

Indervægge / Funktionsvægge

Buede vægge

**Buede former kan anvendes både ved
nybyggeri og renovering.**

De buede former skaber en spændende og harmonisk arkitektur, hvor gipspladens funktionelle fordele følger med.

Buede vægge

Buede vægkonstruktioner kan udføres med standard gipsplader, som bøjes på byggepladsen, eller med færdige elementer.

Se særskilt informationsmateriale om præfabrikerede buer på knauf.dk.

PROJEKTFOTO

Projekt: Københavns Universitet. Bygherre: Jakon. Arkitekt: Arkitema. Fotograf: Arkitektur Fotograferne.

Projektering

Dette afsnit omfatter de standarddetaljer, der er gældende for buede vægge. Konstruktion og opbygning af de enkelte vægge er angivet i montageanvisninger og principdetaljer.

Montage af skinner

Top- og bundskinne udføres med SK Flex skinne. Alternativt anvendes vinkelprofiler enten forklippede SK 50/50 eller H 50/50.

Montage af stolper

Der benyttes almindelige stolpeprofiler. Stolpeafstand iht. skema på næste side.

Bøjning af plader

12,5 mm Classic 1 Board kan bøjes ned til en radius på 2400 mm uden opfugtning, og ned til 2000 mm ved opfugtning og forsigtig håndtering. Ved mindre radier skal der anvendes 6,5 mm Reno Board, de kan uden opfugtning bøjes ned til en radius på 1200 mm og ved opfugtning helt ned til 600 mm. Ved mindre radier anbefales det at anvende færdige elementer fra Knauf Danoline.

Fugtning af pladerne

Påfør vand på begge pladesider. Brug fx en malerrulle. Vandet skal have lov

til at trække ind i pladerne i ca. en halv time. Dette gøres bedst ved at pakke de opfugtede gipsplader ind i plastik for derved at holde på fugten. Ved større mængder plader kan der med fordel laves et bassin af lægter og plastik, som pladerne dyppes i. Herefter pakkes de ind i plastik. De opfugtede plader kan formes flere timer efter. Fugtede plader skal altid transporteres med forsigtighed.

For at minimere risikoen for mug/skimmeldannelse undervejs i processen bør der foretages en hurtig udtørring af pladerne: Sørg for god ventilation med stort luftskifte og relativ høj temperatur. Pladerne kan med fordel forbukkes og udtørres før montage.

Forbukning af pladerne

Stil den fugtede plade op mod en væg og tryk forsigtigt på den øverste kant, til den ønskede form er opnået.



Der kan med fordel tilsættes lidt sæbe (opvaskemiddel) i vandet for at tage overfladespændingen. Således trænger vandet hurtigere igennem kartonen og pladen blødgøres nemmere.

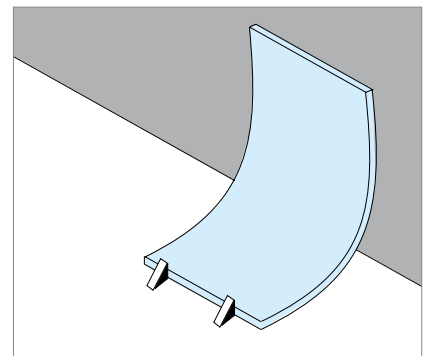
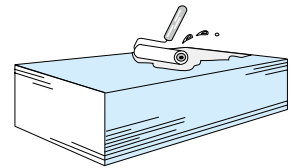

Forbukning af opfugtet plade.

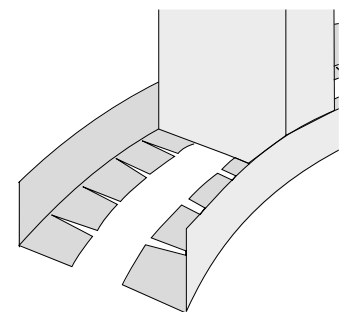

Begynd med det yderste profil. Afsæt afstanden til det inderste profil ved hjælp af et stolpestykke.

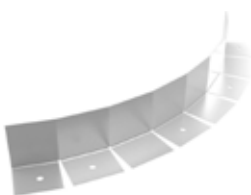

SK 50/50 profil formbar

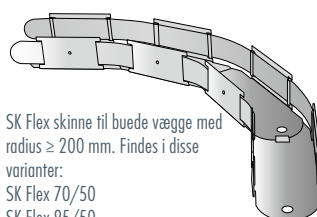

SK Flex skinne til buede vægge med radius ≥ 200 mm. Findes i disse varianter:
SK Flex 70/50
SK Flex 95/50
SK Flex 120/50

Konstruktionsopbygning

Radius [mm]	Stolpeafstand [mm]	Skinneopklip [pr. mm]	Gipspladetype ¹⁾
Ned til 2400	400	ca. 50	12,5 mm Classic 1 Board
2400 - 2000	400	ca. 50	12,5 mm Classic 1 Board opfugtet
2000 - 1200	400	ca. 30	6,5 mm Reno Board
1200 - 600	300	ca. 25	6,5 mm Reno Board opfugtet
600 - 100	150	ca. 15	Knauf Danoline præfabrikerede elementer
Ned til 2750	400	ca. 50	Knauf Safeboard
Ned til 1000	300	ca. 25	Knauf Safeboard opfugtet

1) Andre pladetyper som fx Solid Board, Solid Wet Board og Secura Board kan bøjes i tør tilstand. Radius min. 2400 mm og med stolpeafstand max. 400 mm. Skemaet gælder vandret plademontage.

Bøjning af gipsplader over skabelon

Fugt gipspladen og læg den på skabelonen, og giv den en første bøjning ved at presse ned på begge sider. Fastgør gipspladens ene side på skabelonen ved hjælp af en lægte og skruetvinger. Gipspladen trykkes mod skabelonen ved hjælp af en anden lægte. Begynd ved den fastspændte side og flyt lægten ca. 100 mm ad gangen. Når modsat side er nået, spændes lægten fast mod skabelonen med skruetvinger. Derefter skal gipspladen tørre.

Ved bøjning af plader direkte mod stålskelettet bør der fastgøres båndstål i tredjedels-punkterne på skelettet for at undgå, at lægterne bøjer ud, når gipspladerne monteres.

Vandret plademontage

Brug en lægte til at forme pladerne mod stolpeskelettet. Begynd i den ene side og skru pladen fast stolpe for stolpe.

Skrueafstande for opfugtede plader: Ved langkanter langs gulv og loft pr. 100 mm. Ved kortkanter pr. 150 mm og til stolper pr. 200 mm.

Buer skal afsluttes med et lige tilslutningsstykke på ca. 100 mm, sådan at samlingen mellem de buede og de plane plader ligger i væggens plane flade.

Spartling af buede konstruktioner

Mht. spartling af buede konstruktioner henviser vi til vores spartelmanual, men generelt skal buede gipskonstruktioner spartles som almindelige gipspladevægge.

Dog må der påregnes ekstra tid til såvel spartling som slibning. Selve spartelarbejdet udføres med en blød gummispartel eller en blød plastspartel. Ved små radier skal der påregnes fuldspartling for at få den bedste finish.

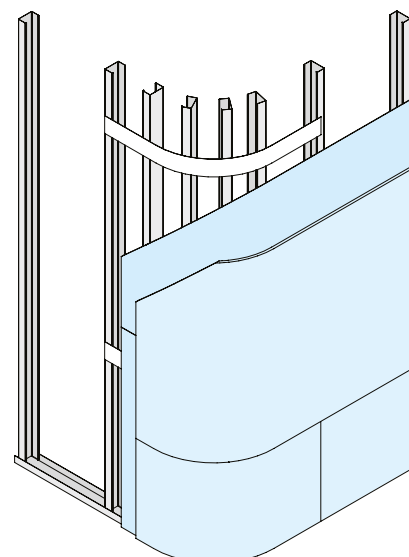
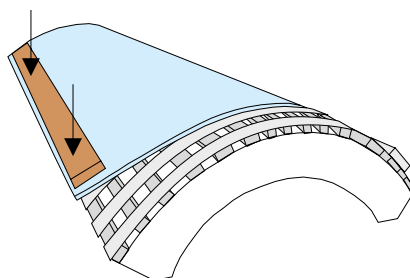
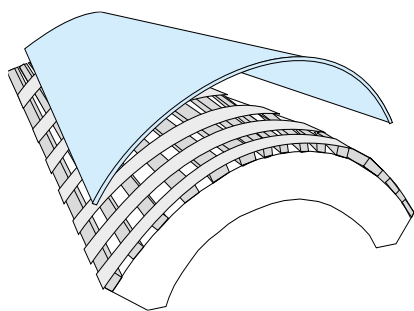

Lodret montage og samling af præfabrikerede elementer

Lodret plademontage

Ved lodret montage af buede gipsplader opsættes ekstra stolper for at udligne forskellen i buelængden mellem væggen ud- og indvendige side. Alternativt kan den ene gipsplades langkant afskæres.

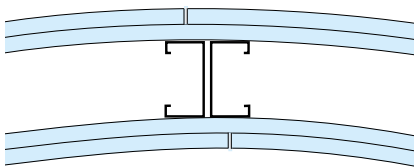

Samling med præfabrikerede elementer fra Knauf Danoline

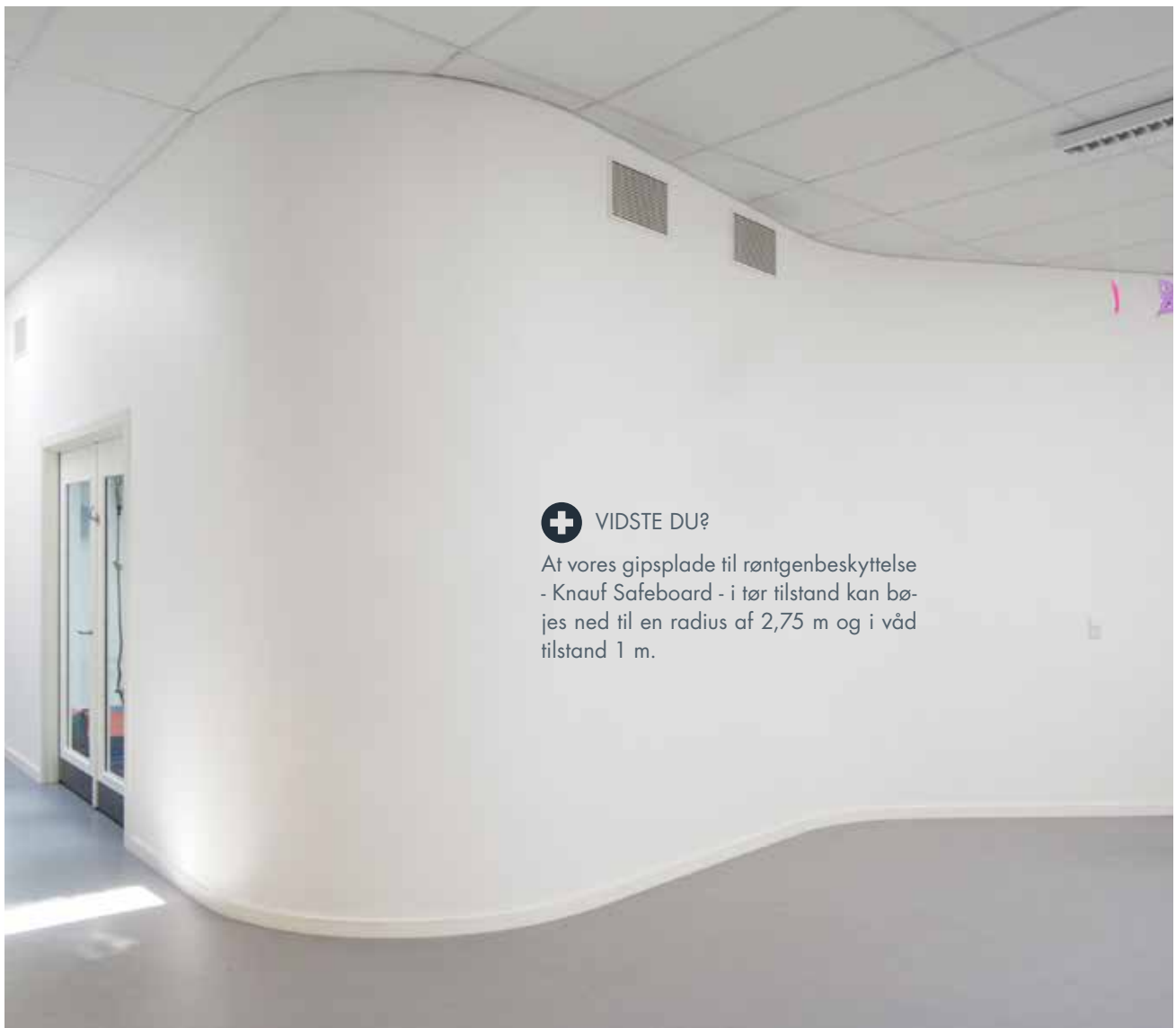
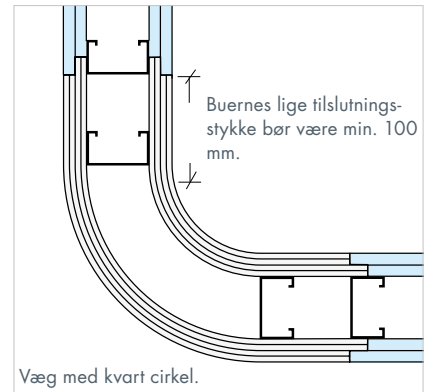
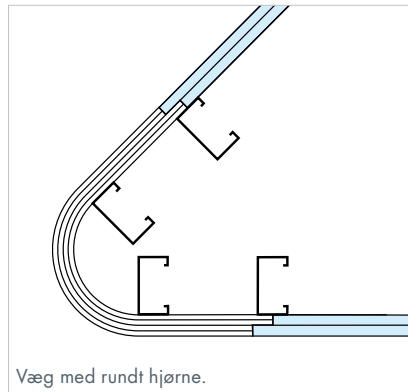

+ VIDSTE DU?

At vores gipsplade til røntgenbeskyttelse - Knauf Safeboard - i tør tilstand kan bøjes ned til en radius af 2,75 m og i våd tilstand 1 m.