

Santa Fe hybrid
Santa Fe plug-in hybrid | Český

Santa Fe hybrid Santa Fe plug-in hybrid

Tato příručka majitele by měla být považována za součást výbavy vozidla a měla by v něm zůstat v případě prodeje pro potřeby dalšího majitele.

IDENTIFIKACE MAJITELE

(PŮVODNÍ MAJITEL)

JMÉNO: _____

ADRESA: ULICE: _____

MĚSTO: _____

ZEMĚ: _____

POŠTOVNÍ SMĚROVACÍ ČÍSLO: _____

DATUM PRODEJE: _____

(DALŠÍ MAJITEL)

JMÉNO: _____

ADDRESS: ULICE: _____

MĚSTO: _____

ZEMĚ: _____

POŠTOVNÍ SMĚROVACÍ ČÍSLO: _____

DATUM PŘEVODU: _____

UŽIVATELSKÁ PŘÍRUČKA

Ovládání
Údržba
Specifikace

Všechny informace uvedené v této příručce vycházejí z nejnovějších údajů, které byly k dispozici v době vydání. Společnost HYUNDAI si však vyhrazuje právo provádět změny v zájmu neustálého zlepšování svých produktů.

Tento návod k obsluze se týká všech modelů tohoto vozidla a zahrnuje popisy a vysvětlení příplatkové i standardní výbavy. Z tohoto důvodu můžete v této příručce nalézt informace, které se nevztahují k vašemu konkrétnímu vozidlu.

Mějte na paměti, že některé modely jsou vybaveny pravostranným řízením (RHD). Vysvětlivky a obrázky k ovládání modelů s pravostranným řízením jsou v některých případech opačné, než jak je uvedeno v této příručce.

POZOR: ÚPRAVY NA VAŠEM VOZIDLE HYUNDAI

Vaše vozidlo HYUNDAI by nemělo být žádným způsobem upravováno. Takové úpravy mohou negativně ovlivnit výkonnost, bezpečnost nebo životnost vašeho vozidla HYUNDAI a navíc mohou porušovat podmínky omezených záruk na vaše vozidlo. Některé úpravy mohou být v rozporu se zákonnými předpisy ministerstva dopravy a ostatních státních orgánů.

INSTALACE VYSÍLAČEK A MOBILNÍCH TELEFONŮ

Vaše vozidlo je vybaveno elektronickým vstřikováním paliva a jinými elektronickými komponenty. Nesprávná instalace/seřízení vysílačky nebo mobilního telefonu může negativně ovlivnit elektronické systémy. Z tohoto důvodu vám doporučujeme, abyste přesně dodržovali pokyny výrobce nebo instalaci přenechali autorizovanému opravci HYUNDAI.

VÝSTRAHA! (JE-LI VE VÝBAVĚ)

Toto vozidlo je vybaveno systémem celoevropského tísňového volání eCall, které vytáčí tísňovou linku. Jakákoliv vlastní nebo neautorizovaná úprava systému celoevropského tísňového volání eCall, systémů vozidla nebo jeho komponentů, montáž zařízení, které není doporučované a/nebo schválené výrobcem vozidla a/nebo autorizovaným opravcem HYUNDAI, může způsobit nesprávnou funkci (ve vozidlech) v případě dopravní nehody nebo jiných nehod, při kterých je potřebná tísňová péče.

Může to být nebezpečné a ohrozit váš život.

VÝSTRAHY O BEZPEČNOSTI A POŠKOZENÍ VOZIDLA

Tato příručka obsahuje informace, které jsou uvedeny pod nadpisy NEBEZPEČÍ, VÝSTRAHA, POZOR a POZNÁMKA.

Tyto nadpisy znamenají následující:



NEBEZPEČÍ

NEBEZPEČÍ označuje nebezpečnou situaci, která, pokud se jí nevyvarujete, vede k smrtelnému nebo vážnému zranění.



VÝSTRAHA

VÝSTRAHA označuje nebezpečnou situaci, která, pokud se jí nevyvarujete, může vést k smrtelnému nebo vážnému zranění.



POZOR

POZOR označuje nebezpečnou situaci, která, pokud se jí nevyvarujete, může vést k menšímu nebo středně závažnému zranění.

POZNÁMKA

POZNÁMKA označuje situaci, která, pokud se jí nevyvarujete, může vést k poškození vozidla.

Obsah

Předmluva / Přehled hybridního systému	1
Informace o vozidle	2
Bezpečnostní systém	3
Sdružený přístroj	4
Praktická výbava	5
Řízení vašeho vozidla	6
Asistenční systém řidiče	7
Nouzové situace	8
Údržba	9
Rejstřík	I

PŘEDMLUVA

Blahopřejeme Vám a děkujeme, že jste si zvolili značku HYUNDAI. Je nám potěšením přivítat Vás mezi rostoucím počtem náročných zákazníků, kteří řídí vozidla značky HYUNDAI. Pokročilá technika a vysoce kvalitní konstrukce každého vozidla HYUNDAI je to, na co jsme velice hrdí.

Vaše uživatelská příručka Vás seznámí s funkcemi a provozem Vašeho nového vozidla HYUNDAI. Abyste se se svým novým vozem HYUNDAI lépe seznámili a mohli si plně vychutnat jeho vlastnosti, pečlivě si předtím, než se vydáte na cesty, přečtěte tuto uživatelskou příručku.

Tato příručka obsahuje důležité bezpečnostní informace a pokyny, které Vám pomohou seznámit se s ovládáním a bezpečnostními prvky vozu, jež slouží k bezpečnému provozu automobilu.

Příručka rovněž obsahuje informace ohledně údržby, jejichž cílem je zvýšit bezpečnost provozu vozidla. Výrobce také doporučuje, aby byly veškeré opravy a údržba na Vašem voze prováděny autorizovaným opravcem HYUNDAI. Opravci HYUNDAI Vám rádi poskytnou vysoce kvalitní služby, servis i veškerou další asistenci, kterou budete potřebovat.

Tato příručka je nedílnou součástí vozidla a je třeba ji uchovávat ve vozidle k nahlédnutí. Příručka by měla zůstat ve vozidle i při prodeji, aby další majitel měl možnost se seznámit s důležitými provozními, bezpečnostními a servisními informacemi.

HYUNDAI MOTOR COMPANY



POZOR

Některá poškození motoru a převodovky mohou být důsledkem používání nekvalitních paliv a maziv, která nesplňují požadavky společnosti HYUNDAI. Vždy je třeba používat kvalitní paliva a maziva, která splňují parametry uvedené na straně 2-23 v části příručky věnované technickým parametrům vozidla.

Copyright 2021 HYUNDAI Motor Company. Veškerá práva vyhrazena. Informace zveřejněné v této publikaci nesmějí být jakýmkoliv způsobem reprodukovány bez písemného souhlasu společnosti HYUNDAI Motor Company.

JAK POUŽÍVAT TUTO PŘÍRUČKU

Chceme Vám pomoci, abyste měli maximální potěšení z jízdy s vaším vozidlem. Vaše uživatelská příručka vám může pomoci v mnoha směrech. Důrazně Vám doporučujeme, abyste si přečetli celou příručku. Aby se minimalizovalo riziko zranění nebo usmrcení, musíte si přečíst části VÝSTRAHA a POZOR v této příručce.

Text v této příručce doplňují obrázky, aby bylo nejlépe vysvětleno, jak si užít Vaše vozidlo. V příručce naleznete popis funkcí vozidla, důležité informace týkající se bezpečnosti a tipy pro řízení za různých jízdních podmínek.

Celkové uspořádání příručky je patrné z obsahu. Pokud hledáte specifickou oblast nebo předmět, použijte rejstřík; jsou v něm abecedně seřazeny všechny informace obsažené v tomto návodu.

Části: Tato příručka obsahuje devět kapitol a rejstřík. Každá kapitola začíná stručným obsahem, který Vám ihned napoví, zda hledanou informaci najdete právě v této kapitole.

BEZPEČNOSTNÍ UPOZORNĚNÍ

Bezpečnost Vás i ostatních osob je velmi důležitá. Tato příručka obsahuje mnoho bezpečnostních pokynů a provozních postupů. Uvedené informace upozorňují na případná rizika, která mohou způsobit poranění Vám i ostatním osobám nebo poškodit vozidlo.

Tato rizika popisují bezpečnostní informace uvedené na štítcích ve vozidle i v této příručce, společně s pokyny, jak se nebezpečí vyhnout nebo je omezit.

Výstrahy a pokyny obsažené v této příručce slouží Vaší bezpečnosti. Nedodržení bezpečnostních výstrah a pokynů může vést k závažnému poranění nebo smrti.

V celé příručce se používají symboly NEBEZPEČÍ, VÝSTRAHA, POZOR, POZNÁMKA a BEZPEČNOSTNÍ UPOZORNĚNÍ.



Toto je bezpečnostní upozornění. Slouží jako upozornění na potenciální nebezpečí fyzického poranění. Dodržujte veškeré bezpečnostní informace uvedené za tímto symbolem, aby nedošlo ke zranění nebo k úmrtí osob. Bezpečnostní výstražný symbol předchází výrazům NEBEZPEČÍ, VÝSTRAHA a POZOR.



NEBEZPEČÍ

NEBEZPEČÍ označuje nebezpečnou situaci, která, pokud se jí nevyvarujete, vede k smrtelnému nebo vážnému zranění.



POZOR

POZOR označuje nebezpečnou situaci, která, pokud se jí nevyvarujete, může vést k menšímu nebo středně závažnému zranění.



VÝSTRAHA

VÝSTRAHA označuje nebezpečnou situaci, která, pokud se jí nevyvarujete, může vést k smrtelnému nebo vážnému zranění.

POZNÁMKA

POZNÁMKA označuje situaci, která, pokud se jí nevyvarujete, může vést k poškození vozidla.

POŽADAVKY NA PALIVO

Bezolovnaté palivo

Pro Evropu

V zájmu zachování optimálního výkonu motoru vám doporučujeme používat bezolovnatý benzin s oktanovým číslem RON (Research Octane Number) 95 / AKI (Anti Knock Index) 91 nebo vyšším.. (Nepoužívejte palivo s obsahem metanolu.)

Vaše nové vozidlo je navrženo tak, aby při používání BEZOLOVNATÉHO PALIVA dosahovalo maximální výkonnosti, minimálních emisí výfukových plynů a minimálně se zanášely zapalovací svíčky.

POZNÁMKA

NIKDY NEPOUŽÍVEJTE OLOVNATÉ PALIVO. Olovnaté palivo poškozuje katalyzátor, kyslíkové čidlo systému řízení motoru a ovlivňuje řízení emisí.

Nikdy nepřidávejte do nádrže prostředky pro čištění palivového systému s výjimkou těch specifikovaných (doporučujeme kontaktovat autorizovaného opravce HYUNDAI).



VÝSTRAHA

- Nádrž již „nedoplňujte“, jakmile se pistole automaticky vypne.
- Vždy se ujistěte, že je uzávěr plnicího hrdla palivové nádrže řádně instalován, aby se předešlo vylití paliva v případě nehody.

Olovnaté palivo (je-li ve výbavě)

Pro některé země je vaše vozidlo navrženo pro provoz na olovnatý benzin. Pokud zamýšlíte používat olovnatý benzin, doporučujeme vám obrátit se na autorizovaného opravce HYUNDAI.

Oktanové číslo je stejné pro olovnatý i bezolovnatý benzin.

Benzin s obsahem alkoholu a metanolu

Gasohol, směs benzínu a etanolu (také známý jako biolih) a benzin nebo gasohol obsahující metanol (také známý jako dřevný lih) jsou prodávány společně s olovnatým nebo bezolovnatým benzinem nebo místo něho.

Nepoužívejte gasohol obsahující více než 10 % etanolu a nepoužívejte benzin nebo gasohol obsahující jakékoli množství metanolu. Tato paliva mohou způsobit problémy s řízením a poškodit palivový systém, systém řízení motoru i systém řízení emisí.

Přestaňte používat gasohol, pokud se vyskytnou jakékoli provozní problémy.

Poškození vozidla a provozní problémy nemusí být kryty zárukou výrobce, pokud vzniknou v důsledku používání následujících látek:

1. Gasohol obsahující více než 10 % etanolu.
2. Benzin nebo gasohol obsahující metanol.
3. Olovnaté palivo nebo olovnatý gasohol.

POZNÁMKA

Nikdy nepoužívejte gasohol, který obsahuje metanol. Přestaňte používat produkty na bázi gasoholu, které mají vliv na jízdní vlastnosti.

Ostatní paliva

Používání aditiv do paliva jako:

- aditivum na bázi silikonu
- aditivum MMT (mangan, Mn)
- aditivum Ferrocene (na bázi železa)
- další aditiva na bázi kovu

Může způsobit vynechávání či zhasínání motoru, poškození katalyzátoru nebo abnormální korozi, poškození motoru a zkrácení životnosti hnacího ústrojí.

POZNÁMKA

Poškození palivového systému nebo problémy s výkonem způsobené použitím těchto paliv nejsou kryty zárukou na nové vozidlo.

Používání MTBE

Společnost HYUNDAI doporučuje vyvarovat se palivům obsahujícím MTBE (methylercbutylether) v množství větším než 15 objemových % (obsah kyslíku 2,7 % hmotnostních) ve vašem vozidle.

Palivo obsahující MTBE v množství větším než 15 % objemových (obsah kyslíku 2,7 % hmotnostních) může omezit výkonost vozidla a vytvořit zátoku z výparů nebo způsobit problémy se startováním.

POZNÁMKA

Omezená záruka na vaše nové vozidlo nemusí krýt poškození palivového systému a jiné problémy s výkoností, jejichž příčinou je používání paliv obsahujících metanol nebo paliv obsahujících MTBE (metylercbutyléter) v koncentraci vyšší než 15 % objemových (obsah kyslíku 2,7 % hmotnostních).

Nepoužívejte metanol

Paliva obsahující metanol (dřevný líh) ve vašem vozidle byste neměli používat. Tento typ paliva může způsobit snížení výkonu vozidla a poškodit komponenty palivového systému, systém řízení motoru a systém řízení emisí.

Provoz v zahraničí

Pokud chcete s vaším vozidlem vycestovat do zahraničí, proveďte následující:

- Prostudujte si všechna nařízení týkající se registrace vozidla a pojištění.
- Zjistěte si, že je v dané zemi k dispozici správné palivo.

ÚPRAVY VOZIDLA

- Toto vozidlo by nemělo být upravováno. Úpravy vašeho vozidla by mohly mít vliv na jeho výkonnost, bezpečnost nebo životnost a mohly by dokonce odporovat zákonům, které se týkají bezpečnosti a emisí.
Navíc poškození nebo problémy s výkonností vyplývající z jakýchkoliv úprav nemusí být kryty zárukou.
- Pokud používáte neschválená elektronická zařízení, může dojít k neobvyklému chování vozidla, poškození kabeláže, vybití akumulátoru a požáru. Z důvodu vaší bezpečnosti vám doporučujeme nepoužívat neschválená elektronická zařízení.

POKYNY K POUŽÍVÁNÍ VOZIDLA

Stejně jako u jiných vozidel tohoto typu může mít nesprávné ovládání tohoto vozu za následek ztrátu kontroly nad vozem, nehodu nebo převrácení vozu.

Specifické vlastnosti designu (vyšší světlá výška, rozchod atd.) způsobují u tohoto vozidla vyšší těžiště než u jiných vozidel. Jinými slovy nejsou určena pro zatáčení při stejných rychlostech jako konvenční vozidla s pohonem dvou kol. Vyhněte se ostrému zatáčení a náhlým změnám směru jízdy. Nesprávné používání tohoto vozidla může vést ke ztrátě kontroly nad vozidlem, nehodě nebo převrácení. Přečtěte si pokyny pro jízdu „Snížení rizika převrácení“ v části 6 této příručky.

ZÁBĚH VOZIDLA

Dodržováním několika jednoduchých zásad během prvních 1 000 km můžete zlepšit výkonnost, snížit spotřebu a prodloužit životnost vašeho vozidla.

- Nevytáčejte motor.
- Při jízdě udržujte otáčky motoru mezi 2 000 ot./min a 4 000 ot./min.
- Neudržujte stejné otáčky po delší dobu, vysoké ani nízké. Změny otáček motoru jsou nutné pro správný záběh motoru.
- Vyvarujte se prudkému brzdění, s výjimkou nouzových situací, aby se brzdy správně usadily.

VRÁCENÍ OJETÉHO VOZIDLA (PRO EVROPU)

Společnost HYUNDAI podporuje ekologicky šetrné zpracování vozidel s ukončenou životností a nabízí zpětný odběr vašich vozidel HYUNDAI s ukončenou životností podle směrnice EU o vozidlech s ukončenou životností.

Podrobné informace najdete na domovské stránce společnosti HYUNDAI.

SYSTÉM HEV (HYBRIDNÍ ELEKTRICKÉ VOZIDLO)

Hybridní elektrické vozidlo (HEV) HYUNDAI je poháněno vznětovým i elektrickým motorem. Elektrický motor je napájen vysokonapěťovým akumulátorem HEV.

V závislosti na jízdních podmínkách zapíná řídicí jednotka HEV střídavě spalovací nebo elektrický motor nebo oba současně.

Palivová účinnost se zvyšuje při chodu motoru ve volnoběžných otáčkách nebo při provozu vozidla na elektromotor napájený akumulátorem HEV.

Je nutné uchovávat akumulátor HEV nabitý, proto je občas spouštěn spalovací motor, byť jen ve volnoběžných otáčkách, fungující jako alternátor. Akumulátor je rovněž nabíjen během decelerace nebo regenerativního brzdění.

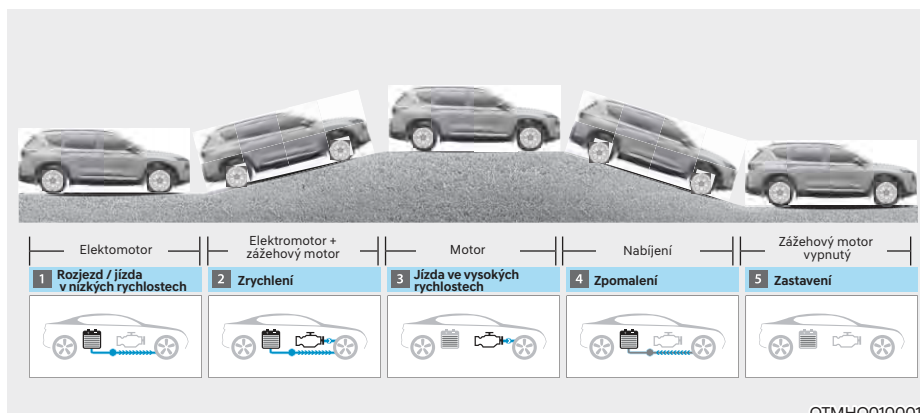

SYSTÉM PHEV (PLUG-IN HYBRIDNÍ ELEKTRICKÉ VOZIDLO)

Plug-in hybridní elektrické vozidlo (PHEV) HYUNDAI má rysy obou typů vozidel – konvenčního hybridního elektrického vozidla i zcela elektrického vozidla.

Když se používá jako konvenční hybridní elektrické vozidlo, řídicí jednotka HEV střídavě zapíná spalovací nebo elektrický motor nebo oba současně.

Když vozidlo pracuje v elektrickém režimu, používá se na určitou vzdálenost pouze elektromotor, dokud se hybridní akumulátor nevybíje. Dojezdová vzdálenost v režimu EV závisí na jízdním stylu řidiče a jízdních podmínkách. Agresivní manévry mohou někdy způsobit, že motor pracuje na maximální výkon.

Hybridní akumulátor lze plně dobít připojením k externímu napájení.

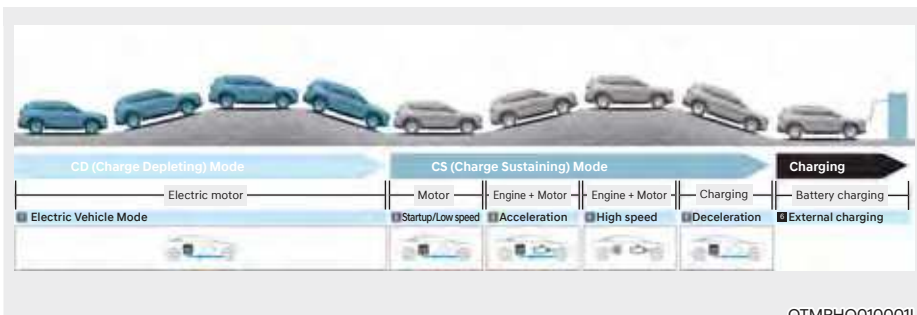

NABÍJENÍ PLUG-IN HYBRIDNÍHO VOZIDLA

Informace o nabíjení

Nabíjení střídavým proudem:

Plug-in hybridní vozidlo se nabíjí připojením k nabíječce střídavého proudu instalované ve vašem domě nebo na veřejné nabíjecí stanici. (Podrobnosti viz část „Nabíjení střídavým proudem“.)

Pomalé nabíjení:

Plug-in hybridní vozidlo lze nabíjet pomocí domácí elektrické zásuvky. Elektrická zásuvka u vás doma musí splňovat předpisy a být bezpečně v souladu s hodnotami napětí / proudu (A) / výkonu (W) uvedenými na přenosné nabíječce.

Doba nabíjení







Nabíjení střídavým proudem:

Trvá cca 2 hodiny a 15 minut při pokojové teplotě. (Lze nabíjet na 100 %.)

Informace

Čas potřebný pro nabití vysokonapěťového akumulátoru se může měnit v závislosti na stavu a životnosti vysokonapěťového akumulátoru, technických údajích nabíječky a okolní teplotě.

Typy nabíjení

Kategorie	Nabíjení střídavým proudem	Pomalé nabíjení
Nabíjecí vstup (vozidlo)	 OTMPHQ010002L	 OTMPHQ010002L
Nabíjecí konektor	 OAEEQ016078L	 OAEEQ016078L
Nabíjecí výstup	 OLFPQ05007K	 OAEEQ016024
Jak nabíjet	Použijte nabíječku střídavého proudu instalovanou v domácnosti nebo veřejnou nabíjecí stanicí	Použijte domácí zásuvku
Doba nabíjení	Cca 2 hodiny a 15 minut (do plného nabití, 100 %)	Pro nabíjení doma. Nezapomeňte, že nabíječka pro pomalé nabíjení je pomalejší než nabíječka střídavého proudu.

- Čas potřebný pro nabití vysokonapěťového akumulátoru se může měnit v závislosti na stavu a životnosti vysokonapěťového akumulátoru, technických údajích nabíječky a okolní teplotě.
- Podoba nabíječky a metoda nabíjení se mohou v závislosti na výrobci nabíječky lišit.

Stav nabíjení



Při nabíjení vysokonapětového akumulátoru lze míru nabití zkontrolovat mimo vozidlo.

Klasifikace		Podrobnosti	Stav kontrolky nabíjení		
Režim	Stav		Nabíjecí vstup	Tlačítko nabíjení	
A	PŘIPRAVENO	Nenabíjí se	0 – 65 %	Svítlí (žlutě)	Nesvítlí
			65 – 100 %	Svítlí (zeleně)	Nesvítlí
B	Ochrana pomocného akumulátoru / Varování vysokého napětí	Nabíjení 12V pomocného akumulátoru / Stav varování vysokého napětí	Svítlí (červeně)	Nesvítlí	
C	Nabíjení	Nabíjení	0 – 65 %	Bliká (žlutě)	Nesvítlí
			65 – 100 %	Bliká (zeleně)	Nesvítlí
D	Nabíjení dokončeno	Nabíjení dokončeno (vypne se za 5 sekund)	100 %	Svítlí (zeleně) → Zhasne	Nesvítlí
E	Nabíjení selhalo	Chyba během nabíjení	Bliká (červeně)	Nesvítlí	
F	Pohotovostní stav plánovaného nabíjení	Probíhá vyhrazené nabíjení (vypne se po 3 minutách)	Nesvítlí	Nesvítlí	
G	Chyba	Stav chyby komunikace CAN	Svítlí (zeleně) → Svítlí (oranžově) → Svítlí (červeně)	Nesvítlí	

Plánované nabíjení (je-li ve výbavě)

- Pomocí obrazovky multimediálního systému nebo aplikace BlueLink můžete nastavit plán nabíjení vašeho vozidla.

Viz návod k multimediálnímu systému nebo návod k aplikaci BlueLink, kde najdete podrobné informace o nastavení plánovaného nabíjení.

- Plánované nabíjení lze provádět pouze při použití nabíječky střídavého proudu nebo přenosné nabíječky (ICCB: In-Cable Control Box).



- Když je nastaveno plánované nabíjení a je za tímto účelem připojena nabíječka střídavého proudu nebo přenosná nabíječka (ICCB: In-Cable Control Box), bliká kontrolka uprostřed (po dobu 3 minut), čímž indikuje, že je nastaveno plánované nabíjení.
- Když je nastaveno plánované nabíjení, není zahájeno okamžitě, když je připojena nabíječka střídavého proudu nebo přenosná nabíječka (ICCB: In-Cable Control Box). Požadujete-li okamžité nabíjení, pomocí multimediálního systému deaktivujte nastavení plánovaného nabíjení nebo stiskněte tlačítko deaktivace plánovaného nabíjení (OFF).



- Jestliže stisknete tlačítko deaktivace plánovaného nabíjení (OFF), abyste akumulátor nabíjeli okamžitě, nabíjení musí být zahájeno do tří minut od připojení nabíjecího kabelu. Když stisknete tlačítko deaktivace plánovaného nabíjení (OFF), abyste akumulátor nabíjeli okamžitě, nastavení plánovaného nabíjení není zcela deaktivováno. Pokud potřebujete zcela deaktivovat nastavení plánovaného nabíjení, dokončete deaktivaci pomocí multimediálního systému.

Viz část „Nabíjení střídavým proudem (na nabíjecí stanici) nebo pomalé nabíjení“, kde naleznete podrobné informace o připojení nabíječky střídavého proudu a přenosné nabíječky (ICCB: In-Cable Control Box).

OPATŘENÍ TÝKAJÍCÍ SE NABÍJENÍ PLUG-IN HYBRIDNÍHO VOZIDLA

Postup kontroly symbolu na štítku nabíjení (pro Evropu)



Štítek nabíjení se nachází na vnitřní straně krytu nabíjecího vstupu a vhodné symboly pro typ vašeho vozidla naleznete na výstupu nabíjecího konektoru.

Opatření k nabíjení střídavým proudem a přenosnou nabíječkou

1. Po otevření víčka nabíjení zkontrolujte symbol nabíjení ve spodní části varovného štítku
2. Zkontrolujte symbol nabíjecího konektoru na kabelu pro nabíjení střídavým proudem a kabelu nabíječky pro pomalé nabíjení
3. Po kontrole písmena abecedy symbolu nabíjení pokračujte k nabíjení (viz Tabulku symbolů na štítku elektrického nabíjení v této kapitole).



VÝSTRAHA

Při používání nabíjecího konektoru s neodpovídajícím symbolem hrozí nebezpečí poruchy, požáru, úrazu atd.

Štítek elektrického nabíjení



1. Výstraha vysokého napětí
2. Symbol na víčku nabíjení
3. Podrobnosti naleznete v části „Postup kontroly symbolu na štítku nabíjení“ v této kapitole.
4. Nabíjecí napětí a proud:
~ : Střídavý proud, jedna fáze
5. Symboly pro typ nabíjení. Viz „Tabulku symbolů na štítku elektrického nabíjení“.

Tabulka symbolů na štítku elektrického nabíjení

Nabíjení střídavým proudem a přenosnou nabíječkou

Typ napájení	Konfigurace	Typ příslušenství	Rozsah napětí	Symbol
AC	7P	Konektor vozidla a zásuvka vozidla	≤ 480 V RMS	

Zamknutí nabíjecího konektoru



Můžete si zvolit, kdy se může nabíjecí konektor v nabíjecím vstupu zamknout a odemknout.

Řidič může zvolit režim zamknutí nabíjecího konektoru v režimu Uživatelská nastavení na displeji LCD zvolením možnosti „User Settings → Convenience → Locking Charging Cable“.

Kdy je nabíjecí konektor zamknutý

	Během nabíjení	Vždy	Nezamýkat (je-li ve výbavě)
Před nabíjením	X	O	X
Během nabíjení	O	O	X
Nabíjení dokončeno	X	O	X

Režim Vždy zamknuto

Konektor se zamkne po zasunutí nabíjecího konektoru do nabíjecího vstupu. Konektor je zamknutý, dokud řidič neodemkne všechny dveře. Tento režim lze použít za účelem zabránění krádeži nabíjecího kabelu.

- Pokud je nabíjecí konektor odemknut po odemknutí všech dveří, ale není odpojen do 15 sekund, automaticky se znovu zamkne.
- Pokud není nabíjecí konektor odemknutý po odemknutí všech dveří a všechny dveře jsou znovu zamknuty, konektor se okamžitě automaticky znovu zamkne.

Režim Během nabíjení

Při zahájení nabíjení se konektor zamkne. Konektor se odemkne po dokončení nabíjení. Tento režim lze použít při nabíjení u veřejné nabíjecí stanice.

Režim Nezamýkat (je-li ve výbavě)

Konektor se odemkne bez ohledu na stav nabíjení.

Stiskněte uvolňovací tlačítko nabíjecího konektoru a odpojte konektor.

Dbejte opatrnosti, aby nedošlo ke krádeži nabíjecího kabelu.

Opatření k nabíjení

- Nabíječka střídavého proudu



Podoba nabíječky a metoda nabíjení se mohou v závislosti na výrobci nabíječky lišit.



VÝSTRAHA

- Elektromagnetické vlny generované nabíječkou mohou mít vážný vliv na elektrická zařízení jako implantovaný kardiostimulátor.
Při použití elektrických zdravotnických zařízení jako implantovaný kardiostimulátor se zeptejte svého lékaře a výrobce zařízení, zde bude mít nabíjení elektrického vozidla vliv na jeho funkci.
- Před připojením k nabíječce a nabíjecímu vstupu zkontrolujte, zda není v konektoru nabíjecího kabelu a v zástrčce voda nebo nečistoty. V důsledku připojení za přítomnosti vody nebo nečistot v konektoru nabíjecího kabelu a zástrčce může dojít k požáru nebo zásahu elektrickým proudem.
- Při připojování kabelu k nabíječce a nabíjecímu vstupu vozidla dbejte na to, abyste se nedotkli nabíjecího konektoru, nabíjecí zástrčky a nabíjecího vstupu.
- Abyste zabránili zásahu elektrickým proudem během nabíjení, řiďte se následujícími pokyny:
 - Používejte vodotěsnou nabíječku.
 - Bud'te opatrní, pokud při připojování nabíjecího kabelu nabíjecího konektoru a zástrčky dotýkáte mokřými rukama nebo, pokud stojíte ve vodě nebo sněhu.
 - Bud'te opatrní, pokud je bouřka.
 - Bud'te opatrní, když jsou nabíjecí konektor a zástrčka mokré.
- Pokud zpozorujete abnormální symptomy (zápach, kouř), okamžitě přerušete nabíjení.
- Pokud je izolace nabíjecího kabelu poškozená, okamžitě kabel za účelem preventivní ochrany před zásahem elektrickým proudem vyměňte.
- Před připojováním nebo odpojováním nabíjecího kabelu se ujistěte, že držíte rukojeť nabíjecího konektoru a nabíjecí zástrčku.
Pokud zatáhnete pouze za kabel (bez použití rukojeti), mohou se odpojit nebo poškodit vnitřní vodiče. To může vést k zásahu elektrickým proudem nebo požáru.

POZOR

- Nabíjecí konektor a zástrčku vždy udržujte v čistém a suchém stavu. Ujistěte se, že nabíjecí kabel uchováváte v podmínkách, kde není mokro nebo vlhko.
- K nabíjení elektrického vozidla vždy používejte nabíječku k tomu určenou. V důsledku použití jakékoli jiné nabíječky může dojít k poruše.
- Před nabíjením akumulátoru vypněte vozidlo.
- Když je vaše vozidlo během nabíjení vypnuté, ventilátor chlazení v motorovém prostoru se může automaticky spustit. Během nabíjení se nedotýkejte ventilátoru chlazení.
- Buďte obezřetní, aby nabíjecí konektor nespadol na zem. Hrozí poškození nabíjecího konektoru.

Nabíjení střídavým proudem

■ Nabíječka střídavého proudu



Podoba nabíječky a metoda nabíjení se mohou v závislosti na výrobci nabíječky lišit.

Jak připojit nabíječku střídavého proudu

1. Sešlápněte brzdový pedál a zatáhněte parkovací brzdu.
2. Vypněte všechny spínače, zařadte polohu P (parkování) a vypněte vozidlo.



3. Pro otevření víčka nabíjení stiskněte jeho středovou hranu.

4. Zkontrolujte, zda není na nabíjecím konektoru a nabíjecím vstupu prach.



5. Uchopte nabíjecí konektor za rukojeť a zapojte jej do nabíjecího vstupu vozidla pro nabíjení střídavým proudem. Zatlačte na konektor, abyste slyšeli cvaknutí. Pokud není nabíjecí konektor řádně připojen k nabíjecímu terminálu, hrozí nebezpečí požáru.

i Informace

Režim nabíjecího konektoru AUTO/LOCK

Nabíjecí konektor je zamknut ve vstupu v okamžiku, který závisí na zvoleném režimu.

- **Režim LOCK:** Konektor se zamkne po zasunutí nabíjecího konektoru do nabíjecího vstupu.
- **Režim AUTO:** Při zahájení nabíjení se konektor zamkne.

Podrobnosti naleznete v části „Režim AUTO/LOCK nabíjecího konektoru“ v této kapitole.

■ Nabíječka střídavého proudu



OLFPOQ5007K

6. Zapojte nabíjecí zástrčku do elektrické zásuvky nabíjecí stanice střídavého proudu, čímž se zahájí nabíjení.



OTMPHQ010007L

OTMPHQ010008L

7. Zkontrolujte, zda svítí kontrolka nabíjení vysokonapětového akumulátoru ve sdruženém přístroji. Nabíjení neprobíhá, pokud kontrolka nabíjení nesvítí. Pokud nejsou nabíjecí konektor a nabíjecí zástrčka správně připojeny, připojte pro nabíjení znovu nabíjecí kabel.

i Informace

- Přestože je nabíjení možné se spínačem zapalování v poloze ON/START, pro svou bezpečnost zahajte nabíjení se spínačem zapalování v poloze LOCK/OFF a se zařazenou polohou P (parkování). Po spuštění nabíjení můžete používat elektrické spotřebiče jako rádio po přepnutí spínače zapalování do polohy ACC nebo ON.
- Během nabíjení střídavým proudem může dojít ke zhoršení příjmu rádia.
- Přeřazení z polohy P (parkování) do polohy R (zpátečka) / N (neutrál) / D (jízda) zastaví proces nabíjení.

Chcete-li obnovit proces nabíjení, zařadte polohu P (parkování), přepněte spínač zapalování do polohy LOCK/OFF a odpojte nabíjecí kabel. Poté připojte nabíjecí kabel zpět.



8. Po spuštění nabíjení se ve sdruženém přístroji na cca 1 minutu zobrazí předpokládaná doba nabíjení. Pokud během nabíjení otevřete dveře na straně řidiče, také se ve sdruženém přístroji na cca 1 minutu zobrazí předpokládaná doba nabíjení. Pokud je nastaveno plánované nabíjení, zobrazí se předpokládaná doba nabíjení jako „--“.

i Informace

Čas potřebný pro nabití akumulátoru se může měnit v závislosti na stavu a životnosti vysokonapětového akumulátoru, technických údajích nabíječky a okolní teplotě.

Kontrola stavu nabíjení



Při nabíjení vysokonapětového akumulátoru lze míru nabití zkontrolovat mimo vozidlo.

Klasifikace		Podrobnosti		Stav kontrolky nabíjení	
Režim	Stav			Nabíjecí vstup	Tlačítko nabíjení
A	PŘIPRAVENO	Nenabíjí se	0 – 65 %	Svítil (žlutě)	Nesvítil
			65 – 100 %	Svítil (zeleně)	Nesvítil
B	Ochrana pomocného akumulátoru / Varování vysokého napětí	Nabíjení 12V pomocného akumulátoru / Stav varování vysokého napětí		Svítil (červeně)	Nesvítil
C	Nabíjení	Nabíjení	0 – 65 %	Bliká (žlutě)	Nesvítil
			65 – 100 %	Bliká (zeleně)	Nesvítil
D	Nabíjení dokončeno	Nabíjení dokončeno (vypne se za 5 sekund)	100 %	Svítil (zeleně) → Zhasne	Nesvítil
E	Nabíjení selhalo	Chyba během nabíjení		Bliká (červeně)	Nesvítil
F	Pohotovostní stav plánovaného nabíjení	Probíhá vyhrazené nabíjení (vypne se po 3 minutách)		Nesvítil	Nesvítil
G	Chyba	Stav chyby komunikace CAN		Svítil (zeleně) → Svítí (oranžově) → Svítí (červeně)	Nesvítil

Jak odpojit nabíječku střídavého proudu

■ Nabíječka střídavého proudu



1. Po dokončení nabíjení vytáhněte nabíjecí zástrčku z elektrické zásuvky nabíjecí stanice střídavého proudu.



2. Uchopte nabíjecí konektor za rukojeť a se zmáčknutým uvolňovacím tlačítkem konektor vytáhněte.

i Informace

Za účelem ochrany nabíjecího kabelu proti krádeži nelze nabíjecí konektor odpojit ze vstupu, pokud jsou dveře zamknuté. Pro odpojení nabíjecího konektoru ze vstupu odemkněte všechny dveře.

Pokud má však vozidlo pro nabíjecí konektor nastaven režim AUTO, nabíjecí konektor se po dokončení nabíjení automaticky z nabíjecího vstupu odemkne.

Podrobnosti naleznete v části „Režim AUTO/LOCK nabíjecího konektoru“ v této kapitole.



3. Ujistěte se, že jste víčko nabíjení zcela zavřeli.

* Víčko nabíjení nemá systém zamykání.

Nouzové odemknutí nabíjecího konektoru



OTMPHQ010011L

Pokud se nabíjecí konektor neodpojí kvůli vybití akumulátoru a závadě elektrických vodičů, otevřete kapotu a lehce zatáhněte za nouzový kabel. Nabíjecí konektor se odpojí.

Pomalé nabíjení

■ Přenosná nabíječka



OAEQ016042N

- (1) Kód a zástrčka (nastavení kódu)
- (2) Řídicí jednotka
- (3) Nabíjecí kabel a nabíjecí konektor

Pokud není k dispozici nabíjení střídavým proudem, můžete použít pomalé nabíjení pomocí elektrické sítě v domácnosti.

Jak nastavit úroveň nabíjecího proudu přenosné nabíječky



OLFPOQ5020K

1. Než do zásuvky zapojíte zástrčku, ověřte jmenovitý proud příslušné elektrické zásuvky.
2. Zapojte zástrčku do domácí elektrické zásuvky.
3. Zkontrolujte displej na řídicí jednotce.

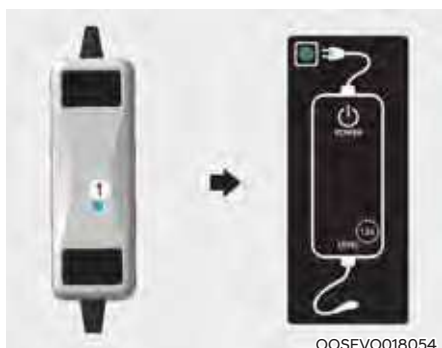

OOSEVQ018054

4. Stiskněte tlačítko (1) na zadní straně řídicí jednotky na více než jednu sekundu, abyste nastavili úroveň nabíjecího proudu. (Řiďte se typem nabíjecího kabelu a příkladem nastavení úrovně nabíjecího proudu.)
5. Údaj na displeji řídicí jednotky se s každým stisknutím tlačítka (1) mění mezi hodnotami 8 A, 10 A a 12 A.
6. Po dokončení nastavení úrovně nabíjecího proudu zahajte nabíjení podle postupu pro pomalé nabíjení.

* Příklad nastavení úrovně nabíjecího proudu nabíječky ICCB (Tento příklad slouží pouze pro ilustraci. Situace se může lišit v závislosti na okolním prostředí.)

Proud zásuvky	Úroveň nabíjecího proudu ICCB	Displej řídicí jednotky
14–16 A	12 A	
13–12 A	10 A	
11–10 A	8 A	
9–8 A	6 A	

OOSEVQ018055

Jak připojit přenosnou nabíječku (ICCB: In-Cable Control Box)



1. Zapojte zástrčku do domácí elektrické zásuvky.



2. Zkontrolujte, zda se na řídicí jednotce rozsvítí kontrolka zapnutí (zelená).
3. Sešlápněte brzdový pedál a zatáhněte parkovací brzdou.
4. Vypněte všechny spínače, zařadte polohu P (parkování) a vypněte vozidlo.



5. Pro otevření víčka nabíjení stiskněte jeho středovou hranu.
6. Zkontrolujte, zda není na nabíjecím konektoru a nabíjecím vstupu prach.



7. Uchopte nabíjecí konektor za rukojeť a zapojte jej do nabíjecího vstupu vozidla pro nabíjení střídavým proudem. Zatlačte na konektor, abyste slyšeli cvaknutí. Pokud není nabíjecí konektor řádně připojen k nabíjecímu terminálu, hrozí nebezpečí požáru.

i Informace

Režim nabíjecího konektoru AUTO/ LOCK

Nabíjecí konektor je zamknut ve vstupu v okamžiku, který závisí na zvoleném režimu.

- **Režim LOCK:** Konektor se zamkne po zasunutí nabíjecího konektoru do nabíjecího vstupu.
- **Režim AUTO:** Při zahájení nabíjení se konektor zamkne.

Podrobnosti naleznete v části „Režim AUTO/LOCK nabíjecího konektoru“ v této kapitole.



8. Nabíjení se spustí automaticky (kontrolka nabíjení bliká).

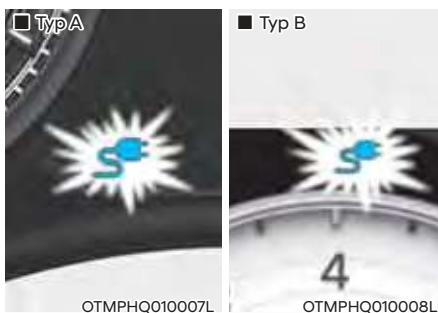

9. Zkontrolujte, zda svítí kontrolka nabíjení vysokonapětového akumulátoru ve sdruženém přístroji. Nabíjení neprobíhá, pokud kontrolka nabíjení nesvítí.

Pokud není nabíjecí konektor správně připojen, připojte ho pro nabíjení znovu.

i Informace

- Přestože je nabíjení možné se spínačem zapalování v poloze ON/START, pro svou bezpečnost zahajte nabíjení se spínačem zapalování v poloze LOCK/OFF a se zařazenou polohou P (parkování).

Po spuštění nabíjení můžete používat elektrické spotřebiče jako rádio po přepnutí spínače zapalování do polohy ACC nebo ON.

- Přeřazení z polohy P (parkování) do polohy R (zpátečka) / N (neutrál) / D (jízda) zastaví proces nabíjení.

Chcete-li obnovit proces nabíjení, zařadte polohu P (parkování), přepněte spínač zapalování do polohy LOCK/OFF a odpojte nabíjecí kabel. Poté připojte nabíjecí kabel zpět.



10. Po spuštění nabíjení se ve sdruženém přístroji na cca 1 minutu zobrazí předpokládaná doba nabíjení. Pokud během nabíjení otevřete dveře na straně řidiče, také se ve sdruženém přístroji na cca 1 minutu zobrazí předpokládaná doba nabíjení. Pokud je nastaveno plánované nabíjení, zobrazí se předpokládaná doba nabíjení jako „--“.

i Informace

Čas potřebný pro nabití akumulátoru se může měnit v závislosti na stavu a životnosti vysokonapěťového akumulátoru, technických údajích nabíječky a okolní teplotě.

Kontrola stavu nabíjení



Při nabíjení vysokonapěťového akumulátoru lze míru nabití zkontrolovat mimo vozidlo.

Klasifikace		Podrobnosti		Stav kontrolky nabíjení	
Režim	Stav			Nabíjecí vstup	Tlačítko nabíjení
A	PŘIPRAVENO	Nenabíjí se	0 – 65 %	Svítil (žlutě)	Nesvítil
			65 – 100 %	Svítil (zeleně)	Nesvítil
B	Ochrana pomocného akumulátoru / Varování vysokého napětí	Nabíjení 12V pomocného akumulátoru / Stav varování vysokého napětí		Svítil (červeně)	Nesvítil
C	Nabíjení	Nabíjení	0 – 65 %	Bliká (žlutě)	Nesvítil
			65 – 100 %	Bliká (zeleně)	Nesvítil
D	Nabíjení dokončeno	Nabíjení dokončeno (vypne se za 5 sekund)	100 %	Svítil (zeleně) → Zhasne	Nesvítil
E	Nabíjení selhalo	Chyba během nabíjení		Bliká (červeně)	Nesvítil
F	Pohotovostní stav plánovaného nabíjení	Probíhá vyhrazené nabíjení (vypne se po 3 minutách)		Nesvítil	Nesvítil
G	Chyba	Stav chyby komunikace CAN		Svítil (zeleně) → Svítil (oranžově) → Svítil (červeně)	Nesvítil





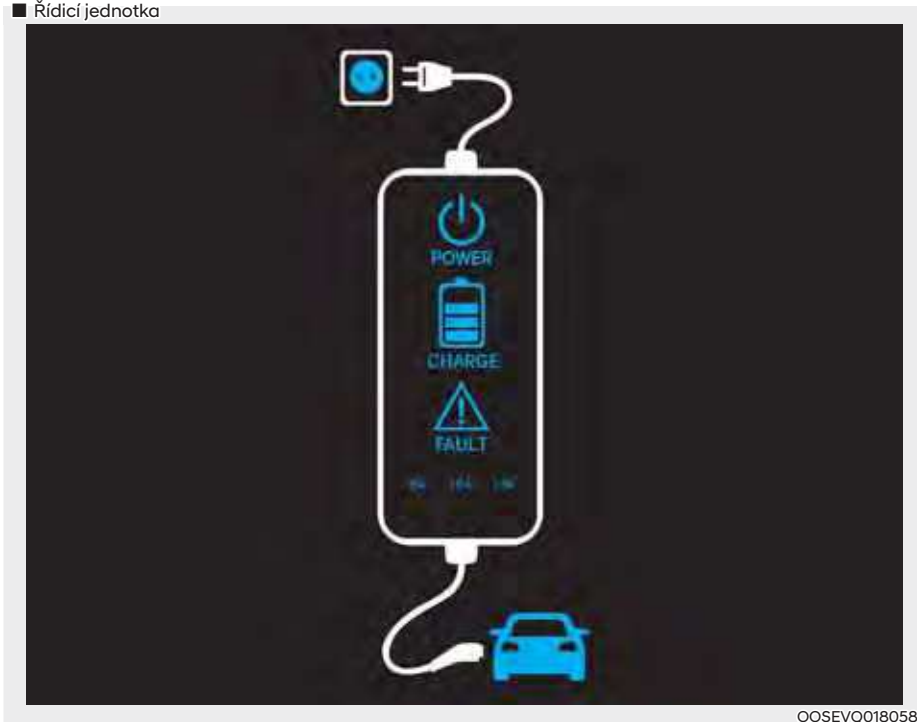

Kontrolka stavu nabíjení pro přenosnou nabíječku

■ Řídicí jednotka



OOSEVQ018058

Kontrolka		Podrobnosti
ZÁSTRČKA	 (zelená)	Svítlí: Jednotka je zapnutá Bliká: Porucha snímače teploty zástrčky
	 (červená)	Svítlí: Ochrana zástrčky proti vysoké teplotě Bliká: Varování vysoké teploty zástrčky
NAPÁJENÍ		Svítlí: Jednotka je zapnutá
NABÍJENÍ		Bliká: Nabíjení v režimu šetření energie, svítí pouze kontrolka NABÍJENÍ.
PORUCHA		Bliká: Nabíjení bylo přerušeno

Kontrolka		Podrobnosti		
NABÍJECÍ PROUD		Typ A 12 A	Typ B 10 A	Typ C 8 A
		10 A	8 A	7 A
		8 A	6 A	6 A
	<p>Nabíjecí proud se změní (3 úrovně) při každém stisknutí tlačítka (1) na déle než jednu sekundu, když je nabíječka zapojená do elektrické zásuvky, avšak nikoli do vozidla.</p> <p>* Zadní strana řídicí jednotky</p>  <p>OAEQ047025</p>			
VOZIDLO	 (zelená)	Připojený nabíjecí konektor		
	 (modrá)	Nabíjení		
	 (červená)	Bliká: nabíjení není možné		

Stav / diagnostika / opatření



- Nabíjecí konektor připojen k vozidlu (svítí zeleně)
- Porucha snímače teploty zástrčky (bliká zeleně)
- Ochrana zástrčky proti vysoké teplotě (bliká červeně)
- Varování ohledně vysoké teploty zástrčky (svítí červeně)

Doporučujeme vám kontaktovat autorizovaného opravce HYUNDAI.



Nabíjecí konektor připojen k vozidlu (svítí zeleně)



Během nabíjení

- Kontrolka nabíjení (bliká zeleně)
- Kontrolka vozidla (svítí modře)



Před připojením nabíjecího konektoru k vozidlu (bliká červeně)

- Abnormální teplota
- Porucha ICCB (In-Cable Control Box)

Doporučujeme vám kontaktovat autorizovaného opravce HYUNDAI.



Připojeno k vozidlu (bliká červeně)

- Porucha diagnostického zařízení
- Únik proudu
- Abnormální teplota

Doporučujeme vám kontaktovat autorizovaného opravce HYUNDAI.



- Porucha snímače teploty zástrčky (bliká zelená)
- Ochrana zástrčky proti vysoké teplotě (bliká červená)
- Varování ohledně vysoké teploty zástrčky (svítí červeně)

Doporučujeme vám kontaktovat autorizovaného opravce HYUNDAI.



Po připojení nabíjecího konektoru k vozidlu (bliká červeně)

- Porucha komunikace

Doporučujeme vám kontaktovat autorizovaného opravce HYUNDAI.



Režim úspory energie

- 3 minuty po spuštění nabíjení (bliká zeleně)

Jako odpojit přenosnou nabíječku (ICCB: In-Cable Control Box)



1. Uchopte nabíjecí konektor za rukojeť a se zmáčknutým uvolňovacím tlačítkem konektor vytáhněte.

i Informace

Za účelem ochrany nabíjecího kabelu proti krádeži nelze nabíjecí konektor odpojit ze vstupu, pokud jsou dveře zamknuté. Pro odpojení nabíjecího konektoru ze vstupu odemkněte všechny dveře.

Pokud má však vozidlo pro nabíjecí konektor nastaven režim AUTO, nabíjecí konektor se po dokončení nabíjení automaticky z nabíjecího vstupu odemkne.

Podrobnosti naleznete v části „Režim nabíjecího konektoru AUTO/LOCK“ v této kapitole.



2. Ujistěte se, že jste víčko nabíjení zcela zavřeli.

* Víčko nabíjení nemá systém zamykání.



3. Odpojte zástrčku z domácí elektrické zásuvky. Při odpojování zástrčky netahejte za kabel.
4. Zavřete ochranný kryt nabíjecího konektoru tak, aby do terminálu nemohly proniknout nečistoty.
5. Nabíjecí kabel uložte za účelem ochrany do přihrádky pro kabel.

Nouzové odemknutí nabíjecího konektoru



Pokud se nabíjecí konektor neodpojí kvůli vybití akumulátoru a závadě elektrických vodičů, otevřete kapotu a lehce zatáhněte za nouzový kabel. Nabíjecí konektor se odpojí.

Upozornění k přenosné nabíječce (ICCB: In-Cable Control Box)

- Používejte přenosnou nabíječku certifikovanou společností HYUNDAI Motors.
- Přenosnou nabíječku se nepokoušejte opravit, rozebrat nebo nastavit.
- Nepoužívejte prodlužovací kabel ani adaptér.
- V případě poruchy nabíječku již nepoužívejte.
- Nedotýkejte se zástrčky a nabíjecího konektoru mokřýma rukama.
- Nedotýkejte se svorek konektoru pro nabíjení střídavým proudem a vstupu pro nabíjení střídavým proudem vozidla.
- Nabíjecí konektor nepřipojujte k napětí, které nespĺňuje předpisy.
- Přenosnou nabíječku nepoužívejte, pokud je opotřebená, neizolovaná nebo jakkoliv poškozená.
- Jestliže jsou kryt nabíječky ICCB a konektor pro nabíjení střídavým proudem poškozené, prasknuté nebo jsou jakýmkoli jiným způsobem obnažené vodiče, přenosnou nabíječku nepoužívejte.
- Nenechte děti, aby obsluhovaly přenosnou nabíječku nebo se jí dotýkaly.

- Řídicí jednotku udržujte v suchu.
- Udržujte konektor pro nabíjení střídavým proudem nebo zástrčku prosté nečistot.
- Nestoupejte na kabel nebo šňůru. Za kabel ani šňůru netahejte, zabraňte jejich překroucení a ohnutí.
- Nenabíjejte během bouřky.
- Zabraňte pádu řídicí jednotky na zem a neodkládejte na ni těžké předměty.
- Během nabíjení neumísťujte do blízkosti nabíječky předmět, který by mohl způsobit zvýšení teploty.
- V důsledku nabíjení pomocí opotřebené nebo poškozené domácí elektrické zásuvky může dojít k zásahu elektrickým proudem. V případě pochybností ohledně stavu domácí elektrické zásuvky ji nechte zkontrolovat elektrikářem s licenci.
- Pokud se domácí elektrická zásuvka nebo jiné komponenty přehřívají nebo ucítíte zápach po spálení, okamžitě přestaňte přenosnou nabíječku používat.

Postup v případě náhlého zastavení nabíjení

Když se vysokonapěťový akumulátor nenabíjí, zkontrolujte následující:

1. Zkontrolujte nastavení nabíjení vozidla.
(Např. když je nastaveno plánované nabíjení, není zahájeno okamžitě, pokud je připojena nabíječka střídavého proudu nebo přenosná nabíječka (ICCB: In-Cable Control Box))
2. Zkontrolujte provozní stav nabíječky střídavého proudu a přenosné nabíječky.
(kontrolka stavu nabíjení přenosné nabíječky, viz pasáž „Kontrola stavu nabíjení“ pro pomalé nabíjení, uvedená v této kapitole.)
* Způsob indikace stavu nabíjení se může u nabíječek různých výrobců lišit.
3. Když se vozidlo nenabíjí a ve sdruženém přístroji se objeví varovné hlášení, ověřte příslušné hlášení. Viz část „Hlášení na displeji LCD“ v této kapitole.
4. Pokud se vozidlo řádně nabíjí při použití jiné funkční nabíječky, obraťte se na výrobce nabíječky.
5. Pokud se vozidlo nenabíjí při použití jiné funkční nabíječky, doporučujeme vám obrátit se za účelem kontroly na autorizovaného opravce HYUNDAI.

JÍZDA S VOZIDLEM

Startování vozidla

Vozidla se systémem chytrého klíčku

1. Mějte u sebe chytrý klíček nebo jej nechte uvnitř vozidla.
2. Ujistěte se, že je parkovací brzda řádně zatažená.
3. Ujistěte se, že je zařazena poloha P (parkování). Se zařazenou polohou N (neutrál) nelze vozidlo nastartovat.
4. Sešlápněte brzdový pedál.
5. Stiskněte tlačítko start/stop motoru. Když hybridní systém nastartuje, rozsvítí se kontrolka „“.

Ať je motor studený nebo zahřátý, měl by být startován bez sešlápnutí pedálu akcelerace.

Po nastartování se ve sdruženém přístroji rozsvítí kontrolka „“. Více informací viz kapitola 6.

HOSPODÁRNÝ a BEZPEČNÝ PROVOZ hybridního systému

- Jezděte plynule. Zrychlujte zvolna a zachovávejte rovnoměrnou rychlost. Nestartujte „přískoky“. Nejezděte příliš rychle mezi světelnými křižovatkami. Je-li to možné, vyhněte se oblastem se silným provozem. Vždy udržujte dostatečnou vzdálenost od vozidel jedoucích před vámi, abyste se vyhnuli zbytečnému prudkému brzdění. Tím rovněž snížíte opotřebení brzd.
- Regenerativní brzda generuje energii při zpomalování vozidla.
- Když je výkon hybridního akumulátoru nízký, hybridní systém hybridní akumulátor automaticky nabije.
- Když spalovací motor běží se zařazenou polohou N (neutrál), hybridní systém nemůže generovat elektřinu. Hybridní akumulátor nelze nabíjet se zařazenou polohou N (neutrál).

Informace

V hybridním systému se spalovací motor spouští a vypíná automaticky. Když je hybridní systém v chodu, svítí kontrolka „“.

Spalovací motor se nastartuje automaticky v následujících situacích.



- Když je spalovací motor připraven k chodu
- Když se nabíjí hybridní akumulátor
- V závislosti na teplotě hybridního akumulátoru

Speciální funkce

Zvuk hybridních vozidel se liší od zvuku vozidel se zážehovými motory. Za chodu hybridního systému můžete slyšet zvuk vycházející ze systému hybridního akumulátoru, který se nachází pod podlahou. Pokud rychle sešlápnete pedál akcelerace, můžete slyšet neobvyklý zvuk. Když sešlápnete brzdový pedál, můžete slyšet zvuk regenerativního brzdového systému. Když hybridní systém vypnete nebo zapnete, můžete slyšet zvuk v motorovém prostoru. Pokud při zapnutí hybridního systému opakovaně sešlápnete brzdový pedál, můžete slyšet zvuk v motorovém prostoru. Žádný z těchto zvuků není známkou problému. Jedná se o normální charakteristiky hybridních vozidel.

Pokud nastane jakákoliv z níže uvedených situací, je normální, že v motorovém prostoru slyšíte zvuk motoru:

- Po vypnutí hybridního systému uvolníte brzdový pedál.
- Při zapnutí hybridního systému sešlápnete brzdový pedál.
- Když se otevrou dveře řidiče.

Když je hybridní systém zapnutý, spalovací motor může anebo nemusí běžet. V takovém případě můžete pocíťovat vibrace. Neznamená to poruchu. Když se rozsvítí kontrolka „“, hybridní systém je připraven k jízdě. I když je spalovací motor vypnutý, lze vozidlo provozovat, dokud svítí kontrolka „“.

POZNÁMKA

Hybridní systém obsahuje řadu elektronických součástí.

Vysokonapěťové komponenty jako kabely a jiné součásti mohou emitovat elektromagnetické vlny. I když elektromagnetické vlny zachycuje elektromagnetický kryt, mohou mít vliv na elektronická zařízení. Když se vozidlo delší dobu nepoužívá, hybridní systém se vybije. Vozidlo je nutné provozovat několikrát měsíčně. Doporučujeme jízdy trvající minimálně 1 hodinu nebo 16 km. Když je hybridní akumulátor vybitý nebo když není možné vozidlo nastartovat, obraťte se na autorizovaného opravce HYUNDAI.



VÝSTRAHA

- Když hybridní systém nastartujete se zařazenou polohou P (parkování), rozsvítí se ve sdruženém přístroji kontrolka „“. Řidič může s vozidlem jet, i když je spalovací motor vypnutý.
- Při opuštění vozidla je nutné vypnout hybridní systém nebo zařadit polohu P (parkování). Když neúmyslně sešlápnete pedál akcelerace nebo když není zařazena poloha P (parkování), vozidlo se prudce rozejde a může způsobit vážná nebo smrtelná zranění.

Systém virtuálního zvuku motoru (V ESS)



Systém virtuálního zvuku motoru generuje zvuk motoru pro chodce, aby vozidlo slyšeli, neboť při pohonu na elektromotor není vozidlo dostatečně hlučné.

- Pokud motor běží a není zařazena poloha P (parkování), systém VESS bude v činnosti.
- Když zařazena poloha R (zpátečka), bude znít doplňkový varovný zvuk.

Jaká je funkce regenerativního brzdění?

Využívá elektrický motor při zpomalování a brzdění a transformuje kinetickou energii na elektrickou za účelem nabíjení vysokonapěťového akumulátoru.

Akumulátor

- Hybridní vozidlo
 - Vozidlo obsahuje vysokonapěťový akumulátor, který pohání motor a klimatizaci, a integrovaný 12V olověný akumulátor v rámci akumulátoru HEV, který napájí světla, stěrače a audiosystém.
 - Integrovaný 12V akumulátor se nabíjí automaticky, když je vozidlo v pohotovostním režimu ().
- Plug-in hybridní vozidlo
 - Vozidlo je vybaveno vysokonapěťovým akumulátorem, který pohání elektromotor a klimatizaci a pomocným akumulátorem (12 V), který napájí světla, stěrače a audiosystém.
 - Pomocný akumulátor se nabíjí automaticky, když je vozidlo v pohotovostním režimu ().

Ukazatel stavu hybridního systému

Ukazatel výkonu

■ 4,2 palce



OTMH040003

■ 12,3 palce



OTMH040004E

Ukazatel stavu hybridního systému indikuje, zda je stávající jízda palivově účinná či nikoliv.

- **CHARGE (NABÍJENÍ):**
Indikuje, že je energie produkovaná vozidlem měněna na elektrickou energii. (rekuperace energie)
- **ECO:**
Indikuje, že vozidlo jede způsobem šetrným k životnímu prostředí.
- **POWER (VÝKON):**
Indikuje, že vozidlo překročilo rozsah stylu jízdy šetrného k životnímu prostředí.

V souladu s ukazatelem stavu hybridního systému se rozsvítí nebo zhasne kontrolka „EV“.

- Kontrolka „EV“ svítí: vozidlo je poháněno elektrickým motorem nebo je vypnutý spalovací motor.
- Kontrolka „EV“ nesvítí: vozidlo je poháněno spalovacím motorem.

Ukazatel stavu nabití hybridního akumulátoru

■ 4,2 palce



OTMH040005

■ 12,3 palce



OTMH040006E

Tento ukazatel indikuje zbývajícím stav nabití hybridního akumulátoru. Pokud se stav nabití blíží úrovni „L (nízká) nebo O“, vozidlo automaticky nastartuje spalovací motor pro nabíjení akumulátoru.

Nicméně pokud se ukazatel stavu nabití blíží úrovni „L (nízká) nebo O“ a rozsvítí se servisní ukazatel (MIL) nebo kontrolka poruchy (MIL), doporučujeme nechat vozidlo zkontrolovat u autorizovaného opravce HYUNDAI.

Režim Plug-in Hybrid (plug-in hybridní vozidlo)



Stisknutím tlačítka [EV/HEV] se mění režimy plug-in hybridního systému mezi elektrickým režimem (CD) hybridním režimem (CS).

Při každé změně režimu se ve sdruženém přístroji zobrazí příslušný symbol, viz níže.



Kontrolka plug-in hybridního režimu

- Režim CD (vybíjení nabití, elektrický režim): K pohonu vozidla se používá vysokonapěťový (hybridní) akumulátor.
- Režim AUTO: Režim CD a CS jsou voleny automaticky podle jízdních podmínek.
- Režim CS (udržování nabití, hybridní režim): K pohonu vozidla se používá vysokonapěťový (hybridní) akumulátor a zážehový motor.

i Informace

I když je akumulátor dostatečně nabitý a je možné jet v elektrickém režimu, může se v některých místech kvůli ochraně systému spustit zážehový motor.

Obrazovka multimediálního systému (plug-in hybridní vozidlo) (je-li ve výbavě)



Stiskněte [PHEV] na obrazovce [Home] nebo [All menus] a zobrazí se nabídky související s plug-in hybridním pohonem ([ECO driving], [Energy information], [EV range], [Set charging times], [Charging stations], [Petrol stations]).

Podrobnosti naleznete v samostatném návodu k multimediálnímu systému, který byl dodán s vaším vozidlem.

Ochrana pomocného akumulátoru+ (plug-in hybridní vozidlo)

Ochrana pomocného akumulátoru+ je funkcí monitorující stav nabití pomocného 12V akumulátoru. Když je úroveň nabití pomocného akumulátoru nízká, hlavní vysokonapěťový akumulátor jej nabije.

i Informace

Funkce ochrany pomocného akumulátoru+ je při dodání vozidla zapnutá. Pokud funkci nepotřebujete, můžete ji vypnout v režimu Uživatelská nastavení ve sdruženém přístroji. Více informací viz následující strana.

Režim

- Cyklický režim:

Když je vozidlo vypnuté a všechny dveře, kapota a dveře zavazadlového prostoru jsou zavřené, funkce ochrany pomocného akumulátoru+ se periodicky aktivuje v závislosti na stavu pomocného akumulátoru.

- Automatický režim:

Když je spínač zapalování v poloze ON a je připojený nabíjecí konektor, tato funkce se aktivuje v závislosti na stavu pomocného akumulátoru, aby se zabránilo přebíjení pomocného akumulátoru.

i Informace

- Funkce ochrany pomocného akumulátoru+ se aktivuje maximálně na 20 minut. Pokud se funkce ochrany pomocného akumulátoru+ aktivuje více než 10krát za sebou, tato funkce se v automatickém režimu přestane aktivovat s tím, že nejspíš došlo k problému s pomocným akumulátorem. V tomto případě s vozidlem po určitou dobu jeďte. Tato funkce se začne aktivovat, pokud pomocný akumulátor začne opět fungovat běžným způsobem.
- Funkce ochrany pomocného akumulátoru+ nemůže zabránit vybití akumulátoru, pokud je pomocný akumulátor poškozený, opotřeбенý, používá se jako zdroj energie nebo se používají neschválená elektronická zařízení.
- Pokud byla aktivována funkce ochrany pomocného akumulátoru+, může se snížit úroveň nabití vysokonapětového akumulátoru.

Nastavení systému



Řidič může aktivovat funkci ochrany pomocného akumulátoru+ otočením spínače zapalování do polohy ON a zvolením: „User Settings → Other → Aux. Battery Saver+“

Funkce ochrany pomocného akumulátoru+ se deaktivuje, když řidič zruší nastavení systému.

! VÝSTRAHA



Když se funkce aktivuje, kontrolka nabíjení bude rychle blikat a ve vozidle bude proudit elektřina o vysokém napětí. Nedotýkejte se elektrického kabelu vysokonapětového vodiče (oranžový), konektoru ani žádných elektrických komponentů a zařízení. Hrozí zásah elektrickým proudem a následná zranění. Vaše vozidlo nesmí být žádným způsobem upravováno. Hrozí snížení výkonu vozidla a nehoda.

Varovné kontrolky a kontrolky

Kontrolka připravenosti



Tato kontrolka se rozsvítí:

když je vozidlo připraveno k jízdě.

- Svítí: je možná normální jízda.
- Nesvítí: normální jízda není možná nebo došlo k problému.

Když kontrolka připravenosti nesvítí nebo bliká, je problém se systémem. Pokud tato situace nastane, doporučujeme vám nechat vozidlo zkontrolovat u autorizovaného opravce HYUNDAI.

Kontrolka režimu „EV“

EV

Tato kontrolka se rozsvítí:

Tato kontrolka se rozsvítí, když je vozidlo poháněno elektrickým motorem.

Kontrolka připojení nabíjecího konektoru (plug-in hybridní vozidlo)



Tato kontrolka se rozsvítí červeně, když je připojen nabíjecí kabel.

Servisní varovná kontrolka



Tato varovná kontrolka se rozsvítí:

- Když přepnete spínač zapalování nebo tlačítko start/stop motoru do polohy ON.
 - Servisní varovná kontrolka se rozsvítí zhruba na 3 sekundy a po provedení všech kontrol zhasne.
- Když dojde k problému systému řízení hybridního vozidla nebo hardwaru.

Pokud se varovná kontrolka rozsvítí za jízdy nebo nezhasne po nastartování vozidla, doporučujeme vám nechat vozidlo zkontrolovat autorizovaným opravcem HYUNDAI.

Varovná kontrolka regenerativní brzdy



Tato varovná kontrolka se rozsvítí:

Když nefunguje regenerativní brzda a brzda řádně nebrzdí. Následkem toho se současně rozsvítí varovná kontrolka brzdy (červeně) a varovná kontrolka regenerativní brzdy (žlutě).

Pokud tato situace nastane, jedte opatrně a nechte vůz zkontrolovat u autorizovaného opravce HYUNDAI. K ovládní brzdového pedálu bude potřebná větší síla než normálně a brzdná dráha se může prodloužit.

Hlášení na displeji LCD

„Ready to start driving“ (Připraveno k jízdě)



Toto hlášení se zobrazí, když je vozidlo připraveno k jízdě.

„Check regenerative brakes“ (Zkontrolujte regenerativní brzdy)



Toto hlášení se zobrazí, pokud je výkon brzd nízký nebo regenerativní brzda nefunguje správně z důvodu poruchy brzdového systému.

V takovém případě může být reakce brzdového pedálu pomalejší a brzdná dráha se může prodloužit.

„Stop vehicle and check brakes“ (Zastavte vozidlo a zkontrolujte brzdy)



Toto hlášení se zobrazí, pokud došlo k poruše brzdového systému.

Pokud tato situace nastane, zaparkujte vozidlo na bezpečném místě. Doporučujeme nechat vůz odtáhnout k autorizovanému opravci HYUNDAI a nechat ho zkontrolovat.

„Check Hybrid system“ (Zkontrolujte hybridní systém)



Toto hlášení se zobrazí, pokud je problém s řídicím hybridním systémem. Pokud se zobrazí toto varovné hlášení, zdržte se řízení vozidla.

Pokud tato situace nastane, doporučujeme vám nechat vozidlo zkontrolovat u autorizovaného opravce HYUNDAI.

„Stop safely and check Hybrid system“ (Bezpečně zastavte a zkontrolujte hybridní systém)



Toto hlášení se zobrazí, pokud je problém s řídicím hybridním systémem. Dokud nebude problém vyřešen, bude blikat kontrolka „“ a znít varovný zvuk. Pokud se zobrazí toto varovné hlášení, zdržte se řízení vozidla.

Pokud tato situace nastane, doporučujeme vám nechat vozidlo zkontrolovat u autorizovaného opravce HYUNDAI.

„Check Hybrid system. Do not start engine“ (Zkontrolujte hybridní systém. Nestartujte motor.)



Toto hlášení se zobrazí, pokud je napětí hybridního akumulátoru příliš nízké. Varovný zvuk bude znít, dokud nebude problém vyřešen. Pokud se zobrazí toto varovné hlášení, zdržte se řízení vozidla.

Pokud tato situace nastane, doporučujeme vám nechat vozidlo zkontrolovat u autorizovaného opravce HYUNDAI.

„Stop safely and check power supply“ (Bezpečně zastavte a zkontrolujte napájení)



Toto hlášení se zobrazí, pokud je porucha v systému napájení.

Pokud tato situace nastane, zaparkujte vozidlo na bezpečném místě, nechte vůz odtáhnout k autorizovanému opravci HYUNDAI a nechte ho zkontrolovat.

„Check virtual engine sound system“ (Zkontrolujte systém virtuálního zvuku motoru)



Toto varovné hlášení se zobrazí, pokud je problém se systémem virtuálního zvuku motoru.

Pokud tato situace nastane, doporučujeme vám nechat vozidlo zkontrolovat u autorizovaného opravce HYUNDAI.

„Refill inverter coolant“ (Doplňte chladicí kapalinu invertoru)



OOSHQ019012L

Toto hlášení se zobrazí, jestliže je chladicí kapalina invertoru téměř prázdná.

Musíte doplnit chladicí kapalinu invertoru.

„Park with engine on to charge battery“ (Pro nabití akumulátoru zaparkujte vozidlo a nechte běžet motor)



OOSHQ019013L

Toto hlášení se zobrazí, pokud je napětí hybridního akumulátoru příliš nízké.

Pokud tato situace nastane, vozidlo zaparkujte na bezpečném místě a počkejte, dokud se hybridní akumulátor nenabije.

„Start engine to avoid battery discharge“ (Nastartujte motor, aby nedošlo k vybití akumulátoru)



OOSHQ019027L

Toto hlášení se zobrazí pro informování řidiče, že 12V akumulátor se může vybit, pokud bude spínač zapalování v poloze ON (aniž by svítila kontrolka ).

Integrovaný 12V akumulátor se nabíjí automaticky, když je vozidlo v pohotovostním režimu (.

„Unplug vehicle to start“ (Pro nastartování odpojte vozidlo) (plug-in hybridní vozidlo)



Toto hlášení se zobrazí při startování motoru bez odpojení nabíjecího kabelu. Odpojte nabíjecí kabel a poté nastartujte vozidlo.

„Charging stopped. Check the AC charger“ (Nabíjení zastaveno. Zkontrolujte nabíječku střídavého proudu.)



- Toto varovné hlášení se zobrazí při zastavení nabíjení z následujících důvodů:
 - Došlo k problému s nabíječkou střídavého proudu
 - Externí nabíječka střídavého proudu přestala nabíjet
 - Nabíjecí kabel je poškozený

V takovém případě zkontrolujte, zda nedošlo k problému u externí nabíječky střídavého proudu nebo nabíjecího kabelu.

Pokud k tomuto problému dojde při nabíjení vozidla správně fungující nabíječkou střídavého proudu nebo originální přenosnou nabíječkou HYUNDAI, doporučujeme vám nechat vozidlo zkontrolovat u autorizovaného opravce HYUNDAI.

„Charging stopped. Check the cable connection“ (Nabíjení zastaveno. Zkontrolujte připojení kabelu.)



OOSEV048196L

Toto varovné hlášení se zobrazí při zastavení nabíjení z důvodu nesprávného připojení nabíjecího konektoru do nabíjecího vstupu.

V takovém případě nabíjecí konektor vytáhněte a znovu jej zapojte a ověřte, zda existuje problém s nabíjecím konektorem a nabíjecím vstupem (vnější poškození, nečistoty apod.).

Pokud k tomuto problému dojde při nabíjení vozidla vyměněným nabíjecím kabelem nebo originální přenosnou nabíječkou HYUNDAI, doporučujeme vám nechat vozidlo zkontrolovat u autorizovaného opravce HYUNDAI.

„Remaining time“ (Zbývající čas) (plug-in hybridní vozidlo)



OAEPHQ049818L

Toto hlášení zobrazuje čas zbývající do plného nabití akumulátoru.

„Wait until fuel door unlocks“ (Počkejte, až se odemknou dvířka plnicího hrdla palivové nádrže) (plug-in hybridní vozidlo)



OTMPHQ010032L

Toto hlášení se zobrazí, když se pokusíte odemknout dvířka plnicího hrdla palivové nádrže, zatímco je palivová nádrž pod tlakem. Počkejte, až se uvolní tlak v palivové nádrži.

POZNÁMKA

- Může trvat až 20 sekund, než se dvířka plnicího hrdla palivové nádrže odemknou.
- Jestliže se dvířka plnicího hrdla palivové nádrže neotevřou, protože se kolem nich vytvořil led, jemně na dvířka poklepejte nebo na ně zatlačte, aby se led rozlomil a dvířka se uvolnila.
- Dvířka neotevírejte páčením. V případě potřeby postříkejte prostor kolem dvířek schválenou rozmrazovací kapalinou (nepoužívejte nemrznoucí směs do chladniče) nebo zajed'te s vozidlem do teplého prostoru, kde led roztaje.

„Check fuel door“ (Zkontrolujte dvířka plnicího hrdla palivové nádrže) (plug-in hybridní vozidlo)



Toto hlášení se zobrazí, jestliže se dvířka plnicího hrdla palivové nádrže otevřou za jízdy, nebo dojde k abnormální situaci.

„Fuel door unlocked“ (Odemknutá dvířka plnicího hrdla palivové nádrže) (plug-in hybridní vozidlo)



Toto hlášení se zobrazí, když jsou dvířka plnicího hrdla palivové nádrže odemknutá. Rovněž to znamená „Připraveno k doplnění paliva“. Otevřete dvířka plnicího hrdla palivové nádrže stisknutím jejich zadního středního okraje.

„Shift to P to charge“ (Pro nabíjení zařad'te polohu P) (plug-in hybridní vozidlo)



Toto hlášení se zobrazí, když je připojen nabíjecí konektor a je zařazena poloha R (zpátečka), N (neutrál) nebo D (jízda). Zařad'te polohu P (parkování) a znovu spusťte proces nabíjení.

**„Switching to Hybrid mode to allow heating or air conditioning“
(Přepnutí do hybridního režimu, aby se umožnilo vytápění nebo klimatizace) (plug-in hybridní vozidlo)**



OAEPHQ049842L

Toto hlášení se zobrazí, když se vozidlo automaticky přepne do režimu HEV, aby se umožnilo vytápění nebo klimatizace. K této situaci dochází, když je teplota chladicí kapaliny nízká (pod -14 °C) a řidič zapne vytápění nebo klimatizaci.

Jakmile teplota chladicí kapaliny vzroste nad -14 °C nebo řidič vypne vytápění či klimatizaci, vozidlo se vrátí do výchozího režimu (EV).

**„Maintaining Hybrid mode to allow heating or air conditioning“
(Zachování hybridního režimu, aby se umožnilo vytápění nebo klimatizace) (plug-in hybridní vozidlo)**



OAEPHQ049841L

Toto hlášení se zobrazí, když vozidlo zachová režim HEV, aby se umožnilo vytápění nebo klimatizace. Režim se nezmění, když řidič stiskne tlačítko [HEV] a chce přepnout z režimu HEV do režimu EV, pokud je zapnuté vytápění nebo klimatizace a teplota chladicí kapaliny je nižší než -14 °C.

„Low/High System Temp. Maintaining Hybrid mode“ (Vysoká/nízká teplota systému. Zachování hybridního režimu.) (plug-in hybridní vozidlo)



OAEPHQ049834L

OAEPHQ049835L

Toto hlášení se zobrazí, když je teplota vysokonapětového (hybridního) akumulátoru příliš nízká nebo příliš vysoká. Toto varovné hlášení slouží k ochraně akumulátoru a hybridního systému.

„Low/High System Temp. Switching to Hybrid mode“ (Vysoká/nízká teplota systému. Přepnutí do hybridního režimu.) (plug-in hybridní vozidlo)



Toto hlášení se zobrazí, když je teplota vysokonapěťového (hybridního) akumulátoru příliš nízká nebo příliš vysoká. Toto varovné hlášení slouží k ochraně akumulátoru a hybridního systému.

„Switching to Hybrid mode to lubricate engine“ (Přepnutí do hybridního režimu pro promazání motoru) (plug-in hybridní vozidlo)



Toto hlášení se zobrazí, když se vozidlo automaticky přepne do režimu HEV za účelem promazání motoru, když je spínač zapalování v poloze ON.

„Maintaining Hybrid mode to protect engine“ (Zachování hybridního režimu pro ochranu motoru) (plug-in hybridní vozidlo)



Toto hlášení se zobrazí při stisknutí tlačítka [HEV], ale nelze přepnout z režimu HEV do EV kvůli mazání motoru.

„Exit SPORT to switch to electric mode“ (Pro přechod do elektrického režimu ukončete režim SPORT) (plug-in hybridní vozidlo)



Toto hlášení se zobrazí při stisknutí tlačítka [HEV], ale nelze přepnout z režimu HEV do EV, protože je zapnutý režim SPORT.

Tok energie

Hybridní systém informuje řidiče o toku energie v jednotlivých provozních režimech. Za jízdy je stávající tok energie specifikován pomocí 11 režimů.

Zastavení vozidla



Vozidlo stojí.
(Žádný tok energie)

Elektrický režim

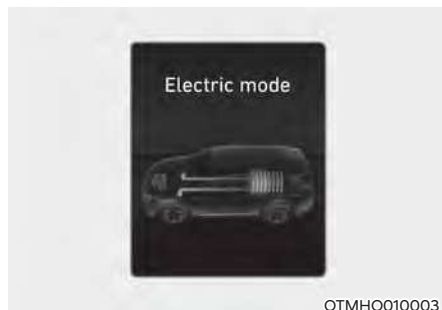

Vozidlo je poháněno pouze výkonem elektromotoru.
(Akumulátor → Kolo)

Hybridní režim

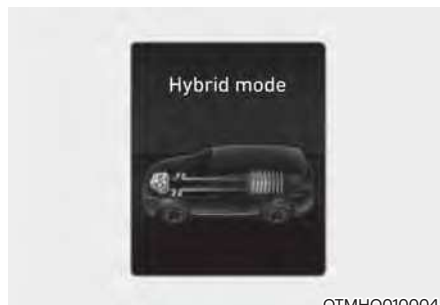

Vozidlo je poháněno výkonem elektromotoru i spalovacího motoru.
(Akumulátor a spalovací motor → Kolo)

Režim spalovacího motoru



Vozidlo je poháněno pouze výkonem spalovacího motoru.
(Spalovací motor → Kolo)

Spalovací motor jako alternátor

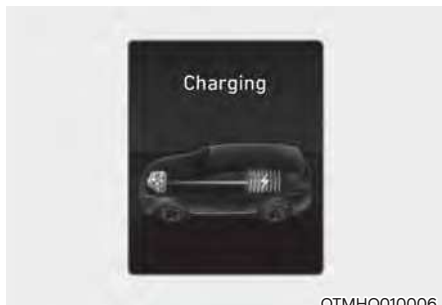

OTMHQ010006

Pokud vozidlo stojí, vysokonapěťový akumulátor je nabíjen spalovacím motorem.

(Spalovací motor → Akumulátor)

Motorová brzda



OTMHQ010008

Brzdění motorem je využíváno ke zpomalení vozidla.

(Kolo → Spalovací motor)

Regenerace



OTMHQ010007

Vysokonapěťový akumulátor je nabíjen regenerativním brzdovým systémem.

(Kolo → Akumulátor)



OTMHQ010009

Spalovací motor je současně využíván k pohonu vozidla i k nabíjení vysokonapěťového akumulátoru.

(Spalovací motor → Kolo a akumulátor)

Spalovací motor jako alternátor / pohon elektromotorem

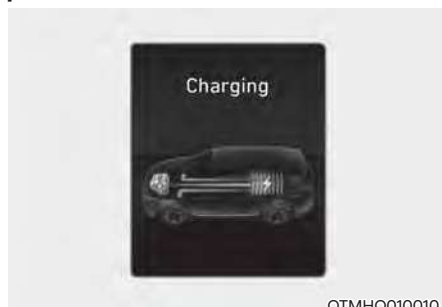

Spalovací motor nabíjí vysokonapěťový akumulátor. Vozidlo je poháněno výkonem elektromotoru.

(Spalovací motor → Akumulátor → Kolo)

Spalovací motor jako alternátor / regenerace



Spalovací motor a regenerativní brzdový systém nabíjí vysokonapěťový akumulátor.

(Spalovací motor a kolo → Akumulátor)

Motorová brzda / regenerace



Brzdění motorem je současně využíváno ke zpomalení vozidla i k nabíjení vysokonapěťového akumulátoru.

(Kolo → Spalovací motor a akumulátor)

BEZPEČNOSTNÍ UPOZORNĚNÍ PRO HYBRIDNÍ SYSTÉM

Komponenty hybridního vozidla

Systém vysokonapětového akumulátoru

- HPCU (řídící jednotka hybridního pohonu) *1

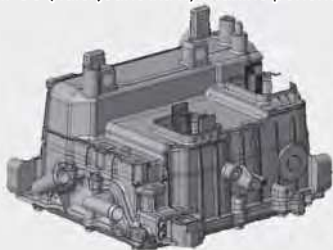

OTMHQ010013

- Systém vysokonapětového akumulátoru *2 (hybridní vozidlo)



OTMHQ010014

- Systém vysokonapětového akumulátoru *2 (plug-in hybridní vozidlo)



OTMPHQ010019L

*1: Umístěný v motorovém prostoru

*2: Umístěný pod podlahou

VÝSTRAHA

Nikdy se nedotýkejte komponentů označených oranžovou barvou nebo štítkem vysokého napětí, včetně vodičů, kabelů a spojů. V případě poškození nebo chybějící izolace nebo krytu může dojít k vážným nebo smrtelným zraněním elektrickým proudem.

VÝSTRAHA

Při výměně pojistek v motorovém prostoru se nikdy nedotýkejte HPCU. HPCU přenáší vysoké napětí. V důsledku kontaktu s HPCU může dojít k vážným nebo smrtelným zraněním elektrickým proudem.

VÝSTRAHA

V hybridním systému využívá hybridní akumulátor vysoké napětí k napájení motoru a dalších komponentů. Systém vysokonapětového akumulátoru může být velmi nebezpečný.

Nikdy se nedotýkejte hybridního systému. V případě kontaktu se systémem hybridního akumulátoru hrozí vážná nebo smrtelná zranění.

POZOR

- Do prostoru za vysokonapětovým akumulátorem neumísťujte žádné předměty. V případě nárazu může být akumulátor nestabilní nebo se může zhoršit jeho výkon.
- Při nakládání hořlavých kapalin do prostoru pro cestující buďte opatrní. Může dojít k provozním a bezpečnostním problémům, když kapalina vyteče a pronikne do vysokonapětového akumulátoru.

■ Hnací motor *3



OTMHQ010015

*3: Umístěný v motorovém prostoru

VÝSTRAHA

- Nedemontujte vysokonapětový konektor motoru. Vysokonapětový konektor motoru může obsahovat reziduální vysoké napětí. V důsledku kontaktu s vysokým napětím může dojít k vážným nebo smrtelným zraněním.
- Doporučujeme vám nechat hybridní systém vozidla zkontrolovat u autorizovaného opravce HYUNDAI.

VÝSTRAHA

- Nedemontujte ani nemontujte systém vysokonapětového akumulátoru. V opačném případě může dojít k zásahu elektrickým proudem a následnému smrtelnému nebo vážnému zranění.
- V případě nesprávné demontáže nebo montáže komponentů hybridního systému může dojít k narušení výkonnosti nebo spolehlivosti vašeho vozidla.
- Pokud se elektrolyt dostane do kontaktu s vaší pokožkou, oblečením nebo očima, okamžitě zasažené místo opláchněte velkým množstvím čerstvé vody. Co nejdříve vyhledejte lékařskou pomoc pro vyšetření očí.

VÝSTRAHA

Nikdy nedemontujte ani nemontujte systém vysokonapětového akumulátoru.

- Pokud demontujete nebo montujete systém vysokonapětového akumulátoru, může dojít ke zkrácení životnosti a narušení výkonnosti vozidla.
- Pokud chcete zkontrolovat systém vysokonapětového akumulátoru, doporučujeme vám nechat si vozidlo prohlédnout u autorizovaného opravce HYUNDAI.
- Nedotýkejte se vysokonapětového akumulátoru a vysokonapětového kabelu připojeného k motoru (oranžová barva). Hrozí vážné popálení a zásah elektrickým proudem. Pro svoji bezpečnost se nedotýkejte krytu elektronických komponentů a elektronického kabelu. Nedemontujte kryt elektronických komponentů a elektronického kabelu. Zejména se nikdy nedotýkejte systému vysokonapětového akumulátoru, když je hybridní systém v provozu. V opačném případě hrozí smrtelné nebo vážné zranění.

VÝSTRAHA

- Nikdy nepoužívejte moduly (vysokonapěťový akumulátor, inverter a konvertor) k jakýmkoliv jiným účelům.
- Za účelem nabíjení vysokonapěťového akumulátoru nepoužívejte neschválenou nabíječku. V opačném případě hrozí smrtelné nebo vážné zranění.
- Vysokonapěťový systém nikdy neumísťujte do blízkosti ohně.
- Do modulu nikdy nevrtejte nebo neklepejte. Jinak se může poškodit. Hrozí zásah elektrickým proudem a následné vážné nebo smrtelné zranění.

POZNÁMKA

- Je-li vozidlo lakováno vypalovací barvou, nepřekračujte dobu 30 minut při 70 °C nebo 20 minut při 80 °C.
- Nečistěte motorový prostor vodou. Voda může způsobit zásah elektrickým proudem a poškození elektronických komponent.

VÝSTRAHA

Toto hybridní vozidlo využívá ke generování vysokého napětí inverter a konvertor hybridního akumulátoru. Vysoké napětí v systému hybridního akumulátoru je velmi nebezpečné a může způsobit vážné popálení a zásah elektrickým proudem. Hrozí smrtelné nebo vážné zranění.

- Pro svoji bezpečnost se nikdy nedotýkejte systému hybridního akumulátoru včetně jeho komponentů, kabelů a konektorů ani je nevyměňujte nebo nedemontujte. V opačném případě hrozí vážné popálení nebo zásah elektrickým proudem a následné vážné nebo smrtelné zranění.

- Když je hybridní akumulátor v provozu, může se zahřát. Vždy buďte opatrní, neboť vysoké napětí může způsobit popálení nebo zásah elektrickým proudem.
- Zabraňte kontaktu HPCU, HSG, motoru a pojistek s vodou. V případě kontaktu komponentů hybridního systému s vodou nebo jinou kapalinou může dojít k zásahu elektrickým proudem.

Servisní blokovací konektor



V nouzové situaci přeřízněte kabel servisního blokovacího konektoru, abyste odpojili vysoké napětí akumulátoru.

VÝSTRAHA

Nikdy neodpojujte servisní blokovací konektor ani nepřezávejte kabel, pokud se nenacházíte v nouzové situaci. Mohlo by dojít k vážným problémům, například k nemožnosti nastartovat vozidlo.

Chladicí vedení hybridního akumulátoru



Chladicí vedení hybridního akumulátoru se nachází pod sedadlem spolujezdce (u levostranného řízení) nebo pod sedadlem řidiče (u pravostranného řízení). Chladicí vedení ochlazuje hybridní akumulátor. Pokud je chladicí vedení hybridního akumulátoru blokováno, může se hybridní akumulátor přehřát.

Chladicí vedení hybridního akumulátoru čistěte pravidelně suchou utěrkou.

VÝSTRAHA

- Chladicí vedení hybridního akumulátoru nikdy nečistěte mokrou utěrkou. V případě průniku vody do chladicího vedení hybridního akumulátoru může hybridní akumulátor způsobit zásah elektrickým proudem a následné vážné poškození, zranění nebo smrt.
- Hybridní akumulátor obsahuje lithium-iontový polymer. Nesprávná manipulace s hybridním akumulátorem je nebezpečná pro životní prostředí. Také může způsobit zásah elektrickým proudem a vážné popálení s následným vážným nebo smrtelným zraněním.
- Zabraňte rozlití kapaliny na chladicí vedení hybridního akumulátoru. Je to velmi nebezpečné. Hrozí zásah elektrickým proudem nebo vážná zranění.
- Chladicí vedení nezakrývejte.
- Do chladicího vedení hybridního akumulátoru neumísťujte žádné předměty. Hrozí ztráta objemu chladicího vedení hybridního akumulátoru. Pokud je chladicí vedení blokováno, doporučujeme vám okamžitě kontaktovat vašeho opravce HYUNDAI.
- Na chladicí vedení ani do jeho blízkosti nikdy neumísťujte nádobu s kapalinou. V případě rozlití kapaliny se může poškodit hybridní akumulátor umístěný pod podlahou.
- Nezakrývejte sání vzduchu žádnými předměty.

Pokud dojde k nehodě

VÝSTRAHA

- Pro svoji bezpečnost se nedotýkejte vysokonapěťových kabelů, konektorů a modulů. Vysokonapěťové komponenty jsou označeny oranžovou barvou.
- Uvnitř i vně vozidla mohou být viditelné nezakryté kabely nebo vodiče. Nikdy se nedotýkejte kabelů nebo vodičů, neboť hrozí zásah elektrickým proudem, zranění nebo smrt.
- Jakýkoliv plyn nebo elektrolyt unikající z vašeho vozidla je nejen jedovatý, nýbrž i hořlavý. Pokud takový stav registrujete, otevřete okna a zůstaňte v bezpečné vzdálenosti od vozidla mimo vozovku.
Doporučujeme vám ihned zavolat tísňové služby nebo kontaktovat autorizovaného opravce HYUNDAI a sdělit jim, že se jedná o hybridní vozidlo.
- Pokud je vozidlo vážně poškozené, udržujte mezi svým vozidlem a jinými vozidly / hořlavými materiály bezpečnou vzdálenost minimálně 15 m.

VÝSTRAHA

V případě požáru:

- Pokud dojde k malému požáru, použijte hasicí přístroj (ABC, BC) určený pro požáry způsobené elektrickým proudem.

Pokud není možné uhasit požár v raném stádiu, udržujte od vozidla bezpečnou vzdálenost a okamžitě přivolejte místní hasiče. Také ho upozorněte na skutečnost, že se jedná o hybridní vozidlo.

Pokud se oheň rozšíří k vysokonapěťovému akumulátoru, k jeho uhašení je potřebné velké množství vody.

Použití malého množství vody nebo hasicích přístrojů neurčených pro elektrické požáry může způsobit vážné zranění nebo smrt zásahem elektrického proudu.

- Pokud u svého vozidla zaznamenáte jiskry, plyny, plameny nebo únik paliva, okamžitě volejte tísňové služby nebo kontaktujte autorizovaného opravce HYUNDAI. Také ho upozorněte na skutečnost, že se jedná o hybridní vozidlo.

VÝSTRAHA

Pokud se vozidlo ponoří do vody:

Je-li vaše vozidlo zaplaveno vodou, může vysokonapěťový akumulátor způsobit zásah elektrickým proudem nebo požár. Vypněte hybridní systém, uschovejte klíček a vyhledejte bezpečné místo. Nikdy se nepokoušejte zatopeného vozidla dotknout.

Doporučujeme vám okamžitě kontaktovat autorizovaného opravce HYUNDAI a upozornit ho, že se jedná o hybridní vozidlo.

Když se hybridní vozidlo vypne

Když je vysokonapěťový akumulátor vybitý, když je 12V akumulátor vybitý, nebo když je prázdná palivová nádrž, hybridní systém nemusí během jízdy pracovat. Pokud hybridní systém nefunguje, postupujte následovně:

1. Postupně snižujte rychlost vozidla. Zajedťte mimo vozovku na bezpečné místo.
2. Ujistěte se, že je zařazena poloha P (parkování).
3. Zapněte výstražná světla.
4. Vypněte vozidlo a pokuste se hybridní systém znovu nastartovat, přičemž držte sešlápnutý brzdový pedál a otočte spínač zapalování.
5. Pokud hybridní systém stále nefunguje, postupujte podle části „Startování z cizího zdroje“ v kapitole 8.

Před startováním vozidla z cizího zdroje zkontrolujte výšku hladiny paliva a seznamte se s postupem startování z cizího zdroje. Podrobnosti naleznete v části „Startování z cizího zdroje“ v kapitole 8. Pokud je hladina paliva nízká, nepokoušejte se vozidlo nastartovat pouze pomocí výkonu akumulátoru. Vysokonapěťový akumulátor se může vybit a hybridní systém se vypne.

2. Informace o vozidle

Přehled exteriéru (I) – hybridní vozidlo	2-3
Přehled exteriéru (II) – hybridní vozidlo	2-4
Přehled interiéru (I) – hybridní vozidlo	2-5
Přehled interiéru (II) – hybridní vozidlo	2-6
Přehled přístrojové desky (I) – hybridní vozidlo	2-7
Přehled přístrojové desky (II) – hybridní vozidlo	2-8
Přehled přístrojové desky (III) – hybridní vozidlo	2-9
Motorový prostor – hybridní vozidlo	2-10
Přehled exteriéru (I) – hybridní vozidlo	2-11
Přehled exteriéru (II) – plug-in hybridní vozidlo	2-12
Přehled interiéru (I) – plug-in hybridní vozidlo	2-13
Přehled interiéru (II) – plug-in hybridní vozidlo	2-14
Přehled přístrojové desky (I) – plug-in hybridní vozidlo	2-15
Přehled přístrojové desky (II) – plug-in hybridní vozidlo	2-16
Přehled přístrojové desky (III) – plug-in hybridní vozidlo	2-17
Motorový prostor – plug-in hybridní vozidlo	2-18
Rozměry	2-19
Motor	2-19
Příkony žárovek	2-20
Pneumatiky a kola	2-21
Povolená zátěž a rychlost pneumatik	2-22
Klimatizace	2-22
Celková hmotnost vozidla	2-22
Objem zavazadlového prostoru	2-22

Doporučená maziva a objemy	2-23
Doporučený motorový olej (pro Evropu)	2-24
Doporučená viskozita maziv SAE	2-24
Identifikační číslo vozidla (VIN).....	2-25
Certifikační štítek vozidla	2-25
Štítek s údaji o pneumatikách a tlaku vzduchu.....	2-26
Číslo motoru.....	2-26
Štítek kompresoru klimatizace.....	2-26
Prohlášení o shodě.....	2-26
Štítek paliva	2-27
Zážehový motor	2-27

PŘEHLED EXTERIÉRU (I) – HYBRIDNÍ VOZIDLO

■ Pohled zepředu



Skutečný tvar se může od obrázku lišit.

OTMH010001

- | | | | |
|--------------------------------|------|-------------------------------------|-------|
| 1. Kapota | 5-44 | 5. Panoramatické střešní okno | 5-39 |
| 2. Světlomety | 9-63 | 6. Stíratka předních stěračů | 9-25 |
| 3. Pneumatiky a kola | 9-31 | 7. Okna | 5-35 |
| 4. Vnější zpětné zrcátko | 5-35 | 8. Přední ultrazvukové snímače..... | 7-147 |

PŘEHLED EXTERIÉRU (II) – HYBRIDNÍ VOZIDLO

■ Pohled zezadu



- | | | | |
|---|------|---|--------------|
| 9. Dveře | 5-15 | 14. Stíratko stěrače zadního okna | 9-26 |
| 10. Dvířka plnicího hrdla palivové nádrže | 5-54 | 15. Zadní ultrazvukové snímače | 7-144, 7-147 |
| 11. Zadní kombinovaná svítidla | 9-67 | 16. Anténa | 5-114 |
| 12. Dveře zavazadlového prostoru | 5-45 | 17. Zpětná kamera | 7-117 |
| 13. Příkladné brzdové světlo | 9-70 | | |

PŘEHLED INTERIÉRU (I) – HYBRIDNÍ VOZIDLO

■ Levostranné řízení



Skutečný tvar se může od obrázku lišit.

OTM010003

[A]: Typ A, [B]: Typ B

- | | | | |
|---|------|---|------|
| 1. Vnitřní páčka dveří..... | 5-16 | 9. Tlačítko otevírání/zavírání elektrických dveří zavazadlového prostoru..... | 5-47 |
| 2. Spínače elektricky ovládaných oken ... | 5-36 | 10. Tlačítko ESC OFF (vypnutí elektronického stabilizačního systému)..... | 6-28 |
| 3. Spínač zablokování ovládání elektricky ovládaných oken | 5-37 | 11. Spínač elektronické parkovací brzdy (EPB) | 6-19 |
| / Tlačítko elektronické dětské bezpečnostní pojistky | 5-19 | 12. Volant | 5-27 |
| 4. Tlačítko sklopení vnějšího zpětného zrcátka | 5-32 | 13. Spínač ovládání sklonu a vysunutí volantu | 5-28 |
| 5. Spínač ovládání vnějšího zpětného zrcátka | 5-33 | 14. Pojistková skříňka | 9-41 |
| 6. Spínač centrálního zamykání dveří | 5-17 | 15. Páčka pro otevření kapoty | 5-44 |
| 7. Spínač nastavení sklonu světlometů | 5-67 | 16. Sedadlo | 3-3 |
| 8. Tlačítko Bezpečnost jízdy v pruzích | 7-30 | | |

PŘEHLED INTERIÉRU (II) – HYBRIDNÍ VOZIDLO

■ Pravostranné řízení



Skutečný tvar se může od obrázku lišit.

OTM010003R

[A]: Typ A, [B]: Typ B

- | | | | |
|--|------|--|------|
| 1. Vnitřní páčka dveří..... | 5-16 | 8. Tlačítko Bezpečnost jízdy v pružích | 7-30 |
| 2. Spínače elektricky ovládaných oken..... | 5-36 | 9. Tlačítko otevírání/zavírání elektrických
dveří zavazadlového prostoru..... | 5-47 |
| 3. Spínač zablokování ovládání
elektricky ovládaných oken | 5-37 | 10. Tlačítko ESC OFF (vypnutí elektronického
stabilizačního systému)..... | 6-28 |
| / tlačítko elektronické dětské
bezpečnostní pojistky | 5-19 | 11. Spínač elektronické
parkovací brzdy (EPB) | 6-19 |
| 4. Tlačítko sklopení vnějšího
zpětného zrcátka | 5-32 | 12. Volant | 5-27 |
| 5. Spínač ovládání vnějšího
zpětného zrcátka | 5-33 | 13. Pojistková skříňka | 9-41 |
| 6. Spínač centrálního zamykání dveří | 5-17 | 14. Páčka pro otevření kapoty | 5-44 |
| 7. Spínač nastavení sklonu světlometů | 5-67 | 15. Sedadlo | 3-3 |

PŘEHLED PŘÍSTROJOVÉ DESKY (I) – HYBRIDNÍ VOZIDLO

■ Levostranné řízení



OTMH010004

- | | | | |
|--|-------|--|-------|
| 1. Sdružený přístroj..... | 4-5 | 12. Tlačítko Bezpečnost při parkování | 7-144 |
| 2. Čelní airbag řidiče | 3-52 | 13. Tlačítko parkování/zobrazení..... | 7-121 |
| 3. Tlačítko start/stop motoru | 6-5 | 14. Tlačítko vyhřívání sedadla..... | 3-21 |
| 4. Multimediální systém | 5-114 | 15. Tlačítko ventilování sedadel | 3-23 |
| 5. Spínač výstražných světel | 8-3 | 16. Čelní airbag spolujezdce..... | 3-52 |
| 6. Klimatizace..... | 5-80 | 17. Schránka před spolujezdcem | 5-99 |
| 7. Tlačítko řazení převodovky | 6-10 | 18. Podložka systému
bezdrátového nabíjení..... | 5-106 |
| 8. Tlačítko Auto Hold | 6-23 | 19. Držák nápojů | 5-101 |
| 9. Tlačítko vyhřívání volantu | 5-28 | 20. Střídavý měnič 220 V..... | 5-104 |
| 10. Tlačítko režimu jízdy (jízda po silnici) / tlačítko
terénního režimu (jízda v terénu) | 6-37 | 21. Nabíječka USB | 5-104 |
| 11. Tlačítko asistenta sjezdu ze svahu (DBC)..... | 6-33 | | |

PŘEHLED PŘÍSTROJOVÉ DESKY (II) – HYBRIDNÍ VOZIDLO

■ Pravostranné řízení



Skutečný tvar se může od obrázku lišit.

OTMH010004R

- | | | | |
|---|-------|--|-------|
| 1. Sdružený přístroj..... | 4-5 | 11. Tlačítko asistenta sjezdu ze svahu (DBC)... | 6-33 |
| 2. Čelní airbag řidiče | 3-52 | 12. Tlačítko Bezpečnost při parkování | 7-144 |
| 3. Tlačítko start/stop motoru | 6-5 | 13. Tlačítko parkování/zobrazení..... | 7-121 |
| 4. Multimediální systém..... | 5-114 | 14. Tlačítko vyhřívání sedadla..... | 3-21 |
| 5. Spínač výstražných světel | 8-3 | 15. Tlačítko ventilování sedadel | 3-23 |
| 6. Klimatizace..... | 5-80 | 16. Čelní airbag spolujezdce..... | 3-52 |
| 7. Tlačítko řazení převodovky | 6-10 | 17. Schránka před spolujezdcem | 5-99 |
| 8. Tlačítko Auto Hold | 6-23 | 18. Držák nápojů | 5-101 |
| 9. Tlačítko vyhřívání volantu | 5-28 | 19. Podložka systému
bezdrátového nabíjení..... | 5-106 |
| 10. Tlačítko režimu jízdy (jízda po silnici) /
tlačítko terénního režimu
(jízda v terénu) | 6-37 | 20. Střídavý měnič 220 V..... | 5-104 |
| | | 21. Nabíječka USB | 5-104 |

PŘEHLED PŘÍSTROJOVÉ DESKY (III) – HYBRIDNÍ VOZIDLO

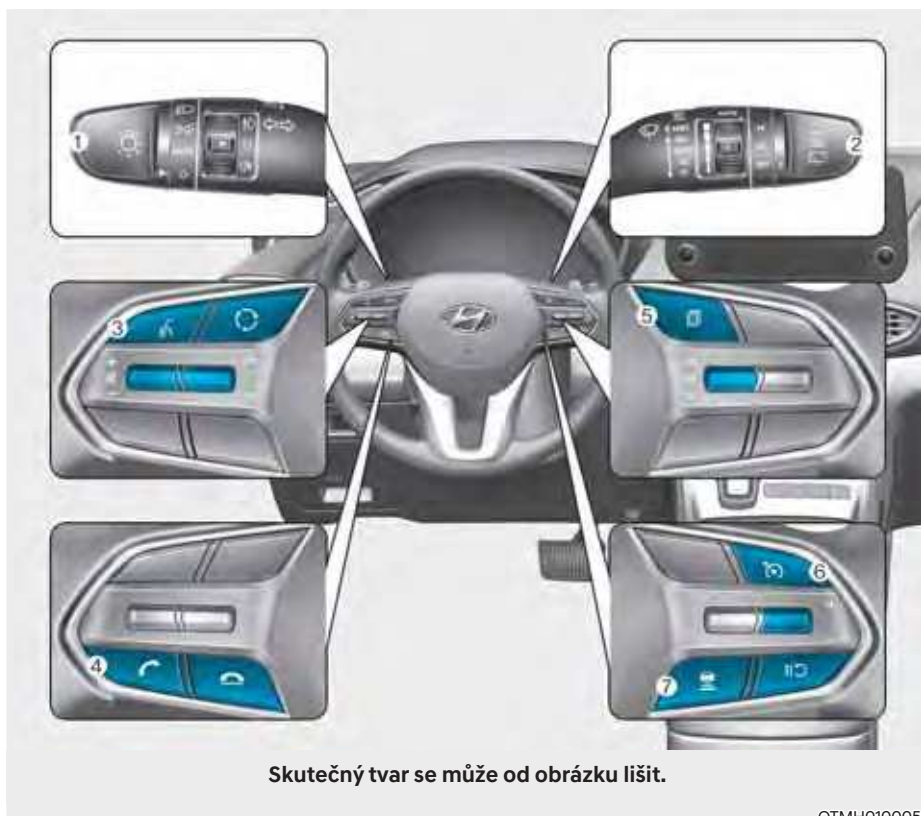

- | | | | |
|---|-------|--|------|
| 1. Páčka ovládání světel | 5-63 | 5. Ovládání displeje LCD | 4-36 |
| 2. Ovladač stěračů a ostřikovačů..... | 5-75 | 6. Tlačítko asistenčního systému..... | 7-85 |
| 3. Tlačítko rozpoznávání hlasu..... | 5-116 | 7. Tlačítko vzdálenosti mezi vozidly | 7-85 |
| 4. Tlačítko Bluetooth® hands-free
telefonování | 5-116 | | |

MOTOROVÝ PROSTOR – HYBRIDNÍ VOZIDLO

■ Smartstream G 1.6 T-GDi HEV

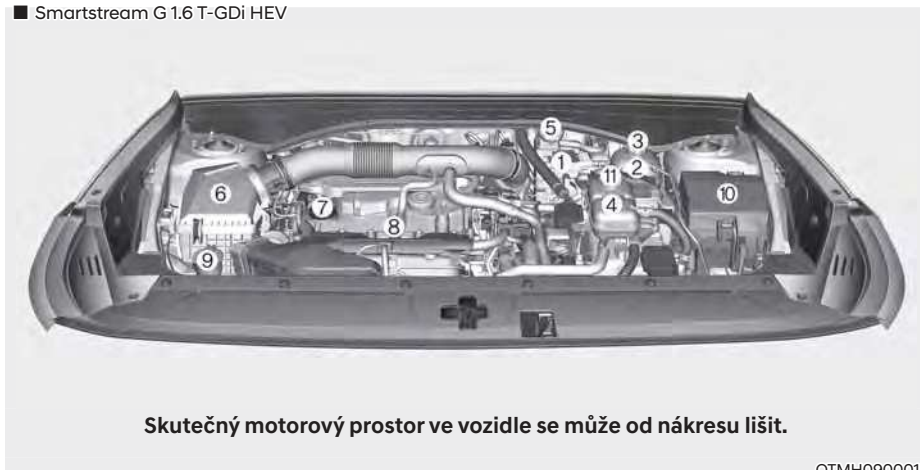

Skutečný motorový prostor ve vozidle se může od náčrtu lišit.

OTMH090001

- | | | |
|---|--|------|
| 1. ECU | 7. Uzávěr plnicího hrdla motorového oleje | 9-15 |
| 2. Nádržka chladicí kapaliny motoru..... | 8. Měrka motorového oleje..... | 9-15 |
| 3. Uzávěr nádržky chladicí kapaliny motoru..... | 9. Nádržka kapaliny do ostřikovačů..... | 9-21 |
| 4. Nádržka chladicí kapaliny invertoru..... | 10. Pojistková skříňka | 9-41 |
| 5. Nádržka brzdové kapaliny..... | 11. Uzávěr nádržky chladicí kapaliny invertoru | 9-18 |
| 6. Vzduchový filtr | | |

PŘEHLED EXTERIÉRU (I) – PLUG-IN HYBRIDNÍ VOZIDLO

■ Pohled zepředu



Skutečný tvar se může od obrázku lišit.

OTMPHO10001L

- | | | | |
|--------------------------------|------|--|-------|
| 1. Kapota | 5-44 | 5. Panoramatické střešní okno | 5-39 |
| 2. Světlomet | 9-63 | 6. Stíratka stěračů čelního okna | 9-25 |
| 3. Pneumatiky a kola | 9-31 | 7. Okna | 5-35 |
| 4. Vnější zpětné zrcátko | 5-35 | 8. Přední ultrazvukové snímače..... | 7-147 |

PŘEHLED EXTERIÉRU (II) – PLUG-IN HYBRIDNÍ VOZIDLO

■ Pohled zezadu



- | | | | |
|---|------|---|--------------|
| 9. Dveře | 5-15 | 14. Stírátko stěrače zadního okna | 9-26 |
| 10. Dvířka plnicího hrdla palivové nádrže | 5-57 | 15. Zadní ultrazvukové snímače | 7-144, 7-147 |
| 11. Zadní kombinovaná svítidla | 9-67 | 16. Anténa | 5-114 |
| 12. Dveře zavazadlového prostoru | 5-45 | 17. Zpětná kamera | 7-117 |
| 13. Příkladné brzdové světlo | 9-70 | | |

PŘEHLED INTERIÉRU (I) – PLUG-IN HYBRIDNÍ VOZIDLO

■ Levostranné řízení



Skutečný tvar se může od obrázku lišit.

OTMPH010003L

[A]: Typ A, [B]: Typ B

- | | | | |
|---|------|---|------|
| 1. Vnitřní klika dveří..... | 5-16 | 9. Tlačítko otevření/zavření elektrických dveří zavazadlového prostoru..... | 5-47 |
| 2. Spínače elektricky ovládaných oken... 5-36 | | 10. Tlačítko vypnutí ESC (elektronický stabilizační systém)..... | 6-28 |
| 3. Spínač zablokování ovládaných elektricky ovládaných oken5-37 /Tlačítko elektronické dětské bezpečnostní pojistky | 5-19 | 11. Tlačítko otevření dvířek plnicího hrdla palivové nádrže..... | 5-57 |
| 4. Tlačítko sklopení vnějšího zpětného zrcátka | 5-32 | 12. Spínač elektronické parkovací brzdy (EPB)..... | 6-19 |
| 5. Spínač ovládání vnějšího zpětného zrcátka | 5-33 | 13. Volant | 5-27 |
| 6. Spínač centrálního zamykání dveří..... | 5-17 | 14. Spínač ovládání sklonu a vysunutí volantu...5-28 | |
| 7. Přepínač nastavení sklonu světlometů..... | 5-67 | 15. Pojistková skříňka. | 9-41 |
| 8. Tlačítko Bezpečnost jízdy v pružících..... | 7-30 | 16. Páčka pro otevření kapoty | 5-44 |
| | | 17. Sedadlo | 3-3 |

PŘEHLED INTERIÉRU (II) – PLUG-IN HYBRIDNÍ VOZIDLO

■ Pravostranné řízení



Skutečný tvar se může od obrázku lišit.

OTMPH010003R

[A]: Typ A, [B]: Typ B

1. Vnitřní klika dveří5-16
2. Spínače elektricky ovládaných oken ... 5-36
3. Spínač zablokování ovládaní elektricky ovládaných oken5-37
/Tlačítko elektronické dětské bezpečnostní pojistky5-19
4. Tlačítko sklopení vnějšího zpětného zrcátka5-32
5. Spínač ovládaní vnějšího zpětného zrcátka 5-33
6. Spínač centrálního zamykání dveří..... 5-17
7. Přepínač nastavení sklonu světlometů5-67
8. Tlačítko Bezpečnost jízdy v pruzích.....7-30
9. Tlačítko otevření/zavření elektrických dveří zavazadlového prostoru..... 5-47
10. Tlačítko vypnutí ESC (elektronický stabilizační systém)..... 6-28
11. Tlačítko otevření dvířek plnicího hrdla palivové nádrže5-57
12. Spínač elektronické parkovací brzdy (EPB)6-19
13. Volant5-27
14. Pojistková skříňka.9-41
15. Páčka pro otevření kapoty 5-44
16. Sedadlo 3-3

PŘEHLED PŘÍSTROJOVÉ DESKY (I) – PLUG-IN HYBRIDNÍ VOZIDLO

■ Levostranné řízení



Skutečný tvar se může od obrázku lišit.

OTMPH010004L

- | | | | |
|--|-------|--|-------|
| 1. Sdružený přístroj..... | 4-6 | 12. Asistent sjezdu ze svahu (DBC)..... | 6-33 |
| 2. Čelní airbag řidiče | 3-52 | 13. Tlačítko Bezpečnost při parkování | 7-144 |
| 3. Tlačítko start/stop motoru | 6-5 | 14. Tlačítko Parkování / zobrazení | 7-121 |
| 4. Multimediální systém
Příručka k multimediálnímu systému ... | 5-114 | 15. Tlačítko vyhřívání sedadla..... | 3-21 |
| 5. Spínač výstražných světel | 8-3 | 16. Tlačítko ventilování sedade | 3-23 |
| 6. Systém klimatizace..... | 5-80 | 17. Čelní airbag spolujezdce | 3-52 |
| 7. Tlačítko řazení..... | 6-10 | 18. Schránka před spolujezdcem | 5-99 |
| 8. Tlačítko EV/HEV..... | 1-39 | 19. Nabíjecí podložka systému
bezdrátového nabíjení | 5-106 |
| 9. Tlačítko Auto Hold | 6-23 | 20. Držák nápojů | 5-101 |
| 10. Tlačítko vyhřívání volantu | 5-28 | 21. Střídavý měnič 220 V..... | 5-104 |
| 11. Tlačítko režimu jízdy (jízda po silnici) /tlačítko
terénního režimu (jízda v terénu)..... | 6-37 | 22. Zdiřka USB s funkcí nabíjení | 5-104 |

PŘEHLED PŘÍSTROJOVÉ DESKY (II) – PLUG-IN HYBRIDNÍ VOZIDLO

■ Pravostranné řízení



Skutečný tvar se může od obrázku lišit.

OTMPH010004R

- | | | | |
|---|-------|--|-------|
| 1. Sdružený přístroj..... | 4-6 | 12. Asistent sjezdu ze svahu (DBC) | 6-33 |
| 2. Čelní airbag řidiče | 3-52 | 13. Tlačítko Bezpečnost při parkování | 7-144 |
| 3. Tlačítko start/stop motoru | 6-5 | 14. Tlačítko Parkování / zobrazení..... | 7-121 |
| 4. Multimediální systém..... | 5-114 | 15. Tlačítko vyhřívání sedadla..... | 3-21 |
| 5. Spínač výstražných světel | 8-3 | 16. Tlačítko ventilování sedadel | 3-23 |
| 6. Systém klimatizace..... | 5-80 | 17. Čelní airbag spolujezdce | 3-52 |
| 7. Tlačítko řazení..... | 6-10 | 18. Schránka před spolujezdcem | 5-99 |
| 8. Tlačítko EV/HEV..... | 1-39 | 19. Držák nápojů | 5-101 |
| 9. Tlačítko Auto Hold | 6-23 | 20. Nabíjecí podložka systému
bezdrátového nabíjení | 5-106 |
| 10. Tlačítko vyhřívání volantu | 5-28 | 21. Střídavý měnič 220 V..... | 5-104 |
| 11. Tlačítko režimu jízdy (jízda po silnici) /
tlačítko terénního režimu
(jízda v terénu) | 6-37 | 22. Zdiřka USB s funkcí nabíjení | 5-104 |

PŘEHLED PŘÍSTROJOVÉ DESKY (III) – PLUG-IN HYBRIDNÍ VOZIDLO

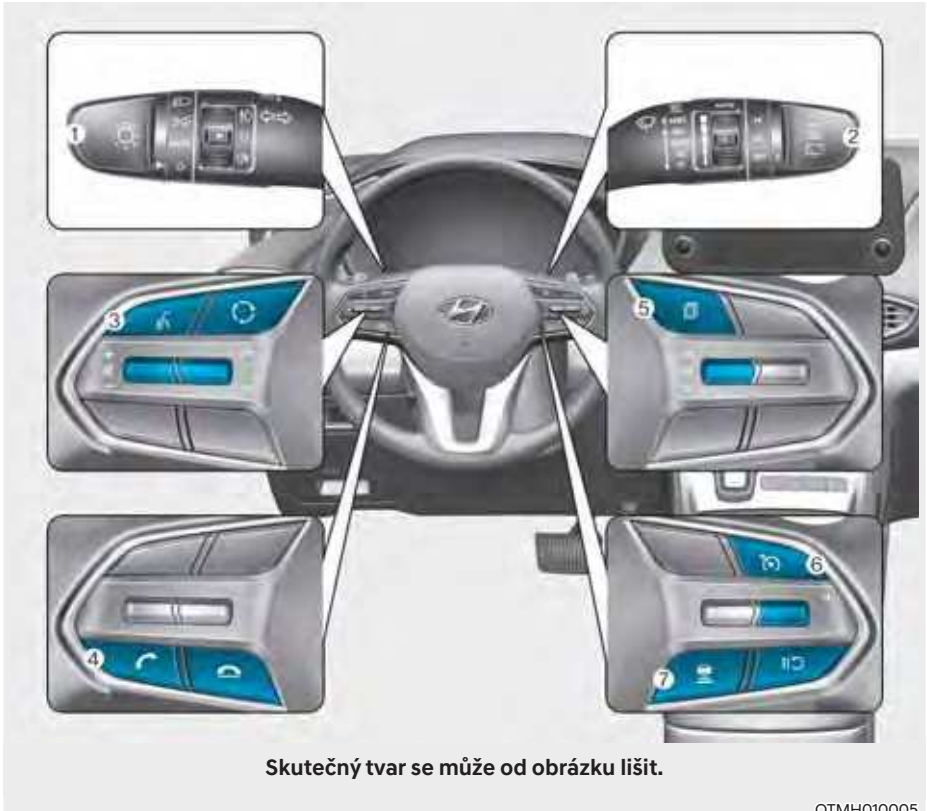

OTMH010005

- | | | | |
|---|-------|--|------|
| 1. Páčka ovládání světel..... | 5-63 | 5. Ovládání displeje LCD | 4-36 |
| 2. Ovladač stěračů a ostřikovačů..... | 5-57 | 6. Tlačítko asistenčního systému..... | 7-85 |
| 3. Tlačítko rozpoznávání hlasu..... | 5-116 | 7. Tlačítko vzdálenosti mezi vozidly | 7-85 |
| 4. Tlačítko Bluetooth® hands-free
telefonování. | 5-116 | | |

MOTOROVÝ PROSTOR – PLUG-IN HYBRIDNÍ VOZIDLO

■ Smartstream G 1.6 T-GDi HEV

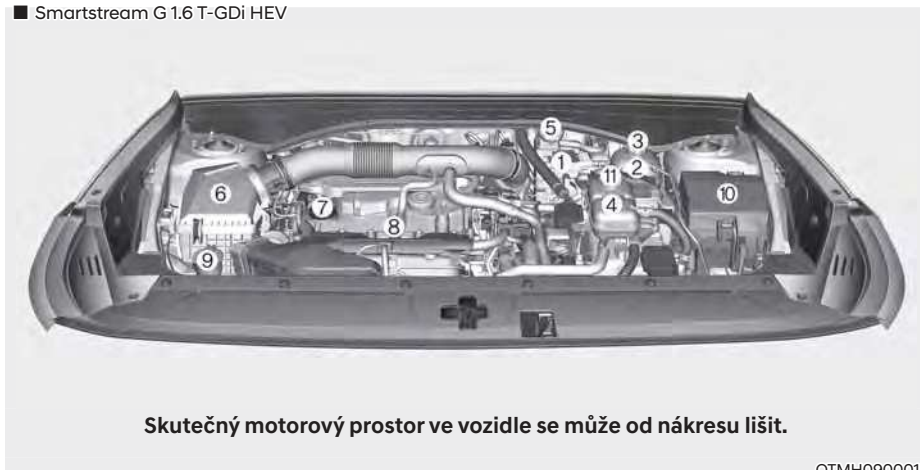

Skutečný motorový prostor ve vozidle se může od nákreсу lišit.

OTMH090001

- | | |
|---|--|
| 1. ECU | 7. Víčko plnicího hrdla motorového oleje ... 9-15 |
| 2. Nádržka chladicí kapaliny motoru..... 9-17 | 8. Měrka motorového oleje 9-15 |
| 3. Víčko nádrčky chladicí kapaliny..... 9-17 | 9. Nádržka kapaliny do ostřikovačů
čelního okna..... 9-21 |
| 4. Nádržka chladicí kapaliny invertoru 9-17 | 10. Pojistková skříňka 9-41 |
| 5. Nádržka brzdové kapaliny 9-20 | 11. Víčko nádrčky chladicí kapaliny
invertoru..... 9-18 |
| 6. Vzduchový filtr 9-22 | |

ROZMĚRY

Položka		mm	
Celková délka		4 785	
Celková šířka		1 900	
Celková výška		1 685 / 1 710*	
Rozchod kol		Vpředu	Vzadu
	235/65 R17	1 651	1 661
	235/55 R19	1 646	1 656
Rozvor		2 765	

*: je-li vozidlo vybaveno střešním nosičem

MOTOR

Motor	Zdvihový objem cm ³	Vrtání × zdvih mm	Pořadí zážehu	Počet válců
Smartstream G 1.6 T-GDi HEV	1 591	75,6 × 89	1-3-4-2	Řadový čtyřválec

PŘÍKON ŽÁROVEK

Žárovka světla			Typ žárovky	Příkon	
Přední	Typ A	Světlomety	Dálkové	LED	LED
			Tlumené	LED	LED
		Světla pro denní svícení (DRL) / obrysová světla		LED	LED
		Směrové světlo		PY21W	21
	Typ B	Světlomety	Dálkové	LED	LED
			Tlumené	LED	LED
		Přisvěcování do zatáček		LED	LED
		Světla pro denní svícení (DRL) / obrysová světla		LED	LED
		Světlo ukazatele směru (vnější zpětné zrcátko)		LED	LED
	Světlo ukazatele směru (vnější zpětné zrcátko)			LED	LED
Zadní	Typ A	Zadní světlo	W5W	5	
		Zadní/brzdové světlo	P21/5W	5/21	
	Typ B	Zadní světlo	LED	LED	
		Brzdové světlo	LED	LED	
	Směrové světlo	Typ A	PY21W	21	
		Typ B	LED	LED	
	Zpětný světlomet			W16W	16
	Osvětlení registrační značky			W5W	5
	Přídavné brzdové světlo			LED	LED
Zadní mlhové světlo			LED	LED	
Interiér	Světlo pro čtení	Typ A	W10W	10	
		Typ B	LED	LED	
	Osvětlení interiéru			FESTOON	10
	Světlo na čtení			LED	LED
	Osvětlení schránky před spolujezdcem			W5W	5
	Osvětlení u sluneční clony			FESTOON	5
Osvětlení zavazadlového prostoru			FESTOON	10	

PNEUMATIKY A KOLA

Položka		Rozměr pneumatiky	Rozměr ráfku	Předepsaný tlak, bar (kPa, psi)				Utahovací moment matic kol N·m
				Normální zatížení		Maximální zatížení		
				Přední	Zadní	Přední	Zadní	
Rozměr plnohodnotné pneumatiky	HEV	235/65 R17	7.0J × 17	2,4 (240, 35)		2,55 (255, 37)	2,75 (275, 40)	107–127
		235/55 R19	7.5J × 19					
	PHEV	235/65 R17	7.5J × 17	2,4 (248, 36)				
Kompaktní náhradní kolo		T135/90 D17	4.0B × 17	4,2 (420, 60)				

POZNÁMKA

- Pokud se v brzké době očekávají nízké teploty, je povoleno navýšit standardní tlak vzduchu v pneumatikách o 20 kPa. V pneumatikách se s každým poklesem teploty o 7 °C snižuje tlak vzduchu o 7 kPa. Pokud se očekávají extrémní změny teploty, zkontrolujte tlak vzduchu v pneumatikách a případně ho upravte na správnou hodnotu.
- Tlak vzduchu se obvykle sníží, pokud jedete ve vysokých nadmořských výškách. Pokud plánujete jízdu ve vysokých nadmořských výškách, zkontrolujte v předstihu tlak vzduchu v pneumatikách. V případě potřeby zvyšte tlak vzduchu na příslušnou úroveň (tlak vzduchu dle nadmořské výšky: +10 kPa/1 km).
- Nesmí být překročen maximální tlak uvedený na bočnici pneumatiky.



POZOR

Při výměně pneumatik musíte VŽDY použít pneumatiky stejného rozměru, typu, značky, konstrukce a vzorku běhounu jako originální pneumatiky dodané s vozidlem. V opačném případě může dojít k poškození příslušných součástí nebo jejich nesprávné funkci.

POVOLENÁ ZÁTĚŽ A RYCHLOST PNEUMATIK

Položka	Rozměr pneumatiky	Rozměr ráfku	Max. zátěž		Max. rychlost	
			ZI *1	kg	RS *2	km/h
Rozměr plnohodnotné pneumatiky	235/65 R17	7.0J × 17	108	1 000	V	240
	235/55 R19	7.5J × 19	105	925	V	240
Kompaktní náhradní kolo	T135/90 D17	4.0B × 17	104	900	M	130

*1 ZI: ZÁTĚŽOVÝ INDEX *2 RS: RYCHLOSTNÍ SYMBOL

SYSTEM KLIMATIZACE

Položka	Hmotnost náplně			Klasifikace
Chladivo g	R1234yf	Přední	625 ± 25	R-1234yf
		Přední + zadní	800 ± 25	
Mazivo kompresoru g	Přední		120 ± 10	POE
	Přední + zadní		210 ± 10	

Pro podrobnější informace vám doporučujeme kontaktovat autorizovaného opravce HYUNDAI.

CELKOVÁ HMOTNOST VOZIDLA

Motor	2WD		4WD	
	5místné vozidlo	7místné vozidlo	5místné vozidlo	7místné vozidlo
Smartstream G1.6 T-GDi HEV kg	2 510	2 530	2 580	2 630
Smartstream G1.6 T-GDi PHEV kg	-	-	2 580	2 630

OBJEM ZAVAZADLOVÉHO PROSTORU

Položka		5místné vozidlo	7místné vozidlo
VDA (za zadními sedadly po horní okraj zadního opěradla) [g]	Min.	634 ℓ	571 ℓ
	Max.	831 ℓ	782 ℓ

Minimální: Sedadlo v poloze nejvíce vzadu a v normální poloze

Maximální: Sedadlo v poloze nejvíce vpředu a ve vzpřímené poloze

DOPORUČENÁ MAZIVA A OBJEMY

Za účelem dosažení patřičné výkonnosti a dlouhé životnosti motoru a hnacího ústrojí používejte pouze maziva správné kvality. Správná maziva vám také pomohou zvýšit účinnost motoru, takže se sníží spotřeba paliva.

Tyto kapaliny a maziva jsou doporučeny pro používání ve vašem vozidle.

Mazivo		Objem	Klasifikace
Motorový olej *1 *2 (vypuštění a doplnění)	Doporučuje se 	4,8 ℓ	SAE 0W-20, API SN PLUS/SP nebo ILSAC GF-6
Kapalina automatické převodovky		6 ℓ	SP4M-1, S-OIL ATF SP4M-1
Chladičí kapalina motoru		7,31 ℓ	Směs nemrznoucí kapaliny a vody (chladičí kapalina na bázi etylenglykolu pro hliníkové chladiče)
Chladičí kapalina invertoru	HEV	1,71 ℓ	Směs nemrznoucí kapaliny a vody (chladičí kapalina na bázi etylenglykolu pro hliníkové chladiče)
	PHEV	6,67 ℓ	Nízkovodivá kapalina HYUNDAI
Olej zadního diferenciálu (4WD)		0,53–0,63 ℓ	HYPOID GEAR OIL API GL-5, SAE 75W/85 (SK HCT-5 GEAR OIL 75W/85 nebo EKVIVALENTNÍ)
Olej v rozdělovací převodovce (4WD)		0,62–0,68 ℓ	
Brzdová kapalina*3		dle potřeby	SAE J1704 DOT-4 LV, FMVSS 116 DOT-4, ISO4925 CLASS-6
Palivo	HEV	67 ℓ	Viz „Požadavky na palivo“ v kapitole 1.
	PHEV	47 ℓ	

*1: Viz doporučené hodnoty viskozity SAE na následující stránce.

*2: Vyžaduje motorový olej třídy <API SN PLUS (nebo vyšší) plně syntetický>. Pokud se používá motorový olej nižší třídy (minerální olej včetně polosyntetického), musí se motorový olej a filtr motorového oleje měnit, jak je uvedeno v plánu údržby při používání za ztížených podmínek.

*3: Pro zachování co nejlepšího brzdného výkonu a výkonu systémů ABS/ESC doporučujeme používat originální brzdovou kapalinu vyhovující specifikacím.

- Motorový olej s touto certifikační značkou American Petroleum Institute (API) vyhovuje požadavkům Mezinárodního poradního výboru pro standardizaci maziv (ILSAC). Doporučuje se používat pouze motorové oleje, které nesou tuto certifikační značku API.



Doporučený motorový olej (pro Evropu)

Výrobce	Produkt	
Shell	Zážehový motor	Helix Ultra AH 0W-20
		Helix Ultra A5/B5 0W-20

Doporučená viskozita maziv SAE



POZOR

Před kontrolou nebo vypuštěním všech maziv vždy očistěte oblast okolo plnicího uzávěru, výpustní zátky nebo měrky. To je zvláště důležité v prašných nebo písčinných oblastech a při provozování vozidla po nezpevněných vozovkách. Pokud očistíte oblasti okolo uzávěru a měrky, zabráníte kontaminaci motoru nebo jiných mechanismů, které by mohly být poškozeny.

Viskozita motorového oleje (hustota) má vliv na spotřebu paliva a provoz v zimním období (startování motoru a tekutost motorového oleje). Motorové oleje s nižší viskozitou přispívají k nižší spotřebě paliva a lepší výkonnosti v zimním období, nicméně motorové oleje s vyšší viskozitou jsou nutné z důvodu vyhovujícího mazání v horkém počasí. Pokud budete používat oleje s jinou viskozitou než doporučenou, mohlo by dojít k poškození motoru.

Při výběru oleje mějte před výměnou oleje na paměti rozsah teplot, ve kterých budete vozidlo provozovat. Pokračujte ve výběru doporučené viskozity oleje z tabulky.

Teplotní rozsah pro viskozitu maziv SAE									
Teplota °C	-30	-20	-10	0	10	20	30	40	50
Smartstream G 1.6 T-GDi HEV	0W-20								
Smartstream G 1.6 T-GDi PHEV	0W-20								

IDENTIFIKAČNÍ ČÍSLO VOZIDLA (VIN)

■ Číslo rámu



©TM010020

Identifikační číslo vozidla (VIN) se používá k registraci vašeho vozu a ve všech právních záležitostech týkajících se vlastnictví vozu atd.

Číslo je vyraženo na rámu motorového prostoru a zadní straně motoru.

■ Štítek VIN (je-li ve výbavě)



©TM010023L

VIN je uvedeno také na štítku upevněném nahoře na levé straně palubní desky.

Číslo na štítku je zvenku snadno viditelné čelním oknem.

CERTIFIKAČNÍ ŠTÍTEK VOZIDLA



©TM010022

Certifikační štítek vozidla je upevněn na středovém sloupku na straně řidiče (nebo předního spolujezdce) a obsahuje identifikační číslo vozidla (VIN).

ŠTÍTEK S ÚDAJI O PNEUMATIKÁCH A TLAKU VZDUCHU



OTM010024L

Originální pneumatiky vašeho vozidla jsou vybrány s ohledem na nejlepší výkon při normální jízdě.

Štítek s údaji o doporučeném tlaku vzduchu v pneumatikách je umístěn na středovém sloupku na straně řidiče.

ČÍSLO MOTORU



OTMH010020

Výrobní číslo motoru je vyraženo na bloku válců, jak je vidět na obrázku.

ŠTÍTEK KOMPRESORU KLIMATIZACE



OH1088008L

Štítek kompresoru vás informuje o typu kompresoru, kterým je vaše vozidlo vybaveno, například model, číslo dílu dodavatele, výrobní číslo, chladivo (1) a olej v chladivu (2).

PROHLÁŠENÍ O SHODĚ (JE-LI VE VÝBAVĚ)

■ Příklad

CE CE 0678

Komponenty s radiovou frekvencí splňují požadavky směrnice 1995/5/ES.

Další informace včetně prohlášení o shodě jsou dostupné na webové stránce HYUNDAI.

ŠTÍTEK PALIVA (JE-LI VE VÝBAVĚ)

Zážehový motor

Štítek paliva je připevněn k dvířkům palivního hrdla palivové nádrže.



A. Oktanové číslo bezolovnatého benzínu

1. RON/ROZ: Research Octane Number (oktanové číslo stanovené výzkumnou metodou)
2. (R+M)/2, AKI: Anti Knock Index (index odolnosti proti klepání motoru)

B. Identifikátory pro paliva zážehového typu

* Tento symbol znamená použitelné palivo. Nepoužívejte žádné jiné palivo.

C. Podrobnosti naleznete v části „Požadavky na palivo“ v kapitole 1.

■ Plug-in hybridní vozidlo



A. Oktanové číslo bezolovnatého benzínu

1. RON/ROZ: Research Octane Number (oktanové číslo stanovené výzkumnou metodou)
2. (R+M)/2, AKI: Anti Knock Index (index odolnosti proti klepání motoru)

B. Identifikátory pro paliva zážehového typu

* Tento symbol znamená použitelné palivo. Nepoužívejte žádné jiné palivo.

C. Podrobnosti naleznete v části „Požadavky na palivo“ v kapitole 1.

D. Doplněte palivo do palivové nádrže během 20 minut.

3. Bezpečnostní systém

Důležitá bezpečnostní opatření	3-2
Vždy se připoutejte	3-2
Vždy připoutejte všechny děti	3-2
Nebezpečí týkající se airbagů	3-2
Rozptylování řidiče	3-2
Dodržujte rychlost	3-2
Udržujte vozidlo v bezpečném stavu	3-2
Sedadla	3-3
Bezpečnostní opatření	3-5
Přední sedadla	3-6
Zadní sedadla	3-12
Opěrky hlavy	3-17
Vyhřívání sedadel	3-21
Ventilování sedadel	3-23
Upozornění na cestující na zadním sedadle (ROA)	3-24
Bezpečnostní pásy	3-26
Pravidla pro bezpečné používání bezpečnostních pásů	3-26
Varovná kontrolka bezpečnostních pásů	3-27
Zádržný systém bezpečnostních pásů	3-29
Dodatečné pokyny pro bezpečné používání bezpečnostních pásů	3-35
Péče o bezpečnostní pásy	3-37
Dětský zádržný systém (CRS)	3-38
Naše doporučení: Děti vždy vzadu	3-38
Výběr dětského zádržného systému (CRS)	3-39
Instalace dětského zádržného systému (CRS)	3-41
Airbag – přídatný zádržný systém	3-49
Kde jsou airbagy?	3-52
Jak systém airbagů funguje?	3-57
Co se stane po rozvinutí airbagů	3-60
Dětský zádržný systém neinstalujte na přední sedadlo spolujezdce	3-61
Proč se při srážce můj airbag nerozvinul?	3-61
Péče o systém SRS	3-66
Další bezpečnostní pokyny	3-67
Varovné štítky airbagu	3-67

DŮLEŽITÁ BEZPEČNOSTNÍ UPOZORNĚNÍ

V této kapitole i v celém návodu naleznete mnoho bezpečnostních opatření a doporučení. Bezpečnostní opatření v této části příručky patří k nejdůležitějším.

Vždy se připestejte

Bezpečnostní pás je nejlepší ochranou při všech typech nehod. Airbagy tvoří doplněk bezpečnostních pásů, nejsou jejich náhradou. I když je vaše vozidlo vybaveno airbagy, musí být řidič i všichni cestující ve vozidle VŽDY řádně připoutáni bezpečnostními pásy.

Vždy připoutejte všechny děti

Všechny děti menší než 150 cm a lehčí než 36 kg by měly jezdit ve vozidle správně připoutané na zadním sedadle, nikoli na předním. Batolata a malé děti musí být připoutány ve vhodném dětském zádržném systému. Větší děti by měly používat podsedák a tříbodový bezpečnostní pás, a to až do doby, kdy mohou bez problémů používat běžný bezpečnostní pás bez podsedáku.

Nebezpečí týkající se airbagů

Airbagy vám mohou zachránit život, ale mohou také způsobit závažné či dokonce smrtelné zranění cestujícím, kteří sedí příliš blízko airbagů nebo nejsou správně připoutáni. Kojenci, malé děti a dospělé osoby malého vzrůstu jsou rozvíjejícím se airbagem ohroženi nejvíce. Dodržujte veškeré pokyny a upozornění uvedené v této příručce.

Rozptylování řidiče

Rozptylování řidiče představuje závažné a potenciálně smrtelné nebezpečí, především pro nezkušené řidiče. Při řízení by měla být bezpečnost na prvním místě a řidiči si musí být vědomi celé řady rozptylujících faktorů, jako je ospalost, natahování pro různé předměty, konzumace jídla, úprava vlastního vzhledu, ostatní cestující či telefonování za jízdy.

Řidiče může rozptylovat, když sledují prostor mimo vozovku nebo nemají ruce na volantu a soustředí se na jiné činnosti než na řízení vozidla. Pro snížení nebezpečí rozptýlení řidiče a vzniku nehody je potřeba dodržovat tyto zásady:

- Svá mobilní zařízení (jako jsou přehrávače MP3, telefony, navigace atd.) nastavujte VÝHRADNĚ tehdy, když je vozidlo zaparkováno nebo bezpečně stojí.
- Mobilní zařízení používejte POUZE v souladu se zákony a podmínkami pro jejich bezpečné používání. NIKDY za jízdy nepište textové zprávy či e-maily. Ve většině zemí platí zákony, které zakazují psaní textových zpráv za jízdy. Některé země a města rovněž řidičům zakazují držet za jízdy mobilní telefon v ruce.
- NIKDY nedopustíte, aby vás mobilní zařízení vyrušovalo při řízení. Vy nesete odpovědnost za bezpečnou jízdu vůči cestujícím ve vozidle i dalším účastníkům silničního provozu a musíte mít ruce na volantu a soustředit se na jízdu.

Dodržujte rychlost

Příliš vysoká rychlost je jednou z hlavních příčin zranění a úmrtí při dopravních nehodách. Obecně platí, že čím vyšší rychlost, tím vyšší riziko, ale k závažným nehodám může dojít i při nižších rychlostech. Nikdy nejezděte rychleji, než je v daných podmínkách bezpečné, i když je povolena vyšší rychlost.

Udržujte vozidlo v bezpečném stavu

Defekt pneumatiky nebo mechanické selhání vozidla mohou být velice nebezpečné. Za účelem snížení nebezpečí vzniku takových problémů pravidelně kontrolujte tlak vzduchu v pneumatikách i jejich stav a provádějte veškerou plánovanou údržbu.

SEDADLA

■ Typ s levostranným řízením

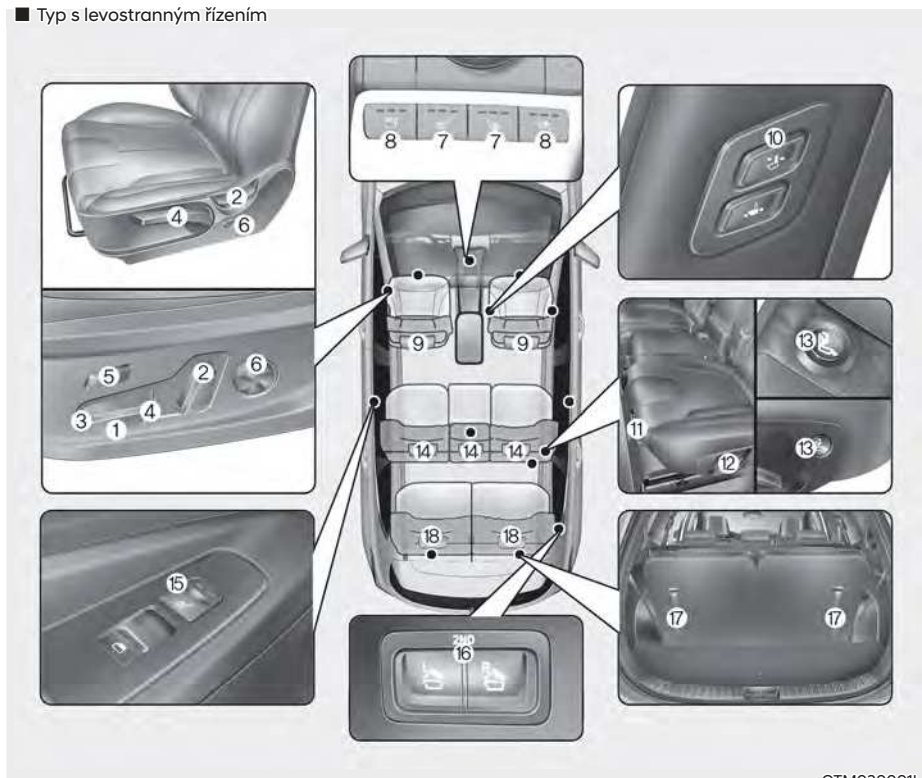

OTM030001L

i Informace

Zobrazené informace se mohou lišit podle dostupných funkcí vozidla.

Přední sedadlo

- (1) Dopředu a dozadu
- (2) Sklon opěradla
- (3) Sklon sedáku
- (4) Výška sedáku
- (5) Délka sedáku
- (6) Bederní opěrka (sedadlo řidiče)
- (7) Vyhřívání sedadla
- (8) Ventilování sedadla
- (9) Opěrka hlavy
- (10) Nastavení sedadla spolujezdce (podélné nastavení, sklon opěradla)

Sedadlo 2. řady

- (11) Dopředu a dozadu
- (12) Sklon opěradla
- (13) Spínač pro nastupování
- (14) Opěrka hlavy
- (15) Vyhřívání sedadla
- (16) Spínač pro dálkové sklopení sedadla 2. řady

Sedadlo 3. řady

- (17) Sklápění opěradla
- (18) Opěrka hlavy

■ Typ s pravostranným řízením

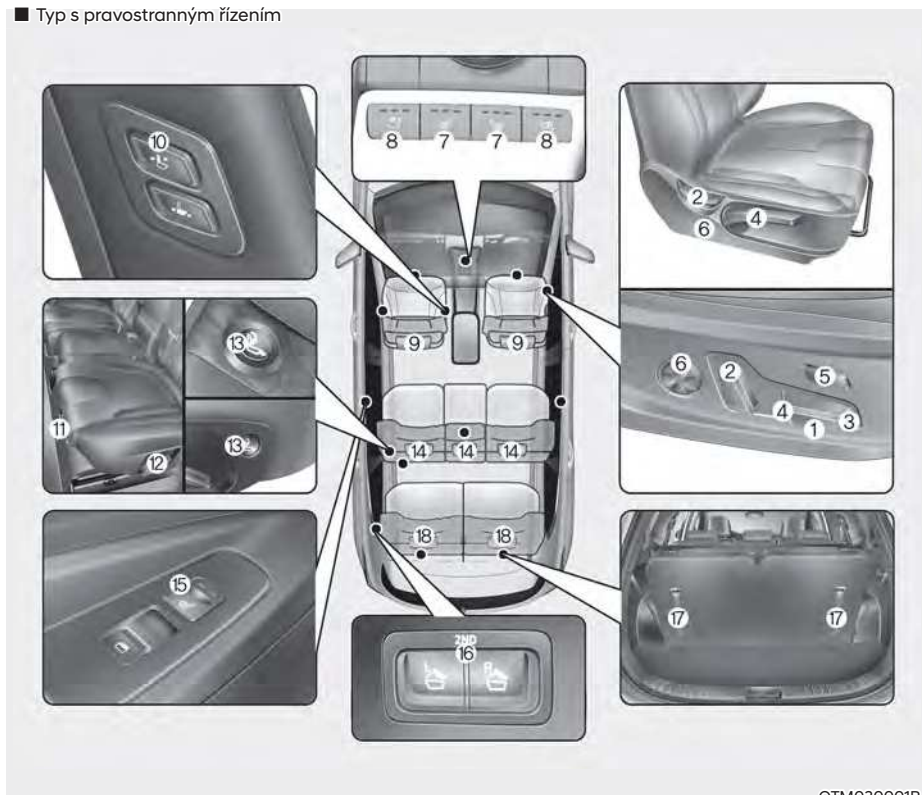

OTM030001R

i Informace

Zobrazené informace se mohou lišit podle dostupných funkcí vozidla.

Přední sedadlo

- (1) Dopředu a dozadu
- (2) Sklon opěradla
- (3) Sklon sedáku
- (4) Výška sedáku
- (5) Délka sedáku
- (6) Bederní opěrka (sedadlo řidiče)
- (7) Vyhřívání sedadla
- (8) Ventilování sedadla
- (9) Opěrka hlavy

- (10) Nastavení sedadla spolujezdce (podélné nastavení, sklon opěradla)

Sedadlo 2. řady

- (11) Dopředu a dozadu
- (12) Sklon opěradla
- (13) Spínač pro nastupování
- (14) Opěrka hlavy
- (15) Vyhřívání sedadla
- (16) Spínač pro dálkové sklopení sedadla 2. řady

Sedadlo 3. řady

- (17) Sklápění opěradla
- (18) Opěrka hlavy

Bezpečnostní opatření

Nastavení sedadel do bezpečné a pohodlné polohy hraje spolu s bezpečnostními pásy a airbagy významnou roli v otázce bezpečnosti řidiče a cestujících při nehodě.



VÝSTRAHA

Nepoužívejte polštáře, které omezují tření mezi sedadlem a cestujícím. Cestující může při nehodě či prudkém zastavení sklouznout boky pod bederní část bezpečnostního pásu.

Výsledkem by mohlo být vážné nebo smrtelné zranění, protože bezpečnostní pás nemůže normálně fungovat.

Airbagy

Lze učinit kroky, které sníží nebezpečí zranění rozvíjejícím se airbagem. U osoby sedící příliš blízko airbagu se výrazně zvyšuje riziko zranění při rozvinutí airbagu. Posuňte si sedadlo co nejdále od čelních airbagů směrem dozadu, ale stále přitom zachovávejte kontrolu nad vozidlem.



VÝSTRAHA

Pro snížení nebezpečí závažného zranění nebo smrtelného zranění kvůli rozvíjejícímu se airbagu dodržujte následující opatření:

- **Nastavte sedadlo řidiče co nejvíce dozadu tak, abyste mohli i nadále plně řídit vozidlo.**
- **Nastavte sedadlo spolujezdce co nejvíce dozadu.**
- **Držte volant za jeho okraj rukama v poloze 9 a 3 hodiny, což minimalizuje nebezpečí zranění paží a rukou.**
- **NIKDY neumísťujte žádný předmět ani osobu mezi sebe a airbag.**
- **Nedovoďte spolujezdci, aby pokládali nohy na přístrojovou desku. Sníží se tak nebezpečí zranění jeho nohou.**

Bezpečnostní pásy

Před začátkem každé jízdy si vždy zapněte bezpečnostní pás. Cestující by měli vždy sedět ve vzpřímené poloze a správně připoutaní. Batolata a malé děti musí být připoutány ve vhodných dětských zádržných systémech. Děti, které vyrostly z podsedačku, a dospělé osoby se musí připoutat pomocí bezpečnostních pásů.



VÝSTRAHA

Při nastavování bezpečnostních pásů dodržujte následující opatření:

- **NIKDY nepoužívejte jeden bezpečnostní pás pro více cestujících.**
- **Opěradlo sedadla vždy uveďte do vzpřímené polohy a bederní část pásu ved'te těsně kolem boků.**
- **NIKDY nedovoďte, aby děti či kojenci cestovali na klíně jiného pasažéra.**
- **Neved'te bezpečnostní pás přes krk, přes ostré hrany ani neved'te horní část pásu daleko od těla.**
- **Zabraňte zachycení nebo zaseknutí bezpečnostního pásu.**

Přední sedadla

Přední sedadlo je možné nastavit pomocí ovládacích spínačů umístěných na vnější straně sedáku. Před jízdou nastavte sedadlo do správné polohy, abyste mohli snadno ovládat volant, pedály a spínače na přístrojové desce.



VÝSTRAHA

Při nastavování sedadel dodržujte následující opatření:

- **NIKDY** nenastavujte sedadlo, když je vozidlo v pohybu. Sedadlo se může nečekaně pohnout, což může způsobit ztrátu kontroly nad vozidlem a následnou nehodu.
- Nic neukládejte pod přední sedadla. Volně položené předměty v prostoru pro nohy řidiče by mohly bránit ovládní pedálů, což by mohlo způsobit nehodu.
- Nedovoďte, aby cokoli zasahovalo do běžné polohy a správného zajištění opěradla.
- Nepokládejte zapalovač cigaret na podlahu nebo sedadlo. Když posouváte sedadlo, může ze zapalovače uniknout plyn a způsobit požár.
- Při vytahování malých předmětů zachycených pod sedadlem nebo mezi sedadlem a středovou konzolou buďte mimořádně opatrní. Můžete se pořezat nebo zranit ruce o ostré hrany mechanismu sedadla.
- Jestliže jsou na zadních sedadlech cestující, postupujte při nastavování polohy předních sedadel opatrně.
- Po seřízení se ujistěte, že je sedadlo zajištěno na svém místě. V opačném případě by mohlo dojít k jeho nečekanému posunutí a způsobení nehody.



POZOR

Aby nedošlo ke zranění:

- **Nenastavujte sedadlo, jste-li připoutáni bezpečnostním pásem. Při posunu sedadla dopředu může dojít k silnému tlaku na vaše břicho.**
- **Zabraňte vniknutí vašich rukou nebo prstů do mechanismu sedadla při posunu sedadla.**

Ruční nastavení

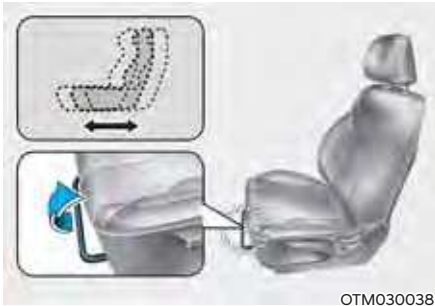

Předozadní nastavení

Pro posunutí sedadla dopředu nebo dozadu:

1. Zatáhněte páčku nahoru a držte ji.
2. Posuňte sedadlo do požadované polohy.
3. Uvolněte páčku a ujistěte se, že se sedadlo zajistilo na svém místě. Zkuste posunout sedadlo dopředu a dozadu bez použití páčky. Pokud se sedadlo pohybuje, není správně zajištěné.

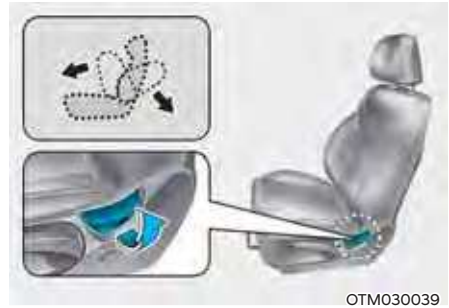

Sklon opěradla

Sklopení opěradla:

1. Nakloňte se mírně dopředu a zvedněte páčku opěradla.
2. Opatrně se opřete o opěradlo a nastavte požadovanou polohu.
3. Uvolněte ovladač a ujistěte se, že se opěradlo zajistilo na místě.

Sklopění opěradla

Sezení ve sklopené poloze, když je vozidlo v pohybu, může být nebezpečné. I když je osoba připoutána, ochranná funkce zádržného systému (bezpečnostních pásů a airbagů) se ve chvíli, kdy je sedadlo sklopené, výrazně snižuje.

VÝSTRAHA

NIKDY nejezděte se sklopeným opěradlem.

Jízda se sklopeným opěradlem zvyšuje v případě nehody či prudkého zastavení pravděpodobnost závažného či smrtelného zranění.

Řidič a cestující by **VŽDY** měli sedět na sedadlech řádně opřeni, správně připoutání bezpečnostními pásy a s opěradly ve vzpřímené poloze.

Aby bezpečnostní pásy fungovaly správně, musí být vedeny těsně přes boky a hrudník. Když je sedadlo sklopené, nemůže hrudní část bezpečnostního pásu správně fungovat, protože nepřiléhá k hrudníku. Namísto toho bude před vámi. Během nehody může dojít k vymrštění těla do pásu a ke zranění krku či jiných částí těla. Čím více je sedadlo sklopené, tím vyšší je nebezpečí, že boky cestujícího podklouznou pod bederní část pásu, nebo že krk cestujícího zasáhne hrudní část pásu.

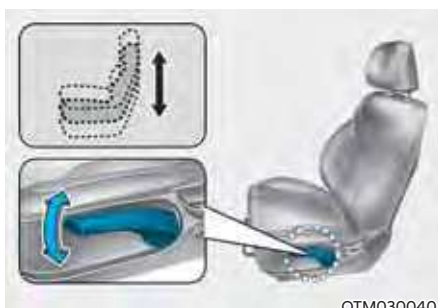

OTM030040

Výška sedáku (je-li ve výbavě)

Změna výšky sedáku:

- Několikrát zatlačte páčku směrem dolů, čímž sedák spustíte.
- Několikrát zatlačte páčku směrem nahoru, čímž sedák zvednete.

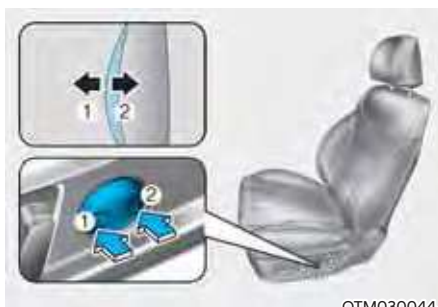

OTM030044

Bederní opěrka

(pro sedadlo řidiče, je-li ve výbavě)

- Bederní opěrku lze nastavit stisknutím ovladače bederní opěrky.
- Stisknutím přední části tlačítka (1) vyklenutí zvýšíte, stisknutím zadní části tlačítka (2) vyklenutí zmenšíte.

Elektrické nastavení (je-li ve výbavě)

VÝSTRAHA

NIKDY nenechávejte ve voze děti bez dozoru. Elektricky ovládaná sedadla lze ovládat i při vypnutém vozidle.

POZNÁMKA

Aby nedošlo k poškození sedadel:

- Ve chvíli, kdy došlo k maximálnímu posunu sedadel dopředu nebo dozadu, ihned zastavte jejich pohyb.
- Nenastavujte sedadla déle než je nezbytně nutné, je-li vozidlo vypnuté. Může to vést ke zbytečnému vybití akumulátoru.
- Nenastavujte dvě či více sedadel zároveň. Může dojít k poruše elektrických obvodů.

Předozadní nastavení

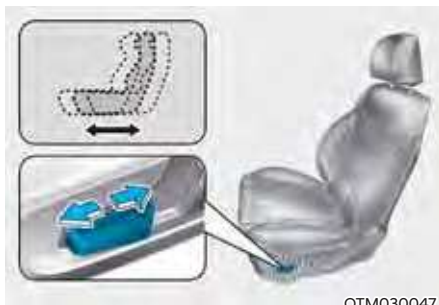

OTM030047

Pro posunutí sedadla dopředu nebo dozadu:

1. Zatlačte spínač ovladače dopředu nebo dozadu.
2. Uvolněte spínač, jakmile je sedadlo v požadované poloze.

Úprava sklonu / výšky sedáku

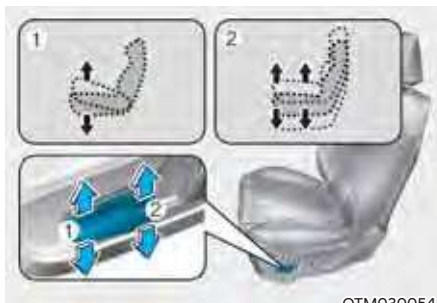

OTM030054

Sklon sedáku (1)

Změna úhlu přední části sedáku:

Zatlačením za přední část ovládacího prvku směrem vzhůru přední část sedáku zvýšíte, zatáhnutím směrem dolů ji snížíte.

Uvolněte spínač, jakmile je sedadlo v požadované poloze.

Výška sedáku (2)

Změna výšky sedáku:

Zatažením za zadní část ovládacího prvku směrem vzhůru sedák zvýšíte, zatlačením směrem dolů jej snížíte.

Uvolněte spínač, jakmile je sedadlo v požadované poloze.

Nastavení sklonu opěradla



OTM030050

Sklopení opěradla:

1. Zatlačte spínač ovladače dopředu nebo dozadu.
2. Uvolněte spínač, jakmile je opěradlo v požadované poloze.

Sklopění opěradla

Sezení ve sklopené poloze, když je vozidlo v pohybu, může být nebezpečné. I když je osoba připoutána, ochranná funkce zádržného systému (bezpečnostních pásů a airbagů) se ve chvíli, kdy je sedadlo sklopené, výrazně snižuje.



VÝSTRAHA

NIKDY nejezděte se sklopeným opěradlem.

Jízda se sklopeným opěradlem zvyšuje v případě nehody či prudkého zastavení pravděpodobnost závažného či smrtelného zranění.

Řidič a cestující by VŽDY měli sedět na sedadlech řádně opřeni, správně připoutáni bezpečnostními pásy a s opěradly ve vzpřímené poloze.

Aby bezpečnostní pásy fungovaly správně, musí být vedeny těsně přes boky a hrudník. Když je sedadlo sklopené, nemůže hrudní část bezpečnostního pásu správně fungovat, protože nepřiléhá k hrudníku. Namísto toho bude před vámi. Během nehody může dojít k vymrštění těla do pásu a ke zranění krku či jiných částí těla. Čím více je sedadlo sklopené, tím vyšší je nebezpečí, že boky cestujícího podklouznou pod bederní část pásu, nebo že krk cestujícího zasáhne hrudní část pásu.

Úprava prodloužení sedáku (u sedadla řidiče, je-li ve výbavě)

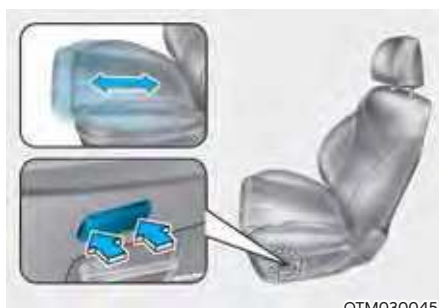

OTM030045

Posun přední části sedáku dopředu:

1. Zatlačte na přední část spínače a nastavte požadovanou délku sedadla.
2. Uvolněte spínač, jakmile sedák dosáhne požadované délky.

Posun přední části sedáku dozadu:

1. Zatlačte na zadní část spínače a nastavte požadovanou délku sedáku.
2. Uvolněte spínač, jakmile sedák dosáhne požadované délky.

Bederní opěrka (je-li ve výbavě)

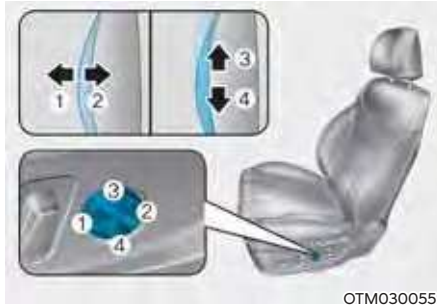

Nastavení bederní opěrky:

1. Stisknutím přední části spínače (1) vyklenutí zvýšíte, stisknutím zadní části spínače (2) vyklenutí zmenšíte.
2. Opěrku posunete nahoru či dolů stisknutím spínače (3) nebo (4).
3. Uvolněte spínač, jakmile je bederní opěrka v požadované poloze.

Spínač pro nastupování



Pasažér sedící vzadu může používat ovládací prvky pro nastavení sedadla předního spolujezdce.

- Posunutí dopředu nebo dozadu:
Stisknutím spínače (1) nebo (2) posuňte sedadlo spolujezdce dopředu nebo dozadu.
- Sklon opěradla:
Stisknutím spínače (3) nebo (4) změníte sklon sedadla spolujezdce více dopředu nebo dozadu.

Kapsa na opěradle



Na zadní části opěradel předních sedadel se nalézá kapsa.

POZOR

Neukládejte do kapes těžké a ostré předměty. V případě nehody by se mohly z kapsy uvolnit a zranit cestující ve vozidle.

Zadní sedadla



Dopředu a dozadu (sedadlo 2. řady)

Posunutí sedadla dopředu a dozadu:

1. Vytáhněte páku podélného nastavení sedadla nahoru a držte ji.
2. Posuňte sedadlo do požadované polohy.
3. Uvolněte páčku a ujistěte se, že se sedadlo zajistilo na svém místě.

Před jízdou si nastavte sedadlo a bez použití páky se pohybem dopředu a dozadu ujistěte, že je sedadlo řádně zajištěné. Pokud se sedadlo pohybuje, není správně zajištěné.



Sklon opěradla (sedadlo 2. řady)

Sklopení opěradla:

1. Zatáhněte za páčku sklápění opěradla směrem vzhůru.
2. Držte páčku a nastavte opěradlo sedadla do požadované polohy.
3. Uvolněte páčku a ujistěte se, že se opěradlo zajistilo na svém místě. (Aby se poloha opěradla uzamkla, páčka se MUSÍ vrátit do své původní polohy.)

Sedadlo pro nastupování (sedadlo 2. řady, je-li ve výbavě)



■ Typ A



■ Typ B



Pro nastoupení na sedadlo 3. řady nebo vystoupení z něj:

1. Vedení bezpečnostního pásu vodítky zadních bezpečnostních pásů. Po vložení bezpečnostního pásu popruh natáhněte jeho zatažením nahoru.
2. Stiskněte spínač pro nastupování umístěný v horní části (1) sedadla 2. řady nebo boční části (2) sedadla 2. řady.
3. Opěradlo sedadla 2. řady se sklopí. Posuňte sedadlo do polohy co nejvíce vpředu.

Po nastoupení nebo vystoupení, posuňte sedadlo 2. řady do polohy co nejvíce dozadu a pevně zatáhněte za opěradlo směrem dozadu, aby se zajistilo. Ujistěte se, že je sedadlo zajištěno na svém místě.

VÝSTRAHA

Nikdy se nepokoušejte o nastavení během jízdy nebo při obsazeném sedadle 2. řady, neboť sedadlo se může náhle pohnout a zranit cestujícího na sedadle.



- Pokud spínač pro nastupování nefunguje, zatáhněte za popruh (1) umístěný v levé spodní části pravého sedadla. Poté můžete sedadlo 2. řady posunout dopředu.
- Nikdy se nepokoušejte zatáhnout za popruh (1) při obsazeném sedadle 2. řady, neboť sedadlo se může náhle pohnout a zranit cestujícího na sedadle. Popruh použijte pouze v případě, že spínač pro nastupování nefunguje.

Sklopení zadních sedadel

Pro usnadnění přepravy dlouhých předmětů nebo pro zvětšení objemu zavazadlového prostoru lze zadní opěradla sklopit.

VÝSTRAHA

- **Nikdy nedovolte cestujícím, aby za jízdy seděli na sklopených opěradlech. Není to vhodná poloha sedadla a nelze použít bezpečnostní pásy. V případě nehody nebo náhlého zastavení by mohlo dojít k vážným nebo smrtelným zraněním.**
- **Předměty přepravované na sklopeném opěradle, by neměly být vyšší než opěradla předních sedadel. Náklad by mohl při prudkém zastavení sklouznout dopředu a způsobit zranění nebo poškození.**

Sklopení zadního opěradla:

1. Umístěte opěradlo předního sedadla do vzpřímené polohy a v případě potřeby posuňte přední sedadlo dopředu.
2. Opěrky hlavy na zadních sedadlech nastavte do nejnižší polohy.



3. Před sklopením opěradla posuňte bezpečnostní pás směrem ven tak, aby nekolidoval s opěradlem.



4. Zatáhněte za uvolňovací páčku sklápění (sedadlo 2. řady) a sklopte sedadlo směrem dopředu. Zatáhněte za popruh směrem dozadu (sedadlo 3. řady), poté sklopte sedadlo 3. řady směrem dopředu. Při vrácení opěradla do vzpřímené polohy vždy zkontrolujte, zda bylo zajištěno ve své poloze zatlačením na horní hranu opěradla.



5. Pro používání zadního sedadla, zvedněte opěradlo zatažením za páčku pro sklápění nebo popruh. Opěradlo pevně přitáhněte, až se zajistí na svém místě. Ujistěte se, že je opěradlo zajištěno na svém místě.
6. Vraťte zadní bezpečnostní pás do správné polohy.



VÝSTRAHA

Pokud zatlačíte dveře zavazadlového prostoru dolů za účelem zavření a hlava cestujícího nebude proti správně nastavené opěrce hlavy nebo bude na sedadle sedět osoba vysokého vzrůstu, mohou dveře zavazadlového prostoru narazit do hlavy cestujícího a zranit ho.

VÝSTRAHA

Při vracení opěradla zadního sedadla ze sklopené do vzpřímené polohy přidržujte opěradlo a vraťte ho pomalu. Ujistěte se, že je opěradlo zcela zajištěno ve vzpřímené poloze tím, že zatlačíte na vrchní část opěradla. V případě nehody nebo prudkého zastavení by se mohl v důsledku nezajištěného opěradla posunout náklad velkou silou dopředu a proniknout do prostoru pro cestující a způsobit vážné nebo smrtelné zranění.

VÝSTRAHA

Neumísťujte předměty na zadní sedadla, neboť není možné je řádně upevnit. V případě kolize mohou svým pohybem vážně nebo smrtelně zranit cestující.

VÝSTRAHA

Při vykládání nebo nakládání nákladu se ujistěte, že je vypnutý motor, je zařazena poloha P (parkování) a parkovací brzda je řádně zatažena. Pokud tyto kroky nedodržíte, vozidlo se může rozjet, pokud dojde k neúmyslnému posunutí řadicí páky do jiné polohy.

POZOR

- Při nakládání zavazadel přes zadní sedadla buďte opatrní, abyste nepoškodili interiér vozidla.
- Pokud nakládáte zavazadla přes zadní sedadla, ujistěte se, že je náklad správně zajištěný, aby se nemohl za jízdy pohybovat.

VÝSTRAHA

Náklad by měl být vždy zajištěn, aby nemohl být při srážce vymrštěn do vozidla a způsobit zranění cestujících ve vozidle. Nepokládejte předměty na zadní sedadla, neboť je nelze správně zajištit a v případě srážky mohou zranit cestující na předních sedadlech.

Sklopění sedadla 2. řady (je-li ve výbavě) (zvenku)



Stiskněte spínač pro sklopění sedadla 2. řady (1) umístěný na obou stranách dveří zavazadlového prostoru. (L: sklopění levého opěradla, R: sklopění pravého opěradla)

VÝSTRAHA

Sklopení zadního sedadla

Zadní sedadla (2. a 3. řady) nesklápějte, pokud jsou na nich cestující, domácí mazlíčci nebo zavazadla.

Může dojít ke zranění cestujících či zvířat nebo k poškození zavazadel.

Loketní opěrka



Loketní opěrka se nalézá uprostřed zadního sedadla. Chcete-li použít loketní opěrku, vytáhněte ji ze zadního sedadla směrem dolů.

System varování cestujících na zadních sedadlech (sedadlo 2. řady)

Tato funkce upozorní řidiče, pokud vystoupí z vozidla a ve druhé řadě sedadel zůstanou cestující.

Pokud otevřete dveře s cestujícími ve 2. řadě sedadel, zobrazí se ve sdruženém přístroji varovné hlášení jako první varování. Pokud je po zamknutí všech dveří detekován pohyb ve 2. řadě sedadel, upozorní vás druhé varování.

Před vystoupením zkontrolujte sedadla 2. řady.

Další informace naleznete v části „Upozornění na cestující na zadním sedadle“ v kapitole 3.

Opěrka hlavy

Přední i zadní sedadla (druhé a/nebo třetí řady) jsou vybavena nastavitelnými opěrkami hlavy. Opěrky hlavy zajišťují cestujícím pohodlí, ale především je mají chránit před hyperflexí a dalšími zraněními krku a páteře při nehodě, zejména při nárazu zezadu.

VÝSTRAHA

Pro snížení nebezpečí závažného či smrtelného zranění při nehodě dodržujte při nastavování opěrek hlavy následující opatření:

- Všechny opěrky hlavy nastavte správně ještě PŘED jízdou.
- NIKDY nedovolte nikomu, aby jel na sedadle bez opěrky hlavy.

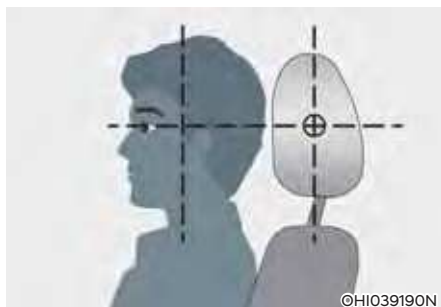

©HI039190N

- Nastavte opěrky tak, aby střední část opěrky byla ve stejné výšce, jako je výška horní části očí daného cestujícího.
- NIKDY nenastavujte polohu opěrky hlavy na sedadle řidiče, když je vozidlo v pohybu.
- Nastavte opěrku hlavy co nejbližší k hlavě pasažéra. Nepoužívejte polštáře, které by oddalovaly tělo od opěradla.
- Po nastavení opěrky zkontrolujte, že se zajistila ve správné pozici.

VÝSTRAHA

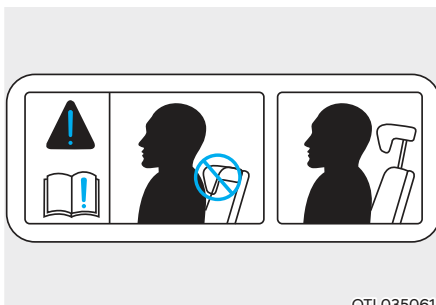

OTL035061

Sedí-li někdo na zadním sedadle, nenastavujte opěrku hlavy zadního sedadla do nejnižší polohy.

POZOR

Když na zadních sedadlech nikdo není, nastavte opěrku hlavy do nejnižší polohy. Opěrka hlavy na zadním sedadle může snížit výhled směrem dozadu.

POZNÁMKA

NIKDY do opěrek hlavy netlučte ani za ně netahejte, aby nedošlo k jejich poškození.

Opěrky hlavy na předních sedadlech

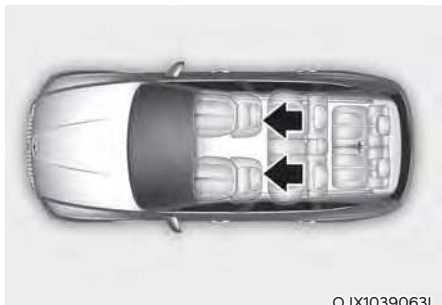

Sedadla řidiče a předního spolujezdce jsou vybavena nastavitelnými opěrkami hlavy, které slouží pro bezpečnost a pohodlí cestujících.



Nastavení výšky opěrek

Pro zvednutí opěrky hlavy:

1. Vytáhněte opěrku do požadované polohy (1).

Pro snížení opěrky hlavy:

1. Zatlačte a přidržeťte uvolňovací tlačítko (2) na držáku opěrky.
2. Zasuňte opěrku do požadované polohy (3).



Předozadní nastavení (je-li ve výbavě)

Opěrku hlavy lze nastavit do 3 různých poloh, přitažením opěrky dopředu do požadované polohy. Chcete-li nastavit opěrku hlavy zcela dozadu, zatáhněte ji zcela dopředu a uvolněte.

POZNÁMKA



Jestliže sklopíte sedadlo dopředu s vytaženou opěrkou hlavy a zvednutým sedákem, může se opěrka hlavy dostat do kontaktu se sluneční clonou nebo jinými částmi vozidla.

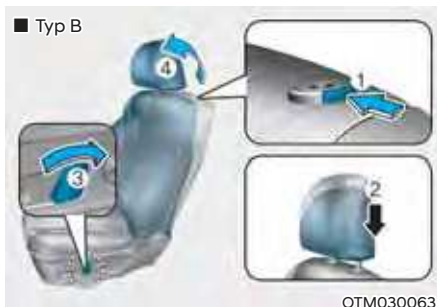
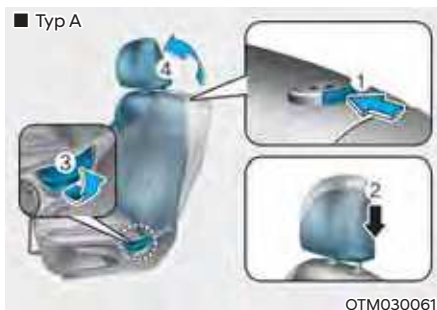
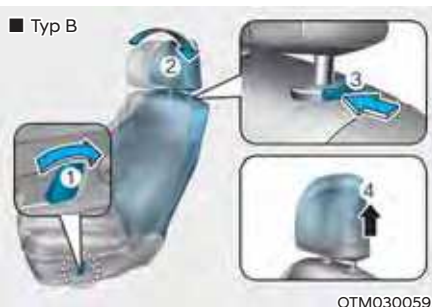
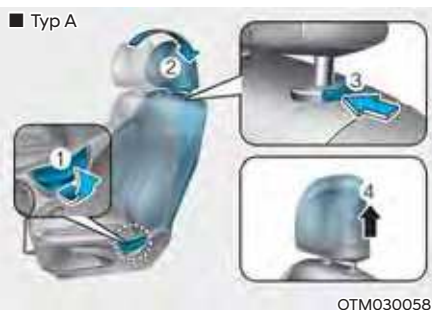

Vyjmutí a opětovné nasazení

Pro vyjmutí opěrky hlavy:

1. Sklopte opěradlo (2) pomocí páčky ovládání úhlu opěradla (1).
2. Zvedněte co nejvíce opěrku hlavy.
3. Stiskněte uvolňovací tlačítko opěrky hlavy (3) a zároveň vytáhněte opěrku hlavy směrem nahoru (4).



VÝSTRAHA

NIKDY nedovolte nikomu cestovat na sedadle bez opěrky hlavy.

Pro opětovné nasazení opěrky hlavy:

1. Sklopte opěradlo.
2. Vložte vodící tyče opěrky (2) do otvorů v opěradle a zároveň stiskněte uvolňovací tlačítko (1).
3. Nastavte příslušnou výšku opěrky hlavy.
4. Sklopte opěradlo (4) pomocí páčky ovládání úhlu opěradla (3).



VÝSTRAHA

Po nasazení a nastavení polohy opěrky se vždy ujistěte, že se opěrka zajistila v požadované poloze.

Opěrky hlavy zadních sedadel (2., 3. řada sedadel)

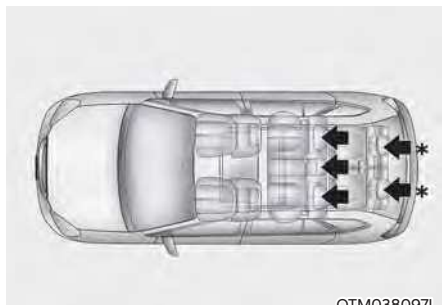

*: je-li ve výbavě

Všechna zadní sedadla jsou vybavena opěrkami hlavy za účelem zajištění bezpečnosti a pohodlí cestujících.

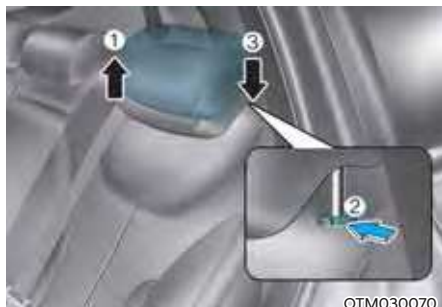

Nastavení výšky opěrek

Pro zvednutí opěrky hlavy:

1. Vytáhněte opěrku do požadované polohy (1).

Pro snížení opěrky hlavy:

1. Zatlačte a přidržte uvolňovací tlačítko (2) na držáku opěrky.
2. Zasuňte opěrku do požadované polohy (3).



Vyjmutí a opětovné nasazení

Pro vyjmutí opěrky hlavy:

1. Zvedněte co nejvíce opěrku hlavy.
2. Stiskněte uvolňovací tlačítko opěrky hlavy (1) a zároveň vytáhněte opěrku hlavy směrem nahoru (2).

Pro opětovné nasazení opěrky hlavy:

1. Vložte vodící tyče opěrky (3) do otvorů v opěradle a zároveň stiskněte uvolňovací tlačítko (1).
2. Nastavte příslušnou výšku opěrky hlavy.

Vyhřívání sedadel (je-li ve výbavě)

Vyhřívání sedadel slouží k ohřevu sedadel za chladného počasí.

Za teplého počasí nebo v době, kdy vyhřívání sedadel není potřebné, přepněte spínače vyhřívání sedadel do polohy OFF.



VÝSTRAHA

Vyhřívání sedadla může způsobit **ZÁVAŽNÉ POPÁLENINY**, a to i při nízkých teplotách a především při delším používání.

Cestující musí být schopni cítit, že se sedadlo přehřívá, aby je mohli v případě potřeby vypnout.

Lidé, kteří nemohou vnímat změnu teploty nebo necítí bolest působící na pokožku, by měli být mimořádně opatrní. Jde především o následující typy cestujících:

- Kojenci, děti, starší nebo postižené osoby nebo nemocní lidé.
- Lidé s citlivou pokožkou nebo náchylní k popálení.
- Vyčerpané osoby.
- Intoxikované osoby.
- Lidé, kteří berou léky způsobující malátnost nebo ospalost.



VÝSTRAHA

Na sedadlo se zapnutým vyhříváním **NIKDY** nepokládejte žádný předmět, který tepelně izoluje, jako je deka nebo polštář. Může dojít k přehřátí sedadla a k následnému popálení nebo poškození sedadla.

POZNÁMKA

Aby nedošlo k poškození sedadel a jejich vyhřívání:

- **Nikdy nečistěte sedadla rozpouštědly, jako je ředidlo, benzen, alkohol nebo benzin.**
- **Nepokládejte na sedadla vybavená vyhříváním těžké a ostré předměty.**
- **Neměňte potah sedadla. Může dojít k poškození vyhřívání sedadel.**



Vyhřívání sedadla řidiče nebo spolujezdce zapnete stisknutím příslušného tlačítka při spuštění motoru.

Za teplého počasí nebo v době, kdy vyhřívání sedadel není potřebné, přepněte spínače vyhřívání sedadel do polohy OFF.

• Manuální regulace teploty

Každým stisknutím tlačítka se nastavení teploty sedadla změní následujícím způsobem:

- Přední sedadlo

VYNUTO → VYSOKÁ (☀☀☀☀)
↑ ↓
NÍZKÁ (☀) ← STŘEDNÍ (☀☀)

- Zadní sedadlo

VYNUTO → VYSOKÁ (☀☀☀☀) → NÍZKÁ (☀)
↑

• Automatická regulace teploty

Vyhřívání sedadla začne automaticky regulovat teplotu sedadla, aby se zabránilo popáleninám při nízkých teplotách po manuálním zapnutí.

- Přední sedadlo

VYNUTO → VYSOKÁ (☀☀☀☀)
↑ ↓ 30 MINUT
NÍZKÁ (☀) ← STŘEDNÍ (☀☀)
60 MINUT

- Zadní sedadlo

VYNUTO → VYSOKÁ (☀☀☀☀) → NÍZKÁ (☀)
↑ 30 MINUT

Pokud je znovu zvolena VYSOKÁ teplota, bude teplota regulována automaticky.

- Pokud stisknete spínač na více než 1,5 sekundy se zapnutým vyhříváním, vyhřívání sedadla se vypne.
 - Při zapnutí spínače zapalování se vyhřívání sedadla uvede do výchozího vypnutého stavu.
 - Automatické řízení komfortu (pro sedadlo řidiče) (je-li ve výbavě)
 - Vyhřívání sedadla automaticky řídí teplotu sedadla v závislosti na okolní teplotě a nastavené teplotě klimatizace, když je motor v chodu. Pokud je stisknutý spínač vyhřívání sedadla, bude nutné vyhřívání sedadla ovládat ručně.
- Pro použití této funkce je nutno ji aktivovat v nabídce Nastavení na obrazovce systému AV/AVN.
- Při zapnutí spínače zapalování se vyhřívání sedadla uvede do výchozího vypnutého stavu. Pokud je však zapnutá funkce automatického řízení komfortu, vyhřívání sedadla řidiče se zapíná a vypíná v závislosti na okolní teplotě a nastavené teplotě klimatizace.

Podrobnosti naleznete v příručce k multimediálnímu systému samostatně dodávané s vozidlem.

Informace

Se spínačem vyhřívání sedadel v poloze ON se vyhřívání sedadla zapíná a vypíná automaticky v závislosti na teplotě sedadla.

Ventilování sedadel (je-li ve výbavě)



Ventilování sedadel je určeno k ochlazení předních sedadel prostřednictvím proudění vzduchu malými větracími otvory v povrchu sedáků a opěradel.

Pokud není ventilování sedadel potřebné, přepněte spínače do polohy OFF.

Ventilování sedadla řidiče nebo spolujezdce (je-li ve výbavě) zapnete stisknutím tlačítka při spuštění motoru.

POZNÁMKA

Aby nedošlo k poškození ventilování sedadel:

- Nikdy nečistěte sedadla rozpouštědly, jako je ředidlo, benzen, alkohol nebo benzin.
- Zabraňte rozlití tekutin na povrch předních sedadel a jejich opěradel; může dojít k zneprůchodnění otvorů a k funkčním poruchám.
- Pod sedadla neumísťujte materiály jako plastové tašky nebo noviny. Mohou zablokovat přívod vzduchu a vývody vzduchu pak nebudou správně pracovat.
- Neměňte potah sedadla. Může dojít k poškození ventilování sedadel.
- Pokud vývody vzduchu nefungují, znovu nastartujte vozidlo. Nedojde-li k nápravě, doporučujeme vám nechat vozidlo zkontrolovat u autorizovaného opravce HYUNDAI.

- Při každém stisknutí spínače se proud vzduchu změní následujícím způsobem:

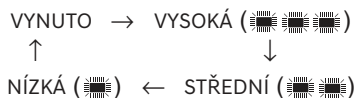

- Pokud stisknete spínač na více než 1,5 sekundy se zapnutým ventilováním, ventilování se vypne.
- Při zapnutí spínače zapalování se ventilování sedadel uvede do výchozího vypnutého stavu.
- Automatické řízení komfortu (pro sedadlo řidiče) (je-li ve výbavě)
 - Funkce ventilování sedadel automaticky reguluje teplotu sedadla v závislosti na okolní teplotě a nastavené teplotě klimatizace, když je motor v chodu. Pokud je stisknutý spínač ventilování sedadel, bude nutně ventilování sedadel ovládat ručně.
Pro použití této funkce je nutno ji aktivovat v nabídce Nastavení na obrazovce systému AV/AVN.
 - Při zapnutí spínače zapalování se ventilování sedadel uvede do výchozího vypnutého stavu. Pokud je však zapnutá funkce automatického řízení komfortu, ventilování sedadel se zapíná a vypíná v závislosti na okolní teplotě a nastavené teplotě klimatizace.

Podrobnosti naleznete v příručce k multimediálnímu systému samostatně dodávané s vozidlem.

Upozornění na cestující na zadním sedadle (ROA) (je-li ve výbavě)

Systém upozornění na cestující na zadním sedadle slouží k tomu, aby řidiči zabránil opustit vozidlo, když na zadním sedadle zůstává cestující.

Nastavení systému

Chcete-li použít Upozornění na cestující na zadním sedadle, je nutné je aktivovat v nabídce Nastavení na obrazovce multimediálního systému. Zvolte:

- Setup → Vehicle Settings → Convenience → Rear Occupant Alert

Podrobné informace získáte naskenováním QR kódu v samostatně dodávané stručné příručce.

Činnost systému

- První výstraha
Jestliže otevřete přední dveře po otevření a zavření zadních dveří a vypnutí motoru, na sdruženém přístroji se zobrazí varovné hlášení „Check rear seats“ (Zkontrolujte zadní sedadla).
- Druhá výstraha
Po první výstraze se spustí druhá výstraha, pokud systém detekuje pohyb ve vozidle poté, co dojde k zavření dveří řidiče a k zamknutí všech dveří. Na zhruba 25 sekund bude znít houkačka. Pokud bude systém nadále detekovat pohyb, výstraha se zopakuje až 8krát.
Odemkněte dveře chytrým klíčkem a výstraha se zastaví.
- Systém snímá pohyb ve vozidle po dobu 8 hodin od zamknutí dveří.
- Druhá výstraha se aktivuje až po aktivaci první výstrahy.

Bezpečnostní opatření pro systém

- Ověřte, že jsou zavřená všechna okna. Pokud je některé okno otevřené, může dojít ke spuštění výstrahy, jestliže snímač detekuje nežádoucí pohyb (např. způsobený větrem nebo hmyzem).
- ■ Sdružený přístroj ■ Volant



OTM048165L



OTM050216

Nechcete-li systém upozornění na cestující na zadním sedadle (ROA) používat, stiskněte tlačítko OK na volantu, když se na sdruženém přístroji zobrazí první výstraha. Tímto způsobem se jednorázově deaktivuje druhá výstraha.

- Dojde-li k nárazu na střechu, může se spustit výstraha.
- Pokud jsou ve vozidle naskládané krabice nebo jiné předměty, systém nemusí krabice nebo předměty detekovat. Anebo se může výstraha aktivovat, jestliže krabice nebo předměty spadnou.
- Snímač nemusí fungovat správně, pokud je zakrytý cizím materiálem.
- Výstraha se může spustit, pokud je detekován pohyb na sedadle řidiče či spolujezdce.
- Výstraha se může spustit při zamknutých dveřích, je-li vozidlo v myčce nebo jsou v okolí vibrace či hluk.
- Detekce pohybu uvnitř vozidla se zastaví při vzdáleném nastartování (je-li ve výbavě vzdálené startování).

VÝSTRAHA

I když je vozidlo vybaveno systémem upozornění na cestující na zadním sedadle (ROA), vždy zkontrolujte zadní sedadlo, než opustíte vozidlo.

Systém upozornění na cestující na zadním sedadle nemusí fungovat, jestliže:

- Pohyb po určitou dobu ustane nebo je příliš malý.
- Cestující na zadním sedadle je zakrytý, například dekou.
- Vždy dbejte na bezpečnost pasažérů, neboť funkce detekce a druhá výstraha nemusí fungovat v závislosti na okolním prostředí a za určitých podmínek.

BEZPEČNOSTNÍ PÁSY

Tato část popisuje, jak správně používat bezpečnostní pásy. Rovněž popisuje, co není vhodné při používání bezpečnostních pásů dělat.

Pravidla pro bezpečné používání bezpečnostních pásů

Před každou jízdou se vždy připoutejte a ujistěte se, že se připoutali také všichni ostatní cestující. Airbagy slouží jako bezpečnostní doplněk bezpečnostních pásů, nejde o jejich náhradu. Ve většině zemí platí, že všichni cestující ve vozidle musí být řádně připoutáni.

VÝSTRAHA

Když je vozidlo v pohybu, **VŠICHNI** cestující musí být správně připoutáni bezpečnostními pásy. Při nastavování a používání bezpečnostních pásů dodržujte následující opatření:

- Děti menší než 150 cm a lehčí než 36 kg by měly být vždy řádně připoutány na zadních sedadlech.
- Nikdy nevozte dítě na předním sedadle, pokud není vypnutý airbag. Pokud dítě sedí na sedadle spolujezdce, posuňte sedadlo co možná nejvíce dozadu a dítě řádně připoutejte.
- **NIKDY** nedovolte, aby kojeneček či malé dítě cestovalo na klíně dospělého.
- **NIKDY** necestujte se sklopeným opěradlem.
- Nedovolte, aby více dětí cestovalo na jednom sedadle či se společně poutalo jedním bezpečnostním pásem.
- Nikdy neved'te horní část pásu pod rukou nebo za zády.

- **Nikdy bezpečnostní pásy neved'te přes křehké předměty. Při prudkém zastavení nebo nárazu může pás předměty poškodit.**
- Bezpečnostní pásy nesmějí být překroucené. Překroucený bezpečnostní pás vás při nehodě správně neochrání.
- **Nepoužívejte bezpečnostní pás s poškozenou tkaninou nebo dalšími součástmi.**
- **Nezapínejte bezpečnostní pás do přezek určených pro jiné pásy.**
- **NIKDY si nerozepínejte bezpečnostní pásy za jízdy. Může dojít ke ztrátě kontroly nad vozidlem a k nehodě.**
- Ujistěte se, že v přezce pásu není žádný předmět, který by zabraňoval správné funkci zapínacího mechanismu. Bezpečnostní pás by se nemusel správně zajistit.
- Uživatel by neměl přidávat další příslušenství ani provádět žádné úpravy, které by bránily zařízením pro nastavení bezpečnostních pásů v napnutí volného pásu nebo bránily uživatelům bezpečnostního pásu upravit napnutí volného pásu.

VÝSTRAHA

Poškozené bezpečnostní pásy a mechanismus bezpečnostních pásů nebudou správně fungovat. Vždy vyměňte:

- Prodřenou, kontaminovanou nebo poškozenou tkaninu.
- Poškozené pevné součásti pásu.
- Celý komplet pásu, který byl používán během nehody, i když není poškození tkaniny nebo ostatních součástí zjevné.

Varovná kontrolka bezpečnostního pásu

Varování bezpečnostního pásu řidiče



Jako připomínka pro řidiče se po každém přepnutí spínače zapalování do polohy ON bez ohledu na zapnutí bezpečnostního pásu rozsvítí na 6 sekund varovná kontrolka bezpečnostního pásu řidiče.

Pokud se rozjedete s nezapnutým bezpečnostním pásem, nebo si jej odepnete a pojedete rychlostí do 20 km/h nebo zastavíte, rozsvítí se příslušná varovná kontrolka.

Pokud se rozjedete s nezapnutým bezpečnostním pásem, nebo si jej odepnete a pojedete rychlostí 20 km/h nebo rychleji, varovná kontrolka se rozblíká a rozezní se na zhruba 100 sekund varovný zvuk.

Dojde-li k rozeptnutí bezpečnostního pásu při jízdě rychlostí pod 20 km/h, rozsvítí se varovná kontrolka.

Pokud bude rychlost vozidla 20 km/h nebo vyšší, varovná kontrolka bude blikat a po dobu zhruba 100 sekund bude znít varovný zvuk.

Varování bezpečnostního pásu spolujezdce

Jako připomínka pro spolujezdce vpředu se po každém přepnutí spínače zapalování do polohy ON bez ohledu na zapnutí bezpečnostního pásu rozsvítí na 6 sekund varovná kontrolka bezpečnostního pásu spolujezdce.

Pokud se rozjedete s nezapnutým bezpečnostním pásem, nebo si jej odepnete a pojedete rychlostí do 20 km/h nebo zastavíte, rozsvítí se příslušná varovná kontrolka.

Pokud se rozjedete s nezapnutým bezpečnostním pásem, nebo si jej odepnete a pojedete rychlostí 20 km/h nebo rychleji, varovná kontrolka se rozblíká a rozezní se na zhruba 100 sekund varovný zvuk.

Dojde-li k rozeptnutí bezpečnostního pásu při jízdě rychlostí pod 20 km/h, rozsvítí se varovná kontrolka. Pokud bude rychlost vozidla 20 km/h nebo vyšší, varovná kontrolka bude blikat a po dobu zhruba 100 sekund bude znít varovný zvuk.



VÝSTRAHA

Jízda v nesprávné poloze negativně ovlivňuje systém varování bezpečnostního pásu spolujezdce. Je důležité, aby řidič poučil spolujezdce o správné poloze uvedené v této příručce.



Informace

- Varovná kontrolka bude blikat nebo se rozsvítí na 6 sekund, i když nebude sedadlo spolujezdce obsazené.
- Varování bezpečnostního pásu spolujezdce se může také spustit, když na sedadlo spolujezdce dáte zavazadlo.

Varování bezpečnostního pásu zadního sedadla (je-li ve výbavě)

■ Typ A

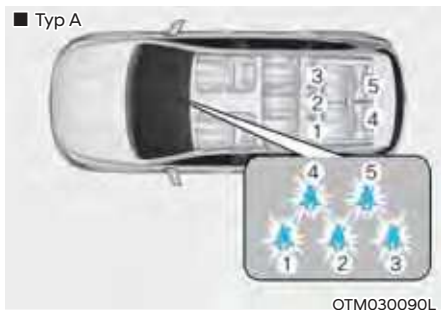

■ Typ B

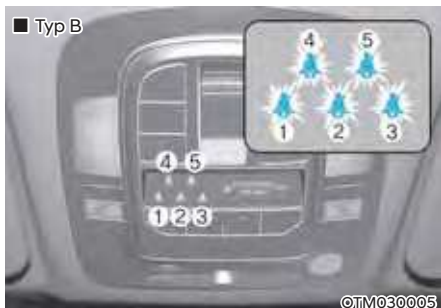

- * Sedadlo 2. řady: 1, 2, 3
Sedadlo 3. řady (je-li ve výbavě): 4, 5

Pro sedadlo vzadu vlevo a vzadu vpravo

Jako připomínka pro cestujícího v zadní části se po každém přepnutí spínače zapalování do polohy ON bez ohledu na zapnutí bezpečnostního pásu rozsvítí na 6 sekund varovná kontrolka bezpečnostního pásu cestujícího v zadní části.

Jestliže se rozjedete bez zapnutí bezpečnostních pásů nebo si je rozeptete při jízdě rychlostí nižší než 20 km/h, bude svítit příslušná varovná kontrolka, dokud si pásy nezapnete.

Pojedete-li dále bez zapnutých pásů nebo si pásy rozeptete při jízdě rychlostí 20 km/h nebo vyšší, rozezní se na zhruba 35 sekund varovný zvuk a varovná kontrolka pásů se rozblíká.

Dojde-li k rozeptnutí bezpečnostního pásu při jízdě rychlostí pod 20 km/h, rozsvítí se varovná kontrolka.

Pokud bude rychlost vozidla 20 km/h nebo vyšší, varovná kontrolka bude blikat a po dobu zhruba 35 sekund bude znít varovný zvuk.



VÝSTRAHA

Nevhodná poloha při jízdě negativně ovlivňuje varovný systém bezpečnostního pásu cestujícího v zadní části.

Je důležité, aby řidič poučil spolujezdce o správné poloze uvedené v této příručce.



Informace

- I když nebude zadní vnější sedadlo obsazené, rozsvítí se nebo bude blikat varovná kontrolka po dobu 6 sekund.
- Varovná kontrolka bezpečnostního pásu cestujícího na zadním vnějším sedadle může být aktivní, pokud je na zadním vnějším sedadle umístěn laptop nebo jiné elektronické zařízení.

Pro prostřední zadní sedadlo

Jako připomínka pro cestujícího v zadní části se po každém přepnutí spínače zapalování do polohy ON bez ohledu na zapnutí bezpečnostního pásu rozsvítí na 6 sekund varovná kontrolka bezpečnostního pásu cestujícího v zadní části.

Pokud je spínač zapalování v poloze ON, když není zapnutý bezpečnostní pás, bude na zhruba 70 sekund svítit varovná kontrolka bezpečnostního pásu.

Pokud se rozjedete s nezapnutým bezpečnostním pásem, nebo si jej odepnete a pojedete rychlostí pod 20 km/h, příslušná varovná kontrolka bude nadále svítit po dobu přibližně 70 sekund.

Pojedete-li dále bez zapnutých pásů nebo si pásy rozeprnete při jízdě rychlostí vyšší než 20 km/h, rozezní se na zhruba 35 sekund varovný zvuk a varovná kontrolka pásů se rozbliká.

Dojde-li k otevření nebo zavření zadních dveří při jízdě rychlostí pod 10 km/h, varovná kontrolka a varovný zvuk nebudou v činnosti, i kdyby vozidlo jelo rychlostí přes 20 km/h.

Zádržný systém bezpečnostních pásů

Tříbodový bezpečnostní pás



Zapnutí pásu:

Vytáhněte pás z navijáče a vložte kovovou přezku (1) do zámku (2). Uslyšíte „cvaknutí“ při zajištění přezky v zámku.



Dolní část pásu (1) ved'te přes boky a horní část pásu (2) ved'te přes hrudník.

Bezpečnostní pás se automaticky nastaví na správnou délku pouze v případě, že dolní část pásu nastavíte ručně tak, aby vedla pevně přes boky. Pokud se pomalu nahnete dopředu, pás se vytáhne a umožní vám volný pohyb.

V případě prudkého zastavení nebo nárazu bude pás zablokován ve své poloze. Pás se také zajistí v případě, že se příliš rychle nakloníte dopředu.

POZNÁMKA

Pokud nemůžete vytáhnout dostatečnou část bezpečnostního pásu z navijče, silně za popruh zatáhněte a uvolněte jej. Po uvolnění budete moci bezpečnostní pás hladce vytáhnout.



VÝSTRAHA



Nesprávně nastavené bezpečnostní pásy zvyšují riziko závažného zranění při nehodě. Při nastavování bezpečnostních pásů dodržujte následující opatření:

- Bederní část bezpečnostního pásu umístíte co nejnižze kolem svých boků, nikoli přes pas, aby tkanina přiléhala. Při tomto vedení pásu mohou sílu nárazu pohltnit silné pánevní kosti a snižuje se riziko vnitřního zranění.
- Jednu ruku dejte pod ramenní část pásu a druhou přes pás, viz ilustrace.
- Horní ukotvení bezpečnostního pásu musí být vždy řádně zajištěné ve správné výšce.
- Nikdy neved'te horní část pásu přes krk nebo tvář.

Výškové nastavení

Výškové nastavení ukotvení předního bezpečnostního pásu lze nastavit do čtyř různých poloh s ohledem na pohodlí a bezpečnost.

Horní část pásu by měla vést přes hrudník a středem přes rameno, které je blíže ke dveřím, ne přes krk.



Pokud chcete upravit výšku ukotvení bezpečnostního pásu, posuňte nastavovač výšky nahoru nebo dolů do požadované polohy.

Chcete-li ukotvení zvýšit, zatáhněte za něj směrem nahoru (1). Pro jeho snížení ho zatlačte dolů (3) při současném stisknutí tlačítka nastavovače výšky (2).

Uvolněte tlačítko, čímž se ukotvení zajistí ve zvolené poloze. Pokuste se posunout nastavovač výšky, abyste se ujistili, že je zajištěn v dané poloze.



Rozeptnutí pásu:

Stiskněte uvolňovací tlačítko (1) na zámku.

Po uvolnění by se měl bezpečnostní pás automaticky navinout zpět do navíječe.

Pokud se tak nestane, zkontrolujte bezpečnostní pás, zda není překroucený, a zkuste to znovu.

Bezpečnostní pás prostředního sedadla druhé řady (tříbodový bezpečnostní pás prostředního zadního sedadla)



1. Zasuňte jazýček (1) do zámku (2) tak, abyste slyšeli cvaknutí signalizující zajištění jazýčku. Ujistěte se, že pás není překroucený.

Pokud chcete použít bezpečnostní pás na prostředním zadním sedadle, musíte použít zámek s označením „CENTER“.

i Informace

Pokud nemůžete vytáhnout bezpečnostní pás z navíječe, silně za popruh zatáhněte a uvolněte jej. Po uvolnění budete moci bezpečnostní pás hladce vytáhnout.

VÝSTRAHA

Při používání bezpečnostního pásu středního zadního sedadla se ujistěte, že je opěradlo zajištěno na svém místě.

Jinak by se v případě prudkého zastavení nebo nehody mohlo opěradlo posunout a způsobit vážné zranění.

Uložení zadního bezpečnostního pásu

■ Sedadlo 2. řady



■ Sedadlo 3. řady (je-li ve výbavě)



- Zámky zadních bezpečnostních pásů lze, pokud se nepoužívají, uložit do přihrádek mezi zadním opěradlem a sedákem.



- Vedení pásů přes vodítka zadních bezpečnostních pásů vám pomohou zabránit zachycení pásů za nebo pod sedadly.

Po vložení bezpečnostního pásu popruh natáhněte jeho zatažením nahoru.

POZOR

Bezpečnostní pás používejte po vyjmutí z vodítek.

Pokud za bezpečnostní pás zatáhnete, když je uložen ve vodítkách, mohou se poškodit vodítka a/nebo popruh bezpečnostního pásu.

Předpínače bezpečnostních pásů



OJX1039118

[1]: Bezpečnostní pás s předpínačem v navijecím modulu
Přední sedadlo a vnější sedadlo druhé řady (je-li
ve výbavě)

Vozidlo je vybaveno předpínači bezpečnostních pásů u řidiče, předního spolujezdce a cestujících vzadu. Účelem předpínačů bezpečnostních pásů je zajistit, aby se v případě určitých typů čelních či bočních srážek bezpečnostní pásy pevně utáhly kolem těla cestujícího. Předpínače bezpečnostních pásů se obvykle aktivují společně s airbagy při dostatečně silných čelních či bočních srážkách.

Při prudkém zastavení, nebo pokud se cestující pohne dopředu příliš rychle, navijec zablokuje pás.

Při určitých typech čelních srážek se aktivují předpínače a přitáhnou bezpečnostní pás pevně kolem těla cestujícího.

Pokud systém rozpozná příliš vysoké napětí bezpečnostního pásu řidiče nebo spolujezdce, když se aktivuje systém předpínače, omezovač síly uvnitř předpínače sníží sílu napnutí příslušného bezpečnostního pásu (je-li ve výbavě omezovač síly).

VÝSTRAHA

- Vždy se připoutejte a sed'te ve správné poloze.
- Bezpečnostní pásy nesmějí být uvolněné nebo překroucené. Uvolněný nebo překroucený bezpečnostní pás vás při nehodě správně neochrání.
- Nepokládejte žádné předměty do blízkosti přezky. Mohly by negativně ovlivnit její funkci.
- Po aktivaci předpínače nebo po nehodě nechte předpínač vždy vyměnit.
- NIKDY nekontrolujte, neopravujte ani nevyměňujte předpínače sami. Doporučujeme vám nechat předpínače zkontrolovat, opravit nebo vyměnit u autorizovaného opravce HYUNDAI.
- Zabraňte úderům do konstrukce bezpečnostních pásů.

VÝSTRAHA

Nedotýkejte se sestavy předpínače bezpečnostního pásu po dobu několika minut od jejich aktivace. Když se předpínací mechanismus během srážky aktivuje, zahřeje se na vysokou teplotu a může vás popálit.

POZOR

Práce na karoserii v přední části vozidla mohou vést k poškození systému předpínače bezpečnostního pásu. Proto vám doporučujeme svěřit servis tohoto systému autorizovanému opravci HYUNDAI.

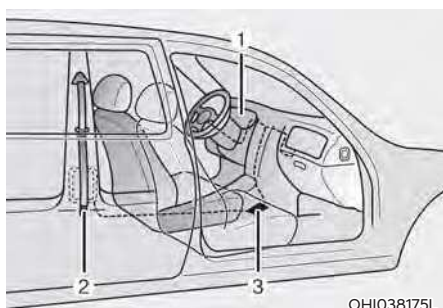

OHI038175L

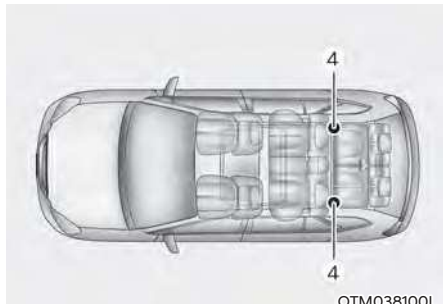

OTM038100L

Systém předpínačů bezpečnostních pásů se skládá především z následujících součástí. Jejich umístění je uvedeno na obrázku výše:

- (1) Varovná kontrolka airbagu SRS
- (2) Předpínač v navíjecím modulu
- (3) Řídicí modul SRS
- (4) Zadní předpínač v navíjecím modulu (je-li ve výbavě)

POZNÁMKA

Snímač, který aktivuje řídicí modul SRS, je propojený s předpínači bezpečnostních pásů. Varovná kontrolka airbagů ve sdruženém přístroji se po zapnutí tlačítka start/stop motoru zhruba na 3–6 sekund rozsvítí a poté by měla zhasnout.

Pokud předpínač bezpečnostních pásů nefunguje správně, varovná kontrolka se rozsvítí, i když je airbag SRS v pořádku. Jestliže se varovná kontrolka nerozsvítí, trvale svítí nebo se rozsvítí za jízdy, doporučujeme nechat předpínač, bezpečnostní pásy i řídicí modul SRS co nejdříve zkontrolovat u autorizovaného opravce HYUNDAI.

i Informace

- Předpínač bezpečnostních pásů se může aktivovat při určitých čelních a bočních srážkách nebo při převržení (je-li vozidlo vybaveno snímačem převržení).
- Při aktivaci předpínačů bezpečnostních pásů se může ozvat silný hluk a v prostoru pro cestující se může objevit jemný prášek, který vypadá jako kouř. Jde o běžný projev systému a není nebezpečný.
- I když tento prášek není toxický, může způsobit podráždění kůže a neměl by být vdechován po delší dobu. Po nehodě, při níž se aktivovaly předpínače bezpečnostních pásů, pečlivě omyjte veškerá zasažená místa.

Další bezpečnostní upozornění týkající se bezpečnostních pásů

Používání bezpečnostních pásů v těhotenství

I během těhotenství je potřeba vždy používat bezpečnostní pásy. Nejlepší způsob, jak ochráníte své doposud nenarozené dítě, je chránit sebe sama pomocí bezpečnostního pásu.

Těhotné ženy by měly vždy používat tříbodový bezpečnostní pás. Hrudní část bezpečnostního pásu vedte přes hrudník mezi prsy, nikdy ne přes krk. Bederní část vedte pod břichem tak, aby pás PEVNĚ obepínal vaše boky a pánevní kost, a pod zaoblenou částí břicha.



VÝSTRAHA

Aby nedošlo k závažnému poranění nebo smrti nenarozeného dítěte při nehodě, nesmí těhotné ženy NIKDY vést dolní část bezpečnostního pásu přes břicho či nad ním v místech, kde se nalézá dítě.

Používání bezpečnostních pásů u dětí

Kojenci a malé děti

Většina zemí má zákony týkající se dětských zádržných systémů vyžadující, aby děti cestovaly ve schválených dětských zádržných systémech včetně podsedáků. Věk, od kterého je možné místo dětského zádržného systému používat bezpečnostní pásy, se liší podle zemí, proto musíte dodržovat příslušné předpisy platné v zemi, ve které cestujete. Dětské zádržné systémy musí být řádně umístěny a nainstalovány na zadním sedadle.

Více informací naleznete v této kapitole v pasáži „Dětské zádržné systémy“.



VÝSTRAHA

Děti VŽDY řádně připejte ve dětském zádržném systému odpovídajícím výšce a hmotnosti dítěte.

Aby nemohlo dojít k závažnému poranění nebo úmrtí dítěte či jiných cestujících, NIKDY nedržte dítě za jízdy na klíně či v náruči. Velké síly, které vznikají během srážky, vytrhnou dítě z vašich rukou a vymrští jej do interiéru vozidla.

Malé děti jsou v případě nehody nejlépe chráněny před zraněním, když jsou správně připečuty na zadním sedadle v dětském zádržném systému, který splňuje požadavky bezpečnostních norem ve vaší zemi. Před koupí dětského zádržného systému se ujistěte, že je opatřený certifikačním štítkem s informací, že systém splňuje požadavky bezpečnostního standardu platného ve vaší zemi.

Dětský zádržný systém musí být pro vaše dítě vhodný z hlediska jeho výšky a hmotnosti. Tuto informaci si ověřte na štítku na dětském zádržném systému. Viz pasáž „Dětské zádržné systémy“ v této kapitole.

Větší děti

Děti menší než 150 cm a lehčí než 36 kg, které jsou příliš velké na podsedák, by měly vždy sedět na zadních sedadlech a být připoutány tříbodovými bezpečnostními pásy. Bezpečnostní pás musí vést přes horní část stehen a obepínat rameno a hrudník, aby bylo dítě správně chráněno. Připoutání pravidelně kontrolujte. Pohyb dítěte může způsobit posunutí pásu. Děti jsou při dopravní nehodě nejvíce chráněny, pokud jsou umístěny ve vhodném dětském zádržném systému na zadních sedadlech.

Pokud na předním sedadle cestuje dítě větší než 150 cm a těžší než 36 kg, musí být správně připoutáno tříbodovým bezpečnostním pásem a sedadlo posunuto co nejvíce dozadu.

Pokud se horní část bezpečnostního pásu mírně dotýká krku nebo tváře dítěte, pokuste se umístit dítě blíž ke středu vozidla. Pokud se horní část bezpečnostního pásu stále dotýká krku nebo tváře dítěte, vraťte dítě zpět do zádržného systému na zadním sedadle.

VÝSTRAHA

- Vždy se ujistěte, že větší děti mají zapnutý a správně nastavený bezpečnostní pás.
- NIKDY nedovolte, aby se ramenní část pásu dotýkala krku či obličeje dítěte.
- Nedovolte, aby jeden bezpečnostní pás používalo více dětí zároveň.

Používání bezpečnostních pásů u zraněné osoby

Při transportu zraněné osoby by měl být použit bezpečnostní pás. V každém případě konzultujte vhodnost použití bezpečnostních pásů s lékařem.

Jedna osoba, jeden pás

Jedním bezpečnostním pásem nesmí být nikdy připoutány dvě osoby (včetně dětí). Zvýšilo by se riziko i vážnost zranění v případě dopravní nehody.

Sed'te vzpřímeně

Sezení ve sklopené poloze, když je vozidlo v pohybu, může být nebezpečné. I když je osoba připoutána, ochranná funkce zádržného systému (bezpečnostních pásů a airbagů) se ve chvíli, kdy je sedadlo sklopené, výrazně snižuje.

Aby bezpečnostní pásy fungovaly správně, musí být vedeny těsně přes boky a hrudník.

Během nehody může dojít k vymrštění těla do pásu a ke zranění krku či jiných částí těla.

Čím více je sedadlo sklopené, tím vyšší je nebezpečí, že boky cestujícího podklouznou pod bederní částí pásu nebo že krk cestujícího zasáhne hrudní část pásu.

VÝSTRAHA

- NIKDY nejezděte se sklopeným opěradlem.
- Jízda se sklopeným opěradlem zvyšuje v případě nehody či prudkého zastavení pravděpodobnost závažného či smrtelného zranění.
- Řidič a cestující by VŽDY měli sedět na sedadlech řádně opřeni, správně připoutáni bezpečnostními pásy a s opěradly ve vzpřímené poloze.

Péče o bezpečnostní pásy

System bezpečnostních pásů nesmíte nikdy demontovat ani jinak upravovat. Navíc je nutné dbát na to, aby bezpečnostní pásy, jazýčky a zámky nebyly poškozovány dveřmi, sedadly a podobně.

Pravidelné prohlídky

Všechny bezpečnostní pásy je potřeba pravidelně kontrolovat, zdali nejsou poškozené. Všechny poškozené díly by měly být co nejdříve vyměněny.

Bezpečnostní pásy udržujte čisté a suché

Bezpečnostní pásy musíte udržovat čisté a suché. Pokud se pás znečistí, je možné jej vyčistit použitím jemného mýdla a teplé vody. Bělidla, silné čisticí prostředky nebo abraziva se nesmějí používat, protože by došlo k poškození vláken bezpečnostního pásu.

Kdy je třeba bezpečnostní pásy vyměnit

Celý systém bezpečnostních pásů je třeba vyměnit, pokud mělo vozidlo dopravní nehodu. Tuto výměnu je třeba provést i v případě, že není poškození bezpečnostních pásů viditelné. Doporučujeme vám kontaktovat autorizovaného opravce HYUNDAI.

DĚTSKÝ ZÁDRŽNÝ SYSTÉM (CRS)

Naše doporučení: Děti vždy vzadu

VÝSTRAHA

Dítě ve vozidle vždy řádně připoutejte. Děti všech věkových skupin jsou ve větším bezpečí, pokud jsou při jízdě připoutané na zadních sedadlech. Dětský zádržný systém směřující dozadu nikdy nemontujte na sedadlo spolujezdce, pokud není vypnutý airbag.

Děti menší než 150 cm a lehčí než 36 kg by měly vždy sedět na zadních sedadlech a musí být vždy umístěny v dětském zádržném systému, aby se snížilo riziko jejich zranění při nehodě, náhlém zabrzdění nebo náhlém manévru.

Statistiky dopravních nehod ukazují, že bezpečnější je umístění dětského zádržného systému na zadní sedadlo, oproti sedadlu předního spolujezdce. Děti, které jsou pro dětský zádržný systém příliš velké, musí využívat bezpečnostní pásy sedadla.

Většina zemí má předpisy, které vyžadují, aby děti cestovaly v dětských zádržných systémech.

Zákony upravující věk nebo hmotnostní/výškové omezení, od kterého je možné místo dětského zádržného systému používat bezpečnostní pásy, se liší podle jednotlivých zemí, proto musíte dodržovat příslušné platné předpisy země, ve které cestujete.

Dětské zádržné systémy musí být řádně umístěny a instalovány na sedadle ve vozidle. Vždy používejte běžně dostupný dětský zádržný systém, který splňuje požadavky platné ve vaší zemi.

Dětský zádržný systém (CRS)

Kojence a mladší děti je třeba připoutat do vhodného zádržného systému směřujícího dozadu či dopředu, který je nutné správně uchytit k sedadlu. Vždy si přečtěte a dodržujte pokyny k instalaci a používání dodané výrobcem dětského zádržného systému.

VÝSTRAHA

- **Během instalace a používání se vždy řiďte pokyny výrobce dětského zádržného systému.**
- **Své dítě vždy řádně připoutejte v dětském zádržném systému.**
- **Nepoužívejte sedačky pro kojence nebo dětské sedačky, které se „zaháknou“ přes opěradlo, protože v případě nehody nejsou dostatečně bezpečné.**
- **Po nehodě vám doporučujeme, aby dětský zádržný systém, bezpečnostní pásy sedadla, ukotvení ISOFIX a ukotvení top-tether zkontroloval autorizovaný opravce HYUNDAI.**

Volba dětského zádržného systému (CRS)

Při výběru dětského zádržného systému vždy dodržujte tyto pokyny:

- Ujistěte se, že dětský zádržný systém má štítek, jenž potvrzuje, že systém splňuje platné předpisy ve vaší zemi. Dětský zádržný systém je možné instalovat pouze tehdy, pokud byl schválen v souladu s požadavky ECE-R44 nebo ECE-R129.
- Zvolte dětský zádržný systém podle výšky a hmotnosti dítěte. Povinný štítek či příručka k použití tyto informace obvykle obsahují.
- Zvolte dětský zádržný systém, který je vhodný pro sedadlo vozidla, na kterém bude používán.
- Přečtěte si a dodržujte upozornění a pokyny k instalaci a používání dodané s dětským zádržným systémem.

Typy dětských zádržných systémů

Existují tři hlavní typy dětských zádržných systémů: orientované proti směru jízdy, orientované ve směru jízdy a podsedáky.

Jsou klasifikovány podle věku, výšky a hmotnosti dítěte.



Dětský zádržný systém používaný zády ke směru jízdy

Dětský zádržný systém používaný zády ke směru jízdy má sedací plochu pro dítě proti směru jízdy. Postroj přidrží dítě na místě a v případě nehody udrží dítě v dětském zádržném systému a sníží namáhání křehkého krku a páteře.

Všechny děti do jednoho roku věku musí jezdit v dětském zádržném systému používaném zády ke směru jízdy. Existují různé typy dětských zádržných systémů používaných zády ke směru jízdy: dětský zádržný systém pro nemluvnata lze používat pouze proti směru jízdy. Konvertibilní dětské zádržné systémy a systémy 3v1 mají vyšší výškové a hmotnostní omezení pro polohu zády ke směru jízdy, čímž vám umožní přepravovat vaše děti zády ke směru jízdy po delší dobu.

Dětský zádržný systém používejte co nejdéle v poloze proti směru jízdy, dokud vaše dítě splňuje výškové a hmotnostní omezení udávané výrobcem dětského zádržného systému.



Dětský zádržný systém používaný ve směru jízdy

Dětský zádržný systém používaný ve směru jízdy poskytuje ochranu těla vašeho dítěte díky postroji. Poutejte děti v dětském zádržném systému používaném ve směru jízdu pomocí postroje, než dosáhnou horního výškového nebo hmotnostního limitu daného výrobcem dětského zádržného systému.

Jakmile dítě vyroste z dětského zádržného systému používaného ve směru jízdy, je připravené na podsedák.

Podsedáky

Podsedák je dětský zádržný systém určený pro lepší přizpůsobení systému bezpečnostních pásů vozidla. Podsedák upravuje pozici pásu tak, že pevně obepne silnější části těla dítěte. Poutejte děti s využitím podsedáku, dokud nejsou dostatečně velké, aby mohly být připoutány bezpečnostním pásem sedadla.

Při správném vedení bezpečnostní pás vede komfortně přes kyčle, nikoliv přes žaludek. Ramenní pás musí vést přes ramena a hrudník a nikoliv přes krk nebo obličej. Děti menší než 150 cm a lehčí než 36 kg musí být vždy řádně připoutány, aby bylo minimalizováno riziko zranění během nehody, prudkého zastavení nebo náhlého manévru.

Montáž dětského zádržného systému (CRS)



VÝSTRAHA

Před montáží dětského zádržného systému:

Přečtěte si a dodržujte pokyny výrobce dětského zádržného systému.

V důsledku nedodržení upozornění a pokynů se může zvýšit nebezpečí **VÁŽNÉHO** nebo **SMRTELNÉHO ZRANĚNÍ** v případě nehody.



VÝSTRAHA

Pokud opěrka hlavy neumožňuje řádnou montáž dětského zádržného systému, je nutné opěrku hlavy příslušného sedadla nastavit nebo zcela demontovat.

Po výběru správného zádržného systému pro vaše dítě a zkontrolování vhodnosti pro dané sedadlo se řádná instalace skládá ze tří všeobecných kroků:

- **Dětský zádržný systém řádně připevněte k vozidlu.** Všechny dětské zádržné systémy je nutné k vozidlu připevnit pomocí bezpečnostního pásu nebo části bezpečnostního pásu nebo pomocí horního ukotvení ISOFIX (top-tether), ukotvení ISOFIX, případně pomocí podpěrné nohy.

- **Ujistěte, že je dětský zádržný systém pevně připevněn.** Po montáži dětského zádržného systému do vozidla zatlačte sedačku dopředu a ze strany na stranu, abyste se ujistili, že je řádně připevněna k sedadlu. Dětský zádržný systém připevněný bezpečnostním pásem musí být namontován co nejpevněji. Určitý pohyb ze strany na stranu je ovšem možný.

Při montáži dětského zádržného systému nastavte sedadlo a opěradlo (nahoru a dolů, dopředu a dozadu) tak, aby dítě sedělo v dětském zádržném systému pohodlně.

- **Zajistěte dítě v dětském zádržném systému.** Ujistěte se, že je dítě řádně připoutáno v dětském zádržném systému dle pokynů výrobce dětského zádržného systému.



POZOR

Dětský zádržný systém se může v uzavřeném vozidle zahřát na velmi vysokou teplotu. Abyste zabránili popáleninám, zkontrolujte před umístěním dítěte do dětského zádržného systému teplotu dosedací plochy a spon.

Vhodnost jednotlivých sedadel pro dětské zádržné systémy upevňované bezpečnostními pásy a pomocí ISOFIX v souladu s předpisy UN (pro Evropu)

(Informace pro uživatele vozidla a výrobce CRS)

- Ano: Vhodné pro umístění určené kategorie dětského zádržného systému
- Ne: Nevhodné pro umístění určené kategorie dětského zádržného systému
- „-“: Není relevantní
- Tabulka odpovídá vozidlu s levostranným řízením. Kromě sedadla spolujezdce vpředu tabulka platí i pro vozidlo s pravostranným řízením. Kromě sedadla spolujezdce vpředu tabulka platí i pro vozidlo s pravostranným řízením. Pro sedadlo spolujezdce vpředu u vozidla s pravostranným řízením použijte informaci pro sedadlo číslo 3.

Kategorie CRS		Sedadla								
		1	2	3	4	5	6	7	8	9
Univerzální dětský zádržný systém s uchycením bezpečnostním pásem		-	-	Ano ¹⁾ F, R	Ano F, R	Ano F, R	Ano F, R	Ano ²⁾ F, R	-	Ano ²⁾ F, R
Dětský zádržný systém i-size		-	-	Ano F, R	Ano F, R	Ne	Ano F, R	Ne	-	Ne
Dětský zádržný systém ISOFIX pro kojence (tj. dětský zádržný systém pro nemluvněta)	ISOFIX (R1)	-	-	Ano R	Ano R	Ne	Ano R	Ne	-	Ne
Brašna na přenášení dítěte (bočně směřující dětský zádržný systém ISOFIX)	ISOFIX (L1, L2)	-	-	Ne	Ne	Ne	Ne	Ne	-	Ne
Dětský zádržný systém ISOFIX pro batole – malý	ISOFIX (F2,F2X,R2,R2X)	-	-	Ano F, R	Ano F, R	Ne	Ano F, R	Ne	-	Ne
Dětský zádržný systém ISOFIX pro batole – velký* (*: ne podsedáky)	ISOFIX (F3, R3)	-	-	Ano F, R	Ano F, R	Ne	Ano F, R	Ne	-	Ne
Podsedák – zúžená šířka	ISO CRF: B2	-	-	Ano	Ano	Ne	Ano	Ne	-	Ne
Podsedák – plná šířka	ISO CRF: B3	-	-	Ne	Ne	Ne	Ne	Ne	-	Ne

* F: Orientovaný ve směru jízdy, R: Orientovaný proti směru jízdy

Poznámka 1): Opěradlo nebo sedadlo byste měli nastavit do vhodné polohy „pumpováním“ páčkou (je-li ve výbavě).

Poznámka 2): Sedadla (číslo 7,9) nejsou vhodná pro instalaci dětského zádržného systému s podpěrnou nohou.

Při instalaci CRS na sedadlo (číslo 7, 9) musí být sedadlo 2. řady posunuto dopředu, aby byla instalace možná a bez interferencí.

Číslo sedadla	Pozice ve vozidle	Poznámka
1	Vpředu vlevo	
2	Vpředu uprostřed	
3	Vpředu vpravo	
4	2. řada vlevo	
5	2. řada uprostřed	
6	2. řada vpravo	
7	3. řada vlevo	
8	3. řada uprostřed	
9	3. řada vpravo	

OTM038094L



VÝSTRAHA

- Dětský zádržný systém orientovaný proti směru jízdy nikdy nemontujte na sedadlo spolujezdce, pokud není vypnutý airbag spolujezdce.
- Před použitím polouniverzálních dětských zádržných systémů nebo dětských zádržných systémů určených pro konkrétní vozidla (s ukotvením ISOFIX nebo uchycením bezpečnostním pásem) si nejprve ověřte seznam vozidel uvedený v příručce k dětskému zádržnému systému.
- Pokud je dětský zádržný systém z důvodu hlavové opěrky nestabilní, doporučuje se hlavovou opěrku odstranit.

Doporučené dětské zádržné systémy

Hmotnostní skupina	Název	Výrobce	Typ uchycení	ECE-R44/R129 Číslo schválení
Skupina 0 +	Cabriofix a Familyfix	Maxi Cosi	ISOFIX	E4 04443907
Skupina I	Duo Plus	Britax Römer	ISOFIX a popruh top-tether	E1 04301133
Skupina II	KidFix II XP	Britax Römer	ISOFIX a bezpečnostní pás vozidla	E1 04301323
Skupina III	Dream	Nania/OSANN	Bezpečnostní pás vozidla	E2 04 03011

Informace výrobce dětského zádržného systému

Maxi Cosi Cabriofix a Familyfix <http://www.maxi-cosi.com>

Britax Römer <http://www.britax.com>

Osann <https://www.osann.de>

Ukotvení ISOFIX a ukotvení top-tether (systém ukotvení ISOFIX) pro děti

Systém ISOFIX ukotvuje dětský zádržný systém během jízdy i během případné nehody. Tento systém je určen k usnadnění montáže dětského zádržného systému a omezení možnosti nesprávné montáže dětského zádržného systému. Systém ISOFIX využívá ukotvení ve vozidle a úchyty dětského zádržného systému. Systém ISOFIX eliminuje potřebu používat k připevnění dětského zádržného systému na zadní sedadla bezpečnostní pásy.

Ukotvení ISOFIX jsou kovové tyče integrované ve vozidle. Každé sedadlo ISOFIX má dvě dolní ukotvení, která se spojí s upevňovacími součástmi dětského zádržného systému.

Pro používání systému ISOFIX ve vašem vozidle musíte mít dětský zádržný systém s upevňovacími součástmi ISOFIX.

Výrobce dětského zádržného systému vám poskytne pokyny k používání dětského zádržného systému s ukotveními ISOFIX.

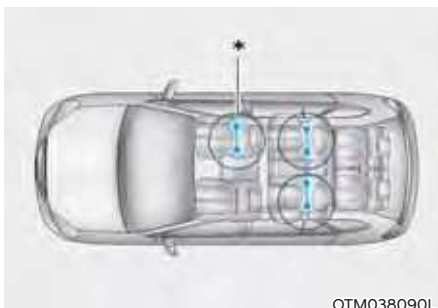

*: je-li ve výbavě



Ukotvení ISOFIX jsou umístěna na pravém a levém vnějším zadním sedadle. Ukotvení ISOFIX jsou také instalována na pravém vnějším sedadle spolujezdce. (Je-li ve výbavě) Jejich umístění je uvedeno na obrázku.



VÝSTRAHA

Nepokoušejte se montovat dětský zádržný systém pomocí ukotvení ISOFIX na prostřední zadní sedadlo. Toto sedadlo není vybaveno ukotveními ISOFIX. V důsledku používání ukotvení vnějších sedadel pro montáž dětského zádržného systému na prostřední zadní sedadlo může dojít k poškození ukotvení.



[A]: Indikátor polohy ukotvení ISOFIX
(Typ A- , Typ B- )

[B]: Ukotvení ISOFIX

Ukotvení ISOFIX se nacházejí mezi opěradlem a sedákem levého a pravého vnějšího zadního sedadla a jsou označeny symboly.

Ukotvení ISOFIX se navíc nacházejí mezi sedadlem a sedákem vnějšího zadního sedadla spolujezdce. (je-li ve výbavě)

Zajištění dětského zadržného systému pomocí „systému ukotvení ISOFIX“

Pro montáž dětského zadržného systému i-Size nebo dětského zadržného systému kompatibilního s ISOFIX na jednom ze zadních vnějších sedadel nebo vnějším sedadle spolujezdce (je-li ve výbavě):

1. Zámek bezpečnostního pásu oddalte od ukotvení ISOFIX.
2. Odstraňte z ukotvení všechny předměty, které by mohly bránit bezpečnému spojení dětského zadržného systému a ukotvení ISOFIX.
3. Umístěte dětský zadržný systém na sedadlo vozidla, poté sedačku připevněte k ukotvení ISOFIX v souladu s pokyny výrobce dětského zadržného systému.
4. Pro řádnou montáž a připojení upevňovací částí dětského zadržného systému k ukotvení ISOFIX se řiďte pokyny výrobce dětského zadržného systému.

VÝSTRAHA

Při používání systému ISOFIX dodržujte následující opatření:

- Přčtete si a dodržujte všechny pokyny k montáži dodané s vaším dětským zádržným systémem.
- Aby dítě nemohlo zachytit nenavínuté bezpečnostní pásy, zapněte všechny nepoužívané zadní bezpečnostní pásy a naviňte tkaninu bezpečnostního pásu za dítětem. Děti mohou být uškrceny, když se jim kolem krku omotá bezpečnostní pás a utáhne se.
- K ukotvení NIKDY nepřipevňujte více než jeden dětský zádržný systém. Může to způsobit uvolnění či zlomení ukotvení nebo úchytu.
- Po nehodě vždy nechte systém ISOFIX zkontrolovat u svého autorizovaného opravce. V důsledku nehody se může poškodit systém ISOFIX a dětský zádržný systém nemusí správně fungovat.

Zajištění dětského zádržného systému pomocí „systému ukotvení top-tether“



Ukotvení top-tether pro dětský zádržný systém jsou umístěna v zadní části opěradel a v zadní části opěradla spolujezdce (je-li ve výbavě).



1. Ved'te popruh top-tether dětského zádržného systému přes opěradlo. Pro umístění popruhu top-tether si prosím přečtete a dodržuje pokyny výrobce dětského zádržného systému.
2. Popruh top-tether zajistěte v ukotvení top-tether, poté popruh top-tether napněte dle pokynů výrobce vašeho dětského zádržného systému, čímž připevníte dětský zádržný systém k sedadlu.

VÝSTRAHA

Při montáži systému top-tether se řiďte následujícími upozorněními:

- Přečtete si a dodržujte všechny pokyny k montáži dodané s vaším dětským zádržným systémem.
- K ukotvení ISOFIX top-tether **NIKDY** nepřipevňujte více než jeden dětský zádržný systém. Může to způsobit uvolnění či zlomení ukotvení nebo úchytu.
- Popruh top-tether nepřipevňujte k ničemu jinému než k příslušnému ukotvení top-tether. Při přichycení k jinému bodu nemusí úchyt správně fungovat.
- Ukotvení pro dětský zádržný systém jsou dimenzována pouze na namáhání způsobené správně nainstalovaným dětským zádržným systémem.
Za žádných okolností se nesmějí používat pro bezpečnostní pásy či úchyty pro dospělé ani pro připevňování předmětů či jiného vybavení ve vozidle.

Zajištění dětského zádržného systému pomocí tříbodového bezpečnostního pásu

Pokud nepoužíváte systém ISOFIX, musí být všechny dětské zádržné systémy připevněny k zadnímu sedadlu pomocí spodní části tříbodového bezpečnostního pásu.



Montáž dětského zádržného systému pomocí tříbodového bezpečnostního pásu

Pro montáž dětského zádržného systému na zadní sedadla postupujte následovně:

1. Umístěte dětský zádržný systém na zadní sedadlo a vedte tříbodový bezpečnostní pás okolo dětského zádržného systému nebo skrz něj podle pokynů výrobce zádržného systému. Ujistěte se, že bezpečnostní pás není překroucený.

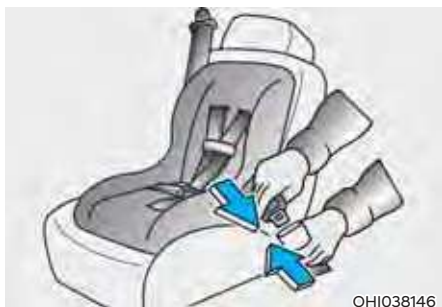

2. Vložte sponu tříbodového bezpečnostního pásu do zámku. Musí být slyšet „cvaknutí“.

i Informace

Umístěte uvolňovací tlačítko tak, aby bylo v naléhavém případě snadno dostupné.



3. Odstraňte maximum vůle z bezpečnostního pásu zatlačením dětského zádržného systému dolů a navinutím bezpečnostního pásu zpět do navíječe.
4. Zatáhněte a zatlačte dětský zádržný systém, abyste zkontrolovali, že ho bezpečnostní pás pevně přidržuje na místě.

Jestliže váš výrobce zádržného systému doporučuje používat spolu s tříbodovým bezpečnostním pásem popruh top-tether, viz stranu 3-46.

Pro demontáž dětského zádržného systému stiskněte uvolňovací tlačítko na zámku a poté tříbodový bezpečnostní pás vytáhněte z dětského zádržného systému a nechte ho zcela navinout do navíječe.

AIRBAG – PŘÍDAVNÝ ZÁDRŽNÝ SYSTÉM

■ Levostranné řízení

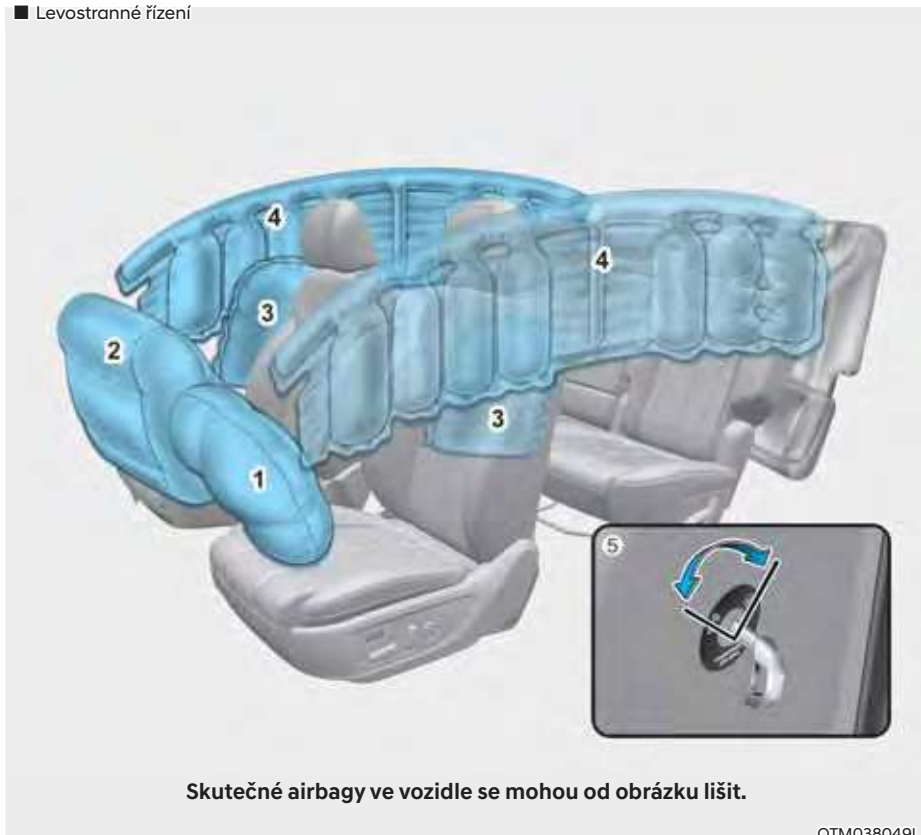

Skutečné airbagy ve vozidle se mohou od obrázku lišit.

OTM038049L

1. Čelní airbag řidiče
2. Čelní airbag spolujezdce
3. Boční airbag*

4. Hlavový airbag*
5. Vypínač airbagu spolujezdce vpředu*

*: je-li ve výbavě

■ Pravostranné řízení

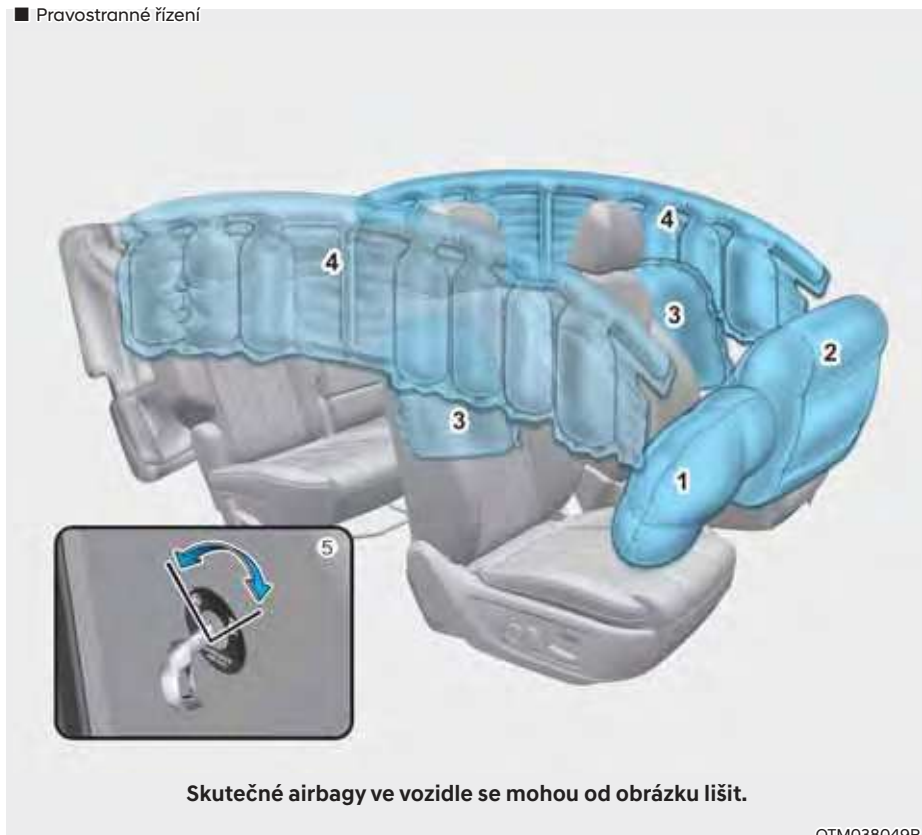

1. Čelní airbag řidiče
2. Čelní airbag spolujezdce
3. Boční airbag*
4. Hlavový airbag *

5. Vypínač airbagu spolujezdce vpředu*

*: je-li ve výbavě

Vozidla jsou vybavena přídatným systémem airbagů pro sedadlo řidiče a sedadla spolujezdce.

Čelní airbasy tvoří doplněk k tříbodovým bezpečnostním pásům. Aby tyto airbasy cestující chránily, je nutné se za jízdy vždy připoutat.

Pojedete-li nepřipoutaní, můžete při nehodě utrpět závažné či smrtelné zranění. Airbasy tvoří doplněk bezpečnostních pásů, ale nejsou jejich náhradou. Airbasy se rovněž nerozvinou při každé nehodě. Při určitých nehodách vás ochrání pouze bezpečnostní pásy.



VÝSTRAHA

BEZPEČNOSTNÍ OPATŘENÍ PRO AIRBAGY

VŽDY používejte bezpečnostní pásy a dětské zádržné systémy – při každé cestě, vždy a všichni! I s airbasy může dojít k závažnému poranění nebo úmrtí při srážce, pokud při rozvinutí airbagu nejste správně připoutáni nebo nemáte pásy zapnuté vůbec.

NIKDY neumísťujte dítě do dětského zádržného systému nebo na podsedák instalovaný na sedadle spolujezdce, pokud není vypnutý airbag.

Rozvíjející se airbag může malé dítě zasáhnout velkou silou a způsobit mu závažné či smrtelné zranění.

Dítě menší než 150 cm a lehčí než 36 kg vždy posad'te na zadní sedadlo. Je to nejbezpečnější místo pro cestování pro děti v každém věku. Pokud dítě větší než 150 cm a těžší než 36 kg musí sedět na předním sedadle, musí být řádně připoutané a sedadlo by mělo být posunuto co nejdále dozadu.

Všichni cestující by měli sedět vzpřímeně s opěradlem ve vzpřímené poloze, uprostřed sedáku se zapnutým bezpečnostním pásem, pohodlně nataženýma nohama a chodidly na podlaze, dokud není vozidlo zaparkováno a vypnuto. Pokud není cestující během nehody na svém místě, může ho rychle se rozvíjející airbag vážně či smrtelně zranit.

Ani řidič ani cestující ve vozidle by neměli sedět nebo se naklánět příliš blízko k airbagům, ke dveřím či ke středové konzole.

Posuňte si sedadlo co nejdále od čelních airbagů směrem dozadu, ale stále přitom zachovávejte kontrolu nad vozidlem.

Kde jsou airbagy?

Čelní airbag řidiče a spolujezdce



Vaše vozidlo je vybaveno přidavným zádržným systémem (SRS) a tříbodovými pásy na sedadle řidiče i spolujezdce.

Systém SRS se skládá z airbagů, které se nalézají uprostřed volantu, v dolní boční nárazové ploše u řidiče pod volantem a na straně předního spolucestujícího v předním panelu nad odkládací schránkou.

Airbagy jsou označeny nápisem „AIR BAG“ vyraženým na krytu.

Účelem systému SRS je poskytovat řidiči a/nebo spolujezdci dodatečnou ochranu nad rámec ochrany zajišťované bezpečnostními pásy v případě dostatečně silného čelního nárazu.

VÝSTRAHA

Pro snížení nebezpečí závažného zranění nebo smrti rozvíjícím se čelním airbagem dodržujte následující opatření:

- Za všech okolností musí mít cestující ve vozidle zapnuté bezpečnostní pásy, což jim pomáhá sedět ve správné poloze.
- Posuňte si sedadlo co nejdále od čelních airbagů směrem dozadu, ale stále přitom zachovávejte kontrolu nad vozidlem.
- Nikdy se nenaklánějte ke dveřím či ke středové konzole.
- Nedovoďte spolujezdci, aby pokládal nohy na přístrojovou desku.
- Na moduly airbagů ve volantu, v přístrojové desce, čelním okně a v panelu nad schránkou před spolujezdcem ani do jejich blízkosti se nesmějí umísťovat žádné předměty (jako kryt palubní desky, držák mobilních telefonů, držák nápojů, osvěžovač nebo štítky). Podobné předměty mohou způsobit zranění, pokud vozidlo narazí takovou silou, že dojde k rozvinutí airbagů.
- Na čelní okno ani na vnitřní zpětné zrcátko neupevňujte žádné předměty.



©TMM038095L

Vypínač airbagu předního spolujezdce (je-li ve výbavě)

Smyslem je vypnutí čelního airbagu spolujezdce, aby bylo možné převážet osoby, u nichž je zvýšené riziko zranění airbagem kvůli jejich věku, velikosti nebo zdravotnímu stavu.



©TMM030086L

Pro vypnutí čelního airbagu spolujezdce:

Zasuňte klíček nebo podobný pevný předmět do spínače vypnutí/zapnutí čelního airbagu spolujezdce a otočte ho do polohy OFF (vypnuto). Kontrolka vypnutí airbagu spolujezdce (☒) se rozsvítí a zůstane svítit, dokud nebude čelní airbag spolujezdce znovu aktivován.



©TMM030087L

Opětovné zapnutí airbagu předního spolujezdce:

Zasuňte klíček nebo podobný pevný předmět do spínače vypnutí/zapnutí čelního airbagu spolujezdce a otočte ho do polohy ON (zapnuto). Rozsvítí se kontrolka zapnutí airbagu spolujezdce (☒).

i Informace



Kontrolka zapnutí/vypnutí čelního airbagu spolujezdce svítí cca 4 sekundy po zapnutí zapalování.

VÝSTRAHA

Nikdy nedovolte, aby dospělý cestující seděl na předním sedadle, pokud svítí kontrolka vypnutí čelního airbagu spolujezdce. Když svítí kontrolka vypnutí airbagu, airbag se při srážce nerozvine. Zapněte čelní airbag spolujezdce nebo nechte spolujezdce, ať si sedne na zadní sedadlo.

VÝSTRAHA

Pokud vypínač čelního airbagu spolujezdce nefunguje, může dojít k následujícím situacím:

- Varovná kontrolka airbagů () ve sdruženém přístroji se rozsvítí.
- Kontrolka vypnutí čelního airbagu spolujezdce () nebude svítit a rozsvítí se kontrolka zapnutí (). Čelní airbag spolu jezdce se v případě srážky vpředu rozvine, i když je spínač čelního airbagu spolujezdce v poloze OFF.
- Doporučujeme nechat spínač čelního airbagu spolujezdce a systém airbagů SRS co nejdříve zkontrolovat u autorizovaného opravce HYUNDAI.

Boční airbagy (jsou-li ve výbavě)



Vaše vozidlo je u obou předních sedadel vybaveno bočním airbagem. Účelem bočních airbagů je poskytovat řidiči a nebo spolujezdci dodatečnou ochranu k ochraně zajišťované bezpečnostními pásy.

Boční airbagy jsou navrženy tak, aby se rozvinuly v případě určitých nárazů z boku v závislosti na intenzitě, úhlu, rychlosti a místě nárazu.

Boční airbagy na obou stranách vozidla jsou určeny k rozvinutí, pokud snímač převrácení detekuje převrácení vozidla (je-li ve výbavě snímač převrácení).

Boční airbagy se nerozvinou při všech typech bočních srážek či převrácení.



VÝSTRAHA

Pro snížení nebezpečí závažného zranění nebo úmrtí kvůli rozvinujícímu se bočnímu airbagu a přednímu středovému airbagu dodržujte následující opatření:

- Za všech okolností musí mít cestující ve vozidle zapnuté bezpečnostní pásy, což jim pomáhá sedět ve správné poloze.
- Nedovolte cestujícím, aby se hlavou nebo částí svého těla nakláněli směrem ke dveřím, pokládali ruce na dveře, vystřikovali ruce z okna nebo dávali předměty mezi dveře a sedadla.
- Držte volant za jeho okraj rukama v poloze 9 a 3 hodiny, což minimalizuje nebezpečí zranění paží a rukou.
- Nepoužívejte dodatečné potahy sedadel. Mohou snížit účinnost systému nebo jej kompletně zablokovat.
- Nevěste na věšák jiné předměty než oděvy. V případě nehody může dojít k poškození vozidla nebo ke zranění osob, zejména při rozvinutí airbagu.
- Na airbag nebo mezi airbag a tělo neumísťujte žádné předměty. Neupevňujte také žádné předměty do oblasti rozvinutí airbagu, jako dveře, boční okno, přední a zadní sloupek.
- Nepokládejte žádné předměty mezi dveře a sedadlo. V případě rozvinutí bočního airbagu se z nich mohou stát nebezpečné projektily.
- Neinstalujte na boční airbagy či do jejich blízkosti žádné příslušenství.
- Dbejte na to, aby nedošlo k úderu do dveří, když je tlačítko start/stop motoru v poloze ON nebo START. Mohlo by to způsobit rozvinutí bočních airbagů.
- Dojde-li k poškození sedadla nebo potahu sedadla, doporučujeme vám nechat provést opravu u autorizovaného opravce HYUNDAI.

Hlavové airbagy (jsou-li ve výbavě)



©TM030031

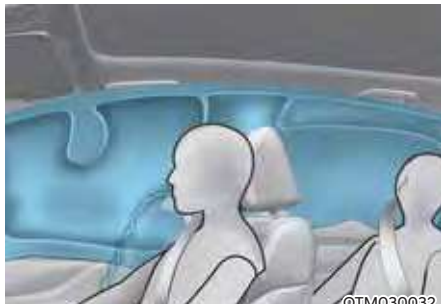

©TM030032

Hlavové airbagy jsou umístěny na obou stranách podél střešních profilů nad předními a zadními dveřmi.

Jsou konstruovány tak, aby pomáhaly chránit hlavy cestujících na předních sedadlech a cestujících na zadních vnějších sedadlech při určitých bočních nárazech do vozidla.

Hlavové airbagy jsou navrženy tak, aby se rozvinuly v případě určitých nárazů z boku v závislosti na intenzitě srážky, úhlu, rychlosti a nárazu.

U vozidel vybavených snímačem převrácení se mohou boční a hlavové airbagy i předpínače na obou stranách vozidla aktivovat, dojde-li k převrácení nebo hrozí-li převrácení vozidla.

Hlavové airbagy se nerozvinou při všech typech bočních srážek či převrácení.



VÝSTRAHA

Pro snížení nebezpečí závažného zranění nebo smrti kvůli aktivujícímu se hlavovému airbagu dodržujte následující opatření:

- Za všech okolností musí mít cestující zapnuté bezpečnostní pásy, což jim pomáhá sedět ve správné poloze.
- Dětský zádržný systém řádně zajistěte co nejdále od dveří.
- Neumísťujte žádné předměty nad airbag. Neupevňujte také žádné předměty do oblastí rozvinutí airbagu, jako jsou dveře, boční okno, přední a zadní sloupek, postranní střešní profil.
- Nezavěšujte na věšák nic jiného než oblečení, především ne tvrdé nebo křehké předměty.

V případě nehody mohou poškodit vozidlo nebo zranit cestující.

- Nedovolte cestujícím, aby se hlavou nebo částí svého těla nakláněli směrem ke dveřím, pokládali ruce na dveře, vystrkovali ruce z okna nebo dávali předměty mezi dveře a sedadla.
- Neotevírejte ani neopravujte boční hlavové airbagy.

Jak systém airbagů funguje?

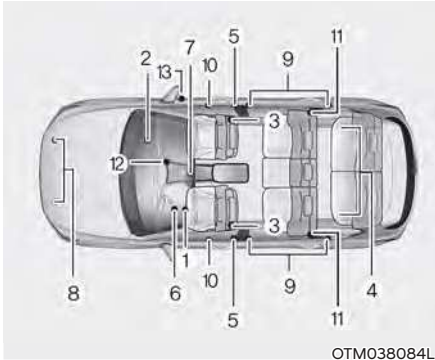

Přídavný zádržný systém SRS se skládá z následujících částí:

- (1) Modul čelního airbagu řidiče
- (2) Modul čelního airbagu spolujezdce
- (3) Moduly bočních airbagů
- (4) Moduly hlavových airbagů
- (5) Předpínač v navíjecím modulu
- (6) Varovná kontrolka airbagu
- (7) Řídicí modul SRS (SRSCM) / snímač převrácení
- (8) Snímače čelního nárazu
- (9) Snímače bočního nárazu
- (10) Snímače boční síly
- (11) Zadní předpínač v navíjecím modulu (je-li ve výbavě)
- (12) Kontrolka vypnutí čelního airbagu spolujezdce (pouze pro sedadlo spolujezdce)
- (13) Vypínač airbagu spolujezdce

SRSCM neustále monitoruje všechny komponenty SRS, když je spínač zapalování v poloze ON, aby určil, zda je síla nárazu dostatečně silná pro rozvinutí airbagu nebo aktivaci předpínače bezpečnostního pásu sedadla.



Varovná kontrolka SRS

Varovná kontrolka systému airbagů SRS na přístrojové desce zobrazí symbol airbagu, který vidíte na ilustraci. Systém kontroluje, zda není porucha v elektrickém systému airbagů. Kontrolka indikuje, že v systému airbagů patrně došlo k potížím, což může zahrnovat i boční a hlavové airbagy, které slouží k ochraně při převrácení (je-li vozidlo vybaveno snímačem převrácení).



VÝSTRAHA

Má-li v systém SRS poruchu, nemusí se airbag při nehodě rozvinout, což zvyšuje nebezpečí závažného zranění nebo úmrtí.

Pokud dojde k jakékoliv z následujících situací, systém SRS nefunguje správně:

- Kontrolka se nerozsvítí zhruba tři až šest sekund po přepnutí tlačítka start/stop motoru do polohy ON.
- Kontrolka nezhasne po uplynutí přibližně tří až šesti sekund po rozsvícení.
- Kontrolka se rozsvítí během jízdy.
- Kontrolka bliká při zapnutém motoru.

Pokud došlo k některé z uvedených situací, doporučujeme nechat systém SRS co nejdříve zkontrolovat u autorizovaného opravce HYUNDAI.

V průběhu střední až prudké srážky detekují čidla rychlost zpomalování vozidla. Je-li zpomalování dostatečně rychlé, řídicí jednotka rozvine čelní airbagy ve správný okamžik a s potřebnou silou.

Čelní airbagy pomáhají chránit řidiče a spolujezdcé tím, že reagují na čelní srážky, při nichž samotné bezpečnostní pásy nemohou poskytnout dostatečnou ochranu. Je-li nutno, poskytnou ochranu v případě boční srážky či převrácení také boční airbagy, které chrání boční část těla.

- Airbagy se aktivují (jsou připraveny se rozvinout v případě potřeby), když je spínač zapalování v poloze ON nebo přibližně po dobu 3 minut po vypnutí zapalování.
- Airbagy se rozvinou v případě určitého typu čelní nebo boční srážky a chrání cestující před závažným zraněním.
- Neexistuje konkrétní rychlost, při níž se airbagy naplní. Obecně platí, že airbagy se plní v závislosti na závažnosti a směru srážky. Tyto dva faktory určují, zdali snímače vydají signál pro naplnění airbagů.
- Rozvinutí airbagu závisí na množství faktorů včetně rychlosti vozidla, úhlu nárazu a pevnosti vozidel nebo objektů, do kterých vaše vozidlo narazilo. Určující faktory se neomezují pouze na výše uvedené.
- Čelní airbagy se okamžitě zcela naplní a vypustí. Je pro vás prakticky nemožné, abyste viděli, jak se airbagy rozvíjejí během nehody. Mnohem pravděpodobnější je, že po srážce uvidíte jen splasklé airbagy visící ze svých úložných prostorů.

- Kromě rozvinutí v případě vážné čelní srážky se ve vozidle vybaveném snímačem převrácení rozvinou také boční a hlavové airbagy – v případě že systém detekuje převrácení vozidla.

Když dojde k detekci převrácení, hlavové airbagy zůstanou naplněné delší dobu a poskytují ochranu před vymrštěním z vozidla, především ve spojení s bezpečnostními pásy (je-li ve výbavě snímač převrácení).

- Aby mohly airbagy poskytovat ochranu, musí se rozvinout velmi rychle. Plnění airbagu trvá extrémně krátkou dobu, během níž se musí naplnit v prostoru mezi cestujícím a konstrukcí vozidla – dřív, než cestující narazí na konstrukci. Tato rychlost plnění snižuje nebezpečí vážného nebo smrtelného zranění a je to jedna ze základních vlastností airbagu.

Při rychlém rozvinutí airbagů může však také dojít ke zraněním, která mohou zahrnovat odřenininy tváře, podlitiny a zlomeniny kostí, protože rychlost plnění znamená také rozvinutí o velké síle.

- Za určitých okolností může při kontaktu s airbagem dojít i ke smrtelnému zranění, zvláště pokud cestující sedí příliš blízko k airbagu.

Lze učinit kroky, které sniží nebezpečí zranění rozvíjejícím se airbagem. Největším rizikem je sedět příliš blízko k airbagu. Airbag potřebuje pro rozvinutí prostor. Doporučuje se, aby řidič seděl co nejdále od středu volantu, ale zároveň si uchoval kontrolu nad vozidlem.

■ Čelní airbag řidiče (1)



ODN8039077L

Pokud elektronický systém SRSCM detekuje dostatečně silný náraz do čelní části vozidla, automaticky aktivuje čelní airbagy.

■ Čelní airbag řidiče (2)



ODN8039078L

Při nafukování airbagů se kryty modulů airbagů začnou oddělovat díky rozpínajícím se vzduchovým vakům. Po úplném oddělení krytů se dosáhne plného rozvinutí airbagů.

Plně rozvinutý airbag v kombinaci se správně použitými bezpečnostními pásy, které zpomalují pohyb řidiče a spolujezdce vpřed, snižují riziko poranění hlavy a hrudníku.

■ Čelní airbag řidiče (3)



ODN8039079L

■ Čelní airbag spolujezdce



ODN8039080L

Po naplnění se airbag okamžitě začne vypouštět, takže řidič stále vidí dopředu a může řídit a obsluhovat ovládací prvky.



VÝSTRAHA

Aby se z předmětů při rozvinutí airbagu spolujezdce nestaly nebezpečné projektily:

- **Nepokládejte na panel nad schránkou před spolujezdcem do míst, kde je airbag spolujezdce, žádné předměty (držák nápojů, držák na CD, nálepky atd.).**
- **Neumísťujte do blízkosti sdruženého přístroje nebo na povrch přístrojové desky nádobku s osvěžovačem vzduchu.**

Co se stane po rozvinutí airbagů

Po čelní nebo boční srážce se airbag velmi rychle vypustí. Rozvinutí airbagu nebrání řidiči ve výhledu dopředu ani v řízení. Hlavové airbagy mohou po rozvinutí zůstat určitou dobu částečně naplněné.



VÝSTRAHA

Po rozvinutí airbagu postupujte následujícím způsobem:

- **Co nejdříve po nárazu otevřete okna a dveře, aby se zkrátilo působení kouře a prachu uvolněných při rozvinutí airbagu.**
- **Nedotýkejte se ihned po rozvinutí airbagu vnitřních součástí prostoru, kde byl airbag uložen. Součásti, které přicházejí do kontaktu s plnicím se airbagem, mohou být velmi horké.**
- **Zasaženou kůži vždy pečlivě omyjte studenou vodou a jemným mýdlem.**
- **Doporučujeme nechat airbag ihned po rozvinutí vyměnit u autorizovaného opravce HYUNDAI. Airbagy jsou jednorázové.**

Hluk a kouř z rozvinujícího se airbagu

Když se airbagy plní, dělají velký hluk a zanechávají ve vzduchu v interiéru vozidla kouř a prach. To je normální a je to důsledek zážehu nálože v airbagu. Po rozvinutí airbagu můžete mít z důvodu kontaktu hrudníku s bezpečnostním pásem i airbagem určité potíže s dýcháním, stejně jako v důsledku vdechnutí kouře a prachu. Prach může u některých lidí zhoršit projevy astmatu. Pociťujete-li po rozvinutí airbagů dýchací obtíže, ihned vyhledejte lékařskou pomoc.

I když kouř ani prach nejsou toxické, mohou způsobit podráždění kůže, očí, nosu, hrdla atd. V takovém případě se ihned umyjte a opláchněte studenou vodou, a pokud syndromy přetrvávají, vyhledejte lékařskou pomoc.

Dětský zádržný systém neinstalujte na sedadlo spolujezdce

■ Typ A



OHI038169L

■ Typ B



OHI038170L

Dětský zádržný systém nikdy nemontujte na sedadlo spolujezdce, pokud není vypnutý airbag.



VÝSTRAHA

Dětský zádržný systém používaný proti směru jízdy **NIKDY** nepoužívejte na sedadle, které je vpředu chráněno **AKTIVNÍM AIRBAGEM**, neboť hrozí **VÁŽNÉ** nebo dokonce **SMRTELNÉ ZRANĚNÍ** dítěte.

Proč se při srážce můj airbag nerozvinul?

Je několik typů srážek, při kterých by airbag patrně neposkytl dodatečnou ochranu. Ty zahrnují nárazy zezadu, třetí nebo čtvrtou nehodu v řetězové nehodě, stejně jako nárazy při nízkých rychlostech. Míra poškození vozidla ukazuje pouze na absorpci energie při nárazu, není ukazatelem, zda se měl rozvinout airbag či nikoli.

Snímače srážky systému airbagů



VÝSTRAHA

Aby se snížilo nebezpečí nečekaného rozvinutí airbagu a závažného poranění či smrti:

- Vyvarujte se přímých úderů a zabraňte úderům předměty do míst, kde jsou airbagy nebo snímače.
- Neprovádějte údržbu v oblasti snímačů airbagů nebo v jejich okolí. Pokud se změni poloha nebo úhel snímačů, mohou se airbagy rozvinout i v situaci, kdy by se rozvinout neměly, nebo se nemusí naopak rozvinout v situaci, kdy je to potřeba.
- Instalace chráničů nárazníků s jinými než originálními díly Hyundai nebo neekvivalentní díly může negativně ovlivnit spolehlivost systému airbagů v okamžiku srážky.

Pro zajištění správné funkce systému airbagů doporučujeme vyměnit nárazník za originální díl **HYUNDAI** nebo ekvivalent (originálního dílu) určený pro vaše vozidlo.

- Při tažení vozidla přepněte tlačítko start/stop motoru do polohy **OFF** nebo **ACC** a počkejte 3 minuty, aby nedošlo k náhodnému rozvinutí airbagů.
- Doporučujeme přenechat veškeré opravy airbagů autorizovanému opravci **HYUNDAI**.



1. Řídicí modul SRS / snímač převrácení (je-li ve výbavě)
2. Přední snímač nárazu
3. Snímač bočního nárazu (tlakový)

4. Snímač bočního nárazu (akcelerace)
5. Snímač bočního nárazu (akcelerace)

Podmínky pro naplnění airbagu



©TMH030002

Čelní airbagy

Čelní airbagy jsou navrženy tak, aby se rozvinuly při čelním nárazu v závislosti na jeho závažnosti.



©TM030013



©TM030033

Boční a hlavové airbagy

Boční a hlavové airbagy se rozvinou, když boční senzory detekují srážku, a rozvinutí závisí na závažnosti, rychlosti a úhlu srážky.

Ačkoliv jsou čelní airbagy řidiče a spolujezdce vpředu určeny pro rozvinutí při čelních nárazech, mohou se rozvinout i při jiných typech kolizí, pokud snímače nárazu detekují náraz dostatečné intenzity. Boční a hlavové airbagy jsou určeny k rozvinutí při bočních nárazech, ale mohou se rozvinout i během jiných kolizí, pokud snímače bočního nárazu detekují náraz dostatečné intenzity.

Boční a hlavové airbagy jsou rovněž určeny k rozvinutí, když snímač převrácení detekuje převrácení (je-li ve výbavě snímač převrácení).

Pokud dojde k nárazu do podvozku v důsledku nerovnosti nebo předmětů na nekvalitní silnici, mohou se rozvinout airbagy. Po neupravených cestách nebo vozovkách, které nejsou určeny pro provoz vozidel, jezděte opatrně, abyste předešli nechtěnému naplnění airbagů.

Podmínky pro nenaplnění airbagu



Při určitých srážkách při pomalé rychlosti se airbagy nemusí rozvinout. Airbagy jsou navrženy tak, aby se v podobných případech nerozvinuly, protože by nezvýšily ochranný účinek bezpečnostních pásů.



Čelní airbagy se nerozvinou při zadním nárazu, protože cestující se silou nárazu posouvají dozadu. V tomto případě by naplněné airbagy neposkytly další ochranný účinek.



Čelní airbagy se nemusí naplnit při bočním nárazu, protože cestující se pohybují směrem k nárazu, takže naplnění čelního airbagu by neznamenal zvýšení ochrany cestujících.

Boční a hlavové airbagy a přední středový airbag se mohou rozvinout v závislosti na závažnosti srážky.



Při nárazu pod určitým úhlem mohou síly nárazu směřovat cestující ve směru, kde by airbagy neposkytly další ochranu, takže snímače nemusí rozvinout žádné airbagy.



OTM030018

Před nárazem řidiči často prudce brzdí. Takové prudké brzdění snižuje přední část vozidla, takže vozidlo může vjet pod vozidlo s větší světlou výškou. Při tomto podjetí se airbagy nemusí rozvinout, protože zpomalení detekované snímači může být při tomto podjetí výrazně nižší.



OTM030041

Čelní airbagy se nemusí rozvinout při převrácení vozidla, protože jejich rozvinutí by cestujícím neposkytlo lepší ochranu.

i Informace

- Vozidla vybavená snímačem převrácení Boční a hlavové airbagy se mohou rozvinout při převrácení vozidla, když snímač převrácení detekuje převrácení.
- Vozidla nevybavená snímačem převrácení Boční a/nebo hlavové airbagy, pokud jsou ve výbavě, se mohou rozvinout, když se vozidlo převrátí po bočním nárazu.



OTMH030004

Airbagy se nemusí rozvinout, pokud se vozidlo střetne s objekty, jako jsou sloupy nebo stromy, kde je bod nárazu koncentrován v jedné oblasti a energii nárazu pohltí konstrukce vozidla.

Péče o systém SRS

Systém SRS je v podstatě bezúdržbový a neobsahuje tedy žádné díly, na kterých byste mohli sami provádět bezpečnou údržbu. Jestliže se při přepnutí tlačítka start/stop motoru do polohy ON nerozsvítí varovná kontrolka systému airbagů SRS nebo svítí trvale, je potřeba nechat systém ihned zkontrolovat u autorizovaného opravce HYUNDAI.

Doporučujeme přenechat veškeré práce na systému SRS, jako je montáž, demontáž, opravy či jakékoli práce na volantu, panelu u spolujezdce, předních sedadlech a střešních profilech, autorizovanému opravci HYUNDAI. Nesprávné zacházení se systémem SRS může vést k závažnému poranění osob.



VÝSTRAHA

Aby nemohlo dojít k závažnému nebo smrtelnému zranění, dodržujte následující opatření:

- **Nepokoušejte se upravovat nebo odpojovat komponenty či kabeláž systému SRS, na kryty nedávejte žádné nalepovací dekorace a neupravujte konstrukci vozidla.**
- **Na moduly airbagů ve volantu, v přístrojové desce a v panelu spolujezdce nad schránkou před spolujezdcem ani do jejich blízkosti nepokládejte žádné předměty.**
- **Kryty airbagů čistěte měkkým hadříkem navlhčeným čistou vodou. Rozpouštědla a čisticí prostředky mohou narušit strukturu krytu airbagů a negativně tak ovlivnit spolehlivost systému airbagů.**
- **Doporučujeme, aby výměnu rozvinutých airbagů provedl autorizovaný opravce HYUNDAI.**
- **Je-li nutné součásti systému airbagů zlikvidovat nebo je nutné zlikvidovat celé vozidlo, je nutné dodržovat určitá bezpečnostní pravidla. Obratě se na autorizovaného opravce HYUNDAI, který vám poskytne potřebné informace. Nedodržením těchto pokynů může dojít ke zvýšení rizika zranění osob.**

Další bezpečnostní pokyny

Cestující by neměli vstávat ze sedadel nebo nastavovat sedadla během jízdy.

Cestující, který není připoután bezpečnostním pásem, může být při srážce nebo nouzovém brzdění vymrštěn proti interiéru vozidla, na ostatní cestující nebo ven z vozidla.

Na bezpečnostních pásech nepoužívejte žádné příslušenství.

Zařízení deklarující zvýšení komfortu cestujících nebo měnící polohu bezpečnostního pásu mohou snížit ochranný účinek bezpečnostního pásu a zvýšit nebezpečí vážného zranění při nehodě.

Neupravujte přední sedadla. Úpravy předních sedadel by mohly ovlivnit správnou funkci detektorů přídavného zádržného systému nebo bočních airbagů.

Neukládejte předměty pod přední sedadla. Předměty pod předními sedadly by mohly ovlivnit správnou funkci detektorů přídavného zádržného systému a kabeláže.

Vyhýbejte se nárazům do dveří. Náraz do dveří ve chvíli, kdy je tlačítko start/stop motoru v poloze ON nebo START, může způsobit rozvinutí airbagů.

Přidávání výbavy nebo úpravy vašeho vozidla vybaveného airbagy

Pokud modifikujete vozidlo úpravou rámu vozidla, nárazníku, předních nebo bočních částí karosérie nebo světlé výšky, může to mít vliv na funkci systému airbagů ve vašem vozidle.

Varovné štítky airbagu



Varovné štítky airbagu slouží jako upozornění cestujícím na možné nebezpečí spojené se systémem airbagů.

Nezapomeňte si v této uživatelské příručce přečíst veškeré informace o airbazích ve vašem vozidle.

4. Sdružený přístroj

Sdružený přístroj – hybridní vozidlo	4-5
Sdružený přístroj – plug-in hybridní vozidlo	4-6
Ovládání sdruženého přístroje	4-7
Osvětlení přístrojové desky	4-7
Ukazatele a měřicí přístroje	4-7
Rychloměr	4-7
Ukazatel výkonu	4-8
Palivoměr	4-8
Ukazatel stavu nabití hybridního akumulátoru	4-9
Kontrolka plug-in hybridního režimu	4-9
Venkovní teploměr	4-10
Celkové počítadlo kilometrů	4-10
Dojezdová vzdálenost	4-11
Spotřeba paliva (u 12,3palcového sdruženého přístroje)	4-11
Indikátor řazení	4-12
Indikátor řazení automatické převodovky	4-12
Indikátor řazení automatické převodovky v režimu manuálního řazení	4-12
Varovné kontrolky a kontrolky	4-13
Varovná kontrolka bezpečnostních pásů	4-13
Varovná kontrolka airbagu	4-13
Varovná kontrolka parkovací brzdy a brzdové kapaliny	4-13
Varovná kontrolka regenerativní brzdy	4-14
Varovná kontrolka protiblokovacího systému brzd (ABS)	4-14
Varovná kontrolka systému elektronického rozdělování brzdě síly (EBD)	4-15
Varovná kontrolka posilovače řízení (EPS)	4-15
Kontrolka poruchy (MIL)	4-16
Varovná kontrolka EPB (elektronické parkovací brzdy)	4-16
Kontrolka AUTO HOLD	4-16
Varovná kontrolka systému nabíjení	4-17
Varovná kontrolka tlaku motorového oleje	4-17
Varovná kontrolka nízké hladiny paliva	4-17
Servisní varovná kontrolka	4-18
Kontrolka připojení nabíjecího konektoru (plug-in hybridní vozidlo)	4-18
Varovná kontrolka výfukového systému (GPF)	4-18
Varovná kontrolka překročení rychlosti	4-18
Hlavní varovná kontrolka	4-19
Varovná kontrolka nízkého tlaku v pneumatikách	4-19
Varovná kontrolka asistenčního systému pro prevenci srážky vpředu	4-20
Kontrolka systému pro udržení v jízdním pruhu	4-20
Varovná kontrolka pohonu všech kol (4WD)	4-20
Varovná kontrolka zámku pohonu všech kol (4WD)	4-20

Varovná kontrolka světlometů LED.....	4-21
Varovná kontrolka náledí.....	4-21
Kontrolka připravenosti.....	4-22
Kontrolka režimu EV.....	4-22
Kontrolka elektronického stabilizačního systému (ESC).....	4-22
Kontrolka vypnutí elektronického stabilizačního systému (ESC).....	4-22
Kontrolka imobilizéru (bez chytrého klíčku) (je-li ve výbavě).....	4-23
Kontrolka imobilizéru (s chytrým klíčkem) (je-li ve výbavě).....	4-23
Kontrolka asistenta sjezdu ze svahu (DBC).....	4-23
Kontrolka směrových světel.....	4-24
Kontrolka dálkových světel.....	4-24
Kontrolka tlumených světel.....	4-24
Kontrolka rozsvícených světel.....	4-24
Kontrolka zadních mlhových světel.....	4-24
Kontrolka asistenčního systému dálkových světel.....	4-24
Kontrolka tempomatu.....	4-24
Kontrolka omezovače rychlosti.....	4-25
Kontrolka režimu SPORT.....	4-25
Kontrolka režimu ECO.....	4-25
Kontrolka režimu SMART.....	4-25
Hlášení na displeji LCD.....	4-25
„Shift to P“ (Přehradte do polohy P).....	4-25
„Low key battery“ (Vybitá baterie v klíčku).....	4-25
„Press START button while turning wheel“ (Stiskněte tlačítko START a zároveň otočte volantem).....	4-25
„Check Steering Wheel Lock System“ (Zkontrolujte zamknutí volantu).....	4-25
„Press brake pedal to start engine“ (Pro nastartování motoru sešlápněte brzdový pedál).....	4-26
„Key not in vehicle“ (Klíček není ve vozidle).....	4-26
„Key not detected“ (Klíček nebyl detekován).....	4-26
„Press START button again“ (Stiskněte znovu tlačítko START).....	4-26
„Press START button with key“ (Stiskněte tlačítko START s klíčkem).....	4-26
„Check BRAKE SWITCH fuse“ (Zkontrolujte pojistku spínače brzdy).....	4-26
„12V battery discharging due to additional electrical devices“ (Vybíjení 12V akumulátoru z důvodu připojení doplňkových elektrických zařízení).....	4-26
Otevřené dveře, kapota, dveře zavazadlového prostoru.....	4-27
Varování při otevřeném střešní okně.....	4-27
„Low Pressure“ (Nízký tlak vzduchu v pneumatikách).....	4-27
Zobrazení stěračů / světel.....	4-28
„Low washer fluid“ (Nízká hladina kapaliny do ostřikovačů).....	4-28
„Low fuel“ (Nízká hladina paliva).....	4-28
„Engine has overheated“ (Přehřátí motoru).....	4-28
„Check exhaust system“ (Zkontrolujte výfukový systém).....	4-28

4. Sdružený přístroj

„Check headlight“ (Zkontrolujte světlomety)	4-28
„Check turn signal“ (Zkontrolujte směrová světla)	4-28
„Check brake light“ (Zkontrolujte brzdová světla)	4-29
„Check fog light“ (Zkontrolujte mlhová světla)	4-29
„Check headlamp LED“ (Zkontrolujte světlomety LED)	4-29
„Check Active Air Flap System“ (Zkontrolujte systém aktivní vzduchové klapky)	4-29
„Ready to start driving“ (Připraveno k jízdě)	4-29
„Check regenerative brakes“ (Zkontrolujte regenerativní brzdy)	4-29
„Stop vehicle and check brakes“ (Zastavte vozidlo a zkontrolujte brzdy)	4-29
„Check Hybrid system“ (Zkontrolujte hybridní systém)	4-29
„Stop safely and check Hybrid system“ (Bezpečně zastavte a zkontrolujte hybridní systém)	4-29
„Check Hybrid system. Do not start engine“ (Zkontrolujte hybridní systém. Nestartujte motor.)	4-30
„Stop safely and check power supply“ (Bezpečně zastavte a zkontrolujte napájení)	4-30
„Check virtual engine sound system“ (Zkontrolujte systém virtuálního zvuku motoru)	4-30
„Refuel to prevent Hybrid battery damage“ (Aby nedošlo k poškození hybridního akumulátoru, doplňte palivo)	4-30
„Refill inverter coolant“ (Doplňte chladicí kapalinu invertoru)	4-30
„Park with engine on to charge battery“ (Pro nabití akumulátoru zaparkujte vozidlo a nechte běžet motor)	4-30
„Start engine to avoid battery discharge“ Nastartujte motor, aby nedošlo k vybití akumulátoru)	4-30
„Check regenerative brakes“ (Zkontrolujte regenerativní brzdy)	4-31
„Check virtual engine sound system“ (Zkontrolujte systém virtuálního zvuku motoru)	4-31
„Unplug vehicle to start“ (Pronastartování odpojte vozidlo) (plug-in hybridní vozidlo)	4-31
„Remaining time“ (Zbývající čas) (plug-in hybridní vozidlo)	4-31
„Wait until fuel door unlocks“ (Počkejte, až se odemknou dvířka plnicího hrdla palivové nádrže) (plug-in hybridní vozidlo)	4-32
„Check fuel door“ (Zkontrolujte dvířka plnicího hrdla palivové nádrže) (plug-in hybridní vozidlo)	4-32
„Fuel door unlocked“ (Odemknutá dvířka plnicího hrdla palivové nádrže) (plug-in hybridní vozidlo)	4-33
„Shift to P to charge“ (Pro nabíjení zařadte polohu P) (plug-in hybridní vozidlo)	4-33
„Switching to Hybrid mode to allow heating or air conditioning“ (Přepnutí do hybridního režimu, aby se umožnilo vytápění nebo klimatizace) (plug-in hybridní vozidlo)	4-33

„Maintaining Hybrid mode to allow heating or air conditioning“ (Zachování hybridního režimu, aby se umožnilo vytápění nebo klimatizace) (plug-in hybridní vozidlo)	4-34
„Low/High System Temp. Maintaining Hybrid mode“ (Vysoká/nízká teplota systému. Zachování hybridního režimu.) (plug-in hybridní vozidlo).....	4-34
„Low/High System Temp. Switching to Hybrid mode“ (Vysoká/nízká teplota systému. Přepnutí do hybridního režimu.) (plug-in hybridní vozidlo)	4-34
„Switching to Hybrid mode to lubricate engine“ (Přepnutí do hybridního režimu pro promazání motoru) (plug-in hybridní vozidlo)	4-35
„Maintaining Hybrid mode to protect engine“ (Zachování hybridního režimu pro ochranu motoru) (plug-in hybridní vozidlo)	4-35
„Exit SPORT to switch to electric mode“ (Pro přechod do elektrického režimu ukončete režim SPORT) (plug-in hybridní vozidlo)	4-35
Displej LCD	4-36
Ovládání displeje LCD	4-36
Režimy zobrazení	4-37
Asistenční režim	4-38
Režim palubního počítače	4-38
Režim Turn By Turn (TBT).....	4-38
Skupina hlavních varovných hlášení.....	4-39
Režim Uživatelská nastavení	4-40
Palubní počítač (Typ A) – hybridní vozidlo.....	4-49
Režimy palubního počítače.....	4-49
Palubní počítač (Typ B) – hybridní vozidlo.....	4-51
Režimy palubního počítače.....	4-51
Palubní počítač (Typ A) – plug-in hybridní vozidlo.....	4-54
Režimy palubního počítače.....	4-54
Palubní počítač (Typ B) – plug-in hybridní vozidlo	4-57
Režimy palubního počítače.....	4-57

SDRUŽENÝ PŘÍSTROJ – HYBRIDNÍ VOZIDLO



**Skutečný sružený přístroj ve vozidle se může od obrázku lišit.
Podrobnosti naleznete v této kapitole v části „Ukazatele a měřicí přístroje“.**

OTMH040001/OTMH040002

- | | |
|--------------------------------------|--|
| 1. Ukazatel výkonu | 4. Palivoměr |
| 2. Rychloměr | 5. Varovné kontrolky a kontrolky |
| 3. Ukazatel stavu nabití akumulátoru | 6. Displej LCD (včetně palubního počítače) |

SDRUŽENÝ PŘÍSTROJ – PLUG-IN HYBRIDNÍ VOZIDLO



**Skutečný sdružený přístroj ve vozidle se může od obrázku lišit.
Podrobnosti naleznete v této kapitole v části „Ukazatele a měřicí přístroje“.**

1. Ukazatel výkonu
2. Rychloměr
3. Ukazatel stavu nabití akumulátoru
4. Palivoměr
5. Varovné kontrolky a kontrolky
6. Displej LCD (včetně palubního počítače)

Ovládání sdruženého přístroje

Osvětlení přístrojové desky

Když je spínač zapalování v poloze ON, jas osvětlení přístrojové desky můžete nastavit z režimu uživatelského nastavení („Světla → Jas“). Když jsou zapnutá parkovací světla nebo světlomety, nastaví se také intenzita jasu spínačů v interiéru a náladových světel.

Pokud je vaše vozidlo vybaveno dodatečnou navigací, řiďte se podle samostatně dodané příručky k multimediálnímu systému.



VÝSTRAHA

Nikdy nenastavujte sdružený přístroj za jízdy. Může dojít ke ztrátě kontroly nad vozidlem a následné nehodě, která může skončit úmrtím, vážným poraněním či poškozením vozidla.

- Zobrazí se úroveň osvětlení přístrojové desky.
- Jestliže jas dosáhne maximální nebo minimální úrovně, ozve se zvukové znamení.

Ukazatele a měřicí přístroje

Rychloměr

■ 4,2 palce

• km/h



OTMH040008

• MPH, km/h



OTMH040009

■ 12,3 palce

• km/h



OTM040006

• MPH, km/h



OTM040006L

Rychloměr udává rychlost vozidla a je kalibrován pro kilometry za hodinu (km/h) a/nebo míle za hodinu (MPH).

Ukazatel výkonu



Ukazatel výkonu indikuje, zda je stávající jízda palivově účinná či nikoliv.

- **CHARGE (NABÍJENÍ):** Indikuje, že je energie produkovaná vozidlem měněna na elektrickou energii. (rekuperace energie)
- **ECO:** Indikuje, že vozidlo jede způsobem šetrným k životnímu prostředí.
- **POWER (VÝKON):** Indikuje, že vozidlo překročilo rozsah stylu jízdy šetrného k životnímu prostředí.

i Informace

V souladu s ukazatelem výkonu se rozsvítí nebo zhasne kontrolka „EV“.

- Kontrolka „EV“ svítí: vozidlo je poháněno elektrickým motorem nebo je vypnutý spalovací motor.
- Kontrolka „EV“ nesvítí: vozidlo je poháněno spalovacím motorem.

Palivoměr



Tento ukazatel zobrazuje přibližné množství paliva, které zbývá v palivové nádrži.

i Informace

- **Objem palivové nádrže je uveden v kapitole 2.**
- **Palivoměr je doplněn varovnou kontrolkou nízké hladiny paliva, která se rozsvítí, když je nádrž téměř prázdná.**
- **Ve svahu nebo v zatáčce se může ručička palivoměru pohybovat nebo se varovná kontrolka nízké hladiny paliva může rozsvítit dříve než obvykle v důsledku pohybu paliva v nádrži.**

! VÝSTRAHA

Pokud vám ve vozidle dojde palivo, může to být pro cestující nebezpečné.

Jakmile se rozsvítí varovná kontrolka nízké hladiny paliva v nádrži nebo se ručička palivoměru přiblíží ke značce „0“ nebo „E (prázdná nádrž)“, musíte co nejdříve zastavit a doplnit palivo.

POZNÁMKA

Nejezděte s téměř prázdnou palivovou nádrží. Spotřeba veškerého paliva může způsobit požár v motoru nebo poškodit katalyzátor.

Ukazatel stavu nabití hybridního akumulátoru

■ 4,2 palce



OTMH040005

■ 12,3 palce



OTMH040006E

Tento ukazatel indikuje zbývající stav nabití hybridního akumulátoru. Pokud se stav nabití blíží úrovni „0“ nebo „L“ (nízká), vozidlo automaticky nastartuje spalovací motor pro nabíjení akumulátoru.

Nicméně pokud se ukazatel stavu nabití blíží úrovni „0“ nebo „L“ (nízká) a rozsvítí se servisní ukazatel (MIL) nebo kontrolka poruchy (MIL) (MIL), doporučujeme nechat vozidlo zkontrolovat u autorizovaného opravce HYUNDAI.

POZNÁMKA

Nikdy se nepokoušejte nastartovat vozidlo, pokud je palivová nádrž prázdná. V tomto stavu nemůže spalovací motor nabíjet vysokonapěťový akumulátor hybridního systému. Pokud se pokusíte nastartovat vozidlo s prázdnou palivovou nádrží, vysokonapěťový akumulátor se vybijí a poškodí.

Kontrolka plug-in hybridního režimu

■ Režim AUTO
○ Typ A



OTMPHQ010013L

○ Typ B



OTMPHQ010015L

■ Režim CS
○ Typ A



OTMPHQ010014L

○ Typ B



OTMPHQ010016L

- Režim CD (vybití, elektrický pohon): K pohonu vozidla se používá vysokonapěťový (hybridní) akumulátor.
- Režim AUTO: Režim CD a CS jsou voleny automaticky podle jízdních podmínek.
- Režim CS (udržování nabití, hybridní režim): K pohonu vozidla se používá vysokonapěťový (hybridní) akumulátor a zážehový motor.

i Informace

I když je akumulátor dostatečně nabitý a je možné jet v elektrickém režimu, může se v některých místech kvůli ochraně systému spustit zážehový motor.

Ukazatel venkovní teploty



Tento ukazatel udává stávající teplotu venkovního vzduchu v krocích po 1 °C (1 °F).

Mějte na paměti, že teplota uváděná na displeji LCD se nemusí změnit okamžitě se změnou venkovní teploty (teplota se může změnit s menší prodlevou.)

Jednotku teploty můžete změnit v nabídce Nastavení na sdruženém přístroji. Zvolte:

- Setup → Unit → Temperature Unit → °C/°F

U vozidel vybavených automatickou klimatizací můžete rovněž:

- Stisknout tlačítko AUTO na 3 sekundy společně se stisknutým tlačítkem OFF na jednotce klimatizace

Jednotky teploty na displeji LCD ve sdruženém přístroji i na obrazovce klimatizace se změni.

Celkové počítadlo kilometrů



Celkové počítadlo ujetých kilometrů ukazuje počet kilometrů, které vozidlo ujelo od svého uvedení do provozu, a lze podle něj stanovit potřebnou údržbu.

Dojezdová vzdálenost

- 4,2 palce



OTM040018

- 12,3 palce



OTM040020

- V tomto režimu se zobrazuje odhadovaná vzdálenost, kterou lze ujet do vyčerpání paliva.
- V případě, že odhadovaná vzdálenost je menší než 1 km, palubní počítač bude pro dojezd zobrazovat znak „----“.

i Informace

- **Není-li vozidlo na rovném povrchu nebo došlo-li k přerušení přívodu od akumulátoru, nemusí se dojezdová vzdálenost zobrazovat správně.**
- **Dojezdová vzdálenost se může od skutečné vzdálenosti lišit, neboť jde jen o odhad dojezdové vzdálenosti.**
- **Palubní počítač nemusí zaregistrovat doplnění paliva, jestliže načerpáte méně než 6 litrů.**
- **Dojezdová vzdálenost se může výrazně lišit podle jízdních podmínek, jízdních návyků a stavu vozidla.**

Spotřeba paliva (u 12,3palcového sduženého přístroje)



OTM040062L

Průměrná spotřeba paliva (1) a okamžitá spotřeba paliva (2) jsou zobrazeny ve spodní části sduženého přístroje.

Automatický reset

Chcete-li automaticky nulovat průměrnou spotřebu paliva, zvolte v nabídce Nastavení na obrazovce multimediálního systému možnost „After Ignition“ (Po zapnutí zapalování) nebo „After Refueling“ (Po doplnění paliva).

Indikátor řazení (je-li ve výbavě)

Indikátor řazení automatické převodovky

■ 4,2 palce



OTM040016

■ 12,3 palce



©TM040014

Tento indikátor zobrazuje, která poloha je zařazena.

Indikátor řazení automatické převodovky v režimu manuálního řazení (pro Evropu, je-li ve výbavě)

■ 4,2 palce



OTM040016L

■ 12,3 palce



©TM040014L

V režimu manuálního řazení indikuje, jaký rychlostní stupeň je doporučeno zařadit pro úsporu paliva.

Například

▲↔: Indikuje, že je doporučeno přeřadit nahoru na 3. rychlostní stupeň (aktuálně je zařazen 2. nebo 1. rychlostní stupeň).

▼↔: Indikuje, že je doporučeno přeřadit dolů na 3. rychlostní stupeň (aktuálně je zařazen 4., 5. nebo 6. rychlostní stupeň).

Pokud systém řádně nepracuje, indikátor není zobrazen.

Varovné kontrolky a kontrolky

Informace

Po nastartování motoru se ujistěte, že všechny varovné kontrolky zhasly. Pokud některá stále svítí, je to upozornění na situaci, která vyžaduje vaši pozornost.

Varovná kontrolka bezpečnostního pásu



Tato varovná kontrolka informuje řidiče, že nemá zapnutý bezpečnostní pás.

Další podrobnosti naleznete v pasáži „Bezpečnostní pásy“ v kapitole 3.

Varovná kontrolka airbagu



Tato varovná kontrolka se rozsvítí:

- Když přepnete spínač zapalování nebo tlačítko start/stop motoru do polohy ON.
 - Varovná kontrolka airbagu se rozsvítí zhruba na 3 až 6 sekund a po provedení všech kontrol zhasne.
- Varovná kontrolka airbagu zůstane svítit, došlo-li k poruše funkčnosti systému airbagů SRS (Safety Restraint System). Pokud tato situace nastane, doporučujeme vám nechat vozidlo zkontrolovat u autorizovaného opravce HYUNDAI.

Varovná kontrolka parkovací brzdy a brzdové kapaliny



Tato varovná kontrolka se rozsvítí:

- Když přepnete spínač zapalování nebo tlačítko start/stop motoru do polohy ON.
 - Kontrolka parkovací brzdy se rozsvítí na zhruba 3 sekundy a po uvolnění parkovací brzdy zhasne.
- Když je zatažená parkovací brzda.
- Když je nízká hladina brzdové kapaliny v nádržce.
 - Jestliže se varovná kontrolka rozsvítí a parkovací brzda není zatažená, znamená to, že je v nádržce málo brzdové kapaliny.
- Když nefunguje regenerativní brzda.

Když je nízká hladina brzdové kapaliny v nádržce:

1. Jedte opatrně na nejbližší bezpečné místo a zastavte vozidlo.
2. Vypněte motor, ihned zkontrolujte hladinu brzdové kapaliny a podle potřeby ji dolijte (**další podrobnosti naleznete v části „Brzdová kapalina“ v kapitole 9**). Po doplnění brzdové kapaliny zkontrolujte všechny součásti brzdového systému z hlediska úniku kapaliny. Jestliže v brzdovém systému dochází k úniku kapaliny a varovná kontrolka zůstane svítit nebo nefungují-li správně brzdy, s vozidlem nejezděte. Doporučujeme vám nechat vozidlo zkontrolovat u autorizovaného opravce HYUNDAI.

Dvouokruhový brzdový systém

Vaše vozidlo je vybaveno dvouokruhovým brzdovým systémem. To znamená, že pokud by došlo k poruše tohoto systému, budete stále moci brzdit dvě kola.

Pokud bude fungovat pouze jeden okruh, bude třeba k zabrzdění vozidla vyvinout větší tlak na brzdový pedál.

U pouze částečně fungujícího brzdového systému je také třeba počítat s delší brzdou dráhou vozidla.

Pokud nastane selhání brzdového systému během jízdy, zařaďte nižší převodový stupeň, abyste využili brzdící síly motoru a co nejdříve zastavte vozidlo na bezpečném místě.

VÝSTRAHA

Varovná kontrolka parkovací brzdy a brzdové kapaliny

Jízda s rozsvícenou varovnou kontrolkou je nebezpečná. Jestliže se varovná kontrolka parkovací brzdy a brzdové kapaliny rozsvítí a parkovací brzda není zatažená, znamená to, že je v nádržce málo brzdové kapaliny.

Pokud tato situace nastane, doporučujeme vám nechat vozidlo zkontrolovat u autorizovaného opravce HYUNDAI.

Varovná kontrolka regenerativní brzdy



Tato varovná kontrolka se rozsvítí:

Když nefunguje regenerativní brzda a brzda řádně nebrzdí. Následkem toho se současně rozsvítí varovná kontrolka brzdy (červeně) a varovná kontrolka regenerativní brzdy (žlutě).

Pokud tato situace nastane, jedte opatrně a doporučujeme vám nechat vozidlo zkontrolovat u autorizovaného opravce HYUNDAI.

K ovládání brzdového pedálu bude potřebná větší síla než normálně a brzdná dráha se může prodloužit.

Varovná kontrolka protiblokovacího systému brzd (ABS)



Tato varovná kontrolka se rozsvítí:

- Když přepnete spínač zapalování nebo tlačítko start/stop motoru do polohy ON.
 - Varovná kontrolka ABS se rozsvítí na zhruba 3 sekundy a poté zhasne.
- Došlo-li k poruše systému ABS.

Mějte na paměti, že hydraulický brzdový systém bude stále funkční, i kdyby došlo k poruše systému ABS.

Varovná kontrolka systému elektronického rozdělování brzdné síly (EBD)



Když svítí současně varovná kontrolka ABS a varovná kontrolka parkovací brzdy, může to signalizovat problém se systémem elektronického rozdělování brzdné síly.

Pokud tato situace nastane, doporučujeme vám nechat vozidlo zkontrolovat u autorizovaného opravce HYUNDAI.



VÝSTRAHA

Varovná kontrolka systému elektronického rozdělování brzdné síly (EBD)

Když se kontrolky ABS i parkovací brzdy a brzdové kapaliny rozsvítí, brzdový systém nebude fungovat běžným způsobem a při prudkém brzdění může dojít k nečekaným a nebezpečným situacím.

V tomto případě se vyvarujte jízdy vysokou rychlostí a náhlého brzdění.

Doporučujeme vám nechat vůz co nejdříve zkontrolovat u autorizovaného opravce HYUNDAI.

i Informace – varovná kontrolka systému elektronického rozdělování brzdné síly (EBD)

Když svítí varovná kontrolka ABS nebo svítí kontrolky ABS a parkovací brzdy a nízké hladiny brzdové kapaliny, nemusí fungovat rychloměr a počítadlo kilometrů. Rovněž se může rozsvítit varovná kontrolka EPS a síla potřebná k řízení se může zvýšit nebo snížit.

Pokud tato situace nastane, doporučujeme vám nechat vůz co nejdříve zkontrolovat u autorizovaného opravce HYUNDAI.

Varovná kontrolka posilovače řízení (EPS)



Tato varovná kontrolka se rozsvítí:

- Když přepnete spínač zapalování nebo tlačítko start/stop motoru do polohy ON.
 - Varovná kontrolka elektrického posilovače řízení se rozsvítí na zhruba 3 sekundy a poté zhasne.
- Dojde-li k poruše systému EPS.
 - Pokud k tomu dojde, doporučujeme vozidlo co nejdříve odvézt k autorizovanému opravci HYUNDAI nebo do servisu a nechat systém zkontrolovat.

Kontrolka poruchy (MIL)



Tato kontrolka se rozsvítí:

- Když přepnete spínač zapalování nebo tlačítko start/stop motoru do polohy ON.
 - Kontrolka poruchy se rozsvítí na zhruba 3 sekundy a poté zhasne.
- Dojde-li k poruše systému řízení emisí, k poruše motoru nebo k poruše hnacího ústrojí vozidla.

Pokud tato situace nastane, doporučujeme vám nechat vozidlo zkontrolovat u autorizovaného opravce HYUNDAI.

POZNÁMKA

Jízda s rozsvícenou kontrolkou poruchy (MIL) může způsobit poškození systému řízení emisí, což má negativní vliv na jízdní vlastnosti a/nebo spotřebu paliva.

POZNÁMKA

- Pokud se rozsvítí kontrolka poruchy (MIL), je možné, že dojde k poškození katalyzátoru, což může vést ke ztrátě výkonu motoru.

Pokud tato situace nastane, doporučujeme vám nechat vůz co nejdříve zkontrolovat u autorizovaného opravce HYUNDAI.
- Pokud tlak oleje poklesne z důvodu nedostatečného množství motorového oleje apod., rozsvítí se varovná kontrolka tlaku motorového oleje a aktivuje se systém zvýšené ochrany motoru, který omezuje výkon motoru. Poté se v případě opakované a nepřetržité jízdy rozsvítí varovná kontrolka motoru.

Varovná kontrolka elektronické parkovací brzdy (EPB) (je-li ve výbavě)

EPB

Tato varovná kontrolka se rozsvítí:

- Když přepnete spínač zapalování nebo tlačítko start/stop motoru do polohy ON.
 - Varovná kontrolka EPB se rozsvítí na zhruba 3 sekundy a poté zhasne.
- Dojde-li k poruše systému EPB.

Pokud tato situace nastane, doporučujeme vám nechat vozidlo zkontrolovat u autorizovaného opravce HYUNDAI.

Informace

Varovná kontrolka elektronické parkovací brzdy (EPB) se může rozsvítit, když se rozsvítí kontrolka elektronického stabilizačního systému (ESC) indikující, že ESC řádně nefunguje (neznamena to poruchu EPB).

Kontrolka AUTO HOLD

AUTO HOLD

Tato kontrolka se rozsvítí:

- [Bíle] Když spínačem AUTO HOLD aktivujete systém AUTO HOLD.
- [Zeleně] Když se sešlápnete brzdový pedál a zcela zastavíte s aktivovaným systémem AUTO HOLD.
- [Žlutě] Dojde-li k poruše systému AUTO HOLD.

Pokud tato situace nastane, doporučujeme vám nechat vozidlo zkontrolovat u autorizovaného opravce HYUNDAI.

Další podrobnosti naleznete v části „AUTO HOLD“ v kapitole 6.

Varovná kontrolka systému dobíjení



Tato varovná kontrolka se rozsvítí:

Když se akumulátor nenabíjí, zatímco motor běží. Okamžitě vypněte veškeré elektrické spotřebiče. Pokuste se nepoužívat elektricky ovládané komponenty jako elektricky ovládaná okna. Nechte motor běžet.

Doporučujeme vám nechat vůz co nejdříve zkontrolovat u autorizovaného opravce HYUNDAI.

Varovná kontrolka tlaku motorového oleje



Pokud tlak oleje poklesne z důvodu nedostatečného množství motorového oleje apod., rozsvítí se varovná kontrolka tlaku motorového oleje a aktivuje se systém zvýšené ochrany motoru, který omezuje výkon motoru.

Tato varovná kontrolka se rozsvítí:

Když je nízká hladina oleje v motoru.

Je-li nízká hladina oleje v motoru:

1. Jed'te opatrně na nejbližší bezpečné místo a zastavte vozidlo.
2. Vypněte motor a zkontrolujte hladinu oleje v motoru (**další podrobnosti naleznete v části „Motorový olej“ v kapitole 9**). Pokud je hladina nízká, doplňte podle potřeby olej.

Jestliže varovná kontrolka zůstává svítit i po přidání oleje nebo nemáte olej k dispozici, doporučujeme vám nechat vozidlo co nejdříve zkontrolovat u autorizovaného opravce HYUNDAI.

POZNÁMKA

- Pokud nevypnete motor ihned po rozsvícení varovné kontrolky tlaku motorového oleje, mohlo by dojít k vážnému poškození motoru.
- Jestliže varovná kontrolka zůstane svítit, i když běží motor, značí to, že mohlo dojít k závažnému poškození nebo selhání motoru. V takovém případě:
 1. Zastavte vozidlo co nejdříve na bezpečném místě.
 2. Vypněte motor a zkontrolujte hladinu oleje. Je-li hladina oleje nízká, doplňte olej na správnou hladinu.
 3. Znovu nastartujte motor. Pokud varovná kontrolka zůstane svítit i po nastartování motoru, ihned vypněte motor. Pokud tato situace nastane, doporučujeme vám nechat vozidlo zkontrolovat u autorizovaného opravce HYUNDAI.

Varovná kontrolka nízkého stavu paliva



Tato varovná kontrolka se rozsvítí:

Když je palivová nádrž téměř prázdná. Co nejdříve dotankujte.

POZNÁMKA

Pokud pokračujete v jízdě, přestože svítí varovná kontrolka stavu paliva nebo je hladina paliva pod úrovní „O nebo E“, může dojít k vynechávání motoru a k poškození katalyzátoru.

Servisní varovná kontrolka



Tato varovná kontrolka se rozsvítí:

- Když přepnete spínač zapalování nebo tlačítko start/stop motoru do polohy ON.
 - Servisní varovná kontrolka se rozsvítí zhruba na 3 sekundy a po provedení všech kontrol zhasne.
- Když dojde k problému systému řízení hybridního vozidla nebo hardwaru.

Pokud se varovná kontrolka rozsvítí za jízdy nebo nezhasne po nastartování vozidla, doporučujeme vám nechat vozidlo zkontrolovat autorizovaným opravcem HYUNDAI.

Kontrolka připojení nabíjecího konektoru (plug-in hybridní vozidlo)



Tento indikátor se rozsvítí červeně, když je připojen nabíjecí kabel.

Varovná kontrolka výfukového systému (GPF)



- Tato varovná kontrolka se rozsvítí, když dojde k nahromadění určitého množství pevných částic.
- Když se tato varovná kontrolka rozsvítí, může zhasnout, když s vozidlem pojedete po dobu asi 30 minut rychlostí vyšší než 80 km/h (na vyšší než 3. převodový stupeň při 1 500 až 4 000 ot./min).

Pokud tato varovná kontrolka bliká i přes uvedenou proceduru (v této situaci se zobrazí varovné hlášení na displeji LCD), doporučujeme nechat systém GPF zkontrolovat u autorizovaného opravce HYUNDAI.

POZNÁMKA

Pokud budete pokračovat v jízdě po delší dobu s blikající kontrolkou poruchy GPF, může dojít k poškození systému filtru pevných částic GPF a zhoršení spotřeby paliva.

Varovná kontrolka překročení rychlosti (je-li ve výbavě)

120
km/h

Tato varovná kontrolka se rozbliká:

- Když jedete s vozidlem rychlostí vyšší než 120 km/h.
 - Má vám zabránit v jízdě nadměrnou rychlostí.
 - Na přibližně 5 sekund rovněž zazní varovný zvuk upozorňující na překročení rychlosti.

Hlavní varovná kontrolka



Tato varovná kontrolka se rozsvítí:

V případě poruchy některého z následujících systémů:

- Porucha asistenčního systému pro prevenci srážky vpředu (je-li ve výbavě)
- Zakrytí radaru asistenčního systému pro prevenci srážky vpředu (je-li ve výbavě)
- Porucha systému varování před kolizí v mrtvém úhlu (je-li ve výbavě)
- Zakrytí radaru systému varování před kolizí v mrtvém úhlu (je-li ve výbavě)
- Porucha světlometů LED (jsou-li ve výbavě)
- Porucha asistenčního systému dálkových světel (je-li ve výbavě)
- Porucha adaptivního tempomatu (je-li ve výbavě)
- Zakrytí radaru adaptivního tempomatu (je-li ve výbavě)
- Porucha systému kontroly tlaku vzduchu v pneumatikách (TPMS)

Pro zjištění podrobností varování se podívejte na LCD displej.

Varovná kontrolka nízkého tlaku vzduchu v pneumatikách



Tato varovná kontrolka se rozsvítí:

- Když přepnete spínač zapalování nebo tlačítko start/stop motoru do polohy ON.
 - Varovná kontrolka nízkého tlaku vzduchu v pneumatikách se rozsvítí na zhruba 3 sekundy a poté zhasne.
- Když je tlak vzduchu v jedné nebo více pneumatikách nedostatečný. (Poloha podhuštěných pneumatik se zobrazuje na displeji LCD.)

Podrobnosti naleznete v části „Systém kontroly tlaku vzduchu v pneumatikách (TPMS)“ v kapitole 8.

Tato varovná kontrolka zůstává po rozblikání zhruba 60 sekund svítit nebo opakovaně bliká a vypíná se v třísekundových intervalech:

Dojde-li k poruše systému TPMS.

Pokud tato situace nastane, doporučujeme vám nechat vůz co nejdříve zkontrolovat u autorizovaného opravce HYUNDAI.

Podrobnosti naleznete v části „Systém kontroly tlaku vzduchu v pneumatikách (TPMS)“ v kapitole 8.



VÝSTRAHA

Bezpečné zastavení

- TPMS vás nemůže upozornit na vážné a náhlé poškození pneumatiky způsobené vnějšími vlivy.
- Pokud cítíte jakoukoliv nestabilitu vozidla, okamžitě uvolněte pedál akcelerace, plynule a mírně zabrzděte a pomalu dojeďte na bezpečné místo mimo dopravní provoz.

Varovná kontrolka asistenčního systému pro prevenci srážky vpředu (je-li ve výbavě)



Tato varovná kontrolka se rozsvítí:

- Když přepnete tlačítko start/stop motoru do polohy ON.
 - Varovná kontrolka asistenčního systému pro prevenci srážky vpředu se rozsvítí na zhruba 3 sekundy a poté zhasne.
- Dojde-li k poruše asistenčního systému pro prevenci srážky vpředu.

Pokud tato situace nastane, doporučujeme vám nechat vozidlo zkontrolovat u autorizovaného opravce HYUNDAI.

Podrobnosti naleznete v části „Asistenční systém pro prevenci srážky vpředu (FCA)“ v kapitole 7.

Kontrolka systému pro udržení v jízdním pruhu (je-li ve výbavě)



Tato kontrolka se rozsvítí:

- [Zeleně] Když jsou splněny provozní podmínky systému.
- [Bíle] Když nejsou splněny provozní podmínky systému.
- [Žlutě] Když dojde k poruše systému pro udržení v jízdním pruhu.
Pokud tato situace nastane, doporučujeme vám nechat vozidlo zkontrolovat u autorizovaného opravce HYUNDAI.

Podrobnosti naleznete v části „Systém pro udržení v jízdním pruhu (LKA)“ v kapitole 7.

Varovná kontrolka pohonu všech kol (4WD) (je-li ve výbavě)



Tato varovná kontrolka se rozsvítí:

Dojde-li k poruše systému 4WD.

Pokud tato situace nastane, doporučujeme vám nechat vozidlo zkontrolovat u autorizovaného opravce HYUNDAI.

Podrobnosti naleznete v části „Pohon všech kol (4WD)“ v kapitole 6.

Varovná kontrolka zámku pohonu všech kol (4WD) (je-li ve výbavě)



Tato kontrolka se rozsvítí:

- Jakmile přepnete spínač zapalování nebo tlačítko start/stop motoru do polohy ON.
 - Rozsvítí se zhruba na 3 sekundy a poté zhasne.
- Když zvolíte režim zámku pohonu všech kol stisknutím tlačítka 4WD LOCK.
 - Účelem režimu zámku pohonu všech kol je zvýšit jízdní výkon na mokřem, zasněženém povrchu nebo v terénu.

POZNÁMKA

Režim zámku pohonu všech kol nepoužívejte na suchých silnicích nebo dálnicích, může způsobit hluk, vibrace nebo poškození komponentů 4WD.

Varovná kontrolka světlometů LED (je-li ve výbavě)



Tato varovná kontrolka se rozsvítí:

- Když přepnete spínač zapalování nebo tlačítko start/stop motoru do polohy ON.
 - Varovná kontrolka světlometů LED se rozsvítí na zhruba 3 sekundy a poté zhasne.
- Dojde-li k poruše světlometu LED. Pokud tato situace nastane, doporučujeme vám nechat vozidlo zkontrolovat u autorizovaného opravce HYUNDAI.

Tato varovná kontrolka se rozbliká:

Dojde-li k poruše komponentu souvisejícího se světlomety LED.

Pokud tato situace nastane, doporučujeme vám nechat vozidlo zkontrolovat u autorizovaného opravce HYUNDAI.

POZNÁMKA

Nepřetržitá jízda s rozsvícenou nebo blikající varovnou kontrolkou světlometů LED může zkrátit životnost světlometů LED.

Varovná kontrolka náledí (je-li ve výbavě)



Tato varovná kontrolka varuje řidiče v situaci, kdy může docházet k namrzání silnice.

Když je hodnota venkovní teploty nižší než cca 4 °C, blikne varovná kontrolka náledí a ukazatel venkovní teploty a poté trvale svítí. Rovněž jedenkrát zazní varovný tón.

Funkci varovné kontrolky náledí lze aktivovat či deaktivovat v nabídce Uživatelská nastavení na displeji LCD sdruženého přístroje.

- Setup → Vehicle Settings → Cluster → Icy Road Warning

i Informace

Jestliže se varování před namrzající silnicí objeví za jízdy, je potřeba jet pozorněji a vyvarovat se nadměrné rychlosti, přílišného zrychlování, náhlého brzdění, ostrého zatáčení atd.

Kontrolka připravenosti



Tato kontrolka se rozsvítí:

když je vozidlo připraveno k jízdě.

- ON: je možná normální jízda.
- OFF: normální jízda není možná nebo došlo k problému.

Když kontrola připravenosti nesvítí nebo bliká, je problém se systémem. Pokud tato situace nastane, doporučujeme vám nechat vozidlo zkontrolovat u autorizovaného opravce HYUNDAI.

Kontrolka režimu „EV“

EV

Tato kontrolka se rozsvítí:

Tato kontrolka se rozsvítí, když je vozidlo poháněno elektrickým motorem.

Kontrolka elektronického stabilizačního systému (ESC) (je-li ve výbavě)



Tato kontrolka se rozsvítí:

- Když přepnete spínač zapalování nebo tlačítko start/stop motoru do polohy ON.
 - Kontrolka elektronického stabilizačního systému se rozsvítí na zhruba 3 sekundy a poté zhasne.
- Dojde-li k poruše systému ESC. Pokud tato situace nastane, doporučujeme vám nechat vozidlo zkontrolovat u autorizovaného opravce HYUNDAI.

Tato kontrolka se rozbliká:

Je-li systém ESC v činnosti.

Podrobnosti naleznete v kapitole 6 v části „Elektronický stabilizační systém (ESC)“.

Kontrolka vypnutí elektronického stabilizačního systému (ESC) (je-li ve výbavě)



Tato kontrolka se rozsvítí:

- Když přepnete spínač zapalování nebo tlačítko start/stop motoru do polohy ON.
 - Varovná kontrolka vypnutí systému ESC se rozsvítí na zhruba 3 sekundy a poté zhasne.
- Když deaktivujete systém ESC stisknutím tlačítka ESC OFF.

Podrobnosti naleznete v kapitole 6 v části „Elektronický stabilizační systém (ESC)“.

Kontrolka imobilizéru (bez chytrého klíčku) (je-li ve výbavě)



Tato kontrolka se rozsvítí:

Když vozidlo detekuje imobilizér v klíčku se spínačem zapalování v poloze ON.

- Nyní můžete nastartovat motor.
- Kontrolka zhasne po nastartování motoru.

Tato kontrolka se rozbliká:

Dojde-li k poruše systému imobilizéru.

Pokud tato situace nastane, doporučujeme vám nechat vozidlo zkontrolovat u autorizovaného opravce HYUNDAI.

Kontrolka imobilizéru (s chytrým klíčkem) (je-li ve výbavě)



Tato kontrolka se rozsvítí na zhruba 30 sekund:

Když vozidlo detekuje chytrý klíček ve vozidle a tlačítko start/stop motoru je v poloze ACC nebo ON.

- Když vozidlo detekuje chytrý klíček, motor můžete nastartovat.
- Kontrolka zhasne po nastartování motoru.

Kontrolka bliká na pár sekund:

Když chytrý klíček není ve vozidle.

- Jestliže vozidlo nedetekuje chytrý klíček, motor nemůžete nastartovat.

Kontrolka se rozsvítí na 2 sekundy a zhasne:

Když je chytrý klíček ve vozidle a tlačítko start/stop motoru je v poloze ON, ale vozidlo není schopné chytrý klíček detekovat.

Pokud tato situace nastane, doporučujeme vám nechat vozidlo zkontrolovat u autorizovaného opravce HYUNDAI.

Tato kontrolka se rozbliká:

Dojde-li k poruše systému imobilizéru.

Pokud tato situace nastane, doporučujeme vám nechat vozidlo zkontrolovat u autorizovaného opravce HYUNDAI.

Kontrolka asistenta sjezdu ze svahu (DBC) (je-li ve výbavě)



Tato kontrolka se rozsvítí:

- Když přepnete spínač zapalování nebo tlačítko start/stop motoru do polohy ON.
 - Kontrolka asistenta sjezdu ze svahu se rozsvítí na zhruba 3 sekundy a poté zhasne.
- Když aktivujete systém stisknutím tlačítka DBC.

Tato kontrolka se rozbliká:

Když je v činnosti asistent sjezdu ze svahu.

Tato kontrolka se rozsvítí žlutě:

Dojde-li k poruše systému asistenta sjezdu ze svahu.

Pokud tato situace nastane, doporučujeme vám nechat vozidlo zkontrolovat u autorizovaného opravce HYUNDAI.

Podrobnosti naleznete v části „Asistent sjezdu ze svahu (DBC)“ v kapitole 6.

Kontrolka ukazatelů směru



Tato kontrolka se rozbliká:

Když páčkou směrových světel zapnete směrová světla.

Když dojde ke kterékoli z následujících situací, je patrně závada v systému směrových světel.

- Kontrolka směrových světel svítí, ale neblíká
- Kontrolka směrových světel rychle bliká
- Kontrolka směrových světel se vůbec nerozsvítí

Pokud nastane jakákoliv z těchto situací, doporučujeme vám nechat vůz zkontrolovat u autorizovaného opravce HYUNDAI.

Kontrolka dálkových světel



Tato kontrolka se rozsvítí:

- Když jsou světlomety zapnuté a v poloze dálkových světel
- Když přitáhnete páčku směrových světel a zapnete světelnou houkačku.

Kontrolka tlumených světel



Tato kontrolka se rozsvítí:

Když svítí světlomety.

Kontrolka zapnutých světel



Tato kontrolka se rozsvítí:

Když jsou zapnutá koncová světla nebo světlomety.

Kontrolka zadního mlhového světla (je-li ve výbavě)



Tato kontrolka se rozsvítí:

Když jsou zapnutá zadní světla do mlhy.

Kontrolka asistenčního systému dálkových světel (je-li ve výbavě)



Tato kontrolka se rozsvítí:

- Když jsou dálková světla zapnutá a spínač světel je v poloze AUTO.
- Pokud vaše vozidlo detekuje protijedoucí nebo předjíždějící vozidlo, asistenční systém dálkových světel automaticky přepne na tlumená světla.

Podrobnosti naleznete v části „Asistenční systém dálkových světel (HBA)“ v kapitole 5.

Kontrolka tempomatu (je-li ve výbavě)



Tato kontrolka se rozsvítí:

Když je zapnutý tempomat.

Další podrobnosti naleznete v části „Tempomat“ v kapitole 7.

Kontrolka omezovače rychlosti (je-li ve výbavě)



Tato kontrolka se rozsvítí:

Když je aktivován omezovač rychlosti.

Další podrobnosti naleznete v části „Omezovač rychlosti“ v kapitole 7.

Kontrolka režimu SPORT (je-li ve výbavě)



Tato kontrolka se rozsvítí:

Když zvolíte jízdní režim „SPORT“.

Podrobnosti naleznete v části „Integrovaný systém řízení režimu jízdy“ v kapitole 6.

Kontrolka režimu ECO (je-li ve výbavě)



Tato kontrolka se rozsvítí:

Když zvolíte jízdní režim „ECO“.

Podrobnosti naleznete v části „Integrovaný systém řízení režimu jízdy“ v kapitole 6.

Kontrolka režimu SMART (je-li ve výbavě)



Tato kontrolka se rozsvítí:

Když zvolíte jízdní režim „SMART“.

Další podrobnosti naleznete v části „Integrovaný řídicí systém jízdních režimů“ v kapitole 6.

Hlášení na displeji LCD

„Shift to P“ (Přeařaďte do polohy P) (je-li ve výbavě)

Toto hlášení se zobrazí, jestliže se pokusíte vypnout vozidlo, aniž by byla zařazena poloha P (parkování).

Pokud tato situace nastane, přepněte tlačítko start/stop motoru do polohy ACC.

„Low key battery“ (Vybitá baterie v klíčku) (je-li ve výbavě)

Toto hlášení se zobrazí, když je vybitá baterie chytrého klíčku, zatímco měníte polohu tlačítka start/stop motoru do polohy OFF.

„Press START button while turning wheel“ (Stiskněte tlačítko START a zároveň otočte volantem) (je-li ve výbavě)

Toto hlášení se zobrazí, jestliže se zámek volantu neodemkne běžným způsobem ve chvíli, kdy stisknete tlačítko start/stop motoru.

Při otáčení volantu doprava a doleva stiskněte tlačítko start/stop motoru.

„Check Steering Wheel Lock System“ (Zkontrolujte zamknutí volantu) (je-li ve výbavě)

Toto hlášení se zobrazí, jestliže se volant normálně nezamkne při změně polohy tlačítka start/stop motoru do polohy OFF.

**„Press brake pedal to start engine“
(Pro nastartování motoru sešlápněte
brzdový pedál) (je-li ve výbavě)**

Toto hlášení se zobrazí, jestliže tlačítko start/stop motoru přejde po opakovaném stisknutí tlačítka bez sešlápnutí brzdového pedálu dvakrát do režimu ACC.

Vozidlo je možné nastartovat sešlápnutím brzdového pedálu a následným stisknutím tlačítka start/stop motoru.

**„Key not in vehicle“ (Klíček není ve
vozidle) (je-li ve výbavě)**

Toto hlášení se zobrazí, jestliže chytrý klíček není ve vozidle ve chvíli, kdy stisknete tlačítko start/stop motoru.

Při pokusu o nastartování vozidla vždy mějte chytrý klíček u sebe.

**„Key not detected“ (Klíček nebyl
detekován) (je-li ve výbavě)**

Toto hlášení se zobrazí, jestliže chytrý klíček není detekován ve chvíli, kdy stisknete tlačítko start/stop motoru.

**„Press START button again“
(Stiskněte znovu tlačítko START)
(je-li ve výbavě)**

Toto varovné hlášení se zobrazí, když jste nemohli nastartovat vozidlo stisknutím tlačítka start/stop motoru.

V takovém případě se pokuste nastartovat motor opakovaným stisknutím tlačítka start/stop motoru.

Pokud se tato varovná zpráva zobrazí pokaždé, když stisknete tlačítko start/stop motoru, doporučujeme nechat vozidlo zkontrolovat autorizovaným opravcem Hyundai.

**„Press START button with key“
(Stiskněte tlačítko START s klíčkem)
(je-li ve výbavě)**

Toto hlášení se zobrazí, když stisknete tlačítko start/stop motoru při zobrazeném varovném hlášení „Key not detected“ (Klíček nebyl detekován).

Současně bliká kontrolka imobilizéru.

**„Check BRAKE SWITCH fuse“
(Zkontrolujte pojistku spínače brzdy)
(je-li ve výbavě)**

Toto hlášení se zobrazí, pokud je odpojena pojistka spínače brzdy.

Před nastartováním motoru je nutné vyměnit pojistku.

Není-li to možné, lze nastartovat motor stisknutím tlačítka start/stop motoru v režimu ACC na dobu 10 sekund.

**„12V battery discharging due
to additional electrical devices“
(Vybíjení 12V akumulátoru z důvodu
připojení doplňkových elektrických
zařízení) (je-li ve výbavě)**

Toto hlášení se zobrazí, pokud je zjištěno slabé napětí 12V akumulátoru z důvodu použití elektrického příslušenství, které nebylo instalováno ve výrobním závodu (např. kamery na přístrojové desce) při parkování. Dbejte opatrnosti, neboť akumulátor není vybitý.

Jestliže se hlášení zobrazuje i po odstranění elektrického příslušenství, které nebylo instalováno ve výrobním závodu, doporučujeme vám nechat vozidlo zkontrolovat u autorizovaného opravce HYUNDAI.

Otevřené dveře, kapota, dveře zavazadlového prostoru



OTM040032

Toto varování se zobrazí, když jsou otevřené některé dveře, kapota nebo dveře zavazadlového prostoru. Varování na displeji ukazuje, které dveře jsou otevřené.



POZOR

Před jízdou byste měli zkontrolovat, zda jsou dveře / kapota / dveře zavazadlového prostoru zcela zavřené. Rovněž zkontrolujte, zda není ve sdruženém přístroji zobrazena kontrolka nebo hlášení otevřených dveří / kapoty / dveří zavazadlového prostoru.

Varování při otevřeném střešním okně (je-li ve výbavě)



OTM040034

Toto varování se zobrazí, pokud vypnete motor a střešní okno je otevřené. Před opuštěním vozidla řádně zavřete střešní okno.

Low Pressure (Nízký tlak vzduchu v pneumatikách)



OTM040022L

Toto varovné hlášení se zobrazí při nízkém tlaku vzduchu v pneumatikách. Rozsvítí se příslušná pneumatika na vozidle.

Další podrobnosti viz „Systém kontroly tlaku vzduchu v pneumatikách (TPMS)“ v kapitole 7.

Zobrazení stěračů / světel

- Tato kontrolka zobrazuje, jaká rychlost stírání je zvolena ovladačem stěračů.
- Tato kontrolka zobrazuje, které vnější světlo je zvoleno ovladačem světel.

Funkci zobrazení stěračů/světel lze aktivovat či deaktivovat v nabídce Uživatelská nastavení na displeji LCD sdruženého přístroje.

- Setup → User settings → Cluster → Wiper/Lights display

„Low washer fluid“ (Nízká hladina kapaliny do ostříkovačů) (je-li ve výbavě)

Toto hlášení se zobrazí, pokud je nádržka kapaliny do ostříkovačů téměř prázdná.

Doplňte kapalinu do ostříkovačů.

„Low fuel“ (Nízká hladina paliva)

Toto hlášení se zobrazí, pokud je palivová nádrž téměř prázdná.

Pokud se zobrazí toto hlášení, rozsvítí se varovná kontrolka nízké hladiny paliva v nádrži ve sdruženém přístroji.

Doporučuje se vyhledat nejbližší čerpací stanici a co nejdříve doplnit palivo.

„Engine has overheated“ (Přehřátí motoru)

Toto hlášení se zobrazí, pokud teplota chladicí kapaliny motoru překročí 120 °C. Znamená to, že motor je přehřátý a mohl by se poškodit.

Pokud se motor vašeho vozidla přehřívá, viz část „Když se motor přehřívá“ v kapitole 8.

„Check exhaust system“ (Zkontrolujte výfukový systém) (je-li ve výbavě)

Toto hlášení se zobrazí, pokud je problém se systémem GPF. Současně bude blikat také varovná kontrolka GPF. Pokud tato situace nastane, doporučujeme vám nechat systém GPF zkontrolovat u autorizovaného opravce HYUNDAI.

GPF: Filtr pevných částic pro zážehové motory

„Check headlight“ (Zkontrolujte světlomety) (je-li ve výbavě)

Toto hlášení se zobrazí, pokud světlomety nefungují správně. Je zřejmě nutné vyměnit žárovku světlometu.

Nezapomeňte vyměnit přepálenou žárovku za žárovku se stejným jmenovitým příkonem.

„Check turn signal“ (Zkontrolujte směrová světla) (je-li ve výbavě)

Toto hlášení se zobrazí při poruše směrových světel. Je zřejmě nutné vyměnit žárovku.

Nezapomeňte vyměnit přepálenou žárovku za žárovku se stejným jmenovitým příkonem.

„Check brake light“ (Zkontrolujte brzdová světla) (je-li ve výbavě)

Toto hlášení se zobrazí při poruše brzdových světel. Je zřejmě nutné vyměnit žárovku.

Nezapomeňte vyměnit přepálenou žárovku za žárovku se stejným jmenovitým příkonem.

POZNÁMKA

Nejezděte vozidlem při nízké hladině paliva. Když je palivová nádrž zcela prázdná, může dojít k poškození hybridního akumulátoru.

„Check fog light“ (Zkontrolujte mlhová světla) (jsou-li ve výbavě)

Toto hlášení se zobrazí při poruše mlhových světel. Je zřejmě nutné vyměnit žárovku.

Nezapomeňte vyměnit přepálenou žárovku za žárovku se stejným jmenovitým příkonem.

„Check headlamp LED“ (Zkontrolujte světlomety LED) (jsou-li ve výbavě)

Toto hlášení se zobrazí, pokud je problém se světlomety LED. Doporučujeme vám nechat vozidlo zkontrolovat u autorizovaného opravce HYUNDAI.

„Check Active Air Flap System“ (Zkontrolujte systém aktivní vzduchové klapky)

Toto hlášení se zobrazí v následujících situacích:

- Porucha aktuátoru klapky.
- Porucha řídicí jednotky aktuátoru vzduchové klapky.
- Vzduchová klapka se neotvírá.

Po nápravě všech uvedených závad varování zmizí.

„Ready to start driving“ (Připraveno k jízdě)

Toto hlášení se zobrazí, když je vozidlo připraveno k jízdě.

„Check regenerative brakes“ (Zkontrolujte regenerativní brzdy)

Toto hlášení se zobrazí, pokud je výkon brzd nízký nebo regenerativní brzda nefunguje správně z důvodu poruchy brzdového systému.

V takovém případě může být reakce brzdového pedálu pomalejší a brzdná dráha se může prodloužit.

„Stop vehicle and check brakes“ (Zastavte vozidlo a zkontrolujte brzdy)

Toto hlášení se zobrazí, pokud došlo k poruše brzdového systému.

Pokud tato situace nastane, zaparkujte vozidlo na bezpečném místě. Doporučujeme nechat vůz odtáhnout k autorizovanému opravci HYUNDAI a nechat ho zkontrolovat.

„Check Hybrid system“ (Zkontrolujte hybridní systém)

Toto hlášení se zobrazí, pokud je problém s hybridním systémem. Pokud se zobrazí toto varovné hlášení, zdržte se řízení vozidla.

Pokud tato situace nastane, doporučujeme vám nechat vozidlo zkontrolovat u autorizovaného opravce HYUNDAI.

„Stop safely and check Hybrid system“ (Bezpečně zastavte a zkontrolujte hybridní systém)

Toto hlášení se zobrazí, pokud je problém s hybridním systémem. Pokud nebude problém vyřešen, bude blikat kontrolka „“ a znít varovný tón. Pokud se zobrazí toto varovné hlášení, zdržte se řízení vozidla.

Pokud tato situace nastane, doporučujeme vám nechat vozidlo zkontrolovat u autorizovaného opravce HYUNDAI.

„Check Hybrid system. Do not start engine“ (Zkontrolujte hybridní systém. Nestartujte motor.)

Toto hlášení se zobrazí, pokud je napětí hybridního akumulátoru příliš nízké. Varovný tón bude znít, dokud nebude problém vyřešen. Pokud se zobrazí toto varovné hlášení, zdržte se řízení vozidla.

Pokud tato situace nastane, doporučujeme vám nechat vozidlo zkontrolovat u autorizovaného opravce HYUNDAI.

„Stop safely and check power supply“ (Bezpečně zastavte a zkontrolujte napájení)

Toto hlášení se zobrazí, pokud je porucha v systému napájení.

Pokud tato situace nastane, zaparkujte vozidlo na bezpečném místě, nechte vůz odtáhnout k autorizovanému opravci HYUNDAI a nechte ho zkontrolovat.

„Check virtual engine sound system“ (Zkontrolujte systém virtuálního zvuku motoru)

Toto varovné hlášení se zobrazí, pokud je problém se systémem virtuálního zvuku motoru.

Pokud tato situace nastane, doporučujeme vám nechat vozidlo zkontrolovat u autorizovaného opravce HYUNDAI.

„Refill inverter coolant“ (Doplňte chladicí kapalinu invertoru)

Toto hlášení se zobrazí, jestliže je chladicí kapalina invertoru téměř prázdná.

Musíte doplnit chladicí kapalinu invertoru.

„Park with engine on to charge battery“ (Pro nabití akumulátoru zaparkujte vozidlo a nechte běžet motor)

Toto hlášení se zobrazí, pokud je napětí hybridního akumulátoru příliš nízké.

Pokud tato situace nastane, vozidlo zaparkujte na bezpečném místě a počkejte, dokud se hybridní akumulátor nenabije.

„Start engine to avoid battery discharge“ (Nastartujte motor, aby nedošlo k vybití akumulátoru)

Toto hlášení se zobrazí pro informování řidiče, že 12V akumulátor se může vybit, pokud bude spínač zapalování v poloze ON (aniž by svítila kontrolka ).

Integrovaný 12V akumulátor se nabíjí automaticky, když je vozidlo v pohotovostním režimu (.

**„Check regenerative brakes“
(Zkontrolujte regenerativní brzdy)**



0AEPHQ049827L

Toto hlášení se zobrazí, pokud je výkon brzd nízký nebo regenerativní brzda nefunguje správně z důvodu poruchy brzdového systému.

V takovém případě může být reakce brzdového pedálu pomalejší a brzdná dráha se může prodloužit.

**„Check virtual engine sound system“
(Zkontrolujte systém virtuálního zvuku motoru)**



0AEPHQ049828L

Toto varovné hlášení se zobrazí, pokud je problém se systémem virtuálního zvuku motoru.

Pokud tato situace nastane, doporučujeme vám nechat vůz zkontrolovat u autorizovaného opravce HYUNDAI.

**„Unplug vehicle to start“ (Pro nastartování odpojte vozidlo)
(plug-in hybridní vozidlo)**



0AEPHQ049829L

Toto hlášení se zobrazí při startování motoru bez odpojení nabíjecího kabelu. Odpojte nabíjecí kabel a poté nastartujte vozidlo.

**„Remaining time“ (Zbývající čas)
(plug-in hybridní vozidlo)**



0AEPHQ049818L

Toto hlášení zobrazuje čas zbývající do plného nabití akumulátoru.

**„Wait until fuel door unlocks“
(Počkejte, až se odemknou dvířka
plnicího hrdla palivové nádrže)
(plug-in hybridní vozidlo)**



Toto hlášení se zobrazí, když se pokusíte odemknout dvířka plnicího hrdla palivové nádrže, zatímco je palivová nádrž pod tlakem. Počkejte, až se uvolní tlak v palivové nádrži.

POZNÁMKA

- **Může trvat až 20 sekund, než se dvířka plnicího hrdla palivové nádrže odemknou.**
- **Jestliže se dvířka neotevřou, protože se kolem nich vytvořil led, jemně na dvířka poklepejte nebo na ně zatlačte, aby se led rozlomil a dvířka se uvolnila.**
- **Dvířka neotevírejte páčením. V případě potřeby postříkejte prostor kolem dvířek schválenou rozmrazovací kapalinou (nepoužívejte nemrznoucí směs do chladiče) nebo zajed'te s vozidlem do teplého prostoru, kde led roztaje.**

**„Check fuel door“ (Zkontrolujte
dvířka plnicího hrdla palivové
nádrže) (plug-in hybridní vozidlo)**



Toto hlášení se zobrazí, jestliže se dvířka plnicího hrdla palivové nádrže otevřou za jízdy, nebo dojde k abnormální situaci.

„Fuel door unlocked“ (Odemknutá dvířka plnicího hrdla palivové nádrže) (plug-in hybridní vozidlo)



OTMPHQ010033L

Toto hlášení se zobrazí, když jsou dvířka plnicího hrdla palivové nádrže odemknutá. Rovněž to znamená „Připraveno k doplnění paliva“. Otevřete dvířka plnicího hrdla palivové nádrže stisknutím jejich zadního středního okraje.

„Shift to P to charge“ (Pro nabíjení zařadte polohu P) (plug-in hybridní vozidlo)



OAEPHQ049833L

Toto hlášení se zobrazí, když je připojen nabíjecí konektor a je zařazena poloha R (zpátečka), N (neutrál) nebo D (jízda). Zařadte polohu P (parkování) a znovu spusťte proces nabíjení.

„Switching to Hybrid mode to allow heating or air conditioning“ (Přepnutí do hybridního režimu, aby se umožnilo vytápění nebo klimatizace) (plug-in hybridní vozidlo)



OAEPHQ049842L

Toto hlášení se zobrazí, když se vozidlo automaticky přepne do režimu HEV, aby se umožnilo vytápění nebo klimatizace. K této situaci dochází, když je teplota chladicí kapaliny nízká (pod 14 °C) a řidič zapne vytápění nebo klimatizaci.

Jakmile teplota chladicí kapaliny vzroste nad 14 °C nebo řidič vypne vytápění či klimatizaci, vozidlo se vrátí do výchozího režimu (EV).

„Maintaining Hybrid mode to allow heating or air conditioning“ (Zachování hybridního režimu, aby se umožnilo vytápění nebo klimatizace) (plug-in hybridní vozidlo)



0AEPHQ049841L

Toto hlášení se zobrazí, když vozidlo zachová režim HEV, aby se umožnilo vytápění nebo klimatizace. Režim se nezmění, když řidič stiskne tlačítko [HEV] a chce přepnout z režimu HEV do režimu EV, pokud je zapnuté vytápění nebo klimatizace a teplota chladicí kapaliny je nižší než 14 °C.

„Low/High System Temp. Maintaining Hybrid mode“ (Vysoká/nízká teplota systému. Zachování hybridního režimu.) (plug-in hybridní vozidlo)



0AEPHQ049834L

0AEPHQ049835L

Toto hlášení se zobrazí, když je teplota vysokonapětového (hybridního) akumulátoru příliš nízká nebo příliš vysoká. Toto varovné hlášení slouží k ochraně akumulátoru a hybridního systému.

„Low/High System Temp. Switching to Hybrid mode“ (Vysoká/nízká teplota systému. Přepnutí do hybridního režimu.) (plug-in hybridní vozidlo)



0AEPHQ049836L

0AEPHQ049837L

Toto hlášení se zobrazí, když je teplota vysokonapětového (hybridního) akumulátoru příliš nízká nebo příliš vysoká. Toto varovné hlášení slouží k ochraně akumulátoru a hybridního systému.

„Switching to Hybrid mode to lubricate engine“ (Přepnutí do hybridního režimu pro promazání motoru) (plug-in hybridní vozidlo)



Toto hlášení se zobrazí, když se vozidlo automaticky přepne do režimu HEV za účelem promazání motoru, když je spínač zapalování v poloze ON.

„Exit SPORT to switch to electric mode“ (Pro přechod do elektrického režimu ukončete režim SPORT) (plug-in hybridní vozidlo)



Toto hlášení se zobrazí při stisknutí tlačítka [HEV], ale nelze přepnout z režimu HEV do EV, protože je zapnutý režim SPORT.

„Maintaining Hybrid mode to protect engine“ (Zachování hybridního režimu pro ochranu motoru) (plug-in hybridní vozidlo)



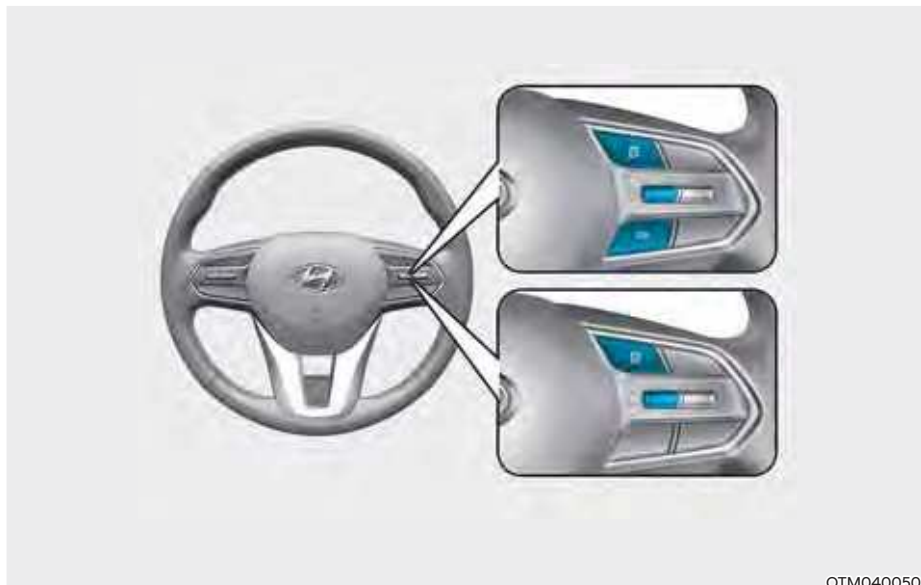

Toto hlášení se zobrazí při stisknutí tlačítka [HEV], ale nelze přepnout z režimu HEV do EV kvůli mazání motoru.





DISPLEJ LCD**Ovládání displeje LCD**

OTM040050

Režimy displeje LCD lze měnit pomocí ovládacích prvků.

Spínač	Funkce
	Tlačítko MODE slouží ke změně režimu zobrazení
	Tlačítko MOVE slouží k procházení jednotlivých položek
OK	Tlačítko SELECT/RESET slouží k nastavení nebo obnovení nastavení zvolené položky

Režimy zobrazení

Režimy zobrazení	Symbol	Vysvětlení
Asistenční systém		<p>Tento režim zobrazuje stav:</p> <ul style="list-style-type: none"> - Systému pro udržení v jízdním pruhu - Systému pro řízení v jízdním pruhu - Tempomatu - Adaptivního tempomatu - Asistenta pro jízdu na dálnici - Systému kontroly pozornosti řidiče (DAW) - Systému inteligentního varování při rychlostním omezení <p>Podrobnosti k jednotlivým systémům naleznete v kapitole 7.</p>
Palubní počítač		<p>Tento režim zobrazuje informace o jízdě, například denní počítadlo kilometrů, spotřebu paliva atd.</p> <p>Podrobnosti naleznete v části „Palubní počítač“ v této kapitole.</p>
Režim Turn By Turn (TBT)		Tento režim zobrazuje stav navigace.
Uživatelská nastavení		V tomto režimu můžete změnit nastavení dveří, světel atd.
Varování		<ul style="list-style-type: none"> - Tento režim zobrazuje varovná hlášení týkající poruchy světel apod. - Tento režim zobrazuje rozložení hnací síly (je-li ve výbavě) - Tento režim zobrazuje teplotu chladicí kapaliny motoru (je-li ve výbavě)

Zobrazené informace se mohou lišit podle dostupných funkcí vozidla.

Asistenční režim



OTM040056

LAK/LFA/CC/SCC/HDA/DAW/ISLW

Tento režim zobrazuje stav systému pro udržení v jízdním pruhu, systému pro řízení v jízdním pruhu, tempomatu, adaptivního tempomatu, asistenta pro jízdu na dálnici a systému inteligentního varování při rychlostním omezení.

Podrobnosti k jednotlivým systémům naleznete v kapitole 7.

Režim palubního počítače



OTM040039L

V režimu palubního počítače se zobrazují informace týkající se jízdních parametrů vozidla včetně spotřeby paliva, počtu ujetých kilometrů a rychlosti vozidla.

Podrobnosti naleznete v části „Palubní počítač“ v této kapitole.

Režim Turn By Turn (TBT)



OCN7060149

Tento režim zobrazuje stav navigace.



OIG059288L

Systém kontroly pozornosti řidiče (DAW)

Tento režim zobrazuje stav systému kontroly pozornosti řidiče (DAW).

Podrobnosti naleznete v části „Systém kontroly pozornosti řidiče (DAW)“ v kapitole 7.

Skupina hlavních varovných hlášení



Tato varovná kontrolka informuje řidiče o následujících situacích.

- Porucha asistenčního systému pro prevenci srážky vpředu (je-li ve výbavě)
- Zakrytí radaru asistenčního systému pro prevenci srážky vpředu (je-li ve výbavě)
- Porucha systému varování před kolizí v mrtvém úhlu (je-li ve výbavě)
- Zakrytí radaru systému varování před kolizí v mrtvém úhlu (je-li ve výbavě)
- Porucha světlometů LED (jsou-li ve výbavě)
- Porucha asistenčního systému dálkových světel (je-li ve výbavě)
- Porucha adaptivního tempomatu (je-li ve výbavě)
- Zakrytí radaru adaptivního tempomatu (je-li ve výbavě)
- Porucha systému kontroly tlaku vzduchu v pneumatikách (TPMS)

Kontrolka hlavního varovného hlášení se rozsvítí, dojde-li k jedné nebo více výše popsaným situacím s varovným hlášením.

V takovém případě se na displeji LCD zobrazí ikona hlavního varovného hlášení (⚠) vedle ikony Uživatelská nastavení (⚙).

Jestliže se situace s varovným hlášením vyřeší, kontrolka hlavního varovného hlášení zhasne a ikona hlavního varovného hlášení zmizí.



Rozložení hnací síly (4WD)

Tento režim zobrazuje informace související s hnací silou pohonu 4WD.

Je-li vozidlo ve stavu zámku pohonu všech kol, tento režim se nezobrazuje.

Podrobnosti naleznete v části „Pohon všech kol“ v kapitole 6.



Tlak vzduchu v pneumatikách

Tento režim zobrazuje informace týkající se tlaku vzduchu v pneumatikách.

Podrobnosti naleznete v části „Systém sledování tlaku vzduchu v pneumatikách (TPMS)“ v kapitole 8.

Teplota chladicí kapaliny motoru



OTMH040007

Tento ukazatel zobrazuje teplotu chladicí kapaliny motoru za chodu motoru.

POZNÁMKA

Pokud se ukazatel vychýlí mimo normální rozsah směrem k poloze „H (horká)“, znamená to přehřátí motoru. Může dojít k poškození motoru.

Nepokračujte v jízdě s přehřátým motorem.

Další informace viz „Když se přehřeje motor“ v kapitole 8.

Režim Uživatelská nastavení



OTM040060L

V tomto režimu můžete měnit nastavení sdruženého přístroje, dveří, světel atd.

1. Jízdní asistent
2. Ekonomické používání vozidla
3. Průhledový displej

4. Sdružený přístroj
5. Světla
6. Dveře
7. Komfort
8. Jednotky

Zobrazené informace se mohou lišit podle funkcí vozidla.

„Shift to P to edit settings“ (Před nastavením přeřaďte do polohy P)

Toto varovné hlášení se zobrazí, když se pokusíte upravit uživatelská nastavení během jízdy.

Pro vaši bezpečnost měňte uživatelská nastavení po zaparkování vozidla, zatažení parkovací brzdy a stisknutí tlačítka P (parkování).

Stručný průvodce (návod)

Tento režim poskytuje rychlý přehled systémů v režimu Uživatelská nastavení.

Zvolte položku, stiskněte a přidržte tlačítko OK.

Více informací o jednotlivých systémech najdete v tomto návodu k obsluze.

Informace

Při použití multimediálního systému je podporován pouze režim Uživatelská nastavení na multimediálním systému, avšak režim Uživatelská nastavení na sdruženém přístroji není podporován.

1. Jízdní asistent

Položka	Vysvětlení
Odezva tempomatu	<p>Slouží k nastavení citlivosti systému adaptivního tempomatu.</p> <ul style="list-style-type: none"> • Pomalá / normální / rychlá <p>Další podrobnosti naleznete v části „Adaptivní tempomat (SCC)“ v kapitole 7.</p>
Komfort jízdy	<ul style="list-style-type: none"> • Systém pro řízení v jízdním pruhu <ul style="list-style-type: none"> Slouží k aktivaci či deaktivaci systému pro řízení v jízdním pruhu. <p>Podrobnosti naleznete v části „Systém pro řízení v jízdním pruhu“ v kapitole 7.</p> <ul style="list-style-type: none"> • Asistent pro jízdu na dálnici <ul style="list-style-type: none"> Slouží k aktivaci či deaktivaci asistenta pro jízdu na dálnici. <p>Podrobnosti naleznete v části „Asistent pro jízdu na dálnici (HDA)“ v kapitole 7.</p> <ul style="list-style-type: none"> • Automatické řízení rychlosti na dálnici <ul style="list-style-type: none"> Slouží k aktivaci nebo deaktivaci automatického řízení rychlosti na dálnici. <p>Podrobnosti naleznete v části „Adaptivní tempomat na bázi navigace (NSCC)“ v kapitole 7.</p> <ul style="list-style-type: none"> • Varování při rychlostním omezení <ul style="list-style-type: none"> Slouží k aktivaci nebo deaktivaci varování při rychlostním omezení. <p>Podrobnosti naleznete v části „Omezovač rychlosti“ v kapitole 7.</p>
Načasování varování	<p>Slouží k nastavení rychlosti varování asistenčního systému řidiče.</p> <ul style="list-style-type: none"> • Normal / Late (normální výstraha / pozdější výstraha)
Hlasitost varování	<p>Slouží k nastavení hlasitosti varování asistenčního systému řidiče.</p> <ul style="list-style-type: none"> • Vysoká / Střední / Nízká / Vypnuto
Systém kontroly pozornosti řidiče (DAW)	<ul style="list-style-type: none"> • Výstraha při odjetí vozidla vpředu <ul style="list-style-type: none"> Slouží k aktivaci a deaktivaci výstrahy při odjetí vozidla vpředu. <p>Podrobnosti naleznete v části „Výstraha při odjetí vozidla vpředu“ v kapitole 7.</p> <ul style="list-style-type: none"> • Varování před nepozornou jízdou <ul style="list-style-type: none"> Slouží k upozornění řidiče na nepozornou jízdu. <p>Podrobnosti naleznete v části „Systém kontroly pozornosti řidiče (DAW)“ v kapitole 7.</p>

Položka	Vysvětlení
Bezpečnost vpředu	<p>Slouží k nastavení asistenčního systému pro prevenci srážky vpředu (FCA).</p> <ul style="list-style-type: none"> • Aktivní asistent • Pouze varování • Vypnuto <p>Podrobnosti naleznete v části „Asistenční systém pro prevenci srážky vpředu (FCA)“ v kapitole 7.</p>
Bezpečnost jízdy v pruzích	<p>Nastavení funkce asistenta pro udržení v jízdním pruhu (LKA).</p> <ul style="list-style-type: none"> • Aktivní asistent • Pouze varování • Vypnuto <p>Další podrobnosti naleznete v části „Systém pro udržení v jízdním pruhu (LKA)“ v kapitole 7.</p>
Bezpečnost v mrtvém úhlu	<ul style="list-style-type: none"> • Monitorování mrtvého úhlu <p>Aktivace nebo deaktivace systému monitorování mrtvého úhlu.</p> <p>Podrobnosti naleznete v části „Systém monitorování mrtvého úhlu (BVM)“ v kapitole 7.</p> <ul style="list-style-type: none"> • Asistent pro bezpečné opuštění vozidla (SEA) <p>Slouží k aktivaci či deaktivaci asistenta pro bezpečné opuštění vozidla.</p> <p>Podrobnosti naleznete v části „Asistent pro bezpečné opuštění vozidla (SEA)“ v kapitole 7.</p> <ul style="list-style-type: none"> • Aktivní asistent • Pouze varování • Vypnuto <p>Aktivace nebo deaktivace systému monitorování mrtvého úhlu.</p> <p>Podrobnosti naleznete v části „Systém monitorování mrtvého úhlu (BVM)“ v kapitole 7.</p>

Položka	Vysvětlení
Bezpečnost při parkování	<ul style="list-style-type: none"> • Automatické zapnutí systému monitorování okolí vozu Slouží k aktivaci nebo deaktivaci automatického zapnutí systému monitorování okolí vozu. Podrobnosti naleznete v části „Systém monitorování okolí vozu (SVM)“ v kapitole 7. • Automatické zapnutí varování vzdálenosti při parkování Slouží k aktivaci nebo deaktivaci automatického zapnutí varování vzdálenosti při parkování. Podrobnosti naleznete v části „Systém varování vzdálenosti při parkování (jízda vpřed/couvání)“ v kapitole 7. • Systém bezpečnosti v příčném směru při couvání Slouží k aktivaci a deaktivaci systému bezpečnosti v příčném směru při couvání. Podrobnosti naleznete v části „Asistent prevence kolize s vozidly v příčném směru při couvání (RCCA)“ v kapitole 7. • Aktivní asistent pro couvání Slouží k aktivaci či deaktivaci aktivního asistenta pro couvání. Podrobnosti naleznete v části „Asistent prevence kolize s vozidly v příčném směru při couvání (RCCA)“ v kapitole 7. • Pouze varování při couvání Slouží k aktivaci či deaktivaci varování při couvání. Podrobnosti naleznete v části „Systém monitorování okolí vozu (SVM)“ v kapitole 7. • Vypnuto Slouží k deaktivaci systému bezpečnosti při parkování.

2. Ekonomické používání vozidla

Položka	Vysvětlení
Průvodce volnoběhem	<ul style="list-style-type: none"> • Zapnutí Průvodce volnoběhem: Zap/Vyp Na základě informací z navigačního systému informuje řidiče, kdy má sejmout nohu z pedálu akcelerace. • Zvuk Nastavení zvuku průvodce volnoběhem.
Aktivace upozornění na volnoběh	<ul style="list-style-type: none"> • Včasně / normální / zpožděné Slouží k výběru, kdy se zobrazí upozornění na volnoběh.

3. Průhledový displej (je-li ve výbavě)

Položka	Vysvětlení
Povolit průhledový displej	Při zvolení této položky se zapne průhledový displej.
Výška displeje	Slouží k nastavení výšky zobrazeného obrazu.
Natočení	Slouží k nastavení úhlu zobrazeného obrazu.
Jas	Slouží k nastavení jasu zobrazeného obrazu.
Výběr obsahu	Slouží k výběru zobrazeného obsahu.

4. Sdružený přístroj

Položka	Vysvětlení
Vynulování spotřeby paliva	<ul style="list-style-type: none"> • Při nastartování vozidla • Po doplnění paliva • Ručně Slouží k vynulování zobrazené spotřeby paliva.
Zobrazení stěračů / světel	Slouží k aktivaci nebo deaktivaci režimu stěračů / světel. V případě aktivace zobrazuje displej LCD zvolený režim stěračů / světel, kdykoliv změníte režim.
Dopravní značky	Pro nastavení zobrazovaných dopravních značek.
Varování při námraze	Slouží k aktivaci či deaktivaci varování při námraze.
Zvuk pohotovostního stavu	Slouží k aktivaci nebo deaktivaci zvuku pohotovostního stavu.
Výběr motivu	Můžete vybrat motiv sdruženého přístroje. <ul style="list-style-type: none"> • Sdružený přístroj typu A: Motiv A / Motiv B / Motiv C • Sdružený přístroj typu B: Odkaz na režim jízdy / Motiv A / Motiv B / Motiv C / Motiv D

5. Světla

Položka	Vysvětlení
Jas	Úprava úrovně jasu. • Úroveň 1 až 20
Krátkodobá signalizace změny směru	• Vypnuto: Funkce krátkodobé signalizace změny směru se deaktivuje. • 3, 5, 7 bliknutí: po lehkém přemístění páčky směrových světel bliknou směrová světla 3krát, 5krát nebo 7krát. Podrobnosti naleznete v části „Světla“ v kapitole 5.
Jas okolního světla (je-li ve výbavě)	• Vypnuto • Úroveň 1/2/3/4
Barva ambientního osvětlení (je-li ve výbavě)	• Bílá Polar / bílá Moon / modrá Ice / modrá Ocean / zelená Jade / zelená Orchid / žlutá Freesia / červená Sunrise / fialová Aurora / fialová Lightning
Doběh světlometů	Pro zapnutí nebo vypnutí funkce doběhu světlometů. Podrobnosti naleznete v části „Světla“ v kapitole 5.
Asistenční systém dálkových světel (HBA)	Slouží k aktivaci či deaktivaci asistenčního systému dálkových světel. Podrobnosti naleznete v části „Asistenční systém dálkových světel (HBA)“ v kapitole 5.

6. Dveře

Položka	Vysvětlení
Automatické zamknutí	<ul style="list-style-type: none"> • Aktivace na základě řazení: všechny dveře se automaticky zamknou, jestliže dojde k přeřazení z polohy P (parkování) do polohy R (zpátečka), N (neutrál) nebo D (jízda). (pouze když je vozidlo v pohotovostním režimu) • Aktivace na základě rychlosti: všechny dveře se automaticky zamknou, jakmile rychlost vozidla překročí 15 km/h. • Vypnuto: funkce automatického uzamknutí dveří se deaktivuje.
Automatické odemknutí	<ul style="list-style-type: none"> • Při přeřazení do polohy P: všechny dveře se automaticky odemknou po přeřazení do polohy P (parkování). (pouze když je vozidlo v pohotovostním režimu) • Při vytáhnutí klíčku / při vypnutí vozidla: všechny dveře se automaticky odemknou, když dojde k vytažení klíčku ze zapalování nebo k přepnutí tlačítka start/stop motoru do polohy OFF. • Vypnuto: funkce automatického odemknutí dveří se deaktivuje.
Elektrické dveře zavazadlového prostoru	<p>Pokud je zvolena tato položka, bude aktivována funkce elektrických dveří zavazadlového prostoru.</p> <p>Podrobnosti naleznete v části „Elektrické dveře zavazadlového prostoru“ v kapitole 5.</p>
Rychlost otevírání elektrických dveří zavazadlového prostoru	<p>Slouží k nastavení rychlosti elektrických dveří zavazadlového prostoru.</p> <ul style="list-style-type: none"> • Rychle / Normálně <p>Podrobnosti naleznete v části „Elektrické dveře zavazadlového prostoru“ v kapitole 5.</p>
Chytré dveře zavazadlového prostoru	<p>Slouží k aktivaci nebo deaktivaci chytrých dveří zavazadlového prostoru.</p> <p>Podrobnosti naleznete v části „Chytré dveře zavazadlového prostoru“ v kapitole 5.</p>

7. Komfort

Položka	Vysvětlení
Funkce snadného přístupu	<ul style="list-style-type: none"> • Vypnuto: funkce snadného přístupu je deaktivována. • Normální / Prodloužená: po vypnutí motoru se sedadlo řidiče automaticky posune kousek dozadu (normální) nebo daleko dozadu (prodloužená), abyste mohli komfortně nastoupit nebo vystoupit. <p>Podrobnosti naleznete v části „Systém paměti polohy řidiče“ v kapitole 5.</p>
Upozornění na cestující na zadním sedadle	<p>Slouží k aktivaci a deaktivaci upozornění na cestující na zadním sedadle.</p> <p>Podrobnosti naleznete v části „Upozornění na cestující na zadním sedadle (ROA)“ v kapitole 5.</p>
Uvítací zrcátko/světlo	<ul style="list-style-type: none"> • Při odemknutí dveří: Vnější zpětná zrcátka se odklopí a uvítací světla se automaticky zapnou při odemknutí dveří. • Při přiblížení řidiče: Vnější zpětná zrcátka se odklopí a uvítací světla se automaticky zapnou, když se řidič přiblíží k vozidlu s chytrým klíčkem. <p>Podrobnosti naleznete v části „Uvítací osvětlení“ v kapitole 5.</p>
Systém bezdrátového nabíjení	<p>Slouží k aktivaci nebo deaktivaci systému bezdrátového nabíjení v předním sedadle.</p> <p>Podrobnosti naleznete v části „Systém bezdrátového nabíjení mobilního telefonu“ v kapitole 5.</p>
Automatický zadní stěrač (při couvání)	<p>Slouží k aktivaci či deaktivaci automatického zadního stěrače. Po přeřazení z polohy D do polohy R se při zapnutých předních stěračích automaticky zapne zadní stěrač. Po následném přemístění řadicí páky z polohy R do D se zadní stěrač vypne.</p>
Pokročilá ochrana před odcizením	<p>Aktivace nebo deaktivace funkce pokročilé ochrany před odcizením.</p>
Servisní interval	<ul style="list-style-type: none"> • Servisní interval <p>Slouží k aktivaci nebo deaktivaci funkce servisního intervalu.</p> <ul style="list-style-type: none"> • Nastavení intervalu <p>Pokud je aktivní menu Servisní interval, můžete upravit čas a vzdálenost.</p> <ul style="list-style-type: none"> • Reset <p>Slouží k vynulování servisního intervalu.</p>

 **Informace**

Pro použití menu Servisní interval vám doporučujeme obrátit se na autorizovaného opravce HYUNDAI.

8. Jednotky

Položka	Vysvětlení
Jednotka rychlosti	Výběr jednotky rychlosti. (km/h, MPH)
Jednotka teploty	Slouží k volbě jednotky teploty. (°C, °F)
Jednotka spotřeby paliva	Pro volbu jednotky spotřeby paliva. (km/l, l/100km, MPG)
Jednotky měření tlaku v pneumatikách	Slouží k volbě jednotky tlaku vzduchu v pneumatikách. (psi, kPa, bar)

Palubní počítač (Typ A) – hybridní vozidlo

Palubní počítač je systém informací pro řidiče řízený mikro počítačem, který zobrazuje informace týkající se jízdy.

i Informace

Některé jízdní informace uložené v palubním počítači (např. průměrná rychlost vozidla) se v případě odpojení akumulátoru vynulují.

Režimy palubního počítače

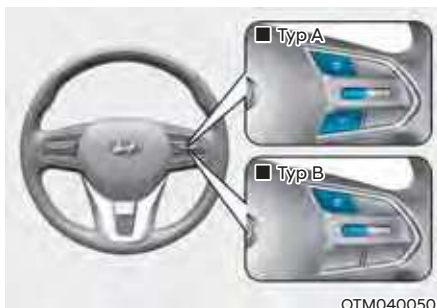
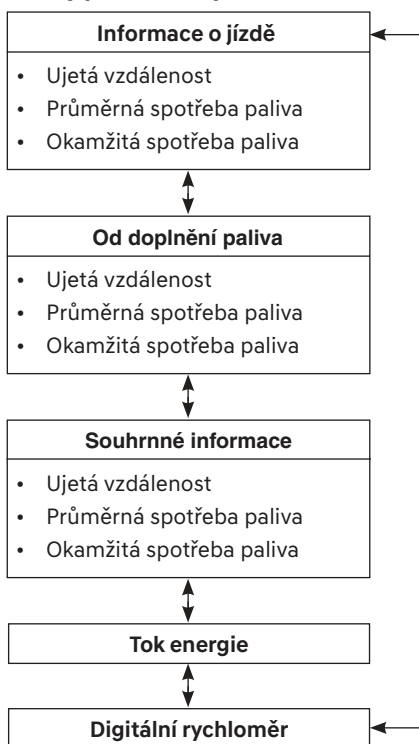

Pro změnu režimu palubního počítače přepnete spínač „∧, ∨“ na volantu.

- Ruční reset
Průměrnou spotřebu vynulujete ručně stisknutím spínače OK na volantu na dobu delší než 1 sekunda při zobrazení průměrné spotřeby.
 - Automatický reset
Chcete-li automaticky nulovat průměrnou spotřebu paliva, zvolte v nabídce Nastavení na sdruženém přístroji možnost „After Ignition“ (Po zapnutí zapalování) nebo „After Refueling“ (Po doplnění paliva).
 - Po zapnutí zapalování: když je motor vypnutý 3 a více minut, průměrná spotřeba paliva se vynuluje automaticky.
 - Po doplnění paliva: Průměrná spotřeba paliva se vynuluje automaticky, když dotankujete 6 a více litrů paliva a pojedete rychlostí vyšší než 1 km/h.
- * U 12,3palcového sdruženého přístroje můžete zkontrolovat spotřebu paliva ve střední spodní části sdruženého přístroje.

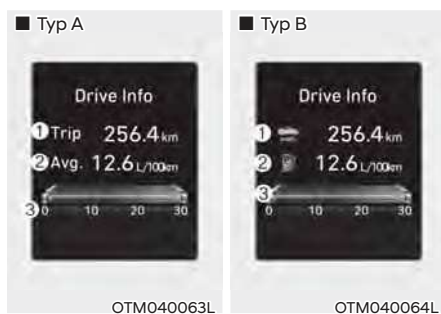

Informace o jízdě

Zobrazí se ujetá vzdálenost (1), průměrná spotřeba paliva (2) a okamžitá spotřeba paliva (3).

Informace se počítají pro každý zapalovací cyklus. Nicméně když je motor vypnutý 3 a více minut, obrazovka s informacemi o jízdě se vynuluje automaticky.

Chcete-li provést ruční vynulování, podržte stisknutý spínač OK na volantu na dobu delší než 1 sekunda při zobrazení „Informace o jízdě“.

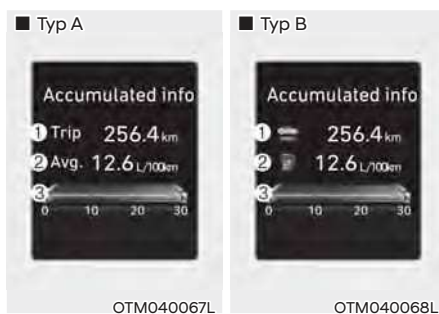

Souhrnné informace

Společně se zobrazí celková ujetá vzdálenost (1), průměrná spotřeba paliva (2) a okamžitá spotřeba paliva (3).

Informace se počítá od posledního vynulování.

Chcete-li provést ruční vynulování, podržte stisknutý spínač OK na volantu na dobu delší než 1 sekunda při zobrazení „Souhrnné informace“.

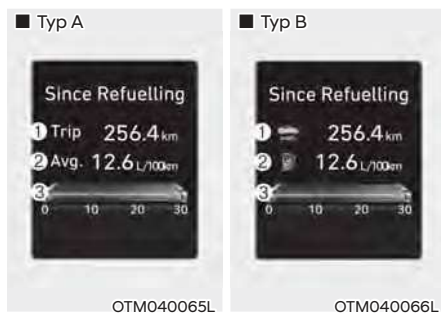

Od doplnění paliva

Zobrazí se ujetá vzdálenost (1), průměrná spotřeba paliva (2) a okamžitá spotřeba paliva (3) od okamžiku doplnění paliva do vozidla.

Chcete-li provést ruční vynulování, podržte stisknutý spínač OK na volantu na dobu delší než 1 sekunda při zobrazení „Od doplnění paliva“.

Tok energie



Hybridní systém informuje řidiče o toku energie v jednotlivých provozních režimech. Za jízdy je stávající tok energie specifikován pomocí 11 režimů.

Podrobnosti naleznete v části „Hybridní systém“ v kapitole 1.



Digitální rychloměr

Obrazovka digitálního rychloměru zobrazuje rychlost vozidla.

Palubní počítač (Typ B) – hybridní vozidlo

Palubní počítač je systém informací pro řidiče řízený mikropočítačem, který zobrazuje informace týkající se jízdy.

i Informace

Některé jízdní informace uložené v palubním počítači (např. průměrná rychlost vozidla) se v případě odpojení akumulátoru vynulují.

Režimy palubního počítače

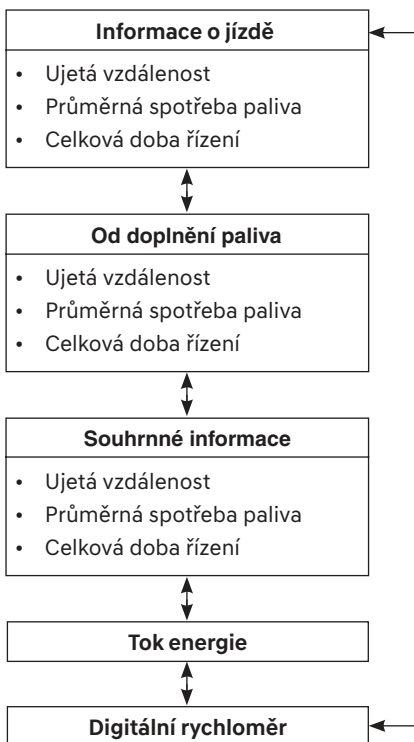

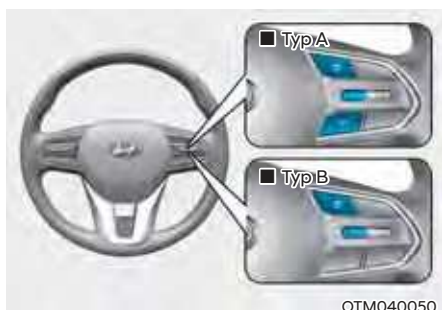

OTM040050

Pro změnu režimu palubního počítače přepněte spínač „“ na volantu.

• Ruční reset

Průměrnou spotřebu vynulujete ručně stisknutím spínače OK na volantu na dobu delší než 1 sekunda při zobrazené průměrné spotřebě.

• Automatický reset

Chcete-li automaticky nulovat průměrnou spotřebu paliva, zvolte v nabídce Nastavení na sdruženém přístroji možnost „After Ignition“ (Po zapnutí zapalování) nebo „After Refueling“ (Po doplnění paliva).

- Po zapnutí zapalování: když je motor vypnutý 3 a více minut, průměrná spotřeba paliva se vynuluje automaticky.
- Po doplnění paliva: Průměrná spotřeba paliva se vynuluje automaticky, když dotankujete 6 a více litrů paliva a pojedete rychlostí vyšší než 1 km/h.

* U 12,3palcového sdruženého přístroje můžete zkontrolovat spotřebu paliva ve střední spodní části sdruženého přístroje.

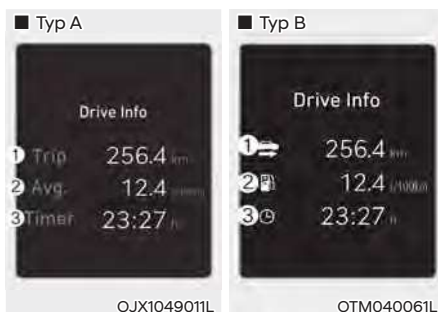

OJX1049011L

OTM040061L

Informace o jízdě

Zobrazí se ujetá vzdálenost (1), průměrná spotřeba paliva (2) a celková doba jízdy (3).

Informace se počítají pro každý zapalovací cyklus. Nicméně když je motor vypnutý 3 a více minut, obrazovka s informacemi o jízdě se vynuluje automaticky.

Chcete-li provést ruční vynulování, podržte stisknutý spínač OK na volantu na dobu delší než 1 sekunda při zobrazení „Informace o jízdě“.

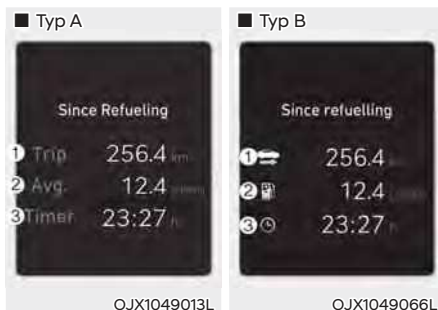

OJX1049013L

OJX1049066L

Od doplnění paliva

Zobrazí se ujetá vzdálenost (1), průměrná spotřeba paliva (2) a celková doba jízdy (3) od okamžiku doplnění paliva do vozidla.

Chcete-li provést ruční vynulování, podržte stisknutý spínač OK na volantu na dobu delší než 1 sekunda při zobrazení „Od doplnění paliva“.



Souhrnné informace

Společně se zobrazí celková ujetá vzdálenost (1), průměrná spotřeba paliva (2) a celková doba jízdy (3).

Informace se počítá od posledního vynulování.

Chcete-li provést ruční vynulování, podržte stisknutý spínač OK na volantu na dobu delší než 1 sekunda při zobrazení „Souhrnné informace“.

Tok energie

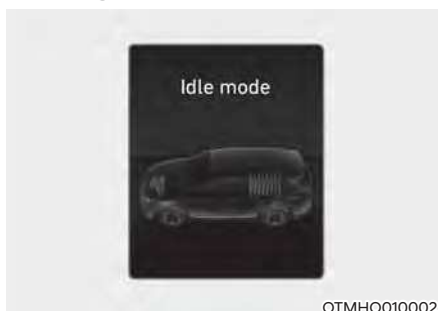

OTMHQ010002

Hybridní systém informuje řidiče o toku energie v jednotlivých provozních režimech. Za jízdy je stávající tok energie specifikován pomocí 11 režimů.

Podrobnosti naleznete v části „Hybridní systém“ v kapitole 1.



OTM040069L

Digitální rychloměr

Obrazovka digitálního rychloměru zobrazuje rychlost vozidla.

Palubní počítač (Typ A) – plug-in hybridní vozidlo

Palubní počítač je systém informací pro řidiče řízený mikropočítačem, který zobrazuje informace týkající se jízdy.

i Informacen

Některé jízdní informace uložené v palubním počítači (např. průměrná rychlost vozidla) se v případě odpojení akumulátoru vynulují.

Režimy palubního počítače

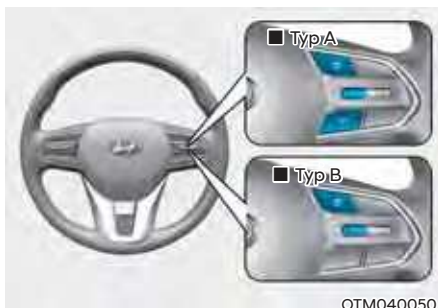
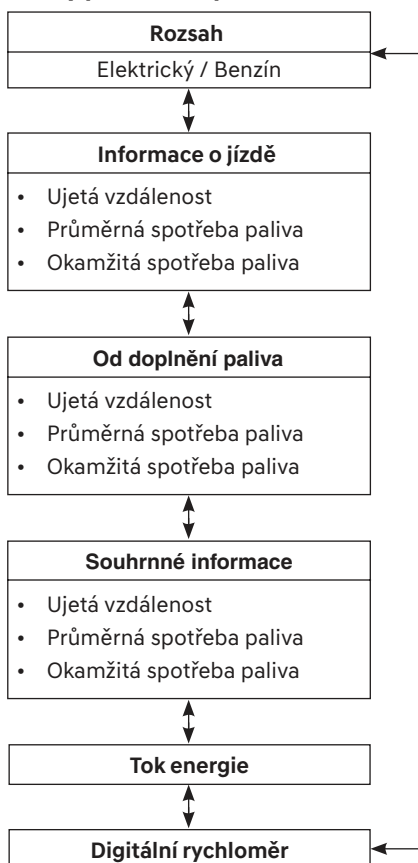

Pro změnu režimu palubního počítače přepnete spínač „ \wedge , \vee “ na volantu.

- Ruční reset
Průměrnou spotřebu vynulujete ručně stisknutím spínače OK na volantu na dobu delší než 1 sekunda při zobrazení průměrné spotřebě.
 - Automatický reset
Chcete-li automaticky nulovat průměrnou spotřebu paliva, zvolte v nabídce Nastavení na sdruženém přístroji možnost „After Ignition“ (Po zapnutí zapalování) nebo „After Refueling“ (Po doplnění paliva).
 - Po zapnutí zapalování: když je motor vypnutý 3 a více minut, průměrná spotřeba paliva se vynuluje automaticky.
 - Po doplnění paliva: Průměrná spotřeba paliva se vynuluje automaticky, když dotankujete 6 a více litrů paliva a pojedete rychlostí vyšší než 1 km/h.
- * U 12,3palcového sdruženého přístroje můžete zkontrolovat spotřebu paliva ve střední spodní části sdruženého přístroje.



OAEPH049534L

Dojezd

Dojezd je odhadovaná vzdálenost, kam lze s vozidlem dojet na zbývající palivo v nádrži (benzín) a na vysokonapěťový (hybridní) akumulátor (elektrína).

Jestliže je dojezdová vzdálenost kratší než 1 km, palubní počítač zobrazí jako dojezdovou vzdálenost znak „---“.

i Informace

- Není-li vozidlo na rovném povrchu nebo došlo-li k přerušení přívodu od akumulátoru, funkce dojezdové vzdálenosti nemusí pracovat správně.
- Dojezdová vzdálenost se může od skutečné vzdálenosti lišit, neboť jde jen o odhad dojezdové vzdálenosti.
- Palubní počítač nemusí zaregistrovat doplnění paliva, jestliže načerpáte méně než 6 litrů paliva.
- Dojezdová vzdálenost se může výrazně lišit v závislosti na jízdních podmínkách, stylu jízdy a stavu vozidla.

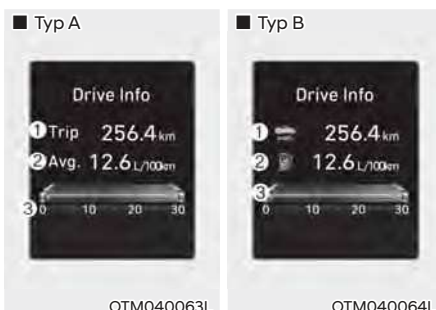

OTM040063L

OTM040064L

Informace o jízdě

Zobrazí se ujetá vzdálenost (1), průměrná spotřeba paliva (2) a celková doba jízdy (3).

Informace se počítají pro každý zapalovací cyklus. Nicméně když je motor vypnutý 3 a více minut, obrazovka s informacemi o jízdě se vynuluje automaticky.

Chcete-li provést ruční vynulování, podržte stisknutý spínač OK na volantu na dobu delší než 1 sekunda při zobrazení „Informace o jízdě“.

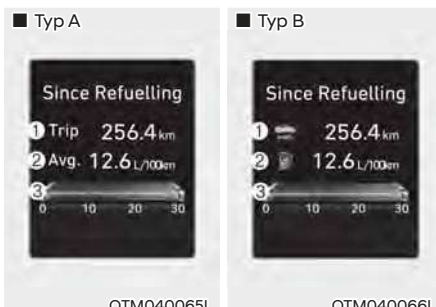

OTM040065L

OTM040066L

Od doplnění paliva

Zobrazí se ujetá vzdálenost (1), průměrná spotřeba paliva (2) a celková doba jízdy (3) od okamžiku doplnění paliva do vozidla.

Chcete-li provést ruční vynulování, podržte stisknutý spínač OK na volantu na dobu delší než 1 sekunda při zobrazení „Od doplnění paliva“.

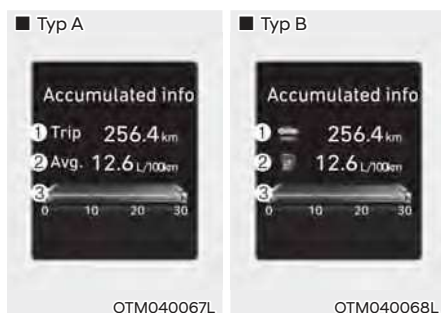

Souhrnné informace

Společně se zobrazí celková ujetá vzdálenost (1), průměrná spotřeba paliva (2) a celková doba jízdy (3).

Informace se počítá od posledního vynulování.

Chcete-li provést ruční vynulování, podržte stisknutý spínač OK na volantu na dobu delší než 1 sekunda při zobrazení „Souhrnné informace“..



Tok energie

Hybridní systém informuje řidiče o toku energie v jednotlivých provozních režimech. Za jízdy je stávající tok energie specifikován pomocí 11 režimů.

Podrobnosti naleznete v části „Hybridní systém“ v kapitole 1.



Digitální rychloměr

Obrazovka digitálního rychloměru zobrazuje rychlost vozidla.

Palubní počítač (Typ B) – plug-in hybridní vozidlo

Palubní počítač je systém informací pro řidiče řízený mikropočítačem, který zobrazuje informace týkající se jízdy.

i Informacen

Některé jízdní informace uložené v palubním počítači (např. průměrná rychlost vozidla) se v případě odpojení akumulátoru vynulují.

Režimy palubního počítače

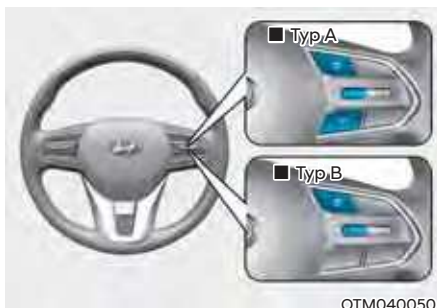
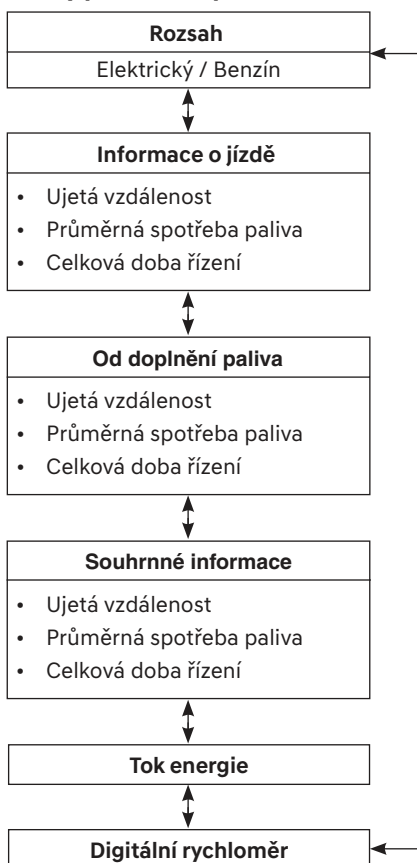

Pro změnu režimu palubního počítače přepnete spínač „ \wedge , \vee “ na volantu.

- Ruční reset
Průměrnou spotřebu vynulujete ručně stisknutím spínače OK na volantu na dobu delší než 1 sekunda při zobrazené průměrné spotřebě.
 - Automatický reset
Chcete-li automaticky nulovat průměrnou spotřebu paliva, zvolte v nabídce Nastavení na sdruženém přístroji možnost „After Ignition“ (Po zapnutí zapalování) nebo „After Refueling“ (Po doplnění paliva).
 - Po zapnutí zapalování: když je motor vypnutý 3 a více minut, průměrná spotřeba paliva se vynuluje automaticky.
 - Po doplnění paliva: Průměrná spotřeba paliva se vynuluje automaticky, když dotankujete 6 a více litrů paliva a pojedete rychlostí vyšší než 1 km/h.
- * U 12,3palcového sdruženého přístroje můžete zkontrolovat spotřebu paliva ve střední spodní části sdruženého přístroje.



OAEPH049534L

Dojezd

Dojezd je odhadovaná vzdálenost, kam lze s vozidlem dojet na zbývající palivo v nádrži (benzín) a na vysokonapěťový (hybridní) akumulátor (elektrína).

Jestliže je dojezdová vzdálenost kratší než 1 km, palubní počítač zobrazí jako dojezdovou vzdálenost znak „---“

i Informace

- Není-li vozidlo na rovném povrchu nebo došlo-li k přerušení přívodu od akumulátoru, funkce dojezdové vzdálenosti nemusí pracovat správně.
- Dojezdová vzdálenost se může od skutečné vzdálenosti lišit, neboť jde jen o odhad dojezdové vzdálenosti.
- Palubní počítač nemusí zaregistrovat doplnění paliva, jestliže načerpáte méně než 6 litrů paliva.
- Dojezdová vzdálenost se může výrazně lišit v závislosti na jízdních podmínkách, stylu jízdy a stavu vozidla.

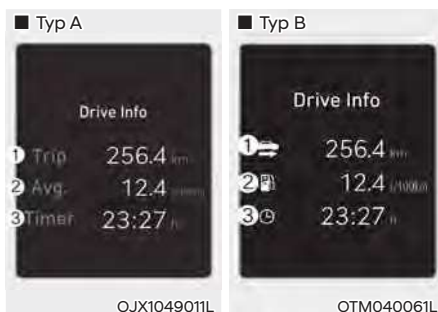

Informace o jízdě

Zobrazí se ujetá vzdálenost (1), průměrná spotřeba paliva (2) a celková doba jízdy (3).

Informace se počítají pro každý zapalovací cyklus. Nicméně když je motor vypnutý 3 a více minut, obrazovka s informacemi o jízdě se vynuluje automaticky.

Chcete-li provést ruční vynulování, podržte stisknutý spínač OK na volantu na dobu delší než 1 sekunda při zobrazení „Informace o jízdě“.

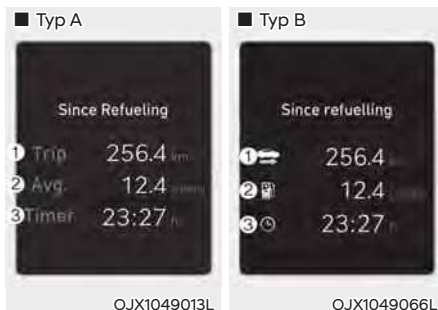

Od doplnění paliva

Zobrazí se ujetá vzdálenost (1), průměrná spotřeba paliva (2) a celková doba jízdy (3) od okamžiku doplnění paliva do vozidla.

Chcete-li provést ruční vynulování, podržte stisknutý spínač OK na volantu na dobu delší než 1 sekunda při zobrazení „Od doplnění paliva“.

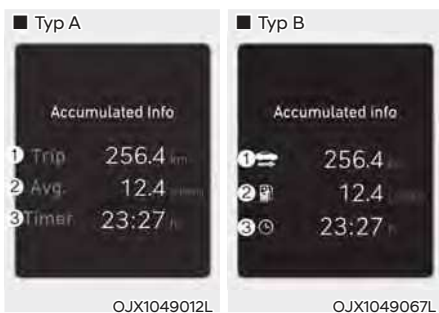

Souhrnné informace

Společně se zobrazí celková ujetá vzdálenost (1), průměrná spotřeba paliva (2) a celková doba jízdy (3).

Informace se počítá od posledního vynulování.

Chcete-li provést ruční vynulování, podržte stisknutý spínač OK na volantu na dobu delší než 1 sekunda při zobrazení „Souhrnné informace“.



Tok energie

Hybridní systém informuje řidiče o toku energie v jednotlivých provozních režimech.

Za jízdy je stávající tok energie specifikován pomocí 11 režimů.

Podrobnosti naleznete v části „Hybridní systém“ v kapitole 1.



Digitální rychloměr

Obrazovka digitálního rychloměru zobrazuje rychlost vozidla.

5. Praktická výbava

Přístup do vozidla.....	5-5
Dálkové ovládání.....	5-5
Chytrý klíček.....	5-8
Systém imobilizéru.....	5-14
Zámky dveří.....	5-15
Ovládání zámků dveří zvenku.....	5-15
Ovládání zámků dveří zevnitř.....	5-16
Bezpečnostní uzamknutí.....	5-18
Funkce automatického zamknutí/odemknutí dveří.....	5-18
Dětské bezpečnostní pojistky zadních dveří.....	5-19
Elektronická dětská bezpečnostní pojistka.....	5-19
Alarm.....	5-21
Ultrazvuková ochrana proti vniknutí (UIP).....	5-22
Ultrazvuková ochrana proti vniknutí (UIP) ve stavu ON (zapnuto).....	5-23
Integrovaný paměťový systém.....	5-24
Ukládání poloh do paměti.....	5-24
Vyvolání poloh z paměti.....	5-25
Resetování systému.....	5-25
Funkce snadného přístupu.....	5-26
Volant.....	5-27
Elektrický posilovač řízení (EPS).....	5-27
Sklon volantu / teleskopický sloupek řízení.....	5-28
Vyhřívání volantu.....	5-28
Houkačka.....	5-29
Zrcátka.....	5-30
Vnitřní zpětné zrcátko.....	5-30
Vnější zpětné zrcátko.....	5-31
Pomocník pro parkování směrem vzad.....	5-34
Okna.....	5-35
Elektricky ovládaná okna.....	5-36
Panoramatické střešní okno.....	5-39
Sluneční clona.....	5-40
Zasunutí střešního okna.....	5-40
Vyklopení střešního okna.....	5-41
Zavření střešního okna.....	5-41
Resetování střešního okna.....	5-42
Varování při otevřeném střešním okně.....	5-43

Výbava exteriéru	5-44
Kapota	5-44
Dveře zavazadlového prostoru	5-45
Elektrické dveře zavazadlového prostoru	5-47
Chytré dveře zavazadlového prostoru	5-52
Dvířka plnicího hrdla palivové nádrže – hybridní vozidlo	5-54
Dvířka plnicího hrdla palivové nádrže (plug-in hybridní vozidlo)	5-57
Průhledový displej (HUD)	5-61
Nastavení průhledového displeje.....	5-61
Informace na průhledovém displeji	5-61
Opatření při používání průhledového displeje	5-62
Vnější osvětlení	5-63
Ovládání světel	5-63
Činnost dálkových světel	5-65
Ukazatele směru a signalizace změny jízdního pruhu	5-65
Zadní mlhové světlo	5-66
Funkce ochrany akumulátoru.....	5-66
Funkce doběhu světlometů.....	5-66
Změna jízdy vlevo na vpravo a opačně	5-67
Zařízení pro nastavení sklonu světlometů	5-67
Asistenční systém dálkových světel (HBA).....	5-68
Detekční snímač (přední kamera)	5-68
Nastavení funkce.....	5-68
Ovládání systému	5-69
Porucha a omezení systému	5-69
Osvětlení interiéru.....	5-71
Automatické zhasnutí osvětlení interiéru	5-71
Přední světla	5-71
Zadní světla.....	5-72
Osvětlení kosmetického zrcátka	5-72
Osvětlení schránky před spolujezdcem	5-72
Pomocné světlo ve dveřích.....	5-73
Osvětlení zavazadlového prostoru	5-73
Osvětlení nástupního prostoru.....	5-73
Uvítací osvětlení	5-74

5. Praktická výbava

Stěrače a ostřikovače.....	5-75
Stěrače čelního okna.....	5-76
Přední ostřikovače.....	5-77
Zadní stěrač a ostřikovač	5-78
Automatická klimatizace	5-80
Automatické topení a klimatizace.....	5-83
Manuální topení a klimatizace.....	5-83
Klimatizace ve 3. řadě	5-88
Ovládání systému	5-89
Údržba systému.....	5-91
Odmrazení a odmížení čelního okna	5-93
Automatická klimatizace	5-93
Systém automatického odmížování (pouze pro automatickou klimatizaci)	5-94
Odmrazování zadního okna.....	5-95
Další funkce klimatizace.....	5-96
Systém automatického odmížování.....	5-96
Automatické odvlhčování.....	5-97
Recirkulace vzduchu při použití kapaliny do ostřikovače.....	5-98
Vnitřní cirkulace vzduchu	5-98
Automatické funkce využívající nastavení klimatizace (pro sedadlo řidiče)	5-98
Úložný prostor	5-99
Úložný prostor ve středové konzole	5-99
Schránka před spolujezdcem	5-99
Přihrádka	5-100
Vana zavazadlového prostoru.....	5-100
Prvky v interiéru	5-101
Držák nápojů.....	5-101
Popelník	5-102
Sluneční clona	5-102
Elektrická zásuvka	5-103
Zdířka USB s funkcí nabíjení	5-104
Střídavý měnič.....	5-104
Bezdrátové nabíjení chytrého telefonu.....	5-106

Hodiny	5-108
Háček na šaty	5-108
Ukotvení rohožek.....	5-109
Boční záclonka	5-110
Síť na zavazadla (držák).....	5-110
Bezpečnostní kryt zavazadlového prostoru	5-111
Výbava exteriéru	5-113
Postranní střešní profily	5-113
Multimediální systém	5-114
Vstup USB	5-114
Anténa	5-114
Dálkové ovládání na volantu.....	5-114
Multimediální systém.....	5-116
Rozpoznávání hlasu.....	5-116
Bezdrátová technologie Bluetooth®	5-116

PŘÍSTUP DO VOZIDLA

Dálkový ovládač (je-li ve výbavě)



OPDE046001

Vaše vozidlo HYUNDAI využívá dálkový ovládač, s jehož pomocí lze odemknout či zamknout dveře řidiče a cestujících nebo dveře zavazadlového prostoru.

1. Zamykání dveří
2. Odemykání dveří
3. Odemykání dveří zavazadlového prostoru

Zamknutí

Pro zamknutí:

1. Zavřete všechny dveře, kapotu motoru a zavazadlový prostor.
2. Na dálkovém ovladači stiskněte tlačítko zamknutí dveří (1).
3. Dveře se zamknou. Výstražná světla zablikají. Vnější zpětné zrcátko se rovněž sklopí, jestliže je v režimu uživatelského nastavení na displeji LCD zvolena možnost „Convenience → Welcome mirror/light → On door unlock“. **Podrobnosti naleznete v části „Displej LCD“ v kapitole 4.**
4. Pohledem na polohu tlačítka zamknutí dveří uvnitř vozidla ověřte, že jsou dveře zamknuté.

VÝSTRAHA

Nikdy nenechávejte klíčky ve vozidle, když jsou zde děti bez dozoru. Nehlídané děti mohou vložit klíček do zapalování a ovládat elektrická okna či jiné prvky vozidla nebo dokonce uvést vůz do pohybu, což může způsobit závažné nebo dokonce smrtelné zranění.

Odemknutí

Pro odemknutí:

1. Na dálkovém ovladači stiskněte tlačítko odemknutí dveří (2).
2. Dveře se odemknou. Výstražná světla dvakrát bliknou. Vnější zpětné zrcátko se rovněž vyklopí, jestliže je v režimu uživatelského nastavení na displeji LCD zvolena možnost „Convenience → Welcome mirror/light → On door unlock“. **Podrobnosti naleznete v části „Displej LCD“ v kapitole 4.**

Informace

Jestliže po odemknutí neotevřete některé dveře, po 30 sekundách se dveře automaticky zase zamknou.

Odemknutí dveří zavazadlového prostoru

Pro odemknutí:

1. Na dálkovém ovládání stiskněte na více než jednu sekundu tlačítko pro odemknutí dveří zavazadlového prostoru (3).
2. Výstražná světla dvakrát bliknou. Jakmile jsou dveře zavazadlového prostoru otevřeny a poté zavřeny, dveře zavazadlového prostoru se automaticky zamknou.

i Informace

- Po odemknutí dveří zavazadlového prostoru se tyto dveře zamknou automaticky.
- Slovo „HOLD“ uvedené na tlačítku znamená, že je potřeba je podržet na více než jednu sekundu.

Nastartování

Podrobné informace viz „Zapalování pomocí klíčku“ v kapitole 6.

POZNÁMKA

Aby nedošlo k poškození dálkového ovladače:

- **Chraňte dálkový ovladač před vodou, jakoukoli jinou kapalinou a ohněm. Pokud vnitřek dálkového ovladače navlhne (v důsledku průniku nápoje nebo vlhkosti) nebo se zahřeje, vnitřní obvod může mít poruchu a dojde k zániku záruky na vozidlo.**
- **Nepouštějte dálkový ovladač na zem ani s ním neházejte.**
- **Chraňte dálkový ovladač před extrémními teplotami.**

Mechanický klíček



Pokud dálkový ovladač nefunguje normálně, můžete zamknout nebo odemknout dveře pomocí mechanického klíčku.

Pokud chcete klíček vyklopit, stiskněte uvolňovací tlačítko a klíček se vyklopí automaticky.

Pokud chcete klíček zavřít, manuálně jej sklopte a zároveň mějte stisknuté uvolňovací tlačítko.

POZNÁMKA

Nezavírejte klíček bez stisknutí uvolňovacího tlačítka. Mohlo by tím dojít k poškození klíčku.

Pravidla používání dálkového ovládání

Dálkové ovládání nebude fungovat, pokud se vyskytne některá z následujících situací:

- Klíček je ve spinači zapalování.
- Překročíte provozní vzdálenost (přibližně 10 m).
- Baterie v dálkovém ovládání je vybitá.
- Signál mohou blokovat jiná vozidla nebo objekty.
- Počasí je extrémně chladné.
- Dálkové ovládání se nachází v blízkosti rádiového vysílače, např. rádiové stanice nebo letiště, který může rušit jeho normální funkci.

Pokud dálkové ovládání nefunguje správně, otevřete a zavřete dveře pomocí mechanického klíčku. Pokud máte s dálkovým ovladačem problém, doporučujeme vám obrátit se na autorizovaného opravce HYUNDAI.

Je-li dálkové ovládání blízko mobilního telefonu, mohou běžné provozní signály mobilního telefonu blokovat signál z dálkového ovládání.

Platí to především v situacích, kdy je telefon aktivní, kupříkladu během volání, zaslání textových zpráv nebo příjmu či odesílání elektronické pošty.

Dbejte na to, abyste nenosili dálkové ovládání a svůj mobilní telefon na stejném místě, a mezi těmito dvěma druhy zařízení vždy udržujte adekvátní vzdálenost.

i Informace

Změny nebo úpravy, které nejsou výslovně schváleny stranou odpovědnou za schválení pro provoz, by mohly mít za následek zrušení oprávnění uživatele k provozu zařízení. Jestliže kvůli změnám či úpravám, které nebyly výslovně schváleny stranou zodpovědnou za schválení pro provoz, přestane fungovat systém bezklíčového přístupu, nejde o závadu krytou zárukou výrobce vozidla.

POZNÁMKA

Uchovávejte dálkové ovládání mimo materiály, které blokují průchod elektromagnetických vln do klíčku.

Výměna baterie



OPDO46002

Typ baterie: CR2032

1. Vložte tenký nástroj do štěrbin a opatrně vypačte kryt.
2. Vyjměte starou baterii a vložte novou. Ujistěte se, že baterie je ve správné poloze.
3. Nasad'te zpět zadní kryt dálkového ovládání.

Máte-li podezření, že vaše dálkové ovládání je poškozené nebo se domníváte, že nepracuje správně, doporučuje se kontaktovat autorizovaného opravce HYUNDAI.

i Informace



Nesprávně zlikvidovaná baterie může být škodlivá pro životní prostředí a lidské zdraví. Baterii likvidujte v souladu s místními zákony a předpisy.

Chytrý klíček (je-li ve výbavě)

■ Typ A



OTM050228L

■ Typ B



OTM050229L

Vaše vozidlo HYUNDAI používá chytrý klíček, s jehož pomocí lze odemknout či zamknout dveře (a zavazadlový prostor) a dokonce nastartovat motor jen tím, že máte klíček u sebe.

1. Zamykání dveří
2. Odemykání dveří
3. Otevírání / zavírání dveří zavazadlového prostoru (dveře zavazadlového prostoru)
Otevírání / zavírání dveří zavazadlového prostoru (elektrické dveře zavazadlového prostoru)
4. Dálkový inteligentní parkovací asistent (jízda vpřed)
5. Dálkový inteligentní parkovací asistent (couvání)
6. Vzdálené startování

Zamknutí vozidla



Pro zamknutí:

1. Zavřete všechny dveře, kapotu motoru a zavazadlový prostor.
2. Mějte chytrý klíček u sebe.
3. Stiskněte tlačítko na klíce dveří nebo tlačítko pro zamknutí dveří na chytrém klíčku.
4. Výstražná světla zablikají. Vnější zpětné zrcátko se rovněž sklopí, jestliže je v režimu uživatelského nastavení na displeji LCD zvolena možnost „Convenience → Welcome mirror/light → On door unlock nebo On driver approach“. **Podrobnosti naleznete v části „Displej LCD“ v kapitole 4.**
5. Pohledem na polohu tlačítka zamknutí dveří uvnitř vozidla ověřte, že jsou dveře zamknuté.

i Informace

Tlačítko na madle dveří funguje pouze v případě, že se chytrý klíček nachází přibližně 0,7–1 m od vnějšího madla dveří.

Nastane-li některá z následujících situací, dveře se nezamknou a na tři sekundy zazní varovný zvuk, i když stisknete tlačítko na vnějším madlu dveří:

- Chytrý klíček je ve vozidle.
- Tlačítko start/stop motoru je v poloze ACC nebo ON.
- Některé dveře kromě dveří zavazadlového prostoru jsou otevřeny.



VÝSTRAHA

Nenechávejte chytrý klíček ve vozidle, když jsou zde děti bez dozoru. Nehlídané děti mohou vložit klíček do zapalování a ovládat elektrická okna či jiné prvky vozidla nebo dokonce uvést vůz do pohybu, což může způsobit závažné nebo dokonce smrtelné zranění.

Odemknutí vozidla



Pro odemknutí:

1. Mějte chytrý klíček u sebe.
2. Stiskněte tlačítko na klíci dveří nebo tlačítko pro odemknutí dveří na chytrém klíčku.
3. Dveře se odemknou. Výstražná světla dvakrát bliknou. Vnější zpětné zrcátko se rovněž vykllopí, jestliže je v režimu uživatelského nastavení na displeji LCD zvolena možnost „Convenience → Welcome mirror/light → On door unlock nebo On driver approach“.
Podrobnosti naleznete v části „Displej LCD“ v kapitole 4.

i Informace

- Tlačítko na madle dveří funguje pouze v případě, že se chytrý klíček nachází přibližně 0,7–1 m od vnějšího madla dveří. Dveře mohou odemknout i jiné osoby, které u sebe chytrý klíček nemají.
- Jestliže po odemknutí neotevřete některé dveře, po 30 sekundách se dveře automaticky zase zamknou.

Otevření dveří zavazadlového prostoru

Pro odemknutí:

1. Mějte chytrý klíček u sebe.
2. Stiskněte na více než jednu sekundu tlačítko na madlu dveří zavazadlového prostoru nebo tlačítko pro odemknutí dveří zavazadlového prostoru (3) na chytrém klíčku.
3. Výstražná světla dvakrát bliknou.

i Informace

- Tlačítkem pro odemknutí dveří zavazadlového prostoru (3) se odemknou pouze dveře zavazadlového prostoru. Neuvolní západku a dveře zavazadlového prostoru se neotevřou automaticky. Pokud použijete tlačítko pro odemknutí dveří zavazadlového prostoru, stále je nutno stisknout tlačítko na madlu dveří zavazadlového prostoru a otevřít je.
- Dveře zavazadlového prostoru se po odemknutí automaticky zamknou, pokud je do 30 sekund neotevřete.

Vzdálené startování vozidla (je-li ve výbavě)

Vozidlo můžete nastartovat pomocí tlačítka vzdáleného startování (6) na chytrém klíčku.

Postup vzdáleného startování vozidla:

1. Stiskněte tlačítko zamknutí dveří na chytrém klíčku, když jste ve vzdálenosti do 10 m od vozidla.
2. Stiskněte tlačítko Vzdálené startování (6) na více než 2 sekundy do 4 sekund po stisknutí tlačítka zamknutí dveří.
3. Výstražná světla zablikají a motor nastartuje.
4. Chcete-li funkci vzdáleného startování vypnout, jednou stiskněte tlačítko vzdáleného startování (6).

i Informace

- Aby bylo možné spustit funkci vzdáleného startování, musí být ve vozidle zařazena poloha P (parkování).
- Pokud do vozidla nastoupíte bez registrovaného chytrého klíčku, motor se vypne.
- Pokud do 10 minut od vzdáleného nastartování nenastoupíte do vozidla, motor se vypne.
- Tlačítko vzdáleného startování (6) nemusí fungovat, pokud chytrý klíček není ve vzdálenosti do 10 m od vozidla.
- Vozidlo vzdáleně nenastartuje, pokud je otevřená kapota motoru nebo dveře zavazadlového prostoru.
- Nenechávejte motor běžet na volnoběh po delší dobu.

POZNÁMKA

OVĚŘTE SI ZÁKONNÉ PODMÍNKY VE VAŠEM MĚSTĚ (ZEMI), KDE SE CHYSTÁTE POUŽÍVAT VZDÁLENÉ STARTOVÁNÍ MOTORU. NEBO UVĚDOMTE SI, ŽE POUŽÍVÁNÍ FUNKCE VZDÁLENÉHO STARTOVÁNÍ MOTORU MŮŽE BÝT NA NĚKTERÝCH MÍSTĚCH VE VAŠEM MĚSTĚ NEBO ZEMI ZAKÁZÁNO PODLE VNITROSTÁTNÍCH ZÁKONŮ APOD. PŘED POUŽÍVÁNÍM TĚTO FUNKCE SI OVĚŘTE VŠECHNY PODMÍNKY.

Dálkový pohyb vozidlem vpřed nebo couvání (je-li ve výbavě)

Pomocí chytrého klíčku může řidič pohybovat vozidlem vpřed nebo s ním couvat pomocí tlačítka Jízda vpřed nebo Couvání (4, 5) na chytrém klíčku.

Podrobnosti naleznete v části „Dálkový inteligentní parkovací asistent (RSPA)“ v kapitole 7.

Nastartování

Vozidlo můžete nastartovat bez vložení klíčku.

Podrobnosti naleznete v části „Tlačítko start/stop motoru“ v kapitole 6.

i Informace

Pokud se po určitou dobu nezmění poloha chytrého klíčku, funkce detekce činnosti chytrého klíčku se pozastaví. Zvedněte chytrý klíček, aby se znovu aktivovala detekce.

POZNÁMKA

Aby nedošlo k poškození chytrého klíčku:

- Udržujte chytrý klíček na chladném a suchém místě, abyste předešli jeho poškození nebo poruše. Vystavení vlhkosti nebo vysoké teplotě může způsobit poruchu vnitřního obvodu chytrého klíčku, na kterou se nemusí vztahovat záruka.
- Zabraňte pádu chytrého klíčku na zem ani s ním neházejte.
- Chraňte chytrý klíček před extrémními teplotami.

Mechanický klíček

Pokud chytrý klíček nefunguje normálně, můžete zamknout nebo odemknout dveře řidiče pomocí mechanického klíčku.

Postup vytažení mechanického klíčku z pouzdra chytrého klíčku:



OFE048007

Stiskněte a přidržte uvolňovací tlačítko (1) a vyjměte mechanický klíček (2). Vložte mechanický klíček do klíčové díry ve dveřích.

Pokud chcete mechanický klíček zasunout zpět, vložte klíček do otvoru a tlačte jej dovnitř, dokud neuslyšíte cvaknutí.

Ztráta chytrého klíčku

K jednomu vozidlu je možné zaregistrovat maximálně dva chytré klíčky. Jestliže ztratíte chytrý klíček, doporučuje se okamžitě odvézt vozidlo a zbývající klíček k autorizovanému opravci HYUNDAI, případně tam vůz odtáhnout, je-li to nezbytné.

Pravidla pro používání chytrého klíčku

Chytrý klíček nebude fungovat, pokud se vyskytne některá z následujících situací:

- Chytrý klíček se nachází v blízkosti rádiového vysílače, např. rádiové stanice nebo letiště, který může rušit normální funkci dálkového ovladače.
- Chytrý klíček se nachází v blízkosti mobilní vysílačky nebo mobilního telefonu.
- Další chytrý klíček od vozidla je používán v blízkosti vašeho vozidla.

Když chytrý klíček nefunguje běžným způsobem, otevírejte a zavírejte dveře pomocí mechanického klíče. Máte-li s chytrým klíčkem potíže, doporučujeme vám kontaktovat autorizovaného opravce HYUNDAI.

Je-li chytrý klíček blízko mobilního telefonu, mohou běžné provozní signály mobilního telefonu blokovat signál z dálkového ovládání. Platí to především v situacích, kdy je telefon aktivní, kupříkladu během volání, zasílání textových zpráv nebo příjmu či odesílání elektronické pošty. Dbejte na to, abyste pokud možno nenesili chytrý klíček a svůj mobilní telefon na stejném místě, například ve stejné kapse kalhot nebo bundy, aby nedocházelo k rušení mezi těmito dvěma zařízeními.

i Informace

Změny nebo úpravy, které nejsou výslovně schváleny stranou odpovědnou za schválení pro provoz, by mohly mít za následek zrušení oprávnění uživatele k provozu zařízení. Jestliže kvůli změnám či úpravám, které nebyly výslovně schváleny stranou zodpovědnou za schválení pro provoz, přestane fungovat systém bezklíčového přístupu, nejde o závadu krytou zárukou výrobce vozidla.

POZNÁMKA

- Uchovávejte chytrý klíček mimo materiály, které blokují průchod elektromagnetických vln do klíčku.
- Vždy mějte chytrý klíček u sebe, když opouštíte vozidlo. Pokud necháte chytrý klíček poblíž vozidla, může dojít k vybití akumulátoru ve vozidle.

Výměna baterie

Jestliže chytrý klíček nefunguje správně, zkuste vyměnit baterii.

Typ baterie: CR2032

Výměna baterie:



ODN8059266

Jestliže chytrý klíček nefunguje správně, zkuste vyměnit baterii.

Sejměte kryt chytrého klíčku pomocí vložení plochého (-) šroubováku do otvoru a jeho otočením ve směru hodinových ručiček.

Typ baterie: CR2032

Výměna baterie:

1. Vyjměte mechanický klíček.
2. Pomocí tenkého nástroje demontujte zadní kryt chytrého klíčku.
3. Vyjměte starou baterii a vložte novou. Ujistěte se, že baterie je ve správné poloze.
4. Nasadte zpět zadní kryt chytrého klíčku.

Máte-li pocit, že chytrý klíček je poškozený nebo nefunguje správně, doporučujeme vám kontaktovat autorizovaného opravce HYUNDAI.

i Informace



Nesprávně zlikvidovaná baterie může být škodlivá pro životní prostředí a lidské zdraví. Baterii zlikvidujte v souladu s místními zákony nebo předpisy.

Imobilizér

Systém imobilizéru pomáhá chránit vozidlo před odcizením. Při použití nesprávně kódovaného klíčku (nebo jiného zařízení) seablokuje palivový systém vozidla.

Při přepnutí tlačítka start/stop motoru do polohy ON by se měla kontrolka imobilizéru krátce rozsvítit a potom zhasnout. Pokud kontrolka začne blikat, systém nerozeznává kód klíčku.

Přepněte spínač zapalování do polohy LOCK/OFF a poté znovu do polohy ON.

Systém nemusí rozeznat kód klíčku, pokud je v blízkosti klíčku jiný klíček od imobilizéru nebo jiný kovový předmět (například přívěšek na klíče). Motor se nemusí spustit, neboť kovové předměty mohou narušit přenos signálu z vysílače.

Pokud systém opakovaně nerozeznává kód klíčku, doporučuje se kontaktovat svého autorizovaného opravce HYUNDAI.

Nepokoušejte se měnit tento systém nebo k němu přidávat další zařízení. Mohou nastat problémy s elektroinstalací a vozidlo může být nepojízdné.



VÝSTRAHA

Abyste předešli odcizení předmětů ve vozidle, nenechávejte náhradní klíčky nikde ve vašem vozidle. Heslo k imobilizéru je unikátní pro každého zákazníka a mělo by být tajné.

POZNÁMKA

Vysílač ve vašem klíčku je důležitou součástí systému imobilizéru. Je navržen tak, aby bez problémů fungoval dlouhé roky, ale nesmí být vystaven vlhkosti, statické elektřině a hrubému zacházení. Mohlo by dojít k poškození systému imobilizéru.

ZÁMKY DVEŘÍ

Ovládání zámků dveří zvenku

Mechanický klíček



[A]: Odemknutí, [B]: LOCK

Nejprve zatáhněte za vnější madlo dveří (1) a zatlačte na háček (2) uvnitř vnějšího madla pomocí mechanického klíčku. Poté sejměte kryt (3).

Otočte klíčkem směrem k zadní části vozidla, chcete-li vozidlo zamknout, a směrem k přední části vozidla, chcete-li je odemknout.

Jestliže zamknete/odemknete dveře řidiče pomocí klíče, tyto dveře se zamknou/odemknou.

Po odemknutí je možné dveře otevřít zatažením za kliku dveří.

Při zavírání dveří na dveře zatlačte rukou. Ujistěte se, že dveře jsou řádně zavřené.

Dálkové ovládání



Dveře zamknete stisknutím tlačítka pro uzamknutí dveří (1) na dálkovém ovládání.

Dveře odemknete stisknutím tlačítka pro odemknutí dveří (2) na dálkovém ovládání.

Po odemknutí je možné dveře otevřít zatažením za kliku dveří.

Při zavírání dveří na dveře zatlačte rukou. Ujistěte se, že dveře jsou řádně zavřené.

Chytrý klíček



OTM048000

Dveře zamknete stisknutím tlačítka na vnější klíce dveří s chytrým klíčkem u sebe nebo stisknutím tlačítka pro zamknutí dveří na chytrém klíčku.

Dveře odemknete stisknutím tlačítka na vnější klíce dveří s chytrým klíčkem u sebe nebo stisknutím tlačítka pro odemknutí dveří na chytrém klíčku.

Po odemknutí je možné dveře otevřít zatažením za kliku dveří.

Při zavírání dveří na dveře zatlačte rukou. Ujistěte se, že dveře jsou řádně zavřené.

i Informace

- V chladu a vlhku nemusí zámky a mechanismy dveří fungovat správně z důvodu mrazu.
- Jestliže rychle za sebou několikrát zamknete a odemknete dveře pomocí klíčku nebo dveřního spínače, systém může dočasně přestat pracovat, aby chránil obvod a zabránil poškození součástí systému.

Ovládání zámků dveří zevnitř vozidla

Pomocí tlačítka zamykání dveří



OTM043003

- Pokud chcete odemknout dveře, zatlačte tlačítko zamykání dveří (1) do polohy „Unlock“. Červená značka (2) na zámků dveří bude vidět.
- Pokud chcete zamknout dveře, zatlačte tlačítko zamykání dveří (1) do polohy „Lock“. Pokud jsou dveře řádně zamknuté, červená značka (2) na tlačítku zamykání dveří nebude vidět.
- Pokud chcete dveře otevřít, zatáhněte za kliku dveří (3).
- Přední dveře nelze zamknout, jestliže je klíček ve spínači zapalování a jsou otevřeny přední dveře.
- Dveře nelze zamknout, jestliže je chytrý klíček ve vozidle a jsou otevřeny kterékoli dveře.

i Informace

Jestliže zámek dveří selže, zatímco jste ve vozidle, zkuste jeden z následujících způsobů otevření:

Opakovaně odemykejte dveře (elektricky i ručně) a zároveň táhněte za kliku dveří.

Použijte zámek a kliky ostatních dveří.

Stáhněte dolů přední okno a odemkněte dveře zvenčí pomocí mechanického klíčku.

Pomocí spínače centrálního zamykání/odemykání dveří



Při stisknutí části spínače (1) se všechny dveře zamknou.

- Pokud jsou některé dveře otevřené, dveře se nezamknou ani po stisknutí zamykacího tlačítka (1) centrálního zamykání dveří.
- Pokud je ve vozidle chytrý klíček a některé dveře otevřené, dveře se nezamknou ani po stisknutí zamykacího tlačítka (1) centrálního zamykání dveří.

Při stisknutí části spínače (2) se všechny dveře odemknou.

! VÝSTRAHA

- Dveře by za jízdy měly být vždy zcela zavřené a zamknuté. Jsou-li dveře odemknuté, zvyšuje se riziko vymrštění osoby z vozidla při nehodě.
- Netahejte za jízdy za vnitřní kliku dveří u řidiče nebo spolujezdce.

! VÝSTRAHA

Nenechávejte děti nebo zvířata ve vozidle bez dozoru. V zavřeném vozidle může být velmi horko, což může mít za následek smrtelné nebo vážné zranění dětí nebo zvířat bez dozoru, která nemohou uniknout z vozidla. Děti mohou ovládat funkce vozidla, které je mohou zranit, nebo být vystaveny jinému nebezpečí, pokud by někdo získal přístup do vozidla.

! VÝSTRAHA

Své vozidlo vždy zajistěte.

Necháte-li vozidlo odemknuté, hrozí vám i ostatním osobám zvýšené nebezpečí, že se ve vozidle někdo schová.

Pro zajištění vozidla zařadte při sešlápnutí brzdě polohu P (parkování), zatáhněte parkovací brzdu, přepněte tlačítko start/stop motoru do polohy OFF, zavřete všechna okna, zamkněte všechny dveře a vždy si vezměte klíček s sebou.



POZOR

Pokud otevřete dveře bez ohledu na blízcí se osobu nebo předmět, může dojít k poškození nebo zranění. Při otevírání dveří buďte opatrní a sledujte vozidla, motocykly, cyklisty nebo chodce blízcí se k vozidlu na straně dveří.



VÝSTRAHA

Zůstanete-li ve vozidle po dlouhou dobu za velmi chladného nebo horkého počasí, ohrožujete své zdraví i život. Nezamykejte vozidlo zvenčí, když je někdo uvnitř.

Bezpečnostní uzamknutí (je-li ve výbavě)

Některá vozidla mohou být vybavena systémem bezpečnostního zamknutí. Bezpečnostní zamknutí zabráňuje otevření dveří zevnitř či zvenčí, jakmile dojde k aktivaci této funkce, a poskytuje dodatečné zabezpečení vozidla.

Pro zamknutí vozidla pomocí funkce bezpečnostní zamknutí, musí být dveře zamknuté pomocí dálkového ovladače nebo chytrého klíčku. Pro odemknutí vozidla je nutné znovu použít dálkový ovladač nebo chytrý klíček.

Funkce automatického zamknutí/odemknutí dveří

Systém odemknutí dveří při nárazu

Když se v důsledku nárazu rozvinou airbagy, automaticky se odemknou všechny dveře.

Systém uzamykání dveří v závislosti na rychlosti vozidla

Všechny dveře se automaticky zamknou, jakmile rychlost vozidla překročí 15 km/h.

Funkce automatického zamykání/odemkání dveří lze zapnout a vypnout v režimu uživatelského nastavení na displeji LCD. **Podrobnosti naleznete v části „Displej LCD“ v kapitole 4.**

Dětské bezpečnostní pojistky v zadních dveřích (jsou-li ve výbavě)



Dětské bezpečnostní pojistky pomáhají zabránit dětem cestujícím na zadních sedadlech v náhodném otevření zadních dveří. Dětské bezpečnostní pojistky na zadních dveřích by měly být používány vždy, když jsou děti ve vozidle.

Bezpečnostní pojistka se nalézá na hraně obou zadních dveří. Když je dětská bezpečnostní pojistka v poloze zamknuto, zadní dveře se po zatažení za vnitřní kliku dveří neotevřou.

Chcete-li aktivovat dětskou bezpečnostní pojistku, vložte malý plochý nástroj (např. šroubovák) (1) do otvoru a otočte jím dle nákresu do uzamknuté polohy.

Chcete-li, aby bylo možné otevřít zadní dveře zevnitř (2), odemkněte zpět dětskou bezpečnostní pojistku.

VÝSTRAHA

Když dítě nechtěně otevře zadní dveře za jízdy, může z vozidla vypadnout. Dětské bezpečnostní pojistky na zadních dveřích by měly být používány vždy, když jsou ve vozidle děti.

Elektronická dětská bezpečnostní pojistka (je-li ve výbavě)



Když je stisknuto tlačítko elektronické dětské pojistky a rozsvítí se kontrolka na tlačítku, zadní dveře nelze otevřít zevnitř vozidla.

- Okno zadních dveří nelze otevřít nebo zavřít, pokud je tlačítko elektronické dětské bezpečnostní pojistky v poloze LOCK (kontrolka svítí).

Podrobnosti naleznete v části „Okna“ v této kapitole.

- Elektronická dětská bezpečnostní pojistka se automaticky nezapne, dokud řidič nestiskne tlačítko elektronické dětské bezpečnostní pojistky.
- Pokud od přepnutí tlačítka start/stop motoru do polohy OFF nebo ACC uplynou 3 minuty, kontrolka na tlačítku zhasne a řidič nemůže vypnout elektronickou dětskou bezpečnostní pojistku stisknutím tlačítka. Chcete-li tuto funkci vypnout, přepněte tlačítko start/stop motoru do polohy ON a poté stiskněte tlačítko elektronické dětské bezpečnostní pojistky.

- Jestliže je obnoveno napájení poté, co došlo k vyjmutí nebo vybití akumulátoru, zatímco bylo tlačítko elektronické dětské bezpečnostní pojistky v poloze LOCK, stiskněte znovu toto tlačítko, aby odpovídalo stavu indikátoru na tlačítku elektronické dětské bezpečnostní pojistky a aktuálnímu stavu funkce elektronické dětské bezpečnostní pojistky.
- Pokud je aktivován airbag, zatímco je tlačítko elektronické dětské bezpečnostní pojistky v poloze LOCK (kontrolka svítí), zadní dveře se automaticky odemknou.
- Vozidla vybavená elektronickou dětskou bezpečnostní pojistkou nejsou vybavena manuální dětskou pojistkou.

VÝSTRAHA

Když dítě nechtěně otevře zadní dveře za jízdy, může z vozidla vypadnout. Elektronickou dětskou bezpečnostní pojistku byste měli použít vždy, když jsou ve vozidle děti.

POZNÁMKA

Porucha dětské bezpečnostní pojistky / Chyba dětské bezpečnostní pojistky

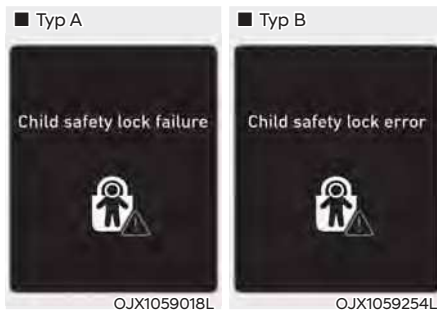

Pokud elektronická dětská bezpečnostní pojistka nefunguje, i když je tlačítko stisknuté, zobrazí se hlášení a zazní alarm. Pokud tato situace nastane, doporučujeme vám nechat vozidlo zkontrolovat u autorizovaného opravce HYUNDAI.

Asistent pro bezpečné opuštění vozidla (je-li vozidlo vybaveno elektronickou dětskou bezpečnostní pojistkou)

Asistent pro bezpečné opuštění vozidla pomáhá zabránit cestujícím vzadu v otevření zadních dveří. Jestliže systém po zastavení vozidla zaznamená vozidlo blížící se zezadu, zadní dveře se neodemknou, i když se je řidič pokusí otevřít pomocí tlačítka elektronické dětské bezpečnostní pojistky.

Podrobnosti naleznete v části „Asistent pro bezpečné opuštění vozidla (SEA)“ v kapitole 7.

OCHRANA PROTI ODCIZENÍ VOZIDLA

Tento systém pomáhá chránit vozidlo i cennosti v něm. Dojde-li k některé z následujících situací, zazní houkačka a rozblíknají se výstražná světla:

- Otevření dveří bez použití chytrého klíčku.
- Otevření dveří zavazadlového prostoru bez použití chytrého klíčku.
- Otevření kapoty motoru.

Alarm trvá 30 sekund, pak se systém resetuje. Alarm vypnete odemknutím dveří pomocí chytrého klíčku.

Ochrana proti odcizení se automaticky aktivuje 30 sekund po zamknutí dveří a zavazadlového prostoru. Pro aktivaci systému musíte dveře i dveře zavazadlového prostoru zamknout zvenčí pomocí chytrého klíčku nebo dotknutím se dotykového snímače na vnější straně klíky dveří s chytrým klíčkem u sebe.

Bliknou výstražná světla a jedenkrát zazní tón indikující, že systém je aktivován.

Jakmile je bezpečnostní systém zapnutý, vyvolá otevření jakýchkoli dveří, dveří zavazadlového prostoru nebo kapoty bez použití chytrého klíčku alarm.

Bezpečnostní systém se nezaktivuje, nejsou-li kapota, zavazadlový prostor nebo některé dveře zcela zavřené. Pokud se systém se nezaktivuje, zkontrolujte, zdali jsou kapota, zavazadlový prostor a všechny dveře zcela zavřené.

Nepokoušejte se měnit tento systém nebo k němu přidávat další zařízení.

i Informace

- **Nezamykejte dveře dříve, než všichni cestující vystoupí z vozidla. Když zbývající cestující vystoupí z vozidla až po aktivování systému, spustí se alarm.**
- **Pokud není systém vozidla deaktivován chytrým klíčkem, otevřete dveře mechanickým klíčkem a nastartujte motor přímým stisknutím tlačítka start/stop motoru s chytrým klíčkem u sebe.**
- **Když systém deaktivujete odemknutím vozidla, ale do 30 sekund neotevřete některé dveře nebo dveře zavazadlového prostoru, dveře se automaticky znovu zamknou a systém se znovu aktivuje.**

i Informace



OHI038181L

Vozidla vybavená alarmem mají štítek s následujícím textem:

1. **WARNING (VÝSTRAHA)**
2. **SECURITY SYSTEM (BEZPEČNOSTNÍ SYSTÉM)**

Ultrazvuková ochrana proti vniknutí (UIP) (je-li ve výbavě)

- Chcete-li vypnout činnost snímače, přejděte do „settings“ → „convenience“ a vypněte (OFF) ultrazvukovou ochranu proti vniknutí.
- Pokud je systém zapnutý, když je snímač ve stavu OFF (vypnuto), snímač vniknutí/naklonění nebude v činnosti.

Alarm se pak aktivuje, když systém splní podmínku pro detekci vniknutí/naklonění v „alarmové fázi“.

Chcete-li znovu aktivovat činnost snímače, přejděte do „settings“ → „convenience“ a znovu zapněte (ON) ultrazvukovou ochranu proti vniknutí.

- Neaktivujte snímač, pokud existuje možnost, že se vozidlo nakloní vnějšími vlivy (například při cestování trajektem, v parkovací věži atd.), protože by to mohlo způsobit nechtěné spuštění sirény.
- Během činnosti systému musí být všechna okna zavřená. Pokud nejsou, snímač detekuje nevýznamný pohyb uvnitř vozidla (např. když do vozidla zafouká vítr nebo vletí motýl) a spustí sirénu.
- Pokud jsou ve vozidle do výšky naskládané krabice, snímač nemusí detekovat pohyb za krabicemi. Krabice také mohou spadnout a spustit zvuk sirény.
- Pokud je snímač znečištěný cizími látkami, jako je kosmetika, osvěžovač vzduchu ve spreji nebo sprej na čištění oken, nemusí snímač fungovat běžným způsobem.

Alarmová fáze

Alarm se spustí, pokud je systém aktivován a nastane některá z následujících situací.

- Otevření dveří bez použití dálkového ovládání či chytrého klíčku.
- Otevření dveří zavazadlového prostoru bez použití dálkového ovládání či chytrého klíčku.
- Otevření kapoty motoru.

Přibližně na 30 sekund bude nepřetržitě znít houkačka a budou blikat výstražná světla. Systém vypnete odemknutím dveří pomocí dálkového ovládání nebo chytrého klíčku.

Ultrazvuková ochrana proti vniknutí (UIP) ve stavu OFF (vypnuto)

Alarm se spustí, pokud je systém aktivován a nastane některá z následujících situací.

- Dojde k otevření předních nebo zadních dveří bez použití dálkového ovladače (nebo chytrého klíčku).
- Dojde k otevření zavazadlového prostoru bez použití dálkového ovladače (nebo chytrého klíčku).
- Dojde k otevření kapoty.
- Spínač zapalování nebo tlačítko start/stop motoru je v poloze ON.

POZNÁMKA

Ultrazvuková ochrana proti vniknutí bude ve stavu ON (zapnuto) po každém opětovném nastartování motoru.

Ultrazvuková ochrana proti vniknutí (UIP) ve stavu ON (zapnuto) (je-li ve výbavě)

Alarm se spustí, pokud je aktivován systém a aktivuje se snímač.

- Cestující se ve vozidle pohybuje.
- Náklon vozidla se změní nad určitý úhel.
- Dojde k otevření předních nebo zadních dveří bez použití dálkového ovladače (nebo chytrého klíčku).
- Dojde k otevření zavazadlového prostoru bez použití dálkového ovladače (nebo chytrého klíčku).
- Dojde k zavření kapoty.
- Spínač zapalování nebo tlačítko start/stop motoru je v poloze OFF.

Když systém splňuje podmínku spuštění alarmu, na dobu přibližně 27 sekund se rozezní siréna a budou blikat výstražná světla, což se bude opakovat maximálně 8krát.

Pokud chcete systém vypnout, odemkněte dveře pomocí vysílače (nebo chytrého klíče).

INTEGROVANÝ PAMĚŤOVÝ SYSTÉM



Integrovaný paměťový systém pro sedadlo řidiče slouží k uložení a vyvolání následujících nastavení jediným tlačítkem.

- Poloha sedadla řidiče
- Poloha vnějších zrcátek
- Poloha průhledového displeje (HUD)



VÝSTRAHA

Nikdy se nepokoušejte ovládat integrovaný paměťový systém, když je vozidlo v pohybu.

Může to vést ke ztrátě kontroly nad vozidlem a následně k nehodě s následkem smrti, vážného zranění nebo poškození majetku.

i Informace

- Při odpojení akumulátoru se nastavení z paměti vymaže.
- Pokud integrovaný paměťový systém nefunguje správně, doporučujeme nechat systém zkontrolovat u autorizovaného opravce HYUNDAI.

Uložení polohy do paměti

1. Přeřaďte do polohy P (parkování), když je tlačítko start/stop motoru v poloze ON.
2. Nastavte sedadlo řidiče, vnější zpětné zrcátko, volant, intenzitu osvětlení přístrojové desky a výšku/jas průhledového displeje do potřebné polohy.
3. Stiskněte tlačítko SET. Systém jednou pípne a na displeji LCD sdruženého přístroje se zobrazí hlášení „Press button to save settings“ (Nastavení uložte stisknutím tlačítka).
4. Do 4 sekund stiskněte jedno z paměťových tlačítek (1 nebo 2). Systém dvojitým pípnutím signalizuje, že nastavení bylo úspěšně uloženo do paměti.
5. Na displeji sdruženého přístroje se zobrazí hlášení „Driver 1 (or 2) settings saved“ (Nastavení řidiče 1 (nebo 2) uloženo). Hlášení se zobrazí pouze pro nastavení paměti polohy sedadla řidiče.

Vyvolání poloh z paměti

1. Přeřaďte do polohy P (parkování), když je tlačítko start/stop motoru v poloze ON.
2. Stiskněte požadované tlačítko paměti (1 nebo 2). Systém jednou pípne a poté se poloha sedadla řidiče, poloha vnějšího zpětného zrcátka, intenzita osvětlení přístrojové desky a výška/jas průhledového displeje automaticky nastaví na uložené hodnoty.
3. Na displeji sdruženého přístroje se zobrazí hlášení „Driver 1 (or 2) settings applied“ (Nastavení řidiče 1 (nebo 2) použito).

Informace

- Pokud stisknete tlačítko SET nebo odpovídající tlačítko, jehož nastavení se vyvolává, nastavení se dočasně deaktivuje. Pokud stisknete jiná tlačítka, nastavení stisknutého tlačítka se aktivuje. Pokud například stisknete tlačítko SET nebo tlačítko číslo 1, když se provádí nastavování čísla 1, nastavení se dočasně deaktivuje. Pokud stisknete tlačítko číslo 2, aktivuje se nastavení čísla 2.
- Pokud během vyvolávání uložených poloh upravíte sedadlo, zpětné zrcátko, volant, osvětlení přístrojové desky nebo průhledový displej, přednastavené nastavení se nepoužije.

Vynulování systému

Pokud integrovaný paměťový systém nefunguje správně, resetujte jej následujícím postupem.

Resetování integrovaného paměťového systému

1. Zastavte vozidlo a otevřete dveře řidiče, zatímco je tlačítko start/stop motoru v poloze ON a je zařazena poloha P (parkování).
2. Nastavte sedadlo řidiče a opěradlo do polohy co nejvíce vpředu.
3. Po dobu 2 sekund současně držte stisknuté tlačítko SET a zatlačte dopředu spínač posunu sedadla řidiče.

Během resetování integrovaného paměťového systému

1. Resetování začne zvukem upozornění.
2. Sedadlo řidiče a opěradlo se nastaví do zadní polohy a bude znít zvuk upozornění.
3. Sedadlo řidiče a opěradlo se opět nastaví do výchozí polohy (středové polohy) a bude znít zvuk upozornění.

V následujících případech se však může postup resetování a zvuk upozornění zastavit.

- Je stisknuto tlačítko paměti.
- Je použit spínač ovládání sedadla.
- Je zařazena jiná poloha než P (parkování).
- Rychlost vozidla překročí 3 km/h.
- Zavřou se dveře řidiče.

POZNÁMKA

- Pokud se během resetování integrovaného paměťového systému resetování a zvuk upozornění zastaví neúplně, spusťte postup resetování znovu.
- Před resetováním integrovaného paměťového systému se ujistěte, že kolem sedadla řidiče nejsou žádné předměty.

Funkce snadného přístupu

Systém posune sedadlo řidiče automaticky následujícím způsobem:

- Se systémem dálkového ovladače
 - Při vytažení klíčku ze zapalování se sedadlo řidiče posune dozadu.
 - Při vložení klíčku do zapalování se sedadlo řidiče posune dopředu.
- Se systémem chytrého klíčku
 - Při přepnutí tlačítka start/stop motoru do polohy OFF se sedadlo řidiče posune dozadu.
 - Při přepnutí tlačítka start/stop motoru do polohy ACC nebo START se sedadlo řidiče posune dopředu.

Funkci snadného přístupu lze aktivovat či deaktivovat v režimu uživatelského nastavení na displeji LCD. „Convenience → Seat Easy Access → Off/Normal/Extended“.

Podrobnosti naleznete v části „Displej LCD“ v kapitole 4.



POZOR

Řidič by měl být při používání této funkce opatrný, aby nedošlo ke zranění osob nebo dětí na zadním sedadle. V naléhavém případě musí řidič zastavit pohyb předního sedadla (při aktivaci funkce snadného přístupu) pomocí tlačítka SET nebo kteréhokoli ovládacího tlačítka sedadla řidiče.

VOLANT

Posilovač řízení (EPS)

Systém pomáhá s řízením vozidla. Pokud je vozidlo vypnuté nebo pokud je posilovač řízení nefunkční, vozidlo stále můžete řídit, ale řízení vyžaduje použití větší síly.

Pokud zaznamenáte jakoukoli změnu v úsilí vynaloženém pro běžné řízení, doporučujeme vám nechat systém zkontrolovat autorizovaným opravcem HYUNDAI.



POZOR

Pokud systém elektrického posilovače řízení nefunguje normálně, ve sdruženém přístroji se rozsvítí varovná kontrolka  a zobrazí se hlášení „Check motor driven power steering“ (Zkontrolujte elektrický posilovač řízení). Vozidlo je možné řídit, ale je potřeba vyvinout větší sílu při řízení. Doporučujeme vozidlo co nejdříve odvézt k autorizovanému opravci HYUNDAI a nechat systém zkontrolovat.

Informace

Během normálního provozu vozu se mohou vyskytovat následující příznaky:

- Ihned po přepnutí tlačítka start/stop motoru do polohy ON může být otáčení volantem namáhavější.
To je způsobeno prováděním diagnostiky systému EPS. Při dokončení diagnostiky se síla potřebná pro otáčení volantem vrátí do normálního stavu.
- Když je napětí akumulátoru nízké, může být otáčení volantem namáhavější. To je však pouze dočasné, neboť po nabití akumulátoru se vrátí normální stav.
- Po přepnutí spínače start/stop motoru do polohy ON nebo OFF můžete slyšet klapnutí relé EPS.
- Hluk motoru je možné slyšet při zastavení vozidla nebo jízdě nízkou rychlostí.
- Když otáčíte volantem při nízkých teplotách, můžete slyšet neobvyklý zvuk. Jakmile teplota vzroste, hluk zmizí. To je normální.
- Pokud je detekována chyba v systému elektrického posilovače řízení, funkce posilovače řízení se kvůli zabránění smrtelné nehodě vypne. Mohou svítit varovné kontrolky ve sdruženém přístroji nebo může být otáčení volantem namáhavější. Objeví-li se tyto příznaky, odjed'te s vozidlem co nejdříve na bezpečné místo, jakmile to bude bezpečně možné. Doporučujeme vám nechat tento systém co nejdříve zkontrolovat u autorizovaného opravce HYUNDAI.

Sklon volantu / teleskopický sloupek řízení

Při nastavování volantu do pohodlné polohy umístěte volant tak, aby směřoval k vaší hrudi, nikoliv k obličeji. Ujistěte se, že vidíte na varovné kontrolky a ukazatele ve sdruženém přístroji. Po nastavení volantu se pokuste pohnout volantem nahoru a dolů, abyste se ujistili, že je řádně zajištěný.

Polohu volantu nastavujte vždy před jízdou.

VÝSTRAHA

NIKDY nenastavujte volant za jízdy. Může dojít ke ztrátě kontroly nad vozidlem a k nehodě.



Úprava úhlu a výšky volantu:

1. Zatáhněte za uvolňovací páčku dolů (1).
2. Nastavte volant do požadovaného úhlu (2) a vzdálenosti (3).
3. Zatáhnutím uvolňovací páčky nahoru zamkněte volant v nastavené poloze.

Informace

Uvolňovací páčka někdy nemusí zcela zaskočit na své místo. K tomu může dojít, když nejsou zcela zarovnány zuby zamykacího mechanismu. Nastane-li tato situace, zatáhněte za uvolňovací páčku dolů, znovu nastavte volant, a poté zatáhnutím uvolňovací páčky nahoru zamkněte volant v nastavené poloze.

Vyhřívání volantu (je-li ve výbavě)



OTM050009

Pokud je spínač zapalování v poloze ON nebo pokud běží motor, stiskněte pro vyhřívání volantu příslušné tlačítko.

Rozsvítí se kontrolka v tlačítku.

Pro vypnutí vyhřívání volantu znovu stiskněte tlačítko. Kontrolka v tlačítku zhasne.

- Automatické řízení komfortu (pro sedadlo řidiče) (je-li ve výbavě)
 - Vyhřívání volantu automaticky řídí teplotu volantu v závislosti na okolní teplotě a nastavené teplotě klimatizace, když je motor v chodu. Pokud je stisknutý spínač vyhřívání volantu, bude nutné vyhřívání volantu ovládat ručně.
Pro použití této funkce je nutno ji aktivovat v nabídce Nastavení na obrazovce systému AVN.
 - Při zapnutí spínače zapalování se vyhřívání volantu uvede do výchozího vypnutého stavu. Pokud je však zapnutá funkce automatického řízení komfortu, vyhřívání volantu se zapíná a vypíná v závislosti na okolní teplotě a nastavené teplotě klimatizace.

Podrobnosti naleznete v příručce k multimediálnímu systému samostatně dodávané s vozidlem.

i Informace

Vyhřívání volantu se automaticky vypne zhruba po 30 minutách od zapnutí vyhřívání.

POZNÁMKA

Na volant neinstalujte žádný kryt nebo příslušenství. Kryt či příslušenství mohou poškodit systém vyhřívání volantu.

Houkačka



Pokud chcete použít houkačku, stiskněte oblast označenou symbolem houkačky na volantu (viz obrázek). Houkačka houká pouze tehdy, když je stisknutá tato oblast.

POZNÁMKA

Pokud chcete použít houkačku, netlučte do ní ani nebuďte pěští. Netlačte na houkačku ostrými předměty.

ZRCÁTKA

Vnitřní zpětné zrcátko

Před jízdou zkontrolujte, zda je vnitřní zpětné zrcátko nastavené do správné polohy. Zpětné zrcátko nastavte tak, aby byl výhled zpětným zrcátkem správně vycentrovaný.



VÝSTRAHA

Ujistěte se, že vám nic nebrání ve výhledu. Nedávejte na zadní sedadla, do zavazadlového prostoru či za zadní opěrky hlavy žádné předměty, které by mohly blokovat výhled skrze zadní okno.



VÝSTRAHA

Abyste se vyhnuli závažnému zranění při nehodě nebo rozvinutí airbagu, neupravujte zpětné zrcátko a neinstalujte široké zrcátko.



VÝSTRAHA

NIKDY nenastavujte zrcátko za jízdy. Může dojít ke ztrátě kontroly nad vozidlem a k nehodě.

POZNÁMKA

Při čištění zrcátka používejte papírovou utěrku nebo podobný materiál, který navlhčete čisticím prostředkem na sklo. Nerozstříkujte čisticí prostředek na sklo přímo na zrcátko, neboť by mohlo dojít k jeho poškození následkem vniknutí čisticího prostředku dovnitř tělesa zrcátka.

Zpětné zrcátko s přepínáním den/ noc (je-li ve výbavě)



OTM050018

[A]: Den, [B]: Noc

Nastavení provedte před jízdou a s páčkou pro přepínání den/noc v poloze pro den. Přitáhněte páčku pro přepínání den/noc směrem k sobě, abyste omezili oslnění od světlometů vozidel za vámi při jízdě v noci.

Mějte na paměti, že v poloze pro noc není obraz pohledu dozadu tak jasný.

Elektrochromatické zrcátko (ECM) (je-li ve výbavě)



OTM050019

[A]: Kontrolka

Některá vozidla jsou vybavena elektrochromatickým zrcátkem, které omezuje odrazivost při jízdě v noci nebo za špatné viditelnosti.

Když motor běží, odrazivost se automaticky nastavuje prostřednictvím snímače ve zpětném zrcátku. Snímač detekuje hladinu osvětlení okolo vozidla a automaticky uzpůsobí odrazivost světel od vozidel za vámi.

Při každém zařazení do polohy R (zpátečka) se automaticky nastaví maximální odrazivost zrcátka, aby se zlepšil výhled řidiče za vozidlo.

Vnější zpětná zrcátka



OTM048015

Vaše vozidlo je vybaveno vnějšími zpětnými zrcátky na levé i pravé straně. Zrcátka je možné nastavit dálkově pomocí spínače pro ovládání vnějších zpětných zrcátek. Vnější zpětná zrcátka je možné sklopit, aby se předešlo jejich poškození při mytí v automatické myčce nebo při projíždění úzké ulice.

Pravé vnější zpětné zrcátko je konvexní. Předměty zobrazované v zrcátku se nacházejí blíže, než se v zrcátku zdá.

Použijte vnitřní zpětné zrcátko nebo se podívejte dozadu přímo, abyste zjistili skutečnou vzdálenost vozidel vzadu, než začnete přejíždět do jiného jízdního pruhu.

Před jízdou zkontrolujte, zda máte vnější zpětná zrcátka nastavena do vámi požadované polohy.



VÝSTRAHA

Nenastavujte ani nesklápějte vnější zpětná zrcátka za jízdy. Může dojít ke ztrátě kontroly nad vozidlem a k nehodě.

POZNÁMKA

- Neseškrabujte námrazu z povrchu zrcátka; můžete poškodit povrch skla.
- Pokud je zrcátko zablokováno ledem, nenastavujte jej silou. Použijte schválený odmrazovací sprej (nikoli nemrznoucí kapalinu do chladiče) nebo houbičku či jemnou látku s velmi teplou vodou, případně převezte vozidlo do tepla a nechte led roztát.
- K čištění zrcátka nepoužívejte agresivní brusné čisticí prostředky, palivo ani jiné čisticí produkty na bázi ropných látek.

Nastavení zpětných zrcátek



1. Nastavované zrcátko vyberte posunem páčky (1) do polohy L (levá strana) nebo R (pravá strana).
2. Pomocí ovladače (2) pro nastavení zrcátka upravte sklon zrcátka nahoru, dolů, doleva nebo doprava.
3. Po nastavení otočte páčkou (1) doprostřed, aby nedošlo k nechtěné změně nastavení.

POZNÁMKA

- Zrcátka se přestanou pohybovat, jakmile dosáhnou maximálního úhlu nastavení, ale motorek pracuje dál, dokud je ovladač stisknutý. Nedržte ovladač stisknutý déle než je nutné, protože by mohlo dojít k poškození motorku.
- Nepokoušejte se nastavit zpětná zrcátka rukou, mohlo by dojít k poškození motorku.

Sklopení vnějšího zpětného zrcátka



Manuální typ

Pokud chcete sklopit vnější zpětné zrcátko, uchopte těleso zrcátka a sklopte jej směrem k zadní části vozidla.



Elektrický typ

Vnější zpětné zrcátko lze sklopit či vykllopit stisknutím spínače.

- Jestliže v režimu uživatelského nastavení na displeji LCD zvolíte možnost „Convenience → Welcome mirror/light → On door unlock“, vnější zpětné zrcátko se bude automaticky sklápět nebo vyklápět takto:
 - Zrcátko se sklopí nebo vykllopí ve chvíli, kdy zamknete nebo odemknete dveře chytrým klíčkem.
 - Zrcátko se sklopí nebo vykllopí ve chvíli, kdy zamknete nebo odemknete dveře tlačítkem na vnější klíče dveří.
- Jestliže v režimu uživatelského nastavení na displeji LCD zvolíte možnost „Convenience → Welcome mirror/light → On door unlock“ and „Convenience → Welcome mirror/light → On driver approach“, vnější zpětné zrcátko se automaticky vykllopí, když se přiblížíte k vozidlu (všechny dveře jsou zavřené a zamknuté) s chytrým klíčkem u sebe.

POZNÁMKA

Elektricky ovládaná vnější zrcátka fungují, i když je spínač zapalování v poloze OFF. Z důvodu prevence zbytečného vybíjení akumulátoru při vypnutém motoru neseřizujte zrcátka déle, než je nezbytné.

POZNÁMKA

Nesklápějte elektrická zpětná zrcátka rukou. Mohlo by dojít k poruše motoru.

Pomocník pro parkování směrem vzad (je-li ve výbavě)



Když zařadíte polohu R (zpátečka), vnější zpětné zrcátko (resp. zrcátka) se natočí dolů, jako pomoc pro jízdu vzad.

Poloha spínače vnějšího zpětného zrcátka (1) určuje, zdali se zrcátka budou pohybovat či nikoli:

Levé/pravé: Je-li zvolena poloha L (levé) nebo R (pravé), obě vnější zpětná zrcátka se budou pohybovat.

Středová poloha: Jestliže není zvolena žádná poloha, vnější zpětná zrcátka se pohybovat nebudou.

Vnější zpětná zrcátka se automaticky vrátí do původních poloh, jestliže dojde k některé z následujících situací:

- Tlačítko motoru Start/Stop bude přepnuto do polohy OFF nebo ACC.
- Bude zařazena jakákoli jiná poloha než R (zpátečka).
- Spínačem vnějšího zpětného zrcátka není navoleno vnější zpětné zrcátko.

OKNA

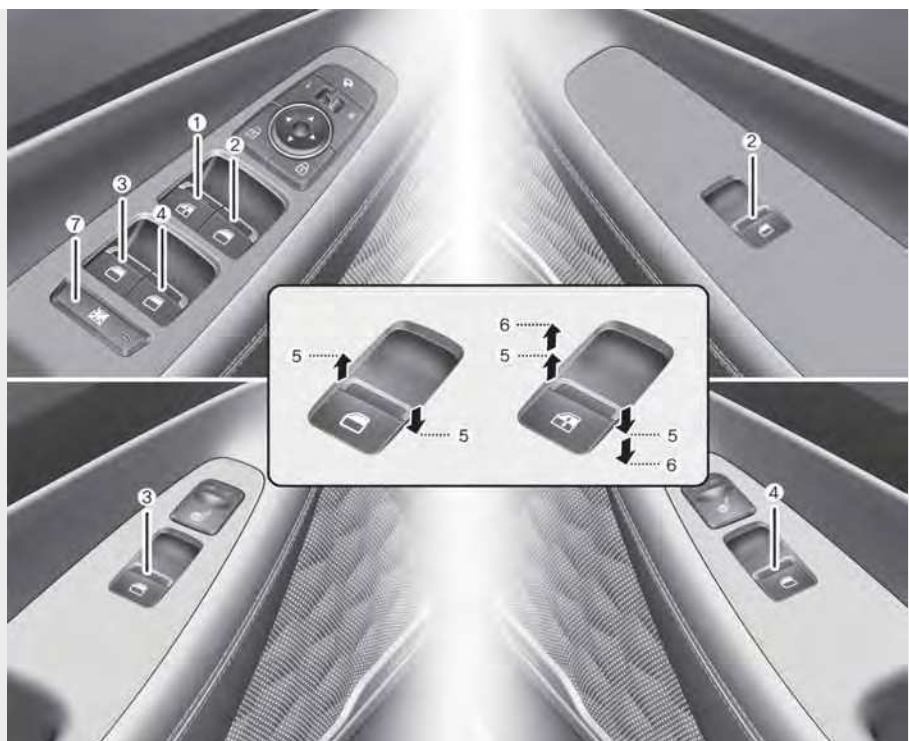

OTM050081

- (1) Ovladač elektrického ovládání oken na straně řidiče
- (2) Ovladač elektrického ovládání oken na straně předního spolujezdce
- (3) Ovladač elektrického ovládání oken levých zadních dveří*
- (4) Ovladač elektrického ovládání oken pravých zadních dveří*
- (5) Otevírání a zavírání oken
- (6) Automatické elektrické ovládání okna*
- (7) Tlačítko zablokování ovládání elektricky ovládaných oken

*: je-li ve výbavě

Elektricky ovládaná okna

Aby bylo možné otevírat či zavírat okna, musí být spínač zapalování v poloze ON. Na každých dveřích je ovladač, který ovládá okno ve dveřích. Řidič má u ovládaní elektrických oken ovladač, kterým může zablokovat funkci oken ostatních cestujících. Elektrická okna budou fungovat ještě asi 3 minut po přepnutí spínače zapalování do polohy ACC nebo OFF. Nicméně, jsou-li otevřené přední dveře, nelze elektrická okna ovládat ani v rámci tohoto 3minutového intervalu.

Otevírání a zavírání oken



Otevření:

Stiskněte ovladač ovládaní okna dolů do polohy první zářáčky (5). Když chcete, aby se pohyb okna zastavil, ovladač uvolněte.

Zavření:

Vytáhněte ovladač ovládaní okna nahoru do polohy první zářáčky (5). Když chcete, aby se pohyb okna zastavil, ovladač ovládaní okna uvolněte.

Automatické zavření a otevření okna (je-li ve výbavě)

Krátkým zatažením za ovladač ovládaní okna nebo jeho stisknutím do druhého dorazu (6) se zcela zavře nebo otevře okno řidiče, i když spínač uvolníte. Pokud chcete okno zastavit v požadované poloze, když se okno pohybuje, zatáhněte nebo stlačte ovladač.

Resetování elektricky ovládaných oken

Pokud elektrické ovládaní oken nefunguje normálně, systém automatického ovládaní oken musí být resetován následujícím způsobem:

1. Přepněte spínač zapalování do polohy ON.
2. Zavřete okno a táhněte ovladač ovládaní okna vzhůru nejméně po dobu jedné sekundy.

Pokud ani po resetování nefungují elektricky ovládaná okna správně, doporučujeme, abyste si nechali systém zkontrolovat u autorizovaného opravce HYUNDAI.

Automatické obrácení chodu (je-li ve výbavě)



Pokud okno detekuje při automatickém zavírání překážku, zastaví se a spustí o zhruba 30 cm, aby bylo možné předmět z okna vytáhnout.

Pokud okno detekuje překážku, když je ovladač trvale přidržován ve zvednuté poloze, okno se zastaví v pohybu směrem nahoru a poté se spustí asi o 2,5 cm.

Pokud je spínač ovládání okna tlačěn nahoru dalších 5 sekund po spuštění dolů automatickým obráceným chodem, automatický obrácený chod přestane fungovat.

i Informace

Funkce automatického obrácení chodu je aktivní pouze v případě, že byla použita funkce automatického zavření úplným zatažením za ovladač do druhé zarážky.

POZNÁMKA

Nedávejte na okna žádné doplňky. Nemusí fungovat funkce automatického obrácení chodu.

! VÝSTRAHA

Před zavřením oken se ujistěte, že jim v cestě nestojí žádná část těla ani jiné předměty. Mohlo by dojít ke zranění nebo k poškození vozidla.

Pokud je mezi oknem a horním rámem zachycen předmět, jehož průměr je menší než 4 mm, funkce automatického obrácení chodu nemusí detekovat překážku, nezastaví pohyb a neobrátil směr pohybu.

Tlačítko zablokování ovládání elektricky ovládaných oken



Řidič může zablokovat ovládání oken zadních dveří stisknutím tlačítka zablokování ovládání zadních oken.

Když dojde ke stisknutí tlačítka zablokování ovládání oken:

- Pomocí hlavního ovladače řidiče lze ovládat všechna elektricky ovládaná okna.
- Pomocí ovladače u spolujezdce vpředu lze ovládat okno na straně spolujezdce.
- Pomocí ovladačů na zadních oknech nelze ovládat zadní okna.

* Jestliže je zapnutý zámek elektrických oken (kontrolka svítí), nemůže pasažér na zadním sedadle otevřít zadní dveře (je-li vozidlo vybaveno systémem elektronické dětské bezpečnostní pojistky).

Podrobnosti naleznete v této kapitole v části „Elektronická dětská bezpečnostní pojistka“.



VÝSTRAHA

Nenechte děti si hrát s elektrickým ovládáním oken. Mějte tlačítko zablokování ovládání oken na dveřích řidiče v poloze LOCK. Neúmyslné ovládání oken dětmi může mít za následek vážné zranění nebo smrt.

POZNÁMKA

- Abyste předešli možnému poškození systému elektrického ovládání oken, nezavírejte ani neotevírejte dvě nebo více oken najednou. Zajistíte tak také dlouhou životnost pojistky.
- Nikdy se nesnažte současně ovládat jedno okno ovladačem na dveřích řidiče a ovladačem na příslušných dveřích v opačném směru. Pokud by tato situace nastala, okno se zastaví a nebude možné ho zavřít ani otevřít.

Funkce vzdáleného zavření oken (je-li ve výbavě)



OTM050230L

Pohyb oken lze stále ovládat i při vypnutém motoru stisknutím tlačítka zamknutí dveří (1) na dobu více než 3 sekundy. Okno se bude pohybovat vzhůru, dokud budete držet tlačítko zamknutí dveří. Jakmile tlačítko uvolníte, pohyb okna se zastaví. Po úplném zavření okna třikrát bliknou výstražná světla.



Informace

- Funkce vzdáleného zavření oken se může náhle zastavit, když se během této operace vzdálíte od vozidla. Zůstaňte v blízkosti vozidla, dokud sledujete pohyb okna.
- Jedno z oken může přestat pracovat, pokud dojde k přerušení jeho pohybu určitou silou. Ale ostatní okna se budou pohybovat i nadále. Je proto potřeba se ujistit, že všechna okna jsou zavřená a že výstražná světla 3krát bliknou.
- Funkce vzdáleného zavření oken je k dispozici pouze u vozidel vybavených elektrickým pohonem u všech oken.

PANORAMATICKÉ STŘEŠNÍ OKNO (JE-LI VE VÝBAVĚ)

Pokud je vaše vozidlo vybaveno střešním oknem, můžete střešní okno posunovat nebo vyklápat pomocí ovládací páčky střešního okna, která se nachází na stropní konzole.



Před otevřením nebo zavřením střešního okna musí být spínač zapalování v poloze ON.

Střešní okno lze ovládat ještě cca 3 minuty poté, co bylo tlačítko start/stop motoru v poloze ACC nebo LOCK (OFF). Nicméně jestliže jsou otevřené přední dveře, nelze střešní okno ovládat ani v rámci tohoto 3minutového intervalu.

i Informace

- V chladu a vlhku nemusí střešní okno fungovat správně z důvodu mrazu.
- Po mytí vozidla nebo v prudkém dešti před použitím nejdříve ze střešního okna setřete všechnu vodu.

! VÝSTRAHA

- Nikdy nenastavujte střešní okno nebo sluneční clonu za jízdy. Může dojít ke ztrátě kontroly nad vozidlem a následné nehodě, která může skončit vážným poraněním či poškozením majetku.
- Před manipulováním se střešním oknem se ujistěte, že vaše hlava, ruce, paže nebo jiné části těla nebo předměty jsou mimo jeho dosah pohybu.
- Během jízdy nevystavujte z oken hlavu, paže ani tělo, aby nedošlo k vážnému zranění.
- Nenechávejte běžet motor a klíček ve vozidle, pokud jsou děti ve vozidle samy. Děti bez dozoru mohou manipulovat se střešním oknem, což může vést k vážnému zranění.
- Nesedejte si na střechu vozidla. Může dojít ke zranění nebo poškození vozidla.
- Neovládejte střešní okno, když přepravujete náklad na střešním nosiči. Mohlo by to způsobit uvolnění nákladu a rozptýlení řidiče.
- Během jízdy nevystřkujte ze střešního okna zavazadla.

POZNÁMKA

- Nedržte stále stisknutou ovládací páčku střešního okna poté, co se úplně otevře, zavře nebo vyklopí. Jinak by mohlo dojít k poškození motorku nebo součástí systému.
- Před opuštěním vozidla se ujistěte, že je střešní okno zcela zavřené.

Pokud je střešní okno otevřené, mohlo by dojít k napršení nebo nasněžení střešním oknem a namočení interiéru. Ponechání střešního okna otevřeného, když je vozidlo bez dozoru, může rovněž přilákat zloděje.

Sluneční clona



Otevření sluneční clony:

Potáhněte ovládací páčku střešního okna dozadu po první doraz.

Zavření sluneční clony:

Zatlačte ovládací páčku střešního okna do první zarážky.

Pro zastavení sluneční clony v požadované poloze během jejího pohybu zatlačte ovládací páčku střešního okna dozadu nebo dopředu a páčku uvolněte.

i Informace

- Přepnutí ovládací páčky po první doraz vyžaduje jen velmi lehký dotyk.
- Vrásky vytvořené na sluneční cloně z důvodu vlastnosti materiálu jsou normální.

⚠ POZOR

Za sluneční clonu netahejte ani za ni netlačte rukou, protože by to mohlo způsobit poškození nebo poruchu sluneční clony.

Posunování střešního okna



Když je sluneční clona zavřena:

Pokud potáhněte ovládací páčku střešního okna dozadu za první doraz, sluneční clona se zcela otevře a pak se zcela otevře i střešní okno.

Když je sluneční clona otevřená:

Jestliže potáhněte ovládací páčku střešního okna dozadu, střešní okno se zcela otevře.

Pro zastavení střešního okna v požadované poloze během jeho pohybu zatlačte ovládací páčku střešního okna dozadu nebo dopředu a páčku uvolněte.

i Informace

Otevírá a zavírá se pouze přední část střešního okna.

Vyklopení střešního okna



OTM050025

Když je sluneční clona zavřená:

Když zatlačíte ovládací páčku střešního okna nahoru, sluneční clona se odsune zcela dozadu a střešní okno se poté vyklopí.

Když je sluneční clona otevřená:

Když zatlačíte ovládací páčku střešního okna nahoru, střešní okno se vyklopí ven.

Pro zastavení střešního okna v požadované poloze během jeho pohybu zatlačte ovládací páčku střešního okna dozadu nebo dopředu a páčku uvolněte.

Zavření střešního okna

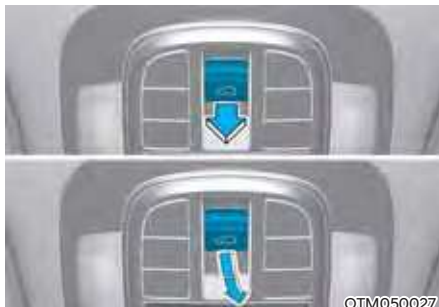

OTM050027

Zavření střešního okna:

Zatlačte ovládací páčku střešního okna do první zarážky.

Zavření skla střešního okna a sluneční clony:

Zatlačte ovládací páčku střešního okna do druhé zarážky. Střešní okno se zavře a pak se automaticky zatáhne i sluneční clona.

Pro zastavení střešního okna v požadované poloze během jeho pohybu zatlačte ovládací páčku střešního okna dozadu nebo dopředu a páčku uvolněte.



POZOR

Při jízdě v prašném prostředí zavřete střešní okno. Prach může způsobit poruchu systému vozidla.

Automatické obracení chodu



Pokud střešní okno při automatickém zavírání detekuje překážku, zahájí pohyb v opačném směru a poté se zastaví, aby bylo možné překážku odstranit.

Funkce obracení chodu nefunguje, pokud se mezi posouvající se sklo a rám dostane malá překážka.

Vždy byste si měli před zavíráním zkontrolovat, zda nikdo nebo nic nebrání pohybu střešního okna.



VÝSTRAHA

Malé předměty, které se zachytí mezi sklo a přední rám střešního okna, nemusí systém automatického obracení chodu detekovat. V takovém případě střešní okno předmět nezaznamená a neobráť chod.

Před zavřením střešního okna se ujistěte, že mu v cestě nestojí hlava nebo část těla cestujících ani jiné předměty. Mohlo by dojít ke zranění nebo k poškození vozidla.



VÝSTRAHA

- Aby nedošlo k náhodnému pohybu střešního okna, především kvůli zásahu dítěte, je třeba dítěti v obsluze okna zabránit.
- Nesedejte si na střechu vozidla. Může dojít k jeho poškození.

POZNÁMKA

- Pravidelně odstraňujte špínu, která se může nahromadit na vodící liště střešního okna nebo mezi střešním oknem a střechou a může způsobovat hluk.
- Pokud se pokusíte otevřít střešní okno, když je venkovní teplota pod bodem mrazu nebo když je okno pokryto sněhem či ledem, může se poškodit ovládací pohon. Za chladného a vlhkého počasí nemusí střešní okno správně fungovat.

Resetování střešního okna

V určitých situacích může být nutné střešní okno resetovat. Střešní okno může být potřeba resetovat například v následujících situacích:

- Když došlo k odpojení nebo vybití 12V akumulátoru
- Když došlo k výměně pojistky střešního okna
- Jestliže funkce dotykového automatického otevření/zavření střešního okna nefunguje správně

Postup resetování střešního okna:

1. Doporučuje se provést postup resetování při běžícím motoru. Nastartujte vozidlo při zařazené poloze P (parkování).
2. Ujistěte se, že jsou sluneční clona a střešní okno ve zcela zavřené poloze. Jsou-li sluneční clona a střešní okno otevřené, zatlačte ovládací páčku střešního okna dopředu, dokud se sluneční clona a střešní okno zcela nezavřou.
3. Po jejich úplném zavření uvolněte ovládací páčku střešního okna.
4. Zatlačte ovládací páčku na cca 10 sekund dopředu a přidržeťte ji, dokud se střešní okno mírně nepohne.
5. Uvolněte ovládací páčku.

6. Do 3 sekund zatlačte ovládací páčku dopředu a přidržte ji, dokud sluneční clona a střešní okno neprovedou následující pohyby:

otevření sluneční clony → otevření střešního okna → zavření střešního okna → zavření sluneční clony

Páčku neuvolňujte, dokud není operace dokončena.

Pokud ovládací páčku uvolníte během operace, zahajte postup znovu od kroku 2.

7. Po dokončení všech kroků uvolněte ovladač střešního okna. Systém střešního okna byl resetován.

i Informace

Pokud se střešní okno neresetuje po odpojení nebo vybití akumulátoru nebo po vypálení pojistky střešního okna, nemusí fungovat správně.

Pro podrobnější informace vám doporučujeme kontaktovat autorizovaného opravce HYUNDAI.

Varování při otevřeném střešním okně



OTM048118

- Pokud řidič vypne motor, zatímco střešní okno není zcela zavřené, ozve se na několik sekund varovný zvuk a na displeji LCD se zobrazí varování při otevřeném střešním okně.
- Když řidič vypne motor a otevře dveře a střešní okno není zcela zavřené, bude na LCD displeji zobrazeno varování otevřené střešní okno do doby, dokud se dveře nezavřou a střešní okno se zcela nezavře.

Zavřete řádně střešní okno, když opouštíte vozidlo.

VNĚJŠÍ VÝBAVA

Kapota

Otevření kapoty



1. Zaparkujte a zatáhněte parkovací brzdou.
2. Zatáhněte za uvolňovací páčku, abyste kapotu uvolnili. Kapota by se měla mírně pootvřít.



3. Přejděte před přední část vozidla, mírně kapotu nadzvedněte, zatáhněte za druhou západku (1) uvnitř pod střední částí kapoty a kapotu zvedněte.
Po zvednutí alespoň do poloviny dráhy se již kapota zcela otevře sama.

Zavření kapoty

1. Před zavřením kapoty zkontrolujte v motorovém prostoru a jeho okolí následující:
 - Z motorového prostoru nebo prostoru otevření kapoty je odstraněno veškeré nářadí nebo volné předměty.
 - Z motorového prostoru jsou odstraněny rukavice, hadry nebo jiné hořlavé materiály.
 - Všechny uzávěry plicních otvorů jsou pevně a správně instalovány.
2. Kapotu spusťte napůl dolů (do výše cca 30 cm od zavřené polohy) a pro zajištění ji zatlačte dolů. Poté pečlivě ověřte, že je zajištěná. Pokud lze kapotu lehce nazdvihnout, není bezpečně zajištěna. Znovu ji otevřete a zavřete ji větší silou.



VÝSTRAHA

- Před zavřením kapoty se ujistěte, že zavírající se kapotě nic nestojí v cestě.
- Před jízdou vždy pečlivě zkontrolujte, zda je kapota správně zavřena. Zkontrolujte, zda není ve sdruženém přístroji rozsvícena kontrolka nebo zobrazeno hlášení otevřené kapoty. Při jízdě s otevřenou kapotou může dojít k naprosté ztrátě výhledu a následné nehodě.
- Nejezděte s vozidlem se zvednutou kapotou, která brání ve výhledu. Mohla by způsobit nehodu, spadnout nebo se poškodit.

Dveře zavazadlového prostoru

Otevření dveří zavazadlového prostoru



OTM050047

Ověřte, zda je zařazena poloha P (parkování), a zatáhněte parkovací brzdu.

Pak proveďte jedno z následujících:

1. Odemkněte všechny dveře pomocí tlačítka odemknutí dveří, dálkového ovládání nebo chytrého klíčku. Stiskněte tlačítko na rukojeti dveří zavazadlového prostoru a otevřete je.
2. Stiskněte a přidržte tlačítko pro odemknutí dveří zavazadlového prostoru na dálkovém ovládání nebo chytrém klíčku. Stiskněte tlačítko na rukojeti dveří zavazadlového prostoru a otevřete je.
3. S chytrým klíčkem u sebe stiskněte tlačítko na rukojeti dveří zavazadlového prostoru a otevřete je.

Zavření dveří zavazadlového prostoru



OTM050038

Spusťte dveře zavazadlového prostoru dolů a pro zajištění na ně zatlačte. Zatažením za dveře, aniž by došlo ke stisknutí tlačítka na madle, vždy zkontrolujte, že jsou dveře zavazadlového prostoru zajištěné.

VÝSTRAHA

Dveře zavazadlového prostoru by měly být za jízdy vždy zcela zavřené. Necháte-li dveře otevřené nebo jen přivřené, mohou do vozidla pronikat jedovaté výfukové plyny obsahující oxid uhelnatý (CO) a způsobit závažné zdravotní problémy nebo smrt.

POZNÁMKA

Abyste zabránili poškození vzpěr dveří zavazadlového prostoru a souvisejících součástí, dveře zavazadlového prostoru před jízdou vždy zavřete.

Informace

V chladu a vlhku nemusí zámky a mechanismy dveří zavazadlového prostoru fungovat správně z důvodu mrazu.

VÝSTRAHA



Nepřidržíte vzpěru dveří zavazadlového prostoru. Nezapomeňte, že deformace této součásti může způsobit poškození vozidla a zranění.

VÝSTRAHA

- NIKDY nikoho nepřevážte v zavazadlovém prostoru vozidla. Když jsou dveře zavazadlového prostoru částečně nebo zcela zajištěné a osoba nemůže vystoupit, hrozí vážné nebo dokonce smrtelné zranění v důsledku nedostatečného větrání, výfukových plynů a rychlého zahřátí nebo vystavení chladu. Zavazadlový prostor je rovněž velmi nebezpečné místo v případě nehody, protože nejde o chráněné místo pro pasažéry, ale o deformační zónu vozidla.
- Vaše vozidlo by mělo být odstaveno zamčené a klíčky uchovávány mimo dosah dětí. Rodiče by měli poučit své děti o nebezpečí pramenícím ze hry v zavazadlovém prostoru.

Nouzové bezpečnostní uvolnění dveří zavazadlového prostoru



Vaše vozidlo je vybaveno páčkou nouzového bezpečnostního uvolnění dveří ve spodní části dveří zavazadlového prostoru. Když někdo zůstane nedopatřením zamknutý v zavazadlovém prostoru, lze dveře otevřít následujícím způsobem:

1. Sejměte kryt.
2. Zatlačte uvolňovací páčku doprava pomocí klíče.
3. Zatlačte na dveře.

VÝSTRAHA

- Pro případ nouze si zapamatujte umístění páčky pro nouzové otevření dveří zavazadlového prostoru a způsob jejich otevření, kdyby vás někdo nedopatřením v zavazadlovém prostoru zamkl.
- Nikdo by se neměl nikdy nacházet v zavazadlovém prostoru vozidla. Zavazadlový prostor je v případě srážky velmi nebezpečné místo.
- Uvolňovací páčku použijte pouze v případě nouze. Buďte mimořádně opatrní, zejména pokud se vozidlo pohybuje.

Elektrické dveře zavazadlového prostoru (jsou-li ve výbavě)

Tlačítko otevření/zavření elektrických dveří zavazadlového prostoru automaticky otevírá a zavírá dveře zavazadlového prostoru.

Před použitím elektrických dveří zavazadlového prostoru

Elektrické dveře zavazadlového prostoru fungují, když je tlačítko start/stop motoru v poloze ON a je zařazena poloha P (parkování). Při vypnutém motoru však budou dveře zavazadlového prostoru fungovat bez ohledu na zařazenou polohu.

Z bezpečnostních důvodů před otevřením nebo zavřením dveří zavazadlového prostoru zkontrolujte, zda je zařazena poloha P (parkování).



VÝSTRAHA

- Nikdy nenechávejte ve vozidle děti bez dozoru. Děti by mohly uvést v činnost elektrické dveře zavazadlového prostoru. Mohlo by tím dojít ke zranění dětí nebo jiných osob a k poškození vozidla.
- Než začnete otevírat, resp. zavírat dveře zavazadlového prostoru, ujistěte se, že v jejich blízkosti nejsou lidé ani předměty. Vyčkejte, dokud nebudou dveře plně otevřené a nezastaví se, a teprve poté nakládejte, resp. vykládejte náklad nebo nechte vystupovat cestující z vozidla.

POZNÁMKA

Nezavírejte ani neotvírejte elektrické dveře zavazadlového prostoru ručně. Může dojít k jejich poškození. Je-li nutné zavřít nebo otevřít dveře zavazadlového prostoru ručně kvůli vybitému nebo odpojenému akumulátoru, nevyvíjejte na ně nadměrný tlak.

Otevření elektrických dveří zavazadlového prostoru



OTM050231L

Dveře zavazadlového prostoru se automaticky otevřou, když uděláte jedno z následujících:

- Na dálkovém ovládní nebo chytrém klíčku stisknete na více než jednu sekundu tlačítko pro odemknutí dveří zavazadlového prostoru.



OTM050050

- Stisknete tlačítko elektrických dveří zavazadlového prostoru na cca jednu sekundu.

Pro nouzové zastavení během procesu stisknete krátce tlačítko elektrických dveří zavazadlového prostoru.



OTM050036

- S chytrým klíčkem u sebe stiskněte spínač (1) na rukojeti dveří zavazadlového prostoru.

Zavření elektrických dveří zavazadlového prostoru



OTM050231L

- Stiskněte tlačítko elektrických dveří zavazadlového prostoru na cca jednu sekundu, když jsou dveře zavazadlového prostoru otevřené.

Dveře se automaticky zavřou a uzamknou.

Pro nouzové zastavení během procesu stiskněte krátce tlačítko elektrických dveří zavazadlového prostoru.



OTM050049

- Stiskněte vnitřní tlačítko elektrických dveří zavazadlového prostoru na cca jednu sekundu, když jsou dveře zavazadlového prostoru otevřené. Dveře se automaticky zavřou a uzamknou.

Automatické obracení chodu



Pokud elektrické dveře zavazadlového prostoru během otevírání nebo zavírání detekují jakoukoli překážku, elektrické dveře zavazadlového prostoru se zastaví a začnou se pohybovat opačným směrem.

Funkce obracení chodu nemusí fungovat, pokud jsou předměty příliš měkké nebo tenké, nebo pokud jsou dveře zavazadlového prostoru téměř zcela zavřené v blízkosti zajištěné polohy.

Dbejte na to, aby otevírání dveří zavazadlového prostoru nebránily žádné předměty.

Pokud funkce automatického obracení chodu během otevírání a zavírání dveří více než dvakrát automaticky obrátí chod, elektrické dveře zavazadlového prostoru se v této poloze mohou zastavit. Pokud k tomu dojde, opatrně zavřete dveře zavazadlového prostoru, a poté se pokuste se znovu ovládat elektrické dveře zavazadlového prostoru automaticky.



VÝSTRAHA

Nikdy nekládejte žádný předmět ani část těla do dráhy pohybu elektrických dveří zavazadlového prostoru ve snaze ověřit činnost funkce automatického obracení chodu.

POZNÁMKA

Před ovládním elektrických dveří zavazadlového prostoru nepokládejte na elektrické dveře zavazadlového předmětu těžké předměty. Dodatečná hmotnost může poškodit provoz systému.

Situace, při nichž elektrické dveře zavazadlového prostoru nefungují

- Elektrické dveře zavazadlového prostoru se neotevřou, když je vozidlo v pohybu. Při jízdě s otevřenými dveřmi zavazadlového prostoru se ozve varovný zvuk. Okamžitě zastavte na bezpečném místě a zkontrolujte, zda nejsou dveře zavazadlového prostoru otevřené.
- Otevírání nebo zavírání elektrických dveří zavazadlového prostoru více než 5krát za sebou může vést k poškození ovládacího motoru. Pokud k tomu dojde, systém se přepne do režimu tepelné ochrany, aby nedošlo k přehřátí motoru. V režimu tepelné ochrany nebudou elektrické dveře zavazadlového prostoru fungovat. Pokud stisknete kterékoli z tlačítek elektrických dveří zavazadlového prostoru, abyste je otevřeli, 3krát zazní zvukový signál, ale dveře zavazadlového prostoru zůstanou zavřené.

Před opětovným ovládním systému nechte systém elektrických dveří zavazadlového prostoru asi na 1 minutu vychladnout.

Resetování elektrických dveří zavazadlového prostoru



V případě, že došlo k vybití nebo odpojení akumulátoru nebo k výměně či odpojení pojistky elektrických dveří zavazadlového prostoru, je nutné elektrické dveře zavazadlového prostoru následujícím způsobem resetovat:

1. Zařadte polohu P (parkování).
2. Stiskněte současně na dobu 3 sekund vnitřní tlačítko elektrických dveří zavazadlového prostoru (B) a spínač na madle elektrických dveří zavazadlového prostoru (A). Zazní zvukové znamení.
3. Zavřete dveře zavazadlového prostoru ručně.

Jestliže ani po provedení výše uvedené procedury elektrické dveře zavazadlového prostoru nefungují správně, doporučujeme nechat systém zkontrolovat u autorizovaného opravce HYUNDAI.

i Informace

Pokud elektrické dveře zavazadlového prostoru nebudou fungovat normálně, znovu zkontrolujte, zda je zařazena správná poloha.

! VÝSTRAHA



Nepřidržujte se vzpěr dveří zavazadlového prostoru ani za ně netahejte. Pamatujte, že poškozením vzpěry dveří zavazadlového prostoru může dojít k poškození vozidla a riziku úrazu.

Nastavení elektrických dveří zavazadlového prostoru

Rychlost otevírání elektrických dveří zavazadlového prostoru

Chcete-li nastavit rychlost otevírání elektrických dveří zavazadlového prostoru, přejděte na displeji LCD do režimu uživatelského nastavení a zvolte možnost „Door → Power tailgate Opening Speed → Fast/Normal“.

- Pokud se funkce elektrických dveří zavazadlového prostoru vypne nebo není zavazadlový prostor plně uzavřen, nelze nastavit rychlost dveří.
- Výchozí rychlost elektrických dveří zavazadlového prostoru je nastavena na hodnotu „Fast“ (Rychle).

Výška otevírání elektrických dveří zavazadlového prostoru



OTM050049

Řidič může následujícím postupem nastavit výšku, do níž se otevírají dveře zavazadlového prostoru.

1. Ručně nastavte dveře zavazadlového prostoru do požadované výšky.
2. Stiskněte vnitřní tlačítko elektrických dveří zavazadlového prostoru na více než 3 sekundy.
3. Po zaznění zvukového znamení zavřete dveře ručně.

Dveře zavazadlového prostoru se budou otevírat do nastavené výšky.

VÝSTRAHA

Dveře zavazadlového prostoru by měly být za jízdy vždy zcela zavřené. Necháte-li dveře otevřené nebo jen přivřené, mohou do vozidla pronikat jedovaté výfukové plyny obsahující oxid uhelnatý (CO) a způsobit závažné zdravotní problémy nebo smrt.

VÝSTRAHA

Cestující by neměli nikdy cestovat v zavazadlovém prostoru, kde není k dispozici žádný zádržný systém. Aby se předešlo zranění v případě nehody nebo při prudkém brzdění, cestující by měli být vždy správně připoutáni.

Nouzové bezpečnostní uvolnění dveří zavazadlového prostoru



OTM050042

Vaše vozidlo je vybaveno páčkou nouzového bezpečnostního uvolnění dveří ve spodní části dveří zavazadlového prostoru uvnitř vozidla.

Dveře zavazadlového prostoru odemknete a otevřete ručně zevnitř zavazadlového prostoru následujícím postupem:

1. Sejměte kryt.
2. Zatlačte uvolňovací páčku doprava.
3. Zatlačte na dveře zavazadlového prostoru směrem ven a nahoru.

VÝSTRAHA

- Seznamte se s umístěním páčky nouzového bezpečnostního uvolnění dveří zavazadlového prostoru ve vozidle a se způsobem jejich otevření pomocí uvolňovací páčky.
- Nikdo by se neměl nikdy nacházet v zavazadlovém prostoru vozidla. Zavazadlový prostor je v případě srážky velmi nebezpečné místo.
- Uvolňovací páčku použijte pouze v případě nouze. Bud'te mimořádně opatrní, zejména pokud se vozidlo pohybuje.

Chytré dveře zavazadlového prostoru (jsou-li ve výbavě)



Je-li vozidlo vybaveno chytrým klíčkem, dveře zavazadlového prostoru lze otevřít bez dotyku pomocí systému chytrých dveří.

Používání chytrých dveří zavazadlového prostoru

Systém chytrých dveří zavazadlového prostoru lze otevřít automaticky bez dotyku, pokud jsou splněny následující podmínky:

- V nabídce Nastavení na obrazovce multimediálního systému je povolena funkce chytrých dveří zavazadlového prostoru.
- Chytré dveře zavazadlového prostoru jsou aktivovány a připraveny 15 sekund po zavření a zamknutí všech dveří.
- Chytré dveře zavazadlového prostoru se otevřou, když je po dobu 3 sekund v prostoru za vozidlem detekován chytrý klíček.

i Informace

Chytré dveře zavazadlového prostoru **NEBUDOU** v činnosti v následujících případech:

- Některé dveře nejsou zamknuté či zavřené.
- Systém detekuje chytrý klíček do 15 sekund od zavření a zamknutí dveří.
- Chytrý klíček je detekován do 15 sekund od zavření a zamknutí všech dveří a ve vzdálenosti do 1,5 m od klik předních dveří. (u vozidel vybavených uvítacím světlem)
- Chytrý klíček je ve vozidle.

1. Settings(Nastavení)

Pro aktivaci chytrých dveří zavazadlového prostoru přejděte do režimu Uživatelská nastavení a na displeji LCD zvolte položku Smart Tailgate.

2. Detekce a upozornění

Detekční prostor chytrých dveří zavazadlového prostoru sahá přibližně 50–100 cm za vozidlo. Pokud se nacházíte v detekčním prostoru a máte u sebe chytrý klíček, výstražná světla zablikají a zazní varovný zvuk, který vás upozorní na to, že se chytré dveře zavazadlového prostoru otevřou.

i Informace

Pokud nechcete otevřít dveře zavazadlového prostoru, nepřibližujte se k detekčnímu prostoru. Pokud neúmyslně vstoupíte do detekčního prostoru a zablikají výstražná světla a zazní zvukové znamení, opusťte i s chytrým klíčkem detekční prostor za vozidlem. Dveře zavazadlového prostoru zůstanou zavřené.

3. Automatické otevření

Poté, co výstražná světla zablikají, a šestkrát zazní zvukové znamení, se chytré dveře zavazadlového prostoru otevřou.

Deaktivace chytrých dveří zavazadlového prostoru



1. Zamykání dveří
2. Odemykání dveří
3. Otevírání / zavírání dveří zavazadlového prostoru (dveře zavazadlového prostoru) Otevírání / zavírání dveří zavazadlového prostoru (elektrické dveře zavazadlového prostoru)

Pokud během stadia detekování a výstrahy stisknete jakékoli tlačítko chytrého klíčku, funkce chytrých dveří zavazadlového prostoru se deaktivuje.

Pro případ nouzové situace se ujistěte, že víte, jak deaktivovat funkci chytrých dveří zavazadlového prostoru.

- Pokud stisknete tlačítko odemknutí dveří (2), funkce chytrých dveří zavazadlového prostoru se dočasně deaktivuje. Pokud však během 30 sekund neotevřete žádné dveře, funkce chytrých dveří zavazadlového prostoru se znovu aktivuje.
- Jestliže stisknete tlačítko pro otevření zavazadlového prostoru (3) na více než 1 sekundu, dveře zavazadlového prostoru se otevřou.
- Chytré dveře zavazadlového prostoru budou stále aktivovány, když stisknete tlačítko zamknutí dveří (1) nebo tlačítko otevření/zavření dveří zavazadlového prostoru (3) na chytrém klíčku, za předpokladu, že chytré dveře zavazadlového prostoru již nejsou ve stadiu detekce a výstrahy.
- Pokud jste deaktivovali funkci chytrých dveří zavazadlového prostoru stisknutím tlačítka na chytrém klíčku a otevřeli dveře, funkci chytrých dveří zavazadlového prostoru lze znovu aktivovat zavřením a zamknutím všech dveří.

Detekční prostor



- Detekční prostor chytrých dveří zavazadlového prostoru sahá přibližně 50–100 cm za vozidlo. Pokud se nacházíte v detekčním prostoru a máte u sebe chytrý klíček, výstražná světla zablikají a přibližně na 3 sekundy bude znít varovný zvuk, který vás upozorní na to, že se dveře zavazadlového prostoru otevrou.
- Výstraha se zastaví, pokud se během 3 sekund chytrý klíček přemístí mimo detekční prostor.

i Informace

- Funkce chytrých dveří zavazadlového prostoru nemusí fungovat správně, pokud se vyskytne některá z následujících situací:
 - Chytrý klíček se nachází v blízkosti rádiového vysílače, např. rádiové stanice nebo letiště, který může rušit normální funkci dálkového ovladače.
 - Chytrý klíček se nachází v blízkosti mobilní vysílačky nebo mobilního telefonu.
 - Další chytrý klíček od vozidla je používán v blízkosti vašeho vozidla.
- Detekční prostor chytrých dveří zavazadlového prostoru se může změnit, když:
 - Vozidlo je zaparkováno ve svahu.
 - Jedna strana vozidla je vyvýšená nebo snižena vzhledem k opačné straně.

Dvířka plnicího hrdla palivové nádrže – hybridní vozidlo

Otevření dvířek plnicího hrdla palivové nádrže



1. Vypněte motor.
2. Ujistěte se, že jsou všechny dveře odemknuté.
3. Stiskněte zadní střední okraj dvířek plnicího hrdla palivové nádrže.



4. Tahem otevřete dvířka plnicího hrdla palivové nádrže (1), abyste získali přístup k uzávěru palivové nádrže.
5. Uzávěr palivové nádrže (2) sejměte otáčením proti směru hodinových ručiček. Může se ozvat syčivý zvuk, když se vyrovnává tlak uvnitř nádrže.
6. Uzávěr odložte na dvířka plnicího hrdla palivové nádrže.

Dvířka plnicího hrdla palivové nádrže se odemknou, když se odemknou všechny dveře.

Odemknutí dvířek plnicího hrdla palivové nádrže:

- Stiskněte tlačítko odemknutí na chytrém klíčku
- Stiskněte tlačítko centrálního odemknutí dveří na obložení loketní opěrky dveří řidiče

Dvířka plnicího hrdla palivové nádrže se zamknou, když se zamknou všechny dveře.

Zamknutí dvířek plnicího hrdla palivové nádrže:

- Stiskněte tlačítko zamknutí na chytrém klíčku
- Stiskněte tlačítko centrálního zamknutí dveří na obložení loketní opěrky dveří řidiče
- * Všechny dveře se automaticky zamknou, jakmile rychlost vozidla překročí 15 km/h
Dvířka plnicího hrdla palivové nádrže se také zamknou, když rychlost vozidla překročí 15 km/h

Informace

Jestliže se dvířka neotevřou, protože se kolem nich vytvořil led, jemně na dvířka poklepejte nebo na ně zatlačte, aby se led rozlomil a dvířka se uvolnila. Dvířka neotevírejte páčením. V případě potřeby postříkejte prostor kolem uzávěru schválenou rozmrazovací kapalinou (nepoužívejte nemrznoucí směs do chladiče) nebo zajed'te s vozidlem do teplého prostoru, kde led roztaje.

Zavření dvířek plnicího hrdla palivové nádrže

1. Uzávěr palivové nádrže nasad'te zpět a otáčejte jím ve směru hodinových ručiček, dokud se neozve jedno „cvaknutí“.
2. Zavřete dvířka plnicího hrdla palivové nádrže, až bezpečně zacvaknou.

Informace

Za účelem zamknutí dvířek plnicího hrdla palivové nádrže se ujistěte, že jsou dveře vozidla v poloze LOCK a dvířka plnicího hrdla palivové nádrže jsou zcela zavřena.

Pokud nejsou dvířka plnicího hrdla palivové nádrže zcela zavřena, nezamknou se.

POZOR

Během mytí vozidla udržujte dveře v poloze LOCK.

VÝSTRAHA

Automobilové palivo je vysoce hořlavé a výbušné. Nedodržení těchto pokynů může vést k ZÁVAŽNÉMU nebo SMRTELNÉMU ZRANĚNÍ:

- Přečtete si a dodržujte veškeré výstražné pokyny uvedené u čerpací stanice.
- Před doplňováním paliva si ověřte, kde je nouzový odpojovač přívodu paliva, pokud je na čerpací stanici k dispozici.
- Dříve než se dotknete plnicí pistole, měli byste vybit potenciálně nebezpečný elektrostatický náboj dotykem jiné kovové části vozidla holou rukou, v bezpečné vzdálenosti od plnicího hrdla palivové nádrže, plnicí pistole nebo jiného zdroje výparů.
- Během doplňování paliva nepoužívejte mobilní telefony. Elektrický proud a/ nebo elektronické interference z mobilního telefonu mohou potenciálně zapálit palivové výpary a způsobit požár.

- Po zahájení čerpání paliva nenastupujte zpět do vozidla. Dotykem, třením nebo klouzáním po předmětech nebo látkách, v nichž může vznikat statická elektřina, se může začít hromadit elektrický náboj. Elektrostatický výboj může zapálit palivové výpary a způsobit požár. Pokud musíte znovu nastoupit do vozu, měli byste opět eliminovat potenciálně nebezpečný výboj statické elektřiny tím, že se holou rukou dotknete kovové části vozu, která je dostatečně vzdálená od plnicího hrdla paliva, palivové hubice nebo jiného palivového zdroje.
- Pokud používáte schválený přenosný kanystr, položte jej před doplňováním paliva na zem. Elektrostatický výboj z kanystru může zapálit palivové výpary a způsobit požár.
Po zahájení doplňování paliva je potřeba udržovat kontakt mezi holou rukou a vozidlem, dokud tankování neskončí.
- Používejte pouze schválené plastové kanystry, které jsou určeny pro přepravu a skladování paliva.
- Když doplňujete palivo, vždy zařadte polohu P (parkování), zatáhněte parkovací brzdou a přepněte tlačítko start/stop motoru do polohy OFF. Jiskry, které produkují elektrické součásti motoru, mohou zapálit palivové výpary a způsobit požár.
- Nepoužívejte zápalky nebo zapalovač a nekuřte ani nenechávejte nedopalky cigaret ve vašem vozidle při pobytu na čerpací stanici, zejména při doplňování paliva.
- Nepřepněte nádrž, mohlo by dojít k přetečení paliva.
- Pokud během doplňování paliva dojde k požáru, vzdalte se od vozidla a okamžitě kontaktujte vedoucího čerpací stanice a potom místní hasiče. Dodržujte všechny bezpečnostní pokyny, které od nich obdržíte.
- Pokud palivo pod tlakem vystříkne, může potřísnit vaše šaty a kůži, takže budete vystaveni nebezpečí podpálení a popálení. Vždy odšroubovávejte uzávěr opatrně a pomalu. Pokud kolem uzávěru uniká palivo nebo uslyšíte syčení, počkejte před úplným odšroubováním uzávěru, dokud tyto podmínky nepominou.
- Vždy se ujistěte, že je uzávěr plnicího hrdla palivové nádrže řádně instalován, aby se předešlo vylití paliva v případě nehody.

Informace

Vždy doplňujte do vozidla palivo v souladu s doporučeními v části „Požadavky na palivo“ uvedenými v kapitole 1.

POZNÁMKA

- Dbejte, aby nedošlo k polítní vnějších povrchů vozidla palivem. Všechny typy paliva rozlité na lakované povrchy mohou lak poškodit.
- Je-li nutné víčko palivové nádrže vyměnit, použijte pouze originální víčko HYUNDAI nebo odpovídající náhradu určenou přímo pro vaše vozidlo. Pokud použijete nesprávný uzávěr plnicího hrdla palivové nádrže, může to mít za následek vážné poškození palivového systému nebo systému řízení emisí.

Dvířka plnicího hrdla palivové nádrže (plug-in hybridní vozidlo)

Otevření dvířek plnicího hrdla palivové nádrže



OTMPH050001L

1. Vypněte vozidlo.
2. Stiskněte tlačítko otevření dvířek plnicího hrdla palivové nádrže..

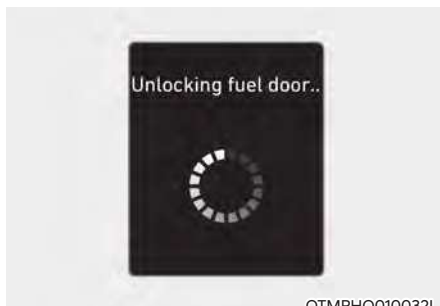

OTMPHQ010032L

3. Počkejte, až se uvolní tlak v palivové nádrži.

Když se po uvolnění tlaku v palivové nádrži otevrou dvířka plnicího hrdla palivové nádrže, zobrazí se hlášení.



OTMPHQ010033L

4. Po zobrazení hlášení jsou dvířka plnicího hrdla palivové nádrže odemknutá.



OTM050063L



OAEPHQ049832L

5. Stiskněte zadní střední okraj dvířek plnicího hrdla palivové nádrže.



©TMRHO40003L

6. Tahem zcela otevřete dvířka plnicího hrdla palivové nádrže (1).
7. Uzávěr palivové nádrže (2) sejměte otáčením proti směru hodinových ručiček. Může se ozvat syčivý zvuk, když se vyrovnává tlak uvnitř nádrže.
8. Uzávěr odložte na dvířka plnicího hrdla palivové nádrže.

POZNÁMKA

- Může trvat až 20 sekund, než se dvířka plnicího hrdla palivové nádrže odemknou.
- Jestliže se dvířka neotevřou, protože se kolem nich vytvořil led, jemně na dvířka poklepejte nebo na ně zatlačte, aby se led rozlomil a dvířka se uvolnila.
- Dvířka neotevírejte páčením. V případě potřeby postříkejte prostor kolem dvířek schválenou rozmrazovací kapalinou (nepoužívejte nemrzoucí směs do chladiče) nebo zajed'te s vozidlem do teplého prostoru, kde led roztaje.

⚠ VÝSTRAHA

- Před doplněním paliva zkontrolujte, jaký typ paliva se pro vaše vozidlo používá. Jestliže natankujete naftu do benzínem poháněného vozidla nebo benzín do naftou poháněného vozidla, může to mít dopad na palivovou soustavu a způsobit vážné poškození vozidla.
- Doplněte palivo do palivové nádrže během 20 minut od otevření dvířek plnicího hrdla palivové nádrže. Po 20 minutách se palivová nádrž může uzavřít a může dojít k přetečení paliva. V takovém případě opětovně stiskněte tlačítko otevření dvířek plnicího hrdla palivové nádrže.
- Nenechávejte dvířka plnicího hrdla palivové nádrže otevřená po delší dobu. Mohlo by dojít k vybití akumulátoru.
- Po natankování vozidla zavřete dvířka plnicího hrdla palivové nádrže. Jestliže nastartujete vozidlo s otevřenými dvířky plnicího hrdla palivové nádrže, na displeji LCD se zobrazí hlášení „Check fuel door“ (Zkontrolujte dvířka plnicího hrdla palivové nádrže).
- Nedoplňujte palivo do vozidla, zatímco se nabíjí (vysokonapěťový) hybridní akumulátor. Může dojít k požáru nebo výbuchu kvůli statické elektřině.

Zavření dvířek plnicího hrdla palivové nádrže

1. Uzávěr palivové nádrže nasad'te zpět a otáčejte jím ve směru hodinových ručiček, dokud se neozve jedno „cvaknutí“.
 2. Zavřete dvířka plnicího hrdla palivové nádrže a stiskněte jejich zadní střední okraj.
 3. Když jsou dvířka plnicího hrdla palivové nádrže dobře zavřená, za 5 sekund se zamknou.
- * Jestliže se dvířka plnicího hrdla palivové nádrže znovu otevřou ihned po jejich zavření, nezamknou se. Poté dvířka plnicího hrdla palivové nádrže znovu dobře zavřete a za 5 sekund se zamknou.



VÝSTRAHA

Automobilové palivo je vysoce hořlavé a výbušné. Nedodržení těchto pokynů může vést k **ZÁVAŽNÉMU** nebo **SMRTELNÉMU ZRANĚNÍ**:

- Přečtěte si a dodržujte veškeré výstražné pokyny uvedené u čerpací stanice.
- Před doplňováním paliva si ověřte, kde je nouzový odpojovač přívodu paliva, pokud je na čerpací stanici k dispozici.
- Dříve než se dotknete plnicí pistole, měli byste vybit potenciálně nebezpečný elektrostatický náboj dotykem jiné kovové části vozidla holou rukou, v bezpečné vzdálenosti od plnicího hrdla palivové nádrže, plnicí pistole nebo jiného zdroje výparů.
- Během doplňování paliva nepoužívejte mobilní telefony. Elektrický proud a/nebo elektronické interference z mobilního telefonu mohou potenciálně zapálit palivové výpary a způsobit požár.
- Po zahájení čerpání paliva nenastupujte zpět do vozidla. Dotykem, třením nebo klouzáním po předmětech nebo látkách, v nichž může vznikat statická elektřina, se může začít hromadit elektrický náboj. Elektrostatický výboj může zapálit palivové výpary a způsobit požár. Pokud musíte znovu nastoupit do vozu, měli byste opět eliminovat potenciálně nebezpečný výboj statické elektřiny tím, že se holou rukou dotknete kovové části vozu, která je dostatečně vzdálená od plnicího hrdla paliva, palivové hubice nebo jiného palivového zdroje.
- Pokud používáte schválený přenosný kanystr, položte jej před doplňováním paliva na zem. Elektrostatický výboj z kanystru může zapálit palivové výpary a způsobit požár.
- Po zahájení doplňování paliva je potřeba udržovat kontakt mezi holou rukou a vozidlem, dokud tankování neskončí.
- Používejte pouze schválené plastové kanystry, které jsou určeny pro přepravu a skladování paliva.
- Když doplňujete palivo, vždy zařaďte polohu P (parkování), zatáhněte parkovací brzdu a přepněte tlačítko start/stop motoru do polohy OFF. Jiskry, které produkují elektrické součásti motoru, mohou zapálit palivové výpary a způsobit požár.
- Nepoužívejte zápalky nebo zapalovač a nekuřte ani nenechávejte nedopalky cigaret ve vašem vozidle při pobytu na čerpací stanici, zejména při doplňování paliva.
- Nepřepněte nádrž, mohlo by dojít k přetečení paliva.
- Pokud během doplňování paliva dojde k požáru, vzdalte se od vozidla a okamžitě kontaktujte vedoucího čerpací stanice a potom místní hasiče. Dodržujte všechny bezpečnostní pokyny, které od nich obdržíte.
- Pokud palivo pod tlakem vystříkne, může potřísnit vaše šaty a kůži, takže budete vystaveni nebezpečí podpálení a popálení. Vždy odšroubovávejte uzávěr opatrně a pomalu. Pokud kolem uzávěru uniká palivo nebo uslyšíte syčení, počkejte před úplným odšroubováním uzávěru, dokud tyto podmínky nepominou.
- Vždy se ujistěte, že je uzávěr plnicího hrdla palivové nádrže řádně instalován, aby se předešlo vylití paliva v případě nehody.

Informace

Vždy doplňujte do vozidla palivo v souladu s doporučeními v části „Požadavky na palivo“ uvedenými v kapitole 1.

POZNÁMKA

- Dbejte, aby nedošlo k políťí vnějších povrchů vozidla palivem. Všechny typy paliva rozlité na lakované povrchy mohou lak poškodit.
- Pokud je nutné vyměnit uzávěr plnicího hrdla palivové nádrže, použijte pouze originální víčko HYUNDAI nebo jeho ekvivalent určený pro vaše vozidlo. Pokud použijete nesprávný uzávěr plnicího hrdla palivové nádrže, může to mít za následek vážné poškození palivového systému nebo systému řízení emisí.

VÝSTRAHA

V případě používání jízdního režimu EV po určitou dobu bez toho, aby běžel spalovací motor, systém automaticky aktivuje režim EMM (režim údržby motoru), aby se chránila palivová soustava a spalovací motor.

To znamená, že i kdyby bylo možné používat jízdní režim EV s dostatečným nabitím akumulátoru, systém může spustit spalovací motor, abych chránil palivovou soustavu a motor. Jestliže ve vozidle ponecháte palivo bez doplňování nebo používání po dobu delší než 6 měsíců, zbývající palivo v palivové soustavě se může znehodnotit. To může vést ke korozi nebo ucpání. Doporučuje se nejméně každých 6 měsíců zvolením hybridního režimu (CS) spotřebovat nejméně 40 % zbývajícího paliva a doplnit do vozidla nové palivo.

PRŮHLEDOVÝ DISPLEJ (HUD) (JE-LI VE VÝBAVĚ)



OTM050066

Průhledový displej je volitelným prvkem umožňujícím řidiči vidět při jízdě informace promítané na průhlednou obrazovku a přitom mít stále zrak bezpečně zaměřený na silnici před vozidlem.

Nastavení průhledového displeje



OIK047152N

- Průhledový displej lze aktivovat z nabídky Nastavení v režimu Uživatelská nastavení na displeji LCD sdruženého přístroje. Zvolte:
 - Setup → Head-Up Display → Enable Head-Up Display
- Po zapnutí průhledového displeje můžete změnit nastavení položek „Display Height“ (Výška displeje) a „Content Selection“ (Výběr obsahu) průhledového displeje.

Informace na průhledovém displeji



OTM050211

1. Podrobná navigace (TBT)
2. Dopravní informace
3. Rychloměr
4. Nastavená rychlost adaptivního tempomatu
5. Vzdálenost mezi vozidly systému adaptivního tempomatu
6. Asistent pro jízdu na dálnici
7. Systém pro řízení v jízdním pruhu
8. Bezpečnost jízdy v pruzích
9. Bezpečnost v mrtvém úhlu
10. Automatická změna nastavené rychlosti na dálnici

i Informace

Jestliže si jako obsah průhledového displeje zvolíte informace podrobné navigace (TBT), nebudou se tyto informace zobrazovat na displeji LCD sdruženého přístroje.

Opatření při používání průhledového displeje

- V následujících situacích může být někdy obtížné informace na průhledovém displeji přečíst.
 - Řidič sedí nesprávně ve svém sedadle.
 - Řidič má polarizované sluneční brýle.
 - Nad krytem průhledového displeje se nalézá nějaký předmět.
 - Vozidlo jede na mokré silnici.
 - Ve vozidle je nainstalované nesprávné osvětlení nebo do vozidla proniká nevhodné světlo zvenčí.
 - Řidič má brýle.
 - Řidič má kontaktní čočky.

Jestliže je obtížné informace na průhledovém displeji přečíst, nastavte výšku displeje nebo jas displeje v nabídce Nastavení na displeji LCD multimediálního systému.

- Z bezpečnostních důvodů před úpravou nastavení vždy zastavte.
- Netóňte čelní okno a nepřidávejte jiné typy kovových krycích vrstev. Nemusel by být vidět průhledový displej.
- Nedávejte žádné příslušenství na čalounění ani nepřipevňujte žádné předměty na čelní okno.
- Při výměně skla čelního okna jej vyměňte za sklo čelního okna určené pro používání průhledového displeje. Jinak se na čelním okně může zobrazovat zdvojený obraz.



VÝSTRAHA

Hlášení systému varování před kolizí v mrtvém úhlu na průhledovém displeji slouží pouze jako doplňková informace. Nespoléhejte se při změně jízdního pruhu výhradně na ně. Vždy se před změnou jízdního pruhu rozhlédněte kolem sebe.

VNĚJŠÍ OSVĚTLENÍ

Ovládání světel

Pokud chcete ovládat světla, otočte spínač na konci ovládací páčky do jedné z následujících poloh:



OTLE045279

1. Poloha OFF
2. Poloha AUTO
3. Poloha obrysových světel
4. Poloha čelních světlometů

Světa pro denní svícení

Světa pro denní svícení zvyšují během dne viditelnost přední části vašeho vozidla pro ostatní účastníky silničního provozu.

Systém světel pro denní svícení se vypne, když:

- Svítí světlomety.
- Je zapnutá parkovací brzda.
- Je vozidlo vypnuté.

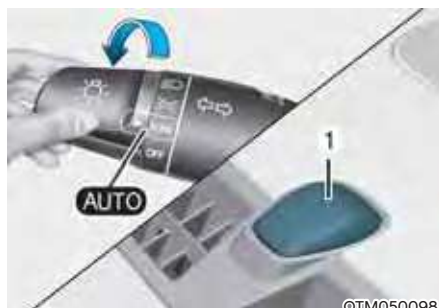

©TM050098

Poloha AUTO

Obrysová světla a světlomety se budou zapínat a vypínat automaticky v závislosti na množství denního světla změřeném snímačem okolního světla (1) umístěném v horní části čelního okna.

I při zapnuté funkci AUTO se doporučuje zapnout světlomety ručně během jízdy v noci, v mlze, v dešti, nebo když vjedete do tmavých prostor, jako jsou tunely nebo podzemní parkoviště.

POZNÁMKA

- Nezakrývejte snímač ani nelijte žádné kapaliny na snímač (1) umístěný v horní části čelního okna.
- Nečistěte snímač pomocí čistících prostředků na okna, mohl by zanechat tenký povlak, který by rušil funkci snímače.
- Jestliže má vaše vozidlo přední okno s tónovaným sklem nebo jiným typem kovového povrchu, nemusí systém automatického ovládání osvětlení fungovat správně.



Poloha obrysových světel (☞☞)

Obrysová světla a osvětlení registrační značky a přístrojové desky jsou zapnuta.



Poloha čelních světlometů (☞☞)

Světlomety, obrysová světla, osvětlení registrační značky a přístrojové desky jsou zapnuta.

i Informace

Aby bylo možné zapnout světlomety, musí být spínač zapalování v poloze ON.

Ovládání dálkových světel



OTL045255L

Pokud chcete zapnout dálková světla, zatlačte na páčku směrem od sebe.

Páčka se vrátí do původní polohy.

Kontrolka dálkových světel se rozsvítí při zapnutí dálkových světel.

Pokud chcete vypnout dálková světla, zatlačte na páčku směrem od sebe.

Zapnou se tlumená světla.



OTLE045281

Chcete-li krátce bliknout dálkovými světly, přitáhněte páčku k sobě a uvolněte ji. Dálková světla budou svítit, dokud budete držet páčku u sebe.

Ukazatele směru a signalizace změny jízdního pruhu



OTLE045284

Pro signalizování odbočování zatlačte pro zatáčení doleva páčku dolů a pro zatáčení doprava nahoru do polohy (A).

Pokud se ukazatele nevypanou, neblíkají nebo blíkají neobvykle, jedna ze žárovek ukazatelů směru může být přepálená a bude nutné ji vyměnit.

Krátkodobá signalizace změny směru

Pro krátkodobou signalizaci změny směru zatlačte páčku směrových světel nahoru nebo dolů do polohy (B) a uvolněte ji.

Směrová světla bliknou 3krát, 5krát nebo 7krát.

Zapnout funkci krátkodobé signalizace změny směru nebo nastavit počet bliknutí můžete zvolením možnosti „Setup → User Settings → Lights → One Touch Turn Signal → Off/3 flashes/ 5 flashes/7 flashes“ na LCD displeji sdruženého přístroje.

Zadní mlhové světlo (je-li ve výbavě)



Zadní mlhové světlo se zapíná následujícím způsobem:

Přepněte spínač světel do polohy světlometů a pak otočte spínač světel (1) do polohy zadního mlhového světla.

Zadní mlhové světlo vypnete jedním z následujících způsobů:

- Vypnete spínač světel.
- Přepnete spínač světel (1) znovu do polohy zadního mlhového světla.

Funkce ochrany akumulátoru

Účelem této funkce je zabránit vybití akumulátoru. Systém automaticky vypne obrysová světla, když řidič vypne vozidlo a otevře dveře na straně řidiče.

Pomocí této funkce se automaticky vypnou obrysová světla v případě, že řidič v noci zaparkuje u krajnice.

Pokud je třeba nechat světla rozsvícená i po vypnutí vozidla, proveďte následující:

- (1) Otevřete dveře řidiče.
- (2) Pomocí spínače světel na sloupku řízení vypněte a znovu zapněte obrysová světla.

Funkce doběhu světlometů (je-li ve výbavě)

Když přepnete spínač zapalování do polohy ACC nebo OFF a jsou zapnuté světlomety, zůstanou světlomety (případně také obrysová světla) svítit ještě asi 5 minut. Pokud však při vypnutém motoru otevřete a zavřete dveře u řidiče, světlomety zhasnou po zhruba 15 sekundách. Pokud navíc při vypnutém vozidle otevřete a zavřete dveře u řidiče, světlomety (a obrysová světla) zhasnou po zhruba 15 sekundách.

Světlomety (případně také obrysová světla) lze vypnout dvojitým stisknutím zamykacího tlačítka na dálkovém ovládání nebo na chytrém klíčku nebo otočením spínače světel do polohy OFF či AUTO.

Funkci doběhu světlometů můžete zapnout zvolením možnosti „Setup → User Settings → Lights → Headlight Delay“.

POZNÁMKA

Pokud řidič vystoupí z vozidla jinými dveřmi než dveřmi řidiče, funkce ochrany akumulátoru nefunguje a funkce doběhu světlometů se automaticky nevypne.

Může to způsobit vybití akumulátoru. Abyste zabránili vybití baterie, nezapomeňte světlomety ručně vypnout spínačem světlometů před výstupem z vozidla.

Změna způsobu provozu (je-li ve výbavě)

Distribuce světelného paprsku je asymetrická. Pokud jedete do země s opačnou stranou provozu, bude tato asymetrická část oslňovat protijedoucí řidiče.

Aby nedocházelo k oslňování, EHS vyžaduje různá technická řešení (např. automatický systém změny, nálepku, nastavení sklonu dolů). Tyto čelní světlomety jsou zkonstruovány tak, aby protijedoucí řidiče neoslňovaly.

Funkci změny provozu lze aktivovat či deaktivovat v režimu uživatelského nastavení na displeji LCD. Přejděte do „Lights → Travel Mode“.

Podrobnosti naleznete v části „Displej LCD“ v kapitole 4.

Nastavení sklonu světlometů



OTM050072

Manuální typ (je-li ve výbavě)

Otáčením spínače nastavení výšky světlometů nastavíte výšku světlometů, aby odpovídala počtu cestujících a nákladu v zavazadlovém prostoru.

Čím vyšší je číslo na regulátoru, tím níže svítí světlomety. Vždy udržujte paprsek světlometů ve správné úrovni, jinak mohou světlomety oslňovat ostatní řidiče.

Níže jsou uvedeny příklady vhodného nastavení pro různé zátěže. Pro jiný než uvedený náklad upravte přepínač do polohy, která se nejvíce blíží skutečnosti.

Stav naložení	Poloha spínače	
	5 osob	7 osob
Pouze řidič	0	0
Řidič + spolujezdec vpředu	0	0
Řidič + spolujezdec + 2 cestující vzadu (3. sedadlo)	-	1
Plně obsazeno cestujícími (včetně řidiče)	1	1
Všichni cestující (včetně řidiče) + maximální povolené zatížení	2	2
Řidič + maximální povolené zatížení	3	3



VÝSTRAHA

Pokud systém správně nefunguje, doporučujeme vám nechat jej zkontrolovat u autorizovaného opravce HYUNDAI. Nepokoušejte se opravit systém sami.

ASISTENČNÍ SYSTÉM DÁLKOVÝCH SVĚTEL (HBA) (JE-LI VE VÝBAVĚ)



Asistenční systém dálkových světel automaticky nastaví světlomety (přepíná mezi dálkovými a tlumenými světly) podle jasu detekovaných vozidel a určitých jízdních podmínek.

Detekční snímač (přední kamera)



[1]: Přední kamera

Přední kamera se používá jako detekční snímač k detekci okolního světla a jasu během jízdy.

Umístění detekčního snímače je znázorněno na obrázku výše.

POZNÁMKA

Přední kameru vždy udržujte v dobrém stavu, abyste udrželi optimální výkon asistenčního systému dálkových světel.

Podrobnosti o opatřeních pro přední kameru naleznete v části „Asistenční systém pro prevenci srážky vpředu (FCA)“ v kapitole 7.

Nastavení funkce

Při běžícím motoru vyberte v menu Nastavení možnost „Lights → High Beam Assist (nebo HBA (High Beam Assist))“, čímž zapnete asistenční systém dálkových světel. Zrušením výběru této možnosti systém vypnete.





VÝSTRAHA

Pro vaši bezpečnost měňte Nastavení až po zaparkování vozidla na bezpečném místě.

Činnost systému

Zobrazení a ovládání systému

- Po výběru možnosti „High Beam Assist“ v nabídce Nastavení ovládejte asistenční systém dálkových světel podle níže uvedeného postupu.
 - Přepněte spínač světlometů do polohy AUTO a zatlačte páčku světlometů směrem ke sdruženému přístroji. Na sdruženém přístroji se rozsvítí kontrolka asistenčního systému dálkových světel () a systém se zapne.
 - Když je systém aktivní, dálková světla se rozsvítí, když rychlost vozidla překročí 40 km/h. Když je rychlost vozidla nižší než 25 km/h, dálková světla se nerozsvítí.
 - Při rozsvícení dálkových světel se na sdruženém přístroji rozsvítí kontrolka dálkových světel ().
- Když je aktivní asistenční systém dálkových světel, pokud je použita páčka nebo spínač světlometů, systém pracuje následovně:
 - Jestliže přitáhnete páčku světlometů k sobě a dálková světla jsou vypnutá, dálková světla se zapnou, aniž by došlo k vypnutí asistenčního systému dálkových světel. Když páčku světlometů uvolníte, vrátí se do středové polohy a dálková světla se vypnou.
 - Jestliže přitáhnete páčku světlometů k sobě a dálková světla jsou zapnutá asistenčním systémem dálkových světel, zapnou se tlumená světla a asistenční systém dálkových světel se vypne.
 - Pokud je spínač světlometů přepnut z polohy AUTO do jiné polohy (světlomet / obrysová světla / vypnuto), asistenční systém dálkových světel se vypne a rozsvítí se odpovídající světlo.

- Když je asistenční systém dálkových světel v činnosti, dálková světla se přepnou na tlumená v následujících situacích:
 - Když jsou detekovány světlomety protijedoucího vozidla.
 - Když dojde k detekci zadních světel vozidla jedoucího vpředu.
 - Když dojde k detekci světlometů nebo zadních světel motocyklu nebo jízdního kola.
 - Když je okolí dostatečně jasně osvětlené a dálková světla nejsou potřeba.
 - Když dojde k detekci pouličního nebo jiného osvětlení.

Porucha a omezení systému

Porucha systému



Pokud asistenční systém dálkových světel nepracuje správně, zobrazí se varovné hlášení „Check High Beam Assist (HBA) system“ nebo „Check HBA (High Beam Assist system)“ (Zkontrolujte asistenční systém dálkových světel (HBA)) a na sdruženém přístroji se rozsvítí varovná kontrolka . Doporučujeme vám nechat funkci zkontrolovat u autorizovaného opravce HYUNDAI.

Omezení systému

Asistenční systém dálkových světel nemusí fungovat správně v následujících situacích:

- Světlo vozidla není detekováno, neboť má světlomet poškozený nebo zakrytý atd.
- Světlomet vozidla je pokrytý prachem, sněhem či vodou.
- Vozidlo má vypnuté světlometry, ale má zapnutá mlhová světla atd.
- Když je poblíž světlo podobného tvaru jaký mají světla vozidla.
- Když byly světlometry poškozeny nebo nebyly správně opraveny.
- Když nejsou světlometry správně seřizeny.
- Když jedete po úzké, klikaté nebo nerovné silnici, nebo do kopce či z kopce.
- Když je na křižovatce či na klikaté cestě vozidlo vpředu viditelné jen zčásti.
- Jsou-li vpředu semaforey, reflexní značka, blikající značka nebo zrcadlo.
- Je-li vpředu dočasná reflexní značka nebo blikající světlo (staveniště).
- Když jsou špatné jízdní podmínky, vozovka je například mokrá, namrzlá nebo pokrytá sněhem.
- Když se náhle ze zatáčky vynoří vozidlo.
- Když je vozidlo nakloněno kvůli prázdné pneumatice nebo je taženo.
- Světlo vozidla nelze detekovat kvůli výfukovým plynům, kouři, mlze, sněhu atd.

Podrobnosti o omezeních pro přední kameru naleznete v části „Asistenční systém pro prevenci srážky vpředu (FCA)“ v kapitole 7.



VÝSTRAHA

- **Asistenční systém dálkových světel nemusí vždy fungovat správně. Řidič neustále zodpovídá za bezpečnou jízdu a musí stále sledovat okolní situaci.**
- **Když asistenční systém dálkových světel nepracuje správně, přepínejte mezi dálkovými a tlumenými světly ručně.**

OSVĚTLENÍ INTERIÉRU



VÝSTRAHA

Nepoužívejte světla v interiéru při jízdě ve tmě. Osvětlení interiéru vám může zhoršit výhled a způsobit nehodu.

POZNÁMKA

Nepoužívejte osvětlení interiéru delší dobu, když je vozidlo vypnuté, jinak se vybije akumulátor.

Automatické zhasnutí osvětlení interiéru

Osvětlení interiéru automaticky zhasne zhruba 10 minut po vypnutí vozidla a zavření dveří. Jsou-li otevřené některé dveře, zhasne osvětlení zhruba 40 minut po vypnutí vozidla. Zamknete-li dveře chytrým klíčkem a přejde-li bezpečnostní systém vozidla do pohotovostního stavu, osvětlení zhasne o pět sekund později.

Osvětlení vpředu



Přední světlo na čtení (☞ ☜):

Pro rozsvícení nebo zhasnutí světla pro čtení stisknete jeden ze symbolů. Toto světlo je bodové pro komfortní používání jako světlo pro čtení v noci nebo jako samostatné světlo pro řidiče a spolujezdce.

Osvětlení dveří (☞ ☜):

Osvětlení přední a zadní části se rozsvítí po otevření předních nebo zadních dveří. Při odemknutí dveří chytrým klíčkem se přední a zadní osvětlení rozsvítí na zhruba 30 sekund, pokud se neotevřou některé dveře. Zavřete-li dveře, přední a zadní osvětlení interiéru po zhruba 30 sekundách postupně zhasne. Nicméně, je-li tlačítko motoru Start/Stop v poloze ON nebo jsou zamknuté všechny dveře, přední a zadní světla se vypnou. Přední a zadní světlo zůstane rozsvícené cca 20 minut, když jsou dveře otevřené a spínač zapalování je v poloze ACC nebo OFF.

Osvětlení interiéru (☞ ☜):

Pro zapnutí osvětlení pro přední/zadní sedadla stisknete tlačítko.

Zadní osvětlení

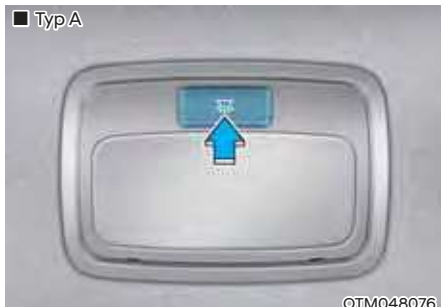



Spínač zadního osvětlení interiéru:

Stisknutím tohoto tlačítka osvětlení interiéru zapnete a vypnete.

Osvětlení kosmetického zrcátka



Pro zapnutí/vypnutí světla stiskněte tlačítko.

-  : Po stisknutí tohoto tlačítka se světlo rozsvítí.
-  : Po stisknutí tohoto tlačítka světlo zhasne.

Osvětlení schránky před spolujezdcem



Světlo ve schránce před spolujezdcem se rozsvítí při otevření této schránky.

Pomocné světlo ve dveřích (je-li ve výbavě)



OTM048078

- Osvětlení kliky dveří (1): Osvětlení se rozsvítí, když jsou zapnuta obrysová světla.
- Náladové světlo (2): Toto světlo se rozsvítí, když je na obrazovce multimediálního systému zvolena možnost „Setup → Vehicle Settings → Lights → Ambient Light“.
- Pomocné světlo ve dveřích (3): Toto světlo se rozsvítí, když se dveře otevřou a zhasne, když se dveře zavřou.

Osvětlení zavazadlového prostoru



OTM050079

- ON: Osvětlení zavazadlového prostoru zůstává rozsvícené stále.
- DOOR: Osvětlení se rozsvítí při otevření dveří zavazadlového prostoru.
- OFF: Osvětlení zavazadlového prostoru nebude svítit.

Osvětlení nástupního prostoru



OTMH050001

Uvítací světlo

Když jsou zavřené a zamknuté všechny dveře (a dveře zavazadlového prostoru), rozsvítí se na 15 sekund osvětlení nástupního prostoru, pokud budou dveře odemknuté chytrým klíčkem, nebo když uchopíte vnější kliku dveří a máte u sebe chytrý klíček.

Podrobnosti naleznete v této kapitole v části „Uvítací osvětlení“.

Osvětlení při odchodu

Když je tlačítko start/stop motoru v poloze OFF a otevřou se dveře u řidiče, na zhruba 30 sekund se rozsvítí osvětlení nástupního prostoru. Budou-li během tohoto období 30 sekund zavřeny dveře u řidiče, osvětlení nástupního prostoru po 15 sekundách zhasne. Pokud budou dveře u řidiče zavřeny a zamknuty, osvětlení nástupního prostoru ihned zhasne.

Osvětlení nástupního prostoru při odchodu se zapne pouze při prvním otevření dveří u řidiče po vypnutí motoru.

Uvítací osvětlení



Uvítací osvětlení pomáhá řidiči lépe vidět rozsvícením světel vozidla, když se řidič přiblíží k vozidlu.

Osvětlení nástupního prostoru a osvětlení kliky dveří

Když jsou zavřené a zamknuté všechny dveře (a dveře zavazadlového prostoru), rozsvítí se na přibližně 15 sekund osvětlení nástupního prostoru a osvětlení kliky dveří, když dojde k některé z následujících situací.

1. Je-li v režimu uživatelského nastavení na displeji LCD zvolena možnost „Convenience → Welcome mirror/light → On door unlock“,
 - světla se rozsvítí při stisknutí tlačítka zamknutí dveří na chytrém klíčku.
 - světla se rozsvítí při stisknutí tlačítka na vnější klíče dveří za přítomnosti chytrého klíčku.
2. Jsou-li v režimu uživatelského nastavení na displeji LCD zvoleny možnosti „Convenience → Welcome mirror/light → On door unlock“ i „Convenience → Welcome mirror/light → On driver approach“, světla se rozsvítí, když se k vozidlu přiblížíte a máte u sebe chytrý klíček.

Funkci uvítacího světla lze aktivovat či deaktivovat v režimu uživatelského nastavení na displeji LCD.

Světlomety a obrysová světla

Když jsou zapnuté světlomety (spínač světlometů je v poloze světlometů nebo AUTO) a všechny dveře (i zavazadlový prostor) jsou zamknuté a zavřené, rozsvítí se při stisknutí tlačítka odemknutí dveří na dálkovém ovládnání nebo chytrém klíčku na 15 sekund obrysová světla a světlomety.

Pokud v této době stisknete znovu tlačítko zamknutí nebo odemknutí dveří, obrysová světla a světlomety ihned zhasnou.

Osvětlení interiéru

Když je spínač osvětlení interiéru v poloze (☰) a všechny dveře (včetně dveří zavazadlového prostoru) jsou zamknuté a zavřené, osvětlení interiéru se rozsvítí na 30 sekund, když dojde k některé z následujících situací.

- Když stisknete tlačítko odemknutí dveří na dálkovém ovladači nebo chytrém klíčku.
- Když se rukou dotknete vnější kliky dveří a máte chytrý klíček u sebe.

Pokud v této době stisknete znovu tlačítko zamknutí nebo odemknutí dveří na chytrém klíčku, světla se vypnou ihned.

STĚRAČE A OSTŘIKOVAČE

■ Stěrač/ostřikovač čelního okna

- Typ A

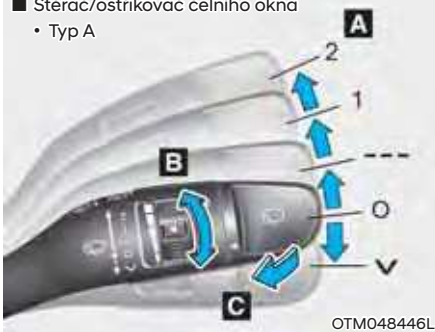

- Typ B

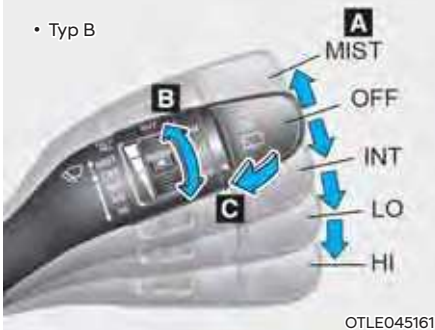

A. Řízení rychlosti stěračů (vpředu)

- V / MIST – jedno setření
- O / OFF – vypnuto
- --- / INT – cyklické stírání
AUTO* – Automatické ovládání stěračů
- 1 / LO – nízká rychlost stírání
- 2 / HI – vysoká rychlost stírání

B. Nastavení doby cyklu přerušovaného stírání

C. Ostříknutí s krátkým setřením (vpředu)

■ Stěrač/ostřikovač zadního okna

- Typ A



- Typ B

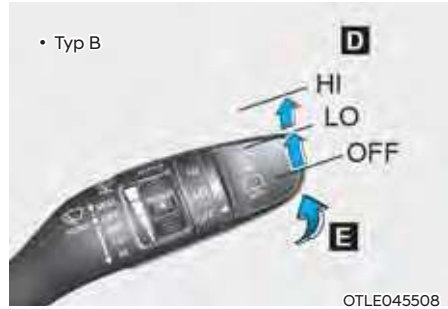

D. Ovládání zadního stěrače*

- 2 / HI – vysoká rychlost stírání
- 1 / LO – nízká rychlost stírání
- O / OFF – vypnuto

E. Ostříknutí s krátkým setřením (vzadu)

*: je-li ve výbavě

Stěrače čelního okna

Fungují následovně, pokud je spínač zapalování v poloze ON.

V (MIST): Pro jednoduchý stírací cyklus přemístěte páčku dolů (V) nebo nahoru (MIST) a uvolněte ji. Stěrače budou pracovat nepřetržitě, pokud páčku přidržíte v této poloze.

O (OFF): Stěrače jsou vypnuté.

--- (INT): Stěrače pracují přerušovaně se stejnými intervaly stírání. Tento režim použijte v mírném dešti nebo v mlze. Pokud chcete nastavit rychlost, otáčejte ovladačem nastavení rychlosti.

1 (LO): Stěrač se pohybuje pomaleji.

2 (HI): Stěrač se pohybuje rychleji.

i Informace

Pokud je na čelním okně velký nános sněhu nebo ledu, odmrazujte čelní okno před použitím stěračů po dobu přibližně 10 minut nebo dokud sníh a/nebo led neroztají, abyste zajistili jejich správnou funkci.

Pokud sníh a led před stíráním a ostříkáním neodstraníte, může dojít k poškození stěrače i ostříkovačů.

AUTO (automatické) řízení (pokud je ve výbavě)



Dešťový snímač umístěný v horní části skla čelního okna detekuje intenzitu deště a řídí správný interval cyklovače stěračů.

Interval stírání se bude řídit automaticky podle hustoty srážek.

Když přestane pršet, stěrač se zastaví.

Pokud chcete nastavit citlivost, otáčejte ovladačem nastavení citlivosti.

Pokud je spínač stěračů v režimu AUTO s tlačítkem start/stop motoru v poloze ON, stěrače se jednou aktivují za účelem vlastní diagnostiky systému. Přepněte spínač stěračů do polohy O (OFF), jestliže se stěrače nepoužívají.

VÝSTRAHA

Aby nedošlo ke zranění osob stěrači, když běží motor a ovladač stěračů je v poloze AUTO, dodržujte následující pokyny:

- Nedotýkejte se horní hrany čelního okna v místě dešťového senzoru.
- Neotírejte horní část skla čelního okna mokrým nebo vlhkým hadrem.
- Netlačte na sklo čelního okna.

POZNÁMKA

- Když myjete vozidlo, nastavte spínač stěračů do polohy OFF (O), abyste vypnuli automatickou funkci stěračů. Stěrač se může spustit a poškodit, pokud je při mytí vozidla spínač nastaven do režimu AUTO.
- Nedemontujte kryt snímače v horní části skla čelního okna na straně spolujezdce. Mohlo by dojít k poškození součástí systému, které by nemuselo být kryto zárukou na vaše vozidlo.
- Jelikož se používá světelný snímač, může dojít k dočasnému narušení funkce kvůli prudké změně okolního osvětlení, způsobené nečistotami a prachem za jízdy.

Ostříkovače čelního okna



V poloze OFF (O) zatáhněte páčku mírně směrem k vám, čímž se kapalina do ostříkovačů rozpráší na předním okně a stěrače projdou 1–3 cykly. Rozstřík a stírání budou pokračovat, dokud páčku neuvolníte. Když ostříkovače nefungují, je patrně potřeba doplnit kapalinu do ostříkovačů do nádržky.

VÝSTRAHA

Když je venkovní teplota pod bodem mrazu, VŽDY zahřejte čelní okno odmrazováním, aby kapalina do ostříkovačů na čelním okně nenamrzala. Mohla by vám zhoršit výhled a způsobit nehodu se závažným zraněním osob nebo smrtí.

POZNÁMKA

- Abyste předešli možnému poškození čerpadla ostříkovačů, nepoužívejte ostříkovače, když je nádržka na kapalinu prázdná.
- Abyste předešli možnému poškození stěračů nebo čelního okna, nepoužívejte stěrače, když je čelní okno suché.
- Abyste předešli poškození ramen stěračů a jejich součástí, nepokoušejte se hýbat stěrači manuálně.
- Abyste předešli poškození stěračů a ostříkovače, používejte v zimě nebo za chladného počasí nemrznoucí kapalinu.

Stěrač a ostříkovač zadního okna

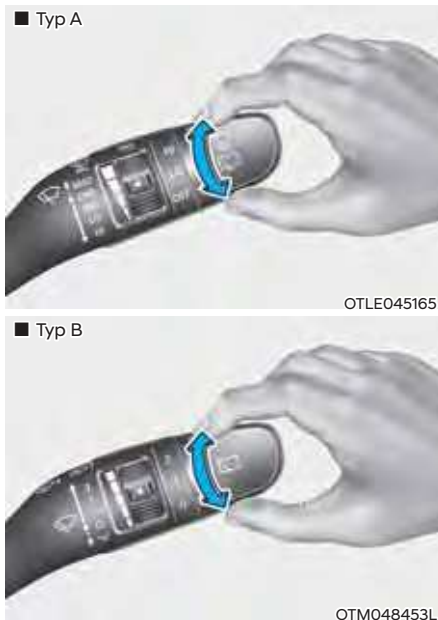

Spínač stěrače a ostříkovače zadního okna se nachází na konci ovládací páčky stěračů a ostříkovačů. Stírač a ostříkovač zadního okna se zapíná otočením spínače do požadované polohy.

HI (2) – rychlé stírání

LO (1) – pomalé stírání

OFF (0) – vypnuto

■ Typ A



OTLE045166

■ Typ B



OTM048454L

Automatický zadní stěrač (je-li ve výbavě)

Zadní stěrač se zapne, když vozidlo couvá a přední stěrač je zapnutý. Tuto funkci zapnete v nabídce nastavení na displeji LCD. Zvolte:

- Setup → User Settings → Convenience
→ Auto Rear Wiper (in R)

Odtlačení páčky od sebe rozstříkne na zadní okno kapalinu a proběhnou 1–3 cykly setření. Rozstřík a stírání budou pokračovat, dokud páčku neuvolníte.

SYSTÉM AUTOMATICKÉ KLIMATIZACE (JE-LI VE VÝBAVĚ)

• Typ A



• Typ B



Skutečný vzhled systému klimatizace se může od obrázku lišit.

OTM050130L/OTM050129L

1. Ovladač pro nastavení teploty pro stranu řidiče
2. Ovladač pro nastavení teploty pro stranu spolujezdce
3. Tlačítko AUTO (automatické řízení)
4. Tlačítko odmrazování čelního okna
5. Tlačítko odmrazování zadního okna
6. Tlačítko klimatizace
7. Tlačítko klimatizace 3. řady sedadel*
8. Tlačítko synchronizace klimatizačních okruhů (SYNC)
9. Tlačítko VYPNUTÍ
10. Ovladač otáček ventilátoru
11. Tlačítko volby režimu
12. Tlačítko ovládání klimatizace
13. Tlačítko nastavení přívodu vzduchu

*: je-li ve výbavě

- Typ C



- Typ D



Skutečný vzhled systému klimatizace se může od obrázku lišit.

OTM050134L/OTM050135L

1. Ovladač pro nastavení teploty pro stranu řidiče
2. Ovladač pro nastavení teploty pro stranu spolujezdce
3. Tlačítko AUTO (automatické řízení)
4. Tlačítko odmrazování čelního okna
5. Tlačítko odmrazování zadního okna
6. Tlačítko klimatizace
7. Tlačítko klimatizace 3. řady sedadel*
8. Tlačítko synchronizace klimatizačních okruhů (SYNC)
9. Tlačítko VYPNUTÍ
10. Ovladač otáček ventilátoru
11. Tlačítko volby režimu
12. Tlačítko ovládní klimatizace
13. Tlačítko nastavení přívodu vzduchu

*: je-li ve výbavě

- Ovládání klimatizace 3. řady sedadel (pro klimatizaci typu B a D)



OTM050127

1. Ovladač nastavení otáček ventilátoru klimatizace 3. řady sedadel*
2. Tlačítko klimatizace 3. řady sedadel*

*: je-li ve výbavě

Automatické topení a klimatizace

Automatická klimatizace se ovládá nastavením požadované teploty.

1. Stiskněte tlačítko AUTO. (3)
Režim, rychlost ventilátoru, přívod vzduchu a klimatizace se budou řídit automaticky podle navolené teploty.
2. Nastavte ovladač teploty (1, 2) na požadovanou hodnotu. Pokud je nastavena nejnižší teplota (Lo), klimatizace bude pracovat trvale. Po dostatečném ochlazení interiéru upravte nastavení teploty na vyšší hodnotu.

Chcete-li automatickou funkci vypnout, zvolte libovolné tlačítko z následujících:

- Tlačítko volby režimu
- Tlačítko odmrazování čelního okna (Opakovaným stisknutím se odmrazování čelního okna vypne. Na informačním displeji se ještě jednou zobrazí značka „AUTO“.)
- Ovladač otáček ventilátoru
Zvolená funkce bude řízena ručně, zatímco ostatní funkce automaticky.

Pro pohodlí a zlepšení účinnosti klimatizace použijte tlačítko AUTO a nastavte teplotu na 23 °C.





OTM050052

i Informace

Nikdy nedávejte nic poblíž snímače, aby měl systém lepší kontrolu nad vytápěním i chlazením.

Manuální topení a klimatizace

Systém topení a klimatizace lze ovládat ručně stisknutím jiných tlačítek než tlačítka AUTO. V tomto případě pracuje systém dle zvoleného příkazu nebo tlačítek. Stisknutím jakéhokoliv tlačítka kromě tlačítka AUTO během používání automatického provozu, budou nezvolené funkce řízeny automaticky.

1. Nastartujte motor.
2. Zvolte polohu pro požadovaný režim.
Pro účinnější vytápění a chlazení zvolte:
 - Topení: 
 - Chlazení: 
3. Nastavte ovladač teploty vzduchu na požadovanou hodnotu.
4. Nastavte ovladač přívodu vzduchu do režimu přívodu (čerstvého) vzduchu zvenku.
5. Nastavte ovladač otáček ventilátoru na požadovanou hodnotu.
6. Pokud chcete používat klimatizaci, zapněte ji.
7. Pokud chcete znovu zvolit plně automatický režim, stiskněte tlačítko „AUTO“.

Výběr režimu (12)

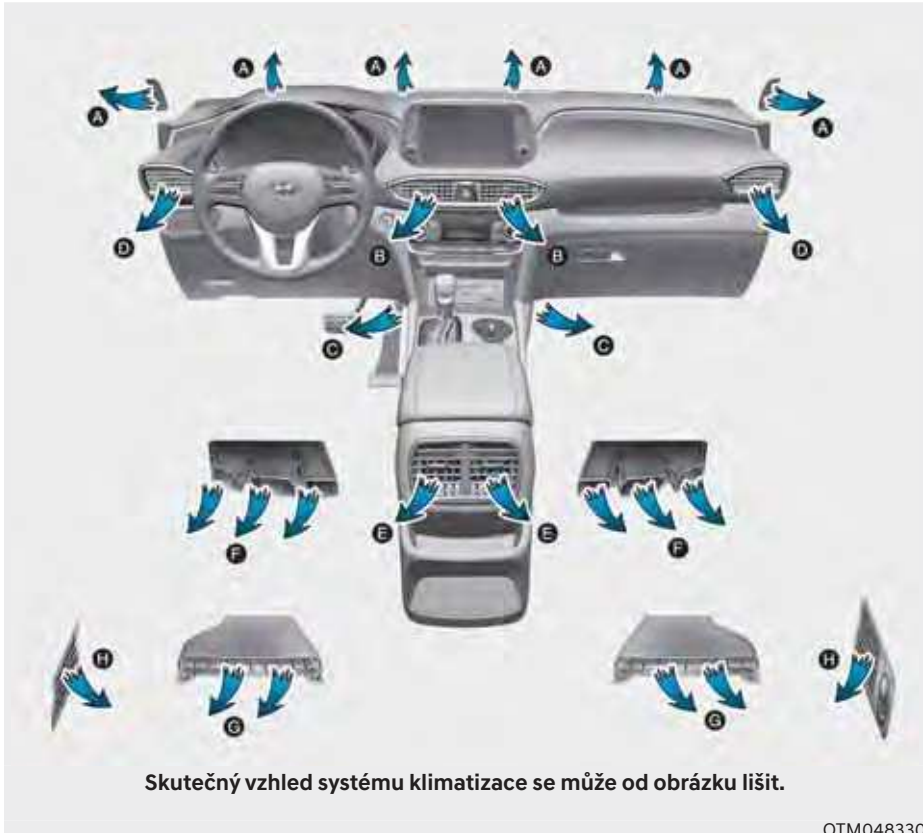

Tlačítko výběru režimu nastavuje směr proudění vzduchu systému ventilace.

* Větrací výdechy 3. řady sedadel (G, H) (je-li ve výbavě)

- Průtok vzduchu větracími výdechy ve 3. řadě (G) se řídí pomocí přední klimatizace a prochází skrze vzduchovod v podlaze.
- Průtok vzduchu větracími výdechy ve 3. řadě (G) může být slabší než skrze větrací výdechy v přístrojové desce kvůli délce vzduchovodu.
- Průtok vzduchu bočními větracími výdechy ve 3. řadě (H) se ovládá pomocí tlačítka a ovladače pro klimatizaci ve 3. řadě sedadel.



Úroveň tváře (B, D, E)

Vzduch proudí na horní polovinu těla a do tváře. Navíc u každého otvoru je možné nastavit směr proudění vzduchu z příslušného výdechu.



Dvě úrovně (B, C, D, E, F, G)

Vzduch proudí do tváře a na podlahu.



Úroveň podlahy (A, C, D, E, F, G)

Většina vzduchu je směřována na podlahu a malé množství je směřováno k odmrazení čelního okna a bočních oken.



Podlaha/odmrazování (A, C, D, E, F, G)

Většina vzduchu je směřována na podlahu a čelní okno a malé množství je směřováno k odmrazení bočních oken.

Odmrazování (A, D)

Většina vzduchu je směřována na čelní okno a malé množství k odmrazení bočních oken.



Výdechy vzduchu v přístrojové desce

Větrací výdechy lze otevírat a zavírat samostatně pomocí ovládací páčky. Jestliže páčku posunete doleva až na doraz, větrací výdechy se uzavřou.

Ovladač teploty

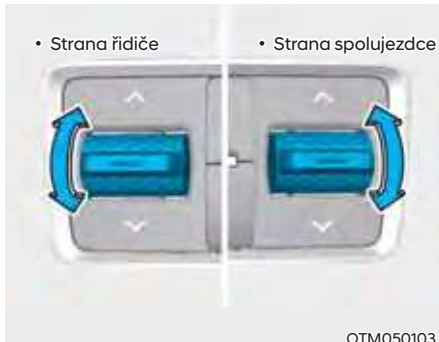

Zatlačením ovladače nahoru se teplota zvýší. Zatlačením ovladače dolů se teplota sníží.



Stejné nastavení teploty na straně řidiče i spolujezdce

- Stisknutím tlačítka „SYNC“ lze nastavit stejnou teplotu na straně řidiče a spolujezdce. Teplota na straně spolujezdce bude nastavena na stejnou teplotu jako teplota na straně řidiče.
- Otáčejte ovladačem teploty na straně řidiče. Teploty na straně řidiče i spolujezdce se nastaví stejně.

Individuální nastavení teploty na straně řidiče a spolujezdce

- Stiskněte znovu tlačítko „SYNC“ a nastavte samostatně teplotu na straně řidiče i spolujezdce. Kontrolka v tlačítku zhasne.

Konverze teploty

Pokud se akumulátor vybije nebo byl odpojen, teplota bude zobrazována ve stupních Celsia.

Změna jednotek teploty z °C na °F nebo z °F na °C:

- Systém automatické klimatizace
Stiskněte tlačítko AUTO na 3 sekundy společně se stisknutým tlačítkem OFF.
- Sdružený přístroj
Přejděte do „User Settings Mode → Units → Temperature Unit“.

Jednotky teploty na displeji LCD i na obrazovce klimatizace se změní.

Ovladač přívodu vzduchu

Používá se pro výběr přívodu vzduchu zvenku (čerstvý) nebo vnitřní cirkulaci. Pokud chcete změnit přívod vzduchu, stiskněte ovladač.

Poloha pro vnitřní cirkulaci vzduchu



Je-li zvolena poloha pro vnitřní cirkulaci vzduchu, v interiéru vozidla cirkuluje stále stejný vzduch, který je podle zvolené funkce buď ohříván, nebo ochlazován.

Poloha pro vnější (čerstvý) vzduch

■ Typ A



■ Typ B



Je-li zvolena poloha pro vnější (čerstvý) vzduch, do vozidla vstupuje vzduch zvenku a je podle zvolené funkce ohříván nebo ochlazován.

Informace

Doporučuje se používat polohu přívodu čerstvého vzduchu.

Delší provoz topení v poloze pro recirkulaci vzduchu (bez zvolené klimatizace) může mít za následek zamlžení čelního a bočních oken a vzduch v prostoru pro cestující bude vydýchaný.

Navíc je možné, že při dlouhodobém zapnutí klimatizace se zvoleným režimem vnitřní cirkulace dojde k přílišnému vysušení vzduchu v prostoru pro cestující.

VÝSTRAHA

- Nepřetržitý provoz klimatizace v režimu vnitřní cirkulace může způsobit zvýšení vlhkosti v interiéru vozidla, takže může dojít k zamlžení okna a snížení viditelnosti.
- Nespěte ve vozidle, pokud je spuštěná klimatizace nebo topení. Může dojít k vážnému poškození zdraví nebo smrti v důsledku poklesu hladiny kyslíku a/nebo tělesné teploty.
- Nepřetržitý provoz klimatizace v režimu vnitřní cirkulace může způsobit ospalost a ztrátu kontroly nad vozidlem. Během jízdy nastavte přívod vzduchu na venkovní (čerstvý) vzduch vždy, když je to možné.

Ovladač otáček ventilátoru

Otáčky ventilátoru lze nastavit na požadovanou úroveň stisknutím ovladače otáček ventilátoru.

Při vyšších rychlostech ventilátoru se přivádí více vzduchu.

Stisknutím tlačítka OFF ventilátor vypnete.

POZNÁMKA

Zapnutí ventilátoru v situaci, kdy spínač zapalování není v poloze ON, může způsobit vybití akumulátoru. Používejte ventilátor pouze za chodu motoru.

Klimatizace

Pokud chcete klimatizaci zapnout, stiskněte tlačítko A/C (kontrolka se rozsvítí).

Opětovným stisknutím tlačítka klimatizaci vypnete.

Režim OFF

Stiskněte tlačítko OFF, pokud chcete vypnout systém klimatizace. Nicméně stále můžete používat tlačítka režimu vstupu vzduchu, dokud je spínač zapalování v poloze ON.

Klimatizace ve 3. řadě sedadel (je-li ve výbavě)



Zapnutí klimatizace ve 3. řadě sedadel

1. Stiskněte vypínač klimatizace ve 3. řadě sedadel na ovládacím panelu přední klimatizace a nastavte otáčky ventilátoru na požadovanou hodnotu pomocí ovladače otáček ventilátoru ve 3. řadě sedadel (13) (kontrolka ve vypínači se rozsvítí).
2. Chcete-li klimatizaci ve 3. řadě sedadel vypnout, stiskněte znovu vypínač této klimatizace na ovládacím panelu přední klimatizace nebo nastavte ventilátor do polohy OFF pomocí ovladače otáček ventilátoru 3. řady sedadel (kontrolka ve vypínači zhasne).

Činnost systému



Ventilace

1. Nastavte režim do polohy .
2. Nastavte ovladač přívodu vzduchu do režimu přívodu (čerstvého) vzduchu zvenku.
3. Nastavte ovladač teploty vzduchu na požadovanou hodnotu.
4. Nastavte ovladač otáček ventilátoru na požadovanou hodnotu.

Topení

1. Nastavte režim do polohy .
2. Nastavte ovladač přívodu vzduchu do režimu přívodu (čerstvého) vzduchu zvenku.
3. Nastavte ovladač teploty vzduchu na požadovanou hodnotu.
4. Nastavte ovladač otáček ventilátoru na požadovanou hodnotu.
5. Pokud chcete používat topení s odvlhčováním, zapněte klimatizaci.

Pokud se čelní okno mlží, zvolte režim

 nebo .

Užitečné rady

- Chcete-li zabránit pronikání prachu nebo nepříjemného dýmu do interiéru vozidla skrze systém větrání, dočasně nastavte ovladač přívodu vzduchu do polohy „vnitřní cirkulace“. Jakmile opustíte oblast se znečištěným vzduchem, nezapomeňte opět nastavit ovladač do polohy pro čerstvý vzduch. To pomůže řidiči udržet pozornost a pohodlí ve vozidle.
- Abyste předešli zamlžení čelního okna, nastavte ovladač přívodu vzduchu do polohy čerstvého vzduchu, zapněte klimatizaci a nastavte otáčky ventilátoru a teplotu na požadovanou hodnotu.

Klimatizace

Klimatizační systémy HYUNDAI jsou plněny chladivem R-134a nebo R-1234yf.

1. Nastartujte motor. Stiskněte tlačítko klimatizace.
2. Nastavte režim do polohy .
3. Nastavte ovladač přívodu vzduchu do režimu přívodu čerstvého vzduchu zvenku nebo vnitřní cirkulace.
4. Nastavte otáčky ventilátoru a teplotu za účelem udržení maximálního komfortu.

Informace

Vaše vozidlo je plněné médiem R-134 nebo R1234yf podle zákonů ve vaší zemi, platných v době výroby. Informace, jaké chladivo je ve vašem vozidle, naleznete na štítku v motorovém prostoru. Podrobnosti o umístění štítku klimatizace naleznete v kapitole 8.

POZNÁMKA

- **Systém chlazení mohou opravovat pouze školení a certifikovaní technici, kteří zajistí jeho správný a bezpečný provoz.**
- **Systém chlazení je potřeba opravovat v dobře větraném prostoru.**
- **Výparník (cívka chlazení) se nikdy nesmí nahrazovat dílem vyjmutým z ojetého nebo poškozeného vozidla. Nové výparníky MAC musí mít certifikaci (a štítek) potvrzující, že vyhovují normě SAE J2842.**

POZNÁMKA

- **Když používáte klimatizaci, bedlivě sledujte teploměr, pokud jedete do kopce nebo v husté dopravě a teploty venku jsou vysoké. Provoz klimatizace může způsobit přehřátí motoru. Dál použijte ventilátor, ale vypněte klimatizaci, pokud teploměr indikuje přehřátí motoru.**
- **Při otevření oken za vlhkého počasí může při klimatizování dojít ke kondenzaci vody ve vozidle. Protože větší kapky vody mohou způsobit poškození elektrických zařízení, klimatizace by měla být používána pouze při zavřených oknech.**

Rady k používání klimatizace

- Pokud bylo vozidlo zaparkované na přímém slunci za horkého počasí, na krátkou dobu otevřete okna, aby horký vzduch zevnitř mohl uniknout ven.
- Po dostatečném ochlazení přepněte z polohy recirkulace vzduchu zpět na přívod čerstvého vzduchu zvenčí.
- Chcete-li snížit zamlžení oken zevnitř za deštivých či vlhkých dní, snižte vlhkost uvnitř vozidla pomocí klimatizace se zavřenými okny a střešním oknem.
- Použijte klimatizaci alespoň jednou za měsíc, byť jen několik minut, abyste zajistili maximální výkon systému.
- Jestliže používáte klimatizaci nadměrným způsobem, rozdíl mezi teplotou vnějšího vzduchu a čelního okna může způsobit zamlžení vnějšího povrchu okna a ztrátu výhledu. V takovém případě přepněte tlačítko pro výběr režimu do polohy  a nastavte ventilátor na nejnižší rychlost.

Údržba systému

Kabinový vzduchový filtr

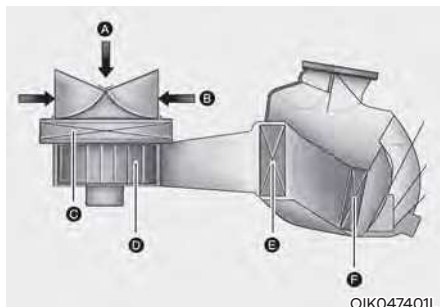

[A]: Vnější vzduch, [B]: Recirkulovaný vzduch
 [C]: Kabinový vzduchový filtr, [D]: Ventilátor
 [E]: Jádru výparníku, [F]: Jádru výměníku tepla

Kabinový vzduchový filtr je instalován za schránkou před spolujezdcem. Filtruje prach a další částice, které se dostávají do vozidla skrze vytápění a klimatizaci.

Doporučujeme nechávat kabinový vzduchový filtr vyměňovat u autorizovaného opravce HYUNDAI podle plánu údržby. Pokud je vůz provozován za ztížených podmínek, jako na prašných cestách nebo na cestách s nepevným povrchem, je nutné výměnu vzduchového filtru klimatizace provádět častěji.

Pokud se průtok vzduchu prudce sníží, doporučujeme nechat systém zkontrolovat u autorizovaného opravce HYUNDAI.

Kontrola množství chladiva v klimatizaci a maziva v kompresoru

Pokud je množství chladiva malé, výkonnost klimatizace může být omezená. Přeplnění rovněž snižuje výkon klimatizace.

Pokud tedy zjistíte abnormální funkci, doporučujeme vám, abyste nechali tento systém zkontrolovat u autorizovaného opravce HYUNDAI.

POZNÁMKA

Je důležité, aby byl použit správný typ a množství oleje a chladiva. Jinak může dojít k poškození kompresoru a abnormálnímu chodu systému. Abyste předešli poškození, servis systému klimatizace vašeho vozidla by měli provádět pouze vyškolení a certifikovaní technici.



VÝSTRAHA

Vozidla vybavená chladivem R-134a



Protože toto chladivo se používá při velmi vysokém tlaku, smí systém klimatizace opravovat pouze vyškolení a certifikovaní technici.

Veškerá chladiva musí odebírána pomocí náležitého vybavení.

Vypouštění chladiva přímo do atmosféry je škodlivé pro lidské zdraví a životní prostředí. Nedodržení těchto varování může vést k vážným úrazům.

VÝSTRAHA

Vozidla vybavená chladivem R-1234yf



Protože toto chladivo je mírně hořlavé a používá se při velmi vysokém tlaku, smí servis systému klimatizace provádět pouze vyškolení a certifikovaní technici. Je důležité používat správný typ a množství oleje i chladiva.



Veškerá chladiva musí odebírána pomocí náležitého vybavení. Vypouštění chladiva přímo do atmosféry je škodlivé pro lidské zdraví a životní prostředí. Nedodržení těchto varování může vést k vážným úrazům.



Štítek chladiva klimatizace

Informace, jaké chladivo je ve vašem vozidle, naleznete na štítku v motorovém prostoru.



OTMH090024

Symbols a specifikace týkající se chladiva klimatizace znamenají následující:



1. Klasifikace chladiva
2. Množství chladiva
3. Klasifikace maziva kompresoru
4. Pozor
5. Hořlavé chladivo
6. Servis systému klimatizace smí provádět pouze registrovaný technik

ODMRAZENÍ A ODMLŽENÍ ČELNÍHO OKNA



VÝSTRAHA

Vyhřívání čelního okna

Nepoužívejte polohu  v průběhu ochlazování za extrémně vlhkého počasí. Rozdíl mezi teplotou venku a teplotou čelního okna může způsobit zamřzení vnější strany čelního okna, a tedy zhoršení výhledu, které může způsobit nehodu s následkem vážného úrazu nebo smrti. V tomto případě nastavte ovladač nebo tlačítko volby režimu do polohy  a ovladač otáček ventilátoru na nižší otáčky.

- Chcete-li docílit maximální účinnosti odmrazování, nastavte ovladač teploty na nejvyšší hodnotu a otáčky ventilátoru na nejvyšší rychlost.
- Pokud je během odmrazování nebo odmlžování žádoucí proudění horkého vzduchu na podlahu, nastavte režim podlaha-odmrazení.
- Před jízdou odstraňte veškerý sníh a led z čelního okna, zadního okna, vnějších zpětných zrcátek a všech bočních oken.
- Odstraňte veškerý sníh a led z kapoty a sacích otvorů vzduchu v mřížce kapoty, abyste zlepšili účinnost topení a odmrazování a omezili pravděpodobnost zamřzení vnitřní strany čelního okna.

POZNÁMKA

Je-li motor po nastartování studený, může chvíli trvat, než se vzduch proudící z klimatizace zahřeje.

Automatická klimatizace

Odmřzení vnitřní strany čelního okna

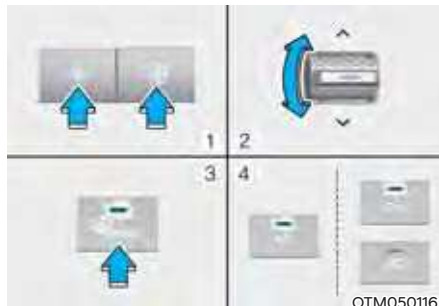

1. Zvolte požadovanou rychlost ventilátoru.
2. Zvolte požadovanou teplotu.
3. Stiskněte tlačítko odmrazování ().
4. Klimatizace se zapne podle vnější teploty, automaticky bude zvolen přívod vzduchu zvenku (čerstvého) a vyšší otáčky ventilátoru.

Pokud se režim nasávání vzduchu zvenku (čerstvého) a vyšší otáčky ventilátoru nezvolí automaticky, nastavte odpovídající tlačítko nebo ovladač manuálně.

Je-li zvolena poloha , nižší otáčky ventilátoru se nastaví na vyšší.

Odmrazení vnější strany čelního okna

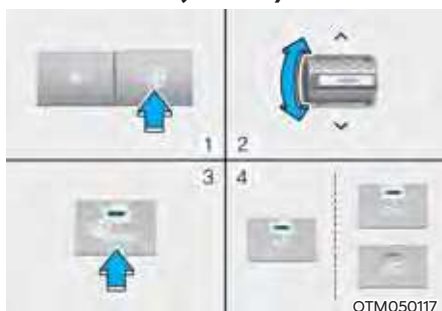

1. Nastavte maximální otáčky ventilátoru.
 2. Nastavte ovladač teploty vzduchu na maximální hodnotu (HI).
 3. Stiskněte tlačítko odmrazování (☸).
 4. Klimatizace se zapne podle vnější teploty a bude automaticky zvolen proud vzduchu zvenku (čerstvého).
- Je-li zvolena poloha (☸), nižší otáčky ventilátoru se nastaví na vyšší.

Systém automatického odmlžování (pouze pro automatickou klimatizaci, je-li ve výbavě)

Systém automatického odmlžování snižuje pravděpodobnost zamlžování vnitřní strany čelního okna tím, že automaticky snímá vlhkost na vnitřní straně čelního okna.

Systém automatického odmlžování funguje při zapnutém topení nebo klimatizování.

i Informace

Automatické odmlžování nemusí správně fungovat, jestliže je vnější teplota pod $-10\text{ }^{\circ}\text{C}$.

Systém automatického odmlžování lze vypnout nebo zapnout přidržením tlačítka předního odmrazování na 3 sekundy. Na displeji klimatizace se zobrazí symbol „ADS OFF“, který signalizuje, že systém je vypnutý. Chcete-li automatické odmlžování opět zapnout, postupujte podle výše uvedených pokynů. Symbol „ADS OFF“ zmizí.

Pokud se akumulátor vozidla vybil nebo byl odpojen, dojde k obnovení výchozího stavu systému automatického odmlžování.

i Informace

Z důvodu účinnosti nevybírejte polohu recirkulace vzduchu, když je systém automatického odmlžování v provozu.

POZNÁMKA

Neodstraňujte kryt snímače v horní části čelního okna.

Mohlo by dojít k poškození součástí systému, které by nemuselo být kryto zárukou na vaše vozidlo.

Odmrazování zadního okna

POZNÁMKA

Abyste předešli poškození vodivých prvků odmrázování zadního okna přilepených k vnitřní straně zadního okna, nikdy nepoužívejte k čištění okna ostré předměty nebo čisticí prostředky obsahující brusivo.



Zadní okno je vyhříváné za účelem odstranění námrazy, zamlžení a tenké vrstvy ledu z vnitřní a vnější strany, když běží motor.

- Pokud chcete aktivovat odmrázování zadního okna, stiskněte tlačítko odmrázování zadního okna na středovém ovládacím panelu. Kontrolka v tlačítku odmrázování zadního okna se rozsvítí, když je odmrázování zapnuté.
- Pokud chcete odmrázování zadního okna vypnout, stiskněte znovu tlačítko odmrázování zadního okna.

i Informace

- Pokud je na zadním okně silná vrstva sněhu, omeťte ji před zapnutím odmrázování zadního okna.
- Odmrazování zadního okna se vypne po cca 20 minutách nebo po přepnutí tlačítka start/stop motoru do polohy OFF.

Odmrazování vnějších zpětných zrcátek (pokud je ve výbavě)

Pokud je váš vůz vybaven odmrázováním vnějších zpětných zrcátek, bude odmrázování v činnosti při zapnutém odmrázování zadního okna.

DALŠÍ FUNKCE KLIMATIZACE

Systém automatického odmlžování

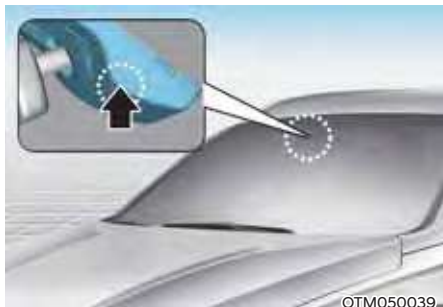

Systém automatického odmlžování snižuje pravděpodobnost zamlžování vnitřní strany čelního okna tím, že automaticky snímá vlhkost na vnitřní straně čelního okna.

Systém automatického odmlžování funguje při zapnutém topení nebo klimatizování.

i Informace

Automatické odmlžování nemusí správně fungovat, jestliže je vnější teplota pod -10 °C.



Při zapnutém systému automatického odmlžování svítí kontrolka.

Pokud je ve vozidle zjištěna vysoká úroveň vlhkosti, aktivuje se systém automatického odmlžování. Automaticky se provedou následující kroky:

- Krok 1) Zapne se klimatizace.
- Krok 2) Nastaví se režim přívodu venkovního (čerstvého) vzduchu.
- Krok 3) Nastaví se režim odmrazování, který směřuje proud vzduchu na čelní okno.
- Krok 4) Otáčky ventilátoru se nastaví na maximum.

Když se při zapnutém systému automatického odmlžování pokusíte klimatizaci ručně vypnout, nebo ručně zvolíte režim vnitřní cirkulace vzduchu, třikrát blikne kontrolka systému automatické klimatizace, čímž signalizuje zrušení manuálního zásahu.

Zapnutí a vypnutí systému automatického odmlžování

Systém klimatizace

Stiskněte tlačítko odmrazování čelního okna na 3 sekundy s tlačítkem start/stop motoru v poloze ON. Když je systém automatického odmlžování vypnutý, blikne 3krát symbol ADS OFF a na informační obrazovce klimatizace se zobrazí ADS OFF.

Když je systém automatického odmlžování zapnutý, blikne symbol ADS OFF 6krát bez signálu.

Multimediální systém

Systém automatického odmlžování lze zapnout a vypnout výběrem možnosti „Setup → Vehicle Settings → Climate → Defog/Defrost Options → Auto Defog“ na obrazovce multimediálního systému.

Podrobné informace naleznete v samostatně dodávané příručce k multimediálnímu systému.

Informace

- Když se při automatickém odmlžování a zapnutí klimatizaci pokusíte klimatizaci vypnout, blikne indikátor 3krát a klimatizace se nevypne.
- Abyste zachovali účinnost systému automatického odmlžování, nevybírejte režim vnitřní cirkulace vzduchu, když je tento systém v provozu.
- Když je systém automatického odmlžování v činnosti, jsou deaktivovány ovladač otáček ventilátoru, ovladač nastavení teploty a ovladač přívodu vzduchu.

POZNÁMKA

Nedemontujte kryt snímače v horní části čelního okna.



Mohlo by dojít k poškození součástí systému, které by nemuselo být kryto zárukou na vaše vozidlo.

Automatické odvlhčování (je-li ve výbavě)

Režim vnitřní cirkulace vzduchu se kvůli zvýšení kvality vzduchu v kabině a omezení zamlžování předního okna po zhruba 5 až 30 minutách automaticky vypne, v závislosti na vnější teplotě, a nastaví se režim přívodu venkovního (čerstvého) vzduchu.

Zapnutí a vypnutí automatického odvlhčování

Systém klimatizace

Chcete-li zapnout nebo vypnout funkci automatického odvlhčování, nastavte režim Tvář  a stiskněte nejméně pětkrát během tří sekund ovladač přívodu vzduchu . Při zapnutí funkce automatického odvlhčování 6krát blikne kontrolka ovladače přívodu vzduchu. Při jejím vypnutí kontrolka blikne 3krát.

Multimediální systém

Automatické odvlhčování lze zapnout a vypnout výběrem možnosti „Setup → Vehicle Settings → Climate → Automatic Ventilation → Auto Dehumidify“ na obrazovce multimediálního systému.

Podrobné informace naleznete v samostatně dodávané příručce k multimediálnímu systému.

Recirkulace vzduchu při použití kapaliny do ostřikovače

Při použití ostřikovače čelního okna se automaticky aktivuje režim vnitřní cirkulace vzduchu, aby se omezilo vniknutí nežádoucího zápachu kapaliny do ostřikovačů do kabiny.

Zapnutí nebo vypnutí aktivace systému při použití kapaliny do ostřikovačů

Systém klimatizace

Chcete-li zapnout nebo vypnout funkci aktivace systému při použití kapaliny do ostřikovačů, nastavte režim Podlaha (🚶) a stiskněte nejméně čtyřikrát během dvou sekund ovladač přívodu vzduchu (👉) při současném stisknutí ikony A/C.

Když je zapnutá funkce aktivace systému při použití kapaliny do ostřikovačů, kontrolka ovladače přívodu vzduchu 6krát blikne. Při jejím vypnutí kontrolka blikne 3krát.

Multimediální systém

Funkci aktivace systému při použití kapaliny do ostřikovačů lze zapnout a vypnout výběrem možnosti „Setup → Vehicle Settings → Climate → Recirculate Air → Activate upon Washer Fluid Use (nebo Interlocking washer fluid)“ na obrazovce multimediálního systému.

Podrobné informace naleznete v samostatně dodávané příručce k multimediálnímu systému.

Za chladného počasí se však nemusí režim vnitřní cirkulace vzduchu aktivovat, aby se nezamřžovalo čelní okno.

Vnitřní cirkulace vzduchu a střešní okno (je-li ve výbavě)

Když je otevřeno střešní okno, režim přívodu čerstvého vzduchu se zvolí automaticky. Pokud v takové situaci stisknete tlačítko volby režimu přívodu vzduchu, zvolí se režim vnitřní cirkulace vzduchu, ale po 3 minutách se vrátí zpět do režimu přívodu čerstvého vzduchu. Když je střešní okno zavřené, poloha přívodu vzduchu se vrátí do původně zvolené polohy.

Automatické funkce využívající nastavení klimatizace (pro sedadlo řidiče)

Teplota vyhřívání sedadla řidiče, ventilace sedadla a vyhřívání volantu jsou řízeny automaticky podle vnitřní a venkovní teploty vozidla, když motor běží.

Pro použití těchto funkcí je nutno je zapnout v nabídce Nastavení na obrazovce multimediálního systému. Zvolte:

- Setup → Vehicle Settings → Seat → Heated/Ventilated Features → Heated/Ventilated Features → Auto. Controls That Use Climate Control Settings

Podrobnosti o systému automatického řízení komfortu naleznete v pasáži „Vyhřívání sedadel“ a „Ventilování sedadel“ v kapitole 3 a v části „Vyhřívání volantu“ v kapitole 5.

ÚLOŽNÝ PROSTOR

VÝSTRAHA

Ve vozidle nikdy neskladujte zapalovače, tlakové nádoby na propan-butan nebo jiné hořlavé/výbušné materiály. Tyto položky se mohou vznítit, pokud je vozidlo vystavené vysokým teplotám po delší dobu.

VÝSTRAHA

Během jízdy mějte kryty úložných prostorů VŽDY bezpečně uzavřené. Předměty ve vozidle se pohybují stejně rychle jako vozidlo. Když musíte rychle zastavit či zatočit nebo dojde-li k nehodě, předměty mohou z úložných prostorů vylétnout a způsobit poranění, když zasáhnou řidiče nebo cestující.

POZNÁMKA

Abyste předešli možnému odcizení, nenechávejte cenné věci v úložných prostorách.

Úložný prostor ve středové konzole



©TM050037

Otevření:
Stiskněte tlačítko .

Schránka před spolujezdcem



©TM050223L

Otevření:
Zatáhněte za páčku (1).

VÝSTRAHA

Schránka před spolujezdcem musí být vždy zavřená, pokud ji právě nepoužíváte.

Otevřená schránka před spolujezdcem může spolujezdci způsobit vážné poranění při nehodě, i když má zapnutý bezpečnostní pás.

Odkládací prostor

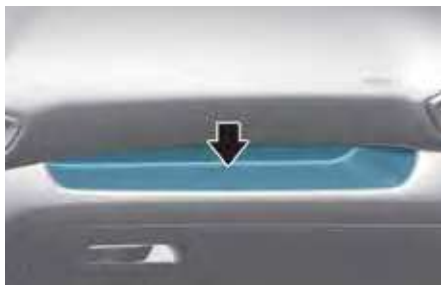

OTM050034

VÝSTRAHA

Nevkládejte do odkládacího prostoru těžké, ostré nebo křehké předměty. Takové předměty by v případě náhlého brzdění nebo nehody mohly být vymrštěny z odkládacího prostoru a zranit cestující ve vozidle.

Úložný prostor pod podlahu zavazadlového prostoru (je-li ve výbavě)



Do schránky můžete uložit lékárníčku, výstražný trojúhelník (přední podložka), nářadí, atd., aby byly snadno přístupné.

- Uchopte madlo na krytu a zvedněte jej.

PRVKY V INTERIÉRU

Držák nápojů

■ Přední



■ Druhá řada sedadel



■ Třetí řada sedadel (7místné vozidlo)

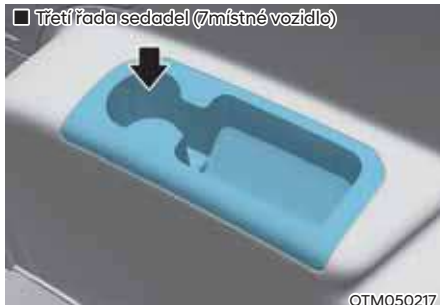

[A]: Stisknutí

Do držáků nápojů je možné vložit pohárky nebo malé plechovky s nápoji.

VÝSTRAHA

- Používáte-li držák nápojů, vyhýbejte se prudkým rozjezdům a brzdění, aby se nápoj nevylij. Pokud se horká tekutina vylije, můžete se popálit. Popálený řidič může ztratit kontrolu nad vozidlem a způsobit nehodu.
- Nedávejte do držáku za jízdy nepříkryté nebo nezabezpečené šálky, láhve, plechovky atd. s horkými nápoji. V případě prudkého zastavení nebo nehody mohou způsobit zranění.
- Do držáků vkládejte pouze měkké šálky. Tvrdé předměty vás mohou v případě nehody zranit.

VÝSTRAHA

Nevystavujte plechovky nebo láhve přímému slunečnímu svitu a nedávejte je do vozidla, ve kterém je vysoká teplota. Mohou explodovat.

POZNÁMKA

- Za jízdy mějte nápoje uzavřené, aby se nemohly vylít. Když se tekutina vylije, může vniknout do elektrických/elektronických systémů vozidla a poškodit elektrická/elektronická zařízení.
- Při čištění rozlité tekutiny nepoužívejte proud horkého vzduchu pro vyfouknutí tekutiny nebo sušení držáku. Může dojít k poškození interiéru.

Popelník (pokud je ve výbavě)



Chcete-li popelník použít, otevřete kryt.

Čištění popelníku:

Plastová nádoba se vyjme zvednutím nahoru po otočení krytu proti směru otáčení hodinových ručiček a vytažením ven.

VÝSTRAHA

Pokud vložíte hořící cigaretu nebo zápalku do popelníku, kde jsou hořlavé materiály, může dojít k požáru.

Sluneční clona

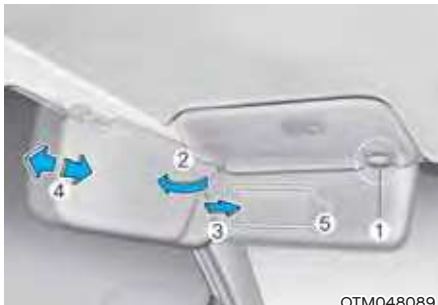

Pokud chcete sluneční clonu použít, stáhněte ji dolů.

Pokud chcete sluneční clonu použít ke stínění slunečního světla z bočního okna, stáhněte ji dolů, uvolněte ze spony (1) a otočte do strany (2) směrem k oknu.

Pokud chcete použít kosmetické zrcátko, stáhněte clonu dolů a posuňte kryt zrcátka (3).

Nastavte sluneční clonu podle potřeby dopředu nebo dozadu (4) (je-li ve výbavě). Držák (5) slouží k uchycení malých lístků.

Bezpečně zavřete kryt kosmetického zrcátka a po použití otočte sluneční clonu do její původní polohy.

VÝSTRAHA

Z důvodu vaší bezpečnosti si nezakrývejte výhled při používání sluneční clony.

POZNÁMKA

Sponu (5) vedle kosmetického zrcátka ve sluneční cloně lze použít k přichycení lístků za myto nebo lístků z parkovacího automatu. Lístky vkládejte do držáku opatrně, abyste jej nepoškodili. Nedávejte do držáku lístků více lístků zároveň. Přídržná spona by se mohla poškodit.

Elektrická zásuvka



Elektrická zásuvka je určena pro napájení mobilních telefonů a jiných zařízení určených pro provoz na napájení z elektrického systému vozidla. Příkon zařízení nesmí překročit 180 W při běžícím motoru.

VÝSTRAHA

Předcházejte zásahu elektrickým proudem. Nevkládejte do elektrické zásuvky prst nebo jiné cizí předměty (špendlík atd.) a nedotýkejte se jí mokrou rukou.

POZOR

Aby nedošlo k poškození zásuvek:

- Zásuvku používejte pouze u běžícího motoru a po použití vyjměte zástrčku příslušenství. Používání příslušenství po delší dobu při vypnutém motoru by mohlo mít za následek vybití akumulátoru.
- Používejte pouze 12V elektrické příslušenství s příkonem do 180 W.
- Pokud používáte elektrickou zásuvku, nastavte klimatizaci nebo topení na nejnižší provozní úroveň.
- Pokud zásuvku nepoužíváte, zavřete krytku zásuvky.
- Některá elektrická zařízení mohou způsobit rušení elektroniky při připojení do elektrické zásuvky ve vozidle. Tato zařízení mohou způsobovat nadměrné rušení zvuku a závady v jiných elektronických systémech nebo zařízeních používaných ve vašem vozidle.
- Zástrčku zasuněte co nejdále. Při nesprávném kontaktu se může zástrčka přehřát a přepálit se pojistka.
- Do zásuvky zapojujte pouze taková zařízení s vlastní baterií, která mají ochranu proti zpětnému proudu. Proud z baterie zařízení může téci do elektrických/elektronických systémů vozidla a narušit jejich provoz.

Nabíječka USB



Nabíječka USB je určena k nabíjení baterií v malých elektrických zařízeních pomocí kabelu USB.

Elektrická zařízení lze nabíjet pouze s tlačítkem start/stop motoru v poloze ACC nebo ON (případně START).

Stav nabíjení zařízení lze sledovat na zařízení samotném.

Po použití odpojte kabel USB z portu USB.

- Chytrý telefon nebo tablet se mohou během nabíjení zahřát. Nicméně to neznamena poruchu systému nabíjení.
- Chytrý telefon nebo tablet s jiným způsobem nabíjení nelze řádně nabít. V takovém případě používejte speciální nabíječku svého zařízení.
- Nabíjecí terminál slouží pouze k nabíjení elektrických zařízení. Nabíjecí terminál nepoužívejte ani k zapnutí audia ani k přehrávání médií na multimediálním systému.

Střídavý měnič (je-li ve výbavě)



Střídavý měnič dodává napájení 220 V / 200 W pro provoz elektrického příslušenství nebo zařízení.

i Informace



OTM048437L

- Jmenovité napětí: 220 V stříd.
- Maximální příkon: 200 W
- Před použitím si přečtěte návod k použití, aby nedošlo k selhání elektrického systému, k úrazu elektrickým proudem atd.
- Když měnič nepoužíváte, zavřete kryt.

⚠ VÝSTRAHA

Snížení rizika závažných nebo smrtelných zranění:

- Nepoužívejte tepelná elektrická zařízení jako varnou konvici, toaster, ohřívač, žehličku atd.
- Nevkládejte do zásuvky cizí předměty a nedotýkejte se zásuvky, jinak by mohlo dojít k zásahu elektrickým proudem.
- Zabraňte, aby se střídavého měniče dotýkaly děti.

POZNÁMKA

- Aby nedocházelo k vybití akumulátoru, nepoužívejte střídavý měnič, pokud neběží motor.
- Když se střídavý měnič nepoužívá, vždy na něj nasad'te kryt.
- Jakmile elektrické příslušenství či zařízení přestanete používat, vytáhněte zástrčku. Ponecháte-li příslušenství či zařízení v zásuvce delší dobu, může dojít k vybití akumulátoru.
- Nepoužívejte elektrická zařízení s příkonem vyšším než 220 V / 200 W.
- Některá elektrická zařízení mohou způsobovat elektronické rušení. Může se objevit nadměrné rušení či porucha ostatních elektrických systémů či zařízení ve vozidle.
- Nepoužívejte porouchaná elektrická příslušenství či zařízení, která mohou poškodit střídavý měnič a elektrické systémy vozidla.
- Nepoužívejte dvě či více elektrických zařízení současně. Mohlo by dojít k poškození elektrických systémů vozidla.
- Je-li vstupní napětí nižší, bude výstupní kontrolka blikat a střídavý měnič se automaticky vypne. Až se vstupní napětí vrátí na normální hodnotu, měnič se opět zapne.

Bezdrátové nabíjení chytrého telefonu (je-li ve výbavě)



[A]: Kontrolka, [B]: Nabíjecí podložka

Některé modely vozidla jsou vybaveny bezdrátovou nabíječkou chytrého telefonu.

Systém je k dispozici, když jsou zavřené všechny dveře a když je tlačítko start/stop motoru v poloze ACC nebo ON (případně START).

Nabíjení chytrého telefonu

Systém bezdrátového chytrého telefonu nabíjí pouze chytré telefony s technologií Qi (Ⓚ). Pro ověření, zda váš chytrý telefon podporuje technologii Qi, si přečtěte štítek na krytu příslušenství chytrého telefonu nebo navštivte webové stránky výrobce vašeho chytrého telefonu.

Bezdrátové nabíjení začne, jakmile položíte chytrý telefon se zapnutou technologií Qi na jednotku bezdrátového nabíjení.

1. Z nabíjecí jednotky odstraňte všechny ostatní předměty včetně chytrého klíčku. Pokud nedodržíte tento pokyn, může se proces bezdrátového nabíjení přerušit. Položte chytrý telefon doprostřed nabíjecí podložky.
2. Když se chytrý telefon nabíjí, kontrolka svítí oranžově. Po nabití začne svítit modře.
3. Funkci bezdrátového nabíjení lze zapnout či vypnout v nabídce Nastavení na sdruženém přístroji. Zvolte:
 - Setup → User settings → Convenience → Wireless Charging

Když se chytrý telefon nenabíjí:

- Mírně změňte polohu chytrého telefonu na nabíjecí podložce.
- Ujistěte se, že indikátor svítí oranžově.

Při poruše systému bezdrátového nabíjení začne kontrolka po dobu 10 sekund blikat oranžově.

V takovém případě dočasně přerušte proces nabíjení a poté se znovu pokuste nabít svůj chytrý telefon.

System vydá varování prostřednictvím hlášení na displeji LCD, jestliže je chytrý telefon po vypnutí vozidla a otevření předních dveří stále položen na bezdrátové nabíjecí jednotce.

V případě chytrých telefonů některých výrobců vás systém nemusí varovat, když chytrý telefon necháte na bezdrátové nabíjecí jednotce. Důvodem jsou určité parametry chytrého telefonu, nikoli porucha bezdrátového nabíjecího systému.

POZNÁMKA

- **System bezdrátového nabíjení chytrého telefonu nemusí podporovat některé chytré telefony, které nejsou ověřeny pro standard Qi (Qi).**
- **Pro dosažení optimální účinnosti nabíjení pokládejte chytrý telefon doprostřed nabíjecí podložky. Jestliže je chytrý telefon umístěn mírně na jednu stranu, může dojít ke snížení intenzity nabíjení a v některých případech i k zahřívání telefonu.**
- **V některých případech se může proces bezdrátového nabíjení dočasně zastavit, když je používán chytrý klíček, např. při startování vozidla nebo odemykání či zamykání dveří apod.**
- **U některých chytrých telefonů se po plném nabití nemusí barva kontrolky změnit na modrou.**
- **Proces bezdrátového nabíjení se může dočasně zastavit, když se uvnitř systému bezdrátového nabíjení chytrého telefonu abnormálně zvýší teplota. Proces bezdrátového nabíjení se znovu spustí, když teplota poklesne na určitou úroveň.**
- **Proces bezdrátového nabíjení se může dočasně zastavit, když se mezi systémem bezdrátového nabíjení chytrého telefonu a chytrým telefonem nachází kovový předmět, například mince.**

- Při nabíjení určitých chytrých telefonů s funkcí vlastní ochrany se rychlost bezdrátového nabíjení může snížit a bezdrátové nabíjení se může i zastavit.
- Má-li chytrý telefon masivní kryt, nemusí být bezdrátové nabíjení možné.
- Není-li chytrý telefon v plném kontaktu s nabíjecí podložkou, nemusí bezdrátové nabíjení fungovat správně.
- Některé magnetické předměty, jako jsou kreditní karty, telefonní karty, nebo železniční jízdenky, se mohou poškodit, jsou-li během nabíjení ponechány společně s chytrým telefonem.
- Když je na nabíjecí podložku položen chytrý telefon nepodporující funkci bezdrátového nabíjení nebo kovové předměty, může se ozvat slabý zvuk. Tento slabý zvuk je způsoben tím, že vozidlo rozpoznává kompatibilitu předmětu položeného na nabíjecí podložku. To nijak neovlivní vaše vozidlo ani chytrý telefon.

i Informace

Nabíjení se zastaví také v případě, že je spínač zapalování v poloze OFF.

Hodiny

Hodiny lze nastavit z multimediálního systému.

Podrobné informace naleznete v samostatně dodávané příručce k multimediálnímu systému.



VÝSTRAHA

Hodiny nenastavujte během jízdy. Způsobilo by to nepozornost při jízdě, což může vést k nehodě s následkem úrazu nebo smrti.

Háček na šaty



Tyto háčky nejsou určeny k pověšení velkých nebo těžkých předmětů.

VÝSTRAHA



Nevěšte na háček ramínka nebo jiné tvrdé předměty kromě oděvů. Nevkládejte do kapes oděvů těžké, ostré nebo křehké předměty. V případě nehody nebo při naplnění hlavových airbagů může dojít k poškození vozidla nebo ke zranění osob.

Ukotvení koberečků

VŽDY používejte podlahové ukotvení a připevněte k němu rohožky. Kotvy na podlaze vpředu udrží podlahové rohožky na místě.

VÝSTRAHA

Nepokládejte na koberečky další podložky či rohože. Použijete-li koberečky do každého počasí, odstraňte před jejich položením kobercové podlahové rohože. Používejte pouze koberečky určené k upevnění do úchyťů.

VÝSTRAHA

Pokud instalujete JAKÉKOLI rohožky do vozidla, je nutné dodržovat následující.

- Před upevněním koberečku ke koberci podlahy vpředu odstraňte z koberce ochrannou fólii. V opačném případě by se mohl kobereček po ochranné fólii volně pohybovat a mohlo by to způsobit nezamýšlené brzdění nebo akceleraci.
- Zajistěte, aby rohožky byly na podlaze řádně zajištěny prostřednictvím ukotvení.
- Nepoužívejte ŽÁDNÉ rohožky, které není možné řádně upevnit k ukotvení ve vozidle.
- Nevrstvěte rohožky na sobě (např. univerzální pryžovou rohožku na kobercové rohožce). Na každé místo lze instalovat pouze jednu rohožku.

DŮLEŽITÉ – váš vůz byl vyroben s ukotvením pro podlahové rohože na straně řidiče, které je určeno pro bezpečné přidržení podlahových rohoží na místě. Aby se předešlo narušení obsluhy pedálů, společnost HYUNDAI doporučuje, aby byly instalovány pouze rohožky HYUNDAI, které jsou navrženy pro vaše vozidlo.

Boční záclonka (je-li ve výbavě)



Používání boční záclonky:

1. Vytáhněte záclonku za háček (1).
2. Přichyťte záclonku po obou stranách háčku.

POZOR

- Vždy přichyťte záclonku po obou stranách háčku. V případě přichycení pouze jedné strany boční záclonky by mohlo dojít k jejímu poškození.
- Dbejte, aby se mezi vozidlo a boční záclonku nedostal žádný cizí materiál. Záclonku pak nelze vytáhnout.

Držák sítě na zavazadla (pokud je ve výbavě)



Abyste zajistili předměty v zavazadlovém prostoru, můžete použít čtyři držáky umístěné v bočním obložení zavazadlového prostoru a upevnit do nich síť na zavazadla. Dbejte, aby byla síť na zavazadla bezpečně uchycena k držákům v panelu zavazadlového prostoru.

Potřebujete-li síť na zavazadla, doporučujeme vám kontaktovat autorizovaného opravce HYUNDAI.

VÝSTRAHA

Dejte pozor na zranění očí. **NENAPÍNEJTE NADMĚRNĚ síť** na zavazadla. **VŽDY** dbejte, aby váš obličej i tělo byly v případě uvolnění úchytu sítě mimo dráhu jejího odpružení. **NEPOUŽÍVEJTE** zavazadlovou síť, když popruh jeví viditelné známky opotřebení nebo poškození.

Síť na zavazadla používejte pouze k zabránění posouvání lehkých předmětů v zavazadlovém prostoru.

Kryt zavazadlového prostoru (je-li ve výbavě)



OTM048411

Kryt zavazadlového prostoru používejte k zakrytí předmětů uložených v zavazadlovém prostoru.

Použití krytu zavazadlového prostoru



OTM048412

1. Zatáhněte kryt zavazadlového prostoru dozadu pomocí madla (1).
2. Vložte vodící čep (2) do otvoru (3).

Informace

Kryt zavazadlového prostoru vytahujte pomocí madla uprostřed, aby vodící čepy nemohly vypadnout z drážky.

Když se kryt zavazadlového prostoru nepoužívá:

1. Zatáhněte kryt dozadu a nahoru a uvolněte ho z drážek.
2. Kryt zavazadlového prostoru se automaticky zatáhne.

Informace

Kryt zavazadlového prostoru se nemusí automaticky zatáhnout, nebyl-li zcela vytážen. Vytáhněte kryt zavazadlového prostoru až na doraz, a poté jej pomalu nechte zatáhnout.

POZNÁMKA

Nepokládejte na vytažený kryt zavazadlového prostoru žádná zavazadla, může dojít k jeho poškození.



VÝSTRAHA

- Na kryt zavazadlového prostoru nepokládejte žádné předměty. V případě nehody nebo při brzdění by tyto předměty mohly být vrženy do prostoru v interiéru vozu a mohly by zranit cestující.
- Nikdy nenechte nikoho cestovat v zavazadlovém prostoru. Ten je určený pouze pro zavazadla.
- Udržujte vyvážení vozidla a těžké předměty nakládejte co nejvíce dopředu.

VNĚJŠÍ VÝBAVA

Postranní střešní profily



OTM050017

Je-li vaše vozidlo vybaveno postranními střešními profily, můžete na střechu vozidla nainstalovat příčné střešní nosníky.

Postranní střešní profily jsou příslušenstvím a jsou dostupné u vašeho opravce HYUNDAI.

POZNÁMKA

Je-li vozidlo vybaveno střešním oknem, musíte umístit náklad na postranní střešní profily tak, aby nepřekážel pohybu střešního okna.

POZNÁMKA

- Při převážení nákladu na postranních střešních profilech přijměte taková opatření, aby nedošlo k poškození střechy vozidla.
- Při převážení velkých předmětů na postranních střešních profilech se ujistěte, že nepřesahují celou délku a šířku střechy.

VÝSTRAHA

- V následujících technických údajích je uvedeno maximální zatížení postranních střešních profilů. Rozdělte náklad na postranních střešních profilech co nejrovnoměrněji a pevně jej zajistěte.

Zatížení postranních střešních profilů nad specifikovaný hmotnostní limit může způsobit poškození vozidla.

POSTRANNÍ STŘEŠNÍ PROFILY	100 kg ROVNOMĚRNĚ ROZDĚLENO
---------------------------------	-----------------------------------

- Těžiště vozidla se při naložení zavazadel na postranní střešní profily zvýší. Vyvarujte se prudkých rozjezdů, brzdění, náhlých manévřů nebo jízdy vysokou rychlostí, protože by mohlo dojít ke ztrátě kontroly nad vozidlem nebo k jeho převrácení a k nehodě.
- Při přepravě nákladu na postranních střešních profilech vždy jezděte pomalu a zatáčky projíždějte opatrně. Náhlé poryvy větru, způsobené počasím nebo předjíždějícími vozidly, mohou působit na náklad uložený na postranních střešních profilech náhlým vztlakem. To platí zejména, když převážíte velké ploché předměty, jako jsou dřevěná prkna nebo matrace. V důsledku toho může dojít k pádu nákladu z postranních střešních profilů a tím k poškození vašeho vozidla nebo vozidel ve vaší blízkosti.
- Abyste zabránili poškození nebo ztrátě nákladu z postranních střešních profilů během jízdy, kontrolujte před vyjetím i častokrát během jízdy bezpečně upevnění nákladu.

MULTIMEDIÁLNÍ SYSTÉM

POZNÁMKA

- Pokud si na vůz nainstalujete vlastní světlomety typu HID, může docházet k narušení funkce audiosystému a elektroniky vozidla.
- Zabraňte kontaktu částí interiéru s chemickými látkami jako parfémy, kosmetické oleje, opalovací krémy, čističe ruku a osvěžovače vzduchu, mohou způsobit poškození nebo odbarvení.

Zdířka USB



Do zdířky USB můžete pomocí kabelu USB připojit audio zařízení.

i Informace

Pokud je přenosné audiozařízení připojeno do elektrické zásuvky, může být přehrávání rušeno. Pokud k tomu dojde, použijte napájecí zdroj přenosného audiozařízení.

Anténa

Anténa ve tvaru žraločí ploutve



Anténa ve tvaru žraločí ploutve přijímá přenášená data. (Například: AM/FM, DAB, GPS)

Ovládací prvky dálkového ovládnání audiosystému na volantu



POZNÁMKA

Nepoužívejte několik ovládacích tlačítek dálkového ovládnání audiosystému současně.

HLASITOST (VOL + / VOL -) (1)

- Posunem ovladače VOLUME nahoru se hlasitost zvýší.
- Posunem ovladače VOLUME dolů se hlasitost sníží.

SEEK/PRESET (^ / v) (2)

Stisknete-li spínač SEEK/PRESET nahoru nebo dolů a přidržíte-li jej na 0,8 sekundy nebo déle, bude v následujících režimech fungovat takto:

- **Režim RADIO**
Bude fungovat jako tlačítko volby AUTO SEEK. Bude vyhledávat, dokud tlačítko neuvolníte.
- **Režim MEDIA**
Bude fungovat jako tlačítko FF/RW.

Stisknete-li spínač SEEK/PRESET nahoru nebo dolů, bude v následujících režimech fungovat takto:

- **Režim RADIO**
Bude fungovat jako tlačítko PRESET STATION UP/DOWN.
- **Režim MEDIA**
Bude fungovat jako tlačítko TRACK UP/DOWN.

MODE (3)

Stisknutím tlačítka MODE budete přepínat mezi režimy Radio a AUX.

MUTE (M) (4)

- Stisknutím tlačítka MUTE ztlumíte zvuk.
- Opětovným stisknutím tlačítka MUTE aktivujete zvuk.

**Informace**

Podrobné informace o ovládacích tlačítkách audiosystému jsou popsány na následujících stranách v této kapitole.

Multimediální systém

Podrobné informace naleznete v samostatně dodávané příručce k multimediálnímu systému.

Rozpoznávání hlasu



OTM050209

Podrobné informace naleznete v samostatně dodávané příručce k multimediálnímu systému.

Bezdrátová technologie Bluetooth®



OTM050208



OTM050224L

- (1) Tlačítko pro volání/příjem hovorů
- (2) Tlačítko pro ukončení hovoru
- (3) Mikrofon

Podrobné informace naleznete v samostatně dodávané příručce k multimediálnímu systému.



POZOR

Abyste zabránili rozptýlení řidiče, nepokoušejte se nadměrně ovládat zařízení, když řídíte vozidlo. Mohlo by to vést k dopravní nehodě.

6. Řízení vašeho vozidla

Před jízdou.....	6-4
Před nástupem do vozidla	6-4
Před nastartováním	6-4
Spínač zapalování	6-5
Tlačítko start/stop motoru.....	6-5
Vzdálené startování	6-9
Automatická převodovka	6-10
Činnost automatické převodovky	6-10
Parkování	6-13
Hlášení na displeji LCD	6-14
Pádlový ovladač.....	6-15
Dobré jízdni návyky	6-15
Průvodce volnoběhem	6-17
Brzdový systém	6-18
Posilovač brzd.....	6-18
Indikátor opotřeбенí kotoučových brzd	6-19
Elektronická parkovací brzda (EPB)	6-19
Funkce Auto Hold	6-23
Protiblokovací systém brzd (ABS)	6-27
Elektronický stabilizační systém (ESC)	6-28
Řízení stability vozidla (VSM)	6-31
Asistent rozjezdu do kopce (HAC).....	6-32
Asistent stability přívěsu (TSA)	6-32
Signalizace nouzového brzdění (ESS).....	6-33
Asistent sjezdu ze svahu (DBC)	6-33
Správné návyky při brzdění	6-36
Pohon všech kol (4WD).....	6-37
Činnost systému pohonu všech kol (4WD)	6-38
Nouzová opatření	6-42
Snížení rizika převrácení	6-44

Integrovaný systém řízení režimu jízdy (2WD)	6-45
Režim jízdy.....	6-45
Integrovaný systém řízení režimu jízdy (4WD)	6-49
Režim jízdy.....	6-49
Režim Multi Terrain.....	6-52
Speciální jízdní podmínky.....	6-53
Nebezpečné jízdní podmínky.....	6-53
Rozhoupání vozidla	6-53
Plynulé projíždění zatáček	6-53
Jízda v noci	6-54
Jízda v dešti	6-54
Jízda v zaplavených oblastech	6-55
Jízda po dálnici.....	6-55
Snížení rizika převrácení	6-55
Jízda v zimě	6-56
Jízda na sněhu nebo ledu.....	6-56
Zimní opatření	6-58
Tažení přívěsu.....	6-60
Co když se rozhodnete táhnout přívěs?.....	6-61
Tažné zařízení	6-64
Jízda s přívěsem	6-65
Údržba při tažení přívěsu	6-68
6 Hmotnost vozidla.....	6-69
Přetížení	6-69



VÝSTRAHA

Oxid uhelnatý (CO) je jedovatý. Jeho vdechování může způsobit bezvědomí a smrt.

Výfukové plyny obsahují oxid uhelnatý, který je neviditelný a bez zápachu.

Výfukové plyny nevdechujte.

Pokud kdykoliv ucítíte ve vozidle výfukové plyny, okamžitě otevřete okna. Vdechování CO může způsobit bezvědomí a smrt zadušením.

Ujistěte se, že je výfuková soustava na vašem vozidle v pořádku.

Komponenty výfukové soustavy by měly být kontrolovány při každém zvednutí vozidla na zvedáku, např. při výměně motorového oleje či za jiným účelem. Pokud zaregistrujete změnu zvuku výfuku nebo pokud přejedete nějaký předmět, který mohl zasáhnout podvozek vozu, nechejte si výfukový systém co nejdříve zkontrolovat u autorizovaného opravce vozů HYUNDAI.

Nenechávejte motor běžet v uzavřeném prostoru.

Nechat motor běžet ve volnoběžných otáčkách v garáži, i když máte otevřená vrata, je nebezpečné. Nechte motor běžet jen tak dlouho, aby nastartoval a mohli jste vyjet z garáže.

Vyhňte se dlouhodobému chodu motoru ve volnoběžných otáčkách, jsou-li ve vozidle cestující.

Pokud musíte nechat motor běžet delší dobu ve volnoběžných otáčkách a ve voze musí zůstat cestující, zaparkujte na otevřeném prostranství, nastavte vždy ovladač přívodu vzduchu na přívod čerstvého vzduchu a ovladač ventilátoru nastavte na vysoké otáčky, aby byl do interiéru vozidla přiváděn čerstvý vzduch.

Otvory pro přívod vzduchu udržujte v čistotě.

Aby byla zajištěna správná funkce ventilační soustavy, je nutné, aby mřížka přívodu vzduchu před čelním oknem nebyla zanesena listy, sněhem, ledem či jinými nečistotami.

Musíte-li jet s otevřeným zavazadlovým prostorem:

Zavřete všechna okna.

Otevřete výdechy vzduchu v přístrojové desce.

Nastavte ovladač přívodu vzduchu na přívod čerstvého vzduchu zvenku, ovladač distribuce vzduchu do prostoru nohou nebo tváře a ovladač otáček ventilátoru nastavte na vysokou rychlost.

PŘED JÍZDOU

Před nástupem do vozidla

- Ujistěte se, že všechna okna, vnější zpětné(a) zrcátko(a) a vnější světla jsou čistá a nezakrytá.
- Odstraňte námrazu, sníh i led.
- Vizually zkontrolujte nerovnoměrné opotřebenosti a poškození pneumatik.
- Podívejte se pod vozidlo, zda zde nejsou patrné známky nějakého úniku.
- Ujistěte se, že za vámi nejsou žádné překážky, pokud chcete couvat.

Před nastartováním

- Ujistěte se, že kapota, zavazadlový prostor i dveře jsou bezpečně zavřené a zamknuté.
- Nastavte polohu sedadel a volantu.
- Nastavte vnitřní a vnější zpětná zrcátka.
- Zkontrolujte, že svítí všechna světla.
- Zapněte si bezpečnostní pás. Zkontrolujte, zdali mají všichni cestující zapnuté bezpečnostní pásy.
- Se spínačem zapalování v poloze ON zkontrolujte ukazatele a kontroly na přístrojové desce a hlášení na displeji.
- Zkontrolujte, že jsou všechny předměty, které převážíte, bezpečně uloženy či připoutány.



VÝSTRAHA

Aby nemohlo dojít k **VÁŽNÉMU** nebo **SMRTELNÉMU ZRANĚNÍ**, dodržujte následující opatření:

- **VŽDY** se připevněte. Když je vozidlo v pohybu, všichni cestující musí být správně připoutáni bezpečnostními pásy. Další informace naleznete v pasáži „Bezpečnostní pásy“ v kapitole 3.
- **Vždy** jezděte opatrně. Předpokládejte, že ostatní řidiči nebo chodci mohou být neopatrní a dělat chyby.
- **Stále** věnujte pozornost řízení. Rozptylování řidiče může způsobit nehodu.
- **Nechte si dostatečný odstup od vozidla před vámi.**



VÝSTRAHA

NIKDY před jízdou nepijte alkohol ani neužívejte drogy.

Požívání alkoholu nebo konzumace drog jsou pro řízení nebezpečné a mohou vést k nehodě a k **ZÁVAŽNÉMU ZRANĚNÍ** nebo **SMRTI**.

Alkohol za volantem je každoročně jednou z hlavních příčin úmrtí na silnicích. Dokonce i malé množství alkoholu ovlivní vaše reakce, vnímání a úsudek. Pouhá jedna sklenice alkoholického nápoje může snížit vaši schopnost reagovat na měnící se podmínky a v případě tísne a doba vaší reakce se každou další sklenicí prodlužuje.

Jízda pod vlivem drog je stejně nebezpečná či dokonce nebezpečnější než jízda pod vlivem alkoholu.

Pravděpodobnost vážné nehody je mnohem větší, pokud pijete alkohol nebo berete drogy a řídíte. Pokud pijete alkohol nebo berete drogy, neříd'te. Nejezděte s řidičem, který pil alkohol nebo užil drogy. Zvolte si jiného řidiče nebo si zavolejte taxi.

SPÍNAČ ZAPALOVÁNÍ

VÝSTRAHA

Aby nemohlo dojít k **VÁŽNÉMU** nebo **SMRTELNÉMU ZRANĚNÍ**, dodržujte následující opatření:

- **NIKDY** nedovolte dětem ani jiným osobám, které nejsou seznámeny s obsluhou vozidla, aby se dotýkaly zapalování nebo souvisejících částí vozu. Může dojít k nečekanému a náhlému pohybu vozidla.
- **NIKDY** se nesnažte sahat na spínač zapalování nebo jiné ovládací prvky skrze volant, když je vozidlo v pohybu. Přítomnost ruky nebo paže ve volantu může způsobit ztrátu kontroly nad vozidlem a nehodu.

Tlačítko start/stop motoru



Jakmile se otevřou přední dveře, rozsvítí se tlačítko start/stop motoru a zhasne 30 sekund po zavření dveří (je-li ve výbavě).

VÝSTRAHA

Nouzové vypnutí vozidla:

Stiskněte a držte tlačítko start/stop motoru na více než dvě sekundy **NEBO** třikrát rychle stiskněte a uvolněte tlačítko start/stop motoru (během tří sekund).

Pokud se vozidlo stále pohybuje, můžete vozidlo nastartovat bez sešlápnutí brzdového pedálu – stisknutím tlačítka start/stop motoru se zařazenou polohou N (neutrál).

VÝSTRAHA

- **NIKDY** se nepokoušejte stisknout tlačítko start/stop motoru, když je vozidlo v pohybu, vyjma nouzové situace. Vozidlo se vypne a ztratí se výkon pro posilovač řízení a brzd. To může vést ke ztrátě kontroly nad vozidlem a brzdě síly, což může způsobit nehodu.
- Než opustíte sedadlo řidiče, vždy se ujistěte, že je zařazena poloha P (parkování), zatáhněte parkovací brzdou, přepněte tlačítko start/stop motoru do polohy OFF a vezměte chytrý klíček s sebou. Pokud nejsou dodrženy tyto bezpečnostní pokyny, může dojít k neočekávanému pohybu vozidla.
- **Nikdy** se nesnažte sahat na tlačítko start/stop motoru nebo jiné ovládací prvky skrz volant, když je vozidlo v pohybu. Přítomnost ruky nebo paže ve volantu může způsobit ztrátu kontroly nad vozidlem a nehodu.

Polohy tlačítka start/stop motoru

Poloha tlačítka	Úkon	Poznámka
OFF	Chcete-li vypnout motor, stiskněte tlačítko start/stop motoru při zařazené poloze P (parkování). Zámek volantu chrání vozidlo před odcizením. (je-li ve výbavě)	Jestliže není volant při otevření dveří řidiče správně zamknutý, zazní varovný zvuk.
ACC	Stiskněte tlačítko start/stop motoru, když je tlačítko v poloze OFF, aniž byste sešlápli brzdový pedál. Lze používat určitá elektrická příslušenství. Volant se odemkne.	Ponecháte-li tlačítko start/stop motoru v poloze ACC na dobu více než jedné hodiny, vypne se automaticky napájení příslušenství, aby se nevybíjel akumulátor. Pokud se volant neodemkne správně, tlačítko start/stop motoru nebude fungovat. Otáčejte volantem doleva a doprava, aby se uvolnilo napětí, a stiskněte tlačítko start/stop motoru.
ON	Stiskněte tlačítko start/stop motoru, když je tlačítko v poloze ACC, aniž byste sešlápli brzdový pedál. Před nastartováním motoru je možné zkontrolovat varovné kontrolky.	Nenechávejte tlačítko start/stop motoru v režimu ON, když neběží motor, aby se nevybíjel akumulátor.
START	Chcete-li nastartovat motor, sešlápněte brzdový pedál a stiskněte tlačítko start/stop motoru při zařazené poloze P (parkování) nebo N (neutrál). Z bezpečnostních důvodů startujte motor se zařazenou polohou P (parkování).	Pokud stisknete tlačítko start/stop motoru bez sešlápnutí brzdového pedálu, motor se nespustí a tlačítko start/stop motoru prochází následujícími fázemi: OFF → ACC → ON → OFF nebo ACC

Startování vozidla





VÝSTRAHA

- Při řízení vašeho vozidla vždy použijte správnou obuv. Nevhodná obuv, jako jsou vysoké podpatky, lyžařské boty, sandály, žabky atd., může omezit schopnost řidiče ovládat brzdový a pedál akcelerace.
- Nestartujte vozidlo se sešlápnutým pedálem akcelerace.
Vozidlo se může náhle pohnout a způsobit nehodu.



Informace

- Vozidlo nastartuje stisknutím tlačítka start/stop motoru pouze v případě, že je chytrý klíček ve vozidle.
- I když je chytrý klíček ve vozidle, nemusí hybridní systém nastartovat, pokud je klíček daleko od řidiče.
- Pokud je tlačítko start/stop motoru v poloze ACC nebo ON a jsou otevřené jakékoliv dveře, systém hledá chytrý klíček. Pokud není chytrý klíček ve vozidle, kontrolka „“ bude blikat a rozsvítí se varování „Key not in vehicle“ (Klíček není ve vozidle). Když jsou všechny dveře zavřené, zhruba na 5 sekund zazní také zvukové znamení. Když je vozidlo v poloze ACC nebo je spuštěný hybridní systém, mějte chytrý klíček ve vozidle.

1. Mějte chytrý klíček vždy u sebe.
2. Ujistěte se, že je parkovací brzda zatažená.
3. Ujistěte se, že je zařazena poloha P (parkování).
4. Sešlápněte brzdový pedál.
5. Stiskněte tlačítko start/stop motoru. Když vozidlo nastartuje, rozsvítí se kontrolka „“.



Informace

- Nečekejte ve stojícím vozidle, až se motor zahřeje.
Jed'te ihned s nízkými otáčkami motoru. Předcházejte prudkému zrychlování a zpomalování.
- Vždy startujte s nohou na brzdovém pedálu. Nestartujte vozidlo se sešlápnutým pedálem akcelerace. Nepřetáchejte motor během zahřívání.
- Pokud je okolní teplota nízká, kontrolka „“ může zůstat rozsvícená delší dobu než obvykle.

POZNÁMKA

Aby nedošlo k poškození vozidla:

- Pokud kontrolka „“ zhasne během jízdy, nepokoušejte se přepadit do polohy P (parkování).
- Nestartujte vozidlo jeho tlačení nebo tažením.

POZNÁMKA

Aby nedošlo k poškození vozidla:

Tlačítko start/stop motoru nadržte stisknuté déle než 10 sekund s výjimkou situace, kdy je spálená pojistka kontrolky.

Když je pojistka brzdového světla přepálená, nemůžete hybridní systém nastartovat normálně. Vyměňte pojistku za novou. Pokud nemůžete pojistku vyměnit, můžete nastartovat vozidlo stisknutím a přidržením tlačítka start/stop motoru na 10 sekund s tlačítkem start/stop motoru v poloze ACC.

Pro vaši bezpečnost vždy před nastartováním sešlápněte brzdový pedál.



Informace

Pokud je baterie chytrého klíčku slabá nebo pokud chytrý klíček správně nefunguje, můžete nastartovat vozidlo stisknutím tlačítka start/stop motoru s chytrým klíčkem ve směru jako na obrázku výše.

Vypnutí motoru

1. Zastavte vozidlo a plně sešlápněte brzdový pedál.
2. Ujistěte se, že je zařazena poloha P (parkování).
3. Přepněte tlačítko start/stop motoru do polohy OFF a zatáhněte parkovací brzdu.

Vzdálené startování (je-li ve výbavě)

■ Typ A



OTM060055L

■ Typ B



OTM060056L

Vozidlo můžete nastartovat pomocí tlačítka vzdáleného startování na chytrém klíčku.

Postup vzdáleného startování vozidla:

1. Stiskněte tlačítko zamknutí dveří, když jste ve vzdálenosti do 10 m od vozidla.
 2. Stiskněte tlačítko vzdáleného startování (Ω_{HOLD}) na více než 2 sekundy do 4 sekund po zamknutí dveří. Výstražná světla zablikají.
 3. Chcete-li funkci vzdáleného startování vypnout, jednou stiskněte tlačítko vzdáleného startování (Ω_{HOLD}).
- Tlačítko vzdáleného startování (Ω_{HOLD}) nemusí fungovat, pokud chytrý klíček není ve vzdálenosti do 10 m od vozidla.
 - Vozidlo vzdáleně nenastartuje, pokud je otevřená kapota motoru nebo dveře zavazadlového prostoru.
 - Aby bylo možné spustit funkci vzdáleného startování, musí být ve vozidle zařazena poloha P (parkování).
 - Pokud do vozidla nastoupíte bez registrovaného chytrého klíčku, motor se vypne.
 - Pokud do 10 minut od vzdáleného nastartování nenastoupíte do vozidla, motor se vypne.
 - Nenechávejte motor běžet na volnoběh po delší dobu.

AUTOMATICKÁ PŘEVODOVKA

■ Levostranné řízení



■ Pravostranné řízení



Činnost automatické převodovky

Automatická převodovka má šest dopředných rychlostí a zpátečku. Jednotlivé rychlostní stupně se v režimu D (jízda) volí automaticky. Indikátor ve sdruženém přístroji zobrazuje polohu tlačítka řazení, pokud je spínač zapalování v poloze ON.



VÝSTRAHA

Pokud je vozidlo během horkého počasí zaparkováno venku, může se tlačítko řazení automatické převodovky nebo části interiéru zahřát. Vždy buďte opatrní, když vozidlo horké.



VÝSTRAHA

Dodržováním následujících zásad snížíte riziko **VÁŽNÉHO** nebo **SMRTELNÉHO ZRANĚNÍ**:

- Před zařazením polohy D (jízda) nebo R (zpátečka) **VŽDY** zkontrolujte, zda se v okolí vozu nevyskytují osoby, zejména děti.
- Než opustíte sedadlo řidiče, vždy se ujistěte, že tlačítko řazení v poloze P (parkování), zatáhněte parkovací brzdu a přepněte spínač zapalování do polohy LOCK/OFF. Pokud nejsou dodrženy tyto bezpečnostní pokyny, může dojít k neočekávanému a náhlému pohybu vozidla.
- **Nebřzďte prudce motorem (přeřazení na nižší rychlostní stupeň) na kluzkých cestách. Může dojít k proklouznutí pneumatik a následně k nehodě.**

P (parkování)

Před zařazením polohy P (parkování) vždy úplně zastavte.

Pro řazení z P (parkování) musíte pevně sešlápnout brzdový pedál a ujistit se, že vaše noha nespočívá na pedálu akcelerace. Řadičí tlačítko musí být před vypnutím motoru v poloze P (parkování).



VÝSTRAHA

- **Přeřazení do polohy P (parkování) za jízdy může způsobit ztrátu kontroly nad vozidlem.**
- **Po zastavení vozidla nezapomeňte přeřadit do polohy P (parkování), zatáhnout parkovací brzdu a vypnout motor.**
- **Při parkování ve svahu zablokujte kola, aby se vozidlo nemohlo rozjet dolů.**
- **Nepoužívejte místo parkovací brzdy polohu P (parkování).**

R (zpátečka)

Použijte tuto polohu při couvání.

POZNÁMKA

Před zařazením nebo vyřazením polohy R (zpátečka) vždy úplně zastavte.; pokud zařadíte polohu R (zpátečka), když je vozidlo v pohybu, může dojít k poškození převodovky.

Když je vozidlo zastaveno se zařazenou polohou R (zpátečka), pokud otevřete dveře řidiče s nezapnutým bezpečnostním pásem, automaticky se zařadí poloha P (parkování).

Pokud se však vozidlo pohybuje se zařazenou polohou R (zpátečka), pokud otevřete dveře řidiče s nezapnutým bezpečnostním pásem, nemusí být z důvodu ochrany automatické převodovky automaticky zařazena poloha P (parkování).

N (neutrál)

Kola a převodovka nejsou propojeny.

Chcete-li nastartovat zhasnutý motor nebo potřebujete-li zastavit se zapnutým motorem, použijte polohu N (neutrál). Potřebujete-li z libovolného důvodu opustit vozidlo, přeřadte do polohy P (parkování).

Když přeřazujete z polohy N (neutrál) do jakékoli jiné polohy, vždy sešlápněte brzdový pedál.



VÝSTRAHA

Řadte pouze s nohou pevně umístěnou na brzdovém pedálu. Řazení při vysokých otáčkách motoru může způsobit velmi rychlý pohyb vozidla. Mohli byste ztratit kontrolu nad vozidlem a narazit do lidí nebo předmětů v okolí.

D (jízda)

Toto je normální poloha pro jízdu. Převodovka automaticky řadí v rozsahu 6 rychlostních stupňů pro dosažení nejlepší spotřeby paliva a výkonu.

Chcete-li vozidlo rozjet směrem dopředu, stiskněte tlačítko D (jízda) se sešlápnutým brzdovým pedálem při běžícím motoru.

Poté plynule sešlápněte pedál akcelerace.

Potřebujete-li při předjíždění nebo jízdě do kopce vyšší výkon, plně sešlápněte pedál akcelerace. Převodovka automaticky přeřadí na nižší rychlostní stupeň (nebo přejde přes více stupňů, podle potřeby).

Když je vozidlo zastaveno se zařazenou polohou D (jízda), pokud otevřete dveře řidiče s nezapnutým bezpečnostním pásem, automaticky se zařadí poloha P (parkování).

Pokud se však vozidlo pohybuje se zařazenou polohou D (jízda), pokud otevřete dveře řidiče s nezapnutým bezpečnostním pásem, nemusí být z důvodu ochrany automatické převodovky automaticky zařazena poloha P (parkování).

Spínač DRIVE MODE, umístěný na konzole tlačítka řazení, umožňuje řidiči přepnout z režimu NORMAL/COMFORT do režimu SPORT nebo ECO. (je-li ve výbavě)

Podrobnosti naleznete v části „Integrovaný systém řízení režimu jízdy“ dále v této kapitole.

Systém blokování řazení

Z bezpečnostních důvodů je automatická převodovka vybavena systémem blokování řazení, který brání přeřazení převodovky z polohy P (parkování) nebo N (neutrál) do polohy R (zpátečka) nebo D (jízda) bez sešlápnutí brzdového pedálu.

Chcete-li přeřadit z polohy P (parkování) do polohy R (zpátečka):

1. Držte brzdový pedál sešlápnutý.
2. Nastartujte motor nebo přepněte spínač zapalování do polohy ON.
3. Sešlápněte brzdový pedál a stiskněte tlačítko R (zpátečka).

Zachování zařazené polohy N (neutrál) po vypnutí vozidla



Pokud chcete, aby vozidlo zachovalo zařazení polohy N (neutrál) po vypnutí vozidla, postupujte následovně.

1. Vypněte funkci Auto Hold a uvolněte elektronickou parkovací brzdou, když běží motor.
2. Stiskněte tlačítko N (neutrál) při sešlápnutém brzdovém pedálu.
3. Když sundáte nohu z brzdového pedálu, na displeji LCD sdrůženého přístroje se zobrazí hlášení „Press and hold the OK button to stay in Neutral when vehicle is Off“ (Stiskněte a podržte tlačítko OK, aby se po vypnutí vozidla zachovala poloha neutrál) (nebo „Hold OK button to stay in neutral gear position when vehicle is Off“ (Podržte tlačítko OK, aby se po vypnutí vozidla zachovala zařazená poloha neutrál)).
4. Stiskněte a podržte tlačítko OK na volantu déle než 1 sekundu.

- Když se na displeji LCD sdruženého přístroje zobrazí hlášení „Vehicle will stay in (N). Change gear to cancel“ (Vozidlo zachová polohu (N). Zrušte ji přeřazením) (nebo „N will stay engaged when the vehicle is Off“ (Po vypnutí vozidla zůstane zařazena poloha N)), stiskněte tlačítko start/stop motoru při sešlápnutém brzdovém pedálu.

Pokud však otevřete dveře řidiče nebo spolujedce, automaticky se zařadí poloha P (parkování) a tlačítko start/stop motoru se přepne do polohy OFF.

Dojde-li k vybití akumulátoru:

Když je vybitý akumulátor, nemůžete řadit. V případě nouze zařadte na rovném povrchu polohu N (neutrál) následujícím postupem.

- Připojte kabely akumulátoru z jiného vozidla nebo z jiného akumulátoru ke svorkám pro startování z cizího zdroje v motorovém prostoru.
- Podrobnosti naleznete v části „Startování z cizího zdroje“ v kapitole 8.**
- S tlačítkem start/stop motoru v poloze ON uvolněte parkovací brzdu.
- Zařadte polohu N (neutrál), viz část „Zachování zařazené polohy N (neutrál) po vypnutí vozidla“ v této kapitole.

Parkování

Vždy zcela zastavte a stále držte sešlápnutý brzdový pedál. Zařadte polohu P (parkování), zatáhněte parkovací brzdu a přepněte spínač zapalování do polohy LOCK/OFF. Když opouštíte vozidlo, vezměte si klíček s sebou.

- Za účelem zajištění bezpečnosti se za následujících podmínek automaticky zařadí poloha P (parkování).
 - Když si řidič rozezne bezpečnostní pás a otevře dveře řidiče, když je aktivní funkce „Zachování zařazené polohy N (neutrál) po vypnutí vozidla“ nebo při zapnutém zapalování
 - Při vypnutí motoru při zařazené poloze R (zpátečka) / D (jízda) nebo N (neutrál)

Toto je jen doplňková bezpečnostní funkce. Vždy zkontrolujte, zda je zařazena poloha P (parkování).



VÝSTRAHA

Když zůstáváte ve vozidle s běžícím motorem, dávejte pozor, abyste nedrželi dlouho sešlápnutý pedál akcelerace. Mohl by se přehřát motor nebo výfukový systém a mohlo by dojít k požáru.

Výfukové plyny a výfukový systém jsou velmi horké. Nedotýkejte se komponent výfukového systému.

Nezastavujte a neparkujte nad hořlavými materiály, jako je suchá tráva, papíry nebo listí. Mohou se vznítit a způsobit požár.

Hlášení na displeji LCD

„Shifting conditions not met. Reduce speed, then shift“ (Nesplněny podmínky řazení. Zpomalte a poté přeřadte.)

Toto varovné hlášení se zobrazí na displeji LCD, když jsou pro přeřazení příliš vysoké otáčky motoru nebo příliš vysoká rychlost vozidla.

Doporučujeme před přeřazením snížit otáčky motoru nebo zpomalit.

„Press brake pedal to change gear“ (Pro přeřazení sešlápněte brzdový pedál)

Toto varovné hlášení se zobrazí na displeji LCD, pokud není při řazení sešlápnutý brzdový pedál.

Doporučujeme sešlápnout brzdový pedál a poté přeřadit.

„Shift to P after stopping“ (Přeřadte do polohy P po zastavení)

Toto varovné hlášení se zobrazí na displeji LCD v případě řazení polohy P (parkování), když je vozidlo v pohybu.

Před přeřazením do polohy P (parkování) zastavte vozidlo.

„PARK engaged“ (Zařazena poloha parkování)

Toto varovné hlášení se zobrazí na displeji LCD v případě řazení polohy P (parkování), když je vozidlo v pohybu.

Před řazením do P (parkování) zastavte vozidlo.

„Press and hold the OK button on the steering wheel to stay in Neutral“ (Stiskněte a podržte tlačítko OK na volantu, aby se zachovala poloha neutrálu)

Toto varovné hlášení se zobrazí na displeji LCD, pokud je stisknuto tlačítko N (neutrál). Chcete-li po vypnutí motoru zachovat zařazenou polohu N (neutrál), stiskněte a podržte tlačítko „OK“ na volantu déle než 1 sekundu.

„Vehicle will stay in (N). Change gear to cancel“ (Vozidlo zachová polohu (N). Zrušte ji přeřazením)

Toto varovné hlášení se zobrazí na displeji LCD, když stisknete tlačítko „OK“ na volantu poté, co se na LCD displeji sdruženého přístroje zobrazí hlášení „Press and hold OK button to stay in Neutral when vehicle is Off“ (Stiskněte a podržte tlačítko OK, aby se po vypnutí vozidla zachovala poloha neutrálu). Po vypnutí motoru zůstane zařazena poloha N (neutrál).

„NEUTRAL engaged“ (Zařazena poloha neutrálu)

Toto hlášení se zobrazí na displeji LCD, pokud je zařazena poloha N (neutrál).

Gear already selected (Převod již zvolen)

Toto hlášení se zobrazí na displeji LCD, pokud je znovu stisknuto tlačítko aktuálně zařazeného převodu.

Shift button held down (Stále stisknuté tlačítko)

Toto varovné hlášení se zobrazí na displeji LCD, když je tlačítko řazení drženo stisknuté nebo tlačítko řazení nefunguje správně. Odstraňte předměty nebo nečistoty v okolí tlačítka řazení.

Pokud se toto hlášení zobrazí znovu, doporučujeme vám nechat vozidlo zkontrolovat u autorizovaného opravce HYUNDAI.

„Shifter system malfunction! Service immediately“ (Porucha systému řazení! Neprodleně zajistěte servis.)

Toto varovné hlášení se zobrazí na displeji LCD, když převodovka nebo tlačítko řazení nefunguje správně v poloze P (parkování).

V takovém případě vám doporučujeme neprodleně nechat vozidlo zkontrolovat u autorizovaného opravce HYUNDAI.

„Check shift controls“ (Zkontrolujte ovládací prvky řazení)

Toto varovné hlášení se zobrazí na displeji LCD, když došlo k poruše tlačítka řazení.

V takovém případě vám doporučujeme neprodleně nechat vozidlo zkontrolovat u autorizovaného opravce HYUNDAI.

Pádlový ovladač



Pádlový ovladač je k dispozici, když je tlačítko řazení v poloze D (jízda).

S tlačítkem řazení v poloze D

Pádlový ovladač bude funkční při rychlosti vozidla nad 10 km/h.

Jedním přitážením pádlového ovladače [+] nebo [-] se přeřadí o jeden rychlostní stupeň nahoru nebo dolů a systém přejde z automatického do manuálního režimu.

Chcete-li z režimu manuálního řazení přepnout zpět do režimu automatického řazení, proveďte některý z následujících úkonů:

- Přitáhněte pádlový ovladač [+] na déle než sekundu.
- U typu s řadicí pákou přesuňte řadicí páku z polohy D (jízda) do manuální kulisy řazení a vraťte ji zpět do polohy D. U typu s tlačítkem řazení stiskněte tlačítko D.

Režim manuálního řazení se přepne zpět na režim automatického řazení také v některé z následujících situací:

- Když je během jízdy mírně sešlápnutý pedál akcelerace na dobu delší než 6 sekund.
- Když vozidlo zastaví.

i Informace

Jsou-li pádlové ovladače [+] a [-] přitáženy současně, přeřazení se nemusí provést.

Správné jízdni návyky

- Nikdy nepřepřezujte z polohy P (parkování) nebo polohy N (neutrál) do jiné polohy, když je sešlápnutý pedál akcelerace.
- Nikdy nepřepřezujte do polohy P (parkování), když je vůz v pohybu. Ujistěte se, že vůz úplně stojí, než se pokusíte zařadit polohu R (zpátečka) nebo polohu D (jízda).
- Nepřepřezujte za jízdy do polohy N (neutrál). V opačném případě může dojít k nehodě kvůli ztrátě brzdné síly motoru a může se poškodit převodovka.

- Při jízdě do kopce nebo z kopce vždy zařadte polohu D (jízda) při jízdě dopředu nebo polohu R (zpátečka) při couvání a před rozjetím zkontrolujte zařazený rychlostní stupeň zobrazený na sdruženém přístroji. Jestliže pojedete v opačném směru než je zařazený rychlostní stupeň, motor nebo elektromotor zastaví svou činnost a může dojít k vážné dopravní nehodě z důvodu zhoršeného výkonu brzd.
- Nejezděte s nohou opřenu o brzdový pedál. I mírný, avšak stálý tlak na pedál může způsobit přehřátí brzd, jejich opotřebením a případně i selhání.
- Před opuštěním vozidla vždy zatáhněte parkovací brzdu. Nespolehejte se jen na to, že zařazení polohy P (parkování) zabrání vozidlu v pohybu.
- Při jízdě po vozovce s kluzkým povrchem buďte velmi opatrní. Zvláště při brzdění, akceleraci a řazení. Na kluzkém povrchu může prudká změna rychlosti způsobit ztrátu přilnavosti kol, ztrátu kontroly nad vozidlem a následně nehodu.
- Optimální výkonnosti a úsporného provozu vozidla dosáhnete plynulým sešlapováním a uvolňováním pedálu akcelerace.
- Pokud ztratíte kontrolu nad vozidlem při jízdě ve vysokých rychlostech (např. při jízdě po dálnici), zvyšuje se riziko převrácení vozidla.
- Ke smyky často dochází ve chvílích, kdy vozidlo sjede jednou stranou z vozovky a řidič prudce zatočí, aby se vrátil na vozovku.
- Pokud vozidlo sjede z vozovky, vyvarujte se prudkých pohybů volantem. Namísto toho zpomalte a potom se vraťte do jízdního pruhu.
- Společnost HYUNDAI vám doporučuje dodržovat všechna rychlostní omezení na silnici.



VÝSTRAHA

- Než opustíte sedadlo řidiče, vždy se ujistěte, že tlačítko řazení v poloze P (parkování), zatáhněte parkovací brzdu a přepněte spínač zapalování do polohy OFF.

Pokud nejsou dodrženy tyto bezpečnostní pokyny, může dojít k neočekávanému a náhlému pohybu vozidla.

- Nejezděte se zařazenou polohou N (neutrál). Motorová brzda nebude fungovat a to může způsobit nehodu.
- Při jízdě do kopce nebo z kopce vždy zařadte polohu D (jízda) při jízdě dopředu nebo polohu R (zpátečka) při couvání a před rozjetím zkontrolujte zařazený rychlostní stupeň zobrazený na sdruženém přístroji. Jestliže pojedete v opačném směru než je zařazený rychlostní stupeň, motor se vypne a může dojít k vážné dopravní nehodě z důvodu zhoršeného výkonu brzd.



VÝSTRAHA

Dodržováním následujících zásad snížíte riziko VÁŽNÉHO nebo SMRTELNÉHO ZRANĚNÍ:

- **VŽDY se připoutejte. V případě nehody je nepřipoutaný cestující vystaven mnohem většímu nebezpečí vážného nebo smrtelného zranění než cestující správně připoutaný.**
- **Při zatáčení nebo odbočování nejezděte vysokou rychlostí.**
- **Vyvarujte se prudkých pohybů volantem, jako je náhlá změna jízdního pruhu nebo ostrý průjezd zatáčky.**

PRŮVODCE VOLNOBĚHEM (JE-LI VE VÝBAVĚ)



OOSH069019L

Průvodce volnoběhem informuje řidiče, kdy je vhodné sejmout nohu z pedálu akcelerace. Systém předjímá, že vozidlo bude zpomalovat*, na základě analýzy trasy a stavu silnice v navigaci. Systém řidiče vyzývá, aby sundal nohu z pedálu a nechal vozidlo jet z kopce pouze s motorem EV. Zabraňuje se tak zbytečnému plýtvání palivem a snižuje se spotřeba.

i * Informace

Příkladem zpomalování je levá/pravá zatáčka, jízda po kruhovém objezdu, nájezd nebo výjezd z dálnice atd.

Nastavení funkce průvodce volnoběhem

Průvodce volnoběhem lze zvolit v režimu uživatelského nastavení na displeji LCD sdruženého přístroje nebo na displeji multimediálního systému následujícím postupem.

1. Otočte spínač zapalování do polohy ON.
2. Na displeji LCD sdruženého přístroje nebo na displeji multimediálního systému zvolte „User Settings → Eco Vehicle → Coasting Guide“.

Provozní podmínky

Po zvolení funkce v režimu uživatelského nastavení uvedete systém do pohotovostního stavu následujícím postupem.

1. Zadejte do navigačního systému údaj o cíli a zvolte trasu jízdy.
2. Zkontrolujte, že je vozidlo v režimu ECO tím, že pojedete v režimu D (jízda).
3. Jeďte s vozidlem rychlostí 40 až 160 km/h.

i Informace

Provozní rychlost se může lišit z důvodu odlišného sdruženého přístroje a ovlivnění navigace mírou nahuštění pneumatik.

i Informace

Průvodce volnoběhem je pouze pomocnou funkcí napomáhající k hospodárné jízdě. Provozní podmínky se proto mohou lišit v závislosti na dopravní/jízdní situaci (např. jízda v dopravní zácpě, jízda ve svahu, jízda v zatáčce). Berete-li průvodce volnoběhem jako vodítko, vezměte v úvahu aktuální jízdní podmínky, jako jsou vzdálenosti od vozidel vpředu/vzadu.

BRZDOVÝ SYSTÉM

Posilovač brzd

Vaše vozidlo je vybaveno posilovačem brzd, který je automaticky funkční v normálním provozu.

Pokud není vozidlo v pohotovostním (☞) režimu nebo vozidlo během jízdy vypnete, nebude fungovat posilovač brzd. Vozidlo lze i v takovém případě zastavit vynaložením vyšší síly na brzdový pedál než obvykle. Brzdná dráha však bude delší než při použití posilovače brzd.

Pokud není vozidlo v pohotovostním (☞) režimu, rezervní brzdná energie se vyčerpává každým sešlápnutím brzdového pedálu. Nepumpujte brzdovým pedálem, když posilovač brzd nefunguje.



VÝSTRAHA

Dodržujte následující pravidla:

- Nejezděte s nohou opřenou o brzdový pedál. Způsobí to přehřívání brzd, nadměrné opotřebení brzdového obložení a prodloužení brzdné vzdálenosti.
- Při jízdě z dlouhého nebo prudkého svahu podřad'te na nižší převodový stupeň, abyste kontrolovali rychlost bez přílišného používání brzdového pedálu. Nepřetržitě sešlápnutí brzd vede k jejich přehřívání a může způsobit dočasnou ztrátu brzdného výkonu.

- Mokré brzdy mohou narušit schopnost vozidla bezpečně zpomalit; vozidlo se také může při brzdění stáčet k jedné straně. Mírným přibrzděním můžete zjistit, zda byly brzdy tímto způsobem ovlivněny. Vždy si takto vyzkoušejte brzdy po průjezdu hlubokou vodou. Potřebujete-li brzdy vysušit, mírně sešlápněte brzdový pedál, aby se brzdy zahřály, a udržujte bezpečnou rychlost, dokud nezačnou brzdy zase normálně fungovat. Dokud brzy nezačnou zase správně pracovat, nejezděte příliš rychle.

POZNÁMKA

- Když kontrolka „☞“ nesvítí, nedržte brzdový pedál stále sešlápnutý. Může dojít k vybití akumulátoru.
- Vznik hluku a vibrací při brzdění je normální.
- Za normálního provozu se může v níže uvedených případech objevit hluk od elektrického čerpadla pro brzdy a vibrace od motoru.
 - Když je pedál náhle sešlápnutý.
 - Když je pedál opakovaně sešlapován rychle za sebou.
 - Když se při brzdění aktivuje funkce ABS.

Indikátor opotřebenosti kotoučových brzd

Pokud jsou vaše brzdové destičky opotřebené a potřebujete nové destičky, uslyšíte vysoký varovný zvuk vycházející od předních nebo zadních brzd. Tento zvuk se může objevovat a mizet nebo může být slyšet při sešlápnutí brzdového pedálu.

Mějte prosím na paměti, že za určitých podmínek nebo počasí mohou brzdy při prvním sešlápnutí (nebo lehkém sešlápnutí) skřípat. To je normální a neznamená to problém s brzdami.

POZNÁMKA

Abyste předešli nákladné opravě brzd, nepokračujte v jízdě s opotřebenými brzdovými destičkami.

i Informace

Brzdové destičky vždy vyměňujte jako kompletní sadu pro přední nebo zadní nápravu.

Elektronická parkovací brzda (EPB)

Zatažení parkovací brzdy



Pro zatažení elektronické parkovací brzdy (EPB):

1. Sešlápněte brzdový pedál.
2. Zatahněte za spínač EPB směrem nahoru.

Ujistěte se, že se rozsvítí varovná kontrolka parkovací brzdy.

Elektronická parkovací brzda (EPB) se může automaticky zatáhnout, když:

- Vyžadují to jiné systémy
- Řidič vypne vozidlo, zatímco je v činnosti funkce Auto Hold.

Nouzové brzdění

Dojde-li za jízdy k problémům s brzdami, je možné zatažením a přidržením spínače EPB nouzově zabrzdít. Brzdění je možné jen když spínač EPB přidržujete. Brzdná dráha však bude delší než obvykle.

! VÝSTRAHA

Abyste předešli k ZÁVAŽNÉMU ZRANĚNÍ nebo SMRTI, nepoužívejte brzdu EPB, když je vozidlo v pohybu, kromě nouzových situací. Může se poškodit brzdový systém a dojít k nehodě.

i Informace

Během nouzového brzdění se rozsvítí varovná kontrolka parkovací brzdy indikující, že je systém v provozu.

POZNÁMKA

Pokud po delší dobu vnímáte hluk nebo zápach spáleniny, když brzdu EPB používáte pro nouzové brzdění, doporučujeme vám nechat systém zkontrolovat u autorizovaného opravce HYUNDAI.

Uvolnění parkovací brzdy



Pro uvolnění elektronické parkovací brzdy (EPB):

- Otočte spínač zapalování do polohy ON.
- Sešlápněte brzdový pedál.
- Stiskněte spínač EPB.

Ujistěte se, že zhasne varovná kontrolka parkovací brzdy.

Pro automatické uvolnění elektronické parkovací brzdy (EPB):

- Za následujících podmínek
 1. Ujistěte se, že bezpečnostní pásy jsou zapnuté a dveře, kapota a dveře zavazadlového prostoru jsou zavřené.
 2. U vozidla v pohotovostním (🚗) režimu sešlápněte brzdový pedál a přeřadte z polohy P (parkování) do polohy R (zpátečka), D (jízda) nebo režimu manuálního řazení.
 3. Sešlápněte pedál akcelerace.

Ujistěte se, že zhasne varovná kontrolka parkovací brzdy.

i Informace

- Brzdu EPB lze zatáhnout, i když je spínač zapalování v poloze OFF (pouze je-li k dispozici napájení akumulátorem), ale z bezpečnostních důvodů ji v tomto režimu nelze uvolnit.
- Pro svou vlastní bezpečnost sešlápněte brzdový pedál a uvolněte parkovací brzdu ručně pomocí tlačítka EPB, když jedete z kopce nebo když couváte.

POZNÁMKA

- Jestliže varovná kontrolka parkovací brzdy svítí i poté, co byla brzda EPB uvolněna, nechte systém zkontrolovat u autorizovaného opravce HYUNDAI.
- Nejezděte vozidlem při zatažené brzdě EPB. Může to způsobit nadměrné opotřebení brzdových destiček a rotoru brzd.

Varovná hlášení



Chcete-li uvolnit brzdou EPB, připoutejte se, zavřete dveře, kapotu i dveře zavazadlového prostoru

- Při pokusu o jízdu se zataženou brzdou EPB zazní varovný zvuk a zobrazí se varovné hlášení.
- Pokud je bezpečnostní pás řidiče rozepnutý a kapota motoru nebo dveře zavazadlového prostoru jsou otevřené, zazní varovný zvuk a zobrazí se varovné hlášení.
- Pokud je problém s vozidlem, může zazníť varovný zvuk a zobrazit se varovné hlášení.

Dojde-li k výše popsané situaci, sešlápněte brzdový pedál a uvolněte brzdou EPB stisknutím tlačítka EPB.

VÝSTRAHA

- Kdykoli opouštíte vozidlo nebo parkujete, vždy zcela zastavte a stále držte sešlápnutý brzdový pedál. Přeřaďte do polohy P (parkování), zatáhněte spínač EPB a přepněte spínač zapalování do polohy OFF. Když opouštíte vozidlo, vezměte si klíček s sebou. U vozidel, která nemají náležitě zařazenou polohu P (parkování) a zataženou parkovací brzdou, hrozí nebezpečí, že se nechtěně rozjedou a způsobí zranění vám nebo jiným osobám.
- NIKDY nenechte nikoho, kdo není seznámen s tímto vozidlem, aby se dotýkal spínače EPB. V případě neúmyslného uvolnění brzdou EPB může dojít k vážnému zranění.
- EPB uvolněte až poté, co sedíte uvnitř vozidla a máte nohu pevně na brzdovém pedálu.

POZNÁMKA

- Nešlapejte na pedál akcelerace, když je zatažená parkovací brzdou. Sešlápněte-li pedál akcelerace při zatažené brzdě EPB, zazní varovný zvuk a zobrazí se hlášení. Může se poškodit parkovací brzdou.
- Jízda se zapnutou parkovací brzdou může způsobit přehřátí brzdového systému a předčasné opotřebení nebo zničení součástí brzd. Před jízdou zkontrolujte, že jste brzdou EPB uvolnili a nesvítili varovná kontrolka brzd.

i Informace

- Během zatahování a uvolňování brzd **EPB může být slyšet cvakání. Tento stav je normální a indikuje, že EPB řádně funguje.**
- **Před přenecháním klíčku parkovacímu asistentovi mu vysvětlíte, jak brzda EPB funguje.**

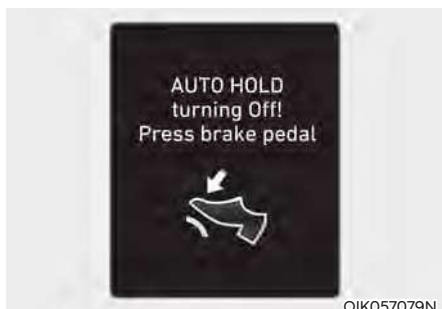

„AUTO HOLD turning Off! Press brake pedal“ (Vypíná se funkce AUTO HOLD. Sešlápněte brzdový pedál.)
Když přechod z funkce Auto Hold na brzdou EPB nefunguje správně, zazní varovný zvuk a zobrazí se hlášení.



„Parking brake automatically engaged“ (Parkovací brzda automaticky zatažena)
Pokud je zatažena brzda EPB při aktivní funkci Auto Hold, ozve se výstražný zvuk a objeví se hlášení.

Porucha EPB

Varovná kontrolka elektronické parkovací brzd (EPB) se rozsvítí, jestliže přepnete tlačítko start/stop motoru do polohy ON, a zhruba po 3 sekundách zhasne, jestliže systém funguje správně.

Jestliže varovná kontrolka EPB zůstane rozsvícená, rozsvítí se za jízdy nebo se nerozsvítí, když se změní poloha tlačítka start/stop motoru na ON, znamená to, že se může jednat o poruchu EPB.



Pokud tato situace nastane, doporučujeme vám nechat systém zkontrolovat u autorizovaného opravce HYUNDAI.

Varovná kontrolka EPB se může rozsvítit, když se rozsvítí kontrolka ESC, čímž indikuje, že nefunguje správně ESC, což však neznamená poruchu EPB.

POZNÁMKA

- **Pokud varovná kontrolka brzd EPB stále svítí, doporučujeme vám nechat systém zkontrolovat u autorizovaného opravce HYUNDAI.**
- **Pokud se varovná kontrolka parkovací brzd nerozsvítí nebo bliká i po zatažení spínače EPB, možná není EPB zatažena.**
- **Pokud varovná kontrolka parkovací brzd bliká, když svítí varovná kontrolka brzd EPB, stiskněte spínač a pak jej zatáhněte. Opakujte to ještě jednou. Jestliže varování EPB nezmizí, doporučujeme vám nechat systém zkontrolovat u autorizovaného opravce HYUNDAI.**

Varovná kontrolka parkovací brzdy

 Zkontrolujte varovnou kontrolku parkovací brzdy přepnutím spínače zapalování do polohy ON (kontrolka  zhasne).

Tato kontrolka se rozsvítí, když je zatažená parkovací brzda a spínač zapalování je v poloze START nebo ON.

Před jízdou se ujistěte, že je parkovací brzda uvolněná a varovná kontrolka brzd zhasnutá.

Pokud varovná kontrolka parkovací brzdy zůstane svítit po uvolnění parkovací brzdy, zatímco vozidlo je v pohotovostním () režimu, může být porucha v brzdovém systému. Nutná je okamžitá akce.

Jakmile to bude možné, okamžitě s vozidlem zastavte. Pokud to možné není, buďte obzvláště opatrní při řízení vozidla a v jízdě pokračujte pouze na bezpečné místo.

Pokud se elektronická parkovací brzda neuvolní

Pokud se brzda EPB neuvolní normálním způsobem, doporučujeme vám obrátit se na autorizovaného opravce HYUNDAI, naložit vozidlo na podvalník a nechat systém zkontrolovat.

AUTO HOLD (je-li ve výbavě)

Poté, co řidič sešlápnutím brzdového pedálu vozidla zcela zastaví, funkce Auto Hold udržuje vozidlo na místě, i když brzdový pedál už není sešlápnutý.

Aktivace funkce:



1. Když jsou dveře u řidiče, kapota motoru a dveře zavazadlového prostoru zavřené, sešlápněte brzdový pedál, a poté stiskněte spínač [AUTO HOLD]. Rozsvítí se kontrolka AUTO HOLD a systém přejde do pohotovostního režimu.



OTM060057L

2. Když vozidlo plně zastavíte pomocí brzdového pedálu, funkce Auto Hold udržuje brzdový tlak, aby vozidlo stálo. Kontrolka se změní z bílé na zelenou.
3. Vozidlo zůstane stát, i když uvolníte brzdový pedál.
4. Jestliže zatáhnete brzdu EPB, funkce Auto Hold se uvolní.

Uvolnění:

- Sešlápnete-li pedál akcelerace se zařazenou polohou D (jízda) nebo R (zpátečka) nebo v režimu manuálního řazení, funkce Auto Hold se automaticky uvolní a vozidlo se rozjede. Kontrolka se změní ze zelené na bílou.
- Po opětovném nastartování vozidla pomocí kolébkového spínače tempomatu (RES+ nebo SET-) během aktivovaných funkcí AUTO HOLD a tempomat se funkce AUTO HOLD uvolní bez ohledu na polohu pedálu akcelerace. Kontrolka AUTO HOLD se změní ze zelené na bílou.

VÝSTRAHA

Po automatickém uvolnění funkce Auto Hold po sešlápnutí pedálu akcelerace se vždy rozhlédněte kolem vozidla.

Plynulého rozjezdu dosáhnete pomalým sešlápnutím pedálu akcelerace.

Pro vypnutí:



OTM060012

1. Sešlápněte brzdový pedál.
2. Stiskněte spínač [AUTO HOLD]. Kontrolka AUTO HOLD zhasne.

VÝSTRAHA

Abyste zabránili nečekanému a náhlému pohybu vozidla, **VŽDY** před vypnutím funkce Auto Hold sešlápněte brzdový pedál, než:

- Pojedete ze svahu.
- Pojedete se zařazenou polohou R (zpátečka).
- Zaparkujete vozidlo.

i Informace

- Funkce Auto Hold nefunguje, jestliže:
 - Jsou otevřené dveře u řidiče
 - Je otevřena kapota motorového prostoru
 - Je zařazena poloha P (parkování).
 - Je zatažená brzda EPB
 - Při otevření dveří zavazadlového prostoru je zařazena poloha R (zpátečka)
- Pro vaši bezpečnost se Auto Hold automaticky přepne na EPB, když:
 - Jsou otevřené dveře u řidiče
 - Je otevřena kapota motorového prostoru
 - Vozidlo stojí déle než 10 minut
 - Vozidlo stojí v prudkém svahu
 - Vozidlo se několikrát rozjede
 - Při otevření dveří zavazadlového prostoru je zařazena poloha R (zpátečka)

V těchto případech se rozsvítí varovná kontrolka parkovací brzdy, kontrolka AUTO HOLD se změní ze zelené na bílou, ozve se varovný zvuk a zobrazí se varovné hlášení, že byla automaticky zapnutá parkovací brzda. Před pokračováním v jízdě sešlápněte brzdový pedál, zkontrolujte okolí vozidla a ručně uvolněte parkovací brzdu spínačem EPB.

- Když je funkce Auto Hold v činnosti, můžete zaslechnout mechanický zvuk. Jde o běžný provozní jev.

POZNÁMKA

Pokud se kontrolka AUTO HOLD změní na žlutou, nefunguje Auto Hold správně. Doporučujeme vám kontaktovat autorizovaného opravce HYUNDAI.



VÝSTRAHA

- Při startování vozidla pomalu sešlápněte pedál akcelerace.
- Když jedete z kopce, couváte nebo parkujete, je z bezpečnostních důvodů vhodné funkci Auto Hold vypnout.

POZNÁMKA

V případě poruchy systému detekce otevřených dveří řidiče či kapoty nemusí systém Auto Hold fungovat správně.

Doporučujeme vám kontaktovat autorizovaného opravce HYUNDAI.

Varovná hlášení



**„Parking brake automatically engaged“
(Parkovací brzda automaticky zatažena)**

Pokud dojde k aktivaci EPB přepnutím z funkce Auto Hold, ozve se varovný zvuk a zobrazí se varovné hlášení.

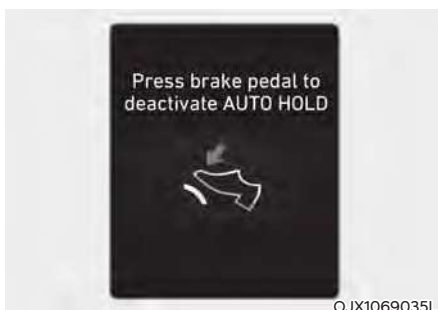

**„Press brake pedal to deactivate AUTO HOLD“
(Sešlápnutím brzdového pedálu deaktivujete funkci AUTO HOLD)**

Pokud jste při deaktivaci funkce Auto Hold pomocí tlačítka AUTO HOLD nedrželi sešlápnutý brzdový pedál, zazní varovný zvuk a zobrazí se hlášení.

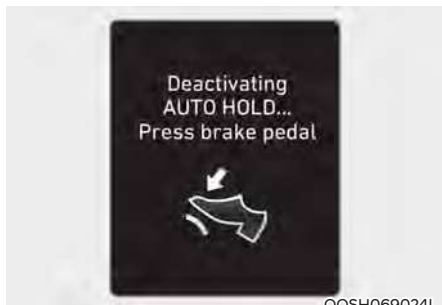

**„Deactivating AUTO HOLD... Press brake pedal“
(Deaktivace funkce AUTO HOLD... Sešlápněte brzdový pedál.)**

Když přechod z funkce Auto Hold na brzdu EPB nefunguje správně, zazní varovný zvuk a zobrazí se hlášení.

Pokud se zobrazí toto hlášení, funkce Auto Hold a EPB nemusí fungovat. Pro vaši bezpečnost sešlápněte brzdový pedál.



**„AUTO HOLD conditions not met. Close door, hood and tailgate“
(Podmínky funkce AUTO HOLD nebyly splněny. Zavřete dveře, kapotu a dveře zavazadlového prostoru.)**

Když stisknete spínač [AUTO HOLD] a dveře řidiče a kapota motoru nejsou zavřené, zazní varovný zvuk a na displeji LCD sdruženého přístroje se zobrazí hlášení.

Spínač [AUTO HOLD] stiskněte až po zavření dveří řidiče a kapoty.

Protiblokovací systém brzd (ABS)



VÝSTRAHA

Protiblokovací systém brzd (ABS) ani elektronický stabilizační systém (ESC) nezabrání nehodám při nesprávných nebo nebezpečných jízdách manévrech. I když je se systémem ABS ovladatelnost vozidla při prudkém brzdění lepší, vždy udržujte bezpečnou vzdálenost od vozidel jedoucích před vámi. Při ztížených jízdách podmínkách vždy snižte rychlost. Brzdná dráha vozů vybavených ABS (nebo ESC) může být za následujících podmínek delší než u vozů bez těchto systémů.

V následujících podmínkách jed'te s vozidlem pomaleji než obvykle:

- Jízda na nepevném povrchu, na šterku nebo na sněhu.
- Jízda po hrbolatém povrchu (nestejněměrná výška povrchu cesty či vozovky).
- Na vozidle jsou nasazeny sněhové řetězy.

Bezpečnostní vlastnosti vozů vybavených systémy ABS nebo ESC se nesmí zkoušet při rychlé jízdě nebo prudkým zatáčením. Takovou jízdou ohrožujete nejen sebe, ale i ostatní účastníky silničního provozu.

ABS je elektronický brzdový systém, který pomáhá předejít smyku při brzdění. ABS umožňuje řidiči zároveň brzdit a řídit.

Používání ABS

Abyste v nouzové situaci maximálně využili ABS, nepokoušejte se měnit brzdny tlak a pumpovat brzdovým pedálem. Sešlápněte brzdový pedál co nejsilněji.

Pokud použijete brzdy v podmínkách, kdy by mělo dojít k zablokování kol, můžete z brzd slyšet různé zvuky nebo mít podobný pocit v brzdovém pedálu. To je normální a znamená to, že ABS je aktivní.

ABS nezkracuje čas nebo vzdálenost potřebnou k zastavení vozidla.

Vždy udržujte bezpečnou vzdálenost od vozidla před vámi.

ABS nezabrání smyku způsobenému náhlými změnami směru jízdy, například při snaze projet příliš rychle zatáčkou nebo při prudké změně jízdniho pruhu. Vždy jezděte bezpečnou rychlostí odpovídající stavu vozovky a počasí.

ABS nemůže zabránit ztrátě stability. Při prudkém brzdění vždy otáčejte volantem jen mírně. Prudké nebo rychlé pohyby volantem mohou způsobit, že váš vůz narazí do protijedoucích vozidel nebo vyjede ze silnice.

Na nepevných vozovkách může mít aktivace protiblokovacího systému brzd za následek delší brzdnu vzdálenost než u vozidel s konvenčním brzdovým systémem.

Varovná kontrolka ABS () zůstává svítit ještě pár sekund po přepnutí spínače zapalování do polohy ON.

Během této doby provádí systém ABS autodiagnostiku. Pokud poté kontrolka zhasne, je vše v pořádku. Pokud kontrolka zůstane svítit, mohlo dojít k problému v systému ABS. Doporučujeme co nejdříve kontaktovat autorizovaného opravce HYUNDAI.

VÝSTRAHA

Pokud se varovná kontrolka ABS () rozsvítí a zůstane svítit, pravděpodobně došlo k potížím v systému ABS. Váš posilovač brzd bude fungovat běžným způsobem. Aby nedošlo k závažnému zranění nebo úmrtí osob, co nejdříve kontaktujte autorizovaného opravce HYUNDAI.

POZNÁMKA

Pokud jedete po vozovce, kde není dostatečná přilnavost, například po zledovatěném povrchu, a trvale brzdíte, ABS bude trvale aktivní a může se rozsvítit varovná kontrolka ABS (). Zastavte s vozidlem na bezpečném místě a vypněte vozidlo.

Vozidlo znovu nastartujte. Pokud varovná kontrolka ABS nesvítí, váš systém ABS funguje běžným způsobem.

Jinak může být problém v systému ABS. Doporučujeme co nejdříve kontaktovat autorizovaného opravce HYUNDAI.

Informace

Když startujete vozidlo kvůli vybitému akumulátoru pomocí startovacích kabelů, může se zároveň rozsvítit kontrolka ABS (). Důvodem je nízké napětí akumulátoru. Neznamena to poruchu ABS. Před jízdou nabijte akumulátor.

Elektronický stabilizační systém (ESC)



Elektronický stabilizační systém (ESC) pomáhá stabilizovat vozidlo během zatáčení.

Systém ESC kontroluje vámi určený směr jízdy pomocí volantu a skutečný směr jízdy vozidla. Systém ESC vyvíjí brzdny tlak na jakoukoliv z brzd vozidla a zasahuje i do řízení motoru, čímž řidiči pomáhá udržovat směrovou stabilitu vozidla. Není ale náhražkou za bezpečné jízdní návyky. Vždy přizpůsobte rychlost a styl jízdy situaci na silnici.

VÝSTRAHA

Nikdy nejezděte v zatáčkách rychlostí, která neodpovídá stavu vozovky. Systém ESC nezabrání nehodám.

Příliš vysoká rychlost při zatáčení a aquaplaning na mokřém povrchu mohou mít stále za následek vážné nehody.

Činnost ESC

Aktivní režim ESC

Po přemístění spínače zapalování do polohy ON se kontrolky ESC a ESC OFF rozsvítí na cca tři sekundy. Po zhasnutí obou kontrolky je systém ESC aktivní.

Když je v činnosti



Když je systém ESC v činnosti, kontrolka ESC bliká:

- Pokud použijete brzdy v podmínkách, kdy by mělo dojít k zablokování kol, můžete z brzd slyšet různé zvuky nebo mít podobný pocit v brzdovém pedálu. Jde o normální jev a znamená to, že systém ESC je aktivní.
- Když se zaktivuje systém ESC, nemusí motor reagovat na akcelerátor stejně jako za běžných podmínek.
- Pokud byl ve chvíli, kdy se aktivoval systém ESC, zapnutý tempomat, automaticky se vypne. Tempomat lze znovu zapnout až ve chvíli, kdy to jízdní podmínky dovolí. **Viz „Tempomat“ dále v této kapitole (je-li ve výbavě).**
- Při vyjíždění z bahna nebo jízdě po kluzké vozovce se při sešlápnutí pedálu akcelerace nemusí zvýšit otáčky motoru, i když pedál sešlápnete hluboko. Účelem je zachování stability a trakce vozidla a neindikuje to žádný problém.

Vypnutí systému ESC



Vypnutí ESC:

- Stav 1

Stiskněte krátce tlačítko ESC OFF.

Rozsvítí se kontrolka ESC OFF a/nebo se objeví hlášení „Traction Control disabled“ (Řízení trakce vypnuto). V tomto případě je vypnuta funkce řízení trakce systému ESC (řízení motoru), ale funkce řízení brzd systému ESC (řízení brzd) je i nadále aktivní.

- Stav 2

Stiskněte tlačítko ESC OFF a držte ho trvale stisknuté po dobu delší než 3 sekundy. Rozsvítí se kontrolka ESC OFF a/nebo hlášení „Traction & Stability Control disabled“ (Řízení trakce a stability vypnuto) a zazní varovný tón. V tomto případě je vypnuta funkce řízení trakce systému ESC (řízení motoru) i funkce řízení brzd systému ESC (řízení brzd).

Při přepnutí zapalování do polohy LOCK/OFF při vypnutém systému ESC zůstane systém vypnutý. Po opětovném nastartování vozidla se ESC automaticky znovu zapne.

Kontrolky

- Kontrolka ESC (bliká)



- Kontrolka ESC OFF (svítí)



Po přepnutí spínače zapalování do polohy ON se rozsvítí kontrolka ESC, poté zhasne, pokud ESC funguje normálně.

Kontrolka ESC bliká vždy, když je systém ESC v činnosti.

Pokud kontrolka ESC zůstane svítit, může být porucha v systému ESC. Jestliže se tato kontrolka rozsvítí, doporučujeme nechat vozidlo co nejdříve zkontrolovat u autorizovaného opravce HYUNDAI.

Při vypnutí systému ESC se rozsvítí kontrolka ESC OFF.

VÝSTRAHA

Když kontrolka ESC bliká, znamená to, že systém ESC je v činnosti:

Jed'te pomalu a NIKDY se nepokoušejte zrychlit. NIKDY nevypínejte systém ESC ve chvíli, kdy kontrolka ESC bliká. Mohli byste ztratit kontrolu nad vozidlem a způsobit nehodu.

POZNÁMKA

Jízda s pneumatikami a koly různých rozměrů může způsobit nesprávné fungování systému ESC. Před výměnou pneumatik se ujistěte o shodných rozměrech všech čtyř pneumatik a kol. Nikdy nejezděte s vozidlem s namontovanými koly a pneumatikami různých rozměrů.

Použití tlačítka ESC OFF

Při jízdě

Vypnutí systému ESC má být pouze krátkodobé, v situaci, kdy potřebujete uvolnit automobil uváznlý ve sněhu nebo v blátě, aby systém ESC nebránil v otáčení kol.

Pokud chcete ESC vypnout během jízdy, stiskněte tlačítko vypnutí ESC OFF při jízdě po rovné silnici.

POZNÁMKA

Aby nedošlo k poškození převodovky:

- Zamezte přílišnému protáčení kol jedné nápravy s rozsvícenými varovnými kontrolkami ESC, ABS a parkovací brzdy. Oprava v takovém případě není kryta zárukou. Snižte výkon motoru a neprotáčejte nadměrně kola, když tyto kontrolky svítí.
- Při provozování vozidla na dynamometru se ujistěte, že je systém ESC vypnutý (rozsvícená kontrolka ESC OFF).

Informace

Vypnutí systému ESC nijak neovlivňuje činnost systému ABS ani brzd.

Řízení stability vozidla (VSM) (je-li ve výbavě)

Řízení stability vozidla (VSM) je funkcí elektronického stabilizačního systému (ESC). Pomáhá vozidlu zůstat stabilní při zrychlení nebo prudkém brzdění na mokrém, kluzkém a nerovném povrchu, kde může dojít k nerovnoměrné trakci kol.



VÝSTRAHA

Při používání systému řízení stability vozidla (VSM) dodržujte následující zásady:

- **VŽDY sledujte rychlost a vzdálenost od vozidla před vámi. Systém VSM nenahrazuje bezpečný styl jízdy.**
- **Nikdy nejezděte rychlostí, která neodpovídá stavu vozovky. Systém VSM nezabrání nehodám. Nadměrná rychlost za špatného počasí a na kluzkých či nerovných cestách může vést k závažným nehodám.**

Činnost VSM

Když je v činnosti

Pokud použijete brzdy v podmínkách, kdy se aktivuje ESC, mohou být z brzd slyšet různé zvuky nebo můžete vnímat pohyby v brzdovém pedálu. Jde o normální jev a znamená to, že systém VSM je aktivní.

Informace

Systém VSM není aktivní za následujících podmínek:

- **Jízda do kopce nebo z kopce.**
- **Couvání.**
- **Svítil kontrolka ESC OFF.**
- **Varovná kontrolka EPS (elektrický posilovač řízení)  svítí nebo bliká.**



Vypnutí systému VSM

Chcete-li vypnout VSM, stiskněte tlačítko ESC OFF. Kontrolka ESC OFF  se rozsvítí.

Chcete-li systém VSM zapnout, znovu stiskněte tlačítko ESC OFF. Kontrolka ESC OFF zhasne.



VÝSTRAHA

Pokud kontrolka ESC  nebo varovná kontrolka EPS  zůstane svítit nebo bliká, patrně došlo k poruše systému VSM. Jestliže se tato kontrolka rozsvítí, doporučujeme nechat vozidlo co nejdříve zkontrolovat u autorizovaného opravce HYUNDAI.

POZNÁMKA

Jízda s pneumatikami a koly různých rozměrů může způsobit nesprávné fungování systému řízení stability. Před výměnou pneumatik se ujistěte o shodných rozměrech všech čtyř pneumatik a kol. Nikdy nejezděte s vozidlem s namontovanými koly a pneumatikami různých rozměrů.

Asistent rozjezdu do kopce (HAC) (je-li ve výbavě)

Asistent rozjezdu do kopce (HAC) zabraňuje couvnutí vozidla při rozjíždění do kopce. Systém automaticky přidrží brzdy po dobu asi 2 sekund a poté je uvolní, případně je uvolní při sešlápnutí pedálu akcelerace.



VÝSTRAHA

Při rozjíždění do kopce buďte vždy připraveni sešlápnout pedál akcelerace. HAC je aktivní pouze přibližně 5 sekund.



Informace

- HAC není v činnosti, když je zařazena poloha P (parkování) nebo N (neutrál).
- HAC je aktivní, i když je systém ESC (elektronický stabilizační systém) vypnutý. Nicméně není aktivní, pokud ESC nepracuje správně.

Asistent stability přívěsu (TSA) (je-li ve výbavě)

Asistent stability přívěsu funguje jako systém řízení stability vozidla. Asistent stability přívěsu usiluje o stabilizaci vozidla a přívěsu, když se přívěs kývá nebo osciluje. Ke kývání a oscilaci vozidla může dojít z nejrůznějších příčin. Ve většině případů k tomu dojde při vysoké rychlosti. Je-li však přívěs pod vlivem bočního větru, nárazového větru a přetížení nákladem, hrozí nebezpečí rozkývání.

K rozkývání přispívají faktory, jako je:

- Vysoká rychlost
- Silný boční vítr
- Přetížení nákladem
- Prudké manévry volantem
- Nerovná vozovka

Asistent stability přívěsu neustále analyzuje nestabilitu vozidla a přívěsu. Když asistent stability přívěsu detekuje kývání, automaticky přibrzdí přední kola, aby se vozidlo stabilizovalo. Pokud to však ke stabilizaci nestačí, automaticky se přibrzdí všechna kola a náležitě se sníží výkon motoru. Je-li vozidlo stabilní bez kývání, asistent stability přívěsu nezasahuje.

Signalizace nouzového brzdění (ESS) (je-li ve výbavě)

Signalizace nouzového brzdění upozorňuje řidiče jedoucí za vámi blikajícími brzdovými světly při prudkém a náhlém brzdění.

Systém se aktivuje, když:

- Vozidlo náhle zastaví. (Zpomalování je prudší než 7 m/s² a rychlost jízdy je vyšší než 55 km/h.)
- ABS se aktivuje a rychlost překročí 55 km/h.

Výstražná světla se automaticky zapnou po zablikání brzdových světel:

- Rychlost vozidla je nižší než 40 km/h
- Když je aktivován systém ABS a
- když prudké brzdění skončí.

Výstražná světla přestanou blikat:

- Když jede vozidlo po určitou dobu nízkou rychlostí.
Řidič může výstražná světla vypnout ručně stisknutím tlačítka.

i Informace

Signalizace nouzového brzdění (ESS) se nezapne, když výstražná světla již blikají.

Asistent sjezdu ze svahu (DBC) (je-li ve výbavě)



OTM060014





Asistent sjezdu ze svahu pomáhá řidiči sjet z prudkého svahu bez nutnosti sešlápnutí brzdového pedálu.

Systém automaticky přibrzdí, aby udržel rychlost vozidla pod určitou hodnotou, a umožní řidiči soustředit se na řízení vozidla při jízdě z kopce.

Systém se vypne vždy při vypnutí motoru.

Stisknutím tlačítka systém zapnete a dalším stisknutím jej vypnete.

Činnost systému

Režim	Kontrolka	Popis
Pohotovostní režim	 Svítí zelená kontrolka	Při rychlosti do 60 km/h stisknete tlačítko Asistenta sjezdu ze svahu. Asistent sjezdu ze svahu se zapne a zůstane v pohotovostním režimu. Systém se nezapne, je-li rychlost vozidla vyšší než 60 km/h.
Aktivovaný	 Zelená kontrolka bliká	V pohotovostním režimu bude asistent sjezdu ze svahu aktivovaný za následujících podmínek: <ul style="list-style-type: none"> • Svah je dostatečně prudký. • Není sešlápnutý brzdový pedál nebo pedál akcelerace. • Rychlost vozidla je v rozmezí 4 až 40 km/h (v rozmezí 4 až 40 km/h při couvání). V rozmezí rychlosti aktivace 4 až 40 km/h může řidič ovládat rychlost vozidla sešlápnutím brzdového pedálu nebo pedálu akcelerace.
Vypnuto	 Zelená kontrolka nesvítí	Asistent sjezdu ze svahu se vypne za následujících podmínek: <ul style="list-style-type: none"> • Znovu stisknete tlačítko asistenta sjezdu ze svahu. • Rychlost vozidla je vyšší než 60 km/h.
	 Svítí zelená kontrolka	Asistent sjezdu ze svahu bude deaktivován, ale zůstane v pohotovostním režimu za následujících podmínek: <ul style="list-style-type: none"> • Svah není dostatečně prudký. • Rychlost vozidla je v rozmezí 40 až 60 km/h.
Porucha systému	 Svítí žlutá kontrolka	Žlutá varovná kontrolka se rozsvítí, pokud pravděpodobně došlo k poruše systému, nebo systém během aktivace nefunguje správně. Pokud k tomu dojde, asistent sjezdu ze svahu se deaktivuje. Doporučujeme vám nechat tento systém co nejdříve zkontrolovat u autorizovaného opravce HYUNDAI.



OJX1069039L

„Downhill Brake Control disabled. Control vehicle speed (manually)“ (Asistent sjezdu ze svahu je vypnutý. Ovládejte rychlost vozidla (manuálně).)

Když asistent sjezdu ze svahu nefunguje správně, na displeji LCD sdruženého přístroje se zobrazí toto varovné hlášení a zazní varovný zvuk. Pokud tato situace nastane, ovládejte rychlost vozidla sešlápnutím brzdového pedálu.



VÝSTRAHA

Na běžné vozovce asistenta sjezdu ze svahu vždy vypněte. Systém se může nechtěně aktivovat z pohotovostního režimu při jízdě přes zpomalovací prahy nebo v ostrých zatáčkách.

i Informace

- Asistent sjezdu ze svahu se nemusí deaktivovat v prudkém klesání, přestože byl sešlápnutý brzdový pedál nebo pedál akcelerace.
- Asistent sjezdu ze svahu nemusí vždy udržovat rychlost vozidla na určité hodnotě.
- Asistent sjezdu ze svahu není aktivní za následujících podmínek:
 - Je zařazena poloha P (parkování).
 - Je aktivní ESC.
- Když je aktivní asistent sjezdu ze svahu, brzdy mohou být hlučné a vibrovat.

Při aktivaci asistenta sjezdu ze svahu se rozsvítí zadní brzdové světlo.

Správné návyky při brzdění



VÝSTRAHA

Kdykoli opouštíte vozidlo nebo parkujete, vždy zcela zastavte a stále držte sešlápnutý brzdový pedál. Zařaďte polohu P (parkování), zatáhněte parkovací brzdu a přepněte spínač zapalování do polohy LOCK/OFF.

Vozidla zaparkovaná bez zapnuté nebo plně zatažené parkovací brzdy se mohou nechtěně rozjet a způsobit zranění řidiči i jiným osobám. Před vystoupením z vozidla VŽDY zatáhněte parkovací brzdu.

Mokré brzdy mohou být nebezpečné! Brzdy mohou navlhnout, když vozidlo projede stojící vodou nebo je umyjete. Pokud jsou brzdy mokré, vozidlo nezastaví tak rychle. Mokré brzdy také mohou způsobit, že vůz táhne do strany.

Pro vysušení brzd lehce sešlapujte brzdy, dokud se výkon brzd nevrátí k normálu. Jestliže nebude běžný brzdový účinek obnoven, zastavte, jakmile vám to bezpečnost provozu umožní, telefonicky kontaktujte nejbližšího autorizovaného opravce vozů HYUNDAI a požádejte ho o pomoc.

Nejezděte s nohou opřenou o brzdový pedál. I mírný, avšak stálý tlak na pedál může způsobit přehřátí brzd, jejich opotřebení a případně i selhání.

Pokud při jízdě dojde k defektu pneumatiky, mírně přibrzďte a udržujte přímý směr. Jakmile jedete dostatečně pomalu, sjeďte ze silnice a na bezpečném místě zastavte.

Aby nemohlo dojít k couvnutí vozidla, sešlápněte po zastavení pevně brzdový pedál.

POHON VŠECH KOL (4WD) (JE-LI VE VÝBAVĚ)

Systém pohonu všech kol (4WD) distribuuje výkon motoru na přední i zadní kola pro dosažení maximální trakce. Systém 4WD je užitečný, pokud je potřebná trakce navíc v případě jízdy po kluzkých, blátivých, mokrych nebo zasněžených vozovkách.



VÝSTRAHA

Dodržíváním následujících zásad snížíte riziko **VÁŽNÉHO** nebo **SMRTELNÉHO ZRANĚNÍ**:



- Nejezděte za podmínek, které vybočují z rámce předpokládaného použití vozidla, například v náročném terénu mimo vozovku.
- Při zatáčení nebo odbočování nejezděte vysokou rychlostí.
- Vyvarujte se prudkých pohybů volantem, jako je náhlá změna jízdního pruhu nebo ostrý průjezd zatáčky.
- Pokud ztratíte kontrolu nad vozidlem při jízdě ve vysokých rychlostech (např. při jízdě po dálnici), zvyšuje se riziko převrácení vozidla.
- Ke smyku často dochází ve chvílích, kdy vozidlo sjede jednou stranou z vozovky a řidič prudce zatočí, aby se vrátil na vozovku.
- Pokud vozidlo sjede z vozovky, vyvarujte se prudkých pohybů volantem. Namísto toho zpomalte a potom se vraťte do jízdního pruhu.

POZNÁMKA

- Nejezděte přes vodu s hladinou vyšší, než odpovídá spodní části vozu.
- Po vyjetí z bláta nebo vody zkontrolujte stav brzd. Při pomalé jízdě několikrát sešlápněte brzdový pedál, dokud nepocítíte, že se vrátila normální brzdná síla.
- Při jízdě v terénu jako písek, bláto nebo voda (viz část „Údržba při provozování za ztížených podmínek“ v kapitole 9) zkratě plánovaný interval údržby.
- Po použití v terénu vždy vozidlo řádně umyjte, zejména spodní část vozidla.
- Všechna čtyři kola vozidla musí mít pneumatiky stejné velikosti, typu, dezénu, rychlostního indexu a zatížení.
- Zajistěte, aby bylo vozidlo s permanentním 4WD vždy taženo na vozidle odtahové služby.

Činnost systému pohonu všech kol (4WD)

Volba režimu pohonu všech kol (4WD)

Režim přenosu výkonu	Tlačítko volby	Kontrolka	Popis
4WD AUTO (režim 4WD LOCK je deaktivován)		 LOCK (nesvíí)	V režimu 4WD AUTO se vozidlo za běžných podmínek chová jako běžná vozidla s pohonem dvou kol. Pokud systém určí, že je potřebný pohon čtyř kol, je výkon motoru distribuován automaticky na všechna čtyři kola. Tento režim využijte při jízdě na běžných komunikacích. Pokud na sruženém přístroji zvolíte „Driving force distribution“ (Rozložení hnací síly), zobrazí se stav rozložení hnací síly (4WD).
4WD LOCK		 LOCK (svítí)	V režimu 4WD LOCK se systém vypne, když pojedete rychlostí nad 60 km/h. Režim se přepne na 4WD AUTO. Pokud rychlost vozidla klesne pod 60 km/h, změní se režim zpět na 4WD LOCK. Je-li v činnosti režim 4WD, rozložení hnací síly se v přístrojové desce nezobrazuje. Tento režim použijte při jízdě do nebo z prudkého kopce, za jízdy v terénu, při jízdě po písčítých nebo blátivých cestách atd. Maximalizuje se tak přilnavost



VÝSTRAHA

Pokud zůstane kontrolka 4WD (🚗) na sruženém přístroji rozsvícená, vaše vozidlo může mít poruchu systému 4WD. Když se kontrolka 4WD (🚗) rozsvítí, doporučujeme vám nechat vozidlo co nejdříve zkontrolovat u autorizovaného opravce HYUNDAI.



POZOR

Při jízdě na běžných komunikacích deaktivujte režim 4WD LOCK stisknutím tlačítka 4WD LOCK (kontrolka 4WD LOCK zhasne). Při jízdě na běžných komunikacích v režimu 4WD LOCK mohou být zejména v zatáčkách slyšet mechanické zvuky a cítit vibrace. Po deaktivaci režim 4WD LOCK hluk a vibrace zmizí. Delší jízda s hlukem a vibracemi může poškodit určité části hnací soustavy.

POZNÁMKA

- S deaktivovaným režimem 4WD LOCK můžete mít pocit, že je jízdní výkon distribuován pouze na přední kola.

Režim automatického pohonu všech kol (normální jízda)

Když systém 4WD zjistí, že je potřeba pohánět všechna kola, začne se výkon motoru automaticky rozvádět všechna čtyři kola.

Režim Multi Terrain



V režimu Multi Terrain jsou pohon všech kol, motor a převodovka řízeny tak, aby bylo dosaženo optimálního jízdního výkonu v závislosti na zvoleném režimu (SNOW / MUD / SAND).

Výběr pohonu všech kol (4WD)



OTM060015

Stisknutím tlačítka DRIVE/TERRAIN přepnete z normálního jízdního režimu do režimu Multi Terrain. Během 4 sekund po stisknutí tlačítka vyberte otáčením ovladače režim SNOW, MUD nebo SAND.

Zvolený režim		Popis
Auto 4WD (Normální jízda)	-	<ul style="list-style-type: none"> Tento režim využijte při jízdě na běžných komunikacích. Za normálních podmínek vozidlo funguje jako běžná vozidla s pohonem dvou kol. Když systém zjistí, že je potřeba pohánět všechna čtyři kola, začne se výkon motoru automaticky rozvádět všechna čtyři kola.
SNOW		<ul style="list-style-type: none"> Tento režim využijte při jízdě na kluzkých komunikacích. Hnací síla motoru je vhodně rozdělována na kola s cílem usnadnit stabilní rozjezd vozidla na kluzkých komunikacích a zabránit prokluzování pneumatik.
MUD		<ul style="list-style-type: none"> Tento režim využijte při jízdě na zablácených, nezpevněných nebo nerovných komunikacích. Hnací síla motoru je vhodně rozdělována na kola s cílem zajistit dostatečnou hnací sílu k rozjetí vozidla.
SAND		<ul style="list-style-type: none"> Tento režim využijte při jízdě na syčkém, suchém písku nebo hlubokém šterku a na nezpevněných komunikacích. Hnací síla motoru je vhodně rozdělována na kola s cílem usnadnit bezpečnou jízdu na syčkém, suchém písku nebo hlubokém šterku a na nezpevněných komunikacích.

Při jízdě na běžných komunikacích udržujte aktivní režim Auto 4WD. Pokud byste na běžných komunikacích nebo klikatých silnicích jeli se zapnutým režimem Multi Terrain, mohlo by dojít k poškození součástí systému 4WD a způsobit vibrace a hluk. Vibrace a hluk jsou však normální projevy, které zmizí, když je vybrán režim Auto 4WD. Při přepnutí z režimu Multi Terrain (SNOW, MUD nebo SAND) do režimu Auto 4WD můžete mít rovněž jiný pocit z vozidla, neboť jízdní výkon je distribuován na zadní kola.

Pro bezpečný provoz 4WD

Před jízdou

- Ujistěte se, že všichni cestující mají zapnuté bezpečnostní pásy.
- Sedněte vzpřímeně, bližší k volantu než obvykle. Nastavte volant tak, aby se vám pohodlně řídilo.

Jízda na zasněžených nebo zledovatělých silnicích

- Pedál akcelerace sešlapujte jemně a rozjíždějte se pomalu.
- Používejte zimní pneumatiky nebo sněhové řetězy.
- Udržujte dostatečnou vzdálenost od vozidel jedoucích před vámi.
- Při zpomalování brzdíte motorem tak, že pádlovým ovladačem (v režimu manuálního řazení) manuálně zařadíte nižší rychlostní stupeň.
- Vyhýbejte se nadměrné rychlosti, prudkému rozjíždění, prudkému brzdění i náhlým změnám směru, aby nedošlo ke skoku.



Informace

Pokud používáte zimní pneumatiky, namontujte je na všechna čtyři kola.

Pokud pro vozidlo 4WD není při používání řetězů k dispozici kompletní sada řetězů, je možno řetězy nainstalovat pouze na přední kola.

Podrobnosti o zimních pneumatikách a sněhových řetězech naleznete v části „Jízda v zimě“ v této kapitole.

Jízda v písku či v blátě

- Udržujte pomalou, konstantní rychlost.
- I při jízdě v blátě použijte v případě potřeby sněhové řetězy.
- Udržujte dostatečnou vzdálenost od vozidel jedoucích před vámi.

- Jedte pomalu a vždy kontrolujte stav vozovky.
- Vyhýbejte se nadměrné rychlosti, prudkému rozjíždění, prudkému brzdění i náhlým změnám směru, aby nedošlo k zapadnutí vozidla.

POZNÁMKA

Pokud vozidlo uvázlo ve sněhu, písku nebo blátě, umístěte pod hnaná kola pro zajištění trakce neklouzavý materiál NEBO pomalu protáčejte kola dopředu a dozadu, čímž vznikne houpavý pohyb, který může vozidlo uvolnit.

Nicméně zabraňte kontinuálnímu běhu motoru ve vysokých otáčkách, který může způsobit poškození systému 4WD.

Jízda do kopce a z kopce

- Jízda do kopce
 - Než se rozjedete, zkontrolujte, zdali je vůbec možné kopec vyjet.
 - Jedte co nejpříjemněji.
- Jízda z kopce
 - Při jízdě z kopce nepřeražujte. Potřebný převodový stupeň zařadte ještě před jízdou z kopce.
 - Při jízdě ze svahu jedte pomalu s využitím motorové brzdy.
 - Jedte co nejpříjemněji.



VÝSTRAHA

Při jízdě do prudkého kopce nebo z prudkého kopce dbejte mimořádné opatrnosti. Vozidlo se může v závislosti na sklonu, terénu a přítomnosti vody a bláta převrátit.



VÝSTRAHA

Nejezděte napříč prudkými svahy. Lehká změna v úhlu natočení kola může způsobit destabilizaci vozidla. Při ukončení jízdy vpřed může vozidlo ztratit stabilitu. Vaše vozidlo se může převrátit a způsobit vážná nebo smrtelná zranění.

Jízda vodou

- Snažte se vyhnout jízdě hlubokou stojatou vodou. Může zastavit motor a zablokovat výfuk.
- Pokud potřebujete projet vodou, zastavte vozidlo, nastavte režim Multi Terrain a jeďte rychlostí nižší než 8 km/h.
- Při jízdě vodou nepřeřazujte.



POZOR

Ve vodě jezděte vždy pomaleji. Pokud jedete příliš rychle, může se voda dostat do prostoru motoru a systému zapalování a způsobit náhlé zastavení vozidla.

Další jízdní návyky

- Před jízdou se seznamte s podmínkami terénu.
- Při jízdě v terénu buďte vždy opatrní a vyhněte se nebezpečným oblastem.
- Za silného větru jeďte pomalu.
- Při zatáčení snižte rychlost. Těžiště vozidel 4WD je umístěno výše než u konvenčních vozidel 2WD, proto jsou při prudkém zatáčení náchylnější k převrácení.
- Při jízdě v terénu vždy pevně držte volant.



VÝSTRAHA

Při jízdě v terénu nedržte volant za jeho vnitřní část. Při rychlém manévru nebo pohybu volantu při nárazu do předmětů na povrchu terénu si můžete zranit paži. Mohlo by dojít ke ztrátě kontroly nad řízením a následně závažnému poranění nebo úmrtí.

Nouzová opatření

Pneumatiky

Při výměně pneumatik dbejte na to, aby všechny čtyři pneumatiky byly stejné velikosti, typu, vzorku, značky a stejné třídy zatížení.



VÝSTRAHA

Nepoužívejte velikost a typ pneumatiky a kola, které se liší od těch, jež jsou původně nasazeny na vašem voze. Může to mít nepříznivý vliv na bezpečnost a jízdní vlastnosti Vašeho vozu, což by mohlo vést ke ztrátě kontroly nad vozem nebo převrácení a následnému vážnému zranění.

V případě nouze lze použít kompaktní náhradní kolo (je-li ve výbavě) nebo soupravu na opravu pneumatiky (je-li ve výbavě). Kompaktní náhradní kolo však nepoužívejte trvale. Co nejdříve opravte nebo vyměňte původní pneumatiku, aby nedošlo k selhání diferenciatu nebo systému 4WD.

VÝSTRAHA

Nikdy nestartujte nebo nenechte motor běžet, když je vozidlo 4WD zvednuto na zvedáku. Vozidlo by mohlo sklouznout nebo sjet ze zvedáku a způsobit závažné poranění či smrt vám nebo osobám stojícím okolo.

Tažení vozidla

Vozidla 4WD musí být tažena pomocí zařízení se zvedákem kol a vozíku nebo plošiny, a to se všemi koly zvednutými ze země. **Podrobnosti naleznete v části „Tažení“ v kapitole 8.**

Kontrola vozidla

- Pokud je třeba vozidlo ovládat na zvedáku, nepokoušejte se zastavit otáčení kteréhokoli ze čtyř kol. Mohlo by dojít k poškození systému 4WD.
- Nikdy nezatahujte parkovací brzdou, když je vozidlo na zvedáku a běží motor. Mohlo by dojít k poškození systému 4WD.

Testování na dynamometru

Vozidlo 4WD musí být testováno na speciálním dynamometru určeném pro 4 kola.



[A]: Válcový stav (rychloměr),

[B]: Prozatímní volnoběžný válec

Vozidlo 4WD nelze testovat na válcovém stavu 2WD. Pokud musíte použít zařízení pro vozidla 2WD, použijte následující postup:

1. Zkontrolujte, zda je v pneumatikách tlak vzduchu doporučený pro váš vůz.
2. Zadní kola umístěte na válečkovou stoličku pro zkoušku rychloměru, jak je naznačeno na obrázku.
3. Uvolněte parkovací brzdou.
4. Umístěte přední kola na prozatímní volnoběžný válec tak, jak vidíte na obrázku.

VÝSTRAHA

Nezdržujte se před přední částí vozidla, když se vozidlo nachází na dynamometru. Vozidlo může poskočit dopředu a přivodit závažné nebo smrtelné zranění.

Snížení nebezpečí převrácení

Toto víceúčelové osobní vozidlo je definováno jako sportovně užitkové vozidlo (SUV). Vozidla SUV mají vyšší světlou výšku podvozku a užší rozchod, aby byla schopná použití v rozličných situacích při jízdě v terénu. Zvláštní konstrukční charakteristiky jim dávají vyšší těžiště, než mívají běžné vozy. Výhodou vyšší světlé výšky podvozku je lepší výhled na cestu, což Vám umožňuje předvídat případné problémy. Nejsou určena pro zatáčení při stejných rychlostech jako konvenční osobní vozidla, podobně jako sportovní vozy se sníženým těžištěm nepodávají uspokojivé výsledky při jízdě v terénu. Z důvodu tohoto nebezpečí se důrazně doporučuje, aby řidič a spolucestující byli připoutáni bezpečnostními pásy. V případě převrácení je nepřipoutaná osoba vystavena mnohem většímu nebezpečí úmrtí než osoba připoutaná. Existují kroky, které může řidič provést, aby omezil nebezpečí převrácení. Pokud je to možné, vyvarujte se prudkého zatáčení a náhlých manévrů, na střešní nosič nenakládejte těžký náklad a nikdy své vozidlo nijak neupravujte.



VÝSTRAHA

Převrácení

Stejně jako u jiných vozidel SUV může mít nesprávné ovládání tohoto vozu za následek ztrátu kontroly nad vozem, nehodu nebo převrácení vozu.

- Terénní vozidla mají výrazně vyšší míru převrácení než ostatní typy vozidel.
- Specifické vlastnosti designu (vyšší světlá výška, užší rozchod atd.) způsobují u tohoto vozidla vyšší těžiště než u běžných vozidel.
- Vozidla SUV nejsou navržena pro zatáčení při stejné rychlosti jako běžná vozidla.
- Vyhněte se ostrému zatáčení a náhlým změnám směru jízdy.

- Při převrácení má nepřipoutaná osoba mnohem vyšší pravděpodobnost úmrtí než cestující připoutaný bezpečnostním pásem. Ujistěte se, že všichni cestující ve vozidle jsou správně připoutáni.



VÝSTRAHA

Váš vůz je vybaven pneumatikami konstruovanými tak, aby zajistily bezpečnou jízdu a dobré jízdní vlastnosti. Nepoužívejte velikost a typ pneumatiky a kola, které se liší od těch, jež jsou původně nasazeny na vašem voze. Může to mít nepříznivý vliv na bezpečnost a jízdní vlastnosti Vašeho vozu, což by mohlo vést ke ztrátě kontroly nad vozem nebo převrácení a následnému vážnému zranění. Při výměně pneumatik dbejte na to, aby všechny čtyři pneumatiky a kola byly stejné velikosti, typu, vzorku, značky a stejné třídy zatížení. Pokud se přesto rozhodnete vybavit své vozidlo kombinací pneumatik a kol, jež nejsou doporučeny společností HYUNDAI pro jízdu v terénu, neměli byste tyto pneumatiky používat pro jízdu na dálnici.



VÝSTRAHA

Vozidlo na zvedáku

Když je vozidlo s permanentním 4WD zvednuto na zvedáku, nikdy nestartujte motor ani neotáčejte pneumatikami.

Hrozí nebezpečí, že otáčení pneumatik dotýkajících se země by mohlo způsobit pád vozidla ze zvedáku a jeho odskočení dopředu nebo dozadu.

INTEGROVANÝ SYSTÉM ŘÍZENÍ REŽIMU JÍZDY (2WD) (JE-LI VE VÝBAVĚ)



OTM060058L

Řidič může volit režim jízdy podle svých preferencí nebo podle stavu vozovky.

Režim jízdy

Režim se změní při každém otočení ovladače DRIVE MODE.

Režim COMFORT

Režim COMFORT poskytuje plynulé řízení a pohodlnou jízdu.

Režim ECO

ECO Režim ECO pomáhá snížit spotřebu paliva pro ekologickou jízdu.

Spotřeba paliva závisí na stylu jízdy a jízdních podmínkách.

- Když je zvolen režim ECO, ve sdruženém přístroji se rozsvítí kontrolka ECO.
- Když je aktivován režim ECO:
 - Akcelerace může být při mírném sešlápnutí pedálu akcelerace o něco pomalejší.
 - Může být omezen výkon klimatizace.
 - Může se změnit struktura řazení automatické převodovky.
 - Při některých přeřazeních automatické převodovky se může zvýšit hlučnost motoru, protože podřazení vyžaduje větší sešlápnutí pedálu akcelerace.

Výše uvedené projevy jsou při aktivaci režimu ECO normální a slouží ke snížení spotřeby paliva.

Omezení režimu ECO

Jestliže nastanou následující situace a je v činnosti režim ECO, provoz systému se omezí, i když nedojde ke změně stavu kontrolky ECO.

- Když je teplota chladicí kapaliny nízká: Systém bude omezen, dokud se neupraví výkon motoru zpět do běžného stavu.
- Při jízdě do kopce: Výkon systému bude při jízdě do kopce omezený, neboť platí omezení pro točivý moment motoru.
- Při jízdě v režimu manuálního řazení pomocí pádlového ovladače. Systém bude omezen podle polohy řazení.

Režim SPORT

SPORT Režim SPORT zaručuje sportovní, ale pevné řízení. V režimu SPORT se zvyšuje spotřeba paliva.

- Když je zvolen režim SPORT, ve sdruženém přístroji se rozsvítí kontrolka SPORT.
- Kdykoli znovu nastartujete motor, vrátí se jízdní režim zpět na COMFORT. Pokud chcete používat režim SPORT, znovu zvolte režim SPORT.
- Při zapnutém režimu SPORT:
 - Otáčky motoru zůstávají po určitou dobu zvýšené, i když uvolníte pedál akcelerace
 - Řazení nahoru je při akceleraci opožděné

Režim SMART

SMART Režim SMART posoudí jízdní návyky řidiče (mírné či dynamické) podle způsobu sešlapování brzdového pedálu nebo pohybů volantem a zvolí vhodný jízdní režim z možností ECO, COMFORT a SPORT.

- Režim SMART aktivujete stisknutím tlačítka DRIVE MODE. Je-li zapnutý režim SMART, rozsvítí se kontrolka ve sdruženém přístroji.
- Pokud byl motor vypnutý při režimu SMART, vozidlo následně nastartuje v režimu SMART.
- Režim SMART automaticky řídí strukturu řazení rychlostních stupňů a točivý moment motoru v souladu s jízdními návyky řidiče.

i Informace

- Když v režimu SMART jedete umírněně, režim jízdy změní na ECO, aby se snížila spotřeba paliva. Nicméně, skutečná spotřeba paliva se může lišit podle jízdní situace (jíзда do kopce a z kopce, zpomalování/zrychlování vozidla).
- Když v režimu SMART jedete dynamicky s prudkým zrychlováním nebo ostrým zatáčením, režim jízdy změní na SPORT. Uvedená situace může negativně ovlivnit spotřebu paliva.

Různé jízdní situace, k nimž může v režimu SMART dojít

- Po určité době, kdy šetrně sešlapujete pedál akcelerace (vaše jízda je posouzena jako umírněná), se režim jízdy automaticky změní na ECO.
- Po určité době, kdy prudce nebo opakovaně sešlapujete pedál akcelerace, se jízdní režim automaticky změní ze SMART ECO na SMART COMFORT.
- Jízdní režim se při stejném stylu jízdy změní na SMART COMFORT, když vozidlo pojedou do kopce o určitém sklonu. Jízdní režim se automaticky vrátí na SMART ECO, když vozidlo vjedou na rovnou cestu.
- Jízdní režim se automaticky změní na SMART SPORT, když prudce zrychlujete nebo opakovaně otáčíte volantem (vaše jízda je posouzena jako sportovní). V tomto režimu pojedou vaše vozidlo na nízký rychlostní stupeň kvůli prudkému zrychlování/zpomalování a zvýší výkon brzdění motorem.
- V režimu SMART SPORT můžete stále vnímat funkci motorové brzdy, i když uvolníte pedál akcelerace. Důvodem je, že ve vozidle zůstává po určitou dobu kvůli následné akceleraci zařazen nižší rychlostní stupeň. Jde tedy o běžnou jízdní situaci, která neznačí poruchu.
- Jízdní režim se automaticky změní na SMART SPORT pouze v situacích agresivní jízdy. Ve většině běžných jízdních situací se jízdní režim nastaví na SMART ECO nebo SMART COMFORT.

Aktivní sněhový režim (ASM)

Když vozidlo zjistí časté prokluzování kol na silnicích s nízkým třením, aktivní sněhový režim zlepšuje stabilitu jízdy minimalizací těchto prokluzů kol.

Provozní podmínky

ASM se aktivuje, když jsou splněny všechny následující podmínky:

- Nízká venkovní okolní teplota
- Častá aktivace elektronického stabilizačního systému (ESC) v důsledku prokluzů kol

Když je v činnosti

Snižuje se akcelerační odezva vozidla, což má podobný účinek jako pomalé sešlápnutí pedálu akcelerace.

Podmínky deaktivace

ASM se deaktivuje, pokud je splněna jedna nebo více následujících podmínek:

- Zvýšení venkovní okolní teploty
- Prudké sešlápnutí pedálu akcelerace
- Jízda vysokou rychlostí (např. jízda po dálnici)

Omezení režimu SMART

Režim SMART může být v následujících situacích omezený. (V těchto situacích se rozsvítí kontrolka OFF.)

- Řidič manuálně přesune řadicí páku: Režim SMART se vypne. Vozidlo pojede podle toho, jak řidič manuálně zařadí.
- Je aktivován tempomat: Tempomat může deaktivovat režim SMART. Když tempomat nastaví vyšší systém, začne ovládat rychlost vozidla a režim SMART se vypne. (Režim SMART se nevypne pouhým zapnutím tempomatu.)
- Teplota oleje převodovky je buď extrémně vysoká nebo extrémně nízká: Režim SMART může být v činnosti ve většině normálních jízdních situací. Mimořádně vysoká nebo nízká teplota oleje v převodovce však může dočasně režim SMART vypnout, neboť stav převodovky je mimo běžné provozní rozmezí.

INTEGROVANÝ SYSTÉM ŘÍZENÍ REŽIMU JÍZDY (4WD) (JE-LI VE VÝBAVĚ)

Režim jízdy



OTM060020

Řidič může volit režim jízdy podle svých preferencí nebo podle stavu vozovky.

Režim se změní při každém otočení ovladače DRIVE/TERRAIN.

Režim COMFORT

Režim COMFORT poskytuje plynulé řízení a pohodlnou jízdu.

Režim ECO

ECO Režim ECO pomáhá snížit spotřebu paliva pro ekologickou jízdu.

Spotřeba paliva závisí na stylu jízdy a jízdních podmínkách.

- Když je zvolen režim ECO, ve sdruženém přístroji se rozsvítí kontrolka ECO.
- Když je aktivován režim ECO:
 - Akcelerace může být při mírném sešlápnutí pedálu akcelerace o něco pomalejší.
 - Může být omezen výkon klimatizace.
 - Může se změnit struktura řazení automatické převodovky.
 - Při některých přeřazeních automatické převodovky se může zvýšit hlučnost motoru, protože podřazení vyžaduje větší sešlápnutí pedálu akcelerace.

Výše uvedené projevy jsou při aktivaci režimu ECO normální a slouží ke snížení spotřeby paliva.

Omezení režimu ECO

Jestliže nastanou následující situace a je v činnosti režim ECO, provoz systému se omezí, i když nedojde ke změně stavu kontrolky ECO.

- Když je teplota chladicí kapaliny nízká: Systém bude omezen, dokud se neupraví výkon motoru zpět do běžného stavu.
- Při jízdě do kopce: Výkon systému bude při jízdě do kopce omezený, neboť platí omezení pro točivý moment motoru.
- Při jízdě v režimu manuálního řazení pomocí pádlového ovladače.

Systém bude omezen podle polohy řazení.

Režim SPORT

SPORT Režim SPORT zaručuje sportovní, ale pevné řízení.

V režimu SPORT se zvyšuje spotřeba paliva.

- Když je zvolen režim SPORT, ve sdruženém přístroji se rozsvítí kontrolka SPORT.
- Kdykoli znovu nastartujete motor, vrátí se jízdní režim zpět na COMFORT. Pokud chcete používat režim SPORT, znovu zvolte režim SPORT.
- Při zapnutém režimu SPORT:
 - Otáčky motoru zůstávají po určitou dobu zvýšené, i když uvolníte pedál akcelerace
 - Řazení nahoru je při akceleraci opožděné

Režim SMART

SMART Režim SMART posoudí jízdní návyky řidiče (mírné či dynamické) podle způsobu sešlapování brzdového pedálu nebo pohybů volantem a zvolí vhodný jízdní režim z možností ECO, COMFORT a SPORT.

- Režim SMART aktivujete stisknutím tlačítka DRIVE MODE. Je-li zapnutý režim SMART, rozsvítí se kontrolka ve sdruženém přístroji.
- Pokud byl motor vypnutý při režimu SMART, vozidlo následně nastartuje v režimu SMART.
- Režim SMART automaticky řídí strukturu řazení rychlostních stupňů a točivý moment motoru v souladu s jízdními návyky řidiče.

i Informace

- **Když v režimu SMART jedete umírněně, režim jízdy změní na ECO, aby se snížila spotřeba paliva. Nicméně, skutečná spotřeba paliva se může lišit podle jízdní situace (jíзда do kopce a z kopce, zpomalování/zrychlování vozidla).**
- **Když v režimu SMART jedete dynamicky s prudkým zrychlováním nebo ostrým zatáčením, režim jízdy změní na SPORT. Uvedená situace může negativně ovlivnit spotřebu paliva.**

Různé jízdní situace, k nimž může v režimu SMART dojít

- Po určité době, kdy šetrně sešlapujete pedál akcelerace (vaše jízda je posouzena jako umírněná), se režim jízdy automaticky změní na ECO.
- Po určité době, kdy prudce nebo opakovaně sešlapujete pedál akcelerace, se jízdní režim automaticky změní ze SMART ECO na SMART COMFORT.
- Jízdní režim se při stejném stylu jízdy změní na SMART COMFORT, když vozidlo pojedou do kopce o určitém sklonu. Jízdní režim se automaticky vrátí na SMART ECO, když vozidlo vjedou na rovnou cestu.
- Jízdní režim se automaticky změní na SMART SPORT, když prudce zrychlujete nebo opakovaně otáčíte volantem (vaše jízda je posouzena jako sportovní). V tomto režimu pojedou vaše vozidlo na nízký rychlostní stupeň kvůli prudkému zrychlování/zpomalování a zvýší výkon brzdění motorem.
- V režimu SMART SPORT můžete stále vnímat funkci motorové brzdy, i když uvolníte pedál akcelerace. Důvodem je, že ve vozidle zůstává po určitou dobu kvůli následné akceleraci zařazen nižší rychlostní stupeň. Jde tedy o běžnou jízdní situaci, která neznačí poruchu.
- Jízdní režim se automaticky změní na SMART SPORT pouze v situacích agresivní jízdy. Ve většině běžných jízdních situací se jízdní režim nastaví na SMART ECO nebo SMART COMFORT.

Aktivní sněhový režim (ASM)

Když vozidlo zjistí časté prokluzování kol na silnicích s nízkým třením, aktivní sněhový režim zlepšuje stabilitu jízdy minimalizací těchto prokluzů kol.

Provozní podmínky

ASM se aktivuje, když jsou splněny všechny následující podmínky:

- Nízká venkovní okolní teplota
- Častá aktivace elektronického stabilizačního systému (ESC) v důsledku prokluzů kol

Když je v činnosti

Snižuje se akcelerační odezva vozidla, což má podobný účinek jako pomalé sešlápnutí pedálu akcelerace.

Podmínky deaktivace

ASM se deaktivuje, pokud je splněna jedna nebo více následujících podmínek:

- Zvýšení venkovní okolní teploty
- Prudké sešlápnutí pedálu akcelerace
- Jízda vysokou rychlostí (např. jízda po dálnici)

Omezení režimu SMART

Režim SMART může být v následujících situacích omezený. (V těchto situacích se rozsvítí kontrolka OFF.)

- Řazení vozidla je ovládáno pomocí pádlového ovladače (režim manuálního řazení): Režim SMART je deaktivován, protože systém usoudil, že řidič chce ovládat vozidlo manuálně.
- Je aktivován tempomat: Tempomat může aktivovat režim SMART, když je vozidlo řízeno nastavenou rychlostí tempomatu. (Režim SMART není deaktivován jen pouhým zapnutím tempomatu)
- Teplota oleje převodovky je buď extrémně vysoká nebo extrémně nízká: Režim SMART může být v činnosti ve většině normálních jízdních situací. Mimořádně vysoká nebo nízká teplota oleje v převodovce však může dočasně režim SMART vypnout, neboť stav převodovky je mimo běžné provozní rozmezí.

Režim Multi Terrain



Řidič může zvolit režim Multi Terrain podle svých preferencí nebo podle stavu vozovky.



Stisknutím tlačítka DRIVE/TERRAIN přepnete z režimu do režimu Multi Terrain. Během 4 sekund po stisknutí tlačítka vyberte otáčením ovladače režim SNOW, MUD nebo SAND. Když znovu stisknete tlačítko DRIVE/TERRAIN, zvolí se předchozí režim jízdy.

Podrobnosti o režimu Terrain naleznete v části „Pohon všech kol“ v této kapitole.

SPECIÁLNÍ JÍZDNÍ PODMÍNKY

Nebezpečné jízdní podmínky

Při nebezpečných jízdních podmínkách jako voda, sníh, led, bláto a písek se řiďte následujícími pokyny:

- Jedte opatrně a udržujte delší brzdovou vzdálenost.
- Vyhněte se náhlému brzdění nebo náhlé změně směru jízdy.
- Pokud vaše vozidlo uvázne ve sněhu, blátě, písku, zařadte druhý rychlostní stupeň. Zrychlujte pomalu, abyste se vyhnuli nepotřebnému protáčení kol.
- Pod hnací kola použijte písek, kamennou sůl, sněhové řetězy nebo jiný neklouzavý materiál, abyste při uváznutí vozidla na ledu, ve sněhu nebo blátě zajistili vyšší trakci.

VÝSTRAHA

Zařazení nižšího rychlostního stupně u automatické převodovky během jízdy na kluzkém povrchu může mít za následek nehodu. Náhlá změna otáček pneumatik by mohla způsobit smyk. Při zařazování nižšího rychlostního stupně při jízdě na kluzkém povrchu buďte opatrní.

Rozhoupání vozidla

Pokud je nutné rozhoupat vozidlo za účelem uvolnění ze sněhu, písku nebo bahna, otočte nejprve volant doprava a doleva, abyste vytvořili prostor okolo předních kol. Pak zařazujte střídavě R (zpátečka) a dopřednou rychlost.

Snažte se neprotáčet kola a nezvyšovat příliš otáčky motoru.

Aby nedošlo k opotřebování převodovky, vyčkejte, dokud se kola nepřestanou protáčet, a pak teprve přeřazujte. Během řazení uvolněte pedál akcelerace a po zařazení stupně převodovky mírně sešlápněte pedál akcelerace. Pomalu protáčejte kola směrem vpřed a vzad, čímž vznikne houpavý pohyb, který může vozidlo uvolnit.

VÝSTRAHA

Pokud vozidlo uvázne a dojde k protáčení kol, může se velmi rychle zvýšit teplota pneumatik. Pokud se pneumatiky poškodí, může dojít k úniku vzduchu nebo explozi. Jde o nebezpečnou situaci – může dojít ke zranění řidiče i dalších osob. Nezkoušejte provádět tento postup v případě, že se v blízkosti vozidla nacházejí lidé nebo nějaké objekty.

Pokud se pokoušíte vozidlo vyprostit, může se vozidlo rychle přehřát, což může způsobit požár v motorovém prostoru nebo jinou škodu. Pokuste se zabránit protáčení kol, pokud je to možné, abyste předešli přehřátí pneumatik nebo motoru. **NEPROTÁČEJTE** kola rychlostí vyšší než 56 km/h.

Informace

Systém ESC musí být před vyhoupáním vozidla vypnutý.

POZNÁMKA

Pokud je vozidlo stále uvízlé i po několikanásobném rozhoupání, nechte vozidlo vytáhnout odtahovou službou, aby nedošlo k přehřátí motoru či poškození převodovky nebo pneumatik. Viz část „Tažení“ v kapitole 8.

Plynulé projíždění zatáček

Při projíždění zatáček nebrzděte a neřadte, obzvláště při jízdě na mokré vozovce. Nejlépe je projíždět zatáčky vždy s mírnou akcelerací.

Jízda v noci

Jízda v noci přináší více nebezpečí než jízda během dne. Zde jsou některé významné tipy, které je vhodné mít na paměti:

- Zpomalte a zvětšete si odstup od ostatních vozidel, protože v noci může být obtížné je vidět, zvláště v oblastech, kde není pouliční osvětlení.
- Nastavte si zrcátka tak, abyste nebyli oslňováni světlomety ostatních vozidel.
- Udržujte světlomety v čistotě a správně seřízené. Znečištěné a nesprávně nastavené světlomety zhoršují viditelnost v noci.
- Vyvarujte se pohledu do světlometů protijedoucích vozidel. Mohli byste být oslněni a očím bude trvat několik sekund, než si zvyknou na tmu.

Jízda v dešti

Děšť a mokré vozovky mohou být nebezpečné. Zde je pár tipů, které je vhodné mít při jízdě v dešti nebo na kluzké vozovce na paměti:

- Zpomalte a nechte si větší odstup od vozidla před vámi. Hustý déšť zhoršuje výhled a zvyšuje vzdálenost potřebnou k zastavení vozidla.
- Vypněte tempomat. (Je-li ve výbavě)
- Lišty stěračů čelního okna vyměňte, když na čelním okně zanechávají nesetřené pruhy.
- Ujistěte se, že pneumatiky vašeho vozu mají dostatečný vzorek. Pokud vaše pneumatiky nemají dostatečně hluboký vzorek, může při prudkém brzdění na mokré dlažbě dojít ke smyku a následně k nehodě. **Viz část „Běhoun pneumatik“ v kapitole 9.**
- Zapněte světlomety, aby vás ostatní lépe viděli.
- Rychlý průjezd velkou kaluží může mít vliv na vaše brzdy. Pokud musíte projíždět kalužemi, snažte se jimi projíždět pomalu.
- Pokud si myslíte, že vaše brzdy navlhly, přibrzdujte zlehka za jízdy, dokud nebude obnovena jejich běžná účinnost.

Aquaplaning

Je-li silnice hodně mokrá a jedete příliš rychle, může vaše vozidlo ztratit téměř úplně nebo zcela kontakt s povrchem vozovky a vlastně jedete po vodě. Nejlepší radou je na mokré silnici ZPOMALIT.

Riziko aquaplaningu se zvyšuje se snižující se hloubkou vzorku, viz část „Běhoun pneumatik“ v kapitole 9.

Jízda v zaplavených oblastech

Vyhnete se průjezdu zaplavených oblastí, pokud si nejste jisti, že hladina vody není vyšší než spodní část náboje kola. Vodou vždy projíždějte pomalu. Nechte si odpovídající vzdálenost pro zastavení, protože výkonnost brzd se může snížit.

Po průjezdu vodou vysušte brzdy opakovaným mírným sešlápnutím, když se vozidlo pohybuje pomalu.

Jízda po dálnici

Pneumatiky

Upravte tlak vzduchu v pneumatikách dle specifikací. Podhuštěné pneumatiky se mohou zahřát nebo poškodit.

Nemontujte opotřebené nebo poškozené pneumatiky, které mohou snížit trakci a selhat při brzdění.

Informace

Nikdy nezvyšujte tlak vzduchu v pneumatikách nad maximální tlak vzduchu uvedený na vašich pneumatikách.

Palivo, chladicí kapalina motoru a motorový olej

Při jízdě po dálnici vyšší rychlostí se spotřebovává více paliva než při jízdě pomalejší, mírnější rychlostí. Pro hospodárnou jízdu po dálnici udržujte mírnou rychlost.

Před jízdou nezapomeňte zkontrolovat výšku hladiny chladicí kapaliny a motorového oleje.

Hnací řemen

Povolený nebo poškozený hnací řemen může způsobit přehřátí motoru.

Snížení nebezpečí převrácení

Vaše víceúčelové osobní vozidlo se nazývá SUV (Sports Utility Vehicle). Vozidla SUV mají vyšší světlou výšku podvozku a užší rozchod, aby byla schopná použití v rozličných situacích při jízdě v terénu. Specifická konstrukce jim dává vyšší těžiště než u běžných vozidel, takže mají vyšší tendenci se při prudkých manévrech převrátit. Terénní vozidla mají výrazně vyšší míru převrácení než ostatní typy vozidel. Z důvodu tohoto nebezpečí se důrazně doporučuje, aby řidič a spolucestující byli připoutáni bezpečnostními pásy. Při převrácení má nepřipoutaná osoba mnohem vyšší pravděpodobnost úmrtí než cestující připoutaný bezpečnostním pásem.

Existují kroky, které může řidič provést, aby omezil nebezpečí převrácení. Je-li možno, předcházejte ostrým zatáčkám a prudkým manévry, nedávejte na střechu vozidla těžký náklad a nikdy vozidlo nijak neupravujte.



VÝSTRAHA

Terénní vozidla mají výrazně vyšší míru převrácení než ostatní typy vozidel. Jak předcházet převrácení nebo ztrátě kontroly nad vozidlem:

- **Zatáčky projíždějte pomaleji než s běžným osobním automobilem.**
- **Předcházejte ostrým zatáčkám a prudkým manévry.**
- **V žádném případě vozidlo neupravujte způsobem, který by zvýšil jeho těžiště.**
- **Udržujte správný tlak v pneumatikách.**
- **Nevozte na střechu těžký náklad.**



VÝSTRAHA

Při převrácení má nepřipoutaná osoba mnohem vyšší pravděpodobnost úmrtí než cestující připoutaný bezpečnostním pásem. Ujistěte se, že všichni cestující jsou správně připoutáni.

JÍZDA V ZIMĚ

Ztížené provozní podmínky v zimě vedou k rychlejšímu opotřebení pneumatik a k dalším problémům. Abyste tyto negativní vlivy zimního provozu omezili na minimum, dodržujte následující doporučení:

Jízda na sněhu nebo ledu

Udržujte dostatečnou vzdálenost od vozidel jedoucích před vámi.

Brzděte opatrně. Prudké zrychlování, náhlé brzdění, jízda vysokou rychlostí a prudké zatáčení jsou potenciálně nebezpečné. Při zpomalování využijte brzdného účinku motoru. Při prudkém zabrzdění na sněhu nebo ledu se může vozidlo dostat do smyku.

Při jízdě v hlubokém sněhu může být nezbytně nutné použít zimní pneumatiky nebo nasadit sněhové řetězy.

Vždy vozte nouzovou výbavu. Mohou to být například sněhové řetězy, vlečné lano, baterka, výstražná svítilna, písek, lopatka, startovací kabely, škrabka na sklo, rukavice, podložka na zem, pracovní oděv, deka apod.

Zimní pneumatiky



VÝSTRAHA

Zimní pneumatiky by měly mít stejný rozměr a být stejného typu jako standardní pneumatiky na vozidle. Jinak by bezpečnost a řízení vašeho vozidla mohly být negativně ovlivněny.

Doporučujeme, abyste zimní pneumatiky používali, když teplota vozovky poklesne pod 7 °C. Nainstalujte na vozidlo doporučené zimní pneumatiky dle níže uvedené tabulky.

Pokud nasazujete zimní pneumatiky, nahustěte je na stejný tlak vzduchu jako u originálních pneumatik. Namontujte zimní pneumatiky na všechna čtyři kola, aby bylo řízení vašeho vozidla vyvážené za každého počasí. Přílnavost zimních pneumatik na suché vozovce nemusí být taková, jako je tomu u originálních pneumatik. U prodejce pneumatik si ověřte maximální doporučenou rychlost.

Sněhové řetězy

■ Typ A



OTMH060002

■ Typ B



OTM080043L

Vzhledem k tomu, že boční stěny radiálních pneumatik jsou tenčí než u ostatních typů pneumatik, mohou se při nasazení určitých typů sněhových řetězů poškodit. Proto doporučujeme používat namísto sněhových řetězů zimní pneumatiky. Když je nutné použít sněhové řetězy, použijte originální příslušenství HYUNDAI a před instalací si přečtěte návod jak řetězy nasazovat. Nesprávným použitím sněhových řetězů může dojít k poškození vašeho vozidla, které není kryto zárukou výrobce vašeho vozidla.

Pokud používáte sněhové řetězy, připevněte je na hnacím kola následujícím způsobem.

2WD: Přední kola

4WD: Všechna čtyři kola

Pokud pro vozidlo 4WD není k dispozici kompletní sada řetězů, je možno řetězy nainstalovat pouze na přední kola.



VÝSTRAHA

Pokud používáte sněhové řetězy, řízení vozidla se výrazně změní:

- Nepřekračujte rychlost 30 km/h nebo doporučenou maximální rychlost výrobce řetězů, pokud je nižší.
- Jed'te opatrně a vyhýbejte se hrbolům, dírák, prudkému zatáčení a jiným nebezpečím na vozovce, která by mohla mít za následek poskakování vozidla.
- Vyvarujte se prudkého zatáčení nebo zablokování kol při brzdění.



Informace

- Sněhové řetězy nasazujte pouze v páru a na přední kola. Sněhové řetězy poskytují větší záběr hnacích kol, nezabrání však uždílení vozidla do strany.
- Neinstalujte pneumatiky s hroty, aniž byste se seznámili s místními předpisy omezujícími jejich používání.

Instalace sněhových řetězů

Když sněhové řetězy instalujete, dodržujte instrukce výrobce a montujte je na pneumatiky maximálně natěsno. S řetězy jedte pomalu (méně než 30 km/h). Pokud slyšíte, že se řetězy dotýkají karosérie nebo podvozku, zastavte a utáhněte je. Pokud stále dochází ke kontaktu, zpomalujte, dokud tento zvuk neustane. Jakmile se dostanete na čistou vozovku, řetězy demontujte.

Když nasazujete sněhové řetězy, zaparkujte vozidlo na rovině mimo dopravní ruch. Zapněte výstražná světla a za vozidlo umístěte výstražný trojúhelník (je-li k dispozici). Před instalací sněhových řetězů vždy zařadte polohu P (parkování), zatáhněte parkovací brzdou a vypněte motor.

POZNÁMKA

Při používání sněhových řetězů:

- **Nesprávně instalované řetězy nebo řetězy nesprávné velikosti mohou poškodit brzdové hadice, zavěšení kol, karosérii nebo kola vašeho vozidla.**
- **Použijte řetězy třídy „S“ podle SAE nebo drátové řetězy.**
- **Pokud uslyšíte zvuk způsobený kontaktem řetězů s vozidlem, utáhněte znovu řetězy, aby se nedotýkaly vozidla.**
- **Abyste nedošlo k poškození vozidla, utáhněte řetězy po ujetí 0,5–1,0 km.**
- **Nepoužívejte sněhové řetězy na vozidla vybavená hliníkovými koly. Pokud je to nevyhnutelné, použijte řetězy drátového typu.**
- **Používejte drátové řetězy s tloušťkou menší než 12 mm nebo sněhové řetězy textilního typu, aby nedošlo k poškození spojky řetězu.**
- **U vozidla s 19" pneumatikami musí být použity sněhové řetězy textilního typu.**

Zimní opatření

Používejte kvalitní chladicí kapalinu na bázi etylenglykolu

Vaše vozidlo je z výroby vybaveno náplní kvalitní chladicí kapaliny na bázi etylenglykolu. Jinou chladicí kapalinu nepoužívejte, protože kapalina tohoto typu pomáhá prevenci koroze chladicí soustavy, maže vodní čerpadlo a brání zamrznutí. Kapalinu vyměňujte a doplňujte podle plánu údržby v kapitole 9. Před zimou nechte chladicí kapalinu zkontrolovat, zda má dostatečně nízký bod tuhnutí (v závislosti na předpokládaných teplotách v zimě).

Kontrolujte akumulátor a kabely

Zimní teploty ovlivňují výkon akumulátoru.

Akumulátor a kabely zkontrolujte dle pokynů v kapitole 9. Úroveň nabití akumulátoru může zkontrolovat autorizovaný opravce HYUNDAI nebo servis.

V případě potřeby změňte typ oleje na „zimní“

V některých regionech se v zimě doporučuje používat „zimní“ olej s nízkou viskozitou. Kromě toho vyměňte motorový olej a filtr, pokud se blíží dalšímu intervalu údržby. Čerstvý motorový olej zajišťuje optimální provoz motoru v zimních měsících. Další informace viz kapitolu 2. Pokud si nejste jisti zimním typem oleje, doporučujeme obrátit se na autorizovaného opravce HYUNDAI.

Zkontrolujte zapalovací svíčky a zapalovací soustavu

Zapalovací svíčky zkontrolujte dle pokynů uvedených v kapitole 8.

V případě potřeby je vyměňte. Zároveň zkontrolujte všechny zapalovací kabely a komponenty ohledně prasklin, opotřebení a poškození.

Ochrana zámků před zamrznutím

Abyste ochránili zámky před zamrznutím, aplikujte od otvorů zámku schválený odmrazovač nebo glycerin. Pokud je zámek již zakrytý ledem, ošetřete ho doporučeným rozmrazovačem nebo led odstraňte. Pokud zamrzne vnitřní část zámku, pokuste se zámek uvolnit nahřátým klíčkem. S nahřátým klíčkem manipulujte opatrně, abyste zabránili zranění.

V systému ostřikovačů používejte doporučenou nemrznoucí kapalinu

Abyste zabránili zamrznutí ostřikovačů, doplňujte doporučenou nemrznoucí kapalinu v souladu se specifikacemi na obalu. Nemrznoucí kapalinu do ostřikovačů zakoupíte u autorizovaného opravce HYUNDAI a ve většině obchodů s automobilovým příslušenstvím. Nepoužívejte nemrznoucí kapalinu do chladicí soustavy, protože ta poškozuje lakované povrchy.

Nenechte zamrznout parkovací brzdu

Za určitých podmínek může parkovací brzda zatuhnout v zabrzděné poloze. To se obvykle stává v případech, kdy je kolem zadních brzd nahromaděný sníh nebo led, nebo když jsou brzdy mokré. Pokud hrozí zamrznutí parkovací brzdy, dočasně ji zatáhněte při zařazené poloze P (parkování). Také předem zablokujte zadní kola, aby se vozidlo nemohlo rozjet. Potom uvolněte parkovací brzdu.

Nenechte na spodku vozidla hromadit sníh a led

Za určitých podmínek se pod blatníky nahromadí hroudy sněhu a ledu a brání v pohybu kol při zatáčení. Při jízdě v podobných podmínkách byste měli pravidelně kontrolovat spodek vozidla, aby byla přední kola a komponenty řízení volné.

Voďte s sebou vybavení pro nouzové situace

Podle počasí byste s sebou měli vozit vybavení pro nouzové situace. Mohou to být například sněhové řetězy, vlečné lano, baterka, výstražná svítidla, písek, lopatka, startovací kabely, škrabka na sklo, rukavice, podložka na zem, pracovní oděv, deka apod.

Do motorového prostoru neumísťte žádné předměty nebo materiály

Umístěním předmětů nebo materiálů do motorového prostoru může vzniknout porucha nebo požár motoru, protože mohou blokovat chlazení motoru. Tento druh poškození není kryt výrobní zárukou.

TAŽENÍ PŘÍVĚSU

Jestliže uvažujete o tažení přívěsu, je třeba nejprve ověřit zákonné požadavky ve vaší zemi. Tyto předpisy se mohou v různých zemích lišit. Pro podrobnější informace vám doporučujeme kontaktovat autorizovaného opravce HYUNDAI.

Nezapomeňte, že jízda s přívěsem je jiná než jízda se samotným vozidlem. Jízda s přívěsem má vliv na řízení, životnost a spotřebu paliva. Pro bezpečnou jízdu s přívěsem potřebujete správné vybavení, které musíte správně používat. Při nesprávném tažení přívěsu může dojít k poškození vašeho vozidla, které není kryto zárukou výrobce vašeho vozidla.

Tato část obsahuje mnohokrát prověřené, důležité rady pro tažení přívěsu a bezpečnostní pravidla. Mnoho z nich je důležitých pro bezpečnost vaši a vašich spolucestujících. Před tažením přívěsu si pečlivě přečtete tuto část.



VÝSTRAHA

Dodržujte následující pravidla:

- **Nepoužijete-li správné vybavení a pojedete-li nesprávným způsobem, můžete při tažení přívěsu ztratit kontrolu nad vozidlem. Je-li například přívěs příliš těžký, může se snížit účinnost brzd. Mohlo by dojít k vážnému nebo smrtelnému zranění vás nebo vašich spolucestujících. Přívěs tahejte pouze v případě, že dodržíte všechny kroky v této části.**
- **Před tažením se ujistěte, že celková hmotnost přívěsu, celková kombinovaná hmotnost, celková hmotnost vozidla, celkové zatížení náprav a zatížení oje přívěsu vyhovují stanoveným limitům.**



Informace – pro Evropu

- **Maximální technicky přípustné zatížení zadní nápravy nesmí být překročeno o více než 15 % a maximální přípustná hmotnost vozidla nesmí být překročena o více než 10 %, resp. 100 kg, přičemž je rozhodující nižší hodnota. V takovém případě nepřekračujte rychlost 100 km/h u vozidla kategorie M1 nebo 80 km/h u vozidla kategorie N1.**
 - **Když vozidlo kategorie M1 táhne přívěs, může dodatečná zátěž na tažné zařízení překračovat maximální zatížení pneumatik, avšak nikoli o více než 15 %. V takovém případě nepřekračujte rychlost 100 km/h a zvyšte tlak vzduchu v pneumatikách minimálně o 0,2 baru.**
- * M1: osobní vozidlo (do 9 sedadel)
* N1: užitkové vozidlo (do 3,5 tuny)

Co když se rozhodnete táhnout přívěs?

Zde je několik důležitých bodů, pokud se rozhodnete táhnout přívěs:

- Zvažte používání stabilizátoru kývání. Na stabilizátor kývání se zeptejte prodejce tažného zařízení.
- Netahejte přívěs během prvních 2 000 kilometrů, aby se motor mohl řádně zaběhnout. Když nedodržíte toto doporučení, může dojít k závažnému poškození motoru nebo převodovky.
- Když táhnete přívěs, doporučujeme získat potřebné informace ohledně dodatečných požadavků jako je tažná souprava apod. u autorizovaného opravce HYUNDAI.
- Vždy jed'te mírnou rychlostí (méně než 100 km/h) resp. podle rychlostních omezení.
- V dlouhém stoupání nepřekračujte rychlost 70 km/h nebo stanovenou maximální povolenou rychlost, podle toho, která je nižší.
- Pečlivě dodržujte omezení pro hmotnost a náklad uvedené na následujících stránkách.

Hmotnost přívěsu



Jaká je maximální bezpečná hmotnost přívěsu? Nikdy by neměl být těžší než je maximální hmotnost brzděného přívěsu. Ale i tak může být příliš těžký. Závisí to na tom, jak chcete přívěs používat. Důležité údaje jsou například nadmořská výška, klesání nebo stoupání, venkovní teplota a četnost používání vozidla k tažení přívěsu. Ideální hmotnost přívěsu může také záviset na speciální výbavě, kterou máte ve vozidle.

Svislé zatížení na tažné zařízení



Svislé zatížení na tažné zařízení je důležité, neboť ovlivňuje celkovou hmotnost vozidla. Tažné zařízení by mělo nést maximálně 10 % celkové hmotnosti přívěsu a zátěž by měla být v limitu maximálního povoleného zatížení tažného zařízení.

Po naložení přívěsu zvažte zvlášť přívěs a poté oj, abyste zjistili, zda jsou hmotnosti v pořádku. Pokud tomu tak není, můžete je jednoduše upravit posunutím některých položek na přívěsu.

VÝSTRAHA

Dodržujte následující pravidla:

- Nikdy nesmíte naložit přívěs tak, aby vzadu byla větší váha než vpředu. V přední části by mělo být zhruba 60 % celkového nákladu přívěsu; v zadní části by mělo být zhruba 40 % celkového nákladu přívěsu.
- Nikdy nepřekračujte maximální hmotnostní limity přívěsu nebo tažného zařízení přívěsu. Nesprávné nakládání může mít za následek poškození vašeho vozidla a/nebo zranění osob. Hmotnosti a zatížení zkontrolujte prostřednictvím běžné váhy nebo na stanici dálniční kontroly, kde jsou vybaveni váhou.

Informace

Se zvyšující se nadmořskou výškou klesá výkon motoru. Od 1 000 m nad mořem a na každých dalších 1 000 metrů je třeba odečíst 10 % hmotnosti vozidla/přívěsu (hmotnost přívěsu + celková hmotnost vozidla).

Referenční hmotnost a vzdálenost při tažení přívěsu

Položka	Brzděný přívěs	Nebrzděný přívěs
Maximální hmotnost přívěsu kg	1 650	750
Maximální přípustné statické vertikální zatížení na závěs kg	100	
Doporučená vzdálenost od osy zadních kol k přípojnému bodu mm	1 248	

Výbava pro tažení přívěsu

Tažná zařízení



i Informace

Montážní otvory pro tažné zařízení se nalézají na obou stranách podvozku za zadními pneumatikami.

Důležité je mít správné tažné zařízení. Boční vítr, projíždějící velké nákladní vozy a nerovnosti na vozovce jsou jen některé důvody, proč budete potřebovat správné tažné zařízení. Zde jsou některá pravidla, která je potřeba dodržovat:

- Musíte vrtat při instalaci tažného zařízení otvory v konstrukci vozidla? Pokud ano, potom se ujistěte, že otvory jsou po demontáži zařízení utěsněny. Jestliže je neutěsníte, může do vozidla pronikat oxid uhelnatý (CO) z výfukových plynů, stejně jako nečistoty a voda.
- Nárazníky na vašem vozidle nejsou určeny pro instalaci tažného zařízení. Neupevňujte na ně tažná zařízení z půjčovny ani jiné typy tažných zařízení pro nárazníky. Používejte pouze tažná zařízení určená pro montáž na rám vozidla, která se neupevňují na nárazník.

- Mechanické tažné zařízení nesmí zakrývat žádnou část zadní registrační značky ani světel vozidla.

Pokud by mohla být zadní registrační značka a/nebo světla částečně zakryta jakoukoli částí mechanického tažného zařízení, mechanická tažná zařízení, která nelze snadno demontovat nebo přemístit bez použití nástrojů, mimo snadno ovladatelného (tj. s vynaložením síly nepřesahující 20 Nm) uvolňovacího klíče dodávaného výrobcem tažného zařízení, se nesmí použít.

Mějte na paměti, že mechanické tažné zařízení, které je namontováno a nepoužívá se, musí být vždy demontováno nebo přemístěno, pokud jakákoli část mechanického tažného zařízení zakrývá zadní registrační značku a/nebo zadní světla.

- Originální tažné zařízení HYUNDAI je k dispozici u autorizovaného opravce vozů HYUNDAI.

Zajišťovací řetězy

Mezi vozidlo a přívěs byste vždy měli instalovat řetězy.

Pokyny pro používání zajišťovacích řetězů vám sdělí výrobce tažného zařízení či přívěsu. Při upevňování zajišťovacích řetězů dodržujte doporučení výrobce. Vždy zachovejte určitý průvěs, abyste mohli s přívěsem zatáčet. A nikdy nedovolte, aby se zajišťovací řetězy dotýkaly země.

Brzdy přívěsu

Pokud je přívěs vybavený brzdovým systémem, ten musí odpovídat předpisům ve vaší zemi, musí být správně instalován a používán.

Pokud hmotnost přívěsu přesáhne maximální hmotnost nebrzděného přívěsu, musí mít vlastní správně dimenzované brzdy. Přečtěte si a dodržujte instrukce pro brzdy přívěsu, abyste byli schopni brzdy správně nainstalovat, nastavit a udržovat. Nezasahujte do brzdové soustavy vašeho vozidla.



VÝSTRAHA

Nepoužívejte přívěs s vlastními brzdami, pokud si nejste absolutně jisti, že máte správně nastavený brzdový systém. Toto není úloha pro amatéry. Pro tuto práci využijte odborný a kvalifikovaný servis přívěsů.

Jízda s přívěsem

Tažení přívěsu vyžaduje určité zkušenosti. Dřív než se vydáte na otevřenou silnici, musíte poznat váš přívěs. Seznamte se s řízením a brzděním s přidanou hmotností vašeho přívěsu. Vždy mějte na paměti, že souprava, s níž nyní jedete, je delší a nereaguje tak rychle jako samotné vozidlo.

Než vyjedete, zkontrolujte tažné zařízení a ložnou plochu, bezpečnostní řetězy, elektrické přípojky, světla, pneumatiky a brzdy.

Během cesty kontrolujte bezpečnost nákladu a funkčnost světel a brzd přívěsu.

Vzdálenost

Od vozidla vpředu si udržujte minimálně dvojnásobný odstup než při jízdě bez přívěsu. Vyvarujete se tak situací, kdy je potřebné prudce brzdit nebo náhle zatáčet.

Předjíždění

Táhnete-li přívěs, potřebujete vpředu větší odstup. A protože vozidlo je delší, budete muset zajet více dopředu před předjížděné vozidlo, než změníte jízdní pruh.

Couvání

Držte volant jednou rukou v dolní části. Poté, pokud chcete zatočit s přívěsem doleva, pohněte rukou doleva. Pokud chcete zatočit s přívěsem doprava, pohněte rukou doprava. Vždy couvejte pomalu, a pokud je to možné, nechte se někým navigovat.

Zatáčení

Pokud zatáčíte s přívěsem, zatáčejte více zešíroka než normálně. Zatáčejte tak, abyste nenajeli na nezpevněnou krajnici nebo obrubník a nenarazili do dopravní značky, stromu nebo jiných objektů. Vyvarujte se škrubání a náhlým manévřům. Signalizujte své záměry s dostatečným předstihem.

Směrová světla

Když táhnete přívěs, musí být vaše vozidlo vybaveno dodatečnými ukazateli směru a zvláštní kabeláží. Zelené šipky na vaší přístrojové desce budou blikat, když budete signalizovat odbočení nebo změnu jízdního pruhu. Správně připojená světla přívěsu budou také blikat, aby upozornila ostatní řidiče, že chcete odbočit, změnit jízdní pruh nebo zastavit.

Pokud táhnete přívěs, zelené šipky na vaší přístrojové desce budou při odbočování blikat, i když žárovky na vašem přívěsu budou přepálené. Budete si tedy myslet, že vaši signalizaci řidiči za vámi vidí, ale ve skutečnosti tomu tak nebude. Je důležité, abyste občas zkontrolovali, zda žárovky na vašem přívěsu jsou funkční. Světla musíte také zkontrolovat při každém odpojení a dalším připojení kabeláže.



VÝSTRAHA

Nepřipojujte systém osvětlení přívěsu přímo k systému osvětlení vozidla. Použijte schválenou kabeláž pro přívěsy. V opačném případě může dojít k poškození elektrického systému vozidla a ke zranění osob. Se žádostí o pomoc se obraťte na autorizovaného opravce HYUNDAI.

Jízda v kopcovitém terénu

Zpomalte a zařadte nižší rychlostní stupeň před jízdou z dlouhého a prudkého kopce. Pokud nepřeadíte na nižší převodový stupeň, budete možná muset použít brzdy tak silně, že se přehřejí a nebudou již fungovat účinně.

Při dlouhém stoupání podřadte a zpomalte na cca 70 km/h, aby se nepřehřál motor a převodovka.

Pokud je hmotnost vašeho přívěsu vyšší než maximální povolená hmotnost nebrzděného přívěsu a vaše vozidlo je vybaveno automatickou převodovkou, měli byste mít při tažení přívěsu zvolenou polohu D (jízda).

Jízda s přívěsem v režimu D (jízda) omezuje vznik tepla a prodlužuje životnost převodovky.

POZNÁMKA

Prevence přehřátí motoru a převodovky:

- Při jízdě s přívěsem do prudkého kopce (stoupání více než 6 %), pozorně sledujte teplotu chladicí kapaliny motoru, aby nedošlo k přehřátí motoru. Pokud se ručička ukazatele teploty chladicí kapaliny motoru přiblíží ke značce „H“ (horká), co nejdříve bezpečně zastavte a nechte motor pracovat ve volnoběžných otáčkách, dokud nevychladne. Poté můžete v jízdě pokračovat.
- Pokud táhnete přívěs s maximální celkovou hmotností vozidla a maximální hmotností přívěsu, může dojít k přehřátí motoru nebo převodovky. Při jízdě za těchto podmínek nechte motor běžet na volnoběh, dokud se nezchladí. V jízdě lze pokračovat, jakmile teplota motoru či převodovky dostatečně poklesne.
- Při tažení přívěsu může být rychlost vozidla výrazně nižší než rychlost ostatních vozidel, především při jízdě do kopce. Při tažení přívěsu do kopce jezděte v pravém pruhu. Zvolte rychlost vozidla podle maximální uvedené rychlosti pro vozidla s přívěsy, sklonu svahu a hmotnosti přívěsu.

Parkování ve svahu

Obecně platí, že pokud máte k vozidlu připojen přívěs, neměli byste parkovat vozidlo na svahu.

Pokud jste však nuceni parkovat s přívěsem ve svahu, dodržujte následující zásady:

1. Zaparkujte vozidlo na parkovišti. Otočte volant ve směru k obrubníku (doprava, pokud směřuje ze svahu, doleva, pokud směřuje do svahu).
2. Zařadte polohu P (parkování).
3. Zatáhněte parkovací brzdu a zavřete vozidlo.
4. Pod kola přívěsu dejte ze spodní strany klíny.
5. Nastartujte motor, přidržte brzdu, přeřadte na neutrální, uvolněte parkovací brzdu a pomalu uvolňujte brzdy, dokud se váha přívěsu nepřenese na klíny.
6. Znovu zabrzděte a zatáhněte parkovací brzdu.
7. Přeřadte do polohy P (parkování), když vozidlo parkuje do svahu, a R (zpátečka) při parkování ze svahu.
8. Zavřete vozidlo a uvolněte brzdy vozidla, ale nechejte zataženou parkovací brzdu.



VÝSTRAHA

Prevence závažného či smrtelného zranění:

- Nevystupujte z vozidla bez pevně zatažené parkovací brzdy. Pokud jste nechali běžet motor, vozidlo se může náhle rozjet. Mohlo by dojít k vážnému nebo smrtelnému zranění vás nebo dalších osob.
- Když zastavíte ve svahu, nedržte vozidlo na místě pomocí pedálu akcelerace.

Jízda s vozidlem po jeho zaparkování ve svahu

1. Se zařazenou polohou P (parkování) zabrzděte, držte brzdový pedál sešlápnutý a poté:
 - Nastartujte motor;
 - Zařadte rychlost; a
 - Uvolněte parkovací brzdu.
2. Pomalu uvolněte brzdový pedál.
3. Jeďte pomalu, dokud se klíny pod koly přívěsu neuvolní.
4. Zastavte a pověřte někoho, aby klíny sebral a uložil.

Údržba při tažení přívěsu

Vaše vozidlo bude potřebovat údržbu častěji, pokud taháte přívěs pravidelně. Mezi důležité položky, kterým je třeba věnovat vyšší pozornost, patří motorový olej, kapalina v převodovce, mazivo náprav a chladicí kapalina. Další důležitou položkou, kterou je nutné často kontrolovat, jsou brzdy. Pokud se chystáte na jízdu s přívěsem, je dobré zkontrolovat tyto položky před jízdou. Nezapomeňte na údržbu vašeho přívěsu a tažného zařízení. Dodržujte plán údržby, který jste obdrželi k přívěsu a pravidelně jej kontrolujte. Nejlepší je provádět kontrolu denně před každou jízdou. Nejdůležitější je, aby všechny matice a šrouby byly utažené.

POZNÁMKA

Prevence poškození vozidla:

- Kvůli vyšší zátěži během tažení přívěsu může za horkých dní a při jízdě do kopce dojít k přehřátí. Pokud indikátor chladicí kapaliny ukazuje přehřátí, vypněte klimatizaci, zastavte na bezpečném místě a nechte motor zchladnout.
- Nevypínejte motor, když indikátor chladicí kapaliny ukazuje přehřátí. (Nechte motor vychladnout ve volnoběžných otáčkách)
- Když táhnete přívěs, kontrolujte častěji kapalinu automatické převodovky.
- Jestliže vozidlo nemá klimatizaci, je potřeba nainstalovat ventilátor chladíče, aby měl motor při tažení přívěsu vyšší výkon.

HMOTNOST VOZIDLA

Dva štítky na středovém sloupku na straně řidiče ukazují, pro jakou hmotnost nákladu byl váš vůz uzpůsoben: informace o pneumatikách a nosnosti a certifikační štítek.

Před nakládáním vozidla se seznamte s následujícími termíny pro stanovení hmotnosti vozidla z technické specifikace vozidla a certifikačního štítku:

Základní pohotovostní hmotnost

Toto je hmotnost vozidla včetně paliva v nádrži a veškeré standardní výbavy. Nezahrnuje cestující, náklad nebo volitelnou výbavu.

Pohotovostní hmotnost vozidla

Toto je hmotnost nového vozidla plus veškeré dodatečné vybavení.

Hmotnost nákladu

Tento údaj zahrnuje veškeré hmotnosti s výjimkou základní pohotovostní hmotnosti včetně nákladu a volitelné výbavy.

Celkové zatížení náprav

Toto je celkové zatížení každé nápravy (přední a zadní) – včetně pohotovostní hmotnosti vozidla a užitečného zatížení.

Celkové povolené zatížení nápravy

Toto je maximální povolené zatížení, které může nést každá náprava (přední nebo zadní). Tyto údaje jsou uvedeny na certifikačním štítku. Celkové zatížení každé nápravy nesmí nikdy překročit její celkové povolené zatížení.

Celková hmotnost vozidla

Toto je základní celková hmotnost plus aktuální hmotnost nákladu plus cestujících.

Maximální celková povolená hmotnost vozidla

Toto je maximální povolená hmotnost plně naloženého vozidla (včetně volitelné výbavy, příslušenství, cestujících a nákladu). Maximální celková povolená hmotnost vozidla je uvedena na certifikačním štítku na prahu dveří řidiče.

Přetížení



VÝSTRAHA

Celkové povolené zatížení nápravy a celková povolená hmotnost vozidla pro vaše vozidlo jsou uvedeny na certifikačním štítku na středovém sloupku na straně řidiče (nebo předního spolujezdce). Překročení těchto hodnot může mít za následek nehodu nebo poškození vozidla. Hmotnost zatížení můžete vypočítat vážením položek (a osob) před naložením do vozidla. Dávejte si pozor, abyste vozidlo nepřetížili.

7. Asistenční systém řidiče

Bezpečnost jízdy

Asistenční systém pro prevenci srážky vpředu (FCA) (pouze přední kamera).....	7-2
Asistenční systém pro prevenci srážky vpředu (FCA) (kombinovaný snímač).....	7-14
Asistent pro udržení v jízdním pruhu (LKA).....	7-29
Systém varování před kolizí v mrtvém úhlu (BCW).....	7-36
Asistent prevence kolize v mrtvém úhlu (BCA).....	7-45
Asistent pro bezpečné opuštění vozidla (SEA).....	7-58
Systém manuálního omezovače rychlosti (MSLA).....	7-64
Systém inteligentního varování při rychlostním omezení (ISLW).....	7-67
Systém kontroly pozornosti řidiče (DAW).....	7-72
Systém monitorování mrtvého úhlu (BVM).....	7-78

Komfort jízdy

Tempomat (CC).....	7-80
Adaptivní tempomat (SCC).....	7-84
Adaptivní tempomat na bázi navigace (NSCC).....	7-100
Systém pro řízení v jízdním pruhu (LFA).....	7-107
Asistent pro jízdu na dálnici (HDA).....	7-111

Bezpečnost při parkování

Zpětná kamera (RVM).....	7-117
Systém monitorování okolí vozu (SVM).....	7-121
Varování před vozidly v příčném směru při couvání (RCCW).....	7-126
Asistent prevence kolize s vozidly v příčném směru při couvání (RCCA).....	7-134
Varování vzdálenosti při parkování (couvání) (PDW).....	7-144
Varování vzdálenosti při parkování (jízda vpřed/couvání) (PDW).....	7-147
Asistent prevence kolize při parkování (couvání) (PCA).....	7-151
Dálkový inteligentní parkovací asistent (RSPA).....	7-159
Prohlášení o shodě.....	7-172

ASISTENČNÍ SYSTÉM PRO PREVENCI SRÁŽKY VPŘEDU (FCA) (POUZE PŘEDNÍ KAMERA) (JE-LI VE VÝBAVĚ)

Základní funkce



Asistenční systém pro prevenci srážky vpředu je určen k detekování a monitorování vozidla jedoucího vpředu nebo detekování chodce na vozovce a upozorní řidiče na hrozící kolizi a v případě potřeby zahájí nouzové brzdění.

Detekční snímač



[1]: Přední kamera

Umístění detekčního snímače je znázorněno na obrázku výše.



POZOR

Pro zachování optimálního výkonu detekčního snímače dodržujte následující opatření:

- **NIKDY** nerozebírejte detekční snímač ani sestavu snímače, ani je nevystavujte nárazu.
- Pokud došlo k výměně nebo opravě detekčního snímače, doporučujeme nechat vozidlo zkontrolovat autorizovaným opravcem HYUNDAI.
- **NIKDY** nedávejte na čelní okno žádné příslušenství či nálepky ani čelní okno netóňte.
- Dejte mimořádný pozor, aby přední kamera zůstávala v suchu.
- **NIKDY** nedávejte na palubní desku žádné odrazivé předměty (například bílý papír či zrcátko). Jakýkoli odraz světla může bránit systému v jeho funkci.

Nastavení systému

Nastavení funkcí systému



Bezpečnost vpředu

Se zapnutým motorem v menu Nastavení vyberte nebo zrušte výběr možnosti „Driver assistance → Forward safety“ a nastavte, zda se mají nebo nemají používat jednotlivé funkce.

- Je-li vybrána možnost „Active assist“ (Aktivní asistent), systém varuje řidiče varovným hlášením a zvukovým varováním v závislosti na úrovních rizika kolize. Podle rizika kolize se použije asistence brzdění.
- Je-li vybrána možnost „Warning only“ (Pouze varování), systém varuje řidiče varovným hlášením a zvukovým varováním v závislosti na úrovních rizika kolize. Systém nebude pomáhat s brzděním.
- Pokud je vybrána možnost „Off“ (Vypnuto), systém se vypne. Ve sdruženém přístroji se rozsvítí varovná kontrolka .

Řidič může z menu Nastavení na displeji LCD sledovat, zda je Asistenční systém pro prevenci srážky vpředu zapnutý nebo vypnutý. Pokud varovná kontrolka  zůstane po zapnutí systému rozsvícená, doporučujeme nechat systém zkontrolovat opravcem HYUNDAI.



VÝSTRAHA

Po opětovném nastartování motoru se asistenční systém pro prevenci srážky vpředu vždy zapne. Pokud je však po opětovném nastartování motoru vybrána možnost „Off“ (Vypnuto), měl by řidič vždy brát ohled na okolí a jet bezpečně.



POZOR

Pokud je vybrána možnost „Warning only“ (Pouze varování), systém nebude pomáhat s brzděním.



Informace

Asistenční systém pro prevenci srážky vpředu se vypne, když je vypnutý systém ESC stisknutím a podržením tlačítka ESC OFF po dobu delší než 3 sekundy. Ve sdruženém přístroji se rozsvítí varovná kontrolka .



Načasování varování

Při běžícím motoru vyberte v menu Nastavení možnost „Driver assistance → Warning timing“ a změňte rychlost varování asistenčního systému pro prevenci srážky vpředu.

Při dodání vozidla je rychlost varování nastavena na „Normal“ (Normální výstraha). Pokud změňte rychlost varování, může se změnit rychlost varování i jiných asistenčních systémů.



Hlasitost varování

Při běžícím motoru vyberte v menu Nastavení možnost „Driver assistance → Warning volume“ a změňte hlasitost varování asistenčního systému pro prevenci srážky vpředu na „High“ (Vysoká), „Medium“ (Střední) nebo „Low“ (Nízká). Pokud změňte hlasitost varování, může se změnit hlasitost varování i jiných asistenčních systémů.



POZOR

- **Nastavení rychlosti a hlasitosti varování se vztahuje na všechny funkce asistenčního systému pro prevenci srážky vpředu.**
- **I když je pro rychlost varování vybráno „Normal“, pokud vozidlo vpředu náhle zastaví, nemusí vám rychlost varování připadat opožděná.**
- **Rychlost varování „Late“ (Pozdější výstraha) zvolte, když je malá hustota provozu nebo jedete pomalu.**



Informace

Pokud je motor opětovně nastartován, zůstane zachováno poslední nastavení rychlosti a hlasitosti varování.

Činnost systému

Základní funkce

Varovná hlášení a řízení systému

Základní funkcí asistenčního systému pro prevenci srážky vpředu je varovat a ovládat vozidlo v závislosti na úrovni rizika kolize: „Varování před kolizí“, „Nouzové brzdění“ a „Zastavení vozidla a ukončení ovládání brzd“.



Varování před kolizí

- Jako varování řidiče před kolizí se na sdruženém přístroji zobrazí varovné hlášení „Collision warning“ (Varování před kolizí) a zazní varovný zvuk.
- Pokud je vpředu detekováno vozidlo, systém se uvede v činnost, pokud se rychlost vašeho vozidla pohybuje mezi přibližně 10 až 180 km/h.
- Pokud je vpředu detekován chodec, systém se uvede v činnost, pokud se rychlost vašeho vozidla pohybuje mezi přibližně 10 až 60 km/h.
- Je-li vybrána možnost „Active assist“ (Aktivní asistent), systém může pomáhat s brzděním.



Nouzové brzdění

- Jako varování řidiče o tom, že se provede nouzové brzdění, se na sdruženém přístroji zobrazí varovné hlášení „Emergency braking“ (Nouzové brzdění) a zazní varovný zvuk.
- Pokud je vpředu detekováno vozidlo, systém se uvede v činnost, pokud se rychlost vašeho vozidla pohybuje mezi přibližně 10 až 60 km/h.
- Pokud je vpředu detekován chodec, systém se uvede v činnost, pokud se rychlost vašeho vozidla pohybuje mezi přibližně 10 až 60 km/h.
- V případě nouzového brzdění systém podpoří brzdění silným brzdícím zásahem, který pomáhá zabránit kolizi s vozidlem nebo chodcem vpředu.



Zastavení vozidla a ukončení ovládání brzd

- Když vozidlo zastaví v důsledku nouzového brzdění, na sruženém přístroji se zobrazí varovné hlášení „Drive carefully“ (Jed'te opatrně). S ohledem na svou bezpečnost by měl řidič okamžitě sešlápnout brzdový pedál a zkontrolovat okolí.
- Ovládání brzdy skončí po zastavení vozidla nouzovým brzděním za dobu přibližně 2 sekund.

VÝSTRAHA

Při používání asistenčního systému pro prevenci srážky vpředu dodržujte následující opatření:

- Pro vaši bezpečnost měňte Nastavení až po zaparkování vozidla na bezpečném místě.
- Je-li vybrána možnost „Active assist“ (Aktivní asistent) nebo „Warning only“ (Pouze varování), při vypnutí funkce ESC stisknutím a podržením tlačítka ESC OFF po dobu delší než 3 sekundy se asistenční systém pro prevenci srážky vpředu automaticky vypne. V takovém případě nelze systém nastavit z menu Nastavení a na sruženém přístroji se rozsvítí varovná kontrolka , což je normální. Pokud je funkce ESC zapnutá stisknutím tlačítka ESC OFF, asistenční systém pro prevenci srážky vpředu zachová poslední nastavení.

- Asistenční systém pro prevenci srážky vpředu není v činnosti ve všech situacích ani nemůže zabránit všem kolizím.
- Řidič musí nést odpovědnost za ovládání vozidla. Nespoléhejte se pouze na asistenční systém pro prevenci srážky vpředu. Místo toho udržujte bezpečnou brzdovou vzdálenost a v případě potřeby sešlápněte brzdový pedál, abyste snížili rychlost jízdy nebo zastavili vozidlo.
- Nikdy záměrně nezkoušejte činnost asistenčního systému pro prevenci srážky vpředu s osobami, zvířaty, předměty atd. Může dojít k vážnému zranění nebo usmrcení.
- Asistenční systém pro prevenci srážky vpředu se nemusí uvést v činnost, pokud řidič sešlápně brzdový pedál, aby nedošlo ke kolizi.
- V závislosti na stavu vozovky a jízdních podmínkách může asistenční systém pro prevenci srážky vpředu varovat řidiče pozdě nebo jej nemusí varovat vůbec.
- Během činnosti asistenčního systému pro prevenci srážky vpředu může vozidlo náhle zastavit a způsobit tak zranění cestujících a pohyb volných předmětů. Vždy mějte zapnutý bezpečnostní pás a udržujte volné předměty zajištěné.
- Pokud se zobrazuje varovné hlášení jakéhokoli jiného systému nebo se vydává varovný zvuk, nemusí se zobrazit varovné hlášení asistenčního systému pro prevenci srážky vpředu a nemusí zaznít jeho varovný zvuk.
- Pokud je prostředí hlučné, nemusíte slyšet varovný zvuk asistenčního systému pro prevenci srážky vpředu.
- V závislosti na jízdních podmínkách se asistenční systém pro prevenci srážky vpředu může vypnout nebo nemusí fungovat správně, nebo se může uvést činnost bezdůvodně.



VÝSTRAHA

- I když nastane problém s asistenčním systémem pro prevenci srážky vpředu, běžný provoz brzd vozidla nebude narušen.
- Při nouzovém brzdění se ovládání brzd systémem automaticky ukončí, když řidič důrazně sešlápne pedál akcelerace nebo provede prudký zásah volantem.



POZOR

Rozsah provozních rychlostí asistenčního systému pro prevenci srážky se může snížit v důsledku podmínek vozidla nebo chodce vpředu nebo okolí. V závislosti na rychlosti může systém řidiče pouze varovat nebo nemusí fungovat vůbec.





Informace

V situaci bezprostředně hrozící kolize může asistenční systém pro prevenci srážky vpředu pomáhat s brzděním, pokud řidič nebrzdí dostatečně.

Porucha a omezení systému

Porucha systému





Pokud asistenční systém pro prevenci srážky vpředu nefunguje správně, zobrazí se varovné hlášení „Check forward safety systems“ (Zkontrolujte systémy pro bezpečnost vpředu) a na sdruženém panelu se rozsvítí varovné kontrolky  a . Doporučujeme vám nechat tento systém zkontrolovat u autorizovaného opravce HYUNDAI.

Vypnutí systému



Pokud je čelní okno v místě, kde se nachází přední kamera nebo snímač, pokryté cizím materiálem, jako je sníh nebo kapky deště, může to snížit detekční schopnost a dočasně omezit nebo vypnout asistenční systém pro prevenci srážky vpředu.

Pokud k tomu dojde, zobrazí se varovné hlášení „Forward safety systems disabled. Camera obscured“ (Systémy pro bezpečnost vpředu jsou vypnuté. Kamera je zakrytá.) a na sdruženém přístroji se rozsvítí varovné kontrolky  a .

Po odstranění sněhu, kapek deště nebo cizího materiálu bude systém fungovat běžným způsobem.

Pokud systém po odstranění zakrytí (sníh, kapky deště nebo cizí materiál) nefunguje běžným způsobem, doporučujeme nechat systém zkontrolovat u autorizovaného opravce HYUNDAI.

VÝSTRAHA

- **I když se na sdruženém přístroji varovné hlášení nezobrazí nebo se varovná kontrolka nerozsvítí, asistenční systém pro prevenci srážky vpředu nemusí fungovat správně.**
- **Asistenční systém pro prevenci srážky vpředu nemusí fungovat správně v oblasti (např. v otevřeném terénu), kde nejsou po zapnutí motoru detekovány žádné předměty.**

Omezení systému

Asistenční systém pro prevenci srážky vpředu nemusí fungovat běžným způsobem nebo může systém fungovat neočekávaně za následujících okolností:

- Detekční snímač nebo okolí jsou znečištěné nebo poškozené.
- Teplota v okolí přední kamery je vysoká nebo nízká.
- Objektiv kamery je zastíněn kvůli tónování, fólii nebo vrstvě na čelním okně, poškození skla nebo cizímu materiálu (nálepka, hmyz atd.) na skle.
- Vlhkost na čelním okně není odstraněna nebo přimrzla.
- Kapalina do ostřikovače je stříkána nepřetržitě nebo je zapnutý stěrač.
- Jízda v hustém dešti nebo sněžení nebo v husté mlze.
- Zorné pole přední kamery je omezeno v důsledku oslnění sluncem.
- Pouliční osvětlení nebo světlo protijedoucího vozidla se odráží na mokřem povrchu vozovky, například od louží na silnici.
- Na palubní desce je umístěn předmět.
- Vozidlo je taženo.
- Okolní prostředí je velmi silně osvětlené.
- Okolní prostředí je velmi tmavé, například v tunelu apod.
- Okolní osvětlení se náhle změní, například při vjezdu do tunelu nebo jeho opuštění.
- Okolní osvětlení je slabé a světlomety nesvítí nebo nesvítí dost jasně.

- Vozidlo projíždí párou, kouřem nebo stínem.
- Je detekována pouze část vozidla, chodce nebo cyklisty.
- Před vozidlem je autobus, těžký nákladní automobil, nákladní automobil s neobvykle tvarovaným nákladem, přívěsem apod.
- Vozidlo vpředu nemá žádná koncová světla, jeho koncová světla jsou umístěna neobvykle apod.
- Okolní osvětlení je slabé a koncová světla nesvítí nebo nesvítí dost jasně.
- Zadní část vozidla vpředu je malá nebo vozidlo nevypadá normálně, například když je vozidlo nakloněno, převráceno nebo je vidět boční část vozidla atd.
- Světelná výška předního vozidla je nízká nebo vysoká.
- Vozidlo nebo chodec se náhle objeví vpředu.
- Vozidlo vpředu je detekováno pozdě.
- Vozidlo vpředu je náhle blokováno překážkou.
- Vozidlo vpředu náhle změní jízdní pruh nebo náhle sníží rychlost.
- Vozidlo vpředu má deformovaný tvar.
- Rychlost vozidla vpředu je vysoká nebo nízká.
- Vozidlo vpředu se začne pohybovat v opačném směru vašeho vozidla, aby se vyhnulo kolizi.
- Před vámi je vozidlo a vaše vozidlo při nízké rychlosti změní jízdní pruh.
- Vozidlo vpředu je pokryto sněhem.
- Opouštíte jízdní pruh nebo se do něj vracíte.
- Jízda je nestabilní.
- Jste na kruhovém objezdu a vozidlo před vámi není detekováno.
- Stále jedete v kruhu.
- Vozidlo vpředu má neobvyklý tvar.
- Vozidlo vpředu jede do kopce nebo z kopce.
- Chodec není plně detekován, například pokud se chodec naklání nebo nejde zcela vzpřímeně.
- Chodec má na sobě oděv nebo vybavení, které ztěžuje jeho identifikaci jako chodce.



Ilustrace nahoře znázorňuje obraz, který přední kamera detekuje jako vozidlo a chodce.

- Chodec vpředu se pohybuje velmi rychle.
- Chodec vpředu je malého vzrůstu nebo zaujímá pozici těla s nízkou výškou.
- Chodec vpředu má omezenou hybnost.
- Chodec vpředu se pohybuje napříč vůči směru jízdy.

- Před vozidlem je skupina chodců nebo velký dav.
- Chodec má na sobě oblečení, které snadno splývá s pozadím, takže je obtížné jej detekovat.
- Chodce je obtížné odlišit od podobně tvarované struktury v okolí.
- Jedete kolem chodce, dopravní značky, konstrukce atd. poblíž křižovatky.
- Jedete po parkovišti.
- Jízda mýtnou bránou, po staveništi, nezpevněné cestě, částečně zpevněné cestě, nerovné vozovce, přes retardéry apod.
- Jízda ve svahu, po klikaté silnici apod.
- Jízda po silnici se stromy nebo pouličními světly po stranách.
- Nekvalitní vozovka způsobuje přílišné vibrace vozidla během jízdy.
- Výška vašeho vozidla je nízká nebo vysoká kvůli těžkému nákladu, neobvyklému tlaku v pneumatikách apod.
- Jízda po úzké silnici s přerostlými stromy nebo trávou.
- Dochází k rušení elektromagnetickými vlnami, jako je jízda v oblasti se silnými rádiovými vlnami nebo elektrickým rušením



VÝSTRAHA

- Jízda v zatáčkách



Asistenční systém pro prevenci srážky vpředu nemusí detekovat jiná vozidla nebo chodce před vámi na klikatých silnicích, které nepříznivě ovlivňují funkci snímačů. V důsledku toho nemusí k varování či brzdění dojít, když je to potřeba.

Při projíždění zatáčkou musíte zachovávat bezpečnou brzdovou vzdálenost a v případě potřeby volantem změnit směr jízdy nebo sešlápnout brzdový pedál pro snížení rychlosti a zachování bezpečné brzdě vzdálenosti.

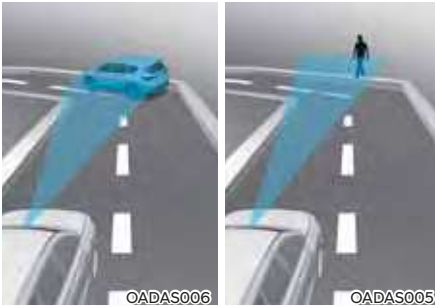

Asistenční systém pro prevenci srážky vpředu může při jízdě po klikaté silnici detekovat vozidlo nebo chodce ve vedlejším jízdním pruhu nebo mimo jízdni pruh.

Pokud k tomu dojde, systém může varovat řidiče a ovládat brzdu bezdůvodně. Neustále si udržujte přehled o dopravní situaci kolem vozidla.

- Jízda ve svahu



OADAS009



OADAS007

Asistenční systém pro prevenci srážky vpředu nemusí při jízdě do kopce nebo z kopce, při níž je nepříznivě ovlivněna funkce snímačů, detekovat jiná vozidla nebo chodce před vámi.

To může mít za následek bezdůvodné varování nebo brzdění, nebo nemusí k varování či brzdění dojít, když je to potřeba.

Rychlost vozidla se také může rychle snížit, když je náhle detekováno vozidlo nebo chodec vpředu.

Při jízdě do kopce nebo z kopce vždy sledujte dopravní situaci a v případě potřeby změňte volantem směr jízdy a sešlápnutím brzdového pedálu zpomalte, abyste udrželi bezpečnou vzdálenost.

- Změna jízdního pruhu



[A]: Vaše vozidlo

[B]: Vozidlo přejíždějící do jiného jízdního pruhu

Když do vašeho jízdního pruhu vjede ze sousedního pruhu jiné vozidlo, nebude snímačem rozpoznáno, dokud se nedostane do detekčního rozsahu snímače. Asistenční systém pro prevenci srážky vpředu nemusí vozidlo okamžitě detekovat, když vozidlo náhle přejíždí do jiného jízdního pruhu. V takovém případě musíte udržovat bezpečnou brzdovou vzdálenost a v případě potřeby změnit volantem směr jízdy a sešlápnutím brzdového pedálu zpomalit, abyste udrželi bezpečnou vzdálenost.



[A]: Vaše vozidlo

[B]: Vozidlo přejíždějící do jiného jízdního pruhu

[C]: Vozidlo ve stejném jízdním pruhu

Když vozidlo před vámi vyjíždí z jízdního pruhu, asistenční systém pro prevenci srážky vpředu nemusí okamžitě detekovat vozidlo, které je před vámi nyní.

V takovém případě musíte udržovat bezpečnou brzdovou vzdálenost a v případě potřeby změnit volantem směr jízdy a sešlápnutím brzdového pedálu zpomalit, abyste udrželi bezpečnou vzdálenost.

- Detekování vozidla



Pokud vozidlo před vámi veze náklad přesahující z kabiny směrem dozadu, nebo pokud má vozidlo před vámi vyšší světlou výšku, je nutná zvýšená pozornost. Asistenční systém pro prevenci srážky vpředu nemusí být schopný detekovat náklad přesahující z vozidla. V takových případech musíte zachovávat bezpečnou brzdovou vzdálenost od předmětu nejvíce vzadu a v případě potřeby změnit volantem směr jízdy a sešlápnutím brzdového pedálu zpomalit, abyste udrželi bezpečnou vzdálenost.

VÝSTRAHA

- Při tažení přívěsu nebo jiného vozidla doporučujeme z bezpečnostních důvodů vypnout asistenční systém pro prevenci srážky vpředu.
- Asistenční systém pro prevenci srážky vpředu může zasáhnout, pokud jsou detekovány objekty, které mají podobný tvar nebo vlastnosti jako vozidla a chodci.
- Asistenční systém pro prevenci srážky vpředu nereaguje na předměty, jako jsou jízdni kola, motocykly nebo menší předměty opatřené koly, jako jsou zavazadla, nákupní vozíky nebo kočárky.
- Asistenční systém pro prevenci srážky vpředu nemusí fungovat běžným způsobem, pokud je rušen silnými elektromagnetickými vlnami.
- Asistenční systém pro prevenci srážky vpředu nemusí fungovat po dobu 15 sekund po nastartování vozidla nebo po inicializaci přední kamery.

ASISTENČNÍ SYSTÉM PRO PREVENCI SRÁŽKY VPŘEDU (FCA) (KOMBINOVANÝ SNÍMAČ) (JE-LI VE VÝBAVĚ)

Základní funkce



Asistenční systém pro prevenci srážky vpředu je určen k detekování a monitorování vozidla jedoucího vpředu nebo detekování chodce nebo cyklisty na vozovce a upozorní řidiče na hrozící kolizi a v případě potřeby zahájí nouzové brzdění.

Funkce Odbočování na křižovatce (je-li ve výbavě)

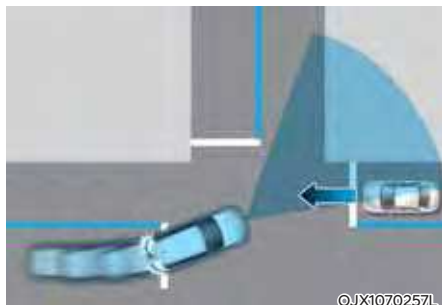

Funkce Odbočování na křižovatce může při odbočování vlevo na křižovatce zabránit srážce s protijedoucím vozidlem v sousedním jízdním pruhu pomocí nouzového brzdění.

Detekční snímač



[1]: Přední kamera

[2]: Přední radar

Umístění detekčních snímačů je znázorněno na obrázku výše.



POZOR

Pro zachování optimálního výkonu detekčního snímače dodržujte následující opatření:

- Nikdy nerozebírejte detekční snímač ani sestavu snímače, ani je nevystavujte nárazu.
- Pokud došlo k výměně nebo opravě detekčních snímačů, doporučujeme nechat vozidlo zkontrolovat autorizovaným opravcem HYUNDAI.
- NIKDY nedávejte na čelní okno žádné příslušenství či nálepky ani čelní okno netóňte.
- Dejte mimořádný pozor, aby přední kamera zůstávala v suchu.
- Nikdy nedávejte na palubní desku žádné odrazivé předměty (například bílý papír či zrcátka). Jakýkoli odraz světla může bránit správné funkci systému.
- Do blízkosti krytu předního radaru neumísťujte rámeček na registrační značku ani nelepte cizí předměty jako nálepky, fólie nebo ochranné polepy nárazníku.
- Přední radar a kryt vždy udržujte v čistotě.

Na mytí vozidla používejte pouze měkké utěrky. Na snímač nebo jeho kryt nesměřujte proud tlakové vody.

- Pokud byl radar nebo jeho okolí vystaveno působení nadměrné síly, asistenční systém pro prevenci srážky vpředu nemusí fungovat správně, i když se na sdruženém přístroji nezobrazí varovné hlášení. Doporučujeme vám nechat vozidlo zkontrolovat u autorizovaného opravce HYUNDAI.
- Na opravu nebo výměnu poškozeného krytu předního radaru používejte pouze originální náhradní díly. Kryt předního radaru nelakujte.

Nastavení systému

Nastavení funkcí systému



Bezpečnost vpředu

Se zapnutým motorem v menu Nastavení vyberte nebo zrušte výběr možnosti „Driver assistance → Forward safety“ a nastavte, zda se mají nebo nemají používat jednotlivé funkce.

- Je-li vybrána možnost „Active assist“ (Aktivní asistent), systém varuje řidiče varovným hlášením a zvukovým varováním v závislosti na úrovních rizika kolize. Podle rizika kolize se použije asistence brzdění.
- Je-li vybrána možnost „Warning only“ (Pouze varování), systém varuje řidiče varovným hlášením a zvukovým varováním v závislosti na úrovních rizika kolize. Systém nebude pomáhat s brzděním.
- Pokud je vybrána možnost „Off“ (Vypnuto), systém se vypne. Ve sdruženém přístroji se rozsvítí varovná kontrolka .

Řidič může z menu Nastavení na displeji LCD sledovat, zda je Asistenční systém pro prevenci srážky vpředu zapnutý nebo vypnutý. Pokud varovná kontrolka  zůstane po zapnutí systému rozsvícená, doporučujeme nechat systém zkontrolovat autorizovaným opravcem HYUNDAI.

VÝSTRAHA

Po opětovném nastartování motoru se asistenční systém pro prevenci srážky vpředu vždy zapne. Pokud je však po opětovném nastartování motoru vybrána možnost „Off“ (Vypnuto), měl by řidič vždy brát ohled na okolí a jet bezpečně.

POZOR

- Pokud je vybrána možnost „Warning only“ (Pouze varování), systém nebude pomáhat s brzděním.
- Nastavení pro přední bezpečnost zahrnují „Základní funkci“ a „Odbočování na křižovatce“ (je-li ve výbavě).

Informace

Asistenční systém pro prevenci srážky vpředu se vypne, když je vypnutý systém ESC stisknutím a podržením tlačítka ESC OFF po dobu delší než 3 sekundy. Ve sdruženém přístroji se rozsvítí varovná kontrolka .



Načasování varování

Při běžícím motoru vyberte v menu Nastavení možnost „Driver assistance → Warning timing“ a změňte rychlost varování asistenčního systému pro prevenci srážky vpředu.

Při dodání vozidla je rychlost varování nastavena na „Normal“ (Normální výstraha). Pokud změňte rychlost varování, může se změnit rychlost varování i jiných asistenčních systémů.



Hlasitost varování

Při běžícím motoru vyberte v menu Nastavení možnost „Driver assistance → Warning volume“ a změňte hlasitost varování asistenčního systému pro prevenci srážky vpředu na „High“ (Vysoká), „Medium“ (Střední) nebo „Low“ (Nízká). Pokud změňte hlasitost varování, může se změnit hlasitost varování i jiných asistenčních systémů.



POZOR

- **Nastavení rychlosti a hlasitosti varování se vztahuje na všechny funkce asistenčního systému pro prevenci srážky vpředu.**
- **I když je pro rychlost varování vybráno „Normal“, pokud vozidlo vpředu náhle zastaví, nemusí vám rychlost varování připadat opožděná.**
- **Rychlost varování „Late“ (Pozdější výstraha) zvolte, když je malá hustota provozu nebo jedete pomalu.**



Informace

Pokud je motor opětovně nastartován, zůstane zachováno poslední nastavení rychlosti a hlasitosti varování.

Činnost systému

Základní funkce

Varovná hlášení a řízení systému

Základní funkcí asistenčního systému pro prevenci srážky vpředu je varovat a ovládat vozidlo v závislosti na úrovni rizika kolize: „Varování před kolizí“, „Nouzové brzdění“ a „Zastavení vozidla a ukončení ovládání brzd“.



Varování před kolizí

- Jako varování řidiče před kolizí se na sdruženém přístroji zobrazí varovné hlášení „Collision warning“ (Varování před kolizí) a zazní varovný zvuk.
- Pokud je vpředu detekováno vozidlo, systém se uvede v činnost, pokud se rychlost vašeho vozidla pohybuje mezi přibližně 10 až 180 km/h.
- Pokud je vpředu detekován chodec nebo cyklista, systém se uvede v činnost, pokud se rychlost vašeho vozidla pohybuje mezi přibližně 10 až 85 km/h.
- Je-li vybrána možnost „Active assist“ (Aktivní asistent), systém může pomáhat s brzděním.



Nouzové brzdění

- Jako varování řidiče o tom, že se provede nouzové brzdění, se na sdruženém přístroji zobrazí varovné hlášení „Emergency braking“ (Nouzové brzdění) a zazní varovný zvuk.
- Pokud je vpředu detekováno vozidlo, systém se uvede v činnost, pokud se rychlost vašeho vozidla pohybuje mezi přibližně 10 až 75 km/h.
- Pokud je vpředu detekován chodec nebo cyklista, systém se uvede v činnost, pokud se rychlost vašeho vozidla pohybuje mezi přibližně 10 až 65 km/h.
- V případě nouzového brzdění systém podpoří brzdění silným brzdícím zásahem, který pomáhá zabránit kolizi s vozidlem, chodcem nebo cyklistou vpředu.



OTM070059L

Zastavení vozidla a ukončení ovládání brzd

- Když vozidlo zastaví v důsledku nouzového brzdění, na sdruženém přístroji se zobrazí varovné hlášení „Drive carefully“ (Jed'te opatrně). S ohledem svou na bezpečnost by měl řidič okamžitě sešlápnout brzdový pedál a zkontrolovat okolí.
- Ovládání brzdy skončí po zastavení vozidla nouzovým brzděním za dobu přibližně 2 sekund.

Funkce Odbočování na křižovatce (je-li ve výbavě)

Varovná hlášení a řízení systému

Funkce Odbočování na křižovatce varuje řidiče a ovládá vozidlo v závislosti na úrovni rizika kolize: „Varování před kolizí“, „Nouzové brzdění“ a „Zastavení vozidla a ukončení ovládání brzd“.



OTM070008L

OTM070200L

Varování před kolizí

- Jako varování řidiče před kolizí se na sdruženém přístroji zobrazí varovné hlášení „Collision warning“ (Varování před kolizí) a zazní varovný zvuk.
- Systém se uvede v činnost, pokud je rychlost vašeho vozidla v rozsahu přibližně 10 až 30 km/h a rychlost protijedoucího vozidla v rozsahu přibližně 30 až 70 km/h.
- Je-li vybrána možnost „Active assist“ (Aktivní asistent), systém může pomáhat s brzděním.



Nouzové brzdění

- Jako varování řidiče o tom, že se provede nouzové brzdění, se na sdruženém přístroji zobrazí varovné hlášení „Emergency braking“ (Nouzové brzdění) a zazní varovný zvuk.
- Systém se uvede v činnost, pokud je rychlost vašeho vozidla v rozsahu přibližně 10 až 30 km/h a rychlost protijedoucího vozidla v rozsahu přibližně 30 až 70 km/h.
- V případě nouzového brzdění systém podpoří brzdění silným brzdícím zásahem, který pomáhá zabránit kolizi s protijedoucím vozidlem.

Informace

Pokud je sedadlo řidiče na levé straně, funkce Odbočování na křižovatce bude v činnosti, pouze když řidič odbočuje doleva. Pokud je sedadlo řidiče na pravé straně, funkce bude v činnosti, pouze když řidič odbočuje doprava.



Zastavení vozidla a ukončení ovládání brzd

- Když vozidlo zastaví v důsledku nouzového brzdění, na sdruženém přístroji se zobrazí varovné hlášení „Drive carefully“ (Jed'te opatrně). S ohledem svou na bezpečnost by měl řidič okamžitě sešlápnout brzdový pedál a zkontrolovat okolí.
- Ovládání brzdy skončí po zastavení vozidla nouzovým brzděním za dobu přibližně 2 sekund.



VÝSTRAHA

Při používání asistenčního systému pro prevenci srážky vpředu dodržujte následující opatření:

- Pro vaši bezpečnost měňte Nastavení až po zaparkování vozidla na bezpečném místě.
- Je-li vybrána možnost „Active assist“ (Aktivní asistent) nebo „Warning only“ (Pouze varování), při vypnutí funkce ESC stisknutím a podržením tlačítka ESC OFF po dobu delší než 3 sekundy se asistenční systém pro prevenci srážky vpředu automaticky vypne. V takovém případě nelze systém nastavit z menu Nastavení a na sdruženém přístroji se rozsvítí varovná kontrolka , což je normální. Pokud je funkce ESC zapnutá stisknutím tlačítka ESC OFF, asistenční systém pro prevenci srážky vpředu zachová poslední nastavení.
- Asistenční systém pro prevenci srážky vpředu není v činnosti ve všech situacích ani nemůže zabránit všem kolizím.
- Řidič musí nést odpovědnost za ovládání vozidla. Nespoléhejte se pouze na asistenční systém pro prevenci srážky vpředu. Místo toho udržujte bezpečnou brzdovou vzdálenost a v případě potřeby sešlápněte brzdový pedál, abyste snížili rychlost jízdy nebo zastavili vozidlo.
- Nikdy záměrně nezkoušejte činnost asistenčního systému pro prevenci srážky vpředu s osobami, zvířaty, předměty atd. Může dojít k vážnému zranění nebo usmrcení.
- Asistenční systém pro prevenci srážky vpředu se nemusí uvést v činnost, pokud řidič sešlápne brzdový pedál, aby nedošlo ke kolizi.

- V závislosti na stavu vozovky a jízdních podmínkách může asistenční systém pro prevenci srážky vpředu varovat řidiče pozdě nebo jej nemusí varovat vůbec.
- Během činnosti asistenčního systému pro prevenci srážky vpředu může vozidlo náhle zastavit a způsobit tak zranění cestujících a pohyb volných předmětů. Vždy mějte zapnutý bezpečnostní pás a udržujte volné předměty zajištěné.
- Pokud se zobrazuje varovné hlášení jakéhokoli jiného systému nebo se vydává varovný zvuk, nemusí se zobrazit varovné hlášení asistenčního systému pro prevenci srážky vpředu a nemusí zaznít jeho varovný zvuk.
- Pokud je prostředí hlučné, nemusíte slyšet varovný zvuk asistenčního systému pro prevenci srážky vpředu.
- V závislosti na jízdních podmínkách se asistenční systém pro prevenci srážky vpředu může vypnout nebo nemusí fungovat správně, nebo se může uvést činnost bezdůvodně.



VÝSTRAHA

- I když nastane problém s asistenčním systémem pro prevenci srážky vpředu, běžný provoz brzd vozidla nebude narušen.
- Při nouzovém brzdění se ovládání brzd systémem automaticky ukončí, když řidič důrazně sešlápne pedál akcelerace nebo provede prudký zásah volantem.

POZOR

- Rozsah provozních rychlostí asistenčního systému pro prevenci srážky se může snížit v důsledku podmínek vozidla nebo chodce vpředu nebo okolí. V závislosti na rychlosti může systém řidiče pouze varovat nebo nemusí fungovat vůbec.
- Asistenční systém pro prevenci srážky vpředu bude zasahovat za určitých podmínek na základě posouzení úrovně rizika podle situace protijedoucího vozidla, směru jízdy, rychlosti a okolí.



Informace

V situaci bezprostředně hrozící kolize může asistenční systém pro prevenci srážky vpředu řídit brzdění, pokud řidič nebrzdí dostatečně.

Porucha a omezení systému

Porucha systému





Pokud asistenční systém pro prevenci srážky vpředu nefunguje správně, zobrazí se varovné hlášení „Check forward safety systems“ (Zkontrolujte systémy pro bezpečnost vpředu) a na sdruženém panelu se rozsvítí varovné kontrolky  a . Doporučujeme vám nechat tento systém zkontrolovat u autorizovaného opravce HYUNDAI.

Vypnutí systému



Pokud je čelní okno v místě, kde se nachází přední kamera, kryt předního radaru nebo snímač pokryté cizím materiálem, jako je sníh nebo kapky deště, může to snížit detekční schopnost a dočasně omezit nebo vypnout asistenční systém pro prevenci srážky vpředu.

Pokud k tomu dojde, zobrazí se varovné hlášení „Forward safety systems disabled. Camera obscured“ (Systémy pro bezpečnost vpředu jsou vypnuté. Kamera je zakrytá.) nebo „Forward safety systems disabled. Radar blocked“ (Systémy pro bezpečnost vpředu jsou vypnuté. Radar je zakrytý.) a na sdruženém přístroji se rozsvítí varovné kontrolky  a .

Po odstranění sněhu, kapek deště nebo cizího materiálu bude systém fungovat běžným způsobem.

Pokud systém po odstranění zakrytí (sníh, kapky deště nebo cizí materiál) nefunguje běžným způsobem, doporučujeme nechat systém zkontrolovat u autorizovaného opravce HYUNDAI.

VÝSTRAHA

- I když se na sdruženém přístroji varovné hlášení nezobrazí nebo se varovná kontrolka nerozsvítí, asistenční systém pro prevenci srážky vpředu nemusí fungovat správně.
- Asistenční systém pro prevenci srážky vpředu nemusí fungovat správně v oblasti (např. v otevřeném terénu), kde nejsou po zapnutí motoru detekovány žádné předměty.

Omezení systému

Asistenční systém pro prevenci srážky vpředu nemusí fungovat běžným způsobem nebo může systém fungovat neočekávaně za následujících okolností:

- Detekční snímač nebo okolí jsou znečištěné nebo poškozené.
- Teplota v okolí přední kamery je vysoká nebo nízká.
- Objektiv kamery je zastíněn kvůli tónování, fólii nebo vrstvě na čelním okně, poškození skla nebo cizímu materiálu (nálepka, hmyz atd.) na skle.
- Vlhkost na čelním okně není odstraněna nebo přimrzla.
- Kapalina do ostřikovače je stříkána nepřetržitě nebo je zapnutý stěrač.
- Jízda v hustém dešti nebo sněžení nebo v husté mlze.
- Zorné pole přední kamery je omezeno v důsledku oslnění sluncem.
- Pouliční osvětlení nebo světlo protijedoucího vozidla se odráží na mokřém povrchu vozovky, například od louží na silnici.
- Na palubní desce je umístěn předmět.

- Vozidlo je taženo.
- Okolní prostředí je velmi silně osvětlené.
- Okolní prostředí je velmi tmavé, například v tunelu apod.
- Okolní osvětlení se náhle změní, například při vjezdu do tunelu nebo jeho opuštění.
- Okolní osvětlení je slabé a světlomety nesvítí nebo nesvítí dost jasně.
- Vozidlo projíždí párou, kouřem nebo stínem.
- Je detekována pouze část vozidla, chodce nebo cyklisty.
- Před vozidlem je autobus, těžký nákladní automobil, nákladní automobil s neobvykle tvarovaným nákladem, přívěsem apod.
- Vozidlo vpředu nemá žádná koncová světla, jeho koncová světla jsou umístěna neobvykle apod.
- Okolní osvětlení je slabé a koncová světla nesvítí nebo nesvítí dost jasně.
- Zadní část vozidla vpředu je malá nebo vozidlo nevypadá normálně, například když je vozidlo nakloněno, převráceno nebo je vidět boční část vozidla atd.
- Světelná výška předního vozidla je nízká nebo vysoká.
- Před vámi se náhle objeví vozidlo, chodec nebo cyklista
- Zadní nárazník v blízkosti předního radaru utrpěl náraz, je poškozený, nebo byl přední radar přemístěn ze své původní polohy.
- Teplota v okolí předního radaru je vysoká nebo nízká.
- Jízda tunelem nebo železným mostem.
- Jízda v rozlehlých místech, kde je málo vozidel nebo konstrukcí (např. poušť, louka, předměstí atd.).
- Jízda v blízkosti kovových konstrukcí jako stavenišť, železnice atd.
- V blízkosti se nachází materiál, který se velmi dobře odráží na předním radaru, například zábradlí, blízké vozidlo atd.
- Cyklista vpředu jede na kole vyrobeném z materiálu, který neodráží přední radar.
- Vozidlo vpředu je detekováno pozdě.
- Vozidlo vpředu je náhle blokováno překážkou.
- Vozidlo vpředu náhle změní jízdní pruh nebo náhle sníží rychlost.
- Vozidlo vpředu má deformovaný tvar.
- Rychlost vozidla vpředu je vysoká nebo nízká.
- Vozidlo vpředu se začne pohybovat v opačném směru vašeho vozidla, aby se vyhnulo kolizi.
- Před vámi je vozidlo a vaše vozidlo při nízké rychlosti změní jízdní pruh.
- Vozidlo vpředu je pokryto sněhem.
- Opouštíte jízdní pruh nebo se do něj vracíte.
- Jízda je nestabilní.
- Jste na kruhovém objezdu a vozidlo před vámi není detekováno.
- Stále jedete v kruhu.
- Vozidlo vpředu má neobvyklý tvar.
- Vozidlo vpředu jede do kopce nebo z kopce.

- Chodec nebo cyklista není plně detekován, například pokud se chodec naklání nebo nejde zcela vzpřímeně.
- Chodec nebo cyklista má na sobě oděv nebo vybavení, které ztěžuje jeho identifikaci jako chodce nebo cyklistu.



Ilustrace nahoře znázorňuje obraz, který přední kamera detekuje jako vozidlo, chodce a cyklistu.

- Chodec nebo cyklista vpředu se pohybuje velmi rychle.
- Chodec nebo cyklista vpředu je malého vzrůstu nebo zaujímá pozici těla s nízkou výškou.
- Chodec nebo cyklista vpředu má omezenou hybnost.
- Chodec nebo cyklista vpředu se pohybuje napříč vůči směru jízdy.
- Před vozidlem je skupina chodců, cyklistů nebo velký dav.
- Chodec nebo cyklista má na sobě oblečení, které splývá s pozadím, takže je obtížné jej detekovat.
- Chodec nebo cyklistu je obtížné odlišit od podobně tvarované struktury v okolí.
- Jedete kolem chodce, cyklisty, dopravní značky, konstrukce atd. poblíž křižovatky.
- Jedete po parkovišti.
- Jízda mýtnou bránou, po staveništi, nezpevněné cestě, částečně zpevněné cestě, nerovné vozovce, přes retardéry apod.
- Jízda ve svahu, po klikaté silnici apod.
- Jízda po silnici se stromy nebo pouličními světly po stranách.
- Nekvalitní vozovka způsobuje přílišné vibrace vozidla během jízdy.
- Výška vašeho vozidla je nízká nebo vysoká kvůli těžkému nákladu, neobvyklému tlaku v pneumatikách apod.
- Jízda po úzké silnici s přerostlými stromy nebo trávou.
- Dochází k rušení elektromagnetickými vlnami, jako je jízda v oblasti se silnými rádiovými vlnami nebo elektrickým rušením

VÝSTRAHA

- Jízda v zatáčkách



Asistenční systém pro prevenci srážky vpředu nemusí detekovat jiná vozidla, chodce nebo cyklisty před vámi na klikatých silnicích, které nepříznivě ovlivňují funkci snímačů. V důsledku toho nemusí k varování či brzdění dojít, když je to potřeba.

Při projíždění zatáčkou musíte zachovávat bezpečnou brzdnu vzdálenost a v případě potřeby volantem změnit směr jízdy nebo sešlápnout brzdový pedál pro snížení rychlosti a zachování bezpečné brzdě vzdálenosti.

Asistenční systém pro prevenci srážky vpředu může při jízdě po klikaté silnici detekovat vozidlo, chodce nebo cyklistu ve vedlejším jízdním pruhu nebo mimo jízdní pruh.

Pokud k tomu dojde, systém může varovat řidiče a ovládat brzdu bezdůvodně. Neustále si udržujte přehled o dopravní situaci kolem vozidla.

- Jízda ve svahu



OADAS012



OADAS010

OADAS011

Asistenční systém pro prevenci srážky vpředu nemusí při jízdě do kopce nebo z kopce, při níž je nepříznivě ovlivněna funkce snímačů, detekovat jiná vozidla, chodce nebo cyklisty před vámi.

To může mít za následek bezdůvodné varování nebo brzdění, nebo nemusí k varování či brzdění dojít, když je to potřeba.

Rychlost vozidla se také může rychle snížit, když je náhle detekováno vozidlo, chodec nebo cyklista vpředu.

Při jízdě do kopce nebo z kopce vždy sledujte dopravní situaci a v případě potřeby změňte volantem směr jízdy a sešlápnutím brzdového pedálu zpomalte, abyste udrželi bezpečnou vzdálenost.

- Změna jízdního pruhu



OADAS030

[A]: Vaše vozidlo

[B]: Vozidlo přejíždějící do jiného jízdního pruhu

Když do vašeho jízdního pruhu vjede ze sousedního pruhu jiné vozidlo, nebude snímačem rozpoznáno, dokud se nedostane do detekčního rozsahu snímače. Asistenční systém pro prevenci srážky vpředu nemusí vozidlo okamžitě detekovat, když vozidlo náhle přejíždí do jiného jízdního pruhu. V takovém případě musíte udržovat bezpečnou brzdovou vzdálenost a v případě potřeby změnit volantem směr jízdy a sešlápnutím brzdového pedálu zpomalit, abyste udrželi bezpečnou vzdálenost.



[A]: Vaše vozidlo

[B]: Vozidlo přejíždějící do jiného jízdního pruhu

[C]: Vozidlo ve stejném jízdním pruhu

Když vozidlo před vámi vyjíždí z jízdního pruhu, asistenční systém pro prevenci srážky vpředu nemusí okamžitě detekovat vozidlo, které je před vámi nyní. V takovém případě musíte udržovat bezpečnou brzdovou vzdálenost a v případě potřeby změnit volantem směr jízdy a sešlápnutím brzdového pedálu zpomalit, abyste udrželi bezpečnou vzdálenost.

• Detekování vozidla



Pokud vozidlo před vámi veze náklad přesahující z kabiny směrem dozadu, nebo pokud má vozidlo před vámi vyšší světelnou výšku, je nutná zvýšená pozornost. Asistenční systém pro prevenci srážky vpředu nemusí být schopen detekovat náklad přesahující z vozidla. V takových případech musíte zachovávat bezpečnou brzdovou vzdálenost od předmětu nejvíce vzadu a v případě potřeby změnit volantem směr jízdy a sešlápnutím brzdového pedálu zpomalit, abyste udrželi bezpečnou vzdálenost.



VÝSTRAHA

- Při tažení přívěsu nebo jiného vozidla doporučujeme z bezpečnostních důvodů vypnout asistenční systém pro prevenci srážky vpředu.
- Asistenční systém pro prevenci srážky vpředu může zasáhnout, pokud jsou detekovány objekty, které mají podobný tvar nebo vlastnosti jako vozidla, chodci a cyklisti.
- Asistenční systém pro prevenci srážky vpředu nereaguje na předměty, jako jsou jízdní kola, motocykly nebo menší předměty opatřené koly, jako jsou zavazadla, nákupní vozíky nebo kočárky.
- Asistenční systém pro prevenci srážky vpředu nemusí fungovat běžným způsobem, pokud je rušen silnými elektromagnetickými vlnami.
- Asistenční systém pro prevenci srážky vpředu nemusí fungovat po dobu 15 sekund po nastartování vozidla nebo po inicializaci přední kamery.

SYSTÉM PRO UDRŽENÍ V JÍZDNÍM PRUHU (LKA) (JE-LI VE VÝBAVĚ)

Systém pro udržení v jízdním pruhu detekuje značení jízdního pruhu (nebo okraje vozovky), když rychlost vozidla přesahuje určitou hodnotu. Systém varuje řidiče, pokud vozidlo opustí jízdní pruh bez použití směrového světla, nebo automaticky pomůže řidiči s řízením, aby zabránil vyjetí vozidla z jízdního pruhu.

Detekční snímač



[1]: Přední kamera

Přední kamera slouží jako detekční snímač pro detekci značení jízdního pruhu (nebo okrajů vozovky).

Umístění detekčního snímače je znázorněno na obrázku výše.



POZOR

Podrobnosti o opatřeních pro přední kameru naleznete v části „Asistenční systém pro prevenci srážky vpředu (FCA)“ v kapitole 7.

Nastavení systému

Nastavení funkcí systému



Bezpečnost jízdy v pruzích

Se zapnutým motorem v menu Nastavení vyberte nebo zrušte výběr možnosti „Driver assistance → Lane safety“ a nastavte, zda se mají nebo nemají používat jednotlivé funkce.

- Je-li zvolena možnost „Assist“ (Asistent), systém automaticky pomůže řidiči s řízením při detekci opouštění jízdního pruhu, aby zabránil vyjetí vozidla z jeho jízdního pruhu.
- Je-li vybrána možnost „Warning only“ (Pouze varování), systém varuje řidiče varovným zvukem, když je detekováno opouštění jízdního pruhu. Řidič musí ovládat řízení vozidla.
- Pokud je vybrána možnost „Off“ (Vypnuto), systém se vypne. Kontrolka  na sdrúženém přístroji zhasne.

VÝSTRAHA

- Pokud je vybrána možnost „Warning only“ (Pouze varování), systém nebude pomáhat s řízením.
- Systém pro udržení v jízdním pruhu nebude ovládat volant, když vozidlo pojedje středem jízdního pruhu.
- Pokud je vybrána možnost „Off“ (Vypnuto), řidič by měl mít neustále přehled o okolí a ovládat řízení vozidla.

Zapnutí / vypnutí systému (tlačítko Bezpečnost jízdy v pruzích)



Při běžícím motoru zapnete systém pro udržení v jízdním pruhu stisknutím tlačítka Bezpečnost jízdy v pruzích na volantu. Ve sdrúženém přístroji se rozsvítí bílá kontrolka .

Opětovným stisknutím a přidržením tlačítka systém vypnete.

Při opětovném nastartování motoru se zachová poslední nastavení systému pro udržení v jízdním pruhu.

Informace

Když je systém pro udržení v jízdním pruhu vypnutý tlačítkem Bezpečnost jízdy v pruzích, nastavení bezpečnosti jízdy v pruzích se vypnou.

Zapnutí / vypnutí systému (tlačítko asistenta pro jízdu v pružích)



Při běžícím motoru zapnete systém pro udržení v jízdním pruhu stisknutím tlačítka asistenta pro jízdu v pružích na volantu. Ve sdruženém přístroji se rozsvítí bílá kontrolka .

Opětovným stisknutím a přidržením tlačítka systém vypnete.

Při opětovném nastartování motoru se zachová poslední nastavení systému pro udržení v jízdním pruhu.



POZOR

Krátkým stisknutím tlačítka asistenta pro jízdu v pružích se zapne nebo vypne systém pro řízení v jízdním pruhu.



Hlasitost varování

Při běžícím motoru vyberte v menu Nastavení možnost „Driver assistance → Warning volume“ a změňte hlasitost varování systému pro udržení v jízdním pruhu na „High“ (Vysoká), „Medium“ (Střední) nebo „Low“ (Nízká).

Pokud změníte hlasitost varování, může se změnit hlasitost varování i jiných asistenčních systémů.

Činnost systému

Varovná hlášení a řízení systému

Systém pro udržení v jízdním pruhu varuje řidiče a pomáhá mu řídit vozidlo vybavené systémem varování při opuštění jízdního pruhu a systémem pro udržení v jízdním pruhu.



Systém varování při opuštění jízdního pruhu

- Jako varování řidiče, že vozidlo vyjíždí z promítaného jízdního pruhu vpředu, bude ve sdruženém přístroji blikat zelená kontrolka . Na sdruženém přístroji bude rovněž blikat čára jízdního pruhu podle toho, kterým směrem vozidlo vyjíždí a bude znít varovný zvuk.
- Systém bude v činnosti, když bude rychlost vozidla v rozsahu přibližně 60 až 200 km/h.

Systém pro udržení v jízdním pruhu

- Jako varování řidiče, že vozidlo vyjíždí z promítaného jízdního pruhu vpředu, bude ve sdruženém přístroji blikat zelená kontrolka . Systém rovněž provede volantem řídicí zásah, aby vozidlo zůstalo uvnitř jízdního pruhu.
- Systém bude v činnosti, když bude rychlost vozidla v rozsahu přibližně 60 až 200 km/h.



Varování o nepřítomnosti rukou na volantu

Pokud řidič na několik sekund sundá ruce z volantu, na sdruženém přístroji se zobrazí varovné hlášení „Keep hands on the steering wheel“ (Mějte ruce na volantu) a postupně bude vydáván varovný zvuk.

VÝSTRAHA

- Systém nemusí pomáhat s řízením, pokud volant držíte velmi pevně nebo je natočen o více než určitý úhel.
- Systém pro udržení v jízdním pruhu nefunguje vždy. Je odpovědností řidiče, aby vždy bezpečně řídil vozidlo a udržoval vozidlo v příslušném jízdním pruhu.
- Varovné hlášení o nepřítomnosti rukou na volantu se může v závislosti na jízdních podmínkách zobrazit opožděně. Vždy mějte za jízdy ruce na volantu.
- Pokud je volant držen velmi lehce, může se varovné hlášení zobrazit, protože systém nemusí rozeznat, že má řidič ruce na volantu.
- Pokud na volant připevníte nějaké předměty, varování o nepřítomnosti rukou na volantu nemusí fungovat správně.

Informace

- Nastavení můžete změnit na sdruženém přístroji (Uživatelské nastavení) nebo v multimediálním systému (Nastavení vozidla), podle toho, co je k dispozici u vašeho vozidla. Podrobnosti naleznete v části „Uživatelská nastavení“ v kapitole 4 nebo v části „Nastavení vozidla“ v dodané příručce k multimediálnímu systému.
- Když jsou detekovány značky jízdního pruhu (nebo okraje vozovky), barva čar jízdního pruhu na sdruženém přístroji se změní z šedé na bílou a rozsvítí se zelená kontrolka .



- I když systém pro udržení v jízdním pruhu pomáhá s řízením, řidič může stále ovládat volant.
- Ovládání volantu může v případě, že systém pro udržení v jízdním pruhu pomáhá s řízením, vyžadovat vyšší nebo nižší sílu než v situaci, kdy systém v činnosti není.

Porucha a omezení systému

Porucha systému



Pokud systém pro udržení v jízdním pruhu nefunguje správně, zobrazí se varovné hlášení „Check LKA (Lane Keeping Assist) system“ (Zkontrolujte systém LKA (Systém pro udržení v jízdním pruhu)) a na sduženém přístroji se rozsvítí žlutá kontrolka . Pokud tato situace nastane, doporučujeme vám nechat tento systém zkontrolovat u autorizovaného opravce HYUNDAI.

Omezení systému

Systém pro udržení v jízdním pruhu nemusí fungovat běžným způsobem nebo může fungovat neočekávaně za následujících okolností:

- Jízdní pruh je znečištěný nebo obtížně rozeznatelný, protože:
 - Značení jízdního pruhu (nebo okraj vozovky) je pokryto srážkovou vodou, sněhem, prachem, olejem apod.
 - Je obtížné odlišit barvu čar jízdního pruhu (nebo okraje vozovky) od povrchu vozovky.
 - Na silnici blízko jízdního pruhu je jiné značení (nebo okraje vozovky) nebo značení (nebo okraje vozovky) na silnici vypadá podobně jako značení jízdního pruhu (nebo okraj vozovky).
 - Značení jízdního pruhu (nebo okraj vozovky) je nezřetelné nebo poškozené.
 - Na značení jízdního pruhu (nebo okraj vozovky) dopadá stín od středového dělicího pásu, stromů, zábradlí, protihlukových bariér apod.
- Jízdní pruh (nebo okraj vozovky) je vyznačený více než dvěma liniemi.
- Počet jízdních pruhů se zvyšuje či snižuje nebo se čáry jízdních pruhů (nebo okrajů vozovky) kříží.
- Značení jízdních pruhů (nebo okrajů vozovky) je komplikované nebo je nahrazují konstrukce například u staveníště.
- Na silnici je jiné značení, jako jsou klikaté pruhy, značení přechodu pro chodce a dopravní značky.
- Jízdní pruh náhle zmizí, například na křižovatce.
- Jízdní pruh nebo vozovka jsou velmi široké nebo úzké.

- Na silnici je vyznačený okraj vozovky bez jízdního pruhu.
- Na vozovce je hraniční konstrukce, například mýtná brána, chodník, obrubník apod.
- Vzdálenost od vozidla před vámi je velmi krátká nebo vozidlo před vámi zakrývá čáru jízdního pruhu (nebo okraj vozovky).

Podrobnosti o omezeních pro přední kameru naleznete v části „Asistenční systém pro prevenci srážky vpředu (FCA)“ v kapitole 7.



VÝSTRAHA

Při používání asistenta pro udržení v jízdním pruhu dodržujte následující pokyny:

- Řidič musí nést odpovědnost za bezpečnou jízdu a řízení vozidla. Nespoléhejte se pouze na systém a nejezděte nebezpečně.
- Systém pro udržení v jízdním pruhu se může vypnout nebo nemusí správně fungovat, v závislosti na stavu vozovky nebo okolí. Při řízení buďte vždy opatrní.
- Pokud není jízdní pruh správně detekován, postupujte podle části „Omezení systému“.
- Při tažení přívěsu nebo jiného vozidla doporučujeme z bezpečnostních důvodů systém pro udržení v jízdním pruhu vypnout.
- Pokud vozidlo jede vysokou rychlostí, systém nebude zasahovat do řízení. Řidič musí při používání systému vždy dodržovat rychlostní omezení.
- Pokud se zobrazuje varovné hlášení jakéhokoli jiného systému nebo se vydává varovný zvuk, nemusí se zobrazit varovné hlášení systému pro udržení v jízdním pruhu a nemusí zaznít jeho varovný zvuk.
- Pokud je prostředí hlučné, nemusíte slyšet varovný zvuk systému pro udržení v jízdním pruhu.
- Jestliže na volant připevníte nějaké předměty, systém nemusí pomáhat s řízením správně.
- Systém pro udržení v jízdním pruhu nemusí fungovat po dobu 15 sekund po nastartování vozidla nebo po inicializaci přední kamery.
- Systém pro udržení v jízdním pruhu nebude fungovat, když:
 - Směrová světla nebo výstražná světla jsou zapnutá.
 - Vozidlo nejede uprostřed pruhu, když dojde k zapnutí systému nebo bezprostředně po změně jízdního pruhu.
 - Je v činnosti systém ESC (elektronický stabilizační systém) nebo VSM (řízení stability vozidla).
 - Vozidlo projíždí prudkou zatáčkou.
 - Je rychlost vozidla nižší než 55 km/h nebo vyšší než 210 km/h.
 - Vozidlo náhle mění jízdní pruh.
 - Vozidlo náhle zabrzdí.

SYSTÉM VAROVÁNÍ PŘED KOLIZÍ V MRTVÉM ÚHLU (BCW) (JE-LI VE VÝBAVĚ)

Systém varování před kolizí v mrtvém úhlu detekuje a monitoruje blízkí se vozidla v oblasti mrtvého úhlu řidiče a varuje řidiče před možnou kolizí varovným hlášením a varovným zvukem.

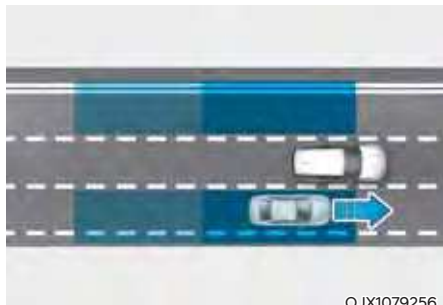

OJX1079256

Systém varování před kolizí v mrtvém úhlu detekuje a informuje řidiče, že se v mrtvém úhlu nachází vozidlo.

POZOR

Detekční rozsah se může lišit v závislosti na rychlosti vašeho vozidla. Systém vás však nemusí varovat na přítomnost vozidla v mrtvém úhlu, když jedete vysokou rychlostí.

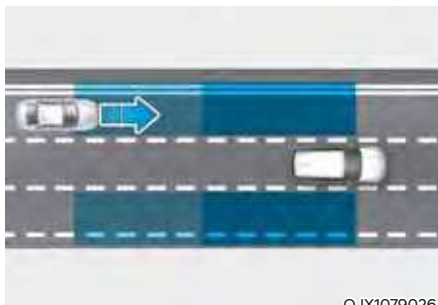

OJX1079026

Systém varování před kolizí v mrtvém úhlu detekuje a informuje řidiče, že se z oblasti mrtvého úhlu blíží vysokou rychlostí vozidlo.

POZOR

Rychlost varování se může lišit v závislosti na rychlosti vozidla blížícího se vysokou rychlostí.

Informace

V následujícím textu bude systém varování před kolizí v mrtvém úhlu označován jako systém bezpečnosti v mrtvém úhlu.

Detekční snímač



©TM070146

[1]: Zadní rohový radar

Umístění detekčního snímače je znázorněno na obrázku výše.



POZOR

Pro zachování optimálního výkonu detekčního snímače dodržujte následující opatření:

- Nikdy nerozebírejte zadní rohový radar ani sestavu radaru, ani je nevystavujte nárazu.
- Pokud došlo k výměně nebo opravě zadních rohových radarů, doporučujeme nechat vozidlo zkontrolovat autorizovaným opravcem HYUNDAI.
- Pokud byl zadní rohový radar nebo jeho okolí vystaveno působení nadměrné síly, systém bezpečnosti v mrtvém úhlu nemusí fungovat správně, i když se na sdruženém přístroji nezobrazí varovné hlášení. Doporučujeme vám nechat tento systém zkontrolovat u autorizovaného opravce HYUNDAI.
- Pro opravu zadního nárazníku, kde se nachází zadní rohový radar, použijte pouze originální náhradní díly.
- Do blízkosti zadního rohového radaru neumísťujte rámeček na registrační značku ani nelepte cizí předměty jako nálepky, fólie nebo ochranné polepy nárazníku.

- Systém nemusí fungovat správně, pokud byl vyměněn nárazník nebo byl poškozeno okolí zadního rohového radaru nebo byl nalakován.
- Pokud je nainstalován přívěs, nosič apod., může to nepříznivě ovlivnit funkčnost zadního rohového radaru nebo systém nemusí fungovat vůbec.

Nastavení systému

Nastavení funkcí systému



OTM070202L

Bezpečnost v mrtvém úhlu

Se zapnutým motorem v menu Nastavení vyberte nebo zrušte výběr možnosti „Driver assistance → Blind-spot safety“ a nastavte, zda se mají nebo nemají používat jednotlivé funkce.

- Je-li vybrána možnost „Warning only“ (Pouze varování), systém varuje řidiče varovným hlášením a zvukovým varováním v závislosti na úrovních rizika kolize. Systém nebude pomáhat s brzděním.
- Pokud je vybrána možnost „Off“ (Vypnuto), systém se vypne.



Po nastartování motoru s vypnutým systémem se na sdruženém přístroji zobrazí hlášení „Blind spot safety system is Off“ (Systém bezpečnosti v mrtvém úhlu je vypnutý).

Pokud změníte nastavení z „Off“ (Vypnuto) na „Warning only“ (Pouze varování), varovná kontrolka ve vnějším zpětném zrcátku bude po dobu tří sekund blikat.

Pokud je zapnutý motor, když je systém nastaven na „Warning only“ (Pouze varování), bude po dobu tří sekund blikat varovná kontrolka na vnějším zpětném zrcátku.

VÝSTRAHA

- Pokud je vybrána možnost „Warning only“ (Pouze varování), systém nebude pomáhat s brzděním.
- Pokud je vybrána možnost „Off“ (Vypnuto), řidič by měl mít neustále přehled o okolí a jet bezpečně.

Informace

Při opětovném nastartování motoru se zachová poslední nastavení systému bezpečnosti v mrtvém úhlu.



Načasování varování

Při běžícím motoru vyberte v menu Nastavení možnost „Driver assistance → Warning timing“ a změňte rychlost varování systému bezpečnosti v mrtvém úhlu.

Při dodání vozidla je rychlost varování nastavena na „Normal“ (Normální výstraha). Pokud změníte rychlost varování, může se změnit rychlost varování i jiných asistenčních systémů.



Hlasitost varování

Při běžícím motoru vyberte v menu Nastavení možnost „Driver assistance → Warning volume“ a změňte hlasitost varování systému bezpečnosti v mrtvém úhlu na „High“ (Vysoká), „Medium“ (Střední) nebo „Low“ (Nízká).

Pokud změníte hlasitost varování, může se změnit hlasitost varování i jiných asistenčních systémů.



POZOR

- **Nastavení rychlosti a hlasitosti varování se vztahuje na všechny funkce systému bezpečnosti v mrtvém úhlu.**
- **I když je pro rychlost varování vybráno „Normal“, pokud se vozidlo přibližuje vysokou rychlostí, může vám rychlost varování připadat opožděná.**
- **Rychlost varování „Late“ (Pozdější výstraha) zvolte, když je malá hustota provozu nebo jedete pomalu.**

Činnost systému

Varování systému



Detekce vozidla

- Jako varování řidiče, že bylo detekováno vozidlo, se ve vnějším zpětném zrcátku a na průhledovém displeji (je-li ve výbavě) rozsvítí varovná kontrolka.
- Systém bude v činnosti, když rychlost vašeho vozidla bude vyšší než 20 km/h a rychlost vozidla v oblasti mrtvého úhlu bude vyšší než 10 km/h.

Varování před kolizí

- Varování před kolizí bude v činnosti, když je zapnuto směrové světlo ve směru detekovaného vozidla.
- Jako varování řidiče před kolizí se ve vnějším zpětném zrcátku a na průhledovém displeji (je-li ve výbavě) rozblíká varovná kontrolka. Zároveň bude znít varovný zvuk.

- Když vypnete směrové světlo nebo se vzdálíte od jízdního pruhu, varování před kolizí se zruší a systém se vrátí do stavu detekování vozidel.

VÝSTRAHA

- Detekční rozsah zadního rohového radaru je dán standardní šířkou vozovky, proto může systém na úzké silnici detekovat další vozidla ve vedlejším v jízdním pruhu a varovat vás. Naproti tomu na široké silnici nemusí být systém schopen detekovat vozidlo jedoucí ve vedlejším jízdním pruhu a nemusí vás varovat.
- Pokud svítí výstražná světla, varování před kolizí podle směrového světla nebude fungovat.

Informace

Pokud je sedadlo řidiče na levé straně, může při odbočování doleva dojít k varování před kolizí. Udržujte dostatečnou vzdálenost od vozidel v levém jízdním pruhu. Pokud je sedadlo řidiče na pravé straně, může při odbočování doprava dojít k varování před kolizí. Udržujte dostatečnou vzdálenost od vozidel v pravém jízdním pruhu.

VÝSTRAHA

Při používání systému bezpečnosti v mrtvém úhlu dodržujte následující opatření:

- Pro vaši bezpečnost měňte Nastavení až po zaparkování vozidla na bezpečném místě.
- Pokud se zobrazuje varovné hlášení jakéhokoli jiného systému nebo se vydává varovný zvuk, nemusí se zobrazit varovné hlášení systému bezpečnosti v mrtvém úhlu a nemusí zaznít jeho varovný zvuk.
- Pokud je prostředí hlučné, nemusíte slyšet varovný zvuk systému bezpečnosti v mrtvém úhlu.
- V závislosti na stavu vozovky a jízdních podmínkách může systém bezpečnosti v mrtvém úhlu varovat řidiče pozdě nebo jej nemusí varovat vůbec.
- Řidič by měl neustále udržovat kontrolu nad vozidlem. Nespolehejte se na systém bezpečnosti v mrtvém úhlu. Udržujte bezpečnou brzdovou vzdálenost a v případě potřeby sešlápněte brzdový pedál, abyste snížili rychlost jízdy nebo zastavili vozidlo.

Porucha a omezení systému

Porucha systému



Pokud systém bezpečnosti v mrtvém úhlu nefunguje správně, na sdruženém přístroji se zobrazí varovné hlášení „Check blind-spot safety systems“ (Zkontrolujte systémy bezpečnosti v mrtvém úhlu) a systém se automaticky vypne nebo bude jeho činnost omezena. Doporučujeme vám nechat tento systém zkontrolovat u autorizovaného opravce HYUNDAI.



Pokud varovná kontrolka ve vnějším zpětném zrcátku nefunguje správně, na sdruženém přístroji se zobrazí varovné hlášení „Check outside mirror warning icon“ (Zkontrolujte varovnou ikonu vnějšího zpětného zrcátka). Doporučujeme vám nechat tento systém zkontrolovat u autorizovaného opravce HYUNDAI.

Vypnutí systému



Pokud je zadní nárazník v místě zadního rohového radaru nebo snímače pokrytý cizím materiálem, jako je sníh nebo kapky deště, nebo jste namontovali přívěs nebo nosič, může to snížit detekční schopnost a dočasně omezit nebo vypnout systém bezpečnosti v mrtvém úhlu.

Pokud k tomu dojde, na sdruženém přístroji se zobrazí varovné hlášení „Blind-spot safety systems disabled. Radar blocked“ (Systém bezpečnosti v mrtvém úhlu je vypnutý. Radar je zakrytý.).

Po odstranění takového cizího materiálu nebo přívěsu apod. a opětovném nastartování motoru bude systém fungovat běžným způsobem.

Pokud systém ani po odstranění těchto překážek nepracuje běžným způsobem, doporučujeme nechat tento systém zkontrolovat u autorizovaného opravce HYUNDAI.



VÝSTRAHA

- **Přestože se na sdruženém přístroji nezobrazí varovné hlášení, systém bezpečnosti v mrtvém úhlu nemusí fungovat správně.**
- **Systém bezpečnosti v mrtvém úhlu nemusí fungovat správně v oblasti (např. v otevřeném terénu), kde nejsou ihned po zapnutí motoru detekovány žádné předměty, nebo když je detekční snímač zablokován cizím materiálem ihned po nastartování motoru.**



POZOR

Chcete-li nainstalovat přívěs, nosič apod., vypněte systém bezpečnosti v mrtvém úhlu, nebo demontujte přívěs, nosič apod., abyste mohli používat systém bezpečnosti v mrtvém úhlu.

Omezení systému

Systém bezpečnosti v mrtvém úhlu nemusí fungovat běžným způsobem nebo může systém fungovat neočekávaně za následujících okolností:

- Je nepříznivé počasí, například husté sněžení, silný déšť atd.
- Zadní rohový radar je zakrytý sněhem, kapkami deště, nečistotami apod.
- Teplota v okolí zadního rohového radaru je vysoká nebo nízká.
- Jedete po nájedzu na dálnici.
- Chodník u silnice (nebo přilehlá půda) obsahuje abnormální množství kovových součástí (např. z důvodu výstavby metra).

- V blízkosti vozidla je pevný předmět, například protihlukové bariéry, zábradlí, středové oddělovače, závory, pouliční lampy, dopravní značky, tunely, stěny atd. (včetně dvojitých konstrukcí).
- Jízda v rozlehlých místech, kde je málo vozidel nebo konstrukcí (např. poušť, louka, předměstí atd.).
- Jízda po úzké silnici s přerostlými stromy nebo trávou.
- Jízda po mokré vozovce, například projíždění louží na silnici.
- Druhé vozidlo jede velmi těsně za vašim vozidlem nebo projíždí v těsné blízkosti kolem vašeho vozidla.
- Rychlost druhého vozidla je tak vysoká, že kolem vašeho vozidla projede během krátké doby.
- Vaše vozidlo projíždí kolem druhého vozidla
- Vaše vozidlo mění jízdní pruh.
- Vaše vozidlo nastartuje ve stejnou chvíli jako vozidlo vedle vás a rozjede se.
- Vozidlo ve vedlejším jízdním pruhu přejede dva jízdní pruhy směrem od vás nebo přejede přes dva jízdní pruhy do vedlejšího jízdního pruhu.
- U zadního rohového radaru je instalován přívěs nebo nosič.
- Nárazník v blízkosti zadního rohového radaru je zakrytý předměty, jako je nálepka, kryt nárazníku, nosič kol atd.
- Zadní nárazník v blízkosti zadního rohového radaru utrpěl náraz, je poškozený, nebo byl radar přemístěn ze své původní polohy.
- Výška vašeho vozidla je nízká nebo vysoká kvůli těžkému nákladu, neobvyklému tlaku v pneumatikách apod.

Systém bezpečnosti v mrtvém úhlu nemusí fungovat běžným způsobem nebo může systém fungovat neočekávaně, pokud jsou detekovány následující předměty:

- Je detekován motocykl nebo jízdní kolo.
- Je detekováno vozidlo, jako je plochý přívěs.
- Je detekováno velké vozidlo, jako je autobus nebo nákladní automobil.
- Je detekována pohybující se překážka, jako je chodec, zvíře, nákupní vozík nebo dětský kočárek.
- Je detekováno vozidlo s nízkou výškou, například sportovní vůz.



VÝSTRAHA

- Jízda v zatáčkách



Systém bezpečnosti v mrtvém úhlu nemusí při jízdě po klikaté silnici fungovat správně. Systém nemusí detekovat vozidlo ve vedlejším jízdním pruhu.

Při jízdě vždy věnujte pozornost stavu vozovky a dopravní situaci.



Systém bezpečnosti v mrtvém úhlu nemusí při jízdě po klikaté silnici fungovat správně. Systém může detekovat vozidlo ve stejném jízdním pruhu.

Při jízdě vždy věnujte pozornost stavu vozovky a jízdním podmínkám.

- Jízda v místech spojování nebo rozdělování silnice



Systém bezpečnosti v mrtvém úhlu nemusí při projíždění místy spojování nebo rozdělování silnice fungovat správně. Systém nemusí detekovat vozidlo ve vedlejším jízdním pruhu. Při jízdě vždy věnujte pozornost stavu vozovky a dopravní situaci.

- Jízda ve svahu

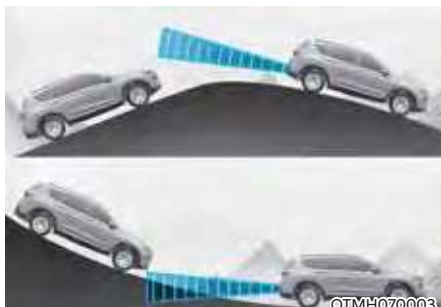

Systém bezpečnosti v mrtvém úhlu nemusí při jízdě ve svahu fungovat správně. Systém nemusí detekovat vozidlo ve vedlejším jízdním pruhu nebo může nesprávně detekovat zemský povrch nebo konstrukci. Při jízdě vždy věnujte pozornost stavu vozovky a jízdním podmínkám.

- Jízda v místech s jízdními pruhy v různých výškách

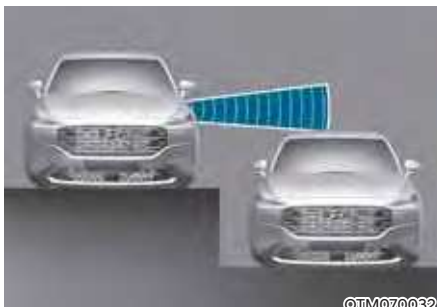

Systém bezpečnosti v mrtvém úhlu nemusí fungovat správně při jízdě v místech s jízdními pruhy v různých výškách. Systém nemusí detekovat vozidlo na silnici s jízdními pruhy v různých výškách (napojovací úsek podjezdu, křižovatky dělené silnicemi různého sklonu apod.).

Při jízdě vždy věnujte pozornost stavu vozovky a dopravní situaci.

VÝSTRAHA

- Při tažení přívěsu nebo jiného vozidla nezapomeňte vypnout systém bezpečnosti v mrtvém úhlu.
- Systém bezpečnosti v mrtvém úhlu nemusí fungovat běžným způsobem, pokud je rušen silnými elektromagnetickými vlnami.
- Systém bezpečnosti v mrtvém úhlu nemusí fungovat po dobu 3 sekund po nastartování vozidla nebo po inicializaci zadních rohových radarů.

ASISTENT PREVENCE KOLIZE V MRTVÉM ÚHLU (BCA) (JE-LI VE VÝBAVĚ)

Asistent prevence kolize v mrtvém úhlu detekuje a monitoruje blížící se vozidla v oblasti mrtvého úhlu řidiče a varuje řidiče před možnou kolizí varovným hlášením a varovným zvukem.

Pokud existuje riziko kolize při změně jízdního pruhu nebo při vyjždění z parkovacího místa, systém navíc pomůže zabránit kolizi použitím brzd.

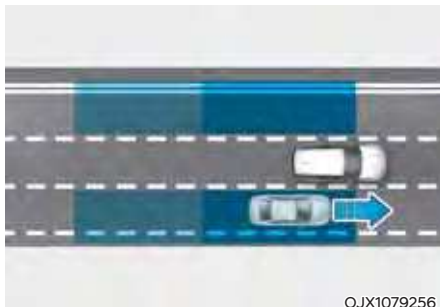

OJX1079256

Asistent prevence kolize v mrtvém úhlu detekuje a informuje řidiče, že se v mrtvém úhlu nachází vozidlo.

POZOR

Detekční rozsah se může lišit v závislosti na rychlosti vašeho vozidla. Systém vás však nemusí varovat na přítomnost vozidla v mrtvém úhlu, když jedete vysokou rychlostí.

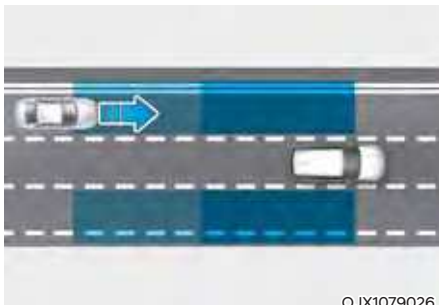

OJX1079026

Asistent prevence kolize v mrtvém úhlu detekuje a informuje řidiče, že se z oblasti mrtvého úhlu blíží vysokou rychlostí vozidlo.

POZOR

Rychlost varování se může lišit v závislosti na rychlosti vozidla blížícího se vysokou rychlostí.

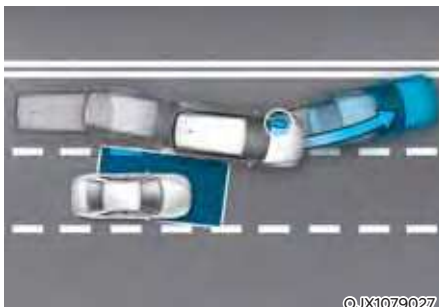

©OJX1079027

Pokud při změně jízdního pruhu systém na základě detekce jízdního pruhu před vámi usoudí, že existuje riziko kolize s blížícím se vozidlem v mrtvém úhlu, systém pomůže vyhnout se kolizi použitím brzd.



Pokud při vyjíždění z parkovacího místa systém usoudí, že existuje riziko kolize s blížícím se vozidlem v mrtvém úhlu, systém pomůže vyhnout se kolizi použitím brzd.

i Informace

V následujícím textu bude asistent prevence kolize v mrtvém úhlu označován jako systém bezpečnosti v mrtvém úhlu.

Detekční snímač



[1]: Přední kamera

[2]: Zadní rohový radar

Umístění detekčních snímačů je znázorněno na obrázku výše.



POZOR

Pro zachování optimálního výkonu detekčního snímače dodržujte následující opatření:

- Nikdy nerozebírejte zadní rohový radar ani sestavu radaru, ani je nevystavujte nárazu.
- Pokud byl zadní rohový radar nebo jeho okolí vystaveno působení nadměrné síly, systém bezpečnosti v mrtvém úhlu nemusí fungovat správně, i když se na sdruženém přístroji nezobrazí varovné hlášení. Doporučujeme vám nechat tento systém zkontrolovat u autorizovaného opravce HYUNDAI.

- Pokud došlo k výměně nebo opravě zadních rohových radarů, doporučujeme nechat vozidlo zkontrolovat autorizovaným opravcem HYUNDAI.
- Pro opravu zadního nárazníku, kde se nachází zadní rohový radar, použijte pouze originální náhradní díly.
- Do blízkosti zadního rohového radaru neumísťujte rámeček na registrační značku ani nelepte cizí předměty jako nálepky, fólie nebo ochranné polepy nárazníku.
- Systém nemusí fungovat správně, pokud byl vyměněn nárazník nebo bylo poškozeno okolí zadního rohového radaru nebo byl nalakován.
- Pokud je nainstalován přívěs, nosič apod., může to nepříznivě ovlivnit funkčnost zadního rohového radaru nebo systém nemusí fungovat vůbec.

Podrobnosti o opatřeních pro přední kameru naleznete v části „Asistenční systém pro prevenci srážky vpředu (FCA)“ v kapitole 7.

Nastavení systému

Nastavení funkcí systému



Bezpečnost v mrtvém úhlu

Se zapnutým motorem v menu Nastavení vyberte nebo zrušte výběr možnosti „Driver assistance → Blind-spot safety“ a nastavte, zda se mají nebo nemají používat jednotlivé funkce.

- Je-li vybrána možnost „Active assist“ (Aktivní asistent), systém varuje řidiče varovným hlášením a zvukovým varováním, a v závislosti na úrovních rizika kolize použije brzdy.
- Je-li vybrána možnost „Warning only“ (Pouze varování), systém varuje řidiče varovným hlášením a zvukovým varováním v závislosti na úrovních rizika kolize. Systém nebude pomáhat s brzděním.
- Pokud je vybrána možnost „Off“ (Vypnuto), systém se vypne.



Po nastartování motoru s vypnutým systémem se na sdruženém přístroji zobrazí hlášení „Blind spot safety system is Off“ (Systém bezpečnosti v mrtvém úhlu je vypnutý).

Pokud změníte nastavení z „Off“ (Vypnuto) na „Active assist“ (Aktivní asistent) nebo „Warning only“ (Pouze varování), varovná kontrolka ve vnějším zpětném zrcátku bude po dobu tří sekund blikat.

Pokud je zapnutý motor, když je systém nastaven na „Active assist“ (Aktivní asistent) nebo „Warning only“ (Pouze varování), bude po dobu tří sekund blikat varovná kontrolka na vnějším zpětném zrcátku.



Načasování varování

Při běžícím motoru vyberte v menu Nastavení možnost „Driver assistance → Warning timing“ a změňte rychlost varování systému bezpečnosti v mrtvém úhlu.

Při dodání vozidla je rychlost varování nastavena na „Normal“ (Normální výstraha). Pokud změníte rychlost varování, může se změnit rychlost varování i jiných asistenčních systémů.

VÝSTRAHA

- Pokud je vybrána možnost „Warning only“ (Pouze varování), systém nebude pomáhat s brzděním.
- Pokud je vybrána možnost „Off“ (Vypnuto), řidič by měl mít neustále přehled o okolí a jet bezpečně.

Informace

Při opětovném nastartování motoru se zachová poslední nastavení systému bezpečnosti v mrtvém úhlu.



OTM070141L

Hlasitost varování

Při běžícím motoru vyberte v menu Nastavení možnost „Driver assistance → Warning volume“ a změňte hlasitost varování systému bezpečnosti v mrtvém úhlu na „High“ (Vysoká), „Medium“ (Střední) nebo „Low“ (Nízká).

Pokud změňte hlasitost varování, může se změnit hlasitost varování i jiných asistenčních systémů.



POZOR

- **Nastavení rychlosti a hlasitosti varování se vztahuje na všechny funkce systému bezpečnosti v mrtvém úhlu.**
- **I když je pro rychlost varování vybráno „Normal“, pokud se vozidlo přibližuje vysokou rychlostí, může vám rychlost varování připadat opožděná.**
- **Rychlost varování „Late“ (Pozdější výstraha) zvolte, když je malá hustota provozu nebo jedete pomalu.**

Činnost systému

Varovná hlášení a řízení systému



©HIY059034

Detekce vozidla

- Jako varování řidiče, že bylo detekováno vozidlo, se ve vnějším zpětném zrcátku a na průhledovém displeji (je-li ve výbavě) rozsvítí varovná kontrolka.
- Systém bude v činnosti, když rychlost vašeho vozidla bude vyšší než 20 km/h a rychlost vozidla v oblasti mrtvého úhlu bude vyšší než 10 km/h.

Varování před kolizí

- Varování před kolizí bude v činnosti, když je zapnuto směrové světlo ve směru detekovaného vozidla.
- Pokud je v menu Nastavení vybrána možnost „Warning only“ (Pouze varování), varování před kolizí bude v činnosti, když se vaše vozidlo přiblíží k jízdnímu pruhu, v němž je detekováno vozidlo v mrtvém úhlu.
- Jako varování řidiče před kolizí se ve vnějším zpětném zrcátku a na průhledovém displeji (je-li ve výbavě) rozblíká varovná kontrolka. Zároveň bude znít varovný zvuk.
- Když vypnete směrové světlo nebo se vzdálíte od jízdního pruhu, varování před kolizí se zruší a systém se vrátí do stavu detekování vozidel.



VÝSTRAHA

- **Detekční rozsah zadního rohového radaru je dán standardní šířkou vozovky, proto může systém na úzké silnici detekovat další vozidla ve vedlejším v jízdním pruhu a varovat vás. Naproti tomu na široké silnici nemusí být systém schopen detekovat vozidlo jedoucí ve vedlejším jízdním pruhu a nemusí vás varovat.**
- **Pokud svítí výstražná světla, varování před kolizí podle směrového světla nebude fungovat.**



Informace

Pokud je sedadlo řidiče na levé straně, může při odbočování doleva dojít k varování před kolizí. Udržujte dostatečnou vzdálenost od vozidel v levém jízdním pruhu. Pokud je sedadlo řidiče na pravé straně, může při odbočování doprava dojít k varování před kolizí. Udržujte dostatečnou vzdálenost od vozidel v pravém jízdním pruhu.



Asistent prevence kolize v mrtvém úhlu (při jízdě)

- Jako varování řidiče před kolizí bude ve vnějším zpětném zrcátku blikat varovná kontrolka a na sdruženém přístroji se zobrazí varovné hlášení. Současně zazní varovný zvuk a na průhledovém displeji (je-li ve výbavě) se rozblíká varovná kontrolka.
- Systém bude v činnosti, když bude rychlost vašeho vozidla v rozsahu přibližně 60 až 200 km/h a budou detekována obě značení jízdního pruhu.
- Systém bude pomáhat nouzovým brzděním, aby zabránil kolizi s vozidlem v oblasti mrtvého úhlu.

VÝSTRAHA

- Asistent prevence kolize v mrtvém úhlu se vypne za následujících okolností:
 - Vaše vozidlo vjíždí do vedlejšího jízdního pruhu po určité vzdálenosti.
 - Vaše vozidlo je mimo riziko kolize.
 - Dojde k prudkému otočení volantem.
 - Je sešlápnutý brzdový pedál.
 - Je v činnosti asistenční systém pro prevenci srážky vpředu.
- Po uvedení systému v činnost nebo změně jízdního pruhu musíte jet do středu jízdního pruhu. Systém nebude v činnosti, pokud vozidlo nepojede ve středu jízdního pruhu.



Asistent prevence kolize v mrtvém úhlu (při vyjíždění)

- Jako varování řidiče před kolizí bude ve vnějším zpětném zrcátku blikat varovná kontrolka a na sdruženém přístroji se zobrazí varovné hlášení. Současně zazní varovný zvuk a na průhledovém displeji (je-li ve výbavě) se rozblíká varovná kontrolka.
- Systém bude v činnosti, když rychlost vašeho vozidla bude nižší než 3 km/h a rychlost vozidla v oblasti mrtvého úhlu bude vyšší než 5 km/h.
- Systém bude pomáhat nouzovým brzděním, aby zabránil kolizi s vozidlem v oblasti mrtvého úhlu.



Zastavení vozidla a ukončení ovládání brzd

- Když vozidlo zastaví v důsledku nouzového brzdění, na sdruženém přístroji se zobrazí varovné hlášení „Drive carefully“ (Jed'te opatrně). S ohledem svou na bezpečnost by měl řidič okamžitě sešlápnout brzdový pedál a zkontrolovat okolí.
- Ovládání brzdy skončí po zastavení vozidla nouzovým brzděním za dobu přibližně 2 sekund.



VÝSTRAHA

Při používání systému bezpečnosti v mrtvém úhlu dodržujte následující opatření:

- Pro vaši bezpečnost měňte Nastavení až po zaparkování vozidla na bezpečném místě.
 - Pokud se zobrazuje varovné hlášení jakéhokoli jiného systému nebo se vydává varovný zvuk, nemusí se zobrazit varovné hlášení systému bezpečnosti v mrtvém úhlu a nemusí zaznít jeho varovný zvuk.
 - Pokud je prostředí hlučné, nemusíte slyšet varovný zvuk systému bezpečnosti v mrtvém úhlu.
 - Systém bezpečnosti v mrtvém úhlu se nemusí uvést v činnost, pokud řidič sešlápně brzdový pedál za účelem zabránění kolizi.
 - Při činnosti systému bezpečnosti v mrtvém úhlu se ovládání brzd systémem automaticky ukončí, když řidič důrazně sešlápně pedál akcelerace nebo provede prudký zásah volantem.
 - Během činnosti systému bezpečnosti v mrtvém úhlu může vozidlo náhle zastavit a způsobit tak zranění cestujících a pohyb volných předmětů. Vždy mějte zapnutý bezpečnostní pás a udržujte volné předměty zajištěné.
 - I když nastane problém se systémem bezpečnosti v mrtvém úhlu, běžný provoz brzd vozidla nebude narušen.
 - Systém bezpečnosti v mrtvém úhlu není v činnosti ve všech situacích ani nemůže zabránit všem kolizím.
- V závislosti na stavu vozovky a jízdních podmínkách může systém bezpečnosti v mrtvém úhlu varovat řidiče pozdě nebo jej nemusí varovat vůbec.
 - Řidič by měl neustále udržovat kontrolu nad vozidlem. Nespoléhejte se na systém bezpečnosti v mrtvém úhlu. Udržujte bezpečnou brzdovou vzdálenost a v případě potřeby sešlápněte brzdový pedál, abyste snížili rychlost jízdy nebo zastavili vozidlo.
 - Nikdy záměrně nezkoušejte činnost systému bezpečnosti v mrtvém úhlu s osobami, zvířaty, předměty atd. Může dojít k vážnému zranění nebo usmrcení.



VÝSTRAHA

Řízení brzd systémem nemusí fungovat správně v závislosti na stavu systému ESC (elektronický stabilizační systém).

Pouze varování se zobrazí, když:

- Svítí varovná kontrolka systému ESC (elektronický stabilizační systém).
- Systém ESC (elektronický stabilizační systém) působí v jiné funkci.

Porucha a omezení systému

Porucha systému



OTM070099L

Pokud systém bezpečnosti v mrtvém úhlu nefunguje správně, na sdruženém přístroji se zobrazí varovné hlášení „Check blind-spot safety systems“ (Zkontrolujte systémy bezpečnosti v mrtvém úhlu) a systém se automaticky vypne nebo bude jeho činnost omezena. Doporučujeme vám nechat tento systém zkontrolovat u autorizovaného opravce HYUNDAI.



OTM070100L

Pokud varovná kontrolka ve vnějším zpětném zrcátku nefunguje správně, na sdruženém přístroji se zobrazí varovné hlášení „Check outside mirror warning icon“ (Zkontrolujte varovnou ikonu vnějšího zpětného zrcátka). Doporučujeme vám nechat tento systém zkontrolovat u autorizovaného opravce HYUNDAI.

Vypnutí systému



OTM070098L

Pokud je zadní nárazník v místě zadního rohového radaru nebo snímače pokrytý cizím materiálem, jako je sníh nebo kapky deště, nebo jste namontovali přívěs nebo nosič, může to snížit detekční schopnost a dočasně omezit nebo vypnout systém bezpečnosti v mrtvém úhlu.

Pokud k tomu dojde, na sdruženém přístroji se zobrazí varovné hlášení „Blind-spot safety systems disabled. Radar blocked“ (Systém bezpečnosti v mrtvém úhlu je vypnutý. Radar je zakrytý.).

Po odstranění takového cizího materiálu nebo přívěsu apod. a opětovném nastartování motoru bude systém fungovat běžným způsobem.

Pokud systém ani po jejich odstranění nefunguje běžným způsobem, doporučujeme nechat systém zkontrolovat autorizovaným opravcem HYUNDAI.



VÝSTRAHA

- **Přestože se na sdruženém přístroji nezobrazí varovné hlášení, systém bezpečnosti v mrtvém úhlu nemusí fungovat správně.**
- **Systém bezpečnosti v mrtvém úhlu nemusí fungovat správně v oblasti (např. v otevřeném terénu), kde nejsou ihned po zapnutí motoru detekovány žádné předměty, nebo když je detekční snímač zablokovan cizím materiálem ihned po nastartování motoru.**



POZOR

Chcete-li nainstalovat přívěs, nosič apod., vypněte systém bezpečnosti v mrtvém úhlu, nebo demontujte přívěs, nosič apod., abyste mohli používat systém bezpečnosti v mrtvém úhlu.

Omezení systému

Systém bezpečnosti v mrtvém úhlu nemusí fungovat běžným způsobem nebo může systém fungovat neočekávaně za následujících okolností:

- Je nepříznivé počasí, například husté sněžení, silný déšť atd.
- Zadní rohový radar je zakrytý sněhem, kapkami deště, nečistotami apod.
- Teplota v okolí zadního rohového radaru je vysoká nebo nízká.
- Jedete po nájezdu na dálnici.
- Chodník u silnice (nebo přilehlá půda) obsahuje abnormální množství kovových součástí (např. z důvodu výstavby metra).
- V blízkosti vozidla je pevný předmět, například protihlukové bariéry, zábradlí, středové oddělovače, závory, pouliční lampy, dopravní značky, tunely, stěny atd. (včetně dvojitých konstrukcí).
- Jízda v rozlehlých místech, kde je málo vozidel nebo konstrukcí (např. poušť, louka, předměstí atd.).
- Jízda po úzké silnici s přerostlými stromy nebo trávou.
- Jízda po mokré vozovce, například projíždění louží na silnici.
- Druhé vozidlo jede velmi těsně za vašim vozidlem nebo projíždí v těsné blízkosti kolem vašeho vozidla.

- Rychlost druhého vozidla je tak vysoká, že kolem vašeho vozidla projede během krátké doby.
- Vaše vozidlo projíždí kolem druhého vozidla
- Vaše vozidlo mění jízdní pruh.
- Vaše vozidlo nastartuje ve stejnou chvíli jako vozidlo vedle vás a rozjede se.
- Vozidlo ve vedlejším jízdním pruhu přejede dva jízdní pruhy směrem od vás nebo přejede přes dva jízdní pruhy do vedlejšího jízdního pruhu.
- U zadního rohového radaru je instalován přívěs nebo nosič.
- Nárazník v blízkosti zadního rohového radaru je zakrytý předměty, jako je nálepka, kryt nárazníku, nosič kol atd.
- Zadní nárazník v blízkosti zadního rohového radaru utrpěl náraz, je poškozený, nebo byl radar přemístěn ze své původní polohy.
- Výška vašeho vozidla je nízká nebo vysoká kvůli těžkému nákladu, neobvyklému tlaku v pneumatikách apod.

Systém bezpečnosti v mrtvém úhlu nemusí fungovat běžným způsobem nebo může systém fungovat neočekávaně, pokud jsou detekovány následující předměty:

- Je detekován motocykl nebo jízdní kolo.
- Je detekováno vozidlo, jako je plochý přívěs.
- Je detekováno velké vozidlo, jako je autobus nebo nákladní automobil.
- Je detekována pohybující se překážka, jako je chodec, zvíře, nákupní vozík nebo dětský kočárek.
- Je detekováno vozidlo s nízkou výškou, například sportovní vůz

Ovládání brzdění nemusí fungovat, řidič musí být pozorný v následujících případech:

- Vozidlo silně vibruje při přejezdu hrbolaté silnice, nerovné silnice nebo betonových bloků.
- Jízda po kluzkém povrchu z důvodu přítomnosti sněhu, kaluže, ledu apod.
- V pneumatice je nízký tlak vzduchu nebo je poškozená.
- Je sešlápnutý brzdový pedál.
- Vozidlo náhle mění jízdní pruh.

Podrobnosti o omezeních pro přední kameru naleznete v části „Asistenční systém pro prevenci srážky vpředu (FCA)“ a „Systém pro udržení v jízdním pruhu (LKA)“ v kapitole 7.

ÝSTRAHA

- **Jízda v zatáčkách**



Systém bezpečnosti v mrtvém úhlu nemusí při jízdě po klikaté silnici fungovat správně. Systém nemusí detekovat vozidlo ve vedlejším jízdním pruhu.

Při jízdě vždy věnujte pozornost stavu vozovky a dopravní situaci.



Systém bezpečnosti v mrtvém úhlu nemusí při jízdě po klikaté silnici fungovat správně. Systém může detekovat vozidlo ve stejném jízdním pruhu.

Při jízdě vždy věnujte pozornost stavu vozovky a jízdním podmínkám.

- Jízda v místech spojování nebo rozdělování silnice

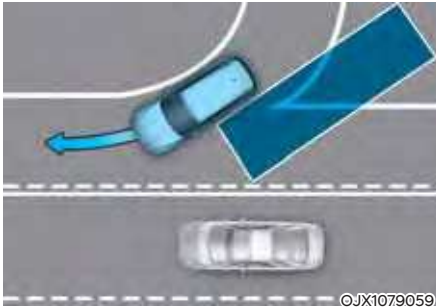

Systém bezpečnosti v mrtvém úhlu nemusí při projíždění místy spojování nebo rozdělování silnice fungovat správně. Systém nemusí detekovat vozidlo ve vedlejším jízdním pruhu. Při jízdě vždy věnujte pozornost stavu vozovky a dopravní situaci.

- Jízda ve svahu

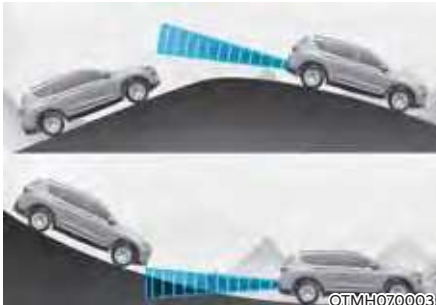

Systém bezpečnosti v mrtvém úhlu nemusí při jízdě ve svahu fungovat správně. Systém nemusí detekovat vozidlo ve vedlejším jízdním pruhu nebo může nesprávně detekovat zemský povrch nebo konstrukci. Při jízdě vždy věnujte pozornost stavu vozovky a jízdním podmínkám.

- Jízda v místech s jízdními pruhy v různých výškách

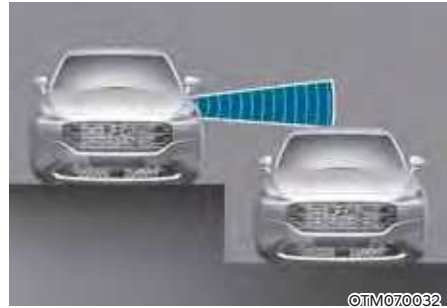

Systém bezpečnosti v mrtvém úhlu nemusí fungovat správně při jízdě v místech s jízdními pruhy v různých výškách. Systém nemusí detekovat vozidlo na silnici s jízdními pruhy v různých výškách (napojovací úsek podjezdu, křižovatky dělené silnicemi různého sklonu apod.).

Při jízdě vždy věnujte pozornost stavu vozovky a dopravní situaci.

VÝSTRAHA

- Při tažení přívěsu nebo jiného vozidla nezapomeňte vypnout systém bezpečnosti v mrtvém úhlu.
- Systém bezpečnosti v mrtvém úhlu nemusí fungovat běžným způsobem, pokud je rušen silnými elektromagnetickými vlnami.
- Systém bezpečnosti v mrtvém úhlu nemusí fungovat po dobu 3 sekund po nastartování vozidla nebo po inicializaci přední kamery nebo zadních rohových radarů.

ASISTENT PRO BEZPEČNÉ OPUŠTĚNÍ VOZIDLA (SEA) (JE-LI VE VÝBAVĚ)

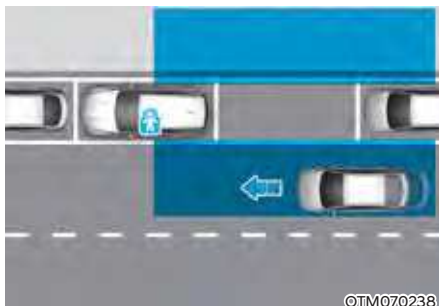

Když je po zastavení vozidla a otevření dveří cestujícího detekováno vozidlo blížící se zezadu, asistent pro bezpečné opuštění vozidla varuje řidiče varovným hlášením a varovným zvukem, aby se zabránilo kolizi.



Jestliže po zastavení vozidla systém zaznamená vozidlo blížící se zezadu, když je elektronická dětská bezpečnostní pojistka v poloze LOCK, systém rovněž zabrání otevření zadních dveří tím, že tlačítko elektronické dětské bezpečnostní pojistky neodemkne dveře, i kdyby řidič toto tlačítko stisknul.

POZOR

Rychlost varování se může lišit v závislosti na rychlosti blížícího se vozidla.

Detekční snímač



[1]: Zadní rohový radar

Zadní rohové radary jsou snímače umístěné uvnitř zadního nárazníku a slouží k detekci v prostoru boků a zadní části. Pro správnou funkčnost asistenta pro bezpečné opuštění vozidla udržujte zadní nárazník v čistotě.

POZNÁMKA

Podrobnosti o opatřeních pro zadní rohové radary naleznete v části „Asistent prevence kolize v mrtvém úhlu (BCA)“ v kapitole 7.

Nastavení systému

Nastavení funkcí systému



Asistent pro bezpečné opuštění vozidla

Při běžícím motoru vyberte v nabídce Nastavení možnost „Driver Assistance → Blind-Spot Safety → SEA (Safe Exit Assist)“, čímž zapnete asistenta pro bezpečné opuštění vozidla. Zrušením výběru této možnosti tento systém vypnete.



VÝSTRAHA

Řidič by si měl být vždy vědom neočekávaných a náhlých situací, k nimž může dojít. Pokud je zrušen výběr možnosti „Safe Exit Assist“, systém vám nemůže pomáhat.



Informace

Při opětovném nastartování motoru se zachová poslední nastavení asistenta pro bezpečné opuštění vozidla.



Načasování varování

Při běžícím motoru vyberte v menu Nastavení možnost „Driver assistance → Warning timing“ a změňte rychlost varování systému bezpečnosti v mrtvém úhlu.

Při dodání vozidla je rychlost varování nastavena na „Normal“ (Normální výstraha). Pokud změňte rychlost varování, může se změnit rychlost varování i jiných asistenčních systémů.



Hlasitost varování

Při běžícím motoru vyberte v menu Nastavení možnost „Driver Assistance → Warning Volume“ a změňte hlasitost varování systému bezpečnosti v mrtvém úhlu na „High“ (Vysoká), „Medium“ (Střední) nebo „Low“ (Nízká).

Pokud změňte hlasitost varování, může se změnit hlasitost varování i jiných asistenčních systémů.

POZOR

- **Nastavení rychlosti a hlasitosti varování se vztahuje na všechny funkce asistenta pro bezpečné opuštění vozidla.**
- **I když je pro rychlost varování vybráno „Normal“, pokud se vozidlo zezadu přibližuje vysokou rychlostí, může vám rychlost varování připadat opožděná.**
- Rychlost varování „Late“ (Pozdější výstraha) zvolte, když je malá hustota provozu.

Činnost systému

Varování a ovládání



Varování před kolizí při opuštění vozidla

- Když dojde k detekci vozidla blížícího se zezadu, na sdruženém přístroji se zobrazí varovné hlášení „Watch out for traffic“ (Sledujte dopravní situaci) a zazní varovný zvuk.
- Asistent pro bezpečné opuštění vozidla bude varovat řidiče, když rychlost vašeho vozidla bude nižší než 3 km/h a rychlost vozidla přibližujícího se zezadu bude vyšší než 5 km/h.



OTM070145L

Systém spojený s elektronickou dětskou bezpečnostní pojistkou

- Když je elektronická dětská bezpečnostní pojistka aktivní a systém zaznamená vozidlo blížící se zezadu, zadní dveře nebude možné odemknout, i kdyby se je řidič pokusil odemknout pomocí tlačítka elektronické dětské bezpečnostní pojistky. Na sdruženém přístroji se zobrazí varovné hlášení „Check surroundings then try again“ (Zkontrolujte okolí vozidla a zkuste to znovu).
- Asistent pro bezpečné opuštění vozidla bude varovat řidiče, když rychlost vašeho vozidla bude nižší než 3 km/h a rychlost vozidla přibližujícího se zezadu bude vyšší než 5 km/h.
- Podrobnosti o tlačítku elektronické dětské bezpečnostní pojistky naleznete v části „Elektronická dětská bezpečnostní pojistka“ v kapitole 5.

POZOR

Pokud řidič stiskne tlačítko elektronické dětské pojistky znovu během 10 sekund od zobrazení varovného hlášení, asistent pro bezpečné opuštění vozidla usoudí, že řidič odemknul dveře při zohlednění situace za vozidlem. Elektronická dětská bezpečnostní pojistka se vypne (kontrolka v tlačítku nesvítí) a odemknou se zadní dveře. Před vypnutím tlačítka elektronické dětské bezpečnostní pojistky vždy zkontrolujte okolí vozidla.

VÝSTRAHA

Při používání asistenta pro bezpečné opuštění vozidla dodržujte následující opatření:

- Pro vaši bezpečnost měňte Nastavení až po zaparkování vozidla na bezpečném místě.
- Pokud se zobrazuje varovné hlášení jakéhokoli jiného systému nebo se vydává varovný zvuk, nemusí se zobrazit varovné hlášení asistenta pro bezpečné opuštění vozidla a nemusí zaznít jeho varovný zvuk.
- Pokud je prostředí hlučné, nemusíte slyšet varovný zvuk asistenta pro bezpečné opuštění vozidla.
- Asistent pro bezpečné opuštění vozidla není v činnosti ve všech situacích ani nemůže zabránit všem kolizím.
- V závislosti na stavu vozovky a jízdních podmínkách může asistent pro bezpečné opuštění vozidla varovat řidiče pozdě nebo jej nemusí varovat vůbec. Vždy zkontrolujte okolí vozidla.

- Řidič i cestující zodpovídají za nehody, k nimž dojde během vystupování z vozidla. Před opuštěním vozidla vždy zkontrolujte okolí.
- Nikdy záměrně nezkoušejte funkčnost asistenta pro bezpečné opuštění vozidla. Mohlo by to vést k vážnému nebo smrtelnému zranění.
- Asistent pro bezpečné opuštění vozidla není v činnosti, pokud došlo k problému se systémem bezpečnosti v mrtvém úhlu. Mohlo dojít k problému se systémem bezpečnosti v mrtvém úhlu:
 - Když se rozsvítí varovná kontrolka systému bezpečnosti v mrtvém úhlu.
 - Když je snímač systému bezpečnosti v mrtvém úhlu nebo jeho okolí zašpiněné nebo zakryté.
 - Když systém bezpečnosti v mrtvém úhlu nevaruje cestující nebo vydá cestujícím falešné varování.

i Informace

Asistent pro bezpečné opuštění vozidla je po vypnutí motoru v činnosti ještě asi 3 minuty, ale vypne se okamžitě po zamknutí dveří.

Porucha a omezení systému

Porucha systému



Pokud asistent pro bezpečné opuštění vozidla nefunguje správně, na sdruženém přístroji se zobrazí varovné hlášení „Check blind-spot safety systems“ (Zkontrolujte systémy bezpečnosti v mrtvém úhlu) a systém se automaticky vypne nebo bude jeho činnost omezena. Doporučujeme vám nechat tento systém zkontrolovat u autorizovaného opravce HYUNDAI.

Vypnutí systému



OTM070098L

Pokud je zadní nárazník v místě zadního rohového radaru nebo snímače pokrytý cizím materiálem, jako je sníh nebo kapky deště, nebo jste namontovali přívěs nebo nosič, může to snížit detekční schopnost a dočasně omezit nebo deaktivovat asistenta pro bezpečné opuštění vozidla.

Pokud k tomu dojde, na sdruženém přístroji se zobrazí varovné hlášení „Blind-spot safety systems disabled. Radar blocked“ (Systém bezpečnosti v mrtvém úhlu je vypnutý. Radar je zakrytý.).

Po odstranění takového cizího materiálu nebo přívěsu apod. a opětovném nastartování motoru bude systém fungovat běžným způsobem.

Pokud systém ani po jejich odstranění nefunguje běžným způsobem, doporučujeme nechat systém zkontrolovat autorizovaným opravcem HYUNDAI.



VÝSTRAHA

- Přestože se na sdruženém přístroji nezobrazí varovné hlášení, asistent pro bezpečné opuštění vozidla nemusí fungovat správně.
- Asistent pro bezpečné opuštění vozidla nemusí fungovat správně v oblasti (např. v otevřeném terénu), kde nejsou ihned po zapnutí motoru detekovány žádné předměty, nebo když je detekční snímač zablokovan cizím materiálem ihned po nastartování motoru.



POZOR

Chcete-li nainstalovat přívěs, nosič apod., vypněte asistenta pro bezpečné opuštění vozidla, nebo demontujte přívěs, nosič apod., abyste mohli používat asistenta pro bezpečné opuštění vozidla.

Omezení systému

Asistent pro bezpečné opuštění vozidla nemusí fungovat běžným způsobem, nebo se může uvést činnost neočekávaně za následujících okolností:

- Vystupování z vozidla v místě s přerostlými stromy nebo trávou.
- Vystupování z vozidla na mokré silnici.
- Rychlost blížícího se vozidla je příliš vysoká nebo nízká.

Podrobnosti o omezeních pro zadní rohový radar naleznete v části „Asistent prevence kolize v mrtvém úhlu (BCA)“ v kapitole 7.



VÝSTRAHA

- Asistent pro bezpečné opuštění vozidla nemusí fungovat běžným způsobem, pokud je rušen silnými elektromagnetickými vlnami.
- Asistent pro bezpečné opuštění vozidla nemusí fungovat po dobu 3 sekund po nastartování vozidla nebo po inicializaci zadních rohových radarů.

SYSTÉM MANUÁLNÍHO OMEZOVAČE RYCHLOSTI (MSLA) (JE-LI VE VÝBAVĚ)



OTM07011L

- (1) Kontrolka zapnutí systému manuálního omezovače rychlosti
- (2) Nastavená rychlost

Nechcete-li překračovat určitou rychlost, můžete nastavit rychlostní omezení.

Jestliže pojedete rychleji než nastavenou rychlostí, bude v činnosti systém manuálního omezovače rychlosti (nastavená rychlost bude blikat a bude znít varovný zvuk), dokud se vozidlo nevrátí do vymezeného rychlostního intervalu.

Činnost systému

Nastavení rychlostního omezení



OTM070018L

1. Při požadované rychlosti stiskněte a podržte tlačítko asistenčního systému (MODE). Na sruženém přístroji se rozsvítí kontrolka zapnutí systému manuálního omezovače rychlosti (LIMIT).

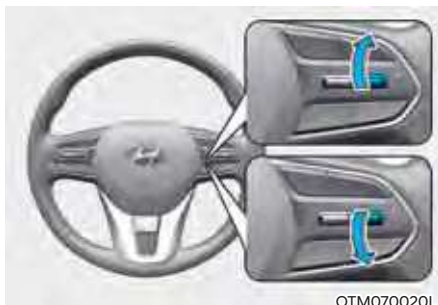

OTM070020L

2. Zatlačte spínač „+“ nahoru nebo spínač „-“ dolů a při požadované rychlosti ho uvolněte.

Zatlačte spínač „+“ nahoru nebo spínač „-“ dolů a přidržte ho. Rychlost se nejprve zvýší nebo sníží na nejbližší násobek deseti, a poté se při každém takovém stisknutí spínače zvýší nebo sníží o 10 km/h.



OTM070203L

3. Na sruženém přístroji se zobrazí nastavené rychlostní omezení.
Chcete-li jet vyšší rychlostí, než je přednastavené rychlostní omezení, sešlápnutím pedálu akcelerace za bod odporu aktivujete mechanismus kickdown.
Pak se rozblíká nastavené rychlostní omezení a bude znít varovný zvuk, dokud nezpomalíte pod stanovené rychlostní omezení.

i Informace

- Pokud není pedál akcelerace sešlápnutý za bod odporu, rychlost vozidla se bude udržovat v rámci rychlostního omezení.
- Při sešlápnutí pedálu akcelerace za bod odporu může být z mechanismu kickdown slyšet cvakání.

Pozastavení systému

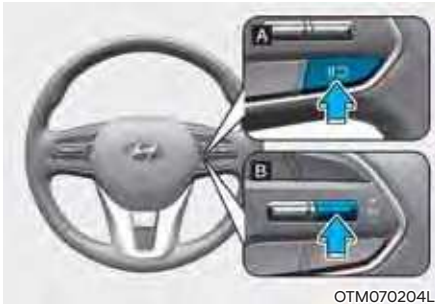

[A]: Typ A, [B]: Typ B

Stisknutím spínače **II** pozastavíte nastavené rychlostní omezení. Nastavené rychlostní omezení se vypne, ale kontrolka zapnutí systému manuálního omezovače rychlosti (**LIMIT**) zůstane svítit.

Obnovení činnosti systému

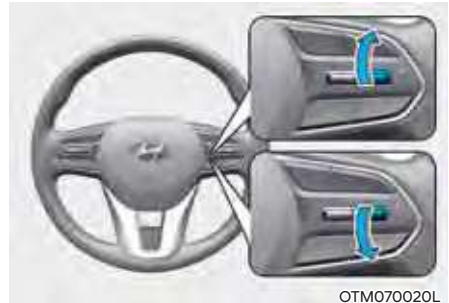

Chcete-li po pozastavení systému obnovit činnost systému manuálního omezovače rychlosti, stiskněte spínač „+“, „-“, **II**.

Pokud stisknete spínač „+“ nahoru nebo spínač „-“ dolů, rychlost vozidla se nastaví na aktuální rychlost zobrazenou na sdruženém přístroji.

Pokud stisknete spínač **II**, rychlost vozidla se obnoví na přednastavenou rychlost.

Vypnutí systému



Systém manuálního omezovače rychlosti vypnete stisknutím tlačítka asistenčního systému (MODE). Kontrolka zapnutí systému manuálního omezovače rychlosti (LIMIT) zhasne.

Když systém manuálního omezovače rychlosti nepoužíváte, vždy jej vypněte stisknutím tlačítka asistenčního systému (MODE).

VÝSTRAHA

Při používání systému manuálního omezovače rychlosti dodržujte následující pokyny:

- Rychlost vozidla vždy nastavujte na rychlostní omezení platné ve vaší zemi.
- Když systém manuálního omezovače rychlosti nepoužíváte, udržujte jej vypnutý, aby nedošlo k neúmyslnému nastavení rychlosti. Zkontrolujte, že je zhasnutá kontrolka zapnutí systému manuálního omezovače rychlosti (LIMIT).
- Systém manuálního omezovače rychlosti nenahrazuje řádnou a bezpečnou jízdu. Řidič je neustále odpovědný za bezpečnou jízdu a měl by si být vždy vědom neočekávaných a náhlých situací, k nimž by mohlo dojít. Vždy dbejte na stav vozovky.

SYSTÉM INTELIGENTNÍHO VAROVÁNÍ PŘI RYCHLOSTNÍM OMEZENÍ (ISLW) (JE-LI VE VÝBAVĚ)

Systém inteligentního varování při rychlostním omezení využívá informace z detekovaného dopravního značení a navigačního systému k informování řidiče o omezení rychlosti a dalších informacích o aktuální dopravní situaci.

POZOR

Systém inteligentního varování při rychlostním omezení nemusí fungovat správně, pokud se používá v jiných zemích.

Detekční snímač



[1]: Přední kamera

Umístění detekčního snímače je znázorněno na obrázku výše.

POZOR

Podrobnosti o opatřeních pro přední kameru naleznete v části „Asistenční systém pro prevenci srážky vpředu (FCA)“ v kapitole 7.

Informace

Pokud je k dispozici navigační systém, použijí se informace z navigačního systému spolu s informacemi o dopravních značkách detekovaných přední kamerou.

Nastavení systému

Nastavení funkcí systému



Varování při rychlostním omezení

Při běžícím motoru v nabídce Nastavení vyberte nebo zrušte výběr možnosti „Driver Assistance → Driving Convenience → SLW (Speed Limit Warning)“ a nastavte, zda se má nebo nemá funkce používat.

- Je-li zvolena možnost „SLW (Speed Limit Warning)“ (Varování při rychlostním omezení), systém bude informovat řidiče po rychlostním omezení a dalších dopravních značkách.

Informace

Systém inteligentního varování při rychlostním omezení se zapne automaticky při každém nastartování motoru.

Činnost systému

Zobrazení systému



Systém inteligentního varování při rychlostním omezení zobrazí údaje o rychlostním omezení a upozorní na zákaz předjíždění, když vaše vozidlo projede okolo příslušných dopravních značek.



Zobrazení rychlostního omezení

Informace o rychlostním omezení se zobrazují na sdruženém přístroji.

VÝSTRAHA

Je odpovědností řidiče dodržovat rychlostní omezení platné tam, kde jede.

Informace

- Systém inteligentního varování při rychlostním omezení poskytuje kromě informací o rychlostním omezení také informace o dalších dopravních značkách. Poskytované informace o dalších dopravních značkách se mohou lišit podle vaší země.
- Doplnková značka zobrazená pod rychlostním omezením nebo značkou zákazu předjíždění představuje podmínky, za kterých je nutno značky dodržovat. Pokud nebude doplnková značka rozpoznána, zobrazí se prázdné pole.



Podmíněná dopravní značka

Pokud systém inteligentního varování při rychlostním omezení detekuje podmíněnou dopravní značku, bude symbol dopravní značky překrytý ve spodní nebo levé části segmentu pro rychlostní omezení ve sdruženém přístroji.

Na stejné silnici mohou být umístěny dopravní značky s různými rychlostními omezeními. V normální situaci může platit rychlostní omezení 100 km/h, nicméně za deště nebo sněžení může platit rychlostní omezení 60 km/h.

Podmíněná dopravní značka znamená, že musíte dodržovat rychlostní omezení a zákaz předjíždění za určitých podmínek, například když prší nebo sněží.

Doplňkové dopravní značky

- Bez spolehlivých informací o rychlostním omezení



WTL-220

- Tento symbol se zobrazí, když systém inteligentního varování při rychlostním omezení nemá žádné spolehlivé informace o rychlostním omezení.

- Informace o zákazu předjíždění



WTL-222



WTL-221

- Tento symbol se zobrazí, když systém inteligentního varování při rychlostním omezení detekuje dopravní značku zákazu předjíždění.

- Konec rychlostního omezení



WUM-207



WUM-208

- Když vozidlo projede kolem značky „konec rychlostního omezení“, systém inteligentního varování při rychlostním omezení informuje řidiče o následujícím platném rychlostním omezení na základě informace obdržené z navigačního systému.

- Bez rychlostního omezení (pouze v Německu)



WUM-205

- Symbol „konec rychlostního omezení“ se zobrazuje ve sdruženém přístroji na silnicích v Německu, kde neplatí rychlostní omezení. Zobrazuje se až do průjezdu vozidla okolo značky rychlostního omezení.

Porucha a omezení systému

Porucha systému



Pokud systém inteligentního varování při rychlostním omezení nefunguje správně, na sduženém přístroji se zobrazí varovné hlášení „Check speed limit system“ (Zkontrolujte systém rychlostního omezení). Pokud tato situace nastane, doporučujeme vám nechat tento systém zkontrolovat u autorizovaného opravce HYUNDAI.

Vypnutí systému

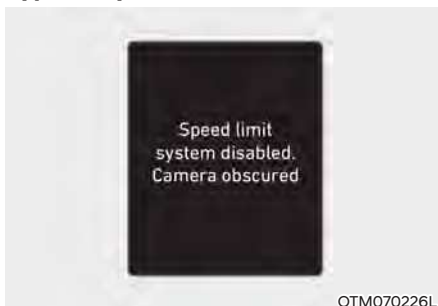

Pokud je čelní okno v místě, kde se nachází přední kamera, pokryté cizím materiálem, jako je sníh nebo kapky deště, může to snížit detekční schopnost a dočasně omezit nebo vypnout systém inteligentního varování při rychlostním omezení. Pokud k tomu dojde, na sduženém přístroji se zobrazí varovné hlášení „Speed limit system disabled. Camera obscured“ (Systém rychlostního omezení je vypnutý. Kamera je zakrytá.).

Po odstranění sněhu, kapek deště nebo cizího materiálu bude systém fungovat běžným způsobem.

Pokud systém ani po jejich odstranění nefunguje běžným způsobem, doporučujeme nechat systém zkontrolovat autorizovaným opravcem HYUNDAI.



VÝSTRAHA

- I když se na sduženém přístroji varovné hlášení nezobrazí nebo se varovná kontrolka nezsvítí, systém inteligentního varování při rychlostním omezení nemusí fungovat správně.
- Pokud je detekční snímač znečištěný ihned po nastartování motoru, systém nemusí fungovat správně.

Omezení systému

Systém inteligentního varování při rychlostním omezení nemusí fungovat správně nebo nemusí poskytovat správné informace za následujících okolností:

- Dopravní značka je znečištěná nebo nerozeznatelná.
 - Dopravní značka je špatně viditelná kvůli špatnému počasí, jako je déšť, sněžení, mlha apod.
 - Dopravní značka není čistá nebo je poškozená.
 - Dopravní značka je částečně zakryta okolními objekty nebo stínem.
- Dopravní značky neodpovídají standardu.
 - Text nebo obrázek na dopravní značce se liší od standardu.
 - Dopravní značka je instalována mezi hlavním tahem a výjezdovou silnicí nebo mezi rozdělovacími se silnicemi.
 - Podmíněná dopravní značka není instalována se značkou umístěnou na silnici pro vjezd nebo výjezd.
 - Značka je připevněna na jiné vozidlo.
- Okolní osvětlení se náhle změní, například při vjezdu do tunelu nebo jeho opuštění nebo při průjezdu pod mostem.
- V noci nebo v tunelu nepoužíváte světlomety nebo jejich jas není dostatečný.
- Dopravní značky je obtížné rozpoznat kvůli odrazu slunečního světla, pouličního osvětlení nebo protijedoucích vozidel.

- Zorné pole přední kamery je omezeno v důsledku oslnění sluncem.
- Jízda po silnici s ostrými zatáčkami nebo v táhlé zatáčce.
- Projíždění přes retardéry nebo jízda nahoru a dolů nebo doleva a doprava ve strmých svazích.
- Vozidlo silně vibruje.

Podrobnosti o omezeních pro přední kameru naleznete v části „Asistenční systém pro prevenci srážky vpředu (FCA)“ v kapitole 7.

SYSTÉM KONTROLY POZORNOSTI ŘIDIČE (DAW) (JE-LI VE VÝBAVĚ)

Základní funkce

Systém kontroly pozornosti řidiče (DAW) posuzuje úroveň pozornosti řidiče analýzou stylu jízdy, doby řízení apod. během řízení vozidla. Pokud pozornost řidiče klesne pod určitou úroveň, systém doporučí přestávku.

Funkce výstrahy při odjetí vozidla vpředu

Funkce výstrahy při odjetí vozidla vpředu informuje řidiče, když se vozidlo vpředu rozjede ze zastavení.

Detekční snímač



[1]: Přední kamera

Přední kamera se během jízdy využívá k detekci stylu jízdy a odjetí vozidla vpředu.

Umístění detekčního snímače je znázorněno na obrázku výše.



POZOR

Přední kameru vždy udržujte v dobrém stavu, abyste udrželi optimální výkon systému kontroly pozornosti řidiče (DAW).

Podrobnosti o opatřeních pro přední kameru naleznete v části „Asistenční systém pro prevenci srážky vpředu (FCA)“ v kapitole 7.

Nastavení systému

Nastavení funkcí systému



Systém kontroly pozornosti řidiče (DAW)

Se zapnutým motorem v menu Nastavení vyberte nebo zrušte výběr možnosti „Driver assistance → DAW (Driver Attention Warning)“ a nastavte, zda se mají nebo nemají používat jednotlivé funkce.

- Je-li vybrána možnost „Swaying Warning“ (Varování při nestabilní jízdě), systém bude informovat řidiče o úrovni jeho pozornosti a doporučí udělat si přestávku, když úroveň klesne pod určitou míru.



Výstraha při odjetí vozidla vpředu

- Je-li vybrána možnost „Leading vehicle departure alert“ (Výstraha při odjetí vozidla vpředu), systém bude informovat řidiče, když se vozidlo vpředu rozjede ze zastavení.



OTM070140L

Načasování varování

Při běžícím motoru vyberte v menu Nastavení možnost „Driver assistance → Warning timing“ a změňte rychlost varování systému kontroly pozornosti řidiče (DAW).

Při dodání vozidla je rychlost varování nastavena na „Normal“ (Normální výstraha). Pokud změňte rychlost varování, může se změnit rychlost varování i jiných asistenčních systémů.

Informace

Při opětovném nastartování motoru se zachová poslední nastavení systému kontroly pozornosti řidiče (DAW).

Činnost systému

Základní funkce

Zobrazení systému a varování

Základní funkcí systému kontroly pozornosti řidiče (DAW) je informovat řidiče o jeho „úrovni pozornosti“ a varovat řidiče, aby si „udělal přestávku“.

Úroveň pozornosti



- Řidič může sledovat svou kondici pro řízení na sdruženém přístroji.
 - Je-li v nabídce Nastavení zrušena volba „Swaying Warning“ (Varování při nestabilní jízdě), zobrazí se hlášení „System Off“ (Systém je vypnutý).
 - Systém bude v činnosti, když je rychlost vozidla v rozmezí 0 až 180 km/h.
 - Pokud rychlost vozidla není v provozním rozmezí, zobrazí se hlášení „Disabled“ (Deaktivováno).

- Úroveň pozornosti řidiče se zobrazuje v intervalu 1 až 5. Čím nižší je hodnota, tím méně je řidič pozorný.
- Hodnota se snižuje, když si řidič po určitou dobu neudělá přestávku.

Doporučení udělat si přestávku



- Na sdruženém přístroji se objeví hlášení „Consider taking a break“ (Udělejte si přestávku) a zazní varovný zvuk, aby řidiči, jehož pozornost klesla pod hodnotu 1, navrhly udělat si přestávku.
- Systém kontroly pozornosti řidiče (DAW) nenavrhne přestávku, pokud je celková doba jízdy kratší než 10 minut nebo pokud od posledního navržení přestávky neuplynulo 10 minut.

VÝSTRAHA

Pro vaši bezpečnost měňte Nastavení až po zaparkování vozidla na bezpečném místě.

POZOR

- Systém kontroly pozornosti řidiče (DAW) může na základě stylu jízdy nebo návyků řidiče navrhnout přestávku, i když se řidič necítí unavený.
- Systém kontroly pozornosti řidiče (DAW) je doplňkový systém a nemusí být schopen určit, zda je řidič nepozorný.
- Řidič, který se cítí unavený, by si měl udělat přestávku, i když mu to systém kontroly pozornosti řidiče (DAW) nenavrhuje.

Informace

- Nastavení můžete změnit na sdruženém přístroji (Uživatelské nastavení) nebo v multimediálním systému (Nastavení vozidla), podle toho, co je k dispozici u vašeho vozidla. Podrobnosti naleznete v části „Uživatelská nastavení“ v kapitole 4 nebo v části „Nastavení vozidla“ v dodané příručce k multimediálnímu systému.
- Systém kontroly pozornosti řidiče (DAW) vynuluje čas od poslední přestávky na 00:00 v následujících situacích:
 - Dojde k vypnutí motoru.
 - Řidič si odepne bezpečnostních pás a otevře dveře.
 - Vozidlo stojí déle než 10 minut.
- Když řidič vynuluje systém kontroly pozornosti řidiče (DAW), čas od poslední přestávky se nastaví na 00:00 a úroveň pozornosti řidiče se nastaví na „High“ (Vysoká).

Funkce výstrahy při odjetí vozidla vpředu



Když se vozidlo vpředu rozjede ze zastavení, funkce výstrahy při odjetí vozidla vpředu informuje řidiče zobrazením hlášení „Leading vehicle is driving on“ (Vozidlo vpředu se rozjelo) na sdruženém přístroji a zazní varovný zvuk.

VÝSTRAHA

- Pokud se zobrazuje varovné hlášení jakéhokoli jiného systému nebo se vydává varovný zvuk, nemusí se zobrazit varovné hlášení výstrahy při odjetí vozidla vpředu a nemusí zazní varovný zvuk.
- Řidič musí nést odpovědnost za bezpečnou jízdu a řízení vozidla.

POZOR

- Výstraha při odjetí vozidla vpředu je doplňkovou funkcí a nemusí upozornit řidiče, když se vozidlo vpředu rozjede ze zastavení.
- Před rozjetím vždy zkontrolujte prostor před vozidlem a jízdní podmínky.

Porucha a omezení systému

Porucha systému



Když systém kontroly pozornosti řidiče (DAW) nefunguje správně, na sdruženém přístroji se zobrazí varovné hlášení „Check DAW (Driver Attention Warning) system“ (Zkontrolujte systém kontroly pozornosti řidiče (DAW)). Pokud tato situace nastane, doporučujeme vám nechat tento systém zkontrolovat u autorizovaného opravce HYUNDAI.

Omezení systému

Systém kontroly pozornosti řidiče (DAW) nemusí fungovat správně v následujících situacích:

- Řidič jede agresivně.
- Řidič záměrně často přejíždí jízdní pruhy.
- Vozidlo je ovládáno asistenčním systémem, jako je například systém pro udržení v jízdním pruhu

Funkce výstrahy při odjetí vozidla vpředu

- Když se před vás zařadí jiné vozidlo.

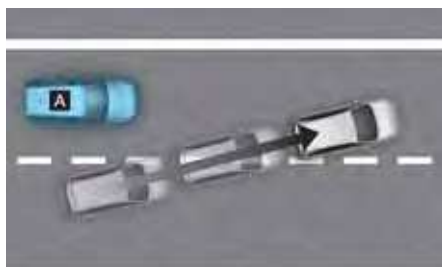

©ADAS021



©ADAS022

[A]: Vaše vozidlo, [B]: Vozidlo vpředu

Pokud se před vás zařadí jiné vozidlo, výstraha při odjetí vozidla vpředu nemusí fungovat správně.

- Když vozidlo vpředu prudce změní směr jízdy.



©ADAS034

[A]: Vaše vozidlo, [B]: Vozidlo vpředu

Pokud vozidlo vpředu prudce zatáčí, například odbočuje doleva nebo doprava, obrací se do protisměru apod., výstraha při odjetí vozidla vpředu nemusí fungovat správně.

- Když vozidlo vpředu prudce vyjede vpřed.

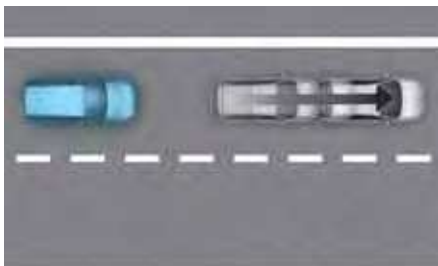

©ADAS024

Pokud vozidlo vpředu prudce vyjede vpřed, výstraha při odjetí vozidla vpředu nemusí fungovat správně.

- Když se mezi vámi a vozidlem vpředu nachází chodec nebo jízdní kolo,



Pokud se mezi vámi a vozidlem vpředu nachází chodec nebo jízdní kolo, výstraha při odjetí vozidla vpředu nemusí fungovat správně.

- Když jste na parkovišti.



Pokud vozidlo zaparkované vpředu vyjíždí směrem od vás, může vás výstraha při odjetí vozidla vpředu upozornit, že zaparkované vozidlo odjíždí.

- Při projíždění mýtnou bránou nebo křižovatkou apod.

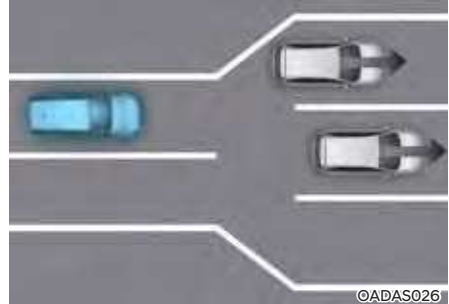

Pokud projíždíte mýtnou bránou nebo křižovatkou s mnoha vozidly, nebo projíždíte místem, kde se často spojují nebo rozdělují jízdní pruhy, výstraha při odjetí vozidla vpředu nemusí fungovat správně.



POZOR

Podrobnosti o opatřeních pro přední kameru naleznete v části „Asistenční systém pro prevenci srážky vpředu (FCA)“ v kapitole 7.

SYSTÉM MONITOROVÁNÍ MRTVÉHO ÚHLU (BVM) (JE-LI VE VÝBAVĚ)



Systém monitorování mrtvého úhlu zobrazuje na sdruženém přístroji po zapnutí směrového světla oblast mrtvého úhlu za vozidlem, což pomáhá při změně jízdního pruhu.

Detekční snímač



[1], [2]: SVM – boční kamera
(kamera se nachází ve spodní část zrcátka)

Umístění detekčních snímačů je znázorněno na obrázku výše.

Nastavení systému

Nastavení funkcí systému

Monitorování mrtvého úhlu

Při běžícím motoru vyberte v menu Nastavení možnost „Driver Assistance → Blind-Spot Safety → Blind-Spot View“, čímž zapnete systém monitorování mrtvého úhlu. Zrušením výběru této možnosti systém vypnete.

Činnost systému

Ovládací spínač



Páčka směrového světla

Systém monitorování mrtvého úhlu se zapne a vypne při zapnutí a vypnutí směrového světla.

Systém monitorování mrtvého úhlu

Provozní podmínky

Při zapnutí levého nebo pravého směrového světla se na sdruženém přístroji zobrazí obraz v tomto směru.

Podmínky vypnutí

- Při vypnutí směrového světla se vypne obraz na sdruženém přístroji.
- Když jsou zapnutá výstražná světla, systém monitorování mrtvého úhlu se vypne bez ohledu na stav směrových světel.
- Pokud se na sdruženém přístroji zobrazuje jiné důležité varování, systém monitorování mrtvého úhlu se může vypnout.

Porucha systému

Pokud systém monitorování mrtvého úhlu nefunguje správně nebo obrazovka na sdruženém přístroji bliká nebo se obraz z kamery nezobrazuje běžným způsobem, doporučujeme, abyste tento systém nechali zkontrolovat autorizovaným opravcem HYUNDAI.



VÝSTRAHA

- **Skutečná vzdálenost od objektu se může lišit od obrazu zobrazeného na sdruženém přístroji. Nezapomeňte přímým pohledem zkontrolovat bezpečnost okolí vozidla.**
- **Vždy udržujte objektiv kamery čistý. Je-li objektiv pokrytý cizím materiálem, může to nepříznivě ovlivnit funkčnost kamery a systém monitorování mrtvého úhlu nemusí fungovat běžným způsobem.**

TEMPOMAT (JE-LI VE VÝBAVĚ)



OTM070111

- (1) Kontrolka tempomatu
- (2) Nastavená rychlost

Tempomat umožňuje jet rychlostí vyšší než 30 km/h bez sešlápnutí pedálu akcelerace.

Činnost systému

Nastavení rychlosti

1. Zrychlete na požadovanou rychlost, která musí být vyšší než 30 km/h.



OTM070205L

[A]: Typ A, [B]: Typ B

2. Při požadované rychlosti stiskněte tlačítko asistenčního systému. Na sruženém přístroji se zobrazí nastavená rychlost a kontrolka tempomatu (CRUISE).
3. Uvolněte pedál akcelerace.
Vozidlo bude udržovat nastavenou rychlost, i když není sešlápnutý pedál akcelerace.

i Informace

V prudkém stoupání může vozidlo mírně zpomalovat nebo zrychlovat.

Pro zvýšení rychlosti



OTM070020

- Zatlačte spínač „+“ nahoru a okamžitě jej uvolněte. Při každém takovém stisknutí spínače se rychlost jízdy zvýší o 1 km/h.
- Zatlačte spínač „+“ nahoru a přidržte jej, zároveň sledujte nastavenou rychlost na sdruženém přístroji. Rychlost se nejprve zvýší na nejbližší násobek deseti, a poté se při každém takovém stisknutí spínače zvýší o 10 km/h.

Jakmile se zobrazí požadovaná rychlost, uvolněte spínač. Vozidlo zrychlí na nastavenou rychlost.

Pro snížení rychlosti



OTM070019

- Zatlačte spínač „-“ dolů a okamžitě jej uvolněte. Při každém takovém stisknutí spínače se rychlost jízdy sníží o 1 km/h.
- Zatlačte spínač „-“ dolů a přidržte jej, zároveň sledujte nastavenou rychlost na sdruženém přístroji. Rychlost se nejprve sníží na nejbližší násobek deseti, a poté se při každém takovém stisknutí spínače sníží o 10 km/h.

Uvolněte spínač při dosažení rychlosti, kterou chcete udržovat.

Pozastavení systému

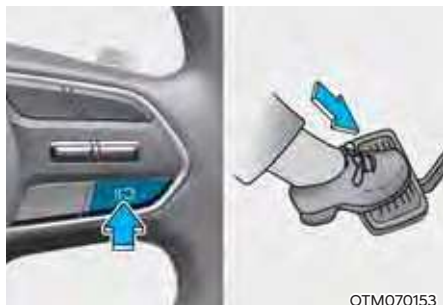



Tempomat se pozastaví, když:

- Sešlápnete brzdový pedál.
- Stisknete tlačítko **II** .
- Zařadíte polohu N (neutrál).
- Snížíte rychlost vozidla na méně než cca 30 km/h.
- Zasahuje elektronický stabilizační systém (ESC).
- V režimu manuálního řazení zařadíte 2. rychlostní stupeň.

Na sdruženém přístroji zmizí nastavená rychlost, ale zůstane svítit kontrolka tempomatu ( CRUISE).

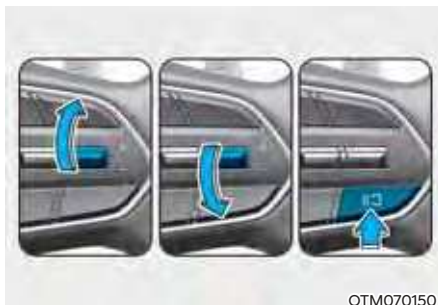
Obnovení činnosti systému



Stiskněte spínač „+“, „-“ nebo tlačítko **II** .

Pokud stisknete spínač „+“ nahoru nebo spínač „-“ dolů, rychlost vozidla se nastaví na aktuální rychlost zobrazenou na sdruženém přístroji.

Pokud stisknete tlačítko **II** , rychlost vozidla se obnoví na přednastavenou rychlost.

Aby se činnost systému obnovila, vozidlo musí jet rychlostí vyšší než 30 km/h.

Vypnutí systému

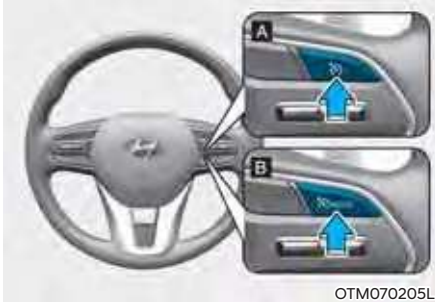

[A]: Typ A, [B]: Typ B

Tempomat vypnete stisknutím tlačítka asistenčního systému. Kontrolka tempomatu (🚦CRUISE) zhasne.

Když tempomat nepoužíváte, vždyť jej vypněte stisknutím tlačítka asistenčního systému.

i Informace

Pokud je vaše vozidlo vybaveno systémem manuálního omezovače rychlosti, tempomat vypnete stisknutím a podržením tlačítka a asistenčního systému. Nicméně zapne se systém manuálního omezovače rychlosti.

! VÝSTRAHA

Při používání tempomatu dodržujte následující opatření:

- Rychlost vozidla vždy nastavujte na rychlostní omezení platné ve vaší zemi.
- Když tempomat nepoužíváte, udržte jej vypnutý, aby nedošlo k neúmyslnému nastavení rychlosti. Zkontrolujte, že nesvítí kontrolka tempomatu (🚦CRUISE).
- Tempomat nenahrazuje správnou a bezpečnou jízdu. Řidič je neustále odpovědný za bezpečnou jízdu a měl by si být vždy vědom neočekávaných a náhlých situací, k nimž by mohlo dojít.
- Vždy jezděte opatrně, abyste se nedostali do nečekaných situací. Vždy dbejte na stav vozovky.
- Pokud může být nebezpečné jet konstantní rychlostí, tempomat nepoužívejte:
 - Když jedete v hustém provozu nebo když je kvůli jízdní situaci obtížné jet konstantní rychlostí.
 - Při jízdě na mokřích, zasněžených nebo zledovatělých vozovkách
 - Při jízdě v kopcovitém terénu nebo v silném větru
 - Při jízdě ve větrných oblastech
 - Při jízdě s omezeným výhledem (kvůli špatnému počasí jako mlha, sněžení, déšť nebo písečná bouře).
- Nepoužívejte tempomat při tažení přívěsu.

ADAPTIVNÍ TEMPOMAT (SCC) (JE-LI VE VÝBAVĚ)

Adaptivní tempomat detekuje vozidlo vpředu a pomáhá udržovat požadovanou rychlost a minimální vzdálenost od vozidla před vámi.

Asistent zrychlení při předjíždění

Když je adaptivní tempomat v činnosti, pokud systém usoudí, že se řidič chystá předjíždět vozidlo vpředu, systém pomůže se zrychlením.

Detekční snímač



[1]: Přední kamera

[2]: Přední radar

Přední kamera a přední radar se využívají jako detekční snímač k detekci vozidel vpředu.

Umístění detekčního snímače je znázorněno na obrázku výše.



POZOR

Přední kameru vždy udržujte v dobrém stavu, abyste udrželi optimální výkon adaptivního tempomatu.

Podrobnosti o opatřeních pro přední kameru a přední radar naleznete v části „Asistenční systém pro prevenci srážky vpředu (FCA)“ v kapitole 7.

Nastavení systému

Nastavení funkcí systému



[A]: Typ A, [B]: Typ B

Zapnutí systému

- Systém zapnete stisknutím tlačítka asistenčního systému. Rychlost bude nastavena na aktuální rychlost zobrazenou na sdruženém přístroji.
- Pokud se před vámi nenachází žádné vozidlo, bude udržována nastavená rychlost. Pokud však před vámi jede jiné vozidlo, rychlost vašeho vozidla se může snížit, aby se zachovala vzdálenost od vozidla před vámi. Pokud vozidlo před vámi zrychlí, vaše vozidlo pojedete stabilní rychlostí poté, co zrychlí na nastavenou rychlost.

i Informace

- Pokud je rychlost vašeho vozidla v rozmezí 0 až 30 km/h po stisknutí tlačítka asistenčního systému se rychlost adaptivního tempomatu se nastaví na 30 km/h.
- Symbol na tlačítku asistenčního systému se může lišit v závislosti na výbavě vašeho vozidla.

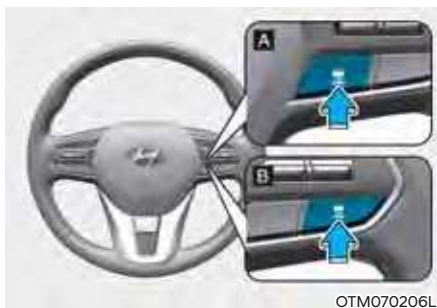

[A]: Typ A, [B]: Typ B

Nastavení vzdálenosti mezi vozidly

Pokaždé, když stisknete tlačítko, změní se vzdálenost mezi vozidly následujícím způsobem:

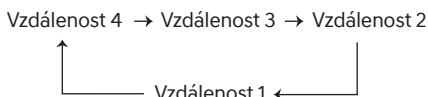

i Informace

- Pokud jedete rychlostí 90 km/h, vzdálenost se udržuje takto:

Vzdálenost 4 –
přibližně 53 m

Vzdálenost 3 –
přibližně 40 m

Vzdálenost 2 –
přibližně 30 m

Vzdálenost 1 –
přibližně 25 m

- Po opětovném nastartování motoru nebo po dočasném zrušení systému se vzdálenost nastaví na naposledy nastavenou vzdálenost.



Pro zvýšení rychlosti

- Zatlačte spínač „+“ nahoru a okamžitě jej uvolněte. Při každém takovém stisknutí spínače se rychlost jízdy zvýší o 1 km/h.
- Zatlačte spínač „+“ nahoru a přidržte jej, zároveň sledujte nastavenou rychlost na sdruženém přístroji. Při každém takovém stisknutí spínače se rychlost jízdy zvýší o 10 km/h. Jakmile se zobrazí požadovaná rychlost, uvolněte spínač. Vozidlo zrychlí na nastavenou rychlost. Rychlost můžete nastavit do rychlosti 180 km/h.



Pro snížení rychlosti

- Zatlačte spínač „-“ dolů a okamžitě jej uvolněte. Při každém takovém stisknutí spínače se rychlost jízdy sníží o 1 km/h.
- Zatlačte spínač „-“ dolů a přidržte jej, zároveň sledujte nastavenou rychlost na sdruženém přístroji. Při každém takovém stisknutí spínače se rychlost jízdy sníží o 10 km/h.

Uvolněte spínač při dosažení rychlosti, kterou chcete udržovat. Rychlost můžete nastavit do rychlosti 30 km/h.

VÝSTRAHA

Před použitím spínače „+“ zkontrolujte dopravní situaci. Když stisknete a podržíte spínač „+“ rychlost jízdy se může prudce zvýšit.



OTM070207L

[A]: Typ A, [B]: Typ B

Dočasné vypnutí systému

Chcete-li dočasně vypnout adaptivní tempomat, stiskněte spínač  nebo sešlápněte brzdový pedál.

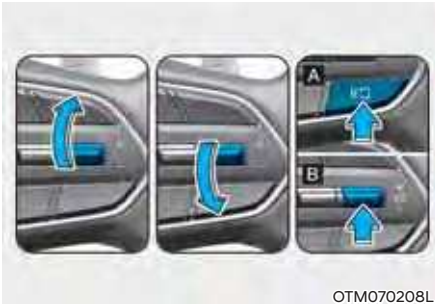

OTM070208L

[A]: Typ A, [B]: Typ B

Obnovení činnosti systému

Chcete-li po vypnutí systému obnovit činnost adaptivního tempomatu, stiskněte spínač „+“, „-“, nebo .

Pokud stisknete spínač „+“ nahoru nebo spínač „-“ dolů, rychlost vozidla se nastaví na aktuální rychlost zobrazenou na sdruženém přístroji.

Pokud stisknete spínač , rychlost vozidla se obnoví na přednastavenou rychlost.

VÝSTRAHA

Před použitím spínače  zkontrolujte dopravní situaci. Rychlost jízdy se může při stisknutí spínače  prudce zvýšit nebo snížit.

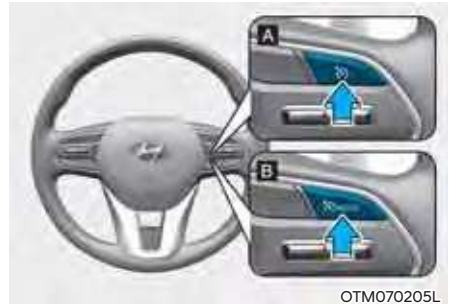

OTM070205L

[A]: Typ A, [B]: Typ B

Vypnutí systému

Adaptivní tempomat vypnete stisknutím tlačítka asistenčního systému.

Informace

Pokud je vaše vozidlo vybaveno systémem manuálního omezovače rychlosti, tempomat vypnete stisknutím a podržením tlačítka a asistenčního systému. Nicméně zapne se systém manuálního omezovače rychlosti.



Citlivost adaptivního tempomatu

Při běžícím motoru vyberte v nabídce Nastavení možnost „Driver Assistance → SCC response“ pro výběr citlivosti rychlosti vozidla při sledování vozidla jedoucího vpředu za účelem zachování nastaveného odstupu.



Hlasitost varování

Při běžícím motoru vyberte v menu Nastavení možnost „Driver assistance → Warning volume“ a změňte hlasitost varování adaptivního tempomatu na „High“ (Vysoká), „Medium“ (Střední) nebo „Low“ (Nízká).

Pokud změníte hlasitost varování, může se změnit hlasitost varování i jiných asistenčních systémů.

i Informace

Při opětovném nastartování motoru se zachová poslední nastavení hlasitosti varování.

Činnost systému

Provozní podmínky

Adaptivní tempomat bude v činnosti, pokud jsou splněny následující podmínky.

Základní funkce

- Je zařazena poloha D (jízda)
- Dveře řidiče jsou zavřené.
- Není zatažená EPB (elektronická parkovací brzda).
- Rychlost vašeho vozidla je v rozsahu provozní rychlosti:
 - 10 až 180 km/h: pokud vpředu nejede žádné vozidlo
 - 0 až 180 km/h: pokud vpředu jede vozidlo
- Je zapnutý systém ESC (elektronický stabilizační systém), TCS (systém řízení trakce) nebo ABS.
- Systém ESC (elektronický stabilizační systém), TCS (systém řízení trakce) nebo ABS neřídí vozidlo.
- Otáčky motoru nejsou v červené zóně.
- Asistenční systém pro prevenci srážky vpředu není v činnosti.
- Ovládání brzd dálkovým inteligentním parkovacím asistentem není v činnosti.

i Informace

Pokud se při zastavení nenachází před vaším vozidlem žádné jiné vozidlo, systém se zapne při sešlápnutí brzdového pedálu.

Asistent zrychlení při předjíždění

Asistent zrychlení při předjíždění bude v činnosti, když je zapnuté levé směrové světlo (levostranné řízení) nebo je zapnuté pravé směrové světlo (pravostranné řízení), je v činnosti adaptivní tempomat a jsou splněny následující podmínky:

- Rychlost vašeho vozidla je vyšší než 60 km/h.
- Výstražná světla jsou vypnutá.
- Před vaším vozidlem je detekováno vozidlo.
- Pro udržení vzdálenosti od vozidla vpředu není nutné zpomalení.



VÝSTRAHA

- **Když je zapnuté levé směrové světlo (levostranné řízení) nebo je zapnuté pravé směrové světlo (pravostranné řízení), zatímco je před vámi jiné vozidlo, vaše vozidlo může dočasně zrychlit. Vždy dbejte na stav vozovky.**
- **Asistent zrychlení při předjíždění bude v činnosti při splnění podmínek, bez ohledu na stranu jízdy platnou ve vaší zemi. Pokud používáte tuto funkci v zemích s jinou stranou jízdy, vždy dávejte pozor na dopravní situaci.**

Zobrazení a ovládání systému

Základní funkce

Stav systému adaptivního tempomatu můžete vidět v režimu Driving Assist na sdruženém přístroji. Viz část „Režimy displeje LCD“ v kapitole 4.

V závislosti na stavu systému se bude adaptivní tempomat zobrazovat, jak je znázorněno na obrázcích níže.



OTM070245

- Když je v činnosti
 - (1) Zobrazí se, zda je před vámi vozidlo a zvolená úroveň vzdálenosti.
 - (2) Zobrazí se nastavená rychlost.
 - (3) Zobrazí se, zda je před vámi vozidlo a cílová úroveň vzdálenosti od vozidla.



- Při dočasném vypnutí
 - (1) Zobrazí se kontrolka  CRUISE.
 - (2) Předchozí nastavená rychlost je zobrazena tlumeně.

Informace

- Vzdálenost od vozidla vpředu na sruženém přístroji se zobrazuje podle skutečné vzdálenosti mezi vaším vozidlem a vozidlem vpředu.
- Cílová vzdálenost se může lišit v závislosti na rychlosti vozidla a nastavené vzdálenosti. Pokud je rychlost vozidla nízká, může být změna vzdálenosti cílového vozidla malá, i když se vzdálenost od vozidla změnila.

Pro dočasné zrychlení



Pokud chcete dočasně zrychlit se zapnutým adaptivním tempomatem, sešlápněte pedál akcelerace. Při zrychlování bude na sruženém přístroji blikat nastavená rychlost, úroveň vzdálenosti a cílová vzdálenost.

VÝSTRAHA

Při dočasném zrychlování buďte opatrní, protože rychlost a vzdálenost není řízena automaticky, i kdyby bylo před vámi jiné vozidlo.

Dočasné vypnutí systému



OTM070113L

Adaptivní tempomat se automaticky dočasně vypne, když:

- Rychlost vozidla je vyšší než 190 km/h.
- Vozidlo se na určitou dobu zastaví.
- Po určitou dobu je nepřetržitě sešlápnutý pedál akcelerace.
- Nejsou splněny podmínky pro činnost adaptivního tempomatu.

Pokud je systém dočasně automaticky vypnut, na sdruženém přístroji se jako varování pro řidiče zobrazí varovné hlášení „SCC (Smart Cruise Control) cancelled“ (Adaptivní tempomat je vypnutý) a zazní varovný zvuk.

Jestliže se adaptivní tempomat dočasně vypne, když vozidlo stojí a systém je v činnosti, může se zatáhnout elektronická parkovací brzda (EPB).

VÝSTRAHA

Když je systém dočasně vypnutý, nebude udržována vzdálenost od vozidla vpředu. Za jízdy vždy věnujte pozornost jízdě situaci a v případě potřeby pro zpomalení sešlápněte brzdový pedál, abyste zachovali bezpečnou vzdálenost.

Podmínky systému nejsou splněny



OTM070112L

Pokud je stisknuto tlačítko asistenčního systému, spínač „+“, spínač „-“ nebo spínač , když nejsou splněny provozní podmínky systému, na sdruženém přístroji se zobrazí varovné hlášení „SCC (Smart Cruise Ctrl.) conditions not met“ (Nejsou splněny podmínky adaptivního tempomatu) a zazní varovný zvuk.

V koloně vozidel



Při jízdě v koloně se vaše vozidlo zastaví, jestliže zastaví vozidlo před vámi. A pokud se vozidlo před vámi rozjede, vaše vozidlo se rozjede také. Poté, co vozidlo zastaví a uběhne určitá doba, na sruženém přístroji se zobrazí hlášení „Use switch or pedal to accelerate“ (Rozjed'te se pomocí spínače nebo pedálu). Pro rozjetí sešlápněte pedál akcelerace nebo stiskněte spínač „+“, spínač „-“ nebo spínač II↻.

VÝSTRAHA

Když se na sruženém přístroji zobrazí hlášení a před vámi se nenachází žádné vozidlo nebo je od vás jiné vozidlo daleko a je stisknut spínač „+“, spínač „-“ nebo spínač II↻, adaptivní tempomat se automaticky vypne a zatáhne se EPB. Pokud je však sešlápnutý pedál akcelerace, brzda EPB se nezatáhne, i když je systém vypnut. Vždy věnujte pozornost situaci na silnici před vámi.

Varování o dopravní situaci před vámi



V následující situaci se na sruženém přístroji zobrazí varovná zpráva „Watch for surrounding vehicles“ (Pozor na okolní vozidla) a zazní varovný zvuk, které řidiče upozorní na dopravní situaci vpředu.

- Vozidlo vpředu zmizí ze zorného pole, když adaptivní tempomat udržuje vzdálenost od vozidla vpředu při jízdě pod určitou rychlostí.
- Když se na sruženém přístroji zobrazí hlášení, před vámi se nenachází žádné vozidlo nebo je od vás jiné vozidlo daleko a je stisknut spínač „+“, spínač „-“ nebo spínač II↻.

VÝSTRAHA

Vždy věnujte pozornost vozidlům nebo předmětům, které se mohou náhle objevit před vámi, a v případě potřeby sešlápněte brzdový pedál, abyste zpomalili a zachovali bezpečnou vzdálenost.

Varování před kolizí



OTM070143L

Pokud je v činnosti adaptivní tempomat, když je riziko kolize s vozidlem vpředu vysoké, na sdruženém přístroji se zobrazí varovné hlášení „Collision warning“ (Varování před kolizí) a zazní varovný zvuk, který řidiče varuje. Za jízdy vždy věnujte pozornost jízdě a v případě potřeby pro zpomalení sešlápněte brzdový pedál, abyste zachovali bezpečnou vzdálenost.



VÝSTRAHA

V následujících situacích nemusí adaptivní tempomat varovat řidiče před kolizí.

- Vzdálenost vozidla vpředu je malá, nebo rychlost vozidla vpředu je vyšší nebo podobná jako rychlost vašeho vozidla.
- Rychlost vozidla vpředu je velmi nízká nebo vozidlo stojí.
- Ihned po zapnutí adaptivního tempomatu byl sešlápnut pedál akcelerace.



VÝSTRAHA

Při používání adaptivního tempomatu dodržujte následující opatření:

- Adaptivní tempomat nenahrazuje správnou a bezpečnou jízdu. Je odpovědností řidiče, aby vždy sledoval rychlost a odstup od vozidla vpředu.
- Adaptivní tempomat nemusí rozpoznat nečekané, náhlé a složité dopravní situace. Věnujte proto vždy pozornost dopravní situaci a mějte rychlost vozidla pod kontrolou.
- Když adaptivní tempomat nepoužíváte, udržujte jej vypnutý, aby nedošlo k neúmyslnému nastavení rychlosti.
- Když je v činnosti adaptivní tempomat, neotevírejte dveře ani neopouštějte vozidlo, i když vozidlo stojí.
- Vždy si buďte vědomi zvolené rychlosti a vzdálenosti mezi vozidly.
- Udržujte bezpečný odstup odpovídající stavu vozovky a rychlosti vozidla. Je-li vzdálenost mezi vozidly při jízdě vysokou rychlostí příliš malá, může dojít k závažné nehodě.
- Pokud vozidlo vpředu náhle zmizí při udržování vzdálenosti od vozidla vpředu, systém může náhle zrychlit na nastavenou rychlost. Vždy si buďte vědomi neočekávaných a náhlých situací, k nimž může dojít.
- Rychlost vozidla se může snížit ve stoupání a zvýšit v klesání.
- Vždy si buďte vědomi situací, jako je například náhlé zařazení vozidla před vás.

- Při tažení přívěsu nebo jiného vozidla doporučujeme z bezpečnostních důvodů adaptivní tempomat vypnout.
- Když je vaše vozidlo taženo, vypněte adaptivní tempomat.
- Adaptivní tempomat nemusí fungovat běžným způsobem, pokud je rušen silnými elektromagnetickými vlnami.
- Adaptivní tempomat nemusí detekovat překážku vpředu a může dojít ke kolizi. Vždy pečlivě sledujte situaci před vámi, abyste se nedostali do nečekaných situací.
- Pokud vozidla pohybující se před vámi často mění jízdní pruh, může dojít ke zpomalení reakce systému nebo může systém zareagovat na vozidlo, které jede ve vedlejším jízdním pruhu. Vždy jezděte opatrně, abyste se nedostali do nečekaných situací.
- Vždy si buďte vědomi okolí a jezděte bezpečně, i když se nezobrazí varovné hlášení nebo nezazní varovný zvuk.
- Pokud se zobrazuje varovné hlášení jakéhokoli jiného systému nebo se vydává varovný zvuk, nemusí se zobrazit varovné hlášení adaptivního tempomatu a nemusí zaznít jeho varovný zvuk.
- Pokud je prostředí hlučné, nemusíte slyšet varovný zvuk asistenčního systému pro prevenci srážky vpředu.
- Výrobce vozidla není odpovědný za jakékoli narušení silničního provozu nebo nehody způsobené řidičem.
- Rychlost vozidla vždy nastavujte na rychlostní omezení platné ve vaší zemi.

i Informace

- Adaptivní tempomat nemusí fungovat po dobu 15 sekund po nastartování vozidla nebo po inicializaci přední kamery nebo předního radaru.
- Když adaptivní tempomat ovládá brzdy, můžete slyšet zvuky.

Porucha a omezení systému

Porucha systému



Pokud adaptivní tempomat nefunguje správně, zobrazí se varovné hlášení „Check SCC (Smart Cruise Control) system“ (Zkontrolujte adaptivní tempomat) a na sdruženém přístroji se rozsvítí kontrolka . Doporučujeme vám nechat tento systém zkontrolovat u autorizovaného opravce HYUNDAI.

Vypnutí systému



Pokud je kryt předního radaru nebo snímač pokrytý sněhem, kapkami deště nebo cizím materiálem, může to snížit detekční schopnost a dočasně omezit nebo vypnout adaptivní tempomat.

Pokud k tomu dojde, na sdruženém přístroji se na určitou dobu zobrazí varovné hlášení „SCC (Smart Cruise Control) disabled. Radar blocked“ (Adaptivní tempomat je vypnutý. Radar je zakrytý.).

Po odstranění sněhu, kapek deště nebo cizího materiálu bude systém fungovat běžným způsobem.



VÝSTRAHA

- **Přestože se na sdruženém přístroji nezobrazí varovné hlášení, adaptivní tempomat bezpečnosti v mrtvém úhlu nemusí fungovat správně.**
- **Adaptivní tempomat nemusí fungovat správně v oblasti (např. v otevřeném terénu), kde po zapnutí motoru nelze detekovat žádné předměty.**

Omezení systému

Adaptivní tempomat nemusí fungovat běžným způsobem nebo se může systém uvést činnost neočekávaně za následujících okolností:

- Detekční snímač nebo okolí jsou znečištěné nebo poškozené.
- Kapalina do ostřikovače je stříkána nepřetržitě nebo je zapnutý stěrač.
- Objektiv kamery je zastíněn kvůli tónování, fólii nebo vrstvě na čelním okně, poškození skla nebo cizímu materiálu (nálepka, hmyz atd.) na skle.
- Vlhkost na čelním okně není odstraněna nebo přimrzla.
- Zorné pole přední kamery je omezeno v důsledku oslnění sluncem.
- Pouliční osvětlení nebo světlo protijedoucího vozidla se odráží na mokřém povrchu vozovky, například od louží na silnici.
- Teplota v okolí přední kamery je vysoká nebo nízká.
- Na palubní desce je umístěn předmět.
- Okolní prostředí je velmi silně osvětlené.
- Okolní prostředí je velmi tmavé, například v tunelu apod.
- Okolní osvětlení se náhle změní, například při vjezdu do tunelu nebo jeho opuštění.
- Okolní osvětlení je slabé a světlometry nesvítí nebo nesvítí dost jasně.
- Jízda v hustém dešti nebo sněžení nebo v husté mlze.
- Vozidlo projíždí párou, kouřem nebo stínem.

- Je detekována pouze část vozidla.
- Vozidlo vpředu nemá žádná koncová světla, jeho koncová světla jsou umístěna neobvykle apod.
- Okolní osvětlení je slabé a koncová světla nesvítlí nebo nesvítlí dost jasně.
- Zadní část vozidla před vámi je malá nebo nevypadá normálně (např. je nakloněná, převrácená apod.)
- Světla výška předního vozidla je nízká nebo vysoká.
- Před vaše vozidlo se náhle zařadí jiné vozidlo.
- Vozidlo je taženo.
- Jízda tunelem nebo železným mostem.
- Jízda v blízkosti kovových konstrukcí jako staveniště, železnice atd.
- V blízkosti se nachází materiál, který se velmi dobře odráží na předním radaru, například zábradlí, blízké vozidlo atd.
- Zadní nárazník v blízkosti předního radaru utrpěl náraz, je poškozený, nebo byl přední radar přemístěn ze své původní polohy.
- Teplota v okolí předního radaru je vysoká nebo nízká.
- Jízda v rozlehlých místech, kde je málo vozidel nebo konstrukcí (např. poušť, louka, předměstí atd.).
- Vozidlo vpředu je vyrobeno z materiálu, který neodráží přední radar.
- Jízda v blízkosti dálniční mimoúrovňové křižovatky nebo mýtné brány.
- Jízda po kluzkém povrchu z důvodu přítomnosti sněhu, kaluže, ledu apod.
- Jízda po klikaté silnici.
- Vozidlo vpředu je detekováno pozdě.
- Vozidlo vpředu je náhle blokováno překážkou.
- Vozidlo vpředu náhle změní jízdní pruh nebo náhle sníží rychlost.
- Vozidlo vpředu má deformovaný tvar.
- Rychlost vozidla vpředu je vysoká nebo nízká.
- Před vámi je vozidlo a vaše vozidlo při nízké rychlosti změní jízdní pruh.
- Vozidlo vpředu je pokryto sněhem.
- Jízda je nestabilní.
- Jste na kruhovém objezdu a vozidlo před vámi není detekováno.
- Stále jedete v kruhu.
- Jedete po parkovišti.
- Jízda po staveništi, nezpevněné cestě, částečně zpevněné cestě, nerovné vozovce, přes retardéry apod.
- Jízda ve svahu, po klikaté silnici apod.
- Jízda po silnici se stromy nebo pouličními světly po stranách.
- Nekvalitní vozovka způsobuje přílišné vibrace vozidla během jízdy.
- Výška vašeho vozidla je nízká nebo vysoká kvůli těžkému nákladu, neobvyklému tlaku v pneumatikách apod.
- Jízda po úzké silnici s přerostlými stromy nebo trávou.
- Dochází k rušení elektromagnetickými vlnami, jako je jízda v oblasti se silnými rádiovými vlnami nebo elektrickým rušením

- Jízda v zatáčkách



V zatáčkách nemusí adaptivní tempomat detekovat vozidlo ve stejném jízdním pruhu a může zrychlit na nastavenou rychlost. Rychlost vozidla se také může rychle snížit, když je vozidlo vpředu detekováno náhle.

V zatáčkách zvolte odpovídající nastavenou rychlost a sešlápněte brzdový pedál nebo pedál akcelerace podle stavu vozovky a dopravní situace před vámi.



Rychlost vozidla se může snížit kvůli vozidlu v sousedním jízdním pruhu.

Sešlápněte pedál akcelerace a zvolte vhodnou nastavenou rychlost. Ověřte, zdali stav vozovky umožňuje bezpečný provoz systému adaptivního tempomatu.

- Jízda ve svahu



Adaptivní tempomat nemusí detekovat vozidlo jedoucí ve vašem jízdním pruhu a může způsobit zrychlení vašeho vozidla na nastavenou rychlost. Rychlost vozidla se také rychle sníží, když je vozidlo vpředu detekováno náhle.

Při jízdě ve svahu zvolte odpovídající nastavenou rychlost a sešlápněte brzdový pedál nebo pedál akcelerace podle stavu vozovky a dopravní situace před vámi.

- Změna jízdního pruhu



[A]: Vaše vozidlo, [B]: Vozidlo přejíždějící do jiného jízdního pruhu

Když do vašeho jízdního pruhu vjede ze sousedního pruhu jiné vozidlo, nebude snímačem rozpoznáno, dokud se nedostane do detekčního rozsahu snímače. Adaptivní tempomat nemusí vozidlo okamžitě detekovat, když vozidlo náhle přejíždí do jiného jízdního pruhu. V takovém případě musíte zachovávat bezpečnou brzdovou vzdálenost a v případě potřeby sešlápnout pro snížení rychlosti a zachování bezpečné brzdové vzdálenosti brzdový pedál.

- Detekování vozidla



V následujících případech snímač nedokáže detekovat některá vozidla ve vašem jízdním pruhu:

- Vozidla vyčnívající do jedné strany
- Pomalu se pohybující vozidla nebo náhle zpomalující vozidla
- Protijedoucí vozidla
- Stojící vozidla
- Vozidla s malou plochou profilu zádě, jako přívěsy
- Úzká vozidla, jako motocykly nebo jízdní kola
- Speciální vozidla
- Zvířata a chodci

Upravte rychlost vašeho vozidla sešlápnutím brzdového pedálu podle stavu vozovky a dopravní situace před vámi.



V následujících případech snímač nedokáže detekovat vozidla před vámi:

- Vozidla s vyšší světelnou výškou nebo vozidla přepravující náklady vyčnívající ze zadní části vozidla
- Vozidla, která mají zvednutou přední část kvůli těžkým nákladům
- Zatáčíte s vozidlem
- Jízda po úzkých cestách nebo silnicích s ostrými zatáčkami

Upravte rychlost vašeho vozidla sešlápnutím brzdového pedálu podle stavu vozovky a dopravní situace před vámi.



- Když vozidlo před vámi zmizí ze zorného pole na křižovatce, vaše vozidlo může zrychlit.

Při jízdě vždy věnujte pozornost stavu vozovky a dopravní situaci.



- Když vozidlo před vámi vyjíždí z jízdního pruhu, adaptivní tempomat nemusí okamžitě detekovat nové vozidlo, které je před vámi nyní.

Při jízdě vždy věnujte pozornost stavu vozovky a dopravní situaci.



- Když vozidlo udržuje vzdálenost od vozidla před vámi, vždy dávejte pozor na chodce.

ADAPTIVNÍ TEMPOMAT NA BÁZI NAVIGACE (NSCC) (JE-LI VE VÝBAVĚ)

Adaptivní tempomat na bázi navigace automaticky upravuje rychlost vozidla při jízdě po dálnici (nebo rychlostní komunikaci) na základě údajů o silnici z navigačního systému, když je zapnutý adaptivní tempomat.

i Informace

- Adaptivní tempomat na bázi navigace je dostupný pouze na úsecích dálnic s řízeným přístupem.
 - * Silnice s řízeným přístupem znamená silnice s omezenými vjezdy a výjezdy umožňující plynulý dopravní provoz vysokou rychlostí. Na silnicích s řízeným přístupem smějí vjíždět pouze osobní vozidla a motocykly.
- Další dálnice mohou být doplněny s budoucími aktualizacemi navigace.

i Informace

Adaptivní tempomat na bázi navigace funguje na hlavních tazích dálnic (nebo rychlostních komunikací) a nefunguje na dálničních uzlech nebo mimoúrovňových křižovatkách.

Automatické zpomalení v zóně dálniční zatáčky

Pokud je rychlost vozidla vysoká, funkce automatického zpomalení v zóně dálniční zatáčky dočasně zpomalí vaše vozidlo nebo omezí zrychlení, aby vám pomohla bezpečně projet zatáčkou na základě informací o zatáčce z navigace.

Automatická změna nastavené rychlosti na dálnici

Funkce automatické změny nastavené rychlosti na dálnici automaticky mění nastavenou rychlost adaptivního tempomatu na základě informací o rychlostním omezení z navigace.

Nastavení systému

Nastavení funkcí systému



Při běžícím motoru vyberte v menu Nastavení možnost „Driver Assistance → Driving Convenience → Auto motorway speed control“, čímž zapnete adaptivní tempomat na bázi navigace. Zrušením výběru této možnosti systém vypnete.

Automatická změna nastavené rychlosti na dálnici

Při běžícím motoru vyberte v menu Nastavení možnost „Drive assistance → Driving Convenience → Curve slowdown (motorway)“, čímž zapnete automatické zpomalení v zóně dálniční zatáčky. Zrušením výběru této možnosti funkci vypnete.

i Informace

Pokud dojde k potížím s adaptivním tempomatem na bázi navigace, nelze systém z nabídky Nastavení zapnout.

Činnost systému

Provozní podmínky

Adaptivní tempomat na bázi navigace je připraven k činnosti, pokud jsou splněny všechny následující podmínky:

- Je zapnutý adaptivní tempomat.
- Jedete na hlavním tahu dálnice (nebo rychlostní komunikace).

i Informace

Podrobnosti o způsobu ovládání adaptivního tempomatu naleznete v části „Adaptivní tempomat (SCC)” v kapitole 7.

Zobrazení a ovládání systému

Když je v činnosti adaptivní tempomat na bázi navigace, na sdruženém přístroji se zobrazí takto:

- Pohotovostní stav systému



Pokud jsou splněny provozní podmínky, rozsvítí se bílá kontrolka **AUTO**.

- Uvedení systému v činnost

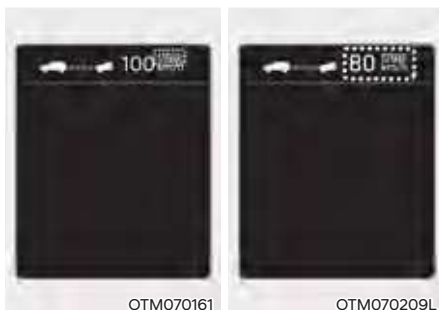

Pokud je v pohotovostním stavu vyžadováno dočasné zpomalení a je v činnosti adaptivní tempomat na bázi navigace, na sdruženém přístroji se rozsvítí zelený symbol **AUTO**.

Pokud je aktivní funkce automatické změny nastavené rychlosti na dálnici, na sdruženém přístroji se rozsvítí zelený symbol **AUTO** a nastavená rychlost a zazní varovný zvuk.

! VÝSTRAHA



Za následujících okolností se zobrazí varovná zpráva „Drive carefully“ (Jed'te opatrně):

- Adaptivní tempomat na bázi navigace není schopen zpomalit vaše vozidlo na bezpečnou rychlost.

i Informace

Funkce automatického zpomalení v zóně dálniční zatáčky a automatické změny nastavené rychlosti na dálnici používají stejný symbol **AUTO.**

Automatické zpomalení v zóně dálniční zatáčky

- V závislosti na blízkosti se dálniční zatáčky vozidlo zpomalí a po projetí zatáčkou vozidlo zrychlí na nastavenou rychlost adaptivního tempomatu.
- Doba zpomalení vozidla se může lišit v závislosti na rychlosti vozidla a zakřivení dálniční zatáčky. Čím vyšší je rychlost jízdy, tím dříve začne vozidlo zpomalovat.

Automatická změna nastavené rychlosti na dálnici

- Funkce automatické změny nastavené rychlosti na dálnici bude v činnosti, když nastavená rychlost adaptivního tempomatu dosáhne hranice rychlostního omezení na dálnici (nebo rychlostní komunikaci).
- Pokud je aktivní funkce automatické změny nastavené rychlosti na dálnici, při změně rychlostního omezení na dálnici (nebo rychlostní komunikaci) se nastavená rychlost adaptivního tempomatu automaticky změní na změněné rychlostní omezení.
- Pokud je nastavená rychlost adaptivního tempomatu odlišná od rychlostního omezení, funkce automatické změny nastavené rychlosti na dálnici bude v pohotovostním stavu.
- Pokud funkce automatické změny nastavené rychlosti na dálnici přešla do pohotovostního stavu tím, že vozidlo jede po jiné silnici, než je hlavní tah dálnice (nebo rychlostní komunikace), funkce automatické změny nastavené rychlosti na dálnici se znovu aktivuje, když znovu pojedete po hlavním tahu, aniž byste zadávali nastavenou rychlost.

- Pokud funkce automatické změny nastavené rychlosti na dálnici přešla do pohotovostního stavu tím, že jste sešlápli brzdový pedál nebo jste stiskli spínač **II** na volantu, funkci znovu aktivujete stisknutím spínače **II**.
- Funkce automatické změny nastavené rychlosti na dálnici nefunguje na dálničních uzlech nebo mimoúrovňových křižovatkách.

i Informace

- **Funkce automatické změny nastavené rychlosti na dálnici funguje pouze na základě údajů o rychlostních omezeních dálnice, nefunguje na základě přítomnosti rychlostních kamer.**
- **Když je aktivní funkce automatické změny nastavené rychlosti na dálnici, vozidlo automaticky zrychlí nebo zpomalí při změně rychlostního omezení na dálnici (nebo rychlostní komunikaci).**
- **Maximální nastavená rychlost pro funkci automatické změny nastavené rychlosti na dálnici je 140 km/h.**
- **Pokud není rychlostní omezení nové silnice v navigaci aktualizováno, funkce automatické změny nastavené rychlosti na dálnici nemusí fungovat správně.**
- **Pokud je jednotka rychlosti nastavena na jinou jednotku, než je jednotka rychlosti používaná ve vaší zemi, funkce automatické změny rychlosti dálnice nemusí fungovat správně.**

Omezení systému

Adaptivní tempomat na bázi navigace nemusí fungovat běžným způsobem za následujících okolností:

- Navigace nefunguje správně.
- V navigaci nejsou aktualizovaná rychlostní omezení a údaje o silnici.
- Mapové informace se liší od skutečného stavu silnice z důvodu chyby dat GPS v reálném čase nebo mapových informací.
- Navigace během jízdy hledá trasu.
- Signál GPS je blokován v místech, jako je tunel.
- Navigace se během jízdy aktualizuje.
- Mapové informace se nepřenáší kvůli abnormální činnosti multimediálního systému.
- Silnice se dělí na dvě nebo více silnic a znovu se spojuje.
- Řidič vyjede z trasy nastavené v navigaci.
- Trasa do cíle se změní nebo zruší resetováním navigace.
- Vozidlo vjede na čerpací stanici nebo odpočívadlo.
- Rychlostní omezení některých úseků se mění podle dopravní situace.
- Je v činnosti systém Android Auto nebo Car Play.
- Navigace nedokáže detekovat aktuální polohu vozidla (např.: na vyvýšených silnicích, včetně nadjezdů přiléhající k jiným silnicím, nebo pokud je vedle souběžná jiná silnice).
- Navigace během jízdy aktualizuje svá data.
- Navigace je během jízdy restartována.
- Je nepříznivé počasí, například husté sněžení, silný déšť atd.
- Jízda po silnici ve výstavbě.
- Jízda po silnici, která je řízena.
- Jízda po silnici, která ostře zatáčí.
- Jízda po silnicích s křižovatkami, kruhovými objezdy, přímými vjezdy a výjezdy apod.

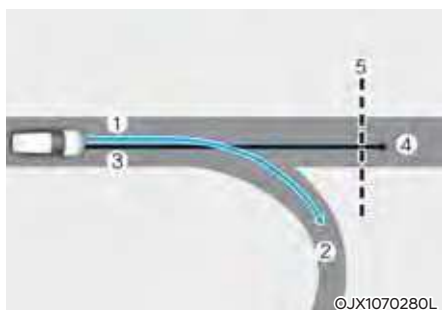

[1]: Nastavená trasa, [2]: Odbočka, [3]: Trasa jízdy, [4]: Hlavní tah, [5]: Úsek zatáčky

- Pokud se bude trasa jízdy (hlavní tah) lišit od nastavené trasy navigace (odbočka), funkce automatického zpomalení v zóně dálniční zatáčky nemusí fungovat, dokud nebude jako trasa jízdy rozpoznán hlavní tah.
- Když bude udržováním jízdy po hlavním tahu namísto po trase nastavené navigací rozpoznán jako trasa jízdy vozidla hlavní tah, uvede se v činnost funkce automatického zpomalení v zóně dálniční zatáčky. V závislosti na vzdálenosti k zatáčce a aktuální rychlosti vozidla nemusí být zpomalení vozidla dostatečné nebo může vozidlo prudce zpomalit.

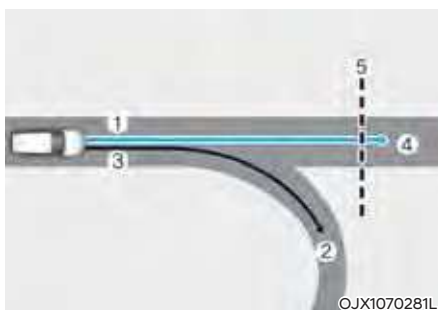

[1]: Nastavená trasa, [2]: Odbočka, [3]: Trasa jízdy, [4]: Hlavní tah, [5]: Úsek zatáčky

- Pokud se bude trasa jízdy (odbočka) lišit od nastavené trasy navigace (hlavní tah), funkce automatického zpomalení v zóně dálniční zatáčky bude v činnosti na základě údajů o zatáčce na hlavním tahu.
- Když systém usoudí, že sjíždíte z trasy vjezdem na dálniční uzel nebo křižovatku, funkce automatického zpomalení v zóně dálniční zatáčky nebude v činnosti.

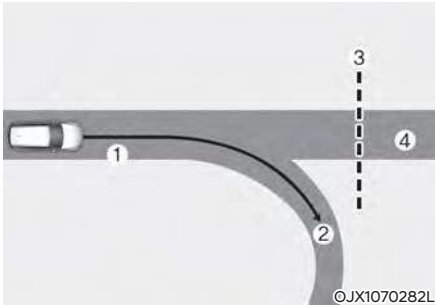

[1]: Trasa jízdy, [2]: Odbočka,
[3]: Úsek zatáčky, [4]: Hlavní tah

- Pokud v navigaci není nastaven žádný cíl, bude funkce automatického zpomalení v zóně dálniční zatáčky v činnosti na základě údajů o zatáčce na hlavním tahu.
 - I když sjedete z hlavního tahu, funkce automatického zpomalení v zóně dálniční zatáčky může být dočasně v činnosti z důvodu navigačních informací o úseku dálniční zatáčky.
- ⚠ VÝSTRAHA**
- Adaptivní tempomat na bázi navigace není náhradou za bezpečnou jízdu, ale pomocná funkce. Vždy neustále sledujte dopravní situaci. Je odpovědností řidiče vyhnout se porušení dopravních předpisů.
 - Údaj o rychlostním omezení v navigaci se může lišit od skutečného rychlostního omezení na silnici. Je odpovědností řidiče kontrolovat rychlostní omezení platné na silnici nebo jízdním pruhu, kde jede.
 - Když opustíte hlavní tah dálnice (nebo rychlostní komunikace), adaptivní tempomat na bázi navigace se automaticky vypne. Při jízdě vždy věnujte pozornost stavu vozovky a dopravní situaci.
 - Adaptivní tempomat na bázi navigace nemusí být v činnosti z důvodu přítomnosti vozidel vpředu a jízdních podmínek vozidla. Při jízdě vždy věnujte pozornost stavu vozovky a dopravní situaci.
 - Při tažení přívěsu nebo jiného vozidla doporučujeme z bezpečnostních důvodů adaptivní tempomat na bázi navigace vypnout.

- Poté, co projedete mýtnou bránou na dálnici (nebo rychlostní komunikaci), adaptivní tempomat na bázi navigace bude v činnosti na základě prvního jízdního pruhu. Pokud vjedete do některého jiného jízdního pruhu, systém nemusí fungovat správně.
- Vozidlo zrychlí, pokud řidič sešlápne pedál akcelerace, zatímco je v činnosti adaptivní tempomat na bázi navigace a systém nebude vozidlo zpomalovat.
- Pokud řidič zrychlí a uvolní pedál akcelerace, když je v činnosti adaptivní tempomat na bázi navigace, vozidlo nemusí dostatečně zpomalit nebo může prudce zpomalit na bezpečnou rychlost.
- Pokud je zatáčka příliš velká nebo příliš malá, nemusí adaptivní tempomat na bázi navigace fungovat.

Informace

- Mezi naváděcím pokynem z navigace a zahájením a ukončením zásahu adaptivního tempomatu na bázi navigace může vzniknout určitá časová prodleva.
- Informace o rychlosti na sdruženém přístroji a v navigaci se mohou lišit.
- I když jedete nižší rychlostí, než je nastavená rychlost adaptivního tempomatu, zrychlení může být omezeno z důvodu blížícího se úseku zatáčky.
- Pokud je v činnosti adaptivní tempomat na bázi navigace, zatímco sjíždíte z hlavního tahu na dálniční uzel, křižovatku, odpočívadlo apod., systém může být po určitou dobu v činnosti.
- Zpomalení zásahem adaptivního tempomatu na bázi navigace se může zdát nedostatečné s ohledem na stav silnice, jako jsou nerovnosti na vozovce, úzké jízdní pruhy apod.

SYSTÉM PRO ŘÍZENÍ V JÍZDNÍM PRUHU (LFA) (JE-LI VE VÝBAVĚ)

Systém pro řízení v jízdním pruhu detekuje značení jízdních pruhů na vozovce a/ nebo vozidla na silnici a pomáhá řidiči s řízením, aby se vozidlo udrželo ve středu jízdního pruhu.

Detekční snímač



[1]: Přední kamera

Přední kamera se využívá jako detekční snímač k detekci značení jízdních pruhů a vozidel vpředu.

Umístění detekčního snímače je znázorněno na obrázku výše.

POZOR

Podrobnosti o opatřeních pro přední kameru naleznete v části „Asistenční systém pro prevenci srážky vpředu (FCA)“ v kapitole 7.

Nastavení systému

Nastavení funkcí systému



OTM070063

Zapnutí a vypnutí systému

Při běžícím motoru zapnete systém pro řízení v jízdním pruhu krátkým stisknutím tlačítka asistenta pro jízdu v pruzích na volantu. Na sdruženém přístroji se rozsvítí bílá nebo zelená kontrolka .

Opětovným stisknutím tlačítka systém vypnete.



POZOR

Stisknutím a přidržením tlačítka systému pro řízení v jízdním pruhu se zapne a vypne asistent pro jízdu v pruzích.



Hlasitost varování

Při běžícím motoru vyberte v menu Nastavení možnost „Driver assistance → Warning volume“ a změňte hlasitost varování systému pro udržení v jízdním pruhu o nepřítomnosti rukou na volantů na „High“ (Vysoká), „Medium“ (Střední) nebo „Low“ (Nízká).

Pokud změňte hlasitost varování, může se změnit hlasitost varování i jiných asistenčních systémů.

Činnost systému

Varování a ovládání



Systém pro řízení v jízdním pruhu

Pokud je detekováno vozidlo před vámi a/nebo obě čáry jízdního pruhu a rychlost vašeho vozidla je nižší než 180 km/h, na sruženém přístroji se rozsvítí zelená kontrolka  a systém pomůže řízením volantu udržet vozidlo ve středu jízdního pruhu.



POZOR

Když systém nepomáhá s řízením, zelená kontrolka  zabliká a změní barvu na bílou.



OTM070037L

Varování o nepřítomnosti rukou na volantu

Pokud řidič na několik sekund sundá ruce z volantu, zobrazí se varovné hlášení „Keep hands on the steering wheel“ (Mějte ruce na volantu) a postupně bude vydáván varovný zvuk.

První fáze: Varovné hlášení

Druhá fáze: Varovné hlášení (červený symbol volantu) a varovný zvuk



OTM070117L

Pokud řidič i po varování o nepřítomnosti rukou na volantu nebude mít v ruce na volantu, zobrazí se varovné hlášení „LFA (Lane Following Assist) cancelled“ (Systém pro řízení v jízdním pruhu je vypnutý) a systém pro řízení v jízdním pruhu se automaticky vypne.

VÝSTRAHA

- **Systém pro řízení v jízdním pruhu nefunguje vždy. Je odpovědností řidiče, aby vždy bezpečně řídil vozidlo a udržoval vozidlo v příslušném jízdním pruhu.**
- **Varovné hlášení o nepřítomnosti rukou na volantu se může v závislosti na jízdních podmínkách zobrazit opožděně. Vždy mějte za jízdy ruce na volantu.**
- **Pokud je volant držěn velmi lehce, může se varovné hlášení zobrazit, protože systém nemusí rozeznat, že má řidič ruce na volantu.**
- **Pokud na volant připevníte nějaké předměty, varování o nepřítomnosti rukou na volantu nemusí fungovat správně.**

i Informace

- Nastavení můžete změnit na sdruženém přístroji (Uživatelské nastavení) nebo v multimediálním systému (Nastavení vozidla), podle toho, co je k dispozici u vašeho vozidla. Podrobnosti naleznete v části „Uživatelská nastavení“ v kapitole 4 nebo v části „Nastavení vozidla“ v dodané příručce k multimediálnímu systému.
- Když jsou detekována obě značení jízdního pruhu, barva čar jízdního pruhu na sdruženém přístroji se změní z šedé na bílou.



- Pokud není detekováno značení jízdního pruhu, řízení volantu systémem pro řízení v jízdním pruhu může být omezeno v závislosti na přítomnosti vozidla vpředu a jízdních podmínkách vozidla.
- I když systém pro řízení v jízdním pruhu pomáhá s řízením, řidič stále může volant ovládat.
- Ovládání volantu může v případě, že systém pro řízení v jízdním pruhu napomáhá řízení, vyžadovat vyšší nebo nižší sílu než v situaci, kdy systém v činnosti není.

Porucha a omezení systému

Porucha systému



Pokud systém pro řízení v jízdním pruhu nefunguje správně, na sdruženém přístroji se zobrazí varovné hlášení „Check LFA (Lane Following Assist) system“ (Zkontrolujte systém pro řízení v jízdním pruhu). Pokud tato situace nastane, doporučujeme vám nechat tento systém zkontrolovat u autorizovaného opravce HYUNDAI.

Omezení systému

Podrobnosti o omezeních systému naleznete v části „Systém pro udržení v jízdním pruhu (LKA)“ v kapitole 7.

! VÝSTRAHA

Podrobnosti o opatřeních při používání systému naleznete v části „Systém pro udržení v jízdním pruhu (LKA)“ v kapitole 7.

ASISTENT PRO JÍZDU NA DÁLNICI (HDA) (JE-LI VE VÝBAVĚ)

Základní funkce

Asistent pro jízdu na dálnici pomáhá detekovat vozidla a jízdní pruhy před vámi a udržovat vzdálenost od vozidla jedoucího vpředu, udržovat nastavenou rychlost a udržovat vozidlo ve středu jízdního pruhu při jízdě po dálnici (nebo rychlostní komunikaci).

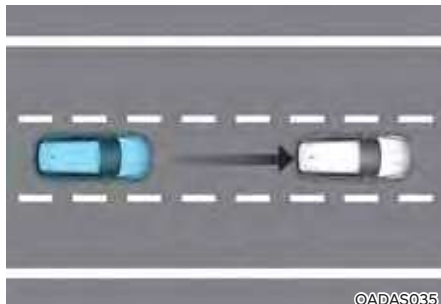

i Informace

- Asistent pro jízdu na dálnici je dostupný pouze na úsecích některých dálnic s řízeným přístupem.
 - * Silnice s řízeným přístupem znamená silnice s omezenými vjezdy a výjezdy umožňující plynulý dopravní provoz vysokou rychlostí. Na silnice s řízeným přístupem smějí vjíždět pouze osobní vozidla a motocykly.
- Další dálnice mohou být doplněny s budoucími aktualizacemi navigace.

Detekční snímač



[1]: Přední kamera

[2]: Přední radar

Umístění detekčních snímačů je znázorněno na obrázku výše.



POZOR

Podrobnosti o opatřeních pro detekční snímače naleznete v části „Asistenční systém pro prevenci srážky vpředu (FCA)“ v kapitole 7.

Nastavení systému

Nastavení funkcí systému

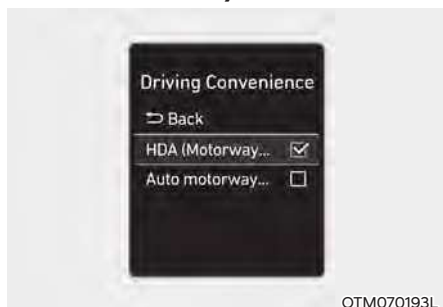

Asistent pro jízdu na dálnici

Při běžícím motoru v nabídce Nastavení vyberte nebo zrušte výběr možnosti „Driver Assistance → Driving Convenience“ a nastavte, zda se mají nebo nemají používat následující funkce.

- Pokud je zvolena možnost „HDA (Motorway Driving Assist)“, asistent pomáhá udržovat vzdálenost od vpředu jedoucího vozidla, udržuje nastavenou rychlost a pomáhá vycentrovat vozidlo v jízdním pruhu.

Informace

- Pokud se vyskytne problém s funkcemi, nelze nastavení změnit. Doporučujeme vám nechat tento systém zkontrolovat u autorizovaného opravce HYUNDAI.
- Při opětovném nastartování motoru se zachová poslední nastavení funkcí.

VÝSTRAHA

Pro vaši bezpečnost měňte Nastavení až po zaparkování vozidla na bezpečném místě.



Hlasitost varování

Při běžícím motoru vyberte v menu Nastavení možnost „Driver assistance → Warning volume“ a změňte hlasitost varování systému pro udržení v jízdním pruhu o nepřítomnosti rukou na volantu na „High“ (Vysoká), „Medium“ (Střední) nebo „Low“ (Nízká).

Pokud změňte hlasitost varování, může se změnit hlasitost varování i jiných asistenčních systémů.

Činnost systému

Základní funkce

Zobrazení a ovládání systému

Stav činnosti asistenta pro jízdu na dálnici můžete vidět v režimu Driving Assist na sdruženém přístroji. Viz část „Režimy displeje LCD“ v kapitole 4.

V závislosti na stavu systému se bude asistent pro jízdu na dálnici zobrazovat, jak je znázorněno na obrázcích níže.

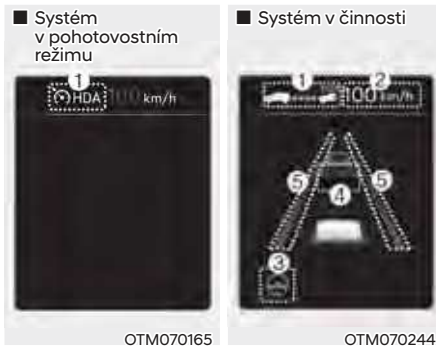

- (1) Kontrolka asistenta pro jízdu na dálnici zobrazuje, zda je před vámi vozidlo a zvolenou úroveň vzdálenosti.

- * Kontrolka asistenta pro jízdu na dálnici
 - Zelená **[HDA]**: Systém v činnosti
 - Bílá **[HDA]**: Systém v pohotovostním režimu

- (2) Zobrazí se nastavená rychlost.
- (3) Zobrazí se kontrolka systému pro řízení v jízdním pruhu.
- (4) Zobrazí se, zda je před vámi vozidlo a zvolená úroveň vzdálenosti od vozidla.
- (5) Zobrazí se, zda je jízdní pruh detekován nebo ne.
- * Podrobnosti a omezení funkce systému pro řízení v jízdním pruhu jsou popsány v části „Systém pro řízení v jízdním pruhu (LFA)“.
- * Podrobnosti a omezení funkce adaptivního tempomatu jsou popsány v části „Adaptivní tempomat (SCC)“.

Uvedení systému v činnost

Asistent pro jízdu na dálnici se uvede v činnosti při najetí nebo jízdě na hlavním tahu dálnice (rychlostní komunikace), a když budou splněny všechny následující podmínky:

- Systém pro řízení v jízdním pruhu je v činnosti.
- Je zapnutý adaptivní tempomat.

i Informace

- Pokud se během jízdy po dálnici (nebo rychlostní komunikaci) uvede v činnost adaptivní tempomat, bude v činnosti také asistent pro jízdu na dálnici.
- Asistent pro jízdu na dálnici se při najetí nebo jízdě na hlavním tahu dálnice (rychlostní komunikace) nezapne, pokud je vypnutý systém pro řízení v jízdním pruhu, i kdyby byl v činnosti adaptivní tempomat.

- Rozjetí po zastavení



Když je v činnosti asistent pro jízdu na dálnici, vaše vozidlo zastaví, jestliže zastaví vozidlo před vámi. A pokud se vozidlo před vámi do 30 sekund od zastavení rozjede, vaše vozidlo se rozjede také. Poté, co vozidlo zastaví a uběhne 30 sekund, na sdruženém přístroji se zobrazí hlášení „Use switch or pedal to accelerate“ (Rozjedte se pomocí spínače nebo pedálu). Pro rozjetí sešlápněte pedál akcelerace nebo stiskněte spínač „+“, spínač „-“ nebo spínač .

- Varování o nepřítomnosti rukou na volantu



Pokud řidič na několik sekund sundá ruce z volantu, zobrazí se varovné hlášení „Keep hands on the steering wheel“ (Mějte ruce na volantu) a postupně bude vydáván varovný zvuk.

První fáze: Varovné hlášení
Druhá fáze: Varovné hlášení (červený symbol volantu) a varovný zvuk



Pokud řidič i po varování o nepřítomnosti rukou na volantu nebude mít v ruce na volantu, zobrazí se varovné hlášení „HDA (Motorway Driving Assist) cancelled“ (Asistent pro jízdu na dálnici je vypnutý) a asistent pro jízdu na dálnici a asistent pro změnu jízdního pruhu se automaticky vypne.

Pohotovostní stav systému

Když je adaptivní tempomat dočasně vypnutý, zatímco je v činnosti asistent pro jízdu na dálnici, asistent pro jízdu na dálnici přejde do pohotovostního stavu. V takovém případě bude systém pro řízení v jízdním pruhu fungovat běžným způsobem.

Porucha a omezení systému

Porucha systému



OTM070120L

Pokud asistent pro jízdu na dálnici nebo funkce změny jízdního pruhu na dálnici nefungují správně, zobrazí se varovné hlášení „Check HDA (Motorway Driving Assist) system“ (Zkontrolujte asistenta pro jízdu na dálnici (HDA) a na sdruženém přístroji se rozsvítí varovná kontrolka . Doporučujeme vám nechat tento systém zkontrolovat u autorizovaného opravce HYUNDAI.



VÝSTRAHA

- Za ovládání vozidla k zajištění bezpečné jízdy odpovídá řidič.
- Vždy mějte za jízdy ruce na volantu.
- Asistent pro jízdu na dálnici je doplňkový systém, který pomáhá řidiči při řízení vozidla. Nejedná se o systém zcela autonomního řízení. Vždy zkontrolujte jízdní podmínky a v případě potřeby podnikněte vhodné kroky k bezpečné jízdě.
- Vždy neustále sledujte dopravní situaci. Je odpovědností řidiče vyhnout se porušení dopravních předpisů. Výrobce vozidla není odpovědný za jakékoli narušení silničního provozu nebo nehody způsobené řidičem.
- Asistent pro jízdu na dálnici nemusí být schopen rozpoznat všechny dopravní situace. Z důvodu omezení systému nemusí systém detekovat možné kolize. Vždy si buďte vědomi omezení systému. Nemusí být detekovány překážky, jako jsou vozidla, motocykly, jízdní kola, chodci, nespécifikované předměty, konstrukce atd., do nichž může vozidlo narazit.
- Asistent pro jízdu na dálnici se automaticky vypne v následujících situacích:
 - Jízda po silnicích, kde systém není v činnosti, jako je odpočívadlo, dálniční uzel, křižovatka apod.
 - Navigace nefunguje správně, například při aktualizaci nebo restartu navigace.

- **Asistent pro jízdu na dálnici se může nečekaně uvést činnost nebo vypnout v závislosti na jízdní situaci (informace z navigace) a okolí.**
- **Systém pro řízení v jízdním pruhu může být dočasně deaktivován, pokud přední kamera nedokáže správně detekovat jízdní pruhy, nebo je zobrazeno varování o nepřítomnosti rukou na volantu.**
- **Pokud je prostředí hlučné, nemusíte slyšet varovný zvuk asistenta pro jízdu na dálnici.**
- **Pokud vozidlo projíždí zatáčkou vysokou rychlostí převyšující určitou hodnotu, může jet blíže jedné straně jízdního pruhu nebo z něj může vyjet.**
- **Při tažení přívěsu nebo jiného vozidla doporučujeme z bezpečnostních důvodů asistenta pro jízdu na dálnici vypnout.**
- **Varovné hlášení o nepřítomnosti rukou na volantu se může v závislosti na jízdních podmínkách a způsobu držení volantu zobrazit předčasně nebo opožděně. Vždy mějte za jízdy ruce na volantu.**
- **V zájmu své bezpečnosti si před používáním asistenta pro jízdu na dálnici prostudujte návod k obsluze.**
- **Asistent pro jízdu na dálnici nebude v činnosti ihned při nastartování motoru nebo při inicializaci detekčních snímačů nebo navigace.**

Omezení systému

Asistent pro jízdu na dálnici nemusí fungovat běžným způsobem nebo nemusí fungovat vůbec za následujících okolností:

- Mapové informace se liší od skutečného stavu silnice, protože navigace není aktualizována
- Mapové informace se liší od skutečného stavu silnice z důvodu chyby dat GPS v reálném čase nebo mapových informací.
- Multimediální systém je přetížen současným prováděním funkcí, jako je hledání trasy, přehrávání videa, rozpoznávání hlasu atd.
- Signál GPS je blokován v místech, jako je tunel.
- Řidič vyjede z trasy nebo se trasa do cíle změní nebo zruší resetováním navigace.
- Vozidlo vjede na čerpací stanici nebo odpočívadlo.
- Je v činnosti systém Android Auto nebo Car Play.
- Navigace nedokáže detekovat aktuální polohu vozidla (např.: na vyvýšených silnicích, včetně nadjezdů přiléhající k jiným silnicím, nebo pokud je vedle souběžná jiná silnice).

Podrobnosti o omezeních pro přední kameru, přední radar, přední rohový radar a zadní rohový radar naleznete v části „Asistenční systém pro prevenci srážky vpředu (FCA)“ v kapitole 7.

ZPĚTNÁ KAMERA (RVM) (JE-LI VE VÝBAVĚ)



OTM070070



OTM070071

Zpětná kamera zobrazuje prostor za vozidlem a pomáhá vám při parkování nebo couvání.

Detekční snímač



OTM070167

[1]: Zpětná kamera

Umístění detekčního snímače je znázorněno na obrázku výše.

Nastavení systému

Nastavení kamery

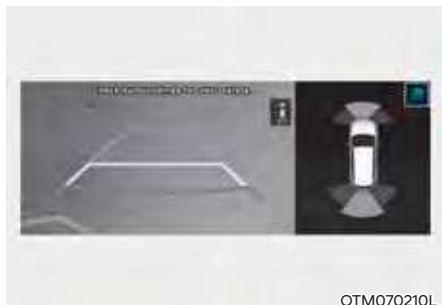

- Pro zpětnou kameru můžete měnit položky „Display Contents“ (Obsah obrazovky) nebo „Display Settings“ (Nastavení obrazovky) stisknutím ikony nastavení (⚙️) na obrazovce, když je v činnosti zpětná kamera, nebo zvolením možnosti „Driver assistance → Parking safety → Camera settings“ z menu Nastavení, když běží motor.
- Pod položkou „Display Contents“ (Obsah obrazovky) změnit nastavení položky „Rear View“ (Pohled dozadu) a pod položkou „Display Settings“ (Nastavení obrazovky) můžete měnit „Brightness“ (Jas) a „Contrast“ (Kontrast) obrazovky.

Činnost systému

Ovládací tlačítko



Tlačítko parkování/zobrazení

Zpětnou kameru zapnete stisknutím tlačítka parkování/zobrazení (1).

Opětovným stisknutím tlačítka systém vypnete.

Pohled zezadu

Provozní podmínky

- Zařadíte polohu R (zpátečka) a na obrazovce se zobrazí obraz.
- Když je zařazena poloha P (parkování), stisknete tlačítko parkování/zobrazení (1) a na obrazovce se zobrazí obraz. Parkovací navádění se však nezobrazí.

Podmínky vypnutí

- Pohled dozadu nelze vypnout, pokud je zařazena poloha R (zpátečka).
- Opětovným stisknutím tlačítka parkování/zobrazení (1), zatímco je zařazena poloha P (parkování) a zobrazuje se pohled dozadu, se pohled dozadu vypne.
- Přehrazením z polohy R (zpátečka) do polohy P (parkování) se pohled dozadu vypne.

Udržování pohledu dozadu

Na obrazovce se bude udržovat pohled dozadu, což vám pomůže při parkování. Parkovací navádění se však nezobrazí.

Provozní podmínky

Přehradte z polohy R (zpátečka) do polohy N (neutrál) nebo D (jízda) a na obrazovce se zobrazí pohled dozadu.

Podmínky vypnutí

- Pokud je rychlost vozidla vyšší než 10 km/h, pohled dozadu se vypne.
- Přehradte do polohy P (parkování) a pohled dozadu se vypne.

Pohled dozadu za jízdy



Řidič má možnost během jízdy zkontrolovat na obrazovce pohled dozadu, což přispěje ke zvýšení bezpečnosti jízdy.

Provozní podmínky

Když je zařazena poloha D (jízda) nebo N (neutrál), stiskněte tlačítko parkování/ zobrazení (1) a na obrazovce se zobrazí pohled dozadu při jízdě.

Podmínky vypnutí

- Znovu stiskněte tlačítko parkování/ zobrazení (1) a pohled dozadu při jízdě se vypne.
- Stiskněte některé z tlačítek multimediálního systému (2) a pohled dozadu se vypne.
- Přehradte do polohy P (parkování) a pohled dozadu při jízdě se vypne.

Když je v činnosti

- Pokud je zařazena poloha R (zpátečka), zatímco je na obrazovce zobrazen pohled dozadu při jízdě, obrazovka přepne na pohled dozadu s parkovacím naváděním.
- Když se na obrazovce zobrazuje pohled dozadu při jízdě, v pravém horním rohu se bude zobrazovat symbol (P) označující, že se zobrazuje pohled dozadu.

Pohled shora dozadu



Když stisknete symbol  na obrazovce multimediálního systému, na obrazovce se zobrazí pohled shora ukazující vzdálenost od vozidla za vaším vozidlem při parkování.

Porucha a omezení systému

Porucha systému

Pokud systém zpětné kamery nefunguje správně nebo obrazovka bliká nebo se obraz z kamery nezobrazuje běžným způsobem, doporučujeme, abyste tento systém nechali zkontrolovat autorizovaným opravcem HYUNDAI.

Omezení systému

Pokud vozidlo delší dobu v zimě stojí nebo pokud je vozidlo zaparkováno na vnitřním parkovišti, mohou výfukové plyny dočasně rozmazat obraz.



VÝSTRAHA

- Zpětná kamera nepokrývá celý prostor za vozidlem. Řidič by měl před zaparkováním nebo couváním vždy zkontrolovat prostor za vozidlem pomocí vnitřního a vnějších zpětných zrcátek.
- Skutečná vzdálenost od objektu se může lišit od obrazu zobrazeného na obrazovce. Nezapomeňte přímým pohledem zkontrolovat bezpečnost okolí vozidla.
- Objektiv zpětné kamery vždy udržujte čistý. Je-li objektiv pokrytý cizím materiálem, může to nepříznivě ovlivnit funkčnost kamery a zpětná kamera nemusí fungovat běžným způsobem.

SYSTEM MONITOROVÁNÍ OKOLÍ VOZU (SVM) (JE-LI VE VÝBAVĚ)



OTM070183



OTM070182

System monitorování okolí vozu pomáhá s parkováním pomocí kamer nainstalovaných na vozidle a zobrazuje obrazy okolí vozidla prostřednictvím obrazovky multimediálního systému.

- Funkce zobrazení parkovacího asistenta pomáhá řidiči vidět okolí vozidla během parkování v různých režimech zobrazení.
- Funkce pohled dozadu za jízdy pomáhá řidiči během jízdy kontrolovat na obrazovce pohled dozadu.

Detekční snímač



OTMH070005



OTM070171

- [1]: SVM – přední kamera,
[2],[3]: SVM – boční kamera
(pod vnějším zpětným zrcátkem)
[4]: SVM – zpětná kamera

Umístění detekčních snímačů je znázorněno na obrázku výše.

Nastavení systému

Nastavení kamery



OTM070213L

- Pro systém monitorování okolí vozu můžete měnit položky „Display Contents“ (Obsah obrazovky) nebo „Display Settings“ (Nastavení obrazovky) stisknutím ikony nastavení (⚙️) na obrazovce, když je v činnosti systém monitorování okolí vozu, nebo zvolením možnosti „Driver assistance → Parking safety → Camera settings“ z menu Nastavení, když běží motor.
- Pod položkou „Display Contents“ (Obsah obrazovky) změnit nastavení položky „Top View Parking Guidance“ (Parkovací navádění s pohledem shora), „Rear View Parking Guidance“ (Parkovací navádění s pohledem dozadu) a „Parking Distance Warning“ (Varování vzdálenosti při parkování).
- V nabídce Nastavení obrazovky můžete změnit „Brightness“ (Jas) a „Contrast“ (Kontrast) obrazovky.

Parkovací navádění s pohledem shora

■ Pohled shora dopředu



OTM070215L

■ Pohled shora dozadu



OTM070214L

- Při zvolení možnosti „Top View Parking Guidance“ (Parkovací navádění s pohledem shora) se na pravé straně obrazovky systému monitorování okolí vozu zobrazí parkovací navádění.
- Při použití zobrazení Parkovací navádění s pohledem shora můžete vidět pohled shora dopředu nebo pohled shora dozadu.

Parkovací navádění s pohledem dozadu



OTM070216L

- Při zvolení možnosti „Rear View Parking Guidance“ (Parkovací navádění s pohledem dozadu) se v pohledu dozadu zobrazí parkovací navádění.
- Vodorovná naváděcí linie parkovacího navádění s pohledem dozadu ukazuje vzdálenost 0,5 m, 1 m a 2,3 m od vozidla.

Varování vzdálenosti při parkování



OTM070217L

- Při zvolení možnosti „Parking Distance Warning“ (Varování vzdálenosti při parkování) se na pravé straně obrazovky systému monitorování okolí vozu zobrazí varování vzdálenosti při parkování.
- Obrázek se zobrazí, jen když systém varování vzdálenosti při parkování varuje řidiče.

Automatické zapnutí systému monitorování okolí vozu

Chcete-li používat tuto funkci, při běžícím motoru v nabídce Nastavení vyberte možnost „Driver Assistance → Parking Safety → Surround View Monitor Auto On“. Informace o použití této funkce naleznete v části „Činnost systému“.

Činnost systému

Ovládací tlačítko



OTM070072L



OTM070072L

- Systém monitorování okolí vozu zapnete stisknutím tlačítka parkování/zobrazení (1). Opětvným stisknutím tlačítka systém vypnete.
- Další režimy zobrazení lze vybrat dotykem ikon zobrazení (2) na obrazovce systému monitorování okolí vozu.
- Pokud stisknete některé z tlačítek multimediálního systému (3), aniž by byla zařazena poloha R (zpátečka), systém monitorování okolí vozu se vypne.

Pohled zepředu

Když je zařazena poloha N (neutrál) nebo D (jízda), na obrazovce se jako pomoc při parkování zobrazí pohled dopředu. Pohled dopředu zahrnuje pohled shora / pohled dopředu / boční pohled.

Provozní podmínky

- Funkce pohledu dopředu bude v činnosti, pokud jsou splněny následující podmínky:
 - Když je zobrazena obrazovka multimediálního systému, krátce stiskněte tlačítko parkování/zobrazení (1), když je zařazena poloha D (jízda) nebo N (neutrál) a rychlost vozidla je nižší než 15 km/h.
- Funkce automatického zapnutí systému monitorování okolí vozu bude v činnosti, jsou-li splněny následující podmínky:
 - Je-li v nabídce Nastavení vybrána možnost „Driver Assistance → Parking Safety → Surround View Monitor Auto On“, zobrazí se obrazovka parkovacího asistentu s pohledem dopředu, když varování vzdálenosti při parkování varuje řidiče při jízdě v režimu D (jízda).

Podmínky vypnutí

- Znovu stiskněte tlačítko parkování/zobrazení (1) a obraz se vypne.
- Pokud je rychlost vozidla vyšší než 15 km/h se zařazenou polohou D (jízda), systém monitorování okolí vozu se vypne a obrazovka se přepne zpět na předchozí obrazovku multimediálního systému. I když pojedete rychlostí nižší než 15 km/h, systém monitorování okolí vozu se nezapne.
- Stiskněte některé tlačítko multimediálního systému (3) a obrazovka se přepne na obrazovku multimediálního systému.
- Zařadte polohu P (parkování) a obraz se vypne.

Pohled zezadu

Když je zařazena poloha R (zpátečka) nebo P (parkování), na obrazovce se jako pomoc při parkování zobrazí pohled dozadu. Pohled dozadu zahrnuje pohled shora / pohled dozadu / boční pohled.

Provozní podmínky

- Zařadte polohu R (zpátečka) a na obrazovce se zobrazí obraz.
- Když je zařazena poloha P (parkování), stiskněte tlačítko parkování/zobrazení (1) a na obrazovce se zobrazí obraz. Parkovací navádění se však nezobrazí.

Podmínky vypnutí

- Obraz nelze vypnout, pokud je zařazena poloha R (zpátečka).
- Přehradte z polohy R (zpátečka) do polohy P (parkování) a obraz se vypne.
- Když je zařazena poloha P (parkování), stiskněte znovu tlačítko parkování/zobrazení (1) a na obrazovce je obraz.

Pohled dozadu za jízdy

Řidič má možnost během jízdy zkontrolovat na obrazovce pohled dozadu, což přispěje ke zvýšení bezpečnosti jízdy.

Provozní podmínky

- Běží motor.
- Pokud je rychlost vozidla vyšší než 15 km/h, stiskněte tlačítko parkování/zobrazení (1) a na obrazovce se zobrazí pohled dozadu za jízdy.
- Když se dotknete ikony  na obrazovce systému monitorování okolí vozu a rychlost vozidla je nižší než 15 km/h, na obrazovce se zobrazí pohled dozadu za jízdy.

Podmínky vypnutí

- Stiskněte znovu tlačítko parkování/ zobrazení (1) a obrazovka se přepne zpět na předchozí obrazovku multimediálního systému.
- Když je rychlost vozidla nižší než 15 km/h, vyberte na obrazovce systému monitorování okolí vozu jiné režimy zobrazení a pohled dozadu za jízdy se vypne.
- Stiskněte některé tlačítko multimediálního systému (3) a obrazovka se přepne na obrazovku multimediálního systému.
- Přeřadte do polohy P (parkování) a funkce pohled dozadu za jízdy se vypne.

Porucha a omezení systému

Porucha systému

Pokud systém monitorování okolí vozu nefunguje správně nebo obrazovka bliká nebo se obraz z kamery nezobrazuje běžným způsobem, doporučujeme, abyste tento systém nechali zkontrolovat autorizovaným opravcem HYUNDAI.

Omezení systému

- Pokud vozidlo delší dobu v zimě stojí nebo pokud je vozidlo zaparkováno na vnitřním parkovišti, mohou výfukové plyny dočasně rozmazat obraz.
- Za následujících okolností se obrazovka se může zobrazovat neobvykle a v levé horní části obrazovky se zobrazí ikona:
 - Jsou otevřené dveře zavazadlového prostoru
 - Jsou otevřeny dveře u řidiče nebo spolujezdce vpředu
 - Je sklopené vnější zrcátko



VÝSTRAHA

- **VŽDY se před rozjetím rozhlédněte kolem vozidla a ověřte, že v cestě nejsou žádné předměty ani překážky. Skutečná poloha vozidla se může lišit od toho, co vidíte na obrazovce.**
- **Skutečná vzdálenost od objektu se může lišit od obrazu zobrazeného na obrazovce. Nezapomeňte přímým pohledem zkontrolovat bezpečnost okolí vozidla.**
- **Když se na obrazovce při jízdě zobrazuje pohled dozadu, v pravém horním rohu obrazovky multimediálního systému se bude zobrazovat symbol  informující řidiče, že se zobrazuje pohled dozadu. Nespleťte si jej s širokým obrazem pohledu dopředu.**
- **Systém monitorování okolí vozu je určen pro použití na rovném povrchu. Proto, pokud se používá na silnicích s různými výškami, jako jsou obrubníky a zpomalovací prahy, obraz na obrazovce nemusí vypadat správně.**
- **Vždy udržujte objektiv kamery čistý. Je-li objektiv pokrytý cizím materiálem, může to nepříznivě ovlivnit funkčnost kamery a systém monitorování okolí vozu nemusí fungovat běžným způsobem.**

VAROVÁNÍ PŘED VOZIDLY V PŘÍČNÉM SMĚRU PŘI COUVÁNÍ (RCCW) (JE-LI VE VÝBAVĚ)

Systém varování před vozidly v příčném směru při couvání detekuje vozidla blížící se z levé a pravé strany, zatímco vaše vozidlo couvá, a varuje řidiče před hrozící kolizí varovným hlášením a varovným zvukem.

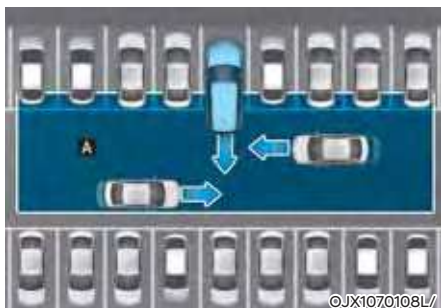

[A]: Provozní rozsah systému varování před vozidly v příčném směru při couvání

POZOR

Rychlost varování se může lišit v závislosti na rychlosti blížícího se vozidla.

Informace

V následujícím textu bude systém varování před vozidly v příčném směru při couvání označován jako systém bezpečnosti v příčném směru při couvání.

Detekční snímač



[1]: Zadní rohový radar

Umístění detekčního snímače je znázorněno na obrázku výše.

POZOR

Podrobnosti o opatřeních pro zadní rohový radar naleznete v části „Systém varování před kolizí v mrtvém úhlu (BCW)“ v kapitole 7.

Nastavení systému

Nastavení funkcí systému



Systém bezpečnosti v příčném směru při couvání

Při běžícím motoru vyberte v menu Nastavení možnost „Driver assistance → Parking safety → Rear cross-traffic safety“, čímž zapnete systém bezpečnosti v příčném směru při couvání. Zrušením výběru této možnosti systém vypnete.



VÝSTRAHA

Po opětovném nastartování motoru se systém bezpečnosti v příčném směru při couvání vždy zapne. Pokud je však po opětovném nastartování motoru vybrána možnost „Off“ (Vypnuto), měl by řidič vždy brát ohled na okolí a jet bezpečně.



Načasování varování

Při běžícím motoru vyberte v menu Nastavení možnost „Driver assistance → Warning timing“ a změňte rychlost varování systému bezpečnosti v příčném směru při couvání.

Při dodání vozidla je rychlost varování nastavena na „Normal“ (Normální výstraha). Pokud změňte rychlost varování, může se změnit rychlost varování i jiných asistenčních systémů.



OTM070141L

Hlasitost varování

Při běžícím motoru vyberte v menu Nastavení možnost „Driver assistance → Warning volume“ a změňte hlasitost varování systému bezpečnosti v příčném směru při couvání na „High“ (Vysoká), „Medium“ (Střední) nebo „Low“ (Nízká). Pokud změníte hlasitost varování, může se změnit hlasitost varování i jiných asistenčních systémů.

POZOR

- **Nastavení rychlosti a hlasitosti varování se vztahuje na všechny funkce systému bezpečnosti v příčném směru při couvání.**
- **I když je pro rychlost varování vybráno „Normal“, pokud se vozidla z levé a pravé strany přibližují vysokou rychlostí, může vám rychlost varování připadat opožděná.**
- **Rychlost varování „Late“ (Pozdější výstraha) zvolte, když je malá hustota provozu nebo jedete pomalu.**

Informace

Pokud je motor opětovně nastartován, zůstane zachováno poslední nastavení rychlosti a hlasitosti varování.

Činnost systému

Varování systému

Systém bezpečnosti v příčném směru při couvání upozorní řidiče na hrozící kolizi.



OHY059034



OTM070168



OTM070076

Varování před kolizí

- Jako varování řidiče před blížícím se vozidlem ze zadní levé / pravé strany vašeho vozidla bude ve vnějším zpětném zrcátku blikat varovná kontrolka a na sdruženém přístroji se zobrazí varovné hlášení. Zároveň bude znít varovný zvuk. Pokud je v činnosti zpětná kamera, zobrazí se varování také na obrazovce multimediálního systému.

- Systém bude v činnosti, pokud jsou splněny následující podmínky:
 - Je zařazena poloha R (zpátečka).
 - Rychlost vozidla je nižší než 8 km/h.
 - Blížící se vozidlo je přibližně 25 m od levé nebo pravé strany vašeho vozidla.
 - Rychlost vozidla přibližujícího se zleva nebo zprava je vyšší než 5 km/h.



Informace

Pokud jsou provozní podmínky splněny, systém vydá varování, kdykoli se z levé nebo pravé strany blíží vozidlo, i když je rychlost vašeho vozidla 0 km/h.



VÝSTRAHA

Při používání systému bezpečnosti v příčném směru při couvání dodržujte následující opatření:

- Pro vaši bezpečnost měňte Nastavení až po zaparkování vozidla na bezpečném místě.
- Pokud se zobrazuje varovné hlášení jakéhokoli jiného systému nebo se vydává varovný zvuk, nemusí se zobrazit varovné hlášení systému bezpečnosti v příčném směru při couvání a nemusí zaznít jeho varovný zvuk.
- Pokud je prostředí hlučné, nemusíte slyšet varovný zvuk systému bezpečnosti v příčném směru při couvání.
- V závislosti na stavu vozovky a jízdních podmínkách může systém bezpečnosti v příčném směru při couvání varovat řidiče pozdě nebo jej nemusí varovat vůbec.
- Řidič musí nést odpovědnost za ovládání vozidla. Nespolehejte se pouze na systém bezpečnosti v příčném směru při couvání. Místo toho udržujte bezpečnou brzdou vzdálenost a v případě potřeby sešlápněte brzdový pedál, abyste snížili rychlost jízdy nebo zastavili vozidlo.

Porucha a omezení systému

Porucha systému



Pokud systém bezpečnosti v příčném směru při couvání nefunguje správně, na sdruženém přístroji se zobrazí varovné hlášení „Check rear cross-traffic safety systems“ (Zkontrolujte systémy bezpečnosti v příčném směru při couvání) a systém se automaticky vypne nebo bude jeho činnost omezena. Doporučujeme vám nechat tento systém zkontrolovat u autorizovaného opravce HYUNDAI.



Pokud varovná kontrolka ve vnějším zpětném zrcátku nefunguje správně, na sdruženém přístroji se zobrazí varovné hlášení „Check outside mirror warning icon“ (Zkontrolujte varovnou ikonu vnějšího zpětného zrcátka). Doporučujeme vám nechat tento systém zkontrolovat u autorizovaného opravce HYUNDAI.

Vypnutí systému



Pokud je zadní nárazník v místě zadního rohového radaru nebo snímače pokrytý cizím materiálem, jako je sníh nebo kapky deště, nebo jste namontovali přívěs nebo nosič, může to snížit detekční schopnost a dočasně omezit nebo vypnout systém bezpečnosti v příčném směru při couvání.

Pokud k tomu dojde, na sdruženém přístroji se zobrazí varovné hlášení „Rear cross-traffic safety functions disabled. Radar blocked“ (Systém bezpečnosti v příčném směru při couvání je vypnutý. Radar je zakrytý.).

Po odstranění takového cizího materiálu nebo přívěsu apod. bude systém fungovat běžným způsobem.

Pokud systém ani po odstranění těchto překážek nepracuje běžným způsobem, doporučujeme nechat tento systém zkontrolovat u autorizovaného opravce HYUNDAI.

VÝSTRAHA

- Přestože se na sdrúženém přístroji nezobrazí varovné hlášení, systém bezpečnosti v příčném směru při couvání nemusí fungovat správně.
- Systém bezpečnosti v příčném směru při couvání nemusí fungovat správně v oblasti (např. v otevřeném terénu), kde nejsou po zapnutí motoru detekovány žádné předměty.

POZOR

Chcete-li nainstalovat přívěs, nosič apod., vypněte systém bezpečnosti v příčném směru při couvání, nebo demontujte přívěs, nosič apod., abyste mohli používat systém bezpečnosti v příčném směru při couvání.

Omezení systému

Systém bezpečnosti v příčném směru při couvání nemusí fungovat běžným způsobem nebo může fungovat neočekávaně za následujících okolností:

- Vyjíždění z místa s přerostlými stromy nebo trávou.
- Vyjíždění z místa s mokrou vozovkou.
- Rychlost blížícího se vozidla je příliš rychlá nebo pomalá.

Podrobnosti o omezeních pro zadní rohový radar naleznete v části „Systém varování před kolizí v mrtvém úhlu (BCW)“ v kapitole 7.

VÝSTRAHA

- Jízda v blízkosti jiného vozidla nebo konstrukce



[A]: Konstrukce

Při jízdě v blízkosti jiného vozidla nebo konstrukce může být omezen systém bezpečnosti v příčném směru při couvání a nemusí detekovat vozidlo přibližující se zleva nebo zprava. Pokud k tomu dojde, systém nemusí řidiče varovat, když je to potřeba.

Při couvání vždy zkontrolujte své okolí.

- Když se vozidlo nachází v komplikovaném parkovacím prostředí

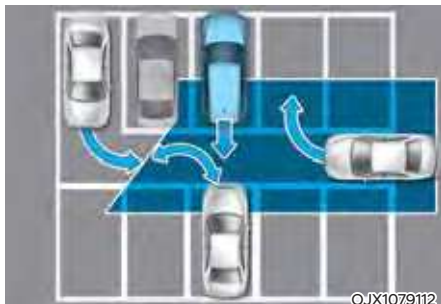

Systém bezpečnosti v příčném směru při couvání může detekovat vozidla, která parkují nebo vyjíždějí poblíž vašeho vozidla (např.: vozidlo odjíždějící vedle vašeho vozidla, vozidlo parkující nebo vyjíždějící v prostoru za vaším vozidlem, vozidlo, které se blíží k vašemu vozidlu a zatáčí apod.). Pokud k tomu dojde, systém může varovat řidiče bezdůvodně. Při couvání vždy zkontrolujte své okolí.

- Při šikmém parkování vozidla



[A]: Vozidlo

Při šikmém couvání může být omezen systém bezpečnosti v příčném směru při couvání a nemusí detekovat vozidlo přibližující se zleva nebo zprava. Pokud k tomu dojde, systém nemusí řidiče varovat, když je to potřeba.

Při couvání vždy zkontrolujte své okolí.

- Když vozidlo jede na svahu nebo se k němu blíží



Při jízdě na svahu nebo v blízkosti svahu nahoru nebo dolů může být omezen systém bezpečnosti v příčném směru při couvání a nemusí detekovat vozidlo přibližující se zleva nebo zprava. Pokud k tomu dojde, systém nemusí řidiče varovat, když je to potřeba.

Při couvání vždy zkontrolujte své okolí.

- Zajištění na parkovací místo v blízkosti zdi



[A]: Konstrukce, [B]: Zed'

Systém bezpečnosti v příčném směru při couvání může detekovat vozidla projíždějící před vámi při parkování couváním na parkovací místo se zdi nebo konstrukcí vzadu nebo po straně. Pokud k tomu dojde, systém může varovat řidiče bezdůvodně.

Při couvání vždy zkontrolujte své okolí.

- Při parkování vozidla zacouváním

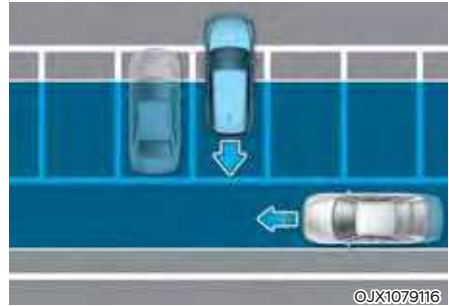

Systém bezpečnosti v příčném směru při couvání může detekovat vozidla projíždějící za vámi, když parkujete couváním na parkovací místo. Pokud k tomu dojde, systém může varovat řidiče bezdůvodně.

Při couvání vždy zkontrolujte své okolí.

VÝSTRAHA

- Při tažení přívěsu nebo jiného vozidla doporučujeme z bezpečnostních důvodů systém bezpečnosti v příčném směru při couvání vypnout.
- Systém bezpečnosti v příčném směru při couvání nemusí fungovat běžným způsobem, pokud je rušen silnými elektromagnetickými vlnami.
- Systém bezpečnosti v příčném směru při couvání nemusí fungovat po dobu 3 sekund po nastartování vozidla nebo po inicializaci zadních rohových radarů.

ASISTENT PREVENCE KOLIZE S VOZIDLY V PŘÍČNÉM SMĚRU PŘI COUVÁNÍ (RCCA) (JE-LI VE VÝBAVĚ)

Asistent prevence kolize s vozidly v příčném směru při couvání detekuje vozidla blížící se z levé a pravé strany, zatímco vaše vozidlo couvá, a varuje řidiče před hrozící kolizí varovným hlášením a varovným zvukem. Pro zabránění kolize rovněž systém pomáhá s brzděním.

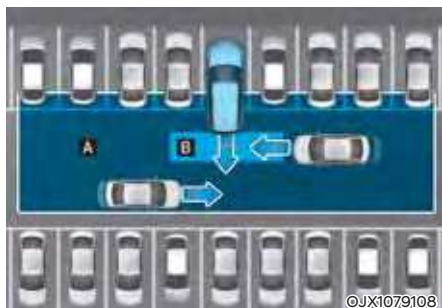

[A]: Provozní rozsah systému varování před vozidly v příčném směru při couvání

[B]: Provozní rozsah asistenta prevence kolize s vozidly v příčném směru při couvání

POZOR

Rychlost varování se může lišit v závislosti na rychlosti blížícího se vozidla.

Informace

V následujícím textu budou systém varování před vozidly v příčném směru při couvání a asistent prevence kolize s vozidly v příčném směru při couvání označovány jako systém bezpečnosti v příčném směru při couvání.

Detekční snímač



[1]: Zadní rohový radar

Umístění detekčních snímačů je znázorněno na obrázku výše.

POZOR

Podrobnosti o opatřeních pro zadní rohový radar naleznete v části „Asistent prevence kolize v mrtvém úhlu (BCA)“ v kapitole 7.

Nastavení systému

Nastavení funkcí systému



Systém bezpečnosti v příčném směru při couvání

Při běžícím motoru vyberte v menu Nastavení možnost „Driver assistance → Parking safety → Rear cross-traffic safety“, čímž zapnete systém bezpečnosti v příčném směru při couvání. Zrušením výběru této možnosti systém vypnete.



VÝSTRAHA

Po opětovném nastartování motoru se systém bezpečnosti v příčném směru při couvání vždy zapne. Pokud je však po opětovném nastartování motoru vybrána možnost „Off“ (Vypnuto), měl by řidič vždy brát ohled na okolí a jet bezpečně.



Informace

Nastavení pro systém bezpečnosti v příčném směru při couvání zahrnují systém varování před vozidly v příčném směru při couvání a asistenta prevence kolize s vozidly v příčném směru při couvání.



Načasování varování

Při běžícím motoru vyberte v menu Nastavení možnost „Driver assistance → Warning timing“ a změňte rychlost varování systému bezpečnosti v příčném směru při couvání.

Při dodání vozidla je rychlost varování nastavena na „Normal“ (Normální výstraha). Pokud změňte rychlost varování, může se změnit rychlost varování i jiných asistenčních systémů.



OTM070141L

Hlasitost varování

Při běžícím motoru vyberte v menu Nastavení možnost „Driver assistance → Warning volume“ a změňte hlasitost varování systému bezpečnosti v příčném směru při couvání na „High“ (Vysoká), „Medium“ (Střední) nebo „Low“ (Nízká). Pokud změňte hlasitost varování, může se změnit hlasitost varování i jiných asistenčních systémů.

POZOR

- Nastavení rychlosti a hlasitosti varování se vztahuje na všechny funkce asistenta prevence kolize s vozidly v příčném směru při couvání.
- I když je pro rychlost varování vybráno „Normal“, pokud se vozidla z levé a pravé strany přibližují vysokou rychlostí, může vám rychlost varování připadat opožděná.
- Rychlost varování „Late“ (Pozdější výstraha) zvolte, když je malá hustota provozu nebo jedete pomalu.

Informace

Pokud je motor opětovně nastartován, zůstane zachováno poslední nastavení rychlosti a hlasitosti varování.

Činnost systému

Varovná hlášení a řízení systému

Systém bezpečnosti v příčném směru při couvání varuje řidiče a ovládá vozidlo v závislosti na úrovni rizika kolize: „Varování před kolizí“, „Nouzové brzdění“ a „Zastavení vozidla a ukončení ovládání brzd“.



OHY059034



OTM070168



OTM070076

Varování před kolizí

- Jako varování řidiče před blížícím se vozidlem ze zadní levé / pravé strany vašeho vozidla bude ve vnějším zpětném zrcátku blikat varovná kontrolka a na sdruženém přístroji se zobrazí varovné hlášení. Zároveň bude znít varovný zvuk. Pokud je v činnosti zpětná kamera, zobrazí se varování také na obrazovce multimediálního systému.

- Systém bude v činnosti, pokud jsou splněny následující podmínky:
 - Je zařazena poloha R (zpátečka).
 - Rychlost vozidla je nižší než 8 km/h.
 - Blížící se vozidlo je přibližně 25 m od levé nebo pravé strany vašeho vozidla.
 - Rychlost vozidla přibližujícího se zleva nebo zprava je vyšší než 5 km/h.

i Informace

Pokud jsou provozní podmínky splněny, systém vydá varování, kdykoli se z levé nebo pravé strany blíží vozidlo, i když je rychlost vašeho vozidla 0 km/h.



OHY059034



OTM070122L



OTM070076

Nouzové brzdění

- Jako varování řidiče před blížícím se vozidlem ze zadní levé / pravé strany vašeho vozidla bude ve vnějším zpětném zrcátku blikat varovná kontrolka a na sdruženém přístroji se zobrazí varovné hlášení „Emergency braking“ (Nouzové brzdění). Zároveň bude znít varovný zvuk. Pokud je v činnosti zpětná kamera, zobrazí se varování také na obrazovce multimediálního systému.

- Systém bude v činnosti, pokud jsou splněny následující podmínky:
 - Je zařazena poloha R (zpátečka).
 - Rychlost vozidla je nižší než 8 km/h.
 - Blížící se vozidlo je přibližně 1,5 m od levé nebo pravé strany vašeho vozidla.
 - Rychlost vozidla přibližujícího se zleva nebo zprava je vyšší než 5 km/h.
- Systém bude pomáhat nouzovým brzděním, aby zabránil kolizi s vozidly blížícími se zleva a zprava.

VÝSTRAHA

Ovládání brzd skončí, když:

- Blížící se vozidlo je mimo detekční rozsah.
- Blížící se vozidlo projede za vaše vozidlo.
- Blížící se vozidlo nejede směrem k vašemu vozidlu.
- Blížící se vozidlo zpomalí.
- Řidič dostatečnou silou sešlápne brzdový pedál.



OTM070169L

Zastavení vozidla a ukončení ovládání brzd

- Když vozidlo zastaví v důsledku nouzového brzdění, na sdruženém přístroji se zobrazí varovné hlášení „Drive carefully“ (Jed'te opatrně).
- S ohledem svou na bezpečnost by měl řidič okamžitě sešlápnout brzdový pedál a zkontrolovat okolí.
- Ovládání brzdy skončí po zastavení vozidla nouzovým brzděním za dobu přibližně 2 sekund.
- Při nouzovém brzdění se ovládání brzd systémem automaticky ukončí, když řidič důrazně sešlápne brzdový pedál.



VÝSTRAHA

Při používání systému bezpečnosti v příčném směru při couvání dodržujte následující opatření:

- Pro vaši bezpečnost měňte Nastavení až po zaparkování vozidla na bezpečném místě.
- Pokud se zobrazuje varovné hlášení jakéhokoli jiného systému nebo se vydává varovný zvuk, nemusí se zobrazit varovné hlášení systému bezpečnosti v příčném směru při couvání a nemusí zaznít jeho varovný zvuk.
- Pokud je prostředí hlučné, nemusíte slyšet varovný zvuk systému bezpečnosti v příčném směru při couvání.
- Systém bezpečnosti v příčném směru při couvání se nemusí uvést v činnost, pokud řidič sešlápně brzdový pedál za účelem zabránění kolizi.
- Během činnosti systému bezpečnosti v příčném směru při couvání může vozidlo náhle zastavit a způsobit tak zranění cestujících a pohyb volných předmětů. Vždy mějte zapnutý bezpečnostní pás a udržujte volné předměty zajištěné.
- I když nastane problém se systémem bezpečnosti v příčném směru při couvání, běžný provoz brzd vozidla nebude narušen.
- Systém bezpečnosti v příčném směru při couvání není v činnosti ve všech situacích ani nemůže zabránit všem kolizím.
- Při nouzovém brzdění se ovládání brzd systémem automaticky ukončí, když řidič důrazně sešlápně pedál akcelerace.

- Řidič musí nést odpovědnost za ovládání vozidla. Nespolehejte se pouze na systém bezpečnosti v příčném směru při couvání. Místo toho udržujte bezpečnou brzdovou vzdálenost a v případě potřeby sešlápněte brzdový pedál, abyste snížili rychlost jízdy nebo zastavili vozidlo.
- Nikdy záměrně nezkoušejte činnost systému bezpečnosti v příčném směru při couvání s osobami, zvířaty, předměty atd. Může dojít k vážnému zranění nebo usmrcení.



POZOR

Řízení brzd systémem nemusí fungovat správně v závislosti na stavu systému ESC (elektronický stabilizační systém).

Pouze varování se zobrazí, když:

- Svítí varovná kontrolka systému ESC (elektronický stabilizační systém).
- Systém ESC (elektronický stabilizační systém) působí v jiné funkci.



Informace

- Pokud vám systém pomáhá s brzděním, řidič musí být pozorný, protože brzdový asistent skončí činnost do 2 sekund. Řidič musí okamžitě sešlápnout brzdový pedál a zkontrolovat okolí vozidla.
- Ovládání brzd skončí, když řidič dostatečnou silou sešlápně brzdový pedál.
- Po přeražení do polohy R (zpátečka) bude ovládání brzdění aktivováno jednou pro přiblížení vozidla zleva a zprava.

Porucha a omezení systému

Porucha systému



Pokud systém bezpečnosti v příčném směru při couvání nefunguje správně, na sduženém přístroji se zobrazí varovné hlášení „Check rear cross-traffic safety systems“ (Zkontrolujte systémy bezpečnosti v příčném směru při couvání) a systém se automaticky vypne nebo bude jeho činnost omezena. Doporučujeme vám nechat tento systém zkontrolovat u autorizovaného opravce HYUNDAI.



Pokud varovná kontrolka ve vnějším zpětném zrcátku nefunguje správně, na sduženém přístroji se zobrazí varovné hlášení „Check outside mirror warning icon“ (Zkontrolujte varovnou ikonu vnějšího zpětného zrcátka). Doporučujeme vám nechat tento systém zkontrolovat u autorizovaného opravce HYUNDAI.

Vypnutí systému



Pokud je zadní nárazník v místě zadního bočního radaru nebo snímače pokrytý cizím materiálem, jako je sníh nebo kapky deště, nebo jste namontovali přívěs nebo nosič, může to snížit detekční schopnost a dočasně omezit nebo vypnout systém bezpečnosti v příčném směru při couvání.

Pokud k tomu dojde, na sduženém přístroji se zobrazí varovné hlášení „Rear cross-traffic safety functions disabled. Radar blocked“ (Systém bezpečnosti v příčném směru při couvání je vypnutý. Radar je zakrytý.).

Po odstranění takového cizího materiálu nebo přívěsu apod. bude systém fungovat běžným způsobem.

Pokud systém ani po odstranění těchto překážek nepracuje běžným způsobem, doporučujeme nechat tento systém zkontrolovat u autorizovaného opravce HYUNDAI.

VÝSTRAHA

- Přestože se na sdrúženém přístroji nezobrazí varovné hlášení, systém bezpečnosti v příčném směru při couvání nemusí fungovat správně.
- Systém bezpečnosti v příčném směru při couvání nemusí fungovat správně v oblasti (např. v otevřeném terénu), kde nejsou po zapnutí motoru detekovány žádné předměty.

POZOR

Chcete-li nainstalovat přívěs, nosič apod., vypněte systém bezpečnosti v příčném směru při couvání, nebo demontujte přívěs, nosič apod., abyste mohli používat systém bezpečnosti v příčném směru při couvání.

Omezení systému

Systém bezpečnosti v příčném směru při couvání nemusí fungovat běžným způsobem nebo může fungovat neočekávaně za následujících okolností:

- Vyjždění z místa s přerostlými stromy nebo trávou.
- Vyjždění z místa s mokrou vozovkou.
- Rychlost blížícího se vozidla je příliš rychlá nebo pomalá.

Ovládání brzdění nemusí fungovat, řidič musí být pozorný v následujících případech:

- Vozidlo silně vibruje při přejezdu hrbolaté silnice, nerovné silnice nebo betonových bloků.
- Jízda po kluzkém povrchu z důvodu přítomnosti sněhu, kaluže, ledu apod.
- V pneumatice je nízký tlak vzduchu nebo je poškozená.
- Je sešlápnutý brzdový pedál.
- Je v činnosti dálkový inteligentní parkovací asistent (je-li ve výbavě).

POZOR

Podrobnosti o omezeních pro zadní rohový radar naleznete v části „Asistent prevence kolize v mrtvém úhlu (BCA)“ v kapitole 7.

VÝSTRAHA

- Jízda v blízkosti jiného vozidla nebo konstrukce

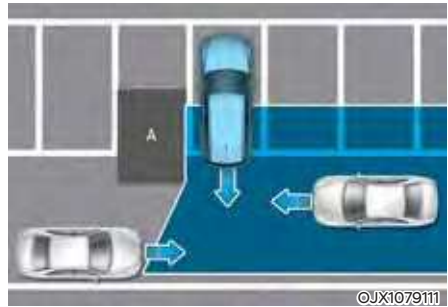

[A]: Konstrukce

Při jízdě v blízkosti jiného vozidla nebo konstrukce může být omezen systém bezpečnosti v příčném směru při couvání a nemusí detekovat vozidlo přibližující se zleva nebo zprava. Pokud k tomu dojde, systém nemusí řidiče varovat a nemusí ovládat brzdy, když je to potřeba.

Při couvání vždy zkontrolujte své okolí.

- Když se vozidlo nachází v komplikovaném parkovacím prostředí

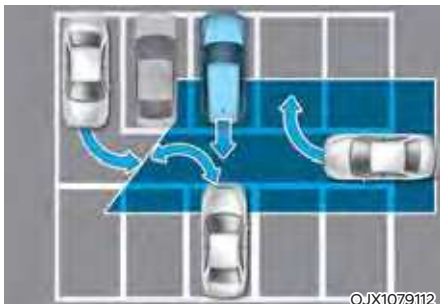

Systém bezpečnosti v příčném směru při couvání může detekovat vozidla, která parkují nebo vyjíždějí poblíž vašeho vozidla (např.: vozidlo odjíždějící vedle vašeho vozidla, vozidlo parkující nebo vyjíždějící v prostoru za vašim vozidlem, vozidlo, které se blíží k vašemu vozidlu a zatáčí apod.). Pokud k tomu dojde, systém může varovat řidiče a ovládat brzdu bezdůvodně.

Při couvání vždy zkontrolujte své okolí.

- Při šikmém parkování vozidla



[A]: Vozidlo

Při šikmém couvání může být omezen systém bezpečnosti v příčném směru při couvání a nemusí detekovat vozidlo přibližující se zleva nebo zprava. Pokud k tomu dojde, systém nemusí řidiče varovat a nemusí ovládat brzdy, když je to potřeba.

Při couvání vždy zkontrolujte své okolí.

- Když vozidlo jede na svahu nebo se k němu blíží



Při jízdě na svahu nebo v blízkosti svahu nahoru nebo dolů může být omezen systém bezpečnosti v příčném směru při couvání a nemusí detekovat vozidlo přibližující se zleva nebo zprava. Pokud k tomu dojde, systém nemusí řidiče varovat a nemusí ovládat brzdy, když je to potřeba.

Při couvání vždy zkontrolujte své okolí.

- Zajištění na parkovací místo v blízkosti zdi

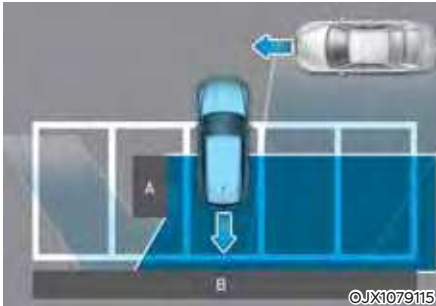

[A]: Konstrukce, [B]: Zed'

Systém bezpečnosti v příčném směru při couvání může detekovat vozidla projíždějící před vámi při parkování couváním na parkovací místo se zdi nebo konstrukcí vzadu nebo po straně. Pokud k tomu dojde, systém může varovat řidiče a ovládat brzdu bezdůvodně.

Při couvání vždy zkontrolujte své okolí.

- Při parkování vozidla zacouváním



Systém bezpečnosti v příčném směru při couvání může detekovat vozidla projíždějící za vámi, když parkujete couváním na parkovací místo. Pokud k tomu dojde, systém může varovat řidiče a ovládat brzdu bezdůvodně.

Při couvání vždy zkontrolujte své okolí.

VÝSTRAHA

- Při tažení přívěsu nebo jiného vozidla doporučujeme z bezpečnostních důvodů systém bezpečnosti v příčném směru při couvání vypnout.
- Systém bezpečnosti v příčném směru při couvání nemusí fungovat běžným způsobem, pokud je rušen silnými elektromagnetickými vlnami.
- Systém bezpečnosti v příčném směru při couvání nemusí fungovat po dobu 3 sekund po nastartování vozidla nebo po inicializaci zadních rohových radarů.

VAROVÁNÍ VZDÁLENOSTI PŘI PARKOVÁNÍ (COUVÁNÍ) (PDW)

Varování vzdálenosti při parkování (couvání) upozorní řidiče, pokud je v určité vzdálenosti detekována překážka, když vozidlo couvá nízkou rychlostí.

Detekční snímač



[1]: Zadní ultrazvukové snímače.

Umístění detekčních snímačů je znázorněno na obrázku výše.

Nastavení systému

Hlasitost varování

V menu Nastavení na sdruženém přístroji nebo v multimediálním systému vyberte možnost „Driver assistance → Warning volume“ a změňte hlasitost varování vzdálenosti při parkování (couvání) na „High“ (Vysoká), „Medium“ (Střední) nebo „Low“ (Nízká).

Činnost systému

Ovládací tlačítko



Tlačítko vypnutí varování vzdálenosti při parkování (couvání)

- Stisknutím tlačítka vypnutí varování vzdálenosti při parkování (couvání) (P_{OFF}^{WA}) vypnete varování vzdálenosti při parkování (couvání). Opětovným stisknutím tlačítka systém zapnete.
- Pokud je varování vzdálenosti při parkování (couvání) vypnuté (kontrolka tlačítka svítí), pokud přeřadíte do polohy R (zpátečka), systém se automaticky zapne.

Varování vzdálenosti při parkování (couvání)

- Varování vzdálenosti při parkování (couvání) bude v činnosti, když je zařazena poloha R (zpátečka).
- Varování vzdálenosti při parkování (couvání) detekuje osobu, zvíře nebo předmět za vozidlem, když je rychlost vozidla při couvání nižší než 10 km/h.

Vzdálenost od objektu	Varovná kontrolka	Varovný zvuk
	Couvání	
60 až 120 cm		Bzučák zní přerušovaně.
30 až 60 cm		Bzučák zní častěji.
do 30 cm		Bzučák zní trvale.

- Odpovídající kontrolka se rozsvítí vždy, když některý ultrazvukový snímač detekuje osobu, zvíře nebo předmět ve svém detekčním rozsahu. Zazní také varovný zvuk.
- Pokud jsou současně detekovány více než dva objekty, bude vydán varovný zvuk pro nejbližší z nich.
- Tvar kontrolky na obrázku se může lišit od tvaru skutečného vozidla.

Porucha systému a bezpečnostní pokyny

Porucha systému

Po nastartování motoru se při přeřazení do polohy R (zpátečka) ozve pípnutí, což znamená, že systém funguje běžným způsobem.

Pokud se však vyskytne jeden nebo více z následujících stavů, nejprve zkontrolujte, zda ultrazvukový snímač není poškozený nebo zakrytý cizím materiálem. Pokud stále nefunguje správně, doporučujeme vám nechat jej zkontrolovat u autorizovaného opravce HYUNDAI.

- Nezní varovný zvuk.
- Bzučák vydává přerušované zvuky.
- Na sdruženém přístroji se zobrazí hlášení „Parking sensor error or blockage“ (Chyba nebo zakrytí parkovacího snímače).



VÝSTRAHA

- **Varování vzdálenosti při parkování (couvání) je doplňkový systém. Provoz systému může být ovlivněn několika faktory (včetně podmínek prostředí). Je odpovědností řidiče, aby před parkováním a během něj vždy kontroloval pohled dozadu.**
- **Záruka na vaše nové vozidlo se nevztahuje na nehody nebo poškození vozidla z důvodu závady varovného systému pro vzdálenosti při parkování (couvání).**
- **Při jízdě v blízkosti předmětů, chodců a zejména dětí buďte opatrní. Některé objekty nemusí ultrazvukové snímače detekovat z důvodu vzdálenosti, velikosti nebo materiálu, které všechny mohou omezovat účinnost snímače.**

Omezení systému

- Varování vzdálenosti při parkování (couvání) nemusí fungovat běžným způsobem, jestliže:
 - Následkem vlhkosti se na snímači tvoří námraza.
 - Snímač je pokrytý cizím materiálem, jako je sníh nebo voda (po odstranění sněhu, kapek deště nebo cizího materiálu bude systém fungovat běžným způsobem).
 - Počasí je extrémně horké nebo chladné.
 - Snímač nebo sestava snímače byly demontovány.
 - Na povrch snímače byl vyvinut silný tlak nebo utrpěl náraz tvrdým předmětem.
 - Povrch snímače je poškrábaný ostrým předmětem.
 - Na snímače a jejich okolí byl přímo nasměrován proud vysokotlaké vody.

- Varování vzdálenosti při parkování (couvání) může přestat fungovat, dojde k následujícím situacím:
 - Je přítomen silný déšť nebo stříkající voda.
 - Po povrchu snímače teče voda.
 - Systém je ovlivněn snímači jiného vozidla.
 - Snímač je pokrytý sněhem.
 - Jízda po nerovném povrchu, šterkových cestách nebo v křovinatém porostu.
 - Před snímačem jsou objekty, které generují ultrazvukové vlny.
 - Instalace registrační značky na jiném než původním místě.
 - Byla změněna výška nárazníku vozidla nebo instalace ultrazvukového snímače.
 - Upevnění zařízení nebo příslušenství v okolí ultrazvukových snímačů.
- Následující objekty nemusejí být detekovány:
 - Ostré nebo tenké objekty, jako např. lana, řetězy nebo malé tyče.
 - Objekty, které mají tendenci absorbovat frekvenci snímače, jako např. tkaniny, houbovité materiály nebo sníh.
 - Objekty menší než 100 cm a užší než 14 cm v průměru.
 - Chodci, zvířata nebo předměty, které jsou velmi blízko ultrazvukových senzorů
- Pokud se mezi senzory nachází překážka, kontrolky systému varování vzdálenosti při parkování (couvání) mohou být zobrazeny jinde než na skutečně detekovaném místě.
- Kontrolka varování vzdálenosti při parkování (couvání) se nemusí zobrazovat postupně v závislosti na rychlosti vozidla nebo tvaru překážky.
- Pokud systém varování vzdálenosti při parkování (couvání) vyžaduje opravu, doporučujeme vám nechat tento systém zkontrolovat u autorizovaného opravce HYUNDAI.

VAROVÁNÍ VZDÁLENOSTI PŘI PARKOVÁNÍ (JÍZDA VPŘED/COUVÁNÍ) (PDW)

Varování vzdálenosti při parkování (jízda vpřed/couvání) upozorní řidiče, pokud je v určité vzdálenosti detekována překážka, když vozidlo jede vpřed nebo couvá nízkou rychlostí.

Detekční snímač



OTM070080



OTM070081

[1]: Přední ultrazvukové snímače,
[2]: Zadní ultrazvukové snímače.

Umístění detekčních snímačů je znázorněno na obrázku výše.

Nastavení systému

Hlasitost varování

V menu Nastavení na sdruženém přístroji nebo v multimediálním systému vyberte možnost „Driver assistance → Warning volume“ a změňte hlasitost varování vzdálenosti při parkování (jízda vpřed/couvání) na „High“ (Vysoká), „Medium“ (Střední) nebo „Low“ (Nízká).

Auto PDW (varování vzdálenosti při parkování)

Chcete-li používat funkci Auto PDW (varování vzdálenosti při parkování), vyberte v menu Nastavení na sdruženém přístroji nebo v multimediálním systému možnost „Driver assistance → Parking safety → Parking distance warning auto on“.

Činnost systému

Ovládací tlačítko



OTM070082

Tlačítko systému Bezpečnost při parkování

- Stisknutím tlačítka Bezpečnost při parkování (P+▲) zapnete varování vzdálenosti při parkování (jízda vpřed/couvání). Opětovným stisknutím tlačítka systém vypnete.
- Pokud je varování vzdálenosti při parkování (jízda vpřed/couvání) vypnuté (kontrolka tlačítka svítí), pokud přeadáte do polohy R (zpátečka), systém se automaticky zapne.

- Když se rozsvítí varování vzdálenosti při parkování (jízda vpřed/couvání), kontrolka v tlačítku se rozsvítí. Pokud je rychlost vozidla vyšší než 20 km/h, varování vzdálenosti při parkování (jízda vpřed/couvání) se vypne (kontrolka v tlačítku se zhasne).
- * Je-li součástí výbavy vozidla asistent prevence kolize při parkování (couvání) nebo dálkový inteligentní parkovací asistent, varování vzdálenosti při parkování (jízda vpřed/couvání) se vypne (kontrolka v tlačítku zhasne), když rychlost vozidla překročí 30 km/h.

Varování vzdálenosti při parkování (jízda vpřed)

- Varování vzdálenosti při parkování (jízda vpřed) bude v činnosti, když je splněna některá z následujících podmínek.
 - Při zapnutém varování vzdálenosti při parkování (couvání) je přeřazeno z polohy R (zpátečka) do polohy D (jízda).
 - Je zařazena poloha D (jízda) a svítí kontrolka v tlačítku Bezpečnost při parkování.
 - V menu Nastavení je vybrána možnost „Parking Distance Warning Auto On“ (Automatické zapnutí varování vzdálenosti při parkování) a je zařazena poloha D (jízda).
- Varování vzdálenosti při parkování (jízda vpřed) detekuje osobu, zvíře nebo předmět před vozidlem, když je rychlost vozidla při jízdě v před nižší než 10 km/h.
- Varování vzdálenosti při parkování (jízda vpřed) není v činnosti, pokud je rychlost vozidla vpřed vyšší než 10 km/h, i když svítí kontrolka v tlačítku Bezpečnost při parkování. Varování vzdálenosti při parkování (jízda vpřed) bude znovu v činnosti, pokud rychlost vozidla vpřed poklesne pod 20 km/h, a bude svítit kontrolka v tlačítku Bezpečnost při parkování.

- Když je vybrána možnost „Parking Distance Warning Auto On“ (Automatické zapnutí varování vzdálenosti při parkování), kontrolka v tlačítku Bezpečnost při parkování zůstane svítit.
- Když není vybrána možnost „Parking Distance Warning Auto On“ (Automatické zapnutí varování vzdálenosti při parkování) a rychlost vozidla vpřed je vyšší než 20 km/h, kontrolka v tlačítku Bezpečnost při parkování zhasne. I když pojedete rychlostí nižší než 10 km/h, systém se nezapne.
- * Je-li součástí výbavy vozidla asistent prevence kolize při parkování (couvání) nebo dálkový inteligentní parkovací asistent, varování vzdálenosti při parkování (jízda vpřed/couvání) se vypne, když rychlost vozidla překročí 30 km/h.

Vzdálenost od objektu	Varovná kontrolka	Varovný zvuk
	Jízda vpřed	
60 až 100 cm		Bzučák zní přerušovaně.
30 až 60 cm		Bzučák zní častěji.
do 30 cm		Bzučák zní trvale.

- Odpovídající kontrolka se rozsvítí vždy, když některý ultrazvukový snímač detekuje osobu, zvíře nebo předmět ve svém detekčním rozsahu. Zazní také varovný zvuk.
- Pokud jsou současně detekovány více než dva objekty, bude vydán varovný zvuk pro nejbližší z nich.
- Tvar kontrolky na obrázku se může lišit od tvaru skutečného vozidla.

Varování vzdálenosti při parkování (couvání)

- Varování vzdálenosti při parkování (couvání) bude v činnosti, když je zařazena poloha R (zpátečka).
- Varování vzdálenosti při parkování (couvání) detekuje osobu, zvíře nebo předmět za vozidlem, když je rychlost vozidla při couvání nižší než 10 km/h.
- Pokud je rychlost vozidla při couvání nižší než 10 km/h, přední i zadní ultrazvukové snímače budou detekovat objekty. Přední ultrazvukové snímače však dokážou detekovat osobu, zvíře nebo předmět, jsou-li ve vzdálenosti do 60 cm od snímačů.

Vzdálenost od objektu	Varovná kontrolka	Varovný zvuk
	Couvání	
60 až 120 cm		Bzučák zní přerušovaně.
30 až 60 cm		Bzučák zní častěji.
do 30 cm		Bzučák zní trvale.

- Odpovídající kontrolka se rozsvítí vždy, když některý ultrazvukový snímač detekuje osobu, zvíře nebo předmět ve svém detekčním rozsahu. Zazní také varovný zvuk.
- Pokud jsou současně detekovány více než dva objekty, bude vydán varovný zvuk pro nejbližší z nich.
- Tvar kontrolky na obrázku se může lišit od tvaru skutečného vozidla.

Porucha systému a bezpečnostní pokyny

Porucha systému

Po nastartování motoru se při přeřazení do polohy R (zpátečka) ozve pípnutí, což znamená, že systém funguje běžným způsobem.

Pokud se však vyskytne jeden nebo více z následujících stavů, nejprve zkontrolujte, zda ultrazvukový snímač není poškozený nebo zakrytý cizím materiálem. Pokud stále nefunguje správně, doporučujeme vám nechat jej zkontrolovat u autorizovaného opravce HYUNDAI.

- Nezní varovný zvuk.
- Bzučák vydává přerušované zvuky.
- Na sdruženém přístroji se zobrazí hlášení „Parking sensor error or blockage“ (Chyba nebo zakrytí parkovacího snímače).



VÝSTRAHA

- **Varování vzdálenosti při parkování (jízda vpřed/couvání) je doplňkový systém. Provoz systému může být ovlivněn několika faktory (včetně podmínek prostředí). Je odpovědností řidiče, aby před parkováním a během něj vždy kontroloval pohled dopředu a dozadu.**
- **Záruka na vaše nové vozidlo se nevztahuje na nehody nebo poškození vozidla z důvodu závady varovného systému pro vzdálenosti při parkování (jízda vpřed/couvání).**
- **Při jízdě v blízkosti předmětů, chodců a zejména dětí buďte opatrní. Některé objekty nemusí ultrazvukové snímače detekovat z důvodu vzdálenosti, velikosti nebo materiálu, které všechny mohou omezovat účinnost snímače.**

Omezení systému

- Varování vzdálenosti při parkování (jízda vpřed/couvání) nemusí fungovat běžným způsobem, jestliže:
 - Následkem vlhkosti se na snímači tvoří námraza.
 - Snímač je pokrytý cizím materiálem, jako je sníh nebo voda (po odstranění sněhu, kapek deště nebo cizího materiálu bude systém fungovat běžným způsobem).
 - Počasí je extrémně horké nebo chladné.
 - Snímač nebo sestava snímače byly demontovány.
 - Na povrch snímače byl vyvinut silný tlak nebo utrpěl náraz tvrdým předmětem.
 - Povrch snímače je poškrábaný ostrým předmětem.
 - Na snímače a jejich okolí byl přímo nasměrován proud vysokotlaké vody.

- Varování vzdálenosti při parkování (jízda vpřed/couvání) může přestat fungovat, dojde k následujícím situacím:
 - Je přítomen silný déšť nebo stříkající voda.
 - Po povrchu snímače teče voda.
 - Systém je ovlivněn snímači jiného vozidla.
 - Snímač je pokrytý sněhem.
 - Jízda po nerovném povrchu, šterkových cestách nebo v křovinatém porostu.
 - Před snímačem jsou objekty, které generují ultrazvukové vlny.
 - Instalace registrační značky na jiném než původním místě.
 - Byla změněna výška nárazníku vozidla nebo instalace ultrazvukového snímače.
 - Upevnění zařízení nebo příslušenství v okolí ultrazvukových snímačů.
- Následující objekty nemusejí být detekovány:
 - Ostré nebo tenké objekty, jako například lana, řetězy nebo malé tyče.
 - Objekty, které mají tendenci absorbovat frekvenci snímače, jako například tkaniny, houbovitě materiály nebo sněh.
 - Objekty menší než 100 cm a užší než 14 cm v průměru.
 - Chodci, zvířata nebo předměty, které jsou velmi blízko ultrazvukových senzorů
- Pokud se mezi senzory nachází překážka, kontrolky systému varování vzdálenosti při parkování (couvání) mohou být zobrazeny jinde než na skutečně detekovaném místě.
- Kontrolka varování vzdálenosti při parkování (couvání) se nemusí zobrazovat postupně v závislosti na rychlosti vozidla nebo tvaru překážky.
- Pokud systém varování vzdálenosti při parkování (jízda vpřed/couvání) vyžaduje opravu, doporučujeme vám nechat tento systém zkontrolovat u autorizovaného opravce HYUNDAI.

ASISTENT PREVENCE KOLIZE PŘI PARKOVÁNÍ (COUVÁNÍ) (PCA) (JE-LI VE VÝBAVĚ)

Asistent prevence kolize při parkování (couvání) varuje řidiče nebo bude pomáhat s brzděním, aby snížil možnost kolize s chodcem nebo předmětem při couvání.

Detekční snímač



OTM070167



OTM070081

- [1]: Zpětná kamera,
[2]: Zadní ultrazvukové snímače.

Umístění detekčních snímačů je znázorněno na obrázku výše.

Nastavení systému

Nastavení funkcí systému



OTM070231L

Bezpečnost při parkování

Při běžícím motoru v menu Nastavení vyberte nebo zrušte výběr možnosti „Driver assistance → Parking safety“ a nastavte, zda se mají nebo nemají používat jednotlivé funkce.

- Je-li zvolena možnost „Active rear assist“ (Zadní asistent aktivní), systém varuje řidiče a pomůže s brzděním, když hrozí srážka s chodcem nebo předmětem.
- Pokud je vybrána možnost „Rear warning only“ (Pouze zadní varování), systém varuje řidiče, když hrozí srážka s chodcem nebo předmětem. Systém nebude pomáhat s brzděním.
- Pokud je vybrána možnost „Off“ (Vypnuto), systém se vypne.



Načasování varování

Při běžícím motoru vyberte v menu Nastavení možnost „Driver assistance → Warning timing“ a změňte rychlost varování asistenta prevence kolize při parkování (couvání).

Při dodání vozidla je rychlost varování nastavena na „Normal“ (Normální výstraha). Pokud se vám zdá rychlost „Normal“ příliš citlivá, změňte nastavení na „Late“.

Pokud změňte rychlost varování, může se změnit rychlost varování i jiných asistenčních systémů.



Hlasitost varování

Při běžícím motoru vyberte v menu Nastavení možnost „Driver assistance → Warning volume“ a změňte hlasitost varování asistenta prevence kolize při parkování (couvání) na „High“ (Vysoká), „Medium“ (Střední) nebo „Low“ (Nízká). Pokud změňte hlasitost varování, může se změnit hlasitost varování i jiných asistenčních systémů.

Činnost systému

Provozní podmínky

Pokud je v menu Nastavení nastavena možnost „Rear Active Assist“ (Zadní asistent aktivní) nebo „Rear Warning Only“ (Pouze zadní varování), asistent prevence kolize při parkování (couvání) bude v pohotovostním stavu, pokud budou splněny následující podmínky:

- Jsou zavřené dveře zavazadlového prostoru.
- Je zařazena poloha R (zpátečka).
- Rychlost vozidla je nižší než 10 km/h.
- Komponenty systému, jako je zpětná kamera a zadní ultrazvukové snímače, jsou v normálním stavu.

Když se aktivuje asistent prevence kolize při parkování (couvání), na sdruženém přístroji se za obrázkem vozidla zobrazí čára.

Asistent prevence kolize při parkování (couvání) je v činnosti pouze po zařazení polohy R (zpátečka). Chcete-li znovu aktivovat asistenta prevence kolize při parkování (couvání), přepněte z jiného rychlostního stupně do polohy R (zpátečka).



OTM070174

Aktivní asistent pro couvání

- Pokud systém detekuje riziko kolize s chodcem nebo předmětem, varuje řidiče zvukovým varováním a varovným hlášením na sdruženém přístroji. Když je v činnosti zpětná kamera, zobrazí se varování na obrazovce multimediálního systému.
- Pokud systém detekuje bezprostředně hrozící kolizi s chodcem nebo předmětem za vozidlem, systém vám pomůže s brzděním. Řidič musí dávat pozor, protože po 2 sekundách pomoc s brzděním skončí. Řidič musí okamžitě sešlápnout brzdový pedál a zkontrolovat okolí vozidla.
- Ovládání brzd skončí, když:
 - Je zařazena poloha P (parkování) nebo D (jízda).
 - Řidič dostatečnou silou sešlápne brzdový pedál.
 - Pomoc s brzděním trvala přibližně 2 sekundy.
- Varování se vypne, když:
 - Řidič přesune řadicí páku do polohy P (parkování), N (neutrál) nebo D (jízda).
- Řízení brzd systémem nemusí fungovat správně v závislosti na stavu systému ESC (elektronický stabilizační systém). Pouze varování se zobrazí, když:
 - Svítí varovná kontrolka systému ESC (elektronický stabilizační systém).
 - Systém ESC (elektronický stabilizační systém) působí v jiné funkci.

Pouze varování při couvání

- Pokud systém detekuje riziko kolize s chodcem nebo předmětem, varuje řidiče zvukovým varováním a varovným hlášením na sdruženém přístroji. Když je v činnosti zpětná kamera, zobrazí se varování na obrazovce multimediálního systému.
- Pokud je vybrána možnost „Rear warning only“ (Pouze varování vzadu), systém nebude pomáhat s brzděním.
- Varování se vypne, když je řadicí páka přesunuta do polohy P (parkování), N (neutrál) nebo D (jízda).

Porucha a omezení systému

Porucha systému



Pokud asistent prevence kolize při parkování (couvání) nebo jiné související systémy nepracují správně, na sdruženém přístroji se zobrazí varovné hlášení „Check Parking Safety system“ (Zkontrolujte systém bezpečnosti při parkování) a systém se automaticky vypne. Doporučujeme vám nechat tento systém zkontrolovat u autorizovaného opravce HYUNDAI.

Vypnutí systému



Zpětná kamera se používá jako detekční snímáček k detekci chodců. Pokud je objektiv kamery pokryt cizím materiálem, například sněhem nebo kapkami deště, může to nepříznivě ovlivnit schopnosti kamery a asistent prevence kolize při parkování (couvání) nemusí fungovat běžným způsobem. Vždy udržujte objektiv kamery čistý.



Zadní ultrazvukové snímáče jsou umístěny uvnitř zadního nárazníku a detekují předměty v prostoru vzadu. Pokud jsou snímáče pokryty cizím materiálem, například sněhem nebo kapkami deště, může to nepříznivě ovlivnit schopnosti snímáče a asistent prevence kolize při parkování (couvání) nemusí fungovat běžným způsobem. Zadní nárazník udržujte vždy čistý.



Na sdruženém přístroji se zobrazí varovné hlášení „Rear camera error or blockage“ (Chyba nebo zakrytí kamery) nebo „Parking sensor error or blockage“ (Chyba nebo zakrytí parkovacího snímače), pokud dojde k následujícím situacím:

- Zpětná kamera je zakrytá cizím materiálem, jako je sníh, kapky deště apod.
- Je nepříznivé počasí, například husté sněžení, silný déšť atd.

Pokud k tomu dojde, může se asistent prevence kolize při parkování (couvání) vypnout nebo nemusí fungovat správně. Zkontrolujte, zda jsou zpětná kamera a zadní ultrazvukové snímače čisté.

Omezení systému

Asistent prevence kolize při parkování (couvání) nemusí pomáhat při brzdění nebo varovat řidiče, navzdory přítomnosti chodců nebo předmětů, za následujících okolností:

- Je nainstalováno jakékoli jiné než tovární vybavení nebo příslušenství.
- Vaše vozidlo je nestabilní z důvodu nehody nebo jiných příčin.
- Byla změněna výška nárazníku nebo instalace zadního ultrazvukového snímače.
- Zpětná kamera nebo zadní ultrazvukové snímače jsou poškozeny.
- Zpětná kamera nebo zadní ultrazvukové snímače jsou znečištěny cizím materiálem, jako je sníh, špína apod.
- Zpětná kamera je zakryta světelným zdrojem nebo vlivem nepříznivého počasí, jako je silný déšť, mlha, sníh apod.
- Okolní prostředí je velmi silně nebo velmi slabě osvětlené.
- Venkovní teplota je velmi vysoká nebo velmi nízká.
- Vítr je buď silný (nad 20 km/h, nebo fouká kolmo na zadní nárazník.
- V blízkosti vašeho vozidla se nacházejí objekty generující nadměrný hluk, jako jsou houkačky vozidel, hlasité motory motocyklů nebo vzduchové brzdy nákladních automobilů.
- V blízkosti vašeho vozidla se nachází ultrazvukový snímač s podobnou frekvencí.
- Vozidlo a chodec se nacházejí na plochách o různých výškách.
- Obraz chodce ve zpětné kameře je neodlišitelný od pozadí.

- Chodec je blízko zadní hrany vozidla.
- Chodec nestojí vzpřímeně.
- Chodec je pro detekci systémem buď velmi nízkého, nebo velmi vysokého vzrůstu.
- Chodec nebo cyklista má na sobě oblečení, které splývá s pozadím, takže je obtížné jej detekovat.
- Chodec má na sobě oblečení, které neodráží dobře ultrazvukové vlny.
- Velikost, tloušťka, výška nebo tvar objektu neodráží dobře ultrazvukové vlny (např. tyč, křoví, obrubníky, vozíky, okraj zdi apod.).
- Chodec nebo předmět se pohybují.
- Chodec nebo předmět je velmi blízko k zadní části vozidla.
- Za chodcem nebo objektem je zeď.
- Objekt se nenachází naproti středu zadní části vozidla.
- Objekt není rovnoběžný se zadním nárazníkem.
- Vozovka je kluzká nebo nakloněná.
- Řidič couvá s vozidlem ihned po zařazení polohy R (zpátečka).
- Řidič zrychluje nebo krouží s vozidlem.

Asistent prevence kolize při parkování (couvání) může za následujících okolností zbytečně varovat řidiče nebo pomáhat s brzděním, navzdory nepřítomnosti chodců nebo předmětů:

- Je nainstalováno jakékoli jiné než tovární vybavení nebo příslušenství.
- Vaše vozidlo je nestabilní z důvodu nehody nebo jiných příčin.
- Byla změněna výška nárazníku nebo instalace zadního ultrazvukového snímače.
- Výška vašeho vozidla je nízká nebo vysoká kvůli těžkému nákladu, neobvyklému tlaku v pneumatikách apod.
- Zpětná kamera nebo zadní ultrazvukové snímače jsou znečištěny cizím materiálem, jako je sníh, špína apod.
- Vzor na silnici je mylně považován za chodce.
- Na zemi je stín nebo se od ní odráží světlo.
- Chodci nebo předměty jsou v okolí dráhy vozidla.
- V blízkosti vašeho vozidla se nacházejí objekty generující nadměrný hluk, jako jsou houkačky vozidel, hlasité motory motocyklů nebo vzduchové brzdy nákladních automobilů.
- Vaše vozidlo couvá směrem k úzkému průchodu nebo parkovacímu místu.
- Vaše vozidlo couvá směrem k nerovnému povrchu vozovky, jako je nezpevněná cesta, šterk, retardér, svah apod.
- Na zadní části vozidla je namontován přívěs nebo nosič.
- V blízkosti vašeho vozidla se nachází ultrazvukový snímač s podobnou frekvencí.



VÝSTRAHA

Při používání asistenta prevence kolize při parkování (couvání) dodržujte následující opatření:

- Při jízdě buďte vždy velmi opatrní. Za ovládání brzd k zajištění bezpečné jízdy odpovídá řidič.
- Během jízdy vždy věnujte pozornost stavu vozovky a dopravní situaci, bez ohledu na to, zda systém vydává varování.
- Vždy se před rozjetím rozhlédněte kolem vozidla a ověřte, že v cestě nejsou žádní chodci nebo předměty.
- Chování asistenta prevence kolize při parkování (couvání) se může za určitých podmínek lišit. Pokud je rychlost vozidla vyšší než 4 km/h, systém bude pomáhat s prevencí kolize pouze v případě, že jsou detekováni chodci. Při couvání s vozidlem se vždy rozhlížejte a dávejte pozor.
- Některé objekty nemusí zadní ultrazvukové snímače detekovat z důvodu vzdálenosti, velikosti nebo materiálu, které všechny mohou omezovat účinnost snímače.
- V závislosti na jízdních podmínkách nemusí asistent prevence kolize při parkování (couvání) fungovat správně, nebo se může uvést činnost bezdůvodně.
- Nespoléhejte se pouze na tento systém. Mohlo by dojít k poškození vozidla nebo zranění osob.



POZOR

- Při náhlém brzdění k odvrácení kolize může být slyšet hluk.
- Varovný zvuk asistenta prevence kolize při parkování (couvání) nemusí být slyšet v případě, že se již vydává jiný varovný zvuk, například upozornění na zapnutí bezpečnostních pásů.
- Systém nemusí správně fungovat, když je zadní nárazník poškozený nebo došlo k jeho výměně či opravě.
- Asistent prevence kolize při parkování (couvání) nemusí fungovat běžným způsobem, pokud je rušen silnými elektromagnetickými vlnami.
- Hlasitý poslech audiosystému ve vozidle může bránit cestujícím slyšet varovné zvuky asistenta prevence kolize při parkování (couvání).
- Při tažení přívěsu vypněte asistenta prevence kolize při parkování (couvání). Při couvání s přívěsem se aktivuje asistent prevence kolize při parkování (couvání), protože detekuje přívěs.

POZOR

Pro zachování optimálního výkonu detekčních snímačů dodržujte následující opatření:

- Zpětnou kameru a zadní ultrazvukové snímače udržujte vždy čisté.
- Při čištění objektivu zpětné kamery nepoužívejte žádné čisticí prostředky obsahující kyselé nebo zásadité detergenty. Používejte pouze jemné mýdlo nebo neutrální čisticí prostředek a důkladně je opláchněte vodou.
- Na zpětnou kameru ani na zadní ultrazvukové snímače a na jejich okolí nesměřujte přímý proud vysokotlaké vody. Může to způsobit poruchu zpětné kamery nebo ultrazvukových snímačů.
- Do blízkosti zpětné kamery nebo zadních ultrazvukových snímačů nelepte cizí předměty jako nálepky nebo ochranné polepy nárazníku, ani nárazník nelakujte. Může to negativně ovlivnit výkon systému.
- Nikdy nerozebírejte ani nevystavujte nárazu zpětnou kameru nebo komponenty zadních ultrazvukových snímačů.
- Na zpětnou kameru nebo zadní ultrazvukové snímače nevyvíjejte zbytečnou sílu. Pokud jsou zpětná kamera nebo zadní ultrazvukové snímače silou vychýleny ze správné polohy, nemusí systém pracovat správně. Doporučujeme vám nechat vozidlo zkontrolovat u autorizovaného opravce HYUNDAI.

Informace

Asistent prevence kolize při parkování (couvání) dokáže detekovat chodce nebo předmět, když:

- Chodec stojí za vozidlem.
- Za středem zadní části vašeho vozidla se nachází velká překážka, například vozidlo.

DÁLKOVÝ INTELIGENTNÍ PARKOVACÍ ASISTENT (RSPA) (JE-LI VE VÝBAVĚ)

Dálkový inteligentní parkovací asistent umožňuje řidiči pomocí snímačů vozidla zaparkovat a vyjet s vozidlem z parkovacího místa na dálku zvenčí vozidla ovládním volantu, rychlosti vozidla a řazení.

Funkce	Popis
Dálkový vjezd/výjezd do/z parkovacího místa	<p>Dálkový pohyb vozidlem vpřed nebo couvání</p>  <p>OJX1079037</p>

- Funkce dálkového vjezdu/výjezdu do/z parkovacího místa umožňuje řidiči pohybovat s vozidlem dopředu nebo s ním couvat zvenčí vozidla pomocí chytrého klíčku.
- Když je dálkový inteligentní parkovací asistent aktivní, bude v činnosti také systém monitorování okolí vozu a varování vzdálenosti při parkování. Podrobnosti naleznete v části „Systém monitorování okolí vozu (SVM)“ a „Varování vzdálenosti při parkování (PDW)“ v kapitole 7.

Detekční snímač



- [1]: Přední ultrazvukové snímače,
 [2]: Přední boční ultrazvukové snímače,
 [3]: Zadní boční ultrazvukové snímače,
 [4]: Zadní ultrazvukové snímače.

Umístění detekčních snímačů je znázorněno na obrázku výše.

POZOR

Pro zachování optimálního výkonu detekčních snímačů dodržujte následující opatření:

- Nikdy nerozebírejte detekční snímač ani sestavu snímače, ani je nevystavujte nárazu.
- Pokud došlo k výměně nebo opravě detekčního snímače, doporučujeme nechat vozidlo zkontrolovat autorizovaným opravcem HYUNDAI.
- Dálkový inteligentní parkovací asistent nemusí fungovat správně, pokud byla změněna výška nárazníku vozidla nebo instalace ultrazvukového snímače, nebo došlo k jejich poškození. Správnou funkci snímače může také narušovat zařízení nebo příslušenství, které není instalováno z výrobního závodu.
- Pokud je ultrazvukový snímač pokrytý námrazou nebo sněhem, nečistotami nebo vodou, nemusí fungovat, dokud nebude cizí materiál odstraněn měkkým hadříkem.
- Na ultrazvukový snímač netlačte, nepoškrábejte jej ani nevystavujte nárazům. Mohlo by dojít k poškození snímače.
- Na ultrazvukové snímače ani jejich okolí nesměřujte přímý proud vysokotlaké vody.

Nastavení systému

Nastavení funkcí systému



Hlasitost varování





S tlačítkem start/stop motoru v poloze ON vyberte v menu Nastavení možnost „Driver assistance → Warning volume“ a změňte hlasitost varování dálkového inteligentního parkovacího asistenta na „High“ (Vysoká), „Medium“ (Střední) nebo „Low“ (Nízká).

Pokud změníte hlasitost varování, může se změnit hlasitost varování i jiných asistenčních systémů.

Činnost systému

Tlačítko dálkového inteligentního parkovacího asistenta

Tlačítko parkování/zobrazení	Chytrý klíček
 <p style="text-align: right;">OTM070183</p>	 <p style="text-align: right;">OTM070220L</p>

Poloha	Název	Symbol	Popis
Uvnitř vozidla	Tlačítko parkování/zobrazení		<ul style="list-style-type: none"> Dálkového inteligentního parkovacího asistenta zapnete stisknutím tlačítka parkování/zobrazení. Automaticky se zapne také varování vzdálenosti při parkování (jízda vpřed/couvání).
	Tlačítko systému Bezpečnost při parkování		<ul style="list-style-type: none"> Když je dálkový inteligentní parkovací asistent v činnosti, činnost tohoto systému ukončíte stisknutím tlačítka Bezpečnost při parkování.
Chytrý klíček	Tlačítko Vzdálené startování		<ul style="list-style-type: none"> Po zamknutí dveří při vypnutém motoru můžete nastartovat motor na dálku stisknutím tlačítka vzdáleného startování. Když je funkce Dálkový vjezd/výjezd do/z parkovacího místa aktivní, činnost této funkce ukončíte stisknutím tlačítka vzdáleného startování.
	Tlačítko jízdy vpřed		<ul style="list-style-type: none"> Při použití funkce Dálkový vjezd/výjezd do/z parkovacího místa se po dobu stisknutí tlačítka vozidlo pohybuje ve směru tlačítka.
	Tlačítko couvání		

Dálkový vjezd/výjezd do/z parkovacího místa

Pořadí provozních kroků

Dálkový vjezd/výjezd do/z parkovacího místa funguje v následujícím pořadí:

1. Příprava na dálkový pohyb vozidlem vpřed a couvání
2. Dálkový pohyb vozidlem vpřed nebo couvání

1. Příprava na dálkový pohyb vozidlem vpřed a couvání

Funkci Dálkový vjezd/výjezd do/z parkovacího místa lze ovládat dvěma způsoby.



OTM070178L

Způsob (1) Použití funkce při vypnutém motoru

- (1) V určité vzdálenosti od vozidla stisknete tlačítko zamknutí dveří (🔒) na chytrém klíčku a zamkněte všechny dveře.
 - (2) Během 4 sekund stisknete tlačítko vzdáleného startování (🔑) a podržte je, dokud motor nenastartuje.
- Podrobnosti o vzdáleném startování motoru naleznete v části „Vzdálené startování“ v kapitole 6.

i Informace

Pokud je dálkově nastartováno vozidlo, které bylo po dlouhou dobu zaparkováno v chladném počasí, může být funkce Dálkový vjezd/výjezd do/z parkovacího místa zpožděna v závislosti na stavu motoru.



OTM070130



OTM070223L

Způsob (2) Použití funkce při běžícím motoru

- (1) Zaparkujte vozidlo před prostorem, kde chcete použít funkci Dálkový vjezd/výjezd do/z parkovacího místa a zařadte polohu P (parkování).
- (2) Stisknutím a podržením tlačítka parkování/zobrazení (🔒P) zapněte inteligentního parkovacího asistenta. Na obrazovce multimediálního systému se zobrazí hlášení „Under Remote Control“ (Ovládáno dálkově).
- (3) Vystupte z vozidla s chytrým klíčkem u sebe a zavřete všechny dveře.

- Aby bylo možné používat funkci Dálkový vjezd/výjezd do/z parkovacího místa, musí být na obrazovce multimediálního systému zvolena možnost „Agree“ (Souhlasím) a multimediální systém musí správně fungovat.

2. Dálkový pohyb vozidlem vpřed nebo couvání



- (1) Stiskněte a přidržejte jedno z tlačítek jízdy vpřed (🚗➔) nebo couvání (🚗➔) na chytrém klíčku. Dálkový inteligentní parkovací asistent bude automaticky ovládat volant, rychlost vozidla a řazení. Vozidlo se bude pohybovat ve směru stisknutého tlačítka.
- (2) Pokud je aktivní funkce Dálkový vjezd/výjezd do/z parkovacího místa, když nebudete držet tlačítko jízdy vpřed (🚗➔) nebo couvání (🚗➔), vozidlo se zastaví a ovládání systému se pozastaví. Po opětovném stisknutí a přidržení tlačítka zase začne funkce znovu fungovat.
- (3) Jakmile vozidlo dosáhne cílového umístění, uvolněte tlačítko jízdy vpřed nebo couvání na chytrém klíčku.

- (4) Když řidič nastoupí do vozidla a má u sebe chytrý klíček, na obrazovce multimediálního systému se zobrazí hlášení informující řidiče o dokončení funkce Dálkový vjezd/výjezd do/z parkovacího místa a motor zůstane běžet.

Kromě toho, když stisknete tlačítko vzdáleného startování (🚗) na chytrém klíčku zvenčí vozidla, zobrazí se hlášení informující řidiče o dokončení funkce Dálkový vjezd/výjezd do/z parkovacího místa a motor se vypne.

- Při použití funkce Dálkový vjezd/výjezd do/z parkovacího místa zkontrolujte, zda jsou všechny chytré klíčky mimo vozidlo.
- Funkce Dálkový vjezd/výjezd do/z parkovacího místa bude fungovat pouze v případě, že je chytrý klíček ve vzdálenosti do 4 m od vozidla. Pokud nedojde k žádnému pohybu vozidla, i když je na chytrém klíčku stisknuto tlačítko jízdy vpřed nebo couvání, zkontrolujte vzdálenost od vozidla a stiskněte tlačítko znovu.
- Detekční rozsah chytrého klíčku se může lišit v závislosti na prostředí, jako je vysílací věž, vysílací stanice atd.
- Dálkový pohyb vozidlem vpřed pomocí metody (1) je rozpoznán jako situace výjezdu z parkovacího místa a vozidlo ujede 4 m, přičemž bude kontrolovat přítomnost chodců, zvířat nebo předmětů okolo vozidla. Po potvrzení bude volant ovládan podle situace před vozidlem.

- Dálkový pohyb vozidlem vpřed pomocí metody (2) je rozpoznán jako situace parkování a volant bude ovládán okamžitě podle situace před vozidlem, aby usnadnil vjezd na parkovací místo a vyrovnání vozidla. Výkon systému se však může snížit v závislosti na přítomnosti chodců, zvířat, tvaru předmětů, umístění atd. v okolí vozidla.
- Při dálkovém pohybu vozidlem couváním se obou metod (1) a (2) nejprve vyrovná volant a poté se bude vozidlo pohybovat pouze v přímém směru.
- Po dokončení dálkového pohybu jízdou vpřed nebo couváním vozidlo automaticky zařadí polohu P (parkování) a zatáhne elektronickou parkovací brzdou (EPB).



POZOR

- **Pokud používáte funkci Dálkový vjezd/výjezd do/z parkovacího místa, ujistěte se, že z vozidla vystoupili všichni cestující.**
- **Pokud je akumulátor vozidla vybitý, nebo pokud při parkování na úzkém parkovacím místě selže dálkový inteligentní parkovací asistent, funkce Dálkový vjezd/výjezd do/z parkovacího místa nebude fungovat. Vždy zaparkujte vozidlo na dostatečně širokém místě, abyste mohli nastupovat nebo vystupovat z vozidla.**
- **Pamatujte, že v závislosti na parkovacím místě možná nebudete moci opustit místo, na které jste zajeli pomocí funkce Dálkový vjezd/výjezd do/z parkovacího místa.**
- **Po zaparkování se může okolí změnit v důsledku pohybu okolních vozidel. Pokud k tomu dojde, funkce Dálkový vjezd/výjezd do/z parkovacího místa nemusí fungovat.**
- **Před opuštěním vozidla zavřete okna a střešní okna a před zamknutím dveří se ujistěte, že je vypnutý motor.**

Provozní stav systému

Provozní stav	Kontrolka LED na chytrém klíčku	Výstražné světlo
Ovládání vozidla	Zelená kontrolka LED trvale bliká	-
Pauza	Červená kontrolka LED trvale bliká	Bliká
Vypnuto	Červená kontrolka LED se rozsvítí na 4 sekundy a poté zhasne	Blikne třikrát a zhasne
Dokončeno	Zelená kontrolka LED se rozsvítí na 4 sekundy a poté zhasne	Blikne jednou a zhasne

- * Indikace provozního stavu výstražnými světly nemusí být v závislosti na předpisech vaší země použitelná.
- * Pokud se chytrý klíček nenachází v provozním rozsahu vozidla (přibližně do 4 m), kontrolka LED chytrého klíčku nebude svítit ani blikat. Používejte chytrý klíček v provozním rozsahu.

Jak vypnout funkci Dálkový vjezd/ výjezd do/z parkovacího místa během provozu

- Zatímco obrazovka multimediálního systému navádí řidiče při použití metody 2, stiskněte tlačítko parkování/ zobrazení (P/P) .
- Zatímco obrazovka multimediálního systému navádí řidiče při použití metody 2, zařadte vyšší rychlostní stupeň než P (parkování).
- Stiskněte tlačítko bezpečnost při parkování (P/▲) nebo na obrazovce multimediálního systému vyberte „Cancel“ (Zrušit).
- Zatímco je vozidlo ovládáno funkcí Dálkový vjezd/ výjezd do/z parkovacího místa, stiskněte tlačítko vzdáleného startování (○) na chytrém klíčku. Funkce Dálkový vjezd/ výjezd do/z parkovacího místa se vypne. V tuto chvíli se motor vypne.
- Nastupte do vozidla s chytrým klíčkem u sebe. Funkce Dálkový vjezd/ výjezd do/z parkovacího místa se vypne. V tuto chvíli zůstane motor běžet.

Funkce se pozastaví, dojde-li k některé z následujících situací:

- Ve směru jízdy vozidla se nachází chodec, zvíře nebo předmět
- Dveře nebo dveře zavazadlového prostoru jsou otevřené
- Tlačítko jízdy vpřed (▶) nebo couvání (◀) není nepřetržitě stisknuto
- Je současně stisknuto několik tlačítek na chytrém klíčku
- Chytrý klíček není ovládán ve vzdálenosti do 4 m od vozidla
- Kromě ovládacího chytrého klíčku je stisknuto tlačítko i na jiném chytrém klíčku
- Asistent prevence kolize v mrtvém úhlu nebo asistent prevence kolize s vozidly v příčném směru při couvání jsou v činnosti, když je vozidlo ovládáno ve směru couvání.

- Vozidlo ujede 7 m, zatímco je stisknuto tlačítko na chytrém klíčku s funkcí Dálkový vjezd/výjezd do/z parkovacího místa (maximální vzdálenost ujetá vozidlem na jedno stisknutí tlačítka)

Když je pozastavena funkce Dálkový vjezd/výjezd do/z parkovacího místa, vozidlo se zastaví. Pokud pomine situace, která způsobila pozastavení funkce, funkce může být znovu v činnosti.

Funkce se zruší, dojde-li k některé z následujících situací:

- Volant je ovládán řidičem
- Během pohybu vozidla je zařazen rychlostní stupeň
- Během pohybu vozidla je použita elektronická parkovací brzda
- Dojde k otevření kapoty
- Je sešlápnutý brzdový pedál nebo pedál akcelerace, když jsou všechny dveře zavřené
- Chytrý klíček je mimo vozidlo, když je sešlápnutý brzdový pedál, zatímco jsou dveře řidiče otevřené
- Dojde k prudkému zrychlení
- Dojde k smyku vozidla
- Kolo je zablokováno překážkou a nemůže se pohybovat
- Ve stejný okamžik se před i za vozidlem nacházejí chodci, zvířata nebo předměty

- Uplynuly přibližně 3 minuty a 50 sekund od okamžiku zahájení činnosti funkce Dálkový vjezd/výjezd do/z parkovacího místa
- Sklon silnice přesahuje provozní dosah
- Funkce je pozastavena na déle než 1 minutu
- Celková ujetá vzdálenost vozidla od zahájení činnosti funkce Dálkový vjezd/výjezd do/z parkovacího místa překročila 14 m
- Volant, řazení, brzdění a ovládací prvky řízení nefungují běžným způsobem
- Došlo k problému s chytrým klíčkem nebo je baterie chytrého klíčku téměř vybitá
- Systém ABS, TCS nebo ESC je v činnosti kvůli kluzké vozovce
- Zní alarm systému ochrany proti odcizení vozidla

Když je funkce Dálkový vjezd/výjezd do/z parkovacího místa zrušena, vozidlo automaticky zastaví, zařadí polohu P (parkování) a zatáhne elektronickou parkovací brzdou (EPB).

Porucha a omezení systému

Porucha systému

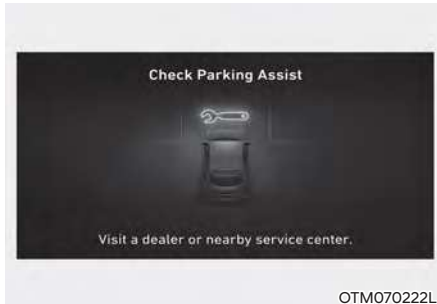

OTM070222L

Kontrola systému

Pokud dálkový inteligentní parkovací asistent nefunguje správně, na obrazovce multimediálního systému se zobrazí varovné hlášení „Check Parking Assist“ (Zkontrolujte parkovacího asistenta). Pokud se zobrazí toto hlášení, přestaňte tento systém používat a doporučujeme vám nechat systém zkontrolovat u autorizovaného opravce HYUNDAI.



OJX1079200L

Zrušení systému

Když je dálkový parkovací asistent v činnosti, systém se může bez ohledu na příkaz k parkování zrušit a může se zobrazit varovné hlášení „Parking Assist Canceled“ (Parkovací asistent zrušen). V závislosti na situaci se mohou zobrazit i další hlášení. Při parkování vozidla pomocí dálkového parkovacího asistenta postupujte podle pokynů na obrazovce multimediálního systému. Při používání systému se vždy rozhlížejte a dávejte pozor.



Pohotovostní stav systému

Když se při stisknutí a přidržení tlačítka parkování/zobrazení (P) zobrazí hlášení „Parking Assist Conditions Not Met“ (Podmínky parkovacího asistenta nejsou splněny), dálkový inteligentní parkovací asistent je v pohotovostním režimu. Po chvíli znovu stiskněte a přidržte tlačítko parkování/zobrazení (P), abyste zjistili, zda systém funguje. Hlášení se zobrazí i v případě, že je baterie chytrého klíčku téměř vybitá. Zkontrolujte stav baterie chytrého klíčku.

Omezení systému

Za následujících okolností může být omezena schopnost systému provádět parkování nebo vyjždění vozidla, může dojít ke kolizi, nebo se může dálkový inteligentní parkovací asistent vypnout. V případě potřeby zaparkujte nebo vyjedte s vozidlem ručně.

- K volantu je připevněný nějaký předmět
- Na vozidle jsou nasazeny sněhové řetězy, náhradní kolo nebo kolo jiného rozměru
- Tlak vzduchu v pneumatikách je ve srovnání s předepsaným tlakem vyšší nebo nižší
- Vaše vozidlo je naloženo nákladem delším nebo širším, než je vaše vozidlo, nebo je k němu připojen přívěs
- Došlo k problému s geometrií kol
- Vaše vozidlo se silně naklání na jednu stranu
- Vaše vozidlo je vybaveno tažným zařízením
- Registrační značka je namontovaná jinde než na původním místě
- Když je dálkový inteligentní parkovací asistent aktivován, nad nebo pod ultrazvukovým snímačem se nachází osoba, zvíře nebo objekt
- Parkovací místo je zakřivené nebo šikmé
- V blízkosti parkovacího místa se nachází překážka, jako je osoba, zvíře nebo předmět (odpadkový koš, jízdní kolo, motocykl, nákupní vozík, úzký sloup apod.)

- V blízkosti parkovacího místa je kruhový sloup, úzký sloupek nebo sloup obklopený předměty, jako je hasicí přístroj atd.
- Povrch vozovky je nerovný (obrubník, retardér apod.)
- Vozovka je kluzká
- Parkovací místo je poblíž vozidla s vyšší světloú výškou nebo velkého vozidla, jako je nákladní automobil apod.
- Parkovací místo je ve svahu
- Fouká silný vítr
- Systém se používá na nerovných silnicích, štěrkových cestách, v křovinatém porostu apod.
- Výkon ultrazvukového snímače je ovlivněn extrémně horkým nebo chladným počasím
- Ultrazvukový snímač je pokrytý sněhem nebo vodou
- V blízkosti se nachází objekt, který generuje ultrazvukové vlny
- V blízkosti ultrazvukových snímačů je v činnosti bezdrátové zařízení s funkcí vysílání
- Vaše vozidlo je ovlivněno systémem varování vzdálenosti při parkování jiného vozidla
- Snímač byl nainstalován na nesprávném místě, nebo byl vlivem nárazu do nárazníku posunut na nesprávné místo
- Když ultrazvukový snímač nedokáže detekovat následující objekty:
 - Ostré nebo tenké objekty, jako např. lana, řetězy nebo malé tyče
 - Objekty menší než 100 cm a užší než 14 cm v průměru
 - Objekty, které mají tendenci absorbovat frekvenci snímače, jako např. tkaniny, houbovité materiály nebo sníh

Dálkový inteligentní parkovací asistent nemusí fungovat běžným způsobem za následujících okolností:

- Parkování ve svahu



Při parkování ve svahu zaparkujte ručně.

- Parkování na nerovné vozovce



Dálkový inteligentní parkovací asistent se může vypnout, když vozidlo prokluzuje, nebo se vozidlo nemůže pohybovat kvůli jízdním podmínkám, jako jsou kamínky nebo štěrky.

- Parkování za nákladním vozem



Nepoužívejte dálkového inteligentního parkovacího asistenta u vozidel s vyšší světlou výškou, jako je autobus, nákladní automobil atd. Může dojít k nehodě.

- Parkování vedle sloupu



Výkon dálkového inteligentního parkovacího asistenta se může snížit, pokud je poblíž parkovacího místa sloup nebo sloup obklopený předměty, jako je hasicí přístroj.

- Parkování na parkovacím místě s vozidlem pouze na jedné straně



Při používání dálkového inteligentního parkovacího asistenta může při parkování na parkovacím místě s vozidlem pouze na jedné straně vaše vozidlo přejet parkovací čáru, aby se vyhnulo zaparkovanému vozidlu.

- Šikmé parkování



Dálkový inteligentní parkovací asistent neumožňuje šikmé parkování. I kdyby vaše vozidlo dokázalo vjet na parkovací místo, nepoužívejte systém, protože systém nemůže fungovat běžným způsobem.

- Parkování na sněhu



Sníh může narušit funkci snímačů, případně se dálkový inteligentní parkovací asistent může při parkování na kluzké vozovce vypnout.

VÝSTRAHA

Při používání dálkového inteligentního parkovacího asistenta dodržujte následující opatření:

- Řidič je při používání dálkového inteligentního parkovacího asistenta odpovědný za bezpečné parkování a vyjíždění. Při používání systému se ujistěte, že kolem vozidla nejsou žádní chodci, zvířata nebo předměty.
- Při používání dálkového inteligentního parkovacího asistenta se kvůli své bezpečnosti držte mimo směr, ve kterém se vozidlo pohybuje.
- Při používání dálkového inteligentního parkovacího asistenta vždy zkontrolujte okolí. Pokud jsou v blízkosti snímače nebo jsou v oblasti mrtvého úhlu snímače chodci, zvířata nebo předměty, může dojít ke kolizi s nimi.
- Pokud se během činnosti dálkového inteligentního parkovacího asistenta náhle objeví chodec, zvíře nebo předmět, může dojít ke kolizi.

- Dálkového inteligentního parkovacího asistenta nepoužívejte, pokud jste pod vlivem alkoholu.
- Nedovolte dětem ani jiným lidem používat chytrý klíček.
- Pokud se dálkový inteligentní parkovací asistent používá nepřetržitě po delší dobu, může to nepříznivě ovlivnit výkon systému.
- Dálkový inteligentní parkovací asistent nemusí fungovat běžným způsobem, pokud vozidlo potřebuje seřízení geometrie kola, například když se vozidlo naklání na jednu stranu. Doporučujeme vám nechat vozidlo zkontrolovat u autorizovaného opravce HYUNDAI.
- Při brzdění systémem dálkového inteligentního parkovacího asistenta nebo při sešlápnutí brzdového pedálu řidičem může být slyšet hluk.
- Dálkový inteligentní parkovací asistent může náhle zabrzdít, aby nedošlo ke kolizi.
- Systém používejte pouze na dostatečně velkém parkovacím místě, aby se vozidlo mohlo bezpečně pohybovat.

POZNÁMKA

- Pokud se během činnosti dálkového inteligentního parkovacího asistenta ozve varování 3. fáze (bzučák zní trvale) systémem varování vzdálenosti při parkování (jízda vpřed/couvání), znamená to, že detekovaná překážka je blízko vašeho vozidla. V takovém případě dálkový inteligentní parkovací asistent dočasně zastaví svou činnost. Ujistěte se, že kolem vašeho vozidla nejsou žádní chodci, zvířata nebo předměty.
- V závislosti na činnosti brzdy se mohou během pohybu vozidla rozsvítit brzdová světla.

PROHLÁŠENÍ O SHODĚ (JE-LI VE VÝBAVĚ)

Vysokofrekvenční komponenty vyhovují:

Přední radar

- Pro Evropu a CE certifikované země



Model : LRR-20

Hereby LRR-20 has been so constructed that it can be operated in at least one Member State without infringing applicable requirements of use of radio spectrum. (RED article 10.2)

Hereby, Mando Corp declares that the radio equipment type LRR-20 is in compliance with Directive 2014/53/EU.

The full text of the EU declaration of conformity is available at the following internet address:
<https://www.mando.com/rnd/rnd04.jsp>

OANATEL127

8. Nouzové situace

Výstražná světla	8-3
V případě nouze během jízdy	8-3
Pokud zhasne motor za jízdy	8-3
Pokud zhasne motor na křižovatce nebo přejezdu	8-3
V případě defektu pneumatiky za jízdy.....	8-4
Když nelze nastartovat motor	8-4
Startování z cizího zdroje.....	8-5
Když se motor přehřívá	8-8
Systém monitorování tlaku vzduchu v pneumatikách (TPMS)	8-10
Kontrola tlaku vzduchu v pneumatikách	8-10
Systém monitorování tlaku vzduchu v pneumatikách.....	8-11
Varovná kontrolka nízkého tlaku v pneumatikách	8-12
Poloha pneumatiky s nízkým tlakem vzduchu a kontrolka tlaku vzduchu v pneumatikách	8-12
Kontrolka poruchy systému TPMS (systém monitorování tlaku vzduchu v pneumatikách).....	8-13
Výměna pneumatiky se systémem TPMS.....	8-13
Pokud dojde k defektu (a máte náhradní pneumatiku).....	8-15
Nářadí a zvedák	8-15
Vyjmutí a uložení náhradního kola	8-15
Výměna pneumatik	8-17
Štítek na zvedáku	8-21
ES prohlášení o shodě pro zvedák	8-22
Když dojde k defektu pneumatiky (a máte soupravu na opravu pneumatiky)	8-23
Úvod.....	8-23
Poznámky ke správnému používání soupravy na opravu pneumatiky	8-24
Součásti soupravy na opravu pneumatiky.....	8-25
Používání soupravy na opravu pneumatiky	8-26
Kontrola tlaku vzduchu v pneumatikách	8-29

Tažení	8-30
Odtahová služba.....	8-30
Demontovatelné vlečné oko.....	8-31
Nouzové tažení	8-32
Nouzové prostředky.....	8-34
Hasicí přístroj.....	8-34
Lékárnička	8-34
Výstražný trojúhelník	8-34
Manometr	8-34
Celoevropský systém eCall	8-35
Informace o zpracování dat.....	8-37
Celoevropský systém eCall.....	8-39

VÝSTRAŽNÁ SVĚTLA



Výstražná světla slouží jako výstraha pro ostatní řidiče, aby byli zvláště opatrní, když se k vašemu vozidlu blíží, předjíždějí jej nebo jej míjí.

Použít byste je měli vždy, když je prováděna nouzová oprava nebo je vozidlo odstavené na okraji silnice.

Chcete-li zapnout či vypnout výstražná světla, stiskněte tlačítko výstražných světel. Spínač zapalování může být v libovolné poloze. Tlačítko se nalézá uprostřed centrálního panelu. Všechny ukazatele směru budou blikat současně.

- Výstražná světla fungují bez ohledu na to, zda je vozidlo v pohotovostním stavu či nikoli.
- Ukazatele směru nefungují, pokud jsou zapnutá výstražná světla.

V PŘÍPADĚ NOUZE BĚHEM JÍZDY

Pokud motor zhasne při jízdě

- Postupně zpomalujte a udržujte přímý směr jízdy. Opatrně sjeďte z vozovky a na bezpečném místě zastavte.
- Zapněte výstražná světla.
- Znovu se pokuste nastartovat motor. Jestliže vozidlo nespustí, doporučujeme kontaktovat autorizovaného opravce HYUNDAI.

Pokud zhasne motor na křižovatce nebo přejezdu

Pokud motor zhasne na křižovatce nebo na přejezdu, přepněte tlačítko řazení do polohy N (neutrál) – je-li to bezpečné – a odtlačte vozidlo na bezpečné místo.

Pokud máte defekt pneumatiky během jízdy

Pokud při jízdě dojde k defektu pneumatiky:

- Uvolněte pedál plynu, postupně zpomalujte a udržujte vozidlo v přímém směru. Nezačněte hned brzdit ani se nepokoušejte ihned sjet z vozovky, mohli byste ztratit kontrolu nad vozidlem a způsobit nehodu. Jakmile vůz zpomalí natolik, abyste mohli bezpečně zastavit, opatrně přibrzděte a sjeďte z vozovky. Sjeďte co nejdále a zaparkujte na pevné a rovné ploše. Pokud jste na dálnici s oddělenými jízdními pruhy, pak nikdy neparkujte v prostoru mezi těmito dvěma jízdními pruhy.
- U stojícího vozidla zapněte výstražná světla, zařaďte polohu P (parkování), zatáhněte parkovací brzdu a přepněte spínač zapalování do polohy LOCK/OFF.
- Nechte všechny cestující vystoupit z vozidla. Všichni musí vystupovat mimo vozovku, směrem ke krajnici.
- Pokud měníte pneumatiku s defektem, postupujte podle instrukcí dále v této kapitole.

KDYŽ NELZE NASTARTOVAT MOTOR

- Ujistěte se, že je zařazena poloha P (parkování). Vozidlo nastartuje pouze při zařazené poloze P (parkování).
- Zařaďte polohu N (neutrál) nebo P (parkování). Motor startuje pouze tehdy, když je zařazena poloha P (parkování) nebo N (neutrál).
- Zapněte osvětlení interiéru. Pokud se světlo při startování ztlumí nebo zhasne, je vybitý akumulátor.
Viz pokyny pro „Startování pomocí kabelů“ v této kapitole.
- Zkontrolujte hladinu paliva a v případě potřeby dotankujte.

Pokud vozidlo stále nenastartuje, kontaktujte autorizovaného opravce HYUNDAI a požádejte o pomoc.

POZNÁMKA

Startování vozidla roztlačením či roztazením může způsobit přeplnění katalyzátoru a následně poškození systému řízení emisí.

STARTOVÁNÍ Z CIZÍHO ZDROJE

Startování z cizího zdroje může být nebezpečné, pokud je prováděno nesprávně. Postupujte podle pokynů v této části kapitoly pro startování z cizího zdroje, abyste předešli závažnému zranění nebo poškození vozidla. Máte-li jakékoli pochybnosti o tom, jak správně startovat z cizího zdroje, důrazně vám doporučujeme ponechat tento úkon na servisním technikovi nebo na odtahové službě.



VÝSTRAHA

Aby nedošlo k **ZÁVAŽNÉMU** nebo **SMRTELNÉMU ZRANĚNÍ** vás či přihlízejících osob, vždy dodržujte při práci nedaleko akumulátoru nebo jeho přenášení následující pokyny:



Při práci s akumulátorem si pozorně přečtete a dodržujte související informace.



Používejte bezpečnostní brýle, určené k ochraně zraku před zásahem kyselinou.



Nepřibližujte se k akumulátoru s otevřeným ohněm, zdroji jiskření nebo doutnajícím předměty.



Vodík, který je vysoce vznětlivý, se stále nachází v člancích akumulátoru a při zapálení může explodovat.



Udržujte akumulátor mimo dosah dětí.



Akumulátor obsahuje kyselinu sírovou, která je vysoce žíravá. Nedovolte, aby se kyselina dostala do kontaktu s vašimi očima, kůží nebo oblečením.

Pokud vaše oči zasáhne kyselina, vyplachujte je čistou vodou po dobu minimálně 15 minut a ihned vyhledejte lékaře. Jestliže kyselina zasáhne vaši kůži, pečlivě zasaženou oblast omyjte. Pokud cítíte bolest nebo máte pocit popálení, ihned vyhledejte lékaře.

- Pokud zvedáte akumulátor v plastovém pouzdře, zvýšený tlak na pouzdro může zapříčinit únik kyseliny z akumulátoru. Akumulátor zvedejte za držák nebo na opačných rozích.
- Nepokoušejte se nastartovat vozidlo se zmrzlým akumulátorem z cizího zdroje.
- NIKDY se nepokoušejte nabíjet akumulátor, jestliže jsou k němu připojeny kabely z vozidla.
- Systém elektrického zapalování pracuje s vysokým napětím.

NIKDY se nedotýkejte těchto součástí, když běží motor nebo je tlačítko start/stop motoru v poloze ON.

Postup startování z cizího zdroje

i Informace

Vaše vozidlo má akumulátor v zavazadlovém prostoru, avšak při startování vašeho vozidla z cizího zdroje použijte připojovací terminál v motorovém prostoru.

1. Zastavte vozidla dostatečně blízko od sebe, aby startovací kabely dosáhly mezi nimi, ale vozidla se nesmějí dotýkat.
2. Vždy se vyhýbejte ventilátorům a veškerým pohyblivým součástem v prostoru motoru, i když jsou motory vozidel vypnuté.
3. Vypněte všechny elektrické spotřebiče jako rádio, světla, klimatizaci atd. U vozidel zařadte polohu P (parkování) a zatáhněte parkovací brzdu. Vypněte obě vozidla.
4. Otevřete dveře zavazadlového prostoru.

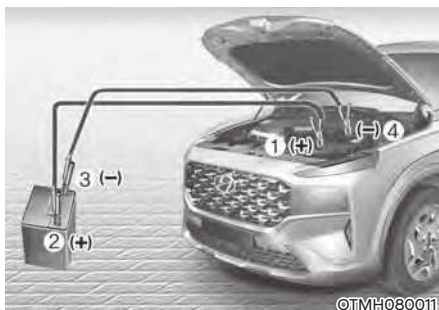

5. Připojte pomocné kabely přesně v pořadí podle obrázku. Nejprve připojte jeden pomocný kabel k červenému, kladnému (+) pólu vašeho vozidla (1).
6. Druhý konec pomocného kabelu připojte k červenému, kladnému (+) pólu akumulátoru v pomocném vozidle (2).
7. Druhý pomocný kabel připojte k černému, zápornému (-) pólu akumulátoru pomocného vozidla (3).
8. Druhý konec druhého pomocného kabelu připojte k černému, zápornému (-) ukostření vašeho vozidla (4).

Zajistěte, aby se pomocné kabely nedostaly do kontaktu s ničím s výjimkou správných svorek akumulátorů nebo terminálů nebo ukostření. Při připojování se nenaklánějte nad akumulátor.

9. Spusťte motor pomocného vozidla a nechte jej niekoľko minút bežet v otáčkách cca 2 000 ot./min. Pak nastartujte své vozidlo.
10. Nechte motor vašeho vozidla bežet nejméně 30 minut na volnoběh nebo s ním jeďte, abyste zajistili, že se akumulátor dostatečně nabije, aby byl schopen po vypnutí vozidla samostatně nastartovat. Zcela vybitý akumulátor může pro úplné nabití potřebovat až 60 minut provozu vozidla. Pokud je vozidlo v provozu po kratší dobu, akumulátor nemusí být schopen opětovně nastartovat.

Pokud vaše vozidlo ani po několika pokusech nenastartuje, patrně potřebuje servisní zásah. V takovém případě vyhledejte odbornou pomoc. Pokud nevíte, co bylo příčinou vybití akumulátoru vozu, měli byste si vozidlo nechat zkontrolovat autorizovaným opravcem vozů HYUNDAI.

Pomocné kabely odpojujte v přesně opačném pořadí, než v jakém jste je připojovali:

1. Odpojte pomocný kabel od černého, záporného (-) pólu, resp. ukostření vašeho vozidla (4).
2. Odpojte druhý konec pomocného kabelu od černého, záporného (-) pólu, resp. ukostření pomocného vozidla (3).
3. Odpojte druhý pomocný kabel od červeného, kladného (+) pólu akumulátoru, resp. připojovacího terminálu v pomocném vozidle (2).
4. Odpojte druhý konec pomocného kabelu od červeného, kladného (+) pólu akumulátoru, resp. připojovacího terminálu ve vašem vozidle (1).

Informace



Nesprávně zlikvidovaná baterie může být škodlivá pro životní prostředí a lidské zdraví. Baterii zlikvidujte v souladu s místními zákony nebo předpisy.

POZNÁMKA

Aby nedošlo k poškození vozidla:

- **K nastartování vozidla z cizího zdroje použijte pouze 12voltový zdroj (akumulátor nebo startovací systém).**
- **Nepokoušejte se nastartovat vozidlo roztlačením.**

KDYŽ SE MOTOR PŘEHŘÍVÁ

Pokud ukazatel teploty chladicí kapaliny ukazuje, že se motor přehřívá, pociťujete ztrátu výkonu motoru nebo je slyšet hlasitě klepání, motor je pravděpodobně příliš horký. Pokud k tomu dojde, proveďte následující:



1. Sjeďte opatrně ze silnice a na bezpečném místě co nejdříve zastavte.
2. Zařadte polohu P (parkování) a zatáhněte parkovací brzdu.
3. Ujistěte se, že z motorového prostoru neuniká horká pára. Pokud je to bezpečné, otevřete motorový prostor a zkontrolujte konektor vodního čerpadla. Pokud je konektor vodního čerpadla odpojen, vypněte motor, znovu připojte konektor vodního čerpadla a poté znovu nastartujte motor.
4. Nastavte teplotu a množství vzduchu na maximum a zapněte klimatizaci.

VÝSTRAHA



Pokud motor běží, mějte ruce, části oděvů a nářadí mimo dosah rotujících částí motoru, například ventilátoru a hnacích řemenů, aby nedošlo k závažnému zranění.



5. Když se ve sdruženém přístroji rozsvítí servisní varovná kontrolka ()^(A), okamžitě vypněte motor a obraťte se na autorizovaného opravce HYUNDAI. Když se rozsvítí varovná kontrolka motoru () nebo když z motorového prostoru uniká chladicí kapalina nebo horká pára, nechte motorový prostor otevřený s běžícím motorem. Tím se větrá motorový prostor a chladí motor.
6. Zkontrolujte ukazatel teploty chladicí kapaliny ve sdruženém přístroji, abyste ověřili, že teplota chladicí kapaliny dostatečně klesla. Zkontrolujte výšku hladiny chladicí kapaliny. Pokud je její výška nedostatečná, zkontrolujte spoj s chladičem, hadicí topení a vodním čerpadlem kvůli úniku. Pokud nedochází k úniku, doplňte chladicí kapalinu. Pokud však problém přetrvává, např. svítí varovné kontrolky, dochází k úniku nebo poruše ventilátoru chlazení, hrozí přehřátí motoru, proto okamžitě vypněte motor a nechte vozidlo zkontrolovat u autorizovaného opravce Hyundai.

VÝSTRAHA



Nikdy nedemontujte uzávěr chladicí kapaliny motoru a/ nebo invertoru nebo výpustnou zátku, dokud jsou motor a chladič horké.

Horká chladicí kapalina a pára mohou uniknout pod tlakem a způsobit vážné zranění.

Vypněte hybridní systém a počkejte, dokud nevychladne. Při demontáži uzávěru chladicí kapaliny motoru a/ nebo invertoru buďte velmi opatrní. Omotejte okolo něj tlustý ručník a pomalu jím otáčejte doleva do prvního dorazu. Při uvolňování tlaku chladicího systému si stoupněte dál. Pokud jste si jistí, že veškerý tlak již unkl, stiskněte uzávěr pomocí tlustého ručníku a pokračujte v otáčení doleva, abyste jej odšroubovali.

7. Pokud se vám nepodaří nalézt příčinu přehřívání motoru, počkejte, až motor vychladne na normální teplotu. Jestliže došlo k úniku chladicí kapaliny, opatrně doplňte chladicí kapalinu do nádržky na předepsanou hladinu (na značku poloviny).
8. Opatrně pokračujte v jízdě a sledujte, zda nedochází k přehřívání. Pokud se motor přehřeje znovu, doporučujeme vám požádat o pomoc autorizovaného opravce HYUNDAI.

POZOR

- Výraznější úbytek chladicí kapaliny je důsledkem netěsnosti chladicí soustavy, a proto vám doporučujeme nechat tento systém zkontrolovat u autorizovaného opravce HYUNDAI.
- Když se motor přehřeje kvůli nízké hladině chladicí kapaliny, může při náhlém dolítí chladicí kapaliny popraskat motor. Aby nemohlo k poškození dojít, dolévejte chladicí kapalinu pomalu a po troškách.
- Při doplňování chladicí kapaliny invertoru doporučujeme, aby údržbu vozidla prováděl pouze vyškolený a certifikovaný mechanik.

VÝSTRAHA



Nepoužívejte chladicí kapaliny na bázi vody nebo metanolu ani je nemíchejte s předepsanou chladicí kapalinou.

Nesprávná chladicí směs může mít za následek vážnou poruchu nebo poškození motoru/ hybridního systému.

SYSTEM KONTROLY TLAKU VZDUCHU V PNEUMATIKÁCH (TPMS)



OTM080002L



OTM080027L

- (1) Kontrolka nízkého tlaku v pneumatice / kontrolka poruchy TPMS
- (2) Kontrolka polohy pneumatiky s nízkým tlakem vzduchu a kontrolka tlaku vzduchu v pneumatikách (zobrazují se na displeji LCD)

Kontrola tlaku vzduchu v pneumatikách (je-li ve výbavě)



OTM080005L

- Tlak vzduchu v pneumatikách můžete zkontrolovat v režimu varování na sdruženém přístroji.
Viz část „Režimy displeje LCD“ v kapitole 4.
- Tlak vzduchu v pneumatikách se zobrazí po několika minutách jízdy po prvním nastartování vozidla.
- Pokud se tlak vzduchu v pneumatikách nezobrazí, když vozidlo stojí, zobrazí se hlášení „Drive to display“ (Pro zobrazení jed'te). Až se rozjedete, zkontrolujte tlak vzduchu v pneumatikách.
- Zobrazený tlak vzduchu v pneumatikách se může lišit od hodnoty naměřené manometrem.
- Jednotky tlaku vzduchu v pneumatikách můžete změnit v režimu Uživatelská nastavení na displeji LCD.
 - psi, kPa, bar (**Viz „Režim Uživatelská nastavení“ v kapitole 4.**)

Systém kontroly tlaku vzduchu v pneumatikách



VÝSTRAHA

Přehušnění nebo podhuštění může snížit životnost pneumatiky, negativně ovlivnit ovládání vozidla a způsobit náhlé selhání pneumatiky, což může vést ke ztrátě kontroly nad vozidlem a k nehodě.

Každá pneumatika, včetně náhradního kola (pokud je ve výbavě) musí být jednou za měsíc kontrolována z hlediska tlaku vzduchu ve studeném stavu, který musí odpovídat hodnotám uvedeným na štítku výrobce vozidla nebo na štítku tlaku vzduchu. (Pokud má vozidlo pneumatiky jiného rozměru, než je uvedeno na štítku výrobce vozidla nebo na štítku tlaku vzduchu, musíte zjistit správný tlak vzduchu pro tyto pneumatiky.)

Vozidlo je vybaveno doplňkovým bezpečnostním systémem – systémem kontroly tlaku vzduchu v pneumatikách (TPMS), který rozsvěcí kontrolku pneumatiky s nízkým tlakem vzduchu v případě nízkého tlaku vzduchu v jedné nebo několika pneumatikách. Pokud se kontrolka pneumatiky s nízkým tlakem vzduchu rozsvítí, musíte co nejdříve zastavit a zkontrolovat tlak vzduchu. Jízda na silně podhuštěných pneumatikách způsobuje přehřívání pneumatik a může vést k jejich poškození.

Podhuštění také zvyšuje spotřebu paliva a zkracuje životnost pneumatiky, zhoršuje ovladatelnost a prodlužuje brzdnou dráhu vozidla.

Mějte na paměti, že TPMS nenahrazuje péči o pneumatiky a že řidič odpovídá za udržování správného tlaku vzduchu v pneumatikách i při nedosažení spouštěcí úrovně pro rozsvícení kontrolky pneumatiky s nízkým tlakem vzduchu.

Vozidlo je také vybaveno kontrolkou poruchy TPMS, která signalizuje nesprávnou funkci tohoto systému. Kontrolka poruchy TPMS je kombinovaná s kontrolkou nízkého tlaku vzduchu v pneumatice. Když systém detekuje poruchu, kontrolka bude blikat po dobu přibližně jedné minuty a potom zůstane trvale svítit. Toto se bude opakovat po následném nastartování, dokud se porucha vyskytne.

Pokud je kontrolka poruchy rozsvícená, systém nemusí být schopen detekovat nebo signalizovat nízký tlak vzduchu v pneumatikách. Problémy TPMS mohou nastávat z různých důvodů, včetně montáže náhradních kol nebo jiných kol na vozidlo, což brání správné funkci TPMS.

Kontrolku poruchy TPMS také zkontrolujte po výměně jedné nebo několika pneumatik nebo kol a zjistěte, zda náhradní či jiná kola umožňují správnou funkci TPMS.

POZNÁMKA

Pokud dojde k některé z níže uvedených situací, doporučujeme nechat systém zkontrolovat u autorizovaného opravce HYUNDAI.

- 1. Kontrolka nízkého tlaku v pneumatikách/poruchy TPMS se nerozsvítí na 3 sekundy, když je spínač zapalování v poloze ON nebo je vozidlo v pohotovostním režimu (🚗).**
- 2. Kontrolka poruchy TPMS zůstane rozsvícená po cca 1minutovém blikání.**
- 3. Kontrolka polohy podhuštěné pneumatiky zůstane svítit.**



Varovná kontrolka nízkého tlaku vzduchu v pneumatikách

Kontrolka polohy pneumatiky s nízkým tlakem vzduchu a kontrolka tlaku vzduchu v pneumatikách



Když se rozsvítí varovné kontrolky systému sledování tlaku vzduchu v pneumatikách a na displeji LCD se zobrazí varovné hlášení, je jedna nebo více pneumatik výrazně podhuštěných. Kontrolka polohy pneumatiky s nízkým tlakem vzduchu upozorňuje na značně podhuštěnou pneumatiku rozsvícením příslušné kontrolky pozice.

Pokud se kterákoliv kontrolka rozsvítí, okamžitě snižte rychlost, vyvarujte se prudkých manévřů řízení a počítejte s delší brzdou dráhou. Měli byste co nejdříve zastavit a zkontrolovat pneumatiky. Nahustěte pneumatiky na správný tlak uvedený na štítku s informacemi o vozidle nebo na štítku tlaku vzduchu v pneumatikách na vnější straně středního sloupku na straně řidiče.

Jestliže nedojedete do servisu nebo pneumatika tlak neudrží, vyměňte podhuštěnou pneumatiku za náhradní.

Kontrolka nízkého tlaku vzduchu zůstane rozsvícená a kontrolka poruchy TPMS může po dobu jedné minuty blikat a poté zůstat rozsvícená (pokud vozidlo jede po dobu cca 10 minut rychlostí vyšší než 25 km/h), dokud pneumatiku s nízkým tlakem vzduchu neopravíte nebo nevyměníte.



POZOR

V zimě nebo v chladném počasí se může kontrolka pneumatiky s nízkým tlakem vzduchu rozsvítit v případě, že byl tlak vzduchu upraven na správnou hodnotu za horkého počasí. Neznamená to poruchu systému TPMS, jelikož při snižování teploty se úměrně snižuje také tlak v pneumatikách.

Pokud vozidlo přejede z horké do chladné oblasti nebo naopak nebo pokud je venkovní teplota podstatně vyšší nebo nižší, musíte zkontrolovat a upravit tlak vzduchu v pneumatikách na předepsanou hodnotu.



VÝSTRAHA

Poškození kvůli nízkému tlaku vzduchu
Příliš nízký tlak vzduchu v pneumatice snižuje stabilitu vozidla a může přispívat ke ztrátě stability a kontroly nad vozidlem. Také prodlužuje brzdou dráhu.

Dlouhodobá jízda s nízkým tlakem vzduchu může způsobit přehřívání a destrukci pneumatiky.



Kontrolka poruchy TPMS (systém kontroly tlaku vzduchu v pneumatikách)

Kontrolka poruchy TPMS se rozsvítí a poté bliká po dobu přibližně jedné minuty, když vznikne problém v systému monitorování tlaku v pneumatikách.

Doporučujeme vám nechat tento systém co nejdříve zkontrolovat u autorizovaného opravce HYUNDAI.

POZNÁMKA

Dojde-li k poruše systému TPMS, kontrolka polohy podhuštěné pneumatiky se nerozsvítí, i když je na vozidle některá pneumatika podhuštěná.

POZNÁMKA

Kontrolka poruchy TPMS může po jednominutovém blikání svítit, pokud se vozidlo nachází v blízkosti nabíjecích kabelů nebo radiových vysílačů jako policejní stanice, vládní a správní úřady, vojenské instalace, letiště, vysílače atd.

Navíc se kontrolka poruchy TPMS může rozsvítit při použití sněhových řetězů nebo elektronických zařízení jako počítačů, nabíječků, dálkového startování, navigace atd. Může dojít k rušení funkce TPMS.

Výměna kola s TPMS

Při prázdné pneumatice se rozsvítí kontrolka pneumatiky s nízkým tlakem vzduchu a kontrolka pozice.

Doporučujeme vám nechat prázdnou pneumatiku co nejdříve opravit u autorizovaného opravce HYUNDAI, nebo ji vyměnit za náhradní.

POZNÁMKA

Doporučuje se, abyste na pneumatiku s nízkým tlakem vzduchu nikdy nepoužívali jiný těsnicí prostředek na opravu pneumatiky než je schválený opravcem HYUNDAI nebo ekvivalent specifikovaný pro vaše vozidlo ani pneumatiku nehustili. Jiný těsnicí prostředek na opravu pneumatiky než je schválený opravcem HYUNDAI nebo ekvivalent specifikovaný pro vaše vozidlo může poškodit snímač tlaku vzduchu v pneumatice.

Náhradní kolo (je-li ve výbavě) není vybaveno snímačem monitorování tlaku vzduchu v pneumatice. Pokud je pneumatika s nízkým tlakem vzduchu nebo s defektem nahrazena náhradním kolem, kontrolka nízkého tlaku vzduchu v pneumatice zůstane rozsvícená. Kontrolka poruchy TPMS se rovněž rozsvítí po jednominutovém blikání, pokud vozidlo jede po dobu cca 10 minut rychlostí vyšší než 25 km/h.

Po nahuštění a namontování originální pneumatiky vybavené snímačem monitorování tlaku vzduchu v pneumatice na vozidlo kontrolka nízkého tlaku vzduchu v pneumatice a kontrolka poruchy TPMS po několika minutách jízdy zhasne.

Pokud kontrolky po několika minutách nezhasnou, doporučujeme kontaktovat autorizovaného opravce HYUNDAI.

Každé kolo je vybaveno snímačem tlaku vzduchu v pneumatice umístěným za dříkem ventilku (kromě náhradního kola). Musíte používat speciální kola pro TPMS. Doporučujeme vám, abyste vždy nechávali provádět údržbu pneumatik u autorizovaného opravce HYUNDAI.

Kolo s nízkým tlakem vzduchu nemusíte být schopni poznat pouhým pohledem. Při měření tlaku v pneumatice používejte vždy kvalitní manometr. Mějte prosím na paměti, že pokud je pneumatika zahřátá (jízdou), naměříte vyšší tlak než u studené pneumatiky.

Studené pneumatiky jsou tehdy, když vozidlo nebylo v pohybu tři hodiny a ujelo méně než 1,6 km během tohoto 3hodinového období.

Před měřením tlaku vzduchu nechte pneumatiku vychladnout. Před huštěním na předepsaný tlak vzduchu vždy zkontrolujte, zda je pneumatika studená.



VÝSTRAHA

- TPMS vás nemůže upozornit na vážné a náhlé poškození pneumatiky způsobené vnějšími vlivy, jako jsou hřebíky nebo nepořádek na vozovce.
- Pokud cítíte jakoukoliv nestabilitu vozidla, okamžitě uvolněte pedál akcelerace, plynule a mírně zabrzděte a pomalu dojeďte na bezpečné místo mimo vozovku.



VÝSTRAHA

Neodborné zásahy, úpravy, nebo vyřazování komponentů TPMS z provozu může systém bránit v upozorňování řidiče na nízký tlak vzduchu v pneumatikách a/nebo na poruchy TPMS. Neodborné zásahy, úpravy, nebo vyřazování komponentů TPMS z provozu může způsobit zánik záruky na tuto část vozidla.



VÝSTRAHA

Pro Evropu

- Vozidlo neupravujte; může to negativně ovlivnit funkci TPMS.
- Běžná kola na trhu nemají snímač TPMS.

Z bezpečnostních důvodů vám doporučujeme, abyste používali díly pro výměnu od autorizovaného opravce HYUNDAI.

- Použijete-li běžná kola, nainstalujte na ně snímač TPMS schválený opravcem HYUNDAI nebo ekvivalent schválený pro vaše vozidlo. Pokud není vaše vozidlo vybaveno snímačem TPMS nebo snímač TPMS nefunguje správně, nemusíte projít pravidelnou technickou prohlídkou ve vaší zemi.
- * Všechna vozidla prodaná na EVROPSKÉM trhu během níže uvedeného období musí být vybavena systémem TPMS.
 - Nové modely vozidel: 1. listopadu 2012
 - Stávající modely vozidel: 1. listopadu 2014 (na základě registrace vozidla)

KDYŽ DOJDE K DEFEKTU PNEUMATIKY (A MÁTE NÁHRADNÍ PNEUMATIKU, JE-LI VE VÝBAVĚ)



VÝSTRAHA

Při výměně pneumatiky postupujte podle pokynů v této části příručky. Omezíte tím nebezpečí závažného nebo smrtelného zranění.



POZOR

Při používání kliky zvedáku udržujte bezpečnou vzdálenost od plochého konce. Plochý konec má ostré hrany a může způsobit pořezání.

Nářadí a zvedák



1. Zvedák
2. Klíč na matice kol

Zvedák a klíč na matice kol jsou uloženy v zavazadlovém prostoru pod krytem.

Zvedák je určen pouze pro nouzovou výměnu kola.

Pokyny pro zvedání

Zvedák je určen pouze pro nouzovou výměnu kola.

Abyste předešli „rachocení“ zvedáku během jízdy, řádně jej uložte.

Dodržujte pokyny pro zvedání, abyste předešli zranění osob.

Vyjmutí a uložení náhradního kola

Náhradní kolo je uloženo na spodku vozidla, přímo pod zavazadlovým prostorem.



Vyjmutí náhradního kola:

1. Otevřete dveře zavazadlového prostoru.
2. Najděte plastový kryt šestihránného šroubu a demontujte ho pomocí mince nebo plochého šroubováku.

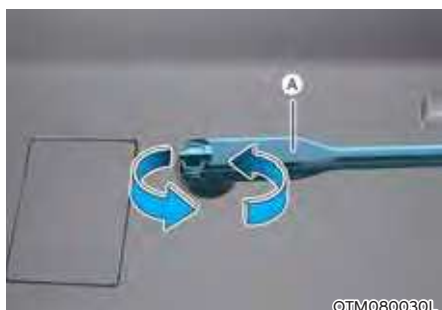

©TM080030L



©TM080031L

3. Nasadte klíč na matice kol (A) na šroub.
4. Povolte šroub, abyste mohli spustit náhradní kolo. Otáčejte klíčem proti směru otáčení hodinových ručiček, dokud se náhradní kolo nedotkne země.
5. Poté, co se náhradní kolo dotkne země, pokračujte v otáčení klíčem proti směru hodinových ručiček a vytáhněte náhradní kolo ven. Nikdy neotáčejte klíčem příliš, jinak se může poškodit nosič náhradního kola.

6. Vytáhněte přídržný vodič (1) skrz středový otvor náhradního kola.

Uložení náhradního kola:

1. Položte kolo na zem ventilkem směrem nahoru.
2. Umístěte kolo pod vozidlo a namontujte přídržný vodič a řetěz skrz střed kola.
3. Otáčejte klíčem po směru otáčení hodinových ručiček, dokud se náhradní kolo nezajistí.



POZOR

Ujistěte se, že je přídržný vodič správně vyrovnán se středem náhradního kola, abyste zabránili „rachtání“ náhradního kola.

Jinak může náhradní kolo z nosiče spadnout a způsobit nehodu.

Výměna kol



VÝSTRAHA

Vozidlo by mohlo sklouznout nebo sjet ze zvedáku a způsobit závažné či smrtelné zranění vám nebo přihlížejícím osobám. Dodržujte následující bezpečnostní zásady:

- Žádná osoba by neměla být pod vozidlem, které je zvednuté pouze na zvedáku.
- NIKDY nevyměňujte kolo v jízdním pruhu. VŽDY zajed'te s vozidlem zcela mimo vozovku, na rovný, pevný povrch, mimo dopravní ruch, a pak teprve vyměňujte kolo. Pokud mimo vozovku nemůžete najít pevný a rovný povrch, zavolejte si na pomoc odtahovou službu.
- Vždy používejte zvedák dodávaný s vozidlem.
- Zvedák VŽDY umísťte do vyhrazených bodů pro zvedání, NIKDY ne pod nárazníky nebo jakoukoli jinou část vozidla.
- Nestartujte nebo nenechte motor běžet, když je vozidlo na zvedáku.
- Nedovolte nikomu, aby byl ve vozidle, když je vozidlo na zvedáku.
- Udržujte děti mimo vozovku i vozidlo.

Při výměně kola na vozidle postupujte následujícím způsobem:

1. Zaparkujte na rovném, pevném povrchu.
2. Zařadte polohu P (parkování), zatáhněte parkovací brzdu a přepněte spínač zapalování do polohy LOCK/OFF.
3. Zapněte výstražná světla.
4. Vyjměte z vozidla klíč na matice kol, zvedák, kliku zvedáku a náhradní kolo.



OTMH080002

[A]: Blokování

5. Zablokujte přední a zadní pneumatiku diagonálně naproti pneumatice, kterou měníte.



OTMH080003

6. Uvolněte matice kola otáčením proti směru hodinových ručiček o jednu otáčku podle výše uvedeného pořadí, ale nesnímejte žádnou z nich, dokud není kolo zvednuté nad zem.



[A]: Vpředu, [B]: Zadní

7. Zvedák umístěte na vyhrazený bod pro zvedání na dolní straně rámu vozidla, nejbližší k vyměňovanému kolu. Pro zvedák jsou určeny destičky přivařené k rámu vozidla se dvěma zářezy. Nikdy nezvedejte vozidlo za jiné body nebo součásti vozidla. Mohlo by dojít k poškození prahů nebo jiných součástí vozidla.



8. Kliku zvedáku vložte do zvedáku, otáčejte jí doprava a zvedejte vozidlo, dokud se pneumatika nezvedne nad zem. Ujistěte se, že vozidlo stojí na zvedáku stabilně.

9. Uvolněte matice pomocí klíče na matice kol a odšroubujte je prsty. Vysuňte kolo ze šroubů a položte ho naplocho, aby se nemohlo odvalit. Vezměte náhradní kolo, natočte ho ho otvory proti šroubům a kolo nasuňte. Pokud je to obtížné, mírně kolo nakloňte a nasuňte nejprve horní otvor. Potom mírnými pohyby kola dopředu a dozadu nasuňte kolo na ostatní šrouby.

VÝSTRAHA

Kola mohou mít ostré hrany. Zacházejte s nimi opatrně, abyste se nezranili. Než kolo nasadíte na náboj, zkontrolujte, zda na náboji ani na kole neulpívají nečistoty (bláto, asfalt, štěrk apod.), které by bránily správnému nasazení kola.

Pokud ano, nečistoty odstraňte. Pokud kolo na náboj nedosedá správně, mohly by se při jízdě matice kola uvolnit a kolo by mohlo upadnout. To by vedlo ke ztrátě kontroly nad vozidlem. Důsledkem by mohla být vážná zranění, nebo i smrt.

10. Nasadte kolo na šrouby, přidržte ho na šroubech a našroubujte matice kol. Matice utáhněte prsty. Matice se instalují stranou s menším zúžením průměrem směrem dovnitř (ke kolu). Zahýbejte kolem, abyste měli jistotu, že je správně usazené. Potom matice znovu dotáhněte prsty.
11. Spusťte vozidlo na zem otáčením klíče na matice kol na zvedáku doleva.



12. Pomocí klíče na matice kol utáhněte jednotlivé matice v zobrazeném pořadí. Dobře zkontrolujte jednotlivé matice, dokud nejsou pevně utažené. Po výměně pneumatiky doporučujeme, aby matice co nejdříve dotáhl na správný moment autorizovaný opravce HYUNDAI. **Matice kol je nutné dotáhnout momentem 107–127 Nm.**

Máte-li manometr, zkontrolujte tlak vzduchu v příslušné pneumatice (viz „Pneumatiky a kola“ v kapitole 2, kde naleznete pokyny pro tlak vzduchu v pneumatikách). Pokud je tlak nižší nebo vyšší než předepsaný tlak, dojeďte pomalu k nejbližší čerpací stanici a upravte nahuštění pneumatiky na doporučený tlak. Po kontrole vždy našroubujte zpět čepičku na ventilek. Bez ní by mohl z pneumatiky unikat vzduch. Pokud čepičku ventilku ztratíte, kupte a nainstalujte co nejdříve jinou. Po výměně kola vraťte pneumatiku s defektem, zvedák a náradí na příslušné místo v úložném prostoru.

POZNÁMKA

Zkontrolujte tlak v pneumatice do nejdříve po nasazení náhradního kola. Upravte jej na doporučený tlak vzduchu.



POZOR

Vaše vozidlo má metrické závity na šroubech náboje a maticích kol. Při výměně pneumatiky se ujistěte, že k upevnění kola používáte stejné matice, které jste demontovali. Pokud je nutné matice vyměnit, je potřeba použít matice s metrickým závitem, aby se nepoškodily šrouby a kolo bylo bezpečně uchyceno k náboji. Se žádostí o pomoc se obraťte na autorizovaného opravce HYUNDAI.



VÝSTRAHA

Šrouby na kola

Pokud jsou šrouby na kola poškozené, mohou ztratit svou schopnost přidržovat kolo. To by mohlo vést k uvolnění kola a nehodě s následkem vážných zranění.

Je-li kterékoli náradí nebo součást výbavy, například zvedák, matice, šrouby nebo další vybavení, poškozené nebo ve špatném stavu, nevyměňujte pneumatiku a zavolejte asistenční službu.

Použití kompaktního náhradního kola (je-li ve výbavě)

Kompaktní náhradní kola jsou určena pouze pro naléhavé situace. S kompaktním náhradním kolem jezděte opatrně a vždy dodržujte příslušná bezpečnostní opatření.

VÝSTRAHA

Aby nedošlo k poškození kompaktního náhradního kola, ke ztrátě kontroly nad vozidlem a případné nehodě:

- **Kompaktní náhradní kolo používejte pouze v naléhavých situacích.**
- **NIKDY nejezděte rychleji než 80 km/h.**
- **Nepřekračujte maximální zátěž vozidla ani nosnost kompaktního náhradního kola, uvedenou na jeho boční straně.**
- **Kompaktní náhradní kolo nepoužívejte trvale. Co nejdříve opravte nebo vyměňte původní pneumatiku, aby nedošlo k selhání kompaktního náhradního kola.**

Když jedete s kompaktním náhradním kolem, dodržujte následující zásady:

- Po nasazení kompaktního náhradního kola zkontrolujte tlak vzduchu v pneumatice. Kompaktní náhradní kolo je potřeba nahustit na 420 kPa.
- S namontovaným kompaktním náhradním kolem nejezděte s vozidlem do automatické myčky.
- Kompaktní náhradní kolo nepoužívejte na žádném jiném vozidle, protože bylo zkonstruováno speciálně pro vaše vozidlo.
- Kompaktní náhradní kolo má kratší životnost běhounu pneumatiky než plnohodnotné kolo. Kompaktní náhradní kolo pravidelně kontrolujte a poškozené kompaktní náhradní kolo vyměňte za kolo stejné velikosti a konstrukce.
- Nepoužívejte současně více než jedno kompaktní náhradní kolo.
- S namontovaným kompaktním náhradním kolem netahejte přívěs.

Informace

Když jsou originální pneumatika a kolo opraveny a znovu namontovány na vozidlo, je nutné nastavit správný utahovací moment matic kola. Správný utahovací moment matic kola je 107–127 Nm.

POZNÁMKA

Aby se nepoškodilo kompaktní náhradní kolo ani vozidlo:

- **Jeďte pomalu podle stavu vozovky, abyste se zvládli vyhnout veškerým nástrahám, jako jsou výmoly či štěrk.**
- **Vyhněte se jízdě přes překážky. Průměr kompaktního náhradního kola je menší než průměr běžného kola a snižuje světlou výšku vozidla o zhruba 25 mm.**
- **Na kompaktní náhradní kolo nepoužívejte řetězy. Kvůli malé velikosti není řetěz plně kompatibilní.**
- **Kompaktní náhradní pneumatiku nepoužívejte na jiných kolech. Stejně tak není vhodné nasazovat na kompaktní náhradní kolo standardní pneumatiky, zimní pneumatiky, kryty kol ani lemy kol.**

Štítek na zvedáku

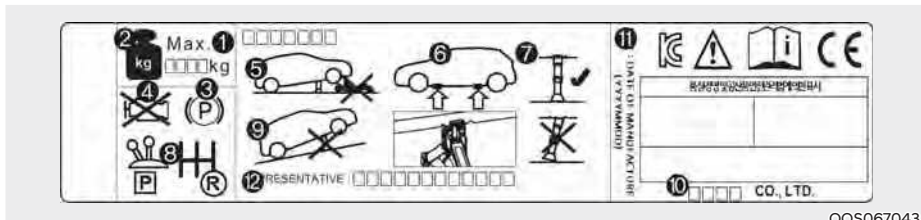

OOS067043

Skutečný štítek na zvedáku ve vozidle se může od obrázku lišit.

Podrobnější parametry naleznete na štítku připevněném ke zvedáku.

1. Název modelu
2. Maximální povolená zátěž
3. Při používání zvedáku zatáhněte parkovací brzdu.
4. Při použití zvedáku zastavte motor.
5. Žádná osoba by neměla být pod vozidlem, které je zvednuté pouze na zvedáku.
6. Vyhrazená místa pod rámem vozidla
7. Při zvedání vozidla musí být základna zvedáku svíse pod bodem zvedání.
8. U vozidel s manuální převodovkou zařadte zpátečku, u vozidel s automatickou převodovkou zařadte polohu P.
9. Zvedák by měl být používán na rovném a pevném povrchu.
10. Výrobce zvedáku
11. Datum výroby
12. Zastupující společnost a adresa

ES prohlášení o shodě pro zvedák



**EC Declaration of Conformity
according to EC Machinery Directive 2006/42/EC**

We, **SAMKI IND. CO., LTD.**

22, Hyojuk3-Gil, Buk-Gu, Ulsan, Korea

declare under our sole responsibility that the product

Product : **Jack Assembly**

Type Designation(s) : **Jack Assembly-600kg, Jack Assembly-700kg
Jack Assembly-800kg, Jack Assembly-1000kg
Jack Assembly-1200kg, Jack Assembly-1500kg**

Serial No. : **N/A**

Year of Manufacture : **2013**

to which this declaration relates is in conformity with the following standard(s) or other normative document(s):

EN ISO12100 (2010)	Safety of machinery - General principles for design – Risk assessment and risk reduction
EN ISO12100-2/A1 (2009)	Safety of machinery - Basic concepts, general principles for design, Part 2 : Technical principles
EN 1494/A1 (2008)	Mobile or movable jacks and associated lifting equipment

following the provisions of Directive(s):

2006/42/EC	Directive on the approximation of the laws of Member States relating to machinery (OJ L157 Jun, 9, 2006)
------------	--

Ulsan, Korea / Jul, 25, 2013 Hyun Duck, Cho President
(Place and date of issue)(name and signature of equivalent making of authorized person)

* T.C.F Compiling Person: **Safenet Limited (European Notified body : 1674)**
Denford Garage, Denford, Kettering Northants, NN14 4EQ, England

KDYŽ DOJDE K DEFEKTU PNEUMATIKY (A MÁTE SOUPRAVU NA OPRAVU PNEUMATIKY, JE-LI VE VÝBAVĚ)



Před použitím soupravy na opravu pneumatiky si prosím přečtete následující pokyny.

- (1) Kompresor
- (2) Nádoba s těsnicím prostředkem

Souprava na opravu pneumatiky je určena pro nouzovou opravu a doporučujeme co nejdříve nechat pneumatiku zkontrolovat u autorizovaného opravce HYUNDAI.

POZOR

Dojde-li k defektu na dvou či více pneumatikách, nepoužívejte soupravu na opravu pneumatiky, protože dodávaná nádoba s těsnicím prostředkem je určena pouze pro jednu pneumatiku.

VÝSTRAHA

Nesnažte se pomocí soupravy na opravu pneumatik opravit boční části pneumatik. Může dojít k selhání pneumatiky a k nehodě.

VÝSTRAHA

Nechte pneumatiku co nejdříve opravit. Pneumatika může po nahuštění pomocí soupravy na opravu pneumatik kdykoli ztratit tlak vzduchu.

Úvod

Se soupravou na opravu pneumatiky jste mobilní i v případě, že dojde k defektu pneumatiky.

Systém kompresoru a těsnicího prostředku efektivně a pohodlně utěsní většinu defektů pneumatik osobního vozidla způsobených hřebíky a podobnými předměty a nahuští pneumatiku.

Poté, co se ujistíte, že byla pneumatika řádně utěsněna, můžete opatrně dojet na místo, kde je možné nechat pneumatiku vyměnit (až 200 km při maximální rychlosti 80 km/h).

Některé pneumatiky, hlavně s velkými defekty nebo poškozenými boky, nelze zcela utěsnit.

Ztráta tlaku vzduchu v pneumatice může značně narušit její výkonnost.

Proto se musíte vyvarovat náhlých manévrů volantem, zejména pokud je vozidlo silně zatíženo nebo má připojený přívěs.

Souprava na opravu pneumatiky neslouží jako trvalá metoda oprav a je určena jen k jednorázovému použití.

Tyto pokyny ukazují krok za krokem, jak dočasně utěsnit defekt pneumatiky jednoduše a spolehlivě.

Přečtete si část „Poznámky ke správnému používání soupravy na opravu pneumatiky“.



VÝSTRAHA

Soupravu na opravu pneumatiky nepoužívejte, pokud došlo k závažnému poškození delší jízdou po prázdné pneumatice nebo pneumatika nemá dostatečný tlak vzduchu.

Pomocí soupravy na opravu pneumatiky lze opravit pouze defekty v běhounu pneumatiky.

Poznámky ke správnému používání soupravy na opravu pneumatiky

- Zaparkujte vozidlo na kraji silnice tak, aby bylo možné pracovat se soupravou na opravu pneumatiky na odvrácené straně od provozu.
- Pro zajištění vozidla před náhodným pohybem vždy zatáhněte parkovací brzdu, i když stojíte na rovném úseku.
- Soupravu na opravu pneumatiky používejte jen pro utěsnění/nahuštění pneumatik osobních vozů. Pomocí soupravy na opravu pneumatik lze opravit pouze defekty v běhounu pneumatiky.
- Nepoužívejte ji pro motocykly, jízdní kola nebo jakýkoliv jiný typ pneumatik.
- Z bezpečnostních důvodů nepoužívejte soupravu na opravu pneumatiky, je-li poškozena pneumatika i kolo.
- Souprava na opravu pneumatiky může být neúčinná, pokud je poškození pneumatiky větší než cca 6 mm. Pokud není možné pneumatiku zprovoznit pomocí soupravy na opravu pneumatiky, kontaktuje autorizovaného opravce HYUNDAI.
- Soupravu na opravu pneumatiky nepoužívejte, pokud došlo k závažnému poškození delší jízdou po prázdné pneumatice nebo pneumatika nemá dostatečný tlak vzduchu.
- Cizí tělesa, jako např. hřebíky nebo šrouby, která pronikla do pneumatiky, neodstraňujte.
- Pokud je vozidlo venku, nechte vozidlo v pohotovostním režimu (kontrolka  svítí). Jinak může kompresor během huštění vybit akumulátor vozidla.
- Nikdy nenechávejte během práce soupravu na opravu pneumatiky mimo dohled.
- Nenechávejte kompresor běžet déle než 10 minut bez přestávky, neboť by se mohl přehřát.
- Nepoužívejte soupravu na opravu pneumatiky, pokud je venkovní teplota nižší než -30 °C.
- V případě, že dojde k potřísnění kůže těsnicím prostředkem, pečlivě zasaženou oblast opláchněte velkým množstvím vody. Pokud podráždění přetrvává, vyhledejte lékařskou pomoc.
- V případě zasažení oka těsnicím prostředkem vyplachujte oko nejméně 15 minut. Pokud podráždění přetrvává, vyhledejte lékařskou pomoc.
- V případě spolknutí těsnicího prostředku si vypláchněte ústa a vypijte hodně vody. Nikdy však nepodávejte nic osobě v bezvědomí a vyhledejte ihned lékařskou pomoc.
- Dlouhodobé působení těsnicího prostředku může způsobit poškození tělesných tkání, například ledvin atd.

Součásti soupravy na opravu pneumatiky

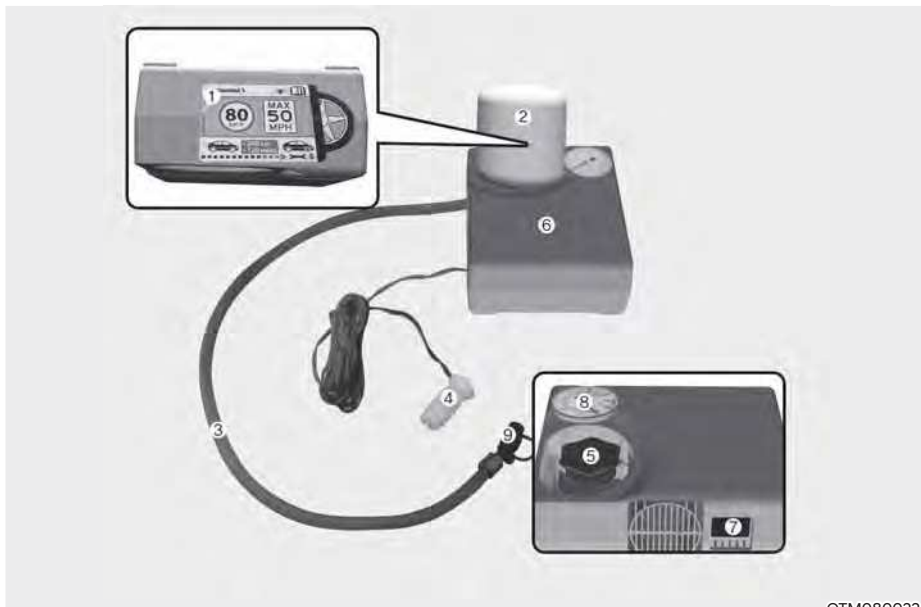

OTM080022

1. Štítek s omezením rychlosti
2. Nádoba s těsnicím prostředkem
3. Propojovací hadice kompresoru a pneumatiky
4. Konektor a kabel pro připojení do zásuvky
5. Držák nádoby s těsnicím prostředkem
6. Kompresor
7. Spínač zapnutí/vypnutí
8. Manometr pro zobrazení tlaku vzduchu v pneumatice
9. Ventil pro snížení tlaku vzduchu v pneumatice
10. Hadička pro připojení kompresoru a nádoby s těsnicím prostředkem nebo kompresoru a kola

Konektory, kabel a připojovací hadičky jsou uloženy v úložném prostoru kompresoru. Striktně dodržujte uvedený postup, jinak může těsnicí prostředek uniknout pod vysokým tlakem.

VÝSTRAHA

Nepoužívejte těsnicí prostředek s prošlou trvanlivostí (tedy po datu trvanlivosti uvedeném na obalu). Zvyšuje se nebezpečí selhání pneumatiky.

VÝSTRAHA

- Udržujte mimo dosah dětí.
- Vyhňte se zasažení očí.
- Zabraňte požití těsnicího prostředku.

Použití soupravy na opravu pneumatiky

VÝSTRAHA



Sejměte štítek s omezením rychlosti (1) z nádoby s těsnicím prostředkem (2) a umístěte jej na dobře viditelné místo uvnitř vozidla, například na volant, kde bude řidiči připomínat, aby nejel příliš rychle.

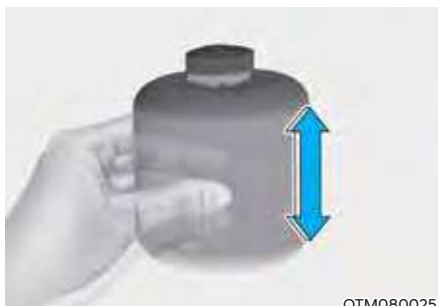

1. Protřepte nádobu s těsnicím prostředkem (2).



2. Sejměte kryt (A) nádoby s těsnicím prostředkem (2) a kompresoru (6).



3. Nasad'te nádobu s těsnicím prostředkem (2) na kompresor (6).
4. Ujistěte se, že je ventil (9) pro snížení tlaku vzduchu v pneumatice zavřený.



OTMH080006

- Odšroubujte čepičku ventilku na kole s defektem a našroubujte na ventilek propojovací hadici (3) mezi kompresorem a pneumatikou.

POZNÁMKA

Bezpečně upevněte plnicí hadici na ventilek. V opačném případě může těsnící prostředek proudit opačným směrem a ucpat hadici.

- Ujistěte se, že se kompresor vypne stisknutím polohy [O] hlavního vypínače (7).



OTM080010

- Připojte kabel a konektor (4) do zásuvky ve vozidle.
- Nastartujte vozidlo.

- Při zapnutém vozidle (kontrolka  svítí) zapněte kompresor a nechte ho běžet cca 5–7 minut, aby se těsnící prostředek plnil pod správným tlakem. **(Viz část „Pneumatiky a kola“ v kapitole 2).** Tlak vzduchu v pneumatice po naplnění není důležitý, později provedete kontrolu a nápravu.

Dejte pozor, aby nedošlo k nadměrnému nahuštění pneumatiky, a při plnění stůjte stranou.



POZOR

Nejezděte, pokud je tlak vzduchu v pneumatice nižší než 200 kPa. Může dojít k náhlému selhání pneumatiky a k nehodě.

- Vypněte kompresor.
- Odpojte hadici od konektoru nádoby s těsnícím prostředkem a od ventilek pneumatiky.

Uložte soupravu na opravu pneumatiky zpět do vozidla.



VÝSTRAHA

Nenechávejte nastartované vozidlo delší dobu ve špatně větraných prostorách. Oxid uhelnatý je jedovatý plyn a může způsobit otravu.



OOSH079022L

Rozprostření těsnicího prostředku

- Ujeďte ihned zhruba 7–10 km (nebo zhruba 10 minut jízdy), aby se těsnicí prostředek rovnoměrně rozprostřel v pneumatice.
- Po ujetí cca 7–10 km (nebo po cca 10 minutách) zastavte na bezpečném místě.



OTMH080006

- Připojte propojovací hadici (3) kompresoru a pneumatiky k ventilku pneumatiky.
- Připojte kabely (4) k akumulátoru.
- Upravte tlak vzduchu v pneumatice na doporučenou hodnotu.
Při běžícím motoru postupujte následovně.

- **Pro zvýšení tlaku vzduchu v pneumatice:**

Zapněte kompresor. Pokud chcete zkontrolovat aktuální tlak vzduchu, na krátkou chvíli vypněte kompresor.

- **Pro snížení tlaku vzduchu v pneumatice:**

Stiskněte tlačítko (9) na kompresoru.

Nepřekračujte rychlost 80 km/h. Pokud je to možné, nejezděte pomaleji než 20 km/h.

Pokud za jízdy zpozorujete neobvyklé vibrace, neobvyklosti nebo hluk, zpomalte a dojeďte na místo mimo dopravní ruch.

Zavolejte asistenční nebo odtahovou službu.

POZNÁMKA

Nenechávejte kompresor běžet déle než 10 minut, jinak se zařízení přehřeje a může dojít k jeho poškození.

Kontrola tlaku vzduchu v pneumatikách

- Po ujetí cca 7–10 km (nebo po cca 10 min) zastavte na bezpečném místě.



- Připojte propojovací hadici (3) kompresoru a pneumatiky k ventilku pneumatiky.
- Připojte kabely (4) k akumulátoru.
- Upravte tlak vzduchu v pneumatice na doporučenou hodnotu. Při běžícím motoru postupujte následovně.

– **Pro zvýšení tlaku vzduchu v pneumatice:**

Zapněte kompresor. Pokud chcete zkontrolovat aktuální tlak vzduchu, na krátkou chvíli vypněte kompresor.

– **Pro snížení tlaku vzduchu v pneumatice:**

Seřídte ventil (9) pro snížení tlaku vzduchu v pneumatice.

POZNÁMKA

Nenechávejte kompresor běžet déle než 10 minut, jinak se zařízení přehřeje a může dojít k jeho poškození.

i Informace

Běží-li kompresor, může manometr ukazovat vyšší než skutečnou hodnotu. K získání správné hodnoty tlaku vzduchu je potřeba kompresor vypnout.

! POZOR

Pokud není tlak vzduchu zachován, jedte s vozidlem ještě jednou, viz část Rozprostření těsnícího prostředku. Potom opakujte kroky 1 až 4.

Souprava na opravu pneumatiky může být neúčinná, pokud je poškození pneumatiky větší než asi 4 mm.

Pokud není možné pneumatiku zprovoznit pomocí soupravy na opravu pneumatiky, kontaktuje autorizovaného opravce HYUNDAI.

! VÝSTRAHA

Pneumatika musí být nahuštěna na správný tlak (Viz část „Pneumatiky a kola“ v kapitole 2). Pokud tomu tak není, nepokračujte v jízdě.

Zavolejte asistenční nebo odtahovou službu.

! POZOR

Snímač tlaku vzduchu v pneumatikách
Když vyměňujete pneumatiku za novou, je potřeba odstranit těsnící prostředek na snímači tlaku vzduchu a kole a zkontrolovat snímače tlaku vzduchu v pneumatikách. Doporučujeme nechat tyto úkony provést u autorizovaného opravce.

i Informace

Při nasazování opraveného nebo vyměněného kola utáhněte matici momentem 107–127 Nm.

TAŽENÍ VOZIDLA

Odtahová služba

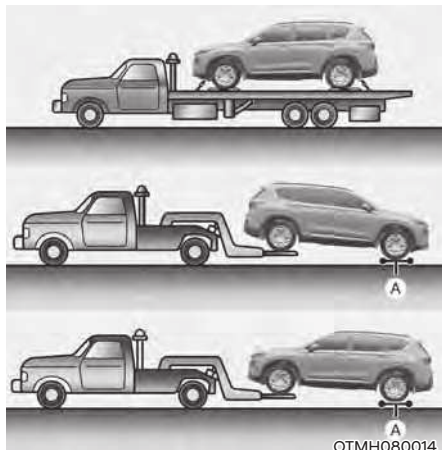

[A]: Vozíky

Pokud potřebujete nouzový odtah, doporučujeme vám obrátit se na autorizovaného opravce HYUNDAI nebo profesionální odtahovou službu.

Správné postupy při zvedání a odtahu jsou nutné, aby se předešlo poškození vozidla. Doporučujeme použít podvalník nebo plošinu.

Je přípustné odtážením vozidla provést se zadními koly na zemi (bez transportních plošin) a se zdviženými předními koly.

Pokud některé ze zatížených kol nebo součástí zavěšení kol jsou poškozené nebo se má vozidlo táhnout s předními koly na zemi, použijte pod přední kola podvalník.

Při odtahu profesionální odtahovou službou, kdy nejsou použity podvalníky, by měla být vždy zvednutá přední část vozidla, ne zadní část.

POZOR



- **Netahejte vozidlo s předními koly na zemi, protože by mohlo dojít k poškození vozidla.**
- **Pro odtah nepoužívejte zařízení s popruhy nebo lany. Použijte zvedák kol či plošinový vozík.**

Nouzový odtah vozidla bez použití podvalníků:

- Vozidlo bez EPB
 1. Umístěte spínač zapalování do polohy ACC.
 2. Zařadte polohu N (neutrál).
 3. Uvolněte parkovací brzdu.
- Vozidlo s EPB
 1. Uvolněte EPB před vypnutím motoru.
 2. Přepněte spínač zapalování do polohy OFF.
 3. Při sešlápnutém brzdovém pedálu zařadte polohu N (neutrál).
 4. Přepněte spínač zapalování do polohy ACC.

POZOR

Pokud nezařadíte polohu N (neutrál), může dojít k poškození vnitřního mechanismu převodovky.

Odnímatelné vlečné oko



1. Otevřete dveře zavazadlového prostoru a vyjměte vlečné oko z pouzdra s nářadím.

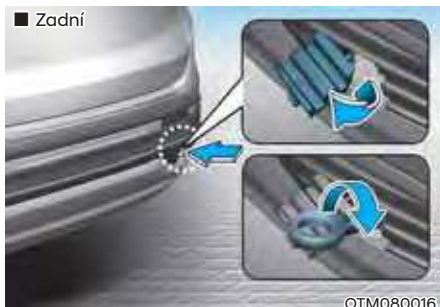

2. Odstraňte kryt otvoru zatlačením dolní části krytu na nárazníku.
3. Instalujte vlečné oko do otvoru otáčením doprava, dokud se nezajistí.
4. Po použití vlečné oko demontujte a kryt vraťte zpět.

Nouzové odtažení



Pokud potřebujete nouzový odtah, doporučujeme vám obrátit se na autorizovaného opravce HYUNDAI nebo profesionální odtahovou službu.

Není-li odtah v případě poruchy možný, lze vozidlo dočasně táhnout pomocí lana nebo řetězu připevněného k tažnému háku na přední (zadní) straně vozidla.

Při tažení vozidla na laně nebo řetězu buďte velmi opatrní. Ve vozidle musí sedět řidič, aby mohl řídit a brzdit.

Takový odtah je možné provádět pouze po vozovce s tvrdým povrchem, na krátkou vzdálenost a pomalu. V dobrém stavu musí být kola, nápravy, hnací ústrojí, řízení a brzdy.

POZOR

Při tažení musí být ve vozidle přítomen řidič, aby mohl řídit a brzdit. Ve vozidle nesmí být kromě řidiče žádní jiní cestující.

Vždy dodržujte následující bezpečnostní pokyny pro odtah:

- Umístěte spínač zapalování do polohy ACC tak, aby se volant nezamknul.
- Zařadte polohu N (neutrál).
- Uvolněte parkovací brzdu.
- Na brzdový pedál šlapejte větší silou než normálně, neboť výkon brzd bude omezený.
- Při řízení bude nutné použít větší úsilí, protože posilovač řízení nefunguje.
- K tažení využijte vozidlo těžší než vaše vozidlo.
- Řidiči v obou vozidlech by spolu měli často komunikovat.
- Před nouzovým odtahem zkontrolujte, zda není vlečné oko prasklé nebo poškozené.
- Tažné lano nebo řetěz řádně upevněte do vlečného oka.
- Za vlečné oko neškubejte. Aplikujte rovnoměrnou sílu.

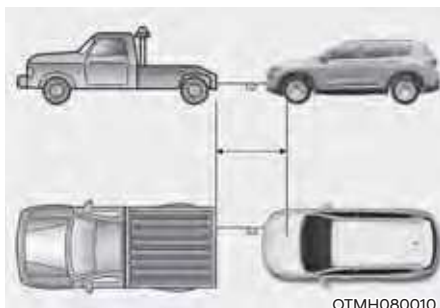

- Použijte tažný popruh nebo řetěz, který je kratší než 5 m. Pro lepší viditelnost upevněte kus červené látky (asi 30 cm široký) doprostřed popruhu nebo řetězu.
- Jed'te opatrně, aby popruh nebo řetěz zůstal za jízdy napnutý.
- Před tažením zkontrolujte, zda pod vozidlem nevidíte stopy kapaliny vytékající z automatické převodovky. Jestliže z automatické převodovky uniká kapalina, je nutné použít plošinu nebo vozík.

POZNÁMKA

Při rozjezdu nebo jízdě s vozidlem zrychlujte nebo zpomalujte pomalu a postupně a udržujte tažné lano nebo řetěz napnuté, jinak může dojít k poškození vlečného oka a vozidla.

POZNÁMKA

Aby nedošlo k poškození vozidla jeho součástí při odtahu:

- Při používání vlečných ok vždy táhněte přímo dopředu. Netáhněte ze strany nebo se svislým úhlem.
- Vlečné oko nepoužívejte pro vyproštění vozidla z bahna, písku nebo v jiné situaci, kdy vozidlo není možné pohánět vlastní silou.
- Abyste předešli závažnému poškození automatické převodovky, omezte rychlost vozidla na 15 km/h a netáhněte vozidlo na delší vzdálenost než 1,5 km.

NOUZOVÉ PROSTŘEDKY (JSOU-LI VE VÝBAVĚ)

Vaše vozidlo je vybaveno nouzovými prostředky, které napomáhají zvládnout nouzovou situaci.

Hasicí přístroj

Pokud dojde k malému požáru a vy umíte zacházet s hasicím přístrojem, postupujte pečlivě podle následujících kroků.

1. Vytáhněte zabezpečovací trn v horní části hasicího přístroje, který brání náhodnému stisknutí rukojeti.
2. Zamiřte hubicí směrem na zdroj požáru.
3. Postavte se přibližně 2,5 m od ohně a stlačte rukojeť, abyste spustili hasicí přístroj. Jakmile rukojeť uvolníte, hasicí přístroj přestane stříkat.
4. Pohybujte hubicí ze strany na stranu přes zdroj požáru. Pokud se zdá, že požár je uhašen, sledujte pozorně zdroj požáru, protože může dojít k opětovnému vznícení.

Lékárnička

Slouží pro první pomoc a obsahuje nůžky, obvazy, leukoplasty atd.

Výstražný trojúhelník

Umístěte výstražný trojúhelník na vozovku, abyste varovali projíždějící vozidla v případě nouze, například když vozidlo kvůli problémům stojí na okraji vozovky.

Manometr (je-li ve výbavě)

Pneumatiky při každodenním používání ztrácejí tlak vzduchu a měli byste je pravidelně hustit. Nejde přitom o známku toho, že pneumatika uchází, ale o normální opotřebování. Vždy kontrolujte tlak vzduchu v pneumatikách, když jsou pneumatiky studené, protože tlak vzduchu se s teplotou zvyšuje.

Při kontrole tlaku vzduchu v pneumatikách postupujte podle následujících kroků:

1. Odšroubujte čepičku z ventilku, který se nachází v ráfku kola.
2. Zatlačte a přidržte manometr proti ventilku pneumatiky. Když začnete měřit, unikne trochu vzduchu, a pokud manometr řádně nepřitlačíte, unikne více vzduchu.
3. Řádný přítlak bez úniku vzduchu aktivuje manometr.
4. Odečtěte z manometru údaj o tlaku vzduchu v pneumatice, abyste zjistili, zda tlak vzduchu v pneumatice není nízký nebo vysoký.
5. Upravte tlak vzduchu v pneumatice na předepsaný tlak vzduchu. Viz část „Pneumatiky a kola“ v kapitole 2.
6. Nainstalujte čepičku ventilku zpět.

CELOEVROPSKÝ SYSTÉM ECALL (JE-LI VE VÝBAVĚ)

Vozidlo je vybaveno zařízením* připojeným k celoevropskému systému eCall pro vyslání tísňového volání zásahovým složkám. Celoevropský systém eCall je službou automatického tísňového volání vysílaného v případě dopravní nehody nebo jiných** nehod na evropských silnicích. (pouze v zemích s právní úpravou pro tento systém)

Systém umožňuje kontaktovat operátora integrovaného záchranného systému v případě nehod na evropských silnicích. (pouze v zemích s právní úpravou pro tento systém)

Celoevropský systém eCall při splnění daných podmínek, uvedených v uživatelské příručce a v garanční knížce, odešle data do centra tísňového volání (Public Service Answering Point, PSAP), včetně informací, jako je poloha vozidla, typ vozidla, kód VIN (identifikační číslo vozidla).

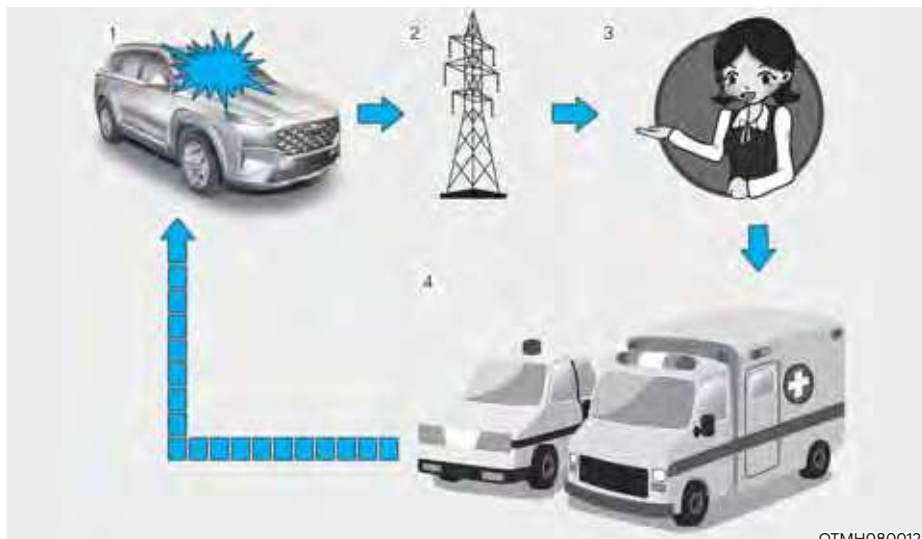

OTMH080012

1. Nehoda na silnici
2. Bezdrátová síť
3. Centrum tísňového volání
4. Záchrané složky

* Zařízením celoevropského systému eCall se rozumí zařízení nainstalované ve vozidle, které zajišťuje spojení s celoevropským systémem eCall.

** „Jinými nehodami“ se rozumí jakékoli nehody na evropských silnicích (pouze v zemích s právní úpravou pro tento systém), jejichž následkem je zranění osob a/nebo potřeba poskytnutí asistenční služby. V případě registrace nehody je nutno zastavit vozidlo, stisknout tlačítko SOS (umístění tlačítka je znázorněno na obrázku v části „Celoevropský systém eCall (JE-LI VE VÝBAVĚ)“ v uživatelské příručce. Při uskutečnění hovoru systém shromáždí informace o vozidle (z kterého je voláno), a poté spojí vozidlo s operátorem centra tísňového volání, kterému se sdělí důvody tísňového volání.

Data uložená v celoevropském systému eCall jsou odeslána do záchranářského centra pro pomoc řidiči a cestujícím prostřednictvím náležitých záchranářských operací. Po dokončení záchranářské operace budou data vymazána.

Popis palubního systému eCall

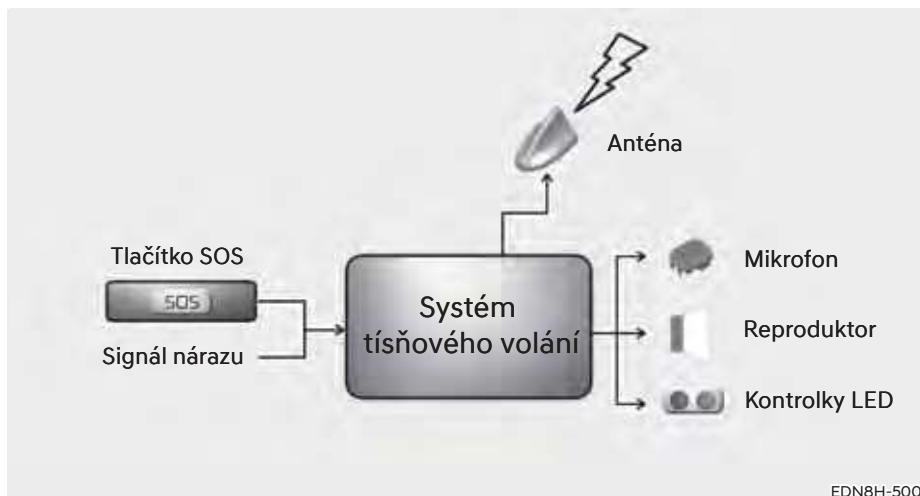

Přehled palubního systému eCall pro volání na linku 112, jeho činnost a funkce: viz informace uvedené v této části. Služba pro volání na linku 112 je veřejnou službou všeobecného zájmu dostupnou zdarma.

Palubní systém eCall pro volání na linku 112 je ve výchozím nastavení zapnutý. V případě vážné nehody se aktivuje automaticky pomocí snímačů ve vozidle.

Systém se rovněž spustí automaticky, pokud je vozidlo vybaveno systémem TPS, který v případě vážné dopravní nehody nefunguje.

Palubní systém eCall pro volání na linku 112 je možno v případě potřeby spustit i manuálně. Pokyny pro manuální aktivaci systému: viz informace uvedené v této části.

V případě kritického selhání systému, které by znemožnilo funkci palubního systému eCall pro volání na linku 112, bude cestujícím ve vozidle poskytnuto následující varování: viz informace uvedené v této části.

Informace o zpracování dat

Jakékoli zpracování osobních údajů prostřednictvím palubního systému eCall pro volání na linku 112

musí být v souladu se zásadami ochrany osobních údajů stanovenými ve směrnici 95/46/ES (1) a 2002/58/ES (2) Evropského parlamentu a Rady a musí být zejména založeno na jejich nezbytnosti z hlediska ochrany života osob v souladu s článkem 7(d) směrnice 95/46/ES (3).

Zpracování takových údajů je striktně omezeno na účel vyřízení tísňového volání eCall na jednotnou evropskou tísňovou linku 112.

Typy dat a jejich příjemci

Palubní systém eCall pro volání na linku 112 může shromažďovat a zpracovávat pouze

následující údaje:

- Identifikační číslo vozidla
- Typ vozidla (osobní automobil nebo lehké užitkové vozidlo)
- Typ pohonu vozidla (benzin/nafta// CNG/LPG/elektrina/vodík)
- Poslední polohy a směr jízdy vozidla
- Soubor protokolu o automatické aktivaci systému a jeho časová značka
- Případná další doplňková data (je-li to relevantní): Není relevantní

Příjemci dat zpracovávaných palubním systémem eCall pro volání na linku 112 jsou relevantní centra tísňového volání určená příslušnými orgány státní správy země, na jejímž území se nacházejí, která mají jako první obdržet a vyřizovat volání systému eCall na jednotnou evropskou tísňovou linku 112. Doplňkové informace (jsou-li dostupné): Není relevantní

- (1) Směrnice Evropského parlamentu a Rady 95/46/ES ze dne 24. října 1995 o ochraně fyzických osob v souvislosti se zpracováním osobních údajů a o volném pohybu těchto údajů (Úřední věstník L 281, 23.11.1995. 11. 1995, str. 31).

- (2) Směrnice Evropského parlamentu a Rady 2002/58/ES ze dne 12. července 2002 o zpracování osobních údajů a ochraně soukromí v odvětví elektronických komunikací (Úřední věstník L 201, 31.7.2002. 7. 2002, str. 37).
- (3) Směrnice 95/46/ES byla zrušena nařízením Evropského parlamentu a Rady (EU) 2016/679 ze dne 27. dubna 2016 o ochraně fyzických osob v souvislosti se zpracováním osobních údajů a o volném pohybu těchto údajů (obecné nařízení o ochraně osobních údajů, GDPR) (Úřední věstník L 119, 4.5.2016. 5. 2016, str. 1). Nařízení platí od 25. května 2018.

Opatření pro zpracování dat

Palubní systém eCall pro volání na linku 112 je navržen tak, aby bylo zajištěno, že data obsažená v paměti systému nebudou před spuštěním volání eCall dostupná mimo tento systém. Doplňkové poznámky (existují-li): Není relevantní

Palubní systém eCall pro volání na linku 112 je navržen tak, aby bylo zajištěno, že není sledovatelný a není v běžném provozním stavu předmětem žádného neustálého sledování. Doplňkové poznámky (existují-li): Není relevantní

Palubní systém eCall pro volání na linku 112 je navržen tak, aby bylo zajištěno, že data obsažená ve vnitřní paměti systému jsou automaticky a průběžně odstraňována.

Data o poloze vozidla jsou ve vnitřní paměti systému neustále přepisována, aby se vždy uchovávaly maximálně poslední tři aktuální polohy vozidla nezbytné pro normální funkci systému.

Údaje v protokolu aktivit v palubním systému eCall pro volání na linku 112 nejsou uchovávány déle, než je nezbytné pro dosažení účelu vyřízení tísňového volání eCall, a v každém případě ne déle než 13 hodin od okamžiku inicializace volání eCall. Doplňkové poznámky (existují-li): Není relevantní

Způsoby uplatňování práv subjektů údajů

Subjekt údajů (majitel vozidla) má právo na přístup k datům a podle potřeby na vyžádání opravy, vymazání nebo blokování dat, která se jeho nebo jej týkají, jejichž zpracování není v souladu s ustanoveními směrnice 95/46/ES. Jakékoli třetí strany, kterým byla data sdělena, musí být o takové opravě, vymazání nebo blokování provedených v souladu s touto směrnicí informovány, ledaže by to bylo nemožné nebo by to vyžadovalo neúměrné úsilí.

Subjekt údajů má právo podat stížnost kompetentnímu orgánu pro ochranu údajů, má-li za to, že jeho práva byla porušena v důsledku zpracování jeho osobních údajů.

Kontaktní služba odpovědná za vyřizování žádostí o přístup (existuje-li): Není relevantní

Celoevropský systém eCall



Prvky celoevropského systému eCall instalované v prostoru pro cestující:

- (1) Tlačítko SOS
- (2) LED

Tlačítko SOS: stisknutím tohoto tlačítka řidič/cestující uskuteční tísňové volání na linku integrovaného záchranného systému.

Kontrolka LED: Červená a zelená kontrolka LED se rozsvítí na 3 sekundy při otočení spínače zapalování do polohy ON. Poté při normálním provozu systému zhasne.

V případě problémů v systému zůstane kontrolka LED svítit červeně.

Automatické ohlášení nehody



Zařízení celoevropského systému eCall automaticky provede tísňové volání do centra tísňového volání pro zajištění náležitých záchranných akcí v případě nehody vozidla.

Pro zajištění náležitých nouzových služeb a podporu celoevropského systému eCall systém při zjištění dopravní nehody automaticky přeneše data o nehodě do centra tísňového volání.

V takovém případě nelze zavěsit tísňové volání stisknutím tlačítka SOS a celoevropský systém eCall zůstává připojený až do doby, než operátor služby po přijetí hovoru toto tísňové volání ukončí.

Při drobných dopravních nehodách nemusí celoevropský systém eCall uskutečnit tísňové volání. Nicméně tísňové volání lze uskutečnit manuálně stisknutím tlačítka SOS.



POZOR

Činnost systému není možná v případě chybějícího signálu mobilní sítě a signálů navigačních systémů GPS a Galileo.

Manuální ohlášení nehody



OTM080040L

Řidič nebo spolujezdec mohou uskutečnit tísňové volání do centra tísňového volání stisknutím tlačítka SOS pro přivolání potřebných nouzových služeb.

Volání za účelem přivolání nouzových služeb prostřednictvím celoevropského systému eCall lze před spojením hovoru zrušit opětovným stisknutím tlačítka SOS.

Po aktivaci tísňového volání v manuálním režimu stisknutím tlačítka SOS (za účelem zajištění náležitých nouzových služeb a podpory) celoevropský systém eCall automaticky přenese data o dopravní nehodě nebo data o jiné nehodě operátorovi centra tísňového volání (během tísňového volání).

Jestliže řidič nebo spolujezdec stiskne tlačítko SOS nedopatřením, volání lze zrušit opětovným stisknutím tohoto tlačítka.

Lze jej zrušit dalším stisknutím tlačítka během 3 sekund. Poté už jej nelze zrušit.

1. Zastavte vozidlo v souladu s dopravními předpisy, abyste zajistili bezpečnost pro sebe a ostatní účastníky silničního provozu.
2. Stiskněte tlačítko SOS. Při stisknutí tlačítka SOS se provede registrace zařízení v bezdrátové telefonické komunikační síti a shromáždí se minimální soubor dat o vozidle a jeho poloze v souladu s technickými požadavky zařízení. Poté dojde ke spojení s operátorem celoevropského systému eCall pro vyjasnění důvodů (podmínek) tísňového volání.
3. Po objasnění důvodů tísňového volání operátor centra tísňového volání (Public Safety Answering Point, PSAP) vyšle záchraně složky a tísňové volání ukončí.

Jestliže není tísňové volání provedeno podle výše uvedeného postupu, tísňové volání se považuje za omyl.



VÝSTRAHA

Nouzové napájení celoevropského systému eCall z baterie

- Baterie celoevropského systému eCall dodává energii po dobu 1 hodiny v případě odpojení hlavního zdroje energie vozidla z důvodu kolize v havarijních situacích.
- Baterie celoevropského systému eCall se musí vyměňovat každé 3 roky. Další informace naleznete v části „Plán údržby“ v kapitole 9.

Kontrolka LED svítí červeně (porucha systému)

Jestliže se za běžných jízdních podmínek kontrolka LED rozsvítí červeně, signalizuje to poruchu celoevropského systému eCall. Nechte si neprodleně zkontrolovat celoevropský systém eCall u autorizovaného opravce HYUNDAI. V opačném případě není zaručena správná činnost zařízení celoevropského systému eCall instalovaného ve vašem vozidle. Majitel vozidla nese odpovědnost za následky vzniklé v důsledku nedodržení výše uvedených podmínek.

Svévolné odstranění nebo modifikace Celoevropský systém eCall přivolává nouzové služby pro poskytnutí pomoci. Jakékoli svévolné odstranění nebo změny nastavení celoevropského systému eCall proto mohou ovlivnit vaši jízdní bezpečnost. Může také docházet k mylnému tísňovému volání do centra tísňového volání. Proto vás žádáme, abyste vy sami ani třetí strany neprováděli žádné změny nastavení zařízení celoevropského systému eCall instalovaného ve vašem vozidle.

9. Údržba

Motorový prostor	9-3
Údržba	9-4
Odpovědnost majitele	9-4
Bezpečnostní pokyny pro údržbu prováděnou majitelem	9-4
Údržba prováděná majitelem.....	9-5
Plán údržby prováděné majitelem	9-5
Plánovaná údržba	9-7
Normální plán údržby – pro Evropu	9-8
Plán údržby při provozování za ztížených podmínek – pro Evropu.....	9-11
Vysvětlení položek plánované údržby	9-13
Motorový olej	9-15
Kontrola výšky hladiny motorového oleje.....	9-15
Kontrola motorového oleje a filtru	9-16
Spotřeba motorového oleje.....	9-16
Chladicí kapalina motoru/invertoru	9-17
Kontrola výšky hladiny chladicí kapaliny	9-17
Výměna chladicí kapaliny	9-19
Řemen hybridního startéru a alternátoru (HSG).....	9-20
Kontrola řemene hybridního startéru a alternátoru (HSG).....	9-20
Brzdová kapalina.....	9-20
Kontrola výšky hladiny brzdové kapaliny	9-20
Kapalina do ostříkovačů	9-21
Kontrola výšky hladiny kapaliny do ostříkovačů.....	9-21
Vzduchový filtr	9-22
Výměna filtru	9-22
Kabinový vzduchový filtr	9-23
Kontrola filtru.....	9-23
Výměna filtru	9-23
Stírátko stěračů	9-24
Kontrola stírátek	9-24
Výměna stírátek.....	9-24
Akumulátor.....	9-27
Nejlepší servis akumulátoru	9-28
Štítek s údaji o kapacitě akumulátoru	9-29
Nabíjení akumulátoru	9-29
Opětovná nastavení součástí vozidla.....	9-30

Pneumatiky a kola	9-31
Péče o pneumatiky.....	9-31
Doporučené tlaky vzduchu ve studených pneumatikách	9-31
Kontrola tlaku vzduchu v pneumatikách	9-32
Záměna kol	9-33
Geometrie a vyvážení kol.....	9-34
Výměna pneumatik.....	9-34
Výměna kol.....	9-35
Přílnavost pneumatik	9-35
Údržba pneumatik.....	9-35
Označení na boku pneumatiky.....	9-36
Sportovní pneumatiky.....	9-39
Pojistky.....	9-40
Výměna pojistky v přístrojové desce	9-41
Výměna pojistky v motorovém prostoru	9-42
Popis pojistkového/reléového panelu	9-43
Žárovky světel	9-61
Výměna žárovky světlometu, obrysového světla, směrového světla a světla pro jízdu ve dne (DRL).....	9-63
Seřízení světlometů (pro Evropu)	9-64
Výměna žárovky bočního směrového světla	9-67
Výměna žárovky v zadním sdruženém světle.....	9-67
Výměna přídavného brzdového světla	9-70
Výměna žárovky osvětlení registrační značky.....	9-71
Výměna žárovky osvětlení interiéru	9-71
Péče o vzhled vozidla.....	9-73
Péče o exteriér.....	9-73
Péče o interiér.....	9-77
System řízení emisí	9-80
System ventilace klikové skříně.....	9-80
System odsávání palivových par	9-80
System řízení výfukových zplodin	9-81
Postup pro vstup do režimu vynuceného spuštění motoru	9-83

MOTOROVÝ PROSTOR

■ Smartstream G1.6 T-GDi HEV



■ Smartstream G 1.6 T-GDi PHEV

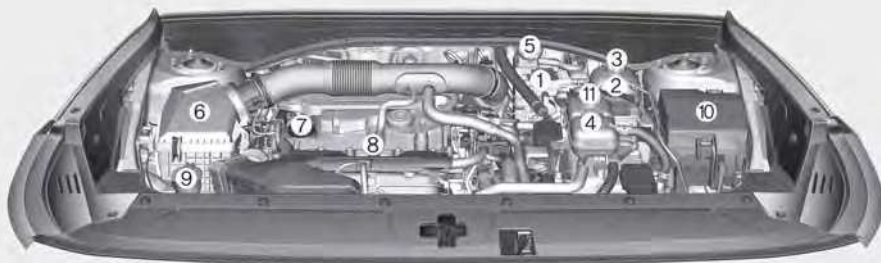

Skutečný motorový prostor ve vozidle se může od nákresu lišit.

OTMH090001

- | | |
|--|--|
| 1. ECU | 7. Uzávěr plnicího hrdla motorového oleje |
| 2. Nádržka chladicí kapaliny motoru | 8. Měrka motorového oleje |
| 3. Uzávěr nádržky chladicí kapaliny motoru | 9. Nádržka kapaliny do ostříkovačů |
| 4. Nádržka chladicí kapaliny invertoru | 10. Pojistková skříňka |
| 5. Nádržka brzdové kapaliny | 11. Uzávěr nádržky chladicí kapaliny invertoru |
| 6. Vzduchový filtr | |

ÚDRŽBA

Zvláštní péči byste měli věnovat tomu, abyste předešli poškození vašeho vozidla a zranění během provádění údržby nebo prohlídky.

Doporučujeme vám, abyste nechali provádět údržbu a opravy vašeho vozidla u autorizovaného opravce HYUNDAI. Autorizovaný opravce HYUNDAI splňuje nejvyšší nároky na kvalitu servisních služeb HYUNDAI a má přístup k technické podpoře HYUNDAI, aby mohl zajistit vaši maximální spokojenost se servisními službami.

Odpovědnost majitele

Majitel je odpovědný za provádění údržby a vedení záznamů.

Měli byste uchovávat dokumenty, které prokazují provádění správné údržby vašeho vozidla v souladu s tabulkami plánované údržby na následujících stranách. Tyto informace potřebujete, abyste vyhověli nárokům na servis a údržbu z hlediska vašich záruk.

Podrobné servisní informace najdete v garanční knížce.

Nastavení a opravy nutné v důsledku nesprávné údržby nebo neprovádění potřebné údržby nejsou kryty zárukou.

Bezpečnostní pokyny pro údržbu prováděnou majitelem

Nevhodný, neúplný nebo nedostatečný servis může mít za následek provozní problémy vašeho vozidla, které mohou vést k poškození vozidla, nehodě nebo zranění osob. V této kapitole naleznete pouze instrukce pro snadno proveditelné kontroly a prohlídky.

Vaše vozidlo nesmí být žádným způsobem upravováno. Takové úpravy mohou negativně ovlivnit výkonost, bezpečnost nebo životnost vašeho vozidla a navíc mohou porušovat podmínky záruk na vaše vozidlo.

POZNÁMKA

Nesprávně prováděná údržba během záruční doby může mít vliv na platnost záruky. Podrobnosti se dočtete v garanční knížce, kterou jste obdrželi spolu s vozidlem. Pokud si nejste jisti prováděním servisních prací nebo údržby, doporučujeme Vám nechat je provést autorizovaným opravcem HYUNDAI.

ÚDRŽBA PROVÁDĚNÁ MAJITELEM



VÝSTRAHA

Provádění údržby vozidla může být nebezpečné. Pokud nemáte dostatečné znalosti a zkušenosti nebo správné nástroje a vybavení pro provádění práce, doporučujeme ji svěřit autorizovanému opravci HYUNDAI. Při provádění údržbových prací vždy dodržujte tyto pokyny:

- Zaparkujte vozidlo na rovině, zařadte polohu P (parkování), zatáhněte parkovací brzdu a přepněte spínač zapalování do polohy LOCK/OFF.
- Zablokujte kola (přední i zadní), abyste zabránili uvedení vozidla do pohybu.
Sundejte si volný oděv nebo šperky, které by mohly být zachyceny pohybujícími se díly.
- Pokud musí během údržby běžet motor, provádějte práci venku nebo zajistěte dostatečné větrání.
- Udržujte akumulátor a součásti palivové soustavy mimo oheň, jiskry nebo cigarety.

Následující seznam obsahuje kontroly a prohlídky vozidla, které by měl provádět majitel nebo autorizovaný opravce HYUNDAI v určených intervalech, aby byl zajištěn bezpečný a spolehlivý provoz vašeho vozidla.

Jakýkoliv odlišný stav byste měli oznámit vašemu opravci co nejdříve.

Tyto kontroly vozidla nejsou obecně kryty zárukami a práce, použité díly a maziva mohou být zpoplatněné.

Plán údržby prováděné majitelem

Během doplňování paliva:

- Zkontrolujte hladinu motorového oleje.
- Zkontrolujte hladinu chladicí kapaliny motoru v nádržce.
- Zkontrolujte hladinu kapaliny do ostříkovačů.
- Zkontrolujte tlak vzduchu v pneumatikách.



VÝSTRAHA

Buďte opatrní při kontrole hladiny chladicí kapaliny motoru/invertoru, když je motor horký. Může dojít k vystříknutí chladicí kapaliny z otvoru a následným vážným popáleninám nebo jiným zraněním.

Během provozu vozidla:

- Sledujte veškeré změny zvuku výfuku nebo přítomnost výfukových plynů ve vozidle.
- Kontrolujte vibrace volantu. Sledujte zvýšený nebo snížený odpor řízení nebo změny polohy volantu při jízdě rovně.
- Sledujte, zda se vozidlo nestáčí nebo „netáhne“ k jedné straně při jízdě po hladké a rovné silnici.
- Při zastavování sledujte a kontrolujte neobvyklé zvuky, stáčení k jedné straně, prodloužený chod brzdového pedálu nebo brzdění s větším úsilím.
- Pokud dochází k prokluzování nebo jiným změnám v chodu vaší převodovky, zkontrolujte hladinu kapaliny v převodovce.
- Zkontrolujte funkci P (parkování) automatické převodovky.
- Zkontrolujte parkovací brzdu.
- Kontrolujte únik kapalin pod vozidlem (vytékání vody z klimatizace při nebo po použití je normální).

Minimálně jednou měsíčně:

- Zkontrolujte hladinu chladicí kapaliny v nádržce.
- Zkontrolujte funkci všech vnějších světel, včetně brzdových světel, ukazatelů směru a výstražných světel.
- Zkontrolujte tlaky vzduchu ve všech pneumatikách včetně náhradního kola. Zkontrolujte pneumatiky ohledně opotřebení, nerovnoměrného opotřebení nebo poškození.
- Zkontrolujte dotažení matic kol.

Minimálně dvakrát ročně: (např. vždy na jaře a na podzim)

- Zkontrolujte hadice a potrubí chladiče, topení a klimatizace z hlediska úniku a poškození.
- Zkontrolujte funkci stěračů a ostřikovačů čelního okna. Očistěte stírátko stěračů utěrkou namočenou v kapalině do ostřikovačů.
- Zkontrolujte nastavení světlometů.
- Zkontrolujte tlumič, výfukové potrubí, krycí plechy a spony.
- Zkontrolujte funkci a opotřebování bezpečnostních pásů.

Minimálně jednou ročně:

- Vyčistěte odvodňovací otvory v karoserii a dveřích.
- Promažte závěsy dveří a kapoty.
- Namažte západky a zámky dveří a kapoty.
- Promažte pryžové lemy dveří.
- Zkontrolujte klimatizaci.
- Zkontrolujte a namažte táhla a ovládací prvky automatické převodovky.
- Zkontrolujte akumulátor a svorky.
- Zkontrolujte výšku hladiny brzdové kapaliny.

PLÁNOVANÁ ÚDRŽBA

Dodržujte normální plán údržby, pokud vozidlo obvykle provozujete v podmínkách, které nepatří mezi následující. Pokud je některá z následujících podmínek splněna, dodržujte plán údržby při provozování za ztížených podmínek.

- Opakované jízdy na krátké vzdálenosti méně než 8 km za běžné teploty nebo méně než 16 km za mrazu
- Dlouhodobý chod motoru na volnoběh nebo jízdy nízkou rychlostí na dlouhé vzdálenosti
- Jízdy na hrbolatých, prašných, bahnitých, neupravených, štěrkovaných cestách nebo cestách ošetřených posypovou solí
- Jízdy v oblastech s častým ošetřováním vozovky solí nebo jinými korozivními materiály nebo při velmi nízkých teplotách
- Jízda ve velmi prašném prostředí
- Jízda ve velmi hustém provozu
- Opakovaná jízda do kopce, z kopce nebo na horských cestách
- Tažení přívěsu nebo používání karavanu nebo střešního nosiče
- Jízdy jako taxi, policejní, odtahové nebo užitkové vozidlo
- Jízdy rychlostí nad 130 km/h
- Častá jízda v koloně
- Používání nedoporučeného motorového oleje (minerální typ, polosyntetický, specifikace nižší třídy atd.)

Pokud je vaše vozidlo provozováno ve výše uvedených podmínkách, měli byste provádět kontroly, výměny a doplňování častěji než je uvedeno v normálním plánu údržby. Po období nebo vzdálenosti uvedené v tabulce pokračujte v dodržování předepsaných intervalů údržby.

PLÁN BĚŽNÉ ÚDRŽBY

Následující položky údržby musí být prováděny, aby byla zaručena funkce systému řízení emisí a výkonnost motoru. V rámci zachování záruky si uchovávejte všechny účtenky související s údržbou vašeho vozu. Pokud je uveden počet ujetých kilometrů i časový údaj, provádí se údržba podle toho, co nastane dříve.

- *1: Hladinu nebo únik motorového oleje kontrolujte každých 500 km nebo před odjezdem na dlouhou trasu.
- *2: Tento plán údržby závisí na kvalitě paliva. Platí pouze pro případy použití předepsaného paliva <„EN590 nebo ekvivalent“>. Pokud specifikace motorové nafty nevyhovují EN590, musíte výměnu provádět podle plánu údržby pro provoz v náročných podmínkách.
- *3: V případě provozu v náročných podmínkách vyměňte motorový olej a filtr motorového oleje po 15 000 km nebo 6 měsících.
- *4: V případě provozu v náročných podmínkách vyměňte motorový olej a filtr motorového oleje každých 7 500 km nebo 6 měsíců.
- *5: Hladinu motorového oleje byste měli pravidelně kontrolovat a udržovat na správné úrovni. Jízda bez dostatečného množství oleje může mít za následek takové poškození motoru, které není kryté zárukou.
- *6: Tento plán údržby závisí na kvalitě paliva. Platí pouze pro případy použití předepsaného paliva <„EN590 nebo ekvivalent“>. Pokud specifikace motorové nafty nevyhovují EN590, musíte výměnu provádět častěji. Pokud se vyskytnou nějaké závažné problémy, jako například omezení proudu paliva, škrábání, obtížné startování atp., vyměňte palivový filtr okamžitě, bez ohledu na plán údržby a poraďte se s autorizovaným opravcem HYUNDAI.
- *7: Palivový filtr je považován za bezúdržbový, ale jeho pravidelná kontrola se doporučuje, protože tento plán údržby je závislý na kvalitě paliva. Pokud však nastanou nějaké problémy, jako například omezení proudu paliva, rázování, ztráta výkonu, obtížné startování atp., vyměňte palivový filtr okamžitě, bez ohledu na plán údržby a poraďte se s autorizovaným opravcem HYUNDAI.
- *8: Olej manuální převodovky, olej mezinápravové převodovky a olej zadní nápravy byste měli vyměnit vždy, pokud došlo k jejich ponoření do vody.
- *9: Zkontrolujte a v případě potřeby opravte nebo vyměňte. Zkontrolujte napínák a napínací kladku hnacího řemene, alternátor a řemenici, podle potřeby je opravte nebo vyměňte.
- *10: Při doplňování chladicí kapaliny motoru použijte pouze deionizovanou vodu nebo měkkou vodu a nikdy nemíchejte tvrdou vodu do chladicí kapaliny, kterou bylo vozidlo vybaveno z výroby. Nesprávná koncentrace chladicí kapaliny může mít za následek chybnou funkci nebo poškození motoru.
- *11: Všimněte si nadměrného hluku ventilů nebo vibrací motoru a seřídte, pokud je to nutné. Tuto operaci by měl provádět autorizovaný opravce vozů HYUNDAI.
- *12: V případě potřeby vyvažte a zaměňte kola vozu.
- *13: V případě potřeby výměna filtru každou prohlídku.
- *14: Je-li vozidlo systémem vybaveno.
- *15: Operace není započítána v časové normě prohlídky.

Plán běžné údržby

POPIS ÚKONŮ ÚDRŽBY	Pozámka	Počet měsíců nebo ujetá vzdálenost podle toho, co nastane dříve							
		× 1 000 km Měsíce							
		15 km	30 km	45 km	60 km	75 km	90 km	105 km	120 km
		12 m	24 m	36 m	48 m	60 m	72 m	84 m	96 m
Kontrola testovacím zařízením GDS		I	I	I	I	I	I	I	I
Stav nabití akumulátoru		I	I	I	I	I	I	I	I
Kontrola regenerace GPF		I	I	I	I	I	I	I	I
Motorový olej a olejový filtr	*1,*4,*5	R	R	R	R	R	R	R	R
Vložka vzduchového filtru	*13	I	I	R	I	I	R	I	I
Zapalovací svíčky		Výměna každých 75 000 km							
Hadice pro odvod výparů a uzávěr plnicího hrdla palivové nádrže					I				I
Vzduchový filtr palivové nádrže					I				I
Podtlaková hadice		I	I	I	I	I	I	I	I
Palivový filtr	*7				I				I
Palivové potrubí, hadice a spoje					I				I
Řemen HSG (hybridní startér a alternátor)	*9	Kontrola každých 15 000 km nebo 12 měsíců a výměna každých 105 000 km nebo 48 měsíců							
Chladicí systém					I		I		I
Chladicí kapalina motoru		První výměna při 195 000 km nebo po 120 měsících. Poté výměna každých 30 000 km nebo 24 měsíců							
Chladicí kapalina invertoru	HEV	První výměna při 195 000 km nebo po 120 měsících. Poté výměna každých 30 000 km nebo 24 měsíců							
	PHEV	Výměna každých 60 000 km nebo 36 měsíců							
Kapalina automatické převodovky		Bez kontroly a výměny oleje							
Náplň aktuátoru spojky motoru		I	R	I	R	I	R	I	R
Hadice a vedení aktuátoru spojky motoru		I	I	I	I	I	I	I	I
Brzdové potrubí, hadice a spoje			I		I		I		I
Brzdový pedál			I		I		I		I
Parkovací brzda		I	I	I	I	I	I	I	I
Brzdová kapalina, bod varu brzdové kapaliny		I	R	I	R	I	R	I	R
Brzdové kotouče a obložení		I	I	I	I	I	I	I	I
Hřeben řízení, táhla řízení a manžety		I	I	I	I	I	I	I	I

I: kontrola a v případě potřeby nastavení, úprava, čištění nebo výměna.

R: výměna

POPIS ÚKONŮ ÚDRŽBY	Pozámka	Počet měsíců nebo ujetá vzdálenost podle toho, co nastane dřív							
		× 1 000 km Měsíce							
		15 km	30 km	45 km	60 km	75 km	90 km	105 km	120 km
		12m	24m	36m	48m	60m	72m	84m	96m
Ložiská nábojů kol, promazání / vůle		I	I	I	I	I	I	I	I
Klouby a manžety poloos		I	I	I	I	I	I	I	I
Kulové čepy předního zavěšení kol		I	I	I	I	I	I	I	I
Šrouby a matice podvozku a karoserie		I	I	I	I	I	I	I	I
Výfukový systém			I		I		I		I
Pneumatiky (tlak vzduchu a opotřebení)	*12	I	I	I	I	I	I	I	I
Hnací hřídel, dotažení, promazání (kardan) (4WD)			I		I		I		I
Chladivo v klimatizaci	*14	I	I	I	I	I	I	I	I
Kompresor klimatizace	*14	I	I	I	I	I	I	I	I
Vzduchový filtr klimatizace	*14		R		R		R		R
Dezinfekce výparníku klimatizace	*14	D	D	D	D	D	D	D	D
Olej mezinápravové převodovky (4WD)	*8				I				I
Olej zadní nápravy (4WD)	*8				I				I
Geometrie kol	*12		I		I		I		I
Kalibrace snímače natočení volantu ESP	*14		I		I		I		I
Bezpečnostní pásy, kotvy a zámky		I	I	I	I	I	I	I	I
Promazání zámků, závěsů, zámků přední kapoty		I	I	I	I	I	I	I	I
Směrová, obrysová, hlavní, brzdová, zpětná a mlhová světla		I	I	I	I	I	I	I	I
Ostřikovače, stěrače, lišty stěračů, mechanismus stěračů		I	I	I	I	I	I	I	I
Zkušební jízda		I	I	I	I	I	I	I	I
Stav karoserie - roční prohlídka karoserie (koroze, poškození)	*15	Kontrola podle záručních podmínek							
eCall (je-li ve výbavě)		Výměna baterie každé 3 roky							

I: Kontrola a v případě potřeby nastavení, úprava, čištění nebo výměna.

R: Výměna.

D: Doporušený úkon.

Údržba při náročných provozních podmínkách – pro Evropu

U vozidel provozovaných zejména za ztížených podmínek musejí být následující komponenty kontrolovány častěji. Odpovídající intervaly najdete v této tabulce.

R: výměna

I: Kontrola a v případě potřeby nastavení, úprava, čištění nebo výměna.

Položka údržby	Údržba	Intervaly údržby	Provozní podmínky
Motorový olej a filtr	R	Výměna každých 7 500 km nebo 6 měsíců	C, H, J, L
Vzduchový filtr	R	Výměnu provádějte častěji v závislosti na podmínkách	C, E
Zapalovací svíčky	R	Výměnu provádějte častěji v závislosti na podmínkách	A, B, H, I
Řemen HSG (hybridní startér a alternátor)	R	Každých 45 000 km nebo 36 měsíců	B, C, D, E, H, I, K
	I	Každých 15 000 km nebo 12 měsíců	
Kapalina automatické převodovky	R	Výměna každých 90 000 km	A, C, D, E, F, G, H, I, K
Hřeben řízení, táhla řízení a manžety	I	Kontrolu provádějte častěji v závislosti na podmínkách	C, D, E, F, G
Kulové čepy předního zavěšení kol	I	Kontrolu provádějte častěji v závislosti na podmínkách	C, D, E, F, G

Údržba při náročných provozních podmínkách – pro Evropu

Položka údržby	Údržba	Intervaly údržby	Provozní podmínky
Kotoučové brzdy, destičky, třmeny a kotouče	I	Kontrolu provádějte častěji v závislosti na podmínkách	C, D, E, G, H
Parkovací brzda	I	Kontrolu provádějte častěji v závislosti na podmínkách	C, D, G, H
Hnací hřídel a manžety	I	Kontrolu provádějte častěji v závislosti na podmínkách	C, D, E, F, G, H, I, J
Kloubový hřídel	I	Kontrolu provádějte častěji v závislosti na podmínkách	C, D, E, F, G, H, I, J
Kabinový vzduchový filtr	R	Výměnu provádějte častěji v závislosti na podmínkách	C, E
Olej zadního diferenciálu (4WD)	R	Výměna každých 120 000 km	C, D, E, G, H, I, J
Olej v rozdělovací převodovce (4WD)	R	Výměna každých 120 000 km	C, D, E, G, H, I, J

Ztížené provozní podmínky

- A. Opakované jízdy na krátkou vzdálenost do 8 km za normální teploty nebo do 16 km za chladného počasí
- B. Dlouhodobý chod motoru na volnoběh nebo jízdy nízkou rychlostí na dlouhé vzdálenosti
- C. Jízdy na hrbolatých, prašných, bahnitých, neupravených, šterkovaných cestách nebo cestách ošetřených posypovou solí
- D. Jízdy v oblastech s častým ošetřováním vozovky solí nebo jinými korozivními materiály nebo při velmi nízkých teplotách
- E. Jízda ve velmi prašném prostředí
- F. Jízda ve velmi hustém provozu
- G. Opakovaná jízda do kopce, z kopce nebo na horských cestách
- H. Tažení přívěsu nebo používání karavanu nebo střešního nosiče
- I. jízda jako taxi, policejní, odtahové nebo užitkové vozidlo
- J. Jízdy rychlostí nad 130 km/h
- K. Jízdy s častým zastavováním a rozjížděním
- L. Používání nedoporučeného motorového oleje (minerální typ, polosyntetický, specifikace nižší třídy atd.).

VYSVĚTLENÍ POLOŽEK PLÁNOVANÉ ÚDRŽBY

Motorový olej a filtr

Motorový olej a filtr je třeba měnit v intervalech uvedených v plánu údržby. Pokud je vůz provozován za ztížených podmínek, je třeba olej a filtr měnit častěji.

Řemen HSG (hybridní startér a alternátor)

Řemen HSG je nutné měnit v intervalech předepsaných v plánu údržby.

Palivové potrubí, hadice a spoje

Zkontrolujte palivové potrubí, palivové hadice a spoje, zda jsou těsné a nejsou poškozené. Veškeré poškozené komponenty nebo komponenty vykazující únik doporučujeme nechat okamžitě vyměnit u autorizovaného opravce HYUNDAI.

Palivový filtr

Zanesený palivový filtr může snížit dostupnou rychlost vozidla, poškodit výfukový systém a způsobit nejrůznější problémy, například obtížné startování. Pokud se v palivové nádrži nahromadí velké množství nečistot, může být výměna palivového filtru nutná častěji. Po montáži nového filtru nechte motor několik minut běžet a zkontrolujte, zda ve spojích neuniká palivo. Palivové filtry by měl instalovat autorizovaný opravce HYUNDAI.

Hadice pro odvod výparů a uzávěr plicního hrdla palivové nádrže

Hadici odsávání palivových par a uzávěr plicního hrdla palivové nádrže je nutné kontrolovat v intervalech uvedených v plánu údržby. Při výměně hadice pro odvod výparů a uzávěru dbejte na správnou montáž nových komponentů.

Vzduchový filtr

Při výměně filtru se doporučuje originální vzduchový filtr HYUNDAI.

Zapalovací svíčky

Při výměně svíček použijte nové svíčky o správném tepelném rozsahu.

Systém chlazení

Kontrolujte součásti chladicího systému, jako jsou chladič, vyrovnávací nádržka chladicí kapaliny, hadice a spoje, z hlediska netěsnosti a poškození. Poškozené komponenty nechte vyměnit.

Chladicí kapalina motoru/ invertoru

Chladicí kapalinu je nutné měnit v intervalech předepsaných v plánu údržby.

Kapalina automatické převodovky

Kapalina v automatické převodovce by se za normálních podmínek používání vozidla kontrolovat neměla.

Doporučujeme vám nechat kapalinu automatické převodovky vyměnit autorizovaným opravcem HYUNDAI dle údržbového plánu.

Kapalina aktuátoru spojky motoru

Výška kapaliny v aktuátoru spojky motoru by měla být kontrolována nebo měněna podle intervalů v plánu údržby.

Brzdové hadice a potrubí

Vizuálně zkontrolujte, zda jsou hadice a potrubí správně instalovány, zda nejsou popraskané, zpuchřelé či jinak poškozené a zda někde nedochází k úniku. Veškeré zpuchřelé nebo poškozené komponenty nechte okamžitě vyměnit.

Brzdová kapalina

Kontrolujte hladinu brzdové kapaliny v nádržce brzdové kapaliny. Hladina by měla být mezi značkami „MIN“ a „MAX“ na boku nádržky. Používejte pouze hydraulickou brzdovou kapalinu vyhovující specifikaci DOT 4.

Parkovací brzda

Zkontrolujte systém parkovací brzdy.

Brzdové kotouče, destičky a třmeny

Zkontrolujte brzdové destičky zda nejsou nadměrně opotřebené, kotouče ohledně házení a opotřebení a třmeny z hlediska úniku kapaliny.

Další informace o kontrole brzdových destiček nebo limitu opotřebení obložení najdete na internetových stránkách společnosti Hyundai.

Výfuk a tlumič

Vizuálně zkontrolujte výfuk, tlumič a závěsy ohledně prasklin, opotřebení nebo poškození. Nastartujte motor a pozorně poslouchejte, zda někde neunikají výfukové plyny. V případě potřeby utáhněte spoje nebo vyměňte díly.

Upevňovací šrouby zavěšení kol

Zkontrolujte spoje závěsu kol, zda nejsou uvolněné nebo poškozené. Dotáhněte je na předepsaný utahovací moment.

Převodka řízení, táhla a manžety/kulový kloub spodního ramene

Zastavte vozidlo a vypněte hybridní systém. Zkontrolujte, zda volant nemá příliš velkou vůli. Zkontrolujte řídicí tyče, zda nejsou prohnuté nebo poškozené. Zkontrolujte prachové manžety a kulové klouby, zda nejsou opotřebené, prasklé nebo poškozené.

Poškozené komponenty nechte vyměnit.

Hnací hřídele a manžety

Zkontrolujte hnací hřídele, manžety a spony, zda nejsou prasklé, opotřebené nebo poškozené. Poškozené komponenty vyměňte, v případě nutnosti vyměňte mazivo.

Chladivo do klimatizace

Zkontrolujte potrubí a spoje klimatizace z hlediska těsnosti a poškození.

Kloubový hřídel

Zkontrolujte kloubový hřídel, manžety, spony, gumové spojky a gumu středového ložiska, zda nejsou prasklé, opotřebené nebo poškozené. Poškozené komponenty vyměňte, v případě nutnosti vyměňte mazivo.

MOTOROVÝ OLEJ

Kontrola výšky hladiny motorového oleje

Motorový olej se používá k mazání a chlazení, takže se během ježdění vozidla postupně spotřebovává. Pravidelně kontrolujte a udržujte výšku hladiny oleje podle následujícího postupu.

1. Dodržujte veškeré pokyny výrobce oleje.
2. Ověřte, zda je vozidlo na rovině se zařazenou polohou P (parkování), zataženou parkovací brzdou a zablokovanými koly.
3. Nastartujte motor a nechte jej běžet, dokud nedosáhne provozní teploty.
4. Vypněte motor a počkejte přibližně 15 minut, až olej steče do olejové vany.

5. Vytáhněte měрку, očistěte ji a opět ji zcela zasuňte.

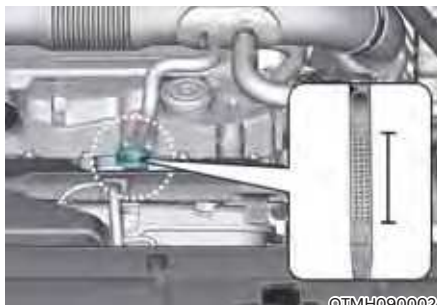

©TMH090002

6. Opět měрку vytáhněte a zkontrolujte hladinu. Hladina by měla být mezi písmeny F (maximum) a L (minimum).



©TMH090003

7. Pokud je v blízkosti písmene L nebo na něm, doplňte dostatečné množství oleje až po písmeno F.

Používejte pouze specifikovaný motorový olej (viz „Doporučená maziva a objemy“ v kapitole 2).

POZNÁMKA

Aby nedošlo k poškození motoru:

- Nepřepíňujte motorovým olejem. Olej doplňujte v malém množství a opakovaně kontrolujte výšku hladiny, aby nedošlo k přeplnění olejem.
- Při doplňování nebo výměně motorového oleje zabraňte jeho rozlití. Použijte nálevku, abyste olejem nepolili součásti motoru. Rozlitý olej okamžitě setřete.
- Při záběhu nového vozidla se může zvýšit spotřeba motorového oleje. Po najetí 6 000 km se stabilizuje. Spotřebu motorového oleje mohou ovlivnit jízdní návyky, klimatické podmínky, dopravní situace, kvalita oleje atd. Doporučuje se proto pravidelně kontrolovat výšku hladiny motorového oleje a v případě potřeby jej doplnit. Interval výměny motorového oleje je nastaven za účelem zabránění poškození oleje a nesouvisí s množstvím spotřeby oleje; proto pravidelně kontrolujte množství oleje a doplňujte jej.

Kontrola motorového oleje a filtru

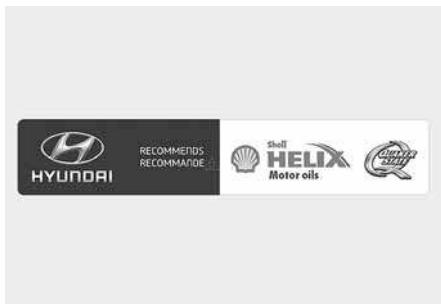

Doporučujeme, aby výměnu motorového oleje a filtru provedl autorizovaný opravce HYUNDAI podle plánu údržby uvedeného na začátku této kapitoly.

Spotřeba motorového oleje

Funkce motorového oleje

Základní funkcí motorového oleje je mazání a ochlazování vnitřního prostoru motoru.

Spotřeba motorového oleje

Je zcela běžné, že při běžném provozu motor spotřebovává určité množství motorového oleje. Příčina spotřeby oleje za běžných okolností je následující:

- Motorový olej slouží k mazání pístů, pístních kroužků a válců. Při pohybu pístu ve válci směrem dolů zůstává na stěně válce tenký olejový film. Vysoký podtlak, vzniklý v průběhu činnosti motoru, nasává určité množství motorového oleje do spalovací komory. Tento olej spolu s určitým množstvím oleje ze stěny válce je v průběhu spalovacího procesu zapálen plyny o vysoké teplotě.
- Spotřeba motorového oleje značně závisí na jeho viskozitě a kvalitě, otáčkách motoru, provozních podmínkách a podobně. Spotřeba motorového oleje je oproti běžným jízdním podmínkám vyšší, jezdíte-li za ztížených podmínek, jako například vyššími rychlostmi nebo s častějším zrychlováním a zpomalováním.

CHLADICÍ KAPALINA MOTORU/INVERTORU

Nádržka vysokotlakého chladicího systému je naplněna celoroční nemrznoucí chladicí kapalinou. Nádržka je naplněna ve výrobním závodě.

Obsah nemrznoucí směsi a koncentraci chladicí kapaliny kontrolujte minimálně jednou ročně, na začátku sezóny nebo před cestou do chladného pásma.

Kontrola výšky hladiny chladicí kapaliny

■ Chladicí kapalina motoru



■ Chladicí kapalina invertoru



Zkontrolujte stav a spoje všech hadic chladicího systému a topení. Vyměňte všechny hadice, které jsou vyduťté nebo ve špatném stavu.

Hladina chladicí kapaliny by při studeném motoru měla být mezi značkami MAX a MIN na boční stěně nádržky chladicí kapaliny motoru.

- Chladicí kapalina motoru/invertoru pro vozidla HEV
 - Pokud je hladina chladicí kapaliny příliš nízká, doplňte zvolenou nemrznoucí kapalinu podle vhodného míchacího poměru chladicí kapaliny po značku MAX, ale nádržku nepřeplyňte.
- Chladicí kapalina invertoru pro vozidla PHEV
 - Pokud je hladina chladicí kapaliny invertoru pro vozidla PHEV velmi nízká, doporučujeme vám nechat systém zkontrolovat u autorizovaného opravce HYUNDAI.

V případě nutnosti častého doplňování vám doporučujeme nechat chladicí systém zkontrolovat u autorizovaného opravce HYUNDAI

■ Víčko nádržky chladicí kapaliny motoru



■ Víčko nádržky chladicí kapaliny invertoru

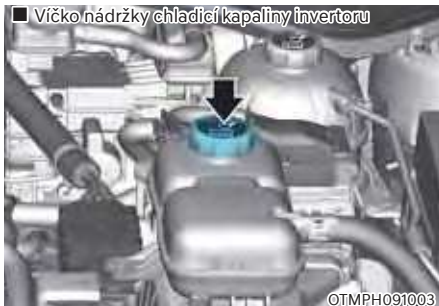

VÝSTRAHA – Chladicí kapalina invertoru pro plug-in hybridní vozidlo

Přidání jiné než nízkovodivé kapaliny nebo vody může vést k vážné poruše nebo poškození chladicího systému invertoru.

VÝSTRAHA

 Nikdy nedemontujte uzávěr chladicí kapaliny motoru a/nebo invertoru nebo výpustnou zátku, dokud jsou motor a chladič horké. Horká chladicí kapalina a pára mohou uniknout pod tlakem a způsobit vážné zranění.

Vypněte vozidlo a počkejte, dokud nevychladne. Při demontáži víčka nádržky chladicí kapaliny motoru a/nebo invertoru buďte velmi opatrní. Omotejte okolo něj tlustou utěrku a pomalu jím otáčejte do prvního dorazu. Při uvolňování tlaku chladicího systému si stoupněte dál. Pokud jste si jisti, že veškerý tlak již unikl, stiskněte víčko pomocí tlustého ručníku a pokračujte v otáčení, abyste jej odšroubovali.

Informace

Výška hladiny chladicí kapaliny motoru/ invertoru je ovlivňována teplotou hybridního systému. Před kontrolou nebo doplňováním chladicí kapaliny motoru/ invertoru vypněte hybridní systém vozidla.

VÝSTRAHA

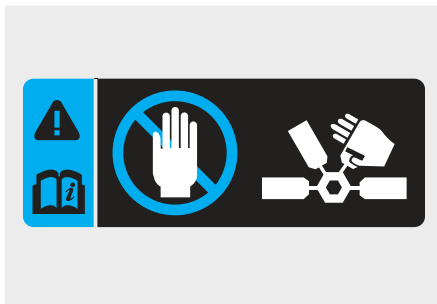

Elektromotor pro ventilátor chlazení může pokračovat v chodu nebo se spustit u vypnutého motoru a způsobit vážné zranění. Udržujte ruce, oblečení a nářadí v bezpečné vzdálenosti od rotujících lamel ventilátoru chlazení. Vždy vozidlo vypněte, pokud není nutné kontrolovat vozidlo s běžícím motorem. Buďte opatrní, protože ventilátor chlazení se může spustit, pokud není odpojený záporný (-) pól akumulátoru.

VÝSTRAHA

Po doplnění chladicí kapaliny zkontrolujte řádné dotažení uzávěru. Jinak se může motor během jízdy přehřát.

■ Pohled zepředu na motorový prostor



OTMH090008

1. Zkontrolujte, zda je štítek víčka nádržky chladicí kapaliny přímo vpředu.



2. Ujistěte se, že jsou drobné výstupky ve víčku nádržky chladicí kapaliny řádně zajištěny.

Doporučená chladicí kapalina

- Pro doplňování chladicí kapaliny používejte pouze deionizovanou, destilovanou nebo měkkou vodu a nikdy do chladicí kapaliny plněné z výroby nepřidávejte tvrdou vodu.
- Nesprávná chladicí směs může mít za následek vážnou poruchu nebo poškození motoru/hybridního systému.
- Motor ve vašem vozidle obsahuje hliníkové součásti a musí být chráněn chladicí kapalinou na bázi etylenglykolu, aby nedocházelo ke korozi a zamrznutí.
- Nepoužívejte chladicí kapaliny na bázi alkoholu nebo metanolu ani je nemíchejte s předepsanou chladicí kapalinou.
- Nepoužívejte směs, která obsahuje více jak 60 % nebo méně než 35 % nemrznoucí kapaliny, protože by mohlo dojít ke snížení účinnosti roztoku.

Různé poměry směsi viz následující tabulka:

Okolní teplota	Poměry směsi (objemové)	
	Nemrznoucí kapalina	Voda
-15 °C	35	65
-25 °C	40	60
-35 °C	50	50
-45 °C	60	40

i Informace

V případě pochybností ohledně správného poměru je nejsnazší smíchat 50 % vody a 50 % nemrznoucí směsí. Tato směs je vhodná pro většinu teplotních rozsahů -35 °C a vyšší.

Výměna chladicí kapaliny

Doporučujeme, aby výměnu chladicí kapaliny provedl autorizovaný opravce HYUNDAI podle plánu údržby uvedeného na začátku této kapitoly.

! VÝSTRAHA

Do nádržky kapaliny do ostříkovačů nepoužívejte chladicí kapalinu motoru ani nemrznoucí kapalinu.

Chladicí kapalina motoru může výrazně zhoršit výhled při rozprášení na čelní okno a může způsobit ztrátu kontroly nad vozidlem a následnou nehodu.

Chladicí kapalina motoru může také poškodit lak a ozdobné prvky karoserie.

POZNÁMKA

Abyste zabránili poškození součástí motoru, umístěte před doplňováním chladicí kapaliny kolem uzávěru chladicí kapaliny motoru/invertoru tlustou utěrku jako ochranu před přetečením chladicí kapaliny do součástí motoru jako alternátor.

ŘEMEN HYBRIDNÍHO STARTÉRU A ALTERNÁTORU (HSG)

Kontrola řemene hybridního startéru a alternátoru (HSG)

Doporučujeme nechat řemen hybridního startéru a alternátoru (HSG) zkontrolovat nebo vyměnit u autorizovaného opravce HYUNDAI podle plánu údržby uvedeného v této kapitole.



POZOR

Pokud je řemen HSG opotřebený nebo poškozený, vyměňte ho.

Jinak může dojít k přehřátí motoru nebo vybití akumulátoru.



VÝSTRAHA

- Při kontrole řemene motoru nebo hybridního startéru a alternátoru (HSG) vypněte vozidlo. V opačném případě hrozí vážné zranění.
- Udržujte ruce, oblečení atd. v bezpečné vzdálenosti od řemene hybridního startéru a alternátoru (HSG).

BRZDOVÁ KAPALINA

Kontrola výšky hladiny brzdové kapaliny



Kontrolujte hladinu brzdové kapaliny v nádržce pravidelně. Hladina kapaliny by měla být mezi značkami MIN a MAX na boku nádržky.

Před odstraněním uzávěru nádržky a doplněním brzdové kapaliny důkladně očistěte okolí uzávěru nádržky, abyste předešli kontaminaci brzdové kapaliny.

Pokud je hladina nízká, doplňte specifikovanou brzdovou kapalinu po úroveň MAX. Hladina s ujetými kilometry postupně klesá. To je běžný stav spojený s opotřebením brzdového obložení. Je-li hladina kapaliny velmi nízká, doporučujeme vám, abyste nechali brzdový systém zkontrolovat u autorizovaného opravce HYUNDAI.



VÝSTRAHA

Pokud je nutné do brzdového systému často doplňovat kapalinu, může to znamenat únik brzdového systému. Doporučujeme vám nechat vozidlo zkontrolovat u autorizovaného opravce HYUNDAI.



VÝSTRAHA

Zabraňte kontaktu brzdové kapaliny s vašimi očima. V případě kontaktu brzdové kapaliny s vašimi očima vyplachujte je čistou vodou po dobu minimálně 15 minut a ihned vyhledejte lékaře.

POZNÁMKA

- Zabraňte kontaktu brzdové kapaliny s karoserií vozidla, protože by mohlo dojít k poškození laku.
- Brzdová kapalina, ke které má po delší dobu přístup vzduch, by neměla být používána, protože její kvalita nemůže být zaručena. Měla by být správně zlikvidována.
- Nepoužívejte nesprávný typ brzdové kapaliny. Několik kapek minerálního oleje, například motorového oleje, v brzdovém systému může poškodit jeho součásti.



Informace

Používejte pouze specifikovanou brzdovou kapalinu (viz „Doporučená maziva a objemy“ v kapitole 2).

KAPALINA DO OSTŘIKOVAČŮ

Kontrola výšky hladiny kapaliny do ostřikovačů



Zkontrolujte výšku hladiny kapaliny do ostřikovačů a v případě potřeby ji doplňte. Pokud není k dispozici kapalina do ostřikovačů, můžete použít obyčejnou vodu. Nicméně v chladném počasí použijte nemrznoucí kapalinu, abyste předešli zamrznutí.



VÝSTRAHA

Za účelem zabránění vážnému nebo smrtelnému zranění dodržujte při používání kapaliny do ostřikovačů následující bezpečnostní opatření:

- Do nádržky kapaliny do ostřikovačů nepoužívejte chladicí kapalinu motoru ani nemrznoucí kapalinu. Chladicí kapalina motoru může výrazně zhoršit výhled při rozprašení na čelní okno a může mít za následek ztrátu kontroly nad vozidlem a následnou nehodu nebo poškození laku a ozdobných dílů karosérie.
- Zabraňte kontaktu jisker nebo plamenů s kapalinou do ostřikovačů nebo nádržkou na kapalinu do ostřikovačů. Kapalina do ostřikovačů může obsahovat alkohol a může být hořlavá.
- Kapalinu do ostřikovačů nepijte a zabraňte jejímu kontaktu s pokožkou. Kapalina do ostřikovačů je pro lidi a zvířata zdraví škodlivá.
- Kapalinu do ostřikovačů uchovávejte mimo dosah dětí a zvířat.

VZDUCHOVÝ FILTR

Výměna filtru



Filtr se nepokoušejte mýt nebo oplachovat, došlo by k jeho poškození.

Pokud je filtr znečištěný, je nutné ho vyměnit.

Vyměňte filtr v souladu s plánem údržby.



1. Uvolněte přídržné spony krytu vzduchového filtru a kryt otevřete.



2. Otřete vnitřní část vzduchového filtru.
3. Vyměňte vzduchový filtr.
4. Zajistěte kryt přídržnými sponami.
5. Zkontrolujte, že je kryt pevně nasazen.

i Informace

Pokud je vozidlo provozováno v extrémně prašném prostředí a písku, měňte vzduchový filtr častěji než obvyklé doporučené intervaly (viz „Údržba v náročných podmínkách“ v této kapitole).

POZNÁMKA

- Nejezděte bez namontovaného vzduchového filtru. Výsledkem by bylo přílišné opotřebení motoru.
- Při demontáži vzduchového filtru dávejte pozor, aby se do vzduchového potrubí nedostal prach nebo nečistoty, protože by to mohlo mít za následek jeho poškození.
- Používejte originální náhradní díly HYUNDAI nebo ekvivalentní díly specifikované pro vaše vozidlo. Při použití dílů neodpovídající kvality se může poškodit hmotnostní snímač množství vzduchu.

KABINOVÝ VZDUCHOVÝ FILTR

Kontrola filtru

Kabinový vzduchový filtr je nutné měnit dle plánu údržby. Pokud je vozidlo po delší dobu provozováno v silně znečištěných městech nebo po prašných nezpevněných silnicích, měl by být kontrolován častěji a měněn dříve. Při výměně kabinového vzduchového filtru postupujte níže uvedeným způsobem a dbejte na to, abyste nepoškodili jiné komponenty.

Výměna filtru



1. Demontujte podpěru (1).



2. Zatlačte na obě strany schránky před spolujezdcem, viz ilustrace. Závlačky držící schránku před spolujezdcem se uvolní a schránka může volně viset.



3. Vyjměte pouzdro vzduchového filtru tak, že stisknete západku na pravé straně krytu.



4. Vyměňte vzduchový filtr klimatizace.
5. Zpětnou instalaci provedte v opačném pořadí než demontáž.

POZNÁMKA

Vložte nový vzduchový filtr klimatizace podle šipky (↓) směrem dolů, jinak může být hlučný a jeho účinnost se může snižovat.

STÍRÁTKA STĚRAČŮ

Kontrola stírátek

Znečištění čelního okna nebo stírátek stěračů cizími látkami může snížit efektivitu stěračů čelního okna.

Běžnými zdroji znečištění jsou hmyz, míza ze stromů a ošetření horkým voskem, který používají některé komerční myčky vozidel. Pokud stírátko nestírájí správně, očistěte okno i stírátko vhodným čisticím prostředkem nebo jemným rozpouštědlem a důkladně je opláchněte čistou vodou.

POZNÁMKA

Za účelem zabránění poškození stírátek, ramen stěračů a dalších součástí:

- Nepoužívejte na ně nebo v jejich blízkosti benzin, petrolej, ředidlo nebo jiná rozpouštědla.
- Nepokoušejte se pohybovat stěrači rukou.
- Nepoužívejte nspecifikovaná stírátko.

Informace

Komerční horké vosky používané v automatických myčkách vozidel obvykle znesnadňují čištění čelního okna.

Výměna stírátek

Pokud stěrače již nestírájí odpovídajícím způsobem, stírátko mohou být opotřebovaná nebo popraskaná a potřebují vyměnit.

POZNÁMKA

Abyste předešli poškození ramen stěračů nebo jejich součástí, nepokoušejte se hýbat stěrači manuálně.

POZNÁMKA

Pokud použijete nepředepsaná stírátko stěračů, může dojít k závadě nebo selhání stěračů.

POZNÁMKA

- Aby nedošlo k poškození kapoty a stěračů je třeba stěrače zvedat pouze v případě, že jsou v horní poloze.
- Před jízdou vždy vraťte stěrače na čelní okno.

Servisní poloha předních stěračů



Toto vozidlo má „skrytou“ konstrukci stěračů, což znamená, že stěrače nelze zvednout, když jsou v dolní klidové poloze.

1. Během 20 sekund od vypnutí motoru zvedněte páčku stěračů do polohy MIST (nebo ji zatlačte dolů do polohy \checkmark) a přidržte ji po dobu cca 2 sekund, dokud se stěrače nepřesunou do horní polohy.
2. Nyní lze stěrače z čelního okna zvednout.
3. Pokládejte stěrače zpět na čelní okno opatrně.
4. Při přepnutí stěračů do libovolné zapnuté polohy se stěrače vrátí do dolní klidové polohy.

Typ A

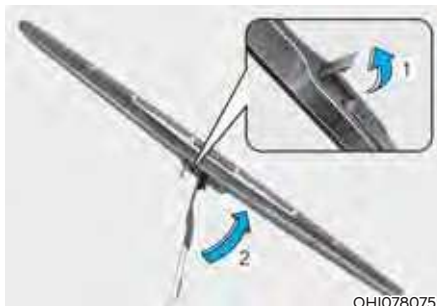

1. Nadzvedněte západku stírátko stěrače. Poté zvedněte stírátko stěrače.
2. Tlačte na zámek (1) a stáhněte stírátko dolů (2).



3. Sejměte stírátko z ramene stěrače.
4. Novou sestavu stírátko nainstalujte v opačném pořadí než demontáž.
5. Rameno stěrače vraťte na čelní okno.

Typ B



OTM090039

1. Zvedněte rameno stěrače.

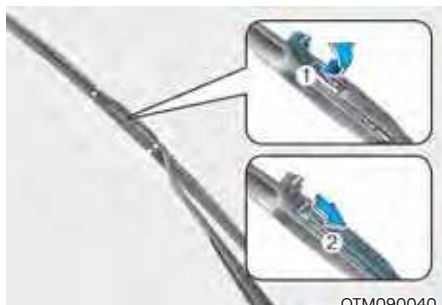

OTM090040

2. Nadzvedněte západku stírátko stěrače. Poté demontujte sestavu stírátko jejím tažením dolů.



OTM090041

3. Nové stírátko instalujte v opačném pořadí úkonů prováděných při demontáži.
4. Rameno stěrače vraťte na čelní okno.

Výměna stírátko stěrače zadního okna



©OSH089025L

1. Zvedněte rameno stěrače a otočte sestavu stírátko (1).
2. Vytáhněte sestavu stírátko (2).



©OSH089026L

3. Nainstalujte nové stírátko zasunutím středové části do otvoru v rameni stěrače, dokud se nezajistí (3).
4. Mírným tahem zkontrolujte zajištění stírátko.
5. Otočte zpět sestavu stírátko, aby byla zarovnaná s ramenem stěrače.

Abyste předešli poškození ramen stěračů nebo jejich součástí, doporučujeme nechat stírátko vyměnit u autorizovaného opravce HYUNDAI.

AKUMULÁTOR



VÝSTRAHA

Aby nedošlo k **ZÁVAŽNÉMU** nebo **SMRTELNÉMU ZRANĚNÍ** vás či přihlížejících osob, vždy dodržujte při práci nedaleko akumulátoru nebo jeho přenášení následující pokyny:



Při práci s akumulátorem si pozorně přečtěte a dodržujte související informace.



Používejte bezpečnostní brýle, určené k ochraně zraku před zásahem kyselinou.



Nepřibližujte se k akumulátoru s otevřeným ohněm, zdroji jiskření nebo doutnajícími předměty.



Vodík, který je vysoce vznětlivý, se stále nachází v člancích akumulátoru a při zapálení může explodovat.



Udržujte akumulátor mimo dosah dětí.



Akumulátor obsahuje kyselinu sírovou, která je vysoce žíravá. Nedovoďte, aby se kyselina dostala do kontaktu s vašimi očima, kůží nebo oblečením.

Pokud vaše oči zasáhne kyselina, vyplachujte je čistou vodou po dobu minimálně 15 minut a ihned vyhledejte lékaře. Jestliže kyselina zasáhne vaši kůži, pečlivě zasaženou oblast omyjte. Pokud cítíte bolest nebo máte pocit pálení, ihned vyhledejte lékaře.

- Pokud zvedáte akumulátor v plastovém pouzdře, zvýšený tlak na pouzdro může způsobit únik kyseliny z akumulátoru. Akumulátor zvedejte za držák nebo na opačných rozích.
- Nepokoušejte se nastartovat vozidlo se zmrzlým akumulátorem z cizího zdroje.
- NIKDY se nepokoušejte se nabíjet akumulátor, jestliže jsou k němu připojeny kabely z vozidla.
- Systém elektrického zapalování pracuje s vysokým napětím. NIKDY se nedotýkejte těchto součástí, když běží motor nebo je tlačítko start/stop motoru v poloze ON.

POZNÁMKA

- Pokud vozidlo dlouhodobě nepoužíváte v chladných oblastech, odpojte akumulátor a skladujte ho uvnitř.
- Abyste zabránili poškození akumulátoru v chladných oblastech, vždy ho plně nabijte.

POZNÁMKA

Pokud připojíte k akumulátoru neschválená elektronická zařízení, může dojít k jeho vybití. Nikdy nepoužívejte neschválená zařízení.

Nejlepší servis akumulátoru



- Akumulátor musí být řádně upevněn.
- Akumulátor musí být dokonale čistý a suchý.
- Póly a svorky musí být čisté, utažené a ošetřené vazelinou nebo mazivem na svorky.
- Otřete okamžitě veškerý vylitý elektrolyt z akumulátoru roztokem vody a jedlé sody.
- Pokud vozidlo není delší dobu používáno, odpojte kabely od akumulátoru.

i Informace

Chcete-li akumulátor zkontrolovat, otevřete kryt (B).

U sedmimístného vozidla je třeba nejprve sejmout spony (A), aby se otevřel kryt.

i Informace – Pro akumulátory se značkami UPPER a LOWER



Je-li vozidlo vybaveno akumulátorem s bočními značkami LOWER (MIN) a UPPER (MAX), je třeba kontrolovat hladinu elektrolytu.

Hladina elektrolytu by měla být mezi značkami LOWER (MIN) a UPPER (MAX). Pokud je hladina elektrolytu nízká, doplňte destilovanou (nebo demineralizovanou) vodu. (Nikdy nedoplňujte kyselinu sírovou nebo jiný elektrolyt).

Dbejte, ať se destilovaná (nebo demineralizovaná) voda nerozlije na povrch akumulátoru či okolních součástí.

Články akumulátoru nepřepĺňujte.

Jinak hrozí koroze akumulátoru nebo jiných komponentů. Nakonec řádně utáhněte uzávěry článků. Nicméně vám doporučujeme, abyste se s údržbou akumulátoru obrátili na autorizovaného opravce HYUNDAI.

Štítek s údaji o kapacitě akumulátoru

■ Typ A



OTM090063L

■ Typ B



OTM090064L

1. MF68L-DIN: název modelu akumulátoru HYUNDAI
2. 12 V: jmenovité napětí
3. 68 Ah (20 HR): jmenovitá rezervní kapacita (v minutách)
4. RC 110 min: jmenovitá rezervní kapacita (v minutách)
5. 600 A: zkušební proud za studena v ampérech podle SAE/EN

Nabíjení akumulátoru

Pomocí nabíječky

Vaše vozidlo je vybaveno bezúdržbovým akumulátorem na bázi vápníku.

- Pokud dojde k vybití akumulátoru během krátké doby (protože například světlomety nebo osvětlení interiéru byly ponechány zapnuté, když se vozidlo nepoužívalo), nabíjejte jej pomalu (přerušovaným proudem) po dobu 10 hodin.
- Pokud se akumulátor postupně vybíjí z důvodu vysokého proudového zatížení při používání vozidla, nabíjejte jej proudem 20–30 A po dobu dvou hodin.



VÝSTRAHA

Abyste zabránili **VÁŽNÉMU** nebo **SMRTELNÉMU ZRANĚNÍ** v důsledku exploze nebo popálení kyselinou při nabíjení akumulátoru vašeho vozidla, vždy dodržujte následující pokyny:

- Před údržbou nebo nabíjením akumulátoru vypněte veškeré příslušenství a vypněte motor.
- Nepřibližujte se k akumulátoru s otevřeným ohněm, zdroji jiskření nebo doutnajícími předměty.
- Vždy pracujte venku nebo v dobře větraných prostorách.
- Při kontrole během nabíjení použijte ochranné brýle.
- Akumulátor musí být demontován z vozidla a umístěn v dobře větraném prostoru.
- Během nabíjení akumulátor sledujte, pokud se články akumulátoru začnou prudce vařit, přerušete nabíjení nebo snížete hodnotu nabíjecího proudu.

- Při odpojování akumulátoru musí být záporný kabel k akumulátoru odpojen jako první a připojen jako poslední. Nabíječku odpojte v následujícím pořadí:
 1. Vypněte hlavní vypínač nabíječky.
 2. Odpojte zápornou svorku od záporného pólu akumulátoru.
 3. Odpojte kladnou svorku od kladného pólu akumulátoru.
- Doporučujeme, abyste pro výměnu používali akumulátory od autorizovaného opravce HYUNDAI.

POZNÁMKA

Akumulátor AGM (je-li ve výbavě)

- Akumulátory typu AGM (Absorbent Glass Matt) jsou bezúdržbové a doporučujeme svěřit jejich servis autorizovanému opravci HYUNDAI. Pro nabíjení vašeho akumulátoru AGM používejte pouze plně automatické nabíječky akumulátorů, které jsou speciálně vyvinuty pro akumulátory AGM.
- V případě výměny akumulátoru AGM používejte pouze originální náhradní díly od autorizovaného opravce HYUNDAI.
- Neotevírejte ani neodstraňujte uzávěr v horní části akumulátoru. Mohlo by dojít k úniku vnitřního elektrolytu, což by mohlo mít za následek vážné zranění.

Při startování z cizího zdroje (startovacími kabely)

Po nastartování z cizího zdroje jedte s vozidlem před jeho vypnutím 20–30 minut. Pokud vozidlo vypnete, než se akumulátor řádně nabije, vozidlo nemusí následně nastartovat. Postup startování z cizího zdroje viz „Startování z cizího zdroje“ v kapitole 8.

Informace



Nesprávně zlikvidovaná baterie může být škodlivá pro životní prostředí a lidské zdraví. Zlikvidujte akumulátor v souladu s místními předpisy a normami.

Opětovná nastavení součástí vozidla

Následující položky může být potřeba resetovat, pokud dojde k vybití nebo odpojení akumulátoru.

- Automatické elektrické zavírání/otvírání oken (viz kapitolu 5)
- Střešní okno (viz kapitolu 5)
- Palubní počítač (viz kapitolu 5)
- Klimatizace (viz kapitolu 5)
- Paměť polohy řidiče (viz kapitolu 5)
- Hodiny (viz kapitolu 5)
- Multimediální systém (viz příručku k multimediálnímu systému)

PNEUMATIKY A KOLA



VÝSTRAHA

V důsledku defektu pneumatiky může dojít ke ztrátě kontroly nad vozidlem a k nehodě. Aby nemohlo dojít k **VÁŽNÉMU** nebo **SMRTELNÉMU ZRANĚNÍ**, dodržujte následující opatření:

- Každý měsíc kontrolujte pneumatiky na správný tlak vzduchu, opotřebení a poškození.
- Doporučené tlaky vzduchu ve studených pneumatikách pro vaše vozidlo najdete v této příručce a na štítku s informacemi o pneumatikách na prostředním sloupku na straně řidiče. K měření tlaku vzduchu v pneumatikách vždy používejte kvalitní manometr. Přehuštěné nebo podhuštěné pneumatiky se opotřebovávají nerovnoměrně a špatně se ovládají.
- Současně s kontrolou tlaku vzduchu v pneumatikách vždy také kontrolujte tlak vzduchu v pneumatice náhradního kola.
- Opotřebované, nerovnoměrně opotřebované nebo poškozené pneumatiky vyměňte. Při jízdě na pneumatikách se sjetým vzorkem může být snížena účinnost brzd, ovladatelnost řízení nebo trakce.
- Pneumatiky **VŽDY** nahrad'te pneumatikami stejného rozměru, typu, konstrukce a vzorku běhounu, jaké měly pneumatiky dodané s tímto vozidlem. V důsledku použití pneumatik jiných než doporučených rozměrů by se mohly změnit charakteristiky ovládání vozidla, zhoršit řízení vozidla nebo být negativně ovlivněn protiblokovací systém brzd (ABS) vašeho vozidla, což by mohlo vést k vážné nehodě.

Péče o pneumatiky

Za účelem správné údržby, bezpečnosti a minimální spotřeby paliva musíte vždy udržovat v pneumatikách doporučený tlak vzduchu a dodržovat limity zatížení a jeho rozložení doporučené pro vaše vozidlo.



OTM010024L

Všechny technické údaje (rozměry a tlaky vzduchu) je možné najít na štítku umístěném na středovém sloupku na straně řidiče.

Doporučené tlaky vzduchu ve studených pneumatikách

Tlaky vzduchu ve všech pneumatikách (včetně náhradního kola) by měly být kontrolovány, když jsou pneumatiky studené. „Studené“ jsou pneumatiky tehdy, když vozidlo nebylo v pohybu minimálně tři hodiny nebo ujelo méně než 1,6 km.

Zahřáté pneumatiky normálně překračují doporučený tlak vzduchu ve studených pneumatikách o 28 až 41 kPa. Nesnižujte tlak vzduchu v zahřátých pneumatikách, protože potom by byly pneumatiky podhuštěné. Doporučený tlak vzduchu v pneumatikách viz část „Pneumatiky a kola“ v kapitole 2.



VÝSTRAHA

Doporučené tlaky vzduchu v pneumatikách je nutné dodržovat za účelem nejlepší možné jízdy, ovládání vozidla a minimálního opotřebování pneumatik.

Přehuštění nebo podhuštění může zkrátit životnost pneumatiky, negativně ovlivnit řízení vozidla a způsobit náhlý defekt pneumatiky, což může vést ke ztrátě kontroly nad vozidlem a k nehodě.

Značné podhuštění může vést k velkému hromadění tepla, úniku vzduchu, oddělení běhounu nebo jiným defektům pneumatiky s následnou ztrátou kontroly nad vozidlem a nehodou. Toto nebezpečí je mnohem vyšší v horkém počasí a při jízdě vysokou rychlostí po delší dobu.



POZOR

- Podhuštění pneumatik má také za následek nadměrné opotřebení, zhoršené řízení a vyšší spotřebu paliva. Také je možná deformace kola. Udržujte správný tlak vzduchu v pneumatikách. Pokud musíte pneumatiku často hustit, doporučujeme vám nechat ji zkontrolovat u autorizovaného opravce HYUNDAI.
- Pokud je tlak vzduchu v pneumatikách příliš vysoký, jízda je tvrdá, běhoun se opotřebovává na svém středu a je větší pravděpodobnost, že dojde k defektu na nerovnosti na vozovce.

Kontrola tlaku vzduchu v pneumatikách

Pneumatiky včetně náhradního kola kontrolujte jednou měsíčně nebo častěji.

Postup při kontrole

Pro kontrolu tlaku vzduchu v pneumatice použijte kvalitní manometr. Pouhým pohledem není možné určit správné nahuštění pneumatik. Radiální pneumatiky mohou vypadat správně nahuštěné, i když jsou podhuštěné.

Odšroubujte čepičku z ventilku pneumatiky. Zatlačte manometr řádně na ventilek za účelem změření tlaku vzduchu. Pokud tlak vzduchu ve studené pneumatice odpovídá doporučenému tlaku pro pneumatiku a informačnímu štítku o zatížení, není nutná další činnost. Pokud je tlak vzduchu nízký, zvyšujte tlak vzduchu, dokud neodpovídá doporučené hodnotě. Nezapomeňte na ventilek našroubovat zpět čepičku. Bez čepiček by do ventilků pronikal prach nebo vlhkost, což by mělo za následek únik tlaku. Pokud jste čepičku ztratili, nasad'te co nejdříve novou.

Pokud dojde k přehuštění, snižte tlak zatlačením na kovový trn uprostřed ventilku pneumatiky. Znovu zkontrolujte tlak vzduchu pomocí manometru. Ujistěte se, že jste na ventilek instalovali zpět čepičku. Bez čepiček by do ventilků pronikal prach nebo vlhkost, což by mělo za následek únik tlaku. Pokud jste čepičku ztratili, nasad'te co nejdříve novou.

Záměna kol

Za účelem rovnoměrného opotřebování běhounu pneumatiky se záměna kol musí provést každých 10 000 km nebo dříve, pokud dochází k nesouměrnému opotřebování.

Při záměně zkontrolujte správné vyvážení kol.

Při záměně zkontrolujte nerovnoměrné opotřebování a poškození. Abnormální opotřebování je obvykle důsledkem nesprávného tlaku v pneumatikách, nesprávné geometrie, nesprávného vyvážení kol, prudkého brzdění nebo prudkého zatáčení. Hledejte boule nebo vydutí na běhounu nebo bocích pneumatiky. Vyměňte pneumatiku, pokud najdete něco z výše uvedeného. Vyměňte pneumatiku, pokud je vidět kord nebo tkanina. Po záměně upravte tlak vzduchu v předních a zadních pneumatikách podle specifikace a zkontrolujte dotažení matic kol (správný utahovací moment činí 107–127 Nm).

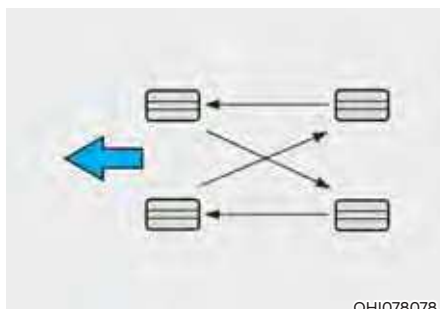

OHI078078

Destičky kotoučových brzd by měly být kontrolovány z hlediska opotřebování při každé záměně kol.

Informace

Vnější a vnitřní strany nesymetrické pneumatiky lze rozeznat. Při montáži nesymetrické pneumatiky se ujistěte, že stranu označenou jako vnější montujete vně. Pokud by byla vně namontována strana označená jako vnitřní, mělo by to negativní vliv na výkon vozidla.

VÝSTRAHA

- Při záměně kol nepoužívejte kompaktní náhradní kolo.
- Za žádných okolností nepoužívejte zároveň radiální a diagonální pneumatiky. Mohou se změnit charakteristiky řízení vozidla s následnou ztrátou kontroly nad vozidlem a nehodou.

Geometrie a vyvážení kol

Geometrie a vyvážení kol na vašem vozidle byly pečlivě provedeny ve výrobním závodě za účelem dosažení nejdelší životnosti a nejlepší možné celkové výkonnosti.

Ve většině případů nebudete muset nastavovat geometrii kol znovu. Nicméně pokud zaznamenáte neobvyklé opotřebování pneumatik nebo se vaše vozidlo stáčí k jedné straně, musí být znovu provedeno seřízení geometrie kol.

Pokud během jízdy po hladké vozovce zaznamenáte vibrace vozidla, vaše kola bude nutné znovu vyvážit.

POZNÁMKA

Nesprávná závaží na kolech mohou mít za následek poškození hliníkových kol na všem vozidle. Používejte na kola pouze schválená závaží.

Výměna pneumatik



Pokud je pneumatika rovnoměrně opotřebená, indikátor opotřebení pneumatiky se objeví ve formě souvislého pásu napříč vzorkem. Upozorňuje na to, že na běhounu zbývá méně než 1,6 mm vzorku. Pokud k tomu dojde, pneumatiku vyměňte.

Před výměnou pneumatiky nečekejte, až se pás objeví na celém běhounu.

VÝSTRAHA

Dodržováním následujících zásad snížíte riziko VÁŽNÉHO nebo SMRTELNÉHO ZRANĚNÍ:

- **Opotřebované, nerovnoměrně opotřebované nebo poškozené pneumatiky vyměňte.** Při jízdě na pneumatikách se sjetým vzorkem může být snížena účinnost brzd, ovladatelnost řízení a přilnavost.
- **Pneumatiky VŽDY nahrad'te pneumatikami se stejnými rozměry, jaké měly pneumatiky dodané s tímto vozidlem.** V důsledku použití pneumatik jiných než doporučených rozměrů by se mohly změnit charakteristiky ovládání vozidla, zhoršit řízení vozidla nebo být negativně ovlivněn protiblokovací systém brzd (ABS) vašeho vozidla, což by mohlo vést k vážné nehodě.
- **Při výměně pneumatik (nebo kol) se doporučuje měnit obě přední nebo zadní pneumatiky (nebo kola) jako pár.** Výměna pouze jediné pneumatiky může závažně ovlivnit ovladatelnost vozidla.
- **Pneumatiky stárnou, i když se nepoužívají.** Bez ohledu na hloubku vzorku HYUNDAI doporučuje, abyste pneumatiky obecně vyměnili po šesti (6) letech normálního provozu.
- **Zahřívání v horkém počasí nebo při častých jízdách s velkým zatížením může urychlit proces stárnutí.** Při nedodržení tohoto varování může dojít k náhlému defektu pneumatiky s následnou ztrátou kontroly nad vozidlem a nehodou.

Výměna pneumatiky kompaktního náhradního kola (je-li ve výbavě)

Kompaktní náhradní pneumatika má kratší životnost běhounu než plnohodnotná pneumatika. Vyměňte ji, když je vidět indikátor opotřebení na pneumatice. Nová pneumatika kompaktního náhradního kola musí mít stejný rozměr a vzorek jako původní a musí být namontována na stejném ráfku. Pneumatika kompaktního náhradního kola není určena k montáži na ráfek standardních rozměrů a plnohodnotná pneumatika není určena k montáži na ráfek kompaktního náhradního kola.



VÝSTRAHA

Originální pneumatika by měla být opravena nebo vyměněna co nejdříve, aby se zabránilo defektu náhradního kola a následné ztrátě kontroly nad vozidlem a nehodě. Kompaktní náhradní kolo používejte pouze v naléhavých situacích. S kompaktním náhradním kolem nikdy nejezděte rychleji než 80 km/h.

Výměna ráfku

Když z nějakého důvodu měníte kovový ráfek, ujistěte se, že nový odpovídá originálnímu z výrobního závodu, pokud jde o průměr, šířku a zális.

Přilnavost pneumatik

Pokud jezdíte na opotřebovaných či nesprávně nahuštěných pneumatikách nebo na kluzkém povrchu, může být přilnavost pneumatik nižší. Pneumatiky vyměňte, jakmile se objeví indikátor opotřebení. V zájmu snížení rizika ztráty kontroly nad vozidlem vždy zpomalte, pokud je na silnici voda, sníh nebo led.

Údržba pneumatik

Kromě správného nahuštění pomáhá snížit opotřebování pneumatik i správná geometrie kol. Pokud zjistíte nerovnoměrné opotřebení pneumatiky, žádejte od opravce seřízení kol.

Pokud instalujete nové pneumatiky, ujistěte se, že kola jsou vyvážená. Tím zvýšíte komfort jízdy a prodloužíte životnost pneumatik. Navíc kola by měla být znovu vyvážena po demontáži pneumatiky z ráfku.

Označení na boku pneumatiky

Tyto informace identifikují a popisují základní charakteristiky pneumatiky a také zahrnují identifikační číslo pneumatiky (TIN) pro certifikaci z hlediska bezpečnostních norem. TIN je možné použít pro identifikaci pneumatiky při svolávací kampani.



1. Výrobce a značka

Zde se nachází jméno výrobce a značka.

2. Označení rozměru pneumatiky

Na boční straně pneumatiky je uvedeno označení rozměru pneumatiky. Tuto informaci budete potřebovat při výběru náhradních pneumatik pro vaše vozidlo. Následuje vysvětlení, co jednotlivá písmena a čísla v označení rozměru pneumatiky znamenají.

Příklad označení rozměru pneumatiky: (Tato čísla jsou jen příkladem; vaše označení rozměru pneumatiky se může lišit podle vozidla.)

235/65 R17 95 H

- 235 – Šířka pneumatiky v milimetrech.
- 65 – Průřezový poměr. Výška průřezu pneumatiky jako procento své šířky.
- R – Kód konstrukce pneumatiky (radiální).
- 17 – Průměr ráfku v palcích.
- 95 – Zátěžový index, číselný kód, který odpovídá maximální zatížitelnosti pneumatiky.
- H – Označení rychlostní kategorie pneumatiky. Více informací najdete v tabulce rychlostních kategorií pneumatik v této části.

Označení rozměru ráfku

Ráfky jsou také opatřeny důležitými informacemi, které budete při výměně potřebovat. Následuje vysvětlení, co jednotlivá písmena a čísla v označení rozměru ráfku znamenají.

Příklad označení rozměru ráfku:

7.0J X 17

- 7.0 – Šířka ráfku v palcích.
- J – Označení obrysu ráfku.
- 17 – Průměr ráfku v palcích.

Rychlostní kategorie pneumatik

Níže uvedená tabulka ukazuje různé rychlostní kategorie pneumatik pro použití na osobních automobilech. Rychlostní kategorie pneumatiky je součástí označení rozměru pneumatiky na jejím boku. Tento symbol odpovídá maximální bezpečné konstrukční provozní rychlosti pneumatiky.

Označení rychlostní kategorie pneumatiky	Maximální rychlost
S	180 km/h
T	190 km/h
H	210 km/h
V	240 km/h
W	270 km/h
Y	300 km/h

3. Kontrola stáří pneumatiky (TIN: identifikační číslo pneumatiky)

Všechny pneumatiky starší šesti let podle data výroby (včetně náhradního kola) je nutné vyměnit. Datum výroby můžete najít na boční straně pneumatiky (případně na vnitřní straně kola) ve formě kódu DOT. Kód DOT je řada čísel na pneumatice, která zahrnuje čísla a anglická písmena. Datum výroby označují poslední čtyři číslice (znaky) kódu DOT.

DOT: XXXX XXXX 0000

Počáteční část kódu DOT označuje kód výrobního závodu, rozměr pneumatiky a profil pneumatiky a poslední čtyři čísla indikují týden a rok výroby.

Příklad:

DOT XXXX XXXX 1521 znamená, že pneumatika byla vyrobena v 15. týdnu roku 2021.

4. Složení kordu pneumatiky a materiál

Počet vrstev pogumované tkaniny v pneumatice. Výrobci pneumatik musí také uvádět použité materiály v pneumatice, které zahrnují ocel, nylon, polyester a další. Písmeno „R“ znamená radiální konstrukci; písmeno „D“ znamená diagonální konstrukci; písmeno „B“ znamená smíšenou konstrukci.

5. Maximální povolený tlak vzduchu v pneumatice

Toto číslo znamená nejvyšší možný tlak vzduchu v pneumatice. Nepřekračujte maximální povolený tlak vzduchu v pneumatice. Viz informační štítek o pneumatikách a zatížení, kde najdete doporučené tlaky vzduchu v pneumatikách.

6. Maximální povolené zatížení

Toto číslo indikuje maximální zatížení v kilogramech a librách, které pneumatika unese. Při výměně pneumatik na vozidle vždy používejte pneumatiky se stejnou zatížitelností, jako měly pneumatiky instalované ve výrobním závodě.

7. Jednotná klasifikace kvality pneumatik

Stupně kvality se nacházejí na boku pneumatiky, mezi ramenem a místem s maximální šířkou.

Příklad:

TREADWEAR 200

TRACTION AA

TEMPERATURE A

Indikátor opotřebování pneumatiky

Třída opotřebení pneumatiky je porovnatelný ukazatel, jehož základem je opotřebování pneumatiky při testování v kontrolovaných podmínkách na přesně dané státní zkušební dráze. Například pneumatika s hodnotou 150 by měla vydržet na státní zkušební dráze jedenapůlkrát (1½) víc než pneumatika s hodnotou 100.

Relativní životnost pneumatik však závisí na skutečných podmínkách provozu a může se od normy výrazně lišit z důvodu odlišných jízdních návyků řidičů, servisních postupů a rozdílů ve vlastnostech vozovky a podnebí.

Tyto klasifikace jsou vyznačeny na bočních stěnách pneumatik pro osobní vozidla. Pneumatiky, které jsou k dispozici jako standardní nebo volitelná výbava pro vaše vozidlo, se mohou lišit s ohledem na klasifikaci.

Trakce – AA, A, B a C

Třídy trakce, od nejvyšší po nejnižší, jsou AA, A, B a C. Tyto třídy představují schopnost pneumatiky zastavit na mokré vozovce při testování v kontrolovaných podmínkách na přesně dané státní zkušební dráze z asfaltu nebo betonu. Pneumatiky s označením C mohou mít nízkou trakci.



VÝSTRAHA

Třída trakce pneumatiky vychází z testu při brzdění v přímém směru a nezabývá se akcelerací, zatáčením, aquaplaningem nebo maximální trakci.

Teplota – A, B a C

Teplotní třídy jsou A (nejvyšší), B a C a reprezentují odolnost pneumatiky vůči generovanému teplu a schopnost rozptýlit teplo při testování v kontrolovaných podmínkách na přesně daném zkušebním ráfku v laboratoři.

Vytrvalé vysoké teploty mohou způsobit degeneraci materiálu pneumatiky a zkrácení životnosti pneumatiky a příliš vysoká teplota může vést k náhlému defektu pneumatiky. Stupně B a A představují úroveň výkonu při laboratorních testech vyšší, než je minimum vyžadované zákonnou normou.



VÝSTRAHA

Teplotní třída pro tuto pneumatiku je stanovena pro pneumatiku, která je správně nahuštěná a není přetížená. Nadměrná rychlost, nedostatečný nebo přílišný tlak vzduchu nebo nadměrné zatížení, zvláště nebo současně, mohou způsobit zahřátí a náhlý defekt pneumatiky. Může dojít ke ztrátě kontroly nad vozidlem a k nehodě.

Sportovní pneumatiky

Pneumatiky s profilovým číslem nižším než 50 jsou určeny pro vozidla se sportovním designem.

Vzhledem k tomu, že sportovní pneumatiky jsou optimalizované s ohledem na řízení vozidla a brzdění, jejich boční stěna je o něco tužší než u standardní pneumatiky. Pneumatiky s nižším profilovým číslem rovněž bývají širší, a proto mají větší styčnou plochu s povrchem vozovky. V určitých případech mohou být hlučnější než standardní pneumatiky.



POZOR

Boční stěna sportovní pneumatiky je kratší než u normální pneumatiky. Kolo a pneumatika s nízkým profilovým číslem se proto snáze poškodí. Dbejte následujících pokynů.

- Po nerovné vozovce nebo v terénu jezděte opatrně, aby se pneumatiky a kola nepoškodily. Po jízdě zkontrolujte pneumatiky a kola.
- Přes výmoly, zpomalovací prahy, kanály, obrubníky jezděte pomalu, aby se nepoškodily pneumatiky a kola.
- Pokud dojde k nárazu do pneumatiky, pneumatiku zkontrolujte. Nebo se můžete obrátit na autorizovaného opravce HYUNDAI.
- Stav pneumatiky a tlak vzduchu v ní kontrolujte každých 3000 km, abyste zabránili poškození pneumatiky.

- Je obtížné rozeznat poškozenou pneumatiku pouze vizuálně. Při lehkém náznaku poškození pneumatiku zkontrolujte a vyměňte, abyste zabránili poškození z důvodu úniku vzduchu.
- Vaše záruka nekryje poškození pneumatiky způsobené jízdou po nerovné vozovce, v terénu nebo přes překážky jako výmoly, prohlubně nebo kamenné obrubníky.
- Informace o pneumatice jsou vyznačeny na jejím boku.

POJISTKY

■ Nožová pojistka malá



Normální stav



Přepálená

■ Pojistková patrona



Normální stav



Přepálená

■ Multipojistka



Normální stav



Přepálená



Normální stav



Přepálená

OTM078035

Elektrický systém vozidla je chráněn proti poškození elektrickým přetížením pojistkami.

Toto vozidlo má 2 (nebo 3) pojistkové panely, jeden je umístěn v panelu na straně řidiče, druhý v motorovém prostoru.

Pokud ve vozidle nefungují světla, příslušenství nebo ovládání, zkontrolujte pojistku příslušného okruhu. Pokud je pojistka přepálená, vodič v pojistce bude roztavený nebo přerušovaný.

Pokud elektrický systém nefunguje, nejprve zkontrolujte pojistkový panel na straně řidiče. Před výměnou přepálené pojistky vypněte motor a všechny spínače a poté odpojte záporný kabel akumulátoru. Pojistku vždy vyměňte za pojistku stejné proudové hodnoty.

Pokud se nová pojistka přepálí, znamená to problém v elektroinstalaci. Nepoužívejte postižený systém. Doporučujeme vám neprodleně kontaktovat autorizovaného opravce HYUNDAI.

i Informace

Ve vozidle jsou použity tři typy pojistek: malá nožová pro nižší proudové hodnoty, pojistková patrona a multipojistka pro vyšší proudové hodnoty.

VÝSTRAHA

Pojistku VŽDY vyměňte za pojistku stejné proudové hodnoty.

- Pojistka s vyšší proudovou hodnotou by mohla způsobit poškození vozidla a případně požár.
- Místo správné pojistky nikdy neinstalujte drát nebo hliníkovou fólii, a to ani dočasně. Mohlo by dojít k rozsáhlému poškození kabeláže a případně požáru.

POZNÁMKA

Při demontáži nepoužívejte šroubovák nebo jiné kovové předměty, protože by mohlo dojít ke zkratu a poškození systému.

Výměna pojistky v přístrojové desce



OTMH090013

1. Vypněte vozidlo.
2. Vypněte všechny ostatní spínače.
3. Otevřete kryt pojistkového panelu.
4. Pro nalezení podezřelé pojistky viz štítek na vnitřní straně krytu pojistkového panelu.

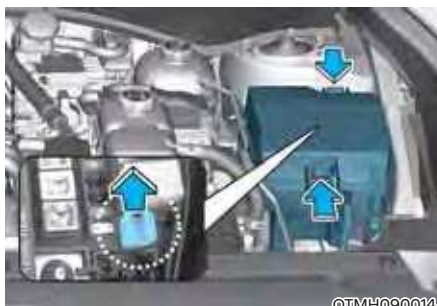

©TMH090014

5. Podezřelou pojistku vytáhněte. Použijte přiložený nástroj pro vytažování v krytu pojistkového panelu v motorovém prostoru.
6. Zkontrolujte vytaženou pojistku; pokud je přepálená, vyměňte ji. Náhradní pojistky se nacházejí v pojistkovém panelu v přístrojové desce (nebo v pojistkovém panelu v motorovém prostoru).
7. Zatlačte zpět novou pojistku stejné proudové hodnoty a ujistěte se, že je řádně upevněná ve sponách. Pokud je volná, doporučujeme vám kontaktovat autorizovaného opravce HYUNDAI.

Pokud nemáte náhradní pojistku, můžete pro případ nouze použít pojistku stejné hodnoty z okruhu, který pro provoz vozidla nebudete potřebovat, např. pojistku zapalovače cigaret.

Pokud nefungují světlomety nebo jiná elektrická zařízení a pojistky jsou nepoškozené, zkontrolujte pojistkový panel v motorovém prostoru. Pokud je pojistka přepálená, musí být vyměněna za pojistku stejné hodnoty.

Výměna pojistky v pojistkovém panelu v motorovém prostoru

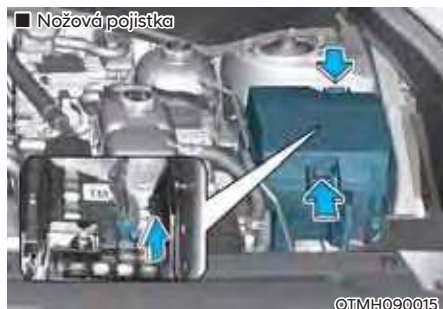

1. Vypněte vozidlo.
2. Vypněte všechny ostatní spínače.
3. Demontujte kryt pojistkového panelu zatlačením na jazýček a jeho vytažením směrem nahoru.
4. Zkontrolujte vytaženou pojistku; pokud je přepálená, vyměňte ji. Pokud chcete vyjmout nebo vložit pojistku, použijte nástroj pro vytahování na pojistkovém panelu v motorovém prostoru.
5. Zatlačte zpět novou pojistku stejné proudové hodnoty a ujistěte se, že je řádně upevněná ve sponách. Pokud je volná, doporučujeme vám kontaktovat autorizovaného opravce HYUNDAI.

POZNÁMKA

Po kontrole pojistkového panelu v motorovém prostoru řádně namontujte kryt pojistkového panelu. Při zajištění by mělo být slyšet cvaknutí. Není-li kryt řádně uchycen, může dojít k vniknutí vody a k poruše elektrického zařízení.

Multipojistka

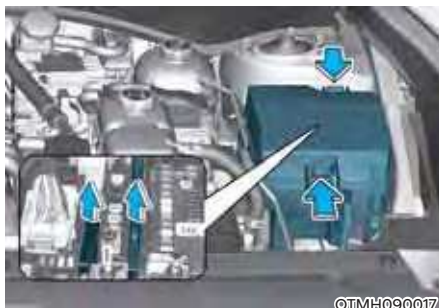

Pokud je multipojistka přepálená, doporučujeme Vám obrátit se na autorizovaného opravce HYUNDAI.

Popis pojistkového/reléového panelu

Pojistkový panel v přístrojové desce (hybridní vozidlo)



OTM090019

Na vnitřní straně krytu pojistkové/reléové skříňky můžete najít štítek s popisem a proudovými hodnotami pojistek/relé.



i Informace

Ne všechny popisy pojistkového panelu uvedené v tomto návodu platí pro vaše vozidlo; informace jsou aktuální v době tisku. Při prohlídce pojistkové skříňky se řiďte podle štítku v pojistkové skříňce.









OTMH090019







Pojistkový panel v přístrojové desce

Název pojistky	Symbol	Proudová hodnota pojistky	Jištěný obvod
MODULE 4	⁴ MODULE	7,5 A	Spínač brzdových světel, konektor datového spojení, jednotka oblastí dveří řidiče
AIRBAG 1	¹ 	15 A	Řídicí modul SRS
BRAKE SWITCH	BRAKE SWITCH	7,5 A	IBU, spínač brzdových světel
MODULE 9	⁹ MODULE	15 A	Audio, jednotka AVN, sdružený přístroj, přední řídicí modul klimatizace, průhledový displej, snímač upozornění na cestující na zadním sedadle (ROA), modul IMS řidiče, jednotka elektrických dveří zavazadlového prostoru, jednotka oblastí dveří řidiče, zadní řídicí modul klimatizace, vnější elektricky ovládané zrcátko u řidiče/spolujezdce
E-CALL	E-CALL	7,5 A	Jednotka E-Call
MODULE 10	¹⁰ MODULE	10 A	Levá/pravá jednotka systému varování před kolizí v mrtvém úhlu, přední jednotka bezdrátového nabíjení, jednotka VESS
MODULE 7	⁷ MODULE	10 A	Levý/pravý světlomet
BATTERY MANAGEMENT	BATTERY MANAGEMENT	7,5 A	Řídicí modul BMS
AIR BAG IND.	^{IND} 	10 A	Sdružený přístroj, sestava stropního konzolového světla
IBU 1	¹ IBU	7,5 A	IBU
MODULE 2	² MODULE	7,5 A	Zásuvka měniče AC, modul měniče AC, vyhřívání zadního sedadla vlevo/vpravo, řídicí modul vyhřívání sedadla vpředu, řídicí modul ventilování vpředu
MODULE 8	⁸ MODULE	7,5 A	Vnější madlo u řidiče/spolujezdce pro chytrý klíček, spínač výstražných světel, elektrické vnější zpětné zrcátko u řidiče/spolujezdce, konektor datového spojení, dešťový snímač, snímač UIP, jednotka náladového světla, náladové světlo, náladové světlo #1/#2
S/HEATER FRT	^{FRT} 	20 A	Řídicí modul ventilování vpředu, řídicí modul vyhřívání předního sedadla

Pojistkový panel v přístrojové desce

Název pojistky	Symbol	Proudová hodnota pojistky	Jištěný obvod
AIRBAG 2	² 	15 A	Řídicí modul SRS
E-SHIFTER 1	¹ E-SHIFTER	10 A	Knoflík elektronického řazení
E-SHIFTER 2	² E-SHIFTER	7,5 A	Knoflík elektronického řazení
MODULE 5	⁵ MODULE	7,5 A	Spínač palubní desky, horní spínač konzoly, jednotka systému monitorování okolí vozu, snímač úhlu natočení volantu, IBU, jednotka asistenta prevence kolize při parkování, jednotka systému varování při opuštění jízdního pruhu, ECM 4WD, jednotka VESS
IBU 2	² IBU	15 A	IBU
SUNROOF 2	² 	20 A	Panoramatické střešní okno
MODULE 1	¹ MODULE	7,5 A	IBU
P/WDW RH	^{RH} 	25 A	Modul elektricky ovládaného okna řidiče/ spolujezdce, zadní bezpečnostní elektricky ovládané okno vpravo, spínač zadního elektricky ovládaného okna vpravo, spínač elektricky ovládaného okna spolujezdce
RR S/HEATER LH	^{RR LH} 	25 A	Vyhřívání sedadla LZ
CLUSTER	CLUSTER	7,5 A	Sdružený přístroj, průhledový displej
MDPS	 ¹	10 A	Jednotka MDPS
A/CON	A/C	7,5 A	Propojovací blok E/R (RELÉ 4, RELÉ 6, RELÉ. 9), řídicí modul klimatizace vpředu, elektronika kompresoru klimatizace HEV)
CHILD LOCK		15 A	Reléový box ICM (dětská pojistka / relé odemknutí)
DOOR LOCK		20 A	Relé zamykání dveří, relé odemýkání dveří, relé dveří zavazadlového prostoru, relé blokování

Pojistkový panel v přístrojové desce

Název pojistky	Symbol	Proudová hodnota pojistky	Jištěný obvod
REAR A/CON	REAR A/C	10 A	Řídicí modul klimatizace vzadu, motor zadního ventilátoru, řídicí modul klimatizace vpředu
SUNROOF 1	¹ 	20 A	Panoramatické střešní okno
P/WDW LH	LH 	25 A	Modul elektricky ovládaného okna řidiče/spolujezdce, zadní bezpečnostní elektricky ovládané okno vlevo, spínač zadního elektricky ovládaného okna vlevo, spínač elektricky ovládaného okna spolujezdce
MODULE 3	³ MODULE	7,5 A	IBU, blok PCB (relé chladicího ventilátoru akumulátoru)
MODULE 6	⁶ MODULE	7,5 A	Audio, jednotka AVN, klávesnice AVN, řídicí modul klimatizace vpředu, AMP, jednotka bezdrátového nabíjení vpředu, jednotka E-Call, elektrochromatické zrcátko, vyhřívání zadních sedadel vlevo/vpravo, modul IMS řidič, sestava stropního konzolového světla, řídicí modul vyhřívání sedadla vpředu, řídicí modul ventilace vpředu
WASHER		15 A	Multifunkční spínač
RR S/HEATER RH	RR RH 	25 A	Vyhřívání zadního sedadla vpravo
WIPER RR		15 A	Relé zadního stěrače, motor zadního stěrače
AMP	AMP	25 A	AMP
ACC	ACC	7,5 A	Jednotka E-Call, jednotka systému monitorování okolí vozu, jednotka asistenta prevence kolize při parkování, klávesnice AVN, audiosystém, IBU, jednotka AVN, USB nabíječka vpředu, USB nabíječka vzadu vlevo/vpravo, AMP
P/SEAT PASS	PASS 	30 A	Manuální spínač sedadla spolujezdce, relé nastupování
P/SEAT DRV	DRV 	30 A	Řídicí modul IMS řidič, manuální spínač sedadla řidiče

Pojistkový panel v přístrojové desce (plug-in hybridní vozidlo)



OTM090019

Na vnitřní straně krytu pojistkové/reléové skříňky můžete najít štítek s popisem a proudovými hodnotami pojistek/relé.



i Informace

Ne všechny popisy pojistkového panelu uvedené v tomto návodu platí pro vaše vozidlo; informace jsou aktuální v době tisku. Při prohlídce pojistkové skříňky se řiďte podle štítku v pojistkové skříňce.











OTMPH090002L







Pojistkový panel v přístrojové desce

Název pojistky	Symbol	Proudová hodnota pojistky	Jištěný obvod
MODULE 4	⁴ MODULE	7,5 A	Spínač brzdových světel, konektor datového spojení, jednotka oblasti dveří řidiče
AIR BAG 1	¹ 	15 A	Řídicí modul SRS
IG3 2	² IG3	10 A	Sdružený přístroj, řídicí modul klimatizace vpředu, jednotka CDM, elektronika kompresoru klimatizace, audiosystém, řídicí jednotka audio/video a navigace
BRAKE SWITCH	BRAKE SWITCH	7,5 A	IBU, spínač brzdových světel
IG3 4	⁴ IG3	15 A	Sestava systému akumulátoru, jednotka OBC
OBC	OBC	10 A	Jednotka OBC
MODULE 9	⁹ MODULE	7,5 A	Audiosystém, řídicí jednotka audio/video a navigace, řídicí modul klimatizace vpředu, průhledový displej, sdružený přístroj, snímač upozornění na cestující na zadním sedadle (ROA), řídicí modul IMS řidič, jednotka elektrických dveří zavazadlového prostoru, jednotka oblasti dveří řidiče, vnější elektricky ovládané zrcátko u řidiče, vnější elektricky ovládané zrcátko u spolujezdce, řídicí modul klimatizace vzadu, elektronický ventil sníženého tlaku chladiwa
E-CALL	E-CALL	7,5 A	Modul tísňového volání eCall
MODULE 10	¹⁰ MODULE	10 A	Přední jednotka bezdrátového nabíjení, jednotka VESS, jednotka systému varování před kolizí v mrtvém úhlu vlevo / vpravo
MODULE 7	⁷ MODULE	10 A	Levý/pravý přední světlomet
AIR BAG IND.	^{IND} 	10 A	Sestava stropního konzolového světla, sdružený přístroj
FUEL LID MTR		10 A	Reléová skříňka ICM (jednotka odemnutí / zamknutí dvířek plnicího hrdla palivové nádrže), spínač palubní desky
IBU 1	¹ IBU	7,5 A	IBU
MODULE 2	² MODULE	7,5 A	Zásuvka měniče AC, modul měniče AC, vyhřívání zadního sedadla vlevo/vpravo, řídicí modul vyhřívání sedadla vpředu, řídicí modul ventilování vpředu
MODULE 8	⁸ MODULE	7,5 A	Vnější madlo u řidiče/spolujezdce pro chytrý klíček, vnější elektricky ovládané zrcátko u řidiče/spolujezdce, spínač výstražných světel, konektor datového spojení, náladové světlo, snímač UIP, dešťový snímač, náladové světlo #1/#2, jednotka náladového světla

Pojistkový panel v přístrojové desce

Název pojistky	Symbol	Proudová hodnota pojistky	Jištěný obvod
S/HEATER FRT		20 A	Řídicí modul vyhřívání sedadla vpředu, řídicí modul ventilování vpředu
AIR BAG 2		15 A	Řídicí modul SRS
E-SHIFTER 1	¹ E-SHIFTER	10 A	Knoflík elektronického řazení
E-SHIFTER 2	² E-SHIFTER	7,5 A	Knoflík elektronického řazení
MODULE 5	⁵ MODULE	7,5 A	Jednotka systému monitorování okolí vozu, horní spínač konzoly, jednotka systému varování při opuštění jízdního pruhu, snímač úhlu natočení volantu, spínač palubní desky, IBU, jednotka asistenta prevence kolize při parkování, ECU AWD, jednotka VESS
IG3 3	^w IG3	10 A	HPCU, SCU
IBU 2	² IBU	15 A	IBU
SUNROOF 2	² 	20A	Panoramatické střešní okno
MODULE 1	¹ MODULE	7,5 A	IBU
IG3 1	¹ IG3	10 A	Reléová skříňka ICM (relé IG3)
P/WDW RH	^{RR} 	25 A	Bezpečnostní modul elektrického ovládání okna řidiče/spolujezdce, bezpečnostní modul elektricky ovládaného pravého zadního okna
IG3 5	⁵ IG3	10 A	Elektrické vodní čerpadlo (akumulátor), elektrické vodní čerpadlo (HEV)
RR S/HEATER LH	^{RR LH} 	25 A	Vyhřívání sedadla LZ
CLUSTER	CLUSTER	7,5 A	Sdružený přístroj, průhledový displej
MDPS	 1	10 A	Jednotka MDPS
A/CON	A/C	7,5 A	Propojovací blok E/R (RELÉ 4, RELÉ 6, RELÉ. 9), řídicí modul klimatizace vpředu
CHILD LOCK		15 A	Reléová skříňka ICM (relé zamknutí / odemknutí dětské pojistky)
DOOR LOCK		20 A	Relé zamknutí / odemknutí dveří, relé blokování dveří, relé dveří zavazadlového prostoru

Pojistkový panel v přístrojové desce

Název pojistky	Symbol	Proudová hodnota pojistky	Jištěný obvod
REAR A/CON	REAR A/C	10 A	Řídicí modul klimatizace vpředu/vzadu, motor ventilátoru klimatizace vzadu
SUNROOF 1	¹ 	20 A	Panoramatické střešní okno
P/WDW LH	^{LH} 	25 A	Bezpečnostní modul elektrického ovládní okna řidiče/spolujezdce, bezpečnostní modul elektricky ovládaného pravého zadního okna
MODULE 3	³ MODULE	7,5 A	IBU
MODULE 6	⁶ MODULE	7,5 A	Audiosystém, řídicí jednotka audio/video a navigace, klávesnice AVN, přední jednotka bezdrátového nabíjení, modul tísňového volání eCall, sestava stropního konzolového světla, elektrochromatické zrcátko, vyhřívání zadního sedadla vlevo/vpravo, řídicí modul IMS řidič, řídicí modul vyhřívání sedadla vpředu, řídicí modul ventilování vpředu, AMP
WASHER		15 A	Multifunkční spínač
CHARGER LOCK	CHARGER LOCK	10 A	Jednotka CDM, reléová skříňka ICM (relé zamknutí/odemknutí nabíjení)
RR S/HEATER RH	^{RR RH} 	25 A	Vyhřívání sedadla PZ
WIPER RR		15 A	Relé zadního stěrače, motor zadního stěrače
AMP	AMP	25 A	AMP
ACC	ACC	7,5 A	Jednotka asistenta prevence kolize při parkování, modul tísňového volání eCall, jednotka systému monitorování okolí vozu, audiosystém, řídicí jednotka audio/video a navigace, klávesnice AVN, IBU, zdířka USB s funkcí nabíjení vpředu, zdířka USB s funkcí nabíjení vzadu vlevo/vpravo, zdířka USB s funkcí nabíjení v zavazadlovém prostoru vpravo, AMP
P/SEAT PASS	^{PASS} 	30 A	Relé nastupování, manuální spínač sedadla spolujezdce
P/SEAT DRV	^{DRV} 	30 A	Manuální spínač sedadla řidiče, řídicí modul IMS řidič

Pojistkový panel v motorovém prostoru (hybridní vozidlo)

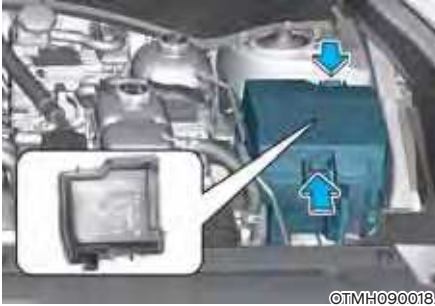

©TMH090018

Na vnitřní straně krytu pojistkové/reléové skříňky můžete najít štítek s popisem a proudovými hodnotami pojistek/relé.

i Informace



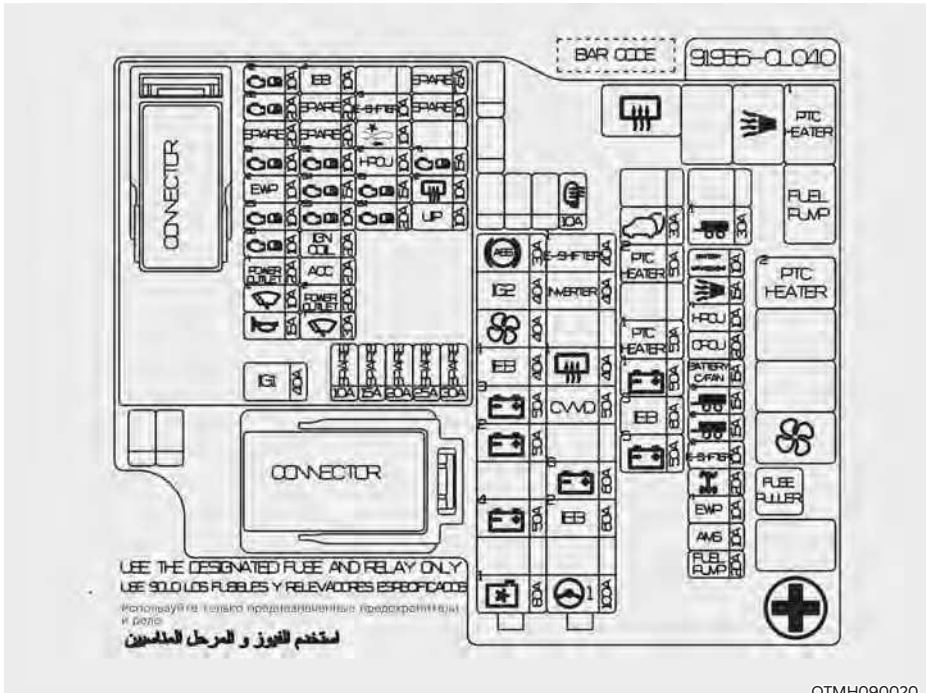

Ne všechny popisy pojistkového panelu uvedené v tomto návodu platí pro vaše vozidlo; informace jsou aktuální v době tisku. Při prohlídce pojistkového panelu vašeho vozidla se řiďte štítkem na pojistkovém panelu.







Pojistkový panel v motorovém prostoru

Typ	Název pojistky	Symbol	Proudová hodnota pojistky	Jištěný obvod
MULTI- POJISTKA 1 (10P)	C/FAN 1	¹	80 A	Řídicí jednotka ventilátoru chlazení
	B+4	⁴	50 A	Propojovací blok ICU (pojistka – F16/F17/F27/F36/F46)
	B+2	²	50 A	Propojovací blok ICU (IPS 8 SPOC+/IPS 11/IPS 13/IPS 14/IPS 15)
	B+3	³	50 A	Propojovací blok ICU (F20/F29/F39/F48/F49)
	IEB 1	¹ IEB	40 A	Jednotka IEB
	BLOWER		40 A	RELÉ 9 (relé ventilátoru)
	IG2	IG2	40A	Blok PCB (relé IG2)
	ABS		30A	Nepoužívá se
MULTI- POJISTKA 2 (10P)	MDPS		100<A	Jednotka MDPS
	IEB 2	² IEB	60 A	Jednotka IEB
	B+6	⁶	60 A	Blok PCB (B+)
	CVVD	CVVD	50 A	Aktuátor CVVD
	RR HTD	¹	40 A	RELÉ 1 (relé vyhřívání vzadu)
	INVERTER	INVERTER	40 A	Modul měniče AC
	E-SHIFTER 1	¹ E-SHIFTER	40 A	SCU









Pojistkový panel v motorovém prostoru

Typ	Název pojistky	Symbol	Proudová hodnota pojistky	Jištěný obvod
POJISTKA	HTD MIRR		10 A	RELÉ 1 (relé vyhřívání vzadu), vnější zpětné zrcátko řidiče/spolujezdce, řídicí modul klimatizace vpředu
	B+5	⁵ 	50 A	Propojovací blok ICU (F4/F14/F23/F24/F33/F34/F44)
	IEB 3	³ IEB	60 A	Jednotka IEB
	B+1	¹ 	50 A	Propojovací blok ICU (IPS 1 SPOC+/IPS 2/IPS 3/IPS 4/IPS 5/IPS 6/IPS 7/ relé dlouhodobého zatížení, relé krátkodobého zatížení)
	PTC HEATER 1	¹ PTC HEATER	50 A	RELÉ 4 (relé vyhřívání PTC #1)
	PTC HEATER 2	² PTC HEATER	50 A	RELÉ 6 (relé vyhřívání PTC #2)
	POWER TAIL GATE		30 A	Jednotka elektrických dveří zavazadlového prostoru
	FUEL PUMP	FUEL PUMP	20 A	RELÉ 5 (relé palivového čerpadla)





Pojistkový panel v motorovém prostoru

Typ	Název pojistky	Symbol	Proudová hodnota pojistky	Jištěný obvod
POJISTKA	AMS	AMS	10 A	Snímač akumulátoru
	EWP 1	¹ EWP	10 A	Elektrické vodní čerpadlo
	4WD		20 A	ECM 4WD
	E-SHIFTER 2	² E-SHIFTER	10 A	SCU
	TRAILER 2	² 	15 A	Modul přívěsu
	TRAILER 3	³ 	15 A	Modul přívěsu
	BATTERY C/FAN	BATTERY C/FAN	15 A	Blok PCB (relé chladicího ventilátoru akumulátoru)
	OPCU	OPCU	20 A	OPU
	HPCU	¹ HPCU	10 A	HPCU
	B/A HORN		15 A	RELÉ 3 (relé houkačky alarmu při vniknutí)
	BATTERY MANAGEMENT	BATTERY MANAGEMENT	10 A	Řídicí modul BMS
	TRAILER 1	¹ 	30 A	Modul přívěsu





Pojistkový panel v motorovém prostoru

Typ	Název pojistky	Symbol	Proudová hodnota pojistky	Jištěný obvod
MULTI- POJISTKA 1 (10P)	C/FAN 1	¹ 	80 A	Řídicí jednotka ventilátoru chlazení
	B+4	⁴ 	50 A	Propojovací blok ICU (pojistka – F6/F16/F17/F26/F27/F36/F46)
	B+2	² 	50 A	Propojovací blok ICU (IPS 8 SPOC+ /IPS 11/IPS 13/IPS 14/IPS 15)
	B+3	³ 	50 A	Propojovací blok ICU (pojistka – F19/F29/F39/F48/F49)
	IEB 1	¹ IEB	40 A	Jednotka IEB
	BLOWER		40 A	RELÉ 9 (relé ventilátoru)
	IG2	IG2	4 0A	Blok PCB (relé IG2)
	ABS		30 A	Nepoužívá se
MULTI- POJISTKA 2 (10P)	MDPS	 ¹	100 A	Jednotka MDPS
	IEB 2	² IEB	60 A	Jednotka IEB
	B+6	⁶ 	60 A	Blok PCB (B+)
	CVVD	CVVD	50 A	Aktuátor CVVD
	RR HTD	¹ 	40 A	RELÉ 1 (relé vyhřívání vzadu)
	INVERTER	INVERTER	40 A	Modul měniče AC
	E-SHIFTER 1	¹ E-SHIFTER	40 A	SCU









Pojistkový panel v motorovém prostoru

Typ	Název pojistky	Symbol	Proudová hodnota pojistky	Jištěný obvod
POJISTKA	HTD MIRR		10 A	RELÉ 1 (relé vyhřívání vzadu), vnější zpětné zrcátko řidiče/spolujezdce, řídicí modul klimatizace vpředu
	B+5	⁵ 	50 A	Propojovací blok ICU (F4/F13/F14/F23/F24/F33/F34/F43/F44)
	IEB 3	³ IEB	60 A	Jednotka IEB
	B+1	¹ 	50 A	Propojovací blok ICU (IPS 1 SPOC+/IPS 2/IPS 3/IPS 4/IPS 5/IPS 6/IPS 7/relé dlouhodobého zatížení, relé krátkodobého zatížení)
	PTC HEATER 1	¹ PTC HEATER	50 A	RELÉ 4 (relé vyhřívání PTC #1)
	PTC HEATER 2	² PTC HEATER	50 A	RELÉ 6 (relé vyhřívání PTC #2)
	POWER TAIL GATE		30 A	Jednotka elektrických dveří zavazadlového prostoru
	FUEL PUMP	FUEL PUMP	20 A	RELÉ 5 (relé palivového čerpadla)









Pojistkový panel v motorovém prostoru

Typ	Název pojistky	Symbol	Proudová hodnota pojistky	Jištěný obvod
POJISTKA	AMS	AMS	10 A	Snímač akumulátoru
	EWP 1	¹ EWP	10 A	Elektrické vodní čerpadlo (motor)
	4WD		20 A	ECM 4WD
	E-SHIFTER 2	² E-SHIFTER	10 A	SCU
	TRAILER 2	² 	15 A	Modul přívěsu
	TRAILER 3	³ 	15 A	Modul přívěsu
	OPCU	OPCU	20 A	OPU
	HPCU	¹ HPCU	10 A	HPCU
	B/A HORN		15 A	RELÉ 3 (relé houkačky alarmu při vniknutí)
	BATTERY MANAGEMENT	BATTERY MANAGEMENT	10 A	Sestava systému akumulátoru
	TRAILER 1	¹ 	30 A	Modul přívěsu

Pojistkový panel v motorovém prostoru

Název pojistky	Symbol	Proudová hodnota pojistky	Jištěný obvod
IG1	IG1	40 A	Relé IG1
TCU2	^{T2} 	10 A	TCM
SENSOR3	^{S3} 	20 A	ECM, snímač kyslíku (horní/dolní)
SENSOR1	^{S1} 	10 A	ELCM
EWP2	² EWP	10 A	Elektrické vodní čerpadlo (motor)
ECU3	^{E3} 	10 A	ECM, aktuátor CVVD
SENSOR6	^{S6} 	10 A	OPU
POWER OUTLET1	¹ POWER OUTLET	20 A	Elektrická zásuvka v zavazadlovém prostoru
WIPER2	² 	10 A	IBU
HORN		15 A	Relé houkačky
IEB4	⁴ IEB	10 A	Jednotka IEB
SENSOR2	^{S2} 	10 A	Elektromagnetický ventil vytlačování par, Regulační ventil oleje #1 / #2 (sání / výfuk), elektromagnetický ventil olejového čerpadla, motor chladičového ventilátoru, elektromagnetický ventil řízení RCV

Pojistkový panel v motorovém prostoru

Název pojistky	Symbol	Proudová hodnota pojistky	Jištěný obvod
SENSOR4		15 A	Čerpadlo aktivního vytlačování par
SENSOR5		10 A	Propojovací blok E/R (RELÉ 5)
IGN COIL	IGN COIL	20 A	Zapalovací cívka #1/#2/#3/#4
ACC	ACC	20 A	Propojovací blok ICU (pojistka – F47)
POWER OUTLET2	² POWER OUTLET	20 A	Elektrická zásuvka vpředu
WIPER1	¹ 	30 A	Motor předního stěrače, relé předního stěrače (nízká rychlost)
E-SHIFTER3	³ E-SHIFTER	10 A	SCU
FCA		10 A	Jednotka předního radaru
HPCU	² HPCU	10 A	HPCU
ECU1	^{E1} 	15 A	ECM
ECU4	^{E4} 	20 A	ECM
TCU1	^{T1} 	15 A	TCM
RR HTD2	² 	10 A	Propojovací blok E/R (RELÉ 1)
UIP	UIP	10 A	Sířena UIP

ŽÁROVKY SVĚTEL

Doporučujeme se za účelem výměny většiny žárovek obrátit na autorizovaného opravce HYUNDAI. Je obtížné vyměnit žárovku ve vozidle, protože z vozidla musí být demontovány další díly před tím, než se dostanete k žárovce. To zejména platí pro demontáž sestavy předních světlometů.

Demontáž/instalace těla světlometu může mít za následek poškození vozidla.



VÝSTRAHA

- Než začnete pracovat na světlech, sešlápněte nožní brzdu, přepněte do polohy P (parkování), zatáhněte parkovací brzdu, přepněte spínač zapalování do polohy LOCK/OFF a odneste klíček s sebou, když vystoupíte z vozidla, aby nedošlo k náhlému pohybu vozidla, a abyste zabránili případnému úrazu elektrickým proudem.
- Uvědomte si, že žárovky mohou být horké a hrozí popálení prstů.

POZNÁMKA

Pro výměnu za přepálenou žárovku použijte žárovku se stejným příkonem. Jinak by mohlo dojít k přepálení pojistky nebo poškození elektroinstalace.

POZNÁMKA

Abyste předešli poškození, nečistěte skla světlometů chemickými rozpouštědly nebo silnými čisticími prostředky.

Informace

V případě mytí vozidla po jízdě nebo při jízdě v noci za vlhkého počasí mohou světlomety a zadní světla vypadat zamlžené. Tento stav je způsobený rozdílem teplot uvnitř a vně světlometu a neznamená problém s vozidlem. Když se ve světlometu kondenzuje vlhkost, po jízdě s rozsvíceným světlem zmizí. Toto odstranitelné množství se může lišit v závislosti na velikosti světlometu, jeho poloze a okolních podmínkách. Pokud však vlhkost nezmizí, doporučujeme vám nechat vozidlo zkontrolovat u autorizovaného opravce HYUNDAI.

Informace – Desikant světlometu (je-li ve výbavě)

Toto vozidlo je vybaveno desikantem za účelem snížení zamlžení uvnitř světlometů z důvodu vlhkosti.

Desikant je spotřební zboží a jeho výkonnost se může měnit podle doby použití a okolí.

Pokud zamlžení uvnitř světlometu způsobené vlhkostí přetrvává dlouhou dobu, doporučujeme obrátit se na autorizovaného opravce HYUNDAI.

i Informace

- Normálně fungující světlo může za účelem stabilizace elektrického řídicího systému chvíli blikat. Pokud však světlo po chvilkovém blikání zhasne nebo i nadále bliká, doporučujeme vám nechat systém zkontrolovat u autorizovaného opravce HYUNDAI.
- Obrysové světlo se nemusí rozsvítit po zapnutí spínače obrysových světel, ale spínač obrysových světel a světlometů se může zapnout, když je spínač světlometů zapnutý. To může být způsobeno poruchou sítě nebo elektrického řídicího systému vozidla. Pokud tato situace nastane, doporučujeme vám nechat systém zkontrolovat u autorizovaného opravce HYUNDAI.

i Informace

Po nehodě nebo zpětné instalaci světlometů by mělo být provedeno seřízení světlometů.

i Informace (pro Evropu)

Změna strany provozu

Distribuce světelného paprsku je asymetrická. Pokud jedete do země s opačnou stranou provozu, bude tato asymetrická část oslňovat protijedoucí řidiče. Aby nedocházelo k oslňování, EHS vyžaduje různá technická řešení (např. automatický systém změny, nálepku, nastavení sklonu dolů). Tyto čelní světlomety jsou zkonstruovány tak, aby protijedoucí řidiče neoslňovaly. Proto čelní světlomety nemusíte v zemi s opačnou stranou provozu měnit.

Výměna žárovky světlometu, obrysového světla, směrového světla a světla pro jízdu ve dne (DRL)

Typ A



- (1) Světlomet (dálkový)
- (2) Světlomet (tlumený)
- (3) Světlo pro denní svícení / obrysové světlo
- (4) Směrové světlo

Směrové světlo

1. Zatáhněte parkovací brzdu a odpojte záporný kabel od akumulátoru.



2. Demontujte spony krytu kola (pod předním nárazníkem: 4 kusů).



OTM090035

3. Zatlačte ochranný kryt kola stranou a demontujte objímku žárovky jejím otáčením proti směru hodinových ručiček.
4. Žárovku z objímky demontujte zatlačením a otočením doleva, dokud výstupky na žárovce nejsou nad drážkami v objímce. Žárovku vytáhněte z objímky.
5. Novou žárovku instalujte zatlačením do objímky a otáčením doprava, dokud se nezajistí na svém místě.
6. Zatlačte objímku do těla světla a objímku otočte doprava.
7. Montáž ochranného krytu kola proveďte v opačném pořadí.

Světlomet (dálkový/tlumený), světla pro denní svícení, obrysové světlo (LED)

Pokud světlo LED nefunguje, doporučujeme vám nechat vozidlo zkontrolovat u autorizovaného opravce HYUNDAI.

Typ B (LED)



- (1) Světlo (dálkový) / pomocný světlo
 - (2) Světlo (tlumený)
 - (3) Pomocný světlo
 - (4) Světlo pro denní svícení / obrysové světlo
 - (5) Směrové světlo
- Vždy s nimi manipulujte opatrně a vyvarujte se poškrábání nebo odření. Pokud žárovky svítí, zabraňte jejich kontaktu s tekutinami.
 - Nikdy se nedotýkejte skleněné části holou rukou. Zbytek oleje může způsobit přehřátí žárovky a prasknutí během svícení.
 - Žárovka smí svítit pouze instalovaná v čelním světlometu.
 - Pokud je žárovka poškozená anebo prasklá, okamžitě ji vyměňte a opatrně zlikvidujte.

Světla

Pokud světlo LED nefunguje, doporučujeme vám nechat vozidlo zkontrolovat u autorizovaného opravce HYUNDAI.

Seřízení světlometů (pro Evropu)

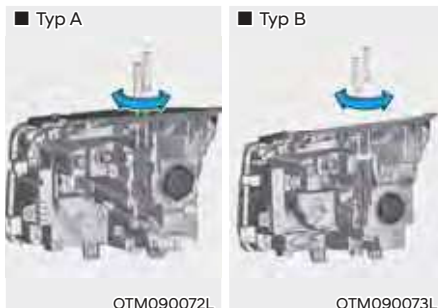

1. Nahustěte pneumatiky na předepsaný tlak a vyložte veškerý náklad z vozidla s výjimkou řidiče, náhradního kola a náradí.
2. Vozidlo by mělo stát na rovném povrchu.
3. Nakreslete vertikální čáry (vertikální čáry procházejí středy příslušných světlometů) a horizontální čáru (horizontální čára prochází středem světlometů) na projekční plochu.
4. Pokud je světlomet a akumulátor v normálním stavu, nastavte světlometry tak, aby nejjasnější část dopadala na horizontální a vertikální čáry.
5. Otáčením ovladače ve směru hodinových ručiček nebo proti směru hodinových ručiček zaměřte paprsek tlumených a dálkových světél doleva nebo doprava.
Otáčením ovladače ve směru hodinových ručiček nebo proti směru hodinových ručiček zaměřte paprsek tlumených a dálkových světél nahoru nebo dolů.

Záměrný bod

■ Halogenové světlo



■ Světlo LED



OTM090067L/OTM090068L

H1: Výška mezi středem žárovky světlometu a zemí (tlumená světla)

H2: Výška mezi středem žárovky světlometu a zemí (dálková světla)

W1: Vzdálenost mezi dvěma středy žárovek světlometů (tlumená světla)

W2: Vzdálenost mezi dvěma středy žárovek světlometů (dálková světla)

Stav vozidla	Typ žárovky	H1	H2	W1	W2
Bez řidiče	LED MFR.	788,6	718	1 518	1 209
	LED PROJ.	775,6	774,9	1 524	1 216
S řidičem	LED MFR.	783,6	713	-	-
	LED PROJ.	770,6	769,9	-	-

Tlumená světla

■ Vzdálenost 10 m od projekční plochy

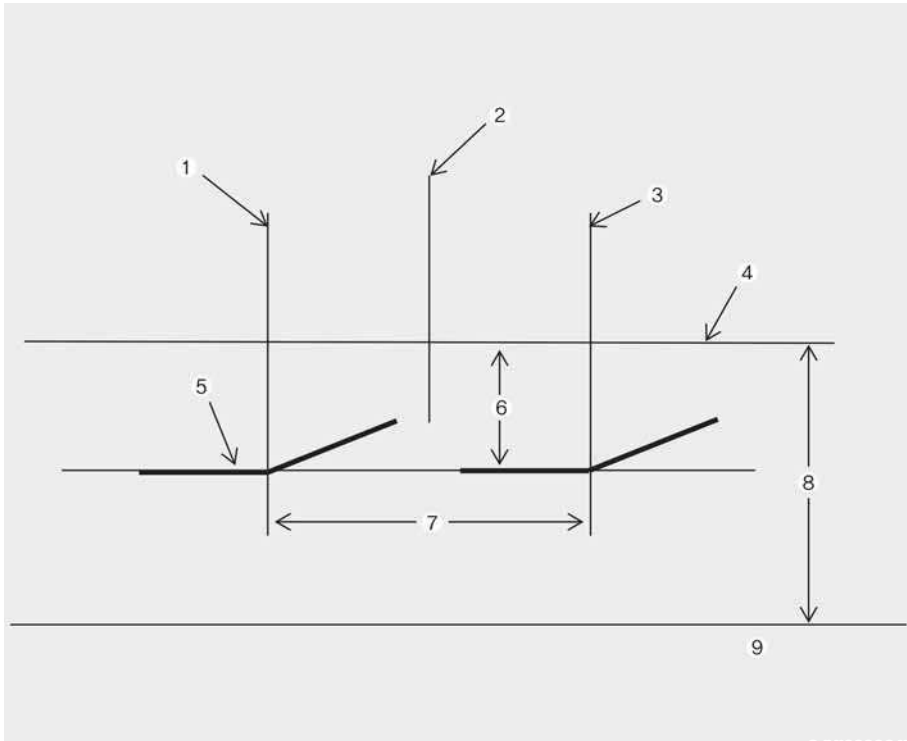

OJX1099064L

- [1]: Vertikální linie středu levé žárovky světlometu
- [2]: Osa vozidla
- [3]: Vertikální linie středu pravé žárovky světlometu
- [4]: Horizontální linie středu žárovky světlometu
- [5]: Linie ořezu
- [6]: 100
- [7]: W1 (tlumená světla)
- [8]: H1 (tlumená světla)
- [9]: Zem

1. Zapněte tlumená světla bez přítomnosti řidiče ve vozidle.
 2. Čára ořezu by měla být promítnuta na čáru ořezu jako na obrázku.
 3. Při nastavení tlumeného světla by mělo být vertikální nastavení provedeno po horizontálním nastavení.
 4. Pokud je ve výbavě zařízení pro nastavení sklonu světlometů, nastavte spínač zařízení pro nastavení sklonu světlometů do polohy „0“.
- * Dálková světla jsou seřizována současně se seřizováním tlumených světel.

Výměna bočního směrového světla



OTM090023

Pokud světlo LED (1) nesvítí, doporučujeme vám nechat systém zkontrolovat u autorizovaného opravce HYUNDAI.

Světla LED nelze měnit jako jednotlivou jednotku, protože jde o integrovanou jednotku. Světla LED musí být vyměněna společně s jednotkou.

Světla LED musí kontrolovat nebo opravovat kvalifikovaný mechanik, neboť může dojít k poškození souvisejících částí vozidla.

Výměna žárovky v zadním sdruženém světle

Typ A



©TM090034L

- (1) Zadní/brzdové světlo
- (2) Zadní světlo
- (3) Směrové světlo
- (4) Zpětný světlomet
- (5) Mlhové světlo (je-li ve výbavě)



©TM090044

Brzdové/koncové světlo (vnější), zpětný světlomet

1. Vypněte motor.
2. Otevřete dveře zavazadlového prostoru.
3. Povolte přídržné šrouby sestavy žárovky pomocí křížového šroubováku.
4. Demontujte sestavu zadní sdružené svítilny z karoserie vozidla.
5. Objímku z těla světla demontujte otočením doleva, dokud výstupky na objímce nejsou nad drážkami v těle světla.

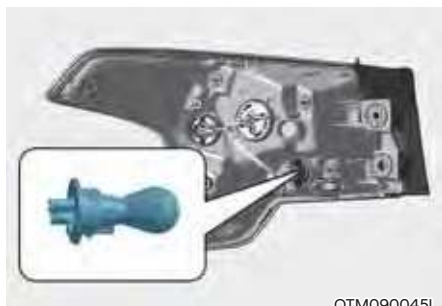

OTM090045L

6. Žárovku z objímky demontujte zatlačením a otočením doleva, dokud výstupky na žárovce nejsou nad drážkami v objímce. Žárovku vytáhněte z objímky.
7. Žárovku instalujte zpět zatlačením do objímky a otáčením doprava, dokud se nezajistí na svém místě.
8. Objímku vložte zpět do konstrukce světla srovnáním výstupků na objímce s drážkami v konstrukci. Zatlačte objímku do těla světla a objímku otočte doprava.
9. Znovu instalujte těleso světla zpět do karoserie vozidla.



OTM090025L

Zadní světlo (vnitřní)

1. Vypněte motor.
2. Otevřete dveře zavazadlového prostoru.
3. Sejměte servisní kryt pomocí plochého šroubováku.
4. Objímku z těla světla demontujte otočením doleva, dokud výstupky na objímce nejsou nad drážkami v těle světla.



OTM090046

5. Žárovku z objímky demontujte zatlačením a otočením doleva, dokud výstupky na žárovce nejsou nad drážkami v objímce. Žárovku vytáhněte z objímky.
6. Novou žárovku instalujte zatlačením do objímky a otáčením doprava, dokud se nezajistí na svém místě.

- Objímku vložte zpět do konstrukce světla srovnáním výstupků na objímce s drážkami v konstrukci. Zatlačte objímku do těla světla a objímku otočte doprava.
- Znovu instalujte těleso světla zpět do karoserie vozidla.

Směrové světlo, zadní mlhové světlo

Pokud tato světla nefungují, doporučujeme vám nechat vozidlo zkontrolovat u autorizovaného opravce HYUNDAI.

Typ B

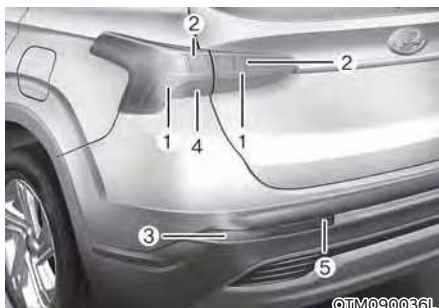

- Zadní světlo
- Brzdové světlo
- Směrové světlo
- Zpětný světlomet
- Mlhové světlo (je-li ve výbavě)



Zpětný světlomet

- Vypněte motor.
- Otevřete dveře zavazadlového prostoru.
- Povolte přídržné šrouby sestavy žárovky pomocí křížového šroubováku.
- Demontujte sestavu zadní sdružené svítilny z karoserie vozidla.
- Objímku z těla světla demontujte otočením doleva, dokud výstupky na objímce nejsou nad drážkami v těle světla.

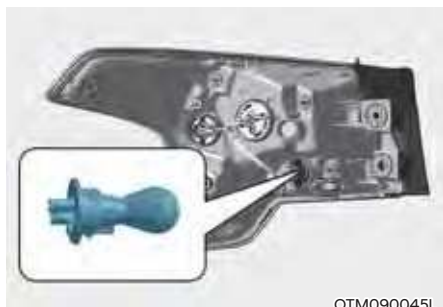

OTM090045L

6. Žárovku z objímky demontujte zatlačením a otočením doleva, dokud výstupky na žárovce nejsou nad drážkami v objímce. Žárovku vytáhněte z objímky.
7. Žárovku instalujte zpět zatlačením do objímky a otáčením doprava, dokud se nezajistí na svém místě.
8. Objímku vložte zpět do konstrukce světla srovnáním výstupků na objímce s drážkami v konstrukci. Zatlačte objímku do těla světla a objímku otočte doprava.
9. Znovu instalujte těleso světla zpět do karoserie vozidla.

Koncové/brzdové světlo, zadní světlo, směrové světlo, zadní mlhové světlo

Pokud tato světla nefungují, doporučujeme vám nechat vozidlo zkontrolovat u autorizovaného opravce HYUNDAI.

Výměna přídatného brzdového světla



©OTM090026

Pokud světlo LED (1) nesvítí, doporučujeme vám nechat systém zkontrolovat u autorizovaného opravce HYUNDAI.

Světla LED nelze měnit jako jednotlivou jednotku, protože jde o integrovanou jednotku. Světla LED musí být vyměněna společně s jednotkou.

Světla LED musí kontrolovat nebo opravovat kvalifikovaný mechanik, neboť může dojít k poškození souvisejících částí vozidla.

Výměna žárovky osvětlení registrační značky



1. Použijte plochý šroubovák a opatrně vypačte prosvětlovací kryt ze sestavy světla.
2. Vytáhněte žárovku přímým tahem.
3. Namontujte novou žárovku.
4. Zpětnou instalaci proveďte v opačném pořadí.

Výměna žárovky osvětlení interiéru

Světlo na čtení (typ se žárovkou/LED), osvětlení interiéru (typ LED)

■ Světlo pro čtení (typ LED)



■ Světlo pro čtení (typ se žárovkou)



■ Osvětlení interiéru (světlo pro čtení)



Pokud světlo na čtení (LED/žárovka) (1) a osvětlení interiéru (typ LED) (1) nesvítí, doporučujeme nechat vozidlo zkontrolovat u autorizovaného opravce HYUNDAI.

Osvětlení interiéru, osvětlení u sluneční clony a osvětlení schránky před spolujezdcem a osvětlení zavazadlového prostoru (typ s žárovkou)



1. Použijte plochý šroubovák a opatrně vypačte prosvětlovací kryt z těla světla v interiéru.
2. Vytáhněte žárovku přímým tahem.
3. Do objímky vložte novou žárovku.
4. Nastavte výstupky prosvětlovacím krytu nad drážky v těle světla v interiéru a zacvakněte prosvětlovací kryt na své místo.

POZNÁMKA

Dejte pozor, ať nepoškodíte kryt, výstupky ani plastovou konstrukci.

PÉČE O VZHLED VOZIDLA

Péče o exteriér vozidla

Obecná upozornění ohledně exteriéru

Je velmi důležité dodržovat instrukce na štítku, když používáte chemické čisticí prostředky nebo leštidla. Přečtěte si všechna varování a upozornění na štítku.

Údržba laku

Mytí

Abyste ochránili lak vašeho vozidla před korozí a poškozením, myjte vozidlo důkladně a často, minimálně jednou měsíčně, vlažnou nebo studenou vodou.

Po jízdě v terénu byste měli vaše vozidlo umýt po každé takové jízdě. Speciální pozornost věnujte odstranění usazené soli, nečistotám, blátu a dalším cizím materiálům. Ujistěte se, že otvory pro výtok vody v dolní části dveří a prahů jsou čisté a průchodné.

Hmyz, asfalt, míza ze stromů, ptačí trus, průmyslový spad a podobné usazeniny mohou poškodit lak vašeho vozidla, pokud nejsou odstraněny ihned odstraněny.

Dokonce ani okamžité umytí obyčejnou vodou nemusí odstranit všechny tyto nečistoty úplně. Lze použít jemné mýdlo, které je pro lakované povrchy bezpečné.

Po umytí vozidlo důkladně opláchněte vlažnou nebo studenou vodou.

Nedovolte, aby na laku mýdlo zaschlo.

Vysokotlaké mytí

- Při používání vysokotlakých myček udržujte od vozidla dostatečnou vzdálenost. Nedostatečný odstup nebo nadměrný tlak mohou způsobit poškození součástí vozidla nebo průnik vody.
- Nestříkejte přímo na kameru, snímače nebo jejich okolí vodu pod vysokým tlakem. Působení vody pod vysokým tlakem může způsobit, že zařízení nebude fungovat správně.
- Konec trysky nesměrujte na pryžové či plastové kryty nebo konektory, neboť by se mohly při zasažení vodou pod vysokým tlakem poškodit.



VÝSTRAHA

Po umytí vozidla si brzdy před vyjetím na vozovku vyzkoušejte při pomalé jízdě, abyste zjistili, že voda nemá vliv na jejich funkci. Pokud je výkonnost brzd horší, vysušte brzdy lehkým přibrzděním při pomalé rychlosti.

POZNÁMKA

- **Nepoužívejte silné mýdlo, chemická rozpouštědla nebo horkou vodu a nemyjte vozidlo na přímém slunci, nebo když je karoserie vozidla horká.**
- **Buďte opatrní při mytí bočních oken vašeho vozidla.**
- **Zejména tlakovou vodou. Voda může proniknout okny a namočit interiér.**
- **Abyste předešli poškození plastových součástí, nečistěte je chemickými rozpouštědly nebo silnými čisticími prostředky.**
- **Abyste předešli poškození víčka nabíjecího konektoru, ujistěte se, že při mytí vozidla (mytí vysokotlakou vodou, automatická myčka atd.) jsou dveře vozidla zavřené a zamknuté.**

POZNÁMKA



- **Mytí vodou v motorovém prostoru včetně mytí vysokotlakou vodou může mít za následek poruchu elektrických obvodů v motorovém prostoru.**
- **Nikdy nedovolte, aby voda nebo jiné kapaliny přišly do kontaktu s elektrickými/elektronickými součástmi uvnitř vozidla, jelikož tím může dojít k jejich poškození.**

POZNÁMKA

Vozidlo s matným lakem (je-li ve výbavě)

Neměli byste používat automatické myčky, které používají rotující kartáče, neboť ty mohou poškodit povrch vašeho vozidla. Parní čištění, které myje povrch vozidla při vysoké teplotě, může způsobit přilnutí oleje a zanechání obtížně odstranitelných skvrn.

Při mytí vozidla používejte měkký hadřík (např. utěrku z mikrovlákna nebo houbu) a osušte je utěrkou z mikrovlákna. Když vozidlo myjete ručně, neměli byste používat čisticí prostředek aplikující vosk. Jestliže je povrch vozidla silně znečištěný (pískem, prachem, nečistotami), před mytím jej nejprve opláchněte vodou.

Voskování

Dobrá vrstva vosku je účinnou ochranou laku před nečistotami. Voskováním své vozidlo chráníte.

Vozidlo navoskujte, pokud voda již na laku nevytváří kapky.

Před voskováním vždy vozidlo umyjte a osušte. Používejte kvalitní tekutý nebo krémový vosk a dodržujte instrukce výrobce. Voskujte všechny kovové části, abyste je ochránili a uchovali jejich lesk.

Při odstraňování oleje, asfaltu a podobných materiálů čisticím prostředkem pro odstraňování skvrn se obvykle odstraní z laku i vosk. Tyto místa opět navoskujte, i když zbytek vozidla ještě není nutné voskovat.

POZNÁMKA

- **Pokud budete utírat prach nebo nečistoty z karoserie suchým hadrem, poškrábete lak.**
- **Na chromované nebo eloxované hliníkové díly nepoužívejte drátěnku, brusné čisticí prostředky nebo silná rozpouštědla, která obsahují vysoce alkalické nebo žíravé přísady. Výsledkem může být poškození ochranné vrstvy a změna barvy nebo poškození laku.**

POZNÁMKA

Vozidlo s matným lakem (je-li ve výbavě)

Nepoužívejte žádné prostředky pro ochranu laku, jako jsou čisticí prostředky, brusné čisticí prostředky a leštidla. Dojde-li k nanesení vosku, okamžitě vosk odstraňte odstraňovačem silikonu. Je-li na povrchu asfalt nebo znečištěný asfalt, vyčistěte jej odstraňovačem asfaltu. Dbejte však, abyste na lakované místo nevyvíjeli přílišný tlak.

Opravy poškození laku

Hluboké rýhy nebo poškození kamínky na lakovaném povrchu musí být okamžitě opraveny. Obnažený kov rychle podléhá korozi a poškození pak může vyžadovat nákladnou opravu.

POZNÁMKA

Pokud dojde k poškození vozidla a je nutné opravit nebo vyměnit kovový díl, ujistěte se, že karosárna aplikuje antikoroziční materiály na opravené nebo vyměněné díly.

POZNÁMKA

Vozidlo s matným lakem (je-li ve výbavě)

U vozidel s matným lakem nelze opravit pouze poškozené místo a je zapotřebí oprava celého dílu. Je-li vozidlo poškozeno a vyžaduje lakování, doporučujeme, abyste nechali provést údržbu a opravu vašeho vozidla u autorizovaného opravce HYUNDAI. Dbejte maximální opatrnosti, protože je po opravě obtížné obnovit stejnou kvalitu.

Údržba lesklého kovu

- Pokud chcete odstranit asfalt a hmyz, použijte přípravek na odstraňování asfaltu. Nepoužívejte škrabku ani ostré předměty.
- Pokud chcete ochránit díly z lesklého kovu před korozi, použijte vosk nebo ochranný prostředek na chromované povrchy a rozleštěte je do vysokého lesku.
- Během zimy nebo v přímořských oblastech ošetřete díly z lesklého kovu silnější vrstvou vosku nebo ochranného prostředku. V případě nutnosti ošetřete díly nekorozivní vazelinou nebo jinou ochrannou směsí.

Údržba podvozku

Korozivní materiály používané pro odstranění ledu a sněhu a snížení prašnosti se mohou usazovat na podvozku. Pokud nejsou tyto materiály odstraněny, urychlují korozi dílů podvozku, například palivového potrubí, rámu, podlahy a výfukového systému, i když jsou ošetřeny proti korozi.

Jednou měsíčně, po jízdě v terénu a na konci zimy důkladně opláchněte podvozek a podběhy kol vlažnou nebo studenou vodou. Těmto oblastem věnujte zvláštní pozornost, protože bláto a nečistoty zde nejsou tolik vidět. Horší je, když se nečistoty z vozovky znovu namočí, aniž by se odstranily. V dolních částech dveří, prahů a nosníků rámu jsou otvory pro výtok vody, které by neměly být ucpané nebo znečištěné; zachycená voda v těchto částech může způsobit korozi.



VÝSTRAHA

Po umytí vozidla si brzdy vyzkoušejte při pomalé jízdě, abyste zjistili, že voda nemá vliv na jejich funkci. Pokud je výkonnost brzd horší, vysušte brzdy lehkým přibrzděním při pomalé rychlosti.

Údržba hliníkových kol

Hliníková kola jsou opatřena průhledným ochranným lakem.

POZNÁMKA

- **Na hliníková kola nepoužívejte brusné čisticí prostředky, leštidla, rozpouštědla nebo drátěné kartáče.**
- **Čistěte kola, když jsou studená.**
- **Používejte pouze jemné mýdlo nebo neutrální čisticí prostředek a důkladně je opláchněte vodou. Kola také očistěte po jízdě po silnici ošetřené solí.**
- **Nemyjte kola v myčce s vysokorychlostními kartáči.**
- **Nepoužívejte žádné alkalické nebo kyselé čisticí prostředky.**

Ochrana proti korozi

Ochrana vašeho vozidla před korozi

Při výrobě svých vozidel nejvyšší kvality používáme nejmodernější a nejpokrokovější metody ochrany proti korozi. To je ovšem pouze jedna část komplexního boje proti korozi. Aby byla zachována dlouhodobá odolnost vozidla proti korozi, je nutná určitá spolupráce majitele vozidla.

Obecné příčiny koroze

Nejběžnější příčiny koroze jsou následující:

- Sůl používaná v zimě pro úpravu silnic, nečistoty a vlhkost, které se nahromadí na spodku vozidla.
- Odstranění laku nebo ochranných vrstev kamínky, šterkem, oděrem nebo malými škrábanci a vrapy, které nechávají kov nechráněný proti korozi.

Oblasti se zvýšeným výskytem korozivních vlivů

Pokud bydlíte v oblasti, kde je vaše vozidlo pravidelně vystaveno působení korozivních vlivů, nabývá antikorozní ochrana zvláštní důležitosti. Nejběžnější příčiny zvýšeného rizika koroze jsou oblasti s hojným používáním soli pro úpravu silnic, chemikálie pro snížení prašnosti, vzduch v přímořských oblastech a průmyslový spad.

Vlhkost způsobuje korozi

Ve vlhkém prostředí je nejvyšší riziko výskytu koroze. Například koroze se značně urychluje v prostředí s vysokou vlhkostí, obzvláště při teplotách těsně nad bodem mrazu. V takovém prostředí udržuje kontakt korozivních látek s povrchem vozidla vlhkost, která se velmi pomalu odpařuje.

Korozivní je především bláto, protože pomalu vysychá a udržuje vlhkost v místě kontaktu s vozidlem. I když bláto vypadá jako suché, stále může udržovat vlhkost a podporovat korozi.

Rovněž vysoké teploty mohou korozi urychlovat obzvláště u komponentů, které nejsou dostatečně větrány. Ze všech těchto důvodů je velmi důležité udržovat vozidlo v čistotě bez nánosů bláta a jiných materiálů. To se týká nejen viditelných ploch, ale zejména spodku vozidla.

Preventivní opatření proti korozi

Udržujte váš vůz v čistotě

Nejlepší způsob ochrany vozidla proti korozi je udržovat ho v čistotě bez nánosů korozivních materiálů. Obzvláště důležité je věnovat pozornost spodku vozidla.

- Pokud bydlíte v oblasti s vysokým výskytem korozivních látek – v přímořských oblastech, v místech s vysokým průmyslovým znečištěním, kyselými dešti nebo v místech, kde se silnice často ošetřují solí atd. – měli byste věnovat antikorozi ochraně zvýšenou péči. V zimě alespoň jednou měsíčně omyjte spodek vozidla hadicí a po skončení zimy spodek vozidla znovu důkladně opláchněte.
- Při čištění spodku vozidla věnujte zvláštní pozornost komponentům pod blatníky a na jiných místech, která jsou skrytá běžnému pohledu. Čištění proveďte důkladně; namočení nahromaděného bláta namísto jeho odstranění uspíší korozi namísto toho, aby jí zabránilo v postupu. K odstranění bláta a korozivních materiálů se velmi dobře hodí tlaková voda nebo tlaková pára.
- Při čištění spodních částí dveří a nosných komponentů rámu nechávejte odtokové otvory otevřené, aby vlhkost mohla unikat a nebyla uzavřena uvnitř, což by opět urychlovalo korozi.

Udržujte garáž suchou

Neparkujte vozidlo ve vlhké, nedostatečně větrané garáži. Takové prostředí je velmi příznivé pro vznik koroze. To platí obzvláště v případech, kdy vozidlo myjete v garáži nebo do garáže zajedete s mokrým vozidlem nebo vozidlem pokrytým sněhem, blátem nebo ledem. Dokonce i vyhřívání garáž může urychlovat korozi, pokud není dobře větraná, aby se vlhkost mohla rozptýlit.

Udržujte vrchní lak v dobrém stavu

Jakékoli drobné porušení vrchního laku vždy co nejdříve ošetřete opravným lakem, abyste snížili riziko vzniku koroze. Pokud je obnažen holý plech, doporučuje se svěřit opravu odborníkům.

Ptačí trus je vysoce korozivní a může poškodit lakované povrchy během několika hodin. Ptačí trus vždy odstraňte co nejdříve.

Péče o interiér vozidla

Obecné pokyny týkající se interiéru

Komponenty interiéru nesmí přijít do kontaktu s leptavými roztoky, jako jsou parfémy a kosmetické oleje. Mohlo by dojít k jejich poškození nebo změně barvy. Jestliže dojde k jejich kontaktu s přístrojovou deskou, ihned je setřete. Správné čištění vinylu, viz uvedené instrukce.

POZNÁMKA

- **Nikdy nedovolte, aby voda nebo jiné kapaliny přišly do kontaktu s elektrickými/elektronickými součástmi uvnitř vozidla, jelikož tím může dojít k jejich poškození.**
- **Když čistíte kožené produkty (volant, sedadla atd.), použijte neutrální čisticí prostředky nebo roztoky s nízkým obsahem alkoholu. Pokud použijete roztok s vysokým obsahem alkoholu nebo kyselé/alkalické čisticí prostředky, barva kůže může vyblednout nebo se může povrch odloupnout.**

Čištění čalounění a obložení interiéru**Vinyl (je-li ve výbavě)**

Prach a volné nečistoty odstraňte z vinylu smetáčkem nebo vysavačem. Povrch vinylu čistíte čisticím prostředkem na vinyl.

Látka (je-li ve výbavě)

Prach a volné nečistoty odstraňte z tkaniny smetáčkem nebo vysavačem. Čistíte jemným mýdlovým roztokem určeným pro čalounění nebo koberce. Čerstvé skvrny odstraňte ihned prostředkem na odstraňování skvrn. Pokud nebudete čerstvým skvrnám věnovat okamžitou pozornost, na tkanině může zůstat flek a může dojít ke změně barvy. Pokud není materiál správně udržován, také se může snížit jeho odolnost proti ohni.

POZNÁMKA

Používání jiných než doporučených čisticích prostředků a postupů může ovlivnit vzhled a odolnost tkanin proti ohni.

Kůže (je-li ve výbavě)

- Vlastnosti kožených sedadel
 - Kožená sedadla jsou vyrobena ze svrchní kůže zvířat, která prochází před výrobou sedadel speciálním zpracováním. Jelikož jde o přírodní produkt, každá její část se liší v tloušťce nebo hustotě.
Kůže se může zvrásnit, což je přirozeným důsledkem jejího natahování a smršťování v závislosti na teplotě a vlhkosti.
 - Sedadlo je vyrobeno z pružné látky, která zvyšuje pohodlí.
 - Součásti, které jsou v kontaktu s tělem, jsou vytvarované a boční opěrná část je vysoká, což přináší jízdní komfort a stabilitu.
 - Zvrásnění, které se na kůži může objevit, je přirozeným důsledkem jejího používání. Nejde o závadu.

POZNÁMKA

- **Zvrásnění nebo oděrky, které se na kůži přirozeně objevují v průběhu času, nejsou kryty zárukou.**
- **Pásky s kovovými prvky, zipy nebo klíče v zadních kapsách mohou poškodit látku na sedadlech.**
- **Dejte pozor, ať se sedadla nenamočí. Může dojít ke změně vzhledu přírodní kůže.**
- **Džíný nebo oděvy, které procházejí bělením, mohou kontaminovat povrch sedadel.**

- Péče o kožená sedadla
 - Pravidelně sedadla luxujte a odstraňte prach a písek ze sedadel. Zabráňte tím oděrkám a poškození kůže a uchováte vysokou její kvalitu.
 - Sedadla z přírodní kůže často čistěte suchou, jemnou látkou.
 - Vhodný prostředek na ochranu kůže může zabránit odírání kůže a pomoci uchovat barvu. Při používání prostředku na ochranu kůže si nezapomeňte přečíst pokyny a probrat jeho použití s odborníkem.
 - Kůže ve světlé barvě (béžová, krémově béžová) se snadno ušpiní a skvrny jsou viditelné. Pravidelně sedadla čistěte.
 - Neotírejte kůži vlhkou látkou. Může dojít k popraskání povrchu.
- Čištění kožených sedadel
 - Ihned odstraňte všechny nečistoty. Pokyny pro odstraňování nečistot naleznete níže.
 - Kosmetické produkty (krémy na opakování, kosmetické podklady atd.)
Naneste čisticí prostředek na hadřík a očistěte znečištěné místo. Setřete krém vlhkou látkou a odstraňte vodu suchou látkou.

- Nápoje (káva, nealko atd.)
Naneste malé množství neutrálního čisticího prostředku a otírejte, dokud znečištění neodstraníte.
- Olej
Ihned odstraňte olej savou látkou a očistěte pomocí odstraňovače skvrn, určeného pouze pro přírodní kůži.
- Žvýkačka
Zmraze žvýkačku ledem a postupně ji odstraňte.

Čištění bezpečnostního pásu

Bezpečnostní pásy čistěte jemným mýdlovým roztokem doporučeným pro čalounění nebo koberce. Dodržujte instrukce přiložené k mýdlu. Nebělte nebo znovu neobarvujte bezpečnostní pásy, protože by mohlo dojít k jejich zeslabení.

Čištění vnitřní strany oken

Pokud jsou vnitřní skleněné povrchy oken ve vozidle zamížené (tj. pokryté mastným filmem), měly by být vyčištěny čisticím prostředkem na sklo. Postupujte podle instrukcí na nádobce čisticího prostředku na sklo.

POZNÁMKA

Neškrábejte vnitřní část zadního okna. Mohlo by dojít k poškození mřížky odmrazování zadního okna.

SYSTÉM ŘÍZENÍ EMISÍ

Systém řízení emisí ve vašem vozidle je krytý písemnou omezenou zárukou. Přečtěte si prosím informace o záruce v garanční knižce ve vašem vozidle.

Vaše vozidlo je vybaveno systémem řízení emisí, aby splnilo všechna platná nařízení týkající se emisí. Systém řízení emisí se skládá z následujících tří celků.

- (1) Systém řízení emisí klikové skříně
- (2) Systém řízení palivových par
- (3) Systém řízení výfukových zplodin

Pro zajištění správné funkce systémů řízení emisí se doporučuje, abyste nechali váš vůz prohlédnout a udržovat autorizovaným opravcem HYUNDAI v souladu s plánem údržby v této příručce.

POZNÁMKA

Pro kontrolní a údržbový test (s elektronickým stabilizačním systémem (ESC))

- **Abyste předešli vynechávání motoru během testu na dynamometru, vypněte elektronický stabilizační systém (ESC) stisknutím spínače ESC (rozsvícená kontrolka ESC OFF).**
- **Po testu na dynamometru ESP znovu zapněte dalším stisknutím spínače ESP.**

1. Systém řízení emisí klikové skříně

Systém nucené ventilace klikové skříně brání znečištění ovzduší plyny vytlačovanými z klikové skříně. Tento systém přivádí čerstvý filtrovaný vzduch do klikové skříně hadicí sání vzduchu. Čerstvý vzduch se v klikové skříně mísí s odpadními plyny a je nasáván přes ventil PCV do spalovací soustavy.

2. Systém řízení palivových par

Tento systém brání úniku palivových par do ovzduší.

Zásobník par

Palivové páry vznikající v palivové nádrži jsou absorbovány do palubního zásobníku par. Při chodu motoru jsou palivové páry nahromaděné v zásobníku přiváděny do vyrovnávací komory přes elektromagnetický ventil řízení odvětrávání palivových par.

Elektromagnetický ventil vytlačování par

Elektromagnetický ventil vytlačování par je řízen řídicím modulem motoru (ECM); když je teplota chladicí kapaliny motoru nízká (během chodu motoru na volnoběh), ventil PCSV se uzavře, aby odpařované palivo nebylo nasáváno do motoru. Po zahřátí motoru při normální jízdě se ventil PCSV otevře a odpařené palivo je nasáváno do motoru.

3. Systém řízení výfukových zplodin

Jedná se o velmi účinný systém, který minimalizuje obsah škodlivin ve výfukových plynech a zároveň udržuje dobrou výkonnost vozidla.

Pokud motor startuje nebo jej není možné nastartovat, nepřiměřený počet pokusů o nastartování motoru může mít za následek poškození systému řízení emisí.

Upozornění k výfukovým plynům motoru (oxid uhelnatý)

- Oxid uhelnatý může být přítomný ve výfukových plynech. Pokud ve svém vozidle cítíte výfukové plyny jakéhokoliv druhu, jedte se zcela otevřenými okny. Okamžitě nechte vaše vozidlo zkontrolovat a opravit.

VÝSTRAHA

Výfukové plyny obsahují oxid uhelnatý (CO). I když je bez barvy a zápachu, je nebezpečný a při vdechnutí může způsobit smrt. Abyste předešli otravě CO, dodržujte pokyny na této stránce.

- Nenechávejte motor běžet ve stísněných nebo uzavřených prostorech (například v garáži) po dobu delší, než je nezbytně nutné pro vjezd nebo opuštění tohoto prostoru.
- Když s vozidlem zastavíte s běžícím motorem na otevřeném prostranství po delší dobu, nastavte systém větrání (podle potřeby) tak, aby do vozidla nasával vzduch zvenku.
- Nikdy nesaďte v zaparkovaném vozidle po delší dobu s běžícím motorem.
- Pokud motor zhasne nebo jej není možné nastartovat, nepřiměřený počet pokusů o nastartování motoru může mít za následek poškození systému řízení emisí.

Provozní pokyny pro katalyzátory (je-li ve výbavě)

VÝSTRAHA

Výfukový systém a katalyzátor jsou během chodu motoru a záhy po jeho vypnutí velmi horké. Aby nedošlo k ZÁVAŽNÉMU nebo SMRTELNÉMU ZRANĚNÍ:

- **Neparkujte vozidlo, nenechávejte ho běžet ve volnoběhu ani s ním nejezděte přes hořlavé předměty jako tráva, porost, papír, listy atd. nebo v jejich blízkosti. Horký výfukový systém může hořlavé předměty pod vašim vozidlem zapálit.**
- **Nepřibližujte se k výfukovému systému nebo katalyzátoru, hrozí nebezpečí popálení.**

Také nedemontujte tepelnou izolaci výfukového systému, neutěšňujte spodní část vozidla a ani nezakrývejte vozidlo za účelem ochrany proti korozi. Za určitých podmínek to může představovat riziko požáru.

Vaše vozidlo je vybaveno katalytickým zařízením na řízení emisí. Abyste zabránili poškození katalyzátoru a vozidla, dodržujte následující pokyny:

- U zážehových motorů používejte pouze BEZOLOVNATÉ PALIVO.
- Neprovozujte vozidlo, pokud motor vynechává nebo výrazně ztratil výkonnost.
- Nepoužívejte motor nesprávně ani jej nepřetěžujte. Příklady nesprávného používání jsou plachtění s vypnutým hybridním systémem a jízda z prudkého kopce se zařazeným rychlostním stupněm s vypnutým hybridním systémem.
- Neprovozujte motor ve vysokých volnoběžných otáčkách po delší dobu (5 minut nebo déle).

- Neupravujte ani se nepokoušejte zasahovat do součástí motoru nebo systému řízení emisí. Doporučujeme, aby všechny kontroly a seřízení prováděl autorizovaný opravce vozů HYUNDAI.
- Nejezděte s téměř prázdnou palivovou nádrží.

Spotřeba všesměrového paliva může způsobit selhání motoru a poškození katalyzátoru.

Filtr pevných částic zážehového motoru (GPF) (je-li ve výbavě)

Systém filtru pevných částic (GPF) zážehového motoru odstraňuje pevné částice z výfukových plynů.

Na rozdíl od jednoúčelového vzduchového filtru, filtr pevných částic automaticky spaluje (nebo oxiduje) a odstraňuje nahromaděné pevné částice podle jízdních podmínek.

Jinými slovy nahromaděné pevné částice jsou odstraňovány řídicím systémem motoru a spalovány při vysoké teplotě výfukových plynů za normální/vysoké rychlosti.

Nicméně pokud je vozidlo opakovaně provozováno na krátké vzdálenosti nebo dlouhodobě při nízké rychlosti, nahromaděné pevné částice se nemusí automaticky odstranit z důvodu nízké teploty výfukových plynů. V takovém případě mohou nahromaděné pevné částice dosáhnout určitého množství, bez ohledu na proces oxidace pevných částic, načež se rozsvítí kontrolka GPF (☹️).

Kontrolka filtru pevných částic zážehového motoru (GPF) zhasne při jízdě rychlostí vyšší než 80 km/h při otáčkách motoru v rozmezí 1 500 až 4 000 a se zařazeným minimálně 3. převodovým stupněm po dobu cca 30 minut.

Pokud kontrolka GPF začne blikat nebo se zobrazí varovné hlášení „Check exhaust system” (Zkontrolujte výfukový systém), přestože jste s vozidlem jeli výše popsaným způsobem, doporučujeme vám nechat systém GPF zkontrolovat autorizovaným opravcem HYUNDAI.

Pokud vozidlo jede po delší dobu se stále blikající kontrolkou GPF, může se poškodit systém GPF a zvýšit spotřeba paliva.



POZOR

Benzin (je-li ve výbavě GPF)

Pokud je vaše vozidlo vybaveno systémem GPF, doporučujeme vám používat pouze benzin s kontrolovanou kvalitou.

Pokud použijete jiný benzin obsahující nespécifikovaná aditiva, může dojít k poškození systému GPF a problémům s emisemi.

POSTUP PRO VSTUP DO REŽIMU VYNUCENÉHO SPUŠTĚNÍ MOTORU



Je-li potřeba, aby motor běžel, zatímco vozidlo stojí, např. kvůli kontrole emisí nebo údržbě, postupujte podle níže uvedeného postupu a přejděte do režimu vynuceného spuštění motoru.



1. Zatímco vozidlo stojí, zařadte polohu P (parkování). Zatáhněte parkovací brzdou. Poté postupujte podle kroků (1) až (5).

Níže uvedené kroky (1) až (5) je nutné provést do 60 sekund. V opačném případě se proces resetuje a je nutné začít znovu krokem (1).

- (1) Otočte spínač zapalování do polohy ON. U vozidel s chytrým klíčkem stiskněte dvakrát tlačítko start/stop motoru bez sešlápnutí brzdového pedálu.
- (2) Zařadte polohu P (parkování) a dvakrát sešlápněte pedál akcelerace.
- (3) Zařadte polohu N (neutrál) a dvakrát sešlápněte pedál akcelerace.
- (4) Zařadte polohu P (parkování) a dvakrát sešlápněte pedál akcelerace.
- (5) Se sešlápnutým brzdovým pedálem nastartujte motor a udržujte jej na volnoběhu.

Motor zůstane ve volnoběhu a režim vynuceného spuštění motoru se zachová, i když zařadíte jinou polohu.

2. Když je vozidlo v režimu vynuceného spuštění motoru, kontrolka „“ ve sdruženém přístroji bliká. Kontrolou, zdali indikátor „“ bliká, ověřte, jestli vozidlo správně přešlo do režimu vynuceného spuštění motoru.

Kontrolka „“ bliká trvale, dokud režim vynuceného spuštění motoru nezrušíte. Když dojde ke zrušení režimu vynuceného spuštění motoru, kontrolka „“ blikat přestane.

3. Chcete-li zrušit režim vynuceného spuštění motoru, vypněte vozidlo.

Rejstřík

A	
Adaptivní tempomat (SCC).....	7-84
Nastavení systému.....	7-85
Ovládání systému.....	7-88
Porucha a omezení systému	7-94
Zobrazení a ovládání systému.....	7-89
Adaptivní tempomat na bázi navigace (NSCC)	7-100
Nastavení systému.....	7-100
Omezení systému	7-103
Ovládání systému.....	7-101
Airbag – přídatný zádržný systém	3-49
Co se stane po rozvinutí airbagů	3-60
Další bezpečnostní pokyny	3-67
Dětský zádržný systém neinstalujte na přední sedadlo spolujezdce	3-61
Jak systém airbagů funguje?	3-57
Kde jsou airbagy?.....	3-52
Péče o systém SRS	3-63
Proč se při srážce můj airbag nerozvinul?.....	3-61
Varovné štítky airbagu.....	3-67
Akumulátor.....	9-27
Nabíjení akumulátoru.....	9-29
Nejlepší servis akumulátoru.....	9-28
Opětovná nastavení součástí vozidla	9-30
Štítek s údaji o kapacitě akumulátoru	9-29
Alarm.....	5-21
Ultrazvuková ochrana proti vniknutí (UIP)	5-22
Ultrazvuková ochrana proti vniknutí (UIP) ve stavu ON (zapnuto).....	5-23
Asistenční systém dálkových světel (HBA).....	5-68
Detekční snímač (přední kamera)	5-68
Nastavení funkce.....	5-68
Ovládání systému.....	5-69
Porucha a omezení systému	5-69
Asistenční systém pro prevenci srážky vpředu (FCA) (kombinovaný snímač).....	7-14
Nastavení systému.....	7-16
Ovládání systému.....	7-18
Porucha a omezení systému	7-22

Asistenční systém pro prevenci srážky vpředu (FCA) (pouze přední kamera)	7-2
Nastavení systému.....	7-3
Ovládání systému.....	7-5
Porucha a omezení systému	7-7
Asistent prevence kolize při parkování (couvání) (PCA).....	7-151
Nastavení systému.....	7-151
Ovládání systému.....	7-153
Porucha a omezení systému	7-154
Asistent prevence kolize s vozidly v příčném směru při couvání (RCCA).....	7-134
Nastavení systému.....	7-135
Ovládání systému.....	7-136
Porucha a omezení systému	7-140
Asistent prevence kolize v mrtvém úhlu (BCA).....	7-45
Nastavení systému.....	7-47
Ovládání systému.....	7-49
Porucha a omezení systému	7-54
Asistent pro bezpečné opuštění vozidla (SEA)	7-58
Nastavení systému.....	7-59
Ovládání systému.....	7-60
Porucha a omezení systému	7-62
Asistent pro jízdu na dálnici (HDA).....	7-111
Nastavení systému.....	7-112
Ovládání systému.....	7-113
Porucha a omezení systému	7-115
Automatická klimatizace	5-80
Automatické topení a klimatizace.....	5-83
Klimatizace ve 3. řadě.....	5-88
Manuální topení a klimatizace	5-83
Ovládání systému.....	5-89
Údržba systému.....	5-91
Automatická převodovka.....	6-10
Činnost automatické převodovky.....	6-10
Dobré jízdni návyky	6-15
Hlášení na displeji LCD	6-14
Pádlový ovladač	6-15
Parkování.....	6-13

B

Bezpečnostní pásy	3-26
Dodatečné pokyny pro bezpečné používání bezpečnostních pásů	3-35
Péče o bezpečnostní pásy	3-37
Pravidla pro bezpečné používání bezpečnostních pásů	3-26
Varovná kontrolka bezpečnostních pásů	3-27
Zádržný systém bezpečnostních pásů	3-29
Bezpečnostní upozornění pro hybridní systém.....	1-54
Chladicí vedení hybridního akumulátoru.....	1-57
Když se hybridní vozidlo vypne	1-59
Komponenty hybridního vozidla.....	1-54
Pokud dojde k nehodě	1-58
Servisní blokovací konektor.....	1-56
Brzdová kapalina	9-20
Kontrola výšky hladiny brzdové kapaliny	9-20
Brzdový systém	6-18
Asistent rozjezdu do kopce (HAC)	6-32
Asistent sjezdu ze svahu (DBC).....	6-33
Asistent stability přívěsu (TSA).....	6-32
Elektronická parkovací brzda (EPB).....	6-19
Elektronický stabilizační systém (ESC).....	6-28
Funkce Auto Hold	6-23
Indikátor opotřebení kotoučových brzd	6-19
Posilovač brzd	6-18
Protiblokovací systém brzd (ABS)	6-27
Řízení stability vozidla (VSM)	6-31
Signalizace nouzového brzdění (ESS)	6-33
Správné návyky při brzdění	6-36

C

Celková hmotnost vozidla	2-22
Celoevropský systém eCall.....	8-35
Celoevropský systém eCall.....	8-39
Informace o zpracování dat.....	8-37
Certifikační štítek vozidla.....	2-25

Č

Číslo motoru	2-26
--------------------	------

D

Dálkový inteligentní parkovací asistent (RSPA)	7-159
Nastavení systému.....	7-160
Ovládání systému.....	7-161
Porucha a omezení systému	7-167
Další funkce klimatizace.....	5-96
Automatické funkce využívající nastavení klimatizace (pro sedadlo řidiče)	5-98
Automatické odvlhčování	5-97
Recirkulace vzduchu při použití kapaliny do ostřikovače	5-98
Systém automatického odmlžování.....	5-96
Vnitřní cirkulace vzduchu	5-98
Dětský zádržný systém (CRS).....	3-38
Instalace dětského zádržného systému (CRS).....	3-41
Naše doporučení: Děti vždy vzadu	3-38
Výběr dětského zádržného systému (CRS).....	3-39
Displej LCD	4-36
Ovládání displeje LCD.....	4-36
Palubní počítač (Typ A) – hybridní vozidlo	4-49
Palubní počítač (Typ A) – plug-in hybridní vozidlo	4-54
Palubní počítač (Typ B) – hybridní vozidlo.....	4-51
Palubní počítač (Typ B) – plug-in hybridní vozidlo	4-57
Režimy zobrazení.....	4-37
Doporučená maziva a objemy	2-23
Doporučená viskozita maziv SAE	2-24
Doporučený motorový olej (pro Evropu).....	2-24
Důležitá bezpečnostní opatření	3-2
Dodržujte rychlost	3-2
Nebezpečí týkající se airbagů	3-2
Rozptylování řidiče	3-2
Udržujte vozidlo v bezpečném stavu	3-2
Vždy připoutejte všechny děti	3-2
Vždy se připoutejte	3-2

H

Hmotnost vozidla.....	6-69
Přetížení.....	6-69

CH

Chladicí kapalina motoru/invertoru.....	9-17
Kontrola výšky hladiny chladicí kapaliny.....	9-17
Výměna chladicí kapaliny.....	9-19

I

Identifikační číslo vozidla (VIN).....	2-25
Integrovaný paměťový systém	5-24
Funkce snadného přístupu.....	5-26
Resetování systému.....	5-25
Ukládání poloh do paměti	5-24
Vyvolání poloh z paměti.....	5-25
Integrovaný systém řízení režimu jízdy (2WD)	6-45
Režim jízdy	6-45
Integrovaný systém řízení režimu jízdy (4WD)	6-49
Režim jízdy	6-49
Režim Multi Terrain	6-52

J

Jízda s vozidlem.....	1-36
Hlášení na displeji LCD	1-43
Ochrana pomocného akumulátoru+ (plug-in hybridní vozidlo)	1-40
Režim Plug-in Hybrid (plug-in hybridní vozidlo)	1-39
Speciální funkce	1-36
Startování vozidla.....	1-36
Tok energie.....	1-51
Ukazatel stavu hybridního systému	1-38
Varovné kontrolky a kontrolky.....	1-42
Jízda v zimě	6-56
Jízda na sněhu nebo ledu.....	6-56
Zimní opatření.....	6-58

K

Kabinový vzduchový filtr	9-23
Kontrola filtru.....	9-23
Výměna filtru	9-23
Kapalina do ostřikovačů	9-21
Kontrola výšky hladiny kapaliny do ostřikovačů.....	9-21
Když dojde k defektu pneumatiky (a máte soupravu na opravu pneumatiky).....	8-23
Kontrola tlaku vzduchu v pneumatikách.....	8-29
Používání soupravy na opravu pneumatiky	8-26
Poznámky ke správnému používání soupravy na opravu pneumatiky	8-24
Součásti soupravy na opravu pneumatiky	8-25
Úvod.....	8-23
Když nelze nastartovat motor	8-4
Když se motor přehřívá	8-8
Klimatizace	2-22

M

Motor	2-19
Motorový olej	9-15
Kontrola motorového oleje a filtru.....	9-16
Kontrola výšky hladiny motorového oleje.....	9-15
Spotřeba motorového oleje	9-16
Motorový prostor	9-3
Motorový prostor – hybridní vozidlo	2-10
Motorový prostor – plug-in hybridní vozidlo.....	2-18
Multimediální systém	5-114
Anténa	5-114
Bezdrátová technologie Bluetooth®	5-116
Dálkové ovládání na volantu.....	5-114
Multimediální systém.....	5-116
Rozpoznávání hlasu	5-116
Vstup USB	5-114

N

Nabíjení plug-in hybridního vozidla.....	1-10
Doba nabíjení	1-10
Informace o nabíjení	1-10
Nabíjení střídavým proudem.....	1-18
Naplánované nabíjení.....	1-13
Opatření k nabíjení.....	1-17
Pomalé nabíjení.....	1-23
Postup v případě náhlého zastavení nabíjení	1-35
Stav nabíjení.....	1-12
Typy nabíjení.....	1-11
Zamknutí nabíjecího konektoru	1-16
Nouzové prostředky.....	8-34
Hasicí přístroj.....	8-34
Lékárnička	8-34
Manometr.....	8-34
Výstražný trojúhelník	8-34

O

Objem zavazadlového prostoru	2-22
Odmrazení a odmlžení čelního okna	5-93
Automatická klimatizace	5-93
Odmrazování zadního okna.....	5-95
Systém automatického odmlžování (pouze pro automatické klimatizace)	5-94
Okna.....	5-35
Elektricky ovládaná okna.....	5-36
Osvětlení interiéru	5-71
Automatické zhasnutí osvětlení interiéru.....	5-71
Osvětlení kosmetického zrcátka	5-72
Osvětlení nástupního prostoru.....	5-73
Osvětlení schránky před spolujezdcem.....	5-72
Osvětlení zavazadlového prostoru	5-73
Pomocné světlo ve dveřích.....	5-73
Přední světla.....	5-71
Uvítací osvětlení.....	5-74
Zadní světla	5-72

P

Panoramatické střešní okno	5-39
Resetování střešního okna.....	5-42
Sluneční clona	5-40
Varování při otevřeném střešním okně.....	5-43
Vyklopení střešního okna	5-41
Zasunutí střešního okna	5-40
Zavření střešního okna	5-41
Péče o vzhled vozidla	9-73
Péče o exteriér	9-73
Péče o interiér.....	9-77
Plánovaná údržba.....	9-7
Normální plán údržby – pro Evropu	9-8
Plán údržby při provozování za ztížených podmínek – pro Evropu	9-11
Pneumatiky a kola.....	2-21
Pneumatiky a kola.....	9-31
Doporučené tlaky vzduchu ve studených pneumatikách	9-31
Geometrie a vyvážení kol.....	9-34
Kontrola tlaku vzduchu v pneumatikách.....	9-32
Označení na boku pneumatiky	9-36
Péče o pneumatiky	9-31
Přilnavost pneumatik.....	9-35
Sportovní pneumatiky	9-39
Údržba pneumatik	9-35
Výměna kol	9-35
Výměna pneumatik	9-34
Záměna kol.....	9-33
Pohon všech kol (4WD).....	6-37
Činnost systému pohonu všech kol (4WD).....	6-38
Nouzová opatření	6-42
Snížení rizika převrácení.....	6-44
Pojistky	9-40
Popis pojistkového/reléového panelu.....	9-50
Výměna pojistky v motorovém prostoru.....	9-42
Výměna pojistky v přístrojové desce	9-41

Pokud dojde k defektu (a máte náhradní kolo).....	8-15
ES prohlášení o shodě pro zvedák	8-22
Náradí a zvedák.....	8-15
Štítek na zvedáku	8-21
Vyjmutí a uložení náhradního kola	8-15
Výměna pneumatik	8-17
Postup pro vstup do režimu vynuceného spuštění motoru	9-83
Povolená zátěž a rychlost pneumatik.....	2-22
Prohlášení o shodě.....	2-26
Prohlášení o shodě.....	7-172
Přední radar	7-172
Zadní rohový radar.....	7-175
Průhledový displej (HUD).....	5-61
Informace na průhledovém displeji.....	5-61
Nastavení průhledového displeje	5-61
Opatření při používání průhledového displeje	5-62
Průvodce volnoběhem	6-17
Prvky v interiéru	5-101
Bezdrátové nabíjení chytrého telefonu.....	5-106
Boční záclonka.....	5-110
Držák nápojů	5-101
Elektrická zásuvka	5-103
Háček na šaty	5-108
Hodiny.....	5-108
Kryt zavazadlového prostoru	5-111
Popelník.....	5-102
Síť na zavazadla (držák).....	5-110
Sluneční clona	5-102
Střídavý měnič	5-104
Ukotvení rohožek	5-109
Zdířka USB s funkcí nabíjení.....	5-104
Před jízdou	6-4
Před nastartováním	6-4
Před nástupem do vozidla	6-4
Přehled exteriéru (I) – hybridní vozidlo	2-3
Přehled exteriéru (I) – plug-in hybridní vozidlo.....	2-11
Přehled exteriéru (I) – plug-in hybridní vozidlo.....	2-13

Přehled exteriéru (II) – hybridní vozidlo	2-4
Přehled exteriéru (II) – plug-in hybridní vozidlo	2-12
Přehled exteriéru (II) – plug-in hybridní vozidlo	2-14
Přehled interiéru (I) – hybridní vozidlo	2-5
Přehled interiéru (II) – hybridní vozidlo.....	2-6
Přehled přístrojové desky (I) – hybridní vozidlo	2-7
Přehled přístrojové desky (I) – plug-in hybridní vozidlo	2-15
Přehled přístrojové desky (II) – hybridní vozidlo.....	2-8
Přehled přístrojové desky (II) – plug-in hybridní vozidlo	2-16
Přehled přístrojové desky (III) – hybridní vozidlo	2-9
Přehled přístrojové desky (III) – plug-in hybridní vozidlo.....	2-17
Příkony žárovek	2-20
Přístup do vozidla	5-5
Dálkové ovládání	5-5
Chytrý klíček.....	5-8
Systém imobilizéru	5-14

R

Rozměry.....	2-19
--------------	------

Ř

Řemen hybridního startéru a alternátoru (HSG).....	9-20
Kontrola řemenu hybridního startéru a alternátoru (HSG)	9-20

S

Sdružený přístroj – hybridní vozidlo	4-5
Sdružený přístroj – plug-in hybridní vozidlo.....	4-6
Hlášení na displeji LCD.....	4-25
Indikátor řazení	4-12
Ovládání sdruženého přístroje.....	4-7
Ukazatele a měřicí přístroje	4-7
Varovné kontrolky a kontrolky.....	4-13
Sedadla.....	3-3
Bezpečnostní opatření	3-5
Opěrky hlavy.....	3-17
Přední sedadla	3-6
Upozornění na cestující na zadním sedadle (ROA).....	3-24
Ventilování sedadel	3-23

Vyhřívání sedadel	3-21
Zadní sedadla	3-12
Speciální jízdní podmínky	6-53
Jízda po dálnici.....	6-55
Jízda v dešti	6-54
Jízda v noci.....	6-54
Jízda v zaplavených oblastech	6-55
Nebezpečné jízdní podmínky	6-53
Plynulé projíždění zatáček	6-53
Rozhoupání vozidla.....	6-53
Snížení rizika převrácení.....	6-55
Spínač zapalování	6-5
Tlačítko start/stop motoru	6-5
Vzdálené startování	6-9
Startování z cizího zdroje	8-5
Stěrače a ostřikovače	5-75
Ostřikovače čelního okna.....	5-77
Stěrače čelního okna	5-76
Zadní stěrač a ostřikovač	5-78
Stíratka stěračů.....	9-24
Kontrola stírátek	9-24
Výměna stírátek	9-24
Systém HEV (hybridní elektrické vozidlo)	1-8
Systém inteligentního varování při rychlostním omezení (ISLW)	7-67
Nastavení systému.....	7-67
Ovládání systému	7-68
Porucha a omezení systému	7-70
Systém kontroly pozornosti řidiče (DAW)	7-72
Nastavení systému.....	7-72
Ovládání systému	7-73
Porucha a omezení systému	7-75
Systém manuálního omezovače rychlosti (MSLA).....	7-64
Ovládání systému	7-64
Systém monitorování mrtvého úhlu (BVM).....	7-78
Nastavení systému.....	7-78
Ovládání systému	7-78
Porucha systému.....	7-79

System monitorování okolí vozu (SVM)	7-121
Nastavení systému.....	7-122
Ovládání systému.....	7-123
Porucha a omezení systému	7-125
System monitorování tlaku vzduchu v pneumatikách (TPMS).....	8-10
Kontrola tlaku vzduchu v pneumatikách.....	8-10
Kontrolka poruchy systému TPMS (system monitorování tlaku vzduchu v pneumatikách)	8-13
Poloha pneumatiky s nízkým tlakem vzduchu a kontrolka tlaku vzduchu v pneumatikách.....	8-12
System monitorování tlaku vzduchu v pneumatikách	8-11
Varovná kontrolka nízkého tlaku v pneumatikách	8-12
Výměna pneumatiky se systémem TPMS.....	8-13
System PHEV (plug-in hybridní elektrické vozidlo).....	1-9
System pro řízení v jízdním pruhu (LFA).....	7-107
Činnost systému	7-108
Nastavení systému.....	7-107
Porucha a omezení systému	7-110
System pro udržení v jízdním pruhu (LKA).....	7-29
Nastavení systému.....	7-30
Ovládání systému.....	7-32
Porucha a omezení systému	7-34
System řízení emisí.....	9-80
System odsávání palivových par.....	9-80
System řízení výfukových zplodin.....	9-81
System ventilace klikové skříně.....	9-80
System varování před kolizí v mrtvém úhlu (BCW).....	7-36
Nastavení systému.....	7-37
Ovládání systému.....	7-39
Porucha a omezení systému	7-41

Š

Štítek kompresoru klimatizace	2-26
Štítek paliva	2-27
Zážehový motor	2-27

T

Tažení přívěsu.....	6-60
Co když se rozhodnete táhnout přívěs?.....	6-61
Jízda s přívěsem	6-65
Tažné zařízení	6-64
Údržba při tažení přívěsu	6-68
Tažení vozidla.....	8-30
Demontovatelné vlečné oko.....	8-31
Odtahová služba	8-30
Nouzové tažení.....	8-32
Tempomat (CC)	7-80
Činnost systému	7-80

U

Údržba.....	9-4
Bezpečnostní pokyny pro údržbu prováděnou majitelem.....	9-4
Odpovědnost majitele.....	9-4
Údržba prováděná majitelem.....	9-5
Plán údržby prováděné majitelem.....	9-5
Úložný prostor	5-99
Přihrádka	5-100
Schránka před spolujezdcem.....	5-99
Úložný prostor ve středové konzole.....	5-99
Vana zavazadlového prostoru.....	5-100

V

V případě nouze během jízdy	8-3
Pokud zhasne motor na křížovatce nebo přejezdu	8-3
Pokud zhasne motor za jízdy.....	8-3
V případě defektu pneumatiky za jízdy	8-4
Varování před vozidly v příčném směru při couvání (RCCW)	7-126
Nastavení systému.....	7-127
Ovládání systému	7-128
Porucha a omezení systému	7-130

Varování vzdálenosti při parkování (couvání) (PDW)	7-144
Nastavení systému.....	7-144
Ovládání systému.....	7-144
Porucha systému a bezpečnostní pokyny.....	7-145
Varování vzdálenosti při parkování (jízda vpřed/couvání) (PDW)	7-147
Nastavení systému.....	7-147
Ovládání systému.....	7-147
Porucha systému a bezpečnostní pokyny.....	7-149
Vnější osvětlení	5-63
Činnost dálkových světel	5-65
Funkce doběhu světlometů.....	5-66
Funkce ochrany akumulátoru.....	5-66
Nastavení sklonu světlometů.....	5-67
Ovládání světel.....	5-63
Ukazatele směru a signalizace změny jízdního pruhu	5-65
Zadní mlhové světlo.....	5-66
Změna strany provozu	5-67
Volant.....	5-27
Elektrický posilovač řízení (EPS).....	5-27
Houkačka.....	5-29
Sklon volantu / teleskopický sloupek řízení.....	5-28
Vyhřívání volantu	5-28
Výbava exteriéru.....	5-113
Postranní střešní profily	5-113
Výbava exteriéru.....	5-44
Dveře zavazadlového prostoru	5-45
Dvířka plnicího hrdla palivové nádrže – hybridní vozidlo	5-54
Dvířka plnicího hrdla palivové nádrže (plug-in hybridní vozidlo)	5-57
Elektrické dveře zavazadlového prostoru	5-47
Chytré dveře zavazadlového prostoru	5-52
Kapota	5-44
Výstražná světla.....	8-3
Vysvětlení položek plánované údržby	9-13
Vzduchový filtr.....	9-22
Výměna filtru	9-22

Z

Zámky dveří.....	5-15
Bezpečnostní uzamknutí	5-18
Dětské bezpečnostní pojistky zadních dveří	5-19
Elektronická dětská bezpečnostní pojistka.....	5-19
Funkce automatického zamknutí/odemknutí dveří	5-18
Ovládání zámků dveří zevnitř	5-16
Ovládání zámků dveří zvenku.....	5-15
Zpětná kamera (RVM).....	7-117
Nastavení systému.....	7-118
Ovládání systému	7-118
Porucha a omezení systému	7-120
Zrcátka	5-30
Pomocník pro parkování směrem vzad.....	5-34
Vnější zpětné zrcátko	5-31
Vnitřní zpětné zrcátko	5-30

Ž



Žárovky světel	9-61
Seřízení světlometů (pro Evropu)	9-64
Výměna přídavného brzdového světla	9-70
Výměna žárovky bočního směrového světla	9-67
Výměna žárovky osvětlení interiéru	9-71
Výměna žárovky osvětlení registrační značky.....	9-71
Výměna žárovky světlometu, obrysového světla, směrového světla a světla pro denní svícení (DRL).....	9-63
Výměna žárovky v zadním sdruženém světle.....	9-67



DOPORUČUJE



Shell
HELIX
Motor oils

		SPECIFIKACE	MOTOROVÝ OLEJ SHELL
DIESELOVÉ MOTORY		ACEA C2	Helix Ultra ECT C2/C3 0W-30 
		ACEA C3	Helix Ultra Professional AM-L 5W-30 
BENZINOVÉ MOTORY	bez GPF*	ACEA A5/B5	Helix Ultra Professional AF 5W-30
	s GPF*	ACEA C2 nebo C3	Helix Ultra ECT C2/C3 0W-30 



Produkty označené tímto symbolem jsou vyrobeny ze zemního plynu s využitím technologie Shell PurePlus.

*GPF - filtr pevných částic pro benzinové motory



REVOLUCE VE VÝROBĚ MOTOROVÝCH OLEJŮ

VYROBENÝCH SYNTÉZOU ZE ZEMNÍHO PLYNU

Technologie Shell PurePlus je revoluční proces, který mění zemní plyn na průzračně čistý základový olej s prakticky nulovým obsahem nečistot běžně se vyskytujících v ropě. Kombinací tohoto unikátního základového oleje a patentovaného balíku přísad vznikl Shell Helix Ultra – nejpokročilejší prémiový motorový olej všech dob.

Shell
HELIX ULTRA
with PUREPLUS Technology

