

HYUNDAI



GEBRUIKSHANDLEIDING

**Bediening
Onderhoud
Technische gegevens**

De specificaties en de beschrijvingen in deze handleiding waren correct ten tijde van druk. Hyundai streeft echter naar een voortdurende verbetering van zijn producten en behoudt zich het recht voor op elk moment, zonder voorafgaande kennisgeving, wijzigingen in de specificatie en uitrusting aan te brengen.

Dit instructieboekje is van toepassing op alle uitvoeringen van dit model en bevat beschrijvingen van en uitleg over opties en de standaarduitrusting. Het kan derhalve voorkomen dat sommige van de behandelde onderwerpen niet van toepassing zijn op uw wagen.

OPMERKING: WIJZIGINGEN AAN UW HYUNDAI

Het uitvoeren van wijzigingen kan het verlies van garantie tot gevolg hebben.

Het is niet toegestaan uw Hyundai op welke manier dan ook te wijzigen. Wijzigingen kunnen een zeer nadelige invloed hebben op de veiligheid, betrouwbaarheid en de prestaties van uw Hyundai. Het wijzigen van componenten of het monteren van extra componenten hetgeen schade tot gevolg heeft, vallen niet onder de garantie van de wagen.

WAARSCHUWING M.B.T. STEREO GELUIDSINSTALLATIES

Uw wagen is voorzien van elektronische componenten en in sommige gevallen van een elektronische benzine-inspuiting. Een onvakkundig gemonteerde stereo radio kan een zeer nadelige invloed op dergelijke elektronische systemen uitoefenen. Daarom adviseren wij u de inbouw instructies van de fabrikant van het radiotoestel strikt op te volgen of de montage van een radio aan uw Hyundai dealer over te laten.

WAARSCHUWINGEN

In deze handleiding zult u de uitdrukkingen WAARSCHUWING, OPMERKING en AANWIJZING tegenkomen. Hiermee wordt het volgende bedoeld.

WAARSCHUWING

Hiermee wordt gewaarschuwd voor zaken die letsel kunnen veroorzaken als de waarschuwing wordt genegeerd. U wordt geadviseerd wat wel en niet te doen, om het risico op letsel voor u en anderen te voorkomen of te verminderen.

OPMERKING

Hiermee wordt gewaarschuwd voor iets dat schade kan berokkenen aan uw wagen of de uitrusting van uw wagen. U wordt geadviseerd wat wel en niet te doen, om het risico op schade aan uw wagen en de uitrusting te voorkomen of te verminderen.

*** AANWIJZING**

Hierbij wordt nuttige informatie verstrekt.

EEN WOORD VOORAF

Wij zijn blij dat u voor een Hyundai heeft gekozen. Welkom bij het groeiende aantal van prijsbewuste automobilisten die tot de aanschaf van een Hyundai hebben besloten. Elke Hyundai is gebouwd met behulp van vooruitstrevende technieken en hoogwaardige materialen.

Deze handleiding dient ervoor om u volledig vertrouwd te maken met de bediening en het onderhoud van uw wagen. Wij verzoeken u deze handleiding goed te lezen. De gegeven informatie zal er toe bijdragen dat u over uw nieuwe wagen ten volle tevreden zult zijn.

De fabrikant raadt u ook aan om het onderhoud aan uw auto te laten uitvoeren door een officiële Hyundai-dealer.

HYUNDAI MOTOR COMPANY

N.B.: Eventuele toekomstige eigenaars moeten ook kunnen beschikken over de informatie in deze handleiding. Wij verzoeken u dan ook om bij eventuele verkoop van uw wagen deze handleiding aan de nieuwe eigenaar te overhandigen. Dank u.

OPMERKING

Er kan ernstige schade ontstaan aan de motor en de transaxle als brandstoffen en smeermiddelen van slechte kwaliteit worden gebruikt, die niet aan de Hyundai specificaties voldoen. Gebruik altijd brandstoffen en smeermiddelen van hoge kwaliteit die voldoen aan de specificaties die op bladzijde 8-6 in het hoofdstuk Technische gegevens van de gebruikshandleiding zijn vermeld.

Copyright 2017 Hyundai Motor Company. Alle rechten voorbehouden. Niets uit deze uitgave mag worden verveelvoudigd, opgeslagen in een geautomatiseerd gegevensbestand of openbaar worden gemaakt, zonder voorafgaande schriftelijke toestemming van de Hyundai Motor Company.

INHOUDSOPGAVE

Introductie	1
Uw auto in één oogopslag	2
Veiligheidsstelsysteem van uw auto	3
Kenmerken van uw auto	4
Rijden met uw auto	5
Wat te doen in een noodgeval	6
Onderhoud	7
Specificaties & Consumenteninformatie	8
Index	I

Introductie

1

Gebruik van dit instructieboekje / 1-2

Vereiste brandstof / 1-2

Inrijprocedure / 1-6

Retourneren van gebruikte auto's (Europa) / 1-6

GEBUIK VAN DIT INSTRUCIEBOEKJE

Wij willen u helpen om het meeste rijplezier van uw auto te krijgen. Het instructieboekje kan daar op vele manieren toe bijdragen. Wij raden u ten zeerste aan het complete instructieboekje door te lezen. Om de kans op letsel te beperken, moet u met name de gedeeltes met WAARSCHUWING en OPMERKING door het gehele instructieboekje lezen.

De afbeeldingen vormen een waardevolle aanvulling op de tekst. In uw instructieboekje vindt u informatie over de kenmerken, over belangrijke veiligheidsaspecten en over het rijden onder diverse omstandigheden.

De algemene indeling van het instructieboekje vindt u in de INHOUDSOPGAVE. De index geeft een alfabetisch overzicht van alle informatie in uw instructieboekje. Gebruik deze wanneer u op zoek bent naar een specifiek onderwerp.

Hoofdstukken: Dit instructieboekje heeft acht hoofdstukken en een index. Elk hoofdstuk begint met een korte inhoudsopgave, zodat u direct kunt zien of het gewenste hoofdstuk de gewenste informatie bevat.

U vindt verschillende WAARSCHUWINGEN, OPMERKINGEN en AANWIJZINGEN in dit instructieboekje. Deze dienen ter vergroting van uw persoonlijke veiligheid. Lees ALLE procedures en aanbevelingen in deze WAARSCHUWINGEN, OPMERKINGEN en AANWIJZINGEN nauwkeurig door en neem ze in acht.

WAARSCHUWING

Een WAARSCHUWING wijst u erop bijzonder voorzichtig te zijn ter voorkoming van schade en ernstig letsel.

OPMERKING

Informatie waar VOORZICHTIG bij staat, dient ervoor om te voorkomen dat u een fout maakt waardoor uw auto beschadigd zou kunnen raken.

*** AANWIJZING**

OPMERKING geeft aan dat er interessante of nuttige informatie wordt gegeven.

VEREISTE BRANDSTOF

Benzinemotor

Loodvrij

Voor optimale prestaties raden we u aan loodvrije benzine te tanken met een octaangetal van RON (Research Octane Number) 95/AKI (Anti Klop Index) van 91 of hoger. (Gebruik geen brandstoffen die methanol bevatten.)

U kan gebruik maken van ongelode benzine met een octaangetal (RON) 91~94 / AKI 87~90, maar hierdoor kunnen de prestaties van de auto iets minder worden.

Bij gebruik van LOODVRIJE BENZINE zijn de prestaties maximaal en de uitlaatgassen het schoonst en wordt vervuiling van de bougies tegengegaan.

 **OPMERKING**

GEBRUIK NOOIT LOODHOUDENDE BENZINE. *Loodhoudende benzine is schadelijk voor de katalysator en de lambdasensor van het motorregelsysteem en zal de emissieregeling nadelig beïnvloeden.*

Voeg nooit brandstofadditieven producten toe aan het brandstofsysteem. (We adviseren u contact op te nemen met een officiële HYUNDAI-dealer.)

 **WAARSCHUWING**

- **Probeer de tank niet verder te vullen nadat het vulpistool automatisch is afgeslagen.**
- **Controleer altijd of de tankdop goed vastgedraaid is, om morsen van brandstof in geval van een aanrijding te voorkomen.**

Loodhoudende benzine (indien van toepassing)

In sommige landen moet er loodhoudende benzine worden gebruikt. Neem contact op met een officiële HYUNDAI-dealer om te informeren of uw auto geschikt is voor het gebruik van loodhoudende benzine.

Het vereiste octaangetal voor loodhoudende benzine is gelijk aan dat voor loodvrije benzine.

Benzine die alcohol en methanol bevat

In sommige landen is naast benzine ook gasohol verkrijgbaar. Dit is een mengsel van benzine en ethanol of methanol.

Gebruik dit mengsel niet met meer dan 10% ethanol en gebruik geen benzine of mengsel dat methanol bevat. Deze brandstoffen kunnen rijproblemen en schade aan het brandstofsysteem, motorregelsysteem en emissieregelsysteem veroorzaken.

Gebruik gasohol niet langer wanneer er rijproblemen optreden.

Schade aan de auto of rijproblemen vallen mogelijk niet onder de fabrieksgarantie wanneer ze veroorzaakt worden door het gebruik van:

1. Benzinemengsels met meer dan 10% ethanol.
2. Benzine of gasohol die methanol bevat.
3. Loodhoudende benzine.

 **OPMERKING**

Gebruik nooit benzinemengsels die methanol bevatten. Gebruik gasoholproducten niet langer wanneer er rijproblemen optreden.

Andere brandstoffen

Het gebruik van brandstoffen als:

- brandstof die silicium (Si) bevat
- brandstof die MMT (mangaan, Mn) bevat
- brandstof die ferroceen (Fe) bevat
- brandstoffen met andere metaalachtige toevoegingen

kan voertuig- en motorschade veroorzaken of leiden tot verstopping, overslaan, afslaan van de motor, oververhitting van de katalysator, abnormale corrosie, kortere levensduur, enz.

Mogelijk gaat het controlelampje motormanagement (MIL) branden

*** AANWIJZING**

Schade aan het brandstofsysteem of problemen met betrekking tot de prestaties van de auto veroorzaakt door het gebruik van deze brandstoffen worden niet door de garantie gedekt.

Gebruik van MTBE

Geadviseerd wordt geen brandstof in uw auto te gebruiken die meer dan 15,0 volumeprocent MBTE (Methyl Tertiair Butyl Ether) (zuurstofmassa 2,7%) bevat. Brandstof die meer dan 15,0 volumeprocent MBTE (zuurstofmassa 2,7%) bevat kan de prestaties van de auto in negatieve zin beïnvloeden en dampvorming of slecht aanslaan veroorzaken.



OPMERKING

Schade aan het brandstofsysteem van uw auto of het verhelpen van problemen met betrekking tot de prestaties van de auto worden niet door de garantie gedekt indien ze veroorzaakt worden door brandstof die methanol bevat of brandstof die meer dan 15,0% volumeprocent MTBE (Methyl Tertiair Butyl Ether) (zuurstofmassa 2,7%) bevat.

Gebruik geen methanol

Uw auto is niet geschikt voor het gebruik van methanol (methylalcohol). Dit type brandstof heeft een negatieve invloed op de prestaties van uw auto en kan schade aan het brandstofsysteem, motorregelsysteem en emissieregelsysteem veroorzaken.

Benzines die het milieu minder belasten

HYUNDAI raadt u aan loodvrije benzine te tanken met een octaangetal van RON (Research Octane Number) 95/AKI (Anti Klop Index) van 91 of hoger (Europa).

Klanten die niet de beschikking hebben over kwalitatief hoogwaardige brandstoffen met de juiste additieven wordt geadviseerd elke 15.000 km (Europa) een fles additieven toe te voegen aan de brandstoftank als er problemen zijn met het starten of soepel ronddraaien van de motor. Bij uw officiële HYUNDAI-dealer zijn additieven verkrijgbaar met de daarbij behorende gebruiksinstructies. Gebruik geen andere additieven.

Rijden in het buitenland

Als u van plan bent om met uw auto naar het buitenland te gaan:

- Zorg ervoor dat uw auto voldoet aan de in dat land geldende wettelijke voorschriften met betrekking tot registratie en verzekering.
- Informeer of de juiste brandstof verkrijgbaar is.

Dieselmotor

Dieselbrandstof

Gebruik voor de dieselmotor alleen bij het benzinestation verkrijgbare dieselbrandstof die aan de EN 590-norm of vergelijkbaar voldoet. (EN staat voor “European Norm”).

Gebruik geen dieselbrandstof die bestemd is voor de scheepvaart, lichte stookoliën of niet-goedgekeurde brandstoftoevoegingen, aangezien dit de slijtage zal bespoedigen en de motor en het brandstofsysteem kan beschadigen. Het gebruik van niet-goedgekeurde brandstoffen en/of brandstoftoevoegingen heeft een beperking van de garantie tot gevolg.

Het cetaangetal van de dieselbrandstof voor uw auto moet hoger zijn dan 51. Als er twee soorten diesel leverbaar zijn, moet afhankelijk van de temperatuur worden gekozen voor zomer- of winterdiesel.

- Boven -5°C ... Zomerkwaliteit dieselbrandstof
- Onder -5°C ... Winterkwaliteit dieselbrandstof

Zorg ervoor dat de brandstoftank niet leeg raakt. Als de motor door brandstoftekort afslaat, moeten de brandstofcircuits volledig worden ontvlucht voordat de motor weer kan worden gestart.

OPMERKING

Zorg ervoor dat er geen benzine of water in de brandstoftank terecht komt. Als dat wel het geval is moet de brandstoftank worden afgetapt en moet het brandstofsysteem worden ontvlucht om schade aan de brandstofpomp en de motor te voorkomen.

OPMERKING - Dieselbrandstof (indien voorzien van een roetfilter (DPF))

Het is raadzaam de aanbevolen diesel voor dieselauto's uitgerust met een DPF-systeem te gebruiken. Het gebruik van diesel met een hoog zwavelgehalte (meer dan 50 ppm zwavel) en niet-gespecificeerde toevoegingen kan ertoe leiden dat het DPF-systeem beschadigd raakt en er witte rook wordt uitgestoten.

Biodiesel

Indien uw auto aan de EN 14214-norm of vergelijkbaar voldoet, mag bij het benzinestation verkrijgbare dieselmengsels met niet meer dan 7% biodiesel, algemeen bekend als “B7-diesel” worden gebruikt. (EN staat voor “European Norm”). Het gebruik van biobrandstoffen van meer dan 7% gemaakt uit koolzaad methylester (RME), vetzuur methylester (FAME), plantaardige methylester (VME), enz. of een diesel/biodieselmengsel zal de slijtage bespoedigen en kan de motor of het brandstofsysteem beschadigen. Reparatie of vervanging van versleten of beschadigde onderdelen als gevolg van het gebruik van niet-goedgekeurde brandstoffen valt niet onder de fabrieksgarantie.

OPMERKING

- ***Gebruik nooit brandstof, ongeacht of diesel, B7-biodiesel of anderszins, dat niet aan de meest recente specificaties voldoet.***
- ***Gebruik nooit brandstoftoevoegingen en dergelijke die niet door de fabrikant zijn aanbevolen of goedgekeurd.***

INRIJPROCEDURE

U hoeft de auto niet gedurende een bepaalde periode in te rijden. U kunt echter door het opvolgen van een paar eenvoudige aanwijzingen gedurende de eerste 1.000 km de prestaties, het brandstofverbruik en de levensduur van uw auto in positieve zin beïnvloeden.

- Voer het toerental van de motor niet te hoog op.
- Houd tijdens het rijden het motortoerental tussen de 2.000 - 4.000 omw/min.
- Rijd niet gedurende langere tijd met een constante snelheid. Om de motor goed in te rijden, moet het motortoerental worden gevarieerd.
- Vermijd plotseling afremmen, behalve in noodgevallen, om de onderdelen van het remsysteem de gelegenheid te geven op elkaar in te lopen.
- Trek gedurende de eerste 2.000 km met uw auto geen aanhanger.

RETOURNEREN VAN GEBRUIKTE AUTO'S (EUROPA)

Hyundai stimuleert een milieuvriendelijke afvoer voor auto's die aan het eind van hun levenscyclus zijn gekomen en biedt aan uw auto in te nemen volgens de richtlijnen van de Europese Unie (EU) voor voertuigen die aan het einde van hun levenscyclus gekomen zijn.

Gedetailleerde informatie vindt u op de homepage van de Nederlandse HYUNDAI-importeur.

Uw auto in één oogopslag

2

Overzicht exterieur (Stationwagon) / 2-2

Overzicht exterieur (Sedan) / 2-3

Overzicht exterieur (Stationwagon) / 2-4

Overzicht exterieur (Sedan) / 2-5

Dashboard, overzicht / 2-6

Interieur, overzicht / 2-8

Motorruimte / 2-9

OVERZICHT EXTERIEUR (STATIONWAGON)

■ Voorzijde

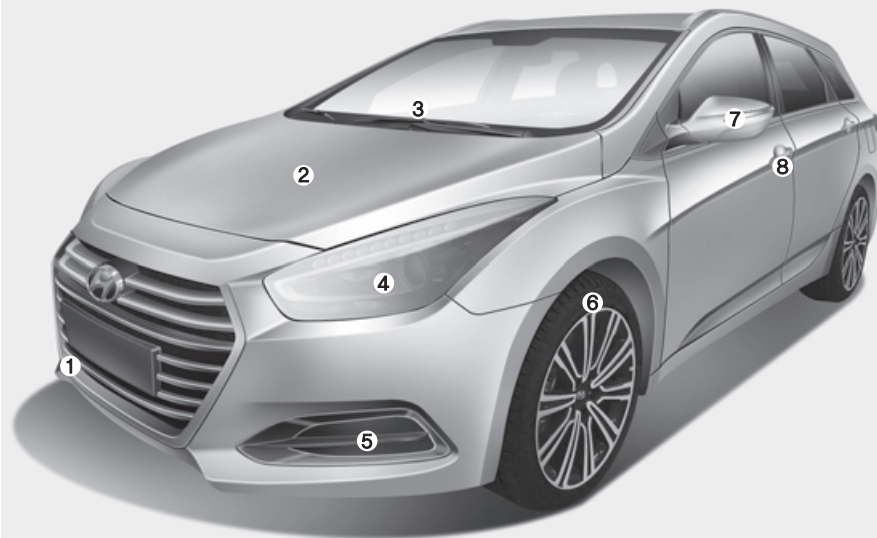

- 1. Afneembaar sleepoog voor.....6-34
- 2. Motorkap.....4-51
- 3. Ruitenwisser voor4-139
- 4. Koplamp.....4-129
- 5. Mistlamp voor4-135
- 6. Band en wiel.....7-32
- 7. Buitenspiegel4-66
- 8. Portiervergrendeling4-23

* De werkelijke vorm kan verschillen van de afbeelding.

OVF014001

OVERZICHT EXTERIEUR (SEDAN)

■ Voorzijde

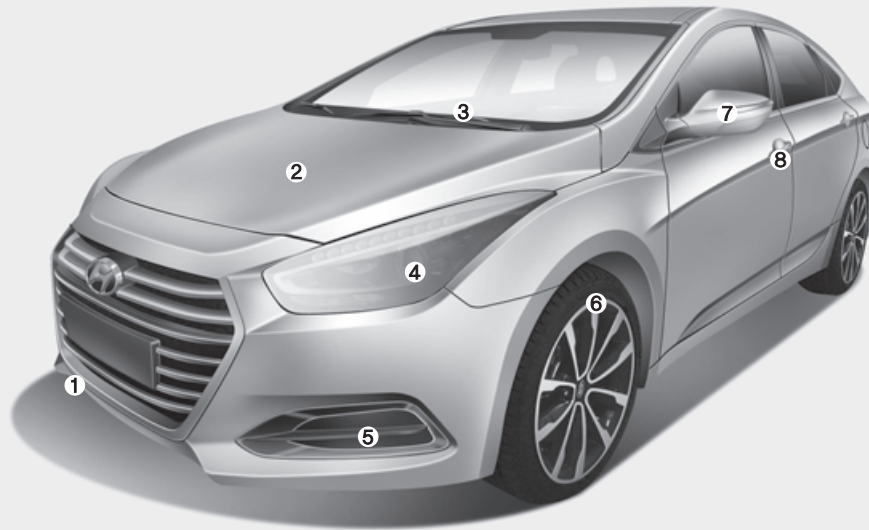

- 1. Afneembaar sleepoog voor.....6-34
- 2. Motorkap.....4-51
- 3. Ruitenwisser voor4-139
- 4. Koplamp.....4-129
- 5. Mistlamp voor4-135
- 6. Band en wiel.....7-32
- 7. Buitenspiegel4-66
- 8. Portiervergrendeling4-23

* De werkelijke vorm kan verschillen van de afbeelding.

OVF014002

OVERZICHT EXTERIEUR (STATIONWAGON)

■ Achter

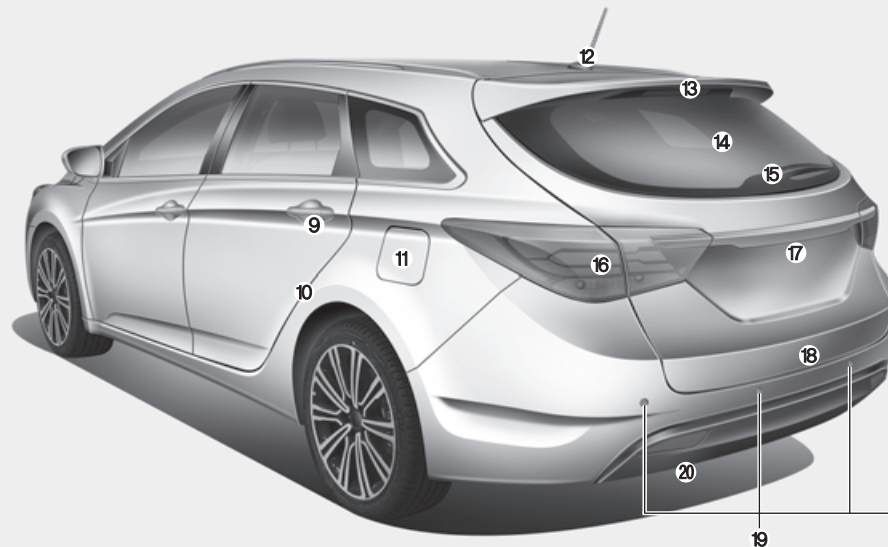

9. Portiervergrendeling	4-23
10. Kinderslot achterportierslot.....	4-28
11. Tankdopklep.....	4-53
12. Dakantenne	4-196
13. Derde remlicht	7-79
14. Achterruitverwarming.....	4-147
15. Achterruitwischer	4-139
16. Achterlichtunit	7-72
17. Achteruitrijcamera.....	4-125
18. Knop handgreep achterklep	4-29
19. Parkeerhulpsysteem	4-109
20. Sleepoog achter.....	6-34

* De werkelijke vorm kan verschillen van de afbeelding.

OVF014003

OVERZICHT EXTERIEUR (SEDAN)

■ Achter

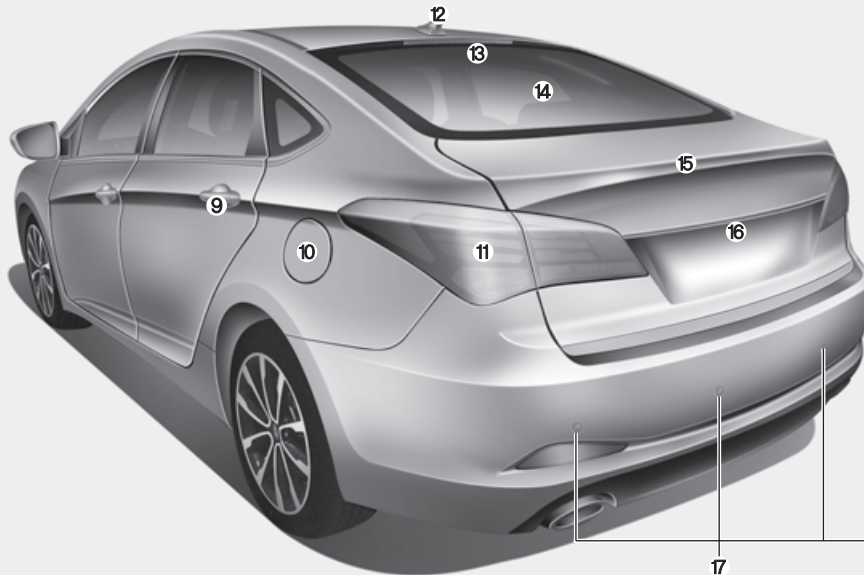

9. Portieren	4-23
10. Tankdopklep.....	4-53
11. Achterlichtunit.....	7-75
12. Antenne	4-196
13. Derde remlicht	7-79
14. Achterruitverwarming.....	4-147
15. Achteruitrijcamera*	4-125
16. Bagageruimte	4-40
17. Parkeerhulpsysteem*.....	4-109

* : indien van toepassing

※ De werkelijke vorm kan verschillen van de afbeelding.

OVF014004

DASHBOARD, OVERZICHT

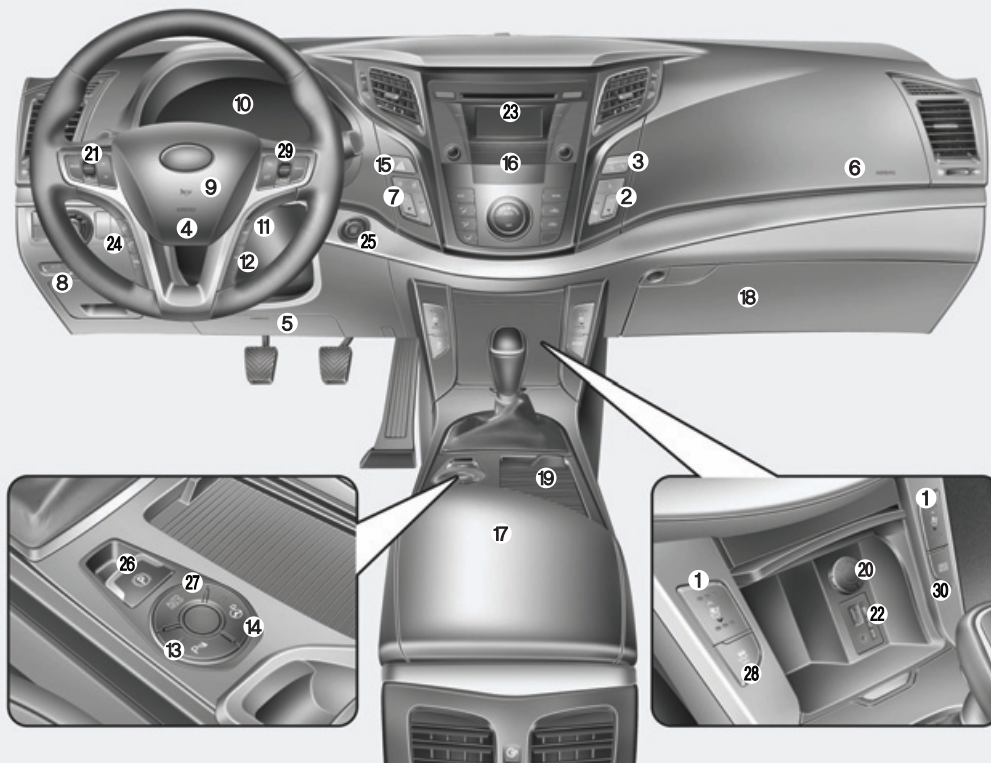

De werkelijke vorm kan verschillen van de afbeelding.

OVF023002

1. Stoelverwarming/Stoel met luchtventilatie	3-12/3-13	17. Opbergvak middenconsole	4-177
2. Waarschuwinglampje veiligheidsgordel voorpassagier	3-24	18. Dashboardkastje	4-177
3. Controlelampje voorpassagiersairbag AAN/UIT	3-50	19. Bekerhouder/Asbak	4-182/4-181
4. Bestuurdersairbag	3-54	20. 12V-aansluiting/Aansteker.....	4-184/4-181
5. Knie-airbag bestuurder	3-54	21. Audiobediening op het stuurwiel	4-197
6. Voorpassagiersairbag	3-54	22. AUX, USB en iPod.....	4-185
7. Schakelaar centrale vergrendeling	4-24	23. Audio-/AVN-systeem ..4-196/4-198/Afzonderlijk instructieboekje	
8. Toets elektrisch bedienbare achterklep openen	4-32/4-40	24. Bedieningsorganen Bluetooth-telefoon	4-199
9. Claxon	4-64	25. Contactslot of startknop	5-5/5-9
10. Instrumentenpaneel.....	4-69	26. Schakelaar elektronische parkeerrem (EPB)	5-48
11. Toets LCD-display	4-76	27. Toets Auto Hold	5-54
12. Toets TRIP	4-76	28. Toets voertuigstabiliteitsregeling (ESC).....	5-58
13. Toets parkeerhulp	4-109	29. Cruise control-schakelaar/ Schakelaar snelheidsbegrenzer	5-67/5-72
14. Toets Smart Parking Assist-systeem.....	4-119	30. Knop rijstand / Flex-stuurwiel	5-43
15. Alarmknipperlichten.....	4-126		
16. Verwarmings- en ventilatiesysteem.....	4-148/4-159		

INTERIEUR, OVERZICHT

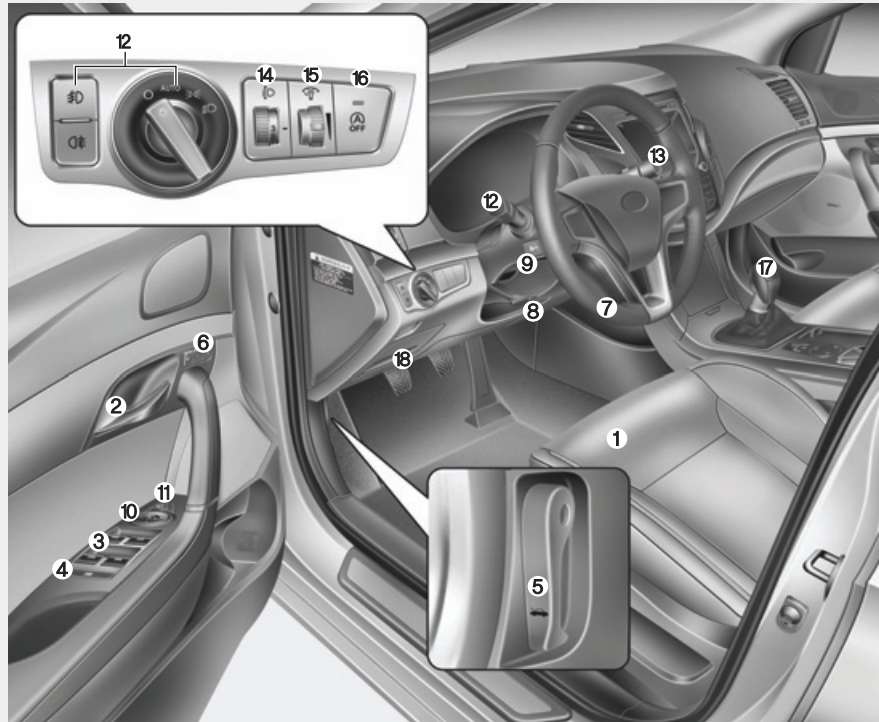

- 1. Stoel3-2
- 2. Portiergreep binnenzijde4-24
- 3. Schakelaar ruitbediening4-46
- 4. Blokkeerschakelaar ruitbediening4-49
- 5. Hendel motorkapontgrendeling4-51
- 6. Bestuurdersstoel met geheugen4-60
- 7. Stuurwiel4-62
- 8. Hendel in hoogte en lengte verstelbare stuurkolom4-63
- 9. Verwamd stuurwiel4-63
- 10. Buitenspiegelbediening4-68
- 11. Inklapbare buitenspiegel4-68
- 12. Lichtschakelaar4-128
- 13. Ruitenwisser/-sproeier4-139
- 14. Koplampverstelling4-137
- 15. Bedieningssysteem dashboardverlichting4-70
- 16. Toets Idle Stop & Go-systeem (ISG) OFF5-16
- 17. Versnellingspook handgeschakelde transmissie/Selectiehendel automatische transmissie5-21/5-25
- 18. Zekeringkast7-46

De werkelijke vorm kan verschillen van de afbeelding.

OVF021001

MOTORRUIMTE

■ Benzine (1,6L)

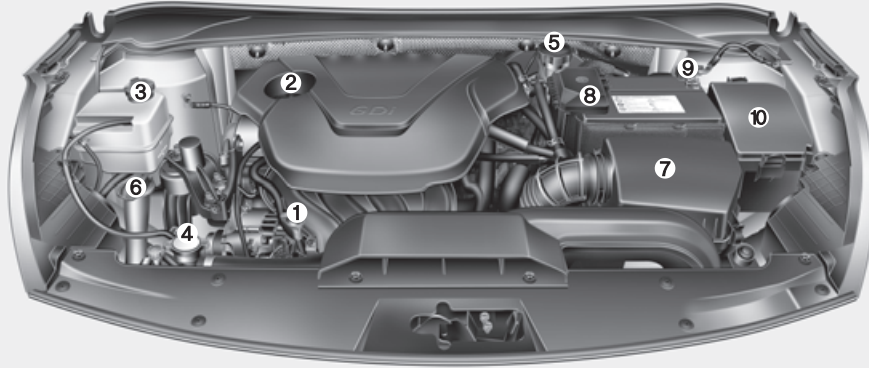

- 1. Peilstok motorolie7-13
- 2. Vuldop motorolie7-13
- 3. Expansievat koelvloeistof7-17
- 4. Radiateurdop7-18
- 5. Rem-/koppelingsvloeistofreservoir...7-19
- 6. Sproeierreservoir.....7-20
- 7. Luchtfilter7-21
- 8. Pluspool accu.....7-28
- 9. Minpool accu7-28
- 10. Zekeringkast7-46

■ Benzine (2,0L)

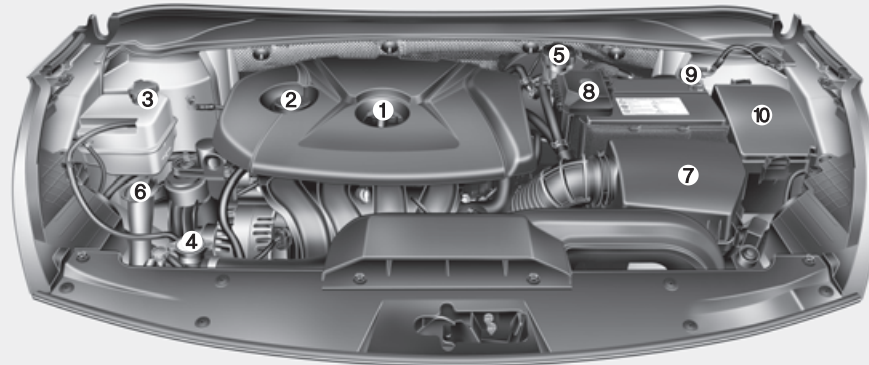

De uiteindelijke motorruimte kan afwijken van de afbeelding.

OVF076002/OVF076001

■ Diesel (1,7L)

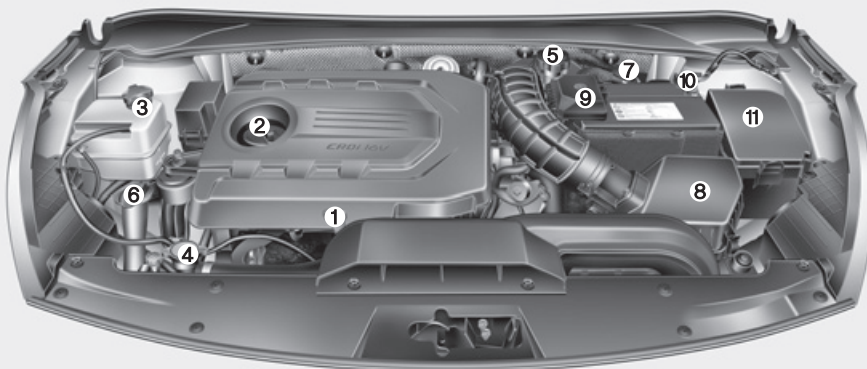

- 1. Peilstok motorolie7-14
- 2. Vuldop motorolie7-14
- 3. Expansievat koelvloeistof7-17
- 4. Radiateurdrop7-18
- 5. Rem-/koppelingsvloeistofreservoir...7-19
- 6. Sproeierreservoir.....7-20
- 7. Brandstoffilter.....7-20
- 8. Luchtfilter7-21
- 9. Pluspool accu.....7-28
- 10. Minpool accu.....7-28
- 11. Zekeringkast7-46

De uiteindelijke motorruimte kan afwijken van de afbeelding.

OVF076003L

Stoelen / 3-2

Veiligheidsgordels / 3-22

Kinderzitjes / 3-35

Aanvullend veiligheidssysteem / 3-46

Veiligheidssysteem van uw auto

3

STOELEN

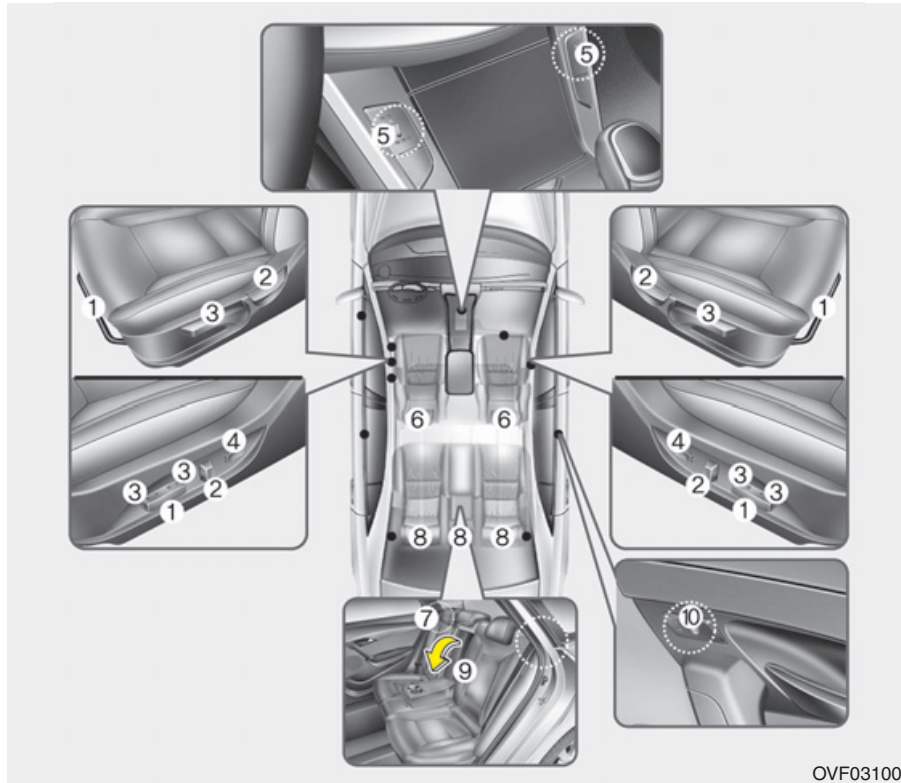

Voorstoel

- (1) Voorwaartse/achterwaartse richting
- (2) Rugleuningverstelling
- (3) Zittinghoogte*
- (4) Lendesteun
- (5) Stoelverwarming*
/Stoelverwarming met luchtventilatie*
- (6) Hoofdsteun

Achterstoelen

- (7) Neerklappen rugleuning
- (8) Hoofdsteun
- (9) Armsteun
- (10) Stoelverwarming*

* : indien van toepassing

OVF031001

⚠ WAARSCHUWING

- Losliggende voorwerpen

Losliggende voorwerpen in de voetenruimte van de bestuurder kunnen de werking van de pedalen nadelig beïnvloeden en mogelijk een ongeval veroorzaken. Plaats niets onder de voorstoelen.

⚠ WAARSCHUWING

- Opklappen van de rugleuning

Zorg ervoor, indien u de rugleuning weer rechtop zet, dat u deze vasthoudt en rustig omhoog klapt. Als u de rugleuning niet vasthoudt tijdens het omhoog klappen, kan de rugleuning terugschieten waardoor u letsel kunt oplopen.

⚠ WAARSCHUWING

- Verantwoordelijkheid van de bestuurder voorpassagier

Rijden met de rugleuning van een stoel neergeklapt, kan bij een aanrijding leiden tot ernstig letsel. Als de rugleuning neergeklapt is, kan de persoon op de desbetreffende stoel bij een aanrijding onder de gordel doorglijden, waardoor de onderbuik zwaar belast kan worden. Hierdoor kan ernstig letsel ontstaan. De bestuurder moet de passagier erop wijzen tijdens het rijden de rugleuning altijd zo rechtop mogelijk te houden.

⚠ WAARSCHUWING

Gebruik geen zitkussen waardoor de wrijving tussen de stoel en de passagier verminderd wordt. De passagier kan bij een aanrijding of een noodstop onder de gordel doorglijden. Omdat de veiligheidsgordel niet normaal kan werken, kan ernstig letsel ontstaan.

WAARSCHUWING

- Bestuurdersstoel

- Probeer de stoel nooit tijdens het rijden te verstellen. Hierdoor kunt u de controle verliezen waardoor een ongeluk met ernstig letsel of schade het gevolg kan zijn.
- Zorg ervoor dat de rugleuning altijd in de normale positie kan staan. Als de rugleuning vanwege hinderlijk geplaatste voorwerpen of andere oorzaken niet goed vergrendeld kan worden, kan dit bij een noodstop of aanrijding ernstig letsel tot gevolg hebben.
- Zet voor het wegrijden de rugleuning altijd rechtop en plaats de heupgordel strak en zo laag mogelijk over de heupen. In deze positie bent u in geval van een aanrijding het beste beschermd.
- Ga zo ver van het stuurwiel af zitten als mogelijk is zonder dat dit ten koste gaat van het bedieningscomfort om onnodig en wellicht ernstig letsel door de airbag te voorkomen. Geadviseerd wordt een minimale afstand van 250 mm tussen uw bovenlichaam en het stuurwiel.

WAARSCHUWING

- Rugleuning achterbank

- De rugleuning achter moet goed vergrendeld zijn. Als dat niet het geval is, kunnen passagiers en objecten in geval van afremmen of een aanrijding plotseling naar voren schieten, waardoor ernstig letsel kan ontstaan.
- Bagage en andere lading moet plat in de bagageruimte worden gelegd. Als de objecten groot of zwaar zijn, of moeten worden gestapeld, moeten ze worden vastgezet. Objecten in de bagageruimte mogen nooit hoger worden gestapeld dan de rugleuning. Het niet opvolgen van deze waarschuwingen kan leiden tot ernstig letsel in geval van afremmen of een aanrijding.

(Vervolg)

(Vervolg)

- In de bagageruimte mogen geen passagiers vervoerd worden en tijdens het rijden mogen er geen passagiers zitten of liggen op een neergeklapte rugleuning. Alle passagiers moeten zitten en de aanwezige veiligheidsgordels dragen.
- Controleer na het terugklappen van de rugleuning of deze goed vergrendeld is door te proberen hem naar voren en naar achteren te bewegen.

⚠ WAARSCHUWING

Controleer na het afstellen van de stoel altijd of deze goed is vergrendeld, door te proberen deze naar voren of achteren te schuiven zonder de ontgrendelhendel te gebruiken. Als de bestuurdersstoel plotseling in beweging komt, kunt u de controle over de auto verliezen.

⚠ WAARSCHUWING

- Let goed op dat er tijdens het verstellen van de stoel geen handen of voorwerpen in het mechanisme bekneld raken.
- Leg geen aansteker op de vloer of de stoel. Wanneer u de stoel verstelt, kan er gas uit de aansteker ontsnappen waardoor brand kan ontstaan.
- Als er inzittenden aanwezig zijn op de achterstoelen, wees dan voorzichtig bij het afstellen van de voorstoelen.
- Wees uiterst voorzichtig bij het oppakken van kleine voorwerpen die onder de stoelen liggen of zich tussen de stoel en de middenconsole bevinden. Uw handen kunnen klem komen te zitten in het stoelmechanisme of u kunt letsel aan uw handen oplopen door scherpe randen aan de stoel.

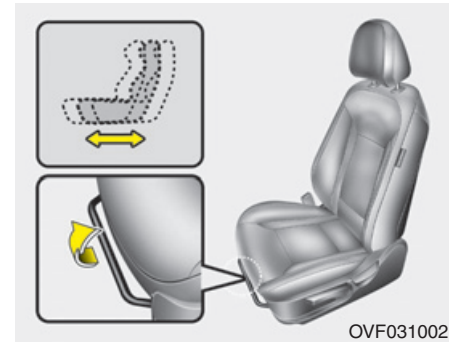

Voorstoel

Handmatige verstelling

Voorwaartse/achterwaartse richting

Verstel de stoel als volgt naar voren of naar achteren:

1. Houd de hendel voor de langsverstelling aan de voorzijde van de stoel omhooggetrokken.
2. Schuif de stoel in de gewenste positie.
3. Laat de hendel los en controleer of de stoel vergrendeld is.

Stel de stoel af voordat u gaat rijden en controleer of de stoel goed vergrendeld is door te proberen deze handmatig naar voren of achteren te schuiven. Als de stoel beweegt, dan is hij niet goed vergrendeld.

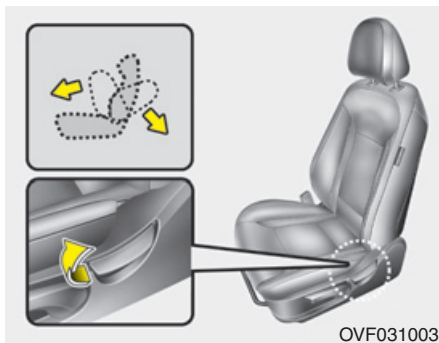

Rugleuning afstellen

Stel de rugleuning als volgt af:

1. Leun iets naar voren en trek de hendel van de rugleuning aan de zijkant van de stoel naar boven.
2. Leun vervolgens voorzichtig achterover en verstel de rugleuning in de gewenste positie.
3. Laat de hendel los en zorg ervoor dat de rugleuning vergrendeld is. (De hendel **MOET** zijn oorspronkelijke positie weer innemen om de rugleuning te vergrendelen.)

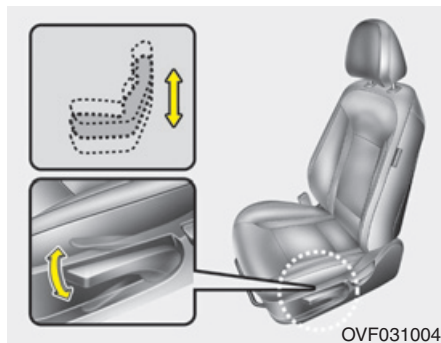

Afstellen van de zittinghoogte (indien van toepassing)

Duw de hendel aan de zijkant van de zitting omhoog of omlaag om de hoogte van de zitting te veranderen.

- Duw de hendel een aantal maal omlaag om de zitting lager af te stellen.
- Trek de hendel een aantal maal omhoog om de zitting hoger af te stellen.

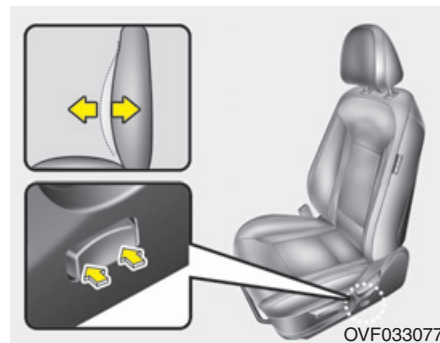

Lendensteun (indien van toepassing)

De lendensteun kan worden versteld met de schakelaar aan de zijkant van de stoel.

1. Druk op de voorzijde van de schakelaar voor meer steun en op de achterzijde voor minder steun.
2. Laat de knop los zodra de gewenste stand is bereikt.

**Automatisch afstellen
(indien van toepassing)**

De voorstoel kan worden afgesteld met de bedieningsschakelaar aan de buitenzijde van de zitting. Stel voor het rijden de stoel af in de juiste stand zodat het stuurwiel, de pedalen en de schakelaars op het dashboard gemakkelijk bediend kunnen worden.

⚠ WAARSCHUWING

De elektrisch verstelbare stoelen kunnen bediend worden met het contact in stand LOCK. Laat kinderen daarom nooit alleen achter in de auto.

⚠ OPMERKING

- **Elektrisch verstelbare stoelen worden aangedreven door elektromotoren. Laat de schakelaar los als de stoel juist afgesteld is. Anders kunnen de elektrische onderdelen beschadigd raken.**
- **Het verstellen van de stoelen kost behoorlijk veel stroom. Beperk daarom het verstellen van de stoelen tot een minimum zolang de motor niet loopt.**
- **Bedien niet meerdere schakelaars tegelijkertijd. Anders kunnen de elektromotoren of andere elektrische onderdelen beschadigd raken.**
- **Wijzig de bekleding van de stoel niet. Anders kan de stoelverwarming of -ventilatie beschadigd raken.**

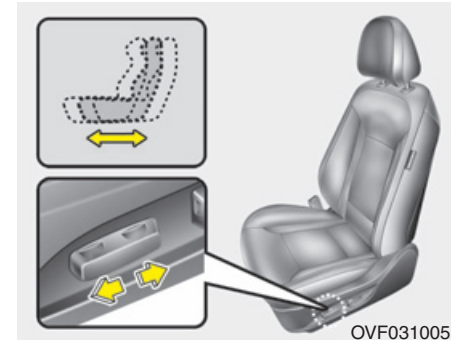

Voorwaartse/achterwaartse richting

1. Druk de knop naar voren of naar achteren om de stoel in de gewenste stand te zetten.
2. Laat de knop los zodra de zitting in de gewenste stand staat.

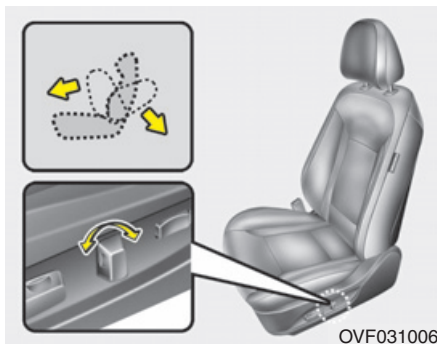

Rugleuning

1. Druk de knop naar voren of naar achteren om de rugleuning in de gewenste stand te zetten.
2. Laat de knop los zodra de zitting in de gewenste stand staat.

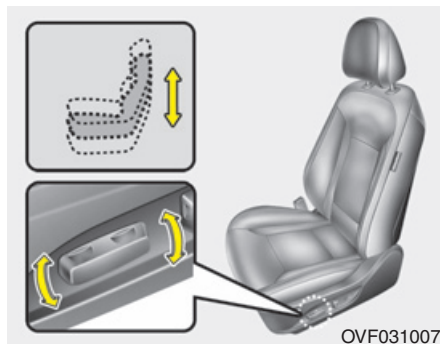

Afstellen van de zittinghoogte (indien van toepassing)

1. Druk het voorste deel van de knop naar boven of naar beneden om de voorzijde van de zitting omhoog of omlaag te verstellen. Beweeg het achterste deel van de knop naar boven of naar beneden om de achterzijde van de zitting omhoog of omlaag te verstellen.
2. Laat de knop los zodra de zitting in de gewenste stand staat.

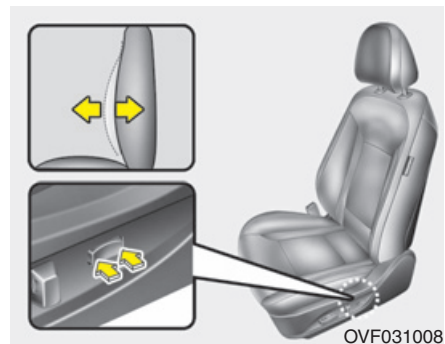

Lendensteun (indien van toepassing)

De lendensteun kan worden veresteld met de schakelaar aan de zijkant van de stoel.

1. Druk op de voorzijde van de schakelaar voor meer steun en op de achterzijde voor minder steun.
2. Laat de knop los zodra de gewenste stand is bereikt.

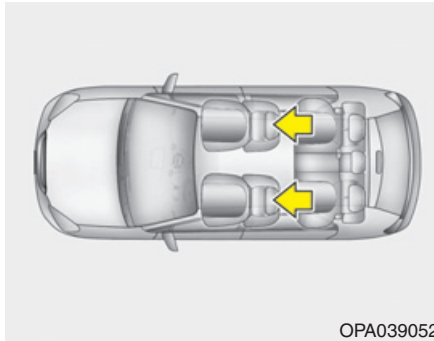

OPA039052

Hoofdsteun

De stoelen van de bestuurder en voorpassagier zijn voor extra veiligheid en comfort voorzien van een hoofdsteun. De hoofdsteun biedt niet alleen comfort, maar helpt tevens bij de bescherming van hoofd en nek van de inzittenden bij een aanrijding.

⚠ WAARSCHUWING

- Voor een optimale bescherming in geval van een aanrijding moet de hoofdsteun zo afgesteld zijn dat het midden van de hoofdsteun zich op dezelfde hoogte bevindt als het zwaartepunt van het hoofd van de inzittende. Over het algemeen bevindt het zwaartepunt van het hoofd zich op dezelfde hoogte als de bovenzijde van de ogen. Zorg dat de hoofdsteun zich zo dicht mogelijk bij uw hoofd bevindt. Gebruik daarom geen kussen waardoor het lichaam verder van de rugleuning af komt.
- Gebruik de auto niet als de hoofdsteunen zijn verwijderd omdat dan in geval van een aanrijding ernstig letsel kan ontstaan. Een goed afgestelde hoofdsteun biedt een zo optimaal mogelijke bescherming tegen nekletsel.
- Verstel de hoofdsteun van de bestuurder niet als de auto rijdt.

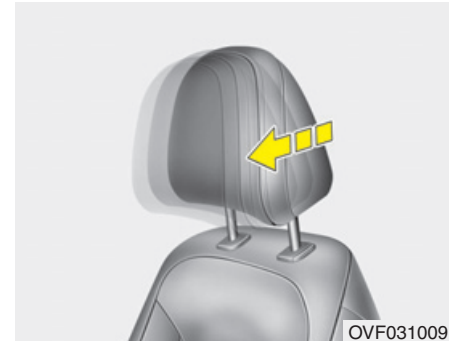

OVF031009

Verstellen in voorwaartse/achterwaartse richting

De hoofdsteunen kan in vier standen naar voren worden gedrukt. Druk de hoofdsteun vanuit de voorste positie nogmaals naar voren om de hoofdsteun naar achteren te plaatsen. Zorg ervoor dat de hoofdsteun hoofd en nek goed ondersteunt.

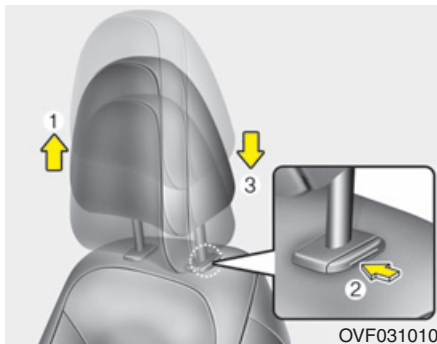

Afstellen van de hoogte

Hoger: trek de hoofdsteun omhoog om hem in de gewenste positie (1) te zetten.
Lager: druk de ontgrendelknop (2) in en laat de hoofdsteun in de gewenste positie (3) zakken.



⚠️ OPMERKING

Wanneer u de rugleuning naar voren klapt terwijl de hoofdsteun en zitting niet zijn ingeklapt, raakt de hoofdsteun mogelijk de zonneklep of andere onderdelen van de auto.

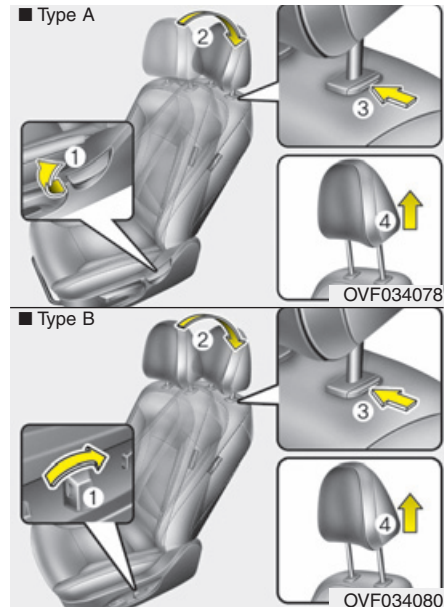

Verwijderen

Verwijderen van de hoofdsteun :

1. Zet de rugleuning (2) rechtop met de rugleuningverstelling (1).
2. Trek de hoofdsteun zo ver mogelijk omhoog.
3. Druk de ontgrendelknop hoofdsteun (3) in terwijl u de hoofdsteun naar boven (4) trekt.

⚠ WAARSCHUWING

Laat iemand tijdens het rijden **NOOIT** zitten in een stoel waarvan de hoofdsteun verwijderd is.

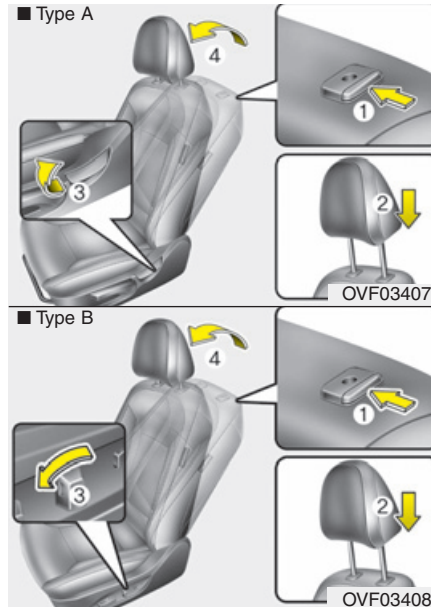

⚠ WAARSCHUWING

Controleer of de hoofdsteunen goed vergrendeld zijn nadat ze opnieuw geplaatst zijn en of ze goed zijn afgesteld.

Plaatsen

Plaatsen van de hoofdsteun :

1. top de pennen van de hoofdsteun (2) in de gaten terwijl u de ontgrendelknop (1) indrukt.
2. Zet de rugleuning (4) rechtop met de rugleuningchakelaar (3).
3. Stel de hoofdsteun vervolgens af op de gewenste hoogte.



Actieve hoofdsteun

De actieve hoofdsteun is ontworpen om naar voren en boven te bewegen bij een aanrijding van achteren. Dit voorkomt dat het hoofd van de bestuurder of voorpassagier naar achteren beweegt waardoor nekletsel kan ontstaan.

⚠ WAARSCHUWING

Een ruimte kan tussen de zit en de hoofdsteun ontspanknop ontstaan tijdens het zitten of wanneer u de zit naar voor of naar achter beweegt. Wees voorzichtig om niet uw vingers of zo in te klemmen.

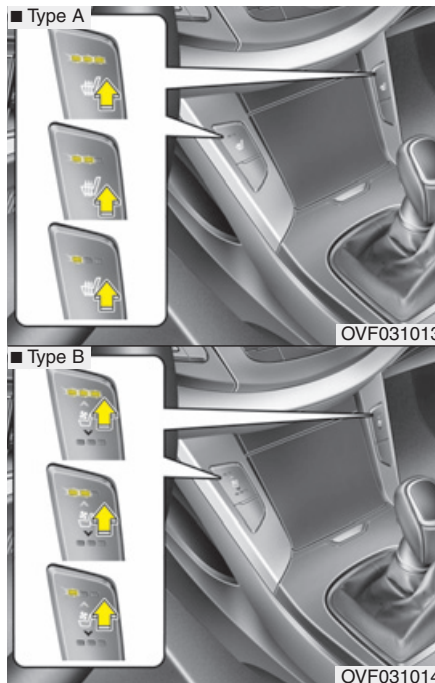

Stoelverwarming (indien van toepassing)

Met de stoelverwarming kunnen de voorstoelen bij lage buitentemperaturen verwarmd worden.

De stoelverwarming kan worden ingeschakeld door op de schakelaar te drukken voor de bestuurdersstoel of de stoel van de voorpassagier als het contact in stand ON staat.

Laat de schakelaars in stand UIT staan als de stoelverwarming niet gebruikt hoeft te worden.

- Telkens als u op de schakelaar drukt, verandert de temperatuurinstelling voor de stoel als volgt:

UIT → HOOG (☀☀☀☀) → MIDDEN (☀☀☀) → LAAG (☀☀)
↑

- De standaardinstelling voor de stoelverwarming is UIT als het contact in stand ON wordt gezet.

*** AANWIJZING**

Als de schakelaars voor de stoelverwarming in stand AAN staan, schakelt de stoelverwarming automatisch aan of uit, afhankelijk van de temperatuur van de stoel.

⚠️ OPMERKING

- *Gebruik voor het reinigen van de stoelen geen organisch oplosmiddel, zoals thinner, alcohol of wasbenzine. Hierdoor kan de stoelverwarming en de stoel zelf beschadigd worden.*
- *Plaats geen isolerende materialen zoals dekens, kussens of hoezen op de stoel wanneer de stoelverwarming is ingeschakeld. Dit kan leiden tot oververhitting.*
- *Plaats geen zware of scherpe voorwerpen op stoelen die zijn voorzien van stoelverwarming. Hierdoor kunnen de onderdelen van de stoelverwarming beschadigd raken.*
- *Wijzig de bekleding van de stoel niet. Anders kan de stoelverwarming of -ventilatie beschadigd raken.*

⚠️ WAARSCHUWING
- Verbranding door de stoelverwarming

Wees extra voorzichtig bij het gebruik van de stoelverwarming, vanwege het gevaar voor oververhitting en de kans op brandwonden. De inzittenden moeten in staat zijn om te voelen wanneer de stoel te warm wordt en moeten de stoelverwarming kunnen uitschakelen. De stoelverwarming kan zelfs bij lage temperaturen brandwonden veroorzaken, vooral als de functie gedurende langere tijd wordt gebruikt. Met name de volgende categorieën personen dienen erg voorzichtig te zijn:

1. Kinderen, ouderen, gehandicapten en ziekenhuispatiënten
2. Personen met een gevoelige huid
3. Vermoeide personen
4. Dronken personen
5. Personen die onder invloed zijn van medicijnen die het reactievermogen verminderen of slaap opwekken

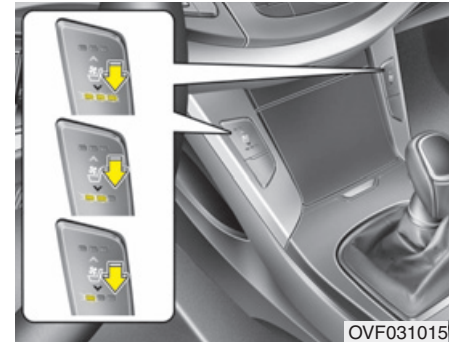

OVF031015

Stoel met luchtventilatie (indien van toepassing)

De luchtventilatie koelt de voorstoelen bij warm weer door lucht te blazen door kleine ventilatie-openingen in het oppervlak van de zittingen en rugleuningen. De ventilatie kan worden ingeschakeld door op het achterste deel van de schakelaar te drukken voor de bestuurdersstoel of de voorpassagiersstoel terwijl de motor draait. Laat de schakelaars in de stand UIT staan als het niet nodig is de stoelventilatie te gebruiken.

- Iedere keer als u de schakelaar indrukt, verandert de luchtstroom als volgt:

UIT → HOOG (☀☀☀) → MIDDEN (☀☀) → LAAG (☀)
↑

- Als de stoelventilatie ingeschakeld is, zal de stoel na ongeveer 5 minuten koeler worden.
- De standaardinstelling voor de stoelventilatie is UIT als het contact in stand ON wordt gezet.

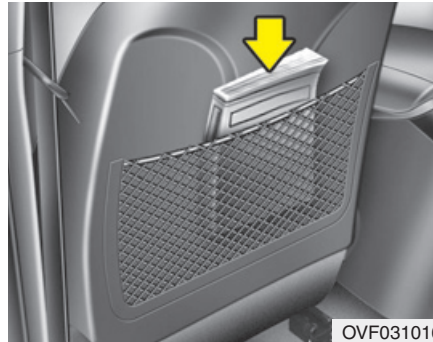

Opbergvak in rugleuning

In de rugleuning van beide voorstoelen bevindt zich een opbergvak.



WAARSCHUWING

- Opbergvakken rugleuning

Plaats geen zware of scherpe voorwerpen in de opbergvakken. Bij een ongeval kunnen ze uit de opbergvakken geslingerd worden en inzittenden verwonden.

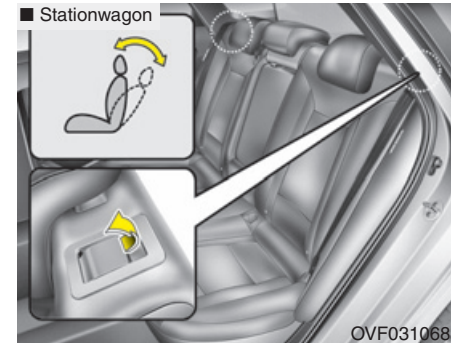

Achterstoelen

Rugleuningverstelling

Stel de rugleuning als volgt af:

1. Trek de hendel van de rugleuningverstelling omhoog.
2. Houd de hendel omhooggetrokken en verstel de rugleuning in de gewenste positie.
3. Laat de hendel los en zorg dat de rugleuning in die positie vergrendeld is. (De hendel MOET zijn oorspronkelijke positie weer innemen om de rugleuning te vergrendelen.)

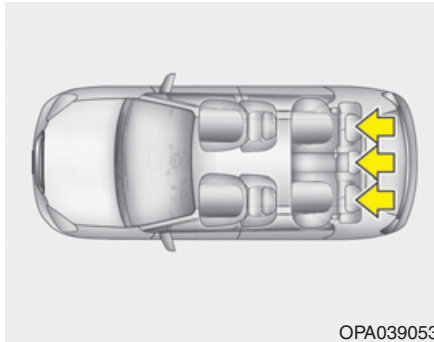

OPA039053

Hoofdsteun

De zitplaatsen achterin zijn voor extra veiligheid en comfort van de inzittenden voorzien van hoofdsteunen.

De hoofdsteun biedt niet alleen comfort, maar helpt tevens bij de bescherming van hoofd en nek van de inzittenden bij een aanrijding.

⚠ WAARSCHUWING

- Voor een optimale bescherming in geval van een aanrijding moet de hoofdsteun zo afgesteld zijn dat het midden van de hoofdsteun zich op dezelfde hoogte bevindt als het zwaartepunt van het hoofd van de inzittende. Over het algemeen bevindt het zwaartepunt van het hoofd zich op dezelfde hoogte als de bovenzijde van de ogen.

Zorg dat de hoofdsteun zich zo dicht mogelijk bij uw hoofd bevindt. Het gebruik van een kussen waardoor het lichaam verder van de rugleuning af komt wordt afgeraden.

- Gebruik de auto niet als de hoofdsteunen zijn verwijderd omdat dan in geval van een aanrijding ernstig letsel kan ontstaan. Een goed afgestelde hoofdsteun biedt een zo optimaal mogelijke bescherming tegen ernstig nekletsel.

⚠ OPMERKING

Wanneer er geen inzittenden aanwezig zijn op de achterstoelen, zet dan de hoofdsteunen in de laagste stand. De hoofdsteunen van de achterstoelen kunnen het zicht naar achteren belemmeren.

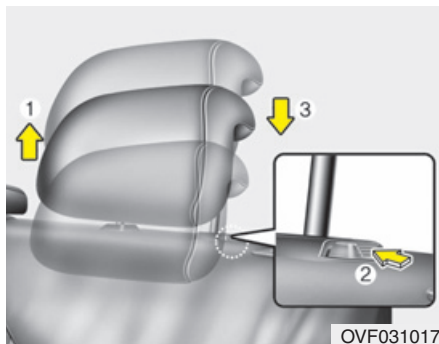

Afstellen van de hoogte

Hoger: trek de hoofdsteun omhoog om hem in de gewenste positie (1) te zetten.
Lager: druk de ontgrendelknop (2) in en laat de hoofdsteun in de gewenste positie (3) zakken.

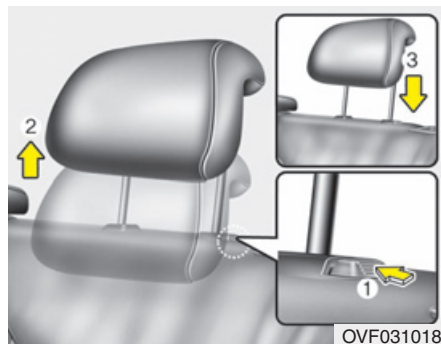

Verwijderen en installeren

Trek de hoofdsteun zo ver mogelijk omhoog en druk vervolgens de ontgrendelknop (1) in om de hoofdsteun te verwijderen (2).

Stop, om de hoofdsteun terug te plaatsen, de pennen van de hoofdsteun (3) in de gaten terwijl u de ontgrendelknop (1) indrukt. Stel de hoofdsteun vervolgens af op de gewenste hoogte.

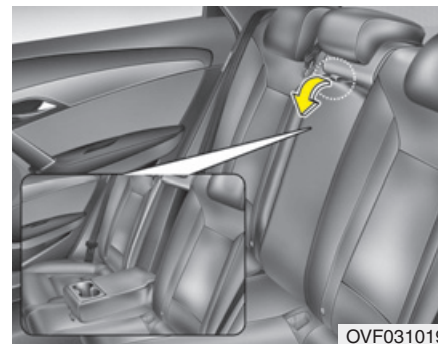

Armsteun

Om de armsteun te gebruiken, trekt u hem uit de rugleuning naar voren.

⚠ WAARSCHUWING

Zorg dat de hoofdsteun wordt vergrendeld nadat deze is versteld, zodat de inzittenden optimaal beschermd zijn.

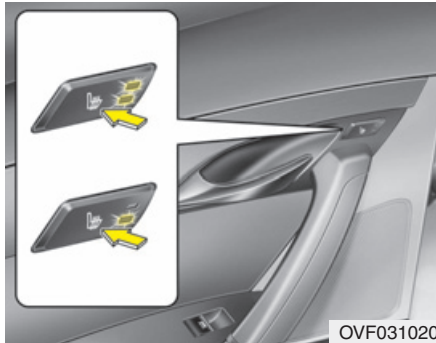

Stoelverwarming (indien van toepassing)

Dankzij de stoelverwarming kunnen de achterstoelen bij lage buitentemperaturen verwarmd worden. Druk, met het contact in de stand AAN, op een van de schakelaars om de stoelverwarming achter in te schakelen.

Laat de schakelaars in stand UIT staan als de stoelverwarming niet gebruikt hoeft te worden.

- Telkens als u op de schakelaar drukt, verandert de temperatuurinstelling voor de stoel als volgt:

UIT → HOOG(☀️) → LAAG(☀️)
 ↑—————|

- De standaardinstelling voor de stoelverwarming is UIT als het contact in stand AAN wordt gezet.

*** AANWIJZING**

Als de schakelaars voor de stoelverwarming in stand AAN staan, schakelt de stoelverwarming automatisch aan of uit, afhankelijk van de temperatuur van de stoel.

⚠️ OPMERKING

- **Gebruik voor het reinigen van de stoelen geen organisch oplosmiddel, zoals thinner, alcohol of wasbenzine. Hierdoor kan de stoelverwarming en de stoel zelf beschadigd worden.**
- **Plaats geen isolerende materialen zoals dekens, kussens of hoezen op de stoel wanneer de stoelverwarming is ingeschakeld. Dit kan leiden tot oververhitting.**
- **Plaats geen zware of scherpe voorwerpen op stoelen die zijn voorzien van stoelverwarming. Hierdoor kunnen de onderdelen van de stoelverwarming beschadigd raken.**
- **Wijzig de bekleding van de stoel niet. Anders kan de stoelverwarming of -ventilatie beschadigd raken.**

⚠ WAARSCHUWING
**- Verbranding door de
stoelverwarming**

Wees extra voorzichtig bij het gebruik van de stoelverwarming, vanwege het gevaar voor oververhitting en de kans op brandwonden. De inzittenden moeten in staat zijn om te voelen wanneer de stoel te warm wordt en moeten de stoelverwarming kunnen uitschakelen. De stoelverwarming kan zelfs bij lage temperaturen brandwonden veroorzaken, vooral als de functie gedurende langere tijd wordt gebruikt. Met name de volgende categorieën personen dienen erg voorzichtig te zijn:

1. Kinderen, ouderen, gehandicapten en ziekenhuispatiënten
2. Personen met een gevoelige huid
3. Vermoeide personen
4. Dronken personen
5. Personen die onder invloed zijn van medicijnen die het reactievermogen verminderen of slaap opwekken

Neerklapbare achterbank

De rugleuning achter kan worden opgeklapt om het vervoer van langere voorwerpen mogelijk te maken of de bagageruimte te vergroten.

⚠ WAARSCHUWING

Het doel van de opklapbare rugleuning is het vervoer van langere voorwerpen mogelijk te maken waarvoor anders geen ruimte is.

Laat nooit iemand op een neergeklapte rugleuning zitten als de auto rijdt omdat dat geen veilige positie is en omdat dan de veiligheidsgordels niet gebruikt kunnen worden. Hierdoor kan bij een aanrijding of een noodstop ernstig letsel ontstaan. Voorwerpen die op de neergeklapte rugleuning vervoerd worden mogen niet boven de bovenzijde van de voorstoelen uitsteken. Als dat wel het geval is kan de lading bij een noodstop naar voren schuiven en letsel of schade veroorzaken.

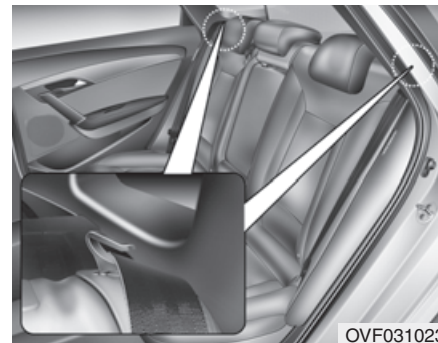

Neerklappen van de rugleuning achter:

1. Controleer, om beschadiging van de gordel te voorkomen, of de gordel achter in de geleider zit.

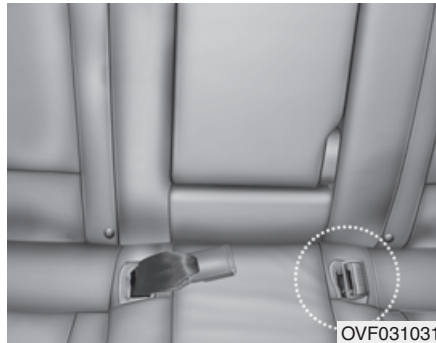

2. Steek de gesp van de veiligheidsgordel achter in de opening tussen de rugleuning en de zitting en plaats de gordel in de geleider om beschadiging te voorkomen.
3. Zet de rugleuning zoveel mogelijk rechtop en schuif indien nodig de voorste stoel naar voren.
4. Zet de hoofdsteunen achter in de laagste positie.

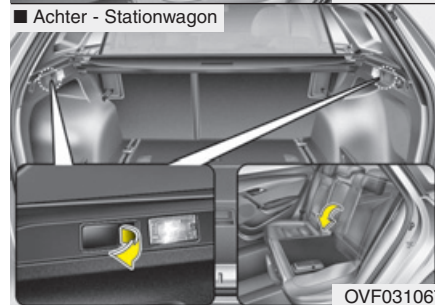
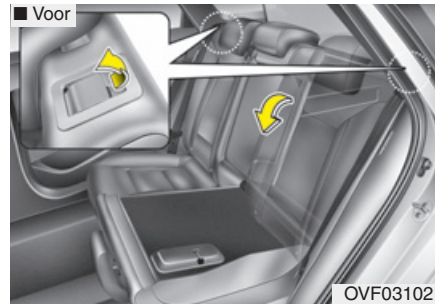

5. Type A

Trek aan de hendel voor het neerklappen van de rugleuning en klap de rugleuning naar voren.

Type B (stationwagon, neerklappen met afstandsbediening)

Trek aan de hendel voor het neerklappen van de rugleuning, vervolgens wordt de rugleuning neergeklapt.



6. Til de rugleuning op en beweeg deze naar achteren om de achterstoel te kunnen gebruiken. Druk de rugleuning stevig naar achteren totdat deze vastklikt. Zorg ervoor dat de rugleuning vergrendeld is.
7. Plaats de veiligheidsgordel weer in de juiste positie.

 **OPMERKING - Type B**

Druk de rugleuning niet met veel kracht terug om hem te vergrendelen. Anders kan hij ontgrendeld raken en terugschieten.

 **WAARSCHUWING- Type B**

Klap de achterstoelen niet neer als er mensen of huisdieren op de stoelen zitten of als er bagage op staat.

Anders kunnen de inzittenden of huisdieren letsel oplopen of kan de bagage beschadigd raken.

 **WAARSCHUWING**

Bij het terugzetten van de achterbank in zijn oorspronkelijke positie nadat de bank is neergeklapt:

Let erop dat het materiaal van de gordel of de gesp niet beschadigd worden. Zorg ervoor dat de gordel of gesp niet klem komen te zitten. Controleer of de rugleuning goed vergrendeld is door tegen de bovenzijde van de rugleuning te drukken. Anders kan bij een aanrijding of noodstop de rugleuning naar voren klappen, waardoor de bagage in het passagierscompartiment terecht kan komen en de inzittenden ernstig letsel zouden kunnen oplopen.

 **WAARSCHUWING**

- Opklappen van de rugleuning

Zorg ervoor, indien u de rugleuning weer rechtop zet, dat u deze vasthoudt en rustig omhoog klapt. Als u de rugleuning niet vasthoudt tijdens het omhoog klappen, kan de rugleuning terugschieten waardoor u letsel kan oplopen.

⚠️ OPMERKING - Voorkom beschadiging van de veiligheidsgordels achter

Plaats de gordelsluiting in de uitsparing tussen de zitting en de rugleuning wanneer u de rugleuning voorover klapt of wanneer u bagage op de zitting plaatst. Hierdoor wordt voorkomen dat de gordelsluiting door de rugleuning of de bagage beschadigd raakt.

⚠️ OPMERKING - Veiligheidsgordels achter

Vergeet niet bij het omhoog klappen van de rugleuning de schoudergordels in de juiste positie te plaatsen. Door de veiligheidsgordel door de geleider te leiden wordt voorkomen dat ze achter of onder de achterbank bekneld raken.

⚠️ WAARSCHUWING - Bagage

Bagage moet altijd worden vastgezet om te voorkomen dat het bij een aanrijding door de auto wordt geslingerd, waardoor de inzittenden letsel kunnen oplopen. Wees extra voorzichtig met het plaatsen van voorwerpen op de achterstoelen, omdat ze inzittenden voorin kunnen raken bij een frontale aanrijding.

⚠️ WAARSCHUWING - Bagage

Zet de motor uit, zet de selectiehendel in stand P (parkeren) (automatische transmissie/Double clutch-transmissie) of schakel de eerste versnelling of de achteruit in (handgeschakelde transmissie), en trek de parkeerrem stevig aan alvorens bagage in of uit te laden. Het niet opvolgen van deze stappen kan ertoe leiden dat de auto zich onbedoeld in beweging zet als de selectiehendel per ongeluk in een andere stand gezet wordt.

VEILIGHEIDSGORDELS

Veiligheidsgordels

WAARSCHUWING

- Voor een optimale bescherming moeten de veiligheidsgordels tijdens het rijden altijd gedragen worden.
- De veiligheidsgordels zijn het meest effectief als de rugleuningen rechtop staan.
- Kinderen tot en met 12 jaar moeten altijd plaatsnemen op de achterbank en de gordel op de juiste manier dragen. Laat kinderen nooit op de passagiersstoel meerijden. Als een kind van 12 jaar of ouder op de voorpassagiersstoel vervoerd moet worden, moet hij of zij de veiligheidsgordel op de juiste manier dragen en moet de stoel zover mogelijk naar achteren worden gezet.

(Vervolg)

(Vervolg)

- Draag nooit de schoudergordel onder de arm door of achter uw rug. Het niet op de juiste manier gebruiken van de schoudergordel kan bij een aanrijding resulteren in ernstig letsel. De schoudergordel moet over het midden van uw schouder worden gedragen, over uw sleutelbeen.
- Zorg ervoor dat de veiligheidsgordels niet gedraaid zitten. Als de gordel gedraaid is, werkt hij minder effectief. Bij een aanrijding kan een gedraaide veiligheidsgordel zelfs snijwonden veroorzaken. Zorg er daarom voor dat de gordel niet verdraaid zit.
- Let erop dat het materiaal van de gordel niet beschadigd wordt. Laat een beschadigde veiligheidsgordel vervangen.
- Zet breekbare voorwerpen nooit vast met een veiligheidsgordel. Bij krachtig remmen of een aanrijding kunnen ze beschadigd raken door de veiligheidsgordel.

WAARSCHUWING

Veiligheidsgordels zijn ontworpen om aan te liggen tegen de botstructuur in het lichaam en moeten daarom zo laag mogelijk over het bekken of het bekken, de borst en de schouder, afhankelijk van het type gordel, gedragen worden; het dragen van het heupgedeelte over de onderbuik moet voorkomen worden.

De veiligheidsgordel moet zo strak mogelijk tegen het lichaam aan gedragen worden, voor zover het comfort het toelaat, om een maximale bescherming te kunnen bieden.

Een loshangende veiligheidsgordel biedt veel minder bescherming.

Voorkomen moet worden dat de gordel in aanraking komt met polijstmiddelen, olie en chemicaliën, in het bijzonder accuzuur.

(Vervolg)

(Vervolg)

De veiligheidsgordels kunnen op een veilige manier gereinigd worden met een milde zeepoplossing. De veiligheidsgordel moet worden vervangen als hij gerafeld, verontreinigd of beschadigd is.

De veiligheidsgordel moet ook worden vervangen als hij gedragen is tijdens een zware aanrijding, ook al is de gordel niet zichtbaar beschadigd. Bij het dragen mag de gordel niet gedraaid zitten. Elke veiligheidsgordel mag maar door één persoon gedragen worden; het is gevaarlijk een kind op schoot te vervoeren met de gordel om beide personen heen.

WAARSCHUWING

- Er mogen geen wijzigingen aan de gordel worden aangebracht of hulpmiddelen worden gebruikt die voorkomen dat het gordelmechanisme de gordel strak tegen het lichaam aan kan trekken of die het verstellen van de gordel onmogelijk maken.
- Zorg er bij het vastmaken van de veiligheidsgordel voor dat u de gordel niet in de gordelsluiting van een andere stoel steekt. Dit is erg gevaarlijk omdat u mogelijk niet volledig door de veiligheidsgordel wordt beschermd.
- Maak de veiligheidsgordel tijdens het rijden niet (herhaaldelijk) los en vast. Hierdoor kunt u de controle over de auto verliezen waardoor een ongeluk met ernstig letsel of schade het gevolg kan zijn.

(Vervolg)

(Vervolg)

- Zorg er bij het vastmaken van de veiligheidsgordel voor dat de gordel niet over harde of breekbare voorwerpen ligt.
- Controleer of er geen voorwerpen in de gordelsluiting aanwezig zijn. Anders kan de veiligheidsgordel niet goed vastgemaakt worden.

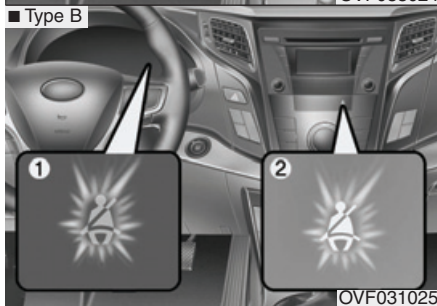
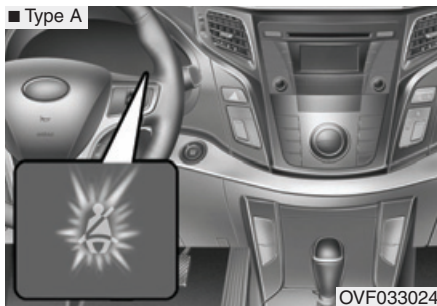

Waarschuwingssysteem voor de veiligheidsgordels

- (1) Waarschuwinglampje veiligheidsgordel bestuurdersstoel
- (2) Waarschuwinglampje veiligheidsgordel voorpassagier

Als herinnering voor bestuurders en passagiers gaat als volgt het waarschuwinglampje van de veiligheidsgordels knipperen of branden en klinkt de waarschuwingsoemer:

- Telkens als het contact in stand ON wordt gezet of de motor wordt gestart, gaat het waarschuwinglampje van de veiligheidsgordels branden, ongeacht of de gordels zijn vastgemaakt.
- Als u de veiligheidsgordel vervolgens nog niet vastmaakt en u gaat sneller rijden dan 20 km/h, zal de waarschuwingsoemer gedurende ongeveer 100 seconden klinken en gaat het waarschuwinglampje van de desbetreffende veiligheidsgordel knipperen.
- Het waarschuwinglampje van de veiligheidsgordels gaat branden als de gordel wordt losgemaakt nadat het contact in stand ON is gezet.
- Als u de veiligheidsgordel hebt vastgemaakt en u gaat sneller rijden dan 20 km/h en dan de veiligheidsgordel losmaakt, zal de waarschuwingsoemer gedurende ongeveer 100 seconden klinken en gaat het waarschuwinglampje van de desbetreffende veiligheidsgordel knipperen.

*** AANWIJZING**

- Het waarschuwinglampje voor de gordel voor de voorpassagier bevindt zich in de middenconsole.
- Ook als er geen passagier op de stoel zit, zal het waarschuwinglampje gedurende 6 seconden knipperen of branden.
- De waarschuwing voor de gordel van de voorpassagier kan in werking treden als bagage op de voorpassagiersstoel wordt geplaatst.

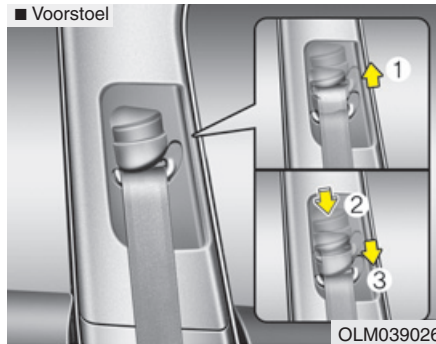

Driepuntsgordel

Hoogteverstelling

U kunt de hoogte van het bovenste bevestigingspunt in vier standen afstellen voor maximaal comfort en een maximale veiligheid.

De veiligheidsgordel mag niet te dicht langs de nek lopen. Anders wordt u niet optimaal beschermd. Het schoudergedeelte van de gordel moet zodanig zijn aangepast dat het over de borst en het midden van de schouder loopt, en nooit over de nek.

Verhoog of verlaag het bovenste bevestigingspunt van de veiligheidsgordel tot de juiste hoogte.

Trek het bovenste bevestigingspunt (1) omhoog om het hoger af te stellen. Druk het bovenste bevestigingspunt omlaag (3) en houd daarbij de knop (2) ingedrukt om het bovenste bevestigingspunt lager af te stellen.

Laat de knop los om het bovenste bevestigingspunt in de ingestelde positie te blokkeren. Probeer het bovenste bevestigingspunt omhoog of omlaag te schuiven om te controleren of het geblokkeerd is.

⚠ WAARSCHUWING

- **Controleer of het bovenste bevestigingspunt op de juiste hoogte geblokkeerd is. Laat het schoudergedeelte van de gordel nooit langs uw nek of over u gezicht lopen. Een onjuist gedragen veiligheidsgordel kan bij een aanrijding leiden tot ernstig letsel.**
- **Als u de veiligheidsgordels na een aanrijding niet laat vervangen, kan het gebeuren dat ze u bij een eventuele volgende aanrijding niet goed beschermen, waardoor ernstig letsel kan ontstaan. Laat de veiligheidsgordels van uw auto na een aanrijding zo snel mogelijk vervangen.**

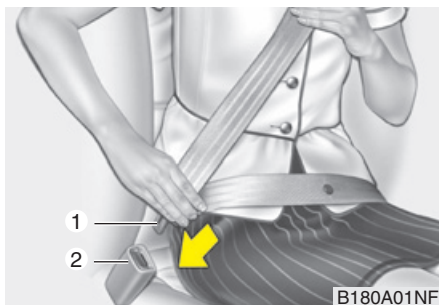

■ Middelste achter

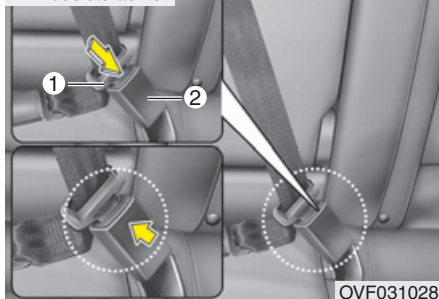

De veiligheidsgordel kan zich alleen automatisch tot de juiste lengte oprollen als u eerst handmatig het heupgedeelte van de gordel strak over uw heupen trekt. Als u zich langzaam voorover beweegt, rolt de gordel af en heeft u een maximale bewegingsruimte. Bij een noodstop of een aanrijding echter zal de gordel geblokkeerd worden. Daarnaast zal de gordel blokkeren wanneer u te snel naar voren buigt.

OPMERKING

Gebruik voor het bevestigen van de middelste veiligheidsgordel achter de gordelsluiting met de aanduiding CENTER.

*** AANWIJZING**

Als het u niet lukt om de veiligheidsgordel uit de blokkeerautomaat te trekken, trek dan krachtig aan de gordel en laat deze vervolgens los. U kunt dan de gordel gemakkelijk uittrekken.

Vastmaken van uw gordel:

Trek de gordel uit de blokkeerautomaat en plaats de metalen gesp (1) in de gordelsluiting (2). Wanneer de gesp in de gordelsluiting vergrendelt, is een klik hoorbaar.

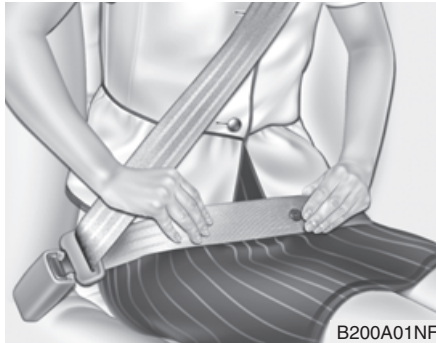

⚠ WAARSCHUWING

U moet het heupgedeelte van de veiligheidsgordel zo laag mogelijk over uw heupen dragen en niet over uw middel. Als u de gordel te hoog over uw middel draagt, neemt de kans op letsel bij een aanrijding toe. Draag de gordel niet onder of over uw beide armen. De gordel moet over de ene arm en onder de andere arm door lopen, zoals aangegeven in de afbeelding.

Draag nooit de schoudergordel onder de arm door die zich het dichtst bij het portier bevindt.

⚠ WAARSCHUWING

■ Middelste achter

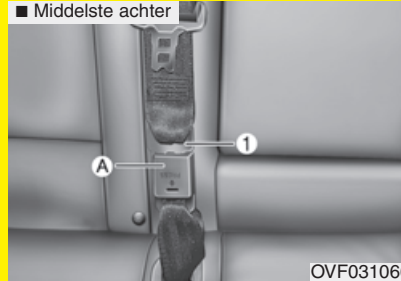

Steek de gesp (1) altijd in de gordelsluiting (A).
Zorg ervoor dat de gordel niet verdraaid zit.

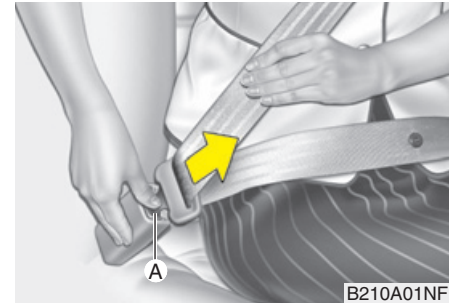

■ Middelste achter

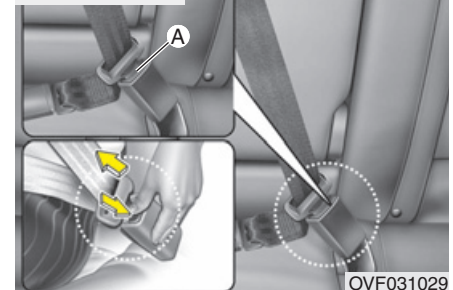

Losmaken van de gordel:

De gordel kan worden losgemaakt door op de ontgrendelknop (A) van de gordelsluiting te drukken. Als de gordel losgemaakt is, moet hij automatisch oprollen.

Controleer als dat niet gebeurt of de gordel niet gedraaid is en probeer het opnieuw.



Gordelspanner veiligheidsgordel

De veiligheidsgordels van de bestuurder en voorpassagier zijn uitgerust met gordelspanners. Het doel van de gordelspanner is ervoor te zorgen dat de veiligheidsgordel strak tegen het lichaam van de inzittende ligt bij bepaalde frontale aanrijdingen. De gordelspanners kunnen worden geactiveerd als een frontale aanrijding ernstig genoeg is.

Wanneer plotseling wordt afgeremd of wanneer de inzittende te snel voorover probeert te buigen, wordt de gordel door de blokkeerautomaat vergrendeld. Bij bepaalde frontale aanrijdingen zal de gordelspanner echter geactiveerd worden en zal deze de gordel strakker maken om het lichaam van de inzittende te trekken.

Als de gordelspanner wordt geactiveerd en het systeem registreert dat de spankracht van één of beide veiligheidsgordels te groot wordt, zorgt een spankrachtbegrenzer ervoor dat de gordel iets wordt gevierd.

⚠ WAARSCHUWING

Zorg, in verband met uw eigen veiligheid, dat de gordelband niet los of verdraaid zit en neem altijd de juiste zithouding aan.

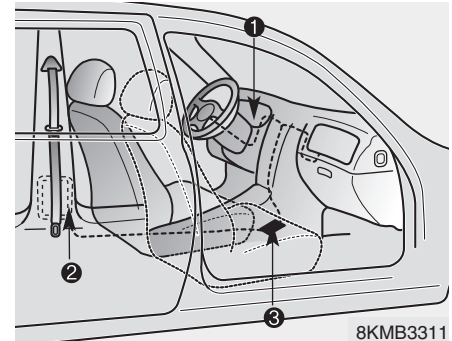

Het gordelspannersysteem bestaat hoofdzakelijk uit de volgende onderdelen. De plaats hiervan wordt in de afbeelding aangegeven:

1. Waarschuwinglampje AIRBAG
2. Blokkeerautomaat met gordelspanner
3. Airbagmodule

⚠ WAARSCHUWING

Voor een optimale werking van de gordelspanner:

1. De veiligheidsgordel moet goed werken en goed afgesteld zijn. Lees a.u.b. de informatie en de voorzorgsmaatregelen met betrekking tot de veiligheidssystemen - inclusief veiligheidsgordels en airbags - in uw auto in deze handleiding zorgvuldig door en volg de aanwijzingen op.
2. Zorg ervoor dat u en uw passagiers de veiligheidsgordels te allen tijde op de juiste manier dragen.

*** AANWIJZING**

- Wanneer de gordelspanners geactiveerd worden, kan een luide knal hoorbaar zijn en kan er fijn stof, dat doet denken aan rook, zichtbaar worden in het passagierscompartiment. Dat zijn normale verschijnselen en het stof is niet schadelijk.
- De fijne stof is normaal gesproken onschadelijk, maar kan bij personen met een gevoelige huid irritatie veroorzaken. Tevens dient langdurig inademen van de stof vermeden te worden. Was de aan het stof blootgestelde huid zorgvuldig na een ongeval waarbij de gordelspanners zijn geactiveerd.
- Omdat de sensor die de airbag activeert in verbinding staat met de gordelspanner, zal het waarschuwinglampje AIRBAG in het dashboard gedurende ongeveer 6 seconden gaan branden nadat het contact in stand ON wordt gezet. Daarna zou het lampje uit moeten gaan.

⚠ OPMERKING

Als de gordelspanner niet goed werkt, zal dit waarschuwinglampje gaan branden, ook al is er geen defect aan het airbagsysteem. Als het waarschuwinglampje AIRBAG niet gaat branden als het contact in stand ON wordt gezet, als het niet dooft nadat het gedurende ongeveer 6 seconden heeft gebrand, of als het gaat branden tijdens het rijden, we adviseren u het systeem te laten controleren door een officiële HYUNDAI-dealer.

WAARSCHUWING

- Gordelspanners zijn ontworpen voor eenmalig gebruik. Nadat een gordelspanner is geactiveerd, moet deze worden vervangen. Alle veiligheidsgordels die tijdens een aanrijding zijn gebruikt, moeten compleet vervangen worden.
- Het mechanisme van de gordelspanners wordt tijdens het activeren heet. Raak de onderdelen van het gordelspannersysteem niet aan nadat ze geactiveerd zijn.
- Probeer nooit zelf de gordelspanners te controleren of te vervangen. We adviseren u het systeem te laten controleren door een officiële HYUNDAI-dealer.
- Sla niet op de onderdelen van het gordelspannersysteem.
- Probeer nooit, op wat voor manier dan ook, onderhoud of reparaties uit te voeren aan het gordelsysteem.

(Vervolg)

(Vervolg)

- Een onjuiste behandeling van de onderdelen van het gordelspannersysteem en het niet opvolgen van de waarschuwingen kunnen leiden tot een onvolledige werking of het onverhoeds activeren van de gordelspanner en tot ernstig letsel.
- Draag te allen tijde de veiligheidsgordel wanneer u in een auto rijdt of meerijdt.
- Als de auto of de veiligheidsgordel met gordelspanner moet worden afgevoerd, adviseren we u contact op te nemen met een officiële HYUNDAI-dealer.

OPMERKING

Het gordelsysteem kan beschadigd raken door de carrosserie aan de voorzijde van de auto. Daarom adviseren we u het systeem te laten repareren door een officiële HYUNDAI-dealer.

Voorzorgsmaatregelen met betrekking tot de veiligheidsgordels

⚠ WAARSCHUWING

Alle inzittenden moeten te allen tijde hun veiligheidsgordel dragen. Veiligheidsgordels en kinderzitjes beperken de kans op letsel in geval van een aanrijding of een noodstop. Als de veiligheidsgordel niet gedragen wordt, kunnen de inzittenden te dicht bij een zich vullende airbag komen, delen in het interieur van de auto raken of uit de auto geslingerd worden. Juist gedragen veiligheidsgordels reduceren deze gevaren in aanzienlijke mate.

Volg altijd de voorzorgsmaatregelen met betrekking tot veiligheidsgordels, airbags en de veiligheid voor de inzittenden in dit instructieboekje zorgvuldig op.

Baby's en kleine kinderen

Houd u bij het vervoer van baby's en kleine kinderen aan de wettelijke voorschriften. Baby- en kinderzitjes moeten op de juiste manier op de achterbank worden geplaatst en gemonteerd. Raadpleeg voor meer informatie over baby- en kinderzitjes "Kinderzitjes" in dit hoofdstuk.

⚠ WAARSCHUWING

Elke inzittende in uw auto moet gebruik maken van de juiste beschermende systemen, inclusief baby's en kleine kinderen. Houd nooit een kind op uw schoot of in uw armen in een rijdende auto. Door de grote krachten die bij een aanrijding optreden zal het kind uit uw armen en door het interieur geslingerd worden. Gebruik altijd een kinderzitje dat geschikt is voor de lengte en het gewicht van het kind dat er in vervoerd moet worden.

* AANWIJZING

Kleine kinderen zijn bij een aanrijding het best beschermd als ze goed vastgezet op de achterbank vervoerd worden in een wettelijk goedgekeurd kinderzitje. Controleer voor de aanschaf van een kinderzitje of het voorzien is van een label waarop staat dat het desbetreffende zitje wettelijk goedgekeurd is. Het kinderzitje moet geschikt zijn voor de lengte en het gewicht van het kind dat er in vervoerd moet worden. Ook deze informatie moet op het label van het kinderzitje vermeld staan. Raadpleeg "Kinderzitjes" in dit hoofdstuk.

Grotere kinderen

Kinderen die te groot zijn voor een kinderzitje moeten plaatsnemen op de achterbank en gebruik maken van de aanwezige driepuntsgordels. Het heupgedeelte van de gordel moet zo strak en laag mogelijk gedragen worden. Controleer regelmatig of de gordel goed aanligt. Door de bewegingen van het kind kan de gordel niet meer in de juiste positie komen te liggen. Bij een aanrijding zitten kinderen het veiligst op de achterbank als ze op de juiste manier gebruik maken van de veiligheidsgordels. Als een groter kind (ouder dan 12) op de voorstoel vervoerd moet worden, moet het kind de driepuntsgordel op de juiste manier dragen en moet de stoel zo ver mogelijk naar achteren worden geplaatst. Kinderen tot en met 12 jaar moeten altijd plaatsnemen op de achterbank en de gordel op de juiste manier dragen. Kinderen tot en met 12 jaar moeten altijd plaatsnemen op de achterbank en de gordel op de juiste manier dragen. Vervoer NOOIT een kind jonger dan 13 jaar op de voorstoel. Gebruik NOOIT een kinderzitje waarbij het kind met het gezicht naar achteren gericht op de voorstoel zit.

Probeer het kind verder naar het midden plaats te laten nemen wanneer het schoudergedeelte over de hals of het gezicht van het kind loopt. Maak gebruik van een kinderzitje wanneer de schoudergordel hun gezicht of hals nog steeds raakt.



WAARSCHUWING

- Schoudergordels en kleine kinderen

- **Laat een schoudergordel nooit het gezicht of de hals van een kind raken tijdens het rijden.**
- **Als de veiligheidsgordels niet op de juiste manier worden gedragen en afgesteld zijn, kan een kind ernstig letsel oplopen.**

Zwangere vrouwen

Ook zwangere vrouwen wordt geadviseerd de veiligheidsgordel te dragen om de kans op letsel bij een aanrijding te beperken. Draag het heupgedeelte van de gordel zo laag en strak mogelijk over de heupen, niet over het middel. Neem voor meer informatie contact op met een arts.

⚠ WAARSCHUWING
- Zwangere vrouwen

Zwangere vrouwen mogen het heupgedeelte van de veiligheidsgordel nooit over of boven de onderbuik dragen.

Gehandicapten

Ook gehandicapten die in de auto vervoerd worden, moeten gebruik maken van de veiligheidsgordel. Neem indien nodig voor meer informatie contact op met een arts.

Een persoon per veiligheidsgordel

Een enkele gordel mag nooit gedragen worden door twee personen (ook niet door een volwassene en een kind). Als dat wel gedaan wordt, kan dat bij een aanrijding resulteren in ernstig letsel.

Zet de rugleuning niet horizontaal

Om de kans op letsel bij een aanrijding te beperken en de veiligheidsgordels zo effectief mogelijk te gebruiken, moeten alle inzittenden rechtop zitten en moeten de rugleuningen tijdens het rijden zo rechtop mogelijk staan. Als een inzittende op de achterbank ligt of als de rugleuning van de voorstoel te ver horizontaal staat, kan de gordel onvoldoende bescherming bieden.

⚠ WAARSCHUWING

Als de rugleuning te ver horizontaal staat, neemt de kans op letsel bij een aanrijding of een noodstop aanzienlijk toe. De bescherming die de veiligheidssystemen (veiligheidsgordels en airbags) bieden, neemt aanzienlijk af als de rugleuning te ver horizontaal staat. De veiligheidsgordel moet strak over uw heupen en borst lopen voor een maximale effectiviteit. Hoe verder de rugleuning naar achteren staat, hoe groter de kans is dat de inzittende bij een aanrijding onder het heupgedeelte van de gordel door schiet of dat de nek in aanraking komt met het schoudergedeelte van de gordel. Bestuurder en passagiers moeten altijd goed in hun stoel zitten, de gordel op de juiste manier dragen en de rugleuning zo ver mogelijk rechtop zetten.

Verzorging van de veiligheidsgordels

Veiligheidsgordels mogen niet gedemonteerd of gemodificeerd worden. Verder moet er op worden gelet dat de gordels en de onderdelen daarvan niet beschadigd worden door de scharnieren van de stoelen, de portieren of anderszins.

⚠ WAARSCHUWING

Beschadig de veiligheidsgordel en de gesp niet als u de neergeklapte rugleuning van de achterbank weer in zijn oorspronkelijke positie zet. Zorg ervoor dat de gordel of gesp niet klem komen te zitten tussen de achterbank. Een beschadigde gordel of gesp is minder sterk en kan bij een aanrijding of noodstop dienst weigeren, waardoor ernstig letsel kan ontstaan. Laat een veiligheidsgordel onmiddellijk vervangen als het materiaal van de gordel of de gesp is beschadigd.

Periodieke controle

Geadviseerd wordt de veiligheidsgordels periodiek op slijtage en beschadiging te controleren. Beschadigde onderdelen dienen zo spoedig mogelijk vervangen te worden.

Houd de gordels schoon en droog

De veiligheidsgordels moeten schoon en droog gehouden worden. Als ze vuil geworden zijn, kunnen ze worden gereinigd met een milde zeepoplossing en warm water. Bleekmiddelen, kleurstoffen, sterke oplosmiddelen of reinigingsmiddelen met schurende bestanddelen mogen niet worden gebruikt omdat ze het gordelmateriaal kunnen beschadigen of verzwakken.

Wanneer moeten de veiligheidsgordels vervangen worden

De veiligheidsgordels moeten in hun geheel worden vervangen als de auto bij een aanrijding betrokken is. Dat is ook het geval als de veiligheidsgordels niet zichtbaar beschadigd zijn. We adviseren u contact op te nemen met een officiële HYUNDAI-dealer.

KINDERZITJES (INDIEN VAN TOEPASSING)

Om de kans op letsel bij een ongeval, hard remmen of plotselinge manoeuvre te minimaliseren, kunnen kinderen het beste op de achterbank zitten en dienen ze altijd goed beschermd te zijn. Volgens ongevallenstatistieken zijn kinderen veiliger in een kinderzitje op de achterbank dan in een kinderzitje op de voorstoel. Grotere kinderen die niet in een kinderzitje zitten, dienen een van de in de auto aanwezige veiligheidsgordels te gebruiken.

Houd u bij het vervoer van baby's en kleine kinderen aan de wettelijke voorschriften. Baby- en kinderzitjes moeten op de juiste manier op de achterbank worden geplaatst en gemonteerd. Let er bij de aanschaf van een baby- of kinderzitje op of het desbetreffende zitje wettelijk goedgekeurd is.

Kinderzitjes zijn zodanig ontworpen dat ze met het heupgedeelte van een driepuntsgordel of de bevestigingspunten voor de bovenste band en/of de ISOFIX-bevestigingen aan de zitplaats bevestigd kunnen worden.

Zonder adequate bescherming kunnen kinderen ernstig letsel oplopen bij een ongeval. Kleine kinderen en baby's moeten in een kinderzitje geplaatst worden. Voordat u een bepaald kinderzitje koopt, moet u eerst controleren of het in uw auto past en of het de juiste maat heeft voor uw kind. Volg bij het plaatsen van het kinderzitje altijd de gebruiksaanwijzing van de fabrikant.



WAARSCHUWING

- Een kinderzitje dient op de achterbank geplaatst te worden. Plaats een kinderzitje nooit op de passagiersstoel. Mocht er zich een ongeval voordoen waarbij de airbag voorspanner opgeblazen wordt, dan kan de airbag een kind in een kinderzitje ernstig letsel toebrengen. Gebruik een kinderzitje daarom alleen op de achterbank van uw auto.

(Vervolg)

(Vervolg)

- Aangezien een veiligheidsgordel of kinderzitje zeer warm kunnen worden in een gesloten voertuig dat in de zon heeft gestaan, dient u altijd de bekleding en gordelsluitingen te controleren voordat u uw kind in de auto zet, ook al is de buitentemperatuur niet hoog. Controleer de bekleding van het zitje en de gordelsluitingen voordat u het kind in het zitje zet.
- Plaats het baby-/kinderzitje in de bagageruimte of maak het vast met een veiligheidsgordel als het niet gebruikt wordt, zodat het niet naar voren geworpen wordt bij hard remmen of een ongeval.
- Kinderen kunnen ernstig letsel oplopen als een airbag geactiveerd wordt. Kinderen moeten altijd, ook als ze te groot zijn voor een kinderzitje, vervoerd worden op de achterbank.

WAARSCHUWING

Om de kans op ernstig letsel te beperken:

- Kinderen van elke leeftijd zijn veiliger als ze op de achterbank vervoerd worden. Een kind dat op de voorpassagiersstoel vervoerd wordt, kan ernstig letsel oplopen door een airbag die wordt geactiveerd.
- Volg altijd de montage-instructies en de aanwijzingen voor het gebruik van de fabrikant van het kinderzitje.
- Controleer altijd of het kinderzitje goed in uw auto gemonteerd is en of uw kind goed vastzit in het kinderzitje.
- Houd nooit een kind op uw schoot of in uw armen in een rijdende auto. Door de grote krachten die bij een aanrijding optreden zal het kind uit uw armen en door het interieur geslingerd worden.
- Gebruik nooit één gordel voor uzelf en een kind. Bij een aanrijding kan een kind ernstig inwendig letsel oplopen omdat het kind zich tussen u en de gordel bevindt.

(Vervolg)

(Vervolg)

- Laat een kind nooit zonder toezicht achter in de auto - ook niet voor even. De temperatuur in de auto kan heel snel hoog oplopen, waardoor kinderen in de auto door de hitte bevangen kunnen worden. Ook zeer jonge kinderen kunnen per ongeluk de auto in beweging zetten, bekneld raken tussen de portieruitten of zichzelf of anderen insluiten in de auto.
- Laat nooit twee kinderen, of twee willekeurige andere personen, gebruik maken van een en dezelfde veiligheidsgordel.
- Kinderen zitten zelden stil en op de juiste manier in een zitje. Let er op dat de schoudergordel bij het kind nooit onder de arm door of achter de rug loopt. Zet een kind altijd in de juiste positie op de achterbank en zet het kind goed vast.
- Laat een kind tijdens het rijden nooit knielen of staan op de zitting van een stoel of op de vloer. Bij een aanrijding of een noodstop kan het kind met grote kracht door het interieur van de auto geslingerd worden, waardoor het ernstig letsel kan oplopen.

(Vervolg)

(Vervolg)

- Laat een kind tijdens het rijden nooit knielen of staan op de zitting van een stoel of op de vloer. Bij een aanrijding of een noodstop kan het kind met grote kracht door het interieur van de auto geslingerd worden, waardoor het ernstig letsel kan oplopen.
- Gebruik nooit een kinderzitje dat over de rugleuning van een stoel "vasthaakt"; een dergelijk zitje biedt mogelijk geen adequate bescherming bij een ongeval.
- De veiligheidsgordels kunnen erg heet worden, vooral als de auto in de volle zon heeft gestaan. Controleer altijd of de gordelsluiting niet te heet is voordat u het kind vastzet.
- Na een aanrijding adviseren we u het systeem te laten controleren door een officiële HYUNDAI-dealer.
- Als er niet genoeg ruimte is om het kinderzitje achter de bestuurdersstoel te plaatsen, plaats dan het zitje op de zitplaats rechts achter.

Kinderzitjes waarin het kind met het gezicht naar achteren wordt vervoerd

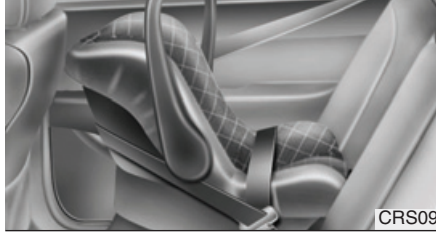

CRS09

Kinderzitjes waarin het kind met het gezicht naar voren wordt vervoerd



OVF031032

Gebruiken van een kinderzitje

Voor kleine kinderen en baby's is het gebruik van een kinderzitje wettelijk voorgeschreven. Dit kinderzitje moet de juiste maat hebben voor het kind en dient volgens de gebruiksaanwijzing van de fabrikant te worden geplaatst.

Wij adviseren u het kinderzitje uit veiligheidsoverwegingen op de zitplaatsen achter te gebruiken.

⚠ WAARSCHUWING

Plaats nooit een kinderzitje waarbij het kind met het gezicht naar achteren gericht zit op de stoel van de voorpassagier. Wanneer de geactiveerde airbag het zitje met een grote kracht raakt, kan het kind ernstig letsel oplopen.

⚠ WAARSCHUWING - Plaatsen van het kinderzitje

- Een kind kan bij een aanrijding ernstig letsel oplopen als het kinderzitje niet goed gemonteerd is of als het kind niet goed vastgezet is in het kinderzitje. Lees voor u het kinderzitje installeert eerst de handleiding van de fabrikant.
- Als de veiligheidsgordel niet functioneert zoals in dit deel beschreven staat, adviseren we u het systeem te laten controleren door een officiële HYUNDAI-dealer.
- Wanneer u de aanwijzingen in dit instructieboekje en de instructies bij het kinderzitje niet opvolgt, neemt de kans op en de ernst van letsel bij een aanrijding toe.
- Wanneer de hoofdsteun een juiste plaatsing van het kinderzitje (zoals beschreven in de handleiding van het zitje) hindert, verstel of verwijder dan de hoofdsteun van de desbetreffende stoel.

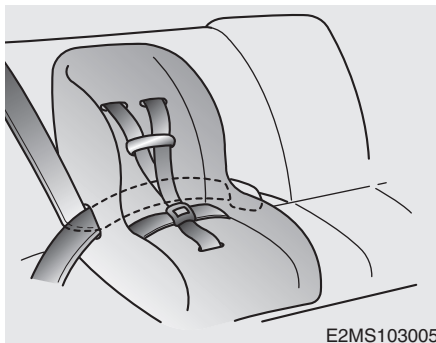

Bevestigen van een kinderzitje met een driepuntsgordel

Volg voor het installeren van een kinderzitje op de buitenste of middelste zitplaats van de achterbank de volgende stappen:

1. Plaats het baby- of kinderzitje op de achterbank en laat de veiligheidsgordel om of door het zitje lopen, afhankelijk van de instructies van de fabrikant van het zitje. Zorg ervoor dat de gordel niet verdraaid zit.

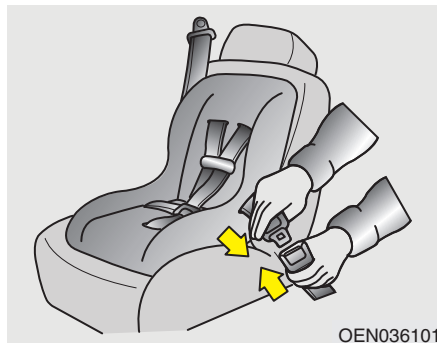

2. Zet de gesp vast in de gordelsluiting. Controleer of een klikkend geluid hoorbaar is.

Plaats de ontgrendelknop zo dat deze in geval van nood gemakkelijk bereikbaar is.



3. Maak de gordel vast en zorg ervoor dat de gordel overal goed aansluit. Controleer na het installeren of het kinderzitje goed vastzit door het in alle richtingen te bewegen.

Als de gordel strakker moet, beweeg dan meer band richting de blokkeerautomaat. Wanneer u de gordel losmaakt zodat die ingetrokken wordt, gaat de blokkeerautomaat automatisch terug naar de stand waarin hij normaal blokkeert in een noodsituatie.

Geschiktheid kinderzitje voor gebruik van de veiligheidsgorde - Europa

Gebruik een veiligheidssysteem voor kinderen dat officieel is goedgekeurd en dat voor uw kinderen geschikt is. Raadpleeg de volgende tabel bij het gebruik van kinderstoelen.

Leeftijd	Zitplaats		
	Voorpassagier	Buitenste achter	Middelste achter
0 : Tot 10 kg (0 ~ 9 maanden)	U	U	X
0+ : Tot 13 kg (0 ~ 2 jaar)	U	U	X
I : 9 kg tot 18 kg (9 maanden ~ 4 jaar)	U	U	X
II & III : 15 kg tot 36 kg (4 ~ 12 jaar)	U	U	X

U : Geschikt voor de categorie "universele" zitjes, goedgekeurd voor gebruik in deze gewichtsklasse

⚠ WAARSCHUWING

Geadviseerd wordt een kinderzitje altijd op de achterbank te plaatsen, ook al is de airbag voorpassagier **UIT** geschakeld met de **AAN/UIT**-schakelaar. Om de veiligheid voor uw kind te garanderen, moet de airbag voorpassagier worden uitgeschakeld wanneer u omdat het niet anders kan een kinderzitje op de voorstoel monteert.

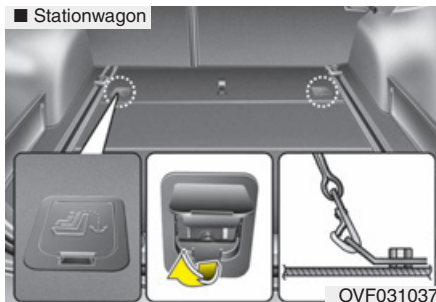

Monteren van een kinderzitje met behulp van een systeem met bevestigingsbanden (indien van toepassing)

De haakhouders voor het kinderzitje bevinden zich op de vloer achter de achterbank (stationwagon) of op de hoedenplank (sedan).



1. Voer de band van het kinderzitje over de rugleuning.
Voer bij voertuigen met verstelbare hoofdsteun de band onder de hoofdsteun en tussen de stijlen van de hoofdsteun door. Voer in andere gevallen de band over de bovenkant van de hoofdsteun.
2. Bevestig de band van het kinderzitje aan het bevestigingspunt en trek de band strak om het zitje vast te zetten.

⚠ WAARSCHUWING

Een kind kan bij een aanrijding ernstig letsel oplopen als het kinderzitje niet goed gemonteerd is of als het kind niet goed vastgezet is in het kinderzitje. Volg altijd de aanwijzingen van de fabrikant voor de montage en het gebruik van het zitje.

**⚠ WAARSCHUWING
- Bevestigingsband**

Monteer niet meer dan één kinderzitje aan de bevestigingspunten. Het extra gewicht kan ertoe leiden dat de bevestigingspunten of -banden afbreken, wat ernstig letsel kan veroorzaken.

⚠ WAARSCHUWING
- Controle van een
kinderzitje

Controleer of het kindersitje goed vastzit door te proberen het in verschillende richtingen te duwen en te trekken. Een niet goed gemonteerd kindersitje kan kantelen, verdraaien, overhellen of losraken, waardoor ernstig letsel kan ontstaan.

⚠ WAARSCHUWING
- Bevestigingspunten voor
een kindersitje

- De bevestigingspunten zijn alleen berekend op de belasting die er op wordt uitgeoefend door een juist gemonteerd kindersitje. Ze mogen in geen geval worden gebruikt voor de bevestiging van veiligheidsgordels voor volwassenen of voor de bevestiging van andere componenten in de auto.
- De band biedt misschien onvoldoende bescherming als hij aan een ander dan het speciaal hiervoor bedoelde bevestigingspunt is gemonteerd.

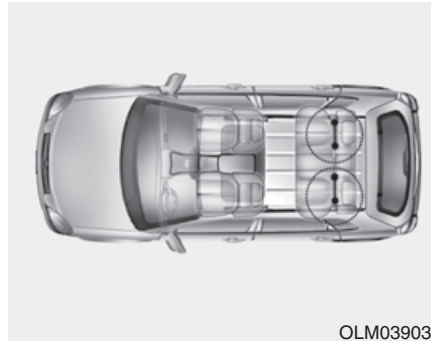

OLM039035

Monteren van een kindersitje met behulp van een ISOFIX-systeem en een systeem met bevestigingsbanden (indien van toepassing)

ISOFIX is een gestandaardiseerde methode voor het monteren van kindersitjes die een einde maakt aan het vastmaken van kindersitjes met de standaard veiligheidsgordel. Hierdoor is een veel veiligere en meer betrouwbare bevestiging mogelijk en verloopt bovendien het installeren een stuk eenvoudiger en sneller.

Een ISOFIX-kindersitje mag alleen worden gebruikt als het specifiek is goedgekeurd voor uw auto of universeel is goedgekeurd volgens de eisen die gesteld zijn in de Europese norm ECE-R 44.

* ISOFIX: International Standards Organisation FIX

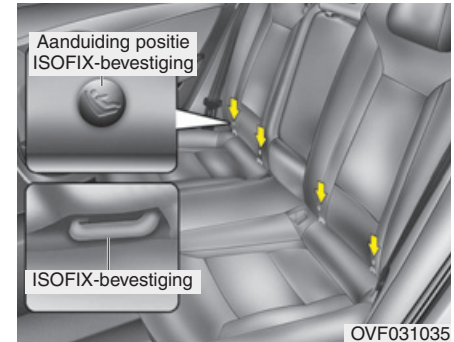

OVF031035

Aan de onderzijde van de rugleuningen achter zijn ISOfix-labels aangebracht. Deze symbolen geven de bevestigingspunten voor baby- of kindersitjes aan, indien aanwezig.

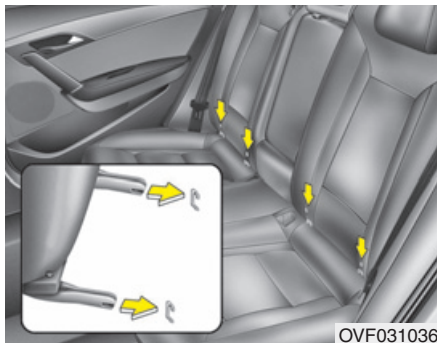

Beide buitenste zitplaatsen achter zijn uitgerust met ISOFIX-bevestigingspunten en een bijbehorende bevestiging voor de bovenste band op de vloer achter de achterbank (stationwagon) of op de hoedenplank (sedan).

De ISOFIX-bevestigingspunten bevinden zich tussen de zitting en de rugleuning en zijn aangegeven met het ISOFIX-icoon.

Bij de montage moeten de CRS ISOFIX-bevestigingen bevestigd worden aan de ISOFIX-bevestigingen in de auto (luister of er een KLIK hoorbaar is, controleer de eventueel aanwezige indicator op de CRS-bevestiging en voer een extra controle uit door aan het zitje te trekken).

CRS-bevestigingen met een universele goedkeuring volgens ECE-R 44 moeten tevens aan de bovenzijde worden vastgezet met een band die aan de andere kant wordt vastgezet op het bijbehorende bevestigingspunt achter de achterbank (stationwagon) of op de hoedenplank (sedan).

Volg bij het installeren en gebruiken van een kinderzitje de installatiehandleiding die bij het ISOFIX-zitje wordt geleverd.

⚠ WAARSCHUWING

- Als een kinderzitje op de achterbank is geplaatst met behulp van de ISOFIX-bevestigingen, moeten alle ongebruikte gordels op de achterbank worden vastgemaakt in de gordelsluitingen en moet de gordel op de plaats van het kinderzitje achter het zitje worden vastgemaakt om ervoor te zorgen dat de gordel buiten bereik van het kind blijft. Bij losse gespen of gordelsluitingen kan het kind in het kinderzitje verstrikt raken en ernstig letsel oplopen.
- Plaats geen voorwerpen rond de onderste bevestigingspunten. Controleer ook of de veiligheidsgordel niet wordt gehinderd door de onderste bevestigingspunten.

Vastzetten van het kinderzitje:

1. Om het kinderzitje vast te zetten in het ISOFIX-bevestigingspunt dient u de vergrendeling van het kinderzitje in het ISOFIX-bevestigingspunt vast te klikken. Controleer of een klikkend geluid hoorbaar is.

⚠️ OPMERKING

Zorg dat het materiaal van de veiligheidsgordel achter tijdens het plaatsen niet beschadigd wordt of bekneld raakt tussen de ISOFIX-bevestigingen.

2. Plaats de haak van de band in de haakhouder van het kinderzitje en trek de band strak om het zitje vast te zetten. (Zie de vorige bladzijde.)

⚠️ WAARSCHUWING

- Installeer geen kinderzitje in het midden van de achterbank met behulp van de ISOFIX-bevestigingen. De ISOFIX-bevestigingen zijn alleen bedoeld voor de buitenste zitplaatsen links en rechts op de achterbank. Misbruik de ISOFIX-bevestigingen niet door te proberen een kinderzitje in het midden van de achterbank te monteren.

Bij een ongeval zijn de ISOFIX-bevestigingen voor een kinderzitje dan mogelijk niet sterk genoeg om het kinderzitje op zijn plaats te houden in het midden van de achterbank. De bevestigingen kunnen dan afbreken en ernstig letsel veroorzaken.

(Vervolg)

(Vervolg)

- Monteer niet meer dan één kinderzitje aan een van de onderste bevestigingspunten. Het extra gewicht kan ertoe leiden dat de bevestigingspunten of -banden afbreken, wat ernstig letsel kan veroorzaken.
- Bevestig het ISOFIX-kinderzitje of het voor ISOFIX geschikte kinderzitje alleen aan de daarvoor bestemde bevestigingspunten, zoals aangegeven in de afbeelding.
- Volg altijd de instructies voor installatie en gebruik van de fabrikant van het kinderzitje.

Geschikte ISOFIX-bevestigingspunten voor een kinderzitje - Europa

Gewichtsgroep	Afmetingen	Bevestiging	ISOFIX-posities in auto			
			Voorpassagier	Buitenste achter (Bestuurderszijde)	Buitenste achter (Passagierszijde)	Middelste achter
Reiswieg	F	ISO/L1	-	X	X	-
	G	ISO/L2	-	X	X	-
0: tot 10 kg	E	ISO/R1	-	IL	IL	-
0+: tot 13 kg	E	ISO/R1	-	IL	IL	-
	D	ISO/R2	-	IL	IL	-
	C	ISO/R3	-	IL	IL	-
I: 9 tot 18 kg	D	ISO/R2	-	IL	IL	-
	C	ISO/R3	-	IL	IL	-
	B	ISO/F2	-	IUF	IUF	-
	B1	ISO/F2X	-	IUF	IUF	-
	A	ISO/F3	-	IUF	IUF	-

IUF = Geschikt voor ISOfix-bevestiging van naar voren gerichte, universele voor deze gewichtsgroep goedgekeurde kinderzitjes.

IL = Geschikt voor speciale ISOFIX-veiligheidssystemen voor baby's en kinderen die volgens ECE R44 zijn goedgekeurd voor dit model.

X = ISOFIX bevestiging niet geschikt voor kinderzitje in deze gewichtsgroep en/of deze grootteklasse.

* Zowel ISO/R2 als ISO/R3 kan alleen op de voorste positie van de passagiersstoel geplaatst worden.

* Afmetingen en bevestigingspunten ISOfix-baby- of kinderzitje

A - ISO/F3: Volledig baby-/kinderzitje waarbij het kind met het gezicht naar voren gericht zit (hoogte 720 mm)

B - ISO/F2: Babyzitje waarbij het kind met het gezicht naar voren gericht zit (hoogte 650 mm)

B1 - ISO/F2X: Babyzitje (versie 2) waarbij het kind met het gezicht naar voren gericht zit (hoogte 650 mm)

C - ISO/R3: Volledig baby-/kinderzitje waarbij het kind met het gezicht naar achteren gericht zit (hoogte 720 mm)

D - ISO/R2: Babyzitje waarbij het kind met het gezicht naar achteren gericht zit

E - ISO/R1: Kinderzitje waarbij het kind met het gezicht naar achteren gericht zit

F - ISO/L1: Reiswieg waarbij het kind met het gezicht naar links gericht ligt

G - ISO/L2: Reiswieg waarbij het kind met het gezicht naar rechts gericht ligt

Aanbevolen kinderzitjes - Europa

Gewichtsgroep	Naam	Fabrikant	Type bevestiging	ECE-R44 goedkeuringsnr.
Groep 0-1 (0-18kg)	BIMBO G0/1 S	FAIR	Met het gezicht naar achteren gericht met specifiek ISOFIX-platform, type "G"	E4 03443416 (Stoel) E4 04443718 (Platform)
	Baby Safe Plus II	Britax Römer	Met het gezicht naar achteren gericht met ISOFIX-adapter	E1 04301146
Groep 1 (9-18kg)	Duo Plus	Britax Römer	Met het gezicht naar achteren gericht met ISOFIX-bevestigingspunt + bovenste bevestigingsband	E1 04301133

CRS-fabrikant informatie

FAIR <http://www.fairbimbofix.com>
 Britax Römer <http://www.britax.com>

AANVULLEND VEILIGHEIDSSYSTEEM (INDIEN VAN TOEPASSING)

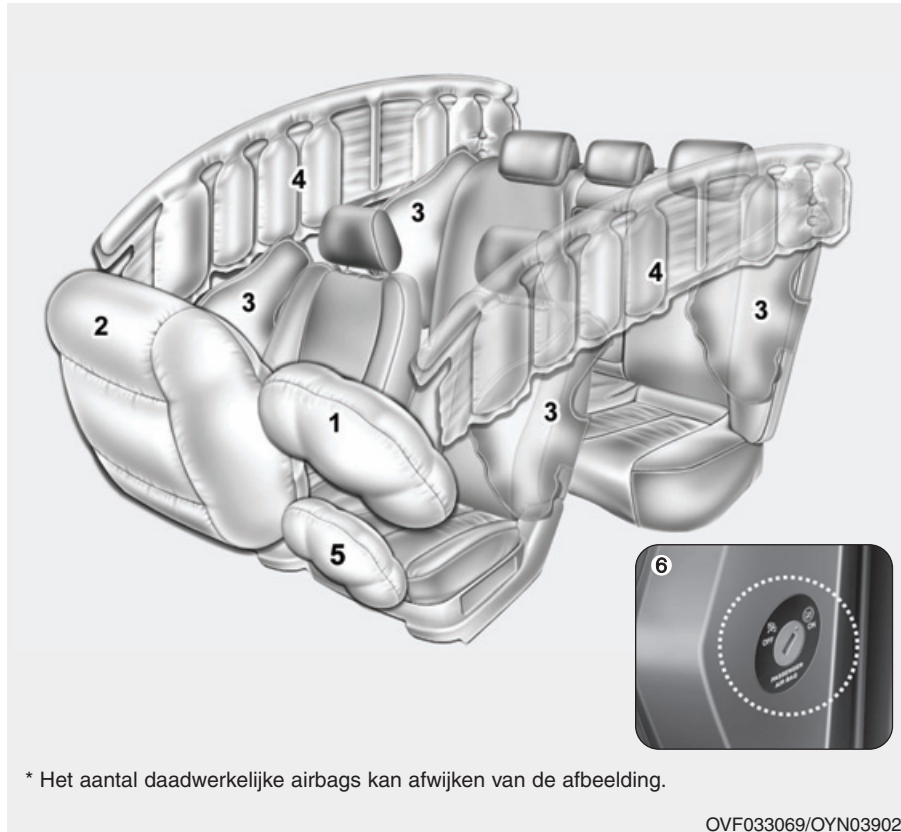

- (1) Airbag bestuurder
 - (2) Airbag voorpassagier*
 - (3) Zijairbag*
 - (4) Curtain airbag*
 - (5) Knie-airbag bestuurder*
 - (6) ON/OFF-schakelaar airbag voorpassagier*
- * : indien van toepassing

* Het aantal daadwerkelijke airbags kan afwijken van de afbeelding.

OVF033069/OYN039026

⚠ WAARSCHUWING

- **Zelfs in auto's uitgerust met airbags, dienen u en uw passagiers te allen tijde de aanwezige veiligheidsgordels te dragen om de kans op letsel of de ernst daarvan bij een aanrijding of bij het over de kop slaan van de auto te beperken.**
- **Het aanvullend veiligheidssysteem en de gordelspanners bevatten explosieve chemicaliën. Wanneer een auto wordt afgevoerd zonder dat het aanvullend veiligheidssysteem en de gordelspanners zijn verwijderd, kan brand ontstaan. We adviseren u contact op te nemen met een officiële Hyundai-dealer voordat een auto wordt afgevoerd.**
- **Houd de onderdelen van het aanvullend veiligheidssysteem en de bedrading uit de buurt van water en andere vloeistoffen. Als de onderdelen van het aanvullend veiligheidssysteem niet meer werken door blootstelling aan water of andere vloeistoffen, kan brand of ernstig letsel ontstaan.**

Werking van airbagsysteem

- De airbags kunnen alleen worden geactiveerd als het contact in stand ON of START staat.
- De airbags worden bij zwaardere aanrijdingen van voren of opzij (indien zijairbags en/of curtain airbags aanwezig zijn) onmiddellijk geactiveerd om de inzittenden te beschermen tegen letsel.
- Er is geen bepaalde snelheid waarbij de airbags worden geactiveerd. Of de airbags worden geactiveerd, hangt voornamelijk af van de kracht en de richting van de aanrijding. Deze twee factoren bepalen of de sensoren een elektronisch activeringssignaal uitzenden.
- Of de airbags al dan niet opgeblazen worden, is afhankelijk van een aantal factoren, zoals de rijsnelheid, de hoek van de aanrijding, de massa en de stijfheid van de bij de aanrijding betrokken auto's of objecten. Ook andere factoren kunnen een rol spelen.

- De airbags vóór worden direct volledig opgeblazen, waarna ze meteen weer leeglopen.

Het is vrijwel onmogelijk om tijdens een ongeval waar te nemen dat de airbags opgeblazen worden. Het is aannemelijker dat u de leeggelopen airbags na de aanrijding uit het stuurwiel of het dashboard ziet hangen.

- Om bij een zware aanrijding bescherming te bieden, moeten de airbags snel opgeblazen worden. De snelheid waarmee de airbag opgeblazen wordt is het gevolg van de extreem korte tijd waarbinnen een aanrijding plaatsvindt en de noodzaak om de airbag tussen de inzittende en de delen van de auto te krijgen voordat de inzittende in contact komt met delen van de auto. De snelheid waarmee de airbags worden opgeblazen, beperkt de kans op ernstig letsel bij een zware aanrijding en vormt daarom een belangrijk deel van het ontwerp van de airbags.

Het opblazen van een airbag kan echter ook letsel zoals schaafwonden, blauwe plekken en botbreuken, en soms nog ernstiger letsel veroorzaken omdat de snelheid waarmee de airbags worden opgeblazen wordt tot gevolg heeft dat de airbags met veel kracht uitzetten.

- Er zijn zelfs omstandigheden waaronder het contact met de airbag in het stuurwiel tot ernstig letsel kan leiden, vooral wanneer de inzittende te dicht op het stuurwiel zit.

WAARSCHUWING

- Om ernstig letsel te voorkomen, moet de bestuurder altijd zo ver mogelijk van het stuurwiel afzitten (ten minste 250 mm). De voorpassagier moet de stoel altijd zo ver mogelijk naar achteren schuiven en helemaal achterin de stoel gaan zitten.
- De airbags worden bij een aanrijding onmiddellijk geactiveerd en door de grote kracht waarmee dit gebeurt, kunnen de passagiers ernstig gewond raken als ze te dicht bij de airbag zitten.
- Het activeren van de airbags kan letsel veroorzaken zoals schaafwonden, verwondingen als gevolg van gebroken brillen en brandwonden die het gevolg zijn van de explosieve lading van de airbags.

Geluid en rookontwikkeling

Bij het opblazen van de airbags is een hard geluid hoorbaar en komt rook en poeder vrij. Dit is normaal en wordt veroorzaakt doordat het ontstekingsmechanisme van de airbag geactiveerd wordt. **Nadat de airbags opgeblazen zijn, kunt u een poosje last hebben bij het ademen doordat uw borstkas in contact is geweest met zowel de veiligheidsgordel als de airbag en doordat u de rook en het poeder hebt ingeademd.** Wij adviseren u met klem zo snel mogelijk na een aanrijding de portieren en/of de ruiten te openen wanneer dit mogelijk is, om te voorkomen dat u te lang in aanraking blijft met de rook.

Hoewel de rook en het poeder niet giftig zijn, kunnen deze wel huidirritaties veroorzaken in de buurt van ogen, neus en hals. Was in dat geval de desbetreffende plek schoon en spoel deze met koud water na. Raadpleeg een dokter als de symptomen aanhouden.

WAARSCHUWING

Als de airbags geactiveerd zijn, zijn de bij het airbagsysteem behorende onderdelen in het stuurwiel en/of instrumentenpaneel en/of de dakrails boven de voor- en achterportieren zeer heet. Raak de onderdelen van het airbagsysteem niet aan direct nadat een airbag opgeblazen is, om letsel te voorkomen.

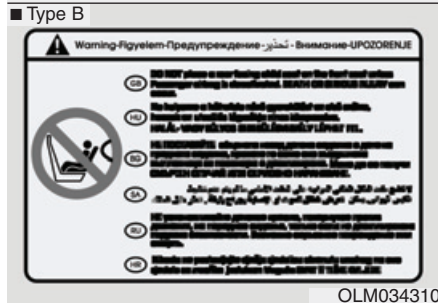

Installeer geen kinderzitje op de voorpassagiersstoel

Gebruik nooit een kinderzitje waarbij het kind met het gezicht naar achteren gericht op de voorstoel zit. Als de airbag wordt opgeblazen, oefent deze op een dergelijk geplaatst kinderzitje een grote kracht uit, waardoor het kind ernstig letsel kan oplopen.

Gebruik op de voorstoel ook geen kinderzitje waarbij het kind met het gezicht naar voren is gericht. Als de airbag voorpassagier wordt geactiveerd, zou dit ernstig letsel bij het kind kunnen veroorzaken.

Als uw auto is voorzien van een ON/OFF-schakelaar voor de airbag voorpassagier, kan de airbag van de voorpassagier indien nodig worden in- of uitgeschakeld.

Zie voor meer informatie pagina 3-50.

⚠ WAARSCHUWING

- Plaats **NOOIT** een kinderzitje dat tegen de rijrichting in moet worden geplaatst op een stoel waar een **INGESCHAKELDE AIRBAG** voor zit, anders kan het kind **ERNSTIG LETSEL** oplopen.
- Gebruik nooit een kinderzitje op de voorstoel. Als de airbag voorpassagier wordt geactiveerd, zou dit ernstig letsel kunnen veroorzaken.
- Als het kinderzitje op één van de buitenste zitplaatsen achter wordt geplaatst bij uitvoeringen met zijairbags, zorg er dan voor dat het kinderzitje zo ver mogelijk weg van het portier wordt geplaatst en zet het goed vast. Door het activeren van de zijairbag of curtain airbag zou deze ernstig letsel kunnen veroorzaken.

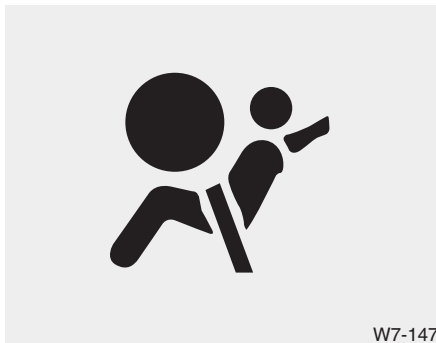

Waarschuwings- en controlelampje airbag

Waarschuwinglampje AIRBAG

Het doel van het waarschuwinglampje AIRBAG in het dashboard is om u te waarschuwen voor een mogelijke storing in de airbag - het aanvullend veiligheidssysteem (SRS).

Als het contact in stand ON wordt gezet, moet het lampje gedurende ongeveer 6 seconden gaan knipperen en daarna uitgaan.

Laat het systeem controleren wanneer:

- Het lampje niet kort gaat branden als het contact in stand ON wordt gezet.
- Het lampje na ongeveer 6 seconden niet uitgaat maar blijft branden.
- Het lampje gaat branden tijdens het rijden.
- Het lampje gaat knipperen wanneer het contact in stand ON staat.

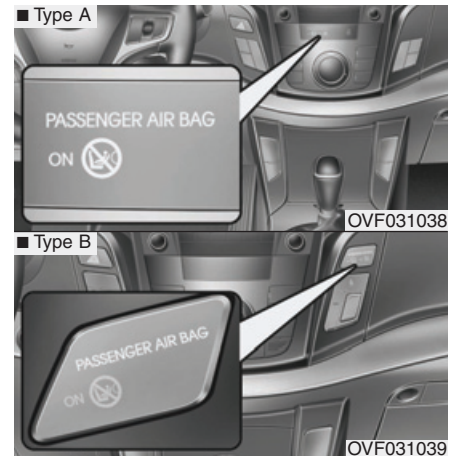

Controlelampje voorpassagiersairbag AAN (indien van toepassing)



Het controlelampje airbag voorpassagier AAN brandt gedurende ongeveer 4 s nadat het contact in stand ON is gezet.

Het controlelampje airbag voorpassagier AAN zal tevens branden wanneer de AAN/UIT-schakelaar voor de airbag in de stand AAN wordt gezet, maar gaat uit na ongeveer 60 s.



Controlelampje airbag voorpassagier UIT (indien van toepassing)



Het controlelampje airbag voorpassagier UIT brandt gedurende ongeveer 4 s nadat het contact in stand ON is gezet. Het controlelampje airbag voorpassagier UIT zal ook gaan branden als de AAN/UIT-schakelaar voor de airbag in de stand UIT staat en zal uitgaan als de AAN/UIT-schakelaar in de stand AAN wordt gezet.

⚠️ OPMERKING

Als een defect optreedt in de AAN/UIT-schakelaar voor de airbag, gaat het controlelampje airbag voorpassagier UIT niet branden (Het controlelampje airbag voorpassagier AAN gaat branden en gaat weer uit na ongeveer 60 s) en zal de airbag voor de voorpassagier geactiveerd worden bij een frontale aanrijding, ook al staat de AAN/UIT-schakelaar voor de airbag in de stand UIT.

Als dit gebeurt, adviseren we u de AAN/UIT-schakelaar voor de voorpassagiersairbag en het airbagsysteem te laten controleren door een officiële HYUNDAI-dealer.

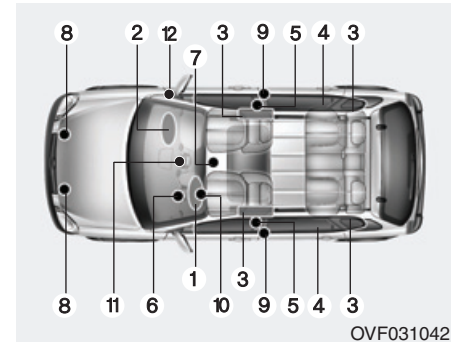

Onderdelen aanvullend veiligheidssysteem en functies

De onderdelen van het aanvullend veiligheidssysteem zijn:

1. Airbag bestuurder
2. Airbag voorpassagier*
3. Zijairbags*
4. Curtain airbags*
5. Blokkeerautomaten met gordelspanners
6. Waarschuwinglampje AIRBAG
7. Airbagmodule (SRSCM)
8. Airbagsensoren vóór*
9. Zijairbagsensoren*

10. Knie-airbagmodule bestuurder*
11. Controlelampje airbag voorpassagier ON/OFF*
12. ON/OFF-schakelaar airbag voorpassagier*

*: indien van toepassing

Als het contact in stand ON staat controleert de SRSCM constant alle componenten van het systeem om te bepalen of een frontale aanrijding, een aanrijding schuin van voren of een aanrijding van opzij zwaar genoeg is om de airbags of de gordelspanners te activeren.

Het waarschuwingslampje air bag op het dashboard brandt na het in stand ON zetten van het contact gedurende 6 seconden en moet vervolgens uit gaan.

⚠ WAARSCHUWING

Als een van de volgende condities zich voordoen, kan dat duiden op een storing in het airbagsysteem. We adviseren u het systeem te laten controleren door een officiële HYUNDAI-dealer.

- **Het lampje gaat niet kort branden als het contact in stand ON wordt gezet.**
- **Het lampje gaat niet na ongeveer 6 seconden uit, maar blijft branden.**
- **Het lampje gaat branden tijdens het rijden.**
- **Het lampje gaat knipperen wanneer het contact in stand ON staat.**

Airbag bestuurder (1)



OHM039102N

De airbagmodules voor bevinden zich in het stuurwielkussen, in het dashboardpaneel voor de voorpassagier boven het dashboardkastje en/of in het kniebeschermingspaneel aan bestuurderszijde. Als de SRSCM oordeelt dat de kracht waaraan de voorzijde van de auto wordt blootgesteld een bepaalde drempelwaarde overschrijdt, activeert hij automatisch de airbags vóór.

Airbag bestuurder (2)



Als de airbags geactiveerd worden, scheuren de afdekkappen op vooraf bepaalde plaatsen open als gevolg van de zich vullende airbags. Als deze openingen groter worden, kunnen de airbags geheel gevuld worden.

Airbag bestuurder (3)



Een geheel gevulde airbag vertraagt in combinatie met een juist gedragen veiligheidsgordel de voorwaartse beweging van de bestuurder of de voorpassagier en beperkt zo de kans op hoofdletsel en letsel aan het bovenlichaam.

Nadat de airbag geheel gevuld is, begint hij direct weer leeg te lopen, waardoor de bestuurder weer zicht op de weg krijgt en hij de auto weer kan besturen of anderszins kan bedienen.

Airbag voorpassagier



⚠ WAARSCHUWING

- Plaats geen accessoires (bekerhouder, cassettehouder) of stickers enz. op het paneel boven het dashboardkastje in auto's met een airbag voorpassagier. Dergelijke voorwerpen kunnen gevaarlijke projectielen worden en letsel veroorzaken wanneer de airbag voorpassagier geactiveerd wordt.
- Plaats een eventuele luchtverfrisser ook niet in de buurt van het instrumentenpaneel of op het dashboard. Dit kan een gevaarlijk projectiel worden en letsel veroorzaken wanneer de airbag voorpassagier geactiveerd wordt.

⚠ WAARSCHUWING

- Als de airbag geactiveerd wordt, is er een luide knal hoorbaar en komt er fijn stof vrij in de auto. Dit is normaal en niet gevaarlijk - het fijne poeder wordt gebruikt bij het vouwen van de airbags. Het stof dat vrijkomt bij het activeren van de airbag kan huid- of oogirritatie veroorzaken en astmatische klachten bij daarvoor gevoelige personen verergeren. Was de aan het stof blootgestelde huid na een ongeval waarbij de airbags zijn geactiveerd altijd zorgvuldig met koud water en een milde zeepoplossing.

(Vervolg)

(Vervolg)

- Het aanvullend veiligheidssysteem werkt allen als het contact in stand ON staat. Als het waarschuwingslampje air bag niet gaat branden of als het ook blijft branden als er na het in stand ON zetten van het contact 6 seconden verstreken zijn of de motor gestart is, of als het gaat branden tijdens het rijden, werkt het aanvullend Veiligheidssysteem niet goed. Als dit gebeurt adviseren we u het systeem te laten controleren door een officiële HYUNDAI-dealer.
- Zet voor het vervangen van een zekering of het losnemen van een accukabel het contact eerst in stand LOCK en verwijder de contactsleutel. Vervang of verwijder een zekering die aan het airbagsysteem gerelateerd is nooit als het contact in stand ON staat. Het niet opvolgen van deze waarschuwing zal ertoe leiden dat het waarschuwingslampje air bag zal gaan branden.

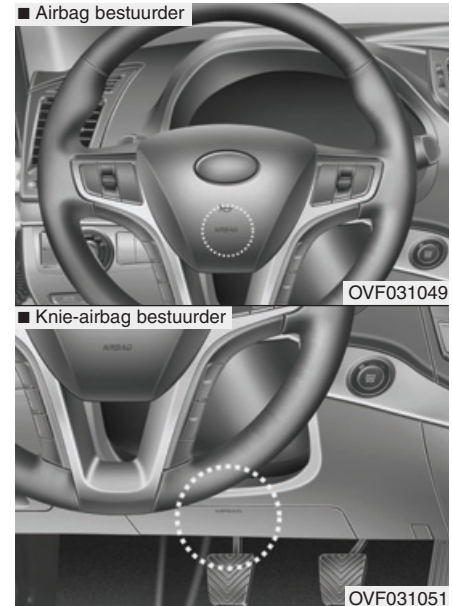

Airbag bestuurder en voorpassagier (indien van toepassing)

Uw auto is uitgerust met een aanvullend veiligheidssysteem (SRS) en driepunts-gordels voor zowel de bestuurder als de voorpassagier.

Dat de auto is uitgerust met dit systeem blijkt uit de aanwezigheid van de letters AIR BAG in reliëf op het stuurwielkussen en/of het kniebeschermingspaneel aan bestuurderszijde en op het dashboardpaneel voor de voorpassagier boven het dashboardkastje.

Het aanvullend veiligheidssysteem bestaat uit airbags die zich bevinden in het stuurwiel, in het kniebeschermingspaneel aan bestuurderszijde onder de stuurkolom en het dashboardpaneel voor de voorpassagier boven het dashboardkastje.



Het doel van de airbag is om de bestuurder en/of de voorpassagier een aanvullende bescherming te bieden naast de bescherming die geboden wordt door de veiligheidsgordel.

⚠ WAARSCHUWING

Maak altijd gebruik van de veiligheidsgordels en, indien van toepassing, van kinderzitjes - iedere keer, bij iedere reis en voor iedereen! De airbags worden met aanzienlijke kracht in een zeer korte tijdsspanne gevuld. De veiligheidsgordel houden de inzittenden in de juiste positie, zodat ze optimaal kunnen profiteren van de airbags. Ook in een auto met airbags kunnen de inzittenden ernstig letsel oplopen tijdens het activeren van de airbag als de inzittenden de gordels niet of niet op de juiste wijze dragen. Volg altijd de voorzorgsmaatregelen met betrekking tot veiligheidsgordels, airbags en de veiligheid voor de inzittenden in dit instructieboekje zorgvuldig op.

Om de kans op letsel te beperken en optimaal te profiteren van het aanvullend veiligheidssysteem:

- **Vervoer een kind nooit op de voorstoel in een kinderzitje of op een zitkussen.**

(Vervolg)

(Vervolg)

- Vervoer kinderen altijd op de achterbank met de veiligheidsgordels om. Dat is de veiligste plaats voor kinderen van alle leeftijden.
- De airbags vóór en de zijairbags kunnen letsel veroorzaken als de inzittenden voor niet in de juiste positie zitten.
- Zet uw stoel zo ver mogelijk naar achteren, waarbij u er wel op moet letten dat u alle bedieningsorganen nog goed kunt bereiken.
- Ga niet te dicht op de airbag zitten, dat geldt ook voor uw voorpassagier, en leun niet onnodig naar voren. Als u of uw voorpassagier te dicht op de airbag zit, kan er door het activeren van de airbag ernstig letsel ontstaan.
- Leun ook niet tegen het portier of de middenconsole - zit altijd zo rechtop mogelijk.

(Vervolg)

(Vervolg)

- Er mogen geen voorwerpen (zoals een beschermhoes, een houder voor een mobiele telefoon, een bekerhouder, een luchtverfrisser of stickers) op of in de buurt van de airbagmodules op het stuurwiel, op het dashboard, op de voorruit of op het dashboardpaneel boven het dashboardkastje worden geplaatst. Dergelijke voorwerpen kunnen letsel veroorzaken als de airbags bij een aanrijding geactiveerd worden.
- Bevestig geen voorwerpen aan de voorruit of aan de binnenspiegel.
- Stel de onderdelen van het airbagsysteem niet bloot aan schokken en neem de bedrading van het airbagsysteem ook niet los. Als u dat wel doet kunt u letsel oplopen omdat de airbags onverwacht geactiveerd kunnen worden of juist niet geactiveerd worden wanneer dat wel nodig is.

(Vervolg)

(Vervolg)

- Als het waarschuwinglampje van het airbagsysteem tijdens het rijden gaat branden, we adviseren u het systeem te laten controleren door een officiële HYUNDAI-dealer.
- Airbags kunnen slechts één keer gebruikt worden - we adviseren u het systeem te laten vervangen door een officiële HYUNDAI-dealer.
- Het aanvullend veiligheidssysteem is zodanig ontworpen dat de airbags vóór alleen geactiveerd worden als de kracht van de aanrijding een bepaalde drempel overschrijdt en de aanrijding plaatsvindt onder een hoek die kleiner is dan 30° ten opzichte van de lengteas van de auto. Verder kunnen de airbags maar één keer gevuld worden. Draag te allen tijde de veiligheidsgordel.

(Vervolg)

(Vervolg)

- De airbags vóór zijn niet ontworpen om geactiveerd te worden bij een aanrijding van opzij, van achteren of bij het over de kop slaan van de auto. Verder zullen de airbags vóór niet worden geactiveerd als de kracht van de aanrijding de drempelwaarde niet overschrijdt.
- Een kinderzitje dient op de achterbank geplaatst te worden. Het kind kan ernstig letsel oplopen als de airbag bij een aanrijding wordt geactiveerd.
- Kinderen tot en met 12 jaar moeten altijd plaatsnemen op de achterbank en de gordel op de juiste manier dragen. Laat kinderen nooit op de passagiersstoel meerijden. Als een kind van 12 jaar of ouder op de voorpassagiersstoel vervoerd moet worden, moet hij of zij de veiligheidsgordel op de juiste manier dragen en moet de stoel zo ver mogelijk naar achteren worden gezet.

(Vervolg)

(Vervolg)

- Voor een maximale bescherming bij alle soorten aanrijdingen moeten alle inzittenden, inclusief de bestuurder, hun veiligheidsgordel dragen, ongeacht het feit of er voor hun positie een airbag aanwezig is. Ga tijdens het rijden niet dichterbij de airbag zitten dan nodig is en leun ook niet onnodig voorover.
- Een onjuiste zithouding of zitpositie kan bij een aanrijding ernstig letsel veroorzaken. Alle inzittenden moeten rechtop zitten, met de rugleuning zo rechtop mogelijk, midden op de zitting en met de veiligheidsgordel om, de benen comfortabel gestrekt en de voeten op de vloer, totdat de auto geparkeerd is en de contactsleutel verwijderd is.

(Vervolg)

(Vervolg)

- Het airbagsysteem vult de airbags uitermate snel om in geval van een aanrijding een maximale bescherming te kunnen bieden. Als een inzittende niet in de juiste positie zit omdat hij of zij de veiligheidsgordel niet draagt, kan de airbag teveel kracht op de inzittende uitoefenen, waardoor deze ernstig letsel zou kunnen oplopen.

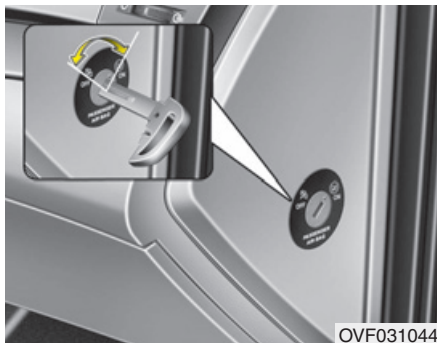

ON/OFF-schakelaar airbag voorpassagier (indien van toepassing)

De airbag voorpassagier kan worden gedeactiveerd met behulp van de ON/OFF-schakelaar voor het geval er een kinderzitje op de voorpassagiersstoel wordt gemonteerd of voor het geval de voorstoel niet gebruikt wordt.

Om de veiligheid voor uw kind te garanderen, moet de airbag voorpassagier worden uitgeschakeld wanneer u een naar achteren gericht kinderzitje op de voorstoel monteert.

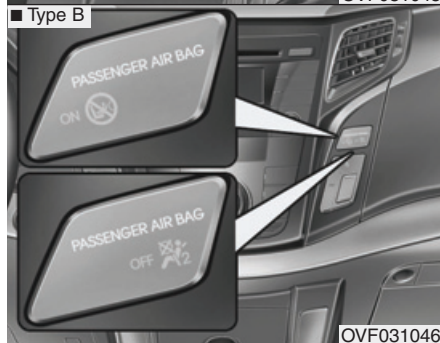

In- en uitschakelen van de airbag voorpassagier:

Steek om de airbag voorpassagier uit te schakelen de hoofdsleutel in de ON/OFF-schakelaar voor de airbag en zet deze in de stand OFF.

Het controlelampje airbag voorpassagier UIT (⊗) zal gaan branden en blijven branden totdat de airbag weer wordt ingeschakeld.

Steek om de airbag voorpassagier in te schakelen de hoofdsleutel in de ON/OFF-schakelaar voor de airbag en zet deze in de stand ON. Het controlelampje airbag voorpassagier UIT gaat uit en het controlelampje airbag voorpassagier AAN (⊗) gaat gedurende ongeveer 60 s branden.

⚠ WAARSCHUWING



Bij sommige modellen kan de ON/OFF-schakelaar van de voorpassagiersairbag worden bediend met een vergelijkbaar klein en stevig voorwerp. Controleer altijd de stand van de ON/OFF-schakelaar van de airbag voorpassagier en het controlelampje airbag voorpassagier AAN/UIT.

*** AANWIJZING**

- Als de ON/OFF schakelaar voor de airbag voorpassagier in stand ON staat, kan de airbag worden geactiveerd en mag er op de voorpassagiersstoel geen baby- of kinderzitje worden geplaatst.
- Als de ON/OFF schakelaar voor de airbag voorpassagier in stand OFF staat, is de airbag uitgeschakeld.



OPMERKING

- *Als de ON/OFF-schakelaar van de airbag voorpassagier niet goed werkt, zal het waarschuwingslampje AIRBAG () op het instrumentenpaneel gaan branden. Het controlelampje airbag voorpassagier OFF () zal echter niet gaan branden (Het controlelampje airbag voorpassagier ON gaat branden en gaat weer uit na ongeveer 60 s). In dit geval activeert de airbagmodule de airbag voor de voorpassagier, waardoor deze geactiveerd zal worden bij een frontale aanrijding, ook al staat de ON/OFF-schakelaar voor de airbag in de stand OFF.*

We adviseren u het systeem te laten controleren door een officiële HYUNDAI-dealer.

(Vervolg)

(Vervolg)

- *Laat de ON/OFF-schakelaar voor de airbag, het gordelspanner-systeem en het airbagsysteem zo spoedig mogelijk controleren door een officiële HYUNDAI-dealer als het waarschuwingslampje AIRBAG knippert of niet gaat branden als het contact in stand ON wordt gezet of gaat branden tijdens het rijden.*

⚠ WAARSCHUWING

- De bestuurder is verantwoordelijk voor de juiste stand van de ON/OFF-schakelaar van de airbag voorpassagier.
- Schakel de airbag voorpassagier alleen maar uit als het contact in stand OFF staat omdat er anders een defect kan ontstaan in de airbagmodule. Verder kan het hierdoor voorkomen dat de airbag bestuurder en/of de voorpassagier en/of de zijairbag en curtain airbag niet of niet op de juiste manier worden geactiveerd in geval van een aanrijding.
- Plaats nooit een naar achteren gericht kinderzitje op de passagiersstoel, tenzij de airbag voorpassagier is uitgeschakeld. Het kind kan ernstig letsel oplopen als de airbag bij een aanrijding wordt geactiveerd.

(Vervolg)

(Vervolg)

- Ook al is uw auto voorzien van een ON/OFF-schakelaar voor de airbag voorpassagier, monteer geen kinderzitje op de passagiersstoel. Een kinderzitje dient op de achterbank geplaatst te worden. Kinderen die te groot zijn voor een kinderzitje moeten plaatsnemen op de achterbank en gebruik maken van de aanwezige driepuntsgordels. Bij een aanrijding zitten kinderen het veiligst op de achterbank als ze op de juiste manier gebruik maken van de veiligheidsgordels.
- Zodra het niet meer nodig is een kind te vervoeren op de voorpassagiersstoel, moet de airbag voorpassagier weer worden ingeschakeld.

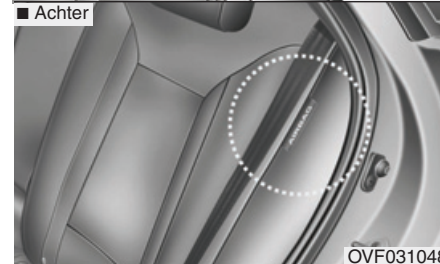
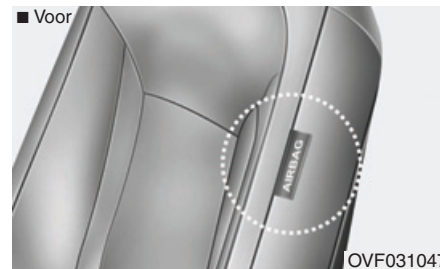

Zijairbag (indien van toepassing)

Beide voorstoelen en de buitenste zitplaatsen achter van uw auto zijn uitgerust met een zijairbag. Het doel van de airbag is om de bestuurder en/of de voorpassagier een aanvullende bescherming te bieden naast de bescherming geboden door de veiligheidsgordel.

De zijairbags zijn ontworpen om alleen tijdens bepaalde aanrijdingen van opzij geactiveerd te worden, afhankelijk van de ernst, de hoek, de snelheid en de plaats van de aanrijding. De zijairbags zijn niet ontworpen om bij alle aanrijdingen van opzij opgeblazen te worden.

⚠ WAARSCHUWING

Laat passagiers niet met het hoofd of andere delen van het lichaam tegen het portier leunen, steek de armen niet uit het raam en plaats geen voorwerpen tussen de passagier en de portieren als de auto is uitgerust met zijairbags en/of curtain airbags.

⚠ WAARSCHUWING

- De zijairbag vormt een aanvulling op de gordelsystemen voor de bestuurder en de voorpassagier en geen vervanging voor deze systemen. Draag daarom tijdens het rijden altijd een veiligheidsgordel. De airbags worden alleen geactiveerd bij een aanrijding van opzij die krachtig genoeg is om letsel bij de inzittenden te veroorzaken.
 - Voor de beste bescherming van de zijairbags en om letsel te voorkomen, dienen de bestuurder en de voorpassagier rechtop te zitten en de veiligheidsgordel op de juiste manier vast te maken. De bestuurder moet zijn handen in de tien voor twee stand op het stuurwiel plaatsen. De passagier moet zijn handen op de schoot houden.
 - Gebruik geen stoelhoezen.
- (Vervolg)

(Vervolg)

- Alleen auto's uitgerust met een rolsensor.
- Plaats geen accessoires op of in de buurt van de zijairbag.
- Plaats geen voorwerpen op de airbag of tussen de airbag en uzelf. Bevestig ook geen voorwerpen rond de gedeelten waar de geactiveerde airbags uit komen, zoals het portier, de zijruit en de voor- en achterstijl.
- Plaats geen voorwerpen tussen het zijairbaglabel en de zitting. Deze kunnen letsel veroorzaken als de airbags bij een aanrijding geactiveerd worden.
- Plaats geen voorwerpen (paraplu, tas, enz.) tussen het voorportier en de voorstoel. Dergelijke voorwerpen kunnen gevaarlijke projectielen worden en letsel veroorzaken wanneer de zijairbag geactiveerd wordt.

(Vervolg)

(Vervolg)

- Sla niet op de zijairbagsensor wanneer het contact in stand ON staat. Hierdoor kan de airbag onverwacht geactiveerd worden, waardoor persoonlijk letsel kan ontstaan.
- Als de stoel of de stoelbekleding beschadigd zijn, adviseren u het systeem te laten repareren door een officiële HYUNDAI-dealer. Vertel daarbij dat uw auto is uitgerust met zijairbags.

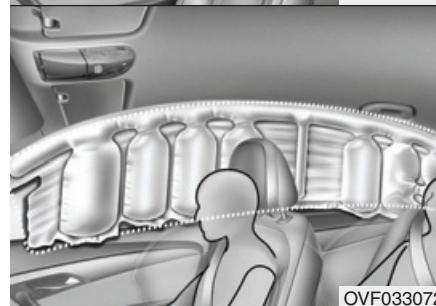
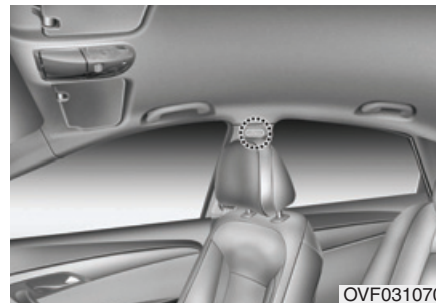

Curtain airbag (indien van toepassing)

De curtain airbags bevinden zich langs de rand van het dak boven de voor- en achterportieren. Ze zijn ontworpen om bij bepaalde aanrijdingen van opzij de hoofden van de voorste inzittenden en de passagiers op de buitenste zitplaatsen achter te beschermen.

De curtain airbags zijn ontworpen om alleen tijdens bepaalde aanrijdingen van opzij geactiveerd te worden, afhankelijk van de ernst van de aanrijding, de hoek, de snelheid en de plaats van impact. De zijairbags zijn niet ontworpen om opgeblazen te worden bij alle aanrijdingen van opzij, frontale aanrijdingen, aanrijdingen van achteren en in de meeste situaties waarbij de auto over de kop slaat.

⚠ WAARSCHUWING

- De zijairbags en curtain airbags bieden een optimale bescherming als de inzittenden zo ver mogelijk rechtop zitten en hun gordel op de juiste manier dragen. Vooral voor kinderen is het belangrijk dat ze in een geschikt kinderzitje op de achterbank plaatsnemen.
- Als kinderen plaatsnemen op een van de buitenste zitplaatsen achterin, moeten ze in een geschikt kinderzitje plaatsnemen. Plaats het kinderzitje zo ver mogelijk weg van het portier en zet het goed vast.
- Plaats geen voorwerpen op de airbag. Bevestig ook geen voorwerpen rond de gedeelten waar de geactiveerde airbags uit komen, zoals het portier, de zijruit, de voor- en achterstijl en de dakzijrail.
- Hang hier alleen kleding aan, en zeker geen harde of breekbare voorwerpen. Anders kan bij een ongeval de auto beschadigd raken of kan persoonlijk letsel ontstaan.

(Vervolg)

(Vervolg)

- Laat passagiers niet met het hoofd of andere delen van het lichaam tegen het portier leunen, steek de armen niet uit het raam en plaats geen voorwerpen tussen de passagier en de portieren als de auto is uitgerust met zijairbags en/of curtain airbags.
- Probeer nooit de onderdelen van de zijairbags en curtain airbags te openen of te repareren. We adviseren u het systeem te laten repareren door een officiële HYUNDAI-dealer.

Het niet in acht nemen van deze voorzorgsmaatregelen kan ertoe leiden dat de inzittenden bij een aanrijding letsel oplopen.

Waarom werd de airbag bij een aanrijding niet opgeblazen? (Voorwaarden voor wel of niet activeren van de airbags)

Er zijn veel soorten ongevallen waarbij de airbag geen aanvullende bescherming biedt.

Voorbeelden hiervoor zijn aanrijdingen van achter, tweede en volgende stoten bij een kettingbotsing en aanrijdingen bij lage snelheid.

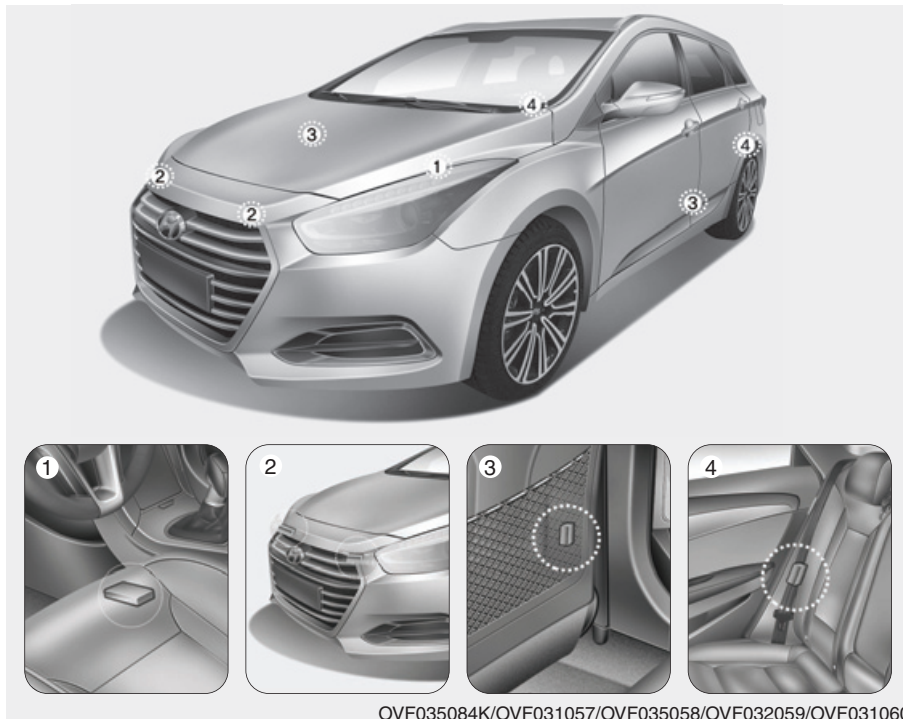

Airbagsensoren

(1) Airbagmodule
(2) Airbagsensor vóór

(3) Zijairbagsensor (voor)*
(4) Zijairbagsensor (achter)*
*: indien van toepassing

⚠ WAARSCHUWING

- Let op dat u niet tegen plaatsen aanstoot waar de airbags of airbagsensoren zijn ingebouwd. Anders kan de airbag onverwacht geactiveerd worden waardoor ernstig persoonlijk letsel op kan treden.
- Als de inbouwpositie van de airbagsensoren wordt gewijzigd, kan dit ertoe leiden dat de airbags worden geactiveerd in situaties waarin dit niet nodig is, of dat de airbags niet worden geactiveerd in situaties waar het wel nodig is.
Voer daarom geen reparaties uit aan of in de buurt van de airbagsensoren. We adviseren u het systeem te laten repareren door een officiële HYUNDAI-dealer.

(Vervolg)

(Vervolg)

- Er kunnen problemen ontstaan als de hoek waaronder de sensoren zijn ingebouwd wordt gewijzigd als gevolg van vervorming van de carrosseriedelen waar de airbagsensoren zijn ingebouwd: de voorbumper, de carrosserie, de B-stijl en de C-stijl. We adviseren u het systeem te laten repareren door een officiële HYUNDAI-dealer.
- Uw auto is ontworpen om de botsenergie zoveel mogelijk te absorberen en in bepaalde gevallen de airbag(s) te activeren. Het monteren van niet-originele bumpers of accessoires op de bumper kan een nadelige invloed hebben op de bescherming bij een aanrijding.



OED036096

Voorwaarden voor activeren airbags

Airbags vóór

De airbags vóór worden geactiveerd bij frontale aanrijdingen, waarbij rekening wordt gehouden met de botskracht, de rijsnelheid of hoek waaronder de aanrijding plaatsvindt.



OVF035061



OVF033073

Zijairbags en curtain airbags (indien van toepassing)

De airbags opzij (zijairbags en/of curtain airbags) worden geactiveerd bij een aanrijding van opzij, waarbij rekening wordt gehouden met de kracht van de botsing, de botshoek en de zijdelingse snelheid.

Ofschoon de airbags vóór (voor bestuurder en voorpassagier) ontworpen zijn voor frontale aanrijdingen, kunnen ze ook bij andere aanrijdingen, waarbij een bepaalde vertraging in de lengterichting optreedt, worden geactiveerd. Ofschoon de airbags opzij (zijairbags en curtain airbags) ontworpen zijn voor zijdelingse aanrijdingen, kunnen ze ook bij andere aanrijdingen, waarbij een bepaalde vertraging in de dwarsrichting optreedt, worden geactiveerd.

De airbags kunnen ook worden geactiveerd als de auto zware stoten ondervindt bij het rijden op zeer slechte wegen. Rijd daarom voorzichtig op slechte wegen.



OED036099

Voorwaarden voor niet-activeren van de airbags

- Bij bepaalde aanrijdingen met lage snelheden worden de airbags niet geactiveerd. De reden daarvan is dat de airbags in die omstandigheden niet meer bescherming kunnen bieden dan de veiligheidsgordels al doen.

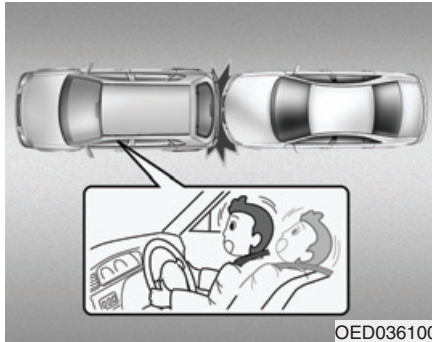

- De airbags zijn niet ontworpen om te worden geactiveerd bij aanrijdingen van achter, omdat de inzittenden dan door de botskracht naar achteren worden gedrukt. In dergelijke gevallen biedt het activeren van de airbags geen extra voordelen.

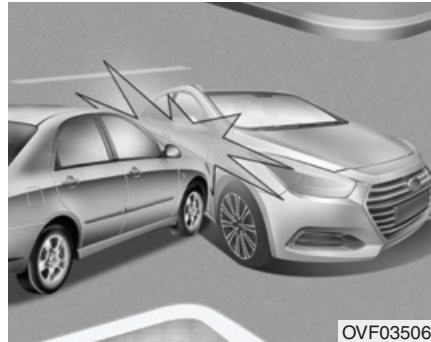

- De airbags vóór worden bij zijdelingse aanrijdingen soms niet geactiveerd. De inzittenden bewegen altijd in de richting van de aanrijding, waardoor het activeren van de airbags vóór overbodig kan zijn.
- Als de auto is uitgerust met zijairbags en curtain airbags kunnen de airbags wel worden geactiveerd, afhankelijk van de botskracht, rijsnelheid en botshoek.

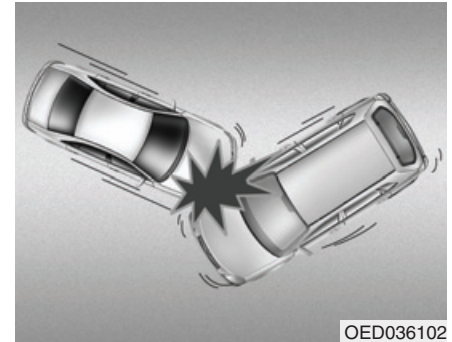

- Bij een aanrijding op een helling of onder een hoek kan de kracht van de aanrijding de inzittenden in een bepaalde richting verplaatsen, waar de airbags geen extra bescherming zouden bieden, een reden waarom de sensoren de airbags daarom ook niet activeren.

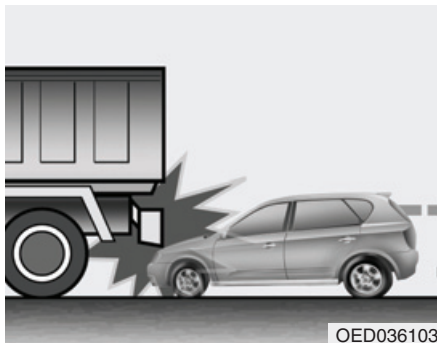

- Net voor een aanrijding remmen bestuurders vaak sterk af. Door zo sterk af te remmen, zakt de voorzijde van de auto in, waardoor deze gemakkelijker onder een voertuig met een grotere grondspeling zou kunnen schieten. De airbags worden in dergelijke situaties soms niet geactiveerd omdat de deceleratie die door de sensoren gemeten wordt, lager is dan de deceleratie die zou worden gemeten als de auto niet onder de voorligger zou schuiven.

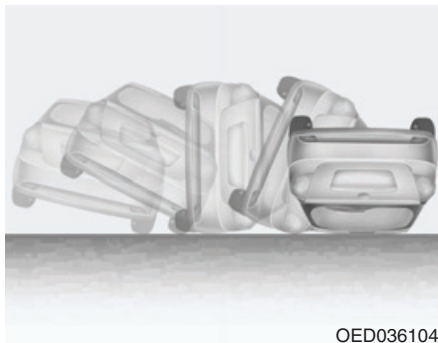

- Als de auto over de kop gaat, bieden de airbags vóór niet de juiste bescherming. Ze worden dan ook niet geactiveerd. Als de auto is uitgerust met zij- en curtain airbags, worden deze mogelijk geactiveerd wanneer de auto over de kop slaat als gevolg van een aanrijding van opzij.

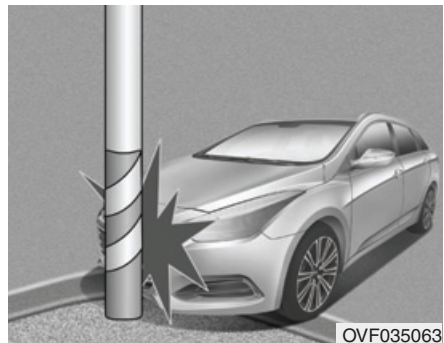

- De airbags worden soms niet geactiveerd bij een aanrijding tegen een boom of paal, waarbij de botskracht zich concentreert op een klein gedeelte van de auto, buiten het bereik van de sensoren.

Onderhoud aan aanvullend veiligheidssysteem

Het aanvullend veiligheidssysteem is nagenoeg onderhoudsvrij en bevat geen onderdelen waaraan u zelf veilig onderhoud kunt plegen. Als het waarschuwingslampje air bag niet gaat branden of constant brandt, we adviseren u het systeem te laten controleren door een officiële HYUNDAI-dealer.

Alle werkzaamheden aan het aanvullend veiligheidssysteem, zoals het verwijderen, het plaatsen of het repareren ervan, of werkzaamheden aan het stuurwiel moeten uitgevoerd worden door een officiële HYUNDAI-dealer. Een onjuiste behandeling van het airbagsysteem kan leiden tot ernstig persoonlijk letsel.

WAARSCHUWING

- **Modificaties aan onderdelen van het aanvullend veiligheidssysteem of de bedrading, inclusief het aanbrengen van stickers, enz. op afdekkappen of modificaties aan de carrosseriestructuur kunnen ertoe leiden dat het systeem niet goed werkt, waardoor letsel kan ontstaan.**
- **Reinig de afdekkappen van de airbags alleen met een zachte, droge doek of met een doek die bevochtigd is met schoon water. Oplos- en reinigingsmiddelen kunnen het materiaal van de afdekkappen aantasten en de werking van het systeem in negatieve zin beïnvloeden.**

(Vervolg)

(Vervolg)

- **Er mogen geen objecten op of in de buurt van de airbags in het stuurwiel, op het instrumentenpaneel of op het dashboardpaneel boven het dashboardkastje worden geplaatst omdat dergelijke voorwerpen letsel kunnen veroorzaken als de airbags bij een aanrijding geactiveerd worden.**
- **Als de airbags geactiveerd zijn, adviseren we u het systeem te laten vervangen door een officiële HYUNDAI-dealer.**
- **Stel de onderdelen van het airbagsysteem niet bloot aan schokken en neem de bedrading van het airbagsysteem ook niet los. Als u dat wel doet kunt u letsel oplopen omdat de airbags onverwacht geactiveerd kunnen worden of juist niet geactiveerd worden wanneer dat wel nodig is.**

(Vervolg)

(Vervolg)

- Als onderdelen van het airbagsysteem moeten worden afgevoerd of als de auto in zijn geheel moet worden afgevoerd, moeten bepaalde voorzorgsmaatregelen met betrekking tot de veiligheid in acht worden genomen. Een officiële HYUNDAI-dealer kent deze voorzorgsmaatregelen en kan u de benodigde informatie verstrekken. Het niet opvolgen van deze voorzorgsmaatregelen en procedures vergroot de kans op persoonlijk letsel.
- Als uw auto in te diep water terechtgekomen is, waardoor de vloerbedekking doorweekt is of er water op de bodemplaat staat, probeer dan niet uw auto te starten; we adviseren u contact op te nemen met een officiële HYUNDAI-dealer.

Aanvullende voorzorgsmaatregelen met betrekking tot de veiligheid

- **Vervoer nooit mensen in de bagageruimte of op een neergeklapte rugleuning.** Laat iedereen rechtop zitten, met zijn rug tegen de rugleuning van de stoel, de veiligheidsgordel om en de voeten op de vloer.
- **De inzittenden moeten tijdens het rijden niet uit hun stoel komen of van plaats wisselen.** Een inzittende die zijn veiligheidsgordel niet draagt kan tijdens een aanrijding of een noodstop door de auto geslingerd worden, tegen andere inzittenden aan, of zelfs uit de auto geslingerd worden.
- **Elke veiligheidsgordel is bestemd voor één persoon.** Als er meerdere personen van dezelfde veiligheidsgordel gebruik maken, kunnen ze bij een aanrijding ernstig letsel oplopen.

- **Maak geen gebruik van accessoires die aan de veiligheidsgordels bevestigd moeten worden.** Accessoires die claimen het comfort voor de inzittenden te verbeteren of die de gordel anders geleiden, kunnen de beschermende werking van de veiligheidsgordel in negatieve zin beïnvloeden en de kans op letsel bij een aanrijding vergroten.
- **De inzittenden moeten geen harde of scherpe voorwerpen plaatsen tussen henzelf en de airbags.** Het dragen van harde of scherpe voorwerpen rond uw middel of het in uw mond houden van dergelijke voorwerpen kan ernstig letsel veroorzaken als een airbag geactiveerd wordt.
- **Blijf op veilige afstand van de afdekkappen van de airbags.** Laat iedereen rechtop zitten, met zijn rug tegen de rugleuning van de stoel, de veiligheidsgordel om en de voeten op de vloer. Als inzittenden zich te dicht bij een airbag bevinden, kunnen ze letsel oplopen als de airbags geactiveerd worden.

- **Bevestig geen voorwerpen aan of in de buurt van de afdekkappen van de airbags.** Voorwerpen die bevestigd zijn aan of in de buurt van de afdekkappen van de airbags vóór of de zijairbags kunnen een juiste werking van de airbags in negatieve zin beïnvloeden.
- **Modificeer de voorstoelen niet.** Modificatie van de voorstoelen kan de werking van de sensoren van het aanvullend veiligheidssysteem of van de zijairbags in negatieve zin beïnvloeden.
- **Plaats niets onder de voorstoelen.** Het plaatsen van voorwerpen onder de voorstoelen kan de werking van de sensoren van het aanvullend veiligheidssysteem of van de bedrading in negatieve zin beïnvloeden.
- **Laat nooit het heupgedeelte van uw gordel om een kind heen lopen dat op uw schoot zit.** Het kind zou ernstig letsel kunnen oplopen in geval van een aanrijding. Baby's en kinderen moeten op de juiste manier in geschikte kinderzitjes of gordels op de achterbank vervoerd worden.



WAARSCHUWING

- **Als de inzittenden niet in de juiste positie zitten, kunnen ze te dicht bij een zich vullende airbag komen, delen in het interieur van de auto raken of uit de auto geslingerd worden.**
- **Zit altijd zoveel mogelijk rechtop, met de rugleuning rechtop, midden op de zitting en met uw veiligheidsgordel om, uw benen op een comfortabele manier gestrekt en uw voeten op de vloer.**

Monteren van accessoires of modificaties aan uw met een airbag uitgeruste auto

Als u modificaties aan het chassis, de bumper, de voorzijde, het plaatwerk opzij of de rijkhoogte aanbrengt of laat aanbrengen, kan dat invloed hebben op de werking van het airbagsysteem van uw auto.

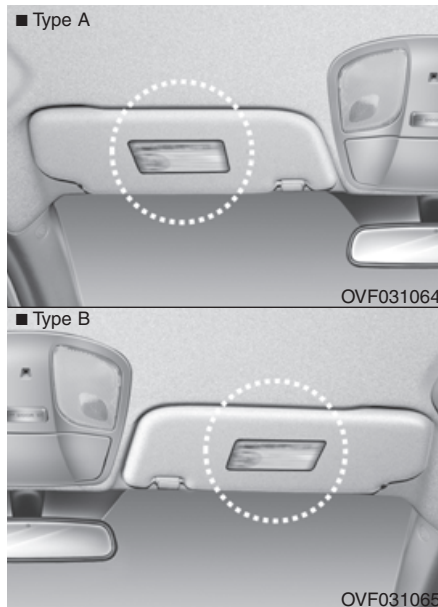

Waarschuwingsticker airbags (indien van toepassing)

Het waarschuwingsticker van de airbags is bedoeld om de bestuurder en passagiers te waarschuwen voor de mogelijke gevaren van het airbagsysteem.

Deze verplichte waarschuwingen hebben met name betrekking op het risico voor kinderen. HYUNDAI wil hierbij ook graag wijzen op de risico's voor volwassenen. Deze risico's zijn beschreven op de voorafgaande bladzijden.

Sleutels / 4-3

**Portiervergrendeling met afstandsbediening
(Stationwagon) / 4-6**

**Portiervergrendeling met afstandsbediening
(Sedan) / 4-10**

Smart key (Stationwagon) / 4-14

Smart key (Sedan) / 4-17

Antidiefstalsysteem / 4-20

Kenmerken van uw auto

4

Sloten / 4-23

Achterklep (Stationwagon) / 4-29

Smart tailgate (intelligente achterklep) / 4-36

Achterklep (Sedan) / 4-40

Handenvrije achterklep / 4-42

Ruiten / 4-46

Motorkap / 4-51

Tankdopklep / 4-53

Panoramadak / 4-56

Geheugen bestuurdersstoel / 4-60

Stuurwiel / 4-62

Spiegels / 4-65

Instrumentenpaneel / 4-69

Parkeerhulp / 4-109

Smart parking assist-systeem (SPAS) / 4-114

Achteruitrijcamera / 4-125
Alarmknipperlichten / 4-126
Verlichting / 4-127
Ruitenwissers en ruitensproeiers / 4-139
Interieurverlichting / 4-144
Welcome-systeem / 4-146
Ontwaseming / 4-147
Handbediend verwarmings- en
ventilatiesysteem / 4-148

4

Kenmerken van uw auto

Automatisch verwarmings- en
ventilatiesysteem / 4-159
Voorruit ontdooien en ontwasemen / 4-173
Opbergvak / 4-177
Overige voorzieningen / 4-181
Exterieur / 4-194
Audiosysteem / 4-196

SLEUTELS

Noteer het sleutelnummer



Het sleutelnummer is ingeslagen in het plaatje met de sleutelcode aan uw set sleutels.

Als u uw sleutels verloren bent, adviseren we u contact op te nemen met een officiële HYUNDAI-dealer. Verwijder het plaatje met de sleutelcode en bewaar dit op een veilige plaats. Noteer daarnaast het nummer en bewaar dit op een veilige plaats buiten de auto.

Sleutelfuncties

- Wordt gebruikt om de motor te starten.
- Wordt gebruikt om de portieren te vergrendelen en ontgrendelen.
- Wordt gebruikt om het dashboardkastje te vergrendelen en ontgrendelen.

⚠ WAARSCHUWING

Gebruik uitsluitend een originele HYUNDAI-contactsleutel in uw auto. Als er een imitatiesleutel wordt gebruikt, kan het gebeuren dat het contactslot na het aanslaan van de motor niet van stand START naar stand ON terugkeert. Hierdoor blijft de startmotor continu draaien en kan er schade ontstaan aan de startmotor. Tevens kan er brand ontstaan als gevolg van oververhitting in de bedrading.

⚠ WAARSCHUWING **- Contactsleutel** **(Smart Key)**

Kinderen alleen in de auto achterlaten met de contactsleutel (Smart Key) in de auto is gevaarlijk, zelfs wanneer de sleutel niet in het contact steekt of wanneer de startknop niet in stand ACC of ON staat.

Kinderen doen graag volwassenen na en zouden de sleutel in het contact kunnen steken of op de startknop kunnen drukken.

Met de contactsleutel (Smart Key) is het mogelijk voor kinderen om de elektrisch bedienbare ruiten te openen of andere bedieningsorganen in werking te stellen. Het is zelfs mogelijk dat ze de auto in beweging weten te zetten. Dit kan ernstig lichamelijk letsel tot gevolg hebben.

Laat kinderen nooit zonder toezicht achter met de sleutels in de auto terwijl de motor draait.

Startblokkeersysteem

Uw auto kan uitgerust zijn met een elektronisch startblokkeersysteem om de kans op ongeoorloofd gebruik te verminderen.

Het startblokkeersysteem bestaat uit een kleine transponder in de sleutel en elektronische systemen in de auto.

Auto's zonder Smart Key-systeem

Wanneer u het contact in stand ON zet, controleert het startblokkeersysteem of de sleutel geregistreerd is of niet. Als de sleutel geregistreerd is, zal het controlelampje van de startblokkering gedurende ongeveer 30 seconden branden om aan te geven dat u de motor kunt starten. Als de sleutel niet geregistreerd is, kan de motor niet worden gestart.

Uitschakelen van het startblokkeersysteem

Zet het contact in stand ON.

Activeren van het startblokkeersysteem

Zet het contact in de stand OFF.

Het startblokkeersysteem wordt automatisch geactiveerd.

Auto's met Smart Key-systeem

Wanneer u de startknop in stand ON zet, controleert het startblokkeersysteem of de sleutel geregistreerd is of niet. Als de sleutel geregistreerd is, zal het controlelampje van de startblokkering gedurende ongeveer 30 seconden branden om aan te geven dat u de motor kunt starten. Als de sleutel niet geregistreerd is, kan de motor niet worden gestart.

Uitschakelen van het startblokkeersysteem

Zet de startknop in de stand ON.

Activeren van het startblokkeersysteem

Zet de startknop in de stand OFF. Het startblokkeersysteem wordt automatisch geactiveerd.

⚠ WAARSCHUWING

Bewaar geen reservesleutels in uw auto, om diefstal van uw auto te voorkomen. Uw wachtwoord van de startblokkering is uniek en strikt persoonlijk. Bewaar het nummer niet ergens in uw auto.

*** AANWIJZING**

Houd bij het starten van de motor andere sleutels met transponder uit de buurt. Anders start de motor mogelijk niet of kan hij vlak na het aanslaan weer afslaan. Bewaar de sleutels die u bij uw auto krijgt gescheiden van elkaar om problemen te voorkomen.

⚠ OPMERKING

Houd geen metalen voorwerpen in de buurt van de sleutel of het contactslot.

Deze metalen voorwerpen kunnen het signaal van de transponder storen, waardoor de motor niet kan worden gestart.

*** AANWIJZING**

Raadpleeg een officiële HYUNDAI-dealer als u extra sleutels nodig hebt of als u uw sleutels verliest.

⚠ OPMERKING

De transponder in uw contact-sleutel is een belangrijk onderdeel van het startblokkeersysteem. Hij is ontworpen voor jarenlang probleemloos gebruik. Let op voor vocht, statische elektriciteit en een ruwe behandeling. Hierdoor kan de startblokkering defect raken.

⚠ OPMERKING

Breng geen wijzigingen aan in het startblokkeersysteem. Hierdoor kan het systeem defect raken. We adviseren u het systeem te laten repareren door een officiële HYUNDAI-dealer.

Storingen veroorzaakt door onjuiste afstelling of eigenhandige modificaties van het startblokkeersysteem vallen niet onder de fabrieksgarantie.

PORTIERVERGREDELING MET AFSTANDBEDIENING (STATIONWAGON) (INDIEN VAN TOEPASSING)

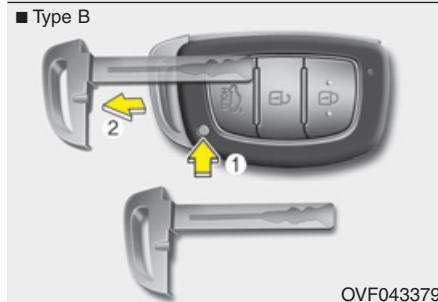

Werking centrale portiervergrendeling met afstandsbediening

Type A

- Druk de ontgrendelknop in om de sleutel open te klappen. De sleutel klapt dan automatisch open.
- Houd om de sleutel in te klappen de ontgrendelknop ingedrukt en klap de sleutel handmatig in.

⚠ OPMERKING

Klap de sleutel niet in zonder de ontgrendelknop ingedrukt te houden. Hierdoor kan de sleutel beschadigd raken.

Type B

- Houd om de mechanische sleutel te verwijderen de ontgrendelknop ingedrukt en neem de mechanische sleutel uit.
- Druk om de mechanische sleutel te plaatsen de sleutel in de opening totdat u een klikkend geluid hoort.

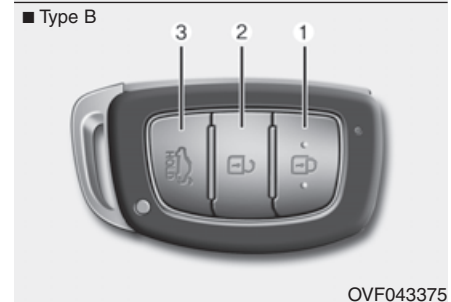
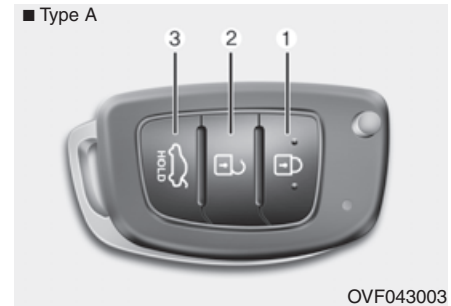

Vergrendelen (1)

1. Sluit alle portieren, de motorkap en de achterklep.
2. Druk op de vergrendeltoets.
3. De alarmknipperlichten knipperen eenmaal om aan te geven dat alle portieren vergrendeld zijn.
(De motorkap en achterklep dienen gesloten te zijn.)

*** AANWIJZING**

Het portier zal niet vergrendelen als een van de portieren geopend is.

Ontgrendelen (2)

1. Druk op de ontgrendeltoets.
2. De alarmknipperlichten knipperen tweemaal om aan te geven dat alle portieren ontgrendeld zijn.

*** AANWIJZING**

Na het ontgrendelen van alle portieren worden ze automatisch vergrendeld als niet binnen 30 seconden een van de portieren geopend wordt.

Ontgrendelen achterklep (3)

Niet-elektrisch bedienbare achterklep.

1. Druk gedurende meer dan 1 seconde op de ontgrendelknop voor de achterklep.
2. De alarmknipperlichten knipperen tweemaal om aan te geven dat de achterklep ontgrendeld is.

*** AANWIJZING**

- Na het ontgrendelen van de achterklep zal hij automatisch weer vergrendelen als hij niet binnen 30 seconden geopend wordt.
- Als de achterklep eenmaal geopend en gesloten wordt, zal hij automatisch vergrendeld worden.

Elektrisch bedienbare achterklep

1. Druk gedurende meer dan 1 seconde op de ontgrendelknop voor de achterklep.
2. De alarmknipperlichten knipperen en de zoemer klinkt tweemaal om aan te geven dat de achterklep ontgrendeld en geopend wordt.

*** AANWIJZING**

- Als de achterklep eenmaal geopend en gesloten wordt, zal hij automatisch vergrendeld worden.

Voorzorgsmaatregelen afstandsbediening

* AANWIJZING

In de volgende omstandigheden werkt de afstandsbediening niet:

- Als de contactsleutel in het contactslot zit.
- Als de afstandsbediening buiten het bereik is van de ontvanger (ongeveer 10 m [30 feet]).
- Als de batterij in de afstandsbediening (bijna) leeg is.
- Als het signaal wordt geblokkeerd door andere auto's of objecten.
- Als de buitentemperatuur extreem laag is.
- Als de afstandsbediening zich in de buurt bevindt van een radiozender of een luchthaven, waardoor de normale werking van de afstandsbediening verstoord wordt.

Vergrendel en ontgrendel de portieren met de contactsleutel wanneer de afstandsbediening niet juist werkt. Als u een probleem hebt met de afstandsbediening, adviseren we u contact op te nemen met een officiële HYUNDAI-dealer.

(Vervolg)

(Vervolg)

- Wanneer de afstandsbediening zich erg dicht bij uw mobiele telefoon of smartphone bevindt, kan het signaal van de afstandsbediening worden verstoord door het gebruik van uw mobiele telefoon of smartphone. Dit geldt met name tijdens het voeren van een telefoongesprek, het ontvangen van een oproep, het versturen van sms-berichten en/of het versturen en ontvangen van e-mailberichten. Bewaar de afstandsbediening daarom niet in dezelfde broek- of jaszak als uw mobiele telefoon of smartphone; zorg dat er voldoende afstand is tussen beide apparaten.

OPMERKING

Houd de afstandsbediening uit de buurt van water en andere vloeistoffen en van vuur. Als het binnenste van de afstandsbediening vochtig wordt (door vloeistof of damp) of te heet wordt, kan er een defect ontstaan in het interne circuit. Dit wordt niet gedekt door de garantie op de auto.

OPMERKING

Door het aanbrengen van wijzingen en aanpassingen waarvoor geen toestemming is verleend, kunnen de rechten van de gebruiker komen te vervallen. Als de portiervergrendeling met afstandsbediening door wijzigingen of aanpassingen waarvoor geen toestemming is verleend niet meer bediend kan worden, valt dit niet onder de fabrieksgarantie.

OPMERKING

Houd de afstandsbediening uit de buurt van elektromagnetische materialen die de elektromagnetische golven naar de sleutel tegenhouden.

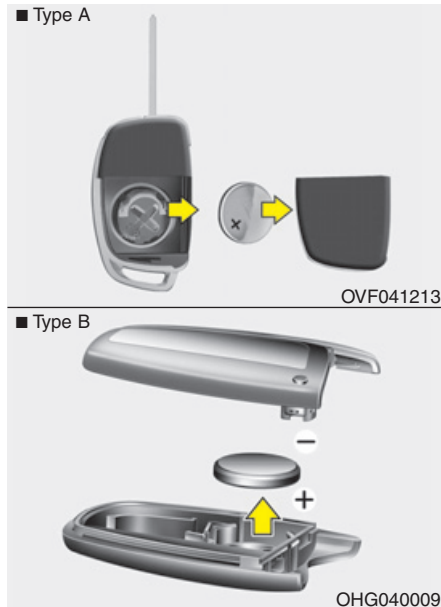

Vervangen van batterij

De batterij van een Smart Key zou een aantal jaren mee moeten gaan, maar vervang als uw Smart Key niet correct werkt eerst de batterij door een nieuwe.

Bij vragen over het gebruik van de afstandsbediening of over het vervangen van de batterij, adviseren we u contact op te nemen met een officiële HYUNDAI-dealer.

1. Plaats een smal stukje gereedschap in de opening en wip het dekseltje los.
2. Vervang de batterij door een nieuw exemplaar (CR2032). Let bij het plaatsen van de nieuwe batterij op de polariteit.
3. Plaats het deksel aan de achterzijde.

Voor een vervangend exemplaar van de afstandsbediening of Smart Key adviseren we u contact op te nemen met een officiële HYUNDAI-dealer.

⚠️ OPMERKING

- *De afstandsbediening of Smart Key is ontworpen voor jarenlang probleemloos gebruik. Door vocht of statische elektriciteit kan de afstandsbediening echter defect raken. Bij vragen over het gebruik van de afstandsbediening of over het vervangen van de batterij, adviseren we u contact op te nemen met een officiële HYUNDAI-dealer.*
- *Door het gebruik van een verkeerde batterij kan de afstandsbediening of Smart Key niet goed werken. Gebruik altijd de juiste batterij.*
- *Laat de afstandsbediening of Smart Key om beschadiging te voorkomen niet vallen en stel hem niet bloot aan vocht, hitte of zonlicht.*

⚠️ OPMERKING

Een onjuist afgevoerde batterij kan schadelijk zijn voor het milieu en voor uw gezondheid.

Zorg ervoor dat de batterij volgens de wettelijke voorschriften wordt afgevoerd.

PORTIERVERGREDELING MET AFSTANDBEDIENING (SEDAN) (INDIEN VAN TOEPASSING)

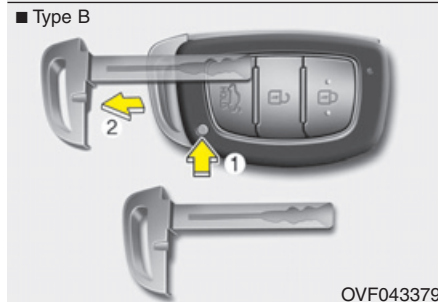

Werking centrale portiervergrendeling met afstandsbediening

Type A

- Druk de ontgrendelknop in om de sleutel open te klappen. De sleutel klapt dan automatisch open.
- Houd om de sleutel in te klappen de ontgrendelknop ingedrukt en klap de sleutel handmatig in.

⚠ OPMERKING

Klap de sleutel niet in zonder de ontgrendelknop ingedrukt te houden. Hierdoor kan de sleutel beschadigd raken.

Type B

- Houd om de mechanische sleutel te verwijderen de ontgrendelknop ingedrukt en neem de mechanische sleutel uit.
- Druk om de mechanische sleutel te plaatsen de sleutel in de opening totdat u een klikkend geluid hoort.

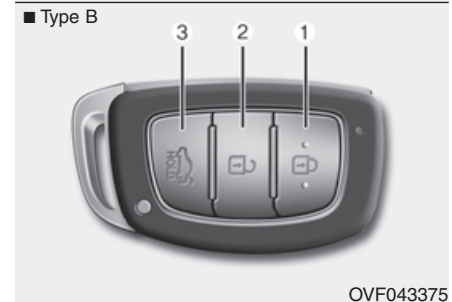
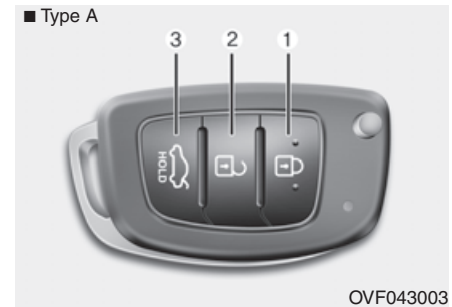

Vergrendelen (1)

1. Sluit alle portieren, de motorkap en de achterklep.
2. Druk op de vergrendeltoets.
3. De alarmknipperlichten knipperen eenmaal om aan te geven dat alle portieren zijn vergrendeld (de motorkap en achterklep moeten zijn gesloten).

*** AANWIJZING**

Het portier zal niet vergrendelen als een van de portieren geopend is.

Ontgrendelen (2)

1. Druk op de ontgrendeltoets.
2. De alarmknipperlichten knipperen tweemaal om aan te geven dat alle portieren ontgrendeld zijn.

*** AANWIJZING**

Na het ontgrendelen van alle portieren worden ze automatisch vergrendeld als niet binnen 30 seconden een van de portieren geopend wordt.

Achterklep openen (3)

1. Druk langer dan 1 seconde op de ontgrendelknop voor de achterklep.
2. De alarmknipperlichten knipperen tweemaal om aan te geven dat de achterklep is geopend.

*** AANWIJZING**

- Als de achterklep wordt geopend en gesloten, zal hij automatisch worden vergrendeld.

Voorzorgsmaatregelen afstandsbediening

* AANWIJZING

In de volgende omstandigheden werkt de afstandsbediening niet:

- Als de contactsleutel in het contactslot zit.
- Als de afstandsbediening buiten het bereik is van de ontvanger (ongeveer 10 m [30 feet]).
- Als de batterij in de afstandsbediening (bijna) leeg is.
- Als het signaal wordt geblokkeerd door andere auto's of objecten.
- Als de buitentemperatuur extreem laag is.
- Als de afstandsbediening zich in de buurt bevindt van een radiozender of een luchthaven, waardoor de normale werking van de afstandsbediening verstoord wordt.

Vergrendel en ontgrendel de portieren met de contactsleutel wanneer de afstandsbediening niet juist werkt. Als u een probleem hebt met de afstandsbediening, adviseren we u contact op te nemen met een officiële HYUNDAI-dealer.

(Vervolg)

(Vervolg)

- Wanneer de afstandsbediening zich erg dicht bij uw mobiele telefoon of smartphone bevindt, kan het signaal van de afstandsbediening worden verstoord door het gebruik van uw mobiele telefoon of smartphone. Dit geldt met name tijdens het voeren van een telefoongesprek, het ontvangen van een oproep, het versturen van sms-berichten en/of het versturen en ontvangen van e-mailberichten. Bewaar de afstandsbediening daarom niet in dezelfde broek- of jaszak als uw mobiele telefoon of smartphone; zorg dat er voldoende afstand is tussen beide apparaten.

OPMERKING

Houd de afstandsbediening uit de buurt van water en andere vloeistoffen en van vuur. Als het binnenste van de afstandsbediening vochtig wordt (door vloeistof of damp) of te heet wordt, kan er een defect ontstaan in het interne circuit. Dit wordt niet gedekt door de garantie op de auto.

OPMERKING

Door het aanbrengen van wijzingen en aanpassingen waarvoor geen toestemming is verleend, kunnen de rechten van de gebruiker komen te vervallen. Als de portiervergrendeling met afstandsbediening door wijzigingen of aanpassingen waarvoor geen toestemming is verleend niet meer bediend kan worden, valt dit niet onder de fabrieksgarantie.

OPMERKING

Houd de afstandsbediening uit de buurt van elektromagnetische materialen die de elektromagnetische golven naar de sleutel tegenhouden.

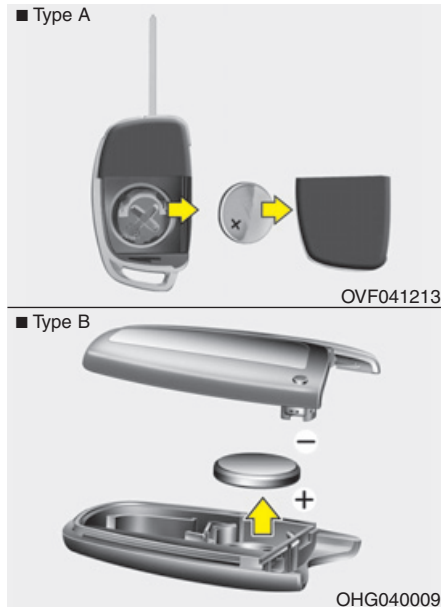

Vervangen van batterij

De batterij van een Smart Key zou een aantal jaren mee moeten gaan, maar vervang als uw Smart Key niet correct werkt eerst de batterij door een nieuwe.

Bij vragen over het gebruik van de afstandsbediening of over het vervangen van de batterij, adviseren we u contact op te nemen met een officiële HYUNDAI-dealer.

1. Plaats een smal stukje gereedschap in de opening en wip het dekseltje los.
2. Vervang de batterij door een nieuw exemplaar (CR2032). Let bij het plaatsen van de nieuwe batterij op de polariteit.
3. Plaats het deksel aan de achterzijde.

Voor een vervangend exemplaar van de afstandsbediening of Smart Key adviseren we u contact op te nemen met een officiële HYUNDAI-dealer.

⚠️ OPMERKING

- *De afstandsbediening of Smart Key is ontworpen voor jarenlang probleemloos gebruik. Door vocht of statische elektriciteit kan de afstandsbediening echter defect raken. Bij vragen over het gebruik van de afstandsbediening of over het vervangen van de batterij, adviseren we u contact op te nemen met een officiële HYUNDAI-dealer.*
- *Door het gebruik van een verkeerde batterij kan de afstandsbediening of Smart Key niet goed werken. Gebruik altijd de juiste batterij.*
- *Laat de afstandsbediening of Smart Key om beschadiging te voorkomen niet vallen en stel hem niet bloot aan vocht, hitte of zonlicht.*

⚠️ OPMERKING

Een onjuist afgevoerde batterij kan schadelijk zijn voor het milieu en voor uw gezondheid. Zorg ervoor dat de batterij volgens de wettelijke voorschriften wordt afgevoerd.

SMART KEY (STATIONWAGON) (INDIEN VAN TOEPASSING)



Werking van de Smart Key

1. Portieren vergrendelen
2. Portieren ontgrendelen
3. Achterklep openen

Met de Smart Key kunt u de portieren en achterklep ver- en ontgrendelen en zelfs de motor starten zonder dat u de sleutel ergens in hoeft te steken. De toetsen op de Smart Key werken hetzelfde als die van de afstandsbediening. Raadpleeg "Portiervergrendeling met afstandsbediening" in dit hoofdstuk.

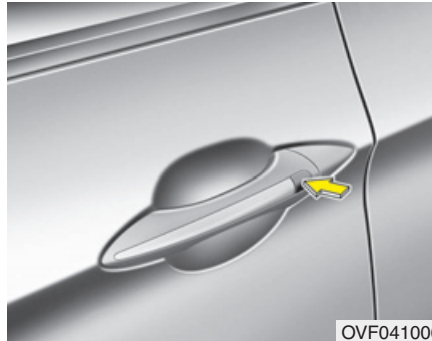

Wanneer u de Smart Key bij u hebt, kunt u de portieren (en de achterklep) vergrendelen en ontgrendelen. U kunt ook de motor starten. Meer informatie hierover vindt u in de volgende paragraaf.

Vergrendelen

1. Zorg ervoor dat u de Smart Key bij u heeft.
2. Sluit alle portieren.
3. Druk op de toets van de portiergreep aan de buitenzijde.
4. De alarmknipperlichten zullen één keer knipperen. (De motorkap en achterklep dienen gesloten te zijn.)
5. Controleer of de portieren gesloten zijn door aan de portiergreep aan de buitenzijde trekken.

* AANWIJZING

- De toets werkt alleen als de Smart Key zich binnen een afstand van 0,7 m van de portiergrepen aan de buitenzijde bevindt.
- Als u op de toets in de portiergreep aan de buitenzijde drukt, zullen in de onderstaande gevallen de portieren niet worden vergrendeld en zal de waarschuwingszoemer 3 seconden klinken:
 - De Smart Key bevindt zich in de auto.
 - De startknop staat in de stand ACC of ON.
 - Een portier, maar niet de achterklep, is open.

Ontgrendelen

1. Zorg ervoor dat u de Smart Key bij u heeft.
2. Druk op de toets van de portiergreep aan de buitenzijde van het voorportier.
3. Alle portieren zullen ontgrendelen en de alarmknipperlichten zullen twee keer knipperen.

*** AANWIJZING**

- De toets werkt alleen als de Smart Key zich binnen een afstand van 0,7 m van de portiergrepen aan de buitenzijde bevindt.
- Als de Smart Key zich binnen 0,7 m van de portiergrepen aan de buitenzijde bevindt, kunnen ook andere personen de portieren openen.
- Na het ontgrendelen van alle portieren worden ze automatisch vergrendeld als niet een van de portieren geopend wordt.

Ontgrendelen van de achterklep

1. Zorg ervoor dat u de Smart Key bij u heeft.
2. Druk de schakelaar op de handgreep van de achterklep in.
3. De achterklep zal worden ontgrendeld.

*** AANWIJZING**

- Als de achterklep eenmaal geopend en gesloten wordt, zal hij automatisch vergrendeld worden.
- De toets werkt alleen als de Smart Key zich binnen een afstand van 0,7 m van de handgreep op de achterklep bevindt.

Voorzorgsmaatregelen voor de Smart Key

*** AANWIJZING**

- Als u de Smart Key verliest, kunt u de motor niet starten. Voor het indien nodig wegslepen van uw auto adviseren we u contact op te nemen met een officiële HYUNDAI-dealer.
- Er kunnen per auto maximaal 2 Smart Keys worden geregistreerd. Als u een Smart Key verloren bent, adviseren we u contact op te nemen met een officiële HYUNDAI-dealer.
- Onder de volgende omstandigheden werkt de Smart Key niet:
 - Als de Smart Key zich in de buurt van een andere zender (bijvoorbeeld van een radiostation of een luchthaven) bevindt, waardoor de normale werking van de Smart Key verstoord wordt.
 - De Smart Key bevindt zich in de buurt van een radio met zend- en ontvangstinstallatie of een mobiele telefoon.
 - Dicht bij uw auto wordt de Smart Key van een andere auto gebruikt.

(Vervolg)

(Vervolg)

Vergrendel en ontgrendel de portieren met de contactsleutel wanneer de Smart Key niet correct werkt. Als u een probleem hebt met de Smart Key, adviseren we u contact op te nemen met een officiële HYUNDAI-dealer.

- Wanneer de Smart Key zich erg dicht bij uw mobiele telefoon of smartphone bevindt, kan het signaal van de Smart Key worden verstoord door het gebruik van uw mobiele telefoon of smartphone. Dit geldt met name tijdens het voeren van een telefoongesprek, het ontvangen van een oproep, het versturen van sms-berichten en/of het versturen en ontvangen van e-mailberichten. Bewaar de Smart Key daarom niet in dezelfde broek- of jaszak als uw mobiele telefoon of smartphone; zorg dat er voldoende afstand is tussen beide apparaten.

OPMERKING

Houd de Smart Key uit de buurt van water en andere vloeistoffen en van vuur. Als het binnenste van de Smart Key vochtig wordt (door vloeistof of damp) of te heet wordt, kan er een defect ontstaan in het interne circuit. Dit wordt niet gedekt door de garantie op de auto.

OPMERKING

Houd de Smart Key uit de buurt van elektromagnetische materialen die de elektromagnetische golven naar de sleutel tegenhouden.

* AANWIJZING

Zorg ervoor dat u altijd de Smart Key bij u hebt als u de auto verlaat. Als de Smart Key in of in de buurt van de auto achterblijft, kan de accu van de auto ontladen raken.



OVF043379

Vergrendeling/ontgrendeling van de portieren in een noodsituatie

Als de Smart Key niet normaal werkt, kunnen de portieren met de mechanische sleutel vergrendeld of ontgrendeld worden.

1. Houd de sleutelontgrendelknop (1) ingedrukt en verwijder de mechanische sleutel (2).
2. Steek de sleutel in de opening in de buitenportiergreep. Draai de sleutel in de richting van de achterzijde van de auto om het portier te ontgrendelen en in de richting van de voorzijde om het portier te vergrendelen.
3. Om de sleutel terug te plaatsen moet de sleutel in de opening worden gestoken tot een klikgeluid hoorbaar is.

SMART KEY (SEDAN) (INDIEN VAN TOEPASSING)



OVF043375

Werking van de Smart Key

1. Portieren vergrendelen
2. Portieren ontgrendelen
3. Achterklep openen

Met de Smart Key kunt u de portieren en de achterklep ver- en ontgrendelen en zelfs de motor starten zonder dat u de sleutel ergens in hoeft te steken. De toetsen op de Smart Key werken hetzelfde als die van de afstandsbediening. Raadpleeg "Portiervergrendeling met afstandsbediening" in dit hoofdstuk.

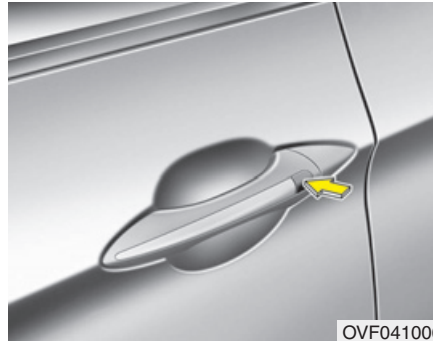

OVF041006

Wanneer u de Smart Key bij u hebt, kunt u de portieren (en de achterklep) vergrendelen en ontgrendelen. U kunt ook de motor starten. Meer informatie hierover vindt u in de volgende paragraaf.

Vergrendelen

1. Zorg ervoor dat u de Smart Key bij u heeft.
2. Sluit alle portieren.
3. Druk op de toets van de portiergreep aan de buitenzijde.
4. De alarmknipperlichten zullen één keer knipperen. (de motorkap en achterklep moeten zijn gesloten)
5. Controleer of de portieren gesloten zijn door aan de portiergreep aan de buitenzijde trekken.

* AANWIJZING

- De toets werkt alleen als de Smart Key zich binnen een afstand van 0,7 meter van de portiergreep aan de buitenzijde bevindt.
- Als u op de toets in de portiergreep aan de buitenzijde drukt, zullen in de onderstaande gevallen de portieren niet worden vergrendeld en zal de waarschuwingszoemer 3 seconden klinken:
 - De Smart Key bevindt zich in de auto.
 - De startknop staat in de stand ACC of ON.
 - Een portier, maar niet de achterklep, is open.

Ontgrendelen

1. Zorg ervoor dat u de Smart Key bij u heeft.
2. Druk op de toets van de portiergreep aan de buitenzijde van het voorportier.
3. Alle portieren zullen ontgrendelen en de alarmknipperlichten zullen twee keer knipperen.

*** AANWIJZING**

- De toets werkt alleen als de Smart Key zich binnen een afstand van 0,7 m van de portiergrepen aan de buitenzijde bevindt.
- Als de Smart Key zich binnen 0,7 m van de portiergrepen aan de buitenzijde bevindt, kunnen ook andere personen de portieren openen.
- Na het ontgrendelen van alle portieren worden ze automatisch vergrendeld als niet een van de portieren geopend wordt.

Openen van de achterklep

1. Zorg ervoor dat u de Smart Key bij u hebt.
2. Druk de schakelaar op de handgreep van de achterklep in.
3. De achterklep wordt geopend.

*** AANWIJZING**

- Als de achterklep eenmaal geopend en gesloten wordt, zal hij automatisch vergrendeld worden.
- De toets werkt alleen als de Smart Key zich binnen een afstand van 0,7 m van de handgreep op de achterklep bevindt.

Voorzorgsmaatregelen voor de Smart Key

*** AANWIJZING**

- Als u de Smart Key verliest, kunt u de motor niet starten. Voor het indien nodig wegslepen van uw auto adviseren we u contact op te nemen met een officiële HYUNDAI-dealer.
- Er kunnen per auto maximaal 2 Smart Keys worden geregistreerd. Als u een Smart Key verloren bent, adviseren we u contact op te nemen met een officiële HYUNDAI-dealer.
- Onder de volgende omstandigheden werkt de Smart Key niet:
 - Als de Smart Key zich in de buurt van een andere zender (bijvoorbeeld van een radiostation of een luchthaven) bevindt, waardoor de normale werking van de Smart Key verstoord wordt.
 - De Smart Key bevindt zich in de buurt van een radio met zend- en ontvangstinstallatie of een mobiele telefoon.
 - Dicht bij uw auto wordt de Smart Key van een andere auto gebruikt.

(Vervolg)

(Vervolg)

Vergrendel en ontgrendel de portieren met de contactsleutel wanneer de Smart Key niet correct werkt. Als u een probleem hebt met de Smart Key, adviseren we u contact op te nemen met een officiële HYUNDAI-dealer.

- Wanneer de Smart Key zich erg dicht bij uw mobiele telefoon of smartphone bevindt, kan het signaal van de Smart Key worden verstoord door het gebruik van uw mobiele telefoon of smartphone. Dit geldt met name tijdens het voeren van een telefoongesprek, het ontvangen van een oproep, het versturen van sms-berichten en/of het versturen en ontvangen van e-mailberichten. Bewaar de Smart Key daarom niet in dezelfde broek- of jaszak als uw mobiele telefoon of smartphone; zorg dat er voldoende afstand is tussen beide apparaten.

⚠ OPMERKING

Houd de Smart Key uit de buurt van water en andere vloeistoffen en van vuur. Als het binnenste van de Smart Key vochtig wordt (door vloeistof of damp) of te heet wordt, kan er een defect ontstaan in het interne circuit. Dit wordt niet gedekt door de garantie op de auto.

⚠ OPMERKING

Houd de Smart Key uit de buurt van elektromagnetische materialen die de elektromagnetische golven naar de sleutel tegenhouden.

*** AANWIJZING**

Zorg ervoor dat u altijd de Smart Key bij u hebt als u de auto verlaat. Als de Smart Key in of in de buurt van de auto achterblijft, kan de accu van de auto ontladen raken.



OVF043379

Vergrendeling/ontgrendeling van de portieren in een noodsituatie

Als de Smart Key niet normaal werkt, kunnen de portieren met de mechanische sleutel vergrendeld of ontgrendeld worden.

1. Houd de sleutelontgrendelknop (1) ingedrukt en verwijder de mechanische sleutel (2).
2. Steek de sleutel in de opening in de buitenportiergreep. Draai de sleutel in de richting van de achterzijde van de auto om het portier te ontgrendelen en in de richting van de voorzijde om het portier te vergrendelen.
3. Om de sleutel terug te plaatsen moet de sleutel in de opening worden gestoken tot een klikgeluid hoorbaar is.

ANTIDIEFSTALSYSTEEM (INDIEN VAN TOEPASSING)



Op auto's die zijn uitgerust met een antidiefstalsysteem is een sticker aangebracht met de volgende tekst:

1. WARNING (WAARSCHUWING)
2. SECURITY SYSTEM (VEILIGHEIDSSYSTEEM)

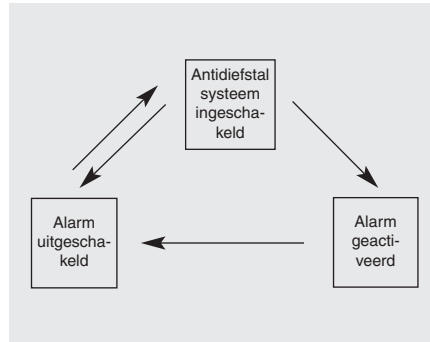

Dit systeem is ontworpen om inbraak in de auto te voorkomen. Het systeem heeft drie standen: in de eerste is het alarm ingeschakeld, in de tweede stand klinkt het alarm en in de derde stand is het alarm uitgeschakeld. Als het systeem wordt geactiveerd, klinkt er een alarm en knipperen de alarmknipperlichten.

Alarm ingeschakeld

Met de Smart Key

Parkeer de auto en zet de motor uit. Schakel het alarm in zoals hieronder beschreven is.

1. Zet de motor uit.
2. Controleer of alle portieren, de motorkap en de achterklep goed gesloten zijn.
3. • Vergrendel de portieren door de toets van de portiergreep aan de buitenzijde van het voorportier in te drukken met de Smart Key in uw bezit.

Na het voltooien van bovenstaande stappen knipperen de alarmknipperlichten eenmaal om aan te geven dat het alarm is ingeschakeld.

Als de achterklep of de motorkap open is, werken de alarmknipperlichten niet en wordt het antidiefstalsysteem niet ingeschakeld.

Als hierna de achterklep en de motorkap zijn gesloten, knipperen de alarmknipperlichten eenmaal.

- Vergrendel de portieren door op de vergrendeltoets van de Smart Key te drukken.

Na het voltooien van bovenstaande stappen knipperen de alarmknipperlichten eenmaal om aan te geven dat het alarm is ingeschakeld.

Als een portier, de achterklep of de motorkap is geopend, werken de alarmknipperlichten niet en wordt het antidiefstalsysteem niet ingeschakeld. Als vervolgens alle portieren, de achterklep en de motorkap gesloten zijn, zullen de alarmknipperlichten eenmaal knipperen.

Met de afstandsbediening

Parkeer de auto en zet de motor uit. Schakel het alarm in zoals hieronder beschreven is.

1. Zet de motor uit en verwijder de contactsleutel uit het contactslot.
2. Controleer of alle portieren, de motorkap en de achterklep goed gesloten zijn.
3. Vergrendel de portieren door op de vergrendeltoets van de afstandsbediening te drukken.

Na het voltooien van bovenstaande stappen knipperen de alarmknipperlichten eenmaal om aan te geven dat het alarm is ingeschakeld. Als een portier, de achterklep of de motorkap is geopend, werken de alarmknipperlichten niet en wordt het antidiefstalsysteem niet ingeschakeld. Als vervolgens alle portieren, de achterklep en de motorkap gesloten zijn, zullen de alarmknipperlichten eenmaal knipperen.

- **Schakel het alarm pas in als alle passagiers de auto verlaten hebben. Als het alarm wordt ingeschakeld terwijl er nog iemand in de auto zit, wordt het alarm geactiveerd als diegene de auto verlaat. Als binnen 30 seconden na het inschakelen van het alarm een portier, de achterklep of de motorkap wordt geopend, wordt het systeem uitgeschakeld om onnodig activeren van het alarm te voorkomen.**

Alarm geactiveerd

Het alarm wordt geactiveerd als een van de volgende situaties zich voordoet terwijl het alarm is ingeschakeld.

- Een van de voor- of achterportieren wordt geopend zonder de afstandsbediening of Smart Key.
- De achterklep wordt zonder de afstandsbediening of de Smart Key geopend.
- De motorkap wordt geopend.

Het alarm klinkt en de alarmknipperlichten knipperen gedurende 27 seconden, tenzij het systeem wordt uitgeschakeld. Het alarm kan worden uitgeschakeld door de portieren te ontgrendelen met de afstandsbediening of Smart Key.

Alarm uitgeschakeld

Het systeem wordt in de volgende situaties uitgeschakeld:

Afstandsbediening

- De toets voor portier ontgrendelen wordt ingedrukt.
- De motor wordt gestart.
- Het contact staat gedurende ten minste 30 seconden in stand ON.

Smart Key

- De toets voor portier ontgrendelen wordt ingedrukt.
- De toets van het voorportier wordt ingedrukt terwijl u de Smart Key bij u heeft.
- De motor wordt gestart.

Nadat de portieren zijn ontgrendeld, knipperen de alarmknipperlichten tweemaal om aan te geven dat het alarm is uitgeschakeld.

Als er op de ontgrendeltoets van de afstandsbediening wordt gedrukt en er binnen 30 seconden geen portier (of achterklep) wordt geopend, wordt het alarm weer ingeschakeld.

* AANWIJZING

- **Zonder Smart Key-systeem**
Steek, als het systeem niet uitgeschakeld is met de afstandsbediening. De contactsleutel in contactslot en start de motor. Daarna zal het alarm worden uitgeschakeld.
- **Met Smart Key- Systeem**
Steek, als het systeem niet uitgeschakeld is met de Smart Key- Systeem
Open het portier met de mechanische sleutel en start de motor als het systeem niet is uitgeschakeld met de Smart Key. Hierdoor wordt het systeem uitgeschakeld.
- Als u uw sleutels verloren bent, adviseren we u contact op te nemen met een officiële HYUNDAI-dealer.



OPMERKING

Breng geen wijzigingen aan in het antidielstalsysteem. Hierdoor kan het systeem defect raken. We adviseren u het systeem te laten repareren door een officiële HYUNDAI-dealer.

Storingen veroorzaakt door onjuiste afstelling of eigenhandige aanpassingen van het antidielstalsysteem vallen niet onder de fabrieksgarantie.

SLOTEN

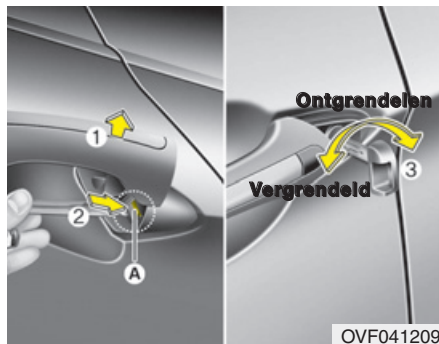

Portiersloten van buitenaf vergrendelen/ontgrendelen

Mechanische sleutel

Verwijderen van de afdekkap:

1. Trek de portiergreep (1) naar buiten.
2. Druk de hendel (A) aan de binnenkant van de onderzijde van de afdekkap in met een sleutel of een platte schroevendraaier (2).
3. Druk de afdekkap naar buiten terwijl de hendel ingedrukt wordt.

⚠️ OPMERKING

Zorg ervoor de afdekkap niet te beschadigen tijdens het verwijderen of kwijt te raken na het verwijderen.

- Draai na het verwijderen van de afdekkap de sleutel in de richting van de achterzijde van de auto om het portier te ontgrendelen en in de richting van de voorzijde om het portier te vergrendelen (3).
- Als het bestuurdersportier met de sleutel wordt vergrendeld/ontgrendeld, zal alleen het bestuurdersportier vergrendeld/ontgrendeld worden.
- Trek de portiergreep na het ontgrendelen omhoog om het portier te openen.
- Druk het portier met de hand dicht om het te sluiten. Zorg ervoor dat de portieren goed dicht zitten.

Afstandsbediening/Smart Key

- De portieren kunnen worden vergrendeld en ontgrendeld met de afstandsbediening of de Smart Key.
- De portieren kunnen worden vergrendeld en ontgrendeld door de toets van de portiergreep aan de buitenzijde in te drukken terwijl u de Smart Key bij u draagt. (auto's uitgerust met Smart Key-systeem)
- Nadat de portieren zijn ontgrendeld, kunnen ze worden geopend door aan de portiergrepen te trekken.
- Duw het portier met de hand dicht om het te sluiten. Zorg ervoor dat de portieren goed gesloten worden.

* AANWIJZING

- In een koud en nat klimaat werken de portiervergrendeling en portiermechanismen mogelijk niet door bevroeringsverschijnselen.
- Als het portier een aantal keren snel achter elkaar wordt vergrendeld en weer ontgrendeld, ofwel met de sleutel ofwel met de schakelaar portiervergrendeling, zal de werking van het systeem tijdelijk worden onderbroken om beschadiging van de onderdelen te voorkomen.

WAARSCHUWING

- Als u het portier niet goed sluit, kan het portier weer opengaan.
- Wees voorzichtig bij het sluiten van het portier en let erop dat er geen lichaamsdelen bekneld kunnen raken.

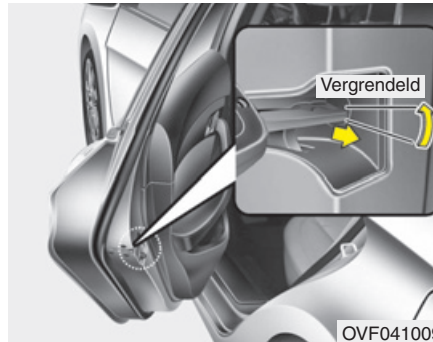

Wat te doen in noodgevallen

Als de schakelaar centrale vergrendeling niet werkt, kunnen de portieren alleen van buitenaf met de contactsleutel worden vergrendeld.

De portieren zonder portierslot aan de buitenzijde kunnen als volgt vergrendeld worden;

1. Open het portier.
2. Steek de sleutel in het noodportierslot en draai de sleutel horizontaal om te vergrendelen.
3. Sluit het portier op de juiste manier.

* AANWIJZING

Wanneer de achterklep is gesloten en de schakelaar van de portiervergrendeling niet werkt, kunt u de achterklep niet openen.

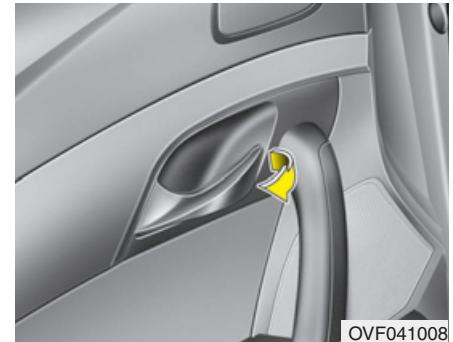

Portiersloten van binnenuit vergrendelen/ontgrendelen

Met de vergrendelknop

Voorportier

Als er aan de portiergreep aan de binnenzijde wordt getrokken terwijl het portier is vergrendeld, zal het portier worden ontgrendeld en geopend.

Achterportier

Als er eenmaal aan de portiergreep aan de binnenzijde wordt getrokken terwijl het portier is vergrendeld, wordt het portier ontgrendeld.

Als tweemaal aan de portiergreep aan de binnenzijde wordt getrokken, gaat het portier open.

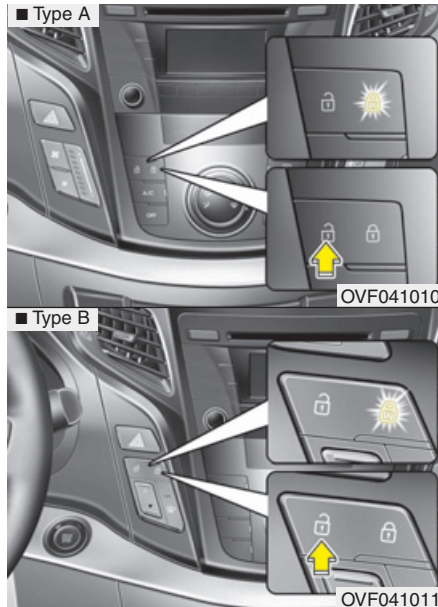

- Als een van de portieren open staat terwijl op de schakelaar wordt gedrukt, zullen de portieren niet vergrendeld worden.
- Als een willekeurig portier wordt ontgrendeld, zal het controlelampje van de schakelaar voor de portiervergrendeling uitgaan.
- Als u op de ontgrendelschakelaar van de centrale portiervergrendeling drukt, zullen alle portieren ontgrendeld worden.

* AANWIJZING

Als de portieren eenmaal zijn vergrendeld met de afstandsbediening of Smart Key, kunnen de portieren niet worden ontgrendeld met de schakelaar voor de centrale portiervergrendeling/-ontgrendeling.

⚠ WAARSCHUWING

- Storing portiervergrendeling

Als de portiervergrendeling niet werkt terwijl u in de auto zit, probeer dan een van onderstaande mogelijkheden:

- Ontgrendel de overige portieren en trek aan de portiergrepen.
- Open de portier links voor en gebruik de sleutel om het portier vanaf de buitenzijde te ontgrendelen.
- Ga naar de bagageruimte en open de achterklep (Stationwagon).

Met schakelaar portiervergrendeling

Het systeem wordt bediend door de vergrendel-/ontgrendelschakelaar voor het portier in te drukken.

- Door op de vergrendelschakelaar voor de portiervergrendeling te drukken, worden alle portieren vergrendeld en zal het controlelampje in de schakelaar gaan branden.

WAARSCHUWING

- Portieren

- De portieren moeten tijdens het rijden altijd volledig gesloten en vergrendeld blijven om het onverwachts openen van de portieren te voorkomen. Vergrendelde portieren schrikken ook mogelijke indringers af wanneer de auto langzaam rijdt of stopt.
- Trek niet aan de binnenportiergreep van het bestuurdersportier (of passagiersportier) tijdens het rijden.
- Let bij het openen van portieren goed op of er geen ander verkeer aankomt. Anders kan er schade of letsel ontstaan.

WAARSCHUWING

Als u gedurende langere tijd in de auto verblijft terwijl het buiten zeer heet of koud is, kan een levensgevaarlijke situatie ontstaan. Vergrendel de auto niet van buitenaf als er iemand in de auto aanwezig is.

WAARSCHUWING

- Ontgrendelde auto

Als u de auto niet vergrendeld achterlaat, geeft u gelegenheid tot diefstal. Verwijder altijd de contactsleutel, bedien de parkeerrem, sluit alle ruiten en vergrendel alle portieren als u uw auto onbeheerd achterlaat.

WAARSCHUWING

- Kinderen alleen achterlaten

Een afgesloten auto kan binnenin erg warm worden, waardoor achtergelaten kinderen of huisdieren die niet uit de auto kunnen komen, letsel kunnen oplopen. Bovendien kunnen kinderen ernstig gewond raken door het bedienen van bepaalde systemen in de auto. Laat kinderen en huisdieren nooit zonder toezicht achter in de auto.

Supervergrendeling (indien van toepassing)

Bepaalde uitvoeringen zijn uitgerust met supervergrendeling. Supervergrendeling voorkomt dat een portier vanaf de binnen- of buitenkant geopend wordt en dient als extra beveiliging.

Om de auto te vergrendelen met gebruikmaking van de supervergrendelingsfunctie moeten de portieren worden vergrendeld met de afstandsbediening of de Smart Key. Gebruik nogmaals de afstandsbediening of de Smart Key om de auto te ontgrendelen.

WAARSCHUWING

Vergrendel de portieren niet met de afstandsbediening of de Smart Key als zich nog iemand in de auto bevindt. De persoon in de auto kan de portieren niet ontgrendelen met de vergrendelknoppen van de portieren. Als de portieren bijvoorbeeld zijn vergrendeld met de afstandsbediening, kan de persoon in de auto de portieren alleen ontgrendelen met de afstandsbediening.

Vergrendel-/ontgrendelfuncties

Portierontgrendelsysteem

Alle portieren worden automatisch ontgrendeld wanneer de airbags door een aanrijding worden geactiveerd.

Snelheidsafhankelijk portiervergrendelsysteem (indien aanwezig)

Alle portieren zullen automatisch worden vergrendeld als een snelheid van 15 km/h wordt bereikt.

Portierontgrendelsysteem (bij uitgeschakelde motor) (indien van toepassing)

Alle portieren worden automatisch ontgrendeld:

Zonder Smart Key-systeem

Als de sleutel is verwijderd uit het contactslot.

Met Smart Key-systeem

Als de startknop in de stand OFF staat.

Vergrendel-/ontgrendelfunctie gekoppeld aan selectiehendel

- Alle portieren zullen automatisch ontgrendelen als de selectiehendel in stand P (parkeren) wordt gezet.
- Alle portieren zullen automatisch vergrendelen als de selectiehendel in een andere stand dan P (parkeren) wordt gezet.

U kunt de automatische vergrendel-/ontgrendelfuncties in de auto activeren of deactiveren.

Zie "Gebruikersinstell" in dit hoofdstuk.

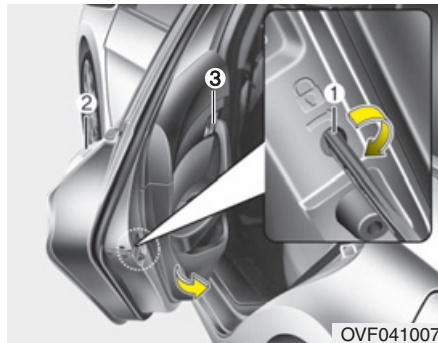

Kinderslot op portierslot achter

Het kinderslot zorgt ervoor dat kinderen de achterportieren niet per ongeluk van binnenuit kunnen openen. Schakel het kinderslot altijd in als u gaat rijden met kinderen.

1. Open de achterklep.
2. Steek een sleutel (of een schroevendraaier) in het gat (1) en draai deze in de stand "vergrendelen" (🔒). Als het kinderslot in stand vergrendeld staat, kan het achterportier niet van binnenuit worden geopend (3).

3. Sluit het achterportier.

Het achterportier kan worden geopend met de buitenste handgreep (2).

Zelfs als het achterportier niet is vergrendeld, kan het portier niet met de binnenste portiergreep (3) worden geopend, totdat het kinderslot wordt uitgeschakeld.

⚠ WAARSCHUWING **- Vergrendeling** **achterportieren**

Als kinderen tijdens het rijden per ongeluk de achterportieren openen, kunnen ze uit de auto vallen en ernstig letsel oplopen. Om te voorkomen dat kinderen de achterportieren van binnenuit openen, dienen de kindersloten gebruikt te worden zodra er kinderen in de auto worden meegenomen.

ACHTERKLEP (STATIONWAGON)



Niet-elektrisch bedienbare achterklep

Open van de achterklep

- De achterklep wordt samen met de portieren vergrendeld of ontgrendeld met behulp van de sleutel, de afstandsbediening, de Smart Key of de schakelaar voor de portiervergrendeling/-ontgrendeling.
- De achterklep kan ook apart worden ontgrendeld door de ontgrendeltoets op de afstandsbediening of Smart Key gedurende ongeveer 1 seconde in te drukken.
- Indien de achterklep ontgrendeld is, kunt u hem openen door de hendel in te drukken en de klep omhoog te trekken

- Als achterklep vervolgens geopend en gesloten wordt, zal deze automatisch vergrendeld worden. (Alle portieren moeten vergrendeld zijn.)

* AANWIJZING

In een koud en nat klimaat werken de portiervergrendeling en portiermechanismen mogelijk niet door bevroeringsverschijnselen.

⚠ WAARSCHUWING

De achterklep klapt naar boven open. Zorg dat er niemand bij de achterzijde van de auto staat als u de achterklep opent.

⚠ OPMERKING

Controleer of de achterklep gesloten is voordat u met de auto gaat rijden. Er kan schade ontstaan aan de gasveren van de achterklep en de bevestigingsmaterialen, als u de achterklep niet sluit voordat u gaat rijden.



Sluiten van de achterklep

Druk de achterklep naar beneden en druk hem stevig dicht. Zorg ervoor dat de achterklep goed vergrendeld is.

⚠ WAARSCHUWING

Zorg ervoor dat geen handen, voeten of andere lichaamsdelen bekneld kunnen raken bij het sluiten van de achterklep.

 **OPMERKING**

Zorg dat er niets bij het slot en de slotvanger van de achterklep zit als u de achterklep sluit. Hierdoor kan het slot van de achterklep beschadigd raken.

 **WAARSCHUWING**

- Uitlaatgas

Als u met een geopende achterklep rijdt, worden gevaarlijke uitlaatgassen in het interieur gezogen, hetgeen kan leiden tot ernstig letsel.

Wanneer het noodzakelijk is dat u met een geopende achterklep rijdt, houd dan de uitstroomopeningen en alle ruiten open, zodat extra frisse lucht in het interieur stroomt.

 **WAARSCHUWING**

- Bagageruimte

Passagiers dienen niet plaats te nemen in de bagageruimte, waar geen veiligheidsgordels aanwezig zijn. Om bij een aanrijding of plotseling remmen letsel te voorkomen, dienen inzittenden altijd hun veiligheidsgordel te dragen.

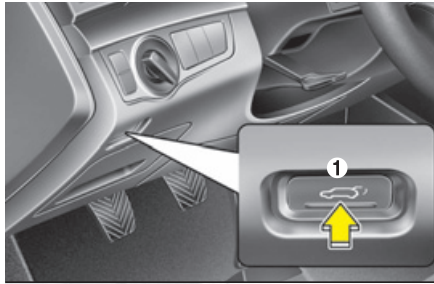

Elektrisch bedienbare achterklep (indien van toepassing)

- (1) Toets elektrisch bedienbare achterklep openen
- (2) Schakelaar handgreep elektrisch bedienbare achterklep
- (3) Toets elektrisch bedienbare achterklep sluiten



* AANWIJZING

De elektrisch bedienbare achterklep kan worden bediend als:

- de versnellingspook in de vrijstand staat
- de selectiehendel in stand P (parkeren) staat

⚠ WAARSCHUWING

Laat kinderen en huisdieren nooit zonder toezicht achter in de auto. Ze kunnen de elektrische bedienbare achterklep bedienen waardoor zijzelf of anderen letsel oplopen of de auto beschadigd raakt.

⚠ WAARSCHUWING

Zorg ervoor dat er zich geen personen of voorwerpen in de buurt van de achterklep bevinden als u deze bedient. Laat passagiers pas in- of uitstappen en plaats of verwijder bagage pas als de achterklep helemaal open is.

⚠ OPMERKING

Sluit of open de elektrisch bedienbare achterklep niet met de hand. Dit kan de elektrisch bedienbare achterklep beschadigen. Oefen geen overmatige kracht uit als het noodzakelijk is de elektrisch bedienbare achterklep handmatig te openen of te sluiten omdat de accu leeg of losgekoppeld is.

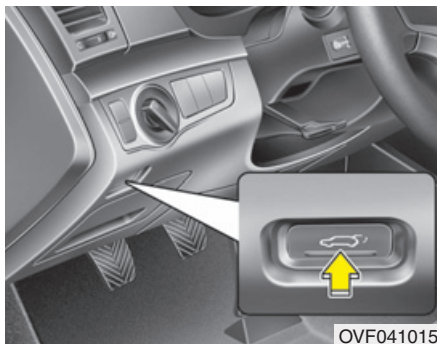

Open van de achterklep

De elektrisch bedienbare achterklep zal automatisch openen door een van de volgende handelingen uit te voeren:

- Druk op de ontgrendeltoets voor de achterklep op de afstandsbediening of Smart Key.
- Druk op de toets elektrisch bedienbare achterklep openen.

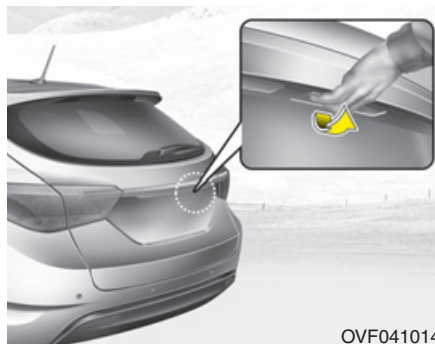

- Druk op de schakelaar op de achterklephendel terwijl u de Smart Key bij u draagt.



Sluiten van de achterklep

1. Druk op de toets elektrisch bedienbare achterklep sluiten (ongeveer 1 seconde).
2. De achterklep zal automatisch sluiten en vergrendelen.

⚠ WAARSCHUWING

De zoemer zal klinken en de alarmknipperlichten zullen 10 keer knipperen als u rijdt terwijl de achterklep gesloten maar niet vergrendeld is. Breng uw auto zo snel mogelijk op een veilige plaats tot stilstand en controleer of de achterklep goed vergrendeld is.

Omstandigheden waaronder de elektrisch bedienbare achterklep niet opengaat

De elektrisch bedienbare achterklep zal niet automatisch openen of sluiten als de auto harder rijdt dan 3 km/h.

⚠ WAARSCHUWING

De zoemer zal continu klinken als u harder rijdt dan 3 km/h en de achterklep open is. Breng uw auto zo snel mogelijk op een veilige plaats tot stilstand en controleer of de achterklep open is.

*** AANWIJZING**

- De elektrisch bedienbare achterklep kan worden bediend als de motor is uitgeschakeld. De bediening van de elektrisch bedienbare achterklep kost echter behoorlijk veel stroom. Bedien om te voorkomen dat de accu ontladen raakt de achterklep niet te vaak, bijvoorbeeld meer dan 10 maal achter elkaar.
- Laat om te voorkomen dat de accu ontladen raakt de elektrisch bedienbare achterklep niet te lang open.
- Breng geen wijzigingen aan delen van de elektrische bedienbare achterklep aan en voer geen reparaties uit. We adviseren u contact op te nemen met een officiële Hyundai-dealer.
- Bedien de achterklep niet als de auto is opgekrakt om een wiel te verwisselen of de auto te repareren. Hierdoor kan de achterklep mogelijk niet goed meer sluiten.
- In een koud en nat klimaat werkt de elektrisch bedienbare achterklep mogelijk niet door bevroeringsverschijnselen.



Automatisch omkeren van bewegingsrichting

Als tijdens het elektrisch openen of sluiten de elektrisch bedienbare achterklep geblokkeerd wordt door een object of lichaamsdeel, zal de elektrisch bedienbare achterklep de weerstand registreren.

- Als er weerstand wordt geregistreerd tijdens het openen van de achterklep, zal de achterklep tot stilstand komen en in tegengestelde richting gaan bewegen.

- Als er weerstand wordt geregistreerd tijdens het sluiten van de achterklep, zal de achterklep tot stilstand komen en in tegengestelde richting gaan bewegen.

Als de weerstand echter beperkt is door bijvoorbeeld een klein of zacht voorwerp, of de klep bijna dicht is, wordt de extra weerstand mogelijk niet opgemerkt en zal de bewegingsrichting niet worden omgekeerd.

Als de automatische omkering van de bewegingsrichting tijdens het openen of sluiten meer dan tweemaal in werking treedt, kan de elektrische bedienbare achterklep stoppen in de desbetreffende positie. Sluit als dit gebeurt de achterklep met de hand en bedien hem vervolgens weer elektrisch.

WAARSCHUWING

Steek nooit voorwerpen of lichaamsdelen in de opening van de elektrische bedienbare achterklep om te proberen of de automatische omkering van de bewegingsrichting werkt.

De elektrisch bedienbare achterklep resetten

Als de accu ontladen is geweest of de accukabels zijn losgenomen, of als de desbetreffende zekering is vervangen of verwijderd en de elektrisch bedienbare achterklep niet goed werkt, kan de elektrische bediening als volgt worden gereset:

1. Zet de selectiehandel in stand P (parkeren).
2. Druk de schakelaar van de handgreep van de achterklep en de schakelaar voor het sluiten van de achterklep gedurende 3 seconden gelijktijdig in. (De zoemer klinkt.)
3. Sluit de achterklep handmatig.

Als de elektrisch bedienbare achterklep niet goed werkt na het uitvoeren van bovenstaande procedure, adviseren we u contact op te nemen met een officiële Hyundai-dealer.

*** AANWIJZING**

Als de elektrisch bedienbare achterklep niet normaal werkt, controleer dan eerste het volgende alvorens de achterklep te bedienen.

Controleer of de selectiehandel:

- in de vrijstand staat (auto's met handgeschakelde transmissie)
- in stand P (parkeren) staat (auto's met automatische transmissie)



OVF041016

Voorkeursinstelling hoogte geopende elektrisch bedienbare achterklep

De bestuurder kan volgens onderstaande instructie de hoogte van de volledig geopende achterklep instellen.

1. Zet de achterklep handmatig in de gewenste hoogte.
2. Druk langer dan 3 seconden op de toets voor het sluiten van de elektrisch bedienbare achterklep.
3. Sluit de achterklep handmatig nadat de zoemer heeft geklonken.

De achterklep zal opengaan tot de hoogte die de bestuurder heeft ingesteld.



OVF041018

Noodontgrendeling achterklep

Uw auto is uitgerust met een ontgrendelknop aan de onderzijde van de achterklep om de achterklep in geval van nood vanaf de binnenzijde van de auto te kunnen openen. Als iemand per ongeluk ingesloten is in de bagageruimte, de achterklep kan geopend worden door de volgende handelingen uit te voeren:

1. Verwijder de afdekkap.
2. Druk de ontgrendelhendel naar rechts.
3. Druk de achterklep omhoog.

⚠ WAARSCHUWING

- Zorg ervoor dat u weet waar deze ontgrendelknop zich bevindt, zodat u zich in noodgevallen kunt bevrijden uit de bagageruimte.
- Vervoer nooit personen in de bagageruimte van de auto. De bagageruimte is een uiterst gevaarlijke plek in geval van een aanrijding.
- Gebruik de ontgrendelknop alleen in noodgevallen. Wees uiterst voorzichtig bij het gebruiken van deze knop, vooral tijdens het rijden.

SMART TAILGATE (INTELLIGENTE ACHTERKLEP) (INDIEN VAN TOEPASSING)



Smart Tailgate-systeem

Bij auto's met het Smart Key-systeem kan de achterklep dankzij het Smart Tailgate-systeem worden geopend zonder dat de achterklep aangeraakt hoeft te worden.

Gebruik van de Smart Tailgate-functie

De achterklep kan worden geopend zonder deze aan te raken als aan alle onderstaande voorwaarden is voldaan en alle portieren zijn gesloten en vergrendeld.

- 15 seconden nadat alle portieren zijn gesloten en vergrendeld
- De gebruiker bevindt zich gedurende ten minste 3 seconden in de detectiezone (ongeveer 50 - 100 cm achter de auto). (De alarmknipperlichten zijn geactiveerd.)

1. Instellen

Standaard is de Smart Tailgate-functie gedeactiveerd.

U kunt de Smart Tailgate-functie activeren via de functie Gebruikersinstellingen van het instrumentenpaneel.

* Zie "Instrumentenpaneel" in dit hoofdstuk voor meer informatie

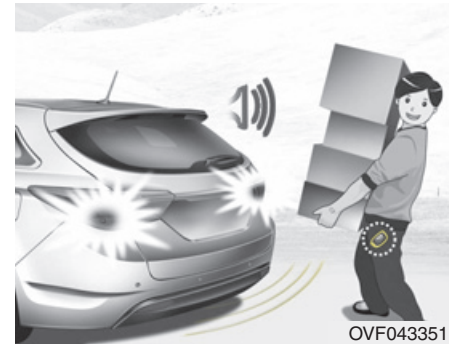

2. Detectie en waarschuwing

Als u zich in de detectiezone (ongeveer 50 - 100 cm achter de auto) bevindt met de Smart Key bij u, worden de alarmknipperlichten geactiveerd om u te waarschuwen dat de Smart Key is gedetecteerd en de achterklep zal worden geopend.

- Stap 1 (welkomstwaarschuwing)
De alarmknipperlichten worden één keer geactiveerd als u de achterklep nadert.
- Stap 2 (detectiewaarschuwing)
De alarmknipperlichten worden 3 keer gedurende 3 seconden geactiveerd.
- Stap 3 (openingswaarschuwing)
De alarmknipperlichten worden 2 keer geactiveerd.

⚠️ OPMERKING

- *Kom niet in de detectiezone als u de achterklep niet wilt openen. Als de alarmknipperlichten onbedoeld worden geactiveerd terwijl u zich in de detectiezone bevindt, houd de Smart Key dan uit de buurt van de detectiezone rondom de achterbumper.*
- *Als u zich in de detectiezone bevindt, kan de achterklep onbedoeld opengaan.*



3. Automatisch openen

De alarmknipperlichten worden 6 keer geactiveerd waarna de achterklep langzaam opengaat.

⚠️ WAARSCHUWING

- Controleer of de achterklep gesloten is voordat u met de auto gaat rijden.
- Zorg ervoor dat er zich geen personen of voorwerpen in de buurt van de achterklep bevinden als deze wordt geopend of gesloten.
- Zorg ervoor dat de voorwerpen in de bagageruimte niet uit de auto kunnen vallen als de achterklep wordt geopend terwijl de auto op een helling staat. Dit kan ernstig letsel tot gevolg hebben.
- Zorg ervoor dat u de Smart Tailgate-functie deactiveert voordat u de auto gaat wassen. Anders kan de achterklep per ongeluk opengaan.
- Houd de portieren en de achterklep vergrendeld en bewaar de sleutels buiten het bereik van kinderen.
Ouders zouden hun kinderen moeten wijzen op de gevaren die het spelen in de bagageruimte met zich meebrengt.

OPMERKING

- Als de *Smart Tailgate*-functie wordt geactiveerd, is de functie 15 seconden nadat alle portieren zijn gesloten en vergrendeld actief.
- Als u zich op minder dan 1,5 m van de portiergreep aan bestuurderszijde (of voorpassagierszijde) bevindt, wordt de *Smart Tailgate*-functie niet gedeactiveerd (Indien welkomstfunctie is geactiveerd).
- De *Smart Tailgate*-functie is gedeactiveerd wanneer een portier geopend of ontgrendeld is.
- Als de *Smart Key* zich binnen 15 seconden nadat alle portieren zijn gesloten en vergrendeld in de detectiezone bevindt, duurt het ongeveer 10 minuten voordat de *Smart Tailgate*-functie wordt gedeactiveerd.
- De *Smart Tailgate*-functie is gedeactiveerd als de *Smart Key* zich in de auto bevindt.

■ Smart key

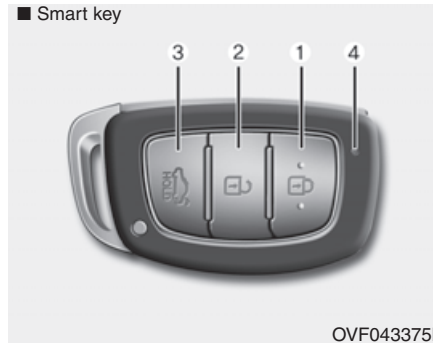

1. Portieren vergrendelen
2. Portieren ontgrendelen
3. Achterklep openen
4. Controlelampje

Uitschakelen van de Smart Tailgate-functie met de Smart Key

Als u op een knop van de *Smart Key* drukt terwijl het *Smart Tailgate*-systeem bezig is met de detectie of het geven van waarschuwingen, wordt de *Smart Tailgate*-functie gedeactiveerd.

WAARSCHUWING

- Zorg ervoor dat u op de hoogte bent van de procedure voor het deactiveren van de *Smart Tailgate*-functie, voor het geval zich een noodsituatie voordoet.
- Als u op ontgrendelknop (2) drukt, wordt de *Smart Tailgate*-functie tijdelijk gedeactiveerd. Als u vervolgens binnen 30 seconden geen enkel portier opent, wordt de *Smart Tailgate*-functie weer geactiveerd.
- Als u de knop voor het openen van de achterklep (3) langer dan 1 seconde ingedrukt houdt, wordt de achterklep geopend.
- Als u op de vergrendelknop van het portier (1) drukt of op de knop voor het openen van de achterklep (3) terwijl het *Smart Tailgate*-systeem niet bezig is met de detectie of het geven van waarschuwingen, wordt de *Smart Tailgate*-functie niet gedeactiveerd.

⚠️ OPMERKING

Als u de Smart Tailgate-functie deactiveert door op de knop van de Smart Key te drukken, is de Smart Tailgate-functie gedeactiveerd tot alle portieren zijn gesloten en vergrendeld.



- Als de Smart Key wordt gedetecteerd op 50 - 100 cm van de achterklep, werkt de Smart Tailgate-functie door de welkomstwaarschuwing te geven.
- Als de Smart Key tijdens de detectie en het geven van waarschuwingen buiten de detectiezone wordt gebracht, stopt de waarschuwing onmiddellijk.

⚠️ OPMERKING

• Onder de volgende omstandigheden werkt de Smart Tailgate-functie niet:

- *De Smart Key bevindt zich in de buurt van een andere zender (bijvoorbeeld van een radiostation of een luchthaven), waardoor de normale werking van de afstandsbediening verstoord kan worden.*
- *De Smart Key bevindt zich dicht bij een zend- en ontvangstinstallatie of een mobiele telefoon.*
- *Dicht bij uw auto wordt de Smart Key van een andere auto gebruikt.*
- *Het detectiebereik kan in de volgende gevallen af- of toenemen:*
 - *De auto is aan één zijde opgekrikt om een wiel te verwisselen of de auto te controleren*
 - *De auto staat schuin geparkeerd op een hellende of onverharde weg enz.*

ACHTERKLEP (SEDAN)

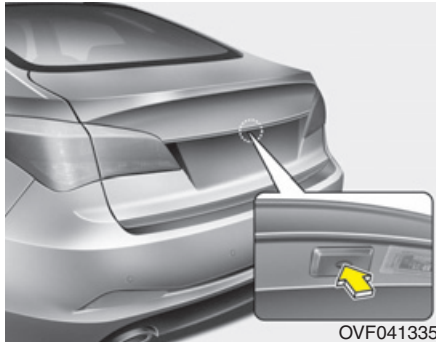

Openen van de achterklep

- Druk de ontgrendeltoets voor de achterklep op de afstandsbediening (of Smart Key) langer dan 1 seconde in.
- Druk op de toets op de achterklep terwijl u de Smart Key bij u draagt.

Als de achterklep wordt geopend en gesloten, zal hij automatisch worden vergrendeld.

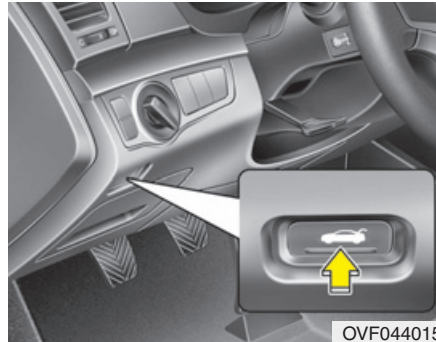

- Druk op de ontgrendelingschakelaar om de achterklep van binnenuit te openen.
- Als de achterklep wordt geopend en gesloten, zal hij automatisch worden vergrendeld.

* AANWIJZING

In een koud en nat klimaat werken de achterklepvergrendeling en achterklepmechanismen mogelijk niet door bevriezingsverschijnselen.

⚠ WAARSCHUWING

De achterklep klapt naar boven open. Zorg dat er zich geen voorwerpen of personen bij de achterzijde van de auto bevinden als u de achterklep opent.

⚠ OPMERKING

Controleer of de achterklep is gesloten voordat u met de auto gaat rijden. Er kan schade ontstaan aan de gasdempers van de achterklep en de bevestigingsmaterialen, als u de achterklep niet sluit voordat u gaat rijden.

Sluiten van de achterklep

Laat de achterklep, om hem te sluiten, zakken en druk hem vervolgens aan totdat hij wordt vergrendeld. Probeer de achterklep omhoog te trekken om te controleren of hij goed dichtzit.

⚠ WAARSCHUWING

Wanneer de auto rijdt, dient de achterklep altijd volledig gesloten te zijn. Als met een (half) geopende achterklep gereden wordt, kunnen schadelijke uitlaatgassen in het interieur binnendringen.

*** AANWIJZING**

Als de achterklep wordt gesloten terwijl de Smart Key in de bagageruimte ligt, klinkt gedurende ongeveer 3 seconden een geluidssignaal en wordt de achterklep weer geopend.



OVF041336

Noodontgrendeling bagageruimte

Uw auto is uitgerust met een kabel voor de noodontgrendeling van de bagageruimte, die zich binnen in de bagageruimte bevindt. Als er iemand per ongeluk in de bagageruimte wordt opgesloten, kan de achterklep worden geopend door de hendel in de richting van de pijl te bewegen.

⚠ WAARSCHUWING

- Zorg ervoor dat u weet waar deze noodontgrendelingshendel van de bagageruimte zich bevindt, zodat u zich in noodgevallen kunt bevrijden uit de bagageruimte.
- Vervoer nooit personen in de bagageruimte. De bagageruimte is een uiterst gevaarlijke plek in geval van een aanrijding.
- Gebruik de ontgrendelingshendel alleen in noodgevallen. Wees uiterst voorzichtig bij het gebruik, vooral tijdens het rijden.

HANDENVRIJE ACHTERKLEP (INDIEN VAN TOEPASSING)



Functie handenvrije achterklep

Bij auto's met een Smart Key-systeem kan de achterklep dankzij de functie handenvrije achterklep worden geopend zonder dat de achterklep aangeraakt hoeft te worden.

Gebruik van de handenvrije achterklep

De achterklep kan worden geopend zonder deze aan te raken als aan alle onderstaande voorwaarden is voldaan en alle portieren zijn gesloten en vergrendeld.

- 15 seconden nadat alle portieren zijn gesloten en vergrendeld
- De gebruiker bevindt zich gedurende ten minste 3 seconden in de detectiezone (ongeveer 50 - 100 cm achter de auto). (De alarmknipperlichten zijn geactiveerd.)

1. Instelling

Standaard is de functie handenvrije achterklep gedeactiveerd.

U kunt de functie handenvrije achterklep activeren via de functie Gebruikersinstellingen van het instrumentenpaneel.

* Zie "Instrumentenpaneel" in dit hoofdstuk voor meer informatie.

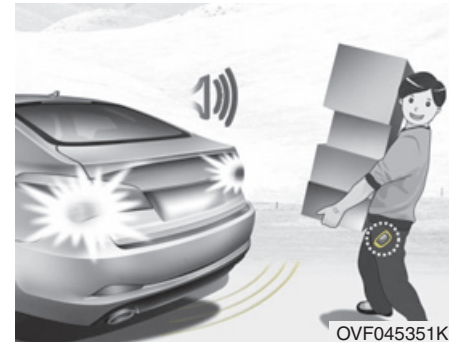

2. Detectie en waarschuwing

Als u zich in de detectiezone (ongeveer 50 - 100 cm achter de auto) bevindt met de Smart Key bij u, worden de alarmknipperlichten geactiveerd om u te waarschuwen dat de Smart Key is gedetecteerd en de achterklep zal worden geopend.

- Stap 1 (welkomstwaarschuwing)

De alarmknipperlichten worden één keer geactiveerd als u de achterklep nadert.

- Stap 2 (detectiewaarschuwing)

De alarmknipperlichten worden 3 keer gedurende 3 seconden geactiveerd.

- Stap 3 (openingswaarschuwing)

De alarmknipperlichten worden 2 keer geactiveerd.

⚠️ OPMERKING

- *Kom niet in de detectiezone als u de achterklep niet wilt openen. Als de alarmknipperlichten onbedoeld worden geactiveerd terwijl u zich in de detectiezone bevindt, houd de Smart Key dan uit de buurt van de detectiezone rondom de achterbumper.*
- *Als u zich in de detectiezone bevindt, kan de achterklep onbedoeld opengaan.*

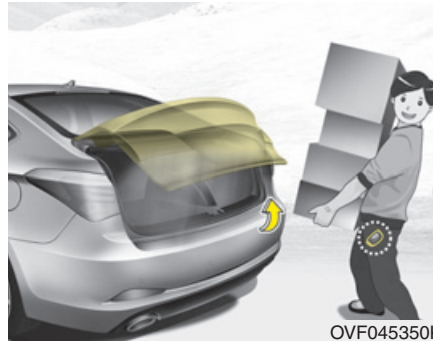

3. Automatisch openen
De alarmknipperlichten worden 6 keer geactiveerd waarna de achterklep langzaam opengaat.

⚠️ WAARSCHUWING

- Controleer of de achterklep is gesloten voordat u met de auto gaat rijden.
- Zorg ervoor dat er zich geen personen of voorwerpen in de buurt van de achterklep bevinden als deze wordt geopend of gesloten.
- Zorg ervoor dat de voorwerpen in de bagageruimte niet uit de auto kunnen vallen als de achterklep wordt geopend terwijl de auto op een helling staat. Dit kan ernstig letsel tot gevolg hebben.
- Zorg ervoor dat u de functie handenvrije achterklep deactiveert voordat u de auto gaat wassen. Anders kan de achterklep per ongeluk opengaan.
- Houd de portieren en de achterklep vergrendeld en bewaar de sleutels buiten het bereik van kinderen.
Ouders zouden hun kinderen moeten wijzen op de gevaren die het spelen in de bagageruimte met zich meebrengt.

OPMERKING

- *Als de functie handenvrije achterklep wordt geactiveerd, is de functie 15 seconden nadat alle portieren zijn gesloten en vergrendeld actief.*
- *Als u zich op minder dan 1,5 m van de portiergreep aan bestuurderszijde (of voorpassagierszijde) bevindt, wordt de functie handenvrije achterklep niet gedeactiveerd (als de welkomstfunctie is geactiveerd).*
- *De functie handenvrije achterklep is gedeactiveerd wanneer een portier geopend of ontgrendeld is.*
- *Als de Smart Key zich binnen 15 seconden nadat alle portieren zijn gesloten en vergrendeld in de detectiezone bevindt, duurt het ongeveer 10 minuten voordat de functie handenvrije achterklep wordt gedeactiveerd.*
- *De functie handenvrije achterklep is gedeactiveerd als de Smart Key zich in de auto bevindt.*

■ Smart Key

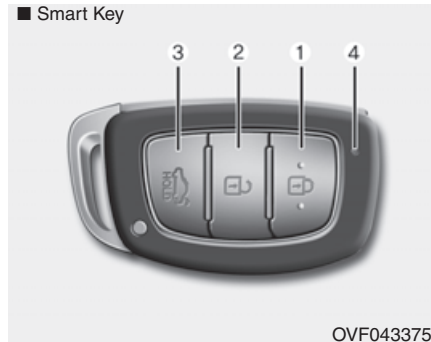

1. Portieren vergrendelen
2. Portieren ontgrendelen
3. Achterklep openen
4. Controlelampje

Uitschakelen van de functie handenvrije achterklep met de Smart Key

Als u op een knop van de Smart Key drukt terwijl het systeem bezig is met de detectie of het geven van waarschuwingen, wordt de functie handenvrije achterklep gedeactiveerd.

WAARSCHUWING

- **Zorg ervoor dat u op de hoogte bent van de procedure voor het deactiveren van de functie handenvrije achterklep, voor het geval zich een noodsituatie voordoet.**
- **Als u op ontgrendelknop (2) drukt, wordt de functie handenvrije achterklep tijdelijk gedeactiveerd. Als u vervolgens binnen 30 seconden geen enkel portier opent, wordt de functie handenvrije achterklep weer geactiveerd.**
- **Als u langer dan 1 seconde op de toets voor het openen van de achterklep (3) drukt, gaat de achterklep open.**
- **Als u op de vergrendelknop van het portier (1) drukt of op de knop voor het openen van de achterklep (3) terwijl het systeem niet bezig is met de detectie of het geven van waarschuwingen, wordt de functie handenvrije achterklep niet gedeactiveerd.**

⚠️ OPMERKING

Als u de functie handenvrije achterklep deactiveert door op de knop van de Smart Key te drukken, is de functie handenvrije achterklep gedeactiveerd tot alle portieren zijn gesloten en vergrendeld.

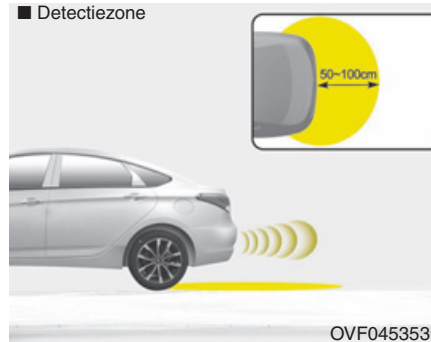

- Als de Smart Key wordt gedetecteerd op 50 - 100 cm van de achterklep, werkt de functie handenvrije achterklep door de welkomstwaarschuwing te geven.
- Als de Smart Key tijdens de detectie en het geven van waarschuwingen buiten de detectiezone wordt gebracht, stopt de waarschuwing onmiddellijk.

⚠️ OPMERKING

In de volgende gevallen werkt de functie handenvrije achterklep niet:

- De Smart Key bevindt zich in de buurt van een andere zender (bijvoorbeeld van een radiostation of een luchthaven), waardoor de normale werking van de zender verstoord kan worden.
- De Smart Key bevindt zich dicht bij een zend- en ontvangstinstallatie of een mobiele telefoon.
- Dicht bij uw auto wordt de Smart Key van een andere auto gebruikt.
- **Het detectiebereik kan in de volgende gevallen af- of toenemen:**
 - De auto is aan één zijde opgekrakt om een wiel te verwisselen of de auto te controleren.
 - De auto staat schuin geparkeerd op een hellende of onverharde weg enz.

RUITEN

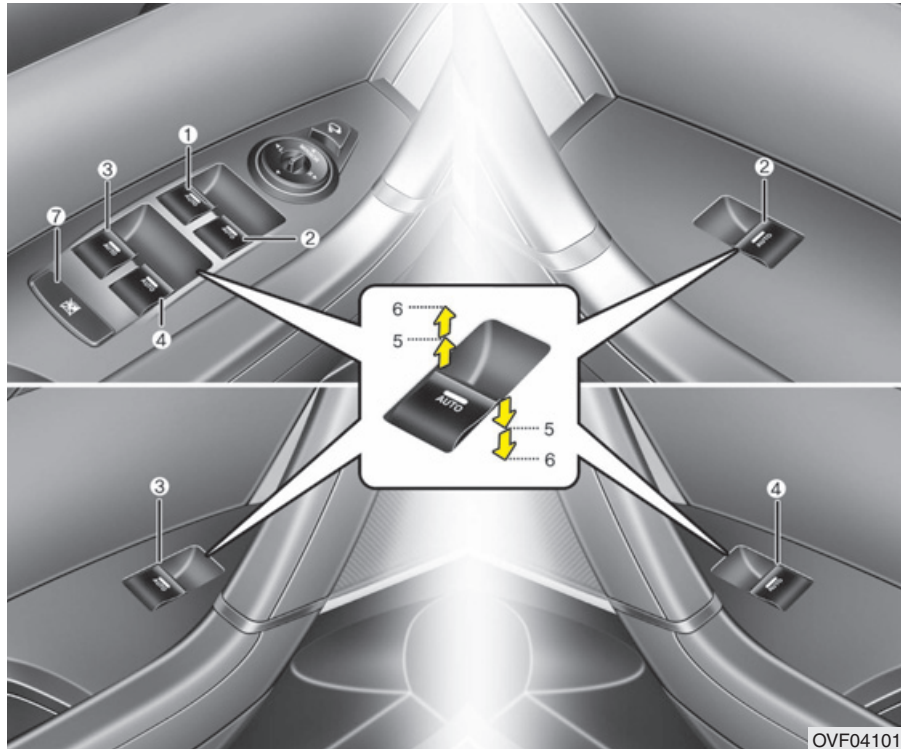

- (1) Schakelaar ruitbediening bestuurdersportier
- (2) Schakelaar ruitbediening passagiersportier
- (3) Schakelaar ruitbediening achterportier (links)
- (4) Schakelaar ruitbediening achterportier (rechts)
- (5) Ruiten openen en sluiten
- (6) Automatische ruitbediening*
- (7) Blokkeerschakelaar ruitbediening

* : indien van toepassing

* AANWIJZING

In een koud en nat klimaat werken de elektrisch bedienbare ruiten mogelijk niet door bevroeringsverschijnselen.

Elektrisch bedienbare ruiten

Om de ruiten elektrisch te kunnen bedienen moet het contact in stand ON staan.

Ieder portier is voorzien van een schakelaar voor de bediening van de desbetreffende ruit. Het bestuurdersportier beschikt over een hoofdschakelaar, waarmee alle ruiten van de auto kunnen worden bediend. De bestuurder beschikt ook over een blokkeerschakelaar waarmee de ruitbediening van de schakelaars op de overige portieren uitgeschakeld kan worden.

De ruiten kunnen worden bediend tot ca. 30 seconden nadat het contact in stand ACC of LOCK is gezet of de contactsleutel is verwijderd. Wanneer de voorportieren geopend zijn, kunnen de ruiten niet bediend worden, zelfs niet binnen de periode van 30 seconden.

WAARSCHUWING

Steek tijdens het rijden uw hoofd, armen of andere lichaamsdelen niet naar buiten, om ernstig letsel te voorkomen.

* AANWIJZING

- In een koud en nat klimaat werken de elektrisch bedienbare ruiten mogelijk niet door bevroeringsverschijnselen.
- Wanneer tijdens het rijden de achterruiten geopend zijn of het schuif-/kanteldak (gedeeltelijk) geopend is, ondervindt u mogelijk hinderlijk windgeruis. Dit is normaal en kan worden verminderd of verholpen door het volgende te doen. Wanneer windgeruis optreedt terwijl een achterrauit geopend is of beide achterruiten geopend zijn, kunt u beide voorruiten 2,5 centimeter laten zakken. Wanneer u windgeruis ondervindt terwijl het schuif-/kanteldak geopend is, kunt u het dak een iets sluiten.

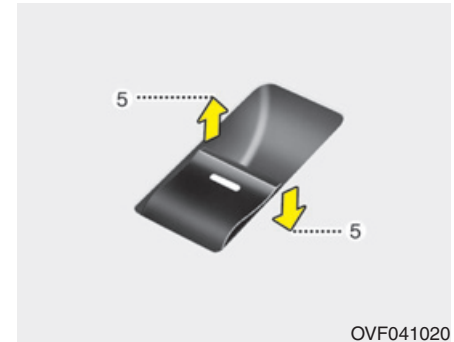

OVF041020

Ruiten openen en sluiten

Type A

Druk de desbetreffende schakelaar aan de voorzijde in of trek deze omhoog om een ruit te openen of te sluiten tot het eerste zware punt (5).

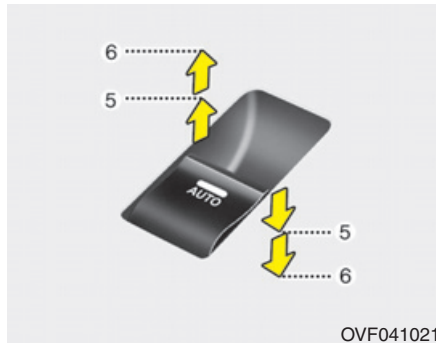

Type B

Automatische ruitbediening (indien van toepassing)

Door de schakelaar kortstondig in te drukken of omhoog te trekken tot de tweede stand (6), wordt de ruit automatisch helemaal geopend of gesloten, zelfs als de schakelaar wordt losgelaten. Om de ruitbeweging te stoppen, trekt u de schakelaar omhoog of drukt hem omlaag en laat hem dan los.

* AANWIJZING

Als de elektrisch bedienbare ruit niet goed werkt, kan de elektrische ruitbediening als volgt worden gereset:

1. Zet het contact in stand ON.
2. Sluit de ruit van het bestuurdersportier en houd de schakelaar van de ruit nog minstens 1 s omhoog nadat de ruit volledig gesloten is.

⚠ WAARSCHUWING

De automatische omkeerfunctie werkt niet tijdens het resetten van de elektrisch bedienende ruiten. Zorg ervoor dat lichaamsdelen en voorwerpen zich op een veilige afstand bevinden alvorens de ruiten te sluiten, om letsel en schade aan de auto te voorkomen.

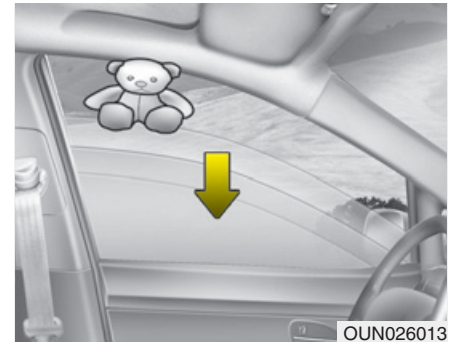

Klembeveiliging (Type B)

Als er tijdens de opwaartse beweging van de ruit een voorwerp of lichaamsdeel tussen de ruit en het portier komt, wordt de extra weerstand opgemerkt door het systeem en zal de ruit stoppen. Vervolgens zal de ruit ongeveer 30 cm zakken, zodat het voorwerp kan worden verwijderd.

Als de ruit weerstand ondervindt terwijl de schakelaar ruitbediening omhooggetrokken blijft, stopt de omhooggaande beweging van de ruit en zakt de ruit ongeveer 2,5 cm. Als de schakelaar opnieuw omhoog getrokken wordt binnen 5 s nadat de ruit automatisch naar beneden is gegaan, zal de klembeveiliging niet werken.

* AANWIJZING

De klembeveiliging voor de portierruit werkt alleen als de automatische sluitfunctie wordt geactiveerd door de schakelaar geheel omhoog te trekken. De automatische omkeerfunctie werkt niet als de ruit handmatig, met de schakelaar ruitbediening in de eerste stand, wordt bediend.

⚠ WAARSCHUWING

Controleer altijd of er niets tussen de ruit en het portier aanwezig is alvorens een ruit te sluiten om letsel en schade aan de auto te voorkomen. Als een voorwerp met een diameter kleiner dan 4 mm tussen de ruit en de sponning terechtkomt, wordt de extra weerstand mogelijk niet opgemerkt, waardoor de klembeveiliging niet werkt.

* AANWIJZING

Plaats geen accessoires op de ruiten. De klembeveiliging werkt dan mogelijk niet.



Blokkeertoets ruitbediening

De bestuurder kan de schakelaars voor de ruitbediening van de achterportieren uitschakelen door de blokkeerschakelaar voor de ruitbediening in te drukken.

Als de blokkeerschakelaar van de ruitbediening is ingedrukt:

- Kunnen alle elektrisch bedienbare ruiten worden bediend met de hoofdschakelaar in het bestuurdersportier.
- Kan de elektrisch bedienbare ruit in het voorpassagiersportier worden bediend met de schakelaar in het voorpassagiersportier.
- Kunnen de elektrisch bedienbare ruiten in de achterportieren niet worden bediend met de schakelaar in de achterportieren.

⚠ OPMERKING

- *Open of sluit telkens maar één ruit tegelijk. Anders kan de elektrische ruitbediening beschadigd raken. Hierdoor zal bovendien de zekering langer meegaan.*
- *Probeer nooit tegelijkertijd de hoofdschakelaar voor de ruitbediening in het bestuurdersportier en de afzonderlijke schakelaar voor de ruitbediening in tegengestelde richting in te drukken. In dat geval stopt de ruit en kan deze niet meer worden geopend of gesloten.*

WAARSCHUWING

- Ruiten

- Laat de contactsleutel **NOOIT** achter in de auto.
- Laat een kind **NOOIT** zonder toezicht achter in de auto. Ook zeer jonge kinderen kunnen per ongeluk de auto in beweging zetten, bekneld raken tussen de portierruiten of zichzelf of anderen letsel toebrengen.
- Controleer altijd zorgvuldig of er zich geen armen, handen of andere belemmeringen in de buurt bevinden voordat een ruit gesloten wordt.
- Laat kinderen niet met de ruitbediening spelen. Laat de blokkeerschakelaar voor de ruitbediening in de stand **VERGRENDELD** (ingedrukt) staan. Het onbedoeld bedienen van een ruit kan vooral bij kinderen tot letsel leiden.
- Steek tijdens het rijden de armen en het gezicht niet naar buiten.

MOTORKAP

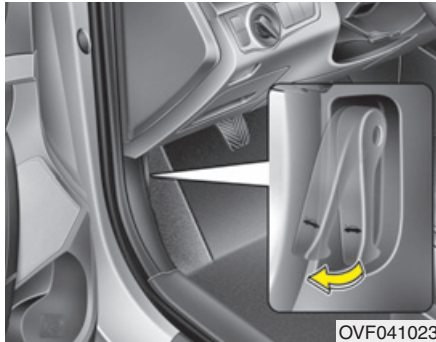

OVF041023

Motorkap; openen van

1. Trek aan de ontgrendelknop om de motorkap te ontgrendelen. De motorkap komt iets omhoog.

⚠ WAARSCHUWING

Parkeer de auto op een vlakke ondergrond, zet de motor uit, zet de selectiehandel in stand P (parkeren) (automatische transmissie/Double clutch-transmissie) of schakel de eerste versnelling of de achteruit in (handgeschakelde transmissie) en activeer de parkeerrem voordat u de motorkap opent.

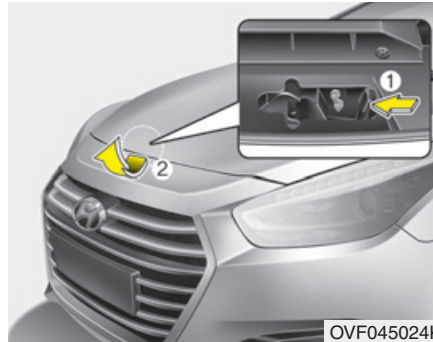

OVF045024K

2. Ga naar de voorzijde van de auto en til de motorkap iets op. Druk de veiligheidshaak in het midden van de motorkap terug (1) en trek de motorkap omhoog (2).
3. Open de motorkap. Deze zal automatisch volledig openen nadat hij tot halverwege geopend is.

Sluiten van motorkap

1. Controleer de volgende punten alvorens de motorkap te sluiten:
 - Of alle vuldoppen correct teruggeplaatst zijn.
 - Of er geen handschoenen, doeken of andere brandbare materialen in de motorruimte zijn achtergebleven.
2. Laat de motorkap zakken (tot ongeveer 30 cm boven zijn gesloten positie) en druk hem stevig in het slot. Controleer altijd nogmaals of de motorkap goed is vergrendeld.

WAARSCHUWING

- Motorkap

- Controleer voor het sluiten van de motorkap of er geen zaken in de motorruimte zijn achtergebleven die het sluiten zouden kunnen hinderen. Als geprobeerd wordt de motorkap te sluiten terwijl er nog iets in de motorruimte is achtergebleven, kan dat schade aan de motorkap of letsel veroorzaken.
- Laat geen handschoenen, doeken of andere brandbare materialen achter in de motorruimte. Deze zouden door de hitte in brand kunnen vliegen.

WAARSCHUWING

- Controleer altijd nogmaals of de motorkap goed vergrendeld is alvorens met de auto te gaan rijden. Als de motorkap niet goed vergrendeld is, zou hij tijdens het rijden open kunnen gaan, waardoor het zicht voor de bestuurder belemmerd wordt en een aanrijding het gevolg kan zijn.
- De motorkapsteun moet goed in de opening geplaatst worden als u controles in de motorruimte uitvoert. Dat voorkomt dat de motorkap plotseling naar beneden kan vallen en letsel veroorzaakt.
- Verplaats de auto niet als de motorkap omhoog staat omdat dan het zicht belemmerd wordt en de motorkap naar beneden kan vallen of beschadigd kan worden.

TANKDOPKLEP

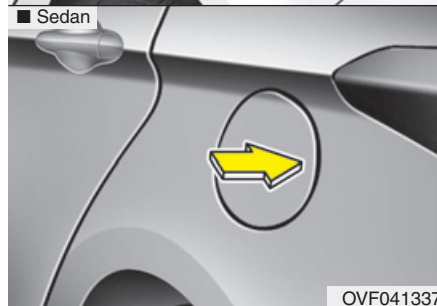
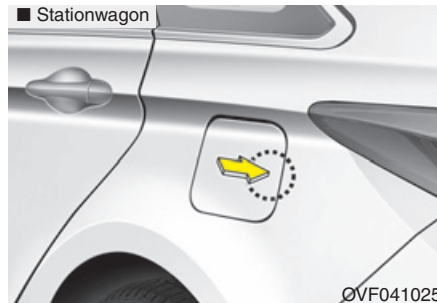

Openen van de tankdopklep

1. Druk op het midden van rand van de achterklep om deze te openen.

* AANWIJZING

De klep zal alleen openen als een van de portieren ontgrendeld is. Als het antidiefstalsysteem is geactiveerd, kan de tankdopklep niet worden geopend.

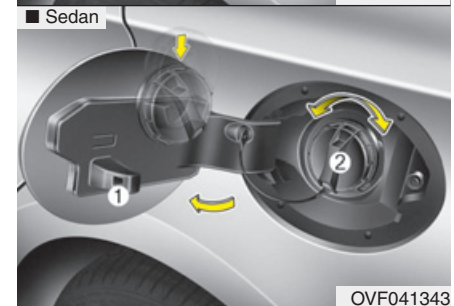
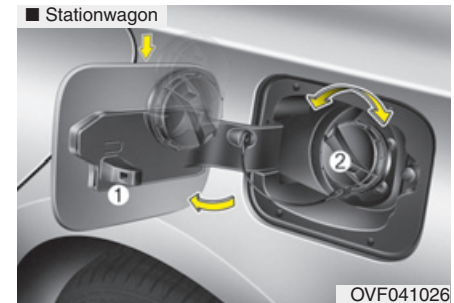

2. Open de klep volledig.

3. Draai de dop linksom om hem te verwijderen.

4. Vul de tank met brandstof.

* AANWIJZING

Tik zachtjes op de tankdopklep of druk er voorzichtig tegenaan als deze is vastgevroren om het ijs te breken en open daarna de tankdopklep. Wrik de tankdopklep niet los. Spuit de tankdopklep indien nodig in met ruitontdooier (gebruik geen koelvloeistof) of zet de auto op een warme plaats om het ijs te laten smelten.

Sluiten van de tankdopklep

1. Plaats de dop terug en draai hem rechtsom totdat deze klikt. Dat geeft aan dat de dop goed vastzit.
2. Druk op de rand van de klep om de klep te sluiten. Controleer of hij goed gesloten is.

WAARSCHUWING - Tanken

- Als de onder druk staande brandstof naar buiten spuit, kan deze op uw kleding of huid terechtkomen en kan er brandgevaar ontstaan. Verwijder de tankdop altijd voorzichtig en langzaam. Als er brandstof naar buiten komt of er een sissend geluid hoorbaar wordt, moet u even wachten voordat u de dop verder losdraait.
- Probeer de tank niet verder te vullen nadat het vulpistool automatisch is afgeslagen.
- Controleer altijd of de tankdop goed vastgedraaid is, om morsen van brandstof in geval van een aanrijding te voorkomen.

WAARSCHUWING - Gevaren bij het tanken

Brandstof is licht ontvlambaar. Neem bij het tanken de volgende richtlijnen in acht. Het niet opvolgen van deze richtlijnen kan leiden tot ernstig persoonlijk letsel als gevolg van brand of een explosie.

- Lees alle waarschuwingen bij het tankstation en neem ze in acht.
- Kijk vóór het tanken altijd of er een noodknop voor het afsluiten van de brandstof is bij de brandstofpomp.
- Raak, voordat u de tankdop en vulopening aanraakt, altijd even een ander metaal deel van de auto aan, op voldoende afstand van de vulopening, om brandgevaar als gevolg van statische elektriciteit te voorkomen.

(Vervolg)

(Vervolg)

- Stap niet in de auto nadat u begonnen bent met tanken omdat u door het aanraken van of wrijven tegen iets (polyester, satijn, nylon, enz.) statisch geladen kunt zijn. Statische elektriciteit kan brandstofdampen doen ontbranden, wat explosiegevaar oplevert. Als u tijdens het tanken toch terug in de auto moet stappen, raak ook dan even een metalen deel aan de voorzijde van de auto aan om eventuele statische elektriciteit kwijt te raken.
- Als u een jerrycan wilt vullen, plaats deze dan op de grond. Een met statische elektriciteit geladen jerrycan kan brandstofdampen doen ontbranden. Zodra u begint te tanken, dient u contact te maken met de auto tot het tanken is voltooid.

Gebruik alleen jerrycans die geschikt zijn voor brandstof.

(Vervolg)

(Vervolg)

- Maak tijdens het tanken geen gebruik van een mobiele telefoon. Elektrische stroom en/of elektronische storing van mobiele telefoons kan brandstofdampen doen ontbranden.
- Zet de motor uit vóór het tanken. De elektrische onderdelen van de motor kunnen vonken produceren die brandstofdampen kunnen doen ontbranden. Controleer na het tanken of de tankdop en de tankdopklep goed dicht zijn voordat u de motor start.
- Gebruik GEEN lucifers of aansteker en ROOK NIET. Laat ook geen brandende sigaret achter in de auto terwijl u gaat tanken. Brandstof is licht ontvlambaar en explosief.
- Als er tijdens het tanken brand uitbreekt, verlaat dan onmiddellijk de auto en breng de manager van het tankstation, de politie en de brandweer op de hoogte. Volg hun veiligheidsinstructies op.



OPMERKING

- *Tank alleen de brandstof die in paragraaf 1 vermeld is onder "Vereiste brandstof".*
- *Als de tankdop vervangen moet worden, gebruik dan een speciaal voor uw auto vervaardigd vervangingsonderdeel.*
Een verkeerde tankdop kan een ernstige storing in het brandstofsysteem of het emissieregelsysteem veroorzaken. Voor meer informatie adviseren we u contact op te nemen met een officiële HYUNDAI-dealer.
- *Mors geen brandstof op de buitenzijde van de auto. Brandstof kan de lak aantasten.*
- *Controleer altijd of de tankdop goed vastgedraaid is, om morsen van brandstof in geval van een aanrijding te voorkomen.*

PANORAMADAK (INDIEN VAN TOEPASSING)



OVF041027

Indien uw auto is uitgerust met een schuif-/kanteldak, kunt u dit met behulp van de hendel in de dakconsole openschuiven of kantelen.

Het schuif-/kanteldak kan elektrisch geopend, gesloten en gekanteld worden wanneer het contact in stand ON staat.

* AANWIJZING

- In een koud en nat klimaat werkt het schuif-/kanteldak mogelijk niet door bevroeringsverschijnselen.
- Veeg na het wassen van de auto en na een regenbui het schuifdak eerst droog alvorens het te openen.

⚠ WAARSCHUWING

- Verstel het schuifdak of het zonnescherm niet tijdens het rijden. Hierdoor kunt u de controle over de auto verliezen, waardoor een ongeluk met ernstig letsel of schade het gevolg kan zijn.
- Zorg ervoor dat hoofden, andere lichaamsdelen en voorwerpen zich op een veilige afstand bevinden voordat u het schuifdak bedient.
- Steek tijdens het rijden uw hoofd, armen of andere lichaamsdelen niet door het schuifdak naar buiten, om ernstig letsel te voorkomen.
- Laat kinderen nooit zonder toezicht achter terwijl de sleutel zich in de auto bevindt.

(Vervolg)

(Vervolg)

Kinderen die zonder toezicht achterblijven, kunnen het schuifdak bedienen wat tot ernstig letsel kan leiden.

- Een panoramadak is gemaakt van glas en kan daarom bij een ongeval breken. Inzittenden die niet op de juiste wijze worden beschermd (door bijvoorbeeld de veiligheidsgordel, een baby-/kinderzitje enz.), kunnen door het gebroken glas van een ruit of het panoramadak naar buiten worden geslingerd en levensgevaarlijk gewond raken.
- Ga niet boven op de auto zitten. U kunt dan gewond raken of schade aan de auto veroorzaken.

* AANWIJZING

- Bedien de hendel niet meer als het schuifdak volledig is geopend, gesloten of gekanteld. Hierdoor kunnen de motor en andere onderdelen beschadigd raken.
- Zorg er bij het verlaten van uw auto voor dat het schuif-/kanteldak volledig is gesloten. Als het schuif-/kanteldak open blijft, kan sneeuw of regen in het interieur komen of kan de auto worden gestolen.



Zonnescherm

- Trek de bedieningshendel van het schuif-/kanteldak naar achteren tot de eerste stand om het zonnesc scherm te openen.
- Duwt de bedieningshendel van het schuif-/kanteldak naar voren tot de eerste stand om het zonnesc scherm te sluiten als het glaspaneel dicht is.

Beweeg de hendel kort naar voren of naar achteren om het schuiven van het glaspaneel te stoppen.

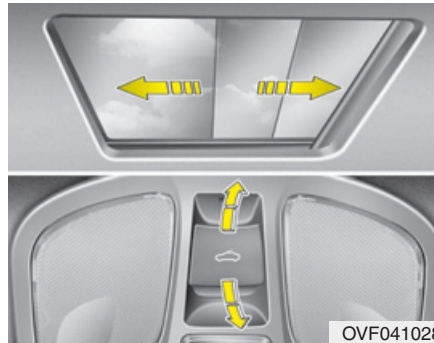

Open-/dichtschuiven van het schuif-/kanteldak

Als het zonnesc scherm gesloten is

Als u de de bedieningshendel van het schuif-/kanteldak naar achteren beweegt tot de tweede stand, schuiven het zonnesc scherm en het glaspaneel helemaal open. Beweeg de hendel kort naar voren of naar achteren om het schuiven van het schuif-/kanteldak te stoppen.

Als het zonnesc scherm geopend is

Als u de de bedieningshendel van het schuif-/kanteldak naar achteren trekt, zal het glaspaneel geheel open schuiven. Beweeg de hendel kort naar voren of naar achteren om het schuiven van het schuif-/kanteldak te stoppen.

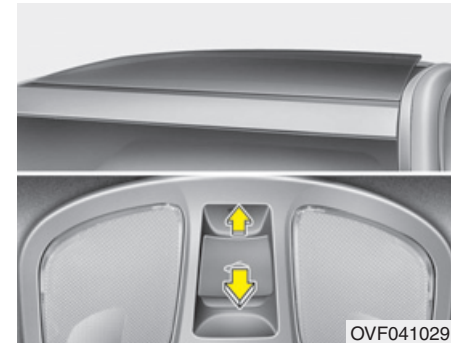

Kantelen van het schuif-/kanteldak

Als het zonnesc scherm gesloten is

Als u de de bedieningshendel van het schuif-/kanteldak omhoog beweegt, zal het zonnesc scherm geheel openschuiven en het glaspaneel omhoog kantelen.

Beweeg de hendel kort omhoog of omlaag om het schuif-/kanteldak te stoppen.

Als het zonnesc scherm geopend is

Als u de de bedieningshendel van het schuif-/kanteldak omhoog beweegt, zal het glaspaneel kantelen.

Beweeg de hendel kort omhoog of omlaag om het kantelen van het schuif-/kanteldak te stoppen.

Het schuif-/kanteldak sluiten

Om alleen het glaspaneel te sluiten

Druk de de bedieningshendel van het schuif-/kanteldak naar voren tot de eerste stand of trek de hendel naar beneden.

Het glaspaneel en het zonnescerm sluiten

Druk de bedieningshendel van het schuif-/kanteldak naar voren in de tweede stand. Het glaspaneel en het zonnescerm sluiten automatisch.

Beweeg de hendel kort omhoog of omlaag om het schuif-/kanteldak te stoppen.

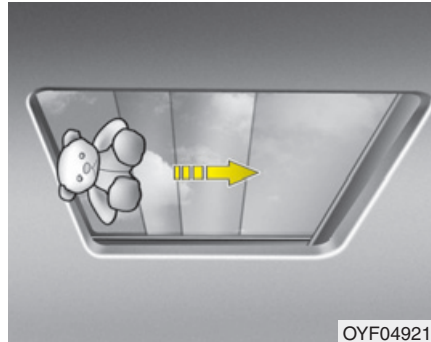

Automatisch omkeren van bewegingsrichting

Als tijdens het automatisch sluiten van het schuif-/kanteldak het dak weerstand ondervindt omdat er een voorwerp of lichaamsdeel door het dak naar buiten is gestoken, schuift het dak automatisch een stukje terug en stopt het met bewegen.

Het automatisch omkeren van de bewegingsrichting vindt niet plaats als er een plat obstakel tussen het glaspaneel en de schuifdakrand aanwezig is. Controleer voor het sluiten of er geen lichaamsdelen of objecten door het schuif-/kanteldak naar buiten zijn gestoken.

⚠ WAARSCHUWING

Kleine voorwerpen die klem kunnen komen te zitten tussen het glaspaneel van het schuifdak en de sponning worden mogelijk niet gesignaleerd door de klembeveiliging. In dat geval zal het glaspaneel van het schuifdak het voorwerp niet signaleren en niet in tegengestelde richting bewegen.

WAARSCHUWING

- Schuif-/kanteldak

- Zorg ervoor dat er geen hoofden, handen of andere lichaamsdelen tussen het schuif-/kanteldak en de carrosserie bekneld kunnen raken als het schuif-/kanteldak gesloten wordt.
- Steek tijdens het rijden de armen, het hoofd of andere lichaamsdelen niet buiten de auto.
- Zorg ervoor dat de handen en het hoofd zich op een veilige afstand van het schuif-/kanteldak bevinden, alvorens het schuif-/kanteldak te sluiten.

OPMERKING

- *Verwijder van tijd tot tijd het vuil dat zich verzameld heeft op de geleiderail.*
- *Wanneer u het schuif-/kanteldak probeert te openen bij temperaturen onder het vriespunt, of als het dak bedekt is met sneeuw of ijs, kan het glaspaneel of de motor beschadigd raken.*

Resetten van het schuif-/kanteldak

Het schuifdak moet gereset worden als (één van de volgende):

- De accu ontladen is of de accukabels zijn losgenomen, of als de desbetreffende zekering is vervangen of verwijderd
- De one-touch bediening van het schuifdak niet goed werkt

1. Zet het contact in stand ON.
2. Het sluiten van het zonnescherm en het schuif-/kanteldak als deze geheel geopend zijn.
3. Laat de hendel van het schuif-/kanteldak los.
4. Duw de hendel van het schuif-/kanteldak naar voren in de richting van sluiten (ongeveer 10 seconden) tot het schuif-/kanteldak iets beweegt. Laat de hendel dan los.
5. Druk de de bedieningshendel van het schuif-/kanteldak naar voren in de richting sluiten totdat het schuif-/kanteldak als volgt werkt:

ZONNESCHERM OPENEN →
 OPENKANTELEN → OPENSCHUIVEN
 → DICHTSCHUIVEN →
 ZONNESCHERM SLUITEN

Laat de hendel dan los.

Hierna is het schuif-/kanteldak gereset.

* AANWIJZING

Als het schuifdak niet wordt gereset, werkt het mogelijk niet goed.

GEHEUGEN BESTUURDRERSSTOEL (INDIEN VAN TOEPASSING)

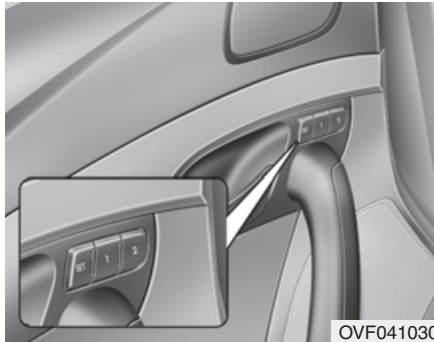

De bestuurdersstoel heeft een geheugen, waarin de stand van de stoel met een druk op de knop kan worden opgeslagen of teruggezet. Verschillende personen kunnen zodoende elk hun eigen voorkeursinstelling bewaren. Als de accukabels worden losgenomen, wordt het geheugen van de stoelstanden gewist. De voorkeursposities dienen in dat geval opnieuw te worden opgeslagen.

⚠ WAARSCHUWING

Bedien het geheugen van de bestuurdersstoel nooit tijdens het rijden. Hierdoor kunt u de controle over de auto verliezen waardoor een ongeluk met ernstig letsel of schade het gevolg kan zijn.

Opslaan van stoelposities met toetsen in portier

Opslaan van posities bestuurdersstoel

1. Zet het contact in stand ON.
2. Stel de bestuurdersstoel in in de gewenste positie.
3. Druk op toets SET op het bedieningspaneel. Het systeem geeft één piepje.
4. Druk binnen 5 seconden na het indrukken van toets SET op één van de geheugentoetsen (1 of 2). Het systeem geeft met twee piepjes aan dat de instelling met succes zijn opgeslagen.

Oproepen posities uit geheugen

1. Zet het contact in stand ON.
2. Druk op de gewenste geheugentoets (1 of 2) om de instellingen op te roepen. Het systeem geeft één piepje en de bestuurdersstoel wordt automatisch in de opgeslagen positie gezet.

Als de bedieningsschakelaar voor de bestuurdersstoel bediend wordt terwijl het systeem bezig is de opgeslagen positie in te stellen, wordt de beweging van de stoel gestopt en beweegt de stoel in de richting waarin de bedieningsschakelaar bewogen wordt.

 **WAARSCHUWING**

Ga voorzichtig te werk als u posities instelt vanuit het geheugen als u in de auto zit. Duw de schakelaar voor het verstellen van de stoel onmiddellijk in de gewenste richting als de stoel te ver in een bepaalde richting beweegt.

**Instapfunctie
(indien van toepassing)**

Zal het systeem de bestuurdersstoel als volgt automatisch verplaatsen :

- Zonder Smart Key-systeem
 - De bestuurdersstoel beweegt naar achteren als de contactsleutel wordt verwijderd en het bestuurdersportier geopend is.
 - De bestuurdersstoel beweegt naar voren als de contactsleutel wordt geplaatst.
- Met Smart Key-systeem
 - De bestuurdersstoel beweegt naar achteren als de startknop in de stand OFF gezet wordt en het bestuurdersportier geopend is.
 - De bestuurdersstoel beweegt naar voren als de startknop in de stand ACC of START gezet wordt.

U kunt deze functie activeren of deactiveren.

Zie "Gebruikersinstell" in dit hoofdstuk.

STUURWIEL

Elektronische stuurbekrachting (indien van toepassing)

De stuurbekrachting reduceert de benodigde stuurkracht door gebruik te maken van een elektromotor. Bij een niet-draaiende motor of bij een defecte stuurbekrachting blijft de auto bestuurbaar, maar is de benodigde stuurkracht veel groter.

De elektromotor die voor de bekrachting zorgt, wordt geregeld door een module die de elektromotor aanstuurt op basis van signalen over het stuurkoppel en de rijsnelheid.

Het verdraaien van het stuurwiel wordt zwaarder wanneer de rijsnelheid toeneemt en lichter wanneer de snelheid afneemt. Hierdoor heeft u een betere controle over het stuurwiel.

Indien u merkt dat onder normale omstandigheden het sturen van de auto zwaarder gaat dan normaal, we adviseren u het systeem te laten controleren door een officiële HYUNDAI-dealer.

*** AANWIJZING**

De volgende symptomen kunnen zich tijdens normaal gebruik voordoen:

- **Het draaien aan het stuurwiel gaat zwaarder nadat het contact in stand ON wordt gezet. Dit gebeurt als het systeem de EPS-diagnose uitvoert. Als de zelfdiagnose voltooid is, gaat het draaien aan het stuur weer net zo licht als anders.**
- **Er kan een klikkend geluid hoorbaar zijn van het EPS-relais na het in stand ON of LOCK/OFF zetten van het contact.**
- **Het geluid van de elektromotor is mogelijk hoorbaar als de auto stilstaat of met lage snelheid rijdt.**
- **Wanneer u in koude weersomstandigheden het stuurwiel verdraait, kan een vreemd geluid te horen zijn. Wanneer de temperatuur stijgt, zal het geluid verdwijnen. Dit is een normaal verschijnsel.**
- **Als u bij stilstaande auto het stuurwiel continu van aanslag tot aanslag draait, neemt de benodigde stuurkracht toe. Dit duidt niet op een storing. Na verloop van tijd wordt de benodigde stuurkracht weer normaal.**

Als de elektrische stuurbekrachting niet goed werkt, gaat het waarschuwingslampje op het instrumentenpaneel branden. Mogelijk werkt het stuurwiel niet goed of kunt u de controle verliezen. We adviseren u contact op te nemen met een officiële HYUNDAI-dealer.

Verstelbare stuurkolom

Een verstelbare stuurkolom maakt het mogelijk het stuurwiel af te stellen voordat u gaat rijden. Daarnaast kunt u het stuurwiel omhoog kantelen zodat uw benen meer ruimte hebben bij het in- en uitstappen.

Het stuurwiel moet zo worden afgesteld dat u een tijdens het rijden een comfortabele positie achter het stuur kunt vinden en tegelijkertijd een goed zicht heeft op de waarschuwingslampjes en meters/tellers in het instrumentenpaneel.

⚠ WAARSCHUWING

- **Stel het stuurwiel nooit af tijdens het rijden. Als u dat wel doet, kunt u de macht over het stuur verliezen waardoor ongevallen en letsel veroorzaakt kunnen worden.**
- **Controleer na het afstellen of het stuurwiel goed vastzit.**

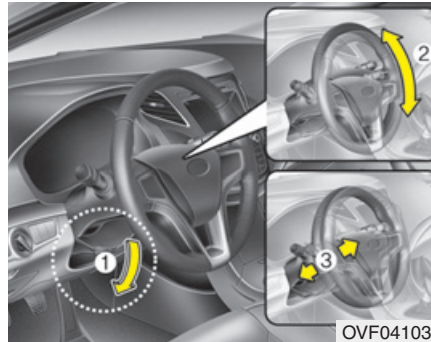

Druk de vergrendeling (1) omlaag, zet het stuurwiel in de gewenste hoek (2) en hoogte (3, indien van toepassing) en trek de vergrendeling weer omhoog om het stuurwiel te blokkeren. Stel het stuurwiel af voordat u gaat rijden.

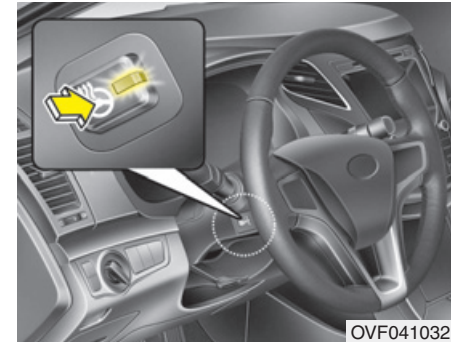

Stuurwielverwarming (indien van toepassing)

Door op de schakelaar voor de stuurverwarming te drukken terwijl het contact in de stand ON staat, wordt de stuurverwarming ingeschakeld. Het controlelampje in de schakelaar zal gaan branden en er verschijnt een melding in het LCD-display.

Druk nogmaals op de schakelaar om de stuurwielverwarming uit te schakelen.

Het controlelampje in de schakelaar zal uitgaan en er verschijnt een melding in het LCD-display.

* AANWIJZING

De stuurwielverwarming zal ongeveer 30 minuten na het inschakelen automatisch uitschakelen.



OPMERKING

Plaats geen stuurwielknoppen om het stuurwiel te bedienen. Anders kan het stuurwielverwarmingssysteem beschadigd raken.

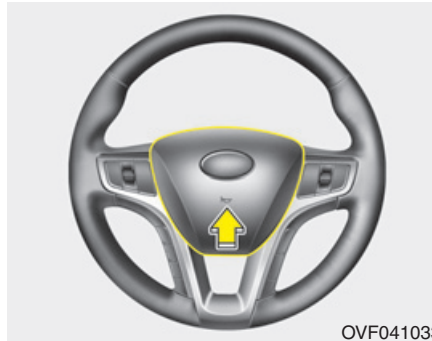

OVF041033

Claxon

Om te claxonneren, drukt u op het claxonsymbool op het stuurwiel.

Controleer regelmatig de werking van de claxon.

* AANWIJZING

Om te claxonneren, drukt u het gedeelte van het stuurwiel bij het claxonsymbool (zie afbeelding). De claxon wordt alleen bediend wanneer op dit gedeelte wordt gedrukt.



OPMERKING

Om de claxon te bedienen hoeft u niet op het claxongedeelte te slaan. Druk het claxongedeelte niet in met een scherp voorwerp.

SPIEGELS

Binnenspiegel

Stel de binnenspiegel zo af dat u in het midden van de spiegel het midden van de achterrait ziet. Stel de spiegel af voordat u gaat rijden.

WAARSCHUWING - Zicht naar achteren

Zorg er indien mogelijk voor dat het uitzicht door de achterrait niet belemmerd wordt.

WAARSCHUWING

Probeer de achteruitkijkspiegel niet te verstellen tijdens het rijden. Hierdoor kunt u de controle over de auto verliezen waardoor een ongeluk met ernstig letsel of schade het gevolg kan zijn.

WAARSCHUWING

Wijzig de binnenspiegel niet en monteer geen grotere spiegel. Hierdoor kan tijdens een ongeval of bij het activeren van de airbag letsel ontstaan.

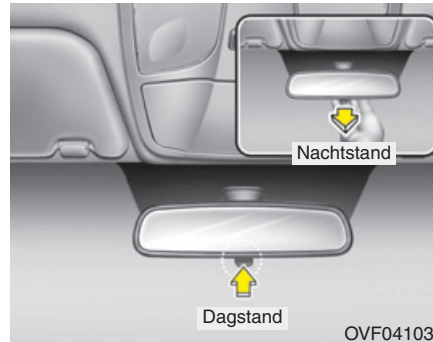

Binnenspiegel met dag-/nachtstand (indien van toepassing)

Stel de spiegel af voordat u wegrijdt en deze in de dag stand staat.

Trek de hendel onder aan de spiegel naar u toe om de spiegel in de nachtstand te zetten om verblinding door de koplampen van achteropkomend verkeer te voorkomen.

Houd er rekening mee dat het beeld in de spiegel in de nachtstand minder duidelijk is dan in de dagstand.

Elektrochromatische binnenspiegel (ECM - Electric chromic mirror) (indien van toepassing)

De elektrochromatische binnenspiegel voorkomt automatisch verblinding door achteropkomend verkeer. De sensor in de spiegel registreert de lichtinval en absorbeert de weerspiegelingen van de koplampen van achteropkomende auto's. Zodra de motor draait, worden de lichtreflecties automatisch gedimd.

Als de selectiehendel in de R (achterrait) stand wordt gezet, wordt de binnenspiegel in de helderste stand gezet om het uitzicht naar achteren zo duidelijk mogelijk te maken.

OPMERKING

Gebruik voor het reinigen van de spiegel een papieren doekje of vergelijkbaar materiaal dat vochtig is gemaakt met glasreiniger. Spuit niet direct glasreiniger op de spiegel. Hierdoor kan er glasreiniger in de spiegel komen.

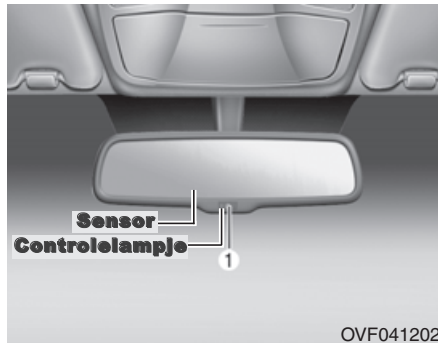

Bedienen van elektrische binnenspiegel:

- Druk op de AAN/UIT-knop (1) om de automatische dimfunctie in te schakelen. Het spiegelcontrolelampje zal gaan branden. Druk op de AAN/UIT-knop (1) om de automatische dimfunctie uit te schakelen. Het spiegelcontrolelampje dooft.
- De standaardinstelling voor de binnenspiegel is AAN als het contact in stand ON staat.

Buitenspiegel

Stel de spiegels af voordat u gaat rijden. Uw auto is uitgerust met zowel een linker als een rechter buitenspiegel. De spiegels kunnen elektrisch versteld worden met de schakelaar. De spiegels kunnen worden ingeklapt om beschadigingen in een automatische wasserette of bij het rijden door een smalle straat te voorkomen.

⚠ WAARSCHUWING - Buitenspiegel

- De buitenspiegel is convergerend. Objecten in de spiegel zijn daardoor dichterbij dan ze lijken.
- Gebruik bij het veranderen van rijstrook daarom uw binnenspiegel of kijk opzij om de werkelijke afstand tot het achteropkomende verkeer vast te stellen

⚠️ OPMERKING

Gebruik geen krabber om de spiegel ijsvrij te maken; hierdoor kan het spiegelglas beschadigd raken. Forceer een bevroren spiegel niet tijdens het verstellen. Verwijder ijs met een ruitontdooier of met een spons of zachte doek en heet water.

⚠️ OPMERKING

Forceer de buitenspiegel niet als deze vastgevroren is. Spuit de buitenspiegel indien nodig in met ruitontdooier (gebruik geen koelvloeistof) of zet de auto op een warme plaats om het ijs te laten smelten.

⚠️ WAARSCHUWING

Klap de buitenspiegels niet in en verstel ze ook niet tijdens het rijden. Hierdoor kunt u de controle over de auto verliezen waardoor een ongeluk met ernstig letsel of schade het gevolg kan zijn.



Afstellen

Elektrisch

Met behulp van de schakelaar kunt u de linker en rechter buitenspiegel elektrisch verstellen. Zet de keuzeschakelaar (1) in de stand R (rechts) of L (links) afhankelijk van de spiegel die u wilt verstellen. Druk vervolgens op het desbetreffende deel van de bedieningsschakelaar om de spiegel naar boven of naar beneden, naar links of rechts te verstellen.

Zet de schakelaar na het verstellen terug in het midden om te voorkomen dat de spiegel onbedoeld wordt versteld.

⚠️ OPMERKING

- De spiegels stoppen hun beweging als de maximale stelhoek bereikt is. De stelmotor blijft echter draaien zolang de schakelaar ingedrukt blijft. Houd de schakelaar niet langer ingedrukt dan nodig om te voorkomen dat de stelmotor beschadigd wordt.
- Probeer de spiegels nooit met de hand te verstellen. Op die manier kan er schade ontstaan.

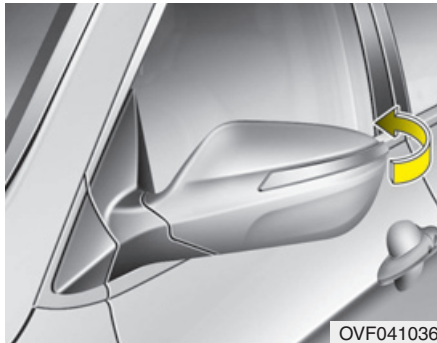

Buitenspiegel inklappen

Handmatig

Pak de buitenspiegel bij de behuizing vast en klap deze naar achteren.



Elektrisch

Druk op de toets om de buitenspiegel in te klappen.

Druk nogmaals op de toets om hem uit te klappen.

⚠️ OPMERKING

Klap een elektrisch bedienbare buitenspiegel nooit in met de hand. Hierdoor kan de motor beschadigd raken.

⚠️ OPMERKING

De elektrisch bedienbare buitenspiegel werkt ondanks het feit dat het contact in stand OFF staat. Stel om te voorkomen dat de accu leegraakt, de spiegels niet langer dan noodzakelijk af als de motor niet loopt.

INSTRUMENTENPANEEL

■ Type A



1. Toerenteller
2. Snelheidsmeter
3. Koelvloeistoftemperatuurmeter
4. Brandstofmeter
5. Waarschuwing- en controlelampjes (indien van toepassing)
6. Controlelampjes richtingaanwijzers
7. LCD-display

■ Type B



* Het aanwezige instrumentenpaneel kan afwijken van de afbeelding.
Zie "Meters en tellers" op de volgende bladzijden voor meer informatie.

OVF045040/OVF045041

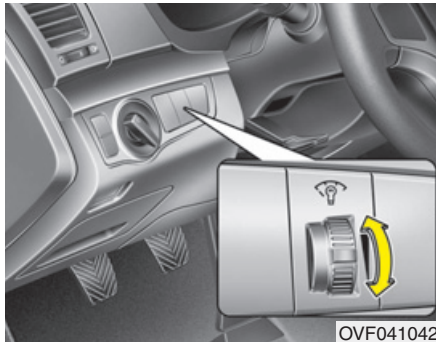

Dashboordverlichting (indien van toepassing)

De sterkte van de dashboordverlichting kan als volgt worden geregeld:

- Contact in stand ON
- Parkeerlichten of koplampen aan
- Druk de bedieningstoets omhoog of omlaag

De lichtsterkte wordt weergegeven op het LCD-display in het instrumentenpaneel.

⚠ WAARSCHUWING

Stel het instrumentenpaneel nooit af tijdens het rijden. Hierdoor kunt u de controle over de auto verliezen waardoor een ongeluk met ernstig letsel of schade het gevolg kan zijn.

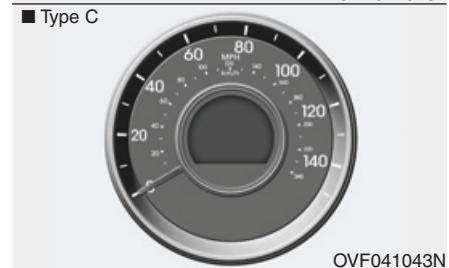
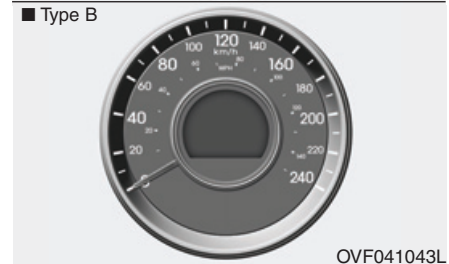
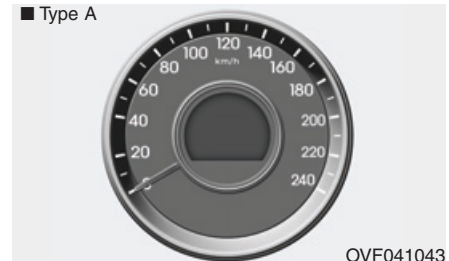

Meters

Snelheidsmeter

De snelheidsmeter geeft de snelheid aan als de auto vooruit rijdt.

De snelheidsmeter is gekalibreerd in kilometers per uur en/of mijl per uur.

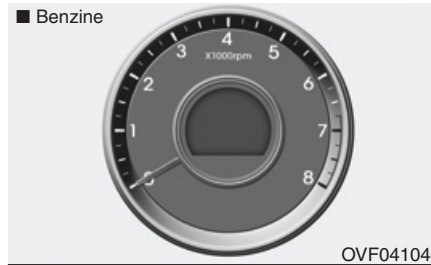
**OPMERKING**

Zorg ervoor dat het motortoerental niet toeneemt tot in het rode gebied.

Hierdoor kan ernstige motorschade ontstaan.

Toerenteller

De toerenteller geeft het aantal omwentelingen per minuut (omw/min) weer.

Gebruik de toerenteller om de juiste schakelmomenten te kiezen en voorkom dat de motor zwaar moet trekken of met te hoge motortoerentallen draait.

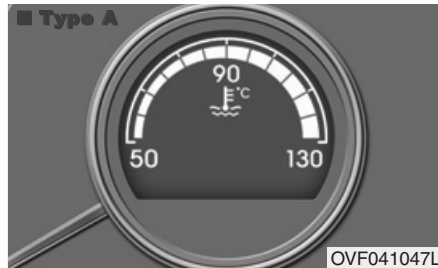

Koelvloeistoftemperatuurmeter

Wanneer het contact in stand ON staat, geeft deze meter de koelvloeistof-temperatuur weer.

Blijf niet rijden met een oververhitte motor. Raadpleeg OVERVERHITTING in hoofdstuk 6 wanneer de motor oververhit raakt.

⚠ OPMERKING

Als de naald van de meter buiten het normale bereik komt en in de richting van stand "130/H" beweegt, duidt dit op oververhitting van de motor, waardoor schade aan de motor kan ontstaan.

⚠ WAARSCHUWING

Verwijder de radiateurstop nooit als de motor heet is. De koelvloeistof staat onder druk en kan door verwijderen van de radiateurstop naar buiten spuiten, waardoor ernstige brandwonden kunnen ontstaan. Wacht totdat de motor is afgekoeld alvorens het reservoir bij te vullen met koelvloeistof.

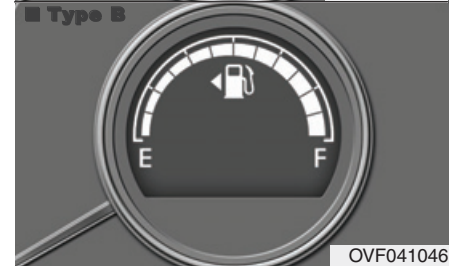

Brandstofmeter

De brandstofmeter geeft bij benadering de hoeveelheid brandstof aan die nog in de tank aanwezig is.

* AANWIJZING

- De inhoud van de brandstoftank staat in hoofdstuk 8.
- De brandstofmeter is tevens voorzien van een waarschuwingslampje laag brandstofniveau dat gaat branden als de brandstoftank bijna leeg is.
- Bij hellingen en bochten beweegt mogelijk de naald van de brandstofmeter, knippert mogelijk het waarschuwings-lampje laag brandstofniveau, of gaat het waarschuwingslampje laag brandstofniveau mogelijk branden doordat de brandstof in de brandstoftank heen en weer beweegt.

⚠ WAARSCHUWING - Brandstofmeter

Het is gevaarlijk als de auto zonder brandstof komt te staan.

Vul de brandstoftank zo snel mogelijk als het waarschuwings-lampje gaat branden of als de naald van de brandstofmeter de 0/E (leeg) nadert.

⚠ OPMERKING

Voorkom rijden met een extreem laag brandstofniveau. Het leegrijden van de tank kan leiden tot overslaan van de motor en overbelasting van de katalysator.

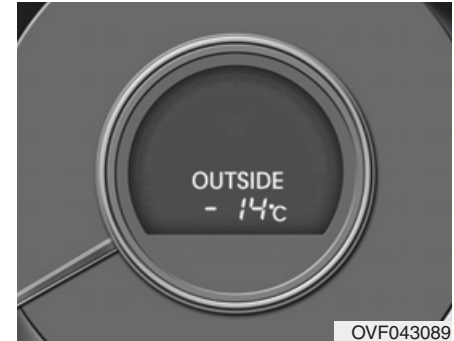

Buitentemperatuur

De huidige buitentemperatuur wordt weergegeven in hele graden (in 1°C/1°F). Het temperatuurbereik ligt tussen -40°C en 60°C (-40°F en 140°F).

- De buitentemperatuur in het display wijzigt mogelijk niet onmiddellijk zoals bij een gewone thermometer. Dit is om te voorkomen dat de bestuurder erdoor wordt afgeleid.
- Druk de toets DISP langer dan 5 seconden in in de Distance to empty-modus (DTE) om over te schakelen van °C naar °F of van °F naar °C.



Schakelstandindicator

Schakelindicator handgeschakelde transmissie (indien van toepassing)

Dit controlelampje geeft aan in welke versnelling u het beste kunt rijden om brandstof te besparen.

Bijvoorbeeld

- ▲**3**: Geeft aan dat opschakelen naar de 3^e versnelling wenselijk is (de versnellingspook staat in de 2^e of 1^e versnelling).
- ▼**3**: Geeft aan dat terugschakelen naar de 3^e versnelling wenselijk is (de versnellingspook staat in de 4^e of 5^e versnelling).

Als het systeem niet goed werkt, wordt de indicator niet weergegeven.



Positie-indicator automatische transmissie (indien van toepassing)

In het display wordt weergegeven welke van de stand van de selectiehandel geselecteerd is.



Schakelstandindicator automatische transmissie (sportstand) (indien van toepassing)

Deze indicator geeft in de sportstand aan in welke versnelling u het beste kunt rijden om brandstof te besparen.

Bijvoorbeeld:

- ▲**3**: Geeft aan dat opschakelen naar de 3^e versnelling wenselijk is (de selectiehandel staat in de 2^e of 1^e versnelling).
- ▼**3**: Geeft aan dat terugschakelen naar de 3^e versnelling wenselijk is (de selectiehandel staat in de 4^e, 5^e of 6^e versnelling). Als het systeem niet goed werkt, wordt de indicator niet weergegeven.



OVF045049K

Schakelindicator Double clutch-transmissie (indien van toepassing)

Deze indicator geeft weer welke stand van de selectiehandel is geselecteerd.

- Parkeren: P
- Achteruit: R
- Neutraalstand: N
- Rijstand: D
- Sports-modus: D1, D2, D3, D4, D5, D6, D7

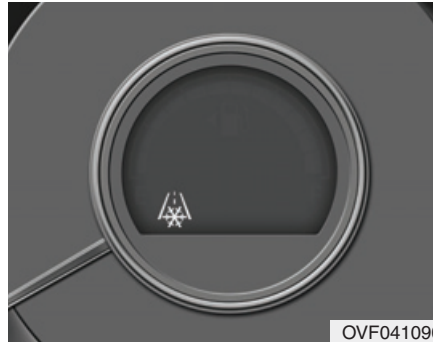

OVF041090

Waarschuwinglampje glad wegdek (indien van toepassing)

Dit waarschuwinglampje brandt om de bestuurder te waarschuwen voor een mogelijk glad wegdek als:

- Het contact in stand ON staat
- De temperatuur is ongeveer lager dan: 4°C (39,2°F)

Het waarschuwinglampje knippert gedurende 10 seconden en brandt daarna continu. Ook klinkt de waarschuwingsoemer.

*** AANWIJZING**

Als het waarschuwinglampje voor een glad wegdek gaat branden tijdens het rijden, moet u met meer aandacht en veiliger rijden en te hoge snelheden, snelle acceleratie, plotseling afremmen en plotselinge stuurbewegingen vermijden.



LCD-display

De informatie van de boordcomputer, de gebruikersinstell, de waarschuwingen, enz. worden weergegeven op het LCD-display.

Druk op de toets () om te wisselen tussen groepen.

Druk op de toets () om te wisselen tussen modi in groepen.

Tripcomputer

De tripcomputer voorziet de bestuurder via een display van informatie over de rit.

* AANWIJZING

Bepaalde rijinformatie die door de tripcomputer is opgeslagen (bijvoorbeeld de gemiddelde rijnsnelheid), wordt gereset als de accu wordt losgekoppeld.

Modi tripcomputer

Gebruik de toets "▼" op het stuurwiel om de modus van de tripcomputer te wijzigen.

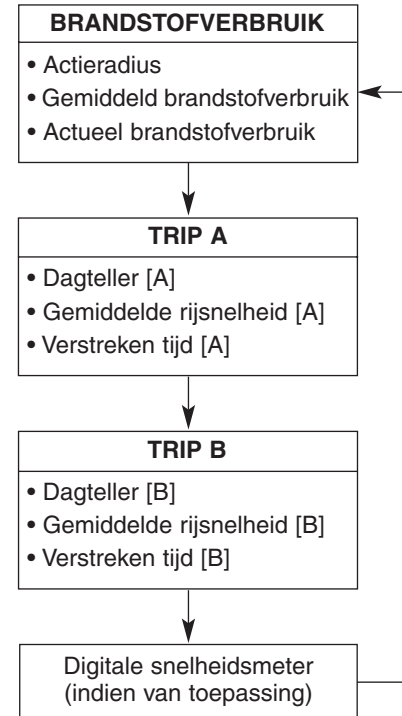



Trip A/B (km of mijl, km/h of mph)

Dagteller (1)

- De dagteller geeft de totale afstand weer die is gereden sinds de dagteller voor het laatst gereset werd.
 - Bereik: 0,0 - 9999,9 km of mijl
- Om de dagteller te resetten moet de toets [t] op het stuurwiel langer dan 1 seconde worden ingedrukt terwijl de dagteller wordt weergegeven.

Gemiddelde rijsnelheid (2)

- De gemiddelde rijsnelheid wordt berekend op basis van de totale gereden afstand en reisduur sinds de gemiddelde rijsnelheid voor het laatst gereset werd.
 - Bereik: 0 - 999 km/h of MPH
- Om de gemiddelde rijsnelheid te resetten moet de toets [▼] op het stuurwiel langer dan 1 seconde worden ingedrukt terwijl de gemiddelde rijsnelheid wordt weergegeven.

*** AANWIJZING**

- De gemiddelde rijsnelheid wordt niet weergegeven als sinds het in de stand ON zetten van het contact minder dan 300 meter of minder dan 10 seconden is gereden.
- Zolang de motor draait, blijft de gemiddelde snelheid berekend worden, ook als de auto stilstaat.

Verstreken tijd (3)

- De verstreken tijd is de totale reisduur sinds de verstreken tijd voor het laatst gereset werd.
 - Bereik (hh:mm): 00:00 - 99:59
- Om de verstreken tijd te resetten moet de toets [▼] op het stuurwiel langer dan 1 seconde worden ingedrukt terwijl de verstreken tijd wordt weergegeven.

*** AANWIJZING**

Zolang de motor draait, blijft de verstreken tijd berekend worden, ook als de auto stilstaat.



Brandstofverbruik (km of mijl, L/100 km, km/L of mpg)

Actieradius (1)

- De actieradius is de geschatte afstand die de auto kan afleggen met de resterende brandstof.
 - Bereik: 1 - 9999 km of 1 - 9999 mijl
- Als de geschatte actieradius minder dan 1 km (1 mijl) is, geeft de tripcomputer "---" weer in plaats van de actieradius.

*** AANWIJZING**

- Als de auto niet op een horizontaal vlak staat of nadat de accupolen losgenomen zijn geweest, kan het gebeuren dat de functie actieradius niet goed werkt.
- De weergegeven actieradius is een schatting van de afstand die met de auto gereden kan worden en kan dus afwijken van de werkelijke actieradius.
- Indien er minder dan 6 liter brandstof wordt getankt, wordt dat niet door de tripcomputer geregistreerd.
- Het brandstofverbruik en de actieradius zijn sterk afhankelijk van de rijomstandigheden, de rijstijl van de bestuurder en de staat van de auto.

Gemiddeld brandstofverbruik (2)

- Het gemiddelde brandstofverbruik wordt berekend op basis van de totale gereden afstand en het totale brandstofverbruik sinds het gemiddelde brandstofverbruik voor het laatst gereset werd.
 - Bereik: 0,0 - 99,9 L/100 km of mpg
- Het gemiddelde brandstofverbruik kan worden gereset als de toets [▼] op het stuurwiel langer dan 1 seconde wordt ingedrukt.
- Het gemiddelde brandstofverbruik kan na 4 uur worden gereset als het contact of de Smart Key in de stand OFF staat.
- Het gemiddelde brandstofverbruik wordt gereset (---) zodra na het tanken van meer dan 6 liter brandstof een rij snelheid van meer dan 1 km/h wordt bereikt.

*** AANWIJZING**

Het gemiddelde brandstofverbruik wordt niet weergegeven als sinds het in de stand ON zetten van het contact minder dan 300 meter of minder dan 10 seconden is gereden (de berekening is dan onvoldoende nauwkeurig).

Actueel brandstofverbruik (3)

- Deze modus geeft bij een rijsnelheid van ten minste 10 km/h het brandstofverbruik over de laatste paar seconden weer.
 - Bereik: 0 - 30 L/100 km, km/L of 0 - 50 mpg

**Digitale snelheidsmeter (km/h of MPH)
(indien van toepassing)**

Deze melding geeft de rijsnelheid van de auto aan (km/h, MPH).

Modus Gebruikersinstellingen

Via deze modus kunt u de instellingen met betrekking tot het instrumentenpaneel, de portieren, de verlichting enz. wijzigen.

Driving Assist (indien van toepassing)

Onderwerpen	Toelichting
LKAS (Lane Keeping Assist-systeem)	<ul style="list-style-type: none">• Lane Departure Warning-systeem: inschakelen van de LDWS-functie• Voor vertrek-modus: inschakelen van de voor vertrek-modus van de LKAS-functie• Na vertrek-modus: inschakelen van de na vertrek-modus van de LKAS-functie Zie "LDWS (Lane Departure Warning-systeem) en LKAS (Lane Keeping Assist-systeem)" in hoofdstuk 5 voor meer informatie.
Informatie snelheidsbegrenzer	De informatie over de snelheidsbegrenzer wordt weergegeven op het LCD-display.

Portier/achterklep

Onderwerpen	Toelichting
Automatisch vergrendelen	<ul style="list-style-type: none"> • Uitschakelen: de automatische portiervergrendeling wordt uitgeschakeld. • Inschakelen bij snelheid: alle portieren worden automatisch vergrendeld als de rijsnelheid hoger wordt dan 15 km/h. • Inschakelen bij schakelen: alle portieren worden automatisch vergrendeld wanneer de selectiehandel van de automatische transmissie vanuit stand P (parkeren) in stand R (achteruit), N (neutraal) of D (rijden) wordt gezet.
Automatisch ontgrendelen	<ul style="list-style-type: none"> • Uitschakelen: de automatische portierontgrendeling wordt uitgeschakeld. • Bij verwijderen sleutel/motor uit: alle portieren worden automatisch ontgrendeld als de contactsleutel uit het contactslot wordt verwijderd of als de toets ENGINE START/STOP in de stand OFF wordt gezet. • Bij schakelen naar P: alle portieren worden automatisch ontgrendeld wanneer de selectiehandel van de automatische transmissie in stand P (parkeren) wordt gezet.
Geluidssignaal portiervergrendeling	In- en uitschakelen van het geluidssignaal bij het vergrendelen van de portieren.
Smart Tailgate/ handenvrije achterklep	In- en uitschakelen van het Smart Tailgate-systeem/de functie handenvrije achterklep. Zie "Smart Tailgate/handenvrije achterklep" in dit hoofdstuk voor meer informatie.

Verlichting

Onderwerpen	Toelichting
Follow me home-verlichting	<ul style="list-style-type: none">• Aan: de follow me home-verlichtingsfunctie wordt ingeschakeld.• Uit: de Follow me home-verlichtingsfunctie wordt uitgeschakeld. Zie "Verlichting" in dit hoofdstuk voor meer informatie.
Welkomstlicht	<ul style="list-style-type: none">• Aan: de welkomstlichtfunctie wordt ingeschakeld.• Uit: de welkomstlichtfunctie wordt uitgeschakeld. Zie "Verlichting" in dit hoofdstuk voor meer informatie.
Verkeersmodus	Als deze optie wordt aangevinkt, wordt de functie voor het wisselen tussen links en rechts rijdend verkeer geactiveerd. Zie "Verlichting" in dit hoofdstuk voor meer informatie.

Geluid

Onderwerpen	Toelichting
Welkomstgeluid	<ul style="list-style-type: none">• Uit: de welkomstgeluidsfunctie wordt uitgeschakeld.• Aan: de welkomstgeluidsfunctie wordt ingeschakeld.

Stoel/stuurwiel

Onderwerpen	Toelichting
Instapfunctie stoel	<ul style="list-style-type: none"> • Geen: de instapfunctie van de stoel wordt uitgeschakeld. • Normaal/Lang: <ul style="list-style-type: none"> - Wanneer u de motor uitschakelt, gaat de bestuurdersstoel automatisch een stukje (Normaal) of stuk (Lang) naar achteren om u op een comfortabele manier in en uit de auto te laten stappen. - Wanneer u het contact vanuit de stand OFF in de stand ACC, ON of START zet, keert de bestuurdersstoel terug naar de oorspronkelijke stand. <p>Zie "Geheugen bestuurdersstoel" in dit hoofdstuk voor meer informatie.</p>

Onderhoudsinterval

Onderwerpen	Toelichting
Onderhoudsinterval (behalve Europa)	<p>Via deze modus kunt u de onderhoudsintervalfunctie inschakelen op basis van afstand (km) en tijd (maanden).</p> <ul style="list-style-type: none"> • Uit: de onderhoudsintervalfunctie wordt uitgeschakeld. • Aan: u kunt het onderhoudsinterval instellen (in kilometers of maanden).

Overige Functies

Onderwerpen	Toelichting
Reset brandstofverbruik	<ul style="list-style-type: none">• Uit: Het gemiddelde brandstofverbruik wordt niet na elke tankbeurt automatisch gereset.• Na tanken: het gemiddelde brandstofverbruik wordt na elke tankbeurt automatisch gereset. Zie "Tripcomputer" in dit hoofdstuk voor meer informatie.
Eenheid brandstofverbruik	Kies de eenheid voor het brandstofverbruik. (km/L, l/100)
Temperatuureenheid	Kies de temperatuureenheid (°C, °F)
Bandenspanningseenheid	Kies de bandenspanningseenheid (psi, kPa, bar)
Taal	Kies de taal.

Informatie LCD-display

Klok (indien van toepassing)



OVF041065



De tijd wordt weergegeven als het contact in stand ON staat.

•Tijdweergavemodus



OVF045131K/Q

Om te wisselen van 12 uursweergave naar 24 uursweergave:



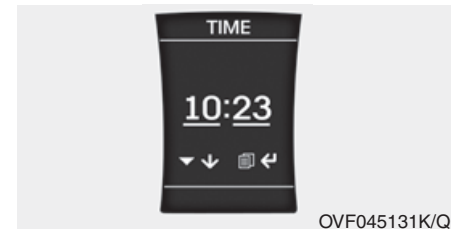

1. Druk gedurende meer dan 1 seconde op de toets TIME.
2. Druk op de toets  om te wisselen van 12H naar 24H of van 24H naar 12H.
3. Druk op de toets  om de tijdswaarde van uw keuze te selecteren.

•Tijdinstellingmodus



OVF045131K/Q

Voor het wijzigen van de tijd (uren/minuten):

1. Druk in de tijdswaardemodus op de toets .
2. Druk op de toets  om de uren te wijzigen (1 uur vooruit).
3. Druk op de toets  om over te gaan naar de minuten.
4. Druk op de toets  om de minuten te wijzigen (1 minuut vooruit).
5. Druk op de toets  om de tijdmodus te verlaten.

Open portier/achterklep



De indicator verschijnt om de bestuurder te informeren dat de achterklep of een van de portieren openstaat.

Stuurwielverwarming AAN/UIT



Het controlelampje gaat branden als de stuurwielverwarming wordt ingeschakeld.

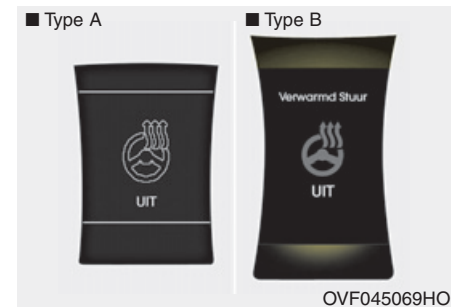

Het controlelampje gaat uit als de stuurwielverwarming wordt uitgeschakeld.

Zie voor details "Stuurwiel" in deel 4.

Verlichting

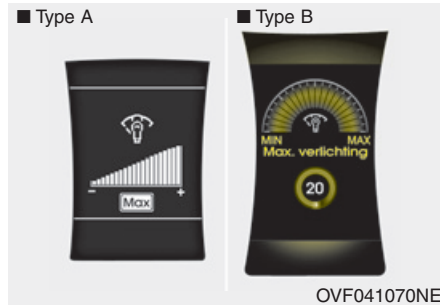

De lichtsterkte voor het dashboard wordt weergegeven als de schakelaar voor de dashboardverlichting wordt bediend. Zie voor details “Dashboardverlichting” in deel 4.

Waarschuwing parkeerhulp

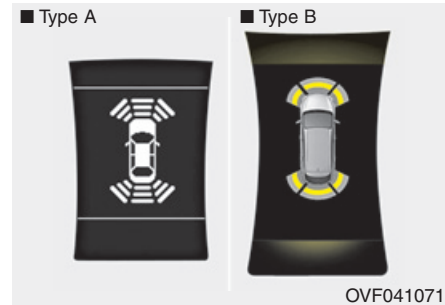

Geeft de omgeving weer als er een obstakel wordt gesignaleerd terwijl de auto voor- of achteruitrijdt. Zie “Parkeerhulpsysteem” in hoofdstuk 4 voor meer informatie.

Bandendruk laag (indien van toepassing)

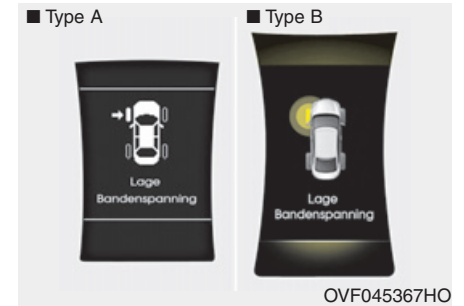

Het waarschuwingslampje positie lage bandenspanning gaat branden als van een of meer banden de spanning te laag is. De spanning is te laag in de band die met het lampje wordt aangegeven. Zie voor details “TPMS” in deel 6.

Zet zekering swich op (modusschakelaar)



De aanwijzing verschijnt om de bestuurder te informeren dat hij de zekeringsschakelaar in het dashboard onder het stuurwiel aan moet zetten. Zie voor details “Zekeringen” in deel 7.

Controleer AAF-systeem

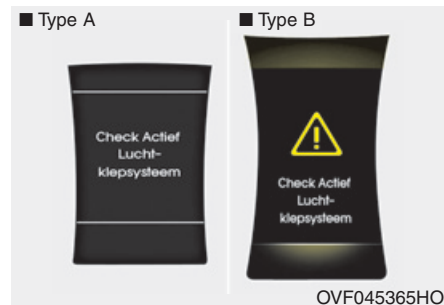

De aanwijzing verschijnt om de bestuurder te informeren wanneer:

- Het lamellensysteem niet werkt
- De regeleenheid van het actieve lamelsysteem grille niet werkt
- De lamellen worden niet geopend in omstandigheden waarin ze wel geopend zouden moeten worden

Als alle problemen verholpen zijn, verdwijnt de waarschuwing.

* AANWIJZING

- Bovenstaande waarschuwingsmelding kan zelfs verschijnen als er geen storing zit in het actieve lamelsysteem van de grille. Controleer of er verontreinigingen aanwezig zijn of dat de lamel bevroren is.
- In de winter wordt de waarschuwing mogelijk niet direct weergegeven.

Waarschuwingmeldingen (indien van toepassing)

Sleutel niet in het voertuig



Als de Smart Key zich niet in de auto bevindt en als een portier wordt geopend of gesloten met de toets engine start/stop in stand ACC, ON of START, gaat de waarschuwing branden op het LCD-scherm. Ook klinkt de zoemer gedurende 5 seconden wanneer de Smart Key zich niet in de auto bevindt en het portier gesloten is.

Zorg dat u altijd de Smart Key bij u hebt.

Sleutel niet gevonden



Als de Smart Key zich niet in de auto bevindt en niet wordt geregistreerd en u drukt op de toets engine start/stop, dan brandt de waarschuwing op het LCD-scherm gedurende 10 seconden. Ook knippert het controlelampje van het startblokkeersysteem gedurende 10 seconden.

Druk op de STARTknop met de sleutel



Als de startknop wordt ingedrukt terwijl de waarschuwing "Smart Key niet gevonden" wordt weergegeven, verschijnt gedurende 10 seconden de waarschuwing "Druk op Start met Smart Key" op het LCD-display. Ook knippert gedurende 10 seconden het controlelampje van de startblokkering.

Lage Batterij Sleutel



Als de toets engine start/stop naar de stand OFF gaat wanneer de Smart Key in de auto leeg raakt, gaat de waarschuwing gedurende ongeveer 10 seconden branden op het LCD-scherm. Ook klinkt de waarschuwingszoemer eenmaal.

Vervang de batterij door een nieuwe.

Duw op remped. voor starten motor (automatische transmissie)



Als de toets engine start/stop tweemaal naar de stand ACC gaat doordat u herhaaldelijk op de toets drukt zonder dat u het rempedaal indrukt, gaat de waarschuwing gedurende ongeveer 10 seconden op het LCD-scherm branden om aan te geven dat u het rempedaal moet indrukken om de motor te starten.

Duw op kopp. pedaal voor starten motor (handgeschakelde versnellingsbak)



Als de startknop, doordat de knop herhaaldelijk wordt ingedrukt zonder dat het koppelingspedaal is ingetrapt, twee keer in de stand ACC is gezet, wordt deze waarschuwingsmelding gedurende 10 s op het LCD weergegeven om aan te geven dat het koppelingspedaal tijdens het starten moet worden ingetrapt.

Schakel naar P



Als u probeert de motor uit te schakelen zonder de selectiehendel in de stand P (parkeren) te zetten, draait de toets engine start/stop naar de stand ACC. Als de toets opnieuw wordt ingedrukt, draait deze naar de stand ON. De waarschuwing brandt gedurende ongeveer 10 seconden op het LCD-scherm om aan te geven dat u op de toets engine start/stop moet drukken met de selectiehendel in stand P (parkeren) om de motor uit te schakelen.

Ook klinkt de zoemer gedurende ongeveer 10 seconden. (indien van toepassing)

Druk opnieuw op de START knop



Als u de toets engine start/stop niet kunt bedienen wanneer er een storing is in het systeem van de toets engine start/stop, brandt de waarschuwing gedurende 10 seconden en klinkt de zoemer voortdurend om aan te geven dat u de motor kunt starten door nogmaals op de toets engine start/stop te drukken.

De zoemer stopt als het systeem van de toets engine start/stop normaal werkt of als het antidiefstalsysteem is ingeschakeld.

Als het waarschuwingslampje gaat branden telkens wanneer u de toets ENGINE START/STOP indrukt, raden wij u aan de auto te laten controleren door een officiële HYUNDAI-dealer.

Schakel naar P of N voor starten (automatische transmissie)



Als u probeert de motor te starten terwijl de selectiehendel niet in stand P (parkeren) of N (neutraal) staat, brandt de waarschuwing gedurende ongeveer 10 seconden in het LCD-scherm.

U kunt de motor ook starten met de selectiehendel in stand N (neutraal), maar voor uw veiligheid wordt aanbevolen de motor te starten met de selectiehendel in stand P (parkeren).

Druk op STARTknop tijd. draaien stuurw. (indien van toepassing)



Als het stuurwiel niet normaal ontgrendeld wordt wanneer de toets engine start/stop wordt ingedrukt, brandt de waarschuwing gedurende ongeveer 10 seconden op het LCD-scherm. Ook klinkt de zoemer eenmaal en het lampje van de toets engine start/stop knippert gedurende 10 seconden.

Druk op de toets engine start/stop terwijl u het stuurwiel naar rechts en links draait wanneer u een waarschuwing ontvangt.

Controleer Systeem Stuurwielslot (indien van toepassing)



Als het stuurwiel niet normaal vergrendeld wordt wanneer de toets engine start/stop naar de stand OFF draait, brandt de waarschuwing gedurende ongeveer 10 seconden op het LCD-scherm. Ook klinkt de zoemer gedurende 3 seconden en het lampje van de toets engine start/stop knippert gedurende 10 seconden.

Controleer zekering BRAKE SWITCH

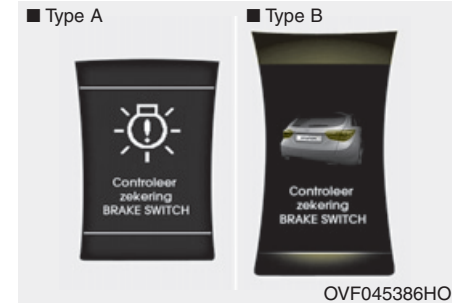

Wanneer de zekering van het remlicht verwijderd wordt, verschijnt er gedurende 10 seconden een waarschuwing op het LCD-display.

Vervang de zekering door een nieuwe. Als dat niet lukt, dan kunt u de motor starten door de startknop gedurende 10 seconden in te drukken in stand ACC.

Controleer uitlaatsysteem (alleen diesel)

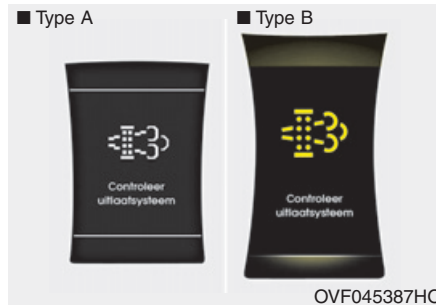

De melding wordt weergegeven om de bestuurder te informeren over een storing in het roetfiltersysteem.

Laat in dat geval het roetfiltersysteem controleren door een officiële Hyundai-dealer.

Zie voor meer informatie "Roetfilter" in hoofdstuk 7.

Storing ECS (indien van toepassing)



- Deze waarschuwingsmelding wordt weergegeven bij een storing in het elektronisch geregeld veersysteem (ECS). Laat de auto controleren door een officiële Hyundai-dealer.

Zie "Elektronisch geregeld veersysteem (ECS)" in hoofdstuk 5 voor meer informatie.

* AANWIJZING - Waarschuwingsmelding ECS

Wanneer er een storing aanwezig is in de elektronische stabiliteitsregeling (ESC) wordt naast het controlelampje elektronische stabiliteitsregeling (ESC) mogelijk ook de melding voor het elektronisch geregeld veersysteem (ECS) weergegeven.

Waarschuings- en controlelampjes (Instrumentenpaneel)

De waarschuingslampjes kunnen worden gecontroleerd door het contact in stand ON te zetten (start de motor niet).

Als een van de lampen niet brandt, adviseren we u het systeem te laten controleren door een officiële HYUNDAI-dealer.

Controleer nadat de motor aanslaat of alle waarschuingslampjes uit zijn. Eventuele lampjes die nog branden, kunnen op een storing duiden.

Op de vorige bladzijden zijn de volgende waarschuwingen en indicatoren aan de orde gekomen.

- Indicator selectiehandel automatische transmissie
- Schakelindicator handgeschakelde transmissie
- Waarschuwing glad wegdek
- Portier/achterklep open (LCD-display)
- Stuurwielverwarming AAN/UIT (LCD-display)
- Waarschuwing parkeerhulp (LCD-display)
- Lage bandenspanning (LCD-display)

Waarschuingslampje en -zoemer veiligheidsgordel



Als herinnering voor bestuurder gaat telkens als het contact in stand ON wordt gezet het waarschuingslampje van de veiligheidsgordels gedurende 6 seconden knipperen of branden.

Zie voor meer informatie “Veiligheids-gordels” in hoofdstuk 3.

**Waarschuwinglampje
airbag**



Dit lampje zal ongeveer 6 seconden gaan knipperen iedere keer dat het contact in stand ON wordt gezet.

Dit lampje zal ook gaan branden als het aanvullend veiligheidssysteem niet goed werkt. Als het waarschuwinglampje AIRBAG niet gaat branden of als het ook blijft branden als er na het in stand ON zetten van het contact 6 seconden verstreken zijn of de motor gestart is, of als het gaat branden tijdens het rijden, adviseren we u het systeem te laten controleren door een officiële HYUNDAI-dealer.

**Controlelampje
startblokkeersysteem**



Zonder Smart Key-systeem

Dit lampje gaat branden als de sleutel in het contact gestoken wordt en naar stand ON wordt gedraaid.

Op dat moment kunt u de motor starten. Het lampje dooft nadat de motor is aangeslagen.

Als het controlelampje gaat knipperen als het contact in stand ON staat en de motor nog niet is gestart, adviseren we u het systeem te laten controleren door een officiële HYUNDAI-dealer.

Met Smart Key-systeem

Als een van de volgende situaties zich voordoet bij uitvoeringen met de Smart Key, gaat het controlelampje van het startblokkeersysteem branden, knipperen of uit.

- Wanneer de Smart Key zich in de auto bevindt, als de toets engine start/stop in stand ACC of ON staat, zal het lampje ongeveer 30 seconden branden om aan te geven dat u de motor kunt starten. Wanneer de Smart Key zich echter niet in de auto bevindt, knippert het lampje een paar seconden als u op de toets engine start/stop drukt, om aan te geven dat u de motor niet kunt starten.
- Als het controlelampje slechts gedurende 2 seconden brandt en vervolgens uitgaat wanneer de startknop in stand ON wordt gezet en de Smart Key in de auto aanwezig is, raden we u aan het systeem te laten controleren door een officiële HYUNDAI-dealer.
- Wanneer de accu bijna leeg is en de toets engine start/stop wordt ingedrukt, knippert het controlelampje en kunt u de motor niet starten. U kunt de motor echter wel starten door de toets engine start/stop direct met de Smart Key in te drukken. Als er een storing zit in onderdelen van het Smart Key-systeem, knippert het controlelampje.

Waarschuwinglampje open portier



Dit waarschuwinglampje gaat branden als een portier niet goed gesloten is (in alle standen van het contact).

Waarschuwinglampje open achterklep



Dit waarschuwinglampje gaat branden als de achterklep niet volledig is gesloten.

Waarschuwinglampje laag brandstofniveau



Dit waarschuwinglampje geeft aan dat de brandstoftank bijna leeg is. Als dit lampje gaat branden, moet u zo spoedig mogelijk tanken. Doorrijden met een brandend waarschuwinglampje voor een laag brandstofniveau of een lager brandstofniveau dan "0/E" op de brandstofmeter, kan leiden tot overslaan van de motor en beschadiging van de katalysator. (indien van toepassing)

Waarschuwinglampje elektronische stuurbekrachtiging (EPS)



Dit controlelampje gaat aan als het contact in stand ON is gezet en gaat vervolgens weer uit.

Dit lampje gaat ook branden als er problemen zijn in het systeem van de elektronische stuurbekrachtiging.

Wanneer het tijdens het rijden gaat branden, raden we u aan het systeem te laten controleren door een officiële HYUNDAI-dealer.

Richtingaanwijzers

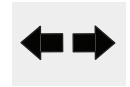

De knipperende groene pijlen geven aan aan welke kant van de auto de richtingaanwijzers knipperen. Als de pijl gaat branden maar niet knippert, sneller knippert dan normaal of helemaal niet gaat branden, is er een defect in het richtingaanwijzersysteem aanwezig. Neem voor reparatie contact op met uw dealer.

Controlelampje lichten aan (indien van toepassing)



Het lampje gaat branden wanneer de achterlichten of koplampen branden.

Controlelampje dimlicht
(indien van toepassing)



Dit controlelampje gaat branden als het dimlicht is ingeschakeld.

Bij auto's met instrumentenpaneel type B gaat het controlelampje in het LCD-display branden.

Controlelampje grootlicht



Dit controlelampje gaat branden als het grootlicht wordt ingeschakeld of een lichtsignaal wordt gegeven.

Controlelampje Smart High Beam
(indien van toepassing)



Dit waarschuwingslampje gaat branden:

- Als het grootlicht is ingeschakeld terwijl de lichtsakelaar in de stand AUTO staat.
- Als uw auto tegenliggers of voorliggers detecteert, zal het Smart High Beam-systeem het grootlicht automatisch overschakelen naar dimlicht.

Zie "Smart High Beam" in dit hoofdstuk voor meer informatie.

Controlelampje AFLS
(Adaptive Front Lighting System)
(indien van toepassing)



Als het controlelampje AFLS brandt, werkt het AFLS niet goed.

Breng uw auto op een veilige plaats tot stilstand, zet de motor uit en start de motor weer. Als het controlelampje blijft branden, adviseren we u de auto te laten controleren door een officiële HYUNDAI-dealer.

Controlelampje mistlampen vóór
(indien van toepassing)



Dit lampje gaat branden als de mistlampen vóór worden ingeschakeld.

Controlelampje mistlampen achter
(indien van toepassing)



Dit lampje gaat branden als de mistlampen achter worden ingeschakeld.

Controlelampje laag niveau ruitensproeiervloeistof



Dit controlelampje geeft aan dat het sproeierreservoir bijna leeg is. Vul zo snel mogelijk ruitensproeiervloeistof bij.

Waarschuwinglampje remsysteem



Waarschuwing ingeschakelde parkeerrem

Dit lampje gaat branden wanneer het contact in stand START of ON wordt gezet en de parkeerrem ingeschakeld is. Zodra de parkeerrem niet langer meer is aangetrokken en de motor draait, moet het lampje UIT zijn.

Waarschuwing laag remvloeistofniveau

Als het waarschuwinglampje blijft branden, kan dit duiden op een laag remvloeistofpeil in het reservoir.

Handel als volgt wanneer het waarschuwinglampje blijft branden:

1. Rijd voorzichtig naar de kant van de weg en breng de auto op een veilige plaats tot stilstand.
2. Schakel de motor uit en controleer het remvloeistofpeil direct. Vul indien nodig remvloeistof bij. Controleer alle onderdelen van het remsysteem op lekkage.
3. Rijd niet met de auto als het waarschuwinglampje aan blijft of als de remmen niet goed werken. We adviseren u de auto naar een officiële HYUNDAI-dealer te laten transporteren om het remsysteem te laten controleren en zo nodig te laten repareren.

Uw auto is uitgerust met een diagonaal gescheiden remsysteem. Dat betekent dat als er in een van de remcircuits een probleem optreedt, u de auto met het overgebleven remcircuit tot stilstand kunt brengen. Als er een van de remcircuits is uitgevallen, wordt de slag van het rempedaal groter en moet er meer druk op het rempedaal worden uitgeoefend om de auto tot stilstand te brengen. Verder zal in dat geval de remweg toenemen. Schakel bij een defect in het remsysteem terug om sterker op de motor af te kunnen remmen en breng de auto op een veilige plaats tot stilstand. Controleer of het waarschuwinglampje van het remsysteem in orde is en brandt als het contact in stand ON staat.

WAARSCHUWING

Rijden met een auto waarvan het waarschuwinglampje brandt, is gevaarlijk. Als het waarschuwinglampje voor het remsysteem blijft branden, adviseren we u het systeem te laten controleren door een officiële HYUNDAI-dealer.

**Controlelampje EPB
(Electronic Parking Brake)**

EPB

Het controlelampje EPB gaat branden op het moment dat het contact in stand ON wordt gezet en moet na ongeveer 3 seconden weer doven. Als het waarschuwingslampje niet gaat branden of blijft branden adviseren we u het systeem te laten controleren door een officiële HYUNDAI-dealer.

Het controlelampje voor de EPB kan gaan branden als het controlelampje voor het ESC gaat branden om aan te geven dat het ESC niet goed werkt maar dat duidt niet op een probleem met de EPB.

Zie voor details “Elektronische parkeerrem (EPB)” in deel 5.

**AUTO HOLD-indicator
(indien van toepassing)**

**AUTO
HOLD**

Als u de AUTO HOLD-schakelaar indrukt, gaat de AUTO HOLD-indicator in het instrumentenpaneel wit branden. Als u de auto geheel tot stilstand heeft gebracht door het rempedaal in te trappen, verandert de kleur van de AUTO HOLD-indicator van wit naar groen. Als de AUTO HOLD-indicator geel brandt werkt het AUTO HOLD-systeem niet goed. We adviseren u het systeem te laten controleren door een officiële HYUNDAI-dealer.

Zie voor details “AUTO HOLD” in deel 5.

**Waarschuwingslampje
ABS**



Dit lampje gaat branden als het contact in stand ON wordt gezet en gaat na ongeveer 3 s uit als het systeem in orde is.

Als het waarschuwingslampje ABS blijft branden, gaat branden tijdens het rijden of niet gaat branden als het contact in stand ON wordt gezet, is er een storing in het ABS aanwezig.

Als dit gebeurt, adviseren we u het systeem te laten controleren door een officiële HYUNDAI-dealer. Het normale remsysteem werkt in dat geval nog wel maar het antiblokkeersysteem niet.

Waarschuwingslampje EBD



Als tijdens het rijden twee waarschuwinglampjes gelijktijdig gaan branden, zit er een probleem in het ABS- en EBD-systeem.

In dat geval werken het antiblokkeer-systeem en het remsysteem misschien niet normaal. We adviseren u het systeem te laten controleren door een officiële HYUNDAI-dealer.

WAARSCHUWING

Als zowel het waarschuwinglampje ABS als het waarschuwinglampje remsysteem brandt en blijft branden, zal het remsysteem niet normaal werken. Er kan dus een onverwachte en gevaarlijke situatie ontstaan bij plotseling remmen. Vermijd in dit geval hard rijden en plotseling remmen.

In dat geval adviseren we u het systeem te laten controleren door een officiële HYUNDAI-dealer.

* AANWIJZING

Wanneer het waarschuwinglampje ABS of het waarschuwinglampje EBD brandt en blijft branden, werken de snelheidsmeter of de kilometerteller/dagteller mogelijk niet. Bovendien kan het waarschuwinglampje EPS gaan branden en kan de benodigde stuurkracht toe- of afnemen. In dat geval adviseren we u het systeem te laten controleren door een officiële HYUNDAI-dealer.

Controlelampje ESC (voertuigstabiliteitsregeling)



Het controlelampje ESC gaat branden op het moment dat het contact in stand ON wordt gezet en moet na ongeveer 3 seconden weer doven. Als de voertuigstabiliteitsregeling is ingeschakeld, registreert dit systeem de rijomstandigheden. Zolang deze normaal zijn, blijft het controlelampje ESC uit. Zodra het systeem registreert dat de wielen door willen gaan slippen, wordt de voertuigstabiliteitsregeling geactiveerd en gaat het controlelampje ESC knipperen.

Maar als het ESC-systeem defect is, gaat het controlelampje branden en blijft aan.

We adviseren u het systeem te laten controleren door een officiële HYUNDAI-dealer.

Controlelampje ESC OFF



Het controlelampje ESC OFF gaat branden op het moment dat het contact in stand ON wordt gezet en moet na ongeveer 3 seconden weer doven. Druk op de schakelaar ESC OFF om de voertuigstabiliteitsregeling uit te schakelen. Het controlelampje ESC OFF gaat branden om aan te geven dat het systeem is uitgeschakeld.

Controlelampje AUTO STOP (indien van toepassing)



Dit controlelampje gaat branden als de motor in de modus Idle Stop van het ISG-systeem (Idle Stop & Go) komt.

Als de motor automatisch wordt gestart, gaat het controlelampje AUTO STOP op het instrumentenpaneel 5 seconden knipperen.

Zie voor meer informatie ISG (Idle Stop & Go) in hoofdstuk 5.

Bij auto's met instrumentenpaneel type B gaat het controlelampje in het LCD-display branden.

*** AANWIJZING**

Als de motor automatisch wordt gestart door het ISG-systeem, gaan een aantal waarschuwingslampjes (ABS, ESP, ESP OFF, EPS of parkeerrem) mogelijk een paar seconden branden.

Dit wordt veroorzaakt door de lage accuspanning. Het betekent niet dat er een storing in het systeem zit.

Controlelampje CRUISE (indien van toepassing)

Controlelampje CRUISE



Het controlelampje gaat branden als het cruise control-systeem geactiveerd is door op de /CRUISE-toets op het stuurwiel te drukken. Het controlelampje gaat uit als het systeem gedeactiveerd is doordat nogmaals op de /CRUISE-toets gedrukt is.

Controlelampje SET



Het controlelampje brandt als op de cruise control-schakelaar (-SET of RES+) gedrukt wordt.



Het controlelampje SET brandt niet als de cruise control-schakelaar (CANCEL) ingedrukt wordt of als het systeem is uitgeschakeld.

Zie voor details “Cruise control-systeem” in deel 5.

Het controlelampje CRUISE in het LCD-display gaat branden.

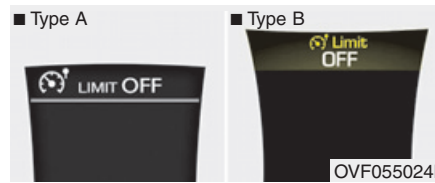
Controlelampje snelheidsbegrenzing (indien van toepassing)



Het controlelampje gaat branden als het snelheidsbegrenzingssysteem geactiveerd is door op de  toets op het stuurwiel te drukken. Het controlelampje gaat uit als het systeem gedeactiveerd is doordat nogmaals op de  toets gedrukt is.



Bij een probleem in het snelheidsbegrenzingssysteem gaat het controlelampje OFF knipperen.

Als dit gebeurt, adviseren we u het systeem te laten controleren door een officiële HYUNDAI-dealer.

Zie voor details “Snelheidsbegrenzingssysteem” in deel 5.

Het controlelampje snelheidsbegrenzing in het LCD-display gaat branden.

Controlelampje LKAS
(Lane Keeping Assistant System)
(indien van toepassing)



Het controlelampje LKAS zal gaan branden als u het Lane Keeping Assistant System inschakelt door op de toets LKAS te drukken. Als er een probleem in het systeem aanwezig is, gaat het gele controlelampje LKAS branden. Zie voor details "LKAS" in deel 5.

Controlelampje TPMS (controlesysteem lage andenspanning)
(indien van toepassing)

**Waarschuwinglampje lage bandenspanning/
 Controlelampje storing TPMS**



Het waarschuwinglampje lage bandenspanning gaat gedurende 3 seconden branden nadat het contact in stand ON is gezet.

De waarschuwinglampjes lage bandenspanning en positie lage bandenspanning gaan branden als de spanning van een of meer banden aanzienlijk te laag is.

Het Controlelampje storing TPMS gaat branden nadat het ongeveer 1 minuut heeft geknipperd wanneer er een probleem aanwezig is in het controlesysteem lage bandenspanning.

Als dit gebeurt, adviseren we u het systeem te laten controleren door een officiële HYUNDAI-dealer.

Zie voor meer informatie "TPMS" in hoofdstuk 6.

Het waarschuwinglampje positie lage bandenspanning op het LCD-display gaat branden.

⚠ WAARSCHUWING
- Veilig stoppen

- Het TPMS waarschuwt niet voor ernstige en plotselinge schade aan de banden veroorzaakt door externe factoren.
- Als de auto instabiel aanvoelt, haal dan onmiddellijk uw voet van het gaspedaal, trap het rempedaal licht in en breng uw auto op een veilige plaats tot stilstand.

Oliedruklampje



Dit waarschuwingslampje geeft aan dat de oliedruk van de motor laag is.

Als het waarschuwingslampje tijdens het rijden gaat branden:

1. Rijd voorzichtig naar de kant van de weg en breng de auto tot stilstand.
2. Controleer het motoroliepeil wanneer de motor uit is. Vul indien nodig olie bij wanneer het peil laag is.

Neem contact op met een officiële HYUNDAI-dealer als het waarschuwingslampje na het bijvullen blijft branden of als er geen olie beschikbaar is.

OPMERKING

Als de motor niet direct uit wordt gezet nadat het oliedruklampje is gaan branden, kan er ernstige motorschade ontstaan.

OPMERKING

Als het oliedruklampje blijft branden terwijl de motor draait, kan er ernstige motorschade ontstaan. Het oliedruklampje gaat branden als de oliedruk te laag is. Onder normale omstandigheden moet het lampje gaan branden als het contact in stand ON gezet wordt en moet het uit gaan als de motor gestart is. Als het oliedruklampje blijft branden terwijl de motor draait, is er sprake van een ernstig defect.

Breng in dat geval de auto zo snel mogelijk op een veilige plaats tot stilstand, zet de motor uit en controleer het motoroliepeil. Vul indien nodig olie bij tot het juiste niveau en start de motor. Zet de motor direct weer uit als het lampje blijft branden. Als het oliedruklampje blijft branden terwijl de motor draait, adviseren we u het systeem te laten controleren door een officiële HYUNDAI-dealer.

Waarschuwingslampje motoroliepeil (indien van toepassing)



Het waarschuwingslampje motoroliepeil gaat branden wanneer het motoroliepeil moet worden gecontroleerd.

Controleer als het lampje gaat branden het motoroliepeil zo snel mogelijk en vul indien nodig motorolie bij.

Giet de aanbevolen olie voorzichtig in een trechter. (Hoeveelheid olie: ongeveer 0,6 ~ 1,0 l)

Gebruik alleen de voorgeschreven motorolie. (Zie "Aanbevolen smeermiddelen en hoeveelheden" in hoofdstuk 8.)

Vul niet te veel motorolie bij, zorg dat het oliepeil niet boven het merkteken F op de peilstok komt.

Bij auto's met instrumentenpaneel type B gaat het controlelampje in het LCD-display branden.

*** AANWIJZING**

- Als u ongeveer 50 - 100 km gereden heeft nadat de motor op bedrijfstemperatuur is gekomen, na het bijvullen van motorolie, gaat het waarschuwingslampje uit.
- Door het contact 3 keer binnen 10 seconden van OFF naar ON te zetten, gaat het waarschuwingslampje direct uit. Als u het waarschuwingslampje uitzet zonder dat u motorolie heeft bijgevuld, zal het lampje weer gaan branden als er weer 50 - 100 km gereden is nadat de motor op bedrijfstemperatuur is gekomen.

⚠️ OPMERKING

Als het lampje blijft branden nadat u motorolie hebt bijgevuld en ongeveer 50 - 100 km hebt gereden nadat de motor op bedrijfstemperatuur is gekomen, als dit gebeurt, adviseren we u het systeem te laten controleren door een officiële HYUNDAI-dealer. Zelfs als het lampje niet gaat branden als de motor is gestart, moet de motorolie regelmatig worden gecontroleerd en bijgevuld.

Controlelampje motormanagement (MIL)

Dit controlelampje maakt deel uit van het motorregelsysteem dat verschillende onderdelen van het emissieregelsysteem in de gaten houdt. Als dit lampje tijdens het rijden gaat branden, geeft het aan dat een mogelijk probleem gesignaleerd is in de emissieregelsystemen.

Dit lampje gaat ook branden als het contact in stand ON wordt gezet en gaat een paar seconden nadat de motor gestart is weer uit. Als het lampje tijdens het rijden gaat branden of als het lampje niet gaat branden wanneer het contact in stand ON wordt gezet, adviseren we u het systeem te laten controleren door een officiële HYUNDAI-dealer.

U kunt nog rijden met uw auto, maar we adviseren u het systeem direct te laten controleren door een officiële HYUNDAI-dealer.

⚠️ OPMERKING

Wanneer u langere tijd met een brandend controlelampje motormanagement blijft doorrijden, kan schade aan de emissieregelsystemen ontstaan. Dit kan een nadelige invloed hebben op de rijprestaties en/of het brandstofverbruik.

**⚠️ OPMERKING
- Benzinemotor**

Wanneer het controlelampje motormanagement gaat branden, kan de katalysator beschadigd zijn. Hierdoor kan het motorvermogen teruglopen. We adviseren u het motorregelsysteem zo snel mogelijk te laten controleren door een officiële HYUNDAI-dealer.

 **OPMERKING - Dieselmotor**
(indien voorzien van een roetfilter (DPF))

Wanneer het storingslampje gaat knipperen, ga dan gedurende een bepaalde tijd (ongeveer 25 minuten) rijden met een snelheid van ten minste 60 km/h of in een hogere versnelling dan de tweede met een toerental van 1.500 - 2.000 omw/min. Het lampje zal mogelijk stoppen met knipperen. We adviseren u het roetfiltersysteem te laten controleren door een officiële HYUNDAI-dealer. Indien u gedurende lange tijd blijft doorrijden terwijl het storingslampje knippert, kan het DPF-systeem beschadigd raken en het brandstofverbruik toenemen.

 **OPMERKING - Dieselmotor**
Wanneer het controlelampje motormanagement knippert, duidt dit op een storing in de regeling van de inspuihoeveelheid hetgeen kan resulteren in teruglopend motorvermogen, motorlawaai en schadelijke uitlaatgasemissies. We adviseren u het motorregelsysteem zo snel mogelijk te laten controleren door een officiële HYUNDAI-dealer.

Waarschuingslampje koelvloeistoftemperatuur
(indien van toepassing)



Het waarschuingslampje gaat branden als de koelvloeistoftemperatuur hoger is dan $120 \pm 3^{\circ}\text{C}$.

Blijf niet rijden met een oververhitte motor. Raadpleeg de paragraaf "Oververhitting" in hoofdstuk 6 wanneer de motor oververhit raakt.

*** AANWIJZING**

Als het waarschuingslampje van de koelvloeistoftemperatuur brandt, is de motor oververhit, waardoor schade aan de motor kan ontstaan.

**Controlelampje voorgloeien
(dieselmotor)**



Het controlelampje gaat branden zodra het contact in stand ON wordt gezet. De motor kan gestart worden zodra het controlelampje voorgloeien uitgaat. De voorgloeitijd is afhankelijk van de koelvloeistoftemperatuur, de luchttemperatuur en de conditie van de accu.

*** AANWIJZING**

Als de motor niet binnen 10 seconden wordt gestart nadat het voorgloeien is voltooid, zet het contact dan gedurende 10 seconden terug in stand LOCK/OFF en vervolgens weer in stand ON om de motor opnieuw voor te gloeien.

⚠ OPMERKING

Als het controlelampje voorgloeien blijft branden of gaat knipperen nadat de motor op bedrijfstemperatuur is gekomen of tijdens het rijden, raden we u aan het systeem zo snel mogelijk te laten controleren door een officiële HYUNDAI-dealer.

**Waarschuwinglampje
brandstoffilter
(dieselmotor)**



Dit waarschuwinglampje gaat gedurende 3 s na het in stand ON zetten van het contact branden en gaat vervolgens weer uit. Als het lampje gaat branden bij een draaiende motor, wil dat zeggen dat er teveel water in het brandstoffilter aanwezig is. Als dat het geval is, moet het water in het brandstoffilter worden afgetapt. Zie voor meer informatie "Brandstoffilter" in hoofdstuk 7.

⚠ OPMERKING

Als het waarschuwinglampje brandstoffilter brandt kan het motorvermogen (rijdsnelheid en stationair toerental) afnemen. Als u blijft rijden met een brandend waarschuwinglampje, kan er schade ontstaan aan de motor of aan onderdelen van het common rail-systeem. Als dit gebeurt, adviseren we u het systeem te laten controleren door een officiële HYUNDAI-dealer.

Waarschuingslampje roetfilter (DPF) (dieselmotor) (indien van toepassing)



Dit waarschuingslampje gaat branden wanneer zich een storing voordoet in het roetfiltersysteem.

Als het waarschuingslampje voor het roetfilter (DPF) gaat branden, dooft het mogelijk nadat u als volgt met de auto hebt gereden:

- Met een snelheid van ten minste 60 km/h of
- In een hogere dan de 2e versnelling met een motortoerental tussen 1.500 en 2.500 omw/min, gedurende een bepaalde tijd (ongeveer 25 minuten)

⚠ WAARSCHUWING

Als het waarschuingslampje voor het roetfilter (DPF) ook na het uitvoeren van deze procedure blijft knipperen, raden we u aan het roetfiltersysteem te laten controleren door een officiële Hyundai-dealer.

Als u blijft doorrijden terwijl het waarschuingslampje voor het roetfilter (DPF) lang knippert, kan het roetfiltersysteem beschadigd raken en het brandstofverbruik toenemen.

Waarschuingslampje laadsysteem



Dit waarschuingslampje duidt op een storing in de dynamo of in het laadsysteem.

Handel als volgt als het lampje gaat branden tijdens het rijden:

1. Rijd naar de dichtstbijzijnde veilige locatie.
2. Schakel de motor uit en controleer of de dynamo onvoldoende spanning heeft of gebroken is.
3. Als de dynamo in orde is, bevindt het probleem zich in het laadsysteem. We adviseren u het systeem te laten controleren door een officiële HYUNDAI-dealer.

PARKEERHULP (INDIEN VAN TOEPASSING)

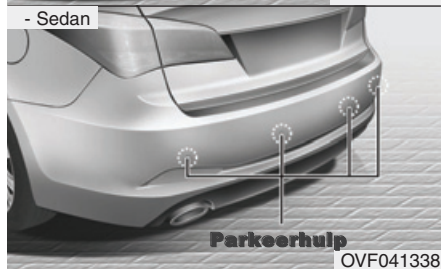
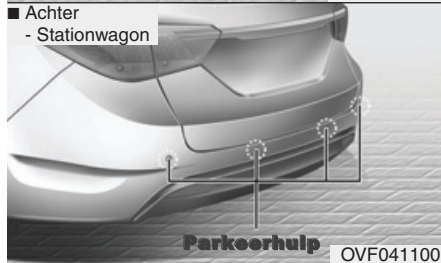

De parkeerhulp waarschuwt de bestuurder tijdens het rijden met een signaal zodra de afstand tussen de auto en een obstakel voor de auto minder dan 100 cm of achter de auto minder dan 120 cm wordt. Het systeem dient slechts als hulpmiddel en vermindert niet de noodzaak om voorzichtig en oplettend te rijden.

Het bereik van de parkeersensoren is beperkt en niet alle voorwerpen worden even goed opgemerkt. Blijf daarom altijd alert tijdens het rijden.

WAARSCHUWING

De parkeerhulp biedt slechts aanvullende informatie.

De bestuurder dient altijd zelf voor- en achteruit te kijken. De werking van het systeem kan worden beïnvloed door allerlei factoren en kan niet blindelings worden vertrouwd. De bestuurder blijft altijd verantwoordelijk.

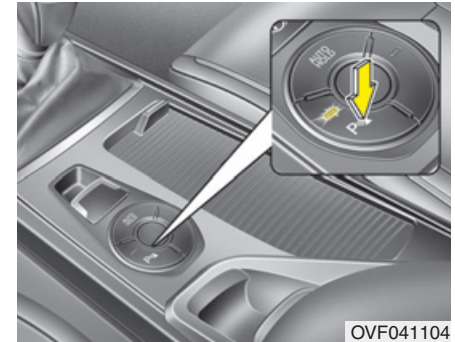

Werking van de parkeerhulp

Werking

- Dit systeem wordt ingeschakeld wanneer de toets van de parkeerhulp wordt ingedrukt terwijl het contact in stand ON staat.
- Wanneer u de achteruitversnelling inschakelt of op de toets SPAS drukt, gaat het controlelampje van het parkeerhulpsysteem automatisch branden en wordt het parkeerhulpsysteem geactiveerd. Het systeem wordt automatisch uitgeschakeld zodra u meer dan 20km/h, 30 km/h rijdt. (Indien voorzien van SPAS)







- Bij het achteruitrijden is het bereik van de parkeersensoren vóór ongeveer 100 cm en achter ongeveer 120 cm bij een snelheid van minder dan 10 km/h.
- Het bereik van de parkeersensoren bij het vooruitrijden bedraagt ongeveer 60 cm bij een snelheid van maximaal 10 km/h.
- Als er zich twee voorwerpen achter de auto bevinden, zal het dichtstbijzijnde als eerste worden geregistreerd.

* AANWIJZING

Mogelijk werkt het systeem niet wanneer het wordt ingeschakeld terwijl de afstand tot het voorwerp al minder dan ongeveer 25 cm is.

Soorten waarschuwinglampjes en -signalen

 : met waarschuwingssignaal

Afstand tot voorwerp		Waarschuwing lampje		Waarschuwingssignaal
		Wanneer de auto vooruitrijdt	Wanneer de auto achteruitrijdt	
100cm~61cm	Voor		-	Zoemer klinkt met tussenpozen
120cm~61cm	Achter	-		Zoemer klinkt met tussenpozen
60cm~31cm	Voor			Zoemer klinkt met kortere tussenpozen
	Achter	-		Zoemer klinkt met kortere tussenpozen
30cm	Voor			Zoemer klinkt onafgebroken.
	Achter	-		Zoemer klinkt onafgebroken.

* AANWIJZING

- De daadwerkelijke waarschuwingssignalen en -lampjes wijken mogelijk af van de gegeven voorbeelden afhankelijk van de status van de objecten of sensoren.
- Reinig de sensor niet met een hogedrukreiniger.

⚠️ OPMERKING

- *Dit systeem werkt alleen in het gebied waar de sensoren zijn geplaatst; Het kan geen objecten waarnemen in gebieden waar geen sensoren zijn geplaatst. Bovendien worden kleine of smalle objecten als palen, of objecten die zich tussen de verschillende sensoren bevinden mogelijk niet door de sensoren geregistreerd. Kijk tijdens het achteruitrijden altijd waar u rijdt.*
- *Informeel bestuurders die onbekend zijn met de auto over de mogelijkheden en beperkingen van het systeem.*

Gevallen waarin de parkeerhulp niet werkt***De parkeerhulp werkt in de volgende gevallen mogelijk niet goed:***

1. Er zit ijs op de sensor. (De sensor werkt weer normaal zodra het ijs is gesmolten.)
2. Er zit vuil, zoals sneeuw of water, of een andere substantie op de sensor. (De sensor werkt weer normaal zodra deze vrij is gemaakt.)
3. Er zit vuil, zoals sneeuw of water, op de sensor. (De sensor werkt weer normaal zodra deze vrij is gemaakt.)
4. De toets van de parkeerhulp is uitgeschakeld.

De werking van de parkeerhulp kan in de volgende omstandigheden worden verstoord:

1. Bij het rijden op oneffen wegen, zoals ongeplaveide wegen, grind, drempels of hellingen.
2. Als bepaalde hoogfrequente geluiden, zoals claxons, racemotorfietsen, luchtremmen van vrachtwagens en dergelijke de werking van de sensoren beïnvloeden.
3. Bij zware regenval of opspattend water.
4. Door afstandsbedieningen of mobiele telefoons in de buurt van de sensoren.
5. Als de sensor is bedekt met sneeuw.

Het sensorbereik kan in de volgende gevallen afnemen:

1. Bij extreem hoge of lage buitentemperaturen.
2. Bij objecten lager dan 1 meter en smaller dan 14 cm.

De volgende objecten worden mogelijk niet opgemerkt door de sensoren:

1. Smalle objecten als touwen, kettingen of paaltjes.
2. Objecten die de hoogfrequente signalen van de sensor absorberen, zoals kleding, sponsachtige materialen en sneeuw.

*** AANWIJZING**

1. Het waarschuwingssignaal klinkt mogelijk niet regelmatig als het object achter de auto beweegt of een grillige vorm heeft.
2. De correcte werking van de parkeerhulp raakt mogelijk verstoord als de bumperhoogte of de inbouwpositie van de sensoren is gewijzigd. Achteraf gemonteerde accessoires kunnen het bereik van de sensoren ook beïnvloeden.
3. Objecten die zich binnen 30 cm van de sensor bevinden worden mogelijk niet of niet goed geregistreerd. Wees alert.
4. Wanneer de sensor bevroren is of is bedekt met sneeuw of water werkt deze mogelijk niet goed totdat deze weer schoon en droog is gemaakt met een zachte doek.
5. Druk, kras of stoot niet met harde voorwerpen tegen de sensor. Anders kan het oppervlak van de sensor beschadigd raken. De sensor kan beschadigd raken.

*** AANWIJZING**

Het systeem werkt alleen in het gebied waar de parkeersensoren zijn geplaatst. Bovendien worden kleine of smalle objecten, of objecten die zich tussen de verschillende sensoren bevinden, mogelijk niet door de sensoren geregistreerd. Houd tijdens het rijden de omgeving van de auto goed in de gaten. Informeer bestuurders die onbekend zijn met de auto over de mogelijkheden en beperkingen van het systeem.

⚠ WAARSCHUWING

Wees extra voorzichtig als u dicht langs objecten of personen, in het bijzonder kinderen, rijdt. Houd er rekening mee dat sommige objecten mogelijk niet door de sensoren worden geregistreerd, door de afstand tot, afmetingen van of materiaal van de objecten, welke allen hun invloed hebben op de effectiviteit van de sensoren. Controleer altijd met eigen ogen of de weg vrij is.

Zelfdiagnose

Wanneer u stand R (achteruit) inschakelt en als minstens een van de onderstaande zaken optreedt, dan kan er een storing zijn in het parkeerhulp-systeem achter.

- U hoort geen waarschuwingsgeluid of als de zoemer met tussenpozen klinkt.
-  wordt weergegeven.
(indien van toepassing)
(knippert)

Als dit gebeurt, adviseren we u het systeem te laten controleren door een officiële HYUNDAI-dealer.

WAARSCHUWING

Schade aan de auto en persoonlijk letsel, ontstaan vanwege het onjuist functioneren van de parkeerhulp, vallen niet onder de garantie. Rijd altijd veilig en voorzichtig.

SMART PARKING ASSIST-SYSTEEM (SPAS) (INDIEN VAN TOEPASSING)

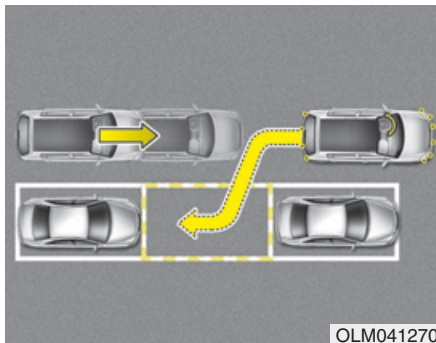

Het Smart Parking Assist-Systeem helpt bestuurders hun auto te parkeren door middel van sensoren die de afmetingen van de parkeerplaats bepalen, bediening van het stuurwiel om de auto halfautomatisch te parkeren en het geven van instructies via het LCD-display.

* AANWIJZING

- De auto stopt niet voor voetgangers of objecten die hij tegenkomt, de bestuurder moet dus zelf goed opletten bij het manoeuvreren.
- Gebruik het systeem alleen op parkeerterreinen en -plaatsen.
- Het systeem werkt niet als er geen auto geparkeerd staat vóór de plaats waar u wilt parkeren of bij diagonale parkeerplaatsen.
- Nadat u de auto hebt geparkeerd met het systeem, staat de auto mogelijk niet precies op de gewenste plaats. De auto staat bijvoorbeeld te dicht op een muur of er juist te ver vanaf.
- Schakel het systeem uit en parkeer uw auto handmatig wanneer de omstandigheden dit vereisen.
- De waarschuwingssignalen voor de voor- en achterzijde van de parkeerhulp treden in werking wanneer het Smart Parking Assist-systeem wordt ingeschakeld.
- Wanneer het zoeken van een parkeerplaats is voltooid, wordt het Smart Parking Assist-systeem uitgeschakeld wanneer de parkeerhulp wordt uitgeschakeld door de toets in de UIT-positie te zetten.

⚠ WAARSCHUWING

- Het Smart Parking Assist-systeem biedt slechts aanvullende informatie. De bestuurder dient altijd zelf het gebied voor en achter de auto te controleren op objecten. De werking van het Smart Parking Assist-systeem kan worden beïnvloed door allerlei factoren en kan niet blindelings worden vertrouwd. De bestuurder blijft altijd verantwoordelijk.
- Het systeem werkt mogelijk niet goed als de wielen uitgelijnd moeten worden. We adviseren u het systeem te laten controleren door een officiële HYUNDAI-dealer.
- Als u een andere banden- of velgmaat gebruikt dan de door de HYUNDAI-dealer aanbevolen maat, werkt het systeem mogelijk niet goed. Gebruik altijd dezelfde banden- en velgmaat.

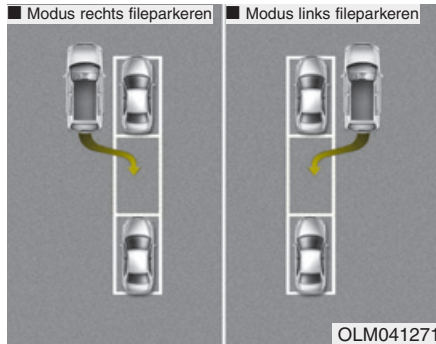

Werking

Het systeem helpt de auto tussen of achter geparkeerde auto's te parkeren. Gebruik het systeem wanneer aan alle onderstaande voorwaarden wordt voldaan.

- Wanneer de parkeerplaats recht is
- Bij fileparkeren
- Wanneer een auto geparkeerd staat
- Wanneer er voldoende ruimte is om de auto te manoeuvreren

Gevallen waarbij het systeem niet werkt

Gebruik het Smart Parking Assistent-systeem nooit onder de onderstaande omstandigheden.

- Wanneer de parkeerplaats niet recht is
- Op een helling
- Wanneer u lading vervoert die buiten de auto steekt
- Bij schuin inparkeren
- Wanneer zich vuil, gras of obstakels op de parkeerplaats bevinden
- Wanneer het hevig sneeuwt of regent
- Wanneer een paal nabij de parkeerlijn staat
- Op een hobbelige weg
- Wanneer de auto is uitgerust met sneeuwkettingen of een reservewiel
- Bij een te lage of te hoge bandenspanning
- Wanneer een aanhanger is aangekoppeld
- Op gladde of oneffen wegen
- Als er grote voertuigen, zoals een bus of vrachtwagen, op de parkeerplaats staan
- Als de sensor is bedekt met vuil, zoals sneeuw of water
- Als er ijs op de sensor zit

- Als er een motorfiets of fiets op de parkeerplaats staat
- Als er een vuilnisbak of obstakel in de buurt staat
- Bij storm
- Als er banden met een onjuiste maat onder de auto zijn gemonteerd
- Als de wielen niet goed zijn uitgelijnd
- Naast een tuin of bosjes

⚠ WAARSCHUWING

Gebruik het Smart Parking Assist-systeem onder de volgende omstandigheden niet, omdat dit anders onbedoelde gevolgen kan hebben, met een ongeval tot gevolg.



1. Parkeren op een helling

Wanneer op een helling wordt geparkeerd, moet de bestuurder het gaspedaal en rempedaal bedienen. Als de bestuurder het gaspedaal en rempedaal niet op de juiste wijze bedient, kan een ongeval het gevolg zijn.

(Vervolg)

(Vervolg)

2. Parkeren in de sneeuw



Sneeuw kan de werking van de sensor negatief beïnvloeden of het systeem wordt mogelijk uitgeschakeld bij parkeren op een glad wegdek. Als de bestuurder het gaspedaal en rempedaal niet op de juiste wijze bedient, kan een ongeval het gevolg zijn.

(Vervolg)

(Vervolg)

3. Parkeren op een smalle parkeerplaats



Mogelijk zoekt het systeem niet naar een parkeerplaats als de plaats te smal is. Wees altijd voorzichtig, zelfs wanneer het systeem wel werkt.

(Vervolg)

(Vervolg)
4. Bij schuin inparkeren

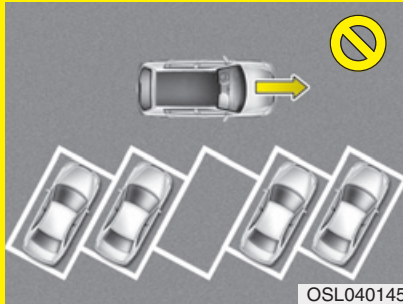

De parkeerhulp is een aanvullend systeem voor fileparkeren. Schuin inparkeren wordt niet ondersteund. Bedien zelfs als de auto de plaats kan inrijden het Smart Parking Assist-systeem niet. Het systeem zal proberen te fileparkeren.

(Vervolg)

(Vervolg)
5. Parkeren op een oneffen weg



Wanneer de auto op een oneffen weg wordt geparkeerd, moet de bestuurder de pedalen (koppeling, gaspedaal of rempedaal) op de juiste wijze bedienen. Anders wordt het systeem mogelijk uitgeschakeld wanneer de auto slipt en kan zich een ongeval voordoen.

(Vervolg)

(Vervolg)
6. Parkeren achter een vrachtwagen



Er kan zich een ongeval voordoen wanneer u achter een voertuig parkeert dat hoger is dan het uwe. Bijvoorbeeld een bus, vrachtwagen, enz.

(Vervolg)

(Vervolg)

7. Als er zich een object op de parkeerplaats bevindt

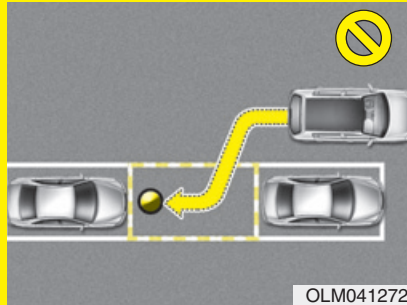

Het systeem zoekt mogelijk naar een parkeerplaats, zelfs wanneer er zich een obstakel op de parkeerplaats bevindt. Er kan zich een ongeval voordoen als u de auto met behulp van het systeem parkeert.

Vertrouw nooit blindelings op het Smart Parking Assist-systeem.

Hoe het systeem werkt

1. Activeer het Smart Parking Assist-systeem
2. Selecteer de parkeerhulpmodus
3. Zoek een parkeerplaats: rijd langzaam naar voren
4. Zoeken voltooid: automatisch zoeken met sensor
5. Bedien het stuurwiel
 - (1) Bedien de selectiehendel met behulp van de instructies op het LCD-display
 - (2) Rijd langzaam en bedien het rempedaal
6. Smart Parking Assist-systeem voltooid
7. Parkeer de auto indien gewenst handmatig op de juiste positie.

* AANWIJZING

- Controleer voordat u het systeem inschakelt of het systeem kan worden gebruikt.
- Bedien voor uw veiligheid altijd het rempedaal, behalve wanneer u rijdt.



OVF041105

1. Activeer het Smart Parking Assist-systeem

- Druk de toets van het Smart Parking Assist-systeem in (het controlelampje in de toets gaat branden).
- Het Smart Parking Assist-systeem wordt ingeschakeld (het controlelampje in de toets gaat branden). Er klinkt een waarschuwingssignaal wanneer een obstakel wordt waargenomen.
- Druk gedurende ten minste 2 seconden nogmaals op de toets van het Smart Parking Assist-systeem om het systeem uit te schakelen.
- De standaardinstelling voor het Smart Parking Assist-systeem is UIT als het contact in stand ON wordt gezet.



2. Selecteer de parkeerhulpmodus

- Selecteer de parkeerhulpmodus door de toets van het Smart Parking Assist-systeem in te drukken met de selectiehandel in de stand N (vrijstand) of stand D (rijden) en het rempedaal ingetrapt.
- Wanneer het Smart Parking Assist-systeem wordt geselecteerd, wordt automatisch de modus rechts fileparkeren geselecteerd.
- Druk nogmaals op de toets van het Smart Parking Assist-systeem om de modus links fileparkeren in te schakelen.
- Als u de toets nogmaals indrukt, wordt het systeem uitgeschakeld.



3. Zoek een parkeerplaats

- Rij langzaam naar voren en houd daarbij een afstand aan van ongeveer 50 - 150 cm tot geparkeerde auto's. De sensoren opzij zoeken naar een parkeerplaats.
- Als de rijnsnelheid hoger is dan 20 km/h, verschijnt een melding die aangeeft om langzamer te rijden.
- Als de snelheid hoger is dan 30 km/h, wordt het systeem uitgeschakeld.

* AANWIJZING

- Schakel de alarmknipperlichten in wanneer zich in de buurt van de auto veel andere auto's bevinden.
- Als het parkeerterrein klein is, rijd dan langzaam dichters langs de parkeerplaats.
- Het zoeken van een parkeerplaats wordt alleen voltooid wanneer er voldoende ruimte is om de auto te manoeuvreren.

* AANWIJZING

- Wanneer u naar een parkeerplaats zoekt, wordt er door het systeem mogelijk geen parkeerplaats gevonden als er geen andere auto's geparkeerd staan, er na het voorbijrijden een lege plaats is of er een lege parkeerplaats is voordat u voorbijrijdt.
- Het systeem werkt mogelijk niet goed onder de volgende omstandigheden:
 - (1) Wanneer de sensoren zijn bevroren
 - (2) Wanneer de sensoren vuil zijn
 - (3) Wanneer het hevig sneeuwt of regent
 - (4) In de buurt van pilaren of objecten

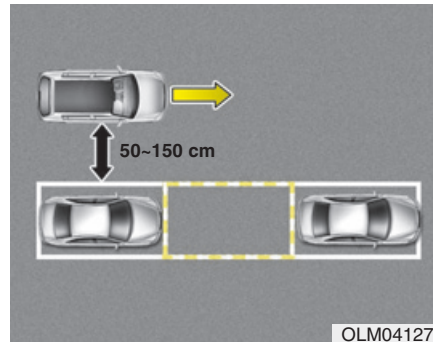

* AANWIJZING

Rijd langzaam naar voren en houd daarbij een afstand aan van ongeveer 50 - 150 cm tot geparkeerde auto's. Als van deze afstand wordt afgeweken, kan er door het systeem mogelijk geen parkeerplaats worden gevonden.



OPMERKING

Blijf het systeem gebruiken nadat u een parkeerplaats hebt gevonden en de omgeving hebt gecontroleerd.



OPMERKING

Als het Auto Hold-systeem wordt geactiveerd terwijl u het Smart Parking Assist-systeem gebruikt, verschijnt bovenstaande melding. Schakel het Auto Hold-systeem uit. Controleer, wanneer u het Auto Hold-systeem uitschakelt door het gaspedaal in te trappen, altijd de omgeving rond uw auto.

■ Modus rechts fileparkeren ■ Modus links fileparkeren



4. Zoeken voltooid

Wanneer u naar voren rijdt om een parkeerplaats te zoeken, verschijnt bovenstaande melding en klinkt een piepsignaal wanneer het zoeken is voltooid. Breng de auto tot stilstand en zet de selectiehendel in stand R (achteruit).

⚠️ OPMERKING

- *Rijd altijd langzaam en bedien het rempedaal.*
- *Als de parkeerplaats te klein is, wordt het systeem mogelijk uitgeschakeld tijdens de ondersteuning bij het sturen. Parkeer de auto niet als de plaats te klein is.*



5. Bedien het stuurwiel

- Bovenstaande melding verschijnt als de selectiehendel in stand R (achteruit) staat. Het stuurwiel wordt automatisch bediend.
- Het systeem wordt uitgeschakeld als u het stuurwiel stevig vasthoudt terwijl deze automatisch wordt bediend.
- Het systeem wordt uitgeschakeld bij een rijdsnelheid van meer dan 7 km/h.

⚠️ WAARSCHUWING

Houd uw handen niet binnen het stuurwiel wanneer dit automatisch wordt bediend.

⚠️ OPMERKING

- *Rijd altijd langzaam en bedien het rempedaal.*
- *Controleer voordat u gaat rijden altijd de omgeving van de auto op objecten.*
- *Als de auto niet beweegt terwijl het rempedaal niet wordt ingetrapt, controleer dan de omgeving voordat u het gaspedaal intrapt. Zorg ervoor dat u niet harder rijdt dan 7 km/h.*

*** AANWIJZING**

- Als u de gegeven instructies niet opvolgt, wordt de auto mogelijk niet geparkeerd. Als de parkeerhulp echter een waarschuwingssignaal geeft (afstand tot object is minder dan 30 cm: onafgebroken piepsignaal), controleer dan eerst de omgeving en rijd dan bij het gesignaleerde object vandaan.
- Controleer altijd de omgeving voordat u met uw auto rijdt als de parkeerhulp een waarschuwingssignaal geeft (afstand tot object is minder dan 30 cm: onafgebroken piepsignaal) omdat het object dicht bij uw auto is.

Het systeem tijdens het parkeren uitschakelen

Druk op de toets van het Smart Parking Assist-systeem of draai het stuurwiel naar links of rechts.

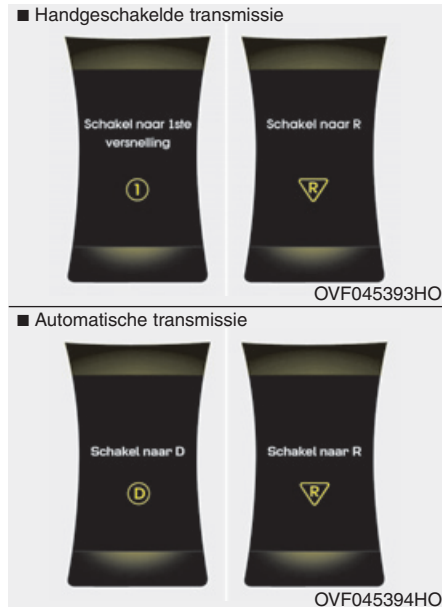

Schakelen tijdens het bedienen van het stuurwiel

Wanneer bovenstaande melding verschijnt en een piepsignaal klinkt, zet dan de selectiehandel in een andere versnelling en rijd met de auto terwijl u het rempedaal bedient.

OPMERKING
Controleer altijd de omgeving voordat u het rempedaal loslaat

WAARSCHUWING
Let bij het parkeren altijd op andere voertuigen en op voetgangers.



6. Smart Parking Assist-systeem voltooid

Voltooi het parkeren van uw auto volgens de instructies op het LCD-display. Bedien indien gewenst zelf het stuurwiel en voltooi het parkeren van uw auto.

* AANWIJZING

Tijdens het parkeren van de auto moet het rempedaal door de bestuurder worden bedient.

Onder de volgende omstandigheden wordt het systeem mogelijk uitgeschakeld:

- U negeert de melding om te schakelen en rijdt ongeveer 150 cm verder.
- De waarschuwingsgeluiden voor de voor- en achterzijde van de parkeerhulp klinken tegelijkertijd (afstand tot object is minder dan 30 cm: onafgebroken piepsignaal).
- Er zijn 6 minuten verstreken sinds de auto werd bediend via het Smart Parking Assist-systeem.
- De selectiehandel wordt in stand P (parkeren) of R (achteruit) gezet terwijl naar een parkeerplaats wordt gezocht.



Extra aanwijzingen (meldingen)

Wanneer het Smart Parking Assist-systeem in werking is, verschijnt er mogelijk een melding, ongeacht de volgorde van parkeren.

De meldingen verschijnen overeenkomstig de omstandigheden. Volg de gegeven instructies terwijl u de auto parkeert met het Smart Parking Assist-systeem.

* AANWIJZING

- Onder de volgende omstandigheden wordt het systeem uitgeschakeld. Parkeer uw auto handmatig.

1. Zoeken van een parkeerplaats

- Wanneer de ABS/het ESC is geactiveerd
- Wanneer de rijsnelheid hoger is dan 40 km/h
- Wanneer u de toets van het Smart Parking Assist-systeem indrukt (de parkeerhulp voor en achter zijn in werking)
- Wanneer u de selectiehandel in stand R (achteruit) zet

2. Stuurwielbediening

- Wanneer de ABS/het ESC wordt bediend
- Wanneer de rijsnelheid hoger is dan 7 km/h
- Wanneer u de toets van het Smart Parking Assist-systeem indrukt (de parkeerhulp voor en achter zijn in werking)
- Wanneer u de selectiehandel in stand D (rijden) zet voordat u de parkeerplaats inrijdt
- Wanneer u het stuurwiel stevig vasthoudt



Storing systeem

- Als zich, wanneer het systeem is ingeschakeld, problemen voordoen in het systeem, verschijnt bovenstaande melding. Ook gaat het controlelampje in de toets niet branden en klinkt driemaal een piepsignaal.
- Als zich alleen in het Smart Parking Assist-systeem problemen voordoen, werkt na 2 seconden de parkeerhulp. Laat bij problemen het systeem controleren door een officiële HYUNDAI-dealer.

ACHTERUITRIJCAMERA (INDIEN VAN TOEPASSING)

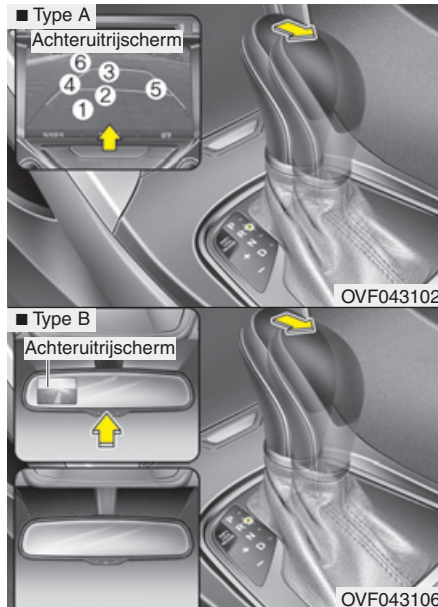

De achteruitrijcamera wordt geactiveerd als het achteruitrijlicht brandt met het contact in stand ON en de versnellingspook in de achteruitversnelling (R).

Type A

Rode lijn (①) : ongeveer 50 cm vanaf de achterbumper van de auto

Gele lijn (②) : ongeveer 100 cm vanaf de achterbumper van de auto

Gele lijn (②) : ongeveer 300 cm vanaf de achterbumper van de auto

Linkerzijde van de gele lijn (④) : spoor van het linkerwiel van de auto

Rechterzijde van de gele lijn (⑤) : spoor van het rechterwiel van de auto

Blauwe lijn (⑥) : neutraal spoor

Type B

Wanneer de achteruitrijcamera is ingeschakeld, kan deze worden uitgeschakeld door de toets ON/OFF in te drukken.

Om de camera opnieuw in te schakelen drukt u nogmaals op de toets ON/OFF wanneer het contact in de stand ON en de selectiehendel in de stand R (achteruit) staat. De camera wordt ook automatisch ingeschakeld wanneer het contact uit- en dan weer ingeschakeld wordt.

* AANWIJZING

De waarschuwing “Warning! Check surroundings for safety” [Waarschuwing! Controleer of de omgeving veilig is] verschijnt op het beeld van de achteruitrijcamera als de achteruitrijcamera wordt ingeschakeld.

⚠ WAARSCHUWING

- Dit systeem heeft alleen een aanvullende functie. Het is de verantwoordelijkheid van de bestuurder om altijd in de binnen- en buitenspiegels te kijken en de ruimte achter de auto te controleren voor en tijdens het achteruitrijden, omdat er een dode hoek is die met de camera niet gezien kan worden.
- Zorg er voor dat de lens van de camera altijd schoon is. Als er vuil op de lens aanwezig is, werkt de camera mogelijk niet correct.

ALARMKNIPPERLICHTEN

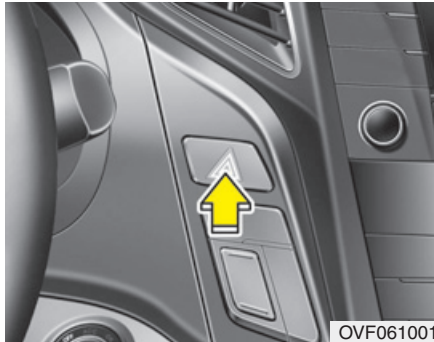

De alarmknipperlichten moeten worden gebruikt als u door omstandigheden gedwongen bent de auto op een gevaarlijke plaats tot stilstand te brengen. Zet, als u de auto in noodsituaties tot stilstand moet brengen, de auto zo ver mogelijk naast de rijbaan.

De alarmknipperlichten worden ingeschakeld door de schakelaar voor de alarmknipperlichten in te drukken. Hierdoor gaan alle richtingaanwijzers tegelijk knipperen. De alarmknipperlichten werken ook als de sleutel niet in het contactslot zit.

Druk nogmaals op de schakelaar voor de alarmknipperlichten om ze uit te schakelen.

VERLICHTING

Energiebesparingsfunctie

- Deze functie voorkomt dat de accu ontladen raakt. Het systeem schakelt automatisch de parkeerlichten uit wanneer de contactsleutel verwijderd wordt en wanneer het portier aan bestuurderszijde wordt geopend.
- De parkeerlichten worden automatisch uitgeschakeld als de auto in het donker langs de kant van de weg geparkeerd wordt.

Volg onderstaande procedure als de parkeerlichten moeten blijven branden wanneer de contactsleutel is verwijderd:

- 1) Open het portier aan bestuurderszijde.
- 2) Schakel de parkeerlichten UIT en AAN met de lichtschakelaar op de stuurkolom.

Follow me home-koplampen (indien van toepassing)

De koplampen (en/of achterlichten) blijven ongeveer 5 minuten branden nadat de contactsleutel is verwijderd of het contact in stand ACC of LOCK is gezet. De koplampen worden echter 15 seconden nadat het bestuurdersportier is geopend of gesloten uitgeschakeld.

De koplampen kunnen worden uitgeschakeld door tweemaal op de vergrendeltoets van de afstandsbediening of Smart Key te drukken of door de stand AUTO of dimlichten uit te schakelen.



OPMERKING

Als de bestuurder de auto verlaat via een ander portier dan het bestuurdersportier, werkt de energiebesparingsfunctie niet en worden de follow me home koplampen niet automatisch uitgeschakeld. Hierdoor zal de accu ontladen raken. Schakel in dit geval de verlichting uit voordat u de auto verlaat.

Welkomstfunctie koplampen (indien van toepassing)

Wanneer de koplampen zijn ingeschakeld of in de stand AUTO staan, alle portieren (en de achterklep) zijn gesloten en vergrendeld en u op de ontgrendeltoets van de afstandsbediening of de Smart Key drukt, gaan de koplampen gedurende ongeveer 15 seconden branden. Als de combischakelaar in de stand AUTO staat, werkt de functie alleen in het donker. Als u dan op de vergrendel- of ontgrendeltoets van de afstandsbediening of de Smart Key drukt, doven de koplampen direct.

Statische bochtverlichting

Wanneer u door een bocht rijdt, wordt de statische bochtverlichting automatisch ingeschakeld voor een beter zicht en meer veiligheid. Het systeem werkt als volgt automatisch:

- Als de rijsnelheid tussen 3 en 10 km/h ligt en het stuurwiel over een hoek van ongeveer 100 graden is verdraaid.
- Als de rijsnelheid tussen 10 en 90 km/h ligt en het stuurwiel over een hoek van ongeveer 35 graden is verdraaid.
- Als achteruit wordt gereden terwijl aan een van bovenstaande voorwaarden is voldaan, gaat de verlichting aan de tegengestelde zijde branden.
- De statische bochtverlichting werkt alleen als de lichtschaakelaar in de stand AUTO staat (auto met AFLS).

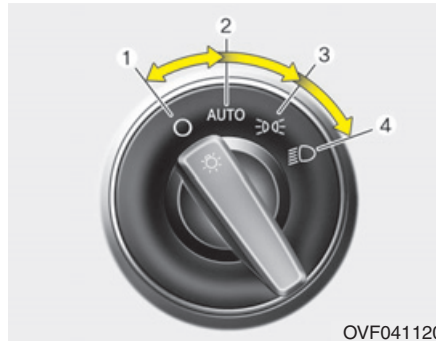

Bediening verlichting

De lichtschaakelaar heeft een stand voor het dimlicht en het parkeerlicht.

Draai, om de verlichting te bedienen, de knop op het uiteinde van de combischakelaar naar een van de volgende standen:

- (1) Stand UIT
- (2) Stand automatische verlichting (indien van toepassing)
- (3) Stand parkeerlicht
- (4) Stand dimlicht

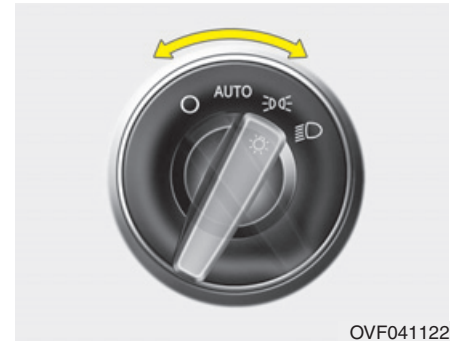

Stand parkeerlicht ()

Als de lichtschaakelaar in de stand parkeerlicht staat, branden de achterlichten, het parkeerlicht, de kentekenplaatverlichting en de dashboardverlichting.

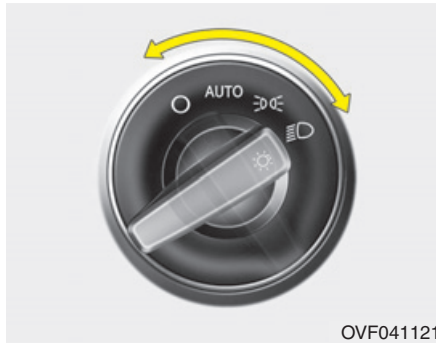

Stand dimlicht (D)

Als de lichtschakelaar in de stand dimlicht staat, branden de koplampen, de achterlichten, het parkeerlicht, de kentekenplaatverlichting en de dashboardverlichting.

* AANWIJZING

Om de verlichting in te kunnen schakelen moet het contact in stand ON staan.

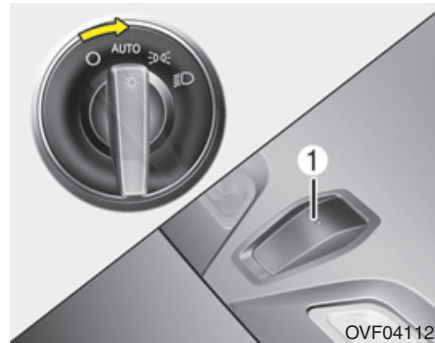

Stand automatisch/AFLS (indien van toepassing)

Als de lichtschakelaar in stand AUTO staat, worden de achterlichten en koplampen automatisch in- of uitgeschakeld, afhankelijk van hoe donker het buiten is.

Als uw auto is uitgerust met adaptieve verlichting voor (AFLS), werkt dit systeem ook als de schakelaar voor de koplampen in de stand Auto staan.

⚠️ OPMERKING



- *Bedek de sensor (1) op het dashboard nooit, zodat een optimale werking van de automatische verlichting gegarandeerd blijft.*
- *Reinig de sensor niet met een ruitenreiniger. Deze laat een dunne laag achter op de sensor, waardoor deze niet meer goed werkt.*
- *Als de voorruit van uw auto getint glas heeft of is voorzien van een coating, functioneert de automatische verlichting mogelijk niet goed.*

Wisselen tussen links en rechts rijdend verkeer (Europa)



Gebruik deze functie wanneer u naar een land gaat waar het verkeer aan de andere kant van de weg rijdt. Als de functie voor het wisselen tussen links en rechts rijdend verkeer is ingeschakeld, is in een land waar het verkeer aan de andere kant van de weg rijdt de kans kleiner dat tegemoetkomend verkeer wordt verblind.

Volg onderstaande procedure.



1. Selecteer "Gebruikersinstell." door op de toets voor het selecteren van de modus () op het stuurwiel te drukken.
2. Selecteer "Lamp" met de pijltoets () en selecteertoets () op het stuurwiel.



3. Vink "Reismodus" aan met de pijltoets () en selecteertoets () op het stuurwiel.



4. Volg de stappen 1 t/m 3 van de vorige bladzijde om het wisselen te annuleren.



* AANWIJZING

Als de motor wordt uitgeschakeld terwijl de functie voor het wisselen tussen links en rechts rijdend verkeer is ingeschakeld en de motor weer wordt gestart, verschijnt de bovenstaande melding. Zo wordt de bestuurder geïnformeerd dat de functie is ingeschakeld.

Grootlicht

1. Zet de lichtschakelaar in de stand koplampen.
2. Druk de hendel van u af.

* AANWIJZING

- Het controlelampje voor het grootlicht gaat branden wanneer het grootlicht wordt ingeschakeld.
- Om te voorkomen dat de accu ontladen raakt, dient u de verlichting niet gedurende langere tijd te laten branden terwijl de motor niet draait.

⚠ WAARSCHUWING

Gebruik het grootlicht niet wanneer er andere voertuigen in de buurt zijn. Het gebruik van grootlicht kan het zicht van de andere bestuurders belemmeren

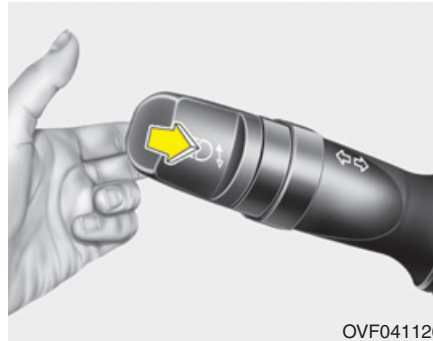

Lichtsignaal

Trek de hendel naar u toe. Als u de hendel loslaat, keert deze weer terug naar zijn oorspronkelijke positie. De verlichting hoeft niet ingeschakeld te zijn om een lichtsignaal te kunnen geven.

* AANWIJZING

Deze kan afbreken als u bij het draaien teveel kracht uitoefent op het uiteinde van de hendel.

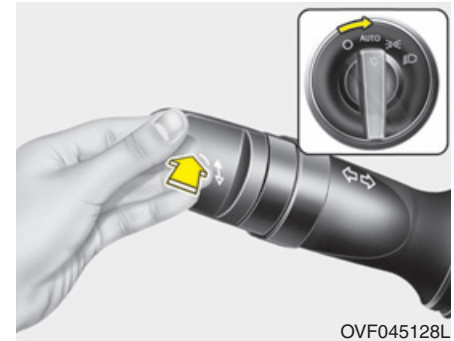

Smart High Beam (indien van toepassing)

De Smart High Beam is een systeem dat automatisch de lichtbundel van de koplampen aanpast (wisselt tussen grootlicht en dimlicht) afhankelijk van de aanwezigheid van andere voertuigen en de wegomstandigheden.

Werking

1. Zet de lichtschakelaar in de stand AUTO.
2. Beweeg de hendel van u af om het grootlicht in te schakelen.
Het controlelampje Smart High Beam () gaat branden.
3. De Smart High Beam wordt ingeschakeld wanneer de rijsnelheid hoger is dan 45 km/h.
Wanneer u de hendel naar u toe trekt terwijl de Smart High Beam in werking is, wordt de Smart High Beam uitgeschakeld.
4. Wanneer de lichtschakelaar in de stand koplampen wordt gezet, wordt de Smart High Beam uitgeschakeld en blijft het dimlicht onafgebroken branden.

In de volgende gevallen wordt van grootlicht overgeschakeld op dimlicht.

- Wanneer de Smart High Beam is uitgeschakeld.
- Wanneer de lichtschakelaar niet in de stand AUTO staat.
- Wanneer de koplampen van een tegemoetkomend voertuig worden gesignaleerd.
- Wanneer de achterlichten van een voorligger worden gesignaleerd.
- Wanneer de omgeving helder genoeg is, is het grootlicht niet nodig.
- Wanneer straatlantaarns of andere verlichting worden gesignaleerd.
- Wanneer de rijsnelheid lager is dan 35 km/h.

**OPMERKING**

Het systeem werkt onder de volgende omstandigheden mogelijk niet goed.

- ***De verlichting van een tegemoetkomend voertuig of voorligger wordt niet gesignaleerd omdat de lamp beschadigd, verborgen enz. is.***
- ***De lamp van een tegemoetkomend voertuig of voorligger is bedekt met stof, sneeuw of water.***
- ***De verlichting van een tegemoetkomend voertuig of voorligger wordt niet gesignaleerd door uitlaatgassen, rook, mist, sneeuw enz.***
- ***De voorruit is bedekt met vuil, ijs of stof, of is beschadigd.***
- ***Er is een lamp met een vergelijkbare vorm als de lampen van een voorligger aanwezig.***
- ***Het zicht is slecht door mist, zware regenval of sneeuw.***
- ***Wanneer een koplamp niet gerepareerd of vervangen is door een officiële dealer.***

(Vervolg)

(Vervolg)

- Wanneer een koplamp niet juist is afgesteld.
- Wanneer op een smalle bochtige weg of slechte weg wordt gereden.
- Wanneer heuvelop of -af wordt gereden.
- Wanneer slechts een deel van de voorligger zichtbaar is op een kruising of een bochtige weg.
- Wanneer er een verkeerslicht, reflecterend bord, knipperlicht of spiegel aanwezig is.
- Wanneer de wegomstandigheden slecht zijn, bijvoorbeeld doordat de weg nat is of bedekt is met sneeuw.
- Wanneer de koplampen van de voorligger uitgeschakeld, maar de mistlampen ingeschakeld zijn.
- Wanneer een auto plotseling opduikt uit een bocht.
- Wanneer de auto scheef hangt door een lekke band of doordat hij gesleept wordt.
- Wanneer het waarschuwingslampje LKAS (Lane Keeping Assist-systeem) brandt. (indien van toepassing)

⚠ WAARSCHUWING

- Plaats geen accessoires of stickers op de voorruit en tint deze niet.
- Laat de voorruit repareren door een officiële dealer.
- Verwijder geen onderdelen die bij het Smart High Beam-systeem horen en beschadig deze niet.
- Zorg ervoor dat er geen water in de Smart High Beam-unit terecht komt.
- Plaats geen voorwerpen op het dashboard die licht reflecteren, zoals spiegels, wit papier enz. Het systeem werkt mogelijk niet goed wanneer zonlicht wordt gereflecteerd.
- Soms werkt de Smart High Beam mogelijk niet goed. Controleer voor uw veiligheid altijd de wegomstandigheden. Als het systeem niet normaal werkt, wissel dan handmatig tussen groot- en dimlicht.

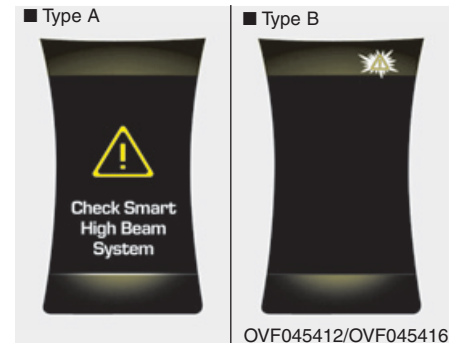

Wanneer de HBA niet goed werkt, wordt de waarschuwingsmelding gedurende enkele seconden weergegeven. Nadat de melding is verdwenen, gaat het hoofdwaarschuwinglampje branden. We adviseren u het systeem te laten controleren door een officiële Hyundai-dealer.

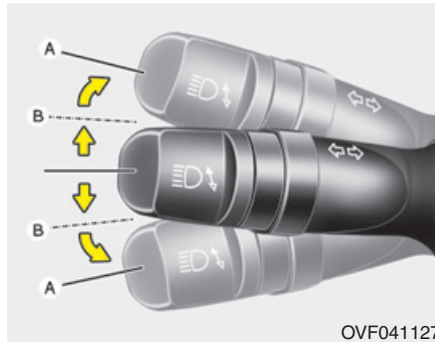

OVF041127

Richtingaanwijzers

Om de richtingaanwijzers te laten werken, moet het contact in stand ON staan. Beweeg de combischakelaar omhoog of omlaag (A) om de richtingaanwijzers in te schakelen. De groene, pijlvormige controlelampjes op het instrumentenpaneel geven aan welke richtingaanwijzer in werking is. Na het nemen van de bocht, worden de lampjes automatisch uitgeschakeld. Zet de combischakelaar handmatig terug in de middenstand als de richtingaanwijzers na een bocht blijven knipperen.

Beweeg de combischakelaar gedeeltelijk naar beneden of naar boven en houd hem vast (B) om een wisseling van rijstrook aan te geven. Als u de combischakelaar loslaat, keert deze weer terug naar zijn oorspronkelijke positie.

Wanneer een controlelampje blijft branden, niet knippert of abnormaal knippert, kunnen één of meer lampen doorgebrand zijn en dienen deze vervangen te worden.

Impulsbediening richtingaanwijzers bij rijstrookwisseling (indien van toepassing)

Om de impulsbediening van de richtingaanwijzers bij rijstrookwisseling te activeren, beweegt u de combischakelaar iets gedurende en laat hem dan weer los. De richtingaanwijzers knipperen 3 keer.

* AANWIJZING

Als de richtingaanwijzer abnormaal snel of langzaam knippert, duidt dit op een kapotte lamp of een slecht contact in het circuit van de richtingaanwijzers.

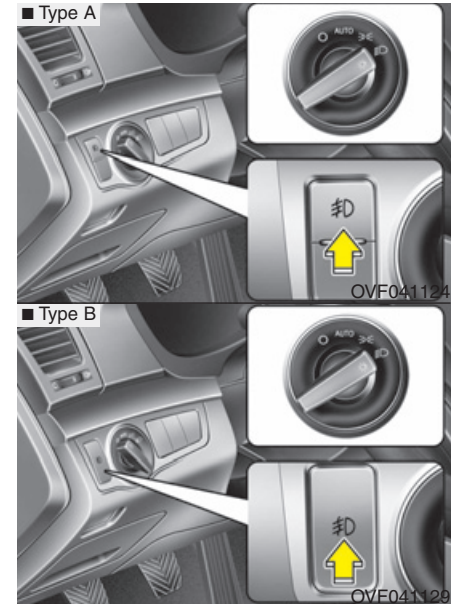

Mistlampen vóór (indien van toepassing)

De mistlampen dienen voor een beter zicht en ter voorkoming van ongevallen onder omstandigheden waarbij het zicht sterk verminderd wordt door mist, regen, sneeuwval enz.

De mistlampen zullen aan gaan als:

1. De parkeerverlichting brandt.
2. De lichtschakelaar in de stand mistlampen voor staat.

OPMERKING

De mistlampen gebruiken zeer veel stroom. Gebruik de mistlampen alleen bij slecht zicht.



Mistachterlicht (indien van toepassing)

Voer een van de onderstaande handelingen uit om de mistlampen achter in te schakelen:

- Zet de lichtschakelaar in de stand koplampen en draai de schakelaar voor de mistachterlichten naar AAN.
- Schakel de mistlampen voor in (indien van toepassing) en verdraai de schakelaar voor de mistachterlichten.

Voer een van de onderstaande handelingen uit om de mistlampen achter uit te schakelen:

- Zet de lichtschakelaar uit.
- Zet de schakelaar voor de mistachterlichten uit.

*** AANWIJZING**

Het contact moet in stand ON staan om de schakelaar van het mistachterlicht in te schakelen.

Motorvoertuigverlichting overdag (MVO) (indien van toepassing)

Door motorvoertuigenverlichting overdag (MVO) kunnen medeweggebruikers uw auto overdag beter zien. MVO kan onder verschillende rijomstandigheden handig zijn, maar vooral in de periode rond zonsopgang en zonsondergang.

De MVO wordt uitgeschakeld wanneer:

1. De parkeerlichten of koplamp (dimlicht) worden ingeschakeld.
2. De motor wordt afgezet.
3. U een richtingaanwijzer inschakelt.

- Als u een richtingaanwijzer inschakelt, wordt alleen de overeenkomstige dagrijverlichting uitgeschakeld.

- Als u een richtingaanwijzer inschakelt terwijl het parkeerlicht is ingeschakeld, wordt de dagrijverlichting uitgeschakeld, maar blijft het parkeerlicht branden.

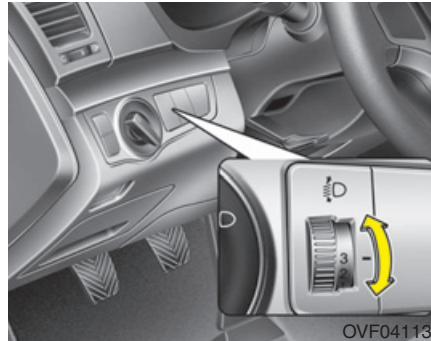

Koplampverstelling (indien van toepassing)

Handmatig

De koplamphoogte kan worden afgesteld en worden aangepast aan het aantal inzittenden en de hoeveelheid bagage in de auto door de schakelaar voor de koplamphoogte te verdraaien.

Hoe hoger het nummer op de schakelaar, hoe lager de hoogte van de lichtbundel. Zorg ervoor dat de koplampen niet te hoog staan om verblinding van andere weggebruikers te voorkomen.

Hieronder staan voorbeelden van een correcte afstelling. Stel bij een andere mate van belasting dan hieronder vermeld de koplampen af volgens de situatie in het overzicht die zoveel mogelijk aansluit bij de actuele situatie.

Belastingstoestand	Stand schakelaar
Alleen bestuurder	0
Bestuurder + voorpassagier	0
Alle zitplaatsen bezet	1
Alle zitplaatsen bezet + Maximaal toelaatbare belading	2
Bestuurder + Maximaal toelaatbare belading	3

Automatisch

De hoogte van de lichtbundel wordt automatisch aangepast aan het aantal passagiers en de hoeveelheid bagage in de auto. Dit systeem zorgt ervoor dat de lichtbundel onder alle omstandigheden correct is.

⚠ WAARSCHUWING

Als dit niet correct werkt terwijl uw auto achterover helt als gevolg van het aantal passagiers of de lichtbundel in de hoogste of laagste stand staat, we adviseren u het systeem te laten controleren door een officiële HYUNDAI-dealer.

Probeer de bedrading niet zelf te controleren of vervangen.



AFLS (Adaptive Front Lighting System) (indien van toepassing)

Het Adaptive Front Lighting System maakt gebruik van de stuurhoek en de rijsnelheid om de koplampen verticaal en horizontaal te verstellen om uw gezichtsveld breed te houden. Zet de schakelaar bij draaiende motor in de stand AUTO. Het Adaptive Front Lighting System werkt als de koplampen branden. Zet de schakelaar in een andere stand om het AFLS uit te schakelen. Nadat het AFLS uitgeschakeld is, worden de koplampen niet langer meer in horizontale richting veresteld maar werkt de koplamphoogteregeling nog steeds.

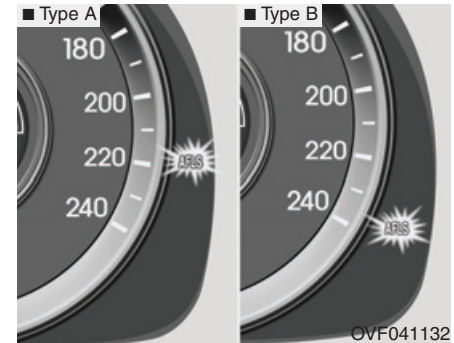

Als het controlelampje AFLS brandt, werkt het AFLS niet goed.

Breng uw auto op een veilige plaats tot stilstand, zet de motor uit en start de motor weer. Als het controlelampje blijft branden, adviseren we u het systeem te laten controleren door een officiële HYUNDAI-dealer.

RUITENWISSERS EN RUITENSPROEIERS

Ruitenwisser en -sproeier

■ Type A

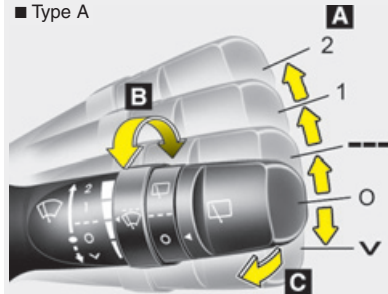

■ Type B

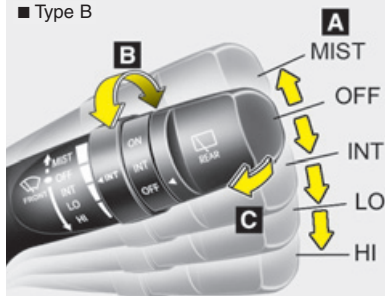

Achterruitenwisser en -sproeier - Stationwagon

■ Type A

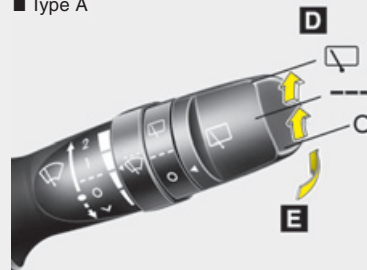

■ Type B

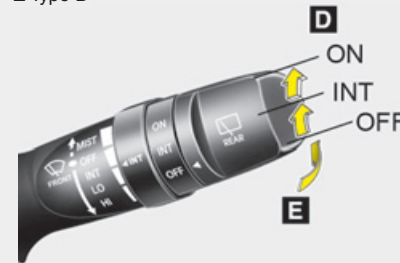

A : Snelheidsregelknop ruitenwissers (voor)

- √ / MIST – Eénmaal wissen
- O / OFF – Uit
- --- / INT – Intervalstand wissen
- AUTO* – Automatisch wissen
- 1 / LO – Lage wissersnelheid
- 2 / HI – Hoge wissersnelheid

B : Instelling lengte Interval

C : Sproeien en kort wissen (voor)*

D : Achterruitenwisser en -sproeier*

- □ / ON – Continu wissen
- --- / INT – Intervalstan
(indien van toepassing)
- O / OFF – Uit

E : Sproeien en kort wissen (achter)

* : indien van toepassing

OXM049230L/OXM049231L/OAM049048L/OAM049048N

Ruitenwissers voor

De werking is als volgt als het contact in stand ON staat.

∨ / MIST : Zet de hendel voor een enkele wisbeweging in deze stand en laat hem los. De ruitenwissers zullen blijven werken zolang de schakelaar in deze stand wordt gehouden.

O / OFF : Ruitenwisser is uitgeschakeld

--- / INT : De ruitenwissers werken met regelmatige intervallen. Gebruik deze stand bij motregen of mist. Draai aan de snelheidsregelknop om de snelheid te wijzigen.

1 / LO : Normale wissersnelheid

2 / HI : Hoge wissersnelheid

* AANWIJZING

- Maak de ruit vrij van sneeuw en ijs alvorens de ruitenwissers te gebruiken of ontdooi de voorruit gedurende 10 min. Anders werken de ruitenwissers mogelijk niet goed en kunnen ze beschadigd raken.
- Als u sneeuw en/of ijs niet verwijdert voordat u de ruitenwissers en ruitensproeiers gebruikt, kan er schade ontstaan aan het ruitenwisser- en ruitensproeiersysteem.

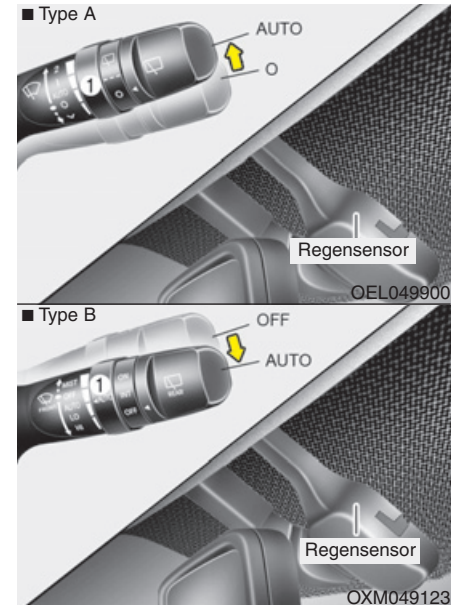

Auto Control (indien van toepassing)

De regensensor bovenaan op de voorruit registreert de hoeveelheid regen en schakelt de ruitenwisser automatisch in met de juiste snelheid/intervaltijd. Hoe harder het regent, hoe hoger de wissersnelheid. Als het ophoudt met regenen, wordt de ruitenwisser automatisch uitgeschakeld.

Draai aan de snelheidsregelknop om de snelheid te wijzigen (1).

Als de wisserschakelaar in de stand AUTO is gezet terwijl het contact ON is, zal de wisser eenmaal werken om een controle van het systeem uit te voeren. Zet de schakelaar in stand O (OFF) als de ruitenwisser niet nodig is.

OPMERKING

Als het contact in stand ON staat en de schakelaar voor de ruitenwissers vóór in de stand AUTO, neem dan onderstaande aanwijzingen in acht om letsel te voorkomen:

- Raak het bovenste deel van de voorruit, waar de regensensor zich bevindt, niet aan.
- Veeg het bovenste deel van de voorruit niet schoon met een vochtige doek.
- Oefen geen druk uit op de voorruit.
- Gebruik om mogelijke schade aan het ruitenwisser- en ruitensproeiersysteem te voorkomen in de winter of bij lage buitentemperaturen speciale ruitensproeiervloeistof.

OPMERKING

Zet de schakelaar tijdens het wassen van de auto in stand O (OFF) om te voorkomen dat de ruitenwissers in dat geval automatisch worden ingeschakeld.

Als de ruitenwissers tijdens het wassen worden ingeschakeld, raken ze mogelijk beschadigd.

Verwijder de behuizing van de regensensor bovenaan de voorruit aan passagierszijde niet. Eventuele schade aan onderdelen die hierdoor kan ontstaan, valt niet onder de fabrieksgarantie.

Zet de ruitenwisserschakelaar 's winters voor het starten van de motor in stand O (OFF). Als de ruitenwissers worden ingeschakeld terwijl de wisserbladen vastgevroren zijn, kunnen deze beschadigd raken. Verwijder alle sneeuw en ijs van de voorruit voordat de ruitenwissers worden ingeschakeld.

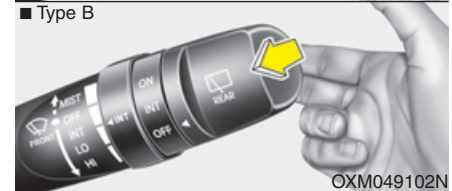
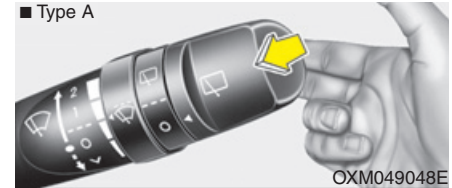

Ruitensproeier voorruit

Trek de hendel naar voren om de ruitensproeier in te schakelen. Als de ruitenwisser in stand O (OFF) staat, zal deze 1-3 wisslagen maken.

Gebruik deze functie om de voorruit te reinigen.

De ruitensproeier en de ruitenwissers blijven werken tot u de hendel loslaat.

Controleer het peil van de ruitensproeiervloeistof als de ruitensproeiers niet werken. Vul het reservoir met een geschikte, niet schurende ruitensproeiervloeistof wanneer het peil te laag is.

De vulpijp van het reservoir bevindt zich vooraan in de motorruimte aan passagierszijde.

OPMERKING

Gebruik de ruitensproeiers niet wanneer het reservoir leeg is, om beschadiging van de ruitensproeierpomp te voorkomen.

WAARSCHUWING

Gebruik de ruitensproeiers niet bij temperaturen onder het vriespunt zonder eerst de voorruit met behulp van de voorruitontwaseming te hebben verwarmd; de vloeistof kan anders op de voorruit bevriezen en uw uitzicht belemmeren.

OPMERKING

- *Schakel de ruitenwissers niet in als de ruit droog is om beschadiging van de wissers en de voorruit te voorkomen.*
- *Gebruik geen benzine, petroleum, thinner of andere oplosmiddelen in de buurt van de ruitenwisserbladen om beschadiging te voorkomen.*
- *Probeer de ruitenwissers nooit met de hand te bewegen om beschadiging van de ruitenwisserarmen en van andere onderdelen te voorkomen.*

Koplampsproeier (indien van toepassing)

Als uw auto is voorzien van een koplampsproeier, zal deze gelijktijdig met de ruitensproeier van de voorruit in werking treden. De sproeier werkt als de koplampschakelaar in de eerste of tweede stand staat en het contact/de startknop in de stand ON staat. De ruitensproeiervloeistof wordt op de koplampen gespreid.

*** AANWIJZING**

Controleer regelmatig of de ruitensproeiervloeistof nog correct op de koplampen wordt gespreid.

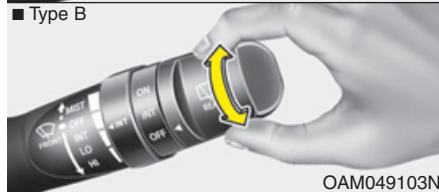
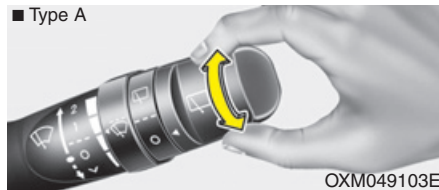

Schakelaar achterruitenwisser en -sproeier (Stationwagon)

De schakelaar voor de achterruitenwisser en -sproeier bevindt zich aan het uiteinde van de ruitenwisser- en sproeierschakelaar. Zet de schakelaar in de gewenste stand om de achterruitenwisser en -sproeier te bedienen.

☐ / ON - Normale ruitenwisserbediening

--- / INT - Interval (indien van toepassing)

O / OFF - Ruitenwisser uitgeschakeld

Druk de hendel van u af om vloeistof op de ruit te sproeien en de achterruitenwissers 1-3 cycli te laten wissen. De ruitensproeier en de ruitenwissers blijven werken tot u de hendel loslaat. (indien van toepassing)

INTERIEURVERLICHTING

OPMERKING

Laat de interieurverlichting niet te lang branden als de motor niet draait.

Hierdoor kan de accu ontladen raken.

WAARSCHUWING

Gebruik de interieurverlichting niet wanneer u in het donker rijdt. Doordat de interieurverlichting het zicht kan beperken, kunnen ongevallen ontstaan

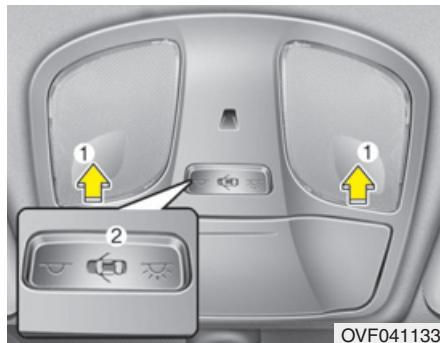

Automatisch uitschakelen interieurverlichting

- Wanneer alle portieren en de achterklep zijn gesloten en u de auto vergrendelt met de afstandsbediening of de Smart Key, dooft binnen 5 seconden alle interieurverlichting.
- Als u na het uitschakelen van de motor de niets in de auto bedient, dooft de verlichting na 20 minuten.



Leeslampje

Druk op het lampglas (1) om het leeslampje in of uit te schakelen

-  : De leeslampjes en de interieurverlichting blijven continu branden.
-  :
 - De leeslampjes en de interieurverlichting gaan branden als een portier geopend wordt. De verlichting dooft na ongeveer 30 seconden.
 - De leeslampjes en interieurverlichting gaan ongeveer 30 seconden branden als de portieren worden ontgrendeld met een afstandsbediening of Smart Key zo lang de portieren niet worden geopend.

- De leeslampjes en de interieurverlichting blijven gedurende ongeveer 20 minuten branden als een portier wordt geopend en het contact in stand ACC of LOCK/OFF staat.

- De leeslampjes en de interieurverlichting blijven continu branden als een portier wordt geopend en het contact in stand ON staat.

- De leeslampjes en de interieurverlichting gaan direct uit als het contact in stand ON staat en alle portieren worden vergrendeld.

-  : De verlichting gaat niet branden, ook niet als een portier wordt geopend.

* AANWIJZING

Wanneer de verlichting wordt ingeschakeld door op het lampglas (1) te drukken, zal zelfs wanneer de schakelaar (2) in stand OFF staat de verlichting niet doven.

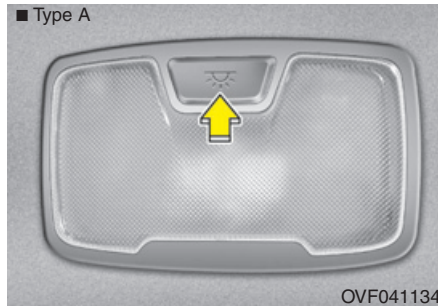

Interieurverlichting

Druk op de toets om het lampje aan of uit te schakelen.



Verlichting make-upspiegel

Door het openen van het klepje van de make-upspiegel wordt de spiegelverlichting automatisch ingeschakeld.

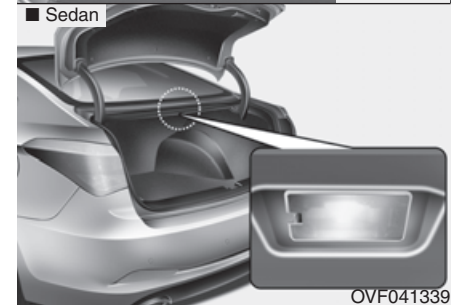
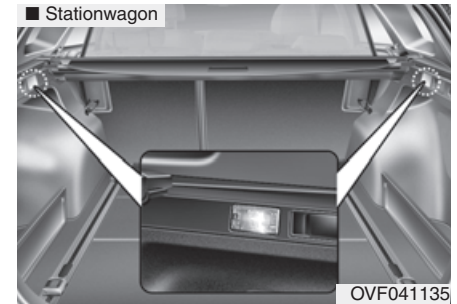

Bagageruimteverlichting

De bagageruimteverlichting gaat branden zodra de achterklep geopend wordt.

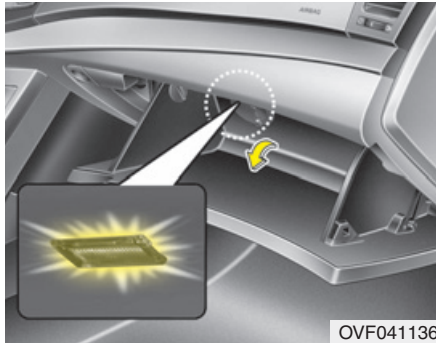

Verlichting dashboardkastje

De verlichting in het dashboardkastje gaat branden als het dashboardkastje wordt geopend.

WELCOME-SYSTEEM (INDIEN VAN TOEPASSING)

Follow me home-verlichting (indien van toepassing)

Als de koplampen aan zijn (lichtschakelaar in stand koplampen of AUTO) en alle portieren (en de achterklep) gesloten en vergrendeld worden, zullen de koplampen, parkeerlichten en achterlichten gedurende 15 seconden branden als aan een van de onderstaande voorwaarden voldaan wordt.

- Zonder Smart Key-systeem
 - Wanneer op de ontgrendeltoets van de afstandsbediening gedrukt wordt.
- Met Smart Key-systeem
 - Wanneer op de ontgrendeltoets van de Smart Key gedrukt wordt.

Als u nu op de vergrendeltoets van de afstandsbediening of Smart Key drukt, dooft de verlichting direct.

Interieurverlichting

Als de schakelaar voor de interieurverlichting in de stand DOOR staat en alle portieren (en de achterklep) gesloten en vergrendeld worden, zullen de interieurverlichting en de voetenruimteverlichting (indien van toepassing) gedurende 30 seconden branden als aan een van de onderstaande voorwaarden voldaan wordt.

- Zonder Smart Key-systeem
 - Wanneer op de ontgrendeltoets van de afstandsbediening gedrukt wordt.
- Met Smart Key-systeem
 - Wanneer op de ontgrendeltoets van de Smart Key gedrukt wordt.
 - Als de toets op de portiergreep aan de buitenzijde wordt ingedrukt.

Als u op dit moment op de vergrendelknop voor de portieren drukt, wordt de verlichting direct uitgeschakeld.

ONTWASEMING

⚠️ OPMERKING

Gebruik om beschadiging van de verwarmingsdraden te voorkomen nooit scherpe voorwerpen of reinigingsmiddelen met schurende bestanddelen om de achterraut te reinigen.

* AANWIJZING

Zie "Voorruit ontdoeien en ontwasemen" in dit hoofdstuk als u condens en ijs van de voorruit wilt verwijderen.



Achterrautverwarming

- De achterrautverwarming ontdoet de achterraut van rijp, condens en ijs als de motor is gestart.
Druk op de toets in de middenconsole om de achterrautverwarming in te schakelen. Het controlelampje in de toets gaat branden wanneer de achterrautverwarming ingeschakeld is.

- Druk de toets opnieuw in om de achterrautverwarming uit te schakelen.

* AANWIJZING

- Verwijder eerst eventueel aanwezige sneeuw van de achterraut voordat de achterrautverwarming ingeschakeld wordt.
- De achterrautverwarming schakelt na ongeveer 20 minuten automatisch uit of wanneer het contact in stand LOCK wordt gezet.

Buitenspiegelverwarming (indien van toepassing)

De buitenspiegelverwarming wordt gelijktijdig met de achterrautverwarming ingeschakeld.

Ruitenwisserverwarming voor (indien van toepassing)

De ruitenwisserverwarming voor wordt gelijktijdig met de achterrautverwarming ingeschakeld.

HANDBEDIEND VERWARMINGS- EN VENTILATIESYSTEEM (INDIEN VAN TOEPASSING)





1. Aanjagertoets
2. Toets A/C
3. Toets OFF
4. Luchtcirculatieknop
5. Keuzetoets MAX A/C
6. Luchttoevoertoes
7. Temperatuurregeltoets

OPMERKING

Wanneer de aanjager wordt bediend terwijl het contact in stand ON staat, kan de accu ontladen raken. Bedien de aanjager wanneer de motor draait.

OVF041142

Verwarming en airconditioning

1. Start de motor.
2. Zet de luchtcirculatietoets in de gewenste stand.
Voor een effectieve verwarming en koeling:
 - Verwarmen: 
 - Koelen: 
3. Stel de temperatuur in op de gewenste waarde.
4. Schakel de stand BUITENLUCHT in met de luchttoevoertoets.
5. Zet de aanjager op de gewenste snelheid.
6. Als u de uitstromende lucht gekoeld wilt hebben, kunt u het airconditioningssysteem aanzetten.

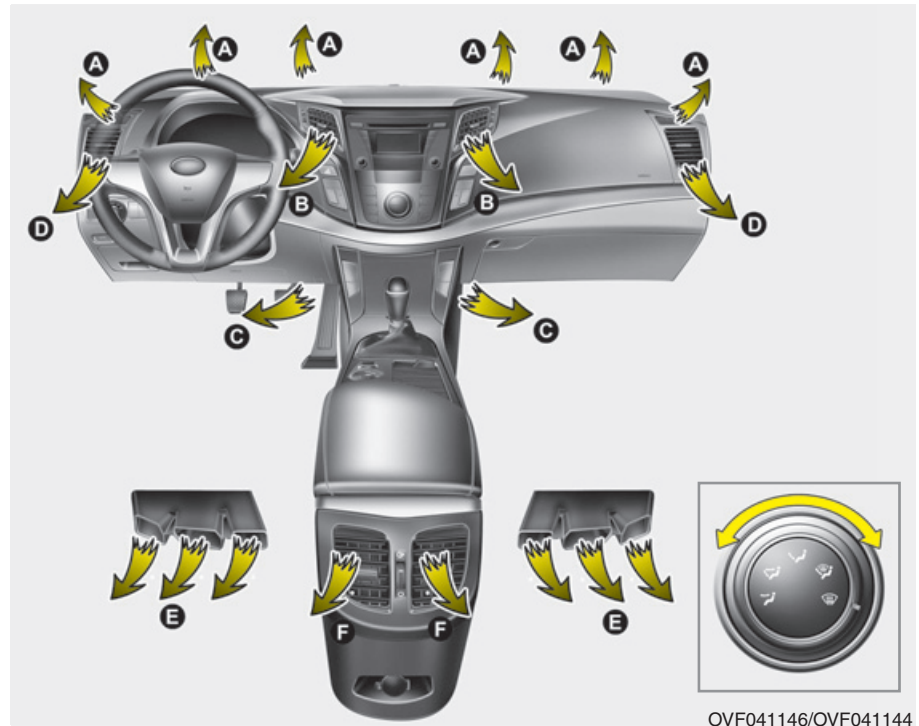

Luchtcirculatie

De luchtcirculatieknop regelt de circulatie van de lucht door het ventilatiesysteem. Draai aan de knop om de gewenste modus te selecteren.



Stand FACE (B, D, F)

De lucht stroomt naar de romp en naar het hoofd. Daarnaast kan iedere uitstroomopening versteld worden om de richting van de luchtstroom te wijzigen.



Stand BI-LEVEL (B, D, C, E, F)

De lucht stroomt naar het hoofd en naar de voetenruimte.



Stand FLOOR (A, C, E, D)

De meeste lucht stroomt naar de voetenruimte en een klein gedeelte stroomt naar de voorruit en de zijruitontwaseming.



Stand FLOOR/DEFROST (A, C, D, E)

De meeste lucht stroomt naar de voetenruimte en de voorruit en een klein gedeelte stroomt door de zijruitontwaseming.



Stand DEFROST (A, D)

De meeste lucht stroomt naar de voorruit en een klein gedeelte stroomt door de zijruitontwaseming.



OVF041145

Stand MAX A/C

De stand MAX A/C wordt gebruikt om het interieur van de auto sneller af te koelen. In deze stand worden de airconditioning en de stand RECIRCULATIE automatisch aangestuurd.

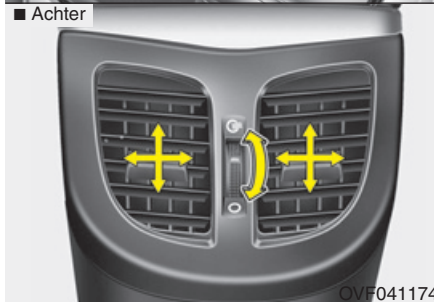
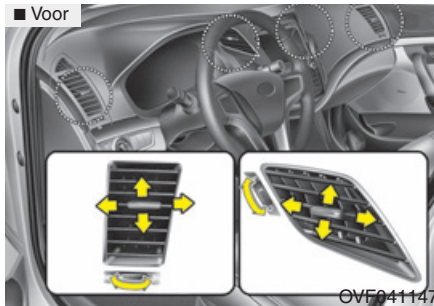

Uitstroomopeningen dashboard

De uitstroomopeningen kunnen afzonderlijk worden geopend of gesloten met het wieltje.

Met de hendel in de ventilatieroosters kunt u de richting van de luchtstroom uit deze ventilatieroosters afstellen, zoals in de afbeelding is aangegeven.

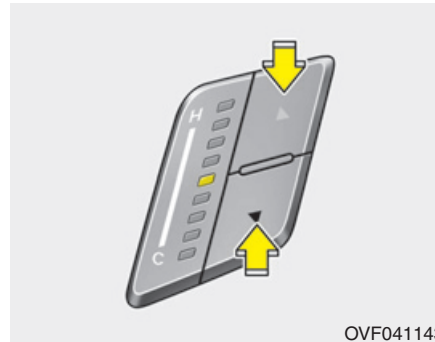

Temperatuurregeltoets

Met de temperatuurregeltoets kunt u de temperatuur van de luchtstroom in de auto regelen.

Wijzigen van de temperatuur:

- Druk op de ▲ (rode) schakelaar om de temperatuur te verhogen.
- Druk op de ▼ (blauwe) schakelaar om de temperatuur te verlagen.



Luchttoevoertoets

De luchttoevoer wordt gebruikt om de stand BUITENLUCHT of de stand RECIRCULATIE te kiezen.

Druk op de desbetreffende toets om de stand van de luchttoevoer te wijzigen.

Stand RECIRCULATIE



In de stand RECIRCULATIE wordt de lucht uit het passagierscompartiment door het systeem gerecirculeerd en, afhankelijk van de gekozen functie, gekoeld of verwarmd.

Stand BUITENLUCHT



In de stand BUITENLUCHT stroomt de lucht van buitenaf in het passagierscompartiment. Deze lucht wordt, afhankelijk van de gekozen functie, verwarmd of gekoeld.

* AANWIJZING

Let op: door langdurig gebruik van de stand RECIRCULATIE kunnen de ruiten beslaan en zal de lucht in het passagierscompartiment muff worden. Daarnaast kan de lucht in het passagierscompartiment extreem droog worden bij langdurig gebruik van de airconditioning in de stand RECIRCULATIE.

⚠ WAARSCHUWING

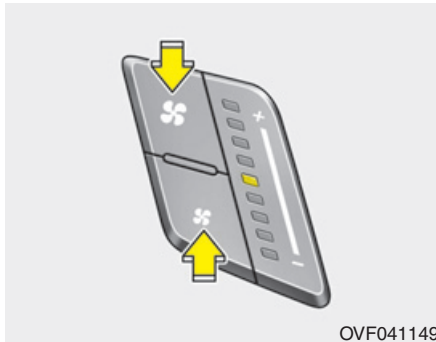

- Langdurig recirculeren kan leiden tot een verhoogde luchtvochtigheid in het interieur, waardoor de ruiten kunnen beslaan en het uitzicht belemmerd wordt.
- Ga niet slapen in de auto wanneer het airconditioningsysteem of de verwarming ingeschakeld is. Door een afname van de zuurstofconcentratie en/of de lichaamstemperatuur kunnen de inzittenden letsel oplopen.
- Langdurig recirculeren kan slaperigheid veroorzaken, waardoor de bestuurder de controle over de auto kan verliezen. Schakel daarom zo veel mogelijk de stand BUITENLUCHT in.



Aanjagertoets

Om de aanjager in te kunnen schakelen moet het contact in stand ON staan. Met de aanjagertoets kunt u de snelheid van de aanjager en daarmee het volume van de luchtstroom in de auto regelen.

Wijzigen van de aanjagersnelheid:

- Druk op de  schakelaar om de aanjagersnelheid te verhogen.
- Druk op de  schakelaar om de aanjagersnelheid te verlagen.

Druk op de toets OFF om de aanjager uit te schakelen.



Airconditioning (indien van toepassing)

Druk op de toets A/C om de airconditioning in te schakelen (het controlelampje gaat branden). Druk nogmaals op de toets om de airconditioning uit te schakelen.



Stand OFF

Druk op toets OFF om de airconditioning uit te schakelen.



Het is echter nog steeds mogelijk om de luchttoevoertoetsen te bedienen zolang het contact in stand ON staat.

Werkingsysteem

Ventilatie

1. Zet de luchtcirculatieknop in stand ().
2. Schakel de stand BUITENLUCHT in met de luchttoevoertoets.
3. Stel de temperatuur in op de gewenste waarde.
4. Zet de aanjager op de gewenste snelheid.

Verwarmen

1. Zet de luchtcirculatieknop in stand ().
 2. Schakel de stand BUITENLUCHT in met de luchttoevoertoets.
 3. Stel de temperatuur in op de gewenste waarde.
 4. Zet de aanjager op de gewenste snelheid.
 5. Als u de uitstromende lucht gedroogd wil hebben, kunt u het airconditioningssysteem aanzetten.
- Schakel de stand () of () in wanneer de voorruit beslaat.

Tips voor het gebruik

- Om te voorkomen dat stof of onaangename geuren in het interieur van de auto terechtkomen, kan de schakelaar voor de luchttoevoer tijdelijk in de stand RECIRCULATIE worden gezet. Selecteer de stand BUITENLUCHT weer zodra de bron van irritatie gepasseerd is om weer frisse lucht toe te laten tot het interieur. Frisse lucht is beter voor de fysieke gesteldheid van de bestuurder en bovendien aangenamer.
- De lucht voor het verwarmings- en ventilatiesysteem wordt aangevoerd via de roosters in de paravan onder de voorruit. Zorg er daarom voor dat deze roosters niet geblokkeerd zijn door bladeren, sneeuw of andere objecten.
- Voorkom dat de voorruit beslaat door de stand BUITENLUCHT te selecteren, de aanjager in de gewenste stand te zetten, de airconditioning in te schakelen en de gewenste temperatuur in te stellen.

Airconditioning (indien van toepassing)

HYUNDAI-airconditioningssystemen zijn gevuld met milieuvriendelijk koudemiddel*.

1. Start de motor. Druk op toets A/C.
 2. Zet de luchtcirculatieknop in stand ().
 3. Schakel de stand BUITENLUCHT of RECIRCULATIE in met de toets luchttoevoer.
 4. Stel de aanjagersnelheid en de temperatuur bij om een maximaal comfort te bereiken.
- Wanneer maximale koeling gewenst is, zet de temperatuurregeltoets geheel naar links (druk op de toets MAX A/C) en schakel de aanjager in op de hoogste snelheid.

*: Het aircosysteem in uw auto is gevuld met koudemiddel van het type R-134a of R-1234yf, in overeenstemming met de wetgeving in uw land ten tijde van de productie. Welk koudemiddel er in uw auto wordt gebruikt kunt u zien op een label aan de binnenzijde van de motorkap. Zie hoofdstuk 8 voor meer informatie over de locatie van het koudemiddellabel.

 **OPMERKING**

- *Onderhoud aan de airconditioning dient alleen te worden uitgevoerd door geautoriseerd personeel om een juiste en veilige werking te garanderen.*
- *Onderhoud aan het koudemiddel-systeem dient te worden uitgevoerd in een goedge-ventileerde omgeving.*
- *De verdamper van de airconditioning (koelspiraal) mag nooit worden gerepareerd of worden vervangen door een gebruikt exemplaar en nieuwe vervangende MAC-verdampers moeten conform SAE-norm J2842 zijn gekeurd en gemerkt.*

*** AANWIJZING**

- Houd de temperatuurmeter nauwlettend in de gaten wanneer de airconditioning wordt gebruikt als u lange hellingen oprijdt of als u in druk verkeer rijdt bij hoge buitentemperaturen. Door het gebruik van het airconditioningssysteem kan de motor oververhit raken. Blijf de aanjager gebruiken en schakel het airconditioningssysteem uit wanneer de temperatuurmeter aangeeft dat de motor oververhit raakt.
- Bij het openen van de ruiten bij vochtig weer kan de airconditioning druppelvorming in het interieur veroorzaken. Omdat te veel vocht in het interieur schade aan elektrische componenten kan veroorzaken, mag de airconditioning alleen worden gebruikt als de ruiten gesloten zijn.

Aanwijzingen voor gebruik airconditioning

- Open de ruiten een tijdje wanneer de auto tijdens warm weer in de volle zon geparkeerd is geweest, zodat de warme lucht naar buiten kan.
- Om het beslaan van de ruiten tijdens regenachtig weer te verminderen, kunt u de vochtigheidsgraad in het interieur terugbrengen door de airconditioning in te schakelen.
- Tijdens de werking van de airconditioning ziet u het motortoerental zo nu en dan iets veranderen wanneer de aircocompressor inschakelt. Dit is een normaal verschijnsel tijdens de werking van het systeem.
- Schakel de airconditioning iedere maand enkele minuten in om het systeem in een optimale staat te houden.

- Na gebruik van de airconditioning kan onder de rechterzijde van de auto een plas heldere vloeistof geëkt zijn. Dit is een normaal verschijnsel tijdens de werking van het systeem.
- Als de stand RECIRCULATIE wordt gebruikt wanneer het airconditioningsysteem ingeschakeld is, wordt wel een maximaal koeleffect bereikt, maar kan het gebruik van deze stand gedurende een langere tijd ertoe leiden dat de lucht in het interieur muff wordt.
- Tijdens de werking van de airconditioning ziet u het motortoerental zo nu en dan iets veranderen wanneer de aircocompressor inschakelt. Dit is een normaal verschijnsel tijdens de werking van het systeem.

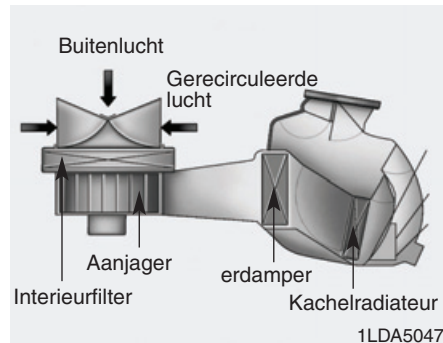

Interieurfilter (indien van toepassing)

Het interieurfilter, dat achter het dashboardkastje is gemonteerd, filtert de lucht die via het verwarmings- en airconditioningsysteem naar het interieur wordt gevoerd. Als het filter in de loop van de tijd verstopt raakt door stof en andere verontreinigingen, neemt de luchttoevoer via de uitstroomopeningen af en kan de voorruit aan de binnenzijde beslaan, ook al is de stand BUITENLUCHT gekozen. Als dat het geval is, adviseren we u het interieurfilter te laten vervangen door een officiële HYUNDAI-dealer.

* AANWIJZING

- Vervang het filter overeenkomstig het onderhoudsschema. Als er onder ongunstige omstandigheden gereden wordt, bijvoorbeeld in een stoffige omgeving of op slechte wegen, moet het interieurfilter vaker worden gecontroleerd en indien nodig worden vervangen.
- We adviseren u het systeem te laten controleren door een officiële HYUNDAI-dealer als de luchttopbrengst plotseling afneemt.

Sticker koudemiddel airconditioning

■ Voorbeeld

Type A



OVF066015

Type B



OVF066016

※ De werkelijke koudemiddelsticker kan afwijken van de afbeelding.

De symbolen en specificaties op de koudemiddelsticker hebben de volgende betekenis:

1. Type koudemiddel
2. Hoeveelheid koudemiddel
3. Type compressorolie

Welk koudemiddel er in uw auto wordt gebruikt kunt u zien op een sticker in de motorruimte.

Zie hoofdstuk 8 voor meer informatie over de locatie van het koudemiddellabel.

Hoeveelheid koudemiddel en compressorolie controleren

Als er te weinig koudemiddel in het systeem zit, neemt de koelcapaciteit van de airconditioning af. Een teveel aan koudemiddel heeft ook nadelige effecten op de werking van de airconditioning.

Daarom adviseren we u het systeem te laten controleren door een officiële HYUNDAI-dealer als het systeem niet normaal werkt.

⚠ WAARSCHUWING - Auto's met R-134a*



Omdat het koudemiddel onder zeer hoge druk staat, mag onderhoud aan het airconditioningsstelsel alleen worden uitgevoerd door geschoolde en gecertificeerde technici. Het is belangrijk dat het juiste type en de juiste hoeveelheid olie en koudemiddel worden gebruikt.

Anders kan schade aan de auto en persoonlijk letsel ontstaan.

⚠ WAARSCHUWING

- Auto's met R-1234yf*



Omdat het koudemiddel licht ontvlambaar is en onder zeer hoge druk staat, mag onderhoud aan het airconditioningssysteem alleen worden uitgevoerd door geschoolde en gecertificeerde technici. Het is belangrijk dat het juiste type en de juiste hoeveelheid olie en koudemiddel worden gebruikt.

Anders kan schade aan de auto en persoonlijk letsel ontstaan.

*: Het aircosysteem in uw auto is gevuld met koudemiddel van het type R-134a of R- 1234yf, in overeenstemming met de wetgeving in uw land ten tijde van de productie.

AUTOMATISCH VERWARMINGS- EN VENTILATIESYSTEEM (INDIEN VAN TOEPASSING)

■ Type A (Auto's uitgerust met audiosysteem)



1. Toets temperatuurregeling bestuurderszijde
2. Toets voorruitontwaseming
3. Toets A/C
4. Luchtcirculatioetoets
5. Aanjagerknop
6. Toets AUTO (automatische regeling)
7. Toets OFF
8. Dual-schakelaar voor gescheiden temperatuurregeling
9. Luchttoevoertoets
10. Selectietoets informatiescherm verwarmings- en ventilatiesysteem
11. Toets temperatuurregeling passagierszijde
12. Display verwarmings- en ventilatiesysteem

■ Type B (Auto's uitgerust met AVN-systeem)



⚠ OPMERKING

Wanneer de aanjager wordt bediend terwijl het contact in stand ON staat, kan de accu ontladen raken. Bedien de aanjager wanneer de motor draait.

OVF041150/OVF041151



Automatische verwarming en airconditioning

1. Druk op toets AUTO. De te gebruiken uitstroomopeningen, de aanjagersnelheid, de luchtinlaat en de airconditioning worden automatisch geregeld op basis van de gekozen temperatuur.

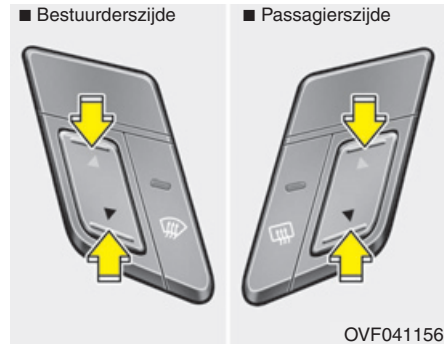

2. Stel met de temperatuur in op de gewenste waarde.

* AANWIJZING

• Druk op een van de volgende toetsen om de automatische werking uit te schakelen:

- Luchtcirculatietoets
- Toets voorruitontwaseming (Druk de toets nogmaals in om de voorruitverwarmingsfunctie te deselecteren. Het teken AUTO wordt nogmaals op het informatiescherm weergegeven.)
- Aanjagerknop

De geselecteerde functie wordt handmatig bediend terwijl de andere functies automatisch werken.

• Voor uw gemak en om de effectiviteit van het verwarmings- en ventilatiesysteem te verbeteren kunt u de toets AUTO gebruiken en de temperatuur instellen op 22°C.

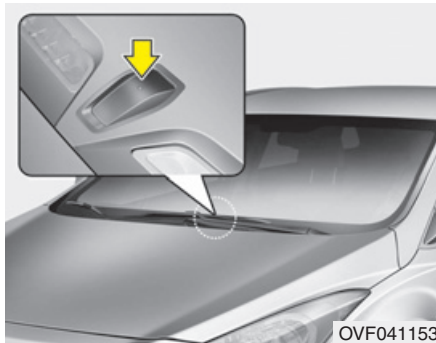

*** AANWIJZING**

Bedek de sensor op het dashboard nooit, zodat een optimale werking van het verwarmings- en airconditionings-systeem gegarandeerd blijft.

Handmatig bediende verwarming en airconditioning

Het verwarmings- en airconditionings-systeem kan ook handmatig geregeld worden met drukknoppen of met andere toetsen dan de toets AUTO. In deze stand werkt het systeem sequentieel, afhankelijk van de gekozen toetsen of knoppen.

1. Start de motor.
2. Zet de luchtcirculatietoets in de gewenste stand.

Voor een effectieve verwarming en koeling:

- Verwarmen:
- Koelen:

3. Stel de temperatuur in op de gewenste waarde.

4. Schakel de stand BUITENLUCHT in met de luchttoevoertoets.
5. Zet de aanjager op de gewenste snelheid.
6. Als u de uitstromende lucht gekoeld wilt hebben, kunt u het airconditioningssysteem aanzetten. Druk op toets AUTO om weer over te schakelen naar de volledig automatische regeling.

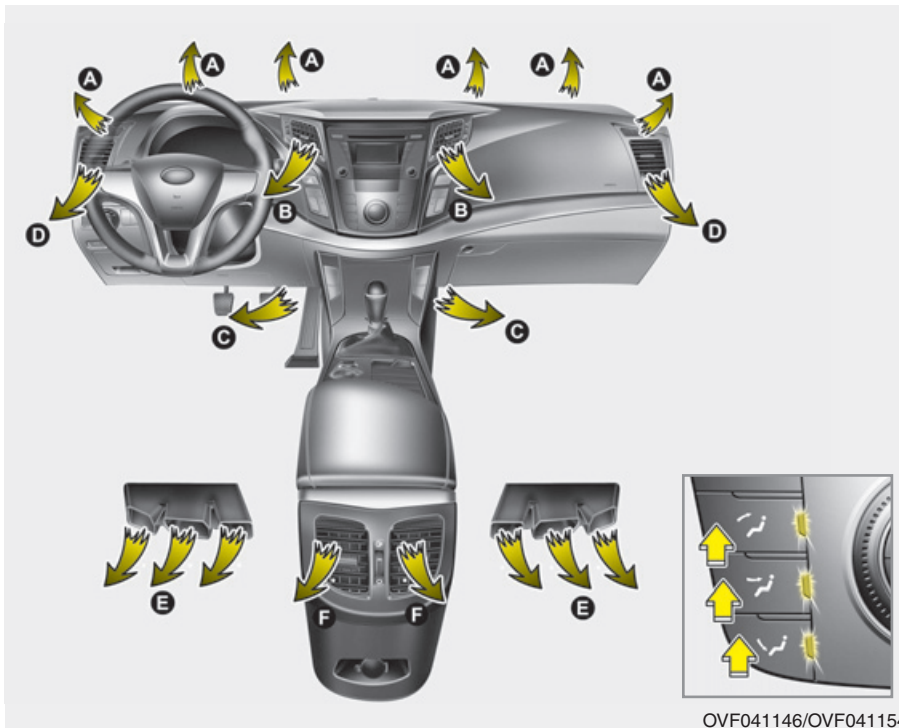

OVF041146/OVF041154

Luchtcirculatie

De luchtcirculatie-toets regelt de circulatie van de lucht door het ventilatiesysteem.

Als u een keer op de toets drukt, schakelt u de bijbehorende uitstroomopeningen in en als u nogmaals op de toets drukt, schakelt u ze weer uit.

Stand FACE (B, D, F)

De lucht stroomt naar het bovenlichaam en het hoofd. Daarnaast kan iedere uitstroomopening versteld worden om de richting van de luchtstroom te wijzigen.







Stand FLOOR (A, C, D, E)

De meeste lucht stroomt naar de voetenruimte.

Stand DEFROST (A, D)

Het grootste deel van de luchtstroom wordt naar de voorruit geleid.

Daarnaast kunt u 2 - 3 standen gelijktijdig selecteren.

- Stand VENTILEREN () + VERWARMEN ()
- Stand VENTILEREN () + ONTWASEMEN ()
- Stand VERWARMEN () + ONTWASEMEN ()
- Stand VENTILEREN () + VERWARMEN () + ONTWASEMEN ()



Stand maximaal ontwasemen (MAX)

Als u de stand maximaal ontwasemen selecteert, schakelt het systeem automatisch de volgende instellingen in:

- De airconditioning zal worden ingeschakeld.
- De stand BUITENLUCHT zal worden ingesteld.
- De aanjager zal op de hoogste stand gaan draaien.

Druk om de stand maximaal ontwasemen weer uit te schakelen op de keuzetoets voor de standen, nogmaals op de toets maximaal ontwasemen of op de toets AUTO.

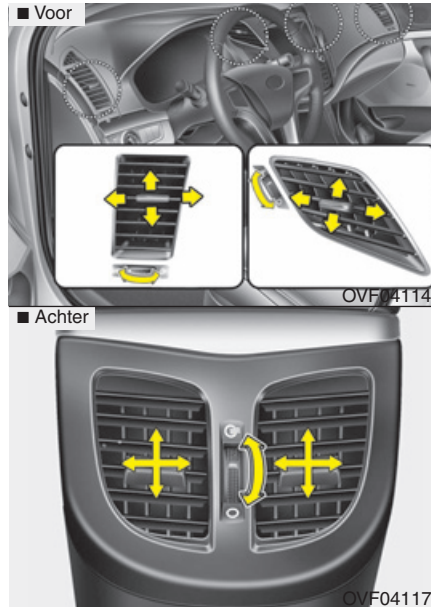

Uitstroomopeningen dashboard

De uitstroomopeningen kunnen afzonderlijk worden geopend of gesloten met het wieltje.

Met de hendel in de ventilatieroosters kunt u de richting van de luchtstroom uit deze ventilatieroosters afstellen, zoals in de afbeelding is aangegeven.

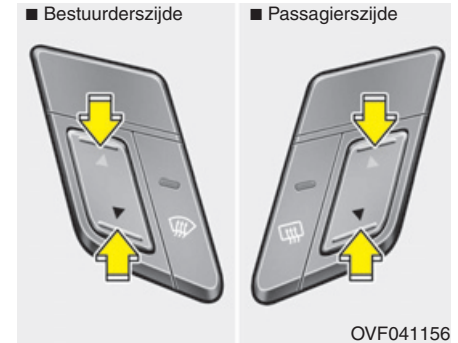

Temperatuurregeltoets

Als op de toets ▲ wordt gedrukt, neemt de temperatuur maximaal (HIGH) toe.

Als op de toets ▼ wordt gedrukt, neemt de temperatuur minimaal (LOW) af.

De temperatuur wordt telkens met 0,5°C verhoogd of verlaagd. Als de laagste temperatuur is ingesteld, zal de airconditioning continu werken.

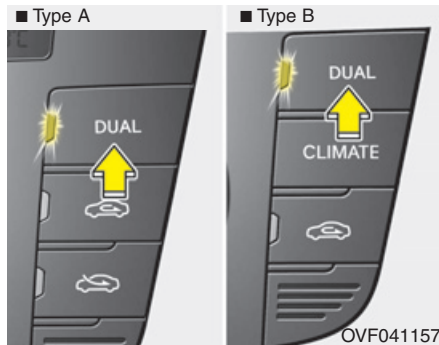

De temperatuur afzonderlijk instellen voor bestuurder en passagier

1. Druk op toets DUAL om de temperatuur afzonderlijk te kunnen regelen voor de bestuurderszijde en de passagierszijde. Bovendien zal, als de temperatuurregeltoets voor de passagierszijde wordt ingedrukt, automatisch de stand DUAL worden ingeschakeld.

2. Bedien de temperatuurregeltoetsen voor de bestuurderszijde om de temperatuur aan bestuurderszijde in te stellen. Bedien de temperatuurregeltoetsen voor de passagierszijde om de temperatuur aan passagierszijde in te stellen.

Wanneer de temperatuur voor de bestuurderszijde in de hoogste (HIGH) of laagste (LOW) stand wordt gezet, wordt de DUAL mode uitgeschakeld om maximaal te verwarmen of te koelen.

De temperatuur gelijk instellen voor bestuurder en passagier

1. Druk nogmaals op de toets DUAL om de DUAL mode uit te schakelen. De temperatuur aan passagierszijde wordt hetzelfde ingesteld als aan bestuurderszijde.
2. Bedien de temperatuurregeltoetsen voor de bestuurderszijde. De temperatuur wordt voor bestuurder en passagier gelijk ingesteld.



OVF041158

Temperatuuraanduiding wijzigen

U kunt de temperatuur als volgt overschakelen van graden Celsius naar graden Fahrenheit:

Houd, terwijl u op de toets OFF drukt, de toets AUTO ten minste 3 seconden ingedrukt.

De temperatuuraanduiding verandert van graden Celsius in graden Fahrenheit of andersom.

* AANWIJZING

- De temperatuureenheid zal gereset worden naar graden Celsius wanneer de accu ontladen is of als de accupolen zijn losgenomen.
- Zie voor auto's met een AVN-systeem de afzonderlijke navigatiehandleiding.

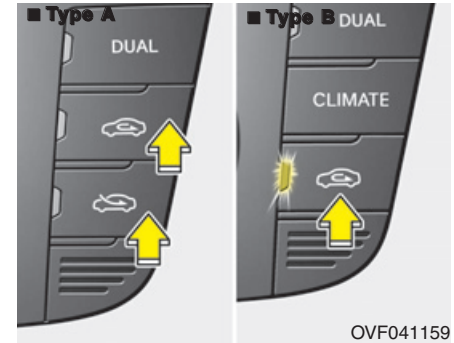

Luchttoevoertoets

Hiermee kan de stand BUITENLUCHT of de stand RECIRCULATIE worden gekozen.

Druk op de desbetreffende toets om de stand van de luchttoevoer te wijzigen.

Stand RECIRCULATIE

■ Type A



In de stand RECIRCULATIE wordt de lucht uit het passagierscompartiment door het systeem gerecirculeerd en, afhankelijk van de gekozen functie, gekoeld of verwarmd.

■ Type B



Stand BUITENLUCHT

■ Type A



In de stand BUITENLUCHT stroomt de lucht van buitenaf in het passagierscompartiment. Deze lucht wordt, afhankelijk van de gekozen functie, verwarmd of gekoeld.

■ Type B



* AANWIJZING

Let op: door langdurig gebruik van de stand RECIRCULATIE kunnen de ruiten beslaan en zal de lucht in het passagierscompartiment muff worden. Daarnaast kan de lucht in het passagierscompartiment extreem droog worden bij langdurig gebruik van de airconditioning in de stand RECIRCULATIE.

⚠ WAARSCHUWING

- Langdurig recirculeren kan leiden tot een verhoogde luchtvochtigheid in het interieur, waardoor de ruiten kunnen beslaan en het uitzicht belemmerd wordt.
- Ga niet slapen in de auto wanneer het airconditioningsysteem of de verwarming ingeschakeld is. Door een afname van de zuurstofconcentratie en/of de lichaamstemperatuur kunnen de inzittenden letsel oplopen.
- Langdurig recirculeren kan slaperigheid veroorzaken, waardoor de bestuurder de controle over de auto kan verliezen. Schakel daarom zo veel mogelijk de stand BUITENLUCHT in.



Aanjagerschakelaar

Met de aanjagerknop kunt u de snelheid van de aanjager en daarmee het volume van de luchtstroom in de auto regelen.

Wijzigen van de aanjagersnelheid:

- Draai de knop naar rechts (+) om de aanjagersnelheid te verhogen.
- Draai de knop naar links (-) om de aanjagersnelheid te verlagen.

Druk op de toets OFF om de aanjager uit te schakelen.

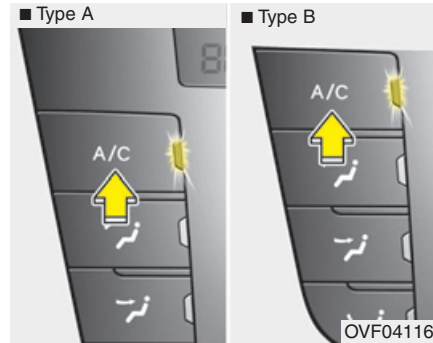

Airconditioning

Druk op de toets A/C om de airconditioning in te schakelen (het controlelampje gaat branden).

Druk nogmaals op de toets om de airconditioning uit te schakelen.



Stand OFF

Druk op toets OFF om de airconditioning uit te schakelen.

Het is echter nog steeds mogelijk om de luchttoevoertoetsen te bedienen zolang het contact in stand ON staat.



Selectie informatiescherm verwarmings- en ventilatiesysteem (type B)



Druk op de toets voor de selectie van het informatiescherm voor het verwarmings- en ventilatiesysteem om de informatie over het systeem weer te geven op het scherm.

Werking systeem

Ventilatie

1. Zet de luchtcirculatietoets in stand ().
2. Schakel de stand BUITENLUCHT in met de luchttoevoertoets.
3. Stel de temperatuur in op de gewenste waarde.
4. Zet de aanjager op de gewenste snelheid.

Verwarmen

1. Zet de luchtcirculatietoets in stand ().
 2. Schakel de stand BUITENLUCHT in met de luchttoevoertoets.
 3. Stel de temperatuur in op de gewenste waarde.
 4. Zet de aanjager op de gewenste snelheid.
 5. Als u de uitstromende lucht gedroogd wil hebben, kunt u het airconditioningssysteem aanzetten (indien van toepassing).
- Schakel de stand () of () in wanneer de voorruit beslaat.

Tips voor het gebruik

- Om te voorkomen dat stof of onaangename geuren in het interieur van de auto terechtkomen, kan de schakelaar voor de luchttoevoer tijdelijk in de stand RECIRCULATIE worden gezet. Selecteer de stand BUITENLUCHT weer zodra de bron van irritatie gepasseerd is om weer frisse lucht toe te laten tot het interieur. Frisse lucht is beter voor de fysieke gesteldheid van de bestuurder en bovendien aangenamer.
- De lucht voor het verwarmings- en ventilatiesysteem wordt aangevoerd via de roosters in de paravan onder de voorruit. Zorg er daarom voor dat deze roosters niet geblokkeerd zijn door bladeren, sneeuw of andere objecten.
- Voorkom dat de voorruit beslaat door de stand BUITENLUCHT te selecteren, de aanjager in de gewenste stand te zetten, de airconditioning in te schakelen en de gewenste temperatuur in te stellen.

Airconditioning (indien van toepassing)

HYUNDAI airconditioningssystemen zijn gevuld met het milieuvriendelijke koudemiddel R-134a.

1. Start de motor. Druk op toets A/C.
 2. Zet de luchtcirculatietoets in stand ().
 3. Schakel de stand BUITENLUCHT of RECIRCULATIE in met de toets luchttoevoer.
 4. Stel de aanjagersnelheid en de temperatuur bij om een maximaal comfort te bereiken.
- Wanneer maximale koeling gewenst is, zet de temperatuurregeltoets geheel naar links (druk op de toets MAX A/C) en schakel de aanjager in op de hoogste snelheid.

*: Het aircosysteem in uw auto is gevuld met koudemiddel van het type R-134a of R-1234yf, in overeenstemming met de wetgeving in uw land ten tijde van de productie. Welk koudemiddel er in uw auto wordt gebruikt kunt u zien op een label aan de binnenzijde van de motorkap. Zie hoofdstuk 8 voor meer informatie over de locatie van het koudemiddellabel.



OPMERKING

- *Onderhoud aan de airconditioning dient alleen te worden uitgevoerd door geautoriseerd personeel om een juiste en veilige werking te garanderen.*
- *Onderhoud aan het koudemiddel-systeem dient te worden uitgevoerd in een goedgeventileerde omgeving.*
- *De verdamper van de airconditioning (koelspiraal) mag nooit worden gerepareerd of worden vervangen door een gebruikt exemplaar en nieuwe vervangende MAC-verdampers moeten conform SAE-norm J2842 zijn gekeurd en gemerkt.*

* AANWIJZING

- Houd de temperatuurmeter nauwlettend in de gaten wanneer de airconditioning wordt gebruikt als u lange hellingen oprijdt of als u in druk verkeer rijdt bij hoge buitentemperaturen. Door het gebruik van het airconditioningssysteem kan de motor oververhit raken. Blijf de aanjager gebruiken en schakel het airconditioningssysteem uit wanneer de temperatuurmeter aangeeft dat de motor oververhit raakt.
- Bij het openen van de ruiten bij vochtig weer kan de airconditioning druppelvorming in het interieur veroorzaken. Omdat te veel vocht in het interieur schade aan elektrische componenten kan veroorzaken, mag de airconditioning alleen worden gebruikt als de ruiten gesloten zijn.

Aanwijzingen voor gebruik airconditioning

- Open de ruiten een tijdje wanneer de auto tijdens warm weer in de volle zon geparkeerd is geweest, zodat de warme lucht naar buiten kan.
- Om het beslaan van de ruiten tijdens regenachtig weer te verminderen, kunt u de vochtigheidsgraad in het interieur terugbrengen door de airconditioning in te schakelen.
- Tijdens de werking van de airconditioning ziet u het motortoerental zo nu en dan iets veranderen wanneer de aircocompressor inschakelt. Dit is een normaal verschijnsel tijdens de werking van het systeem.
- Schakel de airconditioning iedere maand enkele minuten in om het systeem in een optimale staat te houden.

- Na gebruik van de airconditioning kan onder de rechterzijde van de auto een plas heldere vloeistof gelekt zijn. Dit is een normaal verschijnsel tijdens de werking van het systeem.
- Als de stand RECIRCULATIE wordt gebruikt wanneer het airconditioningsysteem ingeschakeld is, wordt wel een maximaal koeleffect bereikt, maar kan het gebruik van deze stand gedurende een langere tijd ertoe leiden dat de lucht in het interieur muff wordt.
- Tijdens de werking van de airconditioning ziet u het motortoerental zo nu en dan iets veranderen wanneer de aircocompressor inschakelt. Dit is een normaal verschijnsel tijdens de werking van het systeem.

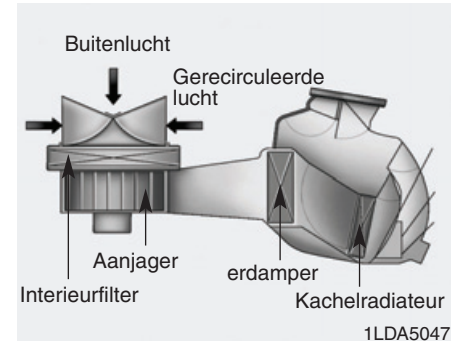

Interieurfilter (indien van toepassing)

Het interieurfilter, dat achter het dashboardkastje is gemonteerd, filtert de lucht die via het verwarmings- en airconditioningssysteem naar het interieur wordt gevoerd. Als het filter in de loop van de tijd verstopt raakt door stof en andere verontreinigingen, neemt de luchttoevoer via de uitstroomopeningen af en kan de voorruit aan de binnenzijde beslaan, ook al is de stand BUITENLUCHT gekozen. Als dat het geval is, adviseren we u het interieurfilter te laten vervangen door een officiële HYUNDAI-dealer.

*** AANWIJZING**

- Vervang het filter overeenkomstig het onderhoudsschema. Als er onder ongunstige omstandigheden gereden wordt, bijvoorbeeld in een stoffige omgeving of op slechte wegen, moet het interieurfilter vaker worden gecontroleerd en indien nodig worden vervangen.
- We adviseren u het systeem te laten controleren door een officiële HYUNDAI-dealer als de luchtopbrengst plotseling afneemt.

Sticker koudemiddel airconditioning



De symbolen en specificaties op de koudemiddelsticker hebben de volgende betekenis:

1. Type koudemiddel
2. Hoeveelheid koudemiddel
3. Type compressorolie

Welk koudemiddel er in uw auto wordt gebruikt kunt u zien op een sticker in de motorruimte.

Zie hoofdstuk 8 voor meer informatie over de locatie van het koudemiddellabel.

* De werkelijke koudemiddelsticker kan afwijken van de afbeelding.

Hoeveelheid koudemiddel en compressorolie controleren

Als er te weinig koudemiddel in het systeem zit, neemt de koelcapaciteit van de airconditioning af. Een teveel aan koudemiddel heeft ook nadelige effecten op de werking van de airconditioning.

Daarom adviseren we u het systeem te laten controleren door een officiële HYUNDAI-dealer als het systeem niet normaal werkt.

WAARSCHUWING - Auto's met R-134a*



Omdat het koudemiddel onder zeer hoge druk staat, mag onderhoud aan het airconditioningssysteem alleen worden uitgevoerd door geschoolde en gecertificeerde technici. Het is belangrijk dat het juiste type en de juiste hoeveelheid olie en koudemiddel worden gebruikt.

Anders kan schade aan de auto en persoonlijk letsel ontstaan.

WAARSCHUWING - Auto's met R-1234yf*



Omdat het koudemiddel licht ontvlambaar is en onder zeer hoge druk staat, mag onderhoud aan het airconditioningssysteem alleen worden uitgevoerd door geschoolde en gecertificeerde technici. Het is belangrijk dat het juiste type en de juiste hoeveelheid olie en koudemiddel worden gebruikt.

Anders kan schade aan de auto en persoonlijk letsel ontstaan.

*: Het aircosysteem in uw auto is gevuld met koudemiddel van het type R-134a of R-1234yf, in overeenstemming met de wetgeving in uw land ten tijde van de productie.

VOORRUIT ONTDOOIEN EN ONTWASEMEN

⚠ WAARSCHUWING - Voorruitverwarming

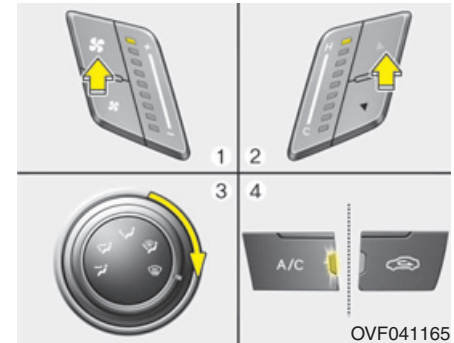

Gebruik de standen () niet in combinatie met koelen bij een extreem hoge luchtvochtigheid. Door het temperatuurverschil tussen de buitenlucht en de voorruit, kan de voorruit plotseling beslaan, waardoor het zicht wegvalt. Zet in dat geval de modusselectie in de stand () en de aanjager op de laagste stand.

- Draai de temperatuurknop volledig naar rechts (maximaal verwarmen) en zet de aanjagerknop op de hoogste snelheid om maximaal te ontdooien.
 - Zet de knop voor de luchtcirculatie in stand VERWARMEN/ONTWASEMEN, wanneer tijdens het ontdooien of ontwasemen warme lucht in de voetenruimte gewenst wordt.
 - Verwijder voor het rijden alle sneeuw en ijs van de voorruit, de achterrait, de buitenspiegels en alle zijruiten.
 - Verwijder alle sneeuw en ijs van de motorkap en van de luchtaanvoeropening in het paravanrooster om de werking van de kachel en het ventilatiesysteem te verbeteren en de kans op het beslaan van de voorruit te verminderen.
- Verwarmings- en ventilatiesysteem, handbediend



Verwarmings- en ventilatiesysteem, handbediend

Binnenzijde voorruit ontwasemen

1. Stel de voorste aanjager in op de gewenste snelheid.
2. Stel de gewenste temperatuur in.
3. Kies stand ().
4. De stand BUITENLUCHT wordt automatisch geselecteerd. Als deze stand () geselecteerd is, zal ook de airconditioning automatisch worden geselecteerd.

Als de airconditioning (indien van toepassing) en de stand BUITENLUCHT niet automatisch worden ingeschakeld, druk dan op de desbetreffende toetsen.



Buitenzijde voorruit ontdooien

1. Zet de aanjager in de hoogste stand.
2. Stel de temperatuur in op maximaal.
3. Kies stand (☃).
4. Het systeem schakelt de toevoer van buitenlucht en de airconditioning automatisch in.

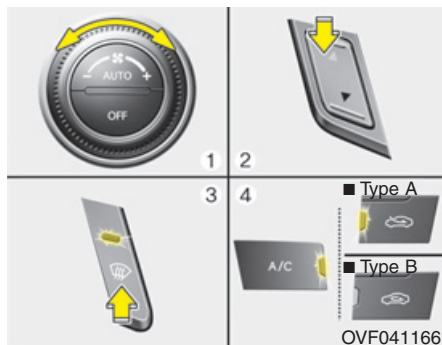

Automatisch verwarmings- en ventilatiesysteem

Binnenzijde voorruit ontwasemen

1. Zet de aanjagerknop in de gewenste stand.
2. Stel de gewenste temperatuur in.
3. Druk op de toets (☃).
4. Op basis van de omgevingstemperatuur zal de airconditioning automatisch worden ingeschakeld en zullen de stand BUITENLUCHT en een hogere aanjagersnelheid worden gekozen.

Als de airconditioning niet automatisch kan worden ingeschakeld, druk dan op de desbetreffende toets. Als stand (☃) geselecteerd wordt, wordt de aanjagersnelheid automatisch verhoogd.

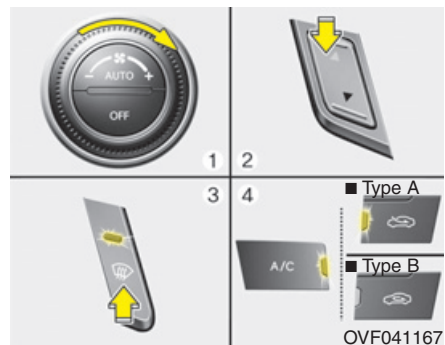

Buitenzijde voorruit ontdooien

1. Zet de aanjager in de hoogste stand.
2. Stel de temperatuur in op maximaal.
3. Druk op de toets (☃).
4. Op basis van de omgevingstemperatuur zal de airconditioning automatisch worden ingeschakeld en de stand BUITENLUCHT worden gekozen.

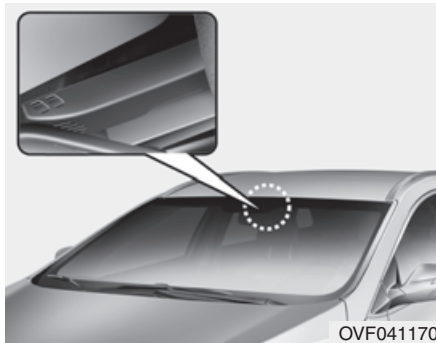

Automatisch ontwasemingssysteem (alleen voor verwarmings- en ventilatiesysteem, indien van toepassing)

Het automatische ontwasemingssysteem verkleint de kans op het beslaan van de binnenzijde van de voorruit doordat de aanwezigheid van vocht aan de binnenzijde van de voorruit automatisch signaleerd wordt.

Het automatische ontwasemingssysteem werkt als de AUTO modus ingeschakeld is.



Deze indicator geeft aan dat het automatische ontwasemingssysteem heeft geregistreerd dat er vocht aanwezig is op de binnenzijde van de voorruit en dat het systeem in werking is.

Als er meer vocht in de auto aanwezig is, gaat het systeem steeds een stap verder.

- Stap 1 : Inschakelen van de airconditioning
- Stap 2 : Stand toevoer buitenlucht
- Stap 3 : Blazen van lucht naar de voorruit
- Stap 4 : Vergroten van de luchtstroom naar de voorruit

Als uw auto is uitgerust met een automatisch ontwasemingssysteem, zal dit systeem automatisch geactiveerd worden als aan de voorwaarden voldaan is.

Als u echter het automatische ontwasemingssysteem wilt uitschakelen, drukt u gedurende 3 seconden op de toets voorruitontwaseming.

Het controlelampje knippert 3 keer om aan te geven dat het systeem uitgeschakeld is.

Druk nogmaals gedurende 3 seconden op de toets voorruitontwaseming om de automatische ontwaseming weer in te schakelen.

Het controlelampje knippert 6 keer om aan te geven dat het systeem is ingeschakeld.

Nadat de accu losgekoppeld is geweest of te ver ontladen is geraakt, is de automatische ontwaseming standaard ingeschakeld.

*** AANWIJZING**

Als handmatig de stand airco uit geselecteerd wordt terwijl het automatische ontwasemingssysteem in werking is, knippert het controlelampje van het automatische ontwasemingssysteem 3 keer om aan te geven dat de stand airco uit niet kan worden geselecteerd.



OPMERKING

Verwijder de behuizing van de regensensor boven aan de voorruit aan passagierszijde niet. Eventuele schade aan onderdelen die hierdoor kan ontstaan, valt niet onder de fabrieksgarantie.

Automatische ventilatie (indien van toepassing)

Als de stand RECIRCULATIE gedurende een bepaalde tijd is geselecteerd, zal de luchtinlaat automatisch wijzigen naar de stand BUITENLUCHT. Voer de volgende handelingen uit om de automatische ventilatie uit te schakelen of te resetten.

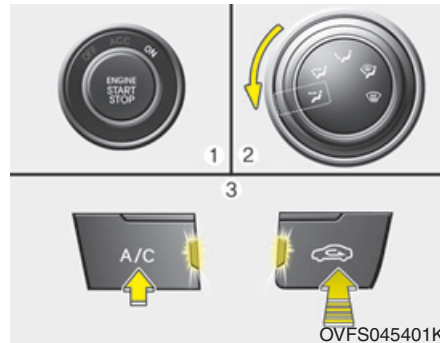

Handbediend verwarmings- en ventilatiesysteem

1. Druk de toets Engine Start/Stop in.
2. Selecteer de modus VENTILEREN .
3. Houd de toets A/C ingedrukt en druk de luchttoevoertoets (stand RECIRCULATIE) binnen 3 seconden ten minste 5 keer in.

Als de accu te ver ontladen is geraakt of is losgekoppeld geweest, wordt de automatische ventilatie gereset.

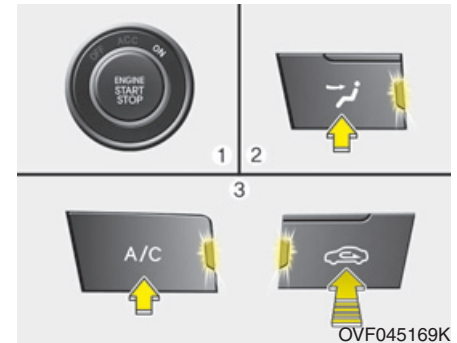

Automatisch verwarmings- en ventilatiesysteem

1. Druk de toets Engine Start/Stop in.
2. Selecteer de modus VENTILEREN .
3. Houd de toets A/C ingedrukt en druk de luchttoevoertoets (stand RECIRCULATIE) binnen 3 seconden ten minste 5 keer in.

Als de accu te ver ontladen is geraakt of is losgekoppeld geweest, wordt de automatische ventilatie gereset.

OPBERGVAK

⚠️ OPMERKING

- *Laat geen waardevolle spullen achter in de opbergvakken, om diefstal te voorkomen.*
- *Houd de deksels van de opbergvakken tijdens het rijden gesloten. Plaats niet te veel voorwerpen in de opbergvakken om te voorkomen dat de deksels niet gesloten kunnen worden.*

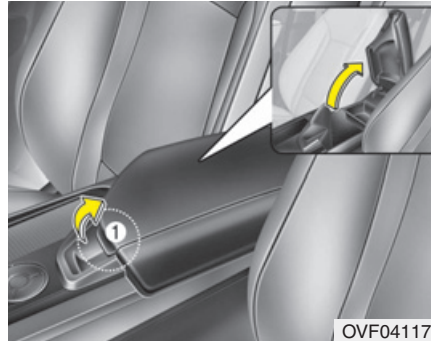

Opbergvak middenconsole

Druk de hendel (1) in en til het deksel omhoog om het opbergvak in de middenconsole te openen.

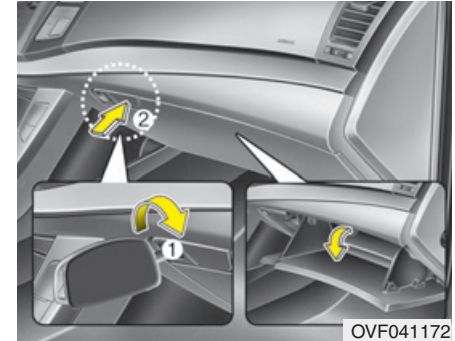

Dashboardkastje

De klep van het dashboardkastje kan met een sleutel vergrendeld en ontgrendeld worden (1).

Druk om het dashboardkastje te openen op de knop (2) en het dashboardkastje gaat automatisch open.

Sluit het dashboardkastje na gebruik.

⚠️ WAARSCHUWING

- Brandbare materialen

Bewaar geen aanstekers of andere brandbare of explosieve materialen in de auto. Deze kunnen ontploffen of vlam vatten wanneer de auto gedurende lange tijd blootgesteld staat aan hoge temperaturen.

⚠ WAARSCHUWING

Houd het dashboardkastje tijdens het rijden altijd gesloten om de kans op letsel in geval van een aanrijding of bij plotseling remmen te verminderen.

⚠ OPMERKING

Bewaar geen etenswaren gedurende langere tijd in het dashboardkastje.

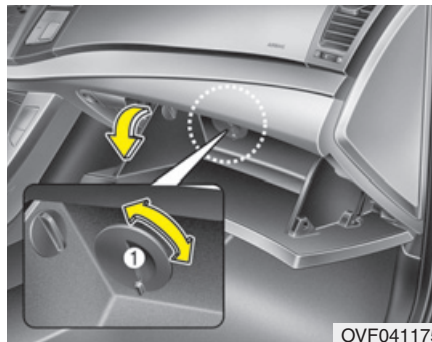

⚠ WAARSCHUWING

Leg geen bederfelijke etenswaren in de koelbox, want deze kan mogelijk niet de vereiste lage temperatuur behouden die noodzakelijk is om deze etenswaren vers te houden.

Koelbox (indien van toepassing)

U kunt blikjes frisdrank en andere zaken koelen in het dashboardkastje.

1. Schakel de airconditioning in.
2. Schuif het hendeltje (1) van de uitstroomopening in het dashboardkastje in de stand open.
3. Sluit de uitstroomopening met het hendeltje (1) als de koelbox niet wordt gebruikt.

*** AANWIJZING**

Als voorwerpen in de koelbox de ventilatie blokkeren, wordt de efficiëntie van het koelen van de koelbox verminderd.

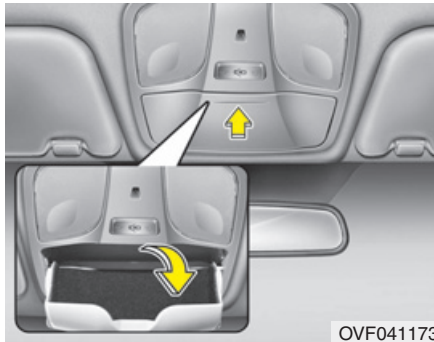

Opbergvak voor zonnebril

Druk op het afdekkapje om het opbergvak langzaam te openen. Plaats uw zonnebril met de glazen naar boven gericht in het opbergvak. Druk het opbergvak dicht.

⚠ WAARSCHUWING

- Bewaar geen andere voorwerpen dan een zonnebril in het opbergvak. Andere voorwerpen kunnen bij een aanrijding of een noodstop uit het opbergvak worden geslingerd, waardoor de inzittenden letsel kunnen oplopen.
- Open het opbergvak voor de zonnebril niet als de auto rijdt. Het openen van het opbergvak kan het zicht naar achteren in de binnenspiegel belemmeren.
- Leg de bril voorzichtig in het opbergvak voor de zonnebril om beschadiging of breken van de bril te voorkomen. U kunt gewond raken als u het opbergvak probeert te openen terwijl de bril in de houder zit vastgeklemd.

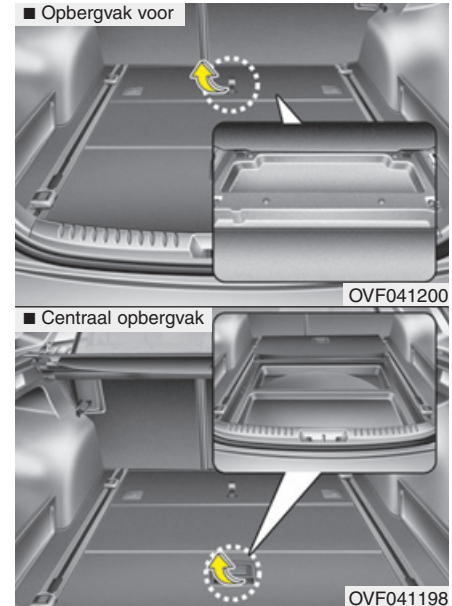

Opbergvak bagageruimte (Stationwagon)

In het vak kunt u o.a. een verbandtrommel (opbergvak voor), een gevarendriehoek en gereedschap opbergen, zodat u hier in geval van nood gemakkelijk bij kunt.

- Pak de handgreep aan de bovenzijde van het deksel vast en open het deksel.

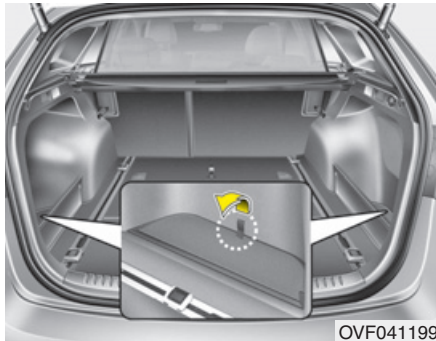

Opbergvak bagageruimte opzij (Stationwagon)

Het opbergvak bagageruimte opzij kan worden gebruikt voor het opbergen van kleine voorwerpen.

- Trek het deksel bij de greep omhoog om het vak te openen.

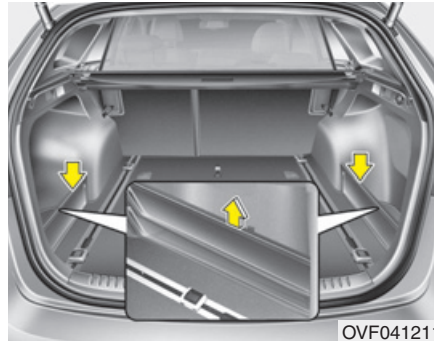

Scheidingspaneel bagageruimte (Stationwagon)

* AANWIJZING

De scheidingspanelen in de bagageruimte kunnen worden verwijderd om lange voorwerpen te vervoeren in de bagageruimte.

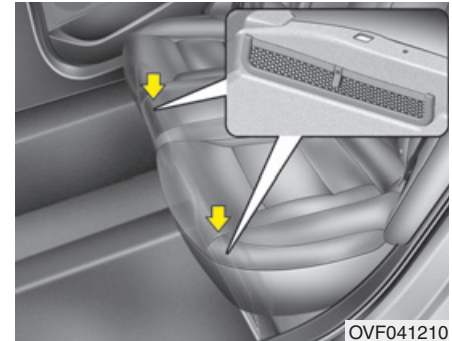

Opbergvak vloer achterbank (Stationwagon, indien van toepassing)

⚠ WAARSCHUWING

Plaats geen zware of scherpe voorwerpen in de opbergvakken. Bij een ongeval kunnen ze uit de opbergvakken geslingerd worden en inzittenden verwonden.

OVERIGE VOORZIENINGEN

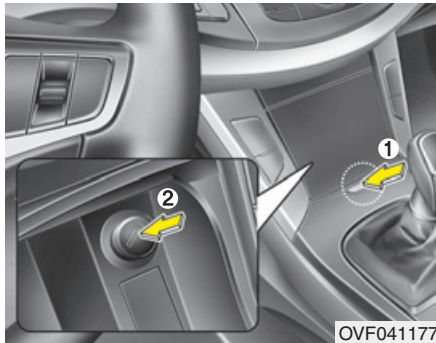

Aansteker (indien van toepassing)

Als de motor niet draait, moet het contact in stand ACC staan om de aansteker te kunnen gebruiken.

Gebruiken van de aansteker:

1. Open het deksel door op de schakelaar te drukken.
2. Druk de aansteker helemaal in de houder.

Als het element verwarmd is, springt de aansteker een stukje naar buiten en kan hij uit de houder worden genomen.

We adviseren u vervangende onderdelen te gebruiken die geleverd zijn door een officiële HYUNDAI-dealer.

⚠ WAARSCHUWING

- Houd de aansteker niet ingedrukt omdat daardoor oververhitting kan ontstaan, wat brand kan veroorzaken.
- Verwijder, om oververhitting te voorkomen, de aansteker met de hand wanneer deze niet binnen 30 seconden naar buiten springt.
- Steek geen vreemde voorwerpen in de fitting van de aansteker. Anders raakt de aansteker mogelijk beschadigd.

⚠ OPMERKING

Als aansteker mag alleen een originele HYUNDAI aansteker worden gebruikt. Het gebruik van de aansteker als voedingsbron voor accessoires (scheerapparaten, kruimelzuigers, koffiezetapparaten, enz.) kan de aanstekerbuis beschadigen of kortsluiting veroorzaken.

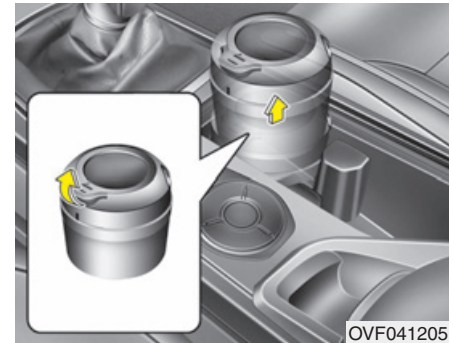

Asbak (indien van toepassing)

Open het deksel om de asbak te gebruiken.

Trek de asbak omhoog om hem te verwijderen en hem leeg of schoon te kunnen maken.

⚠ WAARSCHUWING - Gebruik van asbak

- Gebruik de asbakken in de auto niet voor afval.
- Er kan brand ontstaan wanneer brandende sigaretten of lucifers in een asbak met brandbare materialen worden gestopt.

Bekerhouder

In de bekerhouders kunnen bekers en blikjes frisdrank worden geplaatst.

⚠ WAARSCHUWING - Hete vloeistoffen

- Plaats geen bekers met hete vloeistof in de houder tijdens het rijden. Het morsen van hete vloeistof kan brandwonden tot gevolg hebben. Als dit bij de bestuurder gebeurt, zou deze de controle over de auto kunnen verliezen.
- Om het risico van persoonlijk letsel bij een aanrijding of een noodstop tot een minimum te beperken, mogen tijdens het rijden geen open flesjes, bekers, blikjes, enz. in de bekerhouder worden geplaatst.

⚠ WAARSCHUWING

Plaats blikje en flessen niet in direct zonlicht en laat ze niet achter in een auto waarvan het interieur is opgewarmd. Ze kunnen exploderen.

⚠ OPMERKING

Droog de bekerhouder na het verwijderen van gemorste vloeistoffen niet bij een hoge temperatuur. Hierdoor kan het chroomgedeelte van de bekerhouder beschadigd raken.

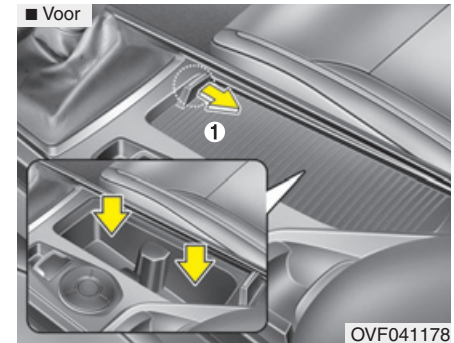

Voor

Open het deksel om de bekerhouder te kunnen gebruiken. (1)

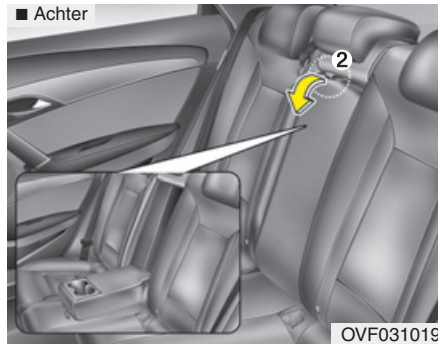

Achter

Trek de armsteun omlaag om de bekerhouder te kunnen gebruiken. (2)

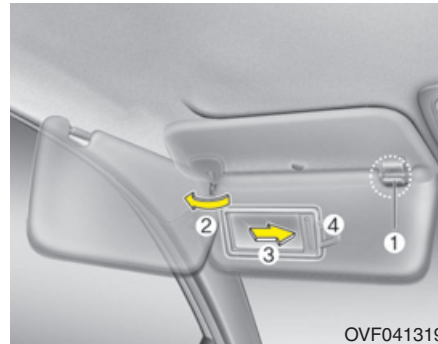

Zonneklep

Gebruik de zonneklep om verblinding door direct zonlicht via de voor- en zijruiten tegen te gaan.

Trek de zonneklep omlaag om deze te kunnen gebruiken.

Trek de zonneklep omlaag, neem hem uit de steun (1) en draai hem naar de zijruit (2) om bescherming te verkrijgen tegen zon van opzij.

De make-upspiegel kunt u gebruiken door de zonneklep te openen en het afdekkapje (3) van de spiegel op te klappen.

De verlichting van de make-upspiegel gaat branden.

Achter de kaarthouder (4) kan een tolkaartje worden opgeborgen.

⚠ WAARSCHUWING
Belemmer, voor uw eigen veiligheid, uw zicht niet wanneer u de zonneklep gebruikt.

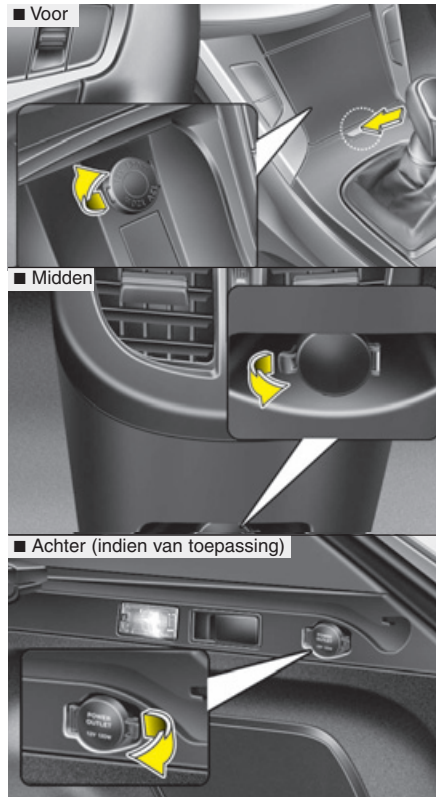

OVF041180/OVF041181/OVF041186

12V-aansluiting

De 12 V-aansluiting is ontworpen om mobiele telefoons en andere apparaten die in de auto gebruikt kunnen worden, op te laden. Deze apparaten mogen niet meer dan 10 A afnemen als de motor draait.

OPMERKING

- **Gebruik de 12 V-aansluiting alleen als de motor draait en verwijder de plug van het apparaat na gebruik uit de aansluiting. Het gebruik van de 12 V-aansluiting gedurende langere tijd als de motor niet draait, kan ertoe leiden dat de accu te ver ontladen raakt.**
- **Alleen voor het aansluiten van elektrische apparatuur die werkt op 12 V en een stroomverbruik heeft van maximaal 10 A.**
- **Zet de airconditioning of de verwarming in de laagste stand als de 12 V-aansluiting gebruikt wordt.**
- **Plaats het afdekkapje op de aansluiting wanneer deze niet wordt gebruikt.**
- **Sommige elektronische apparaten die op de 12 V-aansluiting worden aangesloten, kunnen storingen veroorzaken. De problemen kunnen variëren van een slechte radio-ontvangst tot storingen in de elektronische systemen en apparaten in de auto.**

⚠ WAARSCHUWING

Steek geen vingers of vreemde voorwerpen (pen, enz.) in een 12V-aansluiting en raak de aansluiting niet aan met natte handen. U kunt geëlektrocuteerd worden of er kan brand ontstaan.

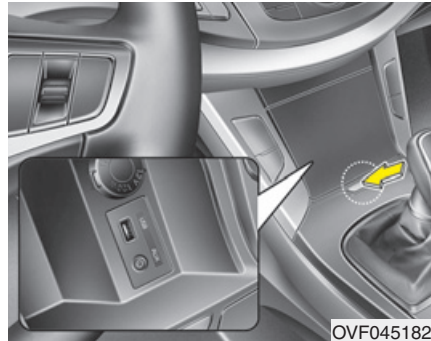

OVF045182L

Aux-, USB- en iPod-aansluiting (indien van toepassing)

Als uw auto is uitgerust met een AUX-aansluiting en/of een USB-aansluiting (Universal Serial Bus) kunt u de AUX-aansluiting gebruiken voor het aansluiten van een extern audioapparaat en de USB-aansluiting voor een apparaat met een USB-aansluiting of een iPod.

*** AANWIJZING**

Als er een draagbaar audioapparaat op de elektrische aansluiting wordt aangesloten, is er tijdens het afspelen mogelijk ruis hoorbaar. Gebruik in dat geval de voedingsbron van het draagbare apparaat.

* iPod® is een handelsmerk van Apple Inc.

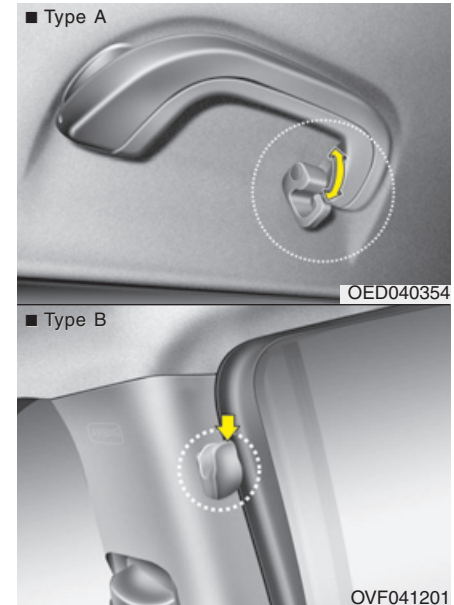

OED040354

OVF041201

Jashaak (indien van toepassing)

⚠️ OPMERKING

- *Hang geen zware kleren aan de hanger omdat deze hierdoor beschadigd kan worden.*
- *Wees voorzichtig bij het openen en sluiten van portieren. Kleding en dergelijke kan klem komen te zitten tussen het portier.*

⚠️ WAARSCHUWING



Hang hier geen andere voorwerpen dan kleding aan. Plaats ook geen zware, scherpe of breekbare voorwerpen in de zakken. Anders kan bij een ongeval of bij het activeren van de curtain airbag de auto beschadigd raken of kan persoonlijk letsel ontstaan.

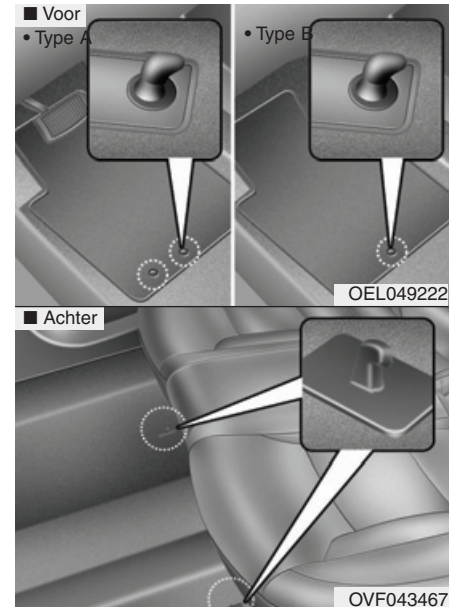

Bevestigingspunt (EN) vloermat (indien van toepassing)

Wanneer u voorin de auto gebruikt maakt van een vloermat op de vloerbedekking, zorg er dan voor dat deze op de bevestigingspunten wordt bevestigd. Dit voorkomt dat de vloermat kan wegglijden.

⚠ WAARSCHUWING

Neem het volgende in acht bij het plaatsen van vloermatten in de auto.

Controleer of de vloermatten zorgvuldig bevestigd zijn aan de bevestigingspunten voordat u gaat rijden.

- Gebruik **GEEN** vloermatten die niet goed vastgemaakt kunnen worden aan de bevestigingspunten voor de vloermatten.
- Plaats geen vloermatten op elkaar (bv. een rubber mat bovenop een gewone vloermat). Gebruik overal slechts één enkele vloermat.

BELANGRIJK - Uw auto is uitgerust met bevestigingspunten voor een degelijke bevestiging van de vloermat aan bestuurderszijde. Om te voorkomen dat de vloermat de bediening van de pedalen belemmert, adviseert HYUNDAI alleen vloermatten van HYUNDAI te plaatsen die ontworpen zijn voor gebruik in uw auto.

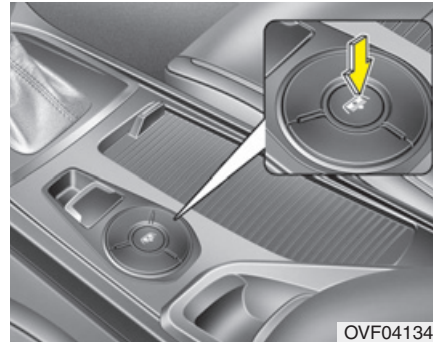

OVF041341

Zonnescherm achter (Sedan)

Druk op de toets om het zonnescherm achter op te vouwen. Druk nogmaals op de toets om het zonnescherm achter uit te vouwen.

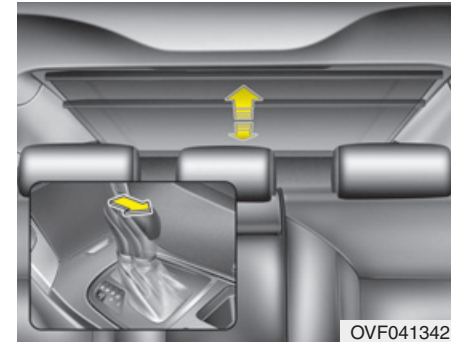

OVF041342

Het zonnescherm achter wordt automatisch opgevouwen wanneer u de selectiehendel in stand R (achteruit) zet en automatisch uitgevouwen wanneer u de selectiehendel vanuit stand R in stand P (parkeren) zet.

Nadat het zonnescherm is opgevouwen doordat u de selectiehendel in stand R (achteruit) hebt gezet en u harder bent gaan rijden dan 20 km/h met de selectiehendel in stand D (rijden), wordt het zonnescherm automatisch uitgevouwen.

⚠ OPMERKING

Trek niet aan het zonnescherm en vouw het niet met de hand op. Anders kan de elektromotor beschadigd raken.

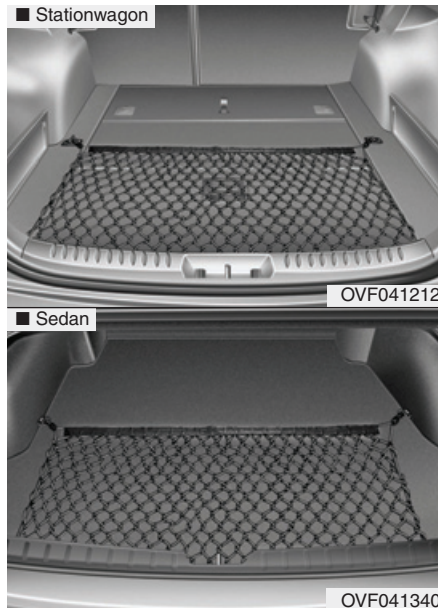

Bagagenet (houder) (indien van toepassing)

Om te voorkomen dat uw spullen door de bagageruimte heen en weer schuiven, kunt u de 4 haken in de bagageruimte gebruiken om het bagagenet vast te zetten.

We adviseren u voor het aanschaffen van een bagagenet contact op te nemen met een officiële HYUNDAI-dealer.

*** AANWIJZING**

Bij auto's die zijn uitgerust met een railsysteem in de bagageruimte kunnen de sjiroge worden gebruikt om het bagagenet vast te zetten.

⚠ OPMERKING

Om beschadiging van de goederen of de auto te voorkomen, moet bij het vervoer van kwetsbare of volumineuze lading in de bagageruimte de nodige voorzichtigheid in acht worden genomen.

⚠ WAARSCHUWING

Voorkom oogletsel. Trek het bagagenet niet te strak aan. Hou gezicht en lichaam op voldoende afstand. Gebruik het net niet als de spanbanden zichtbare slijtage of schade vertonen.

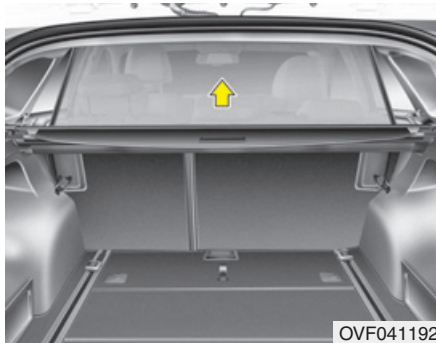

OVF041192

Afscheidingsnet (Stationwagon, indien van toepassing)

Plaats het afscheidingsnet achter de voorstoelen of achter de achterbank wanneer u lading vervoert op de achterbank respectievelijk in de bagageruimte. Het net is ontworpen om de hoofden van de inzittenden te beschermen door te voorkomen dat bij frontale aanrijdingen objecten naar voren worden geslingerd. Voor bevestiging aan de bovenzijde zitten er vier bevestigingshaken in de hemelbekleding boven de hoofdsteunen en voor bevestiging aan de onderzijde zitten er eveneens bevestigingshaken op de vloer achter de achterbank.

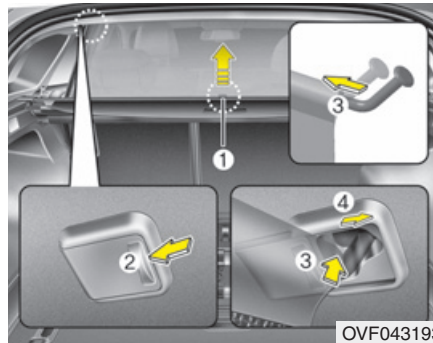

OVF043193

Gebruiken van het afscheidingsnet

1. Trek het net omhoog met de handgreep in het midden (1).
2. Open het klepje (2).
3. Druk één zijde van de bovenste stang van het net in en steek de stang vervolgens in het grote gat (3) tot aan de bovenzijde.
4. Zet het vervolgens vast door het in het kleine gat (4) te schuiven.
5. Houd de vastgehaakte zijde vast en haak met uw andere hand de andere zijde van het net vast.

OPMERKING

Beschadig het zijpaneel niet bij het plaatsen van de haak in het gat.

WAARSCHUWING

- Laat niemand op de achterbank of in de bagageruimte achter het afscheidingsnet zitten.
- Laat geen passagiers in het midden achterin plaatsnemen als het afscheidingsnet daarachter is opgehangen. Het afscheidingsnet kan de werking van de veiligheidsgordel belemmeren.
- Laad de bagage niet hoger dan het afscheidingsnet.
- Laad ook als het afscheidingsnet is geplaatst zware bagage niet hoger dan de rugleuning, zodat deze voor de inzittenden geen gevaar kan opleveren.
- Plaats geen bagage achter het afscheidingsnet als deze scherpe randen heeft die door het net heen kunnen steken.
- Oefen geen extreme kracht uit op het afscheidingsnet door eraan te gaan hangen of door er zware bagage aan op te hangen, enz.

Als het afscheidingsnet niet in gebruik is:

1. Verwijder de haak door hem door het grote gat te trekken,
2. Laat het net oprollen.

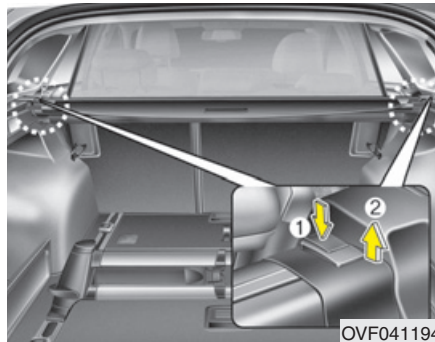

Verwijderen van het afscheidingsnet

1. Druk de ontgrendelknop (1) aan het uiteinde van beide zijden in.
2. Houd de knop (1) ingedrukt en trek het afscheidingsnet (2) naar buiten.

*** AANWIJZING**

De rolhoes moet verwijderd worden alvorens het scheidingsnet te verwijderen.



Rolhoes bagageruimte (Stationwagon, indien van toepassing)

Gebruik de rolhoes om te voorkomen dat de bagage in de bagageruimte van buitenaf zichtbaar is.

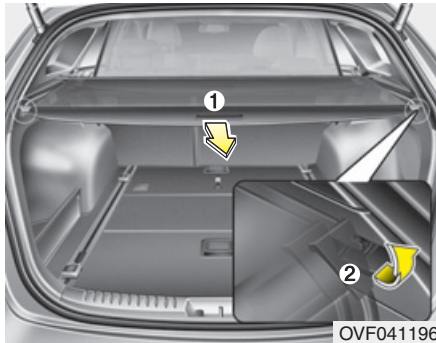

Gebruiken van de rolhoes

1. Trek de rolhoes aan de handgreep (1) naar de achterzijde van de auto.
2. Plaats de geleidepen in de geleider (2).

*** AANWIJZING**

Trek de rolhoes naar buiten met de handgreep in het midden om te voorkomen dat de geleidepen uit de geleider valt.

Als de rolhoes niet in gebruik is:

1. Druk het midden van de rolhoes naar beneden (ongeveer 70 graden).
2. De rolhoes zal automatisch oprollen.

*** AANWIJZING**

Als de rolhoes niet geheel afgerold is, zal hij wellicht niet automatisch oprollen. Trek hem geheel naar buiten en laat hem oprollen.

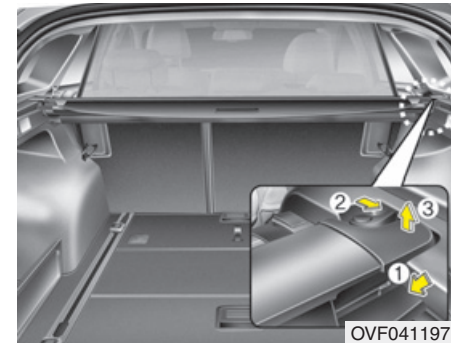

Verwijderen van de rolhoes

1. Druk de geleidepen (1) in.
2. Druk de hendel (2) naar de achterzijde van de auto toe.
3. Houd de hendel ingedrukt en trek de rolhoes (3) naar buiten.

⚠ WAARSCHUWING

- Plaats geen voorwerpen op de rolhoes. Dergelijke voorwerpen kunnen bij een ongeval of remmen door de auto geslingerd worden en inzittenden verwonden.
- Laat tijdens het rijden niemand in de bagageruimte zitten. Deze is alleen bedoeld voor bagage.
- Plaats bagage voor een goede balans van de auto zo ver mogelijk naar voren.

⚠ OPMERKING

Leg om beschadiging of vervorming te voorkomen geen bagage op de rolhoes.

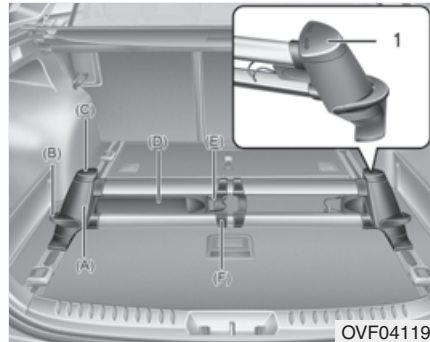

Railsysteem bagageruimte (Stationwagon)

Met het railsysteem in de bagageruimte kan worden voorkomen dat bagage door de bagageruimte gaat slingeren.

Geïntegreerde scheidingsstang

- Plaats beide poten (A) van de scheidingsstang in de openingen van de rail.
- Om de scheidingsstang te verplaatsen drukt u met de hand hevel (B) aan de zijkant van de poot in.
- Controleer of de poten op hun plaats klikken.
- Om de riem los te maken draait u het bovenste deel (C) naar links of rechts totdat hij klikt.
- Nu kunt u de riem (D) uittrekken en uw bagage vastzetten door de riem om de bagage heen te doen en de haak (E) vast te zetten op het middelste deel van de scheidingsstang (F).
- Bij volumineuze objecten kunt u beide haken in elkaar haken.
- Om ervoor te zorgen dat de riem geblokkeerd wordt, draait u het bovenste deel (C) weer in de blokkeerpositie (1).

⚠ OPMERKING

- *Bij het plaatsen en verwijderen van de scheidingsstang moeten beide poten gelijktijdig worden geplaatst en verwijderd.*
- *Maximale belasting : 30 kg met een riem, 40 kg met twee riemen*

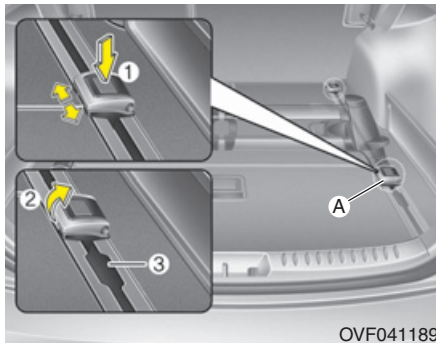

Plaatsen van het sjroog op de geleiderail

- Plaats het sjroog (A) op de positie waar het sjroog in de rail moet worden geplaatst.
- Om het sjroog te verplaatsen drukt u de knop (1) in en verplaatst u het sjroog langs de rail.
- Controleer of het sjroog op zijn plaats klikt.
- Trek de haak (2) in het midden van de laadvloer omhoog om de bagage vast te zetten.
- Nu kunt u bijvoorbeeld een riem aan de haak bevestigen om de bagage vast te zetten.

- Het sjroog kan niet worden gebruikt op de positie waar het in de rail (3) wordt geplaatst en verwijderd.



OPMERKING

**Trekkraft : max. 30 kg voor
1 sjroog**

EXTERIEUR (STATIONWAGON)

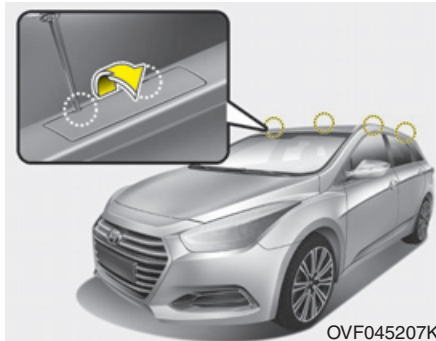

Bevestigingssteun voor dakdrager

Voor het plaatsen van dakdragers kunt u gebruik maken van bevestigingssteunen en de dakdrageropeningen op het dak. Plaats dakdragers volgens de onderstaande procedure.

1. Plaats een smal stukje gereedschap (platte schroevendraaier) in de opening en wip het dekseltje los.

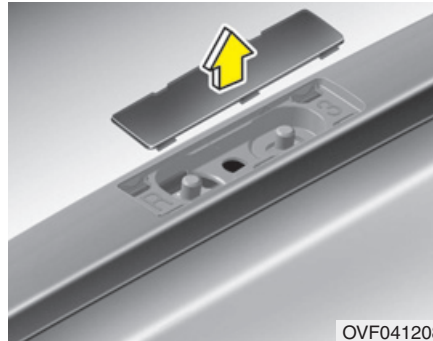

2. Verwijder de dakdrager na gebruik in omgekeerde volgorde en plaats de plaatjes terug in de openingen.

⚠ WAARSCHUWING

Verwijder het plaatje van de dakdrager met een platte schroevendraaier of iets dergelijks. Wanneer u dit met uw nagels doet, kunt u zich bezeren.

*** AANWIJZING**

Als de auto is uitgerust met een schuif-/kanteldak, plaats dan geen lading op het dak die de bediening van het dak zou kunnen hinderen.

⚠ OPMERKING

- *Neem de juiste voorzorgsmaatregelen om te voorkomen dat lading het dak beschadigt.*
- *Zorg ervoor dat grote objecten op het dak nooit aan de achterzijde of aan de zijkant buiten het dak uitsteken.*

 WAARSCHUWING

- Het zwaartepunt van de auto ligt hoger als er zich lading op het dak bevindt. Vermijd plotseling wegrijden of remmen, scherpe bochten, abrupte manoeuvres of hoge snelheden waardoor u de macht over het stuur kunt kwijtraken of de auto over de kop kan slaan.
- Rijd altijd langzaam en neem bochten voorzichtig als u voorwerpen op het dak vervoert. Sterke windvlagen kunnen een opwaartse druk aan de onderzijde van de lading op het dak veroorzaken. Dit geldt met name voor grote, platte voorwerpen zoals houten panelen of matrassen. Hierdoor kunnen voorwerpen van het dak vallen en de auto of andere auto's beschadigen.
- Controleer regelmatig of voorwerpen op het dak goed vastzitten om te voorkomen dat de lading beschadigd of verloren raakt.

AUDIOSYSTEEM

* AANWIJZING

- Als u achteraf een HID-koplamp monteert, treden er mogelijk storingen op in het audiosysteem en de elektronische onderdelen van auto.
- Voorkom dat chemicaliën als parfum, cosmetische oliën, zonnebrandcrème, handenreiniger en luchtverfrisser in aanraking komen met onderdelen van het interieur, omdat deze beschadiging of verkleuring kunnen veroorzaken.

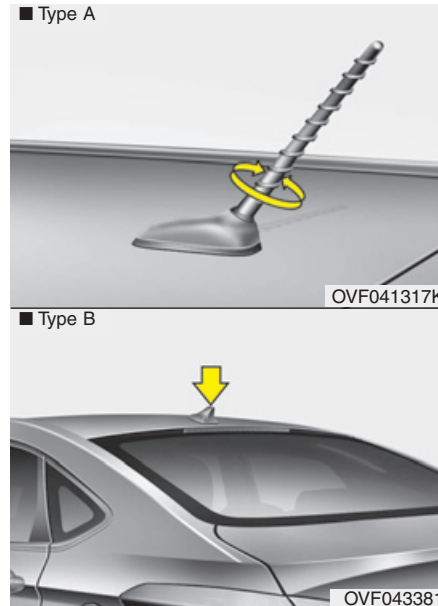

Antenne (indien van toepassing)

Dakantenne (Type A)

Uw auto maakt gebruik van een dakantenne om zowel AM- als FM-signalen te ontvangen.

Deze antenne kan verwijderd worden. Draai de antenne linksom om hem te verwijderen. Draai de antenne rechtsom om deze te plaatsen.

Haaienvin-antenne (Type B)

De haaienvin-antenne ontvangt gegevens.

⚠ OPMERKING

- *Vóór het betreden van een omgeving met een lage doorrijhoogte of bij een car wash, verwijdert u de antenne door deze tegen de klok te draaien. Het kan anders gebeuren dat de antenne wordt beschadigd.*
- *Bij het terugplaatsen van de antenne is het voor een goede ontvangst van belang dat de antenne goed wordt vastgedraaid en dat de antenne rechtop staat, tenzij de auto geparkeerd is of er bagage op het dak aanwezig is.*
- *Plaats geen bagage in de buurt van de antennevoet om de ontvangst van signalen niet te storen.*

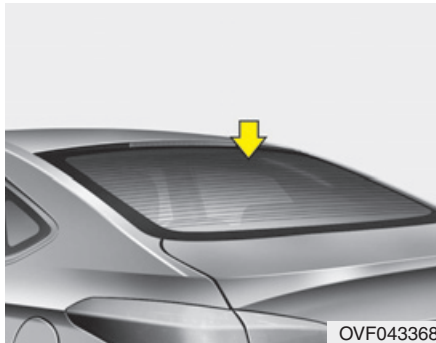

OVF043368

Ruitantenne (indien van toepassing)

Als de radio wordt ingeschakeld terwijl het contact in stand ON of ACC staat, worden AM- en FM-radiosignalen ontvangen via de in de achterraut geïntegreerde antenne.

OPMERKING

- *Reinig de binnenzijde van de achterraut niet met een agressief reinigingsmiddel of een hard voorwerp. Hierdoor kan de antenne beschadigd raken.*
- *Breng geen metaalhoudende (nikkel, cadmium, enz.) coatings aan op de achterraut. Dit kan de ontvangst van signalen verstoren.*
- *Gebruik om beschadiging van de antenne van de achterraut te voorkomen nooit scherpe voorwerpen of ruitenreiniger met schurende bestanddelen om de ruit te reinigen. Reinig de binnenzijde van de achterraut met een zachte doek.*
- *Wanneer u een sticker op de binnenzijde van de achterraut plakt, zorg er dan voor dat de antenne van de achterraut niet beschadigd raakt.*
- *Plaats geen scherpe voorwerpen in de buurt van de antenne van de achterraut.*
- *Een getinte achterraut kan de juiste werking van de antenne negatief beïnvloeden.*

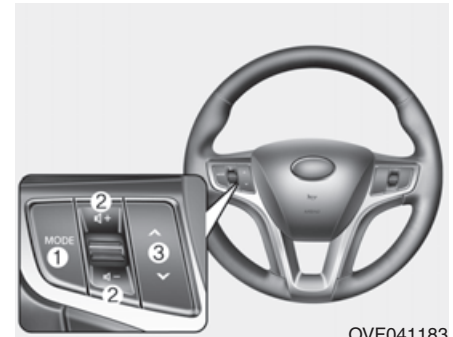

OVF041183

Toets audioafstandsbediening (indien van toepassing)

Het audio-schakelaarpaneel op het stuurwiel is aanwezig om een veilige manier van rijden mogelijk te maken.

OPMERKING

Bedien nooit meerdere schakelaars van het audio-schakelaarpaneel tegelijkertijd.

MODE-schakelaar (1)

Druk op MODE om Radio of CD (Compact Disc).

VOL (+ / -) schakelaar (2)

- Druk de toets (+) omhoog om het volume te verhogen.
- Druk de toets (-) omlaag om het volume te verlagen.

SEEK (^ / \) (3)

De toets SEEK/PRESET heeft verschillende functies op basis van de systeemmodus. Voor de volgende functies moet de toets ten minste 0,8 seconden worden ingedrukt.

Als de RADIO is ingeschakeld

Werkt als AUTO SEEK-toets.

Als de CDP is ingeschakeld

Werkt als FF/REW-toets.

Als de SEEK-toets gedurende korter dan 0,8 s wordt ingedrukt, werkt hij in elke stand als volgt.

Als de RADIO is ingeschakeld

Werkt als PRESET STATION SELECT-toets.

Als de CDP is ingeschakeld

Werkt als TRACK UP/DOWN-toets.

Meer informatie over de bedieningstoetsen van het audiosysteem vindt u op de volgende bladzijden in dit hoofdstuk.

Audio/Video/Navigatiesysteem (AVN)

Gedetailleerde informatie over het AVN-systeem vindt u in een afzonderlijk geleverd instructieboekje.

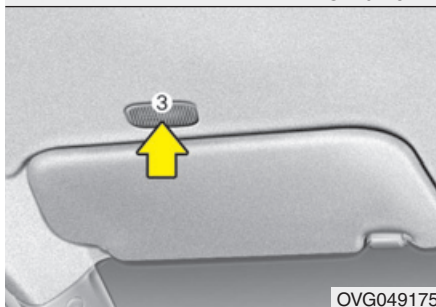

Meer informatie over *Bluetooth®* Wireless Technology handsfree vindt u in het afzonderlijk geleverde instructieboekje.

Bluetooth® Wireless Technology handsfree

U kunt de telefoon draadloos gebruiken dankzij *Bluetooth®* Wireless Technology.

- (1) Toets bellen/beantwoorden
- (2) Toets gesprek beëindigen
- (3) Microfoon

FM-ontvangst

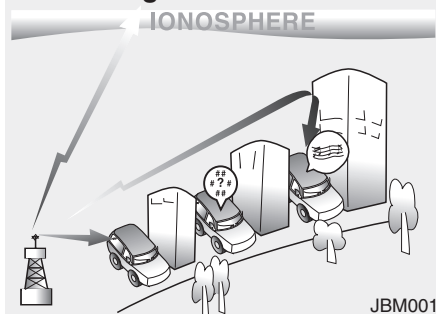

De werking van een autoradio

AM en FM radiosignalen worden door het radiostation uitgezonden. Deze signalen worden ontvangen door de radioantenne op het spatscherm van uw wagen. Dit signaal wordt dan ontvangen door de radio en doorgestuurd naar de luidsprekers.

Als een krachtig radiosignaal uw wagen bereikt zorgt de moderne techniek van uw geluidsinstallatie voor een hoge kwaliteit van de geluidswaergave. In sommige gevallen is het ontvangen signaal echter niet krachtig en helder. Dit kan worden veroorzaakt door bijvoorbeeld de afstand tot het radiostation, andere krachtige stations of de aanwezigheid van gebouwen, bruggen of grotere obstakels in het desbetreffende gebied.

AM (MW,LW)-ontvangst

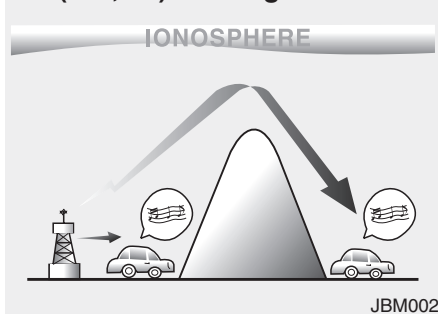

In het algemeen is de ontvangst van AM signalen beter dan van FM signalen. Dit komt doordat AM radiogolven met een lage frequentie worden uitgezonden. Deze lange golven met een lage frequentie volgen het aardoppervlak en verplaatsen zich niet recht in de atmosfeer. Bovendien ontwijken ze obstakels zodat over het algemeen een betere signaal waergave het gevolg is. Daarom kan een AM uitzending over een grotere afstand dan een FM uitzending worden ontvangen.

FM radiostation

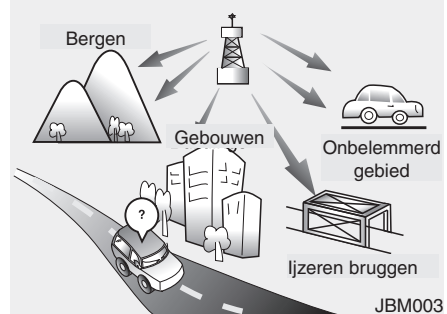

FM signalen worden met een hoge frequentie uitgezonden en volgen hierbij niet het aardoppervlak. Daarom ontstaat bij FM uitzendingen op een relatief korte afstand van het radiostation vervorming. Bovendien ondervinden FM signalen nadelige invloeden door gebouwen, bergen of andere obstakels. Dit kan een geluidswaergave tot gevolg hebben waardoor u veronderstelt dat uw geluidsinstallatie niet in orde is. De volgende condities zijn normaal en duiden niet op een storing:

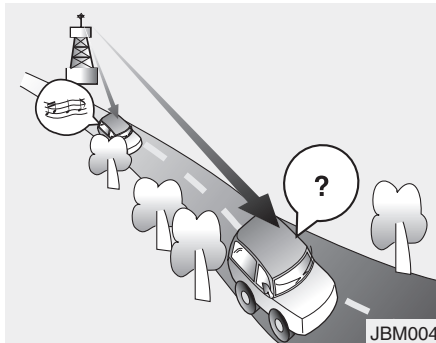

JBM004

- Vervorming. Tijdens het rijden kan de afstand ten opzichte van het radiostation gewijzigd worden, het signaal wordt zwakker en er treedt vervorming op. In een dergelijk geval adviseren wij u op een ander en krachtiger station af te stemmen.
- "Flutter" - Zwakke FM signalen of grote obstakels tussen de zenden en de radio vervormen het signaal waardoor er flutter ontstaat. Deze storing kan iets worden onderdrukt door de hoge tonen te verminderen.

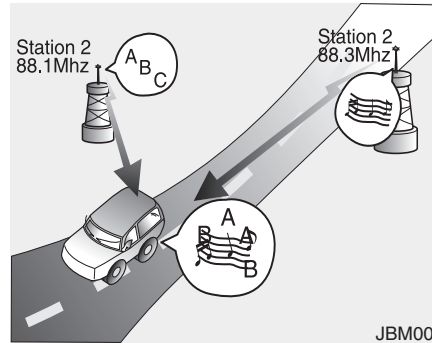

JBM005

- Bij het zwakker worden van het FM signaal is het mogelijk dat het signaal van een nabij gelegen, krachtige zender op dezelfde frequentie wordt ontvangen. Dit komt omdat uw radio is ontworpen om op het sterkste signaal af te stemmen. In dit geval adviseren wij u een andere zender op te zoeken.
- Als radiosignalen vanuit diverse richtingen worden ontvangen heeft dit vervorming tot gevolg. Dit kan worden veroorzaakt door een direct en een gereflecteerd signaal van hetzelfde station of door signalen van twee stations met dicht bij elkaar liggende frequenties.
In dit geval adviseren wij u op een andere zender af te stemmen.

Gebruik van een mobiele telefoon of radiozender

Bij gebruik van een mobiele telefoon in de auto kan de audio apparatuur storende geluiden voortbrengen. Dit betekent niet dat er iets verkeerd is met de audioapparatuur. In dat geval moet de mobiele telefoon op een zo groot mogelijke afstand van de audio-apparatuur worden gebruikt.



OPMERKING

Bij gebruik van een mobiele telefoon of een radiozender in de auto, moet een afzonderlijke antenne worden gemonteerd. Door het gebruik van een mobiele telefoon of radiozender met een interne antenne, kunnen storingen aan de elektrische installatie van de auto worden veroorzaakt en kan de veilige werking van de auto in gevaar komen.



WAARSCHUWING

Gebruik geen autotelefoon tijdens het rijden; parkeer de auto op een veilige plaats bij gebruik van een autotelefoon.

Onderhouden van een disc

- Als de temperatuur in de auto te hoog is opgelopen, open dan eerst de ruiten om te ventileren voordat u het systeem gebruikt.
- Het is verboden om MP3/WMA-bestanden te kopiëren en te gebruiken zonder toestemming. Gebruik uitsluitend legale CD's.
- Breng geen vluchtige stoffen zoals alcohol, thinner, reguliere schoonmaakmiddelen en antistatische spray aan op CD's.
- Voorkom dat het oppervlak van de CD beschadigd raakt en houd CD's alleen bij de randen of in het midden vast.
- Reinig het oppervlak van de CD vóór het afspelen met een zachte doek. Beweeg de doek van binnen naar buiten.
- Zorg dat het oppervlak van de CD niet beschadigd raakt en plak er niets op.
- Steek uitsluitend CD's in de CD-speler. (Steek niet meer dan één CD tegelijk in de CD-speler.)
- Berg CD's na gebruik altijd op in hun doosje om ze te beschermen tegen krassen en stof.

- Sommige CD's kunnen wellicht niet worden afgespeeld. Dit is afhankelijk van het CD-R/CDRW, de productiemaatschappij en de fabricage- en opnamemethode. Een langdurig gebruik onder deze omstandigheden kan tot defecten aan uw audiosysteem leiden.

* AANWIJZING - Het afspelen van niet-compatibele audio-CD's met kopieerbeveiliging

CD's met kopieerbeveiliging die niet compatibel zijn met internationale standaarden voor audio-CD's (Red Book) kunnen wellicht niet worden afgespeeld op het audiosysteem van uw auto. Let op: wanneer een CD met kopieerbeveiliging niet kan worden afgespeeld, duidt dit mogelijk op een defecte CD en niet op een defecte CD-speler.

*** AANWIJZING**

Volgorde van afspelen van bestanden (mappen):

1. Volgorde waarin muziekstukken worden afgespeeld: ① - ⑭ opeenvolgend.

2. Volgorde van afspelen van mappen:

* Als er zich in een map geen muziekstukken bevinden, dan wordt die map niet weergegeven.

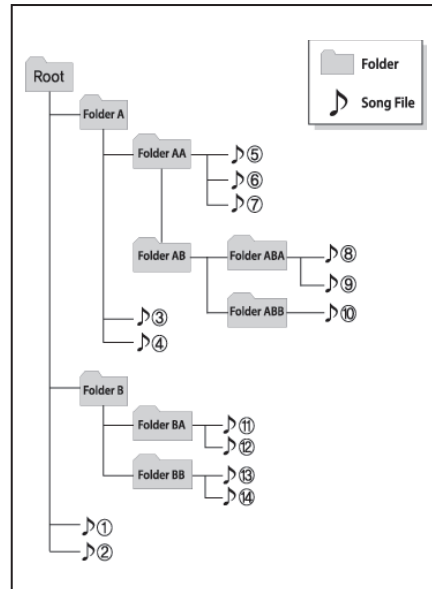
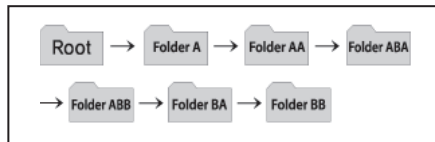

AUDIO (zonder touchscreen)

■ Type A-1



■ Type A-2



(Met *Bluetooth*® Wireless Technology)

3ZG3G0000EE/3ZG3G0001EE

Kenmerken van uw audiosysteem

Head Unit



* De onderdelen in de auto kunnen in werkelijkheid afwijken van de afbeelding.

(1) RADIO (Type A-1)

- Inschakelen van FM/AM-modus
- Telkens wanneer u op de toets drukt, wordt de modus gewijzigd in de volgorde FM1 → FM2 → FMA → AM → AMA.

(2) MEDIA

- Schakelt over naar de modus USB (iPod®), AUX, My Music, BT (Bluetooth®) Audio*.
- Telkens wanneer u op de toets drukt, wordt de modus gewijzigd in de volgorde USB (iPod®) → AUX → My Music → BT(Bluetooth®) Audio*.

*Indien van toepassing

(3) PHONE (Type A-1)

- Weergeven van het telefoonscherm.
- Als een telefoon niet is verbonden, verschijnt het verbindingsscherm.

(4) SEEK/TRACK

- Radiomodus: automatisch zoeken naar frequenties waarop wordt uitgezonden.
- Modus USB (iPod®), My Music
 - Druk kort op de toets: u gaat naar het volgende of vorige muziekstuk (bestand).
 - Toets ingedrukt houden: u spoelt het huidige muziekstuk terug of vooruit.

(5) AAN/UIT-/VOLUMEKNOP

- Aan/uit-knop: aan- en uitzetten van het systeem door op de knop te drukken.
- Volumeknop: instellen van het volume door de knop naar links of rechts te draaien.

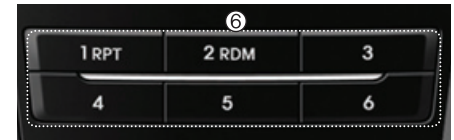

(6) [1] ~ [6] (Voorkeuze)

- Radiomodus: opslaan van frequenties (zenders) of afstemmen op opgeslagen frequenties (zenders).
 - Modus USB (iPod®), My Music
 - Toets [RPT]: herhalen
 - Toets [RDM]: willekeurige volgorde
- In het radio-, media-, setup- en menu-pop-upscherm wordt het desbetreffende menunummer geselecteerd.



(7) DISP

- Telkens wanneer u kort op de toets drukt, gaat het scherm uit → scherm aan → scherm uit.
- Het audiosysteem blijft wel ingeschakeld, alleen het scherm wordt uitgeschakeld.
- Als het scherm is uitgeschakeld, druk dan op een willekeurige toets om het scherm weer in te schakelen.

(8) TA

- Radiomodus
 - Druk kort op de toets: TA aan/uit.
 - Toets ingedrukt houden: elke ontvangen zender wordt gedurende 5 seconden weergegeven.
- Modus USB, My Music
 - Toets ingedrukt houden: elk muziekstuk (bestand) wordt gedurende 10 seconden weergegeven.
 - Houd de toets nogmaals ingedrukt om naar het huidige muziekstuk (bestand) te blijven luisteren.

(9) SETUP/CLOCK

- Druk kort op de toets: u schakelt over naar de modi Display, Sound, Clock, Phone en System.
- Toets ingedrukt houden: u schakelt over naar het scherm voor het instellen van de tijd.

(10) MENU

- Hiermee geeft u menu's voor de actuele modus weer.
- iPod®-lijst: ga naar bovenliggende categorie.

(11) FOLDER

- USB-modus: zoeken in mappen.

(12) Knop TUNE

- Radiomodus: wijzigen van frequentie door de knop naar links/rechts te draaien.
- Modus USB (iPod®), My Music: zoeken naar muziekstukken (bestanden) door de knop naar links of rechts te draaien. Als het gewenste muziekstuk wordt weergegeven, druk dan op de knop om het muziekstuk af te spelen.
- Voor het maken van een keuze in alle selectiemenu's en het selecteren van menu's.



(13) FM (Type A-2)

- Schakelt over naar de FM-modus.
- Telkens wanneer u op de toets drukt, wordt de modus gewijzigd in de volgorde FM1 → FM2 → FMA.

(14) AM (Type A-2)

- Schakelt over naar de AM- → AMA-modus.

■ Type A-3



■ Type A-4



(Met *Bluetooth*® Wireless Technology)

3ZG3G0002EE/3ZG3G0003EE

Kenmerken van uw audiosysteem

Head Unit



* De onderdelen in de auto kunnen in werkelijkheid afwijken van de afbeelding.

(1) RADIO (Type A-3)

- Inschakelen van FM/AM-modus.
- Telkens wanneer u op de toets drukt, wordt de modus gewijzigd in de volgorde FM1 → FM2 → AM.

(2) MEDIA

- Schakelt over naar de modus USB (iPod®), AUX, My Music, BT (Bluetooth®) Audio*.
- Telkens wanneer u op de toets drukt, wordt de modus gewijzigd in de volgorde USB (iPod®) → AUX → My Music → BT(Bluetooth®) Audio*.

*Indien van toepassing

(3) PHONE (Type A-3)

- Weergeven van het telefoonscherm.
- Als een telefoon niet is verbonden, verschijnt het verbindingsscherm.

(4) SEEK/TRACK

- Radiomodus: automatisch zoeken naar frequenties waarop wordt uitgezonden.
- Modus USB (iPod®), My Music
 - Druk kort op de toets: u gaat naar het volgende of vorige muziekstuk (bestand).
 - Toets ingedrukt houden: u spoelt het huidige muziekstuk terug of vooruit.

(5) AAN/UIT-/VOLUMEKNOP

- Aan/uit-knop: aan- en uitzetten van het systeem door op de knop te drukken.
- Volumeknop: instellen van het volume door de knop naar links of rechts te draaien.

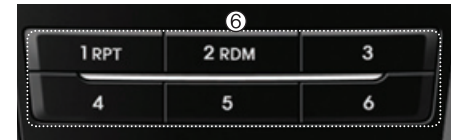

(6) [1] - [6] (Voorkeuze)

- Radiomodus: opslaan van frequenties (zenders) of afstemmen op opgeslagen frequenties (zenders).
 - Modus USB (iPod®), My Music
 - Toets [RPT]: herhalen
 - Toets [RDM]: willekeurige volgorde
- In het radio-, media-, setup- en menu-pop-upscherm wordt het desbetreffende menunummer geselecteerd.



(7) DISP

- Telkens wanneer u kort op de toets drukt, gaat het scherm uit → scherm aan → scherm uit.
- Het audiosysteem blijft wel ingeschakeld, alleen het scherm wordt uitgeschakeld.
- Als het scherm is uitgeschakeld, druk dan op een willekeurige toets om het scherm weer in te schakelen.

(8) SCAN

- Radiomodus
 - Toets ingedrukt houden: elke ontvangen zender wordt gedurende 5 seconden weergegeven.
- Modus USB, My Music
 - Toets ingedrukt houden: elk muziekstuk (bestand) wordt gedurende 10 seconden weergegeven.
 - Houd de toets nogmaals ingedrukt om naar het huidige muziekstuk (bestand) te blijven luisteren.

(9) SETUP/CLOCK

- Druk kort op de toets: u schakelt over naar de modi Display, Sound, Clock, Phone* en System.
- Toets ingedrukt houden: u schakelt over naar het scherm voor het instellen van de tijd.
- * Indien van toepassing

(10) MENU

- Hiermee geeft u menu's voor de actuele modus weer.
- iPod®-lijst: ga naar bovenliggende categorie.

(11) FOLDER

- USB-modus: zoeken in mappen.

(12) Knop TUNE

- Radiomodus: wijzigen van frequentie door de knop naar links/rechts te draaien.
- Modus USB (iPod®), My Music: zoeken naar muziekstukken (bestanden) door de knop naar links of rechts te draaien. Als het gewenste muziekstuk wordt weergegeven, druk dan op de knop om het muziekstuk af te spelen.
- Voor het maken van een keuze in alle selectiemenu's en het selecteren van menu's.



(13) **FM (Type A-4)**

- Schakelt over naar de FM-modus.
- Telkens wanneer u op de toets drukt, wordt de modus gewijzigd in de volgorde FM1 → FM2.

(14) **AM (Type A-4)**

- Schakelt over naar de AM-modus.

⚠ WAARSCHUWING

- Staar tijdens het rijden niet naar het scherm. Als u gedurende langere tijd naar het scherm staart, kunt u verkeersongelukken veroorzaken.
- Demonteer of monteer het audiosysteem niet en breng geen wijzigingen aan.
Als u dit wel doet, kan dat resulteren in ongelukken, brand of een elektrische schok.
- Als u de telefoon gebruikt tijdens het rijden, kunt u minder goed op het verkeer letten en kunnen zich ongelukken voordoen. Parkeer de auto voordat u de telefoonfunctie gebruikt.
- Zorg ervoor dat er geen water of vreemde voorwerpen op het apparaat terechtkomen. Anders kan dit leiden tot rook, brand of storingen in het product.

(Vervolg)

(Vervolg)

- Gebruik het product niet als het scherm leeg is of als er geen geluid hoorbaar is. Dit kan duiden op een storing in het product.
Als u het product in dergelijke situaties blijft gebruiken, kan dat leiden tot ongelukken (brand, elektrische schok) of storingen in het product.
- Raak tijdens onweer de antenne niet aan, omdat dit kan leiden tot een elektrische schok.
- Stop of parkeer de auto niet in gebieden met een stop- of parkeerverbod om het product te gebruiken. Anders kan dit leiden tot verkeersongelukken.
- Gebruik het systeem met het contact AAN. Langdurig gebruik met het contact UIT kan leiden tot een lege accu.

⚠ WAARSCHUWING

- Veiligheidswaarschuwingen audiosysteem

Wanneer u tijdens het rijden wordt afgeleid, kunt u de controle over de auto verliezen, waardoor ongevallen en ernstig letsel veroorzaakt kunnen worden. De voornaamste verantwoordelijkheid van de bestuurder is het veilig besturen van de auto volgens de wettelijke regels. Het gebruik van handheld- of andere apparatuur of van systemen in de auto die de aandacht van de bestuurder op welke wijze dan ook afleiden van het veilig besturen van de auto of die wettelijk niet zijn toegestaan, is dan ook verboden.

 **OPMERKING**

- *Als u het apparaat gebruikt tijdens het rijden, kan dit leiden tot ongelukken, omdat u onvoldoende op uw omgeving let. Parkeer eerst de auto voordat u het apparaat gebruikt.*
- *Pas het volume zodanig aan dat u ook de geluiden buiten de auto kunt horen. Als het volume te hoog is en u geluiden buiten de auto niet kunt horen, kan dat leiden tot ongelukken.*
- *Let op het volume wanneer u het apparaat inschakelt. Een plotseling zeer hoog volume bij het inschakelen van het apparaat kan leiden tot gehoorbeschadigingen. (Pas het volume aan tot een aanvaardbaar niveau voordat u het apparaat inschakelt.)*

(Vervolg)

(Vervolg)

- *Als u het apparaat op een andere positie wilt installeren, informeer dan bij uw leverancier of servicecentrum. Er is technische kennis vereist om het apparaat te installeren of te demonteren.*
- *Zet het contact AAN voordat u dit apparaat gebruikt. Gebruik het audiosysteem niet gedurende langere perioden met het contact UIT omdat hierdoor de accu leeg kan raken.*
- *Stel het apparaat niet bloot aan ernstige schokken en laat het niet vallen. Directe druk op de voorzijde van de monitor kan schade veroorzaken aan het LCD of touchscreen.*

(Vervolg)

(Vervolg)

- *Wanneer u het apparaat schoonmaakt, moet u het apparaat uitschakelen en een droge, zachte doek gebruiken. Gebruik nooit ruwe materialen, chemische doeken of oplosmiddelen (alcohol, benzeen, thinner, enz.), omdat dergelijke middelen het paneel van het apparaat kunnen beschadigen of verkleuringen kunnen veroorzaken.*
- *Plaats geen dranken in de buurt van het audiosysteem. Als u morst met dranken kan dit leiden tot storingen in het systeem.*
- *Als er sprake is van een storing, neem dan contact op met uw leverancier of servicecentrum.*
- *Wanneer het audiosysteem in een elektromagnetische omgeving wordt geplaatst, ontstaat mogelijk ruis.*

* AANWIJZING - Het USB-apparaat gebruiken

- Als u een extern USB-apparaat wilt gebruiken, moet u ervoor zorgen dat het apparaat niet is aangesloten wanneer de motor wordt gestart. Sluit het apparaat aan nadat de motor is gestart.
 - Als u de motor start terwijl het USB-apparaat is aangesloten, kan het apparaat beschadigd raken. (USB-flashdrives zijn zeer gevoelig voor statische elektriciteit.)
 - Als de motor wordt gestart of afgezet terwijl het externe USB-apparaat is aangesloten, werkt het externe USB-apparaat mogelijk niet.
 - Niet-originele MP3- of WMA-bestanden kunnen mogelijk niet worden afgespeeld door het systeem.
- 1) Er kunnen alleen MP3-bestanden met een compressiesnelheid tussen 8 Kbps en 320 Kbps worden afgespeeld.
 - 2) Er kunnen alleen WMA-muziekbestanden met een compressiesnelheid tussen 8 Kbps en 320 Kbps worden afgespeeld.

(Vervolg)

(Vervolg)

- Voorkom statische elektriciteit bij het aansluiten of loskoppelen van het externe USB-apparaat.
- Een gecodeerde MP3-speler wordt niet herkend.
- Afhankelijk van de instellingen van het externe USB-apparaat, wordt het apparaat mogelijk niet herkend.
- Wanneer de geformateerde byte-/sectorinstelling van het externe USB-apparaat niet 512 byte of 2048 byte is, wordt het apparaat niet herkend.
- Het USB-apparaat mag uitsluitend geformateerd zijn volgens FAT 12/16/32.
- USB-apparaten zonder USB I/F-verificatie worden mogelijk niet herkend.
- Voorkom dat lichaamsdelen of voorwerpen in aanraking komen met de USB-aansluiting.
- Als u het USB-apparaat in korte tijd herhaaldelijk aansluit en weer losneemt, kan het apparaat defect raken.
- U hoort mogelijk een vreemd geluid bij het aansluiten of losnemen van het USB-apparaat.

(Vervolg)

(Vervolg)

- Als u het externe USB-apparaat tijdens het afspelen losneemt, kan het apparaat beschadigd raken of werkt het mogelijk niet goed meer. Koppel daarom het externe USB-apparaat pas los wanneer het audiosysteem is uitgeschakeld of in een andere modus (bijvoorbeeld radio) staat.
- Afhankelijk van het type en de capaciteit van het externe USB-apparaat of het bestandstype dat op het apparaat is opgeslagen, kan de benodigde tijd voor het herkennen van het apparaat variëren.
- Gebruik het USB-apparaat niet voor andere doeleinden dan het afspelen van muziekbestanden.
- Het afspelen van video's via de USB-aansluiting wordt niet ondersteund.
- Het gebruik van USB-accessoires, zoals laders of verwarming die gebruikmaken van USB I/F, kan de prestaties negatief beïnvloeden of storingen veroorzaken.

(Vervolg)

(Vervolg)

- Als u een apart aangeschaft apparaat zoals een USB-hub gebruikt, herkent het audiosysteem van de auto het USB-apparaat mogelijk niet. Sluit in dat geval het USB-apparaat rechtstreeks aan op de multimedia-aansluiting van de auto.
- Als het USB-apparaat is ingedeeld in logische stations, worden alleen de muziekbestanden op het station met de hoogste prioriteit herkend door het audiosysteem van de auto.
- Apparaten zoals een MP3-speler, mobiele telefoon en digitale camera die niet door een standaard USB I/F worden herkend, worden mogelijk niet herkend.
- Mogelijk kunnen bepaalde mobiele apparaten niet via de USB-aansluiting worden opgeladen.
- USB-harddisk-drives of andere USB-apparaten waarbij verbindingproblemen kunnen optreden door trillingen van de auto worden niet ondersteund (type i-stick).

(Vervolg)

(Vervolg)

- Bepaalde niet-standaard USB-apparaten (METAL COVER TYPE USB) worden mogelijk niet herkend.
- Bepaalde USB flash memory-lezers (zoals CF, SD, micro SD, enz.) of externe HDD-apparaten worden mogelijk niet herkend.
- Muziekbestanden die worden beschermd door DRM (DIGITAL RIGHTS MANAGEMENT), worden niet herkend.
- De gegevens in het USB-geheugen gaan mogelijk verloren bij het gebruik van dit audiosysteem. Sla belangrijke gegevens altijd op in een extern geheugen.
- Maak geen gebruik van USB-geheugenproducten die als sleutelhanger of accessoire voor mobiele telefoons kunnen worden gebruikt, aangezien deze de USB-aansluiting kunnen beschadigen. Zorg ervoor dat u alleen producten gebruikt met een stekkerverbinding.



* AANWIJZING - Gebruik van de iPod®

- Sommige iPod®-modellen ondersteunen mogelijk het communicatieprotocol niet, waardoor bestanden mogelijk niet goed worden afgespeeld.

Ondersteunde iPod®-modellen:

- iPhone® 3GS/4
- iPod® touch 1e - 4e generatie
- iPod® nano 1e - 6e generatie
- iPod® classic
- De volgorde bij het zoeken of afspelen van muziekstukken op de iPod® kan verschillen van de volgorde op het audiosysteem.
- Als de iPod® vanwege een interne storing wordt uitgeschakeld, moet de iPod® worden gereset. (Raadpleeg voor het resetten de handleiding van de iPod®.)
- Bij een bijna lege batterij werkt de iPod® mogelijk niet goed.
- Sommige iPod®-apparaten, zoals de iPhone®, kunnen via de *Bluetooth*® Wireless Technology-interface worden aangesloten. Het apparaat moet een *Bluetooth*® Wireless Technology-audiofunctie hebben (zoals voor een *Bluetooth*® Wireless Technology-stereokoptelefoon).

(Vervolg)

(Vervolg)

- Het apparaat kan afspelen, maar niet via het audiosysteem worden bediend.
- Als u functies van de iPod® op het audiosysteem wilt gebruiken, moet u de bij uw iPod® geleverde kabel gebruiken.
 - Afhankelijk van de eigenschappen van uw iPod®/iPhone® kunnen er bestanden worden overgeslagen of onjuist worden afgespeeld.
 - Wanneer uw iPhone® zowel via de *Bluetooth*® Wireless Technology als via USB is verbonden, is het geluid mogelijk niet goed. Selecteer op uw iPhone® de Dock-stekker of *Bluetooth*® Wireless Technology om de audio-uitgang (bron) te wijzigen.
 - Steek de stekker van de voedingskabel van de iPod® bij het aansluiten van de iPod® volledig in de multimedia-aansluiting. Als de stekker niet goed is aangesloten, wordt de communicatie tussen de iPod® en het audiosysteem mogelijk onderbroken.

(Vervolg)

(Vervolg)

- Wanneer u de geluidsinstellingen van de iPod® en het audiosysteem aanpast, zullen de effecten van beide apparaten elkaar overlappen en kan de geluidskwaliteit afnemen of het geluid vervormen.
- Schakel de equalizerfunctie van de iPod® uit wanneer u de geluidsstrekte van het audiosysteem aanpast en zet de equalizer van het audiosysteem uit wanneer u die van de iPod® gebruikt.
- Haal de kabel van de iPod® los van de iPod® wanneer u de iPod® niet met het audiosysteem van de auto gebruikt. Als u dit niet doet, blijft de iPod® mogelijk in de accessoiremodus en werkt hij mogelijk niet goed.
- Behalve de 1M-kabel van uw iPod®/iPhone® worden geen andere kabels herkend.

*** AANWIJZING - Gebruik van de mobiele telefoon met *Bluetooth*[®] Wireless Technology (indien van toepassing)**

- *Bluetooth*[®] Wireless Technology Handsfree verwijst naar een apparaat waarmee de gebruiker eenvoudig kan bellen met een mobiele telefoon met *Bluetooth*[®] Wireless Technology via het audiosysteem.
- *Bluetooth*[®] Wireless Technology maakt het mogelijk meerdere apparaten (zoals handsfree-sets, stereoheadsets, draadloze afstandsbedieningen, enz.) over een korte afstand met elkaar te verbinden. Kijk voor meer informatie op de *Bluetooth*[®] Wireless Technology website op www.Bluetooth.com. Vóór het gebruik van de audiofuncties van *Bluetooth*[®] Wireless Technology.
- Het woord *Bluetooth*[®] en het *Bluetooth*[®]-merk en -logo zijn geregistreerde handelsmerken van *Bluetooth*[®] SIG, Inc. en elk gebruik hiervan door Hyundai is toegestaan onder licentie. Andere handelsmerken en handelsnamen zijn eigendom van de respectievelijke eigenaren. Om gebruik te maken van *Bluetooth*[®] Wireless Technology is een mobiele telefoon nodig die *Bluetooth*[®]-compatibel is.

(Vervolg)

(Vervolg)

- In de auto worden de volgende *Bluetooth*[®] Wireless Technology-functies ondersteund. Sommige functies worden mogelijk niet ondersteund, afhankelijk van uw *Bluetooth*[®] Wireless Technology-apparaat.
 - Handsfree bellen met *Bluetooth*[®] Wireless Technology
 - Het menu gebruiken tijdens het bellen (overschakelen naar Private, overschakelen naar wisselgesprek, volume aanpassen)
 - Oproepgeschiedenis downloaden
 - Telefoonboek mobiele telefoon downloaden
 - Telefoonboek/oproepgeschiedenis automatisch downloaden
 - Automatische verbinding *Bluetooth*[®] Wireless Technology-apparaat
 - *Bluetooth*[®] Wireless Technology-audio
- Raadpleeg alvorens de *Bluetooth*[®] Wireless Technology-functies van het audiosysteem te gebruiken de handleiding van uw telefoon voor het gebruik van *Bluetooth*[®] Wireless Technology op uw telefoon.

(Vervolg)

(Vervolg)

- De telefoon moet aan het audiosysteem zijn gekoppeld voordat de *Bluetooth*[®] Wireless Technology-functies kunnen worden gebruikt.
- Het koppelen van en verbinding maken met een mobiele telefoon met *Bluetooth*[®] Wireless Technology is alleen mogelijk wanneer de optie *Bluetooth*[®] Wireless Technology op uw mobiele telefoon is ingeschakeld. (De procedure voor het inschakelen van *Bluetooth*[®] Wireless Technology kan verschillen, afhankelijk van de mobiele telefoon.)
- Gebruik uw mobiele telefoon niet tijdens het rijden en pas de *Bluetooth*[®] Wireless Technology-instellingen niet aan tijdens het rijden (bijvoorbeeld koppelen van een telefoon).

(Vervolg)

(Vervolg)

- Zelfs als de telefoon *Bluetooth*[®] Wireless Technology ondersteunt, wordt de telefoon tijdens zoekacties niet gevonden als de telefoon is ingesteld op de status verborgen of als de *Bluetooth*[®] Wireless Technology is uitgeschakeld. Schakel de status verborgen uit of schakel *Bluetooth*[®] Wireless Technology in voordat u een verbinding met het audiosysteem van de auto maakt.
- De handsfree-functies zijn niet beschikbaar als uw telefoon (in de auto) buiten het bereik van een telefoonnetwerk is (bijvoorbeeld in tunnels of in bergachtig gebied).
- Als het telefoonsignaal zwak is of als het te rumoerig is in het interieur van de auto, kan de gesprekspartner moeilijk te verstaan zijn.
- Leg de telefoon niet in de buurt van of in metalen voorwerpen, omdat die de communicatie met het *Bluetooth*[®] Wireless Technology-systeem of de mobiele telefoon kunnen verstoren.

(Vervolg)

(Vervolg)

- Wanneer het audiosysteem in een elektromagnetische omgeving wordt geplaatst, ontstaat mogelijk ruis.
- Sommige mobiele telefoons of andere apparatuur kunnen storingen veroorzaken in het audiosysteem. Door in dat geval de apparaten op een andere plaats op te bergen, kan de storing verholpen worden.
- Als uw telefoon via *Bluetooth*[®] Wireless Technology verbonden is, kan de batterij sneller leeg zijn dan gewoonlijk vanwege het uitvoeren van extra *Bluetooth*[®] Wireless Technology-functies.
- Als de prioriteit wordt ingesteld wanneer het contact aan (IGN/ACC AAN) wordt gezet, maakt de telefoon automatisch verbinding met *Bluetooth*[®] Wireless Technology. Zelfs wanneer u buiten bent, maakt de telefoon met *Bluetooth*[®] Wireless Technology automatisch verbinding wanneer u in de buurt van de auto komt. Als u niet automatisch een verbinding wilt maken tussen uw *Bluetooth*[®] Wireless Technology-telefoon en het audiosysteem, probeert u het volgende.

(Vervolg)

(Vervolg)

- 1) Schakel de *Bluetooth*[®] Wireless Technology-functie van uw mobiele telefoon uit.
- 2) Schakel de *Bluetooth*[®] Wireless Technology-functie van het audiosysteem van uw auto uit.
 - Druk op de toets [SETUP/CLOCK]
 - ▶ [Phone] (telefoon) en [turn off] (uitschakelen) om de *Bluetooth*[®] Wireless Technology-functie van het audiosysteem van uw auto uit te schakelen.
- De *Bluetooth*[®] Wireless Technology-verbinding wordt bij sommige mobiele telefoons mogelijk regelmatig onderbroken. Neem de volgende stappen om opnieuw een verbinding te maken.
 - 1) Zet de *Bluetooth*[®] Wireless Technology-functie van de mobiele telefoon uit/aan en probeer opnieuw verbinding te maken.
 - 2) Zet de mobiele telefoon uit/aan en probeer opnieuw verbinding te maken.

(Vervolg)

(Vervolg)

- 3) Verwijder de batterij uit de mobiele telefoon, plaats de batterij weer terug, start de mobiele telefoon weer en probeer opnieuw verbinding te maken.
- 4) Start het audiosysteem opnieuw en probeer opnieuw verbinding te maken.
- 5) Verwijder alle gekoppelde apparaten en probeer opnieuw verbinding te maken.
 - Er kunnen maximaal vijf *Bluetooth*[®] *Wireless Technology*-apparaten worden gekoppeld met het audiosysteem van de auto.
 - Sla namen van contacten op in het Engels, omdat deze anders mogelijk niet juist worden weergegeven.
 - Het volume en de geluidskwaliteit van de handsfree-gesprekken kunnen per mobiele telefoon verschillen.
 - Er kan slechts één *Bluetooth*[®] *Wireless Technology*-apparaat per keer zijn verbonden.

(Vervolg)

(Vervolg)

- Op sommige telefoons kan het inschakelen van het contact tijdens een handsfree-telefoongesprek via *Bluetooth*[®] *Wireless Technology* ervoor zorgen dat het gesprek wordt beëindigd. (Schakel het gesprek terug naar uw mobiele telefoon wanneer u het contact inschakelt.)
- Wanneer de mobiele telefoon niet is gekoppeld of verbonden, is het niet mogelijk de telefoonmodus in te schakelen. Wanneer een telefoon is gekoppeld of verbonden, wordt het begeleidingsscherm weergegeven.



OPMERKING

- *Bluetooth*[®] *Wireless Technology Handsfree* is een functie die veiliger rijden mogelijk maakt. Als u een verbinding maakt tussen het audiosysteem van de auto en de *Bluetooth*[®] *Wireless Technology*-telefoon, kunt u eenvoudig bellen, oproepen ontvangen en het telefoonboek beheren. Lees eerst zorgvuldig deze handleiding door voordat u de *Bluetooth*[®] *Wireless Technology* gebruikt.
- Het veelvuldig gebruiken of bedienen tijdens het rijden kan leiden tot onoplettendheid waardoor ongelukken kunnen ontstaan.
- Gebruik het apparaat niet te vaak tijdens het rijden.
- Langere tijd naar het scherm kijken, is gevaarlijk en kan leiden tot ongelukken.
- Kijk tijdens het rijden slechts kort op het scherm.

Radio-modus (Type A-1, Type A-2 met RDS)

Met de radiomodustoets

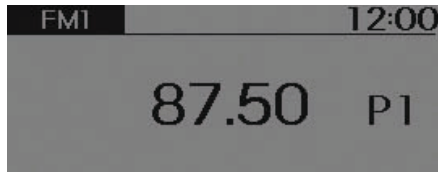

Zoeken

Druk op de toets [SEEK/TRACK].

- Kort indrukken van de toets: de frequentie wordt gewijzigd.
- Toets ingedrukt houden: automatisch naar de volgende frequentie zoeken.

Voorkeuzetoets Zoeken

Druk op de toets [1] - [6].

- Kort indrukken van de toets: afstemmen op de frequentie die onder de bijbehorende toets is opgeslagen.
- Toets ingedrukt houden: door de gewenste toets van [1] - [6] ingedrukt te houden wordt de frequentie waar op dat moment naar wordt geluisterd, opgeslagen onder de desbetreffende toets en wordt er een piepsignaal weergegeven.

Scannen

Druk op de toets [TA].

- Toets ingedrukt houden: de radiofrequentie wordt hoger en iedere radiozender is 5 seconden te horen. Na het scannen van alle frequenties keert u terug naar de actuele radiofrequentie.

Zenderselectie bij handmatig zoeken

Draai de knop TUNE naar links of rechts om de frequentie in te stellen.

Verkeersinformatie

Kort indrukken van de toets [TA]: zet de modus TA (Traffic Announcement, verkeersinformatie) [On/Off] (aan/uit).

MENU: Radio

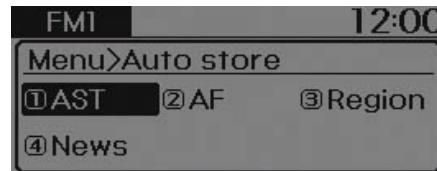

Als u op de toets [MENU] drukt, kunt u kiezen uit de functies AST (Auto Store, automatisch opslaan) en Info.

AST (Auto Store, automatisch opslaan): toets [1]

Selecteer AST (Auto Store, automatisch opslaan) om de frequenties met de beste ontvangst op te slaan onder de voorkeuzetoetsen [1] - [6]. Worden er geen frequenties ontvangen, dan wordt er afgestemd op de als laatste ontvangen frequentie.

Wordt alleen opgeslagen onder de voorkeuzetoetsen [1] - [6] van de modus FMA of AMA.

AF (alternatieve frequentie): toets [2]

De optie voor alternatieve frequentie kan worden in- en uitgeschakeld.

Region (regio): toets [3]

De regio-optie kan worden in- of uitgeschakeld.

News (nieuws): toets [4]

De nieuwsoptie kan worden in- of uitgeschakeld.

Radiomodus (Type A-3, Type A-4)

Met de radiomodustoets

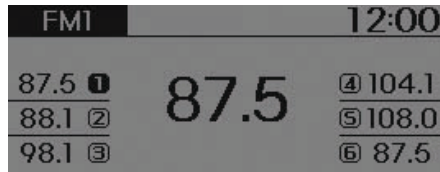

Zoeken

Druk op de toets **[SEEK/TRACK]**.

- Kort indrukken van de toets: de frequentie wordt gewijzigd.
- Toets ingedrukt houden: automatisch naar de volgende frequentie zoeken.

Voorkeuzetoets Zoeken

Druk op de toets **[1] - [6]**.

- Kort indrukken van de toets: afstemmen op de frequentie die onder de bijbehorende toets is opgeslagen.
- Toets ingedrukt houden: door de gewenste toets van **[1] - [6]** ingedrukt te houden wordt de frequentie waar op dat moment naar wordt geluisterd, opgeslagen onder de desbetreffende toets en wordt er een piepsignaal weergegeven.

Scannen

Druk op de toets **[SCAN]**.

- Kort indrukken van de toets: de radiofrequentie wordt hoger en iedere radiozender is 5 seconden te horen. Na het scannen van alle frequenties keert u terug naar de actuele radiofrequentie.
- Toets ingedrukt houden: elke onder de voorkeuzetoetsen **[1] - [6]** opgeslagen zender wordt gedurende 5 seconden weergegeven.

Zenderselectie bij handmatig zoeken

Draai de knop **TUNE** naar links of rechts om de frequentie in te stellen.

MENU: Radio

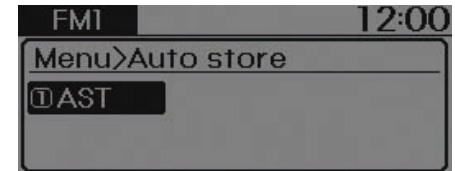

Onder de toets **[MENU]** bevindt zich de functie AST (Auto Store, automatisch opslaan).

AST (Auto Store, automatisch opslaan): toets [1]

Selecteer AST (Auto Store, automatisch opslaan) om de frequenties met de beste ontvangst op te slaan onder de voorkeuzetoetsen **[1] - [6]**. Worden er geen frequenties ontvangen, dan wordt er afgestemd op de als laatste ontvangen frequentie.

Mediamodus

Met de mediamodustoets

Druk op de toets [MEDIA] om de modus te wijzigen in de volgorde USB (iPod®) → AUX → My Music → BT(Bluetooth®) Audio*.

*Indien van toepassing

De mapnaam/bestandsnaam wordt op het scherm weergegeven.

■ USB Mode

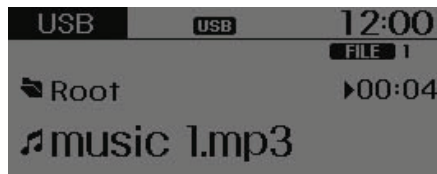

■ My Music Mode

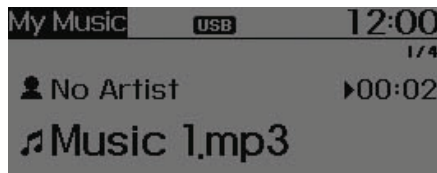

Muziek van een USB-apparaat wordt automatisch afgespeeld wanneer er een USB-apparaat wordt aangesloten.

Herhalen

Tijdens het afspelen van een muziekstuk (bestand) ► toets [RPT]

Modus USB (iPod®), My Music: RPT wordt weergegeven op het scherm

- Eén muziekstuk herhalen (toets kort indrukken): het actuele muziekstuk herhalen.

USB-modus: FLD.RPT wordt weergegeven op het scherm

- Map herhalen (twee keer indrukken): alle bestanden in de actuele map herhalen.

Druk de toets [RPT] nogmaals in om het herhalen uit te schakelen.

Willekeurig

Tijdens het afspelen van een muziekstuk (bestand) ► toets [RDM]

My Music-modus: RDM wordt weergegeven op het scherm

- Random (toets kort indrukken): alle muziekstukken worden in willekeurige volgorde afgespeeld.

USB-modus: FLD.RDM wordt weergegeven op het scherm

- Folder Random (toets kort indrukken): alle bestanden in de actuele map worden in willekeurige volgorde afgespeeld.

USB-modus: ALL RDM wordt weergegeven op het scherm

- Random (twee keer indrukken): alle bestanden worden in willekeurige volgorde afgespeeld.

iPod®-modus: RDM wordt weergegeven op het scherm

- Random (toets kort indrukken): alle bestanden worden in willekeurige volgorde afgespeeld.

Druk de toets [RDM] nogmaals in om het in willekeurige volgorde afspelen uit te schakelen.

Muziekstuk/bestand wijzigen

Tijdens het afspelen van een muziekstuk (bestand) ► toets [SEEK/TRACK ∨]

- Kort indrukken van de toets: het actuele muziekstuk wordt vanaf het begin afgespeeld.

Als de toets [SEEK/TRACK ∨] binnen 1 seconde nogmaals wordt ingedrukt, wordt het vorige muziekstuk afgespeeld.

- Toets ingedrukt houden: het muziekstuk wordt teruggespoeld.

Tijdens het afspelen van een muziekstuk (bestand) ► toets [SEEK/TRACK ∧]

- Kort indrukken van de toets: het volgende muziekstuk wordt afgespeeld.

- Toets ingedrukt houden: het muziekstuk wordt vooruitgespoeld.

Scannen (met RDS)

- Toets **[TA]** ingedrukt houden: speelt vanaf het volgende muziekstuk van ieder muziekstuk de eerste 10 seconden af.
- Druk nogmaals op de toets **[TA]** en houd deze ingedrukt om de functie uit te schakelen.
- De SCAN-functie wordt niet ondersteund in de iPod®-modus.

Scannen (zonder RDS)

- Kort indrukken van de toets **[SCAN]**: van alle muziekstukken vanaf het volgende muziekstuk worden de eerste 10 seconden afgespeeld.
- Druk nogmaals op de toets **[SCAN]** om de functie uit te schakelen.
- De SCAN-functie wordt niet ondersteund in de iPod®-modus.

Zoeken in mappen (alleen USB-modus)

Tijdens het afspelen van een bestand ► toets **[FOLDER ^]**

• Door de volgende map bladeren.
Tijdens het afspelen van een bestand ► toets **[FOLDER v]**

• Door de hoofdmap bladeren.
Als er een map wordt geselecteerd door op de knop **TUNE** te drukken, wordt het eerste bestand van de geselecteerde map afgespeeld.

Muziekstukken (bestand) zoeken

- Draaien aan de knop **TUNE**: zoeken naar muziekstukken (bestanden).
- Drukken op de knop **TUNE**: afspelen van geselecteerd muziekstuk (bestand).

MENU: USB



Druk in de USB-modus op de toets **[MENU]** om de functies Repeat, Folder Random, Folder Repeat, All Random, Information en Copy (herhalen, map in willekeurige volgorde, map herhalen, alles in willekeurige volgorde, informatie, kopiëren) in te stellen.

Repeat (herhalen): toets [1]

Het actuele muziekstuk herhalen.
Druk nogmaals op RPT om de functie uit te schakelen.

Folder Random (map in willekeurige volgorde): toets [2]

De muziekstukken in de actuele map in willekeurige volgorde afspelen.
Druk nogmaals op F.RDM om de functie uit te schakelen.

Folder Repeat (map herhalen): toets [3]

De muziekstukken in de actuele map herhalen.
Druk nogmaals op F.RPT om de functie uit te schakelen.

All Random (alles in willekeurige volgorde): toets [4]

Alle muziekstukken op de USB in willekeurige volgorde afspelen.

Druk nogmaals op A.RDM om de functie uit te schakelen.

Information (informatie): toets [5]

Informatie over het actuele muziekstuk weergeven.

Druk op de toets **[MENU]** om de informatieweergave uit te schakelen.

Copy (kopiëren): toets [6] (indien van toepassing)

Wordt gebruikt om het actuele muziekstuk te kopiëren naar My Music. U kunt de gekopieerde muziek afspelen in de modus My Music.

Wanneer tijdens het kopiëren een toets wordt ingedrukt, verschijnt er een pop-up waarin wordt gevraagd of u het kopiëren wenst af te breken.

Wanneer tijdens het kopiëren andere media (USB, iPod®, AUX) worden aangesloten of ingevoerd, wordt het kopiëren afgebroken.

Er wordt geen muziek afgespeeld tijdens het kopiëren.

MENU: iPod®

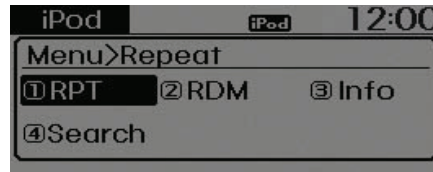

Druk in de iPod®-modus op de toets **[MENU]** om de functies Repeat, Random, Information en Search (herhalen, afspelen in willekeurige volgorde, informatie en zoeken) in te stellen.

Repeat (herhalen): toets [1]

Het actuele muziekstuk herhalen.

Druk nogmaals op RPT om de functie uit te schakelen.

Random (willekeurige volgorde): toets [2]

Hiermee worden alle muziekstukken in de actuele afspeelcategorie in willekeurige volgorde afgespeeld. Druk nogmaals op RDM om de functie uit te schakelen.

Information (informatie): toets [3]

Hiermee wordt informatie over het huidige muziekstuk weergegeven. Druk op de toets **[MENU]** om de informatieweergave uit te schakelen.

Search (zoeken): toets [4]

Hiermee geeft u de iPod®-categorielijst weer.

Als u tijdens het zoeken naar een iPod®-categorie op de toets **[MENU]** drukt, gaat u naar de bovenliggende categorie.

MENU: AUX

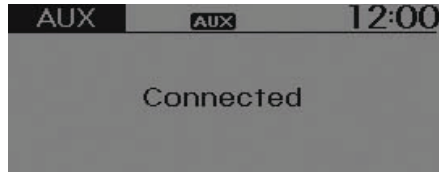

AUX wordt gebruikt om de externe MEDIA af te spelen die op dat moment via de AUX-ingang zijn aangesloten.

De AUX-modus wordt automatisch ingeschakeld wanneer via de AUX-ingang een extern apparaat wordt aansloten.

Als er een extern apparaat is aangesloten, kunt u ook de toets **[MEDIA]** indrukken om de AUX-modus in te schakelen.

De AUX-modus kan niet worden gestart als er geen extern apparaat is aangesloten op de AUX-aansluiting.

*** AANWIJZING - De AUX-aansluiting gebruiken**

Steek de AUX-stekker stevig in de AUX-ingang om deze te gebruiken.

MENU: My Music

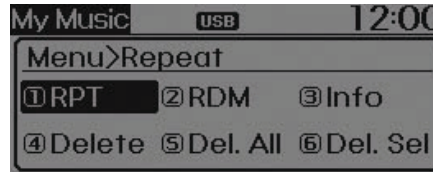

Druk in de modus My Music op de toets **[MENU]** om de functies Repeat, Random, Information, Delete, Delete All of Delete Selection (herhalen, willekeurige volgorde, informatie, verwijderen, alles verwijderen, selectie verwijderen) in te stellen.

Repeat (herhalen): toets [1]

Herhaalt het muziekstuk dat op dat moment wordt afgespeeld.

Druk nogmaals op RPT om de functie uit te schakelen.

Random (willekeurige volgorde): toets [2]

Hiermee speelt u alle muziekstukken in willekeurige volgorde af.

Druk nogmaals op RDM om de functie willekeurige volgorde uit te schakelen.

Information (informatie): toets [3]

Hiermee wordt informatie over het actuele muziekstuk weergegeven. Druk op de toets **[MENU]** om de informatieweergave uit te schakelen.

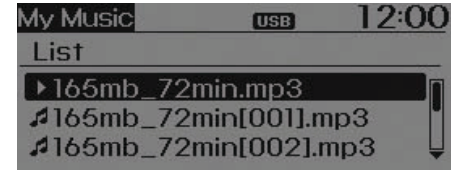

Delete (verwijderen): toets [4]

- Het bestand dat op dat moment wordt afgespeeld, wordt gewist
Wanneer u in het afspeelscherm op Delete (verwijderen) drukt, wordt het muziekstuk verwijderd dat op dat moment wordt afgespeeld.

• Wissen van bestanden uit lijst

- ① Selecteer het bestand dat u wilt verwijderen met de knop **TUNE**.
- ② Druk op de toets **[MENU]** en selecteer het menu Delete (verwijderen) om het geselecteerde bestand te verwijderen.

Delete All (alles verwijderen): toets [5]

Hiermee verwijdert u alle muziekstukken uit My Music.

Delete Selection (selectie verwijderen):
toets [6]

De muziekstukken in My Music worden geselecteerd en verwijderd.

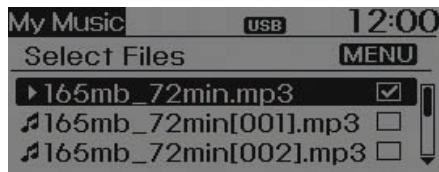

① Selecteer de muziekstukken die u uit de lijst wilt verwijderen.

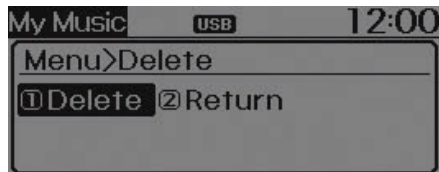

② Druk na het selecteren op de toets [MENU] en selecteer het menu Delete (verwijderen).

* AANWIJZING - My Music gebruiken

- Er kunnen maximaal 6.000 muziekstukken worden opgeslagen, zelfs wanneer er dan nog geheugen vrij is.
- Ieder muziekstuk kan tot 1.000 keer worden gekopieerd.
- Geheugeninformatie kan worden gecontroleerd in het menu System (systeem) onder Setup (instellen).

MENU: Bluetooth® Wireless Technology Audio (indien van toepassing)

Wanneer BT Audio wordt geselecteerd, wordt Bluetooth® Wireless Technology-audio afgespeeld.

Bij sommige mobiele telefoons zal de audio niet automatisch worden afgespeeld.



Afspelen/onderbreken: Druk op knop **TUNE** om het actuele muziekstuk af te spelen en te onderbreken.

De functies vorig muziekstuk/volgend muziekstuk/afspelen/onderbreken worden mogelijk niet op alle mobiele telefoons ondersteund.

⚠ WAARSCHUWING

Wanneer u tijdens het rijden wordt afgeleid, kunt u de controle over de auto verliezen, waardoor ongevallen en ernstig letsel veroorzaakt kunnen worden. De voornaamste verantwoordelijkheid van de bestuurder is het veilig besturen van de auto volgens de wettelijke regels. Het gebruik van handheld- of andere apparatuur of van systemen in de auto die de aandacht van de bestuurder op welke wijze dan ook afleiden van het veilig besturen van de auto of die wettelijk niet zijn toegestaan, is dan ook verboden.

Telefoonmodus (indien van toepassing)

Bellen via de stuurwieltoetsen

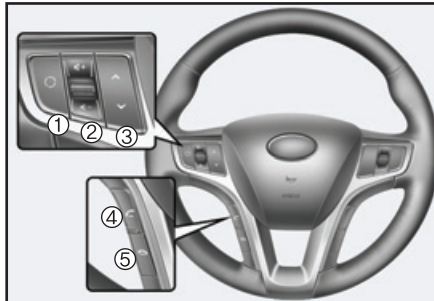

※ De onderdelen in de auto kunnen in werkelijkheid afwijken van de afbeelding.

(1) **MODE**

Druk op de toets om de audiobron te wijzigen. (Met RDS)

FM1 → FM2 → FMA → AM → AMA →
USB(iPod®) → AUX → My Music → BT
Audio*.

(Zonder RDS)

FM1 → FM2 → AM → USB(iPod®) → AUX
→ My Music → BT Audio*.

*Indien van toepassing

(2) **VOLUME**

Verhogen of verlagen van het geluidsvolume.

(3) **SEEK**

- Wanneer er kort op wordt gedrukt
 - Radiomodus: zoekt frequenties van uitzendingen die onder voorkeuzen zijn opgeslagen.
 - Mediamodi (USB/iPod/My Music/BT Audio): wisselt van muziekstuk, bestand of hoofdstuk.
- Wanneer u deze toets ingedrukt houdt
 - Radiomodus: zoekt automatisch naar frequenties waarop wordt uitgezonden en zenders.
 - Mediamodi (USB/iPod/My Music): spoelt terug of vooruit in het muziekstuk of bestand.
 - De BT Audio-modus wordt op sommige mobiele telefoons mogelijk niet ondersteund.

(4) **CALL**

Gesprekken voeren en doorverbinden.

- Oproepgeschiedenis controleren en bellen
 - Druk kort op de toets **[CALL]** van de stuurwieltoetsen.
 - De lijst met het oproepgeschiedenis wordt weergegeven op het scherm.
 - Druk nogmaals op toets **[CALL]** om het geselecteerde nummer te bellen.
- Het als laatste gebelde nummer opnieuw bellen
 - Houd de toets **[CALL]** van de stuurwieltoetsen ingedrukt.
 - Het als laatste gebelde nummer wordt opnieuw gebeld.

(5) **END**

Gesprek beëindigen of functies uitschakelen.

MENU: Phone
(Type A-1, Type A-3)

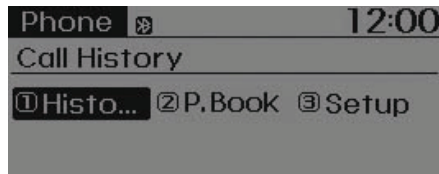

Druk op toets **[PHONE]** om drie menu's weer te geven: Call History (oproepgeschiedenis), Phone book (telefoonboek), Phone Setup (telefoon instellen).

History (geschiedenis): toets [1]

De oproepgeschiedenis wordt weergegeven en kan worden gebruikt om een nummer te selecteren en te bellen.

Wanneer er geen oproepgeschiedenis bestaat, verschijnt er een scherm waarin wordt gevraagd of er een oproepgeschiedenis moet worden gedownload. (De downloadfunctie wordt op sommige mobiele telefoons mogelijk niet ondersteund)

P.Book (telefoonboek): toets [2]

Het telefoonboek wordt weergegeven en kan worden gebruikt om een nummer te selecteren dat vervolgens gebeld kan worden.

Als er bij één telefoonboek meerdere nummers zijn opgeslagen, worden op een scherm het mobiele nummer, het privénummer en het zakelijke nummer weergegeven.

Selecteer het gewenste nummer om te bellen.

Als er geen telefoonboek aanwezig is, verschijnt er een scherm waarin gevraagd wordt of er een telefoonboek moet worden gedownload. (De downloadfunctie wordt op sommige mobiele telefoons mogelijk niet ondersteund)

Setup (instellen): toets [3]

Het instelscherm voor de mobiele telefoon met *Bluetooth*[®] Wireless Technology wordt weergegeven.

Raadpleeg voor meer informatie "Telefoon instellen".

Instelmodus

Met de toets *Display*

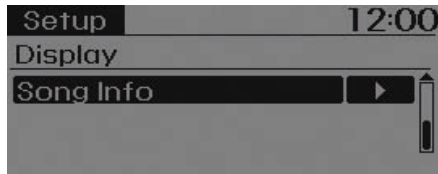
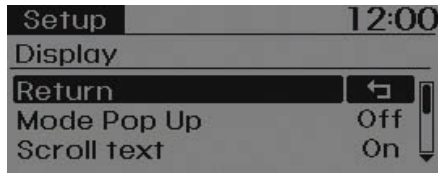

Druk op de toets **[SETUP/CLOCK]** ►
Selecteer **[Display]**.

Pop-upmodus

[Mode Pop up] (pop-upmodus) ► Voor het wijzigen van de selectiemodus [On] (aan).

- Druk in de ingeschakelde stand op de toets **[RADIO]** of **[MEDIA]** om de modus voor het wijzigen van het pop-upscherf weer te geven.

Door tekst scrollen

[Scroll text] (door tekst scrollen) ► Kies [On/Off] (aan/uit)

- [On] (aan): blijft scrollen.
- [Off] (uit): scrollt slechts één (1) keer.

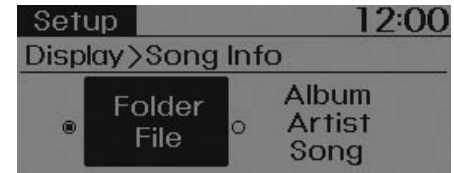

Informatie muziekstuk

Wanneer er een MP3-bestand wordt afgespeeld, selecteer dan de gewenste weergave-informatie: 'Folder/File' (map/bestand) of 'Album/Artist/Song' (album/artiest/muziekstuk).

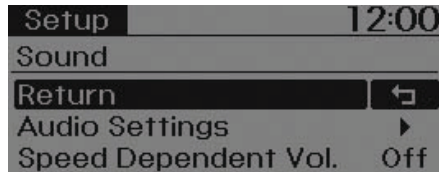
Met de toets Sound

Druk op de toets **[SETUP/CLOCK]** ►
 Selecteer [Sound] (geluid).

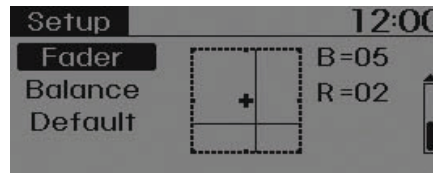
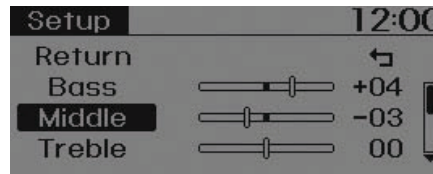
**Audio-instellingen**

In dit menu kunt u de lage, midden- en hoge tonen instellen, evenals de balans tussen voor/achter en links/rechts.

Selecteer [Audio Settings] (audio-instellingen) ► Selecteer het menu.

- Return (terug): als u tijdens het instellen nogmaals op de knop **TUNE** drukt, keert u terug naar het hoofdmenu.
- Bass, Middle, Treble (lage tonen, middentonen, hoge tonen): de toon van het geluid selecteren.
- Fader, Balance: de balans voor/achter en links/rechts instellen.
- Default (standaardinstellingen): terug naar de standaardinstellingen.

Snelheidsafhankelijke volumeregeling

Deze functie dient voor het automatisch aanpassen van het volume aan de snelheid van de auto.

Selecteer [Speed Dependent Vol.] (snelheidsafhankelijke volumeregeling)

► Selecteer [Off/On] (uit/aan).

Met de toets Clock

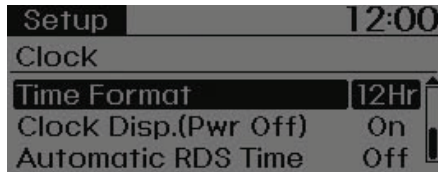
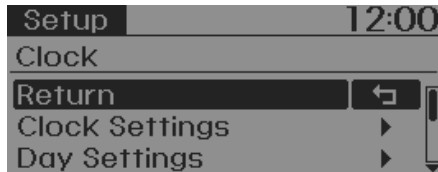

Druk op de toets [**SETUP/CLOCK**] ►
Selecteer [Clock] (klok).

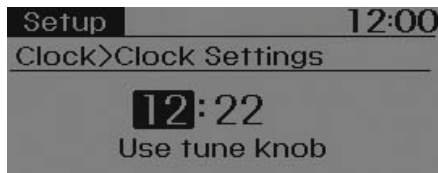

Klokinstellingen

Dit menu wordt gebruikt om de tijd in te stellen. Selecteer [Clock Settings] (klokinstellingen).

Wijzig de huidige getoonde waarde om [hour] (uren) in te stellen en druk op de knop **TUNE** om [minute] (minuten) in te stellen.

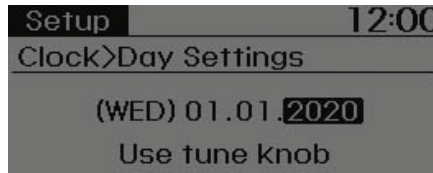

Datuminstellingen

Dit menu wordt gebruikt om de datum in te stellen.

Selecteer [Day Settings] (datuminstellingen).

Wijzig de huidige getoonde waarde om deze in te stellen en druk op de knop **TUNE** om naar de volgende instelling te gaan.

Tijdsweergave

Deze functie wordt gebruikt om de tijd op het audiosysteem in te stellen op 12- of 24-uursweergave. Selecteer [Time Format] (tijdsweergave) ► Kies 12hr/24hr.

Weergave klok bij uitgeschakeld contact

Selecteer [Clock Disp.(Pwr Off)] (klokweergave bij uitgeschakeld contact)

► Kies [On/Off] (aan/uit).

- [On] (aan): geeft de tijd/datum weer op het scherm.
- [Off] (uit): uitschakelen.

Automatische tijdaanpassing via RDS (met RDS)

Deze optie wordt gebruikt om de tijd automatisch aan te passen door synchronisatie met RDS.

Selecteer [Automatic RDS Time] (automatische tijdaanpassing via RDS)

► Kies [On/Off] (aan/uit).

- [On] (aan): automatische tijdaanpassing ingeschakeld.
- [Off] (uit): uitschakelen.

* AANWIJZING

Sommige RDS-zenders geven mogelijk niet de juiste tijd weer, omdat sommige lokale radiozenders geen automatische functie voor RDS-tijd ondersteunen.

Wanneer de tijd onjuist wordt weergegeven, kunt u deze handmatig instellen door de procedure "Klokinstellingen" op de vorige bladzijde te volgen.

Met de toets **Phone**
(indien van toepassing)

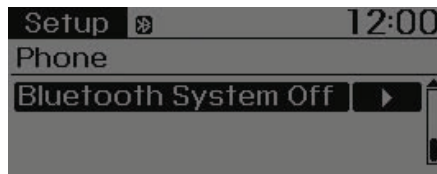
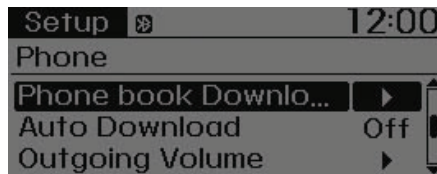
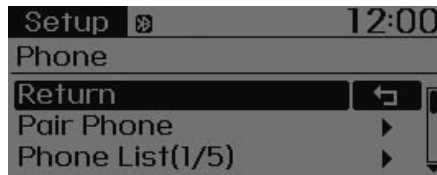

Druk op de toets **[SETUP/CLOCK]** ►
Selecteer **[Phone]** (telefoon).

⚠ OPMERKING

Om een mobiele telefoon met Bluetooth® Wireless Technology te koppelen, moet u eerst de authenticatie- en verbindingprocessen uitvoeren. U kunt daarom geen mobiele telefoon koppelen tijdens het rijden. Parkeer eerst uw auto.

Telefoon koppelen

Selecteer **[Pair Phone]** (telefoon koppelen).

① Zoek naar apparaatnamen zoals deze op uw mobiele telefoon worden weergegeven en maak verbinding.

* SSP: Secure Simple Pairing

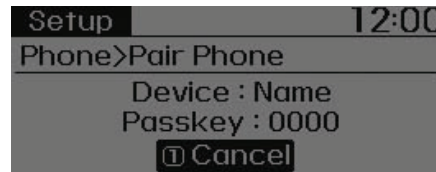

Apparaat zonder SSP-ondersteuning:

② Na een paar seconden wordt er een scherm weergegeven waarin u uw wachtwoord kunt invoeren.

Voer het wachtwoord "0000" in om uw Bluetooth® Wireless Technology-apparaat te koppelen aan het audiosysteem van de auto.

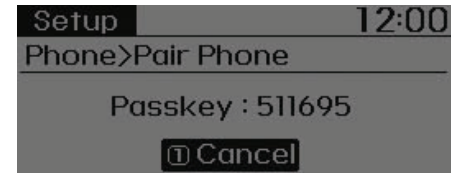

SSP-ondersteund apparaat:

② Na een paar seconden wordt een scherm weergegeven met een 6-cijferig wachtwoord. Controleer het wachtwoord voor uw Bluetooth® Wireless Technology-apparaat en bevestig het.

De naam van het apparaat en het wachtwoord worden tot 3 minuten weergegeven op het scherm. Als het aanmelden niet binnen 3 minuten voltooid is, wordt het aanmelden van de mobiele telefoon automatisch afgebroken.

③ Er wordt weergegeven dat het koppelen is voltooid.

Bij sommige mobiele telefoons wordt het aanmelden automatisch uitgevoerd als er verbinding wordt gemaakt.

Er kunnen maximaal vijf mobiele telefoons met Bluetooth® Wireless Technology worden aangemeld.

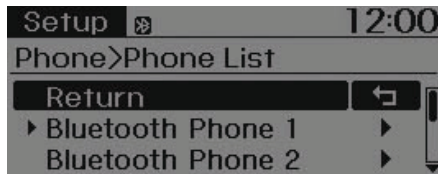

Telefoonlijst

De namen van maximaal 5 gekoppelde telefoons worden weergegeven.

Een [▶] wordt weergegeven voor de telefoon die op dat moment is verbonden met het systeem.

Selecteer de gewenste naam om de geselecteerde telefoon in te stellen.

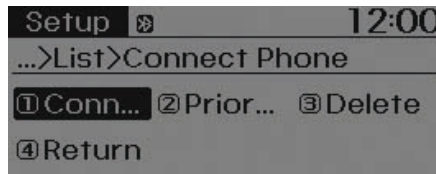

- Verbinding maken met een telefoon
Selecteer [Phone List] (telefoonlijst) ▶
Selecteer de mobiele telefoon ▶
Selecteer [Connect Phone] (verbinding maken met telefoon).

- ① Selecteer een mobiele telefoon waarmee op dat moment geen verbinding is gemaakt.
- ② Maak verbinding met de geselecteerde mobiele telefoon.
- ③ Er wordt weergegeven dat het verbinden is voltooid.

Als er al verbinding met een telefoon is, moet deze verbinding worden verbroken en moet een andere telefoon worden geselecteerd waarmee verbinding gemaakt moet worden.

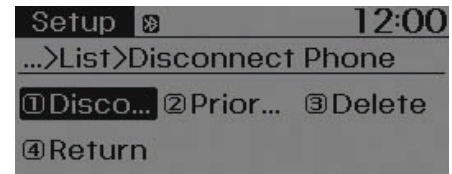

- De verbinding met een verbonden telefoon verbreken
Selecteer [Phone List] (telefoonlijst) ▶
Selecteer de mobiele telefoon ▶
Selecteer [Disconnect Phone] (verbinding met telefoon verbreken).

- ① Selecteer de huidige verbonden mobiele telefoon.
- ② Verbreek de verbinding met de geselecteerde mobiele telefoon.
- ③ Er wordt weergegeven dat het verbreken van de verbinding is voltooid.

- Wijzigen van de volgorde van verbinden (prioriteit)

Deze functie wordt gebruikt om de volgorde (prioriteit) vast te leggen voor het automatisch verbinden van gekoppelde mobiele telefoons.

Selecteer [Phone List] (telefoonlijst) ►
 Selecteer [Priority] (prioriteit) ►
 Selecteer de mobiele telefoon die prioriteit 1 moet krijgen.

- ① Selecteer [Priority] (prioriteit).
- ② Selecteer uit de gekoppelde telefoons de telefoon die prioriteit 1 moet krijgen.
- ③ De gewijzigde prioriteitsvolgorde wordt weergegeven.

Wanneer de volgorde van verbinden (prioriteit) is gewijzigd, wordt er verbinding gemaakt met de mobiele telefoon met prioriteit nr. 1.

Wanneer er geen verbinding kan worden gemaakt met de telefoon met prioriteit nr. 1: er wordt automatisch geprobeerd verbinding te maken met de als laatste verbonden telefoon.

In gevallen waarbij geen verbinding kan worden gemaakt met de als laatste aangesloten telefoon: er wordt geprobeerd verbinding te maken met de telefoons in de volgorde van de opgesomde gekoppelde telefoons.

De verbonden telefoon krijgt automatisch prioriteit nr. 1.

- Verwijderen

Selecteer [Phone List] (telefoonlijst) ►
 Selecteer de mobiele telefoon ►
 Selecteer [Delete] (verwijderen).

- ① Selecteer de gewenste mobiele telefoon.
- ② Verwijder de geselecteerde mobiele telefoon.
- ③ Er wordt weergegeven dat het verwijderen is voltooid.

Wanneer wordt geprobeerd een verbonden telefoon te verwijderen, dan wordt deze telefoon eerst losgekoppeld.



OPMERKING

- **Wanneer u een mobiele telefoon verwijdert, wordt ook het telefoonboek van deze mobiele telefoon gewist.**
- **Voor een stabiele communicatie via Bluetooth® Wireless Technology, moet u de mobiele telefoon uit het audiosysteem verwijderen en ook de audio van uw mobiele telefoon verwijderen.**

Downloaden van het telefoonboek

Met deze functie kunnen een telefoonboek en oproepgeschiedenissen worden gedownload naar het audiosysteem.

Selecteer [Phone book Download] (telefoonboek downloaden).



OPMERKING

- **De downloadfunctie wordt door sommige mobiele telefoons mogelijk niet ondersteund.**
- **Verwijder voor het downloaden van een nieuw telefoonboek eerst het eerder opgeslagen telefoonboek.**

Automatisch downloaden

Bij het maken van een verbinding met een mobiele telefoon kunnen automatisch een nieuw telefoonboek en oproepgeschiedenissen worden gedownload.

Selecteer [Auto Download] (automatisch downloaden) ► Kies [On/Off] (aan/uit).

Uitgangsvolume

Deze functie wordt gebruikt om het volume van uw stem in te stellen, zoals deze wordt ontvangen door uw gesprekspartner wanneer u handsfree belt met een telefoon met *Bluetooth*[®] Wireless Technology.

Selecteer [Outgoing Volume] (uitgangsvolume) ► Stel het volume in.

Zelfs gedurende een gesprek kan het volume worden gewijzigd met de toets [SEEK/TRACK].

Bluetooth-systeem uit

Deze functie wordt gebruikt wanneer u geen gebruik wilt maken van het *Bluetooth*[®] Wireless Technology-systeem.

Selecteer [Bluetooth System Off] (Bluetooth-systeem uit).

Wanneer er al verbinding is met een telefoon, koppel deze telefoon dan los en schakel het *Bluetooth*[®] Wireless Technology-systeem uit.

Bluetooth[®] Wireless Technology gebruiken

Volg de volgende stappen om het *Bluetooth*[®] Wireless Technology-systeem in te schakelen wanneer het systeem uitgeschakeld is.

- Schakel de *Bluetooth*[®] Wireless Technology in door op de toets [PHONE] te drukken.

Druk op de toets [PHONE] ► Scherminstructies.

De functies van de *Bluetooth*[®] Wireless Technology kunnen worden gebruikt en er worden instructies weergegeven.

- Schakel de *Bluetooth*[®] Wireless Technology in door op de toets [SETUP/CLOCK] te drukken.

Druk op de toets [SETUP/CLOCK] ► Selecteer [Phone] (telefoon).

- ① Er wordt een scherm weergegeven waarin wordt gevraagd of de *Bluetooth*[®] Wireless Technology moet worden ingeschakeld.

- ② Selecteer [YES] (ja) op het scherm om de *Bluetooth*[®] Wireless Technology in te schakelen en instructies weer te geven.

Als het *Bluetooth*[®] Wireless Technology-systeem wordt ingeschakeld, probeert het systeem automatisch verbinding te maken met de als laatste via *Bluetooth*[®] Wireless Technology verbonden mobiele telefoon.

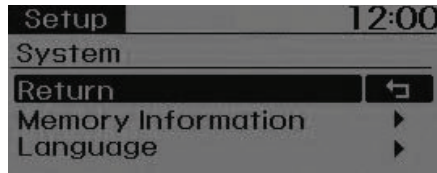
Met de toets System

Druk op de toets **[SETUP/CLOCK]** ►
 Selecteer [System] (systeem).

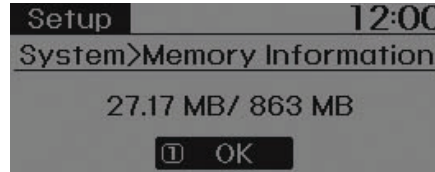

Geheugeninformatie
 (indien van toepassing)

Geeft het actueel gebruikte geheugen en het totale systeemgeheugen weer.

Selecteer [Memory Information] (geheugeninformatie) ► [OK].

Het actueel gebruikte geheugen wordt aan de linkerzijde weergegeven en het totale systeemgeheugen aan de rechterzijde.

* Kan verschillen, afhankelijk van de geselecteerde audiobron.

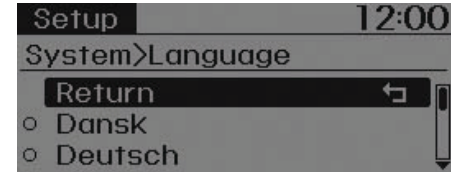

Taal

Dit menu wordt gebruikt om de displaytaal en de taal voor de spraakherkenning in te stellen.

Selecteer [Language] (taal).

Het systeem zal na het wijzigen van de taal opnieuw worden opgestart.

- Taalondersteuning per regio
 Dansk, Deutsch, English(UK), Español, Français, Italiano, Nederlands, Polski, Русский, Svenska, Türkçe

AUDIO (met touchscreen)

■ Type B-1



■ Type B-2



(Met *Bluetooth*® Wireless Technology)

3ZH3G0000EE/3ZH3G0001EE

Kenmerken van uw audiosysteem

Head Unit

■ Type B-1



■ Type B-2



* De onderdelen in de auto kunnen in werkelijkheid afwijken van de afbeelding.

(1) RADIO (Type B-1)

- Inschakelen van FM/AM-modus.
- Telkens wanneer u op de toets drukt, wordt de modus gewijzigd in de volgorde FM1 → FM2 → FMA → AM → AMA.
- DAB-MODUS (indien van toepassing)
Telkens wanneer u op de toets drukt, wordt de modus gewijzigd in de volgorde FM1 → FM2 → FMA → DAB1 → DAB2 → AM.

(2) RADIO (Type B-2)

- Inschakelen van FM/AM-modus.
- Telkens wanneer u op de toets drukt, wordt de modus gewijzigd in de volgorde FM1 → FM2 → AM.

(3) MEDIA

- Schakelt over naar de modus USB (iPod®), AUX, My Music, BT Audio.
- Telkens wanneer u op de toets drukt, wordt de modus gewijzigd in de volgorde USB(iPod®) → AUX → My Music → BT Audio.

(4) PHONE

- Overschakelen naar de telefoonmodus.
- Als een telefoon niet is verbonden, verschijnt het verbindingsscherm.

(5) AAN/UIT-/VOLUMEKNOP

- Aan/uit-knop: aan- en uitzetten van het systeem door op de knop te drukken.
- Volumeknop: instellen van het volume door de knop naar links of rechts te draaien.

(6) SEEK/TRACK

Wanneer er kort op wordt gedrukt

- Radiomodus: de volgende/vorige frequentie wordt afgespeeld.
- Modus USB (iPod®), My Music, BT Audio: overschakelen naar een ander muziekstuk (bestand).

Wanneer u deze toets ingedrukt houdt

- Radiomodus: de frequentie wordt continu veranderd. Na het loslaten van de toets, wordt de huidige frequentie afgespeeld.
- Modus USB (iPod®), My Music: terug- of vooruitspoelen van het muziekstuk of bestand.
- Tijdens een handsfree-gesprek regelen van het belvolume.

■ Type B-1



■ Type B-2



(7) **DISP**

- Telkens wanneer u kort op de toets drukt, gaat het scherm uit → scherm aan → scherm uit.
- Het audiosysteem blijft wel ingeschakeld, alleen het scherm wordt uitgeschakeld.
- Als het scherm is uitgeschakeld, druk dan op een willekeurige toets om het scherm weer in te schakelen.

(8) **CLOCK**

- Geeft de tijd/datum/dag weer.

(9) **TA/SCAN (Type B-1)**

- Radiomodus
 - Druk kort op de toets: TA aan/uit
 - Toets ingedrukt houden: elke ontvangen zender wordt gedurende 5 seconden weergegeven.
- Modus USB, My Music
 - Toets ingedrukt houden: elk muziekstuk (bestand) wordt gedurende 10 seconden weergegeven.
 - Houd de toets nogmaals ingedrukt om naar het huidige muziekstuk (bestand) te blijven luisteren.

(10) **SCAN (Type B-2)**

- Radiomodus
 - Toets ingedrukt houden: elke ontvangen zender wordt gedurende 5 seconden weergegeven.
- Modus USB, My Music
 - Toets ingedrukt houden: elk muziekstuk (bestand) wordt gedurende 10 seconden weergegeven.
 - Houd de toets nogmaals ingedrukt om naar het huidige muziekstuk (bestand) te blijven luisteren.

(11) **SETUP**

- Schakelt over naar het instellingenscherf.

(12) Knop **TUNE**

- Radiomodus: draai aan deze knop om de uitzendfrequenties te wijzigen.
- Modus USB (iPod®), My Music: draai deze knop om muziekstukken/zenders/bestanden te zoeken.

(13) **FOLDER**

- USB-modus: zoeken in mappen.

⚠ WAARSCHUWING

- Staar tijdens het rijden niet naar het scherm. Als u gedurende langere tijd naar het scherm staart, kunt u verkeersongelukken veroorzaken.
- Demonteer of monteer het audiosysteem niet en breng geen wijzigingen aan. Als u dit wel doet, kan dat resulteren in ongelukken, brand of een elektrische schok.
- Als u de telefoon gebruikt tijdens het rijden, kunt u minder goed op het verkeer letten en kunnen zich ongelukken voordoen. Parkeer de auto voordat u de telefoonfunctie gebruikt.
- Zorg ervoor dat er geen water of vreemde voorwerpen op het apparaat terechtkomen. Anders kan dit leiden tot rook, brand of storingen in het product.

(Vervolg)

(Vervolg)

- Gebruik het product niet als het scherm leeg is of als er geen geluid hoorbaar is. Dit kan duiden op een storing in het product. Als u het product in dergelijke situaties blijft gebruiken, kan dat leiden tot ongelukken (brand, elektrische schok) of storingen in het product.
- Raak tijdens onweer de antenne niet aan, omdat dit kan leiden tot een elektrische schok.
- Stop of parkeer de auto niet in gebieden met een stop- of parkeerverbod om het product te gebruiken. Anders kan dit leiden tot verkeersongelukken.
- Gebruik het systeem met het contact AAN.
Langdurig gebruik met het contact UIT kan leiden tot een lege accu.

⚠ WAARSCHUWING**- Veiligheidswaarschuwingen audiosysteem**

Wanneer u tijdens het rijden wordt afgeleid, kunt u de controle over de auto verliezen, waardoor ongevallen en ernstig letsel veroorzaakt kunnen worden. De voornaamste verantwoordelijkheid van de bestuurder is het veilig besturen van de auto volgens de wettelijke regels. Het gebruik van handheld- of andere apparatuur of van systemen in de auto die de aandacht van de bestuurder op welke wijze dan ook afleiden van het veilig besturen van de auto of die wettelijk niet zijn toegestaan, is dan ook verboden.

 **OPMERKING**

- *Als u het apparaat gebruikt tijdens het rijden, kan dit leiden tot ongelukken, omdat u onvoldoende op uw omgeving let. Parkeer eerst de auto voordat u het apparaat gebruikt.*
- *Pas het volume zodanig aan dat u ook de geluiden buiten de auto kunt horen. Als het volume te hoog is en u geluiden buiten de auto niet kunt horen, kan dat leiden tot ongelukken.*
- *Let op het volume wanneer u het apparaat inschakelt. Een plotseling zeer hoog volume bij het inschakelen van het apparaat kan leiden tot gehoorbeschadigingen. (Pas het volume aan tot een aanvaardbaar niveau voordat u het apparaat inschakelt.)*

(Vervolg)

(Vervolg)

- *Als u het apparaat op een andere positie wilt installeren, informeer dan bij uw leverancier of servicecentrum. Er is technische kennis vereist om het apparaat te installeren of te demonteren.*
- *Zet het contact AAN voordat u dit apparaat gebruikt. Gebruik het audiosysteem niet gedurende langere perioden met het contact UIT omdat hierdoor de accu leeg kan raken.*
- *Stel het apparaat niet bloot aan ernstige schokken en laat het niet vallen. Directe druk op de voorzijde van de monitor kan schade veroorzaken aan het LCD of touchscreen.*

(Vervolg)

(Vervolg)

- *Wanneer u het apparaat schoonmaakt, moet u het apparaat uitschakelen en een droge, zachte doek gebruiken. Gebruik nooit ruwe materialen, chemische doeken of oplosmiddelen (alcohol, benzeen, thinner, enz.), omdat dergelijke middelen het paneel van het apparaat kunnen beschadigen of verkleuringen kunnen veroorzaken.*
- *Plaats geen dranken in de buurt van het audiosysteem. Als u morst met dranken kan dit leiden tot storingen in het systeem.*
- *Als er sprake is van een storing, neem dan contact op met uw leverancier of servicecentrum.*
- *Wanneer het audiosysteem in een elektromagnetische omgeving wordt geplaatst, ontstaat mogelijk ruis.*

MP3-bestandsinformatie

- Ondersteunde audio-indelingen

Audiocompressie	MPEG1 Audio Layer3
	MPEG2 Audio Layer3
	MPEG3 Audio Layer3
	Windows Media Audio versie 7.X en 8.X

* Bestandsindelingen die niet aan de bovenstaande standaarden voldoen, worden niet goed herkend of worden afgespeeld zonder dat er bestandsnamen of andere gegevens worden weergegeven.

- Ondersteuning voor gecomprimeerde bestanden

1. Ondersteunde bitrates (Kbps)

BITRATE(Kbps)	MPEG1	MPEG2	MPEG2.5	WMA
	Layer3	Layer3	Layer3	High Range
	32	8	8	48
	40	16	16	64
	48	24	24	80
	56	32	32	96
	64	40	40	128
	80	48	48	160
	96	56	56	192
	112	64	64	
	128	80	80	
	160	96	96	
	192	112	112	
224	128	128		
256	144	144		
320	160	160		

2. Samplefrequenties (Hz)

MPEG1	MPEG2	MPEG2.5	WMA
44100	22050	11025	32000
48000	24000	12000	44100
3000	16000	8000	48000

- Bij MP3/WMA-compressiebestanden komen verschillen voor in de geluidskwaliteit, afhankelijk van de bitrate. (Betere geluidskwaliteit is mogelijk bij hogere bitrates.)
- Dit apparaat herkent alleen bestanden met de extensies MP3 en WMA. Andere bestandsextensies worden mogelijk niet goed herkend.

3. Maximum aantal herkende mappen en bestanden

- Map: 2.000 mappen voor USB
 - Bestand: 6.000 bestanden voor USB
- * Er zijn geen beperkingen voor het aantal herkende mapniveaus.

- Taalondersteuning (Unicode-ondersteuning)

1. Engels: 94 tekens
2. Speciale tekens en symbolen: 986 tekens

* Andere talen dan Koreaans en Engels (inclusief Chinees) zijn niet opgenomen.

3. Tekstweergave (gebaseerd op Unicode)

- Bestandsnaam: maximaal 64 Engelse tekens
- Mapnaam: maximaal 32 Engelse tekens

* Met de scrollfunctie kunt u de volledige naam bekijken van bestanden met namen die te lang zijn om in een keer te worden weergegeven.

* AANWIJZING - Het USB-apparaat gebruiken

- Sluit het USB-apparaat aan nadat u de motor hebt gestart. Het USB-apparaat kan beschadigd raken als het apparaat al is aangesloten wanneer het contact wordt ingeschakeld. Het USB-apparaat werkt mogelijk niet goed als het contact met aangesloten USB-apparaat wordt in- of uitgeschakeld.
- Pas op voor statische elektriciteit wanneer u USB-apparaten aansluit of loskoppelt.
- Gecodeerde MP3-spelers wordt niet herkend wanneer ze als een extern apparaat worden aangesloten.
- Wanneer u een extern USB-apparaat aansluit, herkent het apparaat mogelijk in sommige gevallen het USB-apparaat niet goed.
- Alleen producten die zijn geformatteerd met byte/sectors onder 64 Kbyte worden herkend.
- Dit apparaat herkent USB-apparaten die zijn geformatteerd in de bestandsindelingen FAT 12/16/32. Dit apparaat herkent geen bestanden in de bestandsindeling NTFS.

(Vervolg)

(Vervolg)

- Sommige USB-apparaten worden mogelijk niet ondersteund vanwege compatibiliteitsproblemen.
- Vermijd contact tussen de USB-stekker en lichaamsdelen of andere voorwerpen.
- Het herhaaldelijk aansluiten en loskoppelen van USB-apparaten in een korte periode kan leiden tot storingen in het product.
- Er kan een vreemd geluid hoorbaar zijn wanneer u het USB-apparaat loskoppelt.
- Zorg ervoor dat u externe USB-apparaten aansluit en loskoppelt met een uitgeschakeld audiosysteem.
- Hoeveel tijd er nodig is om het USB-apparaat te herkennen, hangt af van het type, de grootte of de bestandsindelingen die op het USB-apparaat zijn opgeslagen. Dergelijke verschillen in tijd duiden niet op storingen.
- Het apparaat ondersteunt alleen USB-apparaten die worden gebruikt om muziekbestanden af te spelen.
- USB-afbeeldingen en -video's worden niet ondersteund.

(Vervolg)

(Vervolg)

- Gebruik de USB I/F niet om batterijen of USB-accessoires op te laden die warmte genereren. Als u dit wel doet, kan dit leiden tot slechtere prestaties of schade aan het apparaat.
- Het apparaat herkent mogelijk het USB-apparaat niet als er apart gekochte USB-hubs en verlengkabels worden gebruikt. Sluit het USB-apparaat rechtstreeks aan op de multimedia-aansluiting van de auto.
- Wanneer u USB-apparaten voor massaopslag gebruikt met afzonderlijke logische stations, kunnen er alleen bestanden worden afgespeeld die in het basisstation zijn opgeslagen.
- Bestanden worden mogelijk niet goed afgespeeld als er toepassingen op de USB-apparaten zijn geïnstalleerd.
- Het apparaat werkt mogelijk niet goed als er MP3-spelers, mobiele telefoons, digitale camera's of andere elektronische apparaten (USB-apparaten die niet worden herkend als draagbare schijfstations) op het apparaat zijn aangesloten.

(Vervolg)

(Vervolg)

- Mogelijk kunnen bepaalde mobiele apparaten niet via de USB-aansluiting worden opgeladen.
- Het apparaat ondersteunt mogelijk niet een normale werking wanneer er naast een USB-geheugen (type met metalen behuizing) een USB-geheugentype wordt gebruikt.
- Het apparaat ondersteunt mogelijk niet een normale werking wanneer er indelingen worden gebruikt, zoals geheugens van het type HDD, CF of SD.
- Het apparaat ondersteunt geen bestanden die met behulp van DRM (Digital Rights Management) zijn vergrendeld.
- USB-geheugensticks die worden gebruikt door een adapter (type SD of CF) aan te sluiten, worden mogelijk niet goed herkend.
- Het apparaat werkt mogelijk niet goed wanneer er USB HDD's of USB's worden gebruikt met storingen in de aansluiting die zijn veroorzaakt door trillingen van de auto (bijvoorbeeld het type i-stick)

(Vervolg)

(Vervolg)

- Vermijd het gebruik van USB-geheugenproducten die ook kunnen worden gebruikt als sleutelhanger of accessoire voor mobiele telefoons. Het gebruik van dergelijke producten kan schade veroorzaken aan de USB-aansluiting.
- Als er een MP3-apparaat of telefoon via andere kanalen wordt aangesloten, zoals via AUX/BT of Audio/USB, resulteert dit mogelijk in plopgeluiden of een abnormale werking.



* AANWIJZING - Gebruik van de iPod®

- iPod® is een geregistreerd handelsmerk van Apple Inc.
- Om de iPod® te kunnen gebruiken terwijl u de toetsen bedient, moet u een speciale iPod®-kabel gebruiken (de kabel die bij de iPod®/iPhone® is geleverd).
- Als de iPod® op de auto wordt aangesloten terwijl het apparaat muziek afspeelt, kan er direct na het aansluiten gedurende ongeveer 1-2 seconden een hoge toon klinken. Sluit de iPod® indien mogelijk op de auto aan zonder dat er op het apparaat muziek wordt afgespeeld.
- Als de iPod® met de iPod®-kabel is aangesloten met het contact in de stand ACC ON, wordt de iPod® via het audiosysteem van de auto opgeladen.
- Wanneer u de iPod® aansluit met de iPod®-kabel, moet u ervoor zorgen dat u de kabel goed aansluit om communicatiestoringen te voorkomen.

(Vervolg)

(Vervolg)

- Wanneer de EQ-functies van een extern apparaat, zoals een iPod®, en het audiosysteem beide actief zijn, kunnen de EQ-effecten elkaar overlappen en leiden tot een mindere geluidskwaliteit en vervorming. Schakel de EQ-functie indien mogelijk in het externe apparaat uit als u het apparaat op het audiosysteem aansluit.
- Er kan sprake zijn van ruis wanneer er een iPod® of AUX-apparaat wordt aangesloten. Wanneer dergelijke apparaten niet worden gebruikt, koppelt u het apparaat los en bergt u het op.
- Wanneer de iPod® of het AUX-apparaat is aangesloten op de aansluiting voor de voeding, kan er ruis optreden als er muziek van het externe apparaat wordt afgespeeld. Koppel in dergelijke gevallen voor gebruik van het apparaat de voeding los.
- Afhankelijk van de eigenschappen van uw iPod®/iPhone® kunnen er bestanden worden overgeslagen of onjuist worden afgespeeld.

(Vervolg)

(Vervolg)

- Wanneer uw iPhone zowel via de Bluetooth® Wireless Technology als via USB is verbonden, is het geluid mogelijk niet goed. Selecteer op uw iPhone® de Dock-stekker of Bluetooth® Wireless Technology om de audio-uitgang (bron) te wijzigen.
- De iPod®-modus kan niet worden gebruikt wanneer de iPod® niet kan worden herkend omdat er versies worden afgespeeld die de communicatieprotocollen niet ondersteunen en bij afwijkingen en defecten van de iPod®.
- De iPod® Nano van de 5e generatie wordt mogelijk niet herkend als de batterij bijna leeg is. Laad de iPod® voor gebruik op.
- De volgorde van zoek- en afspelopdrachten die op de iPod® wordt getoond, kan verschillen van de volgorde op het audiosysteem.
- Als de iPod® niet goed functioneert door een fout in de iPod®, reset dan de iPod® en probeer het opnieuw. (Raadpleeg de handleiding van de iPod® voor meer informatie)

(Vervolg)

(Vervolg)

- Sommige iPods® kunnen mogelijk niet worden gesynchroniseerd met het systeem, afhankelijk van de iPod®-versie.
Als de media worden verwijderd voordat de media worden herkend, kan het systeem de modus die als laatste is gebruikt, mogelijk niet herstellen. (Het opladen van de iPad wordt niet ondersteund.)
- Behalve de 1M-kabel van uw iPod®/iPhone® worden geen andere kabels herkend.

*** AANWIJZING - De audiomodus van *Bluetooth*® Wireless Technology gebruiken**

- De audiomodus van *Bluetooth*® Wireless Technology kan alleen worden gebruikt wanneer er een *Bluetooth*® Wireless Technology-telefoon is verbonden.
- De audiomodus van *Bluetooth*® Wireless Technology is niet beschikbaar wanneer er mobiele telefoons worden verbonden die deze functie niet ondersteunen.
- Als er *Bluetooth*® Wireless Technology-audio wordt afgespeeld wanneer de *Bluetooth*® Wireless Technology-telefoon wordt verbonden, stopt ook de muziek.
- Als u tijdens het afspelen van *Bluetooth*® Wireless Technology-audio naar boven of beneden in de lijst met muziekstukken scrolt, kunnen er in sommige mobiele telefoons plopgeluiden worden weergegeven.
- Audiostreaming via *Bluetooth*® Wireless Technology wordt op sommige mobiele telefoons mogelijk niet ondersteund.

(Vervolg)

(Vervolg)

- Wanneer u terugkeert naar de audiomodus van *Bluetooth*® Wireless Technology nadat u een gesprek hebt beëindigd, wordt de modus op sommige mobiele telefoons mogelijk niet automatisch opnieuw gestart.
- Als u een binnenkomende oproep ontvangt of zelf belt terwijl er *Bluetooth*® Wireless Technology-audio wordt afgespeeld, kan het gesprek worden verstoord door muziek.

* AANWIJZING - Gebruik van de mobiele telefoon met *Bluetooth*[®] Wireless Technology

- *Bluetooth*[®] Wireless Technology Handsfree verwijst naar een apparaat waarmee de gebruiker eenvoudig kan bellen met een mobiele telefoon met *Bluetooth*[®] Wireless Technology via het audiosysteem.
- *Bluetooth*[®] Wireless Technology maakt het mogelijk meerdere apparaten (zoals handsfree-sets, stereoheadsets, draadloze afstandsbedieningen, enz.) over een korte afstand met elkaar te verbinden. Bezoek voor meer informatie de *Bluetooth*[®] Wireless Technology website op www.Bluetooth.com. Vóór het gebruik van de audiofuncties van *Bluetooth*[®] Wireless Technology.
- Het woord *Bluetooth*[®] en het *Bluetooth*[®]-merk en -logo zijn geregistreerde handelsmerken van *Bluetooth*[®] SIG, Inc. en elk gebruik hiervan door Hyundai is toegestaan onder licentie. Andere handelsmerken en handelsnamen zijn eigendom van de respectievelijke eigenaren. Om gebruik te maken van *Bluetooth*[®] Wireless Technology is een mobiele telefoon nodig die *Bluetooth*[®]-compatibel is.

(Vervolg)

(Vervolg)

- In de auto worden de volgende *Bluetooth*[®] Wireless Technology-functies ondersteund. Sommige functies worden mogelijk niet ondersteund, afhankelijk van uw *Bluetooth*[®] Wireless Technology-apparaat.
 - Handsfree bellen met *Bluetooth*[®] Wireless Technology
 - Het menu gebruiken tijdens het bellen (overschakelen naar Private, overschakelen naar wisselgesprek, volume aanpassen)
 - Oproepgeschiedenis downloaden
 - Telefoonboek mobiele telefoon downloaden
 - Telefoonboek/oproepgeschiedenis automatisch downloaden
 - Automatische verbinding *Bluetooth*[®] Wireless Technology-apparaat
 - *Bluetooth*[®] Wireless Technology-audio
- Raadpleeg alvorens de *Bluetooth*[®] Wireless Technology-functies van het audiosysteem te gebruiken de handleiding van uw telefoon voor het gebruik van *Bluetooth*[®] Wireless Technology op uw telefoon.

(Vervolg)

(Vervolg)

- De telefoon moet aan het audiosysteem zijn gekoppeld voordat de *Bluetooth*[®] Wireless Technology-functies kunnen worden gebruikt.
- Het koppelen van en verbinding maken met een mobiele telefoon met *Bluetooth*[®] Wireless Technology is alleen mogelijk wanneer de optie *Bluetooth*[®] Wireless Technology op uw mobiele telefoon is ingeschakeld. (De procedure voor het inschakelen van *Bluetooth*[®] Wireless Technology kan verschillen, afhankelijk van de mobiele telefoon.)
- Gebruik uw mobiele telefoon niet tijdens het rijden en pas de *Bluetooth*[®] Wireless Technology-instellingen niet aan tijdens het rijden (bijvoorbeeld koppelen van een telefoon).

(Vervolg)

(Vervolg)

- Zelfs als de telefoon *Bluetooth*[®] Wireless Technology ondersteunt, wordt de telefoon tijdens zoekacties niet gevonden als de telefoon is ingesteld op de status verborgen of als de *Bluetooth*[®] Wireless Technology is uitgeschakeld. Schakel de status verborgen uit of schakel *Bluetooth*[®] Wireless Technology in voordat u een verbinding met het audiosysteem van de auto maakt.
- De handsfree-functies zijn niet beschikbaar als uw telefoon (in de auto) buiten het bereik van een telefoonnetwerk is (bijvoorbeeld in tunnels of in bergachtig gebied).
- Als het telefoonsignaal zwak is of als het te rumoerig is in het interieur van de auto, kan de gesprekspartner moeilijk te verstaan zijn.
- Leg de telefoon niet in de buurt van of in metalen voorwerpen, omdat die de communicatie met het *Bluetooth*[®] Wireless Technology-systeem of de mobiele telefoon kunnen verstoren.

(Vervolg)

(Vervolg)

- Wanneer het audiosysteem in een elektromagnetische omgeving wordt geplaatst, ontstaat mogelijk ruis.
- Sommige mobiele telefoons of andere apparatuur kunnen storingen veroorzaken in het audiosysteem. Door in dat geval de apparaten op een andere plaats op te bergen, kan de storing verholpen worden.
- Als uw telefoon via *Bluetooth*[®] Wireless Technology verbonden is, kan de batterij sneller leeg zijn dan gewoonlijk vanwege het uitvoeren van extra *Bluetooth*[®] Wireless Technology-functies.
- Als de prioriteit wordt ingesteld wanneer het contact aan (IGN/ACC AAN) wordt gezet, maakt de telefoon automatisch verbinding met *Bluetooth*[®] Wireless Technology. Zelfs wanneer u buiten bent, maakt de telefoon met *Bluetooth*[®] Wireless Technology automatisch verbinding wanneer u in de buurt van de auto komt. Als u niet automatisch een verbinding wilt maken tussen uw *Bluetooth*[®] Wireless Technology-telefoon en het audiosysteem, probeert u het volgende.

(Vervolg)

(Vervolg)

- 1) Schakel de *Bluetooth*[®] Wireless Technology-functie van uw mobiele telefoon uit.
- 2) Schakel de *Bluetooth*[®] Wireless Technology-functie van het audiosysteem van uw auto uit.
 - Druk op de toets [SETUP] ► [Phone] (telefoon) en [turn off] (uitschakelen) om de *Bluetooth*[®] Wireless Technology-functie van het audiosysteem van uw auto uit te schakelen.
- De *Bluetooth*[®] Wireless Technology-verbinding wordt bij sommige mobiele telefoons mogelijk regelmatig onderbroken. Neem de volgende stappen om opnieuw een verbinding te maken.
 - 1) Zet de *Bluetooth*[®] Wireless Technology-functie van de mobiele telefoon uit/aan en probeer opnieuw verbinding te maken.
 - 2) Zet de mobiele telefoon uit/aan en probeer opnieuw verbinding te maken.
 - 3) Verwijder de batterij uit de mobiele telefoon, plaats de batterij weer terug, start de mobiele telefoon weer en probeer opnieuw verbinding te maken.

(Vervolg)

(Vervolg)

- 4) Start het audiosysteem opnieuw en probeer opnieuw verbinding te maken.
 - 5) Verwijder alle gekoppelde apparaten en probeer opnieuw verbinding te maken.
- Er kunnen maximaal vijf **Bluetooth®** Wireless Technology-apparaten worden gekoppeld met het audiosysteem van de auto.
 - Sla namen van contacten op in het Engels, omdat deze anders mogelijk niet juist worden weergegeven.
 - Het volume en de geluidskwaliteit van de handsfree-gesprekken kunnen per mobiele telefoon verschillen.
 - Er kan slechts één **Bluetooth®** Wireless Technology-apparaat per keer zijn verbonden.
 - Op sommige telefoons kan het inschakelen van het contact tijdens een handsfree-telefoongesprek via **Bluetooth®** Wireless Technology ervoor zorgen dat het gesprek wordt beëindigd. (Schakel het gesprek terug naar uw mobiele telefoon wanneer u het contact inschakelt.)

(Vervolg)

(Vervolg)

- Wanneer de mobiele telefoon niet is gekoppeld of verbonden, is het niet mogelijk de telefoonmodus in te schakelen. Wanneer een telefoon is gekoppeld of verbonden, wordt het begeleidingsscherm weergegeven.



OPMERKING

- **Bluetooth® Wireless Technology Handsfree is een functie die veiliger rijden mogelijk maakt. Als u een verbinding maakt tussen het audiosysteem van de auto en de Bluetooth® Wireless Technology-telefoon, kunt u eenvoudig bellen, oproepen ontvangen en het telefoonboek beheren. Lees eerst zorgvuldig deze handleiding door voordat u de Bluetooth® Wireless Technology gebruikt.**
- **Het veelvuldig gebruiken of bedienen tijdens het rijden kan leiden tot onoplettendheid waardoor ongelukken kunnen ontstaan.**
- **Gebruik het apparaat niet te vaak tijdens het rijden.**
- **Langere tijd naar het scherm kijken, is gevaarlijk en kan leiden tot ongelukken.**
- **Kijk tijdens het rijden slechts kort op het scherm.**

Radiomodus (Type B-1)

Bedieningstoetsen display radiomodus

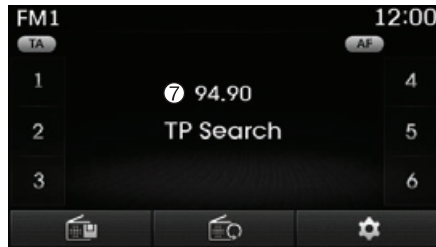
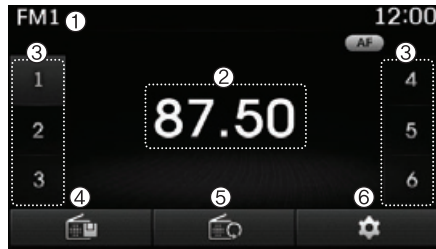

(1) Functieweergave

Geeft de huidige functie weer die wordt gebruikt.

(2) Frequentie

Geeft de huidige frequentie weer.

(3) Voorkeuzenummer

Geeft het huidige voorkeuzenummer weer [1] - [6].

(4) Voorkeuzeweergave

Geeft de opgeslagen voorkeuzen weer.

(5) Automatisch opslaan

Slaat frequenties met de beste ontvangst automatisch op onder de voorkeuzetoetsen.

(6) RDS-menu

Geeft het RDS-menu weer.

(7) RDS-informatie

Geeft informatie over de RDS-uitzendingen weer.

Met de radiomodustoets



Als u op de toets **[RADIO]** drukt, wijzigt de modus in de volgorde FM1 → FM2 → FMA → AM → AMA.

Als **[Pop-up Mode]** wordt ingeschakeld met de toets **[SETUP]** ► **[Display]** (weergave) en u drukt vervolgens op de toets **[RADIO]**, wordt het scherm Pop-up Mode voor radio weergegeven.

Draai de knop **TUNE** om de focus te verplaatsen. Druk op de knop om een optie te selecteren.

Zoeken

Druk op de toets **[SEEK/TRACK]** om de vorige of volgende frequentie af te spelen.

Afstemmen

Draai aan de knop **TUNE** om de gewenste frequentie te selecteren.

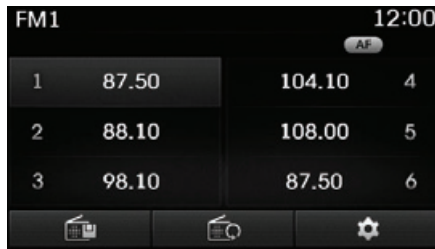
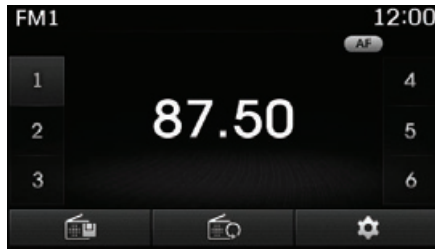

Voorkeuzen selecteren/opslaan

Selecteer [1] - [6] om de gewenste voorkeuzezender af te spelen.

Selecteer [Preset] om de informatie over de uitzending weer te geven voor de frequentie die onder elke toets is opgeslagen.

Als u een frequentie tijdens het luisteren als een voorkeuze wilt opslaan, houdt u een van de voorkeuzetoetsen [1] - [6] ingedrukt om de huidige frequentie onder de geselecteerde voorkeuzetoets op te slaan.

Automatisch opslaan

Selecteer [Auto store] om frequenties die worden ontvangen, automatisch onder voorkeuzetoetsen op te slaan.

Als u tijdens het automatisch opslaan opnieuw [Auto store] selecteert, wordt het automatisch opslaan geannuleerd en keert u weer terug naar de vorige frequentie.

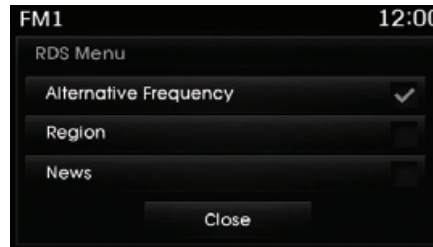

RDS-menu

Selecteer [RDS Menu] om de functies voor de AF (alternatieve frequentie), de regio en het nieuws in te stellen.

Het RDS Menu wordt niet ondersteund in de modus AM of AMA.

Scannen

Druk op de toets [TA/SCAN]:

Elke ontvangen zender wordt gedurende 5 seconden weergegeven. Als het scannen eenmaal is voltooid, wordt de vorige frequentie hersteld.

Als u tijdens het scannen de toets [TA/SCAN] ingedrukt houdt, wordt het scannen geannuleerd.

Verkeersinformatie

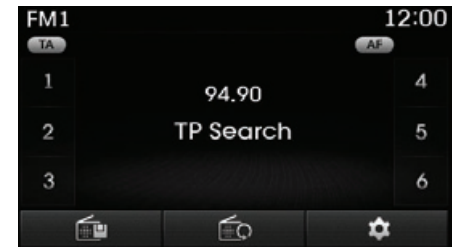

Druk op de toets [TA/SCAN] om de functie TA (Traffic Announcement, verkeersinformatie) in of uit te schakelen.

Radiomodus (uitvoeringen met DAB)

Bedieningstoetsen display radiomodus

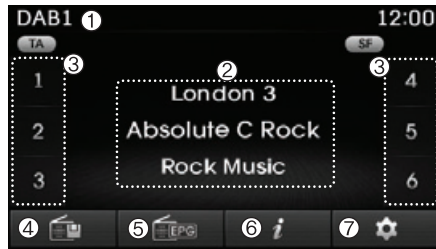

(1) Functieweergave

Geeft de huidige functie weer die wordt gebruikt.

(2) DAB Info

Geeft informatie over DAB-uitzendingen weer.

(3) Voorkeuzenummer

Geeft het huidige voorkeuzenummer weer [1] - [6].

(4) Voorkeuzeweergave

Geeft de opgeslagen voorkeuzen weer.

(5) EPG (elektronische programmagids)

Geeft programma-overzichten weer.

(6) Info

Geeft gedetailleerde informatie over de huidige uitzending weer.

(7) DAB-instelling

Wordt gebruikt om de functies gevolgd service en L-Band in te stellen.

Met de radiomodustoets

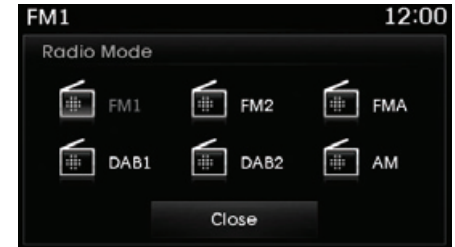

Als u op de toets **[RADIO]** drukt, wijzigt de modus in de volgorde FM1 → FM2 → FMA → DAB1 → DAB2 → AM.

Als **[Pop-up Mode]** wordt ingeschakeld met de toets **[SETUP]** ► **[Display]** (weergave) en u drukt vervolgens op de toets **[RADIO]**, wordt het scherm Pop-up Mode voor radio weergegeven.

Draai de knop **TUNE** om de focus te verplaatsen. Druk op de knop om een optie te selecteren.

Zoeken

Druk op de toets **[SEEK/TRACK]** om op de vorige/volgende frequentie af te stemmen.

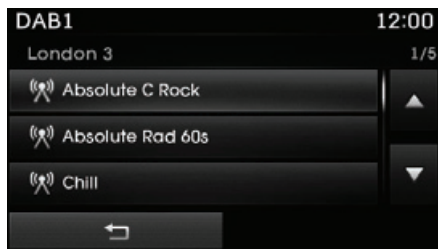

Afstemmen

Draai de knop **TUNE** naar links of rechts om naar de gewenste zender te zoeken. Druk als u de gewenste zender eenmaal hebt gevonden op de knop **TUNE** om de zender weer te geven.

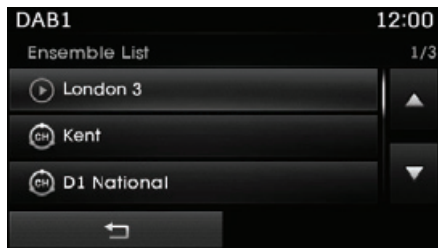

Map

Druk op de toets **[FOLDER]** om het ensemble te zoeken. Selecteer het gewenste ensemble om zenders binnen het ensemble te selecteren.

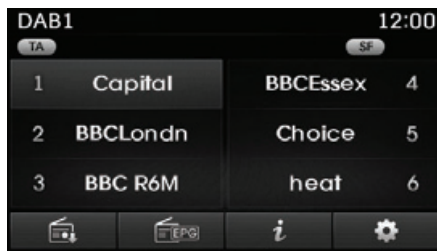

Voorkeuzen selecteren/opslaan

Selecteer [1] - [6] om de gewenste voorkeuzezender af te spelen.

Selecteer [Preset] om de informatie over de uitzending weer te geven voor de frequentie die onder elke toets is opgeslagen.

Als u een frequentie tijdens het luisteren als een voorkeuze wilt opslaan, houdt u een van de voorkeuzetoetsen [1] - [6] ingedrukt om de huidige frequentie onder de geselecteerde voorkeuzetoets op te slaan.

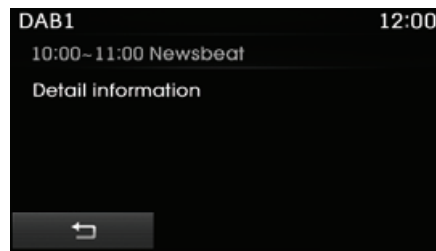
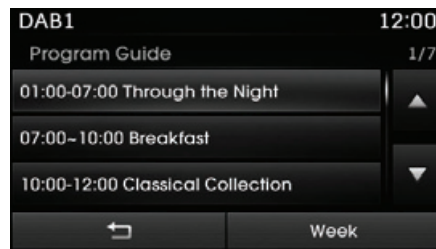

EPG (elektronische programmagids)

Selecteer [EPG] om de programma-overzichten te bekijken.

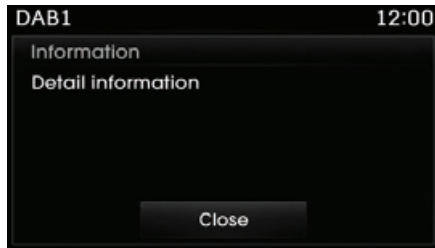

Info

Selecteer [Info] om gegevens over de huidige zender weer te geven.

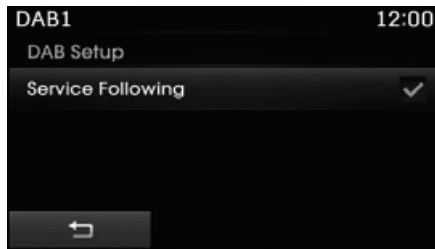

DAB-instelling

Selecteer [DAB Setup] om de functies gevolgde service in te stellen.

Gevolgde service

Wanneer het DAB-sigitaal zwak is, zal de gevolgde service-functie automatisch overschakelen naar een identieke FM-radiozender wanneer deze beschikbaar is.

Scannen

Druk op de toets [TA/SCAN]: elke ontvangen zender wordt gedurende 5 seconden weergegeven.

Als het scannen eenmaal is voltooid, wordt de vorige frequentie hersteld.

Als u tijdens het scannen de toets [TA/SCAN] ingedrukt houdt, wordt het scannen geannuleerd.

Radiomodus (Type B-2)

Bedieningstoetsen display radiomodus

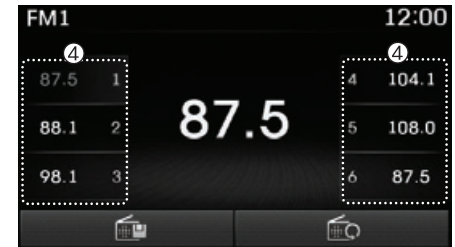
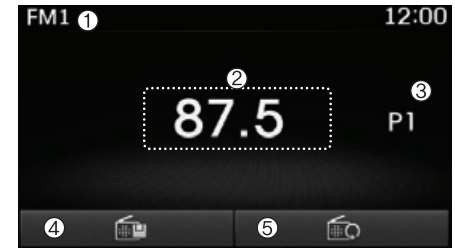

(1) Functieweergave

Geeft de huidige functie weer die wordt gebruikt.

(2) Frequentie

Geeft de huidige frequentie weer.

(3) Voorkeuzenummer

Geeft het huidige voorkeuzenummer weer [1] - [6].

(4) Voorkeuzeweergave

Geeft voorkeuzetoetsen weer.

(5) Automatisch opslaan

Slaat frequenties met de beste ontvangst automatisch op onder de voorkeuzetoetsen.

Met de radiomodustoets



Als u op de toets **[RADIO]** drukt, wijzigt de modus in de volgorde FM1 → FM2 → AM.

Als [Mode Pop-up] wordt ingeschakeld met de toets **[SETUP]** ► [Display] (weergave) en u drukt vervolgens op de toets **[RADIO]**, wordt het scherm Pop-up Mode voor radio weergegeven.

Draai de knop **TUNE** om de focus te verplaatsen. Druk op de knop om een optie te selecteren.

Zoeken

Druk op de toets **[SEEK/TRACK]** om op de vorige/volgende frequentie af te stemmen.

Afstemmen

Draai aan de knop **TUNE** om de gewenste frequentie te selecteren.

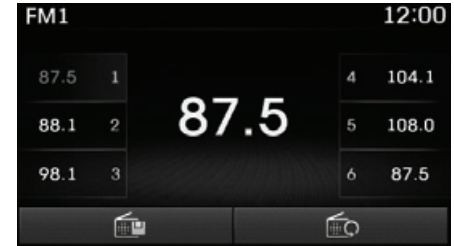

Voorkeuzen selecteren/opslaan

Selecteer [Preset] om de informatie over de uitzending weer te geven voor de frequentie die onder elke toets is opgeslagen.

Selecteer [1] - [6] om de gewenste voorkeuzezender af te spelen.

Als u een frequentie tijdens het luisteren als een voorkeuze wilt opslaan, houdt u een van de voorkeuzetoetsen [1] - [6] ingedrukt om de huidige frequentie onder de geselecteerde voorkeuzetoets op te slaan.

Automatisch opslaan

Selecteer [Auto store] om frequenties die worden ontvangen, automatisch onder voorkeuzetoetsen op te slaan.

Scannen

Druk op de toets **[SCAN]** om de frequenties met de beste ontvangst gedurende 5 seconden weer te geven.

Houd de toets **[SCAN]** ingedrukt om de zenders onder de voorkeuzetoetsen gedurende 5 seconden weer te geven.

Als het scannen eenmaal is voltooid, wordt de vorige frequentie hersteld.

Als u tijdens het scannen op de toets **[SCAN]** drukt, wordt het scannen geannuleerd.

Mediamodus

Mediamodus scherm

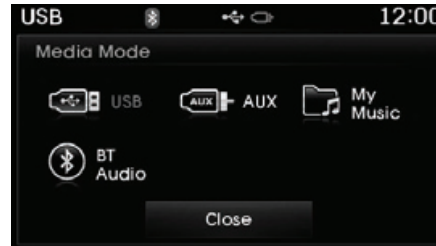

Als u op de toets **[MEDIA]** drukt verandert de modus in de volgorde USB(iPod®) → AUX → My Music → BT Audio.

Als [Pop-up Mode] wordt ingeschakeld met de toets **[SETUP]** ► [Display] (weergave) en u drukt vervolgens op de toets **[MEDIA]**, wordt het scherm Pop-up Mode voor media weergegeven.

Draai de knop **TUNE** om de focus te verplaatsen. Druk op de knop om een optie te selecteren.

Het pop-upschermdia modus kan alleen worden weergegeven wanneer er twee of meer mediamodi zijn ingeschakeld.

Weergave modus op de statusbalk



Wanneer er een *Bluetooth®* Wireless Technology-, USB- (iPod®) of AUX-apparaat is verbonden, wordt het corresponderende modusicoon weergegeven.

Icoon	Titel
	<i>Bluetooth®</i> Wireless Technology
	USB(iPod®)
	AUX

MENU: USB

Bedieningstoetsen display USB-modus



(1) Modus

Geeft de huidige functie weer die wordt gebruikt.

(2) Functies

Van Repeat/Random (Shuffle)/Scan, geeft de huidige functie weer die wordt gebruikt.

(3) File Index (bestandsindex)

Geeft het huidige bestandsnummer weer.

(4) File Info (bestandsinfo)

Geeft informatie over het huidige bestand weer.

(5) Afspelen/onderbrekene

Het afspelen voortzetten/onderbreken.

(6) Afspeeltijd

Geeft de huidige afspeeltijd weer.

(7) Info

Geeft gedetailleerde informatie over het huidige bestand weer.

Wanneer in "Display" (weergave) de optie "Folder File" (map, bestand) is ingesteld als standaardweergave, wordt de informatie over het album, de artiest en het bestand als gedetailleerde bestandsinformatie weergegeven.

Wanneer in "Display" (weergave) de optie "Album Artist Song" (album, artiest, muziekstuk) is ingesteld als standaardweergave, worden de naam van de map en het bestand als gedetailleerde bestandsinformatie weergegeven.

De titel, de artiest en de informatie over het album worden alleen weergegeven wanneer dergelijke informatie is opgenomen in de ID3-tag van het MP3-bestand.

(8) Random (Shuffle) (willekeurig)

Schakelt de functie voor het in willekeurige volgorde afspelen van muziekstukken (Shuffle) in of uit.

Telkens wanneer u op de toets drukt, wijzigt de functie in de volgorde Random (Shuffle) Folder → Random (Shuffle) All → Off (map willekeurig, alles willekeurig, uit).

- Random (Shuffle) Folder: alle bestanden in de actuele map worden in willekeurige volgorde afgespeeld.
- Random (Shuffle) All: alle bestanden worden in willekeurige volgorde afgespeeld.

(9) Herhalen

Schakelt de herhaalfunctie in of uit.

Telkens wanneer u op de toets drukt, wijzigt de functie in de volgorde Repeat → Repeat Folder → Off (herhalen, map herhalen, uit).

- Repeat (herhalen): het huidige bestand wordt herhaald.
- Repeat Folder (map herhalen): alle bestanden in de actuele map worden herhaald.

(10) Kopiëren

Kopieert het actuele bestand naar My Music (mijn muziek).

Als u tijdens het kopiëren een andere functie selecteert, wordt er een pop-upschermd weergegeven waarin u wordt gevraagd of u het kopiëren wilt annuleren.

Selecteer "Yes" (ja) om het kopiëren te annuleren.

(11) Lijst

Gaat naar het scherm met de lijst met muziekstukken.

Draai de knop **TUNE** naar links of rechts om naar bestanden te zoeken. Druk, als u het gewenste bestand eenmaal hebt gevonden, op de knop om het bestand te selecteren en af te spelen.

Met de USB-modus**USB-bestanden afspelen/onderbreken**

Als er eenmaal een USB-apparaat is aangesloten, wordt de modus automatisch gestart en wordt het USB-bestand afgespeeld.

Selecteer tijdens het afspelen [II] om het afspelen te onderbreken en selecteer [▶] om het afspelen te hervatten.

Het laden duurt mogelijk langer als er veel bestanden en mappen op het USB-apparaat zijn opgeslagen en kan resulteren in een lijst waarin bestanden niet goed wordt weergegeven of waarin niet naar bestanden kan worden gezocht. Als het laden eenmaal is voltooid, werkt alles weer normaal.

Het apparaat ondersteunt een normale werking mogelijk niet wanneer er naast een USB-geheugen (type met metalen behuizing) een USB-geheugentype wordt gebruikt.

Naar een ander bestand gaan

Druk op de toets [**SEEK/TRACK**] om naar het vorige of volgende bestand te gaan.

Als u langer dan 2 seconden nadat het bestand is gestart op de toets [**SEEK/TRACK V**] drukt, wordt het huidige bestand weer vanaf het begin afgespeeld.

Als u de toets [**SEEK/TRACK V**] binnen 1 seconde nadat het bestand is gestart indrukt, wordt het vorige bestand afgespeeld.

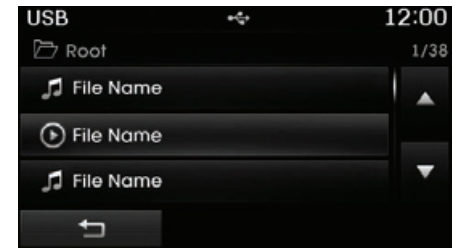
**Een muziekstuk selecteren uit de lijst**

Draai de knop **TUNE** naar links of rechts om naar het gewenste bestand te zoeken.

Druk op de knop **TUNE** als u het gewenste bestand eenmaal hebt gevonden om het afspelen te starten.

Bestanden terugspoelen/vooruitspoelen

Houd tijdens het afspelen de toets **[SEEK/TRACK]** ingedrukt om het huidige bestand terug of vooruit te spoelen.

Scannen (met RDS)

Houd de toets **[TA/SCAN]** ingedrukt om de eerste 10 seconden van elk bestand af te spelen.

Houd de toets **[TA/SCAN]** nogmaals ingedrukt om de functie uit te schakelen.

Scannen (zonder RDS)

Houd de toets **[SCAN]** ingedrukt om de eerste 10 seconden van elk bestand af te spelen.

Druk nogmaals op de toets **[SCAN]** om de functie uit te schakelen.

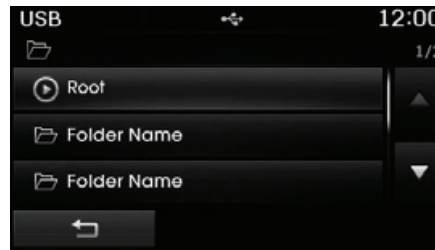

Naar mappen zoeken

Druk op de toets **[FOLDER]** om naar mappen te zoeken en ze te selecteren.

Druk als de gewenste map eenmaal wordt weergegeven op de knop **TUNE** om de map te selecteren.

Het eerste bestand in de geselecteerde map wordt afgespeeld.

MENU: iPod®

Bedieningstoetsen display iPod®-modus

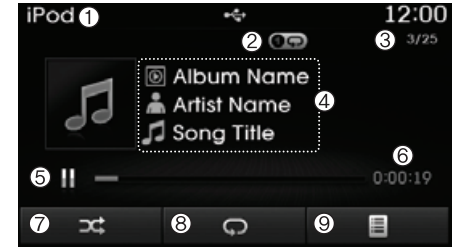

(1) Modus

Geeft de huidige functie weer die wordt gebruikt.

(2) Functies

Van Repeat/Random (Shuffle), geeft de huidige functie weer die wordt gebruikt.

(3) Index met muziekstukken

Geeft het huidige muziekstuk/totale aantal muziekstukken weer.

(4) Informatie muziekstuk

Geeft informatie over het huidige muziekstuk weer.

(5) Afspelen/onderbreken

Het afspelen voortzetten/onderbreken.

(6) Afspeltijd

Geeft de huidige afspeltijd weer.

(7) Random (Shuffle) (willekeurig)

Schakelt de functie voor het in willekeurige volgorde afspelen van muziekstukken (Shuffle) in of uit.

- Random (Shuffle) All: hiermee worden alle muziekstukken in willekeurige volgorde afgespeeld.

(8) Herhalen

Schakelt de herhaalfunctie in of uit.

- Repeat (herhalen): het huidige bestand wordt herhaald.

(9) Lijst

Gaat naar het scherm met de lijst met muziekstukken.

Draai de knop **TUNE** naar links of rechts om naar de gewenste categorie te zoeken.

Druk, als u de gewenste categorie eenmaal hebt gevonden, op de knop **TUNE** om de categorie te selecteren en het afspelen te starten.

Met de iPod®-modus

iPod®-muziekstukken afspelen /onderbreken

Als er eenmaal een iPod® is aangesloten, wordt de modus automatisch gestart en wordt het iPod®-muziekstuk afgespeeld.

Selecteer tijdens het afspelen [II] om het afspelen te onderbreken en selecteer [▶] om het afspelen te hervatten.

Een iPod® met communicatieprotocollen die niet worden ondersteund, werkt mogelijk niet goed met het audiosysteem.

Naar een ander muziekstuk gaan

Druk op de toets **[SEEK/TRACK]** om naar het vorige of volgende muziekstuk te gaan.

Als u langer dan 2 seconden nadat het muziekstuk is gestart op de toets **[SEEK/TRACK V]** drukt, wordt het huidige muziekstuk weer vanaf het begin afgespeeld.

Als u de toets **[SEEK/TRACK V]** binnen 1 seconde nadat het muziekstuk is gestart indrukt, wordt het vorige muziekstuk afgespeeld.

Er kunnen kleine tijdsverschillen zijn, afhankelijk van uw iPod®.

Muziekstukken

terugspoelen/vooruitspoelen

Houd tijdens het afspelen de toets **[SEEK/TRACK]** ingedrukt om het huidige muziekstuk terug of vooruit te spoelen.

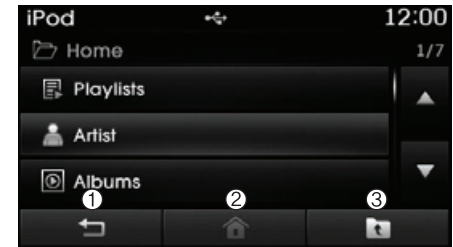

In categorieën zoeken

Draai de knop **TUNE** naar links of rechts om naar de gewenste categorie te zoeken.

Druk, als u de gewenste categorie eenmaal hebt gevonden, op de knop **TUNE** om de categorie te selecteren en het afspelen te starten.

Er kan naar acht categorieën worden gezocht, inclusief Playlists, Artists, Albums, Genres, Songs, Composers, Audiobooks en Podcasts.

Menu Categorie

- (1) Geeft het afspeelscherm weer.
- (2) Gaat naar het scherm met de basiscategorie van de iPod®.
- (3) Gaat naar de vorige categorie.

Als de zoekmodus wordt geopend terwijl er een muziekstuk wordt afgespeeld, wordt de categorie weergegeven waarnaar als laatste is gezocht.

Welke stappen u bij het zoeken moet nemen nadat u de iPod® voor het eerst hebt aangesloten, hangt af van het type iPod®.

MENU: AUX

Bedieningstoetsen display AUX-modus

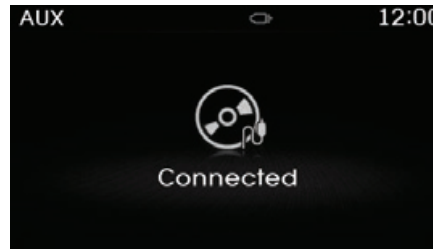

Druk op de toets **[MEDIA]** ► Selecteer **[AUX]**.

Er kan een extern apparaat worden aangesloten om muziek af te spelen.

Een extern apparaat aansluiten

Externe audiospelers (camcorders, video, enz.) kunnen worden gebruikt via een speciale kabel.

Als er een extern apparaat wordt aangesloten op de AUX-aansluiting, wordt de AUX-modus automatisch gestart. Als de stekker wordt losgekoppeld, wordt de vorige modus weer hersteld.

De AUX-modus kan alleen worden gebruikt wanneer er een externe audiospeler (camcorder, video, enz.) is aangesloten.

Het AUX-volume kan afzonderlijk worden geregeld, onafhankelijk van andere audiomodi. Als een stekker op de AUX-aansluiting wordt aangesloten zonder een extern apparaat, wordt overgeschakeld naar de AUX-modus, maar wordt alleen ruis weergegeven. Wanneer een extern apparaat niet wordt gebruikt, moet u ook de stekker loskoppelen.

Wanneer de voeding van het externe apparaat wordt aangesloten op de aansluiting voor de voeding, kan er ruis optreden als er muziek van het externe apparaat wordt afgespeeld. Koppel in dergelijke gevallen voor gebruik van het apparaat de voeding los.

Steek de AUX-kabel stevig in de AUX-aansluiting alvorens deze te gebruiken.

MENU: My Music-modus

Bedieningstoetsen display My Music-modus



(1) Modus

Geeft de huidige functie weer die wordt gebruikt.

(2) Functies

Van Repeat/Random (Shuffle)/Scan, geeft de huidige functie weer die wordt gebruikt.

(3) File Index (bestandsindex)

Geeft het huidige bestand/totale aantal bestanden weer.

(4) File Info (bestandsinfo)

Geeft informatie over het huidige bestand weer.

(5) Afspelen/onderbreken

Het afspelen voortzetten/onderbreken.

(6) Afspeeltijd

Geeft de huidige afspeeltijd weer.

(7) Info

Geeft gedetailleerde informatie over het huidige bestand weer.

De titel, de artiest en de informatie over het album worden alleen weergegeven wanneer deze informatie is opgenomen in de ID3-tag van het MP3-bestand.

(8) Random (Shuffle) (willekeurig)

Schakelt de functie voor het in willekeurige volgorde afspelen van muziekstukken (Shuffle) in of uit.

(9) Herhalen

Schakelt de herhaalfunctie in of uit.

(10) Verwijderen

Verwijdert het actuele bestand.

(11) Lijst

Gaat naar het scherm met de lijst met muziekstukken.

Draai de knop **TUNE** naar links of rechts om naar bestanden te zoeken. Druk, als u het gewenste bestand eenmaal hebt gevonden, op de knop om het bestand te selecteren en af te spelen.

Met de My Music-modus

My Music-bestanden afspelen /onderbreken

Selecteer tijdens het afspelen [II] om het afspelen te onderbreken en selecteer [▶] om het afspelen te hervatten.

Als er geen bestanden zijn opgeslagen in My Music (mijn muziek), is de toets [My Music] niet beschikbaar.

Naar een ander bestand gaan

Druk op de toets [SEEK/TRACK] om naar het vorige of volgende bestand te gaan.

Als u langer dan 2 seconden nadat het bestand is gestart op de toets [SEEK/TRACK √] drukt, wordt het huidige bestand weer vanaf het begin afgespeeld.

Als u de toets [SEEK/TRACK √] binnen 1 seconde nadat het bestand is gestart indrukt, wordt het vorige bestand afgespeeld.

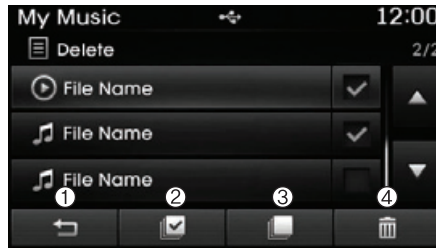

Een muziekstuk selecteren uit de lijst

Draai de knop **TUNE** naar links of rechts om naar het gewenste bestand te zoeken.

Druk op de knop **TUNE** als u het gewenste bestand eenmaal hebt gevonden om het afspelen te starten.

Vanuit het scherm List (lijst) kunt u bestanden verwijderen die u eerder in My Music (mijn muziek) hebt opgeslagen.

Menu List

- (1) Hiermee gaat u naar het vorige scherm.
- (2) Hiermee selecteert u alle bestanden.
- (3) Hiermee heft u de selectie van alle geselecteerde bestanden op.
- (4) Hiermee verwijdert u de geselecteerde bestanden.

Druk nadat u de bestanden hebt geselecteerd die u wilt verwijderen, op de toets [Delete] (verwijderen) om de geselecteerde bestanden te verwijderen. Als er geheugen beschikbaar is, kunt u tot 6.000 bestanden opslaan. Identieke bestanden kunnen niet meer dan 1.000 keer worden opgeslagen.

Druk op de toets [SETUP] ▶ [System] (systeem) ▶ [Memory Information] (geheugeninformatie) om informatie over het geheugen weer te geven.

Bestanden terugspoelen/vooruitspoelen

Houd tijdens het afspelen de toets [SEEK/TRACK] ingedrukt om het huidige bestand terug of vooruit te spoelen.

Scannen (met RDS)

Houd de toets [TA/SCAN] ingedrukt om de eerste 10 seconden van elk bestand af te spelen.

Houd de toets [TA/SCAN] nogmaals ingedrukt om de functie uit te schakelen.

Scannen (zonder RDS)

Houd de toets [SCAN] ingedrukt om de eerste 10 seconden van elk bestand af te spelen.

Druk nogmaals op de toets [SCAN] om de functie uit te schakelen.

MENU: *Bluetooth*[®] Wireless Technology Audio

De audiomodus van *Bluetooth*[®] Wireless Technology gebruiken

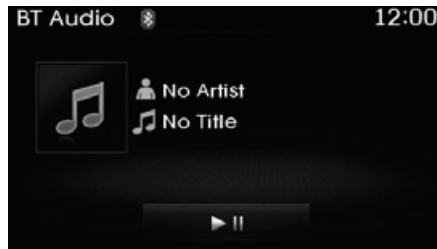

Bluetooth[®] Wireless Technology-audio afspelen/onderbreken

Als u eenmaal een *Bluetooth*[®] Wireless Technology-apparaat hebt verbonden, wordt de modus automatisch gestart.

Selecteer tijdens het afspelen [▶||] om het afspelen te onderbreken en selecteer [▶||] om het afspelen te hervatten.

De functie voor het afspelen/onderbreken van muziek kan per mobiele telefoon verschillen.

Naar een ander bestand gaan

Druk op de toets [SEEK/TRACK] om naar het vorige of volgende bestand te gaan.

Verbinding maken

Als u geen *Bluetooth*[®] Wireless Technology-apparaat hebt verbonden, druk op de toets [SETUP] ► [Phone] (telefoon) om het verbindingsscherm van *Bluetooth*[®] Wireless Technology weer te geven.

U kunt de gekoppelde telefoon gebruiken, een verbinding maken en verbreken en functies van uw *Bluetooth*[®] Wireless Technology-telefoon verwijderen.

Als er nog steeds geen muziek wordt afgespeeld van uw mobiele apparaat nadat u de audiomodus van *Bluetooth*[®] Wireless Technology hebt ingeschakeld, drukt u één keer op de afspreeknop om het afspelen te starten.

Controleer of er muziek wordt afgespeeld van het *Bluetooth*[®] Wireless Technology-apparaat nadat u de audiomodus van *Bluetooth*[®] Wireless Technology hebt ingeschakeld.

Telefoonmodus

Bellen via de stuurwieltoetsen

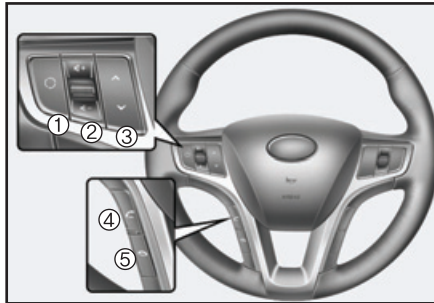

* De onderdelen in de auto kunnen in werkelijkheid afwijken van de afbeelding.

(1) **MODE**

Druk op de toets om de audiobron te wijzigen.

(Met RDS)

FM1 → FM2 → FMA → AM → AMA → USB(iPod®) → AUX → My Music → BT Audio.

(Zonder RDS)

FM1 → FM2 → AM → USB(iPod®) → AUX → My Music → BT Audio.

(Met DAB)

FM1 → FM2 → FMA → DAB1 → DAB2 → AM → USB(iPod®) → AUX → My Music → BT Audio.

(2) **VOLUME**

Wordt gebruikt om het volume te regelen.

(3) **SEEK**

- Wanneer er kort op wordt gedrukt
 - Radiomodus: zoekt frequenties van uitzendingen die onder voorkeuzen zijn opgeslagen.
 - Mediamodi (USB/iPod/My Music/BT Audio): wisselt van muziekstuk, bestand of hoofdstuk.
- Wanneer u deze toets ingedrukt houdt
 - Radiomodus: zoekt automatisch naar frequenties waarop wordt uitgezonden en zenders.
 - Mediamodi (USB/iPod/My Music): spoelt terug of vooruit in het muziekstuk of bestand.
 - De BT Audio-modus wordt op sommige mobiele telefoons mogelijk niet ondersteund.

(4) **CALL**

- Wanneer er kort op wordt gedrukt
 - Wanneer er op het telefoonscherm op deze toets wordt gedrukt, wordt het scherm met het oproepoverzicht weergegeven

- Wanneer er in het kiesscherf op deze toets wordt gedrukt, wordt er gebeld.
- Wanneer er in het scherm voor binnenkomende oproepen op deze toets wordt gedrukt, wordt de oproep beantwoord.
- Wanneer er tijdens een wisselgesprek op deze toets wordt gedrukt, wordt er overgeschakeld naar het gesprek in de wachtstand (Call Waiting).
- Wanneer u deze toets ingedrukt houdt
 - Wanneer er in de handsfree *Bluetooth®* Wireless Technology-wachtmodus op deze toets wordt gedrukt, wordt de laatste oproep opnieuw gebeld.
 - Wanneer er tijdens een handsfree *Bluetooth®* Wireless Technology-oproep op deze toets wordt gedrukt, wordt er weer overgeschakeld naar de mobiele telefoon (Private).
 - Wanneer er tijdens het bellen op de mobiele telefoon op deze toets wordt gedrukt, wordt er overgeschakeld naar *Bluetooth®* Wireless Technology Handsfree (werkt alleen wanneer *Bluetooth®* Wireless Technology Handsfree is verbonden)

(5) **END**

Beëindiging van het telefoongesprek.

Bluetooth® Wireless Technology

Wanneer er geen apparaten zijn gekoppeld



- ① Druk op de toets **[PHONE]** of de toets **[CALL]** van de stuurwieltoetsen. Het volgende scherm wordt weergegeven.
- ② Selecteer **[OK]** om het scherm voor het koppelen van de telefoon te openen.

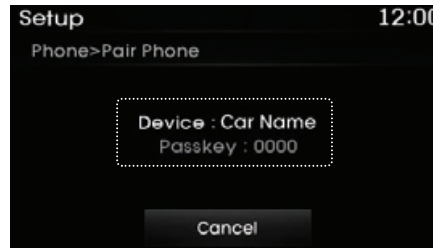

- Device (apparaat): naam van het apparaat die wordt weergegeven wanneer u zoekt vanaf uw *Bluetooth®* Wireless Technology-apparaat.
 - Passkey (wachtwoord): wachtwoord dat wordt gebruikt om het apparaat te koppelen.
- ③ Zoek en selecteer vanaf uw *Bluetooth®* Wireless Technology-apparaat (dat wil zeggen mobiele telefoon) het audiosysteem van uw auto.

* SSP: Secure Simple Pairing

Apparaat zonder SSP-ondersteuning:

- ④ Na een paar seconden wordt er een scherm weergegeven waarin u uw wachtwoord kunt invoeren. Voer het wachtwoord "0000" in om uw *Bluetooth®* Wireless Technology-apparaat te koppelen aan het audiosysteem van de auto.

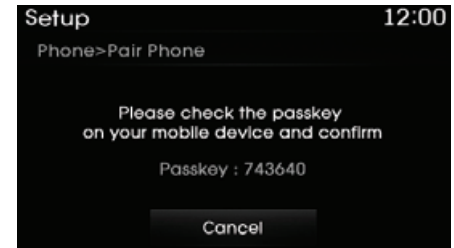

SSP-ondersteund apparaat:

- ④ Na een paar seconden wordt een scherm weergegeven met een 6-cijferig wachtwoord.

Controleer het wachtwoord voor uw *Bluetooth®* Wireless Technology-apparaat en bevestig het.

- ⑤ Als het koppelen is voltooid, wordt het volgende scherm weergegeven.

Sommige telefoons (zoals iPhone®, Android en Blackberry-telefoons) hebben mogelijk een optie om alle toekomstige verzoeken voor verbinding met *Bluetooth®* automatisch te accepteren.

* AANWIJZING



Als er *Bluetooth*® Wireless Technology-apparaten worden gekoppeld, maar er is op dat moment geen van de apparaten verbonden, kunt u op de toets [PHONE] of op de toets [CALL] van de stuurwieltoetsen drukken om het volgende scherm weer te geven. Selecteer [Pair] (koppelen) om een nieuw apparaat te koppelen of selecteer [Connect] (verbinden) om een eerder gekoppeld apparaat te verbinden.

Koppelen via [PHONE] Setup

Druk op de toets [SETUP] ► Selecteer [Phone] (telefoon).

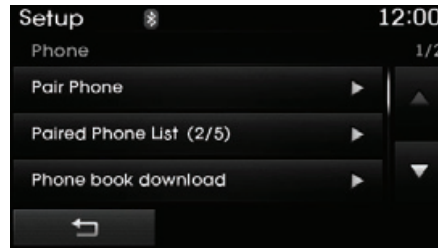

Telefoon koppelen

De volgende stappen zijn hetzelfde als de stappen die in de sectie "Wanneer er geen apparaten zijn gekoppeld" op de vorige bladzijde zijn beschreven.

* AANWIJZING

- Het koppelen van de telefoon duurt één minuut. Het koppelen mislukt als het apparaat niet binnen de gegeven tijd wordt gekoppeld. Als het koppelen mislukt, moet u het proces vanaf het begin opnieuw starten.
- Over het algemeen wordt bij de meeste *Bluetooth*® Wireless Technology-apparaten automatisch verbinding gemaakt als het koppelen eenmaal is voltooid. Voor sommige apparaten is echter mogelijk een afzonderlijke verificatie vereist om verbinding te kunnen maken. Controleer of *Bluetooth*® Wireless Technology goed is ingesteld op uw mobiele telefoon.
- U kunt de lijst van gekoppelde *Bluetooth*® Wireless Technology-apparaten weergeven via de toets [SETUP] ► [Phone] (telefoon) ► [Paired Phone List] (lijst met gekoppelde telefoons).

Paired Phone List
(lijst met gekoppelde telefoons)

Druk op de toets [SETUP] ► Selecteer [Phone] (telefoon) ► Selecteer [Paired Phone List] (lijst met gekoppelde telefoons).

- Connected Phone (verbonden telefoon): apparaat dat momenteel is verbonden.
- Paired Phone (gekoppelde telefoon): apparaat dat momenteel is gekoppeld maar niet is verbonden.

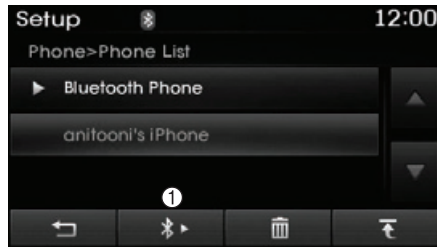

Een apparaat verbinden

Selecteer in de lijst met gekoppelde telefoons het apparaat dat u wilt verbinden en selecteer [Connect] (verbinding maken) (1).

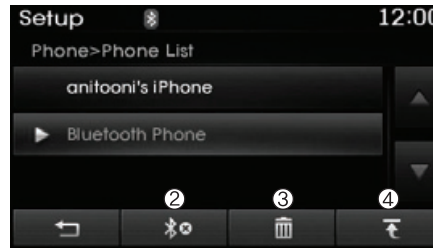

De verbinding met een apparaat verbreken

Selecteer in de lijst met gekoppelde telefoons het apparaat dat momenteel is verbonden en selecteer [Disconnect] (verbinding verbreken) (2).

Een apparaat verwijderen

Selecteer in de lijst met gekoppelde telefoons het apparaat dat u wilt verwijderen en selecteer [Delete] (verwijderen) (3).

*** AANWIJZING**

- Wanneer u het momenteel verbonden apparaat verwijdert, wordt de verbinding met het apparaat automatisch verbroken om door te gaan met het verwijderen.
- Als een gekoppeld Bluetooth® Wireless Technology-apparaat wordt verwijderd, worden ook de oproepgeschiedenis en de telefoonboekgegevens van het apparaat verwijderd.
- Als u een verwijderd apparaat opnieuw wilt gebruiken, moet u het apparaat weer koppelen.

Prioriteit veranderen

Er kunnen maximaal vijf *Bluetooth*[®] Wireless Technology-apparaten worden gekoppeld aan het audiosysteem van de auto.

Met de functie "Change Priority" (prioriteit wijzigen) kunt u de prioriteit van de gekoppelde telefoons instellen. De telefoon die als laatste is verbonden, wordt echter altijd ingesteld als telefoon met de hoogste prioriteit.

Selecteer in de lijst met gekoppelde telefoons de telefoon waarvoor u de hoogste prioriteit wilt instellen en selecteer [Change priority] (prioriteit wijzigen) (4). Het geselecteerde apparaat krijgt de hoogste prioriteit.

Als er een apparaat wordt verbonden, krijgt dat apparaat altijd de hoogste prioriteit, zelfs als de hoogste prioriteit op dat moment aan een ander apparaat is toegewezen.

Scherf met het telefoonmenu

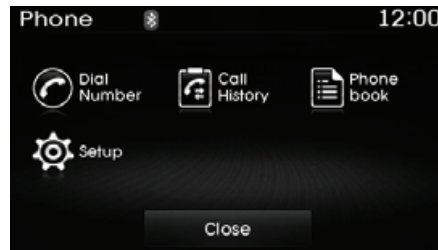

Telefoonmenu's

Druk terwijl een *Bluetooth*[®] Wireless Technology-apparaat verbonden is op de toets **[PHONE]** om het scherm met het telefoonmenu weer te geven.

- Dial Number (nummer kiezen): geeft het kiesscherf weer waarin u telefoonnummers kunt kiezen die u wilt bellen.
- Call History (oproepgeschiedenis): geeft het scherm met de lijst met oproepen weer.
- Phone book (telefoonboek): geeft het telefoonboekscherf weer.
- Setup (instellen): geeft de instellingen met betrekking tot de telefoon weer.

* AANWIJZING

- Als u de toets [Call History] (oproepgeschiedenis) selecteert maar de oproepgeschiedenis bevat geen gegevens, wordt u gevraagd of u oproepgeschiedenisgegevens wilt downloaden.
- Als u de toets [Phone book] (telefoonboek) selecteert maar het telefoonboek bevat geen gegevens, wordt u gevraagd of u telefoonboekgegevens wilt downloaden.
- Deze functie wordt mogelijk niet op alle mobiele telefoons ondersteund. Raadpleeg voor meer informatie over ondersteuning voor de downloadfunctie de gebruikershandleiding van uw mobiele telefoon.

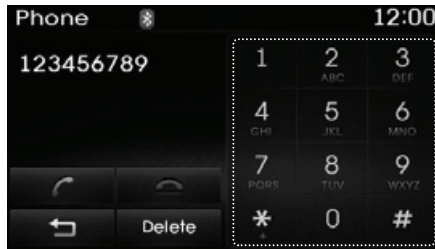

Bellen door een nummer te kiezen

- Numeriek toetsenblok: wordt gebruikt om telefoonnummers in te voeren.
- Call (bellen): als er een nummer is ingevoerd, wordt met deze toets het nummer gebeld. Als er geen nummer is ingevoerd, wordt het scherm met de oproepgeschiedenis weergegeven.
- End (beëindigen): verwijdert het ingevoerde telefoonnummer.
- Delete (verwijderen): verwijdert het ingevoerde nummer cijfer voor cijfer.

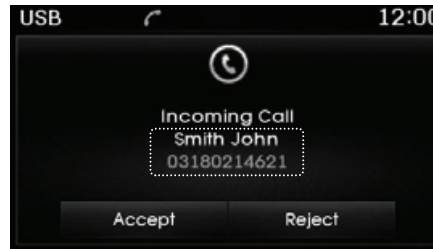

Een oproep beantwoorden

Als u een oproep beantwoordt met een verbonden *Bluetooth®* Wireless Technology-apparaat wordt het volgende scherm weergegeven.

- Caller (beller): geeft de naam van de beller weer als de beller is opgeslagen in uw telefoonboek.
- Incoming Number (binnenkomend nummer): geeft het nummer van de beller weer.
- Accept (accepteren): de binnenkomende oproep accepteren.
- Reject (weigeren): de binnenkomende oproep weigeren.

* AANWIJZING

- Wanneer het pop-upvenster van de binnenkomende oproep wordt weergegeven, zijn de meeste audio- en instellingsfuncties uitgeschakeld. U kunt alleen het gespreksvolume wijzigen.
- Het telefoonnummer wordt op sommige mobiele telefoons mogelijk niet goed weergegeven.
- Wanneer u een oproep beantwoordt met de mobiele telefoon, wordt voor de oproep automatisch de privémodus ingesteld.

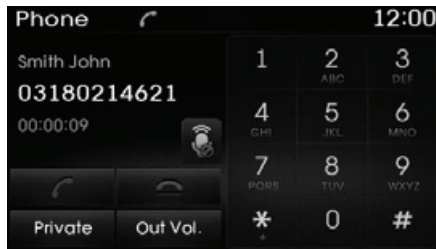

Tijdens een handsfree-gesprek

- Caller (beller): geeft de naam van de beller weer als de beller is opgeslagen in uw telefoonboek.
- Incoming Number (binnenkomend nummer): geeft het nummer van de beller weer.
- Call time (beltijd): geeft de beltijd weer.
- End (beëindigen): oproep beëindigen.
- Private (privé): de privémodus wordt ingesteld.
- Out Vol. (gespreksvolume): stelt het gespreksvolume in dat de gesprekspartner hoort.
- Mute (geluid uit): schakelt de microfoon in of uit.

* AANWIJZING

Als de microfoon is uitgeschakeld, kan de gesprekspartner uw stem niet horen.

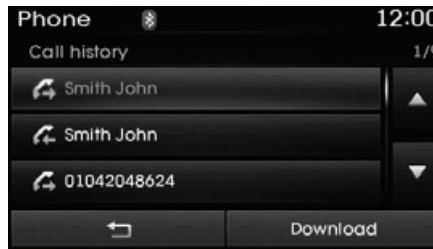

Oproepgeschiedenis

Er wordt een lijst met binnenkomende, uitgaande en gemiste oproepen weergegeven.

Selecteer [Download] (downloaden) om de oproepgeschiedenis te downloaden.

- Oproepgeschiedenis:
 - Geeft recente oproepen aan (oproepgeschiedenis).
 - Maakt verbinding bij selectie.
- Download (downloaden): recente oproepgeschiedenis downloaden.

* AANWIJZING

- In de oproepgeschiedenis worden maximaal 50 uitgaande, binnenkomende en gemiste oproepen weergegeven.
- Bij het downloaden van oproepgeschiedenissen worden eerder opgeslagen overzichten verwijderd.
- Binnenkomende oproepen met verborgen beller-ID's worden niet in de oproepgeschiedenis opgeslagen.
- Eerder opgeslagen telefoonboekvermeldingen worden opgeslagen, zelfs als de verbinding met een apparaat wordt verbroken en weer tot stand wordt gebracht.
- De downloadfunctie wordt door sommige mobiele telefoons mogelijk niet ondersteund. Controleer of het *Bluetooth*[®] Wireless Technology-apparaat de downloadfunctie ondersteunt.

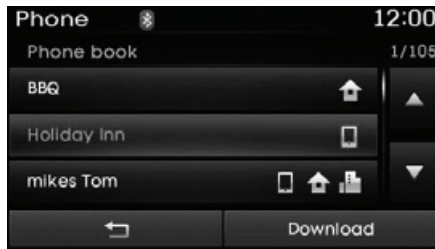

Telefoonboek

De lijst met opgeslagen telefoonboekvermeldingen wordt weergegeven. Selecteer [Download] (downloaden) om de oproepgeschiedenis te downloaden.

- Contact List (lijst met contacten):
 - Geeft gedownloade telefoonboekvermeldingen weer.
 - Maakt verbinding bij selectie.
- Download (downloaden):
telefoonboekvermeldingen downloaden.

* AANWIJZING

- Er kunnen maximaal 1.000 telefoonboekvermeldingen naar het telefoonboek van de auto worden gekopieerd.
- Bij het downloaden van telefoonboekgegevens worden eerder opgeslagen telefoonboekgegevens verwijderd.
- U kunt geen gegevens downloaden als de downloadfunctie van het telefoonboek is uitgeschakeld op het *Bluetooth*[®] Wireless Technology-apparaat. Voor sommige apparaten is voor het downloaden van gegevens mogelijk verificatie vereist. Als u de gegevens niet op een normale manier kunt downloaden, controleert u de instelling van het *Bluetooth*[®] Wireless Technology-apparaat of de status van het scherm.
- Informatie over de beller-ID wordt niet weergegeven voor bellers die niet zijn opgeslagen.
- De downloadfunctie wordt door sommige mobiele telefoons mogelijk niet ondersteund. Controleer of het *Bluetooth*[®] Wireless Technology-apparaat de downloadfunctie ondersteunt.

Instelmodus

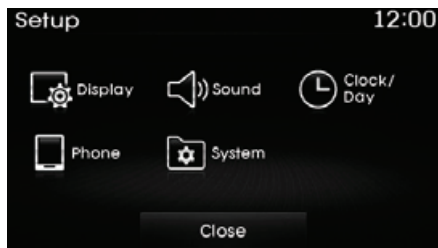

Druk op de toets **[SETUP]** om het scherm Setup (instellen) weer te geven. U kunt opties met betrekking tot **[Display]** (scherm), **[Sound]** (geluid), **[Clock/Day]** (klok/dag), **[Phone]** (telefoon) en **[System]** (systeem) selecteren en beheren.

Met de toets Display

Druk op de toets **[SETUP]** ► Selecteer **[Display]** (scherm).

U kunt opties met betrekking tot **[Brightness]** (helderheid), **[Pop-up Mode]** (pop-upmodus), **[Scroll text]** (door tekst scrollen) en **[Song Info]** (informatie muziekstuk) selecteren en beheren.

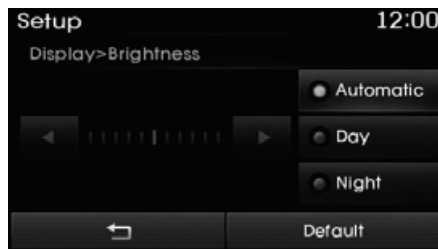

De helderheid instellen

Gebruik de toetsen [links/rechts] om de helderheid van het scherm aan te passen of de helderheid in te stellen op de modus Automatic (automatisch), Day (dag) of Night (nacht).

Selecteer **[Default]** (standaard) om te resetten.

- Automatic (automatisch): de helderheid wordt automatisch aangepast.
- Day (dag): de helderheid blijft altijd hoog.
- Night (nacht): de helderheid blijft altijd laag.

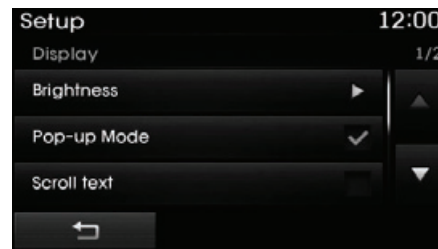

Pop-upmodus

Deze functie wordt gebruikt om het scherm Pop-up Mode weer te geven wanneer u de radio- en media-modi opent.

Als deze functie is ingeschakeld en u op de toets **[RADIO]** of **[MEDIA]** drukt, wordt het scherm Pop-up Mode (pop-upmodus) weergegeven.

*** AANWIJZING**

Het scherm Pop-up Mode (pop-upmodus) voor media kan alleen worden weergegeven wanneer er twee of meer mediamodi zijn verbonden.

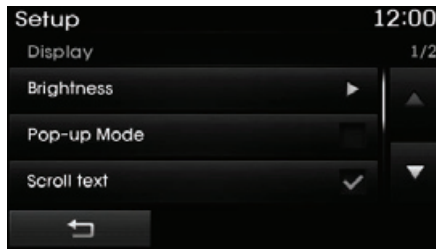

Door tekst scrollen

Deze functie wordt gebruikt om door tekst te scrollen die op het scherm wordt weergegeven wanneer de tekst te lang is om in zijn geheel te worden weergegeven.

Wanneer deze functie is ingeschakeld wordt er herhaaldelijk door de tekst gescrold. Wanneer de functie is uitgeschakeld, wordt er slechts één keer door de tekst gescrold.



Informatie muziekstuk

Deze functie wordt gebruikt om de informatie te wijzigen die wordt weergegeven in de USB-modi.

- Folder File (map, bestand): geeft de naam van de map en het bestand weer.
- Album Artist Song (album, artiest, muziekstuk): geeft de naam van het album, de artiest en het muziekstuk weer.

Met de toets **Sound**

Druk op de toets **[SETUP]** ► Selecteer **[Sound]** (geluid).

U kunt opties met betrekking tot **[Audio Settings]** (audio-instellingen), **[Speed Dependent Vol.]** (snelheidsafhankelijke volumeregeling) en **[Touch Screen Beep]** (pieptoon touchscreen) selecteren en beheren.

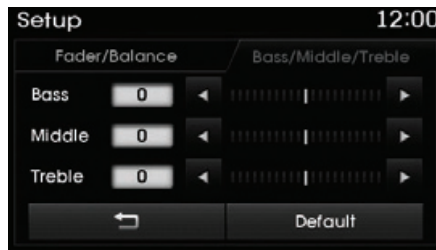

Audio-instellingen

Gebruik de toetsen **[omhoog/omlaag/links/rechts]** om de instellingen voor **Fader/Balance** (fader/balans) aan te passen.

Gebruik de toetsen **[links/rechts]** om de instellingen voor **Bass/Middle/Treble** (lage tonen, middentonen en hoge tonen) aan te passen.

Selecteer **[Default]** (standaard) om te resetten.

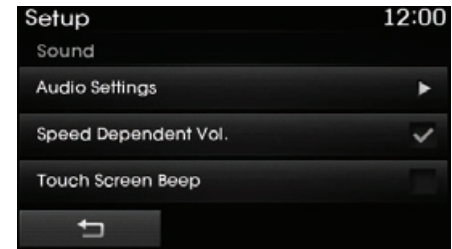

SDVC (snelheidsafhankelijke volumeregeling)
Het volumeniveau wordt automatisch aan de rijsnelheid aangepast. SDVC kan aan of uit worden gezet.

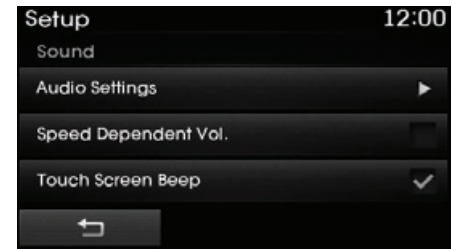

Touch Screen Beep (pieptoon van het touchscreen)

Deze functie wordt gebruikt om de pieptoon van het touchscreen in of uit te schakelen.

Met de toets Clock/Day

Druk op de toets **[SETUP]** ► Selecteer [Clock/Day] (klok/dag).

U kunt opties met betrekking tot [Clock Settings] (klokinstellingen), [Day Settings] (datuminstellingen), [Time Format] (tijdsweergave), [Clock Display (Power off)] (klokweergave (systeem uitgeschakeld)) en [Automatic RDS Time] (automatische tijdaanpassing via RDS) selecteren en beheren.

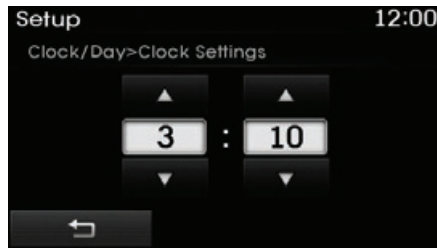
**Klokinstellingen**

Gebruik de toetsen [omhoog/omlaag] om het uur, de minuten en de optie AM/PM in te stellen.

Houd de toets **[CLOCK]** ingedrukt om het scherm Clock/Day (klok/dag) weer te geven.

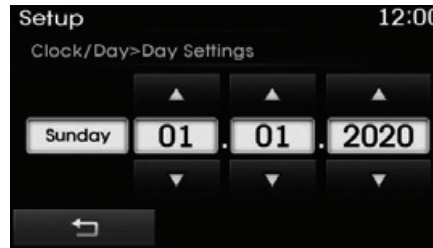
**Datuminstellingen**

Gebruik de toetsen [omhoog/omlaag] om de dag, de maand en het jaar in te stellen.

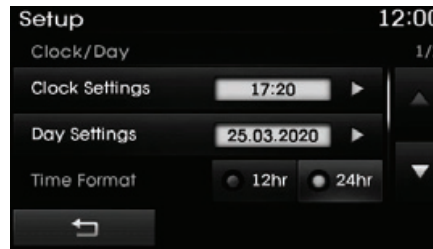
**Tijdsweergave**

Deze functie wordt gebruikt om de tijdnotatie van de klok in te stellen op de 12 uurs- of 24 uursweergave.

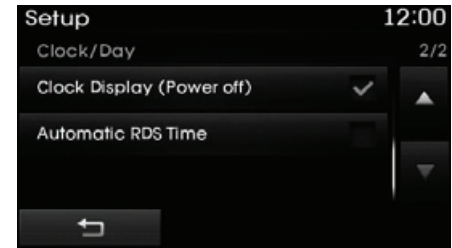
**Klokweergave (systeem uit)**

Deze functie wordt gebruikt om een klok op het scherm weer te geven wanneer het audiosysteem is uitgeschakeld.

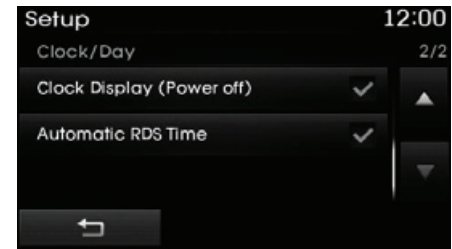
**Automatische tijdaanpassing via RDS (indien van toepassing)**

Deze functie wordt gebruikt om automatisch de tijd in te stellen via synchronisatie met RDS.

Met de toets Phone

Druk op de toets [SETUP] ► Selecteer [Phone] (telefoon).

U kunt opties met betrekking tot [Pair Phone] (telefoon koppelen), [Paired Phone List] (lijst met gekoppelde telefoons), [Phone book Download] (telefoonboek downloaden), [Auto Download] (automatisch downloaden), [Outgoing Volume] (uitgangsvolume) en [Bluetooth System Off] (Bluetooth-systeem uit) selecteren en beheren.

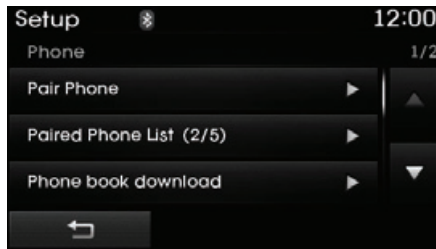

Een nieuw apparaat koppelen

Bluetooth[®] Wireless Technology-apparaten kunnen met het audiosysteem worden gekoppeld.

Raadpleeg voor meer informatie het hoofdstuk "Koppelen via Telefoon instellen" in *Bluetooth*[®] Wireless Technology.

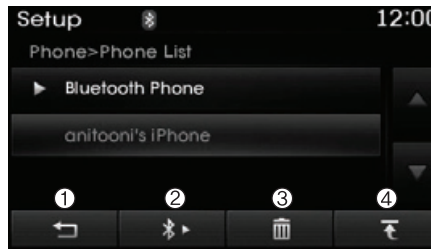

De lijst met gekoppelde telefoons weergeven

Druk op de toets [SETUP] ► Selecteer [Phone] (telefoon) ► Selecteer [Paired Phone List] (lijst met gekoppelde telefoons).

Deze functie wordt gebruikt om mobiele telefoons weer te geven die aan het audiosysteem zijn gekoppeld. Als u een gekoppelde telefoon selecteert, wordt het menu Setup (instellen) weergegeven.

Raadpleeg voor meer informatie het hoofdstuk "Een *Bluetooth*[®] Wireless Technology-verbinding instellen" in *Bluetooth*[®] Wireless Technology.

- (1) Hiermee gaat u naar het vorige scherm.
- (2) Hiermee verbindt u de geselecteerde telefoon of koppelt u deze los.
- (3) Hiermee verwijdert u de geselecteerde telefoon.
- (4) Hiermee stelt u de prioriteit van de geselecteerde telefoon in op de hoogste prioriteit voor de verbinding.

* AANWIJZING - Voordat u telefoonboeken downloadt

- U kunt alleen telefoonboeken van verbonden telefoons downloaden. Controleer ook of uw mobiele telefoon de downloadfunctie ondersteunt.
- Raadpleeg de gebruikershandleiding van uw mobiele telefoon om na te gaan of uw telefoon het downloaden van telefoonboeken ondersteunt.
- U kunt alleen het telefoonboek voor de verbonden telefoon downloaden. Controleer vóór het downloaden of uw mobiele telefoon de downloadfunctie ondersteunt.

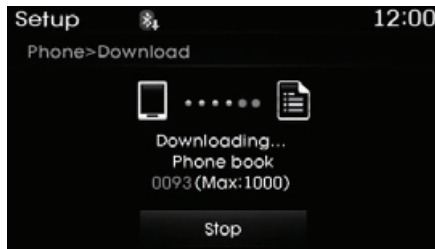

Telefoonboeken downloaden

Tijdens het downloaden van het telefoonboek van de mobiele telefoon wordt het nummer van het telefoonboek weergegeven.

- Er kunnen maximaal 1000 telefoonboekvermeldingen naar het telefoonboek van de auto worden gekopieerd.
- Er kunnen maximaal 1.000 telefoonboekvermeldingen voor elk gekoppeld apparaat worden opgeslagen.
- Bij het downloaden van telefoonboekgegevens worden eerder opgeslagen telefoonboekgegevens verwijderd. Telefoonboekvermeldingen die naar andere gekoppelde telefoons zijn opgeslagen, worden niet verwijderd.

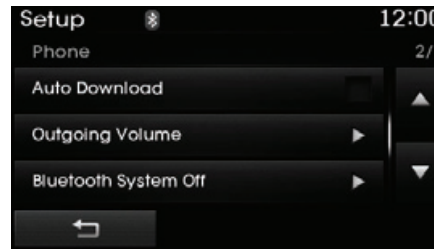

Automatisch downloaden (telefoonboek)

Deze functie wordt gebruikt om telefoonboekvermeldingen van mobiele telefoons automatisch te downloaden zodra een *Bluetooth®* Wireless Technology-telefoon is verbonden.

- Met de functie voor het automatisch downloaden worden steeds telefoonboekvermeldingen van mobiele telefoons gedownload wanneer de telefoon is verbonden. De downloadtijd varieert, afhankelijk van het aantal opgeslagen telefoonboekvermeldingen en de status van de communicatie.
- Controleer vóór het downloaden van een telefoonboek eerst of uw mobiele telefoon het downloaden van telefoonboeken ondersteunt.

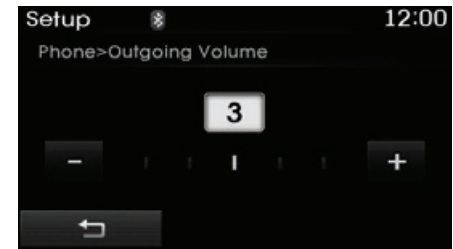

Uitgangsvolume

Gebruik de toetsen [-], [+] om het uitgangsvolume aan te passen.



OPMERKING

De *audiostreamfunctie* via *Bluetooth® Wireless Technology* wordt op sommige telefoons met *Bluetooth® Wireless Technology* mogelijk niet ondersteund.

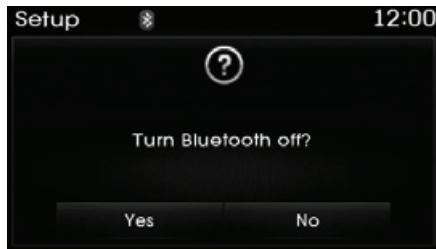
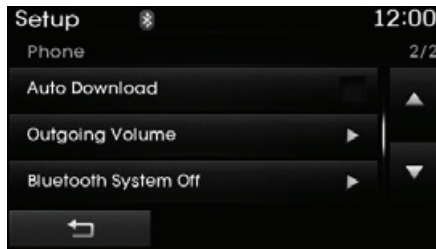

Het Bluetooth-systeem uitschakelen

Als de *Bluetooth*[®] Wireless Technology eenmaal is uitgeschakeld, worden de *Bluetooth*[®] Wireless Technology-functies niet meer ondersteund in het audiosysteem. Als u de *Bluetooth*[®] Wireless Technology weer wilt inschakelen, drukt u op de toets **[SETUP]** ► [Phone] (telefoon) en selecteert u "Yes" (ja).

Met de toets System

Druk op de toets **[SETUP]** ► Selecteer [System] (systeem).

U kunt opties met betrekking tot [Memory Information] (geheugeninformatie) en [Language] (taal) selecteren en beheren.

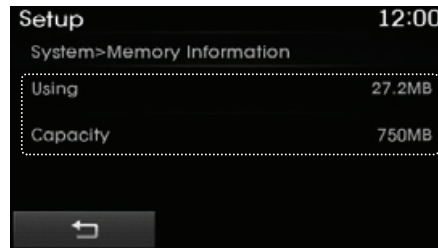

Geheugeninformatie

Met deze functie wordt informatie over het systeemgeheugen weergegeven.

- Using (in gebruik): geeft de capaciteit weer die momenteel wordt gebruikt.
- Capacity (capaciteit): geeft de totale capaciteit weer.

* Kan verschillen, afhankelijk van de geselecteerde audiobron.

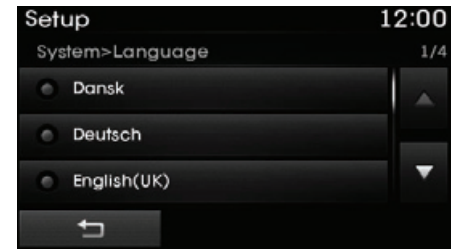

Taal

Deze functie wordt gebruikt om de taal voor het systeem en de spraakherkenning te wijzigen.

Als de taal wordt gewijzigd, wordt het systeem opnieuw gestart en wordt de geselecteerde taal toegepast.

- Taalondersteuning per regio
Dansk, Deutsch, English(UK), Español, Français, Italiano, Nederlands, Polski, Русский, Svenska, Türkçe

Conformiteitsverklaring

FCC

Dit apparaat is getest en voldoet aan de beperkingen voor een Klasse B digitaal apparaat, overeenkomstig deel 15 van de FCC-regels. Deze normen zijn zo vastgesteld dat een redelijke bescherming kan worden gegarandeerd tegen schadelijke interferentie in een huishoudelijke setting.

Dit apparaat genereert en maakt gebruik van radiomagnetische energie en kan deze uitstralen en kan, indien niet geïnstalleerd en gebruikt overeenkomstig de instructies, storingen bij radiocommunicatie veroorzaken. Er is echter geen garantie dat er geen storing zal optreden in een specifieke omgeving. Als dit apparaat wel storing in radio- of televisieontvangst veroorzaakt, wat u kunt vaststellen door het apparaat in en weer uit te schakelen, wordt de gebruiker verzocht te proberen de storing te verhelpen door een of meer van de volgende maatregelen te nemen:

- Verander de montagerichting of de montageplaats van de ontvangstantenne.
- Vergroot de afstand tussen het apparaat en de ontvanger.
- Sluit het systeem aan op een aansluiting die niet voor de ontvanger wordt gebruikt.
- Neem contact op met de dealer of een ervaren radio-/tv-technicus om het probleem te verhelpen.

Waarschuwing: Door het aanbrengen van wijzigingen en aanpassingen aan de apparatuur waarvoor geen expliciete toestemming is verleend door de fabrikant, kunnen de rechten van de gebruiker komen te vervallen.

Dit apparaat voldoet aan deel 15 van de FCC-regels. Gebruik ervan is afhankelijk van de volgende twee voorwaarden: (1) Dit apparaat mag geen schadelijke interferentie veroorzaken, en (2) dit apparaat moet elke interferentie accepteren, inclusief interferentie die een ongewenste werking kan veroorzaken.

Dit apparaat voldoet aan de FCC-grenswaarden voor blootstelling aan straling in een ongecontroleerde omgeving.

Dit apparaat moet worden geplaatst en bediend op een afstand van ten minste 20 cm tussen de stralingsbron en uw lichaam. De zender mag zonder toestemming van het FCC niet zijn gekoppeld aan of gezamenlijk functioneren met een andere antenne of zender.

CE (Europa)

Declaration of Conformity

We, manufacturer, hereby declare that the product

Model: AC112F2EE, AC110F2GG, AC110F2GN, AC110F2GE, AC110F2GL, AC111F2GG,
AC111F2GE, AC110F2EE
 Type: DIGITAL CAR AUDIO SYSTEM

satisfies all the technical regulations applicable to the product within the scope of Council Directives 2006/95/EC, 2004/108/EC and 99/5/EC:

Radio: EN 300 328 V 1.8.1(2012-06)
 EMC: EN 55013 - 2013
EN 55020 - 2007 /A11 - 2011
ETSI EN 301 489-1 V 1.9.2
ETSI EN 301 489-17 V 2.2.1
 Safety: EN 60065 2007+A1-2008+A11-2008+A2-2010+A12-2011

All essential radio test suites have been carried out.

Testing laboratory: DT&C Co., Ltd.

42, Yurim-ro, 154beon-gil, Cheoin-gu, Yongin-si, Gyeonggi-do, Korea, 449-935
Tel. +82 31 321 2664 / Fax. +82 31 321 1664

Authorized representative or manufacturer:

HYUNDAI MOBIS Co., Ltd.
203, Teheran-ro, Gangnam-gu, Seoul, 135-977, Korea.
Tel. 82-31-260-0098 / Fax. 82-31-899-1788

This declaration is issued under the sole responsibility of the manufacturer and, if applicable, his authorized Representative, and is marked in accordance with the CE marking directive 93/68/EEC.

Point of contact :

HYUNDAI MOBIS Co., Ltd. Tel. 82-31-260-0098 / Fax. 82-31-899-1788

Seoul, Korea March 31, 2015



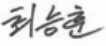

/ S. H. Choe
/ Director

Declaration of Conformity

We, manufacturer, hereby declare that the product

Model: AM112F2EE, AM110F2GG, AM110F2GN, AM110F2GE, AM110F2GL, AM111F2GG,
AM111F2GE, AM110F2EE
 Type: DIGITAL CAR AUDIO SYSTEM

satisfies all the technical regulations applicable to the product within the scope of Council Directives 2006/95/EC, 2004/108/EC and 99/5/EC:

Radio: EN 300 328 V 1.8.1(2012-06)
 EMC: EN 55013 - 2013
EN 55020 - 2007 /A11 - 2011
ETSI EN 301 489-1 V 1.9.2
ETSI EN 301 489-17 V 2.2.1
 Safety: EN 60065 2007 + A1-2008 + A11-2008 + A2-2010 + A12-2011

All essential radio test suites have been carried out.

Testing laboratory: DT&C Co., Ltd.

42, Yurim-ro, 154beon-gil, Cheoin-gu, Yongin-si, Gyeonggi-do, Korea, 449-935
Tel. +82 31 321 2664 / Fax. +82 31 321 1664

Authorized representative or manufacturer:

HYUNDAI MOBIS Co., Ltd.
203, Teheran-ro, Gangnam-gu, Seoul, 135-977, Korea.
Tel. 82-31-260-0098 / Fax. 82-31-899-1788

This declaration is issued under the sole responsibility of the manufacturer and, if applicable, his authorized Representative, and is marked in accordance with the CE marking directive 93/68/EEC.

Point of contact :

HYUNDAI MOBIS Co., Ltd. Tel. 82-31-260-0098 / Fax. 82-31-899-1788

Seoul, Korea March 31, 2015





/ S. H. Choe
/ Director

Declaration of Conformity

We, manufacturer, hereby declare that the product

Model: AM212F2EE, AM210F2GG, AM210F2GN, AM210F2GE, AM210F2GL, AM211F2GG,
AM211F2GE, AM210F2EE
 Type: DIGITAL CAR AUDIO SYSTEM

satisfies all the technical regulations applicable to the product within the scope of Council Directives 2006/95/EC, 2004/108/EC and 99/5/EC:

Radio: EN 300 328 V1.8.1(2012-06)
 EMC: EN 55013 : 2013
EN 55020 : 2007 / A11 : 2011
ETSI EN 301 489-1 V1.9.2
ETSI EN 301 489-17 V2.2.1
 Safety: EN 60065:2002 + A1:2008 + A11:2008 + A2:2010 + A12:2011

All essential radio test suites have been carried out.

Testing laboratory: DT&C Co., Ltd.

42, Yurim-ro, 154beon-gil, Cheoin-gu, Yongin-si, Gyeonggi-do, Korea, 449-935
Tel. +82 31 321 2664 / Fax. +82 31 321 1684

Authorized representative or manufacturer:

HYUNDAI MOBIS Co., Ltd.
203, Teherse-ro, Gangnam-gu, Seoul, 135-877, Korea
Tel. 82-31-260-0088 / Fax. 82-31-899-1788

This declaration is issued under the sole responsibility of the manufacturer and, if applicable, his authorized Representative, and is marked in accordance with the CE marking directive 93/68/EEC.

Point of contact :

HYUNDAI MOBIS Co., Ltd. Tel. 82-31-260-0088 / Fax. 82-31-899-1788

Seoul, Korea March 31, 2015



최승훈

/ S. H. Choe
 / Director

Vóór het rijden / 5-3
Standen contactslot / 5-5
Toets engine start/stop / 5-9
ISG (Idle Stop & Go) / 5-15
Handgeschakelde transmissie / 5-21
Automatische transmissie / 5-25
Double clutch-transmissie (DCT) / 5-33
In drive-stand geïntegreerd regelsysteem / 5-43
Elektronisch geregeld veersysteem (ECS) / 5-45
Remsysteem / 5-46
Cruise control-systeem / 5-67

Rijden met uw auto

5

Snelheidslimietregelsysteem / 5-72
Snelheidslimietinformatiefunctie (SLIF) / 5-75
LKAS (Lane Keeping Assistant System) / 5-80
Brandstofbesparing / 5-89
Rijden onder speciale rijomstandigheden / 5-91
Rijden in de winter / 5-95
Rijden met een aanhanger / 5-99
Massa van de auto / 5-109

⚠ WAARSCHUWING - WAARSCHUWING - UITLAATGASSEN KUNNEN GEVAARLIJK ZIJN!

Uitlaatgassen kunnen bijzonder gevaarlijk zijn. Draai onmiddellijk de ruiten open als u in de auto uitlaatgas ruikt.

• **Inhaleer uitlaatgassen niet.**

Uitlaatgassen bevatten koolmonoxide, een kleurloos en reukloos gas dat bewusteloosheid en dood door verstikking kan veroorzaken.

• **Controleer of het uitlaatsysteem niet lekt.**

Het uitlaatsysteem moet elke keer dat de auto op de brug staat voor olieversen of voor andere reparaties worden gecontroleerd. Laat uw auto controleren door een officiële HYUNDAI-dealer als u merkt dat het geluid van de uitlaat verandert of als u over iets heen gereden bent dat de onderzijde van de auto heeft geraakt.

• **Laat de motor niet draaien in een afgesloten ruimte.**

Het is gevaarlijk de motor van uw auto in de garage te laten draaien, ook al staat de garagedeur open. Laat de motor niet langer draaien in uw garage dan de tijd die u na het starten nodig heeft om de garage uit te rijden.

• **Voorkom langdurig stationair draaien als er mensen in de auto zitten.**

Als het noodzakelijk is de auto gedurende langere tijd stationair te laten draaien terwijl er mensen in de auto aanwezig zijn, doe dat dan alleen in een open ruimte, zet de luchttoevoer op BUITENLUCHT en schakel een van de hogere ventilatorsnelheden in zodat er frisse lucht naar het interieur wordt toegevoerd.

Als u moet rijden met de achterklep open omdat de lading het sluiten van de achterklep onmogelijk maakt:

1. Sluit alle ruiten.
2. Open de uitstroomopeningen opzij.
3. Zet de luchttoevoer op BUITENLUCHT, kies voor de luchtregeling VERWARMEN of VENTILEREN en zet de aanjager in een van de hogere standen.

Voor een goede werking van het ventilatiesysteem is het noodzakelijk dat de luchtinlaat onder de voorruit vrij blijft van sneeuw, ijs, bladeren en andere obstructies.

VÓÓR HET RIJDEN

Vóór het instappen

- Zorg ervoor dat alle ruiten, buitenspiegel(s) en lampen schoon zijn.
- Controleer de toestand van de banden.
- Controleer of er geen sporen van lekkage onder de auto te zien zijn.
- Controleer of er zich geen obstakels achter de auto bevinden wanneer u achteruit wilt rijden.

Noodzakelijke controles

De volgende vloeistofpeilen dienen regelmatig, afhankelijk van het gebruikte interval gecontroleerd te worden: motorolie, koelvloeistof, remvloeistof en ruitensproeiervloeistof. Nadere informatie vindt u in Hoofdstuk 7, Onderhoud.



WAARSCHUWING

Wanneer u tijdens het rijden wordt afgeleid, kunt u de controle over de auto verliezen, waardoor ongevallen en ernstig letsel veroorzaakt kunnen worden. De eerste verantwoordelijkheid voor de bestuurder is een veilige bediening van de auto volgens de geldende verkeersregels. Mobiele apparatuur of systemen in de auto die de blik, aandacht en concentratie van de bestuurder afleiden van een veilige bediening, of die door de wet verboden zijn, mogen tijdens het rijden nooit gebruikt worden.

Vóór het starten

- Sluit alle portieren.
 - Verstel de stoel zodanig dat u alle bedieningsorganen gemakkelijk kunt bereiken.
 - Stel de binnen- en buitenspiegels af.
 - Controleer of alle verlichting werkt.
 - Controleer alle instrumenten.
 - Controleer of alle waarschuwingslampjes werken als het contact in stand ON staat.
 - Ontgrendel de parkeerrem en controleer of het waarschuwingslampje van het remsysteem uitgaat.
- Voor een veilig gebruik is het noodzakelijk dat u volledig vertrouwd bent met uw auto en de bedieningsorganen.

⚠ WAARSCHUWING

Alle inzittenden moeten tijdens het rijden de veiligheidsgordel op de juiste manier dragen. Zie “Veiligheidsgordels” in hoofdstuk 3 voor informatie over het juiste gebruik van de veiligheidsgordels.

⚠ WAARSCHUWING

Controleer altijd de omgeving rond de auto op de aanwezigheid van anderen, in het bijzonder kinderen, alvorens u de transmissie in stand D (Drive) of R (Reverse) zet.

⚠ WAARSCHUWING

- Rijden onder invloed van alcohol of drugs

Rijden onder invloed is gevaarlijk. Rijden onder invloed is de belangrijkste doodsoorzaak in het verkeer. Zelfs een geringe hoeveelheid alcohol zal het reactie-, waarnemings- en beoordelingsvermogen verminderen. Rijden onder invloed van drugs is minstens even gevaarlijk als rijden onder invloed van alcohol.

De kans op een ernstig ongeval is vele malen groter als u gaat rijden onder invloed van alcohol of drugs. Ga niet rijden als u gedronken heeft of drugs heeft gebruikt. Rijd ook niet mee met een bestuurder die onder invloed van alcohol of drugs is. Bepaal van tevoren wie er rijdt of neem een taxi.

⚠ WAARSCHUWING

- Wanneer u de auto wilt parkeren of stilzetten terwijl de motor draait, zorg er dan voor dat u het gaspedaal niet gedurende langere tijd ingetrapt houdt. Anders kan de motor of het uitlaatsysteem oververhit raken en brand ontstaan.
- Wanneer u een noodstop maakt of als u het stuurwiel snel draait, kunnen losse voorwerpen op de vloer vallen en de bediening van de pedalen hinderen, waardoor een ongeval kan ontstaan. Berg alle voorwerpen in de auto op de juiste manier op.
- Als u uw aandacht niet bij het rijden houdt, kunt u een ongeval veroorzaken. Wees voorzichtig met het bedienen van systemen die u kunnen afleiden, zoals het audiosysteem of de verwarming. Het is de verantwoordelijkheid van de bestuurder om altijd veilig te rijden.

STANDEN CONTACTSLOT

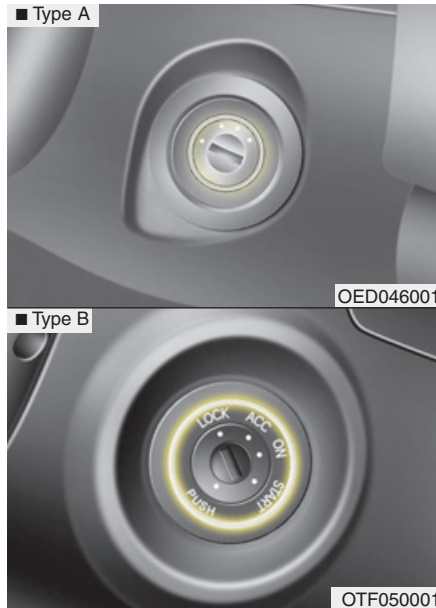

Verlicht contactslot

Ter verhoging van het comfort gaat, als het contact niet in stand ON staat, de contactslotverlichting branden als één van de voorportieren wordt geopend. De verlichting gaat direct uit als het contact in stand ON wordt gezet of 30 seconden nadat het portier is gesloten.

Standen contactslot

LOCK

Het stuurslot beschermt tegen diefstal. De contactsleutel kan alleen uit het contact worden verwijderd als het contact in stand LOCK staat.

Om de contactsleutel in stand LOCK te zetten, moet deze in stand ACC worden ingedrukt en vervolgens naar de stand LOCK worden gedraaid.

ACC (Accessoires)

Het stuurwiel is van het stuurslot en de elektrische accessoires werken.

* AANWIJZING

Draai het stuurwiel iets naar links en naar rechts om het contact gemakkelijker in stand ACC te kunnen zetten als het verdraaien van de contactsleutel moeilijk gaat.

ON

Voordat de motor wordt gestart, gaan de waarschuwingslampjes ter controle branden. Het contactslot keert na het starten terug in deze stand.

Laat, om te voorkomen dat de accu ontladen raakt, het contact niet in stand ON staan als de motor niet draait.

START

Draai de contactsleutel in stand START om de motor te starten. De startmotor draait totdat u de sleutel loslaat. De sleutel keert vervolgens terug in stand ON. In deze stand gaat het waarschuwingslampje van het remsysteem ter controle branden.

⚠ WAARSCHUWING
- Contactsleutel

- Zet het contact nooit in stand LOCK of ACC terwijl de auto rijdt. Hierdoor kunt u de controle over de auto verliezen en neemt de remkracht af, wat tot een ongeval kan leiden.
- Het stuurslot (indien van toepassing) dient niet ter vervanging van de parkeerrem. Controleer altijd of stand P (Park) is ingeschakeld bij een auto met een automatische transmissie, schakel de parkeerrem in en zet de motor uit voordat u de auto verlaat. Als deze voorzorgsmaatregelen niet worden opgevolgd, kan de auto onverwacht en plotseling in beweging komen.

(Vervolg)

(Vervolg)

- Steek nooit tijdens het rijden uw hand door het stuurwiel om de contactsleutel of andere bedieningsorganen te bedienen. Hierdoor kunt u de controle over de auto verliezen, wat kan leiden tot een ongeval en ernstig letsel.
- Plaats geen losse voorwerpen rondom de bestuurdersstoel. Deze kunnen tijdens het rijden gaan bewegen en de bestuurder hinderen, wat kan leiden tot een ongeval.

Starten van de motor

⚠ WAARSCHUWING

- Draag altijd geschikte schoenen tijdens het rijden. Ongeschikte schoenen (hoge hakken, skischoenen, enz.) kunnen het bedienen van het rempedaal, het gaspedaal en het koppelingspedaal (indien van toepassing) bemoeilijken.
- Start de auto niet terwijl het gaspedaal wordt ingetrapt. De auto kan in beweging komen, wat kan leiden tot een ongeval.
- Wacht totdat het motortoerental normaal is. De auto kan plotseling in beweging komen als het rempedaal wordt losgelaten bij een hoog toerental.

* AANWIJZING

- Kickdown-mechanisme

Het kickdown-mechanisme in het gaspedaal voorkomt dat er onbedoeld met volgas wordt gereden door het gaspedaal extra weerstand te geven. Als het gaspedaal echter voor meer dan 80% wordt ingetrapt, wordt er mogelijk al met volgas gereden en zal het gemakkelijker zijn om het pedaal verder in te trappen. Dit duidt niet op een storing.

Starten van de benzinemotor

1. Controleer of de parkeerrem is geactiveerd.
2. **Handgeschakelde transmissie** - Trap het koppelpedaal volledig in en zet de versnellingspook in de vrijstand. Houd het koppelpedaal en rempedaal ingetrapt en draai de contactsleutel naar de stand START.

Automatische transmissie - Zet de selectiehandel in stand P (Park). Trap het rempedaal volledig in.

De motor kan ook worden gestart met de selectiehandel in stand N.

3. Draai de contactsleutel in stand START en houd de sleutel in deze stand totdat de motor aanslaat (maximaal 10 seconden). Laat de sleutel vervolgens los.

*Hij dient gestart te worden **zonder het gaspedaal in te trappen.***

4. Breng de motor niet op bedrijfstemperatuur door hem stationair te laten draaien.

Ga rijden met gematigde motortoerentallen. (Vermijd krachtig accelereren en decelereren.)



OPMERKING

Probeer de selectiehandel niet in stand P te zetten wanneer de motor tijdens het rijden afslaat. Als het veilig is met het oog op het overige verkeer, kunt u de selectiehandel tijdens het rijden in stand N zetten en kunt u de motor opnieuw proberen te starten door het contact in stand START te draaien.



OPMERKING

- *Laat de startmotor niet langer dan 10 seconden achter elkaar draaien. Wacht als de motor afslaat of niet aanslaat 5 tot 10 seconden alvorens de startmotor opnieuw in te schakelen. Als de startmotor niet op de juiste manier bediend wordt, kan hij beschadigd raken.*
- *Zet het contact niet in stand START terwijl de motor draait. Anders raakt de startmotor mogelijk beschadigd.*

Starten van de dieselmotor

Om de dieselmotor te starten bij koude motor moet deze voorgeloeid worden voordat de motor wordt gestart, en vervolgens opgewarmd worden voordat u gaat rijden.

1. Controleer of de parkeerrem is geactiveerd.
2. **Handgeschakelde transmissie** - Trap het koppelingspedaal volledig in en zet de versnellingspook in de vrijstand. Houd het koppelingspedaal en rempedaal ingetrapt en draai de contactsleutel naar de stand START.

Automatische transmissie / Double clutch-transmissie - Zet de selectiehendel in stand P (Park). Trap het rempedaal volledig in.

De motor kan ook gestart worden met de selectiehendel in stand N.



3. Draai de contactsleutel in stand ON om de motor voor te gloeien. Het controlelampje voorgloeien zal nu gaan branden.
4. Als het controlelampje voorgloeien uitgaat, draai dan de contactsleutel in stand START en houd de sleutel in deze stand totdat de motor aanslaat (maximaal 10 seconden). Laat de sleutel vervolgens los.

*** AANWIJZING**

Als de motor niet binnen 10 seconden wordt gestart nadat het voorgloeien is voltooid, zet het contact dan gedurende 10 seconden terug in stand LOCK en vervolgens weer in stand ON om de motor opnieuw voor te gloeien.

Starten en afzetten van een motor met turbo/intercooler

1. Voer het toerental van de motor niet te hoog op en accelereer niet direct na het starten van de motor.
Laat een koude motor enkele seconden stationair draaien voordat u wegrijdt om ervoor te zorgen dat de turbocompressor voldoende smering krijgt.
2. Na het rijden met hoge snelheid of een lange rit met een zware motorbelasting dient de motor voor het afzetten ongeveer 1 min stationair te draaien.
Door de motor stationair te laten draaien zal de turbo afkoelen voordat de motor wordt afgezet.



OPMERKING

Zet de motor nooit direct af nadat hij zwaar belast is. Dit kan zware schade veroorzaken aan de motor of de turbocompressor.

TOETS ENGINE START/STOP (INDIEN VAN TOEPASSING)



OVF051001

Verlichte toets Engine Start/Stop

Wanneer het voorportier wordt geopend, gaat de verlichting van de toets Engine Start/Stop branden. De verlichting gaat ongeveer 30 seconden nadat het portier gesloten is uit. De verlichting gaat ook direct uit wanneer het antidiefstal-systeem geactiveerd wordt.

Positie van de toets Engine Start/Stop

OFF



Wit

Met handgeschakelde transmissie

Om de motor (stand START/RUN) of het contact (stand ON) uit te schakelen brengt u de auto tot stilstand en drukt u op de toets Engine Start/Stop.

Met automatische transmissie/ Double clutch-transmissie

Druk de toets Engine Start/Stop in terwijl de selectiehandel in stand P staat om de motor (stand START/RUN) of het contact (stand ON) uit te zetten. Wanneer U de toets Engine Start/Stop indrukt en de selectiehandel niet in stand P staat, zal de toets Engine Start/Stop niet naar stand OFF gaan, maar naar stand ACC.

Auto's met stuurslot

Het stuurwiel wordt ook vergrendeld wanneer de toets Engine Start/Stop in stand OFF staat, om de auto tegen diefstal te beveiligen. Het wordt vergrendeld wanneer het portier wordt geopend.

Als het stuurwiel niet correct vergrendeld is wanneer u het bestuurdersportier is open, zal er een waarschuwingszoemer klinken. Probeer het stuurwiel opnieuw te vergrendelen. We adviseren u het systeem te laten controleren door een officiële HYUNDAI-dealer als het probleem niet verholpen is.

Als de toets Engine Start/Stop in stand OFF staat wanneer het bestuurdersportier wordt geopend, zal het stuurwiel niet worden vergrendeld en klinkt de waarschuwingszoemer. Sluit in dat geval het portier. Het stuurwiel zal dan worden vergrendeld en de waarschuwingszoemer stopt.

* AANWIJZING

Als het stuurwiel niet correct wordt ontgrendeld, zal de toets Engine Start/Stop niet werken. Druk de toets Engine Start/Stop in terwijl u het stuurwiel naar rechts en naar links draait.

⚠️ OPMERKING

U kunt de motor (START/RUN) of het contact (ON) alleen uitschakelen wanneer de auto stilstaat. In een noodsituatie kunt u, terwijl de auto rijdt, de motor uitschakelen en het contact in stand ACC draaien door de toets Engine Start/Stop langer dan 2 seconden ingedrukt te houden of 3 keer na elkaar in te drukken binnen 3 seconden. Als de auto nog rijdt, kunt u de motor opnieuw starten zonder dat u het rempedaal ingetrapt houdt door de toets Engine Start/Stop in te drukken met de selectiehendel in stand N (vrijstand).

ACC (Accessoires)



Oranje

Met handgeschakelde transmissie

Druk de toets Engine Start/Stop als deze in stand OFF staat in zonder het koppelingspedaal in te trappen.

**Met automatische transmissie/
Double clutch-transmissie**

Druk de toets Engine Start/Stop als deze in stand OFF staat in zonder het rempedaal in te trappen.

Het stuurwiel wordt ontgrendeld (indien van toepassing met stuurslot) en de elektrische accessoires kunnen bediend worden.

Als de toets Engine Start/Stop langer dan 1 uur in stand ACC staat, wordt de toets automatisch uitgeschakeld om te voorkomen dat de accu leegraakt.

ON



Blauw

Met handgeschakelde transmissie

Druk de toets Engine Start/Stop als deze in stand ACC staat in zonder het koppelingspedaal in te trappen.

**Met automatische transmissie/
Double clutch-transmissie**

Druk de toets Engine Start/Stop als deze in stand ACC staat in zonder het rempedaal in te trappen.

Voordat de motor wordt gestart, gaan de waarschuwinglampjes ter controle branden. Laat de toets Engine Start/Stop niet lang in stand ON staan. De batterij kan leegraken, omdat de motor uitgeschakeld is.

START/RUN

Niet verlicht

Met handgeschakelde transmissie

Om de motor te starten trapt u het koppelingspedaal en het rempedaal in en drukt u de toets Engine Start/Stop in met de selectiehendel in stand N (vrijstand).

**Met automatische transmissie/
Double clutch-transmissie**

Om de motor te starten trapt u het rempedaal in drukt u de toets Engine Start/Stop in met de selectiehendel in stand P (parkeren) of N (vrijstand). Start de motor, voor uw eigen veiligheid, met de selectiehendel in stand P (parkeren).

*** AANWIJZING**

Als u de toets ENGINE START/STOP indrukt zonder het koppelingspedaal (handgeschakelde transmissie) of zonder het rempedaal (automatische transmissie/Double clutch-transmissie) in te trappen, zal de motor niet aanslaan. De stand van de toets ENGINE START/STOP verandert dan als volgt:

OFF → ACC → ON → OFF of ACC

*** AANWIJZING**

Als u de toets Engine Start/Stop lang in stand ACC of ON laat staan, zal de accu ontladen raken.

⚠ WAARSCHUWING

- Druk de toets Engine Start/Stop nooit in terwijl de auto rijdt. Hierdoor kunt u de controle over de auto verliezen en neemt de remkracht af, wat tot een ongeval kan leiden.
- Het stuurslot (indien van toepassing) dient niet ter vervanging van de parkeerrem. Controleer altijd of stand P is ingeschakeld, trek de parkeerrem volledig aan en zet de motor uit voordat u de auto verlaat. Als deze voorzorgsmaatregelen niet worden opgevolgd, kan de auto onverwacht en plotseling in beweging komen.
- Steek nooit tijdens het rijden uw hand door het stuurwiel om de toets Engine Start/Stop of andere bedieningsorganen te bedienen. Hierdoor kunt u de controle over de auto verliezen, wat kan leiden tot een ongeval en ernstig letsel.
- Plaats geen losse voorwerpen rondom de bestuurdersstoel. Deze kunnen tijdens het rijden gaan bewegen en de bestuurder hinderen, wat kan leiden tot een ongeval.

Starten van de motor

WAARSCHUWING

- Draag altijd geschikte schoenen tijdens het rijden. Ongeschikte schoenen (hoge hakken, skischoenen, enz.) kunnen het bedienen van het rempedaal, het gaspedaal.
- Start de auto niet terwijl het gaspedaal wordt ingetrapt. De auto kan in beweging komen, wat kan leiden tot een ongeval.
- Wacht totdat het motortoerental normaal is. De auto kan plotseling in beweging komen als het rempedaal wordt losgelaten bij een hoog toerental.

Starten van de benzinemotor

1. Zorg ervoor dat u de Smart Key bij u hebt of laat deze in de auto.
2. Controleer of de parkeerrem goed is geactiveerd.
3. **Handgeschakelde transmissie** - Trap het koppelingspedaal volledig in en zet de versnellingspook in de vrijstand. Houd het koppelingspedaal en het rempedaal ingetrapt terwijl u de motor start.

Automatische transmissie - Zet de selectiehandel in stand P. Trap het rempedaal volledig in.

De motor kan ook worden gestart met de selectiehandel in stand N.

4. Druk de toets Engine Start/Stop in.
*Hij dient gestart te worden **zonder het gaspedaal in te trappen**.*

5. Breng de motor niet op bedrijfstemperatuur door hem stationair te laten draaien.

Ga rijden met gematigde motortoerentallen. (Vermijd krachtig accelereren en decelereren.)

Starten van de dieselmotor

Om de dieselmotor te starten bij koude motor moet deze voorgeloeid worden voordat de motor wordt gestart, en vervolgens opgewarmd worden voordat u gaat rijden.

1. Controleer of de parkeerrem is geactiveerd.

2. **Handgeschakelde transmissie** - Trap het koppelingspedaal volledig in en zet de versnellingspook in de vrijstand. Houd het koppelingspedaal en het rempedaal ingetrapt terwijl u de toets Engine Start/Stop in de stand START drukt.

Automatische transmissie / Double clutch-transmissie - Zet de selectiehandel in stand P. Trap het rempedaal volledig in.

De motor kan ook worden gestart met de selectiehandel in stand N.

Controlelampje voorgloeien

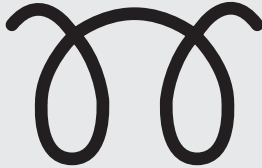

W-60

3. Druk de toets Engine Start/Stop in terwijl u het rempedaal ingetrapt houdt.
4. Houd het rempedaal ingetrapt totdat het controlelampje voorgloeien dooft. (ongeveer 5 seconden)
5. De motor start wanneer het controlelampje voorgloeien dooft.

* AANWIJZING

Als u de toets Engine Start/Stop nogmaals indrukt terwijl de motor voorgeloeid wordt, kan de motor aanslaan.

Starten en afzetten van een motor met turbo/intercooler

1. Voer het toerental van de motor niet te hoog op en accelereer niet direct na het starten van de motor.

Laat een koude motor enkele seconden stationair draaien voordat u wegrijdt om ervoor te zorgen dat de turbocompressor voldoende smering krijgt.

2. Na het rijden met hoge snelheid of een lange rit met een zware motorbelasting dient de motor voor het afzetten ongeveer 1 min stationair te draaien.

Door de motor stationair te laten draaien zal de turbo afkoelen voordat de motor wordt afgezet.



OPMERKING

Zet de motor nooit direct af nadat hij zwaar belast is geweest. Dit kan zware schade veroorzaken aan de motor of de turbocompressor.

- Zelfs als de Smart Key zich in de auto bevindt, maar op enige afstand van u, zal de motor mogelijk niet aanslaan.
- Wanneer de toets Engine Start/Stop in stand ACC of daarboven staat, controleert het systeem of de Smart Key aanwezig is wanneer een van de portieren geopend wordt. Als de Smart Key zich niet in de auto bevindt, verschijnt op het LCD-display de melding "Smart Key niet gevonden". En wanneer alle portieren gesloten worden, zal de zoemer 5 seconden klinken. Het controlelampje of de waarschuwing dooft wanneer de auto rijdt. Zorg dat u altijd de Smart Key bij u hebt.

⚠ WAARSCHUWING

De motor zal alleen aanslaan wanneer de Smart Key zich in de auto bevindt.

Laat kinderen of anderen die niet vertrouwd zijn met de auto nooit de toets Engine Start/Stop of aanverwante onderdelen aanraken.

⚠ OPMERKING

Probeer de selectiehendel niet in stand P te zetten wanneer de motor tijdens het rijden afslaat. Als de verkeersomstandigheden het toelaten kunt u de selectiehendel in stand N (vrijstand) zetten terwijl de auto nog rijdt en vervolgens de toets Engine Start/Stop indrukken om te proberen de motor opnieuw te starten.

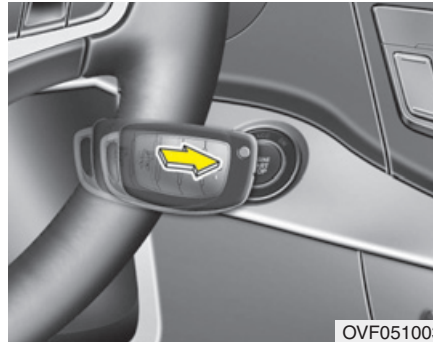

*** AANWIJZING**

- Als de batterij bijna leeg is of de Smart Key niet goed werkt, kunt u de motor starten door de toets ENGINE START/STOP direct met de Smart Key in te drukken.

(Vervolg)

(Vervolg)

- Wanneer de remlichtzekering is doorgebrand, kunt u de motor niet normaal starten. Vervang de zekering door een nieuwe. Als het niet mogelijk is, kunt u de motor starten door de toets Engine Start/Stop in stand ACC 10 seconden ingedrukt te houden. De motor kan aanslaan zonder dat het rempedaal ingetrapt wordt. Trap voor uw eigen veiligheid echter altijd het rempedaal in voordat u de motor start.

⚠ OPMERKING

- **Druk de toets ENGINE START/STOP nooit langer dan 10 seconden in, behalve wanneer de remlichtzekering is doorgebrand.**
- **Zet het contact niet in stand START terwijl de motor draait. Anders raakt de startmotor mogelijk beschadigd.**

ISG (IDLE STOP & GO) (INDIEN VAN TOEPASSING)

Uw auto kan zijn uitgerust met het ISG-systeem dat het brandstofverbruik vermindert door de motor automatisch uit te schakelen als de auto stilstaat. (Bijvoorbeeld: rood verkeerslicht, stopbord en file)

De motor wordt automatisch gestart zodra aan de startvoorwaarden wordt voldaan.

Het ISG-systeem is INGESCHAKELD wanneer de motor draait.

* AANWIJZING

Als de motor automatisch wordt gestart door het ISG-systeem, gaan een aantal waarschuwingslampjes (ABS, ESC, ESC OFF, EPS of parkeerrem) mogelijk een paar seconden branden.

Dit wordt veroorzaakt door de lage accuspanning. Het betekent niet dat er een storing in het systeem zit.

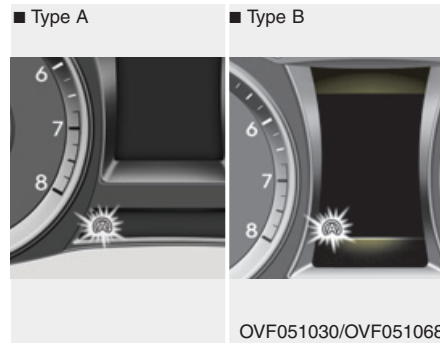

Automatisch uitzetten

Om de motor uit te zetten wanneer deze stationair draait

Handgeschakelde transmissie

1. Verlaag de snelheid tot een snelheid die lager is dan ongeveer 5 km/h.
2. Schakel stand N (neutraal) in.
3. Haal uw voet van het koppelingspedaal.

Automatische transmissie of DCT

1. Verlaag de rijsnelheid tot 0 km/h.
2. Schakel stand D (Drive) / N (neutraal) in.
3. Laat het rempedaal los.

De motor wordt uitgezet en het groene controlelampje AUTO STOP ((A)) in het instrumentenpaneel gaat branden.

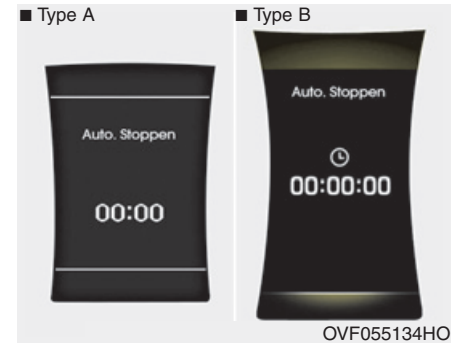

Verder verschijnt de melding "Auto. stoppen" op het LCD-display.

* AANWIJZING

Nadat de laatste keer de motor automatisch uitgezet is, moet de snelheid van de auto weer minstens 10 km/h bedragen (in geval van handgeschakelde transmissie).

Nadat de laatste keer de motor automatisch uitgezet is, moet de snelheid van de auto weer minstens 8 km/h bedragen (in geval van automatische transmissie en DCT).

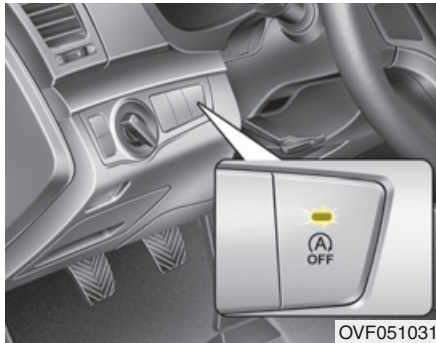

OVF051031

* AANWIJZING

- Als u uw veiligheidsgordel losmaakt of het bestuurdersportier (of de motorkap) opent terwijl het auto stop-systeem in werking is, gebeurt het volgende (in geval van handgeschakelde transmissie):
 - Als u de motorkap opent terwijl het auto stop-systeem in werking is, gebeurt het volgende (in geval van automatische transmissie en DCT):
- (Vervolg)

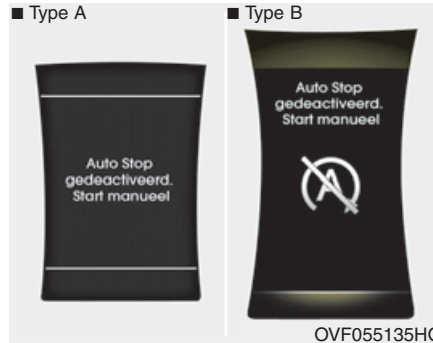

OVF055135HO

(Vervolg)

- Er verschijnt een melding "Auto Stop gedeactiveerd. Start manueel" op het LCD-display.



OVF055120HO



OVF045397HO

Automatisch starten

Om de motor te starten wanneer deze automatisch is uitgezet

Handgeschakelde transmissie

- Trap het koppelingspedaal in terwijl de selectiehendel in stand N (neutraal) staat.
- Er verschijnt een melding "Press Clutch Pedal for Auto Start" op het LCD-display.
- De motor wordt gestart en het groene controlelampje AUTO STOP ((A)) in het instrumentenpaneel gaat uit.

Automatische transmissie of DCT

- Laat het rempedaal los.
- Als AUTO HOLD is ingeschakeld, start de motor start niet wanneer u het rempedaal loslaat. Maar als u het gaspedaal intrapt zal de motor weer starten.

De motor wordt in de volgende gevallen ook automatisch gestart zonder dat de bestuurder iets hoeft te doen:

- De aanjagersnelheid van het handbediende verwarmings- en ventilatiesysteem staat in een hogere stand dan stand 3 terwijl de airconditioning is ingeschakeld.
- De aanjagersnelheid van het automatische verwarmings- en ventilatiesysteem staat in een hogere stand dan stand 6 terwijl de airconditioning is ingeschakeld.
- Als een bepaalde tijd is verstreken sinds het verwarmings- en ventilatiesysteem is ingeschakeld
- Wanneer de ontwaseming is ingeschakeld
- De remdruk is te laag.
- De ladingstoestand van de accu is te laag.
- De rijnsnelheid wordt hoger dan 5 km/h.
- De rijnsnelheid wordt hoger dan 2 km/h.- Automatische transmissie of DCT
- U zet de transmissie in stand P (Park) of u drukt de EPB-schakelaar in de AUTO HOLD-stand - automatische transmissie of DCT
- Het portier is geopend en de veiligheidsgordel is losgemaakt in de AUTO HOLD-stand - Automatische transmissie of DCT

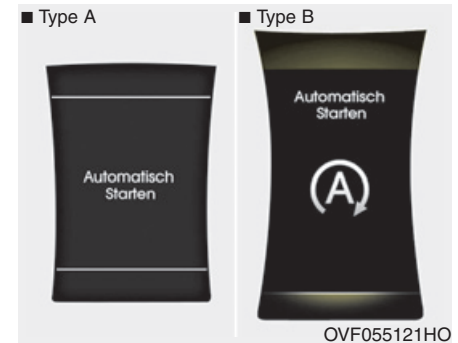

Het groene controlelampje AUTO STOP ((A)) in het instrumentenpaneel knippert gedurende 5 seconden en er verschijnt een melding "Automatisch starten" in het LCD-display.

Voorwaarden voor de werking van het ISG-systeem

Het ISG-systeem schakelt onder de volgende omstandigheden in:

- De bestuurder heeft de veiligheidsgordel vastgemaakt.
- Het bestuurdersportier en de motorkap zijn gesloten.
- De remdruk is toereikend.
- De accu is voldoende geladen.
- De buitentemperatuur ligt tussen -2°C en 35°C
- De koelvloeistoftemperatuur is niet te laag.
- De helling is zacht (niet steil) (Automatische transmissie of DCT)

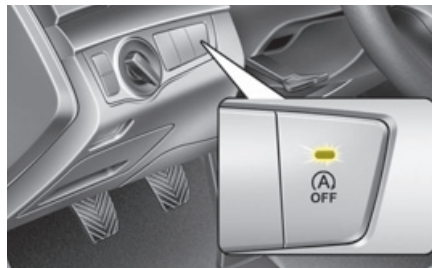

■ Type A



■ Type B



OVF051031/OVF055122HO

(Vervolg)

Het lampje in de ISG OFF-knop gaat branden en er wordt een melding "Voorwaarden Auto Stop niet vervuld" weergegeven op het LCD-display.

- Controleer de werking als het lampje continu blijft branden of de melding continu verschijnt.

* AANWIJZING

- Als er niet aan de bedrijfsomstandigheden wordt voldaan, dan wordt het ISG-systeem gedeactiveerd.

(Vervolg)



■ Type A

■ Type B



OVF051031/OVF055123HO

Deactiveren van ISG-systeem

- Druk op de ISG OFF-knop als u het ISG-systeem wilt deactiveren. Het lampje in de ISG OFF-knop gaat branden en er wordt een melding "Auto Stopsyst. UIT" weergegeven op het LCD-display.

- Als u opnieuw op de ISG OFF-knop drukt, wordt het systeem geactiveerd en gaat het lampje in de ISG OFF-knop uit.

Storing ISG-systeem

Het systeem werkt mogelijk niet wanneer:

Er een storing optreedt in de sensoren of in het ISG-systeem.

Het volgende gebeurt:

- Het gele controlelampje AUTO STOP ((A)) in het instrumentenpaneel zal eerst 5 seconden knipperen en daarna blijven branden.

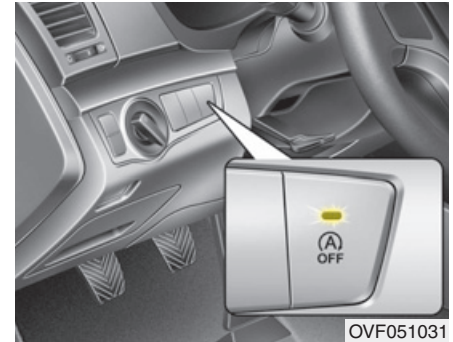

Het lampje in de ISG OFF-knop zal gaan branden.

* AANWIJZING

- Als het lampje in de ISG OFF-knop niet uit gaat wanneer u opnieuw op de ISG OFF-knop drukt of als het ISG-systeem continu niet goed blijft werken, we adviseren u zo snel mogelijk contact op te nemen met een officiële HYUNDAI-dealer.
- Wanneer het lampje in de ISG OFF-knop brandt, gaat het mogelijk uit nadat u maximaal twee uur hebt gereden met een snelheid van ongeveer 80 km/h en de aanjager in een lagere stand dan stand 2 hebt ingesteld. Als het lampje in de ISG OFF-knop ondanks deze procedure blijft branden, we adviseren u zo snel mogelijk contact op te nemen met een officiële HYUNDAI-dealer.



OPMERKING

Het ISG-systeem werkt onder de volgende omstandigheden mogelijk niet.

- *Wanneer een onderdeel van het ISG-systeem kapot is*
- *Wanneer de accu niet volledig geladen kan worden (bijv.: het gebruik van een aftermarket accessoire zoals een zwarte doos)*
- *Wanneer de remdruk te laag is*

We adviseren u bij een Hyundai-dealer langs te gaan en uw auto te laten controleren.



WAARSCHUWING

Als de motor zich in de modus Idle Stop bevindt, kan hij weer worden gestart zonder tussenkomst van de bestuurder.

Schakel de motor uit door het contact in de stand LOCK/OFF te zetten, de contactsleutel te verwijderen alvorens de auto te verlaten of een handeling uit te voeren in de motorruimte.

HANDGESCHAKELDE TRANSMISSIE (INDIEN VAN TOEPASSING)



Bedienen van de handgeschakelde transmissie

- De handgeschakelde transmissie heeft 6 (zes) versnellingen vooruit. Het schakelpatroon is aangebracht in de pookknop. Alle vooruitversnellingen zijn volledig gesynchroniseerd zodat het schakelen naar een hogere of lagere versnelling soepel verloopt.

- Trap het koppelingspedaal tijdens het schakelen geheel in en laat het langzaam opkomen.

Wanneer uw auto is uitgerust met een startknop, kunt u de motor niet starten zonder het koppelingspedaal in te trappen.

- Voordat de achteruitversnelling kan worden ingeschakeld, moet de versnellingspook eerst in de vrijstand worden gezet. De knop die zich direct onder de pookknop bevindt, moet omhoog worden getrokken om de versnellingspook in de R (achteruit) stand te kunnen zetten.
- Zorg ervoor dat de auto volledig tot stilstand is gekomen voordat de R (achteruit) wordt ingeschakeld. Laat de motor nooit met een toerental draaien dat in het rode gebied van de toerenteller ligt.

OPMERKING

- Bij het terugschakelen van de vijfde naar de vierde versnelling moet erop worden gelet dat de versnellingspook niet zo ver opzij wordt gedrukt dat per ongeluk de tweede versnelling wordt ingeschakeld. Hierdoor zou het motortoerental zo hoog kunnen oplopen dat de naald van de toerenteller in het rode gebied terecht zou kunnen komen. Dergelijke hoge toerentallen kunnen ernstige motorschade veroorzaken.*
- Schakel niet meer dan 2 versnellingen tegelijk terug en schakel niet terug als de motor met een hoog toerental draait (5.000 omw/min of meer). Terugschakelen onder dergelijke omstandigheden kan schade aan de motor, de koppeling en de transmissie veroorzaken.*

- Bij zeer lage buitentemperaturen kan het schakelen wat moeizamer gaan zolang de transmissieolie nog koud is. Dat is normaal en niet schadelijk voor de transmissie.
- Als de auto geheel tot stilstand is gekomen en de 1e versnelling of de R (achteruit) moeilijk ingeschakeld kunnen worden, zet dan de versnellingspook in de vrijstand en laat de koppeling opkomen. Trap het koppelingspedaal weer in en schakeel vervolgens de 1e versnelling of de R (achteruit) in.



OPMERKING

- ***Laat, om vroegtijdige slijtage en beschadiging van de koppeling te voorkomen, uw voet tijdens het rijden niet op het koppelingspedaal rusten. Gebruik de koppeling ook niet om de auto stil te laten staan op een helling (bijvoorbeeld bij een verkeerslicht, enz.).***
- ***Laat tijdens het rijden uw hand niet op de versnellingspook rusten omdat hierdoor voortijdige slijtage aan de schakelvorken in de transmissie op kan treden.***
- ***Rijd, om mogelijke schade aan het koppelingssysteem te voorkomen, niet weg in de 2e (tweede) versnelling, tenzij u wegrijdt vanuit stilstand op een gladde weg.***



WAARSCHUWING

- **Trek altijd de parkeerrem stevig aan en zet de motor af alvorens de auto te verlaten. Zet de transmissie vervolgens in de 1e versnelling als de auto op een vlakke ondergrond of opwaartse helling staat, of schakel de achteruitversnelling in als de auto op een neerwaartse helling staat. Als deze voorzorgsmaatregelen niet worden opgevolgd kan de auto onverwacht en plotseling in beweging komen.**
- **Als uw auto is uitgerust met een handgeschakelde transmissie en niet is voorzien van een contactslot, kan de auto in beweging komen en een ernstig ongeval veroorzaken als de motor wordt gestart zonder dat het koppelingspedaal wordt ingetrupt terwijl de parkeerrem vrij is en de selectiehendel niet in stand N staat.**
- **Rem op een glad wegdek niet snel af op de motor (schakelen vanuit een hoge naar een lage versnelling). Anders kan de auto in een slip raken en een ongeval veroorzaken.**

Bedienen van de koppeling

Het koppelingspedaal moet geheel worden ingetrapt alvorens de versnellingspook te verplaatsen en moet daarna weer langzaam worden losgelaten. Het koppelingspedaal moet tijdens het rijden altijd geheel zijn losgelaten. Laat tijdens het rijden uw voet niet op het koppelingspedaal rusten. Dat veroorzaakt onnodige slijtage. Laat de koppeling ook niet gedeeltelijk in aangrijping komen om de auto op een helling op zijn plaats te houden. Dat veroorzaakt onnodige slijtage. Gebruik de voetrem of de parkeerrem om de auto op een helling op zijn plaats te houden. Trap het koppelingspedaal niet herhaaldelijk snel achter elkaar in.

OPMERKING

Trap het koppelingspedaal volledig in om het koppelingspedaal te bedienen. Indien u de koppeling niet volledig intrapt, kan de koppeling lawaai maken of beschadigd raken.

Terugschakelen

Schakel in druk verkeer of bij het oprijden van een steile helling terug voordat de motor te hard moet werken. Door terug te schakelen wordt de kans op afslaan beperkt en kan beter worden geaccelereerd wanneer u uw snelheid weer op moet voeren. Als de auto op een steile helling naar beneden rijdt, kan door terug te schakelen een veilige snelheid worden gehandhaafd en wordt bovendien de levensduur van de remmen verlengd.

Goede rijgewoonten

- Laat de auto nooit in zijn vrij een helling af rijden. Dit is bijzonder gevaarlijk. Laat de auto bij het afrijden van een helling altijd in een versnelling staan.
- Houd het rempedaal niet langdurig achter elkaar ingetrapt. Hierdoor kunnen de remmen oververhit raken en dienst gaan weigeren. Schakel in plaats daarvan bij het afrijden van een lange helling terug naar een lagere versnelling. Hierdoor remt de auto af op de motor.

- Verlaag de snelheid voordat u terugschakelt. Hiermee voorkomt u dat de motor met een te hoog toerental gaat draaien, hetgeen schadelijk kan zijn voor de motor.
- Verlaag uw snelheid ook als u geconfronteerd wordt met zijwind. Dan kunt u de auto beter onder controle houden.
- Zorg ervoor dat de auto volledig tot stilstand is gekomen voordat de R (achteruit) wordt ingeschakeld. Als dat niet het geval is, kan de transmissie beschadigd raken. Trap het koppelingspedaal in, zet de versnellingspook in de vrijstand, wacht 3 seconden en zet daarna de versnellingspook in de R (achteruit).
- Wees vooral voorzichtig bij het rijden op een gladde ondergrond. Let in dat geval vooral op bij het remmen, gasgeven en schakelen. Op een glad wegdek kan een abrupte snelheidsverandering leiden tot verlies van grip van de aangedreven wielen, waardoor u de controle over uw auto kunt verliezen.

⚠ WAARSCHUWING

- **Draag altijd uw veiligheidsgordel!**
Bij een aanrijding lopen inzittenden die hun veiligheidsgordel niet dragen een veel grotere kans op ernstig letsel dan inzittenden die hun veiligheidsgordel wel dragen.
- Pas uw snelheid aan voordat u een bocht aansnijdt of gaat keren.
- Maak geen plotselinge stuurbewegingen bij het wisselen van rijbaan of bij het nemen van snelle, scherpe bochten.
- De kans dat de auto over de kop slaat wanneer u de macht over het stuur verliest, is veel groter bij hogere snelheden.
- Meestal verliest de bestuurder de macht over de auto wanneer twee of meer wielen van de weg raken en de bestuurder het stuur omgooit om de auto weer de weg op te sturen.
- Gooi het stuur niet om wanneer uw auto van de weg raakt. Minder in plaats daarvan snelheid voordat u de auto terug de weg op stuurt.
- Houd u altijd aan de snelheidslimieten.

AUTOMATISCHE TRANSMISSIE (INDIEN VAN TOEPASSING)

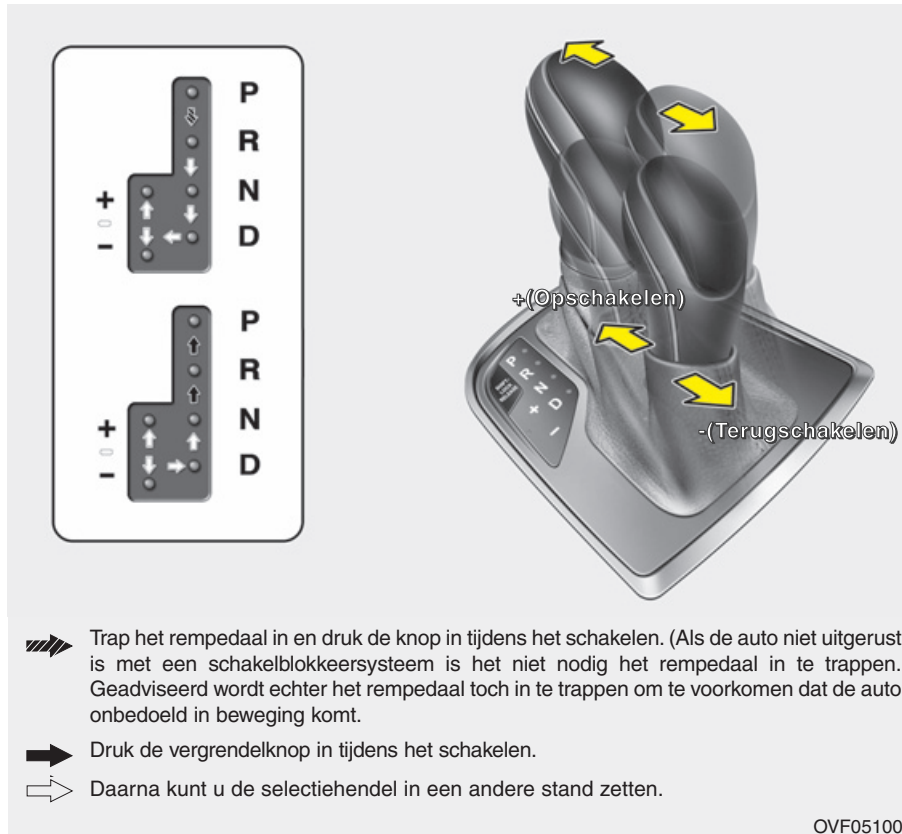



Bediening automatische transmissie

De uiterst efficiënte automatische transmissie heeft 6 versnellingen vooruit en 1 versnelling achteruit. De verschillende versnellingen worden automatisch ingeschakeld, welke versnellingen er beschikbaar zijn, is afhankelijk van de stand van de selectiehandel.

* AANWIJZING

Het schakelen bij een nieuwe auto kan, als de accukabels losgenomen zijn geweest, de eerste paar keer wat schokkerig verlopen. Dat is een normaal verschijnsel en na een paar keer schakelen zal de TCM (Transaxle Control Module) of de PCM (Powertrain Control Module) het schakelgedrag aanpassen.

 Trap het rempedaal in en druk de knop in tijdens het schakelen. (Als de auto niet uitgerust is met een schakelblokkeersysteem is het niet nodig het rempedaal in te trappen. Geadviseerd wordt echter het rempedaal toch in te trappen om te voorkomen dat de auto onbedoeld in beweging komt.

 Druk de vergrendelknop in tijdens het schakelen.

 Daarna kunt u de selectiehandel in een andere stand zetten.

OVF051005

Trap voor een soepele en veilige bediening het rempedaal in bij het overschakelen van stand N naar een vooruitversnelling of de achteruitversnelling.

WAARSCHUWING

- Automatische transmissie

- Controleer altijd de omgeving rond de auto op de aanwezigheid van anderen, in het bijzonder kinderen, alvorens u de transmissie in stand D (Drive) of R (Reverse) zet.
- Controleer altijd of stand P is ingeschakeld, trek de parkeerrem volledig aan en zet de motor uit voordat u de auto verlaat. Als deze voorzorgsmaatregelen niet worden opgevolgd kan de auto onverwacht en plotseling in beweging komen.
- Rem op een glad wegdek niet snel af op de motor (schakelen vanuit een hoge naar een lage versnelling).
Anders kan de auto in een slip raken en een ongeval veroorzaken.

OPMERKING

- *Geef, om schade aan de transmissie te voorkomen, geen gas wanneer stand R of een van de vooruitversnellingen is ingeschakeld en het rempedaal ingetrapt is.*
- *Houd de auto bij stilstaan op een helling nooit op zijn plaats door gas te geven. Gebruik de bedrijfsrem of de parkeerrem.*
- *Schakel niet van stand N of P in stand D of R wanneer het motortoerental hoger is dan het stationaire toerental.*

Standen selectiehendel

De schakelstandindicator in het instrumentenpaneel geeft, als het contact in stand ON staat, aan in welke stand de selectiehendel staat.

P (parkeren)

Zorg ervoor dat de auto volledig tot stilstand is gekomen voordat stand P wordt ingeschakeld. In deze stand zijn de transmissie en de voorwielen geblokkeerd.

⚠ WAARSCHUWING

- Wanneer stand P tijdens het rijden wordt ingeschakeld, blokkeren de aangedreven wielen en raakt u de controle over de auto kwijt.
- Gebruik stand P niet in plaats van de parkeerrem. Zorg er altijd voor dat de selectiehandel in stand P staat en dat de parkeerrem is geactiveerd.
- Laat een kind nooit zonder toezicht achter in de auto.

⚠ OPMERKING

De transmissie kan beschadigd raken wanneer u stand P tijdens het rijden inschakelt.

R (achteruit)

Gebruik deze stand om de auto achteruit te rijden.

⚠ OPMERKING

Laat de auto helemaal tot stilstand komen alvorens de selectiehandel in of uit stand R te zetten. Anders zou de transmissie kunnen beschadigen, behalve onder de omstandigheden uitgelegd onder "Op eigen kracht lostrekken van de auto" in dit hoofdstuk.

N (neutraal)

De wielen en de transmissie zijn niet geblokkeerd. De auto zal zelfs op de kleinste helling weggrollen tenzij de parkeerrem wordt aangetrokken of het rempedaal wordt ingetrapt.

⚠ WAARSCHUWING

Rijd niet met de selectiehandel in stand N (neutraal).
Het afremmen op de motor werkt dan niet, wat kan leiden tot een ongeval.

Stand D (drive)

Dit is de normale stand voor het rijden in voorwaartse richting. De transmissie schakelt automatisch tussen de 6 versnellingen vooruit voor een zo laag mogelijk brandstofverbruik bij optimale prestaties.

Trap voor extra vermogen tijdens inhaalmanoeuvres of het beklimmen van een steile helling het gaspedaal volledig in (verder dan 80%) totdat een klikkend geluid duidelijk maakt dat de kick-down in werking is. Hierdoor zal de automatische transmissie automatisch de eerstvolgende lagere versnelling kiezen.

*** AANWIJZING**

- Laat de auto helemaal tot stilstand komen alvorens de selectiehandel in of stand D te zetten.
- Een klikkend geluid van het kick-downmechanisme bij het geheel intrappen van het gaspedaal is normaal.

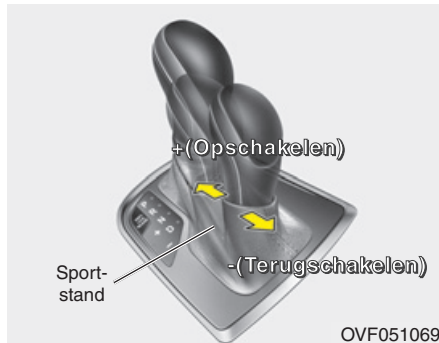

Sportstand

De sportstand kan vanuit stilstand of tijdens het rijden worden ingeschakeld door de selectiehendel vanuit stand D (Drive) naar rechts te bewegen. Druk de selectiehendel terug naar links om stand D (Drive) weer in te schakelen.

In de sportstand verloopt het overschakelen tussen de versnellingen eenvoudig en snel door de selectiehendel naar voren en naar achteren te bewegen. In tegenstelling tot een handgeschakelde transmissie, kan in de sportstand geschakeld worden terwijl het gaspedaal ingetrapt is.

- Opschakelen (+) :
Druk de selectiehendel één keer naar voren om één versnelling op te schakelen.
- Terugschakelen (-):
Trek de selectiehendel één keer naar achteren om één versnelling terug te schakelen.

* AANWIJZING

- In de sportstand moet de bestuurder zelf opschakelen overeenkomstig de rijomstandigheden en ervoor zorgen dat het motortoerental beneden het rode gebied blijft.
- In de sportstand kunnen alleen de zes (6) versnellingen vooruit gekozen worden. Zet de selectiehendel in stand R of P om de auto respectievelijk achteruit te rijden of te blokkeren bij het parkeren.
- In de sportstand wordt automatisch terugschakeld wanneer de auto snelheid mindert. Als de auto tot stilstand komt, wordt automatisch de eerste versnelling ingeschakeld.

(Vervolg)

(Vervolg)

- Als in de sportstand het motortoerental in het rode gebied raakt, schakelt de transmissie automatisch op.
- Om de voorgeschreven prestaties en veiligheid te waarborgen, wordt er soms niet geschakeld wanneer de selectiehendel wordt bediend.
- Druk de selectiehendel naar voren (+) bij het wegrijden op een glad wegdek. Hierdoor schakelt de transmissie naar de 2e versnelling, die beter geschikt is voor het soepel wegrijden op een gladde ondergrond. Trek de selectiehendel naar achteren (-) om de eerste versnelling weer in te schakelen.

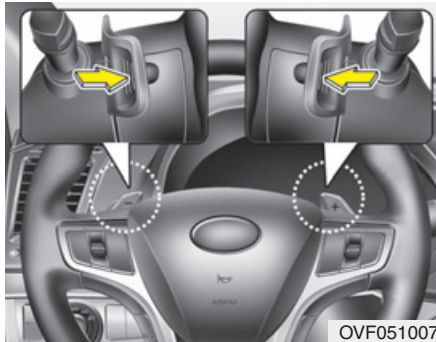

Shift paddles (indien van toepassing)

De shift paddles kunnen worden bediend wanneer de selectiehandel in stand D of de sportstand staat.

Als de selectiehandel in stand D staat

De shift paddles kunnen worden bediend wanneer de rijsnelheid hoger is dan 10 km/h.

Trek eenmaal aan de shift paddle [+] of [-] om een versnelling op of terug te schakelen. Het systeem gaat vanuit de automatische stand naar de handmatige stand.

Als u bij een rijsnelheid van minder dan 10 km/h het gaspedaal gedurende minstens 5 seconden intrapt of de selectiehandel vanuit stand D in de sportstand zet en vervolgens weer in stand D zet, gaat het systeem vanuit de handmatige stand naar de automatische stand.

Als de selectiehandel in de sportstand staat

Trek eenmaal aan de shift paddle [+] of [-] om een versnelling op of terug te schakelen.

*** AANWIJZING**

Als u tegelijkertijd aan de shift paddles [+] en [-] trekt, wordt er geen andere versnelling ingeschakeld.

Schakelblokkeersysteem (indien van toepassing)

De automatische transmissie heeft een schakelblokkeersysteem dat voorkomt dat de selectiehandel uit de stand P of N in stand R kan worden gezet zonder dat het rempedaal is ingetrapt.

In stand R zetten van de automatische transmissie uit stand P of N:

1. Houd het rempedaal ingetrapt.
2. Start de motor of zet het contact in stand ON.
3. Verzet de selectiehandel.

Als het rempedaal herhaaldelijk wordt ingetrapt en losgelaten met de selectiehandel in de stand P, kan een ratelend geluid bij de selectiehandel worden gehoord. Dit is een normaal verschijnsel.

⚠ WAARSCHUWING

Houd tijdens het in een andere stand dan stand P zetten van de selectiehandel altijd het rempedaal ingetrapt om te voorkomen dat de auto zich onbedoeld in beweging zet, waardoor mensen die zich in de buurt van de auto bevinden letsel op zouden kunnen lopen.

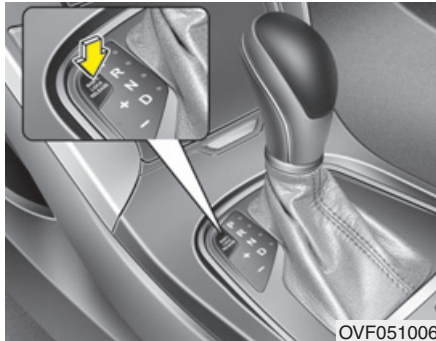

Uitschakelen van schakelblokkeersysteem

Als de selectiehendel niet vanuit stand P of N in een stand R kan worden gezet met het rempedaal ingetrapt, voer dan de volgende handelingen uit:

Type A

1. Druk op de ontgrendelknop van de schakelblokkering.
2. Verzet de selectiehendel.
3. We adviseren u het systeem te laten controleren door een officiële HYUNDAI-dealer.

Type B

1. Verwijder voorzichtig het afdekkapje (1) van de opening voor het uitschakelen van de schakelblokkering.
2. Steek een schroevendraaier in de opening en druk de schroevendraaier naar beneden.
3. Verzet de selectiehendel.
4. We adviseren u het systeem te laten controleren door een officiële HYUNDAI-dealer.

Sleutelblokkeersysteem (indien van toepassing)

De sleutel kan alleen uit het contact worden genomen als de selectiehendel in stand P staat.

Goede rijgewoonten

- Houd het gaspedaal nooit ingetrapt als de selectiehendel van stand P of N in een andere stand wordt gezet.
- Zet de selectiehendel nooit in stand P als de auto nog niet volledig tot stilstand is gekomen.
- Zorg ervoor dat de auto volledig tot stilstand is gekomen voordat stand R of D wordt ingeschakeld.
- Laat de auto nooit in zijn vrij een helling af rijden. Dit is bijzonder gevaarlijk. Laat de auto bij het rijden altijd in een versnelling staan.
- Houd het rempedaal niet langdurig achter elkaar ingetrapt. Hierdoor kunnen de remmen oververhit raken en dienst gaan weigeren. Schakel in plaats daarvan bij het afrijden van een lange helling terug naar een lagere versnelling. Hierdoor remt de auto af op de motor.
- Vertraag de snelheid voordat u terugschakelt. Anders kan de lagere versnelling misschien niet worden ingeschakeld.

- Gebruik altijd de parkeerrem. Vertrouw niet uitsluitend op stand P van de transmissie om de auto op zijn plaats te houden.
- Wees vooral voorzichtig bij het rijden op een gladde ondergrond. Let in dat geval vooral op bij het remmen, gasgeven en schakelen. Op een glad wegdek kan een abrupte snelheidsverandering leiden tot verlies van grip van de aangedreven wielen, waardoor u de controle over uw auto kunt verliezen.
- Voor de beste prestaties en een zo laag mogelijk brandstofverbruik moet het gaspedaal met een gelijkmatige beweging worden ingetrapt en worden losgelaten.

WAARSCHUWING

- **Draag altijd uw veiligheidsgordel! Bij een aanrijding lopen inzittenden die hun veiligheidsgordel niet dragen een veel grotere kans op ernstig letsel dan inzittenden die hun veiligheidsgordel wel dragen.**
- **Pas uw snelheid aan voordat u een bocht aansnijdt of gaat keren.**
- **Maak geen plotselinge stuurbewegingen bij het wisselen van rijbaan of bij het nemen van snelle, scherpe bochten.**
- **De kans dat de auto over de kop slaat wanneer u de macht over het stuur verliest, is veel groter bij hogere snelheden.**
- **Meestal verliest de bestuurder de macht over de auto wanneer twee of meer wielen van de weg raken en de bestuurder het stuur omgooit om de auto weer de weg op te sturen.**
- **Gooi het stuur niet om wanneer uw auto van de weg raakt. Minder in plaats daarvan snelheid voordat u de auto terug de weg op stuurt.**
- **Houd u altijd aan de snelheidslimieten.**

WAARSCHUWING

Als u met u auto vast komt te zitten in de sneeuw, modder, zand, enz., kunt u proberen de auto weer los te krijgen door afwisselend voor- en achteruit te rijden. Doe dat echter niet als er mensen of obstakels in de directe nabijheid van de auto aanwezig zijn. Tijdens het voor- of achteruitrijden kan de auto plotseling naar voren of naar achteren bewegen als de aangedreven wielen weer grip krijgen, waardoor personen letsel kunnen oplopen of schade kan ontstaan.

OPMERKING

- Kickdown-mechanisme (indien van toepassing)

Gebruik het kickdown-mechanisme voor een maximale acceleratie. Trap het gaspedaal in tot voorbij het drukpunt. De automatische transmissie schakelt terug naar een lagere versnelling als het motortoerental dat toestaat.

Vanuit stilstand een steile helling oprijden

Trap het rempedaal in en zet de selectiehendel in stand D (Drive) om vanuit stilstand een steile helling op te rijden. Kies de juiste versnelling afhankelijk van de mate waarin de auto belast is en de steilheid van de helling en ontgrendel de parkeerrem. Trap het gaspedaal geleidelijk in terwijl u het rempedaal op laat komen.

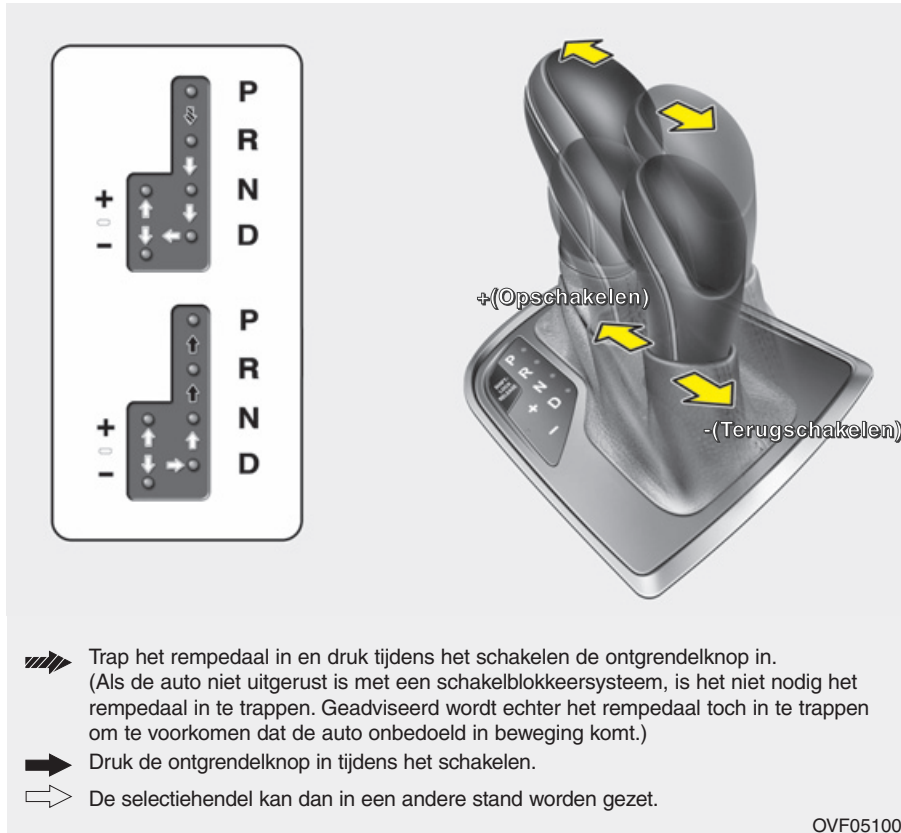

DOUBLE CLUTCH-TRANSMISSIE (DCT) (INDIEN VAN TOEPASSING)



Werking Double clutch-transmissie

De Double clutch-transmissie heeft zeven versnellingen vooruit en één versnelling achteruit.

De verschillende versnellingen worden in stand D (rijden) automatisch ingeschakeld.

-  Trap het rempedaal in en druk tijdens het schakelen de ontgrendelknop in. (Als de auto niet uitgerust is met een schakelblokkeersysteem, is het niet nodig het rempedaal in te trappen. Geadviseerd wordt echter het rempedaal toch in te trappen om te voorkomen dat de auto onbedoeld in beweging komt.)
-  Druk de ontgrendelknop in tijdens het schakelen.
-  De selectiehendel kan dan in een andere stand worden gezet.

OVF051005

WAARSCHUWING

Om de kans op ernstig letsel te beperken:

- Controleer **ALTIJD** de omgeving rond de auto op de aanwezigheid van anderen, in het bijzonder kinderen, alvorens de transmissie in stand D (rijden) of R (achteruit) te zetten.
- Controleer altijd of stand P (parkeren) is ingeschakeld, activeer de parkeerrem en zet het contact in stand LOCK/OFF voordat u de auto verlaat. Als deze voorzorgsmaatregelen niet worden opgevolgd, kan de auto onverwacht en abrupt in beweging komen.
- Rem op een glad wegdek niet snel af op de motor (schakelen vanuit een hoge naar een lage versnelling). Anders kan de auto in een slip raken en een ongeval veroorzaken.

- De Double clutch-transmissie geeft tijdens het rijden hetzelfde gevoel als een handgeschakelde transmissie, maar biedt het gemak van een automatische transmissie. In tegenstelling tot een conventionele automatische transmissie is het schakelen bij de Double clutch-transmissie voelbaar (en hoorbaar)
 - Het is in feite een handgeschakelde transmissie die automatisch schakelt.
 - Als de selectiehendel in stand D (rijden) is gezet, wordt er volledig automatisch geschakeld, net als bij een conventionele automatische transmissie.
- De Double clutch-transmissie maakt gebruik van een droge dubbele koppeling, die afwijkt van de koppelomvormer van een automatische transmissie en zorgt voor een snellere acceleratie tijdens het rijden. Het wegrijden kan echter iets langzamer gaan dan bij een automatische transmissie.
- Een droge koppeling brengt koppel over en zorgt voor een direct gevoel dat anders kan zijn dan bij een conventionele automatische transmissie met koppelomvormer. Dit valt mogelijk meer op bij het wegrijden vanuit stilstand of bij een lage rijsnelheid.
- Als er bij een lage rijsnelheid snel wordt geaccelereerd, kan de motor - afhankelijk van de rijomstandigheden - met een hoog toerental gaan draaien.
- Voor het soepel wegrijden vanuit stilstand op een opwaartse helling trapt u het gaspedaal in op een manier die past bij de omstandigheden.
- Als u bij een lage rijsnelheid uw voet van het gaspedaal haalt, voelt u misschien een sterke motorremwerking die lijkt op die van een handgeschakelde transmissie.
- Als u op een neerwaartse helling rijdt, kunt u de Sports-modus gebruiken en terugschakelen door de shift paddles in te drukken om uw snelheid onder controle te houden zonder het rempedaal overmatig te gebruiken.
- Als u het contact aan en uit zet, kunt u een klikkend geluid horen. Dit wordt veroorzaakt door de zelftest die het systeem uitvoert. Dit is een normaal geluid bij de Double clutch-transmissie.

⚠️ OPMERKING

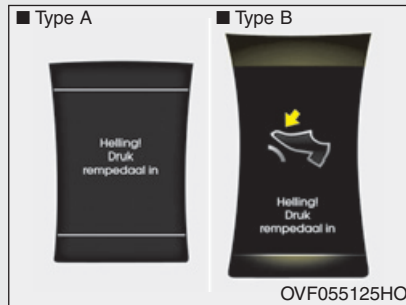

- **Gebruik het rempedaal of de parkeerrem om de auto op een helling op zijn plaats te houden. Als de auto op een helling op zijn plaats wordt gehouden door het gaspedaal te bedienen, zullen de transmissie en de koppeling oververhit en beschadigd raken. Er wordt dan een waarschuwing melding weergegeven op het LCD-display en is er mogelijk een trilling voelbaar.**

(Vervolg)

(Vervolg)

- **Als de koppeling oververhit raakt doordat hij overmatig gebruikt wordt om de auto op een helling op zijn plaats te houden, is er mogelijk een trilling voelbaar en knippert er mogelijk een display op het instrumentenpaneel. Als dit gebeurt, wordt de koppeling geblokkeerd totdat hij is afgekoeld tot normale temperaturen. Breng de auto in zo'n geval op een veilige plaats tot stilstand, zet de selectiehendel in stand P (parkeren) en houd het rempedaal bij draaiende motor enkele minuten ingetrapt totdat de waarschuwing op het display verdwijnt.**
- **Als op het LCD-display een waarschuwing wordt weergegeven, moet het rempedaal worden ingetrapt.**
- **Het negeren van de waarschuwingen kan leiden tot beschadiging van de transmissie.**
- **Neem voor uw veiligheid contact op met een officiële Hyundai-dealer als het display blijft knipperen.**

(Vervolg)

(Vervolg)



- **Onder bepaalde omstandigheden, zoals bij herhaaldelijk wegrijden op een steile helling, kan de koppeling in de transmissie oververhit raken.**

(Vervolg)

(Vervolg)

Als de koppeling oververhit raakt, treedt de failsafe-functie in werking. Als de failsafe-functie in werking treedt, gaat de schakelstandindicator in het instrumentenpaneel knipperen en klinkt er een zoemer.

Er wordt dan een waarschuwing melding weergegeven op het LCD-display en de auto rijdt mogelijk niet soepel.

Als u deze waarschuwing negeert, verslechtert het rijgedrag mogelijk. Breng, om terug te keren naar het normale rijgedrag, de auto tot stilstand en houd het rempedaal enkele minuten ingetrapt alvorens weg te rijden.

- *Schakelen valt mogelijk meer op dan bij een conventionele automatische transmissie. Dit is een normale eigenschap van dit type Double clutch-transmissie.*

(Vervolg)

(Vervolg)

- *Gedurende de eerste 1500 km lijkt de auto mogelijk bij lage snelheid niet zo soepel te accelereren. Tijdens het inrijden worden de schakelkwaliteit en de prestaties van uw nieuwe auto continu geoptimaliseerd.*
- *Zorg ervoor dat de auto volledig tot stilstand is gekomen voordat stand D (rijden) of R (achteruit) wordt ingeschakeld.*
- *Zet de selectiehendel tijdens het rijden niet in stand N (neutraal).*

De indicator in het instrumentenpaneel geeft, als het contact in stand ON staat, aan in welke stand de selectiehendel staat.

P (parkeren)

Zorg ervoor dat de auto volledig tot stilstand is gekomen voordat stand P (parkeren) wordt ingeschakeld.

Om stand P (parkeren) in te schakelen moet u het rempedaal stevig intrappen terwijl het gaspedaal is losgelaten.

De selectiehendel moet in stand P (parkeren) staan voordat de motor uitgezet wordt.

 WAARSCHUWING

- **Wanneer u tijdens het rijden stand P (parkeren) inschakelt, kunt u de controle over de auto verliezen.**
- **Zet als de auto tot stilstand is gebracht altijd de selectiehendel in stand P (parkeren), activeer de parkeerrem en zet de motor uit.**
- **Gebruik stand P (parkeren) niet in plaats van de parkeerrem.**

R (achteruit)

Gebruik deze stand om achteruit te rijden.

**OPMERKING**

Breng de auto altijd helemaal tot stilstand alvorens de selectiehendel in of uit stand R (achteruit) te zetten; de transmissie kan beschadigd raken als u tijdens het rijden stand R (achteruit) inschakelt.

N (neutraal)

De wielen en de transmissie zijn niet ingeschakeld.

Gebruik stand N (neutraal) als u de auto opnieuw moet starten nadat hij is afgeslagen of als u stil moet staan met draaiende motor. Zet de selectiehendel in stand P (parkeren) als u de auto om de een of andere reden moet verlaten.

Trap altijd het rempedaal in als u vanuit stand N (neutraal) een andere stand inschakelt.

**WAARSCHUWING**

Trap het rempedaal altijd stevig in als u een versnelling inschakelt.

Als u een versnelling inschakelt terwijl de motor met een hoog toerental draait, kan de auto zeer snel in beweging komen. U kunt de controle over de auto verliezen en mensen of voorwerpen raken.

**WAARSCHUWING**

Rijd niet met de selectiehendel in stand N (neutraal).

Het afremmen op de motor werkt dan niet, wat kan leiden tot een ongeval.

D (rijden)

Dit is de normale rijstand. De transmissie schakelt automatisch tussen de zeven versnellingen vooruit voor een zo laag mogelijk brandstofverbruik bij optimale prestaties.

Trap voor extra vermogen tijdens inhaalmanoeuvres of het hellingop rijden het gaspedaal verder in totdat u voelt dat de transmissie naar een lagere versnelling schakelt.

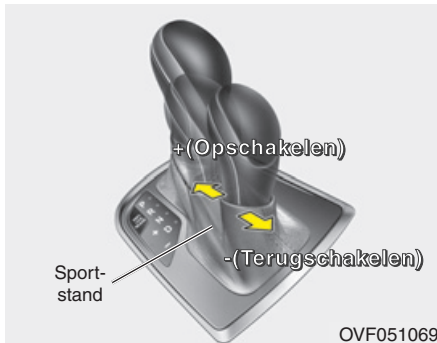

Sports-modus

De Sports-modus kan vanuit stilstand of tijdens het rijden worden ingeschakeld door de selectiehendel vanuit stand D (rijden) naar rechts te bewegen. Druk de selectiehendel terug naar links om stand D (rijden) weer in te schakelen.

In de Sports-modus kunt u de voor de rijomstandigheden geschikte versnelling inschakelen door de selectiehendel naar achteren en naar voren te bewegen.

+ (Up): Druk de selectiehendel één keer naar voren om een versnelling op te schakelen.

- (Down): Trek de selectiehendel één keer naar achteren om een versnelling terug te schakelen.

* AANWIJZING

- U kunt alleen de zeven versnellingen vooruit inschakelen. Zet de selectiehendel in stand R (achteruit) of stand P (parkeren) om respectievelijk achteruit te rijden of te parkeren.
- De transmissie schakelt automatisch terug wanneer de auto snelheid mindert. Als de auto tot stilstand komt, wordt automatisch de eerste versnelling ingeschakeld.
- Als het motortoerental het rode gebied nadert, schakelt de transmissie automatisch op.
- Als de bestuurder de selectiehendel naar de stand + (Up) of - (Down) beweegt, wordt de gewenste versnelling mogelijk niet ingeschakeld als daardoor het motortoerental buiten het toegestane gebied zou komen. De bestuurder moet zelf opschakelen overeenkomstig de rijomstandigheden en ervoor zorgen dat het motortoerental buiten het rode gebied blijft.

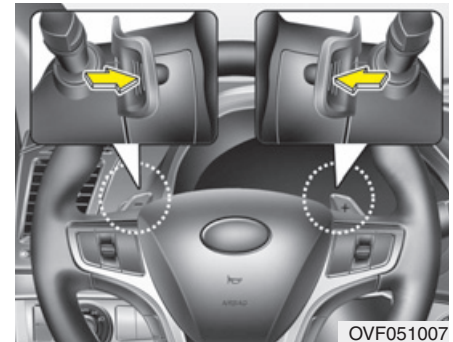

Paddle Shift-bediening (indien van toepassing)

De Paddle Shift-bediening kan worden gebruikt als de selectiehendel in stand D (rijden) of in de Sports-modus staat.

Met de selectiehandel in stand D

De Paddle Shift-bediening kan worden gebruikt als de rijsnelheid hoger is dan 10 km/h.

Trek een keer aan de [+] of [-] shift paddle om een versnelling op of terug te schakelen en het systeem van de automatische stand in de handmatige stand te zetten.

Als de rijsnelheid lager is dan 10 km/h, als u het gaspedaal langer dan 5 seconden ingetrapt heeft of als u de selectiehandel van stand D (rijden) in de Sports-modus en vervolgens van de Sports-modus weer in stand D (rijden) zet, schakelt het systeem van de handmatige stand naar de automatische stand.

Met de selectiehandel in de Sports-modus

Trek één keer aan de [+] of [-] shift paddle om een versnelling op of terug te schakelen.

*** AANWIJZING**

Als u gelijktijdig aan de shift paddles [+] en [-] trekt, kunt u geen andere versnelling inschakelen.

**Schakelblokkeersysteem
(indien van toepassing)**

Voor uw veiligheid heeft de Double clutch-transmissie een schakelblokkeersysteem dat voorkomt dat de selectiehandel uit stand P (parkeren) of N (neutraal) in stand R (achteruit) kan worden gezet zonder dat het rempedaal is ingetrapt.

In stand R (achteruit) zetten van de transmissie uit stand P (parkeren) of N (neutraal):

1. Houd het rempedaal ingetrapt.
2. Start de motor of zet het contact in stand ON.
3. Beweeg de selectiehandel.

Als het rempedaal herhaaldelijk wordt ingetrapt en losgelaten met de selectiehandel in de stand P (parkeren), kan een ratelend geluid bij de selectiehandel worden gehoord. Dit is een normaal verschijnsel.

⚠ WAARSCHUWING

Houd tijdens het in een andere stand dan stand P (parkeren) zetten van de selectiehandel altijd het rempedaal volledig ingetrapt om te voorkomen dat de auto zich onbedoeld in beweging zet, waardoor mensen die zich in of in de buurt van de auto bevinden letsel op zouden kunnen lopen.

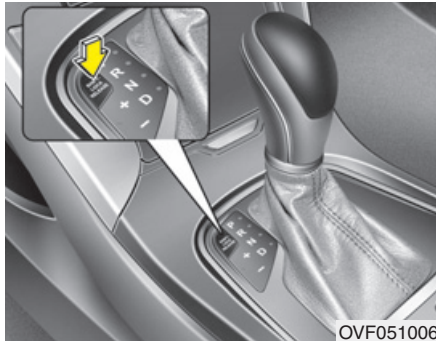

Uitschakelen van schakelblokkeersysteem

Als de selectiehendel niet vanuit stand P (parkeren) of N (neutraal) in stand R (achteruit) kan worden gezet met het rempedaal ingetrapt, voer dan de volgende handelingen uit:

Type A

1. Druk op de ontgrendelknop van de schakelblokkering.
2. Beweeg de selectiehendel.
3. Laat het systeem controleren door een officiële Hyundai-dealer.

Type B

1. Verwijder voorzichtig het afdekkapje van de opening voor het uitschakelen van de schakelblokkering.
2. Steek een schroevendraaier in de opening en druk de schroevendraaier naar beneden.
3. Beweeg de selectiehendel.
4. Laat het systeem controleren door een officiële Hyundai-dealer.

Sleutelblokkeersysteem (indien van toepassing)

De sleutel kan alleen uit het contact worden genomen als de selectiehendel in stand P (parkeren) staat.

Goede rijgewoonten

- Houd het gaspedaal nooit ingetrapt als de selectiehendel van stand P (parkeren) of stand N (neutraal) in een andere stand wordt gezet.
- Zet de selectiehendel nooit in stand P (parkeren) als de auto nog niet volledig tot stilstand is gekomen.
- Zorg ervoor dat de auto volledig tot stilstand is gekomen voordat stand R (achteruit) of stand D (rijden) wordt ingeschakeld.
- aat de auto nooit in zijn vrij een helling af rijden. Dit is bijzonder gevaarlijk. Laat de auto bij het rijden altijd in een versnelling staan.
- Houd het rempedaal niet langdurig achter elkaar ingetrapt. Hierdoor kunnen de remmen oververhit raken en dienst gaan weigeren. Schakel in plaats daarvan bij het afrijden van een lange helling terug naar een lagere versnelling. Hierdoor remt de auto af op de motor.
- Vertraag de snelheid voordat u terugschakelt. Anders kan de lagere versnelling misschien niet worden ingeschakeld.

- Gebruik altijd de parkeerrem. Vertrouw niet uitsluitend op stand P (parkeren) van de transmissie om de auto op zijn plaats te houden.
- Wees buitengewoon voorzichtig bij het rijden op een gladde ondergrond. Let in dat geval vooral op bij het remmen, gasgeven en schakelen. Op een glad wegdek kan een abrupte snelheidsverandering leiden tot verlies van grip van de aangedreven wielen, waardoor u de controle over uw auto kunt verliezen.
- Voor de beste prestaties en een zo laag mogelijk brandstofverbruik moet het gaspedaal met een gelijkmatige beweging worden ingetrapt en worden losgelaten.

WAARSCHUWING

- **Draag altijd uw veiligheidsgordel! Bij een aanrijding lopen inzittenden die hun veiligheidsgordel niet dragen een veel grotere kans op ernstig letsel dan inzittenden die hun veiligheidsgordel wel dragen.**
- **Pas uw snelheid aan voordat u een bocht aansnijdt of gaat keren.**
- **Maak geen plotselinge stuurbewegingen bij het wisselen van rijbaan of bij het nemen van snelle, scherpe bochten.**
- **De kans dat de auto over de kop slaat wanneer u de macht over het stuur verliest, is veel groter bij hogere snelheden.**
- **Meestal verliest de bestuurder de macht over het voertuig wanneer twee of meer wielen van de weg raken en de bestuurder het stuur omgooit om de auto weer de weg op te sturen.**

(Vervolg)

(Vervolg)

- **Gooi het stuur niet om wanneer uw auto van de weg raakt. Minder in plaats daarvan snelheid voordat u de auto terug de weg op stuurt.**
- **Houd u altijd aan de snelheidslimieten.**

⚠ WAARSCHUWING

Als u met u auto vast komt te zitten in de sneeuw, modder, zand enz., kunt u proberen de auto weer los te krijgen door afwisselend voor- en achteruit te rijden.

Doe dat echter niet als er mensen of obstakels in de directe nabijheid van de auto aanwezig zijn. Tijdens het voor- of achteruitrijden kan de auto plotseling naar voren of naar achteren bewegen als de aangedreven wielen weer grip krijgen, waardoor personen letsel kunnen oplopen of schade kan ontstaan.

Vanuit stilstand een steile helling oprijden

Trap het rempedaal in en zet de selectiehendel in stand D (rijden) om vanuit stilstand een steile helling op te rijden. Kies de juiste versnelling afhankelijk van de mate waarin de auto belast is en de steilheid van de helling en ontgrendel de parkeerrem. Trap het gaspedaal geleidelijk in terwijl u het rempedaal op laat komen.

⚠ OPMERKING

**- Kickdown-mechanisme
(indien van toepassing)**

Gebruik het kickdown-mechanisme voor een maximale acceleratie. Trap het gaspedaal in tot voorbij het drukpunt. De automatische transmissie schakelt terug naar een lagere versnelling als het motortoerental dat toestaat.

IN DRIVE-STAND GEÏNTEGREERD REGELSYSTEEM (INDIEN VAN TOEPASSING)

■ Type A

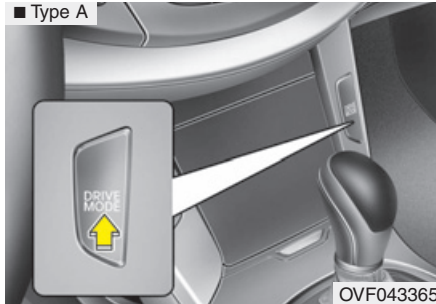

OVF043365

■ Type B



OVF043366

DRIVE-stand

De drive-stand kan worden geselecteerd op basis van de voorkeur van de bestuurder of de wegomstandigheden. Het systeem activeert de stand normaal nadat de startknop in de stand UIT en AAN is gezet.

Wanneer het Active ECO-systeem is geactiveerd en de toets ENGINE START/STOP wordt UIT en weer AAN gezet, wordt de ECO-stand weer ingeschakeld.

Op de AVN-monitor staat zoals hieronder aangegeven in welke stand het voertuig zich bevindt.

- NORMAL
- ECO
- SPORT

De stand wijzigt wanneer de toets DRIVE MODE wordt ingedrukt.

- Handgeschakelde transmissie



- Automatische transmissie of DCT

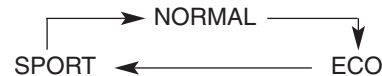

* Wanneer de normale stand is geselecteerd, wordt dit niet op het instrumentenpaneel weergegeven.

ECO-stand (Active ECO)

ECO

Het Active ECO-systeem helpt het brandstofverbruik te verlagen door de motor en de transmissie aan te sturen. Het brandstofverbruik is afhankelijk van de rijgewoonten van de bestuurder en de wegomstandigheden.

- Wanneer de toets DRIVE MODE is ingedrukt en de ECO-stand wordt geselecteerd, gaat het controlelampje ECO (groen) branden om aan te geven dat het Active ECO-systeem in werking is.
- Wanneer het Active ECO-systeem is geactiveerd en de toets ENGINE START/STOP wordt UIT en weer AAN gezet, wordt de ECO-stand weer ingeschakeld.

Wanneer het Active ECO-systeem wordt ingeschakeld:

- Wordt de acceleratie mogelijk iets gereduceerd, ook al trapt u het gaspedaal volledig in.
- Nemen de prestaties van de airconditioning mogelijk af.
- Wijzigt mogelijk het schakelpatroon van de automatische transmissie.
- Wordt het motorgeluid mogelijk sterker.

Bovenstaande situaties zijn normaal wanneer het Active ECO-systeem is ingeschakeld om het brandstofverbruik te optimaliseren.

Beperkingen van het Active ECO-systeem:

Als een van de volgende omstandigheden optreedt wanneer het Active ECO-systeem is ingeschakeld, wordt de werking van het systeem beperkt - zelfs al geeft het controlelampje ECO geen verandering aan.

- Als de koelvloeistoftemperatuur laag is:
Het systeem wordt beperkt totdat de motorprestaties weer normaal zijn.
- Als er een helling op wordt gereden:
Het systeem wordt beperkt om het vermogen te vergroten als er een helling op wordt gereden, omdat het motorkoppel beperkt is.
- Als de handmatige stand wordt gebruikt:
Het systeem wordt beperkt in overeenstemming met de stand van de selectiehendel.
- Als het gaspedaal gedurende enkele seconden stevig wordt ingetrapt:
Het systeem wordt beperkt omdat wordt bepaald dat de bestuurder sneller wil gaan rijden.

SPORT-stand

SPORT

De SPORT-modus is gericht op een dynamisch rijgedrag door het automatisch aanpassen van de regeling van de stuurbekrachtiging, de motor en de transmissie.

- Wanneer de toets DRIVE MODE is ingedrukt en de SPORT-stand wordt geselecteerd, gaat het controlelampje SPORT (geel) branden.
- Wanneer de SPORT-stand is geactiveerd en de toets ENGINE START/STOP wordt UIT en weer AAN gezet, wordt de NORMAL-stand weer ingeschakeld. Druk op de toets DRIVE MODE totdat de SPORT-stand is geselecteerd om de SPORT-stand in te schakelen.
- Wanneer het systeem is geactiveerd:
 - Na het versnellen blijft de versnelling nog een tijdje ingeschakeld en blijft het toerental gelijk, ook al wordt het gaspedaal niet ingetrapt.
 - Het opschakelen wordt vertraagd.

* AANWIJZING

In de sportstand neemt het brandstofverbruik mogelijk toe.

ELEKTRONISCH GEREGELD VEERSYSTEEM (ECS) (INDIEN VAN TOEPASSING)

Het elektronisch geregelde veersysteem (ECS) regelt voor een optimaal comfort automatisch de vering van de auto. Het systeem houdt hierbij rekening met de rijomstandigheden, zoals de snelheid, de staat van het wegdek, het nemen van bochten en het afremmen en gasgeven.

U kunt de vering ook handmatig regelen met de modus SPORT en NORMAL.

Druk op de toets DRIVE MODE om de modus SPORT of NORMAL te selecteren.

Zie "Rijmodusregelsysteem" in dit hoofdstuk.

In de modus SPORT is de vering wat stugger voor een betere wegligging. De modus NORMAL zorgt voor een soepelere rit.

De modus wijzigt wanneer de toets DRIVE MODE wordt ingedrukt.

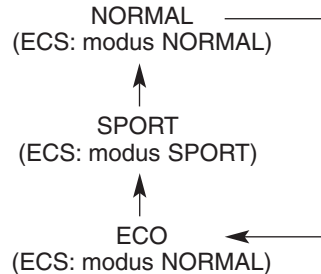

Wanneer de rijmodus verandert, verandert tegelijkertijd de ECS-modus. (Auto's met ECS)



Controlelampje storing ECS (elektronisch geregeld veersysteem)

Wanneer de waarschuwingsmelding voor het ECS wordt weergegeven, is er mogelijk een probleem met het ECS. Laat het systeem controleren door een officiële Hyundai-dealer.

REMSYSTEEM

Rembekrachtiging

Uw auto is voorzien van bekrachtigde remmen die bij normaal gebruik automatisch afgesteld worden.

Als de rembekrachtiging uitvalt omdat de motor is afgeslagen of door een andere oorzaak, kunt u de auto alsnog tot stilstand brengen door het rempedaal met een grotere kracht dan normaal in te trappen. De remweg zal echter langer dan gewoonlijk zijn.

Als de motor niet draait, wordt de mate van bekrachtiging steeds minder naarmate u vaker het rempedaal indrukt. Als de rembekrachtiging uitvalt, probeer dan niet "pompend" te remmen.

Rem alleen "pompend" als de wielen dreigen te blokkeren.

WAARSCHUWING - Remmen

- Laat tijdens het rijden uw voet niet op het rempedaal rusten. Hierdoor kan de temperatuur van de remmen abnormaal hoog worden, kunnen de remblokken en -schoenen overmatig slijten en kan de remweg vergroot worden.
- Schakel bij het afrijden van een lange of een steile helling een lagere versnelling in en vermijd langdurig achter elkaar remmen. Door langdurig achter elkaar te remmen, zullen de remmen oververhit raken en kan een tijdelijk verlies van remprestaties het gevolg zijn.
- Als de remmen nat zijn, remt de auto minder dan normaal en kan de auto naar één kant trekken tijdens het remmen. Door het rempedaal licht in te trappen, kunt u controleren of het remvermogen door het nat worden is verminderd. Controleer uw remmen altijd op deze manier nadat u door waterplassen bent gereden.

(Vervolg)

(Vervolg)

Druk voor het drogen van de remmen het rempedaal licht in terwijl u met een lage snelheid rijdt, totdat het remvermogen weer op het normale niveau is.

- Controleer altijd de positie van het rempedaal en het gaspedaal voordat u gaat rijden. Als u de positie van het gaspedaal en het rempedaal niet controleert voordat u gaat rijden, trapt u misschien het gaspedaal in in plaats van het rempedaal. Hierdoor kan een ernstig ongeval ontstaan.

Problemen bij het remmen

Als de bedrijfsremmen tijdens het rijden uit zouden vallen, kunt u de auto met behulp van de parkeerrem alsnog tot stilstand brengen. Houd daarbij dan wel rekening met een veel langere remweg dan normaal.

 **WAARSCHUWING**
- Parkeerrem

Wanneer tijdens het rijden met een normale snelheid de parkeerrem wordt aangetrokken, kunt u plotseling de controle over de auto verliezen. Trek de parkeerrem voorzichtig aan wanneer u deze gebruikt om de auto tot stilstand te brengen.

Remblokslijtage-indicatoren

Wanneer de remblokken vóór of achter versleten zijn, hoort u als waarschuwing een piepend geluid van de remmen. Dit geluid kan af en toe hoorbaar zijn of op het moment dat u het rempedaal intrapt. Onder sommige rijomstandigheden of bij sommige klimaten kunnen de remmen piepen wanneer u het rempedaal voor de eerste keer of lichtjes intrapt. Dit is normaal en duidt niet op een probleem met de remmen.

 **OPMERKING**

- *Blijf, om kostbare reparaties aan de remmen te voorkomen, niet rijden met versleten remblokken.*
- *Vervang de remblokken van één as altijd gelijktijdig.*

 **WAARSCHUWING**
- Remblokslijtage

Dit waarschuwingsgeluid geeft aan dat de remblokken van uw auto vervangen moeten worden. Wanneer u deze waarschuwing negeert, kunnen de remprestaties na een poosje verminderen, wat tot ernstige ongevallen kan leiden.



Elektronische parkeerrem (EPB) (indien van toepassing)

Activeren van de parkeerrem

Activeren van de EPB (elektronische parkeerrem):

1. Trap het rempedaal in.
 2. Trek de EPB-schakelaar omhoog.
- Controleer of het waarschuwingslampje gaat branden.

De EPB wordt tevens automatisch geactiveerd als de Auto Hold-toets aan is wanneer de motor uitgezet wordt. Als u de EPB-schakelaar ingedrukt houdt totdat de motor is uitgeschakeld, wordt de EPB niet geactiveerd.

*** AANWIJZING**

Handel als volgt als de auto op een steile helling niet stil blijft staan of als er een aanhanger achter de auto hangt:

1. Activeer de EPB.
2. Trek de EPB-schakelaar langer dan 3 seconden omhoog.



OPMERKING

Gebruik de parkeerrem niet tijdens het rijden, behalve in een noodsituatie. De systemen in de auto kunnen hierdoor beschadigd raken waardoor de rijveiligheid in gevaar komt.

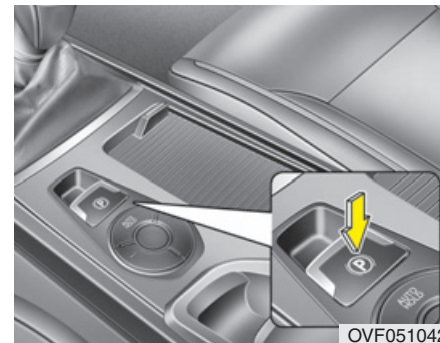

Deactiveren van de parkeerrem

Druk onder de volgende condities op de EPB-schakelaar om de EPB (elektronische parkeerrem) te deactiveren:

- Zorg ervoor dat het contact of de startknop in de stand ON staat.
- Trap het rempedaal in.

Controleer of het waarschuwingslampje voor het remsysteem uitgaat.

Automatisch deactiveren van de EPB (elektronische parkeerrem):

- Selectiehandel in P (parkeren)
Trap bij draaiende motor het rempedaal in en zet de selectiehandel vanuit stand P (parkeren) in R (achteruit), N (vrijstand) of D (rijden).
- Selectiehandel in N (vrijstand)
Trap bij draaiende motor het rempedaal in en zet de selectiehandel vanuit stand N (vrijstand) in R (achteruit) of D (rijden).
- Auto's met handgeschakelde transmissie
 1. Start de motor.
 2. Doe de veiligheidsgordel van de bestuurder om.
 3. Sluit het bestuurdersportier, de motorkap en de achterklep.
 4. Trap het koppelingpedaal in en schakel een versnelling in.
 5. Trap het gaspedaal in en laat het koppelingpedaal opkomen.

- Auto's met automatische transmissie
 1. Start de motor.
 2. Doe de veiligheidsgordel van de bestuurder om.
 3. Sluit het bestuurdersportier, de motorkap en de achterklep.
 4. Trap het gaspedaal in en zet de selectiehandel in R (achteruit), D (rijden) of in de sportstand.

Controleer of het waarschuwinglampje voor het remsysteem uitgaat.

*** AANWIJZING**

- **Uit veiligheidsoverwegingen kunt u de EPB activeren, ook al staat het contact of de startknop in stand OFF, maar in dat geval kunt u de EPB niet deactiveren.**
- **Om veilig heuvelafwaarts weg te kunnen rijden of achteruit te rijden vanuit stilstand trapt u het rempedaal in en deactiveert u de EPB handmatig met de EPB-schakelaar.**

*** AANWIJZING**

- Handgeschakelde transmissie

Een auto met een aanhanger op een helling kan bij het heuvelop wegrijden iets achteruit gaan rollen. Volg onderstaande instructies om dat te voorkomen.

1. Trap het koppelingpedaal in en schakel de eerste versnelling in.
2. Houd de EPB-schakelaar omhoog getrokken.
3. Trap het gaspedaal in en laat het koppelingpedaal langzaam opkomen.
4. Laat de EPB-schakelaar los zodra de motor voldoende aandrijfkracht levert om weg te kunnen rijden.

Voer bovenstaande procedure niet uit op een horizontale ondergrond. De auto zou plotseling naar voren kunnen schieten.

⚠️ OPMERKING

- *Als het waarschuwingslampje voor het parkeerremstelsysteem blijft branden terwijl de EPB gedeactiveerd is, raden we u aan het systeem te laten controleren door een officiële HYUNDAI-dealer.*
- *Rijd niet met de auto als de EPB geactiveerd is. Dat kan overmatige slijtage aan de remblokken en de remschijven veroorzaken.*

De EPB (elektronische parkeerrem) kan automatisch geactiveerd worden als:

- De EPB oververhit is
- Het systeem aangestuurd wordt door andere systemen

*** AANWIJZING**

Als de bestuurder per ongeluk de motor uitzet terwijl het Auto Hold-systeem in werking is, zal de EPB automatisch worden geactiveerd. (Auto's met Auto Hold-systeem)

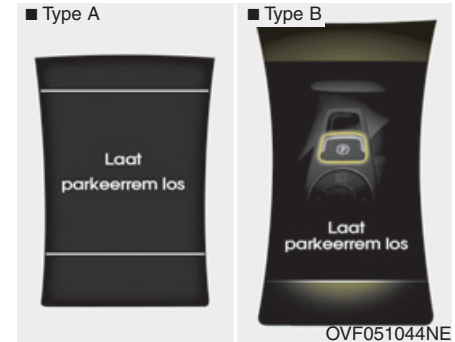

- Als u probeert weg te rijden door het gaspedaal in te trappen terwijl de EPB geactiveerd is en het systeem niet automatisch wordt gedeactiveerd, klinkt er een waarschuwingssignaal en wordt er een melding weergegeven.
- Als de veiligheidsgordel van de bestuurder niet is vastgemaakt en de motorkap of de achterklep wordt geopend, klinkt er een waarschuwingssignaal en wordt er een melding weergegeven.
- Als er een probleem met de auto is, klinkt er een waarschuwingssignaal en wordt er een melding weergegeven.

Trap, indien bovenstaande situatie zich voordoet, het rempedaal in en deactiveer de EPB met de EPB-schakelaar.

⚠ WAARSCHUWING

- Gebruik de selectiehandel niet in plaats van de parkeerrem om de auto op zijn plaats te houden. Schakel de parkeerrem in en zet de selectiehandel goed in stand P (parkeren).
- Laat personen die niet bekend zijn met de auto niet aan de parkeerrem komen. Als de parkeerrem per ongeluk wordt gedeactiveerd, kan er ernstig letsel ontstaan.
- Bij het parkeren van de auto moet altijd de parkeerrem worden geactiveerd om te voorkomen dat de auto zich onbedoeld in beweging zet, waardoor de inzittenden of voetgangers letsel op zouden kunnen lopen.

⚠ OPMERKING

- *Er kan een klikkend geluid hoorbaar zijn bij het activeren of deactiveren van de EPB maar dat is normaal en geeft aan dat de EPB goed werkt.*
- *Informeer, als u uw sleutels afgeeft aan een parkeerwachter of iemand die uw auto voor u parkeert, hem of haar over de bediening van de EPB.*
- *De EPB kan defect raken als u rijdt terwijl de EPB geactiveerd is.*
- *Trap het gaspedaal langzaam in als u de EPB automatisch deactiveert.*

■ Type A



■ Type B



OVF051043NE

Als de overgang van Auto Hold naar EPB niet op de juiste wijze verloopt, klinkt er een waarschuwingssignaal en wordt er een melding weergegeven.

⚠ OPMERKING

Trap het rempedaal in als bovenstaande melding wordt weergegeven omdat de Auto Hold-functie en de EPB mogelijk niet geactiveerd worden.

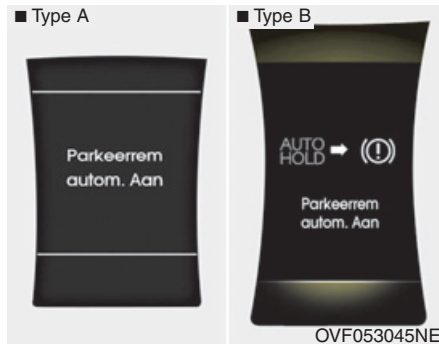

Als de EPB geactiveerd wordt terwijl de Auto Hold-functie is geactiveerd op basis van een ESC-sigitaal, klinkt er een waarschuwingssigitaal en wordt er een melding weergegeven.

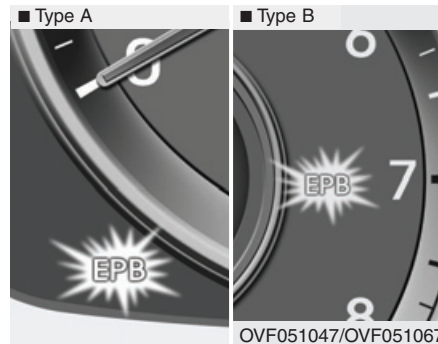

Controlelampje EPB (indien van toepassing)

Dit waarschuwinglampje gaat branden als de startknop in stand ON wordt gezet en gaat na ongeveer 3 seconden uit als het systeem normaal werkt.

Als het controlelampje voor de EPB niet uitgaat of tijdens het rijden gaat branden, of niet gaat branden als de startknop in stand ON wordt gezet, geeft dat aan dat er mogelijk een probleem met de EPB is. Als dit gebeurt, adviseren we u het systeem te laten controleren door een officiële HYUNDAI-dealer.

Het controlelampje voor de EPB kan gaan branden als het controlelampje voor het ESC gaat branden om aan te geven dat het ESC niet goed werkt maar dat duidt niet op een probleem met de EPB.

⚠️ OPMERKING

- **Het waarschuwinglampje voor de EPB kan gaan branden als de EPB-schakelaar niet goed werkt. Zet de motor uit en start hem na enkele minuten weer. Het waarschuwinglampje moet uitgaan en de EPB-schakelaar moet weer normaal werken. Als het waarschuwinglampje voor de EPB echter nog steeds brandt, raden we u aan het systeem te laten controleren door een officiële HYUNDAI-dealer.**
- **Als het waarschuwinglampje voor het parkeerremstelsel niet brandt of knippert als de EPB-schakelaar omhoog getrokken is, is de EPB niet geactiveerd.**
- **Druk de schakelaar in en trek hem daarna omhoog als het waarschuwinglampje voor het parkeerremstelsel knippert terwijl het waarschuwinglampje voor de EPB brandt. Druk hem nogmaals in de normale positie en trek hem weer omhoog. Als het waarschuwinglampje voor de EPB niet uitgaat, raden we u aan het systeem te laten controleren door een officiële HYUNDAI-dealer.**

Remmen in noodsituaties

Als er een probleem is met het rempedaal tijdens het rijden, kan er in een noodgeval afgeremd worden door de EPB-schakelaar omhoog getrokken te houden. Er wordt alleen geremd zolang de EPB-schakelaar omhoog getrokken gehouden wordt.

WAARSCHUWING

Gebruik de parkeerrem niet tijdens het rijden, behalve in een noodsituatie.

* AANWIJZING

Tijdens het remmen in noodsituaties met de EPB gaat het waarschuwingslampje voor het parkeerremstelsel branden om aan te geven dat het systeem in werking is.

OPMERKING

Als u continu bijgeluiden hoort of een brandgeur ruikt nadat u de EPB hebt gebruikt voor het remmen in een noodsituatie, raden we u aan het systeem te laten controleren door een officiële HYUNDAI-dealer.

Als de EPB (elektronische parkeerrem) niet gedeactiveerd kan worden

Als de EPB niet op normale wijze gedeactiveerd kan worden, raden we u aan uw auto naar een officiële HYUNDAI-dealer te laten brengen met een autoambulance en het systeem na te laten kijken.

AUTO HOLD (indien van toepassing)

Het Auto Hold-systeem houdt de auto op zijn plaats, ook al is het rempedaal niet ingetrapt, nadat de bestuurder de auto geheel tot stilstand heeft gebracht door het rempedaal in te trappen.

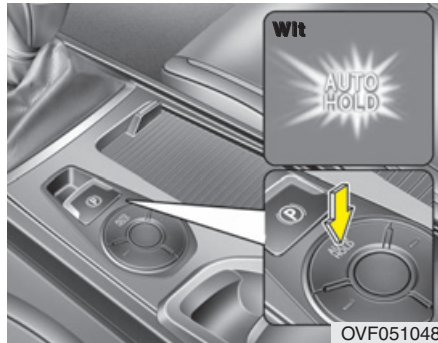

Inschakelen

1. Doe, terwijl het bestuurdersportier, de motorkap en de achterklep gesloten zijn, de veiligheidsgordel voor de bestuurder om of trap het rempedaal in en druk op de Auto Hold-toets. De AUTO HOLD-indicator gaat wit branden en het systeem staat in de standby-stand.

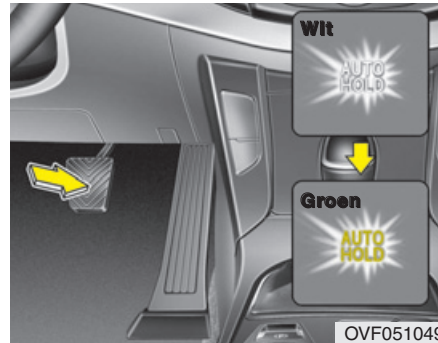

2. Als u de auto geheel tot stilstand heeft gebracht door het rempedaal in te trappen, verandert de kleur van de AUTO HOLD-indicator van wit naar groen.
3. Zelfs als u het rempedaal op laat komen blijft de auto op zijn plaats.
4. Wanneer de EPB is geactiveerd, wordt de Auto Hold-functie uitgeschakeld.

Wegrijden

Als u het gaspedaal intrapt met de selectiehendel in R (achteruit), D (rijden) of in de sportstand, wordt het Auto Hold-systeem automatisch uitgeschakeld en begint de auto te rijden. De kleur van de indicator verandert van groen naar wit.

WAARSCHUWING

Controleer bij het wegrijden met een geactiveerd Auto Hold-systeem door het gaspedaal in te trappen altijd de omgeving rond uw auto. Trap het gaspedaal langzaam in om soepel weg te rijden.

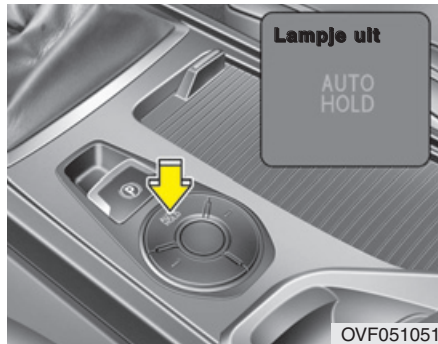

Uitschakelen

Druk op de Auto Hold-schakelaar om de Auto Hold-functie uit te schakelen.

De AUTO HOLD-indicator zal uitgaan.

Druk om het Auto Hold-systeem uit te schakelen als de auto stilstaat op de Auto Hold-schakelaar terwijl u het rempedaal ingetrapt houdt.

*** AANWIJZING**

- Het Auto Hold-systeem werkt niet als:
 - De veiligheidsgordel van de bestuurder niet omgedaan is en het bestuurdersportier open staat
 - De motorkap is geopend
 - De achterklep is geopend
 - De selectiehendel in P (parkeren) staat
 - De EPB geactiveerd is
- Uit veiligheidsoverwegingen schakelt het Auto Hold-systeem automatisch over naar EPB in onderstaande gevallen:
 - De veiligheidsgordel van de bestuurder niet omgedaan is en het bestuurdersportier open staat
 - De motorkap is geopend
 - De achterklep is geopend
 - De auto staat langer dan 10 minuten stil
 - De auto staat stil op een steile helling
 - De auto is meerdere keren in beweging gekomen

(Vervolg)

(Vervolg)

In deze gevallen gaat het waarschuwinglampje voor het remsysteem branden, verandert de kleur van de AUTO HOLD-indicator van groen naar wit en klinkt er een waarschuwingssignaal en wordt er een melding weergegeven om u te informeren dat de EPB automatisch geactiveerd is. Trap voor het weer wegrijden het voetrempedaal in, controleer de omgeving rond uw auto en deactiveer de parkeerrem handmatig met de EPB-schakelaar.

- Als de AUTO HOLD-indicator geel brandt werkt het Auto Hold-systeem niet goed. We adviseren u contact op te nemen met een officiële HYUNDAI-dealer.
- Mogelijk hoort u een mechanisch geluid wanneer Auto Hold is geactiveerd. Dit is echter een normaal werkingsgeluid.

WAARSCHUWING

- Trap het gaspedaal langzaam in als u wilt wegrijden.
- Schakel uit veiligheidsoverwegingen het Auto Hold-systeem uit als u heuvelaf rijdt, achteruit rijdt of de auto parkeert.

OPMERKING

Als er een probleem aanwezig is met het systeem dat signaleert of het bestuurdersportier, de motorkap of de achterklep openstaat, werkt het Auto Hold-systeem wellicht niet goed. We adviseren u contact op te nemen met een officiële HYUNDAI-dealer.

Antiblokkeersysteem (ABS)

WAARSCHUWING

ABS (of ESC) kan geen ongelukken voorkomen die het gevolg zijn van gevaarlijk rijgedrag. Hoewel de auto bij een noodstop beter onder controle gehouden kan worden, is het toch noodzakelijk voldoende afstand tot uw voorligger te bewaren. U moet uw rijsnelheid altijd aanpassen aan de omstandigheden en zo nodig uw snelheid verlagen.

De remweg van auto's met ABS (of ESC) kan in de volgende situaties langer zijn dan van auto's zonder een dergelijk systeem.

Rijd in dergelijke situaties met een gereduceerde snelheid:

- Op slechte wegen, wegen met steenslag of wegen die met sneeuw bedekt zijn.
- Als er sneeuwkettingen gemonteerd zijn.
- Op wegen met kuilen of met hoogteverschillen.

(Vervolg)

(Vervolg)

Probeer de werking van het ABS (of ESC) van uw auto niet uit bij hoge snelheden of tijdens het nemen van een bocht. Hiermee kunt u zichzelf en anderen in gevaar brengen.

Het ABS registreert continu de snelheid van de wielen. Zodra de wielen dreigen te blokkeren, vermindert het ABS de hydraulische remdruk op de wielen.

In dat geval is een tikkend geluid hoorbaar in het remsysteem en kan het rempedaal gaan trillen. Dit is normaal. Het betekent dat het ABS in werking is getreden. Om in een noodsituatie het maximale rendement uit het ABS te halen, dient u niet zelf "pompend" te gaan remmen. Trap het rempedaal zo hard mogelijk in en laat het ABS verder het werk doen.

* AANWIJZING

Na het starten van de motor en het wegrijden kan er in de motorruimte een klikkend geluid hoorbaar zijn. Dat is normaal en geeft aan dat het ABS op de juiste manier werkt.

- Zelfs met het antiblokkeersysteem heeft uw auto nog steeds voldoende remweg nodig. Bewaar altijd een veilige afstand tot de auto voor u.
- Rem altijd af voor een bocht. Het antiblokkeersysteem kan geen ongevallen voorkomen die het gevolg zijn van te snel rijden.
- Op wegen met los grind of wegen die niet vlak zijn kan het antiblokkeersysteem voor een langere remweg zorgen dan bij auto's zonder antiblokkeersysteem.



W-78

OPMERKING

- *Wanneer het waarschuwingslampje ABS brandt en blijft branden, is er mogelijk een probleem aanwezig in het ABS. In dat geval werken de remmen echter wel normaal.*
- *Het waarschuwingslampje ABS gaat nadat het contact om stand ON is gezet ongeveer 3 seconden branden. Het ABS voert dan een zelfdiagnose uit en het lampje zal doven wanneer alles in orde is. Wanneer het lampje blijft branden, is er mogelijk een probleem aanwezig in het ABS. Laat de auto zo snel mogelijk controleren door een officiële HYUNDAI Erkend Reparateur.*

⚠️ OPMERKING

- *Als u op een weg rijdt waar erg weinig grip is, bijvoorbeeld bij vorst, en voortdurend de remmen bedient, is het ABS voortdurend in werking en kan het waarschuwingslampje ABS gaan branden. Zet de auto stil op een veilige plaats en zet de motor uit.*
- *Start de motor opnieuw. Als het waarschuwingslampje ABS dooft, is het ABS in orde. Anders is er mogelijk een storing in het ABS. Laat de auto zo snel mogelijk controleren door een officiële HYUNDAI-dealer.*

*** AANWIJZING**

Als u de auto met een hulpaccu moet starten doordat de accu is leeggeraakt, draait de motor mogelijk niet soepel rond en kan bovendien het waarschuwingslampje ABS gaan branden. Dit komt door de lage accuspanning. Het betekent niet dat er een storing in het ABS is.

- Rem niet “pompnd”!
- Laat de accu bijladen voordat u wegrijdt.

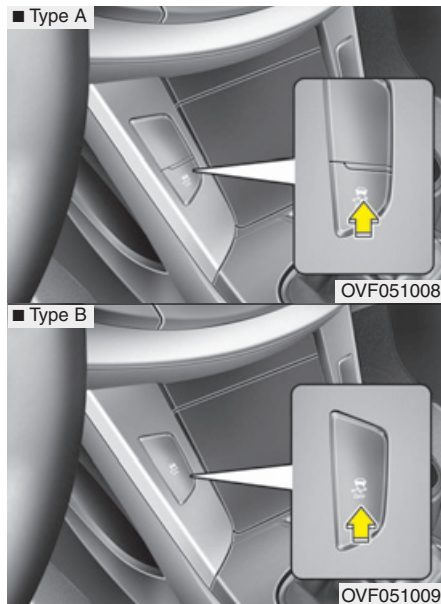

Voertuigstabiliteitsregeling (ESC-Electronic Stability Control)

Het ESC-systeem is ontworpen om de stabiliteit van de auto in bochten te verbeteren. Het ESC controleert in welke richting u stuurt en in welke richting de auto daadwerkelijk beweegt. Het ESC remt de wielen gericht af en grijpt indien nodig in in het motormanagement-systeem om de auto te stabiliseren.

⚠️ WAARSCHUWING

Rijd niet harder dan de toestand van de weg toelaat en neem bochten niet met een te hoge snelheid. De voertuigstabiliteitsregeling (ESC) kan aanrijdingen niet voorkomen. Te hoge bochtensnelheden, abrupte uitwijkmanoeuvres en aquaplaning op een nat wegdek kunnen nog steeds leiden tot ernstige ongelukken. Alleen een bestuurder die veilig en oplettend rijdt kan aanrijdingen voorkomen door manoeuvres te vermijden die kunnen leiden tot het verlies van grip van de banden. Neem ook bij een auto die is uitgerust met ESC de normale voorzorgsmaatregelen in acht en pas uw snelheid altijd aan aan de omstandigheden.

Het ESC-systeem (Electronic Stability Control) is een elektronisch systeem dat ontworpen is om de auto onder ongunstige omstandigheden beter onder controle te kunnen houden. Het systeem is geen vervanging voor een veilig rijgedrag. Zaken als snelheid, conditie van de weg en stuurcommando's van de bestuurder hebben invloed op de mate waarin het ESC verlies van controle over de auto kan voorkomen. Het blijft te allen tijde de verantwoordelijkheid van de bestuurder de snelheid aan te passen aan de omstandigheden en te zorgen voor een juiste veiligheidsmarge.

In dat geval is een tikkend geluid hoorbaar in het remsysteem en kan het rempedaal gaan trillen. Dit is normaal. Het betekent dat het ESC in werking is getreden.

* AANWIJZING

Na het starten van de motor en het wegrijden kan er in de motorruimte een **klikkend geluid hoorbaar zijn. Dat is normaal en geeft aan dat het ESC op de juiste manier werkt.**

Werking voertuigstabiliteitsregeling Voertuigstabiliteitsregeling ingeschakeld

-

- Als het contact in stand ON wordt gezet, gaan de controlelampjes ESC en ESC OFF gedurende ongeveer 3 seconden branden, waarna de voertuigstabiliteitsregeling wordt ingeschakeld.
- Houd, om de voertuigstabiliteitsregeling uit te schakelen, de schakelaar ESC OFF ten minste 0,5 seconden ingedrukt nadat het contact in stand ON is gezet. (Het controlelampje ESC OFF gaat branden.) Druk op de schakelaar ESC OFF om de voertuigstabiliteitsregeling in te schakelen (het controlelampje ESC OFF dooft).
- Tijdens het starten van de motor is mogelijk een zacht tikkend geluid hoorbaar. Dit is de automatische zelfdiagnosefunctie van de voertuigstabiliteitsregeling en duidt niet op een storing.

In werking



Als de voertuigstabiliteitsregeling in werking treedt, gaat het controlelampje ESC knipperen.

- Als de voertuigstabiliteitsregeling werkt, voelt u mogelijk lichte trillingen in de auto. Dit wordt veroorzaakt door het aansturen van de remmen en is normaal.
- Tijdens het wegrijden op een modderige of gladde weg neemt het motortoerental mogelijk niet toe, ook al trapt u het gaspedaal volledig in. Dit dient om de stabiliteit en tractie van de auto te behouden en duidt niet op een probleem.

Voertuigstabiliteitsregeling (ESC) uitschakelen

Voertuigstabiliteitsregeling (ESC) uitgeschakeld



Deze auto heeft 2 verschillende modi waarin de voertuigstabiliteitsregeling is uitgeschakeld.



Als de motor uit wordt gezet wanneer de voertuigstabiliteitsregeling is uitgeschakeld, blijft de voertuigstabiliteitsregeling uitgeschakeld.

Pas wanneer de motor opnieuw wordt gestart, zal de voertuigstabiliteitsregeling automatisch weer worden ingeschakeld.



OVF055131HO

• Voertuigstabiliteitsregeling uitgeschakeld 1



Druk, om de voertuigstabiliteitsregeling uit te schakelen, de toets ESC OFF (ESC OFF ) kort in (controlelampje ESC OFF (ESC OFF ) gaat branden). In deze modus werkt het motorregelsysteem niet.

Dat betekent dat de anti-doorslipregeling niet werkt. Alleen de remfunctieregeling werkt.



OVF055132HO

• Voertuigstabiliteitsregeling uitgeschakeld 2

Houd, om de voertuigstabiliteitsregeling uit te schakelen, de toets ESC OFF (ESC OFF ) ten minste 3 seconden ingedrukt. Het controlelampje ESC OFF (ESC OFF ) gaat branden en de waarschuwingszoemer ESC OFF klinkt. In deze modus werken het motorregelsysteem en de remfunctieregeling niet.

Dat betekent dat de voertuigstabiliteitsregeling niet langer werkt.

■ ESC controlelampje



■ ESC OFF controlelampje



Controlelampje

Als het contact in stand ON wordt gezet, gaat het controlelampje branden. Als het systeem in orde is dooft het lampje na enige tijd weer.

Het controlelampje ESC knippert als het ESC werkt of gaat branden als het ESC niet in werking treedt.

Het controlelampje ESC OFF gaat branden als het ESC wordt uitgeschakeld met de schakelaar.

OPMERKING

Als er banden en/of velgen met een verschillende maat onder de auto gemonteerd zijn, kan dat de werking van het ESC in negatieve zin beïnvloeden. Zorg er daarom voor dat als de banden onder uw auto vervangen moeten worden, ze dezelfde maat hebben als de originele banden.

WAARSCHUWING

De voertuigstabiliteitsregeling is slechts een hulpmiddel bij het rijden. Pas op bochtige en gladde wegen uw rijnsnelheid aan. Rijd voorzichtig en probeer niet te accelereren als het controlelampje ESC knippert of als u op een gladde weg rijdt.

Voertuigstabiliteitsregeling uitschakelen

Tijdens het rijden

- Het verdient aanbeveling om de voertuigstabiliteitsregeling waar mogelijk ingeschakeld te houden.
- Schakel de voertuigstabiliteitsregeling tijdens het rijden alleen uit als u op een vlakke weg rijdt.

WAARSCHUWING

Druk nooit op de schakelaar ESC OFF als de voertuigstabiliteitsregeling in werking is (controlelampje ESC knippert). Als het systeem in dat geval toch wordt uitgeschakeld, kan de auto gaan slippen.

* AANWIJZING

- Schakel de voertuigstabiliteitsregeling uit (controlelampje ESC OFF brandt) als de auto op een rollenbank getest wordt. Als dat niet gebeurt, kan het toerental van de wielen mogelijk niet verhoogd worden, waardoor een foutieve diagnose zou kunnen worden gesteld.
- Het uitschakelen van de voertuigstabiliteitsregeling heeft geen gevolgen voor een correcte werking van het ABS en het remsysteem.

Vehicle stability management (VSM)

Dit systeem zorgt voor nog meer stabiliteit en een betere stuurreactie bij het rijden op een glad wegdek of wanneer de auto tijdens het remmen een verschil in weerstand waarneemt tussen de rechter- en linkerwielen..

Werking VSM

Als het VSM in werking is:

- het controlelampje ESC () (Electronic Stability Control) zal knipperen.
- Het stuurwiel kan verdraaid worden.

Als het Vehicle Stability Management werkt, voelt u mogelijk lichte trillingen in de auto. Dit wordt veroorzaakt door het aansturen van de remmen en is normaal.

Het VSM werkt niet wanneer:

- Op een hellend wegdek wordt gereden, bijvoorbeeld helling op of helling af
- Achteruit wordt gereden
- Het controlelampje ESC OFF () in het instrumentenpaneel blijft branden
- Het controlelampje ESC (Elektrische stuurbevestiging) in het instrumentenpaneel blijft branden

VSM uitschakelen

Als u op de toets ESC OFF drukt om het ESC uit te schakelen, wordt ook het VSM uitgeschakeld en gaat het controlelampje ESC OFF () branden.

Druk nogmaals op de toets om het VSM weer in te schakelen. Het controlelampje ESC OFF dooft.

Controlelampje Storing

Zelfs wanneer u de toets ESC OFF niet indrukt, wordt het VSM mogelijk uitgeschakeld. Dit geeft aan dat er ergens in de ESC (elektrische stuurbevestiging) of het VSM-systeem een storing is waargenomen. Laat, als het controlelampje ESC () of het waarschuwingslampje EPS blijft branden, we adviseren u het systeem te laten controleren door een officiële HYUNDAI-dealer.

*** AANWIJZING**

- Het VSM dient in werking te treden bij een snelheid van ten minste 15 km/h bij het nemen van bochten.
- Het VSM dient in werking te treden bij een snelheid van ten minste 30 km/h wanneer de auto remt op een split-mu-weg. Een split-mu-weg is een weg waarbij de wrijvingscoëfficiënt voor de wielen (links en rechts) verschillend is.

 WAARSCHUWING

- Het Vehicle Stability Management -systeem is geen vervanging voor een veilig rijgedrag en dient slechts als hulpmiddel. Het is de verantwoordelijkheid van de bestuurder om altijd de snelheid en de afstand tot de voorligger in de gaten te houden. Houd het stuurwiel tijdens het rijden stevig vast.
- Uw auto dient naar de wens van de bestuurder te werken, ook wanneer deze met VSM is uitgerust. Neem altijd de normale voorzorgsmaatregelen in acht en pas uw snelheid altijd aan aan de omstandigheden, zoals slecht weer en een glad wegdek.
- Als er banden en/of velgen met een verschillende maat onder de auto gemonteerd zijn, kan dat de werking van het VSM in negatieve zin beïnvloeden. Zorg er daarom voor dat als de banden onder uw auto vervangen moeten worden, banden worden gebruikt die dezelfde maat hebben als de originele banden.

Hill-start Assist Control (HAC)

Een auto heeft de neiging om achteruit te rijden als u wegrijdt op een helling. De Hill-start Assist Control (HAC) voorkomt dat de auto dan achteruitrijdt, doordat de remmen automatisch ongeveer 2 seconden bediend worden. De remmen worden weer gelost wanneer het gaspedaal ingetrapt wordt of na ongeveer 2 seconden.

WAARSCHUWING

De HAC werkt maar ongeveer 2 seconden. Trap dus altijd het gaspedaal in wanneer de auto in beweging komt.

* AANWIJZING

- De HAC werkt niet wanneer de selectiehandel in stand P of N staat.
- De HAC wordt wel geactiveerd wanneer het ESC-systeem uitgeschakeld is, maar niet wanneer er een storing in het ESC-systeem is opgetreden.

Noodstopsignaal (ESS) (indien van toepassing)

Het Emergency Stop Signal-systeem waarschuwt achteropkomende bestuurders door het remlicht te laten knipperen wanneer de auto plotseling sterk afremt. Het systeem wordt geactiveerd als:

- De auto plotseling afremt (rijdsnelheid is hoger dan 55 km/h en de deceleratie van de auto is groter dan 7 m/s²)
- Het ABS in werking treedt

Het lampje stopt met knipperen wanneer de rijdsnelheid lager is dan 40 km/h en het ABS wordt gedeactiveerd of de auto niet meer sterk afremt. In plaats daarvan gaan de alarmknipperlichten automatisch branden. In plaats daarvan gaan de alarmknipperlichten automatisch branden.

De alarmknipperlichten doven wanneer de rijdsnelheid hoger is dan 10 km/h zodra de auto weer begint te rijden. De alarmknipperlichten doven ook wanneer de auto langere tijd met een lage snelheid rijdt. U kunt de lichten uitschakelen door de schakelaar van de alarmknipperlichten in te drukken.



OPMERKING

Het ESS-systeem werkt niet wanneer de alarmknipperlichten al zijn ingeschakeld.

Goede remgewoonten

WAARSCHUWING

- **Trek bij het verlaten of parkeren van de auto altijd de parkeerrem aan en zet de transmissie in stand P. Indien de parkeerrem niet is aangetrokken en de transmissie niet in stand P is gezet, kan de auto onbedoeld in beweging komen waardoor u of anderen letsel kunnen oplopen.**
- **Bij het parkeren van de auto moet altijd de parkeerrem worden geactiveerd om te voorkomen dat de auto zich onbedoeld in beweging zet, waardoor de inzittenden of voetgangers letsel op zouden kunnen lopen.**

- Controleer na het parkeren of de parkeerrem gedeactiveerd is en het controlelampje voor de parkeerrem uit is alvorens weg te rijden.
- Als u met de auto door plassen rijdt, worden de remmen nat. Ook als de auto gewassen is, kunnen de remmen nat geworden zijn. Het rijden met natte remmen kan gevaarlijk zijn! De remweg van uw auto wordt langer als de remmen nat zijn. Ook kan de auto tijdens het remmen naar één kant trekken als de remmen nat zijn.
U kunt de remmen drogen door het rempedaal tijdens het rijden licht in te trappen. Als de remmen droog zijn, werkt het remsysteem weer normaal. Als het remsysteem echter na het drogen niet normaal werkt, breng dan de auto op een veilige plaats tot stilstand en neem contact op met een officiële HYUNDAI-dealer.
- Zet de transmissie tijdens het afrijden van een helling niet in de vrijstand. Dit is bijzonder gevaarlijk. Rijd met een ingeschakelde versnelling, gebruik het remsysteem om de snelheid te verlagen en schakel vervolgens een lagere versnelling in. Door tevens op de motor af te remmen, kunt u de snelheid op een veilige manier verlagen.
- Houd het rempedaal niet langdurig achter elkaar ingetrapt. Als u tijdens het rijden het rempedaal ingetrapt houdt, kan dat gevaar opleveren omdat het remsysteem hierdoor oververhit kan raken, waardoor de remwerking minder wordt. Verder resulteert het ingetrapt houden van het remsysteem voor extra slijtage aan onderdelen van het remsysteem.
- Trap het rempedaal geleidelijk in en verlaag uw snelheid terwijl u rechtuit blijft rijden als u tijdens het rijden een lekke band krijgt. Breng uw auto op een veilige plaats tot stilstand.

- Zorg ervoor dat uw auto niet gaat kruipen als uw auto is voorzien van een automatische transmissie/Double clutch-transmissie. Voorkom kruipen door het rempedaal ingetrapt te houden als de auto stilstaat.
- Neem de nodige voorzorgsmaatregelen in acht bij het parkeren op een helling. Activeer de parkeerrem en zet de selectiehendel in stand P (parkeren) (automatische transmissie/Double clutch-transmissie) of in de eerste versnelling of de achteruit (handgeschakelde transmissie). Draai de voorwielen naar de stoeprand als de auto met de voorzijde naar beneden wijst, om te voorkomen dat de auto wegrolt.
Draai de voorwielen naar de stoeprand als de auto met de voorzijde naar beneden wijst, om te voorkomen dat de auto wegrolt. Draai de voorwielen van de stoeprand af als de auto met de voorzijde naar boven wijst, om te voorkomen dat de auto wegrolt. Als er geen geschikte stoeprand naast de weg aanwezig is die de auto tegen kan houden, leg dan blokken voor de wielen.
- Onder bepaalde omstandigheden kan de parkeerrem in geactiveerde toestand vastvriezen. De kans daarop is het grootst als er rond de achterremmen sprake is van een opeenhoping van sneeuw of ijs of als de remmen nat zijn. Als de kans bestaat dat de parkeerrem vast gaat vriezen, gebruik hem dan alleen maar tijdelijk tijdens het in stand P (parkeren) zetten van de transmissie (automatische transmissie/Double clutch-transmissie) of het in de eerste versnelling of achteruit zetten (handgeschakelde transmissie) en blokkeer daarna de wielen zodat de auto niet kan wegrollen. Deactiveer daarna de parkeerrem.
- Houd de auto op een helling niet op zijn plaats door gas te geven. Hierdoor kan de transmissie oververhit raken. Gebruik altijd de voetrem of de parkeerrem.

CRUISE CONTROL-SYSTEEM (INDIEN VAN TOEPASSING)



1. Controlelampje CRUISE
2. Controlelampje CRUISE SET

De cruise control stelt u in staat een bepaalde rijsnelheid te programmeren die de auto vervolgens aanhoudt, zonder dat u de voet op het gaspedaal hoeft te houden. Dit systeem is ontworpen om bij een snelheid van meer dan 40 km/h in werking te treden.

⚠ WAARSCHUWING

- Als het systeem niet wordt uitgeschakeld (controlelampje CRUISE blijft branden) kan de cruise control mogelijk onbedoeld worden geactiveerd. Zet het systeem uit wanneer de cruise control niet gebruikt wordt.
- Gebruik het cruise control-systeem alleen indien de verkeersdrukke en de weersomstandigheden dat toelaten.
- Gebruik de cruise control nooit wanneer niet veilig met een constante snelheid gereden kan worden:
 - Bij rijden tijdens grote verkeersdrukke of bij rijden met wisselende snelheden.
 - Op gladde (natte, met ijs of sneeuw bedekte) wegen.
 - Op heuvelachtige of slingerende wegen.
 - Bij zeer sterke wind.

(Vervolg)

(Vervolg)

- Houd bij het gebruik van het cruise control-systeem de rijomstandigheden extra in acht.
- Let op bij het gebruik van het cruise control-systeem bij het afrijden van hellingen, omdat de rijsnelheid kan toenemen.

⚠ OPMERKING

Schakel bij het rijden met de cruise control bij een auto met handgeschakelde transmissie niet naar de vrijstand zonder het koppelpedaal in te trappen. De motor zal dan met een te hoog toerental draaien. Trap, wanneer dit gebeurt, het koppelpedaal in of zet de cruise control UIT met de hoofdschakelaar.

* AANWIJZING

Tijdens de normale werking van de cruise control zal deze na ongeveer 3 seconden in werking treden wanneer de toets SET wordt ingedrukt of opnieuw wordt ingedrukt nadat geremd is. Deze vertraging is normaal.

* AANWIJZING

Trap, om de cruise control in te schakelen, het rempedaal ten minste één keer in nadat u het contact in stand ON hebt gezet of de motor hebt gestart. Zo controleert u of de rempedaalschakelaar, die van belang is voor het uitschakelen van de cruise control, goed werkt.

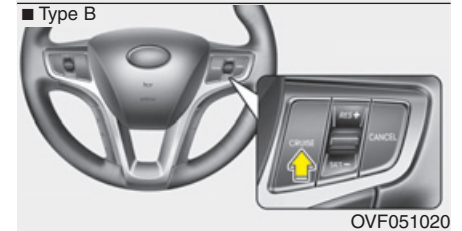

Cruise control-schakelaar

CANCEL : Schakelt de cruise control uit.

/CRUISE : Uit- of inschakelen cruise control-systeem.

RES+ : Hervatten of verhogen snelheid cruise control.

SET- : Hervatten of verlagen snelheid cruise control.

Rijsnelheid instellen:

1. Druk op de toets /CRUISE op het stuurwiel om de cruise control in te schakelen. Het controlelampje cruise in het instrumentenpaneel gaat branden.
2. Accelereer naar de gewenste snelheid, die hoger moet zijn dan 40 km/h

* AANWIJZING

- Handgeschakelde transmissie

Bij handgeschakelde transmissies moet u het rempedaal ten minste een keer intrappen om de cruise control na het starten van de motor in te schakelen.



3. Beweeg de combischakelaar omlaag (naar SET-) en laat deze los bij de gewenste snelheid. Het controlelampje cruise set in het instrumentenpaneel zal gaan branden. Laat op dat moment ook het gaspedaal los. De snelheid wordt nu automatisch aangehouden.

Op steile hellingen kan de snelheid van de auto tijdelijk iets hoger of lager worden.

Rijsnelheid verhogen

Volg één van de volgende procedures:

- Beweeg de combischakelaar omhoog (naar RES+) en houd deze vast. De auto zal accelereren. Laat de schakelaar los op het moment dat de gewenste snelheid is bereikt.
- Beweeg de combischakelaar omhoog (naar RES+) en laat deze onmiddellijk weer los. De rijsnelheid zal iedere keer als u de combischakelaar op deze manier omhoog beweegt (naar RES+) met 2,0 km/h toenemen.



Tijdelijk accelereren met ingeschakelde cruise control:

Trap het gaspedaal in als u tijdelijk sneller wilt gaan rijden terwijl de cruise control is ingeschakeld. De cruise control wordt niet uitgeschakeld en de rijsnelheid die oorspronkelijk was ingesteld blijft behouden.

Laat het gaspedaal los om weer terug te keren naar de oorspronkelijke rijsnelheid.



Rijsnelheid verlagen:

Volg één van de volgende procedures:

- Beweeg de combischakelaar omlaag (naar SET-) en houd deze vast. De auto mindert geleidelijk snelheid. Laat de schakelaar los op het moment dat de gewenste snelheid is bereikt.
- Beweeg de combischakelaar omlaag (naar SET-) en laat deze onmiddellijk weer los. De rijsnelheid zal iedere keer als u de combischakelaar op deze manier omlaag beweegt (naar SET-) met 2,0 km/h afnemen.

Schakel de cruise control op één van de volgende manieren uit:

- Trap het rempedaal in.
- Trap, in het geval van een handgeschakelde transmissie, het koppelpedaal in.
- Zet de selectiehendel in stand N (neutraal), indien uitgerust met een automatische transmissie.
- Druk op de toets CANCEL op het stuurwiel.
- Verlaag de snelheid tot een snelheid die 20 km/h lager is dan de snelheid die in het geheugen is opgeslagen.

- Verlaag de snelheid tot een snelheid die lager is dan ongeveer 40 km/h.

Door deze handelingen wordt de werking van de cruise control onderbroken (het controlelampje cruise set op het instrumenten-paneel gaat uit), maar wordt het systeem niet uitgeschakeld. Om de cruise control weer te activeren beweegt u de combischakelaar op het stuurwiel omhoog (naar RES+). De cruise control keert terug naar de eerder door u ingestelde snelheid.

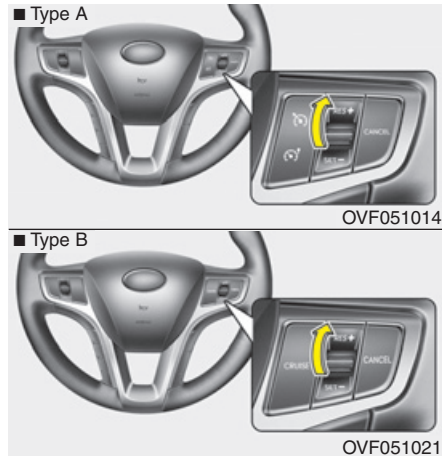

Terugkeren naar ingestelde rijsnelheid (boven 40 km/h):

De meest recente snelheid wordt automatisch hervat wanneer de hendel omhoog wordt gedrukt (naar RES+). Dit kan alleen als de ingestelde rijsnelheid niet onderbroken is met de toets  /CRUISE en het systeem nog steeds in werking is.

De ingestelde snelheid wordt echter niet hervat wanneer de snelheid minder is dan 40 km/h.

Schakel de cruise control op één van de volgende manieren uit:

- Druk op de toets /CRUISE (het controlelampje cruise op het instrumentenpaneel gaat uit).
- Zet het contact in stand LOCK.

In deze beide gevallen wordt het systeem uitgeschakeld. Volg de aanwijzingen onder "Rijsnelheid instellen" op de vorige bladzijde om de cruise control opnieuw in te schakelen.

SNELHEIDSLIMIETREGELSYSTEEM (INDIEN VAN TOEPASSING)

U kunt de snelheidslimiet instellen wanneer u niet harder dan een bepaalde snelheid wilt rijden.

Als u harder rijdt dan de ingestelde snelheidslimiet, zal de ingestelde snelheidslimiet gaan knipperen en de zoemer klinken tot u de rijsnelheid verlaagt tot maximaal de snelheidslimiet.

* AANWIJZING

Als de snelheidslimietregeling is ingeschakeld, kan de cruise control niet worden geactiveerd.



Schakelaar snelheidsbegrenzer

CANCEL : Schakelt de snelheidsbegrenzer uit.

 : Uit- of inschakelen snelheidslimietregeling.

RES+ : Hervatten of verhogen snelheid snelheidslimietregeling.

SET- : Instellen of verlagen snelheid snelheidslimietregeling.

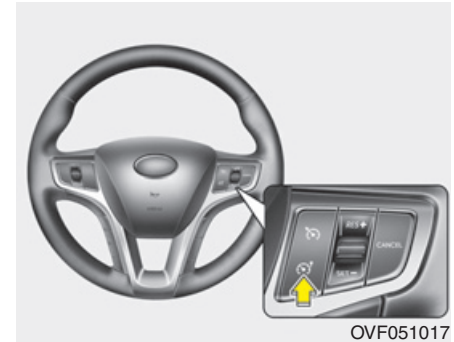

Een snelheidslimiet instellen:

1. Druk op de toets snelheidslimiet  op het stuurwiel om de snelheidslimietregeling in te schakelen.



Het controlelampje voor de snelheidsbegrenzing zal gaan branden.



2. Beweeg de hendel omlaag (naar SET-).
3. Beweeg de hendel omhoog (naar RES+) of omlaag (naar SET-) en laat hem los bij de gewenste snelheid. Beweeg de hendel omhoog (RES+) of omlaag (SET-) en houd hem in die stand vast. De snelheid wordt met 5 km/h verhoogd of verlaagd.

De ingestelde snelheidslimiet wordt in het instrumentenpaneel weergegeven.

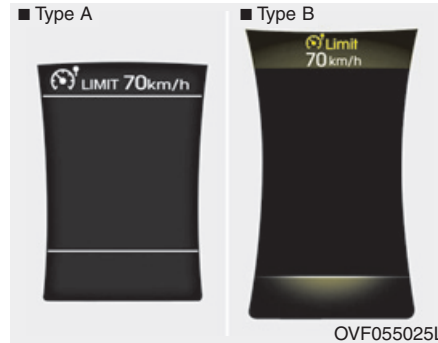

De ingestelde snelheidsbegrenzing wordt weergegeven.

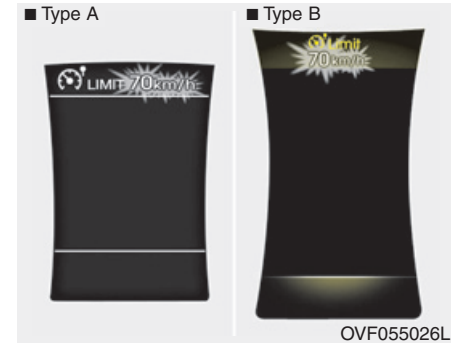

Om harder te rijden dan de ingestelde snelheid moet u het gaspedaal ver intrappen (verder dan voor ongeveer 80%) totdat het kick-downmechanisme met een klikkend geluid in werking treedt. Dan wordt de ingestelde snelheid knipperend weergegeven en klinkt de zoemer totdat u weer langzamer gaat rijden dan de ingestelde snelheid.

* AANWIJZING

- Als het gaspedaal voor minder dan ongeveer 50% ingetrapt wordt, zal de auto niet harder gaan rijden dan de ingestelde snelheid.
- Een klikkend geluid van het kick-downmechanisme bij het geheel intrappen van het gaspedaal is normaal.

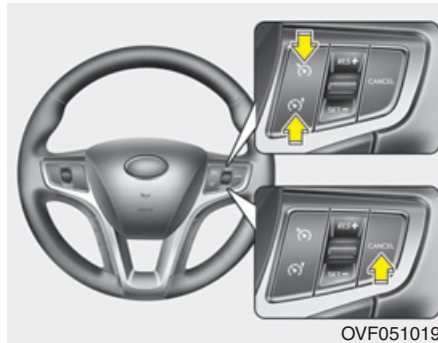

U kunt de snelheidslimietregeling op een van de volgende manieren uitschakelen:

- Druk nogmaals op de toets snelheidslimiet (RES+).
- Druk op de toets CRUISE (als U schakelaar CRUISE indrukt zal het cruise control-systeem ingeschakeld worden)

Als u de toets CANCEL één keer indrukt, annuleert u de ingestelde snelheidslimiet; het systeem blijft echter ingeschakeld. Als u de snelheidslimiet opnieuw wilt instellen, beweeg dan de hendel omhoog (naar RES+) of omlaag (naar SET-) tot de gewenste snelheid is bereikt.

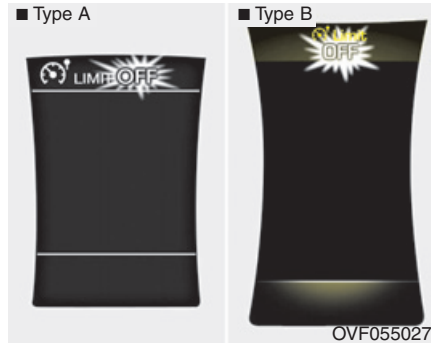

OPMERKING

Bij een probleem in het snelheidsbegrenzingsysteem gaat het controlelampje OFF knipperen. Laat in dat geval het systeem zo snel mogelijk controleren door een officiële HYUNDAI-dealer.

SNELHEIDSLIMIETINFORMATIEFUNCTIE (SLIF) (INDIEN VAN TOEPASSING)

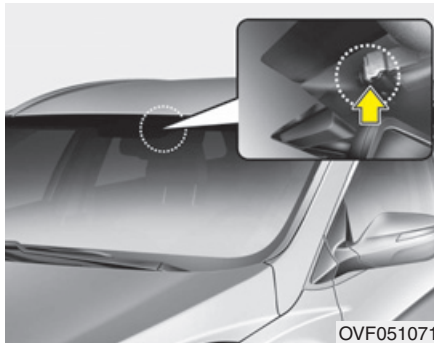

Het systeem informeert de bestuurder over snelheidslimieten en inhaalverboden via het instrumentenpaneel en het navigatiescherm.

SLIF signaleert verkeersborden met behulp van een camerasysteem aan de bovenzijde van de voorruit.

Het systeem houdt rekening met de in het navigatiesysteem opgeslagen informatie en geeft ook snelheidslimieten weer op routes zonder verkeersborden.

⚠ WAARSCHUWING

- De snelheidslimietinformatiefunctie is slechts een hulpmiddel en is niet altijd in staat om snelheidslimieten en inhaalverboden correct weer te geven.
- De bestuurder is altijd verantwoordelijk voor het overschrijden van de maximumsnelheid.
- Plaats geen accessoires of stickers op de voorruit ter hoogte van de binnenspiegel.
- Het systeem signaleert verkeersborden met behulp van een camera en geeft op basis daarvan snelheidslimietinformatie weer. Als verkeersborden moeilijk te signaleren zijn, werkt het systeem dus mogelijk niet goed. Raadpleeg "Aandacht van de bestuurder".
- Verwijder geen onderdelen van het LDWS en vermijd blootstelling aan schokken.

(Vervolg)

(Vervolg)

- Plaats geen voorwerpen op het dashboard die licht reflecteren, zoals spiegels, wit papier, enz. Het systeem werkt mogelijk niet goed wanneer zonlicht wordt gereflecteerd.
- Het systeem is niet in alle landen beschikbaar.



Inschakelen/uitschakelen SLIF

- Instelmethode SLIF:
Gebruikersinstellingen →
Rijbegeleiding → Informatie snelh. lim.
- De informatie over snelheidslimieten en inhaalverboden wordt met symbolen weergegeven op het instrumentenpaneel als u de SLIF hebt ingeschakeld via de gebruikersinstellingen van het instrumentenpaneel.
- Als de SLIF is ingeschakeld in de navigatie-instellingen, wordt de informatie ook weergegeven op het navigatiescherm. Als u de functie hebt uitgeschakeld in de navigatie-instellingen, wordt de informatie alleen weergegeven op het instrumentenpaneel.

Werking

- Als een verkeersbord dat relevant is voor uw auto wordt gepasseerd, geeft het systeem de informatie over de snelheidslimieten en inhaalverboden weer voor de bestuurder.
- Als de bestuurder het contact aanzet, geeft het systeem de informatie weer over de snelheidslimieten die was opgeslagen voordat het contact uit werd gezet.
- Soms worden verschillende snelheidslimieten voor dezelfde weg weergegeven. De weergegeven informatie is afhankelijk van de situatie. Reden hiervoor is dat verkeersborden met een extra bord (bijvoorbeeld regen, pijl...) ook worden gesignaleerd en vergeleken met gegevens uit het interieur van de auto (bijv. bediening ruitenwissers, richtingaanwijzer...).

- In de volgende gevallen kan het systeem informatie over snelheidslimieten updaten zonder dat er borden met snelheidslimieten zichtbaar zijn.
 - Als u links of rechts afslaat of een U-bocht neemt.
 - Als de auto een andere weg neemt (bijv. van snelweg naar provinciale weg...).
 - Als u een stad of dorp binnenrijdt of verlaat.

* AANWIJZING

Als er een verschil is tussen de waarde van de snelheidslimiet in het instrumentenpaneel en het navigatiesysteem, controleer dan de instelling van de eenheid voor de snelheid in het navigatiesysteem.

■ Geen betrouwbare informatie over snelheidslimieten



WUM-203

Weergave

- Als het systeem geen betrouwbare informatie over snelheidslimieten heeft, wordt het volgende symbool zowel op het instrumentenpaneel als op het navigatiescherm weergegeven.

■ Geen informatie over inhaalverboden



WVF-60/WUM-204

- Als het systeem een inhaalverbodsbord signaleert, wordt een inhaalverbod weergegeven op zowel het instrumentenpaneel als het navigatiescherm.

■ Onbeperkte snelheid (alleen in Duitsland)



WUM-205

- Voor sommige delen van snelwegen in Duitsland gelden geen snelheidslimieten. In dat geval toont de SLIF een verkeersbord "einde snelheidslimiet" zolang geen ander snelheidslimietbord wordt gepasseerd.



Waarschuwing melding

De melding wordt weergegeven als het gezichtsveld van de camera is bedekt door objecten. Het systeem stopt totdat het gezichtsveld normaal is.

Controleer de voorruit rond het gezichtsveld van de camera.

Als het systeem niet normaal werkt nadat het gezichtsveld van de camera vrij is gemaakt, moet het systeem worden gecontroleerd door een officiële HYUNDAI-dealer.

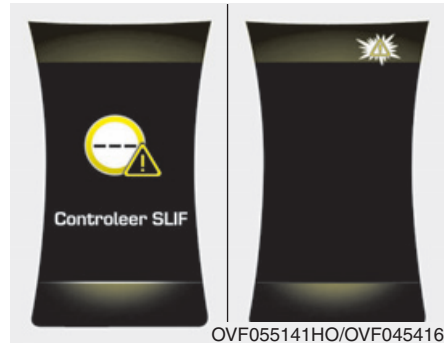

Wanneer de SLIF niet goed werkt, wordt de waarschuwing melding gedurende enkele seconden weergegeven. Nadat de melding is verdwenen, gaat het hoofdwaarschuwing lampje branden.

We adviseren u het systeem te laten controleren door een officiële HYUNDAI-dealer.

In de volgende situaties werkt het systeem mogelijk niet volledig en geeft het mogelijk niet de juiste informatie weer.

- Verkeersborden staan in een scherpe bocht.
- Verkeersbord op een onlogische plaats (bijv. gedraaid, de schaduw van een object valt erop, beschadigd...)
- Verkeersborden die zich achter een andere auto bevinden.
- Kapotte LED-verkeersborden.
- Slecht weer, zoals sneeuw, regen, mist.
- Er bevindt zich een schittering rond verkeersborden door de laagstaande zon.
- Onvoldoende verlichting van de verkeersborden 's nachts.
- Er bevindt zich helder licht rond verkeersborden.
- Er bevindt zich vuil, ijs of rijp op de voorruit in het gebied van de camera.
- Het gezichtsveld van de camera is bedekt door objecten, zoals een sticker, papier of bladeren.
- Als u zeer dicht achter uw voorganger rijdt.

- Als er een storing zit in het navigatiesysteem.
- Als u een bus of vrachtwagen met een snelheidssticker passeert.
- Als u zich in een gebied of land bevindt waar het navigatiesysteem geen dekking heeft.
- Als het navigatiesysteem niet is geüpdatet met de laatste kaartversie.

AANDACHT VAN DE BESTUURDER

In onderstaande gevallen dient de bestuurder voorzichtigheid te betrachten, omdat het systeem mogelijk geen ondersteuning biedt en niet goed werkt.

- Plak of bevestig niets op de voorruit vóór de camera, omdat dit de effectiviteit kan beïnvloeden of ervoor kan zorgen dat een systeem dat afhankelijk is van de camera niet meer werkt.
- Zorg ervoor dat het gedeelte van de voorruit achter de binnenspiegel schoon blijft.
- Plaats geen reflecterende materialen, zoals wit papier of een spiegel, op het dashboard.
- Stel de gebieden rond de camera-unit niet bloot aan schokken en beschadig ze niet.
- Raak de cameralens niet aan en verwijder de schroef op de camera-unit niet.

- Het systeem werkt niet in alle situaties maar is voornamelijk ontworpen als extra hulpmiddel.
- Het systeem helpt de bestuurder, maar vervangt het menselijk oog niet.
- Voor veilig rijden en het volgen van de verkeersregels en -wetten is de bestuurder altijd eindverantwoordelijk.

LKAS (LANE KEEPING ASSISTANT SYSTEM) (INDIEN VAN TOEPASSING)

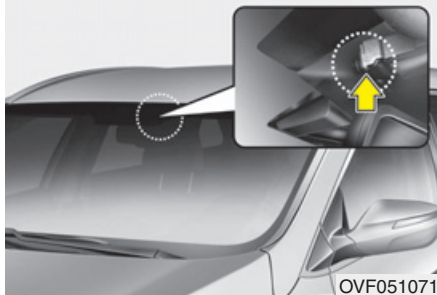
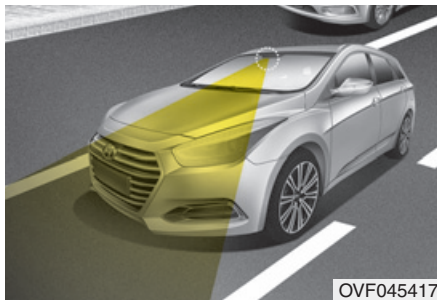

Het Lane Keeping Assist System signaleert de rijstrookmarkering en assisteert de bestuurder bij het besturen van de auto om de auto in de juiste rijstrook te houden.

Als het systeem signaleert dat de auto zijn rijstrook dreigt te verlaten, wordt de bestuurder zichtbaar en hoorbaar gewaarschuwd, terwijl tegelijkertijd een lichte tegenstuurkracht wordt uitgeoefend, om te proberen te voorkomen dat de auto buiten de rijstrook terechtkomt.

WAARSCHUWING

- Het stuurwiel wordt niet continu bediend; als de rijsnelheid te hoog is wanneer u van rijstrook wisselt, wordt de auto mogelijk niet door het systeem bediend.
- De werking van het LKAS kan worden beïnvloed door verschillende factoren (inclusief milieufactoren).
- Bedien het stuurwiel niet plotseling wanneer dit door het systeem wordt bediend.

(Vervolg)

(Vervolg)

- Het LKAS voorkomt door bediening van het stuurwiel dat de bestuurder onbedoeld de rijstrook verlaat. De bestuurder dient echter niet volledig op het systeem te vertrouwen, maar altijd zelf controle te houden over het stuurwiel om op de rijstrook te blijven.
- Let altijd op de wegomstandigheden en de omgeving en wees voorzichtig wanneer het systeem uitschakelt, niet werkt of defect is.
- Bevestig geen accessoires of stickers op de voorruit nabij de binnenspiegel en breng ook geen getint glas aan.
- Het systeem herkent rijstrookmarkeringen via een camera en bedient het stuurwiel. Als de rijstrookmarkeringen moeilijk te herkennen zijn, werkt het systeem daardoor mogelijk niet goed. Raadpleeg het gedeelte "Aandachtspunten voor de bestuurder".

(Vervolg)

(Vervolg)

- Verwijder de onderdelen van het LKAS niet en stoot er niet tegenaan.
- Plaats geen voorwerpen op het dashboard die licht reflecteren, zoals spiegels, wit papier, enz. Het systeem werkt mogelijk niet goed wanneer zonlicht wordt gereflecteerd.
- Wanneer het volume van het audiosysteem hoog is, hoort de passagier mogelijk geen waarschuwingszoezers.
- Houd het stuurwiel altijd vast wanneer het LKAS is ingeschakeld. Als u blijft rijden terwijl u het stuurwiel niet vasthoudt nadat de waarschuwing "stuurwiel vasthouden" is gegeven, wordt het systeem automatisch uitgeschakeld.
- Als u erg snel rijdt, kan de auto mogelijk de rijstrook verlaten. Wees altijd voorzichtig wanneer u het systeem gebruikt.

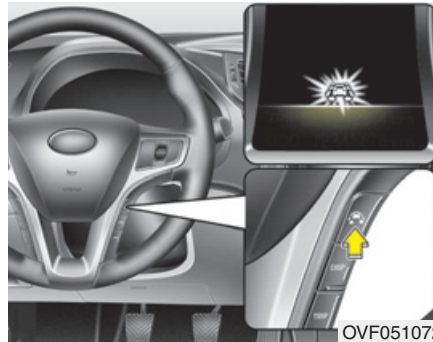

OVF051072

Werking LKAS

- Druk op de toets terwijl het contact in stand ON staat om het LKAS in te schakelen.
- Het LKAS-controlelampje (groen) zal gaan branden.
- Druk nogmaals op de toets om het systeem uit te schakelen. Het controlelampje gaat uit.



OVF051059

Activeren LKAS

- Het LKAS-scherm verschijnt op het LCD-display als het systeem geactiveerd is.
- Als beide rijstrookmarkeringen gesignaleerd zijn en aan alle voorwaarden voor het activeren van het LKAS voldaan zijn, dan wordt de besturing van de auto geregeld (de stuurwielindicator gaat groen branden).

WAARSCHUWING

Het Lane Keeping Assist System is een systeem dat moet voorkomen dat de bestuurder onbedoeld buiten zijn rijstrook terechtkomt. De bestuurder moet echter niet uitsluitend op het systeem vertrouwen maar tijdens het rijden altijd op de rijomstandigheden letten.

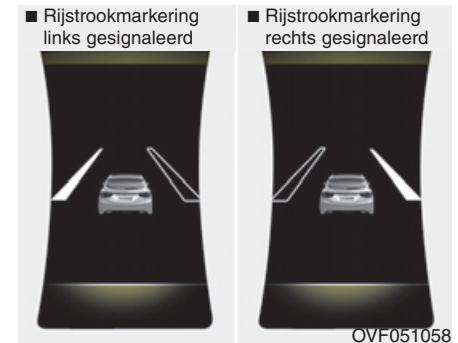
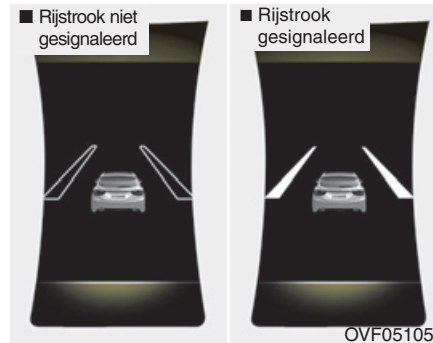

- Als het systeem een rijstrookmarkering signaleert, verandert de kleur van zwart naar wit.
- Als het systeem de linker rijstrookmarkering signaleert, verandert de kleur van de linker markering van zwart naar wit.
- Als het systeem de rechter rijstrookmarkering signaleert, verandert de kleur van de rechter markering van zwart naar wit.
- Beide rijstrookmarkeringen moeten worden gesignaleerd om het systeem volledig te activeren.
- Als slechts een van de rijstrookmarkeringen wordt gesignaleerd, waarschuwt het systeem (met een waarschuwingssignaal en een geel knipperend weergegeven rijstrooksignalering) als de bestuurder de gesignaleerde rijstrookmarkering overschrijdt.



Waarschuwing

- Als u een rijstrookmarkering overschrijdt, wordt de desbetreffende rijstrookmarkering knipperend (geel) weergegeven op het LCD-display en is er een geluidssignaal hoorbaar.
- Als er een stuurwielsymbool wordt weergegeven, regelt het systeem de besturing van de auto om te voorkomen dat de auto de rijstrookmarkering overschrijdt.

- Als niet aan alle voorwaarden wordt voldaan om het LKAS te activeren, werkt het systeem als een LDWS (Lane Departure Warning System) en wordt de bestuurder alleen gewaarschuwd als hij rijstrookmarkeringen overschrijdt.

- Als de bestuurder het stuurwiel loslaat terwijl het LKAS geactiveerd is, waarschuwt het systeem de bestuurder nadat er minimaal 5 seconden verstreken zijn met een visuele melding en een geluidssignaal.

⚠ WAARSCHUWING

De waarschuwingsmelding kan later worden weergegeven, dat is afhankelijk van de wegcondities. Houd het stuurwiel daarom tijdens het rijden altijd met beide handen vast.



- Als de bestuurder na minimaal 5 seconden het stuurwiel nog steeds niet heeft vastgepakt, zal het systeem automatisch worden uitgeschakeld.

⚠ WAARSCHUWING

- De bestuurder is verantwoordelijk voor een juiste bediening van het stuurwiel.
- Schakel in onderstaande situaties het systeem uit en bedien de auto zelf:
 - Bij slecht weer
 - Wanneer de toestand van het wegdek slecht is
 - Wanneer de bestuurder regelmatig zelf het stuurwiel moet bedienen.

*** AANWIJZING**

- Hoewel het stuurwiel door het systeem wordt bediend, kan de bestuurder ook zelf het stuurwiel bedienen.
- Mogelijk stuurt het stuurwiel wat zwaarder wanneer dit door het systeem wordt bediend.

Het systeem zal in de volgende situaties worden gedeactiveerd:

- De rijsnelheid is lager dan 55 km/h en hoger dan 180 km/h.
- Er is slechts één rijstrookmarkering gesignaleerd.
- Gebruik bij het wisselen van rijstrook altijd de richtingaanwijzer. Als u van rijstrook wisselt zonder de richtingaanwijzer te gebruiken, wordt het stuurwiel mogelijk bediend.
- De alarmknipperlichten zijn aan.
- De breedte van de rijstrook is kleiner dan 2,6 m of groter dan 4,5 m.
- ESC (Electronic Stability Control) en VSM (Vehicle stability management) zijn geactiveerd.
- Wanneer het systeem is ingeschakeld of na het wisselen van rijstrook, rij dan in het midden van de rijstrook. Anders werkt de functie voor het bedienen van het stuurwiel niet.
- Het stuurwiel wordt niet bediend wanneer u snel rijdt in een scherpe bocht.
- Het stuurwiel wordt niet bediend wanneer u snel van rijstrook wisselt.
- Het stuurwiel wordt niet bediend wanneer u plotseling remt.

AANDACHTSPUNTEN VOOR DE BESTUURDER

De bestuurder dient in de onderstaande situaties voorzichtig te zijn; het systeem assisteert de bestuurder mogelijk niet of werkt mogelijk niet goed.

- De rijstrook als gevolg van sneeuw, regen, verkleuring, een plas of andere factoren niet zichtbaar is.
- De helderheid van het omgevingslicht plotseling verandert, zoals bij het inrijden of uitrijden van een tunnel.
- De koplampen zijn niet ingeschakeld of er is weinig licht, bijvoorbeeld 's nachts of in een tunnel.
- Het is moeilijk om de kleur van de rijstrookmarkering te onderscheiden van de weg.
- Rijden op een steile helling of rijden in een bocht.
- Licht weerkaatst vanaf water op de weg, zoals zonlicht, straatverlichting of licht van tegemoetkomend verkeer.
- De lens of de voorruit is vervuild.
- De sensor kan de rijstrook niet waarnemen als gevolg van mist of zware regen- of sneeuwval.

- De omgevingstemperatuur van de binnenspiegel is hoog als gevolg van direct licht.
- De rijstrook is zeer breed of smal.
- De rijstrookmarkering is beschadigd of vaag.
- Er valt dankzij een middenberm een schaduw over de rijstrookmarkering.
- Er is een markering die lijkt op een rijstrookmarkering.
- Er is een grensaanduiding.
- De afstand tot aan de voorligger is erg kort of de rijstrookmarkering is dankzij de voorligger niet te zien.
- De auto schudt hevig.
- Het aantal rijstroken neemt toe of af of de rijstrookmarkeringen lopen door elkaar heen.
- Er is iets op het dashboard geplaatst.
- Tegen de zon in rijden.
- Rijden in gebieden met wegwerkzaamheden.
- Er zijn meer dan twee rijstrookmarkeringen.
- De rijstrookmarkering in een tunnel is moeilijk te herkennen als gevolg van stof of vet.

- De rijstrookmarkering is moeilijk te herkennen na regen in de nacht.
- De rijstrookmarkering is moeilijk te herkennen als gevolg van stof.
- De voorruit beslagen is door vochtige lucht in de auto.
- De afstand tot de voorligger erg klein is of de voorligger de rijstrookmarkering aan het zicht onttrekt.
- De rijstrook opgaat in een andere of zich splitst.
- Er wordt gereden op een tolplein of een tollaan.
- Er bevindt zich een rijstrookafbakening, zoals betonblokken, een geleiderail en reflectorpaal op de weg, die onbedoeld door de camera wordt signaleerd.



Storing LKAS

- Bij een storing in het systeem verschijnt er gedurende 2 seconden een melding en is er een geluidssignaal hoorbaar. Als het probleem blijft bestaan zal het controlelampje storing LKAS blijven branden.



Controlelampje storing LKAS

Het controlelampje storing LKAS (geel) zal gaan branden en er zal een geluidssignaal hoorbaar zijn als het LKAS niet goed werkt. We adviseren u het systeem te laten controleren door een officiële HYUNDAI-dealer.

Handel bij een probleem met het systeem als volgt:

- Zet het systeem opnieuw aan nadat de motor uitgezet is en weer is gestart.
- Controleer of het contact in stand ON staat.
- Controleer of de weersomstandigheden invloed hebben op het systeem. (bijv. mist, zware regenval, enz.)
- Controleer of de lens van de camera vuil is.

We adviseren u het systeem te laten controleren door een officiële HYUNDAI-dealer als het probleem niet verholpen is.



OVF045418HO/OVF045420HO/OVF045419HO

Wijzigen LKAS-functie

De bestuurder kan overschakelen van het LKAS naar het Lane Departure Warning-systeem (LDWS) of in de LKAS-modus wisselen tussen de voor verlaten- en de na verlaten-regeling in de modus Gebruikersinstellingen op het LCD-display. Het systeem is automatisch ingesteld op de voor verlaten-regeling als er geen functie is geselecteerd.

Lane Departure Warning System (LDWS)

- Het systeem kan met behulp van de Voorkeursinstellingen zo worden ingesteld dat werkt als LDW in plaats van als LKA. Zie Voorkeursinstellingen in hoofdstuk 4.
- LDWS waarschuwt de bestuurder zichtbaar en hoorbaar als het systeem signaleert dat de auto een rijstrookmarkering overschrijdt.
- Als het LDWS in werking is, brandt het controlelampje (wit).
- Er wordt geen hulpstuurkoppel uitgeoefend.

Voor verlaten-modus

- Het LKAS zorgt ervoor dat een auto beter in het midden van de rijstrook blijft.
- De stuurwielassistentie wordt vaker en eerder geactiveerd dan in de na verlaten-modus
- LDW wordt gegenereerd als de auto de markering dreigt te overschrijden.

Na verlaten-modus

- Het LKAS grijpt alleen in wanneer verwacht wordt dat de auto de markering overschrijdt.
- Dit is handig voor bestuurders die niet graag willen dat het LKAS vaak ingrijpt.
- LDW wordt gegenereerd als de auto de markering dreigt te overschrijden.

BRANDSTOFBESPARING

Het brandstofverbruik van uw auto is voornamelijk afhankelijk van uw rijstijl, de plaatsen waar u rijdt en de omstandigheden waaronder u rijdt.

Al deze factoren zijn van invloed op het totale aantal kilometers dat u op een liter brandstof kunt afleggen. Door de onderstaande suggesties op te volgen, verbruikt uw auto zo min mogelijk brandstof en bespaart u geld op zowel de brandstof als op reparaties en onderhoud:

- Rijd zo vloeiend mogelijk. Verhoog uw snelheid geleidelijk. Rijd niet volgas weg bij een verkeerslicht en houd uw snelheid zo constant mogelijk. Sprint niet van verkeerslicht naar verkeerslicht. Pas uw snelheid zoveel mogelijk aan aan de snelheid van de overige verkeersdeelnemers zodat u niet onnodig moet vertragen of versnellen. Vermijd indien mogelijk verkeersopstoppingen. Bewaar altijd voldoende afstand tot uw voorligger, zodat u onnodig remmen kunt voorkomen. Dat beperkt tevens de slijtage aan het remsysteem.
- Rijd niet harder dan nodig is. Hoe harder u rijdt, hoe meer brandstof uw auto verbruikt. Rijden met een constante, niet al te hoge snelheid, vooral op de snelweg, is een van de meest effectieve manieren om brandstof te besparen.
- Regel de snelheid niet met het rempedaal of het koppelingspedaal. Dat verhoogt het brandstofverbruik en kan tevens de slijtage aan deze componenten bespoedigen. Verder kan, als u uw voet tijdens het rijden op het rempedaal laat rusten, het remsysteem oververhit raken, waardoor de remwerking in negatieve zin beïnvloed kan worden, hetgeen ernstige consequenties kan hebben.
- Zorg goed voor uw banden. Houd de bandenspanning op de geadviseerde waarde. Een onjuiste bandenspanning, te hoog of te laag, leidt tot onnodige bandenslijtage. Controleer de bandenspanning minimaal een keer per maand.
- Zorg ervoor dat de wielen goed uitgelijnd zijn. Een onjuiste uitlijning van de wielen kan het gevolg zijn van het rijden tegen stoepranden of van het met een te hoge snelheid rijden over een weg met kuilen en hobbels. Een onjuiste uitlijning zorgt voor een snellere bandenslijtage en kan naast een hoger brandstofverbruik ook nog andere problemen veroorzaken.
- Houd uw auto in een goede conditie. Laat het onderhoud aan uw auto uitvoeren volgens het onderhoudschema in hoofdstuk 7. Dat is essentieel voor een zo laag mogelijk brandstofverbruik en zo laag mogelijke onderhoudskosten. Bij ongunstige gebruiksomstandigheden dient er vaker onderhoud te worden uitgevoerd (zie hoofdstuk 7 voor meer details).

- Houd uw auto schoon. Om optimaal service aan uw auto te kunnen laten uitvoeren, moet uw auto schoon zijn en moeten materialen die corrosie kunnen veroorzaken, verwijderd worden. Het is vooral belangrijk opeenhopingen van modder, vuil, ijs, enz. aan de onderzijde van de auto te voorkomen. Het extra gewicht van dergelijke opeenhopingen verhoogt het brandstofverbruik en het materiaal kan corrosie veroorzaken omdat het lang vochtig kan blijven.
- Houd uw auto zo licht mogelijk. Vervoer geen onnodig gewicht in uw auto. Hoe zwaarder de auto, hoe hoger het brandstofverbruik.
- Laat de motor niet langer stationair draaien dan nodig is. Als u ergens moet wachten (en niet aan het verkeer deelneemt), zet dan de motor uit en start de motor pas weer als u weg wilt rijden.
- Denk eraan dat u uw auto niet langdurig warm hoeft te laten draaien. Laat de motor na het starten 10 - 20 seconden stationair draaien voordat u een versnelling inschakelt. Bij zeer lage buitentemperaturen kunt u deze periode iets verlengen.
- Laat de motor niet “bokken” of met een hoog toerental draaien. Bokken is het verschijnsel dat de motor onregelmatig gaat draaien als u met een te lage snelheid in een te hoge versnelling gaat rijden. Schakel als dat gebeurt terug naar een lagere versnelling. Bij een te hoog toerental draait de motor meer toeren dan goed voor hem is. Dat kan worden voorkomen door te schakelen bij de aanbevolen snelheden.
- Maak met beleid gebruik van de airconditioning. De airconditioning wordt aangedreven door de motor, waardoor het brandstofverbruik toeneemt als de airconditioning gebruikt wordt.
- Geopende ruiten verhogen bij hoge snelheid het brandstofverbruik.
- Het brandstofverbruik neemt toe bij zij- en tegenwind. Verminder onder deze omstandigheden snelheid om het brandstofverbruik enigszins te beperken.

Het in goede staat houden van uw auto is van groot belang voor zowel de veiligheid als het brandstofverbruik. Daarom adviseren we u het systeem te laten repareren door een officiële HYUNDAI-dealer.

 **WAARSCHUWING**
- Rijden met uitgezette motor

Zet nooit de motor tijdens af om een helling af te rijden of tijdens het rijden. Als de motor niet draait, werken de stuurbevestiging en de rembevestiging niet. Laat de motor draaien en schakel terug naar de juiste versnelling om optimaal op de motor te kunnen afremmen. Daarnaast kan het uitzetten van de motor tijdens het rijden het stuurslot (indien van toepassing) inschakelen waardoor de auto onbestuurbaar wordt, hetgeen tot ernstig letsel kan leiden.

RIJDEN ONDER SPECIALE RIJOMSTANDIGHEDEN

Rijden onder moeilijke omstandigheden

Neem de volgende raadgevingen in acht als ten gevolge van zware regenval, sneeuw, ijzel, modder of zand het rijden bemoeilijkt wordt:

- Rijd voorzichtig en bewaar extra afstand tot het overige verkeer.
- Vermijd abrupt remmen of sturen.
- Rem “pompend” als uw auto niet voorzien is van ABS.

WAARSCHUWING - Remsysteem met ABS

Rem niet “pompend” als uw auto is uitgerust met ABS.

- Probeer weg te rijden in de tweede versnelling als de auto vastzit in sneeuw, modder of zand. Geef voorzichtig gas om te voorkomen dat de wielen doorslippen.
- Gebruik zand, pekels, sneeuwkettingen of ander anti-slipmateriaal onder de aangedreven wielen als de auto vast is komen te zitten in ijs, sneeuw of modder.

WAARSCHUWING - Terugschakelen

Op een glad wegdek terugschakelen bij een automatische transmissie/Double clutch-transmissie kan ongevallen veroorzaken. Door de plotselinge verandering in wielsnelheid kunnen de banden slippen. Wees voorzichtig met het terugschakelen op een glad wegdek.

Op eigen kracht lostrekken van de auto

Verdraai eerst het stuurwiel een aantal keren naar rechts en naar links om de voorwielen vrij te maken wanneer de auto vastzit in ijs, modder of sneeuw en het nodig is de auto heen en weer te schommelen om te proberen hem los te trekken. Schakel vervolgens afwisselend de eerste versnelling en stand R (achteruit) (handgeschakelde transmissie) in of stand R (achteruit) en één van de vooruitversnellingen (automatische transmissie/Double clutch-transmissie). Laat de motor niet met een te hoog toerental draaien en laat de wielen niet te lang doorslippen. Als de auto na enkele pogingen nog vastzit, dient u de auto los te laten trekken om oververhitting van de motor en beschadiging van de transmissie te voorkomen.

OPMERKING

Het langdurig op eigen kracht lostrekken van de auto kan oververhitting van de motor en beschadiging van de transmissie en van de banden veroorzaken.

⚠ WAARSCHUWING

- Slippende wielen

Laat de wielen niet doorslippen, vooral niet met hoge snelheid. Het met hoge snelheid door laten slippen van de wielen wanneer de auto stilstaat, kan oververhitting van de banden veroorzaken waardoor deze kunnen exploderen en voorbijgangers kunnen verwonden.

*** AANWIJZING**

De voertuigstabiliteitsregeling (ESC) moet in stand OFF wordt gezet voordat de auto op eigen kracht losgetrokken wordt.

⚠ WAARSCHUWING

Als u met u auto vast komt te zitten in de sneeuw, modder, zand, enz., kunt u proberen de auto weer los te krijgen door afwisselend voor- en achteruit te rijden. Doe dat echter niet als er mensen of obstakels in de directe nabijheid van de auto aanwezig zijn. Tijdens het voor- of achteruitrijden kan de auto plotseling naar voren of naar achteren bewegen als de aangedreven wielen weer grip krijgen, waardoor personen letsel kunnen oplopen of schade kan ontstaan.

Vloeiend nemen van bochten

Pas uw snelheid zo aan dat u in bochten niet hoeft te remmen of te schakelen, vooral op een nat wegdek. Het beste is licht accelererend de bocht uit te rijden. Als u deze adviezen opvolgt wordt de bandenslijtage tot een minimum beperkt.

Rijden in het donker

Omdat het rijden in het donker meer gevaren oplevert dan het rijden bij daglicht, volgen hier een aantal belangrijke tips om te onthouden:

- Rijd langzamer en houd meer afstand tussen u en uw voorliggers omdat het zicht in het donker beperkter is, vooral in gebieden waar geen straatverlichting is.
- Stel uw spiegels bij om schittering door de koplampen van andere auto's te beperken.
- Houd uw koplampen schoon en, indien uw auto niet is uitgerust met automatische koplampverstelling, op de juiste wijze afgesteld. Vuile of verkeerd afgestelde koplampen beperken het zicht in het donker.
- Kijk niet rechtstreeks in de koplampen van tegemoetkomende auto's. U kunt daardoor tijdelijk verblind raken en het duurt enkele seconden voordat u ogen weer aan de duisternis gewend zijn.

Rijden in de regen

Regen en natte wegen kunnen het rijden gevaarlijk maken, vooral wanneer u er niet op bedacht bent. Hier volgen een aantal aandachtspunten voor het rijden in de regen:

- Door hevige regenval zal het zicht beperkt worden en de remafstand groter worden. Matig daarom uw snelheid.
- Zorg ervoor dat uw ruitenwissers in goede staat verkeren. Vervang de ruitenwisserbladen als ze strepen achterlaten of bepaalde stukken overslaan.
- Wanneer de banden niet in een goede staat verkeren, kunnen de wielen bij een noodstop op een nat wegdek gaan slijpen, waardoor een ongeluk kan ontstaan. Zorg ervoor dat de banden in goede staat verkeren.
- Schakel uw verlichting in zodat anderen u beter kunnen zien.
- Te snel door grote waterplassen rijden kan uw remmen aantasten. Als u door plassen moet rijden, probeer dit dan langzaam te doen.
- Trap het rempedaal tijdens het rijden licht in totdat de remmen weer normaal werken wanneer u vermoed dat uw remmen nat geworden zijn.

Doorwaden van water

Vermijd het doorwaden van water tenzij u er zeker van bent dat het water niet hoger komt dan de onderzijde van de wielnaven. Rijd altijd langzaam bij het doorwaden van water. Bewaar voldoende remafstand omdat het remvermogen verminderd kan zijn.

Droog de remmen door na het doorwaden bij lage snelheid het rempedaal een aantal malen voorzichtig in te trappen.

Rijden in het terrein

Rijd in het terrein voorzichtig omdat uw auto beschadigd kan raken door stenen of boomwortels. Zorg dat u weet hoe de omstandigheden in het terrein zijn voordat u er gaat rijden.

Rijden met hoge snelheden

Banden

Verhoog de bandenspanning tot de voorgeschreven waarde. Een te lage bandenspanning kan leiden tot oververhitting van de banden en tot schade aan de banden.

Laat de banden van uw auto tijdig vervangen; versleten banden bieden minder grip en raken sneller lek.

*** AANWIJZING**

Overschrijd nooit de maximale bandenspanning die op de band is aangegeven.

WAARSCHUWING

- **Banden met een te hoge of een te lage spanning hebben een negatieve invloed op het rijgedrag en kunnen ervoor zorgen dat u de macht over de auto verliest, waardoor een aanrijding met (ernstig) letsel het gevolg kan zijn. Controleer voordat u gaat rijden altijd eerst de bandenspanning “Banden en velgen” in hoofdstuk 8.**
- **Het rijden met banden zonder of met onvoldoende profiel is gevaarlijk. Versleten banden kunnen ertoe leiden dat u de controle over uw auto verliest, waardoor (ernstig) letsel kan ontstaan. Versleten banden moeten zo spoedig mogelijk worden vervangen. Controleer het profiel van uw banden altijd voordat u gaat rijden. Zie voor meer informatie en de slijtagelimiet “Banden en velgen” in hoofdstuk 7.**

Brandstof, koelvloeistof en motorolie

Bij het rijden met hoge snelheden wordt meer brandstof verbruikt dan bij het rijden in de stad. Vergeet niet zowel het koelvloeistofpeil als het motoroliepeil te controleren.

Aandrijfriem

Een onvoldoende gespannen of beschadigde aandrijfriem kan leiden tot oververhitting van de motor.

RIJDEN IN DE WINTER



De slechtere weersomstandigheden in de winter leiden tot meer slijtage en andere problemen. Volg onderstaande aanwijzingen om de problemen tijdens het rijden in de winter tot een minimum te beperken:

Sneeuw en ijs

Om met uw auto op een besneeuwd wegdek te kunnen rijden, kan het noodzakelijk zijn gebruik te maken van winterbanden of sneeuwkettingen onder uw auto te monteren. Kies voor winterbanden van dezelfde maat en hetzelfde type als de oorspronkelijk onder de auto gemonteerde banden. Het niet in acht nemen van dit advies kan de veiligheid en de rijeigenschappen van uw auto nadelig beïnvloeden. Verder zijn hoge snelheden, plotseling remmen en het nemen van scherpe bochten potentieel gevaarlijke situaties.

Probeer bij het afremmen zoveel mogelijk op de motor af te remmen. Door plotseling te remmen op een met sneeuw of ijs bedekte weg kan de auto in een slip raken. Bewaar voldoende afstand tot uw voorligger. Trap verder het rempedaal met beleid in. Het monteren van sneeuwkettingen zorgt wel voor een betere grip maar kan niet voorkomen dat de auto in een slip raakt.

* AANWIJZING

Het gebruik van sneeuwkettingen is niet in alle landen toegestaan. Controleer voor het monteren van sneeuwkettingen of dat wettelijk is toegestaan.

Winterbanden

Als u winterbanden op uw auto laat monteren, controleer dan of deze dezelfde maat en beladingsindex hebben als de originele banden. Monteer sneeuwbanden op alle vier de wielen, voor een optimale wegligging onder alle weersomstandigheden. Houd er rekening mee dat de grip op een droog wegdek met winterbanden iets lager is dan met de originele banden. Rijd ook voorzichtig als de weg vrij is. Raadpleeg uw bandenleverancier voor de maximum snelheid van de banden.

⚠ WAARSCHUWING
- Afmetingen winterbanden
De maat en het type van de winterbanden moeten gelijk zijn aan die van de standaard gemonteerde banden. Anders kan de veiligheid en het rijgedrag van uw auto negatief beïnvloed worden.

Monteer geen banden met spikes zonder eerst na te gaan of het gebruik hiervan niet wettelijk verboden is.



Sneeuwkettingen

Omdat de wangen van een radiaalband vrij dun zijn, kunnen ze door sommige typen sneeuwkettingen beschadigd raken. Daarom wordt aanbevolen om winterbanden te gebruiken in plaats van sneeuwkettingen. Monteer geen sneeuwkettingen op auto's met lichtmetalen velgen, omdat de velgen daardoor beschadigd kunnen raken. Als het onvermijdelijk is om sneeuwkettingen te gebruiken, gebruik dan sneeuwkettingen met een dikte van minder dan 12 mm. Schade aan uw auto die het gevolg is van het gebruik van ongeschikte sneeuwkettingen valt niet onder de fabrieksgarantie van uw auto.

Breng ze alleen aan rond de voorwielen.

⚠️ OPMERKING

- **Zorg ervoor dat de sneeuwkettingen geschikt zijn voor de maat en het type band dat op uw auto gemonteerd is. Ongeschikte sneeuwkettingen kunnen schade toebrengen aan de carrosserie en de wielophanging, wat buiten de fabrieksgarantie valt. Bovendien kunnen de bevestigingshaken beschadigd raken bij contact met de auto, waardoor de sneeuwkettingen los kunnen raken. Gebruik uitsluitend sneeuwkettingen van SAE-klasse S.**
- **Controleer nadat u ongeveer 0,5 - 1 km hebt gereden of de kettingen nog goed zitten. Span de kettingen of monteer ze opnieuw als ze los zitten.**

Aanbrengen van sneeuwkettingen

Volg voor het plaatsen van de kettingen de aanwijzingen van de fabrikant en trek de kettingen zo strak mogelijk aan. Matig uw snelheid als u met sneeuwkettingen rijdt. Als u de kettingen tegen de carrosserie of het chassis hoort slaan, stop dan meteen en trek de kettingen aan. Als ze daarna nog tegen de auto slaan, matig uw snelheid dan totdat dit niet meer gebeurt. Verwijder de kettingen zodra u weer op een schone weg rijdt.

⚠️ WAARSCHUWING - Monteren van sneeuwkettingen

Parkeer de auto op een vlakke ondergrond en uit de buurt van het overige verkeer voor het monteren van de sneeuwkettingen. Zet de alarmknipperlichten aan en plaats indien mogelijk een gevarendriehoek achter de auto. Zet de transmissie in stand P (Parkeren), activeer de parkeerrem en zet de motor af alvorens de sneeuwkettingen te monteren.

WAARSCHUWING - Sneeuwkettingen

- Het rijgedrag van de auto kan door het gebruik van kettingen negatief beïnvloed worden.
- Rijd nooit sneller dan 30 km/h of sneller dan de door de fabrikant aanbevolen snelheid. Houd de laagste snelheid aan.
- Rijd voorzichtig en vermijd oneffenheden, gaten, scherpe bochten en andere situaties waardoor de auto plotseling zou kunnen uitveren.
- Vermijd het maken van scherpe bochten en het remmen met geblokkeerde wielen.

OPMERKING

- *Kettingen die een verkeerde maat hebben of niet goed gemonteerd zijn, kunnen de remleidingen, wielophanging, carrosserie, en velgen van uw auto beschadigen.*
- *Stop onmiddellijk en span de kettingen aan zodra u ze tegen de auto hoort tikken.*

Gebruik hoogwaardige ethyleenglycol koelvloeistof

Uw auto wordt afgeleverd met een koelsysteem dat gevuld is met hoogwaardige ethyleenglycol koelvloeistof. Alleen dit type koelvloeistof helpt corrosie in het koelsysteem te voorkomen, smeert de waterpomp afdoende en voorkomt bevriezing van het koelsysteem. Vervang de koelvloeistof periodiek en vul het op de juiste manier bij. Zie hiervoor het onderhoudsschema in hoofdstuk 7.

Laat voor de winter controleren of de koelvloeistof voldoende bescherming tegen bevriezing biedt voor de te verwachten winterse temperaturen.

Controleer de accu en de accukabels

In de winter krijgt de accu het extra zwaar. Controleer de accu en de accukabels en -klemmen visueel zoals beschreven staat in hoofdstuk 7.

We adviseren u de ladingstoestand van de accu te laten controleren door een officiële HYUNDAI-dealer.

Laat de motor indien nodig vullen met een speciale “winterolie”

In sommige landen wordt geadviseerd in de winter speciale winterolie te gebruiken met een lagere viscositeit. Zie hoofdstuk 8 voor meer informatie. Neem contact op met een officiële HYUNDAI-dealer als u niet weet wat voor soort olie u moet gebruiken.

Controleer de bougies en het ontstekingsysteem

Controleer de bougies zoals beschreven staat in hoofdstuk 7 en vervang ze indien nodig. Controleer ook de bedrading en de onderdelen van het ontstekings-systeem op scheuren, slijtage en andere vormen van beschadiging.

Voorkom bevriezing van de sloten

Spuut een goedgekeurde slotontdooier of glycerine in het sleutelgat om bevriezing van de sloten te voorkomen. Verwijder het ijs van een bevroren slot door het in te spuiten met een goedgekeurde slotontdooier. Een inwendig bevroren slot kunt u proberen te ontdooien met behulp van een verwarmde sleutel. Zorg ervoor dat u zich niet brandt aan de verwarmde sleutel.

Gebruik goedgekeurde ruitensproeiervloeistof

Vul het ruitensproeierreservoir met ruitensproeierantivries volgens de aanwijzingen op de verpakking om bevriezing van het ruitensproeiersysteem te voorkomen. Ruitensproeierantivries is verkrijgbaar bij een officiële HYUNDAI Erkend Reparateur en de meeste automaterialenzaken. Gebruik geen koelvloeistof of andere middelen omdat deze de lak kunnen beschadigen.

Voorkom vastvriezen van de parkeerrem

Onder bepaalde omstandigheden kan de parkeerrem in geactiveerde toestand vastvriezen. De kans daar op is het grootst als er rond de achterremmen sprake is van een opeenhoping van sneeuw of ijs of als de remmen nat zijn. Als de kans bestaat dat de parkeerrem vast gaat vriezen, gebruik hem dan alleen maar tijdelijk tijdens het in stand P (parkeren) zetten van de transmissie (automatische transmissie/Double clutch-transmissie) of het in de eerste versnelling of achteruit zetten (handgeschakelde transmissie) en blokkeer daarna de wielen zodat de auto niet kan weggrollen. Deactiveer daarna de parkeerrem.

Voorkom dat ijs en sneeuw zich ophopen aan de onderzijde van de auto

In sommige gevallen kunnen sneeuw en ijs zich ophopen onder de schermen en de bewegingen van de stuurinrichting belemmeren. Controleer regelmatig of de onderdelen van de stuurinrichting vrij kunnen bewegen als u in omstandigheden rijdt waarin opeenhoping van sneeuw of ijs het geval zou kunnen zijn.

Neem de benodigde uitrusting voor noodgevallen mee

Afhankelijk van de weersomstandigheden waaronder u rijdt, kan het nodig zijn de juiste voorzorgsmaatregelen te treffen en bepaalde zaken mee te nemen. Onder deze zaken vallen bijvoorbeeld sneeuwkettingen, een sleepkabel of -ketting, een zaklantaarn, een alarmknipperlicht, zand, een schep, hulpstartkabels, een ruitenkrabber, handschoenen, een stuk zeil of een kleed, een deken, enz.

Plaats geen voorwerpen of materialen in de motorruimte

Het plaatsen van voorwerpen of materialen die koeling van de motor verhinderen, in de motorruimte, kan een storing of verbranding veroorzaken. De fabrikant is niet verantwoordelijk voor de schade veroorzaakt door een dergelijke plaatsing.

RIJDEN MET EEN AANHANGER

Stel u voordat u met uw auto een aanhanger gaat trekken eerst op de hoogte van de wettelijke voorschriften.

Dat is noodzakelijk omdat de voorschriften met betrekking tot de aanhanger, de auto en dergelijke per land kunnen verschillen. We adviseren u contact op te nemen met een officiële HYUNDAI-dealer.

WAARSCHUWING

- Rijden met een aanhanger

Bij verkeerd gebruik van de aanhanger kunt u de controle over de auto verliezen. Als de aanhanger bijvoorbeeld te zwaar beladen is, kunnen de remmen niet goed of zelfs helemaal niet werken. U en uw passagiers kunnen in dat geval ernstig letsel oplopen. Ga alleen rijden met een aanhanger als u de volgende aanwijzingen hebt opgevolgd.

WAARSCHUWING

- Maximale gewichten

Zorg er voordat u gaat rijden met een aanhanger voor dat u het maximale totale aanhangergewicht, het maximaal toelaatbare totaalgewicht, het maximaal toelaatbare voertuiggewicht en de maximale kogeldruk niet overschrijdt.

WAARSCHUWING

Zorg ervoor dat de ISG-functie is uitgeschakeld bij het trekken van een aanhanger.

* AANWIJZING

- De technisch toegestane maximale belasting van de achteras (sen) mag met niet meer dan 15% worden overschreden en het technisch toegestane maximale laadgewicht van de auto mag met niet meer dan 10% of 100 kg worden overschreden, de laagste waarde is van toepassing. In dit geval dient u niet harder te rijden dan 100 km/h met een auto van de categorie M1 of 80 km/h met een auto van de categorie N1.
- Wanneer de auto een aanhanger trekt, wordt de maximale belasting van de banden door de toegenomen kogeldruk mogelijk overschreden, maar nooit met meer dan 15%. Rijd in dat geval niet harder dan 100 km/h en verhoog de bandenspanning achter met ten minste 20 kPa (0,2 bar) ten opzichte van de voorgeschreven bandenspanning voor normaal gebruik (d.w.z. zonder aangekoppelde aanhanger).

OPMERKING

Bij verkeerd gebruik van een aanhanger kan uw auto beschadigd raken, waardoor dure reparaties nodig zijn die niet onder de garantie vallen. Houd u aan de volgende regels bij het rijden met een aanhanger.

Uw auto is geschikt om met een aanhanger te rijden. Raadpleeg de informatie onder “Aanhangwagengewicht” verderop in dit hoofdstuk om te bepalen hoe zwaar de aanhanger maximaal mag zijn.

Let op dat rijden met een aanhanger anders is dan rijden zonder aanhanger. Bij rijden met een aanhanger is de besturing anders en nemen slijtage en brandstofverbruik toe. Voor goed en veilig rijden met een aanhanger is het belangrijk dat de aanhanger technisch in orde is en op de juiste manier aan de auto is gekoppeld.

In dit hoofdstuk worden een aantal belangrijke aanwijzingen en veiligheidsregels genoemd. Veel van deze hebben betrekking op uw eigen veiligheid en die van uw passagiers. Lees dit hoofdstuk daarom zorgvuldig door voordat u gaat rijden met een aanhanger.

Bepaalde onderdelen, zoals de motor, de transmissie en de banden, worden door het getrokken extra gewicht zwaarder belast. De motor moet wat meer toeren maken en moet meer vermogen leveren. Hierdoor neemt ook de warmteontwikkeling toe. De aanhanger zorgt bovendien voor een hogere luchtweerstand, waardoor de belasting nog verder toeneemt.

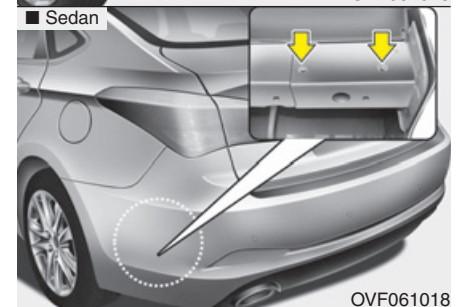
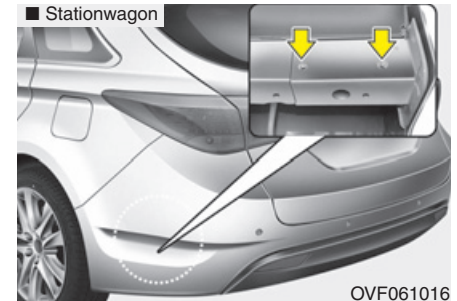

*** AANWIJZING - Locatie trekhaakbevestigingspunten**

De bevestigingsgaten voor een trekhaak bevinden zich in de bodemplaat achter de achterwielen.

Trekhaak

Een goede trekhaak is zéér belangrijk. Zijwind, rukwinden door passerende vrachtwagens en hobbelige wegen vormen een zware belasting voor de trekhaak. Neem de volgende regels in acht:

- Moeten er voor het bevestigen van de trekhaak gaten worden geboord in het chassis? Zorg er in dat geval voor dat, wanneer de trekhaak weer wordt verwijderd, deze gaten weer worden afgedicht.

Als dat niet gebeurt, zouden koolmonoxide (CO) uit de uitlaat, alsmede stof en water in het interieur terecht kunnen komen.

- De bumper is niet geschikt voor het monteren van een trekhaak. Monteer nooit een trekhaak los op de bumper. Gebruik alleen een trekhaak die op het chassis moet worden bevestigd.
- HYUNDAI trekhaken en toebehoren zijn verkrijgbaar bij de officiële HYUNDAI-dealer.

Losbreekvoorziening

Bevestig altijd een stalen kabel of ketting tussen de aanhanger en de auto. Laat de kabel onder de koppeling doorlopen, zodat bij het losraken van de originele koppeling de dissel de grond niet kan raken.

Mogelijk worden door de fabrikant van de trekhaak of aanhanger ook instructies met betrekking tot de losbreekvoorziening geleverd. Volg de instructies van de fabrikant altijd op bij het bevestigen van een losbreekvoorziening. Bevestig de kabel of ketting niet te strak, zodat de aanhanger vrij kan bewegen in bochten. Laat de kabel of ketting niet over de grond slepen.

Remsysteem aanhanger

Controleer of uw aanhanger voldoet aan de wettelijke voorschriften als uw aanhanger is uitgerust met een remsysteem.

Als uw aanhanger zwaarder is dan het maximaal toegestane ongeremde aanhangergewicht moet de aanhanger zijn voorzien van een eigen remsysteem. Volg de instructies van de fabrikant voor het gebruiken, afstellen en onderhouden van het remsysteem van de aanhanger.

- Breng nooit wijzigingen aan in het remsysteem van de auto



WAARSCHUWING

- Remsysteem aanhanger

Ga niet rijden met een aanhanger met eigen remsysteem voordat dit systeem goed is afgesteld. Voor het afstellen is specifieke vakkennis benodigd. Laat dit daarom uitvoeren bij een gespecialiseerd bedrijf.

Het laden van de aanhanger

Het gewicht moet gelijkmatig verdeeld zijn tussen de auto en de aanhanger. Controleer of de lading gelijkmatig verdeeld is over de aanhanger en dat er zicht niet teveel gewicht vooraan of achteraan bevindt.

Zware lading moet boven of zo dicht mogelijk bij de as worden geplaatst. De lading op de aanhanger moet goed vastgemaakt worden.

Bandenspanning

Volg de voorschriften van de fabrikant voor de bandenspanning van de aanhanger.

Pomp, voor het trekken van een aanhanger, de banden op tot de hoogst toegestane spanning zoals vermeld in de bandenspanningstabel.

Rijden met een aanhanger

Voor het rijden met een aanhanger is enige ervaring vereist. Ga, voordat u zich op de openbare weg begeeft, eerst oefenen met het rijden met een aanhanger. Probeer vertrouwd te raken met het gewijzigde stuur- en remgedrag. Houd altijd in gedachten dat de auto met aanhanger langer is en minder snel reageert.

Controleer voordat u gaat rijden de bevestiging van de koppeling en de losbreekvoorziening, de elektrische aansluiting, de verlichting, de banden en de afstelling van de spiegels. Als de aanhanger is voorzien van elektrische remmen, controleer dan de remmen door langzaam te gaan rijden met de aanhanger en de remmen handmatig te bekrachtigen. Dit is tevens een goede controle van de elektrische aansluiting.

Deactiveer de parkeerrem pas wanneer de auto in beweging komt.

En laat rempedaal los als u voelt dat de auto in beweging wil komen.

Controleer tijdens het rijden af en toe of de lading nog goed vastzit en of de verlichting en de remmen nog werken.

Afstand tot voorganger

Houd tenminste tweemaal zo veel afstand als tijdens het rijden zonder aanhanger. Hierdoor kunt u plotselinge remacties en uitwijkmanoeuvres voorkomen.

Inhalen

Het inhalen met een aanhanger neemt meer tijd in beslag. Bovendien moet u door de extra lengte de in te halen auto verder voorbij voordat u weer terug kunt keren naar de oorspronkelijke rijbaan.

Achteruitrijden

Houd het stuurwiel aan de onderzijde vast met één hand. Beweeg uw hand naar links om de aanhanger naar links te laten gaan. Beweeg uw hand naar rechts om de aanhanger naar rechts te laten gaan. Rijd altijd langzaam achteruit en laat u indien mogelijk door iemand anders begeleiden

Rijden in bochten

Rijd met een aanhanger ruimer door bochten dan normaal. Anders kan de aanhanger te veel naar binnen komen en stoepranden, verkeersborden, bomen enz. raken. Voorkom schokkerige en plotselinge manoeuvres. Geen ruim van tevoren richting aan.

Richtingaanwijzers aanhanger

De aanhanger dient te zijn voorzien van richtingaanwijzers. Als u de richtingaanwijzers inschakelt, gaan de groene pijlen in het instrumentenpaneel knipperen. De richtingaanwijzers van de aanhanger dienen gelijktijdig mee te knipperen.

Ook als de richtingaanwijzers van de aanhanger niet werken, zullen de groene pijlen in het instrumentenpaneel knipperen. Zodoende kunt u denken dat achteropkomende bestuurders zien dat u richting aangeeft, terwijl dit niet het geval is. Daarom is het belangrijk om af en toe te controleren of de richtingaanwijzers van de aanhanger nog werken. Controleer steeds na het opnieuw aankoppelen van de aanhanger of de verlichting en de richtingaanwijzers werken.

Sluit de verlichting van de aanhanger niet rechtstreeks aan op de verlichting van de auto. Gebruik hiervoor speciale goedgekeurde bedrading.

Raadpleeg uw HYUNDAI Erkend Repareateur voor meer informatie.

⚠ WAARSCHUWING
Het gebruik van niet goedgekeurde bedrading kan schade aan het elektrisch systeem van de auto en/of persoonlijk letsel veroorzaken.

Rijden op hellingen

Verminder snelheid en schakel naar een lagere versnelling voordat u een lange of steile helling afrijdt. Als u niet terugschakelt, moet u de remmen vaker intrappen waardoor deze oververhit raken en niet meer goed werken.

Schakel bij het oprijden van een lange helling terug en verminder snelheid tot ongeveer 70 km/h. Hierdoor wordt voorkomen dat de motor en de transmissie oververhit raken.

Rijd in stand D (rijden) wanneer de auto uitgerust is met een automatische transmissie/Double clutch-transmissie en u met een aanhanger rijdt die meer weegt dan het maximaal toegestane ongeremde aanhangergewicht.

Wanneer u in stand D rijdt met een aanhanger wordt de levensduur van de transmissie door een lagere bedrijfstemperatuur verlengd.

 **OPMERKING**

- *Houd de motortemperatuur goed in de gaten als u met een aanhanger een steile helling (meer dan 6%) oprijdt. Hierdoor kan de motor oververhit raken. Als de koelvloeistoftemperatuurmeter aangeeft dat de motor oververhit dreigt te raken en de naald op "130/H (HOT)" staat, breng de auto dan op een veilige plaats tot stilstand om de motor af te laten koelen. Zodra de motor voldoende is afgekoeld, kunt u uw weg vervolgen.*
- *Pas uw snelheid aan afhankelijk van het gewicht van de aanhanger en de hellingshoek van de weg, zodat de motor en de transmissie niet oververhit raken.*
- *Bij het rijden met een aanhanger op steile hellingen, kan de koppeling in de transmissie oververhit raken.*

(Vervolg)

(Vervolg)

Als de koppeling oververhit raakt, treedt de failsafe-functie in werking. Als de failsafe-functie in werking treedt, gaat de schakelstandindicator in het instrumentenpaneel knipperen en klinkt er een zoemer.

Op dat moment wordt een waarschuwing melding weergegeven op het LCD-display en is het rijgedrag mogelijk niet soepel.

Als u deze waarschuwing negeert, verslechtert het rijgedrag mogelijk.

Breng, om terug te keren naar het normale rijgedrag, de auto tot stilstand op een vlakke weg en houd het rempedaal enkele minuten ingetrapt alvorens weg te rijden.

Parkeren op een helling

Als u een aanhanger achter de auto hebt gekoppeld is het niet verstandig om uw auto op een helling te parkeren. Als de auto met aanhanger naar beneden zou rollen, zouden deze beschadigd kunnen raken of ernstig letsel aan voorbijgangers kunnen toebrengen.

 **WAARSCHUWING**

- Parkeren op een helling

Als u de auto met aanhanger op een helling parkeert, kunnen mensen ernstig letsel oplopen of zelfs dodelijk gewond raken als aanhanger onbedoeld los zou raken van de auto.

Is het niet anders mogelijk dan de auto op een helling te parkeren, doe dit dan als volgt:

1. Zet de auto op de parkeerplaats. Draai het stuurwiel in de richting van de stoeprand (rechtsom als u parkeert op een aflopende helling, linksom op een stijgende helling).
2. Zet de versnellingspook in de vrijstand als de auto een handgeschakelde transmissie heeft. Zet de selectiehendel in stand P (parkeren) als de auto een automatische transmissie/Double clutch-transmissie heeft.
3. Trek de parkeerrem aan en sluit de auto af.
4. Plaats blokken voor de wielen van de aanhanger in de richting van de aflopende helling.
5. Start de auto, houd de rem ingetrapt, schakel in de vrijstand, zet de parkeerrem los en laat het rempedaal langzaam opkomen tot de blokken het gewicht van de aanhanger tegenhouden.

6. Trap het rempedaal weer in, activeer de parkeerrem weer en zet de versnellingspook in stand R (achteruit) (handgeschakelde transmissie) of de selectiehendel in stand P (parkeren) (automatische transmissie/Double clutch-transmissie).
7. Zet de motor af en laat het rempedaal los, maar laat de parkeerrem aangetrokken blijven.

**⚠ WAARSCHUWING
- Parkeerrem**

Stap niet uit voordat de parkeerrem goed is aangetrokken.

Als u de motor laat draaien, kan de auto plotseling in beweging komen. Uzelf of andere mensen kunnen hierdoor ernstig letsel oplopen.

Het kan zeer gevaarlijk zijn uw auto op zijn plaats te houden op een heuvel door het gebruik van het gaspedaal.

Wegrijden op een helling

1. Zet de handgeschakelde transmissie in de neutraal of de automatische transmissie/Double clutch-transmissie in stand P (parkeren), houd het rempedaal ingetrapt en:
 - Start de motor.
 - Zet de transmissie in de eerste versnelling of in stand D.
 - Ontgrendel de parkeerrem.
2. Laat het rempedaal langzaam los.
3. Rijd langzaam vooruit tot de aanhanger los komt van de blokken.
4. Stop en laat de blokken door iemand oprapen en opbergen.

Onderhoud bij het rijden met een aanhanger

Uw auto heeft vaker onderhoud nodig wanneer u regelmatig met een aanhanger rijdt. Belangrijke zaken die speciale aandacht verdienen zijn: de motorolie, de automatische-transmissievloeistof, de smering van de aandrijfassen en de koelvloeistof. De toestand van de remmen moet ook regelmatig gecontroleerd worden. Alle zaken staan in dit instructieboekje beschreven. De index is hierbij een handig hulpmiddel. Het is verstandig deze gedeeltes te lezen voordat u met een aanhanger op pad gaat.

Vergeet ook niet de aanhanger en de trekhaak te onderhouden. Volg het onderhoudsschema van de aanhanger en controleer de aanhanger regelmatig. Voer de controle bij voorkeur ieder keer uit wanneer u gaat rijden. Het is van het grootste belang dat de trekhaakmoeren en -bouten vastzitten.

Als u gaat rijden met een aanhanger

Let op de volgende punten als u gaat rijden met een aanhanger:

- Overweeg de aanschaf van stabilisator koppeling. Raadpleeg de leverancier van de trekhaak voor meer informatie.
- Trek tijdens de inrijperiode van uw auto, gedurende de eerste 2.000 km geen aanhanger.
Als u dat wel doet, kan schade aan de motor of de transmissie ontstaan.
- Neem contact op met een officiële HYUNDAI-dealer over de benodigde zaken als een trekhaak, enz. als u van plan bent met uw auto een aanhanger te gaan trekken.
- Rijd met een aanhanger niet harder dan wettelijk is toegestaan.
- Rijd bij het oprijden van een lange helling niet harder dan 70 km/h of de voorgeschreven maximum snelheid.
- De tabel bevat belangrijke gegevens met betrekking tot gewicht.



OPMERKING

- *Vanwege de hogere belasting tijdens het rijden met een aanhanger, kan bij warm weer of bij bergop rijden de motor oververhit raken. Als de koelvloeistof temperatuurmeter aangeeft dat de motor oververhit dreigt te raken, schakel dan de airconditioning uit en breng de auto op een veilige plaats tot stilstand om de motor af te laten koelen.*
- *Als met de auto een aanhanger getrokken wordt, moet de transmissievloeistof vaker worden gecontroleerd.*
- *Als uw auto niet is uitgerust met een airconditioning, moet u een extra ventilator laten monteren om de koeling van de motor te optimaliseren als u een aanhanger trekt.*

Onderwerp		Motor		Benzinemotor		Dieselmotor			
		Nu 2,0		Gamma 1,6	U2 1,7 (Laag)	U2 1,7 (Hoog)		1,7L	
		M/T	A/T			M/T	A/T		DCT
Maximaal aanhangerge- wicht kg (lbs.)	Ongeremd	700 (1543)	700 (1543)	600 (1323)	700 (1543)	700 (1543)	700 (1543)	700 (1543)	
	Geremd	1500 (3307)	1500 (3307)	1300 (2866)	1500 (3307)	1800 (3968)	1500 (3307)	1500 (3307)	
Maximale kogeldruk: kg (lbs.)		70 (154)	70 (154)	60 (132)	80 (176)	80 (176)	70 (154)	70 (154)	
Aanbevolen afstand hart achterwiel - kogel mm (Inch)		1180 (46,4) *1 / 1150 (45,2) *2							

M/T : Handgeschakeld

A/T : Automaat

DCT : Double clutch-transmissie

*1 : Stationwagon

*2 : Sedan

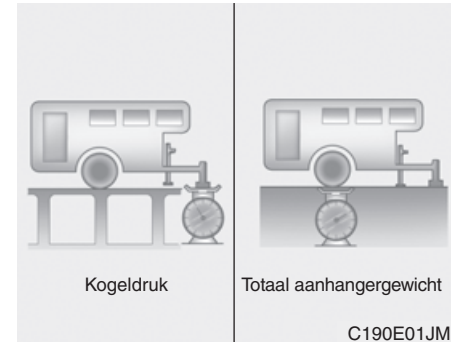

Gewicht van de aanhanger

Wat is het maximale aanhangwagen-gewicht? Hij mag nooit meer wegen dan het maximale aanhangergewicht voor een geremde aanhanger. Maar dit kan al te zwaar zijn.

Dat hangt af van de manier waarop de aanhanger wordt gebruikt. Zo zijn onder andere de rijsnelheid, de hoogte, hellingshoek, buitentemperatuur en ervaring belangrijke factoren. Het maximale aanhangergewicht is ook afhankelijk van eventuele voorzieningen die op de auto zijn aangebracht.

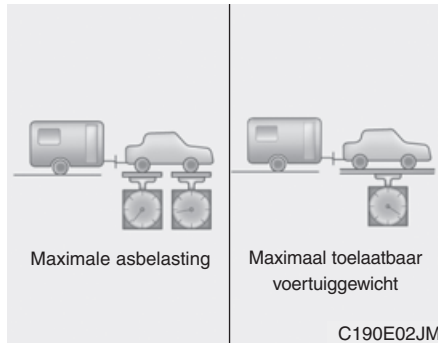

Kogeldruk

Bij het trekken van een aanhanger zijn de kogeldruk en het maximaal toelaatbaar totaalgewicht van belang. Onder het totaalgewicht worden gerekend het ledig gewicht van de auto plus het gewicht van de belading en de inzittenden. Bij het trekken van een aanhanger dient bovendien het gewicht van de aanhanger hierbij worden opgeteld.

De kogeldruk mag maximaal 10% van het totale aanhangergewicht bedragen. Controleer na het beladen van de aanhanger of de kogeldruk in orde is. Als dat niet het geval is, kan deze worden aangepast door de belading van de aanhanger anders te verdelen.

⚠ WAARSCHUWING - Aanhanger

- Zorg ervoor dat de aanhanger aan de voorzijde altijd zwaarder is dan aan de achterzijde. De verhouding tussen de belading voor en achter dient ongeveer 60/40 te zijn.
- Belaad de aanhanger niet zwaarder dan volgens de fabrikant van de aanhanger c.q. trekhaak is toegestaan. Een verkeerde belading kan beschadiging van de auto en/of persoonlijk letsel tot gevolg hebben. Controleer het aanhangergewicht met een geschikte weegschaal of op een weegbrug.
- Door een verkeerde belading van de aanhanger bestaat de kans dat u de controle over de auto verliest.

* AANWIJZING

Bij een toenemende hoogte nemen de motorprestaties af. Vanaf 1.000 m boven zeeniveau en voor iedere volgende 1.000 m moet 10% van het voertuig-/aanhangergewicht (aanhangergewicht + maximaal toelaatbaar voertuiggewicht) worden afgetrokken.

MASSA VAN DE AUTO

In dit deel vindt u informatie over de juiste manier van beladen van uw auto en/of aanhanger, zodat u ervoor kunt zorgen dat u het maximaal toelaatbaar totaalgewicht, met of zonder aanhanger, niet overschrijdt. Een juiste manier van beladen zorgt ervoor dat de prestaties van de auto zo min mogelijk in negatieve zin beïnvloed worden. Zorg ervoor dat u, voordat u uw auto gaat beladen, weet wat de volgende termen betekenen, zodat u uw auto, met of zonder aanhanger, op de juiste manier kunt beladen. De informatie vindt u bij de specificaties en op het typeplaatje:

Rijklaar gewicht

Dit is het gewicht van de auto met een volle brandstoftank en de complete standaarduitrusting. Dit gewicht is zonder passagiers, lading en extra uitrusting.

Leeggewicht

Dit is het gewicht van de auto bij aflevering plus het gewicht van de achteraf gemonteerde uitrusting.

Belading

Dit getal heeft betrekking op al het gewicht dat opgeteld wordt bij het rijklaar gewicht, dus het gewicht van de lading en de extra uitrusting.

GAW (maximale asbelasting)

Dit is het totaalgewicht op elke as (voor en achter) - opgebouwd uit het rijklaar gewicht en de totale belasting.

GAWR (maximale toelaatbare asbelasting)

Dit is de maximale toegestane belasting op een enkele as (voor of achter). Deze cijfers staan op het typeplaatje.

De totale belasting op een as mag de GAWR nooit overschrijden.

GVW (maximaal toelaatbaar totaalgewicht)

Dit is het rijklaar gewicht plus het gewicht van de lading en van de passagiers.

GVWR (maximale massa voertuig)

Dit is het maximaal toelaatbaar gewicht van de volledig belaste auto (inclusief opties, uitrusting, passagiers en lading). De GVWR staat op het typeplaatje.

Overbeladen

WAARSCHUWING - Maximale gewichten

De maximale asbelasting en de maximale massa van het voertuig staan vermeld op het typeplaatje bevestigd aan het bestuurdersportier (of voorpassagiersportier). Het overschrijden van deze waarden kan een ongeval of schade aan de auto veroorzaken. U kunt het gewicht van uw lading berekenen door de voorwerpen (en personen) vooraf te wegen. Wees voorzichtig uw auto niet te overbeladen.

Waarschuwingssignalen / 6-2
Wat te doen in een noodgeval tijdens het rijden / 6-3
Als de motor niet gestart kan worden / 6-4
Starten met hulpaccu / 6-5
Als de motor oververhit raakt / 6-8
Lekke band / 6-9
Controlesysteem lage bandenspanning (TPMS) / 6-19
Lekke band (met TireMobilityKit) / 6-26
Slepen / 6-33

Wat te doen in een noodgeval

WAARSCHUWINGSSIGNALLEN

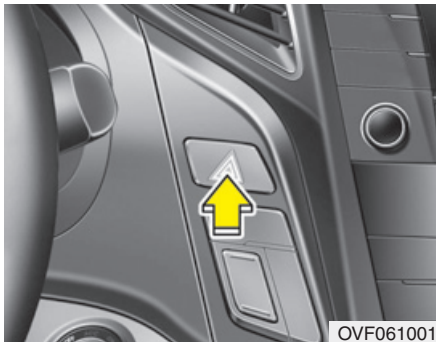

Alarmknipperlichten

De alarmknipperlichten dienen ervoor om de overige weggebruikers te waarschuwen om extra voorzichtigheid in acht te nemen bij het naderen, inhalen of passeren van uw auto.

Ze dienen te worden gebruikt in noodsituaties of als de auto aan de kant van de weg tot stilstand is gekomen.

Druk de schakelaar van de alarmknipperlichten in met het contact in een willekeurige stand. De schakelaar alarmknipperlichten bevindt zich in het dashboard. De schakelaar zorgt ervoor dat alle knipperlichten geactiveerd worden.

- De alarmknipperlichten werken ongeacht of de motor draait of niet.
- De richtingaanwijzers werken niet wanneer de alarmknipperlichten ingeschakeld zijn.
- De alarmknipperlichten moeten altijd aangezet worden als de auto gesleept wordt.

WAT TE DOEN IN EEN NOODGEVAL TIJDENS HET RIJDEN

Als de motor afslaat op een kruising of kruispunt

- Zet de selectiehendel in stand N als de motor afslaat op een kruising of kruispunt en duw de auto naar een veilige plek.
- Als uw auto is uitgerust met een handgeschakelde transmissie en niet is voorzien van een contactslot, kan de auto naar voren bewegen wanneer u naar de tweede of derde versnelling schakelt en vervolgens de startmotor inschakelt zonder het koppelingspedaal in te trappen.

Als u tijdens het rijden een lekke band krijgt

Als tijdens het rijden een band leegloopt:

1. Laat het gaspedaal los en verminder vaart terwijl u rechthoekig blijft rijden. Trap niet direct het rempedaal in en probeer ook niet direct naar de kant van de weg te sturen omdat u hierdoor de controle over de auto zou kunnen verliezen. Rem voorzichtig zodra de snelheid zo laag is dat u dat veilig kunt doen en zet de auto aan de kant van de weg.
Zet de auto zoveel mogelijk aan de kant van de weg en parkeer op een stevige, vlakke ondergrond. Parkeer niet in de middenberm als u op een snelweg rijdt met gescheiden rijbanen.
2. Zet als de auto stilstaat de alarmknipperlichten aan, activeer de parkeerrem en zet de transmissie in stand P (parkeren) (automatische transmissie/Double clutch-transmissie) of in de achteruit (handgeschakelde transmissie).
3. Laat alle inzittenden uitstappen. Laat iedereen uitstappen aan die zijde van de auto die van het langsrijdende verkeer afgewend is.
4. Volg bij het vervangen van een lekke band de aanwijzingen in dit hoofdstuk.

Als de motor afslaat tijdens het rijden

1. Laat de auto geleidelijk uitrollen en blijf daarbij rechthoekig rijden. Probeer de auto op een veilige plaats tot stilstand te brengen.
2. Schakel de alarmknipperlichten in.
3. Probeer nogmaals de motor te starten. We adviseren u contact op te nemen met een officiële HYUNDAI-dealer als de motor niet start.

ALS DE MOTOR NIET GESTART KAN WORDEN

Als de motor niet of langzaam ronddraait

1. Controleer, als uw auto is uitgerust met een automatische transmissie/ Double clutch-transmissie, of de selectiehendel in stand N (neutraal) of P (parkeren) staat en of de parkeerrem geactiveerd is.
2. Controleer of de accuklemmen schoon zijn en goed vastzitten.
3. Schakel de interieurverlichting in. Als de interieurverlichting zwakker gaat branden of uitgaat als u de startmotor bedient, is de accu te ver ontladen.
4. Controleer of de aansluitingen van de startmotor goed vastzitten.
5. Probeer de auto niet aan te slepen of aan te duwen. Zie de aanwijzingen bij "Starten met hulpaccu".

Als de motor wel ronddraait maar niet aanslaat

1. Controleer het brandstofniveau.
2. Zet het contact in stand LOCK/OFF en controleer alle stekkerverbindingen van de ontsteking, de bobine en de bougies. Sluit een eventuele losse stekker weer aan.
3. Controleer de brandstofleiding in de motorruimte.
4. Als de motor nog steeds niet start, neem dan telefonisch contact op met een officiële HYUNDAI-dealer.

WAARSCHUWING

Probeer de auto niet aan te slepen of aan te duwen. Hierdoor kan een aanrijding of andere schade ontstaan. Verder kan de katalysator (indien van toepassing) door overbelasting beschadigd raken en brand veroorzaken als de auto wordt aangesleept of aangeduwd.

STARTEN MET HULPACCU

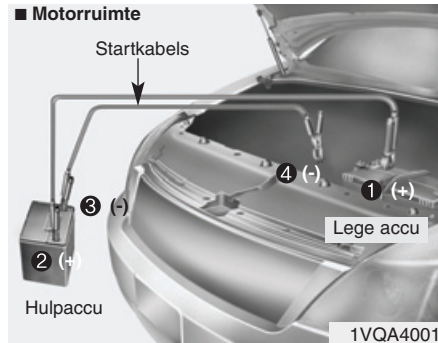

Sluit de kabels in de aangegeven volgorde aan en neem ze in de omgekeerde volgorde los.

Starten met een hulpaccu

Starten met een hulpaccu kan gevaarlijk zijn als dit niet op de juiste manier gebeurt. Volg daarom de procedures voor het starten met een hulpaccu om te voorkomen dat u letsel oploopt of de auto en de accu beschadigd raken. Wij adviseren u met klem om bij twijfel een expert te raadplegen.

OPMERKING

Maak alleen gebruik van een 12V-hulpaccu. Door het gebruik van een 24V-spanningsbron (twee seriegeschakelde 12V-accu's of een 24V-snelstartapparaat) kunt u de startmotor, het ontstekingsysteem en andere onderdelen van het elektrisch systeem beschadigen.

WAARSCHUWING - Accu

Controleer nooit het elektrolyt-niveau in de accu. Hierdoor kan de accu scheuren of ontploffen, waardoor ernstig letsel kan ontstaan.

WAARSCHUWING - Accu

- Houd vonken en open vuur uit de buurt van de accu. In de accu komt waterstof vrij dat kan exploderen wanneer het wordt blootgesteld aan vlammen of vonken.

Als deze instructies niet nauwlettend worden gevolgd, kunt u ernstig letsel oplopen en kan schade aan de auto ontstaan! Neem contact op met een hulpdienst als u niet zeker weet hoe u deze procedure moet uitvoeren. Accu's bevatten zwavelzuur. Dit is een giftige en zeer agressieve stof. Draag bij het starten met een hulpaccu daarom altijd een beschermende bril en zorg dat er geen accuzuur op uzelf, uw kleding of uw auto terecht komt.

(Vervolg)

(Vervolg)

- Probeer uw auto niet met een hulpaccu te starten als de lege accu bevroren is of het elektrolytpeil laag is; de accu kan scheuren of exploderen.
- Voorkom dat de startkabel (+) en (-) elkaar raken. Anders kunnen vonken ontstaan.
- De accu kan scheuren of exploderen wanneer u een ontladen of bevroren accu start met behulp van een hulpaccu.

Startprocedure met behulp van een hulpaccu



OPMERKING - AGM-accu (indien van toepassing)

- *AGM-accu's (Absorbed Glass Mat) zijn onderhoudsvrij. We adviseren u deze te laten onderhouden door een officiële HYUNDAI-dealer. Gebruik voor het laden van uw AGM-accu alleen volautomatische acculaders die speciaal zijn ontworpen voor AGM-accu's.*
- *Gebruik voor het vervangen van de AGM-accu een originele HYUNDAI-accu voor het ISG-systeem.*
- *We adviseren u voor het vervangen van de AGM-accu vervangende onderdelen te gebruiken die geleverd zijn door een officiële HYUNDAI-dealer.*
- *Als de AGM-accu is losgenomen of vervangen, werkt de ISG-functie niet direct. Als u de ISG-functie wilt gebruiken, moet eerst de accusensor gedurende ongeveer 4 uur worden gekalibreerd met het contact uitgeschakeld.*

1. Controleer of de hulpaccu die u wilt gebruiken een 12 V accu is en controleer als deze zich in een andere auto bevindt of hij met de minpool aan massa.
2. Als de hulpaccu zich in een andere auto bevindt, mogen beide auto's elkaar niet raken.
3. Schakel alle elektrische verbruikers uit.
4. Sluit de startkabels aan in de volgorde die in de afbeelding is aangegeven. Sluit eerst één klem van de startkabel aan op de pluspool van de lege accu (1) en de andere klem van dezelfde kabel op de pluspool van de hulpaccu (2).
Sluit vervolgens één klem van de andere kabel aan op de minpool van de hulpaccu (3) en de andere klem op een metalen onderdeel (bijvoorbeeld het motorhijsoog) uit de buurt van de accu (4). Sluit de startkabel niet aan op of in de buurt van draaiende onderdelen.
Zorg ervoor dat de startkabels uitsluitend contact maken met de juiste accupolen of de juiste massaverbinding. Leun bij het aansluiten niet over de accu.

 **OPMERKING - Accukabels**
Sluit de startkabel verbonden met de minpool (-) van de hulpaccu niet aan op de minpool (-) van de lege accu. Hierdoor kan de ontladen accu oververhit raken en scheuren, waardoor er accuzuur lekt.

5. Start de motor van de auto met de hulpaccu en laat deze met 2.000 omw/min draaien. Start vervolgens de motor van de auto met de lege accu.

We adviseren u het systeem te laten controleren door een officiële HYUNDAI-dealer als niet duidelijk is wat de oorzaak van het ontladen van de accu is.

Aanduwen of aanslepen

Een auto uitgerust met een handgeschakelde transmissie mag niet worden aangeduwd of aangesleept omdat hierdoor het emissieregelsysteem beschadigd kan raken.

Auto's die uitgerust zijn met een automatische transmissie/Double clutch-transmissie kunnen niet worden aangeduwd.

Volg de aanwijzingen in dit gedeelte voor het starten met een hulpaccu.

WAARSCHUWING

Probeer nooit een auto door middel van slepen te starten. Wanneer de auto plotseling naar voren schiet als de motor aanslaat, kan een aanrijding veroorzaakt worden.

ALS DE MOTOR OVERVERHIT RAAKT

Als uw temperatuurmeter een te hoge temperatuur aangeeft, als u een vermogensverlies bespeurt of wanneer u luid kloppende of pingelende geluiden hoort, is de motor waarschijnlijk oververhit geraakt. Als dat gebeurt moet u:

1. De auto zo snel mogelijk op een veilige plaats tot stilstand brengen.
2. Zet de selectiehendel in stand P (parkeren) (automatische transmissie/ Double clutch-transmissie) of de versnellingspook in de neutraal (handgeschakelde transmissie) en activeer de parkeerrem. De airconditioning uitschakelen als deze ingeschakeld is.
3. Zet de motor uit als er koelvloeistof onder de auto uitloopt of stoom onder de motorkap vandaan komt. Open de motorkap niet zolang er nog koelvloeistof onder de auto uitloopt of stoom onder de motorkap vandaan komt. Laat de motor draaien als er geen koelvloeistof of stoom te zien is en controleer of de koelventilator draait. Zet de motor uit als de koelventilator niet draait.

4. Controleer of de aandrijfriem voor de waterpomp aanwezig is. Controleer als dat het geval is of de aandrijfriem voldoende gespannen is. Controleer als de aandrijfriem in orde lijkt of er koelvloeistof lekt uit de radiator, de slangen of onder de auto. (Als de airconditioning ingeschakeld was, is het normaal dat er water onder de auto uitloopt als u de auto tot stilstand brengt.)

WAARSCHUWING

Voorkom letsel en zorg ervoor dat uw haar, handen en kleding niet in aanraking komen met bewegende onderdelen van de motor zoals de koelventilator en de aandrijfriemen als de motor draait.

5. Zet de motor onmiddellijk uit als de ventilatorriem gebroken is of als er koelvloeistof lekt en we adviseren u contact op te nemen met een officiële HYUNDAI-dealer.
6. Wacht tot de motortemperatuur weer normaal is als u de oorzaak van de oververhitting niet kunt vinden. Vul het koelvloeistofreservoir voorzichtig bij tot het merkteken halverwege als het koelvloeistofniveau te laag is.

WAARSCHUWING

Verwijder de radiateurkop nooit als de motor heet is. Hierdoor kan er koelvloeistof naar buiten spuiten en kunt u ernstige brandwonden oplopen.

7. Rijd voorzichtig verder en wees alert op verdere tekenen van oververhitting. We adviseren u contact op te nemen met een officiële HYUNDAI-dealer als de motor opnieuw oververhit raakt.

OPMERKING

- *Als er veel koelvloeistof verdwenen is, duidt dit op een lekkage in het koelsysteem en adviseren we u contact op te nemen met een officiële HYUNDAI-dealer.*
- *Wanneer de motor oververhit raakt door te weinig koelvloeistof kan het plotseling bijvullen van koelvloeistof barsten in de motor veroorzaken. Vul koelvloeistof langzaam en in kleine hoeveelheden bij om schade te voorkomen.*

LEKKE BAND

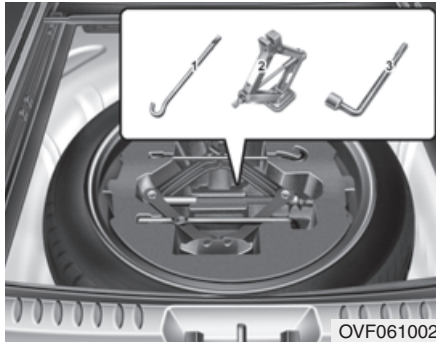

OVF061002

Krik en gereedschap

Het reservewiel, de krik, de krik-slinger en de wielmoersleutel zijn opgeborgen in de bagageruimte. Verwijder het opbergvak onder de vloer van de bagageruimte om bij deze onderdelen te komen.

- (1) Krikslinger
- (2) Krik
- (3) Wielmoersleutel

Aanwijzingen voor krikken

De krik is uitsluitend bedoeld voor het verwisselen van een wiel.

Berg de krik zorgvuldig op en draai de schroef van de krik goed vast om te voorkomen dat de krik tijdens het rijden gaat rammelen.

Neem de onderstaande aanwijzingen in acht om letsel te voorkomen.

⚠ WAARSCHUWING

- Verwisselen van wielen

- **Verwissel een wiel nooit op de rijbaan.**
- **Zet de auto altijd op de vluchtstrook of in de berm wanneer u een wiel gaat verwisselen. Plaats de krik op een stevige, vlakke ondergrond. Bel de wegenwacht voor hulp wanneer u de auto niet op een veilige plek kunt zetten.**
- **Plaats de krik uitsluitend op de daartoe bestemde plaats; nooit onder de bumper of iets dergelijks.**

(Vervolg)

(Vervolg)

- De auto zou gemakkelijk van de krik kunnen rollen, waarbij ernstig letsel kan ontstaan.
- Ga nooit onder een auto liggen die op de krik staat.
- Start de motor niet en laat hem niet draaien zolang de auto is opgekrikt.
- Zorg dat er niemand meer in de auto aanwezig als deze wordt opgekrikt.
- Zorg ervoor dat kinderen op een veilige afstand van de auto en van de weg worden gehouden voordat de auto wordt opgekrikt.

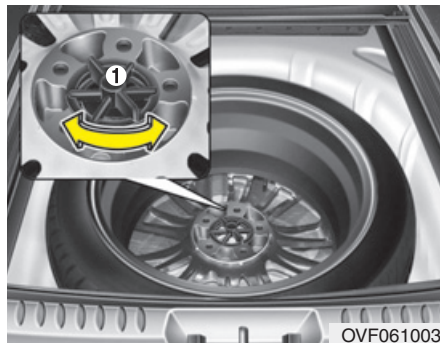

Verwijderen en opbergen van het reservewiel

Draai de bevestigingsbout van het wiel (1) linksom.

Plaats het wiel in omgekeerde volgorde van verwijderen.

Plaats het reservewiel en het gereedschap op de juiste wijze terug om te voorkomen dat ze tijdens het rijden gaan rammelen.

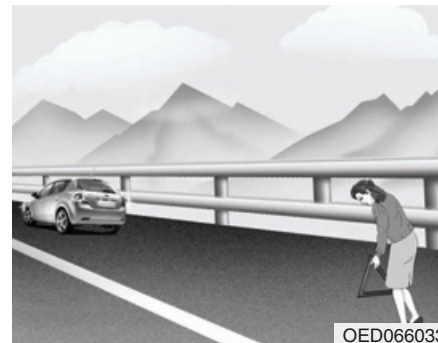

Wielen verwisselen

1. Plaats de auto op een stevige en vlakke ondergrond en trek de parkeerrem stevig aan.
2. Zet de versnellingspook in de achteruitversnelling (handgeschakelde transmissie) of zet de selectiehendel in stand P (parkeren) (automatische transmissie/Double clutch-transmissie).
3. Schakel de alarmknipperlichten in.



OVF061004

4. Neem de wielmoersleutel, de krik, de krikslinger en het reservewiel uit de auto.
5. Plaats wielblokken voor en achter het wiel dat zich diagonaal tegenover het te verwisselen wiel bevindt.

⚠ WAARSCHUWING
- Wielen verwisselen

- Trek de parkeerrem altijd volledig aan en blokkeer het wiel dat zich diagonaal tegenover het te verwisselen wiel bevindt om te voorkomen dat de auto tijdens het verwisselen van een wiel beweegt.
- **Geadviseerd wordt om blokken voor en achter de wielen te plaatsen en iedereen de auto te laten verlaten voordat deze wordt opgekrikt.**



OVF061005

6. Draai de wielmoeren linksom één slag los. Verwijder deze nog niet voordat het wiel los van de grond is.

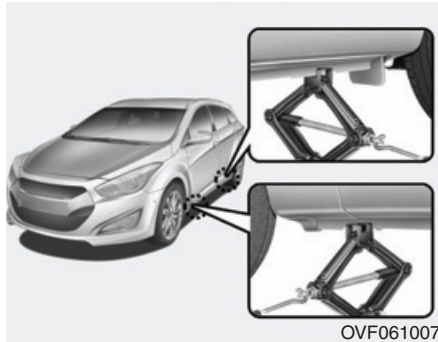

7. Plaats de krik onder het steunpunt dat zich het dichtst bij het te verwisselen wiel bevindt. Plaats de krik op de aangegeven plaats onder de dorpel. De krikpunten zijn extra verstevigd en zijn herkenbaar aan de uitsparingen in de dorpelrand.



8. Steek de krikslinger in de krik en draai de slinger rechtstom totdat het wiel net van de grond loskomt. Deze afstand bedraagt ongeveer 30 mm. Controleer alvorens de wielmoeren te verwijderen of de auto stabiel staat en er geen kans bestaat dat de auto van de krik glijdt of beweegt.

9. Draai de wielmoeren verder los en verwijder ze. Schuif het wiel van de wielbouten af en leg het wiel plat neer, zodat het niet kan wegrollen. Pak het reservewiel op, breng de gaten voor de wielbouten in lijn met de wielbouten en schuif het wiel op de wielbouten. Houd het wiel iets scheef en begin met het bovenste gat in lijn te brengen met de bovenste wielbout als het niet lukt het wiel in één keer tegelijk op alle wielbouten te schuiven. Beweeg vervolgens het wiel iets heen en weer zodat het op de overige wielbouten geschoven kan worden.

⚠ WAARSCHUWING - Krikpunten

Gebruik altijd de bij de auto aanwezige krik en de juiste kriksteunpunten. Gebruik nooit andere delen van de carrosserie om de auto op te krikken. Dit om de kans op letsel te beperken.

⚠ WAARSCHUWING

De velgen en wioldoppen kunnen scherpe randen hebben. Ga er, om te voorkomen dat u zich bezeert, voorzichtig mee om. Controleer voor het plaatsen van het wiel of er niets (modder, teer, grind, enz.) op de wielnaaf of de velg aanwezig is dat zou kunnen voorkomen dat het wiel goed tegen de wielnaaf aanligt.

Verwijder eventuele verontreinigingen. Als het wiel niet goed tegen de wielnaaf aanligt, zouden de wielmoeren los kunnen lopen, waardoor u het wiel zou kunnen verliezen. Als u een wiel verliest, kunt u de controle over de auto kwijtraken. Hierdoor kan ernstig letsel ontstaan.

10. Druk het wiel tegen de wielnaaf aan, plaats de wielmoeren op de wielbouten en draai ze handvast. Plaats de wielmoeren met de conische kant naar de wielnaaf gericht. Beweeg het wiel heen en weer om te controleren of het wiel goed aanligt en draai de wielmoeren zo ver mogelijk met de hand aan.
11. Laat de auto zakken door de wielsleutel linksom te draaien.



Plaats de wielmoersleutel vervolgens zoals in de afbeelding is aangegeven en draai de wielmoeren vast. Zorg ervoor dat de moer helemaal in de dop valt. Ga niet op de hendel staan en gebruik ook geen pijp om de hendel te verlengen.

Draai alle wielmoeren vast in de volgorde zoals in de afbeelding is aangegeven. Controleer vervolgens elke moer nogmaals op vastzitten. Na het wisselen van wielen adviseren we u het systeem te laten controleren door een officiële HYUNDAI-dealer.

Aanhaalmoment wielmoeren:

Stalen velg en lichtmetalen velg:

11 - 13 kgfm (79 - 94 lbf.ft)

Verwijder het ventieldopje en controleer de bandenspanning als u de beschikking heeft over een bandenspanningsmeter. Rijd langzaam naar het dichtstbijzijnde tankstation en breng de band op de juiste spanning als de bandenspanning te laag is. Laat wat lucht uit de band lopen als de bandenspanning te hoog is. Plaats na het controleren van de bandenspanning of het op spanning brengen altijd het ventieldopje. Als het ventieldopje niet teruggeplaatst wordt, kan er lekkage ontstaan. Koop zo snel mogelijk een nieuw ventieldopje en plaats dit als u een dopje verloren bent.

Berg het wiel met de lekke band op de juiste plaats op en berg ook de krik en het gereedschap op hun oorspronkelijke plaats op.

OPMERKING

De tapeinden en de wielmoeren van uw auto zijn voorzien van metrische draad. Zorg er bij het verwisselen van een wiel voor dat dezelfde moeren gebruikt worden voor het plaatsen - of wanneer de wielen vervangen worden, moeren met dezelfde metrische draad gebruikt worden. Bij het plaatsen van een niet metrische moer op een tapeind met metrische schroefdraad of omgekeerd, zal het wiel niet op de juiste manier aan de naaf worden bevestigd en zal het tapeind beschadigd raken, waardoor deze vervangen moet worden.

Houd er rekening mee dat de meeste wielmoeren geen metrisch schroefdraad hebben. Controleer goed het type schroefdraad voordat u niet originele wielmoeren of wielen gaat plaatsen. Bij twijfel adviseren we u contact op te nemen met een officiële HYUNDAI-dealer.

WAARSCHUWING

- Tapeinden

Wanneer de tapeinden beschadigd zijn, kunnen ze het wiel niet meer goed op zijn plaats houden. Hierdoor kan het wiel losraken en een ongeval veroorzaken, waardoor letsel kan ontstaan.

Plaats de krik, de krikslinger, de wielmoersleutel en het gereedschapsetui zorgvuldig om te voorkomen dat ze tijdens het rijden gaan rammelen.

WAARSCHUWING

- Onjuiste bandenspanning reservewiel

Controleer na het plaatsen van het reservewiel zo spoedig mogelijk de bandenspanning. Breng de band indien nodig op de voorgeschreven spanning. Zie "Velgen en banden" in hoofdstuk 8.

Belangrijk - gebruik van het compacte reservewiel (indien van toepassing)

Uw auto is uitgerust met een compact reservewiel. Dit compacte reservewiel neemt minder ruimte in beslag dan een reservewiel van normale afmetingen. Deze band is smaller dan een conventionele band en is uitsluitend bedoeld voor tijdelijk gebruik.

⚠ OPMERKING

- **Als het compacte reservewiel onder de auto gemonteerd is, moet u extra voorzichtig rijden. Het compacte reservewiel moet zo snel mogelijk weer worden vervangen door een normale band en velg.**
- **Afgeraden wordt de auto te gebruiken als er meer dan één compact reservewiel gemonteerd is.**

⚠ WAARSCHUWING

Het reservewiel is alleen bestemd voor noodgevallen. Rijd, wanneer het reservewiel is gemonteerd, niet harder dan 80 km/h. De originele band dient zo spoedig mogelijk gerepareerd of vervangen te worden om gebreken aan het reservewiel en ongelukken te voorkomen.

De juiste bandenspanning van het compacte reservewiel is 420 kPa (60 psi).

*** AANWIJZING**

Controleer de bandenspanning nadat het reservewiel gemonteerd is. Breng de band indien nodig op de voorgeschreven spanning.

Neem bij het gebruik van het compacte reservewiel de volgende voorzorgsmaatregelen in acht:

- Rijd niet harder dan 80 km/h; bij een hogere snelheid kan de band beschadigd raken.
- Rijd langzaam genoeg om objecten op de weg te kunnen ontwijken. Objecten als putdeksels of afgevallene lading en andere voorwerpen, kunnen het compacte reservewiel ernstig beschadigen.
- Door het reservewiel te lang te gebruiken, kan de band beschadigd raken en kunt u de macht over het stuur verliezen en mogelijk letsel oplopen.
- Overschrijd het laadvermogen van de auto niet en overschrijd ook het draagvermogen van de reserveband dat op de zijkant van de band is aangegeven niet.
- Rijd niet over objecten heen. De diameter van het compacte reservewiel is kleiner dan die van een conventioneel wiel, waardoor de grondspeling ongeveer 25 mm kleiner wordt en er sneller schade aan de auto kan ontstaan.

- Maak geen gebruik van een wasstraat als het reservewiel gemonteerd is.
- Monteer geen sneeuwketting op het reservewiel. Vanwege de kleinere afmetingen zal een sneeuwketting niet goed passen. Hierdoor kan schade aan de auto ontstaan en kan de sneeuwketting losraken.
- Deze band mag niet op de vooras gemonteerd worden als er over sneeuw of ijs gereden moet worden.
- Gebruik dit reservewiel niet onder een andere auto omdat het speciaal ontworpen is voor uw auto.
- De levensduur van de reserveband is korter dan die van een conventionele band. Controleer uw reserveband regelmatig en vervang een versleten reserveband door een band met dezelfde maat, gemonteerd op dezelfde velg.
- Het tijdelijk reservewiel moet niet gebruikt worden onder andere auto's en er mogen geen standaardbanden, sneeuwkettingen, wielloppen of velgringen op de velg van het tijdelijke reservewiel worden gemonteerd. Als dat wel gedaan wordt, kan er schade aan deze componenten of andere delen van de auto ontstaan.
- Gebruik niet meer dan één tijdelijk reservewiel tegelijk onder uw auto.
- Trek geen aanhanger met uw auto als het tijdelijke reservewiel is gemonteerd.

Kriklabel

■ Voorbeeld

• Type A

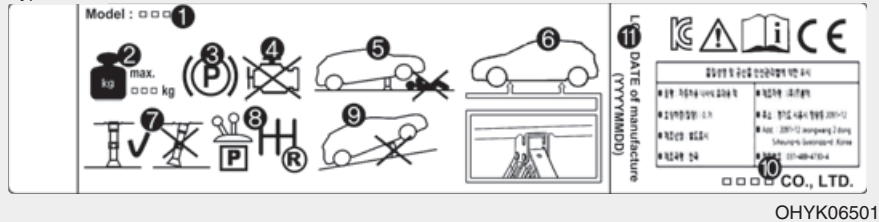

OHYK065010

• Type B

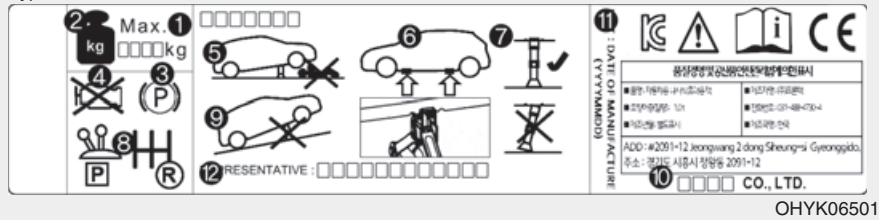

OHYK065011

• Type C





OHYK064002

* Het werkelijke label op de krik in de auto kan afwijken van de afbeelding. Meer informatie vindt u op het label op de krik.

1. Modelnaam
2. Maximaal toegestane belasting
3. Activeer de parkeerrem wanneer u de krik gebruikt.
4. Zet de motor uit wanneer u de krik gebruikt.
5. Ga nooit onder een auto liggen die op een krik staat.
6. De aangegeven plaatsen onder de dorpel
7. Bij het ondersteunen van de auto moet de voetplaat van de krik verticaal onder het opkrikpunt worden geplaatst.
8. Zet de versnellingspook in de achteruitversnelling (handgeschakelde transmissie) of zet de selectiehendel in stand P (parkeren) (automatische transmissie/Double clutch-transmissie).
9. Plaats de krik op een stevige, vlakke ondergrond.
10. Fabrikant krik
11. Productiedatum
12. Vertegenwoordiger van het bedrijf en het adres

EG-conformiteitsverklaring voor krik

	
EC Declaration of Conformity according to EC Machinery Directive 2006/42/EC	
We, SAMKI IND. CO., LTD. # 22, Hyojuk3-Gil, Buk-Gu, Ulsan, Korea declare under our sole responsibility that the product	
Product	: Jack Assembly
Type Designation(s)	: Jack Assembly-600kg, Jack Assembly-700kg Jack Assembly-800kg, Jack Assembly-1000kg Jack Assembly-1200kg, Jack Assembly-1500kg
Serial No.	: N/A
Year of Manufacture	: 2013
to which this declaration relates is in conformity with the following standard(s) or other normative document(s):	
EN ISO12100 (2010)	Safety of machinery - General principles for design – Risk assessment and risk reduction
EN ISO12100-2/A1 (2009)	Safety of machinery - Basic concepts, general principles for design, Part 2 : Technical principles
EN 149/A1 (2008)	Mobile or movable jacks and associated lifting equipment
following the provisions of Directive(s):	
2006/42/EC	Directive on the approximation of the laws of Member States relating to machinery (OJ L157 Jun, 9, 2006)
<u>Ulsan, Korea / Jul 25, 2013</u>	<u>Hyun Duck Cho</u> <u>President</u> 
(Place and date of issue)(name and signature or equivalent making of authorized person)	
* T.C.F Compiling Person: <u>Safenet Limited (European Notified body : 1674)</u> <u>Denford Garage, Denford, Kettering Northants, NN14 4EQ, England</u>	

JACKDOC14S

CONTROLESYSTEEM LAGE BANDENSPIANNING (TPMS)



■ Type A



- (1) Waarschuwinglampje lage bandenspanning/controlerlampje storing TPMS
- (2) Waarschuwinglampje positie lage bandenspanning (aangegeven op LCD-display)

Controleer iedere maand bij koude banden of de bandenspanning van alle banden, inclusief het reservewiel (indien van toepassing), overeenkomt met de aanbevolen spanning op het voertuigplaatje of het bandenspanningslabel. (Als de bandenmaat van uw auto niet overeenkomt met de bandenmaat op het voertuigplaatje of het bandenspanningslabel, dient u de juiste spanning voor deze banden te bepalen.)

Voor extra beveiliging is uw auto uitgerust met een controlesysteem lage bandenspanning (TPMS) dat ervoor zorgt dat een waarschuwinglampje lage bandenspanning gaat branden wanneer de bandenspanning van een of meerdere band(en) aanmerkelijk te laag is. Wanneer het waarschuwinglampje lage bandenspanning brandt, dient u de auto dus stil te zetten, de banden zo snel mogelijk te controleren en ze op de juiste spanning te brengen.

Rijden op banden waarvan de bandenspanning te laag is, heeft oververhitte en mogelijk beschadigde banden tot gevolg. Te lage bandenspanning levert een hoger brandstofverbruik op, verkort de levensduur van de banden en heeft mogelijk invloed op de rijeigenschappen van de auto en de remweg.

Het TPMS dient niet ter vervanging van onderhoud van de banden te worden gebruikt. Het is de verantwoordelijkheid van de bestuurder dat de banden op de juiste spanning zijn, ook al is de bandenspanning nog niet zo laag dat het waarschuwinglampje gaat branden.

Uw auto is tevens uitgerust met een controlelampje storing TPMS dat aangeeft wanneer het systeem niet goed werkt. Het controlelampje storing TPMS is gecombineerd met het waarschuwingslampje lage bandenspanning. Als het systeem een storing signaleert gaat het waarschuwingslampje gedurende ongeveer 1 minuut knipperen en daarna continu branden. Deze volgorde blijft ook bestaan bij volgende starts van de auto, zolang als het probleem aanwezig is. Wanneer het controlelampje storing TPMS continu brandt nadat het ongeveer 1 minuut geknipperd heeft, kan het systeem mogelijk niet naar behoren een te lage bandenspanning vaststellen.

Storingen in het TPMS kunnen door verschillende oorzaken ontstaan, waaronder het plaatsen, vervangen of wisselen van banden of velgen waardoor het TPMS niet goed werkt. Controleer na het vervangen van een of meerdere band(en) of velg(en) het controlelampje storing TPMS om ervoor te zorgen dat het TPMS goed werkt.

* AANWIJZING

In de volgende situaties raden we u aan het systeem door een officiële HYUNDAI-dealer na te laten kijken.

1. Het waarschuwingslampje lage bandenspanning/storing TPMS gaat niet gedurende 3 seconden branden nadat het contact in stand ON is gezet of de motor is gestart.
2. Het controlelampje storing TPMS blijft branden nadat het gedurende ongeveer 1 minuut geknipperd heeft.
3. Het waarschuwingslampje positie lage bandenspanning blijft branden.



Waarschuingslampje lage bandenspanning



Waarschuingslampje positie lage bandenspanning

Wanneer de waarschuwingslampjes van het controlesysteem lage bandenspanning branden, is de bandenspanning van een of meerdere band(en) te laag. Het waarschuwingslampje positie lage bandenspanning geeft aan welke band een te lage bandenspanning heeft doordat het bijbehorende lampje gaat branden. Wanneer een van deze waarschuwingslampjes gaat branden, verminder dan onmiddellijk snelheid, vermijd scherp aansnijden van bochten en anticipeer op een langere remweg. Zet de auto zo snel mogelijk stil en controleer de banden. Breng de banden op de juiste spanning zoals aangegeven op het voertuigplaatje of het bandenspanningslabel op de middenstijl aan bestuurderszijde.

Vervang de band met een te lage bandenspanning door het reservewiel als u geen tankstation kunt bereiken of als de band lek is.

Wanneer de band met lage bandenspanning is vervangen door de reserveband, gebeurt een van de volgende dingen:

- Het controlelampje storing TPMS knippert gedurende ca. 1 minuut en blijft daarna branden omdat de TPMS-sensor niet op het reservewiel is gemonteerd. (reservewiel met sensor niet in auto)
- Het controlelampje storing TPMS blijft continu branden tijdens het rijden omdat de TPMS-sensor niet op het reservewiel is gemonteerd. (reservewiel met sensor in auto)



OPMERKING

Mogelijk gaat het waarschuwingslampje lage bandenspanning in de winter of bij koud weer branden als de banden bij warm weer op de aanbevolen spanning zijn gebracht. Het betekent niet dat uw TPMS defect is, omdat de lagere temperatuur een evenredig lagere bandenspanning tot gevolg heeft. Controleer de bandenspanning en breng deze op de juiste waarde wanneer u van een warm gebied naar een koud gebied of vice versa rijdt, of wanneer de buitentemperatuur aanmerkelijk toe- of afneemt.



WAARSCHUWING

- Schade door lage bandenspanning

Een te lage bandenspanning zorgt ervoor dat de auto instabiel wordt en kan ervoor zorgen dat u de controle over de auto verliest en dat de remweg wordt verlengd.

Doorrijden op banden met een te lage spanning heeft oververhitte en defecte banden tot gevolg.



Controlelampje storing TPMS (controlesysteem lage bandenspanning)

Het controlelampje storing TPMS gaat branden nadat het ongeveer 1 minuut heeft geknipperd wanneer er een probleem is met het controlesysteem lage bandenspanning (TPMS). Als het systeem correct een te lage bandenspanning registreert terwijl het systeem defect is, gaat het controlelampje storing TPMS branden nadat het ongeveer 1 minuut geknipperd heeft en gaat het waarschuwinglampje positie lage bandenspanning branden. D.w.z. wanneer de sensor links voor defect is, gaat het controlelampje storing TPMS branden nadat het ongeveer 1 minuut geknipperd heeft, maar als de band rechts voor, links achter of rechts achter een te lage spanning heeft, gaan de waarschuwinglampjes lage bandenspanning en positie lage bandenspanning mogelijk branden samen met het controlelampje storing TPMS.

We raden u aan het systeem door een officiële HYUNDAI-dealer na te laten kijken om het probleem te laten vaststellen.

OPMERKING

- ***Het controlelampje storing TPMS gaat mogelijk gedurende ongeveer 1 minuut knipperen en daarna continu branden als de auto in de buurt rijdt van elektrische kabels of zenders zoals in de nabijheid van politiebureaus, kantoren, zendstations, militaire objecten, luchthavens, zendmasten, enz. die de normale werking van het controlesysteem lage bandenspanning (TPMS) kunnen storen.***

(Vervolg)

(Vervolg)

- ***Het controlelampje storing TPMS kan gedurende ongeveer 1 minuut gaan knipperen en daarna continu gaan branden als er sneeuwkettingen gebruikt worden of als er in de auto bepaalde elektronische apparatuur wordt gebruikt, zoals een notebook, een lader voor een mobiele telefoon, een externe starthulp of een navigatiesysteem, enz. Dit kan de normale werking van het TPMS storen.***

Een wiel wisselen met TPMS

Bij een lekke band gaan de waarschuwingslampjes lage bandenspanning en positie lage bandenspanning branden. We raden u aan het systeem door een officiële HYUNDAI-dealer na te laten kijken.

OPMERKING

We raden u aan door HYUNDAI goedgekeurd bandenreparatiemiddel te gebruiken.

Het bandenreparatiemiddel op de bandenspanningsensor en het wiel moet grondig worden verwijderd wanneer u de band door een nieuw exemplaar vervangt.

Ieder wiel is uitgerust met een bandenspanningsensor achter het ventiel in het wiel. Gebruik wielen die speciaal geschikt zijn voor TPMS. Wij raden u aan uw banden door een officiële HYUNDAI-dealer te laten nakijken.

Wanneer de band met lage bandenspanning is vervangen door de reserveband, gebeurt een van de volgende dingen:

- Het controlelampje storing TPMS knippert gedurende ca. 1 minuut en blijft daarna branden omdat de TPMS-sensor niet op het reservewiel is gemonteerd. (reservewiel met sensor niet in auto)
- Het controlelampje storing TPMS blijft continu branden tijdens het rijden omdat de TPMS-sensor niet op het reservewiel is gemonteerd. (reservewiel met sensor in auto)

Mogelijk kunt u de bandenspanning niet beoordelen door alleen naar de banden te kijken. Gebruik altijd een bandenspanningsmeter van een goede kwaliteit om de bandenspanning te meten. Een band die warm is (door het rijden), heeft een hogere bandenspanning dan een band die koud is (doordat deze gedurende ten minste 3 uur heeft stilgestaan of niet meer dan 1,6 km heeft gereden gedurende deze periode).

Laat de band afkoelen alvorens de bandenspanning te meten. Zorg er altijd voor dat de band koud is alvorens deze op de aanbevolen spanning te brengen. Een koude band houdt in dat de auto gedurende 3 uur heeft stilgestaan of niet meer dan 1,6 km heeft gereden gedurende deze periode.

 **OPMERKING**

We raden u aan door HYUNDAI goedgekeurd bandenreparatiemiddel te gebruiken indien uw auto is uitgerust met het controlesysteem voor lage bandenspanning (TPMS). Het vloeibare bandenreparatiemiddel kan de bandenspanningsensoren beschadigen.

 **WAARSCHUWING**
- TPMS

- Het TPMS waarschuwt niet voor ernstige en plotselinge schade aan de banden veroorzaakt door externe factoren, zoals spijkers en dergelijke.
- Als de auto instabiel aanvoelt, haal dan onmiddellijk uw voet van het gaspedaal, trap het rempedaal licht in en breng uw auto op een veilige plaats tot stilstand.

 **WAARSCHUWING**
- TPMS beschermen

Het aanpassen, wijzigen of uitschakelen van onderdelen van het controlesysteem lage bandenspanning (TPMS) verhindert mogelijk dat de bestuurder door het systeem wordt gewaarschuwd over een te lage bandenspanning en/of storingen in het TPMS. Het aanpassen, wijzigen of uitschakelen van onderdelen van het controlesysteem lage bandenspanning (TPMS) kan resulteren in het vervallen van de garantie op de desbetreffende componenten van de auto.

⚠ WAARSCHUWING
- EUROPA

- Voer geen wijzigingen door aan de auto, deze kunnen de TPMS-functie beïnvloeden.
- Op de markt leverbare velgen zijn niet voorzien van een TPMS-sensor. Voor uw veiligheid adviseren we u bij het vervangen van onderdelen deze aan te schaffen bij een officiële HYUNDAI-dealer.
- Als u op de markt leverbare velgen monteert, gebruik dan door de HYUNDAI-dealer goedgekeurde TPMS-sensoren. Als uw auto niet is voorzien van alle TPMS-sensoren of als het TPMS niet correct werkt, kan uw auto bij de APK worden afgekeurd.

(Vervolg)

(Vervolg)

- *Alle gedurende de onderstaande periode op de EUROPESE markt verkochte auto's moeten zijn voorzien van het TPMS.
 - Nieuw model auto: vanaf 1 november 2012
 - Bestaand model auto: vanaf 1 november 2014 (op basis van voertuigregistraties)

LEKKE BAND (MET TIRESMOBILITYKIT, INDIEN VAN TOEPASSING)

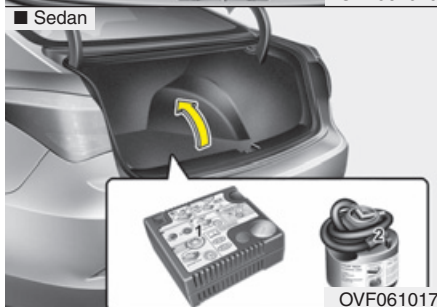
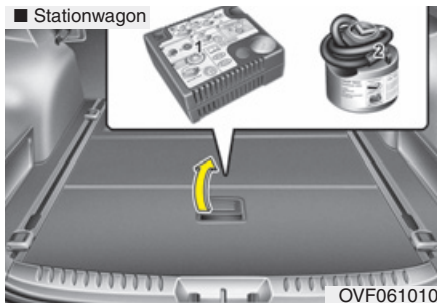

Lees voordat u de TireMobilityKit gaat gebruiken eerst de instructies.

- (1) Compressor
- (2) Fles met dichtmiddel



Introductie

Met de TireMobilityKit blijft u mobiel, ook na een lekke band.

Met behulp van de compressor en het dichtmiddel kunnen de meest voorkomende lekken in een personenautoband, veroorzaakt door spijkers enz., effectief gedicht worden en kan de band na reparatie weer op spanning worden gebracht.

Als u zeker weet dat het lek gedicht is, kunt u voorzichtig (maximaal 200 km) met een maximumsnelheid van 80 km/h naar een bandenspecialist of garagebedrijf rijden om de band te laten vervangen.

In sommige gevallen, bij grotere beschadigingen aan het loopvlak of aan de wangen van de band, kan het gebeuren dat het lek niet afdoende gedicht kan worden.

Een te lage bandenspanning heeft een negatieve invloed op de prestaties van de band.

U dient daarom abrupte stuurbewegingen of andere manoeuvres te mijden, vooral als de auto zwaar beladen is of als er een aanhanger wordt getrokken.

De TireMobilityKit is niet ontworpen of bedoeld voor een permanente reparatie van een band en mag maar voor 1 band gebruikt worden.

Deze handleiding laat u stap voor stap zien hoe u op een eenvoudige en betrouwbare manier een lek kunt dichten.

Lees het hoofdstuk “Veilig gebruik van de TireMobilityKit”.

⚠ WAARSCHUWING

Gebruik de TireMobilityKit niet bij een band die ernstig beschadigd is door het te lang blijven rijden met de lekke band of door het te lang blijven rijden met een te lage bandenspanning.

Alleen lekken in het loopvlak van de band kunnen met de TireMobilityKit worden gerepareerd.

Uit veiligheidsoverwegingen mag het systeem niet worden gebruikt om beschadigingen aan de wangen te repareren.

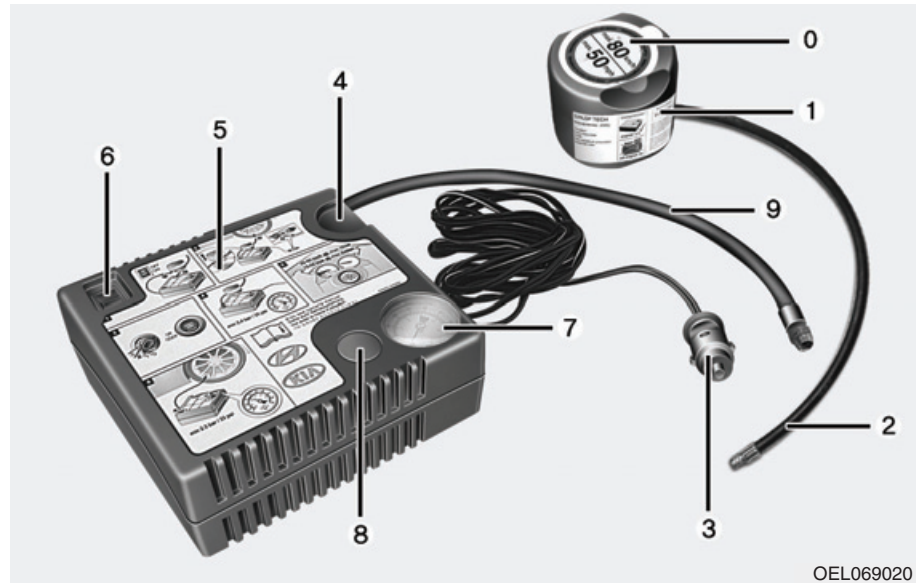

OEL069020

Onderdelen van de TireMobilityKit

- | | |
|---|--|
| <p>0. Snelheidsbeperkingslabel</p> <p>1. Fles met dichtmiddel en snelheidsbeperkingslabel</p> <p>2. Vulslang van fles met dichtmiddel naar band</p> | <p>3. Stekkers en kabel voor directe aansluiting op de 12V-accessoireaansluiting</p> <p>4. Houder voor de fles met dichtmiddel</p> <p>5. Compressor</p> <p>6. AAN/UIT-schakelaar</p> |
|---|--|

7. Drukmeter voor de bandenspanning
8. Knop om de bandenspanning te verlagen
9. Slang om de compressor aan te sluiten op de fles met dichtmiddel of de compressor aan te sluiten op de band

De stekkers, voedingskabel en aansluitslang kunnen worden opgeborgen in de compressor-behuizing.

⚠ WAARSCHUWING

Lees voor gebruik van de TireMobilityKit de instructies op de fles met dichtmiddel.

Verwijder het snelheidsbeperkingslabel van de fles met dichtmiddel en breng dit op het stuurwiel aan.

Let op de uiterste gebruiksdatum op de fles met dichtmiddel.

Gebruik van de TireMobilityKit

1. De band vullen met dichtmiddel
Volg de hieronder beschreven procedure nauwgezet, omdat het dichtmiddel anders onder hoge druk kan ontsnappen.
 - 1) Schud de fles met dichtmiddel goed.
 - 2) Schroef slang 9 op de aansluiting van de fles met dichtmiddel.
 - 3) Zorg ervoor dat knop 8 op de compressor niet is ingedrukt.
 - 4) Draai het ventieldopje van het ventiel van de lege band en schroef vulslang 2 van de fles met dichtmiddel op het ventiel.

⚠ OPMERKING



Sluit de vulslang voor het dichtmiddel stevig aan op het ventiel. Wanneer dit niet gebeurt, kan het dichtmiddel terugvloeien waardoor de vulslang verstopt kan raken.



OEL069019

- 5) Plaats de fles met dichtmiddel rechtop in de behuizing van de compressor.
 - 6) Zorg ervoor dat de compressor is uitgeschakeld, stand 0.
 - 7) Sluit de compressor met behulp van de kabel en stekkers aan op de 12-accessoireaansluiting van de auto.
 - 8) Schakel het contact in en ga dan als volgt te werk:
Zet de compressor aan en laat deze ongeveer 3 minuten draaien om de band te vullen met dichtmiddel. De bandenspanning van de band na het vullen is niet van belang.
 - 9) Schakel de compressor uit.
 - 10) Verwijder de vulslang van de fles met dichtmiddel en van het ventiel van de band.
- Plaats de TireMobilityKit terug in het opbergvak in de auto.

⚠ WAARSCHUWING

Als de motor draait in een niet-of onvoldoende geventileerde ruimte (zoals binnen), bestaat er gevaar voor koolmonoxidevergiftiging of verstikking.

Het dichtmiddel verdelen

Rijd onmiddellijk ongeveer 3 km om het dichtmiddel in de band gelijkmatig te verdelen.

⚠ OPMERKING

Rijd hierbij niet harder dan 80 km/h. Rijd indien mogelijk niet langzamer dan 20 km/h.

Als u tijdens het rijden ongewone trillingen opmerkt, een abnormaal rijgedrag ervaart of bijgeluiden hoort, verlaag dan uw snelheid en rijd voorzichtig verder tot u de auto op een veilige plaats tot stilstand kunt brengen.

Roep in dat geval hulp in.

De banden op de juiste spanning brengen

- 1) Stop na ongeveer 3 km gereden te hebben op een geschikte plaats.
- 2) Sluit slang 9 van de compressor aan op het ventiel van de band.
- 3) Sluit de compressor met behulp van de kabel en stekkers aan op de 12-accessoireaansluiting van de auto.
- 4) Stel de bandenspanning in op het in hoofdstuk 8 aanbevolen niveau. Schakel het contact in en ga dan als volgt te werk.

- De bandenspanning verhogen:
Zet de schakelaar op de compressor in stand I. Schakel de compressor even uit om de huidige bandenspanningsinstelling te controleren.

WAARSCHUWING

Laat de compressor niet langer dan 10 minuten achter elkaar draaien, omdat deze anders oververhit kan raken.

- De bandenspanning verlagen:
Druk knop 8 op de compressor in.

OPMERKING

Rijd opnieuw een stukje als de band niet op spanning blijft. Raadpleeg "Het dichtmiddel verdelen". Herhaal dan de stappen 1 t/m 4.

De TireMobilityKit kan mogelijk niet gebruikt worden bij beschadigingen groter dan ongeveer 4 mm.

We adviseren u contact op te nemen met een officiële HYUNDAI-dealer als de band niet gerepareerd kan worden met de TireMobilityKit.

WAARSCHUWING

De bandenspanning moet ten minste 200 kPa (29 psi) zijn. Rijd niet verder als dat niet het geval is. Roep in dat geval hulp in.

Aanwijzingen voor het veilig gebruik van de TireMobilityKit

- Breng uw auto tot stilstand op een veilige plaats zodat u bij het werken met de TireMobilityKit niet gehinderd wordt door het passerende verkeer. Plaats uw gevarendriehoek op een opvallende plaats om het overige verkeer te attenderen op uw auto.
- Activeer de parkeerrem, ook als de auto tamelijk horizontaal staat, zodat de auto niet in beweging kan komen.
- Gebruik de TireMobilityKit uitsluitend voor het repareren van personenautobanden. Gebruik de set niet voor motorfietsbanden, fietsbanden of andere soorten banden.
- Verwijder het voorwerp dat het lek heeft veroorzaakt, zoals een spijker of een schroef, niet uit de band.
- Lees voor het gebruik van de TireMobilityKit de veiligheidsvoorschriften op de fles dichtmiddel!

- Laat de motor draaien als de auto in een niet-afgesloten ruimte staat. Anders kan het gebruik van de compressor er uiteindelijk toe leiden dat de accuspanning te ver daalt.
- Verlies de TireMobilityKit tijdens het gebruik niet uit het oog.
- Laat de compressor niet langer dan 10 minuten achter elkaar draaien, omdat deze anders oververhit kan raken.
- Gebruik de TireMobilityKit niet bij een buitentemperatuur lager dan -30°C.
- Gebruik het dichtmiddel niet als de uiterste gebruiksdatum, dat te vinden is op het label van de fles, is verstreken.
- Houd de TireMobilityKit uit de buurt van kinderen.



OPMERKING

De bandenreparatieset kan worden gebruikt om de band tijdelijk te repareren. De band dient zo spoedig mogelijk door een officiële HYUNDAI-dealer te worden gecontroleerd.



WAARSCHUWING

Laat de band zo snel mogelijk repareren. Mogelijk daalt de bandenspanning nadat de band is gerepareerd met de bandenreparatieset.



OPMERKING - TPMS (indien van toepassing)

Bij gebruik van de bandenreparatieset kan de bandenspanningssensor beschadigd raken door het afdichtingsmiddel.

Na gebruik van de bandenreparatieset raden we u aan de bandenspanningssensor te laten controleren door een officiële HYUNDAI-dealer.

*** AANWIJZING**

Dichtmiddel en reserveonderdelen zijn verkrijgbaar bij een officiële HYUNDAI-dealer of een bandenspecialist. Lege flessen met dichtmiddel kunnen op normale wijze worden afgevoerd. Breng restanten dichtmiddel naar uw HYUNDAI-dealer of een bandenspecialist of voer ze af als klein chemisch afval.

SLEPEN

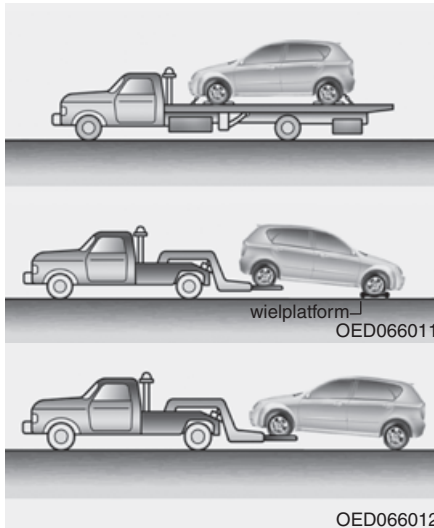

Slepen

Laat de auto bij voorkeur wegslepen door een officiële HYUNDAI Erkend Reparatriceur of een erkend bergingsbedrijf. De juiste procedures voor het slepen zijn noodzakelijk om beschadigingen aan uw auto te voorkomen. Wij bevelen het gebruik van dollies aan.

Zie hoofdstuk 5 "Rijden met een aanhanger" voor meer informatie over het rijden met een aanhanger.

De auto mag geslept worden met de achterwielen op de grond (zonder dollies) en de voorwielen van de grond.

Als een van de aangedreven wielen of de wielophanging voor beschadigd is of als de auto wordt geslept met de voorwielen van de grond, plaats dan een dolly onder de voorwielen.

Als er geen dollies worden gebruikt, moet de auto worden geslept met de voorwielen van de grond.

* AANWIJZING

Als de EPB niet normaal wordt uitgeschakeld, adviseren we u het systeem te laten controleren door een officiële HYUNDAI-dealer.

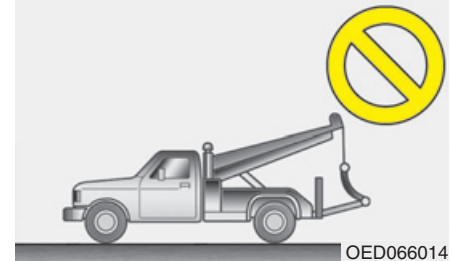
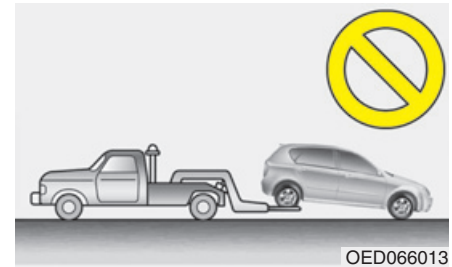

⚠️ OPMERKING

- **Sleep de auto nooit achteruit met de voorwielen op de grond. Hierdoor kan de auto beschadigd raken.**
- **Sleep de auto nooit met een takelwagen. Gebruik alleen een auto-ambulance of een bril.**

Slepen in noodgevallen zonder dollies:

1. Zet het contact in stand ACC.
2. Zet de transmissie in stand N (neutraal).
3. Ontgrendel de parkeerrem.

OPMERKING

Als de selectiehendel niet in stand N wordt gezet, kan dit inwendige schade in de transmissie tot gevolg hebben.

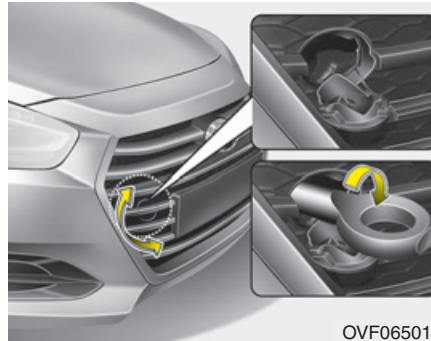

Afneembare trekhaak (indien van toepassing)

1. Open de achterklep en verwijder het sleepoog uit de gereedschapsset.
2. Verwijder het afdekplaatje op de voorbumper door dit linksom te draaien.
3. Plaats het sleepoog door het rechtsom te draaien totdat het volledig vastzit.
4. Verwijder het sleepoog na gebruik en plaats het afdekkapje.

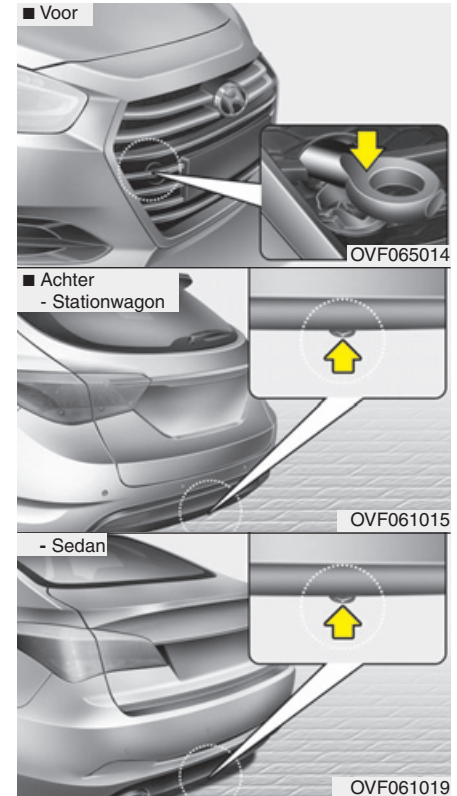

Slepen in een noodgeval

Laat de auto bij voorkeur wegslepen door een officiële HYUNDAI Erkend Reparateur of een erkend bergingsbedrijf.

Als dit niet mogelijk is, mag de auto tijdelijk worden gesleept met een sleepkabel of -ketting die aan het sleepoog aan de voor- of achterzijde van de auto is bevestigd. Wees voorzichtig bij het slepen van de auto. Laat een ervaren bestuurder in de gesleepte auto achter om te sturen en de remmen te bedienen.

Op deze manier slepen mag alleen op verharde wegen, over een korte afstand en met lage snelheid. Bovendien moeten de wielen, aandrijfassen, transmissie, stuurinrichting en remmen in orde zijn.

- Gebruik de sleepogen niet om een andere auto weg te slepen die vastzit in de modder of iets dergelijks waar hij niet op eigen kracht uit kan komen.
- Sleep geen auto's die zwaarder zijn dan de auto waarmee wordt gesleept.
- De bestuurders van beide auto's dienen goed met elkaar te communiceren.



OPMERKING

- *Bevestig een sleepkabel alleen aan de sleepogen.*
 - *Als de sleepkabel aan een ander onderdeel van de auto wordt bevestigd, kan dit leiden tot beschadigingen.*
 - *Gebruik alleen een sleepkabel of -ketting die speciaal bedoeld is voor het slepen van auto's. Bevestig de kabel of ketting goed aan de sleepogen.*
- Controleer voor het slepen of de sleepogen niet gebroken of op een andere manier beschadigd zijn.
 - Bevestig de kabel of ketting goed aan de sleepogen.
 - Voorkom schokbewegingen tijdens het slepen. Sleep met een gelijkmatige kracht.
 - Trek niet in de dwarsrichting of in verticale richting aan het sleepoog. Anders kan het sleepoog beschadigd raken. Trek alleen in de lengterichting van de auto.



WAARSCHUWING

Wees voorzichtig bij het slepen van de auto.

- Probeer abrupt accelereren en remmen, alsmede vreemde manoeuvres te voorkomen, zodat de sleepkabel of -ketting en de sleepogen niet te zwaar worden belast. Anders kunnen ze breken, waardoor ernstig letsel of schade kan ontstaan.
- Als er nauwelijks beweging in de auto zit, ga dan niet onnodig door met slepen. We raden u aan contact op te nemen met een officiële HYUNDAI-dealer of een deskundig bergingsbedrijf voor hulp.
- Sleep de auto onder een zo recht mogelijke hoek.
- Blijf op veilige afstand van de auto tijdens het slepen.

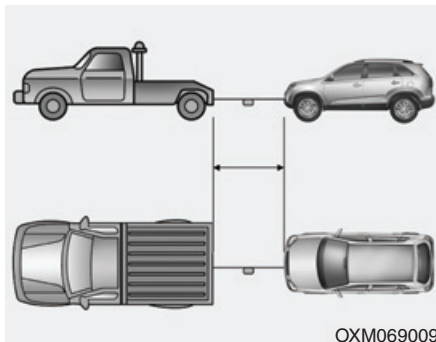

OXM069009

- Gebruik een sleepkabel van maximaal 5 meter. Bevestig een rode doek in het midden.
- Rijdt voorzichtig tijdens het slepen om te voorkomen dat de sleepkabel slap komt te hangen.

Voorzorgsmaatregelen bij slepen in een noodgeval

- Zet het contact in stand ACC, zodat het stuurslot niet kan worden ingeschakeld.
- Zet de transmissie in stand N (neutraal).
- Ontgrendel de parkeerrem.
- Vanwege de verminderde remwerking, moet het rempedaal krachtiger worden bediend.
- Het sturen gaat zwaarder omdat de stuurbechrachting niet werkt.
- Tijdens een afdaling kunnen de remmen oververhit raken, waardoor de remwerking afneemt. Stop in dat geval regelmatig om de remmen af te laten koelen.



OPMERKING

- Automatische transmissie/ Double clutch-transmissie

- *Als de auto gesleept moet worden met alle wielen op de grond, mag hij alleen vooruit gesleept worden. Controleer of de transmissie in de vrijstand staat. Zorg ervoor dat het stuurslot niet geactiveerd is door het contact in stand ACC te zetten. Laat een ervaren bestuurder in de gesleepte auto achter om te sturen en de remmen te bedienen.*
- *Laat de auto niet met een snelheid hoger dan 15 km/h en niet verder dan 1,5 km slepen, om ernstige schade aan de automatische transmissie/Double clutch-transmissie te voorkomen.*
- *Controleer, voordat de auto gesleept wordt, onder de auto of deze geen automatische-transmissievloeistof/Double clutch-transmissievloeistof lekt. Als de auto automatische-transmissie-vloeistof lekt moet de auto op een auto-ambulance vervoerd of op een dolly gesleept worden.*

Motorruimte / 7-2
Onderhoudswerkzaamheden / 7-5
**Door de eigenaar uit te voeren
onderhoudswerkzaamheden / 7-7**
Onderhoudsschema / 7-9
Uitleg bij onderhoudsschema / 7-10
Motorolie / 7-13
Koelvloeistof / 7-16
Rem-/koppelingsvloeistof / 7-19
Ruitensproeiervloeistof / 7-20
Luchtfilter / 7-21
Interieurfilter / 7-23
Ruitenwisserbladen / 7-25
Accu / 7-28
Banden en wielen / 7-32
Zekeringen / 7-45

Onderhoud

7

Gloeilampen / 7-63
Onderhoud exterieur / 7-83
Emissieregelsysteem / 7-91

MOTORRUIMTE

■ Benzinemotor (1,6L)

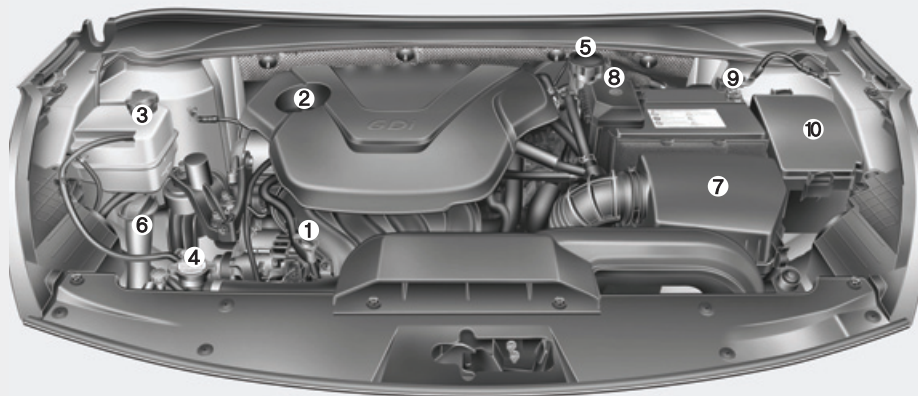

1. Peilstok motorolie
 2. Vuldop motorolie
 3. Expansievat koelvloeistof
 4. Radiateurdop
 5. Rem-/koppelingsvloeistofreservoir*
 6. Sproeierreservoir
 7. Luchtfilter
 8. Pluspool accu
 9. Minpool accu
 10. Zekeringkast
- * : indien van toepassing

* De uiteindelijke motorruimte kan afwijken van de afbeelding.

OVF071002

■ Benzinemotor (2,0L)

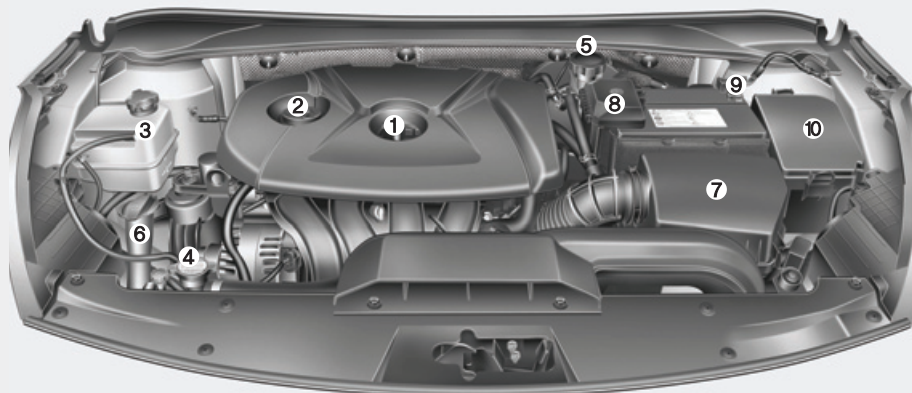

1. Peilstok motorolie
 2. Vuldop motorolie
 3. Expansievat koelvloeistof
 4. Radiateurdop
 5. Rem-/koppelingsvloeistofreservoir*
 6. Sproeierreservoir
 7. Luchtfilter
 8. Pluspool accu
 9. Minpool accu
 10. Zekeringkast
- * : indien van toepassing

* De uiteindelijke motorruimte kan afwijken van de afbeelding.

OVF075003

■ Dieselmotor (1,7L)

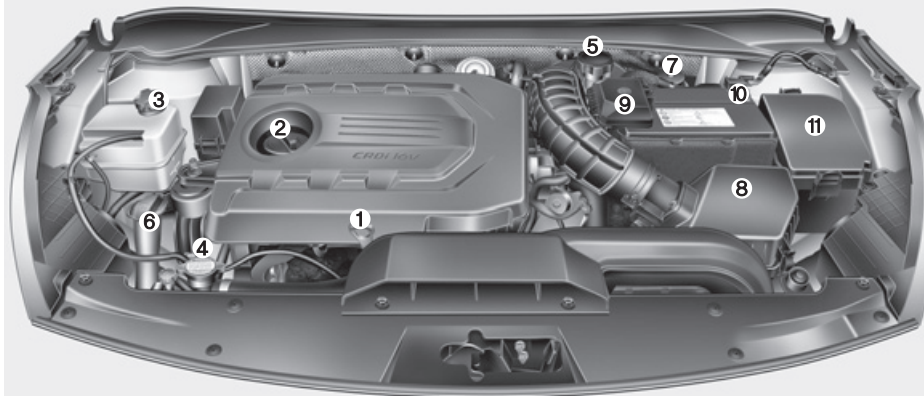

1. Peilstok motorolie
 2. Vuldop motorolie
 3. Expansievat koelvloeistof
 4. Radiateurdop
 5. Rem-/koppelingsvloeistofreservoir*
 6. Sproeierreservoir
 7. Brandstoffilter
 8. Luchtfilter
 9. Pluspool accu
 10. Minpool accu
 11. Zekeringkast
- * : indien van toepassing

* De uiteindelijke motorruimte kan afwijken van de afbeelding.

OVF075003L

ONDERHOUDSWERKZAAMHEDEN

Neem bij het uitvoeren van onderhoudswerkzaamheden en controles de grootst mogelijke voorzichtigheid in acht om schade aan uw auto en/of persoonlijk letsel te voorkomen.

Niet doelmatig, onvoldoende of gebrekkig onderhoud kan problemen bij het gebruik van uw auto veroorzaken, wat kan leiden tot schade aan de auto, een ongeval of persoonlijk letsel.

Verantwoordelijkheid van de eigenaar

*** AANWIJZING**

Het laten uitvoeren van onderhoud en de registratie daarvan zijn de verantwoordelijkheid van de eigenaar.

In het algemeen adviseren we u uw auto te laten onderhouden door een officiële HYUNDAI-dealer.

U dient aan te kunnen tonen dat het juiste onderhoud aan uw auto is uitgevoerd overeenkomstig de voorgeschreven intervallen zoals weergegeven op de volgende bladzijden. U hebt deze informatie nodig om aan te kunnen tonen dat u zich heeft gehouden aan de eisen met betrekking tot het onderhoud, zoals gesteld in de garantievoorwaarden van uw auto op de garantie.

Reparaties en afstellingen die nodig zijn als gevolg van te weinig of verkeerd onderhoud vallen niet onder de garantie, ook al is de garantieperiode voor uw auto nog niet verlopen.

Voorzorgsmaatregelen voor onderhoud uitgevoerd door eigenaar

Verkeerd of onvolledig onderhoud kan problemen opleveren. In dit hoofdstuk worden alleen aanwijzingen gegeven voor werkzaamheden die eenvoudig uit te voeren zijn.

*** AANWIJZING**

Het verkeerde onderhoud door de eigenaar tijdens de garantieperiode kan ertoe leiden dat de garantie vervalt. Lees voor details het bij de auto geleverde onderhoudsboekje. Laat in twijfelgevallen het onderhoud altijd uitvoeren door een officiële HYUNDAI-dealer.

WAARSCHUWING

- Onderhouds- werkzaamheden

- Het uitvoeren van onderhoudswerkzaamheden aan een auto kan gevaarlijk zijn. Bij sommige onderhoudsprocedures kunt u ernstig verwond raken. Als u niet over voldoende kennis en ervaring of over het juiste gereedschap beschikt, adviseren we u uw auto te laten onderhouden door een officiële HYUNDAI-dealer.
- Het is gevaarlijk werkzaamheden uit te voeren onder de motorkap terwijl de motor draait. Het is nog gevaarlijker wanneer u sieraden of losse kleding draagt. Deze kunnen verstrikt raken in de draaiende onderdelen en letsel veroorzaken. Zorg er daarom voor dat u alle sieraden afdoet (vooral ringen, armbanden, horloges en halskettingen) en losse kleding verwijdert voordat u bij een draaiende motor onder de motorkap in de buurt van de motor of de koelventilatoren komt.

OPMERKING

- *Plaats geen zware voorwerpen op de motorafdekplaat (indien van toepassing) of de onderdelen van het brandstofsysteem en oefen er geen overmatige kracht op uit.*
- *We raden u aan om contact op te nemen met een officiële HYUNDAI-dealer voor controle van het brandstofsysteem (brandstofleidingen en onderdelen van de brandstofinspuiting).*
- *Rijd niet gedurende een lange tijd wanneer de motorafdekplaat (indien van toepassing) is verwijderd.*
- *Blijf uit de buurt van vuur wanneer u de motorruimte controleert. Brandstof, ruitensproeiervloeistof, enz. zijn brandbare stoffen en kunnen brand veroorzaken.*

(Vervolg)

(Vervolg)

- *Neem de minpool (-) van de accu los voordat u de accu, de bougiekabels of de elektrische bedrading aanraakt. Anders kunt u een elektrische schok krijgen van de elektrische stroom.*
- *Wanneer u de interieurbekleding verwijdert met een platte (-) schroevendraaier, zorg er dan voor dat de bekleding niet beschadigd raakt.*
- *Zorg er bij het vervangen en reinigen van lampen voor dat u geen brandwonden of elektrische schokken oploopt.*

DOOR DE EIGENAAR UIT TE VOEREN ONDERHOUDSWERKZAAMHEDEN

De eigenaar of officiële HYUNDAI Erkend Reparateur dient de onderstaande controles volgens het aangegeven interval uit te voeren om een veilige en betrouwbare werking van de auto te garanderen.

Bij vragen raden we u aan contact op te nemen met een officiële HYUNDAI-dealer.

Eventuele werkzaamheden die uit deze controles voortvloeien, vallen doorgaans niet onder de fabrieksgarantie en zullen, samen het arbeidsloon en eventuele onderdelen en smeermiddelen, in rekening gebracht worden.

Schema voor door de eigenaar uit te voeren onderhoudswerkzaamheden

Bij het tanken:

- Controleer het motoroliepeil.
- Controleer het koelvloeistofpeil in het expansievat.
- Controleer het niveau van de ruitensproeiervloeistof.
- Controleer of de bandenspanning in orde is.
- Controleer de radiator en de condensor.
- Controleer of de voorzijde van de radiator en de condensor schoon zijn en niet zijn verstopt door bladeren, vuil, insecten, enz.

We raden u aan contact op te nemen met een officiële HYUNDAI-dealer als bovengenoemde onderdelen extreem vuil zijn of als u niet zeker bent van hun toestand.

WAARSCHUWING

Wees voorzichtig bij het controleren van het koelvloeistofpeil wanneer de motor warm is. Hete koelvloeistof en stoom kunnen onder druk naar buiten spuiten. Hierdoor kunnen brandwonden of ernstig letsel ontstaan.

Tijdens het rijden:

- Let op veranderingen in het uitlaatgeluid en let erop dat u in het interieur geen uitlaatgassen ruikt.
- Controleer op trillingen in het stuurwiel. Controleer of het sturen niet zwaarder of lichter gaat dan normaal en of de rechtuitstand niet is gewijzigd.
- Controleer of de auto niet naar één kant trekt op een vlakke, rechte weg.
- Controleer bij het remmen op vreemde geluiden, naar één kant trekken, een grotere slag van het rempedaal of een moeilijk in te trappen rempedaal.
- Controleer als de transmissie slipt of niet normaal werkt het niveau van de automatische-transmissievloeistof.
- Controleer de werking van de handgeschakelde transmissie en de koppeling.
- Controleer de werking van stand P (parkeren) van de automatische transmissie/Double clutch-transmissie.
- Controleer de werking van de parkeerrem.
- Controleer onder uw auto op lekkage (tijdens of na het gebruik van de airconditioning kan er een plasje water onder uw auto ontstaan; dit is een normaal verschijnsel en duidt niet op lekkage).

Ten minste maandelijks:

- Controleer het koelvloeistofniveau in het expansievat.
- Controleer de werking van alle verlichting van uw auto, inclusief de remlichten, richtingaanwijzers en alarmknipperlichten.
- Controleer de bandenspanning van alle wielen inclusief het reservewiel.

Twee keer per jaar

(in het voorjaar en in het najaar):

- Controleer de radiateurslangen en de slangen van de verwarming en de airconditioning op lekkage en beschadigingen.
- Controleer de werking van de ruitenwissers en -sproeiers. Reinig de ruitenwisserbladen met een schone, met ruitensproeiervloeistof doordrenkte doek.
- Controleer de stand van de koplampen.
- Controleer de dempers, de uitlaatpijpen, de hittedekken en de bevestigingen van de uitlaat.
- Controleer de werking van de driepuntsgordels en controleer op slijtage.
- Controleer of het profiel van de banden nog voldoende is en controleer of de wielmoeren goed zijn aangedraaid.

Ten minste eenmaal per jaar:

- Reinig de afvoeropeningen aan de onderzijde van de portieren en de dorpels.
- Smeer alle portierscharnieren, slotvangers en motorkapscharnieren.
- Smeer de portier- en motorkapsloten, -vergrendelingen.
- Smeer de portierrubbers.
- Controleer vóór de zomer de werking van de airconditioning.
- Controleer en smeer het bedieningsmechanisme van de automatische transmissie/Double clutch-transmissie.
- Reinig de accu en de accupolen.
- Controleer het rem- (en koppelings) vloeistofniveau.

ONDERHOUDSSCHEMA

Volg het “Onderhoudsschema bij normaal gebruik” wanneer de auto normaal-gesproken wordt gebruikt onder andere dan de hieronder vermelde omstandigheden. Volg in de onderstaande gevallen het “Onderhoudsschema bij verzaamd gebruik”.

- Veel korte ritten.
- Rijden in extreem stoffige of zanderige gebieden.
- Intensief gebruik van het remsysteem.
- Rijden in gebieden waar veel zout of andere agressieve stoffen worden gebruikt.
- Rijden op ruwe, modderige wegen.
- Rijden in heuvelachtige gebieden.
- Langdurig stationair draaien of rijden met lage toerentallen.
- Gedurende lange tijd rijden bij lage temperaturen en/of in een extreem vochtig klimaat.
- Voor meer dan 50% rijden in druk stadsverkeer bij temperaturen boven de 32°C.

Wanneer uw auto wordt gebruikt onder een van de bovenstaande omstandigheden dienen voor het controleren, vervangen en verversen kortere intervallen te worden aangehouden dan aangegeven in het “Onderhoudsschema bij normaal gebruik”. Volg het voorgeschreven onderhoudsschema op. Let op de Tijdsinterval/Kilometerstand. Hiervoor geldt, welke het eerst wordt bereikt!

UITLEG BIJ ONDERHOUDSSCHEMA

Motorolie en oliefilter

De motorolie moet worden ververs en het filter moet worden vervangen volgens de intervallen van het onderhoudsschema. Als er onder ongunstige omstandigheden gereden wordt, moet de olie vaker ververs en het filter vaker vervangen worden.

Aandrijfriemen

Controleer alle aandrijfriemen op tekenen van sneetjes, scheurtjes, overmatige slijtage of verzadiging met olie en vervang indien nodig. De spanning van de aandrijfriemen moet periodiek worden gecontroleerd en indien nodig worden afgesteld.

OPMERKING

Wanneer u de riem controleert, zet dan het contact in stand LOCK/OFF of ACC.

Brandstoffilter (element)

Door een verstopt filter kan de snelheid waarmee gereden kan worden, afnemen, het emissiesysteem beschadigd raken of slecht aanslaan veroorzaakt worden. Als zich in de brandstoftank te veel vuil ophoopt, dient het filter mogelijk vaker vervangen te worden.

We adviseren u het brandstoffilter te laten vervangen door een officiële HYUNDAI-dealer.

Brandstofleidingen, -slangen en aansluitingen

Controleer de brandstofleidingen, -slangen en aansluitingen op lekkage en beschadigingen. We adviseren u de brandstofleidingen, brandstofslangen en aansluitingen te laten vervangen door een officiële HYUNDAI-dealer.

WAARSCHUWING - Alleen dieselmotor

Werk nooit aan het inspuitsysteem bij draaiende motor of binnen 30 seconden na het afzetten van de motor. De hogedrukpomp, de common rail, de verstuivers en de hogedrukleidingen staan onder hoge druk, ook als de motor uit is gezet. De brandstofstraal die kan ontsnappen, kan ernstig letsel veroorzaken. Mensen die een pacemaker dragen, mogen niet dichterbij dan 30 cm bij de motormodule of de bedrading in de motorruimte komen als de motor draait, omdat de hoge stroomsterktes in het common rail-systeem aanzienlijke magnetische velden produceren.

Ontluchtingsslang en tankdop

De ontluchtingsslang en de tankdop moeten worden gecontroleerd volgens de intervallen van het onderhoudsschema. Zorg ervoor dat de ontluchtingsslang of tankdop op de juiste manier vervangen wordt.

Vacuüm- en carterventilatieslangen (indien van toepassing)

Controleer het oppervlak van de slangen op sporen van oververhitting of mechanische schade. Hard en broos rubber, barstjes, scheurtjes, sneetjes, schaafplekken en overmatig zwellen zijn tekenen van veroudering. Besteed extra aandacht aan de controle van de delen van de slang die zich het dichtst bij warme onderdelen bevinden, zoals het uitlaatspruitstuk.

Controleer de ligging van de slangen om er zeker van te zijn dat de slangen niet in contact komen met warmtebronnen, scherpe randen of bewegende delen, waardoor schade door oververhitting of mechanische slijtage kan ontstaan. Controleer of alle slangaansluitingen, zoals klemmen en koppelingen, goed vastzitten en niet lekken.

Vervang slangen onmiddellijk als er sporen van veroudering of beschadigingen gevonden worden.

Luchtfilter

We adviseren u het luchtfilter te laten vervangen door een officiële HYUNDAI-dealer.

Bougies (benzinemotor)

Gebruik altijd nieuwe bougies met de juiste warmtegraad.



WAARSCHUWING

Neem de bougies niet los wanneer de motor heet is en controleer ze dan ook niet. Anders kunt u uzelf branden.

Klepspel (benzinemotor 1,6L)

Controleer op vreemde bijgeluiden en/of motortrillingen en stel indien nodig af. We adviseren u het systeem te laten onderhouden door een officiële HYUNDAI-dealer.

Koelsysteem

Controleer de onderdelen van het koelsysteem, zoals radiator, koelvloeistofreservoir, slangen en aansluitingen op lekkage en beschadigingen. Vervang beschadigde onderdelen.

Koelvloeistof

De koelvloeistof moet worden verversd volgens de intervallen van het onderhoudsschema.

Versnellingsbakolie (indien van toepassing)

Controleer de versnellingsbakolie volgens het onderhoudsschema.

Automatische-transmissievloeistof (indien van toepassing)

Onder normale gebruiksomstandigheden hoeft de automatische-transmissievloeistof niet gecontroleerd te worden.

We raden u aan de automatische-transmissievloeistof te laten verversen door een officiële HYUNDAI-dealer overeenkomstig het onderhoudsschema.

* AANWIJZING

Automatische-transmissievloeistof is in eerste instantie rood van kleur. Door het rijden wordt de automatische-transmissievloeistof donkerder. Dit is normaal en de verkleuring is geen reden om de vloeistof te vervangen.

OPMERKING

Het gebruik van andere dan de voorgeschreven vloeistof kan storingen en defecten in de transmissie veroorzaken.

Gebruik alleen de voorgeschreven automatische-transmissievloeistof. (Zie "Aanbevolen smeermiddelen en hoeveelheden" in hoofdstuk 8.)

Remleidingen en -slangen

Controleer visueel op juiste bevestiging, schaaftplekken, scheurtjes, veroudering en lekkage. Vervang verouderde of beschadigde onderdelen direct.

Remvloeistof

Controleer het vloeistofniveau in het remvloeistofreservoir. Het vloeistofniveau dient zich tussen de merktekens MIN en MAX aan de zijkant van het reservoir te bevinden. Gebruik uitsluitend de voorgeschreven hydraulische remvloeistof (DOT3 of DOT4).

Schijfremmen, remblokken, remklauwen en remschijven

Controleer de remblokken op overmatige slijtage, de schijfremmen op slingering en slijtage en de remklauwen op vloeistoflekkage.

Zie de website van HYUNDAI voor meer informatie over het controleren van de remblokken en remvoeringen.

(service.hyundai-motor.com)

Bevestigingsbouten wielophanging

Controleer of de bouten van de wielophanging goed vastzitten en niet beschadigd zijn. Draai ze met het voorgeschreven aanhaalmoment vast.

Parkeerrem

Controleer het parkeerremstelsel, inclusief de EPD-servo, de bedrading en de stekkers.

Stuurhuis, stuurstangen en stofhoezen/onderste fuseekogel

Breng de auto tot stilstand, zet de motor uit en controleer op overmatige speling in het stuurwiel.

Controleer de stuurstangen op knikken of beschadigingen. Controleer de stofhoezen en fuseekogel op veroudering, scheurtjes of beschadigingen. Vervang beschadigde onderdelen.

Aandrijfassen en aandrijfshoezen

Controleer de aandrijfassen, -hoezen en klemmen op scheurtjes, veroudering of beschadigingen. Vervang beschadigde onderdelen en breng indien nodig nieuw vet aan.

Koudemiddel airconditioning/ aircocompressor (indien van toepassing)

Controleer de leidingen en aansluitingen van de airconditioning op lekkage en beschadigingen.

MOTOROLIE

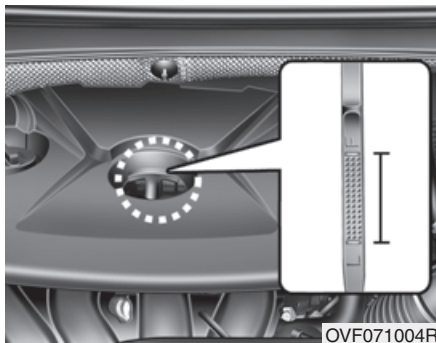

OVF071004R

Controle van het motoroliepeil (Benzinemotor)

1. Controleer of de auto horizontaal staat.
2. Start de motor en laat deze op de normale bedrijfstemperatuur komen.
3. Zet de motor uit en wacht ongeveer 5 minuten zodat de olie naar het carter terug kan lopen.
4. Trek de peilstok uit de houder, veeg hem schoon en steek hem weer geheel in de houder.

⚠ WAARSCHUWING - Radiateurslang

Wees voorzichtig met de radiateurslang tijdens het controleren of bijvullen van de motorolie. Deze kan namelijk nog zo warm zijn, dat u zich eraan kunt branden.

5. Trek de peilstok opnieuw uit de houder en controleer het peil. Het peil moet zich ergens tussen F en L bevinden.

⚠ OPMERKING

- **Vul niet te veel motorolie bij. Dit kan schade aan de motor veroorzaken.**
- **Mors geen motorolie wanneer u olie bijvult of ververs. Als u motorolie morst in de motorruimte, verwijder dit dan onmiddellijk.**
- **Wanneer u de peilstok afveegt, doe dit dan met een schone doek. Wanneer er vuil in de olie terechtkomt, kan motorschade ontstaan.**

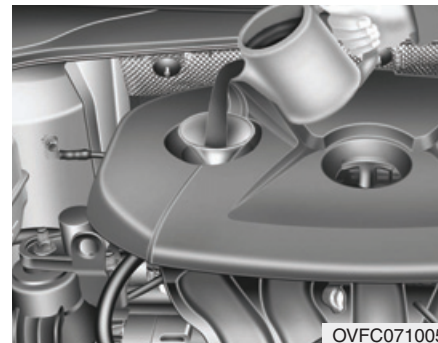

OVFC071005

Als het peil zich bij of op de L bevindt, moet u olie bijvullen tot de F. **Vul niet te veel olie bij.**

Gebruik een trechter om morsen van olie op motoronderdelen te voorkomen.

Gebruik alleen de voorgeschreven motorolie. (Zie "Aanbevolen smeermiddelen en hoeveelheden" in hoofdstuk 8.)

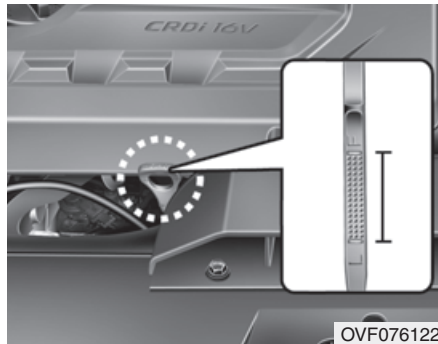

Controle van het motoroliepeil (Dieselmotor)

1. Controleer of de auto horizontaal staat.
2. Start de motor en laat deze op de normale bedrijfstemperatuur komen.
3. Zet de motor uit en wacht ongeveer 5 minuten zodat de olie naar het carter terug kan lopen.
4. Trek de peilstok uit de houder, veeg hem schoon en steek hem weer geheel in de houder.

⚠ WAARSCHUWING - Radiateurslang

Wees voorzichtig met de radiateurslang tijdens het controleren of bijvullen van de motorolie. Deze kan namelijk nog zo warm zijn, dat u zich eraan kunt branden.

5. Trek de peilstok opnieuw uit de houder en controleer het peil. Het peil moet zich ergens tussen F en L bevinden.

⚠ OPMERKING

- **Mors geen motorolie wanneer u olie bijvult of ververs. Als u motorolie morst in de motorruimte, verwijder dit dan onmiddellijk.**
- **Wanneer u de peilstok afveegt, doe dit dan met een schone doek. Wanneer er vuil in de olie terecht komt, kan motorschade ontstaan.**

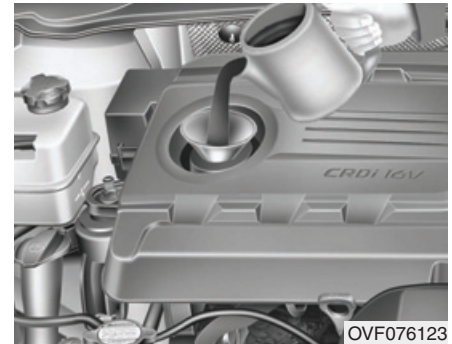

Als het peil zich bij of op de L bevindt, moet u olie bijvullen tot de F. **Vul niet te veel olie bij.**

Gebruik alleen de voorgeschreven motorolie. (Zie "Aanbevolen smeermiddelen en hoeveelheden" in hoofdstuk 8.)

Motorolie verversen en filter vervangen

We adviseren u de motorolie te laten verversen en het filter te laten vervangen door een officiële HYUNDAI-dealer overeenkomstig het in het begin van dit hoofdstuk beschreven onderhoudsschema.



⚠ WAARSCHUWING

Gebruikte motorolie kan irritatie of huidkanker veroorzaken indien de huid langdurig in contact komt met de olie. De stoffen die in gebruikte motorolie aanwezig zijn, hebben bij laboratoriumproeven geleid tot kanker bij proefdieren. Was uw handen zorgvuldig met zeep en warm water als ze in contact zijn geweest met gebruikte motorolie.

KOELVLOEISTOF

Het hogedruk-koelsysteem is voorzien van een reservoir dat gevuld is met een koelvloeistof die ook voldoende bescherming biedt tegen bevriezing. Het reservoir is in de fabriek gevuld.

Controleer de vorstbescherming en het koelvloeistofpeil ten minste één keer per jaar, aan het begin van het winterseizoen en voordat u naar een kouder klimaat reist.

Wanneer de motor oververhit raakt door te weinig koelvloeistof kan het plotseling bijvullen van koelvloeistof barsten in de motor veroorzaken. Vul koelvloeistof langzaam en in kleine hoeveelheden bij om schade te voorkomen.

OPMERKING

Rijd niet zonder koelvloeistof. Anders kan de waterpomp beschadigd raken, de motor vastlopen, enz.

Koelvloeistofpeil controleren

WAARSCHUWING



Losdraaien van de radiateurdop

- **Verwijder de radiateurdop nooit terwijl de motor draait of nog een hoge temperatuur heeft. Daardoor kan er schade aan het koelsysteem en de motor ontstaan; bovendien kunt u ernstig letsel oplopen doordat er hete koelvloeistof of stoom ontsnapt.**
- **Zet de motor uit en wacht tot deze is afgekoeld. Verwijder de radiateurdop uiterst voorzichtig. Wikkel een dikke doek rond de dop en draai hem voorzichtig linksom tot de eerste aanslag. Ga een stukje achteruit wanneer de druk van het koelsysteem af gaat. Pas als u zeker weet dat er geen overdruk meer is, drukt u de dop met de doek in en draait u hem verder linksom om hem te verwijderen.**

(Vervolg)

(Vervolg)

- **Verwijder de radiateurdop of de aftapplug niet als de motor en de radiator nog heet zijn, zelfs niet als de motor niet loopt. Er kan nog steeds hete koelvloeistof en stoom ontsnappen, waardoor er ernstig letsel kan ontstaan.**

⚠ WAARSCHUWING

De elektromotor (koelventilator) wordt aangestuurd op basis van de

koelvloeistoftemperatuur, de koudemiddeldruk en de rijsnelheid. De ventilator kan soms gaan draaien ook al is de motor uit. Wees extra voorzichtig bij werkzaamheden in de buurt van de koelventilator zodat u niet geraakt wordt door de ronddraaiende ventilatorbladen. Als de koelvloeistoftemperatuur daalt, wordt de elektromotor automatisch uitgeschakeld. Dit is een normaal verschijnsel.

Indien uw auto is uitgerust met GDI, werkt de elektromotor (koelventilator) mogelijk totdat u de minpool van de accu losneemt.

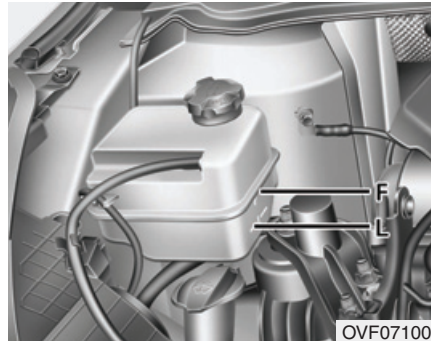

Controleer de toestand en de aansluitingen van alle slangen van het koelsysteem en van de verwarming. Vervang beschadigde en slechte slangen.

Het koelvloeistofpeil in het expansievat dient tussen de merktekens F en L te liggen als de motor koud is.

Vul als het peil laag is voldoende gedestilleerd of gedemineraliseerd water bij om het systeem tegen vorst en corrosie te beschermen. Vul bij tot de F, maar vul niet te veel bij. Als veelvuldig bijvullen noodzakelijk is, adviseren we u het systeem te laten controleren door een officiële HYUNDAI-dealer.

Aanbevolen koelvloeistof

- Vul het koelsysteem alleen bij met gedestilleerd of gedemineraliseerd water en vul het koelsysteem niet bij met gewoon kraanwater. Een onjuist koelvloeistofmengsel kan storingen en schade aan de motor veroorzaken.
- De motor van uw auto heeft aluminium onderdelen. Gebruik daarom een koelvloeistof op ethyleenglycolbasis met fosfaat ter voorkoming van corrosie en bevrozing.
- Gebruik GEEN koelvloeistof op ethanol- of methanol-basis; meng ook geen ethanol- of methanol-antivries met de voorgeschreven koelvloeistof.
- Gebruik geen mengsel met meer dan 60% of minder dan 35% antivries; in dat geval is een optimale koelende werking niet gewaarborgd.

Zie de volgende tabel voor de mengverhouding.

Buiten-temperatuur	Mengverhouding (hoeveelheid)	
	Antivries	Water
-15°C	35	65
-25°C	40	60
-35°C	50	50
-45°C	60	40

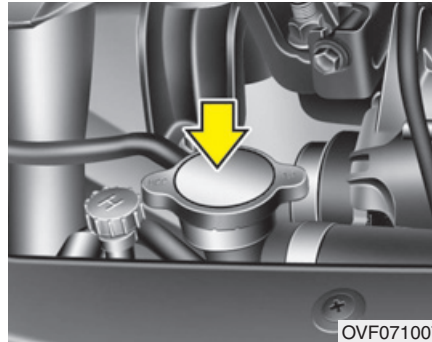

WAARSCHUWING Radiateurdoop



Verwijder bij een warme motor en radiator de radiateurdoop niet. Er kan nog steeds gloeiend hete koelvloeistof en stoom ontsnappen, waardoor er ernstig letsel kan ontstaan.

Koelvloeistof verversen

We adviseren u de koelvloeistof te laten vervangen door een officiële HYUNDAI-dealer overeenkomstig het in het begin van dit hoofdstuk beschreven onderhoudsschema.

OPMERKING

Leg een flinke doek rond de vulopening om te voorkomen dat als er gemorst wordt, koelvloeistof terecht komt of de dynamo of andere onderdelen van de motor.

WAARSCHUWING

- Gebruik geen koelvloeistof of antivries in het sproeierreservoir.
- Koelvloeistof kan het zicht ernstig belemmeren wanneer dit op de voorruit terecht komt waardoor u de macht over de auto kunt verliezen. Bovendien kan het de lak beschadigen.

REM-/KOPPELINGSVLOEISTOF

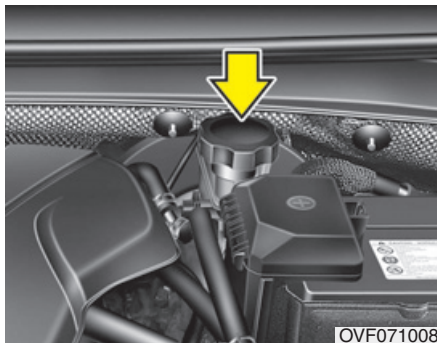

OVF071008

Controle van niveau rem-/koppelingsvloeistof

Controleer regelmatig het niveau in het reservoir. Het vloeistofniveau dient zich tussen de merktekens MAX en MIN aan de zijkant van het reservoir te bevinden.

Reinig het gebied rondom de dop van het reservoir grondig alvorens de dop te verwijderen en vloeistof bij te vullen, om te voorkomen dat deze vervuild raakt.

Vul vloeistof bij tot aan het merkteken MAX wanneer het niveau te laag is. Het niveau van de remvloeistof zal na verloop van tijd dalen. Dit is normaal en wordt veroorzaakt door het slijten van de remblokken. Als het rem-/koppelingsvloeistof extreem laag is, adviseren we u het systeem te laten controleren door een officiële HYUNDAI-dealer.

Gebruik alleen de voorgeschreven remvloeistof. (Zie "Aanbevolen smeermiddelen en hoeveelheden" in hoofdstuk 8.)

Meng nooit verschillende soorten vloeistof door elkaar.

⚠ WAARSCHUWING - Lekkage van rem-/koppelingsvloeistof

Als u het rem-/koppelingsvloeistofreservoir regelmatig moet bijvullen, adviseren we u het systeem te laten controleren door een officiële HYUNDAI-dealer.

* AANWIJZING

Lees voor het verwijderen van de vuldop van het rem-/koppelingsvloeistofreservoir eerst de waarschuwing op de dop.

⚠ WAARSCHUWING

Reinig de vuldop alvorens hem te verwijderen. Gebruik alleen DOT3 of DOT4 rem-/koppelingsvloeistof uit een afgesloten verpakking.

⚠ WAARSCHUWING - Rem-/koppelingsvloeistof

Wees voorzichtig bij het vervangen of bijvullen van rem-/koppelingsvloeistof. Zorg ervoor dat de vloeistof niet in contact komt met uw ogen. Spoel uw ogen direct met een ruime hoeveelheid leidingwater wanneer u remvloeistof in uw ogen krijgt. Laat uw ogen zo snel mogelijk onderzoeken door een dokter.

⚠ OPMERKING

Zorg ervoor dat rem-/koppelingsvloeistof niet in contact komt met het lakwerk van de auto. De lak kan hierdoor beschadigen. De kwaliteit van remvloeistof die gedurende lange tijd blootgesteld is aan de buitenlucht kan niet gegarandeerd worden. Vervang deze. Gebruik het juiste type vloeistof. Slechts een paar druppels minerale olie, bijvoorbeeld motorolie, in het remsysteem kunnen de onderdelen van het systeem beschadigen.

RUITENSPROEIERVLOEISTOF

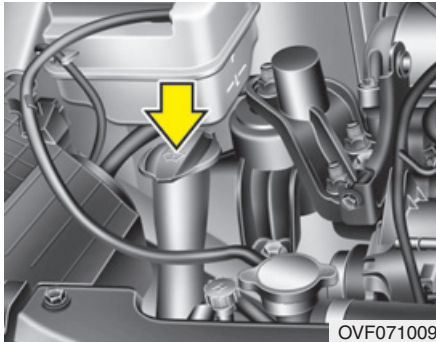

Ruitensproeiervloeistofniveau controleren

Controleer het vloeistofpeil in het sproeierreservoir en vul indien nodig vloeistof bij. Vul ook ruitensproeiervloeistof bij wanneer het controlelampje laag niveau ruitensproeiervloeistof (🚿) in het instrumentenpaneel brandt. Als u geen ruitensproeiervloeistof bij de hand heeft, kunt u het reservoir bijvullen met gewoon water. Gebruik in koude klimaten echter speciale ruitensproeiervloeistof om bevroering te voorkomen.

⚠ WAARSCHUWING - Koelvloeistof

- Gebruik geen koelvloeistof of antivries in het sproeierreservoir.
- Koelvloeistof kan het zicht ernstig belemmeren wanneer dit op de voorruit terecht komt waardoor u de macht over de auto kunt verliezen. Bovendien kan het de lak beschadigen.
- Ruitensproeiervloeistof bevat alcohol en kan onder bepaalde omstandigheden licht ontvlambaar zijn. Houd open vuur en vonken uit de buurt van de ruitensproeiervloeistof en het sproeierreservoir. De auto kan beschadigd raken en de inzittenden kunnen letsel oplopen.
- Ruitensproeiervloeistof is giftig voor mensen en dieren. Drink geen ruitensproeiervloeistof en vermijd contact met ruitensproeiervloeistof. Hierdoor kan ernstig letsel ontstaan.

BRANDSTOFFILTER (DIESEL)

Aftappen van water uit het brandstoffilter

De waterafscheider vangt het water uit de brandstof op.

Het waarschuwingslampje gaat branden wanneer het contact in stand ON staat en water zich in de waterafscheider verzameld heeft.



Als het waarschuwingslampje brandt, adviseren we u het systeem te laten controleren door een officiële HYUNDAI-dealer.

⚠ OPMERKING

Als het water in de afscheider niet of niet vaak genoeg wordt afgetapt, kan er schade ontstaan aan belangrijke onderdelen, zoals het brandstofsysteem, doordat er water in het brandstoffilter komt.

LUCHTFILTER

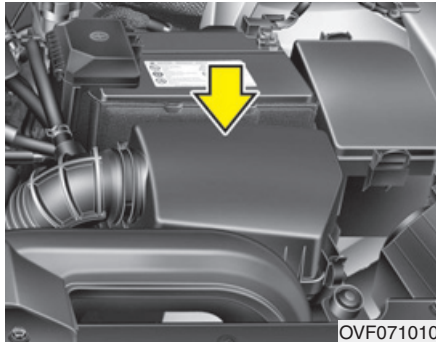

Filter vervangen

Dit moet indien nodig vervangen worden en mag niet gereinigd worden.

U kunt het filter schoonmaken wanneer u het luchtfilterelement controleert.

Reinig het filter met behulp van perslucht.

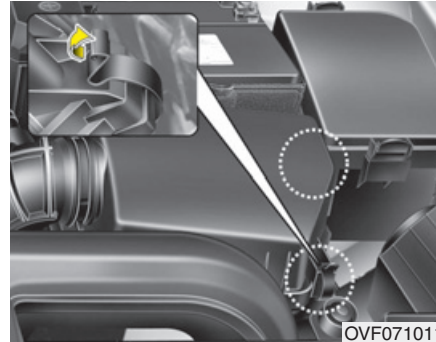

1. Neem de bevestigingsclips los om het luchtfilterdeksel te verwijderen.

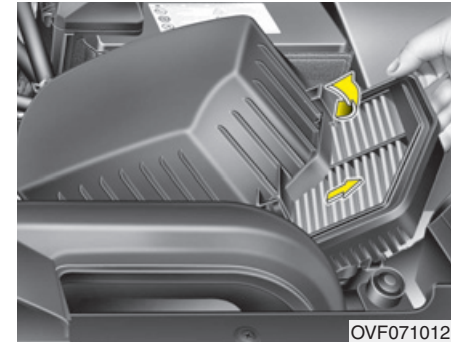

2. Veeg de binnenkant van het luchtfilter schoon.
3. Vervang het luchtfilter.
4. Bevestig het deksel met de bevestigingsclips.

Vervang het filter overeenkomstig het onderhoudsschema.

Vervang het element vaker dan in het onderhoudsschema is aangegeven als de auto wordt gebruikt in gebieden met zeer veel stof of zand. (Raadpleeg "Onderhoudsschema bij gebruik onder zware omstandigheden" in dit hoofdstuk.)



OPMERKING

- ***Rijd niet met de auto wanneer het luchtfilter verwijderd is; hierdoor kan de motor overmatig slijten.***
- ***Zorg er om schade aan de motor te voorkomen voor dat bij het verwijderen van het luchtfilter geen stof en vuil in de luchtinlaat komt.***
- ***We adviseren u vervangende onderdelen te gebruiken die geleverd zijn door een officiële HYUNDAI-dealer.***

INTERIEURFILTER (INDIEN VAN TOEPASSING)

Controle filter

Als er veelvuldig met de auto gereden wordt in druk stadsverkeer of een stoffige omgeving, moet het filter vaker worden gecontroleerd en indien nodig worden vervangen. Als u als eigenaar het filter zelf wilt vervangen, volg dan onderstaande procedure en let erop geen andere onderdelen te beschadigen.

Vervang het filter overeenkomstig het onderhoudsschema.

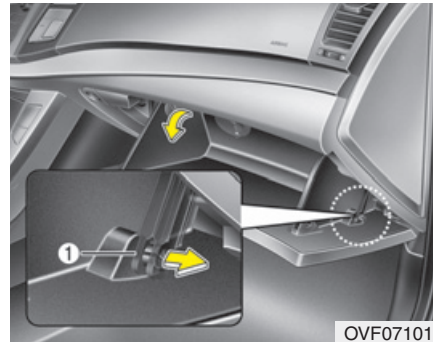

OVF071013

Filter vervangen

1. Open het dashboardkastje en verwijder de steunbeugel (1).

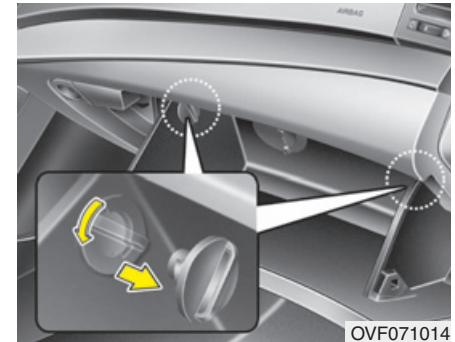

OVF071014

2. Verwijder terwijl het dashboardkastje geopend is de aanslagstukken aan beide zijden.

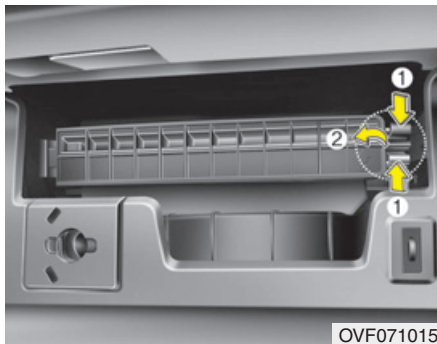

3. Verwijder het interieurfilterhuis door op de vergrendeling rechts op het afdekkapje te drukken.

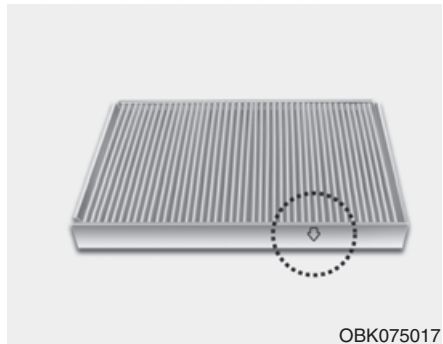

4. Verwijder het interieurfilter.
5. Plaats de onderdelen in omgekeerde volgorde van verwijderen.

* AANWIJZING

Monteer een nieuw interieurfilter in de juiste richting met de pijl (↓) naar beneden. Anders kan de werking van de klimaatregeling minder worden, mogelijk ook met lawaai.

RUITENWISSERBLADEN

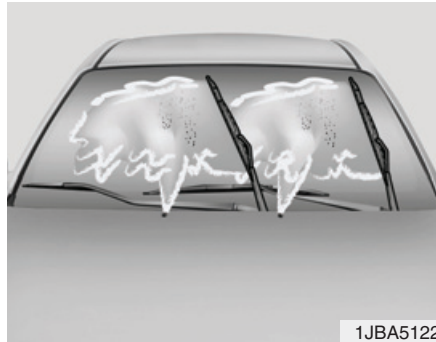

1JBA5122

Controle bladen

* AANWIJZING

In de handel verkrijgbare hot wax zoals gebruikt in wasstraten bemoeilijkt het reinigen van de voorruit.

Verontreiniging van de voorruit of de ruitenwischerbladen door bepaalde substanties kan het effect van de ruitenwissers verminderen. Bekende vormen van verontreiniging zijn insecten, sap van bomen en hot wax-behandelingen gebruikt in sommige wasstraten. Indien de bladen niet goed wissen, reinig dan zowel de ruit als de bladen met een goed schoonmaakmiddel of een zacht reinigingsmiddel en spoel grondig na met schoon water.



OPMERKING

Gebruik geen benzine, petroleum, thinner of andere oplosmiddelen in de buurt van de ruitenwischerbladen om beschadiging te voorkomen.

Vervangen van bladen

Als de ruitenwissers de ruit niet langer goed schoonmaken, kan het zijn dat ze versleten of gescheurd zijn en dienen ze te worden vervangen.



OPMERKING

Probeer de ruitenwissers nooit met de hand te bewegen om beschadiging van de ruitenwischerarmen en van andere onderdelen te voorkomen.



OPMERKING

Het gebruik van nietvoorgeschreven ruitenwischerbladen kan storingen en problemen veroorzaken.



Voorruitwischerblad

1. Trek de ruitenwischerarm omhoog.

*** AANWIJZING**

Laat de ruitenwischerarm niet tegen de voorruit slaan. Anders kan de voorruit beschadigd raken of barsten.

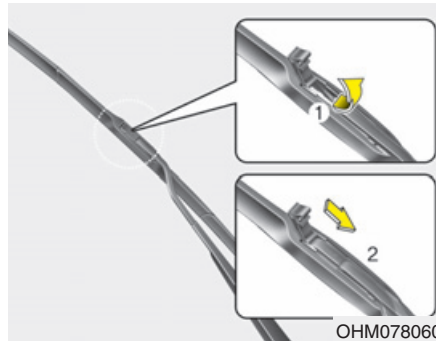

2. Til de wisserbladklem omhoog. Trek vervolgens het ruitenwischerblad omlaag en verwijder dit.



3. Plaats het nieuwe ruitenwischerblad in de omgekeerde volgorde van het verwijderen.

4. Zet de ruitenwischerarm terug in zijn oorspronkelijke positie.

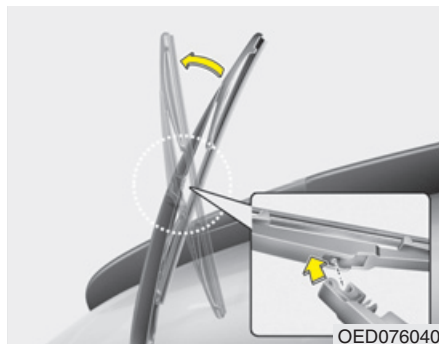

Achterruitenwischerblad (Stationwagon)

1. Trek de ruitenwischerarm omhoog en verwijder het ruitenwischerblad.

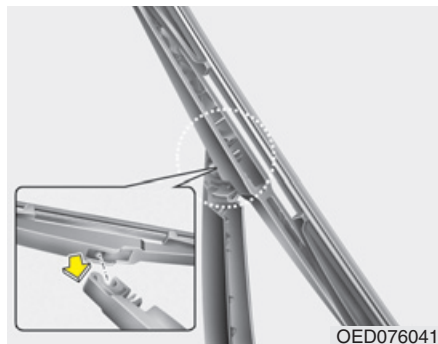

2. Plaats het nieuwe ruitenwischerblad door het middelste deel in de opening van de ruitenwischerarm te steken tot het ruitenwischerblad vastklikt.
3. Controleer of het ruitenwischerblad goed vastzit door er lichtjes aan te trekken.

Laat de ruitenwischerbladen vervangen door een officiële HYUNDAI-dealer om schade aan de ruitenwischerarmen en andere onderdelen te voorkomen.

ACCU

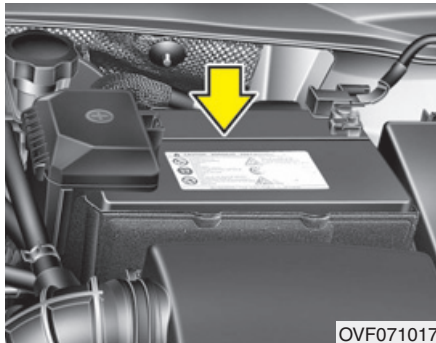

Voor een optimale werking van de accu

- Zorg ervoor dat de accu altijd goed vastzit.
- Houd de bovenzijde van de accu schoon en droog.
- Houd de accupolen en de accupoolklemmen schoon, zorg ervoor dat ze goed vastzitten en bescherm ze met vaseline.
- Spoel gemorst elektrolyt direct af met een oplossing van water en natriumbicarbonaat (dubbel koolzure soda).
- Neem de accukabels los als u de auto gedurende een langere periode niet gaat gebruiken.

* AANWIJZING

Standaard is de auto uitgerust met een onderhoudsvrije accu. Indien uw auto is uitgerust met een accu met aan de zijkant de merktekens LOWER en UPPER, kunt u het elektrolytpeil controleren.

Het elektrolytpeil moet zich tussen de merktekens UPPER en LOWER bevinden. Als het elektrolytpeil laag is, moet gedestilleerd (gedemineraliseerd) water worden bijgevuld (vul nooit bij met zwavelzuur of elektrolyt). Zorg ervoor dat tijdens het bijvullen geen spetters op de accu of de aangrenzende componenten terechtkomen. Vul niet teveel water bij in de accucellen. Dit kan corrosie van andere componenten veroorzaken. We adviseren u contact op te nemen met een officiële HYUNDAI-dealer nadat u de accuceldoppen heeft vastgedraaid.

⚠ WAARSCHUWING - Gevaren accu



Lees de volgende aanwijzingen voor het omgaan met de accu zorgvuldig door.



Houd brandende sigaretten, vonken en open vuur uit de buurt van de accu.



Er bevindt zich altijd wat van het zeer licht ontvlambare waterstof in de accucellen. Dit kan ontploffen.



Houd accu's buiten bereik van kinderen, aangezien accu's het zeer agressieve zwavelzuur bevatten. Laat accuzuur niet in contact komen met uw huid, uw ogen, kleding en de lak van de auto.

(Vervolg)

(Vervolg)



Spoel uw ogen gedurende ten minste 15 minuten en roep onmiddellijk medische hulp in wanneer u elektrolyt in uw ogen krijgt.

Was uw huid grondig wanneer deze in aanraking komt met elektrolyt. Roep onmiddellijk medische hulp in wanneer u pijn of een brandend gevoel heeft.



Draag een veiligheidsbril tijdens het opladen van en het werken in de buurt van accu's. Zorg altijd voor ventilatie wanneer in een afgesloten ruimte wordt gewerkt.



Een onjuist afgevoerde batterij kan schadelijk zijn voor het milieu en voor uw gezondheid. Zorg ervoor dat de batterij volgens de wettelijke voorschriften wordt afgevoerd.

(Vervolg)

(Vervolg)



De accu bevat lood. Gooi deze na gebruik niet weg. Breng de accu naar een officiële HYUNDAI Erkend Reparateur, zodat deze gerecycled kan worden.

- Bij het optillen van een accu met een kunststof behuizing kan door de druk accuzuur naar buiten komen, waardoor persoonlijk letsel optreedt. Houd bij het optillen uw handen aan de zijkant van de accu.
- Laad nooit een accu bij terwijl de accukabels nog aangesloten zijn.
- Het ontstekingsstelsel werkt met hoogspanning. Raak de onderdelen van de ontsteking niet aan als de motor draait of het contact in stand ON staat.

Het niet in acht nemen van bovenstaande waarschuwingen kan leiden tot ernstig letsel.

**OPMERKING**

Als u niet-toegestane elektrische apparaten gebruikt, raakt de accu mogelijk ontladen.

Gebruik nooit niet-toegestane apparaten.

Voorbeeld



OJD072039

* De werkelijke sticker op de accu kan afwijken van de afbeelding.

Accucapaciteitsticker (zie het voorbeeld)

CMF65L-BCI : De door HYUNDAI gebruikte naam van de accu

2. 12V : De nominale spanning
3. 60Ah (20u) : De nominale capaciteit (in ampère-uur)
4. 92RC : De nominale reservecapaciteit (in min.)
5. 550CCA : De koudstartstroom in ampère volgens SAE-norm
6. 440A : De koudstartstroom in ampère volgens EN-norm

Accu; laden van

Uw auto is uitgerust met een onderhoudsvrije accu.

- Laad de accu gedurende 10 uur met behulp van een druppellader wanneer de accu in een kort tijd leeggeraakt is (doordat bijv. lampen of interieurverlichting zijn blijven branden terwijl de motor uit was).
- Wanneer de accu geleidelijk ontlaaft door een hoge elektrische belasting tijdens het rijden, moet deze gedurende 2 uur met een stroomsterkte van 20 - 30 A opgeladen worden.

AGM-accu

- AGM-accu's (Absorbed Glass Mat) zijn onderhoudsvrij. We adviseren u deze te laten onderhouden door een officiële Hyundai-dealer. Gebruik voor het opladen van AGM-accu's alleen volledig automatische opladers die speciaal hiervoor ontwikkeld zijn.
- We adviseren u voor het vervangen van de AGM-accu vervangende onderdelen te gebruiken die geleverd zijn door een officiële Hyundai-dealer.
- Open of verwijder de afdekkap boven op de accu niet. Hierdoor kan het elektrolyt uit de accu gaan lekken wat tot ernstig letsel kan leiden.

⚠ WAARSCHUWING**- Laden van de accu**

Neem bij het laden van de accu de volgende voorzorgsmaatregelen in acht:

- De accu moet uit de auto worden verwijderd en in een goed geventileerde ruimte geplaatst worden.
- Houd sigaretten, vonken en open vuur uit de buurt van de accu.
- Houd de accu tijdens het laden in de gaten; beëindig het laden of wijzig de laadstroom wanneer het elektrolyt in de cellen begint te borrelen of de temperatuur van het elektrolyt hoger dan 49°C wordt.
- Draag een veiligheidsbril wanneer u de accu tijdens het opladen controleert.

(Vervolg)

(Vervolg)

- **Neem de acculader in de onderstaande volgorde los.**
 1. Zet de hoofdschakelaar van de acculader uit.
 2. Neem de klem los van de minpool.
 3. Neem de klem los van de pluspool.
- **Schakel vóór het uitvoeren van onderhoudswerkzaamheden aan de accu of het laden van de accu alle elektrische verbruikers uit en zet de motor af.**
- **Neem de minkabel van de accu altijd eerst los en sluit de minkabel van de accu altijd als laatste weer aan.**

Te resetten onderdelen

Te resetten onderdelen nadat de accu is ontladen of na het weer aansluiten van de accukabels.

- Automatische ruitbediening (zie hoofdstuk 4)
- Schuif-/kanteldak (zie hoofdstuk 4)
- Geheugen bestuurdersstoel (zie hoofdstuk 4)
- Boordcomputer (zie hoofdstuk 4)
- Verwarmings- en ventilatiesysteem (zie hoofdstuk 4)
- Klok (zie hoofdstuk 4)
- Audio (zie hoofdstuk 4)
- Elektrisch bedienbare achterklep (zie hoofdstuk 4)

BANDEN EN WIELEN

Onderhoud van de banden

Voor uw veiligheid, een maximale levensduur van de banden en een zo laag mogelijk brandstofverbruik, dient u de banden steeds op de aanbevolen spanning te houden en dient u het totaalgewicht en de maximale asbelasting niet te overschrijden.

Aanbevolen bandenspanning koud

De spanning van de banden (inclusief het reservewiel) dient dagelijks bij koude banden gecontroleerd te worden. 'Koude banden' wil zeggen dat er de laatste drie uur niet met de auto is gereden of niet meer dan 1,6 km.

Voor optimale rijeigenschappen, een optimale wegligging en een zo laag mogelijke bandenslijtage dient u de banden op de aanbevolen spanning te houden.

Zie "Banden en velgen" in hoofdstuk 8 voor de aanbevolen bandenspanning.

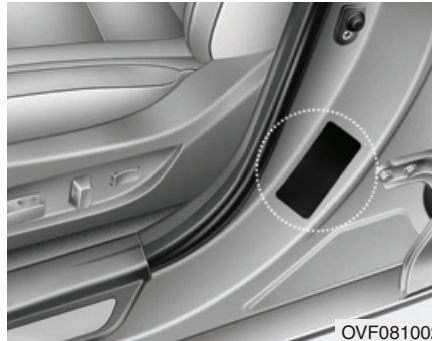

U kunt alle specificaties (afmetingen en spanningen) terugvinden op een label dat op de auto is bevestigd.

⚠ WAARSCHUWING - Te lage bandenspanning

Een te lage bandenspanning (meer dan 0,7 bar lager) kan leiden tot enorme warmteontwikkeling. Hierdoor is het mogelijk dat een band lek raakt, dat het profiel vervormt of dat andere bandafwijkingen optreden, waardoor u de controle over de auto kunt verliezen en ernstig letsel oploopt. Het is risico is veel groter bij hoge buitentemperaturen en lange tijd rijden met hoge snelheden.

⚠️ OPMERKING

- *Een te lage bandenspanning resulteert ook in overmatige slijtage, slechte rijeigenschappen en een verhoogd brandstofverbruik. Vervorming van de band is ook mogelijk. Houd de banden op de juiste spanning. Als een band frequent op spanning moet worden gebracht, adviseren we u de band te laten controleren door een officiële HYUNDAI-dealer.*
- *Een te hoge bandenspanning heeft een negatieve invloed op het rijcomfort en zorgt voor een verhoogde slijtage in het midden van het loopvlak. Bovendien bestaat er een grotere kans op beschadiging door oneffenheden in het wegdek.*

⚠️ OPMERKING

- *Wanneer banden warm zijn, zal de bandenspanning normaalgesproken 0,3 tot 0,4 bar hoger zijn dan wanneer ze koud zijn. Laat om de banden op de juiste spanning te brengen geen lucht ontsnappen uit warme banden. Hierdoor zal de bandenspanning te laag worden.*
- *Vergeet niet de ventieldopjes terug te plaatsen. Zonder het ventieldopje kan er vuil en vocht in het ventiel komen, waardoor lucht kan ontsnappen. Zorg bij verlies van een ventieldopje zo snel mogelijk voor een nieuw exemplaar.*

**⚠️ WAARSCHUWING
- Bandenspanning**

Een te hoge of een te lage bandenspanning reduceert de levensduur van de banden, beïnvloedt de rijeigenschappen van de auto in negatieve zin en kan tot onverwachte bandproblemen leiden. Hierdoor bestaat de kans dat u de macht over de auto verliest en letsel oploopt.

 **OPMERKING**
- Bandenspanning

Let altijd op het volgende:

- **Controleer de bandenspanning bij koude banden. (Nadat er de laatste drie uur niet met de auto is gereden of niet meer dan 1,6 km.)**
- **Controleer ook altijd de spanning van het reservewiel.**
- **Overschrijd het laadvermogen van de auto niet. Plaats niet te veel bagage op het roof rack als uw auto hiermee is uitgerust.**
- **Versleten, oude banden kunnen ongelukken veroorzaken. Vervang een band als het profiel erg versleten is of als de band beschadigd is.**

Controleren bandenspanning

Controleer de bandenspanning minstens eenmaal per maand.

Controleer ook de spanning van het reservewiel.

Controle

Gebruik een goede kwaliteit meter om de bandenspanning te meten. Het is onmogelijk de bandenspanning te beoordelen door alleen naar de banden te kijken. Radiaalbanden lijken ook op de juiste spanning te zijn als de bandenspanning te laag is.

Controleer de bandenspanning bij koude banden. - "Koude" banden wil zeggen dat er de laatste drie uur niet met de auto is gereden of niet meer dan 1,6 km.

Verwijder de ventieldop. Druk de bandenspanningsmeter stevig op het ventiel om de spanning te meten. Als de bandenspanning overeenkomt met de aanbevolen druk op de band en het informatielabel, hoeft hij niet te worden aangepast.

Corrigeer de bandenspanning tot het aanbevolen niveau als de spanning te laag is.

Druk als de bandenspanning te hoog is het metalen pennetje in het midden van het ventiel in om lucht uit de band te laten lopen. Controleer de bandenspanning opnieuw met de bandenspanningsmeter. Plaats de ventieldopjes altijd terug op de ventielen. Ze zorgen ervoor dat er geen vuil of vocht in de ventielen terecht komt waardoor er lekken kunnen ontstaan.

⚠ WAARSCHUWING

- Controleer de bandenspanning regelmatig. Controleer de banden daarnaast op slijtage en beschadigingen. Gebruik altijd een bandenspanningsmeter.
- Banden met een te hoge of een te lage spanning hebben een negatieve invloed op het rijgedrag en kunnen ervoor zorgen dat u de macht over de auto verliest, waardoor een aanrijding met (ernstig) letsel het gevolg kan zijn. De aanbevolen bandenspanning staat in dit instructieboekje en op het bandenspanningslabel op de middenstijl aan bestuurderszijde.

(Vervolg)

(Vervolg)

- Versleten banden kunnen ongelukken veroorzaken. Vervang banden die (ongelijkmatig) versleten of beschadigd zijn.
- Controleer de bandenspanning van het reservewiel. HYUNDAI wordt aanbevolen om bij het controleren van de bandenspanning ook die van het reservewiel te controleren.

Wielen verwisselen

Om de banden zo gelijkmatig mogelijk te laten slijten wordt aangeraden de wielen iedere 12.000 km of eerder, indien het slijtagepatroon daartoe aanleiding geeft, te verwisselen.

Controleer bij het verwisselen van de wielen tevens de balans.

Controleer de banden bij het verwisselen van de wielen op ongelijkmatige slijtage en beschadigingen. Abnormale slijtage wordt meestal veroorzaakt door een onjuiste bandenspanning, een onjuiste wieluitlijning, onbalans, veelvuldig hard remmen en snelle bochten. Controleer het profiel en de zijkant van de band op zwellingen. Vervang de band wanneer u deze aantreft. Vervang de band als het canvas of de koordlagen zichtbaar zijn. Breng na het verwisselen van de wielen de banden op de juiste spanning en controleer of de wielmoeren vastzitten.

Zie "Banden en velgen" in hoofdstuk 8.

Met een volwaardig reservewiel
(indien van toepassing)

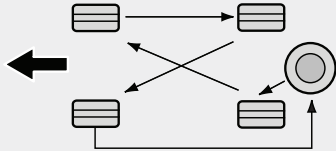

S2BLA790

Zonder reservewiel

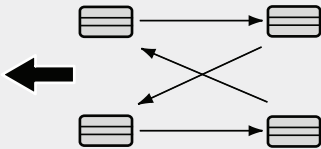

S2BLA790A

Banden met een specifieke draairichting
(indien van toepassing)

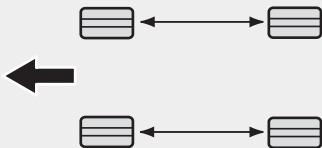

CBGQ0707A

Controleer bij het verwisselen van de wielen tevens de remblokken op slijtage.

* AANWIJZING

Verwissel radiaalbanden met een asymmetrisch profiel alleen van voren naar achteren en niet van links naar rechts.

⚠ WAARSCHUWING

- Gebruik het reservewiel niet voor het roteren van de wielen
- Gebruik nooit diagonaal- en radiaalbanden door elkaar. Anders kan de auto moeilijker onder controle te houden zijn, wat kan leiden tot ernstig letsel of schade aan de auto.

Uitlijnen en balanceren van de wielen

De wielen van uw auto zijn af fabriek zorgvuldig uitgelijnd en gebalanceerd voor een lange levensduur van de banden en optimale prestaties.

Normaalgesproken is het niet nodig de wielen nogmaals uit te lijnen. In het geval de banden van uw auto echter abnormale slijtage vertonen of als de auto naar één kant trekt, kan het zijn dat de auto opnieuw moet worden uitgelijnd.

Wanneer de auto tijdens het rijden op een vlakke weg trilt, kan het zijn dat de wielen opnieuw moeten worden gebalanceerd.

⚠ OPMERKING

De verkeerde balanceergewichtjes kunnen de lichtmetalen velgen van uw auto beschadigen.

Gebruik alleen goedgekeurde balanceergewichtjes.



Banden vervangen

Als de band gelijkmatig afgesleten is verschijnt de slijtage-indicator als een onderbroken lijn door het loopvlak. Dit geeft aan dat er minder dan 1,6 mm profieldikte op de band aanwezig is. Vervang in dat geval de band.

Wacht niet met het vervangen van de band totdat de slijtage-indicator over de gehele profielbreedte zichtbaar is.

OPMERKING

Wanneer de banden zijn vervangen, controleer de wielmoeren dan opnieuw nadat u ongeveer 1.000 km hebt gereden en draai ze vast. Als tijdens het rijden het stuurwiel trilt of de auto vibreert, zijn de wielen niet goed gebalanceerd. Balanceer de wielen. We adviseren u contact op te nemen met een officiële Hyundai-dealer als het probleem niet is opgelost.

WAARSCHUWING

- Vervangen van banden

- Rijden met versleten banden is bijzonder gevaarlijk; versleten banden hebben een negatieve invloed op de remwerking, de besturing en de tractie.
- Uw auto is voorzien van banden die ontworpen zijn voor veilige rij- en stureigenschappen. Gebruik geen banden en velgen met een andere maat of van een ander type dan de banden en velgen die oorspronkelijk op de auto zaten. Dit kan de veiligheid en prestaties van uw auto nadelig beïnvloeden, wat kan leiden tot ernstig letsel doordat de auto onbestuurbaar wordt of over de kop slaat.

(Vervolg)

(Vervolg)

Zorg er bij het vervangen van de wielen voor dat alle vier wielen dezelfde velgmaat, dezelfde bandenmaat, dezelfde profieldikte en hetzelfde draagvermogen hebben. Gebruik ook altijd velgen en banden van hetzelfde merk.

- Als er andere banden gemonteerd worden, kunnen de rijeigenschappen, het comfort, de grondspeling, de remweg, de speling tussen band en wielkast, de speling bij het gebruik van sneeuwkettingen en de betrouwbaarheid van de snelheidsmeter negatief beïnvloed worden.

(Vervolg)

(Vervolg)

- Geadviseerd wordt banden (of wielen) altijd per twee (voor of achter) te vervangen. De handling van de auto kan ernstig beïnvloed worden wanneer slechts één band wordt vervangen.
- Het ABS vergelijkt de snelheid van de wielen. De bandenmaat heeft invloed op de snelheid van de wielen. Zorg er bij het vervangen van de banden voor dat ze dezelfde maat hebben als de originele banden. Wanneer banden van een ander formaat worden gebruikt, werken het ABS (antiblokkeersysteem) en het ESC (voertuigstabiliteitsregeling) mogelijk niet goed meer.

Band compact reservewiel vervangen (indien van toepassing)

De levensduur van de band van een compact reservewiel is korter dan die van een conventionele band. Vervang de band van het compacte reservewiel als de slijtage-indicatoren zichtbaar zijn. De nieuwe band voor het compacte reservewiel moet dezelfde maat hebben en van hetzelfde type zijn als de oorspronkelijke band, en dient op de velg van het originele compacte reservewiel te worden geplaatst. De band voor het compacte reservewiel is niet ontworpen voor normale velgen, en de velg van het compacte reservewiel is niet ontworpen voor normale banden.

Velgen vervangen

Als u om de een of andere reden de velgen wilt vervangen, dient u erop te letten dat de nieuwe velgen gelijkwaardig zijn aan de originele velgen voor wat betreft diameter, velgbreedte en offset (wielbolling).

⚠ WAARSCHUWING

Een velg van de verkeerde maat heeft een negatieve invloed op de levensduur van de velg en van het wiellager, de remweg, de rijeigenschappen, de grondspeling, de ruimte tussen de band en de carrosserie, de ruimte bij het gebruik van sneeuwkettingen, de kalibratie van de snelheidsmeter of kilometer teller, de koplampafstelling en de bumperhoogte.

Grip

De grip van de banden kan verslechteren als de banden versleten zijn of niet op de juiste spanning zijn, of als u op een glad wegdek rijdt. Banden moeten worden vervangen als de slijtage-indicatoren zichtbaar zijn. Pas uw snelheid aan als er regen, sneeuw of ijsel op de weg ligt om de kans te verkleinen dat u de controle over de auto verliest.

Onderhoud van banden

Naast een juiste bandenspanning, draagt een juiste wieluitlijning bij tot het beperken van de bandenslijtage. Laat uw Erkend Reparateur de wieluitlijning controleren als een band ongelijkmatig afgesleten is.

Zorg ervoor dat nieuwe wielen uitgebalanceerd zijn. Dit komt het rijcomfort en de levensduur van de banden ten goede. Balanceer een wiel ook altijd wanneer de band van de velg verwijderd is geweest.

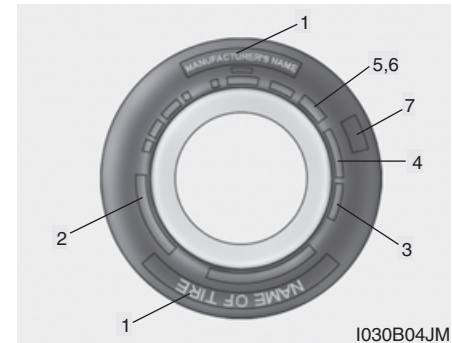

Label op de wang van de band

Deze informatie bestaat uit de basiseigenschappen van de band en het identificatienummer voor veiligheidscertificatie. Het identificatienummer kan worden gebruikt om de band te identificeren bij een terugroepactie.

1. Fabrikant of merknaam

Fabrikant of merknaam wordt aangegeven.

2. Aanduiding bandenmaat

De bandenmaat staat aangegeven op de wang van de banden. Deze informatie zal nodig zijn bij de aanschaf van nieuwe banden voor uw auto. De letters en cijfers in de aanduiding van de bandenmaat hebben de volgende betekenis.

Voorbeeld aanduiding bandenmaat:

(Deze maat dient slechts ter illustratie; de bandenmaat van uw auto is afhankelijk van de uitvoering.)

205/60R16 92V

P - Geschikt soort voertuig (banden gemerkt met het voorvoegsel "P" zijn bestemd voor gebruik op personenauto's en bestelwagens; echter niet alle banden maken gebruik van deze markering).

205 - Breedte band in millimeter.

60 - Hoogte-/breedteverhouding. De hoogte van de wang van de band als percentage van de breedte.

R - Type band (radiaalband).

16 - Velgdiameter in inch.

92 - Index draagvermogen, een numerieke code die het maximale draagvermogen van de banden aangeeft.

V - Snelheidsclassificatie. Zie het overzicht in dit hoofdstuk voor meer informatie.

Aanduiding velgmaat

Ook velgen zijn voorzien van informatie die van belang kan zijn bij eventuele vervanging. De letters en cijfers in de aanduiding van de velgmaat hebben de volgende betekenis.

Voorbeeld aanduiding velgmaat:

7.0JX16

7.0 - Velgbreedte in inch.

J - Aanduiding offset.

16 - Velgdiameter in inch.

Snelheidsclassificatie banden

In het onderstaande overzicht staan de meest gebruikte snelheidsclassificaties voor autobanden weergegeven. De aanduiding van de snelheidsclassificatie maakt deel uit van de aanduiding van de bandenmaat op de wang van de band. Deze aanduiding geeft de maximum snelheid weer waarvoor deze band is ontworpen.

Aanduiding snelheidsclassificatie	Maximum snelheid
S	180 km/h
T	190 km/h
H	210 km/h
V	240 km/h
Z	Hoger dan 240 km/h

3. Controleren van de leeftijd van de banden (TIN: identificatienummer)

Banden ouder dan 6 jaar (6 jaar na de productiedatum) zullen na verloop van tijd hun stevigheid verliezen en minder presteren (ook al worden ze niet gebruikt, zoals het reservewiel). Laat deze banden samen met de band van het reservewiel vervangen. U kunt de productiedatum vinden in de DOT-code op de wang (mogelijk alleen aan de binnenzijde) van de band. De DOT-code is een serie karakters op een band, die bestaat uit een combinatie van cijfers en letters. De productiedatum is af te leiden uit de laatste vier cijfers (karakters) van de DOT-code.

DOT : XXXX XXXX OOOO

In het voorste deel van de DOT-code worden de fabriekscodes, de bandenmaat en het type profiel aangegeven en in het tweede deel de week en het jaar waarin de band is geproduceerd.

Bijvoorbeeld:

DOT XXXX XXXX 2217 geeft aan dat de band is geproduceerd in week 22 van 2017.

WAARSCHUWING - Leeftijd band

Banden verouderen na verloop van tijd, zelfs wanneer ze niet worden gebruikt.

Het verdient aanbeveling om banden bij normaal gebruik over het algemeen na zes (6) jaar te vervangen, ongeacht de resterende profieldiepte. Warmte ten gevolge van het rijden in een warm klimaat of het regelmatig met zware belading rijden kunnen het verouderingsproces versnellen. Het niet opvolgen van deze waarschuwing kan resulteren in een kapotte band. Hierdoor kunt u de controle verliezen, waardoor een ongeluk met ernstig letsel of schade het gevolg kan zijn.

4. Structuur en materiaal van de band

Het aantal lagen rubber van de band. Bandenfabrikanten moeten ook aangeven welke materialen zijn gebruikt in de band, zoals staal, nylon en polyester. De letter "R" betekent radiaalband; de letter "D" betekent diagonaalband; en de letter "B" betekent band met kruislingse koordlagen.

5. Maximale bandenspanning

Dit getal geeft aan hoe hoog de bandenspanning maximaal mag zijn. Overschrijd deze maximale bandenspanning niet. Zie het informatielabel voor de aanbevolen bandenspanning.

6. Maximum belasting

Dit getal geeft het maximale gewicht in kilo's en ponden aan die de band kan dragen. Gebruik altijd banden met dezelfde maximale belasting als de banden die vanuit de fabriek zijn geplaatst.

7. Uniforme bandenkwaliteitsclassificatie

Kwaliteitsgradaties vindt u, indien van toepassing, op de zijkant van de band tussen de schouder van het loopvlak en de maximumbreedte van de wang.

Bijvoorbeeld:

TREADWEAR 200

TRACTION AA

TEMPERATURE A

Slijtage van het profiel

De slijtageclassificatie van het loopvlak is een relatieve classificatie gebaseerd op de mate van slijtage onder gecontroleerde omstandigheden op een officieel erkende testbaan. Voorbeeld: een band met de aanduiding 150 zal 1,5 keer langer meegaan dan een band met de aanduiding 100.

De levensduur van de banden zal in belangrijke mate afhankelijk zijn van de gebruiksomstandigheden. De levensduur kan echter van de norm afwijken door de rijstijl van de bestuurder, onderhoud van de banden, de toestand van de wegen en het klimaat.

De indicator is bij autobanden aangebracht op de wang. Welke banden er standaard of als optie beschikbaar zijn voor uw auto is afhankelijk van de uitvoering.

Grip - AA, A, B en C

Er zijn drie gripclassificaties, van hoog naar laag AA, A, B en C. De gripclassificatie geeft aan in hoeverre de banden op een nat wegdek doorglijden bij het maken van een noodstop, zoals gemeten onder gecontroleerde omstandigheden op een officieel erkende testbaan, zowel op asfalt als op beton. Een band met classificatie C is een band met relatief weinig grip.

WAARSCHUWING

De kwaliteit van de tractie voor deze band is gebaseerd op tractietests waarbij niet onder een hoek wordt geremd. Bij de kwaliteit is geen rekening gehouden met de acceleratie, het nemen van bochten, aquaplaning en maximum tractie.

Temperatuur - A, B en C

Er zijn drie temperatuurclassificaties mogelijk: A (de hoogste), B en C. Deze classificaties geven aan in hoeverre de band hittebestendig is en in welke mate de band warmte afvoert, zoals getest onder gecontroleerde omstandigheden op een testwiel in een officieel erkend laboratorium.

Door aanhoudende hoge temperaturen gaat het materiaal van de banden achteruit, waardoor de banden minder lang meegaan. Bij extreem hoge temperaturen kunnen de banden zelfs plotseling lek gaan. De classificaties B en A geven aan dat het testresultaat van de band in het laboratorium beter is dan het in de wet voorgeschreven minimum.



WAARSCHUWING - Temperatuur banden

De temperatuurclassificatie van deze band geldt voor een band die de juiste spanning heeft en niet overbelast is. Extreem hoge rijsnelheden, een te lage bandenspanning en/of overbelasting kunnen een concentratie van hitte in de band veroorzaken, wat kan leiden tot een klapband. Hierdoor kunt u de controle over de auto verliezen en ernstig letsel oplopen.

Band met een kleine hoogte-/breedteverhouding (indien van toepassing)

Er zijn banden toegepast met een kleine hoogte-/breedteverhouding, kleiner dan 50, voor een sportieve uitstraling.

Omdat banden met een kleine hoogte-/breedteverhouding zijn geoptimaliseerd voor handling en remmen, kan het rijcomfort afnemen en is het geluidsniveau hoger dan bij normale banden.

 **OPMERKING**

Omdat de wang van een band met een kleine hoogte-/breedteverhouding korter is dan normaal, raken de band en het wiel sneller beschadigd. Volg daarom onderstaande aanwijzingen op.

- Rijd op een slecht wegdek of in het terrein voorzichtig, omdat anders de banden en wielen beschadigd kunnen raken. Controleer na het rijden de banden en wielen.*
- Rijd langzaam over putdeksels, drempels en stoepanden, om te voorkomen dat de banden en wielen beschadigd raken.*
- Als de band hard met iets in aanraking is gekomen, adviseren we u de staat van de band te controleren of contact op te nemen met een officiële HYUNDAI-dealer.*
- Controleer de staat van de band en de bandenspanning elke 3.000 km, om schade aan de band te voorkomen.*

 **OPMERKING**

- Het is niet gemakkelijk om schade aan een band met het blote oog te zien. Als er ook maar de kleinste aanwijzing is voor schade aan de band, ook al is die niet met het blote oog waar te nemen, laat de band dan controleren of vervangen. Anders kan de band lek raken.*
- Als de band beschadigd raakt door rijden op een slecht wegdek, in het terrein of over een putdeksel, drempel of stoeprand, valt deze schade niet onder de garantie.*
- U kunt informatie over de band vinden op de wang van de band.*

ZEKERINGEN

■ Plat type



Normaal



Doorgebrand

■ Cartridge type



Normaal



Doorgebrand

■ Multizekering



Normaal



Doorgebrand



Normaal



Doorgebrand

OVF071101

Het elektrisch systeem van een auto is tegen overbelasting beveiligd door middel van zekeringen.

Deze auto heeft 3 (of 4) zekeringkasten, één in het zijpaneel aan bestuurderszijde en de andere in de motorruimte vlak bij de accu.

Controleer de zekering van het desbetreffende circuit wanneer een bepaalde verlichting, accessoire of bedieningsorgaan niet werkt. Als een zekering is doorgebrand, is het element in de zekering gesmolten.

Controleer de zekeringkast aan bestuurderszijde wanneer het elektrische systeem niet werkt.

Neem voordat u een doorgebrande zekering vervangt de min-kabel los van de accu.

Vervang een zekering altijd door een zekering met dezelfde stroomsterkte.

Als de vervangende zekering ook doorbrandt, duidt dit op een elektrische storing. Probeer het betreffende systeem niet te gebruiken en neem onmiddellijk contact op met een officiële HYUNDAI Erkend Reparateur.

Er worden drie soorten zekeringen gebruikt: een plat type voor lagere stroomsterkte, en een cartridge type en multizekering voor hogere stroomsterktes.

⚠ WAARSCHUWING - Zekering vervangen

- Vervang een zekering alleen door een zekering met dezelfde stroomsterkte.
- Een zekering met een hogere capaciteit kan schade en mogelijk brand veroorzaken.
- Vervang een zekering nooit door een draad of een stuk aluminiumfolie - ook niet als noodreparatie. Hierdoor kan het elektrische circuit overbelast worden, waardoor brand kan ontstaan.

⚠️ OPMERKING

Verwijder een zekering niet met een schroevendraaier of een ander metalen voorwerp omdat hierdoor kortsluiting kan ontstaan, waardoor schade aan het elektrisch systeem kan worden veroorzaakt.

*** AANWIJZING**

Mogelijk wijkt het daadwerkelijke label met de naam van de zekeringen en relais af .

⚠️ OPMERKING

- *Wanneer u een doorgebrande zekering of relais door een nieuw exemplaar vervangt, zorg er dan voor dat de nieuwe zekering of het nieuwe relais goed in de houder past. Wanneer de zekering of het relais niet goed vastzit, kunnen de bedrading en de elektrische systemen van de auto beschadigd raken en mogelijk brand veroorzaken.*
- *Verwijder geen zekeringen, relais of aansluitingen die zijn vastgezet met bouten of moeren. De zekeringen, relais of aansluitingen zijn mogelijk niet goed vastgezet, wat brand kan veroorzaken. Als zekeringen, relais of aansluitingen die zijn vastgezet met bouten of moeren zijn doorgebrand, adviseren we u contact op te nemen met een officiële HYUNDAI-dealer.*
- *Plaats uitsluitend zekeringen of relais in de aansluitingen van de zekering/relais. Anders kunnen er problemen met de aansluiting of storingen aan het systeem ontstaan.*

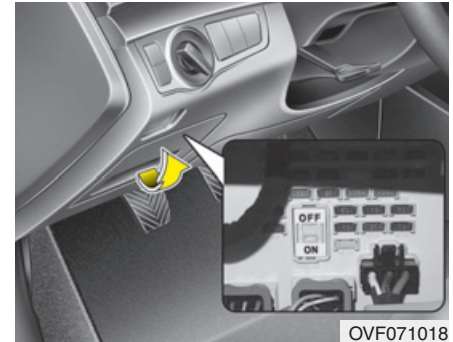

Vervangen zekering zijpaneel

1. Zet het contact in stand LOCK en alle andere schakelaars uit.
2. Open het deksel van de zekeringkast.

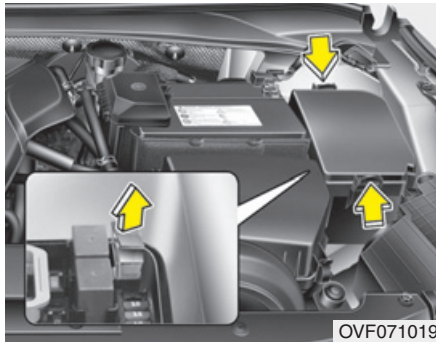

OVF071019

3. Verwijder de verdachte zekering. Gebruik het demontagegereedschap dat zich in de zekeringkast in de motorruimte bevindt.
4. Controleer de verwijderde zekering; vervangen indien deze is doorgebrand.
5. Plaats een nieuwe zekering met dezelfde stroomsterkte en controleer of de zekering goed vastzit.

Bij loszitten adviseren we u contact op te nemen met een officiële HYUNDAI-dealer.

Als u geen reservezekering hebt, kunt u de zekering van een ander circuit gebruiken dat niet nodig is om te kunnen rijden, bijvoorbeeld van de aansteker, mits de zekering dezelfde stroomsterkte heeft.

Controleer de zekeringkast in de motorruimte wanneer de koplampen of andere elektrische componenten niet werken. Vervang een doorgebrande zekering.

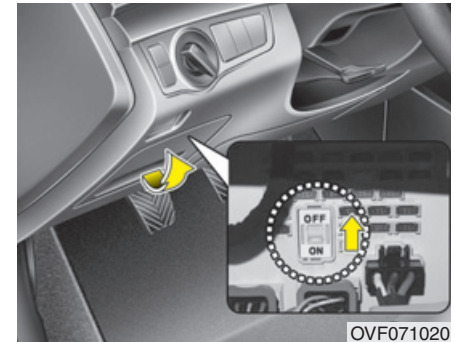

OVF071020

Zekeringschakelaar

Zet de zekeringschakelaar altijd AAN. Als u de toets UIT zet, moeten sommige onderdelen, zoals het audiosysteem en de digitale klok, worden gereset en werkt de afstandsbediening (of Smart Key) mogelijk niet meer goed.



OPMERKING

Zet de zekeringschakelaar altijd AAN tijdens het rijden.

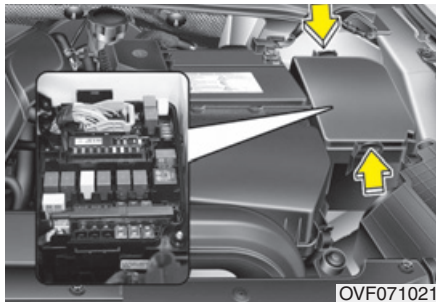

Alleen dieselmotor

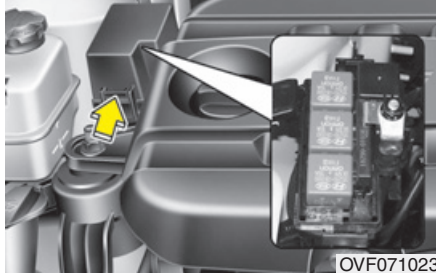

Vervangen zekering motorruimte

1. Zet het contact in stand LOCK (of OFF) en alle andere schakelaars uit.
2. Verwijder het deksel van de zekeringkast door de lippen in te drukken en het deksel omhoog te trekken.

3. Controleer de verwijderde zekering; vervangen indien deze is doorgebrand. Gebruik de zekeringtrekker in de zekeringkast in de motorruimte om de zekering te verwijderen of te plaatsen.
4. Plaats een nieuwe zekering met dezelfde stroomsterkte en controleer of de zekering goed vastzit.

Bij loszitten adviseren we u contact op te nemen met een officiële HYUNDAI-dealer.

OPMERKING

Plaats het deksel op de juiste manier nadat de zekeringkast in de motorruimte gecontroleerd is. Wanneer dit niet het geval is, kunnen elektrische storingen ten gevolge van binnendringend vocht optreden.

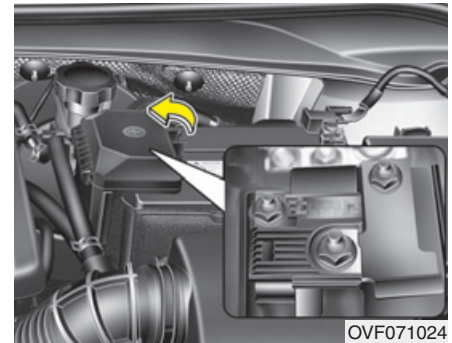

Hoofdzekering

Vervang de doorgebrande hoofdzekering als volgt:

1. Zet de motor uit.
2. Neem de minpool los van de accu.
3. Verwijder de moeren die in de bovenstaande afbeelding worden aangegeven.
4. Vervang de zekering door een nieuwe met dezelfde stroomsterkte.
5. Plaats de onderdelen in omgekeerde volgorde van verwijderen.

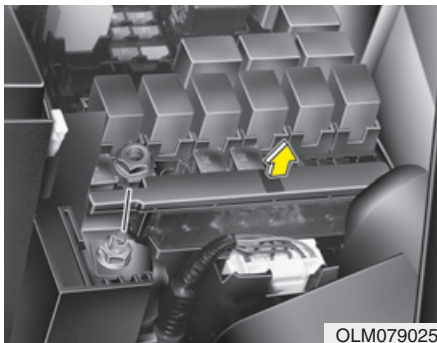

Multizekering

Vervang de doorgebrande multizekering als volgt:

1. Zet de motor uit.
2. Neem de minpool los van de accu.
3. Verwijder de zekeringkast rechts in de motorruimte.
4. Verwijder de moeren die in de bovenstaande afbeelding worden aangegeven.
5. Vervang de zekering door een nieuwe met dezelfde stroomsterkte.
6. Plaats de onderdelen in omgekeerde volgorde van verwijderen.

*** AANWIJZING**

Als de multizekering of hoofdzekering is doorgebrand, adviseren we u contact op te nemen met een officiële HYUNDAI-dealer.

Zekering-/relaiskast

Aan de binnenzijde van de deksels vindt u een label met daarop de naam van de zekeringen en relais en de capaciteit.

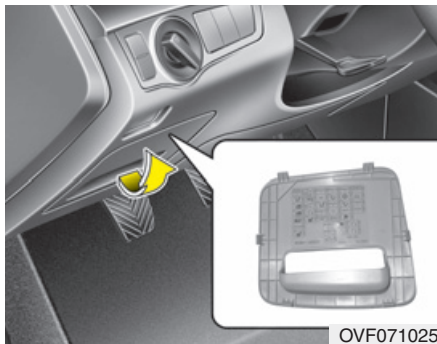

OVF071025

Zekeringkast zijpaneel bestuurder



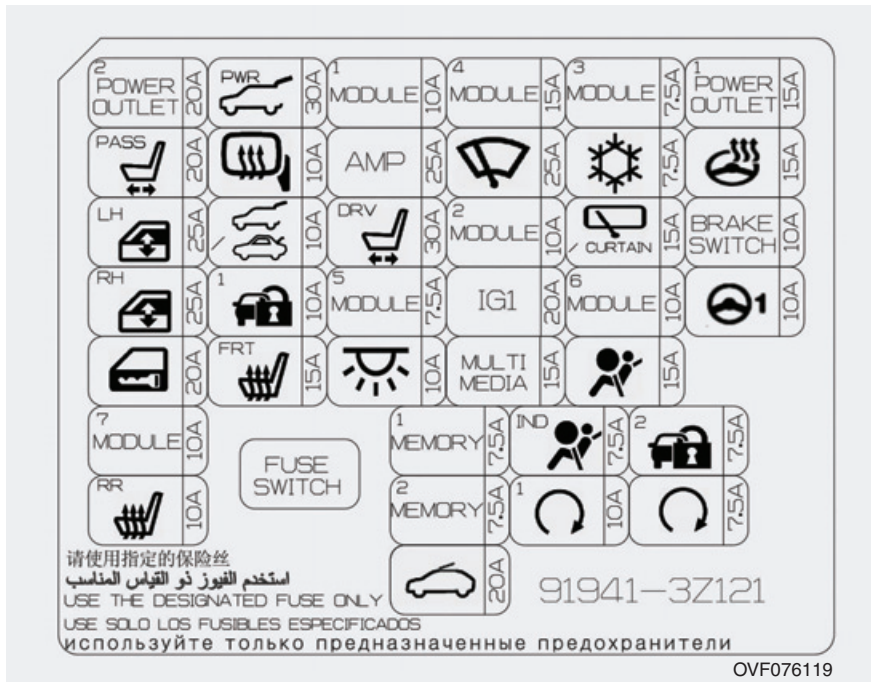

* AANWIJZING





Mogelijk zijn niet alle beschrijvingen van de zekeringkast van toepassing op uw auto. Deze golden ten tijde van het ter perse gaan. Raadpleeg het label in de zekeringkast als u de zekeringkast controleert.









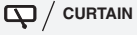







OVF076119

Instrumentenpaneel (Zekeringkast zijpaneel bestuurderszijde)









NR.	Stroomsterkte zekering	Symbol	Naam zekering	Beveiligd onderdeel
1	20A	POWER OUTLET 2	POWER OUTLET 2	12V-aansluiting console, 12V-aansluiting achter
2	30A	 PWR	POWER TAIL GATE	Module elektrisch bedienbare achterklep
3	10A	MODULE 1	MODULE 1	Smart Key-module, BCM, audiosysteem, AMP, JBL AMP, hoofdunit audio-, video- en navigatiesysteem, DC-DC-converter (audiosysteem) Verlichting dakconsole, DC-DC-converter (AMP), schakelaar elektrisch verstelbare buitenspiegels
4	10A	MODULE 4	MODULE 4	Servo koplamphoogteregeling links/rechts, stuurkussenschakelaar, Adaptive Front Lighting-module
5	7,5A	MODULE 3	MODULE 3	Smart Key-module, BCM, panoramisch schuifdak, regensensor, regensensor, CCS-module bestuurder/passagier, Zekeringkast motorregelsysteem (koplampsproeierrelais), thermoschakelaar koelvloeistof
6	15A	POWER OUTLET 1	POWER OUTLET 1	12V-aansluiting voor, 12V-aansluiting voor, aansteker
7	20A	 PASS	P/SEAT PASS	Schakelaar handmatige verstelling passagiersstoel
8	10A	 MIRR	HTD MIRR	Elektrisch verstelbare buitenspiegel bestuurderszijde/voorpassagierszijde, ECM/PCM, module klimaatregeling
9	25A	AMP	AMP	AMP, JBL AMP, DC-DC-converter (AMP)
10	25A	 WIPER	WIPER FRT	Relaiskast interieur (regensensorrelais), multifunctionele schakelaar, verbindingblok motorruimte (relais 7), ruitenwissermotor voor









NR.	Stroomsterkte zekering	Symbol	Naam zekering	Beveiligd onderdeel
11	7,5A		A/CON	Verbindingsblok motorruimte (relais 4), zekeringkast motorregelsysteem (brandstofverwarmingsrelais), dieselizekeringenkast (PTC-verwarmingsrelais #2/#3), module klimaatregeling
12	15A		STEERING WHEEL HEATER	Spiraalveer (stuurwielverwarming)
13	25A		P/WDW LH	Relais elektrisch bedienbare ruiten links, hoofdschakelaar elektrisch bedienbare ruiten, module elektrisch bedienbare ruit met klembeveiliging bestuurder/passagier Module elektrisch bedienbare ruit met klembeveiliging links achter, schakelaar ruitbediening passagier
14	10A		TAIL GATE OPEN/ TRUNK OPEN	Relais achterklep openen, achterklepvergrendeling (SEDAN), elektrische achterklepvergrendeling/achterklepvergrendeling (WAGON) Relaiskast interieur (relais tankdopklepvergrendeling/ontgrendeling)
15	30A		P/SEAT DRV	IMS-module bestuurder, schakelaar handmatige verstelling bestuurdersstoel
16	7,5A	MODULE 2	MODULE 2	BCM, stuurkussenschakelaar, multifunctionele servicestekker, remlichtschakelaar, actieve-lamelsysteemunit, gloeirelaisunit, Module klimaatregeling, Smart Parking Assist-module, hoofdunit audio-, video- en navigatiesysteem, DC-DC-converter, ECS-module, Lane Keeping Assist-module, elektrochromatische binnenspiegel, Parking Assist-sensor, bandenspanningscontrolemodule, CCS-module bestuurder/passagier, controlelampje selectiehendel automatische transmissie Consoleschakelaar, module stoelverwarming bestuurders-/passagiersstoel
17	15A		WIPER RR/ CURTAIN	Relais ruitenwisser achter, ruitenwissermotor achter, multifunctionele schakelaar, module zonnescherm achter
18	10A	BRAKE SWITCH	BRAKE SWITCH	Remlichtschakelaar, Smart Key-module





NR.	Stroomsterkte zekering	Symbol	Naam zekering	Beveiligd onderdeel
19	25A		P/WDW RH	Relais elektrisch bedienbare ruit rechts, hoofdschakelaar ruitbediening, schakelaar ruitbediening passagier, module elektrisch bedienbare ruit met klembeveiliging bestuurder/passagier, module elektrisch bedienbare ruit met klembeveiliging rechts achter
20	10A		IMMO. 1	Smart Key-module, Start/Stop-toets, startblokkeringsmodule
21	7.5A	MODULE 5	MODULE 5	Smart Key-buitenhandgreep bestuurder/passagier, elektrisch verstelbare buitenspiegel bestuurder/passagier, actieve-lamelsysteemunit, schakelaar stoelverwarming links/rechts achter, automatische verlichting en lichtsensor, Sport-modusschakelaar, sleutelsolenoid
22	20A	IG1	IG1	Verbindingsblok motorruimte (zekering F27, F28, F29, F30, F31)
23	10A	MODULE 6	MODULE 6	Instrumentenpaneel, Sport-modusschakelaar, stoelverwarming voorstoel en CCS-schakelaar links/rechts, elektronische-parkeerremmodule
24	10A		MDPS	MDPS-unit
25	20A		DR LOCK	Relais vergrendelen/ontgrendelen portier, ICM-relaiskast (deadlock-relais) Servo centrale vergrendeling links/rechts voor, servo centrale vergrendeling links/rechts achter
26	15A		S/HEATER FRT	CCS-module bestuurder/passagier, stoelverwarmingsmodule bestuurder/passagier
27	10A		INTERIOR LAMP	Verlichting portier bestuurder/passagier, verlichting dakconsole, interieurverlichting, verlichting dashboardkastje, verlichting bagageruimte links/rechts verlichting voetenruimte bestuurder/passagier, verlichting bagageruimte, leeslampje links/rechts achter, verlichting make-upspiegel links/rechts



NR.	Stroomsterkte zekering	Symbol	Naam zekering	Beveiligd onderdeel
28	15A		MULTI MEDIA	Audiosysteem, hoofdunit audio-, video- en navigatiesysteem, DC-DC-converter (audiosysteem)
29	15A		A/BAG	Airbagmodule
30	10A	MODULE 7	MODULE 7	Module zonnescerm achter, ECS-module
31	7,5A	MEMORY 1	MEMORY 1	Instrumentenpaneel, bandenspanningscontrolemodule, module zonnescerm achter, hellingshoeksensor, module klimaatregeling, BCM Ultrasoon inbraaksensor, module sirene, IMS-module bestuurder, schakelaar elektrisch verstelbare buitenspiegel
32	7,5A		A/BAG IND	Instrumentenpaneel (IND.)
33	7,5A		IMMO. 2	Smart Key-module, startblokkeringsmodule
34	10A		S/HEATER RR	Stoelverwarming links/rechts achter
35	7,5A	MEMORY 2	MEMORY 2	RF-ontvanger
36	10A		PDM 1	Smart Key-module
37	7,5A		START	Zonder startknop : verbindingblok motorruimte (relais 8), contactslot, transmissiestandschakelaar Met startknop : ECM/PCM, transmissiestandschakelaar
38	20A		SUNROOF	Panoramisch schuifdak













Zekeringkast motorruimte

NR.	Stroomsterkte zekering	Symbol	Naam zekering	Beveiligd onderdeel	
MULTI-ZEKERING	1	80A	 1	MDPS1	MDPS-unit
	2	60A	 1	B+1	Intelligent verbindingblok (IPS 0 (4CH), IPS 1 (4CH), IPS 2 (2CH), zekering - F13/F14/F19/F20/F21/F26/F36)
	3	40A	 1	ABS1	ESC-module, multifunctionele servicestekker
	4	40A	 2	ABS2	ESC-module, multifunctionele servicestekker
	5	40A	IG2	IG2	Relais 9 (startrelais), contactslot (zonder startknop), relais 6 (PDM 4 (IG2), relais - met startknop)
	6	40A	REAR HEATED	RR HTD	Relais 11 (relais RR HTD)
	7	60A	 2	B+2	Intelligent verbindingblok (IPS 3 (4CH), IPS 4 (4CH), zekering - F2/F7/F9/F15)
	8	40A	^{T3} 	TCU3	TRANSMISSIE-ECU (D4FD-DCT)
ZEKERING	9	40A	^{T4} 	TCU4	TRANSMISSIE-ECU (D4FD-DCT)
	10	30A	¹ (P)	EPB1	Module elektronische parkeerrem
	11	30A	² (P)	EPB2	Module elektronische parkeerrem
	12	50A		C/FAN	Relais 1 (relais C/FAN LO), relais 2 (relais C/FAN HI)
	13	15A		FRT DEICER	Relais 3 (relais voorruitverwarming)

NR.	Stroomsterkte zekering	Symbol	Naam zekering	Beveiligd onderdeel	
ZEKERING	14	15A		HORN	Relais 5 (claxonrelais), relaiskast interieur (claxonrelais alarmsysteem)
	15	15A		H/LP HI	Relais 12 (relais H/LP HI)
	16	15A	STOP LAMP	STOP LP	Elektronische module remsignaal
	17	20A		H/LP WASHER	ICM-relaiskast (koplampsproeierrelais)
	18	10A	T ² 	TCU2	Transmissie-ECU (D4FD-DCT)
	19	40A	IG1	IG1	Zonder startknop: contactslot, met startknop: relais 8 (relais PDM 2 (ACC)/relais 10 (relais PDM 3 (IG1))
	20	40A	E ⁵ 	EMS	Zekeringkast motorregelsysteem (relais motorregeling, zekering - F32/F33/F34)
	21	50A	³ 	B+3	Intelligent verbindingblok (automatische lekstroomonderbreking, zekering - F18/F25/F30/F34/F38)
	22	50A		BLOWER	Relais 4 (aanjagerrelais)
	23	10A	A/CON SWITCH	A/CON SW	Module klimaatregeling
	24	10A		WIPER FRT	ECM/PCM, Lane Keeping Assist-module, regensensor, relais 7 (relais ruitenwisser voor), ruitenwissermotor voor
	25	15A	T ¹ 	TCU1	Automatische transmissie - transmissie-ECU, transmissiestandschakelaar
26	10A	B/UP LAMP	B/UP LP	Handgeschakelde transmissie - schakelaar achteruitrijlicht, automatische transmissie - achterlichtunit (binnenste) links/rechts, module zonnescherm achter, elektrochromatische binnenspiegel, IPS-module, audiosysteem, hoofdunit audio-, video- en navigatiesysteem	

NR.	Stroomsterkte zekering	Symbol	Naam zekering	Beveiligd onderdeel	
ZEKERING	27	15A	 E3	ECU3	ECM/PCM, luchtmassameter, PM-sensor
	28	10A	 3 (ABS)	ABS3	ESC-module
	29	15A	IGN COIL 2	IGN COIL2	G4FC/G4NC - bobine #1/#2/#3/#4, condensator
	30	30A	 F/HEAT	F/HEAT	Brandstofverwarmingsrelais (D4FD)
	31	15A	 E4	ECU4	G4FD/D4FD: ECM G4NA/G4NC: PCM (automatische transmissie), ECM (handgeschakelde transmissie)
	32	20A	FUEL PUMP	F/PUMP	Brandstofpomprelais
	33	10A	INJECTOR	INJECTOR	G4FD/G4NC: brandstofpomprelais G4NA: injector #1/#2/#3/#4, brandstofpomprelais D4FD (NIET-TAXI): brandstofdrukregelklep, magneetklep omloop EGR-koeling, brandstofpomprelais
	34	10A	 E2	ECU2	G4FD: ECM G4NC: PCM (automatische transmissie), ECM (handgeschakelde transmissie) D4FD: Elektronische VGT-servo (NIET-TAXI), brandstofdrukregelklep (TAXI)
	35	20A	IGN COIL1	IGN COIL1	G4NA: bobine #1/#2/#3/#4, condensator

NR.	Stroomsterkte zekering	Symbol	Naam zekering	Beveiligd onderdeel	
ZEKERING	36	10A	S ² 	SENSOR2	G4FD: oliedrukregelklep #1/#2, oliepeilsensor, verbindingblok motorruimte (relais 1, relais 2) G4NA/G4NC: oliedrukregelklep #1/#2, nokkenassensor (inlaat/uitlaat), Oliepeilsensor (G4NC), verbindingblok motorruimte (relais 1, relais 2) D4FD (NIET-TAXI): verbindingblok motorruimte (relais 1, relais 2), dieselizekeringskast (PTC-verwarmingsrelais) Oliepeilsensor, nokkenassensor, raildrukregelklep D4FD (TAXI): verbindingblok motorruimte (relais 1, relais 2), dieselizekeringskast (PTC-verwarmingsrelais#1) Lambdasensor, magneetklep VGT-regeling
	37	20A	E ¹ 	ECU1	G4FD/D4FD: ECM G4NA/G4NC: PCM (automatische transmissie), ECM (handgeschakelde transmissie)
	38	10A	S ¹ 	SENSOR1	G4FD: lambdasensor (voor/na), magneetklep variabel inlaatsysteem, magneetklep dampafvoer G4NA/G4NC: lambdasensor (voor/na), magneetklep variabel inlaatsysteem, magneetklep dampafvoer D4FD (NIET-TAXI): luchtmassameter, lambdasensor #1/#2 D4FD (TAXI): nokkenassensor, magneetklep omloop EGR-koeling, dieselizekeringskast (gloeirelais)

NR.	Symbol	Naam relais	Type
1	¹ 	RELAIS C/FAN LO	MICROPLUG
2	² 	RELAIS /FAN HI	MICROPLUG
3		RELAIS FRT DEICER	MICROPLUG
4		BLOWER RELAIS	MICROPLUG
5		RELAIS HORN	MICROPLUG
6	^{4 (IG2)} 	RELAIS PDM 4 (IG2)	MICROPLUG
7		RELAIS FRONT WIPER	MICROPLUG
8	^{2 (ACC)} 	RELAIS PDM 2 (ACC)	MICROPLUG
		RELAIS BURGLAR ALARM HORN	MICROPLUG
9	¹ 	RELAIS START 1	MICROPLUG
10	^{3 (IG1)} 	RELAIS PDM 3 (IG1)	MICROPLUG
11	REAR HEATED	RELAIS RR HTD	MINIPLUG
12		RELAIS H/LP HI	MICROPLUG

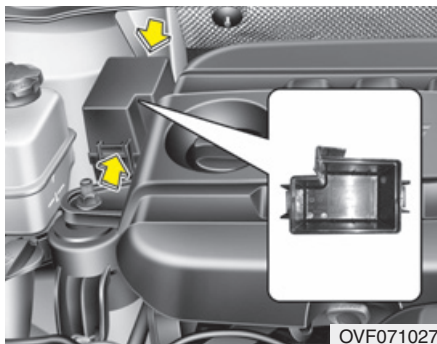

OVF071027

**Tweede zekeringkast motorruimte
(dieselmotor)**



OVF076118

Tweede zekeringkast motorruimte (dieselmotor)

Circuit

NR.	Naam zekering	Stroomsterkte zekering	Beveiligd onderdeel
1	GLOW	80A	[NIET-TAXI] gloeirelaisunit [TAXI] Gloeirelais
2	PTC HEATER #1	50A	Relais PTC-verwarming #1
3	PTC HEATER #2	50A	Relais PTC-verwarming #2
4	PTC HEATER #3	50A	Relais PTC-verwarming #3

Type relais

NR.	Naam relais	Type relais
1	GLOW RELAY	MINI PLUG
2	PTC HEATER RELAY #1	MINI PLUG
3	PTC HEATER RELAY #2	MINI PLUG
4	PTC HEATER RELAY #3	MINI PLUG

GLOEILAMPEN

WAARSCHUWING

- Vervangen van
gloeilampen

Zet, voordat u lampen gaat vervangen, de parkeerrem stevig vast en controleer of het contact in stand LOCK staat om te voorkomen dat de auto plotseling in beweging komt, dat u zich brandt of dat u een schok krijgt.

Gebruik alleen lampen met de voorgeschreven wattage.

OPMERKING

Zorg ervoor dat de doorgebrande lamp vervangen wordt door een met dezelfde wattage. Anders kan de zekering of het elektrische bedradingssysteem beschadigd raken.

OPMERKING

Als u niet over het juiste gereedschap, de juiste lampen en/of ervaring beschikt, adviseren we u contact op te nemen met een officiële HYUNDAI-dealer. In veel gevallen kan het zelf vervangen van lampen problemen opleveren vanwege het feit dat om bij de lamp te kunnen komen, eerst andere onderdelen verwijderd dienen te worden. Dat is in het bijzonder het geval als u de koplampunit moet verwijderen om bij de gloeilamp(en) te kunnen komen. Het verwijderen en plaatsen van de koplampunit kan leiden tot beschadigingen aan de auto.

* AANWIJZING

Na zware regenval of het wassen van de auto kan het lijken alsof er vocht in de koplampen en achterlichten zit. Dit wordt veroorzaakt door het temperatuurverschil tussen de binnenzijde en de buitenzijde van het lampglas. Dit is vergelijkbaar met het beslaan van de ruiten bij het rijden onder regenachtige omstandigheden en duidt niet op een probleem met uw auto. Laat in het geval er vocht in het circuit van de verlichting is gekomen de auto controleren door een officiële HYUNDAI Erkend Reparateur.



Vervangen van koplampen, parkeerlichten, richtingaanwijzerlampen en mistlampen vóór

- (1) Koplamp (dimlicht)
Koplamp (grootlicht, indien van toepassing) - type HID, HID AFLS
- (2) Statische bochtverlichting
- (3) Koplamp (grootlicht)
Lichtsignaal - HID, HID AFLS (indien van toepassing)
- (4) Richtingaanwijzer vóór
- (5) Parkeerlicht
- (6) Dagrijverlichting (DRL) (indien van toepassing)
- (7) Mistlamp vóór (indien van toepassing)

Koplamp (dimlicht/grootlicht), statische bochtverlichting en richtingaanwijzer

1. Zet de motor af en open de motorkap.
2. Verwijder de voorbumper.
3. Verwijder de koplampunit uit de carrosserie. Als u bij de lamp kunt zonder de koplampunit te verwijderen, hoeft u stap 2 en 3 niet uit te voeren.
4. Neem de voedingsstekker(s) aan de achterzijde van de koplampunit los.

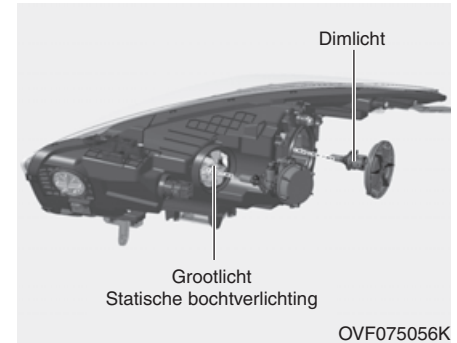

Koplamp (dimlicht/grootlicht) en statische bochtverlichting

5. Verwijder de afdekkap van de koplamp door de kap linksom te draaien.
6. Neem de koplampstekker los.
7. Verwijder de fitting uit de lichtunit door de fitting linksom te draaien tot de nokjes ervan in lijn liggen met de uitsparingen van de lichtunit.
8. Trek de lamp uit de fitting.
9. Steek een nieuwe lamp in de fitting.
10. Plaats de fitting in de lichtunit door de nokjes op de fitting in lijn te brengen met de uitsparingen in de lichtunit. Druk de fitting in de lichtunit en draai de fitting rechtersom.

11. Sluit de koplampstekker aan.
12. Plaats de afdekkap van de koplamp door de kap rechtsom te draaien.

* AANWIJZING

We raden aan de koplampen opnieuw worden afgesteld door een officiële HYUNDAI-dealer na een ongeval of nadat de koplampunit is vervangen.

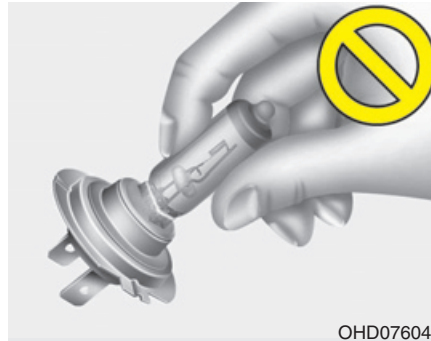

OHD076046

⚠ WAARSCHUWING - Halogeenlampen

- Halogeenlampen bevatten gas onder druk, zodat de halogeenlamp bij het vallen kan ontploffen waardoor kleine glasdeeltjes vrijkomen.

(Vervolg)

(Vervolg)

- Behandel halogeenlampen altijd voorzichtig om krassen te voorkomen. Voorkom contact met vloeistoffen wanneer de lampen branden. Raak het glas nooit met de vingers aan. Door achtergebleven vet kan de lamp te heet worden en knappen wanneer deze brandt. De lamp mag alleen in gemonteerde toestand worden ingeschakeld.
- Vervang een beschadigde of gebarsten lamp direct en gooi deze niet zomaar weg.
- Draag bij het vervangen van een lamp een veiligheidsbril. Laat de lamp alvorens hem te vervangen afkoelen.

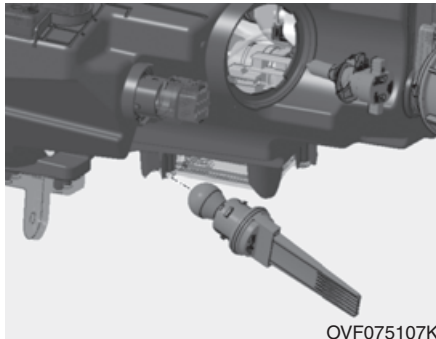

Richtingaanwijzer

Volg de stappen 1 - 4 op de vorige bladzijde.

5. Verwijder de fitting uit de lichtunit door de fitting linksom te draaien tot de nokjes ervan in lijn liggen met de uitsparingen van de lichtunit.
6. Verwijder de lamp uit de fitting door de lamp in te drukken en de lamp linksom te draaien tot de nokjes ervan in lijn liggen met de uitsparingen van de fitting. Trek de lamp uit de fitting.
7. Plaats een nieuwe lamp in de fitting en draai de lamp tot hij vastzit.
8. Plaats de fitting in de lichtunit door de nokjes op de fitting in lijn te brengen met de uitsparingen in de lichtunit. Druk de fitting in de lichtunit en draai de fitting rechtsonder.

Mistlampen vóór

Laat als de lamp niet werkt de auto controleren door een officiële HYUNDAI-dealer.

Vervangen van gasontladingslampen, parkeerlichten en Dagrijverlichting (DRL)

Laat als de lamp niet werkt de auto controleren door een officiële HYUNDAI-dealer.

**⚠ WAARSCHUWING -
Gasontladingslamp dimlicht
(indien van toepassing)**

Probeer wegens elektrocutiegevaar de XENON gasontladingslamp niet zelf te controleren of vervangen. Laat als de XENON gasontladingslamp niet werkt de auto controleren door een officiële HYUNDAI-dealer.

* AANWIJZING

Gasontladingslampen hebben een langere levensduur dan halogeenlampen. Gasontladingslampen gaan volgens schatting van de fabrikant twee keer zo lang of langer mee dan halogeenlampen, afhankelijk van de gebruiksfrequentie. Ze zullen waarschijnlijk wel op enig moment in het leven van de auto moeten worden vervangen. Vaker in- en uitschakelen van de koplampen dan gebruikelijk verkort de levensduur van de gasontladingslampen.

Gasontladingslampen raken niet op dezelfde manier defect als halogeenlampen. Als de koplamp uitgaat na een werkingsperiode, maar direct weer gaat branden als de koplampschakelaar wordt bediend, moet de gasontladingslamp waarschijnlijk worden vervangen. Gasontladingslampen zijn complexer dan de conventionele halogeenlampen en hebben dus hogere vervangingskosten.

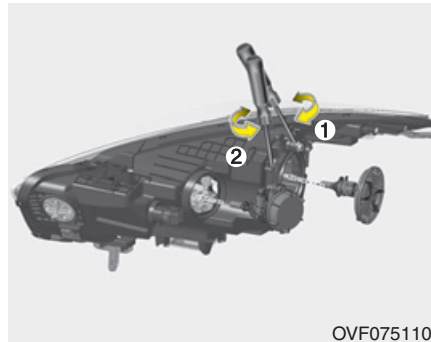

Afstellen van koplampen en mistlampen voor

Afstellen koplampen

1. Breng de banden op de voorgeschreven spanning en verwijder alle lading uit de auto behalve het reservewiel en het gereedschap. Laat iemand in de auto plaatsnemen op de bestuurdersstoel.
2. De auto moet op een vlakke ondergrond staan.
3. Trek verticale lijnen (lijnen die door het hart gaan van de respectievelijke koplamp) en een horizontale lijn (die door het hart gaat van de koplamp) op het scherm.

4. Controleer of de accu voldoende geladen is, schakel de koplampen in en stel de koplampen zo af dat het helderste gedeelte van de lichtbundel op de horizontale en verticale lijnen valt.

5. Draai de schroevendraaier (1) rechtsom of linksom om de dimlichtbundel naar links of rechts te verstellen.

Draai de schroevendraaier (2) rechtsom of linksom om de dim- of grootlichtbundel omhoog of omlaag te verstellen.

Type AFLS

1. Zet de motor uit
2. Zet de lichtsakelaar in de stand dimlicht.
3. Zet de wielen met het stuur in de rechthoekstand.
4. Zet de motor uit.
5. Breng de banden op de voorgeschreven spanning en verwijder alle lading uit de auto behalve het reservewiel en het gereedschap. Laat iemand in de auto plaatsnemen op de bestuurdersstoel.
6. De auto moet op een vlakke ondergrond staan.
7. Trek verticale lijnen (lijnen die door het hart gaan van de respectievelijke koplamp) en een horizontale lijn (die door het hart gaat van de koplamp) op het scherm.
8. Controleer of de accu voldoende geladen is, schakel de koplampen in en stel de koplampen zo af dat het helderste gedeelte van de lichtbundel op de horizontale en verticale lijnen valt.

9. Draai de schroevendraaier (1) rechtsom of linksom om de dimlichtbundel naar links of rechts te verstellen.

Draai de schroevendraaier (2) rechtsom of linksom om de dim- of grootlichtbundel omhoog of omlaag te verstellen.



OVF075051L

Afstellen mistlampen vóór

Het afstellen van de mistlampen vóór gaat op dezelfde wijze als bij de koplampen.

Controleer of de accu voldoende geladen is, schakel de mistlampen vóór in en stel de mistlampen af. Verdraai de schroevendraaier (1) rechtsom of linksom om de lichtbundel omhoog of omlaag te verstellen.

Richtpunt

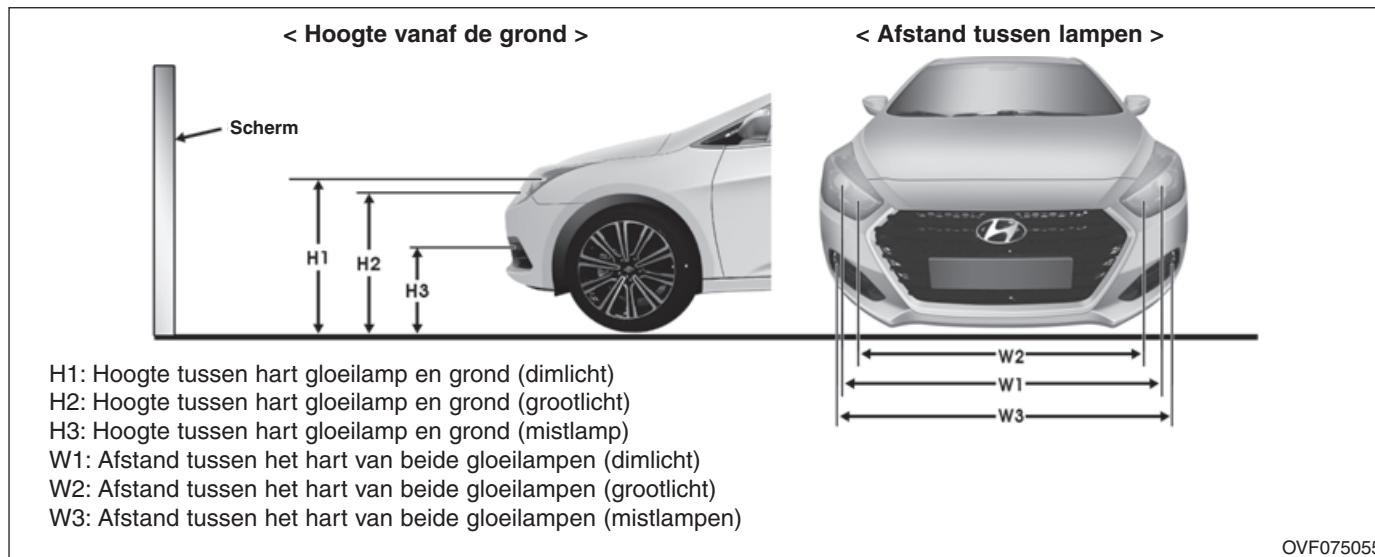

Stationwagon

Eenheid : mm (in)

Conditie auto	H1	H2	H3	W1	W2	W3
Zonder bestuurder	719 (28,3)	691 (27,2)	343 (13,5)	1460 (574,8)	1214 (477,9)	1331 (52,4)
Met bestuurder	714 (28,1)	686 (27,0)	338 (13,3)	1460 (574,8)	1214 (477,9)	1331 (52,4)

Sedan

Eenheid : mm (in)

Conditie auto	H1	H2	H3	W1	W2	W3
Zonder bestuurder	725 (28,5)	697 (27,4)	348 (13,7)	1460 (574,8)	1214 (477,9)	1331 (52,4)
Met bestuurder	720 (28,3)	692 (27,2)	343 (13,5)	1460 (574,8)	1214 (477,9)	1331 (52,4)

< Scherm van 10 m >

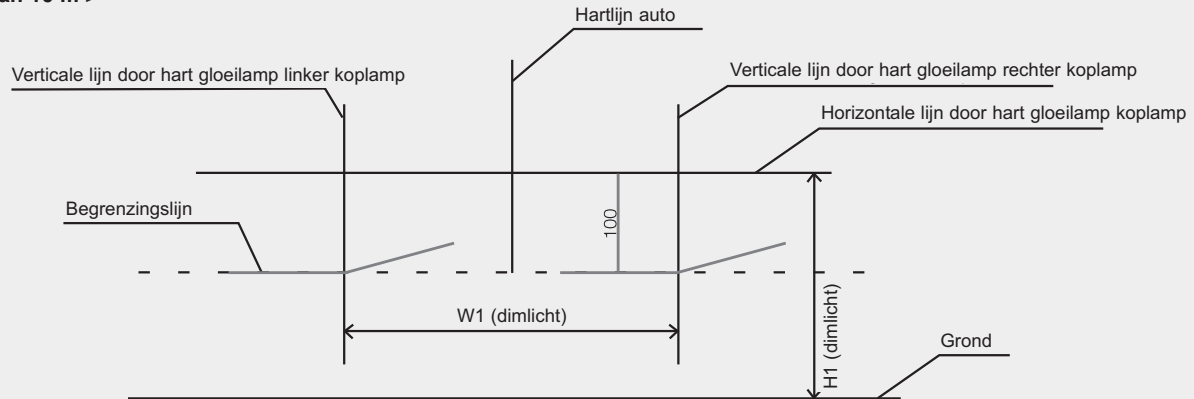

OMD051054L

Dimlicht (bestuurderszijde)

1. Stel het dimlicht af zonder dat er iemand in de auto zit.
2. De begrenzingslijn moet samenvallen met de begrenzingslijn in de afbeelding.
3. Bij het afstellen van het dimlicht moet de afstelling in verticale richting worden gedaan na het afstellen in horizontale richting.
4. Als de auto is uitgerust met een koplampverstelsysteem, moeten de koplampen worden afgesteld met de schakelaar voor de koplampverstelling in stand 0.

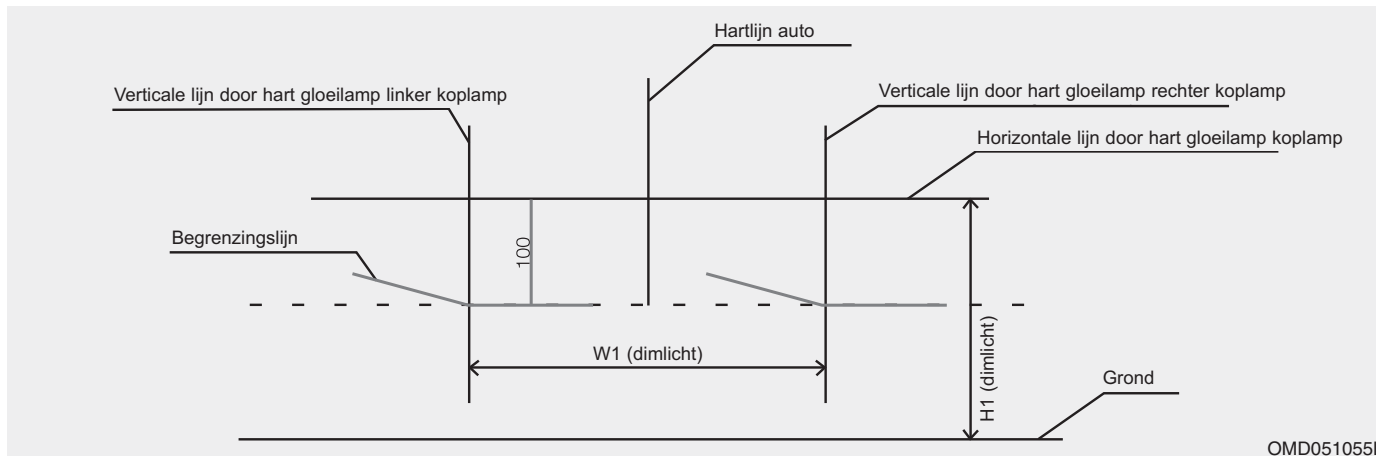

OMD051055L

Dimlicht (voorpassagierszijde)

1. Stel het dimlicht af zonder dat er iemand in de auto zit.
2. De begrenzingslijn moet samenvallen met de begrenzingslijn in de afbeelding.
3. Bij het afstellen van het dimlicht moet de afstelling in verticale richting worden gedaan na het afstellen in horizontale richting.
4. Als de auto is uitgerust met een koplampverstelsysteem, moeten de koplampen worden afgesteld met de schakelaar voor de koplampverstelling in stand 0.

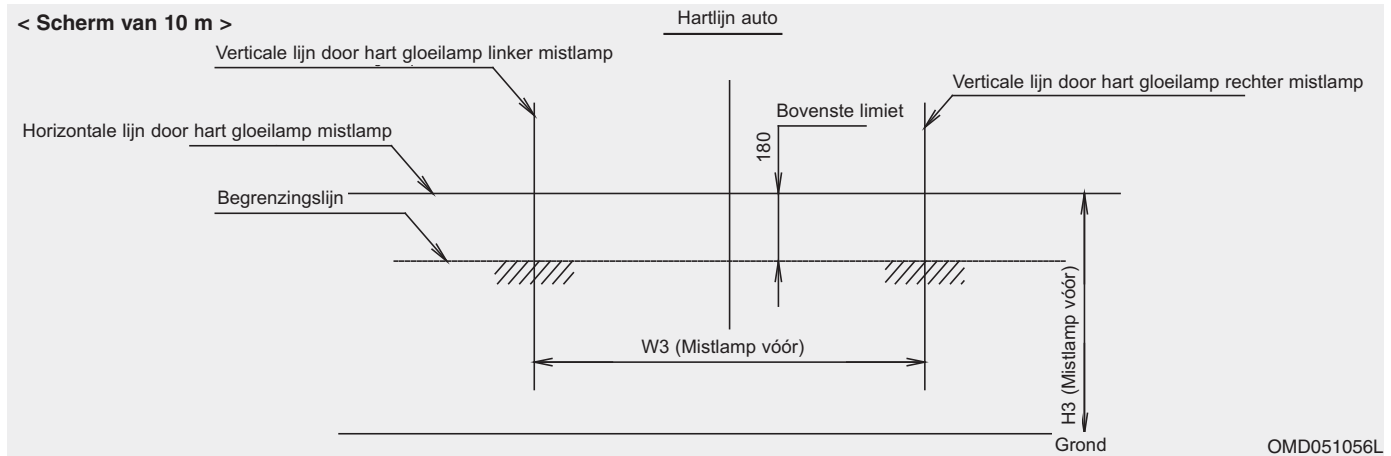

Mistlamp vóór

1. Stel de mistlampen af zonder dat er iemand in de auto zit.
2. De begrenzingslijn moet in het toegestane gebied vallen (gearceerde gedeelte).

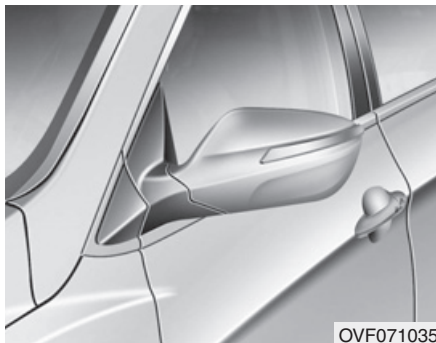

Vervangen van gloeilamp richtingaanwijzer opzij

Als de lamp niet brandt, adviseren we u contact op te nemen met een officiële HYUNDAI-dealer.

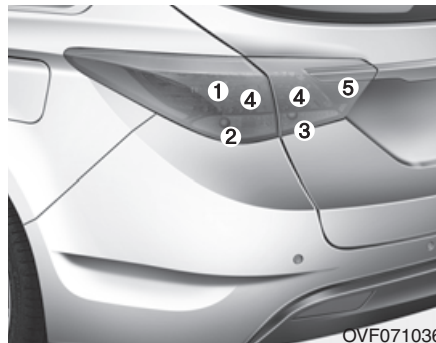

Vervangen van gloeilamp achterlichtunit (Stationwagon)

- (1) Remlicht
- (2) Richtingaanwijzer achter
- (3) Achteruitrijlicht
- (4) Achterlicht
- (5) Mistachterlicht
(indien van toepassing)

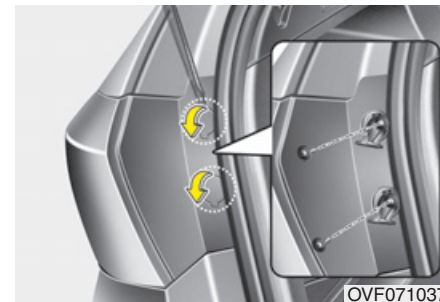

Lampen buitenzijde

Richtingaanwijzer achter

1. Zet de motor uit.
2. Open de achterklep.
3. Verwijder de afdekkap.

4. Draai de bevestigingsschroeven van de lichtunit los met een kruiskopschroevendraaier.
5. Verwijder de achterlichtunit uit de carrosserie.

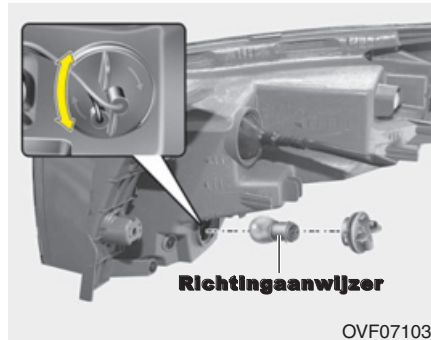

Rem- en achterlicht

Als de lamp niet brandt, adviseren we u contact op te nemen met een officiële HYUNDAI-dealer.

6. Verwijder de fitting uit de lichtunit door deze linksom te draaien tot de nokjes van de fitting in lijn liggen met de uitsparingen van de lichtunit.
7. Verwijder de lamp uit de fitting door de lamp in te drukken en deze een willekeurige kant op te draaien tot de nokjes van de lamp in lijn liggen met de uitsparingen van de fitting. Trek de lamp uit de fitting.
8. Plaats een nieuwe lamp in de fitting en draai de lamp een willekeurige kant op tot hij vastzit.
9. Plaats de fitting in de lichtunit door de nokjes op de fitting in lijn te brengen met de uitsparingen in de lichtunit. Duw de fitting in de lichtunit en draai de fitting een kwartslag rechtsom.
10. Plaats de lichtunit in de carrosserie.

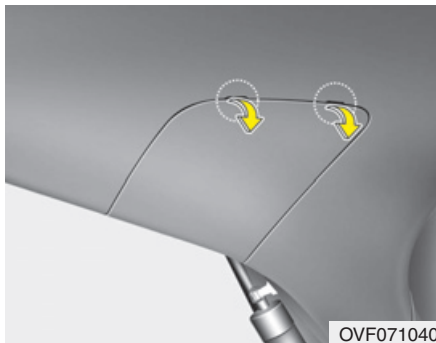

Lampen binnenzijde

1. Zet de motor uit
2. Open de achterklep.
3. Verwijder het deksel met een platte schroevendraaier.

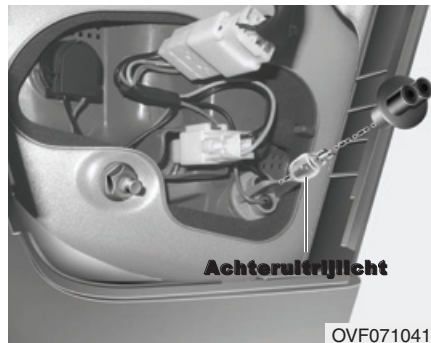

Achteruitrijlicht

4. Verwijder de fitting uit de lichtunit door deze linksom te draaien tot de nokjes van de fitting in lijn liggen met de uitsparingen van de lichtunit.
5. Verwijder de lamp uit de fitting door de lamp in te drukken en deze een willekeurige kant op te draaien tot de nokjes van de lamp in lijn liggen met de uitsparingen van de fitting. Trek de lamp uit de fitting.
6. Plaats een nieuwe lamp in de fitting en draai de lamp een willekeurige kant op tot hij vastzit.

7. Plaats de fitting in de lichtunit door de nokjes op de fitting in lijn te brengen met de uitsparingen in de lichtunit. Duw de fitting in de lichtunit en draai de fitting een kwartslag rechtsom.

8. Plaats het deksel in het gat.

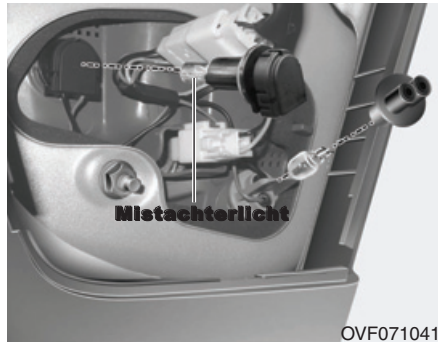

Mistachterlicht

4. Verwijder de fitting uit de behuizing door de fitting linksom te draaien tot de nokjes ervan in lijn liggen met de uitsparingen van de behuizing.
5. Plaats de nieuwe fitting in de behuizing door de nokjes op de fitting in lijn te brengen met de uitsparingen in de behuizing. Druk de fitting in de lichtunit en draai de fitting rechtsom.

Achterlicht

Als de lamp niet brandt, adviseren we u contact op te nemen met een officiële HYUNDAI-dealer.

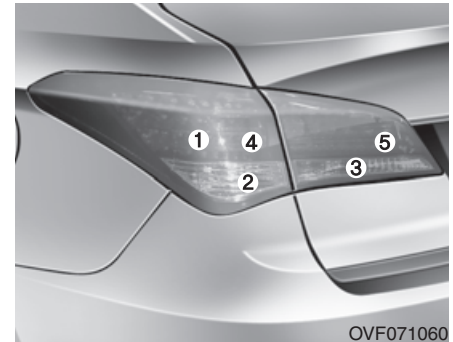

Vervangen van gloeilamp achterlichtunit (Sedan)

- (1) Remlicht
- (2) Richtingaanwijzer achter
- (3) Achteruitrijlicht
- (4) Achterlicht
- (5) Mistachterlicht (indien van toepassing)

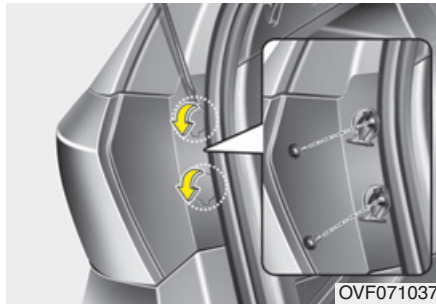

OVF071037



OVF071038

Lampen buitenzijde

1. Zet de motor uit.
2. Open de achterklep.
3. Verwijder de afdekkap.

4. Draai de bevestigingsschroeven van de lichtunit los met een kruiskopschroevendraaier.
5. Verwijder de achterlichtunit uit de carrosserie.

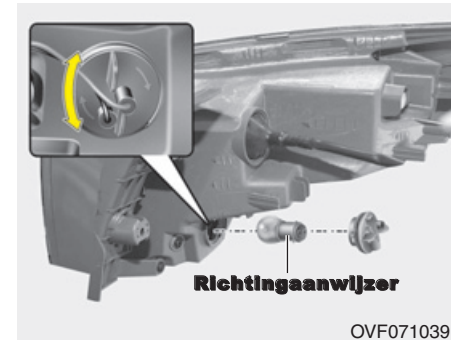

OVF071039

Richtingaanwijzer achter

6. Verwijder de fitting uit de lichtunit door deze linksom te draaien tot de nokjes van de fitting in lijn liggen met de uitsparingen van de lichtunit.
7. Verwijder de lamp uit de fitting door de lamp in te drukken en deze een willekeurige kant op te draaien tot de nokjes van de lamp in lijn liggen met de uitsparingen van de fitting. Trek de lamp uit de fitting.
8. Plaats een nieuwe lamp in de fitting en draai de lamp een willekeurige kant op tot hij vastzit.

- Plaats de fitting in de lichtunit door de nokjes op de fitting in lijn te brengen met de uitsparingen in de lichtunit. Duw de fitting in de lichtunit en draai de fitting een kwartslag rechtsom.
- Plaats de lichtunit in de carrosserie.

Rem- en achterlicht

Als de lamp niet brandt, adviseren we u contact op te nemen met een officiële HYUNDAI-dealer.

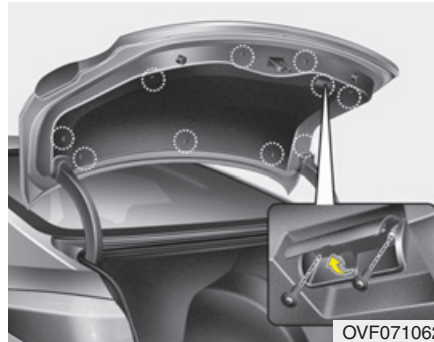

Lampen binnenzijde

- Zet de motor uit.
- Open de achterklep.
- Draai de bevestigingsschroef van de kap van de achterklep los en verwijder de kap.

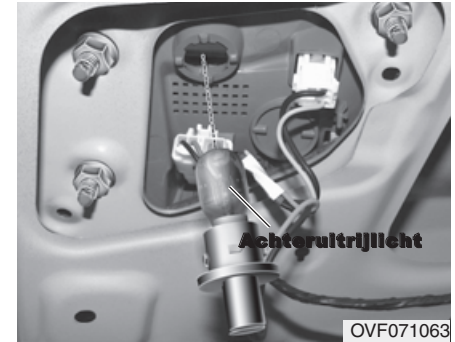

Achteruitrijlicht

- Verwijder de fitting uit de lichtunit door deze linksom te draaien tot de nokjes van de fitting in lijn liggen met de uitsparingen van de lichtunit.
- Verwijder de lamp uit de fitting door de lamp in te drukken en deze een willekeurige kant op te draaien tot de nokjes van de lamp in lijn liggen met de uitsparingen van de fitting. Trek de lamp uit de fitting.
- Plaats een nieuwe lamp in de fitting en draai de lamp een willekeurige kant op tot hij vastzit.

7. Plaats de fitting in de lichtunit door de nokjes op de fitting in lijn te brengen met de uitsparingen in de lichtunit. Duw de fitting in de lichtunit en draai de fitting een kwartslag rechtsom.
8. Plaats de kap van de achterklep door de schroef naar binnen te drukken.

Mistachterlicht

4. Verwijder de fitting uit de behuizing door de fitting linksom te draaien tot de nokjes ervan in lijn liggen met de uitsparingen van de behuizing.
5. Plaats de nieuwe fitting in de behuizing door de nokjes op de fitting in lijn te brengen met de uitsparingen in de behuizing. Druk de fitting in de lichtunit en draai de fitting rechtsom.
6. Plaats de kap van de achterklep door de schroef naar binnen te drukken.

Achterlicht

Als de lamp niet brandt, adviseren we u contact op te nemen met een officiële HYUNDAI-dealer.

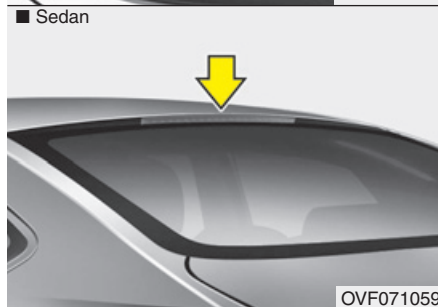

Vervangen van gloeilamp derde remlicht

Als de lamp niet brandt, adviseren we u contact op te nemen met een officiële HYUNDAI-dealer.

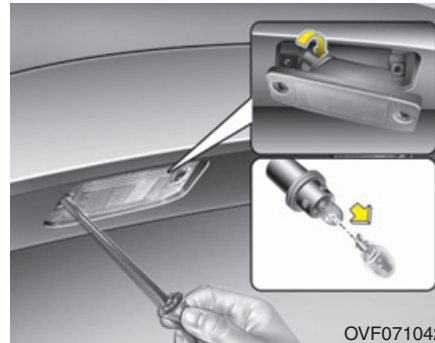

Vervangen van gloeilamp kentekenplaatverlichting (Stationwagon)

1. Zet de motor uit.
2. Draai de bevestigingsschroeven van de lens los met een kruiskopschroevendraaier.
3. Verwijder de lamp door hem linksom te draaien.
4. Trek de lamp recht naar buiten.
5. Plaats een nieuwe lamp.
6. Plaats de fitting met de lamp en draai de bevestigingsschroeven goed vast.

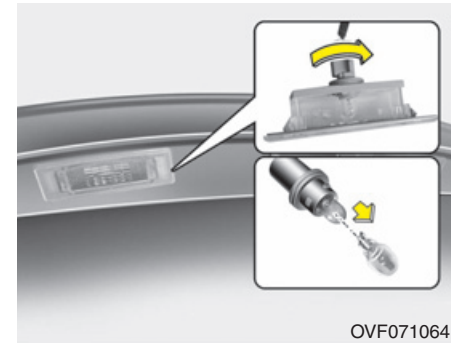

Vervangen van gloeilamp kentekenplaatverlichting (Sedan)

1. Zet de motor uit.
2. Verwijder het lampglas terwijl u de clip met een dun gereedschap indrukt.
3. Verwijder de lamp door hem linksom te draaien.
4. Trek de lamp recht naar buiten.
5. Plaats een nieuwe lamp.
6. Plaats de onderdelen in omgekeerde volgorde van verwijderen.

■ Kaartleeslampje

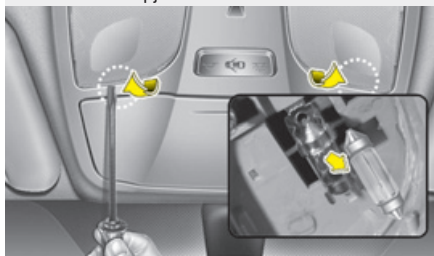

■ Lampjes make-upspiegel



■ Lamp dashboardkastje

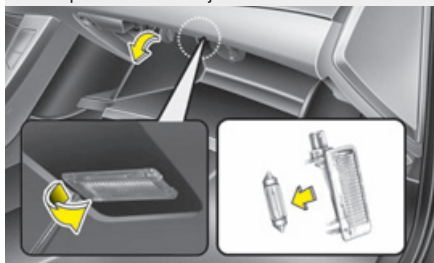

■ Bagageruimteverlichting

- Stationwagon



- Sedan

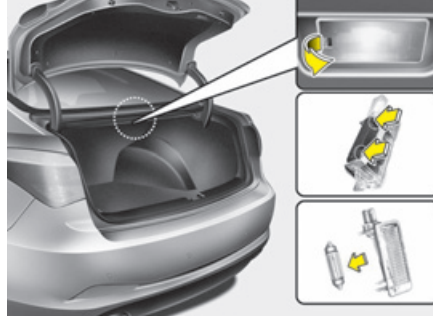

■ Interieurverlichting

- Type A

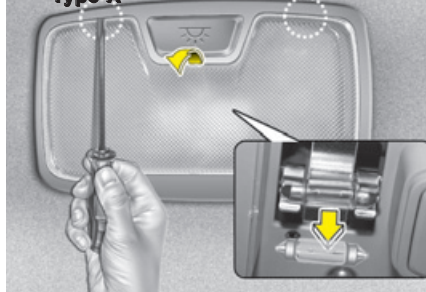

- Type B



OVF071046/OXM079041/OVF071044/OVF071045/OVF071061/OVF071047/OHG070038

Vervangen van gloeilamp interieurverlichting

Kaartleeslampje, lampjes make-upspiegel, interieurverlichting (Type A), bagageruimteverlichting (Stationwagon) en lamp dashboardkastje

1. Wrik de lens met een platte schroevendraaier voorzichtig los uit het huis van de interieurverlichting.
2. Trek de lamp naar buiten.

WAARSCHUWING

Controleer, voordat u de lamp gaat vervangen, of toets OFF is ingedrukt om te voorkomen dat u zich brandt of een schok krijgt.

3. Steek een nieuwe lamp in de fitting.
4. Breng de lipjes van de lens in lijn met de uitsparingen in het huis van de interieurverlichting en klik de lens vast.

OPMERKING

Zorg dat de lens, het lipje van de lens en de kunststof behuizing niet vuil worden of beschadigd raken.

Interieurverlichting (Type B)

Als de lamp niet brandt, adviseren we u contact op te nemen met een officiële HYUNDAI-dealer.

Bagageruimteverlichting (Sedan)

1. Wrik de lens met een platte schroevendraaier voorzichtig los uit het huis van de interieurverlichting.
2. Trek de afdekkap naar buiten terwijl de clip wordt ingedrukt.
3. Trek de lamp naar buiten.
4. Steek een nieuwe lamp in de fitting.
5. Plaats de onderdelen in omgekeerde volgorde van verwijderen.

ONDERHOUD EXTERIEUR

Exterieur, onderhoud

Onderhoud exterieur - Algemeen

Het is van groot belang bij gebruik van chemische reinigingsmiddelen of polish de aanwijzingen op het etiket van het desbetreffende product op te volgen. Lees de waarschuwingen en opmerkingen op het etiket.

Wassen met een hogedrukreiniger

- Houd bij het gebruik van een hogedrukreiniger voldoende afstand tot de auto.

Wanneer u onvoldoende afstand houdt of de druk te hoog is, kunnen onderdelen van de beschadigd raken of kan er water in de auto komen.

- Spuit niet met een hogedrukreiniger direct op de camera, de sensoren of de omgeving ervan. Schokken door waterstralen uit de hogedrukreiniger kunnen ervoor zorgen dat het apparaat niet goed werkt.
- Houd de spuitmond uit de buurt van stofhoezen (rubberen of kunststof afdekkapjes) of stekkers, aangezien deze beschadigd kunnen raken wanneer deze in aanraking komen met waterstralen uit de hogedrukreiniger.

Onderhoud van de lak

Wassen

Was uw auto minimaal eenmaal per maand grondig met lauw of koud water om de lak tegen roest en veroudering te beschermen.

Was, nadat u op een stoffige of modderige weg gereden heeft, de auto zo snel mogelijk. Besteed hierbij de nodige zorg aan het verwijderen van opeengehoopt zout, vuil of modder. Controleer of de afvoeropeningen aan de onderzijde van de portieren en de dorpels open en schoon blijven.

Insecten, teer, sap van bomen, uitwerpselen van vogels, industrieel vuil en dergelijke kunnen de lak van uw auto aantasten als ze niet direct verwijderd worden.

Zelfs bij het direct verwijderen kan blijken dat water alleen niet toereikend is. Gebruik in dat geval een speciale autoshampoo.

Spoel de auto na het wassen grondig af met lauw of koud water. Laat de shampoo niet op de lak opdrogen.



OPMERKING

- **Gebruik geen agressieve reinigingsmiddelen, oplosmiddelen of te heet water en was de auto niet in de volle zon of wanneer de carrosserie warm is.**
- **Wees voorzichtig bij het schoonmaken van de zijruiten, vooral bij gebruik van een hogedrukreiniger. Er kan namelijk water door de ruiten het interieur binnendringen.**
- **Reinig kunststof onderdelen en lampen niet met chemische oplosmiddelen of sterke reinigingsmiddelen, om beschadiging ervan te voorkomen.**



WAARSCHUWING

- Natte remmen

Test na het wassen de remmen van uw auto bij lage snelheid om te controleren of de remwerking door binnengedrongen water beïnvloed is. Droog de remmen door het rempedaal bij lage snelheid licht in te trappen wanneer de remprestaties verminderd zijn.

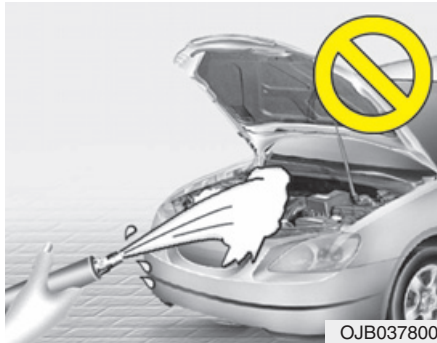

⚠️ OPMERKING

- **Water in de motorruimte, inclusief water onder hoge druk, kan storingen veroorzaken in de elektrische circuits.**
- **Zorg ervoor dat water en andere vloeistoffen nooit in contact komen met elektrische/elektronische componenten in de auto omdat ze dan beschadigd kunnen raken.**

In de was zetten

Zet de auto in de was wanneer het water niet langer druppels op de lak vormt.

Was en droog de auto altijd eerst voordat u hem in de was zet. Gebruik een goede kwaliteit vaste of vloeibare was en volg de aanwijzingen van de fabrikant. Zet de sierlijsten in de was om deze te beschermen en hun glans te laten behouden.

Het verwijderen van olie, teer en dergelijke stoffen met een vlekkenverwijderaar verwijdert gewoonlijk ook de was van de lak. Zet deze delen daarom na het verwijderen van de verontreiniging opnieuw in de was.

⚠️ OPMERKING

- **Als u stof of vuil met een droge doek wegveegt, komen er krassen op de lak.**
- **Gebruik geen staalwol, schuurmiddelen of sterk alkalische of bijtende oplosmiddelen op onderdelen die verchroomd zijn of op onderdelen die vervaardigd zijn van geanodiseerd aluminium. Het gebruik van deze middelen kan de beschermlaag aantasten waardoor verkleuring of glansverlies kan optreden.**

Bijwerken van lakbeschadigingen

Repareer diepe krassen en steenslagbeschadigingen in de lak direct. Het blanke metaal gaat snel roesten waardoor ingrijpendere reparatiekosten noodzakelijk worden.

*** AANWIJZING**

Wanneer uw auto beschadigd is en reparatie of vervanging van metalen delen nodig is, let er dan op dat de garage anti-corrosiemiddel aanbrengt op de gerepareerde of vervangen onderdelen.

Onderhoud van verchroomde onderdelen

- Gebruik een teerverwijderaer en geen schraper of ander scherp voorwerp voor het verwijderen van teer of insecten.
- Breng ter bescherming een waslaag aan op verchroomde onderdelen of bescherm ze met een speciaal conserveringsmiddel.
- Bescherm de verchroomde onderdelen onder winterse omstandigheden of bij gebruik van de auto in kustgebieden met een dikkere laag was of conserveringsmiddel. U kunt eventueel vaseline of een ander beschermingsmiddel gebruiken.

Onderhoud van de onderzijde

Zand en pekels kunnen zich ophopen aan de onderzijde van de carrosserie. Als deze middelen niet verwijderd worden, kan versnelde roestvorming optreden aan onderdelen aan de onderzijde van de carrosserie zoals brandstofleidingen, subframes, bodemplaat en uitlaatsysteem, ook al zijn deze onderdelen tegen corrosie beschermd.

Spoel daarom de onderzijde van de carrosserie en de wielkappen eenmaal per maand, na het rijden op stoffige of modderige wegen en aan het eind van de winter grondig schoon met lauwwarm of koud water. Besteed hieraan de nodige zorg; de opeenhopingen zijn niet altijd even gemakkelijk te zien. Als u het vuil alleen maar nat maakt zonder het te verwijderen, is het effect averechts. Houd ook de afvoeropeningen in portieren en dorpels te allen tijde open. Water dat in portieren en dorpels blijft staan, veroorzaakt roestvorming van binnenuit.

WAARSCHUWING

Test na het wassen de remmen van uw auto bij lage snelheid om te controleren of de remwerking door binnengedrongen water beïnvloed is. Droog de remmen door het rempedaal bij lage snelheid licht in te trappen wanneer de remprestaties verminderd zijn.

Onderhoud van lichtmetalen velgen

De lichtmetalen velgen zijn voorzien van een transparante beschermende laklaag.

- Gebruik voor het reinigen van lichtmetalen velgen geen schuur- of polijstmiddelen, oplosmiddelen of een staalborstel. Deze kunnen de laklaag aantasten.
- Reinig de velg wanneer deze is afgekoeld.
- Gebruik uitsluitend een zachte zeep of een neutraal oplosmiddel en spoel grondig na met water. Let er ook op de velgen te reinigen nadat u over wegen met pekels gereden heeft. Voorkomen van roestvorming.
- Vermijd het wassen van de velgen met behulp van de sneldraaiende borstels in de automatische wasserette.
- Gebruik geen bijtende middelen. Deze kunnen schade en corrosie van de lichtmetalen velgen veroorzaken, die zijn voorzien van een transparante beschermende laklaag.

Bescherming tegen roest

Bescherming van uw auto tegen roest

Met behulp van de meest geavanceerde technologie in ontwerp en constructie om roestvorming tegen te gaan, produceren wij auto's van de hoogste kwaliteit. Dat is echter niet genoeg. Om ervoor te zorgen dat uw auto langdurig tegen roest beschermd is, is uw medewerking noodzakelijk.

Meest voorkomende oorzaken van roest

De meest voorkomende oorzaken van roest aan de auto zijn:

- Het ophopen van strooizout, vuil en modder onder de auto.
- Het afspringen van lak of beschermende coatings door steentjes, gravel, kleine krasjes of deukjes waardoor onbeschermd metaal bloot te staan aan roest.

Roestgevoelige gebieden

Als u in een gebied woont waar uw auto regelmatig wordt blootgesteld aan factoren die roestvorming bevorderen, is bescherming tegen roest uitermate belangrijk. Een aantal veel voorkomende oorzaken van versnelde corrosie zijn strooizout, stofwerende chemicaliën, zeelucht en luchtverontreiniging.

Vocht werkt roest in de hand

Vocht creëert omstandigheden waaronder roestvorming gemakkelijk optreedt. Roestvorming wordt bijvoorbeeld bevorderd door een hoge luchtvochtigheid, met name als de temperatuur net boven het vriespunt ligt. Onder zulke omstandigheden blijven agressieve stoffen in contact met de auto omdat het vocht langzaam verdampt.

Modder is zeer corrosief omdat het langzaam droogt en vocht in contact houdt met de auto. Hoewel de modder droog lijkt te zijn, zit er nog steeds vocht in dat roestvorming bevordert.

Hoge temperaturen versnellen ook het roesten van delen die niet goed geventileerd waardoor het vocht niet wordt afgevoerd. Daarom is het zeer belangrijk uw auto schoon en vrij te houden van modder en andere vuilophopingen. Dit geldt niet alleen voor zichtbare oppervlakken maar met name ook voor de onderkant van de auto.

Voorkomen van roest

U kunt een bijdrage leveren aan het voorkomen van roest door in eerste instantie te letten op het volgende:

Houd uw auto schoon

De beste manier om roest tegen te gaan is uw auto schoon te houden en vrij van agressieve stoffen. Aandacht voor de onderkant van de auto is zeer belangrijk.

- Als u in een gebied woont waar de kans op roestvorming groot is - waar strooizout wordt gebruikt, dicht bij de zee, gebied met luchtverontreiniging, etc.-, dient u extra aandacht te besteden aan het voorkomen van roest. Spuit de onderkant van de auto in de winter ten minste eenmaal per maand schoon en reinig de onderkant aan het einde van de winter grondig.
- Besteed bij het reinigen van de onderkant extra aandacht aan de delen onder de spatschermen en andere delen die zich uit het zicht bevinden. Reinig de onderkant grondig. Alleen bevochtigen van de modder in plaats van deze te verwijderen zal de vorming van roest juist versnellen in plaats van voorkomen. Hoge waterdruk en stoom zijn zeer effectief voor het verwijderen van opgehoopte modder en andere agressieve stoffen.

- Zorg er bij het reinigen van portieren en dorpels voor dat de afvoeropeningen openblijven zodat het vocht er altijd uit kan. Anders kan er zich water verzamelen hetgeen roestvorming versnelt.

Houd uw garage vochtvrij

Parkeer uw auto niet in een vochtige, slecht geventileerde garage. Dit is de perfecte omgeving voor roestvorming. Dit geldt met name als u uw auto in de garage wast of in de garage parkeert als deze nog nat is of bedekt met sneeuw, ijs of modder. Zelfs een verwarmde garage kan roest bevorderen als hij niet goed geventileerd wordt waardoor het vocht niet goed wordt afgevoerd.

Houd lak en lijsten in goede staat

Krasjes en kleine beschadigingen moeten zo snel mogelijk worden bijgewerkt met een lakstift om de kans op roestvorming te verkleinen. Als het onderliggende metaal zichtbaar is, laat er dan een professioneel schadeherstelbedrijf naar kijken.

Uitwerpselen van vogels: Uitwerpselen van vogels bevorderen roestvorming in hoge mate en beschadigen gelakte oppervlakken in een paar uur. Verwijder uitwerpselen van vogels daarom altijd zo snel mogelijk.

Verwaarloos het interieur niet

Vocht kan zich onder vloermatten en vloerbedekking ophopen en daar roest veroorzaken. Controleer dus regelmatig of de vloer onder de matten droog is. Wees vooral voorzichtig met het vervoer van kunstmest, reinigingsmiddelen of chemicaliën.

Vervoer dergelijke stoffen in een geschikte verpakking en reinig de auto bij morsen of lekken direct en laat hem goed drogen.

Onderhoud interieur

Onderhoud interieur - Algemeen

Voorkom dat chemicaliën als parfum, cosmetische oliën, zonnebrandcrème, handenreiniger en luchtverfrisser in aanraking komen met onderdelen van het interieur, omdat deze beschadiging of verkleuring kunnen veroorzaken. Indien deze stoffen toch met onderdelen van het interieur in aanraking komen, moeten ze direct worden verwijderd. Raadpleeg de instructies voor het reinigen van kunststof.



OPMERKING

Zorg ervoor dat water en andere vloeistoffen nooit in contact komen met elektrische/elektronische componenten in de auto omdat ze dan beschadigd kunnen raken.



OPMERKING

Gebruik voor het reinigen van lederen onderdelen (stuurwiel, stoelbekleding enz.) een mild reinigingsmiddel of oplossingen met een lage concentratie alcohol. Door het gebruik van oplossingen met een hoge concentratie alcohol of zure/basische reinigingsmiddelen kan de kleur van de lederen onderdelen verbleken of het oppervlak ervan loskomen.

Interieurbekleding reinigen

Kunststof (indien van toepassing)

Verwijder stof en los vuil van de kunststof bekleding met een plumeau of een stofzuiger. Reinig de kunststof oppervlakken met een vinylreiniger.

Stoffen (indien van toepassing)

Verwijder stof en los vuil van de stoffen bekleding met een plumeau of een stofzuiger. Reinig met een zachte zeepoplossing die geschikt is voor bekleding of vloerbedekking. Verwijder nieuwe vlekken onmiddellijk met een vlekkenverwijderaar. Wanneer nieuwe vlekken niet direct verwijderd worden, kunnen er permanente vlekken of verkleuringen in de bekleding achterblijven. Daarnaast kunnen de brandwerende eigenschappen verminderen wanneer de bekleding niet op de juiste wijze wordt onderhouden.

OPMERKING

Het gebruik van andere dan de voorgeschreven reinigingsmiddelen en procedures kan het uiterlijk van de stof aantasten en de brandwerende eigenschappen verminderen.

Leder (indien van toepassing)

- Kenmerken van leder
 - Leder wordt vervaardigd van de opperhuid van een dier, die via een speciaal proces geschikt voor gebruik gemaakt wordt. Omdat het natuurlijk materiaal is, is de dikte en dichtheid van elk deel verschillend. Plooiën kunnen zichtbaar worden als natuurlijk gevolg van rekken en krimpen onder invloed van de temperatuur en de vochtigheid.
 - De stoel is bekleed met rekbare stof om het comfort te verhogen.
 - De delen die in contact komen met het lichaam zijn gewelfd en de grote zijwangen bieden veel comfort en stabiliteit tijdens het rijden.
 - Door het gebruik kunnen plooiën ontstaan. Dit is geen defect van het product.



OPMERKING

- ***Plooiën of slijtplekken die duidelijk het gevolg zijn van het gebruik worden niet gedekt door de garantie.***
- ***Riemen met metalen accessoires, ritssluitingen of sleutels in de achterzak kunnen de stoelbekleding beschadigen.***
- ***Zorg ervoor dat de stoel niet nat wordt. Dat kan de eigenschappen van natuurleder veranderen.***
- ***Spijkerbroeken of kleding met bleekmiddelen kunnen het oppervlak van de stoelbekleding verontreinigen.***

- Verzorgen van lederen stoelbekleding
 - Reinig de stoel regelmatig met een stofzuiger om stof en zand van de stoel te verwijderen. Hiermee voorkomt u slijtage of beschadiging van het leder en blijft de kwaliteit behouden.
 - Veeg de natuurlederen stoelbekleding regelmatig af met een droge, zachte doek.
 - Het gebruik van geschikte lederbeschermingsmiddelen kan slijtage van de bekleding voorkomen en zorgt voor kleurbehoud. Lees de instructies en raadpleeg een specialist voor het gebruik van ledercoatings of beschermende vloeistoffen.
 - Lichtgekleurd (beige, crème) leder wordt snel vuil en vlekken vallen erg op. Reinig de stoelen regelmatig.
 - Gebruik geen natte doek. Hierdoor kunnen barstjes in het oppervlak ontstaan.
- Reinigen van lederen bekleding
 - Verwijder alle verontreinigingen direct. Zie onderstaande aanwijzingen voor het verwijderen van elke soort verontreiniging.
 - Cosmetische producten (zonnebrandcrème, foundation, enz.) Breng reinigingscrème aan op een doek en veeg de verontreiniging weg. Verwijder de crème met een natte doek en verwijder het water met een droge doek.
 - Dranken (koffie, frisdrank, enz.) Breng een klein beetje neutraal reinigingsmiddel aan en veeg de verontreiniging weg.
 - Oil Verwijder olie direct met een absorberende doek en veeg de vlek weg met een vlekverwijderaar die speciaal geschikt is voor natuurleder.
 - Kauwgum Bevries de kauwgum met ijs en verwijder de kauwgum beetje bij beetje.

Veiligheidsgordels reinigen

Reinig de gordels met een zachte zeepoplossing die speciaal geschikt is voor het reinigen van bekleding en tapijt. Volg de aanwijzingen op het etiket van het reinigingsmiddel. Bleek of verf de gordels nooit omdat dit een negatieve invloed op de sterkte van de gordel kan hebben.

Binnenzijde ruiten reinigen

Als de ruiten aan de binnenzijde snel beslagen raken (vette aanslag), moeten ze gereinigd worden met een speciale glasreiniger. Volg de aanwijzingen op het etiket van de glasreiniger.



OPMERKING

Ga niet met scherpe voorwerpen over de binnenzijde van de achterraut. Hierdoor kunnen de draden van de achterraut- verwarming beschadigd raken.

EMISSIEREGELSYSTEEM

Op het emissieregelsysteem van uw auto is een aangepaste garantieregeling van toepassing. Raadpleeg de garantie-informatie in het onderhoudsboekje voor meer informatie.

Uw auto is uitgerust met een emissieregelsysteem om aan alle emissienorm te voldoen.

Er zijn drie emissieregelsystemen, namelijk:

- (1) Carterventilatiesysteem
- (2) Brandstofdampafzuigsysteem
- (3) Emissieregelsysteem

Om de goede werking van de emissieregelsystemen te garanderen, is het aan te raden uw auto door een officiële HYUNDAI Erkend Reparateur te laten controleren en onderhouden volgens het onderhoudsschema in dit boekje.

Opmerking bij controle en onderhoud (met ESC)

- **Om overslaan van de motor tijdens het testen op een rollenbank te voorkomen, moet het ESC-systeem worden uitgeschakeld door de ESC-schakelaar in te drukken.**
- **Schakel na de rollenbanktest het ESC-systeem weer in door nogmaals op de ESC-schakelaar te drukken.**

1. Carterventilatiesysteem

Het carterventilatiesysteem voorkomt dat lekgassen uit het carter in de atmosfeer terechtkomen. Bij dit systeem wordt schone, gefilterde lucht via de luchtinlaatslang naar het carter gevoerd. In het carter wordt de lucht vermengd met de lekgassen en vervolgens via de PCV-klep naar het luchtinlaatsysteem gevoerd.

2. Brandstofdampafzuigsysteem

Het brandstofdampafzuigsysteem is ontworpen om te voorkomen dat brandstofdampen in de atmosfeer terechtkomen.

Reservoir

De brandstofdampen die vrijkomen in de brandstoftank worden geabsorbeerd en opgeslagen in een reservoir. Als de motor draait worden de opgeslagen brandstofdampen via de magneetklep dampafvoer naar het inlaatsysteem gevoerd.

Magneetklep dampafvoer (PCSV - Purge Control Solenoid valve)

De magneetklep dampafvoer wordt aangestuurd door de motor-ECU; als de koelvloeistoftemperatuur laag is bij stationair draaien, is de PCSV gesloten en wordt de verdampte brandstof niet naar de motor toegevoerd. Als de motor op bedrijfstemperatuur is, wordt tijdens normaal rijden de verdampte brandstof via de geopende PCSV naar de motor gevoerd.

3. Emissieregelsysteem

Het emissieregelsysteem is een uiterst effectief systeem dat de uitstoot van schadelijke stoffen tot een minimum beperkt zonder dat dit ten koste gaat van de prestaties.

Aanpassingen aan de auto

Er mogen geen aanpassingen aan deze auto worden gedaan. Door aanpassingen kunnen de prestaties, de veiligheid of de levensduur van uw auto beïnvloed worden. Aanpassingen kunnen zelfs in strijd zijn met overheidsbepalingen en milieuvoorschriften.

Daarnaast kunnen schade of problemen met de prestaties als gevolg van aanpassingen mogelijk niet onder de garantie vallen.

- Als u niet-toegestane elektronische apparaten gebruikt, kan de auto zich abnormaal gedragen, kan schade aan de bedrading ontstaan, raakt de accu mogelijk ontladen of is er kans op brand. Gebruik voor uw eigen veiligheid geen niet-toegestane elektronische apparaten.

Vorzorgsmaatregelen met betrekking tot uitlaatgassen (koolmonoxide)

- Koolmonoxide kan samen met andere uitlaatgassen aanwezig zijn. Laat het uitlaatsysteem van uw auto direct controleren en indien nodig repareren indien u in het interieur uitlaatgas ruikt. Rijd niet met de auto als u in het interieur uitlaatgassen ruikt, maar als het niet anders kan, rijd dan met alle ruiten volledig geopend. Laat uw auto onmiddellijk controleren en repareren.



WAARSCHUWING - Uitlaatgas

Uitlaatgassen bevatten onder andere het reukloze en kleurloze gas koolmonoxide (CO) dat bij inademing dodelijk kan zijn. Hoewel het kleurloos en reukloos is, is het gevaarlijk en kan het bij inademing dodelijk zijn. Neem de volgende aanwijzingen in acht ter voorkoming van koolmonoxidevergiftiging.

- Laat de motor in een afgesloten ruimte (bijvoorbeeld een garage) niet langer draaien dan nodig is om de auto naar binnen of naar buiten te rijden.
- Stel het ventilatiesysteem zo af dat er verse buitenlucht naar het interieur gevoerd wordt als de auto in een open ruimte stilstaat terwijl de motor wat langer moet blijven draaien.
- Blijf nooit met draaiende motor gedurende langere tijd in een stilstaande auto zitten.
- Als de motor afslaat of niet wil aanslaan en er teveel startpogingen ondernomen worden, kan het emissieregelsysteem beschadigd raken.

**Voorzorgsmaatregelen katalysator
(indien van toepassing)**

⚠ WAARSCHUWING - Brand

- Een heet uitlaatsysteem kan brandbare materialen in brand doen vliegen. Vermijd contact tussen de auto en brandbare materialen zoals gras, planten, papier, bladeren, enz. door niet in de nabijheid daarvan te parkeren of te rijden, of de motor stationair te laten draaien.
- Het uitlaatsysteem en de katalysator zijn zeer heet wanneer de motor draait en direct nadat de motor is uitgezet. Blijf op veilige afstand van het uitlaatsysteem en de katalysator, anders kunt u brandwonden oplopen.

Verwijder het hitteschild van het uitlaatsysteem niet, maak de onderkant van de auto niet dicht en breng geen coating aan om corrosie tegen te gaan. Onder bepaalde omstandigheden kan er brandgevaar ontstaan.

Uw auto is uitgerust met een katalysator ten behoeve van de emissieregeling.

Daarom moeten de volgende voorzorgsmaatregelen in acht worden genomen:

- Tank alleen de brandstof die in paragraaf 1 vermeld is onder "Vereiste brandstof".
- Gebruik de auto niet als de motor duidelijk storingen vertoont, zoals overslaan of vermogensverlies.
- Doe geen dingen die slecht zijn voor de motor. Voorbeelden hiervan zijn: de auto in de versnelling laten uitrollen terwijl het contact in stand LOCK staat en een helling af rijden met het contact in stand LOCK.
- Laat de motor niet langdurig (5 minuten of langer) met een hoog stationair toerental draaien.
- Voer zelf geen aanpassingen of wijzigingen uit aan de motor of het emissieregelsysteem. Alle controles en afstellingen moeten door een erkende HYUNDAI Erkend Reparateur uitgevoerd worden.

- Voorkom rijden met een extreem laag brandstofniveau. Het leegrijden van de tank kan leiden tot overslaan van de motor en overbelasting van de katalysator.

Wanneer bovenstaande voorzorgsmaatregelen niet in acht worden genomen, kan schade aan de katalysator en aan uw auto ontstaan. Bovendien kan hierdoor de garantie vervallen.

Roefilter (indien van toepassing)

Het roefiltersysteem (DPF) verwijdert roet uit de uitlaatgassen.

In tegenstelling tot een verwisselbaar luchtfilter verbrandt (oxideert) en verwijdert het roefiltersysteem het roet uit de uitlaatgassen. Dat betekent dat de roet door de door het motorregelsysteem gestuurde actieve verbranding en de hoge temperatuur van de uitlaatgassen bij normaal/snel rijden verbrand en verwijderd wordt.

Als de auto echter gedurende langere tijd herhaaldelijk korte afstanden of met lage snelheid rijdt, is het mogelijk dat het roet niet automatisch verwijderd wordt, omdat de temperatuur van de uitlaatgassen laag is. Als de hoeveelheid roet boven een bepaalde waarde komt, gaat het waarschuwingslampje voor het roefilter (DPF) branden. () Wanneer het waarschuwingslampje voor het roefilter (DPF) knippert, kan dit ophouden te knipperen door met meer dan 60 km/h of gedurende een bepaalde tijd (ongeveer 25 minuten) in een hogere dan de tweede versnelling met een motortoerental tussen 1.500 en 2.500 omw/min te rijden.

Als het waarschuwingslampje voor het roefilter (DPF) ook na het uitvoeren van deze procedure blijft knipperen of de melding "Check exhaust system" (controleer uitlaatsysteem) wordt weergegeven, raden we u aan het roefiltersysteem te laten controleren door een officiële Hyundai-dealer.

Als u blijft doorrijden terwijl het waarschuwingslampje knippert, kan het roefiltersysteem beschadigd raken en de motor meer brandstof gaan gebruiken.



OPMERKING

**- Dieselbrandstof
(indien uitgerust met een
roefilter)**

***Het is raadzaam om alleen
dieselbrandstof te gebruiken die
geschikt is voor voertuigen met het
roefiltersysteem.***

***Als u dieselbrandstof gebruikt met
een hoog zwavelgehalte (meer dan
50 ppm) en niet gespecificeerde
additieven, kan het
roefiltersysteem beschadigen en
witte rook worden waargenomen.***

Lean NOx Trap (indien van toepassing)

Het Lean NOx Trap-systeem (LNT) verwijdert stikstofdioxide uit de uitlaatgassen. Afhankelijk van de brandstofkwaliteit kunnen de uitlaatgassen gaan stinken en kunnen de prestaties op het gebied van NOx-reductie afnemen. Gebruik daarom de aanbevolen diesel voor dieselauto's.

Afmetingen / 8-2

Motor / 8-2

Wattage gloeilampen / 8-3

Banden en wielen / 8-4

Belastingsindex en snelheidsindex banden / 8-5

Airconditioning / 8-5

Massa/volume / 8-6

Aanbevolen smeermiddelen en hoeveelheden / 8-7

Voertuig-identificatienummer (VIN) / 8-10

Voertuigcertificatielabel / 8-10

Bandenspanningslabel / 8-11

Motornummer / 8-11

Koudemiddelsticker / 8-12

Conformiteitsverklaring / 8-12

AFMETINGEN

■ Stationwagon

Onderwerp	mm (in)	
Totale lengte	4775 (187,9)	
Totale breedte	1815 (71,4)	
Totale hoogte	1470 (57,8)	
Spoorbreedte vóór	205/60R16	1591 (62,6)
	215/50R17	1579 (62,1)
	225/45R18	
Spoorbreedte achter	205/60R16	1597 (62,8)
	215/50R17	1585 (62,4)
	225/45R18	
Wielbasis	2770 (109,0)	

■ Sedan

Onderwerp	mm (in)	
Totale lengte	4745 (186,8)	
Totale breedte	1815 (71,4)	
Totale hoogte	1470 (57,8)	
Spoorbreedte vóór	205/60R16	1591 (62,6)
	215/50R17	1579 (62,1)
	225/45R18	
Spoorbreedte achter	205/60R16	1597 (62,8)
	215/50R17	1585 (62,4)
	225/45R18	
Wielbasis	2770 (109,0)	

MOTOR

Onderwerp	Benzine 1,6	Benzine 2,0	Diesel 1,7
Cilinderinhoud cc (cu. in)	1591 (97,08)	1999 (121,9)	1685 (102,8)
Boring x slag mm (in.)	77x85,44 (3,03x3,36)	81x97 (3,18x3,81)	77,2x90 (3,04x3,54)
Ontstekingsvolgorde	1-3-4-2	1-3-4-2	1-3-4-2
Aantal cilinders	4, In lijn	4, In lijn	4, In lijn

WATTAGE GLOEILAMPEN

Gloeilamp		Type lamp	Wattage
Voor	Koplampen	Dimlicht	H7S/D3S 55/35
		Grootlicht	HB3/D3S 60/35
	Statische bochtverlichting		H7 55
	Dagrijverlichting (DRL)		LED LED
	Richtingaanwijzers vóór		PY21W 21
	Parkeerlichten		LED LED
	Richtingaanwijzers opzij		LED LED
	Mistlampen vóór		LED LED
Achter	Mistachterlicht		H21W 21
	Rem-/achterlichten (Buitenkant)		LED LED
	Richtingaanwijzers achter (Buitenkant)		PY21W 21
	Achterlicht (Binnenkant)		LED LED
	Achteruitrijlicht (Binnenkant)		W16W 16
	Derde remlicht		LED LED
	Kentekenplaatverlichting		W5W 5
Interieur	Kaartleeslampjes		FESTON 8
	Interieurverlichting	Type A	FESTON 10
		Type B	LED LED
	Bagageruimteverlichting		FESTON 5
	Lamp dashboardkastje		FESTON 5
Lampjes make-upspiegel		FESTON 5	

HID (High Intensity Discharge) :
Gasontladinglamp

AFLS :
Adaptive Front-Lighting System

BANDEN EN WIELEN

Onderwerp	Banden- maat	Velgmaat	Bandenspanning bar (psi, kPa)				Aanhaalmoment wielmoeren kgfm (lbf.ft, Nm)
			Normale belasting		Maximum belasting		
			Voor	Achter	Voor	Achter	
Standaardband	205/60R16	7,0Jx16	2,4 (35, 240)	2,4 (35, 240)	2,4 (35, 240)	2,4 (35, 240)	11~13 (79~84, 107~126)
	215/50R17	7,5Jx17	2,4 (35, 240)	2,4 (35, 240)	2,4 (35, 240)	2,4 (35, 240)	
	225/45R18	8,0Jx18					
Compact reservewiel	T135/80D17	4,0Tx17	4,2 (60, 420)	4,2 (60, 420)	4,2 (60, 420)	4,2 (60, 420)	

* AANWIJZING

- Het is toegestaan de standaard bandenspanning te verhogen met 20 kPa (3 psi) als er op korte termijn lagere temperaturen worden verwacht. Banden verliezen gemiddeld 7 kPa (1 psi) voor elke temperatuuurdaling van 7°C. Als er extreme temperatuurschommelingen worden verwacht, controleer de bandenspanning dan indien nodig opnieuw om de banden op de juiste spanning te houden.
- De bandenspanning daalt over het algemeen wanneer u rijdt in gebieden die ver boven de zeespiegel liggen. Controleer dus de bandenspanning voordat u gaat rijden in hoger gelegen gebieden. Breng de bandenspanning indien nodig op het juiste niveau (bandenspanning per hoogte: +10 kPa/1 km).

BELASTINGSINDEX EN SNELHEIDSINDEX BANDEN

Onderwerp	Bandenmaat	Velgmaat	Belastingsindex		Snelheidsindex	
			LI *1	kg	SS *2	km/h
Standaardband	205/60R16	7,0J X 16	92	630	V	240
	215/50R17	7,5J X 17	95	690	V	240
	225/45R18	8,0J X 18	95	690	V	240
Compact reservewiel	T135/80D17	4,0T X 17	103	875	M	130

*1 LI : BELASTINGSINDEX

*2 SS : SNELHEIDSINDEX

AIRCONDITIONING

Onderwerpen	Volumegewicht	Classificatie
Koudemiddel g (oz.)	550 ± 25g (19,4 ± 0,8)	R-134a
	550 ± 25g (17,6 ± 0,8)	R-1234yf
Compressorolie g (oz.)	120 ± 10g (4,2 ± 0,3)	PAG (PAG 30)

Voor meer informatie adviseren we u contact op te nemen met een officiële HYUNDAI-dealer.

MASSA/VOLUME

■ Stationwagon

Onderwerp		Benzine 1,6L	Benzine 2,0L	Diesel 1,7L
Maximaal toelaatbaar voertuiggewicht	kg (lbs.)			
	M/T	2030 (4475)	2060 (4541)	2130 (4696)
	A/T	-	2080 (4585)	2150 (4739)
	DCT	-	-	2150 (4739)
Inhoud bagageruimte	l (cu ft)			
	Min.	553 (19,5)		
	Max.	1719 (60,7)		

M/T : handgeschakelde transmissie

A/T : automatische transmissie

Min. : Achter de rugleuning van de achterbank tot aan de bovenzijde van de rugleuning.

Max. : Achter de voorstoelen tot aan het dak.

■ Sedan

Onderwerp		Benzine 1,6L	Benzine 2,0L	Diesel 1,7L
Maximaal toelaatbaar voertuiggewicht	kg (lbs.)			
	M/T	2030 (4475)	2020 (4453)	2090 (4608)
	A/T	-	2040 (4497)	2150 (4739)
	DCT	-	-	2100 (4630)
Inhoud bagageruimte	l (cu ft)	525 (18,5) ^{*1} / 505 (17,8) ^{*2}		

M/T : handgeschakelde transmissie

A/T : automatische transmissie

^{*1} : Met tiremobilitykit

^{*2} : Met reservewiel

AANBEVOLEN SMEERMIDDELEN EN HOEVEELHEDEN

Gebruik voor een optimale werking en een lange levensduur van motor en aandrijflijn uitsluitend smeermiddelen van de juiste kwaliteit. Het gebruik van de juiste smeermiddelen helpt ook het motorrendement verhogen, wat een gunstiger brandstofverbruik oplevert. Deze smeermiddelen en vloeistoffen worden aanbevolen voor gebruik in uw auto.

Smeermiddel/vloeistof			Inhoud	Classificatie	
Motorolie *1 *2 (Met filter) Adviseert 	Benzinemotor	1,6L GDI	3,3 l (3,48 US qt.)	ACEA A5	
		2,0L GDI	4,0 l (4,22 US qt.)	ACEA A5	
		2,0L MPI	4,0 l (4,22 US qt.)	API SM, ILSAC GF-4, ACEA A5	
	Dieselmotor	1,7L	met DPF *3	5,3 l (5,60 US qt.)	ACEA C2 of C3
zonder DPF *3			5,3 l (5,60 US qt.)	ACEA C2 of C3 of ACEA A3/B4	
Versnellingsbakolie	Benzinemotor	1,6L	1,6 l ~ 1,7 l (1,70 ~ 1,80 US qt.)	HK MTF 70W (SK) SPIRAX S6 GHME 70W (H.K.SHELL) GS MTF HD 70W (GS CALTEX) API GL-4, SAE 70W	
		2,0L	1,7 l ~ 1,8 l (1,80 ~ 1,90 US qt.)		
	Dieselmotor	1,7L	Hoog		1,8 l ~ 1,9 l (1,90 ~ 2,00 US qt.)
			Laag		1,7 l ~ 1,8 l (1,80 ~ 1,90 US qt.)
Automatische-transmissievloeistof	Benzinemotor		7,1 l (7,50 US qt.)	MICHANG ATF SP-IV SK ATF SP-IV NOCA ATF SP-IV Originele HYUNDAI ATF SP-IV	
	Dieselmotor		7,1 l (7,50 US qt.)		

*1 Zie de SAE-viscositeitsindex op bladzijde 8-7.

*2 Tegenwoordig zijn er energiebesparende motoroliën beschikbaar. Naast andere extra voordelen, dragen zij bij tot een laag brandstofverbruik door de hoeveelheid brandstof te beperken die nodig is om wrijving in de motor te overwinnen. Vaak zijn deze verbeteringen moeilijk waar te nemen in het dagelijks gebruik, maar op jaarbasis kunnen ze toch merkbaar kosten en energie besparen.

*3 Roetfilter

Smeermiddel/vloeistof			Inhoud	Classificatie	
Double clutch-transmissievloeistof (indien van toepassing)	Dieselmotor	1,7L	1,9 ~ 2,0 l (2,01 ~ 2,11 US qt.)	HK MTF 70W (SK) SPIRAX S6 GHME 70W (H.K.SHELL) GS MTF HD 70W (GS CALTEX) API GL-4, SAE 70W	
Koelvloeistof	Benzinemotor	1,6L	6,8 l (7,18 US qt.)	Mengsel van antivries en water (koelvloeistof op ethyleenglycolbasis met fosfaat voor koelsysteem)	
		2,0L	M/T		7,1 l (7,50 US qt.)
			A/T		GDI
	Dieselmotor				6,9 l (7,29 US qt.)
Rem-/koppelingsvloeistof			0,7~0,8 l (0,7~0,8 US qt.)	FMVSS116 DOT-3 of DOT-4	
Brandstof			70 l (18,49 US gal.)	Zie "vereijste brandstof" in hoofdstuk 1	

M/T : handgeschakelde transmissie

A/T : automatische transmissie

Aanbevolen motorolie (Europa)

Leverancier	Product	
	Benzinemotor (GDI)	Dieselmotor
Shell	HELIX ULTRA AH-E 5W-30	HELIX ULTRA AP 5W-30
	HELIX ULTRA 5W-40	HELIX ULTRA AP-L 5W-30

Aanbevolen SAE-viscositeitsindex

⚠️ OPMERKING

Zorg ervoor dat u de omgeving rond vuldoppen, aftappluggen en de peilstok altijd goed reinigt alvorens het peil te controleren of de vloeistof af te tappen.

Dit is vooral van belang in gebieden met veel stof of zand en als er met de auto over onverharde wegen wordt gereden. Door het schoonmaken wordt voorkomen dat vuil en zand in de motor of andere componenten binnendringt en schade veroorzaakt.

De viscositeit (vloeibaarheid) van de motorolie is van invloed op het brandstofverbruik en op de werking onder koude weersomstandigheden (starten en oliecirculatie).

Motoroliën met een lagere viscositeit geven een lager brandstofverbruik en betere prestaties onder koude weersomstandigheden, terwijl motoroliën met een hogere viscositeit echter wenselijk zijn voor een goede smering bij warme buitentemperaturen. Het gebruik van oliën met een andere dan de aanbevolen viscositeit kan resulteren in motorschade.

Houd bij de keuze van een olie rekening met de te verwachten buitentemperaturen tot aan de volgende olieversering.

Kies dan aan de hand van de tabel de aanbevolen olieviscositeit.

		Temperatuurbereik SAE-viscositeitsindex									
Temperatuur		°C	-30	-20	-10	0	10	20	30	40	50
		(°F)	-10	0	20	40	60	80	100	120	
Motorolie benzine motor	Midden-Oosten en Europa GDI								20W-50		
									15W-40		
									10W-30		
									5W-30, 5W-40		
	Europa MPI								0W-40, 5W-20*, 5W-30, 5W-40		
Motorolie dieselmotor (1,7L)									15W-40		
									10W-30		
									5W-30		
									0W-30		

*1 : Voor een zo laag mogelijk brandstofverbruik is het aan te raden om motorolie met viscositeit SAE 5W-20 (API SM/ILSAC GF-4) te gebruiken. Als deze motorolie echter niet in uw land verkrijgbaar is, kies dan een geschikte motorolie aan de hand van de viscositeitstabel.

VOERTUIG-IDENTIFICATIENUMMER (VIN)

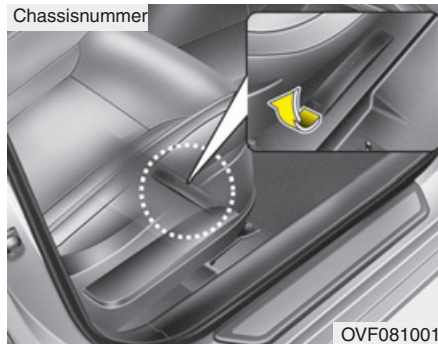

Het voertuig-identificatienummer (VIN) is het nummer dat gebruikt wordt bij de registratie van uw auto en bij alle zaken die te maken hebben met eigendom, enz.

Het nummer is ingeslagen in de vloer onder de voorpassagiersstoel. Open het afdekkapje om het nummer te kunnen controleren.

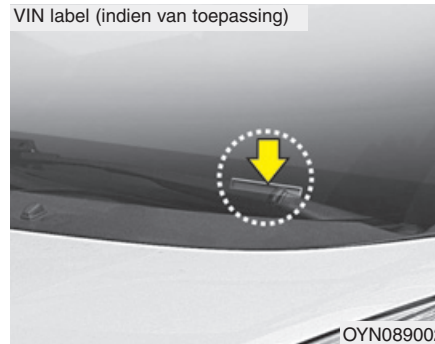

Het VIN staat ook op een plaatje dat is bevestigd aan de bovenzijde van het dashboard. Het nummer op dit plaatje kunt u van buitenaf goed zien door de voorruit.

VOERTUIGCERTIFICATIETABEL

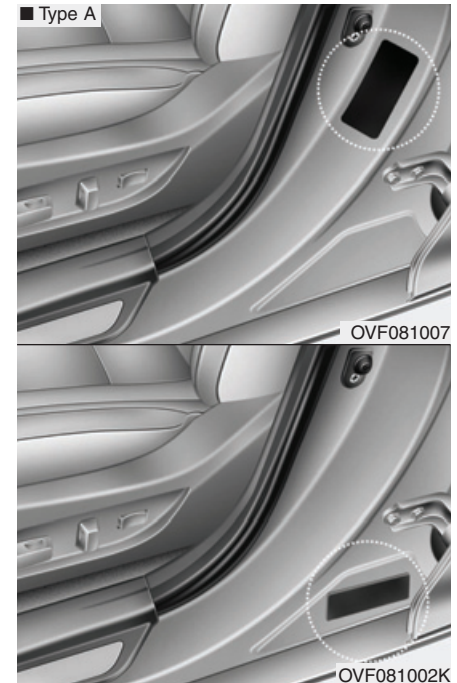

Op het voertuigcertificatietabel op de middenstijl aan bestuurderszijde (of voorpassagierszijde) staat het voertuig-identificatienummer (VIN).

BANDENSPANNINGSLABEL

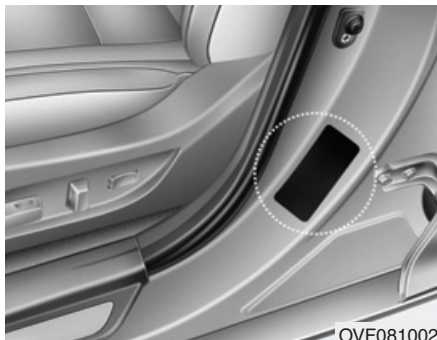

OVF081002

De banden waarmee uw nieuwe auto is uitgerust zijn zorgvuldig geselecteerd voor de beste prestaties onder normale rijomstandigheden.

Op het bandenspanningslabel op de middenstijl aan bestuurderszijde staan de bandenspanningen voor de verschillende gebruiksomstandigheden.

MOTORNUMMER

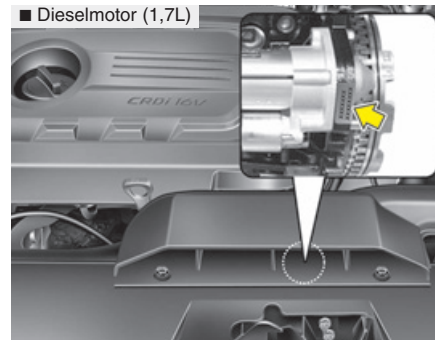
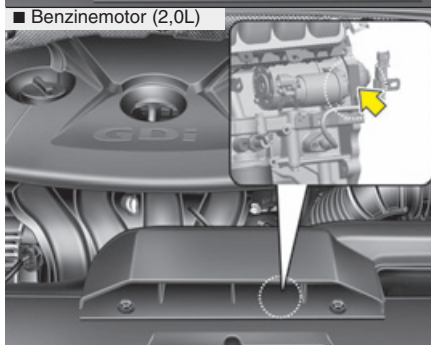
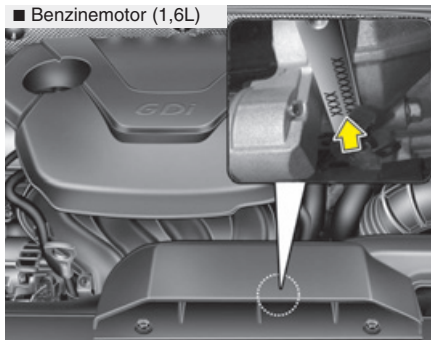

OVF081003/OVF083004/OVF086008

Het motornummer is in het motorblok ingeslagen op de plaats die in de afbeelding is aangegeven.

KOUDEMIDDELSTICKER

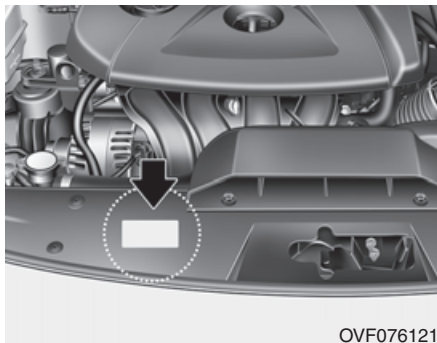

De koudemiddelsticker bevindt zich aan de voorzijde van de motorruimte.

CONFORMITEITSVERKLARING



De met radiofrequenties werkende componenten van dit voertuig voldoen aan de eisen en de andere relevante bepalingen van richtlijn 1995/5/EG.

Meer informatie, waaronder de conformiteitsverklaring van de fabrikant, kunt u vinden op deze website van HYUNDAI:

<http://service.hyundai-motor.com>