

# i30

## ***GEBRUIKSHANDLEIDING***

Bediening  
Onderhoud  
Specificaties

Alle informatie in dit instructieboekje was actueel ten tijde van publicatie. Door HYUNDAI's streven naar een doorlopende verbetering van haar producten behouden wij ons tussentijdse wijzigingen voor.

Dit instructieboekje is van toepassing op alle uitvoeringen van dit model en bevat beschrijvingen van en uitleg over opties en de standaarduitrusting.

Hierdoor staan in dit instructieboekje mogelijk zaken beschreven die niet van toepassing zijn op uw auto.

## **OPMERKING: AANPASSINGEN AAN UW HYUNDAI**

Er mogen geen aanpassingen aan uw HYUNDAI worden gedaan. Aanpassingen kunnen de prestaties, veiligheid of levensduur van uw HYUNDAI in negatieve zin beïnvloeden en kunnen daarnaast in strijd zijn met de bepalingen van de beperkte garantie. Bepaalde aanpassingen kunnen tevens in strijd zijn met de regelgeving van het betreffende ministerie en andere overheidsinstanties in uw land.

## **INBOUWEN VAN EEN TWEEWEGRADIO OF EEN MOBIELE TELEFOON**

Uw auto is voorzien van elektronisch geregelde brandstofinspuiting en andere elektronische componenten. Als een tweewegradio of mobiele telefoon niet op de juiste wijze wordt ingebouwd/aangepast, heeft dat mogelijk een nadelige invloed op elektronische systemen. We raden u daarom aan de instructies van de fabrikant van de radio nauwkeurig te volgen of uw HYUNDAI-dealer te raadplegen over voorzorgsmaatregelen of speciale instructies met betrekking tot het inbouwen van dergelijke apparatuur.

## **WAARSCHUWING! (INDIEN VAN TOEPASSING)**

De auto is uitgerust met een apparaat van het Pan-european eCall-systeem dat nooddiensten belt. Elke ongeautoriseerde ingreep in het Pan-europese eCall-systeem, in systemen en componenten van de auto en het installeren van apparatuur die niet wordt aanbevolen door de autofabrikant en/of erkende HYUNDAI-dealers kan een onjuiste werking (van het apparaat van) het Pan-europese eCall-systeem veroorzaken, waardoor onterechte oproepen worden gepleegd, wat storing van het apparaat (in auto's) kan veroorzaken bij verkeersongevallen of andere ongevallen, wanneer u spoedeisende hulp nodig hebt.

Dit kan gevaarlijk en levensbedreigend zijn!

## WAARSCHUWING M.B.T. VEILIGHEID EN SCHADE AAN DE AUTO

In dit instructieboekje vindt u informatie onder de koppen GEVAAR, WAARSCHUWING, OPMERKING en AANWIJZING.

Deze koppen geven het volgende aan:

### **GEVAAR**

**GEVAAR** verwijst naar een gevaarlijke situatie die, indien niet vermeden, ernstig letsel tot gevolg zal hebben.

### **WAARSCHUWING**

**WAARSCHUWING** verwijst naar een gevaarlijke situatie die, indien niet vermeden, ernstig letsel tot gevolg kan hebben.

### **OPMERKING**

**OPMERKING** verwijst naar een gevaarlijke situatie die, indien niet vermeden, licht tot middelzwaar letsel tot gevolg kan hebben.

### **AANWIJZING**

**AANWIJZING** verwijst naar een gevaarlijke situatie die, indien niet vermeden, kan leiden tot schade aan de auto.

## VOORWOORD

Gefeliciteerd en hartelijk dank voor het kiezen van een HYUNDAI. We vinden het fijn u te verwelkomen bij de groeiende groep mensen die zich onderscheiden door HYUNDAI te rijden. We zijn zeer trots op de geavanceerde techniek en de hoogwaardige constructie van elke HYUNDAI die we maken.

In dit instructieboekje maakt u kennis met de kenmerken en bediening van uw nieuwe HYUNDAI. Om vertrouwd te raken met uw nieuwe HYUNDAI en er optimaal van te genieten, raden we u aan dit instructieboekje zorgvuldig door te lezen alvorens met uw nieuwe auto te gaan rijden.

In dit instructieboekje staan belangrijke veiligheidsaspecten en instructies die bedoeld zijn om u vertrouwd te maken met de bedieningselementen en veiligheidsvoorzieningen van uw auto, zodat u veilig met uw auto kunt rijden.

In dit instructieboekje staat ook informatie over onderhoud dat erop is gericht een veilige bediening van uw auto te mogelijk te maken. We raden u aan alle service en onderhoud aan uw auto door een officiële HYUNDAI-dealer te laten uitvoeren. HYUNDAI-dealers zijn toegerust om kwalitatief hoogwaardige service, onderhoud en overige assistentie te bieden.

Dit instructieboekje hoort bij de auto en moet bewaard worden in de auto, zodat u het op elk moment kunt raadplegen. Dit instructieboekje moet bij de auto blijven als u de auto verkoopt, zodat de volgende eigenaar de beschikking heeft over belangrijke informatie met betrekking tot de bediening, de veiligheid en het onderhoud.

## HYUNDAI MOTOR COMPANY

### OPMERKING

**Het gebruik van brandstoffen en smeermiddelen van een slechte kwaliteit die niet aan de HYUNDAI-specificaties voldoen, kan leiden tot ernstige schade aan de motor en transmissie. Gebruik altijd brandstoffen en smeermiddelen van een hoge kwaliteit die voldoen aan de specificaties op bladzijde 8-10 in het hoofdstuk Specificaties in het instructieboekje.**

Copyright 2022 HYUNDAI Motor Company. Alle rechten voorbehouden. Niets uit deze uitgave mag worden gereproduceerd, opgeslagen in een systeem voor het opslaan en terughalen van informatie of verspreid in welke vorm en op welke wijze dan ook zonder voorafgaande schriftelijke toestemming van HYUNDAI Motor Company.

## GEBRUIK VAN DIT INSTRUCTIEBOEKJE

Wij willen u helpen om het meeste rijplezier van uw auto te krijgen. Het instructieboekje kan daar op vele manieren toe bijdragen. Wij raden u ten zeerste aan het complete instructieboekje door te lezen. Om de kans op letsel te beperken, moet u met name de gedeeltes met WAARSCHUWING en OPMERKING door het gehele instructieboekje lezen.

De afbeeldingen vormen een waardevolle aanvulling op de tekst. In uw instructieboekje vindt u informatie over de kenmerken, over belangrijke veiligheidsaspecten en over het rijden onder diverse omstandigheden.

De algemene indeling van het instructieboekje vindt u in de inhoudsopgave. Gebruik de index als u op zoek bent naar een specifiek onderdeel of onderwerp; de index bestaat uit een alfabetische lijst van alle informatie in dit instructieboekje.

Hoofdstukken: Dit instructieboekje heeft acht hoofdstukken en een index. Elk hoofdstuk begint met een korte inhoudsopgave, zodat u direct kunt zien of het hoofdstuk de gewenste informatie bevat.

## VEILIGHEIDSMELDINGEN

Uw veiligheid en de veiligheid van anderen is zeer belangrijk. In dit instructieboekje vindt u veel veiligheidsvoorzorgsmaatregelen en bedieningsprocedures. Deze informatie maakt u attent op potentiële gevaren die u of anderen kunnen verwonden of schade aan uw auto kunnen veroorzaken.

Veiligheidsmeldingen op labels in de auto en in dit instructieboekje beschrijven wat deze gevaren zijn en wat er gedaan kan worden om risico's te vermijden of te beperken.

De waarschuwingen en instructies in dit instructieboekje zijn voor uw veiligheid. Het niet opvolgen van deze waarschuwingen en instructies kan leiden tot ernstig letsel.

In dit instructieboekje worden de koppen GEVAAR, WAARSCHUWING, OPMERKING, AANWIJZING en het VEILIGHEIDSWAARSCHUWINGSSYMBOOL gebruikt.



Dit is het veiligheidswaarschuwingssymbool. Het wordt gebruikt om u te waarschuwen voor potentiële gevaren waarbij u fysiek letsel kunt oplopen. Volg alle veiligheidswaarschuwingen onder dit symbool om mogelijk ernstig letsel te voorkomen. Het veiligheidswaarschuwingssymbool wordt gevolgd door de signaalwoorden GEVAAR, WAARSCHUWING en OPMERKING.

### GEVAAR

**GEVAAR verwijst naar een gevaarlijke situatie die, indien niet vermeden, ernstig letsel tot gevolg zal hebben.**

 **WAARSCHUWING**

**WAARSCHUWING** verwijst naar een gevaarlijke situatie die, indien niet vermeden, ernstig letsel tot gevolg kan hebben.

 **OPMERKING**

**OPMERKING** verwijst naar een gevaarlijke situatie die, indien niet vermeden, licht tot middelzwaar letsel tot gevolg kan hebben.

**AANWIJZING**

**AANWIJZING** verwijst naar een gevaarlijke situatie die, indien niet vermeden, kan leiden tot schade aan de auto.

## VEREISTE BRANDSTOF

### Benzinemotor

#### Loodvrij

Voor optimale prestaties raden we u aan loodvrije benzine te tanken met een octaangetal van RON (Research Octane Number) 95 / AKI (Anti Knock Index) 91 of hoger. U kunt ook loodvrije benzine tanken met een octaangetal van RON 91-94 / AKI 87-90, maar hierdoor nemen de prestaties van de auto mogelijk enigszins af. (Gebruik geen brandstof die methanol bevat)

Bij gebruik van LOODVRIJE BENZINE zijn de prestaties maximaal en de uitlaatgassen het schoonst en wordt vervuiling van de bougies tegengegaan.

**AANWIJZING**

**GEBRUIK NOOIT GELODE BENZINE.** Door het gebruik van gelode benzine raken de katalysator en de zuurstofsensor van het motorregelsysteem beschadigd en wordt het emissieregelsysteem verstoord.

Er kan ook ernstige slijtage en barsten van de zuigerveer, de klep, enz. optreden en er kan een kloppend geluid uit uw motor komen.

Voeg nooit reinigingsadditieven voor het brandstofsysteem toe aan het brandstofsysteem. Overleg eerst met een officiële HYUNDAI-dealer.

 **WAARSCHUWING**

- Probeer de tank niet verder te vullen nadat het vulpistool automatisch is afgeslagen.
- Controleer altijd of de tankdop goed vastgedraaid is, om morsen van brandstof in geval van een aanrijding te voorkomen.

### **Loodhoudend (indien van toepassing)**

In sommige landen moet er loodhoudende benzine worden gebruikt. We adviseren u contact op te nemen met een officiële HYUNDAI-dealer als u loodhoudende benzine gaat gebruiken.

Het vereiste octaangetal voor loodhoudende benzine is gelijk aan dat voor loodvrije benzine.

### **Benzine die alcohol en methanol bevat**

In sommige landen is naast benzine ook gasohol verkrijgbaar. Dit is een mengsel van benzine en ethanol of methanol.

Gebruik dit mengsel niet met meer dan 10% ethanol en gebruik geen benzine of mengsel dat methanol bevat. Deze brandstoffen kunnen rijproblemen en schade aan het brandstofsysteem, het motormanagementsysteem en het emissieregelsysteem veroorzaken.

Gebruik gasohol niet langer wanneer er rijproblemen optreden.

Schade aan de auto of rijproblemen vallen mogelijk niet onder de fabrieksgarantie wanneer ze veroorzaakt worden door het gebruik van:

1. Gasohol met meer dan 10% ethanol.
2. Benzine of gasohol die methanol bevat.
3. Loodhoudende benzine of loodhoudende gasohol.



#### **OPMERKING**

**Gebruik nooit gasohol die methanol bevat. Gebruik gasoholproducten niet langer wanneer er rijproblemen optreden.**

### **Overige brandstoffen**

Het gebruik van brandstofadditieven als:

- Brandstofadditieven met siliconen
- Brandstofadditieven met MMT (Mangaan, Mn)
- Brandstofadditieven met ferroceen (op basis van ijzer)
- Andere brandstofadditieven op basis van metalen

Kan leiden tot overslaan, slechte acceleratie, afslaan van de motor, vastlopen van de motor, een zwaar kloppend geluid, schade aan de katalysator of abnormale corrosie en kan schade aan de motor veroorzaken hetgeen leidt tot een afname van de totale levensduur van de aandrijflijn. Het controlelampje motormanagement (MIL) kan gaan branden.

#### **AANWIJZING**

**Schade aan het brandstofsysteem van uw auto of het verhelpen van problemen met betrekking tot de prestaties van de auto door de toepassing van deze brandstoffen wordt niet gedekt door de beperkte garantie van uw nieuwe auto.**



### **Gebruik van MTBE**

HYUNDAI adviseert geen gebruik te maken van brandstof die meer dan 15,0 volumeprocent MTBE (Methyl Tertiary Butyl Ether) (Zuurstofmassa 2,7%) bevat.

Brandstof die meer dan 15,0 volumeprocent MTBE (Zuurstofmassa 2,7%) bevat, kan de prestaties van de auto in negatieve zin beïnvloeden en dampvorming of slecht aanslaan veroorzaken.

#### **OPMERKING**

**Schade aan het brandstofsysteem van uw auto of het verhelpen van problemen met betrekking tot de prestaties van de auto worden niet door de beperkte garantie van uw nieuwe auto gedekt indien deze veroorzaakt worden door brandstof die methanol bevat of brandstof die meer dan 15,0 volumeprocent MTBE (Methyl Tertiair Butyl Ether) (Zuurstofmassa 2,7%) bevat.**

### **Gebruik geen methanol**

Uw auto is niet geschikt voor het gebruik van methanol (methylalcohol). Dit type brandstof heeft een negatieve invloed op de prestaties van uw auto en kan schade aan het brandstofsysteem, het motormanagementsysteem en het emissieregelsysteem veroorzaken.

### **Brandstofadditieven**

HYUNDAI raadt u aan loodvrije benzine te tanken met een octaangetal van RON (Research Octane Number) 95 / AKI (Anti Klop Index) van 91 of hoger.

Klanten die niet de beschikking hebben over kwalitatief hoogwaardige benzine brandstoffen met de juiste additieven wordt geadviseerd om conform het onderhoudsschema een fles additieven toe te voegen aan de brandstoftank als er problemen zijn met het starten of als de motor niet soepel draait (zie hoofdstuk 7 "Normaal onderhoudsschema").

Uw officiële HYUNDAI-dealer kan u de additieven leveren en kan tevens informatie verstrekken over het gebruik daarvan. Gebruik nooit meerdere additieven tegelijk.

### **Rijden in het buitenland**

Als u van plan bent om met uw auto naar het buitenland te gaan:

- Zorg ervoor dat uw auto voldoet aan de in dat land geldende wettelijke voorschriften met betrekking tot registratie en verzekering.
- Informeer of de juiste brandstof verkrijgbaar is.

## AANPASSINGEN AAN DE AUTO

- Er mogen geen aanpassingen aan deze auto worden gedaan. Door aanpassingen kunnen de prestaties, de veiligheid of de levensduur van uw auto beïnvloed worden. Aanpassingen kunnen zelfs in strijd zijn met overheidsbepalingen en milieuvoorschriften.

Bovendien worden eventuele schade en problemen die door een dergelijke verandering ontstaan, niet gedekt door de garantie.

- Als u niet-toegestane elektronische apparaten gebruikt, kan de auto zich abnormaal gedragen, kan schade aan de bedrading ontstaan, raakt de accu mogelijk ontladen of is er kans op brand. Gebruik voor uw eigen veiligheid geen elektronische apparaten die niet voor het gebruik in uw auto zijn goedgekeurd.

## INRIJPROCEDURE

U kunt door het opvolgen van een paar eenvoudige aanwijzingen gedurende de eerste 1.000 km de prestaties, het brandstofverbruik en de levensduur van uw auto in positieve zin beïnvloeden.

- Laat de motor niet met te veel toeren draaien.
- Houd tijdens het rijden het motortoerental tussen de 2.000 - 4.000 omw/min.
- Rijd niet gedurende langere tijd met een constante snelheid, zowel snel als langzaam. Om de motor goed in te rijden, moet het motortoerental worden gevarieerd.
- Vermijd plotseling afremmen, behalve in noodgevallen, om de onderdelen van het remsysteem de gelegenheid te geven op elkaar in te lopen.

- Het brandstofverbruik en de motorprestaties kunnen variëren afhankelijk van de inrijprocedure van het voertuig en kunnen stabiliseren na ongeveer 6.000 km. Tijdens de inrijprocedure van het voertuig kan een nieuwe motor meer olie verbruiken.
- Trek gedurende de eerste 2.000 km met uw auto geen aanhanger.

### **RETOURNEREN VAN GEBRUIKTE AUTO'S**

HYUNDAI stimuleert een milieuvriendelijke afvoer voor auto's die aan het einde van hun levenscyclus zijn gekomen en biedt aan uw auto in te nemen volgens de richtlijnen van de Europese Unie (EU) voor voertuigen die aan het einde van hun levenscyclus gekomen zijn.

Gedetailleerde informatie vindt u op de homepage van de Nederlandse HYUNDAI-importeur.

## INHOUDSOPGAVE

Uw auto in één oogopslag	1
Veiligheidssysteem van uw auto	2
Kenmerken van uw auto	3
Infotainmentsysteem	4
Rijden met uw auto	5
Wat te doen in een noodgeval	6
Onderhoud	7
Specificaties & consumenteninformatie	8
Index	I



# Uw auto in één oogopslag

Overzicht exterieur (I) .....	1-2
Overzicht exterieur (II) .....	1-5
Interieur, overzicht .....	1-9
Dashboard, overzicht (I) .....	1-10
Dashboard, overzicht (II) .....	1-11
Motorruimte.....	1-12

## OVERZICHT EXTERIEUR (I)

- Vooraanzicht
- 5-deurs, Wagon

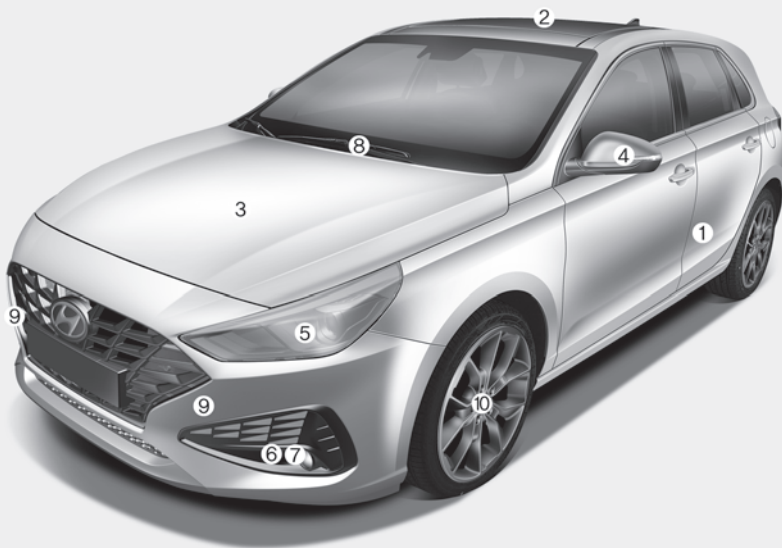

1. Portiersloten .....	3-14
2. Panoramadak .....	3-40
3. Motorkap .....	3-46
4. Buitenspiegel .....	3-30
5. Koplamp .....	3-102, 7-61
6. Dagrjverlichting .....	3-109, 7-62
7. Mistlamp vóór .....	3-107, 7-67
8. Voorruitwischerbladen .....	3-117, 7-25
9. Ultrasoosensoren voor .....	3-131
10. Banden en wielen .....	7-33

De werkelijke vorm kan verschillen van de afbeelding.

OPDE010009

- Vooraanzicht
- Fastback

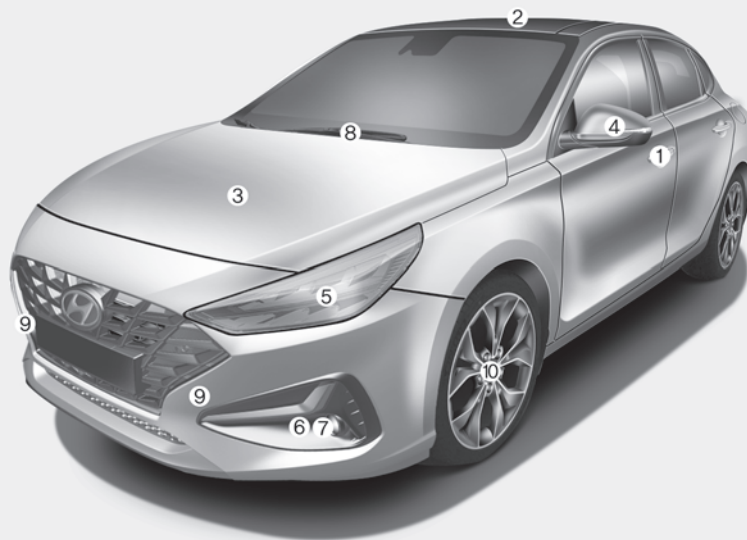

1. Portiersloten .....	3-14
2. Panoramadak .....	3-40
3. Motorkap .....	3-46
4. Buitenspiegel .....	3-30
5. Koplamp .....	3-102, 7-61
6. Dagrifverlichting .....	3-109, 7-62
7. Mistlamp vóór .....	3-107, 7-67
8. Voorruitwisserbladen .....	3-117, 7-25
9. Ultrasoonsensoren voor .....	3-131
10. Banden en wielen .....	7-33

De werkelijke vorm kan verschillen van de afbeelding.

OPDE010001



### ■ Vooraanzicht

- Lijn N

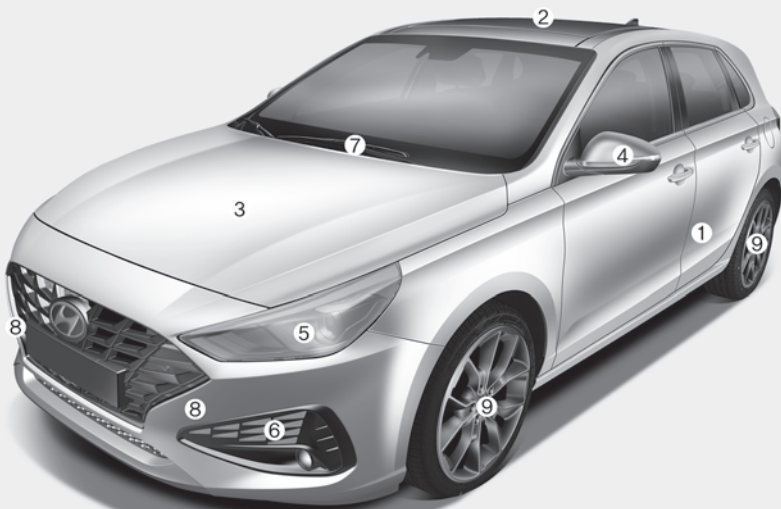

1. Portiersloten .....	3-14
2. Panoramadak .....	3-40
3. Motorkap .....	3-46
4. Buitenspiegel .....	3-30
5. Koplamp .....	3-102, 7-61
6. Dagrjverlichting .....	3-109, 7-62
7. Voorruitwisserbladen .....	3-117, 7-25
8. Ultrasoonsensoren voor .....	3-131
9. Banden en wielen .....	7-33

De werkelijke vorm kan verschillen van de afbeelding.

OPDE010011

## OVERZICHT EXTERIEUR (II)

- Achteraanzicht
- 5-deurs



1. Tankdopklep.....	3-50
2. Achterklep.....	3-48
3. Achterruitewisserblad.....	3-117, 7-28
4. Ontwaseming.....	3-137
5. Antenne.....	4-3
6. Achterlichtunit.....	7-74
7. Derde remlicht.....	7-84
8. Mistachterlicht.....	3-108, 7-83
9. Ultrasoonsensoren achter.....	3-131
10. Achteruitrijcamera.....	3-122
11. Sleeppog.....	6-34

De werkelijke vorm kan verschillen van de afbeelding.

OPDE010002

- Achteraanzicht
- Wagon



- |                                  |             |
|----------------------------------|-------------|
| 1. Tankdopklep.....              | 3-50        |
| 2. Achterklep.....               | 3-48        |
| 3. Achterruitwischerblad.....    | 3-117, 7-28 |
| 4. Ontwaseming.....              | 3-137       |
| 5. Antenne.....                  | 4-3         |
| 6. Achterlichtunit.....          | 7-74        |
| 7. Derde remlicht.....           | 7-84        |
| 8. Mistachterlicht.....          | 3-108, 7-83 |
| 9. Ultrasoonsensoren achter..... | 3-131       |
| 10. Achteruitrijcamera.....      | 3-122       |
| 11. Sleepoog.....                | 6-34        |

De werkelijke vorm kan verschillen van de afbeelding.

OPDE010008

■ Achteraanzicht  
• Lijn N

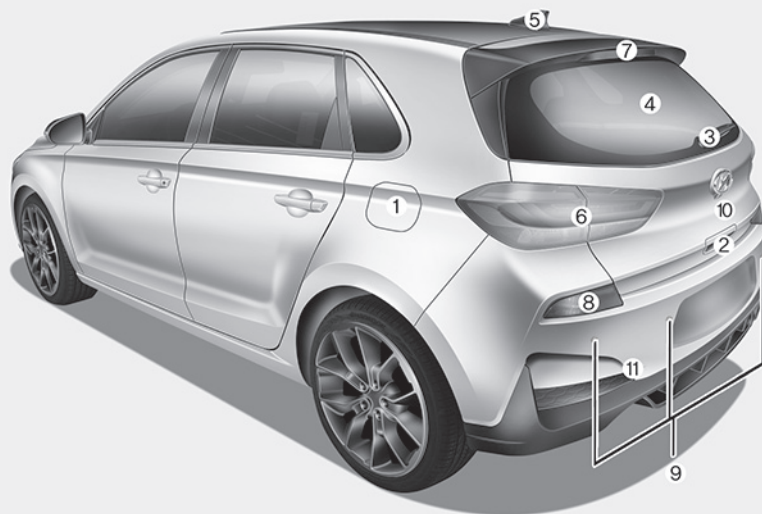

1. Tankdopklep.....	3-50
2. Achterklep.....	3-48
3. Achterruitwischerblad.....	3-117, 7-28
4. Ontwaseming.....	3-137
5. Antenne.....	4-3
6. Achterlichtunit.....	7-74
7. Derde remlicht.....	7-84
8. Mistachterlicht.....	3-108, 7-83
9. Ultrasoonsensoren achter.....	3-131
10. Achteruitrijcamera.....	3-122
11. Sleeppog.....	6-34

De werkelijke vorm kan verschillen van de afbeelding.

OPDE018002

- Achteraanzicht
- Fastback

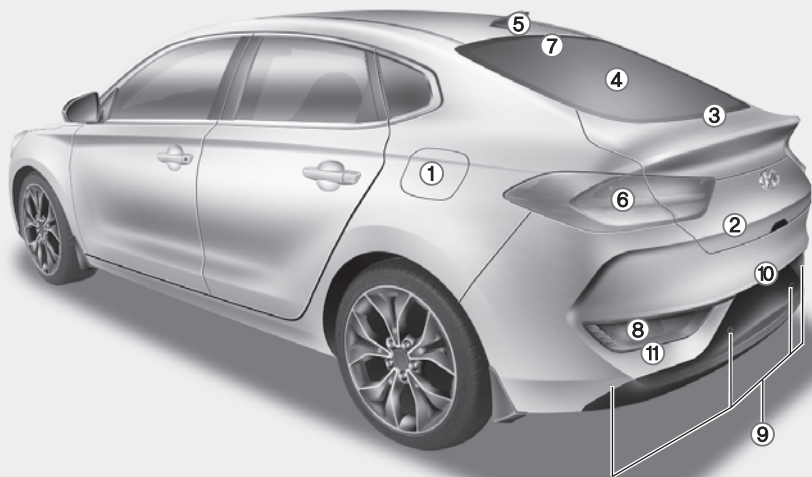

1. Tankdopklep.....	3-50
2. Achterklep.....	3-48
3. Achterruitenswisherblad.....	3-117, 7-28
4. Ontwaseming.....	3-137
5. Antenne.....	4-3
6. Achterlichtunit.....	7-74
7. Derde remlicht.....	7-84
8. Mistachterlicht.....	3-108, 7-83
9. Ultrasoonsensoren achter.....	3-131
10. Achteruitrijcamera.....	3-122
11. Sleeppog.....	6-34

De werkelijke vorm kan verschillen van de afbeelding.

OPDE017006

## INTERIEUR, OVERZICHT

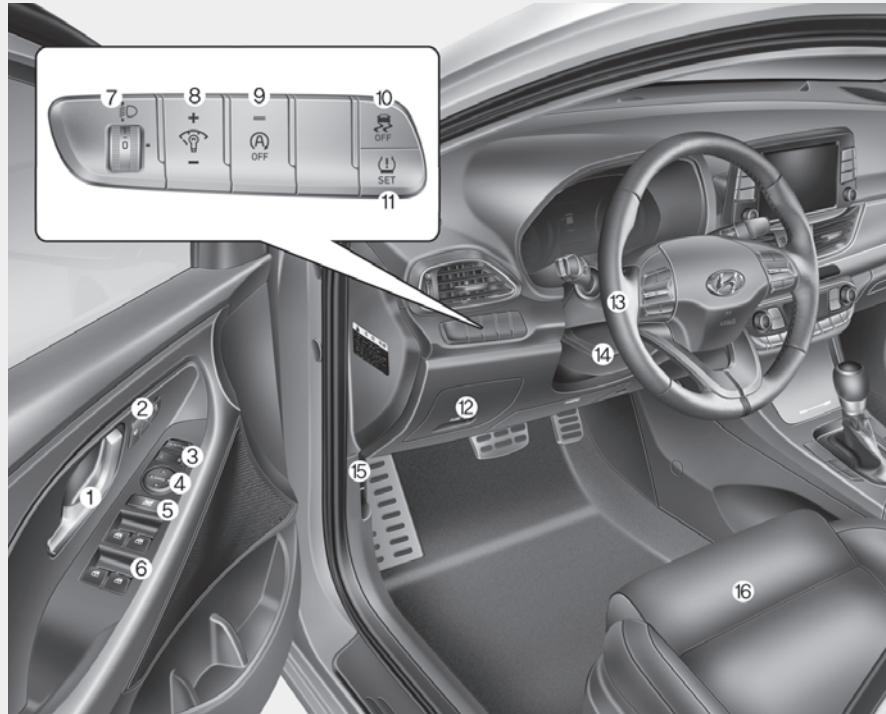

De werkelijke vorm kan verschillen van de afbeelding.

1. Portiergreep binnen .....3-16
2. Geheugen bestuurdersstoel .....3-23
3. Toets inklapbare buitenspiegel .....3-32
4. Schakelaar spiegelbediening .....3-31
5. Blokkeerschakelaar ruitbediening.....3-37
6. Schakelaars ruitbediening .....3-34
7. Koplampverstelling .....3-110
8. Bedieningstoets  
dashboardverlichting .....3-54
9. Toets ISG .....5-69
10. Toets ESC OFF .....5-61
11. Toets TPMS SET .....6-9
12. Zekeringkast .....7-45
13. Stuurwiel .....3-26
14. Hendel hoogte-/  
diepteverstelling stuurwiel .....3-27
15. Hendel motorkapontgrendeling .....3-46
16. Stoel .....2-4

## DASHBOARD, OVERSICHT (I)

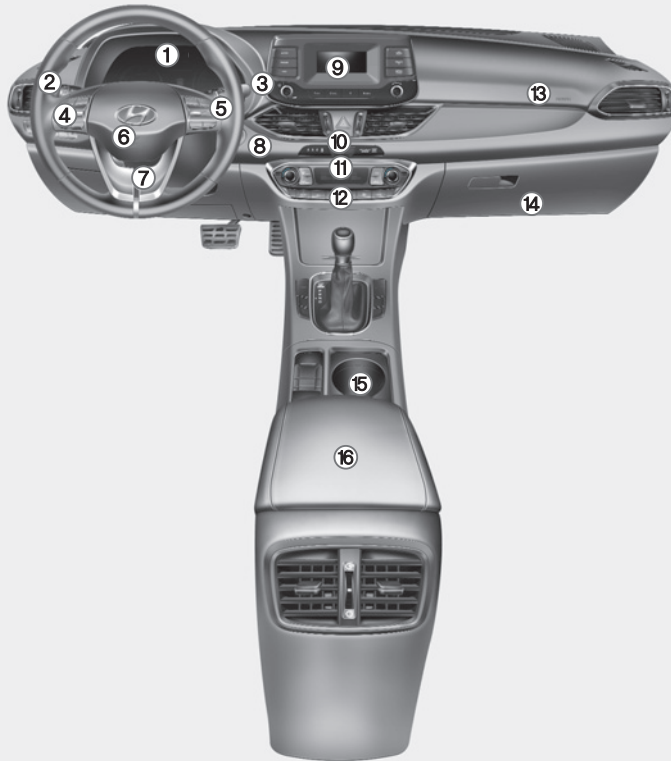

1. Instrumentenpaneel .....	3-53	
2. Schakelaar verlichting/ Richtingaanwijzers .....	3-101	
3. Schakelaar ruitenwissers en -sproeiers .....	3-117	
4. Stuurwielbediening audiosysteem/ Handsfree-bediening Bluetooth® Wireless Technology .....	4-4 4-5	
5. Toets Driving Assist .....	5-96, 5-138	
6. Claxon .....	3-28	
7. Bestuurdersairbag .....	2-52	
8. Contactslot/ Toets Engine Start/Stop .....	5-7 5-10	
9. Audiosysteem/ .....	4-10 Navigatiesysteem..... 4-5	
10. Schakelaar alarmknipperlichten.....	6-2	
11. Schakelaar centrale portiervergrendeling .....	3-16	
12. Handbediend verwarmings- en ventilatiesysteem/.....	3-139 Automatisch verwarmings- en ventilatiesysteem .....	3-149
13. Voorpassagiersairbag .....	2-52	
14. Dashboardkastje .....	3-166	
15. Bekerhouder .....	3-169	
16. Achterste deel middenconsole.....	3-166	

De werkelijke vorm kan verschillen van de afbeelding.

OPDE010005

## DASHBOARD, OVERSICHT (II)

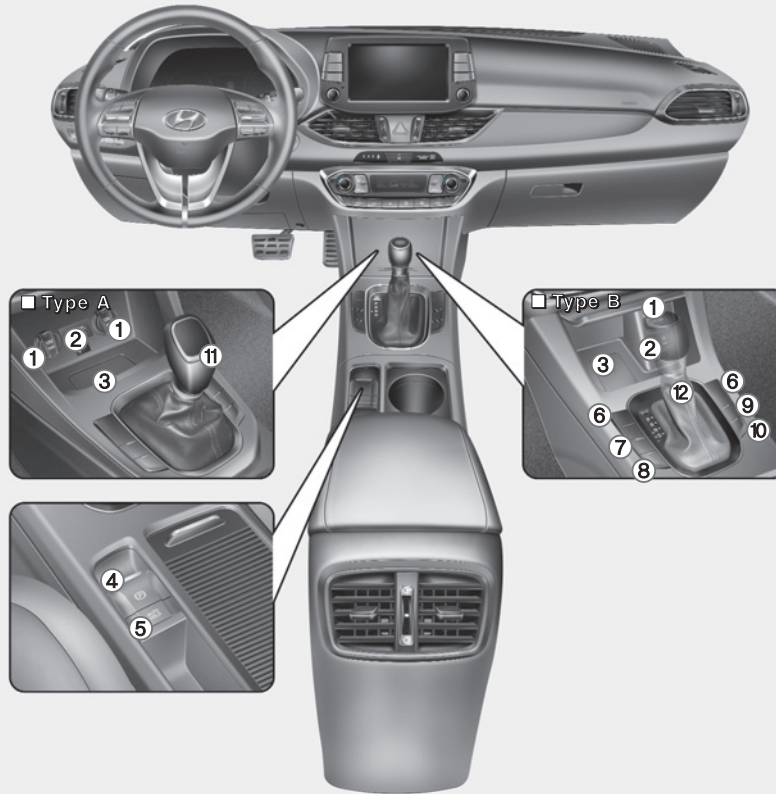

- 1. 12V-aansluiting .....3-171
- 2. Aux, USB .....4-2
- 3. Draadloos laadsysteem mobiele telefoon .....3-174
- 4. Schakelaar elektronische parkeerrem (EPB) .....5-50
- 5. Toets AUTO HOLD .....5-55
- 6. Stoelverwarming/ Stoelventilatiesysteem .....2-20
- 7. Stuurwielverwarming .....3-28
- 8. Toets rijmodus .....5-77
- 9. Toets Parking Safety .....3-129
- 10. Toets Idle Stop & Go (ISG) OFF ..5-69
- 11. Versnellingspook .....5-20
- 12. Selectiehendel/ .....5-29  
Selectiehendel Double clutch-transmissie .....5-36

De werkelijke vorm kan verschillen van de afbeelding.

OPDE010010



## MOTORRUIMTE

### ■ Benzinemotor (Smartstream G1,0 T-GDI, Smartstream G1,0 T-GDI (48V) MHEV)

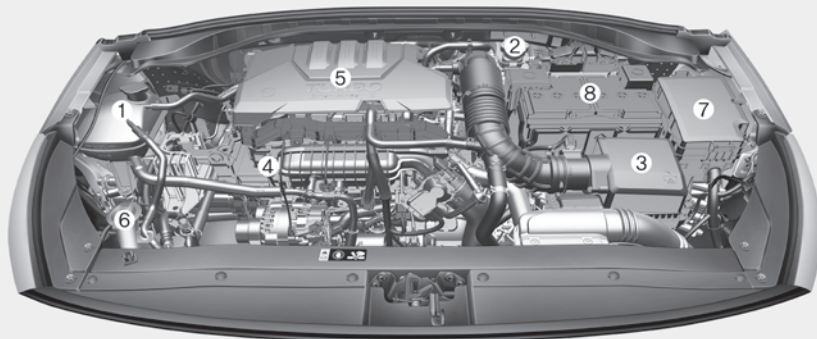

- 1. Koelvloeistofreservoir/  
Motorkoelvloeistofreservoirdop .....7-15
- 2. Rem-/koppelvloeistofreservoir .....7-18
- 3. Luchtfilter .....7-22
- 4. Peilstok motorolie .....7-12
- 5. Vuldop motorolie .....7-13
- 6. Sproeierreservoir .....7-20
- 7. Zekeringkast .....7-45
- 8. Accu .....7-29

### ■ Benzinemotor (Smartstream G1,5 T-GDI, Smartstream G1,5 T-GDI (48V) MHEV)

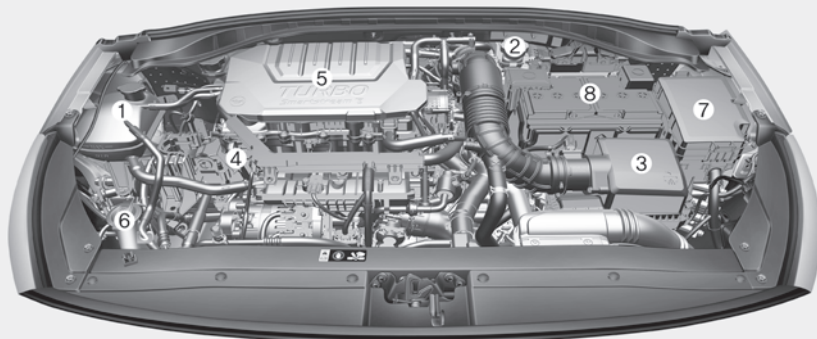

De werkelijke motorruimte van de auto kan afwijken van de afbeelding.

OPDE070088/OPDE070001

## ■ Benzinemotor (Smartstream G1,5)

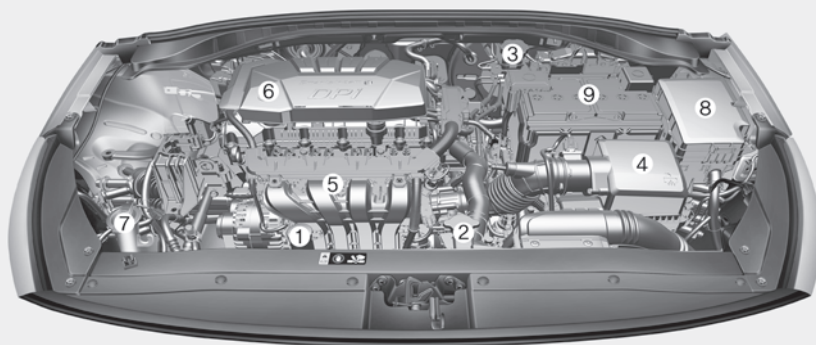

- |   |      |
|---|------|
| 1. Koelvloeistofreservoir.....            | 7-15 |
| 2. Radiateurkop .....                     | 7-15 |
| 3. Rem-/koppelingsvloeistofreservoir..... | 7-18 |
| 4. Luchtfilter .....                      | 7-22 |
| 5. Peilstok motorolie.....                | 7-12 |
| 6. Vuldop motorolie .....                 | 7-13 |
| 7. Sproeierreservoir .....                | 7-20 |
| 8. Zekeringkast .....                     | 7-45 |
| 9. Accu .....                             | 7-29 |

De werkelijke motorruimte van de auto kan afwijken van de afbeelding.

OPDE070089



# Veiligheidssysteem van uw auto

In dit hoofdstuk krijgt u belangrijke informatie over hoe u uzelf en uw passagiers kunt beschermen. U krijgt uitleg over het correcte gebruik van de stoelen en veiligheidsgordels en over de werking van de airbags. Bovendien geeft dit hoofdstuk informatie over het op de juiste wijze vervoeren van baby's en kinderen in de auto.

<b>Belangrijke veiligheidsvoorzorgsmaatregelen</b> .....	2-2
Doe uw veiligheidsgordel altijd om.....	2-2
Gebruik voor alle kinderen de juiste veiligheidssystemen.....	2-2
Gevaren airbag.....	2-2
Afleiding van de bestuurder.....	2-2
Pas uw snelheid aan.....	2-3
Houd uw auto in een veilige conditie.....	2-3
<b>Stoelen</b> .....	2-4
Veiligheidsvoorzorgsmaatregelen.....	2-5
Voorstoelen.....	2-6
Achterstoelen.....	2-12
Hoofddeun.....	2-15
Stoelverwarming en stoelventilatiesysteem.....	2-20
<b>Veiligheidsgordels</b> .....	2-22
Voorzorgsmaatregelen veiligheidsgordel.....	2-22
Waarschuingslampje veiligheidsgordel.....	2-24
Veiligheidsgordels.....	2-26
Extra voorzorgsmaatregelen veiligheidsgordel.....	2-32
Verzorging van veiligheidsgordels.....	2-35
<b>Kinderzitjes (CRS)</b> .....	2-36
Onze aanbeveling: Vervoer kinderen altijd op de achterstoelen.....	2-36
Kiezen van een kinderzitje (CRS).....	2-37
Plaatsen van een kinderzitje (CRS).....	2-39
<b>Airbag – aanvullend veiligheidssysteem</b> .....	2-50
Waar zitten de airbags?.....	2-52
Hoe werkt het airbagsysteem?.....	2-58
Wat gebeurt er als een airbag geactiveerd wordt?.....	2-61
Waarom werd de airbag bij een aanrijding niet geactiveerd?.....	2-63
Onderhoud aanvullend veiligheidssysteem.....	2-68
Aanvullende voorzorgsmaatregelen met betrekking tot de veiligheid.....	2-69
Waarschuingslabels airbags.....	2-70

### BELANGRIJKE VEILIGHEIDSVORZORGSMAATREGELEN

In dit hoofdstuk en in deze handleiding vindt u talrijke veiligheidsvoorzorgsmaatregelen en -aanbevelingen. De veiligheidsvoorzorgsmaatregelen in dit hoofdstuk behoren tot de belangrijkste.

#### Doe uw veiligheidsgordel altijd om

Een veiligheidsgordel biedt de beste bescherming bij alle soorten ongevallen. Airbags zijn ontworpen als aanvulling op de veiligheidsgordels en niet ter vervanging ervan. Doe dus, ook als uw auto is voorzien van airbags, **ALTIJD** uw veiligheidsgordel om en zorg ervoor dat ook uw passagiers de veiligheidsgordel op de juiste manier omdoen.

#### Gebruik voor alle kinderen de juiste veiligheidssystemen

Alle kinderen onder de 13 jaar moeten in uw auto worden vervoerd op de achterstoel, niet op de voorstoel, waarbij het juiste veiligheidssysteem moet worden gebruikt. Baby's en kleine kinderen moeten worden vervoerd in een geschikt kinderzitje. Grotere kinderen moeten een zittingverhoging in combinatie met de driepuntsgordel gebruiken totdat ze groot genoeg zijn om de veiligheidsgordel op de juiste wijze te gebruiken zonder zittingverhoging.

#### Gevaren airbag

Hoewel airbags levens kunnen redden, kunnen ze ook ernstig letsel veroorzaken als inzittenden te dichtbij zitten of als ze hun veiligheidsgordel niet op de juiste manier dragen. Het grootste risico op verwondingen door een zich opblazende airbag lopen baby's, kleine kinderen en volwassenen met een geringe lichaamslengte. Volg alle aanwijzingen op en lees alle waarschuwingen in dit instructieboekje zorgvuldig door.

#### Afleiding van de bestuurder

Afleiding van de bestuurder vormt een ernstige bedreiging voor de veiligheid, vooral bij onervaren rijders. Achter het stuur moet veiligheid centraal staan en bestuurders moeten zich bewust zijn van het grote aantal potentiële redenen voor afleiding, zoals slaperigheid, het pakken van voorwerpen, eten, persoonlijke verzorging, andere inzittenden en bellen.

Bestuurders kunnen afgeleid raken als ze hun ogen en aandacht niet bij de weg houden of hun handen van het stuur halen voor andere activiteiten dan autorijden. Verklein de kans op afleiding en een ongeluk door:

- **ALTIJD** uw mobiele apparatuur (bijv. MP3-speler, telefoon, navigatie-apparatuur, enz.) in te stellen als de auto geparkeerd is of op een veilige plaats stilstaat.

- Uw mobiele apparatuur ALLEEN te gebruiken als dit wettelijk is toegestaan en de omstandigheden veilig gebruik mogelijk maken. Verstuur tijdens het rijden NOOIT een sms of een e-mail. In de meeste landen is het versturen van een sms tijdens het rijden wettelijk verboden. In sommige landen is het gebruik van een niet-handsfree-telefoon door bestuurders eveneens verboden.
- Laat het gebruik van een mobiel apparaat u tijdens het rijden NOOIT afleiden. U hebt een verantwoordelijkheid ten opzichte van uw passagiers en medeweggebruikers om altijd veilig te rijden, met uw handen aan het stuur en uw ogen en aandacht gericht op de weg.

### Pas uw snelheid aan

Een te hoge snelheid speelt een belangrijke rol bij aanrijdingen waarbij gewonden en doden vallen. Over het algemeen is het zo dat hoe hoger de snelheid is, hoe groter het risico is, maar ernstig letsel kan ook ontstaan bij lagere snelheden. Rijd nooit sneller dan gezien de omstandigheden veilig is, ongeacht de maximum toegestane snelheid ter plaatse.

### Houd uw auto in een veilige conditie

Een klapband of een mechanisch defect kan een extreem gevaarlijke situatie opleveren. Controleer, om de kans op dergelijke problemen te beperken, regelmatig de bandenspanning en de conditie van de banden en laat het periodiek onderhoud aan uw auto op de voorgeschreven momenten uitvoeren.

## STOELEN

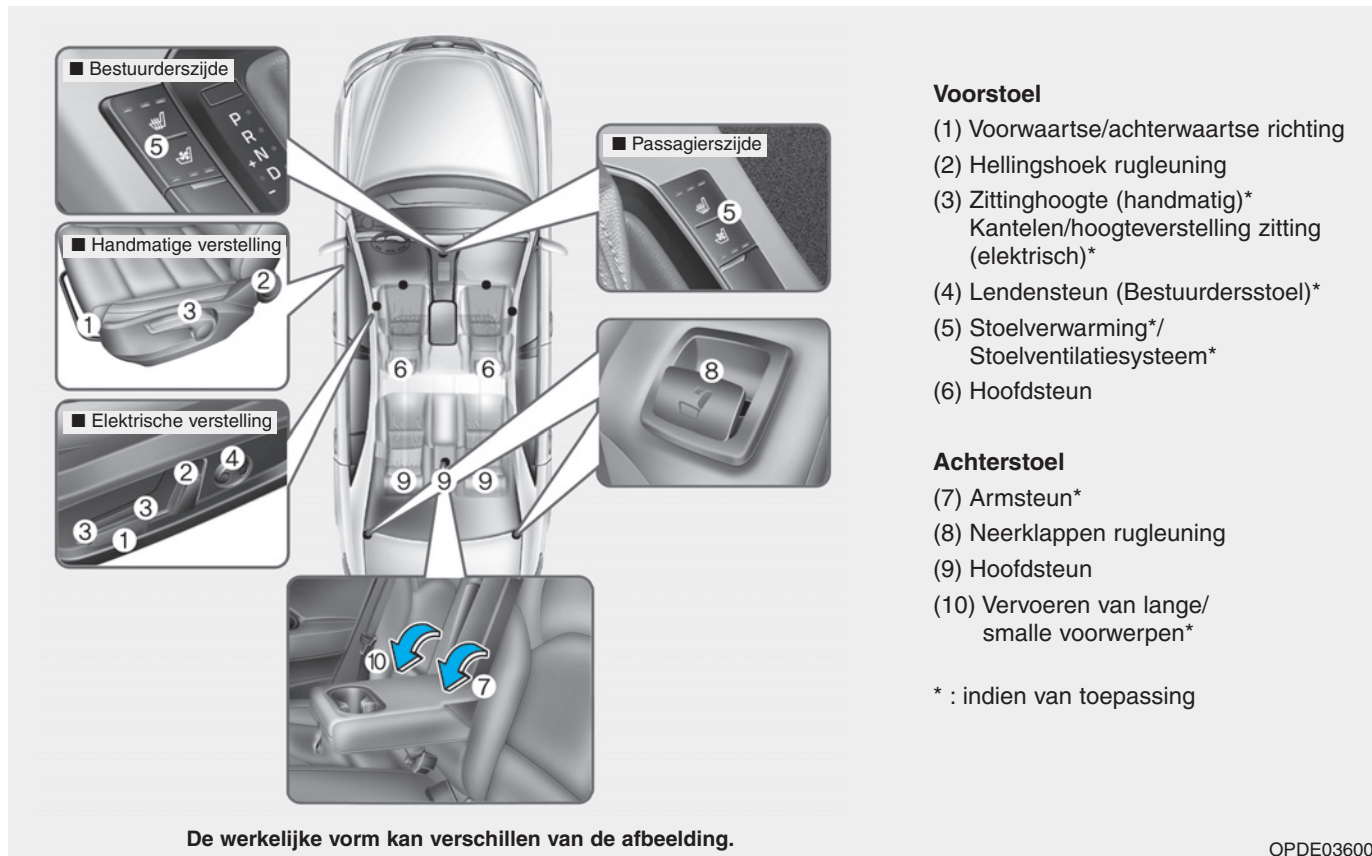

OPDE036001

## Veiligheids- voorzorgsmaatregelen

Het zo afstellen van de stoelen dat de bestuurder en de passagiers in een veilige en comfortabele positie zitten speelt, samen met de veiligheidsgordels en de airbags, een belangrijke rol bij de veiligheid van de inzittenden bij een ongeval.

### WAARSCHUWING

Gebruik geen zitkussen waardoor de wrijving tussen de stoel en de passagier verminderd wordt. De passagier kan bij een aanrijding of een noodstop onder de gordel doorglijden.

Er kan ernstig letsel ontstaan als de veiligheidsgordel niet correct kan werken.

## Airbags

U kunt voorzorgsmaatregelen nemen om de kans op letsel door een zich opblazende airbag te beperken. Het te dicht op een airbag zitten vergroot de kans op letsel in hoge mate als de airbag geactiveerd wordt. Zet uw stoel zo ver mogelijk naar achteren, waarbij u de auto nog wel onder controle moet kunnen blijven houden.

### WAARSCHUWING

Om de kans op ernstig letsel door een zich opblazende airbag te beperken, moeten de volgende voorzorgsmaatregelen getroffen worden:

- Zet de bestuurdersstoel zo ver mogelijk naar achteren, maar houd er daarbij rekening mee dat u de auto volledig onder controle moet kunnen blijven houden.
- Zet de voorpassagiersstoel zo ver mogelijk naar achteren.

(Vervolg)

(Vervolg)

- Houd het stuurwiel vast op 9 en 3 uur, zodat de kans op letsel aan uw armen en handen tot een minimum beperkt wordt.
- Plaats NOOIT iets of iemand tussen u en de airbag.
- Laat, om de kans op beenletsel tot een minimum te beperken, de voorpassagier zijn voeten of benen nooit op het dashboard zetten.



### Veiligheidsgordels

Doe bij elke rit voor het wegrijden eerst de veiligheidsgordel om. De inzittenden moeten altijd rechtop zitten en de veiligheidsgordel op de juiste manier dragen. Baby's en kleine kinderen moeten altijd vervoerd worden in een geschikt kinderzitje. Kinderen die te groot geworden zijn voor een zittingverhoging en volwassenen moeten altijd de veiligheidsgordel gebruiken.

#### WAARSCHUWING

Neem de volgende voorzorgsmaatregelen bij het afstellen van de veiligheidsgordel:

- Gebruik een veiligheidsgordel **NOOIT** voor meer dan één inzittende.

(Vervolg)

(Vervolg)

- Zet de rugleuning altijd zo veel mogelijk rechtop en draag het heupgedeelte van de veiligheidsgordel strak tegen het lichaam aan en laag over de heupen.
- Laat een kind of baby **NOOIT** meerijden op de schoot van een passagier.
- Laat het schoudergedeelte van de veiligheidsgordel niet langs uw nek, langs een scherpe rand of langs een ander gedeelte van uw lichaam dan uw schouder lopen.
- Zorg ervoor dat de veiligheidsgordel nergens tussen bekneld raakt.

### Voorstoelen

De voorstoel kan worden afgesteld met de bedieningshendel (of knop) of -schakelaars aan de buitenzijde van de zitting. Stel voor het rijden de stoel af in de juiste stand zodat het stuurwiel, de pedalen en de bedieningsorganen op het dashboard gemakkelijk bediend kunnen worden.

#### WAARSCHUWING

Neem de volgende voorzorgsmaatregelen bij het afstellen van uw stoel:

- Probeer de stoel **NOOIT** tijdens het rijden te verstellen. Door een eventuele onverwachte beweging van de stoel zou u de controle over de auto kunnen verliezen, waardoor een ongeval kan ontstaan.

(Vervolg)

(Vervolg)

- Plaats niets onder de voorstoelen. Losliggende voorwerpen in de voetenruimte van de bestuurder kunnen de bediening van de pedalen nadelig beïnvloeden, waardoor een ongeval kan ontstaan.
- Zorg ervoor dat de rugleuning altijd in de normale positie kan worden gezet en niets de juiste vergrendeling van de rugleuning hindert.
- Leg geen aansteker op de vloer of de stoel. Wanneer u de stoel verstelt, kan er gas uit de aansteker ontsnappen waardoor brand kan ontstaan.
- Wees uiterst voorzichtig bij het oppakken van kleine voorwerpen die onder de stoelen liggen of zich tussen de stoel en de middenconsole bevinden.

(Vervolg)

(Vervolg)

Uw handen kunnen klem komen te zitten of u kunt letsel aan uw handen oplopen door scherpe randen aan het stoelmechanisme.

- Als er passagiers zitten op de achterstoelen, wees dan voorzichtig bij het afstellen van de voorstoelen.



### OPMERKING

Om letsel te voorkomen:

- Verstel uw stoel niet als u de veiligheidsgordel omgedaan hebt.  
Door de zitting naar voren te bewegen, kan er veel druk worden uitgeoefend op de buikstreek.
- Zorg er tijdens het verstellen van de stoel voor dat uw handen of vingers niet bekneld raken in het mechanisme.

### Handmatige verstelling

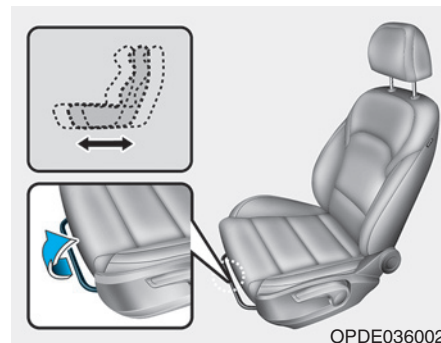

Verstellen in voor-/achterwaartse richting

Verstel de stoel als volgt naar voren of naar achteren:

1. Houd de hendel voor de langsverstelling omhooggetrokken.
2. Schuif de stoel in de gewenste positie.
3. Laat de hendel los en controleer of de stoel vergrendeld is. Probeer de stoel naar voren of achteren te schuiven zonder de hendel te bedienen. Als de stoel beweegt, dan is hij niet goed vergrendeld.

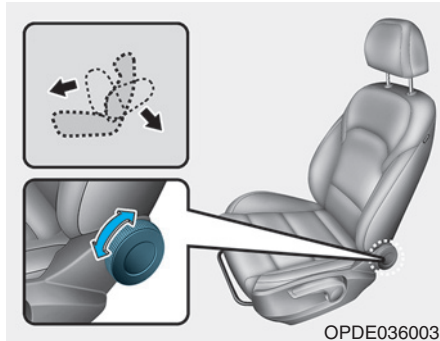

### Rugleuning

Stel de rugleuning als volgt af:

1. Beweeg de knop voor de rugleuningverstelling naar achteren.
2. Plaats de rugleuning in de gewenste stand.

### Verstellen van de rugleuning

Het tijdens het rijden zitten op een stoel met een rugleuning die te ver achterover staat kan gevaarlijk zijn. Ook bij het dragen van de veiligheidsgordel neemt de bescherming die de veiligheidssystemen (veiligheidsgordels en/of airbags) bieden, aanzienlijk af als de rugleuning te ver achterover staat.

### **⚠ WAARSCHUWING**

**Rijd NOOIT met een rugleuning die te ver achterover staat.**

**Als de rugleuning te ver achterover staat, neemt de kans op ernstig letsel bij een aanrijding of een noodstop aanzienlijk toe.**

**Passagiers moeten ALTIJD goed in hun stoel zitten, de gordel op de juiste manier dragen en de rugleuning zo ver mogelijk rechtop zetten.**

De veiligheidsgordel moet strak over uw heupen en borst lopen voor een maximale effectiviteit. Als de rugleuning te ver achterover staat, kan de schoudergordel zijn werk niet goed doen omdat hij niet goed aanligt tegen de borstkas. In plaats daarvan loopt hij voor u langs. Bij een ongeval kunt u tegen de veiligheidsgordel aan geslingerd worden, waardoor u nekletsel of ander letsel op kunt lopen.

Hoe verder de rugleuning naar achteren staat, hoe groter de kans is dat de inzittende bij een aanrijding onder het heupgedeelte van de gordel door schiet of dat de nek in aanraking komt met het schoudergedeelte van de gordel.

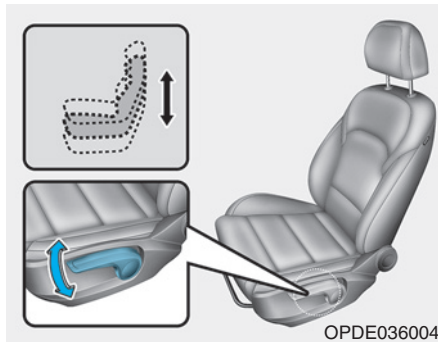

### Afstellen van de zittinghoogte (indien van toepassing)

Om de zittinghoogte te wijzigen:

- Duw de hendel een aantal maal omlaag om de zitting lager af te stellen.
- Trek de hendel een aantal maal omhoog om de zitting hoger af te stellen.

### Elektrische verstelling

#### ⚠ WAARSCHUWING

Laat kinderen **NOOIT** alleen achter in de auto. De elektrisch verstelbare stoelen kunnen ook bediend worden als het contact uit staat.

#### AANWIJZING

Om beschadiging van de stoelen te voorkomen:

- Laat de schakelaar los zodra de stoel in de voorste of achterste stand staat.
- Verstel de stoel niet langer dan nodig is als de motor niet draait. Als u dat wel doet, kan de accu te ver ontladen raken.
- Bedien niet meerdere elektrisch verstelbare stoelen op hetzelfde moment. Dat kan een elektrische storing veroorzaken.

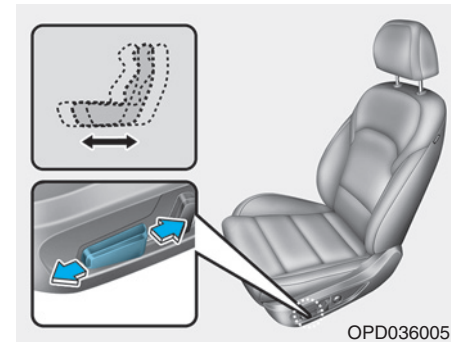

### Verstellen in voor-/achterwaartse richting

Verstel de stoel als volgt naar voren of naar achteren:

1. Druk op de voor- of achterzijde van de bedieningsschakelaar.
2. Laat de schakelaar los zodra de zitting in de gewenste stand staat.

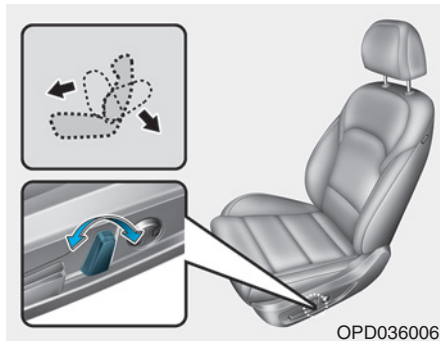

### Hellingshoek rugleuning

Stel de rugleuning als volgt af:

1. Druk op de voor- of achterzijde van de bedieningsschakelaar.
2. Laat de schakelaar los zodra de rugleuning in de gewenste stand staat.

### Verstellen van de rugleuning

Het tijdens het rijden zitten op een stoel met een rugleuning die te ver achterover staat kan gevaarlijk zijn. Ook bij het dragen van de veiligheidsgordel neemt de bescherming die de veiligheidssystemen (veiligheidsgordels en airbags) bieden, aanzienlijk af als de rugleuning te ver naar achteren staat.

### **⚠ WAARSCHUWING**

**Rijd NOOIT met een rugleuning die te ver achterover staat.**

**Als de rugleuning te ver achterover staat, neemt de kans op ernstig letsel bij een aanrijding of een noodstop aanzienlijk toe.**

**Bestuurder en passagiers moeten ALTIJD goed in hun stoel zitten, de gordel op de juiste manier dragen en de rugleuning zo ver mogelijk rechtop zetten.**

De veiligheidsgordel moet strak over uw heupen en borst lopen voor een maximale effectiviteit. Als de rugleuning te ver achterover staat, kan de schoudergordel zijn werk niet goed doen omdat hij niet goed aanligt tegen de borstkas. In plaats daarvan loopt hij voor u langs. Bij een ongeval kunt u tegen de veiligheidsgordel aan geslingerd worden, waardoor u nekletsel of ander letsel op kunt lopen.

Hoe verder de rugleuning naar achteren staat, hoe groter de kans is dat de inzittende bij een aanrijding onder het heupgedeelte van de gordel door schiet of dat de nek in aanraking komt met het schoudergedeelte van de gordel.

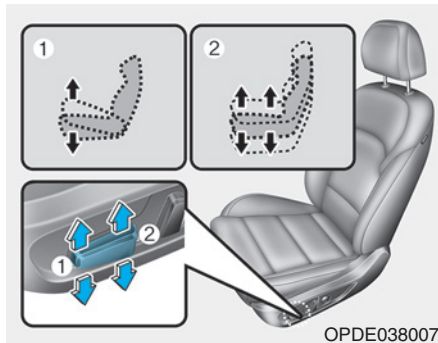

OPDE038007

### Zittinghoek (1, bestuurdersstoel) (indien van toepassing)

Om de hoek van het voorste deel van de zitting te wijzigen:

Beweeg het voorste deel van de bedieningsschakelaar naar boven of naar beneden om de voorzijde van de zitting omhoog of omlaag te verstellen.

Laat de schakelaar los zodra de zitting in de gewenste stand staat.

### Zittinghoogte (2, bestuurdersstoel) (indien van toepassing)

Om de zittinghoogte te wijzigen:

Beweeg het achterste deel van de bedieningsschakelaar naar boven of naar beneden om de zitting omhoog of omlaag te verstellen.

Laat de schakelaar los zodra de zitting in de gewenste stand staat.

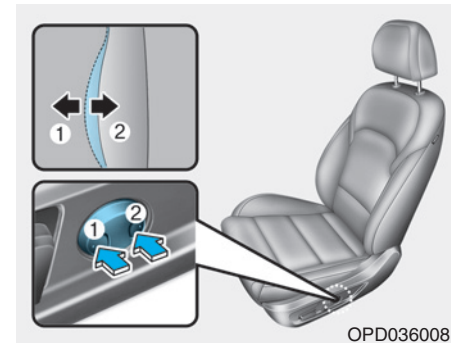

OPD036008

### Lendensteun (bestuurdersstoel, indien van toepassing)

- De lendensteun kan worden afgesteld door op de schakelaar voor de lendensteun te drukken.
- Druk op de voorzijde (1) van de schakelaar voor meer steun en op de achterzijde (2) voor minder steun.

### Obergvak in rugleuning (indien van toepassing)

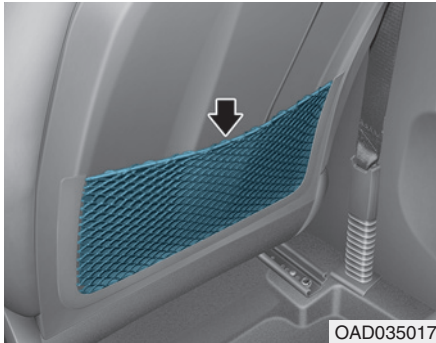

In de rugleuning van beide voorstoelen bevindt zich een obergvak.

#### OPMERKING

Plaats geen zware of scherpe voorwerpen in de obergvakken in de leuningen. Bij een ongeval kunnen ze uit de obergvakken geslingerd worden en inzittenden verwonden.

### Achterstoelen

#### Neerklappen van de achterstoelen

De rugleuningen achter kunnen worden neergeklapt om het vervoer van langere voorwerpen mogelijk te maken of de bagageruimte te vergroten.

#### WAARSCHUWING

- Laat nooit iemand op een neergeklapte rugleuning zitten als de auto rijdt. Dit is geen veilige positie en de veiligheidsgordels kunnen niet gebruikt worden. Hierdoor kan bij een aanrijding of een noodstop ernstig letsel ontstaan.
- Voorwerpen die op de neergeklapte rugleuning vervoerd worden mogen niet boven de bovenzijde van de voorstoelen uitsteken. Als dat wel het geval is kan de lading bij een noodstop naar voren schuiven en letsel of schade veroorzaken.

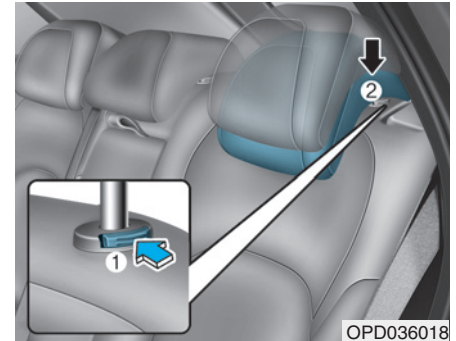

Neerklappen van de rugleuning achter:

1. Zet de rugleuning van de voorstoel zo veel mogelijk rechtop.
2. Zet de hoofdsteunen achter in de laagste positie.

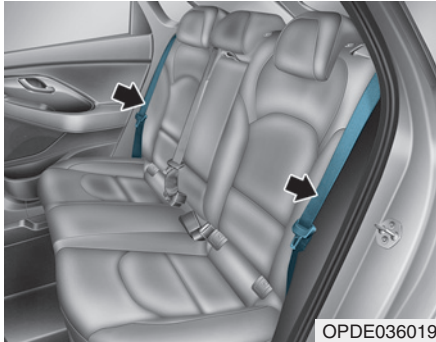

3. Plaats de veiligheidsgordel helemaal naar buiten alvorens de rugleuning neer te klappen om te voorkomen dat de veiligheidsgordel de rugleuning hindert.

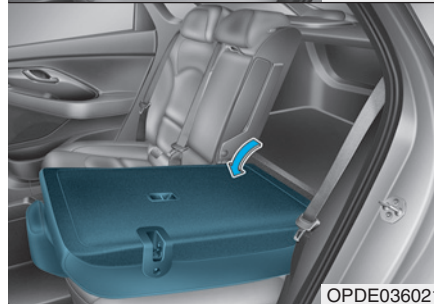
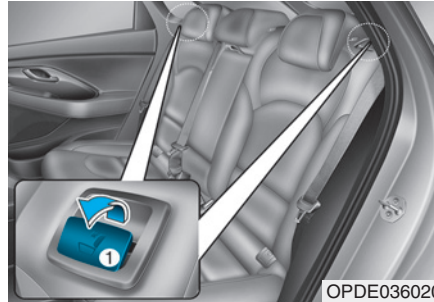

4. Trek de hendel (1) voor het neerklappen van de rugleuning omhoog en klap de rugleuning naar voren.

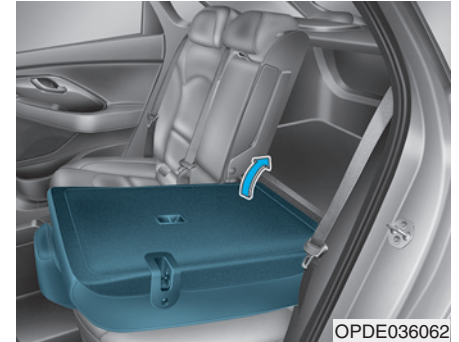

5. Til de rugleuning op en duw hem naar achteren om de achterstoel te kunnen gebruiken.

Druk de rugleuning stevig naar achteren totdat deze vastklikt. Zorg ervoor dat de rugleuning vergrendeld is.



**⚠ WAARSCHUWING**

Zorg ervoor, indien u de rugleuning achter weer rechtop zet, dat u deze vasthoudt en rustig omhoog klapt. Let op dat het materiaal van de gordel of de gesp niet beschadigd raakt. Zorg ervoor dat de gordel of gesp niet klem komt te zitten. Controleer of de rugleuning goed vergrendeld is door tegen de bovenzijde van de rugleuning te drukken. Anders kan bij een aanrijding of noodstop de rugleuning naar voren klappen, waardoor de bagage met grote kracht in het passagierscompartiment terecht kan komen en de inzittenden ernstig letsel zouden kunnen oplopen.

**⚠ OPMERKING**

**Veiligheidsgordels achter**  
Vergeet niet bij het omhoog klappen van de rugleuning achter de schoudergordels achter in de juiste positie te plaatsen.

**⚠ WAARSCHUWING**

Plaats geen voorwerpen op de achterstoelen om te voorkomen dat deze bij een aanrijding gaan schuiven en de inzittenden raken en zo ernstig letsel veroorzaken.

**⚠ WAARSCHUWING**

Zet de motor uit, zet de selectiehendel in stand P (Parkeren) en activeer de parkeerrem alvorens bagage in of uit te laden. Het niet opvolgen van deze stappen kan ertoe leiden dat de auto zich onbedoeld in beweging zet als de selectiehendel per ongeluk in een andere stand gezet wordt.

**Armsteun  
(indien van toepassing)**

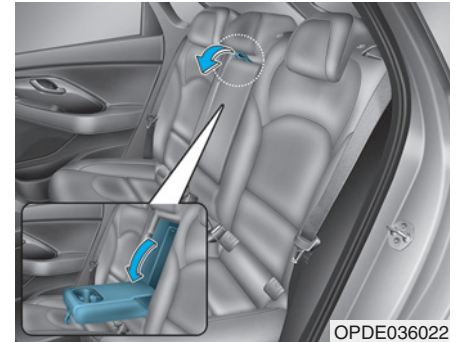

De armsteun bevindt zich in het midden tussen de achterstoelen. Kantel de armsteun omlaag uit de rugleuning om hem te kunnen gebruiken.

### Vervoeren van lange/ smalle voorwerpen (indien van toepassing)

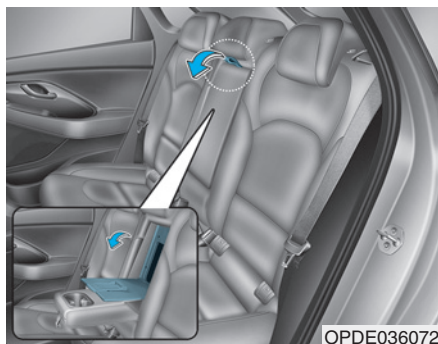

Het vervoer van lange/smalle voorwerpen (ski's, stokken, enz.) is ook mogelijk als de achterklep gesloten is.

1. Klap de armsteun naar beneden.
2. Druk de hendel naar beneden en trek de afdekkap omlaag.

#### ⚠ OPMERKING

- Wees voorzichtig bij het plaatsen van bagage op de achterbank om schade aan het interieur te voorkomen.
- Als via de achterstoelen bagage in de auto wordt geladen, zet de bagage dan goed vast om te voorkomen dat deze tijdens het rijden gaat schuiven.

#### ⚠ WAARSCHUWING

Bagage moet altijd worden vastgezet om te voorkomen dat deze bij een aanrijding door de auto wordt geslingerd, waardoor de inzittenden letsel kunnen oplopen. Plaats geen voorwerpen op de achterstoelen om te voorkomen dat deze bij een aanrijding gaan schuiven en de voorste inzittenden raken.

### Hoofdsteun

De hoofdsteunen voor en achter zijn verstelbaar. De hoofdsteunen vergroten het comfort voor de inzittenden, maar belangrijker is dat ze speciaal ontworpen zijn om de inzittenden beter te beschermen tegen een whiplash en ander nek- en rugletsel bij een ongeval, in het bijzonder bij een aanrijding van achteren.

#### ⚠ WAARSCHUWING

Om de kans op ernstig letsel bij een ongeval te beperken, moeten de volgende voorzorgsmaatregelen getroffen worden bij het afstellen van de hoofdsteunen:

- Stel de hoofdsteunen voor alle inzittenden altijd op de juiste hoogte af VOOR het weggrijden met de auto.
- Vervoer NOOIT iemand in een stoel waarvan de hoofdsteun verwijderd is.

(Vervolg)

(Vervolg)

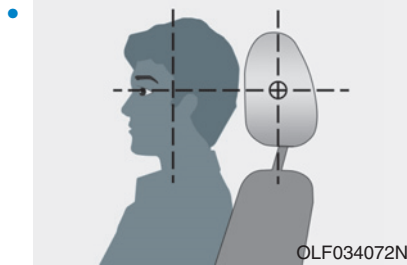

- Stel de hoofdsteun zo af dat het midden van de hoofdsteun zich op dezelfde hoogte bevindt als de ogen.
- Stel de hoofdsteun van de bestuurdersstoel **NOOIT** af tijdens het rijden.
- Stel de hoofdsteun zo af dat hij zich zo dicht mogelijk bij het hoofd van de inzittende bevindt. Gebruik geen los kussen tussen de rug en de rugleuning.
- Controleer of de hoofdsteun goed vergrendeld is nadat hij is afgesteld.

#### AANWIJZING

Sla, om beschadiging te voorkomen, **NOOIT** tegen de hoofdsteun en trek er niet aan.

#### ⚠ OPMERKING

Wanneer er geen inzittenden aanwezig zijn op de achterstoelen, zet dan de hoofdsteunen in de laagste stand. De hoofdsteunen van de achterstoelen kunnen het zicht naar achteren belemmeren.

#### Hoofdsteunen voorstoelen

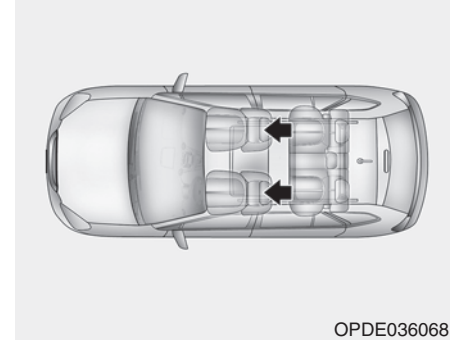

De bestuurdersstoel en de voorpassagiersstoel zijn voorzien van een verstelbare hoofdsteun voor de veiligheid en het comfort.

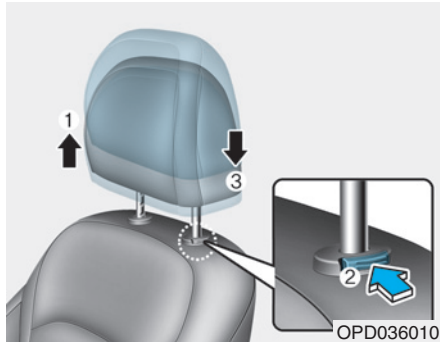

### Afstellen van de hoogte

De hoofdsteun hoger afstellen:

1. Trek hem omhoog om hem in de gewenste positie (1) te zetten.

De hoofdsteun lager afstellen:

1. Houd de ontgrendelknop (2) op de hoofdsteun ingedrukt.
2. Laat de hoofdsteun in de gewenste positie (3) zakken.

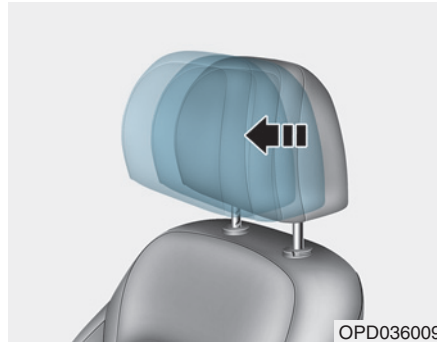

### Verstellen in voor-/achterwaartse richting (indien van toepassing)

De hoofdsteun kan in drie standen naar wens naar voren worden getrokken. Trek de hoofdsteun helemaal naar voren en laat hem los om de hoofdsteun helemaal naar achteren te plaatsen.

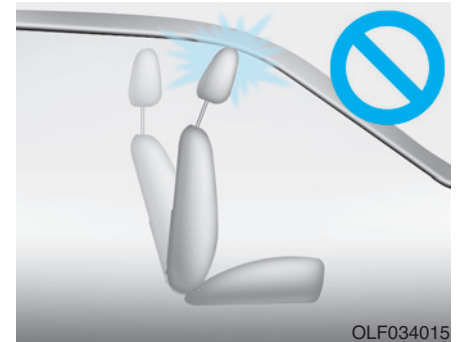

### AANWIJZING

**Wanneer u de rugleuning naar voren klappt terwijl de hoofdsteun en zitting in een hoge stand staan, raakt de hoofdsteun mogelijk de zonneklep of andere onderdelen van de auto.**

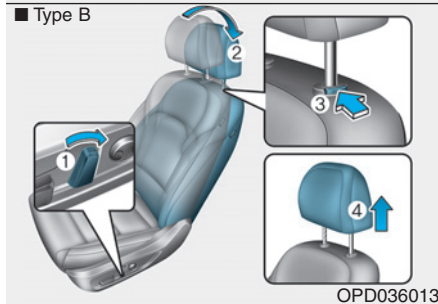
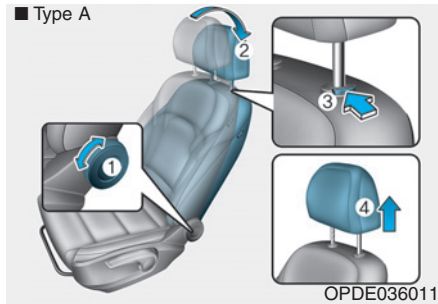

### Verwijderen/Plaatsen

Verwijderen van de hoofdsteun:

1. Zet de rugleuning (2) rechtop met de hendel of de schakelaar voor de rugleuningverstelling (1).
2. Trek de hoofdsteun zo ver mogelijk omhoog.

3. Zet de rugleuning (4) rechtop met de knop of de schakelaar voor de rugleuningverstelling (3).

### ⚠ WAARSCHUWING

Laat tijdens het rijden **NOOIT** iemand zitten in een stoel waarvan de hoofdsteun verwijderd is.

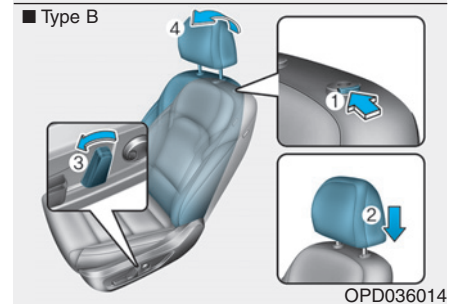
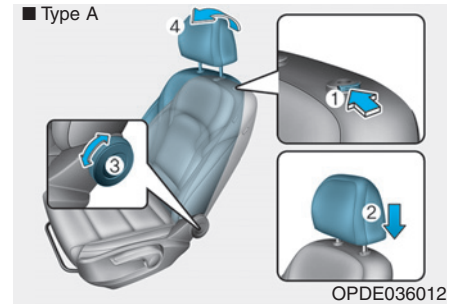

Plaatsen van de hoofdsteun:

1. Zet de rugleuning rechtop.
2. Stop de pennen van de hoofdsteun (2) in de gaten terwijl u de ontgrendelknop (1) indrukt.
3. Stel de hoofdsteun vervolgens af op de gewenste hoogte.

4. Zet de rugleuning (4) rechtop met de hendel of de schakelaar voor de rugleuningverstelling (3).

## **⚠ WAARSCHUWING**

**Controleer of de hoofdsteunen goed vergrendeld zijn nadat ze opnieuw geplaatst zijn en of ze goed zijn afgesteld.**

### **Hoofdsteunen achterstoelen**

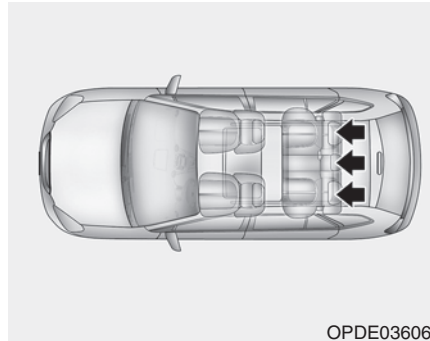

OPDE036069

Elke achterstoel is voor de veiligheid en het comfort van de passagier voorzien van een hoofdsteun.

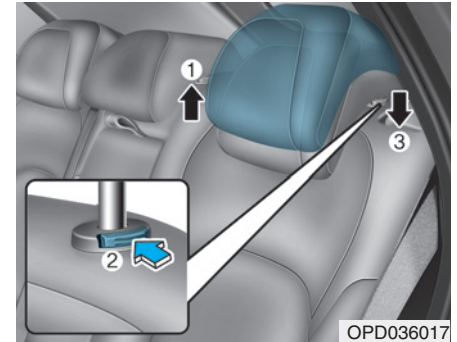

OPD036017

#### **Afstellen van de hoogte**

De hoofdsteun hoger afstellen:

1. Trek hem omhoog om hem in de gewenste positie (1) te zetten.

De hoofdsteun lager afstellen:

1. Houd de ontgrendelknop (2) op de hoofdsteun ingedrukt.
2. Laat de hoofdsteun in de gewenste positie (3) zakken.

## Stoelverwarming en stoelventilatiesysteem

### Stoelverwarming voor (indien van toepassing)

Met de stoelverwarming kunnen de stoelen bij lage buitentemperaturen worden verwarmd.

#### WAARSCHUWING

De stoelverwarming kan **ERNSTIGE BRANDWONDEN** veroorzaken, zelfs bij lage temperaturen, en in het bijzonder als de stoelverwarming gedurende langere tijd wordt gebruikt.

Passagiers moeten in staat zijn te voelen of de stoel te warm wordt, zodat ze de stoelverwarming uit kunnen schakelen, indien noodzakelijk.

(Vervolg)

(Vervolg)

Bij personen die temperatuurwisselingen of pijn aan de huid niet kunnen voelen, moet extreme voorzichtigheid in acht worden genomen, vooral als het gaat om de volgende soorten passagiers:

- Kinderen, ouderen, gehandicapten en ziekenhuispatiënten.
- Mensen met een gevoelige huid die gemakkelijk verbranden.
- Vermoeide personen.
- Dronken personen.
- Personen die onder invloed zijn van medicijnen die het reactievermogen verminderen of slaap opwekken.

#### WAARSCHUWING

Plaats **NOOIT** isolerend materiaal, zoals een deken of kussen, op de stoel als de stoelverwarming is ingeschakeld. Dit kan tot oververhitting van de stoelverwarming leiden, wat kan resulteren in brand of schade aan de stoel.

#### AANWIJZING

Om beschadiging van de stoelverwarming en stoelen te voorkomen:

- Gebruik voor het reinigen van de stoelen geen oplosmiddel, zoals thinner, benzeen, alcohol of wasbenzine.
- Plaats geen zware of scherpe voorwerpen op stoelen die zijn voorzien van stoelverwarming.
- Wijzig de bekleding van de stoel niet. Dit kan de stoelverwarming beschadigen.

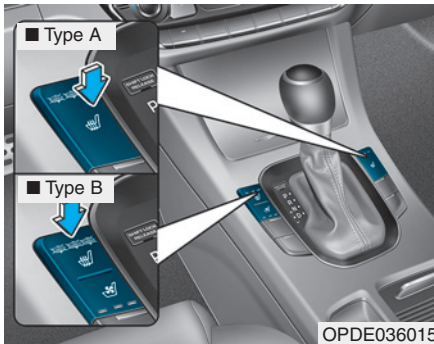

OPDE036015

De stoelverwarming kan worden ingeschakeld door op de toets te drukken voor de bestuurdersstoel en/of de voorpassagiersstoel terwijl de motor draait.

Laat de toetsen in stand UIT staan als de stoelverwarming niet gebruikt hoeft te worden.

- Iedere keer als u op de toets drukt, verandert de temperatuurinstelling voor de stoel als volgt:

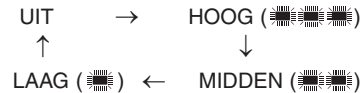

- Door bij ingeschakelde stoelverwarming langer dan 1,5 seconden op de toets te drukken, wordt de stoelverwarming uitgeschakeld.
- De standaardinstelling voor de stoelverwarming is UIT als het contact in stand ON wordt gezet.

### **i** Informatie

Als de toetsen voor de stoelverwarming in stand AAN staan, wordt de stoelverwarming automatisch in- of uitgeschakeld, afhankelijk van de temperatuur van de stoel.

### **Stoelventilatiesysteem voor (indien van toepassing)**



OPDE036016

Het stoelventilatiesysteem zorgt voor het koelen van de stoelen door lucht te blazen door kleine uitstroomopeningen in het oppervlak van de zittingen en de rugleuningen. Laat de toetsen in de stand UIT staan als het niet nodig is het stoelventilatiesysteem te gebruiken. Druk, terwijl de motor draait, op de toets om de bestuurdersstoel of de voorpassagiersstoel te koelen (indien van toepassing).



- Iedere keer als u de schakelaar indrukt, verandert de luchtstroom als volgt:

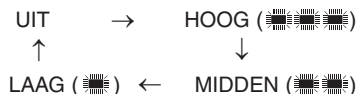

- Door bij ingeschakeld stoelventilatiesysteem langer dan 1,5 seconden op de toets te drukken, wordt het stoelventilatiesysteem uitgeschakeld.
- De standaardinstelling voor het stoelventilatiesysteem is UIT als het contact in stand ON wordt gezet.

### AANWIJZING

Om beschadiging van het stoelventilatiesysteem te voorkomen:

- Gebruik het stoelventilatiesysteem **ALLEEN** als het verwarmings- en ventilatiesysteem is ingeschakeld. Als het stoelventilatiesysteem gedurende langere tijd gebruikt wordt terwijl het verwarmings- en ventilatiesysteem uitgeschakeld is, kan er een defect ontstaan aan het stoelventilatiesysteem.

(Vervolg)

(Vervolg)

- **Gebruik voor het reinigen van de stoelen geen oplosmiddel, zoals thinner, benzeen, alcohol of wasbenzine.**
- **Voorkom dat er vloeistoffen gemorst worden op het oppervlak van de zittingen en rugleuningen van de voorstoelen; hierdoor zouden de uitstroomopeningen verstopt kunnen raken waardoor het systeem niet meer correct kan functioneren.**
- **Plaats geen materialen zoals plastic tassen of kranten onder de stoelen. Deze zouden de luchtinlaat kunnen blokkeren, waardoor de uitstroomopeningen mogelijk niet goed werken.**
- **Wijzig de bekleding van de stoel niet. Dit kan het stoelventilatiesysteem beschadigen.**
- **Zet de motor uit en start hem weer als de uitstroomopeningen niet werken. We adviseren u de auto te laten controleren door een officiële HYUNDAI-dealer als dat geen verbetering brengt.**

## VEILIGHEIDSGORDELS

In dit hoofdstuk wordt beschreven hoe de veiligheidsgordels op de juiste manier gebruikt worden. Verder worden er zaken behandeld die achterwege moeten worden gelaten bij het gebruik van de veiligheidsgordels.

### Voorzorgsmaatregelen veiligheidsgordel

Doe altijd uw veiligheidsgordel om en zorg ervoor dat al uw passagiers dat ook doen voordat u wegrijdt. Airbags zijn ontworpen als aanvulling op de veiligheidsgordels als extra veiligheidsvoorziening en niet ter vervanging ervan. In de meeste landen is het gebruik van veiligheidsgordels door alle inzittenden verplicht.

## WAARSCHUWING

ALLE inzittenden moeten de veiligheidsgordel dragen als de auto in beweging is. Neem de volgende voorzorgsmaatregelen bij het afstellen en dragen van de veiligheidsgordels:

- Kinderen tot en met 13 jaar moeten altijd op een achterstoel plaatsnemen en de gordel op de juiste manier dragen.
- Laat kinderen nooit op de voorpassagiersstoel meerijden, tenzij de airbag is uitgeschakeld. Als een kind op de voorpassagiersstoel zit, moet de stoel zo ver mogelijk naar achteren worden gezet en moet het kind goed vast worden gezet.
- Vervoer een baby of kind NOOIT op de schoot van een andere inzittende.
- Rijd NOOIT met een rugleuning die te ver achterover staat.

(Vervolg)

(Vervolg)

- Vervoer nooit meerdere kinderen op één stoel of vastgezet met één veiligheidsgordel.
- Draag nooit de schoudergordel onder de arm door of achter uw rug.
- Zet breekbare voorwerpen nooit vast met een veiligheidsgordel. Bij krachtig remmen of een aanrijding kunnen ze beschadigd raken door de veiligheidsgordel.
- Gebruik de veiligheidsgordel niet in gedraaide toestand. Een gedraaide veiligheidsgordel biedt in geval van een ongeval onvoldoende bescherming.
- Gebruik een veiligheidsgordel waarvan de band of andere onderdelen beschadigd zijn niet.
- Zet de gesp van de veiligheidsgordel niet vast in de gordelsluiting van een andere stoel.

(Vervolg)

(Vervolg)

- Maak de veiligheidsgordel tijdens het rijden NOOIT los. Hierdoor kunt u de controle over de auto verliezen, waardoor er een ongeval kan ontstaan.
- Controleer of niets de vergrendeling van de veiligheidsgordel in de gordelsluiting hindert. Als dat wel het geval is, zit de veiligheidsgordel mogelijk niet goed vast.
- Er mogen geen wijzigingen aan de gordel worden aangebracht of hulpmiddelen worden gebruikt die voorkomen dat het gordelmechanisme de gordel strak tegen het lichaam aan kan trekken of die het verstellen van de gordel onmogelijk maken.

## ⚠ WAARSCHUWING

Beschadigde veiligheidsgordels en gordelmechanismen zullen niet goed werken. Vervang een veiligheidsgordel altijd:

- Als de gordelband gerafeld, vervuild of beschadigd is.
- Als de sluitingen of andere componenten beschadigd zijn.
- Vervang de complete veiligheidsgordel als hij gedragen is tijdens een ongeval, ook al zijn er aan de gordelband of het gordelmechanisme geen beschadigingen te zien.

## Waarschuwinglampje veiligheidsgordel

### Waarschuwingssysteem veiligheidsgordels

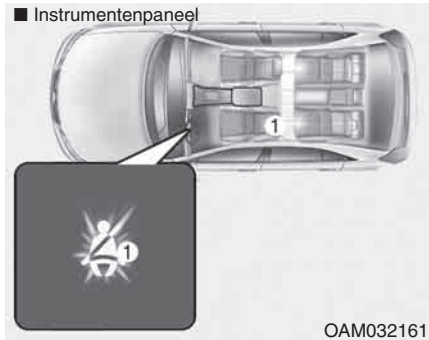

### Waarschuwinglampje bestuurdersgordel

Als herinnering voor de bestuurder gaat telkens als het contact in de stand ON wordt gezet het waarschuwinglampje van de veiligheidsgordels gedurende ongeveer 6 seconden branden, ongeacht of de gordels zijn vastgemaakt.

Wanneer de veiligheidsgordel niet is vastgemaakt als het contact in stand ON wordt gezet of wanneer hij wordt losgemaakt nadat het contact in stand ON is gezet, zal het waarschuwinglampje van de veiligheidsgordel branden totdat de gordel wordt vastgemaakt.

Als u gaat rijden terwijl u de veiligheidsgordel niet hebt vastgemaakt of de veiligheidsgordel losmaakt terwijl u rijdt met een snelheid lager dan 20 km/h, blijft het desbetreffende waarschuwinglampje branden totdat u de veiligheidsgordel vastmaakt.

Als u de veiligheidsgordel vervolgens nog niet vastmaakt of u de veiligheidsgordel losmaakt terwijl u sneller rijdt dan 20 km/h, zal de waarschuwingenzoemer van de veiligheidsgordel gedurende ongeveer 100 seconden klinken en gaat het desbetreffende waarschuwinglampje knipperen.

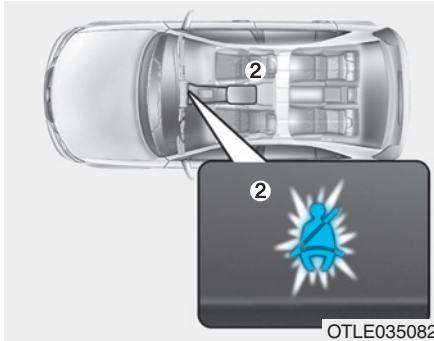

### Waarschuwing voorpassagiersgordel

Als herinnering voor de bestuurder gaat telkens als het contact in de stand ON wordt gezet het waarschuwingslampje van de veiligheidsgordels branden en klinkt de zoemer gedurende ongeveer 6 seconden, ongeacht of de gordels zijn vastgemaakt.

Wanneer de veiligheidsgordel niet is vastgemaakt als het contact in stand ON wordt gezet of wanneer hij wordt losgemaakt nadat het contact in stand ON is gezet, zal het waarschuwingslampje van de veiligheidsgordel branden totdat de gordel wordt vastgemaakt.

Als u gaat rijden terwijl u de veiligheidsgordel niet hebt vastgemaakt of de veiligheidsgordel losmaakt terwijl u rijdt met een snelheid lager dan 20 km/h, blijft het desbetreffende waarschuwingslampje branden totdat u de veiligheidsgordel vastmaakt.

Als u de veiligheidsgordel vervolgens nog niet vastmaakt of u de veiligheidsgordel losmaakt terwijl u sneller rijdt dan 20 km/h, zal de waarschuwingszoemer van de veiligheidsgordel gedurende ongeveer 100 seconden klinken en gaat het desbetreffende waarschuwingslampje knipperen.

### **⚠ WAARSCHUWING**

**Het rijden in een verkeerde zitpositie heeft een nadelige invloed op de werking van de waarschuwingsfunctie voor de voorpassagiersgordel. Het is belangrijk dat de bestuurder de passagier instrueert goed te gaan zitten, zoals voorgeschreven in dit instructieboekje.**

### **i Informatie**

- Het waarschuwingslampje voor de voorpassagiersgordel bevindt zich in de middenconsole.
- Ook als er niemand op de voorpassagiersstoel zit, zal het waarschuwingslampje van de veiligheidsgordel gedurende 6 seconden knipperen of branden.
- Als er bagage op de voorpassagiersstoel geplaatst wordt, kan het waarschuwingslampje van de veiligheidsgordel ook gaan knipperen.

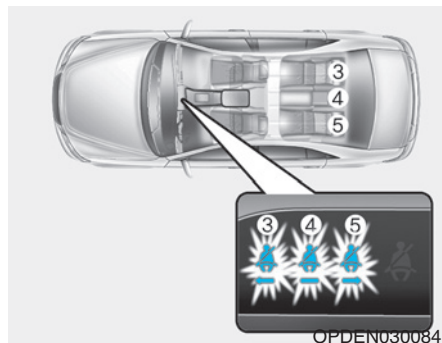

### Waarschuwinglampje veiligheidsgordel achterpassagiers

Als herinnering voor de achterpassagiers branden telkens als het contact in stand ON wordt gezet de waarschuwinglampjes van de achterpassagiersgordel gedurende ongeveer 6 seconden, ongeacht of de gordel is vastgemaakt.

In de volgende gevallen brandt het waarschuwinglampje van de desbetreffende veiligheidsgordel achter vervolgens gedurende ongeveer 35 seconden:

- U gaat sneller dan 9 km/h rijden wanneer de veiligheidsgordel achter niet is vastgemaakt.

- De veiligheidsgordel achter wordt losgemaakt wanneer u langzamer dan 20 km/h rijdt.

Als de veiligheidsgordel achter wordt vastgemaakt, gaat het waarschuwinglampje onmiddellijk uit.

Als de veiligheidsgordel achter wordt losgenomen bij een snelheid die hoger is dan 20 km/h, zal gedurende 35 seconden het bijbehorende waarschuwinglampje gaan knipperen en de waarschuwingenzoemer klinken.

Wordt de heup-/schoudergordel van de achterpassagiers echter tweemaal los- en vastgemaakt binnen 9 seconden nadat de gordel is vastgemaakt, dan zal het waarschuwinglampje van de desbetreffende veiligheidsgordel niet gaan branden.

## Veiligheidsgordels

### Driepuntsgordel

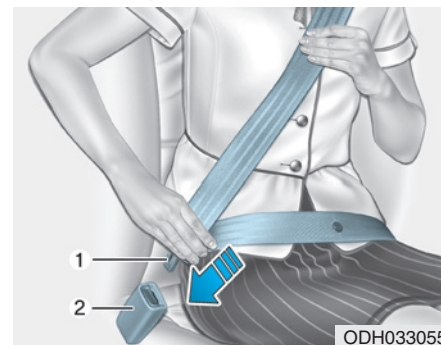

### Vastmaken van de veiligheidsgordel:

Trek de gordel uit de blokkeerautomat en plaats de metalen gesp (1) in de gordelsluiting (2). Wanneer de gesp in de gordelsluiting vergrendelt, is een klik hoorbaar.

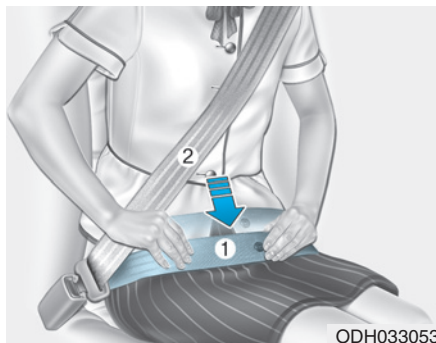

ODH033053

U moet het (1) heupgedeelte over uw heup dragen en het schoudergedeelte (2) over uw borst.

De veiligheidsgordel rolt automatisch tot de juiste lengte op nadat het heupgedeelte met de hand strak over uw heupen is getrokken. Als u zich langzaam voorover beweegt, rolt de gordel af en hebt u een maximale bewegingsruimte. Bij een noodstop of een aanrijding zal de gordel geblokkeerd worden. Daarnaast zal de gordel blokkeren wanneer u te snel naar voren buigt.

#### AANWIJZING

Als u de gordel niet gemakkelijk uit de blokkeerautomaat kunt trekken, trekt u de gordel eerst aan en laat u hem daarna oprollen. Na het loslaten kunt u de gordel gemakkelijk uittrekken.

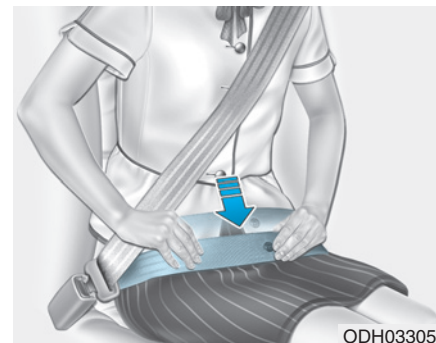

ODH033056

#### ⚠ WAARSCHUWING

Een onjuist afgestelde veiligheidsgordel kan de kans op ernstig letsel bij een ongeval vergroten. Neem de volgende voorzorgsmaatregelen bij het afstellen van de veiligheidsgordel:

- Plaats het heupgedeelte van de veiligheidsgordel zo laag mogelijk over uw heupen en niet over uw middel, zodat de gordel strak aanligt.

(Vervolg)

### (Vervolg)

Hierdoor vangen de sterke heupbeenderen de kracht van de aanrijding op en wordt de kans op inwendig letsel gereduceerd.

- De schoudergordel moet over de ene arm en onder de andere arm door lopen, zoals aangegeven in de afbeelding.
- Vergrendel het bevestigingspunt van de schoudergordel altijd op de juiste hoogte.
- Laat de schoudergordel nooit langs uw nek of over uw gezicht lopen.

### Hoogteverstelling

U kunt de hoogte van het bovenste bevestigingspunt van de schoudergordel in vier standen afstellen voor maximaal comfort en een maximale veiligheid.

Het schoudergedeelte moet zodanig worden afgesteld dat het over de borst en het midden van de schouder loopt, en nooit over de nek.

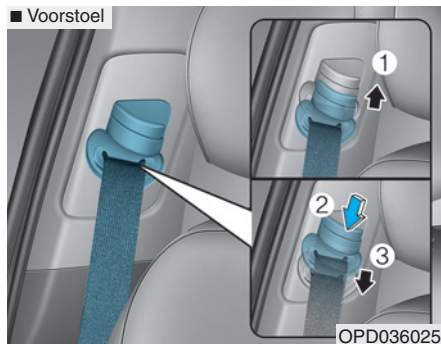

Verhoog of verlaag het bovenste bevestigingspunt van de veiligheidsgordel tot de juiste hoogte.

Trek het bovenste bevestigingspunt (1) omhoog om het hoger af te stellen. Druk het bovenste bevestigingspunt omlaag (3) en houd daarbij de knop (2) ingedrukt om het bovenste bevestigingspunt lager af te stellen.

Laat de knop los om het bovenste bevestigingspunt in de ingestelde positie te blokkeren. Probeer het bovenste bevestigingspunt omhoog of omlaag te schuiven om te controleren of het geblokkeerd is.

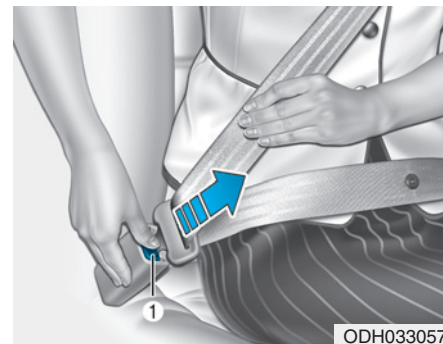

### Losmaken van de veiligheidsgordel:

Druk op de ontgrendelknop (1) van de gordelsluiting.

Als de gordel losgemaakt is, moet hij automatisch oprollen. Controleer als dat niet gebeurt of de gordel niet gedraaid is en probeer het opnieuw.

**Middelste veiligheidsgordel  
achter (driepuntsgordel  
middelste zitplaats achter)**

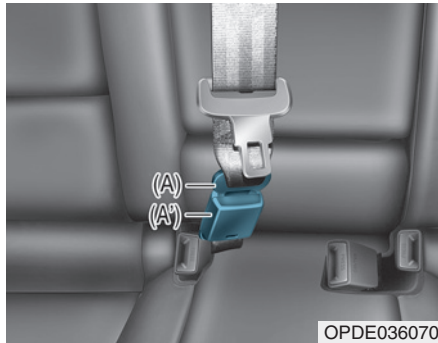

1. Steek de gesp (A) in de gordelsluiting (A') totdat een klik hoorbaar is. De klik geeft aan dat de gordel goed vergrendeld is. Zorg ervoor dat de gordel niet verdraaid zit.

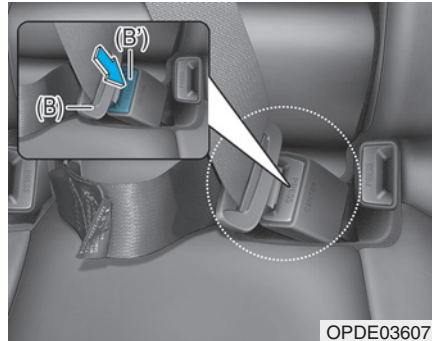

2. Trek aan de gesp (B) en steek deze in de gordelsluiting (B') totdat een klik hoorbaar is. De klik geeft aan dat de gordel goed vergrendeld is. Zorg ervoor dat de gordel niet verdraaid zit.

Gebruik voor het bevestigen van de middelste veiligheidsgordel achter de gordelsluiting met de aanduiding "CENTER".

**⚠ WAARSCHUWING**

Zorg ervoor dat de metalen gesp (A) altijd in de gordelsluiting (A') is gestoken.

**i Informatie**

Als het u niet lukt om de veiligheidsgordel uit de blokkeerautomaat te trekken, trek dan krachtig aan de gordel en laat deze vervolgens los. Na het loslaten kunt u de gordel gemakkelijk uittrekken.



### Gordelspanner veiligheidsgordel



OLMB033039

Uw auto is uitgerust met veiligheids-gordels met gordelspanners voor de bestuurder, de voorpassagier en de passagiers op de buitenste zitplaatsen achter (indien van toepassing) (Gordelspanners met blokkeerautomaat). Het doel van de gordelspanner is ervoor te zorgen dat de veiligheidsgordel strak tegen het lichaam van de inzittende ligt bij bepaalde frontale aanrijdingen of aanrijdingen van opzij.

De gordelspanners kunnen samen met de airbags worden geactiveerd als de frontale aanrijding of aanrijding van opzij ernstig genoeg is.

Wanneer plotseling wordt afgeremd of wanneer de inzittende te snel voorover probeert te buigen, wordt de gordel door de blokkeerautomaat vergrendeld. Bij bepaalde frontale aanrijdingen zal de gordelspanner geactiveerd worden en zal deze de veiligheidsgordel strakker om het lichaam van de inzittende trekken.

Als de gordelspanner wordt geactiveerd en het systeem registreert dat de spankracht van de veiligheidsgordel van de bestuurder of de passagier te groot wordt, zorgt een spankrachtbegrenzer ervoor dat de gordel iets wordt gevierd.

### WAARSCHUWING

- **Doe uw veiligheidsgordel altijd om en zit in de juiste houding op uw stoel.**
- **Gebruik de veiligheidsgordel niet in te losse of gedraaide toestand. Een te losse of gedraaide veiligheidsgordel biedt in geval van een ongeval onvoldoende bescherming.**
- **Plaats niets in de buurt van de gordelsluiting. Dat kan een juiste werking van de gordelsluiting belemmeren.**
- **Vervang gordelspanners altijd als ze geactiveerd zijn of na een ongeval.**
- **Probeer gordelspanners NOOIT zelf te controleren, onderhouden, repareren of vervangen. We adviseren u de gordelspanners te laten controleren, onderhouden, repareren of vervangen door een officiële HYUNDAI-dealer.**
- **Stel de veiligheidsgordels niet bloot aan schokken.**

**⚠ WAARSCHUWING**

Raak de onderdelen van het gordelspannersysteem gedurende enkele minuten nadat ze geactiveerd zijn niet aan. Als de veiligheidsgordel met gordelspanner tijdens een aanrijding geactiveerd wordt, kan de gordelspanner heet worden, waardoor u brandwonden zou kunnen oplopen.

**⚠ OPMERKING**

Het veiligheidsgordelsysteem met gordelspanner kan beschadigd raken door de carrosserie aan de voorzijde van de auto. Daarom adviseren we u het systeem te laten repareren door een officiële HYUNDAI-dealer.

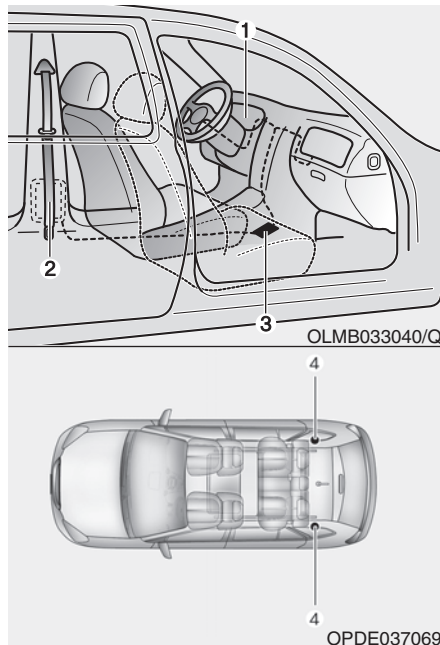

- (1) Waarschuwinglampje AIRBAG
- (2) Blokkeerautomaat met gordelspanner
- (3) Airbagmodule
- (4) Blokkeerautomaat met gordelspanner achter (indien van toepassing)

**AANWIJZING**

De sensor die de airbagmodule activeert, is verbonden met de veiligheidsgordels met gordelspanner. Het waarschuwingslampje AIRBAG op het instrumentenpaneel zal, nadat het contact in stand ON is gezet, ongeveer 6 seconden branden en moet daarna uitgaan.

Als de gordelspanner niet goed werkt, zal het waarschuwingslampje branden, ook al werkt de airbag goed. Als het waarschuwingslampje niet gaat branden, blijft branden of tijdens het rijden gaat branden, laat de veiligheidsgordels met gordelspanner en/of de airbagmodule dan zo spoedig mogelijk controleren door een officiële HYUNDAI-dealer.

Het veiligheidsgordelsysteem met gordelspanner bestaat hoofdzakelijk uit de volgende onderdelen. De plaats hiervan wordt in bovenstaande afbeelding aangegeven:

### **i** Informatie

- Zowel de veiligheidsgordel met gordelspanner voor de bestuurder als die voor de voorpassagier kan bij bepaalde frontale aanrijdingen en aanrijdingen van opzij worden geactiveerd.
- Wanneer de gordelspanners geactiveerd worden, kan een luide knal hoorbaar zijn en kan er fijn stof, dat doet denken aan rook, zichtbaar worden in het passagierscompartiment. Dat zijn normale verschijnselen en het stof is niet schadelijk.
- Het fijne stof is niet giftig, maar kan huidirritatie veroorzaken. Tevens dient langdurig inademen van het stof vermeden te worden. Was de aan het stof blootgestelde huid zorgvuldig na een ongeval waarbij de veiligheidsgordels met gordelspanner zijn geactiveerd.

### Extra voorzorgsmaatregelen veiligheidsgordel

#### **Gebruik van veiligheidsgordels bij zwangerschap**

Ook bij zwangerschap moet de veiligheidsgordel altijd worden gedragen. De beste manier om uw ongeboren kind te beschermen is uzelf te beschermen door altijd de veiligheidsgordel te dragen.

Zwangere vrouwen moeten altijd een driepuntsveiligheidsgordel dragen. Plaats de schoudergordel over de borstkas en laat hem tussen uw borsten en niet langs uw hals lopen. Plaats de heupgordel onder uw buik op zo'n manier dat hij STRAK langs uw heupen en bekken loopt, onder uw buik langs.



#### **WAARSCHUWING**

**Om de kans op ernstig letsel voor het ongeboren kind bij een ongeval te beperken, mogen zwangere vrouwen het heupgedeelte van de veiligheidsgordel NOOIT over of boven de onderbuik dragen.**

### **Kinderen en het gebruik van veiligheidsgordels**

#### **Baby's en kleine kinderen**

In de meeste landen zijn regels over het vervoer van kinderen opgesteld die het gebruik van een goedgekeurd kinderzitje, inclusief zittingverhogingen, verplicht stellen. Regels met betrekking tot de leeftijd waarboven de veiligheidsgordel mag worden gebruikt in plaats van een kinderzitje, verschillen per land. Zorg er daarom voor dat u op de hoogte bent van de regelgeving in uw land en in de landen die u op uw reizen aandoet. Baby- en kinderzitjes moeten op de juiste manier worden geplaatst en gemonteerd op een achterstoel.

Raadpleeg voor meer informatie "Kinderzitjes" in dit hoofdstuk.

## WAARSCHUWING

**Zet een baby of kind ALTIJD op de juiste wijze vast in een kinderzitje dat geschikt is voor de lengte en het gewicht van het kind.**

**Om de kans op ernstig letsel voor een kind of een andere inzittende te beperken, mag u NOOIT een kind op schoot of in uw armen houden in een rijdende auto. Door de grote krachten die bij een ongeval optreden, zal het kind uit uw armen en door het interieur worden geslingerd.**

Kleine kinderen zijn bij een ongeval het best beschermd als ze goed vastgezet op een achterstoel vervoerd worden in een wettelijk goedgekeurd kinderzitje. Controleer voor de aanschaf van een kinderzitje of het is voorzien van een label waarop staat dat het wettelijk goedgekeurd is. Het kinderzitje moet geschikt zijn voor de lengte en het gewicht van het kind dat erin vervoerd moet worden.

Deze informatie moet op het label van het kinderzitje vermeld staan. Raadpleeg "Kinderzitjes" in dit hoofdstuk.

### Grotere kinderen

Kinderen jonger dan 13 jaar en kinderen die te groot zijn voor een zittingverhoging moeten altijd op een achterstoel plaatsnemen en gebruikmaken van de aanwezige driepuntsgordels.

De veiligheidsgordel moet strak over de heupen en over de schouder en borstkas liggen om het kind veilig op zijn plaats te houden. Controleer regelmatig of de gordel goed aanligt. Door de bewegingen van het kind kan de gordel niet meer in de juiste positie komen te liggen. Bij een aanrijding zitten kinderen het veiligst op een achterstoel als ze op de juiste manier gebruik maken van de veiligheidsgordels.

Als een groter kind (ouder dan 13) op de voorstoel vervoerd moet worden, moet het kind de driepuntsgordel op de juiste manier dragen en moet de stoel zo ver mogelijk naar achteren worden geplaatst.

Probeer het kind verder naar het midden plaats te laten nemen wanneer het schoudergedeelte over de hals of het gezicht van het kind loopt. Maak op de achterstoel gebruik van een geschikte zittingverhoging wanneer de schoudergordel het gezicht of de hals nog steeds raakt.

**⚠ WAARSCHUWING**

- **Zorg ervoor dat grotere kinderen de veiligheidsgordel altijd dragen en controleer of deze goed is afgesteld.**
- **Laat het schoudergedeelte van de gordel NOOIT langs de hals of langs het gezicht van het kind lopen.**
- **Zet nooit meer dan één kind vast met een enkele veiligheidsgordel.**

***Gehandicapten en het gebruik van veiligheidsgordels***

Ook gehandicapten die in de auto vervoerd worden, moeten gebruikmaken van de veiligheidsgordel. Neem voor meer informatie contact op met een arts.

***Een persoon per veiligheidsgordel***

Een enkele gordel mag nooit gedragen worden door twee personen (ook niet door een volwassene en een kind). Als dat wel gedaan wordt, kan dat bij een aanrijding resulteren in ernstig letsel.

***Zet de rugleuning niet horizontaal***

Het tijdens het rijden zitten op een stoel met een rugleuning die te ver achterover staat kan gevaarlijk zijn. Ook bij het dragen van de veiligheidsgordel neemt de bescherming die de veiligheidssystemen (veiligheidsgordels en/of airbags) bieden, aanzienlijk af als de rugleuning te ver achterover staat.

De veiligheidsgordel moet strak over uw heupen en borst lopen voor een maximale effectiviteit.

Bij een ongeval kunt u tegen de veiligheidsgordel aan geslingerd worden, waardoor u nekletsel of ander letsel op kunt lopen.

Hoe verder de rugleuning naar achteren staat, hoe groter de kans is dat de inzittende bij een aanrijding onder het heupgedeelte van de gordel door schiet of dat de nek in aanraking komt met het schoudergedeelte van de gordel.

**⚠ WAARSCHUWING**

- **Rijd NOOIT met een rugleuning die te ver achterover staat.**
- **Als de rugleuning te ver achterover staat, neemt de kans op ernstig letsel bij een aanrijding of een noodstop aanzienlijk toe.**
- **Bestuurder en passagiers moeten altijd goed in hun stoel zitten, de gordel op de juiste manier dragen en de rugleuning zo ver mogelijk rechtop zetten.**

## Verzorging van veiligheidsgordels

Veiligheidsgordels mogen niet worden gedemonteerd of gemodificeerd. Verder moet er op worden gelet dat de gordels en de onderdelen daarvan niet beschadigd worden door de scharnieren van de stoelen, de portieren of anderszins.

### *Periodieke controle*

Alle veiligheidsgordels dienen regelmatig op slijtage of beschadigingen gecontroleerd te worden. Beschadigde onderdelen dienen zo spoedig mogelijk vervangen te worden.

### *Houd de gordels schoon en droog*

Veiligheidsgordels moeten schoon en droog gehouden worden. Als ze vuil zijn geworden, kunnen ze worden gereinigd met een milde zeepoplossing en warm water. Bleekmiddelen, kleurstoffen, sterke oplosmiddelen of reinigingsmiddelen met schurende bestanddelen mogen niet worden gebruikt omdat ze het gordelmateriaal kunnen beschadigen of verzwakken.

### *Wanneer moeten de veiligheidsgordels vervangen worden*

De veiligheidsgordels moeten in hun geheel worden vervangen als de auto bij een aanrijding betrokken is geweest. Dat is ook het geval als de veiligheidsgordels niet zichtbaar beschadigd zijn. We adviseren u contact op te nemen met een officiële HYUNDAI-dealer.

## KINDERZITJES (CRS)

**Onze aanbeveling:  
Vervoer kinderen altijd op de  
achterstoelen**

### WAARSCHUWING

**Vervoer kinderen altijd in een passend kinderzitje. Kinderen, van welke leeftijd dan ook, lopen minder risico als ze op een achterstoel vervoerd worden. Gebruik nooit een kinderzitje waarbij het kind met het gezicht naar achteren gericht op de voorstoel zit, tenzij de airbag is uitgeschakeld.**

Om de kans op letsel bij een ongeval, noodstop of een plotselinge manoeuvre te minimaliseren, dienen kinderen jonger dan 13 jaar op een achterstoel te zitten in een geschikt kinderzitje.

Volgens ongevallenstatistieken lopen kinderen minder risico in een kinderzitje op een achterstoel dan in een kinderzitje op de voorstoel. Kinderen die te groot zijn voor een kinderzitje, moeten de aangebrachte veiligheidsgordels gebruiken.

In de meeste landen zijn regels over het vervoer van kinderen opgesteld die het gebruik van een goedgekeurd kinderzitje verplicht stellen.

Regels met betrekking tot de limieten voor leeftijd en lengte/gewicht waarboven de veiligheidsgordel mag worden gebruikt in plaats van een kinderzitje, verschillen per land. Zorg er daarom voor dat u op de hoogte bent van de regelgeving in uw land en in de landen die u op uw reizen aandoet.

Kinderzitjes moeten op de juiste manier op de stoel worden bevestigd. Gebruik altijd een kinderzitje dat in uw land wettelijk goedgekeurd is.

### ***Kinderzitjes (CRS)***

Baby's en kleine kinderen moeten met de rug of met het gezicht in de rijrichting worden vervoerd in een geschikt kinderzitje. Dit kinderzitje moet correct zijn bevestigd op de stoel. Lees de aanwijzingen van de fabrikant voor het plaatsen en het gebruik van het kinderzitje en volg deze aanwijzingen op.

## WAARSCHUWING

- **Volg altijd de aanwijzingen van de fabrikant voor het plaatsen en het gebruik van het kinderzitje.**
- **Zet uw kind altijd op de juiste wijze vast in het kinderzitje.**
- **Gebruik nooit een kinderzitje dat over de rugleuning van een stoel "vasthaakt"; een dergelijk zitje biedt mogelijk geen adequate bescherming bij een ongeval.**
- **Laat een HYUNDAI-dealer na een ongeval het kinderzitje, de veiligheidsgordels, de ISOFIX-bevestigingspunten en het Top Tether-bevestigingspunt controleren.**

## Kiezen van een kinderzitje (CRS)

Doe bij het kiezen van een kinderzitje altijd het volgende:

- Controleer of het kinderzitje is voorzien van een label waarop staat dat het desbetreffende zitje wettelijk goedgekeurd is.  
Een kinderzitje mag alleen worden gebruikt als het is goedgekeurd conform de norm ECE-R44 of ECE-R129.
- Kies het kinderzitje op basis van de lengte en het gewicht van uw kind. U vindt deze informatie normaal gesproken op het verplichte label of in de gebruiksaanwijzing.
- Kies een kinderzitje dat past op de zitplaats van uw auto waarop het zitje geplaatst gaat worden.
- Lees de waarschuwingen en aanwijzingen van de fabrikant voor het plaatsen en het gebruik van het kinderzitje en volg de aanwijzingen op.

## Soorten kinderzitjes

Er zijn in grote lijnen drie soorten kinderzitjes: zitjes waarbij het kind met het gezicht naar achteren gericht zit, zitjes waarbij het kind met het gezicht naar voren gericht zit en zittingverhogingen.

Ze worden ingedeeld op basis van de leeftijd, de lengte en het gewicht van het kind.



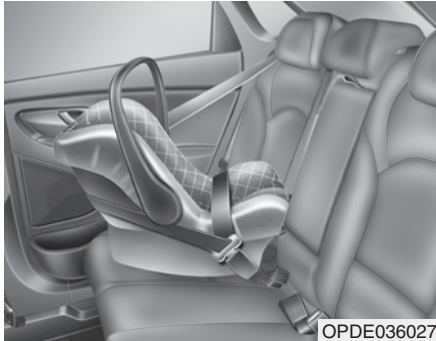

### **Kinderzitje waarbij het kind met het gezicht naar achteren gericht zit**

Een kindersitje waarbij het kind met het gezicht naar achteren gericht zit, houdt de rug van het kind tegen het zitje gedrukt. Door het gordelsysteem blijft het kind in de juiste positie zitten. Bovendien houdt dit gordelsysteem het kind tijdens een ongeval in het zitje en reduceert het de kracht die wordt uitgeoefend op de kwetsbare nek en wervelkolom.

Kinderen jonger dan 1 jaar moeten altijd worden vervoerd in een kindersitje waarbij het kind met het gezicht naar achteren gericht zit. Er bestaan verschillende soorten kindersitjes waarbij het kind met het gezicht naar achteren gericht zit: zitjes voor baby's kunnen alleen worden gebruikt als kindersitje waarbij het kind met het gezicht naar achteren gericht zit. Combinatiesitjes en 3-in-1-kindersitjes hebben in het algemeen hogere lengte- en gewichtslimieten om kinderen met het gezicht naar achteren gericht te vervoeren, zodat uw kind langer op deze wijze kan worden vervoerd.

Vervoer kinderen met het gezicht naar achteren gericht zolang ze binnen de lengte- en gewichtslimieten blijven die door de fabrikant van het zitje zijn vastgesteld.



### **Kindersitje waarbij het kind met het gezicht naar voren gericht zit**

Een kindersitje waarbij het kind met het gezicht naar voren gericht zit, houdt het lichaam van het kind met een gordelsysteem op de juiste plaats. Vervoer kinderen in een kindersitje met gordelsysteem waarbij het kind met het gezicht naar voren gericht zit tot de lengte of het gewicht van het kind niet meer binnen de limiet van de fabrikant van het kindersitje valt.

Als uw kind te groot is geworden voor het kindersitje waarbij het kind met het gezicht naar voren gericht zit, kunt u een zittingverhoging gebruiken.

## Zittingverhogingen

Een zittingverhoging is een zitje dat ervoor zorgt dat de veiligheidsgordel van de auto beter aansluit. Bij gebruik van een zittingverhoging wordt de gordel zo gepositioneerd dat deze aanligt tegen de sterkere delen van het lichaam van het kind. Vervoer kinderen op een zittingverhoging tot ze zo groot zijn dat de gordel ook zonder zittingverhoging goed aanligt.

Bij een goed aanliggende gordel ligt de heupgordel comfortabel tegen het bovenste deel van de dijen en niet tegen de maag. De schoudergordel moet comfortabel tegen de schouder en de borstkas liggen en niet over de nek of het gezicht lopen. Om de kans op letsel bij een ongeval, noodstop of een plotselinge manoeuvre te minimaliseren, dienen kinderen jonger dan 13 jaar in een geschikt kinderzitje te zitten.

## Plaatsen van een kinderzitje (CRS)

### WAARSCHUWING

**Doe altijd het volgende voordat u een kinderzitje plaatst:**

**Lees altijd de aanwijzingen die door de fabrikant van het kinderzitje zijn opgesteld en volg deze aanwijzingen op.**

**Het niet opvolgen van deze waarschuwingen en aanwijzingen kan de kans op ERNSTIG LETSEL bij een ongeval vergroten.**

### WAARSCHUWING

**Wanneer de hoofdsteun een juiste plaatsing van het kinderzitje hindert, verstel of verwijder dan de hoofdsteun van de desbetreffende stoel.**

Nadat u een goede kinderzitje hebt gekozen voor uw kind en gecontroleerd hebt dat het kinderzitje goed past goed op de zitplaats, moeten deze drie stappen gevolgd worden voor een juiste installatie:

- **Zet het kinderzitje op de juiste wijze vast in de auto.** Kinderzittes moeten altijd met de heupgordel, het heupgedeelte van een driepuntsgordel, het Top Tether ISOFIX-bevestigingspunt of de ISOFIX-bevestigingspunten, en/of de steunpoot vastgezet worden in de auto.
- **Zorg ervoor dat het kinderzitje stevig is vastgezet.** Duw het zitje na het plaatsen naar voren en achteren en naar links en rechts om te controleren of het stevig is vastgezet op de stoel. Een met een veiligheidsgordel vastgezet kinderzitje moet zo strak mogelijk vastzitten. Maar enige beweging in zijdelingse richting is normaal.

Verstel de hellingshoek van de rugleuning en/of schuif de stoel naar voren of achteren om ervoor te zorgen dat het kindersitje zo geplaatst kan worden dat uw kind comfortabel in het kindersitje kan zitten.

- **Zet het kind vast in het kindersitje.** Zorg ervoor dat het kind correct, volgens de aanwijzingen van de fabrikant van het kindersitje in het zitje wordt vastgezet.

### **OPMERKING**

**In een afgesloten auto kan een kindersitje erg warm worden. Controleer om brandwonden te voorkomen het oppervlak van het zitje en de gordelsluitingen voordat u uw kind in het kindersitje zet.**

### ***ISOFIX-bevestigingspunten en Top Tether-bevestigingspunt (ISOFIX-bevestigingssysteem) voor kindersitjes***

Het kindersitje wordt tijdens het rijden en bij een ongeval vastgehouden door het ISOFIX-systeem. Dit systeem is ontworpen om het plaatsen van een kindersitje te vergemakkelijken en de kans op het onjuist plaatsen van het zitje te verkleinen. Het ISOFIX-systeem gebruikt bevestigingspunten in de auto en op het kindersitje. Het ISOFIX-systeem maakt het gebruik van veiligheidsgordels voor het vastzetten van een kindersitje op de achterstoelen overbodig.

De ISOFIX-bevestigingspunten bestaan uit metalen staven die in de auto zijn geïntegreerd. Elke zitplaats met het ISOFIX-systeem heeft twee onderste bevestigingspunten waaraan een ISOFIX-kindersitje kan worden vastgezet.

Om het ISOFIX-systeem van uw auto te kunnen gebruiken moet u over een kindersitje met ISOFIX-bevestigingspunten beschikken.

Aanwijzingen voor de bevestiging van het kindersitje aan de ISOFIX-bevestigingspunten worden door de fabrikant van het kindersitje geleverd.

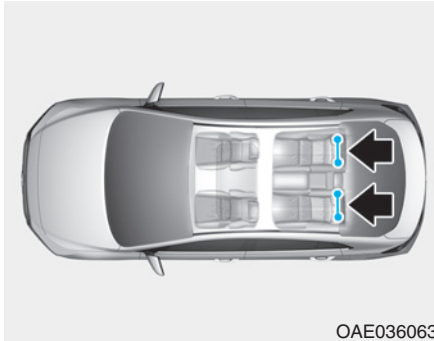

De ISOFIX-bevestigingspunten zijn aangebracht op de buitenste zitplaatsen links en rechts achter. De plaats hiervan wordt in de afbeelding aangegeven.

## **⚠ WAARSCHUWING**

**Probeer geen ISOFIX-kinderzitje te plaatsen op de middelste zitplaats achter. Deze zitplaats is niet voorzien van de ISOFIX-bevestigingspunten. Als u de bevestigingspunten van de buitenste zitplaatsen gebruikt om een kinderzitje op de middelste zitplaats te monteren, kunnen deze bevestigingspunten beschadigd raken.**

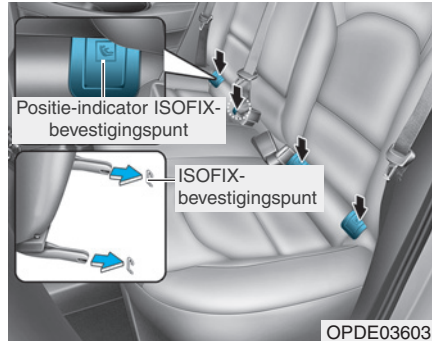

De ISOFIX-bevestigingspunten bevinden zich tussen de rugleuning en de zitting van de buitenste zitplaatsen links en rechts achter, zoals aangegeven door de symbolen .

Druk tegen het bovenste deel van het afdekkapje van het ISOFIX-bevestigingspunt om de ISOFIX-bevestigingspunten te gebruiken.

## **Vastzetten van een kinderzitje met het ISOFIX-bevestigingssysteem**

Plaats een i-Size of ISOFIX-kinderzitje op de volgende wijze op een van de buitenste zitplaatsen achter:

1. Leg de gordelsluiting opzij, uit de buurt van de ISOFIX-bevestigingspunten.
2. Haal andere voorwerpen uit de buurt van de bevestigingspunten zodat niets een correcte verbinding tussen het kinderzitje en de ISOFIX-bevestigingspunten in de weg staat.
3. Plaats het kinderzitje op de zitplaats van de auto en bevestig het zitje conform de aanwijzingen van de fabrikant van het zitje aan de ISOFIX-bevestigingspunten.
4. Volg de aanwijzingen van de fabrikant van het kinderzitje op met betrekking tot het op de juiste wijze plaatsen en vastzetten van de ISOFIX-bevestigingspunten van het zitje aan de ISOFIX-bevestigingspunten van de auto.

## ⚠ WAARSCHUWING

Neem bij het gebruik van het ISOFIX-systeem altijd de volgende voorzorgsmaatregelen in acht:

- Lees alle aanwijzingen van de fabrikant van het kindersitje met betrekking tot het plaatsen en volg deze aanwijzingen op.
- Maak alle ongebruikte veiligheidsgordels van de achterstoelen vast in de gordelsluitingen en maak de gordel op de plaats van het kindersitje achter het zitje vast om ervoor te zorgen dat de gordels buiten bereik van het kind blijven. Kinderen kunnen stikken als een schoudergordel om hun nek gedraaid raakt en de veiligheidsgordel wordt aangetrokken.

(Vervolg)

(Vervolg)

- Bevestig NOOIT meer dan één kindersitje aan één paar bevestigingspunten. Hierdoor zouden de bevestigingspunten van de auto of van het zitje speling kunnen krijgen of kunnen bezwijken.
- Laat na een ongeval het ISOFIX-systeem altijd door uw dealer controleren. Een ongeval kan het ISOFIX-systeem beschadigen wat tot gevolg kan hebben dat het kindersitje niet meer veilig kan worden vastgezet.

### *Vastzetten van een kindersitje met behulp van het Top Tether-bevestigingssysteem*



De Top Tether-bevestigingspunten voor kindersitjes bevinden zich aan de achterzijde van de rugleuningen van de achterstoelen.



OPDE036030

1. Voer de Top Tether-riem van het kinderzitje over de rugleuning. Volg de aanwijzingen van de fabrikant van het kinderzitje op bij het aanbrengen van de Top Tether-riem.
2. Bevestig de Top Tether-riem aan het Top Tether-bevestigingspunt en trek de riem vervolgens conform de aanwijzingen van de fabrikant van het kinderzitje aan om het zitje stevig op de stoel vast te zetten.

## **⚠ WAARSCHUWING**

Neem bij het aanbrengen van de Top Tether-riem altijd de volgende voorzorgsmaatregelen in acht:

- Lees alle aanwijzingen van de fabrikant van het kinderzitje met betrekking tot het plaatsen en volg deze aanwijzingen op.
- Bevestig **NOOIT** meer dan één kinderzitje aan één Top Tether ISOFIX-bevestigingspunt. Hierdoor zouden de bevestigingspunten van de auto of van het zitje speling kunnen krijgen of kunnen bezwijken.
- Bevestig de Top Tether-riem uitsluitend aan het juiste Top Tether-bevestigingspunt. Als de riem aan een ander onderdeel wordt bevestigd, werkt hij mogelijk niet correct.

(Vervolg)

(Vervolg)

- De bevestigingspunten zijn alleen berekend op de belasting die erop wordt uitgeoefend door een juist gemonteerd kinderzitje. Ze mogen in geen geval worden gebruikt voor de bevestiging van veiligheidsgordels voor volwassenen of voor de bevestiging van andere voorwerpen in de auto.

**Geschiktheid voor elke stoelpositie voor de ISOFIX-kinderzitjes overeenkomstig de ECE-voorschriften - 5-deurs, Wagon**

Gewichtsgroep	Lengteklasse	Bevestiging	ISOFIX-bevestigingspunten			
			Voorpassagier	2e zitrij		
				Links	Midden	Rechts
Reiswieg	F	ISO/L1	N/A	X	N/A	X
	G	ISO/L2	N/A	X	N/A	X
0- : TOT 10 kg	E	ISO/R1	N/A	IL	N/A	IL
0+ : TOT 13 kg	E	ISO/R1	N/A	IL	N/A	IL
	D	ISO/R2	N/A	IL	N/A	IL
	C	ISO/R3	N/A	IL	N/A	IL
1 : 9 TOT 18 kg	D	ISO/R2	N/A	IL	N/A	IL
	C	ISO/R3	N/A	IL	N/A	IL
	B	ISO/F2	N/A	IUF, IL	N/A	IUF, IL
	B1	ISO/F2X	N/A	IUF, IL	N/A	IUF, IL
	A	ISO/F3	N/A	IUF, IL	N/A	IUF, IL

IUF = Geschikt voor universele ISOFIX-kinderzitjes waarbij het kind met het gezicht naar voren gericht zit, goedgekeurd voor gebruik in deze gewichtsgroep.

IL = Geschikt voor de in de lijst vermelde specifieke ISOFIX-kinderzitjes. Deze ISOFIX-kinderzitjes behoren tot de categorie "voertuigspecifiek", "beperkt" of "semi-universeel".

X = Zitplaats niet geschikt voor ISOFIX-kinderzitjes in deze gewichtsgroep en/of deze lengteklasse.

A - ISO/F3: Hoog kinderzitje waarbij het kind met het gezicht naar voren gericht zit (hoogte 720 mm)

B - ISO/F2: Laag kinderzitje waarbij het kind met het gezicht naar voren gericht zit (hoogte 650 mm)

B1 - ISO/F2X: Laag kinderzitje (versie 2) waarbij het kind met het gezicht naar voren gericht zit (hoogte 650 mm)

C - ISO/R3: Volledig kinderzitje waarbij het kind met het gezicht naar achteren gericht zit

D - ISO/R2: Klein kinderzitje waarbij het kind met het gezicht naar achteren gericht zit

E - ISO/R1: Baby-/kinderzitje, waarbij het kind met het gezicht naar achteren gericht zit

F - ISO/L1: Reiswieg waarbij het kind met het gezicht naar links gericht ligt (reiswieg)

G - ISO/L2: Reiswieg waarbij het kind met het gezicht naar rechts gericht ligt (reiswieg)

## Geschiktheid voor elke stoelpositie voor de ISOFIX-kinderzitjes overeenkomstig de ECE-voorschriften - Fastback

Gewichtsgroep	Lengteklasse	Bevestiging	ISOFIX-bevestigingspunten			
			Voorpassagier	2e zitrij		
				Links	Midden	Rechts
Reiswieg	F	ISO/L1	N/A	X	N/A	X
	G	ISO/L2	N/A	X	N/A	X
0- : TOT 10 kg	E	ISO/R1	N/A	IL	N/A	IL
0+ : TOT 13 kg	E	ISO/R1	N/A	IL	N/A	IL
	D	ISO/R2	N/A	IL	N/A	IL
	C	ISO/R3	N/A	IL*	N/A	IL*
1 : 9 TOT 18 kg	D	ISO/R2	N/A	IL	N/A	IL
	C	ISO/R3	N/A	IL*	N/A	IL*
	B	ISO/F2	N/A	IUF, IL	N/A	IUF, IL
	B1	ISO/F2X	N/A	IUF, IL	N/A	IUF, IL
	A	ISO/F3	N/A	IUF, IL	N/A	IUF, IL

IUF = Geschikt voor universele ISOFIX-kinderzitjes waarbij het kind met het gezicht naar voren gericht zit, goedgekeurd voor gebruik in deze gewichtsgroep.

IL = Geschikt voor de in de lijst vermelde specifieke ISOFIX-kinderzitjes. Deze ISOFIX-kinderzitjes behoren tot de categorie "voertuigspecifiek", "beperkt" of "semi-universeel".

IL\* = Geschikt voor de in de lijst vermelde specifieke ISOFIX-veiligheidssystemen voor baby's en kinderen.

Bestuurdersstoel: De stoel moet in de hoogste stand staan.

Passagiersstoel: De stoel moet in de voorste stand geplaatst worden.

X = Zitplaats niet geschikt voor ISOFIX-kinderzitjes in deze gewichtsgroep en/of deze lengteklasse.



- A - ISO/F3: Hoog kinderzitje waarbij het kind met het gezicht naar voren gericht zit (hoogte 720 mm)
- B - ISO/F2: Laag kinderzitje waarbij het kind met het gezicht naar voren gericht zit (hoogte 650 mm)
- B1 - ISO/F2X: Laag kinderzitje (versie 2) waarbij het kind met het gezicht naar voren gericht zit (hoogte 650 mm)
- C - ISO/R3: Volledig kinderzitje waarbij het kind met het gezicht naar achteren gericht zit
- D - ISO/R2: Klein kinderzitje waarbij het kind met het gezicht naar achteren gericht zit
- E - ISO/R1: Baby-/kinderzitje, waarbij het kind met het gezicht naar achteren gericht zit
- F - ISO/L1: Reiswieg waarbij het kind met het gezicht naar links gericht ligt (reiswieg)
- G - ISO/L2: Reiswieg waarbij het kind met het gezicht naar rechts gericht ligt (reiswieg)

## Vastzetten van een kinderzitje met een driepuntsgordel

Als het ISOFIX-bevestigingssysteem niet wordt gebruikt, moet een kinderzitje altijd met het heupgedeelte van een driepuntsgordel worden vastgezet op een achterstoel.

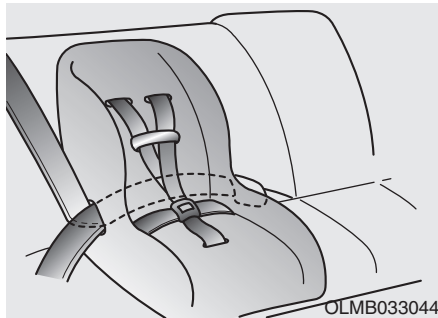

### Plaatsen van een kinderzitje met een driepuntsgordel

Volg voor het plaatsen van een kinderzitje op een achterstoel de volgende stappen:

1. Plaats het kinderzitje op een achterstoel en laat de driepuntsgordel om of door het zitje lopen, conform de aanwijzingen van de fabrikant van het zitje. Zorg ervoor dat de gordel niet verdraaid zit.

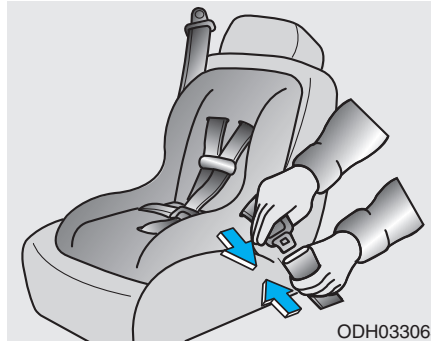

2. Zet de gesp vast in de gordelsluiting. Controleer of een klikkend geluid hoorbaar is.

### **i** Informatie

**Plaats de ontgrendelknop zo dat deze in geval van nood gemakkelijk bereikbaar is.**

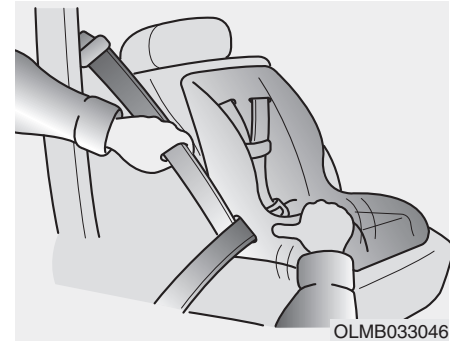

3. Beperk zo veel mogelijk de speling van de gordel door tegen het kinderzitje te drukken terwijl u de schoudergordel door de blokkeerautomaat laat oprollen.
4. Beweeg het kinderzitje naar voren en achteren om te controleren of de gordel het zitje stevig op zijn plaats houdt.

Wanneer de fabrikant van het kinderzitje het gebruik van een Top Tether-bevestigingspunt adviseert in combinatie met de driepuntsgordel, ga dan naar pagina 2-42.

Druk de ontgrendelknop op de gordelsluiting in, haal de driepuntsgordel uit het kinderzitje en laat de gordel volledig oprollen als u het kinderzitje wilt verwijderen.

**Geschiktheid voor elke stoelpositie voor de "universele" categorie kinderzitjes die vastgezet worden met gordels overeenkomstig de ECE-voorschriften**

Gewichtsgroep		Zitpositie				
		Buitenzijde voorpassagier		Tweede rij		
		Airbag geactiveerd	Airbag gedeactiveerd	Buitenzijde links	Midden (DRIEPUNTSGORDEL)	Buitenzijde rechts
Groep. 0 (0-9 maanden)	tot 10 kg	X	U*	U	U**	U
Groep. 0 + (0-2 jaar)	tot 13 kg	X	U*	U	U**	U
Groep. I (9 maanden - 4 jaar)	9 tot 18 kg	X	U*	U	U**	U
Groep. II (15 tot 25 kg)	15 tot 25 kg	UF	U*	U	U	U
Groep. III (22 tot 36 kg)	22 tot 36 kg	UF	U*	U	U	U

U = Geschikt voor de categorie "universele" kinderzitjes, goedgekeurd voor gebruik in deze gewichtsgroep.

U\* = Geschikt voor de categorie "universele" kinderzitjes, goedgekeurd voor gebruik in deze gewichtsgroep (Zet bij het plaatsen van een kinderzitje op de voorpassagiersstoel de stoel in de hoogste stand en de rugleuning zo rechtop mogelijk.)

\* Hoogteverstelling voor de voorpassagiersstoel is als optie leverbaar.

U\*\* = Stoelpositie niet geschikt voor kinderzitjes met steunpoot.

UF = Geschikt voor de categorie "universele" in de rijrichting geplaatste zitjes, goedgekeurd voor gebruik in deze gewichtsklasse.

X = Geen geschikte zitpositie voor kinderen in deze gewichtsgroep.

**⚠ WAARSCHUWING**

**Geadviseerd wordt een kinderzitje altijd op de achterbank te plaatsen, ook al is de airbag voorpassagier UIT geschakeld met de AAN/UIT-schakelaar. Om de veiligheid voor uw kind te garanderen, moet de airbag voorpassagier worden uitgeschakeld wanneer u omdat het niet anders kan een kinderzitje op de voorstoel monteert.**

### *i-Size kinderzitjes overeenkomstig de ECE-voorschriften*

Gewichtsgroep	Zitpositie			
	Voorpassagier	Tweede rij		
		Buitenzijde links	Midden	Buitenzijde rechts
i-Size kinderzitjes	X	i-U	X	i-U

i-U : Geschikt voor i-Size "universele" kinderzitjes waarbij het kind met het gezicht naar voren of naar achteren gericht zit

i-UF : Alleen geschikt voor i-Size "universele" kinderzitjes waarbij het kind met het gezicht naar voren gericht zit

X : Stoelpositie niet geschikt voor i-Size kinderzitjes

### *Aanbevolen kinderzitjes*

Gewichtsgroep	Naam	Fabrikant	Type bevestiging	ECE-R44 Goedkeuringsnr.
Groep. 0+	Cabriofix & Familyfix	Maxi-Cosi	Met het gezicht naar achteren gericht met ISOFIX	E4 04443907
Groep. I	Duo Plus	Britax Römer	Met het gezicht naar voren gericht met ISOFIX en Top Tether	E1 04301133
Groep. II	KidFix II XP	Britax Römer	Met het gezicht naar voren gericht met ISOFIX en veiligheidsgordel auto	E1 04301323
Groep. III	Junior III	Graco	Met het gezicht naar voren gericht met veiligheidsgordel auto	E11 03.44.164 E11 03.44.165

Fabrikantinformatie kinderzitje

Maxi-Cosi Cabriofix en Familyfix <http://www.maxi-cosi.com>

Britax Römer <http://www.britax.com>

Graco <http://www.gracobaby.com>

## AIRBAG – AANVULLEND VEILIGHEIDSSYSTEEM

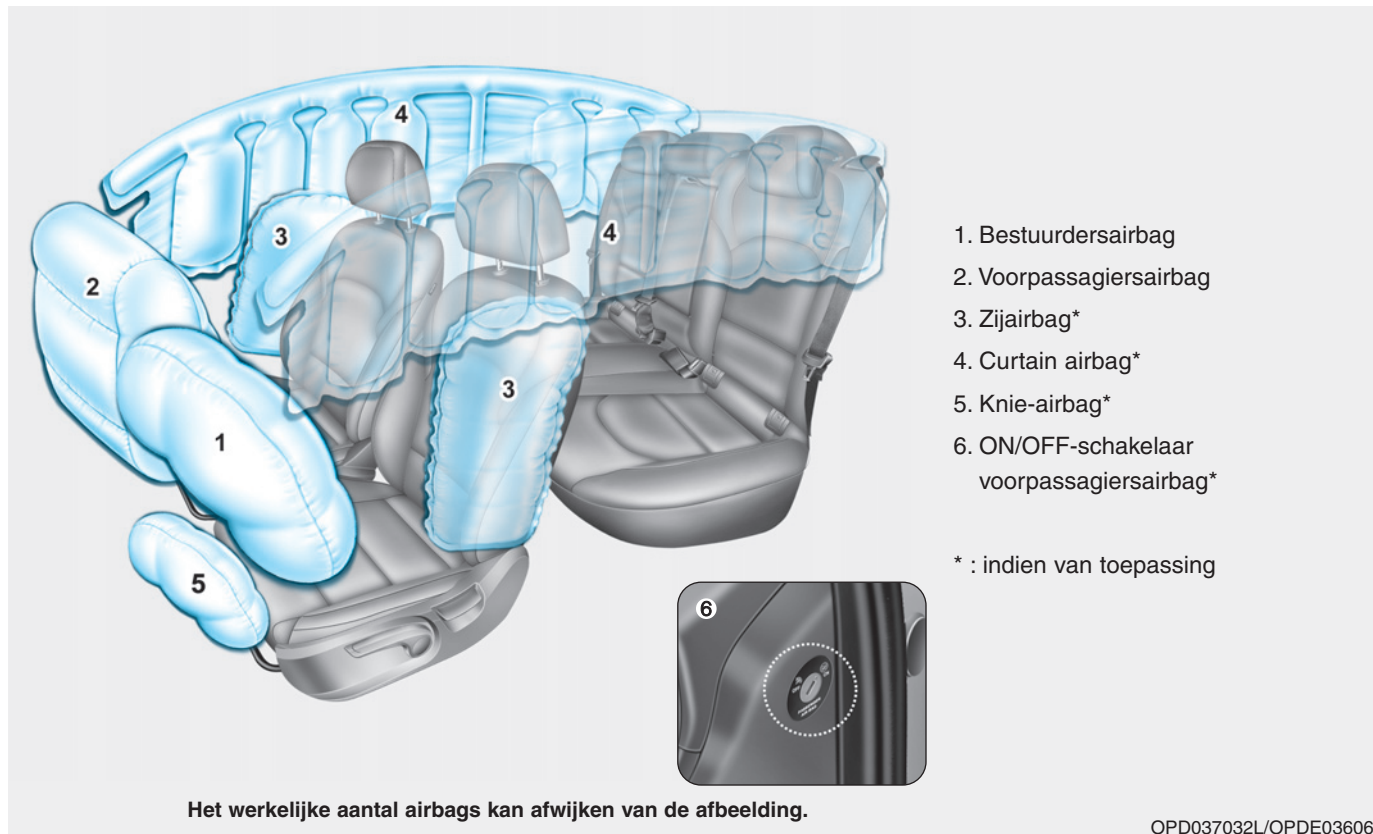

OPD037032L/OPDE036066

Auto's zijn voorzien van een airbagsysteem voor de bestuurdersstoel en de voorpassagiersstoel.

De frontairbags zijn ontworpen als aanvulling op de driepuntsveiligheidsgordels. Draag te allen tijde de veiligheidsgordel. De airbags bieden dan optimale bescherming.

Als u uw veiligheidsgordel niet draagt, kunt u ernstig gewond raken bij een aanrijding. Airbags zijn ontworpen als aanvulling op en niet ter vervanging van de veiligheidsgordels. Airbags zijn bovendien niet ontworpen om bij alle aanrijdingen opgeblazen te worden. Bij bepaalde aanrijdingen wordt u alleen beschermd door de veiligheidsgordel.

## WAARSCHUWING

### **VEILIGHEIDSVOORZORGSMAATREGELEN MET BETREKKING TOT AIRBAGS**

**Maak ALTIJD gebruik van de veiligheidsgordels en van kinderzitjes – iedere keer, bij iedere reis en voor iedereen! Zelfs als de auto is voorzien van airbags, kunt u bij een aanrijding ernstig gewond raken als u uw veiligheidsgordel niet (correct) draagt wanneer de airbags worden opgeblazen.**

**Vervoer een kind NOOIT op de voorpassagiersstoel in een kinderzitje of op een zittingverhoging, tenzij de airbag is uitgeschakeld.**

**Het kind kan geraakt worden door een zich opblazende airbag en kan daardoor zwaar gewond raken.**

**Vervoer kinderen jonger dan 13 jaar altijd op de achterstoelen met de veiligheidsgordels om. Dat is de veiligste plaats voor kinderen van alle leeftijden. Als een kind van 13 jaar of ouder op de voorpassagiersstoel vervoerd moet worden, moet hij of zij de veiligheidsgordel op de juiste manier dragen en moet de stoel zo ver mogelijk naar achteren worden gezet.**

**Alle inzittenden moeten rechtop, met de rugleuning rechtop, midden op de zitting zitten, de veiligheidsgordel dragen, de benen comfortabel gestrekt houden en de voeten op de vloer plaatsen, totdat de auto geparkeerd is en de motor is afgezet. Als een inzittende niet in de juiste positie zit tijdens een aanrijding, kan de zich snel opblazende airbag te veel kracht op de inzittende uitoefenen, waardoor deze ernstig letsel zou kunnen oplopen.**

**Ga niet te dicht op de airbag zitten en leun niet tegen het portier of de middenconsole. Dat geldt ook voor uw passagiers.**

**Zet uw stoel zo ver mogelijk naar achteren, waarbij u de auto nog wel onder controle moet kunnen blijven houden.**

### Waar zitten de airbags?

#### **Bestuurdersairbag en voorpassagiersairbag (indien van toepassing)**

■ Bestuurdersairbag



■ Knie-airbag bestuurder

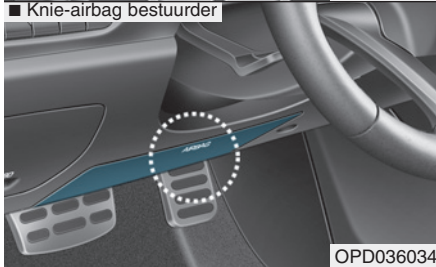

■ Voorpassagiersairbag

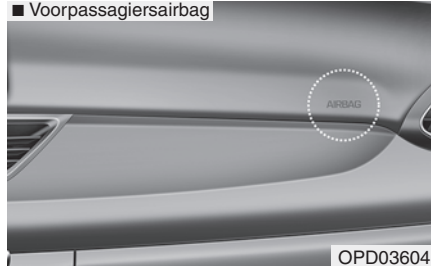

Uw auto is uitgerust met een aanvullend veiligheidssysteem (SRS) en driepuntsgordels voor de bestuurder en de voorpassagier.

Het aanvullend veiligheidssysteem bestaat uit airbags die zich bevinden in het midden van het stuurwiel, in het onderste gedeelte van het stuurkussen, en in het dashboardpaneel aan passagierszijde, boven het dashboardkastje.

Op de afdekking van de airbags zijn in reliëf de letters "AIR BAG" aangebracht.

Het doel van het aanvullend veiligheidssysteem is om de bestuurder en de voorpassagier extra bescherming te bieden bij een frontale aanrijding van een zekere zwaarte, ter aanvulling op de bescherming die geboden wordt door de veiligheidsgordel.

### **⚠ WAARSCHUWING**

**Om de kans op ernstig letsel door een zich opblazende airbag voor te beperken, moeten de volgende voorzorgsmaatregelen getroffen worden:**

- **Alle inzittenden moeten altijd hun veiligheidsgordel dragen: de gordel houdt de inzittende zo goed mogelijk op zijn plaats.**
- **Zet uw stoel zo ver mogelijk naar achteren, waarbij u de auto nog wel onder controle moet kunnen blijven houden.**
- **Leun nooit tegen het portier of de middenconsole.**

**(Vervolg)**

**(Vervolg)**

- Laat de voorpassagier zijn voeten of benen nooit op het dashboard zetten.
- Er mogen geen voorwerpen (zoals een beschermhoes, een houder voor een mobiele telefoon, een bekerhouder, een luchtverfrisser of stickers) op of in de buurt van de airbagmodules op het stuurwiel, op het dashboard, op de voorruit of op het dashboardpaneel boven het dashboardkastje worden geplaatst. Dergelijke voorwerpen kunnen letsel veroorzaken als de airbags bij een aanrijding geactiveerd worden.
- Bevestig geen voorwerpen aan de voorruit of aan de binnenspiegel.

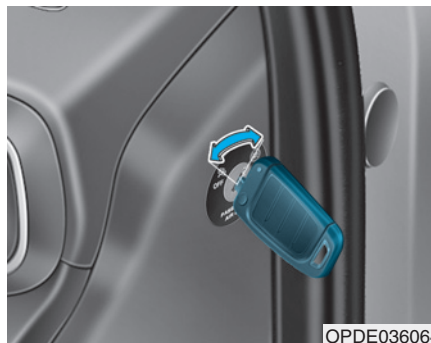

OPDE036064

### ON/OFF-schakelaar voorpassagiersairbag (indien van toepassing)

Met deze schakelaar kan de voorpassagiersairbag worden uitgeschakeld zodat op de voorpassagiersstoel een persoon kan worden vervoerd met een vanwege zijn leeftijd, lengte of gezondheidstoestand verhoogd risico op letsel bij het activeren van de airbag.



OPDE036036

Uitschakelen van de voorpassagiersairbag:

Steek de sleutel of een vergelijkbaar stevig voorwerp in de ON/OFF-schakelaar voor de voorpassagiersairbag en zet deze in de stand OFF. Het controlelampje voorpassagiersairbag OFF (OFF) zal gaan branden en blijven branden totdat de voorpassagiersairbag weer wordt ingeschakeld.





OPDE036065

Weer inschakelen van de voorpassagiersairbag:

Steek de sleutel of een vergelijkbaar stevig voorwerp in de ON/OFF-schakelaar voor de voorpassagiersairbag en zet deze in de stand ON. Het controlelampje voorpassagiersairbag ON (⊗) zal 60 seconden gaan branden.

### **i** Informatie

Het controlelampje voorpassagiersairbag ON/OFF brandt gedurende ongeveer 4 seconden nadat het contact in stand ON is gezet.

### **⚠** WAARSCHUWING

Vervoer geen volwassen passagier op de voorpassagiersstoel als het controlelampje voorpassagiersairbag OFF brandt. Tijdens een aanrijding zal de airbag niet worden opgeblazen als het desbetreffende controlelampje brandt. Schakel de voorpassagiersairbag in of laat de passagier plaatsnemen op een achterstoel.

### **⚠** WAARSCHUWING

Bij een storing in de ON/OFF-schakelaar voorpassagiersairbag kunnen de volgende omstandigheden zich voordoen:

- Het waarschuwingslampje AIRBAG (⊗) op het dashboard gaat branden.
- Het controlelampje voorpassagiersairbag OFF (⊗) gaat niet branden en het controlelampje voorpassagiersairbag ON (⊗) gaat gedurende ongeveer 60 seconden branden en vervolgens uit. De voorpassagiersairbag wordt bij een frontale aanrijding opgeblazen ondanks dat de ON/OFF-schakelaar voor de voorpassagiersairbag in stand OFF staat.
- Laat in dat geval de ON/OFF-schakelaar voor de voorpassagiersairbag en het airbagsysteem zo spoedig mogelijk controleren door een officiële HYUNDAI-dealer.

## Zijairbags (indien van toepassing)

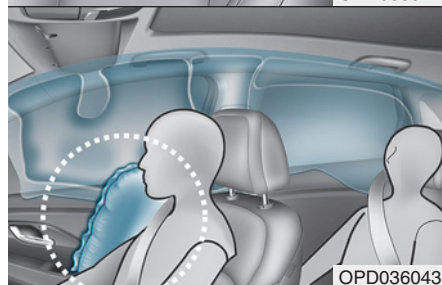
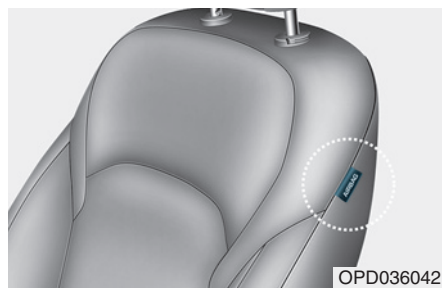

Beide voorstoelen van uw auto zijn uitgerust met een zijairbag. Het doel van de airbag is om de bestuurder en de voorpassagier een aanvullende bescherming te bieden naast de bescherming die wordt geboden door de veiligheidsgordel.

De zijairbags zijn ontworpen om tijdens bepaalde aanrijdingen van opzij geactiveerd te worden, afhankelijk van de ernst, de hoek, de snelheid en de plaats waarop de auto wordt geraakt.

De zijairbags aan beide zijden van de auto zijn zo ontworpen dat ze worden geactiveerd wanneer door een rollover-sensor wordt waargenomen dat de auto over de kop slaat. (als de auto is voorzien van een rollover-sensor)

De zijairbags zijn niet ontworpen om bij alle aanrijdingen van opzij of situaties waarbij de auto over de kop kan slaan opgeblazen te worden.

### **⚠ WAARSCHUWING**

**Om de kans op ernstig letsel door een zich opblazende zijairbag te beperken, moeten de volgende voorzorgsmaatregelen getroffen worden:**

**(Vervolg)**

### **(Vervolg)**

- **Alle inzittenden moeten altijd hun veiligheidsgordel dragen: de gordel houdt de inzittende zo goed mogelijk op zijn plaats.**
- **Laat passagiers niet met het hoofd of andere delen van het lichaam tegen het portier leunen, hun armen uit het raam steken of voorwerpen tussen de portieren en de zitplaatsen steken.**
- **Houd het stuurwiel vast op 9 en 3 uur, zodat de kans op letsel aan uw armen en handen tot een minimum beperkt wordt.**
- **Gebruik geen stoelhoezen. Deze kunnen de werking van het systeem in negatieve zin beïnvloeden.**

**(Vervolg)**

(Vervolg)

- Hang hier geen andere voorwerpen dan kleding aan. Anders kan bij een ongeval de auto beschadigd raken of kan persoonlijk letsel ontstaan, in het bijzonder als de airbag geactiveerd wordt.
- Plaats geen voorwerpen op de airbag of tussen de airbag en uzelf. Bevestig ook geen voorwerpen rond de gedeelten waar de geactiveerde airbags uit komen, zoals het portier, de zijruit en de voor- en achterstijl.
- Plaats geen voorwerpen tussen het portier en de zitplaats. Dergelijke voorwerpen kunnen gevaarlijke projectielen worden wanneer de zijairbag wordt opgeblazen.

(Vervolg)

(Vervolg)

- Monteer geen accessoires op of in de buurt van de zijairbags.
- Voorkom dat de portieren hard worden geraakt als het contact in stand ON staat: dit kan tot gevolg hebben dat de zijairbags worden geactiveerd.
- Als de stoel of de stoelbekleding beschadigd is, laat dan het systeem controleren door een officiële HYUNDAI-dealer.

### **Curtain airbags (indien van toepassing)**

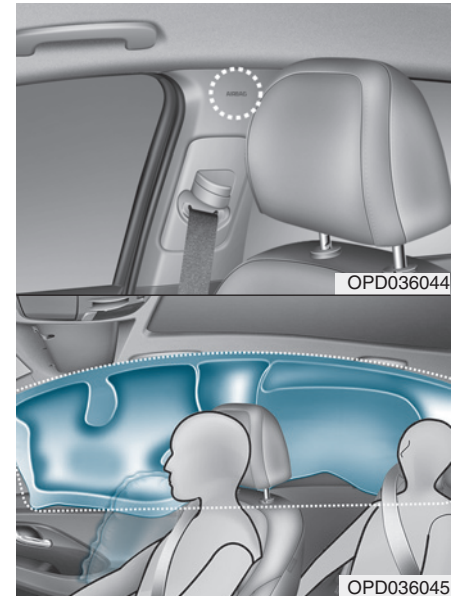

De curtain airbags bevinden zich langs de rand van het dak boven de voor- en achterportieren.

Ze zijn ontworpen om bij bepaalde aanrijdingen van opzij het hoofd van de inzittenden op de zitplaatsen voor en op de buitenste zitplaatsen achter te beschermen.

De curtain airbags zijn ontworpen om alleen tijdens bepaalde aanrijdingen van opzij geactiveerd te worden, afhankelijk van de ernst van de aanrijding, de hoek, de snelheid en de plaats van impact.

De curtain airbags aan beide zijden van de auto zijn zo ontworpen dat ze worden geactiveerd wanneer door een rollover-sensor wordt waargenomen dat de auto over de kop slaat. (als de auto is voorzien van een rollover-sensor)

De gordijn airbags zijn niet ontworpen om bij alle aanrijdingen van opzij of situaties waarbij de auto over de kop kan slaan opgeblazen te worden.

## WAARSCHUWING

**Om de kans op ernstig letsel door een zich opblazende curtain airbag te beperken, moeten de volgende voorzorgsmaatregelen getroffen worden:**

- **Alle inzittenden moeten altijd hun veiligheidsgordel dragen: de gordel houdt de inzittende zo goed mogelijk op zijn plaats.**
- **Plaats kinderzitjes op de juiste manier en zo ver mogelijk van het portier vandaan.**
- **Plaats geen voorwerpen op de airbag. Bevestig ook geen voorwerpen rond de gedeelten waar de geactiveerde airbags uit komen, zoals het portier, de zijruit, de voor- en achterstijl en de dakzijrail.**

(Vervolg)

(Vervolg)

- **Hang hier alleen kleding aan, en zeker geen harde of breekbare voorwerpen.**  
**Anders kan bij een ongeval de auto beschadigd raken of kan persoonlijk letsel ontstaan.**
- **Laat passagiers niet met het hoofd of andere delen van het lichaam tegen het portier leunen, hun armen uit het raam steken of voorwerpen tussen de portieren en de zitplaatsen steken.**
- **Open of repareer de curtain airbags niet.**

### Hoe werkt het airbagsysteem?

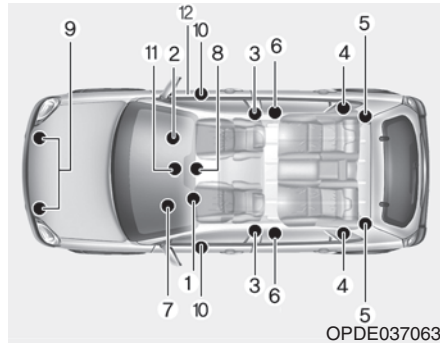

De onderdelen van het aanvullend veiligheidssysteem zijn:

- (1) Bestuurdersairbagmodule/  
Knie-airbagmodule bestuurder
- (2) Voorpassagiersairbagmodule
- (3) Zijairbagmodules/  
Zijairbagsensoren
- (4) Curtain airbagmodules
- (5) Blokkeerautomaat met  
gordelspanner achter  
(indien van toepassing)
- (6) Blokkeerautomaten met  
gordelspanners
- (7) Waarschuwinglampje AIRBAG

- (8) Airbagmodule (SRSCM)/  
Rollover-sensor
- (9) Airbagsensoren voor
- (10) Druksensoren opzij
- (11) Controlelampje  
voorpassagiersairbag ON/OFF  
(alleen voorpassagiersairbag)
- (12) ON/OFF-schakelaar  
voorpassagiersairbag

De SRSCM controleert constant alle componenten van het systeem als het contact in stand ON staat, om te bepalen of een aanrijding zwaar genoeg is om de airbags of de gordelspanners te activeren.



### Waarschuwinglampje AIRBAG

Het waarschuwinglampje AIRBAG op het dashboard geeft het in de afbeelding weergegeven symbool voor de airbag weer. Het systeem controleert het elektrische systeem van de airbag op storingen. Het branden van dit lampje duidt op een mogelijk probleem met het airbagsysteem, inclusief de zijairbags en/of curtain airbags die gebruikt worden om u bij het over de kop slaan te beschermen (als de auto is voorzien van een rollover-sensor).

## WAARSCHUWING

**Bij een storing in het aanvullend veiligheidssysteem wordt de airbag bij een ongeval mogelijk niet correct opgeblazen. Hierdoor neemt de kans op ernstig letsel toe.**

**Als een van de volgende omstandigheden zich voordoet, is er sprake van een storing in het aanvullend veiligheidssysteem:**

- **Het lampje gaat niet ongeveer zes seconden branden als het contact in stand ON wordt gezet.**
- **Het lampje gaat na ongeveer zes seconden niet uit, maar blijft branden.**
- **Het lampje gaat branden tijdens het rijden.**
- **Het lampje knippert als de motor draait.**

**We adviseren u het aanvullend veiligheidssysteem zo snel mogelijk door een officiële HYUNDAI-dealer te laten controleren als een van deze omstandigheden zich voordoet.**

Tijdens een gemiddelde of zware frontale aanrijding detecteren de sensoren dat de auto snel decelereert. Als deze deceleratie groot genoeg is, zal de regelmodule de airbags vóór activeren op het juiste tijdstip en met de benodigde kracht.

De airbags vóór bieden de bestuurder en voorpassagier extra bescherming bij frontale aanrijdingen waarbij de veiligheidsgordels alleen niet voldoende zijn. Indien nodig bieden de zijairbags extra bescherming bij een zijdelingse aanrijding of het over de kop slaan van de auto door het bovenlichaam extra te ondersteunen.

- De airbags worden uitsluitend geactiveerd (indien nodig opgeblazen) als het contact in stand ON staat.
- De airbags worden bij bepaalde aanrijdingen van voren of opzij geactiveerd om de inzittenden te beschermen tegen ernstig letsel.

- Er is geen bepaalde snelheid waarbij de airbags worden geactiveerd. Of de airbags worden geactiveerd, hangt voornamelijk af van de kracht en de richting van de aanrijding. Deze twee factoren bepalen of de sensoren een elektronisch activeringssignaal uitzenden.
- Of de airbags al dan niet worden opgeblazen, is afhankelijk van een aantal factoren, zoals de rijsnelheid, de hoek van de aanrijding, de massa en de stijfheid van de bij de aanrijding betrokken auto's of objecten. Ook andere factoren kunnen een rol spelen.
- De airbags vóór worden direct volledig opgeblazen, waarna ze meteen weer leeglopen. Het is vrijwel onmogelijk om tijdens een ongeval waar te nemen dat de airbags worden opgeblazen. Het is aannemelijker dat u de leeggelopen airbags na de aanrijding uit het stuurwiel of het dashboard ziet hangen.

- Naast het opblazen tijdens een ernstige aanrijding van opzij worden bij auto's met een rolloversensor de zijairbags en/of de curtain airbags opgeblazen als deze sensor het over de kop slaan van de auto detecteert.

Wanneer het over de kop slaan van de auto wordt gedetecteerd, zullen de curtain airbags altijd langer opgeblazen blijven om samen met de veiligheidsgordels de kans te beperken dat de inzittenden uit de auto worden geslingerd. (als de auto is voorzien van een rolloversensor)

- Om bescherming te bieden moeten de airbags snel worden opgeblazen. De snelheid waarmee een airbag wordt opgeblazen moet zo hoog zijn om de airbag tussen de inzittende en de onderdelen van de auto op te kunnen blazen voordat de inzittende in contact komt met die onderdelen. De snelheid waarmee de airbags worden opgeblazen, beperkt de kans op ernstig letsel en vormt daarom een belangrijk deel van het ontwerp van de airbags.

Het snel opblazen van een airbag kan echter ook letsel zoals schaafwonden in het gezicht, blauwe plekken en botbreuken veroorzaken, omdat de snelheid waarmee de airbags worden opgeblazen tot gevolg heeft dat de airbags met veel kracht uitzetten.

- Er zijn zelfs omstandigheden waaronder het contact met de airbag tot ernstig letsel kan leiden, vooral wanneer de inzittende zeer dicht bij de airbag zit.

U kunt voorzorgsmaatregelen nemen om de kans op letsel door een zich opblazende airbag te beperken. Het grootste risico loopt u als u te dicht bij de airbag zit. Een airbag heeft vrije ruimte nodig om op te blazen. De bestuurder dient daarom de afstand tussen het midden van het stuurwiel en de borstkas zo groot mogelijk te houden, waarbij hij de auto nog wel onder controle moet kunnen blijven houden.



Als de SRSCM oordeelt dat de kracht waaraan de voorzijde van de auto wordt blootgesteld een bepaalde drempelwaarde overschrijdt, activeert hij automatisch de airbags vóór.

■ Bestuurdersairbag (2)



Als de airbags worden geactiveerd, scheuren de afdekkappen op vooraf bepaalde plaatsen open als gevolg van de zich vullende airbags. Als deze openingen groter worden, kunnen de airbags geheel worden gevuld.

Een geheel opgeblazen airbag vertraagt in combinatie met een juist gedragen veiligheidsgordel de voorwaartse beweging van de bestuurder of de voorpassagier en beperkt zo de kans op hoofdletsel en letsel aan het bovenlichaam.

■ Bestuurdersairbag (3)



■ Voorpassagiersairbag



Nadat de airbag geheel gevuld is, begint hij direct weer leeg te lopen, waardoor de bestuurder weer zicht naar voren krijgt en hij de auto weer kan besturen of anderszins kan bedienen.

## ⚠ WAARSCHUWING

V voorkom dat voorwerpen gevaarlijke projectielen worden wanneer de passagiersairbag wordt opgeblazen:

- Plaats geen voorwerpen, zoals bekerhouders, CD-houders of stickers, op het dashboardpaneel boven het dashboardkastje in auto's met een voorpassagiersairbag.
- Plaats een eventuele luchtverfrisser niet in de buurt van het instrumentenpaneel of op het dashboard.

## Wat gebeurt er als een airbag geactiveerd wordt?

Nadat een airbag vóór of een zijairbag is opgeblazen, loopt hij zeer snel leeg. Het activeren van een airbag verhindert de bestuurder niet door de voorruit te kijken of te sturen. Curtain airbags kunnen enige tijd gedeeltelijk opgeblazen blijven nadat ze zijn geactiveerd.



## ⚠ WAARSCHUWING

Neem na het activeren van een airbag de volgende voorzorgsmaatregelen:

- Open zo snel mogelijk na een aanrijding de ruiten en de portieren om te voorkomen dat u te lang aan de rook en het poeder wordt blootgesteld die vrijkomt bij het activeren van de airbag.
- Raak de onderdelen in de ruimte waarin de airbag was opgeborgen niet aan direct nadat een airbag is geactiveerd. Deze onderdelen, die in contact zijn geweest met de zich opblazende airbag, kunnen erg heet zijn.
- Was de huid die in aanraking is gekomen met het poeder altijd af met koud water en een milde zeepoplossing.
- Laat een geactiveerde airbag direct vervangen door een officiële HYUNDAI-dealer. Airbags zijn ontworpen voor eenmalig gebruik.

### *Geluid en rookontwikkeling bij het opblazen van een airbag*

Bij het opblazen van de airbags is een hard geluid hoorbaar en komen rook en poeder vrij in het interieur van de auto. Dit is normaal en wordt veroorzaakt doordat het ontstekingsmechanisme van de airbag geactiveerd wordt. Nadat de airbags opgeblazen zijn, kunt u moeite hebben met ademen doordat uw borstkas in contact is geweest met zowel de veiligheidsgordel als de airbag en doordat u de rook en het poeder hebt ingeademd. Het poeder kan bij sommige mensen astmatische reacties verergeren. Als u na het opblazen van de airbags ademhalingsproblemen hebt, neem dan direct contact op met een arts.

Hoewel de rook en het poeder niet giftig zijn, kunnen ze wel huidirritaties en irritaties aan de ogen, neus en keel veroorzaken. Was in dat geval de desbetreffende plek schoon en spoel deze met koud water na. Raadpleeg een arts als de symptomen aanhouden.

### *Plaats geen kinderzitje op de voorpassagiersstoel*



OYDESA2042

Plaats nooit een kinderzitje op de voorpassagiersstoel, tenzij de airbag is uitgeschakeld.

## ⚠ WAARSCHUWING

**Plaats NOOIT een kinderzitje dat tegen de rijrichting in moet worden geplaatst op een stoel waar een airbag voor zit. Dit kan een DODELIJK ONGEVAL of ERNSTIG LETSEL van het kind tot gevolg hebben.**

## Waarom werd de airbag bij een aanrijding niet geactiveerd?

Er zijn bepaalde soorten ongevallen waarbij de airbag geen aanvullende bescherming biedt. Voorbeelden hiervoor zijn aanrijdingen van achteren, tweede en volgende stoten bij een kettingbotsing en aanrijdingen bij lage snelheid. Schade aan de auto duidt op het absorberen van botsingsenergie, maar het is geen indicator of een airbag opgeblazen had moeten worden.

## Airbagsensoren

### WAARSCHUWING

**Beperk de kans op ernstig letsel door een zich onverwacht opblazende airbag:**

- Let op dat u niet tegen plaatsen aanstoot waar de airbags of airbagsensoren zijn ingebouwd en voorkom dat deze plaatsen door een voorwerp worden geraakt.
- Voer geen reparaties uit aan of in de buurt van de airbagsensoren. Als de inbouwpositie of -hoek van de airbagsensoren wordt gewijzigd, kan dit ertoe leiden dat de airbags worden geactiveerd in situaties waarin dit niet nodig is, of dat de airbags niet worden geactiveerd in situaties waarin het wel nodig is.

(Vervolg)

(Vervolg)

- Het monteren van niet-originele HYUNDAI bumperbeschermers of gelijkwaardige onderdelen kan een nadelige invloed hebben op de bescherming bij een aanrijding en de werking van de airbags.
- Om ervoor te zorgen dat het airbagsysteem correct blijft werken adviseren wij u de bumper te laten vervangen door een originele HYUNDAI-bumper of een voor uw auto geschikte (aan de originele bumper) gelijkwaardige bumper.
- Zet, als de auto moet worden gesleept, het contact in stand LOCK/OFF of ACC om te voorkomen dat de airbag onnodig wordt geactiveerd.
- Laat alle reparaties aan airbags door een officiële HYUNDAI-dealer uitvoeren.

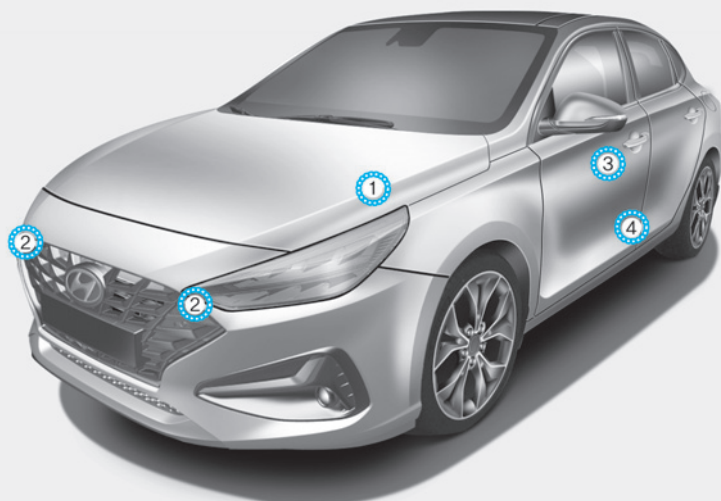

1. Airbagmodule
  2. Airbagsensor voor
  3. Druksensor opzij (voor)\*
  4. Zijairbagsensor (achter)\*
- \* : indien van toepassing

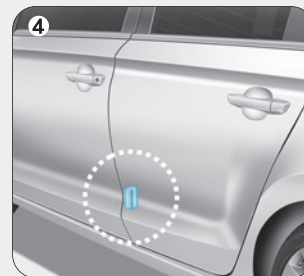
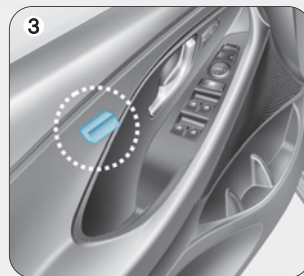
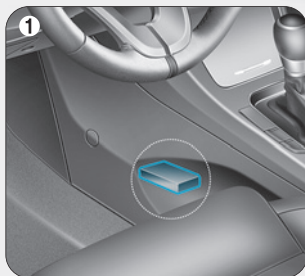

OPDE030046/OPDE036047/OPDE030048/OPD036049/OPD036050

## Voorwaarden voor activeren airbags

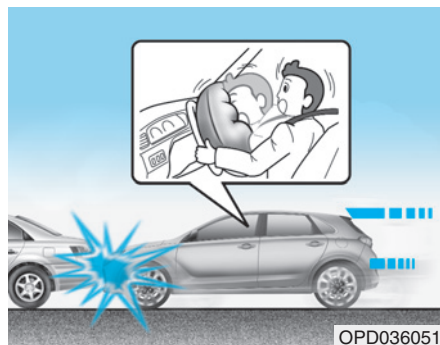

OPD036051

### Airbags vóór

De frontairbags zijn ontworpen om bij frontale aanrijdingen te worden opgeblazen, afhankelijk van de ernst, de snelheid of de hoek waaronder de aanrijding plaatsvindt.



OPDE030052

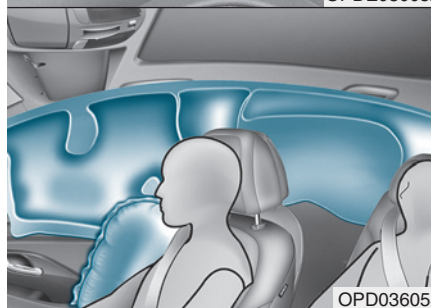

OPD036053

### Zijairbags en curtain airbags

De airbags opzij (zijairbags en curtain airbags) worden geactiveerd bij een aanrijding van opzij, waarbij rekening wordt gehouden met de kracht van de botsing, de botshoek en de zijdelingse snelheid.

De bestuurders- en voorpassagiers-airbag zijn weliswaar ontworpen om bij frontale aanrijdingen te worden opgeblazen, ze kunnen ook bij andere aanrijdingen, waarbij een bepaalde vertraging in de lengterichting wordt waargenomen door de sensoren voor, worden opgeblazen. De zijairbags en curtain airbags zijn ontworpen voor zijdelingse aanrijdingen, maar kunnen ook bij andere aanrijdingen, waarbij een bepaalde vertraging in de dwarsrichting wordt waargenomen door de sensoren opzij, worden opgeblazen.

De zijairbags en curtain airbags zijn zo ontworpen dat ze worden opgeblazen wanneer door een rollover-sensor wordt waargenomen dat de auto over de kop slaat. (als de auto is voorzien van een rolloversensor)

De airbags kunnen ook worden geactiveerd als de auto zware stoten ondervindt bij het rijden op zeer slechte wegen. Rijd daarom voorzichtig op slechte wegen.

### Voorwaarden voor niet-activeren van de airbags



Bij bepaalde aanrijdingen met lage snelheden worden de airbags niet geactiveerd. De reden daarvan is dat de airbags in die omstandigheden niet meer bescherming kunnen bieden dan de veiligheidsgordels al doen.

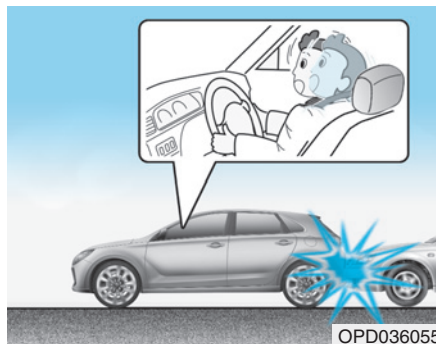

De frontairbags zijn niet ontworpen om te worden geactiveerd bij aanrijdingen van achter, omdat de inzittenden dan door de botskracht naar achteren worden gedrukt. In dergelijke gevallen biedt het activeren van de airbags geen extra voordelen.

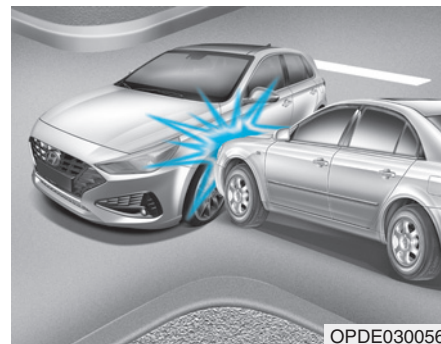

De frontairbags worden bij zijdelingse aanrijdingen soms niet geactiveerd. De inzittenden bewegen altijd in de richting van de aanrijding, waardoor het activeren van de airbags voor geen extra bescherming aan de inzittenden biedt.

De zijairbags en curtain airbags kunnen echter wel worden opgeblazen, afhankelijk van de ernst, de rijnsnelheid en de botsingshoek.

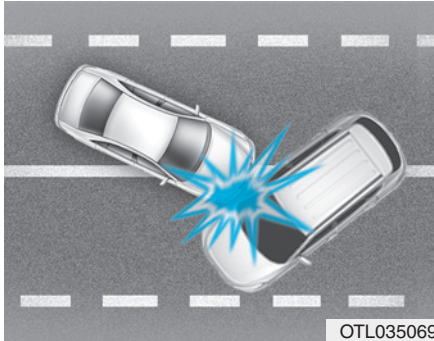

Bij een aanrijding op een helling of onder een hoek kan de kracht van de aanrijding de inzittenden in een bepaalde richting verplaatsen, waar de airbags geen extra bescherming zouden bieden, een reden waarom de sensoren de airbags daarom ook niet activeren.

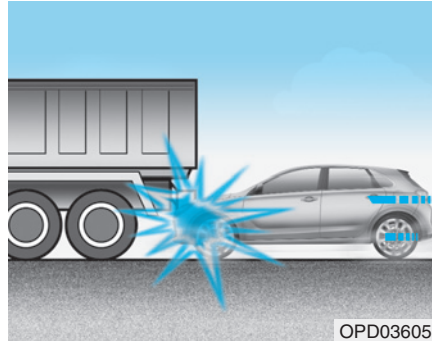

Net voor een aanrijding remmen bestuurders vaak sterk af. Door zo sterk af te remmen, zakt de voorzijde van de auto in, waardoor deze gemakkelijker onder een voertuig met een grotere grondspeling zou kunnen schieten. De airbags worden in een dergelijke situaties soms niet geactiveerd omdat de deceleratie die door de sensoren gemeten wordt, lager is dan de deceleratie die zou worden gemeten als de auto niet onder de voorligger zou schuiven.

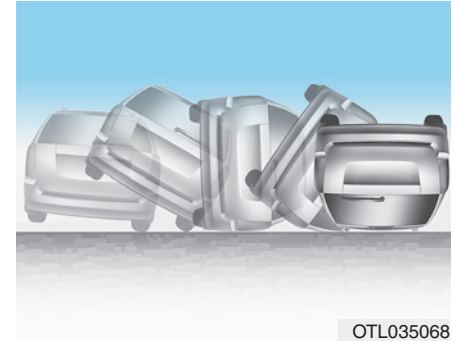

Als de auto over de kop slaat, bieden de airbags vóór geen extra bescherming. Ze worden dan ook niet geactiveerd.

### **i** Informatie

- **Auto's uitgerust met rollover-sensor**  
De zijairbags en curtain airbags kunnen worden geactiveerd als de auto over de kop slaat, wanneer dit door de rollover-sensor wordt gedetecteerd.
- **Auto's zonder rollover-sensor**  
De zijairbags en/of curtain airbags, indien aanwezig, kunnen worden opgeblazen als de auto bij een aanrijding van opzij over de kop slaat.

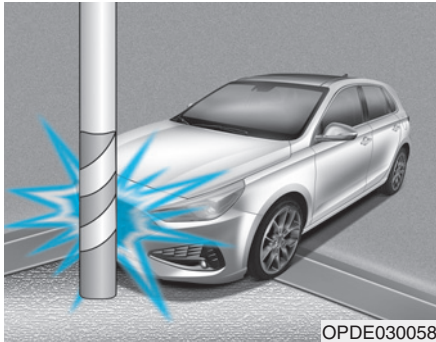

De airbags worden soms niet geactiveerd bij een aanrijding tegen een boom of paal, waarbij de botskracht zich concentreert en de botsingsenergie door de constructie van de auto wordt geabsorbeerd.

### Onderhoud aanvullend veiligheidssysteem

Het aanvullende veiligheidssysteem is nagenoeg onderhoudsvrij en bevat geen onderdelen waaraan u zelf veilig onderhoud kunt plegen. Als het waarschuwingslampje AIRBAG niet gaat branden wanneer het contact in stand ON wordt gezet of continu blijft branden, laat het systeem dan onmiddellijk controleren door een officiële HYUNDAI-dealer.

We adviseren u alle werkzaamheden aan het aanvullend veiligheidssysteem, zoals het verwijderen, het plaatsen of het repareren ervan, of werkzaamheden aan het stuurwiel, het dashboardpaneel boven het dashboardkastje, de voorstoelen en de dakstijlen te laten uitvoeren door een officiële HYUNDAI-dealer. Een onjuiste behandeling van het aanvullend veiligheidssysteem kan leiden tot ernstig letsel.

### WAARSCHUWING

**Om de kans op ernstig letsel te beperken, moeten de volgende voorzorgsmaatregelen getroffen worden:**

- **Wijzig onderdelen van het aanvullend veiligheidssysteem of de bedrading niet, neem deze onderdelen of de bedrading ervan niet los, breng geen stickers, enz. op afdekken van het systeem aan en wijzig niets aan de carrossierestructuur.**
- **Plaats geen voorwerpen op of in de buurt van de airbagmodules in het stuurwiel, op het dashboard of op het dashboardpaneel boven het dashboardkastje.**

**(Vervolg)**

**(Vervolg)**

- Reinig de afdekkappen van de airbags met een zachte doek die vochtig is gemaakt met schoon water. Oplos- en reinigingsmiddelen kunnen het materiaal van de afdekkappen aantasten en de werking van het systeem in negatieve zin beïnvloeden.
- Laat geactiveerde airbags vervangen door een officiële HYUNDAI-dealer.
- Als onderdelen van het airbagsysteem moeten worden afgevoerd of als de auto in zijn geheel moet worden afgevoerd, moeten bepaalde voorzorgsmaatregelen met betrekking tot de veiligheid in acht worden genomen. We adviseren u voor de benodigde informatie contact op te nemen met een officiële HYUNDAI-dealer. Het niet opvolgen van deze voorzorgsmaatregelen vergroot de kans op letsel.

**Aanvullende voorzorgsmaatregelen met betrekking tot de veiligheid**

**De inzittenden moeten tijdens het rijden niet uit hun stoel komen of van plaats wisselen.** Een inzittende die zijn veiligheidsgordel niet draagt, kan tijdens een aanrijding of een noodstop door de auto worden geslingerd, tegen andere inzittenden aan worden geslingerd of zelfs uit de auto worden geslingerd.

**Bevestig geen accessoires aan de veiligheidsgordels.** Accessoires die claimen het comfort voor de inzittenden te verbeteren of die de gordel anders geleiden, kunnen de beschermende werking van de veiligheidsgordel in negatieve zin beïnvloeden en de kans op ernstig letsel bij een aanrijding vergroten.

**Modificeer de voorstoelen niet.** Modificatie van de voorstoelen kan de werking van de sensoren van het aanvullend veiligheidssysteem of van de zijairbags in negatieve zin beïnvloeden.

**Plaats niets onder de voorstoelen.**

Het plaatsen van voorwerpen onder de voorstoelen kan de werking van de sensoren van het aanvullend veiligheidssysteem of van de bedrading in negatieve zin beïnvloeden.

**Voorkom dat portieren hard worden geraakt.** Voorkom dat de portieren hard worden geraakt als het contact in stand ON staat: dit kan tot gevolg hebben dat de airbags worden geactiveerd.



### ***Monteren van accessoires of modificaties aan uw met airbags uitgeruste auto***

Als u modificaties aan het chassis, de bumper, de voorzijde, het plaatwerk opzij of de rijhoogte aanbrengt of laat aanbrengen, kan dat invloed hebben op de werking van het airbagsysteem van uw auto.

### **Waarschuwingslabels airbags**

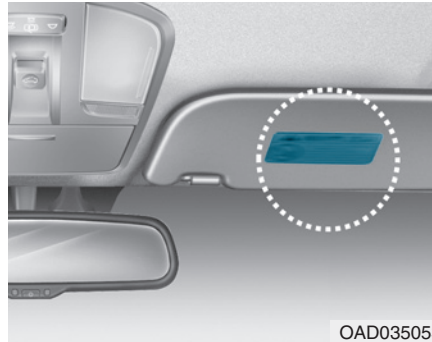

De waarschuwingslabels van de airbags zijn bedoeld om de passagiers te waarschuwen voor de mogelijke gevaren van het airbagsysteem.

Lees alle informatie over de airbags van uw auto in dit instructieboekje.

# Kenmerken van uw auto

<b>Toegang tot uw auto</b> .....	3-4
Afstandsbediening.....	3-4
Smart Key.....	3-8
Startblokkeersysteem .....	3-13
<b>Sloten</b> .....	3-14
Portiersloten van buitenaf vergrendelen/ ontgrendelen .....	3-14
Portiersloten van binnenuit vergrendelen/ ontgrendelen .....	3-16
Kenmerken van de automatische portiervergrendeling/-ontgrendeling.....	3-18
Kindersloten achterportieren.....	3-19
Safe Exit Assist.....	3-19
<b>Antidiefstalsysteem</b> .....	3-22
<b>Geheugen bestuurdersstoel</b> .....	3-23
Opslaan van standen in het geheugen.....	3-24
Oproepen standen uit het geheugen .....	3-24
Instapfunctie.....	3-25
<b>Stuurwiel</b> .....	3-26
Elektrische stuurbevestiging (EPS) .....	3-26
In hoogte en lengte verstelbare stuurkolom.....	3-27
Stuurwielverwarming.....	3-28
Claxon .....	3-28
<b>Spiegels</b> .....	3-29
Binnenspiegel .....	3-29
Buitenspiegel.....	3-30
Parkeerhulp bij achteruit inparkeren .....	3-33
<b>Ruiten</b> .....	3-34
Elektrisch bedienbare ruiten.....	3-34
Handmatig bedienbare ruiten .....	3-39
Sluiten van de ruiten met afstandsbediening .....	3-39
<b>Panoramisch schuif-/kanteldak</b> .....	3-40
Elektrisch zonnescherm .....	3-40
Omhoog/omlaag kantelen.....	3-41
Open-/dichtschuiven.....	3-41
Klembeveiliging .....	3-42
Schuif-/kanteldak resetten.....	3-43
Waarschuwing geopend schuif-/kanteldak .....	3-44
<b>Exterieur</b> .....	3-46
Motorkap.....	3-46
Achterklep.....	3-48
Tankdopklep .....	3-50
<b>Instrumentenpaneel</b> .....	3-53
Bediening instrumentenpaneel .....	3-54
Meters en tellers.....	3-55
Schakelindicator transmissie.....	3-59
Waarschuwings- en controlelampjes.....	3-62
Meldingen LCD-display.....	3-76

LCD-Display .....	3-84
Bediening LCD-display.....	3-84
Modi LCD-display.....	3-85
Tripcomputer.....	3-97
Modi tripcomputer .....	3-97
Verlichting .....	3-101
Verlichting buitenzijde .....	3-101
Statische bochtverlichting .....	3-111
Welcome-systeem .....	3-111
Interieurverlichting .....	3-112
Ruitenwissers en ruitensproeiers .....	3-117
Ruitenwissers voor .....	3-118
Ruitensproeier voorruit .....	3-119
Schakelaar achterruitenwisser en -sproeier .....	3-121
Rijhulpsysteem .....	3-122
Rear View Monitor (RVM).....	3-122
Reverse Parking Distance Warning (PDW).....	3-125
Forward/Reverse Parking Distance Warning (PDW).....	3-131
Ontwaseming .....	3-137
Achterruietverwarming .....	3-137

Handbediend verwarmings- en ventilatiesysteem .....	3-139
Verwarming en airconditioning.....	3-140
Werking systeem.....	3-144
Onderhoud van het systeem.....	3-146
Automatisch verwarmings- en ventilatiesysteem .....	3-149
Automatische verwarming en airconditioning .....	3-150
Handmatig bediende verwarming en airconditioning .....	3-151
Werking systeem.....	3-156
Onderhoud van het systeem.....	3-158
Voorruit ontdooien en ontwasemen .....	3-161
Verwarmings- en ventilatiesysteem, handbediend.....	3-162
Automatisch verwarmings- en ventilatiesysteem .....	3-163
Automatisch ontwasemingssysteem (alleen voor verwarmings- en ventilatiesysteem).....	3-164
Extra voorzieningen verwarmings- en ventilatiesysteem.....	3-165
Automatische ventilatie .....	3-165
Luchtcirculatie .....	3-165

<b>Opbergvak</b> .....	<b>3-166</b>
Opbergvak middenconsole.....	3-166
Dashboardkastje .....	3-166
Opbergvak voor zonnebril .....	3-167
Multifunctioneel vak .....	3-167
Opbergvak bagageruimte (wagon) .....	3-168
Opbergvak bagageruimte opzij (wagon) .....	3-168
<b>Overige voorzieningen</b> .....	<b>3-169</b>
Asbak .....	3-169
Bekerhouder.....	3-169
Verschuifbare armsteun .....	3-170
Zonneklep .....	3-171
12 V-aansluiting .....	3-171
Aansteker .....	3-173
Draadloos laadsysteem mobiele telefoon.....	3-174
Klok.....	3-175
Jashaak.....	3-176
Bevestigingspunt(en) vloermat.....	3-177
Bagagenet (houder) .....	3-177
Hoedenplank .....	3-178
Afscheidingsnet (wagon) .....	3-179
Rolhoes bagageruimte (wagon).....	3-181
Railsysteem bagageruimte (wagon) .....	3-183
<b>Bevestigingssteun voor dakdrager</b> .....	<b>3-185</b>

## TOEGANG TOT UW AUTO

### Afstandsbediening (indien van toepassing)



De afstandsbediening van uw HYUNDAI kunt u gebruiken om de portieren (en de achterklep) te vergrendelen of ontgrendelen en zelfs om de motor te starten.

1. Portieren vergrendelen
2. Portieren ontgrendelen
3. Achterklep ontgrendelen

### Vergrendelen

Vergrendelen:

1. Sluit alle portieren, de motorkap en de achterklep.
2. Druk op de vergrendeltoets voor de portieren (1) op de afstandsbediening.
3. De portieren worden vergrendeld. De alarmknipperlichten knipperen. Daarnaast worden de buitenspiegels ingeklapt als de schakelaar voor de inklapbare buitenspiegels in stand AUTO staat (indien van toepassing).
4. Als de portieren vergrendeld zijn, zal het controlelampje in de schakelaar voor de centrale vergrendeling/ontgrendeling gaan branden.

### WAARSCHUWING

**Laat kinderen niet zonder toezicht achter met de sleutels in de auto. Kinderen die zonder toezicht achterblijven, kunnen de sleutel in het contactslot steken en de elektrisch bedienbare ruiten of andere bedieningsorganen in werking stellen. Het is zelfs mogelijk dat ze de auto in beweging zetten, wat tot ernstig letsel kan leiden.**

### Ontgrendelen

Ontgrendelen:

1. Druk op de ontgrendeltoets voor de portieren (2) op de afstandsbediening.
2. De portieren worden ontgrendeld. De alarmknipperlichten knipperen tweemaal. Daarnaast zullen de buitenspiegels worden uitgeklappt als de schakelaar voor de inklapbare buitenspiegels in stand AUTO staat (indien van toepassing).

## **i** Informatie

Als 30 seconden na het ontgrendelen van de portieren niet een van de portieren is geopend, worden ze automatisch weer vergrendeld.

### **Ontgrendelen van de achterklep**

Ontgrendelen:

1. Houd de ontgrendeltoets voor de achterklep (3) op de afstandsbediening langer dan 1 seconde ingedrukt.
2. De alarmknipperlichten knipperen tweemaal.

## **i** Informatie

Op de schakelaar staat "HOLD" (Ingedrukt houden) om aan te geven dat u de schakelaar moet indrukken en langer dan 1 seconde ingedrukt moet houden.

### **Starten**

Zie voor meer informatie "Contactslot" in hoofdstuk 5.

#### **AANWIJZING**

Voorkom beschadiging van de afstandsbediening :

- **Houd de afstandsbediening uit de buurt van water en andere vloeistoffen, en van vuur. Als het binnenste van de Smart Key vochtig wordt (door vloeistof of damp) of te heet wordt, kan er een defect ontstaan in het interne circuit en kan de garantie vervallen.**
- **Zorg ervoor dat u de afstandsbediening niet laat vallen en gooi er niet mee.**
- **Bescherm de afstandsbediening tegen extreme temperaturen.**

### **Mechanische sleutel**



Als de afstandsbediening niet normaal werkt, kunt u de portieren met de mechanische sleutel vergrendelen of ontgrendelen.

Druk de ontgrendelknop in om de sleutel open te klappen. De sleutel klapt dan automatisch open.

Houd om de sleutel in te klappen de ontgrendelknop ingedrukt en klap de sleutel handmatig in.

#### **AANWIJZING**

**Klap de sleutel niet in zonder de ontgrendelknop ingedrukt te houden. Hierdoor kan de sleutel beschadigd raken.**

### **Voorzorgsmaatregelen met betrekking tot de afstandsbediening**

In de volgende gevallen werkt de afstandsbediening niet:

- Als de sleutel in het contactslot is gestoken.
- Als u zich buiten het bereik bevindt (ongeveer 30 m).
- Als de batterij van de afstandsbediening bijna leeg is.
- Als het signaal wordt geblokkeerd door andere auto's of objecten.
- Als de buitentemperatuur extreem laag is.
- Als de afstandsbediening zich bevindt in de buurt van een zender (bijvoorbeeld van een radiozender of een luchthaven), waardoor de normale werking van de afstandsbediening verstoord kan worden.

Vergrendel en ontgrendel de portieren met de mechanische sleutel wanneer de afstandsbediening niet goed werkt. Als u een probleem hebt met de afstandsbediening, adviseren we u contact op te nemen met een officiële HYUNDAI-dealer.

Wanneer de afstandsbediening zich in de buurt van uw mobiele telefoon bevindt, kan het signaal van de afstandsbediening worden geblokkeerd door de normale werkingssignalen van uw mobiele telefoon.

Dit is met name van belang wanneer de telefoon actief is, bijvoorbeeld wanneer u met uw telefoon belt of wordt gebeld en sms'jes en/of e-mails verzendt of ontvangt.

Bewaar de afstandsbediening en uw mobiele telefoon niet op dezelfde plaats en probeer altijd voldoende afstand te houden tussen beide apparaten.

### **i Informatie**

Wijzigingen of aanpassingen die niet expliciet zijn goedgekeurd door de garantieverstrekker kunnen ertoe leiden dat de gebruiker niet meer bevoegd is om de apparatuur te bedienen. Als de portiervergrendeling met afstandsbediening door wijzigingen of aanpassingen waarvoor geen toestemming is verleend niet meer bediend kan worden, valt dit niet onder de fabrieksgarantie.

### **AANWIJZING**

**Houd de afstandsbediening uit de buurt van elektromagnetische materialen die de elektromagnetische golven naar de sleutel tegenhouden.**

### Vervangen van de batterij

Als de afstandsbediening niet goed werkt, vervang de batterij dan door een nieuw exemplaar.

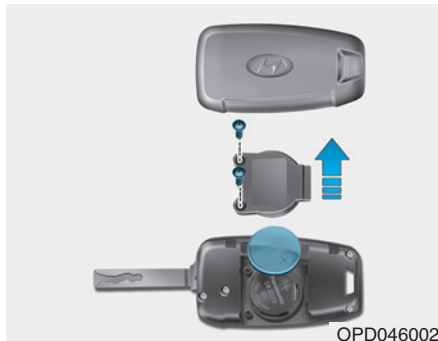

Type batterij: CR2032

Vervangen van de batterij:

1. Plaats een smal stukje gereedschap in de opening en wip het deksel los.
2. Verwijder het afdekkapje van de batterij met een schroevendraaier.
3. Verwijder de oude batterij en plaats de nieuwe batterij. Let op de polariteit van de batterij.

4. Plaats het afdekkapje van de batterij en de sleutel in omgekeerde volgorde van verwijderen.

Als u vermoedt dat de afstandsbediening beschadigd is of als u denkt dat de afstandsbediening niet goed werkt, adviseren we u contact op te nemen met een officiële HYUNDAI-dealer.

### ⚠ WAARSCHUWING

**DIT PRODUCT BEVAT EEN KNOOPCELBATTERIJ.**

**Het inslikken van een lithium-knoopcelbatterij kan binnen 2 uur leiden tot ernstig letsel.**

**Houd batterijen buiten het bereik van kinderen.**

**Roep onmiddellijk medische hulp in als u denkt dat iemand een batterij heeft ingeslikt of dat deze ergens in het lichaam terecht is gekomen.**

### **i** Informatie



Een onjuist afgevoerde batterij kan schadelijk zijn voor het milieu en voor de gezondheid. Voer de batterij volgens de wettelijke voorschriften af.



## Smart Key (indien van toepassing)

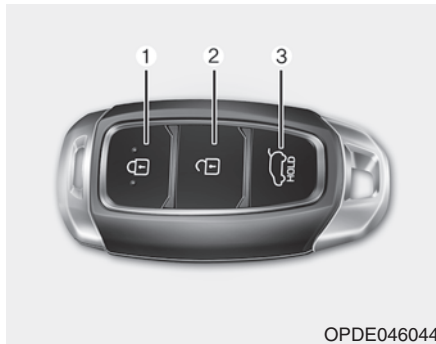

De Smart Key van uw HYUNDAI kunt u gebruiken om de portieren (en de achterklep) te vergrendelen of ontgrendelen en zelfs om de motor te starten.

1. Portieren vergrendelen
2. Portieren ontgrendelen
3. Achterklep ontgrendelen

## Vergrendelen

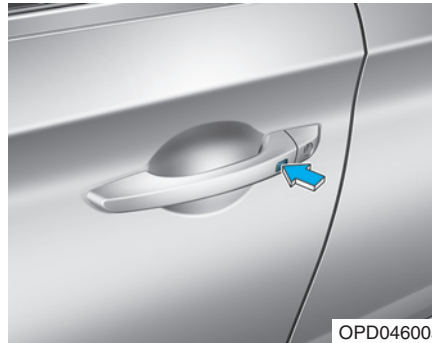

Vergrendelen:

1. Sluit alle portieren, de motorkap en de achterklep.
2. Druk op de toets op de portiergreep of druk op de vergrendeltoets voor de portieren (1) op de Smart Key.
3. De alarmknipperlichten knipperen. Daarnaast worden de buitenspiegels ingeklapt als de schakelaar voor de inklapbare buitenspiegels in stand AUTO staat (indien van toepassing).

4. Als de portieren vergrendeld zijn, zal het controlelampje in de schakelaar voor de centrale vergrendeling/ontgrendeling gaan branden.

## **i** Informatie

De toets op de portiergreep werkt alleen als de Smart Key zich binnen een afstand van 0,7 - 1 m van de buitenportiergreep bevindt.

Als u op de toets op de buitenportiergreep drukt, zullen in de onderstaande gevallen de portieren niet worden vergrendeld en zal de waarschuwingszoemer drie seconden klinken:

- De Smart Key bevindt zich in de auto.
- Het contact staat in stand ACC of ON.
- Een portier, maar niet de achterklep, is open.

## ⚠ WAARSCHUWING

Laat kinderen nooit zonder toezicht achter terwijl de Smart Key zich in de auto bevindt. Kinderen die zonder toezicht achterblijven, kunnen op de startknop drukken en de elektrisch bedienbare ruiten of andere bedieningsorganen in werking stellen. Het is zelfs mogelijk dat ze de auto in beweging zetten, wat tot ernstig letsel kan leiden.

## Ontgrendelen

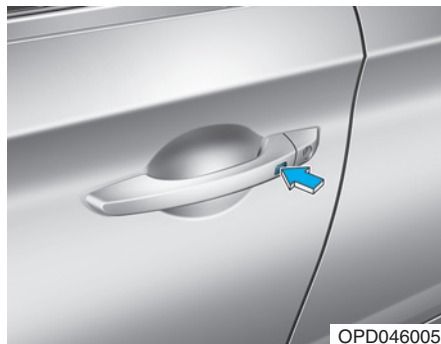

Ontgrendelen:

1. Zorg ervoor dat u de Smart Key bij u hebt.
2. Druk op de toets op de portiergreep of druk op de ontgrendeltoets voor de portieren (2) op de Smart Key.
3. De portieren zullen worden ontgrendeld. De alarmknipperlichten knipperen tweemaal. Daarnaast zullen de buitenspiegels worden uitgeklappt als de schakelaar voor de inklapbare buitenspiegels in stand AUTO staat. (indien van toepassing)

## **i** Informatie

- De toets op de portiergreep werkt alleen als de Smart Key zich binnen een afstand van 0,7 - 1 m van de buitenportiergreep bevindt. Ook andere personen kunnen de portieren openen zonder dat ze de Smart Key in hun bezit hebben.
- 30 seconden na het ontgrendelen van de portieren worden ze automatisch weer vergrendeld, tenzij een van de portieren wordt geopend.

## **Ontgrendelen van de achterklep**

Ontgrendelen:

1. Zorg ervoor dat u de Smart Key bij u hebt.
2. Druk op de toets op de achterklepgreep of druk langer dan 1 seconde op de ontgrendeltoets voor de achterklep (3) op de Smart Key.
3. De alarmknipperlichten knipperen tweemaal.

### **i** Informatie

- Met de ontgrendeltoets voor de achterklep (3) wordt de achterklep alleen ontgrendeld. Hij opent het slot niet en opent de achterklep niet automatisch. Als de ontgrendeltoets voor de achterklep wordt gebruikt, moet nog steeds iemand de toets op de achterklepgreep indrukken om de achterklep te openen.
- Als de achterklep na het ontgrendelen niet binnen 30 seconden wordt geopend, zal hij automatisch weer worden vergrendeld.

### **Starten**

U kunt de motor starten zonder de sleutel in het contactslot te steken. **Zie voor meer informatie "Startknop" in hoofdstuk 5.**

#### **AANWIJZING**

**Beschadiging van de Smart Key voorkomen :**

- Houd de Smart Key uit de buurt van water en andere vloeistoffen, en van vuur. Als het binnenste van de Smart Key vochtig wordt (door vloeistof of damp) of te heet wordt, kan er een defect ontstaan in het interne circuit. Dit wordt niet gedekt door de garantie op de auto.
- Zorg ervoor dat u de Smart Key niet laat vallen en gooi er niet mee.
- Bescherm de Smart Key tegen extreme temperaturen.

#### **AANWIJZING**

Zorg ervoor dat u altijd de Smart Key bij u hebt als u de auto verlaat. Als de Smart Key in of in de buurt van de auto achterblijft, kan de accu van de auto ontladen raken.

### **Mechanische sleutel**

Als de Smart Key niet normaal werkt, kunt u de portieren met de mechanische sleutel vergrendelen of ontgrendelen.

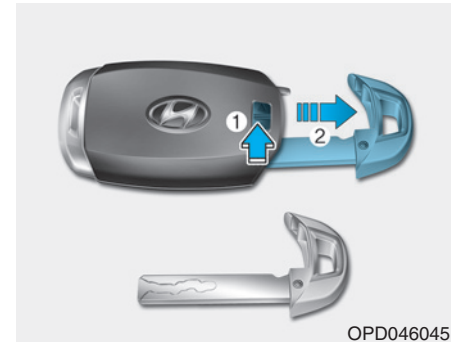

OPD046045

Beweeg de ontgrendelknop in de richting van de pijl (1) en verwijder vervolgens de mechanische sleutel (2). Steek de mechanische sleutel in het portierslot.

Druk de sleutel in de opening tot een klik hoorbaar is om de mechanische sleutel weer te plaatsen.

### **Verlies van een Smart Key**

Er kunnen per auto maximaal twee Smart Keys worden geregistreerd. Als u een Smart Key verliest, adviseren we u de auto en de resterende sleutel onmiddellijk naar een officiële HYUNDAI-dealer te brengen of, indien nodig, de auto te laten wegslepen.

### **Voorzorgsmaatregelen met betrekking tot de Smart Key**

In de volgende gevallen werkt de Smart Key niet:

- De Smart Key bevindt zich in de buurt van een zender (bijvoorbeeld van een radiozender of een luchthaven), waardoor de normale werking van de afstandsbediening verstoord kan worden.
- De Smart Key bevindt zich dicht bij een zend- en ontvangstinstallatie of een mobiele telefoon.
- Dicht bij uw auto wordt de Smart Key van een andere auto gebruikt.

Vergrendel en ontgrendel de portieren met de mechanische sleutel wanneer de Smart Key niet goed werkt. Als u een probleem hebt met de Smart Key, adviseren we u contact op te nemen met een officiële HYUNDAI-dealer.

Wanneer de Smart Key zich in de buurt van uw mobiele telefoon bevindt, kan het signaal van de Smart Key worden geblokkeerd door de normale werkingssignalen van uw mobiele telefoon. Dit is met name van belang wanneer de telefoon actief is, bijvoorbeeld wanneer u met uw telefoon belt of wordt gebeld en sms'jes en/of e-mails verzendt of ontvangt.

Bewaar de Smart Key en uw mobiele telefoon niet op dezelfde plaats en probeer altijd voldoende afstand te houden tussen beide apparaten.

### **i** Informatie

Wijzigingen of aanpassingen die niet expliciet zijn goedgekeurd door de garantieverstrekker kunnen ertoe leiden dat de gebruiker niet meer bevoegd is om de apparatuur te bedienen. Als de portiervergrendeling met afstandsbediening door wijzigingen of aanpassingen waarvoor geen toestemming is verleend niet meer bediend kan worden, valt dit niet onder de fabrieksgarantie.

#### **AANWIJZING**

Houd de Smart Key uit de buurt van elektromagnetische materialen die de elektromagnetische golven naar de sleutel tegenhouden.

#### **AANWIJZING**

Neem de Smart Key altijd met u mee wanneer u de auto verlaat. Als de Smart Key in de buurt van de auto wordt achtergelaten, raakt de accu mogelijk ontladen.

### Vervangen van de batterij



Als de Smart Key niet goed werkt, vervang de batterij dan door een nieuw exemplaar.

Type batterij: CR2032

Vervangen van de batterij:

1. Verwijder de mechanische sleutel.
2. Wrik het deksel aan de achterzijde van de Smart Key los met een smal stukje gereedschap.
3. Verwijder de oude batterij en plaats de nieuwe batterij. Let op de polariteit van de batterij.
4. Plaats het deksel aan de achterzijde van de Smart Key.

Als u vermoedt dat de Smart Key beschadigd is of als u denkt dat de Smart Key niet goed werkt, adviseren we u contact op te nemen met een officiële HYUNDAI-dealer.

### **⚠ WAARSCHUWING**

**DIT PRODUCT BEVAT EEN KNOOPCELBATTERIJ.**

Het inslikken van een lithium-knoopcelbatterij kan binnen 2 uur leiden tot ernstig letsel.

Houd batterijen buiten het bereik van kinderen.

Roep onmiddellijk medische hulp in als u denkt dat iemand een batterij heeft ingeslikt of dat deze ergens in het lichaam terecht is gekomen.

### **i** Informatie



Een onjuist afgevoerde batterij kan schadelijk zijn voor het milieu en voor de gezondheid. Voer de batterij volgens de wettelijke voorschriften af.

## Startblokkeersysteem (indien van toepassing)

Het startblokkeersysteem beschermt uw auto tegen diefstal. Als een onjuist gecodeerde sleutel (of ander apparaat) wordt gebruikt, wordt het brandstofsysteem van de motor uitgeschakeld.

Als het contact in stand ON wordt gezet, moet het controlelampje van het startblokkeersysteem kort gaan branden en vervolgens uitgaan. Als het controlelampje gaat knipperen, herkent het systeem de code van de sleutel niet.

Zet het contact in stand LOCK/OFF en vervolgens weer in stand ON.

Het systeem herkent de code van de sleutel mogelijk niet als zich een andere sleutel van een startblokkering of een metalen voorwerp (bijvoorbeeld een sleutelhanger) in de buurt van de sleutel bevindt. De motor kan mogelijk niet worden gestart, omdat het metaal het normaal versturen van het transpondersignaal kan storen.

Als het systeem herhaaldelijk de code van de sleutel niet herkent, raden we u aan contact op te nemen met een HYUNDAI-dealer.

Probeer geen wijzigingen aan te brengen aan het systeem of het uit te breiden met andere apparaten. Dit kan leiden tot elektrische storingen, waardoor uw auto niet meer werkt.

### WAARSCHUWING

**Bewaar geen reservesleutels in uw auto, om diefstal van uw auto te voorkomen. Uw wachtwoord van het startblokkeersysteem is uniek en strikt persoonlijk.**

### AANWIJZING

**De transponder in uw sleutel is een belangrijk onderdeel van het startblokkeersysteem. Hij is ontworpen voor jarenlang probleemloos gebruik. Voorkom echter blootstelling aan vocht en statische elektriciteit en een ruwe behandeling. Anders kan het startblokkeersysteem defect raken.**

## SLOTEN

### Portiersloten van buitenaf vergrendelen/ontgrendelen

#### Mechanische sleutel

■ Afstandsbediening   ■ Smart Key

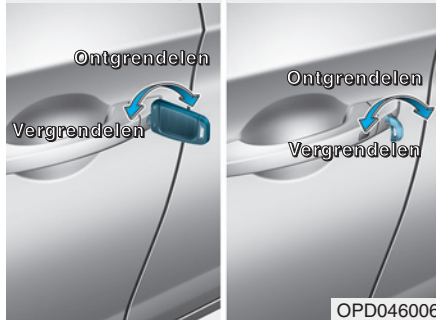

Draai de sleutel richting de achterzijde van de auto om te vergrendelen en richting de voorzijde van de auto om te ontgrendelen.

Als u het bestuurdersportier vergrendelt/ontgrendelt met een sleutel, zal het bestuurdersportier automatisch vergrendeld/ontgrendeld worden.

Trek de portiergreep na het ontgrendelen omhoog om het portier te openen.

Druk het portier met de hand dicht om het te sluiten. Zorg ervoor dat de portieren goed dicht zitten.

#### Afstandsbediening



Druk, om de portieren te vergrendelen, op de vergrendeltoets voor de portieren (1) op de afstandsbediening.

Druk, om de portieren te ontgrendelen, op de ontgrendeltoets voor de portieren (2) op de afstandsbediening.

Nadat de portieren zijn ontgrendeld, kunnen ze worden geopend door aan de portiergrepen te trekken.

Duw het portier met de hand dicht om het te sluiten. Zorg ervoor dat de portieren goed gesloten worden.

#### Smart Key



Druk, om de portieren te vergrendelen, op de toets op de buitenportiergreep terwijl u de Smart Key bij u draagt of druk op de vergrendeltoets voor de portieren op de Smart Key.

Druk, om de portieren te ontgrendelen, op de toets op de buitenportiergreep terwijl u de Smart Key bij u draagt of druk op de ontgrendeltoets voor de portieren op de Smart Key.

Trek na het ontgrendelen aan de portiergreep om het portier te openen.

Druk het portier met de hand dicht om het te sluiten. Zorg ervoor dat de portieren goed dichtzitten.

### **i** Informatie

- In een koud en nat klimaat werken de portiervergrendeling en portiermechanismen mogelijk niet door bevriezingsverschijnselen.
- Als het portier een aantal keren snel achter elkaar wordt vergrendeld en weer ontgrendeld, ofwel met de sleutel ofwel met de schakelaar portiervergrendeling, zal de werking van het systeem tijdelijk worden onderbroken om beschadiging van de onderdelen te voorkomen.

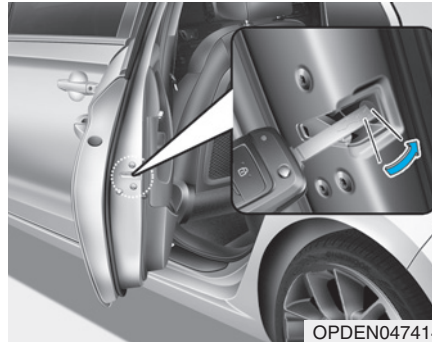

### **Wat te doen in noodgevallen**

Als de voeding naar de schakelaar voor de centrale portiervergrendeling is onderbroken (bijv. bij een lege voertuigaccu) kunnen de portieren alleen van buitenaf met de mechanische sleutel via het portierslot vergrendeld worden.

Portieren zonder portierslot kunnen als volgt vergrendeld worden:

1. Open het portier.
2. Steek de sleutel in het noodportierslot en draai de sleutel horizontaal om te vergrendelen.
3. Sluit het portier op de juiste manier.

### **i** Informatie

Als de voeding naar de schakelaar voor de centrale portiervergrendeling is onderbroken (bijv. bij een lege voertuigaccu) en de achterklep gesloten is, kunt u de achterklep niet openen zolang de voeding niet hersteld is.



### Portiersloten van binnenuit vergrendelen/ontgrendelen

#### Met de vergrendelknop



#### Voorportier

Als er aan de portiergreep aan de binnenzijde wordt getrokken terwijl het portier is vergrendeld, zal het portier worden ontgrendeld en geopend.

#### Achterportier

Als er eenmaal aan de portiergreep aan de binnenzijde wordt getrokken terwijl het portier is vergrendeld, wordt het portier ontgrendeld.

Als tweemaal aan de portiergreep aan de binnenzijde wordt getrokken, gaat het portier open.

#### **i** Informatie

Als de centrale portierontgrendeling niet werkt terwijl u in de auto zit, probeer dan een van onderstaande mogelijkheden om de portieren te openen:

- Ontgrendel de portieren herhaaldelijk (zowel elektronisch als handmatig) en trek tegelijkertijd aan de portiergreep.
- Ontgrendel de overige portieren en trek aan de grepen, voor en achter.
- Open een voorportierruit en gebruik de mechanische sleutel om het portier vanaf de buitenzijde te ontgrendelen.

### Met de schakelaar centrale vergrendeling/ontgrendeling

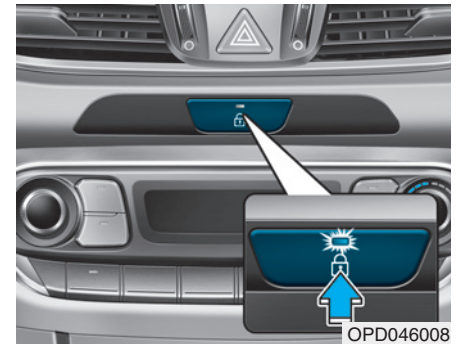

- Met een portier ontgrendeld
  - Door op de schakelaar voor de centrale vergrendeling te drukken, worden alle portieren vergrendeld en zal het controlelampje in de schakelaar gaan branden.
  - Als een van de portieren openstaat terwijl op de schakelaar wordt gedrukt, zullen de portieren niet worden vergrendeld.

- Met alle portieren vergrendeld
  - Als u op de schakelaar voor de centrale ontgrendeling drukt, zullen alle portieren ontgrendeld worden.
  - Als een willekeurig portier wordt ontgrendeld, zal het controlelampje van de schakelaar voor de centrale vergrendeling uitgaan.

### **i** Informatie

Het controlelampje in de schakelaar knippert gedurende ongeveer één minuut als een portier ontgrendeld of de achterklep geopend is.

### **⚠ WAARSCHUWING**

- De portieren moeten tijdens het rijden altijd volledig gesloten en vergrendeld zijn. Als de portieren ontgrendeld zijn, neemt de kans toe dat inzittenden bij een ongeval uit de auto geslingerd worden.
- Trek niet aan de binnenportiergreep van het bestuurdersportier (of passagiersportier) tijdens het rijden.

### **⚠ WAARSCHUWING**

Laat ouderen, kinderen en huisdieren nooit zonder toezicht achter in de auto. Als de ruiten zijn gesloten, kan de temperatuur in het interieur zeer hoog oplopen wat kan leiden tot verstikking van ouderen, kinderen en huisdieren die zonder toezicht in de auto zitten en de auto niet zelfstandig kunnen verlaten. Kinderen kunnen gewond raken door het bedienen van bepaalde systemen in de auto of gevaar lopen als iemand zich bijvoorbeeld toegang tot de auto verschaft.

**⚠ WAARSCHUWING**

Als u uw auto verlaat zonder deze te vergrendelen, bestaat de kans dat hij gestolen wordt of dat zich iemand toegang tot de auto verschaft.

Doe om de auto veilig achter te laten het volgende : zet, terwijl u het rempedaal intrapt, de selectiehandel in stand P (Parkeren) (automatische transmissie/Double clutch-transmissie) of schakel de eerste versnelling of de achteruitversnelling (handgeschakelde transmissie) in, activeer de parkeerrem, zet het contact in stand LOCK/OFF, sluit alle ruiten, vergrendel alle portieren en neem altijd de sleutel mee.

**⚠ WAARSCHUWING**

Het openen van een portier als iemand of iets de auto nadert, kan schade of letsel veroorzaken. Let bij het openen van portieren goed op of er geen ander verkeer aankomt.

**⚠ WAARSCHUWING**

Als u gedurende langere tijd in de auto verblijft terwijl het buiten zeer heet of koud is, kan een levensgevaarlijke situatie ontstaan. Vergrendel de auto niet van buitenaf als er iemand in de auto aanwezig is.

**Kenmerken van de automatische portiervergrendeling/-ontgrendeling**

***Portierontgrendelsysteem (indien van toepassing)***

Wanneer bij een aanrijding de airbags worden geactiveerd, worden alle portieren automatisch ontgrendeld.

***Snelheidsafhankelijk portiervergrendelsysteem (indien van toepassing)***

Alle portieren worden automatisch vergrendeld bij een rijsnelheid van meer dan 15 km/h.

U kunt de automatische vergrendel-/ontgrendelfunctie van de portieren activeren of deactiveren met de modus Gebruikersinstellingen op het LCD-display. Zie "LCD-display" in dit hoofdstuk voor meer informatie.

## Kindersloten achterportieren



Het kinderslot zorgt ervoor dat kinderen die achterin zitten de achterportieren niet per ongeluk kunnen openen. Schakel het kinderslot altijd in als u gaat rijden met kinderen.

Het kinderslot bevindt zich aan de rand van elk achterportier. Als het kinderslot in stand LOCK staat, kan het achterportier niet van binnenuit worden geopend.

Steek een sleutel (of een schroevendraaier) (1) in de opening en draai het kinderslot in de stand vergrendeld om het slot te vergrendelen.

Ontgrendel het kinderslot om ervoor te zorgen dat een achterportier van binnenuit kan worden geopend.

### ⚠ WAARSCHUWING

**Als kinderen tijdens het rijden per ongeluk de achterportieren openen, kunnen ze uit de auto vallen. Schakel het kinderslot van de achterportieren altijd in als er kinderen in de auto aanwezig zijn.**

## Safe Exit Assist (indien van toepassing)

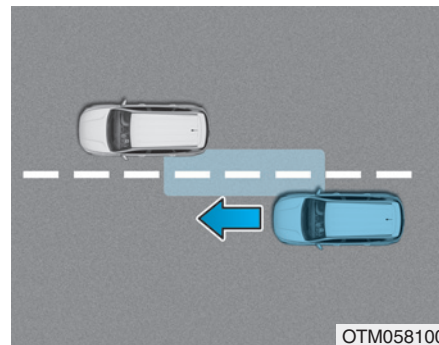

1. Safe Exit Assist zorgt ervoor dat de passagiers de portieren niet kunnen openen wanneer een van achteren naderende auto wordt gesignaleerd nadat de auto is stilgezet.
2. Wanneer een van achteren naderende auto wordt gesignaleerd nadat de auto is stilgezet, wordt het achterportier niet ontgrendeld, ook al probeert de bestuurder het achterportier te ontgrendelen met de knop van het elektronische kinderslot.

- De waarschuwing melding "Check surroundings then try again (Controleer omgeving vóór ontgrendelen)" verschijnt op het instrumentenpaneel en er klinkt een waarschuwingssignaal.
- Als u echter binnen 10 seconden nadat de waarschuwing melding is verschenen op de knop drukt (de indicator op de knop dooft), oordeelt het systeem dat de bestuurder op de hoogte is van de situatie achter de auto. Het slot wordt ontgrendeld, ongeacht de situatie achter de auto.
3. Wanneer een van achteren naderende auto wordt gesignaleerd op het moment dat het portier wordt geopend, verschijnt de waarschuwing melding "Watch for traffic (Let op verkeer)" op het instrumentenpaneel en klinkt er een waarschuwingssignaal.
- De bovenstaande functies 2 en 3 worden geactiveerd wanneer u "Driving Assist (Rijbegeleiding) → Blind-spot safety (Dodehoekveiligheid) → Safe Exit Assist (Hulp bij veilig uitstappen)" selecteert met de modus Gebruikersinstellingen op het instrumentenpaneel.
  - Het elektronische kinderslotsysteem kan worden bediend tot ongeveer 10 minuten nadat de contactsleutel is verwijderd of het contact in stand LOCK (of OFF) is gezet. Na ongeveer 10 minuten dooft het controlelampje in de knop en kunt u het elektronische kinderslotsysteem niet meer deactiveren. Druk om het elektronische kinderslotsysteem te deactiveren de knop van het elektronische kinderslotsysteem nogmaals in nadat het contact in stand ON is gezet of nadat de motor is gestart.
  - Wanneer de accu verwijderd of leeg is geweest toen het kinderslot was vergrendeld en de voeding weer is hersteld, drukt u de vergrendelknop van het achterportier weer in om ervoor te zorgen dat de status van de indicator op de vergrendelknop van het achterportier overeenkomt met de werkelijke status van het kinderslot van het achterportier.
  - Als de airbag is geactiveerd terwijl de vergrendelknop van het achterportier was ingeschakeld (de indicator op de knop brandt), wordt deze automatisch uitgeschakeld en wordt het achterportier ontgrendeld.

### OPMERKING

- Safe Exit Assist werkt mogelijk niet normaal als zich achter uw auto een auto of obstakel bevindt.
- Safe Exit Assist werkt mogelijk niet normaal wanneer een andere auto vanuit de tweede rijstrook naast u snel nadert of een auto op de rijstrook naast u snel van achteren nadert.
- Safe Exit Assist wordt mogelijk later dan normaal geactiveerd of werkt mogelijk niet normaal als een auto snel van achteren nadert.
- Safe Exit Assist werkt niet als er zich een storing voordoet in het Blind-Spot Collision Warning-systeem, bijvoorbeeld:  
(Vervolg)

### (Vervolg)

- Wanneer een waarschuwing melding met betrekking tot de Blind-Spot Collision Warning wordt weergegeven

Wanneer de Blind-Spot Collision Warning-sensor of de omgeving ervan vuil of afgedekt is

- Wanneer de Blind-Spot Collision Warning geen of een onjuiste waarschuwing geeft

Raadpleeg de opmerkingen en beperkingen in "Blind-Spot Collision Warning" in hoofdstuk 5 voor meer informatie.

### WAARSCHUWING

- Safe Exit Assist signaleert niet alle obstakels die de portieren van de auto naderen.
- De bestuurder en passagiers zijn verantwoordelijk voor eventuele ongevallen die bij het verlaten van de auto gebeuren. Controleer altijd de omgeving voordat u de auto verlaat.

### ANTIDIEFSTALSYSTEEM

Dit systeem helpt uw auto en waardevolle spullen te beschermen. De claxon klinkt en de alarmknipperlichten knipperen continu in een van de volgende situaties:

- Een portier wordt geopend zonder dat de afstandsbediening of de Smart Key wordt gebruikt.
- De achterklep wordt geopend zonder dat de afstandsbediening of de Smart Key wordt gebruikt.
- De motorkap wordt geopend.

Het alarm klinkt gedurende 30 seconden en vervolgens wordt het systeem gereset. Het alarm kan worden uitgeschakeld door de portieren te ontgrendelen met de afstandsbediening of de Smart Key.

Het antidiefstalsysteem wordt 30 seconden na het vergrendelen van de portieren en de achterklep automatisch ingeschakeld. Om het systeem te activeren moet u de portieren en de achterklep van buitenaf vergrendelen met de afstandsbediening of de Smart Key of door op de toets op de buitenportiergreep te drukken terwijl u de Smart Key bij u draagt.

De alarmknipperlichten knipperen eenmaal om aan te geven dat het systeem is ingeschakeld.

Als het antidiefstalsysteem is ingeschakeld, wordt het alarm geactiveerd zodra een van de portieren, de achterklep of de motorkap wordt geopend zonder de afstandsbediening of de Smart Key te gebruiken.

Het antidiefstalsysteem wordt niet ingeschakeld als de motorkap, de achterklep of een van de portieren niet volledig gesloten is. Als het systeem niet wordt ingeschakeld, controleer dan of de motorkap, de achterklep en de portieren volledig gesloten zijn.

Probeer geen wijzigingen aan te brengen aan het systeem of het uit te breiden met andere apparaten.

#### Informatie

- **Vergrendel de portieren pas als alle inzittenden de auto hebben verlaten. Als het alarm is ingeschakeld terwijl er nog iemand in de auto zit, wordt het alarm geactiveerd als diegene de auto verlaat.**
- **Als het alarm niet is uitgeschakeld met de afstandsbediening of de Smart Key, open dan de portieren met de mechanische sleutel en zet het contact in stand ON (afstandsbediening) of start de motor (Smart Key) en wacht 30 seconden.**
- **Als het systeem is uitgeschakeld, maar niet binnen 30 seconden een portier of de achterklep wordt geopend, wordt het systeem weer ingeschakeld.**



### **i** Informatie

Op auto's die zijn uitgerust met een antidiestalsysteem is een sticker aangebracht met de volgende tekst:

1. WAARSCHUWING
2. VEILIGHEIDSSYSTEEM

## GEHEUGEN BESTUURERSSTOEL (INDIEN VAN TOEPASSING)



De bestuurdersstoel heeft een geheugen, waarin de volgende geheugeninstellingen met een druk op de knop kunnen worden opgeslagen en opgeroepen.

- Stand bestuurdersstoel
- Stand buitenspiegels
- Helderheid dashboardverlichting

### **⚠** WAARSCHUWING

Bedien het geheugen van de bestuurdersstoel nooit tijdens het rijden.

Hierdoor kunt u de controle verliezen waardoor een ongeluk met ernstig letsel of schade het gevolg kan zijn.

### **i** Informatie

- Als de accukabels worden losgenomen, worden de geheugeninstellingen gewist.
- Als het geheugen van de bestuurdersstoel niet goed werkt, raden we u aan het systeem te laten controleren door een officiële HYUNDAI-dealer.



### Opslaan van standen in het geheugen

1. Zet de selectiehendel in stand P (Parkeren) terwijl het contact of de startknop in stand ON staat.
2. Stel de stand van de bestuurdersstoel, de stand van de buitenspiegels, en de helderheid van de dashboardverlichting naar wens in.
3. Druk op toets SET. Het systeem geeft één piepje en de melding "Press button to save settings (Knop indrukken voor opslaan instellingen)" verschijnt op het LCD-display.
4. Druk binnen 4 seconden op één van de geheugentoetsen (1 of 2). Het systeem geeft met twee piepjes aan dat de instellingen met succes in het geheugen zijn opgeslagen.
5. "Driver 1 (or 2) settings saved (Instellingen voor chauffeur 1 (of 2) opgeslagen)" verschijnt op het LCD-display.

### Oproepen standen uit het geheugen

1. Zet de selectiehendel in stand P (Parkeren) terwijl het contact of de startknop in stand ON staat.
2. Druk op de gewenste geheugentoets (1 of 2). Het systeem geeft één piepje en de bestuurdersstoel, de buitenspiegels en de dashboardverlichting worden automatisch in de opgeslagen positie gezet (indien van toepassing).
3. "Driver 1 (or 2) settings is applied (Instellingen voor chauffeur 1 (of 2) toegepast)" verschijnt op het LCD-display.

### **i** Informatie

- Als de geheugeninstellingen "1" worden opgeroepen, wordt het aanpassen van de in het geheugen opgeslagen instellingen tijdelijk onderbroken door op toets SET of 1 te drukken. Door op toets 2 te drukken worden de geheugeninstellingen "2" opgeroepen.
- Als de geheugeninstellingen "2" worden opgeroepen, wordt het aanpassen van de in het geheugen opgeslagen instellingen tijdelijk onderbroken door op toets SET of 2 te drukken. Door op toets 1 te drukken worden de geheugeninstellingen "1" opgeroepen.
- Als tijdens het oproepen van de opgeslagen stand op een van de bedieningstoetsen van de bestuurdersstoel, de buitenspiegels of de dashboardverlichting wordt gedrukt, stopt de beweging van deze component en beweegt hij in de richting die met de bedieningstoets is gekozen.

## Instapfunctie (indien van toepassing)

Het systeem beweegt de bestuurdersstoel als volgt automatisch:

De selectiehendel staat in stand P (Parkeren)

- Zonder Smart Key-systeem
  - De bestuurdersstoel beweegt naar achteren als de contactsleutel wordt verwijderd en het bestuurdersportier geopend wordt.
  - De bestuurdersstoel beweegt naar voren als de contactsleutel wordt geplaatst.

- Met Smart Key-systeem
  - De bestuurdersstoel beweegt naar achteren als de startknop in stand OFF wordt gezet en het bestuurdersportier geopend wordt.
  - De bestuurdersstoel beweegt naar voren als het contact in stand ON staat of als het bestuurdersportier is gesloten terwijl u de Smart Key bij u draagt.

U kunt de instapfunctie activeren of deactiveren met de modus Gebruikersinstellingen op het LCD-display. **Zie "LCD-display" in dit hoofdstuk voor meer informatie.**

### **OPMERKING**

**De bestuurder dient voorzichtig te werk te gaan bij het gebruik van deze functie om te voorkomen dat de passagier of het kind op achterbank letsel oploopt. In geval van nood moet de bestuurder de beweging van de voorstoel stoppen (wanneer de instapfunctie is ingeschakeld) door te drukken op de toets SET of op een van de bedieningstoetsen voor de bestuurdersstoel.**

## STUURWIEL

### Elektrische stuurbechrachting (EPS)

Het systeem ondersteunt u tijdens het sturen. Bij een niet-draaiende motor of bij een defecte stuurbechrachting blijft de auto bestuurbaar, maar is de benodigde stuurkracht veel groter.

Zo wordt het sturen zwaarder wanneer de rijsnelheid toeneemt en lichter wanneer de snelheid afneemt. Hierdoor hebt u een betere controle over het stuurwiel.

Indien u merkt dat onder normale omstandigheden het sturen van de auto zwaarder gaat dan normaal, dan adviseren wij u de stuurbechrachting te laten controleren door een officiële HYUNDAI-dealer.

#### AANWIJZING

- **Als de elektrische stuurbechrachting niet goed werkt, gaat het waarschuwingslampje (⊖!) op het instrumentenpaneel branden of knipperen. Mogelijk wordt het stuurwiel moeilijk te draaien of onder controle te houden. We adviseren u het systeem zo snel mogelijk te laten controleren door een officiële HYUNDAI-dealer of een garagebedrijf.**
- **Als een storing wordt gesignaleerd in de elektrische stuurbechrachting wordt de stuurassistentie uitgeschakeld om een ongeval te voorkomen. Op dat moment gaat het waarschuwingslampje in het instrumentenpaneel branden of knipperen. Mogelijk wordt het stuurwiel moeilijk te draaien of onder controle te houden. Laat uw auto onmiddellijk controleren nadat u uw auto op een veilige plaats tot stilstand hebt gebracht.**

#### **i** Informatie

De volgende symptomen kunnen zich tijdens normaal gebruik voordoen:

- De benodigde stuurkracht kan direct nadat het contact in stand ON is gezet, hoog zijn.

Dit gebeurt als het systeem de EPS-diagnose uitvoert. Als de zelfdiagnose voltooid is, gaat het draaien aan het stuur weer net zo licht als anders.

- Er kan een klikkend geluid hoorbaar zijn van het EPS-relais na het in stand ON of LOCK/OFF zetten van het contact.
- Het geluid van de elektromotor kan hoorbaar zijn als de auto stilstaat of met lage snelheid rijdt.
- Als u het stuurwiel draait bij lage temperatuur, kan een afwijkend geluid hoorbaar zijn. Wanneer de temperatuur stijgt, zal het geluid verdwijnen. Dit is een normaal verschijnsel.

(Vervolg)

(Vervolg)

- Als u bij stilstaande auto het stuurwiel continu van aanslag tot aanslag draait, neemt de benodigde stuurkracht toe. Dit duidt niet op een storing. Na verloop van tijd wordt de benodigde stuurkracht weer normaal.

### In hoogte en lengte verstelbare stuurkolom

#### WAARSCHUWING

Stel het stuurwiel nooit af tijdens het rijden. Als u dat wel doet, kunt u de macht over het stuur verliezen, waardoor ongevallen en letsel kunnen worden veroorzaakt.

#### Informatie

Het is mogelijk dat de ontgrendelhendel, na het instellen, het stuurwiel niet blokkeert.

Dit duidt niet op een storing. Dit gebeurt als twee tandwielen niet correct in elkaar grijpen. Stel in zo'n geval het stuurwiel opnieuw af en vergrendel het.



#### OPMERKING

Let erop dat u bij het verstellen van de hoogte van het stuurwiel niet hard op het stuurwiel drukt of er hard aan trekt, anders kan de bevestiging beschadigd raken.

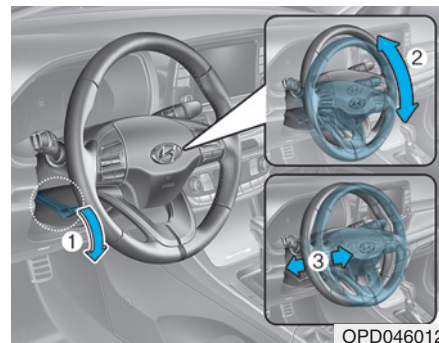

OPD046012

Druk de ontgrendelhendel (1) op de stuurkolom omlaag en zet het stuurwiel in de gewenste hoek (2) en de gewenste stand (3). Stel het stuurwiel zo af dat het op uw borst is gericht en niet op uw hoofd.

Zorg ervoor dat u de waarschuwingslampjes en de meters in het instrumentenpaneel kunt zien.

Duw na het afstellen van het stuurwiel de ontgrendelhendel (1) omhoog om het stuurwiel te blokkeren. Controleer na het afstellen of het stuurwiel goed vastzit door het omhoog en omlaag te drukken. Stel het stuurwiel altijd af vóór het rijden.

### Stuurwielverwarming (indien van toepassing)

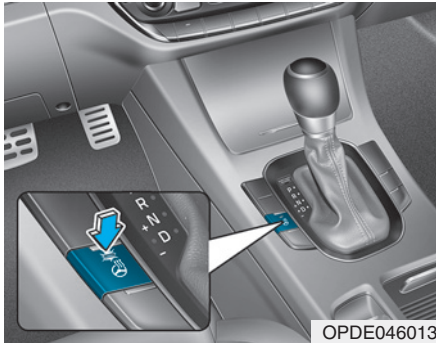

Wanneer het contact in stand ON staat of wanneer de motor draait, kunt u door het indrukken van de toets van de stuurwielverwarming de stuurwielverwarming inschakelen. Het controlelampje in de toets gaat branden.

Druk nogmaals op de toets om de stuurwielverwarming uit te schakelen. Het controlelampje in de toets dooft.

### **i** Informatie

De stuurwielverwarming zal ongeveer 30 minuten na het inschakelen automatisch worden uitgeschakeld.

Als de motor wordt afgezet terwijl de stuurwielverwarming is ingeschakeld, wordt de timer-functie van de stuurwielverwarming gereset.

Druk nogmaals op de toets om de stuurwielverwarming weer in te schakelen.

### **AANWIJZING**

**Plaats geen hoes of accessoire op het stuurwiel. Een hoes of accessoire kan de stuurwielverwarming beschadigen.**

### Claxon



Druk op het gedeelte van het stuurwiel bij het claxonsymbool om te claxonneren. De claxon wordt alleen bediend wanneer op dit gedeelte wordt gedrukt.

### **AANWIJZING**

**Om de claxon te bedienen hoeft u niet op het claxongedeelte te slaan. Druk het claxongedeelte niet in met een scherp voorwerp.**

## SPIEGELS

### Binnenspiegel

Stel voor het rijden de binnenspiegel zo af dat u in het midden van de spiegel het midden van de achterraut ziet.

#### ⚠ WAARSCHUWING

Zorg ervoor dat uw zicht niet wordt gehinderd. Plaats geen voorwerpen op de achterstoelen, in de bagageruimte of achter de hoofdsteunen van de achterstoelen die het zicht door de achterraut zouden kunnen belemmeren.

#### ⚠ WAARSCHUWING

Wijzig de binnenspiegel niet en monteer geen grotere spiegel, om ernstig letsel bij een ongeval of het activeren van de airbag te voorkomen.

#### ⚠ WAARSCHUWING

Verstel de spiegel **NOOIT** tijdens het rijden. Hierdoor kunt u de controle over de auto verliezen, waardoor er een ongeval kan ontstaan.

#### AANWIJZING

Gebruik voor het reinigen van de spiegel een papieren doekje of vergelijkbaar materiaal dat vochtig is gemaakt met glasreiniger. Spuit niet direct glasreiniger op de spiegel, anders kan er glasreiniger in het spiegelhuis komen.

### *Binnenspiegel met dag-/nachtstand (indien van toepassing)*

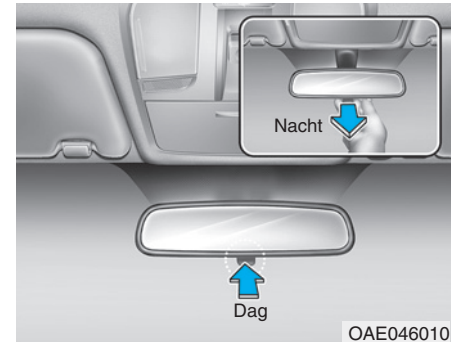

Stel de spiegel af voordat u wegrijdt en terwijl deze in de dagstand staat. Trek de hendel onder aan de spiegel naar u toe om de spiegel in de nachtstand te zetten om verblinding door de koplampen van achteropkomend verkeer te voorkomen.

*Houd er rekening mee dat het beeld in de spiegel in de nachtstand minder duidelijk is dan in de dagstand.*

### **Elektrochromatische spiegel (ECM) (indien van toepassing)**

De elektrochromatische binnenspiegel voorkomt 's nachts of als er weinig licht is automatisch verblinding door de koplampen van achteropkomend verkeer.

Zodra de motor draait, worden de lichtreflecties automatisch gedimd. De sensor registreert het lichtniveau rond de auto en dimt automatisch de reflecties van de koplampen van achteropkomende auto's.

Als de selectiehandel in stand R (Achteruit) wordt gezet, wordt de binnenspiegel automatisch in de helderste stand gezet om het zicht naar achteren zo duidelijk mogelijk te maken.

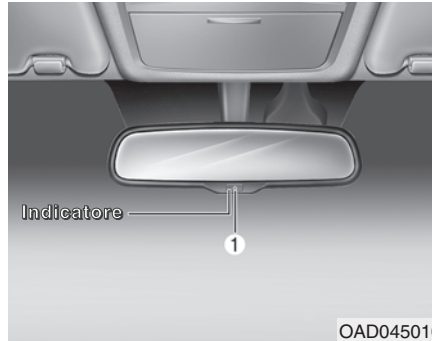

#### **Bedienen van elektrochromatische binnenspiegel:**

- Druk op de AAN/UIT-knop (1) om de automatische dimfunctie uit te schakelen. Het spiegelcontrolelampje dooft.
- Druk op de AAN/UIT-knop (1) om de automatische dimfunctie in te schakelen. Het spiegelcontrolelampje gaat branden.
- De spiegel is standaard AAN als het contact in stand AAN staat.

### **Buitenspiegel**

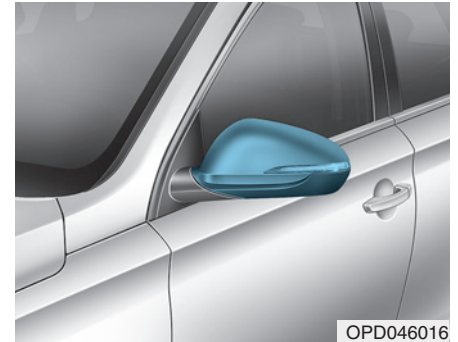

Stel de spiegels af voordat u gaat rijden.

Uw auto is uitgerust met zowel een linker als een rechter buitenspiegel.

De spiegels kunnen elektrisch versteld worden met de schakelaar.

De spiegels kunnen worden ingeklapt om beschadigingen in een automatische wasserette of bij het rijden door een smalle straat te voorkomen.

## ⚠ WAARSCHUWING

- De linker en rechter buitenspiegel zijn convergerend. Bij uitvoeringen voor sommige landen is ook de linker buitenspiegel convergerend. Objecten in de spiegel zijn daardoor dichterbij dan ze lijken.
- Gebruik bij het veranderen van rijstrook daarom uw binnenspiegel en kijk opzij om de werkelijke afstand tot het achteropkomende verkeer vast te stellen.

## ⚠ WAARSCHUWING

Verstel de buitenspiegels niet en klap ze ook niet in tijdens het rijden. Hierdoor kunt u de controle over de auto verliezen, waardoor er een ongeval kan ontstaan.

## AANWIJZING

- Gebruik geen krabber om de spiegel ijsvrij te maken, anders kan het spiegelglas beschadigd raken.
- Probeer de buitenspiegel niet met kracht af te stellen als deze is vastgevroren. Gebruik een goedgekeurde ruitontdooier (geen antivries voor koelvloeistof) of een spons of zachte doek met zeer warm water, of zet de auto op een warme plaats om het ijs te laten smelten.

## Afstellen van de buitenspiegels

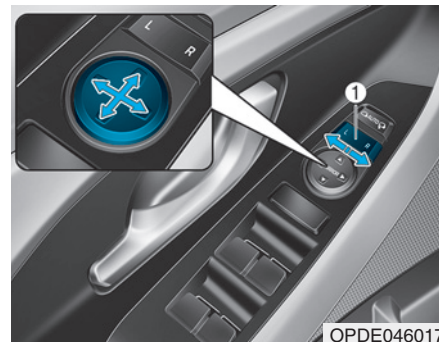

1. Druk op de toets L (links) of R (rechts) (1) om de spiegel te selecteren die u wilt afstellen.
2. Gebruik de bedieningsschakelaar voor de spiegel (2) om de geselecteerde spiegel omhoog, omlaag, naar links of naar rechts te bewegen.
3. Zet de schakelaar na het verstellen terug in de middenstand om te voorkomen dat de spiegel onbedoeld wordt veresteld.



**AANWIJZING**

- De spiegels stoppen hun beweging als de maximale stelhoek bereikt is. De stelmotor blijft echter draaien zolang de schakelaar ingedrukt blijft. Houd de schakelaar niet langer ingedrukt dan nodig om te voorkomen dat de stelmotor beschadigd raakt.
- Probeer de buitenspiegels nooit met de hand te verstellen, anders kan de elektromotor beschadigd raken.

**Inklappen buitenspiegel**

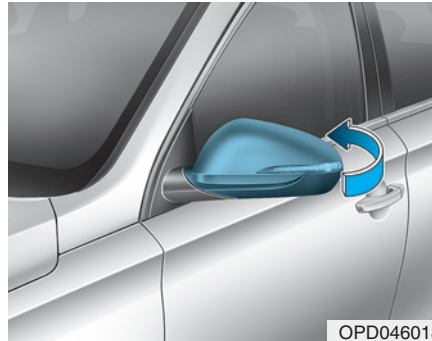

**Handmatig**

Pak de buitenspiegel bij de behuizing vast en klap deze naar achteren.



**Elektrisch**

**Links** : De spiegel klapt uit.

**Rechts** : De spiegel klapt in.

**Midden (AUTO)** : De spiegels worden in de volgende gevallen automatisch in- en uitgeklapt:

- Zonder Smart Key-systeem
  - De spiegel wordt in- of uitgeklapt wanneer de portieren worden vergrendeld of ontgrendeld met de afstandsbediening.

- Met Smart Key-systeem
  - De spiegels worden in- of uitgeklapt wanneer de portieren worden vergrendeld of ontgrendeld met de Smart Key.
  - De spiegels worden in- of uitgeklapt wanneer de portieren worden vergrendeld of ontgrendeld met de toets op de buitenportiergreep.

#### AANWIJZING

De elektrisch bedienbare buitenspiegel werkt zelfs als het contact in stand OFF staat. Stel, om te voorkomen dat de accu leegraakt, de spiegels niet langer dan noodzakelijk af als de motor is uitgeschakeld.

#### AANWIJZING

Klap de elektrisch bedienbare buitenspiegels niet met de hand in. Anders kan de elektromotor beschadigd raken.

### Parkeerhulp bij achteruit inparkeren (indien van toepassing)

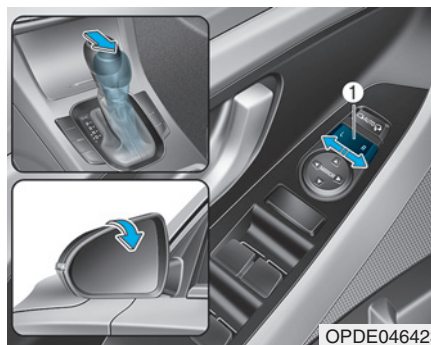

Wanneer u de selectiehandel in stand R (Achteruit) zet, bewegen de buitenspiegels omlaag om het achteruitrijden te vergemakkelijken.

Het al dan niet bewegen van de spiegels is afhankelijk van de stand van de buitenspiegelschakelaar (1):

Links/Rechts : Als de schakelaar L (Links) of R (Rechts) is geselecteerd, bewegen beide buitenspiegels.

Neutraal : Als geen schakelaar is geselecteerd, bewegen de buitenspiegels niet.

De buitenspiegels keren automatisch terug naar hun oorspronkelijke positie onder de volgende omstandigheden:

- Het contact staat in stand LOCK/OFF of stand ACC.
- De selectiehandel wordt in een andere stand dan R (Achteruit) gezet.
- De schakelaar van de buitenspiegels is niet geselecteerd.

## RUITEN

### Elektrisch bedienbare ruiten (indien van toepassing)

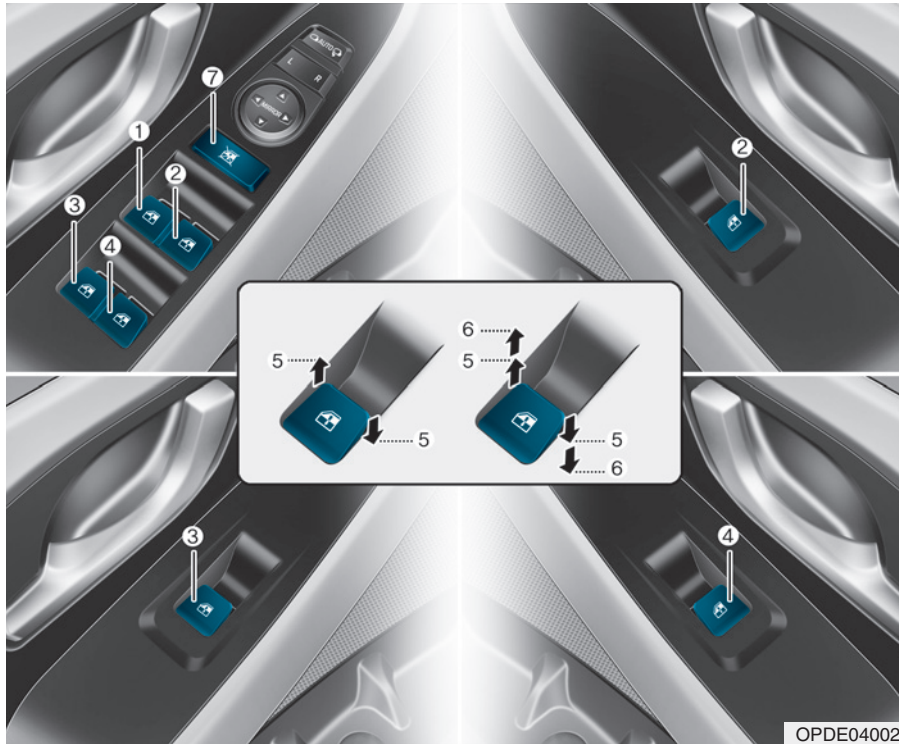

- (1) Schakelaar ruitbediening bestuurdersportier
- (2) Schakelaar ruitbediening voorpassagiersportier
- (3) Schakelaar ruitbediening achterportier (links)\*
- (4) Schakelaar ruitbediening achterportier (rechts)\*
- (5) Ruiten openen en sluiten
- (6) Elektrisch bedienbare ruit\*
- (7) Blokkeerschakelaar ruitbediening

\* : indien van toepassing

OPDE040021

Om de ruiten te kunnen sluiten of openen, moet het contact in stand ON staan. Ieder portier is voorzien van een schakelaar voor de bediening van de desbetreffende ruit. De bestuurder beschikt over een blokkeerschakelaar waarmee de ruitbediening van de schakelaars op de achterportieren uitgeschakeld kan worden. De elektrisch bedienbare ruiten kunnen worden bediend tot ongeveer 30 seconden nadat het contact in stand ACC of OFF is gezet. Wanneer de voorportieren echter geopend zijn, kunnen de ruiten niet bediend worden, zelfs niet binnen de periode van 30 seconden.

### **⚠ WAARSCHUWING**

**Steek tijdens het rijden uw hoofd, armen of andere lichaamsdelen niet naar buiten, om ernstig letsel te voorkomen.**

### **i Informatie**

- In een koud en nat klimaat werken de elektrisch bedienbare ruiten mogelijk niet door bevroeringsverschijnselen.
- Tijdens het rijden met de zijruiten achter omlaag of met het schuifdak (indien van toepassing) geheel of gedeeltelijk geopend, kan windgeruis of een dreunend geluid hoorbaar zijn. Dit is normaal en kan worden verminderd of verholpen door het volgende te doen. Wanneer windgeruis optreedt terwijl een of beide zijruiten achter geopend zijn, kunt u beide zijruiten voor ongeveer 2,5 cm laten zakken. Als het geluid hoorbaar is terwijl het schuifdak is geopend, schuif het schuifdak dan iets verder dicht.

### **Ruiten openen en sluiten**



Openen:

Druk de ruitbedieningsschakelaar omlaag tot de eerste stand (5). Laat de schakelaar los als u wilt dat de ruit stopt.

Sluiten:

Druk de ruitbedieningsschakelaar omhoog tot de eerste stand (5). Laat de ruitbedieningsschakelaar los als u wilt dat de ruit stopt.

### **Automatische ruitbediening (indien van toepassing)**

Door de schakelaar ruitbediening kortstondig in te drukken tot de tweede stand (6), wordt de ruit automatisch geheel geopend, zelfs als de schakelaar wordt losgelaten. Om de ruitbeweging te stoppen, trekt u de schakelaar omhoog of drukt u hem omlaag en laat u hem vervolgens los.

### **Ruit automatisch omhoog/ omlaag (indien van toepassing)**

Door de schakelaar kortstondig in te drukken of omhoog te trekken tot de tweede stand (6), wordt de ruit automatisch geopend of gesloten, zelfs als de schakelaar wordt losgelaten. Om de ruitbeweging te stoppen, trekt u de schakelaar omhoog of drukt u hem omlaag en laat u hem vervolgens los.

### **De elektrisch bedienbare ruiten resetten**

Als de elektrisch bedienbare ruiten niet goed werken, moet de elektrische ruitbediening als volgt worden gereset:

1. Zet het contact in stand ON.
2. Sluit de ruit en houd de ruitbedieningsschakelaar daarna nog minstens 1 seconde omhoog.

Als de elektrisch bedienbare ruiten na het resetten niet goed werken, raden we u aan het systeem te laten controleren door een officiële HYUNDAI-dealer.

#### **⚠ WAARSCHUWING**

**De klembeveiliging werkt niet tijdens het resetten van de elektrisch bediende ruiten. Zorg ervoor dat lichaamsdelen en voorwerpen zich op een veilige afstand bevinden alvorens de ruiten te sluiten, om letsel en schade aan de auto te voorkomen.**

### **Klembeveiliging (indien van toepassing)**

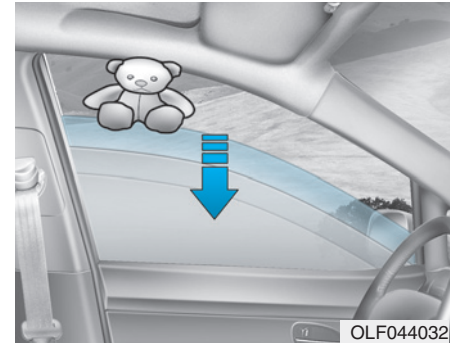

Als een obstakel gesignaleerd wordt tijdens het automatisch sluiten van een ruit, stopt de beweging van de ruit en zakt de ruit ongeveer 30 cm, zodat het voorwerp verwijderd kan worden.

Als de ruit weerstand ondervindt terwijl de ruitbedieningsschakelaar omhooggetrokken blijft, stopt de omhooggaande beweging van de ruit en zakt de ruit ongeveer 2,5 cm.

Als de schakelaar opnieuw omhooggetrokken wordt binnen 5 seconden nadat de ruit automatisch naar beneden is gegaan door de klembeveiliging, zal de klembeveiliging niet werken.

### **i** Informatie

De klembeveiliging voor de portierraad werkt alleen als de automatische sluitfunctie wordt gebruikt door de schakelaar omhoog te trekken tot de tweede stand.

### **⚠ WAARSCHUWING**

Zorg ervoor dat lichaamsdelen en voorwerpen zich op een veilige afstand bevinden alvorens de ruiten te sluiten, om letsel en schade aan de auto te voorkomen.

Als een voorwerp met een diameter kleiner dan 4 mm tussen de ruit en de sponning terecht komt, wordt de extra weerstand mogelijk niet opgemerkt door de klembeveiliging en zal de ruit niet stoppen en in de andere richting bewegen.

### **AANWIJZING**

Plaats geen accessoires op de ruiten. De klembeveiliging werkt dan mogelijk niet.

### **Blokkeerschakelaar ruitbediening**



De bestuurder kan de ruitbedieningschakelaars van de achterportieren uitschakelen door de blokkeerschakelaar voor de ruitbediening in te drukken.

Als de blokkeerschakelaar van de ruitbediening is ingedrukt:

- Kunnen alle elektrisch bedienbare ruiten worden bediend met de hoofdschakelaar in het bestuurdersportier.

- Kan de elektrisch bedienbare ruit in het voorspassagiersportier worden bediend met de schakelaar in het voorspassagiersportier.
- Kunnen de elektrisch bedienbare ruiten in de achterportieren niet worden bediend met de schakelaar in de achterportieren.

### WAARSCHUWING

Laat kinderen niet met de ruitbediening spelen. Laat de blokkeerschakelaar voor de ruitbediening van het bestuurdersportier in de stand LOCK staan. Het onbedoeld bedienen door een kind kan tot ernstig letsel leiden.

### AANWIJZING

- **Open of sluit telkens maar één ruit tegelijk. Anders kan de elektrische ruitbediening beschadigd raken. Hierdoor zal bovendien de zekering langer meegaan.**
- **Probeer nooit tegelijkertijd de hoofdschakelaar voor de ruitbediening in het bestuurdersportier en de afzonderlijke schakelaar voor de ruitbediening in tegengestelde richtingen in te drukken. In dat geval stopt de ruit en kan deze niet meer worden geopend of gesloten.**

### WAARSCHUWING

- **Laat kinderen NOOIT zonder toezicht achter met de sleutels in de auto terwijl de motor draait.**
- **Laat een kind NOOIT zonder toezicht achter in de auto. Ook zeer jonge kinderen kunnen per ongeluk de auto in beweging zetten, bekneld raken tussen de portieruiten of zichzelf of anderen letsel toebrengen.**
- **Controleer altijd zorgvuldig of er zich geen armen, handen of andere belemmeringen in de buurt bevinden voordat een ruit gesloten wordt.**
- **Laat kinderen niet met de ruitbediening spelen. Laat de blokkeerschakelaar voor de ruitbediening in de stand VERGRENDELD (ingedrukt) staan. Het onbedoeld bedienen van een ruit kan vooral bij kinderen tot letsel leiden.**
- **Steek tijdens het rijden uw hoofd, armen of andere lichaamsdelen niet naar buiten.**

## Handmatig bedienbare ruiten (indien van toepassing)

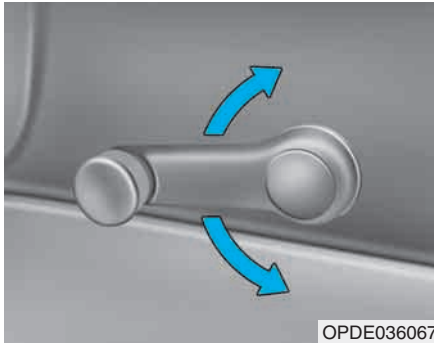

Om de ruit te sluiten of te openen draait u de ruitslinger rechtsom of linksom.

### WAARSCHUWING

**Controleer voordat een ruit gesloten wordt of er zich geen armen, handen of andere lichaamsdelen in de buurt van de ruitopening bevinden.**

## Sluiten van de ruiten met afstandsbediening (indien van toepassing)



Het is mogelijk de ruiten te bedienen terwijl de motor niet draait door gedurende meer dan 3 seconden op de vergrendelknop portier (1) te drukken. De ruit beweegt net zo lang (omhoog) als u op de vergrendelknop portier drukt. De ruit stopt als u niet meer op de vergrendelknop drukt. De alarmknipperlichten knipperen 3 keer als de ruit helemaal gesloten is.

## Informatie

- Het sluiten van de ruiten met afstandsbediening kan abrupt stoppen als u tijdens de bediening wegloopt van de auto. Blijf in de buurt van uw auto terwijl u het sluiten van de ruiten in de gaten houdt.
- Als een ruit, die in beweging is, met enige kracht wordt tegengehouden, dan kan deze stoppen met bewegen. De overige ruiten zullen echter wel verder sluiten. Let er op dat alle ruiten gesloten zijn en dat de alarmknipperlichten 3 keer knipperen.



## PANORAMISCH SCHUIF-/KANTELDAK (INDIEN VAN TOEPASSING)

Indien uw auto is uitgerust met een schuif-/kanteldak, kunt u dit met behulp van de hendel in de dakconsole openschuiven of kantelen.



Het schuifdak kan alleen worden bediend wanneer het contact in stand ON staat.

Nadat het contact in stand ACC of LOCK is gezet, kan het schuifdak gedurende ongeveer 30 seconden worden bediend. Wanneer het voorportier echter is geopend, kan het schuifdak niet worden bediend, zelfs niet binnen de periode van 30 seconden.

### ⚠ WAARSCHUWING

- Zet het schuifdak en het zonnescerm bij stilstaande auto in de gewenste stand. Hierdoor kunt u de controle over de auto verliezen, wat tot een ongeluk met letsel of schade kan leiden.
- Laat kinderen nooit zonder toezicht achter in het voertuig terwijl de motor draait en de sleutel in het contact zit. Alleen gelaten kinderen zouden het schuif-/kanteldak kunnen bedienen, wat in ernstig letsel kan resulteren.
- Ga niet op het dak van de auto zitten. Dit kan letsel of schade aan de auto veroorzaken.

### AANWIJZING

**Bedien het schuif-/kanteldak niet als er dakrails op het dak zitten of als er bagage op het dak ligt.**

### Elektrisch zonnescerm

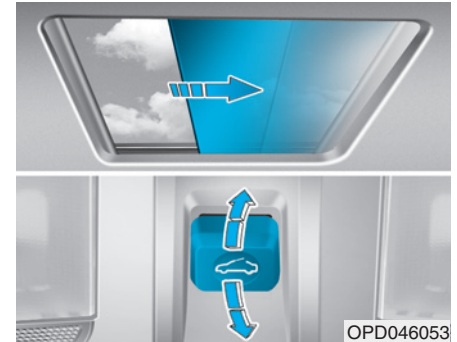

Gebruik het elektrische zonnescerm om direct zonlicht via het glas van het schuif-/kanteldak tegen te houden.

- Wanneer u de schakelaar van het schuifdak naar achteren drukt tot de eerste stand, wordt het elektrisch bedienbare zonnescerm automatisch opengesloten.
- Wanneer u de schakelaar van het schuifdak naar voren drukt tot de eerste stand, wordt het elektrisch bedienbare zonnescerm automatisch gesloten. Als het glaspaneel echter is geopend, zal dit eerst worden gesloten.

Druk de schakelaar van het schuifdak in een willekeurige richting om de beweging van het elektrisch bedienbare zonnescerm te stoppen.

#### AANWIJZING

Probeer het elektrisch bedienbare zonnescerm niet met de hand open of dicht te schuiven, anders kan het zonnescerm beschadigd of defect raken.

#### **i** Informatie

Plooien in het elektrisch bedienbare zonnescerm zijn een normale eigenschap van het materiaal.

### Omhoog/omlaag kantelen



- Druk de schakelaar van het schuifdak omhoog om het glaspaneel open te kantelen. Als het elektrisch bedienbare zonnescerm echter is gesloten, zal dit eerst worden geopend.
- Druk de schakelaar van het schuifdak omhoog of naar voren wanneer het glaspaneel is opengekanteld om het glaspaneel automatisch te sluiten.

Duw de hendel van het schuif-/kanteldak in een willekeurige richting om het zonnescerm stil te zetten.

### Open-/dichtschuiven

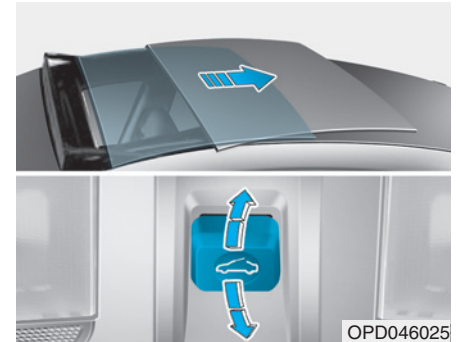

- Wanneer u de schakelaar van het schuifdak naar achteren drukt tot de eerste stand, wordt het glaspaneel geopend. Als het elektrisch bedienbare zonnescerm echter is gesloten, zal dit eerst worden geopend. Wanneer u de schakelaar van het schuifdak naar voren drukt tot de eerste stand, wordt het glaspaneel gesloten. Als het glaspaneel echter is gesloten, wordt het elektrisch bedienbare zonnescerm gesloten.

- Wanneer u de schakelaar van het schuifdak naar voren of naar achteren drukt tot de tweede stand, bewegen het elektrisch bedienbare zonnescerm en het glaspaneel automatisch (automatische bediening).  
Duw de hendel van het schuif-/kanteldak in een willekeurige richting om het zonnescerm stil te zetten.

### Klembeveiliging

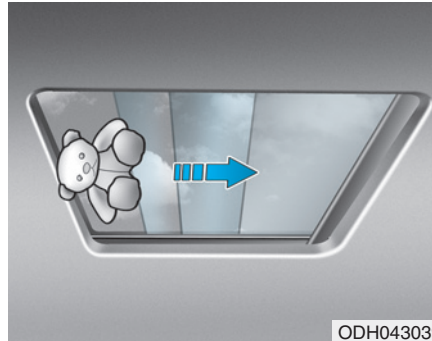

Als een obstakel gesignaleerd wordt tijdens het automatisch sluiten van het elektrisch bedienbare zonnescerm of het glaspaneel, keert de bewegingsrichting automatisch om en stopt het glaspaneel op een bepaald punt.

De klembeveiliging werkt mogelijk niet als er een dun of zacht voorwerp tussen het elektrisch bedienbare zonnescerm of het glaspaneel en de schuifdakrand aanwezig is.

### ⚠ WAARSCHUWING

- Zorg ervoor dat hoofden, andere lichaamsdelen en voorwerpen zich op een veilige afstand bevinden voordat u het schuif-/kanteldak bedient. Er kunnen lichaamsdelen of objecten klem raken met letsel of schade aan het voertuig als gevolg.
- Probeer de automatische omkeerfunctie nooit opzettelijk uit met lichaamsdelen. Mogelijk keert de bewegingsrichting wel om, maar er is ook risico op letsel.

## AANWIJZING

- Duw niet meer tegen de hendel als het schuif-/kanteldak volledig is geopend, gesloten of gekanteld. Dit kan leiden tot schade aan de motor van het schuif-/kanteldak.
- Doorlopend open-/dichtschuiven, open-/dichtkantelen, kan leiden tot een storing in de motor of het schuif-/kanteldaksysteem.
- Verwijder regelmatig opgehoopt stof van de rails van het schuif-/kanteldak.
- Stof dat zich ophoopt tussen het schuifdak en het dakpaneel kan geluiden veroorzaken. Open het schuifdak en verwijder regelmatig het stof met een schone doek.

(Vervolg)

(Vervolg)

- Probeer het schuifdak niet te openen bij temperaturen onder het vriespunt of als het schuifdak is bedekt met sneeuw of ijs. Anders werkt het schuifdak mogelijk niet correct en kan het breken wanneer dit geforceerd wordt geopend.
- Open het schuif-/kanteldak niet meteen na regen of een wasbeurt. Dan kan er water in de auto komen.
- Laat onder het rijden geen bagage uit het schuifdak steken. Er kan schade aan de auto ontstaan bij een plotselinge stop.

## ⚠ WAARSCHUWING

Steek tijdens het rijden niet uw hoofd, armen, lichaamsdelen of objecten naar buiten. U kunt dan letsel oplopen bij een plotselinge stop.

## Schuif-/kanteldak resetten



In sommige omstandigheden is het nodig om het schuif-/kanteldak te resetten. Het resetten van het schuif-/kanteldak kan onder andere nodig zijn in de volgende gevallen:

- Als de 12 V-accu afgekoppeld of leeg is
- Als de zekering van het zonnedak is vervangen
- Als de automatische open-/sluitfunctie van het schuif-/kanteldak niet correct werkt

Resetprocedure schuif-/kanteldak:

1. Aanbevolen wordt om de resetprocedure met draaiende motor uit te voeren. Start de motor met de transmissie in P (Parkeren).
2. Zorg ervoor dat het elektrisch bedienbare zonnescerm en het glaspaneel volledig zijn gesloten. Als het elektrisch bedienbare zonnescerm of het glaspaneel is geopend, druk dan de schakelaar naar voren totdat het zonnescerm en het glaspaneel volledig zijn gesloten.
3. Laat de schakelaar los wanneer het elektrisch bedienbare zonnescerm en het glaspaneel volledig zijn gesloten.
4. Druk de schakelaar naar voren totdat het elektrisch bedienbare zonnescerm en het glaspaneel iets bewegen. Laat de hendel dan los.

5. Houd de schakelaar van het schuifdak nogmaals naar voren gedrukt totdat het elektrisch bedienbare zonnescerm en het glaspaneel open- en weer dichtschuiven. Laat de hendel pas los als de handeling afgerond is.

Als u de schakelaar tijdens de procedure loslaat, start u die weer vanaf stap 2.

### Informatie

**Als het schuifdak niet wordt gereset wanneer de accu losgenomen of ontladen is geweest, of wanneer de desbetreffende zekering doorgebrand is, werkt het schuifdak mogelijk niet goed.**

## Waarschuwing geopend schuif-/kanteldak



Als de bestuurder de motor uitschakelt wanneer het schuif-/kanteldak niet volledig is gesloten, klinkt er enkele seconden een waarschuwingszoemer en verschijnt er een waarschuwing geopend schuifdak op het LCD-display.

Sluit het schuif-/kanteldak volledig wanneer u de auto verlaat.



## **OPMERKING**

**Zorg er bij het verlaten van uw auto voor dat het schuif-/kanteldak volledig is gesloten.**

**Als het schuif-/kanteldak geopend blijft, kunnen regen of sneeuw het interieur nat maken.**

**Bovendien kan een geopend schuif-/kanteldak van een achtergelaten auto diefstal uitlokken.**

## EXTERIEUR

### Motorkap

#### Motorkap openen

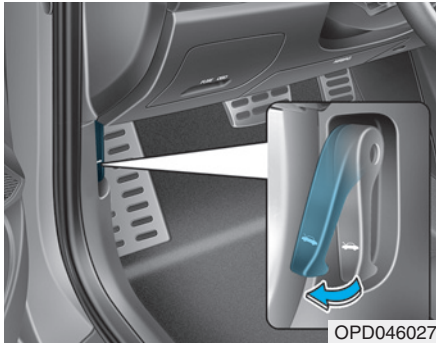

1. Parkeer de auto en activeer de parkeerrem.
2. Trek aan de ontgrendelhendel om de motorkap te ontgrendelen. De motorkap komt iets omhoog.

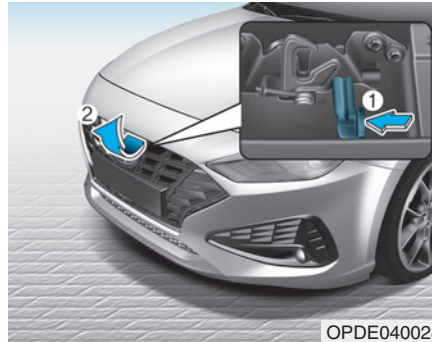

3. Ga naar de voorzijde van de auto en til de motorkap iets op. Duw tegen de veiligheidshaak (1) in het midden van de motorkap en trek de motorkap omhoog (2).
4. Neem de motorkapsteun los.

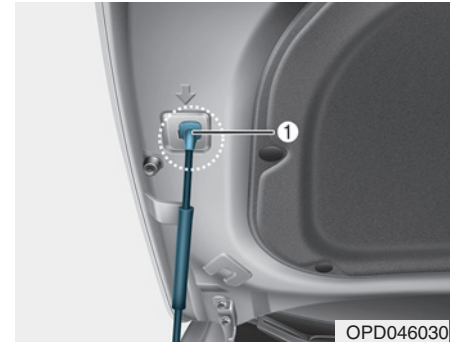

5. Ondersteun de motorkap met de steun (1).

### **⚠ WAARSCHUWING**

- Pak de steun altijd vast bij het deel dat omwikkeld is met rubber. Het rubber voorkomt dat u zich brandt aan het hete metaal als de motor warm is.
- De steun moet goed in de opening geplaatst worden als u controles in de motorruimte uitvoert. Dat voorkomt dat de motorkap plotseling naar beneden valt en letsel veroorzaakt.

## **Motorkap sluiten**

1. Controleer de volgende punten alvorens de motorkap te sluiten:
  - Of alle vuldoppen correct zijn teruggeplaatst.
  - Of er geen handschoenen, doeken of andere brandbare materialen in de motorruimte zijn achtergebleven.
2. Zet de steun vast in de clip om te voorkomen dat hij gaat rammelen.
3. Laat de motorkap zakken (tot ongeveer 30 cm boven zijn gesloten positie) en druk hem stevig in het slot. Controleer altijd nogmaals of de motorkap goed is vergrendeld.

Als de motorkap iets kan worden opgetild, is hij niet goed vergrendeld. Open hem nogmaals en sluit hem met meer kracht.

### **⚠ WAARSCHUWING**

- **Controleer voor het sluiten van de motorkap of er geen zaken in de motorruimte zijn achtergebleven.**
- **Controleer altijd nogmaals of de motorkap goed is vergrendeld alvorens met de auto te gaan rijden. Controleer of er geen waarschuwingslampje geopende motorkap brandt of een melding weergegeven wordt op het instrumentenpaneel. Als de motorkap niet vergrendeld is terwijl de auto in beweging is, zal de zoemer klinken om de bestuurder te waarschuwen dat de motorkap niet volledig vergrendeld is. Het rijden met een geopende motorkap kan het zicht in zijn geheel belemmeren, hetgeen kan leiden tot een ongeval.**

**(Vervolg)**

**(Vervolg)**

- **Verplaats de auto niet als de motorkap omhoog staat omdat dan het zicht belemmerd wordt, hetgeen kan leiden tot een ongeval, en de motorkap naar beneden kan vallen of beschadigd kan worden.**



## Achterklep

### Achterklep openen

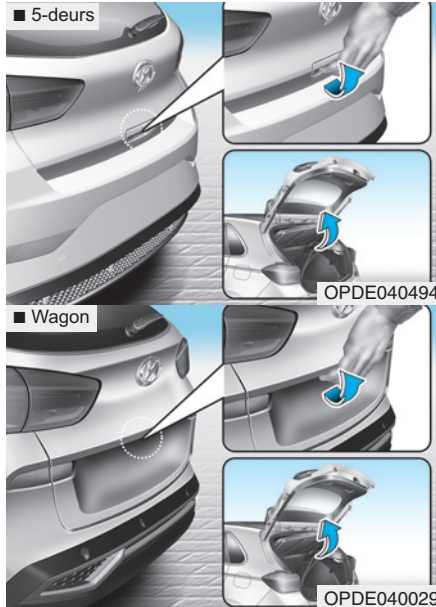

Zorg ervoor dat de selectiehendel in stand P (Parkeren) staat en activeer de parkeerrem.

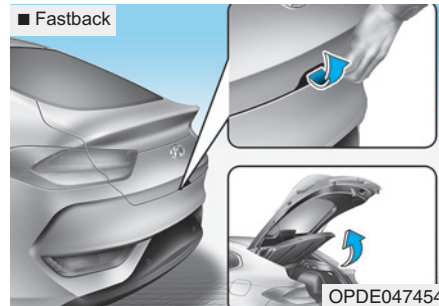

Voer vervolgens één van de volgende handelingen uit:

1. Ontgrendel alle portieren met de ontgrendeltoets voor de portieren op uw afstandsbediening of Smart Key. Druk op de toets op de achterklepgreep en open de achterklep.
2. Houd de ontgrendeltoets voor de achterklep op de afstandsbediening of de Smart Key ingedrukt. Druk op de toets op de achterklepgreep en open de achterklep.
3. Druk op de toets op de achterklepgreep en open de achterklep terwijl u de Smart Key bij u draagt.

### Achterklep sluiten

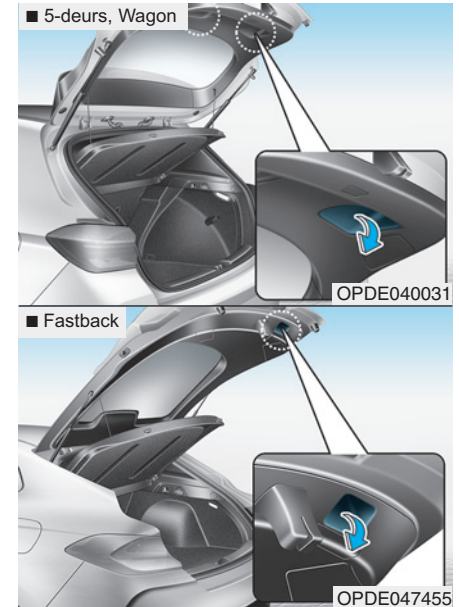

Laat de achterklep zakken en druk hem vervolgens aan totdat hij vergrendeld wordt. Probeer de achterklep omhoog te trekken zonder op de toets op de achterklepgreep te drukken om te controleren of hij goed dichtzit.

## ⚠ WAARSCHUWING

Houd de achterklep tijdens het rijden altijd volledig gesloten. Als met een (gedeeltelijk) geopende achterklep wordt gereden, kunnen schadelijke uitlaatgassen, die koolmonoxide (CO) bevatten, in het interieur binnendringen.

## **i** Informatie

Sluit de achterklep altijd voordat u gaat rijden, om schade aan de gasveren van de achterklep en de bevestigingsmaterialen te voorkomen.

## AANWIJZING

In een koud en nat klimaat werken de achterklepvergrendeling en achterklepmechanismen mogelijk niet goed door bevroeringsverschijnselen.

## ⚠ WAARSCHUWING



OHYK047009

Raak het onderdeel dat de achterklep ondersteunt (de gasveer) niet aan. Vervorming van dit onderdeel kan leiden tot schade aan het voertuig en kan de veiligheid in gevaar brengen.

## ⚠ WAARSCHUWING

- Vervoer **NOOIT** personen in de bagageruimte van de auto. Als de achterklep gedeeltelijk of volledig gesloten is en de persoon niet uit de bagageruimte kan komen, kan ernstig letsel optreden door ventilatiegebrek, uitlaatgas-**s**en, snel toenemende warmte of door blootstelling aan kou. Daarnaast is de bagageruimte zeer gevaarlijk tijdens een ongeval, aangezien deze geen deel uitmaakt van de veiligheidskooi, maar tot de kreukelzone van de auto behoort.
- Houd de portieren en de achterklep vergrendeld en bewaar de sleutels buiten het bereik van kinderen. Ouders zouden hun kinderen moeten wijzen op de gevaren die het spelen in de bagageruimte met zich meebrengt.

## Tankdopklep

### Openen van de tankdopklep

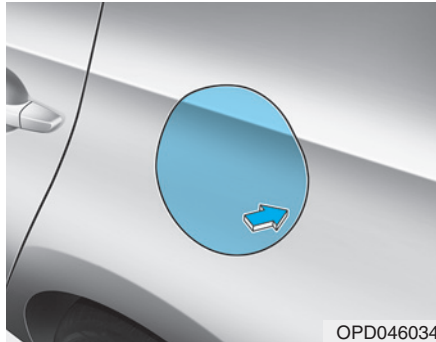

1. Zet de motor uit.
2. Zorg ervoor dat het bestuurdersportier ontgrendeld is.
3. Druk op de tankdopklep in de buurt van de 3-urpositie.

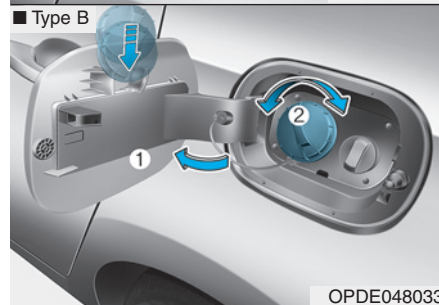
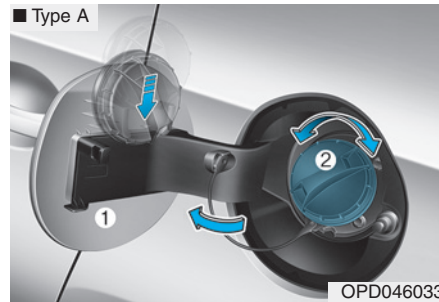

4. Zet de tankdopklep (1) volledig open.
5. Draai de tankdop (2) linksom om hem te verwijderen. U hoort mogelijk een sissend geluid doordat de druk in de tank gelijk wordt.
6. Plaats de dop op de tankdopklep.

### **i** Informatie

Tik zachtjes op de tankdopklep of druk er voorzichtig tegenaan als deze is vastgevroren om het ijs te breken en open daarna de tankdopklep. Wrik de tankdopklep niet los. Spuit de omgeving van de tankdopklep indien nodig in met goedgekeurde ruitontdooier (gebruik geen koelvloeistof) of zet de auto op een warme plaats om het ijs te laten smelten.

### Sluiten van de tankdopklep

1. Plaats de dop terug en draai hem rechtsom totdat hij eenmaal "klikt".
2. Sluit de tankdopklep en zorg ervoor dat hij goed dichtzit.

### **i** Informatie

De tankdopklep wordt niet gesloten als het bestuurdersportier vergrendeld is. Als u het bestuurdersportier tijdens het tanken vergrendelt, ontgrendel het dan voordat u de tankdopklep sluit.

### **⚠** WAARSCHUWING

**Benzine is licht ontvlambaar en explosief. Het niet opvolgen van deze richtlijnen kan tot ERNSTIG LETSEL leiden:**

- Lees alle waarschuwingen bij het tankstation en neem ze in acht.
- Kijk vóór het tanken altijd of er een noodknop voor het afsluiten van de brandstof is bij de brandstofpomp.

(Vervolg)

(Vervolg)

- Raak, voordat u het vulpistool aanraakt, met de blote hand altijd even een metalen deel van de auto aan, op voldoende afstand van de vulopening, het vulpistool of een andere benzinebron, om statische elektriciteit af te voeren.
- Maak tijdens het tanken geen gebruik van een mobiele telefoon. Elektrische stroom en/of elektronische storing van mobiele telefoons kan brandstofdampen doen ontbranden.
- Stap niet in de auto nadat u begonnen bent met tanken. U kunt statisch geladen raken door het aanraken van of wrijven tegen een voorwerp of stof dat/die statische elektriciteit kan produceren.

(Vervolg)

(Vervolg)

- Een ontlading van statische elektriciteit kan brandstofdampen doen ontbranden en brand veroorzaken. Als u tijdens het tanken toch terug in de auto moet stappen, raak ook dan met de blote hand even een metalen deel van de auto aan, op voldoende afstand van de vulopening, het vulpistool of een andere benzinebron, om mogelijk gevaarlijke statische elektriciteit af te voeren.
- Zet bij het tanken altijd de selectiehendel in stand P (Parkeren) (automatische transmissie/Double clutch-transmissie) of schakel de eerste versnelling of de achteruitversnelling (handgeschakelde transmissie) in, activeer de parkeerrem en zet het contact in stand LOCK/OFF.

(Vervolg)

### (Vervolg)

De elektrische onderdelen van de motor kunnen vonken produceren die brandstofdampen kunnen doen ontbranden.

- Als u een geschikte jerrycan wilt vullen, plaats deze dan op de grond voordat u de jerrycan gaat vullen. Een met statische elektriciteit geladen jerrycan kan brandstofdampen doen ontbranden. Zodra u begint te tanken, dient u met de blote hand contact te houden met de auto tot het tanken is voltooid.
- Gebruik alleen goedgekeurde plastic jerrycans die geschikt zijn voor brandstof.
- Zet de motor uit vóór het tanken. De elektrische onderdelen van de motor kunnen vonken produceren die brandstofdampen kunnen doen ontbranden.

(Vervolg)

### (Vervolg)

- Doe de tank niet te vol, omdat dit kan leiden tot verspilling van brandstof.
- Als er tijdens het tanken brand uitbreekt, verlaat dan onmiddellijk de auto en breng de manager van het tankstation, de politie en de brandweer op de hoogte. Volg hun veiligheidsinstructies op.
- Als de onder druk staande brandstof naar buiten spuit, kan deze op uw kleding of huid terecht komen en kan er brandgevaar ontstaan. Verwijder de tankdop altijd voorzichtig en langzaam. Als er brandstof naar buiten komt of er een sissend geluid hoorbaar wordt, moet u even wachten voordat u de dop verder losdraait.
- Controleer altijd of de tankdop goed vastgedraaid is, om morsen van brandstof in geval van een aanrijding te voorkomen.

### **i** Informatie

Tank alleen de brandstof die in het hoofdstuk Introductie vermeld is onder "Vereiste brandstof".

### **AANWIJZING**

- Mors geen brandstof op de buitenzijde van de auto. Brandstof kan de lak aantasten.
- Gebruik, als de tankdop vervangen moet worden, een originele HYUNDAI-dop of een andere, voor uw auto geschikte dop. Een verkeerde tankdop kan een ernstige storing in het brandstofsysteem of het emissieregelsysteem veroorzaken.

## INSTRUMENTENPANEEL

### ■ Type A

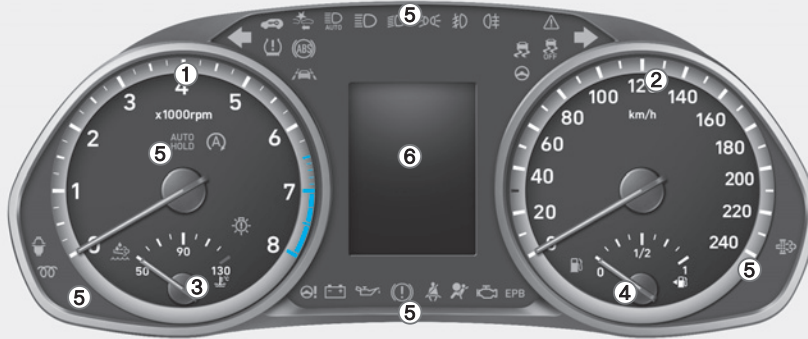

1. Vermogensmeter
2. Snelheidsmeter
3. Ladingstoestandmeter
4. Brandstofmeter
5. Waarschuwings- en controlelampjes
6. LCD-display (inclusief tripcomputer)

### ■ Type B



Het werkelijke instrumentenpaneel kan afwijken van de afbeelding.

Zie "Meters en tellers" in dit hoofdstuk voor meer informatie.

OPDE040499/OPDE040100

## Bediening instrumentenpaneel

### Dashboardverlichting

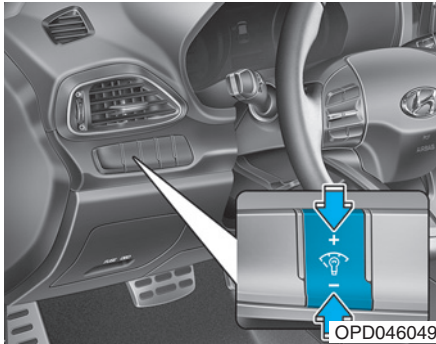

Met behulp van de bedieningstoets kan de sterkte van de dashboardverlichting geregeld worden wanneer de parkeerlichten of de dim-/grootlichten branden.

Wanneer de bedieningstoets van de dashboardverlichting wordt ingedrukt, wordt ook de sterkte van de verlichting van de schakelaars aangepast.

## ⚠ WAARSCHUWING

Stel het instrumentenpaneel nooit af tijdens het rijden. Hierdoor kunt u de controle over de auto verliezen waardoor een ongeluk met ernstig letsel of schade aan de auto het gevolg kan zijn.



- De helderheid van de dashboardverlichting wordt weergegeven.
- Als de lichtintensiteit het maximale of minimale niveau bereikt, klinkt een geluidssignaal.

## Meters en tellers

### Snelheidsmeter

#### ■ Type A

• km/h



• MPH, km/h



OPDE046102/OPDE046109

#### ■ Type B



OPDE040423

De snelheidsmeter geeft de rijsnelheid van de auto aan en is gekalibreerd in kilometers per uur (km/h).

### Toerenteller

#### ■ Type A



OPDE046104

#### ■ Type B



OPDE040424

De toerenteller geeft het aantal omwentelingen per minuut (omw/min) bij benadering weer.

Gebruik de toerenteller om de juiste schakelmomenten te kiezen en voorkom dat de motor zwaar moet trekken of met te hoge motortoerentallen draait.

#### **AANWIJZING**

Zorg ervoor dat het motortoerental niet toeneemt tot in het **RODE GEBIED**. Hierdoor kan ernstige motorschade ontstaan.



### Koelvloeistoftemperatuurmeter

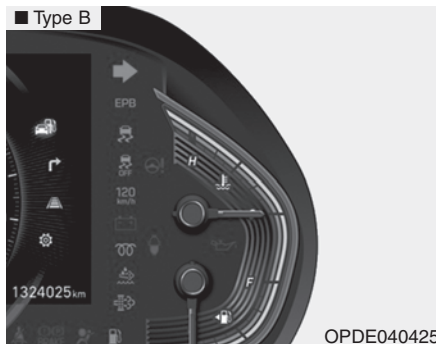
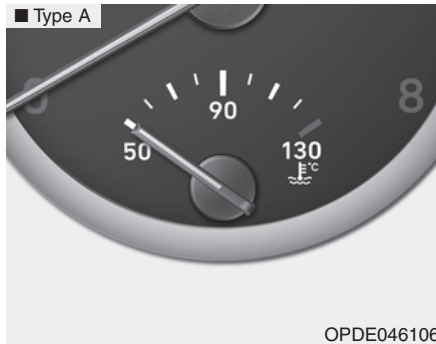

Wanneer het contact in stand ON staat, geeft deze meter de koelvloeistoftemperatuur weer.

### AANWIJZING

Als de naald van de meter buiten het normale bereik komt en in de richting van stand "130" beweegt, duidt dit op oververhitting van de motor, waardoor schade aan de motor kan ontstaan.

Blijf niet rijden met een oververhitte motor. Raadpleeg "Als de motor oververhit raakt" in hoofdstuk 6 wanneer de motor oververhit raakt.

### ⚠ WAARSCHUWING

Verwijder de radiateurdoop nooit als de motor heet is. De koelvloeistof staat onder druk en kan ernstige brandwonden veroorzaken. Wacht totdat de motor is afgekoeld alvorens het reservoir bij te vullen met koelvloeistof.

### Brandstofmeter

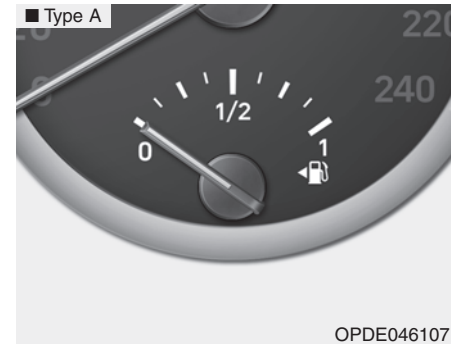

De brandstofmeter geeft bij benadering de hoeveelheid brandstof aan die nog in de tank aanwezig is.

## **i** Informatie

- De inhoud van de brandstoftank staat in hoofdstuk 8.
- De brandstofmeter is daarnaast uitgerust met een waarschuwingslampje laag brandstofniveau. Dit lampje gaat branden als de brandstoftank bijna leeg is.
- Bij hellingen en bochten beweegt mogelijk de naald van de brandstofmeter of gaat het waarschuwingslampje laag brandstofniveau mogelijk eerder branden dan gebruikelijk, doordat de brandstof in de brandstoftank heen en weer beweegt.

## **⚠ WAARSCHUWING**

Het is gevaarlijk als de auto zonder brandstof komt te staan. Vul de brandstoftank zo snel mogelijk als het waarschuwingslampje gaat branden of als de naald van de brandstofmeter de "0" nadert.

## **AANWIJZING**

Vermijd rijden met een extreem laag brandstofniveau. Wanneer de brandstof oprakt, kan de motor overslaan, waardoor de katalysator beschadigd raakt.

## *Buitentemperatuurmeter*

■ Type A

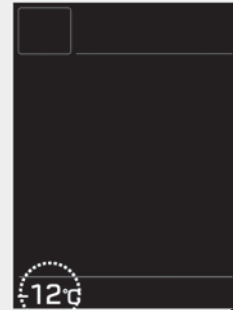

OPDE046140

■ Type B



OPDE040427

De meter geeft de actuele buitentemperatuur aan in graden Celsius (°C) of graden Fahrenheit.

- De temperatuur ligt tussen :  
-40°C - 60°C

De buitentemperatuur op het display wijzigt mogelijk niet direct zoals een gewone thermometer, dit om de bestuurder niet af te leiden.

De eenheid van de temperatuur kan als volgt van °C in °F worden gewijzigd of van °F in °C:

- Modus Gebruikersinstellingen in het instrumentenpaneel : U kunt de eenheid van de temperatuur wijzigen bij "Overige functies - eenheid temperatuur".
- Automatisch verwarmings- en ventilatiesysteem : Houd, terwijl u op de toets OFF drukt, de toets AUTO ten minste 3 seconden ingedrukt.

De eenheid van de temperatuur in het instrumentenpaneel en het verwarmings- en ventilatiesysteem veranderen tegelijkertijd.

### Kilometerteller

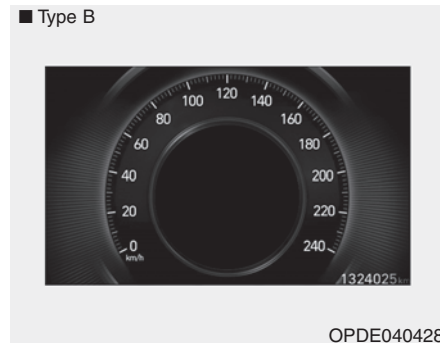
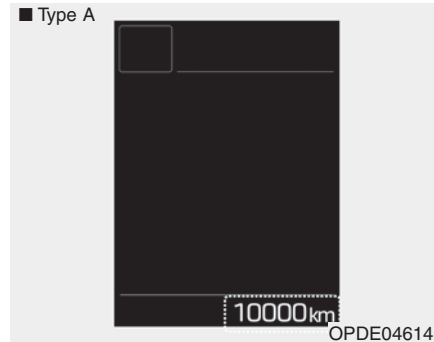

De kilometerteller geeft de totale afstand aan die met de auto is gereden en dient ook te worden gebruikt om te bepalen wanneer periodiek onderhoud nodig is.

### Actieradius

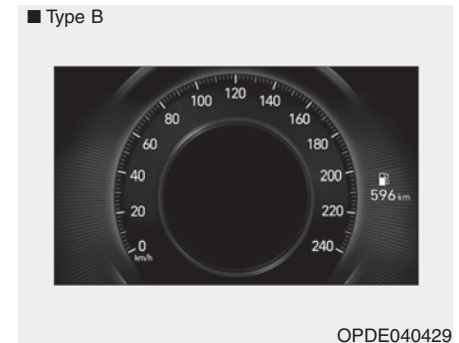
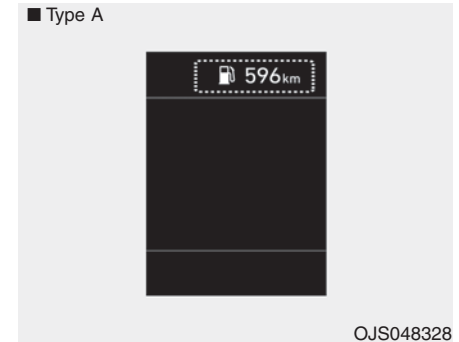

- De actieradius is de geschatte afstand die de auto kan afleggen met de resterende brandstof.

- Als de geschatte actieradius minder dan 1 km is, geeft de tripcomputer "---" weer in plaats van de actieradius.

### **i** Informatie

- Als de auto niet op een horizontaal vlak staat of nadat de accupolen losgenomen zijn geweest, kan het gebeuren dat de functie actieradius niet goed werkt.
- De weergegeven actieradius is een schatting van de afstand die met de auto gereden kan worden en kan dus afwijken van de werkelijke actieradius.
- Indien er minder dan 6 liter brandstof wordt getankt, wordt dat niet door de tripcomputer geregistreerd.
- Het brandstofverbruik en de actieradius zijn sterk afhankelijk van de rijomstandigheden, de rijstijl van de bestuurder en de staat van de auto.

## Schakelindicator transmissie

### **Schakelstandindicator handgeschakelde transmissie (indien van toepassing)**

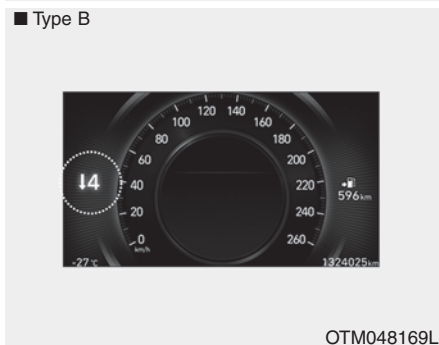
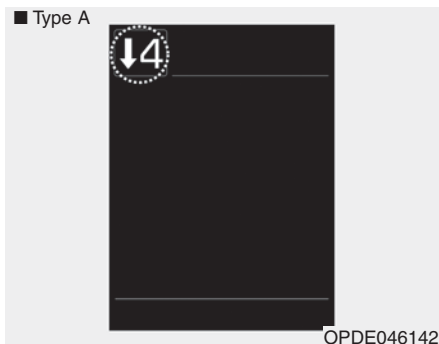

Deze indicator geeft aan in welke versnelling u het beste kunt rijden om brandstof te besparen.

- Opschakelen : ▲2, ▲3, ▲4, ▲5, ▲6
- Terugschakelen : ▼1, ▼2, ▼3, ▼4, ▼5

Bijvoorbeeld

- ▲3 : Geeft aan dat opschakelen naar de 3e versnelling wenselijk is (de selectiehendel staat in de 2e of 1e versnelling).
- ▼3 : Geeft aan dat terugschakelen naar de 3e versnelling wenselijk is (de selectiehendel staat in de 4e, 5e of 6e versnelling).

Als het systeem niet goed werkt, wordt de indicator niet weergegeven.

**Schakelstandindicator  
automatische transmissie  
(indien van toepassing)**

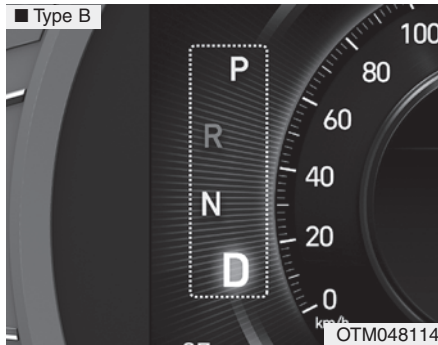
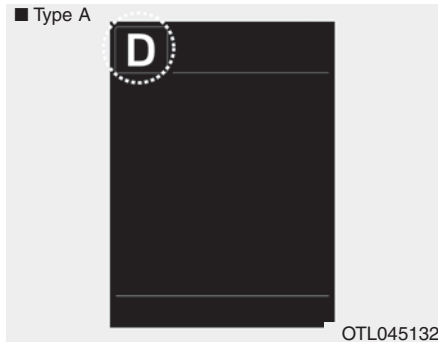

Deze indicator geeft weer welke stand van de selectiehandel is geselecteerd.

- Parkeerstand : P
- Achteruit : R
- Neutraalstand : N
- Rijstand : D
- Modus handmatig schakelen schakelen : 1, 2, 3, 4, 5, 6

**Schakelindicator  
Double clutch-transmissie  
(indien van toepassing)**

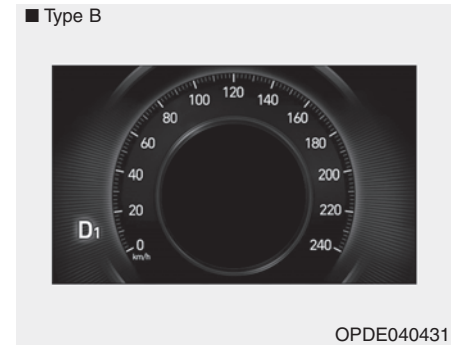
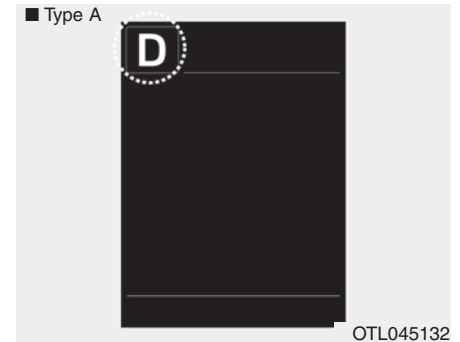

Deze indicator geeft weer welke stand van de selectiehendel is geselecteerd.

- Parkeerstand : P
- Achteruit : R
- Neutraalstand : N
- Rijstand : D
- Modus handmatig schakelen schakelen : D1, D2, D3, D4, D5, D6, D7

### **Schakelindicator automatische transmissie / Schakelindicator Double clutch-transmissie (indien van toepassing)**

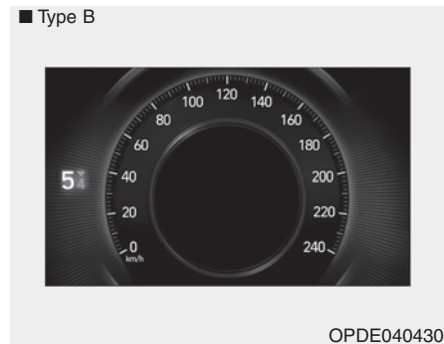
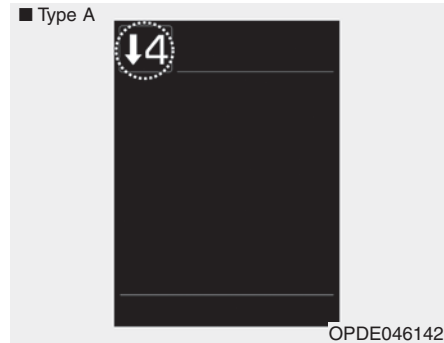

In de modus handmatig schakelen geeft deze indicator aan in welke versnelling u het beste kunt rijden om brandstof te besparen.

- Schakelindicator automatische transmissie
  - Opschakelen : ▲2, ▲3, ▲4, ▲5, ▲6
  - Terugschakelen : ▼1, ▼2, ▼3, ▼4, ▼5
- Schakelindicator Double clutch-transmissie
  - Opschakelen : ▲2, ▲3, ▲4, ▲5, ▲6 ▲7
  - Terugschakelen : ▼1, ▼2, ▼3, ▼4, ▼5, ▼6

Bijvoorbeeld

- ▲3 : Geeft aan dat opschakelen naar de 3e versnelling wenselijk is (de selectiehendel staat in de 2e of 1e versnelling).
- ▼3 : Geeft aan dat terugschakelen naar de 3e versnelling wenselijk is (de selectiehendel staat in de 4e, 5e of 6e versnelling).

Als het systeem niet goed werkt, wordt de indicator niet weergegeven.

### Waarschuwings- en controlelampjes

#### Informatie

Controleer nadat de motor aangeslagen is of alle waarschuwingslampjes uit zijn. Eventuele lampjes die nog branden, kunnen op een storing duiden.

#### Waarschuwingslampje AIRBAG



Dit lampje gaat branden:

- Als het contact of de toets ENGINE START/STOP in de stand ON wordt gezet.
  - Het lampje blijft ongeveer 6 seconden branden en gaat dan uit.
- In het geval van een storing in het aanvullend veiligheidssysteem.

In dat geval adviseren we u de auto te laten controleren door een officiële HYUNDAI-dealer.

#### Waarschuwingslampje veiligheidsgordel



Dit waarschuwingslampje attendeert de bestuurder erop dat de veiligheidsgordel niet is vastgemaakt.

Zie voor meer informatie "Veiligheidsgordels" in hoofdstuk 2.

## Waarschuingslampje parkeerrem en remvloeistofniveau



### Dit lampje gaat branden:

- Als het contact of de toets ENGINE START/STOP in de stand ON wordt gezet.
  - Het lampje blijft ongeveer 3 seconden branden.
  - Het lampje blijft branden als de parkeerrem is geactiveerd.
- Als de parkeerrem wordt geactiveerd.
- Als het remvloeistofniveau te laag is.
  - Als het waarschuingslampje blijft branden terwijl de parkeerrem niet geactiveerd is, kan dit duiden op een te laag remvloeistofniveau in het reservoir.

### Als het remvloeistofniveau in het reservoir te laag is:

1. Rijd voorzichtig naar de kant van de weg en breng de auto op een veilige plaats tot stilstand.
2. Schakel de motor uit en controleer het remvloeistofniveau direct. Laat indien nodig remvloeistof bijvullen (**Zie voor meer informatie "Remvloeistof" in hoofdstuk 7**). Controleer na het bijvullen van remvloeistof alle onderdelen van het remsysteem op lekkage. Rijd niet met de auto als er een lekkage is gevonden, als het waarschuingslampje blijft branden of als de remmen niet goed werken. We adviseren u de auto te laten nakijken door een officiële HYUNDAI-dealer.

### Diagonaal gescheiden remsysteem

Uw auto is uitgerust met een diagonaal gescheiden remsysteem. Dat betekent dat als er in een van de remcircuits een probleem optreedt, u de auto met het overgebleven remcircuit tot stilstand kunt brengen.

Als een van de remcircuits is uitgevallen, wordt de slag van het rempedaal groter en moet er meer druk op het rempedaal worden uitgeoefend om de auto tot stilstand te brengen.

Verder zal in dat geval de remweg toenemen.

Schakel bij een defect in het remsysteem terug om sterker op de motor af te remmen en breng de auto op een veilige plaats tot stilstand.

### WAARSCHUWING

#### Waarschuingslampje parkeerrem en remvloeistofniveau

**Rijden met een auto waarvan het waarschuingslampje brandt, is gevaarlijk. Als het waarschuingslampje parkeerrem en remvloeistofniveau blijft branden terwijl de parkeerrem niet geactiveerd is, kan dit duiden op een te laag remvloeistofniveau in het reservoir.**

**In dat geval adviseren we u de auto te laten controleren door een officiële HYUNDAI-dealer.**



### Waarschuwing lampje ABS



#### Dit lampje gaat branden:

- Als het contact of de toets ENGINE START/STOP in de stand ON wordt gezet.
  - Het lampje blijft ongeveer 3 seconden branden en gaat dan uit.
- In het geval van een storing in het ABS (Het normale remsysteem werkt in dat geval nog wel, maar het antiblokkeersysteem niet).  
In dat geval adviseren we u de auto te laten controleren door een officiële HYUNDAI-dealer.

### Waarschuwing lampje EBD



#### Deze twee waarschuwing lampjes gaan tijdens het rijden gelijktijdig branden:

- Als het ABS en het normale remsysteem mogelijk niet normaal werken.  
In dat geval adviseren we u de auto te laten controleren door een officiële HYUNDAI-dealer.

## WAARSCHUWING

### Waarschuwing lampje EBD

Als het waarschuwing lampje ABS en het waarschuwing lampje parkeerrem en remvloeistofniveau gelijktijdig branden, werkt het remsysteem niet normaal en kan er dus een onverwachte en gevaarlijke situatie ontstaan bij plotseling remmen.

**Vermijd in dit geval hard rijden en plotseling remmen.**

**Wij adviseren u uw auto zo snel mogelijk te laten controleren door een officiële HYUNDAI-dealer.**

### **i** Informatie - Waarschuwing-lampje EBD (Electronic Brake force Distribution)

Als het waarschuwinglampje ABS al dan niet in combinatie met het waarschuwinglampje parkeerrem en remvloeistofniveau brandt, werken de snelheidsmeter, de kilometerteller en de dagteller mogelijk niet. Bovendien kan het waarschuwinglampje EPS gaan branden en kan de benodigde stuurkracht toe- of afnemen.

In dat geval adviseren we u de auto zo snel mogelijk te laten controleren door een officiële HYUNDAI-dealer.

### **EPB** **Waarschuwinglampje elektrische parkeerrem (indien van toepassing)**

Dit lampje gaat branden:

- Als het contact of de toets ENGINE START/STOP in de stand ON wordt gezet.
  - Het lampje blijft ongeveer 3 seconden branden en gaat dan uit.
- In het geval van een storing in de elektrische parkeerrem.
 

In dat geval adviseren we u de auto te laten controleren door een officiële HYUNDAI-dealer.

### **i** Informatie

Het waarschuwinglampje elektronische parkeerrem (EPB) kan ook in combinatie met het controlelampje elektronische stabiliteitsregeling (ESC) gaan branden dat aangeeft dat de ESC niet goed werkt (Dit duidt niet op een storing in de EPB).

### **AUTO HOLD** **Controlelampje AUTO HOLD (indien van toepassing)**

Dit controlelampje gaat branden:

- [Wit] Als u het AUTO HOLD-systeem inschakelt door de toets AUTO HOLD in te drukken.
- [Groen] Als u de auto door het intrappen van het rempedaal volledig tot stilstand brengt terwijl het AUTO HOLD-systeem is ingeschakeld.
- [Geel] In het geval van een storing in het AUTO HOLD-systeem.
 

In dat geval adviseren we u de auto te laten controleren door een officiële HYUNDAI-dealer.

Zie voor meer informatie "AUTO HOLD" in hoofdstuk 5.

**Waarschuwinglampje elektronische stuurbekrachtiging (EPS)**



**Dit lampje gaat branden:**

- Als het contact of de toets ENGINE START/STOP in de stand ON wordt gezet.
  - Het lampje blijft ongeveer 3 seconden branden en gaat dan uit.
- In het geval van een storing in de elektronische stuurbekrachtiging. In dat geval adviseren we u de auto te laten controleren door een officiële HYUNDAI-dealer.

**Controlelampje motormanagement (MIL)**

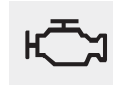

**Dit lampje gaat branden:**

- Als het contact of de toets ENGINE START/STOP in de stand ON wordt gezet.
  - Het lampje blijft ongeveer 3 seconden branden en gaat dan uit.
- In het geval van een storing in het emissieregelsysteem. In dat geval adviseren we u de auto te laten controleren door een officiële HYUNDAI-dealer.

**AANWIJZING**

- Wanneer u met een brandend controlelampje motormanagement (MIL) blijft doorrijden, kan schade aan de emissieregelsystemen ontstaan. Dit kan een nadelige invloed hebben op de rijprestaties en/of het brandstofverbruik.
- Als het verbeterde motorbeschermingssysteem actief wordt vanwege een gebrek aan olie, wordt het motorvermogen ingeperkt. Als deze toestand aanhoudt, blijft het controlelampje motormanagement (MIL) branden. (Smartstream T-GDi-motor)

## AANWIJZING

Wanneer het controlelampje motormanagement (MIL) gaat branden, kan de katalysatorbeschadigd zijn. Hierdoor kan het motorvermogen teruglopen.

In dat geval adviseren we u de auto zo snel mogelijk te laten controleren door een officiële HYUNDAI-dealer.

## Waarschuwinglampje laadsysteem



### Dit lampje gaat branden:

- In het geval van een storing in de dynamo of het elektrische laadsysteem.

### In het geval van een storing in de dynamo of het laadsysteem:

1. Rijd voorzichtig naar de kant van de weg en breng de auto op een veilige plaats tot stilstand.
2. Schakel de motor uit en controleer of de dynamo onvoldoende spanning heeft of is gebroken.

Als de dynamo goed is afgesteld, bevindt het probleem zich in het laadsysteem.

In dat geval adviseren we u de auto zo snel mogelijk te laten controleren door een officiële HYUNDAI-dealer.

## Oliedruklampje



### Dit lampje gaat branden:

- Als de oliedruk van de motor te laag is.

### Als de oliedruk van de motor te laag is:

1. Rijd voorzichtig naar de kant van de weg en breng de auto op een veilige plaats tot stilstand.
2. Schakel de motor uit en controleer het motoroliepeil (**Zie voor meer informatie "Motorolie" in hoofdstuk 7**). Vul indien nodig olie bij wanneer het peil laag is.

Neem zo snel mogelijk contact op met een officiële HYUNDAI-dealer en laat uw auto daar controleren als het waarschuwinglampje na het bijvullen blijft branden of als er geen olie beschikbaar is.

Blijven rijden terwijl het waarschuwinglampje brandt, kan leiden tot een motorstoring.

### **i** Informatie

Als bij uitvoeringen met de Smartstream T-GDi-motor de oliedruk van de motor daalt, bijvoorbeeld ten gevolge van onvoldoende motorolie, gaat het oliedruklampje branden. Daarnaast wordt er een verbeterd motorbeschermingssysteem geactiveerd dat het motorvermogen beperkt. Als de motoroliedruk hersteld is, zullen het oliedruklampje en het verbeterde motorbeschermingssysteem doven.

### **⚠ WAARSCHUWING**

Als bij uitvoeringen met de Smartstream T-GDi-motor de oliedruk op een optimaal niveau wordt gebracht, worden het oliedruklampje en het beschermingssysteem dat het motorvermogen beperkt, uitgeschakeld. Controleer, als de oliedruk weer normaal is, de auto nogmaals op een veilige plaats.

### **AANWIJZING**

Als de motor niet direct wordt uitgeschakeld nadat het oliedruklampje is gaan branden, kan er ernstige motorschade ontstaan.

### **Waarschuwinglampje laag brandstofniveau**



Dit lampje gaat branden:

- Als de brandstoftank bijna leeg is. Vul zo snel mogelijk brandstof bij.

### **AANWIJZING**

Doorrijden met een brandend waarschuwinglampje voor een laag brandstofniveau of een lager brandstofniveau dan "0" op de brandstofmeter, kan leiden tot overslaan van de motor en beschadiging van de katalysator (indien van toepassing).

## Hoofdwaarschuwings lampje



### Dit controlelampje gaat branden:

- In het geval van een storing in de bediening van een van de volgende systemen.
  - Laag ruitensproeiervloeistof-niveau (indien van toepassing)
  - Defecte lamp verlichtingssysteem (indien van toepassing)
  - Storing High Beam Assist (indien van toepassing)
  - Storing Blind-Spot Collision Warning (indien van toepassing)
  - Storing Forward Collision-Avoidance Assist (indien van toepassing)
  - Storing Intelligent Speed Limit Warning (indien van toepassing)
  - Storing Smart Cruise Control (indien van toepassing)

- Bandenspanningscontrolesysteem (TPMS, indien van toepassing)
- Kijk op het LCD-display voor meer informatie over de waarschuwing.

### Waarschuwingslampje lage bandenspanning (indien van toepassing)



### Dit lampje gaat branden:

- Als het contact of de toets ENGINE START/STOP in de stand ON wordt gezet.
  - Het lampje blijft ongeveer 3 seconden branden en gaat dan uit.
- Als de spanning van een of meer banden aanzienlijk te laag is.

Zie "Bandenspanningscontrolesysteem (TPMS)" in hoofdstuk 6 voor meer informatie.

Dit waarschuwingslampje blijft branden nadat het ongeveer 60 seconden heeft geknipperd, of het gaat herhaaldelijk knipperen met intervallen van ongeveer 3 seconden:

- In het geval van een storing in het TPMS.  
In dat geval adviseren we u de auto zo snel mogelijk te laten controleren door een officiële HYUNDAI-dealer.

Zie "Bandenspanningscontrolesysteem (TPMS)" in hoofdstuk 6 voor meer informatie.

## WAARSCHUWING

### Veilig stoppen

- Het TPMS waarschuwt niet voor ernstige en plotselinge schade aan de banden veroorzaakt door externe factoren.
- Als de auto instabiel aanvoelt, haal dan onmiddellijk uw voet van het gaspedaal, trap het rempedaal licht in en breng uw auto langzaam op een veilige plaats tot stilstand.

### **Waarschuwinglampje uitlaatsysteem (GPF) (benzinemotor, indien van toepassing)**



#### **Dit lampje gaat branden:**

- Als het verzamelde roet een bepaalde hoeveelheid bereikt.
- Als dit waarschuwinglampje gaat branden, dooft het mogelijk nadat u met de auto hebt gereden wanneer.
  - bij een hogere snelheid dan 80 km/h gedurende ongeveer 30 minuten (hogere dan 3e versnelling met een toerental tussen 1.500 en 4.000 omw/min)

Als dit waarschuwinglampje knippert na het uitvoeren van de procedure (op dat moment wordt op het display een waarschuwingmelding weergegeven), raden we u aan het benzineroefiltersysteem te laten controleren door een officiële HYUNDAI-dealer.

### **AANWIJZING**

Als u langdurig blijft doorrijden met een knipperend GPF-waarschuwinglampje, kan het benzineroefiltersysteem beschadigd raken en het brandstofverbruik toenemen.

### **Controlelampje ESC (indien van toepassing)**



#### **Dit controlelampje gaat branden:**

- Als het contact of de toets ENGINE START/STOP in de stand ON wordt gezet.
  - Het lampje blijft ongeveer 3 seconden branden en gaat dan uit.
- In het geval van een storing in het ESC.

In dat geval adviseren we u de auto te laten controleren door een officiële HYUNDAI-dealer.

#### **Dit controlelampje knippert:**

- Terwijl het ESC in werking is.

**Zie voor meer informatie "Elektronisch stabiliteitsprogramma (ESC)" in hoofdstuk 5.**

**Controlelampje  
ESC OFF**  
(indien van toepassing)



**Dit controlelampje gaat branden:**

- Als het contact of de toets ENGINE START/STOP in de stand ON wordt gezet.
  - Het lampje blijft ongeveer 3 seconden branden en gaat dan uit.
- Als u het ESC uitschakelt door op de toets ESC OFF te drukken.

**Zie voor meer informatie "Elektronisch stabiliteitsprogramma (ESC)" in hoofdstuk 5.**

**Controlelampje  
AUTO STOP**  
(indien van toepassing)



**Dit controlelampje gaat branden:**

- Wanneer de motor overgaat in de Idle Stop-modus van het ISG-systeem (Idle Stop & Go).

**Dit controlelampje knippert:**

- Als de motor automatisch wordt gestart, gaat het controlelampje AUTO STOP in het instrumentenpaneel gedurende 5 seconden knipperen.

**Zie "Idle Stop & Go-systeem (ISG)" in hoofdstuk 5 voor meer informatie.**

***i* Informatie**

Als de motor automatisch wordt gestart door het ISG-systeem, gaat een aantal waarschuwingslampjes (ABS, ESC, ESC OFF, EPS of parkeerrem) mogelijk een paar seconden branden.

Dit komt door de lage accuspanning. Het betekent niet dat er een storing in het systeem aanwezig is.

**Controlelampje  
startblokkering  
(zonder smart key)**  
(indien van toepassing)



**Dit controlelampje gaat branden:**

- Als de auto de deblokkeercode van de sleutel herkent als het contact in de stand ON wordt gezet.
  - Op dat moment kunt u de motor starten.
  - Het controlelampje gaat uit zodra de motor is gestart.

**Dit controlelampje knippert:**

- In het geval van een storing in het startblokkeersysteem.  
In dat geval adviseren we u de auto te laten controleren door een officiële HYUNDAI-dealer.



### **Controlelampje startblokkering (met smart key) (indien van toepassing)**



**Dit lampje blijft gedurende maximaal 30 seconden branden:**

- Als de auto de Smart Key in de auto detecteert als de startknop in de stand ACC of ON wordt gezet.
  - Op dat moment kunt u de motor starten.
  - Het controlelampje gaat uit zodra de motor is gestart.

**Dit controlelampje knippert een paar seconden:**

- Als er geen Smart Key in de auto wordt gedetecteerd.
  - Op dat moment kunt u de motor niet starten.

**Dit controlelampje blijft 2 seconden branden en gaat dan uit:**

- Als de Smart Key in de auto aanwezig is en de startknop in stand ON staat maar de auto de Smart Key niet kan detecteren.  
In dat geval adviseren we u de auto te laten controleren door een officiële HYUNDAI-dealer.

**Dit controlelampje knippert:**

- Als de batterij van de Smart Key bijna leeg is.
  - Op dat moment kunt u de motor niet op de normale manier starten. U kunt de motor echter wel starten door de toets ENGINE START/STOP met de Smart Key in te drukken. **(Zie voor meer informatie "Starten van de motor" in hoofdstuk 5.)**
- In het geval van een storing in het startblokkeersysteem.

In dat geval adviseren we u de auto te laten controleren door een officiële HYUNDAI-dealer.

### **Controlelampje richtingaanwijzers**

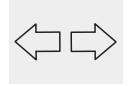

**Dit controlelampje knippert:**

- Als u de richtingaanwijzers inschakelt.

In de volgende gevallen zit er mogelijk een storing in het richtingaanwijzersysteem.

- Het controlelampje richtingaanwijzers knippert niet, maar blijft branden
- Het controlelampje knippert sneller dan normaal
- Het controlelampje richtingaanwijzers knippert helemaal niet

In elk van deze gevallen adviseren we u uw auto te laten controleren door een officiële HYUNDAI-dealer.

**Controlelampje  
dimlicht  
(indien van toepassing)**



**Dit controlelampje gaat branden:**

- Als het dimlicht wordt ingeschakeld.

**Controlelampje  
grootlicht**



**Dit controlelampje gaat branden:**

- Als het dimlicht is ingeschakeld en wordt overgeschakeld op grootlicht.
- Bij het geven van een lichtsignaal door de richtingaanwijzerhendel naar u toe te bewegen.

**High Beam Assist  
Controlelampje  
(indien van toepassing)**



**Dit lampje gaat branden:**

Als het grootlicht is ingeschakeld terwijl de lichtschaakelaar in de stand AUTO staat.

- [Wit] High Beam Assist is operationeel.
- [Groen] High Beam Assist is in werking.

Als uw auto tegenliggers of voorliggers detecteert, zal High Beam Assist het grootlicht automatisch overschakelen naar dimlicht.

**Zie "High Beam Assist (HBA)" in dit hoofdstuk voor meer informatie.**

**Controlelampje  
verlichting AAN**



**Dit controlelampje gaat branden:**

- Als de parkeerverlichting of het dim-/grootlicht wordt ingeschakeld.

**Controlelampje  
mistlampen vóór  
(indien van toepassing)**



**Dit controlelampje gaat branden:**

- Als de mistlampen vóór worden ingeschakeld.

**Controlelampje  
mistachterlicht**



**Dit controlelampje gaat branden:**

- Als het mistachterlicht wordt ingeschakeld.

**Waarschuwinglampje  
LED-koplampen  
(indien van toepassing)**



Dit lampje gaat branden:

- Als het contact of de toets ENGINE START/STOP in de stand ON wordt gezet.
- In het geval van een storing in de LED-koplampen.

In dat geval adviseren we u de auto te laten controleren door een officiële HYUNDAI-dealer.

Dit waarschuwinglampje gaat knipperen:

In het geval van een storing in een onderdeel van de LED-koplampen.

In dat geval adviseren we u de auto te laten controleren door een officiële HYUNDAI-dealer.

**AANWIJZING**

Door blijven rijden terwijl het waarschuwinglampje LED-koplampen brandt of knippert kan de levensduur van de LED-koplamp verkorten.

**Controlelampje CRUISE  
(indien van toepassing)**



Dit controlelampje gaat branden:

- Als de cruise control wordt ingeschakeld.

Zie voor meer informatie "Cruise Control (CC)" in hoofdstuk 5.

**Controlelampje  
snelheidsbegrenzer  
(indien van toepassing)**



Dit controlelampje gaat branden:

- Als de snelheidsbegrenzer is ingeschakeld.

Zie "Manual Speed Limit Assist (MSLA)" in hoofdstuk 5 voor meer informatie.

**Controlelampje  
SPORT-modus  
(indien van toepassing)**



Dit controlelampje gaat branden:

- Wanneer de SPORT-modus wordt geselecteerd als de rijmodus.

Zie "In drive-stand geïntegreerd regelsysteem" in hoofdstuk 5 voor meer informatie.

**Controlelampje ECO-  
modus  
(indien van toepassing)**



Dit controlelampje gaat branden:

- Wanneer de ECO-modus wordt geselecteerd als rijmodus.

Zie "In drive-stand geïntegreerd regelsysteem" in hoofdstuk 5 voor meer informatie.

**Waarschuwinglampje  
Forward Collision-  
Avoidance Assist (FCA)  
(indien van toepassing)**



**Dit controlelampje gaat branden:**

- Als het contact of de toets ENGINE START/STOP in de stand ON wordt gezet.
    - Het lampje blijft ongeveer 3 seconden branden en gaat dan uit.
  - Als er een probleem is met de Forward Collision-Avoidance Assist.
  - Als de Forward Collision-Avoidance Assist is uitgeschakeld.
- In dat geval adviseren we u de auto te laten controleren door een officiële HYUNDAI-dealer.

**Zie "Forward Collision-Avoidance Assist (FCA)" in hoofdstuk 5 voor meer informatie.**

**Waarschuwinglampje  
Lane Departure  
Warning (LDW)  
(indien van toepassing)**



**Dit controlelampje gaat branden:**

- [Groen] Als u het Lane Departure Warning-systeem inschakelt.
- [Wit] Als er niet aan de voorwaarden voor de werking van de Lane Departure Warning wordt voldaan.
- [Geel] In het geval van een storing in het Lane Departure Warning-systeem.  
In dat geval adviseren we u de auto te laten controleren door een officiële HYUNDAI-dealer.

**Zie "Lane Departure Warning (LDW)" in hoofdstuk 5 voor meer informatie.**

**Waarschuwinglampje  
Lane Keeping Assist  
(LKA) (indien van  
toepassing)**



**Dit controlelampje gaat branden:**

- [Groen] Als u het Lane Departure Warning-systeem inschakelt.
- [Wit] Als er niet aan de voorwaarden voor de werking van de Lane Keeping Assist wordt voldaan.
- [Geel] In het geval van een storing in het Lane Departure Warning-systeem.  
In dat geval adviseren we u de auto te laten controleren door een officiële HYUNDAI-dealer.

**Zie "Lane Keeping Assist (LKA)" in hoofdstuk 5 voor meer informatie.**

### **Controlelampje Lane Following Assist (LFA) (indien van toepassing)**



Dit controlelampje gaat branden:

- [Groen] Als u het Lane Departure Warning-systeem inschakelt.
- [Wit] Als er niet aan de voorwaarden voor de werking van de Lane Following Assist wordt voldaan.

Zie "Lane Following Assist (LFA)" in hoofdstuk 5 voor meer informatie.

### **Waarschuwinglampje glad wegdek (indien van toepassing)**



Dit waarschuwinglampje brandt om de bestuurder te waarschuwen voor een mogelijk glad wegdek.

Wanneer de temperatuur op de buitentemperatuurmeter onder ongeveer 4°C komt, gaan het waarschuwinglampje voor een glad wegdek en de buitentemperatuurmeter knipperen en blijven ze vervolgens branden. Ook klinkt de waarschuwingenzoemer 1 keer.

#### ***i* Informatie**

Als het waarschuwinglampje voor een glad wegdek gaat branden tijdens het rijden, moet u met meer aandacht en veiliger rijden en te hoge snelheden, snelle acceleratie, plotseling remmen en plotselinge stuurbewegingen vermijden.

### **Meldingen LCD-display**

#### **Schakel naar P (auto's met Smart Key-systeem en automatische transmissie/ Double clutch-transmissie)**

Deze waarschuwing melding wordt weergegeven als u probeert de motor uit te schakelen zonder dat de selectiehandel in stand P (Parkeren) staat. De toets ENGINE START/STOP gaat dan over naar de stand ACC (Als u de toets ENGINE START/STOP nogmaals indrukt, gaat hij over naar de stand ON).

#### **Lage Batterij Sleutel (auto's met Smart Key-systeem)**

Deze waarschuwing melding wordt weergegeven als bij het in de stand OFF zetten van het contact de batterij van de Smart Key bijna leeg is.

***Druk op STARTknop tijd.  
draaien stuurw.  
(auto's met Smart Key-systeem)***

Deze waarschuwing melding wordt weergegeven als het stuurwiel niet normaal wordt ontgrendeld bij het indrukken van de toets ENGINE START/STOP.

Bij het indrukken van de startknop moet u het stuurwiel naar rechts en links draaien.

***Stuurwiel slot Ontgrendeld  
(auto's met Smart Key-systeem)***

Deze waarschuwing melding wordt weergegeven als het stuurwiel niet wordt vergrendeld bij het in stand OFF zetten van de startknop.

***Controleer Systeem  
Stuurwiel slot  
(Smart Key-systeem)***

Deze waarschuwing melding wordt weergegeven als het stuurwiel niet wordt vergrendeld bij het in stand OFF zetten van het contact.

***Duw op remped. voor starten  
motor (auto's met Smart Key-  
systeem en automatische  
transmissie/Double clutch-  
transmissie)***

Deze waarschuwing melding wordt weergegeven als de startknop tweemaal naar de stand ACC gaat doordat u herhaaldelijk op de toets drukt zonder het rempedaal in te trappen.

Zorg ervoor dat u altijd de Smart Key bij u hebt als u probeert de auto te starten.

***Duw op kopp. pedaal voor  
starten motor (auto's met Smart  
Key-systeem en  
handgeschakelde transmissie)***

Deze waarschuwing melding wordt weergegeven als de startknop tweemaal naar stand ACC gaat doordat u herhaaldelijk op de toets drukt zonder het koppelingspedaal in te trappen.

Trap het koppelingspedaal in om de motor te starten.

***Sleutel niet in het voertuig  
(Smart Key-systeem)***

Deze waarschuwing melding wordt weergegeven als u de startknop indrukt terwijl de Smart Key zich niet in de auto bevindt.

De melding attendeert u erop dat u altijd de Smart Key bij u moet hebben.

***Sleutel niet gevonden  
(Smart Key-systeem)***

Deze waarschuwing melding wordt weergegeven als u de startknop indrukt terwijl de Smart Key niet is gedetecteerd.

***Druk op de STARTknop met de  
sleutel (Smart Key-systeem)***

Deze waarschuwing melding wordt weergegeven als u de startknop indrukt terwijl de waarschuwing melding "Key not detected (Sleutel niet gevonden)" wordt weergegeven.

Het controlelampje startblokkeersysteem gaat dan knipperen.

### ***Druk opnieuw op de START knop (Smart Key-systeem)***

Deze waarschuwing melding wordt weergegeven als de motor niet gestart wordt terwijl u de startknop indrukt.

Probeer de motor in dat geval te starten door nogmaals op de startknop te drukken.

Als de waarschuwing melding verschijnt telkens wanneer u de startknop indrukt, raden wij u aan de auto te laten controleren door een officiële HYUNDAI-dealer.

### ***Controleer zekering BRAKE SWITCH (auto's met Smart Key-systeem en automatische transmissie/Double clutch-transmissie)***

Deze waarschuwing melding wordt weergegeven als de zekering BRAKE SWITCH is doorgebrand.

U moet de zekering door een nieuw exemplaar vervangen. Als dat niet mogelijk is, kunt u de motor starten door de startknop 10 seconden ingedrukt te houden in stand ACC.

### ***Schakel naar P of N voor starten (auto's met Smart Key-systeem en automatische transmissie/Double clutch-transmissie)***

Deze waarschuwing melding wordt weergegeven als u probeert de motor te starten terwijl de selectiehendel niet in stand P (Parkeren) of N (Neutraal) staat.

#### ***i* Informatie**

**U kunt de motor starten als de selectiehendel in stand N (Neutraal) staat. Voor uw eigen veiligheid is het echter raadzaam de motor te starten als de selectiehendel in stand P (Parkeren) staat.**

### ***Ontlading van de accu door externe elektrische apparaten (indien van toepassing)***

Deze melding wordt weergegeven tijdens het parkeren wanneer de accuspanning laag is vanwege achteraf gemonteerde elektrische accessoires (bijv. dashboardcamera). Zorg ervoor dat de accu niet leeg raakt.

Als de waarschuwing verschijnt na het verwijderen van de niet-fabrieksmatige elektrische accessoires, adviseren wij u de auto te laten controleren door een officiële HYUNDAI-dealer.

### **Portier, motorkap, achterklep open**



Deze waarschuwing wordt weergegeven om aan te geven dat een van de portieren, de motorkap of de achterklep geopend is.



### **OPMERKING**

Controleer, voordat u gaat rijden, of de portieren/motorkap/achterklep geheel gesloten zijn. Controleer of er geen waarschuwingslampje geopende portieren/ motorkap/ achterklep brandt of een melding weergegeven wordt op het instrumentenpaneel.

### **Zonnedak Open (indien van toepassing)**



Deze waarschuwing wordt weergegeven als u de motor uitschakelt terwijl het schuifdak is geopend. Sluit het schuif-/kanteldak goed wanneer u de auto verlaat.



## Verlichting

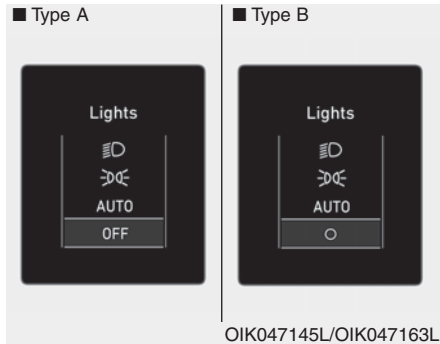

Dit controlelampje geeft aan welke verlichtingsmodus er is geselecteerd met de lichtschakelaar.

## Ruitenwisser



Dit controlelampje geeft aan welke wissersnelheid er is geselecteerd met de ruitenwisserschakelaar.

## Lage Bandenspanning (indien van toepassing)



Deze waarschuwing melding wordt weergegeven als de bandenspanning te laag is. Aangegeven wordt in welke band de spanning te laag is.

Zie "**Bandenspanningscontrole-systeem (TPMS)**" in hoofdstuk 6 voor meer informatie.

### Schakel de FUSE SWITCH in

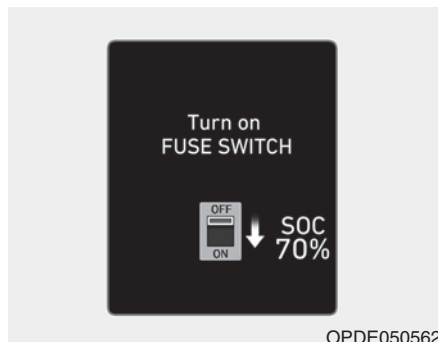

OPDE050562

Deze waarschuwingsmelding wordt weergegeven als de zekeringsschakelaar op de zekeringkast onder het stuurwiel in de stand OFF staat. Zet de zekeringsschakelaar in stand ON.

Zie voor meer informatie "Zekeringen" in hoofdstuk 7.

### Verwarmd stuur uit (indien van toepassing)

Deze waarschuwingsmelding wordt weergegeven wanneer u de stuurwielverwarming inschakelt.

Zie "Stuurwielverwarming" in dit hoofdstuk voor meer informatie.

### Laag sproeiervloeistof niveau (indien van toepassing)

Deze waarschuwingsmelding wordt weergegeven in de onderhoudsherinneringsmodus als het ruitensproeiervloeistofreservoir bijna leeg is.

Laat het ruitensproeiervloeistofreservoir bijvullen.

### Brandstofniv. laag

Deze waarschuwingsmelding wordt weergegeven als de brandstoftank bijna leeg is.

Als deze melding weergegeven wordt, gaat waarschuwingslampje laag brandstofniveau in het instrumentenpaneel branden.

Geadviseerd wordt het dichtstbijzijnde tankstation te bezoeken en zo snel mogelijk te tanken.

Vul zo snel mogelijk brandstof bij.

### De motor is oververhit (indien van toepassing)

Deze waarschuwingsmelding wordt weergegeven wanneer de koelvloeistoftemperatuur hoger is dan 120°C. Dit betekent dat de motor oververhit is geraakt en schade kan oplopen.

Zie "Oververhitting" in hoofdstuk 6 wanneer de motor oververhit raakt.

### **Controleer uitlaatsysteem (indien van toepassing)**

Deze waarschuwingsmelding wordt weergegeven wanneer zich een storing voordoet in het benzineruotfiltersysteem. Tevens knippert het waarschuwingslampje GPF.

Laat in dit geval het benzineruotfiltersysteem controleren door een officiële HYUNDAI-dealer.  
GPF : Benzineruotfilter

**Zie "Waarschuwingslampjes" in dit hoofdstuk voor meer informatie.**

### **Controleer koplamp (indien van toepassing)**

Deze waarschuwingsmelding wordt weergegeven als de koplampen niet goed werken. De gloeilamp van de koplamp moet mogelijk vervangen worden.

#### **Informatie**

Vervang de kapotte lamp door een nieuw exemplaar met hetzelfde wattage.

### **Controleer de LED-koplamp (indien van toepassing)**

Deze waarschuwingsmelding wordt weergegeven als er een probleem is met de LED-koplamp. We adviseren u de auto te laten nakijken door een officiële HYUNDAI-dealer.

### **Storing koplampventilator (indien van toepassing)**

Deze waarschuwingsmelding wordt weergegeven als er een probleem is met de koplampaanjager. We adviseren u de auto te laten nakijken door een officiële HYUNDAI-dealer.

### **Controleer High Beam Assist (HBA) (indien van toepassing)**

Deze waarschuwingsmelding wordt weergegeven als er een probleem is met het High Beam Assist. We adviseren u de auto te laten nakijken door een officiële HYUNDAI-dealer.

**Zie "High Beam Assist (HBA)" in hoofdstuk 3 voor meer informatie.**

**Controleer Forward Collision-Avoidance Assist (FCA) (indien van toepassing)**

Deze waarschuwing melding wordt weergegeven als er een probleem is met de Forward Collision-Avoidance Assist. We adviseren u de auto te laten controleren door een officiële HYUNDAI-dealer.

Zie "Forward Collision-Avoidance Assist (FCA)" in hoofdstuk 5 voor meer informatie.

**Controleer Lane Departure Warning (LDW) (indien van toepassing)**

Deze waarschuwing melding wordt weergegeven als er een probleem is met het Lane Departure Warning. We adviseren u de auto te laten nakijken door een officiële HYUNDAI-dealer.

Zie "Lane Departure Warning (LDW)" in hoofdstuk 5 voor meer informatie.

**Controleer Driver Attention Warning (DAW) (indien van toepassing)**

Deze waarschuwing melding wordt weergegeven als er een probleem is met de Driver Attention Warning. We adviseren u de auto te laten controleren door een officiële HYUNDAI-dealer.

Zie "Driver Attention Warning (DAW)" in hoofdstuk 5 voor meer informatie.

**Controleer Blind-Spot Collision Warning (BCW) (indien van toepassing)**

Deze waarschuwing melding wordt weergegeven als er een probleem is met de Blind-Spot Collision Warning. We adviseren u de auto te laten controleren door een officiële HYUNDAI-dealer.

Zie "Blind-Spot Collision Warning (BCW)" in hoofdstuk 5 voor meer informatie.

**Controleer Lane Keeping Assist (LKA) (indien van toepassing)**

Deze waarschuwing melding wordt weergegeven als er een probleem is met het Lane Keeping Assist. We adviseren u de auto te laten controleren door een officiële HYUNDAI-dealer.

Zie "Lane Keeping Assist (LKA)" in hoofdstuk 5 voor meer informatie.

**Controleer Lane Following Assist (LFA) (indien van toepassing)**

Deze waarschuwing melding wordt weergegeven als er een probleem is met de Lane Following Assist. We adviseren u de auto te laten controleren door een officiële HYUNDAI-dealer.

Zie "Lane Following Assist (LFA)" in hoofdstuk 5 voor meer informatie.

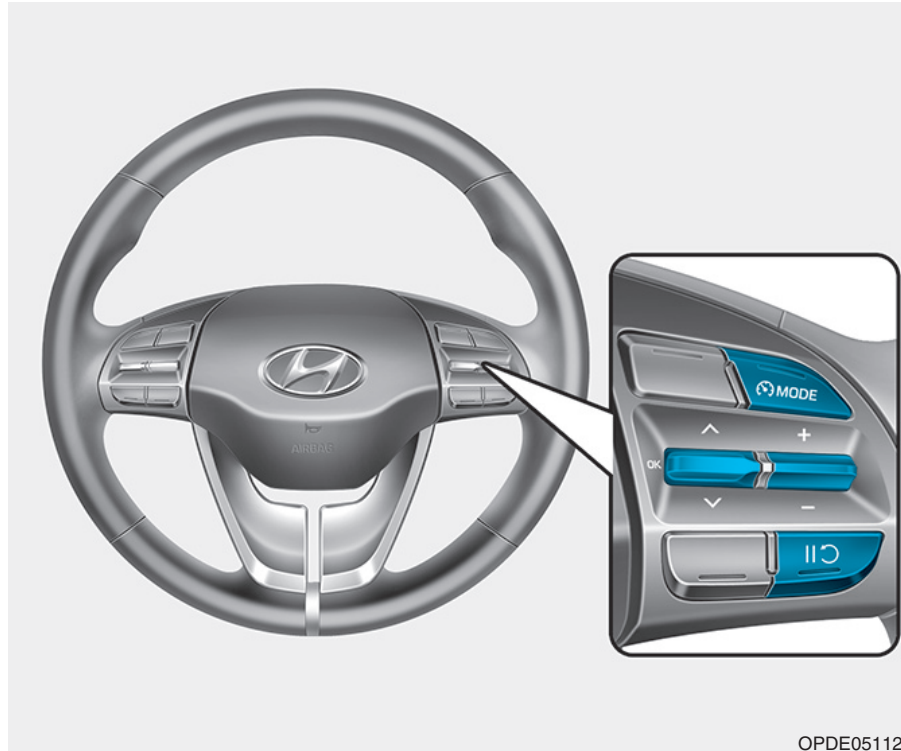

## LCD-DISPLAY

### Bediening LCD-display







OPDE051123

De instellingen van het LCD-display kunnen worden gewijzigd met de bedieningstoetsen.

- (1)  : Toets MODE voor het selecteren van modi
- (2)  : Toets MOVE voor het wijzigen van functies
- (3) OK : Toets SELECTEREN/RESETTEN voor het instellen of resetten van de geselecteerde functie

## Modi LCD-display

Modi	Symbol	Toelichting
Tripcomputer		Deze modus geeft rij-informatie zoals de dagteller, het brandstofverbruik, enz. weer. <b>Zie "Tripcomputer" in dit hoofdstuk voor meer informatie.</b>
Turn-by-turn (TBT)		In deze modus wordt de status van het navigatiesysteem weergegeven.
Rijbegeleiding		<ul style="list-style-type: none"> <li>- Smart Cruise Control (SCC)</li> <li>- Lane Following Assist (LFA)</li> <li>- Driver Attention Warning (DAW)</li> <li>- Lane Keeping Assist (LKA)</li> <li>- Bandenspanning</li> </ul>
Gebruikersinst.		Via deze modus kunt u instellingen met betrekking tot de portieren, verlichting, enz. wijzigen.
Waarschuwing		<ul style="list-style-type: none"> <li>- Deze modus geeft waarschuwingmeldingen met betrekking tot defecte verlichting, enz. weer.</li> <li>- Bandenspanningsinformatie</li> </ul>

**De gegeven informatie kan verschillen, afhankelijk van welke functies van toepassing zijn op uw auto.**

### ***Tripcomputer-modus***

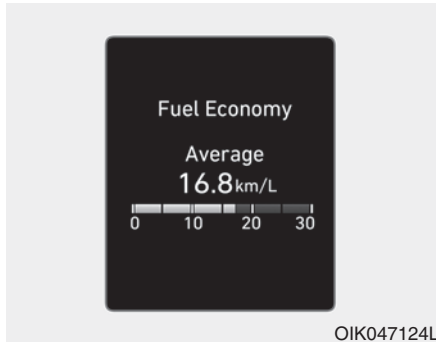

In de tripcomputer-modus wordt informatie weergegeven met betrekking tot de parameters tijdens het rijden, waaronder brandstofverbruik, dagtellerinformatie en rijsnelheid.

**Zie "Tripcomputer" in dit hoofdstuk voor meer informatie.**

### ***Turn-by-turn (TBT)***

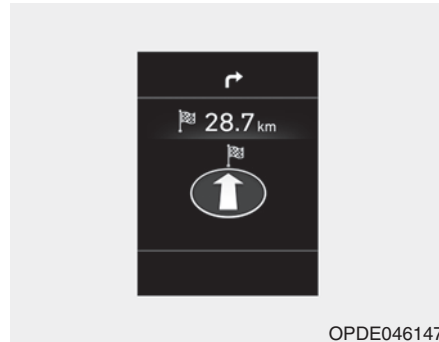

In deze modus wordt de status van het navigatiesysteem weergegeven.

### ***Assistentiemodus***

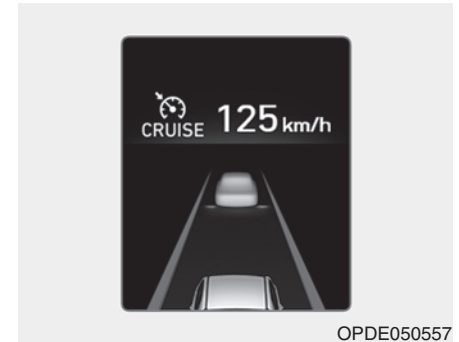

#### **SCC/LKA/LDW/DAW**

In deze modus wordt de status van de Smart Cruise Control, Lane Departure Warning / Lane Keeping Assist en Driver Attention Warning weergegeven.

**Zie de desbetreffende systemen in hoofdstuk 5 voor meer informatie.**



### Bandenspanning

In deze modus wordt informatie weergegeven met betrekking tot het bandenspanningscontrolesysteem.

**Zie "Bandenspanningscontrolesysteem (TPMS)" in hoofdstuk 6 voor meer informatie.**

### Waarschuwingmeldingmodus

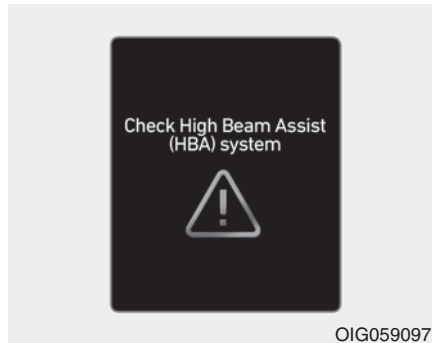



Dit waarschuwingslampje attendeert de bestuurder op de volgende situaties:

- Storing Forward Collision-Avoidance Assist-systeem (indien van toepassing)
- Radar Forward Collision-Avoidance Assist geblokkeerd (indien van toepassing)
- Storing Blind-Spot Collision Warning-systeem (indien van toepassing)
- Radar Blind-Spot Collision Warning geblokkeerd (indien van toepassing)

- Storing lamp (indien van toepassing)
- Storing High Beam Assist (indien van toepassing)
- Storing Advanced Smart Cruise Control (indien van toepassing)
- Storing in bandenspanningscontrolesysteem (indien van toepassing)

Het hoofdwaarschuwinglampje brandt als een of meer van de bovenstaande situaties zich voordoen.

Op dat moment wordt op het LCD-display een hoofdwaarschuwingssicoon () weergegeven, tezamen met het gebruikersinstellingenicoon ()

Als er geen waarschuwing meer nodig is, dooft het hoofdwaarschuwinglampje en verdwijnt het hoofdwaarschuwingssicoon.



### Modus Gebruikersinstellingen



Via deze modus kunt u de instellingen met betrekking tot het instrumentenpaneel, de portieren, de verlichting, enz. wijzigen.

1. Bestuurdershulp
2. Deur
3. Lichten
4. Geluid

5. Handig
6. Volgend onderh.
7. Overige Functies
8. Taal/Language
9. Reset

**De gegeven informatie kan verschillen, afhankelijk van welke functies van toepassing zijn op uw auto.**

Wijzig om veiligheidsredenen de gebruikersinstellingen nadat u de auto hebt stilgezet, de parkeerrem hebt geactiveerd en de transmissie in stand P (Parkeren) hebt gezet.

### Snelmenu (Help)

Deze modus biedt korte handleidingen voor de systemen in de modus Gebruikersinstellingen.

Selecteer een item en houd de toets OK ingedrukt.

**Raadpleeg het instructieboekje voor meer informatie over elk systeem.**

## 1. Bestuurdershulp

Onderwerpen	Toelichting
SCC-reactie	<ul style="list-style-type: none"> <li>• Normaal/Langzaam</li> </ul> Instellen van de gevoeligheid van het Smart Cruise Control-systeem. <b>Zie "Smart Cruise Control (SCC)" in hoofdstuk 5 voor meer informatie.</b>
Rijbegeleiding	<ul style="list-style-type: none"> <li>• Lane Following Assist (LFA)</li> </ul> In- en uitschakelen van het Lane Following Assist-systeem. <b>Zie "Lane Following Assist (LFA)" in hoofdstuk 5 voor meer informatie.</b> <ul style="list-style-type: none"> <li>• Speed Limit Warning (ISLW)</li> </ul> In- en uitschakelen van de Intelligent Speed Limit Warning. <b>Zie "Intelligent Speed Limit Warning (ISLW)" in hoofdstuk 5 voor meer informatie.</b>
Timing waarschuwing	Instellen van de timing van de waarschuwing voor het assistentiesysteem voor de bestuurder. - Normaal/Later
Waarschuwingvolume	Instellen van het volume van de waarschuwing voor het assistentiesysteem voor de bestuurder. - Hoog/Middelhoog/Laag
Waarschuwing oplettendheid bestuurder	<ul style="list-style-type: none"> <li>• Waarschuwing vertrek voorliggend voertuig</li> </ul> In- en uitschakelen van Leading Vehicle Departure Alert. <ul style="list-style-type: none"> <li>• Waarschuwing voor slingeren</li> </ul> In- of uitschakelen van de Driver Attention Warning. <b>Zie "Driver Attention Warning (DAW)" in hoofdstuk 6 voor meer informatie.</b>

\* De gegeven informatie kan verschillen, afhankelijk van welke functies van toepassing zijn op uw auto.

### 1. Bestuurdershulp

Onderwerpen	Toelichting
Kop-staartveiligheid	<ul style="list-style-type: none"> <li>• Actieve begeleiding: Indien geselecteerd neemt het systeem de controle over de auto over en zorgt het voor een waarschuwing als een risico van een aanrijding wordt gesignaleerd.</li> <li>• Alleen waarschuwing: Indien geselecteerd zorgt het systeem voor een waarschuwing als een risico van een aanrijding wordt gesignaleerd.</li> <li>• Uit: Schakelt het systeem uit.</li> </ul> <p><b>Zie "Forward Collision-Avoidance Assist (FCA)" in hoofdstuk 5 voor meer informatie.</b></p>
Rijbaanveiligheid	<ul style="list-style-type: none"> <li>• Lane Keeping Assist: Indien geselecteerd neemt het systeem de controle over de auto over en zorgt het voor een waarschuwing als de auto de rijstrook verlaat.</li> <li>• Lane Departure Warning: Indien geselecteerd zorgt het systeem voor een waarschuwing als de auto de rijstrook verlaat.</li> <li>• Uit: Uitschakelen van de Lane Keeping Assist.</li> </ul> <p><b>Zie "Lane Keeping Assist (LKA)" in hoofdstuk 5 voor meer informatie.</b></p>
Dodehoekveiligheid	<ul style="list-style-type: none"> <li>• Alleen waarschuwing: Indien geselecteerd zorgt het systeem voor een waarschuwing als een risico van een aanrijding wordt gesignaleerd.</li> <li>• Uit: Schakelt het systeem uit.</li> </ul> <p><b>Zie "Blind-Spot Collision Warning (BCW)" in hoofdstuk 5 voor meer informatie.</b></p>
Parkeerveiligheid	<ul style="list-style-type: none"> <li>• Veiligheid kruisend verkeer achterkant</li> </ul> <p>In- en uitschakelen van de Rear Cross-Traffic Collision Warning-functie.</p> <p><b>Zie "Rear Cross-traffic Collision Warning (RCCW)" in hoofdstuk 5 voor meer informatie.</b></p>

✳ De gegeven informatie kan verschillen, afhankelijk van welke functies van toepassing zijn op uw auto.

## 2. Deur

Onderwerpen	Toelichting
Automatisch Vergrendelen	<ul style="list-style-type: none"> <li>• Uitschakelen: de automatische portiervergrendeling wordt uitgeschakeld.</li> <li>• Activeren op snelheid: Alle portieren worden automatisch vergrendeld zodra de rijnsnelheid hoger wordt dan 15 km/h.</li> <li>• Activeren bij schakelen: Alle portieren worden automatisch vergrendeld wanneer de transmissie vanuit stand P (Parkeren) in stand R (Achteruit), N (Neutraal) of D (Rijden) wordt gezet (Alleen wanneer de auto in de Ready-modus staat).</li> </ul>
Automatisch Ontgrendelen	<ul style="list-style-type: none"> <li>• Uitschakelen: De automatische portierontgrendeling wordt uitgeschakeld. (indien uitgerust met Smart Key)</li> <li>• Auto uitgeschakeld: Alle portieren worden automatisch ontgrendeld als het contact in stand OFF wordt gezet.</li> <li>• Bij in stand P zetten: Alle portieren worden automatisch ontgrendeld wanneer de transmissie in stand P (Parkeren) wordt gezet (Alleen wanneer de auto in de Ready-modus staat).</li> </ul>
Druk 2 keer voor ontgrendelen	<ul style="list-style-type: none"> <li>• Uit: Het in twee stappen ontgrendelen is uitgeschakeld. Alle portieren worden ontgrendeld als de ontgrendelknop voor de portieren wordt ingedrukt.</li> <li>• Aan: Alleen het bestuurdersportier wordt ontgrendeld als de ontgrendelknop voor de portieren wordt ingedrukt. Als de ontgrendelknop voor de portieren binnen 4 seconden nogmaals wordt ingedrukt, worden de overige portieren ontgrendeld.</li> </ul>
Geluid ver-/ontgrendeling	<p>In- en uitschakelen van het geluid bij vergrendelen/ontgrendelen.</p> <p>Als u de portieren nogmaals met de afstandsbediening vergrendelt nadat de portieren vergrendeld zijn, geeft het alarm een piepsignaal.</p>

\* De gegeven informatie kan verschillen, afhankelijk van welke functies van toepassing zijn op uw auto.

### 3. Lichten

Onderwerpen	Toelichting
Opties autom. Knipperen	<ul style="list-style-type: none"> <li>• Uit: De functie one-touch passeerknipperlicht wordt uitgeschakeld.</li> <li>• 3, 5, 7 keer knipperen: De richtingaanwijzers knipperen 3, 5 of 7 keer wanneer de combischakelaar iets omhoog of omlaag wordt bewogen.</li> </ul> <p><b>Zie "Verlichting" in dit hoofdstuk voor meer informatie.</b></p>
Follow me home verlichting	<p>In- en uitschakelen van de follow me home-functie.</p> <p><b>Zie "Verlichting" in dit hoofdstuk voor meer informatie.</b></p>
High Beam Assist	<p>In- en uitschakelen van het High Beam Assist-systeem.</p> <p><b>Zie "High Beam Assist (HBA)" in dit hoofdstuk voor meer informatie.</b></p>

### 4. Geluid

Onderwerpen	Toelichting
Volume voor PDW (Waarschuwing parkeerafstand)	<p>Instellen van het volume van het Distance Warning-systeem.</p> <p>- Zachter/Harder</p>
Welkomstgeluid	<p>In- en uitschakelen van het welkomstgeluid.</p>

※ De gegeven informatie kan verschillen, afhankelijk van welke functies van toepassing zijn op uw auto.

## 5. Handig

Onderwerpen	Toelichting
Entree instellingen stoel	<ul style="list-style-type: none"> <li>• Uit: De instapfunctie van de stoel is gedeactiveerd.</li> <li>• Normaal/Lang: Wanneer u de motor uitzet, gaat de bestuurdersstoel automatisch een stukje (Normaal) of stuk (Lang) naar achteren om u op een comfortabele manier in en uit de auto te laten stappen.</li> </ul> <p><b>Zie "Geheugen bestuurdersstoel" in dit hoofdstuk voor meer informatie.</b></p>
Welkom spiegel/licht	<p>In- en uitschakelen van de functie welkomstspiegel en/of welkomstverlichting.</p> <p><b>Zie "Welkomststelsel" in dit hoofdstuk voor meer informatie.</b></p>
Draadloos laadsysteem	<p>In- en uitschakelen van het draadloze oplaadsysteem in de voorstoel.</p> <p><b>Zie "Draadloos oplaadsysteem" in dit hoofdstuk voor meer informatie.</b></p>
Weergave ruitenwisser/verlichting	<p>In- en uitschakelen van de ruitenwisser-/verlichtingsmodus.</p> <p>Indien geactiveerd toont het LCD-display de geselecteerde ruitenwisser-/verlichtingsmodus telkens als u de modus wijzigt.</p>
Automatische ruitenwisser achter (achterruit)	<p>Om de ruitenwisser achter in of uit te schakelen als de auto achteruitrijdt terwijl de ruitenwissers voor AAN zijn.</p> <p><b>Zie "Ruitenwissers en ruitensproeiers" in dit hoofdstuk voor meer informatie.</b></p>
Smart recuperation	<p>Om de Smart Recuperation-functie in of uit te schakelen. Indien geactiveerd wordt het terugwinniveau automatisch aangepast overeenkomstig de actuele rij situatie.</p> <p><b>Zie "Slim recuperatiesysteem" in hoofdstuk 5 voor meer informatie.</b></p>
Waarschuwing voor ijs op weg	<p>In- en uitschakelen van de waarschuwing glad wegdek.</p>

\* De gegeven informatie kan verschillen, afhankelijk van welke functies van toepassing zijn op uw auto.

### 6. Volgend onderh.

Onderwerpen	Toelichting
Volgend onderh.	In- en uitschakelen van de onderhoudsintervalfunctie.
Onderhoud wijzigen	Als het onderhoudsintervalmenu geactiveerd is kunt u het tijdstip en de afstand instellen.
Reset	Resetten van het onderhoudsinterval.

#### Informatie

**Wij adviseren u om contact op te nemen met een officiële HYUNDAI-dealer om het service-intervalmenu te gebruiken.**

Als het service-intervalmenu geactiveerd is en het tijdstip en de afstand ingesteld zijn, worden er meldingen weergegeven in de volgende situaties, elke keer als het contact in stand ON gezet wordt.

- Onderhoud over  
: Wordt weergegeven om de bestuurder te informeren over het aantal kilometers en het aantal dagen totdat er onderhoud moet worden uitgevoerd.
- Onderhoud vereist  
: Wordt weergegeven als het aantal kilometers en het aantal dagen bereikt of verstreken zijn.

#### Informatie

**Onder de volgende omstandigheden wordt het aantal km of dagen mogelijk niet correct weergegeven.**

- **Na het losnemen en weer aansluiten van de accukabels.**
- **Na het uitschakelen en weer inschakelen van de zekeringschakelaar.**
- **Nadat de accu ontladen is geweest.**

## 7. Overige Functies

Onderwerpen	Toelichting
Automatische reset brandstofverbruik	<ul style="list-style-type: none"> <li>• Uit: Het gemiddelde brandstofverbruik wordt niet automatisch gereset na het tanken.</li> <li>• Na het starten: Het gemiddelde brandstofverbruik wordt automatisch gereset als de motor ten minste 4 uur uit is geweest.</li> <li>• Na het tanken: Het gemiddelde brandstofverbruik wordt automatisch gereset als er ten minste 6 liter brandstof is getankt en de rijsnelheid hoger is dan 1 km/h.</li> </ul> <p><b>Zie "Tripcomputer" in dit hoofdstuk voor meer informatie.</b></p>
Km-teller Unit (indien van toepassing)	Selecteren van de snelheidseenheid. (km/h, MPH)
Eenheid brandstofverbruik	Selecteren van de eenheid voor brandstofverbruik. (km/L, L/100 km, MPG)
Temperatuur eenheid	Selecteren van de eenheid voor temperatuur. (°C, °F)
Bandenspanning eenheid	Selecteren van de eenheid voor bandenspanning. (psi, kPa, bar)

✳ De gegeven informatie kan verschillen, afhankelijk van welke functies van toepassing zijn op uw auto.



### 8. Taal/Language (indien van toepassing)

Onderwerpen	Toelichting
Taal/Language	Kies de taal.

### 9. Reset

Onderwerpen	Toelichting
Reset	U kunt de menu's resetten in de modus Gebruikersinstellingen. Alle menu's in de modus Gebruikersinstellingen worden gereset naar de fabrieksinstellingen, met uitzondering van taal en onderhoudsinterval.

\* De gegeven informatie kan verschillen, afhankelijk van welke functies van toepassing zijn op uw auto.

## TRIPCOMPUTER

De tripcomputer voorziet de bestuurder via een display van informatie over de rit.

### **i** Informatie

Bepaalde rij-informatie die door de tripcomputer is opgeslagen (bijvoorbeeld de gemiddelde rij-snelheid), wordt gereset als de accu wordt losgekoppeld.

### Modi tripcomputer

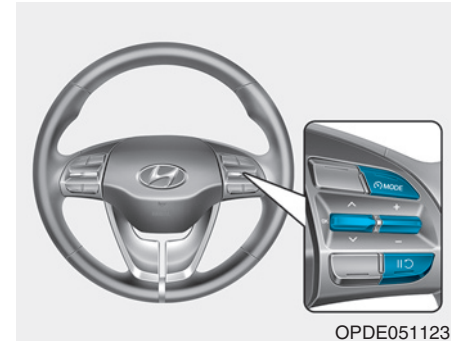
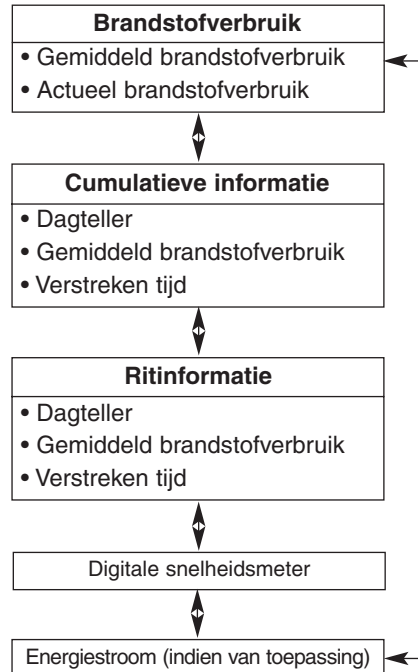

Druk op de toets " $\wedge$ ,  $\vee$ " op het stuurwiel om de modus van de tripcomputer te wijzigen.

### Brandstofverbruik

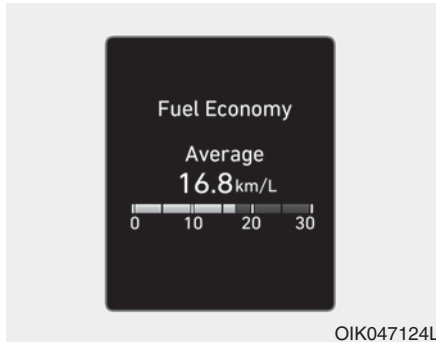

#### Gemiddeld brandstofverbruik (1)

- Het gemiddelde brandstofverbruik wordt berekend op basis van de totale gereden afstand en het totale brandstofverbruik sinds het gemiddelde brandstofverbruik voor het laatst gereset werd.
- Het gemiddelde brandstofverbruik kan zowel handmatig als automatisch gereset worden.

#### Handmatig Reset

Om het gemiddelde brandstofverbruik handmatig te wissen moet de toets [OK] op het stuurwiel langer dan 1 seconde worden ingedrukt terwijl het gemiddelde brandstofverbruik wordt weergegeven.

#### Automatisch resetten

Selecteer de modus "Fuel Economy Auto Reset (Automatische reset brandstofverbruik)" in het menu "Gebruikersinst." op het LCD-display om het gemiddelde brandstofverbruik sinds het tanken automatisch te resetten.

- Na het starten: Het gemiddelde brandstofverbruik wordt automatisch gereset als er 4 uur verstrekken zijn nadat de motor UIT gezet is.
- Na het tanken: Het gemiddelde brandstofverbruik wordt automatisch gereset als er harder dan 1 km/h gereden wordt nadat er ten minste 6 liter brandstof is getankt.

#### **i** Informatie

Er moet minimaal 300 m met de auto gereden zijn nadat het contact AAN gezet is voordat het gemiddelde brandstofverbruik opnieuw wordt berekend.

#### Actueel brandstofverbruik (2)

- Deze modus geeft bij een rijsnelheid van ten minste 10 km/h het brandstofverbruik over de laatste paar seconden weer.

## Display cumulatieve informatie

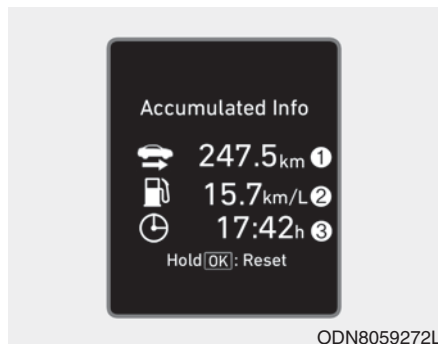

Dit display toont de totale gereden afstand (1), het totale gemiddelde brandstofverbruik (2) en de totale reisduur (3).

De informatie wordt berekend te beginnen vanaf de laatste keer resetten.

Houd om de informatie handmatig te resetten de knop OK ingedrukt terwijl u de cumulatieve ritinformatie bekijkt. De gereden afstand, het gemiddelde brandstofverbruik en de totale reisduur worden gelijktijdig gereset.

De cumulatieve ritinformatie loopt door als de motor draait (bijvoorbeeld als u in de file staat of wacht bij een verkeerslicht).

### **i** Informatie

Er moet minimaal 300 m met de auto gereden zijn nadat het contact AAN gezet is voordat het gemiddelde brandstofverbruik opnieuw wordt berekend.

## Display Rij-info

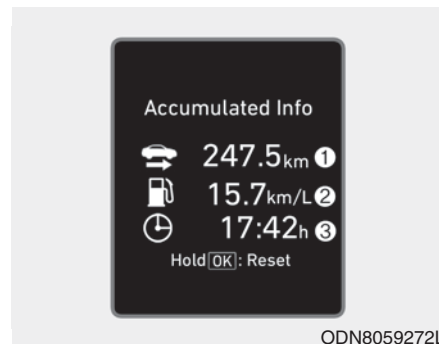

Dit display toont de gereden afstand (1), het gemiddelde brandstofverbruik (2) en de totale reisduur (3).

De informatie wordt gecombineerd voor elke contactcyclus. Als de motor echter ten minste 4 uur uitgeschakeld is geweest, wordt het scherm Rij-info gereset.

Houd, terwijl Rij-info wordt weergegeven, de toets OK ingedrukt om de informatie handmatig te resetten. De gereden afstand, het gemiddelde brandstofverbruik en de totale reisduur worden gelijktijdig gereset.

De ritinformatie loopt door als de motor draait (bijvoorbeeld als u in de file staat of wacht bij een verkeerslicht.)

### Informatie

**Er moet minimaal 300 m met de auto gereden zijn nadat het contact AAN gezet is voordat het gemiddelde brandstofverbruik opnieuw wordt berekend.**

### *Digitale snelheidsmeter*



Deze melding geeft de rijnsnelheid van de auto aan (km/h, MPH).

## VERLICHTING

### Verlichting buitenzijde

#### Bediening verlichting

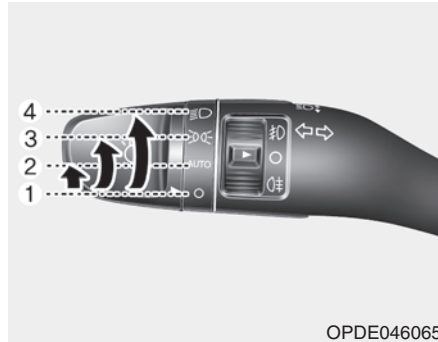

Draai, om de verlichting te bedienen, de knop op het uiteinde van de combischakelaar naar een van de volgende standen:

- (1) O
- (2) Automatische verlichting (indien van toepassing)
- (3) Parkeerlicht
- (4) Koplamp

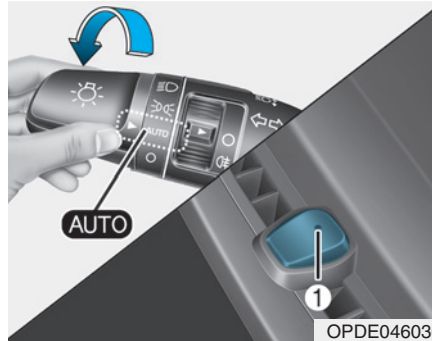

#### Automatische verlichting (indien van toepassing)

Als de lichtschakelaar in stand AUTO staat, worden de parkeerlichten en koplampen automatisch in- of uitgeschakeld, afhankelijk van hoe donker het buiten is.

Ook wanneer de stand AUTO is ingeschakeld, is het raadzaam om de verlichting handmatig in te schakelen wanneer u 's nachts of in de mist rijdt of wanneer u een donkere omgeving, zoals tunnels en parkeergarages, inrijdt.

#### AANWIJZING

- Dek de sensor (1) op het dashboard niet af en mors er ook niets op.
- Reinig de sensor niet met een ruitenreiniger. Deze laat een dunne laag achter op de sensor, waardoor deze niet meer goed werkt.
- Als de voorruit van uw auto extra getint glas heeft of is voorzien van een metaalhoudende coating, functioneert het automatische verlichtingssysteem mogelijk niet goed.

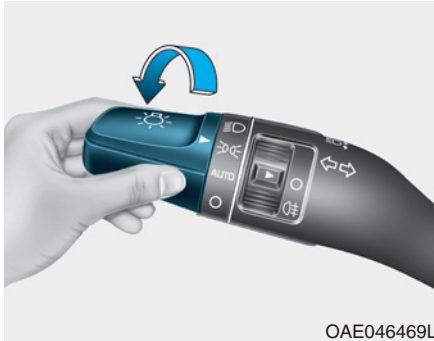

### Parkeerlicht (P)

De parkeerlichten, de kentekenplaatverlichting en de dashboardverlichting gaan branden.

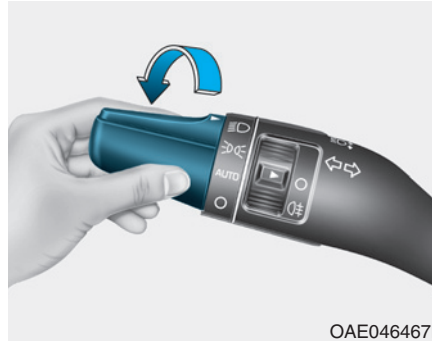

### Koplamp (D)

De koplampen, de parkeerlichten, de kentekenplaatverlichting en de dashboardverlichting gaan branden.

### **i** Informatie

**Om de koplampen in te kunnen schakelen moet het contact in stand ON staan.**

### Werking grootlicht

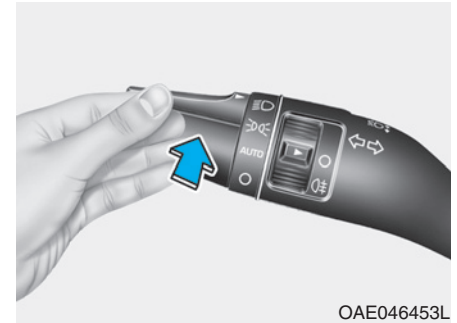

Druk de hendel van u af om het grootlicht in te schakelen. De hendel keert terug in zijn oorspronkelijke positie.

Het controlelampje voor het grootlicht gaat branden wanneer het grootlicht wordt ingeschakeld.

Trek de hendel naar u toe om het grootlicht uit te schakelen. Het dimlicht gaat branden.

## ⚠ WAARSCHUWING

Gebruik het grootlicht niet wanneer andere auto's u naderen. Het gebruik van grootlicht kan het zicht van de andere bestuurders belemmeren.



Trek de hendel naar u toe om een lichtsignaal te geven met het grootlicht en laat hem vervolgens los. Het grootlicht blijft branden zolang u de hendel naar u toe getrokken houdt.

## High Beam Assist (HBA) (indien van toepassing)

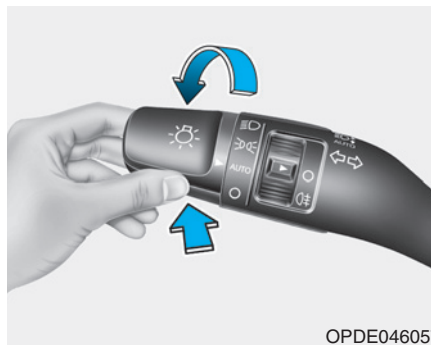

De High Beam Assist is een systeem dat automatisch het koplampbereik aanpast (wisselt tussen grootlicht en dimlicht) overeenkomstig de helderheid van andere auto's en wegomstandigheden.

## Voorwaarden voor gebruik

1. Zet de lichtschaakelaar in de stand AUTO.
2. Beweeg de hendel van u af om het grootlicht in te schakelen.  
Het controlelampje Smart High Beam (🚗) gaat branden.
3. De High Beam Assist wordt ingeschakeld wanneer de rijnsnelheid hoger is dan 45 km/h.
  - Wanneer u de lichtschaakelaar van u af beweegt terwijl de High Beam Assist in werking is, wordt de High Beam Assist uitgeschakeld en blijft het grootlicht onafgebroken branden.
  - Wanneer u de lichtschaakelaar naar u toe beweegt terwijl het grootlicht is uitgeschakeld, wordt het grootlicht ingeschakeld zonder dat de High Beam Assist wordt uitgeschakeld. Wanneer u de lichtschaakelaar loslaat, beweegt de hendel naar de middenstand en wordt het grootlicht uitgeschakeld.





- Wanneer u de lichtsakelaar naar u toe beweegt terwijl het grootlicht door de High Beam Assist is ingeschakeld, wordt het dimlicht ingeschakeld en wordt de High Beam Assist uitgeschakeld.
- Wanneer de lichtsakelaar in de stand koplampen wordt gezet, wordt de High Beam Assist uitgeschakeld en blijft het dimlicht onafgebroken branden.

In de volgende gevallen wordt, wanneer de High Beam Assist in werking is, van grootlicht overgeschakeld op dimlicht.

- Wanneer de koplampen van een tegemoetkomend voertuig worden gesignaleerd.
- Wanneer de achterlichten van een voorligger worden gesignaleerd.
- Als de koplamp of het achterlicht van een (motor) fiets wordt gedetecteerd.
- Wanneer de omgeving helder genoeg is en het grootlicht dus niet nodig is.
- Wanneer straatlantaarns of andere verlichting worden gesignaleerd.
- Wanneer de lichtsakelaar niet in de stand AUTO staat.
- Wanneer de High Beam Assist is uitgeschakeld.
- Wanneer de rijsnelheid lager is dan 35 km/h.

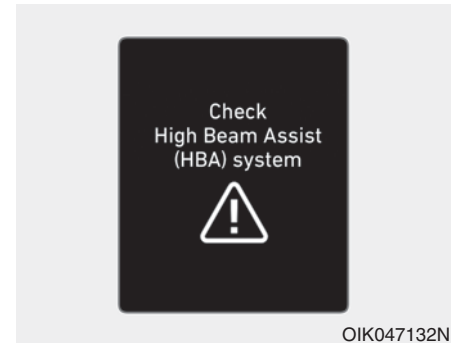
### **Waarschuwinglampje en -melding**



Wanneer de High Beam Assist niet goed werkt, wordt de waarschuwingmelding gedurende enkele seconden weergegeven. Nadat de melding is verdwenen, gaat het hoofdwaaarschuwinglampje () branden.

We adviseren u het systeem te laten controleren door een officiële HYUNDAI-dealer.

## OPMERKING

Het systeem werkt onder de volgende omstandigheden mogelijk niet goed:

- 1) Bij een zwakke verlichting van het tegemoetkomende voertuig of de voorligger. Dat kan bijvoorbeeld het geval zijn:
  - Wanneer de koplampen van de tegemoetkomende auto of de achterlichten van de voorligger zijn bedekt met vuil, sneeuw of vocht
  - Als de koplampen van een tegemoetkomende auto UIT zijn, maar de mistlampen AAN zijn
- 2) Wanneer de werking van de High Beam Assist-camera negatief wordt beïnvloed door een externe factor. Dat kan bijvoorbeeld het geval zijn:
  - Wanneer de koplampen van de auto zijn beschadigd of niet goed zijn gerepareerd

(Vervolg)

(Vervolg)

- Wanneer de koplampen van de auto niet goed zijn afgesteld
- Wanneer op een smalle bochtige weg of slechte weg wordt gereden
- Wanneer op een steile helling omhoog of omlaag wordt gereden
- Wanneer slechts een deel van de voorligger zichtbaar is op een kruising of een bochtige weg
- Wanneer er een verkeerslicht, reflecterend bord, knipperlicht of spiegel aanwezig is
- Wanneer de wegomstandigheden slecht zijn, bijvoorbeeld doordat de weg nat is of bedekt is met sneeuw
- Wanneer een auto plotseling opduikt uit een bocht.
- Wanneer de auto scheef hangt door een lekke band of doordat hij gesleept wordt

(Vervolg)

(Vervolg)

- Wanneer het waarschuwingslampje van het Lane Keeping Assist-systeem brandt
  - Wanneer de verlichting van een tegemoetkomende auto of voorligger wordt niet gesignaleerd door uitlaatgasen, rook, mist, sneeuw, enz.
  - Wanneer de voorruit is bedekt met vuil, ijs of stof, is beslagen of is beschadigd.
- 3) Wanneer het zicht naar voren slecht is Dat kan bijvoorbeeld het geval zijn:
    - Wanneer de koplampen van de tegemoetkomende auto of een voorligger niet wordt gedetecteerd door slecht zicht (smog, rook, stof, mist, zware regenval, sneeuw, enz.)
    - Wanneer het zicht door de voorruit slecht is

## **i** Informatie

Als u de voorruit of de camera van de Lane Departure Warning/Lane Keeping Assist (indien van toepassing) hebt laten vervangen, adviseren we u de functie te laten controleren door een officiële HYUNDAI-dealer.

### **⚠ WAARSCHUWING**

- Probeer de voorruitcamera niet zelf uit elkaar te halen zonder hulp van een monteur van een gekwalificeerde monteur van een garagebedrijf.

Als de camera om wat voor reden dan ook wordt verwijderd, moet het systeem mogelijk opnieuw worden gekalibreerd. Laat het systeem controleren door een officiële HYUNDAI-dealer.

- Nadat de voorruit van uw auto is vervangen, moet de voorruitcamera waarschijnlijk opnieuw worden gekalibreerd.

(Vervolg)

(Vervolg)

In dat geval adviseren wij u om uw auto te laten controleren en het systeem opnieuw te laten kalibreren door een officiële HYUNDAI-dealer.

- Zorg ervoor dat er geen water in de High Beam Assist-unit terechtkomt en verwijder of beschadig de onderdelen van het High Beam Assist-systeem niet.
- Plaats geen voorwerpen op het dashboard die licht reflecteren, zoals spiegels, wit papier, enz. Het systeem werkt mogelijk niet goed wanneer zonlicht wordt gereflecteerd.
- Soms werkt het High Beam Assist-systeem mogelijk niet goed. Het systeem dient alleen ter vergroting van het gebruiksgemak. Het is de verantwoordelijkheid van de bestuurder om veilig te rijden en altijd de verkeerssituatie te controleren.
- Als het systeem niet normaal werkt, wissel dan handmatig tussen groot- en dimlicht.

## **Richtingaanwijzers**

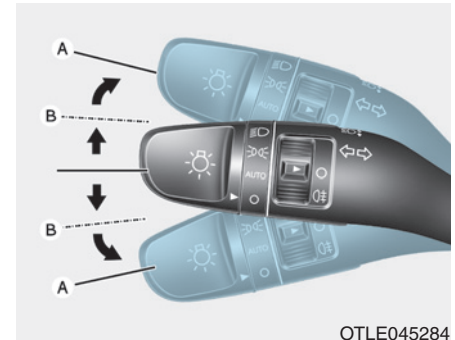

OTLE045284

Als u richting wilt aangeven, beweeg de hendel dan omlaag als u links afslaat en omhoog als u rechts afslaat, in stand (A). Beweeg de hendel gedeeltelijk naar beneden of naar boven en houd hem vast in stand (B) om een wisseling van rijstrook aan te geven. De hendel keert terug naar de stand OFF als hij wordt losgelaten of wanneer de auto weer rechttuit rijdt.

Wanneer een controlelampje blijft branden, niet knippert of abnormaal knippert, kunnen één of meer lampen doorgebrand zijn en dienen deze vervangen te worden.

### Functie one-touch passeerknipperlicht

Beweeg de hendel iets en laat hem dan weer los om de functie one-touch passeerknipperlicht in te schakelen. De richtingaanwijzers knipperen 3, 5 of 7 keer.

U kunt de functie one-touch passeerknipperlicht in-/uitschakelen of het aantal keren knipperen selecteren (3, 5 of 7) met de modus Gebruikersinstellingen op het LCD-display. **Zie "LCD-display" in dit hoofdstuk voor meer informatie.**

### Mistlampen voor (indien van toepassing)



De mistlampen dienen voor een beter zicht onder omstandigheden waarbij het zicht sterk verminderd is, zoals bij mist, regen, sneeuwval enz. Gebruik de schakelaar naast de koplampschakelaar om de mistlampen in en uit te schakelen.

1. Schakel de parkeerlichten in.
2. Zet de lichtschakelaar (1) in de stand mistlampen voor.

3. Zet om de mistlampen voor uit te schakelen de lichtschakelaar nogmaals in de stand mistlampen voor of schakel de parkeerlichten uit.

#### AANWIJZING

**De mistlampen gebruiken zeer veel stroom. Gebruik de mistlampen alleen bij slecht zicht.**

### Mistachterlicht

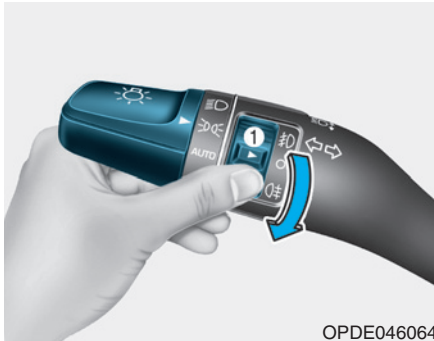

OPDE046064

#### Auto met mistlampen voor

Inschakelen van het mistachterlicht:

Zet de lichtschakelaar (1) in de stand parkeerlichten, draai hem in de stand mistlampen voor en draai hem vervolgens in de stand mistachterlicht (1).

Voer een van de onderstaande handelingen uit om het mistachterlicht uit te schakelen:

- Schakel de parkeerlichtschakelaar uit.
- Draai de lichtschakelaar nogmaals in de stand mistachterlicht.
- Als de lichtschakelaar in de stand parkeerlichten staat en u de mistlampen voor uitschakelt, wordt ook het mistachterlicht uitgeschakeld.



OTLE045285

#### Auto zonder mistlampen voor

Inschakelen van het mistachterlicht:

Zet de lichtschakelaar in de stand koplampen en draai hem vervolgens in de stand mistachterlicht (1).

Voer een van de onderstaande handelingen uit om het mistachterlicht uit te schakelen:

- Schakel de koplampschakelaar uit.
- Draai de lichtschakelaar nogmaals in de stand mistachterlicht.

### **Energiebesparingsfunctie**

Deze functie voorkomt dat de accu ontladen raakt. Het systeem schakelt automatisch de parkeerlichten uit wanneer de bestuurder de motor uitschakelt en het bestuurdersportier opent.

De parkeerlichten worden automatisch uitgeschakeld als de auto in het donker langs de kant van de weg wordt geparkeerd.

De parkeerlichten blijven echter branden, zelfs wanneer het portier aan bestuurderszijde wordt geopend als de koplampschakelaar in de stand parkeerlicht of AUTO (indien van toepassing) wordt gezet nadat de motor is uitgeschakeld.

Als de verlichting ingeschakeld moet blijven, schakel dan de parkeerlichten UIT en AAN met de koplampschakelaar op de stuurkolom nadat de motor is uitgeschakeld.

### **Follow me home-functie (indien van toepassing)**

Als u het contact in stand ACC of OFF zet met ingeschakelde koplampen, blijven de koplampen (en/of parkeerlichten) gedurende ongeveer 5 minuten branden. Als echter de motor uit is en het bestuurdersportier wordt geopend en gesloten, worden de koplampen (en/of de parkeerlichten) na 15 seconden uitgeschakeld.

De koplampen (en/of parkeerlichten) kunnen worden uitgeschakeld door tweemaal op de vergrendeltoets van de Smart Key te drukken of door de lichtschaakelaar in de stand OFF of AUTO te zetten. De koplampen worden echter niet uitgeschakeld wanneer het donker is en u de lichtschaakelaar in de stand AUTO zet.

U kunt de Follow me home-functie in- of uitschakelen met de modus Gebruikersinstellingen op het LCD-display. **Zie "LCD-display" in dit hoofdstuk voor meer informatie.**

### **AANWIJZING**

**Wanneer de bestuurder het voertuig via een ander portier dan het bestuurdersportier verlaat, werkt de energiebesparingsfunctie niet en wordt de Follow me home-functie niet automatisch uitgeschakeld. Hierdoor kan de accu ontladen raken. Schakel in dit geval de lampen uit voordat u het voertuig verlaat.**

### **Dagrihverlichting (DRL) (indien van toepassing)**

De dagrihverlichting (DRL) zorgt ervoor dat medeweggebruikers uw auto overdag beter zien, met name na zonsopgang en voor zonsondergang.

Het DRL-systeem zorgt ervoor dat de dagrihverlichting wordt uitgeschakeld als:

1. De koplampen of de mistlampen voor zijn ingeschakeld.
2. De parkeerlichten zijn ingeschakeld.
3. De motor is uitgeschakeld.

### **Koplampverstelling (indien van toepassing)**

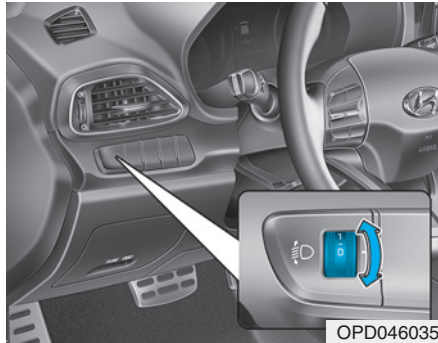

#### **Handmatig**

De koplamphoogte kan worden afgesteld en worden aangepast aan het aantal inzittenden en de hoeveelheid bagage in de auto door de schakelaar voor de koplamphoogte te verdraaien.

Hoe hoger het nummer op de schakelaar, hoe lager de hoogte van de lichtbundel. Zorg ervoor dat de koplampen niet te hoog staan om verblinding van andere weggebruikers te voorkomen.

Hieronder staan voorbeelden van de juiste afstelling van de schakelaar voor verschillende belastingen. Stel bij een andere mate van belasting dan hieronder vermeld de schakelaar af volgens de meest vergelijkbare situatie.

<b>Belastingstoestand</b>	<b>Stand schakelaar</b>
Alleen bestuurder	0
Bestuurder + Voorpassagier	0
Alle zitplaatsen bezet (inclusief bestuurder)	1
Alle zitplaatsen bezet (inclusief bestuurder) + Maximaal toelaatbare belading	2
Bestuurder + Maximaal toelaatbare belading	3

#### **Automatisch**

Automatisch aangepast aan het aantal passagiers en de hoeveelheid bagage in de auto.

Hij stelt de koplampen ook automatisch op de juiste hoogte af voor verschillende omstandigheden.

### **⚠ WAARSCHUWING**

**We adviseren u het systeem te laten controleren door een officiële HYUNDAI-dealer als de functie niet goed werkt. Probeer de bedrading niet zelf te controleren of vervangen.**

## Statische bochtverlichting (indien van toepassing)

Wanneer u door een bocht rijdt, wordt de statische bochtverlichting links of rechts automatisch ingeschakeld voor een beter zicht en meer veiligheid. De statische bochtverlichting gaat aan als een van de volgende omstandigheden zich voordoet.

- De rijdsnelheid is lager dan 10 km/h en het stuurwiel is gedraaid over een hoek van ongeveer 80 graden met ingeschakeld dimlicht.
- De rijdsnelheid ligt tussen 10 km/h en 90 km/h en het stuurwiel is gedraaid over een hoek van ongeveer 35 graden met ingeschakeld dimlicht.
- Wanneer de auto achteruitrijdt waarbij aan één van de bovenstaande voorwaarden is voldaan, wordt het licht, dat tegengesteld is aan de richting waarnaar het stuurwiel wordt gedraaid, ingeschakeld.

## Welcome-systeem (indien van toepassing)

### **Welkomstlicht** (indien van toepassing)

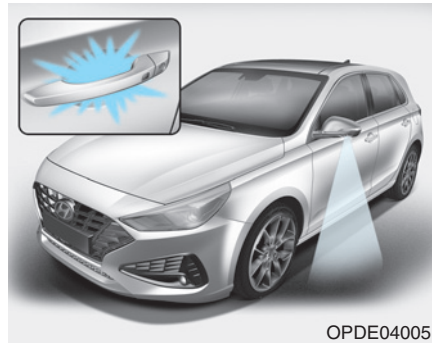

### **Instapverlichting** (indien van toepassing)

Wanneer alle portieren (en de achterklep) zijn gesloten en vergrendeld, gaat de instapverlichting gedurende ongeveer 15 seconden branden wanneer het onderstaande wordt gedaan.

- Wanneer op de ontgrendeltoets van de afstandsbediening of de Smart Key wordt gedrukt.

- Wanneer de toets op de portiergreep aan de buitenzijde wordt ingedrukt.

### **Portiergreepverlichting** (indien van toepassing)

Wanneer alle portieren (en de achterklep) zijn gesloten en vergrendeld, gaat de portiergreepverlichting gedurende ongeveer 15 seconden branden wanneer het onderstaande wordt gedaan.

- Wanneer op de ontgrendeltoets van de afstandsbediening of de Smart Key wordt gedrukt.
- Wanneer de toets op de portiergreep aan de buitenzijde wordt ingedrukt.



### Koplampen en parkeerlichten

Wanneer de koplampen (lichtschakelaar in stand koplampen of AUTO) zijn ingeschakeld en alle portieren (en de achterklep) zijn gesloten en vergrendeld, gaan de parkeerlichten en de koplampen gedurende 15 seconden branden wanneer op de ontgrendeltoets voor de portieren op de afstandsbediening of de Smart Key wordt gedrukt.

Als u op de vergrendel- of ontgrendeltoets drukt, doven de parkeerlichten en de koplampen direct.

U kunt het welkomstlicht in- of uitschakelen met de modus Gebruikersinstellingen op het LCD-display. **Zie "LCD-display" in dit hoofdstuk voor meer informatie.**

### Interieurverlichting

Wanneer de schakelaar interieurverlichting in stand DOOR staat en alle portieren (en de achterklep) zijn gesloten en vergrendeld, gaat de interieurverlichting gedurende 30 seconden branden wanneer het onderstaande wordt gedaan.

- Wanneer op de ontgrendeltoets van de afstandsbediening of de Smart Key wordt gedrukt.
- Wanneer de toets op de buitenportiergreep wordt ingedrukt.

Als u op de vergrendel- of ontgrendeltoets van het portier drukt, dooft de interieurverlichting direct.

### Interieurverlichting

#### AANWIJZING

**Laat de interieurverlichting niet te lang branden als de motor niet draait, anders zal de accu ontladen raken.**



#### WAARSCHUWING

**Gebruik de interieurverlichting niet wanneer u in het donker rijdt. De interieurverlichting kan uw zicht hinderen en een ongeval veroorzaken.**

### Automatisch uitschakelen interieurverlichting

De interieurverlichting wordt automatisch na ongeveer 20 minuten uitgeschakeld nadat het contact is uitgeschakeld en de portieren zijn gesloten. Als een portier is geopend, dooft de verlichting na ongeveer 40 minuten nadat het contact is uitgeschakeld. Als de portieren worden vergrendeld en het alarm van het antidiefstalsysteem van de auto wordt ingeschakeld, dooft de verlichting vijf seconden later.

## Verlichting voor

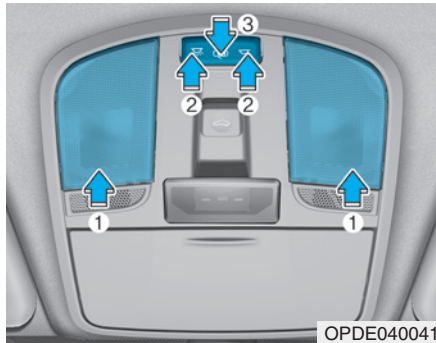

- (1) Kaartleeslampje voor
- (2) Interieurverlichting voor
- (3) Verlichting voorportier

## Kaartleeslampje voor

Druk op het lampglas (1) van het leeslampje om het leeslampje in te schakelen. Druk nogmaals op de lens van het leeslampje om het leeslampje uit te schakelen.

## Interieurverlichting voor

-  :  
Druk op de toets om het leeslampje voor de zitplaatsen voor/achter in te schakelen.
-  :  
Druk op de toets om de interieurverlichting voor de zitplaatsen voor/achter uit te schakelen.

## Verlichting voorportier ( )

De interieurverlichting voor de zitplaatsen voor/achter wordt automatisch gedurende ongeveer 30 seconden ingeschakeld wanneer een portier wordt geopend.

Het leeslampje voor de zitplaatsen voor/achter wordt automatisch gedurende ongeveer 15 seconden ingeschakeld wanneer de portieren met de afstandsbediening (Smart Key) worden ontgrendeld. Het leeslampje dooft geleidelijk wanneer binnen 15 seconden het contact in stand ON wordt gezet. Het leeslampje blijft maximaal 20 minuten branden wanneer er een portier is geopend terwijl het contact in stand ACC of OFF staat.

## Interieurverlichting achter

■ Type A

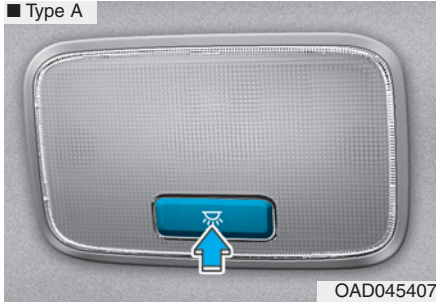

■ Type B

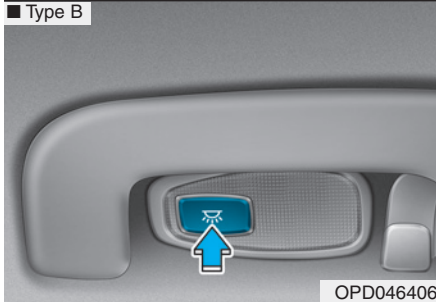

### Schakelaar interieurverlichting achter :

Druk op deze schakelaar om de interieurverlichting in en uit te schakelen.

### AANWIJZING

Laat de verlichting niet gedurende langere tijd aan staan als de motor is uitgeschakeld.

## Verlichting dashboardkastje (indien van toepassing)



De verlichting in het dashboardkastje gaat branden als het dashboardkastje wordt geopend.

### AANWIJZING

Sluit het dashboardkastje volledig na gebruik om te voorkomen dat het laadsysteem onnodig wordt belast.

## Bagageruimteverlichting

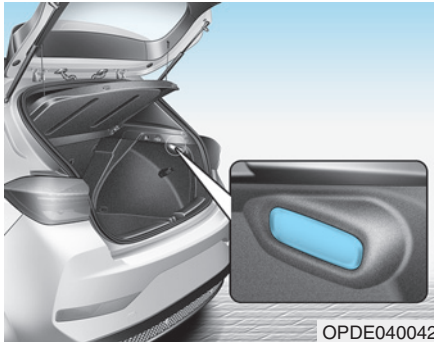

De bagageruimteverlichting gaat branden zodra de achterklep geopend wordt.

### AANWIJZING

De bagageruimteverlichting brandt zolang de achterklep is geopend. Sluit de achterklep volledig na gebruik van de bagageruimte om te voorkomen dat de accu onnodig ontladen raakt.

## Verlichting make-upspiegel (indien van toepassing)



Druk op de toets om het lampje in of uit te schakelen.

- ☀ : Het lampje wordt ingeschakeld wanneer deze toets wordt ingedrukt.
- ○ : Het lampje wordt uitgeschakeld wanneer deze toets wordt ingedrukt.

### AANWIJZING

Zet de schakelaar altijd in stand uit als de verlichting van de make-upspiegel niet wordt gebruikt. Als de zonneklep wordt teruggeklapt terwijl het lampje nog brandt, kan de accu ontladen raken en de zonneklep beschadigd worden.

### ***Instapverlichting (indien van toepassing)***

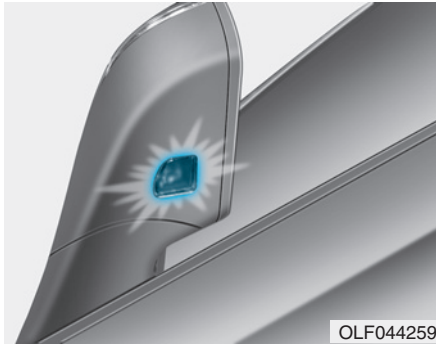

### **Welkomstlicht**

Wanneer alle portieren (en de achterklep) zijn gesloten en vergrendeld, gaat de instapverlichting gedurende 15 seconden branden wanneer het portier wordt ontgrendeld met de Smart Key of de toets op de buitenportiergreep.

**Zie "Welkomstlicht" in dit hoofdstuk voor meer informatie.**

### **Begeleidingsverlichting**

Wanneer het contact in stand OFF staat en het bestuurdersportier wordt geopend, gaat de instapverlichting gedurende 30 seconden branden. Als het bestuurdersportier binnen 30 seconden wordt gesloten, dooft de instapverlichting na 15 seconden. Als het bestuurdersportier wordt gesloten en vergrendeld, dooft de instapverlichting direct.

De begeleidingsverlichting van de instapverlichting gaat alleen de eerste keer dat het bestuurdersportier wordt geopend na het afzetten van de motor branden.

## RUITENWISSERS EN RUITENSPROEIERS

### ■ Ruitenwissers/-sproeiers voor

• Type A

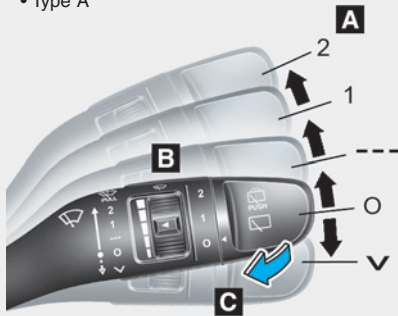

#### A : Snelheidsregelknop ruitenwissers (voor)

- √ – Eénmaal wissen
- O – Uit
- --- – Intervalstand wissen  
AUTO\* – Automatisch wissen
- 1 – Lage wissersnelheid
- 2 – Hoge wissersnelheid

• Type B

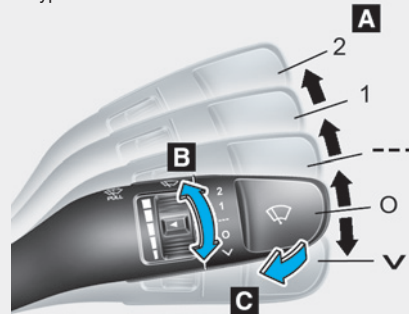

#### B : Instelling lengte Interval

#### C : Sproeien en kort wissen (voor) (trek de hendel naar u toe)

### ■ Ruitenwisser/-sproeier achter

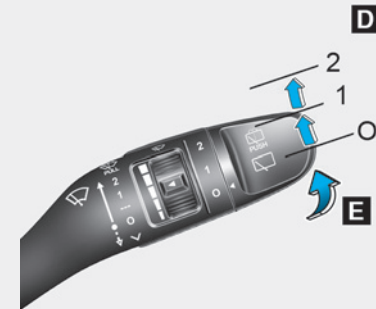

#### D : Achterruitenwisserbediening\*

- 2 – Hoge wissersnelheid
- 1 – Lage wissersnelheid
- O – Uit

#### E : Sproeien en kort wissen (achter) (duw de hendel van u af)

\* : indien van toepassing

OPDE046058/OPDE046059/OPDE046060

### Ruitenwissers voor

De werking is als volgt als het contact in stand ON staat.

∨ : Druk voor een enkele wisbeweging de bedieningsschakelaar omlaag of omhoog en laat hem weer los. De ruitenwissers zullen blijven werken zolang de schakelaar in deze stand wordt gehouden.

O : Ruitenwisser is uitgeschakeld

--- : De ruitenwissers werken met regelmatige intervallen. Gebruik deze stand bij motregen of mist. Draai aan de snelheidsregelknop om de snelheid te wijzigen.

1 : Normale wissersnelheid

2 : Hoge wissersnelheid

### **i** Informatie

Maak de ruit vrij van sneeuw en ijs alvorens de ruitenwissers te gebruiken of ontdooi de voorruit gedurende 10 min. Anders werken de ruitenwissers mogelijk niet goed en kunnen ze beschadigd raken.

Als u sneeuw en/of ijs niet verwijdert voordat u de ruitenwissers en ruitensproeiers gebruikt, kan er schade ontstaan aan het ruitenwisser- en ruitensproeiersysteem.

### Automatische regeling (AUTO) (indien van toepassing)

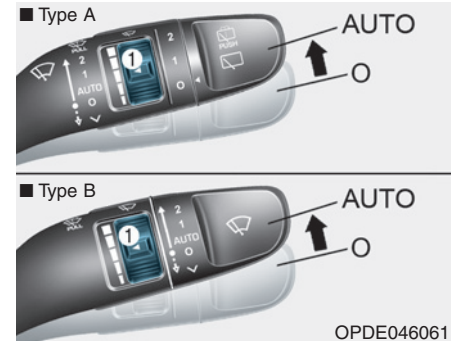

De regensensor bovenaan op de voorruit registreert de hoeveelheid regen en schakelt de ruitenwisser automatisch in met de juiste snelheid/intervaltijd. Hoe harder het regent, hoe hoger de wissersnelheid.

Als het ophoudt met regenen, wordt de ruitenwisser automatisch uitgeschakeld. Draai aan de snelheidsregelknop om de snelheid te wijzigen (1).

Als de wisserschakelaar in de stand AUTO is gezet terwijl het contact ON is, zal de wisser eenmaal werken om een controle van het systeem uit te voeren. Zet de schakelaar in stand OFF als de ruitenwisser niet nodig is.

### **⚠ WAARSCHUWING**

Als de motor draait en de schakelaar voor de ruitenwissers voor in stand AUTO staat, neem dan onderstaande aanwijzingen in acht om letsel te voorkomen:

- Raak het bovenste deel van de voorruit, waar de regensensor zich bevindt, niet aan.
- Veeg het bovenste deel van de voorruit niet schoon met een vochtige doek.
- Oefen geen druk uit op de voorruit.

### **AANWIJZING**

- Zet de schakelaar tijdens het wassen van de auto in stand O om te voorkomen dat de ruitenwissers in dat geval automatisch worden ingeschakeld. Als de ruitenwissers tijdens het wassen worden ingeschakeld, raken ze mogelijk beschadigd.
- Verwijder de behuizing van de regensensor bovenaan de voorruit aan passagierszijde niet. Eventuele schade aan onderdelen die hierdoor kan ontstaan, valt niet onder de fabrieksgarantie.

### **Ruitensproeier voorruit**

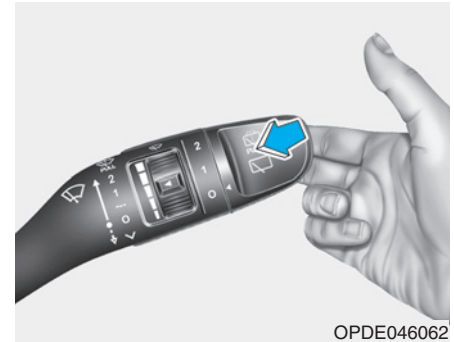

Trek de hendel naar voren om de ruitensproeier in te schakelen. Als de ruitenwisser in stand O staat, zal deze 1-3 wisslagen maken. De ruitensproeier en de ruitenwissers blijven werken tot u de hendel loslaat.

Als de ruitensproeiers niet werken, moet u mogelijk ruitensproeiervloeistof bijvullen.



## ⚠ WAARSCHUWING

Wanneer de buitentemperatuur beneden het vriespunt is, verwarm de voorruit dan **ALTIJD** door deze te ontwa-  
samen om te voorkomen dat de ruitensproeiervloeistof op de ruit bevroest en uw zicht belemmert, waardoor een ongeval met ernstig letsel tot gevolg kan ontstaan.

## AANWIJZING

- Gebruik de ruitensproeiers niet wanneer het reservoir leeg is, om beschadiging van de ruitensproeierpomp te voorkomen.
- Schakel de ruitenwissers niet in als de ruit droog is om beschadiging van de wissers en de voorruit te voorkomen.
- Probeer de ruitenwissers nooit met de hand te bewegen om beschadiging van de ruitenswisserarmen en van andere onderdelen te voorkomen.
- Gebruik om mogelijke schade aan het ruitenswisser- en ruitensproeiersysteem te voorkomen in de winter of bij lage buitentemperaturen speciale ruitensproeiervloeistof.

## Servicestand ruitenwissers voor

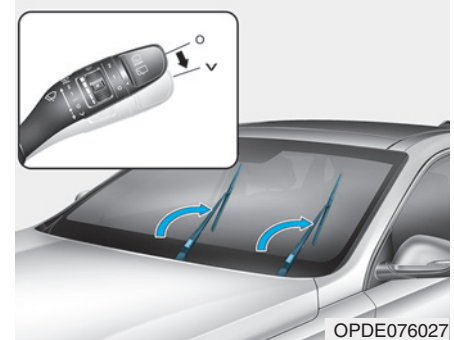

Deze auto is voorzien van "verborgen" ruitenwissers, hetgeen betekent dat de ruitenwissers niet kunnen worden opgetild als ze in de onderste ruststand staan.

1. Beweeg binnen ongeveer 20 seconden na het uitzetten van het contact de ruitenswisserhendel naar beneden en houd hem gedurende ongeveer 2 seconden in de stand √ totdat de ruitenwissers hun hoogste punt hebben bereikt.
2. Op dat moment kunt u de ruitenwissers van de voorruit tillen.

- Plaats de ruitenwissers voorzichtig terug op de voorruit.
- Zet de ruitenwisserschakelaar in een willekeurige ingeschakelde stand om de ruitenwissers terug te zetten in de onderste ruststand.

### Schakelaar achterruitenwischer en -sproeier (indien van toepassing)

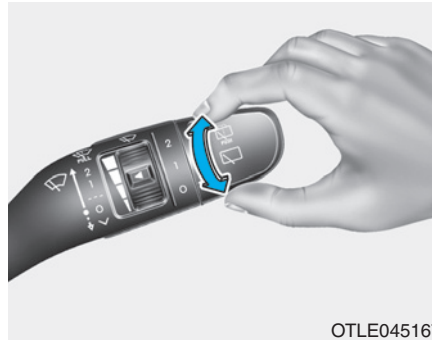

De schakelaar voor de achterruitenwischer en -sproeier bevindt zich aan het uiteinde van de ruitenwisser- en sproeierschakelaar.

Zet de schakelaar in de gewenste stand om de achterruitenwischer en -sproeier te bedienen.

- 2 – Hoge wissersnelheid
- 1 – Lage wissersnelheid
- O – Uit

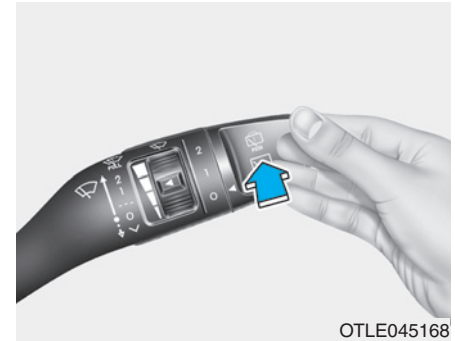

Druk de hendel van u af om vloeistof op de ruit te sproeien en de achterruitenwissers 1-3 cycli te laten wissen. De ruitensproeier en de ruitenwissers blijven werken tot u de hendel loslaat. (indien van toepassing)

### Automatische ruitenwischer achter (indien van toepassing)

De achterruitenwischer wordt ingeschakeld als de auto achteruit rijdt terwijl de ruitenwissers voor AAN zijn als deze functie geselecteerd is op het LCD-display.

Gebruikersinst. → Handig → Automatische ruitenwischer achter (achteruit).

## RIJHULPSYSTEEM

### Rear View Monitor (RVM) (indien van toepassing)

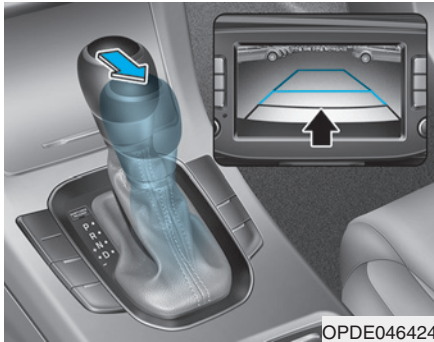

Rear View Monitor is een aanvullende functie die de ruimte achter de auto laat zien op het scherm van het infotainmentsysteem om u te helpen tijdens parkeren of tijdens het rijden.

#### **Toets Parking/View**

Druk op de toets Parking/View om Rear View Monitor in te schakelen.

Druk nogmaals op de toets om het systeem uit te schakelen.

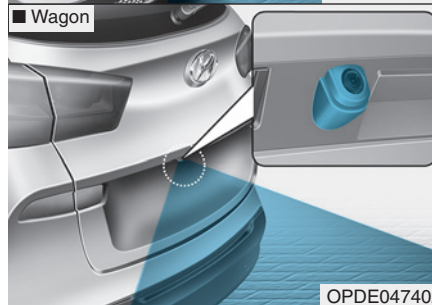

#### **Rear View Monitor**

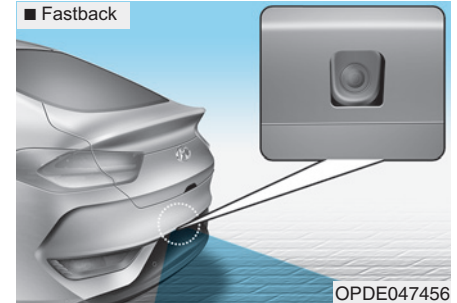

#### **Voorwaarde voor werking**

Rear View Monitor wordt ingeschakeld als de transmissie in stand R (Achteruit) wordt gezet. Als de bestuurder op de toets Parking/View drukt als de transmissie in stand P (Parkeren) staat, wordt het camerabeeld ingeschakeld. In dat geval worden de parkeerhulplijnen niet weergegeven.

### **Voorwaarde voor uitschakelen**

De functie wordt gedeactiveerd als de transmissie in stand R (Achteruit) wordt gezet. Het camerabeeld wordt weergegeven als de transmissie in stand P (Parkeren) staat en wordt uitgeschakeld als de bestuurder op de toets Parking/View drukt. De functie wordt uitgeschakeld als de bestuurder de transmissie vanuit stand R (Achteruit) in stand P (Parkeren) zet.

### **Permanente weergave achteruitrijcamera**

Als de bestuurder de transmissie vanuit stand R (Achteruit) in stand N (Neutraal) of D (Rijden) zet, blijft de functie de beelden van de achteruitrijcamera weergeven om het parkeren te vergemakkelijken. In dat geval worden de parkeerhulplijnen niet weergegeven.

### **Voorwaarde voor werking**

Als de bestuurder de transmissie vanuit stand R (Achteruit) in stand N (Neutraal) of D (Rijden) zet, wordt de functie gedeactiveerd.

### **Voorwaarde voor uitschakelen**

Rear View Monitor wordt uitgeschakeld bij een rijsnelheid hoger dan 10 km/h. Het camerabeeld wordt gedeactiveerd als de bestuurder op de toets Parking/View (1) drukt. De functie wordt gedeactiveerd als de bestuurder de transmissie in stand P (Parkeren) zet.

### **Beeld achteruitrijcamera tijdens het rijden**

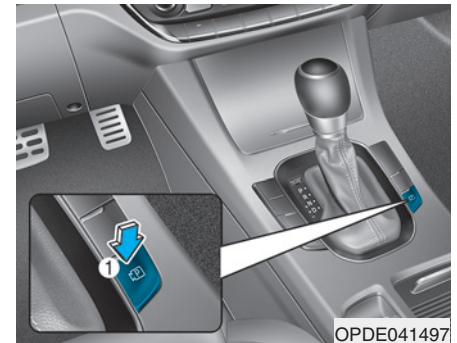

Rear View Monitor vergemakkelijkt het parkeren door het beeld van de achteruitrijcamera weer te geven via het infotainmentsysteem.

### Voorwaarde voor werking

Het camerabeeld wordt weergegeven als de bestuurder op de toets Parking/View (1) drukt als de transmissie in stand D (Rijden) of N (Neutraal) staat.

### Voorwaarde voor uitschakelen

De functie wordt gedeactiveerd als de bestuurder op de toets Parking/View drukt. De functie wordt uitgeschakeld als de bestuurder op de toets (2) van het infotainmentsysteem drukt. De functie wordt gedeactiveerd als de bestuurder de transmissie in stand P (Parkeren) zet.

### WAARSCHUWING

**De achteruitrijcamera is geen veiligheidssysteem. De achteruitrijcamera helpt de bestuurder alleen bij het signaleren van obstakels die zich dicht bij het midden van de achterzijde van de auto bevinden. De camera geeft NIET de volledige omgeving van de achterzijde van de auto weer.**

### WAARSCHUWING

- **Vertrouw bij het achteruitrijden nooit alleen op het beeld van de Rear View Monitor.**
- **Kijk voordat u achteruitrijdt ALTIJD om u heen om te controleren of de omgeving vrij is van objecten en obstakels, om een aanrijding te voorkomen.**
- **Wees extra voorzichtig als u dicht langs voorwerpen of personen, in het bijzonder kinderen, rijdt.**

### Systeemstoring

We adviseren u uw auto te laten controleren door een officiële HYUNDAI-dealer als de Rear View Monitor niet goed werkt, het scherm flakkert of het beeld niet goed wordt weergegeven.

### Beperkingen van de functie

Wanneer de auto bij koud weer of in een parkeergarage met koude motor wordt gestart, kan het beeld ten gevolge van de uitlaatgassen tijdelijk wazig zijn.

## ⚠ WAARSCHUWING

- Dode hoeken die niet door het beeld van Rear View Monitor worden weergegeven, moet de bestuurder controleren met behulp van de binnenspiegel en de buitenspiegels.
- Het Rear View Monitor-systeem maakt gebruik van een breedbeeldlens. Het systeem corrigeert de beeldvervalsing, waardoor de daadwerkelijke afstand kan verschillen. Daarom moet de bestuurder altijd met zijn eigen ogen de omgeving controleren.
- Als de lens is bedekt met vuil, functioneert Rear View Monitor mogelijk niet normaal. Zorg ervoor dat de lens van de camera altijd schoon is.

## AANWIJZING

- Spuit niet met een hogedrukreiniger direct op de sensoren of de omgeving ervan. Schokken door waterstralen uit de hogedrukreiniger kunnen ervoor zorgen dat het apparaat niet goed werkt.
- Gebruik voor het reinigen van de lens geen producten die zure of basische reinigingsmiddelen bevatten. Gebruik uitsluitend een zachte zeep of een neutraal oplosmiddel en spoel grondig na met water.

## **i** Informatie

Zorg ervoor dat de lens van de camera altijd schoon is. Als de lens is bedekt met vuil, water of sneeuw, functioneert de camera mogelijk niet normaal.

## Reverse Parking Distance Warning (PDW) (indien van toepassing)

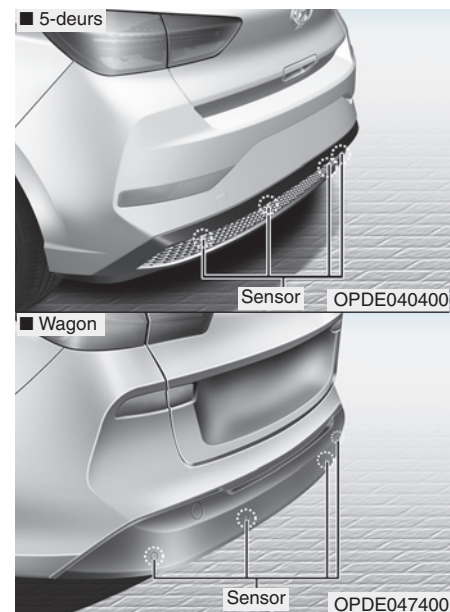

Het Parking Distance Warning-systeem signaleert tijdens het achteruitrijden de afstand tussen de auto en een voetganger, dier of object met behulp van de sensoren achter, en laat een waarschuwingslampje branden of geeft een geluidssignaal om de bestuurder te waarschuwen.

### Waarschuwingsvolume

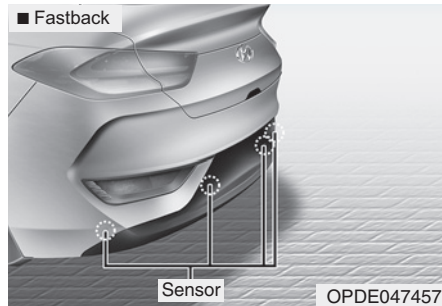

Selecteer als het contact in stand ON staat "Driver Assistance (Bestuurdershulp) → Warning Volume (Waarschuwingsvolume)" in het menu Settings (instellingen) om het volume voor de Forward/Reverse Parking Distance Warning in te stellen op "High (Hoog)", "Medium (Gemiddeld)", "Low (Laag)" of "Off (Uit)". Als "Off (Uit)" is geselecteerd, wordt het geluid van de functie niet volledig uitgeschakeld maar wordt het volume tot een laag niveau gedempt.

### WAARSCHUWING

- **Kijk voordat u achteruitrijdt ALTIJD om u heen om te controleren of de omgeving vrij is van objecten en obstakels, om een aanrijding te voorkomen.**
- **Wees extra voorzichtig als u dicht langs voorwerpen of personen, in het bijzonder kinderen, rijdt.**
- **Houd er rekening mee dat sommige voorwerpen mogelijk niet op het scherm worden weergegeven of door de sensoren worden geregistreerd als gevolg van de afstand tot het obstakel of het formaat of het materiaal van het obstakel. Al deze zaken kunnen de effectiviteit van de sensor beperken.**



## Werking van de Parking Distance Warning

### Voorwaarden voor gebruik

- De Parking Distance Warning werkt als de transmissie in stand R (Achteruit) staat. De functie waarschuwt als met een snelheid van maximaal 10 km/h achteruitgereden wordt en een voetganger, dier of object wordt gesignaleerd.
- Als de sensor een voetganger, dier of object signaleert, verschijnt het pictogram op het scherm van het infotainmentsysteem en geeft de functie een geluidssignaal.
- Als de functie meer dan 2 voetgangers, dieren of objecten tegelijk signaleert, heeft het geluidssignaal betrekking op de/het dichtstbijzijnde voetganger, dier of object.

De weergave op het scherm kan afwijken van de werkelijke situatie.

## Soorten waarschuwingssignalen

Waarschuwingssignalen	Controlelampje
Als een voorwerp zich 120 - 60 cm van de achterbumper bevindt : Zoemer klinkt met tussenpozen	
Als een voorwerp zich 60 - 30 cm van de achterbumper bevindt : Zoemer klinkt vaker	
Als een voorwerp zich binnen 30 cm van de achterbumper bevindt : Zoemer klinkt onafgebroken.	



### Systemestoring

Als de bestuurder de transmissie in stand R (Achterruit) zet, klinkt een geluidssignaal om te bevestigen dat de functie normaal werkt. In de onderstaande situaties moet de bestuurder echter controleren of de sensor is beschadigd en of de camera is bedekt met vuil. We adviseren u in het geval van een probleem uw auto te laten controleren door een HYUNDAI-dealer.

- Geen geluidssignalen
- Herhaaldelijk geluidssignaal
- Waarschuwing voor een storing in de weergave op het instrumentenpaneel

### Beperkingen van de functie

Wanneer de auto bij koud weer of in een parkeergarage met koude motor wordt gestart, kan het beeld ten gevolge van de uitlaatgassen tijdelijk wazig zijn.

### WAARSCHUWING

- **Dode hoeken die niet door het beeld van Rear View Monitor worden weergegeven, moet de bestuurder controleren met behulp van de binnenspiegel en de buitenspiegels.**
- **Het Rear View Monitor-systeem maakt gebruik van een breedbeeldlens. Het systeem corrigeert de beeldvervalsing, waardoor de daadwerkelijke afstand kan verschillen. Daarom moet de bestuurder altijd met zijn eigen ogen de omgeving controleren.**
- **Als de lens is bedekt met vuil, functioneert Rear View Monitor mogelijk niet normaal. Zorg ervoor dat de lens van de camera altijd schoon is.**

### AANWIJZING

- **Het controlelampje wijkt mogelijk af van de afbeelding, afhankelijk van objecten en de status van sensoren. Als het controlelampje knippert, adviseren we u de auto te laten controleren door een officiële HYUNDAI-dealer.**
- **Als u geen waarschuwingsgeluid hoort of als de zoemer met tussenpozen klinkt wanneer u de selectiehandel in stand R (Achterruit) zet, zit er mogelijk een storing in het Parking Distance Warning-systeem. In dat geval adviseren we u om uw auto zo snel mogelijk te laten controleren door een officiële HYUNDAI-dealer.**

### ***Parking Distance Warning uitschakelen (indien van toepassing)***

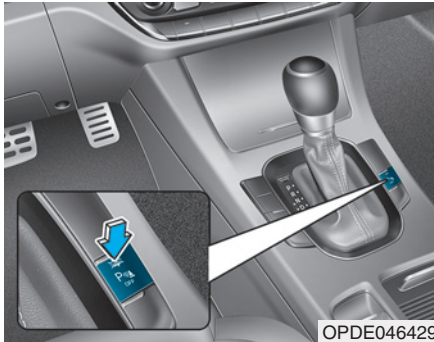

De Parking Distance Warning kan worden in- en uitgeschakeld met de Parking Safety-toets. De functie wordt automatisch geactiveerd als de bestuurder de transmissie in stand R (Achteruit) zet, ook als de functie was uitgeschakeld (Controlelampje van de toets uit).

Het controlelampje gaat branden als de functie wordt ingeschakeld. De functie wordt uitgeschakeld bij een rijsnelheid boven de 30 km/h. Het controlelampje van de toets zal dan uitgaan.

Het waarschuwingssysteem wordt ook niet uitgeschakeld als de bestuurder op de toets drukt om te parkeren als de transmissie in stand R (Achteruit) staat.

### ***Gevallen waarin de Parking Distance Warning niet werkt***

#### **⚠ WAARSCHUWING**

Rijd voorzichtig en controleer altijd zelf de omgeving op obstakels, ook al is de auto uitgerust met het Parking Distance Warning. Onder bepaalde omstandigheden werkt de detectiefunctie van het systeem mogelijk niet goed. Ongevallen en schade aan de auto, ontstaan vanwege het onjuist functioneren van deze functie, vallen niet onder de garantie. De bestuurder moet tijdens het manoeuvreren rekening houden met obstakels en voetgangers, vooral kinderen. Het detectiebereik is beperkt, waardoor mogelijk niet alle obstakels door de sensoren worden gesignaleerd.

### **De Rear Parking Distance Warning werkt mogelijk niet goed in de volgende gevallen:**

- De sensor is bedekt met aangevoren sneeuw of rijp. (Nadat deze is gesmolten werkt de sensor weer normaal)
- De sensor is bedekt met vuil of met sneeuw of water. (Nadat dit is verwijderd werkt de sensor weer normaal)
- Als met de auto wordt gereden bij een extreem hoge of lage buitentemperatuur.
- De sensor of het omliggende deel zit los.
- Het sensoroppervlak is diep ingedrukt of beschadigd door een hard voorwerp.
- Er zitten krassen op het sensoroppervlak en het is beschadigd door een scherp voorwerp.
- Het sensoroppervlak is geraakt door de straal van een hogedrukspuit.

### **De werking van het Parking Distance Warning wordt in de volgende omstandigheden mogelijk verstoord:**

- De auto rijdt in slecht weer, zoals hevige regen of motregen.
- De sensor is bedekt met sneeuw.
- Het parkeerhulpsysteem van een andere auto verstoort de werking van het systeem.
- Er sijpelt water over het oppervlak van de sensor.
- Bij parkeren op een oneffen weg, op een onverharde weg, op een helling of op gras.
- Er wordt op korte afstand van de auto een ultrasoon geluid geproduceerd.
- De kentekenplaat is niet op de juiste plaats aangebracht.
- De bumper is beschadigd waardoor de sensor zich niet meer op de oorspronkelijke positie bevindt.
- De sensor wordt afgedekt door een object zoals een bumpersticker.

### **De volgende objecten worden mogelijk niet opgemerkt door de sensoren:**

- Puntige of smalle objecten zoals touwen.
- Objecten die dunner zijn dan 14 cm en korter dan 100 cm.
- Objecten die ultrasongolven gemakkelijk absorberen zoals katoen, schuimmateriaal en sneeuw.
- Personen, dieren of objecten die zich dicht bij de sensor bevinden.

De door de Parking Distance Warning aangegeven afstand kan afwijken van de werkelijkheid als een persoon, dier of object zich tussen de sensoren in bevindt. Afhankelijk van de rijsnelheid kan het voorkomen dat de Parking Distance Warning niet op tijd waarschuwt voor een persoon, dier of object. Als een reparatie aan uw auto noodzakelijk is, adviseren we u uw auto naar een HYUNDAI-dealer te brengen.

## ⚠ WAARSCHUWING

Schade aan de auto en persoonlijk letsel, ontstaan vanwege het onjuist functioneren van de Parking Distance Warning, vallen niet onder de garantie. Rijd altijd veilig en voorzichtig.

## Forward/Reverse Parking Distance Warning (PDW) (indien van toepassing)

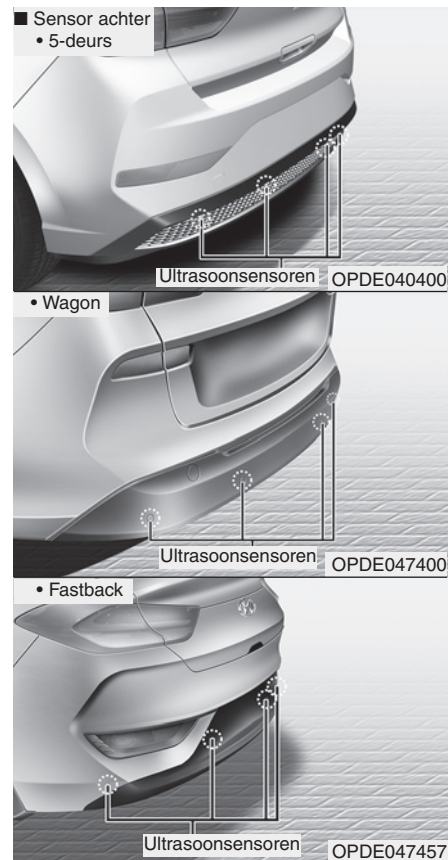
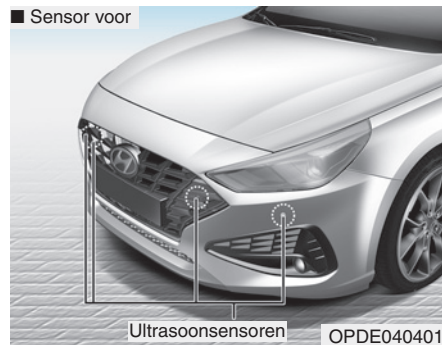

De Forward/Reverse Parking Distance Warning waarschuwt de bestuurder als een obstakel wordt gesignaleerd tussen de auto en een voetganger, dier of object met behulp van de sensoren achter, en laat een waarschuwingslampje branden of geeft een geluidssignaal om de bestuurder te waarschuwen.

### WAARSCHUWING

- **Kijk voordat u achteruitrijdt ALTIJD om u heen om te controleren of de omgeving vrij is van objecten en obstakels, om een aanrijding te voorkomen.**
- **Wees extra voorzichtig als u dicht langs voorwerpen of personen, in het bijzonder kinderen, rijdt.**
- **Houd er rekening mee dat sommige voorwerpen mogelijk niet op het scherm worden weergegeven of door de sensoren worden geregistreerd als gevolg van de afstand tot het obstakel of het formaat of het materiaal van het obstakel. Al deze zaken kunnen de effectiviteit van de sensor beperken.**

### *Werking van de Parking Distance Warning*

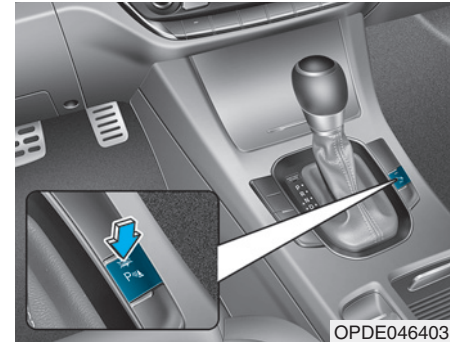

- De Parking Distance Warning kan worden in- en uitgeschakeld met de Parking Safety-toets.
- De functie wordt automatisch geactiveerd als de bestuurder de transmissie in stand R (Achteruit) zet, ook als de functie was uitgeschakeld (Controlelampje van de toets uit).
- Het controlelampje gaat branden als de functie wordt ingeschakeld. De functie wordt uitgeschakeld bij een rijsnelheid boven de 30 km/h. Het controlelampje van de toets zal dan uitgaan.

- Het waarschuwingssysteem wordt ook niet uitgeschakeld als de bestuurder op de toets drukt om te parkeren als de transmissie in stand R (Achteruit) staat.

### **Forward Parking Distance Warning**

De Forward Parking Warning werkt onder de volgende omstandigheden.

1. Als de transmissie in stand R (Achteruit) staat, de Forward Parking Warning is ingeschakeld en de bestuurder de transmissie in stand D (Rijden) zet
2. Als het lampje van de Parking Safety-toets brandt en de transmissie in stand D (Rijden) staat
3. Als Automatic Parking Distance Warning Operation is ingeschakeld en de transmissie in stand D (Rijden) staat
  - De Forward Parking Warning waarschuwt de bestuurder als bij een rijsnelheid tot 10 km/h een persoon, dier of object vóór de auto wordt gesignaleerd.

- De Forward Parking Warning werkt niet bij een rijsnelheid van meer dan 10 km/h, ook niet als het lampje van de Parking Safety-toets brandt. Als de rijsnelheid lager dan 10 km/h wordt en het lampje van de Parking Safety-toets brandt, begint het systeem te werken.
- Als Automatic Parking Distance Warning Operation is ingeschakeld, blijft het lampje van de toets branden.
- Als Automatic Parking Distance Warning Operation wordt uitgeschakeld en de rijsnelheid hoger wordt dan 30 km/h, gaat het lampje van de Parking Safety-toets uit en geeft de Forward Parking Warning ook geen waarschuwingen meer als de rijsnelheid weer lager wordt dan 10 km/h.

### **Systeemstoring**

Als de bestuurder de transmissie in stand R (Achteruit) zet, klinkt een geluidssignaal om te bevestigen dat de functie normaal werkt. In de onderstaande situaties moet de bestuurder echter controleren of de sensor is beschadigd en of de camera is bedekt met vuil. We adviseren u in het geval van een probleem uw auto te laten controleren door een HYUNDAI-dealer.







- Geen geluidssignalen
- Herhaaldelijk geluidssignaal
- Waarschuwing voor een storing in de weergave op het instrumentenpaneel

### **Beperkingen van de functie**

Wanneer de auto bij koud weer of in een parkeergarage met koude motor wordt gestart, kan het beeld ten gevolge van de uitlaatgassen tijdelijk wazig zijn.

Soorten waarschuwingssignalen

cm

Afstand tot voorwerp		Waarschuwinglampje		Waarschuwingssignaal
		Wanneer de auto vooruitrijdt	Wanneer de auto achteruitrijdt	
60 ~ 100	Voor		-	Zoemer klinkt met tussenpozen
60 ~ 120	Achter	-		Zoemer klinkt met tussenpozen
30 ~ 60	Voor			Zoemer klinkt met kortere tussenpozen
	Achter	-		Zoemer klinkt met kortere tussenpozen
30	Voor			Zoemer klinkt onafgebroken
	Achter	-		Zoemer klinkt onafgebroken

***Gevallen waarin de Parking Distance Warning niet werkt***

**⚠ WAARSCHUWING**

Rijd voorzichtig en controleer altijd zelf de omgeving op obstakels, ook al is de auto uitgerust met het Parking Distance Warning. Onder bepaalde omstandigheden werkt de detectiefunctie van het systeem mogelijk niet goed. Ongevallen en schade aan de auto, ontstaan vanwege het onjuist functioneren van deze functie, vallen niet onder de garantie. De bestuurder moet tijdens het manoeuvreren rekening houden met obstakels en voetgangers, vooral kinderen. Het detectiebereik is beperkt, waardoor mogelijk niet alle obstakels door de sensoren worden gesignaleerd.

**AANWIJZING**

- Het controlelampje wijkt mogelijk af van de afbeelding, afhankelijk van objecten en de status van sensoren. Als het controlelampje knippert, adviseren we u het systeem te laten controleren door een officiële HYUNDAI-dealer.
- Als u geen waarschuwingsgeluid hoort of als de zoemer met tussenpozen klinkt wanneer u de selectiehandel in stand R (Achteruit) zet, zit er mogelijk een storing in het Parking Distance Warning. In dat geval adviseren we u om uw auto zo snel mogelijk te laten controleren door een officiële HYUNDAI-dealer.

### **Het Parking Distance Warning werkt mogelijk niet goed in de volgende gevallen:**

- De sensor is bedekt met aangevoren sneeuw of rijp. (Nadat deze is gesmolten werkt de sensor weer normaal)
- De sensor is bedekt met vuil of met sneeuw of water. (Nadat dit is verwijderd werkt de sensor weer normaal)
- Als met de auto wordt gereden bij een extreem hoge of lage buitentemperatuur.
- De sensor of het omliggende deel zit los.
- Het sensoroppervlak is diep ingedrukt of beschadigd door een hard voorwerp.
- Er zitten krassen op het sensoroppervlak en het is beschadigd door een scherp voorwerp.
- Het sensoroppervlak is geraakt door de straal van een hogedrukspuit.

### **De werking van het Parking Distance Warning wordt in de volgende omstandigheden mogelijk verstoord:**

- De auto rijdt in slecht weer, zoals hevige regen of motregen.
- De sensor is bedekt met sneeuw.
- Het parkeerhulpsysteem van een andere auto verstoort de werking van het systeem.
- Er sijpelt water over het oppervlak van de sensor.
- Bij parkeren op een oneffen weg, op een onverharde weg, op een helling of op gras.
- Er wordt op korte afstand van de auto een ultrasoon geluid geproduceerd.
- De kentekenplaat is niet op de juiste plaats aangebracht.
- De bumper is beschadigd waardoor de sensor zich niet meer op de oorspronkelijke positie bevindt.
- De sensor wordt afgedekt door een object zoals een bumpersticker.

### **De volgende objecten worden mogelijk niet opgemerkt door de sensoren:**

- Puntige of smalle objecten zoals touwen.
- Objecten die dunner zijn dan 14 cm en korter dan 100 cm.
- Objecten die ultrasongolven gemakkelijk absorberen zoals katoen, schuimmateriaal en sneeuw.
- Personen, dieren of objecten die zich dicht bij de sensor bevinden.

De door de Parking Distance Warning aangegeven afstand kan afwijken van de werkelijkheid als een persoon, dier of object zich tussen de sensoren in bevindt. Afhankelijk van de rijsnelheid kan het voorkomen dat de Parking Distance Warning niet op tijd waarschuwt voor een persoon, dier of object. Als een reparatie aan uw auto noodzakelijk is, adviseren we u uw auto naar een HYUNDAI-dealer te brengen.



### WAARSCHUWING

**Schade aan de auto en persoonlijk letsel, ontstaan vanwege het onjuist functioneren van de Parking Distance Warning, vallen niet onder de garantie.**

**Rijd altijd veilig en voorzichtig.**

### Stoerungsysteem

Als de bestuurder de transmissie in stand R (Achteruit) zet, klinkt een geluidssignaal om te bevestigen dat de functie normaal werkt. In de onderstaande situaties moet de bestuurder echter controleren of de sensor is beschadigd en of de camera is bedekt met vuil. We adviseren u in het geval van een probleem uw auto te laten controleren door een HYUNDAI-dealer.

- Geen geluidssignalen
- Herhaaldelijk geluidssignaal
- Waarschuwing voor een storing in de weergave op het instrumentenpaneel

## ONTWASEMING

### AANWIJZING

Gebruik om beschadiging van de verwarmingsdraden te voorkomen nooit scherpe voorwerpen of reinigingsmiddelen met schurende bestanddelen om de achterraut te reinigen.

### **i** Informatie

Zie "Voorruit ontdooien en ontwasemen" in dit hoofdstuk als u condens en ijs van de voorruit wilt verwijderen.

## Achterrautverwarming



De achterrautverwarming ontdoet de achterraut van rijp, condens en ijs als de motor is gestart.

- Druk op de toets in de middenconsole om de achterrautverwarming in te schakelen. Het controlelampje in de toets gaat branden wanneer de achterrautverwarming ingeschakeld is.
- Druk de toets opnieuw in om de achterrautverwarming uit te schakelen.

### **i** Informatie

- Verwijder eerst eventueel aanwezige sneeuw van de achterraut voordat de achterrautverwarming ingeschakeld wordt.
- De achterrautverwarming schakelt na ongeveer 20 minuten automatisch uit of wanneer het contact in stand OFF wordt gezet.

***Buitenspiegelverwarming  
(indien van toepassing)***

De buitenspiegelverwarming wordt gelijktijdig met de achterrautverwarming ingeschakeld.

***Ruitenwisserverwarming voor  
(indien van toepassing)***

De ruitenwisserverwarming voor wordt gelijktijdig met de voorruitontwaseming ingeschakeld.

## HANDBEDIEND VERWARMINGS- EN VENTILATIESYSTEEM (INDIEN VAN TOEPASSING)

### ■ Type A



1. Aanjagerknop
2. Temperatuurregelknop
3. Luchtcirculatietoets
4. Toets voorruitontwaseming
5. Toets achterruitverwarming
6. Toets A/C (Airconditioning)\*
7. Toets A/C



\* : indien van toepassing

### ■ Type B



OPDE046301/OPDE046300

## Verwarming en airconditioning

1. Start de motor.
2. Zet de luchtcirculatietoets in de gewenste stand.  
Kies voor een effectieve verwarming en koeling:
  - Verwarmen: 
  - Koelen: 
3. Stel de temperatuur in op de gewenste waarde.
4. Schakel de stand BUITENLUCHT in met de luchttoevoertoets.
5. Zet de aanjager op de gewenste snelheid.
6. Als u de uitstromende lucht gekoeld wilt hebben, kunt u het airconditioningsysteem aanzetten.

### Toets luchtcirculatie

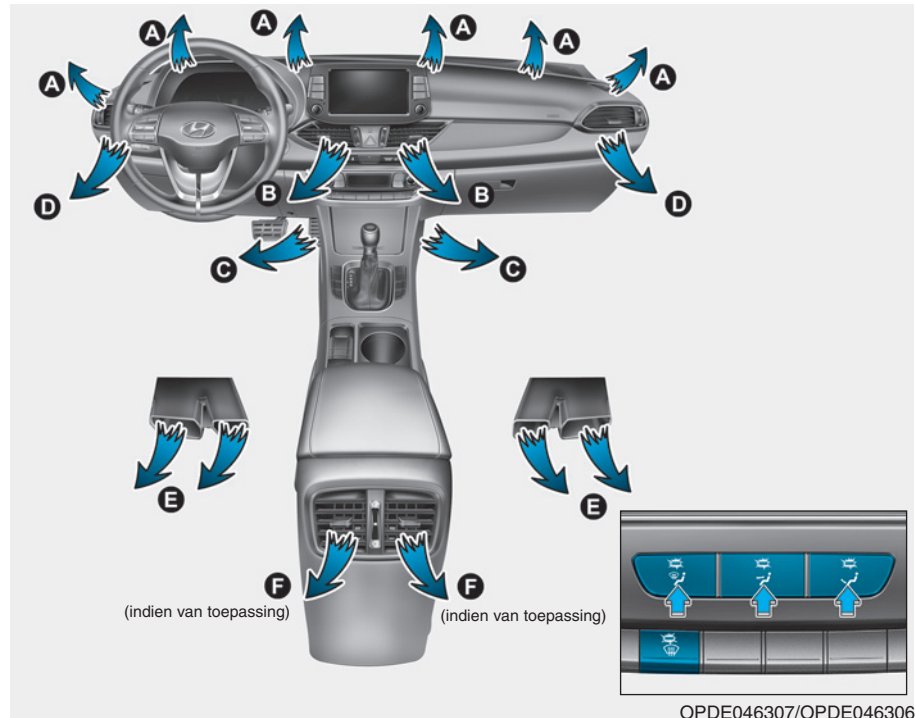

OPDE046307/OPDE046306

De luchtcirculatietoets regelt de circulatie van de lucht door het ventilatiesysteem.

De lucht kan naar de voetenruimte, de uitstroombopeningen in het dashboard of naar de voorruit stromen.



### Stand DEFROST (A, D)

Het grootste deel van de luchtstroom wordt naar de voorruit geleid.



### Stand FACE (B, D, F)

De lucht stroomt naar de romp en naar het hoofd. Daarnaast kan iedere uitstroomopening versteld worden om de richting van de luchtstroom te wijzigen.



### Stand FLOOR (A, C, D, E, F)

Het grootste deel van de luchtstroom wordt naar de voetenruimte geleid.

Daarnaast kunt u 2~3 standen gelijktijdig selecteren.

- hoofd (👤) + stand voetenruimte (👣)
- hoofd (👤) + stand ontwaseming (🌀)
- voetenruimte (👣) + stand ontwaseming (🌀)
- hoofd (👤) + voetenruimte (👣) + stand ontwaseming (🌀)

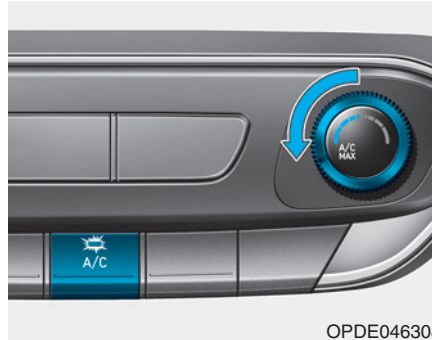

OPDE046308

### MAX A/C-Level (B, D, F) (indien van toepassing)

Draai de temperatuurregelknop helemaal naar links om MAX A/C te selecteren. De lucht stroomt naar het bovenlichaam en het hoofd.

In deze stand worden de airconditioning en de stand RECIRCULATIE automatisch aange-  
sturd.

Zet de knop, nadat het interieur voldoende is afgekoeld, indien mogelijk in een andere stand dan Max AC en druk op de toets A/C.

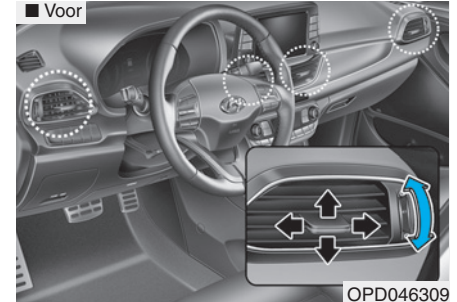

OPD046309

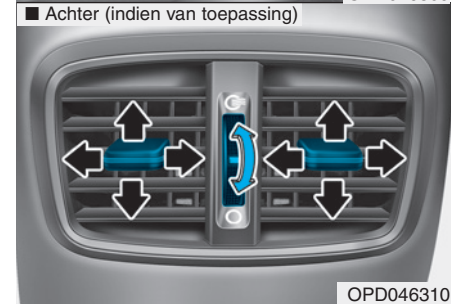

OPD046310

### Uitstroomopeningen dashboard

De uitstroomopeningen kunnen afzonderlijk worden geopend (⊕) of gesloten (○) met het wieltje.

Met de hendel in de ventilatieroosters kunt u de richting van de luchtstroom uit deze ventilatieroosters afstellen, zoals in de afbeelding is aangegeven.

### Temperatuurregelknop

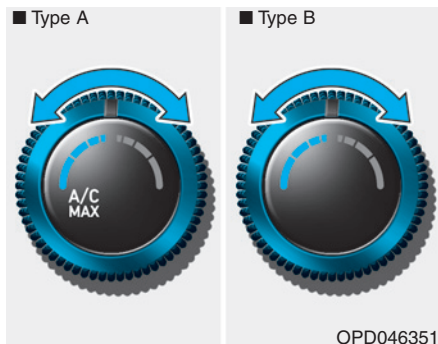

Door de knop naar rechts te draaien, wordt de temperatuur verhoogd. Door de knop naar links te draaien, wordt de temperatuur verlaagd.

### Luchttoevoertoets

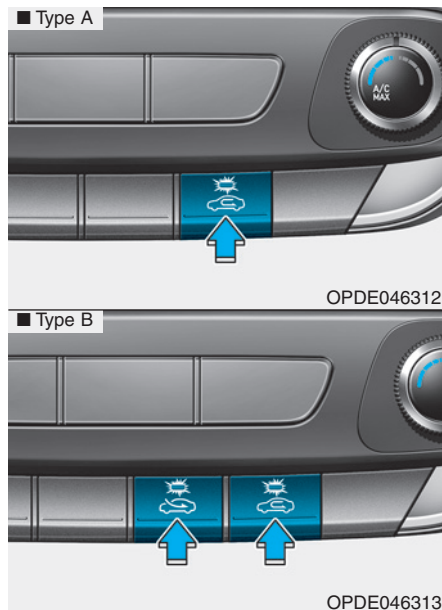

Deze wordt gebruikt om de stand BUITENLUCHT of de stand RECIRCULATIE te kiezen.

Druk op de desbetreffende toets om de stand van de luchttoevoer te wijzigen.

### Stand RECIRCULATIE



In de stand RECIRCULATIE wordt de lucht uit het passagierscompartiment door het systeem gerecirculeerd en, afhankelijk van de gekozen functie, gekoeld of verwarmd.

### Stand BUITENLUCHT

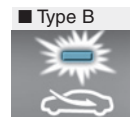
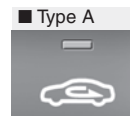

In de stand BUITENLUCHT stroomt de lucht van buitenaf in het passagierscompartiment. Deze lucht wordt, afhankelijk van de gekozen functie, verwarmd of gekoeld.

## **i** Informatie

We raden u aan het systeem in de stand **BUITENLUCHT** te gebruiken. Door langdurig gebruik van de verwarming in de stand **RECIRCULATIE** (als de airconditioning niet is ingeschakeld) kunnen de voorruit en de zijruiten beslaan en zal de lucht in het passagierscompartiment muff worden. Daarnaast kan de lucht in het passagierscompartiment extreem droog worden bij langdurig gebruik van de airconditioning in de stand **RECIRCULATIE**.

## **⚠ WAARSCHUWING**

- **Langdurig recirculeren kan leiden tot een verhoogde luchtvochtigheid in het interieur, waardoor de ruiten kunnen beslaan en het uitzicht belemmerd wordt.**
- **Ga niet slapen in de auto wanneer de airconditioning of de verwarming is ingeschakeld. Door een afname van de zuurstofconcentratie en/of de lichaamstemperatuur kunnen de inzittenden letsel oplopen.**
- **Langdurig recirculeren kan slaperigheid veroorzaken, waardoor de bestuurder de controle over de auto kan verliezen. Schakel daarom zo veel mogelijk de stand **BUITENLUCHT** in.**

## **Aanjagerknop**



OPD046311

Draai de knop naar rechts om de aanjagersnelheid en de luchtstroom te verhogen. Draai de knop naar links om de aanjagersnelheid en de luchtstroom te verlagen.

Zet de aanjagerknop in stand "0" om de aanjager uit te schakelen.

## **AANWIJZING**

Wanneer de aanjager wordt bediend terwijl het contact in stand **ON** staat, kan de accu ontladen raken. Bedien de aanjager wanneer de motor draait.



### Airconditioning (A/C) (indien van toepassing)

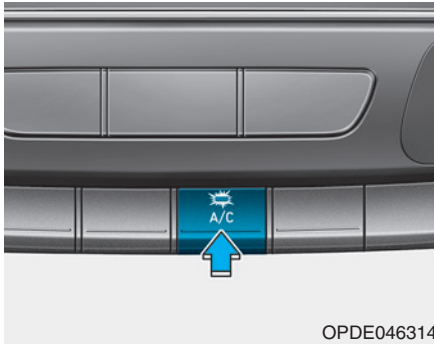

OPDE046314

Druk op de toets A/C om de airconditioning in te schakelen (het controlelampje gaat branden). Druk nogmaals op de toets om de airconditioning uit te schakelen.

### Werking systeem

#### Ventilatie

1. Zet de luchtcirculatietoets in stand .
2. Schakel de stand BUITENLUCHT in met de luchttoevoertoets.
3. Stel de temperatuur in op de gewenste waarde.
4. Zet de aanjager op de gewenste snelheid.

#### Verwarmen

1. Zet de luchtcirculatietoets in stand .
2. Schakel de stand BUITENLUCHT in met de luchttoevoertoets.
3. Stel de temperatuur in op de gewenste waarde.
4. Zet de aanjager op de gewenste snelheid.
5. Als u de uitstromende lucht gedroogd wil hebben, kunt u het airconditioningssysteem aanzetten. (indien van toepassing)

Schakel de stand  of  in wanneer de voorruit beslaat.

#### Tips voor het gebruik

- Om te voorkomen dat stof of onaangename geuren in het interieur van de auto terechtkomen, kan de schakelaar voor de luchttoevoer tijdelijk in de stand RECIRCULATIE worden gezet. Selecteer de stand BUITENLUCHT weer zodra de bron van irritatie gepasseerd is om weer frisse lucht toe te laten tot het interieur. Frisse lucht is beter voor de fysieke gesteldheid van de bestuurder en bovendien aangenamer.
- Voorkom dat de voorruit beslaat door de stand BUITENLUCHT te selecteren, de aanjager in de gewenste stand te zetten, de airconditioning in te schakelen en de gewenste temperatuur in te stellen.

## Airconditioning

HYUNDAI airconditioningssystemen zijn gevuld met koudemiddel R-134a of R-1234yf.

1. Start de motor. Druk op toets A/C.
2. Zet de luchtcirculatieknop in stand .
3. Schakel de stand BUITENLUCHT of RECIRCULATIE in met de toets luchttoevoer.
4. Stel de aanjagersnelheid en de temperatuur bij om een maximaal comfort te bereiken.

### Informatie

Het aircosysteem in uw auto is gevuld met koudemiddel R-134a of R-1234yf, in overeenstemming met de wetgeving in uw land ten tijde van de productie. Op het label aan de binnenzijde van de motorkap staat welk type koudemiddel wordt gebruikt voor de airconditioning in uw auto. Raadpleeg hoofdstuk 8 voor de locatie van het koudemiddellabel.

### AANWIJZING

- **Onderhoud aan de airconditioning dient alleen te worden uitgevoerd door geautoriseerd personeel om een juiste en veilige werking te garanderen.**
- **Onderhoud aan het koudemiddelsysteem dient te worden uitgevoerd in een goedgeventileerde omgeving.**
- **De verdamper van de airconditioning (koelspiraal) mag nooit worden gerepareerd of worden vervangen door een gebruikt exemplaar en nieuwe vervangende MAC-verdampers moeten conform SAE-norm J2842 zijn gekeurd en gemerkt.**

### AANWIJZING

- **Houd de temperatuurmeter nauwlettend in de gaten wanneer de airconditioning wordt gebruikt als u lange hellingen oprijdt of als u in druk verkeer rijdt bij hoge buitentemperaturen. Door het gebruik van het airconditioningssysteem kan de motor oververhit raken. Blijf de aanjager gebruiken en schakel het airconditioningsysteem uit wanneer de temperatuurmeter aangeeft dat de motor oververhit raakt.**
- **Bij het openen van de ruiten bij vochtig weer kan de airconditioning druppelvorming in het interieur veroorzaken. Omdat te veel vocht in het interieur schade aan elektrische componenten kan veroorzaken, mag de airconditioning alleen worden gebruikt als de ruiten gesloten zijn.**

### Aanwijzingen voor gebruik airconditioning

- Open de ruiten een tijdje wanneer de auto tijdens warm weer in de volle zon geparkeerd is geweest, zodat de warme lucht naar buiten kan.
- Nadat het interieur voldoende is gekoeld, schakelt u vanuit de stand RECIRCULATIE terug naar de stand BUITENLUCHT.
- Om het beslaan van de ruiten tijdens regenachtige of vochtige dagen te verminderen, kunt u de vochtigheidsgraad in het interieur terugbrengen door de airconditioning in te schakelen terwijl de ruiten en het schuifdak gesloten zijn.
- Schakel de airconditioning iedere maand enkele minuten in om het systeem in een optimale staat te houden.
- Als u de airconditioning overmatig gebruikt, kan door het temperatuurverschil tussen de buitenlucht en de voorruit de voorruit plotseling beslaan, waardoor het zicht wegvalt. Zet in dat geval de luchtcirculatietoets in de stand  en de aanjagerknop op de laagste stand.

### Onderhoud van het systeem

#### Interieurfilter

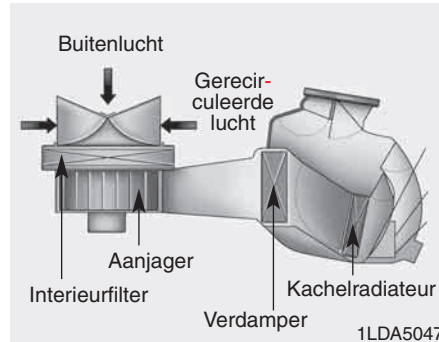

Dit filter bevindt zich achter het dashboardkastje. Het filtert stof en vervuilende stoffen uit de lucht die via het verwarmings- en airconditioningsysteem naar het interieur wordt gevoerd.

We raden u aan het interieurfilter te laten vervangen door een officiële HYUNDAI-dealer overeenkomstig het onderhoudsschema. Als er onder ongunstige omstandigheden gereden wordt, bijvoorbeeld in een stoffige omgeving of op slechte wegen, moet het interieurfilter vaker worden gecontroleerd en indien nodig worden vervangen.

We adviseren u het systeem te laten controleren door een officiële HYUNDAI-dealer als de luchtopbrengst plotseling afneemt.

#### AANWIJZING

**Het is belangrijk dat het juiste type en de juiste hoeveelheid olie en koudemiddel worden gebruikt. Anders kan er schade aan de compressor ontstaan, waardoor het systeem niet meer goed functioneert.**

### **Hoeveelheid koudemiddel en compressorolie controleren**

Als er te weinig koudemiddel in het systeem zit, neemt de koelcapaciteit van de airconditioning af. Te veel bijvullen resulteert tevens in afnemende prestaties van het airconditioningsysteem.

Daarom adviseren we u het systeem te laten controleren door een officiële HYUNDAI-dealer als het systeem niet normaal werkt.

#### **AANWIJZING**

Het is belangrijk dat het juiste type en de juiste hoeveelheid olie en koudemiddel worden gebruikt. Anders kan er schade aan de compressor ontstaan, waardoor het systeem niet meer goed functioneert. Om schade aan het airconditioningsysteem te voorkomen mag onderhoud alleen worden uitgevoerd door geschoolde en gecertificeerde technici.

#### **⚠ WAARSCHUWING**

##### **Auto's met R-134a**



Omdat het koudemiddel onder zeer hoge druk staat, mag onderhoud aan het airconditioningsysteem alleen worden uitgevoerd door geschoolde en gecertificeerde technici.

Alle koudemiddelen moeten worden teruggewonnen met de juiste apparatuur.

Het rechtstreeks naar de atmosfeer laten ontsnappen van koudemiddelen is schadelijk voor mens en milieu. Het niet opvolgen van deze waarschuwingen kan leiden tot ernstig letsel.

#### **⚠ WAARSCHUWING**

##### **Auto's met R-1234yf**



Omdat het koudemiddel licht ontvlambaar is en onder zeer hoge druk staat, mag onderhoud aan het airconditioningsysteem alleen worden uitgevoerd

door geschoolde en gecertificeerde technici. Het is belangrijk dat het juiste type en de juiste hoeveelheid olie en koudemiddel worden gebruikt.

Alle koudemiddelen moeten worden teruggewonnen met de juiste apparatuur.

Het rechtstreeks naar de atmosfeer laten ontsnappen van koudemiddelen is schadelijk voor mens en milieu. Het niet opvolgen van deze waarschuwingen kan leiden tot ernstig letsel.

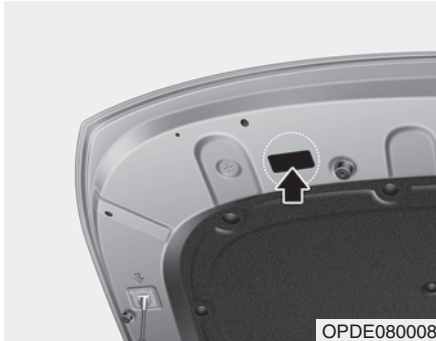

### Sticker koudemiddel airconditioning

Op de sticker aan de binnenzijde van de motorkap staat welk type koudemiddel wordt gebruikt voor de airconditioning in uw auto.

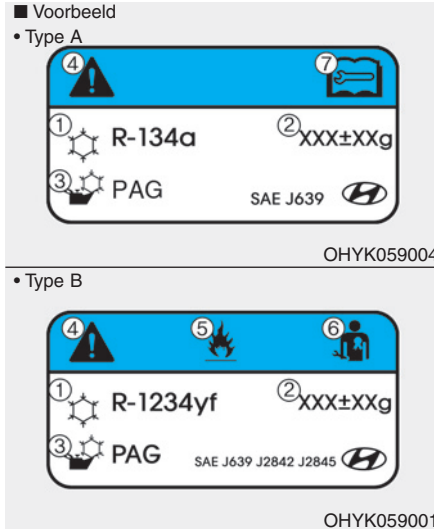

De symbolen en specificaties op de koudemiddelsticker hebben de volgende betekenis:

1. Type koudemiddel
2. Hoeveelheid koudemiddel
3. Type compressorolie
4. Opmerking
5. Ontvlambaar koudemiddel
6. Gecertificeerd technicus vereist voor onderhoud aan airconditioningsysteem
7. Onderhoudsboekje

## AUTOMATISCH VERWARMINGS- EN VENTILATIESYSTEEM (INDIEN VAN TOEPASSING)



1. Knop temperatuurregeling bestuurderszijde
2. Knop temperatuurregeling passagierszijde
3. Toets AUTO (automatische regeling)
4. Toets OFF
5. Aanjagertoets
6. Luchtcirculatietoet
7. Toets SYNC
8. Toets voorruitontwaseming
9. Toets achterrautverwarming
10. Toets A/C (Airconditioning)
11. Luchttoevoertoets
12. Informatiescherm verwarmings- en ventilatiesysteem

### Automatische verwarming en airconditioning

Het automatisch verwarmings- en ventilatiesysteem wordt bediend door de gewenste temperatuur in te stellen.



1. Druk op toets AUTO.

De te gebruiken uitstroomopeningen, de aanjagersnelheid, de luchtinlaat en de airconditioning worden automatisch geregeld op basis van de gekozen temperatuur.

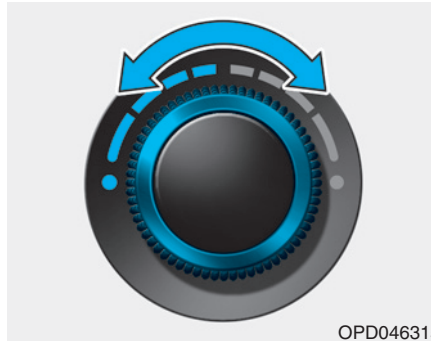

2. Draai de temperatuurregelknop om de gewenste temperatuur in te stellen. Wanneer de laagst mogelijke temperatuur wordt ingesteld, zal de airconditioning continu blijven werken. Stel, zodra het interieur voldoende is afgekoeld, de knop indien mogelijk in op een hogere temperatuur.

Druk op een van de volgende toetsen om de automatische werking uit te schakelen:

- Luchtcirculatietoets
- Toets voorruitontwaseming (Druk de toets nogmaals in om de voorruitontwasemingsfunctie te deselecteren. Het teken 'AUTO' wordt nogmaals op het informatiescherm weergegeven.)
- Aanjagertoets

De geselecteerde functie wordt handmatig bediend terwijl de andere functies automatisch werken.

Voor uw gemak en om de effectiviteit van het verwarmings- en ventilatiesysteem te verbeteren, kunt u de toets AUTO gebruiken en de temperatuur instellen op 23°C.

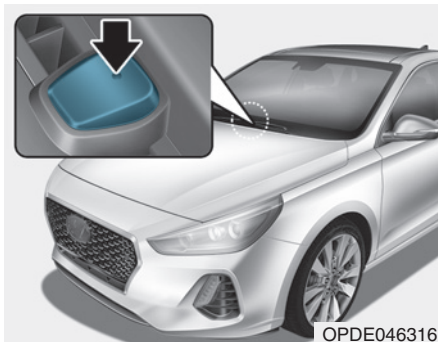



### **i** Informatie

Plaats nooit iets in de buurt van de sensor, zodat een optimale werking van het verwarmings- en airconditioningssysteem gegarandeerd blijft.

## Handmatig bediende verwarming en airconditioning

Het verwarmings- en airconditioningssysteem kan handmatig worden geregeld met andere toetsen dan de toets AUTO. In deze stand werkt het systeem sequentieel, afhankelijk van de gekozen toetsen. Wanneer u in de automatische stand op één van de toetsen, behalve AUTO, drukt, blijven de overige functies automatisch werken.

1. Start de motor.
2. Zet de luchtcirculatietoets in de gewenste stand.  
Kies voor een effectieve verwarming en koeling:
  - Verwarmen: 
  - Koelen: 
3. Stel de temperatuur in op de gewenste waarde.

4. Schakel de stand BUITENLUCHT in met de luchttoevoertoets.
5. Zet de aanjager op de gewenste snelheid.
6. Als u de uitstromende lucht gekoeld wilt hebben, kunt u het airconditioningssysteem aanzetten.
7. Druk op toets AUTO om weer over te schakelen naar de volledig automatische regeling.



## Luchtcirculatie

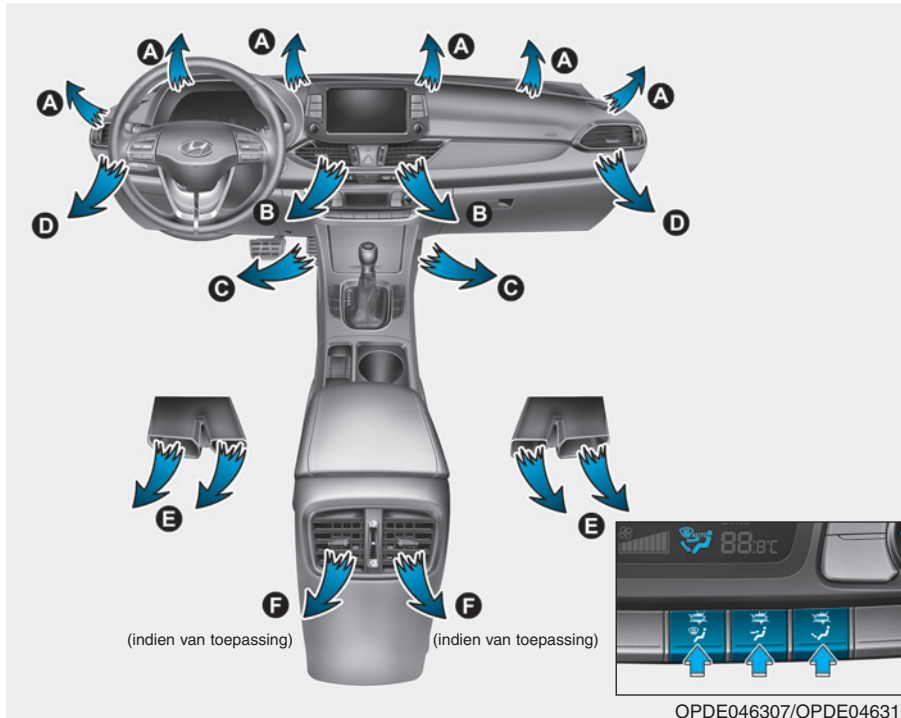

De luchtcirculatietoets regelt de circulatie van de lucht door het ventilatiesysteem.

 **Stand DEFROST (A, D)**

Het grootste deel van de luchtstroom wordt naar de voorruit geleid.

 **Stand FACE (B, D, F)**

De lucht stroomt naar de romp en naar het hoofd. Daarnaast kan iedere uitstroomopening versteld worden om de richting van de luchtstroom te wijzigen.

 **Stand FLOOR (A, C, D, E, F)**

Het grootste deel van de luchtstroom wordt naar de voetenruimte geleid.

Daarnaast kunt u 2~3 standen gelijktijdig selecteren.

- hoofd ( ͡ ) + stand voetenruimte ( ͡ )
- hoofd ( ͡ ) + stand ontwaseming ( ͡ )
- voetenruimte ( ͡ ) + stand ontwaseming ( ͡ )
- hoofd ( ͡ ) + voetenruimte ( ͡ ) + stand ontwaseming ( ͡ )



OPDE046352

### Stand DEFROST (A)

De meeste lucht stroomt naar de voorruit en een klein gedeelte stroomt door de zijruitontwaseming.

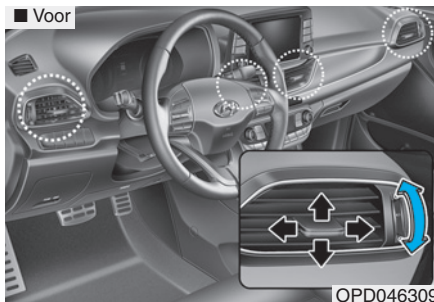

OPD046309

■ Achter (indien van toepassing)

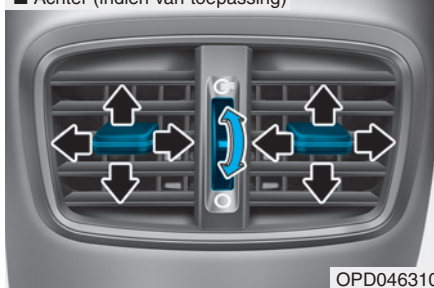

OPD046310

### Uitstroomopeningen dashboard

De uitstroomopeningen kunnen afzonderlijk worden geopend (☼) of gesloten (○) met het wieltje.

Met de hendel in de ventilatie-roosters kunt u de richting van de luchtstroom uit deze ventilatieroosters afstellen, zoals in de afbeelding is aangegeven.

### Temperatuurregeltoets

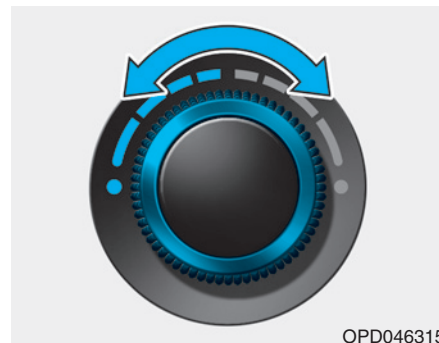

OPD046315

Door de knop naar rechts te draaien, wordt de temperatuur verhoogd. Door de knop naar links te draaien, wordt de temperatuur verlaagd.



OPDE046320

### De temperatuur afzonderlijk instellen voor bestuurder en passagier

- Druk op de toets "SYNC" om dezelfde temperatuur in te stellen voor de bestuurders- en passagierszijde.  
De temperatuur aan passagierszijde wordt hetzelfde ingesteld als aan bestuurderszijde.
- Draai de temperatuurregelknop aan bestuurderszijde. De temperatuur wordt voor bestuurder en passagier gelijk ingesteld.

### De temperatuur afzonderlijk instellen voor bestuurder en passagier

Druk opnieuw op de toets "SYNC" om de temperatuur voor de bestuurders- en passagierszijde afzonderlijk in te stellen. De verlichting van de toets gaat uit.

### Temperatuuraanduiding wijzigen

De temperatuureenheid zal worden gereset naar graden Celsius wanneer de accu te ver ontladen is geraakt of losgekoppeld is geweest is.

Temperatuureenheid wijzigen van °C naar °F of van °F naar °C:

- Automatisch verwarmings- en ventilatiesysteem

Houd, terwijl u op de toets OFF drukt, de toets AUTO 3 seconden ingedrukt.

- Instrumentenpaneel

Ga naar de modus Gebruikersinstellingen → Overige Functies → Temperatuur eenheid.

### Luchttoevoertoets



OPDE046321

Hiermee kan de stand BUITENLUCHT of de stand RECIRCULATIE worden gekozen.

Druk op de desbetreffende toets om de stand van de luchttoevoer te wijzigen.

## Stand RECIRCULATIE



In de stand RECIRCULATIE wordt de lucht uit het passagierscompartiment door het systeem gerecirculeerd en, afhankelijk van de gekozen functie, gekoeld of verwarmd.

## Stand BUITENLUCHT



In de stand BUITENLUCHT stroomt de lucht van buitenaf in het passagierscompartiment. Deze lucht wordt, afhankelijk van de gekozen functie, verwarmd of gekoeld.

### **i** Informatie

We raden u aan het systeem in de stand BUITENLUCHT te gebruiken.

Door langdurig gebruik van de verwarming in de stand RECIRCULATIE (als de airconditioning niet is ingeschakeld) kunnen de voorruit en de zijruiten beslaan en zal de lucht in het passagierscompartiment muff worden.

Daarnaast kan de lucht in het passagierscompartiment extreem droog worden bij langdurig gebruik van de airconditioning in de stand RECIRCULATIE.

## **⚠ WAARSCHUWING**

- Langdurig recirculeren kan leiden tot een verhoogde luchtvochtigheid in het interieur, waardoor de ruiten kunnen beslaan en het uitzicht belemmerd wordt.
- Ga niet slapen in de auto wanneer de airconditioning of de verwarming is ingeschakeld. Door een afname van de zuurstofconcentratie en/of de lichaamstemperatuur kunnen de inzittenden letsel oplopen.
- Langdurig recirculeren kan slaperigheid veroorzaken, waardoor de bestuurder de controle over de auto kan verliezen. Schakel daarom zo veel mogelijk de stand BUITENLUCHT in.

## Aanjagerschakelaar

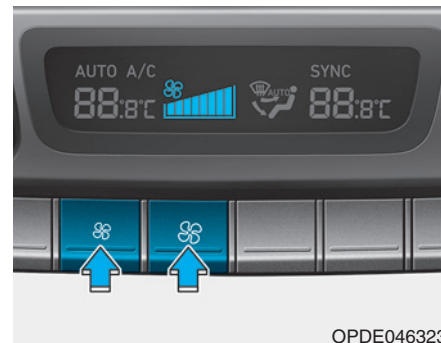

OPDE046323

De aanjagersnelheid kan worden ingesteld op de gewenste snelheid door op de aanjagertoets te drukken. Bij hogere aanjagersnelheden wordt er meer lucht aangevoerd.

Druk op toets OFF om de aanjager uit te schakelen.

### **AANWIJZING**

Wanneer de aanjager wordt bediend terwijl het contact in stand ON staat, kan de accu ontladen raken. Bedien de aanjager wanneer de motor draait.

### Airconditioning



Druk op de toets A/C om de airconditioning in te schakelen (het controlelampje gaat branden).

Druk nogmaals op de toets om de airconditioning uit te schakelen.

### Stand OFF

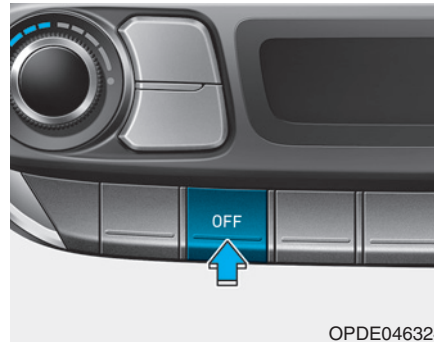

Druk op toets OFF voorin om het verwarmings- en ventilatiesysteem uit te schakelen. Het is in dat geval nog steeds mogelijk om de luchtcirculatie en de luchttoevoer met de toetsen te bedienen, zolang het contact in stand ON staat.

### Werking systeem

#### Ventilatie

1. Zet de luchtcirculatietoets in stand .
2. Schakel de stand BUITENLUCHT in met de luchttoevoertoets.
3. Stel de temperatuur in op de gewenste waarde.
4. Zet de aanjager op de gewenste snelheid.

#### Verwarmen

1. Zet de luchtcirculatietoets in stand .
  2. Schakel de stand BUITENLUCHT in met de luchttoevoertoets.
  3. Stel de temperatuur in op de gewenste waarde.
  4. Zet de aanjager op de gewenste snelheid.
  5. Als u de uitstromende lucht gedroogd wil hebben, kunt u het airconditioningssysteem aanzetten.
- Schakel de stand  of  in wanneer de voorruit beslaat.

### Tips voor het gebruik

- Om te voorkomen dat stof of onaangename geuren in het interieur van de auto terechtkomen, kan de schakelaar voor de luchttoevoer tijdelijk in de stand RECIRCULATIE worden gezet. Selecteer de stand BUITENLUCHT weer zodra de bron van irritatie gepasseerd is om weer frisse lucht toe te laten tot het interieur. Frisse lucht is beter voor de fysieke gesteldheid van de bestuurder en bovendien aangenamer.
- Voorkom dat de voorruit beslaat door de stand BUITENLUCHT te selecteren, de aanjager in de gewenste stand te zetten, de airconditioning in te schakelen en de gewenste temperatuur in te stellen.

### Airconditioning

HYUNDAI airconditioningsystemen zijn gevuld met koudemiddel R-134a of R-1234yf.

1. Start de motor. Druk op toets A/C.
2. Zet de luchtcirculatieknop in stand .
3. Schakel de stand BUITENLUCHT of RECIRCULATIE in met de toets luchttoevoer.
4. Stel de aanjagersnelheid en de temperatuur bij om een maximaal comfort te bereiken.

### Informatie

Het aircosysteem in uw auto is gevuld met koudemiddel R-134a of R-1234yf, in overeenstemming met de wetgeving in uw land ten tijde van de productie. Op het label aan de binnenzijde van de motorkap staat welk type koudemiddel wordt gebruikt voor de airconditioning in uw auto. Raadpleeg hoofdstuk 8 voor de locatie van het koudemiddellabel.

### AANWIJZING

- **Onderhoud aan de airconditioning dient alleen te worden uitgevoerd door geautoriseerd personeel om een juiste en veilige werking te garanderen.**
- **Onderhoud aan het koudemiddelsysteem dient te worden uitgevoerd in een goedgeventileerde omgeving.**
- **De verdamper van de airconditioning (koelspiraal) mag nooit worden gerepareerd of worden vervangen door een gebruikt exemplaar en nieuwe vervangende MAC-verdampers moeten conform SAE-norm J2842 zijn gekeurd en gemerkt.**

### AANWIJZING

- Houd de temperatuurmeter nauwlettend in de gaten wanneer de airconditioning wordt gebruikt als u lange hellingen oprijdt of als u in druk verkeer rijdt bij hoge buitentemperaturen. Door het gebruik van het airconditioningssysteem kan de motor oververhit raken. Blijf de aanjager gebruiken en schakel het airconditioningsysteem uit wanneer de temperatuurmeter aangeeft dat de motor oververhit raakt.
- Bij het openen van de ruiten bij vochtig weer kan de airconditioning druppelvorming in het interieur veroorzaken. Omdat te veel vocht in het interieur schade aan elektrische componenten kan veroorzaken, mag de airconditioning alleen worden gebruikt als de ruiten gesloten zijn.

### Aanwijzingen voor gebruik airconditioning

- Open de ruiten een tijdje wanneer de auto tijdens warm weer in de volle zon geparkeerd is geweest, zodat de warme lucht naar buiten kan.
- Nadat het interieur voldoende is gekoeld, schakelt u vanuit de stand RECIRCULATIE terug naar de stand BUITENLUCHT.
- Om het beslaan van de ruiten tijdens regenachtige of vochtige dagen te verminderen, kunt u de vochtigheidsgraad in het interieur terugbrengen door de airconditioning in te schakelen terwijl de ruiten en het schuifdak gesloten zijn.
- Schakel de airconditioning iedere maand enkele minuten in om het systeem in een optimale staat te houden.
- Als u de airconditioning overmatig gebruikt, kan door het temperatuurverschil tussen de buitenlucht en de voorruit de voorruit plotseling beslaan, waardoor het zicht wegvalt. Zet in dat geval de luchtcirculatietoets in de stand  en de aanjagerknop in de laagste stand.

## Onderhoud van het systeem

### Interieurfilter

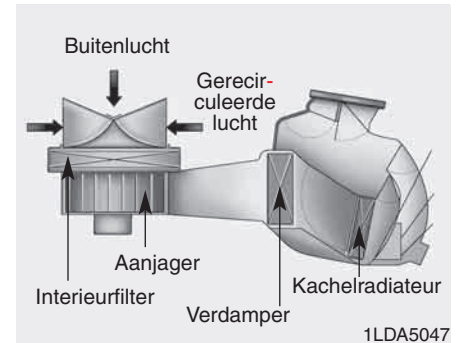

Dit filter bevindt zich achter het dashboardkastje. Het filtert stof en vervuilde stoffen uit de lucht die via het verwarmings- en airconditioningssysteem naar het interieur wordt gevoerd.

We raden u aan het interieurfilter te laten vervangen door een officiële HYUNDAI-dealer overeenkomstig het onderhoudsschema. Als er onder ongunstige omstandigheden gereden wordt, bijvoorbeeld in een stoffige omgeving of op slechte wegen, moet het interieurfilter vaker worden gecontroleerd en indien nodig worden vervangen.

We adviseren u het systeem te laten controleren door een officiële HYUNDAI-dealer als de luchtopbrengst plotseling afneemt.

### **Hoeveelheid koudemiddel en compressorolie controleren**

Als er te weinig koudemiddel in het systeem zit, neemt de koelcapaciteit van de airconditioning af. Te veel bijvullen resulteert tevens in afnemende prestaties van het airconditioningsysteem.

Daarom adviseren we u het systeem te laten controleren door een officiële HYUNDAI-dealer als het systeem niet normaal werkt.

#### **AANWIJZING**

Het is belangrijk dat het juiste type en de juiste hoeveelheid olie en koudemiddel worden gebruikt. Anders kan er schade aan de compressor ontstaan, waardoor het systeem niet meer goed functioneert. Om schade aan het airconditioningsysteem te voorkomen mag onderhoud alleen worden uitgevoerd door geschoolde en gecertificeerde technici.

#### **⚠ WAARSCHUWING**

##### **Auto's met R-134a**



Omdat het koudemiddel onder zeer hoge druk staat, mag onderhoud aan het airconditioningsysteem alleen worden uitgevoerd door geschoolde en gecertificeerde technici.

Alle koudemiddelen moeten worden teruggewonnen met de juiste apparatuur.

Het rechtstreeks naar de atmosfeer laten ontsnappen van koudemiddelen is schadelijk voor mens en milieu. Het niet opvolgen van deze waarschuwingen kan leiden tot ernstig letsel.

#### **⚠ WAARSCHUWING**

##### **Auto's met R-1234yf**



Omdat het koudemiddel licht ontvlambaar is en onder zeer hoge druk staat, mag onderhoud aan het airconditioningsysteem alleen worden uitgevoerd

door geschoolde en gecertificeerde technici. Het is belangrijk dat het juiste type en de juiste hoeveelheid olie en koudemiddel worden gebruikt.

Alle koudemiddelen moeten worden teruggewonnen met de juiste apparatuur.

Het rechtstreeks naar de atmosfeer laten ontsnappen van koudemiddelen is schadelijk voor mens en milieu. Het niet opvolgen van deze waarschuwingen kan leiden tot ernstig letsel.



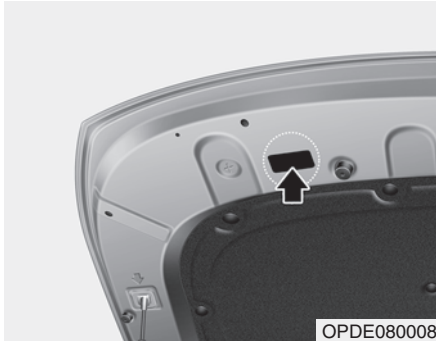

### Sticker koudemiddel airconditioning

Op de sticker aan de binnenzijde van de motorkap staat welk type koudemiddel wordt gebruikt voor de airconditioning in uw auto.

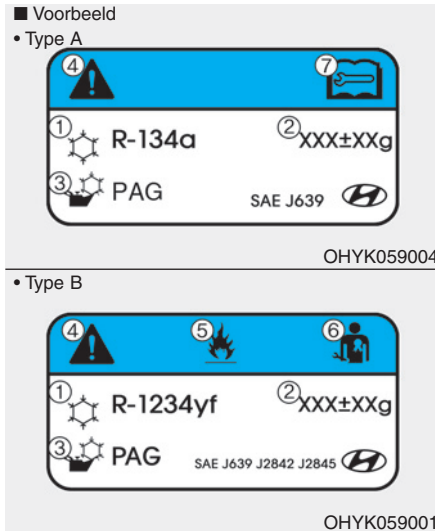

De symbolen en specificaties op de koudemiddelsticker hebben de volgende betekenis:

1. Type koudemiddel
2. Hoeveelheid koudemiddel
3. Type compressorolie
4. Opmerking
5. Ontvlambaar koudemiddel
6. Gecertificeerd technicus vereist voor onderhoud aan airconditioningsysteem
7. Onderhoudsboekje

## VOORRUIT ONTDOOIE EN ONTWASEMEN

### WAARSCHUWING

#### Voorruitverwarming

Gebruik de standen  of  niet in combinatie met koelen bij een extreem hoge luchtvochtigheid. Door het temperatuurverschil tussen de buitenlucht en de voorruit, kan de voorruit plotseling beslaan, waardoor het zicht wegvalt. Zet in dat geval de modusselectie in de stand  en de aanjager op de laagste stand.

- Zet de temperatuurregelknop in de hoogste stand en de aanjagerknop op de hoogste snelheid om de voorruit maximaal te ontwasemen. Selecteer de toets voorruitontwaseming op het display van het verwarmings- en ventilatiesysteem. Nadat de motor is opgewarmd, wordt er warme lucht naar de voorruit geleid.
- Zet de knop voor de luchtcirculatie in stand VERWARMEN/ONTWASEMEN, wanneer tijdens het ontdooien of ontwasemen warme lucht in de voetenruimte gewenst wordt.
- Verwijder voor het rijden alle sneeuw en ijs van de voorruit, de achterrauit, de buitenspiegels en alle zijruiten.
- Verwijder alle sneeuw en ijs van de motorkap en van de luchtaanvoeropening in het paravanrooster om de werking van de kachel en het ventilatiesysteem te verbeteren en de kans op het beslaan van de voorruit te verminderen.

### Informatie

Als de motortemperatuur na het starten nog laag is, moet de motor korte tijd worden opgewarmd om ervoor te zorgen dat de luchtstroom wordt verwarmd.

### Verwarmings- en ventilatiesysteem, handbediend

#### Binnenzijde voorruit ontwasemen

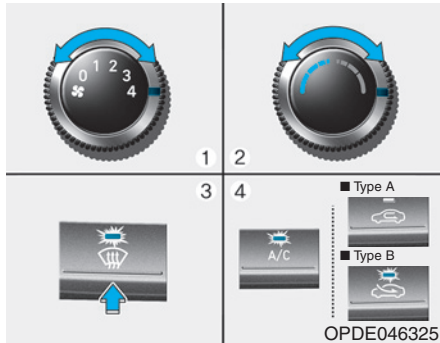

1. Kies een willekeurige aanjagersnelheid, uitgezonderd stand "0".
2. Stel de gewenste temperatuur in.
3. Kies stand of .
4. De stand BUITENLUCHT wordt automatisch geselecteerd. Bovendien wordt de airconditioning (indien van toepassing) automatisch ingeschakeld als de stand geselecteerd is.

Als de airconditioning en de stand BUITENLUCHT niet automatisch worden ingeschakeld, druk dan op de desbetreffende toetsen.

#### Buitenzijde voorruit ontdooien

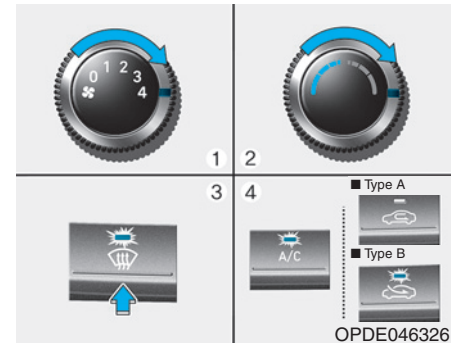

1. Zet de aanjager in de hoogste stand (geheel naar rechts).
2. Stel de temperatuur in op maximaal.
3. Kies stand .
4. Het systeem schakelt de toevoer van BUITENLUCHT en de airconditioning (indien van toepassing) automatisch in.

## Automatisch verwarmings- en ventilatiesysteem

### Binnenzijde voorruit ontwasemen

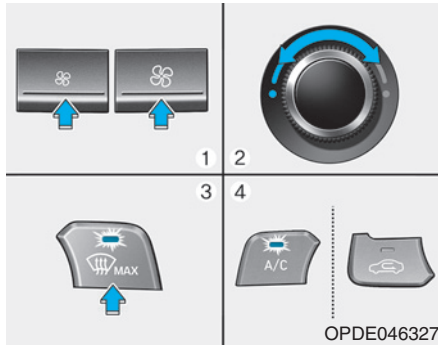

1. Kies de gewenste aanjagersnelheid.
2. Stel de gewenste temperatuur in.
3. Druk op de toets voorruitontwaseming (MAX).
4. Op basis van de omgevings-temperatuur zal de airconditioning automatisch worden ingeschakeld en zullen de stand BUITENLUCHT en een hogere aanjagersnelheid worden gekozen.

Als de airconditioning, de stand BUITENLUCHT en de hogere aanjagersnelheid niet automatisch worden ingeschakeld, druk dan op de desbetreffende knoppen.

Als stand geselecteerd wordt, wordt de aanjagersnelheid automatisch verhoogd.

### Buitenzijde voorruit ontdooien

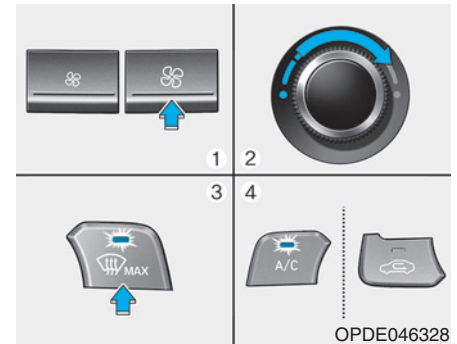

1. Zet de aanjager in de hoogste stand.
2. Stel de temperatuur in op maximaal.
3. Druk op de toets voorruitontwaseming (MAX).
4. Op basis van de omgevings-temperatuur zal de airconditioning automatisch worden ingeschakeld en de stand BUITENLUCHT worden gekozen.

Als stand geselecteerd wordt, wordt de aanjagersnelheid automatisch verhoogd.

### Automatisch ontwasemings-systeem (alleen voor verwarmings- en ventilatiesysteem, indien van toepassing)

Het automatische ontwasemings-systeem verkleint de kans op het beslaan van de binnenzijde van de voorruit doordat de aanwezigheid van vocht aan de binnenzijde van de voorruit automatisch gesignaleerd wordt.

Het automatische ontwasemings-systeem werkt als de klimaatregeling ingeschakeld is.

#### **i** Informatie

Het automatische ontwasemings-systeem werkt mogelijk niet goed wanneer de buitentemperatuur temperatuur lager is dan  $-10^{\circ}\text{C}$ .

Houd de toets voor de voorruitontwaseming gedurende 3 seconden ingedrukt om het automatische ontwasemings-systeem uit te schakelen of in te stellen. Het symbool "ADS OFF" wordt weergegeven op het klimaatdisplay om u te informeren dat het systeem is uitgeschakeld. Volg bovengenoemde procedure om het automatische ontwasemings-systeem weer in te schakelen. Het symbool "ADS OFF" verdwijnt vervolgens.

Nadat de accu losgekoppeld is geweest of te ver ontladen is geraakt, is de automatische ontwaseming standaard ingeschakeld.

#### **i** Informatie

Schakel voor een optimale werking niet de stand RECIRCULATIE in als het automatische ontwasemings-systeem in werking is.

#### **AANWIJZING**

**Verwijder de behuizing van de sensor boven aan de voorruit aan bestuurderszijde niet.**

**Eventuele schade aan onderdelen die hierdoor kan ontstaan, valt niet onder de fabrieksgarantie.**

## EXTRA VOORZIENINGEN VERWARMINGS- EN VENTILATIESYSTEEM

### Automatische ventilatie (indien van toepassing)

Om de luchtkwaliteit in het interieur te verbeteren en beslaan van de voorruit te verminderen, wordt de stand RECIRCULATIE na ongeveer 5 - 30 minuten automatisch uitgeschakeld, afhankelijk van de buitentemperatuur, en de luchttoevoer verandert in de stand BUITENLUCHT.

Selecteer de stand Ventileren  en druk gedurende 3 seconden op de toets voor de stand RECIRCULATIE om de automatische ventilatie uit te schakelen of in te stellen.

Wanneer de automatische ventilatie is ingesteld, knippert het controlelampje voor de recirculatie 6 maal. Wanneer de automatische ventilatie wordt uitgeschakeld, knippert het controlelampje 3 maal.

### Luchtcirculatie (indien van toepassing)

Wanneer het schuifdak geopend wordt, wordt automatisch de stand BUITENLUCHT geselecteerd. Als u op dat moment de luchttoevoertoets indrukt, wordt de stand RECIRCULATIE geselecteerd, maar keert deze na 3 minuten terug naar de stand BUITENLUCHT. Wanneer het schuifdak gesloten wordt, keert de stand van de luchtinlaat terug naar de oorspronkelijk geselecteerde stand.

## OPBERGVAK

### ⚠ WAARSCHUWING

Bewaar nooit aanstekers of andere brandbare of explosieve materialen in de auto. Deze kunnen ontploffen of vlam vatten wanneer de auto gedurende lange tijd blootgesteld staat aan hoge temperaturen.

### ⚠ WAARSCHUWING

Houd de deksels van de opbergvakken tijdens het rijden **ALTIJD** goed gesloten. De voorwerpen in uw auto hebben dezelfde snelheid als uw auto. Bij een noodstop of een uitwijkmanoeuvre of in het geval van een aanrijding kunnen deze voorwerpen uit het opbergvak vliegen en verwondingen veroorzaken als ze de bestuurder of een passagier raken.

### AANWIJZING

Laat geen waardevolle spullen achter in de opbergvakken, om diefstal te voorkomen.

## Opbergvak middenconsole



Openen :  
Trek aan de hendel (1).

## Dashboardkastje

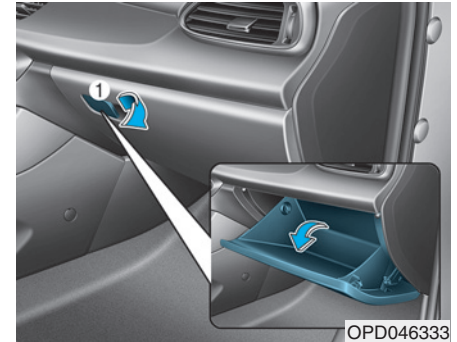

Trek om het dashboardkastje te openen aan de hendel (1) en het dashboardkastje opent automatisch. Sluit het dashboardkastje na gebruik.

### ⚠ WAARSCHUWING

Sluit **ALTIJD** het dashboardkastje na gebruik.

Als bij een ongeval de klep van het dashboardkastje is geopend, kan deze ernstig letsel bij de voorpassagier veroorzaken, ook al draagt hij zijn veiligheidsgordel.

## Opbergvak voor zonnebril (indien van toepassing)

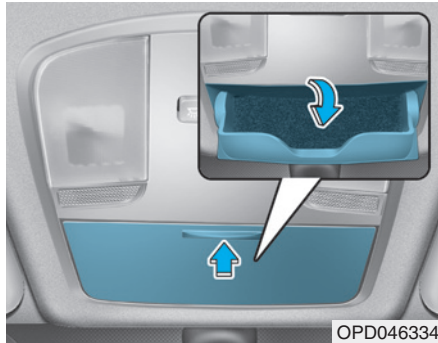

Openen:

Druk op het deksel om het opbergvak langzaam te openen. Plaats uw zonnebril met de glazen naar buiten gericht in het opbergvak.

Sluiten:

Duw het opbergvak weer dicht.

Controleer of het opbergvak voor de zonnebril goed dicht zit alvorens te gaan rijden.

### ⚠ WAARSCHUWING

- **Bewaar geen andere voorwerpen dan een zonnebril in het opbergvak. Andere voorwerpen kunnen bij een aanrijding of een noodstop uit het opbergvak worden geslingerd, waardoor de inzittenden letsel kunnen oplopen.**
- **Open het opbergvak voor de zonnebril niet als de auto rijdt. Het openen van het opbergvak kan het zicht naar achteren in de binnenspiegel belemmeren.**
- **Probeer de zonnebril niet met kracht in het opbergvak voor de zonnebril te duwen. Als u het opbergvak met kracht probeert te openen terwijl de bril in de houder zit vastgeklemd, kunt u gewond raken.**

## Multifunctioneel vak (indien van toepassing)

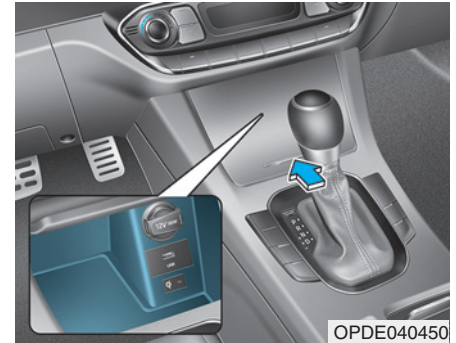

Druk de lip van de klep naar voren en laat hem vervolgens los om de klep te openen. De klep gaat langzaam open. Druk de lip omlaag in de stand gesloten om de klep te sluiten.



### Opbergvak bagageruimte (wagon, indien van toepassing)

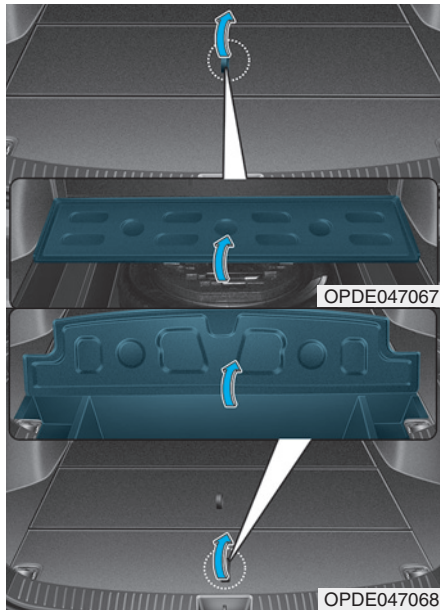

In het vak kunt u o.a. een verbandtrommel, een gevarendriehoek (vak voor) en gereedschap opbergen, zodat u hier gemakkelijk bij kunt.

- Pak de handgreep aan de bovenzijde van het deksel vast en trek het deksel omhoog. (indien van toepassing)

### Opbergvak bagageruimte opzij (wagon, indien van toepassing)

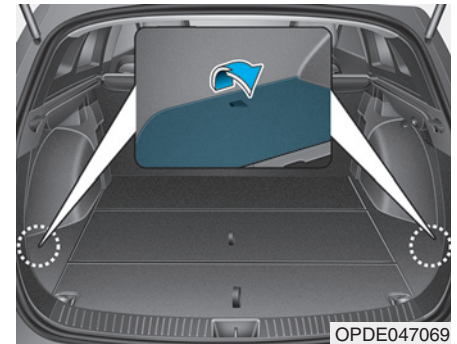

Het opbergvak in de bagageruimte opzij kan worden gebruikt voor het opbergen van kleine voorwerpen.

- Trek het deksel bij de greep omhoog om het vak te openen.

## OVERIGE VOORZIENINGEN

### Asbak (indien van toepassing)

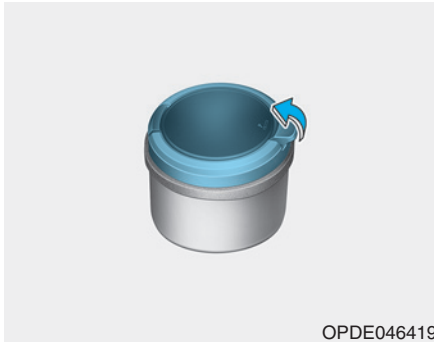

Open het deksel om de asbak te gebruiken.

Schoonmaken van de asbak:

Het plastic bakje kan worden verwijderd door het op te tillen nadat u het deksel linksom hebt gedraaid en naar buiten hebt getrokken.

### WAARSCHUWING

**Er kan brand ontstaan wanneer brandende sigaretten of lucifers in een asbak met brandbare materialen worden gestopt.**

## Bekerhouder

### Voor

■ Type A

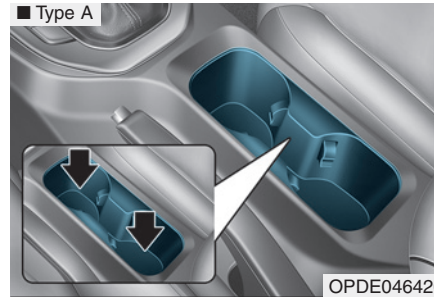

■ Type B

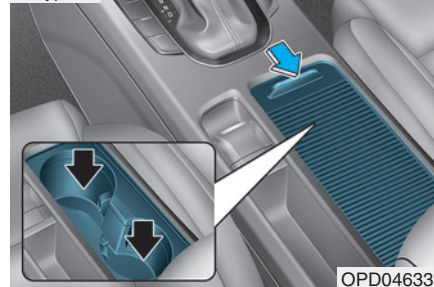

In de bekerhouders kunnen bekers en blikjes frisdrank worden geplaatst.

### Type B

Schuif de klep met behulp van de lip naar de achterzijde van de auto om de bekerhouder te gebruiken. Schuif de klep dicht met behulp van de lip.

### Achter

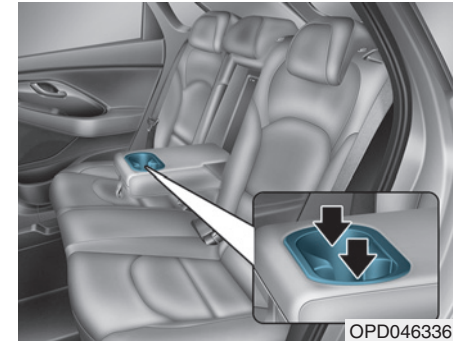

Druk de armsteun naar beneden om de bekerhouders te kunnen gebruiken.

### ⚠ WAARSCHUWING

- Vermijd abrupt gas geven en remmen als u de bekerhouder gebruikt, om morsen te voorkomen. Het morsen van hete vloeistof kan brandwonden tot gevolg hebben. Hierdoor kunt u de controle over de auto verliezen, waardoor er een ongeval kan ontstaan.
- Ga niet rijden met open bekers, flesjes, blikjes enzovoort met hete vloeistof in de bekerhouder. Hierdoor kan bij een noodstop of een aanrijding letsel worden veroorzaakt.
- Plaats alleen bekers van zacht materiaal in de bekerhouders. Harde voorwerpen kunnen bij een ongeval letsel veroorzaken.

### ⚠ WAARSCHUWING

Plaats blikjes en flessen niet in direct zonlicht en laat ze niet achter in een warme auto. Ze kunnen exploderen.

### AANWIJZING

- Zorg ervoor dat uw dranken tijdens het rijden zijn afgedekt om morsen te voorkomen. Als vloeistof wordt gemorst, kan deze op onderdelen van het elektrische/elektronische systeem van de auto terechtkomen en storingen veroorzaken.
- Droog de bekerhouder na het verwijderen van gemorste vloeistoffen niet bij een hoge temperatuur. Hierdoor kan de bekerhouder beschadigd raken.

### Verschuifbare armsteun (indien van toepassing)

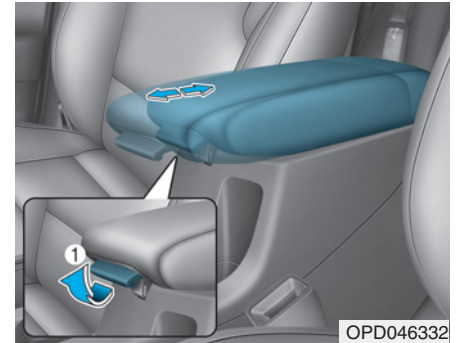

Naar voren bewegen van de armsteun:

Pak de armsteun (1) aan de voorzijde vast en trek hem naar voren.

Naar achteren bewegen van de armsteun:

Druk de armsteun (1) naar achteren.

## Zonneklep

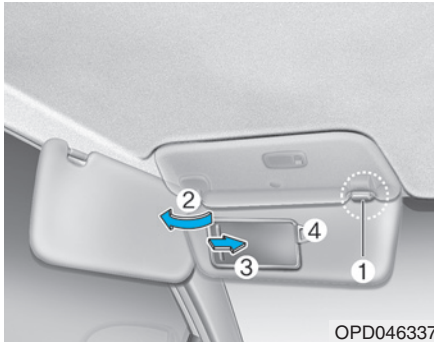

OPD046337

Trek de zonneklep omlaag om deze te kunnen gebruiken.

Trek de zonneklep omlaag, neem hem uit de steun (1) en draai hem naar de zijruit (2) om bescherming te verkrijgen tegen zon van opzij.

De make-upspiegel kunt u gebruiken door de zonneklep te openen en het afdekkapje (3) van de spiegel te verschuiven.

In de tickethouder (4) kunt u tickets bewaren.

## **i** Informatie

Sluit het afdekkapje van de make-upspiegel goed en klap de zonneklep omhoog na gebruik.

### **⚠ WAARSCHUWING**

**Belemmer, voor uw eigen veiligheid, uw zicht niet wanneer u de zonneklep gebruikt.**

### **AANWIJZING**

**Probeer niet meer dan één ticket tegelijk in de tickethouder te plaatsen. Anders kan de tickethouder beschadigd raken.**

## 12 V-aansluiting (indien van toepassing)

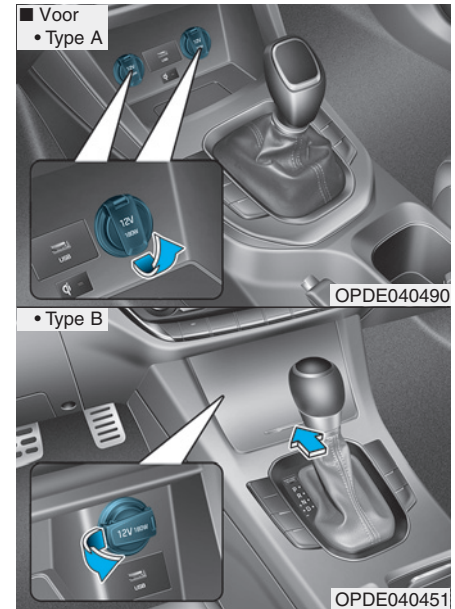

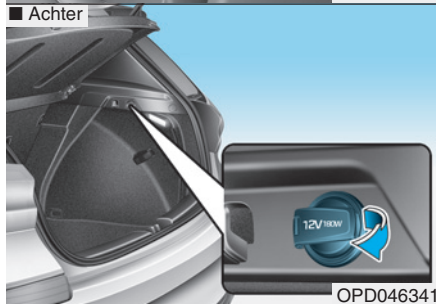
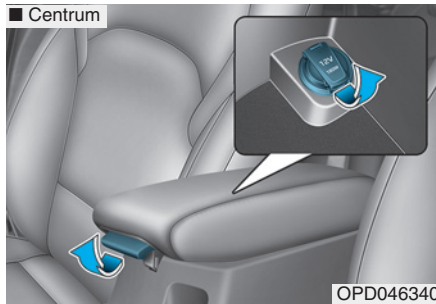

De 12 V-aansluiting is ontworpen om mobiele telefoons en andere apparaten die in de auto gebruikt kunnen worden, op te laden. Deze apparaten mogen niet meer dan 180 W afnemen als de motor draait.

### ⚠ WAARSCHUWING

Voorkom dat u een elektrische schok krijgt. Steek geen vingers of vreemde voorwerpen (pen enz.) in een 12 V-aansluiting en raak de aansluiting niet aan met natte handen.

### AANWIJZING

Om beschadiging van de 12 V-aansluitingen te voorkomen:

- Gebruik de 12 V-aansluiting alleen als de motor draait en verwijder de plug van het apparaat na gebruik uit de aansluiting. Het gebruik van de 12 V-aansluiting gedurende langere tijd als de motor niet draait, kan ertoe leiden dat de accu te ver ontladen raakt.
- Gebruik ze alleen voor het aansluiten van elektrische apparatuur die werkt op 12 V en die een elektrisch vermogen heeft van minder dan 180 W.

(Vervolg)

(Vervolg)

- Zet de airconditioning of de verwarming in de laagste stand als de 12 V-aansluiting gebruikt wordt.
- Plaats het afdekkapje op de aansluiting wanneer deze niet wordt gebruikt.
- Sommige elektronische apparaten die op de 12 V-aansluiting worden aangesloten, kunnen storingen veroorzaken. De problemen kunnen variëren van een slechte radio-ontvangst tot storingen in de elektronische systemen en apparaten in de auto.
- Steek de stekker zo ver mogelijk in de aansluiting. Als de stekker geen goed contact maakt, kan deze oververhit raken of kan de zekering defect raken.
- Sluit elektrische/elektronische apparatuur met een accu alleen aan als deze zijn voorzien van een tegenstroombeveiliging. Anders kan de stroom van de accu terugstromen naar het elektrische/elektronische systeem van de auto en storingen veroorzaken.

## Aansteker (indien van toepassing)

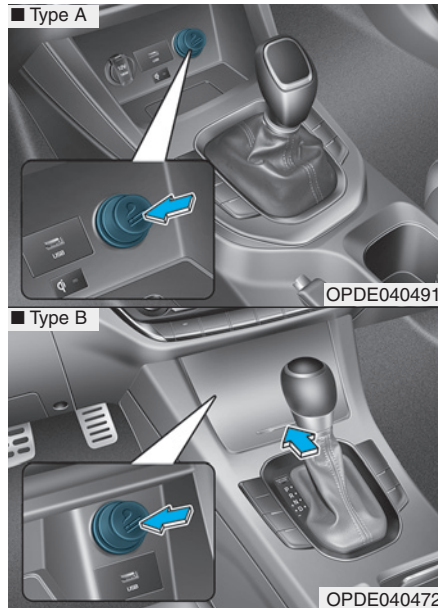

Om de aansteker te kunnen gebruiken moet het contact in stand ACC of ON staan.

Druk de aansteker volledig in de houder. Als het element verwarmd is, springt de aansteker een stukje naar buiten en kan hij uit de houder worden genomen.

We adviseren u vervangende onderdelen te gebruiken die geleverd zijn door een officiële HYUNDAI-dealer.

### ⚠ WAARSCHUWING

- Houd de aansteker niet ingedrukt omdat daardoor oververhitting kan ontstaan.
- Verwijder, om oververhitting te voorkomen, de aansteker met de hand wanneer deze niet binnen 30 seconden naar buiten springt.
- Steek geen vreemde voorwerpen in de fitting van de aansteker. Anders raakt de aansteker mogelijk beschadigd.

### AANWIJZING

In de fitting van de aansteker mag alleen een originele HYUNDAI-aansteker of een gelijkwaardig voor uw auto geschikte gelijkwaardige aansteker worden gebruikt. Het gebruik van de aansteker als voedingsbron voor accessoires (scheerapparaten, kruiemelzuigers, koffiezetapparaten, enz.) kan de aanstekerbus beschadigen of kortsluiting veroorzaken.

### Draadloos laadsysteem mobiele telefoon (indien van toepassing)

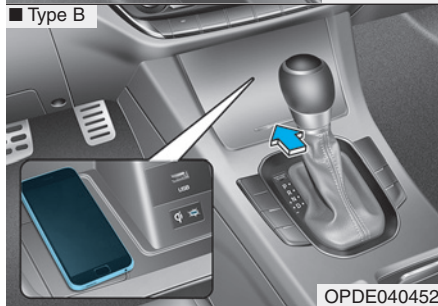
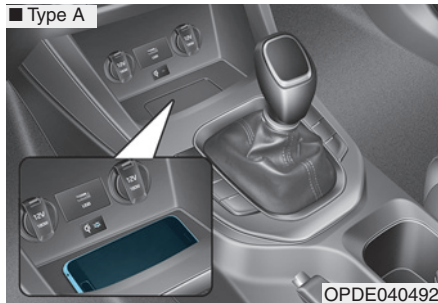

Er bevindt zich een draadloos laadsysteem voor de mobiele telefoon in de voorconsole.

Het systeem is beschikbaar wanneer alle portieren zijn gesloten en het contact in stand ACC/ON staat.

### Opladen van een mobiele telefoon

Het draadloze laadsysteem voor mobiele telefoons kan alleen mobiele telefoons die compatibel zijn met de Qi-standaard (Q) opladen. Raadpleeg de sticker op de batterij van uw mobiele telefoon of ga naar de website van de fabrikant van uw mobiele telefoon om te zien of uw mobiele telefoon de Qi-technologie ondersteunt.

Het draadloos laden start wanneer u een mobiele telefoon met Qi-ondersteuning op de draadloze lader plaatst.

1. Verwijder andere voorwerpen, ook de Smart Key, van de draadloze lader. Anders wordt het draadloos laden mogelijk onderbroken.
2. Het controlelampje is oranje als de telefoon wordt geladen. Het controlelampje wordt groen als het laden van de telefoon is voltooid.

3. U kunt de functie voor draadloos laden in- en uitschakelen in de modus Gebruikersinstellingen in het instrumentenpaneel. Zie "Instellingen LCD-display" in dit hoofdstuk voor meer informatie.

Als uw telefoon niet wordt geladen:

- Verander de positie van de mobiele telefoon op de laadunit iets.
- Controleer of het controlelampje oranje is.

Afhankelijk van het type mobiele telefoon wordt het controlelampje mogelijk niet groen als het laden is voltooid.

Het controlelampje knippert gedurende 10 seconden oranje als er een storing aanwezig is in het draadloze laadsysteem.

Onderbreek in dit geval het laadproces tijdelijk en probeer nogmaals uw mobiele telefoon draadloos te laden.

Het systeem waarschuwt u door middel van een melding op het LCD-display als de mobiele telefoon nog op de draadloze laadunit ligt nadat de motor is uitgeschakeld en het voorportier wordt geopend.

#### AANWIJZING

- Het draadloze laadsysteem voor mobiele telefoons ondersteunt bepaalde mobiele telefoons die niet compatibel zijn met de Qi-standaard ( Qi ) mogelijk niet.
- Plaats uw mobiele telefoon goed in het midden van het draadloze laadsysteem voor mobiele telefoons. Wanneer uw mobiele telefoon iets te veel naar één kant ligt, neemt de laadsnelheid mogelijk af.
- Het draadloze laden stopt mogelijk tijdelijk wanneer de Smart Key wordt bediend (bijv.: starten van de motor, openen van de portieren, sluiten van de portieren).

(Vervolg)

(Vervolg)

- Bij sommige mobiele telefoons gaat het controlelampje mogelijk niet groen branden, zelfs niet wanneer het draadloze laden volledig is voltooid.
- Het draadloze laden stopt mogelijk tijdelijk wanneer de temperatuur in het draadloze laadsysteem voor mobiele telefoons abnormaal toeneemt. Het draadloze laadproces wordt opnieuw gestart als de temperatuur daalt tot onder een bepaald niveau.
- Het draadloze laden stopt mogelijk tijdelijk wanneer zich een metalen voorwerp, zoals een munt, tussen het draadloze laadsysteem voor mobiele telefoons en de mobiele telefoon bevindt.

## Klok

### WAARSCHUWING

Stel het klokje niet af tijdens het rijden. Als u dat wel doet, kunt u de macht over het stuur verliezen waardoor ongevallen en letsel veroorzaakt kunnen worden.

#### *Auto's met audiosysteem*

Selecteer de toets [SETUP/CLOCK] van het audiosysteem → Selecteer [Date/Time] (Datum/Tijd).

- Set time (Tijd instellen): Stel de tijd in die op het audioscherm wordt weergegeven.
- Time format (Tijdsweergave): Kies tussen een 12-uursweergave en een 24-uursweergave.



### Auto's met navigatiesysteem

Selecteer het instelmenu van het navigatiesysteem → Selecteer [Date/Time] (Datum/Tijd).

- GPS time (Tijd via GPS): Geeft de tijd weer die via GNSS wordt ontvangen.
- 24-hour (24-uurs): Schakelt tussen 12-uursweergave en 24-uursweergave.

**Zie voor meer informatie het afzonderlijke instructieboekje dat bij uw auto is geleverd.**

### Jashaak (indien van toepassing)

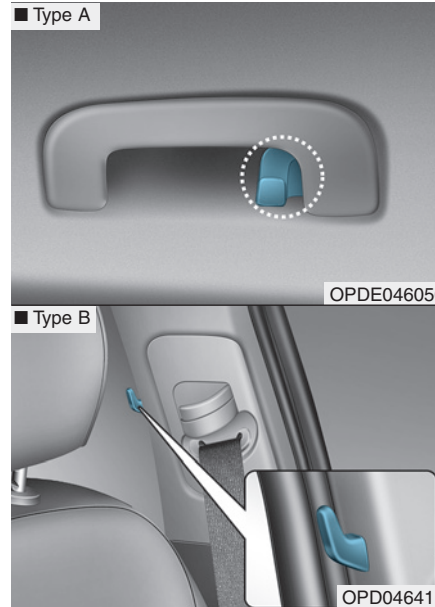

Deze haken zijn niet ontworpen om er grote of zware voorwerpen aan op te hangen.

**⚠ WAARSCHUWING**

OGSB047265L

**Hang hier geen andere voorwerpen dan kleding aan. Plaats ook geen zware, scherpe of breekbare voorwerpen in de zakken.**

**Anders kan bij een ongeval of bij het activeren van de curtain airbag de auto beschadigd raken of kan persoonlijk letsel ontstaan.**

## Bevestigingspunt(en) vloermat (indien van toepassing)

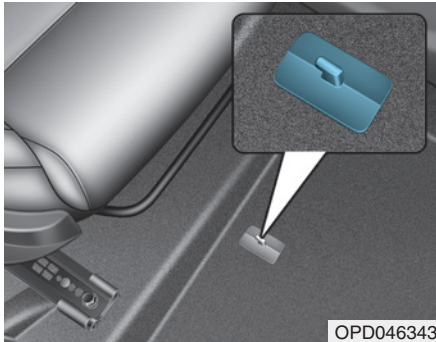

Gebruik **ALTIJD** de bevestigingspunten om de vloermatten voorin in de auto te bevestigen. De bevestigingspunten op de vloerbekleding voorin voorkomen dat de vloermatten naar voren schuiven.

## ⚠ WAARSCHUWING

Neem het volgende in acht bij het plaatsen van vloermatten in de auto.

- Controleer of de vloermatten zorgvuldig bevestigd zijn aan de bevestigingspunten voordat u gaat rijden.
- Gebruik **GEEN** vloermatten die niet goed vastgemaakt kunnen worden aan de bevestigingspunten voor de vloermatten.
- Plaats geen vloermatten op elkaar (bv. een rubber mat bovenop een gewone vloermat). Gebruik overal slechts één enkele vloermat.

**BELANGRIJK** - Uw auto is uitgerust met bevestigingspunten voor een degelijke bevestiging van de vloermat aan bestuurderszijde. Om te voorkomen dat de vloermat de bediening van de pedalen belemmert, adviseert **HYUNDAI** alleen vloermatten van **HYUNDAI** te plaatsen die ontworpen zijn voor gebruik in uw auto.

## Bagagenet (houder)

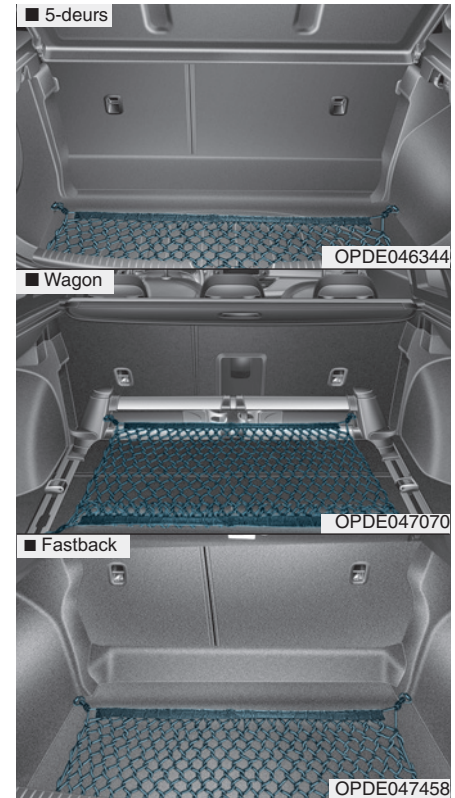

Om te voorkomen dat uw spullen door de bagageruimte heen en weer schuiven, kunt u de vier haken in de bagageruimte gebruiken om het bagagenet vast te zetten.

We adviseren u voor het aanschaffen van een bagagenet contact op te nemen met een officiële HYUNDAI-dealer.

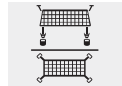

Dit symbool geeft de positie van de voorste houders aan (wagon).

### **OPMERKING**

**Om beschadiging van de goederen of de auto te voorkomen, moet bij het vervoer van kwetsbare of volumineuze lading in de bagageruimte de nodige voorzichtigheid in acht worden genomen.**

### **WAARSCHUWING**

**Voorkom oogletsel. Trek het bagagenet niet te strak aan. Hou gezicht en lichaam op voldoende afstand. Gebruik het net niet als de spanbanden zichtbare slijtage of schade vertonen.**

### **Hoedenplank (indien van toepassing)**

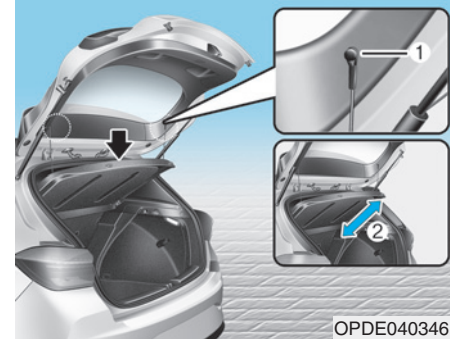

Gebruik de hoedenplank om te voorkomen dat de bagage in de bagageruimte van buitenaf zichtbaar is.

De hoedenplank wordt omhoog getild wanneer de achterklep wordt geopend.

Neem de lus (1) los van de houder wanneer u de hoedenplank in zijn oorspronkelijke positie wilt terugplaatsen. Om de hoedenplank in zijn geheel te verwijderen tilt u de hoedenplank omhoog tot een hoek van 50 graden en trekt u hem naar buiten (2).

## AANWIJZING

Leg om beschadiging of vervorming te voorkomen geen bagage op de hoedenplank.

## ⚠ WAARSCHUWING

- Plaats niets op de rolhoes. Dergelijke voorwerpen kunnen bij een ongeval of remmen door de auto geslingerd worden en inzittenden verwonden.
- Laat tijdens het rijden niemand in de bagageruimte zitten. Deze is alleen bedoeld voor bagage.
- Plaats bagage voor een goede balans zo ver mogelijk naar voren.

## Afscheidingsnet (wagon, indien van toepassing)

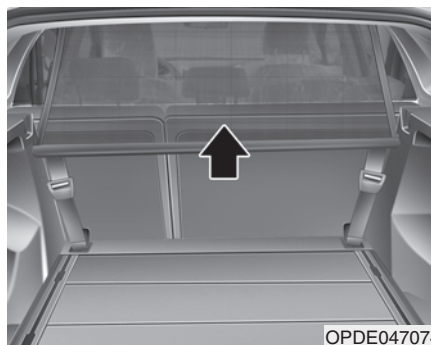

Uw auto is uitgerust met een afscheidingsnet.

Plaats het afscheidingsnet achter de voorstoelen of achter de achterbank wanneer u lading vervoert op de achterbank respectievelijk in de bagageruimte.

Het net is ontworpen om de hoofden van de inzittenden te beschermen door te voorkomen dat bij frontale aanrijdingen objecten naar voren worden geslingerd.

Er zijn acht haakhouders: twee aan beide zijden van de hemelbekleding boven de hoofdsteunen voor bevestiging aan de bovenzijde en vier op de vloer achter de voorstoelen of de achterbank voor bevestiging aan de onderzijde.

## Plaatsen van het afscheidingsnet

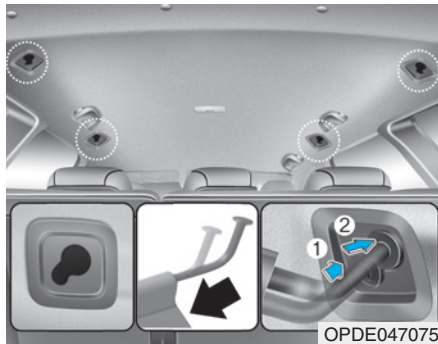

1. Druk een zijde van de stang van het net in en duw hem horizontaal in de richting van het grote gat (1) totdat hij de bovenzijde raakt. Zet hem vervolgens vast door hem in het kleine gat (2) te schuiven.

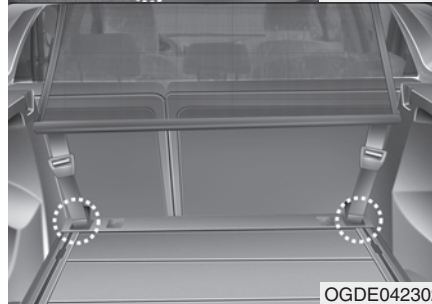
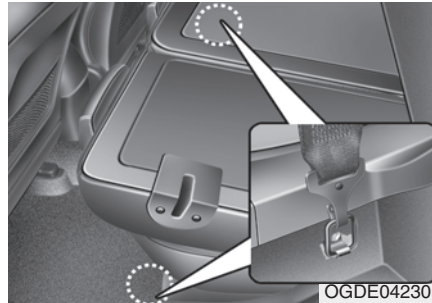

2. Zet de haken van de banden van het net vast op de desbetreffende haakhouders op de vloer achter de voorstoelen of de achterbank.



Dit symbool geeft de positie van de haakhouders op de vloer achter de achterbank aan.

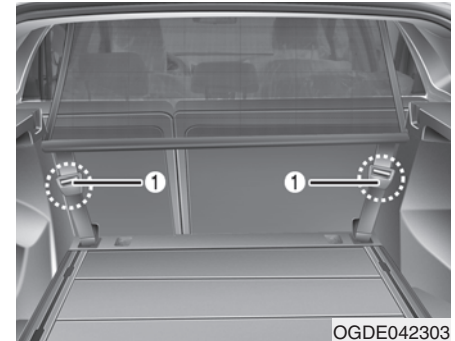

3. Trek de banden strak met de gespen (1).

### **⚠ WAARSCHUWING**

- **Zorg ervoor dat het afscheidingsnet goed is gespannen door bij het plaatsen van het net de banden goed aan te trekken. De banden moeten worden aangetrokken nadat is gecontroleerd of de haken goed zijn bevestigd in de bovenste haakhouders.**
- **Zorg ervoor dat de rugleuningen goed vergrendeld zijn.**

## ⚠ WAARSCHUWING

- Laat niemand op de achterbank of in de bagageruimte achter het afscheidingsnet zitten.
- Laat niemand op de middelste zitplaats achter plaatsnemen als het afscheidingsnet achter de achterbank is opgehangen. Het afscheidingsnet kan de werking van de middelste veiligheidsgordel achter belemmeren.
- Laad bagage niet hoger dan het afscheidingsnet.
- Laad ook als het afscheidingsnet is geplaatst zware bagage niet hoger dan de rugleuning, om ongelukken te voorkomen.
- Plaats geen bagage met scherpe randen die door het afscheidingsnet heen kunnen steken.

(Vervolg)

(Vervolg)

- Oefen geen extreme kracht uit op het afscheidingsnet door eraan te gaan hangen of door er zware bagage aan op te hangen, enz.

### *Verwijderen van het afscheidingsnet*

1. Maak de banden los met behulp van de gespen en verwijder de haken uit de haakhouders.
2. Verwijder de bovenste stang van het net door deze door het grote gat te trekken.
3. Verwijder het afscheidingsnet.

### Rolhoes bagageruimte (wagon, indien van toepassing)

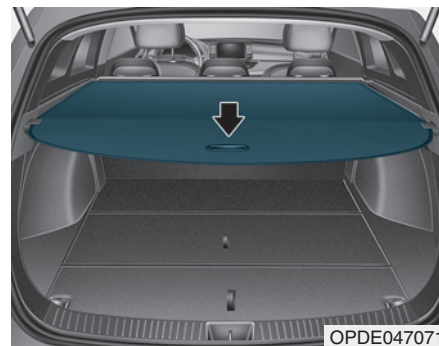

Gebruik de rolhoes om te voorkomen dat de bagage in de bagageruimte van buitenaf zichtbaar is.

**AANWIJZING**

Leg om beschadiging of vervorming te voorkomen geen bagage op de rolhoes.

**WAARSCHUWING**

- Plaats niets op de rolhoes. Dergelijke voorwerpen kunnen bij een ongeval of remmen door de auto geslingerd worden en inzittenden verwonden.
- Laat tijdens het rijden niemand in de bagageruimte zitten. Deze is alleen bedoeld voor bagage.
- Plaats bagage voor een goede balans van de auto zo ver mogelijk naar voren.

**Gebruik van de rolhoes**

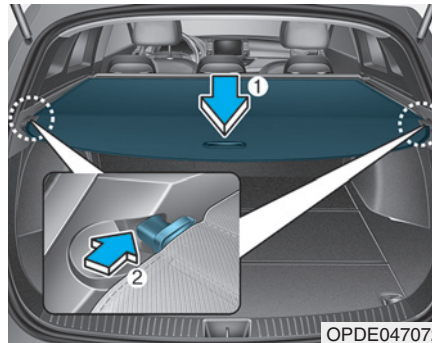

1. Trek de rolhoes aan de handgreep (1) naar de achterzijde van de auto.
2. Plaats de geleidepen in de geleider (2).

**AANWIJZING**

Trek de rolhoes naar buiten met behulp van de handgreep in het midden om te voorkomen dat de geleidepen uit de geleider valt.

Als de rolhoes niet in gebruik is:

1. Trek de rolhoes naar achteren en naar beneden om hem los te maken van de geleiders.
2. De rolhoes zal automatisch oprollen.

**AANWIJZING**

Als de rolhoes niet geheel afgerold is, zal hij wellicht niet automatisch oprollen. Trek hem volledig uit alvorens hem te laten oprollen.

## Verwijderen van de rolhoes

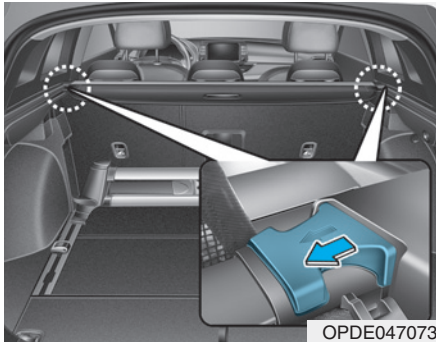

1. Duw de geleidepen naar binnen.
2. Houd de geleidepen ingedrukt en trek de rolhoes naar buiten.

## Railsysteem bagageruimte (wagon, indien van toepassing)

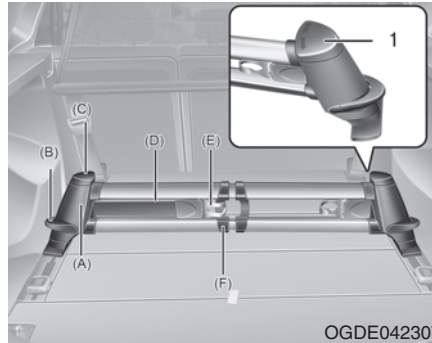

Met het railsysteem in de bagageruimte kan worden voorkomen dat bagage door de bagageruimte gaat rollen.

## Geïntegreerde scheidingsstang

- Plaats beide poten (A) van de scheidingsstang in de openingen van de rail.
- Druk op de hendel (B) om de scheidingsstang te bewegen.
- Controleer of de poten op hun plaats klikken.
- Om de riem los te maken draait u het bovenste deel van de poot (C) naar links of rechts totdat hij klikt.
- Trek de riem (D) uit, doe hem om de bagage heen en zet de haak vast in het midden van de scheidingsstang (F) om de bagage vast te zetten.
- U kunt volumineuze bagage vastzetten door beide haken aan elkaar te bevestigen.
- Zet de bovenzijde van de poot (C) in de vergrendelingsstand (1) om ervoor te zorgen dat de riem goed wordt vastgezet.



**⚠ OPMERKING**

- Bij het plaatsen of verwijderen van de scheidingsstang moeten beide poten tegelijkertijd worden bewogen.
- Max. belasting: 30 kg met een riem, 40 kg met twee riemen

**Gebruik van het sjeroog**

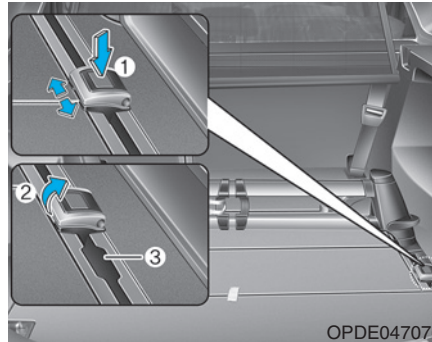

- Plaats het sjeroog (A) op de juiste positie op de rail.
- Druk, om het sjeroog te verplaatsen, de knop (1) in en beweeg het sjeroog langs de rail.
- Controleer of het sjeroog op zijn plaats klikt.
- Trek de haak (2) in het midden van de laadvloer omhoog om de bagage vast te zetten.
- Nu kunt u bijvoorbeeld een riem aan de haak bevestigen om de bagage vast te zetten.
- U kunt het sjeroog niet gebruiken als het zich in de railgroef (3) bevindt.

**⚠ OPMERKING**

**Trekkraft : max. 30 kgf. voor 1 sjeroog**

## BEVESTIGINGSSTEUN VOOR DAKDRAGER (INDIEN VAN TOEPASSING)

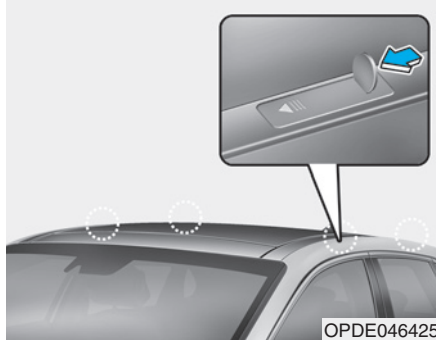

Voor het plaatsen van dakdragers kunt u gebruik maken van bevestigingssteunen en de openingen op het dak.

Plaats dakdragers volgens de onderstaande procedure.

1. Steek een smalle schroevendraaier (of iets dergelijks) in de opening en schuif het plaatje in de richting van de pijl.

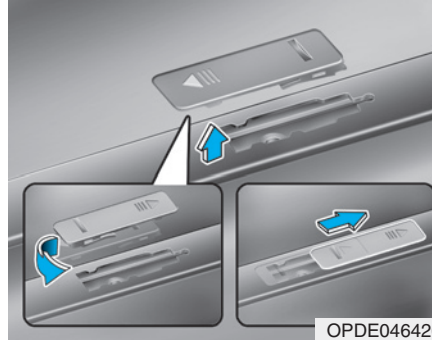

2. Draai het plaatje een halve slag en breng het plaatje in de opening aan zoals aangegeven in de afbeelding.
3. Verwijder de dakdrager na gebruik in omgekeerde volgorde en plaats de plaatjes terug in de openingen.

### **i** Informatie

Als de auto is uitgerust met een schuif-/kanteldak, plaats dan geen lading op het dak die de bediening van het dak zou kunnen hinderen.

### **AANWIJZING**

- **Neem de juiste voorzorgsmaatregelen om te voorkomen dat lading het dak beschadigt.**
- **Zorg ervoor dat grote objecten op het dak nooit aan de achterzijde of aan de zijkant buiten het dak uitsteken.**



# Infotainmentsysteem

<b>Infotainmentsysteem</b> .....	4-2	<b>Systeemstatusiconen</b> .....	4-45
AUX, USB .....	4-2	Specificaties audiosysteem.....	4-46
Antenne .....	4-3	<b>Conformiteitsverklaring</b> .....	4-48
Audiobediening op stuurwiel .....	4-4	CE .....	4-48
<i>Bluetooth®</i> Wireless Technology handsfree .....	4-5	BSMI .....	4-48
Audio / Video / Navigatiesysteem (AVN) .....	4-5	ПСС .....	4-49
Uitleg werking autoradio .....	4-5	UkrSEPRO .....	4-50
<b>Audio (Zonder Touch Screen)</b> .....	4-10		
Lay-out systeem - bedieningspaneel.....	4-10		
Lay-out systeem - afstandsbediening op het stuurwiel .....	4-14		
Radio.....	4-19		
Mediaspeler .....	4-25		
Bluetooth.....	4-30		

## INFOTAINMENTSISTEEM

### **i** Informatie

- Als u achteraf HID-koplampen monteert, treden er mogelijk storingen op in het audiosysteem en de elektronische onderdelen van uw auto.
- Voorkom dat chemicaliën als parfum, cosmetische oliën, zonnebrandcrème, handenreiniger en luchtverfrisser in aanraking komen met onderdelen van het interieur, omdat ze beschadiging of verkleuring kunnen veroorzaken.

### AUX, USB (indien van toepassing)

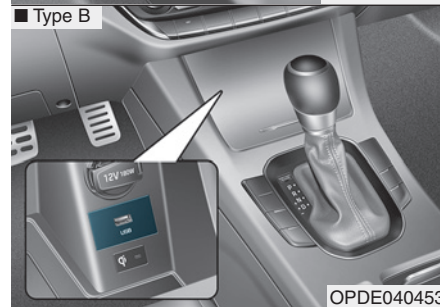
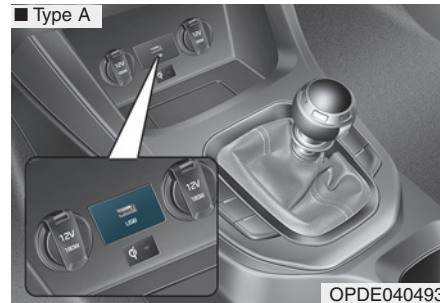

U kunt een AUX-aansluiting gebruiken voor het aansluiten van een extern audioapparaat en een USB-aansluiting (indien van toepassing) voor het aansluiten van een USB-apparaat.

### **i** Informatie

Als er een draagbaar audioapparaat op de elektrische aansluiting wordt aangesloten, is er tijdens het afspelen mogelijk ruis hoorbaar. Gebruik in dat geval de voedingsbron van het draagbare apparaat.

## Antenne

### Dakantenne

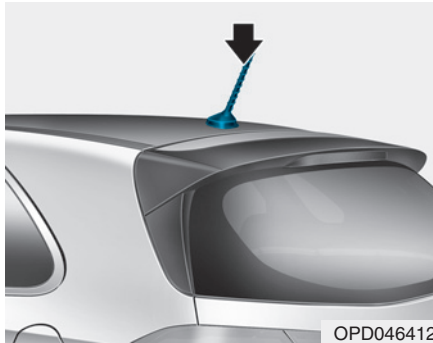

Met de dakantenne worden zowel AM- als FM-signalen ontvangen.

Draai de dakantenne linksom om hem te verwijderen. Draai hem rechtsom om hem weer aan te brengen.

### AANWIJZING

- Verwijder de antenne door deze linksom te draaien voordat u een lage ruimte of wasstraat binnenrijdt. Wanneer u dit niet doet, kan de antenne beschadigd raken.
- Bij het terugplaatsen van de antenne is het voor een goede ontvangst van belang dat de antenne goed wordt vastgedraaid en dat de antenne rechtop staat.

### Haaiven-antenne

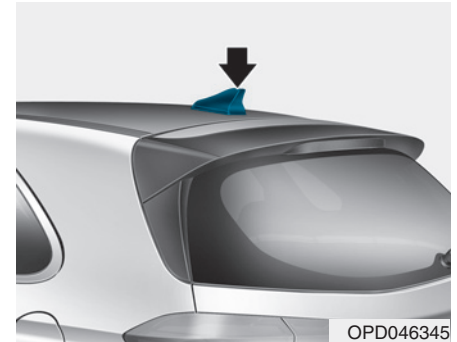

De haaiven-antenne ontvangt doorgegeven gegevens. (bijvoorbeeld: AM/FM, DAB, GPS/GNSS)

## Audiobediening op stuurwiel (indien van toepassing)

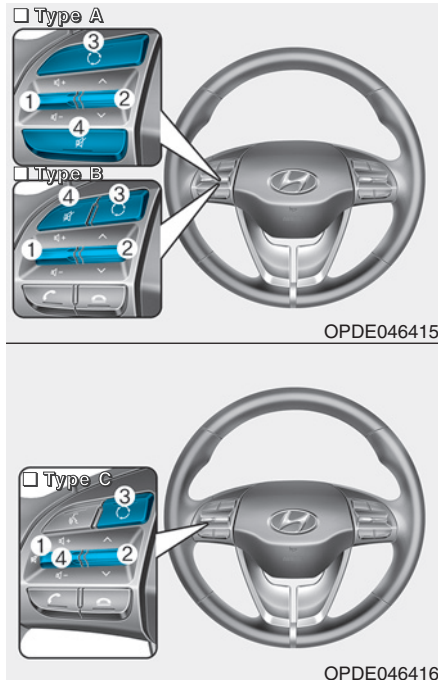

Voor uw gemak is het stuurwiel voorzien van toetsen voor de bediening van het audiosysteem.

### AANWIJZING

Bedien de verschillende toetsen van het audiosysteem niet gelijktijdig.

#### VOLUME (VOL +/-) (1)

- Druk de VOLUME-schakelaar naar boven om het volume te verhogen.
- Druk de VOLUME-schakelaar naar beneden om het volume te verlagen.

#### SEEK/PRESET (∧ / ∨) (2)

Als de schakelaar SEEK/PRESET gedurende 0,8 seconden of langer naar boven of beneden wordt gedrukt, werkt hij in de volgende modi.

##### Radiomodus

Werkt als schakelaar AUTO SEEK. Er zal worden gezocht totdat u de schakelaar loslaat.

##### Mediamodus

Werkt als schakelaar FF/REW.

Als de schakelaar SEEK/PRESET naar boven of beneden wordt gedrukt, werkt hij in de volgende modi.

##### Radiomodus

Werkt als schakelaar UP/DOWN voor PRESET STATION.

##### Mediamodus

Werkt als schakelaar TRACK UP/DOWN.

#### MODE (○) (3)

Druk op de toets MODE om radio, disc (indien van toepassing), media (indien van toepassing) of AUX te selecteren.

#### MUTE (🔇) (4)

- Druk op de toets om het geluid te dempen.
- Druk nogmaals op de toets om het geluid in te schakelen.

### **i** Informatie

Meer informatie over de bedieningstoetsen van het audiosysteem vindt u op de volgende bladzijden in dit hoofdstuk.

## Bluetooth® Wireless Technology handsfree



OPDE046422



OPD046348

U kunt de telefoon draadloos gebruiken dankzij *Bluetooth®* Wireless Technology.

- (1) Toets bellen / Beantwoorden
- (2) Toets gesprek beëindigen
- (3) Microfoon

- Audio : Zie voor meer informatie "AUDIO" in dit hoofdstuk.
- AVN : Meer informatie over *Bluetooth®* Wireless Technology handsfree vindt u in het afzonderlijk geleverde instructieboekje.

### Audio / Video / Navigatiesysteem (AVN) (indien van toepassing)

Gedetailleerde informatie over het AVN-systeem vindt u in een afzonderlijk geleverd instructieboekje.

## Uitleg werking autoradio *FM-ontvangst*

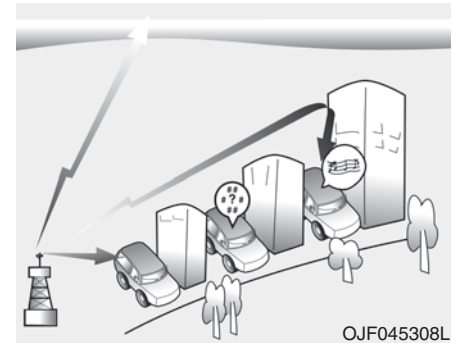

OJF045308L

AM- en FM-radiozenders worden door zendmasten overal in het land uitgezonden. Ze worden door de antenne van uw auto ontvangen. Het signaal wordt vervolgens ontvangen door de radio en doorgestuurd naar de luidsprekers in uw auto.



Als een krachtig radiosignaal uw auto bereikt, zorgt de moderne techniek van uw audiosysteem voor een hoge kwaliteit van de geluidswaergave. In sommige gevallen is het door uw auto ontvangen signaal echter niet krachtig en helder.

Dit kan worden veroorzaakt door bijvoorbeeld de afstand tot de radiozender, andere krachtige zenders in de nabijheid of de aanwezigheid van gebouwen, bruggen of andere grote obstakels in het desbetreffende gebied.

### **AM- (MW-, LW-) ontvangst**

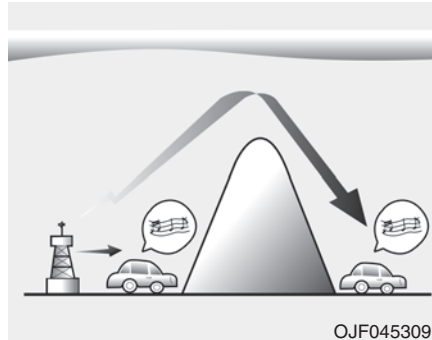

AM-radiozenders kunnen over een grotere afstand worden ontvangen dan FM-radiozenders. Dit komt doordat AM-radiogolven met een lage frequentie worden uitgezonden. Deze lange golven met een lage frequentie volgen het aardoppervlak en verplaatsen zich niet recht naar buiten, de atmosfeer in. Bovendien ontwijken ze obstakels, zodat een betere signaaldekking het gevolg is.

### **FM-radiozender**

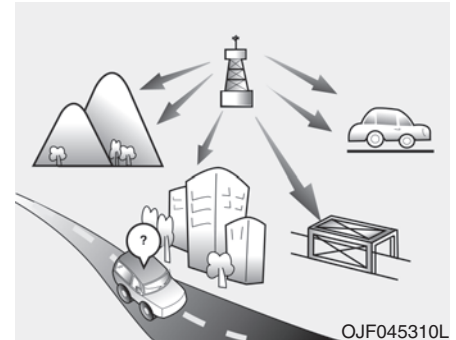

FM-radiozenders worden met een hoge frequentie uitgezonden en volgen hierbij niet het aardoppervlak. Daarom ontstaat bij FM-radiozenders op een relatief korte afstand van de radiozender vervorming. Bovendien ondervinden FM-signalen nadelige invloeden van gebouwen, bergen of andere obstakels. Dit kan een geluidswaergave tot gevolg hebben waarbij u veronderstelt dat uw radio niet in orde is. De volgende situaties zijn normaal en duiden niet op problemen met de radio :

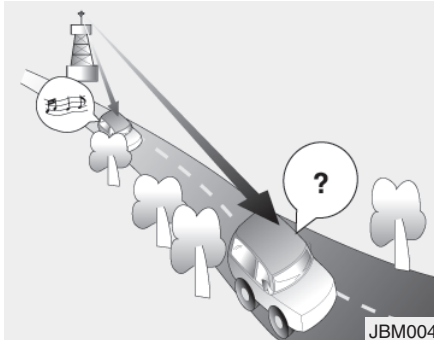

- Fading - Naarmate uw auto verder van de radiozender vandaan rijdt, wordt het signaal zwakker en begint het geluid af te nemen. Wanneer dit gebeurt, selecteer dan een andere, sterkere zender.
- Flutter/(Statische) ruis - Zwakke FM-signalen of grote obstakels tussen de zender en uw radio vervormen het signaal, waardoor er (statische) ruis of flutter ontstaat. Deze storing kan iets worden onderdrukt door de hoge tonen te verminderen.

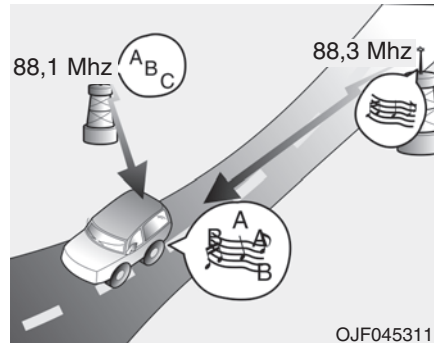

- Wisseling van zenders - Bij het zwakker worden van het FM-signaal is het mogelijk dat het signaal van een nabijgelegen, krachtige zender op dezelfde frequentie wordt ontvangen. Dit komt doordat uw radio is ontworpen om op het sterkste signaal af te stemmen. Selecteer in dit geval een andere zender met een sterker signaal.

- Wegdrukken - Als radiosignalen vanuit diverse richtingen worden ontvangen, kan dit vervorming of flutter veroorzaken. Dit kan worden veroorzaakt door een direct en een gereflecteerd signaal van dezelfde zender of door signalen van twee zenders met dicht bij elkaar liggende frequenties. Selecteer in dit geval een andere zender totdat deze omstandigheden voorbij zijn.

***Een mobiele telefoon of een radio met zend- en ontvanginstallatie gebruiken***

Wanneer u in de auto een mobiele telefoon gebruikt, kan het audiosysteem ruis gaan produceren. Dit duidt niet op een storing in het audioapparaat. Gebruik in dat geval de mobiele telefoon zo ver mogelijk uit de buurt van het audioapparaat.

**AANWIJZING**

Bij het gebruik van communicatiesystemen zoals een mobiele telefoon of een radio in de auto moet een aparte, externe antenne worden geplaatst. Wanneer een mobiele telefoon of een radio uitsluitend met een interne antenne wordt gebruikt, kan dit het elektrische systeem in de auto storen en een veilige bediening van de auto nadelig beïnvloeden.

** WAARSCHUWING**

Gebruik uw mobiele telefoon niet tijdens het rijden. Zet de auto op een veilige plaats stil als u uw mobiele telefoon toch wilt gebruiken.

---

## ***Bluetooth® Wireless Technology***

Het woord Bluetooth® en het Bluetooth-merk en -logo zijn geregistreerde handelsmerken van Bluetooth SIG, Inc. en elk gebruik hiervan door HYUNDAI is toegestaan onder licentie.

Andere handelsmerken en handelsnamen zijn eigendom van de respectievelijke eigenaren.



## AUDIO (Zonder Touch Screen) (Type A, B, C, D)

### Lay-out systeem - bedieningspaneel

#### ■ Type A



#### ■ Type B



#### (1) Toets RADIO

- Indrukken om het selectievenster voor de radiomodus weer te geven.
- Draai aan de knop [TUNE] als het selectievenster voor de modus wordt weergegeven om de gewenste modus te selecteren en druk daarna op de knop.
- Druk op de toets [RADIO] op het bedieningspaneel om de radiomodus te wijzigen als Mode popup (popupmodus) niet geselecteerd is in [MENU/CLOCK] ► **Mode popup**.

Elke keer als u op de toets [RADIO] op het bedieningspaneel drukt, wijzigt de radiomodus van FM ► AM en omgekeerd.

#### (2) Toets MEDIA

- Content afspelen van een externe mediaspeler.

#### (3) Toets FAV

- Indrukken terwijl u naar de radio luistert om naar de volgende pagina van de voorkeuzelijst te gaan.

#### (4) Toets POWER/VOLUMEknop

- Indrukken om het systeem in of uit te schakelen.
- Naar links of rechts draaien om het volume van het audiosysteem aan te passen.

#### (5) Toets SEEK/TRACK

- Wijzigen van de zender/het muziekstuk/het bestand.
- Ingedrukt houden terwijl u naar de radio luistert om een zender te zoeken.
- Ingedrukt houden terwijl u media afspeelt om terug of vooruit te spoelen.

\* Het werkelijke uiterlijk en de lay-out van het systeem kunnen verschillen, afhankelijk van de uitvoering van de auto en de specificaties.

### ■ Type A



### ■ Type B



#### (6) Toets MENU/CLOCK

- Indrukken om toegang te krijgen tot het menuscherm voor de modus die op dat moment is ingeschakeld.
- Ingedrukt houden om toegang te krijgen tot het tijdstel scherm.

#### (7) Knop TUNE/FILE/ENTER

- Draaien terwijl u naar de radio luistert om de frequentie te wijzigen.
- Draaien terwijl u media afspeelt om te zoeken naar een muziekstuk/bestand.

- Tijdens het zoeken door aan de knop te draaien deze indrukken om het muziekstuk/bestand dat op dat moment wordt afgespeeld te selecteren.

#### (8) Cijfertoetsen (1 RPT - 4 BACK)

- Indrukken terwijl u naar de radio luistert om naar een in het geheugen opgeslagen radiozender te luisteren.
- Ingedrukt houden terwijl u naar de radio luistert om de radiozender waar u op dat moment naar luistert als voorkeuzezender op te slaan.

- Druk in de USB-modus op de toets [1 RPT] om de modus afspelen herhalen te wijzigen. Druk op de toets [2 SHFL] om de modus afspelen in willekeurige volgorde te wijzigen.
- Druk op de toets [4 BACK] om terug te gaan naar het vorige scherm (behalve voor de radiovoorkeuzelijst).

\* Het werkelijke uiterlijk en de lay-out van het systeem kunnen verschillen, afhankelijk van de uitvoering van de auto en de specificaties.

■ Type C



■ Type D



(Met Bluetooth® Wireless Technology)

(1) Toets **AUDIO**

- Indrukken om het selectievenster voor de radio-/mediamodus weer te geven.
- Draai aan de knop **[TUNE]** als het selectievenster voor de modus wordt weergegeven om de gewenste modus te selecteren en druk daarna op de knop.
- Druk op de toets **[AUDIO]** op het bedieningspaneel om de radiomodus te wijzigen als Mode popup (pop-upmodus) niet geselecteerd is in **[MENU/CLOCK] ► Mode popup**. Elke keer als u op de toets **[AUDIO]** op het bedieningspaneel drukt, wijzigt de modus van radio ► media en omgekeerd.

(2) Toets **PHONE**

- Indrukken om via Bluetooth verbinding te maken met een mobiele telefoon.
- Indrukken nadat er verbinding is gemaakt met een Bluetooth-telefoon om toegang te krijgen tot het menu van de Bluetooth-telefoon.

(3) Toets **FAV**

- Indrukken terwijl u naar de radio luistert om naar de volgende pagina van de voorkeuzelijst te gaan.

(4) Toets **POWER/VOLUMEknop**

- Indrukken om het systeem in of uit te schakelen.
- Naar links of rechts draaien om het volume van het audiosysteem aan te passen.

(5) Toets **SEEK/TRACK**

- Wijzigen van de zender/het muziekstuk/het bestand.
- Ingedrukt houden terwijl u naar de radio luistert om een zender te zoeken.
- Ingedrukt houden terwijl u media afspeelt om terug of vooruit te spoelen (behalve voor de Bluetooth-audiomodus).

\* Het werkelijke uiterlijk en de lay-out van het systeem kunnen verschillen, afhankelijk van de uitvoering van de auto en de specificaties.

### ■ Type C



### ■ Type D



#### (Met Bluetooth® Wireless Technology)

#### (6) Toets MENU/CLOCK

- Indrukken om toegang te krijgen tot het menuscherm voor de modus die op dat moment is ingeschakeld.
- Ingedrukt houden om toegang te krijgen tot het tijdstel scherm.

#### (7) Knop TUNE/FILE/ENTER

- Draaien terwijl u naar de radio luistert om de frequentie te wijzigen.
- Draaien terwijl u media afspeelt om te zoeken naar een muziekstuk/bestand (behalve voor de Bluetooth-audiomodus).

- Tijdens het zoeken door aan de knop te draaien deze indrukken om het muziekstuk/bestand dat op dat moment wordt afgespeeld te selecteren (behalve voor de Bluetooth-audiomodus).

#### (8) Cijfertoetsen (1 RPT - 4 BACK)

- Indrukken terwijl u naar de radio luistert om naar een in het geheugen opgeslagen radiozender te luisteren.
- Ingedrukt houden terwijl u naar de radio luistert om de radiozender waar u op dat moment naar luistert als voorkeuzezender op te slaan.

- Druk in de USB/Bluetooth-audiomodus op de toets [1 RPT] om de modus afspelen herhalen te wijzigen. Druk op de toets [2 SHFL] om de modus afspelen in willekeurige volgorde te wijzigen.
- Druk op de toets [4 BACK] om terug te gaan naar het vorige scherm (behalve voor de radiovoorkeuzelijst).

\* Het werkelijke uiterlijk en de lay-out van het systeem kunnen verschillen, afhankelijk van de uitvoering van de auto en de specificaties.



## Afstandsbediening op het stuurwiel

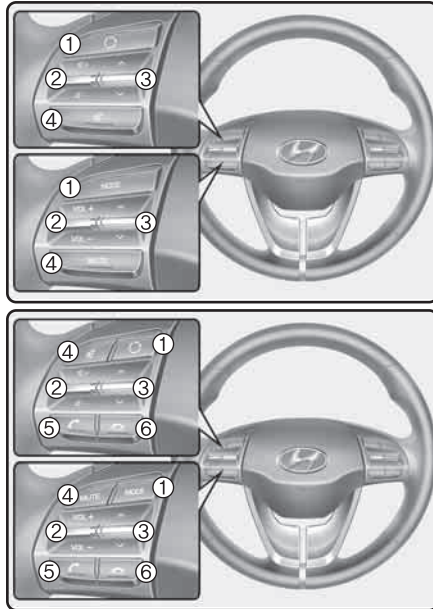

### (Uitvoering met *Bluetooth*®)

\* Het werkelijke uiterlijk en de lay-out van het systeem kunnen verschillen, afhankelijk van de uitvoering van de auto en de specificaties.

### (1) Toets **MODE**

- Indrukken om te wisselen tussen de radio- en medimodus.
- Ingedrukt houden om het systeem in of uit te schakelen.

### (2) **Volumeschakelaar**

- Omhoog of omlaag drukken om het volume aan te passen.

### (3) **Omhoog-/Omlaagschakelaar**

- Wijzigen van de zender/het muziekstuk/het bestand.
- Indrukken terwijl u naar de radio luistert om naar de vorige/volgende in het geheugen opgeslagen radiozender te luisteren.
- Ingedrukt houden terwijl u naar de radio luistert om een zender te zoeken.
- Ingedrukt houden terwijl u media afspeelt om terug of vooruit te spoelen (behalve voor de Bluetooth-audiomodus\*).

\* indien van toepassing

### (4) Toets **MUTE**

- Indrukken om het geluid van het systeem te dempen of weer in te schakelen.
- Tijdens een telefoongesprek indrukken om de microfoon uit of weer in te schakelen.
- Indrukken om bij afspelen van media het afspelen te onderbreken of te hervatten. (indien van toepassing)

### (5) **Toets bellen/Beantwoorden** (indien van toepassing)

- Indrukken om via Bluetooth verbinding te maken met een mobiele telefoon.
- Indrukken nadat er verbinding is gemaakt met een Bluetooth-telefoon om toegang te krijgen tot uw oproepgeschiedenis. Ingedrukt houden om het meest recente telefoonnummer te bellen. Indrukken wanneer u wordt gebeld om de oproep te beantwoorden.

- Tijdens een telefoongesprek indrukken om te schakelen tussen het telefoongesprek dat gaande is en een in de wacht staande oproep. Ingedrukt houden om het gesprek te schakelen tussen het systeem en de mobiele telefoon.

- (6) **Toets gesprek beëindigen**  
(indien van toepassing)
- Inkomende oproep weigeren.
  - Gesprek beëindigen.



## **WAARSCHUWING**

**- Met betrekking tot rijden**

- **Bedien het systeem niet tijdens het rijden. Wanneer u tijdens het rijden wordt afgeleid, kunt u de controle over de auto verliezen, waardoor een ongeval kan ontstaan met ernstig letsel of de dood tot gevolg. De voornaamste verantwoordelijkheid van de bestuurder is het veilig besturen van de auto volgens de wettelijke regels. Het gebruik van handheld- of andere apparatuur of van systemen in de auto die de aandacht van de bestuurder op welke wijze dan ook afleiden van deze verantwoordelijkheid, is dan ook verboden.**

(Vervolg)

(Vervolg)

- **Kijk tijdens het rijden niet op het scherm. Wanneer u tijdens het rijden wordt afgeleid, kan dit tot een ongeval leiden. Zet uw auto op een veilige plek stil alvorens functies te bedienen waarvoor meerdere handelingen vereist zijn.**
- **Zet uw auto eerst stil voordat u uw mobiele telefoon gebruikt. Wanneer u tijdens het rijden uw mobiele telefoon gebruikt, kan dit tot een ongeval leiden. Gebruik indien nodig de Bluetooth-handsfree-functie om te bellen en houd het gesprek zo kort mogelijk.**
- **Houd het volume laag genoeg om geluiden van buiten te kunnen horen. Wanneer u tijdens het rijden geluiden van buiten niet kunt horen, kan dit tot een ongeval leiden. Wanneer u gedurende een langere periode naar een luid volume luistert, kunt u een gehoorbeschadiging oplopen.**

## WAARSCHUWING

### - Omgaan met het systeem

- Demonteer het systeem niet en breng geen wijzigingen aan. Als u dit wel doet, kan dat resulteren in een ongeval, brand of een elektrische schok.
- Voorkom dat er vloeistoffen of verontreinigingen in het systeem terechtkomen. Vloeistoffen of verontreinigingen kunnen giftige dampen, brand of een storing in het systeem veroorzaken.
- Gebruik het systeem niet als er een storing in zit, bijvoorbeeld wanneer er geen geluid te horen is of wanneer er niets op het display wordt weergegeven. Wanneer u het systeem blijft gebruiken terwijl er een storing in zit, kan dit brand, een elektrische schok of een defect systeem tot gevolg hebben.
- Raak tijdens onweer of bliksem de antenne niet aan, omdat dit kan leiden tot een elektrische schok.

## AANWIJZING

Fabrikant: HYUNDAI MOBIS Co., Ltd.

203, Teheran-ro, Gangnam-gu, Seoul, 06141, Korea

Tel: +82-31-260-2707

## Informatie

### - Bediening van het systeem

- Gebruik het systeem terwijl de motor draait. Wanneer u het systeem gedurende langere tijd gebruikt terwijl de motor is uitgeschakeld, kan de accu leegraken.
- Plaats alleen goedgekeurde producten. Anders kunnen er tijdens het gebruik van het systeem fouten optreden. Systeemfouten die zijn ontstaan door het plaatsen van niet-goedgekeurde producten vallen niet onder de garantie.

## Informatie

### - Omgaan met het systeem

- Oefen geen overmatige kracht uit op het systeem. Het display kan beschadigd raken wanneer u er overmatige druk op uitoefent.
- Schakel de motor uit en gebruik een zachte, droge doek wanneer u het scherm of bedieningspaneel reinigt. Wanneer u het scherm of de toetsen en knoppen reinigt met een ruwe doek of oplosmiddelen (alcohol, benzeen, thinner, enz.), kunnen er krassen of chemische beschadigingen ontstaan op het oppervlak.
- Als u een vloeibare luchtverfrisser aan het ventilatierooster bevestigt, raakt het oppervlak van het ventilatierooster mogelijk vervormd als gevolg van de luchtstroom.
- Als u het geplaatste apparaat op een andere positie wilt installeren, informeer dan bij uw leverancier of servicecentrum. Er is technische kennis vereist om het apparaat te installeren of te demonteren.

## AANWIJZING

- Als u problemen met het systeem ondervindt, neem dan contact op met uw leverancier of dealer.
- Wanneer het Infotainment-systeem in een elektromagnetische omgeving wordt geplaatst, ontstaat mogelijk ruis.

## Het systeem in- of uitschakelen

Start de motor om het systeem in te schakelen.

- Indien u het systeem tijdens het rijden niet wilt gebruiken, kunt u het systeem uitschakelen door de knop [POWER] op het bedieningspaneel in te drukken. Druk nogmaals op de knop [POWER] om het systeem weer te gebruiken.

Nadat u de motor hebt uitgeschakeld, wordt het systeem na een tijdje of zodra u het bestuurdersportier opent automatisch uitgeschakeld.

- Afhankelijk van de uitvoering en specificaties van de auto, kan het systeem worden uitgeschakeld zodra u de motor uitzet.
- Wanneer u het systeem weer inschakelt, blijven de vorige modus en instellingen zoals ze waren.

## ⚠ WAARSCHUWING

- Sommige functies worden tijdens het rijden om veiligheidsredenen mogelijk uitgeschakeld. Deze werken alleen wanneer de auto stilstaat. Zet uw auto op een veilige plek stil alvorens de functies te bedienen.
- Gebruik het systeem niet als er een storing in zit, bijvoorbeeld wanneer er geen geluid te horen is of wanneer er niets op het display wordt weergegeven. Wanneer u het systeem blijft gebruiken terwijl er een storing in zit, kan dit brand, een elektrische schok of een defect systeem tot gevolg hebben.

## **i** Informatie

U kunt het systeem inschakelen wanneer het contact in stand "ACC" of "ON" staat. Wanneer het systeem gedurende een langere tijd wordt gebruikt terwijl de motor niet draait, kan de accu leegraken. Wanneer u het systeem gedurende langere tijd wilt gebruiken, start dan de motor.

### **Het display in- of uitschakelen**

Om schitteringen te voorkomen, kunt u het scherm uitschakelen. Het scherm kan alleen worden uitgeschakeld wanneer het systeem is ingeschakeld.

1. Druk op de toets [MENU/CLOCK] op het bedieningspaneel.
2. Draai aan de knop [TUNE] als het selectievenster voor de modus wordt weergegeven om **Display off** te selecteren en druk daarna op de knop.
  - Druk op een willekeurige toets op het bedieningspaneel om het scherm weer in te schakelen.

### **De basishandelingen leren kennen**

U kunt een item selecteren of de instellingen wijzigen met behulp van de cijfertoetsen en de knop [TUNE] op het bedieningspaneel.

### **Een item selecteren**

#### **Genummerde items**

Druk de bijbehorende cijfertoets in.



## Ongenummerde items

Draai de knop [TUNE] om het gewenste item te selecteren en druk vervolgens de knop in.



## De instellingen wijzigen

Draai de knop [TUNE] om de waarde te wijzigen en druk vervolgens de knop in om de wijzigingen op te slaan.

Draai de knop [TUNE] naar rechts om de waarde te verhogen en draai de knop [TUNE] naar links om de waarde te verlagen.



## Radio

### De radio inschakelen

1. Druk op de toets [RADIO] / [AUDIO] op het bedieningspaneel.
2. Draai aan de knop [TUNE] als het selectievenster voor de modus wordt weergegeven om de gewenste radiomodus te selecteren en druk daarna op de knop.

### FM/AM-modus

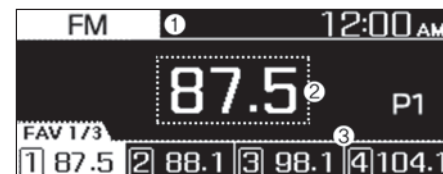

- (1) Ingeschakelde radiomodus
- (2) Informatie radiozender
- (3) Voorkeuzelijst

Druk op de toets [**MENU/CLOCK**] op het bedieningspaneel om toegang te krijgen tot de volgende menu-opties:

- **Autostore (Automatisch opslaan):** Opslaan van radiozenders in de voorkeuzelijst.
- **Scan (Scannen):** Het systeem zoekt naar radiozenders met een sterk radiosignaal en laat elke zender gedurende ongeveer vijf seconden horen.
- **Sound Settings (Geluidsinstellingen):** U kunt de instellingen met betrekking tot geluid, zoals de locatie waar het geluid moet worden geconcentreerd en het weergaveniveau voor elk bereik, wijzigen.
  - **Position (Positie):** Selecteer een locatie waar het geluid in de auto moet worden geconcentreerd. Selecteer **Fade (Fader)** of **Balance (Balans)**, draai de knop [**TUNE**] om de gewenste positie te selecteren en druk vervolgens de knop in. Selecteer **Center (Midden)** om het geluid in het midden van de auto te centreren.

- **Equalizer (Equalizer):** Stel het weergaveniveau voor elke geluidstoonmodus in.
- **Speed dependent vol. (Snelheidsafhankelijke volumeregeling):** Hiermee kunt u het volume automatisch laten aanpassen overeenkomstig uw rijnsnelheid. (indien van toepassing)

### AANWIJZING

- **De beschikbare opties kunnen verschillen, afhankelijk van de uitvoering of specificaties van de auto.**
- **De beschikbare opties kunnen verschillen, afhankelijk van het systeem of de versterkerspecificaties die op uw auto van toepassing zijn.**
- **Mode popup (Pop-upmodus):** Instellen om het selectievenster voor de modus weer te geven als op de toets [**RADIO**] / [**AUDIO**] op het bedieningspaneel gedrukt wordt.

- **Date/Time (Datum/Tijd):** U kunt de datum en de tijd die op het display van het systeem worden weergegeven wijzigen.
  - **Set date (Datum instellen):** Stel de datum in die op het display van het systeem moet worden weergegeven.
  - **Set time (Tijd instellen):** Stel de tijd in die op het display van het systeem moet worden weergegeven.
  - **Time format (Tijdsweergave):** Hiermee kunt u de tijd in de 12-uursweergave of de 24-uursweergave weergeven.
  - **Display (Power off) (Display (Systeem uitgeschakeld)):** Instellen om de klok weer te geven als het systeem uitgeschakeld is.
- **Language (Taal):** U kunt de weergavetaal wijzigen.

## FM/AM-modus (Met RDS)

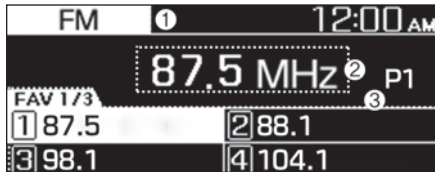

- (1) Ingeschakelde radiomodus
- (2) Informatie radiozender
- (3) Voorkeuzelijst

Druk op de toets [MENU/CLOCK] op het bedieningspaneel om toegang te krijgen tot de volgende menu-opties:

- **Traffic announcement (Verkeersinformatie)**: In- of uitschakelen van de verkeersinformatie. Verkeersinformatie wordt automatisch ontvangen indien deze beschikbaar is.
- **Autostore (Automatisch opslaan)**: Opslaan van radiozenders in de voorkeuzelijst.
- **Scan (Scannen)**: Het systeem zoekt naar radiozenders met een sterk radiosignaal en laat elke zender gedurende ongeveer vijf seconden horen.

- **Sound Settings (Geluidinstellingen)**: U kunt de instellingen met betrekking tot geluid, zoals de locatie waar het geluid moet worden geconcentreerd en het weergaveniveau voor elk bereik, wijzigen.

- **Position (Positie)**: Selecteer een locatie waar het geluid in de auto moet worden geconcentreerd. Selecteer **Fade (Fader)** of **Balance (Balans)**, draai de knop [TUNE] om de gewenste positie te selecteren en druk vervolgens de knop in. Selecteer **Center (Midden)** om het geluid in het midden van de auto te centreren.
- **Equalizer (Equalizer)**: Stel het weergaveniveau voor elke geluidstonenmodus in.
- **Speed dependent vol. (Snelheidsafhankelijke volumeregeling)**: Hiermee kunt u het volume automatisch laten aanpassen overeenkomstig uw rijsnelheid. (indien van toepassing)

## AANWIJZING

- De beschikbare opties kunnen verschillen, afhankelijk van de uitvoering of specificaties van de auto.
- De beschikbare opties kunnen verschillen, afhankelijk van het systeem of de versterkerspecificaties die op uw auto van toepassing zijn.
- **Mode popup (Pop-upmodus)**: Instellen om het selectievenster voor de modus weer te geven als op de toets [RADIO] / [AUDIO] op het bedieningspaneel gedrukt wordt.
- **Date/Time (Datum/Tijd)**: U kunt de datum en de tijd die op het display van het systeem worden weergegeven wijzigen.
  - **Set date (Datum instellen)**: Stel de datum in die op het display van het systeem moet worden weergegeven.
  - **Set time (Tijd instellen)**: Stel de tijd in die op het display van het systeem moet worden weergegeven.



- **Time format (Tijdsweergave):** Hiermee kunt u de tijd in de 12-uursweergave of de 24-uursweergave weergeven.
- **Display (Power off) (Display (Systeem uitgeschakeld)):** Instellen om de klok weer te geven als het systeem uitgeschakeld is.
- **Language (Taal):** U kunt de weergavetaal wijzigen.

#### DAB-modus



- (1) Ingeschakelde radiomodus
- (2) Informatie radiozender
- (3) Voorkeuzelijst

Druk op de toets [MENU/CLOCK] op het bedieningspaneel om toegang te krijgen tot de volgende menu-opties:

- **Traffic announcement (Verkeersinformatie):** In- of uitschakelen van de verkeersinformatie. Verkeersinformatie wordt automatisch ontvangen indien deze beschikbaar is.
- **List (Lijst):** Weergeven van alle beschikbare radiozenders.
- **Scan (Scannen):** Het systeem zoekt naar radiozenders met een sterk radiosignaal en laat elke zender gedurende ongeveer vijf seconden horen.

- **Sound Settings (Geluidsinstellingen):** U kunt de instellingen met betrekking tot geluid, zoals de locatie waar het geluid moet worden geconcentreerd en het weergaveniveau voor elk bereik, wijzigen.
  - **Position (Positie):** Selecteer een locatie waar het geluid in de auto moet worden geconcentreerd. Selecteer **Fade (Fader)** of **Balance (Balans)**, draai de knop [TUNE] om de gewenste positie te selecteren en druk vervolgens de knop in. Selecteer **Center (Midden)** om het geluid in het midden van de auto te centreren.
  - **Equalizer (Equalizer):** Stel het weergaveniveau voor elke geluidstoonmodus in.
  - **Speed dependent vol. (Snelheidsafhankelijke volumeregeling):** Hiermee kunt u het volume automatisch laten aanpassen overeenkomstig uw rijsnelheid.

**AANWIJZING**

- De beschikbare opties kunnen verschillen, afhankelijk van de uitvoering of specificaties van de auto.
- De beschikbare opties kunnen verschillen, afhankelijk van het systeem of de versterkerspecificaties die op uw auto van toepassing zijn.
- **Mode popup (Pop-upmodus):** Instellen om het selectievenster voor de modus weer te geven als op de toets [AUDIO] op het bedieningspaneel gedrukt wordt.
- **Date/Time (Datum/Tijd):** U kunt de datum en de tijd die op het display van het systeem worden weergegeven wijzigen.
  - **Set date (Datum instellen):** Stel de datum in die op het display van het systeem moet worden weergegeven.
  - **Set time (Tijd instellen):** Stel de tijd in die op het display van het systeem moet worden weergegeven.

- **Time format (Tijdsweergave):** Hiermee kunt u de tijd in de 12-uursweergave of de 24-uursweergave weergeven.
- **Display (Power off) (Display (Systeem uitgeschakeld)):** Instellen om de klok weer te geven als het systeem uitgeschakeld is.
- **Language (Taal):** U kunt de weergavetaal wijzigen.

**De radiomodus wijzigen**

1. Druk op de toets [RADIO] / [AUDIO] op het bedieningspaneel.
2. Draai aan de knop [TUNE] als het selectievenster voor de modus wordt weergegeven om de gewenste radiomodus te selecteren en druk daarna op de knop.
  - Telkens als u op de toets [MODE] op het stuurwiel drukt, wordt de radiomodus gewijzigd van FM ► AM en omgekeerd.

**AANWIJZING**

Druk op de toets [RADIO] / [AUDIO] op het bedieningspaneel om de radiomodus te wijzigen als Mode popup (pop-upmodus) niet geselecteerd is in [MENU/CLOCK] ► Mode popup.

Elke keer als u op de toets [RADIO] / [AUDIO] op het bedieningspaneel drukt, wijzigt de radiomodus van FM ► DAB (indien van toepassing) ► AM en omgekeerd.

### **Zoeken naar beschikbare radiozenders**

U kunt gedurende een paar seconden naar elke radiozender luisteren om de ontvangst te testen en de gewenste zender te selecteren.

1. Druk, wanneer het radioscherm wordt weergegeven, op de toets [**MENU/CLOCK**] op het bedieningspaneel.
2. Draai aan de knop [**TUNE**] als het selectievenster voor de modus wordt weergegeven om **Scan (Scannen)** te selecteren en druk daarna op de knop.
  - Het systeem zoekt naar radiozenders met een sterk radiosignaal en laat elke zender gedurende ongeveer vijf seconden horen.
3. Druk op de knop [**TUNE**] wanneer u de radiozender hebt gevonden waarnaar u wilt luisteren.
  - U kunt naar de geselecteerde zender blijven luisteren.

### **Radiozenders zoeken**

Druk op de toets [**< SEEK**] / [**TRACK >**] op het bedieningspaneel om de vorige of volgende beschikbare radiozender te zoeken.

- U kunt ook de toets [**< SEEK**] / [**TRACK >**] ingedrukt houden om snel frequenties te zoeken. Wanneer u de toets loslaat, wordt automatisch een radiozender met een sterk signaal geselecteerd.

Wanneer u de precieze frequentie van de radiozender waarnaar u wilt luisteren weet, draai dan de knop [**TUNE**] op het bedieningspaneel om de frequentie te wijzigen.

### **Radiozenders opslaan**

U kunt uw favoriete radiozenders opslaan en ernaar luisteren door deze in de voorkeuzelijst te selecteren.

### **Opslaan van huidige radiozender**

Houd de gewenste cijfer-toets op het bedieningspaneel ingedrukt tijdens het luisteren naar de radio.

- De radiozender waarnaar u luistert wordt onder het geselecteerde cijfer opgeslagen.
- Druk op de toets [**FAV**] om de volgende pagina van de voorkeuzelijst op te slaan.

### **AANWIJZING**

- **U kunt maximaal 12 radiozenders opslaan in elke modus.**
- **Als er al een zender is opgeslagen onder het geselecteerde voorkeuzenummer dan wordt deze zender vervangen door de zender waarnaar u luistert.**

## **Gebruik van de functie automatisch opslaan**

U kunt zoeken naar radiozenders met een sterk signaal in het gebied waar u zich bevindt. Het zoekresultaat kan automatisch worden opgeslagen in de voorkeuzelijst.

1. Druk, wanneer het radioscherm wordt weergegeven, op de toets **[MENU/CLOCK]** op het bedieningspaneel.
2. Draai aan de knop **[TUNE]** als het selectievenster voor de modus wordt weergegeven om **Autostore (Automatisch opslaan)** te selecteren en druk daarna op de knop.

## **Luisteren naar opgeslagen radiozenders**

### **FM/AM-modus**

1. Controleer het voorkeuzenummer voor de radiozender waarnaar u wilt luisteren.
  - Druk op de toets **[FAV]** om de volgende pagina van de voorkeuzelijst te bekijken.
2. Druk de gewenste cijfertoets op het bedieningspaneel in.
  - U kunt ook de omhoog-/omlaagschakelaar op het stuurwiel indrukken om de zender te wijzigen.

## **Mediaspeler**

### **Gebruik van de mediaspeler**

U kunt muziek afspelen vanaf verscheidene externe mediaspelers, zoals een USB-geheugen of een smartphone.

1. Sluit een apparaat aan op de USB-aansluiting in uw auto.
  - Mogelijk begint het afspelen direct. Dit is afhankelijk van het apparaat dat u op het systeem aansluit.
2. Druk op de toets **[MEDIA]** / **[AUDIO]** op het bedieningspaneel.
3. Draai aan de knop **[TUNE]** als het selectievenster voor de modus wordt weergegeven om de gewenste modus te selecteren en druk daarna op de knop.

### AANWIJZING

- Druk op de toets [MEDIA] / [AUDIO] op het bedieningspaneel om de mediaspeler te starten.
- U kunt de modus ook wijzigen door herhaaldelijk de toets [MODE] op het stuurwiel in te drukken.
- Zorg ervoor dat u externe USB-apparaten aansluit en loskoppelt terwijl het systeem is uitgeschakeld.
- Druk op de toets [AUDIO] op het bedieningspaneel om de mediaspeler te wijzigen als Mode popup (Pop-upmodus) niet geselecteerd is in [MENU/CLOCK] u Mode popup. Elke keer als u op de toets [AUDIO] op het bedieningspaneel drukt, wijzigt de mediamodus van USB ► Bluetooth-audio\* en omgekeerd.

(Vervolg)

(Vervolg)

- Afhankelijk van de uitvoering en specificaties van de auto, kunnen de beschikbare toetsen en knoppen of het uiterlijk en de lay-out van de USB-aansluiting in uw auto verschillen.
- Sluit niet gelijktijdig een smartphone of een MP3-speler via verschillende methoden zoals USB en Bluetooth op het systeem aan. Anders kan het geluid vervormen of een systeemstoring ontstaan.
- Wanneer de equalizerfunctie van het aangesloten apparaat en de equalizerinstellingen (toon) van het systeem allebei zijn ingeschakeld, kunnen de geluidseffecten elkaar hinderen en zorgen voor een verminderde geluidskwaliteit of een vervormd geluid. Schakel indien mogelijk de equalizerfunctie van het apparaat uit.

\* indien van toepassing

### Gebruik van de USB-modus

U kunt mediabestanden afspelen vanaf draagbare spelers, zoals een USB-geheugen of MP3-speler. Controleer de bestandsspecificaties en welke USB-geheugens compatibel zijn voordat u de USB-modus gebruikt.

Sluit uw USB-apparaat aan op de USB-aansluiting in de auto.

- Het afspelen begint direct.
- Druk op de toets [MEDIA] / [AUDIO] op het bedieningspaneel om het selectievenster voor de modus weer te geven, draai aan de knop [TUNE] om USB te selecteren en druk daarna op de knop.



- (1) Nummer huidige bestand en totaal aantal bestanden
- (2) Afspeeltijd
- (3) Informatie over het muziekstuk dat op dat moment wordt afgespeeld

Druk op de toets [MENU/CLOCK] op het bedieningspaneel om toegang te krijgen tot de volgende menu-opties:

- **List (Lijst):** Toegang tot de lijst met bestanden.
- **Folder List (Lijst met mappen):** Toegang tot de lijst met mappen.
- **Information (Informatie):** Informatie weergegeven over het muziekstuk dat op dat moment wordt afgespeeld.

- **Sound Settings (Geluidsinstellingen):** U kunt de instellingen met betrekking tot geluid, zoals de locatie waar het geluid moet worden geconcentreerd en het weergaveniveau voor elk bereik, wijzigen.

- **Position (Positie):** Selecteer een locatie waar het geluid in de auto moet worden geconcentreerd. Selecteer **Fade (Fader)** of **Balance (Balans)**, draai de knop [TUNE] om de gewenste positie te selecteren en druk vervolgens de knop in. Selecteer **Center (Midden)** om het geluid in het midden van de auto te centreren.
- **Equalizer (Equalizer):** Stel het weergaveniveau voor elke geluidstonomodus in.
- **Speed dependent vol. (Snelheidsafhankelijke volumeregeling):** Hiermee kunt u het volume automatisch laten aanpassen overeenkomstig uw rijsnelheid. (indien van toepassing)

#### AANWIJZING

- **De beschikbare opties kunnen verschillen, afhankelijk van de uitvoering of specificaties van de auto.**
- **De beschikbare opties kunnen verschillen, afhankelijk van het systeem of de versterkerspecificaties die op uw auto van toepassing zijn.**
- **Song information (Informatie muziekstuk):** Selecteer informatie zoals **Folder/File (Map/Bestand)** of **Artist/Title/Album (Artiest/ Titel/Album)** om weer te geven bij het afspelen van MP3-bestanden.
- **Mode popup (Pop-upmodus):** Instellen om het selectievenster voor de modus weer te geven als op de toets [MEDIA] / [AUDIO] op het bedieningspaneel gedrukt wordt.

- **Date/Time (Datum/Tijd):** U kunt de datum en de tijd die op het display van het systeem worden weergegeven wijzigen.
  - **Set date (Datum instellen):** Stel de datum in die op het display van het systeem moet worden weergegeven.
  - **Set time (Tijd instellen):** Stel de tijd in die op het display van het systeem moet worden weergegeven.
  - **Time format (Tijdsweergave):** Hiermee kunt u de tijd in de 12-uursweergave of de 24-uursweergave weergeven.
  - **Display (Power off) (Display (Systeem uitgeschakeld)):** Instellen om de klok weer te geven als het systeem uitgeschakeld is.
- **Language (Taal):** U kunt de weergavetaal wijzigen.

### **Terugspoelen/Vooruitspoelen**

Houd de toets [**< SEEK**] / [**TRACK >**] op het bedieningspaneel ingedrukt.

- U kunt ook de omhoog-/omlaagschakelaar op het stuurwiel ingedrukt houden.

### **Het actuele muziekstuk opnieuw beginnen**

Druk op de toets [**< SEEK**] op het bedieningspaneel nadat het muziekstuk 2 seconden heeft gespeeld.

- U kunt ook de omhoogschakelaar op het stuurwiel indrukken.

### **Het vorige of volgende muziekstuk afspelen**

Druk u op de toets [**< SEEK**] op het bedieningspaneel als u het vorige muziekstuk binnen de eerste 2 seconden van het huidige nummer wilt afspelen. Druk op de toets [**TRACK >**] op het bedieningspaneel om het volgende muziekstuk af te spelen.

- Druk tweemaal op de toets [**< SEEK**] op het bedieningspaneel om het vorige nummer af te spelen, als er meer dan 2 seconden zijn verstreken van het huidige muziekstuk.
- U kunt ook de omhoog-/omlaagschakelaar op het stuurwiel indrukken.

### **AANWIJZING**

**Druk op de toets [MENU/CLOCK] op het bedieningspaneel om het selectievenster voor de modus weer te geven, draai aan de knop [TUNE] om het gewenste muziekstuk te vinden en druk daarna op de knop om het bestand af te spelen.**

### **Afspelen herhalen**

Druk op de toets [1 RPT] op het bedieningspaneel. Telkens als u hierop drukt, wordt de modus afspelen herhalen gewijzigd. Het bijbehorende modusicoon wordt op het scherm weergegeven.

### **In willekeurige volgorde afspelen**

Druk op de toets [2 SHFL] op het bedieningspaneel. Telkens als u hierop drukt, wordt de modus in willekeurige volgorde afspelen ingeschakeld of uitgeschakeld. Wanneer u de modus in willekeurige volgorde afspelen inschakelt, wordt het bijbehorende modusicoon op het scherm weergegeven.

#### **AANWIJZING**

**Afhankelijk van het verbonden Bluetooth-apparaat of de mobiele telefoon worden Repeat- en Shuffle-functies mogelijk niet ondersteund.**

### **Naar mappen zoeken**

1. Druk op de toets [MENU/CLOCK] op het bedieningspaneel.
2. Draai aan de knop [TUNE] als het selectievenster voor de modus wordt weergegeven om de **Folder List (Lijst met mappen)** te selecteren en druk daarna op de knop.
3. Navigeer naar de gewenste map in de **Folder List (Lijst met mappen)** en druk daarna op de knop [TUNE].
  - Vervolgens wordt het eerste muziekstuk van de geselecteerde map afgespeeld.

### **i Informatie**

- Start de motor van uw auto voordat u een USB-apparaat op uw systeem aansluit. Als u de motor start terwijl een USB-apparaat op het systeem is aangesloten, kan het USB-apparaat beschadigd raken.
- Pas op voor statische elektriciteit wanneer u een USB-apparaat aansluit of loskoppelt. Een statische ontlading kan een storing in het systeem veroorzaken.
- Zorg ervoor dat uw lichaam of externe objecten niet in contact komen met de USB-aansluiting. Anders kan een ongeval of een storing in het systeem ontstaan.
- Zorg ervoor dat een USB-stekker binnen korte tijd niet herhaaldelijk wordt aangesloten en losgenomen. Anders kan een fout in het apparaat of een storing in het systeem ontstaan.
- Gebruik een USB-apparaat niet voor andere doeleinden dan het afspelen van bestanden. Het gebruik van USB-accessoires voor het opladen of verwarmen kan slechte prestaties of een storing in het systeem tot gevolg hebben.



### AANWIJZING

- Gebruik geen verlengsnoer om een USB-geheugen aan te sluiten. Sluit het rechtstreeks aan op de USB-aansluiting. Wanneer u een USB-hub of een verlengsnoer gebruikt, wordt het apparaat mogelijk niet herkend.
- Steek de USB-stekker volledig in de USB-aansluiting. Anders treedt er mogelijk een communicatiefout op.
- Wanneer u een USB-geheugen losneemt, is er mogelijk een vervormd geluid te horen.
- Het systeem kan alleen bestanden afspelen die in een standaardformaat zijn gecodeerd.
- De volgende typen USB-apparaten worden mogelijk niet herkend of werken mogelijk niet goed:
  - Gecodeerde MP3-spelers
  - USB-apparaten die niet worden herkend als verwijderbare disks

(Vervolg)

(Vervolg)

- Een USB-apparaat wordt mogelijk niet herkend, afhankelijk van de staat ervan.
- Sommige USB-apparaten zijn mogelijk niet compatibel met uw systeem.
- Afhankelijk van het type of de capaciteit van het USB-apparaat of het formaat van de bestanden, duurt het herkennen van het USB-apparaat mogelijk langer.
- Het weergeven van afbeeldingen en het afspelen van video's wordt niet ondersteund.

### Bluetooth (indien van toepassing)

#### ***Verbinding maken met Bluetooth-apparaten***

Bluetooth is een draadloze netwerktechnologie voor korte afstanden. Via Bluetooth kunt u verbinding maken met mobiele apparaten in de buurt om gegevens te verzenden en ontvangen tussen aangesloten apparaten. Hierdoor kunt u effectief gebruikmaken van uw apparaten.

Om Bluetooth te kunnen gebruiken, moet u een verbinding tot stand brengen tussen een apparaat met Bluetooth-ondersteuning, zoals een mobiele telefoon of een MP3-speler, en uw systeem. Controleer of het apparaat waarmee u verbinding wilt maken Bluetooth ondersteunt.

## WAARSCHUWING

Zet uw auto op een veilige plek stil alvorens verbinding te maken met Bluetooth-apparaten. Wanneer u tijdens het rijden wordt afgeleid, kan dit leiden tot een ongeval met ernstig letsel of de dood tot gevolg.

## AANWIJZING

- Op uw systeem kunt u alleen de Bluetooth-handsfree- en audiofuncties gebruiken. Sluit een mobiel apparaat aan dat beide functies ondersteunt.
- Sommige Bluetooth-apparaten kunnen storingen of ruis veroorzaken in het infotainmentsysteem. Het probleem kan in dit geval mogelijk worden verholpen door het apparaat te verplaatsen.

(Vervolg)

(Vervolg)

- Afhankelijk van het Bluetooth-apparaat dat of de mobiele telefoon die is aangesloten, worden sommige functies mogelijk niet ondersteund.
- Als het systeem niet stabiel is als gevolg van een communicatiefout tussen de auto en het Bluetooth-apparaat, verwijder dan de gekoppelde apparaten en maak opnieuw verbinding met de Bluetooth-apparaten.
- Als de Bluetooth-verbinding niet stabiel is, neem dan de volgende stappen om het opnieuw te proberen.
  1. Schakel Bluetooth uit en weer in op het apparaat. Maak vervolgens opnieuw verbinding met het apparaat.
  2. Schakel het apparaat uit en weer in. Maak opnieuw verbinding.

(Vervolg)

(Vervolg)

3. Verwijder de batterij uit het apparaat en plaats deze opnieuw. Schakel vervolgens het apparaat in en maak er opnieuw verbinding mee.
  4. Maak de registratie van de Bluetooth-koppeling ongedaan op zowel het systeem als het apparaat, registreer de koppeling vervolgens opnieuw en maak weer verbinding.
- De Bluetooth-verbinding is niet beschikbaar wanneer de Bluetooth-functie van het apparaat is uitgeschakeld. Zorg ervoor dat de Bluetooth-functie van het apparaat is ingeschakeld.

### **Apparaten koppelen met uw systeem**

Bluetooth-verbindingen, koppel eerst uw apparaat met uw systeem om het aan de lijst met Bluetooth-apparaten van het systeem toe te voegen. U kunt maximaal vijf apparaten koppelen.

1. Druk op de toets [**PHONE**] op het bedieningspaneel en selecteer vervolgens **Phone settings (Telefooninstellingen) ► Add new device (Nieuw apparaat toevoegen)**.

- Wanneer u voor de eerste keer een apparaat aan uw systeem koppelt, kunt u ook op de toets bellen/beantwoorden op het stuurwiel drukken.

2. Activeer Bluetooth op het Bluetooth-apparaat waar u verbinding mee wilt maken, zoek het systeem van uw auto en selecteer dit.

- Controleer de Bluetooth-naam van het systeem. Deze wordt weergegeven in het nieuwe pop-upvenster voor registratie op het scherm van het systeem.

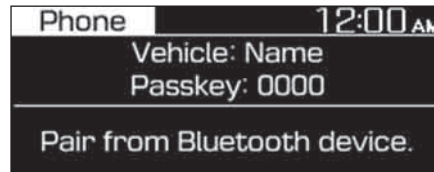

3. Voer het wachtwoord in of bevestig het wachtwoord om de verbinding te bevestigen.

- Als het invoerscherm voor het wachtwoord op het scherm van het Bluetooth-apparaat wordt weergegeven, voer dan het wachtwoord '0000', dat op het scherm van het systeem wordt weergegeven, in.
- Als het 6-cijferige wachtwoord op het scherm van het Bluetooth-apparaat wordt weergegeven, controleer dan of het Bluetooth-wachtwoord dat op het Bluetooth-apparaat wordt weergegeven hetzelfde is als het wachtwoord op het scherm van het systeem en bevestig de verbinding op het apparaat.

### **AANWIJZING**

- De schermafbeelding in dit instructieboekje is een voorbeeld. Controleer het scherm van uw systeem voor de exacte autonaam en Bluetooth-apparaatnaam.
- Het standaardwachtwoord is '0000'.
- Nadat u het systeem toestemming hebt gegeven om verbinding te maken met het apparaat, duurt het mogelijk even voordat er daadwerkelijk verbinding wordt gemaakt. Wanneer er verbinding is gemaakt, verschijnt het Bluetooth-statusicoon aan de bovenzijde van het scherm.
- U kunt de toestemmingsinstellingen wijzigen via het Bluetooth-instelmenu van de mobiele telefoon. Raadpleeg voor meer informatie de gebruikershandleiding van uw mobiele telefoon.

(Vervolg)

(Vervolg)

- Herhaal stap 1 - 3 om een nieuw apparaat te registreren.
- Als u de automatische Bluetooth-verbindingfunctie gebruikt, wordt een oproep mogelijk naar de handsfree-functie van de auto doorgeschakeld wanneer u in de buurt van de auto een telefoongesprek voert terwijl de motor van de auto draait. Als u niet wilt dat het systeem automatisch verbinding maakt met het apparaat, schakel Bluetooth dan uit op uw apparaat.
- Wanneer een apparaat via Bluetooth met het systeem is verbonden, raakt de batterij van het apparaat mogelijk sneller leeg.

### **Verbinding maken met een gekoppeld apparaat**

Maak, om een Bluetooth-apparaat op uw systeem te gebruiken, verbinding met het gekoppelde apparaat. Uw systeem kan slechts met één apparaat tegelijk verbinding maken.

1. Druk op de toets [**PHONE**] op het bedieningspaneel en selecteer vervolgens **Phone settings (Telefooninstellingen) ► Paired devices (Gekoppelde apparaten)**.
  - Wanneer er geen apparaat is verbonden, druk dan op de toets bellen/beantwoorden op het stuurwiel.
2. Draai de knop [**TUNE**] om het apparaat te selecteren waar u verbinding mee wilt maken en druk vervolgens de knop in.
  - Als er al een ander apparaat met uw systeem is verbonden, maak die verbinding dan ongedaan. Selecteer het apparaat waarvan u de verbinding wilt verbreken.

### **AANWIJZING**

- Als een verbinding wordt verbroken doordat een apparaat buiten het bereik is of doordat er zich een apparaatfout voordoet, dan wordt de verbinding automatisch hersteld wanneer het apparaat weer in het bereik komt of wanneer de fout is opgelost.
- Afhankelijk van de automatische verbindingsprioriteit, duurt het verbinding maken met een apparaat mogelijk een poosje.

### ***De verbinding met een apparaat verbreken***

Als u het gebruik van een Bluetooth-apparaat wilt beëindigen of verbinding wilt maken met een ander apparaat, verbreek dan de verbinding met het apparaat dat op dat moment is verbonden.

1. Druk op de toets [**PHONE**] op het bedieningspaneel en selecteer vervolgens **Phone settings (Telefooninstellingen) ► Paired devices (Gekoppelde apparaten)**.
2. Draai de knop [**TUNE**] om uw verbonden apparaat te selecteren en druk vervolgens de knop in.
3. Druk op de toets [**1 RPT**] om **Yes (Ja)** te selecteren.

### ***Gekoppelde apparaten verwijderen***

Als u de koppeling van een Bluetooth-apparaat ongedaan wilt maken of als u verbinding wilt maken met een nieuw apparaat wanneer de lijst met Bluetooth-apparaten vol is, verwijder dan de gekoppelde apparaten.

1. Druk op de toets [**PHONE**] op het bedieningspaneel en selecteer vervolgens **Phone settings (Telefooninstellingen) ► Delete devices (Verwijder apparaten)**.
2. Draai de knop [**TUNE**] om het gekoppelde apparaat te selecteren waarmee u de verbinding wilt verbreken en druk vervolgens de knop in.
3. Druk op de toets [**1 RPT**] om **Yes (Ja)** te selecteren.

### **AANWIJZING**

- **Wanneer u een gekoppeld apparaat verwijdert, worden ook de in het systeem opgeslagen oproepgeschiedenis en contacten verwijderd.**
- **Als u een verwijderd apparaat opnieuw wilt gebruiken, moet u het apparaat weer koppelen.**

## Gebruik van een Bluetooth-audioapparaat

U kunt via de luidsprekers van uw auto luisteren naar muziek die op uw aangesloten Bluetooth-audioapparaat is opgeslagen.

1. Druk op de toets **[MEDIA]** op het bedieningspaneel.
2. Draai aan de knop **[TUNE]** als het selectievenster voor de modus wordt weergegeven om **Bluetooth-audio** te selecteren en druk daarna op de knop.

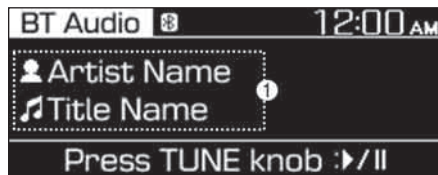

- (1) Informatie over het muziekstuk dat op dat moment wordt afgespeeld

Druk op de toets **[MENU/CLOCK]** op het bedieningspaneel om toegang te krijgen tot de volgende menu-opties:

- **Sound Settings (Geluidsinstellingen):** U kunt de instellingen met betrekking tot geluid, zoals de locatie waar het geluid moet worden geconcentreerd en het weergaveniveau voor elk bereik, wijzigen.
  - **Position (Positie):** Selecteer een locatie waar het geluid in de auto moet worden geconcentreerd. Selecteer **Fade (Fader)** of **Balance (Balans)**, draai de knop **[TUNE]** om de gewenste positie te selecteren en druk vervolgens de knop in. Selecteer **Center (Midden)** om het geluid in het midden van de auto te centreren.
  - **Equalizer (Equalizer):** Stel het weergaveniveau voor elke geluidstonomodus in.
  - **Speed dependent vol. (Snelheidsafhankelijke volumeregeling):** Hiermee kunt u het volume automatisch laten aanpassen overeenkomstig uw rijnsnelheid.

## AANWIJZING

- **De beschikbare opties kunnen verschillen, afhankelijk van de uitvoering of specificaties van de auto.**
- **De beschikbare opties kunnen verschillen, afhankelijk van het systeem of de versterkerspecificaties die op uw auto van toepassing zijn.**
- **Mode popup (Pop-upmodus):** Instellen om het selectievenster voor de modus weer te geven als op de toets **[MEDIA]** op het bedieningspaneel gedrukt wordt.
- **Date/Time (Datum/Tijd):** U kunt de datum en de tijd die op het display van het systeem worden weergegeven wijzigen.
  - **Set date (Datum instellen):** Stel de datum in die op het display van het systeem moet worden weergegeven.
  - **Set time (Tijd instellen):** Stel de tijd in die op het display van het systeem moet worden weergegeven.

- **Time format (Tijdsweergave):** Hiermee kunt u de tijd in de 12-uursweergave of de 24-uursweergave weergeven.
- **Display (Power off) (Display (Systeem uitgeschakeld)):** Instellen om de klok weer te geven als het systeem uitgeschakeld is.
- **Language (Taal):** U kunt de weergavetaal wijzigen.

### ***Pauseren/Hervatten van afspelen***

Druk op de knop [TUNE] op het bedieningspaneel om het afspelen te pauseren. Druk nogmaals op de knop [TUNE] om het afspelen te hervatten.

- U kunt ook op de toets Mute drukken op de afstandsbediening op het stuurwiel.

### ***Afspelen herhalen***

Druk op de toets [1 RPT] op het bedieningspaneel. Telkens als u hierop drukt, wordt de modus afspelen herhalen gewijzigd. Het bijbehorende modusicoon wordt op het scherm weergegeven.

### ***In willekeurige volgorde afspelen***

Druk op de toets [2 SHFL] op het bedieningspaneel. Telkens als u hierop drukt, wordt de modus in willekeurige volgorde afspelen ingeschakeld of uitgeschakeld. Wanneer u de modus in willekeurige volgorde afspelen inschakelt, wordt het bijbehorende modusicoon op het scherm weergegeven.

### **AANWIJZING**

**Afhankelijk van het verbonden Bluetooth-apparaat of de mobiele telefoon worden Repeat- en Shuffle-functies mogelijk niet ondersteund.**

## AANWIJZING

- Afhankelijk van het Bluetooth-apparaat dat of de mobiele telefoon die is aangesloten of de muzikspeler die u gebruikt, verschillen de toetsen voor afspelen mogelijk.
- Afhankelijk van de muzikspeler die u gebruikt, wordt het streamen mogelijk niet ondersteund.
- Afhankelijk van het Bluetooth-apparaat dat of de mobiele telefoon die is aangesloten, worden sommige functies mogelijk niet ondersteund.
- Als een telefoon met Bluetooth-ondersteuning wordt gebruikt om muziek af te spelen en deze een oproep ontvangt of als u zelf belt, wordt de muziek gestopt.
- Als u een oproep ontvangt of zelf belt terwijl er Bluetooth-audio wordt afgespeeld, kan het gesprek worden verstoord door muziek.

(Vervolg)

(Vervolg)

- Als u de Bluetooth-telefoonmodus gebruikt terwijl u Bluetooth-audio gebruikt, wordt het afspelen mogelijk niet automatisch hervat nadat u het gesprek hebt beëindigd. Dit is afhankelijk van de verbonden mobiele telefoon.
- Als u tijdens het afspelen van Bluetooth-audio naar boven of beneden in de lijst met muziekstukken scrolt, kunnen er in sommige mobiele telefoons ploggeluiden te horen zijn.
- De functie voor het terugspoelen/vooruitspoelen wordt niet ondersteund in de Bluetooth-audiomodus.
- De afspeellijstfunctie wordt niet ondersteund in de Bluetooth-audiomodus.
- Als de verbinding met het Bluetooth-apparaat wordt verbroken, wordt de Bluetooth-audiomodus beëindigd.

## Gebruik van een Bluetooth-telefoon

U kunt een Bluetooth-telefoon gebruiken om handsfree te bellen. Bekijk oproepinformatie op het scherm van het systeem en bel of ontvang oproepen veilig en handig via de ingebouwde microfoon en luidsprekers in de auto.



## WAARSCHUWING

- Zet uw auto op een veilige plek stil alvorens verbinding te maken met Bluetooth-apparaten. Wanneer u tijdens het rijden wordt afgeleid, kan dit leiden tot een ongeval met ernstig letsel of de dood tot gevolg.
- Bel nooit en neem nooit uw mobiele telefoon op tijdens het rijden. Het gebruik van een mobiele telefoon kan uw aandacht afleiden, waardoor u niet goed oplet en u niet goed op onverwachte situaties kunt reageren, wat tot een ongeval kan leiden. Gebruik indien nodig de Bluetooth-handsfree-functie om te bellen en houd het gesprek zo kort mogelijk.

## AANWIJZING

- U hebt geen toegang tot het telefoonscherm wanneer er geen verbinding is met een mobiele telefoon. Verbind een mobiele telefoon met het systeem om de Bluetooth-telefoonfunctie te kunnen gebruiken.
- De Bluetooth-handsfree-functie werkt mogelijk niet wanneer u het dekkinggebied van de mobiele telefoon verlaat, bijvoorbeeld wanneer u in een tunnel of in bergachtig gebied rijdt.

(Vervolg)

(Vervolg)

- Onder de volgende omstandigheden wordt de kwaliteit van het telefoongesprek nadelig beïnvloed:
  - De ontvangst van de mobiele telefoon is slecht
  - Het is lawaaig in de auto
  - De mobiele telefoon bevindt zich in de buurt van een metalen voorwerp, zoals een drankblikje.
- Afhankelijk van de verbonden mobiele telefoon, kunnen het volume en de geluidskwaliteit van de Bluetooth-handsfree-functie verschillen.

### Bellen

Als uw mobiele telefoon is verbonden met het systeem, kunt u bellen door een naam te selecteren in uw oproepgeschiedenis of in uw contacten.

1. Druk op de toets [**PHONE**] op het bedieningspaneel.
  - U kunt ook op de toets bellen/beantwoorden op het stuurwiel drukken.
2. Selecteer een telefoonnummer.
  - Selecteer **Favourites (Favorieten)** om een telefoonnummer te selecteren in de lijst met uw favorieten.
  - Selecteer **Call history (Oproepgeschiedenis)** om een telefoonnummer te selecteren in het overzicht van uw oproepgeschiedenis.
  - Selecteer **Contacts (Contacten)** om een telefoonnummer te selecteren in de lijst met contacten die van de verbonden mobiele telefoon is gedownload.

3. Druk op de toets [**2 SHFL**] op het bedieningspaneel om het gesprek te beëindigen.
  - U kunt ook op de toets gesprek beëindigen op het stuurwiel drukken.

### Lijst met favorieten registreren

U kunt Bluetooth gemakkelijker gebruiken om handsfree via de telefoon te praten door telefoonnummers als uw favorieten te registreren.

1. Draai in het telefoonscherm aan de knop [**TUNE**] op het bedieningspaneel om **Favourites (Favorieten)** te selecteren en druk vervolgens de knop in.
2. Selecteer [**MENU/CLOCK**] ► **Add new favourites (Nieuwe favorieten toevoegen)**.
3. Druk op de toets [**1 RPT**] en selecteer het gewenste telefoonnummer.

### Gebruik van de lijst met favorieten

1. Draai in het telefoonscherm aan de knop [**TUNE**] op het bedieningspaneel om **Favourites (Favorieten)** te selecteren en druk vervolgens de knop in.
2. Draai de knop [**TUNE**] om het gewenste contact te selecteren en druk vervolgens de knop in om te bellen.

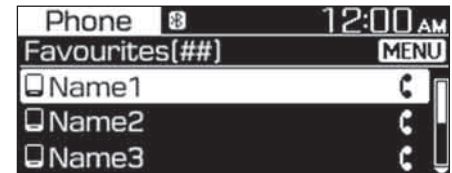

- Druk op de toets [**MENU/CLOCK**] op het bedieningspaneel om toegang te krijgen tot de volgende menu-opties:
- **Add new favourites (Nieuwe favorieten toevoegen)**: Voeg een vaak gebruikt telefoonnummer toe aan favorieten.
  - **Delete items (Items wissen)**: Wis een geselecteerd favorietenitem.
  - **Delete all (Wis alles)**: Alle favorietenitems wissen.

**AANWIJZING**

- **U kunt maximaal 20 favorieten registreren voor elk apparaat.**
- **U moet eerst de contacten naar uw systeem downloaden om favorieten te registreren.**
- **De lijst met favorieten die op de mobiele telefoon is opgeslagen, wordt niet naar het systeem gedownload.**
- **Zelfs wanneer de contactinformatie op de mobiele telefoon wordt bewerkt, worden de favorieten op het systeem niet automatisch ook bewerkt. Verwijder items uit de lijst met favorieten of voeg items toe.**
- **Wanneer u verbinding maakt met een nieuwe mobiele telefoon, worden de favorieten die waren ingesteld voor de vorige mobiele telefoon niet weergegeven, maar blijven ze wel in uw systeem staan totdat u de vorige telefoon uit de apparatenlijst verwijdert.**

**Gebruik van uw oproepgeschiedenis**

1. Draai in het telefoonscherm aan de knop [TUNE] op het bedieningspaneel om **Call history (Oproepgeschiedenis)** te selecteren en druk vervolgens de knop in.
2. Draai de knop [TUNE] om de gewenste vermelding te selecteren en druk vervolgens de knop in om te bellen.

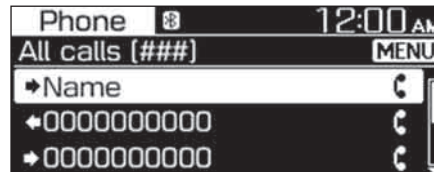

Druk op de toets [MENU/CLOCK] op het bedieningspaneel om toegang te krijgen tot de volgende menu-opties:

- **Download (Downloaden):** Download uw oproepgeschiedenis.
- **All calls (Alle oproepen):** Bekijk het overzicht van alle oproepen.

- **Dialled calls (Gebelde nummers):** Bekijk alleen de gebelde nummers.
- **Received calls (Ontvangen oproepen):** Bekijk alleen de ontvangen oproepen.
- **Missed calls (Gemiste oproepen):** Bekijk alleen de gemiste oproepen.

**AANWIJZING**

- De downloadfunctie wordt door sommige mobiele telefoons mogelijk niet ondersteund.
- U hebt alleen toegang tot de oproepgeschiedenis wanneer de mobiele telefoon met het systeem is verbonden en de oproepgeschiedenis is gedownload.
- Oproepen van personen waarvan het nummer is geblokkeerd, worden niet in de oproepgeschiedenis opgeslagen.
- Per afzonderlijke lijst kunnen maximaal 50 oproepen worden gedownload.
- De duur en de tijd van het telefoongesprek worden niet op het scherm van het systeem weergegeven.

(Vervolg)

(Vervolg)

- Er is toestemming nodig om uw oproepgeschiedenis van de mobiele telefoon te downloaden. Wanneer u gegevens probeert te downloaden, moet u hiervoor mogelijk toestemming verlenen op de mobiele telefoon. Wanneer de download mislukt, controleer dan of er een melding wordt weergegeven op het scherm van de mobiele telefoon of controleer de toestemmingsinstelling van de mobiele telefoon.
- Bij het downloaden van uw oproepgeschiedenis worden eventuele oude gegevens verwijderd.

**Gebruik van de lijst met contacten**

1. Draai in het telefoonscherm aan de knop [TUNE] op het bedieningspaneel om **Contacts (Contacten)** te selecteren en druk vervolgens de knop in.
2. Draai de knop [TUNE] om de gewenste groep van alfanumerieke karakters te selecteren en druk vervolgens de knop in.
3. Draai de knop [TUNE] om het gewenste contact te selecteren en druk vervolgens de knop in om te bellen.

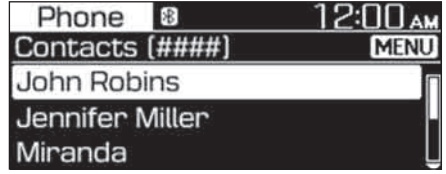

Druk op de toets [MENU/CLOCK] op het bedieningspaneel om toegang te krijgen tot de volgende menu-optie:

- **Download (Downloaden):**  
Download de contacten van uw mobiele telefoon.

#### **AANWIJZING**

- U kunt de contacten alleen bekijken wanneer het Bluetooth-apparaat is verbonden.
- Alleen contacten in het ondersteunde formaat kunnen worden gedownload en weergegeven vanaf het Bluetooth-apparaat. De contacten van sommige applicaties worden niet meegenomen.
- Er kunnen maximaal 2.000 contacten worden gedownload vanaf uw apparaat.
- De downloadfunctie wordt door sommige mobiele telefoons mogelijk niet ondersteund.
- Afhankelijk van de specificaties van het systeem, gaan sommige van de gedownloade contacten mogelijk verloren.

(Vervolg)

(Vervolg)

- Contacten die zowel op de telefoon als op de SIM-kaart zijn opgeslagen, worden gedownload. Bij sommige mobiele telefoons worden contacten die op de SIM-kaart staan, mogelijk niet gedownload.
- Speciale karakters en symbolen die in de contactnaam worden gebruikt, worden mogelijk niet goed weergegeven.
- Er is toestemming nodig om contacten van de mobiele telefoon te downloaden. Wanneer u gegevens probeert te downloaden, moet u hiervoor mogelijk toestemming verlenen op de mobiele telefoon. Wanneer de download mislukt, controleer dan of er een melding wordt weergegeven op het scherm van de mobiele telefoon of controleer de toestemmingsinstelling van de mobiele telefoon.

(Vervolg)

(Vervolg)

- Afhankelijk van het type of de status van de mobiele telefoon, duurt het downloaden mogelijk langer.
- Bij het downloaden van uw contacten worden eventuele oude gegevens verwijderd.
- U kunt uw contacten niet op het systeem bewerken of verwijderen.
- Wanneer u verbinding maakt met een nieuwe mobiele telefoon, worden de contacten die vanaf de vorige mobiele telefoon waren gedownload niet weergegeven, maar blijven ze wel in uw systeem staan totdat u de vorige telefoon uit de apparatenlijst verwijdert.

## Oproepen beantwoorden

Wanneer u wordt gebeld, verschijnt er een pop-upvenster op het scherm van het systeem om u hiervan op de hoogte te brengen.



Druk op de toets [1 RPT] op het bedieningspaneel om de oproep te beantwoorden.

- U kunt ook op de toets bellen/beantwoorden op het stuurwiel drukken.

Druk op de toets [2 SHFL] op het bedieningspaneel om de oproep te weigeren.

- U kunt ook op de toets gesprek beëindigen op het stuurwiel drukken.

## AANWIJZING

- **Afhankelijk van het type mobiele telefoon wordt de functie voor het weigeren van de oproep mogelijk niet ondersteund.**
- **Zodra uw mobiele telefoon is verbonden met het systeem, kan de beltoon via de luidsprekers van de auto worden weergegeven. Zolang de telefoon binnen het bereik van de verbinding blijft, kan dit zelfs gebeuren als u de auto hebt verlaten. Om de verbinding te beëindigen moet u het apparaat loskoppelen van het systeem of de Bluetooth-functie van het apparaat deactiveren.**

## Gebruik van opties tijdens een telefoongesprek

Tijdens een telefoongesprek ziet u het onderstaande belscherm. Druk op een toets om de gewenste functie uit te voeren.

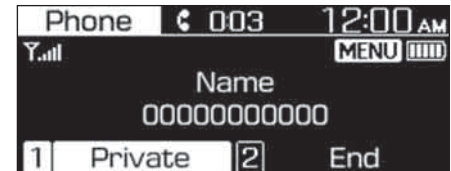

Druk op de toets [1 RPT] op het bedieningspaneel om de oproep door te schakelen naar uw mobiele telefoon.

- U kunt ook de toets bellen/beantwoorden op het stuurwiel enige tijd ingedrukt houden.

Druk op de toets [2 SHFL] op het bedieningspaneel om het gesprek te beëindigen.

- U kunt ook op de toets gesprek beëindigen op het stuurwiel drukken.

Druk op de toets [MENU/CLOCK] op het bedieningspaneel om toegang te krijgen tot de volgende menu-optie:

- **Microphone Volume (Volume microfoon):** Pas het volume van de microfoon aan of schakel de microfoon uit, zodat uw gesprekspartner u niet kan horen.

### AANWIJZING

- Wanneer de informatie over de beller in uw lijst met contacten is opgeslagen, worden de naam en het telefoonnummer van de beller weergegeven. Wanneer de informatie over de beller niet in uw lijst met contacten is opgeslagen, wordt alleen het telefoonnummer van de beller weergegeven.
- U kunt tijdens een Bluetooth-telefoongesprek niet overschakelen naar een willekeurig ander scherm, zoals het audioscherm of het instelscherm.
- Afhankelijk van het type mobiele telefoon, kan de kwaliteit van het telefoongesprek verschillen. Bij sommige telefoons is uw stem mogelijk minder goed door de gesprekspartner te horen.

(Vervolg)

(Vervolg)

- Afhankelijk van het type mobiele telefoon, wordt het telefoonnummer mogelijk niet weergegeven.
- Afhankelijk van het type mobiele telefoon, wordt de functie voor het doorschakelen van de oproep mogelijk niet ondersteund.

## SYSTEEMSTATUSICONEN

Statusiconen verschijnen aan de bovenzijde van het scherm om de actuele systeemstatus weer te geven.

Maak uzelf vertrouwd met de statusiconen die verschijnen wanneer u bepaalde acties of functies uitvoert en met hun betekenis.

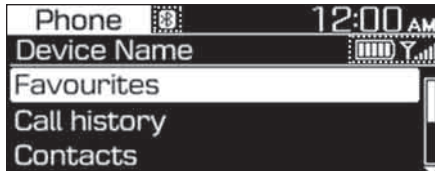

### Bluetooth

Icoon	Beschrijving
	Status van de batterij van het aangesloten Bluetooth-apparaat
	Mobiele telefoon of audio-apparaat verbonden via Bluetooth
	Bluetooth-telefoongesprek bezig
	Microfoon uitgeschakeld tijdens Bluetooth-telefoongesprek
	Oproepgeschiedenis wordt gedownload vanaf een mobiele telefoon die via Bluetooth met het systeem is verbonden
	Contacten worden gedownload vanaf een mobiele telefoon die via Bluetooth met het systeem is verbonden

### Signaalsterkte

Icoon	Beschrijving
	Signaalsterkte van de mobiele telefoon die via Bluetooth is verbonden

### AANWIJZING

- De status van de batterij die op het scherm wordt weergegeven, verschilt mogelijk van de status van de batterij die op het aangesloten apparaat wordt weergegeven.
- De signaalsterkte die op het scherm wordt weergegeven, verschilt mogelijk van de signaalsterkte die op de verbonden mobiele telefoon wordt weergegeven.
- Afhankelijk van de uitvoering en specificaties van de auto, worden sommige statusiconen mogelijk niet weergegeven.



## Specificaties audiosysteem

### USB

#### Ondersteunde audio-indelingen

- Audiobestandsspecificatie
  - WAVeform-audioformaat
  - MPEG1/2/2,5 Audio Layer3
  - Windows Media Audio versie 7.X/8.X
- Bitrates
  - MPEG1 (Layer3):  
32/40/48/56/64/80/96/112/128/  
160/192/224/256/320 kbps
  - MPEG2 (Layer3):  
8/16/24/32/40/48/56/64/80/96/  
112/128/144/160 kbps
  - MPEG2,5 (Layer3):  
8/16/24/32/40/48/56/64/80/96/  
112/128/144/160 kbps
  - WMA (High Range):  
48/64/80/96/128/160/192 kbps
- Bits per sample
  - WAV (PCM (Stereo)): 24 bits
  - WAV (IMA ADPCM): 4 bits
  - WAV (MS ADPCM): 4 bits
- Samplefrequentie
  - MPEG1: 44.100/48.000/32.000 Hz
  - MPEG2: 22.050/24.000/16.000 Hz
  - MPEG2,5: 11.025/12.000/8.000 Hz
  - WMA: 32.000/44.100/48.000 Hz
  - WAV: 44.100/48.000 Hz
- Maximumlengte map-  
/bestandsnamen (Gebaseerd op  
Unicode): 40 Engelse of  
Koreaanse karakters
- Ondersteunde karakters voor map-  
/bestandsnamen (Unicode-  
ondersteuning): 2.604 Koreaanse  
karakters, 94 alfanumerieke  
karakters, 4.888 gebruikelijke  
Chinese karakters, 986 speciale  
karakters
- Maximaantal mappen: 1.000
- Maximaantal bestanden: 5.000

### AANWIJZING

- Bestanden die niet in een ondersteund formaat zijn, worden mogelijk niet herkend of afgespeeld of informatie erover, zoals de bestandsnaam, wordt mogelijk niet goed weergegeven.
- Alleen bestanden met de extensie .mp3/.wma/.wav kunnen door het systeem worden herkend. Als het bestand niet in een ondersteund formaat is, wijzig dan het bestandsformaat met behulp van de meest recente coderingssoftware.
- Het apparaat ondersteunt geen bestanden die met behulp van DRM (Digital Rights Management) zijn vergrendeld.  
(Vervolg)

(Vervolg)

- Bij MP3/WMA-compressiebestanden en WAV-bestanden komen verschillen voor in de geluidskwaliteit, afhankelijk van de bitrate. (Muziekbestanden met een hogere bitrate hebben een betere geluidskwaliteit.)
- Japanse karakters of karakters van het vereenvoudigd Chinees in map- of bestandsnamen worden mogelijk niet goed weergegeven.

#### ***Ondersteunde USB-geheugens***

- Byte/Sector: 64 kbyte of minder
- Formaatstelsel: FAT12/16/32 (aanbevolen), exFAT/NTFS

#### **AANWIJZING**

- Alleen voor USB-geheugens met een metalen behuizing en een stekkerverbinding wordt de werking gegarandeerd.
  - Andere USB-geheugens worden mogelijk niet herkend.
  - USB-geheugens met geheugenkaarten, zoals een CF-kaart of SD-kaart, worden mogelijk niet herkend.
- Harde schijven met een USB-aansluiting worden mogelijk niet herkend.
- Wanneer u een USB-geheugen met grote capaciteit gebruikt met meerdere logische schijven, worden alleen bestanden die op de eerste schijf zijn opgeslagen herkend.
- Als een applicatieprogramma op een USB-geheugen is geladen, worden de bijbehorende mediabestanden mogelijk niet afgespeeld.
- Gebruik USB 2,0-apparaten voor een betere compatibiliteit.

#### ***Bluetooth***

- Bluetooth Power Class 2: -6 - 4 dBm
- Antennevermogen: Max. 3 mW
- Frequentiebereik: 2.400 ~ 2.483,5 MHz
- RAM-softwareversie Bluetooth-patch: 1

# CONFORMITEITSVERKLARING CE

## EU Declaration of Conformity <sup>(1)</sup>



---

Product details <sup>(2)</sup>

Product <sup>(3)</sup>	DIGITAL CAR AUDIO SYSTEM
Model <sup>(4)</sup>	ACBC0G4EP, ACB00G4EP, ACB10G4EP, ACB00G4RP, ACB10G4RP, ACB03G4EG, ACB14G4EG, ACB02G4EN, ACB12G4EN, ACB10G4EP, ACB11G4EP, ACB05G4EG, ACB15G4EG

We hereby declare, that the product above is in compliance with the essential requirements of the Directive 2014/53/EU by application of <sup>(5)</sup>

---

Applied Standards <sup>(6)</sup>

Article <sup>(7)</sup> 3.2 Radio <sup>(8)</sup>	EN 300 328 V2.1.1, Final Draft EN 303 345 V1.1.7
Article <sup>(7)</sup> 3.1b EMC <sup>(9)</sup>	Draft EN 301 489-1 V2.2.1 Draft EN 301 489-17 V3.2.0 EN 55032:2015, EN 55035:2017
Article <sup>(7)</sup> 3.1a Safety <sup>(10)</sup> , Health <sup>(11)</sup>	EN 60065:2014, EN 62311:2008

---

Manufacturer <sup>(12)</sup>

HYUNDAI MOBIS Co., Ltd.  
203, Teheran-ro, Gangnam-gu,  
Seoul, 06141, Korea  
Tel: +82-31-260-2707

Representative in the EU <sup>(13)</sup>

MOBIS Parts Europe N.V.  
Wilhelm-Fay-Strabe 51,  
Frankfurt Main, 65936, Germany  
Tel: +49-69-85096-5011

---

Notified Body <sup>(14)</sup>

Timco Engineering Inc,  
Newberry, Florida 32669, USA  
849 NW State Road 45

Signed By <sup>(15)</sup>

01/06/2019

This declaration of conformity is issued under the sole responsibility of the manufacturer. <sup>(16)</sup>



Seunghoon Choe  
Representative  
Hyundai MOBIS Co., Ltd.

Notified Body number

1177

---

Additional Information <sup>(17)</sup>

SW: 1.0, HW: 1.0

## BSMI

設備名稱：DIGITAL CAR AUDIO SYSTEM(Bluetooth)  
型號(型式)：ACB14G4EG, ACB03G4EG

單元 Unit	限用物質及其化學符號 Restricted substances and its chemical symbols					
	鉛 Lead (Pb)	汞 Mercury (Hg)	鎘 Cadmium (Cd)	六價鉻 Hexavalent chromium (Cr <sup>6+</sup> )	多溴聯苯 Polybrominated biphenyls (PBB)	多溴二苯醚 Polybrominated diphenyl ethers (PBDE)
外殼組件	○	○	○	○	○	○
電路板組件	○	○	○	○	○	○
膠框組件	○	○	○	○	○	○
面板組件	○	○	○	○	○	○
螺絲組件	○	○	○	○	○	○

備考1. “超出0.1 wt %”及“超出0.01 wt %”係指限用物質之百分比含量超出百分比含量基準值。  
Note 1: “Exceeding 0.1 wt %” and “exceeding 0.01 wt %” indicate that the percentage content of the restricted substance exceeds the reference percentage value of presence condition.

備考2. “○”係指該項限用物質之百分比含量未超出百分比含量基準值。  
Note 2: “○” indicates that the percentage content of the restricted substance does not exceed the percentage of reference value of presence.

備考3. “-”係指該項限用物質為排除項目。  
Note 3: The “-” indicates that the restricted substance corresponds to the exemption.

## NCC

根據NCC低功率電波輻射性電機管理辦法 規定:

### 第十二條

經型式認證合格之低功率射頻電機，非經許可，公司、商號或使用者均不得擅自變更頻率、加大功率或變更原設計之特性及功能。

### 第十四條

低功率射頻電機之使用不得影響飛航安全及干擾合法通信；經發現有干擾現象時，應立即停用，並改善至無干擾時方得繼續使用。前項合法通信，指依電信法規定作業之無線電通信。低功率射頻電機須忍受合法通信或工業、科學及醫療用電波輻射性電機設備之干擾。

In overeenstemming met de technische voorschriften van NCC low-power radiofrequentie-apparaten:

### Artikel 12

Zonder toestemming mag een bedrijf, bedrijf of gebruiker de frequentie niet wijzigen, het vermogen verhogen of de kenmerken en functies van het oorspronkelijke ontwerp van de gecertificeerde elektrische apparaten met low-powerfrequentie wijzigen.

### Artikel 14

De toepassing van elektrische apparaten met een low-powerfrequentie mag de veiligheid van navigatie niet beïnvloeden en mag wettelijk toegestane zenders niet storen. Als er een storing is, moet de service opgeschort worden totdat verbetering is aangebracht en de storing niet langer bestaat.

## UkrSEPRO

Category	Onderdeel	Specificatie
Fabrikant		<b>HYUNDAI MOBIS Co., Ltd.</b> 203, Teheran-ro, Gangnam-gu, Seoul, 06141, Korea
Bluetooth	Frequentiebereik	2.400 - 2.483,5 MHz
	Specificatie Bluetooth-ondersteuning	4,1
	Ondersteund profiel	HFP (1,7), A2DP (1,3), AVRCP (1,6), PBAP (1,2)
	Antennevermogen	2,5 mW (maximaal)
	Aantal kanalen	79
	RAM-softwareversie Bluetooth-patch	1

# Rijden met uw auto

<b>Vóór het rijden</b> .....	5-5	<b>Remsysteem</b> .....	5-47
Voor het instappen .....	5-5	Rembekrachtiging .....	5-47
Vóór het starten.....	5-5	Remblokslijtage-indicatoren .....	5-48
<b>Contact</b> .....	5-7	Parkeerrem (handbediend).....	5-48
Contactslot .....	5-7	Elektronische parkeerrem (EPB).....	5-50
Toets Engine Start/Stop.....	5-10	AUTO HOLD-functie.....	5-55
<b>Handgeschakelde transmissie</b> .....	5-20	Antiblokkeersysteem (ABS) .....	5-59
Bediening handgeschakelde transmissie.....	5-20	Elektronische stabiliteitsregeling (Electronic Stability Control-ESC).....	5-61
Goede rijgewoonten .....	5-22	Vehicle Stability Management (VSM).....	5-65
<b>Intelligente handgeschakelde transmissie</b> .....	5-24	Hill-Start Assist Control (HAC) .....	5-66
Bediening intelligente handgeschakelde transmissie .....	5-24	Noodstopsignaal (Emergency Stop Signal-ESS) .....	5-67
<b>Automatische transmissie</b> .....	5-29	Goede remgewoonten.....	5-67
Bediening automatische transmissie .....	5-29	<b>Idle stop &amp; go-systeem (ISG)</b> .....	5-69
Parkeren .....	5-34	Het ISG activeren .....	5-69
Goede rijgewoonten .....	5-34	Het ISG deactiveren.....	5-69
<b>Double clutch-transmissie</b> .....	5-36	Voorwaarden voor de werking van het ISG-systeem.....	5-73
Werking Double clutch-transmissie .....	5-36	Controlelampje ISG .....	5-74
Parkeren .....	5-44	Storing ISG .....	5-75
Goede rijgewoonten .....	5-45	<b>In drive-stand geïntegreerd regelsysteem</b> .....	5-77

Forward collision-avoidance assist (FCA) - Sensorfusie (Voorruitcamera + Radar voor) ...	5-80
Instelling en activering van de functie .....	5-80
Waarschuwingsmelding FCA en functieregeling .....	5-83
FCA-sensor (Radar voor/Camera voor) .....	5-85
Storing in het systeem .....	5-87
Beperkingen van het systeem .....	5-89
Lane departure warning (LDW) .....	5-95
Werking LDW .....	5-96
Waarschuwingslampje en -melding .....	5-97
Beperkingen van het systeem .....	5-98
Lane keeping assist (LKA) .....	5-100
Werking LKA .....	5-102
Wijzigen functie LKA-systeem .....	5-102
Waarschuwingslampje en -melding .....	5-105
Beperkingen van de functie .....	5-107
Blind-spot collision warning (BCW)/ Blind-spot collision-avoidance assist (BCA) .....	5-109
Beschrijving systeem .....	5-109
Systeeminstelling en -activering .....	5-110
Waarschuwing en systeemregeling .....	5-113
Detectiesensor (Voorruitcamera/Hoekradars achter) .....	5-115
Manual speed limit assist (MSLA) .....	5-123
Werking Manual Speed Limit Assist .....	5-123
Intelligent speed limit warning (ISLW) .....	5-125
Systeeminstelling en -activering .....	5-126
Display .....	5-127
Beperkingen van het systeem .....	5-131
Driver attention warning (DAW) .....	5-132
Instelling en activering van de functie .....	5-132
Resetten van het systeem .....	5-133
Systeem standby .....	5-134
Storing in het systeem .....	5-134
Cruise control (CC) .....	5-137
Werking Cruise Control .....	5-137

<b>Smart cruise control (SCC)</b> .....	5-143	<b>Rijden onder speciale rijomstandigheden</b> .....	5-177
Snelheid Smart Cruise Control .....	5-145	Rijden onder moeilijke omstandigheden .....	5-177
Afstand tot voorligger Smart Cruise Control .....	5-150	Op eigen kracht lostrekken van de auto .....	5-177
Sensor om de afstand tot de voorligger		Vloeiend nemen van bochten .....	5-178
te signaleren .....	5-153	Rijden in het donker .....	5-178
Instellen van de gevoeligheid		Rijden in de regen .....	5-179
van de Smart Cruise Control .....	5-155	Doorwaden van water .....	5-180
Beperkingen van de functie .....	5-156	Rijden met hoge snelheden .....	5-180
<b>Lane following assist (LFA)</b> .....	5-161	<b>Rijden in de winter</b> .....	5-181
Werking LFA .....	5-162	Sneeuw en ijs .....	5-181
Waarschuwing melding .....	5-163	Voorzorgsmaatregelen voor rijden in de winter .....	5-184
Beperkingen van het systeem .....	5-165	<b>Rijden met een aanhanger</b> .....	5-187
<b>Rear cross-traffic collision warning (RCCW)/</b>		Als u gaat rijden met een aanhanger? .....	5-188
<b>Rear cross-traffic collision avoidance</b>		Uitrusting voor het rijden met een aanhanger .....	5-191
<b>assist (RCCA)</b> .....	5-167	Rijden met een aanhanger .....	5-192
Beschrijving systeem .....	5-167	Onderhoud bij het rijden met een aanhanger .....	5-196
Systeeminstelling en -activering .....	5-168	<b>Massa van de auto</b> .....	5-198
Waarschuwing en systeemregeling .....	5-170	Overbeladen .....	5-198
Detectiesensor .....	5-173		
Beperkingen van de functie .....	5-175		



## WAARSCHUWING

**Koolmonoxidegas (CO) is giftig. Het inademen van CO kan bewusteloosheid en de dood tot gevolg hebben.**  
Uitlaatgassen bevatten onder andere het reukloze en kleurloze gas koolmonoxide.

### **Adem de uitlaatgassen van de motor niet in.**

Draai onmiddellijk de ruiten open als u in de auto uitlaatgas ruikt. Blootstelling aan CO kan bewusteloosheid en de verstikkingsdood tot gevolg hebben.

### **Controleer of het uitlaatsysteem niet lekt.**

Het uitlaatsysteem moet elke keer dat de auto op de brug staat voor olieversen of voor andere reparaties worden gecontroleerd. Laat uw auto controleren door een officiële HYUNDAI-dealer als u merkt dat het geluid van de uitlaat verandert of als u over iets heen gereden bent dat de onderzijde van de auto heeft geraakt.

### **Laat de motor niet draaien in een afgesloten ruimte.**

Het is gevaarlijk de motor van uw auto in de garage te laten draaien, ook al staat de garagedeur open. Start de motor en rijd direct met de auto naar buiten.

### **Vorkom langdurig stationair draaien als er mensen in de auto zitten.**

Als het noodzakelijk is de auto gedurende langere tijd stationair te laten draaien terwijl er mensen in de auto aanwezig zijn, doe dat dan alleen in een open ruimte, zet de luchttoevoer op BUITENLUCHT en schakel een van de hogere ventilatorsnelheden in zodat er frisse lucht naar het interieur wordt toegevoerd.

### **Houd de luchtinlaten schoon.**

Voor een goede werking van het ventilatiesysteem is het noodzakelijk dat de luchtinlaten onder de voorruit vrij blijven van sneeuw, ijs, bladeren en andere belemmeringen.

### **Wanneer het noodzakelijk is dat u met een geopende achterklep rijdt:**

Sluit alle ruiten.

Open de uitstroomopeningen in het dashboard.

Zet de luchttoevoer op BUITENLUCHT, kies voor de luchtregeling VERWARMEN of VENTILEREN en zet de aanjager in een van de hogere standen.

## VÓÓR HET RIJDEN

### Voor het instappen

- Zorg ervoor dat alle ruiten, buitenspiegel(s) en lampen schoon en onbedekt zijn.
- Verwijder rijp, sneeuw of ijs.
- Controleer de banden visueel op ongelijkmatige slijtage en beschadigingen.
- Controleer of er geen sporen van lekkage onder de auto te zien zijn.
- Controleer of er zich geen obstakels achter de auto bevinden wanneer u achteruit wilt rijden.

### Vóór het starten

- Controleer of de motorkap, de achterklep en de portieren goed gesloten en vergrendeld zijn.
- Stel de positie van de stoel en het stuurwiel af.
- Stel de binnen- en buitenspiegels af.
- Controleer of alle verlichting werkt.
- Doe uw veiligheidsgordel om. Controleer of alle passagiers hun veiligheidsgordel omgedaan hebben.
- Controleer de meters en controlelampjes in het instrumentenpaneel en de waarschuwingen die in het display van het instrumentenpaneel worden weergegeven als het contact in stand ON staat.
- Controleer of alle voorwerpen die u bij u hebt goed opgeborgen of goed vastgezet zijn.



### WAARSCHUWING

**Om de kans op ERNSTIG LETSEL te beperken, moeten de volgende voorzorgsmaatregelen getroffen worden:**

- **Doe uw veiligheidsgordel ALTIJD om. Alle inzittenden moeten tijdens het rijden de veiligheidsgordel op de juiste manier dragen. Zie "Veiligheidsgordels" in hoofdstuk 2 voor meer informatie.**
- **Rijd altijd defensief. Houd er rekening mee dat andere bestuurders of voetgangers onachtzaam kunnen zijn en fouten kunnen maken.**
- **Blijf u concentreren op het rijden. Een bestuurder die zich laat afleiden kan een ongeval veroorzaken.**
- **Bewaar ruim voldoende afstand tot uw voorligger.**

**⚠ WAARSCHUWING**

Ga **NOOIT** rijden als u onder invloed bent van drank of drugs.

Rijden onder invloed van drank of drugs is gevaarlijk en kan resulteren in een ongeval met **ERNSTIG LETSEL** tot gevolg.

Rijden onder invloed is de belangrijkste doodsoorzaak in het verkeer. Zelfs een geringe hoeveelheid alcohol zal het reactie-, waarnemings- en beoordelingsvermogen verminderen. Een enkel glas alcohol heeft al invloed op de manier waarop u op veranderende omstandigheden en noodsituaties reageert en uw reactietijd wordt met elk volgende glas langer.

Rijden onder invloed van drugs is minstens even gevaarlijk als rijden onder invloed van alcohol.

(Vervolg)

(Vervolg)

De kans op een ernstig ongeval is vele malen groter als u gaat rijden onder invloed van alcohol of drugs. Ga niet rijden als u gedronken heeft of drugs heeft gebruikt. Rijd ook niet mee met een bestuurder die onder invloed van alcohol of drugs is. Bepaal van tevoren wie er rijdt of neem een taxi.

## CONTACT

### ⚠ WAARSCHUWING

Om de kans op **ERNSTIG LETSEL** te beperken, moeten de volgende voorzorgsmaatregelen getroffen worden:

- Laat kinderen en mensen die niet bekend zijn met de auto het contactslot en aanverwante onderdelen **NOOIT** aanraken. De auto kan onverwacht en plotseling in beweging komen.
- Steek **NOOIT** tijdens het rijden uw hand door het stuurwiel om het contactslot of andere bedieningsorganen te bedienen. Anders kunt u de controle over de auto verliezen, wat kan leiden tot een ongeval.

### Contactslot (indien van toepassing)

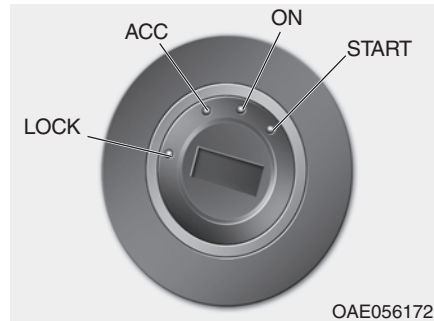

Als één van de voorportieren wordt geopend, gaat de contactslotverlichting branden, mits het contact niet in stand ON staat. De verlichting gaat direct uit als het contact in stand ON wordt gezet of 30 seconden nadat het portier is gesloten. (indien van toepassing)

### ⚠ WAARSCHUWING

- Zet het contact **NOOIT** in stand LOCK of ACC terwijl de auto rijdt, uitgezonderd in een noodgeval.

(Vervolg)

(Vervolg)

Als u dat wel doet, wordt de motor uitgezet, waardoor de stuur- en rembekrachtiging wegvallen. Hierdoor kunt u de controle over de besturing verliezen en neemt de remvertraging af, wat tot een ongeval kan leiden.

- Controleer voordat u de auto verlaat altijd of de selectiehandel in de 1e versnelling (auto met handgeschakelde transmissie) of stand P (Parkeren, auto met automatische transmissie/Double clutch-transmissie) staat, activeer de parkeerrem en zet het contact in stand LOCK.

Als deze voorzorgsmaatregelen niet worden opgevolgd, kan de auto onverwacht in beweging komen.

### AANWIJZING

Gebruik nooit niet-originele sleutelafdekplaatjes. Dat kan leiden tot startproblemen als gevolg van een communicatiestoring.

**Standen contact**

<b>Stand contact</b>	<b>Actie</b>	<b>Opmerkingen</b>
<b>LOCK</b>	<p>Om het contact in stand LOCK te zetten, moet de sleutel in stand ACC worden ingedrukt en vervolgens naar stand LOCK worden gedraaid.</p> <p>Als het contact in stand LOCK staat, kan de contactsleutel worden verwijderd.</p> <p>Het stuurslot beschermt de auto tegen diefstal. (indien van toepassing)</p>	
<b>ACC</b>	<p>Bepaalde elektrische accessoires kunnen worden gebruikt.</p> <p>Het stuurslot ontgrendelt.</p>	<p>Draai het stuurwiel iets naar links en naar rechts om het contact gemakkelijker in stand ACC te kunnen zetten als het verdraaien van de contactsleutel moeilijk gaat.</p>
<b>ON</b>	<p>Dit is de normale stand waarin het contact staat nadat de motor gestart is.</p> <p>Alle systemen en accessoires kunnen worden gebruikt.</p> <p>De waarschuwinglampjes kunnen worden gecontroleerd als u het contact van stand ACC in stand ON zet.</p>	<p>Laat het contact niet in stand ON staan als de motor niet draait, om te voorkomen dat de accu leegraakt.</p>
<b>START</b>	<p>Draai de contactsleutel in stand START om de motor te starten. Als u de sleutel loslaat keert hij terug naar stand ON.</p>	<p>De startmotor draait totdat u de sleutel loslaat.</p>

## Starten van de motor

### WAARSCHUWING

- Draag altijd geschikte schoenen tijdens het rijden. Ongeschikte schoenen, zoals hoge hakken, skischoenen, sandalen, teenslippers, enz. kunnen het bedienen van het rempedaal, het gaspedaal en het koppelingspedaal bemoeilijken.
- Start de auto niet terwijl het gaspedaal wordt ingetrapd. De auto kan in beweging komen, wat kan leiden tot een ongeval.
- Wacht totdat het motortoerental normaal is. De auto kan plotseling in beweging komen als het rempedaal wordt losgelaten bij een hoog toerental.

## Starten van de benzinemotor

Auto met handgeschakelde transmissie:

1. Controleer of de parkeerrem is geactiveerd.
2. Controleer of de selectiehendel in de vrijstand staat.
3. Trap het koppelingspedaal en het rempedaal in.
4. Draai de contactsleutel in stand START. Houd de sleutel in deze stand (maximaal 10 seconden) totdat de motor aanslaat. Laat de sleutel vervolgens los.

Auto met automatische transmissie/  
Double clutch-transmissie:

1. Controleer of de parkeerrem is geactiveerd.
2. Zorg ervoor dat de selectiehendel in stand P (Parkeren) staat.
3. Trap het rempedaal in.
4. Draai de contactsleutel in stand START. Houd de sleutel in deze stand (maximaal 10 seconden) totdat de motor aanslaat. Laat de sleutel vervolgens los.

## Informatie

- Breng de motor niet op bedrijfstemperatuur door hem stationair te laten draaien.

Ga rijden met gematigde motor-toerentallen. (Vermijd krachtig accelereren en decelereren.)

- Trap altijd het rempedaal in bij het starten van de motor. Trap niet op het gaspedaal bij het starten van de motor. Laat de motor niet met een te hoog toerental draaien om hem op bedrijfstemperatuur te brengen.

### Starten en afzetten van een motor met turbo/intercooler

1. Laat de motor niet met een te hoog toerental draaien en accelereer niet direct na het starten van de motor.

Laat een koude motor enkele seconden stationair draaien voordat u wegrijdt om ervoor te zorgen dat de turbocompressor voldoende smering krijgt.

2. Laat na het rijden met hoge snelheid of een lange rit met een zware motorbelasting de motor voor het uitzetten ongeveer 1 min stationair te draaien.

Door de motor stationair te laten draaien zal de turbo afkoelen voordat de motor wordt afgezet.

#### AANWIJZING

**Zet de motor nooit direct af nadat hij zwaar belast is. Dit kan zware schade veroorzaken aan de motor of de turbocompressor.**

#### AANWIJZING

**Om schade aan de auto te voorkomen:**

- **Houd de contactsleutel niet langer dan 10 seconden in stand START. Wacht 5 tot 10 seconden alvorens u een nieuwe startpoging waagt.**
- **Zet het contact niet in stand START terwijl de motor draait. Anders raakt de startmotor mogelijk beschadigd.**
- **Als het veilig is met het oog op het overige verkeer, kunt u de selectiehendel tijdens het rijden in stand N (Neutraal) zetten en kunt u de motor opnieuw proberen te starten door het contact in stand START te draaien.**
- **Probeer de motor niet te starten door de auto aan te duwen of aan te slepen.**

### Toets Engine Start/Stop (indien van toepassing)



Wanneer het voorportier wordt geopend, gaat de verlichting van de startknop branden. 30 seconden nadat het portier gesloten is, gaat de verlichting uit.

**⚠ WAARSCHUWING**

**Uitzetten van de motor in een noodgeval:**

Houd de startknop gedurende langer dan twee seconden ingedrukt OF druk de startknop drie keer achter elkaar snel in (binnen drie seconden).

Als de auto nog rijdt, kunt u de motor opnieuw starten zonder dat u het rempedaal ingetrapt houdt door de toets Engine Start/Stop in te drukken met de selectiehendel in stand N (Neutraal).



**⚠ WAARSCHUWING**

- Druk **NOOIT** op de startknop terwijl de auto rijdt, uitgezonderd in een noodgeval. Als u dat wel doet, wordt de motor uitgezet, waardoor de stuur- en rembekrachtiging wegvallen. Hierdoor kunt u de controle over de besturing verliezen en neemt de remvertraging af, wat tot een ongeval kan leiden.
- Controleer voordat u de auto verlaat altijd of de selectiehendel in stand P (Parkeren) staat, activeer de parkeerrem en druk op de startknop om het contact in stand OFF te zetten en neem de Smart Key met u mee. Als deze voorzorgsmaatregelen niet worden opgevolgd, kan de auto onverwacht in beweging komen.





**Standen startknop**

**- Auto met handgeschakelde transmissie / Intelligente handgeschakelde transmissie**



Stand startknop	Actie	Opmerkingen
<p><b>OFF</b></p> 	<p>Breng om de motor uit te schakelen de auto tot stilstand en druk op de startknop. Het stuurslot beschermt de auto tegen diefstal. (indien van toepassing)</p>	<p>Als het stuurwiel niet correct vergrendeld is wanneer u het bestuurdersportier opent, zal er een waarschuwingszoemer klinken.</p>
<p><b>ACC</b></p> 	<p>Druk de toets Engine Start/Stop als deze in stand OFF staat in zonder het koppelingspedaal in te trappen. Bepaalde elektrische accessoires kunnen worden gebruikt. Het stuurslot ontgrendelt.</p>	<p>Als u de startknop gedurende meer dan een uur in stand ACC laat staan, zal de accuspanning automatisch worden uitgeschakeld om te voorkomen dat de accu ontladen raakt. Als het stuurwiel niet correct wordt ontgrendeld, zal de startknop niet werken. Druk op de startknop en beweeg daarbij het stuurwiel naar rechts en naar links om het stuurslot te ontgrendelen.</p>

- Auto met handgeschakelde transmissie / Intelligente handgeschakelde transmissie



Stand startknop	Actie	Opmerkingen
<p data-bbox="220 258 261 281"><b>ON</b></p> 	<p data-bbox="384 264 884 348">Druk op de startknop terwijl het contact in stand ACC staat zonder het koppelingspedaal in te trappen.</p> <p data-bbox="384 356 868 440">Voordat de motor wordt gestart, gaan de waarschuwingslampjes ter controle branden.</p>	<p data-bbox="935 264 1469 348">Laat de startknop niet in stand ON staan als de motor niet loopt, om te voorkomen dat de accu leegraakt.</p>
<p data-bbox="197 563 284 585"><b>START</b></p> 	<p data-bbox="384 568 884 675">Start de motor door het koppelingspedaal en het rempedaal in te trappen en op de startknop te drukken terwijl de selectiehandel in de vrijstand staat.</p>	<p data-bbox="935 568 1469 675">Als u op de startknop drukt zonder het koppelingspedaal in te trappen, zal de motor niet starten en wijzigt de stand van de startknop als volgt:</p> <p data-bbox="935 686 1366 708"><b>OFF → ACC → ON → OFF of ACC</b></p>

## Standen startknop

### - Auto met automatische transmissie / Double clutch-transmissie

Stand startknop	Actie	Opmerkingen
<p><b>OFF</b></p> 	<p>Zet de motor uit door op de startknop terwijl de selectiehandel in stand P (Parkeren) staat.</p> <p>Wanneer u op de startknop drukt terwijl de selectiehandel niet in stand P (Parkeren) staat, gaat de startknop niet naar stand OFF, maar naar stand ACC.</p> <p>Het stuurslot beschermt de auto tegen diefstal. (indien van toepassing)</p>	<p>Als het stuurwiel niet correct vergrendeld is wanneer u het bestuurdersportier opent, zal er een waarschuwingszoemer klinken.</p>
<p><b>ACC</b></p> 	<p>Druk op de startknop als de startknop in stand OFF staat zonder het rempedaal in te trappen.</p> <p>Bepaalde elektrische accessoires kunnen worden gebruikt.</p> <p>Het stuurslot ontgrendelt.</p>	<p>Als u de startknop gedurende meer dan een uur in stand ACC laat staan, zal de accuspanning automatisch worden uitgeschakeld om te voorkomen dat de accu ontladen raakt.</p> <p>Als het stuurwiel niet correct wordt ontgrendeld, zal de startknop niet werken. Druk op de startknop en beweeg daarbij het stuurwiel naar rechts en naar links om de spanning weg te nemen.</p>

- Auto met automatische transmissie / Double clutch-transmissie

Stand startknop	Actie	Opmerkingen
<p data-bbox="220 258 260 281"><b>ON</b></p> 	<p data-bbox="384 264 908 344">Druk de toets Engine Start/Stop als deze in stand ACC staat in zonder het rempedaal in te trappen.</p> <p data-bbox="384 356 868 435">Voordat de motor wordt gestart, gaan de waarschuwingslampjes ter controle branden.</p>	<p data-bbox="935 264 1465 344">Laat de startknop niet in stand ON staan als de motor niet loopt, om te voorkomen dat de accu leegraakt.</p>
<p data-bbox="196 561 284 583"><b>START</b></p> 	<p data-bbox="384 566 858 676">Start de motor door het rempedaal in te trappen en op de startknop te drukken terwijl de selectiehendel in stand P (Parkeren) of stand N (Neutraal) staat.</p> <p data-bbox="384 687 863 768">Start de motor, voor uw eigen veiligheid, met de selectiehendel in stand P (Parkeren).</p>	<p data-bbox="935 566 1453 676">Als u op de startknop drukt zonder het rempedaal in te trappen, zal de motor niet starten en wijzigt de stand van de startknop als volgt:</p> <p data-bbox="935 687 1362 710"><b>OFF → ACC → ON → OFF of ACC</b></p>

## Starten van de motor

### WAARSCHUWING

- Draag altijd geschikte schoenen tijdens het rijden. Ongeschikte schoenen, zoals hoge hakken, skischoenen, sandalen, teenslippers, enz. kunnen het bedienen van het rempedaal, het gaspedaal en het koppelingspedaal bemoeilijken.
- Start de auto niet terwijl het gaspedaal wordt ingetrapt. De auto kan in beweging komen, wat kan leiden tot een ongeval.
- Wacht totdat het motortoerental normaal is. De auto kan plotseling in beweging komen als het rempedaal wordt losgelaten bij een hoog toerental.

### Informatie

- De motor zal starten wanneer u op de startknop drukt, maar alleen wanneer de Smart Key zich in de auto bevindt.
- Als de Smart Key wel in de auto is, maar ver bij de bestuurder vandaan, start de motor mogelijk niet.
- Wanneer de startknop in stand ACC of ON staat, wordt door het systeem gecontroleerd of de Smart Key aanwezig is als een portier open is. Als de Smart Key niet in de auto aanwezig is, zal het controlelampje " " knipperen en wordt de waarschuwing "Key not in vehicle (Sleutel niet in het voertuig)" weergegeven, en als alle portieren gesloten zijn klinkt de waarschuwingszoemer ongeveer 5 seconden. Zorg dat de Smart Key in de auto is wanneer stand ACC is ingeschakeld of de motor draait.

## Starten van de benzinemotor

Auto met handgeschakelde transmissie:

1. Zorg ervoor dat u de Smart Key altijd bij u hebt.
2. Controleer of de parkeerrem is geactiveerd.
3. Controleer of de selectiehandel in de vrijstand staat.
4. Trap het koppelingspedaal en het rempedaal in.
5. Druk de toets Engine Start/Stop in.

Auto met intelligente handgeschakelde transmissie:

1. Controleer of de parkeerrem is geactiveerd.
2. Trap het koppelingspedaal volledig in en zet de versnellingspook in de vrijstand.
3. Houd het koppelingspedaal en het rempedaal ingetrapt terwijl u op de startknop drukt.

Als u op de startknop drukt zonder het rempedaal en het koppelingspedaal in te trappen, zal de motor niet starten en wordt dit op het instrumentenpaneel weergegeven, zoals aangegeven in de volgende pop-up.



Wanneer de versnellingspook niet in stand N (Neutraal) is gezet, wordt de volgende pop-up op het instrumentenpaneel weergegeven.

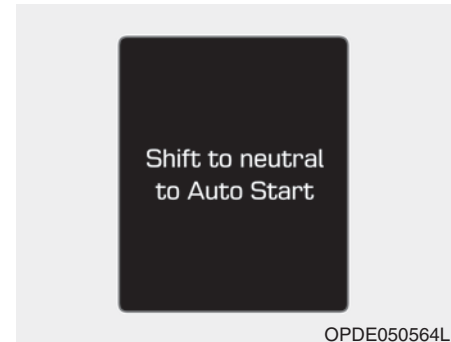

Auto met automatische transmissie/ Double clutch-transmissie:

1. Zorg ervoor dat u de Smart Key altijd bij u hebt.
2. Controleer of de parkeerrem is geactiveerd.
3. Zorg ervoor dat de selectiehendel in stand P (Parkeren) staat.
4. Trap het rempedaal in.
5. Druk de toets Engine Start/Stop in.

## **i** Informatie

- **Breng de motor niet op bedrijfstemperatuur door hem stationair te laten draaien.**

**Ga rijden met gematigde motor-toerentallen. Vermijd krachtig accelereren en decelereren.**

- **Trap altijd het rempedaal in bij het starten van de motor. Trap niet op het gaspedaal bij het starten van de motor. Laat de motor niet met een te hoog toerental draaien om hem op bedrijfstemperatuur te brengen.**

## **Starten en afzetten van een motor met turbo/intercooler**

1. **Voer het toerental van de motor niet te hoog op en accelereer niet direct na het starten van de motor. Laat een koude motor enkele seconden stationair draaien voordat u wegrijdt om ervoor te zorgen dat de turbocompressor voldoende smering krijgt.**
2. **Na het rijden met hoge snelheid of een lange rit met een zware motorbelasting dient de motor voor het afzetten ongeveer 1 min stationair te draaien. Door de motor stationair te laten draaien zal de turbo afkoelen voordat de motor wordt afgezet.**

## **AANWIJZING**

**Zet de motor nooit direct af nadat hij zwaar belast is geweest. Dit kan zware schade veroorzaken aan de motor of de turbocompressor.**

## **AANWIJZING**

**Om schade aan de auto te voorkomen:**

- **Probeer de selectiehandel niet in stand P (Parkeren) te zetten wanneer de motor tijdens het rijden afslaat.**

**Als de verkeers- en wegomstandigheden het toelaten kunt u de selectiehandel in stand N (Neutraal) zetten terwijl de auto nog rolt en vervolgens op de startknop drukken om te proberen de motor opnieuw te starten.**

- **Probeer de motor niet te starten door de auto aan te duwen of aan te slepen.**

## AANWIJZING

Om schade aan de auto te voorkomen:

Druk de toets Engine Start/Stop nooit langer dan 10 seconden in, behalve wanneer de remlichtzekering is doorgebrand.

Wanneer de remlichtzekering is doorgebrand, kunt u de motor niet normaal starten. Vervang de zekering door een nieuwe. Als u de zekering niet kunt vervangen, kunt u de motor starten door de startknop gedurende 10 seconden ingedrukt te houden terwijl de startknop in stand ACC staat.

Trap voor uw eigen veiligheid altijd het rempedaal en/of koppelingspedaal in alvorens de motor te starten.



## **i** Informatie

Als de batterij bijna leeg is of de Smart Key niet goed werkt, kunt u de motor starten door de startknop direct met de Smart Key in te drukken, zoals hierboven is afgebeeld.



## HANDGESCHAKELDE TRANSMISSIE (INDIEN VAN TOEPASSING)

■ Type A

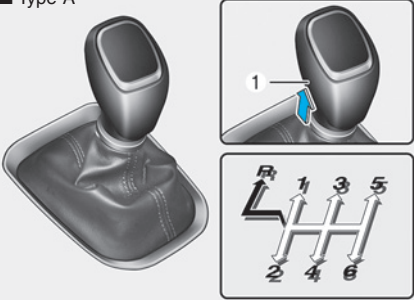

⇒ De selectiehandel kan worden verplaatst zonder de knop (1) in te drukken.

➔ De knop (1) moet worden ingedrukt om de selectiehandel te verplaatsen.

OPDE056107

■ Type B

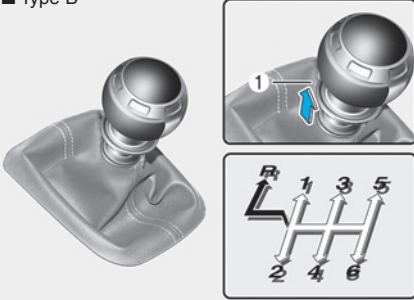

⇒ De selectiehandel kan worden bediend zonder de ring (1) omhoog te trekken.

➔ De knop (1) moet worden ingedrukt om de selectiehandel te verplaatsen.

OPDEN057107

### ⚠ WAARSCHUWING

Controleer voordat u de auto verlaat altijd of de selectiehandel in de 1e versnelling staat als auto helling op geparkeerd staat of in stand R (Achteruit) staat als de auto helling af geparkeerd staat, activeer de parkeerrem en zet het contact in stand LOCK/OFF. Als deze voorzorgsmaatregelen niet worden opgevolgd, kan de auto onverwacht in beweging komen.

### Bediening handgeschakelde transmissie

De handgeschakelde transmissie heeft zes versnellingen vooruit. Alle vooruitversnellingen zijn volledig gesynchroniseerd zodat het op- en terugschakelen soepel verloopt.

Breng de auto volledig tot stilstand alvorens stand R (Achteruit) in te schakelen, zet de selectiehendel in de vrijstand en schakel vervolgens stand R (Achteruit) in.

Als u compleet stilstaat en de 1e versnelling of stand R (Achteruit) is moeilijk in te schakelen:

1. Zet de selectiehendel in de vrijstand en laat het koppelingspedaal opkomen.
2. Trap het koppelingspedaal weer in en schakel vervolgens de 1e versnelling of stand R (Achteruit) in.

### Informatie

Bij zeer lage buitentemperaturen kan het schakelen wat moeizamer gaan zolang de transmissieolie nog koud is.

### ***Bedienen van de koppeling***

Het koppelingspedaal moet geheel worden ingetrapt omdat:

- Starten van de motor

De motor kan niet worden gestart zonder het koppelingspedaal in te trappen.

- Versnelling inschakelen, één versnelling opschakelen of één versnelling terugschakelen.

Laat het koppelingspedaal langzaam opkomen. Het koppelingspedaal moet tijdens het rijden altijd geheel zijn losgelaten.

### **AANWIJZING**

**Om onnodige slijtage of schade aan de koppeling te voorkomen:**

- **Laat tijdens het rijden uw voet niet op het koppelingspedaal rusten.**
- **Gebruik de koppeling niet om de auto op zijn plaats te houden op een helling, bij het wachten voor een verkeerslicht, enz.**
- **Trap het koppelingspedaal altijd geheel in om bijgeluiden tijdens het schakelen of schade te voorkomen.**
- **Rijd niet weg in de 2e (tweede) versnelling, tenzij u weggrijdt vanuit stilstand op een gladde weg.**
- **Rijd niet met de auto als deze zwaarder is beladen dan toegestaan.**

### Terugschakelen

Schakel in druk verkeer of bij het oprijden van een steile helling terug om overbelasting van de motor te voorkomen.

Daarnaast wordt door terug te schakelen de kans op afslaan beperkt en kan beter worden geaccelereerd wanneer u uw snelheid weer op moet voeren.

Als de auto helling af rijdt, kan door terug te schakelen een veilige snelheid worden gehandhaafd omdat er afgeremd wordt op de motor en treedt minder slijtage op aan de remmen.

### AANWIJZING

**Om schade aan de motor, de koppeling en de transmissie te voorkomen:**

- **Bij het terugschakelen van de 5e naar de 4e versnelling moet erop worden gelet dat de selectiehendel niet zo ver opzij wordt gedrukt dat per ongeluk de 2e versnelling wordt ingeschakeld. Hierdoor zou het motortoerental zo hoog kunnen oplopen dat de naald van de toerenteller in het rode gebied terecht zou kunnen komen.**
- **Schakel niet meer dan 2 versnellingen tegelijk terug en schakel niet terug als de motor met een hoog toerental draait (5.000 omw/min of hoger). Terugschakelen onder dergelijke omstandigheden kan schade aan de motor, de koppeling en de transmissie veroorzaken.**

### Goede rijgewoonten

- Laat de auto nooit in zijn vrij een helling af rijden. Dit is bijzonder gevaarlijk.
- Houd het rempedaal niet langdurig achter elkaar ingetrapt. Hierdoor kunnen de remmen en aanverwante onderdelen oververhit raken en defect raken. Minder vaart bij het afrijden van een lange helling en schakel terug naar een lagere versnelling. Het afremmen op de motor helpt de snelheid van de auto te verlagen.
- Vertraag de snelheid voordat u terugschakelt. Hiermee voorkomt u dat de motor met een te hoog toerental gaat draaien, hetgeen schadelijk kan zijn voor de motor.
- Verlaag uw snelheid ook als u geconfronteerd wordt met zijwind. Dan kunt u de auto beter onder controle houden.
- Zorg ervoor dat de auto volledig tot stilstand is gekomen voordat stand R (Achteruit) wordt ingeschakeld, om schade aan de transmissie te voorkomen.

- Wees vooral voorzichtig bij het rijden op een gladde ondergrond. Let in dat geval vooral op bij het remmen, gasgeven en schakelen. Op een glad wegdek kan een plotselinge snelheidsverandering leiden tot verlies van grip van de aangedreven wielen, waardoor u de controle over uw auto kunt verliezen, met een mogelijk ongeval tot gevolg.

### WAARSCHUWING

Rem op een glad wegdek niet snel af op de motor (schakelen vanuit een hoge naar een lage versnelling). Hierdoor kunnen de banden gaan slippen, waardoor een ongeval zou kunnen ontstaan.

### WAARSCHUWING

Om de kans op **ERNSTIG LETSEL** te beperken:

- Doe uw veiligheidsgordel **ALTIJD** om. Bij een aanrijding lopen inzittenden die hun veiligheidsgordel niet dragen een veel grotere kans op ernstig letsel dan inzittenden die hun veiligheidsgordel wel dragen.
- Pas uw snelheid aan voordat u een bocht aansnijdt of gaat keren.
- Maak geen plotselinge stuurbewegingen bij het wisselen van rijbaan of bij het nemen van snelle, scherpe bochten.
- De kans dat de auto over de kop slaat wanneer u de macht over het stuur verliest, is veel groter bij hogere snelheden.

(Vervolg)

(Vervolg)

- Meestal verliest de bestuurder de macht over de auto wanneer twee of meer wielen van de weg raken en de bestuurder het stuur omgooit om de auto weer de weg op te sturen.
- Gooi het stuur niet om wanneer uw auto van de weg raakt. Minder in plaats daarvan snelheid voordat u de auto terug de weg op stuurt.
- HYUNDAI adviseert u om u altijd aan de aangegeven snelheidslimieten te houden.

## INTELLIGENTE HANDGESCHAKELDE TRANSMISSIE

Het systeem voor intelligente handgeschakelde transmissie (iMT) maakt gebruik van E-Clutch-technologie (Elektronisch geregelde koppeling). Door gebruik te maken van E-Clutch, kan de motor worden ontkoppeld zonder dat de bestuurder het koppelingspedaal hoeft in te trappen. De E-Clutch wordt geregeld door een servo die de bestuurder helpt bij het schakelen.

### Bediening intelligente handgeschakelde transmissie



De intelligente handgeschakelde transmissie heeft zes versnellingen vooruit. Het schakelpatroon is aangebracht in de pookknop. Alle vooruitversnellingen zijn volledig gesynchroniseerd zodat het schakelen naar een hogere of lagere versnelling soepel verloopt. Trap het koppelingspedaal tijdens het schakelen geheel in en laat het langzaam opkomen. Wanneer uw auto is uitgerust met een contactslot, kunt u de motor niet starten zonder het rempedaal en het koppelingspedaal in te trappen. (indien van toepassing)

Voordat de achteruitversnelling kan worden ingeschakeld, moet de versnellingspook eerst in de vrijstand worden gezet. Druk op de toets direct onder de pookknop, trek de versnellingspook voldoende naar links en schakel de achteruitversnelling (R) in. Zorg ervoor dat de auto volledig tot stilstand is gekomen voordat de achteruit wordt ingeschakeld. Laat de motor nooit met een toerental draaien dat in het rode gebied van de toerenteller ligt.

## OPMERKING

- Bij het terugschakelen van de vijfde naar de vierde versnelling moet erop worden gelet dat de versnellingspook niet zo ver opzij wordt gedrukt dat per ongeluk de tweede versnelling wordt ingeschakeld. Hierdoor zou het motortoerental zo hoog kunnen oplopen dat de naald van de toerenteller in het rode gebied terecht zou kunnen komen. Dergelijke hoge toerentallen kunnen ernstige schade aan de motor en de transmissie veroorzaken.
- Schakel niet meer dan 2 versnellingen tegelijk terug en schakel niet terug als de motor met een hoog toerental draait (5.000 omw/min of meer). Terugschakelen onder dergelijke omstandigheden kan schade aan de motor, de koppeling en de transmissie veroorzaken.

(Vervolg)

(Vervolg)

- Bij zeer lage buitentemperaturen kan het schakelen wat moeizamer gaan zolang de transmissieolie nog koud is. Dat is normaal en niet schadelijk voor de transmissie.
- Als de auto geheel tot stilstand is gekomen en de 1e versnelling of de achteruit moeilijk ingeschakeld kan worden, moet u de versnellingspook in de vrijstand zetten en het koppelingspedaal loslaten. Trap het koppelingspedaal weer in en schakel vervolgens de 1e versnelling of de achteruit in.

(Vervolg)

(Vervolg)

- Laat, om vroegtijdige slijtage en beschadiging van de koppeling te voorkomen, uw voet tijdens het rijden niet op het koppelingspedaal rusten. Gebruik de koppeling ook niet om de auto stil te laten staan op een helling (bijvoorbeeld bij een verkeerslicht, enz.).
- Laat tijdens het rijden uw hand niet op de versnellingspook rusten omdat hierdoor voortijdige slijtage aan de schakelvorken in de transmissie op kan treden.
- Rijd, om mogelijke schade aan het koppelingssysteem te voorkomen, niet weg in de 2e (tweede) versnelling, tenzij u wegrijdt vanuit stilstand op een glatte weg.

 **WAARSCHUWING**

- **Trek altijd de parkeerrem stevig aan en zet de motor af alvorens de auto te verlaten. Zet de transmissie vervolgens in de 1e versnelling als de auto op een vlakke ondergrond of opwaartse helling staat, of schakel de achteruitversnelling in als de auto op een neerwaartse helling staat. Als deze voorzorgsmaatregelen niet worden opgevolgd kan de auto onverwacht en plotseling in beweging komen.**
- **Rem op een glad wegdek niet snel af op de motor (schakelen vanuit een hoge naar een lage versnelling). Anders kan de auto in een slip raken en een ongeval veroorzaken.**

***Bedienen van de koppeling***

Het koppelingspedaal moet geheel worden ingetrapt alvorens de versnellingspook te verplaatsen en moet daarna weer langzaam worden losgelaten. Het koppelingspedaal moet tijdens het rijden altijd geheel zijn losgelaten. Laat tijdens het rijden uw voet niet op het koppelingspedaal rusten. Dat veroorzaakt onnodige slijtage. Laat de koppeling ook niet gedeeltelijk in aangrijping komen om de auto op een helling op zijn plaats te houden. Dat veroorzaakt onnodige slijtage. Gebruik de voetrem of de parkeerrem om de auto op een helling op zijn plaats te houden. Trap het koppelingspedaal niet herhaaldelijk snel achter elkaar in.

 **OPMERKING**

**Trap het koppelingspedaal volledig in om het koppelingspedaal te bedienen. Indien u de koppeling niet volledig intrapt, kan de koppeling lawaai maken of beschadigd raken.**

***Terugschakelen***

Schakel in druk verkeer of bij het oprijden van een steile helling terug voordat de motor te hard moet werken. Door terug te schakelen wordt de kans op afslaan beperkt en kan beter worden geaccelereerd wanneer u uw snelheid weer op moet voeren. Als de auto op een steile helling naar beneden rijdt, kan door terug te schakelen een veilige snelheid worden gehandhaafd en wordt bovendien de levensduur van de remmen verlengd.

### **Goede rijgewoonten**

- Laat de auto nooit in zijn vrij een helling af rijden. Dit is bijzonder gevaarlijk. Laat de auto bij het afrijden van een helling altijd in een versnelling staan.
- Houd het rempedaal niet langdurig achter elkaar ingetrapt. Hierdoor kunnen de remmen oververhit raken en dienst gaan weigeren. Schakel in plaats daarvan bij het afrijden van een lange helling terug naar een lagere versnelling. Hierdoor remt de auto af op de motor.
- Vertraag de snelheid voordat u terugschakelt. Hiermee voorkomt u dat de motor met een te hoog toerental gaat draaien, hetgeen schadelijk kan zijn voor de motor.
- Verlaag uw snelheid ook als u geconfronteerd wordt met zijwind. Dan kunt u de auto beter onder controle houden.

- Zorg ervoor dat de auto volledig tot stilstand is gekomen voordat de achteruit wordt ingeschakeld. Als dat niet het geval is, kan de transmissie beschadigd raken.
- Wees vooral voorzichtig bij het rijden op een gladde ondergrond. Let in dat geval vooral op bij het remmen, gasgeven en schakelen. Op een glad wegdek kan een abrupte snelheidsverandering leiden tot verlies van grip van de aangedreven wielen, waardoor u de controle over uw auto kunt verliezen.



### **WAARSCHUWING**

- **Draag altijd uw veiligheidsgordel! Bij een aanrijding lopen inzittenden die hun veiligheidsgordel niet dragen een veel grotere kans op ernstig letsel dan inzittenden die hun veiligheidsgordel wel dragen.**
  - **Pas uw snelheid aan voordat u een bocht aansnijdt of gaat keren.**
  - **Maak geen plotselinge stuurbewegingen bij het wisselen van rijbaan of bij het nemen van snelle, scherpe bochten.**
  - **De kans dat de auto over de kop slaat wanneer u de macht over het stuur verliest, is veel groter bij hogere snelheden.**
- (Vervolg)**



**(Vervolg)**

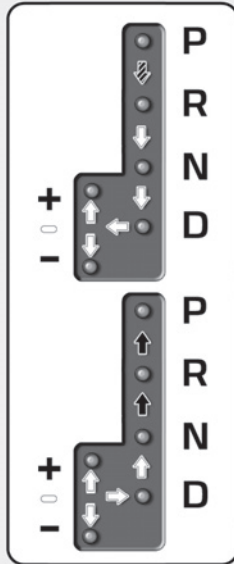

- **Meestal verliest de bestuurder de macht over de auto wanneer twee of meer wielen van de weg raken en de bestuurder het stuur omgooit om de auto weer de weg op te sturen.**
- **Gooi het stuur niet om wanneer uw auto van de weg raakt. Minder in plaats daarvan snelheid voordat u de auto terug de weg op stuurt.**
- **Houd u altijd aan de snelheidslimieten.**

## AUTOMATISCHE TRANSMISSIE (INDIEN VAN TOEPASSING)

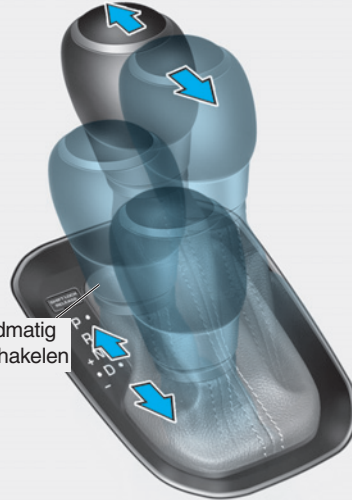

Modus handmatig  
schakelen schakelen



-  Trap het rempedaal in en druk de schakelknop in bij het verplaatsen van de selectiehandel.
-  Druk de schakelknop in bij het verplaatsen van de selectiehandel.
-  De selectiehandel kan ongehinderd bewegen.

OPDE056007

### Bediening automatische transmissie

De automatische transmissie heeft zes versnellingen vooruit en één versnelling achteruit.

De verschillende versnellingen worden in stand D (Rijden) automatisch ingeschakeld.

## WAARSCHUWING

Om de kans op **ERNSTIG LETSEL** te beperken:

- Controleer **ALTIJD** de omgeving rond de auto op de aanwezigheid van anderen, in het bijzonder kinderen, alvorens u de transmissie in stand **D (Rijden)** of **R (Achteruit)** zet.
- Controleer voordat u de auto verlaat altijd of de selectiehandel in stand **P (Parkeren)** staat, activeer de parkeerrem en zet het contact in stand **LOCK/OFF**. Als deze voorzorgsmaatregelen niet worden opgevolgd, kan de auto onverwacht en abrupt in beweging komen.
- Rem op een glad wegdek niet snel af op de motor (schakelen vanuit een hoge naar een lage versnelling). Anders kan de auto in een slip raken en een ongeval veroorzaken.

### *Standen selectiehandel*

De indicator in het instrumentenpaneel geeft, als het contact in stand **ON** staat, aan in welke stand de selectiehandel staat.

#### **P (Parkeren)**

Zorg ervoor dat de auto volledig tot stilstand is gekomen voordat stand **P (Parkeren)** wordt ingeschakeld.

Om stand **P (Parkeren)** in te schakelen moet u het rempedaal stevig intrappen terwijl het gaspedaal is losgelaten.

**Als u bovenstaande handelingen hebt uitgevoerd en de selectiehandel nog steeds niet uit stand P (Parkeren) kan worden verplaatst, raadpleeg dan "Schakelblokkering ongedaan maken" in dit hoofdstuk.**

De selectiehandel moet in stand **P (Parkeren)** staan voordat de motor uitgezet wordt.

## WAARSCHUWING

- **Wanneer u tijdens het rijden stand P (Parkeren) inschakelt, kunt u de controle over de auto verliezen.**
- **Zet als de auto tot stilstand is gebracht altijd de selectiehandel in stand P (Parkeren), activeer de parkeerrem en zet de motor uit.**
- **Zet de selectiehandel in stand P (Parkeren) en activeer de parkeerrem bij het parkeren op een helling om te voorkomen dat de auto naar beneden rolt.**
- **Activeer uit veiligheids- overwegingen altijd de parkeerrem en zet de selectiehandel in stand P (Parkeren), behalve als u in een noodsituatie moet parkeren.**

## R (Achteruit)

Gebruik deze stand om de auto achteruit te rijden.

### AANWIJZING

**Breng de auto altijd helemaal tot stilstand alvorens de selectiehandel in of uit stand R (Achteruit) te zetten; de transmissie kan beschadigd raken als u tijdens het rijden stand R (Achteruit) inschakelt.**

## N (Neutraal)

De wielen en de transmissie zijn niet geblokkeerd.

Gebruik stand N (Neutraal) als u de auto opnieuw moet starten nadat hij is afgeslagen of als u stil moet staan met draaiende motor. Zet de selectiehandel in stand P (Parkeren) als u de auto om de een of andere reden moet verlaten.

Trap altijd het rempedaal in als u vanuit stand N (Neutraal) een versnelling inschakelt.



## WAARSCHUWING

**Trap het rempedaal altijd stevig in als u een versnelling inschakelt. Als u een versnelling inschakelt terwijl de motor met een hoog toerental draait, kan de auto zeer snel in beweging komen. U kunt de controle over de auto verliezen en mensen of voorwerpen raken.**

## D (Rijden)

Dit is de normale stand voor het rijden in voorwaartse richting. De transmissie schakelt automatisch tussen de 6 versnellingen vooruit voor een zo laag mogelijk brandstofverbruik bij optimale prestaties.

Trap voor extra vermogen tijdens inhaalmanoeuvres of helling op rijden het gaspedaal volledig in. Hierdoor zal de transmissie automatisch terugschakelen naar een lagere versnelling (of lagere versnellingen, indien nodig).

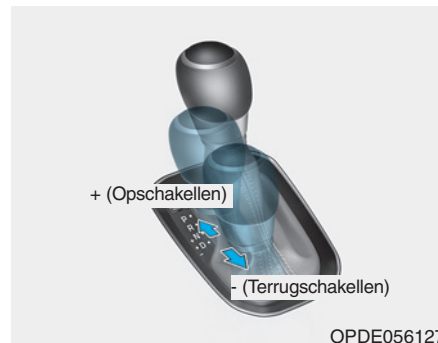

OPDE056127

## Modus handmatig schakelen

De modus voor handmatig schakelen kan vanuit stilstand of tijdens het rijden worden ingeschakeld door de selectiehandel vanuit stand D (Rijden) naar rechts te bewegen. Druk de selectiehandel terug naar links om stand D (Rijden) weer in te schakelen.

In de modus voor handmatig schakelen kunt u de voor de rijomstandigheden geschikte versnelling inschakelen door de selectiehendel naar achteren en naar voren te bewegen.

+ (Opschakelen) : Druk de selectiehendel één keer naar voren om één versnelling op te schakelen.

- (Terugschakelen) : Trek de selectiehendel één keer naar achteren om één versnelling terug te schakelen.

### **i** Informatie

- Alleen de zes vooruitversnellingen kunnen worden geselecteerd in de handmatige schakelmodus. Zet de selectiehendel in stand R (Achteruit) of P (Parkeren) om respectievelijk achteruit te rijden of te parkeren.
- De transmissie schakelt automatisch terug wanneer de auto snelheid mindert. Als de auto tot stilstand komt, wordt automatisch de eerste versnelling ingeschakeld.
- Als het motortoerental het rode gebied nadert, schakelt de transmissie automatisch op.

(Vervolg)

(Vervolg)

- Als de bestuurder de selectiehendel naar stand + (Opschakelen) of - (Terugschakelen) beweegt, wordt de gewenste versnelling mogelijk niet ingeschakeld als daardoor het motortoerental buiten het toegestane gebied zou komen. De bestuurder moet zelf opschakelen overeenkomstig de rijomstandigheden en ervoor zorgen dat het motortoerental buiten het rode gebied blijft.
- Druk de selectiehendel naar voren + (Opschakelen) bij het wegrijden op een glad wegdek. Hierdoor schakelt de transmissie naar de 2e versnelling, die beter geschikt is voor het soepel wegrijden op een gladde ondergrond. Trek de selectiehendel naar achteren - (Terugschakelen) om de eerste versnelling weer in te schakelen.

### **Schakelblokkeersysteem**

De automatische transmissie heeft een schakelblokkeersysteem dat voorkomt dat de selectiehendel uit de stand P (Parkeren) in stand R (Achteruit) kan worden gezet zonder dat het rempedaal is ingetrapt.

In stand R (Achteruit) zetten van de automatische transmissie uit stand P (Parkeren) :

1. Houd het rempedaal ingetrapt.
2. Start de motor of zet het contact in stand ON.
3. Verzet de selectiehendel.

### **Schakelblokkering ongedaan maken**

Als de selectiehendel niet vanuit stand P (Parkeren) in stand R (Achteruit) kan worden gezet met het rempedaal ingetrapt, houd dan het rempedaal ingetrapt en doe het volgende:

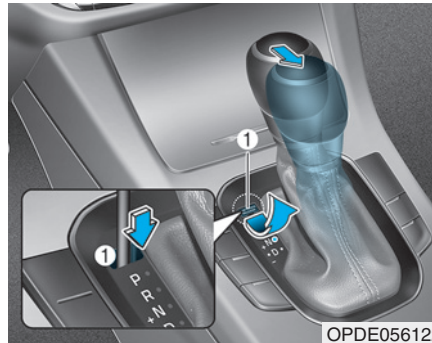

1. Zet het contact in stand LOCK/OFF.
2. Activeer de parkeerrem.
3. Verwijder voorzichtig het afdekkapje (1) van de opening voor het uitschakelen van de schakelblokkering.

4. Steek gereedschap (bijv. een sleufkopschroevendraaier) in de opening en druk dit naar beneden.
5. Beweeg de selectiehendel terwijl de schroevendraaier naar beneden gedrukt wordt.
6. Verwijder het gereedschap uit de opening voor het uitschakelen van de schakelblokkering en plaats het afdekkapje.
7. Trap het rempedaal in en start vervolgens de motor.

We adviseren u het systeem direct te laten controleren door een officiële HYUNDAI-dealer als u de schakelblokkering ongedaan heeft moeten maken.

### **Sleutelblokkeersysteem (indien van toepassing)**

De sleutel kan alleen uit het contact worden genomen als de selectiehendel in stand P (Parkeren) staat.

### Parkeren

Breng de auto volledig tot stilstand en blijf het rempedaal ingetrapt houden. Zet de selectiehandel in stand P (Parkeren), activeer de parkeerrem en zet het contact in stand LOCK/OFF. Neem de sleutel met u mee wanneer u de auto verlaat.

#### WAARSCHUWING

**Wanneer u in de auto blijft terwijl de motor draait, zorg er dan voor dat u het gaspedaal niet gedurende langere tijd ingetrapt houdt. Anders kan de motor of het uitlaatsysteem oververhit raken en brand ontstaan.**

**Het uitlaatgas en het uitlaatsysteem zijn zeer heet. Blijf uit de buurt van onderdelen van het uitlaatsysteem.**

**Stop of parkeer de auto nooit boven brandbare materialen zoals droog gras, papier, bladeren, enz. Deze zouden vlam kunnen vatten waardoor er brand zou kunnen ontstaan.**

### Goede rijgewoonten

- Houd het gaspedaal nooit ingetrapt als de selectiehandel van stand P (Parkeren) of N (Neutraal) in een andere stand wordt gezet.
- Zet de selectiehandel nooit in stand P (Parkeren) als de auto nog niet volledig tot stilstand is gekomen.

Zorg ervoor dat de auto volledig tot stilstand is gekomen voordat stand R (Achteruit) of D (Rijden) wordt ingeschakeld.

- Zet de selectiehandel tijdens het rijden niet in stand N (Neutraal). Als u dat wel doet kan er een ongeval ontstaan omdat er niet meer op de motor afgeremd kan worden. Bovendien kan de transmissie beschadigd raken.

- Zorg bij het rijden op een helling dat de stand van de selectiehandel (D (Rijden) of R (Achteruit)) altijd overeenkomt met de rijrichting, en controleer voordat u wegrijdt de ingeschakelde versnelling op het instrumentenpaneel. Als de stand van de selectiehandel niet overeenkomt met de rijrichting, slaat de motor af en kan de verminderde werking van de rembekrachtiging leiden tot een ernstig ongeval.
- Laat tijdens het rijden uw voet niet op het rempedaal rusten. Zelfs een lichte, maar permanente pedaaldruk kan leiden tot oververhitting in het remsysteem, voortijdige slijtage en zelfs het weigeren van de remmen.
- Verlaag de snelheid voordat u naar een lagere versnelling schakelt als u in de modus voor handmatig schakelen rijdt. Anders wordt de lagere versnelling wellicht niet ingeschakeld omdat het motortoerental buiten het toegestane bereik zou komen.

- Activeer altijd de parkeerrem als u de auto verlaat. Vertrouw niet uitsluitend op stand P (Parkeren) van de transmissie om de auto op zijn plaats te houden.
- Wees vooral voorzichtig bij het rijden op een gladde ondergrond. Let in dat geval vooral op bij het remmen, gasgeven en schakelen. Op een glad wegdek kan een plotselinge snelheidsverandering leiden tot verlies van grip van de aangedreven wielen, waardoor u de controle over uw auto kunt verliezen, met een mogelijk ongeval tot gevolg.
- Voor de beste prestaties en een zo laag mogelijk brandstofverbruik moet het gaspedaal met een gelijkmatige beweging worden ingetrapt en worden losgelaten.



## WAARSCHUWING

**Om de kans op ERNSTIG LETSEL te beperken:**

- **Doe uw veiligheidsgordel ALTIJD om. Bij een aanrijding lopen inzittenden die hun veiligheidsgordel niet dragen een veel grotere kans op ernstig letsel dan inzittenden die hun veiligheidsgordel wel dragen.**
- **Pas uw snelheid aan voordat u een bocht aansnijdt of gaat keren.**
- **Maak geen plotselinge stuurbewegingen bij het wisselen van rijbaan of bij het nemen van snelle, scherpe bochten.**
- **De kans dat de auto over de kop slaat wanneer u de macht over het stuur verliest, is veel groter bij hogere snelheden.**

(Vervolg)

(Vervolg)

- **Meestal verliest de bestuurder de macht over de auto wanneer twee of meer wielen van de weg raken en de bestuurder het stuur omgooit om de auto weer de weg op te sturen.**
- **Gooi het stuur niet om wanneer uw auto van de weg raakt. Minder in plaats daarvan snelheid voordat u de auto terug de weg op stuurt.**
- **HYUNDAI adviseert u om u altijd aan de aangegeven snelheidslimieten te houden.**



### Informatie

- Kickdown-mechanisme (indien van toepassing)

Gebruik het kickdown-mechanisme voor een maximale acceleratie. Trap het gaspedaal in tot voorbij het drukpunt. De automatische transmissie schakelt terug naar een lagere versnelling als het motortoerental dat toestaat.



## DOUBLE CLUTCH-TRANSMISSIE (INDIEN VAN TOEPASSING)

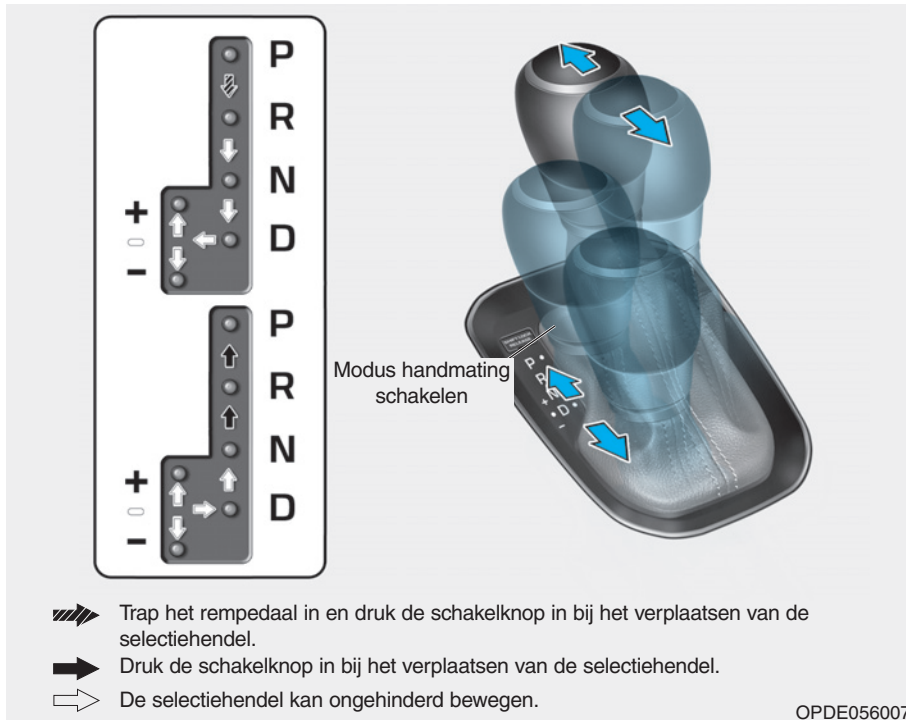

### Werking Double clutch-transmissie

De Double clutch-transmissie heeft zeven versnellingen vooruit en één versnelling achteruit. De verschillende versnellingen worden in stand D (Rijden) automatisch ingeschakeld.

- De Double clutch-transmissie is in feite een handgeschakelde transmissie die automatisch schakelt. Deze transmissie geeft tijdens het rijden hetzelfde gevoel als een handgeschakelde transmissie, maar biedt het gemak van een volledig automatische transmissie.
- Wanneer stand D (Rijden) is geselecteerd, schakelt de transmissie automatisch van de ene naar de andere versnelling, net als bij een conventionele automatische transmissie. In tegenstelling tot een conventionele automatische transmissie is het schakelen soms voelbaar en hoorbaar wanneer de servo's de koppelingen bedienen en de versnelling wordt geselecteerd.
- De Double clutch-transmissie maakt gebruik van een droge dubbele koppeling. Deze zorgt tijdens het rijden voor een betere acceleratie en een lager brandstofverbruik.

Maar hij verschilt van een conventionele automatische transmissie omdat hij niet over een koppelvormer beschikt. In plaats daarvan wordt het schakelen van de ene naar de andere versnelling geregeld via het slippen van de koppeling, vooral bij lagere snelheden.

Hierdoor is het schakelen soms duidelijker merkbaar en kan een lichte trilling worden gevoeld wanneer het toerental van de transmissieas wordt afgestemd op het toerental van de motoras. Dit is normaal bij een Double clutch-transmissie.

- Een droge koppeling brengt het koppel directer over en zorgt voor een direct gevoel dat anders kan zijn dan bij een conventionele automatische transmissie. Dit valt mogelijk meer op wanneer u vanuit stilstand wegrijdt of bij het rijden met lage snelheden waarbij u regelmatig stilstaat.

- Wanneer vanuit een lage rijsnelheid snel wordt geaccelereerd, neemt het motortoerental mogelijk drastisch toe doordat de koppeling slipt terwijl de Double clutch-transmissie de juiste versnelling selecteert. Dit is een normaal verschijnsel.
- Wanneer u op een helling vanuit stilstand accelereert, trapt u het gaspedaal geleidelijk in om eventuele trillingen of horten en stoten te voorkomen.
- Wanneer u met een lage rijsnelheid rijdt en u uw voet snel van het gaspedaal haalt, voelt u mogelijk motorremwerking voordat de transmissie een andere versnelling inschakelt. Dit gevoel van motorremwerking is gelijk aan het bedienen van een handgeschakelde transmissie bij een lage snelheid.
- Als u op een neerwaartse helling rijdt, kunt u de selectiehandel in de modus voor handmatig schakelen zetten en terugschakelen om uw snelheid onder controle te houden zonder het rempedaal overmatig te gebruiken.

- Als u het contact aan en uit zet, kunt u een klikkend geluid horen. Dit wordt veroorzaakt door de zelftest die het systeem uitvoert. Dit is een normaal geluid bij de Double clutch-transmissie.
- Gedurende de eerste 1.500 km lijkt de auto mogelijk bij lage snelheid niet zo soepel te accelereren. Tijdens het inrijden worden de schakelkwaliteit en de prestaties van uw nieuwe auto continu geoptimaliseerd.



## WAARSCHUWING

**Om de kans op ERNSTIG LETSEL te beperken:**

- **Controleer ALTIJD de omgeving rond de auto op de aanwezigheid van anderen, in het bijzonder kinderen, alvorens u de transmissie in stand D (Rijden) of R (Achteruit) zet.**

**(Vervolg)**

**(Vervolg)**

- Controleer voordat u de auto verlaat altijd of de selectiehendel in stand P (Parkeren) staat, activeer de parkeerrem en zet het contact in stand LOCK/OFF. Als deze voorzorgsmaatregelen niet worden opgevolgd, kan de auto onverwacht en abrupt in beweging komen.
- Rem op een glad wegdek niet fel af op de motor (schakelen vanuit een hoge naar een lage versnelling). Hierdoor kunnen de wielen gaan slippen, wat tot een ongeval zou kunnen leiden.

**AANWIJZING**

- Zorg ervoor dat de auto volledig tot stilstand is gekomen voordat stand D (Rijden) of R (Achteruit) wordt ingeschakeld.
- Zet de selectiehendel tijdens het rijden niet in stand N (Neutraal).

**⚠ WAARSCHUWING**

Door een storing in de transmissie kunt u mogelijk niet verder rijden en zal de schakelstandindicator (D, P) in het instrumentenpaneel gaan knipperen. Neem contact op met een officiële HYUNDAI-dealer om het systeem te laten controleren.

**Waarschuwingmeldingen DCT**

Deze waarschuwing melding wordt weergegeven als de auto langzaam op een helling rijdt en de auto detecteert dat het rempedaal niet is ingetrapt.

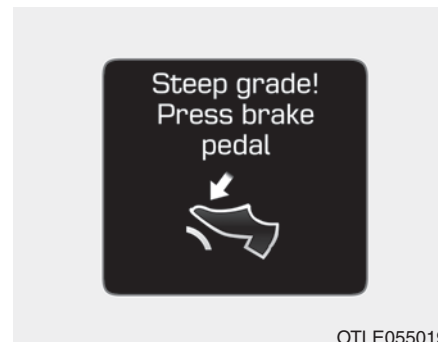

OTLE055019

**Steile helling**

Helling op rijden of rijden op een steile helling:

- Gebruik het rempedaal of de parkeerrem om de auto op een helling op zijn plaats te houden.

- Laat bij filerijden op een helling wat ruimte ontstaan tussen uw auto en de voorligger alvorens vooruit te rijden. Gebruik vervolgens het rempedaal om de auto op de helling op zijn plaats te houden.
- Als de auto op een helling met het gaspedaal op zijn plaats wordt gehouden of vooruit kruipt, kunnen de transmissie en de koppeling oververhit raken wat tot schade kan leiden. Op dat moment wordt een waarschuwing melding weergegeven op het LCD-display.
- Als op het LCD-display een waarschuwing wordt weergegeven, moet het rempedaal worden ingetrapt.
- Het negeren van de waarschuwingen kan leiden tot beschadiging van de transmissie.



#### Hoge temperatuur transmissie

- Onder bepaalde omstandigheden, zoals bij herhaaldelijk vanuit stilstand wegrijden op een steile helling, abrupt wegrijden, plotseling accelereren of andere zware rijomstandigheden kan de temperatuur van de koppeling in de transmissie te sterk stijgen.

- Als de temperatuur van de koppeling te hoog is, wordt de waarschuwing melding "Transmission temp is high! Stop safely (Transm. temp. Hoog! Veilig stoppen)" weergegeven op het LCD-display, klinkt er een zoemer en schakelt de transmissie mogelijk niet soepel.
- Als dit gebeurt, zet de auto dan stil op een veilige plaats, laat de motor draaien, trap het rempedaal in en zet de transmissie in stand P (Parkeren) zodat deze kan afkoelen.
- Als u deze waarschuwing negeert, verslechtert het rijgedrag mogelijk. De transmissie gaat dan mogelijk abrupt schakelen, te vaak schakelen of stotend schakelen.
- Wanneer de melding "Trans cooled. Resume driving. (Trans. afgekoeld Rij verder)" wordt weergegeven, kunt u weer verder rijden.
- Probeer indien mogelijk soepel te rijden.

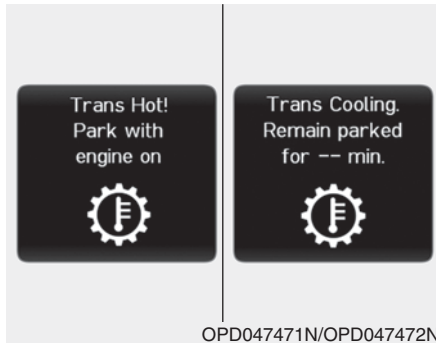

### Transmissie oververhit

- Als wordt doorgereden met de auto en de temperatuur van de koppeling de maximale limiet bereikt, wordt de waarschuwingsmelding "Trans Hot! Park with engine on (Trans. heet! Parkeer met motor aan)" weergegeven. Als dit gebeurt, wordt de koppeling geblokkeerd totdat hij is afgekoeld tot normale temperaturen.
- De waarschuwingsmelding geeft aan hoe lang u moet wachten om de transmissie te laten afkoelen.

- Als dit gebeurt, zet de auto dan stil op een veilige plaats, laat de motor draaien, trap het rempedaal in en zet de transmissie in stand P (Parkeren) zodat deze kan afkoelen.
- Wanneer de melding "Trans cooled. Resume driving. (Trans. afgekoeld Rij verder.)" wordt weergegeven, kunt u weer verder rijden.
- Probeer indien mogelijk soepel te rijden.

Neem voor uw veiligheid contact op met een officiële HYUNDAI-dealer als een waarschuwingsmelding op het LCD-display blijft knipperen en laat het systeem controleren.

### **Standen selectiehendel**

De indicator in het instrumentenpaneel geeft, als het contact in stand ON staat, aan in welke stand de selectiehendel staat.

#### **P (Parkeren)**

Zorg ervoor dat de auto volledig tot stilstand is gekomen voordat stand P (Parkeren) wordt ingeschakeld.

Om stand P (Parkeren) in te schakelen moet u het rempedaal stevig intrappen terwijl het gaspedaal is losgelaten.

**Als u bovenstaande handelingen hebt uitgevoerd en de selectiehendel nog steeds niet uit stand P (Parkeren) kan worden verplaatst, raadpleeg dan "Schakelblokkering ongedaan maken" in dit hoofdstuk.**

De selectiehendel moet in stand P (Parkeren) staan voordat de motor uitgezet wordt.

## WAARSCHUWING

- Wanneer u tijdens het rijden stand P (Parkeren) inschakelt, kunt u de controle over de auto verliezen.
- Zet als de auto tot stilstand is gebracht altijd de selectiehandel in stand P (Parkeren), activeer de parkeerrem en zet de motor uit.
- Zet de selectiehandel in stand P (Parkeren) en activeer de parkeerrem bij het parkeren op een helling om te voorkomen dat de auto naar beneden rolt.
- Activeer uit veiligheids-overwegingen altijd de parkeerrem en zet de selectiehandel in stand P (Parkeren), behalve als u in een noodsituatie moet parkeren.

### R (Achteruit)

Gebruik deze stand om de auto achteruit te rijden.

### AANWIJZING

**Breng de auto altijd helemaal tot stilstand alvorens de selectiehandel in of uit stand R (Achteruit) te zetten; de transmissie kan beschadigd raken als u tijdens het rijden stand R (Achteruit) inschakelt.**

### N (Neutraal)

De wielen en de transmissie zijn niet geblokkeerd.

Gebruik stand N (Neutraal) als u de auto opnieuw moet starten nadat hij is afgeslagen of als u stil moet staan met draaiende motor. Zet de selectiehandel in stand P (Parkeren) als u de auto om de een of andere reden moet verlaten.

Trap altijd het rempedaal in als u vanuit stand N (Neutraal) een versnelling inschakelt.

### D (Rijden)

Dit is de normale stand voor het rijden in voorwaartse richting. De transmissie schakelt automatisch tussen de zeven versnellingen vooruit voor een zo laag mogelijk brandstofverbruik bij optimale prestaties.

Trap voor extra vermogen tijdens inhaalmanoeuvres of helling op rijden het gaspedaal volledig in. Hierdoor zal de transmissie automatisch terugschakelen naar een lagere versnelling (of lagere versnellingen, indien nodig).

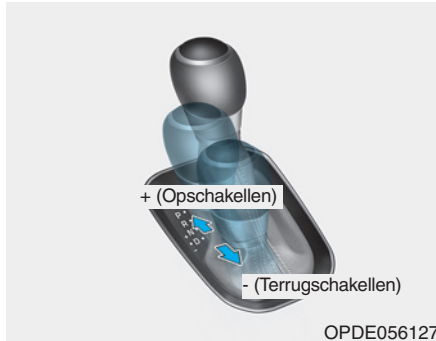

### Modus handmatig schakelen

De modus voor handmatig schakelen kan vanuit stilstand of tijdens het rijden worden ingeschakeld door de selectiehandel vanuit stand D (Rijden) naar rechts te bewegen. Druk de selectiehandel terug naar links om stand D (Rijden) weer in te schakelen.

In de modus voor handmatig schakelen kunt u snel overschakelen tussen de versnellingen door de selectiehandel naar voren en naar achteren te bewegen.

Opschakelen (+) : Druk de selectiehandel één keer naar voren om één versnelling op te schakelen.

Terugschakelen (-) : Trek de selectiehandel één keer naar achteren om één versnelling terug te schakelen.

### **i** Informatie

- Alleen de zeven vooruitversnellingen kunnen worden geselecteerd in de handmatige schakelmodus. Zet de selectiehandel in stand R (Achteruit) of P (Parkeren) om respectievelijk achteruit te rijden of te parkeren.
- De transmissie schakelt automatisch terug wanneer de auto snelheid mindert. Als de auto tot stilstand komt, wordt automatisch de eerste versnelling ingeschakeld.
- Als het motortoerental het rode gebied nadert, schakelt de transmissie automatisch op.
- Als de bestuurder de selectiehandel naar stand + (Opschakellen) of - (Terrugschakellen) beweegt, wordt de gewenste versnelling mogelijk niet ingeschakeld als daardoor het motortoerental buiten het toegestane gebied zou komen. De bestuurder moet zelf opschakelen overeenkomstig de rijomstandigheden en ervoor zorgen dat het motortoerental buiten het rode gebied blijft.

## **Paddle Shift-bediening (indien van toepassing)**

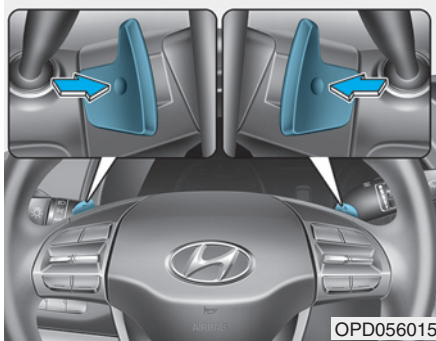

De Paddle Shift-bediening kan worden gebruikt als de selectiehandel in stand D (Rijden) of in de handmatige schakelmodus staat.

### **Met de selectiehandel in stand D**

De Paddle Shift-bediening kan worden gebruikt als de rijsnelheid hoger is dan 10 km/h.

Trek een keer aan de [+] of [-] shift paddle om een versnelling op of terug te schakelen en het systeem van de automatische modus in de modus handmatig schakelen te zetten.

Als de rijsnelheid lager is dan 10 km/h, als u het gaspedaal langer dan 5 seconden ingetrapt hebt of als u de selectiehandel van stand D (Rijden) in de modus voor handmatig schakelen en vervolgens van de modus voor handmatig schakelen weer in stand D (Rijden) zet, schakelt het systeem van de modus voor handmatig schakelen naar de automatische modus.

### **Met de selectiehandel in de modus voor handmatig schakelen**

Trek één keer aan de [+] of [-] shift paddle om een versnelling op of terug te schakelen.

## **i Informatie**

Als gelijktijdig aan de shift paddles [+] en [-] wordt getrokken, schakelt de transmissie niet.

### **Schakelblokkeersysteem**

Voor uw veiligheid heeft de Double clutch-transmissie een schakelblokkeersysteem dat voorkomt dat de selectiehandel uit stand P (Parkeren) in stand R (Achteruit) kan worden gezet zonder dat het rempedaal is ingetrapt.

In stand R (Achteruit) zetten van de automatische transmissie uit stand P (Parkeren):

1. Houd het rempedaal ingetrapt.
2. Start de motor of zet het contact in stand ON.
3. Verzet de selectiehandel.



### **Schakelblokkering ongedaan maken**

Als de selectiehendel niet vanuit stand P (Parkeren) in stand R (Achteruit) kan worden gezet met het rempedaal ingetrapt, houd dan het rempedaal ingetrapt en doe het volgende:



1. Zet het contact in stand LOCK/OFF.
2. Activeer de parkeerrem.
3. Verwijder voorzichtig het afdekkapje (1) van de opening voor het uitschakelen van de schakelblokkering.

4. Steek gereedschap (bijv. een sleufkopschroevendraaier) in de opening en druk dit naar beneden.
5. Beweeg de selectiehendel terwijl de schroevendraaier naar beneden gedrukt wordt.
6. Verwijder het gereedschap uit de opening voor het uitschakelen van de schakelblokkering en plaats het afdekkapje.
7. Trap het rempedaal in en start vervolgens de motor.

We adviseren u het systeem direct te laten controleren door een officiële HYUNDAI-dealer als u de schakelblokkering ongedaan heeft moeten maken.

### **Sleutelblokkeersysteem (indien van toepassing)**

De sleutel kan alleen uit het contact worden genomen als de selectiehendel in stand P (Parkeren) staat.

### **Parkeren**

Breng de auto volledig tot stilstand en blijf het rempedaal ingetrapt houden. Zet de selectiehendel in stand P (Parkeren), activeer de parkeerrem en zet het contact in stand LOCK/OFF. Neem de sleutel met u mee wanneer u de auto verlaat.

### **⚠ WAARSCHUWING**

**Wanneer u in de auto blijft terwijl de motor draait, zorg er dan voor dat u het gaspedaal niet gedurende langere tijd ingetrapt houdt. Anders kan de motor of het uitlaatsysteem oververhit raken en brand ontstaan.**

**Het uitlaatgas en het uitlaatsysteem zijn zeer heet. Blijf uit de buurt van onderdelen van het uitlaatsysteem.**

**Stop of parkeer de auto nooit boven brandbare materialen zoals droog gras, papier, bladeren, enz. Deze zouden vlam kunnen vatten waardoor er brand zou kunnen ontstaan.**

## Goede rijgewoonten

- Houd het gaspedaal nooit ingetrapt als de selectiehandel van stand P (Parkeren) of N (Neutraal) in een andere stand wordt gezet.
- Zet de selectiehandel nooit in stand P (Parkeren) als de auto nog niet volledig tot stilstand is gekomen.

Zorg ervoor dat de auto volledig tot stilstand is gekomen voordat stand R (Achteruit) of D (Rijden) wordt ingeschakeld.

- Zet de selectiehandel tijdens het rijden niet in stand N (Neutraal). Als u dat wel doet kan er een ongeval ontstaan omdat er niet meer op de motor afgeremd kan worden. Bovendien kan de transmissie beschadigd raken.

- Zorg bij het rijden op een helling dat de stand van de selectiehandel (D (Rijden) of R (Achteruit)) altijd overeenkomt met de rijrichting, en controleer voordat u wegschakelt de ingeschakelde versnelling op het instrumentenpaneel. Als de stand van de selectiehandel niet overeenkomt met de rijrichting, slaat de motor af en kan de verminderde werking van de rembekrachtiging leiden tot een ernstig ongeval.
- Laat tijdens het rijden uw voet niet op het rempedaal rusten. Zelfs een lichte, maar permanente pedaaldruk kan leiden tot oververhitting in het remsysteem, voortijdige slijtage en zelfs het weigeren van de remmen.
- Verlaag de snelheid voordat u naar een lagere versnelling schakelt als u in de modus voor handmatig schakelen rijdt. Anders wordt de lagere versnelling wellicht niet ingeschakeld omdat het motortoerental buiten het toegestane bereik zou komen.
- Activeer altijd de parkeerrem als u de auto verlaat. Vertrouw niet uitsluitend op stand P (Parkeren) van de transmissie om de auto op zijn plaats te houden.
- Wees vooral voorzichtig bij het rijden op een gladde ondergrond. Let in dat geval vooral op bij het remmen, gasgeven en schakelen. Op een glad wegdek kan een plotselinge snelheidsverandering leiden tot verlies van grip van de aangedreven wielen, waardoor u de controle over uw auto kunt verliezen, met een mogelijk ongeval tot gevolg.
- Voor de beste prestaties en een zo laag mogelijk brandstofverbruik moet het gaspedaal met een gelijkmatige beweging worden ingetrapt en worden losgelaten.

## WAARSCHUWING

Om de kans op **ERNSTIG LETSEL** te beperken:

- Doe uw veiligheidsgordel **ALTIJD** om. Bij een aanrijding lopen inzittenden die hun veiligheidsgordel niet dragen een veel grotere kans op ernstig letsel dan inzittenden die hun veiligheidsgordel wel dragen.
- Pas uw snelheid aan voordat u een bocht aansnijdt of gaat keren.
- Maak geen plotselinge stuurbewegingen bij het wisselen van rijbaan of bij het nemen van snelle, scherpe bochten.
- De kans dat de auto over de kop slaat wanneer u de macht over het stuur verliest, is veel groter bij hogere snelheden.

(Vervolg)

(Vervolg)

- Meestal verliest de bestuurder de macht over de auto wanneer twee of meer wielen van de weg raken en de bestuurder het stuur omgooit om de auto weer de weg op te sturen.
- Gooi het stuur niet om wanneer uw auto van de weg raakt. Minder in plaats daarvan snelheid voordat u de auto terug de weg op stuurt.
- We adviseren u om u altijd aan de aangegeven snelheidslimieten te houden.

## Informatie

- Kickdown-mechanisme  
(indien van toepassing)

Gebruik het kickdown-mechanisme voor een maximale acceleratie. Trap het gaspedaal in tot voorbij het drukpunt. De automatische transmissie schakelt terug naar een lagere versnelling als het motortoerental dat toestaat.

## REMSYSTEEM

### Rembekrachtiging

Uw auto is voorzien van bekrachtigde remmen die bij normaal gebruik automatisch afgesteld worden.

Als de motor niet draait of uitgeschakeld wordt tijdens het rijden, werkt de rembekrachtiging niet. U kunt uw auto wel tot stilstand brengen door een grotere pedaalkracht uit te oefenen dan normaal. De remweg zonder rembekrachtiging zal echter langer dan gewoonlijk zijn.

Als de motor niet draait, wordt de mate van bekrachtiging steeds minder naarmate u vaker het rempedaal indrukt. Als de rembekrachtiging uitvalt, probeer dan niet "pompend" te remmen.

Rem alleen "pompend" als de wielen dreigen te blokkeren.



### WAARSCHUWING

Neem de volgende voorzorgsmaatregelen:

- **Laat tijdens het rijden uw voet niet op het rempedaal rusten. Hierdoor kan de temperatuur van de remmen abnormaal hoog worden, kunnen de remblokken en -schoenen overmatig slijten en kan de remweg vergroot worden.**
- **Schakel bij het afrijden van een lange of een steile helling een lagere versnelling in en vermijd langdurig achter elkaar remmen. Door langdurig achter elkaar te remmen, zullen de remmen oververhit raken en kan een tijdelijk verlies van remvermogen het gevolg zijn.**

(Vervolg)

(Vervolg)

- **Als de remmen nat zijn, remt de auto minder dan normaal en kan de auto naar één kant trekken tijdens het remmen. Door het rempedaal licht in te trappen, kunt u controleren of het remvermogen door het nat worden is verminderd. Controleer uw remmen altijd op deze manier nadat u door waterplassen bent gereden. Druk voor het drogen van de remmen het rempedaal licht in om de remmen op te warmen terwijl u met een veilige snelheid rijdt, totdat het remvermogen weer op het normale niveau is. Vermijd het rijden met hoge snelheid totdat de remmen weer goed functioneren.**

### Remblokslijtage-indicatoren

Wanneer de remblokken vóór of achter versleten zijn, hoort u als waarschuwing een piepend geluid van de remmen. Dit geluid kan af en toe hoorbaar zijn of op het moment dat u het rempedaal intrapt.

Let op dat onder sommige rijomstandigheden of bij sommige klimaten de remmen kunnen piepen wanneer u het rempedaal voor de eerste keer (of lichtjes) intrapt. Dit is normaal en duidt niet op een probleem met de remmen.

#### AANWIJZING

**Blijf, om kostbare reparaties aan de remmen te voorkomen, niet rijden met versleten remblokken.**

#### **i** Informatie

Vervang de remblokken van één as altijd gelijktijdig.

### Parkeerrem (handbediend, indien van toepassing)

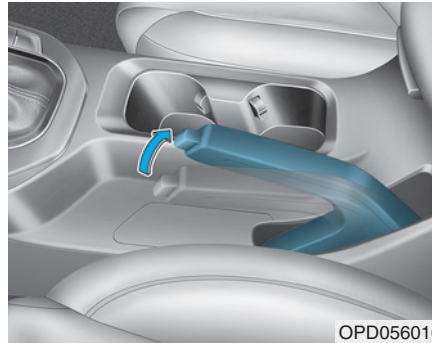

Activeer altijd de parkeerrem op de volgende wijze alvorens de auto te verlaten:

Trap het rempedaal stevig in.

Trek de parkeerremhendel zo ver mogelijk omhoog.

#### **⚠ WAARSCHUWING**

**Gebruik, om ERNSTIG LETSEL te voorkomen, de parkeerrem niet tijdens het rijden, behalve in een noodsituatie. Er kan schade aan het remsysteem ontstaan, wat kan leiden tot een ongeval.**

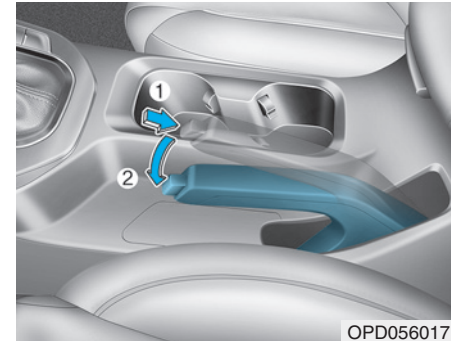

Deactiveren:

Trap het rempedaal stevig in.

Trek de parkeerremhendel iets omhoog.

Druk de ontgrendelknop (1) in en laat de parkeerremhendel (2) zakken.

We adviseren u het systeem te laten controleren door een officiële HYUNDAI-dealer, als de parkeerrem niet of niet helemaal in de vrijstand terugkeert.

## WAARSCHUWING

- Breng voor het verlaten van de auto of het parkeren de auto volledig tot stilstand en blijf het rempedaal ingetrapt houden. Zet de selectiehendel in de 1e versnelling (handgeschakelde transmissie) of stand P (Parkeren, automatische transmissie/Double clutch-transmissie), activeer de parkeerrem en zet het contact in stand LOCK/OFF.

Als de parkeerrem niet volledig geactiveerd is, kan de auto onbedoeld in beweging komen, waardoor u of anderen letsel kunnen oplopen.

- Leg blokken voor de wielen om te voorkomen dat de auto weggrolt wanneer u op een helling parkeert.
- Laat kinderen en personen die niet bekend zijn met de auto niet aan de parkeerrem komen. Als de parkeerrem per ongeluk wordt gedeactiveerd, kan er ernstig letsel ontstaan.

(Vervolg)

(Vervolg)

- Deactiveer de parkeerrem alleen als u in de auto zit en met uw voet het rempedaal stevig ingetrapt houdt.

## AANWIJZING

- Trap niet op het gaspedaal als de parkeerrem geactiveerd is. Als u het gaspedaal intrapt terwijl de parkeerrem geactiveerd is, klinkt er een waarschuwing. Er kan schade aan de parkeerrem ontstaan.
- Rijden met een geactiveerde parkeerrem kan leiden tot oververhitting in het remsysteem en voortijdige slijtage van of schade aan onderdelen van het remsysteem. Zorg ervoor dat de parkeerrem voor het wegrijden gedeactiveerd is en controleer voordat u weggrijdt of het waarschuwinglampje van het remsysteem niet brandt.



Controleer of het waarschuwinglampje van het remsysteem functioneert door het contact in stand ON te zetten (start de motor niet).

Dit lampje gaat branden wanneer het contact in stand START of ON wordt gezet en de parkeerrem is geactiveerd.

Zorg ervoor dat de parkeerrem voor het wegrijden vrij is en controleer of het waarschuwinglampje van het remsysteem niet brandt.

Als het waarschuwinglampje van het remsysteem blijft branden nadat de parkeerrem gedeactiveerd is en de motor draait, kan er een storing in het remsysteem zijn. Laat dit direct controleren.

Breng de auto indien mogelijk direct tot stilstand. Als dat niet mogelijk is, rijdt dan erg voorzichtig door naar een plaats waar u wel kunt stoppen.

## Elektronische parkeerrem (EPB) (indien van toepassing)

### Activeren van de parkeerrem

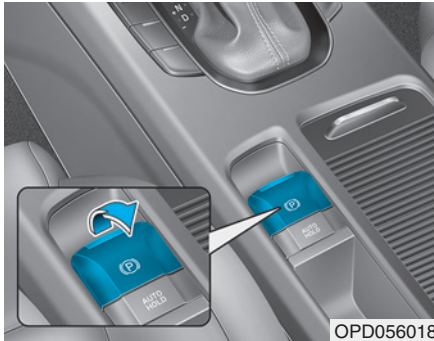

### Activeren van de EPB (Elektronische parkeerrem):

1. Trap het rempedaal in.
  2. Trek de EPB-schakelaar omhoog.
- Controleer of het waarschuwingslampje van het remsysteem gaat branden.

## ⚠ WAARSCHUWING

Gebruik, om ERNSTIG LETSEL te voorkomen, de EPB niet tijdens het rijden, behalve in een noodsituatie. Er kan schade aan het remsysteem ontstaan, wat kan leiden tot een ongeval.

### Deactiveren van de parkeerrem

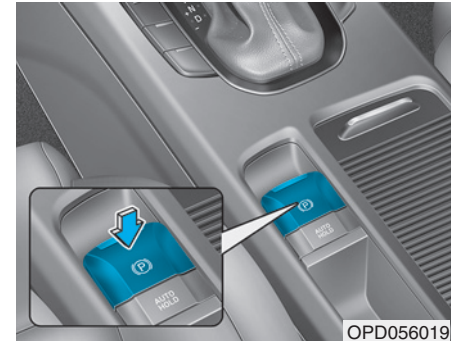

Druk onder de volgende condities op de EPB-schakelaar om de EPB (Elektronische parkeerrem) te deactiveren:

- Zet de startknop in stand ON.
- Trap het rempedaal in.

Controleer of het waarschuwingslampje voor het remsysteem uitgaat.

## Automatisch deactiveren van de EPB (Elektronische parkeerrem):

- Selectiehandel in P (Parkeren)  
Trap bij draaiende motor het rempedaal in en zet de selectiehandel vanuit stand P (Parkeren) in stand R (Achteruit) of D (Rijden).
- Selectiehandel in N (Neutraal)  
Trap bij draaiende motor het rempedaal in en zet de selectiehandel vanuit stand N (Neutraal) in stand R (Achteruit) of D (Rijden).
- Auto's met handgeschakelde transmissie
  1. Controleer of de veiligheids-gordels omgedaan zijn en alle portieren, de motorkap en de achterklep goed gesloten zijn.
  2. Trap bij draaiende motor het koppelpedaal in en zet de versnellingspook in de 1e versnelling of in stand R (Achteruit).
  3. Trap het gaspedaal in en laat het koppelpedaal opkomen.

- Auto met automatische transmissie/ Double clutch-transmissie

1. Controleer of de veiligheids-gordels omgedaan zijn en alle portieren, de motorkap en de achterklep goed gesloten zijn.
2. Trap bij draaiende motor het rempedaal in en zet de selectiehandel vanuit stand P (Parkeren) in stand R (Achteruit) of D (Rijden).
3. Trap het gaspedaal in.

Controleer of het waarschuwingslampje voor het remsysteem uitgaat.

## **i** Informatie

- Uit veiligheidsoverwegingen kunt u de EPB activeren, ook al staat de startknop in stand OFF, maar in dat geval kunt u de EPB niet deactiveren.
- Om veilig heuvelafwaarts weg te kunnen rijden of achteruit te rijden vanuit stilstand trapt u het rempedaal in en deactiveert u de EPB handmatig met de EPB-schakelaar.

## **i** Informatie - Handgeschakelde transmissie

Een auto met een aanhanger op een helling kan bij het heuvelop wegrijden iets achteruit gaan rollen. Volg onderstaande instructies om dat te voorkomen.

1. Trap het koppelpedaal in en schakel de eerste versnelling in.
2. Houd de EPB-schakelaar omhoog getrokken.
3. Trap het gaspedaal in en laat het koppelpedaal langzaam opkomen.
4. Laat de EPB-schakelaar los zodra de motor voldoende aandrijfkracht levert om weg te kunnen rijden.

Voer bovenstaande procedure niet uit op een horizontale ondergrond. De auto zou plotseling naar voren kunnen schieten.



### AANWIJZING

- We adviseren u het systeem te laten controleren door een officiële HYUNDAI-dealer, controleren als het waarschuwingslampje voor het parkeerremstelsel blijft branden terwijl de EPB gedeactiveerd is.
- Rijd niet met de auto als de EPB geactiveerd is. Dat kan overmatige slijtage aan de remblokken en de remschijven veroorzaken.

De EPB (Elektronische parkeerrem) kan automatisch geactiveerd worden als:

- Op verzoek van andere systemen
- Als de bestuurder de motor uitzet terwijl de Auto Hold-functie in werking is, zal de EPB automatisch worden geactiveerd.

### Waarschuwingsmeldingen



EPB ontkopp.: doe gordel om, en sluit deur, motorkap en achterklep

- Als u probeert weg te rijden terwijl de EPB is geactiveerd, klinkt er een waarschuwingssignaal en verschijnt er een melding.
- Als de veiligheidsgordel voor de bestuurder niet vastgemaakt is of de motorkap of de achterklep open is, klinkt er een waarschuwingssignaal en wordt er een melding weergegeven.

- Als er een probleem met de auto is, klinkt er een waarschuwingssignaal en wordt er een melding weergegeven.

Trap, indien bovenstaande situatie zich voordoet, het rempedaal in en deactiveer de EPB met de EPB-schakelaar.

### ⚠ WAARSCHUWING

- **Breng voor het verlaten van de auto of het parkeren de auto volledig tot stilstand en blijf het rempedaal ingetrapt houden.**

**Zet de selectiehandel in stand P (Parkeren), druk de EPB-schakelaar in en zet de startknop in stand OFF. Neem de Smart Key met u mee wanneer u de auto verlaat.**

**Indien de transmissie niet goed in stand P (Parkeren) is gezet en de parkeerrem niet goed geactiveerd is, kan de auto onbedoeld in beweging komen waardoor u of anderen letsel kunnen oplopen.**

**(Vervolg)**

### (Vervolg)

- Laat personen die niet bekend zijn met de auto **NOOIT** aan de EPB-schakelaar komen. Als de EPB per ongeluk wordt gedeactiveerd, kan er ernstig letsel ontstaan.
- Deactiveer de EPB alleen als u in de auto zit en met uw voet het rempedaal stevig ingetrapt houdt.

### AANWIJZING

- Trap niet op het gaspedaal als de parkeerrem geactiveerd is. Als u het gaspedaal intrapt terwijl de EPB geactiveerd is, klinkt er een waarschuwing en wordt er een melding weergegeven. Er kan schade aan de parkeerrem ontstaan.

(Vervolg)

### (Vervolg)

- Rijden met een geactiveerde parkeerrem kan leiden tot oververhitting in het remsysteem en voortijdige slijtage van of schade aan onderdelen van het remsysteem. Zorg ervoor dat de EPB voor het wegrijden gedeactiveerd is en controleer voordat u wegrijdt of het waarschuwingslampje van het remsysteem niet brandt.

### **i** Informatie

- Er kan een klikkend geluid hoorbaar zijn bij het activeren of deactiveren van de EPB. Dat is normaal en geeft aan dat de EPB goed werkt.
- Informeer, als u uw sleutels afgeeft aan een parkeerwachter of iemand die uw auto voor u parkeert, hem of haar over de bediening van de EPB.

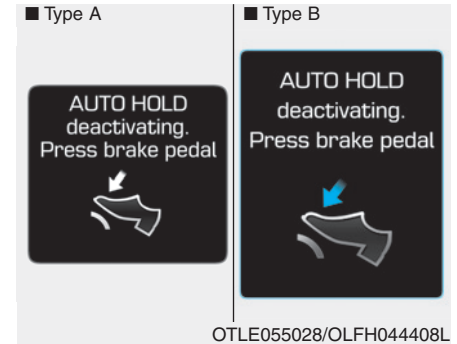

**AUTO HOLD wordt uitgeschak.**  
**Druk op rempedaal**

Als de overgang van Auto Hold naar EPB niet op de juiste wijze verloopt, klinkt er een waarschuwings signaal en wordt er een melding weergegeven.

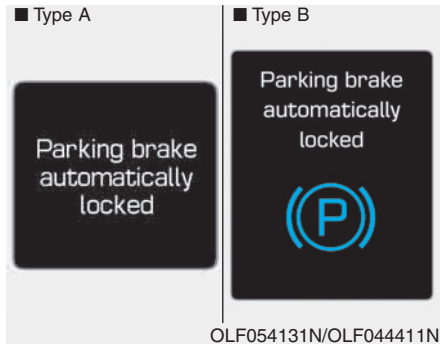

### Parkeerrem automatisch in werking

Als de EPB is ingeschakeld terwijl Auto Hold is geactiveerd, klinkt er een waarschuwing en verschijnt er een melding.

### Storingscontrolelampje EPB (indien van toepassing)

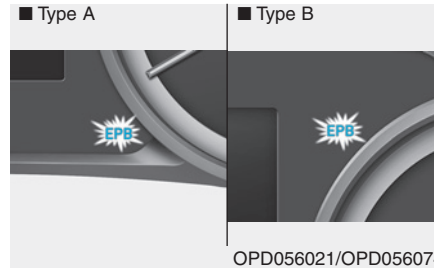

Dit waarschuwinglampje gaat branden als de startknop in stand ON wordt gezet en gaat na ongeveer 3 seconden uit als het systeem normaal werkt.

Als het controlelampje storing EPB niet uitgaat of tijdens het rijden gaat branden, of niet gaat branden als het contact in stand ON wordt gezet, is er mogelijk sprake van een storing in de EPB.

Als dit gebeurt adviseren we u het systeem te laten controleren door een officiële HYUNDAI-dealer.

Het controlelampje voor de EPB kan gaan branden als het controlelampje voor het ESC gaat branden om aan te geven dat het ESC niet goed werkt maar dat duidt niet op een probleem met de EPB.

### AANWIJZING

- Als het waarschuwinglampje van de EPB nog steeds brandt, raden we u aan het systeem te laten controleren door een officiële HYUNDAI-dealer.
- Als het waarschuwinglampje voor het parkeerremstelsel niet brandt of knippert als de EPB-schakelaar omhoog getrokken is, is de EPB niet geactiveerd.
- Druk de schakelaar in en trek hem daarna omhoog als het waarschuwinglampje voor het parkeerremstelsel knippert terwijl het waarschuwinglampje voor de EPB brandt. Druk hem nogmaals in de normale positie en trek hem weer omhoog. Als het waarschuwinglampje voor de EPB niet uitgaat, raden we u aan het systeem door een officiële HYUNDAI-dealer na te laten kijken.

## Remmen in noodsituaties

Als er een probleem is met het rempedaal tijdens het rijden, kan er in een noodgeval afgeremd worden door de EPB-schakelaar omhoog getrokken te houden. Er wordt alleen geremd zolang de EPB-schakelaar omhoog getrokken gehouden wordt. De remweg zal echter langer dan normaal zijn.

### WAARSCHUWING

**Gebruik de parkeerrem niet tijdens het rijden, behalve in een noodsituatie. Er kan schade aan het remsysteem ontstaan, wat kan leiden tot een ernstig ongeval.**

### Informatie

Tijdens het remmen in noodsituaties gaat het waarschuwingslampje van het parkeerremstelsel branden om aan te geven dat het systeem in werking is.

### AANWIJZING

**Als u continu bijgeluiden hoort of een brandgeur ruikt nadat u de EPB heeft gebruikt voor het remmen in een noodsituatie, raden we u aan het systeem te laten controleren door een officiële HYUNDAI-dealer.**

Als de EPB (Elektronische parkeerrem) niet gedeactiveerd kan worden

Als de EPB niet op normale wijze gedeactiveerd kan worden, raden we u aan uw auto naar een officiële HYUNDAI-dealer te laten brengen met een autoambulance en het systeem na te laten kijken.

## AUTO HOLD-functie (indien van toepassing)

De Auto Hold-functie houdt de auto op zijn plaats, ook al is het rempedaal niet ingetrapt, nadat de bestuurder de auto geheel tot stilstand heeft gebracht door het rempedaal in te trappen.

### Activeren :

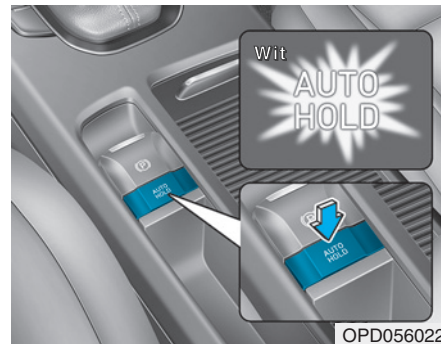

1. Doe, terwijl het bestuurdersportier, de motorkap en de achterklep gesloten zijn, de veiligheidsgordel voor de bestuurder om of trap het rempedaal in en druk op de [AUTO HOLD]-schakelaar. De AUTO HOLD-indicator gaat wit branden en het systeem staat in de standby-stand.

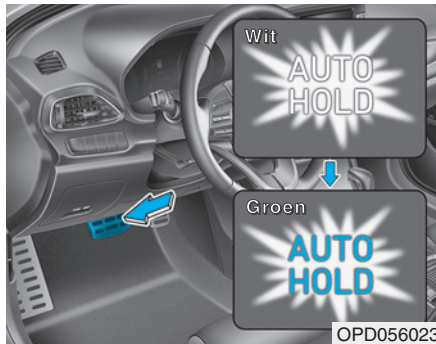

2. Als u de auto met het rempedaal geheel tot stilstand hebt gebracht, houdt de Auto Hold-functie de remdruk vast om de auto op zijn plaats te houden. De kleur van de indicator verandert van wit naar groen.
3. Zelfs als u het rempedaal op laat komen blijft de auto op zijn plaats.
4. Wanneer de EPB is geactiveerd, wordt de Auto Hold-functie uitgeschakeld.

### **Deactiveren :**

Als u het gaspedaal intrapt terwijl de selectiehendel in stand D (Rijden), stand R (Achteruit) of de modus voor handmatig schakelen staat, wordt de Auto Hold-functie automatisch uitgeschakeld en begint de auto te rijden. De kleur van de AUTO HOLD-indicator verandert van groen naar wit.

### **⚠ WAARSCHUWING**

**Controleer, wanneer u de AUTO HOLD-functie deactiveert door het gaspedaal in te trappen, altijd de omgeving rond uw auto. Trap het gaspedaal langzaam in om soepel weg te rijden.**

### **Uitschakelen :**

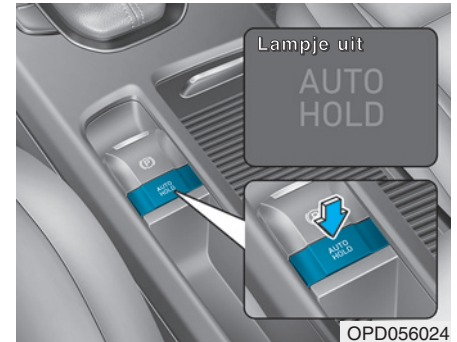

1. Trap het rempedaal in.
2. Druk op de [AUTO HOLD]-schakelaar.

Het controlelampje AUTO HOLD zal uitgaan.

## WAARSCHUWING

Druk **ALTIJD** met uw voet het rempedaal in om de Auto Hold-functie uit te schakelen, om onverwacht en plotseling in beweging komen van de auto te voorkomen voordat u:

- Helling af rijdt.
- In stand R (Achteruit) rijdt.
- De auto parkeert.

## Informatie

- Het Auto Hold-systeem werkt niet als:
  - De veiligheidsgordel van de bestuurder niet omgedaan is en het bestuurdersportier open staat
  - De motorkap is geopend
  - De selectiehendel staat in stand P (Parkeren) of R (Achteruit)
  - De EPB geactiveerd is
- Uit veiligheidsoverwegingen schakelt de Auto Hold-functie automatisch over naar EPB als:
  - De veiligheidsgordel van de bestuurder niet omgedaan is en het bestuurdersportier open staat
  - De motorkap wordt geopend met de selectiehendel in stand D (Rijden)
  - De auto langer dan 10 minuten stilstaat
  - De auto op een steile helling staat
  - De auto enkele keren in beweging is gekomen

(Vervolg)

(Vervolg)

In deze gevallen gaat het waarschuwingslampje voor de parkeerrem branden, verandert de kleur van de AUTO HOLD-indicator van groen naar wit en klinkt er een waarschuwingssignaal en wordt er een melding weergegeven om u te informeren dat de EPB automatisch geactiveerd is. Trap voor het weer weggrijden het voetpedaal in, controleer de omgeving rond uw auto en deactiveer de parkeerrem handmatig met de EPB-schakelaar.

- Mogelijk hoort u een mechanisch geluid wanneer Auto Hold is geactiveerd.

Dit is echter een normaal werkingsgeluid.

## AANWIJZING

Als de AUTO HOLD-indicator geel brandt werkt het Auto Hold-systeem niet goed. We adviseren u contact op te nemen met een officiële HYUNDAI-dealer.

## ⚠ WAARSCHUWING

- Trap het gaspedaal langzaam in als u wilt wegrijden.
- Schakel uit veiligheids-overwegingen het Auto Hold-systeem uit als u heuvelaf rijdt, achteruit rijdt of de auto parkeert.

### AANWIJZING

Als er een storing zit in het systeem dat signaleert of het bestuurdersportier of de motorkap geopend is, werkt de Auto Hold-functie mogelijk niet goed.

We adviseren u contact op te nemen met een officiële HYUNDAI-dealer.

## Waarschuwingmeldingen

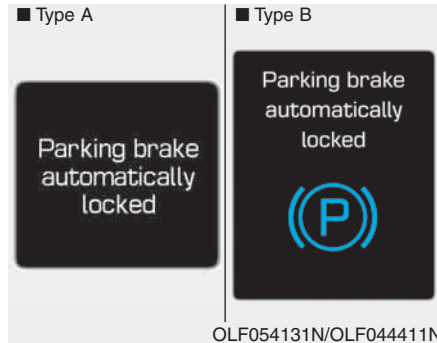

### Parkeerrem automatisch in werking

Als de EPB is geactiveerd door de Auto Hold-functie, klinkt er een waarschuwing en verschijnt er een melding.

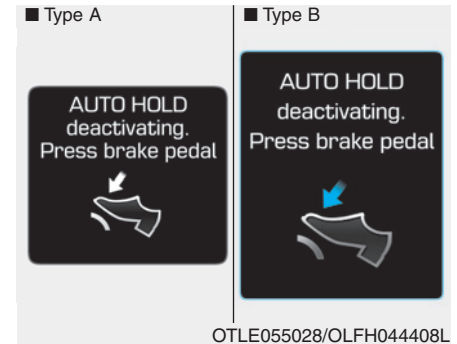

### AUTO HOLD wordt uitgeschak. Druk op rempedaal

Als de overgang van Auto Hold naar EPB niet op de juiste wijze verloopt, klinkt er een waarschuwingssignaal en wordt er een melding weergegeven.

Wanneer deze melding wordt weergegeven, werken de Auto Hold-functie en EPB mogelijk niet. Trap voor uw veiligheid het rempedaal in.

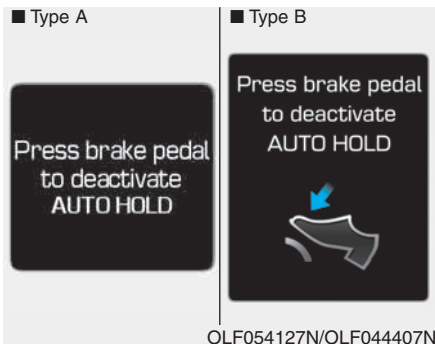

### Druk op remped. voor deactivatie van AUTO HOLD

Als u het rempedaal niet intrapt tijdens het deactiveren van de Auto Hold-functie door de [AUTO HOLD]-schakelaar in te drukken, klinkt er een waarschuwing en verschijnt er een melding.

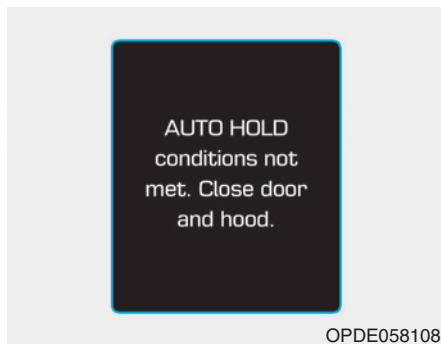

### AUTO HOLD uit. Sluit deuren en motorkap

Als u de [AUTO HOLD]-schakelaar indrukt en het bestuurdersportier of de motorkap niet gesloten is, klinkt er een waarschuwing en wordt er een melding weergegeven op het LCD-display. Druk in dat geval op de [AUTO HOLD]-schakelaar nadat het bestuurdersportier of de motorkap is gesloten.

## Antiblokkeersysteem (ABS)

### ⚠ WAARSCHUWING

Een antiblokkeersysteem (ABS) of elektronische stabiliteitsregeling (ESC) kan geen ongelukken voorkomen die het gevolg zijn van gevaarlijk rijgedrag. Hoewel de auto bij een noodstop beter onder controle gehouden kan worden, is het toch noodzakelijk een veilige afstand tot uw voorligger te bewaren. U moet uw rijnsnelheid altijd aanpassen aan de omstandigheden en zo nodig uw snelheid verlagen. De remweg van auto's met ABS of ESC kan onder de volgende omstandigheden langer zijn dan van auto's zonder een dergelijk systeem.

(Vervolg)



**(Vervolg)**

**Verlaag uw rijnsnelheid onder de volgende omstandigheden:**

- **Op slechte wegen, wegen met steenslag of wegen die met sneeuw bedekt zijn.**
- **Op wegen met kuilen of met hoogteverschillen.**
- **Als er sneeuwkettingen onder uw auto zijn gemonteerd.**

**Probeer de werking van het ABS of ESC van uw auto niet uit bij hoge snelheden of tijdens het nemen van een bocht. Hiermee kunt u zichzelf en anderen in gevaar brengen.**

ABS is een elektronisch remsysteem dat helpt een slip tijdens het remmen te voorkomen. ABS maakt het mogelijk gelijktijdig te sturen en te remmen.

### **Gebruik van ABS**

Om in een noodsituatie het maximale rendement uit het ABS te halen, moet u niet proberen zelf de remdruk te regelen en moet u niet "pompend" gaan remmen. Trap het rempedaal zo hard mogelijk in.

Als u het rempedaal intrapt onder omstandigheden waarbij de wielen kunnen blokkeren kunt u geluiden horen van het remsysteem en kan het rempedaal gaan trillen. Dit is normaal. Het betekent dat het ABS in werking is getreden.

Het ABS beperkt niet de tijd of de afstand die nodig is om de auto tot stilstand te brengen.

Bewaar altijd een veilige afstand tot de auto voor u.

Het ABS kan geen slip voorkomen die het gevolg is van plotselinge koerswijzigingen, bijvoorbeeld een te hoge bochtensnelheid of plotselinge verandering van rijstroom. Rijd altijd met een bij de weg- en weersomstandigheden passende veilige snelheid.

Het ABS kan een verlies aan stabiliteit niet voorkomen. Stuur altijd beheerst tijdens hard remmen. Door een krachtige of scherpe stuurbeweging kan uw auto nog steeds terechtkomen op de rijbaan voor tegemoetkomend verkeer of naast de weg.

Op wegen met los grind of wegen die niet vlak zijn kan het antiblokkeersysteem voor een langere remweg zorgen dan bij auto's zonder antiblokkeersysteem.

Het waarschuwingslampje ABS  gaat nadat het contact in stand ON is gezet enkele seconden branden. Het ABS voert dan een zelfdiagnose uit en het lampje zal doven wanneer alles in orde is. Wanneer het lampje blijft branden, is er mogelijk een probleem aanwezig in het ABS. We adviseren u zo snel mogelijk contact op te nemen met een officiële HYUNDAI-dealer.

## ⚠ WAARSCHUWING

Wanneer het waarschuwingslampje ABS (ABS) blijft branden, is er mogelijk een probleem aanwezig in het ABS. De rembekrachtiging werkt normaal. Om de kans op ernstig letsel te beperken adviseren we u zo snel mogelijk contact op te nemen met een officiële HYUNDAI-dealer.

## AANWIJZING

Als u op een weg rijdt waar erg weinig grip is, bijvoorbeeld op een bevroren wegdek, en voortdurend de remmen bedient, is het ABS voortdurend in werking en kan het waarschuwingslampje ABS (ABS) gaan branden. Zet de auto op een veilige plaats stil en zet de motor uit.

Start de motor opnieuw. Als het waarschuwingslampje ABS dooft, is het ABS in orde.

Anders is er mogelijk een storing in het ABS. We adviseren u zo snel mogelijk contact op te nemen met een officiële HYUNDAI-dealer.

## i Informatie

Als u de auto met een hulpaccu moet starten doordat de accu is leeggeraakt, kan het waarschuwingslampje ABS gaan branden (ABS). Dit komt door de lage accuspanning. Het betekent niet dat er een storing in het ABS is. Laat de accu bijladen voordat u wegrijdt.

## Elektronische stabiliteitsregeling (Electronic Stability Control-ESC) (indien van toepassing)



De elektronische stabiliteitsregeling (ESC) is ontworpen om de stabiliteit van de auto in bochten te verbeteren.

Het ESC controleert in welke richting u stuurt en in welke richting de auto daadwerkelijk beweegt. De ESC remt de wielen gericht af en grijpt in in het motormanagementsysteem om de bestuurder te helpen de auto op de gewenste koers te houden. Het systeem is geen vervanging voor een veilig rijgedrag. Pas uw snelheid en rijgedrag altijd aan aan de wegomstandigheden.

### WAARSCHUWING

**Rijd niet harder dan de toestand van de weg toelaat en neem bochten niet met een te hoge snelheid. Het ESC-systeem voorkomt geen ongevallen.**

**Te hoge bochtensnelheden, plotselinge manoeuvres en aquaplaning op een nat wegdek kunnen nog steeds leiden tot ernstige ongevallen.**

### **Bediening voertuigstabiliteitsregeling (ESC)**

#### **Voertuigstabiliteitsregeling (ESC) ingeschakeld**

Als het contact in stand ON staat, branden de controlelampjes ESC en ESC OFF gedurende ongeveer drie seconden. Vervolgens gaan ze uit en is de ESC ingeschakeld.

#### **In werking**



Als de elektronische stabiliteitsregeling in werking treedt, gaat het controlelampje ESC knipperen:

- Als u het rempedaal intrapt onder omstandigheden waarbij de wielen kunnen blokkeren kunt u geluiden horen van het remsysteem en kan het rempedaal gaan trillen. Dit is normaal. Het betekent dat de ESC in werking is getreden.

- Als de ESC geactiveerd is, reageert de motor mogelijk niet zo op het gaspedaal als onder normale omstandigheden.
- Als de Cruise Control ingeschakeld is op het moment dat de ESC geactiveerd wordt, wordt de Cruise Control automatisch uitgeschakeld. De Cruise Control kan weer worden ingeschakeld op het moment dat de wegcondities dat toestaan. **Zie "Cruise Control-systeem" verderop in dit hoofdstuk.** (indien van toepassing)
- Bij het wegrijden vanaf een modderige ondergrond of tijdens het rijden op een gladde weg loopt het motortoerental (omwentelingen per minuut) mogelijk niet op, zelfs niet als u het gaspedaal ver intrapt. Dit dient om de stabiliteit en tractie van de auto te behouden en duidt niet op een probleem.

## ESC uitgeschakeld



Uitschakelen van ESC-systeem:

### • Status 1

Druk kort op de toets ESC OFF. Het controlelampje ESC OFF gaat branden en de melding "Traction Control disabled (Tractiecontrole uitgeschakeld)" wordt weergegeven. In deze status wordt de antidoorslipregelingsfunctie van de ESC (Motormanagement) uitgeschakeld, maar is de remregelfunctie van de ESC (Remmanagement) nog in werking.

### • Status 2

Houd de toets ESC OFF langer dan 3 s ingedrukt. Het controlelampje ESC OFF gaat branden, de melding "Traction & Stability Control disabled (Tractie- & Stabiliteitscontr. uitgeschak.)" wordt weergegeven en er klinkt een waarschuwingszoemer. In deze status wordt zowel de antidoorslipregelingsfunctie van de ESC (Motormanagement) als de remregelfunctie van de ESC (Remmanagement) uitgeschakeld.

Als u het contact in de stand LOCK/OFF zet terwijl de ESC is uitgeschakeld, blijft de ESC uitgeschakeld. Pas wanneer de motor opnieuw wordt gestart, zal de ESC automatisch weer worden ingeschakeld.

## Controlelampje

■ Controlelampje ESC (knippert)



■ Controlelampje ESC OFF (gaat brande)



Als het contact in stand ON staat, gaat het controlelampje ESC branden. Als het ESC-systeem normaal werkt, gaat het controlelampje vervolgens uit.

Het controlelampje ESC knippert zodra de ESC in werking is.

Als het controlelampje ESC blijft branden, is er mogelijk een storing aanwezig in het ESC-systeem. Als dit waarschuwingslampje brandt adviseren we u de auto zo spoedig mogelijk te laten controleren door een officiële HYUNDAI-dealer.

Het controlelampje ESC OFF gaat branden als het ESC wordt uitschakeld met de schakelaar.

### WAARSCHUWING

**Als het controlelampje ESC knippert, geeft dit aan dat de ESC geactiveerd is:**

**Rijd langzaam en probeer NOOIT te accelereren. Schakel de ESC NOOIT uit als het controlelampje ESC knippert, omdat u dan de controle over de auto kunt verliezen, wat kan resulteren in een ongeval.**

### AANWIJZING

Als er banden en velgen met een verschillende maat onder de auto gemonteerd zijn, kan dat een storing in het ESC-systeem veroorzaken. Controleer voor het vervangen van banden of alle vier de banden en velgen dezelfde maat hebben. Rijd nooit met de auto wanneer er banden en velgen met een verschillende maat zijn gemonteerd.

### ***Voertuigstabiliteitsregeling (ESC) uitschakelen***

#### **Tijdens het rijden**

De ESC OFF-modus mag alleen kort worden gebruikt om weg te rijden als u vastzit in sneeuw of modder. Door de ESC tijdelijk uit te schakelen, kan het niet-doorslippende wiel koppel overbrengen.

Schakel de ESC tijdens het rijden alleen uit als u op een vlakke weg rijdt. Doe dit door de toets ESC OFF in te drukken.

### AANWIJZING

**Om schade aan de transmissie te voorkomen:**

- **Laat het/de wiel(en) van een as niet overmatig doorslippen als de waarschuwingslampjes van de ESC, het ABS en het parkeerremstelsysteem branden. Eventuele schade aan onderdelen die hierdoor kan ontstaan valt niet onder de fabrieksgarantie. Verlaag het motorvermogen en laat het/de wiel(en) niet overmatig doorslippen als deze waarschuwingslampjes branden.**
- **Schakel de ESC uit (controlelampje ESC OFF brandt) als de auto op een rollenbank getest wordt.**

### Informatie

Het uitschakelen van de ESC heeft geen gevolgen voor een correcte werking van het ABS en het remsysteem.

## Vehicle Stability Management (VSM) (indien van toepassing)

Het Vehicle Stability Management (VSM) is een functie van het ESC-systeem (Elektronische stabiliteitsregeling). Het helpt de auto stabiel te houden bij het plotseling accelereren of remmen op een nat, glad of slecht wegdek waarbij de tractie van de vier banden plotseling sterk kan verschillen.

### WAARSCHUWING

**Neem de volgende voorzorgsmaatregelen bij het gebruik van het VSM (Vehicle Stability Management):**

- **Houd ALTIJD de snelheid en de afstand tot de voorligger in de gaten. Het VSM is geen vervanging voor een veilig rijgedrag.**
- **Rijd niet harder dan de toestand van de weg toelaat. Het VSM-systeem voorkomt geen ongevallen. Een te hoge snelheid bij slechte weersomstandigheden, een glad of slecht wegdek kunnen nog steeds leiden tot een ernstig ongeval.**

## **VSM uitschakelen**

### **VSM AAN-conditie**

Het VSM werkt als:

- De elektronische stabiliteitsregeling (ESC) geactiveerd is.
- De rijsnelheid hoger is dan ongeveer 15 km/h op bochtige wegen.
- De rijsnelheid hoger is dan ongeveer 20 km/h bij het remmen op een slecht wegdek.

### **In werking**

Als u het rempedaal intrapt onder omstandigheden waarbij de ESC geactiveerd kan worden kunt u geluiden horen van het remsysteem en kan het rempedaal gaan trillen. Dit is normaal. Het betekent dat het VSM in werking is getreden.

## **i** Informatie

Het VSM werkt niet wanneer:

- Op een hellend wegdek wordt gereden, bijvoorbeeld helling op of helling af.
- Achteruit wordt gereden.
- Controlelampje ESC OFF brandt.
- Waarschuwingslampje EPS (Elektrische stuurbekrachtiging) (⊕!) brandt.

## **⚠ WAARSCHUWING**

Als het controlelampje ESC (⊕) of het waarschuwingslampje EPS (⊕!) blijft branden of knippert, is er mogelijk een storing aanwezig in het VSM-systeem. Als het waarschuwingslampje brandt, adviseren we u de auto zo spoedig mogelijk te laten controleren door een officiële HYUNDAI-dealer.

## **AANWIJZING**

Als er banden en velgen met een verschillende maat onder de auto gemonteerd zijn, kan het VSM-systeem defect raken. Controleer voor het vervangen van banden of alle vier de banden en velgen dezelfde maat hebben. Rijd nooit met de auto wanneer er banden en velgen met een verschillende maat zijn gemonteerd.

## **Hill-Start Assist Control (HAC) (indien van toepassing)**

De Hill-Start Assist Control (HAC) voorkomt dat de auto achteruit rolt bij het weggrijden op een helling. Het systeem activeert automatisch de remmen gedurende ongeveer 2 seconden en laat na die 2 seconden of wanneer het gaspedaal wordt ingetrapd de remmen los.

## **⚠ WAARSCHUWING**

Zorg ervoor dat u altijd in staat bent het gaspedaal te bedienen bij het weggrijden op een helling. De HAC werkt slechts gedurende ongeveer 2 seconden.

## **i** Informatie

- De HAC werkt niet wanneer de selectiehendel in stand P (Parkeren) of stand N (Neutraal) staat.
- De HAC werkt ook als de ESC (Elektronische stabiliteitsregeling) uitgeschakeld is. Het systeem wordt echter niet geactiveerd als de ESC niet normaal werkt.

## Noodstopsignaal (Emergency Stop Signal-ESS) (indien van toepassing)

Het Emergency Stop Signal-systeem waarschuwt achteropkomende bestuurders door de remlichten te laten knipperen wanneer de auto plotseling sterk afremt.

Het systeem wordt geactiveerd als:

- De auto plotseling afremt. (De remvertraging is hoger dan 7 m/s<sup>2</sup> en de rijsnelheid is hoger dan 55 km/h.)
- Het ABS is geactiveerd en de rijsnelheid is hoger dan 55 km/h.

De alarmknipperlichten worden automatisch ingeschakeld nadat de remlichten zijn gaan knipperen als:

- De rijsnelheid lager is dan 40 km/h,
- Het ABS gedeactiveerd is, en
- De auto niet meer sterk afremt.

De alarmknipperlichten gaan UIT:

- Als de auto gedurende een bepaalde periode met lage snelheid rijdt.

De bestuurder kan de alarmknipperlichten handmatig uitschakelen door op de toets voor de alarmknipperlichten te drukken.

### Informatie

Het ESS-systeem (Emergency Stop Signal) wordt niet geactiveerd als de alarmknipperlichten al knipperen.

## Goede remgewoonten

### WAARSCHUWING

**Breng vóór het verlaten van de auto of het parkeren de auto volledig tot stilstand en blijf het rempedaal ingetrapt houden. Zet de selectiehendel in stand P (Parkeren), activeer de parkeerrem en zet het contact in stand LOCK/OFF.**

**Wanneer de auto wordt geparkeerd en de parkeerrem niet of niet goed wordt geactiveerd, kan de auto onbedoeld in beweging komen, waardoor de bestuurder of anderen letsel kunnen oplopen. Activeer ALTIJD de parkeerrem voordat u de auto verlaat.**



Het rijden met natte remmen kan gevaarlijk zijn! De remmen kunnen nat worden als de auto door een plas rijdt of als hij gewassen wordt. De remweg van uw auto wordt langer als de remmen nat zijn. Ook kan de auto tijdens het remmen naar één kant trekken als de remmen nat zijn.

U kunt de remmen drogen door het rempedaal tijdens het rijden licht in te trappen totdat het remsysteem weer normaal werkt, waarbij u ervoor moet zorgen dat u de auto te allen tijde onder controle houdt. Als het remsysteem echter niet normaal gaat werken, breng dan de auto zo snel mogelijk op een veilige plaats tot stilstand en neem contact op met een officiële HYUNDAI-dealer voor hulp.

Laat tijdens het rijden uw voet NIET op het rempedaal rusten. Zelfs een lichte, maar permanente pedaaldruk kan leiden tot oververhitting van de remmen, voortijdige slijtage en zelfs het weigeren van de remmen.

Trap het rempedaal geleidelijk in en verlaag uw snelheid terwijl u rechtuit blijft rijden als u tijdens het rijden een lekke band krijgt. Breng uw auto op een veilige plaats tot stilstand nadat u voldoende vaart heeft geminderd om veilig te kunnen stoppen.

Houd het rempedaal stevig ingetrapt als de auto stilstaat om te voorkomen dat de auto vooruit rolt.

## IDLE STOP & GO-SYSTEEM (ISG) (INDIEN VAN TOEPASSING)

Uw auto kan zijn uitgerust met het ISG-systeem dat het brandstofverbruik vermindert door de motor automatisch uit te zetten en weer te starten.

De motor start automatisch zodra aan de startvoorwaarden wordt voldaan.

### AANWIJZING

Als de motor automatisch wordt gestart door het ISG-systeem, gaan een aantal waarschuwingslampjes (ABS, ESC, ESC OFF, EPS of parkeerrem) mogelijk een paar seconden branden. Dit wordt veroorzaakt door de lage accuspanning. Het betekent niet dat er een storing in het systeem zit.

### Het ISG activeren

Het ISG-systeem wordt ingeschakeld wanneer u het contact AAN zet.

### Het ISG deactiveren

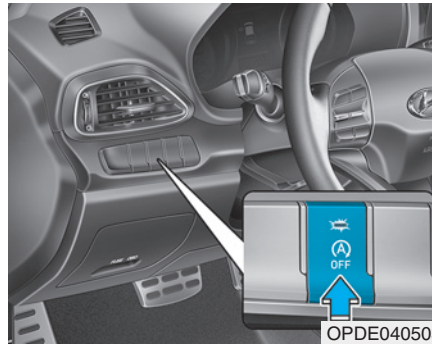

Druk op de toets ISG OFF als u het ISG-systeem wilt deactiveren.

Het lampje in de toets ISG OFF gaat branden.

Als u opnieuw op de toets ISG OFF drukt, wordt het systeem geactiveerd en gaat het lampje in de toets ISG OFF uit.

### Automatisch uitzetten



Motor uitzetten in Idle Stop-modus (behalve 48 V MHEV)

**Handgeschakelde transmissie/  
Intelligente handgeschakelde  
transmissie**

1. Verlaag de snelheid tot een snelheid die lager is dan ongeveer 5 km/h.
2. Schakel stand N (Neutraal) in.
3. Haal uw voet van het koppelpedaal.

### **Automatische transmissie/Double clutch-transmissie**

1. Breng de rijsnelheid helemaal terug tot 0 km/h.
2. Trap het rempedaal in.

De motor wordt uitgezet en het groene controlelampje AUTO STOP (A) in het instrumentenpaneel gaat branden.

#### **AANWIJZING**

- Bij auto's met een handgeschakelde transmissie of intelligente handgeschakelde transmissie moet de snelheid ten minste 8 km/h bedragen nadat de motor de laatste keer automatisch is uitgezet (Idle Stop) en bij auto's met een automatische transmissie of Double clutch-transmissie moet de snelheid ten minste 5 km/h bedragen nadat de motor de laatste keer automatisch is uitgezet (Idle Stop).
- Als u de veiligheidsgordel losmaakt of het bestuurdersportier (de motorkap) opent, wordt het ISG-systeem gedeactiveerd.

### **Motor uitzetten in Idle Stop-modus (48 V MHEV)**

#### **Handgeschakelde transmissie/Intelligente handgeschakelde transmissie**

Voor MHEV's met een handgeschakelde transmissie of intelligente handgeschakelde transmissie zijn drie soorten Idle Stop mogelijk.

- Conventionele Idle STOP
  - Verlaag de snelheid tot een snelheid die lager is dan ongeveer 7 km/h.
  - Schakel stand N (Neutraal) in.
  - Haal uw voet van het koppelingspedaal.
- Uitgebreide Idle STOP
  - Trap het rempedaal in.
  - Trap het koppelingspedaal in.
- Tijdens Sail-modus

U kunt de motor vanuit de Sail-modus tot stilstand uit laten staan door het koppelingspedaal en het rempedaal vrijwel gelijktijdig in te trappen.

#### **AANWIJZING**

1. Als de laatst gebruikte versnelling de 1e versnelling was, wordt ISG STOP niet geactiveerd.
2. Nadat de laatste keer de motor automatisch uitgezet is, moet de snelheid van de auto met handgeschakelde transmissie of intelligente handgeschakelde transmissie weer minstens 8 km/h bedragen.
3. Tijdens de status ISG STOP kunt u naar stand N (Neutraal) schakelen en het koppelingspedaal loslaten; de status van ISG STOP blijft vervolgens STOP.
4. Uitgebreide Idle STOP werkt zelfs bij meer dan 7 km/h als het in elke versnelling aan de snelheidseisen voldoet. (Bijvoorbeeld: Uitgebreide Idle STOP werkt zelfs in de 3e versnelling, bij 40 km/h.)
5. Als u de veiligheidsgordel losmaakt of het bestuurdersportier (de motorkap) opent, wordt het ISG-systeem gedeactiveerd.

## Automatische transmissie/Double clutch-transmissie

- Conventionele Idle STOP
  - Breng de rijsnelheid terug tot 0 km/h.
  - Trap het rempedaal in.
- Uitgebreide Idle STOP
  - Verlaag de snelheid tot een snelheid die lager is dan ongeveer 25 km/h.
  - Trap het rempedaal in.
- Tijdens Sail-modus

U kunt de motor vanuit de Sail-modus tot stilstand uit laten staan door het rempedaal bij een snelheid lager dan 40 km/h in te trappen.

### AANWIJZING

**Bij auto's met een automatische transmissie of Double clutch-transmissie moet een snelheid van ten minste 30 km/h (uitgebreide Idle STOP) of 5 km/h (conventionele Idle STOP) zijn bereikt nadat de motor de laatste keer automatisch is uitgezet.**

(Vervolg)

(Vervolg)

- **Als u de veiligheidsgordel losmaakt of het bestuurdersportier (de motorkap) opent wanneer de motor automatisch is uitgezet terwijl de auto stilstaat, wordt het ISG-systeem gedeactiveerd.**

## Automatisch starten

Motor starten vanuit Idle Stop-modus (behalve 48 V MHEV)

## Handgeschakelde transmissie/Intelligente handgeschakelde transmissie

Bij auto's met een handgeschakelde transmissie of intelligente handgeschakelde transmissie kan de motor op twee manieren weer worden gestart.

- Conventionele herstart

Trap het koppelingspedaal in terwijl de versnellingspook in stand N (Neutraal) staat.

- Late herstart (indien van toepassing)

1. Trap het koppelingspedaal in
2. Schakel de versnelling in
3. Laat het rempedaal los

### AANWIJZING

1. De late herstart wordt alleen gebruikt wanneer de auto op een vlakke ondergrond staat en stabiel is.
2. Om de motor te starten wanneer het rempedaal niet is ingetrapt of de versnelling al is ingeschakeld, trapt u voor de veiligheid eerst het rempedaal in en vervolgens het koppelingspedaal.
3. De motor aanzetten terwijl de auto stilstaat en het rempedaal is ingetrapt (alleen bij late herstart),
  - Trap het koppelingspedaal in en laat het weer los
  - Trap het koppelingspedaal meteen weer in

(Vervolg)

(Vervolg)

4. Nadat de motor is afgeslagen, wordt de motor na de onderstaande handelingen gestart.

- Haal uw voet van het koppelingspedaal zodra de motor helemaal uitstaat
- Trap het koppelingspedaal in

**Automatische transmissie/Double clutch-transmissie**

- Laat het rempedaal los.

De motor wordt gestart en het groene controlelampje AUTO STOP (A) op het instrumentenpaneel gaat uit.

**Motor starten vanuit Idle Stop-modus (48 V MHEV)**

**Handgeschakelde transmissie/Intelligente handgeschakelde transmissie**

- Voordat de auto stilstaat

Trap het koppelingspedaal in als deze niet werd ingetrapd.

Als het koppelingspedaal al werd ingetrapd, laat dan het rempedaal los of zet de selectiehendel in een andere stand dan stand N (Neutraal).

- Nadat de auto tot stilstand is gekomen
- Als het koppelingspedaal al werd ingetrapd, laat dan het rempedaal los of zet de selectiehendel uit stand N (Neutraal).
- Als het koppelingspedaal niet wordt ingetrapd, wordt de motor gestart overeenkomstig de procedure voor een LATE herstart.

- 1) Trap het koppelingspedaal in
- 2) Schakel de versnelling in
- 3) Laat alleen het rempedaal los

#### **AANWIJZING**

1. De late herstart wordt alleen gebruikt wanneer de auto op een vlakke ondergrond staat en stabiel is.
2. Om de motor te starten wanneer het rempedaal niet is ingetrapd of de versnelling al is ingeschakeld, trapt u voor de veiligheid eerst het rempedaal in en vervolgens het koppelingspedaal.
3. De motor aanzetten terwijl de auto stilstaat en het rempedaal is ingetrapd (alleen bij late herstart),
  - Trap het koppelingspedaal in en laat het weer los
  - Trap het koppelingspedaal meteen weer in

(Vervolg)

(Vervolg)

4. Nadat de motor is afgeslagen, wordt de motor na de onderstaande handelingen gestart.

- Haal uw voet van het koppelingspedaal zodra de motor helemaal uitstaat
- Trap het koppelingspedaal in

5. Als na het bedienen van ISG STOP de rijsnelheid toeneemt in plaats van afneemt, wordt de motor mogelijk automatisch gestart.

#### **Automatische transmissie/Double clutch-transmissie**

Laat het rempedaal los

#### **AANWIJZING**

**Als na het bedienen van ISG STOP de rijsnelheid toeneemt in plaats van afneemt, wordt de motor mogelijk automatisch gestart.**

### **Voorwaarden voor de werking van het ISG-systeem**

Het ISG-systeem werkt wanneer aan de volgende voorwaarden wordt voldaan:

- De veiligheidsgordel van de bestuurder is vastgemaakt
- Het bestuurdersportier en de motorkap zijn gesloten
- Het vacuüm in de rembekrachtiger is in orde
- De accusensor is geactiveerd en de accu is voldoende opgeladen
- De buitentemperatuur is niet te laag of te hoog
- Er wordt met een constante snelheid gereden en de auto komt tot stilstand
- Het verwarmings- en ventilatiesysteem voldoet aan de voorwaarden
- De auto is voldoende opgewarmd
- De auto bevindt zich niet op een steile helling (Behalve handgeschakelde transmissie)
- Het stuurwiel is niet ver ingedraaid

- De auto bevindt zich niet op grote hoogte
- De voorruitontwaseming is uitgeschakeld
- U hebt niet de modus handmatig schakelen geselecteerd (Behalve handgeschakelde transmissie)
- Wanneer er voldoende tijd is verstreken na de stand R (Achteruit) te hebben ingeschakeld

**De motor zal ook in de volgende gevallen automatisch starten, zonder dat de bestuurder actie onderneemt:**

- Het vacuüm in de rembekrachtiger is laag.
- U hebt de maximale tijd voor motor uit overschreden
- De airconditioning is ingeschakeld en de aanjager staat in de hoogste stand.
- De ruiten kunnen beslaan en de airconditioning is ingeschakeld.
- De bedrijfsomstandigheden van de accu zijn niet optimaal.

- Het verwarmings- en ventilatiesysteem koelt en verwarmt onvoldoende.
- Wanneer u op de toets ISG OFF drukt terwijl de motor automatisch is uitgezet (Behalve handgeschakelde transmissie)
- Uw auto is weer in beweging nadat hij tot stilstand was gekomen.
- U trapt gelijktijdig het gaspedaal en rempedaal in. (Behalve handgeschakelde transmissie)
- De veiligheidsgordel van de bestuurder wordt losgemaakt of het bestuurdersportier is open (Behalve handgeschakelde transmissie).

Het groene controlelampje AUTO STOP (A) op het instrumentenpaneel knippert gedurende 5 seconden.

### AANWIJZING

- **Als er niet aan die voorwaarden voor de werking wordt voldaan, wordt het ISG-systeem gedeactiveerd.**

## Controlelampje ISG

De werking van het ISG-systeem wordt weergegeven met een lampje op het instrumentenpaneel. Als uw auto uitgerust is met het Supervision-instrumentenpaneel, verschijnt de melding in het LCD-display.



Als het lampje op de toets ISG OFF brandt, vraagt het systeem mogelijk de motor handmatig te starten en als uw auto is uitgerust met het Supervision-instrumentenpaneel wordt de waarschuwingsmelding onafgebroken weergegeven.

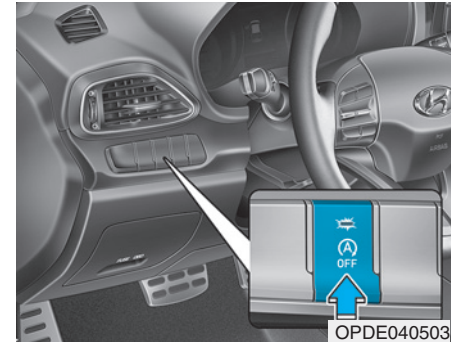

De motor start niet als de selectiehandel van stand N (Neutraal) in stand D (Rijden), in modus handmatig schakelen of in stand R (Achterruit) wordt gezet zonder dat het rempedaal wordt ingetrapt terwijl de motor automatisch is uitgezet. Als u dan het rempedaal intrapt, wordt de motor weer gestart.

Auto's met conventionele MT (geen MHEV en niet uitgerust met LATE herstart) kunnen de motor opnieuw starten, alleen in de vrijstand. Als u een versnelling selecteert zonder het koppelingspedaal volledig in te trappen, wordt er waarschuwing melding weergegeven en klinkt er een piepsignaal. U dient de motor opnieuw te starten in de vrijstand.

Als de motor wordt uitgeschakeld of de auto rijdt, als de versnelling is ingeschakeld en het koppelingspedaal niet is ingetrapt, wordt onbedoeld de waarschuwing melding weergegeven, zoals hieronder weergegeven. Als de bestuurder op dit moment het koppelingspedaal helemaal intrapt, wordt de motor automatisch gestart. (Alleen bij late herstart bij auto's uitgerust met ISG-systeem, behalve MHEV)

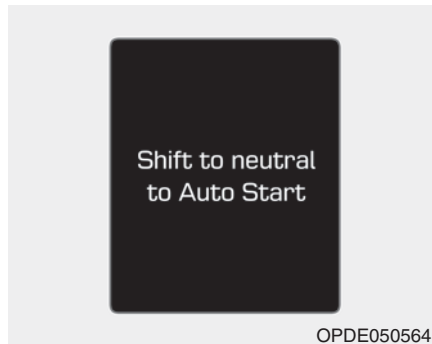

## Storing ISG

Het systeem werkt mogelijk niet wanneer:



Er een storing optreedt in de sensoren of in het ISG-systeem.

Het gele controlelampje AUTO STOP (A) op het instrumentenpaneel blijft branden nadat het gedurende 5 seconden geknipperd heeft en het lampje in de toets ISG OFF gaat branden.



#### **AANWIJZING**

- Als het lampje in de toets ISG OFF niet uitgaat wanneer u opnieuw op de toets ISG OFF drukt of als het ISG-systeem continu niet goed blijft werken, laat uw auto dan zo snel mogelijk controleren door een professionele werkplaats. We adviseren u contact op te nemen met een officiële HYUNDAI-dealer.
- Wanneer het lampje in de ISG OFF knop brandt, gaat het mogelijk uit nadat u maximaal twee uur hebt gereden met een snelheid van ongeveer 80 km/h en de aanjager in een lagere stand dan stand 2 hebt ingesteld. Als het lampje in de toets ISG OFF ondanks deze procedure blijft branden, laat uw auto dan zo snel mogelijk controleren door een professionele werkplaats. We adviseren u contact op te nemen met een officiële HYUNDAI-dealer.

#### **AANWIJZING**

Als u de ISG-functie wilt gebruiken, moet eerst de accusensor gedurende ongeveer 4 uur worden gekalibreerd met het contact uitgeschakeld. Schakel vervolgens de motor 2 of 3 maal in en uit.

#### **⚠ WAARSCHUWING**

Als de motor zich in de Idle Stop-modus bevindt, kan hij weer worden gestart zonder tussenkomst van de bestuurder. Schakel de motor uit door het contact in de stand LOCK (OFF) te zetten of de contactsleutel te verwijderen alvorens de auto te verlaten of een handeling uit te voeren in de motorruimte.

## IN DRIVE-STAND GEÏNTEGREERD REGELSYSTEEM (INDIEN VAN TOEPASSING)



De drive-stand kan worden geselecteerd op basis van de voorkeur van de bestuurder of de wegomstandigheden.

Het systeem gaat terug naar de NORMAL-modus als de motor opnieuw wordt gestart.

### **i** Informatie

Als er een probleem in het instrumentenpaneel aanwezig is, zal de NORMAL-modus worden geselecteerd en kan mogelijk niet worden overgeschakeld naar de SPORT-modus.

De modus wijzigt in onderstaande volgorde wanneer de toets DRIVE MODE wordt ingedrukt.



Als de NORMAL-modus is geselecteerd, wordt dit niet weergegeven in het instrumentenpaneel.

### **ECO-modus** (indien van toepassing)



Als de ECO-modus als rijmodus is geselecteerd, worden de motor en de transmissie zo aangestuurd dat het brandstofverbruik zo veel mogelijk wordt beperkt.

- Als de ECO-modus is geselecteerd door op de toets DRIVE MODE te drukken, brandt het ECO-controlelampje.
- Als de ECO-modus ingesteld is en de motor uitgezet wordt en opnieuw gestart wordt, wijzigt de rijmodusinstelling naar de NORMAL-modus.
- Als de auto is uitgerust met een intelligente handgeschakelde transmissie en de motor wordt opnieuw gestart, wijzigt de rijmodus naar de ECO-modus.

### **i** Informatie

Het brandstofverbruik is afhankelijk van de rijgewoonten van de bestuurder en de toestand van de weg.

### **Als de ECO-modus geactiveerd is:**

- Accelereert de auto mogelijk minder snel wanneer het gaspedaal geleidelijk wordt ingetrapt.
- Nemen de prestaties van de airconditioning mogelijk af.
- Wijzigt mogelijk het schakelpatroon van de automatische transmissie.
- Kan het motorgeluid sterker worden.

De bovenstaande situaties zijn normale omstandigheden als de ECO-modus is geactiveerd om het brandstofverbruik te verlagen.

### **Beperking werking ECO-modus:**

Indien onderstaande situaties zich voordoen terwijl de ECO-modus in werking is, wordt de werking van de modus beperkt zonder dat dit aan het ECO-controlelampje te zien is.

- Als de koelvloeistoftemperatuur laag is:  
Het systeem wordt beperkt totdat de motorprestaties weer normaal zijn.
- Bij het oprijden van een helling:  
Het systeem wordt beperkt om het vermogen te vergroten als er een helling op wordt gereden, omdat het motorkoppel beperkt is.
- Tijdens het rijden met de selectiehendel van de automatische transmissie of de Double clutch-transmissie in de modus voor handmatig schakelen:  
Het systeem wordt beperkt in overeenstemming met de stand van de selectiehendel.

- Als het gaspedaal gedurende enkele seconden stevig wordt ingetrapt:

Het systeem wordt beperkt omdat wordt bepaald dat de bestuurder sneller wil gaan rijden.

## **SPORT-modus**

**SPORT**

De SPORT-modus zorgt voor een dynamisch rijgedrag door het automatisch aanpassen van de regeling van de stuurbevestiging, de motor en de transmissie.

- Als de SPORT-modus is geselecteerd door op de toets DRIVE MODE te drukken, brandt het controlelampje SPORT.
- Als de motor opnieuw gestart wordt, is de rijmodus weer de NORMAL-modus. Als de SPORT-modus gewenst is, kan deze weer opnieuw geselecteerd worden met de toets DRIVE MODE.
- Als de auto is uitgerust met een intelligente handgeschakelde transmissie en de motor wordt opnieuw gestart, wijzigt de rijmodus naar de ECO-modus.

- Als de SPORT-modus is geactiveerd:

- Het motortoerental wordt gedurende een bepaalde periode vastgehouden, ook nadat het gaspedaal losgelaten is
- Tijdens het accelereren wordt later opgeschakeld

### **i Informatie**

**In de SPORT-modus kan het brandstofverbruik toenemen.**

## FORWARD COLLISION-AVOIDANCE ASSIST (FCA) – SENSORFUSIE (VOORUITCAMERA + RADAR VOOR) (INDIEN VAN TOEPASSING)

De Forward Collision-Avoidance Assist is ontworpen om door middel van radarsignalen en cameraherkenning de voorligger te helpen signaleren en in de gaten te houden en om een voetganger of fietser (indien van toepassing) op de weg te signaleren. De bestuurder wordt gewaarschuwd dat een aanrijding zeer waarschijnlijk is en, indien nodig, wordt een noodstop uitgevoerd.

### ⚠ WAARSCHUWING

Neem bij het gebruik van de Forward Collision-Avoidance Assist de volgende voorzorgsmaatregelen in acht:

- Het systeem dient slechts als hulpmiddel en vermindert niet de noodzaak om zeer voorzichtig en oplettend te rijden. Het bereik van de arkeersensoren is beperkt en niet alle objecten worden even goed gesignaleerd. Let te allen tijde op de wegomstandigheden.
- Rijd **NOOIT** harder dan de wegomstandigheden of de bochten toelaten.
- Rijd altijd voorzichtig om onverwachte en plotselinge situaties te voorkomen. Het Forward Collision-Avoidance-systeem brengt de auto mogelijk niet altijd volledig tot stilstand en is alleen bedoeld om de kans op een aanrijding te verkleinen.

## Instelling en activering van de functie

### *Instelling van de functie*



- De bestuurder kan de FCA activeren door het contact in stand ON te zetten en het volgende te selecteren:

"User Settings (Gebruikersinst.) → Driver Assistance (Bestuurdershulp) → Forward Safety (Kop-staartveiligheid)"

- Als u "Active Assist (Actieve hulp)" selecteert, wordt het FCA-systeem geactiveerd. De FCA geeft waarschuwingsmeldingen en waarschuwingsalarmeren overeenkomstig het risico op een aanrijding. Verder regelt het systeem het remsysteem overeenkomstig het risico op een aanrijding.
- Als u "Warning Only (Alleen waarschuwing)" selecteert, wordt de FCA geactiveerd en worden er alleen waarschuwingsalarmeren gegeven overeenkomstig het risico op een aanrijding. Dan moet u zelf het remsysteem bedienen omdat de FCA het remsysteem niet aanstuurt.
- Als u "Off (Uit)" selecteert, wordt de FCA gedeactiveerd.



Het waarschuwingslampje in het LCD-display gaat branden als u het FCA-systeem uitschakelt. De bestuurder kan de AAN/UIT-status van de FCA aflezen op het LCD-display. Het waarschuwingslampje gaat ook branden als de ESC (Elektronische stabiliteitsregeling) is uitgeschakeld. Als het waarschuwingslampje AAN blijft terwijl de FCA geactiveerd is, adviseren we u het systeem te laten nakijken door een officiële HYUNDAI-dealer.



OTMA058089

- De bestuurder kan de waarschuwingstijd instellen op het LCD-display.

Ga naar "User Settings (Gebruikersinst.) → Driver assistance (Bestuurdershulp) → Warning timing (Timing waarschuwing) → Normal/Later (Normaal/Later)".

Dit zijn de opties voor Forward Collision Warning:

- Normal (Normaal):

Bij deze keuze reageert Forward Collision Warning gevoelig. Als u vindt dat de waarschuwing te vroeg gegeven wordt, stelt u dan de Forward Collision Warning in op 'Late (Late)'.

Hoewel 'Normal (Normaal)' is geselecteerd, lijkt de aanvankelijke waarschuwingsactiveringstijd mogelijk niet snel wanneer uw voorligger plotseling stopt.

- Late (Late):

Bij deze keuze wordt het Forward Collision Warning later geactiveerd dan normaal. Deze instelling hanteert een geringere afstand tussen het voorgaande voertuig of een voetganger voordat de eerste waarschuwing wordt geactiveerd.

Selecteer 'Late (Late)' wanneer er weinig verkeer is en wanneer de rijsnelheid laag is.

### Informatie

**Als u de timing van de waarschuwing wijzigt, kan ook de timing van de waarschuwing van andere systemen wijzigen. Houd hiermee altijd rekening voordat u de waarschuwingstiming wijzigt.**

#### **Voorwaarden voor activeren**

De FCA kan worden geactiveerd als FCA is geselecteerd in het LCD-display en als aan de volgende voorwaarden is voldaan.

- De ESC is ingeschakeld.
- Als een voorligger wordt signaleert, werkt het systeem wanneer uw rijsnelheid tussen ongeveer 10 km/h en 180 km/h ligt.
- Als een voetganger of fietser voor u wordt signaleert, werkt het systeem wanneer uw rijsnelheid tussen ongeveer 10 km/h en 65 km/h ligt.
- De functie signaleert een voorligger of voetganger vóór de auto die u mogelijk zal raken.

(De FCA wordt mogelijk niet geactiveerd of er klinkt mogelijk een waarschuwingsgeluid overeenkomstig de rijsituatie of de toestand van de auto.)

### WAARSCHUWING

- **Breng de auto op een veilige plaats volledig tot stilstand voordat u de schakelaar op het stuurwiel bedient om de FCA in/uit te schakelen.**
- **De FCA wordt automatisch geactiveerd nadat het contact in stand ON is gezet. De bestuurder kan de FCA deactiveren door de systeeminstelling in het LCD-display uit te schakelen.**
- **De FCA wordt automatisch gedeactiveerd als de ESC (Elektronische stabiliteitsregeling) wordt uitgeschakeld. Als de ESC is uitgeschakeld, kan de FCA niet worden geactiveerd in het LCD-display. Het waarschuwing-lampje FCA gaat branden. Dit is normaal.**

## Waarschuwing melding FCA en functieregeling

De FCA geeft waarschuwing-meldingen en waarschuwing-salaren overeenkomstig het risico op een aanrijding, zoals bij het plotseling stoppen van de voorligger, een te korte remafstand of de signalering van een overstekende voetganger. Verder regelt het systeem het remsysteem overeenkomstig het risico op een aanrijding.

De bestuurder kan in de 'User Settings (Gebruikersinst.)' op het LCD-scherm de waarschuwingstijd instellen. De opties voor de tijd voor de eerste waarschuwing van de Forward Collision Warning zijn 'Normal (Normaal)' en 'Later (Later)'.

## Botsingswaarsch. (1e waarschuwing)

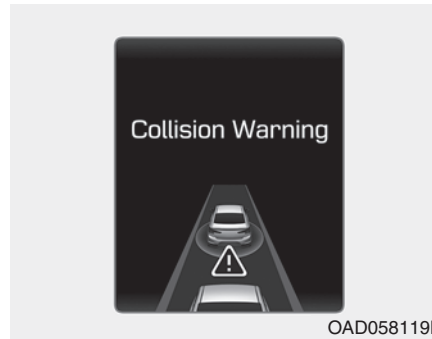

OAD058119N

Deze waarschuwing melding verschijnt op het LCD-display en er klinkt een waarschuwingstoeter. Daarnaast grijpt het motormanagementsysteem in in sommige voertuigsystemen om de auto te helpen decelereren.

- Uw rijnsnelheid neemt mogelijk enigszins af.
- De FCA regelt de remmen in beperkte mate om preventief de impact van een aanrijding te beperken.

- Als u "Warning Only (Alleen waarschuwing)" selecteert, wordt de FCA geactiveerd en worden er alleen waarschuwingssignalen gegeven overeenkomstig het risico op een aanrijding. Dan moet u zelf het remsysteem bedienen omdat de FCA het remsysteem niet aanstuurt.

## Noodremmen (2e waarschuwing)



OAD058120N

Deze waarschuwing melding verschijnt op het LCD-display en er klinkt een waarschuwingstoeter.



Daarnaast grijpt het motormanagementsysteem in in sommige voertuigsystemen om de auto te helpen decelereren.

- De FCA regelt de remmen in beperkte mate om preventief de impact van een aanrijding te beperken. Net voor een aanrijding wordt de remregeling gemaximaliseerd.
- Als u "Warning Only (Alleen waarschuwing)" selecteert, wordt de FCA geactiveerd en worden er alleen waarschuwingssignalen gegeven overeenkomstig het risico op een aanrijding. Dan moet u zelf het remsysteem bedienen omdat de FCA het remsysteem niet aanstuurt.

### **Werking remsysteem**

- In een noodsituatie bereidt het remsysteem zich voor op een directe reactie zodra de bestuurder het rempedaal intrapt.
- De FCA zorgt voor extra remvermogen voor een maximale remvertraging zodra de bestuurder het rempedaal intrapt.
- De regeling van het remsysteem wordt automatisch gedeactiveerd als de bestuurder het gaspedaal sterk intrapt of het stuurwiel abrupt verdraait.
- De FCA-remregeling wordt automatisch uitgeschakeld als de risicofactoren verdwijnen.

### **OPMERKING**

- **De bestuurder dient altijd uiterst voorzichtig te zijn bij het bedienen van de auto, ongeacht of de FCA ervoor zorgt dat er een waarschuwing melding wordt weergegeven of een alarm klinkt.**
- **Als er al een ander waarschuwingssignaal, zoals de waarschuwingsszoemer voor de veiligheidsgordel, wordt gegenereerd, klinkt de waarschuwing van de Forward Collision-Avoidance Assist mogelijk niet.**

### **WAARSCHUWING**

**De regeling van het remsysteem kan de auto niet volledig tot stilstand brengen noch alle aanrijdingen voorkomen. De bestuurder blijft zelf verantwoordelijk voor het veilig rijden en het bedienen van de auto.**

## ⚠ WAARSCHUWING

De FCA werkt binnen bepaalde parameters, zoals de afstand tot de voorligger of voetganger, de snelheid van de voorligger en de rijsnelheid. Bepaalde omstandigheden zoals slecht weer en de wegomstandigheden hebben mogelijk een negatieve invloed op de werking van de FCA.

## ⚠ WAARSCHUWING

Rijd nooit opzettelijk gevaarlijk om het systeem in te schakelen.

## FCA-sensor (Radar voor/Camera voor)

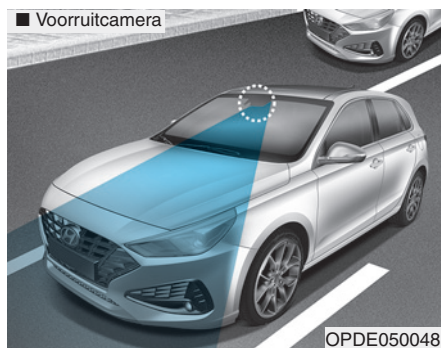

Om ervoor te zorgen dat de FCA goed werkt, moet de behuizing van de sensor en de sensor zelf schoon zijn en vrij zijn van vuil, sneeuw enz. Vuil, sneeuw e.d. op de behuizing van de sensor of op de sensor zelf kan de prestaties van de sensor negatief beïnvloeden.

## AANWIJZING

- Breng geen kentekenplaat-houder of vreemde voorwerpen, zoals een bumpersticker of bumperbescherming, aan in de buurt van de radarsensor. Anders kunnen de prestaties van de radarsensor negatief worden beïnvloed.
- Houd de radarsensor en de behuizing altijd schoon en vrij van vuil e.d.
- Gebruik alleen een zachte doek voor het wassen van de auto. Spuit geen water onder hoge druk direct op de sensor of de behuizing van de sensor.

(Vervolg)

(Vervolg)

- Oefen geen onnodige kracht uit op de radarsensor of de behuizing van de sensor. Als de sensor met kracht uit zijn juiste positie wordt bewogen, werkt de FCA mogelijk niet goed. In dit geval wordt er mogelijk geen waarschuwing melding weergegeven. We adviseren u de auto te laten controleren door een officiële HYUNDAI-dealer.
- Als het gedeelte van de voorbumper rondom de radarsensor beschadigd raakt, werkt de FCA mogelijk niet goed. We adviseren u de auto te laten controleren door een officiële HYUNDAI-dealer.
- Gebruik voor vervanging een originele HYUNDAI ISG-accu of een voor uw auto geschikte gelijkwaardige accu. Breng geen verf aan op de behuizing van de sensor.

#### AANWIJZING

- Plaats **GEEN** accessoires of stickers op de voorruit en breng geen getinte coating aan op de voorruit.
- Plaats **GEEN** reflecterende objecten (bijv. wit papier, spiegel) op het dashboard. Iedere vorm van lichtreflectie kan een storing in het systeem veroorzaken.
- Voorkom met de grootste zorgvuldigheid dat de camera in aanraking komt met water.
- Probeer de camera **NOOIT** zelf te demonteren en stel de camera niet bloot aan schokken.  
Als de sensor met kracht uit zijn juiste positie wordt bewogen, werkt de FCA mogelijk niet goed. In dit geval wordt er mogelijk geen waarschuwing melding weergegeven. We adviseren u de auto te laten controleren door een officiële HYUNDAI-dealer.

(Vervolg)

(Vervolg)

- Als het volume van het audiosysteem van de auto hoog is, zijn de waarschuwingssignalen van het systeem mogelijk niet hoorbaar.

#### Informatie

We adviseren u de functie te laten nakijken door een officiële HYUNDAI-dealer wanneer:

- De voorruit is vervangen.
- De radarsensor of het afdekkapje raakt beschadigd of is vervangen.

## Waarschuwing melding en waarschuwing lampje



### Forward Collision-Avoidance Assist-systeem uitgeschakeld. Radar geblokkeerd

Wanneer de behuizing van de sensor wordt geblokkeerd door vuil, sneeuw en verontreinigingen, wordt de werking van de FCA mogelijk tijdelijk onderbroken. Als dit gebeurt, wordt er een waarschuwing melding weergegeven op het LCD-display.

Verwijder vuil, sneeuw en verontreinigingen en reinig de behuizing van de radarsensor voordat u de FCA gebruikt.

De functie werkt normaal wanneer het vuil, de sneeuw of de verontreinigingen zijn verwijderd.

De FCA werkt mogelijk niet goed in een gebied (bijvoorbeeld een open terrein) waar objecten niet worden gesignaleerd of de camera is geblokkeerd door vuil, sneeuw of verontreinigingen nadat het contact in stand ON is gezet. En hoewel er geen waarschuwing melding wordt weergegeven op het LCD-display, werkt de FCA mogelijk niet goed.



## WAARSCHUWING

**De FCA wordt mogelijk niet geactiveerd vanwege de wegomstandigheden of de verkeersomstandigheden.**

## Storing in het systeem

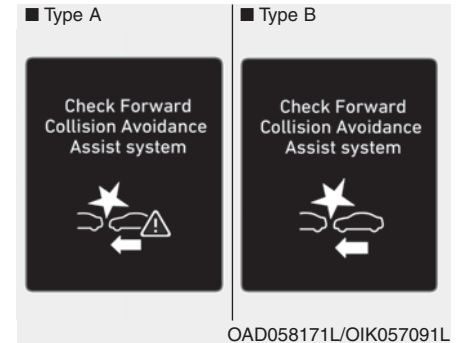

### Controleer Forward Collision Avoidance Assist

- Als de FCA niet goed werkt, gaat het waarschuwing lampje FCA (🚗) branden en verschijnt er gedurende enkele seconden een waarschuwing melding. Nadat de melding is verdwenen, gaat het hoofdwaarschuwing lampje (⚠️) branden. In dat geval adviseren we u de auto te laten controleren door een officiële HYUNDAI-dealer.
- Als de FCA-waarschuwing melding wordt weergegeven, gaat mogelijk ook het waarschuwing lampje ESC branden.

## WAARSCHUWING

- De FCA is een aanvullend systeem dat het gebruiksgemak voor de bestuurder vergroot. De bestuurder blijft zelf verantwoordelijk voor het bedienen van de auto. Vertrouw niet blindelings op de FCA. Bewaar altijd voldoende afstand tot de voorligger, zodat u de auto veilig tot stilstand kunt brengen en trap indien nodig het rempedaal in om de rijsnelheid te verlagen.
- In bepaalde gevallen en onder bepaalde rijomstandigheden activeert de FCA mogelijk onbedoeld een waarschuwing-salarm en een remregeling. Vanwege de werkingslimieten van de camera en radars is het ook mogelijk dat de FCA geen waarschuwingsalarm of remregeling activeert wanneer dit nodig zou zijn.

(Vervolg)

(Vervolg)

- Ook wordt in bepaalde gevallen de voorligger of de voetganger mogelijk niet gesignaleerd door de radarsensor voor of het cameraherkenningssysteem. De FCA wordt mogelijk niet geactiveerd en de waarschuwing melding wordt niet weergegeven.
- Zelfs als er een probleem is met de remregelfunctie van de FCA, werkt het remsysteem in basis normaal. De remregelfunctie voor het vermijden van een aanrijding wordt echter niet geactiveerd.
  - Als de voorligger plotseling stopt, hebt u mogelijk minder controle over het remsysteem. Bewaar daarom altijd een veilige afstand tot uw voorligger.

(Vervolg)

(Vervolg)

- De FCA kan geactiveerd worden tijdens het remmen en de auto kan plotseling tot stilstand worden gebracht, waardoor losse objecten naar de passagiers kunnen schuiven. Zet losse objecten altijd goed vast.
- De FCA wordt mogelijk niet geactiveerd als de bestuurder het rempedaal intrapt om een aanrijding te voorkomen.
- De remregeling kan onvoldoende zijn, met mogelijk een aanrijding tot gevolg, als een voorligger plotseling stopt. Let altijd zeer goed op.
- Inzittenden kunnen letsel oplopen als de auto plotseling tot stilstand wordt gebracht door de geactiveerde FCA. Let zeer goed op.
- De FCA werkt alleen om voorliggers voor de auto te signaleren.

## ⚠ WAARSCHUWING

- De FCA werkt niet wanneer de auto achteruitrijdt.
- De FCA is niet ontworpen om andere objecten, zoals dieren, op de weg te signaleren.
- De FCA signaleert geen auto's in de naastgelegen rijstrook.
- De FCA signaleert geen naderend verkeer van links en rechts.
- Wanneer de bestuurder de zijkant van een geparkeerde auto (bijvoorbeeld in een doodlopende straat) nadert, kan dit niet door de FCA worden gesignaleerd.

**Bewaar in deze gevallen altijd voldoende afstand tot de voorligger, zodat u de auto veilig tot stilstand kunt brengen en trap indien nodig het rempedaal in om de rijsnelheid te verlagen.**

## Beperkingen van het systeem

De Forward Collision-Avoidance Assist is ontworpen om door middel van radarsignalen en cameraherkenning de voorligger of de voetganger op de rijbaan in de gaten te houden. De bestuurder wordt gewaarschuwd wanneer een aanrijding zeer waarschijnlijk is en, indien nodig, wordt een noodstop uitgevoerd.

In bepaalde gevallen wordt de voorligger of de voetganger mogelijk niet gesignaleerd door de radarsensor of de camera. In deze gevallen werkt de FCA mogelijk niet goed. In de volgende situaties wordt de werking van de FCA mogelijk beperkt en moet de bestuurder zeer goed opletten.

## Signaleren van voertuigen

De werking van de sensor wordt mogelijk in de volgende gevallen beperkt:

- De camera of radarsensor wordt geblokkeerd door een vreemd voorwerp of verontreinigingen.
- De lens van de camera wordt gehinderd door een getinte of gecoate voorruit, een beschadigde voorruit of verontreinigingen (sticker, insect, enz.) op de voorruit
- Slecht weer, zoals hevige regen of sneeuw, hinderen het blikveld van de radarsensor of camera
- Elektromagnetische golven zorgen voor interferentie
- De door de radarsensor ontvangen gereflecteerde signalen zijn erg onregelmatig
- De herkenning door de camera/radarsensor is beperkt.
- De camera herkent niet het volledige voertuig vóór de auto.
- De camera is beschadigd.

- De omgeving is niet helder genoeg, bijvoorbeeld wanneer de koplampen niet zijn ingeschakeld in het donker of wanneer de auto door een tunnel rijdt.
- Er valt door een middenberm, bomen, enz. een schaduw over de weg.
- De auto rijdt door een tolpoort.
- De achterzijde van de voorligger is niet normaal zichtbaar. (het voertuig draait in een andere richting of maakt een te scherpe bocht.)
- De voorligger is te breed om door het cameraherkenningssysteem te worden gesignaleerd (bijvoorbeeld de aanhanger van een trekker, enz.)
- Het zichtveld van de camera is niet goed verlicht (te donker, te veel reflectie of te veel tegenlicht waardoor het zichtveld wordt gehinderd)
- De voorligger heeft de achterlichten niet ingeschakeld of de achterlichten bevinden zich op een ongebruikelijke plaats.
- De helderheid van het omgevingslicht verandert plotseling, bijvoorbeeld wanneer u een tunnel in- of uitrijdt
- Wanneer licht van een straatlantaarn of tegemoetkomende auto op een nat wegdek of een plas op de weg wordt gereflecteerd
- Het blikveld voor wordt gehinderd door de schittering van de zon
- De voorruit is beslagen; een helder zicht op de weg is niet mogelijk
- De voorligger rijdt onregelmatig
- De auto rijdt op een onverharde of slechte weg of op een weg met plotselinge veranderingen in hellingshoek
- Als er met de auto gereden wordt in de buurt van gebieden met metalen constructies, zoals bij wegwerkzaamheden, spoorwegen, enz.
- De auto rijdt in een gebouw, zoals een parkeergarage
- Slechte wegomstandigheden zorgen voor overmatige trillingen tijdens het rijden
- De herkenning door de sensor wijzigt plotseling wanneer over een verkeersdrempel wordt gereden
- De auto voor nadert de rijrichting van opzij
- De auto voor staat dwars op de rijrichting stil
- De voorligger rijdt naar u toe of rijdt achteruit
- U zich op een rotonde bevindt en er een auto voor u rijdt

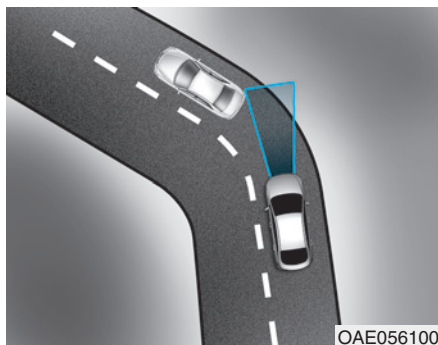

OAE056100

#### - Rijden in bochten

De prestaties van de Forward Collision-Avoidance Assist worden mogelijk beperkt bij het rijden op een bochtige weg.

Mogelijk wordt de voorligger of de voetganger vóór de auto op een bochtige weg niet gesignaleerd door het herkenningssysteem van de voorruitcamera. Mogelijk wordt hierdoor geen alarm geslagen of niet geremd wanneer dit nodig is.

Let altijd op de weg- en rijomstandigheden en trap indien nodig het rempedaal in om de rijsnelheid te verlagen en een veilige tussenafstand te bewaren.

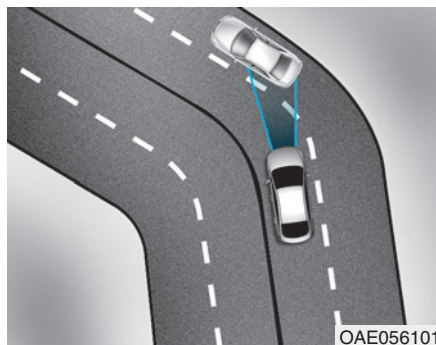

OAE056101

Mogelijk herkent de Forward Collision-Avoidance Assist bij het rijden op een bochtige weg een voertuig of voetganger op de andere rijstrook of buiten de rijstrook.

In dit geval alarmeert de functie de bestuurder mogelijk onnodig en wordt onnodig geremd.

Let tijdens het rijden altijd op de weg- en rijomstandigheden.

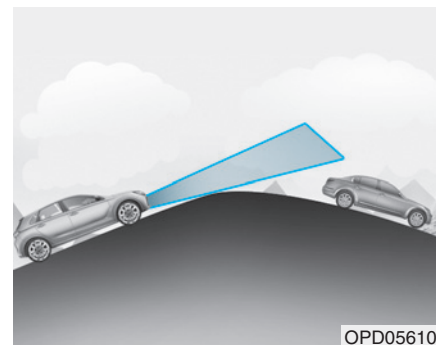

OPD056102

#### - Rijden op een helling

De prestaties van de Forward Collision-Avoidance Assist nemen mogelijk af tijdens het op- of afrijden van een helling. Mogelijk wordt de voorligger of de voetganger vóór de auto niet gesignaleerd door het herkenningssysteem van de voorruitcamera. Mogelijk wordt hierdoor onnodig alarm geslagen of geremd of wordt er geen alarm geslagen of niet geremd wanneer dit nodig is.

Als de functie na de top van een helling plotseling een voorligger of voetganger signaleert, wordt er mogelijk sterk gedecelereerd.



Kijk altijd voor u tijdens het op- of afrijden van een helling en trap indien nodig het rempedaal in om uw rijsnelheid te reduceren en een veilige tussenafstand te houden.

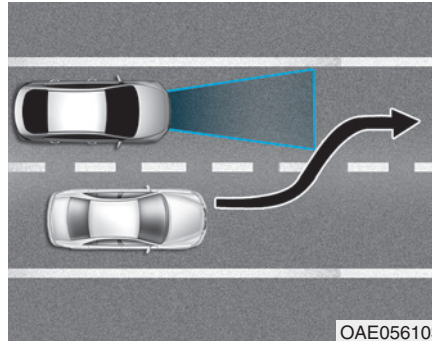

### - Wisselen van rijstrook

Wanneer een voorligger van rijstrook wisselt, wordt de auto mogelijk niet direct door de FCA gesignaleerd, met name wanneer de auto plotseling van rijstrook wisselt. Bewaar in dit geval altijd voldoende afstand tot de voorligger, zodat u de auto veilig tot stilstand kunt brengen en trap indien nodig het rempedaal in om uw rijsnelheid te verlagen.

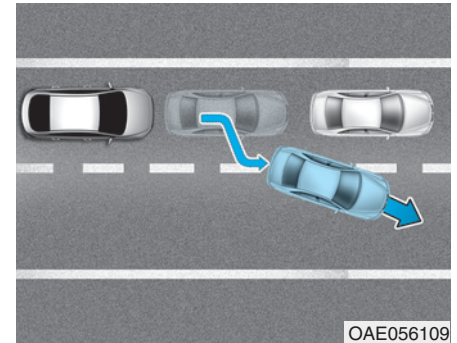

Wanneer u in langzaam rijdend en stilstaand verkeer rijdt en een voorligger de rijstrook verlaat, wordt uw nieuwe voorligger mogelijk niet direct door de FCA herkend. Bewaar in dit geval altijd voldoende afstand tot de voorligger, zodat u de auto veilig tot stilstand kunt brengen en trap indien nodig het rempedaal in om uw rijsnelheid te verlagen.

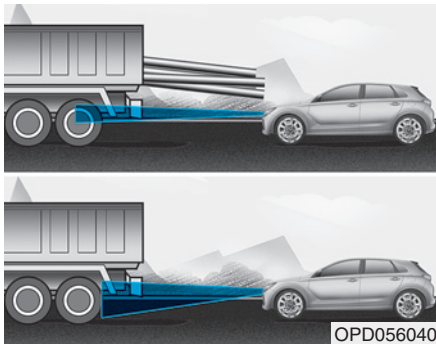

#### - Uw voorligger signaleren

Als uw voorligger een grote, naar achteren uitstekende lading heeft of een grotere bodemvrijheid heeft dan uw auto, moet u extra goed opletten. Mogelijk wordt de naar achteren uitstekende lading niet door de FCA gesignaleerd. Bewaar in deze gevallen altijd voldoende afstand tot het object dat het dichtst voor u is, zodat u de auto veilig tot stilstand kunt brengen en trap indien nodig het rempedaal in om uw rijnsnelheid te verlagen.

### **Signaleren van voetgangers of fietsers**

De werking van de sensor wordt mogelijk in de volgende gevallen beperkt:

- De voetganger of fietser wordt niet goed gesignaleerd door het camera-herkenningssysteem als de voetganger bijvoorbeeld voorover buigt of niet volledig rechtop loopt of de fietser voorovergebogen op zijn fiets zit
- De voetganger of fietser beweegt zeer snel of verschijnt plotseling in het detectiegebied van de camera
- De voetganger of fietser draagt kleding die wegvalt tegen de achtergrond, waardoor deze moeilijk door het cameraherkenningssysteem kan worden gesignaleerd
- De buitenverlichting is te fel (bijvoorbeeld bij het rijden in fel zonlicht of de schittering van de zon) of te donker (bijvoorbeeld 's nachts op het platteland)
- Het is moeilijk om de voetganger of fietser te signaleren en te onderscheiden van andere objecten in de buurt, bijvoorbeeld wanneer er een groep voetgangers, fietsers of een grote groep mensen is

- Er wordt een object gesignaleerd dat een vergelijkbare vorm heeft als het menselijk lichaam
- De voetganger is klein
- De voetganger is lichamelijk gehandicapt
- De herkenning door de sensor is beperkt
- De radarsensor of camera wordt geblokkeerd door een vreemd voorwerp o.i.d.
- De lens van de camera wordt gehinderd door een getinte of gecoate voorruit, een beschadigde voorruit of verontreinigingen (sticker, insect, enz.) op de voorruit
- De omgeving is niet helder genoeg, bijvoorbeeld wanneer de koplampen niet zijn ingeschakeld in het donker of wanneer de auto door een tunnel rijdt.
- Slecht weer, zoals hevige regen of sneeuw, hinderen het blikveld van de camera of radarsensor
- Wanneer licht van een straatlantaarn of tegemoetkomende auto op een nat wegdek of een plas op de weg wordt gereflecteerd

- Het blikveld voor wordt gehinderd door de schittering van de zon
- De voorruit is beslagen; een helder zicht op de weg is niet mogelijk
- Slechte wegomstandigheden zorgen voor overmatige trillingen tijdens het rijden
- De herkenning door de sensor wijzigt plotseling wanneer over een verkeersdrempel wordt gereden
- U bevindt zich op een rotonde
- Als de voetganger of fietser plotseling voor de auto verschijnt
- Als de fietser voor de auto de rijrichting kruist
- Als er elektromagnetische interferentie is
- Als zich in de buurt van de fietser wegwerkzaamheden, een spoorweg of andere metalen objecten bevinden
- Als het materiaal van de fiets niet goed gereflecteerd wordt door de radar

### WAARSCHUWING

- **Gebruik de Forward Collision-Avoidance Assist niet tijdens het slepen van een auto. Het gebruik van de FCA tijdens het slepen kan de veiligheid van uw auto of de auto die wordt gesleept negatief bedinvloeden.**
- **Wees uiterst voorzichtig als uw voorligger een grote, naar achteren uitstekende lading heeft of een grotere bodemvrijheid heeft dan uw auto.**
- **De Forward Collision-Avoidance Assist werkt mogelijk wanneer een object wordt gesignaleerd met een vorm die of kenmerk dat lijkt op een auto, voetganger of fietser (indien van toepassing).**

(Vervolg)

(Vervolg)

- De FCA is ontworpen om de voorligger te detecteren en in de gaten te houden of om een voetganger of fietser (indien van toepassing) op de rijbaan te detecteren door middel van radarsignalen en cameraherkenning. Het is niet ontworpen om kleinere objecten op wielen, zoals bagagetassen, winkelwagens of kinderwagens te signaleren.
- Probeer nooit de werking van de FCA te testen. Anders kunt u ernstig letsel oplopen.
- Als de voorbumper, de voorruit, de radar of de camera vervangen of gerepareerd is, adviseren we u de auto te laten controleren door een officiële HYUNDAI-dealer.

### Informatie

In sommige gevallen wordt de FCA mogelijk uitgeschakeld wanneer het systeem wordt blootgesteld aan elektromagnetische interferentie.

## LANE DEPARTURE WARNING (LDW) (INDIEN VAN TOEPASSING)

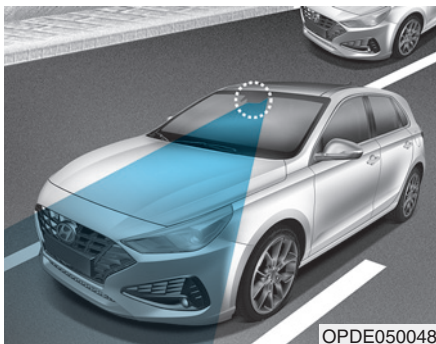

De Lane Departure Warning signaleert de rijstrook met de sensor op de voorruit en waarschuwt u wanneer uw auto de rijstrook verlaat.

### ⚠ WAARSCHUWING

De Lane Departure Warning is geen vervanging voor een veilig rijgedrag, maar dient slechts als hulpmiddel. Het is de verantwoordelijkheid van de bestuurder om altijd de omgeving in de gaten te houden en het stuurwiel te bedienen.

### ⚠ WAARSCHUWING

Neem bij het gebruik van het Lane Departure Warning-systeem altijd de volgende voorzorgsmaatregelen in acht:

- Controleer **ALTIJD** uw omgeving en de wegomstandigheden voordat u van rijstrook wisselt. Het LDW-systeem regelt niet dat de auto van rijstrook verandert of op de rijstrook blijft.
- Maak **geen** plotselinge manoeuvres en geef **geen** ruk aan het stuurwiel wanneer het LDW-systeem u waarschuwt dat de auto de rijstrook verlaat.
- Als de rijstrook niet goed door het cameraherkennings-systeem wordt gesignaleerd, wordt u mogelijk niet door de LDW op de hoogte gebracht wanneer uw auto de rijstrook verlaat.

(Vervolg)

(Vervolg)

- De LDW werkt pas vanaf een rijsnelheid van ongeveer 60 km/h.
- Haal de voorruitcamera niet uit elkaar, bijvoorbeeld om de ruit extra te tinten of coatings of accessoires aan te brengen. Als u de camera demonteert en weer monteert adviseren we u de kalibratie van het systeem te laten controleren door een officiële HYUNDAI-dealer.
- We adviseren u de kalibratie van het systeem te laten controleren door een officiële HYUNDAI-dealer na het vervangen van de voorruit of de voorruitcamera.
- Sproei geen water of andere vloeistof in de buurt van de voorruitcamera. Anders kan de functie beschadigd raken.
- Probeer de voorruitcamera niet te repareren en verwijder de onderdelen ervan niet.

(Vervolg)

**(Vervolg)**

- Plaats tijdens het rijden geen voorwerpen op het dashboard die licht reflecteren.
- Bevestig geen accessoires in de buurt van de binnenspiegel.
- Het waarschuwingssignaal van de LDW is mogelijk niet hoorbaar als het geluidsvolume van het audiosysteem te hoog is ingesteld.
- De werking van de LDW kan worden beïnvloed door verschillende factoren, inclusief omgevingsfactoren, die ervoor zorgen dat de camera de rijstroken voor u mogelijk niet goed signaleert. Het is de verantwoordelijkheid van de bestuurder om altijd op de weg te letten en de auto te allen tijde op de rijstrook te houden.

**Werking LDW**

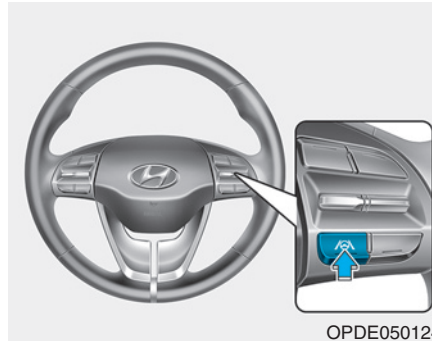

In-/uitschakelen van de LDW :

Druk op de toets Lane Driving Assist met het contact in stand ON.

Het controlelampje in het instrumentenpaneel zal in eerste instantie wit branden. Dit geeft aan dat de LDW in de status READY (Gereed) en NOT ENABLED (Niet ingeschakeld) staat.



De kleur van het controlelampje is afhankelijk van de status van de LDW.

- Wit : De sensor signaleert geen rijstrookmarkeringen of de rij snelheid is lager dan 60 km/h.
- Groen : De sensor signaleert rijstrookmarkeringen.



- Om het LDW-scherm op het LCD-display van het instrumentenpaneel weer te geven, selecteert u de modus ASSIST (A). Zie voor meer informatie "Modi LCD-display" in hoofdstuk 3.
- Als de functie een rijstrookmarkering signaleert, verandert de kleur van grijs naar wit.
- Als de functie de linker rijstrookmarkering signaleert, verandert de kleur van de linker rijstrookmarkering van grijs naar wit.

- Als de functie de rechter rijstrookmarkering signaleert, verandert de kleur van de rechter rijstrookmarkering van grijs naar wit.
- Als uw rijnsnelheid hoger wordt dan 60 km/h en de toets LDW ingedrukt is, wordt het systeem ingeschakeld. Als uw auto de rijstrook verlaat, werkt de LDW als volgt:

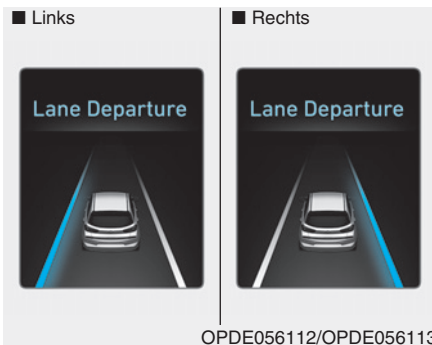

Er verschijnt een visuele waarschuwing op het LCD-display in het instrumentenpaneel. De linker of rechter rijstrookmarkering op het LCD-display in het instrumentenpaneel gaat knipperen, afhankelijk van welke kant de auto opgaat.

## Waarschuwinglampje en -melding

### Controleer LDW



Bij een storing in de functie verschijnt er gedurende enkele seconden een melding.

Als het probleem blijft bestaan, gaat het controlelampje storing LDW branden.

### Controlelampje storing LDW



Het controlelampje storing LDW (geel) zal gaan branden als de LDW niet goed werkt. We adviseren u uw auto te laten nakijken door een officiële HYUNDAI-dealer.

#### Handel bij een probleem met het systeem als volgt:

- Zet het systeem opnieuw aan nadat het contact is uitgeschakeld en weer is ingeschakeld.
- Controleer of het contact in stand ON staat.
- Controleer of het systeem wordt beïnvloed door het weer. (mist, zware regenval, enz.)
- Controleer of de lens van de camera vuil is.

Als het probleem niet is opgelost, raden we u aan het systeem door een officiële HYUNDAI-dealer te laten controleren.

### Beperkingen van het systeem

De LDW treedt mogelijk vroegtijdig in werking, ook al verlaat de auto de rijstrook niet, OF de LDW waarschuwt u mogelijk niet als de auto de rijstrook onder de volgende omstandigheden verlaat:

#### Als de rijstrook- en wegcondities slecht zijn

- De rijstrookmarkering is lastig te onderscheiden ten opzichte van het wegdek of de rijstrookmarkering is vervaagd of onduidelijk.
- Er bevinden zich markeringen op het wegdek die lijken op een rijstrookmarkering. Deze worden onbedoeld door de camera gesignaleerd.
- De rijstrookmarkering gaat op in een andere of splitst zich. (bijvoorbeeld bij een tolpoort)
- Het aantal rijstroken neemt toe of af of de rijstrookmarkeringen lopen door elkaar heen.
- Er zijn meer dan twee rijstrookmarkeringen op de weg voor u.
- De rijstrookmarkering is zeer breed of smal.
- De rijstroken voor de auto zijn niet zichtbaar als gevolg van regen, sneeuw, water op de weg, een beschadigd of vuil wegdek, enz.
- Er valt dankzij een middenberm, bomen, enz. een schaduw over de rijstrookmarkering.
- De rijstroken zijn incompleet of er zijn wegwerkzaamheden.
- Er zijn zebrapadmarkeringen of andere symbolen op het wegdek aangebracht.
- De rijstrookmarkering in een tunnel is vervuild door olie, enz.

### **Als externe condities wijzigen**

- De helderheid van het omgevingslicht verandert plotseling, bijvoorbeeld wanneer u een tunnel in of uit rijdt of onder een brug door rijdt.
- De helderheid van het omgevingslicht is te laag, zoals wanneer de koplampen in het donker uitgeschakeld zijn of als de auto door een tunnel rijdt.
- Er bevindt zich een rijstrookafbakening, zoals betonblokken, een geleiderail en reflectorpaal op de weg, die onbedoeld door de camera wordt gesignaleerd.
- Wanneer licht van een straatlantaarn of tegemoetkomende auto op een nat wegdek of een plas op de weg wordt gereflecteerd.

- Het blikveld voor wordt gehinderd door de schittering van de zon.
- De rijstrook houdt plotseling op, zoals op een kruising.
- Er is onvoldoende ruimte tussen u en uw voorligger om de rijstrookmarkering te kunnen signaleren of de voorligger rijdt op de rijstrookmarkering.
- U rijdt op een steile helling, over een heuvel of op een bochtige weg.
- Slechte wegomstandigheden zorgen voor overmatige trillingen tijdens het rijden.
- De omgevingstemperatuur van de binnenspiegel is hoog als gevolg van direct zonlicht.

### **Als het zicht vooruit slecht is**

- De voorruit of de lens van de voorruitcamera wordt geblokkeerd door vuil e.d.
- De voorruit is beslagen; een helder zicht op de weg is niet mogelijk.
- Door het plaatsen van objecten op het dashboard, enz.



## LANE KEEPING ASSIST (LKA) (INDIEN VAN TOEPASSING)

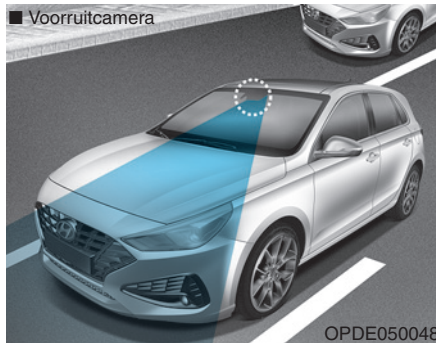

Het Lane Keeping Assist detecteert met behulp van een voorruitcamera rijstrookmarkeringen op de weg en assisteert de bestuurder bij het besturen van de auto om de auto op de rijstrook te houden.

Als het systeem detecteert dat de auto zijn rijstrook dreigt te verlaten, wordt de bestuurder zichtbaar en hoorbaar gewaarschuwd, terwijl tegelijkertijd een tegenstuurkracht wordt uitgeoefend om te proberen te voorkomen dat de auto buiten de rijstrook terechtkomt.

### ⚠ WAARSCHUWING

De Lane Keeping Assist is geen vervanging voor een veilig rijgedrag, maar dient slechts als hulpmiddel. Het is de verantwoordelijkheid van de bestuurder om altijd de omgeving in de gaten te houden en het stuurwiel te bedienen.

### ⚠ WAARSCHUWING

Neem bij het gebruik van de Lane Keeping Assist altijd de volgende voorzorgsmaatregelen in acht:

- Bedien het stuurwiel niet plotseling wanneer dit door het systeem wordt bediend.
- De LKA voorkomt door bediening van het stuurwiel dat de bestuurder onbedoeld de rijstrook verlaat.

(Vervolg)

(Vervolg)

De bestuurder dient echter niet volledig op het systeem te vertrouwen, maar altijd zelf controle te houden over het stuurwiel om op de rijstrook te blijven.

- Door rijomstandigheden of omgevingsfactoren kan de LKA worden uitgeschakeld of niet goed werken. Wees altijd voorzichtig tijdens het rijden.
- Haal de camera voor niet uit elkaar, bijvoorbeeld om de ruit extra te tinten of coatings of accessoires aan te brengen. Als u de voorruitcamera uit elkaar hebt gehaald en weer in elkaar hebt gezet, adviseren we u de kalibratie van het systeem te laten controleren door een officiële HYUNDAI-dealer.

(Vervolg)

**(Vervolg)**

- Als u de voorruit, de camera voor of bijbehorende delen van het stuurwiel hebt vervangen, adviseren we u de kalibratie van het systeem te laten controleren door een officiële HYUNDAI-dealer.
- Het systeem herkent rijstrookmarkeringen via een camera en bedient het stuurwiel. Als de rijstrookmarkeringen moeilijk te herkennen zijn, werkt het systeem daardoor mogelijk niet goed.  
Raadpleeg "Beperkingen van het systeem".
- Verwijder of beschadig geen onderdelen die gerelateerd zijn aan de LKA.

**(Vervolg)**

**(Vervolg)**

- Het waarschuwingssignaal van de LKA is mogelijk niet hoorbaar als het geluidsvolume van het audiosysteem te hoog is ingesteld.
- Als er al een ander waarschuwingssignaal, zoals de waarschuwingszoemer voor de veiligheidsgordel, wordt gegenereerd, klinkt de waarschuwing van de Lane Keeping Assist mogelijk niet.
- Plaats geen voorwerpen op het dashboard die licht reflecteren, zoals spiegels, wit papier, enz. Dit kan ervoor zorgen dat de LKA niet goed werkt.
- Houd het stuurwiel altijd vast wanneer de LKA is ingeschakeld.

**(Vervolg)**

**(Vervolg)**

- Het stuurwiel wordt niet continu bediend; als de rijnsnelheid te hoog is wanneer u van rijstrook wisselt, wordt de auto mogelijk niet door het systeem bediend. De bestuurder moet zich altijd aan de geldende snelheidslimiet houden als hij de functie gebruikt.
- Als u voorwerpen aan het stuurwiel bevestigt, assisteert de functie u mogelijk niet bij het op de rijstrook houden van de auto en werkt de waarschuwing voor het niet vasthouden van het stuurwiel mogelijk niet.
- Zorg ervoor dat de LKA is uitgeschakeld bij het trekken van een aanhanger.

## Werking LKA

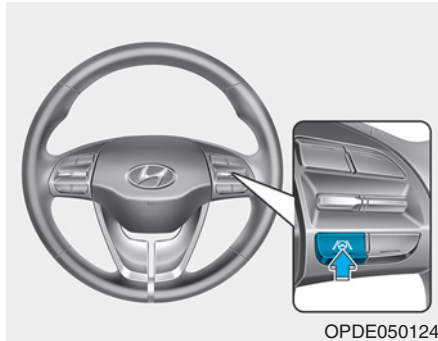

In-/uitschakelen van de LKA :

Wanneer het contact in stand ON staat, wordt de LKA automatisch ingeschakeld. Het controlelampje (  ) in het instrumentenpaneel zal in eerste instantie wit branden. Dit geeft aan dat de LKA in de status READY (Gereed) en NOT ENABLED (Niet ingeschakeld) staat.

Als u op de toets Lane Safety drukt, wordt het LKA uitgeschakeld en het controlelampje op het instrumentenpaneel gaat uit.

## Wijzigen functie LKA-systeem

De bestuurder kan overschakelen van de LKA naar de Lane Departure Warning of de LKA-modus wisselen via het LCD-display of het display van het infotainmentsysteem. Ga naar "User Settings (Gebruikersinst.) → Driver Assistance (Bestuurdershulp) → Lane Safety (Rijbaanveiligheid) → Lane Keeping Assist (Hulp bij rijbaan aanhouden)/Lane Departure Warning (Waarschuwing bij rijbaanwissel)/Off (Uit)".

### **Hulp bij rijbaan aanhouden**

Deze modus helpt de bestuurder de auto op de rijstrook te houden. Het systeem bedient nagenoeg nooit het stuurwiel als de auto goed op de rijstrook rijdt. Als de auto de rijstrook dreigt te verlaten, begint het systeem het stuurwiel echter wel te bedienen.

### **Waarschuwing bij rijbaanwissel**

Het LDW-systeem waarschuwt de bestuurder zichtbaar en met een waarschuwingssalarm als het systeem signaleert dat de auto de rijstrook verlaat. Het stuurwiel wordt niet bediend.

### **Uit**

Als u "Off (Uit)" selecteert, wordt de LKA gedeactiveerd.



Onthoud dat de rijsnelheid ten minste ongeveer 60 km/h moet zijn om de status van de LKA te laten overschakelen naar ENABLE (Inschakelen). Het controlelampje in het instrumentenpaneel gaat groen branden.

De kleur van het controlelampje is afhankelijk van de status van de LKA.

- Wit : De sensor signaleert geen rijstrookmarkeringen of de rijsnelheid is lager dan 60 km/h.
- Groen : De sensor signaleert rijstrookmarkeringen en het systeem is in staat de besturing van de auto te bedienen.

### **i** Informatie

Wanneer het controlelampje (wit) tijdens de vorige contactcyclus is geactiveerd, wordt het systeem ingeschakeld zonder extra regeling. Als u nogmaals op de toets van de Lane Safety drukt, gaat het controlelampje in het instrumentenpaneel uit.

### Werking LKA

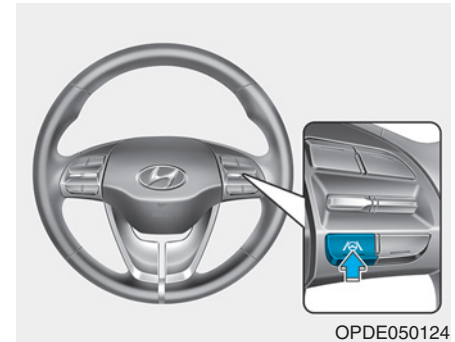

- Om het LKA-scherm op het LCD-display van het instrumentenpaneel weer te geven, selecteert u de Driving Assist-modus (A). Zie "LCD-displaymodi" in hoofdstuk 3 voor meer informatie.

### ■ Rijstrookmarkering niet gesignaleerd



OPDE056051

### ■ Rijstrookmarkering gesignaleerd



OPDE056052

- Als de rij snelheid hoger is dan 60 km/h en het systeem rijstrookmarkeringen signaleert, verandert de kleur van de rijstrookmarkeringen van grijs naar wit.

- Beide rijstrookmarkeringen moeten worden gesignaleerd om het systeem volledig te activeren.
- Als uw auto de rijstrook verlaat, werkt de LKA als volgt:

### ■ Type A



### ■ Type B



OPDE058056/OPDE058057

1. Er verschijnt een visuele waarschuwing op het LCD-display in het instrumentenpaneel. De linker of rechter rijstrookmarkering (of bertrand) in het LCD-display van het instrumentenpaneel gaat knipperen, afhankelijk van welke kant de auto opgaat. Er klinkt ook een waarschuwingssignaal.

2. De LKA zal in onderstaande omstandigheden de besturing van de auto overnemen om te voorkomen dat de auto de rijstrookmarkering overschrijdt.

- De rij snelheid is hoger dan 60 km/h
- De functie signaleert beide rijstrookmarkeringen
- Tijdens het rijden bevindt de auto zich op een normale positie tussen de rijstrookmarkeringen.
- Er wordt niet plotseling aan het stuurwiel gedraaid.

Wanneer beide rijstrookmarkeringen worden gesignaleerd en aan alle voorwaarden voor activering van de LKA wordt voldaan, verandert het controlelampje LKA van wit naar groen. Dit geeft aan dat de LKA zich in de status **ENABLED** (Ingeschakeld) bevindt en dat het stuurwiel wordt bediend.

## Waarschuwingslampje en -melding

*Houd uw handen op het stuur*



Als de bestuurder gedurende enkele seconden de handen van het stuurwiel neemt terwijl de LKA is geactiveerd, waarschuwt het systeem de bestuurder.

### **i** Informatie

Als het stuurwiel heel lichtjes wordt vastgehouden, kan de melding ook worden weergegeven, aangezien de LKA in dat geval niet herkent dat de bestuurder het stuurwiel vasthoudt.

### **⚠** WAARSCHUWING

De waarschuwing melding kan laat worden weergegeven, afhankelijk van de wegcondities. Houd het stuurwiel daarom tijdens het rijden altijd met beide handen vast.

### **⚠** WAARSCHUWING

- De LKA is slechts een aanvullende functie. Het is de verantwoordelijkheid van de bestuurder om de auto veilig te besturen en hem op de rijstrook te houden.
- Schakel in de volgende situaties de LKA uit en bedien de auto zelf:

(Vervolg)

(Vervolg)

- Bij slecht weer
- Wanneer de toestand van het wegdek slecht is
- Wanneer de bestuurder regelmatig zelf het stuurwiel moet bedienen.
- Bij het slepen van een auto of het rijden met een aanhanger

### **i** Informatie

- Hoewel het stuurwiel door de functie wordt bediend, kan de bestuurder ook zelf het stuurwiel bedienen.
- Mogelijk stuurt het stuurwiel wat zwaarder of lichter wanneer dit door het systeem wordt bediend.

## Controleer Lane Keeping Assist (LKA)



Bij een storing in de functie verschijnt er gedurende enkele seconden een melding. Als het probleem blijft bestaan, gaat het controlelampje storing LKA branden.

## Controlelampje LKA systeem



Het controlelampje LKA (geel) zal gaan branden als de LKA niet goed werkt. We adviseren u het systeem te laten controleren door een officiële HYUNDAI-dealer.

### Handel bij een probleem met de functie als volgt:

- Schakel de functie opnieuw in nadat de motor uitgezet is en weer is gestart.
- Controleer of het contact in stand ON staat.
- Controleer of de weersomstandigheden invloed hebben op de functie. (mist, zware regenval, enz.)
- Controleer of de lens van de camera vuil is.

Is het probleem niet opgelost, dan raden we u aan het systeem door een officiële HYUNDAI-dealer na te laten kijken.

In de volgende gevallen zal de LKA-functie zich niet in de status **ENABLED (Ingeschakeld)** bevinden en/of vindt er geen stuurassistentie plaats:

- De functie is ingeschakeld voordat er van rijstrook gewisseld wordt. Als u van rijstrook wisselt zonder de richtingaanwijzer te gebruiken, wordt het stuurwiel mogelijk bediend.
- De auto rijdt niet in het midden van de rijstrook als het systeem wordt ingeschakeld of direct na het wisselen van rijstrook.
- De ESC (Elektronische stabiliteitsregeling) of het VSM (Vehicle Stability Management) is geactiveerd.
- De auto maakt een scherpe bocht.
- De rijdsnelheid is lager dan 60 km/h of hoger dan 200 km/h.
- De auto wisselt abrupt van rijstrook.

- De auto remt plotseling af.
- Er is slechts één rijstrookmarkering gesignaleerd.
- De rijstrook is zeer breed of smal.
- Er zijn meer dan twee rijstrookmarkeringen, bijvoorbeeld in het geval van wegwerkzaamheden.
- De auto remt plotseling af.
- Er wordt plotseling aan het stuurwiel gedraaid.
- Nadat de motor is gestart of de camera voor is geïnitieerd of opnieuw is opgestart, werkt het systeem gedurende 15 seconden mogelijk niet.

## Beperkingen van de functie

De LKA treedt mogelijk vroegtijdig in werking, ook al verlaat de auto de rijstrook niet, of de LKA assisteert mogelijk niet bij het sturen of waarschuwt u mogelijk niet als de auto de rijstrook onder de volgende omstandigheden verlaat:

### Als de rijstrook- en wegcondities slecht zijn

- De rijstrookmarkering is lastig te onderscheiden ten opzichte van het wegdek of de rijstrookmarkering is vervaagd of onduidelijk.
- De kleur van de rijstrookmarkering is lastig te onderscheiden ten opzichte van het wegdek.
- Er bevinden zich markeringen op het wegdek die lijken op een rijstrookmarkering. Deze worden onbedoeld door de camera gesignaleerd.
- De rijstrookmarkering is onduidelijk of beschadigd.

- De rijstrookmarkering gaat op in een andere of splitst zich (bijvoorbeeld bij een tolpoort).
- Het aantal rijstroken neemt toe of af of de rijstrookmarkeringen lopen door elkaar heen.
- Er zijn meer dan twee rijstrookmarkeringen op de weg voor u.
- De rijstrookmarkering is erg dik of dun.
- De rijstrook (of weg) is zeer breed of smal.
- De rijstrookmarkeringen voor de auto zijn niet zichtbaar als gevolg van regen, sneeuw, water op de weg, een beschadigd of vuil wegdek, enz.
- Er valt door een middenberm, bomen, vangrails, een geluidsscherm enz. een schaduw over de rijstrookmarkering.
- De rijstrookmarkeringen zijn ingewikkeld of er doet een constructie dienst als rijstrookmarkering, bijvoorbeeld in het geval van wegwerkzaamheden.



- Er zijn zebrapadmarkeringen of andere symbolen op het wegdek aangebracht.
- Op de rijstrookmarkering in een tunnel zitten olievlekken, enz.
- De rijstrook verdwijnt plotseling, bijvoorbeeld bij een kruispunt.

### **Als externe factoren van invloed zijn**

- De helderheid van het omgevingslicht verandert plotseling, bijvoorbeeld wanneer u een tunnel in of uit rijdt of onder een brug door rijdt.
- De omgeving is niet helder genoeg, bijvoorbeeld wanneer de koplampen niet zijn ingeschakeld in het donker of wanneer de auto door een tunnel rijdt.
- Er bevindt zich een rijstrookafbakening, zoals betonblokken, een geleiderail en reflectorpaal op de weg, die onbedoeld door de voorruitcamera wordt gesignaleerd.

- Wanneer licht van een straatlantaarn of tegemoetkomende auto op een nat wegdek of een plas op de weg wordt gereflecteerd.
- Het blikveld voor wordt gehinderd door de schittering van de zon.
- Er is onvoldoende ruimte tussen u en uw voorligger om de rijstrookmarkering te kunnen signaleren of de voorligger rijdt op de rijstrookmarkering.
- U rijdt op een steile helling, over een heuvel of op een bochtige weg.
- Slechte wegomstandigheden zorgen voor overmatige trillingen tijdens het rijden.
- De omgevingstemperatuur van de binnenspiegel is hoog als gevolg van direct zonlicht, enz.

### **Als het zicht naar voren slecht is**

- De voorruit of de cameralens wordt geblokkeerd door vuil e.d.
- De voorruit is beslagen; een helder zicht op de weg is niet mogelijk.
- Er is iets op het dashboard, enz. geplaatst.
- De voorruitcamera kan de rijstrook niet waarnemen als gevolg van mist, zware regenval of sneeuw.

## BLIND-SPOT COLLISION WARNING (BCW)/BLIND-SPOT COLLISION-AVOIDANCE ASSIST (BCA) (INDIEN VAN TOEPASSING)

### Beschrijving systeem

#### **Blind-Spot Collision Warning**

Het Blind-Spot Collision Warning maakt gebruik van radarsensoren in de achterbumper om de situatie in de gaten te houden en de bestuurder te waarschuwen wanneer een voertuig nadert in de dode hoek.

1) Dode hoek

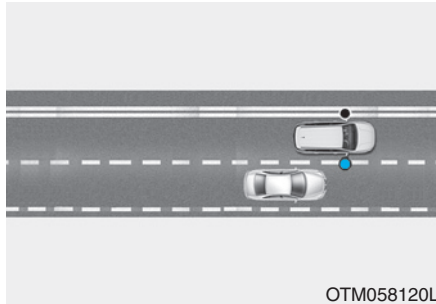

Het bereik van de Blind Spot Detection is afhankelijk van de rijnsnelheid.

Onthoud dat als uw auto veel sneller rijdt dan de voertuigen om u heen, de waarschuwing niet zal worden gegeven.

2) Nadert met hoge snelheid

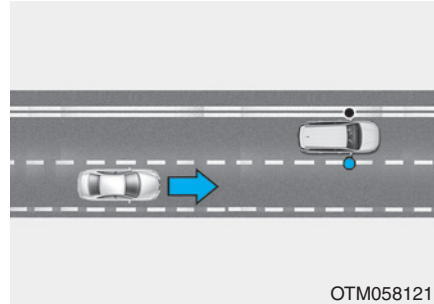

De Lane Change Assist-functie waarschuwt u wanneer een voertuig met hoge snelheid nadert vanuit een aangrenzende rijstrook. Als de bestuurder de richtingaanwijzer inschakelt wanneer het systeem een naderend voertuig signaleert, laat het systeem een geluidssignaal horen.

#### **Blind-Spot Collision-Avoidance Assist**

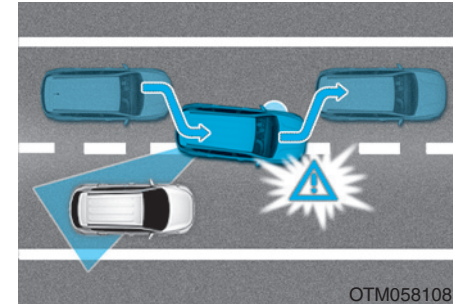

De Blind-Spot Collision-Avoidance Assist houdt de rijstrook voor de auto in de gaten via de camera die aan de bovenzijde van de voorruit is geplaatst en de zijkanten/achterzijde via radarsensoren.

De Blind-Spot Collision-Avoidance Assist kan de Electronic Stability Control activeren als bij het wisselen van rijstrook de kans bestaat op een aanrijding met een naderend voertuig. Dit dient om de kans op een aanrijding te verkleinen of de schade bij de aanrijding te beperken.

## WAARSCHUWING

- Houd tijdens het rijden altijd de wegomstandigheden in de gaten en wees alert op onverwachte situaties, zelfs wanneer de Blind-Spot Collision Warning en de Blind-Spot Collision-Avoidance Assist in werking zijn.
- De Blind-Spot Collision Warning en de Blind-Spot Collision-Avoidance Assist zijn ondersteunende systemen om u te helpen. Vertrouw niet blindelings op de systemen. Let voor uw eigen veiligheid altijd goed op tijdens het rijden.

(Vervolg)

(Vervolg)

- De Blind-Spot Collision Warning en de Blind-Spot Collision-Avoidance Assist zijn geen vervanging voor een juist en veilig rijgedrag. Rijd altijd veilig en wees voorzichtig bij het wisselen van rijstrook of achteruitrijden. De Blind-Spot Collision Warning en de Blind-Spot Collision-Avoidance Assist signaleren mogelijk niet alle objecten naast de auto.

## Systeminstelling en -activering

### Systeminstelling

- De bestuurder kan de systemen activeren door het contact in stand ON te zetten en "User Settings (Gebruikersinst.) → Driver Assistance (Bestuurdershulp) → Blind-Spot Safety (Dodehoekveiligheid)" te selecteren.
  - Het BCA en BCW gaan aan en zijn klaar om geactiveerd te worden als "Active Assist (Actieve hulp)" wordt geselecteerd. Vervolgens klinkt er een waarschuwingssignaal of wordt er remkracht gegenereerd als een voertuig de dode hoek van de bestuurder nadert.
  - Het BCW gaat aan en is klaar om geactiveerd te worden als "Warning Only (Alleen waarschuwing)" wordt geselecteerd. Vervolgens klinkt er een waarschuwingssignaal als een voertuig de dode hoek van de bestuurder nadert.
  - De functie wordt uitgeschakeld en het controlelampje in de toets BCW/BCA dooft wanneer "Off (Uit)" wordt geselecteerd.



- Als u op de toets BCW/BCA drukt terwijl "Active Assist (Active hulp)" of "Warning Only (Alleen waarschuwing)" is geselecteerd, dooft het controlelampje in de toets en wordt het systeem uitgeschakeld.
- Als u op de toets BCW/BCA drukt terwijl het systeem is uitgeschakeld, gaat het controlelampje in de toets branden en wordt het systeem ingeschakeld. In dat geval keert het systeem terug naar de stand waarin het stond voordat de motor uitgezet werd.

Als het systeem voor de eerste keer wordt ingeschakeld en als de motor uit en vervolgens weer aan wordt gezet terwijl het systeem is ingeschakeld, brandt er gedurende 3 seconden een waarschuwingslampje in de buitenspiegel.

- Als de motor uit en weer aan wordt gezet, blijft het systeem in de vorige stand staan.
- De bestuurder kan in de "User Settings (Gebruikersinst.)" op het LCD-display de waarschuwingstijd instellen door "User Settings (Gebruikersinst.) → Driver Assistance (Bestuurdershulp) → Warning Timing (Timing waarschuwing)" te selecteren.

- Dit zijn de opties voor Blind-Spot Collision Warning:

- Normal (Normaal):

Bij deze keuze wordt Blind-Spot Collision Warning op de standaardwijze geactiveerd. Wijzig de instelling naar de optie "Later (Later)" als de instelling te gevoelig aanvoelt.

De waarschuwingstijd kan laat aanvoelen als een voertuig opzij of achter sterk accelereert.

- Later (Later):

Selecteer deze waarschuwingstijd als er weinig verkeer is en u met lage snelheid rijdt.

### **i** Informatie

Als u de timing van de waarschuwing wijzigt, kan ook de timing van de waarschuwing van andere systemen wijzigen. Houd hiermee altijd rekening voordat u de waarschuwingstiming wijzigt.

- De bestuurder kan in de "User Settings (Gebruikersinst.)" op het LCD-display het waarschuwingvolume van de Blind-Spot Collision Warning instellen door "User Settings (Gebruikersinst.) → Driver Assistance (Bestuurdershulp) → Warning Volume (Waarschuwingvolume) → High/Medium/Low (Hoog/ Gemiddeld/Laag)" te selecteren.

**Zie "LCD-display" in hoofdstuk 3 voor meer informatie.**

### Informatie

**Als u het waarschuwingvolume wijzigt, kan ook het waarschuwingvolume van andere systemen wijzigen. Houd hiermee altijd rekening voordat u het waarschuwingvolume wijzigt.**

### **Werking**

Het systeem gaat naar de stand gereed wanneer "Active Assist (Actieve hulp)" of "Warning Only (Alleen waarschuwing)" is geselecteerd en aan de volgende voorwaarden wordt voldaan:

- Active Assist (Actieve hulp)

1) De Blind-Spot Collision-Avoidance Assist wordt geactiveerd als:

- De rijsnelheid tussen 60 km/h en 200 km/h ligt.
- De functie beide rijkstrookmarkeringen signaleert.
- Een naderend voertuig naast/achter uw auto wordt gesignaleerd.

2) De Blind-Spot Collision Warning wordt geactiveerd als:

- De rijsnelheid hoger is dan ongeveer 20 km/h en de rijsnelheid van de auto achter u is ongeveer 10 km/h.

- Warning Only (Alleen waarschuwing)

1) De Blind-Spot Collision Warning wordt geactiveerd als:

- De rijsnelheid hoger is dan ongeveer 20 km/h en de rijsnelheid van de auto achter u is ongeveer 10 km/h.

\* De Blind-Spot Collision-Avoidance Assist niet is geactiveerd.

## Waarschuwing en systeemregeling

### Blind-Spot Collision Warning-systeem

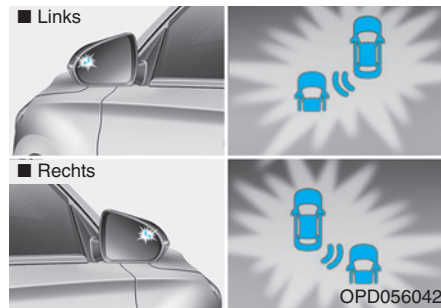

#### Eerste waarschuwing

Als er een auto wordt gesignaleerd binnen de grenzen die door het systeem zijn gesteld, zal er een waarschuwingslampje gaan branden in de buitenspiegel en in het head-up display (indien van toepassing).

Zodra de gesignaleerde auto zich niet langer in de dode hoek bevindt, verdwijnt de waarschuwing overeenkomstig de rijomstandigheden van de auto.



#### Tweede waarschuwing

Er klinkt in de volgende gevallen een waarschuwingszoemer om de bestuurder te waarschuwen:

1. Er wordt door de radarfunctie een auto gesignaleerd in de dode hoek EN.
2. De richtingaanwijzer is ingeschakeld (aan dezelfde kant als waar de auto wordt gesignaleerd).

Wanneer deze waarschuwing wordt geactiveerd, gaan het waarschuwingslampje in de buitenspiegel en in het head-up display (indien van toepassing) ook knipperen. Er klinkt ook een waarschuwingszoemer.

Als u de richtingaanwijzer uitschakelt, wordt de tweede waarschuwing gedeactiveerd.

Zodra de gesignaleerde auto zich niet langer in de dode hoek bevindt, verdwijnt de waarschuwing overeenkomstig de rijomstandigheden van de auto.

## ⚠ WAARSCHUWING

- Het waarschuwingslampje in de buitenspiegel gaat branden wanneer er door het systeem achteropkomend verkeer wordt gesignaleerd. Vertrouw niet alleen op het waarschuwingslampje maar houd ook de omgeving rond de auto goed in de gaten, om aanrijdingen te voorkomen.
- Rijd veilig, ook al is de auto uitgerust met het Blind-Spot Collision Warning-systeem. Vertrouw niet blindelings op de functie, maar controleer altijd de omgeving bij het wisselen van rijstrook of achteruitrijden.
- De functie waarschuwt de bestuurder mogelijk niet in alle gevallen, dus houd uw omgeving tijdens het rijden altijd goed in de gaten.

## ⚠ OPMERKING

- De bestuurder dient altijd uiterst voorzichtig te zijn bij het bedienen van de auto, ongeacht of het waarschuwingslampje in de buitenspiegel brandt of een alarm klinkt.
- Als het volume van het audiosysteem van de auto hoog is, zijn de waarschuwingssignalen van het Blind-Spot Collision Warning-systeem mogelijk niet hoorbaar.
- De waarschuwing van de Blind-Spot Collision Warning klinkt mogelijk niet als er een waarschuwing van een ander systeem hoorbaar is.

## *Blind-Spot Collision-Avoidance Assist (BCA)*

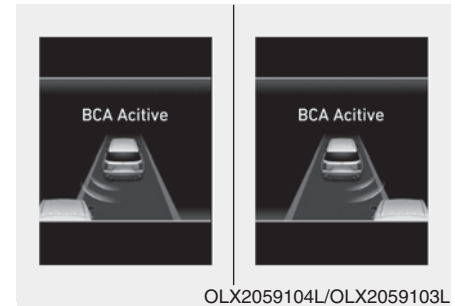

De Blind-Spot Collision-Avoidance Assist past mogelijk remvermogen toe wanneer er een naderend voertuig wordt gesignaleerd binnen een bepaalde afstand naast of achter uw auto.

Het genereert enige remkracht voor de band die zich bevindt tegenover het punt waar de aanrijding dreigt. Het instrumentenpaneel zal de bestuurder informeren dat het systeem is geactiveerd.

De Blind-Spot Collision-Avoidance Assist wordt automatisch geactiveerd als:

- Het voertuig op een bepaalde afstand rijdt
- De richting van het voertuig is veranderd ten opzichte van het punt waar de aanrijding dreigt
- Het stuurwiel abrupt wordt bewogen
- Het rempedaal wordt ingetrapt
- Een bepaalde periode verstreken is

De bestuurder moet in het midden van de rijstrook rijden om het systeem in de stand gereed te houden.

Als u te dicht bij een zijde van de rijstrook rijdt, werkt het systeem mogelijk niet goed.

Daarnaast regelt het systeem uw auto mogelijk niet goed overeenkomstig de rijomstandigheden. Let dus altijd goed op de wegomstandigheden.

## ⚠ WAARSCHUWING

- De bestuurder is verantwoordelijk voor een juiste bediening van het stuurwiel.
- Bedien het stuurwiel niet onnodig wanneer de Blind-Spot Collision-Avoidance Assist in werking is.
- Let altijd zeer goed op tijdens het rijden. De Blind-Spot Collision-Avoidance Assist werkt mogelijk niet of werkt onnodig, afhankelijk van de rijsituatie.
- De Blind-Spot Collision-Avoidance Assist is geen vervanging voor een veilig rijgedrag, maar dient slechts als hulpmiddel. Het is de verantwoordelijkheid van de bestuurder altijd voorzichtig te rijden om onverwachte en plotselinge situaties te voorkomen. Let te allen tijde op de wegomstandigheden.

## Detectiesensor (Voorruitcamera/Hoekradars achter)

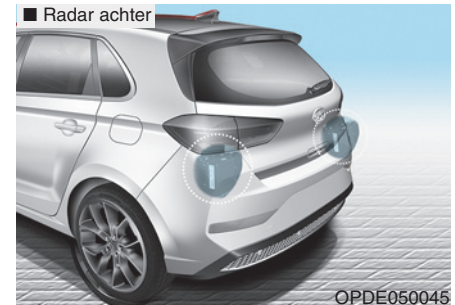
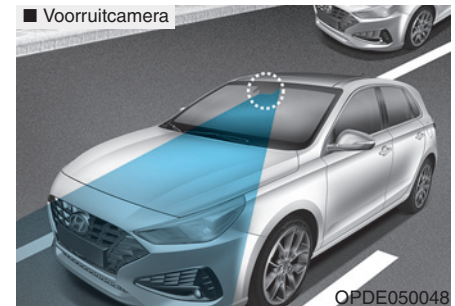



### **Voorruitcamera**

De camera voor is een sensor die de rijstrook signaleert. Als de sensor bedekt is met sneeuw, regen of verontreinigingen, neemt het signaleringsvermogen van de sensor mogelijk af, waardoor de functie mogelijk tijdelijk wordt uitgeschakeld en tot het moment van uitschakelen niet goed functioneert. Zorg ervoor dat de sensor altijd schoon is.

\* Raadpleeg "Lane Keeping Assist" voor opmerkingen over de sensor van de camera voor.

### **Radar achter**

De radars achter zijn de sensoren in de achterbumper voor het signaleren van de gebieden naast en achter de auto. Om het systeem goed te kunnen laten werken, moet de achterbumper te allen tijde schoon zijn.



### **OPMERKING**

- De functie werkt mogelijk niet goed wanneer de achterbumper beschadigd is of als hij is vervangen of gerepareerd.
- Het detectiebereik is deels afhankelijk van de breedte van de weg. Als de weg smal is, kan het systeem mogelijk andere voertuigen signaleren op de naastliggende rijstrook.
- De functie wordt mogelijk uitgeschakeld ten gevolge van sterke elektromagnetische golven.
- Houd de sensoren altijd schoon.
- Probeer de sensor **NOOIT** zelf te demonteren en stel de sensor niet bloot aan schokken.

(Vervolg)

(Vervolg)

- Oefen geen onnodige kracht uit op de radarsensor of de behuizing van de sensor. Als de sensor met kracht uit zijn juiste positie wordt bewogen, werkt het systeem mogelijk niet goed. In dit geval wordt er mogelijk geen waarschuwing melding weergegeven. We adviseren u de auto te laten controleren door een officiële HYUNDAI-dealer.
- Breng geen vreemde voorwerpen, zoals een bumpersticker of bumperbescherming, aan in de buurt van de radarsensor. Breng ook geen lak aan op het sensorgedeelte. Anders kunnen de prestaties van de sensor negatief worden beïnvloed.

(Vervolg)

**(Vervolg)**

- Plaats **GEEN** accessoires of stickers op de voorruit en breng geen getinte coating aan op de voorruit.
- Voorkom met de grootste zorgvuldigheid dat de camerasensor in aanraking komt met water.
- Plaats **GEEN** reflecterende objecten (bijv. wit papier, spiegel) op het dashboard. Iedere vorm van lichtreflectie kan een storing in het systeem veroorzaken.

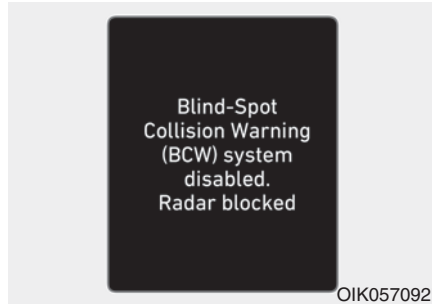
**Waarschuwingsmeldingen****Waarsch. systeem voor dodehoekbotsing (BCW) uitgeschakeld. Radar geblokkeerd**

Deze waarschuwing melding verschijnt mogelijk als:

- Eén of beide sensor(en) op de achterbumper geblokkeerd is/zijn door vuil of sneeuw o.i.d.
- Er wordt op het platteland gereden waar de sensor gedurende een langere periode geen ander voertuig signaleert.
- In slecht weer, bijvoorbeeld bij hevige sneeuw of regen.

Als een van deze omstandigheden zich voordoet, dooft het lampje in de toets van de Blind-Spot Safety en wordt het systeem automatisch uitgeschakeld.

Wanneer de waarschuwing melding Waarsch. dodehoekbotsing (BCW) geannuleerd in het instrumentenpaneel wordt weergegeven, controleer dan of het gebied waar de sensor op de achterbumper is geplaatst vrij is van vuil of sneeuw. Verwijder vuil, sneeuw e.d. die de werking van de radarsensoren kan hinderen.

Nadat het vuil e.d. is verwijderd, zou de functie na ongeveer 10 minuten rijden weer normaal moeten werken.

We adviseren u de auto te laten controleren door een officiële HYUNDAI-dealer als de functie nog steeds niet normaal werkt.

## **i** Informatie

Schakel het BCW-, BCA- en RCCW-systeem (indien van toepassing) uit als er een aanhanger is aangekoppeld of een fietsendrager is gemonteerd.

- Druk op de toets van de Blind-Spot Safety (het controlelampje in de toets dooft)
- Deactiveer de RCCW-functie door "User Settings (Gebruikersinst.) → Driver Assistance (Bestuurdershulp) → Parking Safety (Parkeer veiligheid) → Rear Cross Traffic Safety (Veiligheid kruisend verkeer achterkant)" (indien van toepassing)



OTM058151L

### Check waarsch.- systeem voor dodehoekbotsing

Als er een probleem in de BCW aanwezig is, wordt er een waarschuwing melding weergegeven en gaat het lampje in de schakelaar uit. De functie wordt automatisch uitgeschakeld. Het systeem wordt automatisch uitgeschakeld. Als het BCW-systeem uitgeschakeld is door een storing, werkt de BCA ook niet. We adviseren u de auto te laten controleren door een officiële HYUNDAI-dealer.

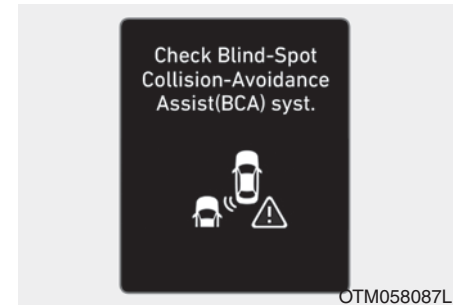

OTM058087L

### Check systeem voor dodehoekbotsing (BCA)

Als er zich problemen voordoen met het BCA, verschijnt er een waarschuwing melding. Het systeem wordt automatisch uitgeschakeld. De BCW werkt nog steeds, zelfs wanneer het BCA-systeem is uitgeschakeld door een storing. We adviseren u de auto te laten controleren door een officiële HYUNDAI-dealer alvorens de BCA weer te gebruiken.

### **Beperkingen van de functie**

De bestuurder dient in onderstaande situaties voorzichtig te zijn omdat de functie onder bepaalde omstandigheden andere voertuigen of objecten mogelijk niet signaleert.

- Er hangt een aanhanger of fietsendrager achter de auto.
- De auto rijdt in slecht weer, zoals hevige regen of sneeuw.
- De sensor is bedekt met water, sneeuw, modder, enz.
- De achterbumper waar de sensor is geplaatst, wordt bedekt door een object, zoals een bumpersticker, een bumperbeschermer, een fietsendrager, enz.
- De achterbumper is beschadigd of de sensor bevindt zich niet meer in zijn oorspronkelijke positie.
- De voertuighoogte is lager of hoger dan normaal door zware lading in de bagageruimte, een abnormale bandenspanning, enz.
- De temperatuur van de achterbumper is (te) hoog.
- Als de sensoren geblokkeerd worden door andere voertuigen, wanden of pilaren rond de parkeerplaats.
- De auto rijdt op een bochtige weg.
- De auto rijdt door een tolpoort.
- Het wegdek (of de naastliggende grond) bevat een abnormale hoeveelheid metalen componenten (bijv. vanwege een metroconstructie).
- Er bevindt zich een vast voorwerp in de buurt van de auto, zoals een vangrail.
- Tijdens het op- of afrijden van een steile weg waar de hoogte van de rijstroken verschillend is.
- Wanneer er op een smalle weg wordt gereden die overwoekerd is door bomen of gras.
- Er wordt op het platteland gereden waar de sensor gedurende een langere periode geen ander voertuig of constructie signaleert.
- Er wordt gereden op een nat wegdek.
- Er wordt gereden op een weg waar de vangrail of de muur dubbel is uitgevoerd.
- Er is een groot voertuig in de buurt, zoals een bus of vrachtwagen.
- Als het andere voertuig zeer dicht nadert.
- Als het andere voertuig met zeer hoge snelheid passeert.
- Tijdens het wisselen van rijstrook.
- Als uw auto gelijktijdig weggereden is met de auto naast u en geaccelereerd heeft.
- Als het voertuig op de naastliggende rijstrook één rijstrook opschuift ten opzichte van u OF als het voertuig op de tweede rijstrook naast u opschuift naar de naastliggende rijstrook.
- Er is een (motor)fiets in de buurt.
- Er bevindt zich een platte aanhanger in de buurt.
- Als er zich kleine objecten binnen het detectiebereik bevinden, zoals een winkelwagen of een wandelwagen.
- Bij een auto met een geringe hoogte, zoals een sportauto.

- Het rempedaal wordt ingetrapt.
- De ESC is geactiveerd.
- Er is een storing in de ESC.
- De bandenspanning is laag of een band is beschadigd.
- Er is aan de remmen gewerkt.
- De rijrichting van de auto verandert abrupt.
- De auto wisselt abrupt van rijstrook.
- De auto stopt plotseling.
- De temperatuur rond de auto is extreem laag.
- De auto trilt hevig tijdens het rijden over een slecht wegdek, een ongelijke/hobbelige weg of betonplaten.
- De auto rijdt op een ondergrond die glad is door sneeuw, water of ijs.
- De Lane Keeping Assist of Lane Departure Warning werkt niet normaal. (indien van toepassing)  
Zie "Lane Keeping Assist (LKA)" in dit hoofdstuk voor meer informatie.

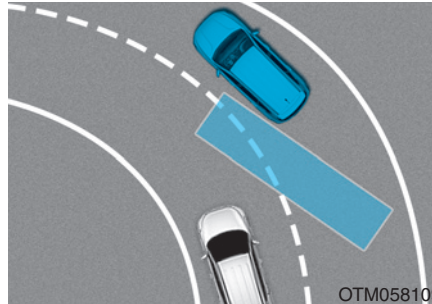

- Rijden in bochten

BCW en BCA werken mogelijk niet goed tijdens het rijden op een bochtige weg. In bepaalde gevallen signaleert het systeem een voertuig op de naastgelegen rijstrook mogelijk niet.

Let tijdens het rijden altijd op de wegenrijomstandigheden.

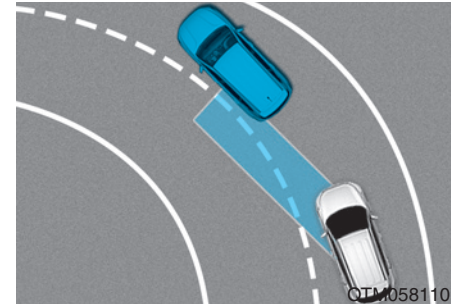

BCW en BCA werken mogelijk niet goed tijdens het rijden op een bochtige weg. In bepaalde gevallen herkent het systeem mogelijk een voertuig op dezelfde rijstrook.

Let tijdens het rijden altijd op de wegenrijomstandigheden.

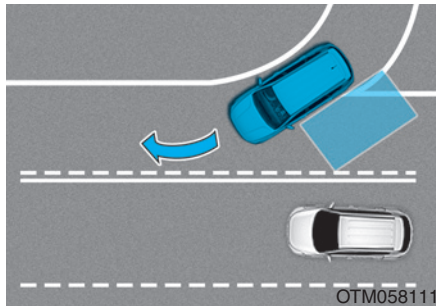

- Rijden op een punt waar wegen splitsen/bij elkaar komen

BCW en BCA werken mogelijk niet goed tijdens het rijden op een punt waar wegen splitsen/bij elkaar komen. In bepaalde gevallen signaleert het systeem een voertuig op de naastgelegen rijstrook mogelijk niet.

Let tijdens het rijden altijd op de wegen rijomstandigheden.

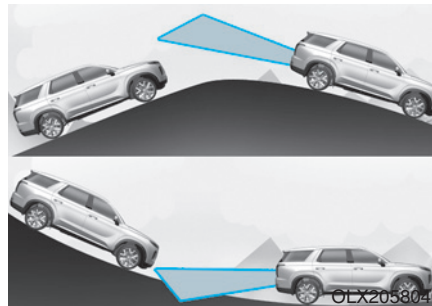

- Rijden op een helling

BCW en BCA werken mogelijk niet goed tijdens het rijden op een helling. In bepaalde gevallen signaleert het systeem een voertuig op de naastgelegen rijstrook mogelijk niet.

In bepaalde gevallen signaleert het systeem mogelijk ook de grond of constructies.

Let tijdens het rijden altijd op de wegen rijomstandigheden.

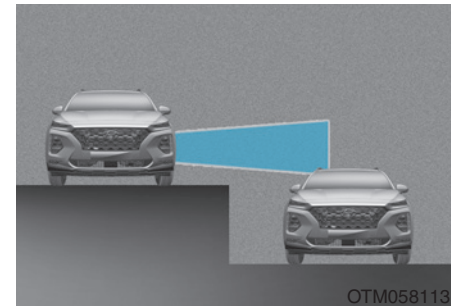

- Rijden op een plaats waar de hoogte van de rijstroken verschillend is

BCW en BCA werken mogelijk niet goed tijdens het rijden op een plaats waar de hoogte van de rijstroken verschillend is.

In bepaalde gevallen signaleert het systeem een voertuig op een weg waar de hoogte van de rijstroken verschillend is (onderdoorgang, ongelijkvloerse kruising, enz.) mogelijk niet.

Let tijdens het rijden altijd op de wegen rijomstandigheden.

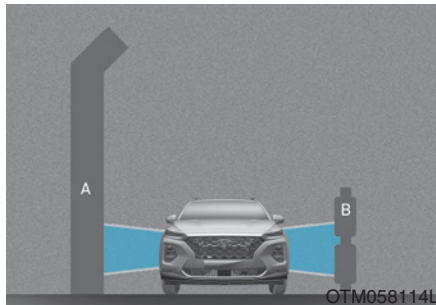

[A] : Geluidsscherm, [B] : Vangrail

- Rijden op een plaats waar zich constructies naast de weg bevinden

BCW en BCA werken mogelijk niet goed tijdens het rijden op een plaats waar zich constructies naast de weg bevinden.

In bepaalde gevallen signaleert het systeem deze constructies (geluidswal, vangrail, dubbele vangrail, middenberm, verkeerszuil, straatverlichting, verkeersbord, tunnelwand, enz.) naast de weg mogelijk.

Let tijdens het rijden altijd op de wegenrijomstandigheden.

## MANUAL SPEED LIMIT ASSIST (MSLA) (INDIEN VAN TOEPASSING)

### Werking Manual Speed Limit Assist

U kunt de snelheidslimiet instellen wanneer u een bepaalde snelheid niet wilt overschrijden.

Wanneer u de ingestelde snelheidslimiet overschrijdt, treedt het waarschuwingssysteem in werking (de ingestelde snelheid wordt knipperend weergegeven en er klinkt een zoemer) totdat u weer langzamer gaat rijden dan de ingestelde snelheid.

### **i** Informatie

Wanneer de snelheidsbegrenzer in werking is, kan het Cruise Control-systeem niet worden geactiveerd.

### Schakelaar snelheidsbegrenzer

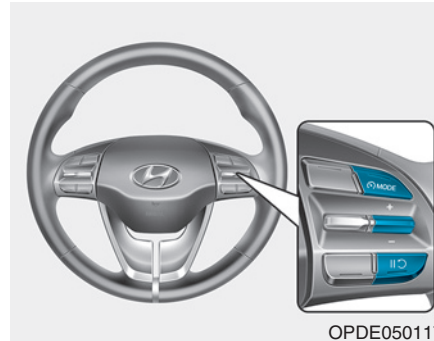

 : Wijzigt de modus tussen Cruise Control-systeem/Smart Cruise Control-systeem en Speed Limit Control-systeem.

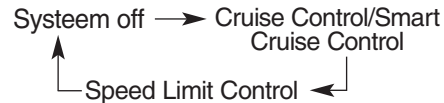



+ : Hervatten of verhogen snelheid snelheidsbegrenzer.

- : Instellen of verlagen snelheid snelheidsbegrenzer.

 : Schakelt de snelheidsbegrenzer uit.

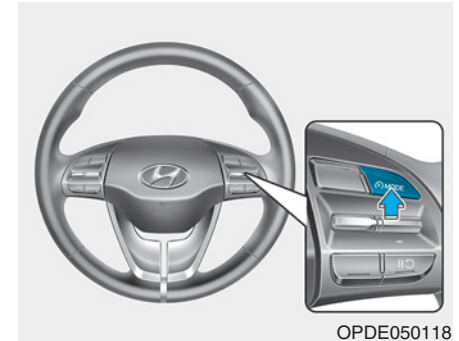
### Snelheidslimiet instellen



1. Druk op de toets  om het systeem in te schakelen. Het controlelampje snelheidslimiet in het instrumentenpaneel gaat branden.



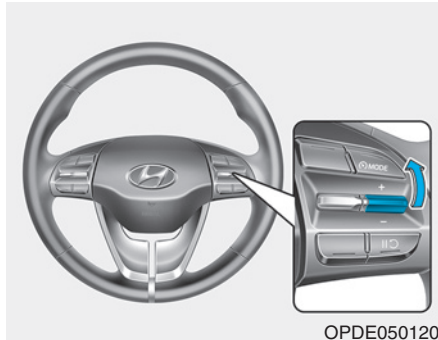

OPDE050120

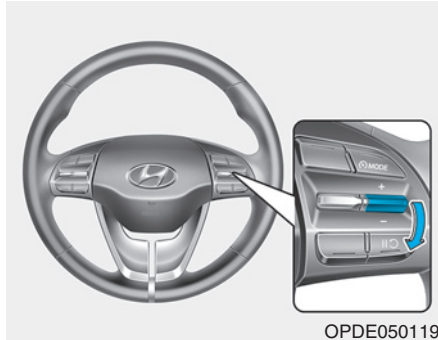

OPDE050119

2. Beweeg de schakelaar omlaag (-).

- Beweeg de schakelaar omhoog (+) of omlaag (-) en laat hem los als de gewenste snelheid is bereikt.
- Beweeg de schakelaar omhoog (+) of omlaag (-) en houd hem vast. De snelheid wordt met 5 km/h verhoogd of verlaagd.

De ingestelde snelheidslimiet wordt weergegeven in het instrumentenpaneel.

Als u harder wilt rijden dan de ingestelde snelheidslimiet en u het gaspedaal minder dan ongeveer 50% intrapt, zal de ingestelde snelheidslimiet geactiveerd blijven en de auto niet versnellen.

Als u het gaspedaal echter meer dan ongeveer 70% intrapt, kunt u de snelheidslimiet overschrijden. Dan wordt de ingestelde snelheid knipperend weergegeven en klinkt de zoemer totdat u weer langzamer gaat rijden dan de ingestelde snelheid.

***U kunt de snelheidsbegrenzer op een van de volgende manieren uitschakelen:***

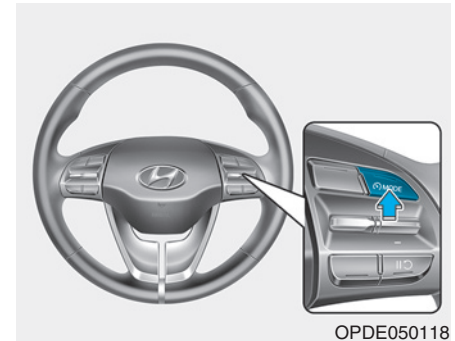

OPDE050118

- Druk op de toets .
- Als u eenmaal op de toets  (annuleren) drukt, wordt de ingestelde snelheidslimiet geannuleerd, maar wordt het systeem niet uitgeschakeld. Beweeg de schakelaar "+" of "-" op uw stuurwiel naar de gewenste snelheid als u de snelheidslimiet wilt hervatten.

## INTELLIGENT SPEED LIMIT WARNING (ISLW) (INDIEN VAN TOEPASSING)

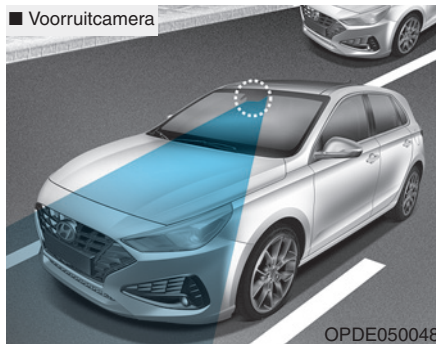

De ISLW geeft informatie over de snelheidslimiet weer en geeft een inhaalverbod weer op het instrumentenpaneel en het display van het navigatiesysteem. De ISLW signaleert verkeersborden met een frontzichtcamera aan het bovenste deel van binnenkant van de voorruit.

De ISLW gebruikt ook navigatie-informatie en informatie van de auto om informatie over de snelheidslimiet weer te geven.

### ⚠ WAARSCHUWING

- De Intelligent Speed Limit Warning-functie is slechts een ondersteunende functie en is niet altijd in staat om snelheidslimieten en inhaalverboden juist weer te geven.
- De bestuurder blijft verantwoordelijk voor het niet overschrijden van de snelheidslimiet.
- Plaats geen accessoires en stickers. Breng geen gekleurde coating aan op de voorruit, vooral niet rond de binnenspiegel.

(Vervolg)

(Vervolg)

- De ISLW signaleert de verkeersborden via een camera om informatie over de snelheidslimiet weer te geven. Daarom kan de ISLW mogelijk niet goed werken als de verkeersborden moeilijk te signaleren zijn. Raadpleeg "Beperkingen van het systeem" voor meer informatie.
- Voorkom te allen tijde dat de camerasensor nat wordt.
- Demonteer de camera niet en stel hem niet bloot aan schokken.
- Plaats geen reflecterende objecten (bijv. wit papier, spiegel) op het dashboard. Elke lichtreflectie kan een storing veroorzaken in het systeem.
- De functie is niet in alle landen beschikbaar.

## **i** Informatie

We adviseren u het systeem te laten controleren door een officiële HYUNDAI-dealer als:

- De voorruit vervangen is.
- De camera of bijbehorende onderdelen zijn gerepareerd of verwijderd.

## **Systeeminstelling en -activering**

### **Systeeminstelling**

- De bestuurder kan de Speed Limit Warning activeren door "User Settings (Gebruikersinst.) → Driver assistance (Bestuurdershulp) → Intelligent Speed Limit Warning (Slimme snelheidslimietwaarschuwing)" te selecteren.
- Als de ISLW geactiveerd is, verschijnen de symbolen in het instrumentenpaneel om informatie over de snelheidslimiet weer te geven en te waarschuwen voor een inhaalverbod.
- Als de ISLW geactiveerd wordt in de instellingen voor het navigatiesysteem, wordt bovenstaande informatie en het inhaalverbod ook weergegeven op het navigatiescherm.

### **Activering systeem**

- De ISLW geeft informatie over de snelheidslimiet weer en waarschuwt voor een inhaalverbod als uw voertuig de desbetreffende verkeersborden passeert.
- De ISLW geeft de laatst opgeslagen snelheidslimietinformatie weer zodra het contact in stand ON wordt gezet.
- Op dezelfde weg kunnen verschillende snelheidslimieten gelden. Welke informatie wordt weergegeven is afhankelijk van de rijomstandigheden. Dat komt omdat verkeersborden met extra borden (bijv. regen, pijl, enz.) ook worden gesignaleerd en vergeleken met gegevens uit de auto (bijv. bediening ruitenwissers, richtingaanwijzers, enz.).

## **i** Informatie

De informatie over de snelheidslimiet in het instrumentenpaneel kan anders zijn dan die op het navigatiescherm. Controleer in dat geval de eenheid voor de snelheid die ingesteld is in het navigatiesysteem.

## Display

### Weergave in instrumentenpaneel

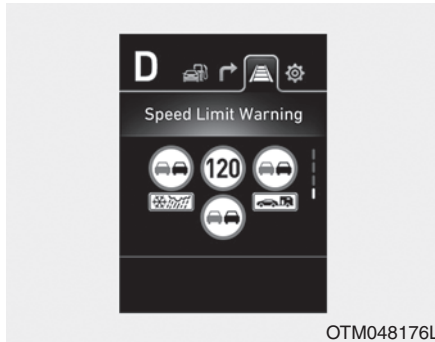

Het instrumentenpaneel geeft informatie over de snelheidslimiet, het inhaalverbod en details over de omstandigheden voor de snelheidslimiet en details over het inhaalverbod weer.

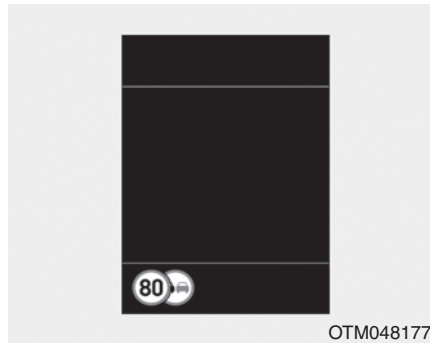

Het instrumentenpaneel geeft informatie over de snelheidslimiet, het inhaalverbod en het verkeersbord met de omstandigheden weer.

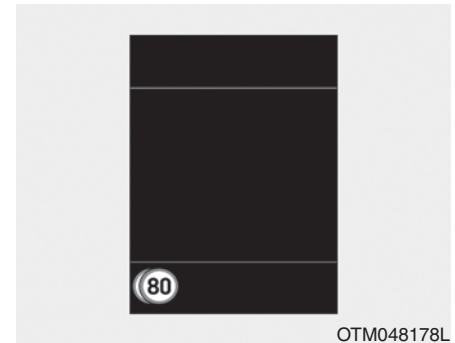

Als de ISLW het verkeersbord met de omstandigheden herkent dan wordt het symbool van het verkeersbord onderaan of links van de snelheidslimiet op het instrumentenpaneel bedekt.

Op dezelfde weg kunnen borden met verschillende snelheidslimieten gebruikt worden. Normaal gesproken is de snelheidslimiet bijvoorbeeld 120 km/h, maar de snelheidslimiet is 90 km/h als het regent of sneeuwt.

Het verkeersbord met de omstandigheden betekent dat u de snelheidslimiet en het inhaalverbod onder bepaalde omstandigheden, zoals bij regen of sneeuw, in acht moet nemen.

## Aanvullende verkeersborden

- Geen betrouwbare informatie over snelheidslimieten

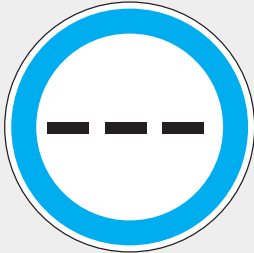

WTL-220

- Het symbool dat wordt weergegeven in het instrumentenpaneel en het navigatiescherm als de ISLW geen betrouwbare informatie over de snelheidslimiet heeft.

- Geen informatie over inhaalverboden

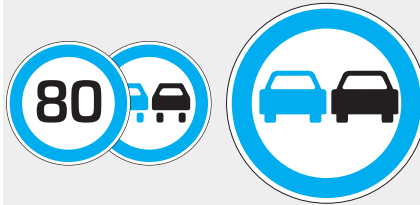

WTL-222/WTL-221

- Het symbool dat wordt weergegeven in het instrumentenpaneel en het navigatiescherm als de ISLW een inhaalverbodsbord signaleert.

- Onbeperkte snelheid (alleen in Duitsland)



WUM-205

- Het symbool 'einde beperking' wordt weergegeven in het instrumentenpaneel op wegen in Duitsland zonder snelheidslimiet. Het wordt weergegeven totdat de auto een bord met een snelheidslimiet passeert.

■ Einde snelheidsbeperking



WUM-207/WUM-208

- Nadat de auto een verkeersbord "einde snelheidslimiet" is gepasseerd, informeert het ISLW-systeem de bestuurder over de volgende van toepassing zijnde snelheidslimiet op basis van de informatie die van het navigatiesysteem wordt ontvangen.

## Waarschuwing melding

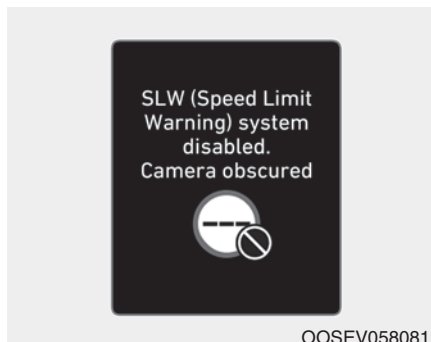

OOSEV058081L

### SLW-systeem (Speed Limit Warning) uitgeschakeld. Camera geblokkeerd

De waarschuwing melding verschijnt als de cameralens geblokkeerd is door een object. Het Intelligent Speed Limit Warning werkt niet zolang de objecten niet verwijderd zijn. Controleer de voorruit rondom de camera. Als het probleem blijft bestaan wanneer het object verwijderd is, adviseren we u het systeem te laten controleren door een officiële HYUNDAI-dealer.

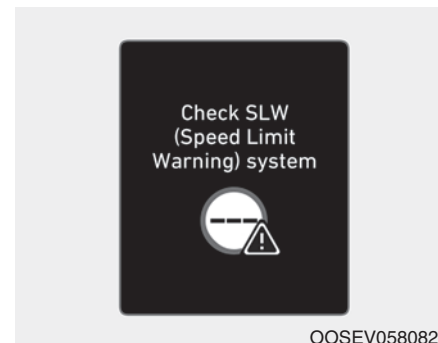

OOSEV058082L

### Controleer SLW-systeem (Speed Limit Warning)

De waarschuwing melding verschijnt gedurende een paar seconden als de ISLW niet goed werkt. Vervolgens gaat het hoofdwaarschuwing lampje (⚠) branden.

We adviseren u het systeem te laten controleren door een officiële HYUNDAI-dealer.

De ISLW werkt mogelijk niet of geeft niet de juiste informatie in de volgende situaties.

### **Als de verkeersborden slecht zichtbaar zijn**

- Het verkeersbord staat in een krappe bocht.
- Het verkeersbord is niet juist gepositioneerd (is bijv. gedraaid, geblokkeerd door een object of beschadigd).
- Een ander voertuig blokkeert het verkeersbord.
- De LED-verlichting van het verkeersbord is defect.
- Er is veel omgevingslicht rond het verkeersbord.
- Als de verkeersborden een afwijkende vorm, enz. hebben

### **Als externe factoren van invloed zijn**

- Uw auto rijdt vlak achter een ander voertuig.
- Een bus of vrachtwagen waarop een snelheidssticker bevestigd is, passeert uw auto.
- Uw auto rijdt in een gebied waarin het navigatiesysteem geen dekking heeft.
- Er is een defect aanwezig in het navigatiesysteem.
- Uw navigatiesysteem is niet geüpdatet.
- Als de maximale snelheden in het navigatiesysteem niet kloppen.
- Als gevolg van een onjuiste waarneming van camera.
- Tijdens het kalibreren van de camera direct na het afleveren van het voertuig, enz.
- Er is een probleem met het GPS.

### **Als het zicht naar voren slecht is**

- De weersomstandigheden zijn slecht, bijvoorbeeld regen, sneeuw en mist.
- De voorruit is ter hoogte van de camera vuil, bevroren of er is rijp aanwezig.
- De cameralens is geblokkeerd door een object, zoals een sticker, een stuk papier, een gevallen blad of iets dergelijks.

## Beperkingen van het systeem

In onderstaande situaties moet de bestuurder extra opletten. De ISLW assisteert de bestuurder mogelijk niet en werkt mogelijk niet goed.

- Haal de camera niet uit elkaar voor montage op getinte ruiten of om coatings en accessoires te bevestigen. Als u de camera uit elkaar hebt gehaald en weer in elkaar hebt gezet, adviseren we u door een officiële HYUNDAI-dealer te laten controleren of de camera gekalibreerd moet worden.
- Plaats geen reflecterende voorwerpen (bijv. wit papier, spiegels) op het dashboard. Reflecterend licht kan een storing in de ISLW veroorzaken.
- Let er heel goed op dat de camerasensor niet in het water komt.
- Haal de camera niet zomaar uit elkaar en geef er geen klap op.
- De ISLW dient alleen om de bestuurder te ondersteunen. De bestuurder moet het voertuig uiterst voorzichtig besturen.
- De bestuurder blijft er altijd verantwoordelijk voor dat hij veilig rijdt door zich aan de geldende verkeersregels en -voorschriften te houden.



## DRIVER ATTENTION WARNING (DAW) (INDIEN VAN TOEPASSING)

De Driver Attention Warning geeft weer of de bestuurder moe is of niet oplet.

### Instelling en activering van de functie

#### Instelling van de functie

- Het Driver Attention Warning-systeem is af fabriek uitgeschakeld.
- Start de motor en selecteer "User Settings (Gebruikersinst.) → Driver Assistance (Bestuurdershulp) → Driver Attention Warning (DAW (Waarschuwing opletendheid bestuurder)) → High Sensitivity/ Normal Sensitivity (Hoge gevoeligheid/ Normale gevoeligheid)" op het LCD-display om het Driver Attention Warning-systeem in te schakelen.

- De bestuurder kan de Driver Attention Warning-modus selecteren.
  - High Sensitivity (Hoge gevoeligheid) : De Driver Attention Warning waarschuwt de bestuurder over de mate van vermoeidheid of onoplettend rijgedrag in een eerder stadium dan in de modus "Normal Sensitivity (Normale gevoeligheid)".
  - Normal Sensitivity (Normale gevoeligheid) : De Driver Attention Warning waarschuwt de bestuurder over de mate van vermoeidheid of onoplettend rijgedrag.
  - Off (Uit) : De Driver Attention Warning wordt gedeactiveerd.
- De geselecteerde instelling van de Driver Attention Warning blijft bewaard als de motor opnieuw wordt gestart.

### Weergave van aandachtsniveau bestuurder

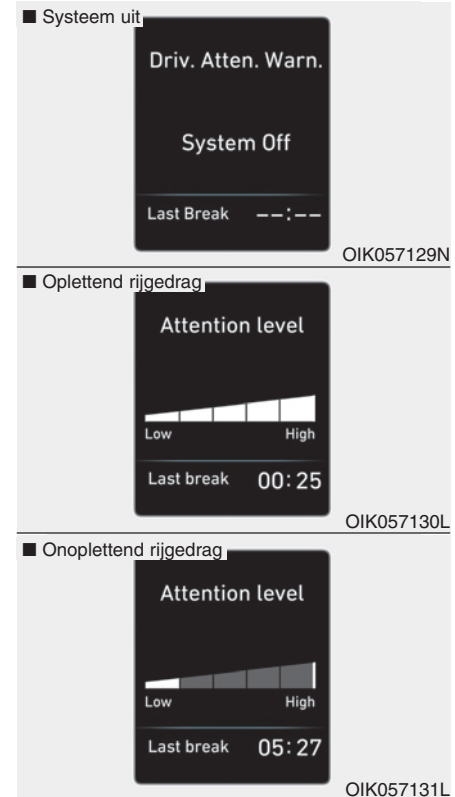

- De bestuurder kan zijn rijgedrag bekijken op het LCD-display.

Het DAW-scherm verschijnt op het LCD-display als het systeem geactiveerd is en u het tabblad voor de Driving Assist-modus (A) selecteert. **(Zie voor meer informatie "Modi LCD-display" in hoofdstuk 3.)**

- Het aandachtsniveau van de bestuurder wordt weergegeven op een schaal van 1 - 5. Hoe lager het getal, hoe onoplettender de bestuurder is.
- Het getal wordt lager als de bestuurder gedurende een bepaalde periode geen pauze neemt.
- Het getal wordt hoger als de bestuurder gedurende een bepaalde periode opletterend rijdt.
- Als de bestuurder het systeem inschakelt tijdens het rijden, worden 'Last Break time (Laatste pauze)' en het niveau weergegeven.

### Neem een pauze

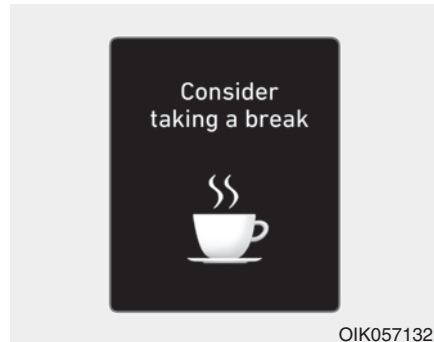

- De melding "Consider taking a break (Neem een pauze)" verschijnt op het LCD-display en er klinkt een waarschuwingssignaal om de bestuurder voor te stellen een pauze te nemen als het aandachtsniveau van de bestuurder lager is dan 1.
- De Driver Attention Warning stelt de bestuurder niet voor een pauze te nemen als de totale reisduur korter is dan 10 minuten.

### Resetten van het systeem

- Het laatste pauzetijdstip wordt ingesteld op 00:00 en het aandachtsniveau van de bestuurder wordt ingesteld op 5 (zeer opletterend) als de bestuurder het Driver Attention Warning-systeem reset.
- De Driver Attention Warning reset het laatste pauzetijdstip op 00:00 en het aandachtsniveau van de bestuurder op 5 in de volgende situaties.
  - De motor is uitgeschakeld.
  - De bestuurder maakt zijn veiligheidsgordel los en opent vervolgens het bestuurdersportier.
  - De motor draait langer dan 10 minuten achter elkaar stationair.
- De Driver Attention Warning werkt weer als de bestuurder weer gaat rijden.

## Stelsysteem standby



De Driver Attention Warning gaat naar de stand gereed en geeft het "Standby (Uitgeschakeld)"-scherm weer in de volgende situaties.

- De camera signaleert geen rijstroken.
- De rijnsnelheid blijft lager dan 60 km/h of hoger dan 200 km/h.

## Opslag in het systeem

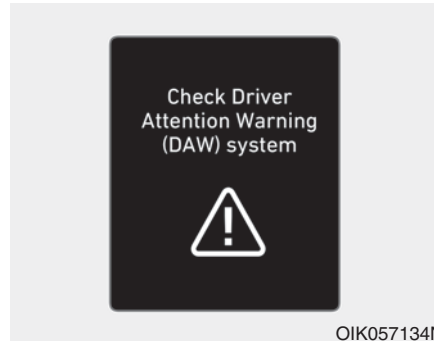

### Controleer Driver Attention Warning

Als de waarschuwing melding "Check Driver Attention Warning (Controleer Driver Attention Warning)" wordt weergegeven, werkt de functie niet goed. In dat geval adviseren we u de auto te laten controleren door een officiële HYUNDAI-dealer.

### ⚠ WAARSCHUWING

- De Driver Attention Warning is geen vervanging voor een veilig rijgedrag, maar dient slechts als hulpmiddel. Het is de verantwoordelijkheid van de bestuurder altijd voorzichtig te rijden om onverwachte en plotselinge situaties te voorkomen. Let te allen tijde op de wegomstandigheden.
- De functie stelt mogelijk een pauze voor overeenkomstig het rijpatroon of de rijgewoontes van de bestuurder, zelfs wanneer de bestuurder zich niet moe voelt.
- Een bestuurder die zich vermoeid voelt zou een pauze moeten nemen, ook al wordt er door de Driver Attention Warning niet voorgesteld een pauze te nemen.

## AANWIJZING

De Driver Attention Warning maakt gebruik van de camerasensor op de voorruit. Om de camerasensor in optimale conditie te houden moeten de volgende aanwijzingen worden opgevolgd:

- Plaats **GEEN** accessoires of stickers op de voorruit en breng geen getinte coating aan op de voorruit.
- Plaats **GEEN** reflecterende objecten (bijv. wit papier, spiegel) op het dashboard. Elke lichtreflectie kan een storing in het Driver Attention Warning-systeem veroorzaken.
- Voorkom met de grootste zorgvuldigheid dat de camerasensor in aanraking komt met water.

(Vervolg)

(Vervolg)

- Probeer de camera **NOOIT** zelf te demonteren en stel de camera niet bloot aan schokken.
- Haal de camera niet uit elkaar, bijvoorbeeld om de ruit extra te tinten of coatings of accessoires aan te brengen. Is u de camera uit elkaar hebt gehaald en weer in elkaar hebt gezet, adviseren we u de kalibratie van het systeem te laten controleren door een officiële HYUNDAI-dealer.

## OPMERKING

De Driver Attention Warning werkt mogelijk niet goed en waarschuwt in beperkte mate onder de volgende omstandigheden:

- De rijstrook wordt slecht herkend. (Zie "Lane Keeping Assist" in dit hoofdstuk voor meer informatie.)
- Er wordt wild met de auto gereden of er wordt abrupt om een obstakel heen gestuurd (bijv. wegwerkzaamheden, andere voertuigen, gevallen objecten, slechte wegen).
- Het rijgedrag van de auto in voorwaartse richting laat ernstig te wensen over (door een groot verschil in bandenspanning, ongelijke bandenslijtage, onjuist toespoor/uitspoor).

(Vervolg)

**(Vervolg)**

- De auto rijdt op een slechte weg.
- De auto rijdt op een slingerende weg.
- De auto rijdt door een gebied waarin het hard waait.
- De volgende rijbegeleidings-systemen zijn actief:
  - Lane Keeping Assist-systeem
  - Forward Collision-Avoidance Assist
  - Smart Cruise Control-systeem



**OPMERKING**

Als het volume van het audiosysteem van de auto hoog is, zijn de waarschuwingssignalen van de Driver Attention Warning mogelijk niet hoorbaar.

## CRUISE CONTROL (CC) (INDIEN VAN TOEPASSING)

### Werking Cruise Control

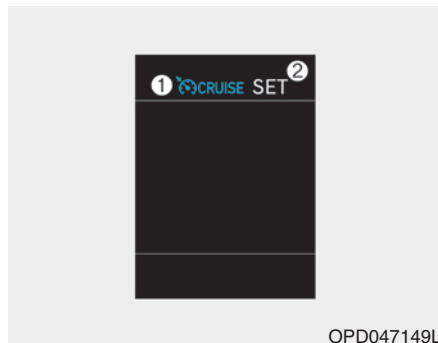

1. Controlelampje CRUISE
2. Controlelampje SET

De Cruise Control stelt u in staat boven 30 km/h een bepaalde rij snelheid aan te houden, zonder dat u de voet op het gaspedaal hoeft te houden.

### ⚠ WAARSCHUWING

Neem de volgende voorzorgsmaatregelen:

- Stel de rij snelheid altijd lager in dan de toegestane maximumsnelheid.
- Als het systeem niet wordt uitgeschakeld (controlelampje  CRUISE in het instrumentenpaneel blijft branden) kan de Cruise Control mogelijk onbedoeld worden geactiveerd. Zet het systeem uit (controlelampje  CRUISE UIT) wanneer de Cruise Control niet gebruikt wordt om te voorkomen dat er onbedoeld een snelheid wordt ingesteld.
- Gebruik de Cruise Control alleen op de snelweg en indien de verkeersdruk en de weersomstandigheden dat toelaten.
- Gebruik de Cruise Control nooit wanneer niet veilig met een constante snelheid gereden kan worden:

(Vervolg)

(Vervolg)

- Bij rijden tijdens grote verkeersdruk of bij rijden met wisselende snelheden
- Op gladde (natte, met ijs of sneeuw bedekte) wegen
- Op heuvelachtige of slingerende wegen
- Bij zeer sterke wind
- Gebruik de cruise control niet bij het rijden met een aanhanger.

### AANWIJZING

Schakel bij het rijden met de cruise control bij een auto met handgeschakelde transmissie niet naar de vrijstand zonder het koppelpedaal in te trappen. De motor zal dan met een te hoog toerental draaien. Trap als dat gebeurt het koppelpedaal in of druk op de AAN / UIT-toets van de cruise control.

### **i** Informatie

- Tijdens de normale werking van de cruise control zal deze na ongeveer 3 seconden in werking treden wanneer de toets SET wordt ingedrukt of opnieuw wordt ingedrukt nadat geremd is. Deze vertraging is normaal.
- Voordat de cruise control wordt geactiveerd, controleert het systeem of het remsysteem normaal werkt. Trap het rempedaal ten minste één keer in nadat u het contact in stand ON hebt gezet of de auto hebt gestart.

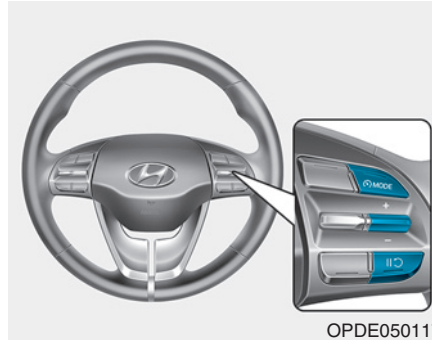

#### **Cruise control-schakelaar**

- ||⏪ : Onderbreken/hervatten van de werking van de cruise control.
- ⏸ : In- of uitschakelen van de cruise control.
- + : Instellen of verhogen van de cruise control-snelheid.
- : Instellen of verlagen van de cruise control-snelheid.

### **i** Informatie

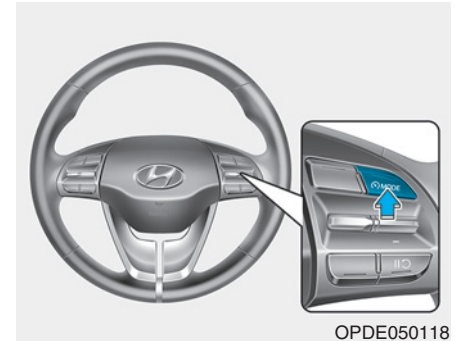

Schakel eerst de Cruise Control-modus in door de toets Driving Assist in te drukken, indien de auto is uitgerust met een snelheidsbegrenzingssysteem.

De modus wijzigt in onderstaande volgorde wanneer de toets Driving Assist wordt ingedrukt.



## Rijsnelheid instellen

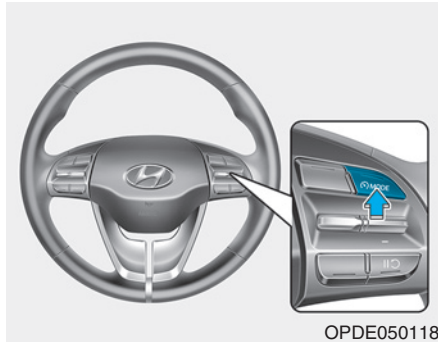

1. Accelereer naar de gewenste snelheid die hoger moet zijn dan ongeveer 30 km/h en druk op de toets Driving Assist op het stuurwiel. Het controlelampje gaat branden en de ingestelde snelheid wordt als rijsnelheid aangehouden.

### **i** Informatie - Handgeschakelde transmissie

Bij handgeschakelde transmissies moet u het rempedaal ten minste een keer intrappen om de cruise control na het starten van de motor in te schakelen.

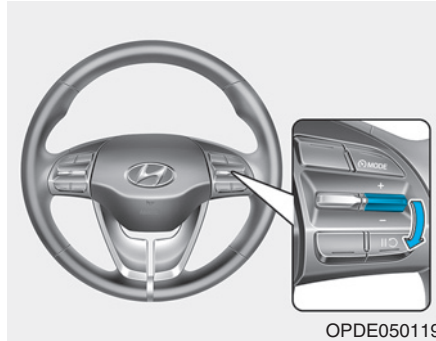

2. Haal uw voet van het gaspedaal.

### **i** Informatie

**Op een steile helling kan de auto iets vertragen of versnellen bij het helling op of helling af rijden.**

## Verhogen van de Cruise Control-snelheid

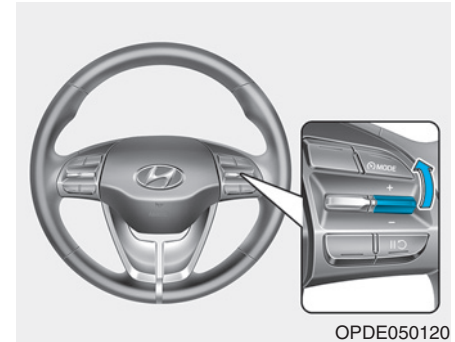

- Beweeg de schakelaar "+" omhoog, houd hem vast en kijk naar de ingestelde snelheid in het instrumentenpaneel.

Laat de schakelaar los als de gewenste snelheid wordt weergegeven. De auto zal accelereren tot deze snelheid.



- Beweeg de schakelaar "+" omhoog en laat hem onmiddellijk weer los. Iedere keer dat u de schakelaar op deze manier omhoog beweegt, wordt de rijsnelheid met 1 km/h verhoogd.
- Beweeg de schakelaar "+" omhoog en houd hem vast. De ingestelde snelheid van uw auto neemt met 10 km/h toe. Laat de schakelaar los op het moment dat de gewenste snelheid is bereikt.

### ***Verlagen van de Cruise Control-snelheid***

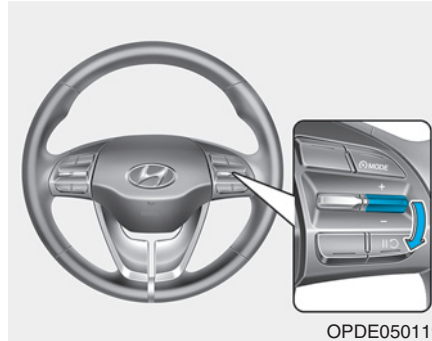

- Beweeg de schakelaar "-" omlaag en laat hem onmiddellijk weer los. Iedere keer dat u de schakelaar op deze manier omlaag beweegt, wordt de rijsnelheid met 1 km/h verlaagd.
- Beweeg de schakelaar "-" omlaag en houd hem vast. De ingestelde snelheid van uw auto neemt met 10 km/h af. Laat de schakelaar los op het moment dat de gewenste snelheid is bereikt.
- Trap licht op het rempedaal. Beweeg de schakelaar "-" omlaag als de auto de gewenste snelheid heeft bereikt.

### ***Tijdelijk accelereren met ingeschakelde Cruise Control***

Trap het gaspedaal in. Als u uw voet van gaspedaal haalt, gaat de auto weer rijden met de eerder ingestelde snelheid.

Als u bij de hogere snelheid de schakelaar indrukt , houdt de cruise control de hogere snelheid vast.

## De Cruise Control wordt uitgeschakeld als:

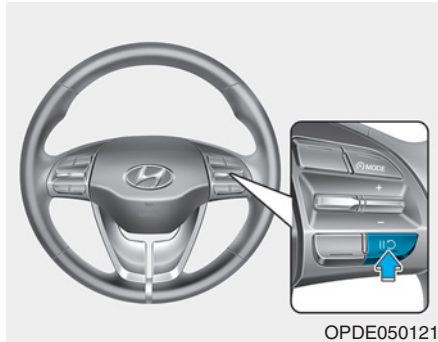

- Het rempedaal wordt ingetrapt.
- Het koppelpedaal wordt ingetrapt. (handgeschakelde transmissie)
- De toets Pause/Resume op het stuurwiel wordt ingedrukt.
- De toets Driving Assist wordt ingedrukt.  CRUISE Het controlelampje en het controlelampje SET gaan UIT.

- De toets Driving Assist wordt ingedrukt.  CRUISE Het controlelampje en het controlelampje SET gaan UIT. (indien uitgerust met Speed Limit Control)
- De selectiehandel wordt in stand N (Neutraal) gezet. (auto met een automatische transmissie/Double clutch-transmissie)
- De rij snelheid wordt verlaagd tot een snelheid lager dan ongeveer 30 km/h.
- De ESC in werking is.
- Er wordt teruggeschakeld naar de 2e versnelling in de modus handmatig schakelen. (auto met een automatische transmissie/Double clutch-transmissie)

## Informatie

Door bovenstaande handelingen wordt de werking van de Cruise Control onderbroken (het controlelampje SET op het instrumentenpaneel gaat uit), maar het systeem wordt alleen uitgeschakeld als op de toets Driving Assist wordt gedrukt. Beweeg de selectieschakelaar Pause/Resume op het stuurwiel omhoog om de Cruise control weer in te schakelen. De Cruise Control keert terug naar de eerder door u ingestelde snelheid, tenzij het systeem is uitgeschakeld doordat op de toets Driving Assist is gedrukt.

### Terugkeren naar ingestelde rij snelheid

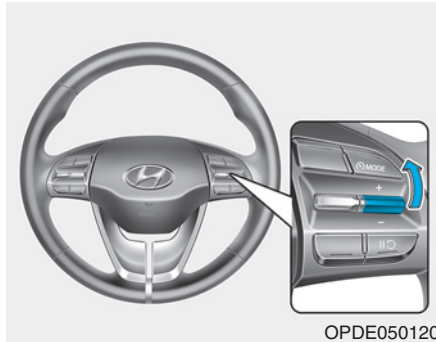

Druk op de toets Pause/Resume. Als de rij snelheid hoger is dan 30 km/h wordt de ingestelde snelheid weer aangehouden.

### Uitschakelen van de Cruise Control

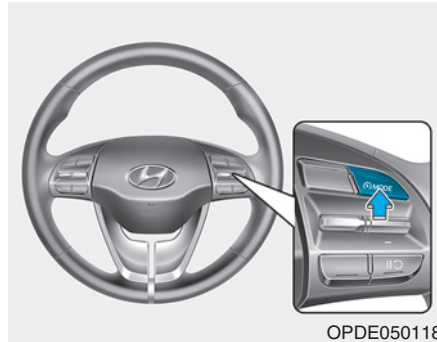

- Druk op de toets Driving Assist (het controlelampje  CRUISE zal uitgaan).
- Druk op de toets Driving Assist (Het controlelampje CRUISE zal uitgaan). (indien uitgerust met Speed Limit Control)

- Als bij ingeschakelde Cruise Control één keer op de toets wordt gedrukt, wordt de Cruise Control uitgeschakeld en wordt de Speed Limit Control ingeschakeld.
- Als de Cruise Control uitgeschakeld is en de Speed Limit Control ingeschakeld is, zullen beide systemen worden uitgeschakeld als op de toets wordt gedrukt.

### Informatie

De modus wijzigt in onderstaande volgorde wanneer de toets Driving Assist wordt ingedrukt.



## SMART CRUISE CONTROL (SCC) (INDIEN VAN TOEPASSING)



- ① Controlelampje CRUISE
- ② Ingestelde snelheid
- ③ Afstand tot voorligger

Selecteer de ASSIST-modus (  ) om het SCC-scherm weer te geven op het LCD-display in het instrumentenpaneel. Zie voor meer informatie "Modi LCD-display" in hoofdstuk 3.

De Smart Cruise Control stelt u in staat een constante snelheid en een minimale afstand tot uw voorligger te programmeren.

Het Smart Cruise Control past de rijsnelheid automatisch aan om de door u geprogrammeerde snelheid en afstand tot de voorligger aan te houden, zonder dat u het gaspedaal of het rempedaal hoeft in te trappen.

### WAARSCHUWING

Lees voor uw veiligheid het instructieboekje alvorens de Smart Cruise Control te gebruiken.

### WAARSCHUWING

De Smart Cruise Control is geen vervanging voor een veilig rijgedrag, maar dient slechts als hulpmiddel. Het is de verantwoordelijkheid van de bestuurder om altijd de snelheid en de afstand tot de voorligger in de gaten te houden.

### WAARSCHUWING

Neem de volgende voorzorgsmaatregelen:

- Stel de rijsnelheid altijd lager in dan de toegestane maximumsnelheid.
- Als de Smart Cruise Control niet wordt uitgeschakeld (controlelampje CRUISE (  CRUISE ) in het instrumentenpaneel blijft branden) kan de Smart Cruise Control mogelijk onbedoeld worden geactiveerd. Zet de Smart Cruise Control uit (controlelampje CRUISE (  CRUISE ) UIT) wanneer u deze niet gebruikt, om te voorkomen dat er onbedoeld een snelheid wordt ingesteld.
- Gebruik de Smart Cruise Control alleen op de snelweg en indien de verkeersdrukte en de weersomstandigheden dat toelaten.

(Vervolg)

(Vervolg)

- Gebruik de Smart Cruise Control nooit wanneer niet veilig met een constante snelheid kan worden gereden:
  - Als wordt gereden in druk verkeer of wanneer het door de verkeersomstandigheden moeilijk is om met een constante snelheid te rijden
  - Als wordt gereden op natte of met ijs of sneeuw bedekte wegen
  - Wanneer u een steile heuvel op- of afrijdt
  - Als wordt gereden in gebieden met veel wind
  - Als wordt gereden op parkeerterreinen
  - Als dicht bij vangrails wordt gereden
  - Bij het nemen van een scherpe bocht

(Vervolg)



(Vervolg)

- Als wordt gereden terwijl het zicht beperkt is (bijvoorbeeld bij slecht weer, zoals mist, sneeuw, regen of zandstormen)
- Als de mogelijkheid voor het signaleren van voertuigen afneemt door modificaties aan de auto waardoor er een hoogteverschil ontstaat tussen de voor- en achterzijde van de auto
- Onverwachte situaties kunnen leiden tot mogelijke ongevallen. Houd continu de wegomstandigheden en het rijgedrag in de gaten, ook als het Smart Cruise Control-systeem is ingeschakeld.

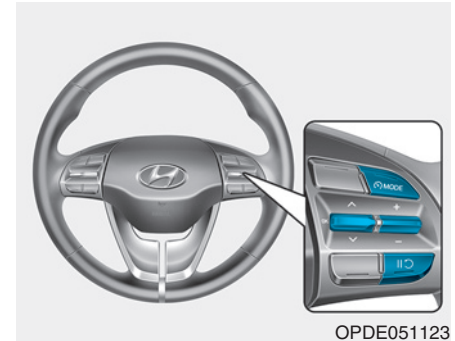
## Toets Driving Convenience



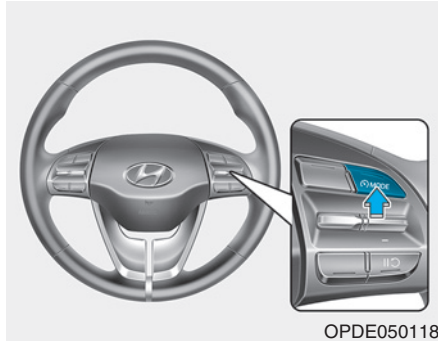

OPDE051123

- : Schakelt het cruise control-systeem in of uit.
- + : Instellen of verhogen van de cruise control-snelheid.
- : Instellen of verlagen van de cruise control-snelheid.
-  : Onderbreken en hervatten van de werking van de cruise control.



### **i** Informatie

Schakel eerst de cruise control-modus in door de toets  in te drukken, indien de auto is uitgerust met een snelheidsbegrenzingssysteem.

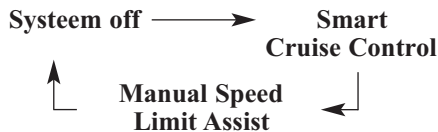

De modus wijzigt in onderstaande volgorde wanneer de toets  wordt ingedrukt.

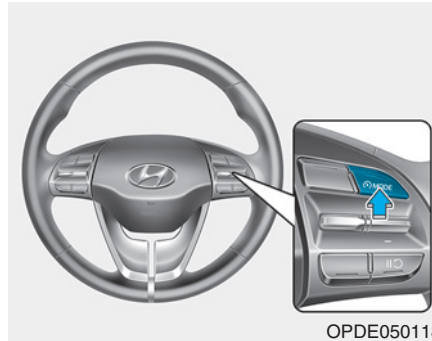

## Snelheid Smart Cruise Control

### Instellen van de snelheid van de Smart Cruise Control



1. Druk op de toets  op het stuurwiel om het systeem in te schakelen. Het controlelampje CRUISE ( CRUISE) gaat branden.

2. Accelereer tot de gewenste snelheid.

De snelheid van de Smart Cruise Control kan als volgt worden ingesteld:

- 30 km/h ~ 180 km/h : wanneer er geen voorliggers zijn
- 0 km/h ~ 180 km/h : wanneer er voorliggers zijn

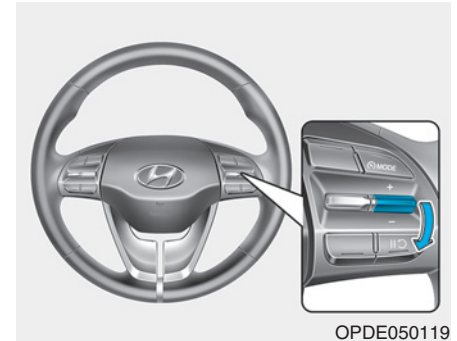

3. Beweeg de schakelaar omlaag (-). De ingestelde snelheid en de afstand tot de voorligger op het LCD-display gaan branden.
4. Haal uw voet van het gaspedaal. De gewenste snelheid wordt nu automatisch aangehouden.

In het geval van voorliggers neemt de snelheid mogelijk af om de juiste afstand tot de voorligger te behouden.

Op steile hellingen kan de snelheid van de auto tijdelijk iets hoger of lager worden.

### **i** Informatie

De rijnsnelheid neemt mogelijk af wanneer u heuvelop rijdt en neemt mogelijk toe wanneer u heuvelaf rijdt.

### **Verhogen van de ingestelde snelheid van de Smart Cruise Control**

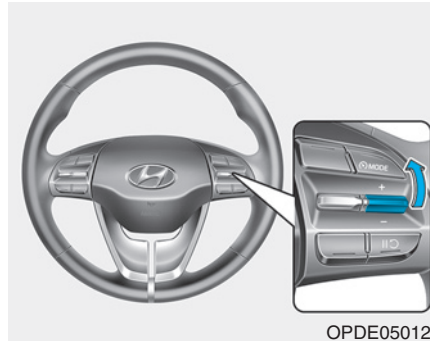

Volg één van de volgende procedures:

- Beweeg de schakelaar omhoog (+) en laat hem onmiddellijk weer los. Iedere keer dat u de selectieschakelaar op deze manier omhoog beweegt, wordt de snelheid met 1 km/h verhoogd.

- Beweeg de schakelaar omhoog (+) en houd hem vast. De ingestelde snelheid van uw auto neemt met 10 km/h toe. Laat de selectieschakelaar los op het moment dat de gewenste snelheid is bereikt.
- U kunt de snelheid instellen tot 180 km/h.

### **⚠ OPMERKING**

**Controleer de rijomstandigheden voordat u de selectieschakelaar gebruikt. De rijnsnelheid neemt sterk toe wanneer u de selectieschakelaar omhoog drukt en vasthoudt.**

## **Verlagen van de ingestelde snelheid van de Smart Cruise Control**

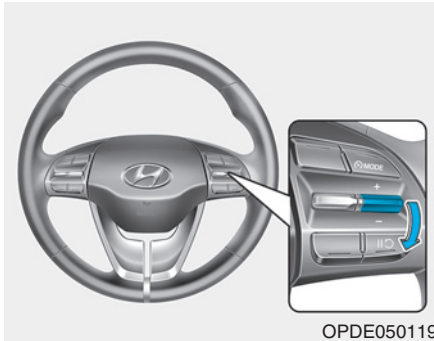

Volg één van de volgende procedures:

- Beweeg de schakelaar omlaag (-) en laat hem onmiddellijk weer los. Iedere keer dat u de selectieschakelaar op deze manier omlaag beweegt, wordt de snelheid met 1 km/h verlaagd.

- Beweeg de schakelaar omlaag (-) en houd hem vast. De ingestelde snelheid van uw auto neemt met 10 km/h af. Laat de selectieschakelaar los op het moment dat de gewenste snelheid is bereikt.
- U kunt de snelheid instellen tot 30 km/h.

## **Tijdelijk accelereren met ingeschakelde Smart Cruise Control**

Trap het gaspedaal in als u tijdelijk sneller wilt gaan rijden terwijl de Smart Cruise Control is ingeschakeld. De Smart Cruise Control wordt door de hogere snelheid niet uitgeschakeld en de ingestelde snelheid wordt niet gewijzigd.

Laat het gaspedaal los om weer terug te keren naar de oorspronkelijke rijnsnelheid.

Als u de selectieschakelaar omlaag beweegt (-) bij een hogere snelheid, zal de rijnsnelheid opnieuw worden ingesteld.

### **i Informatie**

**Wees voorzichtig bij het tijdelijk accelereren, aangezien de snelheid op dat moment niet automatisch wordt geregeld, zelfs niet wanneer er zich een auto voor u bevindt.**



### **De Smart Cruise Control wordt tijdelijk uitgeschakeld wanneer:**

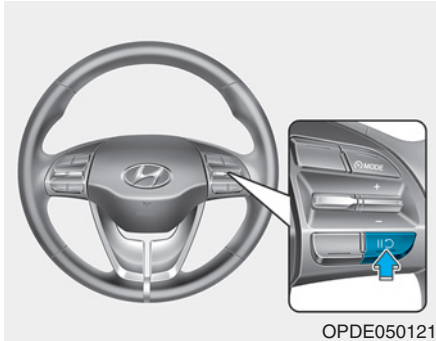

#### **Handmatig uitschakelen**

- Het rempedaal wordt ingetrapt.
- De toets **II** op het stuurwiel wordt ingedrukt.

De Smart Cruise Control wordt tijdelijk uitgeschakeld wanneer het controlelampje voor ingestelde snelheid en tussenafstand op het LCD-display dooft.

Het controlelampje **CRUISE** (  **CRUISE** ) blijft onafgebroken branden.

#### **Automatisch uitschakelen**

- Het bestuurdersportier wordt geopend.
- De selectiehendel wordt in stand N (Neutraal), R (Achteruit) of P (Parkeren) gezet.
- De parkeerrem wordt geactiveerd.
- De rijnsnelheid is hoger dan 190 km/h.
- De ESC, het TCS of het ABS is in werking.
- De ESC wordt uitgeschakeld.
- De sensor of de behuizing is vuil of geblokkeerd.
- De auto staat gedurende een bepaalde tijd stil.
- De auto staat gedurende langere tijd herhaaldelijk stil en rijdt.
- Het gaspedaal wordt langere tijd onafgebroken ingetrapt.
- De prestaties van de motor zijn abnormaal.

- De bestuurder gaat rijden door de schakelaar omhoog (+) of omlaag (-) te bewegen of het gaspedaal in te trappen, nadat de auto tot stilstand is gebracht door de Smart Cruise Control terwijl er geen voorligger is.
- De bestuurder gaat rijden door de schakelaar omhoog (+) of omlaag (-) te bewegen of het gaspedaal in te trappen, nadat de auto tot stilstand is gebracht terwijl er een auto ver voor de auto stilstaat.
- De FCA geactiveerd is.

Door deze handelingen wordt de werking van de Smart Cruise Control onderbroken. De ingestelde snelheid en de afstand tot de voorligger op het LCD-display doven.

Wanneer de Smart Cruise Control automatisch wordt uitgeschakeld, wordt de Smart Cruise Control niet hervat, ook al wordt de selectieschakelaar naar + of - bewogen.

## **i** Informatie

Als de Smart Cruise Control om andere dan de hierboven genoemde redenen wordt uitgeschakeld, adviseren wij u om het systeem te laten nakijken door een officiële HYUNDAI-dealer.

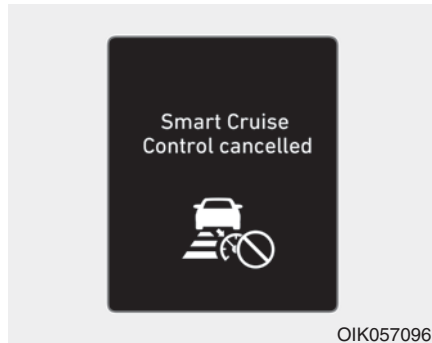

OIK057096L

### **SCC geannuleerd**

Als de functie wordt uitgeschakeld, klinkt de waarschuwingszoemer en wordt er gedurende enkele seconden een melding weergegeven.

Pas actief de rijsnelheid aan door het gaspedaal of rempedaal in te trappen overeenkomstig de weg- en rijomstandigheden.

Houd altijd de wegomstandigheden in de gaten. Vertrouw niet uitsluitend op de waarschuwingszoemer.

### ***Hervatten van de ingestelde snelheid van de Smart Cruise Control***

De rijsnelheid wordt automatisch hervat wanneer de schakelaar omhoog (+) of omlaag (-) wordt bewogen. Dit kan alleen als de ingestelde rijsnelheid niet onderbroken is met de cruise control-schakelaar en het systeem nog steeds in werking is.

Wanneer u de selectieschakelaar omhoog beweegt (+), wordt de eerder ingestelde snelheid hervat. Als de rijsnelheid echter tot onder ongeveer 30 km/h is gezakt, wordt hij niet hervat wanneer zich een auto voor uw auto bevindt.

## **i** Informatie

**Let altijd op de wegomstandigheden wanneer u de schakelaar omhoog (+) beweegt om de snelheid te hervatten.**

## Uitschakelen van de Cruise Control

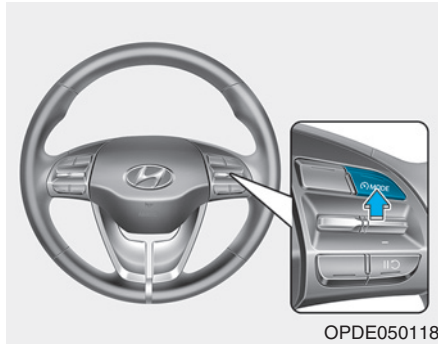

- Druk op de toets  (het controlelampje ( CRUISE) zal uitgaan).
- Druk op de toets  (Het controlelampje ( CRUISE) zal uitgaan). (indien uitgerust met Speed Limit Control)
  - Als bij ingeschakelde Smart Cruise Control één keer op de toets wordt gedrukt, wordt de Smart Cruise Control uitgeschakeld en wordt de Speed Limit Control ingeschakeld.

- Als de Smart Cruise Control uitgeschakeld is en de Speed Limit Control ingeschakeld is, zullen beide systemen worden uitgeschakeld als op de toets wordt gedrukt.

### Informatie

De modus wijzigt in onderstaande volgorde wanneer de toets  wordt ingedrukt.

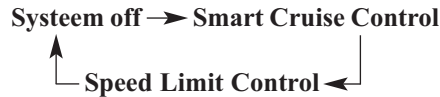

## Afstand tot voorligger Smart Cruise Control

### Instellen tussenafstand

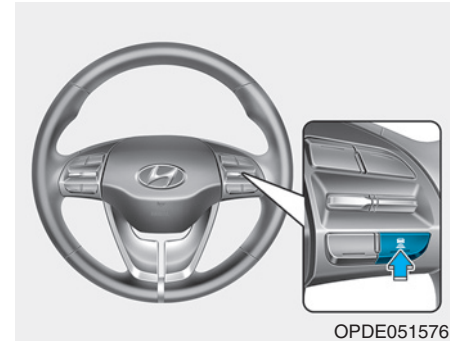

Wanneer de Smart Cruise Control is ingeschakeld, kunt u de afstand tot uw voorligger instellen en aanhouden zonder het gaspedaal of rempedaal in te trappen.

Telkens wanneer de toets wordt ingedrukt, wijzigt de tussenafstand als volgt:

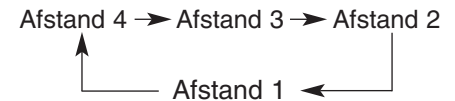

Als u bijvoorbeeld 90 km/h rijdt, blijft de afstand als volgt:

Afstand 4 - ongeveer 52,5 m

Afstand 3 - ongeveer 40 m

Afstand 2 - ongeveer 32,5 m

Afstand 1 - ongeveer 25 m

### **i** Informatie

De afstand wordt ingesteld op de laatst ingestelde afstand wanneer het systeem voor het eerst wordt gebruikt na het starten.

**Wanneer de rijstrook voor u vrij is:**



De ingestelde snelheid wordt als rijdsnelheid aangehouden.

**Wanneer zich in uw rijstrook een auto voor u bevindt:**

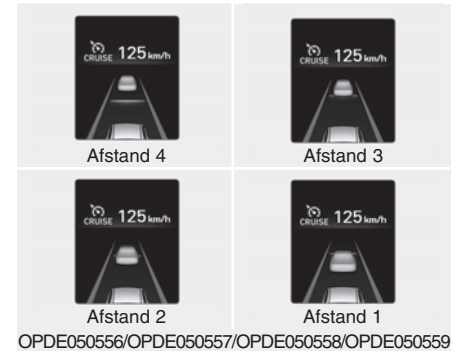

- Uw rijdsnelheid wordt verlaagd of verhoogd om de ingestelde afstand aan te houden.
- Wanneer de voorligger versnelt, zal uw auto eerst tot de ingestelde snelheid accelereren en daarna een constante rijdsnelheid aanhouden.

## ⚠ WAARSCHUWING



Bij gebruik van de Smart Cruise Control:

- De waarschuwingszoemer klinkt en de afstandsindicator knippert als de auto de ingestelde afstand tot de voorligger niet kan aanhouden.
- Als de waarschuwingszoemer klinkt, trap dan het rempedaal in of gebruik het stuurwiel om de rijsnelheid en de afstand tot de voorligger actief te regelen.

(Vervolg)

(Vervolg)

- Let altijd op de rijomstandigheden, ook wanneer de waarschuwingszoemer niet klinkt, om gevaarlijke situaties te voorkomen.
- Als het volume van het audiosysteem van de auto hoog is, zijn de waarschuwingssignalen van het systeem mogelijk niet hoorbaar.

## ⚠ OPMERKING

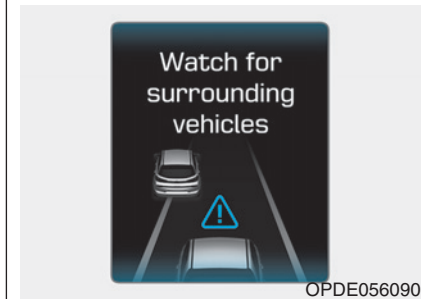

Wanneer de voorligger (rijsnelheid: minder dan 30 km/h) naar de naastliggende rijstrook verdwijnt, klinkt de waarschuwingszoemer en verschijnt de melding "Watch for surrounding vehicles (Let op voor andere voertuigen)". Pas uw rijsnelheid aan voor auto's of objecten die plotseling voor u kunnen opduiken door het rempedaal in te trappen.

Let altijd op de wegomstandigheden.

## In verkeer



## Versnellen met schakelaar of pedaal

- In verkeer stopt uw auto wanneer uw voorligger stopt. En wanneer uw voorligger weggrijdt, gaat uw auto ook rijden. Als de auto echter langer dan 3 seconden stilstaat, moet u het gaspedaal intrappen of de schakelaar omhoog (+) of omlaag (-) bewegen om te gaan rijden.

- Als u de schakelaar van de Advanced Smart Cruise Control (+ of -) bedient terwijl de Auto Hold-functie en de Advanced Smart Cruise Control in werking zijn, wordt de Auto Hold-functie uitgeschakeld, ongeacht of het gaspedaal wordt bediend. De auto begint te rijden. De kleur van de AUTO HOLD-indicator verandert van groen naar wit. (indien uitgerust met de EPB (Elektronische parkeerrem))

## Sensor om de afstand tot de voorligger te signaleren



Smart Cruise Control gebruikt een sensor om de afstand tot de voorligger te signaleren.

## Waarschuwing melding

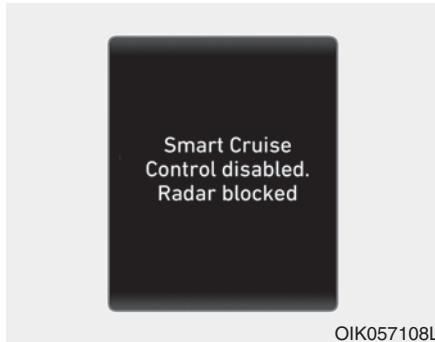

### SCC-modus uitgeschakeld. Radar geblokkeerd

Wanneer de behuizing van de lens van de sensor wordt geblokkeerd door vuil, sneeuw of verontreinigingen, wordt de werking van de Smart Cruise Control mogelijk tijdelijk onderbroken. Als dit gebeurt, wordt er een waarschuwing melding weergegeven op het LCD-display. Verwijder vuil, sneeuw en verontreinigingen en reinig de behuizing van de lens van de radarsensor voordat u de Smart Cruise Control gebruikt.

De Smart Cruise Control wordt mogelijk niet goed geactiveerd wanneer de radar volledig vervuild is of als er geen objecten worden gesignaleerd nadat de motor AAN is gezet (bijvoorbeeld op een open terrein).

### **i** Informatie

Als de SCC tijdelijk wordt uitgeschakeld omdat de radar geblokkeerd is en u wilt gebruik maken van de Cruise Control-modus (snelheidsregeling), dient u over te schakelen naar de cruise control-modus. (Zie Overschakelen naar de Cruise Control-modus op de volgende bladzijde.)

### **!** OPMERKING

- Plaats geen kentekenplaat-houder of vreemde objecten als een bumpersticker of een bumperbeschermer in de buurt van de radarsensor. Anders kunnen de prestaties van de radarsensor negatief worden beïnvloed.
- Houd de radarsensor en de behuizing van de lens altijd schoon en vrij van vuil e.d.
- Gebruik alleen een zachte doek voor het wassen van de auto. Spuit geen water onder hoge druk direct op de sensor of de behuizing van de sensor.

(Vervolg)

### (Vervolg)

- Oefen geen onnodige kracht uit op de radarsensor of de behuizing van de sensor. Als de sensor met kracht uit zijn juiste positie wordt bewogen, werkt de Smart Cruise Control mogelijk niet goed. In dit geval wordt er mogelijk geen waarschuwing melding weergegeven. We adviseren u de auto te laten controleren door een officiële HYUNDAI-dealer.
- Als het gedeelte van de voorbumper rondom de radarsensor beschadigd raakt, werkt de Smart Cruise Control mogelijk niet goed. We adviseren u de auto te laten nakijken door een officiële HYUNDAI-dealer.
- Gebruik originele HYUNDAI-onderdelen of voor uw auto geschikte gelijkwaardige onderdelen om een beschadigde sensor of behuizing van de sensor te repareren of te vervangen. Breng geen verf aan op de behuizing van de sensor.

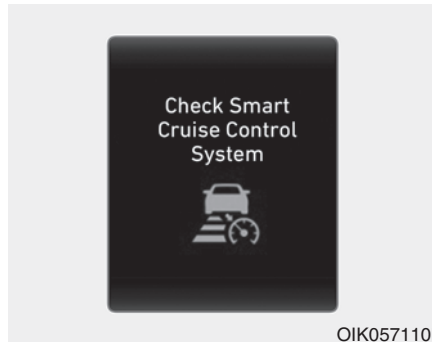

### Controleer SCC

De melding wordt weergegeven wanneer de constante-afstandsregeling niet normaal werkt. We adviseren u de functie te laten controleren door een officiële HYUNDAI-dealer.

## Instellen van de gevoeligheid van de Smart Cruise Control

U kunt de gevoeligheid instellen van de rijsnelheid bij het met een ingestelde afstand volgen van de voorligger. Ga naar "User Settings (Gebruikersinst.) → Driving Assist (Rijbegeleiding) → Smart Cruise Control Speed (SCC Reactie) → Slow/Normal/Fast (Traag/Normaal/Snel)" op het LCD-display. U kunt uit een van de drie fasen kiezen.

#### - Slow (Traag):

De volgsnelheid om de ingestelde afstand tot de voorligger te behouden, is lager dan de normale snelheid.

#### - Normal (Normaal):

De volgsnelheid om de ingestelde afstand tot de voorligger te behouden is normaal.

#### - Fast (Snel):

De volgsnelheid om de ingestelde afstand tot de voorligger te behouden is hoger dan de normale snelheid.



## **i** Informatie

De laatst geselecteerde gevoeligheid van de snelheid van de Smart Cruise Control wordt opgeslagen in het systeem.

### **⚠ WAARSCHUWING**

Wanneer u de Cruise Control-modus gebruikt, moet u handmatig de afstand tot andere auto's instellen door het intrappen van het gaspedaal of rempedaal. De functie past de afstand tot voorliggers niet automatisch aan.

## Beperkingen van de functie

De Smart Cruise Control is mogelijk beperkt in het kunnen bepalen van de afstand tot de voorligger als gevolg van weg- en verkeersomstandigheden.

### *In bochten*

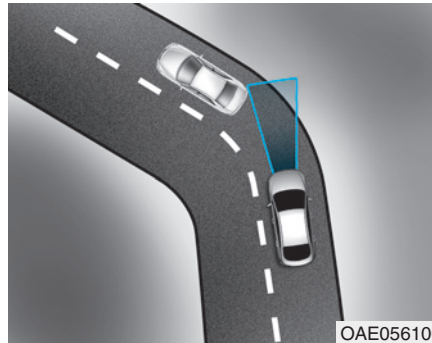

- Bewegende auto's op uw rijstrook worden mogelijk niet door de Smart Cruise Control herkend. Uw auto accelereert dan wellicht naar de ingestelde snelheid. Uw auto accelereert dan wellicht naar de ingestelde snelheid. Ook neemt de rijnsnelheid af wanneer de voorligger plotseling wordt herkend.

- Selecteer in bochten de geschikte ingestelde snelheid en trap indien nodig het rempedaal of gaspedaal in.

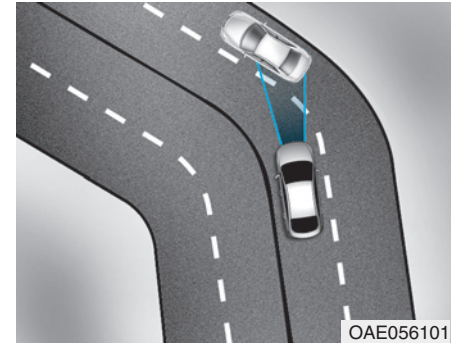

Uw rijnsnelheid wordt mogelijk verlaagd als gevolg van een auto op de aangrenzende rijstrook.

Trap het gaspedaal in en selecteer de geschikte ingestelde snelheid. Controleer of de wegomstandigheden een veilige bediening van de Smart Cruise Control mogelijk maken.

## Op hellingen

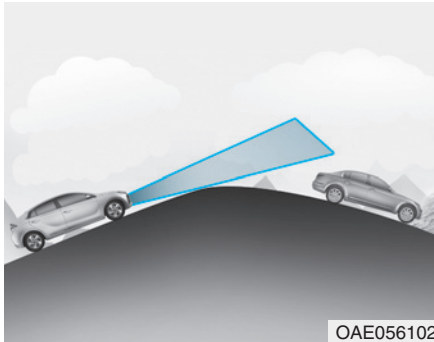

- Bewegende auto's op uw rijstrook worden bij het hellingop of hellingaf rijden mogelijk niet door de Smart Cruise Control herkend. Uw auto accelereert dan wellicht naar de ingestelde snelheid. Ook neemt de rijsnelheid snel af wanneer de voorligger plotseling wordt herkend.
- Selecteer op hellingen de geschikte ingestelde snelheid en trap indien nodig het rempedaal of gaspedaal in.

## Wisselen van rijstrook

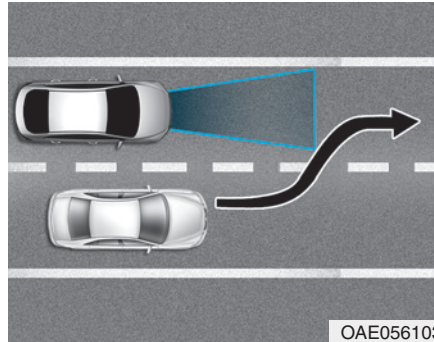

- Een auto die vanuit een aangrenzende rijstrook invoegt, kan pas door de sensor worden herkend wanneer hij zich binnen het detectiebereik van de sensor bevindt.
- De radar signaleert mogelijk niet direct dat een auto plotseling invoegt. Let altijd op het verkeer en de weg- en rijomstandigheden.
- Wanneer een langzamer voertuig invoegt, neemt uw snelheid mogelijk af om de afstand tot de voorligger aan te houden.
- Wanneer een sneller voertuig invoegt, accelereert uw auto mogelijk tot de ingestelde snelheid.

## Herkennen van voertuigen

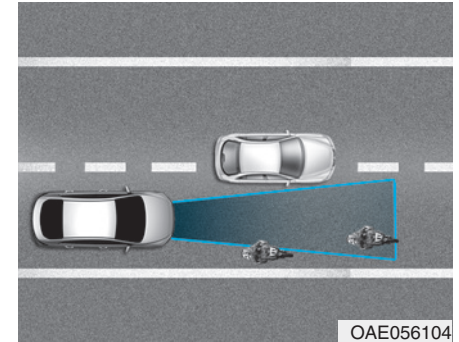

Sommige voertuigen in uw rijstrook kunnen niet door de sensor worden herkend:

- Smalle voertuigen, zoals motorfietsen of fietsen
- Voertuigen die naar een zijde overhellen
- Langzaam rijdende of plotseling afremmende voertuigen
- Stilstaande voertuigen
- Voertuigen met een smalle achterzijde, zoals aanhangers zonder belading

Een voorligger kan in de volgende gevallen niet goed door de sensor worden herkend:

- Wanneer de auto aan de voorzijde omhoog wijst als gevolg van overbelading van de bagageruimte
- Terwijl het stuurwiel wordt bediend
- Wanneer u naar een zijde van de rijstrook rijdt
- Wanneer u op een smalle rijstrook of in bochten rijdt

Trap indien nodig het rempedaal of gaspedaal in.

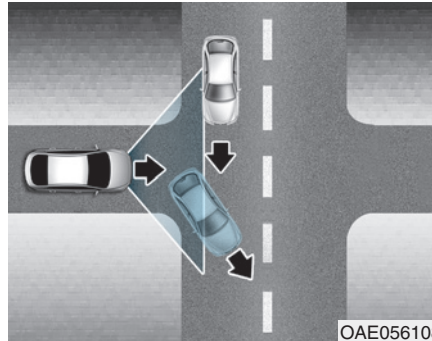

- Mogelijk accelereert uw auto wanneer een voorligger verdwijnt.
- Rijdt voorzichtig wanneer u wordt gewaarschuwd dat uw voorligger niet wordt gesignaleerd.

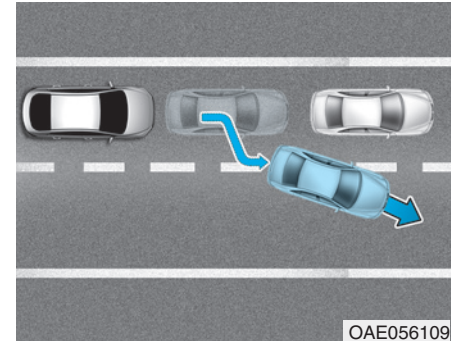

- Wanneer u in langzaam rijdend en stilstaand verkeer rijdt en een voorligger de rijstrook verlaat, wordt uw nieuwe voorligger mogelijk niet direct door het systeem herkend. Bewaar in dit geval altijd voldoende afstand tot de voorligger, zodat u de auto veilig tot stilstand kunt brengen en trap indien nodig het rempedaal in om uw rij snelheid te verlagen.

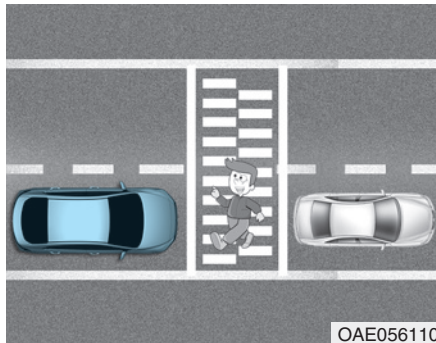

OAE056110

- Pas altijd op voor voetgangers wanneer uw auto een bepaalde afstand tot uw voorligger aanhoudt.

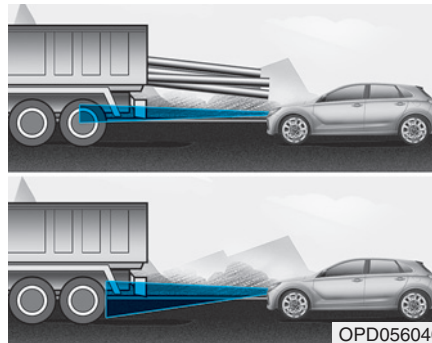

OPD056040

- Let altijd op auto's die hoger zijn of auto's met lading die aan de achterzijde van de auto uitsteekt.

## ⚠ WAARSCHUWING

Neem bij het gebruik van de Smart Cruise Control de volgende voorzorgsmaatregelen in acht:

- Wanneer een noodstop noodzakelijk is, moet u het rempedaal intrappen. De auto kan niet in alle noodsituaties tot stilstand worden gebracht door de Smart Cruise Control.
- Houd een veilige afstand aan overeenkomstig de wegomstandigheden en de rijsnelheid. Als de afstand tot de voorligger tijdens het rijden met hoge snelheden te klein wordt, kan een ernstige aanrijding het gevolg zijn.
- Zorg dat u voldoende remafstand hebt en decelereer indien nodig door het rempedaal in te trappen.

(Vervolg)

**(Vervolg)**

- De Smart Cruise Control kan een stilstaande auto, voetgangers of een tegemoetkomende auto niet herkennen. Wees voorzichtig en kijk altijd vooruit om te voorkomen dat zich onverwachte en plotselinge situaties voordoen.
- Voorliggers die regelmatig van rijstrook wisselen zorgen mogelijk voor een vertraging in de reactie van het systeem of zorgen er mogelijk voor dat het systeem op een voertuig reageert dat eigenlijk in een aangrenzende rijstrook rijdt. Rijd altijd voorzichtig om onverwachte en plotselinge situaties te voorkomen.

**(Vervolg)**

**(Vervolg)**

- Let altijd op de geselecteerde snelheid en de tussenafstand. De bestuurder dient nooit alleen op het systeem te vertrouwen, maar altijd zelf goed te letten op de rijomstandigheden en de rijnsnelheid te regelen.
- Let altijd goed op de rijomstandigheden en regel uw rijnsnelheid, aangezien de Smart Cruise Control ingewikkelde rijsituaties mogelijk niet herkent.

**AANWIJZING**

De Smart Cruise Control werkt mogelijk tijdelijk niet door:

- Elektrische interferentie
- Een gewijzigde wielophanging
- Verschillen in bandenslijtage of bandenspanning
- Het monteren van andere soorten banden

## LANE FOLLOWING ASSIST (LFA) (INDIEN VAN TOEPASSING)

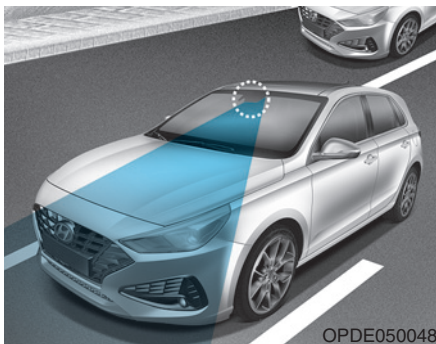

De Lane Following Assist signaleert met behulp van een voorruitcamera rijstrookmarkeringen op de weg en assisteert de bestuurder bij het besturen van de auto om de auto op de rijstrook te houden.

### ⚠ WAARSCHUWING

De Lane Following Assist is geen vervanging voor een veilig rijgedrag, maar dient slechts als hulpmiddel. Het is de verantwoordelijkheid van de bestuurder om altijd de omgeving in de gaten te houden en het stuurwiel te bedienen.

### ⚠ WAARSCHUWING

Neem bij het gebruik van het Lane Following Assist-systeem altijd de volgende voorzorgsmaatregelen in acht:

- Draai het stuurwiel niet plotseling wanneer het stuurwiel mede wordt bediend door het systeem.
- Het LFA-systeem helpt de bestuurder om de auto in het midden van de rijstrook te houden door de besturing te ondersteunen. De bestuurder dient echter niet volledig op het systeem te vertrouwen, maar altijd zelf de controle te houden over het stuurwiel om op de rijstrook te blijven.
- Door rijomstandigheden of omgevingsfactoren kan de LFA worden uitgeschakeld of niet goed werken. Wees altijd voorzichtig tijdens het rijden.

(Vervolg)

(Vervolg)

- Haal de camera voor niet uit elkaar, bijvoorbeeld om de ruit extra te tinten of coatings of accessoires aan te brengen. Als u de camera uit elkaar hebt gehaald en weer in elkaar hebt gezet, adviseren we u de kalibratie van het systeem te laten controleren door een officiële HYUNDAI-dealer.
- Als u de voorruit, de camera voor of bijbehorende delen van het stuurwiel hebt vervangen, adviseren we u de kalibratie van het systeem te laten controleren door een officiële HYUNDAI-dealer.
- De functie herkent rijstrookmarkeringen via de voorruitcamera en bedient het stuurwiel. Als de rijstrookmarkeringen moeilijk te herkennen zijn, werkt het systeem daardoor mogelijk niet goed.

(Vervolg)

(Vervolg)

Raadpleeg "Beperkingen van het systeem".

- Verwijder of beschadig geen onderdelen die gerelateerd zijn aan de LFA.
- Het waarschuwingssignaal van de LFA is mogelijk niet hoorbaar als het geluidsvolume van het audiosysteem te hoog is ingesteld.
- Plaats geen voorwerpen op het dashboard die licht reflecteren, zoals spiegels, wit papier, enz. Het systeem werkt mogelijk niet goed wanneer zonlicht wordt gereflecteerd.
- Houd het stuurwiel altijd vast wanneer de LFA is ingeschakeld. Als u blijft rijden terwijl u het stuurwiel niet vasthoudt nadat de waarschuwing "Keep hands on steering wheel (Houd uw handen op het stuur)" is gegeven, wordt de functie automatisch uitgeschakeld.

(Vervolg)

(Vervolg)

Als de bestuurder echter zijn handen weer op het stuurwiel heeft gelegd, wordt het stuurwiel weer door de functie bediend.

- Het stuurwiel wordt niet continu bediend; als de rijsnelheid te hoog is wanneer u van rijstrook wisselt, wordt de auto mogelijk niet door het systeem bediend. De bestuurder moet zich altijd aan de geldende snelheidslimiet houden als hij het systeem gebruikt.
- Als u objecten aan het stuurwiel bevestigt, assisteert het systeem de besturing mogelijk niet goed of werkt de waarschuwing handen van het stuurwiel mogelijk niet goed.
- Zorg ervoor dat de LFA is uitgeschakeld bij het trekken van een aanhanger.

## Werking LFA

### **Systeeminstelling**

- Wanneer het contact in stand ON staat, kan de Lane Following Assist worden geactiveerd door "User Settings (Gebruikersinst.) → Driver Assistance (Bestuurdershulp) → Driving assist (Rijbegeleiding) → Lane Following Assist (Hulp bij rijbaan volgen)" te selecteren op het LCD-display in het instrumentenpaneel. Deselecteer de instelling om het systeem uit te schakelen.
- Als de auto uit en weer aan wordt gezet, blijft de functie in de laatstgekozen instelling staan.

### **Voorwaarden voor gebruik**

Wanneer het systeem wordt geactiveerd, gaat het controlelampje (⊕) op het instrumentenpaneel branden. De kleur van het controlelampje is afhankelijk van de status van de LFA.

- Groen : De functie is ingeschakeld.
- Wit : De functie staat in de modus ready.

## LFA activation

- Als, nadat de LFA is geactiveerd, de auto zich op de rijstrook bevindt en beide rijstrookmarkeringen worden gesignaleerd (de kleur van de rijstrookmarkering wijzigt van grijs naar wit) en de bestuurder geen abrupte stuurbeweging maakt, wijzigt het controlelampje van wit naar groen. Dit geeft aan dat de LFA zich in de status ENABLED (Ingeschakeld) bevindt en dat het stuurwiel kan worden bediend.
- De kleur van het controlelampje verandert van groen naar wit wanneer de regeling tijdelijk wordt uitgeschakeld.
- Wanneer het systeem de rijstrook niet herkent of afhankelijk van de status van de voorligger (aanwezigheid van de auto, rijstatus, enz.), wordt het stuurwiel beperkt bediend.

Wanneer de bediening van het stuurwiel tijdelijk wordt gestopt, gaat het activatiecontrolelampje groen knipperen en wordt het lampje vervolgens wit.

## Waarschuwing melding

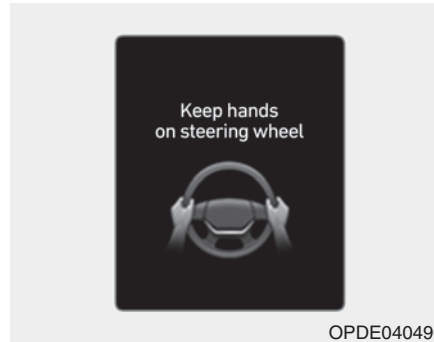

### Houd uw handen op het stuur

Als de bestuurder gedurende enkele seconden de handen van het stuurwiel neemt terwijl de LFA is geactiveerd, waarschuwt het systeem de bestuurder.

### **i** Informatie

Als het stuurwiel heel lichtjes wordt vastgehouden, kan de melding ook worden weergegeven, aangezien de LFA in dat geval niet herkent dat de bestuurder het stuurwiel vasthoudt.

## **!** WAARSCHUWING

**De waarschuwing melding kan laat worden weergegeven, afhankelijk van de wegcondities. Houd het stuurwiel daarom tijdens het rijden altijd met beide handen vast.**

Als de bestuurder gedurende enkele seconden de handen van het stuurwiel neemt terwijl de waarschuwing voor loslaten van het stuurwiel is ingeschakeld, wordt de stuurassistentie automatisch uitgeschakeld.



## ⚠ WAARSCHUWING

- De bestuurder is zelf verantwoordelijk voor een nauwkeurige besturing.
- Schakel in onderstaande situaties het systeem uit en bedien de auto zelf.
  - Bij slecht weer
  - Onder slechte wegomstandigheden
  - Wanneer het stuurwiel dikwijls door de bestuurder moet worden gedraaid.

## **i** Informatie

- Hoewel het stuurwiel door het systeem wordt bediend, kan de bestuurder ook zelf het stuurwiel bedienen.
- Mogelijk stuurt het stuurwiel wat zwaarder of lichter wanneer dit door het systeem wordt bediend.

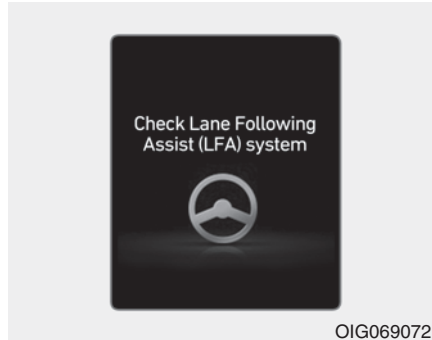

### Controleer Lane Following Assist

Als de LKA niet goed werkt, verschijnt deze waarschuwingsmelding. Na enige tijd verdwijnt deze weer. We adviseren u de auto te laten controleren door een officiële HYUNDAI-dealer.

**De status ASSIST (Assistentie) van de LFA wordt niet geactiveerd wanneer:**

- De richtingaanwijzer is aan voordat er van rijstrook gewisseld wordt. Als u van rijstrook wisselt zonder de richtingaanwijzer te gebruiken, wordt het stuurwiel mogelijk bediend.
- Er wordt niet in het midden van de rijstrook gereden wanneer het systeem is ingeschakeld of direct na het wisselen van rijstrook.
- De ESC (Elektronische stabiliteitsregeling) of het VSM (Vehicle Stability Management) is geactiveerd.
- De auto maakt een scherpe bocht.
- De rijnsnelheid hoger is dan: 180 km/h

- De auto wisselt abrupt van rijstrook.
- De auto remt plotseling af.
- Er is slechts één rijstrookmarkering gesignaleerd.
- De rijstrook is zeer breed of smal.
- De radius van een bocht is te klein.
- De auto rijdt op een steile helling.
- Er wordt plotseling aan het stuurwiel gedraaid.
- Nadat de motor is gestart of de camera voor is geïnitieerd of opnieuw is opgestart, werkt het systeem gedurende 15 seconden mogelijk niet.

### **Beperkingen van het systeem**

De LFA treedt mogelijk vroegtijdig in werking, ook al verlaat de auto de rijstrook niet, OF de LFA assisteert mogelijk niet bij het sturen of waarschuwt u mogelijk niet als de auto de rijstrook onder de volgende omstandigheden verlaat:

#### **Als de rijstrook- en wegcondities slecht zijn**

- De rijstrookmarkering is lastig te onderscheiden ten opzichte van het wegdek of de rijstrookmarkering is vervaagd of onduidelijk.
- De kleur van de rijstrookmarkering is lastig te onderscheiden ten opzichte van het wegdek.
- Er bevinden zich markeringen op het wegdek die lijken op een rijstrookmarkering. Deze worden onbedoeld door de camera gesignaleerd.
- De rijstrookmarkering is onduidelijk of beschadigd.

- De rijstrookmarkering gaat op in een andere of splitst zich. (bijvoorbeeld bij een tolpoort)
- Het aantal rijstroken neemt toe of af of de rijstrookmarkeringen lopen door elkaar heen.
- Er zijn meer dan twee rijstrookmarkeringen op de weg voor u.
- De rijstrookmarkering is erg dik of dun.
- De rijstrook is zeer breed of smal.
- De rijstrookmarkeringen voor de auto zijn niet zichtbaar als gevolg van regen, sneeuw, water op de weg, een beschadigd of vuil wegdek, enz.
- Er valt door een middenberm, bomen, vangrails, een geluidsscherm enz. een schaduw over de rijstrookmarkering.
- De rijstrookmarkeringen zijn ingewikkeld of er doet een constructie dienst als rijstrookmarkering, bijvoorbeeld in het geval van wegwerkzaamheden.

- Er zijn zebrapadmarkeringen of andere symbolen op het wegdek aangebracht.
- Op de rijstrookmarkering in een tunnel zitten olievlekken, enz.
- De rijstrook verdwijnt plotseling, bijvoorbeeld bij een kruispunt.

### **Als externe factoren van invloed zijn**

- De helderheid van het omgevingslicht verandert plotseling, bijvoorbeeld wanneer u een tunnel in of uit rijdt of onder een brug door rijdt.
- De omgeving is niet helder genoeg, bijvoorbeeld wanneer de koplampen niet zijn ingeschakeld in het donker of wanneer de auto door een tunnel rijdt.
- Er bevindt zich een rijstrookafbakening, zoals betonblokken, een geleiderail en reflectorpaal op de weg, die onbedoeld door de camera wordt gesignaleerd.

- Wanneer licht van een straatlantaarn of tegemoetkomende auto op een nat wegdek of een plas op de weg wordt gereflecteerd.
- Het blikveld voor wordt gehinderd door de schittering van de zon.
- Er is onvoldoende ruimte tussen u en uw voorligger om de rijstrookmarkering te kunnen signaleren of de voorligger rijdt op de rijstrookmarkering.
- U rijdt op een steile helling, over een heuvel of op een bochtige weg.
- Slechte wegomstandigheden zorgen voor overmatige trillingen tijdens het rijden.
- De omgevingstemperatuur van de binnenspiegel is hoog als gevolg van direct zonlicht, enz.
- De herkenning door de sensor wijzigt plotseling wanneer over een verkeersdrempel wordt gereden, een steile helling wordt op- of afgereden of over een naar links of rechts hellende weg wordt gereden.

### **Als het zicht naar voren slecht is**

- De voorruit of de cameralens wordt geblokkeerd door vuil e.d.
- De voorruit is beslagen; een helder zicht op de weg is niet mogelijk.
- Er is iets op het dashboard, enz. geplaatst.
- De sensor kan de rijstrook niet waarnemen als gevolg van mist, zware regenval of sneeuw.

## REAR CROSS-TRAFFIC COLLISION WARNING (RCCW)/REAR CROSS-TRAFFIC COLLISION AVOIDANCE ASSIST (RCCA) (INDIEN VAN TOEPASSING)

### Beschrijving systeem

#### **Rear Cross-Traffic Collision Warning**

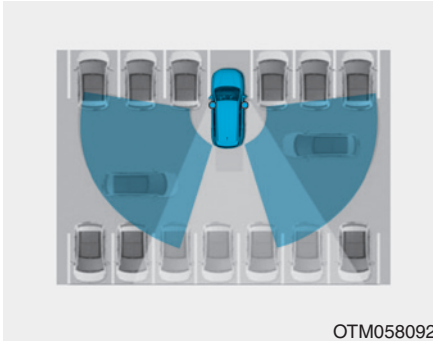

OTM058092

De Rear Cross-Traffic Collision Warning gebruikt radarsensoren om naderend verkeer van links en rechts in de gaten te houden wanneer uw auto achteruitrijdt.

Het bereik van de Blind Spot Detection is afhankelijk van de rij snelheid waarmee de auto nadert.

#### **Rear Cross-Traffic Collision-Avoidance Assist**

De Rear Cross-Traffic Collision-Avoidance Assist houdt verkeer van links en rechts in de gaten wanneer uw auto nadert.

De Rear Cross-Traffic Collision-Avoidance Assist kan de Electronic Stability Control activeren als de kans bestaat op een aanrijding met een naderend voertuig. Dit dient om de kans op een aanrijding te verkleinen of de schade bij de aanrijding te beperken.

### **⚠ WAARSCHUWING**

- Houd tijdens het rijden altijd de wegomstandigheden in de gaten en wees alert op onverwachte situaties, zelfs wanneer het Rear Cross-Traffic Collision Warning-systeem en de Rear Cross-Traffic Collision-Avoidance Assist in werking zijn.
- De Rear Cross-Traffic Collision Warning en de Rear Cross-Traffic Collision-Avoidance Assist zijn ondersteunende systemen om u te helpen. Vertrouw niet blindelings op de systemen. Let voor uw eigen veiligheid altijd goed op tijdens het rijden.

(Vervolg)

(Vervolg)

- De Rear Cross-Traffic Collision Warning en Rear Cross-Traffic Collision-Avoidance Assist zijn geen vervanging voor een juist en veilig rijgedrag. Rijd altijd veilig en wees voorzichtig bij het achteruitrijden.

## Systeminstelling en -activering

### Systeminstelling

- De bestuurder kan de systemen activeren door het contact in stand ON te zetten en "User Settings (Gebruikersinst.) → Driver Assistance (Bestuurdershulp) → Blind-Spot Safety (Dodehoek-veiligheid) → Rear Cross-Traffic Safety (Veiligheid kruisend verkeer achterkant)" te selecteren. Het RCCA en RCCW gaan aan en zijn klaar om geactiveerd te worden als 'Rear Cross-Traffic Safety (Veiligheid kruisend verkeer achterkant)' is geselecteerd.
- Als de motor uit en vervolgens weer aan wordt gezet, zijn de systemen altijd klaar om geactiveerd te worden.
- Als het systeem voor de eerste keer wordt ingeschakeld en als de motor uit en vervolgens weer aan wordt gezet, brandt er gedurende 3 seconden een waarschuwingslampje in de buitenspiegel.

De bestuurder kan in de "User Settings (Gebruikersinst.)" op het LCD-scherm de waarschuwingstijd instellen door "User Settings (Gebruikersinst.) → Driver Assistance (Bestuurdershulp) → Warning Timing (Timing waarschuwing)" te selecteren. Dit zijn de opties voor Rear Cross-Traffic Collision Warning:

- Normal (Normaal):

Bij deze keuze wordt Rear Cross-Traffic Collision Warning op de standaardwijze geactiveerd. Wijzig de instelling naar de optie "Later (Later)" als de instelling gevoelig aanvoelt.

De waarschuwingstijd kan laat aanvoelen als een voertuig opzij of achter sterk accelereert.

- Later (Later):

Selecteer deze waarschuwingstijd als er weinig verkeer is en u met lage snelheid rijdt.

### **i** Informatie

Als u de timing van de waarschuwing wijzigt, kan ook de timing van de waarschuwing van andere systemen wijzigen. Houd hiermee altijd rekening voordat u de waarschuwingstiming wijzigt.

De bestuurder kan het waarschuwingvolume van de Rear Cross-Traffic Collision Warning instellen door "User Settings (Gebruikersinst.) → Driver Assistance (Bestuurdershulp) → Warning Volume (Waarschuwingvolume) → High/Medium/Low (Hoog/Gemiddeld/Laag)" te selecteren.

### **i** Informatie

Als u het waarschuwingvolume wijzigt, kan ook het waarschuwingvolume van andere systemen wijzigen. Houd hiermee altijd rekening voordat u het waarschuwingvolume wijzigt.

Zie "LCD-display" in hoofdstuk 3 voor meer informatie.

### **W**erking

Inschakelen:

Ga naar "User Settings (Gebruikersinst.) → Driver Assistance (Bestuurdershulp) → Blind-Spot Safety (Dodehoekveiligheid) → Rear Cross-Traffic Collision Warning (RCCW (Waarschuwing botsing kruisend verkeer achterkant))" op het LCD-display. Het systeem wordt automatisch ingeschakeld en in de stand-bymodus gezet om te worden geactiveerd.

De functie wordt geactiveerd als de rijsnelheid lager is dan 8 km/h en de selectiehendel in stand R (Achteruit) staat.

\* De functie wordt niet geactiveerd als de rijsnelheid hoger wordt dan 8 km/h. Het systeem wordt opnieuw geactiveerd als de snelheid lager is dan 8 km/h.

Het detectiebereik van de functie is ongeveer 0,5 m - 25 m. Een naderende auto wordt gesignaleerd als de rijsnelheid ervan hoger dan ongeveer 5 km/h is.

Het detectiebereik is mogelijk afhankelijk van de omstandigheden. Rijd altijd voorzichtig en houd uw omgeving goed in de gaten wanneer u achteruitrijdt.

## Waarschuwing en systeemregeling

### Rear Cross-Traffic Collision Warning (RCCW)

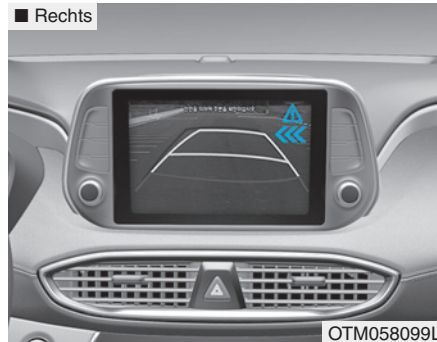
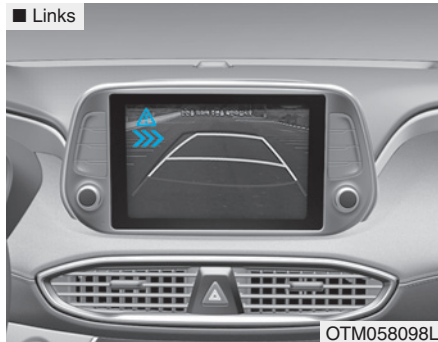
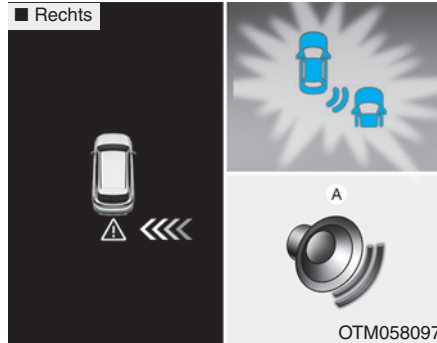

Als het voertuig dat door de sensoren is gesignaleerd uw auto vanaf links of rechts achter nadert, klinkt de waarschuwingszoemer, knippert het waarschuwingslampje in de buitenspiegel en verschijnt er een melding in het LCD-display. Als het Rear View Monitor-systeem geactiveerd is, verschijnt er ook een melding op het audio- of AVN-scherm.

De waarschuwing verdwijnt als:

- Het gedetecteerde voertuig het detectiebereik verlaat of
- als het voertuig zich recht achter uw auto bevindt of
- als het voertuig uw auto niet nadert of
- als het andere voertuig langzamer gaat rijden.
- De snelheid waarmee de auto nadert afneemt.

## Rear Cross-Traffic Collision-Avoidance Assist (RCCA)



Als er een kans op een aanrijding wordt gesignaleerd terwijl de RCCW is geactiveerd, wordt het remsysteem geactiveerd. Het instrumentenpaneel zal de bestuurder informeren dat het remsysteem is geactiveerd. Als de Rear View Monitor geactiveerd is, verschijnt er ook een melding op het audio- of AVN-scherm.

Nadat het remsysteem is geactiveerd moet de bestuurder direct het rempedaal intrappen en de omgeving controleren.

- Het activeren van het remsysteem door het systeem duurt ongeveer 2 seconden.

De bestuurder moet goed opletten omdat na deze 2 seconden het remsysteem niet meer geactiveerd is.

- Het activeren van het remsysteem door het systeem wordt geannuleerd als de bestuurder het rempedaal met voldoende kracht intrapt.

- Het remsysteem wordt één keer geactiveerd voor elke nadering van rechts/links nadat de selectiehendel in stand R (Achteruit) is gezet.



Het remsysteem wordt mogelijk niet juist geactiveerd vanwege de status van de ESC (Elektronische stabiliteitsregeling). Dezelfde waarschuwingmelding wordt ook in deze gevallen weergegeven op het instrumentenpaneel.

- Als het waarschuwingslampje ESC (Elektronische stabiliteitsregeling) brandt.
- Als de ESC (Elektronische stabiliteitsregeling) geactiveerd is door een ander systeem.



### OPMERKING

- Als aan de werkingscondities voor de Rear Cross-Traffic Collision Warning wordt voldaan, wordt de waarschuwing gegeven elke keer als een auto de zijkant/achterkant van uw stilstaande auto (rijsnelheid 0 km/h) nadert.
- De waarschuwing door het systeem of het activeren van het remsysteem werkt mogelijk niet goed als de achterbumper van uw auto links of rechts is geblokkeerd door een auto of een obstakel.
- De bestuurder dient altijd uiterst voorzichtig te zijn bij het bedienen van de auto, ongeacht of het waarschuwingslampje in de buitenspiegel brandt of een alarm klinkt.

(Vervolg)

(Vervolg)

- Als het volume van het audiosysteem van de auto hoog is, zijn de waarschuwingssignalen van het systeem mogelijk niet hoorbaar.
- De waarschuwing van de Rear Cross-Traffic Collision Warning klinkt mogelijk niet als er een waarschuwing van een andere functie hoorbaar is.



### WAARSCHUWING

- Rijd veilig, ook al is de auto uitgerust met een Rear Cross-Traffic Collision Warning-systeem en Rear Cross-Traffic Collision-Avoidance Assist. Vertrouw niet blindelings op het systeem, maar controleer altijd de omgeving bij het achteruitrijden.

(Vervolg)

(Vervolg)

- De bestuurder is zelf verantwoordelijk voor een juiste bediening van het remsysteem.
- Let altijd zeer goed op tijdens het rijden. De Rear Cross-Traffic Collision Warning en de Rear Cross-Traffic Collision-Avoidance Assist werken mogelijk niet goed of werken onnodig, afhankelijk van de rij situatie.
- De Rear Cross-Traffic Collision-Avoidance Assist is geen vervanging voor een veilig rijgedrag, maar dient slechts als hulpmiddel. Het is de verantwoordelijkheid van de bestuurder altijd voorzichtig te rijden om onverwachte en plotselinge situaties te voorkomen. Let te allen tijde op de wegomstandigheden.

## Detectiesensor



De hoekradars achter zijn de in de achterbumper ingebouwde sensoren en signaleren de gebieden naast en achter de auto. Om de functie goed te kunnen laten werken, moet de achterbumper te allen tijde schoon zijn.

## ⚠️ OPMERKING

- De functie werkt mogelijk niet goed wanneer de achterbumper beschadigd is of als hij is vervangen of gerepareerd.
- De functie wordt mogelijk uitgeschakeld ten gevolge van sterke elektromagnetische golven.
- Houd de sensoren altijd schoon.
- Probeer de sensor **NOOIT** zelf te demonteren en stel de sensor niet bloot aan schokken.

(Vervolg)

**(Vervolg)**

- **Oefen geen onnodige kracht uit op de radarsensor of de behuizing van de sensor. Als de sensor met kracht uit zijn juiste positie wordt bewogen, werkt het systeem mogelijk niet goed. In dit geval wordt er mogelijk geen waarschuwingsmelding weergegeven. We adviseren u de auto te laten nakijken door een officiële HYUNDAI-dealer.**
- **Breng geen vreemde voorwerpen, zoals een bumpersticker of bumperbescherming, aan in de buurt van de radarsensor. Breng ook geen lak aan op het sensorgedeelte. Anders kunnen de prestaties van de sensor negatief worden beïnvloed.**

## **Waarschuwingmeldingen**

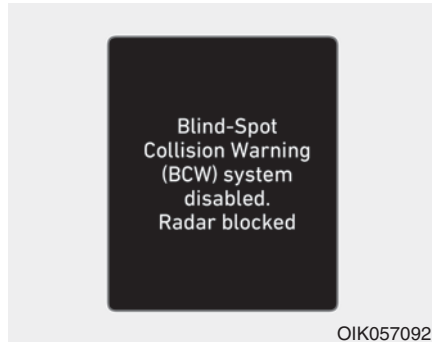

### **Blind-Spot Collision Warning (BCW) uitgeschakeld. Radar geblokkeerd**

Deze waarschuwing melding kan verschijnen als:

- Eén of beide sensor(en) op de achterbumper geblokkeerd is/zijn door vuil of sneeuw o.i.d.
- Er wordt op het platteland gereden waar de sensor gedurende een langere periode geen ander voertuig signaleert.
- In slecht weer, bijvoorbeeld bij hevige sneeuw of regen.

Als een van deze omstandigheden zich voordoet, dooft het lampje in de BCW/BCA-schakelaar en wordt het systeem automatisch uitgeschakeld.

Wanneer de waarschuwing melding BCW (Blind-Spot Collision Warning) canceled (Waarsch. dode-hoekbotsing (BCW) geannuleerd) in het instrumentenpaneel wordt weergegeven, controleer dan of het gebied waar de sensor op de achterbumper is geplaatst vrij is van vuil of sneeuw. Verwijder vuil, sneeuw e.d. die de werking van de radarsensoren kan hinderen.

Nadat het vuil e.d. is verwijderd, zou het systeem na ongeveer 10 minuten rijden weer normaal moeten werken.

We adviseren u de auto te laten controleren door een officiële HYUNDAI-dealer als het systeem nog steeds niet normaal werkt.

## **i** Informatie

Schakel de BCW en RCCW uit als er een aanhanger is aangekoppeld of een fietsendrager is gemonteerd.

- Druk op de toets van de Blind-Spot Safety (het controlelampje in de toets dooft)
- Deactiveer het RCCW-systeem door "User Settings (Gebruikersinst.) → Driver Assistance (Bestuurdershulp) → Blind-spot safety (Dodehoek-veiligheid) → Rear Cross-Traffic Collision Warning (RCCW (Waarschuwing botsing kruisend verkeer achterkant))"



### Controleer Blind-Spot Collision Warning (BCW)

Als er een probleem in de BCW-functie aanwezig is, wordt er een waarschuwing melding weergegeven en gaat het lampje in de schakelaar uit. De functie wordt automatisch uitgeschakeld. De RCCW en RCCA werken ook niet als de BCW is uitgeschakeld door een storing. We adviseren u de auto te laten controleren door een officiële HYUNDAI-dealer.

## Beperkingen van de functie

De bestuurder dient in onderstaande situaties voorzichtig te zijn omdat het systeem onder bepaalde omstandigheden andere voertuigen of objecten mogelijk niet signaleert.

- Er hangt een aanhanger of fietsendrager achter de auto.
- De auto rijdt in slecht weer, zoals hevige regen of sneeuw.
- De sensor is bedekt met water, sneeuw, modder, enz.
- De achterbumper waar de sensor is geplaatst, wordt bedekt door een object, zoals een bumpersticker, een bumperbeschermer, een fietsendrager, enz.
- De achterbumper is beschadigd of de sensor bevindt zich niet meer in zijn oorspronkelijke positie.
- De voertuighoogte is lager of hoger dan normaal door zware lading in de bagageruimte, een abnormale bandenspanning, enz.
- De temperatuur van de achterbumper is (te) hoog.

- De sensoren worden geblokkeerd door andere voertuigen, wanden of pilaren rond de parkeerplaats.
- De auto rijdt op een bochtige weg.
- Het wegdek (of de naastliggende grond) bevat een abnormale hoeveelheid metalen componenten (bij. vanwege een metroconstructie).
- Er bevindt zich een vast voorwerp in de buurt van de auto, zoals een vangrail.
- Tijdens het op- of afrijden van een steile weg waar de hoogte van de rijstroken verschillend is.
- Wanneer er op een smalle weg wordt gereden die overwoekerd is door bomen of gras.
- Er wordt op het platteland gereden waar de sensor gedurende een langere periode geen ander voertuig signaleert.
- Er wordt gereden op een nat wegdek.
- Er wordt gereden op een weg waar de vangrail of de muur dubbel is uitgevoerd.
- Er is een groot voertuig in de buurt, zoals een bus of vrachtwagen.
- Als het andere voertuig zeer dicht nadert.
- Als het andere voertuig met zeer hoge snelheid passeert.
- Tijdens het wisselen van rijstrook.
- Als uw auto gelijktijdig weggereden is met de auto naast u en geacceleereerd heeft.
- Als het voertuig op de naastliggende rijstrook één rijstrook opschuift ten opzichte van u OF als het voertuig op de tweede rijstrook naast u opschuift naar de naastliggende rijstrook.
- Er is een (motor)fiets in de buurt.
- Er bevindt zich een platte aanhanger in de buurt.
- Als er zich kleine objecten binnen het detectiebereik bevinden, zoals een winkelwagen of een wandelwagen.
- Bij een auto met een geringe hoogte, zoals een sportauto.
- Het rempedaal wordt ingetrapt.
- De ESC (Elektronische stabiliteitsregeling) is geactiveerd.
- Er is een storing in de ESC (Elektronische stabiliteitsregeling).
- De bandenspanning is laag of een band is beschadigd.
- Er is aan de remmen gewerkt.
- De auto stopt plotseling.
- De temperatuur rond de auto is extreem laag.
- De auto trilt hevig tijdens het rijden over een slecht wegdek, een ongelijke/hobbelige weg of betonplaten.
- De auto rijdt op een ondergrond die glad is door sneeuw, water of ijs.

## RIJDEN ONDER SPECIALE RIJOMSTANDIGHEDEN

### Rijden onder moeilijke omstandigheden

Neem onderstaande voorzorgsmaatregelen als er sprake is van gevaarlijke omstandigheden, zoals water, sneeuw, ijs, modder of zand op het wegdek:

- Rijd voorzichtig en houd rekening met een langere remweg.
- Vermijd plotseling remmen of sturen.
- Probeer weg te rijden in de tweede versnelling als uw auto vastzit in sneeuw, modder of zand. Accelereer langzaam om onnodige doorslippen van de wielen te voorkomen.
- Gebruik zand, pekkel, sneeuwkettingen of ander antislipmateriaal onder de aangedreven wielen voor extra tractie als de auto vast is komen te zitten in ijs, sneeuw of modder.



### WAARSCHUWING

**Op een glad wegdek terugschakelen bij een automatische transmissie kan ongelukken veroorzaken. Door de plotselinge verandering in wielsnelheid kunnen de banden slippen. Wees voorzichtig met het terugschakelen op een glad wegdek.**

### Op eigen kracht lostrekken van de auto

Verdraai eerst het stuurwiel een aantal keren naar rechts en naar links om de voorwielen vrij te maken wanneer de auto vastzit in ijs, modder of sneeuw en het nodig is de auto heen en weer te schommelen om te proberen hem los te trekken. Schakel vervolgens afwisselend stand R (Achteruit) en een vooruitversnelling in.

Probeer te voorkomen dat de wielen doorslippen en laat de motor niet met een te hoog motortoerental draaien.

Wacht met schakelen tot de wielen niet meer doorslippen om schade aan de transmissie te voorkomen. Laat het gaspedaal los tijdens het schakelen en trap licht op het gaspedaal bij een ingeschakelde versnelling. Door de wielen langzaam in voor- en achterwaartse richting door te laten slippen, ontstaat een schommelende beweging waardoor de auto weer vrij kan komen.

## WAARSCHUWING

Als de auto vast is komen te zitten en de wielen hevig spinnen, kan de temperatuur van de banden zeer snel oplopen. Als de banden beschadigd raken, kunnen de banden klappen. Dit is een gevaarlijke situatie; uzelf en anderen kunnen gewond raken. Voer deze procedure niet uit als er mensen of obstakels in de directe nabijheid van de auto aanwezig zijn.

Als u de auto vrij probeert te krijgen, kan de auto snel oververhit raken, waardoor er in de motorruimte brand of andere schade kan ontstaan. Probeer het spinnen van de wielen zo veel mogelijk te vermijden, om oververhitting van de banden of de motor te voorkomen. Laat de wielen NIET doorslippen bij snelheden hoger dan 56 km/h.

## Informatie

Het ESC-systeem (indien van toepassing) moet worden uitgeschakeld alvorens te proberen de auto door schommelen los te krijgen.

## AANWIJZING

Als de auto na enkele schommelpogingen nog vastzit, dient u de auto los te laten trekken om oververhitting van de motor en beschadiging van de transmissie en banden te voorkomen. Zie "Slepen" in hoofdstuk 6.

## Vloeiend nemen van bochten

Pas uw snelheid zo aan dat u in bochten niet hoeft te remmen of te schakelen, vooral op een nat wegdek. Het beste is licht accelererend de bocht uit te rijden.

## Rijden in het donker

Het rijden in het donker levert meer gevaren op dan het rijden bij daglicht. Hier volgt een aantal belangrijke tips om te onthouden:

- Rijd langzamer en houd meer afstand tussen u en uw voorliggers omdat het zicht in het donker beperkter is, vooral in gebieden waar geen straatverlichting is.
- Stel uw spiegels bij om verblinding door de koplampen van andere auto's te beperken.
- Houd uw koplampen schoon en op de juiste wijze afgesteld. Vuile of verkeerd afgestelde koplampen beperken het zicht in het donker.

- Kijk niet rechtstreeks in de koplampen van tegemoetkomende auto's. U kunt daardoor tijdelijk verblind raken en het duurt enkele seconden voordat uw ogen weer aan de duisternis gewend zijn.

## Rijden in de regen

Regen en natte wegen kunnen het rijden gevaarlijk maken. Hier volgt een aantal aandachtspunten voor het rijden in de regen of op een glad wegdek:

- Verlaag uw snelheid en bewaar meer afstand tot uw voorligger. Door hevige regenval zal het zicht beperkt worden en de remweg groter worden.
- Schakel de cruise control UIT. (indien van toepassing)
- Vervang de ruitenwisserbladen als ze strepen achterlaten of bepaalde stukken overslaan.
- Zorg ervoor dat de banden voldoende profiel hebben. Wanneer uw banden niet voldoende profiel hebben, kunnen de wielen bij hard remmen op een nat wegdek gaan slippen waardoor een ongeval kan ontstaan. **Zie "Profiel" in hoofdstuk 7.**
- Schakel uw koplampen in zodat anderen u beter kunnen zien.
- Te snel door grote waterplassen rijden kan uw remmen aantasten. Als u door plassen moet rijden, probeer dit dan langzaam te doen.
- Trap het rempedaal tijdens het rijden licht in totdat de remmen weer normaal werken wanneer u vermoedt dat uw remmen nat geworden zijn.

## ***Aquaplaning***

Als er voldoende water op het wegdek ligt en u hard genoeg rijdt, kan het contact tussen uw auto en het wegdek grotendeels of geheel verloren gaan, waardoor op het water rijdt. Het beste advies is LANGZAMER te gaan rijden als de weg nat is.

**De kans op aquaplaning neemt toe naarmate de profieldiepte van de banden vermindert, zie "Profiel" in hoofdstuk 7.**



### Doorwaden van water

Vermijd het doorwaden van water tenzij u er zeker van bent dat het water niet hoger komt dan de onderzijde van de wielnaven. Rijd altijd langzaam bij het doorwaden van water. Bewaar voldoende afstand om te remmen omdat het remvermogen verminderd kan zijn.

Droog de remmen door na het doorwaden bij lage snelheid het rempedaal een aantal malen voorzichtig in te trappen.

### Rijden met hoge snelheden

#### **Banden**

Breng de banden op de voorgeschreven spanning. Een te lage spanning kan tot oververhitting of schade aan de banden leiden.

Monteer geen versleten of beschadigde banden. Deze hebben minder grip en kunnen de remwerking in negatieve zin beïnvloeden.

#### **i Informatie**

**Breng de banden nooit op een hogere spanning dan de maximale spanning die voor uw banden is voorgeschreven.**

#### **Brandstof, koelvloeistof en motorolie**

Wanneer u met hoge snelheden op de snelweg rijdt, verbruikt u meer brandstof en rijdt u dus minder zuinig dan wanneer u met een gematigde snelheid rijdt. Houd bij het rijden op de snelweg een gematigde snelheid aan om brandstof te besparen.

Controleer voordat u gaat rijden zowel het koelvloeistofpeil als het motoroliepeil.

#### **Aandrijfriem**

Een onvoldoende gespannen of beschadigde aandrijfriem kan leiden tot oververhitting van de motor.

## RIJDEN IN DE WINTER

De slechtere weersomstandigheden in de winter leiden tot meer slijtage van de banden en andere problemen. Om problemen bij het rijden in de winter tot een minimum te beperken adviseren we u het volgende:

### **i** Informatie

Zomerbanden zijn gemaakt om optimale rijprestaties te leveren op een droog wegdek. Omdat auto's met zomerbanden aanzienlijk minder grip hebben op met sneeuw of ijs bedekte wegen, wordt geadviseerd winterbanden te gebruiken in dezelfde maat als de standaardbanden of om ze te vervangen door all season-banden of sneeuwkettingen te gebruiken.

### **!** WAARSCHUWING

**Gebruik van zomerbanden bij zeer lage buitentemperaturen kan ertoe leiden dat er scheuren in de banden ontstaan, waardoor ze permanent beschadigd raken.**

## Sneeuw en ijs

Houd voldoende afstand tot uw voorligger.

Trap het rempedaal met beleid in. Rijden met hoge snelheden, plotseling accelereren en remmen en het nemen van scherpe bochten zijn potentieel gevaarlijke handelingen. Probeer bij het afremmen zoveel mogelijk op de motor af te remmen. Door plotseling te remmen op een met sneeuw of ijs bedekte weg kan de auto in een slip raken.

Om met uw auto op een besneeuwd wegdek te kunnen rijden, kan het noodzakelijk zijn gebruik te maken van winterbanden of sneeuwkettingen onder uw auto te monteren.

Neem altijd de benodigde uitrusting voor noodgevallen mee. Onder deze zaken vallen bijvoorbeeld sneeuwkettingen, een sleepkabel of -ketting, een zaklantaarn, een alarmknipperlicht, zand, een schep, startkabels, een ruitenkrabber, handschoenen, een stuk zeil of een kleed, een deken, enz.

## Winterbanden

### **!** WAARSCHUWING

**De maat en het type van de winterbanden moeten gelijk zijn aan die van de standaard gemonteerde banden. Anders kan de veiligheid en het rijgedrag van uw auto negatief beïnvloed worden.**

We adviseren u gebruik te maken van winterbanden als de temperatuur van het wegdek lager is dan 7°C.

Als u winterbanden op uw auto laat monteren, controleer dan of deze dezelfde maat en beladingsindex hebben als de originele banden. Monteer sneeuwbanden op alle vier de wielen, voor een optimale wegligging onder alle weersomstandigheden. De grip op een droog wegdek met winterbanden is wellicht niet zo goed als met de originele banden. Raadpleeg uw bandenleverancier voor de maximum snelheid van de banden.

## **i** Informatie

**Monteer geen banden met spikes zonder eerst na te gaan of het gebruik hiervan ter plaatse niet wettelijk verboden is.**

### **Sneeuwkettingen**

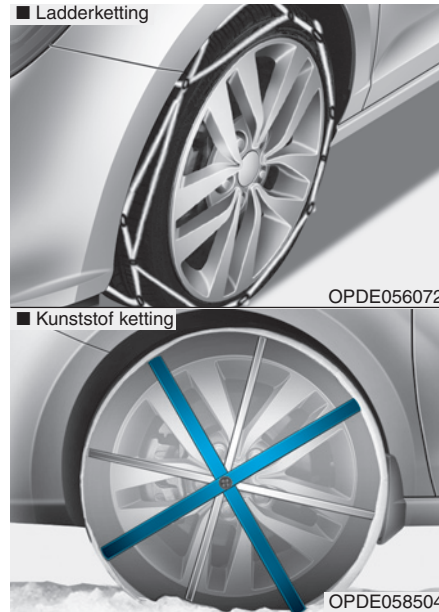

Omdat de wangen van een radiaalband dunner zijn dan die van andere typen banden, kunnen ze door sommige typen sneeuwkettingen beschadigd raken. Daarom wordt aanbevolen om winterbanden te gebruiken in plaats van sneeuwkettingen.

Monteer geen sneeuwkettingen op auto's met lichtmetalen velgen. Gebruik als het echt niet anders kan kunststof kettingen of textielhoezen. Gebruik, indien sneeuwkettingen moeten worden gebruikt, originele HYUNDAI-sneeuwkettingen of voor uw auto geschikte gelijkwaardige sneeuwkettingen en lees voor de montage eerst de bij de sneeuwkettingen geleverde montage-instructies. Schade aan uw auto die het gevolg is van het gebruik van onjuist gebruik van sneeuwkettingen valt niet onder de fabrieksgarantie van uw auto.

## WAARSCHUWING

Het rijgedrag van de auto kan door het gebruik van kettingen negatief beïnvloed worden:

- Rij minder dan 30 km/h of de door de fabrikant aanbevolen snelheid. Houd de laagste snelheid aan.
- Rij voorzichtig en vermijd oneffenheden, gaten, scherpe bochten en andere situaties waardoor de auto plotseling zou kunnen uitveren.
- Vermijd het maken van scherpe bochten en het remmen met geblokkeerde wielen.

## Informatie

- Breng de sneeuwkettingen aan op de voorwielen. Het monteren van sneeuwkettingen zorgt wel voor een betere grip, maar kan niet te allen tijde voorkomen dat de auto opzij glijdt.
- Monteer geen banden met spikes zonder eerst na te gaan of het gebruik hiervan ter plaatse niet wettelijk verboden is.

## Aanbrengen van sneeuwkettingen

Volg voor het plaatsen van de sneeuwkettingen de aanwijzingen van de fabrikant en trek de kettingen zo strak mogelijk aan. Rij langzaam (minder dan 30 km/h) als er sneeuwkettingen gemonteerd zijn. Als u de kettingen tegen de carrosserie of het chassis hoort slaan, stop dan meteen en trek de kettingen aan. Als ze daarna nog tegen de auto slaan, matig uw snelheid dan totdat dit niet meer gebeurt. Verwijder de sneeuwkettingen zodra u weer op een schone weg rijdt.

Parkeer de auto op een vlakke ondergrond en uit de buurt van het overige verkeer voor het monteren van de sneeuwkettingen. Zet de alarmknipperlichten aan en plaats indien mogelijk een gevarendriehoek achter de auto. Zet de transmissie in stand P (Parkeren), activeer de parkeerrem en zet de motor af alvorens de sneeuwkettingen te monteren.

#### **AANWIJZING**

Gebruik geen sneeuwkettingen als uw auto voorzien is van banden met bandenmaat 225/40ZR18; ze kunnen uw auto (wiel, wielophanging en carrosserie) beschadigen.

#### **AANWIJZING**

Bij gebruik van sneeuwkettingen:

- Kettingen die een verkeerde maat hebben of niet goed gemonteerd zijn, kunnen de remleidingen, wielophanging, carrosserie en velgen van uw auto beschadigen.
- Gebruik SAE "S"-klasse kettingen of ladderkettingen.
- Trek de kettingen strakker aan om te voorkomen dat de kettingen in contact komen met de carrosserie als u hoort dat dit het geval is.
- Trek de kettingen opnieuw strak aan nadat u 0,5 - 1,0 km gereden heeft om schade aan de carrosserie te voorkomen.
- Monteer geen sneeuwkettingen op auto's met lichtmetalen velgen. Gebruik als het echt niet anders kan ladderkettingen.
- Gebruik ladderkettingen van minder dan 12 mm breed om schade aan de kettingbevestiging te voorkomen.

#### **Voorzorgsmaatregelen voor rijden in de winter**

##### **Gebruik hoogwaardige thyleenglycol koelvloeistof**

Uw auto wordt afgeleverd met een koelsysteem dat gevuld is met hoogwaardige ethyleenglycol koelvloeistof. Alleen dit type koelvloeistof helpt corrosie in het koelsysteem te voorkomen, smeert de waterpomp afdoende en voorkomt bevriezing van het koelsysteem. Vervang de koelvloeistof periodiek en vul het op de juiste manier bij. Zie hiervoor het onderhoudsschema in hoofdstuk 7. Laat voor de winter controleren of de koelvloeistof voldoende bescherming tegen bevriezing biedt voor de te verwachten winterse temperaturen.

## **Controleer de accu en de ccukabels**

Winterse temperaturen hebben invloed op de accuprestaties. **Controleer de accu en de kabels, zoals beschreven in hoofdstuk 7.** De ladingstoestand van de accu kan worden gecontroleerd door een officiële HYUNDAI-dealer of een garagebedrijf.

## **Laat de motor indien nodig vullen met een speciale "winterolie"**

In sommige regio's wordt geadviseerd in de winter speciale winterolie te gebruiken met een lagere viscositeit. Zie hoofdstuk 8 voor meer informatie. Wij adviseren u om contact op te nemen met een officiële HYUNDAI-dealer als u niet weet welk type winterolie u moet gebruiken.

## **Controleer de bougies en het ontstekingsstelsel**

**Controleer de bougies, zoals beschreven in hoofdstuk 7.** Vervang ze indien nodig. Controleer ook de bedrading en de onderdelen van het ontstekingsstelsel op scheuren, slijtage en andere vormen van beschadiging.

## **Voorkom bevriezing van de sloten**

Spuit een goedgekeurde slotontdooier of glycerine in het sleutelgat om bevriezing van de sloten te voorkomen. Verwijder het ijs van een bevroren slot door het in te spuiten met een goedgekeurde slotontdooier. Als een slot inwendig bevroren is, kunt u het proberen te ontdooien met een verwarmde sleutel. Zorg ervoor dat u zich niet brandt aan de verwarmde sleutel.

## **Gebruik goedgekeurde ruitensproeierantivries**

Vul het ruitensproeierreservoir met goedgekeurde ruitensproeierantivries, zoals voorgeschreven op het reservoir, om bevriezing van de ruitensproeiervloeistof te voorkomen. Ruitensproeierantivries is verkrijgbaar bij een officiële HYUNDAI-dealer en de meeste automaterialenzaken. Gebruik geen koelvloeistof of andere soorten antivries omdat deze de lak kunnen beschadigen.

## **Voorkom vastvriezen van de arkeerrem**

Onder bepaalde omstandigheden kan de parkeerrem in geactiveerde toestand vastvriezen. De kans daarop is het grootst als er rond de achterremmen sprake is van een opeenhoping van sneeuw of ijs of als de remmen nat zijn. Zet de selectiehendel in stand P (Parkeren) als er een kans is dat de parkeerrem bevroert. Leg ook blokken voor en achter de achterwielen om te voorkomen dat de auto weg rolt. Deactiveer daarna de parkeerrem.

### **Voorkom dat ijs en sneeuw zich ophopen aan de onderzijde van de auto**

In sommige gevallen kunnen sneeuw en ijs zich ophopen onder de schermen en de bewegingen van de stuurinrichting belemmeren. Controleer regelmatig de onderzijde van de auto om er zeker van te zijn dat de voorwielen en onderdelen van de stuurinrichting vrij kunnen bewegen als onder zware winterse omstandigheden wordt gereden.

### **Neem de benodigde uitrusting voor noodgevallen mee**

Afhankelijk van de weersomstandigheden, kan het nodig zijn de benodigde uitrusting voor noodgevallen mee te nemen. Onder deze zaken vallen bijvoorbeeld sneeuwkettingen, een sleepkabel of -ketting, een zaklantaarn, een alarmknipperlicht, zand, een schep, hulpstartkabels, een ruitenkrabber, handschoenen, een stuk zeil of een kleed, een deken, enz.

### **Plaats geen voorwerpen of materialen in de motorruimte**

Het plaatsen van voorwerpen of materialen in de motorruimte die koeling van de motor verhinderen kan een storing of brand veroorzaken. De schade die hierdoor kan ontstaan valt niet onder de fabrieksgarantie.

## RIJDEN MET EEN AANHANGER

Stel u voordat u met uw auto een aanhanger gaat trekken eerst op de hoogte van de wettelijke voorschriften ter plaatse. Dat is noodzakelijk omdat de voorschriften met betrekking tot de aanhanger, de auto en dergelijke per land kunnen verschillen. Wij adviseren u om een officiële HYUNDAI-dealer te vragen om meer informatie voordat u met een aanhanger gaat rijden.

Let op dat rijden met een aanhanger anders is dan rijden zonder aanhanger. Bij rijden met een aanhanger is de besturing anders en nemen slijtage en brandstofverbruik toe. Voor goed en veilig rijden met een aanhanger is het belangrijk dat de aanhanger technisch in orde is en op de juiste manier aan de auto is gekoppeld. Schade aan uw auto die het gevolg is van het op een onjuiste manier rijden met een aanhanger valt niet onder de fabrieksgarantie van uw auto.

In dit hoofdstuk worden een aantal belangrijke aanwijzingen en veiligheidsregels genoemd. Veel van deze hebben betrekking op uw eigen veiligheid en die van uw passagiers. Lees dit hoofdstuk daarom zorgvuldig door voordat u gaat rijden met een aanhanger.

### WAARSCHUWING

Neem de volgende voorzorgsmaatregelen:

- Bij verkeerd gebruik van de aanhanger en/of een onjuist rijgedrag kunt u de controle over de auto verliezen. Als de aanhanger bijvoorbeeld te zwaar beladen is, kunnen de remmen niet goed niet werken. U en uw passagiers kunnen in dat geval ernstig letsel oplopen. Ga alleen rijden met een aanhanger als u de volgende aanwijzingen hebt opgevolgd.
- Zorg er voordat u gaat rijden met een aanhanger voor dat u het maximale totale aanhangergewicht, het maximaal toelaatbare totaalgewicht, het maximaal toelaatbare voertuiggewicht en de maximale kogeldruk niet overschrijdt.
- Zorg ervoor dat het ISG-systeem is uitgeschakeld bij het rijden met een aanhanger.



## **i** Informatie

- De technisch toegestane maximale belasting van de achteras(sen) mag met niet meer dan 15% worden overschreden en het technisch toegestane maximale laadgewicht van de auto mag met niet meer dan 10% of 100 kg worden overschreden, de laagste waarde is van toepassing. In dit geval dient u niet harder te rijden dan 100 km/h met een auto van de categorie M1 of 80 km/h met een auto van de categorie N1.
- Wanneer een auto die onder categorie M1 valt met een aanhangwagen rijdt, zorgt het extra gewicht op de trekhaak er mogelijk voor dat het maximale draagvermogen van de banden wordt overschreden. Dit mag echter niet met meer dan 15% zijn. Rijd in dit geval niet harder dan 100 km/h en verhoog de bandenspanning met ten minste 0,2 bar.

✳ M1 : personenauto (maximaal 9 zitplaatsen)

✳ N1 : bedrijfswagen (maximaal 3,5 ton)

## Als u gaat rijden met een aanhanger?

Let op de volgende punten als u gaat rijden met een aanhanger:

- Overweeg het gebruik van een stabilisator. Raadpleeg de leverancier van uw aanhanger voor meer informatie.
- Trek tijdens de inrijperiode van uw auto, gedurende de eerste 2.000 km geen aanhanger. Als u dat wel doet, kan schade aan de motor of de transmissie ontstaan.
- Wanneer u van plan bent met uw auto een aanhanger te gaan trekken, raden we u aan voor meer informatie contact op te nemen met een officiële HYUNDAI-dealer over de benodigde zaken als een trekhaak, enz.

- Rijd met een gematigde snelheid (minder dan 100 km/h) of niet harder dan de aangegeven snelheidslimiet voor het rijden met een aanhanger.
- Rijd bij het oprijden van een lange helling niet harder dan 70 km/h of de voorgeschreven maximum snelheid.
- Houd u zorgvuldig aan de aangegeven gewichts- en beladingsgrenzen op de volgende bladzijden.

## Aanhangergewicht

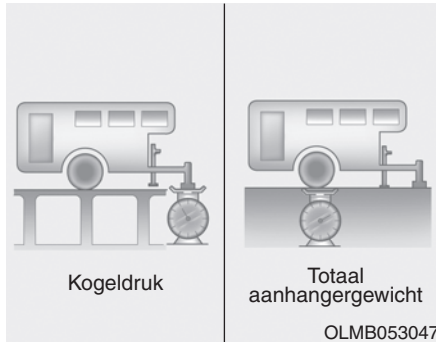

Wat is het maximale aanhangwagengewicht? Hij mag nooit meer wegen dan het maximale aanhangergewicht voor een geremde aanhanger. Maar dit kan al te zwaar zijn. Dat hangt af van de manier waarop de aanhanger wordt gebruikt. Zo zijn onder andere de rijsnelheid, de hoogte, hellingshoek, buitentemperatuur en ervaring belangrijke factoren. Het maximale aanhangergewicht is ook afhankelijk van eventuele voorzieningen die op de auto zijn aangebracht.

## Kogeldruk

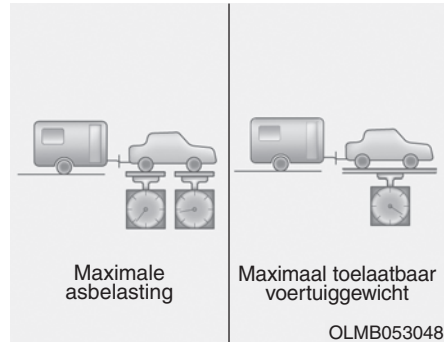

De kogeldruk is van groot belang omdat deze invloed heeft op het maximaal toelaatbaar totaalgewicht (GVW). De kogeldruk mag maximaal 10% van het totale aanhangergewicht bedragen, binnen de grenzen van de maximaal toelaatbare kogeldruk.

Controleer na het beladen van de aanhanger of de kogeldruk in orde is. Als dat niet het geval is, kan deze worden aangepast door de belading van de aanhanger anders te verdelen.

## ⚠ WAARSCHUWING

Neem de volgende voorzorgsmaatregelen:

- Zorg ervoor dat de aanhanger aan de voorzijde altijd zwaarder is dan aan de achterzijde. De verhouding tussen de belading voor en achter dient ongeveer 60/40 te zijn.
- Belaad de aanhanger niet zwaarder dan volgens de fabrikant van de aanhanger c.q. trekhaak is toegestaan.

Een verkeerde belading kan beschadiging van de auto en/of persoonlijk letsel tot gevolg hebben. Controleer het aanhangergewicht met een geschikte weegschaal of op een weegbrug.

## **i** Informatie

De prestaties van de motor worden minder op grotere hoogte. Vanaf 1.000 m boven de zeespiegel en voor iedere 1.000 m daarna moet 10% van het voertuig/trekgewicht (gewicht aanhanger + toegestane maximum massa voertuig) worden afgetrokken.

**Maximaal gewicht en maximale kogeldruk bij het rijden met een aanhanger**

Onderdeel		Benzinemotor				
		Smartstream G1,0 T-GDI / Smartstream G1,0 T-GDI (48V) MHEV	Smartstream G1,5 T-GDI / Smartstream G1,5 T-GDI (48V) MHEV		Smartstream G1,5	
			M/T	M/T	DCT	M/T
Maximaal aanhangergewicht kg	Geremd	1.000	1.410		1.300	1.200
	Ongeremd	600				
Maximale kogeldruk kg		75				
Aanbevolen afstand hart achterwiel mm	5-deurs	860				
	Wagon	1.105				
	Fastback	975				

M/T : Handgeschakelde transmissie

A/T : Automatische transmissie

DCT : Double clutch-transmissie

## Uitrusting voor het rijden met een aanhanger

### Trekhaken

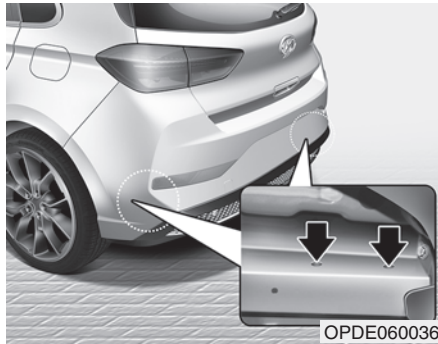

#### **i** Informatie

De bevestigingsgaten voor een trekhaak bevinden zich in de bodemplaat achter de achterwielen.

Een goede trekhaak is zéér belangrijk. Zijwind, rukwinden door passerende vrachtwagens en hobbelige wegen vormen een zware belasting voor de trekhaak. Neem de volgende regels in acht:

- Moeten er voor het bevestigen van de trekhaak gaten worden geboord in het chassis? Zorg er in dat geval voor dat, wanneer de trekhaak weer wordt verwijderd, deze gaten weer worden afgedicht. Als dat niet gebeurt, zouden koolmonoxide (CO) uit de uitlaat, alsmede stof en water in het interieur terecht kunnen komen.
- De bumper is niet geschikt voor het monteren van een trekhaak. Monteer nooit een trekhaak los op de bumper. Gebruik alleen een trekhaak die op het chassis moet worden bevestigd.

- Delen van de kentekenplaat en/of de verlichting aan de achterzijde van de auto mogen niet door de trekhaakkogel worden afgeschermd.

Als de kentekenplaat en/of de verlichting aan de achterzijde van de auto geheel of gedeeltelijk door de trekhaakkogel worden afgeschermd, moet een trekhaakkogel worden gebruikt die zonder gereedschap of eenvoudig (d.w.z. met een kracht van max. 20 Nm) door middel van een bijgeleverde sleutel kan worden verwijderd.

Houd er rekening mee dat een trekhaakkogel die niet wordt gebruikt altijd verwijderd of weggeklapt moet zijn als deze anders de kentekenplaat of de verlichting aan de achterzijde van de auto zou afschermen.

- Een HYUNDAI trekhaak is verkrijgbaar bij de officiële HYUNDAI-dealer.

### **Losbreekvoorziening**

Bevestig altijd een stalen kabel of ketting tussen de aanhanger en de auto.

Mogelijk worden door de fabrikant van de trekhaak of aanhanger ook instructies met betrekking tot de losbreekvoorziening geleverd. Volg de instructies van de fabrikant altijd op bij het bevestigen van een losbreekvoorziening. Bevestig de kabel of ketting niet te strak, zodat de aanhanger vrij kan bewegen in bochten. Laat de kabel of ketting niet over de grond slepen.

### **Remsysteem aanhanger**

Controleer of uw aanhanger voldoet aan de wettelijke voorschriften als uw aanhanger is uitgerust met een remsysteem.

Als uw aanhanger zwaarder is dan het maximaal toegestane ongeremde aanhangergewicht, moet de aanhanger zijn voorzien van een eigen, goed werkend remsysteem. Volg de instructies van de fabrikant voor het gebruiken, afstellen en onderhouden van het remsysteem van de aanhanger. Breng geen wijzigingen aan in het remsysteem van de auto.

#### **WAARSCHUWING**

**Ga niet rijden met een aanhanger met eigen remsysteem voordat dit systeem goed is afgesteld. Voor het afstellen is specifieke vakkennis benodigd. Laat dit daarom uitvoeren bij een gespecialiseerd bedrijf.**

### **Rijden met een aanhanger**

Voor het rijden met een aanhanger is enige ervaring vereist. Ga, voordat u zich op de openbare weg begeeft, eerst oefenen met het rijden met een aanhanger. Probeer vertrouwd te raken met het gewijzigde stuur- en remgedrag. Houd altijd in gedachten dat de auto met aanhanger langer is en minder snel reageert.

Controleer voordat u gaat rijden de trekhaak en de bevestiging ervan, de losbreekvoorziening, de elektrische aansluiting(en), de verlichting, de banden en de remmen.

Controleer tijdens het rijden af en toe of de lading nog goed vastzit en of de verlichting en de remmen van de aanhanger nog werken.

## **Afstand**

Houd tenminste tweemaal zo veel afstand als tijdens het rijden zonder aanhanger. Hierdoor kunt u plotselinge remacties en uitwijkmanoeuvres voorkomen.

## **Inhalen**

Het inhalen met een aanhanger neemt meer tijd in beslag. Bovendien moet u door de extra lengte de in te halen auto verder voorbij voordat u weer terug kunt keren naar de oorspronkelijke rijbaan.

## **Achteruitrijden**

Houd het stuurwiel aan de onderzijde vast met één hand. Beweeg uw hand naar links om de aanhanger naar links te laten gaan. Beweeg uw hand naar rechts om de aanhanger naar rechts te laten gaan. Rijd altijd langzaam achteruit en laat u indien mogelijk door iemand anders begeleiden.

## **Rijden in bochten**

Rijd met een aanhanger ruimer door bochten dan normaal. Anders kan de aanhanger te veel naar binnen komen en stoepranden, verkeersborden, bomen enz. raken. Voorkom schokkerige en plotselinge manoeuvres. Geen ruim van tevoren richting aan.

## **Richtingaanwijzers**

De aanhanger dient te zijn voorzien van richtingaanwijzers. Als u de richtingaanwijzers inschakelt, gaan de groene pijlen in het instrumentenpaneel knipperen. De richtingaanwijzers van de aanhanger dienen gelijktijdig mee te knipperen.

Ook als de richtingaanwijzers van de aanhanger niet werken, zullen de groene pijlen in het instrumentenpaneel knipperen. Zodoende kunt u denken dat achteropkomende bestuurders zien dat u richting aangeeft, terwijl dit niet het geval is. Daarom is het belangrijk om af en toe te controleren of de richtingaanwijzers van de aanhanger nog werken. Controleer steeds na het opnieuw aankoppelen van de aanhanger of de verlichting en de richtingaanwijzers werken.

### **WAARSCHUWING**

**Sluit de verlichting van de aanhanger niet rechtstreeks aan op de verlichting van de auto. Gebruik speciale goedgekeurde bedrading voor de aanhanger. Het gebruik van niet goedgekeurde bedrading kan schade aan het elektrische systeem van de auto en/of persoonlijk letsel veroorzaken. We adviseren u voor hulp contact op te nemen met een officiële HYUNDAI-dealer.**

### **Rijden op hellingen**

Verminder snelheid en schakel naar een lagere versnelling voordat u een lange of steile helling afrijdt. Als u niet terugschakelt, moet u de remmen vaker intrappen waardoor deze oververhit raken en mogelijk niet meer goed werken.

Schakel bij het oprijden van een lange helling terug en verminder snelheid tot ongeveer 70 km/h. Hierdoor wordt voorkomen dat de motor en de transmissie oververhit raken.

Rijd in stand D (Rijden) wanneer de auto uitgerust is met een automatische transmissie/Double clutch-transmissie en u met een aanhanger rijdt die meer weegt dan het maximaal toegestane ongeremde aanhangergewicht.

Wanneer u in stand D (Rijden) rijdt met een aanhanger wordt de levensduur van de transmissie door een lagere bedrijfstemperatuur verlengd.

### **AANWIJZING**

**Om oververhitting van de motor en/of transmissie te voorkomen:**

- Houd de motortemperatuur goed in de gaten als u met een aanhanger een steile helling (meer dan 6%) oprijdt. Hierdoor kan de motor oververhit raken. Als de koelvloeistof-temperatuurmeter aangeeft dat de motor oververhit dreigt te raken, breng de auto dan zo spoedig mogelijk op een veilige plaats tot stilstand om de motor af te laten koelen. Zodra de motor voldoende is afgekoeld, kunt u uw weg vervolgen.
- Als u een aanhanger trekt terwijl de auto en de aanhanger maximaal beladen zijn, kan de motor of transmissie oververhit raken. Laat de motor in dat geval stationair draaien totdat deze voldoende afgekoeld is. Zodra de motor of transmissie voldoende is afgekoeld, kunt u uw weg vervolgen.

(Vervolg)

(Vervolg)

- Als uw auto een aanhanger trekt, kan de rijsnelheid veel lager zijn dan die van de andere weggebruikers, met name als u een helling op rijdt. Ga op een helling omhoog op de rechter rijstrook rijden als uw auto een aanhanger trekt. Pas uw rijsnelheid aan de maximaal toegestane snelheid voor auto's met een aanhanger, de steilheid van de helling en het gewicht van uw aanhanger aan.
- Houd er bij het rijden met een aanhanger op steile hellingen rekening mee dat bij auto's met een Double clutch-transmissie de koppeling in de transmissie oververhit kan raken. Als de koppeling oververhit raakt, treedt de failsafe-functie in werking. Als de failsafe-functie in werking treedt, gaat de schakelstandindicator in het instrumentenpaneel knipperen en klinkt er een zoemer.

(Vervolg)

(Vervolg)

**Op dat moment wordt een waarschuwing weergegeven in het LCD-display en is het rijgedrag mogelijk niet soepel.**

**Als u deze waarschuwing negeert, verslechtert het rijgedrag mogelijk.**

**Breng, om terug te keren naar het normale rijgedrag, de auto tot stilstand op een vlakke weg en houd het rempedaal enkele minuten ingetrapt alvorens weg te rijden.**

### ***Parkeren op een helling***

Als u een aanhanger achter de auto hebt gekoppeld is het niet verstandig om uw auto op een helling te parkeren.

Is het niet anders mogelijk dan de auto op een helling te parkeren, doe dit dan als volgt:

1. Zet de auto op de parkeerplaats.  
Draai het stuurwiel in de richting van de stoeprand (rechtsom als u parkeert op een aflopende helling, linksom op een stijgende helling).
2. Zet de selectiehendel in stand P (Parkeren, automatische transmissie/Double clutch-transmissie) of de vrijstand (handgeschakelde transmissie).
3. Trek de parkeerrem aan en sluit de auto af.
4. Plaats wielblokken onder de wielen van de aanhanger aan de lage zijde.

5. Start de auto, houd de rem ingetrapt, schakel in de vrijstand, zet de parkeerrem los en laat het rempedaal langzaam opkomen tot de blokken het gewicht van de aanhanger tegenhouden.
6. Trap het rempedaal opnieuw in en activeer de parkeerrem.
7. Zet de selectiehendel in stand P (Parkeren, automatische transmissie/Double clutch-transmissie) of in de 1e versnelling (handgeschakelde transmissie) als de auto met de voorzijde heuvelop geparkeerd staat en in stand R (Achteruit), als de auto met de voorzijde heuvelaf geparkeerd staat.
8. Zet de motor af en laat het rempedaal los, maar laat de parkeerrem aangetrokken blijven.



## WAARSCHUWING

**Om ernstig letsel te voorkomen:**

- **Stap niet uit de auto zonder dat de parkeerrem goed geactiveerd is. Als u de motor laat draaien, kan de auto plotseling in beweging komen. Uzelf en anderen kunnen hierdoor ernstig letsel oplopen.**
- **Houd de auto helling op niet op zijn plaats door gas te geven.**

### ***Wegrijden vanuit stilstand op een helling***

1. Zet de selectiehendel in stand P (Parkeren, automatische transmissie/Double clutch-transmissie) of in de vrijstand (handgeschakelde transmissie), houd het rempedaal ingetrapt en:
  - Start de motor.
  - Zet de transmissie in de eerste versnelling of in stand D; en
  - Ontgrendel de parkeerrem.
2. Laat het rempedaal langzaam los.
3. Rijd langzaam vooruit tot de aanhanger los komt van de blokken.
4. Stop en laat de blokken door iemand oprapen en opbergen.

### **Onderhoud bij het rijden met een aanhanger**

Uw auto heeft vaker onderhoud nodig wanneer u regelmatig met een aanhanger rijdt. Belangrijke zaken die speciale aandacht verdienen zijn: de motorolie, de automatische-transmissievloeistof, de smering van de aandrijfassen en de koelvloeistof. De toestand van de remmen moet ook regelmatig gecontroleerd worden. Alle zaken staan in dit instructieboekje beschreven. De index is hierbij een handig hulpmiddel. Het is verstandig deze gedeeltes te lezen voordat u met een aanhanger op pad gaat. Vergeet ook niet de aanhanger en de trekhaak te onderhouden. Volg het onderhoudsschema van de aanhanger en controleer de aanhanger regelmatig. Voer de controle bij voorkeur ieder keer uit wanneer u gaat rijden. Het is van het grootste belang dat de trekhaakmoeren en -bouten vastzitten.

## **AANWIJZING**

Om schade aan de auto te voorkomen:

- Vanwege de hogere belasting tijdens het rijden met een aanhanger, kan bij warm weer of bij helling op rijden de motor oververhit raken. Als de koelvloeistoftemperatuurmeter aangeeft dat de motor oververhit raakt, schakel dan de airconditioning uit en breng de auto op een veilige plaats tot stilstand om de motor af te laten koelen.
- Schakel de motor niet uit wanneer de koelvloeistoftemperatuurmeter oververhitting aangeeft.

(Laat de motor stationair draaien om de motor te koelen)

(Vervolg)

(Vervolg)

- Als met een aanhanger gereden wordt, moet de automatische-transmissievloeistof vaker worden gecontroleerd.
- Als uw auto niet is uitgerust met een airconditioning, moet u een extra ventilator laten monteren om de koeling van de motor te optimaliseren als u een aanhanger trekt.

## MASSA VAN DE AUTO

Twee labels op de dorpel van het bestuurdersportier geven aan voor welke belading uw auto ontworpen is: het informatielabel en het typeplaatje.

Zorg ervoor dat u, voordat u uw auto gaat beladen, weet wat de volgende termen betekenen, zodat u uw auto op de juiste manier kunt beladen. De informatie vindt u bij de specificaties en op het typeplaatje:

### Rijklaar gewicht

Dit is het gewicht van de auto met een volle brandstoftank en de complete standaarduitrusting. Dit gewicht is zonder passagiers, lading en extra uitrusting.

### Leeggewicht

Dit is het gewicht van de auto bij aflevering plus het gewicht van de achteraf gemonteerde uitrusting.

### Belading

Dit getal heeft betrekking op al het gewicht dat opgeteld wordt bij het rijklaar gewicht, dus het gewicht van de lading en de extra uitrusting.

### GAW (Maximale asbelasting)

Dit is het totaalgewicht op elke as (voor en achter) - opgebouwd uit het rijklaar gewicht en de totale belasting.

### GAWR (Maximale toelaatbare asbelasting)

Dit is de maximale toegestane belasting op een enkele as (voor of achter). Deze cijfers staan op het typeplaatje. De totale belasting op een as mag de GAWR nooit overschrijden.

### GVW (Maximaal toelaatbaar totaalgewicht)

Dit is het rijklaar gewicht plus het gewicht van de lading en van de passagiers.

### GVWR (Maximale massa voertuig)

Dit is het maximaal toelaatbaar gewicht van de volledig belaste auto (inclusief opties, uitrusting, passagiers en lading). De GVWR staat op het typeplaatje op de dorpel van het bestuurdersportier.

## Overbeladen



### WAARSCHUWING

**De maximale toelaatbare asbelasting en de maximale massa van het voertuig staan vermeld op het typeplaatje bevestigd aan het bestuurdersportier (of voorpassagiersportier). Het overschrijden van deze waarden kan een ongeval of schade aan de auto veroorzaken. U kunt het gewicht van uw lading berekenen door de voorwerpen (en personen) vooraf te wegen. Wees voorzichtig uw auto niet te overbeladen.**

# Wat te doen in een noodgeval

Alarmknipperlichten.....	6-2
Wat te doen in een noodgeval tijdens het rijden.....	6-2
Als de motor afslaat tijdens het rijden .....	6-2
Als de motor afslaat op een kruising of splitsing .....	6-2
Als u tijdens het rijden een lekke band krijgt.....	6-3
Als de motor niet gestart kan worden .....	6-3
Als de motor niet of langzaam ronddraait .....	6-3
Als de motor wel ronddraait maar niet aanslaat .....	6-4
Starten met een hulpaccu .....	6-4
Als de motor oververhit raakt .....	6-7
Controlesysteem lage bandenspanning (TPMS).....	6-9
Resetprocedure TPMS.....	6-10
Controlesysteem lage bandenspanning.....	6-11
Waarschuwinglampje lage bandenspanning.....	6-13
Waarschuwinglampje positie lage bandenspanning en aanduiding bandenspanning.....	6-13
Controlelampje storing TPMS (Bandenspanningscontrolesysteem).....	6-14
Een wiel verwisselen met TPMS .....	6-15
Lekke band (met reservewiel) .....	6-16
Krik en gereedschap .....	6-16
Verwisselen van wielen.....	6-17
Kriklabel.....	6-22
EG-conformiteitsverklaring voor krik.....	6-23
Lekke band (met tire mobility kit) .....	6-24
Introductie.....	6-25
Aanwijzingen voor een veilig gebruik van de Tire Mobility Kit.....	6-25
Componenten van het Tire Mobility Kit (TMK) .....	6-27
Gebruik van de Tire Mobility Kit .....	6-28
Het dichtmiddel verdelen.....	6-30
Controleren van de bandenspanning .....	6-31
Slepen .....	6-33
Slepen.....	6-33
Afneembare trekhaak .....	6-34
Slepen in een noodgeval.....	6-35
Pan-Europees eCALL-Systeem .....	6-37
Informatie met betrekking tot gegevensverwerking .....	6-39
Pan-Europees eCall-systeem .....	6-42
Nooduitrusting.....	6-46
Brandblusser.....	6-46
Eerstehulpset .....	6-46
Gevarendriehoek .....	6-46
Bandenspanningsmeter .....	6-46

### ALARMKNIPPERLICHTEN

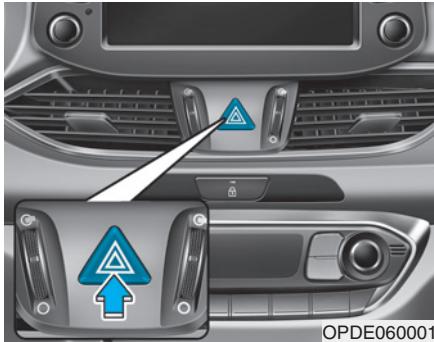

De alarmknipperlichten dienen ervoor om de overige weggebruikers te waarschuwen om extra voorzichtigheid in acht te nemen bij het naderen, inhalen of passeren van uw auto.

Ze dienen te worden gebruikt in noodsituaties of als de auto aan de kant van de weg tot stilstand is gekomen.

Druk op de schakelaar van de alarmknipperlichten om de alarmknipperlichten in of uit te schakelen. Het maakt daarbij niet uit in welke stand het contact staat. De schakelaar bevindt zich in de middenconsole. De schakelaar zorgt ervoor dat alle knipperlichten geactiveerd worden.

- De alarmknipperlichten werken ongeacht of de motor draait of niet.
- De richtingaanwijzers werken niet wanneer de alarmknipperlichten ingeschakeld zijn.

### WAT TE DOEN IN EEN NOODGEVAL TIJDENS HET RIJDEN

#### Als de motor afslaat tijdens het rijden

- Laat de auto geleidelijk uitrollen en blijf daarbij rechtoetrijden. Probeer de auto op een veilige plaats tot stilstand te brengen.
- Schakel de alarmknipperlichten in.
- Probeer de motor weer te starten. We adviseren u contact op te nemen met een officiële HYUNDAI-dealer als de motor niet start.

#### Als de motor afslaat op een kruising of splitsing

Zet de selectiehandel in stand N (Neutraal) en duw de auto naar een veilige plaats als de motor afslaat op een kruising of splitsing. Verlies hierbij de veiligheid niet uit het oog.

## Als u tijdens het rijden een lekke band krijgt

Als tijdens het rijden een band leegloopt:

- Laat het gaspedaal los en verminder vaart terwijl u rechttuit blijft rijden. Trap niet direct het rempedaal in en probeer ook niet direct naar de kant van de weg te sturen, omdat u hierdoor de controle over de auto zou kunnen verliezen en een ongeval zou kunnen veroorzaken. Rem voorzichtig zodra de snelheid zo laag is dat u dat veilig kunt doen en zet de auto aan de kant van de weg. Zet de auto zoveel mogelijk aan de kant van de weg en parkeer op een stevige, vlakke ondergrond. Parkeer niet in de middenberm als u op een snelweg rijdt met gescheiden rijbanen.

- Druk, als de auto tot stilstand is gekomen, de schakelaar van de alarmknipperlichten in, zet de selectiehandel in stand P (Parkeren, automatische transmissie/Double clutch-transmissie) of de vrijstand (handgeschakelde transmissie), activeer de parkeerrem en zet het contact in stand LOCK/OFF.
- Laat alle inzittenden uitstappen. Laat iedereen uitstappen aan die zijde van de auto die van het langsrijdende verkeer afgewend is.
- Volg bij het vervangen van een lekke band de aanwijzingen in dit hoofdstuk.

## ALS DE MOTOR NIET GESTART KAN WORDEN

### Als de motor niet of langzaam ronddraait

- Zet de selectiehandel in stand N (Neutraal) of stand P (Parkeren) als de auto is uitgerust met een automatische transmissie/Double clutch-transmissie. De motor start alleen als de selectiehandel in stand N (Neutraal) of stand P (Parkeren) staat.
- Controleer of de accuklemmen schoon zijn en goed vastzitten.
- Schakel de interieurverlichting in. Als de interieurverlichting zwakker gaat branden of uitgaat als u de startmotor bedient, is de accu te ver ontladen.

Probeer de auto niet aan te slepen of aan te duwen. Dat kan schade aan uw auto veroorzaken. **Zie de instructies voor "Starten met hulpaccu" in dit hoofdstuk.**



### OPMERKING

**Als de auto aangesleept of aangeduwd wordt, kan de katalysator overbelast worden wat kan resulteren in schade aan het emissieregelsysteem.**

## Als de motor wel ronddraait maar niet aanslaat

- Controleer het brandstofniveau en vul indien nodig brandstof bij.

Als de motor nog steeds niet start, neem dan telefonisch contact op met een officiële HYUNDAI-dealer.

## STARTEN MET EEN HULPACCU

Starten met een hulpaccu kan gevaarlijk zijn als dit niet op de juiste manier gebeurt. Volg de procedures voor het starten met een hulpaccu in dit hoofdstuk om te voorkomen dat u ernstig letsel oploopt of de auto beschadigd raakt. Wij adviseren u met klem om een monteur of de wegwacht te raadplegen als u twijfelt over het op de juiste manier starten met een hulpaccu.

### WAARSCHUWING

**Volg altijd onderstaande voorzorgsmaatregelen bij het werken in de buurt van of aan de accu om ERNSTIG LETSEL te voorkomen:**



Lees de aanwijzingen voor het omgaan met de accu zorgvuldig door en volg ze nauwkeurig op.



Draag een veiligheidsbril om uw ogen tegen wegspattend zuur te beschermen.

(Vervolg)

(Vervolg)



Houd open vuur, vonken en rokende materialen uit de buurt van de accu.



Er bevindt zich altijd wat van het zeer licht ontvlambare waterstof in de accucellen. Dit kan ontploffen als er een ontstekingsbron aanwezig is.



Houd accu's buiten het bereik van kinderen.



Accu's bevatten zwavelzuur dat uitermate corrosief is. Laat accuzuur niet in contact komen met uw ogen, huid of kleding.

Spoel uw ogen gedurende ten minste 15 minuten en roep onmiddellijk medische hulp in wanneer u zuur in uw ogen krijgt. Was uw huid grondig wanneer deze in aanraking komt met zuur. Roep onmiddellijk medische hulp in wanneer u pijn of een brandend gevoel hebt.

(Vervolg)

(Vervolg)

- Bij het optillen van een accu met een kunststof behuizing kan door de druk accuzuur naar buiten komen. Houd bij het optillen uw handen aan de zijkant van de accu.
- Probeer uw auto niet met een hulpaccu te starten als de lege accu bevroren is.
- Laad **NOOIT** een accu bij terwijl de accukabels nog aangesloten zijn.
- Het ontstekingssysteem werkt met hoogspanning. Raak deze onderdelen **NOOIT** aan als de motor draait of als het contact in stand ON staat.
- Voorkom dat de startkabel (+) en (-) elkaar raken. Anders kunnen vonken ontstaan.
- De accu kan scheuren of exploderen wanneer u een ontladen of bevroren accu start met behulp van een hulpaccu.

### AANWIJZING

Om schade aan uw auto te voorkomen:

- Gebruik **alleen** een 12 V-voedingsbron (accu of startbooster) om de auto met een hulpaccu te starten.
- Probeer uw auto niet aan te duwen.

### Informatie



Een onjuist afgevoerde batterij kan schadelijk zijn voor het milieu en voor de gezondheid. Voer de accu volgens de wettelijke voorschriften af.

### Startprocedure met behulp van een hulpaccu

1. Plaats de auto's zo dicht bij elkaar dat de startkabels de afstand tussen de accu's kunnen overbruggen, maar zorg ervoor dat de auto's elkaar niet raken.
2. Voorkom te allen tijde dat u in aanraking komt met ventilatoren of andere bewegende onderdelen, ook al draaien de motoren niet.
3. Schakel alle elektrische verbruikers, zoals het audiosysteem, de verlichting, de airconditioning, enz. uit. Zet de selectiehendel in stand P (Parkeren, automatische transmissie/Double clutch-transmissie) of de vrijstand (handgeschakelde transmissie) en activeer de parkeerrem. Zet de motor van beide auto's UIT.

### **OPMERKING**

**Vóór het starten met een hulpaccu moet u goed letten op de positieve (+) en negatieve (-) polen om omgekeerde polariteit te voorkomen.**



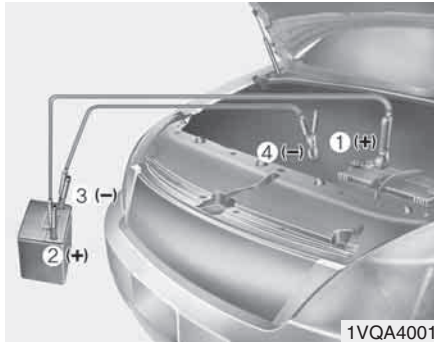

4. Sluit de startkabels aan in de volgorde die in de afbeelding is aangegeven. Sluit eerst de ene startkabel aan op de rode, positieve (+) hulpstartaansluiting van uw auto (1).
5. Sluit het andere uiteinde van de startkabel aan op de rode, positieve (+) pool van de accu/hulpstartaansluiting van de andere auto (2).
6. Sluit de tweede startkabel aan op de zwarte, negatieve (-) pool van de accu/hulpstartaansluiting van de andere auto (3).

7. Sluit het andere uiteinde van de tweede startkabel aan op de zwarte, negatieve (-) pool van de accu/massa van uw auto (4).

Zorg ervoor dat de startkabels uitsluitend contact maken met de juiste accupolen of hulpstartaansluitingen of de juiste massa. Leun bij het aansluiten niet over de accu.

### WAARSCHUWING

**Sluit de startkabel niet aan op de minpool (-) van de hulpaccu van de ontladen accu. Door een vonk kan de accu ontploffen en mensen verwonden of het voertuig beschadigen.**

8. Start de motor van de auto met de hulpaccu en laat deze enkele minuten met ongeveer 2.000 omw/min draaien. Start vervolgens uw auto.

Als uw auto na enkele pogingen nog niet start, is er mogelijk wat anders aan de hand. Roep in dat geval deskundige hulp in. We adviseren u de auto te laten nakijken door een officiële HYUNDAI-dealer als niet duidelijk is wat de oorzaak van het ontladen van de accu is.

Neem de startkabels los in exact de omgekeerde volgorde van aansluiten:

1. Neem de startkabel los van de zwarte, negatieve (-) pool van de accu/massa van uw auto (4).
2. Neem het andere uiteinde van de startkabel los van de zwarte, negatieve (-) pool van de accu/massa van de andere auto (3).
3. Neem de tweede startkabel los van de rode, positieve (+) pool van de accu/hulpstartaansluiting van de andere auto (2).
4. Neem het andere uiteinde van de startkabel los van de rode, positieve (+) hulpstartaansluiting van uw auto (1).

### WAARSCHUWING

**Tijdens het starten met een hulpaccu moet je voorkomen dat de pluspool (+) en minpool (-) met elkaar in contact komen. Een vonk kan persoonlijk letsel veroorzaken.**

## ALS DE MOTOR OVERVERHIT RAAKT

Als uw temperatuurmeter een te hoge temperatuur aangeeft, als u vermogensverlies bespeurt of wanneer u luid kloppende of pingelende geluiden hoort, is de motor waarschijnlijk oververhit geraakt. Als dat gebeurt moet u:

1. De auto zo snel mogelijk op een veilige plaats tot stilstand brengen.
2. Zet de selectiehandel in stand P (Parkeren, automatische transmissie/Double clutch-transmissie) of de vrijstand (handgeschakelde transmissie) en activeer de parkeerrem. Schakel de airconditioning uit als deze is ingeschakeld.
3. Zet de motor uit als er koelvloeistof onder de auto uitloopt of stoom onder de motorkap vandaan komt. Open de motorkap niet zolang er nog koelvloeistof onder de auto uitloopt of stoom onder de motorkap vandaan komt. Laat de motor draaien als er geen koelvloeistof of stoom te zien is en controleer of de koelventilator draait. Zet de motor uit als de koelventilator niet draait.

### WAARSCHUWING

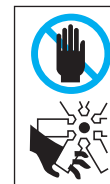

**Voorkom ernstig letsel en zorg ervoor dat uw handen, kleding en gereedschap niet in aanraking komen met bewegende onderdelen zoals de koelventilator en de aandrijfriem als de motor draait.**

4. Controleer de radiator en de slangen op koelvloeistoflekkage en kijk onder de auto of er koelvloeistof te zien is. (Als de airconditioning ingeschakeld was, is het normaal dat er koud water onder de auto uitloopt als u de auto tot stilstand brengt.)
5. Zet de motor onmiddellijk uit als er koelvloeistof lekt en neem contact op met een officiële HYUNDAI-dealer.

## ⚠ WAARSCHUWING



**Verwijder de radiateurdop of de aftapplug NOOIT als de motor en de radiateur nog heet zijn. Er kan onder druk staande hete koelvloeistof en stoom ontsnappen, waardoor er ernstig letsel kan ontstaan.**

**Zet de motor uit en wacht tot de motor is afgekoeld. Verwijder de radiateurdop uiterst voorzichtig. Wikkel een dikke doek rond de dop en draai hem voorzichtig linksom tot de eerste aanslag. Ga een stukje achteruit wanneer de druk van het koelsysteem af gaat. Pas als u zeker weet dat er geen overdruk meer is, drukt u de dop met de doek in en draait u hem verder linksom om hem te verwijderen.**

6. Wacht tot de motortemperatuur weer normaal is als u de oorzaak van de oververhitting niet kunt vinden. Vul het koelvloeistofreservoir voorzichtig bij tot het merkteken halverwege als het koelvloeistofniveau te laag is.
7. Rijd voorzichtig verder en wees alert op verdere tekenen van oververhitting. We adviseren u contact op te nemen met een officiële HYUNDAI-dealer als de motor opnieuw oververhit raakt.

## ⚠ OPMERKING

- **Als er veel koelvloeistof verdwenen is, duidt dit op een lekkage in het koelsysteem en adviseren we u contact op te nemen met een officiële HYUNDAI-dealer.**
- **Wanneer de motor oververhit raakt door te weinig koelvloeistof kan het plotseling bijvullen van koelvloeistof scheuren in de motor veroorzaken. Vul koelvloeistof langzaam en in kleine hoeveelheden bij om schade te voorkomen.**

## CONTROLESYSTEEM LAGE BANDENSPIANNING (TPMS)

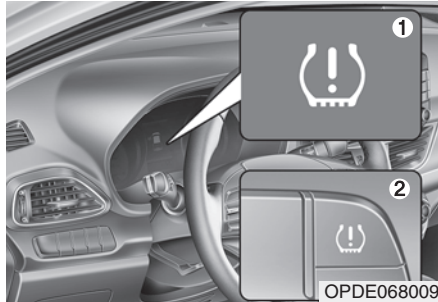

- (1) Waarschuwingslampje lage bandenspanning/Controlelampje storing TPMS
- (2) Toets TPMS SET
- (3) Waarschuwingslampje lage bandenspanning (Aangegeven op LCD-display)
- (4) Waarschuwingslampje lage bandenspanning - Indicatie positie

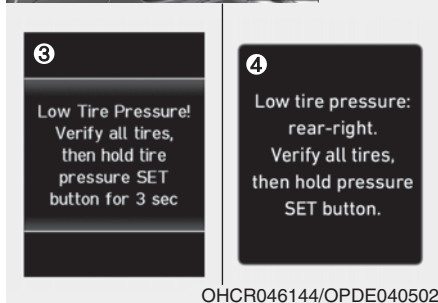

Het TPMS op deze auto bewaakt en vergelijkt de rolradius en de rotatie-eigenschappen van elk wiel en elke band tijdens het rijden. En het controleert of een band een duidelijk te lage bandenspanning heeft.

U dient het systeem te resetten door de toets TPMS SET overeenkomstig de procedure in te drukken en de actuele bandenspanning op te slaan.

Daarna zal, als een of meerdere banden een te lage spanning hebben, het controlelampje lage bandenspanning gaan branden en wordt er een melding weergegeven op het instrumentenpaneel.

Verder zal bij een storing in het TPMS het controlelampje storing TPMS gaan branden.

Als aan de voorwaarden wordt voldaan, kan het TPMS aangeven welke band een te lage spanning heeft. Zelfs als het TPMS één positie aangeeft, moet u de bandenspanning van alle banden controleren en deze op de juiste waarde afstellen.

### Resetprocedure TPMS

In onderstaande gevallen moet u het TPMS resetten.

- Na het repareren of vervangen van banden (of wielen)
- Na het verwisselen van de wielen
- Na het op spanning brengen van de banden
- Als het controlelampje lage bandenspanning brandt
- Na het vervangen van de wielophanging of het antiblokkeersysteem

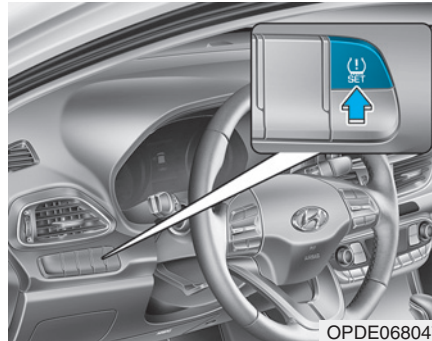

1. Parkeer de auto op een stevige en vlakke ondergrond.
2. Breng de banden op de juiste spanning zoals aangegeven op het voertuigplaatje of het bandenspanningslabel op de middenstijl aan bestuurderszijde.
3. Start de motor en houd de toets TPMS SET gedurende ongeveer drie seconden ingedrukt om het TPMS te resetten. De resetprocedure wordt automatisch voltooid.

4. Controleer of het controlelampje lage bandenspanning uitgaat nadat het vier seconden heeft geknipperd. Controleer, als de auto is uitgerust met een controlepaneel, of de melding "Tire pressures stored (Bandenspanningen opgeslagen)" wordt weergegeven op het instrumentenpaneel.

5. Rijd na het resetten van het TPMS ongeveer 20 minuten met de auto om de nieuwe bandenspanning in het systeem op te slaan.

\* Herhaal stap 3 als het controlelampje lage bandenspanning gaat branden. Bij het resetten van het TPMS wordt de huidige bandenspanning opgeslagen als de standaard bandenspanning.

 **OPMERKING**

- Als u TPMS reset zonder de banden op de juiste spanning te brengen, geeft het systeem u mogelijk niet de juiste informatie, ook al hebben de banden een veel te lage spanning. U moet controleren of de bandenspanning juist is voordat u het TPMS reset.
- Het TPMS werkt mogelijk niet goed als u TPMS niet reset wanneer dit wel zou moeten.
- Als u de resettoets TPMS indrukt tijdens het rijden wordt de TPMS-resetprocedure niet uitgevoerd. U moet de resettoets TPMS indrukken als de auto volledig tot stilstand gekomen is.

(Vervolg)

(Vervolg)

- De bandenspanning moet gecontroleerd worden en indien nodig op de juiste waarde worden gebracht als de banden koud zijn.

Een koude band houdt in dat de auto gedurende 3 uur heeft stilgestaan of niet meer dan 1,6 km heeft gereden gedurende deze periode.

## Controlesysteem lage bandenspanning

Controleer iedere maand bij koude banden of de bandenspanning van alle banden, inclusief het reservewiel (indien van toepassing), overeenkomt met de aanbevolen spanning op het voertuigplaatje of het bandenspanningslabel. (Als de bandenmaat van uw auto niet overeenkomt met de bandenmaat op het voertuigplaatje of het bandenspanningslabel, dient u de juiste spanning voor deze banden te bepalen.)

 **WAARSCHUWING**

Een te hoge of een te lage bandenspanning reduceert de levensduur van de banden, beïnvloedt de handling van de auto in negatieve zin en kan tot onverwachte bandproblemen leiden, waardoor u de controle over de auto kunt verliezen met een ongeval tot gevolg.

Voor extra beveiliging is uw auto uitgerust met een bandenspanningscontrolesysteem (TPMS) dat ervoor zorgt dat een waarschuwingslampje lage bandenspanning gaat branden wanneer de bandenspanning van een of meerdere banden aanmerkelijk te laag is. Wanneer het waarschuwingslampje lage bandenspanning brandt, dient u de auto dus stil te zetten, de banden zo snel mogelijk te controleren en ze op de juiste spanning te brengen. Rijden op banden waarvan de bandenspanning te laag is, heeft oververhitte en mogelijk beschadigde banden tot gevolg.

Een te lage bandenspanning zorgt ook voor een hoger brandstofverbruik en een kortere levensduur van het loopvlak en heeft mogelijk een negatief effect op de handling en de remkwaliteiten van uw auto.

Het TPMS dient niet ter vervanging van onderhoud van de banden te worden gebruikt.

Het is de verantwoordelijkheid van de bestuurder dat de banden op de juiste spanning zijn, ook al is de bandenspanning nog niet zo laag dat het waarschuwingslampje lage bandenspanning gaat branden.

Uw auto is tevens uitgerust met een controlelampje storing TPMS dat aangeeft wanneer het systeem niet goed werkt. Het controlelampje storing TPMS is gecombineerd met het waarschuwingslampje lage bandenspanning. Wanneer het systeem een storing signaleert, knippert het waarschuwingslampje gedurende ongeveer een minuut en blijft het daarna continu branden.

Zolang de storing blijft bestaan, blijft dit zo doorgaan, ook wanneer de auto weer wordt gestart. Wanneer het controlelampje storing brandt, kan het systeem mogelijk niet naar behoren een te lage bandenspanning signaleren of aangeven. Storingen in het TPMS kunnen verschillende oorzaken hebben, waaronder het plaatsen, vervangen of wisselen van banden of velgen waardoor het TPMS niet goed werkt.

Controleer na het vervangen van een of meerdere banden of velgen het controlelampje storing TPMS om ervoor te zorgen dat het TPMS ook na het vervangen goed werkt.

### AANWIJZING

**In de volgende situaties adviseren wij u om het systeem te laten controleren door een officiële HYUNDAI-dealer.**

- 1. Het waarschuwingslampje lage bandenspanning/controlelampje storing TPMS gaat niet gedurende 3 seconden branden nadat het contact in stand ON is gezet of de motor is gestart.**
- 2. Het controlelampje storing TPMS blijft branden nadat het gedurende ongeveer 1 minuut geknippert heeft.**
- 3. Het waarschuwingslampje positie lage bandenspanning blijft branden.**



## Waarschuingslampje lage bandenspanning

### Waarschuingslampje positie lage bandenspanning en aanduiding bandenspanning



Wanneer de waarschuingslampjes van het bandenspanningscontrole-systeem branden en een waarschuwing melding wordt weergegeven op het LCD-display in het instrumentenpaneel, is de bandenspanning van een of meerdere banden te laag. Het waarschuingslampje positie lage bandenspanning geeft aan welke band een te lage bandenspanning heeft.

Wanneer een van deze waarschuingslampjes gaat branden, verminder dan onmiddellijksnelheid, vermijd scherp aansnijden van bochten en anticipeer op een langere remweg. Zet de auto zo snel mogelijk stil en controleer de banden. Breng de banden op de juiste spanning zoals aangegeven op het voertuigplaatje of het bandenspanningslabel op de middenstijl aan bestuurderszijde. Reset het TPMS vervolgens volgens de resetprocedure voor het TPMS.

Vervang de band met een te lage bandenspanning door het reservewiel als u geen tankstation kunt bereiken of als de band lek is.

Het waarschuingslampje lage bandenspanning blijft branden en het controlelampje storing TPMS knippert mogelijk gedurende ongeveer 1 minuut en blijft vervolgens branden tot de band met de lage bandenspanning is gerepareerd en onder de auto is gemonteerd.



## OPMERKING

Mogelijk gaat het waarschuingslampje lage bandenspanning in de winter of bij koud weer branden als de banden bij warm weer op de aanbevolen spanning zijn gebracht. Het betekent niet dat uw TPMS defect is, omdat de lagere temperatuur een evenredig lagere bandenspanning tot gevolg heeft.

Controleer de bandenspanning en breng deze op de juiste waarde wanneer u van een warm gebied naar een koud gebied of vice versa rijdt, of wanneer de buitentemperatuur aanmerkelijk toe- of afneemt.

Reset het TPMS vervolgens volgens de resetprocedure voor het TPMS.

(Vervolg)



**(Vervolg)**

Het TPMS wordt mogelijk niet goed gekalibreerd in de volgende omstandigheden.

- U hebt het TPMS niet op de juiste manier gereset.
- U gebruikt geen originele banden.
- U rijdt op een besneeuwd of glad wegdek.
- U accelereert of decelereert snel of verdraait het stuurwiel.
- U rijdt te langzaam of te hard.
- De banden zijn zwaar en ongelijkmatig belast.
- Er wordt een reservewiel gebruikt of er zijn sneeuwkettingen gemonteerd.

**⚠ WAARSCHUWING**

**Schade door lage bandenspanning**

Een te lage bandenspanning zorgt ervoor dat de auto instabiel wordt en kan ervoor zorgen dat u de controle over de auto verliest en dat de remweg wordt verlengd.

Doorrijden op banden met een te lage spanning heeft oververhitte en defecte banden tot gevolg.



**Controlelampje storing TPMS  
(Bandenspanningscontrolesysteem)**

Het controlelampje storing TPMS gaat branden nadat het ongeveer 1 minuut heeft geknipperd wanneer er een probleem is met het bandenspanningscontrolesysteem (TPMS).

Wij adviseren u om het systeem zo snel mogelijk te laten controleren door een officiële HYUNDAI-dealer.

**AANWIJZING**

In het geval van een storing in het TPMS gaat het waarschuwingslampje positie lage bandenspanning, ook al is de spanning van een band te laag, niet branden.

## Een wiel verwisselen met TPMS

Bij een lekke band gaat het waarschuwingslampje lage bandenspanning branden. Wij adviseren u om de lekke band zo snel mogelijk te laten repareren door een officiële HYUNDAI-dealer of vervang de band door het reservewiel. Reset het TPMS vervolgens volgens de resetprocedure voor het TPMS.

### OPMERKING

**Gebruik nooit een niet door HYUNDAI goedgekeurd of niet daaraan gelijkwaardig en voor uw auto geschikt bandenreparatiemiddel om de band met een te lage spanning te repareren.**

U kunt de bandenspanning niet beoordelen door alleen naar de banden te kijken. Gebruik altijd een bandenspanningsmeter van een goede kwaliteit om de bandenspanning te meten. Een band die warm is (door het rijden), heeft een hogere bandenspanning dan een band die koud is.

Een koude band houdt in dat de auto gedurende 3 uur heeft stilgestaan of niet meer dan 1,6 km heeft gereden gedurende deze periode.

Laat de band afkoelen alvorens de bandenspanning te meten. Zorg er altijd voor dat de band koud is alvorens deze op de aanbevolen spanning te brengen.

### WAARSCHUWING

- Het TPMS waarschuwt niet voor ernstige en plotselinge schade aan de banden veroorzaakt door externe factoren, zoals spijkers en dergelijke.
- Als de auto instabiel aanvoelt, haal dan onmiddellijk uw voet van het gaspedaal, trap het rempedaal licht in en breng uw auto op een veilige plaats tot stilstand.

### WAARSCHUWING

**Het aanpassen, wijzigen of uitschakelen van onderdelen van het controlesysteem lage bandenspanning (TPMS) verhindert mogelijk dat de bestuurder door het systeem wordt gewaarschuwd over een te lage bandenspanning en/of storingen in het TPMS. Door het aanpassen, wijzigen of uitschakelen van onderdelen van het TPMS vervalt mogelijk de garantie voor dat deel van de auto.**

## LEKKE BAND (MET RESERVEWIEL, INDIEN VAN TOEPASSING)

### ⚠ WAARSCHUWING

Het verwisselen van een band kan gevaarlijk zijn. Volg de instructies in dit hoofdstuk bij het verwisselen van een band om de kans op ernstig letsel te beperken.

### ⚠ OPMERKING

Pak de krikslinger niet vast bij het vlakke gedeelte. Het vlakke gedeelte heeft scherpe randen die snijwonden kunnen veroorzaken.

### Krik en gereedschap

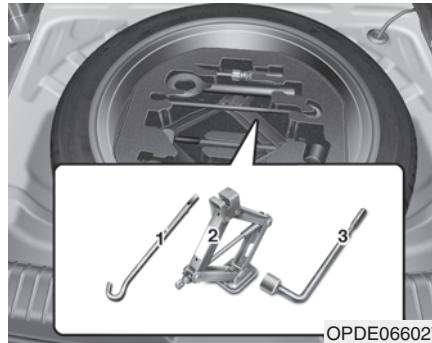

- (1) Krikslinger
- (2) Krik
- (3) Wielmoersleutel

De krik, de krikslinger en de wielmoersleutel zijn opgeborgen in de bagageruimte onder het afdepaneel.

De krik is uitsluitend bedoeld voor het verwisselen van een wiel.

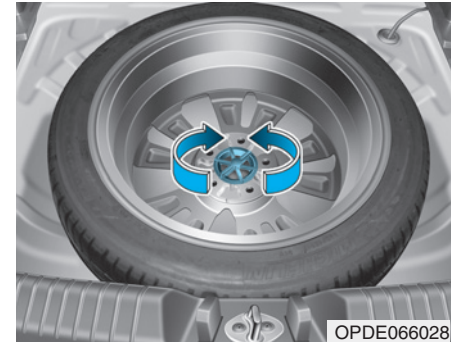

Draai de vleugelbout waarmee het reservewiel bevestigd is linksom om het reservewiel te kunnen verwijderen.

Berg het reservewiel in dezelfde ruimte op en zet het vast door de vleugelbout rechtsom te draaien.

Om te voorkomen dat het reservewiel en gereedschap rammelende bijgeluiden gaat veroorzaken, moeten ze op de juiste locatie worden opgeborgen.

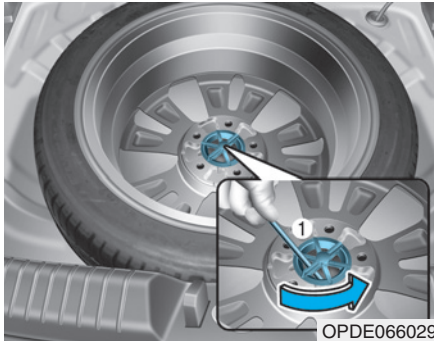

Als het moeilijk is om met de hand de bevestigingsbout van het wiel los te draaien, kunt u deze eenvoudig losdraaien met behulp van de krikslinger.

1. Plaats de krikslinger (1) op de bevestigingsbout van het wiel.
2. Draai de bevestigingsbout van het wiel met de krikslinger linksom.

## Verwisselen van wielen

### ⚠ WAARSCHUWING

De auto kan van de krik afglijden of rollen, waardoor u of omstanders ernstig letsel zouden kunnen oplopen. Neem de volgende veiligheidsvoorzorgsmaatregelen:

- Ga nooit onder een auto liggen die op de krik staat.
- Vervang een band **NOOIT** op de rijbaan. Zet de auto **ALTIJD** helemaal naast de weg op een vlakke, stevige ondergrond wanneer u een band gaat verwisselen. Bel de wegenwacht voor hulp wanneer u de auto niet op een vlakke, stevige ondergrond naast de weg kunt zetten.
- Gebruik de met de auto meegeleverde krik.

(Vervolg)

(Vervolg)

- Plaats de krik **ALTIJD** onder de speciale kriksteunpunten en **NOOIT** onder de bumpers of andere onderdelen bij het opkrikken van de auto.
- Start de motor niet en laat hem niet draaien zolang de auto is opgekrikt.
- Zorg dat er niemand meer in de auto aanwezig als deze wordt opgekrikt.
- Houd kinderen op veilige afstand van de weg en van de auto.

Volg deze stappen bij het verwisselen van een band van uw auto:

1. Zet de auto op een stevige en vlakke ondergrond.
2. Zet de selectiehandel in stand P (Parkeren, automatische transmissie/Double clutch-transmissie) of de vrijstand (handgeschakelde transmissie), activeer de parkeerrem en zet het contact in stand LOCK/OFF.
3. Druk op de schakelaar van de alarmknipperlichten.
4. Neem de wielmoersleutel, de krik, de krikslinger en het reservewiel uit de auto.



5. Plaats blokken voor en achter het wiel dat zich diagonaal tegenover het te verwisselen wiel bevindt.

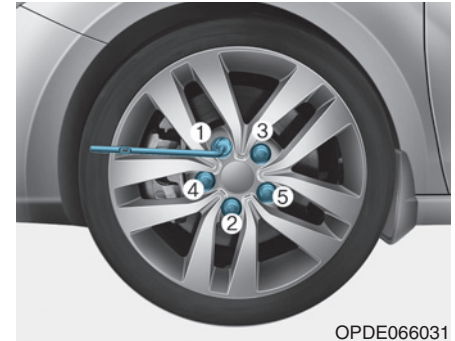

6. Draai de wielmoeren linksom één slag los in de volgorde die hierboven is aangegeven. Verwijder de wielmoeren niet voordat het wiel los van de grond is.

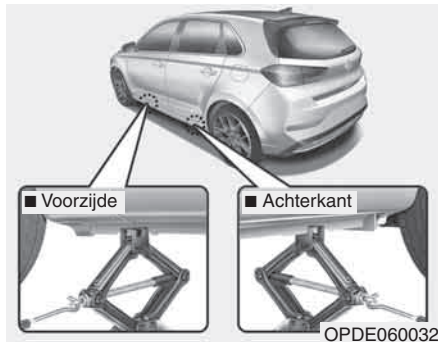

7. Plaats de krik onder het speciale kriksteunpunt onder het chassis dat zich het dichtst bij het te verwisselen wiel bevindt. De kriksteunpunten zijn op het chassis gelaste platen met twee inkepingen en twee deukjes. Plaats de krik nooit onder een ander onderdeel van de auto. Anders kan er schade aan de dorrellijst ontstaan.



8. Steek de kriklinger in de krik en draai de slinger rechtsom en krik de auto op totdat het wiel van de grond loskomt. Controleer of de auto stabiel op de krik staat.

9. Draai de wielmoeren los met de wielmoersleutel en verwijder ze met de hand. Verwijder het wiel van de tapeinden en leg het wiel plat neer op een plaats waar het niet in de weg ligt. Verwijder vuil en andere verontreinigingen van de tapeinden, de pasvlakken en het wiel.

10. Plaats het reservewiel op de tapeinden in de naaf.

11. Draai de wielmoeren met de hand vast op de tapeinden met de afgeschuinde zijde naar het wiel toe.

12. Laat de auto zakken door de kriklinger linksom te draaien.

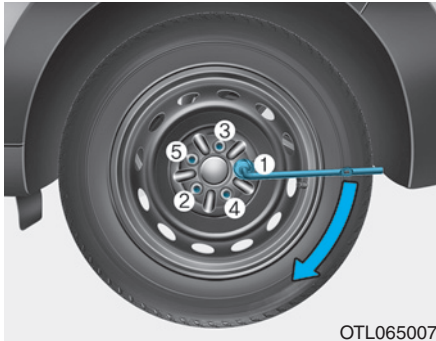

13. Draai de wielmoeren in de aangegeven volgorde vast met de wielmoersleutel. Controleer nogmaals of alle wielmoeren vastgedraaid zijn. Laat na het verwisselen van een band zo snel mogelijk een officiële HYUNDAI-dealer de wielmoeren met het juiste aanhaalmoment vastzetten. **De wielmoeren moeten vastgedraaid worden met 11 - 13 kgf·m (79 - 94 lbf·ft).**

Controleer de bandenspanning als u over een bandenspanningsmeter beschikt. (Zie voor de juiste bandenspanning "Banden en velgen" in hoofdstuk 8.) Rijd langzaam naar het dichtstbijzijnde tankstation en breng de band op de juiste spanning als de bandenspanning te laag of te hoog is. Plaats na het controleren van de bandenspanning of het op spanning brengen altijd het ventieldopje. Als het ventieldopje niet teruggeplaatst wordt, kan er lekkage ontstaan. Koop zo snel mogelijk een nieuw ventieldopje en plaats dit als u een dopje verloren bent. Zet na het verwisselen van een band de lekke band goed vast en berg de krik en het gereedschap op de juiste plaats op.

### AANWIJZING

- **Controleer na het plaatsen van het reservewiel zo spoedig mogelijk de bandenspanning. Breng de band op de juiste spanning.**

(Vervolg)

### (Vervolg)

- **Wanneer de banden zijn vervangen, controleer de wielmoeren dan opnieuw nadat u ongeveer 50 km hebt gereden en draai ze vast. Controleer na 1.000 km nogmaals of de wielmoeren vastzitten.**

### ⚠ OPMERKING

**De tapeinden en de wielmoeren van uw auto zijn voorzien van metrische draad. Zorg er bij het verwisselen van een band voor dat dezelfde moeren gebruikt worden voor het plaatsen. Wanneer de wielmoeren vervangen moeten worden, moeten moeren met dezelfde metrische draad gebruikt worden om beschadiging van de tapeinden te voorkomen en om het wiel goed vast te kunnen zetten in de naaf. We adviseren u voor hulp contact op te nemen met een officiële HYUNDAI-dealer.**

Bel de wegwacht en probeer niet zelf de band te verwisselen als de krik, de wielmoeren, de tapeinden of andere uitrusting beschadigd of in slechte conditie zijn.

### **Gebruik van compact reservewiel (indien van toepassing)**

Een compact reservewiel is alleen bedoeld voor gebruik in noodgevallen. Rijd voorzichtig met een compact reservewiel en volg altijd de veiligheidsvoorzorgsmaatregelen.

#### **⚠ WAARSCHUWING**

**Voorkom het defect raken van het compacte reservewiel en verlies van controle over de auto, waardoor mogelijk een ongeval kan ontstaan:**

- **Gebruik het compacte reservewiel alleen in een noodgeval.**
- **Rijd NOOIT harder dan 80 km/h.**

**(Vervolg)**

#### **(Vervolg)**

- **Overschrijd het laadvermogen van de auto niet en overschrijd ook het draagvermogen van de reserveband dat op de zijkant van de band is aangegeven niet.**
- **Rijd niet continu met het compacte reservewiel. Repareer of vervang de originele band zo spoedig mogelijk om defect raken van het reservewiel te voorkomen.**

Bij het rijden met een op de auto gemonteerd compact reservewiel:

- Controleer de bandenspanning nadat het compacte reservewiel gemonteerd is. De juiste bandenspanning van het compacte reservewiel is 420 kPa.
- Maak geen gebruik van een wasstraat als het reservewiel gemonteerd is.

- Gebruik dit reservewiel niet onder een andere auto omdat het speciaal ontworpen is voor uw auto.
- De levensduur van de reserveband is korter dan die van een conventionele band. Controleer uw reserveband regelmatig en vervang een versleten reserveband door een band met dezelfde maat, gemonteerd op dezelfde velg.
- Gebruik niet meer dan één compact reservewiel tegelijk.
- Trek geen aanhanger als het compacte reservewiel is gemonteerd.

#### **AANWIJZING**

**Als de originele band en velg gerepareerd zijn en weer onder de auto gemonteerd zijn, moeten de wielmoeren met het juiste aanhaalmoment worden vastgedraaid. Het juiste aanhaalmoment voor de wielmoeren is 11 - 13 kgf·m (79 - 94 lbf·ft).**



**⚠ OPMERKING**

Om beschadiging aan het compacte reservewiel en uw auto te voorkomen:

- Rijd langzaam genoeg gezien de wegcondities om gevaren, zoals putdeksels en afval, te kunnen ontwijken.
- Rijd niet over objecten heen. De diameter van het compacte reservewiel is kleiner dan die van een conventioneel wiel, waardoor de grondspeling ongeveer 25 mm kleiner wordt.
- Monteer geen sneeuwketting op het reservewiel. Vanwege de kleinere afmetingen zal een sneeuwketting niet goed passen.
- De compacte reserveband mag niet gebruikt worden op andere velgen en er mogen geen standaardbanden, winterbanden, wioldoppen of velgringen op de velg van het compacte reservewiel worden gemonteerd.
- Accelereer of decelereer in geen enkele rijmodus plotseling 0 - 40 km/h. Anders kan er tussenbakolie gaan lekken.

**Kriklabel**

■ Voorbeeld

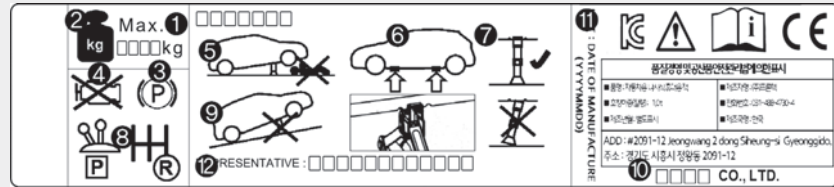

OHYK065011

Het werkelijke label op de krik in de auto kan afwijken van de afbeelding. Meer informatie vindt u op het label op de krik.

1. Modelnaam
2. Maximaal toegestane belasting
3. Activeer de parkeerrem wanneer u de krik gebruikt.
4. Zet de motor uit wanneer u de krik gebruikt.
5. Ga nooit onder een auto liggen die op een krik staat.
6. De aangegeven plaatsen onder de dorpel
7. Bij het ondersteunen van de auto moet de voetplaat van de krik verticaal onder het opkrikpunt worden geplaatst.
8. Zet de versnellingspook in de achteruitversnelling (handgeschakelde transmissie) of zet de selectiehendel in stand P (Parkeren) (automatische transmissie/Double clutch-transmissie).
9. Plaats de krik op een stevige, vlakke ondergrond.
10. Fabrikant krik
11. Productiedatum
12. Vertegenwoordiger van het bedrijf en het adres

## EG-conformiteitsverklaring voor krik

	
<b>EC Declaration of Conformity</b> according to EC Machinery Directive 2006/42/EC	
We, <b>FRONTEC CO., LTD.</b> 2091-12 Jeongwang 2(i)-dong Siheung-si Gyeonggi-d ,Korea declare under our sole responsibility that the product	
<b>Product</b>	: <b>JACK-ASSY</b>
<b>Type Designation(s)</b>	: <b>1200KG, 1000KG, 800KG, 700KG, 500KG</b>
<b>Serial No.</b>	: <b>N/A (prototype)</b>
<b>Year of Manufacture</b>	: <b>2013</b>
to which this declaration relates is in conformity with the following standard(s) or other normative document(s):	
<b>EN ISO12100</b> (2010)	<b>Safety of machinery - General principles for design – Risk assessment and risk reduction</b>
<b>EN 1494/A1</b> (2008)	<b>Mobile or movable jacks and associated lifting equipment</b>
following the provisions of Directive(s):	
<b>2006/42/EC</b>	<b>Directive on the approximation of the laws of Member States relating to machinery (OJ L157 Jun, 9, 2006)</b>
 <b>Siheung-si Gyeonggi-d ,Korea / 15.07.2013</b> <b>SOO HONG, MIN</b> <i>President</i> 	
(Place and date of issue)(Name and signature or equivalent making of authorized person)	
* T.C.F Compiling Location: - Address: PRIBORSKA 280, 739 42 FRYDEK MISTEK, CHLEBOVICI, CZECH REPUBLIC - Team: Purchase team - Company name: HANWHIA L&C CZECH s.r.o	

JACKDOC14F

## LEKKE BAND (MET TIRE MOBILITY KIT, INDIEN VAN TOEPASSING)

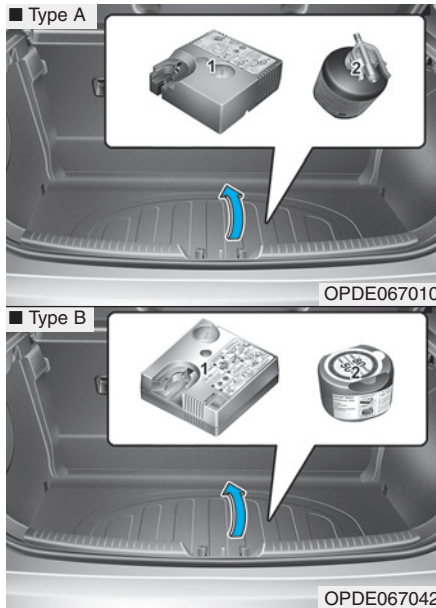

Lees voor een veilige bediening de instructies in deze handleiding voor gebruik aandachtig door en volg ze nauwgezet op.

(1) Compressor

(2) Fles dichtmiddel

Met de Tire Mobility Kit kan de band slechts tijdelijk worden gerepareerd. We raden u aan het systeem te laten controleren door een officiële HYUNDAI-dealer.

### ⚠ OPMERKING

Als de auto meerdere lekke banden heeft mag de bandenreparatieset niet worden gebruikt. Het afdichtingsmiddel uit de bandenreparatieset kan namelijk maar voor één lekke band worden gebruikt.

### ⚠ WAARSCHUWING

Gebruik de bandenreparatieset niet om een lek in de wang van de band te repareren. Hierdoor kan de band stuklopen, waardoor een ongeval zou kunnen ontstaan.

### ⚠ WAARSCHUWING

Laat de band zo snel mogelijk repareren. De bandenspanning kan, nadat de band met de bandenreparatieset is opgepompt, op ieder moment wegvallen.

## Introductie

Met het TMK blijft u mobiel, ook na een lekke band.

Het systeem met compressor en dichtmiddel zorgt ervoor dat de meest voorkomende lekken in een personenautoband, veroorzaakt door spijkers enzovoort, effectief gedicht kunnen worden en dat de band na reparatie weer op spanning kan worden gebracht.

Nadat u zich ervan overtuigd hebt dat het lek gedicht is, kunt u voorzichtig (maximaal 200 km) met een maximumsnelheid van 80 km/h verder rijden naar een bandenspecialist of een garagebedrijf om de band te laten vervangen.

In sommige gevallen, bij grotere beschadigingen in het loopvlak of in de wangen van de band, kan het gebeuren dat het lek niet afdoende gedicht kan worden.

Een te lage bandenspanning heeft een negatieve invloed op de prestaties van de band.

Daarom moet u abrupte stuurbewegingen of andere manoeuvres vermijden, vooral als de auto zwaar beladen is of als er een aanhanger getrokken wordt.

De Tire Mobility Kit is niet ontworpen of bedoeld voor een permanente reparatie van een band en mag maar voor 1 band gebruikt worden. Deze handleiding laat u stap voor stap zien hoe u op een eenvoudige en betrouwbare manier een lekke band kunt repareren. Lees het hoofdstuk "Aanwijzingen voor een veilig gebruik van het Tire Mobility Kit".

### WAARSCHUWING

**Gebruik het TMK niet bij een band die ernstig beschadigd is door het te lang blijven rijden met de lekke band of door het te lang blijven rijden met een te lage bandenspanning.**

**Alleen lekken in het loopvlak van de band kunnen met het TMK worden gerepareerd.**

## Aanwijzingen voor een veilig gebruik van de Tire Mobility Kit

- Breng uw auto tot stilstand op een veilige plaats, zodat u bij het werken met het TMK niet gehinderd wordt door het passerende verkeer.
- Activeer de parkeerrem, ook als de auto tamelijk horizontaal staat, zodat de auto niet in beweging kan komen.
- Gebruik de Tire Mobility Kit uitsluitend voor het repareren en op spanning brengen van personenautobanden. Alleen lekken in het loopvlak van de band kunnen met de Tire Mobility Kit worden gerepareerd.
- Gebruik de set niet voor het repareren van motorfietsbanden, fietsbanden of andere soorten banden.
- Gebruik de Tire Mobility Kit in het belang van uw eigen veiligheid niet wanneer het wiel en de velg beschadigd zijn.

- De Tire Mobility Kit kan mogelijk niet effectief worden gebruikt wanneer het lek groter is dan ca. 6 mm.  
We adviseren u contact op te nemen met een officiële HYUNDAI-dealer als de band niet gerepareerd kan worden met de Tire Mobility Kit.
- Gebruik de Tire Mobility Kit niet wanneer de band ernstig beschadigd is doordat er te lang is gereden met een lekke band of met een te lage bandenspanning.
- Verwijder het voorwerp dat het lek heeft veroorzaakt - spijkers, schroeven enzovoort - niet uit de band.
- Laat de motor draaien als de auto in een niet-afgesloten ruimte staat. Anders kan het gebruik van de compressor er uiteindelijk toe leiden dat de accuspanning te ver daalt.
- Verlies de Tire Mobility Kit tijdens het gebruik niet uit het oog.
- Laat de compressor niet langer dan 10 minuten achter elkaar draaien, omdat hij anders oververhit kan raken.
- Gebruik de Tire Mobility Kit niet bij een buitentemperatuur lager dan -30°C.
- Spoel als uw huid in contact met de bandenreparatievloeistof is gekomen de desbetreffende plek af met veel water. Roep medische hulp in als de irritatie aanblijft.
- Spoel uw ogen minimaal 15 minuten als er bandenreparatievloeistof in uw ogen is terechtgekomen. Roep medische hulp in als de irritatie aanblijft.
- Spoel uw mond en drink veel water indien u bandenreparatievloeistof heeft ingeslikt. Geef echter niets te drinken aan een bewusteloze persoon en roep direct medische hulp in.
- Langdurige blootstelling aan de bandenreparatievloeistof kan lichamelijke schade veroorzaken, bijvoorbeeld aan de nieren.

## Componenten van het Tire Mobility Kit (TMK)

### ■ Type A

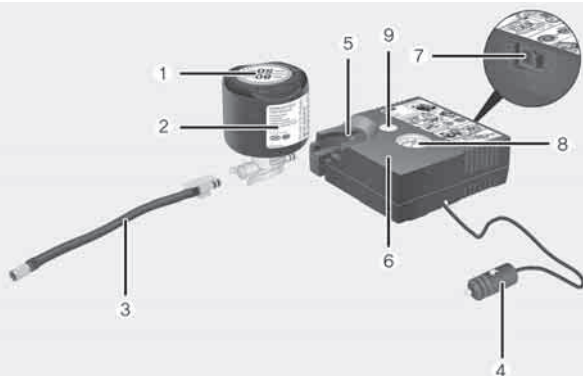

### ■ Type B

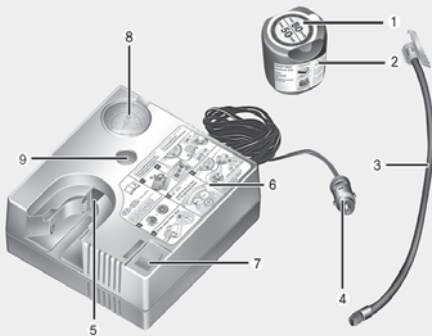

ODE067044/OAE067039

1. Snelheidsbeperkingslabel
2. Fles dichtmiddel en label met snelheidsbeperking
3. Vulslang van fles dichtmiddel naar band
4. Voedingskabel voor directe aansluiting op de accu
5. Houder voor de fles dichtmiddel
6. Compressor
7. AAN/UIT-schakelaar
8. Drukmeter voor de bandenspanning
9. Knop om de bandenspanning te verlagen

De stekkers, kabel en vulslang kunnen opgeborgen worden in de compressorbehuizing.

Volg de hieronder beschreven procedure nauwgezet, omdat het afdichtingsmiddel anders onder hoge druk kan ontsnappen.

### ⚠ WAARSCHUWING

Afdichtingsmiddel waarvan de houdbaarheidsdatum is verstreken

Gebruik geen afdichtingsmiddel waarvan de houdbaarheidsdatum is verstreken (deze datum staat vermeld op de verpakking). Hierdoor kan de band stuklopen.

### ⚠ WAARSCHUWING

Afdichtingsmiddel

- Buiten het bereik van kinderen houden.
- Contact met de ogen vermijden.
- Niet inslikken.

## Gebruik van de Tire Mobility Kit

### ⚠ OPMERKING

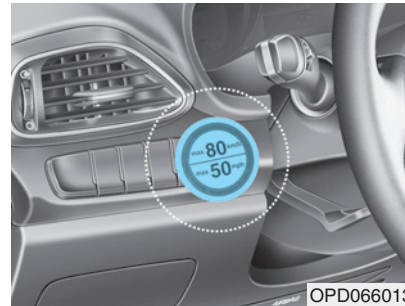

Neem het label met de snelheidsbeperking (1) los van de fles bandenreparatievloeistof (2) en bevestig het op een goed zichtbare plaats in de auto, bijvoorbeeld op het stuurwiel, om de bestuurder eraan te herinneren dat hij of zij langzaam moet rijden.

1. Schud de fles bandenreparatievloeistof (1).

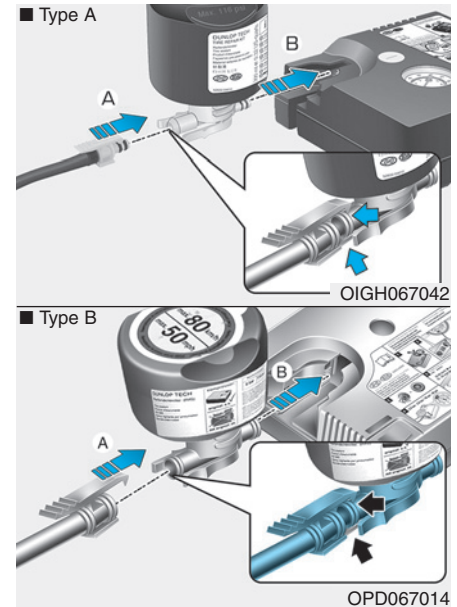

2. Sluit de vulslang (3) aan op de aansluiting van de fles bandenreparatievloeistof (2) in de richting (A) en sluit de fles bandenreparatievloeistof aan op de compressor (6) in de richting (B).
3. Zorg ervoor dat de compressor uitgeschakeld is.

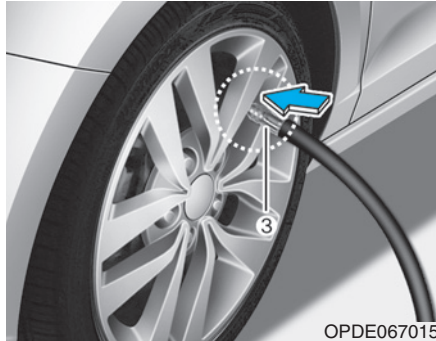

OPDE067015

4. Schroef de ventieldop van de defecte band los en schroef de vulslang (3) van de fles bandenreparatievloeistof op het ventiel.

### ⚠ OPMERKING

Sluit de vulslang voor de bandenreparatievloeistof goed aan op het ventiel. Wanneer dit niet gebeurt, kan de bandenreparatievloeistof terugvloeien waardoor de vulslang verstopt kan raken.



OPDE066016

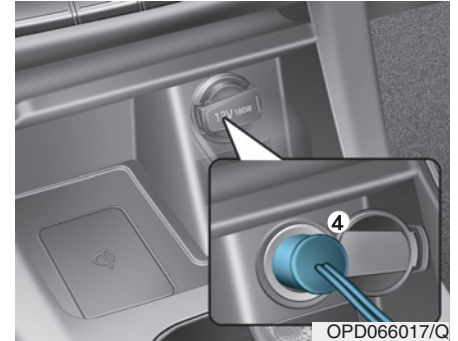

OPD066017/Q

5. Steek de aansluiting van de compressor (4) in de 12V-aansluiting van de auto.

### AANWIJZING

Gebruik voor het aansluiten van het aansluitsnoer alleen de 12V-aansluiting aan voorpassagierszijde.



6. Zet het contact in stand ON, zet de compressor aan en laat de compressor gedurende 5 - 7 minuten lopen, zodat de band tot de juiste spanning met bandenreparatievloeistof wordt gevuld. (Raadpleeg "Banden en wielen" in hoofdstuk 8.) De bandenspanning na het vullen van de band is niet belangrijk; deze wordt later gecontroleerd/gecorrigeerd.

Let er bij het vullen van de band op dat de maximale spanning niet wordt overschreden en bewaar tijdens het vullen afstand tot de band.

### OPMERKING

#### Bandenspanning

**Rijd niet met de auto wanneer de bandenspanning lager is dan 200 kPa. Hierdoor kan de bandenspanning plotseling wegvallen, waardoor een ongeval zou kunnen ontstaan.**

7. Schakel de compressor uit.
8. Verwijder de vulslang van de fles dichtmiddel en het ventiel van de band.
- Berg de Tire Mobility Kit weer op zijn oorspronkelijke positie in de auto op.

### WAARSCHUWING

#### Koolmonoxide

**Laat de motor niet gedurende langere tijd lopen in een slecht geventileerde ruimte. Hierdoor kunt u koolmonoxidevergiftiging oplopen, met ernstig letsel of de dood tot gevolg.**

## Het dichtmiddel verdelen

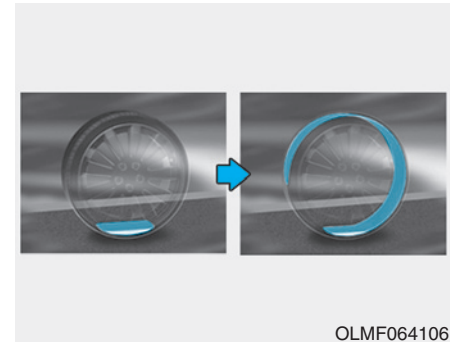

9. Rijd onmiddellijk ongeveer 7 - 10 km (of ongeveer 10 minuten) met de auto, zodat het afdichtingsmiddel gelijkmatig in de band wordt verdeeld.

Rijd niet harder dan 80 km/h. Rijd indien mogelijk niet langzamer dan 20 km/h.

Als u tijdens het rijden ongewone trillingen opmerkt, een abnormaal rijgedrag ervaart of bijgeluiden hoort, verlaag dan uw snelheid en rijd voorzichtig verder totdat u de auto op een veilige plaats tot stilstand kunt brengen.

Roep hulp in of laat de auto wegslepen.

## Controleren van de bandenspanning

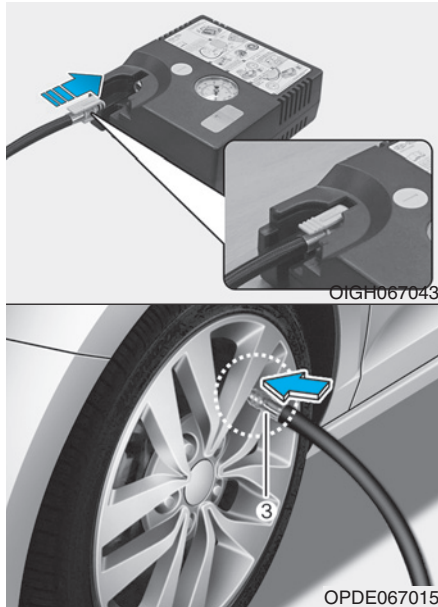

1. Stop, nadat u ongeveer 7 - 10 km (of ongeveer 10 minuten) hebt gereden, op een veilige plaats.
2. Sluit slang (3) van de compressor aan op het ventiel van de band.

3. Steek de aansluiting van de compressor in de 12 V-aansluiting van de auto.

4. Breng de band op de aanbevolen spanning.

Schakel het contact in en ga dan als volgt te werk.

- **De bandenspanning verhogen:**  
Schakel de compressor uit.  
Schakel de compressor even uit om de huidige bandenspanning-sinstelling te controleren.

- **De bandenspanning verlagen:**  
Druk knop (9) op de compressor in.

### AANWIJZING

Gebruik de compressor niet langer dan 10 minuten, omdat het apparaat anders oververhit raakt en beschadigd kan raken.

### **i** Informatie

De manometer kan een hogere waarde dan de werkelijke waarde aangeven als de compressor draait. Om de juiste waarde te kunnen aflezen, moet de compressor worden uitgeschakeld.

### **!** OPMERKING

Rijd opnieuw een stukje als de band niet op spanning blijft. Volg de aanwijzingen in 'Het dichtmiddel verdelen'. Herhaal dan de stappen 1 tot en met 4.

Het TMK kan mogelijk niet gebruikt worden bij bandbeschadigingen groter dan ongeveer 4 mm.

We adviseren u contact op te nemen met een officiële HYUNDAI-dealer als de band niet gerepareerd kan worden met de Tire Mobility Kit.

### **!** WAARSCHUWING

De bandenspanning moet ten minste 220 kPa zijn. Rijd niet verder als dat niet het geval is.

Roep in dat geval hulp in.



### **OPMERKING**

#### **Bandenspanningssensor (indien uitgerust met TPMS)**

Het afdichtingsmiddel op de bandenspanningssensor en velg moet worden verwijderd wanneer de band door een nieuw exemplaar wordt vervangen en de bandenspanningssensoren moeten worden gecontroleerd. Wij adviseren u om dit te laten doen door een officiële HYUNDAI-dealer.

#### **Informatie**

Draai bij het plaatsen van de gerepareerde band met velg op de auto de wielmoeren aan met 11 - 13 kgf·m (79 - 94 lbf·ft).

## SLEPEN

### Slepen

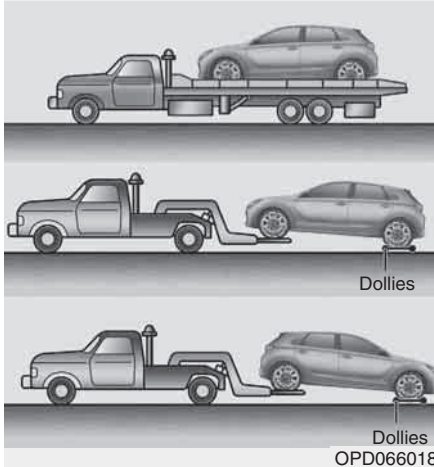

Laat de auto bij voorkeur wegslepen door een officiële HYUNDAI-dealer of een erkend bergingsbedrijf.

De juiste procedures voor het slepen zijn noodzakelijk om beschadigingen aan uw auto te voorkomen. Wij bevelen het gebruik van dollies aan.

De auto mag gesleept worden met de achterwielen op de grond (zonder dolly's) en de voorwielen van de grond.

Als een van de aangedreven wielen of de wielophanging voor beschadigd is of als de auto wordt gesleept met de voorwielen van de grond, plaats dan een dolly onder de voorwielen.

Als er geen dolly's worden gebruikt, moet de auto worden gesleept met de voorwielen van de grond.

### ⚠ OPMERKING

- **Sleep de auto nooit met de voorwielen op de grond. Hierdoor kan de auto beschadigd raken.**



- **Sleep de auto nooit met een takelwagen. Gebruik alleen een auto-ambulance of een bril.**



## ⚠ WAARSCHUWING

Zet het contact dan in stand LOCK/OFF of ACC indien uw auto is uitgerust met een rollover-sensor en deze moet worden geslept. De zij- en gordijnairbags kunnen worden geactiveerd wanneer het contact in de stand ON staat en de koprolsensor de situatie interpreteert als over de kop slaan.

Slepen in noodgevallen zonder dollies:

1. Zet het contact in stand ACC.
2. Zet de selectiehandel in stand N (Neutraal).
3. Ontgrendel de parkeerrem.

## ⚠ OPMERKING

Als de selectiehandel niet in stand N (Neutraal) wordt gezet, kan dit inwendige schade in de transmissie tot gevolg hebben.

## Afneembare trekhaak

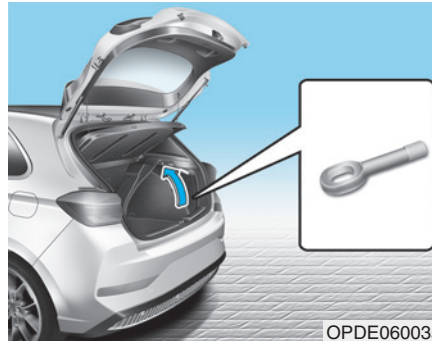

1. Open de achterklep en verwijder het sleepoog uit de gereedschapsset.

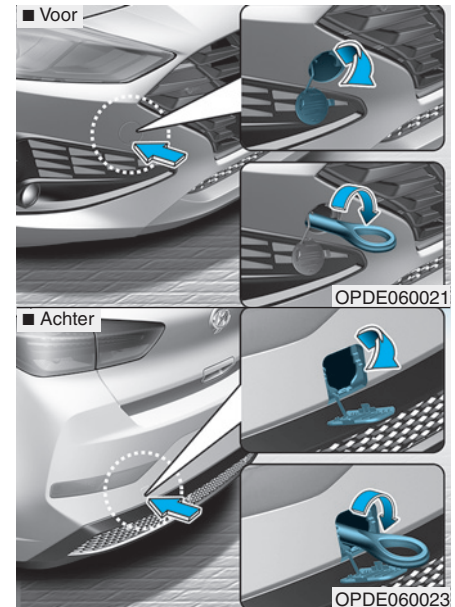

2. Verwijder het afdekkapje in de bumper door op het onderste deel van het kapje te drukken.
3. Plaats het sleepoog door het rechtsonder te draaien totdat het volledig vastzit.
4. Verwijder het sleepoog na gebruik en plaats het afdekkapje.

## Slepen in een noodgeval

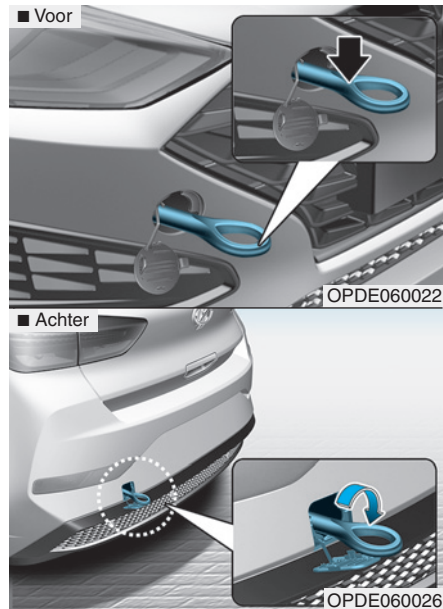

Als er nauwelijks beweging in de auto zit, ga dan niet onnodig door met slepen. We raden u aan contact op te nemen met een officiële HYUNDAI-dealer of een deskundig bergingsbedrijf voor hulp.

Als dit niet mogelijk is, mag de auto tijdelijk worden gesleept met een sleepkabel of -ketting die aan het sleepoog aan de voor- of achterzijde van de auto is bevestigd.

Wees uiterst voorzichtig bij het slepen van de auto met een kabel of een ketting. Laat een ervaren bestuurder in de gesleepte auto achter om te sturen en de remmen te bedienen.

Op deze manier slepen mag alleen op verharde wegen, over een korte afstand en met lage snelheid. Bovendien moeten de wielen, aandrijfassen, transmissie, stuurinrichting en remmen in orde zijn.

### ⚠️ OPMERKING

**Wanneer de auto wordt gesleept, moet de bestuurder in de auto blijven om te sturen en remmen. Er mogen zich geen passagiers in de auto bevinden.**

Volg altijd onderstaande voorzorgsmaatregelen bij slepen in een noodgeval:

- Zet het contact in stand ACC, zodat het stuurwiel niet vergrendeld wordt.
- Zet de selectiehendel in stand N (Neutraal).
- Ontgrendel de parkeerrem.
- Vanwege de verminderde remwerking moet het rempedaal met meer kracht dan normaal worden ingetrapt.
- Het sturen gaat zwaarder omdat de stuurbekrachtiging niet werkt.
- De auto mag alleen gesleept worden door een auto die zwaarder is dan die van u.
- De bestuurders van beide auto's dienen goed met elkaar te communiceren.
- Controleer voor het slepen of de sleepogen niet gebroken of op een andere manier beschadigd zijn.
- Bevestig de kabel of ketting goed aan de sleepogen.
- Voorkom schokbewegingen tijdens het slepen. Sleep met een gelijkmatige kracht.

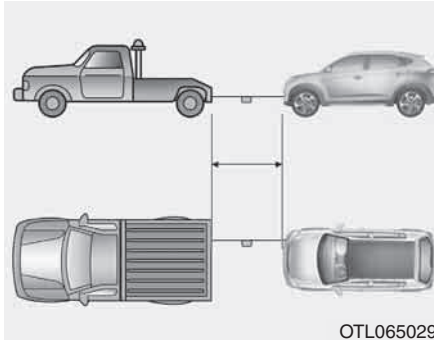

- Gebruik een sleepkabel of ketting van minder dan 5 meter. Bevestig een rode doek (ongeveer 30 cm breed) in het midden van de kabel of ketting om de zichtbaarheid te verbeteren.
- Rijd voorzichtig zodat de sleepkabel of ketting tijdens het slepen strak blijft staan.
- Controleer, voordat de auto gesleept wordt, onder de auto of deze geen automatische transmissie/Double clutch-transmissievloeistof lekt. Als de auto automatische transmissievloeistof lekt moet de auto op een auto-ambulance vervoerd of op een dolly gesleept worden.

### AANWIJZING

Accelereer of decelereer langzaam en geleidelijk terwijl u zorgt dat het sleeptouw of de sleepkabel strak blijft wanneer u (weg) rijdt, anders kunnen de sleepogen of de auto beschadigd raken.

### AANWIJZING

Om schade aan uw auto en onderdelen ervan te voorkomen bij het slepen:

- Trek alleen in de lengterichting van de auto bij gebruik van de sleepogen. Trek niet in de dwarsrichting of in verticale richting aan het sleepoog.
- Gebruik de sleepogen niet om een andere auto weg te slepen die vastzit in de modder of iets dergelijks waar hij niet op eigen kracht uit kan komen.
- Laat de auto niet met een snelheid hoger dan 15 km/h en niet verder dan 1,5 km slepen, om ernstige schade aan de automatische transmissie te voorkomen.

## PAN-EUROPEES ECALL-SYSTEEM (INDIEN VAN TOEPASSING)

De auto is uitgerust met een apparaat\* dat is verbonden met het pan-Europese eCall-systeem om noodoproepen te versturen naar responsteams. Het pan-Europese eCall-systeem is een automatische noodoproepdienst in het geval van een verkeersongeval of andere\*\* ongevallen op de Europese wegen. (alleen in landen waar het systeem ingevoerd is)

Met het systeem kunt u, bij ongevallen in Europa, contact maken met een medewerker van het Public Safety Answering Point (PSAP). (alleen in landen waar het systeem ingevoerd is)

Als aan de in het instructieboekje en het garantie- en onderhoudsboekje genoemde voorwaarden wordt voldaan, stuurt het pan-Europese eCall-systeem gegevens, zoals locatie van de auto, voertuigtype en VIN (voertuigidentificatienummer van de auto) naar de alarmcentrale.

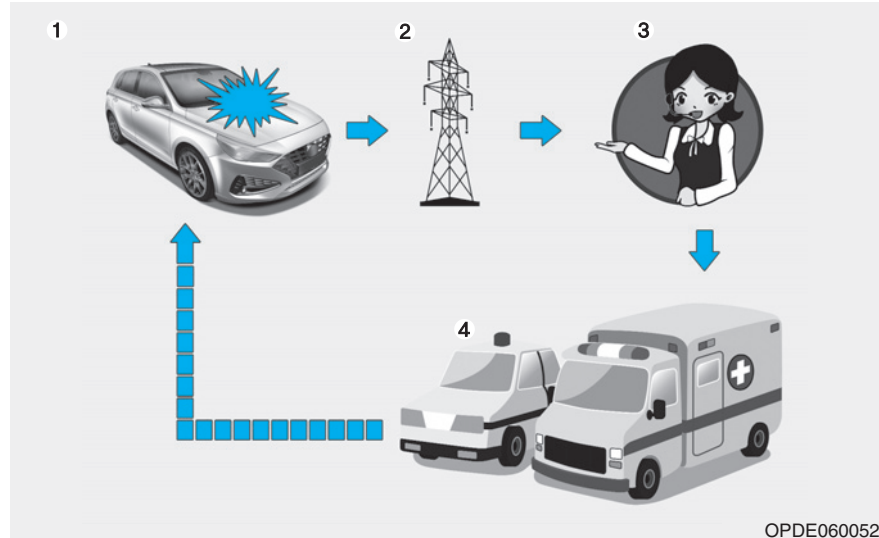

- ① Verkeersongeval
- ② Draadloos netwerk
- ③ Alarmcentrale
- ④ Redding

\* De term pan-Europees eCall-apparaat in het instructieboekje betekent in de auto geïnstalleerde apparatuur waarmee verbinding met het Pan-Europese eCall-systeem kan worden gemaakt.

\*\* "Andere ongevallen" betekent alle ongevallen op de Europese wegen (alleen in landen waar het systeem ingevoerd is) waarbij mensen gewond zijn geraakt en/of hulpverlening noodzakelijk is. Breng, als u getuige bent van een ongeval, de auto tot stilstand en druk op de toets SOS (locatie van de toets wordt aangegeven in de afbeelding in het hoofdstuk "Pan-Europese eCall (INDIEN VAN TOEPASSING)") van het instructieboekje. Als een oproep wordt verzonden, verzamelt het systeem informatie over de auto (waarvandaan de oproep is verzonden), waarna de auto wordt doorverbonden met een medewerker van de alarmcentrale om de reden van de noodoproep te melden.



De gegevens die zijn opgeslagen in het pan-Europese eCall-systeem worden verzonden naar de alarmcentrale zodat aan de bestuurder en passagiers de juiste hulpverlening kan worden geboden. Nadat de reddingsactie is afgerond, worden de gegevens gewist.

### Beschrijving van het eCall-systeem in de auto

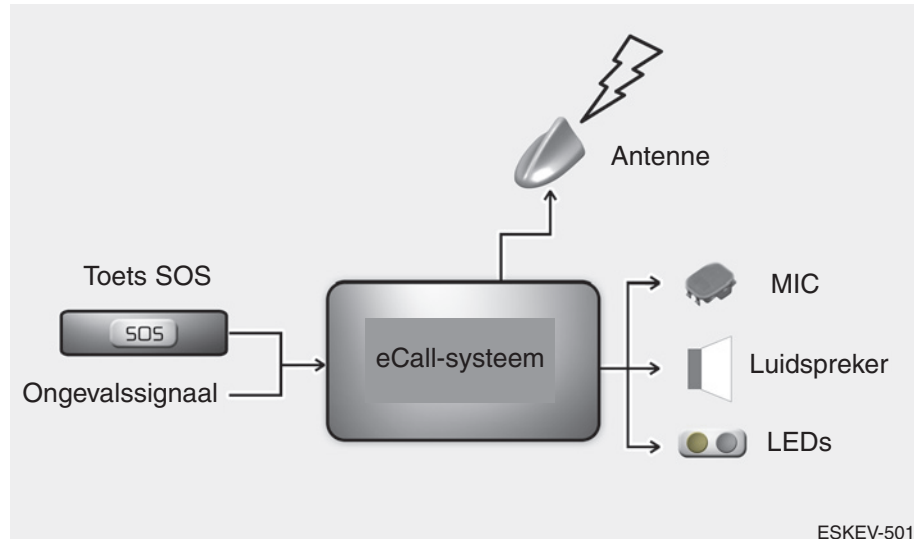

Overzicht van het op 112 gebaseerde eCall-systeem in de auto, zijn werking en functies: zie dit hoofdstuk. De op 112 gebaseerde eCall-service is een openbare dienst van algemeen belang die gratis toegankelijk is.

Het op 112 gebaseerde eCall-systeem in de auto is standaard ingeschakeld. Het wordt bij een ernstig ongeval automatisch geactiveerd via sensoren in de auto.

Het wordt ook automatisch geactiveerd als de auto is uitgerust met een TPS-systeem dat niet werkt bij een ernstig ongeval.

Het op 112 gebaseerde eCall-systeem kan indien nodig ook handmatig worden geactiveerd. Instructies voor het handmatig activeren van het systeem: zie dit hoofdstuk.

In geval van een kritische systeemfout die het op 112 gebaseerde eCall-systeem in de auto zou uitschakelen, wordt de volgende waarschuwing weergegeven voor de inzittenden van de auto: zie dit hoofdstuk.

### Informatie met betrekking tot gegevensverwerking

Elke verwerking van persoonsgegevens via het op 112 gebaseerde eCall-systeem in de auto moet voldoen aan de regelgeving met betrekking tot de bescherming van persoonsgegevens in de richtlijnen 95/46/EG (1) en 2002/58/EG (2) van het Europees Parlement en de Raad en moet met name gebaseerd zijn op de noodzaak om de vitale belangen van natuurlijke personen overeenkomstig Artikel 7(d) van richtlijn 95/46/EG (3) te beschermen.

Het verwerken van dergelijke gegevens is strikt beperkt tot de afhandeling van de nood-eCall naar het uniforme Europese noodnummer 112.

### Soorten gegevens en de ontvangers

Het op 112 gebaseerde eCall-systeem in de auto kan de volgende gegevens verzamelen en verwerken:

- Voertuigidentificatienummer
- Type auto (personenauto of lichte bedrijfsauto)
- Type brandstof (benzine/diesel/CNG/LPG/elektrisch/waterstof)
- Locaties en rijrichting auto
- Tijdmelding van de automatische activering van het systeem
- Aanvullende gegevens (indien van toepassing): Niet van toepassing

Ontvangers van de door het op 112 gebaseerde eCall-systeem in de auto verwerkte gegevens zijn de relevante alarmcentrales die zijn aangewezen door de respectievelijke overheidsinstanties van het land waarin ze zijn gevestigd om als eerste eCalls naar het uniforme Europese noodnummer 112 te ontvangen en af te handelen. Extra informatie (indien beschikbaar): Niet van toepassing

(1) Richtlijn 95/46/EG van het Europees Parlement en de Raad van 24 oktober 1995 betreffende de bescherming van natuurlijke personen in verband met de verwerking van persoonsgegevens en betreffende het vrije verkeer van die gegevens (OJ L 281, 23.11.1995, p. 31).

(2) Richtlijn 2002/58/EG van het Europees Parlement en de Raad van 12 juli 2002 betreffende de verwerking van persoonsgegevens en de bescherming van de persoonlijke levenssfeer in de sector elektronische communicatie (Richtlijn betreffende privacy en elektronische communicatie) (OJ L 201, 31.7.2002, p. 37).

(3) Richtlijn 95/46/EG werd ingetrokken bij verordening (EG) 2016/679 van het Europees Parlement en de Raad van 27 april 2016 betreffende de bescherming van natuurlijke personen in verband met de verwerking van persoonsgegevens en betreffende het vrije verkeer van die gegevens (Algemene verordening gegevensbescherming) (OJ L 119, 4.5.2016, p. 1). De verordening is met ingang van 25 mei 2018 van toepassing.

### **Voorzieningen voor gegevensverwerking**

Het op 112 gebaseerde eCall-systeem in de auto is zo ontworpen dat de gegevens in het systeemgeheugen niet beschikbaar zijn buiten het systeem voordat een eCall wordt geactiveerd. Overige opmerkingen (indien van toepassing): Niet van toepassing

Het op 112 gebaseerde eCall-systeem in de auto is zo ontworpen dat het bij normale werking niet traceerbaar is en niet continu gevolgd kan worden. Overige opmerkingen (indien van toepassing): Niet van toepassing

Het op 112 gebaseerde eCall-systeem in de auto is zo ontworpen dat de gegevens in het interne geheugen van het systeem automatisch en doorlopend worden gewist.

De locatiegegevens van de auto worden constant overschreven in het interne systeemgeheugen van de auto. Dit is noodzakelijk voor een normale werking van het systeem.

Het logbestand van de activiteitsgegevens in het op 112 gebaseerde eCall-systeem in de auto wordt niet langer bewaard dan nodig is voor het realiseren van het doel van het afhandelen van de nood-eCall en in elk geval niet langer dan 13 uur vanaf het moment dat de nood-eCall werd geïnitieerd. Overige opmerkingen (indien van toepassing): Niet van toepassing

### **Voorwaarden voor de uitoefening van de rechten van de betrokkene**

De betrokkene (de eigenaar van de auto) heeft het recht van toegang tot gegevens en, naargelang het geval, het recht van rectificatie, wissen of blokkeren van hem of haar betreffende gegevens, waarvan de verwerking niet voldoet aan de bepalingen van richtlijn 95/46/EG. Alle derden waaraan de gegevens bekend zijn gemaakt, moeten op de hoogte worden gebracht van een dergelijke rectificatie die of van een dergelijk wissen of blokkeren dat is uitgevoerd overeenkomstig deze richtlijn, tenzij dit onmogelijk blijkt of onevenredig veel moeite kost.

De betrokkene heeft het recht om een klacht in te dienen bij de bevoegde gegevensbeschermingsautoriteit als hij of zij van mening is dat zijn of haar rechten zijn geschonden ten gevolge van de verwerking van zijn of haar persoonsgegevens.

Neem contact op met de dienst die verantwoordelijk is voor de afhandeling van verzoeken om toegang (indien van toepassing): Niet van toepassing

### Pan-Europees eCall-systeem



Elementen van het pan-Europese eCall-systeem, geïnstalleerd in het passagierscompartiment:

- (1) Toets SOS
- (2) LED

Toets SOS:

De bestuurder/passagier verstuurt een noodoproep naar de alarmcentrale door op de toets te drukken.

LED:

Als het contact in stand ON wordt gezet, gaan de rode en groene LED gedurende 3 seconden branden. Daarna gaan ze uit als het systeem normaal werkt.

Als er problemen aanwezig zijn in het systeem, blijft de LED rood branden.

## Automatisch melding maken van een ongeval



Het pan-Europese eCall-apparaat verstuurt automatisch een noodoproep naar de alarmcentrale zodat de juiste hulpdiensten in actie kunnen komen bij een ongeval met de auto.

Voor de juiste noodhulp en ondersteuning stuurt het pan-Europese eCall-systeem automatisch de gegevens over het ongeval naar de alarmcentrale wanneer een verkeersongeval wordt gesignaleerd.

In dit geval kan de noodoproep niet worden geannuleerd door op de toets SOS te drukken en de verbinding met het pan-Europese eCall-systeem blijft bestaan totdat de medewerker van de alarmcentrale, die de oproep ontvangt, de noodoproep beëindigt.

Bij kleine verkeersongevallen verstuurt het pan-Europese eCall-systeem mogelijk geen noodoproep. Er kan echter wel handmatig een noodoproep worden verzonden door op de toets SOS te drukken.

### OPMERKING

**Werking van het systeem is niet mogelijk als er geen mobiele gegevensoverdracht mogelijk is en er geen GPS- en Galileo-signalen zijn.**

### Handmatig melding maken van een ongeval

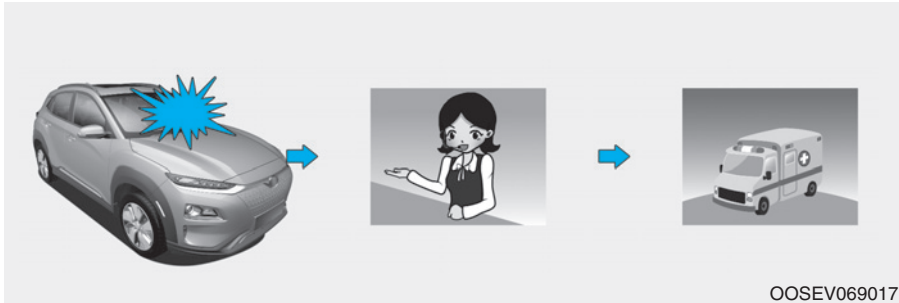

De bestuurder of passagier kan handmatig een noodoproep verzenden naar de alarmcentrale door op de toets SOS te drukken.

Een oproep aan de hulpdiensten via het Pan-Europese eCall-systeem kan worden geannuleerd door binnen 3 seconden opnieuw op de SOS-knop te drukken.

Na activering van een noodoproep in de handmatige modus (voor de juiste hulpdiensten en ondersteuning), verzendt het Pan-Europese eCall-systeem automatisch de gegevens over het verkeersongeval of gegevens over een ander ongeval naar de medewerker van het Public Safety Answering Point (PSAP).

Als de bestuurder of passagier per ongeluk op de SOS-knop drukt, kan dit worden geannuleerd door binnen 3 seconden opnieuw op de knop te drukken.

Om in geval van een verkeersongeval of een ander ongeval handmatig een noodoproep te activeren moet:

1. De auto tot stilstand worden gebracht met inachtneming van de verkeersregels om de veiligheid van uzelf en andere verkeersdeelnemers te garanderen;
2. Op de toets SOS worden gedrukt. Als op de toets SOS wordt gedrukt, wordt het apparaat geregistreerd in de draadloze telefooncommunicatienetwerken en worden de basisgegevens over de auto en zijn locatie verzameld overeenkomstig de technische eisen van het apparaat. Vervolgens wordt de verbinding met de medewerker van de alarmcentrale tot stand gebracht om de redenen (omstandigheden) voor de noodoproep toe te lichten.
3. Na het toelichten van de redenen voor de noodoproep stuurt de medewerker van de alarmcentrale hulpdiensten en voltooit hij de noodoproep.

Als de noodoproep niet volgens bovenstaande procedure wordt gedaan, wordt geoordeeld dat de noodoproep ten onrechte is verzonden.

**⚠ WAARSCHUWING****Noodvoeding voor het pan-Europese eCall-systeem van de batterij**

- De pan-Europese eCall-systeembatterij levert tijdens noodsituaties stroom in het geval dat de hoofdvoedingsbron van de auto ten gevolge van de aanrijding wordt onderbroken.
- De batterij van het pan-Europese systeem moet elke 3 jaar worden vervangen.

(Vervolg)

(Vervolg)

**Rode LED gaat branden (systeemstoring)**

Als de rode LED tijdens normale rijomstandigheden gaat branden, duidt dit mogelijk op een storing in het pan-Europese eCall-systeem. We adviseren u het pan-Europese eCall-systeem onmiddellijk te laten nakijken door een officiële HYUNDAI-dealer. Anders kan de correcte werking van het in uw auto geïnstalleerde pan-Europese eCall-systeem niet worden gegarandeerd. De eigenaar van de auto kan aansprakelijk worden gesteld voor de gevolgen van het niet in acht nemen van bovengenoemde voorwaarden.

(Vervolg)

(Vervolg)

**Verwijderen of wijzigen**

Het pan-Europese eCall-systeem belt hulpdiensten voor hulpverlening. Daarom kan het verwijderen van het pan-Europese eCall-systeem of het wijzigen van de instellingen ervan de rijveiligheid beïnvloeden. Het kan tevens ten onrechte een noodoproep versturen naar de alarmcentrale. We verzoeken u daarom zelf geen wijzigingen aan te brengen in de instellingen van het in uw auto geïnstalleerde apparaat van het pan-Europese eCall-systeem en dit ook niet door derden te laten doen.



### NOODUITRUSTING (INDIEN VAN TOEPASSING)

Uw auto is uitgerust met een nooduitrusting waarmee u kunt inspelen op noodsituaties.

#### Brandblusser

Als er sprake is van een kleine brand en u weet hoe u de brandblusser moet gebruiken, volg dan zorgvuldig onderstaande stappen.

1. Fles dichtmiddel en label met Trek de veiligheidspen aan de bovenkant van de brandblusser, die voorkomt dat de hendel per ongeluk ingedrukt wordt, los.
2. Richt de straalpijp op de basis van de vlammen.
3. Ga op ongeveer 2,5 m van het vuur staan en knijp de hendel dicht om de blusser te activeren. Als u de hendel loslaat, stopt het blussen.
4. Beweeg de straalpijp heen en weer richting de basis van de vlammen. Kijk zorgvuldig of het vuur echt gedoofd is omdat het weer op kan laaien.

#### Eerstehulpset

De EHBO-set bevat spullen voor het verlenen van eerste hulp, zoals een schaar, verband en pleisters.

#### Gevarendriehoek

Plaats de gevarendriehoek op de weg om naderend verkeer te waarschuwen als de auto door problemen tot stilstand is gekomen langs de kant van de weg.

#### Bandenspanningsmeter (indien van toepassing)

Het is normaal dat banden wat lucht verliezen tijdens dagelijks gebruik en het is mogelijk dat u regelmatig wat lucht moet toevoegen. Meestal duidt dit niet op een lekke band, maar op normale slijtage. Controleer de bandenspanning altijd bij koude banden, omdat de bandenspanning bij een hogere temperatuur toeneemt.

Neem de volgende stappen om de bandenspanning te controleren:

1. Draai de ventieldop, die zich op de velg van de band bevindt, los.
2. Houd de bandenspanningsmeter aangedrukt op het ventiel. Bij het plaatsen van de bandenspanningsmeter ontsnapt er wat lucht en als de meter niet goed aangedrukt wordt, ontsnapt er nog meer.
3. De bandenspanningsmeter wordt geactiveerd wanneer u deze stevig en zonder lucht te laten ontsnappen aandrukt.
4. Lees de bandenspanning af op de meter om te weten te komen of de bandenspanning laag of hoog is.
5. Breng de band op de voorgeschreven spanning. Zie "Banden en velgen" in hoofdstuk 8.
6. Plaats de ventieldop.

# Onderhoud

Motorruimte .....	7-3	Servovloeistof systeem voor intelligente handgeschakelde transmissie (iMT) .....	7-19
Onderhoudswerkzaamheden .....	7-5	Controleren van het servovloeistofpeil van het iMT-systeem .....	7-19
Verantwoordelijkheid van de eigenaar .....	7-5	Ruitensproeiervloeistof .....	7-20
Voorzorgsmaatregelen voor onderhoud uitgevoerd door eigenaar .....	7-5	Ruitensproeiervloeistofniveau controleren .....	7-20
Door de eigenaar uit te voeren onderhoudswerkzaamheden .....	7-6	Parkeerrem .....	7-21
Schema voor door de eigenaar uit te voeren onderhoudswerkzaamheden .....	7-7	Controleer de parkeerrem .....	7-21
Uitleg bij onderhoudsschema .....	7-9	Luchtfiler .....	7-22
Motorolie .....	7-12	Filter vervangen .....	7-22
Motoroliepeil controleren .....	7-12	Interieurfilter .....	7-23
Motorolie verversen en filter vervangen .....	7-13	Controle filter .....	7-23
Koelvloeistof .....	7-15	Filter vervangen .....	7-24
Controleren van het koelvloeistofpeil .....	7-15	Ruitenwisserbladen .....	7-25
Vervangen van de koelvloeistof .....	7-17	Controle bladen .....	7-25
Rem-/koppelvloeistof .....	7-18	Vervangen van bladen .....	7-25
Controle van niveau rem-/koppelvloeistof .....	7-18	Accu .....	7-29
		Voor een optimale werking van de accu .....	7-30
		Accucapaciteitsticker .....	7-30
		Accu opladen .....	7-31
		Te resetten onderdelen .....	7-32

<b>Banden en velgen</b> .....	<b>7-33</b>	<b>Gloeilampen</b> .....	<b>7-60</b>
Aandacht voor de banden .....	7-33	Vervangen van gloeilamp koplamp, statische bochtverlichting, parkeerlicht, richtingaanwijzer en dagrijverlichting .....	7-61
Aanbevolen bandenspanning bij koude banden .....	7-34	Mistlampen voor .....	7-67
Bandenspanning controleren .....	7-35	Afstellen van koplamp en mistlamp voor .....	7-68
Wielen verwisselen .....	7-35	Lamp richtingaanwijzer opzij vervangen .....	7-73
Wielen uitlijnen en balanceren .....	7-36	Vervangen van lamp achterlicht .....	7-74
Banden vervangen .....	7-37	Mistachterlicht .....	7-83
Velgen vervangen .....	7-39	Gloeilamp derde remlicht vervangen .....	7-84
Grip .....	7-39	Vervangen van gloeilamp kentekenplaatverlichting .....	7-84
Onderhoud van banden .....	7-39	Gloeilamp interieurverlichting vervangen .....	7-85
Informatie op de wang van de band .....	7-39	<b>Verzorging van uw auto</b> .....	<b>7-87</b>
Banden met een kleine hoogte-/ breedteverhouding .....	7-43	Verzorging exterieur .....	7-87
<b>Zekeringen</b> .....	<b>7-44</b>	Verzorging interieur .....	7-93
Vervangen zekering zijpaneel .....	7-45	<b>Emissieregelsysteem</b> .....	<b>7-97</b>
Vervangen zekering motorruimte .....	7-47	Carterventilatiesysteem .....	7-97
Zekering-/Relaiskast .....	7-49	Brandstofdampafzuigsysteem .....	7-97
		Emissieregelsysteem .....	7-98

## MOTORRUIMTE

### ■ Benzinemotor (Smartstream G1,0 T-GDI, Smartstream G1,0 T-GDI (48V) MHEV)

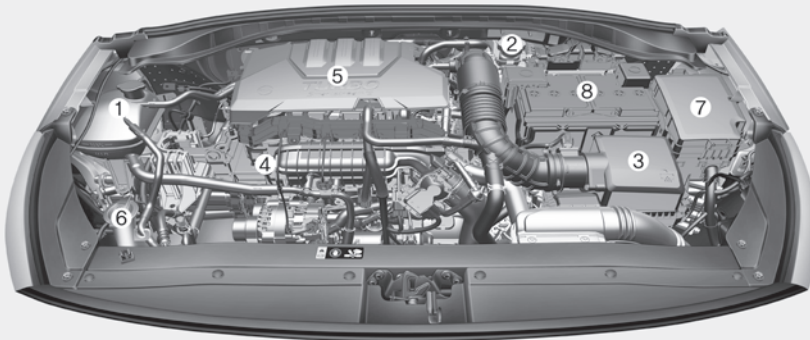

### ■ Benzinemotor (Smartstream G1,5 T-GDI, Smartstream G1,5 T-GDI (48V) MHEV)

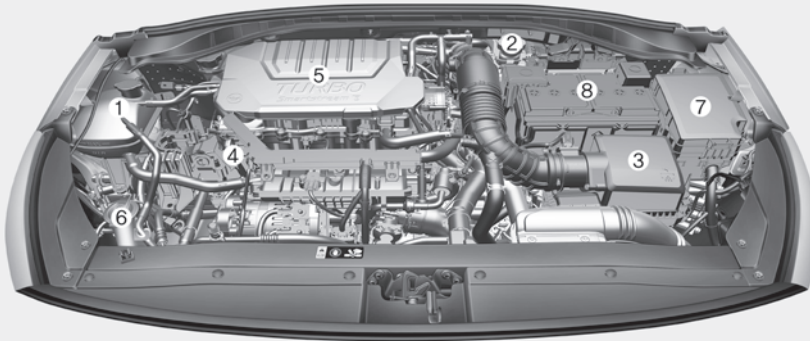

1. Koelvloeistofreservoir/  
Motorkoelvloeistofreservoirdop
2. Rem-/koppelvloeistofreservoir
3. Luchtfilter
4. Peilstok motorolie
5. Vuldop motorolie
6. Sproeierreservoir
7. Zekeringkast
8. Accu

De werkelijke motorruimte van de auto kan afwijken van de afbeelding.

OPDE076088/OPDE070001

### ■ Benzinemotor (Smartstream G1,5)

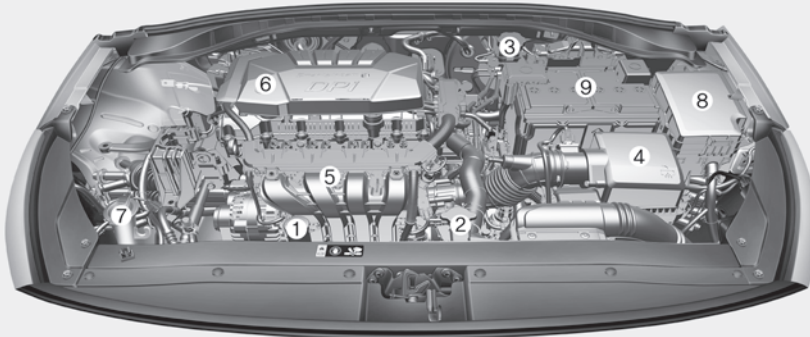

1. Koelvloeistofreservoir
2. Radiateurkop
3. Rem-/koppelingsvloeistofreservoir
4. Luchtfilter
5. Peilstok motorolie
6. Vuldop motorolie
7. Sproeierreservoir
8. Zekeringkast
9. Accu

**De werkelijke motorruimte van de auto kan afwijken van de afbeelding.**

## ONDERHOUDSWERKZAAMHEDEN

Neem bij het uitvoeren van onderhoudswerkzaamheden en controles de grootst mogelijke voorzichtigheid in acht om schade aan uw auto en/of persoonlijk letsel te voorkomen.

Wij raden u aan de auto te laten onderhouden en repareren door een officiële HYUNDAI-dealer. Een officiële HYUNDAI-dealer voldoet aan de hoge kwaliteitseisen van HYUNDAI en krijgt technische ondersteuning van HYUNDAI om ervoor te zorgen dat u tevreden bent met de service.

### Verantwoordelijkheid van de eigenaar

Het laten uitvoeren van onderhoud en de registratie daarvan zijn de verantwoordelijkheid van de eigenaar.

U dient aan te kunnen tonen dat het juiste onderhoud aan uw auto is uitgevoerd overeenkomstig de voorgeschreven intervallen zoals weergegeven op de olgende bladzijden. U hebt deze informatie nodig om aan te kunnen tonen dat u zich heeft gehouden aan de eisen met betrekking tot het onderhoud, zoals gesteld in de garantievoorwaarden van uw auto op de garantie.

De garantievoorwaarden vindt u in het onderhoudsboekje.

Reparaties en afstellingen die nodig zijn als gevolg van te weinig of verkeerd onderhoud vallen niet onder de garantie.

### Voorzorgsmaatregelen voor onderhoud uitgevoerd door eigenaar

Niet doelmatig, onvoldoende of gebrekkig onderhoud kan problemen bij het gebruik van uw auto veroorzaken, wat kan leiden tot schade aan de auto, een ongeval of persoonlijk letsel.

In dit hoofdstuk worden alleen aanwijzingen gegeven voor onderhoudswerkzaamheden die eenvoudig uit te voeren zijn.

Er mogen geen aanpassingen aan uw auto worden gedaan. Aanpassingen kunnen de prestaties, veiligheid of levensduur van uw auto in negatieve zin eïnvloeden en kunnen daarnaast in strijd zijn met de garantiebepalingen.

### AANWIJZING

**Het verkeerde onderhoud door de eigenaar tijdens de garantieperiode kan ertoe leiden dat de garantie vervalst. Lees voor details het bij de auto geleverde onderhoudsboekje. Laat in twijfelgevallen het onderhoud altijd uitvoeren door een officiële HYUNDAI-dealer.**

## DOOR DE EIGENAAR UIT TE VOEREN ONDERHOUDSWERKZAAMHEDEN

### WAARSCHUWING

Het uitvoeren van onderhoudswerkzaamheden aan een auto kan gevaarlijk zijn. Als u niet over voldoende kennis en ervaring of over het juiste gereedschap beschikt, adviseren we u uw auto te laten onderhouden door een officiële HYUNDAI-dealer. Volg **ALTIJD** deze voorzorgsmaatregelen bij het uitvoeren van onderhoudswerkzaamheden:

- Parkeer uw auto op een vlakke ondergrond, zet de selectiehandel in stand P (Parkeren, automatische transmissie/Double clutch-transmissie), activeer de parkeerrem en zet het contact in stand LOCK/OFF.

(Vervolg)

(Vervolg)

- Leg blokken voor de wielen (voor en achter) om te voorkomen dat de auto gaat bewegen.

Doe loszittende kleding uit en doe sieraden af. Deze kunnen bekneld raken in draaiende onderdelen.

- Als u tijdens de onderhoudswerkzaamheden de motor moet laten draaien, doe dat dan buiten of in een ruimte die ruim voldoende geventileerd is.
- Houd open vuur, vonken en rokende materialen uit de buurt van de accu en onderdelen van het brandstofsysteem.

De eigenaar of officiële HYUNDAI-dealer moet onderstaande controles volgens het aangegeven interval uitvoeren om een veilige en betrouwbare werking van de auto te garanderen.

Neem bij bijzonderheden zo spoedig mogelijk contact op met uw dealer.

Eventuele werkzaamheden die uit deze controles voortvloeien, vallen doorgaans niet onder de fabrieksgarantie en zullen, samen met het arbeidsloon en eventuele onderdelen en smeermiddelen, in rekening gebracht worden.

## Schema voor door de eigenaar uit te voeren onderhoudswerkzaamheden

### Bij het tanken:

- Controleer het koelvloeistofpeil in het koelvloeistofreservoir.
- Controleer het niveau van de ruitensproeiervloeistof.
- Controleer of de bandenspanning in orde is.

### WAARSCHUWING

Wees voorzichtig bij het controleren van het koelvloeistofpeil wanneer de motor warm is. Hierdoor kan er koelvloeistof naar buiten spuiten en kunt u ernstige brandwonden of ander letsel oplopen.

### Tijdens het rijden:

- Let op veranderingen in het uitlaatgeluid en let erop dat u in het interieur geen uitlaatgassen ruikt.
- Controleer op trillingen in het stuurwiel. Controleer of het sturen niet zwaarder gaat, of het stuurwiel geen speling vertoont en of de rechtuitstand niet is gewijzigd.
- Controleer of de auto niet naar één kant trekt op een vlakke, rechte weg.
- Controleer bij het remmen op vreemde geluiden, naar één kant trekken, een grotere slag van het rempedaal of een moeilijk in te trappen rempedaal.
- Controleer als de transmissie slipt of niet normaal werkt, het niveau van de automatische-transmissievloeistof.
- Controleer de werking van stand P (Parkeren) van de automatische transmissie/Double clutch-transmissie.
- Controleer de werking van de parkeerrem.
- Controleer onder uw auto op lekkage (tijdens of na het gebruik van de airconditioning kan er een plasje water onder uw auto ontstaan; dit is een normaal verschijnsel en duidt niet op lekkage).



### **Ten minste maandelijks:**

- Controleer het koelvloeistofniveau in het expansievat.
- Controleer de werking van alle verlichting van uw auto, inclusief de remlichten, richtingaanwijzers en alarmknipperlichten.
- Controleer de bandenspanning van alle banden inclusief het reservewiel, controleer de profieldiepte van de banden en controleer de banden op ongelijkmatige slijtage en beschadigingen.
- Controleer of de wielmoeren vastzitten.

### **Twee keer per jaar: (in het voorjaar en in het najaar)**

- Controleer de radiateurslangen en de slangen van de verwarming en de airconditioning op lekkage en beschadigingen.
- Controleer de werking van de ruitenwissers en -sproeiers. Reinig de ruitenwischerbladen met een schone, met ruitensproeiervloeistof doordrenkte doek.
- Controleer de stand van de koplampen.
- Controleer de dempers, de uitlaatpijpen, de hitteschilden en de bevestigingen van de uitlaat.
- Controleer de werking van de veiligheidsgordels en controleer op slijtage.

### **Ten minste eenmaal per jaar:**

- Reinig de afvoeropeningen aan de onderzijde van de portieren en de dorpels.
- Smeer alle portierscharnieren en motorkapscharnieren.
- Smeer de portier- en motorkapsloten, -vergrendelingen.
- Smeer de portier- en motorkapsloten, -vergrendelingen.
- Smeer de portier- en motorkapsloten, -vergrendelingen.
- Controleer vóór de zomer de werking van de airconditioning.
- Controleer en smeer het bedieningsmechanisme van de automatische transmissie.
- Reinig de accu en de accupolen.
- Controleer het remvloeistofniveau.

## UITLEG BIJ ONDERHOUDSSHEMA

### Motorolie en oliefilter

De motorolie moet worden verversd en het filter moet worden vervangen volgens de intervallen van het onderhoudsschema. Als er onder ongunstige omstandigheden gereden wordt, moet de olie vaker verversd en het filter vaker vervangen worden.

### Aandrijfriemen

Controleer alle aandrijfriemen op tekenen van sneetjes, scheurtjes, overmatige slijtage of verzadiging met olie en vervang indien nodig. De spanning van de aandrijfriemen moet periodiek worden gecontroleerd en indien nodig worden afgesteld.



### OPMERKING

**Wanneer u de riem controleert, zet dan het contact in stand LOCK/OFF of ACC.**

### Brandstoffilter

Het brandstoffilter geldt als onderhoudsvrij, maar regelmatige controle wordt aangeraden aangezien het onderhoud afhankelijk is van de kwaliteit van de brandstof. Als er belangrijke storingen optreden zoals beperkte brandstofdoorvoer, haperen van de motor, vermogensverlies, startproblemen, enz., vervang dan het brandstoffilter onmiddellijk. Voor meer informatie adviseren wij u contact op te nemen met een officiële HYUNDAI-dealer.

### Brandstofleidingen, -slangen en aansluitingen

Controleer de brandstofleidingen, -slangen en aansluitingen op lekkage en beschadigingen. We adviseren u de brandstofleidingen, brandstofslangen en aansluitingen te laten vervangen door een officiële HYUNDAI-dealer.

### Ontluchtings slang en tankdop

De ontluchtings slang en de tankdop moeten worden gecontroleerd volgens de intervallen van het onderhoudsschema. Zorg ervoor dat de ontluchtings slang of tankdop op de juiste manier vervangen wordt.

### Vacuüm- en carterventilatieslangen (indien van toepassing)

Controleer het oppervlak van de slangen op sporen van oververhitting en/of mechanische schade. Hard en broos rubber, barstjes, scheurtjes, sneetjes, schaafplekken en overmatig zwellen zijn tekenen van veroudering. Besteed extra aandacht aan de controle van de delen van de slang die zich het dichtst bij warme onderdelen bevinden, zoals het uitlaatspruitstuk.

Controleer de ligging van de slangen om er zeker van te zijn dat de slangen niet in contact komen met warmtebronnen, scherpe randen of bewegende delen, waardoor schade door oververhitting of mechanische slijtage kan ontstaan. Controleer of alle slangaansluitingen, zoals klemmen en koppelingen, goed vastzitten en niet lekken. Vervang slangen onmiddellijk als er sporen van veroudering of beschadigingen gevonden worden.

### Luchtfilter

We adviseren u het luchtfilter te laten vervangen door een officiële HYUNDAI-dealer.

### Bougies

Gebruik altijd nieuwe bougies met de juiste warmtegraad.

#### WAARSCHUWING

**Neem de bougies niet los wanneer de motor heet is en controleer ze dan ook niet. Anders kunt u uzelf branden.**

### Koelsysteem

Controleer de onderdelen van het koelsysteem, zoals radiator, koelvloeistofreservoir, slangen en aansluitingen op lekkage en beschadigingen. Vervang beschadigde onderdelen.

### Koelvloeistof

De koelvloeistof moet worden verversd volgens de intervallen van het onderhoudsschema.

### Automatische-transmissievloeistof (indien van toepassing)

Onder normale gebruiksomstandigheden hoeft de automatische-transmissievloeistof niet gecontroleerd te worden.

We raden u aan de automatische-transmissievloeistof te laten verversen door een officiële HYUNDAI-dealer overeenkomstig het onderhoudsschema.

### Informatie

Nieuwe automatische-transmissievloeistof is rood.

Door het rijden wordt de automatische-transmissievloeistof donkerder.

Dit is een normaal verschijnsel. Verandering van kleur is geen reden voor het verversen van de vloeistof.

#### AANWIJZING

Het gebruik van andere dan de voorgeschreven vloeistof kan storingen en defecten in de transmissie veroorzaken.

Gebruik alleen de voorgeschreven automatische-transmissievloeistof.

(Zie "Aanbevolen smeermiddelen en hoeveelheden" in hoofdstuk 8.)

### Handgeschakelde-transmissievloeistof (indien van toepassing)

Controleer de handgeschakelde-transmissievloeistof volgens het onderhoudsschema.

### **Double clutch-transmissievloeistof (indien van toepassing)**

Controleer de Double clutch-transmissievloeistof volgens het onderhoudsschema.

### **Remleidingen en -slangen**

Controleer visueel op juiste bevestiging, schaafplekken, scheurtjes, veroudering en lekkage. Vervang verouderde of beschadigde onderdelen direct.

### **Rem-/Koppelingsvloeistof (indien van toepassing)**

Controleer het vloeistofniveau in het rem-/koppelingsvloeistofreservoir. Het vloeistofniveau dient zich tussen de merktekens MIN en MAX aan de zijkant van het reservoir te bevinden. Gebruik uitsluitend de voorgeschreven hydraulische remvloeistof (DOT3 of DOT4).

### **Parkeerrem**

Controleer het parkeerremstelsel inclusief het parkeerrempedaal (of parkeerremhendel) en de kabels.

### **Schijfremmen, remblokken, remklauwen en remschijven**

Controleer de remblokken op overmatige slijtage, de schijfremmen op slingering en slijtage en de remklauwen op vloeistoflekkage.

Zie de website van HYUNDAI voor meer informatie over het controleren van de remblokken en remvoeringen.

(<http://service.hyundai-motor.com>)

### **Bevestigingsbouten wielophanging**

Controleer of de bouten van de wielophanging goed vastzitten en niet beschadigd zijn. Draai ze met het voorgeschreven aanhaalmoment vast.

### **Stuurhuis, stuurstangen en stofhoezen/onderste fuseekogel**

Breng de auto tot stilstand, zet de motor uit en controleer op overmatige speling in het stuurwiel.

Controleer de stuurstangen op knikken of beschadigingen. Controleer de stofhoezen en fuseekogel op veroudering, scheurtjes of beschadigingen. Vervang beschadigde onderdelen.

### **Aandrijfassen en aandrijfashoezen**

Controleer de aandrijfassen, -hoezen en klemmen op scheurtjes, veroudering of beschadigingen. Vervang beschadigde onderdelen en breng indien nodig nieuw vet aan.

### **Koudemiddel airconditioning/ aircocompressor**

Controleer de leidingen en aansluitingen van de airconditioning op lekkage en beschadigingen.

## MOTOROLIE

### Motoroliepeil controleren

Motorolie dient voor het smeren, koelen en bedienen van diverse hydraulische onderdelen van de motor. Het is normaal dat er tijdens het rijden motorolie wordt verbruikt en u moet de motorolie regelmatig nakijken en bijvullen. U moet ook binnen het aanbevolen onderhoudsschema het oliepeil nakijken en bijvullen om te voorkomen dat de oliekwaliteit afneemt.

Controleer het oliepeil volgens onderstaande procedure.

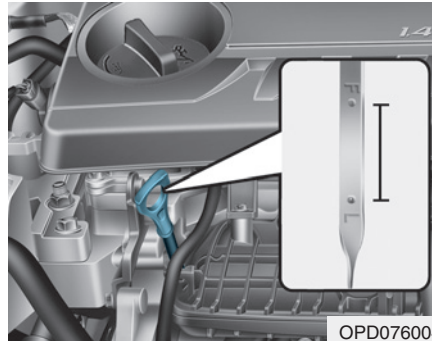

1. Volg alle voorzorgsmaatregelen van de oliefabrikant op.
2. Zorg ervoor dat de auto op een vlakke ondergrond staat in stand P (Parkeren) met geactiveerde parkeerrem en geblokkeerde wielen.
3. Zet de motor aan het warm hem op tot de koelvloeistoftemperatuur een constante normale temperatuur heeft.
4. Zet de motor af, verwijder de olievuldop en trek de peilstok eruit. Wacht 15 minuten totdat de olie is teruggevloeid in het carter.

5. Veeg de peilstok schoon en steek hem weer geheel in de houder.
6. Trek de peilstok opnieuw uit de houder en controleer het peil. Het vloeistofniveau moet zich tussen F (Vol) en L (Leeg) bevinden.

### WAARSCHUWING

#### Radiateurslang

**Wees voorzichtig met de radiateurslang tijdens het controleren of bijvullen van de motorolie. Deze kan namelijk nog zo warm zijn, dat u zich eraan kunt branden.**

## AANWIJZING

Om schade aan de motor te voorkomen:

- Mors geen motorolie tijdens het bijvullen of verversen van motorolie. Veeg gemorste olie onmiddellijk af.
- Het motorolieverbruik kan toenemen tijdens het inrijden van een nieuw voertuig en zal stabiliseren na 6.000 km.
- Het motorolieverbruik kan worden beïnvloed door rijgewoonten, weersomstandigheden, verkeersomstandigheden, oliekwaliteit, etc. Daarom wordt aangeraden dat u het motoroliepeil regelmatig controleert en zo nodig bijvult.

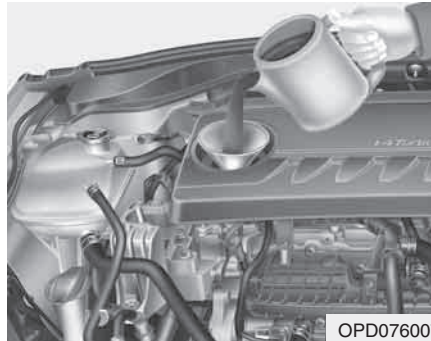

7. Als het oliepeil lager is dan L, moet u olie bijvullen tot de F.

Gebruik alleen de voorgeschreven motorolie.

**(Zie "Aanbevolen smeermiddelen en hoeveelheden" in hoofdstuk 8.)**

## Motorolie verversen en filter vervangen



- We adviseren u de motorolie en het oliefilter te laten vervangen door een officiële HYUNDAI-dealer.
- Als u zich niet houdt aan het onderhoudsschema voor het vervangen van de motorolie, kunnen de prestaties van de motorolie achteruitgaan en kan het van invloed zijn op de conditie van de motor. Vervang daarom het de motorolie overeenkomstig het onderhoudsschema.

- Gebruik de aanbevolen motorolie en filter om de motor in optimale conditie te houden. Als de aanbevolen motorolie en filter niet worden gebruikt, ververs dan de olie volgens het onderhoudsschema bij zwaar gebruik.
- Het onderhoudsschema voor het verversen van motorolie dient om te voorkomen dat de oliekwaliteit afneemt en houdt geen verband met het oliegebruik. Kijk de motorolie regelmatig na en vul hem bij.

### Informatie

Als bij uitvoeringen met de Smartstream T-GDi-motor de oliedruk te laag is ten gevolge van onvoldoende motorolie, gaat het oliedruklampje (🚗) branden. Daarnaast wordt het verbeterde motorbeschermingssysteem geactiveerd, dat het motorvermogen beperkt en gaat het Controlelampje motormanagement (🚗) branden als u met de auto blijft rijden in deze status. Als de oliedruk hersteld is, dooft het waarschuwinglampje motoroliedruk en wordt het motorvermogen niet langer beperkt.

### OPMERKING

De motorolie is direct na het rijden zeer heet en kan bij het verversen brandwonden veroorzaken. Ververs de motorolie pas nadat de motorolie is afgekoeld.

### WAARSCHUWING

Gebruikte motorolie kan irritatie of huidkanker veroorzaken indien de huid langdurig in contact komt met de olie. De stoffen die in gebruikte motorolie aanwezig zijn, hebben bij laboratoriumproeven geleid tot kanker bij proefdieren. Was uw handen zorgvuldig met zeep en warm water als ze in contact zijn geweest met gebruikte motorolie.

## KOELVLOEISTOF

Het hogedruk-koelsysteem is voorzien van een reservoir dat gevuld is met een koelvloeistof die ook voldoende bescherming biedt tegen bevriezing. Het reservoir is in de fabriek gevuld.

Controleer de vorstbescherming en het koelvloeistofpeil ten minste één keer per jaar, aan het begin van het winterseizoen en voordat u naar een kouder klimaat reist.

### AANWIJZING

- Wanneer de motor oververhit raakt door te weinig koelvloeistof kan het plotseling barsten in de motor veroorzaken. Vul koelvloeistof langzaam en in kleine hoeveelheden bij om schade te voorkomen.
- Rijd niet zonder koelvloeistof. Anders kan de waterpomp beschadigd raken, de motor vastlopen, enz.

## Controleren van het koelvloeistofpeil

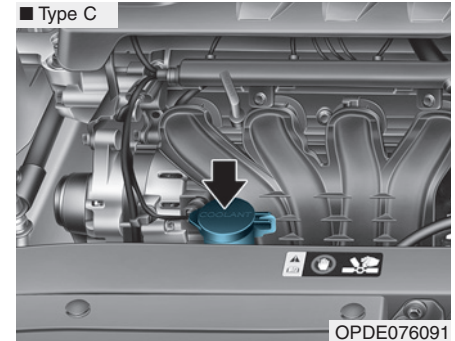
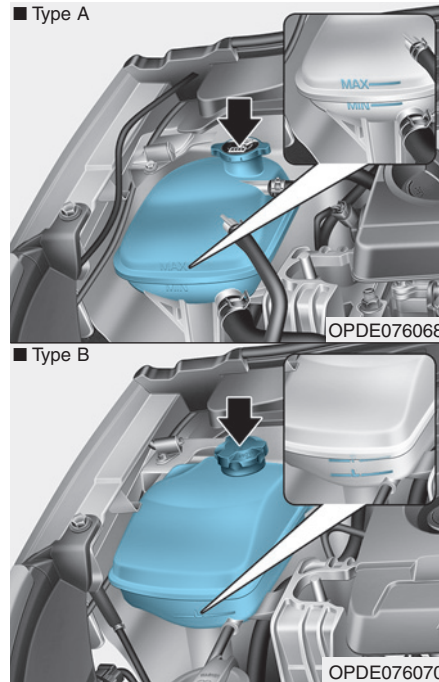

Controleer de toestand en de aansluitingen van alle slangen van het koelsysteem en van de verwarming. Vervang beschadigde en slechte slangen.

Als de motor koud is, moet het koelvloeistofniveau liggen tussen de merktekens MAX en MIN (of F (Vol) en L (Leeg)) op de zijkant van het koelvloeistofreservoir.

Vul als het peil laag is voldoende gedestilleerd of gedemineraliseerd water bij. Vul bij tot het merkteken MAX (of F (Vol)) maar vul niet te veel bij.

Als veelvuldig bijvullen noodzakelijk is, adviseren we u het systeem te laten controleren door een officiële HYUNDAI-dealer.



■ Type A

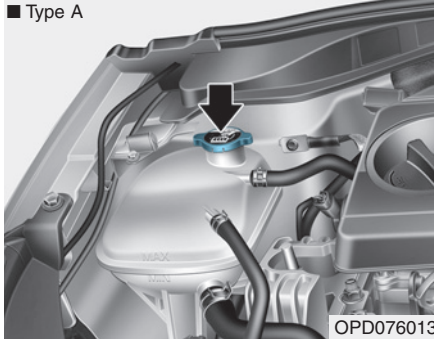

■ Type B

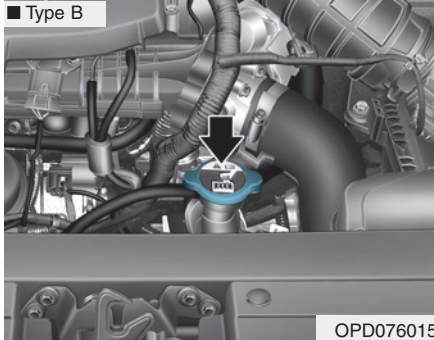

## ⚠ WAARSCHUWING



Verwijder de koelvloeistofreservoirdop/radiateurdop of de aftapplug **NOOIT** als de motor en de radiateur nog heet zijn. Er kan onder druk staande hete koelvloeistof en stoom ontsnappen, waardoor er ernstig letsel kan ontstaan.

Zet de motor uit en wacht tot de motor is afgekoeld. Verwijder de koelvloeistofreservoirdop/radiateurdop uiterst voorzichtig. Wikkel een dikke doek rond de dop en draai hem voorzichtig linksom tot de eerste aanslag. Ga een stukje achteruit wanneer de druk van het koelsysteem af gaat. Pas als u zeker weet dat er geen overdruk meer is, drukt u de dop met de doek in en draait u hem verder linksom om hem te verwijderen.

## ⚠ WAARSCHUWING



De elektromotor voor de koelventilator blijft mogelijk draaien of wordt mogelijk gestart als de motor niet draait, hetgeen tot ernstig letsel kan leiden.

Houd handen, kleding en gereedschap uit de buurt van de draaiende bladen van de koelventilator.

De elektromotor voor de koelventilator wordt geregeld door de koelvloeistof temperatuur, de koudemiddeldruk en de rijsnelheid. Als de koelvloeistof temperatuur daalt, wordt de elektromotor automatisch uitgeschakeld. Dit is een normaal verschijnsel. Als uw auto is uitgerust met GDI, wordt de elektromotor van de koelventilator mogelijk op een willekeurig moment ingeschakeld en werkt hij mogelijk totdat u de minpool van de accu losneemt.

### **Aanbevolen koelvloeistof**

- Vul het koelsysteem alleen bij met gedestilleerd water en vul het koelsysteem niet bij met gewoon kraanwater. Een onjuist koelvloeistofmengsel kan storingen en schade aan de motor veroorzaken.
- De motor van uw auto heeft aluminium onderdelen. Gebruik daarom een koelvloeistof op ethyleen-glycolbasis ter voorkoming van corrosie en bevriezing.

- Gebruik GEEN koelvloeistof op ethanol- of methanol-basis; meng ook geen ethanol- of methanol-antivries met de voorgeschreven koelvloeistof.
- Gebruik geen mengsel met meer dan 60% of minder dan 35% antivries; in dat geval is een optimale koelende werking niet gewaarborgd.

Zie de volgende tabel voor de mengverhouding.

Buiten temperatuur	Mengverhouding (hoeveelheid)	
	Antivries	Water
-15°C	35	65
-25°C	40	60
-35°C	50	50
-45°C	60	40

### **i Informatie**

**Bij twijfel over de mengverhouding is een mengsel van 50% water en 50% antivries het gemakkelijkst te mengen omdat van beide vloeistoffen evenveel gebruikt wordt. Dit mengsel is geschikt voor de meeste temperaturenbereiken vanaf -35°C.**

### **Vervangen van de koelvloeistof**

We adviseren u de koelvloeistof te laten verversen door een officiële HYUNDAI-dealer overeenkomstig het in het begin van dit hoofdstuk beschreven onderhoudsschema.

### **AANWIJZING**

**Leg, om schade aan onderdelen van de motor te voorkomen, een dikke doek rond de motorkoelvloeistofreservoir dop of de radiateur dop alvorens koelvloeistof bij te vullen om te voorkomen dat er koelvloeistof op onderdelen van de motor, zoals de dynamo, terecht komt.**

## REM-/KOPPELINGSVLOEISTOF (INDIEN VAN TOEPASSING)

### Controle van niveau rem-/koppelingsvloeistof

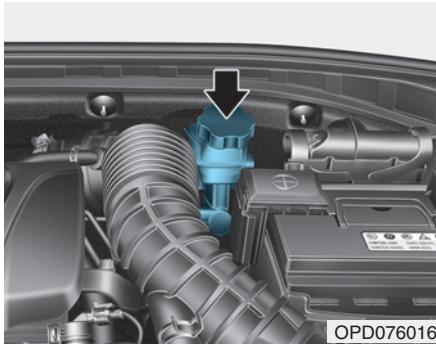

Controleer regelmatig het niveau in het reservoir. Het vloeistofniveau dient zich tussen de merktekens MAX en MIN aan de zijkant van het reservoir te bevinden.

Reinig het gebied rondom de dop van het reservoir grondig alvorens de dop te verwijderen en vloeistof bij te vullen, om te voorkomen dat deze vervuild raakt.

Vul vloeistof bij tot aan het merkteken MAX wanneer het niveau te laag is. Het niveau van de remvloeistof zal na verloop van tijd dalen. Dit is normaal en wordt veroorzaakt door het slijten van de remblokken.

Als het rem-/koppelingsvloeistof extreem laag is, adviseren we u het systeem te laten controleren door een officiële HYUNDAI-dealer.

#### **i** Informatie

Gebruik alleen de voorgeschreven rem- en koppelingsvloeistof. Zie "Aanbevolen smeermiddelen en hoeveelheden" in hoofdstuk 8.

#### **i** Informatie

Lees voor het verwijderen van de vuldop van het rem-/koppelingsvloeistofreservoir eerst de waarschuwing op de dop.

#### **i** Informatie

Reinig de vuldop alvorens hem te verwijderen. Gebruik alleen DOT3 of DOT4 rem-/koppelingsvloeistof uit een afgesloten verpakking.

#### **!** WAARSCHUWING

Als u het rem-/koppelingsvloeistofreservoir regelmatig moet bijvullen, kan dit duiden op een lekkage in het rem-/koppelingssysteem. Laat de auto controleren door een officiële HYUNDAI-dealer.

#### **!** WAARSCHUWING

Voorkom dat de rem-/koppelingsvloeistof in contact komt met uw ogen. Spoel uw ogen gedurende ten minste 15 minuten met schoon water en roep onmiddellijk medische hulp in wanneer u remvloeistof in uw ogen krijgt.

**AANWIJZING**

- **Voorkom dat rem-/koppelvloeistof in contact komt met het lakwerk van de auto. De lak kan hierdoor beschadigd raken.**
- **Gebruik NOOIT rem-/koppelvloeistof die gedurende lange tijd is blootgesteld aan de buitenlucht. De kwaliteit ervan kan niet gegarandeerd worden. Voer de vloeistof op de juiste wijze af.**
- **Gebruik alleen het juiste type remvloeistof. Slechts een paar druppels minerale olie, zoals motorolie, in het remsysteem kunnen de onderdelen van het systeem beschadigen.**

## SERVOVLOEISTOF SYSTEEM VOOR INTELLIGENTE HANDGESCHAKELDE TRANSMISSIE (iMT)

### Controleren van het servovloeistofpeil van het iMT-systeem

Onder normale rijomstandigheden daalt het servovloeistofpeil niet snel.

Het olieverbruik neemt echter mogelijk toe naarmate het aantal gereden kilometers toeneemt en lekkage in aan de servo gerelateerde onderdelen leidt mogelijk tot een hoger verbruik van de servovloeistof van het iMT-systeem. Controleer dit regelmatig en zorg ervoor dat het servovloeistofpeil van het iMT-systeem tussen de merktekens MIN en MAX staat.

Als het vloeistofpeil onder het merkteken MIN komt, laat dan de auto nakijken in een professionele werkplaats. We adviseren dat u contact opneemt met een officiële HYUNDAI-dealer/-servicepartner.

Gebruik alleen de voorgeschreven servovloeistof voor het iMT-systeem. (Zie "Aanbevolen smeermiddelen en hoeveelheden".) Meng nooit verschillende soorten vloeistof door elkaar.

**AANWIJZING**

**Lekkage van servovloeistof van het iMT-systeem** Laat het systeem nakijken in een professionele werkplaats als u de servo van het iMT-systeem regelmatig moet bijvullen.

We adviseren u contact op te nemen met een officiële HYUNDAI-dealer.

**AANWIJZING**

**Servovloeistof iMT-systeem** Wees voorzichtig bij het vervangen of bijvullen van servovloeistof van het iMT-systeem.

**Zorg ervoor dat de vloeistof niet in contact komt met uw ogen.**

**Spoel uw ogen direct met een ruime hoeveelheid leidingwater wanneer u servovloeistof van het iMT-systeem in uw ogen krijgt.**

**Laat uw ogen zo snel mogelijk onderzoeken door een dokter.**

**⚠ OPMERKING**

Zorg ervoor dat servovloeistof van het iMT-systeem niet in contact komt met het lakwerk van de auto, anders kan de lak beschadigd raken.

De kwaliteit van servovloeistof van het iMT-systeem die gedurende lange tijd blootgesteld is geweest aan de buitenlucht kan niet gegarandeerd worden. Voer deze op de juiste wijze af.

Gebruik het juiste type vloeistof. Slechts een paar druppels minerale olie, zoals motorolie, in de actuator van het iMT-systeem kunnen de servo-onderdelen van het iMT-systeem beschadigen.

## RUITENSPOEIERVLOEISTOF

### Ruitensproeiervloeistofniveau controleren

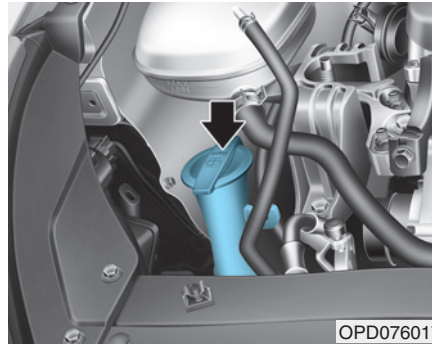

Controleer het vloeistofpeil in het sproeiereservoir en vul indien nodig vloeistof bij. Als u geen ruitensproeiervloeistof bij de hand hebt, kunt u het reservoir bijvullen met gewoon water. Gebruik in koude klimaten echter speciale ruitensproeiervloeistof om bevriezing te voorkomen.

**⚠ WAARSCHUWING**

Tref bij het gebruik van ruitensproeiervloeistof de volgende voorzorgsmaatregelen om ernstig letsel te voorkomen:

- Gebruik geen koelvloeistof of antivries in het ruitensproeiervloeistofreservoir. Koelvloeistof kan het zicht ernstig belemmeren wanneer dit op de voorruit terechtkomt, waardoor u de macht over de auto kunt verliezen en een ongeval zou kunnen veroorzaken. Daarnaast kunnen de lak en sierlijsten beschadigd raken.

(Vervolg)

(Vervolg)

- Houd open vuur en vonken uit de buurt van de ruitensproeiervloeistof en het sproeierreservoir. Ruitensproeiervloeistof bevat meestal alcohol en kan licht ontvlambaar zijn.
- Drink geen ruitensproeiervloeistof en vermijd contact met uitsproeiervloeistof. Ruitensproeiervloeistof is giftig voor mensen en dieren.
- Houd ruitensproeiervloeistof uit de buurt van kinderen en dieren.

## PARKEERREM

### Controleer de parkeerrem

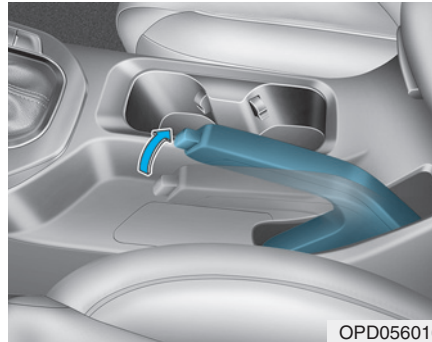

Controleer de slag van de parkeerrem door het aantal klikken te tellen wanneer de hendel volledig wordt aangetrokken. De parkeerrem alleen moet de auto veilig op een vrij steile helling kunnen houden. Als de slag groter of kleiner is dan voorgeschreven, adviseren we u het systeem te laten repareren door een officiële HYUNDAI-dealer.

**Slag : 5~6 klikjes bij een kracht van 20 kg (44 lbs, 196 N).**

## LUCHTFILTER

### Filter vervangen

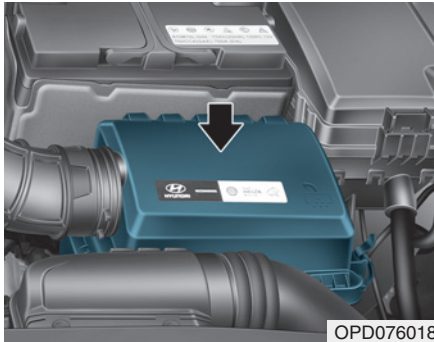

Het luchtfilterelement kan voor controle worden gereinigd met perslucht.

Was het niet uit en spoel het niet af, want water veroorzaakt schade aan het filter.

Vervang het luchtfilter als het vervuild is.

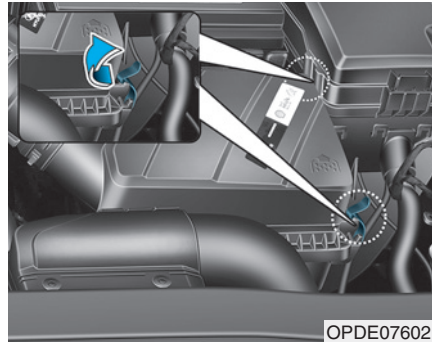

1. Neem de bevestigingsclips los om het luchtfilterdeksel te verwijderen.

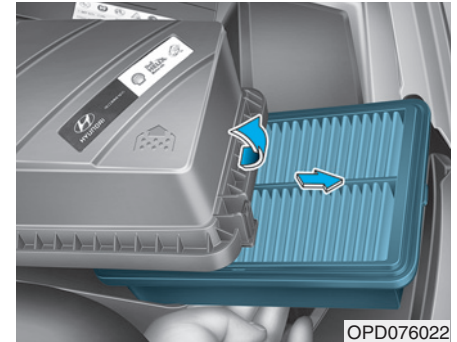

2. Veeg de binnenzijde van het luchtfilter schoon.
3. Vervang het luchtfilter.
4. Bevestig het deksel met de bevestigingsclips.
5. Controleer of het deksel goed vastzit.

## **i** Informatie

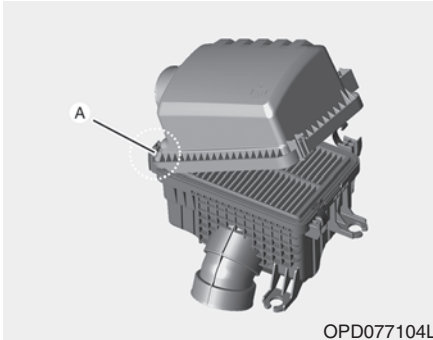

Steek eerst het scharniergedeelte (A) naar binnen alvorens de kap vast te zetten met de bevestigingsclips.

## **i** Informatie

Vervang het element vaker dan in het onderhoudsschema is aangegeven als de auto wordt gebruikt in gebieden met zeer veel stof of zand.

### **AANWIJZING**

- **Rijd niet met de auto wanneer het luchtfilter verwijderd is; hierdoor kan de motor overmatig slijten.**
- **Zorg er om schade aan de motor te voorkomen voor dat bij het verwijderen van het luchtfilter geen stof en vuil in de luchtinlaat komt.**
- **Gebruik alleen originele HYUNDAI-onderdelen of onderdelen die daaraan gelijkwaardig en geschikt voor uw auto zijn. Door het gebruik van onderdelen van minder goede kwaliteit kan de luchtmassameter beschadigd raken.**

## **INTERIEURFILTER**

### **Controle filter**

Als er veelvuldig met de auto gereden wordt in druk stadsverkeer of een stoffige omgeving, moet het filter vaker worden gecontroleerd en indien nodig worden vervangen. Als u als eigenaar het filter zelf wilt vervangen, volg dan onderstaande procedure en let erop geen andere onderdelen te beschadigen.

Vervang het filter overeenkomstig het onderhoudsschema.



## Filter vervangen

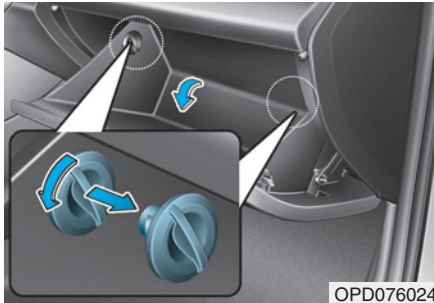

1. Verwijder terwijl het dashboardkastje geopend is de aanslagstukken aan beide zijden.

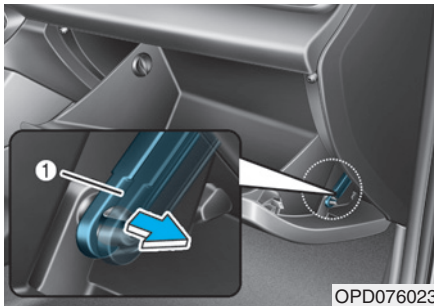

2. Verwijder de steunband (1).

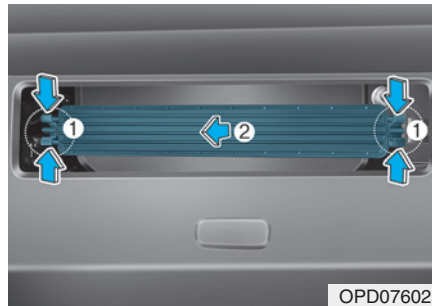

3. Houd de vergrendeling (1) aan beide zijden van het deksel ingedrukt.  
4. Trek het deksel naar buiten (2).

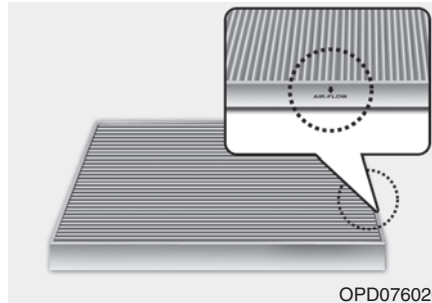

5. Vervang het interieurfilter.  
6. Plaats de onderdelen in omgekeerde volgorde van verwijderen.

### AANWIJZING

Plaats het interieurfilter in de juiste stand, met het pijlsymbool (↓) naar beneden, anders kunnen er te veel bijgeluiden ontstaan en kan het filter minder effectief zijn.

## RUITENWISSERBLADEN

### Controle bladen

Verontreiniging van de voorruit of de ruitenwisserbladen door bepaalde substanties kan het effect van de ruitenwissers verminderen.

Bekende vormen van verontreiniging zijn insecten, sap van bomen en hot waxbehandelingen gebruikt in sommige wasstraten. Indien de bladen niet goed wassen, reinig dan zowel de ruit als de bladen met een goed schoonmaakmiddel of een zacht reinigingsmiddel en spoel grondig na met schoon water.

#### AANWIJZING

**Om schade aan de ruitenwisserbladen, -armen of andere onderdelen te voorkomen is het niet toegestaan om:**

- **Benzine, petroleum, thinner of andere oplosmiddelen op of in de buurt van deze onderdelen te gebruiken.**
- **Te proberen de ruitenwissers met de hand te bewegen.**
- **Niet-voorgeschreven ruitenwisserbladen te gebruiken.**

#### **i** Informatie

In de handel verkrijgbare hot wax zoals gebruikt in wasstraten bemoeilijkt het reinigen van de voorruit.

#### **i** Informatie

Ruitenwisserbladen zijn verbruiksartikelen en normale slijtage van de ruitenwissers valt mogelijk niet onder de garantie van uw auto.

### Vervangen van bladen

Als de ruitenwissers de ruit niet langer goed schoonmaken, kan het zijn dat ze versleten of gescheurd zijn en dienen ze te worden vervangen.

#### AANWIJZING

**Probeer de ruitenwissers nooit met de hand te bewegen om beschadiging van de ruitenwisserarmen en van andere onderdelen te voorkomen.**

#### AANWIJZING

**Het gebruik van niet-voorgeschreven ruitenwisserbladen kan storingen en problemen veroorzaken.**

### AANWIJZING

- Om schade aan de motorkap en de ruitenwisserarmen te voorkomen, mogen de ruitenwisserarmen alleen van de ruit getrokken worden als ze in de bovenste wispositie staan.
- Plaats de ruitenwisserarmen altijd voor het rijden weer in hun oorspronkelijke positie.

### Servicestand ruitenwissers voor

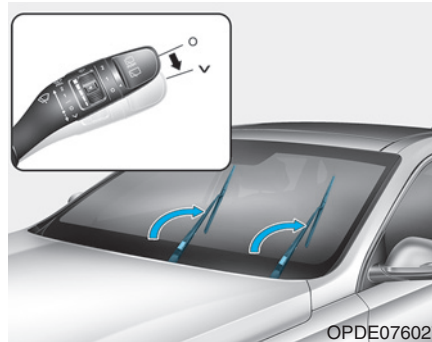

Deze auto is voorzien van "verborgen" ruitenwissers, hetgeen betekent dat de ruitenwissers niet kunnen worden opgetild als ze in de onderste ruststand staan.

1. Beweeg binnen ongeveer 20 seconden na het uitzetten van het contact de ruitenwisserhendel naar beneden en houd hem gedurende ongeveer 2 seconden in de stand √ totdat de ruitenwissers hun hoogste punt hebben bereikt.
2. Op dat moment kunt u de ruitenwissers van de voorruit tillen.

3. Plaats de ruitenwissers voorzichtig terug op de voorruit.
4. Zet de ruitenwisserschakelaar in een willekeurige ingeschakelde stand om de ruitenwissers terug te zetten in de onderste ruststand.

## Type A

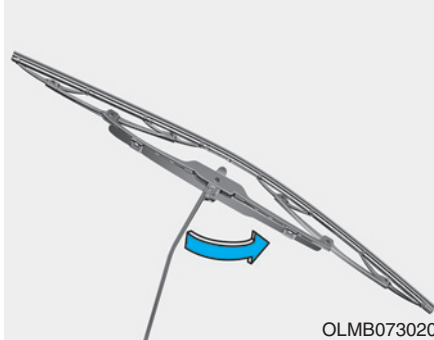

1. Trek de ruitenwisserarm omhoog en klap het ruitenwisserblad om zodat de kunststof vergrendeling zichtbaar wordt.

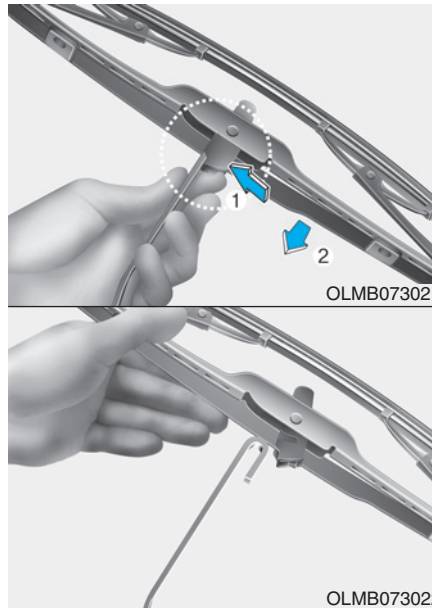

2. Druk de vergrendeling in en schuif het blad omlaag.
3. Verwijder het van de ruitenwisserarm.
4. Plaats een nieuw ruitenwisserblad in de omgekeerde volgorde van het verwijderen.

## Type B

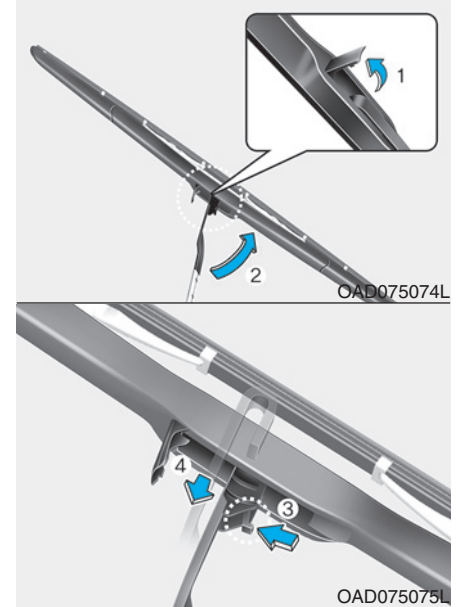

1. Til de wisserbladklem op (1). Til vervolgens het ruitenwisserblad op (2).
2. Druk de vergrendeling in (3) en trek tegelijkertijd het ruitenwisserblad omlaag (4).



3. Verwijder het ruitenwisserblad van de ruitenwisserarm (5).
4. Plaats een nieuw ruitenwisserblad in de omgekeerde volgorde van het verwijderen.
5. Plaats de ruitenwisserarm terug op de voorruit.

### Achterruitenwisserblad

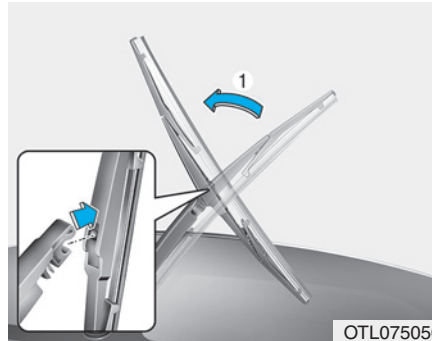

1. Trek de ruitenwisserarm omhoog en verwijder het ruitenwisserblad.

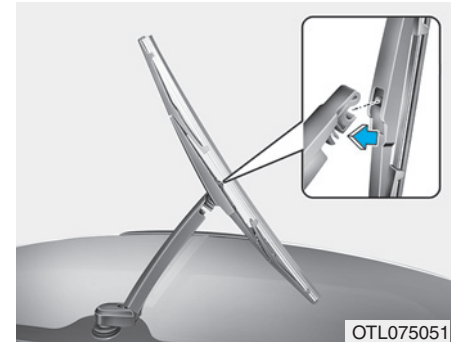

2. Plaats het nieuwe ruitenwisserblad door het middelste deel in de opening van de ruitenwisserarm te steken tot het ruitenwisserblad vastklikt.
3. Controleer of het ruitenwisserblad goed vastzit door er lichtjes aan te trekken.

Laat de ruitenwisserbladen vervangen door een officiële HYUNDAI-dealer om schade aan de ruitenwisserarmen en andere onderdelen te voorkomen.

## ACCU

### ⚠ WAARSCHUWING

Volg altijd onderstaande voorzorgsmaatregelen bij het werken in de buurt van of aan de accu om **ERNSTIG LETSEL** te voorkomen:



Lees de aanwijzingen voor het omgaan met de accu zorgvuldig door en volg ze nauwkeurig op.



Draag een veiligheidsbril om uw ogen tegen wegsplattend zuur te beschermen.



Houd open vuur, vonken en rokende materialen uit de buurt van de accu.



Er bevindt zich altijd wat van het zeer licht ontvlambare waterstof in de accucellen. Dit kan ontploffen als er een ontstekingsbron aanwezig is.



Houd accu's buiten het bereik van kinderen.

(Vervolg)

(Vervolg)



Accu's bevatten zwavelzuur dat uitermate corrosief is. Laat accuzuur niet in contact komen met uw ogen, huid of kleding.

Spoel uw ogen gedurende ten minste 15 minuten en roep onmiddellijk medische hulp in wanneer u zuur in uw ogen krijgt. Was uw huid grondig wanneer deze in aanraking komt met zuur. Roep onmiddellijk medische hulp in wanneer u pijn of een brandend gevoel hebt.

- Bij het optillen van een accu met een kunststof behuizing kan door de druk accuzuur naar buiten komen. Houd bij het optillen uw handen aan de zijkant van de accu.
- Probeer uw auto niet met een hulpaccu te starten als de lege accu bevroren is.

(Vervolg)

(Vervolg)

- Laad **NOOIT** een accu bij terwijl de accukabels nog aangesloten zijn.
- Het ontstekingsstelsel werkt met hoogspanning. Raak deze onderdelen **NOOIT** aan als de motor draait of als het contact in stand ON staat.

## AANWIJZING

Volg deze instructies voor de omgang met de accu om schade aan de accu te voorkomen:

- Wanneer de auto gedurende langere tijd niet wordt gebruikt in een gebied met lage temperaturen, verwijder dan de accu en bewaar deze binnen.
- Laad de accu altijd volledig op om te voorkomen dat de accubak beschadigd raakt in gebieden met lage temperaturen.
- Voorkom dat er vloeistof op de accupolen komt. De prestaties van de accu kunnen afnemen en letsel veroorzaken. Wees voorzichtig als u vloeistoffen inlaadt in de bagageruimte.
- Kantel de accu niet.
- Als u niet-toegestane elektronische apparaten aansluit, raakt de accu mogelijk ontladen. Gebruik nooit niet-toegestane apparaten.

## Voor een optimale werking van de accu

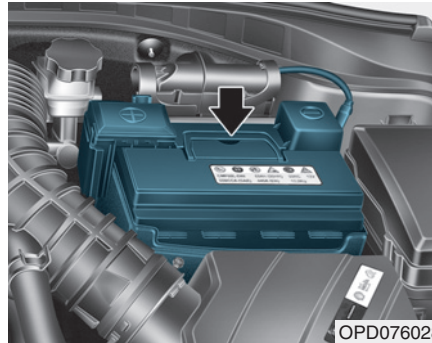

OPD076028

- Zorg ervoor dat de accu altijd goed vastzit.
- Houd de bovenzijde van de accu schoon en droog.
- Houd de accupolen en de accupoolklemmen schoon, zorg ervoor dat ze goed vastzitten en bescherm ze met vaseline.
- Spoel gemorst elektrolyt direct af met een oplossing van water en natriumbicarbonaat (dubbel koolzure soda).
- Neem de accukabels los als u de auto gedurende een langere periode niet gaat gebruiken.

## Accucapaciteitsticker

■ Voorbeeld



OLMB073072

De werkelijke sticker op de accu kan afwijken van de afbeelding.

1. CMF60L-BCI : De door HYUNDAI gebruikte naam van de accu
2. 12 V : De nominale spanning
3. 60Ah (20HR) : De nominale capaciteit (in ampère-uur)
4. 92RC : De nominale reservecapaciteit (in min.)
5. 550CCA : De koude-test in ampère volgens SAE-norm
6. 440A : De koude-test in ampère volgens EN-norm

## Accu opladen

### **Met acculader**

Uw auto is uitgerust met een onderhoudsvrije accu.

- Laad de accu gedurende 10 uur met behulp van een druppellader wanneer de accu in een korte tijd leeggeraakt is (doordat bijv. lampen of interieurverlichting zijn blijven branden terwijl de motor uit was).
- Wanneer de accu geleidelijk ontladen raakt door een hoge elektrische belasting tijdens het rijden, moet deze gedurende 2 uur met een stroomsterkte van 20 - 30A opgeladen worden.

### **WAARSCHUWING**

**Volg deze instructies bij het laden van de voertuigaccu altijd op om ERNSTIG LETSEL door explosies of accuzuur te voorkomen:**

- **Schakel vóór het uitvoeren van onderhoudswerkzaamheden aan de accu of het laden van de accu alle elektrische verbruikers uit en zet de startknop in de stand OFF.**
- **Houd open vuur, vonken en rokende materialen uit de buurt van de accu.**
- **Werk altijd buiten of in een ruimte die ruim voldoende geventileerd is.**
- **Draag een veiligheidsbril wanneer u de accu tijdens het opladen controleert.**
- **De accu moet uit de auto worden verwijderd en in een goed geventileerde ruimte geplaatst worden.**

(Vervolg)

(Vervolg)

- **Houd de accu tijdens het laden in de gaten; beëindig het laden of wijzig de laadstroom wanneer de elektrolyt in de cellen begint te borrelen.**
- **Neem de minkabel van de accu altijd eerst los en sluit de minkabel van de accu altijd als laatste weer aan. Neem de acculader in de onderstaande volgorde los:**
  - (1) Zet de hoofdschakelaar van de acculader uit.
  - (2) Neem de klem los van de minpool.
  - (3) Neem de klem los van de pluspool.
- **Gebruik voor het vervangen altijd een originele, door HYUNDAI goedgekeurde of daaraan gelijkwaardige en voor uw auto geschikte accu.**



 **OPMERKING**

**AGM-accu  
(indien van toepassing)**

- **AGM-accu's (Absorbed Glass Mat) zijn onderhoudsvrij. We adviseren u deze te laten onderhouden door een officiële HYUNDAI-dealer. Gebruik voor het opladen van AGM-accu's alleen volledig automatische opladers die speciaal hiervoor ontwikkeld zijn.**
- **We adviseren u voor het vervangen van de AGM-accu vervangende onderdelen te gebruiken die geleverd zijn door een officiële HYUNDAI-dealer.**
- **Open of verwijder de afdekkap bovenop de accu niet. Hierdoor kan het elektrolyt uit de accu gaan lekken wat tot ernstig letsel kan leiden.**

**Met een hulpaccu**

Rijd na het starten met behulp van een hulpaccu gedurende 20 - 30 minuten met de auto alvorens hem uit te zetten. De auto kan mogelijk niet opnieuw gestart worden als u hem uitzet voordat de accu de kans gehad heeft om goed op te laden. Zie "Starten met hulpaccu" in hoofdstuk 6 voor meer informatie over procedures voor het starten met een hulpaccu.

 **Informatie**



**Een onjuist afgevoerde accu kan schadelijk zijn voor het milieu en voor de gezondheid.**

**Voer de batterij volgens de wettelijke voorschriften af.**

**Te resetten onderdelen**

De volgende onderdelen moeten nadat de accu is ontladen of na het weer aansluiten van de accukabels mogelijk gereset worden.

- Ruit automatisch omhoog/omlaag
- Schuifdak
- Tripcomputer
- Verwarmings- en ventilatiesysteem
- Geheugen bestuurdersstoel
- Klok
- Audiosysteem

## BANDEN EN VELGEN

### ⚠ WAARSCHUWING

Door bandproblemen kunt u de controle over de auto verliezen, waardoor er een ongeval kan ontstaan. Tref de volgende voorzorgsmaatregelen om de kans op ERNSTIG LETSEL te beperken:

- Controleer de bandenspanning maandelijks. Controleer de banden daarnaast op slijtage en beschadigingen.
- De aanbevolen bandenspanning bij koude banden staat in dit instructieboekje en op het bandenspanningslabel op de middenstijl aan bestuurderszijde. Gebruik altijd een bandenspanningsmeter om de bandenspanning te meten. Banden met een te hoge of een te lage spanning slijten ongelijkmatig, wat een negatieve invloed op de handling heeft.

(Vervolg)

(Vervolg)

- Controleer bij het controleren van de bandenspanning ook altijd die van het reservewiel.
- Vervang banden die (ongelijkmatig) versleten of beschadigd zijn. Versleten banden kunnen een verminderde remwerking, verlies van de controle over de auto en verminderde tractie veroorzaken.
- Vervang banden ALTIJD door banden van dezelfde maat als de originele banden van deze auto. Het gebruik van een andere dan de voorgeschreven bandenmaat kan een negatieve invloed hebben op het rijgedrag en kan ervoor zorgen dat u de controle over de auto verliest of kan invloed hebben op het antiblokkeersysteem (ABS) van uw auto, waardoor een ernstig ongeval kan ontstaan.

### Aandacht voor de banden

Voor uw veiligheid, een maximale levensduur van de banden en een zo laag mogelijk brandstofverbruik, dient u de banden steeds op de aanbevolen spanning te houden en dient u het totaalgewicht en de maximale sbelasting niet te overschrijden.

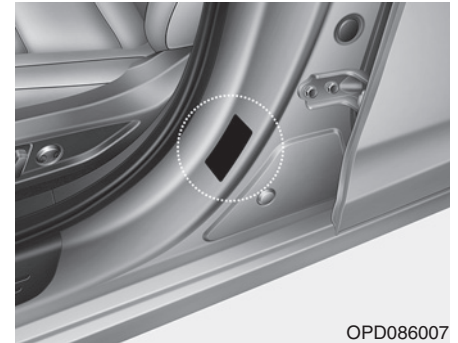

U kunt alle specificaties (afmetingen en spanningen) terugvinden op een label op de middenstijl aan bestuurderszijde.

### Aanbevolen bandenspanning bij koude banden

De spanning van de banden (inclusief die van het reservewiel) dient bij koude banden gecontroleerd te worden. 'Koude banden' wil zeggen dat er de laatste drie uur niet met de auto is gereden of niet meer dan 1,6 km.

Wanneer banden warm zijn, zal de bandenspanning normaal gesproken 0,3 tot 0,4 bar hoger zijn dan wanneer ze koud zijn. Laat om de banden op de juiste spanning te brengen geen lucht ontsnappen uit warme banden. Hierdoor zal de bandenspanning te laag worden. Zie "Banden en velgen" in hoofdstuk 8 voor de aanbevolen bandenspanning.



### WAARSCHUWING

**Voor optimale rijeigenschappen, een optimale handling en een zo laag mogelijke bandenslijtage dient u de banden op de aanbevolen spanning te houden.**

**Een te hoge of een te lage bandenspanning reduceert de levensduur van de banden, beïnvloedt de handling van de auto in negatieve zin en kan tot onverwachte bandproblemen leiden, waardoor u de controle over de auto kunt verliezen met een ongeval tot gevolg.**

**Een veel te lage bandenspanning kan leiden tot enorme warmteontwikkeling. Hierdoor is het mogelijk dat u een klapband krijgt, dat het loopvlak losraakt of dat andere bandafwijkingen optreden, waardoor u de controle over de auto kunt verliezen en een ongeval kunt veroorzaken. Dit risico is veel groter bij hoge buitentemperaturen en lange tijd rijden met hoge snelheden.**



### OPMERKING

- Een te lage bandenspanning resulteert in overmatige slijtage, slechte handling en een verhoogd brandstofverbruik. Vervorming van de band is ook mogelijk. Houd de banden op de juiste spanning. Als een band frequent op spanning moet worden gebracht, adviseren we u de band te laten controleren door een officiële HYUNDAI-dealer.
- Een te hoge bandenspanning heeft een negatieve invloed op het rijcomfort en zorgt voor een verhoogde slijtage in het midden van het loopvlak. Bovendien bestaat er een grotere kans op beschadiging door oneffenheden in het wegdek.

## Bandenspanning controleren

Controleer de bandenspanning, inclusief die van het reservewiel, minstens eenmaal per maand.

### Controle

Gebruik een bandenspanningsmeter van een goede kwaliteit om de bandenspanning te meten. Het is onmogelijk de bandenspanning te beoordelen door alleen naar de banden te kijken. Radiaalbanden lijken mogelijk ook op de juiste spanning te zijn als de bandenspanning te laag is.

Verwijder de ventieldop. Druk de bandenspanningsmeter stevig op het ventiel om de spanning te meten. Als de bandenspanning bij koude banden overeenkomt met de aanbevolen druk op de band en het informatielabel, hoeft hij niet te worden aangepast. Corrigeer de bandenspanning tot het aanbevolen niveau als de spanning te laag is. Plaats de ventieldopjes altijd terug op de ventielen.

Zonder het ventieldopje kan er vuil en vocht in het ventiel komen, waardoor lucht kan ontsnappen. Zorg bij verlies van een ventieldopje zo snel mogelijk voor een nieuw exemplaar.

Druk als de bandenspanning te hoog is het metalen pennetje in het midden van het ventiel in om lucht uit de band te laten lopen. Controleer de bandenspanning opnieuw met de bandenspanningsmeter. Plaats de ventieldopjes altijd terug op de ventielen. Zonder het ventieldopje kan er vuil en vocht in het ventiel komen, waardoor lucht kan ontsnappen. Zorg bij verlies van een ventieldopje zo snel mogelijk voor een nieuw exemplaar.

## Wielen verwisselen

Om de banden zo gelijkmatig mogelijk te laten slijten raadt HYUNDAI aan de wielen iedere 12.000 km of eerder, indien het slijtagepatroon daartoe aanleiding geeft, te verwisselen.

Controleer bij het verwisselen van de wielen tevens de balans.

Controleer de banden bij het verwisselen van de wielen op ongelijkmatige slijtage en beschadigingen. Abnormale slijtage wordt meestal veroorzaakt door een onjuiste bandenspanning, een onjuiste wieluitlijning, onbalans, veelvuldig hard remmen en snelle bochten. Controleer het profiel en de zijkant van de band op zwellingen. Vervang de band als het canvas of de koordlagen zichtbaar zijn. Breng na het verwisselen van de wielen de banden op de juiste spanning en controleer of de wielmoeren vastzitten (het juiste aanhaalmoment is 11 - 13 kgf·m [79 - 94 lbf·ft]).

- Met een volwaardig reservewiel (indien van toepassing)

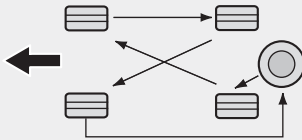

CBGQ0706

- Zonder reservewiel

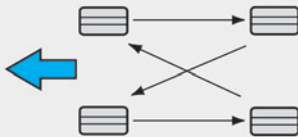

OPDE077126

Controleer bij het verwisselen van de wielen tevens de remblokken op slijtage.

### **i** Informatie

De binnenzijde en de buitenzijde van een asymmetrische band zijn verschillend. Bij het monteren van een asymmetrische band moet erop worden gelet dat de zijde met de tekst "outside" zich aan de buitenzijde bevindt. Als het merkteken "inside" zich aan de buitenzijde bevindt, heeft dat een negatieve invloed op het rijgedrag van de auto.

### **⚠ WAARSCHUWING**

- Gebruik het reservewiel niet voor het verwisselen van de wielen.
- Gebruik nooit diagonaal- en radiaalbanden door elkaar. Dit kan een negatieve invloed hebben op het rijgedrag waardoor u de controle over de auto kunt verliezen, hetgeen kan leiden tot een ongeval.

### Wielen uitlijnen en balanceren

De wielen van uw auto zijn af fabriek zorgvuldig uitgelijnd en gebalanceerd voor een lange levensduur van de banden en optimale prestaties.

Normaal gesproken is het niet nodig de wielen nogmaals uit te lijnen. In het geval de banden van uw auto echter abnormale slijtage vertonen of als de auto naar één kant trekt, kan het zijn dat de auto opnieuw moet worden uitgelijnd.

Wanneer de auto tijdens het rijden op een vlakke weg trilt, kan het zijn dat de wielen opnieuw moeten worden gebalanceerd.

### **AANWIJZING**

De verkeerde balanceergewichtjes kunnen de lichtmetalen velgen van uw auto beschadigen. Gebruik alleen goedgekeurde balanceergewichtjes.

## Banden vervangen



Als de band gelijkmatig afgesleten is, verschijnt de slijtage-indicator als een ononderbroken lijn door het loopvlak. Dit geeft aan dat er minder dan 1,6 mm profieldiepte op de band aanwezig is. Vervang in dat geval de band.

Wacht niet met het vervangen van de band totdat de slijtage-indicator over de gehele profielbreedte zichtbaar is.

### **⚠ WAARSCHUWING**

Om de kans op **ERNSTIG LETSEL** te beperken:

- Vervang banden die (ongelijkmatig) versleten of beschadigd zijn. Versleten banden kunnen een verminderde remwerking, verlies van de controle over de auto en verminderde tractie veroorzaken.
- Vervang banden altijd door banden van dezelfde maat als de originele banden van deze auto. Het gebruik van een andere dan de voorgeschreven bandenmaat kan een negatieve invloed hebben op het rijgedrag en kan ervoor zorgen dat u de controle over de auto verliest of kan invloed hebben op het antiblokkeersysteem (ABS) van uw auto, waardoor een ernstig ongeval kan ontstaan.

(Vervolg)

(Vervolg)

- Geadviseerd wordt banden (of wielen) altijd per twee (voor of achter) te vervangen. De handling van de auto kan ernstig beïnvloed worden wanneer slechts één band wordt vervangen. Als er slechts twee banden vervangen worden, wordt geadviseerd de nieuwe banden op de achteras te monteren.
- Banden verouderen na verloop van tijd, zelfs wanneer ze niet worden gebruikt. HYUNDAI adviseert om banden bij normaal gebruik over het algemeen na zes (6) jaar te vervangen, ongeacht de resterende profieldiepte.

(Vervolg)

(Vervolg)

- Warmte ten gevolge van het rijden in een warm klimaat of het regelmatig met zware belading rijden kan het verouderingsproces versnellen. Het niet opvolgen van deze waarschuwing kan resulteren in onverwachte bandproblemen. Hierdoor kunt u de controle verliezen, waardoor een ongeval het gevolg kan zijn.

***Band compact reservewiel  
vervangen  
(indien van toepassing)***

De levensduur van de band van een compact reservewiel is korter dan die van een conventionele band. Vervang de band van het compacte reservewiel als de slijtage-indicatoren zichtbaar zijn. De nieuwe band voor het compacte reservewiel moet dezelfde maat hebben en van hetzelfde type zijn als de oorspronkelijke band, en dient op de velg van het originele compacte reservewiel te worden geplaatst. De band voor het compacte reservewiel is niet ontworpen voor normale velgen, en de velg van het compacte reservewiel is niet ontworpen voor normale banden.

 **WAARSCHUWING**

**Repareer of vervang de originele band zo spoedig mogelijk om defect raken van het compacte reservewiel en verlies van de controle, hetgeen kan leiden tot een ongeval, te voorkomen. Het compacte reservewiel is alleen bestemd voor noodgevallen. Rijd niet harder dan 80 km/h bij gebruik van het compacte reservewiel.**

## Velgen vervangen

Als u om de een of andere reden de velgen wilt vervangen, dient u erop te letten dat de nieuwe velgen gelijkwaardig zijn aan de originele velgen voor wat betreft diameter, velgbreedte en offset.

## Grip

De grip van de banden kan verslechteren als de banden versleten zijn of niet op de juiste spanning zijn, of als u op een glad wegdek rijdt. Banden moeten worden vervangen als de slijtage-indicatoren zichtbaar zijn. Pas uw snelheid aan als er regen, sneeuw of ijs op de weg ligt om de kans te verkleinen dat u de controle over de auto verliest.

## Onderhoud van banden

Naast een juiste bandenspanning, draagt een juiste wieluitlijning bij tot het beperken van de bandenslijtage. Laat uw dealer de wieluitlijning controleren als een band ongelijkmatig afgesleten is.

Zorg ervoor dat nieuwe wielen uitgebalanceerd zijn. Dit komt het rijcomfort en de levensduur van de banden ten goede. Balanceer een wiel ook altijd wanneer de band van de velg verwijderd is geweest.

## Informatie op de wang van de band

Deze informatie bestaat uit de basiseigenschappen van de band en het identificatienummer voor veiligheidscertificatie. Het identificatienummer kan worden gebruikt om de band te identificeren bij een terugroepactie.

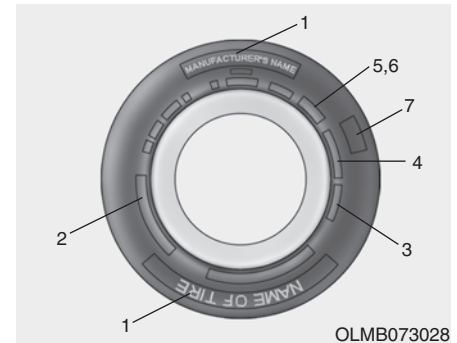

### 1. Fabrikant of merknaam

Fabrikant of merknaam wordt aangegeven.

### 2. Aanduiding bandenmaat

De bandenmaat staat aangegeven op de wang van een band. Deze informatie zal nodig zijn bij de aanschaf van nieuwe banden voor uw auto. De letters en cijfers in de aanduiding van de bandenmaat hebben de volgende betekenis.



Voorbeeld aanduiding bandenmaat:

(Deze maat dient slechts ter illustratie; de bandenmaat van uw auto is afhankelijk van de uitvoering.)

**205/55R16 91H**

205 - Breedte band in millimeter.

55 - Hoogte-/breedteverhouding. De hoogte van de wang van de band als percentage van de breedte.

R - Type band (Radiaalband).

16 - Velgdiameter in inch.

91 - Index draagvermogen, een numerieke code die het maximale draagvermogen van de band aangeeft.

H - Snelheidsclassificatie. Zie het overzicht in dit hoofdstuk voor meer informatie.

### Aanduiding velgmaat

Ook velgen zijn voorzien van informatie die van belang kan zijn bij eventuele vervanging. De letters en cijfers in de aanduiding van de velgmaat hebben de volgende betekenis.

Voorbeeld aanduiding velgmaat:

**6,5JX16**

6,5 - Velgbreedte in inch.

J - Aanduiding offset.

16 - Velgdiameter in inch.

### Snelheidsclassificatie banden

In het onderstaande overzicht staan de meest gebruikte snelheidsclassificaties voor autobanden weergegeven. De aanduiding van de snelheidsclassificatie maakt deel uit van de aanduiding van de bandenmaat op de wang van de band. Deze aanduiding geeft de maximumsnelheid weer waarvoor deze band is ontworpen.

Aanduiding snelheids classificatie	Maximum snelheid
S	180 km/h
T	190 km/h
H	210 km/h
V	240 km/h
W	270 km/h
Y	300 km/h

### **3. Controleren van de leeftijd van de banden (TIN : Tire Identification Number, bandenidentificatienummer)**

Banden die gerekend vanaf de productiedatum meer dan zes jaar oud zijn, inclusief de band van het reservewiel, moeten worden vervangen door nieuwe exemplaren. U kunt de productiedatum vinden in de DOT-code op de wang (mogelijk aan de binnenzijde) van de band. De DOT-code is een serie karakters op een band, die bestaat uit een combinatie van cijfers en letters. De productiedatum is af te leiden uit de laatste vier cijfers (karakters) van de DOT-code.

#### **DOT : XXXX XXXX OOOO**

In het voorste deel van de DOT-code worden de fabriekscodes, de bandenmaat en het type profiel aangegeven en in het tweede deel de week en het jaar waarin de band is geproduceerd.

Bijvoorbeeld:

DOT XXXX XXXX 1522 geeft aan dat de band is geproduceerd in week 15 van 2022.

### **4. Structuur en materiaal van de band**

Het aantal lagen rubber van de band. Bandenfabrikanten moeten ook aangeven welke materialen zijn gebruikt in de band, zoals staal, nylon en polyester. De letter "R" betekent radiaalband; de letter "D" betekent diagonaalband; en de letter "B" betekent band met kruislingse koordlagen.

### **5. Maximale bandenspanning**

Dit getal geeft aan hoe hoog de bandenspanning maximaal mag zijn. Overschrijd deze maximale bandenspanning niet. Zie het informatielabel voor de aanbevolen bandenspanning.

### **6. Maximale belasting**

Dit getal geeft het maximale gewicht in kilo's en ponden aan die de band kan dragen. Gebruik altijd banden met dezelfde maximale belasting als de banden die vanuit de fabriek zijn geplaatst.

### **7. Universele kwaliteitsclassificatie banden**

Kwaliteitsgradaties vindt u, indien van toepassing, op de zijkant van de band tussen de schouder van het loopvlak en de maximumbreedte van de wang.

Bijvoorbeeld:

TREAD WEAR 200

TRACTION AA

TEMPERATURE A

### Slijtage loopvlak

De slijtageclassificatie van het loopvlak is een relatieve classificatie gebaseerd op de mate van slijtage onder gecontroleerde omstandigheden op een officieel erkende testbaan. Voorbeeld: een band met de aanduiding 150 zal 1,5 keer langer meegaan dan een band met de aanduiding 100.

De levensduur van de banden zal echter in belangrijke mate afhankelijk zijn van de gebruiksomstandigheden, en kan aanzienlijk afwijken van de norm door de rijstijl van de bestuurder, onderhoud van de banden, de toestand van de wegen en het klimaat.

De indicator is bij personenauto-bandenset aangebracht op de wang. Welke banden er standaard of als optie beschikbaar zijn voor uw auto is afhankelijk van de uitvoering.

### Grip - AA, A, B en C

De gripclassificaties zijn van hoog naar laag: AA, A, B en C. De gripclassificatie geeft aan in hoeverre de banden op een nat wegdek doorglijden bij het maken van een noodstop, zoals gemeten onder gecontroleerde omstandigheden op een officieel erkende testbaan, zowel op asfalt als op beton. Een band met classificatie C is een band met relatief weinig grip.

#### WAARSCHUWING

**De gripclassificatie voor deze band is gebaseerd op griptests waarbij rechtuitrijdend wordt geremd. Bij de classificatie is geen rekening gehouden met de acceleratie, het nemen van bochten, aquaplaning en maximum tractie.**

### Temperatuur - A, B en C

Er zijn drie temperatuurclassificaties mogelijk: A (de hoogste), B en C. Deze classificaties geven aan in hoeverre de band hittebestendig is en in welke mate de band warmte afvoert, zoals getest onder gecontroleerde omstandigheden op een testwiel in een officieel erkend laboratorium.

Door aanhoudende hoge temperaturen gaat het materiaal van de banden achteruit, waardoor de banden minder lang meegaan. Bij extreem hoge temperaturen kunnen de banden zelfs plotseling lek gaan. De classificaties A en B geven aan dat het testresultaat van de band in het laboratorium beter is dan het in de wet voorgeschreven minimum.

## WAARSCHUWING

De temperatuurclassificatie van deze band geldt voor een band die de juiste spanning heeft en niet overbelast is. Extreem hoge rijsnelheden, een te lage bandenspanning, een te hoge bandenspanning en/of overbelasting kunnen een concentratie van hitte in de band veroorzaken, wat kan leiden tot een klapband. Hierdoor kunt u de controle over de auto verliezen, waardoor er een ongeval kan ontstaan.

## Banden met een kleine hoogte-/breedteverhouding

Er zijn banden toegepast met een kleine hoogte-/breedteverhouding, kleiner dan 50, voor een sportieve uitstraling. De kleine hoogte-/breedteverhouding zorgt voor betere handling en remprestaties. Dergelijke banden kunnen dus minder comfort bieden tijdens een rit en meer geluiden produceren, vergeleken met een normale band.

## OPMERKING

De van een band met een kleine hoogte-/breedteverhouding is korter dan die van een normale band. Een band met een kleine hoogte-/breedteverhouding raakt dus snel beschadigd. Volg onderstaande instructies.

- Let er bij rijden op een slecht wegdek of in het terrein op dat de banden en velgen niet beschadigd raken. Controleer na het rijden de banden en de velgen.

(Vervolg)

(Vervolg)

- Rijd langzaam over putdeksels, drempels en stoepanden, om te voorkomen dat de banden en velgen beschadigd raken.
- Als een band ergens tegenaan stoot, controleer dan de staat van de band. U kunt hiervoor ook contact opnemen met een officiële HYUNDAI-dealer.
- Controleer de staat van de band en de bandenspanning elke 3.000 km, om schade aan de band te voorkomen.
- Het is moeilijk de banden alleen visueel te controleren op beschadiging. Als er enige aanwijzing is van schade aan een band, controleer en vervang hem dan om schade door een lek te voorkomen.
- Als een band beschadigd raakt door rijden op een slecht wegdek, in het terrein of over obstakels, zoals een putdeksel, drempel of stoeprand, valt deze schade niet onder de garantie.
- Informatie over de band staat op de wang van de band.

## ZEKERINGEN

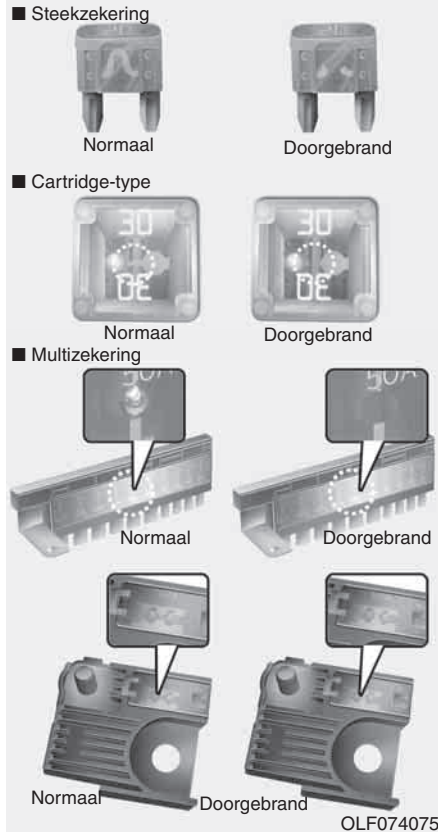

Het elektrische systeem van een auto is tegen overbelasting beveiligd door middel van zekeringen.

Deze auto heeft 2 (of 3) zekeringkasten, één in het zijpaneel aan bestuurderszijde en de andere in de motorruimte.

Controleer de zekering van het desbetreffende circuit wanneer een bepaalde verlichting, accessoire of bedieningsorgaan niet werkt. Als een zekering is doorgebrand, is het element in de zekering gesmolten of doorgebrand.

Controleer eerst de zekeringkast aan bestuurderszijde wanneer het elektrische systeem niet werkt. Zet voordat u een doorgebrande zekering vervangt de motor en alle schakelaars uit en neem de minkabel van de accu los. Vervang een zekering altijd door een zekering met dezelfde stroomsterkte.

Als de vervangende zekering ook doorbrandt, duidt dit op een elektrische storing. Vermijd het gebruik van het desbetreffende systeem. We adviseren u onmiddellijk contact op te nemen met een officiële HYUNDAI-dealer.

### **i** Informatie

Er worden drie typen zekeringen gebruikt: steekzekeringen voor lagere stroomsterkte, een cartridge-type en multizekeringen voor hogere stroomsterktes.

### **⚠** WAARSCHUWING

Vervang een zekering **ALLEEN** door een zekering met dezelfde stroomsterkte.

- Een zekering met een hogere capaciteit kan schade en mogelijk brand veroorzaken.
- Vervang een zekering niet door een draad of een stuk aluminiumfolie - ook niet als noodreparatie. Hierdoor kan het elektrische circuit overbelast worden, waardoor brand kan ontstaan.

## AANWIJZING

Verwijder een zekering niet met een schroevendraaier of een ander metalen voorwerp omdat hierdoor kortsluiting kan ontstaan, waardoor schade aan het elektrisch systeem kan worden veroorzaakt.

## Vervangen zekering zijpaneel



1. Zet de auto uit.
2. Zet alle andere schakelaars UIT.
3. Open het deksel van de zekeringkast.
4. Raadpleeg het label aan de binnenzijde van het deksel van de zekeringkast om de defecte zekering te lokaliseren.

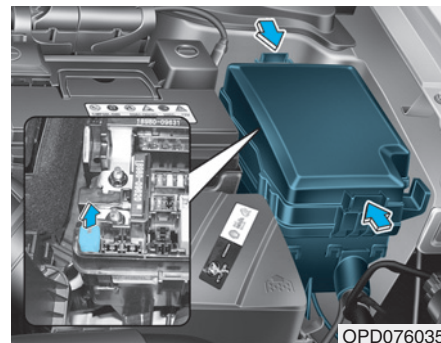

5. Trek de verdachte zekering recht naar buiten. Gebruik het demontagegereedschap dat zich in de zekeringkast in de motorruimte bevindt.
6. Controleer de verwijderde zekering; vervang hem indien hij is doorgebrand. Er bevinden zich reservezekeringen in de zekeringkast in het dashboard (of in de zekeringkast in de motorruimte).
7. Plaats een nieuwe zekering met dezelfde stroomsterkte en controleer of hij stevig in de klemmen zit. Bij loszitten adviseren we u contact op te nemen met een officiële HYUNDAI-dealer.

Als u geen reservezekering hebt, kunt u in een noodgeval de zekering van een ander circuit gebruiken dat niet nodig is om te kunnen rijden, bijvoorbeeld van de aansteker, mits de zekering dezelfde stroomsterkte heeft.

Controleer de zekeringkast in de motorruimte wanneer de koplampen of andere elektrische componenten niet werken en de zekeringen in orde zijn. Vervang een doorgebrande zekering door een zekering voor dezelfde stroomsterkte.

### Zekeringschakelaar

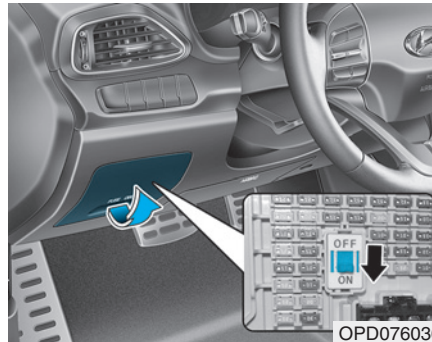

Zet de zekeringschakelaar altijd in stand ON.

Als u de schakelaar in stand OFF zet, moeten sommige onderdelen, zoals het audiosysteem en de digitale klok, worden gereset en werkt de Smart Key mogelijk niet goed.

### **i** Informatie



Als de zekeringschakelaar in stand OFF staat, verschijnt bovenstaande melding.

### **AANWIJZING**

- Zet de zekeringschakelaar tijdens het rijden altijd in stand ON.
- Beweeg de zekeringschakelaar niet herhaaldelijk. De zekeringschakelaar kan hierdoor beschadigd raken.

## Vervangen zekering motorruimte

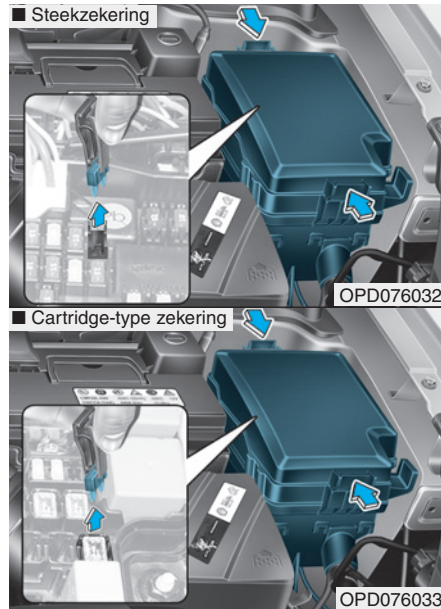

1. Zet de auto uit.
2. Zet alle andere schakelaars UIT.
3. Verwijder het deksel van de zekeringkast door de lip in te drukken en het deksel omhoog te trekken.

4. Controleer de verwijderde zekering; vervang hem indien hij is doorgebrand. Gebruik de zekeringtrekker in de zekeringkast in de motorruimte om de zekering te verwijderen of te plaatsen.
5. Plaats een nieuwe zekering met dezelfde stroomsterkte en controleer of hij stevig in de klemmen zit. Bij loszitten adviseren we u contact op te nemen met een officiële HYUNDAI-dealer.

### AANWIJZING

**Plaats het deksel op de juiste manier nadat de zekeringkast in de motorruimte gecontroleerd is. Als het deksel goed vergrendelt kunt u een klikkend geluid horen. Als het deksel niet goed vergrendeld is, kan een elektrische storing ontstaan door contact met water.**

## Hoofdzekering

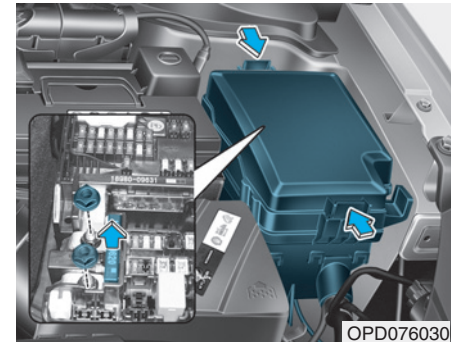

1. Zet de motor uit.
2. Zet ook alle andere schakelaars uit.
3. Verwijder het deksel van de zekeringkast door de lip in te drukken en het deksel omhoog te trekken.
4. Verwijder de moeren die in de bovenstaande afbeelding worden aangegeven.
5. Vervang de zekering door een nieuwe met dezelfde stroomsterkte.
6. Plaats de onderdelen in omgekeerde volgorde van verwijderen.



### **i** Informatie

Als de hoofdzekering is doorgebrand, adviseren we u contact op te nemen met een officiële HYUNDAI-dealer.

### **Multizekering**

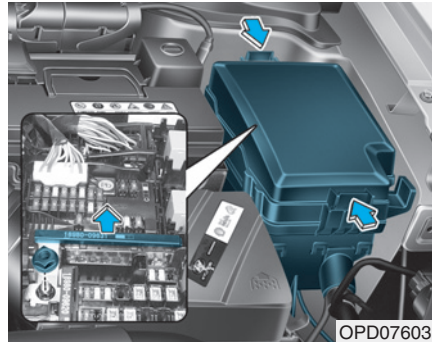

Vervang de doorgebrande multizekering als volgt:

1. Zet de auto uit.
2. Neem de min kabel van de accu los.
3. Verwijder het deksel van de zekeringkast door de lip in te drukken en het deksel omhoog te trekken.
4. Verwijder de moeren die in de bovenstaande afbeelding worden aangegeven.
5. Vervang de zekering door een nieuwe met dezelfde stroomsterkte.

6. Plaats de onderdelen in omgekeerde volgorde van verwijderen.

Als de multizekering of hoofdzekering is doorgebrand, adviseren we u contact op te nemen met een officiële HYUNDAI-dealer.

## Zekering-/Relaiskast

### Zekeringkast bestuurderszijde



Aan de binnenzijde van het deksel van de zekering-/relaiskast vindt u een label met daarop de naam van de zekeringen en relais en de capaciteit.





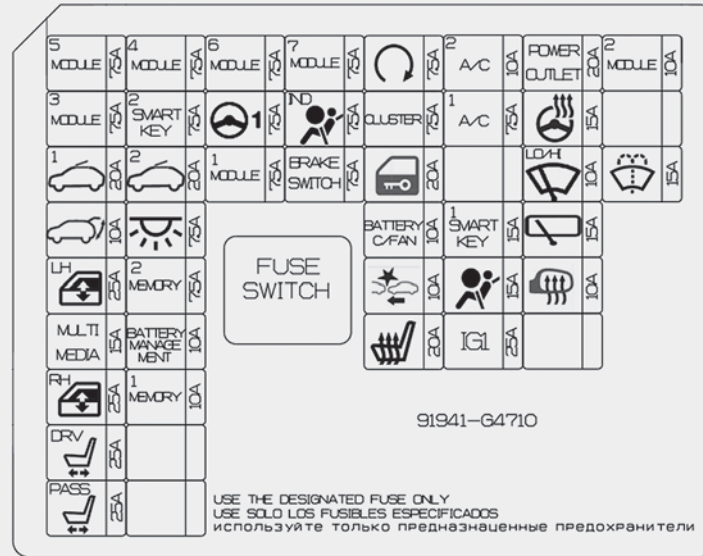

### **i** Informatie

Mogelijk zijn niet alle beschrijvingen van de zekeringkast van toepassing op uw auto. Deze golden ten tijde van het ter perse gaan. Raadpleeg het label in de zekeringkast als u de zekeringkast controleert.





OPDE070049

## Zekeringkast bestuurszijde









Zekering Nr.	Naam zekering	Symbool	Stroomsterkte zekering	Beschermd circuit
F1	MODULE 5	<sup>5</sup> <b>MODULE</b>	7,5A	Diagnosestekker, Elektrochromatische binnenspiegel, MTS-E-Call-module, Audiosysteem, Hoofdeunit audio-, video- en navigatiesysteem, Module klimaatregeling, Selectiehendelindicator automatische transmissie, DC-DC-converter, Stuurkussenschakelaar, Koplamp links/rechts, IMS-module bestuurder, Module stoelventilatiesysteem voor, Voorstoelverwarmingsmodule
F2	MODULE 3	<sup>3</sup> <b>MODULE</b>	7,5A	BCM, Sport-modusschakelaar, Remlichtschakelaar, Portiermodule bestuurders-/passagiersportier
F3	SUNROOF 1	<sup>1</sup> 	20A	Panoramisch schuifdak
F4	T/GATE		10A	Relais achterklep
F5	P/WDW LH	<sup>LH</sup> 	25A	Relais elektrisch bedienbare ruit links, Module elektrisch bedienbare ruit met klembeveiliging bestuurder/passagier, Module elektrisch bedienbare ruit met klembeveiliging links achter
F6	MULTI MEDIA	<b>MULTI MEDIA</b>	15A	Audiosysteem, Hoofdeunit audio-, video- en navigatiesysteem, DC-DC-converter
F7	P/WDW RH	<sup>RH</sup> 	25A	Relais elektrisch bedienbare ruit rechts, Module elektrisch bedienbare ruit met klembeveiliging bestuurder/passagier, Module elektrisch bedienbare ruit met klembeveiliging rechts achter
F8	P/SEAT DRV	<sup>DRV</sup> 	25A	Schakelaar handmatige verstelling bestuurdersstoel, IMS-module bestuurder
F9	P/SEAT PASS	<sup>PASS</sup> 	25A	Schakelaar handmatige verstelling passagiersstoel
F10	MODULE 4	<sup>4</sup> <b>MODULE</b>	7,5A	BCM, Stuurkussenschakelaar, Achteruitrijlichtschakelaar, Lane Keeping Assist-module, Zoemer parkeerhulpsysteem achter, Schakelaar elektrische parkeerrem, Doseringsmodule
F11	SMART KEY2	<sup>2</sup> <b>SMART KEY</b>	7,5A	Smart Key-module, Startblokkeringsmodule, BMS-module

## Zekeringkast bestuurderszijde





Zekering Nr.	Naam zekering	Symbool	Stroomsterkte zekering	Beschermd circuit
F12	SUNROOF 2		20A	Panoramisch schuifdak
F13	INTERIOR LAMP		7,5A	Verlichting dakconsole, Interieurverlichting, Leeslampje links/rechts, Regensensor, Make-upverlichting links/rechts, Draadloze lader, Bagageruimteverlichting, Verlichting dashboardkastje, Verlichting contactslot en waarschuwingsschakelaar portier
F14	MEMORY 2	<sup>2</sup> MEMORY	7,5A	MTS E-Call-module
F15	BATTERY MANAGEMENT	BATTERY MANAGEMENT	10A	[MILD HEV] BMS-module
F16	MEMORY1	<sup>1</sup> MEMORY	10A	BCM, Instrumentenpaneel, Sensor automatische verlichting en licht, Module klimaatregeling, Module bestuurders-/passagiersportier, IMS-module bestuurder, Module Blind-Spot Collision Warning links/rechts
F19	MODULE6	<sup>6</sup> MODULE	7,5A	Smart Key-module, BCM
F20	MDPS <sup>1</sup>	 <sup>1</sup>	7,5A	MDPS-unit
F21	MODULE1	<sup>1</sup> MODULE	7,5A	Diagnosestekker, Stuurkussenschakelaar, Centrale schakelaar portiervergrendeling, Schakelaar alarmknipperlichten, Relaiskast interieur (Relais inklappen/uitklappen buitenspiegels), Schakelaar elektrisch verstelbare buitenspiegels, Elektrisch verstelbare buitenspiegel bestuurder/passagier, Passagiersportiermodule, Smart Key-buitenhandgreep bestuurder/passagier
F22	MODULE7	<sup>7</sup> MODULE	7,5A	Module stoelverwarming voor, Module stoelventilatiesysteem voor, Regeleenheid koelventilator

<sup>1</sup>: MDPS (Stuurbevrachting met elektromotor) is hetzelfde als EPS (Elektrische stuurbevrachting)

## Zekeringkast bestuurderszijde

Zekering Nr.	Naam zekering	Symbol	Stroomsterkte zekering	Beschermd circuit
F23	A/BAG IND		7,5A	Instrumentenpaneel, Centrale schakelaar portiervergrendeling
F24	BRAKE SWITCH	BRAKE SWITCH	7,5A	Smart Key-module, Remlichtschakelaar
F25	START		7,5A	[Zonder Smart Key] Contactslot, ECM/PCM, Transmissiestandschakelaar, Contactslot [Met Smart Key] Smart Key-module, ECM/PCM, Transmissiestandschakelaar
F26	CLUSTER	CLUSTER	7,5A	Instrumentenpaneel
F27	DR LOCK		20A	Relais vergrendelen/ontgrendelen portier, ICM-relaiskast (Deadlock-relais)
F28	BATTERY C/FAN	BATTERY C/FAN	10A	[MILD HEV] BMS-koelventilator
F29	FCA		10A	FCA-unit
F30	S/HEATER FRT		20A	Module stoelverwarming voor, Module stoelventilatiesysteem voor
F31	A/CON2		10A	Module klimaatregeling, ECM/PCM, Aanjagerweerstand, Aanjagermotor, Verbindingsblok motorruimte (Relais 10 - Aanjagerrelais)
F32	A/CON1		7,5A	Module klimaatregeling, Verbindingsblok motorruimte (Relais 10 (Aanjagerrelais)), Relais 1 (PTC-verwarmingsrelais #2), Relais 11 (PTC-verwarmingsrelais #1), Relais 13 (PTC-verwarmingsrelais #3)
F34	SMART KEY1	<sup>1</sup> SMART KEY	15A	Smart Key-module, Startblokkeringsmodule
F35	A/BAG		15A	Airbagmodule

## Zekeringkast bestuurderszijde

Zekering Nr.	Naam zekering	Symbol	Stroomsterkte zekering	Beschermd circuit
F36	IG1	<b>IG1</b>	25A	Relaiskast PCB (Zekering - F10-1/F10-2/F12/F14-1/F14-2/F14-2/F16)
F37	POWER OUTLET	<b>POWER OUTLET</b>	20A	12 V-aansluiting voor/achter #2
F38	HTD STRG		15A	BCM
F39	WIPER		10A	ECM/PCM, BCM
F40	RR WIPER		15A	Relais ruitenwisser achter, Ruitenwissermotor achter
F41	MIRR HTD		10A	Elektrisch verstelbare buitenspiegel bestuurder/passagier, Module klimaatregeling, ECM/PCM
F43	MODULE2	<sup>2</sup> <b>MODULE</b>	10A	BCM, Smart Key-module, Schakelaar elektrisch verstelbare buitenspiegels, Draadloze lader, Audiosysteem, Hoofdeunit audio-, video- en navigatiesysteem, MTS-E-Call-module, MTS-E-Call-toets, DC-DC-converter, Verbindingsblok motorruimte (Relais 14 (Relais 12 V-aansluiting))
F45	WASHER		15A	Multifunctionele schakelaar

## Zekeringkast motorruimte

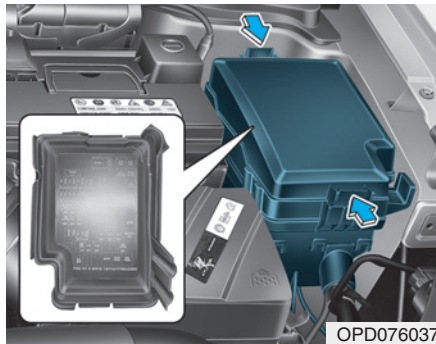

Aan de binnenzijde van het deksel van de zekering-relaiskast vindt u een label met daarop de naam van de zekeringen en relais en de capaciteit.





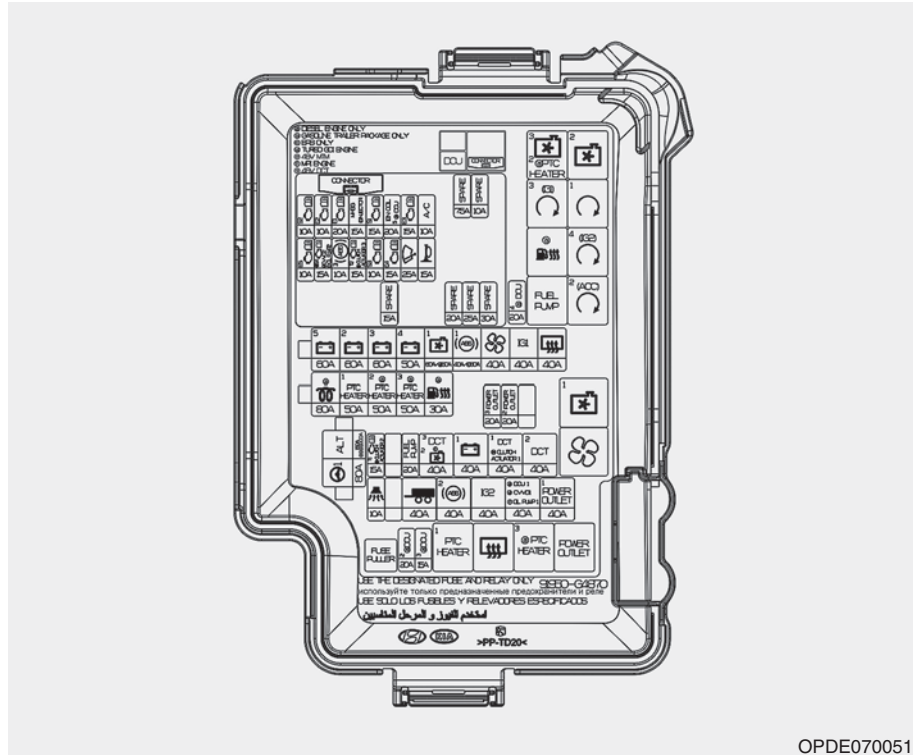





### **i** Informatie

Mogelijk zijn niet alle beschrijvingen van de zekeringkast van toepassing op uw auto. Deze worden ten tijde van het ter perse gaan. Raadpleeg het label in de zekeringkast als u de zekeringkast controleert.



OPDE070051





## Zekeringkast motorruimte

Zekering Nr.	Naam zekering	Symbol	Stroomsterkte zekering	Beschermd circuit
F1	MAIN	ALT	150A (G4LG) 200A (Zonder G4LG)	Dynamo, Zekering : F8/F27/F30/F33, Multizekering-2
F2	MDPS <sup>1</sup>	 1	80A	MDPS-unit
F3	B+5	 5	60A	PCB-blok (Hoofdrelais, Zekering : F1/F2/F3/F4/F6)
F4	B+2	 2	60A	IGPM (Zekering : F30, IPS0/IPS1/IPS2)
F5	B+3	 3	60A	IGPM (IPS3/IPS4/IPS5/IPS6/IPS7/IPS8)
F6	B+4	 4	50A	IGPM (Zekering : F3/F4/F5/F7/F8/F12)
F7	COOLING FAN1	 1	60A(GSL) /50A(DSL)	Relais 9 (Relais koelventilator 1), Relais 2 (Relais koelventilator 2)
F8	ABS1	 1	40A (Zonder EPB) 60A (Met EPB)	ABS-module, ESP-module
F9	BLOWER		40A	Relais 10 (Aanjagerrelais)
F10	IG1	IG1	40A	Contactsloot, Verbindingsblok motorruimte (Relais 3 (Relais PDM3 (IG1)), Relais 8 (Relais PDM2 (ACC)))
F11	RR HTD		40A	Relais 12 (Relais achterruietverwarming)
F12	GLOW		80A	Gloeibougie-unit



<sup>1</sup>: MDPS (Stuurbevoegdiging met elektromotor) is hetzelfde als EPS (Elektrische stuurbevoegdiging)



## Zekeringkast motorruimte

Zekering Nr.	Naam zekering	Symbol	Stroomsterkte zekering	Beschermd circuit
F13	PTC HEATER1	<sup>1</sup> PTC HEATER	50A	Relais 11 (PTC-verwarmingsrelais #1)
F14	PTC HEATER2	<sup>2</sup> PTC HEATER	50A	Relais 1 (PTC-verwarmingsrelais #2)
F15	PTC HEATER3	<sup>3</sup> PTC HEATER	50A	Relais 12 (PTC-verwarmingsrelais #3)
F16	FUEL HEATER		30A	Relais 5 (Relais verwarming brandstoffilter)
F17	POWER OUTLET3	<sup>3</sup> POWER OUTLET	20A	12 V-aansluiting achter #1
F18	POWER OUTLET2	<sup>2</sup> POWER OUTLET	20A	12 V-aansluiting voor #1
F20-1	TCU1		15A	[DCT] TCM
F20-2	CLUTCH ACTUATOR2	<sup>2</sup> CLUTCH ACTUATOR	15A	[Mild HEV] Module elektronische koppeling
F22	FUEL PUMP	VACUUM PUMP	20A	Relais 7 (Brandstofpomprelais)
F23-1	COOLING FAN2	<sup>2</sup> 	40A	Relais 1 (Relais koelventilator 3), Relais 2 (Relais koelventilator 2)
F23-2	DCT3	<sup>3</sup> DCT	40A	[DCT] Smart Gear-servo
F24	B+1	<sup>1</sup> 	40A	IGPM (Automatische lekstroomonderbreking, Zekering : F21/F24/F27/F33)

## Zekeringkast motorruimte

Zekering Nr.	Naam zekering	Symbol	Stroomsterkte zekering	Beschermd circuit
F25-1	DCT1	<sup>1</sup> DCT	40A	[DCT] TCM
F25-2	CLUTCH ACTUATOR1	<sup>1</sup> CLUTCH ACTUATOR	40A	[Mild HEV] Module elektronische koppeling
F26	DCT2	<sup>2</sup> DCT	40A	[DCT] TCM
F27	B/ALARM		10A	ICM-relaiskast (Relais claxon alarmsysteem)
F29	TRAILER		40A	Stekkerdoos aanhanger
F30	ABS2	<sup>2</sup> 	40A	ABS-module, ESP-module
F31	IG2	<b>IG2</b>	40A	Contactslot, Verbindingsblok motorruimte (Relais 4 (Startrelais), Relais 6 (Relais PDM4 (IG2)))
F32-1	DCU1	<sup>1</sup> DCU	40A	[D4FE] Sub-verbindingsblok motorruimte (Relais DCU)
F32-2	CVVD1	<sup>1</sup> CVVD	40A	[G3LE/G4LH] CVVD-servo
F32-3	OIL PUMP1	<sup>1</sup> OIL PUMP	40A	[G4LG] Elektronische oliepomp
F33	POWER OUTLET1	<sup>1</sup> POWER OUTLET	40A	Relais 14 (Relais 12 V-aansluiting)
F34	DCU2	<sup>2</sup> DCU	20A	[D4FE] Doseringsmodule

### Zekeringkast motorruimte

Zekering Nr.	Naam zekering	Symbool	Stroomsterkte zekering	Beschermd circuit
F35	DCU3	<sup>3</sup> DCU	15A	[D4FE] Doseringsmodule
F36	DCU4	<sup>4</sup> DCU	20A	[D4FE] Doseringsmodule

## Zekeringkast motorruimte (Afdekkap accupool)

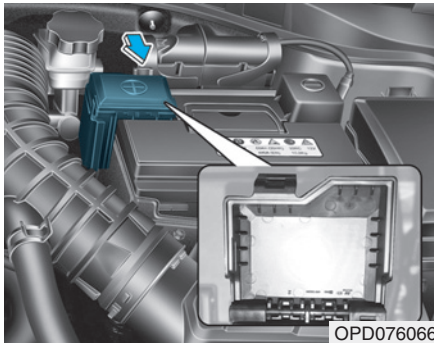

Aan de binnenzijde van het deksel van de zekering-/relaiskast vindt u een label met daarop de naam van de zekeringen en relais en de capaciteit.

### **i** Informatie

Mogelijk zijn niet alle beschrijvingen van de zekeringkast van toepassing op uw auto; de informatie was actueel ten tijde van de druk. Raadpleeg het label in de zekeringkast als u de zekeringkast controleert.

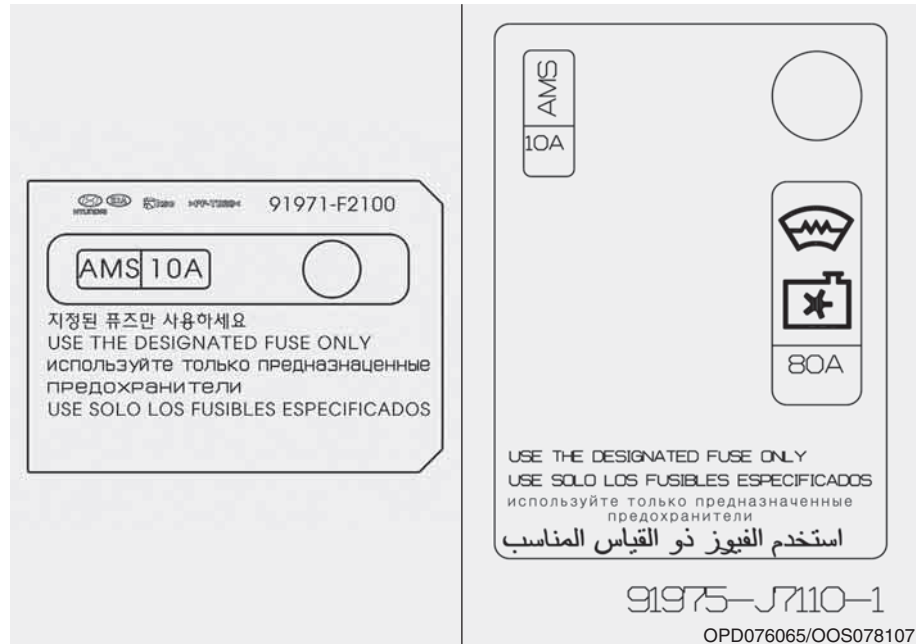

### **AANWIJZING**

Plaats het deksel op de juiste manier nadat de zekeringkast in de motorruimte gecontroleerd is. Als het deksel goed vergrendelt kunt u een klikkend geluid horen. Als het deksel niet goed vergrendeld is, kan een elektrische storing ontstaan door contact met water.

### GLOEILAMPEN

Voor de vervanging van de meeste lampen van de auto adviseren wij u om contact op te nemen met een officiële HYUNDAI-dealer.

Het zelf vervangen van gloeilampen kan problemen opleveren vanwege het feit dat om bij de lamp te kunnen komen, eerst andere onderdelen verwijderd dienen te worden. Dat geldt vooral voor het verwijderen van de koplampunit om bij de gloeilamp(en) te kunnen komen.

Het verwijderen en plaatsen van de koplampunit kan leiden tot beschadigingen aan de auto.

#### WAARSCHUWING

**Zet, voordat u lampen gaat vervangen, de parkeerrem stevig vast, controleer of het contact in stand LOCK/OFF staat en schakel de verlichting uit om te voorkomen dat de auto plotseling in beweging komt, dat u zich brandt of dat u een elektrische schok krijgt.**

#### AANWIJZING

**Zorg ervoor dat de doorgebrande lamp vervangen wordt door een met dezelfde wattage. Anders kan de zekering of het elektrische bedradingsstelsel beschadigd raken.**

#### Informatie

Het kan lijken alsof de lenzen van de koplampen en achterlichten bevroren zijn als de auto na het rijden wordt gewassen of als er 's nachts bij nat weer gereden wordt. Dit wordt veroorzaakt door het temperatuurverschil tussen de binnenzijde en de buitenzijde van het lampglas en dit duidt niet op een probleem met uw auto. Wanneer vocht in de lamp condenseert, zal dit verdwijnen na het rijden met ingeschakelde koplampen. De mate waarin dit zal verdwijnen is afhankelijk van de grootte van de lamp, de positie van de lamp en omgevingsfactoren. Als het vocht echter niet verdwijnt, adviseren wij u de auto te laten controleren door een officiële HYUNDAI-dealer.

#### Informatie

Na een ongeval of na het opnieuw monteren moet de koplamp worden afgesteld.

#### Informatie - Wisselen tussen links en rechts rijdend verkeer

De dimlichtbundel is asymmetrisch. Als u naar een land gaat waar het verkeer links rijdt, kan dit asymmetrische deel tegemoetkomend verkeer verblinden. Om verblinding te voorkomen schrijft het ECE-Reglement verschillende technische oplossingen voor (bijv. een automatisch aanpassingssysteem, afplakken of de koplampen lager afstellen). Deze koplampen zijn zo ontworpen dat ze tegemoetkomend verkeer niet erblinden. Daarom hoeft u de koplampafstelling niet te veranderen als u in een land rijdt waar het verkeer aan de andere kant rijdt.

## Vervangen van gloeilamp koplamp, statische bochtverlichting, parkeerlicht, richtingaanwijzer en dagrijverlichting

### Type A



- (1) Koplamp (Grootlicht)
- (2) Koplamp (Dimlicht)
- (3) Richtingaanwijzer
- (4) Dagrijverlichting (indien van toepassing)
- (5) Parkeerlicht

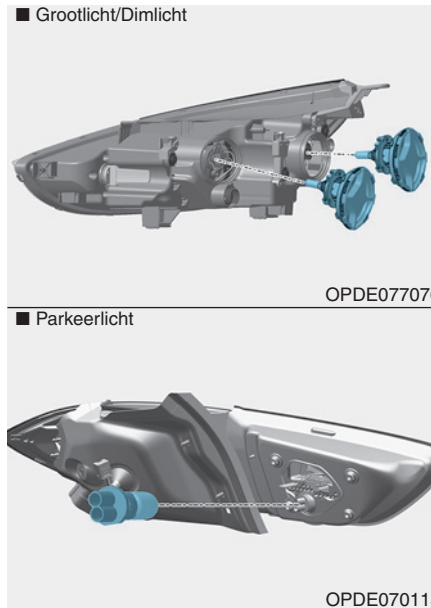

### Koplamp en parkeerlicht

1. Open de motorkap.
2. Neem de minpool los van de accu.
3. Verwijder de afdekkap van de gloeilamp door de kap linksom te draaien.

4. Neem de stekker van de lampfitting los. (dimlicht en grootlicht)
5. Verwijder de gloeilamp uit de koplampunit.
6. Plaats een nieuwe lamp.
7. Sluit de stekker van de gloeilamp aan. (dimlicht en grootlicht)
8. Plaats de afdekkap van de gloeilamp door hem rechtsom te draaien.

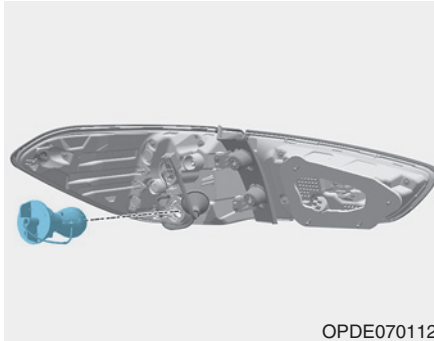

### Richtingaanwijzer

1. Open de motorkap.
2. Neem de minpool los van de accu.
3. Verwijder de fitting uit de lichtunit door de fitting linksom te draaien tot de nokjes ervan in lijn liggen met de uitsparingen van de lichtunit.

4. Verwijder de lamp uit de fitting door de lamp in te drukken en te draaien tot de nokjes van de lamp in lijn liggen met de uitsparingen van de fitting. Trek de lamp uit de fitting.
5. Plaats een nieuwe lamp in de fitting en draai de lamp tot hij vastzit.
6. Plaats de fitting in de lichtunit door de nokjes op de fitting in lijn te brengen met de uitsparingen in de lichtunit.
7. Duw de fitting in de unit en draai de fitting rechtsom.

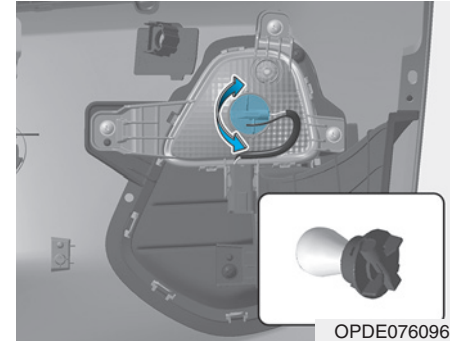

### Dagrijverlichting

1. Draai de bevestigingspennen van de onderplaat los en verwijder de onderplaat.
2. Steek uw hand in de opening achter de voorbumper.
3. Verwijder de fitting uit het huis door deze linksom te draaien tot de nokjes van de fitting in lijn liggen met de uitsparingen van het huis.

4. Verwijder de lamp uit de fitting door de lamp in te drukken en deze linksom te draaien tot de nokjes van de lamp in lijn liggen met de uitsparingen van de fitting. Trek de lamp uit de fitting.
5. Plaats een nieuwe lamp in de fitting en draai de lamp tot hij vastzit.
6. Plaats de fitting in de behuizing door de nokjes op de fitting in lijn te brengen met de uitsparingen in de behuizing. Duw de fitting in de behuizing en draai de fitting rechtsom.

### Type B



- (1) Koplamp (Grootlicht)
- (2) Koplamp (Dimlicht)
- (3) Parkeerlicht en richtingaanwijzer en dagrijverlichting
- (4) Statische bochtverlichting

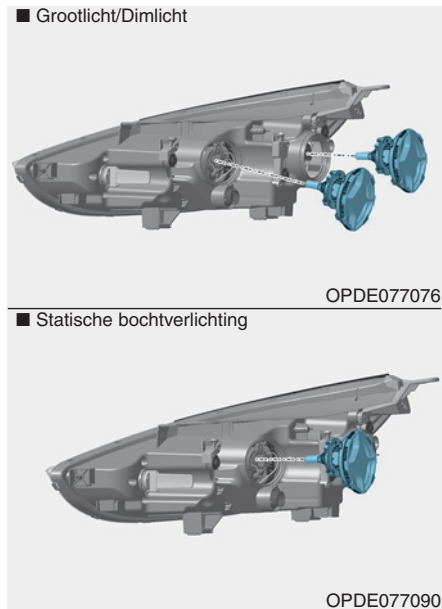

### Koplamp en statische bochtverlichting

1. Open de motorkap.
2. Neem de minpool los van de accu.
3. Verwijder de afdekkap van de gloeilamp door de kap linksom te draaien.



4. Neem de stekker van de lampfitting los. (dimlicht en grootlicht)
5. Verwijder de gloeilamp uit de koplampunit.
6. Plaats een nieuwe lamp.
7. Sluit de stekker van de gloeilamp aan. (dimlicht en grootlicht)
8. Plaats de afdekkap van de gloeilamp door hem rechtsonder te draaien.

### Parkeerlicht en richtingaanwijzer en dagrijverlichting

We adviseren u, als de LED-verlichting niet werkt, de auto te laten controleren door een officiële HYUNDAI-dealer.

### Type C

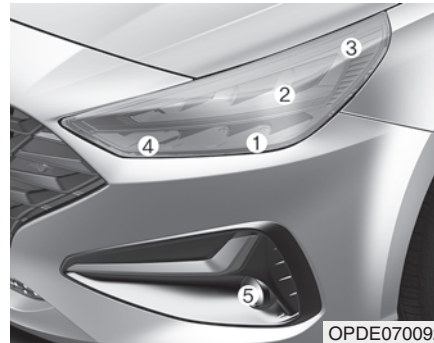

- (1) Koplamp (Grootlicht)
- (2) Koplamp (Dimlicht)
- (3) Parkeerlicht en richtingaanwijzer en dagrijverlichting
- (4) Statische bochtverlichting
- (5) Mistlampen voor

### Koplamp, statische bochtverlichting, parkeerlicht, richtingaanwijzer en dagrijverlichting

We adviseren u, als de LED-verlichting niet werkt, de auto te laten controleren door een officiële HYUNDAI-dealer.

### Type D (Lijn N)



- (1) Koplamp (Grootlicht)
- (2) Koplamp (Dimlicht)
- (3) Statische bochtverlichting
- (4) Parkeerlicht en richtingaanwijzer en dagrijverlichting

■ Grootlicht/Dimlicht

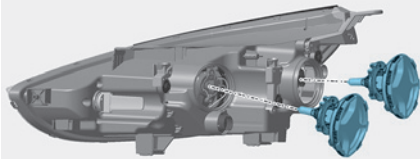

OPDE077076

■ Parkeerlicht

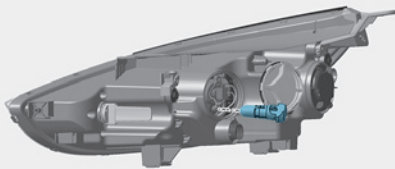

OPDE077075

■ Statische bochtverlichting

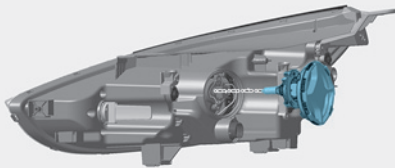

OPDE077090

### Koplamp, parkeerlicht en statische bochtverlichting

1. Open de motorkap.
2. Neem de minpool los van de accu.
3. Verwijder de afdekkap van de gloeilamp door de kap linksom te draaien.
4. Neem de stekker van de lampfitting los. (dimlicht en grootlicht)
5. Verwijder de gloeilamp uit de koplampunit.
6. Plaats een nieuwe lamp.
7. Sluit de stekker van de gloeilamp aan. (dimlicht en grootlicht)
8. Plaats de afdekkap van de gloeilamp door hem rechtsom te draaien.

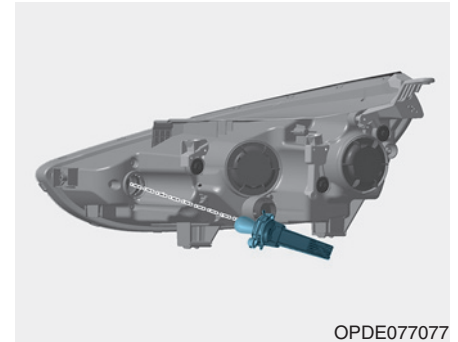

OPDE077077

### Richtingaanwijzer

1. Open de motorkap.
2. Neem de minpool los van de accu.
3. Verwijder de fitting uit de lichtunit door de fitting linksom te draaien tot de nokjes ervan in lijn liggen met de uitsparingen van de lichtunit.
4. Verwijder de lamp uit de fitting door de lamp in te drukken en te draaien tot de nokjes van de lamp in lijn liggen met de uitsparingen van de fitting. Trek de lamp uit de fitting.

5. Plaats een nieuwe lamp in de fitting en draai de lamp tot hij vastzit.
6. Plaats de fitting in de lichtunit door de nokjes op de fitting in lijn te brengen met de uitsparingen in de lichtunit.
7. Duw de fitting in de unit en draai de fitting rechtsom.

### Parkeerlicht en dagrijverlichting

We adviseren u, als de LED-verlichting niet werkt, de auto te laten controleren door een officiële HYUNDAI-dealer.

### Type E (Lijn N)



- (1) Koplamp (Grootlicht)
- (2) Koplamp (Dimlicht)
- (3) Statische bochtverlichting
- (4) Parkeerlicht en richtingaanwijzer en dagrijverlichting

### Koplamp, statische bochtverlichting, parkeerlicht, richtingaanwijzer en dagrijverlichting

We adviseren u, als de LED-verlichting niet werkt, de auto te laten controleren door een officiële HYUNDAI-dealer.

### ⚠ WAARSCHUWING

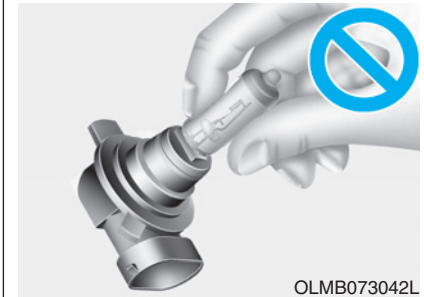

- **Behandel halogeenlampen voorzichtig. Halogeenlampen bevatten gas onder druk, zodat er kleine glasdeeltjes vrijkomen die letsel kunnen veroorzaken als de lamp breekt.**
- **Draag bij het vervangen van een lamp een veiligheidsbril. Laat de lamp alvorens hem te vervangen afkoelen.**

(Vervolg)

**(Vervolg)**

- Behandel halogeenvlampen altijd voorzichtig om krassen te voorkomen. Voorkom contact met vloeistoffen wanneer de lampen branden.
- Raak het glas nooit met de vingers aan. Door achtergebleven vet kan de lamp te heet worden en knappen wanneer deze brandt.
- De lamp mag alleen in gemonteerde toestand worden ingeschakeld.
- Vervang een beschadigde of gebarsten lamp direct en gooi deze niet zomaar weg.

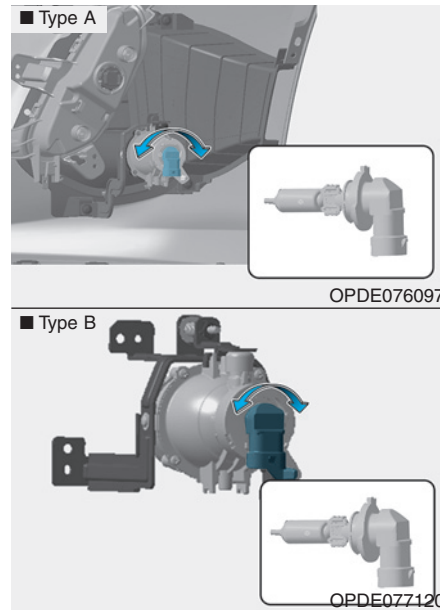
**Mistlampen voor (indien van toepassing)**

1. Draai de bevestigingspennen van de onderplaat los en verwijder de onderplaat.
2. Steek uw hand in de opening achter de voorbumper.

3. Neem de voedingsstekker los van de aansluiting.
4. Verwijder de fitting uit het huis door deze linksom te draaien tot de nokjes van de fitting in lijn liggen met de uitsparingen van het huis.
5. Plaats een nieuwe fitting in de behuizing door de nokjes op de fitting in lijn te brengen met de uitsparingen in de behuizing. Duw de fitting in de behuizing en draai de fitting rechtsom.

## Afstellen van koplamp en mistlamp voor

### Afstellen van koplamp

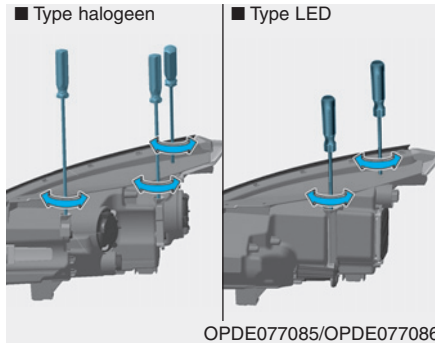

1. Breng de banden op de voorgeschreven spanning en verwijder alle lading uit de auto behalve het reservewiel en het gereedschap. Laat iemand in auto plaatsnemen op de bestuurdersstoel.
2. De auto moet op een vlakke ondergrond staan.

3. Trek verticale lijnen (Lijnen die door het hart gaan van de respectievelijke koplamp) en een horizontale lijn (Die door het hart gaat van de koplamp) op het scherm.
4. Controleer of de accu voldoende geladen is, schakel de koplampen in en stel de koplampen zo af dat het helderste gedeelte van de lichtbundel op de horizontale en verticale lijnen valt.
5. Draai de schroevendraaier rechtsof linksof om de dimlichtbundel naar links of rechts te verstellen. Draai de schroevendraaier rechtsof linksof om de dimlichtbundel omhoog of omlaag te verstellen. Verdraai de schroevendraaier rechtsof linksof om de grootlichtbundel omhoog of omlaag te verstellen.

### Afstellen mistlampen vóór

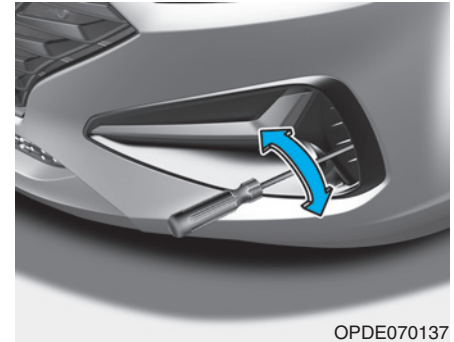

Het afstellen van de mistlampen vóór gaat op dezelfde wijze als bij de koplampen. Controleer of de accu voldoende geladen is, schakel de mistlampen vóór in en stel de mistlampen af. Verdraai de schroevendraaier rechtsof linksof om de lichtbundel omhoog of omlaag te verstellen.

## Richtpunt

■ 5-deurs, Wagon

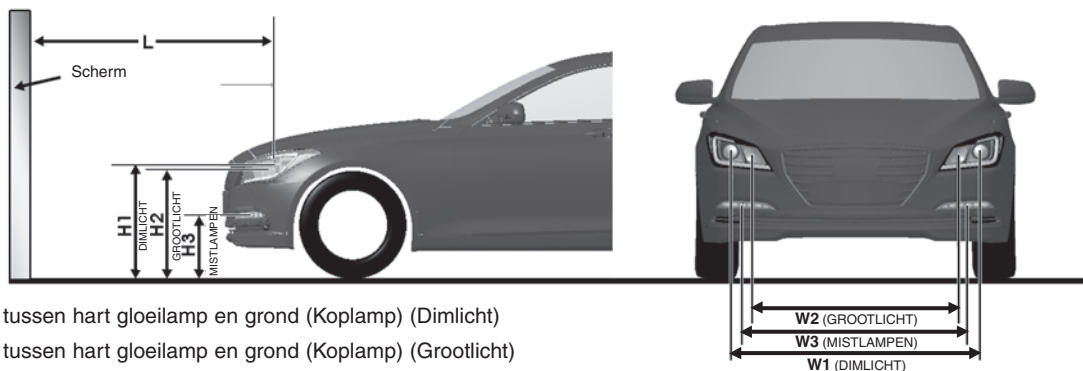

H1 : Hoogte tussen hart gloeilamp en grond (Koplamp) (Dimlicht)

H2 : Hoogte tussen hart gloeilamp en grond (Koplamp) (Grootlicht)

H3 : Hoogte tussen hart gloeilamp en grond (Mistlamp)

W1 : Afstand tussen het hart van beide gloeilampen (Koplampen) (Dimlicht)

W2 : Afstand tussen het hart van beide gloeilampen (Koplampen) (Grootlicht)

W3 : Afstand tussen het hart van beide gloeilampen (Mistlampen)

OPDE076081

Eenheid: mm

Conditie auto	Type lamp	H1	H2	H3	W1	W2	W3
Zonder bestuurder	Halogeen	681	645	344	1.440	1.218	1.484
	LED	677	631		1.385	1.114	
Met bestuurder	Halogeen	676	640	339	1.440	1.218	
	LED	672	626		1.385	1.114	

## ■ Fastback

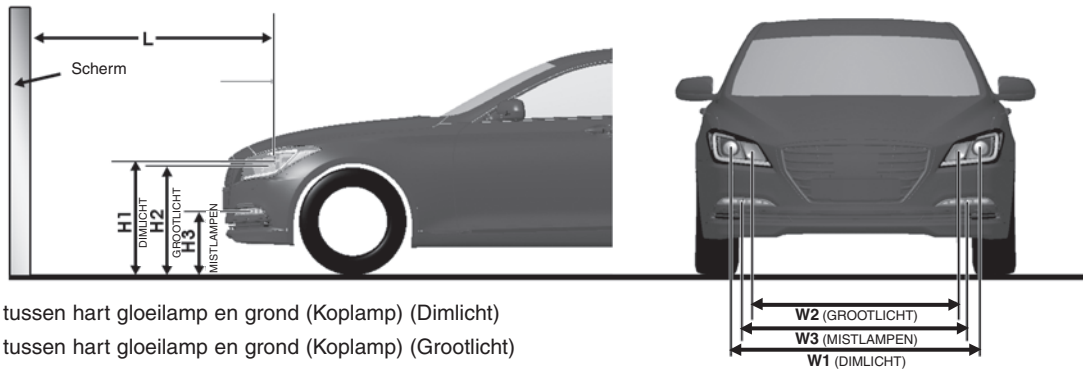

H1 : Hoogte tussen hart gloeilamp en grond (Koplamp) (Dimlicht)

H2 : Hoogte tussen hart gloeilamp en grond (Koplamp) (Grootlicht)

H3 : Hoogte tussen hart gloeilamp en grond (Mistlamp)

W1 : Afstand tussen het hart van beide gloeilampen (Koplampen) (Dimlicht)

W2 : Afstand tussen het hart van beide gloeilampen (Koplampen) (Grootlicht)

W3 : Afstand tussen het hart van beide gloeilampen (Mistlampen)

OPDE076081

Eenheid: mm

Conditie auto	Type lamp	H1	H2	H3	W1	W2	W3
Zonder bestuurder	Halogeen	676	640	296	1.440	1.218	1.452
	LED	672	626		1.385	1.114	
Met bestuurder	Halogeen	671	635	291	1.440	1.218	
	LED	667	621		1.385	1.114	

## Dimlicht (Links)

■ Gebaseerd op een scherm van 10 meter

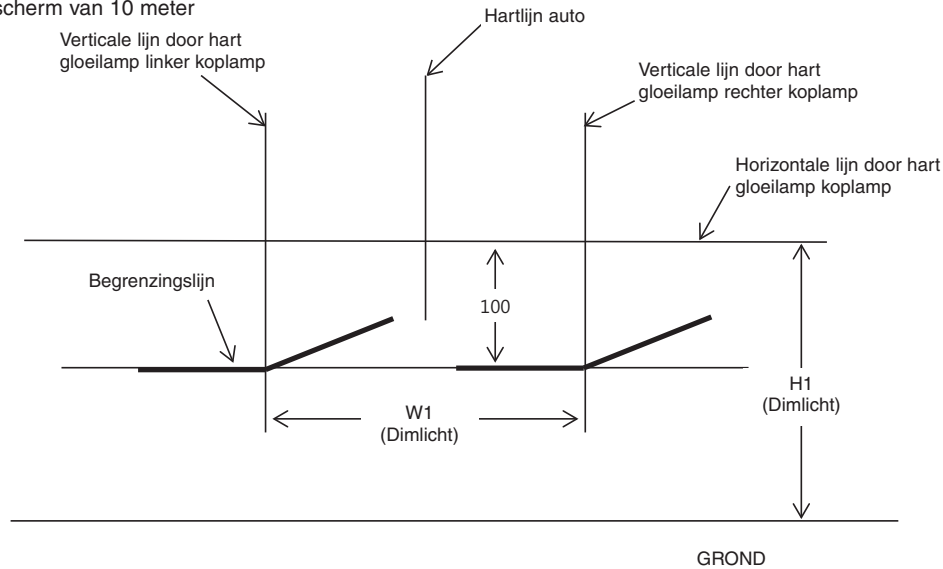

OPDE076082

1. Stel het dimlicht af zonder dat er iemand in de auto zit.
2. De begrenzingslijn moet samenvallen met de begrenzingslijn in de afbeelding.
3. Bij het afstellen van het dimlicht moet de afstelling in verticale richting worden gedaan na het afstellen in horizontale richting.
4. Als de auto is uitgerust met koplampverstelling, moeten de koplampen worden afgesteld met de schakelaar voor de koplampverstelling in stand 0.



## Mistlamp vóór

■ Gebaseerd op een scherm van 10 meter

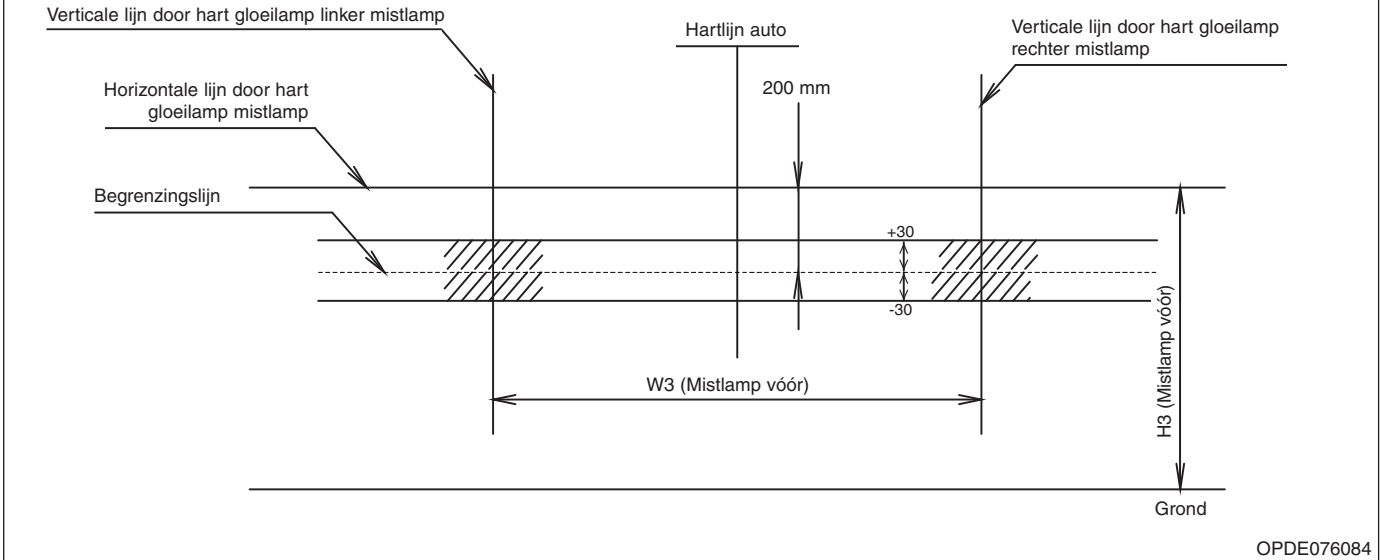

1. Stel de mistlampen voor af terwijl de bestuurder in de auto zit.
2. De begrenzingslijn moet in het toegestane gebied vallen (gearceerde gedeelte).

## Lamp richtingaanwijzer opzij vervangen

### Type A

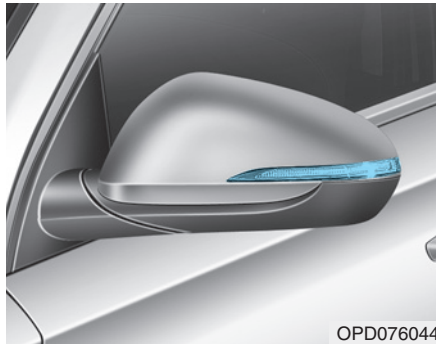

We adviseren u, als de gloeilamp niet werkt, de auto te laten controleren door een officiële HYUNDAI-dealer.

### Type B

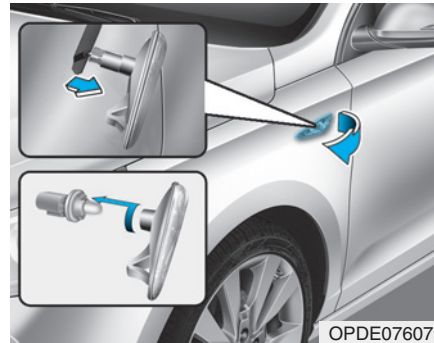

1. Verwijder de lampunit van de auto door de lens los te wrikken en de lampunit naar buiten te trekken.
2. Neem de lampstekker los.
3. Neem de lens los van de fitting door de fitting linksom te draaien tot de nokjes in lijn staan met de uitsparingen.
4. Trek de lamp recht naar buiten.
5. Steek een nieuwe lamp in de fitting.

6. Monteer de fitting en de lens.
7. Sluit de stekker van de lamp aan.
8. Plaats de lichtunit in de carrosserie.

## Vervangen van lamp achterlicht

### Type A

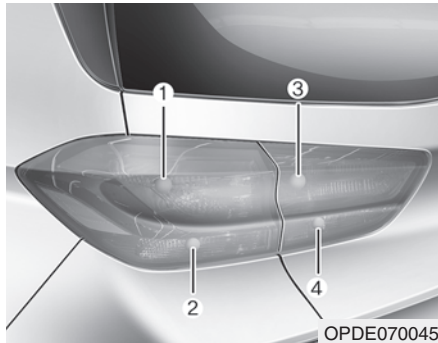

- (1) Remlicht/Achterlicht
- (2) Richtingaanwijzer
- (3) Achterlicht
- (4) Achteruitrijlicht

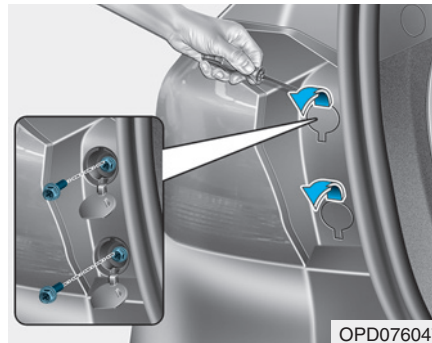

### Remlicht/Achterlicht en richtingaanwijzer

1. Zet de motor uit.
2. Open de achterklep.
3. Open de kapjes van de bevestigingsschroeven van de lichtunit.
4. Draai de bevestigingsschroeven van de lichtunit los met een kruiskopschroevendraaier.

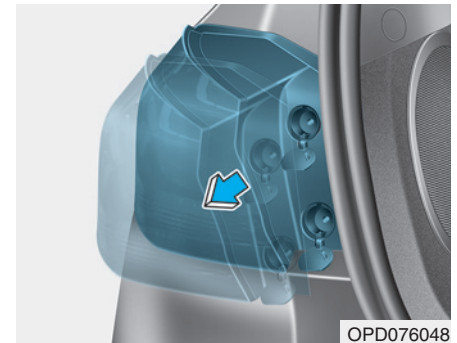

5. Verwijder de achterlichtunit uit de carrosserie.

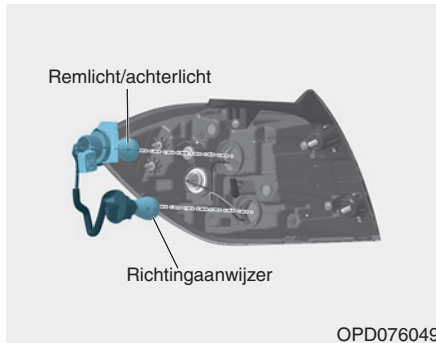

6. Verwijder de fitting uit de lichtunit door deze linksom te draaien tot de nokjes van de fitting in lijn liggen met de uitsparingen van de lichtunit.
7. Verwijder de lamp uit de fitting door de lamp in te drukken en deze linksom te draaien tot de nokjes van de lamp in lijn liggen met de uitsparingen van de fitting. Trek de lamp uit de fitting.

8. Plaats een nieuwe lamp in de fitting en draai de lamp tot hij vastzit.
9. Plaats de fitting in de lichtunit door de nokjes op de fitting in lijn te brengen met de uitsparingen in de lichtunit. Duw de fitting in de lichtunit en draai de fitting rechtsom.
10. Plaats de lichtunit in de carrosserie.



#### Achterlicht en achteruitrijlicht

1. Zet de motor uit.
2. Open de achterklep.
3. Verwijder het deksel met een platte schroevendraaier.

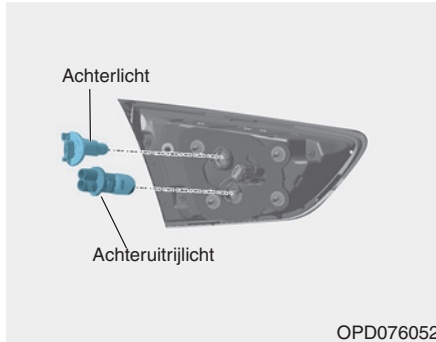

4. Verwijder de fitting uit de lichtunit door deze linksom te draaien tot de nokjes van de fitting in lijn liggen met de uitsparingen van de lichtunit.
5. Trek de lamp recht naar buiten.
6. Plaats een nieuwe lamp in de fitting en draai de lamp tot hij vastzit.
7. Plaats de fitting in de lichtunit door de nokjes op de fitting in lijn te brengen met de uitsparingen in de lichtunit. Duw de fitting in de lichtunit en draai de fitting rechtsom.
8. Plaats het deksel terug.

### Type B

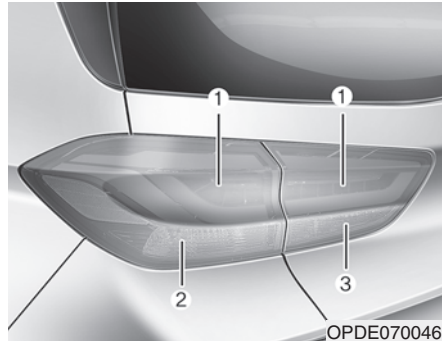

- (1) Remlicht/Achterlicht
- (2) Richtingaanwijzer
- (3) Achteruitrijlicht

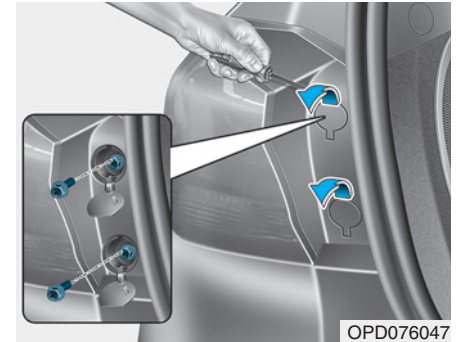

### Richtingaanwijzer

1. Zet de motor uit.
2. Open de achterklep.
3. Open de kapjes van de bevestigingsschroeven van de lichtunit.
4. Draai de bevestigingsschroeven van de lichtunit los met een kruiskopschroevendraaier.

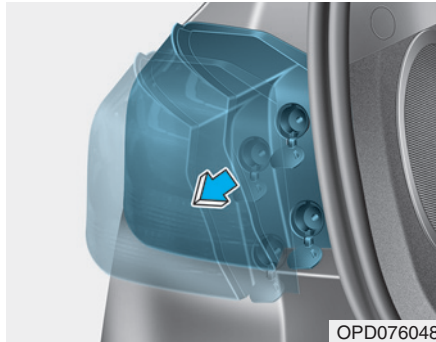

5. Verwijder de achterlichtunit uit de carrosserie.

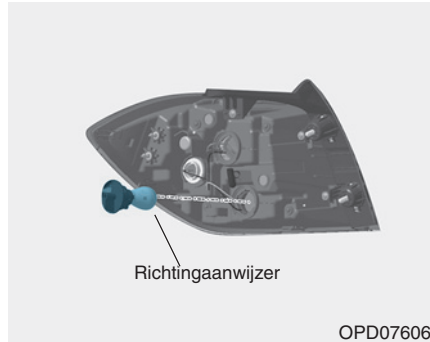

6. Verwijder de fitting uit de lichtunit door deze linksom te draaien tot de nokjes van de fitting in lijn liggen met de uitsparingen van de lichtunit.
7. Verwijder de lamp uit de fitting door de lamp in te drukken en deze linksom te draaien tot de nokjes van de lamp in lijn liggen met de uitsparingen van de fitting. Trek de lamp uit de fitting.
8. Plaats een nieuwe lamp in de fitting en draai de lamp tot hij vastzit.

9. Plaats de fitting in de lichtunit door de nokjes op de fitting in lijn te brengen met de uitsparingen in de lichtunit. Duw de fitting in de lichtunit en draai de fitting rechtsom.

10. Plaats de lichtunit in de carrosserie.

### Remlicht/Achterlicht

We adviseren u, als de LED-verlichting niet werkt, de auto te laten controleren door een officiële HYUNDAI-dealer.

### Achteruitrijlicht



1. Zet de motor uit.
2. Open de achterklep.
3. Verwijder het deksel met een platte schroevendraaier.

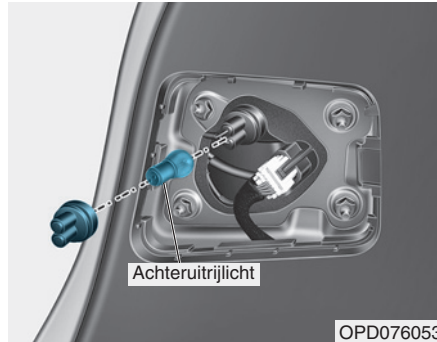

4. Trek de lamp recht naar buiten.
5. Plaats een nieuwe lamp in de fitting en draai de lamp tot hij vastzit.
6. Plaats de fitting in de lichtunit door de nokjes op de fitting in lijn te brengen met de uitsparingen in de lichtunit. Duw de fitting in de lichtunit en draai de fitting rechtsom.
7. Plaats het deksel terug.

### Type C (Wagon)

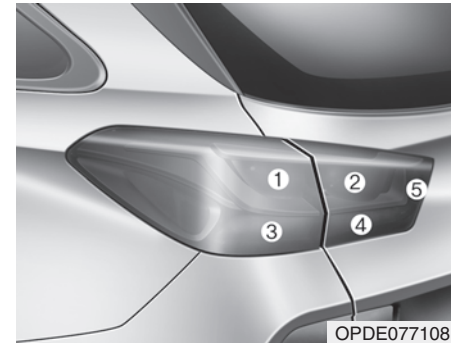

- (1) Remlicht/Achterlicht
- (2) Achterlicht
- (3) Richtingaanwijzer
- (4) Achteruitrijlicht
- (5) Mistachterlicht

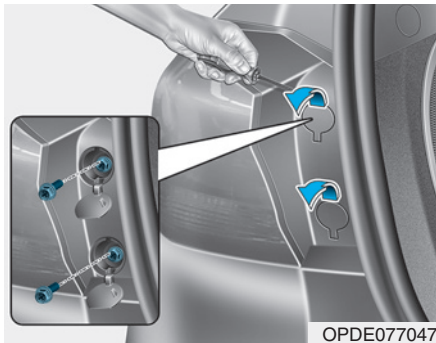

OPDE077047

### Remlicht/achterlicht en richtingaanwijzer

1. Zet de motor uit.
2. Open de achterklep.
3. Open de kapjes van de bevestigingsschroeven van de lichtunit.
4. Draai de bevestigingsschroeven van de lichtunit los met een kruiskopschroevendraaier.

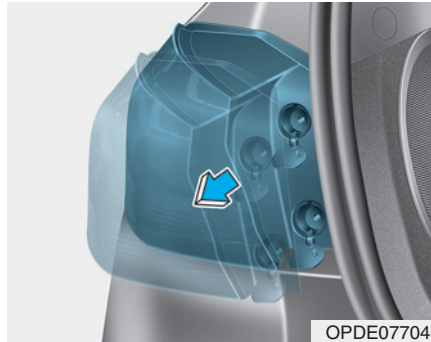

OPDE077048

5. Verwijder de achterlichtunit uit de carrosserie.

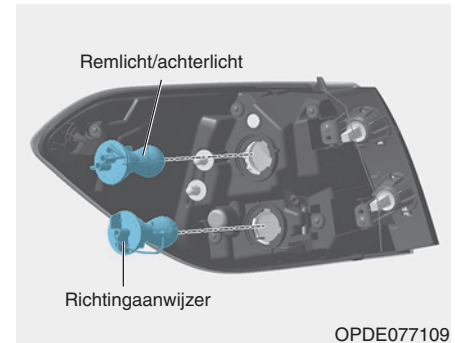

OPDE077109

6. Verwijder de fitting uit de lichtunit door deze linksom te draaien tot de nokjes van de fitting in lijn liggen met de uitsparingen van de lichtunit.
7. Verwijder de lamp uit de fitting door de lamp in te drukken en deze linksom te draaien tot de nokjes van de lamp in lijn liggen met de uitsparingen van de fitting. Trek de lamp uit de fitting.
8. Plaats een nieuwe lamp in de fitting en draai de lamp tot hij vastzit.



9. Plaats de fitting in de lichtunit door de nokjes op de fitting in lijn te brengen met de uitsparingen in de lichtunit. Duw de fitting in de lichtunit en draai de fitting rechtsonder.
10. Plaats de lichtunit in de carrosserie.



### Achterlicht, achteruitrijlicht en mistachterlicht

1. Zet de motor uit.
2. Open de achterklep.
3. Verwijder het deksel met een platte schroevendraaier.

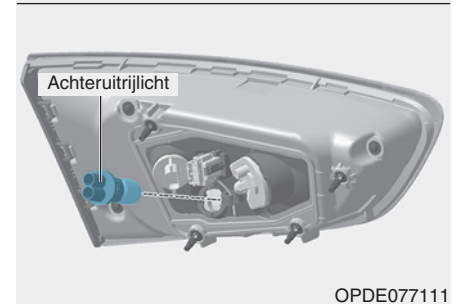
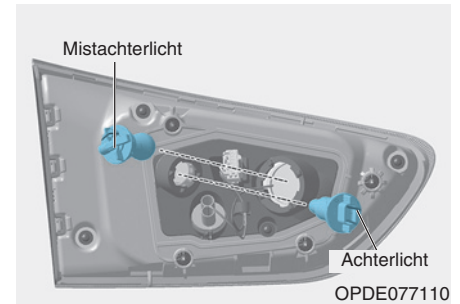

4. Verwijder de fitting uit de lichtunit door deze linksom te draaien tot de nokjes van de fitting in lijn liggen met de uitsparingen van de lichtunit.
5. Trek de lamp recht naar buiten.

6. Plaats een nieuwe lamp in de fitting en draai de lamp tot hij vastzit.
7. Plaats de fitting in de lichtunit door de nokjes op de fitting in lijn te brengen met de uitsparingen in de lichtunit. Duw de fitting in de lichtunit en draai de fitting rechtsom.
8. Plaats het deksel terug.

### Type D (Wagon)

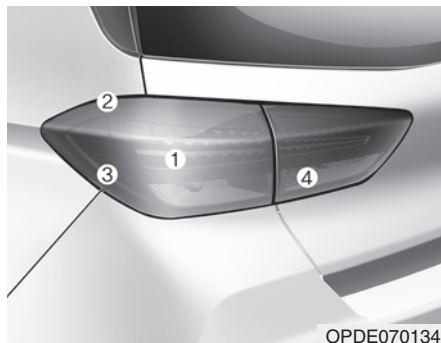

- (1) Remlicht/Achterlicht
- (2) Achterlicht
- (3) Richtingaanwijzer
- (4) Achteruitrijlicht

### Achterlicht, Remlicht/Achterlicht, Remlicht/Achterlicht/ Mistachterlicht

We adviseren u, als de LED-verlichting niet werkt, de auto te laten controleren door een officiële HYUNDAI-dealer.

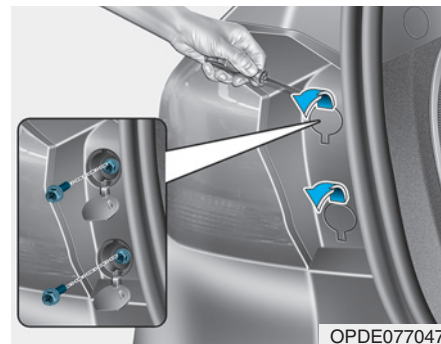

### Richtingaanwijzer

1. Zet de motor uit.
2. Open de achterklep.
3. Open de kapjes van de bevestigingsschroeven van de lichtunit.
4. Draai de bevestigingsschroeven van de lichtunit los met een kruiskopschroevendraaier.

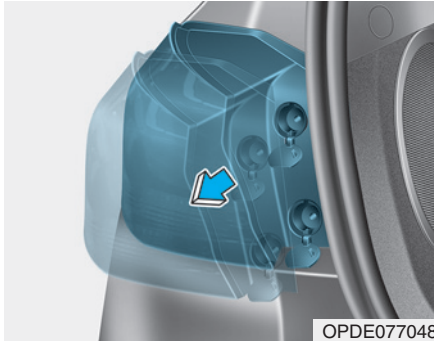

OPDE077048

5. Verwijder de achterlichtunit uit de carrosserie.

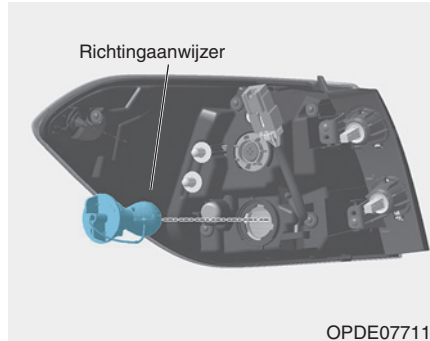

OPDE077112

6. Verwijder de fitting uit de lichtunit door deze linksom te draaien tot de nokjes van de fitting in lijn liggen met de uitsparingen van de lichtunit.

7. Verwijder de lamp uit de fitting door de lamp in te drukken en deze linksom te draaien tot de nokjes van de lamp in lijn liggen met de uitsparingen van de fitting. Trek de lamp uit de fitting.

8. Plaats een nieuwe lamp in de fitting en draai de lamp tot hij vastzit.

9. Plaats de fitting in de lichtunit door de nokjes op de fitting in lijn te brengen met de uitsparingen in de lichtunit. Duw de fitting in de lichtunit en draai de fitting rechtsom.

10. Plaats de lichtunit in de carrosserie.



OPDE070072

### Achterruitrijlicht

1. Zet de motor uit.
2. Open de achterklep.
3. Verwijder het deksel met een platte schroevendraaier.

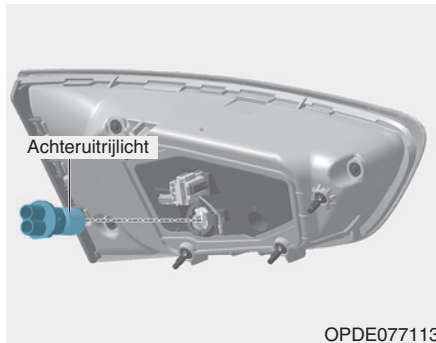

OPDE077113

4. Verwijder de fitting uit de lichtunit door de fitting linksom te draaien tot de nokjes ervan in lijn liggen met de uitsparingen van de lichtunit.
5. Trek de lamp recht naar buiten.
6. Plaats een nieuwe lamp in de fitting en draai de lamp tot hij vastzit.
7. Plaats de fitting in de lichtunit door de nokjes op de fitting in lijn te brengen met de uitsparingen in de lichtunit. Duw de fitting in de lichtunit en draai de fitting rechtsom.
8. Plaats het deksel terug.

## Mistachterlicht

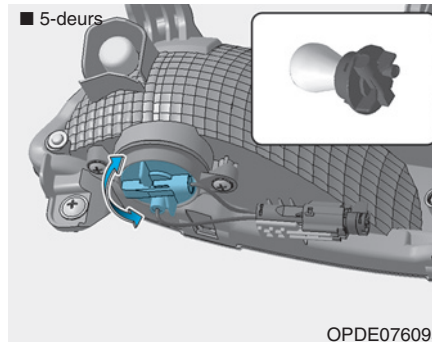

OPDE076095

### Mistachterlicht (5-deurs)

1. Draai de bevestigingspennen en schroeven van de achterwielbescherming los en verwijder deze van de achterbumper.
2. Steek uw hand in de opening achter de achterbumper.

3. Verwijder de fitting uit het huis door deze linksom te draaien tot de nokjes van de fitting in lijn liggen met de uitsparingen van het huis.
4. Verwijder de lamp uit de fitting door de lamp in te drukken en deze linksom te draaien tot de nokjes van de lamp in lijn liggen met de uitsparingen van de fitting. Trek de lamp uit de fitting.
5. Plaats een nieuwe lamp in de fitting en draai de lamp tot hij vastzit.
6. Plaats de fitting in de behuizing door de nokjes op de fitting in lijn te brengen met de uitsparingen in de behuizing. Duw de fitting in de behuizing en draai de fitting rechtsom.

### Mistachterlicht (Fastback, Lijn N)

We adviseren u, als de LED-verlichting niet werkt, de auto te laten controleren door een officiële HYUNDAI-dealer.

## Gloeilamp derde remlicht vervangen

■ 5-deurs

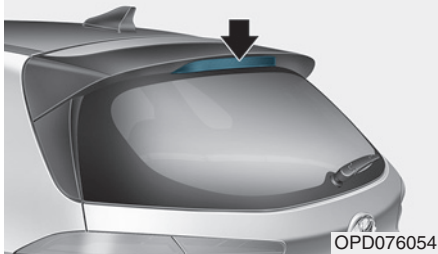

■ Wagon

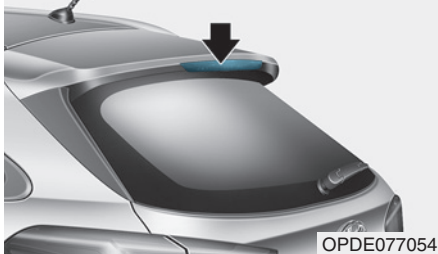

■ Fastback

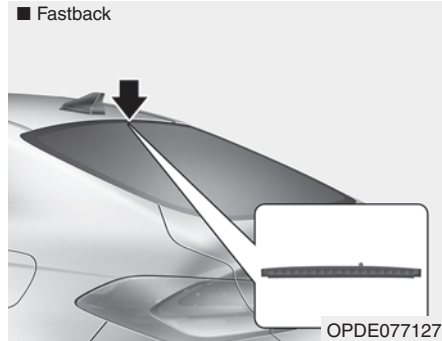

Neem, als het derde remlicht niet werkt, contact op met een officiële HYUNDAI-dealer.

## Vervangen van gloeilamp kentekenplaatverlichting

■ 5-deurs, Fastback

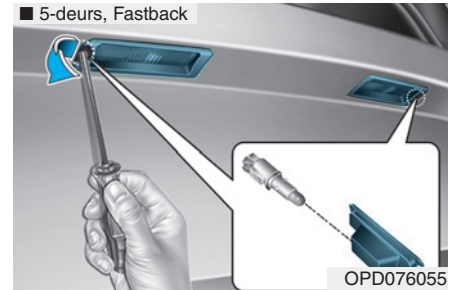

■ Wagon

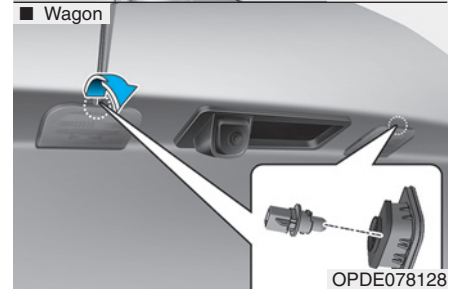

1. Wrik het afdekkapje van de lens met een platte schroevendraaier voorzichtig los van het huis van de verlichting.
2. Trek de lamp recht naar buiten.

3. Plaats een nieuwe lamp.
4. Plaats de onderdelen in omgekeerde volgorde.

#### **AANWIJZING**

**Beschadig de kap, de lip en het kunststof huis niet.**

## **Gloeilamp interieurverlichting vervangen**

### ***Interieurverlichting***

■ Interieurverlichting - met schuifdak



We adviseren u, als de LED-verlichting niet werkt, de auto te laten controleren door een officiële HYUNDAI-dealer.

## Leeslampje, interieurverlichting, lampje make-upspiegel en bagageruimteverlichting

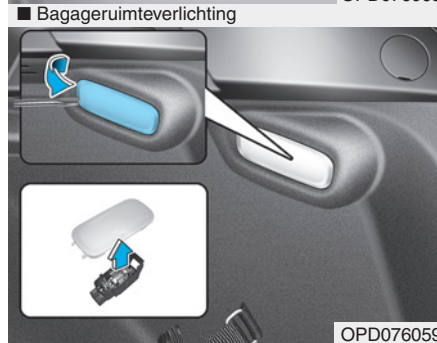
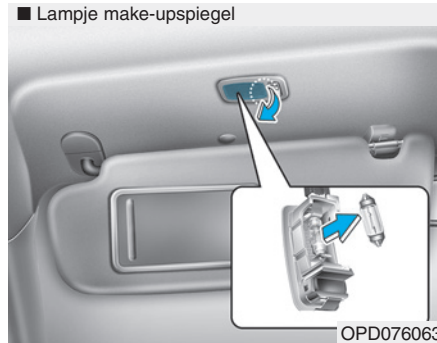
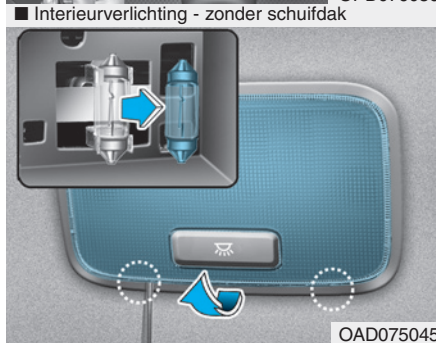
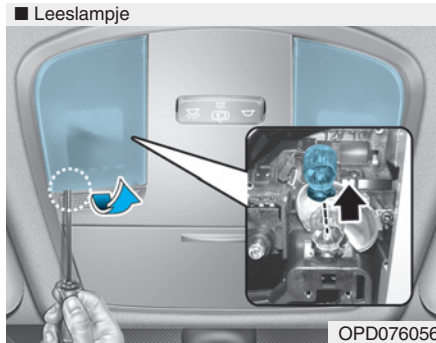

1. Wrik de lens met een platte schroevendraaier voorzichtig los uit het huis van de interieurverlichting.
2. Trek de lamp naar buiten.
3. Steek een nieuwe lamp in de fitting.
4. Breng de lipjes van de lens in lijn met de uitsparingen in het huis van de interieurverlichting en klik de lens vast.

### AANWIJZING

**Beschadig de kap, de lip en het kunststof huis niet.**

## VERZORGING VAN UW AUTO

### Verzorging exterieur

#### **Onderhoud exterieur - Algemeen**

Het is van groot belang bij gebruik van chemische reinigingsmiddelen of polish de aanwijzingen op het etiket van het desbetreffende product op te volgen. Lees de waarschuwingen en opmerkingen op het etiket.

#### **Onderhoud van de lak**

##### **Wassen**

Was uw auto minimaal eenmaal per maand grondig met lauw of koud water om de lak tegen roest en veroudering te beschermen.

Was, nadat u op een stoffige of modderige weg gereden heeft, de auto zo snel mogelijk. Besteed hierbij de nodige zorg aan het verwijderen van opeengehoopt zout, vuil of modder. Controleer of de afvoeropeningen aan de onderzijde van de portieren en de dorpels open en schoon blijven.

Insecten, teer, sap van bomen, uitwerpselen van vogels, industrieel vuil en dergelijke kunnen de lak van uw auto aantasten als ze niet direct verwijderd worden.

Zelfs bij het direct verwijderen kan blijken dat water alleen niet toereikend is.

Gebruik in dat geval een speciale autoshampoo.

Spoel de auto na het wassen grondig af met lauw of koud water. Laat de shampoo niet op de lak opdrogen.

##### **AANWIJZING**

- **Gebruik geen agressieve reinigingsmiddelen, oplosmiddelen of te heet water en was de auto niet in de volle zon of wanneer de carrosserie warm is.**
- **Wees voorzichtig bij het schoonmaken van de zijruiten, vooral bij gebruik van een hogedrukreiniger.**

**Er kan namelijk water door de ruiten het interieur binnendringen.**

(Vervolg)

(Vervolg)

- **Reinig kunststof onderdelen en lichting niet met chemische oplosmiddelen of sterke reinigingsmiddelen, om beschadiging ervan te voorkomen.**

##### **WAARSCHUWING**

##### **Natte remmen**

**Test na het wassen de remmen van uw auto bij lage snelheid om te controleren of de remwerking door binnengedrongen water beïnvloed is. Droog de remmen door het rempedaal bij lage snelheid licht in te trappen wanneer de remprestaties verminderd zijn.**



### Wassen met een hogedrukreiniger

- Houd bij het gebruik van een hogedrukreiniger voldoende afstand tot de auto.

Wanneer u onvoldoende afstand houdt of de druk te hoog is, kunnen onderdelen van de auto beschadigd raken of kan er water in de auto komen.

- Spuit niet met een hogedrukreiniger direct op de camera, de sensoren of de omgeving ervan. Schokken door waterstralen uit de hogedrukreiniger kunnen ervoor zorgen dat het apparaat niet goed werkt.
- Houd de spuitmond uit de buurt van stofhoezen (rubberen of kunststof afdekkapjes) of stekkers, aangezien deze beschadigd kunnen raken wanneer deze in aanraking komen met waterstralen uit de hogedrukreiniger.



### AANWIJZING

- **Water in de motorruimte, inclusief water onder hoge druk, kan storingen veroorzaken in de elektrische circuits.**
- **Zorg ervoor dat water en andere vloeistoffen nooit in contact komen met elektrische/elektronische componenten in de auto omdat ze dan beschadigd kunnen raken.**

### AANWIJZING

#### Auto met matte lak

Maak geen gebruik van automatische wasstraten met ronddraaiende borstels, aangezien deze het oppervlak van uw auto kunnen beschadigen. Een stoomreiniger die het oppervlak van de auto op hoge temperatuur wast, kan tot gevolg hebben dat de olie zich hecht en vlekken achterlaat die moeilijk te verwijderen zijn.

Gebruik een zachte doek (bijv. een microvezeldoek of spons) voor het wassen van uw auto en droog deze af met een microvezeldoek. Wanneer u uw voertuig met de hand wast, gebruik dan geen reinigingsmiddel met was. Maak u het oppervlak van de auto schoon met water voordat u de auto wast als het oppervlak van het voertuig te vuil is (zand, vuil, stof, verontreiniging, enz.).

### In de was zetten

Een goede waslaag vormt een barrière tussen de lak en verontreinigingen. Het behoud van een goede waslaag draagt bij tot de bescherming van de auto.

Zet de auto in de was wanneer het water niet langer druppels op de lak vormt.

Was en droog de auto altijd eerst voordat u hem in de was zet. Gebruik een goede kwaliteit vaste of vloeibare was en volg de aanwijzingen van de fabrikant. Zet de sierlijsten in de was om deze te beschermen en hun glans te laten behouden.

Het verwijderen van olie, teer en dergelijke stoffen met een vlekkenverwijderaar verwijdert gewoonlijk ook de was van de lak. Zet deze delen daarom na het verwijderen van de verontreiniging opnieuw in de was.

### AANWIJZING

- Als u stof of vuil met een droge doek wegveegt, komen er krassen op de lak.
- Gebruik geen staalwol, schuurmiddelen of sterk alkalische of bijtende oplosmiddelen op onderdelen die verchroomd zijn of op onderdelen die vervaardigd zijn van geanodiseerd aluminium. Het gebruik van deze middelen kan de bescherm laag aantasten waardoor verkleuring of glansverlies kan optreden.

### AANWIJZING

#### Auto met matte lak

Gebruik geen polishbeschermer zoals een reinigungs-, schuur- of polijstmiddel. Als was wordt gebruikt, verwijder dan de was onmiddellijk met een siliconenverwijderaar en als er teer- of teerverontreiniging op het oppervlak zit, gebruik dan een teerverwijderaar om schoon te maken. Maar oefen niet te veel kracht uit op de lak.

### Bijwerken van lakbeschadigingen

Repareer diepe krassen en steenslagbeschadigingen in de lak direct. Het blanke metaal gaat snel roesten waardoor ingrijpendere reparatiekosten noodzakelijk worden.

### AANWIJZING

Wanneer uw auto beschadigd is en reparatie of vervanging van metalen delen nodig is, let er dan op dat de garage anticorrosiemiddel aanbrengt op de gerepareerde of vervangen onderdelen.

### AANWIJZING

#### Auto met matte lak

**Bij auto's met matte lak is het onmogelijk om alleen aan het beschadigde deel te werken en is reparatie van het hele onderdeel noodzakelijk. Als de auto beschadigd is en lakken noodzakelijk is, raden wij u aan de auto te laten onderhouden en repareren door een officiële HYUNDAI-dealer.**

**Wees uiterst voorzichtig, omdat het moeilijk is de kwaliteit na reparatie te herstellen.**

#### ***Onderhoud van verchroomde onderdelen***

- Gebruik een teerverwijderaar en geen schraper of ander scherp voorwerp voor het verwijderen van teer of insecten.
- Breng ter bescherming tegen corrosie een waslaag aan op verchroomde onderdelen of bescherm ze met een speciaal conserveringsmiddel.
- Bescherm de verchroomde onderdelen onder winterse omstandigheden of bij gebruik van de auto in kustgebieden met een dikkere laag was of conserveringsmiddel. U kunt eventueel vaseline of een ander beschermingsmiddel gebruiken.

#### ***Onderhoud van de onderzijde***

Zand en pekels kunnen zich ophopen aan de onderzijde van de carrosserie. Als deze middelen niet verwijderd worden, kan versnelde roestvorming optreden aan onderdelen aan de onderzijde van de carrosserie zoals brandstofleidingen, subframes, bodemplaat en uitlaatsysteem, ook al zijn deze onderdelen tegen corrosie beschermd.

Spoel daarom de onderzijde van de carrosserie en de wielkuipen eenmaal per maand, na het rijden op stoffige of modderige wegen en aan het eind van de winter grondig schoon met lauw of koud water. Besteed hieraan de nodige zorg; de opeenhopingen zijn niet altijd even gemakkelijk te zien. Als u het vuil alleen maar nat maakt zonder het te verwijderen, is het effect averechts. Houd ook de afvoeropeningen in portieren en dorpels te allen tijde open. Water dat in portieren en dorpels blijft staan, veroorzaakt roestvorming van binnenuit.

## WAARSCHUWING

Test na het wassen bij lage snelheid de remmen van uw auto om te controleren of de remwerking door binnengedrongen water verminderd is. Droog de remmen door het rempedaal bij lage snelheid licht in te trappen wanneer de remprestaties verminderd zijn.

### *Onderhoud van lichtmetalen velgen*

De lichtmetalen velgen zijn voorzien van een transparante beschermende laklaag.

#### **AANWIJZING**

- Gebruik voor het reinigen van lichtmetalen velgen geen schuur- of polijstmiddelen, oplosmiddelen of een staalborstel.
- Reinig de velg wanneer deze is afgekoeld.
- Gebruik uitsluitend een zachte zeep of een neutraal oplosmiddel en spoel grondig na met water. Let er ook op de velgen te reinigen nadat u over wegen met pekels gereden heeft.
- Vermijd het wassen van de velgen met behulp van sneldraaiende borstels in de wasstraat.
- Gebruik geen producten die zure of basische reinigingsmiddelen bevatten.

### *Bescherming tegen roest*

#### **Bescherming van uw auto tegen roest**

Met behulp van de meest geavanceerde technologie in ontwerp en constructie om roestvorming tegen te gaan, produceren wij auto's van de hoogste kwaliteit. Dat is echter niet genoeg. Om ervoor te zorgen dat uw auto langdurig tegen roest beschermd is, is uw medewerking noodzakelijk.

#### **Meest voorkomende oorzaken van roest**

De meest voorkomende oorzaken van roest aan de auto zijn:

- Het ophopen van strooizout, vuil en modder onder de auto.
- Het afspringen van lak of beschermende coatings door steentjes, gravel, kleine krasjes of deukjes waardoor onbeschermd metaal komt bloot te staan aan roest.

### Roestgevoelige gebieden

Als u in een gebied woont waar uw auto regelmatig wordt blootgesteld aan factoren die roestvorming bevorderen, is bescherming tegen roest uitermate belangrijk. Een aantal veel voorkomende oorzaken van versnelde corrosie zijn strooizout, stofwerende chemicaliën, zeelucht en luchtverontreiniging.

### Vocht werkt roest in de hand

Vocht creëert omstandigheden waaronder roestvorming gemakkelijk optreedt. Roestvorming wordt bijvoorbeeld bevorderd door een hoge luchtvochtigheid, met name als de temperatuur net boven het vriespunt ligt. Onder zulke omstandigheden blijven agressieve stoffen in contact met de auto omdat het vocht langzaam verdampt.

Modder is zeer corrosief omdat het langzaam droogt en vocht in contact houdt met de auto. Hoewel de modder droog lijkt te zijn, zit er nog steeds vocht in dat roestvorming bevordert.

Hoge temperaturen versnellen ook het roesten van delen die niet goed geventileerd waardoor het vocht niet wordt afgevoerd.

Daarom is het zeer belangrijk uw auto schoon en vrij te houden van modder en andere vuilophopingen. Dit geldt niet alleen voor zichtbare oppervlakken maar met name ook voor de onderkant van de auto.

### Voorkomen van roest

U kunt een bijdrage leveren aan het voorkomen van roest door in eerste instantie te letten op het volgende:

### *Houd uw auto schoon*

De beste manier om roest tegen te gaan is uw auto schoon te houden en vrij van agressieve stoffen. Aandacht voor de onderkant van de auto is zeer belangrijk.

- Als u in een gebied woont waar de kans op roestvorming groot is — waar strooizout wordt gebruikt, dicht bij de zee, gebied met luchtverontreiniging, etc.—, dient u extra aandacht te besteden aan het voorkomen van roest. Smit de onderkant van de auto in de winter ten minste eenmaal per maand schoon en reinig de onderkant aan het einde van de winter grondig.
- Besteed bij het reinigen van de onderkant extra aandacht aan de delen onder de spatschermen en andere delen die zich uit het zicht bevinden. Reinig de onderkant grondig. Alleen bevochtigen van de modder in plaats van deze te verwijderen zal de vorming van roest juist versnellen in plaats van voorkomen. Hoge waterdruk en stoom zijn zeer effectief voor het verwijderen van opgehoopte modder en andere agressieve stoffen.

- Zorg er bij het reinigen van portieren en dorpels voor dat de afvoeropeningen openblijven zodat het vocht er altijd uit kan. Anders kan er zich water verzamelen hetgeen roestvorming versnelt.

#### *Houd uw garage vochtvrij*

Parkeer uw auto niet in een vochtige, slecht geventileerde garage. Dit is de perfecte omgeving voor roestvorming. Dit geldt met name als u uw auto in de garage wast of in de garage parkeert als deze nog nat is of bedekt met sneeuw, ijs of modder. Zelfs een verwarmde garage kan roest bevorderen als hij niet goed geventileerd wordt waardoor het vocht niet goed wordt afgevoerd.

#### *Houd lak en lijsten in goede staat*

Krasjes en kleine beschadigingen moeten zo snel mogelijk worden bijgewerkt met een lakstift om de kans op roestvorming te verkleinen. Als het onderliggende metaal zichtbaar is, laat er dan een professioneel schadeherstelbedrijf naar kijken.

**Uitwerpselen van vogels :**  
Uitwerpselen van vogels bevorderen roestvorming in hoge mate en beschadigen gelakte oppervlakken in een paar uur. Verwijder uitwerpselen van vogels daarom altijd zo snel mogelijk.

#### *Verwaarloos het interieur niet*

Vocht kan zich onder vloermatten en vloerbedekking ophopen en daar roest veroorzaken. Controleer dus regelmatig of de vloer onder de matten droog is. Wees vooral voorzichtig met het vervoer van kunstmest, reinigingsmiddelen of chemicaliën.

Vervoer dergelijke stoffen in een geschikte verpakking en reinig de auto bij morsen of lekken direct en laat hem goed drogen.

## Verzorging interieur

### **Onderhoud interieur - Algemeen**

Voorkom dat chemicaliën als parfum, cosmetische oliën, zonnebrandcrème en luchtverfrisser in aanraking komen met onderdelen van het interieur, omdat deze beschadiging of verkleuring kunnen veroorzaken. Indien deze stoffen toch met onderdelen van het interieur in aanraking komen, moeten ze direct worden verwijderd.

Raadpleeg de volgende instructies voor het reinigen van het interieur van de auto.

#### **AANWIJZING**

**Zorg ervoor dat water en andere loeistoffen nooit in contact komen met elektrische/elektronische componenten in de auto omdat ze dan beschadigd kunnen raken.**

### **AANWIJZING**

**Gebruik voor het reinigen van lederen onderdelen (stuurwiel, stoelbekleding enz.) een mild reinigingsmiddel of oplossingen met een lage concentratie alcohol. Door het gebruik van oplossingen met een hoge concentratie alcohol of zure/basische reinigingsmiddelen kan de kleur van de lederen onderdelen verbleken of het oppervlak ervan loskomen.**

### ***Interieurbekleding reinigen***

**Interieurdelen van de auto (indien van toepassing)**

Verwijder stof en los vuil met een plumeau of een stofzuiger van de interieurdelen.

Reinig indien nodig de interieurdelen met een mengsel van warm water en een mild reinigingsmiddel (probeer eerst het reinigingsmiddel uit op een opvallende plaats).

### **Stoffen (indien van toepassing)**

Verwijder stof en los vuil van de stoffen bekleding met een plumeau of een stofzuiger. Reinig met een zachte zeepoplossing die geschikt is voor bekleding of vloerbedekking.

Verwijder nieuwe vlekken onmiddellijk met een vlekkenverwijderaar. Wanneer nieuwe vlekken niet direct verwijderd worden, kunnen er permanente vlekken of verkleuringen in de bekleding achterblijven. Daarnaast kunnen de brandwerende eigenschappen verminderen wanneer de bekleding niet op de juiste wijze wordt onderhouden.

### **AANWIJZING**

**Het gebruik van andere dan de voorgeschreven reinigingsmiddelen en procedures kan het uiterlijk van de stof aantasten en de brandwerende eigenschappen verminderen.**

### **Leder (indien van toepassing)**

- Kenmerken van leder
  - Leder wordt vervaardigd van de opperhuid van een dier, die via een speciaal proces geschikt voor gebruik gemaakt wordt. Omdat het natuurlijk materiaal is, is de dikte en dichtheid van elk deel verschillend. Plooiën kunnen zichtbaar worden als natuurlijk gevolg van rekken en krimpen onder invloed van de temperatuur en de vochtigheid.
  - De stoel is bekleed met rekbare stof om het comfort te verhogen.
  - De delen die in contact komen met het lichaam zijn gewelfd en de grote zijwangen bieden veel comfort en stabiliteit tijdens het rijden.
  - Door het gebruik kunnen plooiën ontstaan. Dit is geen defect van het product.

## OPMERKING

- **Plooiën of slijtplekken die duidelijk het gevolg zijn van het gebruik worden niet gedekt door de garantie.**
- **Riemen met metalen accessoires, ritssluitingen of sleutels in de achterzak kunnen de stoelbekleding beschadigen.**
- **Zorg ervoor dat de stoel niet nat wordt. Dat kan de eigenschappen van natuurlleder veranderen.**
- **Spijkerbroeken of kleding met bleekmiddelen kunnen het oppervlak van de stoelbekleding verontreinigen.**

- Verzorgen van lederen stoelbekleding
  - Reinig de stoel regelmatig met een stofzuiger om stof en zand van de stoel te verwijderen. Hiermee voorkomt u slijtage of beschadiging van het leder en blijft de kwaliteit behouden.
  - Veeg de natuurlederen stoelbekleding regelmatig af met een droge, zachte doek.
  - Het gebruik van geschikte lederbeschermingsmiddelen kan slijtage van de bekleding voorkomen en zorgt voor kleurbehoud. Lees de instructies en raadpleeg een specialist voor het gebruik van ledercoatings of beschermende vloeistoffen.
  - Lichtgekleurd (beige, crèmebeige) leder wordt snel vuil en vlekken vallen erg op. Reinig de stoelen regelmatig.
  - Gebruik geen natte doek. Hierdoor kunnen barstjes in het oppervlak ontstaan.
- Reinigen van lederen bekleding
  - Verwijder alle verontreinigingen direct. Zie onderstaande aanwijzingen voor het verwijderen van elke soort verontreiniging.
  - Cosmetische producten (zonnebrandcrème, foundation, enz.)  
Breng reinigingscrème aan op een doek en veeg de verontreiniging weg. Verwijder de crème met een natte doek en verwijder het water met een droge doek.
  - Dranken (koffie, frisdrank, enz.)  
Breng een klein beetje neutraal reinigingsmiddel aan en veeg de verontreiniging weg.
  - Olie  
Verwijder olie direct met een absorberende doek en veeg de vlek weg met een vlekverwijderaar die speciaal geschikt is voor natuurlleder.
  - Kauwgum  
Bevries de kauwgum met ijs en verwijder de kauwgum beetje bij beetje.



### ***Veiligheidsgordels reinigen***

Reinig de gordels met een zachte zeepoplossing die speciaal geschikt is voor het reinigen van bekleding en tapijt. Volg de aanwijzingen op het etiket van het reinigingsmiddel. Bleek of verf de gordels nooit omdat dit een negatieve invloed op de sterkte van de gordel kan hebben.

### ***Binnenzijde ruiten reinigen***

Als de ruiten aan de binnenzijde snel beslagen raken (vette aanslag), moeten ze gereinigd worden met een speciale glasreiniger. Volg de aanwijzingen op het etiket van de glasreiniger.

### **AANWIJZING**

**Ga niet met scherpe voorwerpen over de binnenzijde van de achterraut. Hierdoor kunnen de draden van de achterrautverwarming beschadigd raken.**

## EMISSIEREGELSYSTEEM

Op het emissieregelsysteem van uw auto is een aangepaste garantieregeling van toepassing. Raadpleeg de garantieinformatie in het onderhoudsboekje voor meer informatie.

Uw auto is uitgerust met een emissieregelsysteem om aan alle emissienorm te voldoen.

Er zijn drie emissieregelsystemen, namelijk.

- (1) Carterventilatiesysteem
- (2) Brandstofdampafzuigstelsysteem
- (3) Emissieregelsysteem

Om de goede werking van de emissieregelsystemen te garanderen is het raadzaam uw auto door een officiële HYUNDAI-dealer volgens het onderhoudsschema in dit instructieboekje te laten controleren en onderhouden.



### OPMERKING

**Bij controle en onderhoud (met elektronische stabiliteitsregeling (ESC))**

- **Om overslaan van de motor tijdens het testen op een rollenbank te voorkomen, moet het ESC-systeem worden uitgeschakeld door de ESC-schakelaar in te drukken.**
- **Schakel na de rollenbanktest het ESC-systeem weer in door nogmaals op de ESC-schakelaar te drukken.**

## 1. Carterventilatiesysteem

Het carterventilatiesysteem voorkomt dat lekgassen uit het carter in de atmosfeer terechtkomen. Bij dit systeem wordt schone, gefilterde lucht via de luchtinlaatslang naar het carter gevoerd. In het carter wordt de lucht vermengd met de lekgassen en vervolgens via de PCV-klep naar het luchtinlaatsysteem gevoerd.

## 2. Brandstofdampafzuigstelsysteem

Het brandstofdampafzuigstelsysteem is ontworpen om te voorkomen dat brandstofdampen in de atmosfeer terechtkomen.

### **Reservoir**

De brandstofdampen die vrijkomen in de brandstoftank worden geabsorbeerd en opgeslagen in een reservoir. Als de motor draait worden de opgeslagen brandstofdampen via de magneetklep dampafvoer naar het inlaatsysteem gevoerd.

### **Magneetklep dampafvoer (PCSV - Purge Control Solenoid valve)**

De magneetklep dampafvoer wordt aangestuurd door de motor-ECU; als de koelvloeistoftemperatuur laag is bij stationair draaien, is de PCSV gesloten en wordt de verdampte brandstof niet naar de motor toegevoerd. Als de motor op bedrijfstemperatuur is, wordt tijdens normaal rijden de verdampte brandstof via de geopende PCSV naar de motor gevoerd.

### **3. Emissieregelsysteem**

Het emissieregelsysteem is een uiterst effectief systeem dat de uitstoot van schadelijke stoffen tot een minimum beperkt zonder dat dit ten koste gaat van de prestaties.

#### **Aanpassingen aan de auto**

Er mogen geen aanpassingen aan deze auto worden gedaan. Door aanpassingen kunnen de prestaties, de veiligheid of de levensduur van uw auto beïnvloed worden. Aanpassingen kunnen zelfs in strijd zijn met overheidsbepalingen en milieuvoorschriften.

Daarnaast kunnen schade of problemen met de prestaties als gevolg van aanpassingen mogelijk niet onder de garantie vallen.

- Als u niet-toegestane elektronische apparaten gebruikt, kan de auto zich abnormaal gedragen, kan schade aan de bedrading ontstaan, raakt de accu mogelijk ontladen of is er kans op brand. Gebruik voor uw eigen veiligheid geen elektronische apparaten die niet voor het gebruik in uw auto zijn goedgekeurd.

### **Voorzorgsmaatregelen met betrekking tot uitlaatgassen (koolmonoxide)**

- Koolmonoxide kan samen met andere uitlaatgassen aanwezig zijn. Laat het uitlaatsysteem van uw auto direct controleren en indien nodig repareren indien u in het interieur uitlaatgas ruikt. Rijd niet met de auto als u in het interieur uitlaatgassen ruikt, maar als het niet anders kan, rijd dan met alle ruiten volledig geopend. Laat uw auto onmiddellijk controleren en repareren.



### **WAARSCHUWING**

**Uitlaatgassen bevatten het gas koolmonoxide (CO). Hoewel het kleurloos en reukloos is, is het gevaarlijk en kan het bij inademing dodelijk zijn. Neem de aanwijzingen op deze bladzijde in acht ter voorkoming van koolmonoxidevergiftiging.**

- Laat de motor in een afgesloten ruimte (bijvoorbeeld een garage) niet langer draaien dan nodig is om de auto naar binnen of naar buiten te rijden.
- Stel het ventilatiesysteem zo af dat er verse buitenlucht naar het interieur gevoerd wordt als de auto in een open ruimte stilstaat terwijl de motor wat langer moet blijven draaien.
- Blijf nooit met draaiende motor gedurende langere tijd in een stilstaande auto zitten.
- Als de motor afslaat of niet wil aanslaan en er teveel startpogingen ondernomen worden, kan het emissieregelsysteem beschadigd raken.

### **Voorzorgsmaatregelen katalysator (indien van toepassing)**

#### **⚠ WAARSCHUWING**

Het uitlaatsysteem en de katalysator zijn zeer heet wanneer de motor draait en direct nadat de motor is uitgezet. Om de kans op **ERNSTIG** of **DODELIJK LETSEL** te beperken:

- Vermijd contact tussen de auto en brandbare materialen zoals gras, vegetatie, papier, bladeren, enz. door niet in de nabijheid daarvan te parkeren of te rijden, of de motor stationair te laten draaien. Bij een heet uitlaatsysteem kunnen brandbare materialen onder de auto in brand vliegen.

(Vervolg)

(Vervolg)

- Blijf op veilige afstand van het uitlaatsysteem en de katalysator, anders kunt u brandwonden oplopen.

Verwijder het hitteschild van het uitlaatsysteem niet, maak de onderkant van de auto niet dicht en breng geen coating aan om corrosie tegen te gaan. Onder bepaalde omstandigheden kan er brandgevaar ontstaan.

Uw auto is uitgerust met een katalysator ten behoeve van de emissieregeling.

Daarom moeten de volgende voorzorgsmaatregelen in acht worden genomen:

- Gebruik bij een benzinemotor uitsluitend LOODVRIJE BENZINE.
- Gebruik de auto niet als de motor duidelijk storingen vertoont, zoals overslaan of vermogensverlies.
- Doe geen dingen die slecht zijn voor de motor. Voorbeelden hiervan zijn: de auto laten uitrollen terwijl het contact uit is en een steile helling af rijden in de versnelling met het contact uit.
- Laat de motor niet langdurig (5 minuten of langer) met een hoog stationair toerental draaien.

- Voer zelf geen aanpassingen of wijzigingen uit aan de motor of het emissieregelsysteem. Wij adviseren u om alle controles en afstellingen te laten uitvoeren door een officiële HYUNDAI-dealer.
- Voorkom rijden met een extreem laag brandstofniveau. Het leegrijden van de tank kan leiden tot overslaan van de motor en overbelasting van de katalysator.

Wanneer bovenstaande voorzorgsmaatregelen niet in acht worden genomen, kan schade aan de katalysator en aan uw auto ontstaan.

Bovendien kan hierdoor de garantie vervallen.

### ***Benzineroetfilter (GPF) (indien van toepassing)***

Het benzineroetfiltersysteem verwijdert roet uit de uitlaatgassen.

In tegenstelling tot een verwisselbaar luchtfilter verbrandt (oxideert) het benzineroetfiltersysteem het verzamelde roet automatisch tijdens het rijden, afhankelijk van de rijomstandigheden.

Met andere woorden, het verzamelde roet wordt door het motormanagementsysteem en de hoge uitlaatgastemperatuur bij normale en hogere snelheden automatisch verwijderd.

Als de auto echter gedurende langere tijd herhaaldelijk korte afstanden of met lage snelheid rijdt, is het mogelijk dat het roet niet automatisch verwijderd wordt, omdat de temperatuur van de uitlaatgassen te laag is. In het geval dat het verzamelde roet een bepaalde hoeveelheid heeft bereikt gaat het benzineroetfilterlampje branden ongeacht het roetoxidatieproces.

Het benzinerootfilterlampje dooft als de rijsnelheid hoger wordt dan 80 km/h waarbij het motortoerental tussen de 1.500 en 4.000 omw/min ligt, rijdend in de 3e versnelling of in een hogere versnelling gedurende ongeveer 30 minuten.

Als het benzinerootfilterlampje gaat knipperen of de waarschuwingsmelding "Check exhaust system (Controleer uitlaatsysteem)" wordt weergegeven, ook al is met de auto gereden zoals hierboven vermeld, adviseren wij u het benzinerootfiltersysteem te laten nakijken door een officiële HYUNDAI-dealer.

Als het benzinerootfilterlampje gedurende een langere periode knippert, kan er schade ontstaan aan het roetfiltersysteem en kan het brandstofverbruik toenemen.



## OPMERKING

**Benzine (indien uitgerust met een benzinerootfilter)**

**Het is raadzaam om alleen benzine te gebruiken die geschikt is voor voertuigen met een benzinerootfilter als uw auto voorzien is van een benzinerootfiltersysteem.**

**Als u benzine gebruikt met een hoog zwavelgehalte (hoger dan 50 ppm) of met andere dan de voorgeschreven additieven, kan er schade ontstaan aan het benzinerootfiltersysteem en kan er witte rook uit de uitlaat komen.**



## Specificaties & Consumenteninformatie

Afmetingen .....	8-2
Motor .....	8-3
Wattage gloeilampen .....	8-4
Banden en wielen .....	8-6
Standaardband .....	8-6
Compact reservewiel .....	8-7
Belastingsindex en snelheidsindex banden .....	8-8
Airconditioningssysteem .....	8-8
Voertuiggewicht en inhoud bagageruimte .....	8-9
Aanbevolen smeermiddelen en hoeveelheden .....	8-10
Aanbevolen motorolie .....	8-12
Aanbevolen SAE-viscositeitsindex .....	8-12
Voertuig-identificatienummer (VIN) .....	8-14
Voertuigcertificatielabel .....	8-14
Bandenspanningslabel .....	8-15
Motornummer .....	8-15
Label aircocompressor .....	8-16
Conformiteitsverklaring .....	8-16
Brandstoflabel .....	8-16



## AFMETINGEN

mm

Onderwerp		Totale lengte	Totale breedte	Totale hoogte	Spoorbreedte vóór	Spoorbreedte achter		Wielbasis
						Veersysteem		
						Multi-link	CTBA <sup>*3</sup>	
5-deurs	195/65 R15	4.340	1.795/ 2.039 <sup>*2</sup>	1.455	1.573	1.581	1.572	2.650
	205/55 R16				1.565	1.573	1.564	
	225/45 R17				1.559	1.567	1.558	
Wagon	195/65 R15	4.585	1.795/ 2.039 <sup>*2</sup>	1.465/ 1.475 <sup>*1</sup>	1.573	1.581	1.572	2.650
	205/55 R16				1.565	1.573	1.564	
	225/45 R17				1.559	1.567	1.558	
Fastback	205/55 R16	4.455	1.795/ 2.039 <sup>*2</sup>	1.425	1.565	1.573	-	2.650
	225/45 R17				1.559	1.567	-	
	225/40 ZR18				1.555	1.563	-	

\*1 : met roof rack

\*2 : met buitenspiegel

\*3 : CTBA : gekoppelde torsieas

## MOTOR

Onderwerp	Benzinemotor			
	Smartstream G1,0 T-GDI / Smartstream G1,0 T-GDI (48V) MHEV	Smartstream G1,5 T-GDI / Smartstream G1,5 T-GDI (48V) MHEV	Smartstream G1,5	
Cilinderinhoud	cc	998	1.482	1.498
Boring x Slag	mm	71,0 x 84,0	71,6 x 92	72 x 92
Ontstekingsvolgorde		1-2-3	1-3-4-2	1-3-4-2
Aantal cilinders		3 cilinders in lijn	4 cilinders in lijn	4 cilinders in lijn

## WATTAGE GLOEILAMPEN

Gloeilamp			Gloeilamptype	Wattage	
Voor	Koplamp	Dimlicht	Type A, B, D	H7	55
			Type C, E	LED	LED
		Grootlicht	Type A, B, D	H7	55
			Type C, E	LED	LED
	Parkeerlicht		Type A	W5W	5
			Type B, C, D, E	LED	LED
	Richtingaanwijzer		Type A, D	PY21W	21
			Type B, C, E	LED	LED
	Dagrijverlichting		Type A	P21W	21
			Type B, C, D, E	LED	LED
	Statische bochtverlichting (SBL)		Type B, D	H7	55
			Type C, E	LED	LED
	Mistlamp			HB4	51
	Richtingaanwijzer opzij		Type A	LED	LED
Type B			W5W	5	

<b>Gloeilamp</b>		<b>Gloeilamptype</b>	<b>Wattage</b>	
Achter	Remlicht/Achterlicht	LED	LED	
	Achterlicht	LED	LED	
	Richtingaanwijzer	PY21W	21	
	Achteruitrijlicht	W16W	16	
	Mistlamp	Type A	PY21W	21
		Type B, C, D	LED	LED
Derde remlicht		LED	LED	
Interieur	Leeslampje	W10W	10	
	Interieurverlichting	FESTOON	8	
	Lamp dashboardkastje	FESTOON	5	
	Bagageruimteverlichting	FESTOON	10	
	Kentekenplaatverlichting	FESTOON	5	

## BANDEN EN WIELEN

### Standaardband

Onderwerp	Banden- maat	Velgmaat	Bandenspanning bar (kPa, psi)						Aanhaal- moment wielmoeren kgf·m (lbf·ft, N·m)
			Normale belasting (lager dan 160 km/h)		Maximale belasting (lager dan 160 km/h)		Rijden met hoge snelheid (hoger dan 160 km/h)* <sup>1</sup>		
			Voor	Achter	Voor	Achter	Voor	Achter	
Normaal pakket	195/65R15	6,0J X 15	2,2 (220, 32)	2,2 (220, 32)	2,35 (235, 34)	2,5 (250, 36)	2,75 (275, 40)	2,75 (275, 40)	11~13 (79~94, 107~127)
	205/55R16	6,5J X 16	2,2 (220, 32)	2,2 (220, 32)	2,35 (235, 34)	2,75 (275, 40)	2,75 (275, 40)	2,75 (275, 40)	
	225/45R17	7,0J X 17	2,2 (220, 32)	2,2 (220, 32)	2,35 (235, 34)	2,75 (275, 40)	2,75 (275, 40)	2,75 (275, 40)	
	225/40ZR18	7,5J X 18	2,4 (240, 35)	2,35 (235, 34)	2,5 (250, 36)	2,75 (275, 40)	2,75 (275, 40)	2,75 (275, 40)	
N-lijn	225/45R17	7,0J X 17	2,2 (220, 32)	2,2 (220, 32)	2,35 (235, 34)	2,75 (275, 40)	2,75 (275, 40)	2,75 (275, 40)	
	225/40ZR18	7,5J X 18	2,4 (240, 35)	2,4 (240, 35)	2,5 (250, 36)	2,75 (275, 40)	2,75 (275, 40)	2,75 (275, 40)	

\*<sup>1</sup>: Om met hoge snelheid te rijden (hoger dan 160 km/h) waar dit toegestaan is, dient de bandenspanning op de waarde te worden gebracht zoals aangegeven in bovenstaande tabel.

## Compact reservewiel

Bandenmaat	Velgmaat	Bandenspanning bar (kPa, psi)		Aanhaalmoment wielmoeren kgf·m (lbf·ft, N·m)
		Voor	Achter	
T125/80D15	4,0T X 15	4,2 (420, 60)	4,2 (420, 60)	11~13 (79~94, 107~127)
T125/80D16	4,0T X 16	4,2 (420, 60)	4,2 (420, 60)	

### AANWIJZING

- Het is toegestaan de standaard bandenspanning te verhogen met 20 kPa als er op korte termijn lagere temperaturen worden verwacht. Banden verliezen gemiddeld 7 kPa voor elke temperatuurdaling van 7°C. Als er extreme temperatuurschommelingen worden verwacht, controleer de bandenspanning dan indien nodig opnieuw om de banden op de juiste spanning te houden.
- De bandenspanning daalt over het algemeen wanneer u rijdt in gebieden die ver boven de zeespiegel liggen. Controleer dus de bandenspanning voordat u gaat rijden in hoger gelegen gebieden. Breng de bandenspanning indien nodig op het juiste niveau (Bandenspanning per hoogte: +10 kPa/1 km).
- Overschrijd de maximale bandenspanning die is aangegeven op de wang van de band niet.

### OPMERKING

Zorg er bij het vervangen van de banden voor dat ze dezelfde maat hebben als de originele banden. Wanneer banden van een ander formaat worden gebruikt, werken de bijbehorende onderdelen mogelijk niet goed meer.

## BELASTINGSINDEX EN SNELHEIDSINDEX BANDEN

Onderwerp	Bandenmaat	Velgmaat	Belastingsindex		Snelheidsindex	
			BI *1	kg	SI *2	km/h
Standaardband	195/65 R15	6,0J X 15	91	615	H	210
	205/55 R16	6,5J X 16	91	615	H	210
	225/45 R17	7,0J X 17	91	615	W	270
	225/40 ZR18	7,5J X 18	92	630	Y	300
Compact reservewiel	T125/80D15	4,0T X 15	95	690	M	130
	T125/80D16	4,0T X 16	97	730	M	130

\*1 BI : BELASTINGSINDEX

\*2 SI : SNELHEIDSINDEX

## AIRCONDITIONINGSSYSTEEM

Onderwerpen		Volumegewicht	Classificatie
Koudemiddel	g	500	R-1234yf
Compressorolie	g	110±10	PAG

We adviseren u voor meer informatie contact op te nemen met een officiële HYUNDAI-dealer.

## VOERTUIGGEWICHT EN INHOUD BAGAGERUIMTE

Onderwerp		Benzinemotor										
		Smartstream G1,0 T-GDI		Smartstream G1,0 T-GDI (48V) MHEV		Smartstream G1,5 T-GDI		Smartstream G1,5 T-GDI (48V) MHEV		Smartstream G1,5		
		MT	DCT	MT	DCT	MT	DCT	MT	DCT	MT	AT	
Maximaal toelaatbaar voertuiggewicht	kg	5-deurs	1.800	1.830	1.810	1.840	1.830	1.860	1.840	1.870	1.750	1.770
		Wagon	1.840	1.870	1.850	1.880	1.860	1.890	1.870	1.900	1.800	1.820
		Fastback	1.820	1.850	1.830	1.860	1.840	1.870	1.850	1.880	-	
		LIJN N	1.810	1.840	1.810	1.840	-		1.840	1.870	-	
		LIJN N (Wagon)	1.850	1.880	1.850	1.880	-		1.870	1.900	-	
		LIJN N (Fastback)	1.830	1.860	1.830	1.860	-		1.850	1.880	-	
Inhoud bagageruimte (VDA)	5-deurs	Min.	395									
		Max.	1.301									
	Wagon	Min.	602									
		Max.	1.650									
	Fastback	Min.	450									
		Max.	1.351									

M/T : Handgeschakelde transmissie

A/T : Automatische transmissie

DCT : Double clutch-transmissie

Min : Achter de rugleuning van de achterbank tot aan de bovenzijde van de rugleuning.

Max : Achter de voorstoelen tot aan het dak.



## AANBEVOLEN SMEERMIDDELEN EN HOEVEELHEDEN

Gebruik voor een optimale werking en een lange levensduur van motor en aandrijflijn uitsluitend smeermiddelen van de juiste kwaliteit. Het gebruik van de juiste smeermiddelen helpt ook het motorrendement verhogen, wat een gunstiger brandstofverbruik oplevert.

Deze smeermiddelen en vloeistoffen worden aanbevolen voor gebruik in uw auto.

	Smeermiddel	Hoeveelheid	Classificatie
Motorolie *1 *2 (verversen)	Smartstream G1,0 T-GDI/ Smartstream G1,0 T-GDI (48V) MHEV	3,6 l	API SN PLUS/ SP of ILSAC GF-6
	Smartstream G1,5 T-GDI/ Smartstream G1,5 T-GDI (48V) MHEV	4,2 l	
Aanbevolen 	Smartstream G1,5	3,4 l	API SN PLUS/ SP of ILSAC GF-6

\*1 : Zie de SAE-viscositeitsindex op bladzijde 12.

\*2 : Als de hierboven aanbevolen gespecificeerde olie niet beschikbaar is, kan synthetische olie van het type SAE 0W-20 worden gebruikt. (Behalve INDIA, MIDDEN-OOSTEN, IRAN, LIBIË, ALGERIJE, SOEDAN, MAROKKO, TUNESIË, EGYPTE, MIDDEN- EN ZUID-AMERIKA)

Smeermiddel		Hoeveelheid	Classificatie
Handgeschakelde-transmissievloeistof	Smartstream G1,0 T-GDI/ Smartstream G1,0 T-GDI (48V) MHEV	1,5 ~ 1,6 l	HK SYN MTF 70W (SK) SPIRAX S6 GHME 70W MTF (H.K.SHELL) GS MTF HD 70W (GS CALTEX) API GL-4, SAE 70W, TGO-9
	Smartstream G1,5 T-GDI/ Smartstream G1,5 T-GDI (48V) MHEV		
	Smartstream G1,5		
Automatische-transmissievloeistof		6,7 l	MICHANG ATF SP-IV, SK ATF SP-IV, NOCA ATF SP-IV, originele HYUNDAI ATF SP-IV
Servovloeistof systeem voor intelligente handgeschakelde transmissie		0,082 ~ 0,087 l	SAE J1704 DOT-4 LV, ISO4925 CLASS-6, FMVSS116 DOT-4, FMVSS116 DOT-3
Double clutch-transmissievloeistof		1,9 ~ 2,0 l	HK SYN DCTF 70W (SK) SPIRAX S6 GHME 70W DCTF (H.K.SHELL) GS DCTF HD 70W (GS CALTEX) API GL-4, SAE 70W
Koelvloeistof	Smartstream G1,0 T-GDI	5,9 l	Mengsel van antivries en gedestilleerd water (Koelvloeistof op ethyleenglycolbasis met fosfaat voor aluminium radiator)
	Smartstream G1,0 T-GDI (48V) MHEV	6,0 l	
	Smartstream G1,0 T-GDI	5,9 l	
	Smartstream G1,0 T-GDI (48V) MHEV	6,0 l	
	Smartstream G1,5 T-GDI	6,5 l	
	Smartstream G1,5 T-GDI (48V) MHEV	6,6 l	
	Smartstream G1,5		
	AT	5,9 l	
	MT	5,8 l	
Rem- en koppelingsvloeistof		0,7 ~ 0,8 l	SAE J1704 DOT-4 of SAE J1704 DOT-4LV, FMVSS 116 DOT-4, ISO4925 CLASS-6
Brandstof		50 l	Raadpleeg "Vereiste brandstof" in het hoofdstuk Introductie.

### Aanbevolen motorolie

Leverancier	Product
Shell	API SN PLUS : 0W20
	ACEA A5/B5 : Helix Ultra AH 5W30

### Aanbevolen SAE-viscositeitsindex

#### OPMERKING

**Zorg ervoor dat u de omgeving rond vuldoppen, aftappluggen en de peilstok altijd goed reinigt alvorens het peil te controleren of de vloeistof af te tappen. Dit is vooral van belang in gebieden met veel stof of zand en als er met de auto over onverharde wegen wordt gereden. Door het schoonmaken wordt voorkomen dat vuil en zand in de motor of andere componenten binnendringt en schade veroorzaakt.**

De viscositeit (vloeibaarheid) van de motorolie is van invloed op het brandstofverbruik en op de werking onder koude weersomstandigheden (starten en oliecirculatie). Motoroliën met een lagere viscositeit geven een lager brandstofverbruik en betere prestaties onder koude weersomstandigheden, terwijl motoroliën met een hogere viscositeit echter wenselijk zijn voor een goede smering bij warme buitentemperaturen. Het gebruik van oliën met een andere dan de aanbevolen viscositeit kan resulteren in motorschade. Houd bij de keuze van een olie rekening met de te verwachten buitentemperaturen tot aan de volgende olieerversing. Kies dan aan de hand van de tabel de aanbevolen olieviscositeit.

- Smartstream G1,0 T-GDI/Smartstream G1,0 T-GDI (48V) MHEV/  
Smartstream G1,5 T-GDI/Smartstream G1,5 T-GDI (48V) MHEV/Smartstream G1,5

Temperatuurbereik SAE-viscositeitsindex										
Temperatuur	°C	-30	-20	-10	0	10	20	30	40	
	(°F)		-10	0	20	40	60	80	100	
Europa *1		0W-20								

\*1 : Als de hierboven aanbevolen gespecificeerde olie niet beschikbaar is, kan synthetische olie van het type SAE 0W-20 worden gebruikt. Als minerale olie of halfsynthetische olie wordt gebruikt, geldt voor het olie verversen het onderhoudsschema voor zware gebruiksomstandigheden.

Een motorolie die is voorzien van dit certificeringsmerkteken van het American Petroleum Institute (API) voldoet aan de eisen van de International Lubricant Specification Advisory Committee (ILSAC). Het wordt aangeraden alleen motorolie te gebruiken die deze API-certificering voert



## VOERTUIG-IDENTIFICATIENUMMER (VIN)

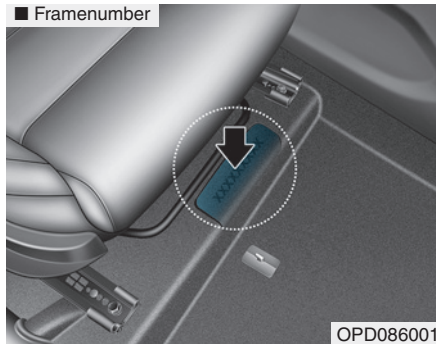

Het voertuig-identificatienummer (VIN) is het nummer dat gebruikt wordt bij de registratie van uw auto en bij alle zaken die te maken hebben met eigendom, enz.

Het nummer is ingeslagen in de vloer onder de passagiersstoel. Open het afdekkapje om het nummer te kunnen controleren.

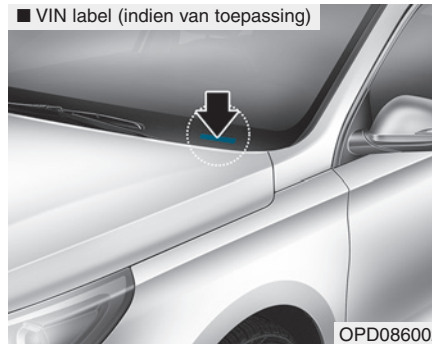

Het VIN staat ook op een plaatje dat is bevestigd aan de bovenzijde van het dashboard. Het nummer op dit plaatje kunt u van buitenaf goed zien door de voorruit.

## VOERTUIGCERTIFICATIE LABEL

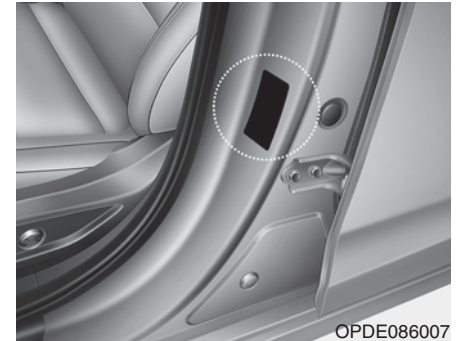

Op het voertuigcertificatielabel op de middenstijl aan bestuurderszijde (of voorpassagierszijde) staat het voertuigidentificatienummer (VIN).

## BANDENSANNINGSLEBE

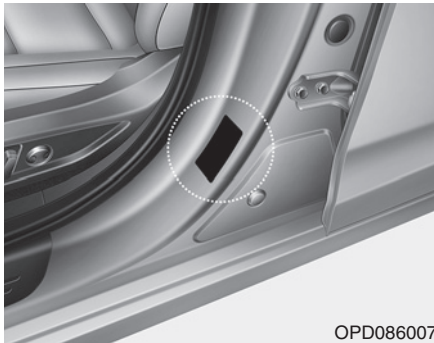

OPD086007

De banden waarmee uw nieuwe auto is uitgerust zijn zorgvuldig geselecteerd voor de beste prestaties onder normale rijomstandigheden.

Op het bandenspanningslabel op de middenstijl aan bestuurderszijde staan de bandenspanningen voor de verschillende gebruiksomstandigheden.

## MOTORNUMMER

■ Smartstream G1,0 T-GDI/  
Smartstream G1,0 T-GDI  
(48V) MHEV

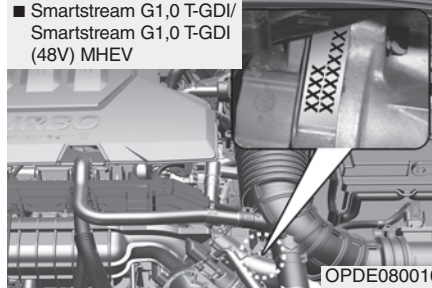

OPDE080010

■ Smartstream G1,5 T-GDI/  
Smartstream G1,5 T-GDI  
(48V) MHEV

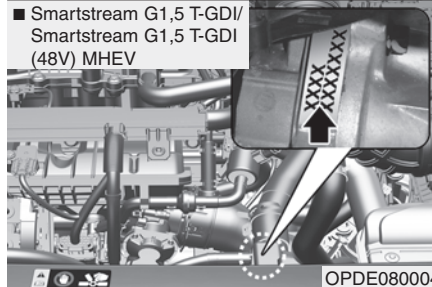

OPDE080004

■ Smartstream G1,5

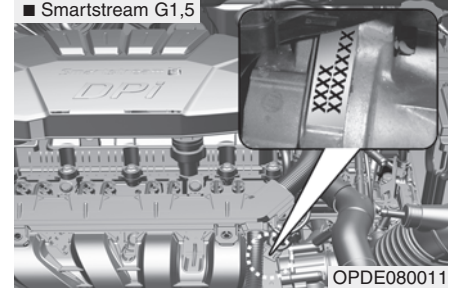

OPDE080011

Het motornummer is in het motorblok ingeslagen op de plaats die in de afbeelding is aangegeven.

## LABEL AIRCOCOMPRESSOR

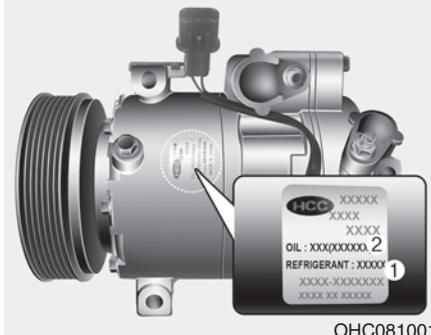

OHC081001

Een label voor de aircocompressor geeft u informatie over het type compressor waarmee uw auto is uitgerust, zoals model, onderdeelnummer leverancier, productienummer, koudemiddel (1) en smeermiddel (2).

## CONFORMITEITSVERKLARING (INDIEN VAN TOEPASSING)

■ Voorbeeld

CE CE 0678

CE0678

De met radiofrequenties werkende componenten van dit voertuig voldoen aan de eisen en de andere relevante bepalingen van richtlijn 1995/5/EG.

Meer informatie, waaronder de conformiteitsverklaring van de fabrikant, kunt u vinden op deze website van HYUNDAI:

<http://service.hyundai-motor.com>

## BRANDSTOFFLABEL (INDIEN VAN TOEPASSING)

Het brandstofflabel zit op de tankdopklep.

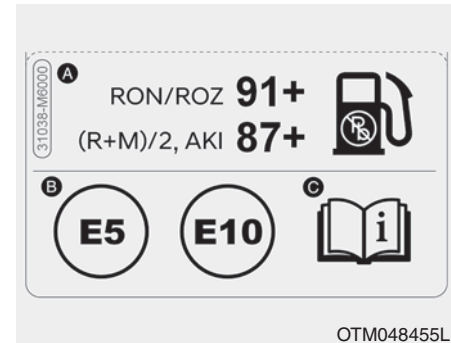

- A. Octaangetal van loodvrije benzine
- 1) RON/ROZ : Research Octane Number
  - 2) (R+M)/2, AKI : Anti Klop Index
- B. Identificatie brandstof voor uitvoeringen met benzinemotor
- \* Dit symbool staat voor bruikbare brandstof. Gebruik geen andere brandstof.
- C. Voor meer informatie, raadpleeg "Vereiste brandstof" in het hoofdstuk Introductie.





**A**

Aanbevolen smeermiddelen en hoeveelheden .....	8-10
Aanbevolen motorolie .....	8-12
Aanbevolen SAE-viscositeitsindex .....	8-12
Accu .....	7-29
Accu opladen .....	7-31
Accucapaciteitsticker .....	7-30
Te resetten onderdelen .....	7-32
Voor een optimale werking van de accu.....	7-30
Afmetingen .....	8-2
Airbag - aanvullend veiligheidssysteem.....	2-50
Aanvullende voorzorgsmaatregelen met betrekking tot de veiligheid.....	2-69
Hoe werkt het airbagsysteem? .....	2-58
Onderhoud aanvullend veiligheidssysteem .....	2-68
Waar zitten de airbags? .....	2-52
Waarom werd de airbag bij een aanrijding niet geactiveerd? .....	2-63
Waarschuwingslabels airbags .....	2-70
Wat gebeurt er als een airbag geactiveerd wordt?.....	2-61
Airconditioningssysteem .....	8-8
Alarmknipperlichten .....	6-2
Als de motor niet gestart kan worden .....	6-3
Als de motor niet of langzaam ronddraait.....	6-3
Als de motor wel ronddraait maar niet aanslaat.....	6-4
Als de motor oververhit raakt.....	6-7
Antidiefstalsysteem.....	3-22

Audio (Zonder Touch Screen) .....	4-10
Bluetooth.....	4-30
Lay-out systeem - afstandsbediening op het stuurwiel .....	4-14
Lay-out systeem - bedieningspaneel .....	4-10
Mediaspeler.....	4-25
Radio .....	4-19
Automatisch verwarmings- en ventilatiesysteem .....	3-149
Automatische verwarming en airconditioning .....	3-150
Handmatig bediende verwarming en airconditioning .....	3-151
Onderhoud van het systeem.....	3-158
Werking systeem.....	3-156
Automatische transmissie .....	5-29
Bediening automatische transmissie.....	5-29
Goede rijgewoonten .....	5-34
Parkeren .....	5-34

**B**

Banden en velgen .....	7-33
Aanbevolen bandenspanning bij koude banden .....	7-34
Aandacht voor de banden .....	7-33
Banden met een kleine hoogte-/breedteverhouding ..	7-43
Banden vervangen .....	7-37
Bandenspanning controleren .....	7-35
Grip .....	7-39
Informatie op de wang van de band .....	7-39
Onderhoud van banden .....	7-39

Velgen vervangen.....	7-39
Wielen uitlijnen en balanceren .....	7-36
Wielen verwisselen .....	7-35
Banden en wielen .....	8-6
Compact reservewiel .....	8-7
Standaardband.....	8-6
Bandenspanningslabe .....	8-15
Belangrijke veiligheidsvoorzorgsmaatregelen .....	2-2
Afleiding van de bestuurder .....	2-2
Doe uw veiligheidsgordel altijd om .....	2-2
Gebruik voor alle kinderen de juiste veiligheidssystemen.....	2-2
Gevaren airbag.....	2-2
Houd uw auto in een veilige conditie .....	2-3
Pas uw snelheid aan.....	2-3
Belastingsindex en snelheidsindex banden .....	8-8
Bevestigingssteun voor dakdrager.....	3-185
Blind-spot collision warning (BCW)/ Blind-spot collision-avoidance assist (BCA) .....	5-109
Beschrijving systeem .....	5-109
Detectiesensor (Voorruitcamera/Hoekradars achter).....	5-115
Systeeminstelling en -activering.....	5-110
Waarschuwing en systeemregeling.....	5-113
Brandstoflabel.....	8-16

## C

Conformiteitsverklaring.....	4-48
BSMI.....	4-48
CE .....	4-48
NCC .....	4-49
UkrSEPRO .....	4-50
Conformiteitsverklaring.....	8-16
Contact .....	5-7
Contactslot .....	5-7
Toets Engine Start/Stop .....	5-10
Controlesysteem lage bandenspanning (TPMS) .....	6-9
Controlelampje storing TPMS (Bandenspanningscontrolesysteem) .....	6-14
Controlesysteem lage bandenspanning.....	6-11
Een wiel verwisselen met TPMS.....	6-15
Resetprocedure TPMS .....	6-10
Waarschuwinglampje lage bandenspanning .....	6-13
Waarschuwinglampje positie lage bandenspanning en aanduiding bandenspanning.....	6-13
Cruise control (CC) .....	5-137
Werking Cruise Control.....	5-137

## D

Dashboard, overzicht (I) .....	1-10
Dashboard, overzicht (II).....	1-11

Door de eigenaar uit te voeren	
onderhoudswerkzaamheden .....	7-6
Schema voor door de eigenaar uit	
te voerenonderhoudswerkzaamheden.....	7-7
Double clutch-transmissie .....	5-36
Goede rijgewoonten .....	5-45
Parkeren .....	5-44
Werking Double clutch-transmissie.....	5-36
Driver attention warning (DAW).....	5-132
Instelling en activering van de functie .....	5-132
Resetten van het systeem.....	5-133
Storing in het systeem.....	5-134
Systeem standby .....	5-134

## E

Emissieregelsysteem.....	7-97
Brandstofdampafzuigsysteem .....	7-97
Carterventilatiesysteem.....	7-97
Emissieregelsysteem .....	7-98
Exterieur .....	3-46
Achterklep.....	3-48
Motorkap.....	3-46
Tankdopklep.....	3-50
Extra voorzieningen verwarmings-	
en ventilatiesysteem .....	3-165
Automatische ventilatie .....	3-165
Luchtcirculatie .....	3-165

## F

Forward collision-avoidance assist (FCA)	
- Sensorfusie (Voorruitcamera + Radar voor) .....	5-80
Beperkingen van het systeem .....	5-89
FCA-sensor (Radar voor/Camera voor) .....	5-85
Instelling en activering van de functie .....	5-80
Storing in het systeem.....	5-87
Waarschuwingsmelding FCA en functieregeling .....	5-83

## G

Geheugen bestuurdersstoel .....	3-23
Instapfunctie.....	3-25
Oproepen standen uit het geheugen.....	3-24
Opslaan van standen in het geheugen.....	3-24
Gloeilampen.....	7-60
Afstellen van koplamp en mistlamp voor.....	7-68
Gloeilamp derde remlicht vervangen .....	7-84
Gloeilamp interieurverlichting vervangen .....	7-85
Lamp richtingaanwijzer opzij vervangen .....	7-73
Mistachterlicht .....	7-83
Mistlampen voor .....	7-67
Vervangen van gloeilamp kentekenplaatverlichting..	7-84
Vervangen van gloeilamp koplamp,	
statische bochtverlichting, parkeerlicht,	
richtingaanwijzer en dagrijverlichting.....	7-61
Vervangen van lamp achterlicht .....	7-74

## H

Handbediend verwarmings- en ventilatiesysteem.....	3-139
Onderhoud van het systeem.....	3-146
Verwarming en airconditioning .....	3-140
Werking systeem.....	3-144
Handgeschakelde transmissie.....	5-20
Bediening handgeschakelde transmissie .....	5-20
Goede rijgewoonten.....	5-22

## I

Idle stop & go-systeem (ISG).....	5-69
Controlelampje ISG.....	5-74
Het ISG activeren .....	5-69
Het ISG deactiveren.....	5-69
Storing ISG .....	5-75
Voorwaarden voor de werking van het ISG-systeem.....	5-73
In drive-stand geïntegreerd regelsysteem .....	5-77
Infotainmentsysteem.....	4-2
Antenne.....	4-3
Audio / Video / Navigatiesysteem (AVN).....	4-5
Audiobediening op stuurwiel.....	4-4
AUX, USB.....	4-2
Bluetooth® Wireless Technology handsfree .....	4-5
Uitleg werking autoradio .....	4-5

Instrumentenpaneel.....	3-53
Bediening instrumentenpaneel.....	3-54
Meldingen LCD-display .....	3-76
Meters en tellers.....	3-55
Schakelindicator transmissie .....	3-59
Waarschuings- en controlelampjes .....	3-62
Intelligent speed limit warning (ISLW).....	5-125
Beperkingen van het systeem .....	5-131
Display .....	5-127
Systeeminstelling en -activering.....	5-126
Intelligente handgeschakelde transmissie.....	5-24
Bediening intelligente handgeschakelde transmissie .....	5-24
Interieur, overzicht.....	1-9
Interieurfilter.....	7-23
Controle filter.....	7-23
Filter vervangen .....	7-24

## K

Kinderzitjes (CRS) .....	2-36
Kiezen van een kindersitje (CRS) .....	2-37
Onze aanbeveling: Vervoer kinderen altijd op de achterstoelen .....	2-36
Plaatsen van een kindersitje (CRS).....	2-39
Koelvloeistof.....	7-15
Controleren van het koelvloeistofpeil .....	7-15
Vervangen van de koelvloeistof.....	7-17

**L**

Label aircocompressor.....	8-16
Lane departure warning (LDW).....	5-95
Beperkingen van het systeem.....	5-98
Waarschuingslampje en -melding.....	5-97
Werking LDW.....	5-96
Lane following assist (LFA).....	5-161
Beperkingen van het systeem.....	5-165
Waarschuingsmelding.....	5-163
Werking LFA.....	5-162
Lane keeping assist (LKA).....	5-100
Beperkingen van de functie.....	5-107
Waarschuingslampje en -melding.....	5-105
Werking LKA.....	5-102
Wijzigen functie LKA-systeem.....	5-102
LCD-Display.....	3-84
Bediening LCD-display.....	3-84
Modi LCD-display.....	3-85
Lekke band (met reservewiel).....	6-16
EG-conformiteitsverklaring voor krik.....	6-23
Krik en gereedschap.....	6-16
Kriklabel.....	6-22
Verwisselen van wielen.....	6-17
Lekke band (met tire mobility kit).....	6-24
Aanwijzingen voor een veilig gebruik van de Tire Mobility Kit.....	6-25
Componenten van het Tire Mobility Kit (TMK).....	6-27
Controleren van de bandenspanning.....	6-31

Gebruik van de Tire Mobility Kit.....	6-28
Het dichtmiddel verdelen.....	6-30
Introductie.....	6-25
Luchtfilter.....	7-22
Filter vervangen.....	7-22

**M**

Manual speed limit assist (MSLA).....	5-123
Werking Manual Speed Limit Assist.....	5-123
Massa van de auto.....	5-198
Overbeladen.....	5-198
Motor.....	8-3
Motornummer.....	8-15
Motorolie.....	7-12
Motorolie verversen en filter vervangen.....	7-13
Motoroliepeil controleren.....	7-12
Motorruimte.....	1-12, 7-3

**N**

Nooduitrusting.....	6-46
Bandenspanningsmeter.....	6-46
Brandblusser.....	6-46
Eerstehulpset.....	6-46
Gevarendriehoek.....	6-46

## O

Onderhoudswerkzaamheden.....	7-5
Verantwoordelijkheid van de eigenaar .....	7-5
Voorzorgsmaatregelen voor onderhoud uitgevoerd door eigenaar .....	7-5
Ontwaseming .....	3-137
Achtterruitverwarming.....	3-137
Opbergvak.....	3-166
Dashboardkastje.....	3-166
Multifunctioneel vak.....	3-167
Opbergvak bagageruimte (wagon) .....	3-168
Opbergvak bagageruimte opzij (wagon) .....	3-168
Opbergvak middenconsole .....	3-166
Opbergvak voor zonnebril .....	3-167
Overige voorzieningen .....	3-169
12 V-aansluiting .....	3-171
Aansteker .....	3-173
Afscheidingsnet (wagon).....	3-179
Asbak .....	3-169
Baganet (houder).....	3-177
Bekerhouder.....	3-169
Bevestigingspunt(en) vloermat.....	3-177
Draadloos laadsysteem mobiele telefoon .....	3-174
Hoedenplank .....	3-178
Jashaak .....	3-176
Klok .....	3-175
Railsysteem bagageruimte (wagon).....	3-183

Rolhoes bagageruimte (wagon).....	3-181
Verschuifbare armsteun .....	3-170
Zonneklep .....	3-171
Overzicht exterieur (I) .....	1-2
Overzicht exterieur (II).....	1-5

## P

Pan-Europees eCALL-Systeem.....	6-37
Informatie met betrekking tot gegevensverwerking..	6-39
Pan-Europees eCall-systeem .....	6-42
Panoramisch schuif-/kanteldak.....	3-40
Elektrisch zonneschermb .....	3-40
Klembeveiliging.....	3-42
Omhoog/omlaag kantelen .....	3-41
Open-/dichtschuiven .....	3-41
Schuif-/kanteldak resetten .....	3-43
Waarschuwing geopend schuif-/kanteldak .....	3-44
Parkeerrem.....	7-21
Controleer de parkeerrem .....	7-21

## R

- Rear cross-traffic collision warning (RCCW)/  
Rear cross-traffic collision avoidance assist  
(RCCA).....5-167
- Beperkingen van de functie .....5-175
- Beschrijving systeem .....5-167
- Detectiesensor .....5-173
- Systeeminstelling en -activering.....5-168
- Waarschuwing en systeemregeling.....5-170
- Rem-/koppelingsvloeastof .....7-18
- Controle van niveau rem-/koppelingsvloeastof .....7-18
- Remsysteem .....5-47
- Antiblokkeersysteem (ABS).....5-59
- AUTO HOLD-functie.....5-55
- Elektronische parkeerrem (EPB).....5-50
- Elektronische stabiliteitsregeling  
(Electronic Stability Control-ESC).....5-61
- Goede remgewoonten .....5-67
- Hill-Start Assist Control (HAC) .....5-66
- Noodstopsignaal (Emergency Stop Signal-ESS).....5-67
- Parkeerrem (handbediend).....5-48
- Rembekrachtiging .....5-47
- Remblokslijtage-indicatoren .....5-48
- Vehicle Stability Management (VSM) .....5-65
- Rijden in de winter .....5-181
- Sneeuw en ijs .....5-181
- Voorzorgsmaatregelen voor rijden in de winter .....5-184
- Rijden met een aanhanger .....5-187
- Als u gaat rijden met een aanhanger?.....5-188
- Onderhoud bij het rijden met een aanhanger .....5-196
- Rijden met een aanhanger .....5-192
- Uitrusting voor het rijden met een aanhanger .....5-191
- Rijden onder speciale rijomstandigheden.....5-177
- Doorwaden van water .....5-180
- Op eigen kracht lostrekken van de auto .....5-177
- Rijden in de regen.....5-179
- Rijden in het donker .....5-178
- Rijden met hoge snelheden.....5-180
- Rijden onder moeilijke omstandigheden .....5-177
- Vloeiend nemen van bochten .....5-178
- Rijhulpsysteem .....3-122
- Forward/Reverse Parking Distance Warning  
(PDW).....3-131
- Rear View Monitor (RVM).....3-122
- Reverse Parking Distance Warning (PDW).....3-125
- Ruiten.....3-34
- Elektrisch bedienbare ruiten .....3-34
- Handmatig bedienbare ruiten.....3-39
- Sluiten van de ruiten met afstandsbediening .....3-39
- Ruitensproeiervloeastof.....7-20
- Ruitensproeiervloeastofniveau controleren .....7-20
- Ruitenwisserbladen.....7-25
- Controle bladen.....7-25
- Vervangen van bladen.....7-25

Ruitenwissers en ruitensproeiers .....	3-117
Ruitensproeier voorruit .....	3-119
Ruitenwissers voor .....	3-118
Schakelaar achterruitenwisser en -sproeier .....	3-121

## S

Servovloeistof systeem voor intelligente handgeschakelde transmissie (iMT).....	7-19
Controleren van het servovloeistofpeil van het iMT-systeem .....	7-19
Slepen .....	6-33
Afnembare trekhaak .....	6-34
Slepen in een noodgeval .....	6-35
Slepen.....	6-33
Sloten .....	3-14
Kenmerken van de automatische portiervergrendeling/-ontgrendeling .....	3-18
Kindersloten achterportieren .....	3-19
Portiersloten van binnenuit vergrendelen/ ontgrendelen .....	3-16
Portiersloten van buitenaf vergrendelen/ ontgrendelen .....	3-14
Safe Exit Assist.....	3-19
Smart cruise control (SCC) .....	5-143
Afstand tot voorligger Smart Cruise Control .....	5-150
Beperkingen van de functie .....	5-156
Instellen van de gevoeligheid van de Smart Cruise Control .....	5-155

Sensor om de afstand tot de voorligger te signaleren.....	5-153
Snelheid Smart Cruise Control .....	5-145
Spiegels.....	3-29
Binnenspiegel.....	3-29
Buitenspiegel .....	3-30
Parkeerhulp bij achteruit inparkeren .....	3-33
Starten met een hulpaccu.....	6-4
Stoelen .....	2-4
Achterstoelen .....	2-12
Hoofdsteun.....	2-15
Stoelverwarming en stoelventilatiesysteem.....	2-20
Veiligheidsvoorzorgsmaatregelen .....	2-5
Voorstoelen .....	2-6
Stuurwiel.....	3-26
Claxon .....	3-28
Elektrische stuurbevestiging (EPS).....	3-26
In hoogte en lengte verstelbare stuurkolom .....	3-27
Stuurwielverwarming.....	3-28
Systemstatusiconen .....	4-45
Specificaties audiosysteem .....	4-46



**T**

Toegang tot uw auto .....3-4  
 Afstandsbediening .....3-4  
 Smart Key .....3-8  
 Startblokkeersysteem .....3-13  
 Tripcomputer .....3-97  
 Modi tripcomputer .....3-97

**U**

Uitleg bij onderhoudsschema .....7-9

**V**

Veiligheidsgordels.....2-22  
 Extra voorzorgsmaatregelen veiligheidsgordel .....2-32  
 Veiligheidsgordels.....2-26  
 Verzorging van veiligheidsgordels .....2-35  
 Voorzorgsmaatregelen veiligheidsgordel.....2-22  
 Waarschuwingslampje veiligheidsgordel .....2-24  
 Verlichting.....3-101  
 Interieurverlichting .....3-112  
 Statische bochtverlichting .....3-111  
 Verlichting buitenzijde.....3-101  
 Welcome-systeem .....3-111  
 Verzorging van uw auto.....7-87  
 Verzorging exterieur .....7-87  
 Verzorging interieur .....7-93

Voertuigcertificatielabel.....8-14  
 Voertuiggewicht en inhoud bagageruimte .....8-9  
 Voertuig-identificatienummer (VIN).....8-14  
 Voorrui ontdooien en ontwasemen .....3-161  
 Automatisch ontwasemingssysteem (alleen voor verwarmings- en ventilatiesysteem).....3-164  
 Automatisch verwarmings- en ventilatiesysteem....3-163  
 Verwarmings- en ventilatiesysteem, handbediend.....3-162  
 Vóór het rijden.....5-5  
 Voor het instappen .....5-5  
 Vóór het starten .....5-5

**W**

Wat te doen in een noodgeval tijdens het rijden .....6-2  
 Als de motor afslaat op een kruising of splitsing.....6-2  
 Als de motor afslaat tijdens het rijden.....6-2  
 Als u tijdens het rijden een lekke band krijgt.....6-3  
 Wattage gloeilampen .....8-4

**Z**

Zekeringen .....7-44  
 Vervangen zekering motorruimte .....7-47  
 Vervangen zekering zijpaneel.....7-45  
 Zekering-/Relaiskast .....7-49