

GEbruikersHANDLEIDING

Bediening

Onderhoud

Technische gegevens

De specificaties en de beschrijvingen in deze handleiding waren correct ten tijde van druk, HYUNDAI streeft echter naar een voortdurende verbetering van zijn producten en behoudt zich het recht voor op elk moment, zonder voorafgaande kennisgeving, wijzigingen in de specificatie en stinging aan te brengen.

Deze handleiding is van toepassing op alle modellen van dit voertuig en bevat beschrijvingen en uitleg van zowel de optionele als standaarduitrusting.

Het kan derhalve voorkomen dat sommige van de behandelde onderwerpen niet van toepassing zijn op uw voertuig.

OPMERKING: WIJZIGINGEN AAN UW HYUNDAI

Het uitvoeren van wijzigingen kan het verlies van garantie tot gevolg hebben. Het is niet toegestaan uw Hyundai op welke manier dan ook te wijzigen. Wijzigingen kunnen een zeer nadelige invloed hebben op de veiligheid, betrouwbaarheid en de prestaties van uw HYUNDAI. Het wijzigen van componenten of het monteren van extra componenten hetgeen schade tot gevolg heeft, vallen niet onder de garantie van de wagen.

WAARSCHUWING M.B.T. STEREO GELUIDSINSTALLATIES

Uw wagen is voorzien van elektronische componenten. Een onvakkundig gemonteerde stereo radio kan een zeer nadelige invloed op dergelijke elektronische systemen uitoefenen. Daarom adviseren wij u de inbouw instructies van de fabrikant van het radiotoestel strikt op te volgen of de montage van een radio aan uw officiële HYUNDAI dealer over te laten.

WAARSCHUWING INZAKE VEILIGHEID EN VOERTUIG SCHADE

In deze handleiding zult u de uitdrukkingen GEVAAR, WAARSCHUWING, OPMERKING en AANWIJZING tegenkomen.

Hiermee wordt het volgende bedoeld.

GEVAAR

GEVAAR duidt op een gevaarlijke situatie die, indien deze genegeerd wordt, zal leiden tot de dood of een ernstig letsel.

WAARSCHUWING

WAARSCHUWING duidt op een gevaarlijke situatie die, indien deze genegeerd wordt, kan leiden tot de dood of een ernstig letsel.

OPMERKING

OPMERKING duidt op een gevaarlijke situatie die, indien deze genegeerd wordt, kan leiden tot licht of matig letsel.

AANWIJZING

AANWIJZING duidt op een situatie die, indien deze genegeerd wordt, kan leiden tot schade aan de auto.

INTRODUCTIE

Gefeliciteerd! Wij zijn blij dat u voor een Hyundai heeft gekozen. Welkom bij het groeiende aantal van prijsbewuste automobilisten die tot de aanschaf van een HYUNDAI hebben besloten. We zijn erg trots op de geavanceerde techniek en hoogwaardige constructie van elke HYUNDAI die we bouwen.

Deze handleiding dient ervoor om u volledig vertrouwd te maken met de bediening en het onderhoud van uw voertuig. Om vertrouwd te raken met uw nieuwe HYUNDAI. Zodat u er volop kan van genieten. Lees daarom dit instructieboekje zorgvuldig door voordat u begint te rijden met uw nieuwe auto.

Dit instructieboekje bevat belangrijke informatie en instructies over de veiligheid met als bedoeling u vertrouwd te maken met de knoppen en veiligheidsvoorzieningen, zodat u uw auto veilig kan besturen.

Dit instructieboekje bevat ook informatie over het onderhoud om de veilige werking van de auto te waarborgen. Geadviseerd wordt om het onderhoud aan uw auto te laten uitvoeren door een officiële HYUNDAI-dealer. HYUNDAI-dealers zijn bereid om u kwalitatief hoogwaardige service, onderhoud en alle andere diensten aan te bieden die geëist kan worden.

Dit instructieboekje moet als een permanent onderdeel van uw auto worden gezien, en moet in de auto worden bewaard, zodat u op elk gewenst moment informatie over uw voertuig kan nakijken. Het instructieboekje moet bij de auto blijven als u deze verkoopt om de volgende eigenaar van belangrijke werkings-, veiligheids- en onderhoudsinstructies te voorzien.

HYUNDAI ASSAN OTOMOTİV SAN. TİC. A. Ş.

OPMERKING

Er kan ernstige schade ontstaan aan de motor en de transaxle als brandstoffen en smeermiddelen van slechte kwaliteit worden gebruikt, die niet aan de HYUNDAI specificaties voldoen. Gebruik altijd brandstoffen en smeermiddelen van hoge kwaliteit die voldoen aan de specificaties die op bladzijde 8-6 in het hoofdstuk Technische gegevens van de gebruikshandleiding zijn vermeld.

Copyright 2019 HYUNDAI Motor Company. Alle rechten voorbehouden. Niets uit deze uitgave mag worden verveelvoudigd, opgeslagen in een geautomatiseerd gegevensbestand of openbaar worden gemaakt, zonder voorafgaande schriftelijke toestemming van de HYUNDAI Motor Company.

GEBRUIK VAN DIT INSTRUCTIEBOEKJE

Wij willen u helpen om het meeste rijplezier van uw auto te krijgen. Het instructieboekje kan daar op vele manieren toe bijdragen. Om een overzicht te krijgen van de inhoud van het instructieboekje, gebruik de inhoudsopgave aan de voorzijde van het instructieboekje. De eerste pagina van elk hoofdstuk bevat een gedetailleerde inhoudsopgave van de onderwerpen in dat hoofdstuk.

Om snel informatie over uw auto te vinden, gebruik de index aan de achterzijde van het instructieboekje. Het is een alfabetische lijst van wat er in dit instructieboekje staat en op welke paginanummer het kan worden gevonden.

VEILIGHEIDSBERICHTEN

Uw veiligheid, en de veiligheid van anderen, is heel belangrijk. Dit instructieboekje voorziet u van vele veiligheidsmaatregelen en werkingsprocedures. Deze informatie maakt u attent op mogelijke gevaren die u of anderen kunnen kwetsen, maar ook schade kunnen aanbrengen aan uw auto.

Veiligheidsberichten gevonden op autolabels en in dit instructieboekje beschrijven deze gevaren en wat te doen om ze te voorkomen of de risico's te verminderen.

Waarschuwingen en instructies opgenomen in dit instructieboekje zijn er voor uw veiligheid. Gebrekkige opvolging van de veiligheidswaarschuwingen en instructies kan leiden tot ernstig letsel of de dood.

In dit gehele instructieboekje zullen GEVAAR, WAARSCHUWING, OPMERKING, AANWIJZING en het veiligheidswaarschuwingssymbool worden gebruikt



Dit is het veiligheidswaarschuwingssymbool. Het wordt gebruikt om u te waarschuwen voor mogelijk lichamelijk letsel. Volg alle veiligheidsaanwijzingen bij dit symbool op om mogelijk letsel of de dood te voorkomen. Het waarschuwingssymbool gaat vooraf aan de signaalwoorden GEVAAR, WAARSCHUWING en OPMERKING.

 **GEVAAR**

GEVAAR duidt op een gevaarlijke situatie die, indien deze genegeerd wordt, zal leiden tot de dood of een ernstig letsel.



WAARSCHUWING

WAARSCHUWING duidt op een gevaarlijke situatie die, indien deze genegeerd wordt, kan leiden tot de dood of een ernstig letsel.



OPMERKING

OPMERKING duidt op een gevaarlijke situatie die, indien deze genegeerd wordt, kan leiden tot licht of matig letsel.

AANWIJZING

AANWIJZING duidt op een situatie die, indien deze genegeerd wordt, kan leiden tot schade aan de auto.

VEREISTE BRANDSTOF

Benzinemotor

Loodvrij

Europa

Voor optimale prestaties raden we u aan ongelode benzine te en met een octaangetal van RON (Research Octane Number) 95 / AKI (Anti Klop Index) van 91 of hoger (Gebruik geen benzine welke methanol bevat.).

U kan gebruik maken van ongelode benzine met een octaangetal (RON) 91 -94 / AKI 87-90, maar hierdoor kunnen de prestaties van de Motor iets minder worden.

AANWIJZING

GEBRUIK NOOIT LOODHOUDENDE BENZINE. Loodhoudende benzine is schadelijk voor de katalysatoren de lambdasensor van het motorregelsysteem en zal de emissieregeling nadelig beïnvloeden.

Voeg nooit brandstofadditieven producten toe aan het brandstofsysteem (We adviseren u voor meer Informatie contact op te nemen met een officiële HYUNDAI-dealer).



WARNING

- Probeer de tank niet verder te vullen nadat het vulpistool automatisch is 'afgeslagen.
- Controleer altijd of de tankdop goed vastgedraaid is om morsen van brandstof in geval van een aanrijding te voorkomen.

Benzine die alcohol en methanol bevat

In sommige landen is naast benzine ook gasohol verkrijgbaar. Dit is een mengsel van benzine en ethanol of methanol.

Gebruik dit mengsel niet met meer dan 10% ethanol en gebruik geen benzine of mengsel dat methanol bevat. Deze brandstoffen kunnen rijproblemen en schade aan het brandstofsysteem veroorzaken.

Gebruik gasohol niet langer wanneer er rijproblemen optreden.

AANWIJZING

Om schade aan de motor en het brandstofsysteem van uw auto te voorkomen:

- **Gebruik nooit benzinemengsels die methanol bevatten.**
- **Gebruik nooit benzinemengsels met meer dan 10% ethanol.**
- **Gebruik nooit loodhoudende benzine.**

Schade aan het brandstofsysteem of prestatieproblemen veroorzaakt door het gebruik van een van deze brandstoffen zullen niet worden gedekt door de garantievoorwaarden voor nieuwe auto's.

Gebruik van MTBE

Geadviseerd wordt geen brandstof in uw auto te gebruiken die meer dan 15,0 volumeprocent MBTE (Methyl Tertiair Butyl Ether) (zuurstofmassa 2,7%) bevat.

Brandstof die meer dan 15,0 volumeprocent MBTE (zuurstofmassa 2,7%) bevat kan de prestaties van de auto in negatieve zin beïnvloeden en damp-vorming of slecht aanslaan veroorzaken.

AANWIJZING

Schade aan het brandstofsysteem van uw auto of het verhelpen van problemen met betrekking tot de prestaties van de auto worden niet door de garantie gedekt indien ze veroorzaakt worden door brandstof die methanol bevat of brandstof die meer dan 15,0% volumeprocent MTBE (Methyl Tertiair Butyl Ether) (zuurstofmassa 2,7%) bevat.

Gebruik geen methanol

Uw auto is niet geschikt voor het gebruik van methanol (methylalcohol). Dit type brandstof heeft een negatieve invloed op de prestaties van uw auto en kan schade aan het brandstofsysteem veroorzaken.

Brandstofadditieven

HYUNDAI adviseert het gebruik van kwalitatief hoogwaardige brandstoffen die voldoen aan de Europese brandstofnormen (EN228) of gelijkwaardige normen.

Klanten die niet de beschikking hebben over kwalitatief hoogwaardige benzine brandstoffen met de juiste additieven wordt geadviseerd om conform het onderhoudsschema een fles additieven toe te voegen aan de brandstoftank als er problemen zijn met het starten of als de motor niet soepel draait (zie hoofdstuk 7 "Normaal onderhoudsschema"). Bij uw officiële HYUNDAI Erkend Reparateur zijn additieven verkrijgbaar met de daarbij behorende gebruiksinstructies. Gebruik geen andere additieven.

Rijden in het buitenland

Als u van plan bent om met uw auto naar het buitenland te gaan:

- Zorg ervoor dat uw auto voldoet aan de in dat land geldende wettelijke voorschriften met betrekking tot registratie en verzekering.
- Informeer of de juiste brandstof verkrijgbaar is.

INRIJ PROCEDURE

U hoeft de auto niet gedurende een bepaalde periode in te rijden. U kunt echter door het opvolgen van een paar eenvoudige aanwijzingen gedurende de eerste 1.000 km de prestaties, het brandstofverbruik en de levensduur van uw auto in positieve zin beïnvloeden.

- Voer het toerental van de motor niet te hoog op.
- Houd tijdens het rijden het motor-toerental tussen de 2.000 - 4.000 omw/min.
- Rijd niet gedurende langere tijd met een constante snelheid. Om de motor goed in te rijden, moet het motortoerental worden gevarieerd.
- Vermijd plotseling afremmen, behalve in noodgevallen, om de onderdelen van het remsysteem de gelegenheid te geven op elkaar in te lopen.
- Trek gedurende de eerste 2.000 km met uw auto geen aanhanger.

RECYCLAGE VAN VOERTUIGEN (VOOR EUROPA)

Hyundai promoot de milieuvriendelijke verwerking van afgedankte voertuigen. U kunt uw afgedankte voertuig overlaten aan uw Hyundai-verdeler, in overeenstemming met de Europese recyclagerichtlijn voor voertuigen.

Een toelichting hierbij kunt u vinden op uw nationale Hyundai-website.



INHOUDSOPGAVE

Uw auto in één oogopslag

1

Veiligheidssysteem van uw auto

2

Handige functies van uw auto

3

Multimedia-systeem

4

Rijden met uw auto

5

Wat te doen in een noodgeval

6

Onderhoud

7

Specificaties & Consumenteninformatie

8

Index

I

Uw auto in één oogopslag

Exterieur overzicht (I)	1-2
Exterieur overzicht (II).....	1-5
Interieur overzicht.....	1-8
Overzicht dashboard.....	1-9
Motorryimte	1-10

EXTERIEUR OVERZICHT (I)

■ Vooraanzicht
• 5 Deurs



- 1. Motorkap3-31
- 2. Koplampen7-72
- 3. Mistlampen/Dagrijverlichting*7-69
- 4. Banden en wielen.....7-39
- 5. Buitenspiegel.....3-41
- 6. Voorruit wisserbladen.....7-32
- 7. Ruiten.....3-20
- 8. Parking Distance Warning-systeem
(achteruit/vooruit)*3-109

* : indien van toepassing

De werkelijke uitvoering kan verschillen met de afbeelding.

OGB017001L

■ Vooraanzicht
• 3 Deurs



- 1. Motorkap3-31
 - 2. Koplampen7-72
 - 3. Mistlampen.....7-69
 - 4. Banden en wielen7-39
 - 5. Buitenspiegel3-41
 - 6. Voorruit wisserbladen.....7-32
 - 7. Ruiten.....3-20
- * : indien van toepassing

De werkelijke uitvoering kan verschillen met de afbeelding.

OGB015006

■ Vooraanzicht
• Cross



1. Motorkap	3-31
2. Koplampen	7-72
3. Mistlampen	7-69
4. Banden en wielen.....	7-39
5. Buitenspiegel.....	3-41
6. Voorruitwisserbladen.....	7-32
7. Ruiten.....	3-20

* : indien van toepassing

De werkelijke uitvoering kan verschillen met de afbeelding.

OGB016001

EXTERIEUR OVERZICHT (II)

- Achteraanzicht
- 5 Deurs

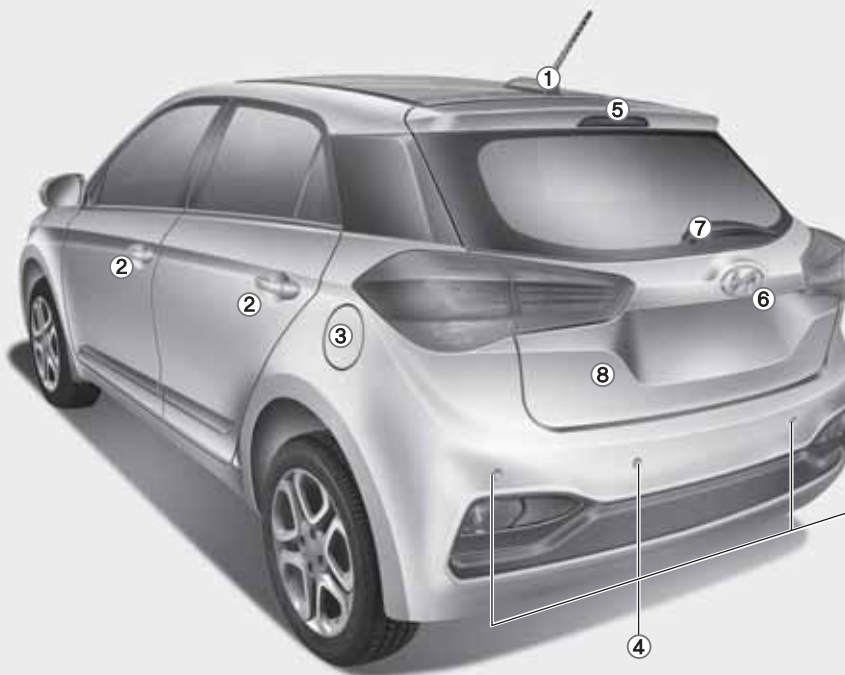

- 1. Antenne4-3
- 2. Portieren3-13
- 3. Tankdopklep3-32
- 4. Parking Distance Warning-systeem (achterruit)*3-106
- 5. Derde remlicht7-81
- 6. Rear view monitor*3-105
- 7. Achterruitenwisserblad*7-33
- 8. Achterklep3-18

* : indien van toepassing

De werkelijke uitvoering kan verschillen met de afbeelding.

OGB018005

■ Achteraanzicht • 3 Deurs



- 1. Antenne4-3
- 2. Portieren3-13
- 3. Tankdopklep3-32
- 4. Parking Distance Warning-systeem (achteruit)*3-106
- 5. Derde remlicht7-81
- 6. Rear view monitor*3-105
- 7. Achterruitenwisserblad*7-33
- 8. Achterklep3-18

* : indien van toepassing

De werkelijke uitvoering kan verschillen met de afbeelding.

OGB015007

■ Achteraanzicht
• Cross

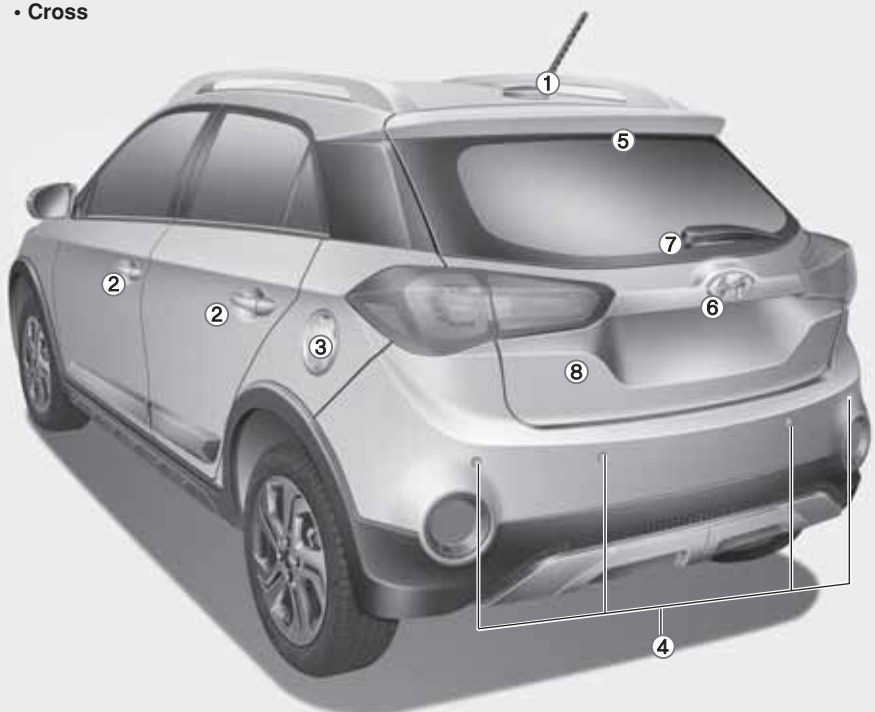

- 1. Antenne4-3
 - 2. Portieren3-13
 - 3. Tankdopklep3-32
 - 4. Parking Distance Warning-systeem (achteruit)*3-106
 - 5. Derde remlicht7-81
 - 6. Rear view monitor*3-105
 - 7. Achterruitwisserblad*7-33
 - 8. Achterklep3-18
- * : indien van toepassing

De werkelijke uitvoering kan verschillen met de afbeelding.

OGB018002

INTERIEUR OVERZICHT

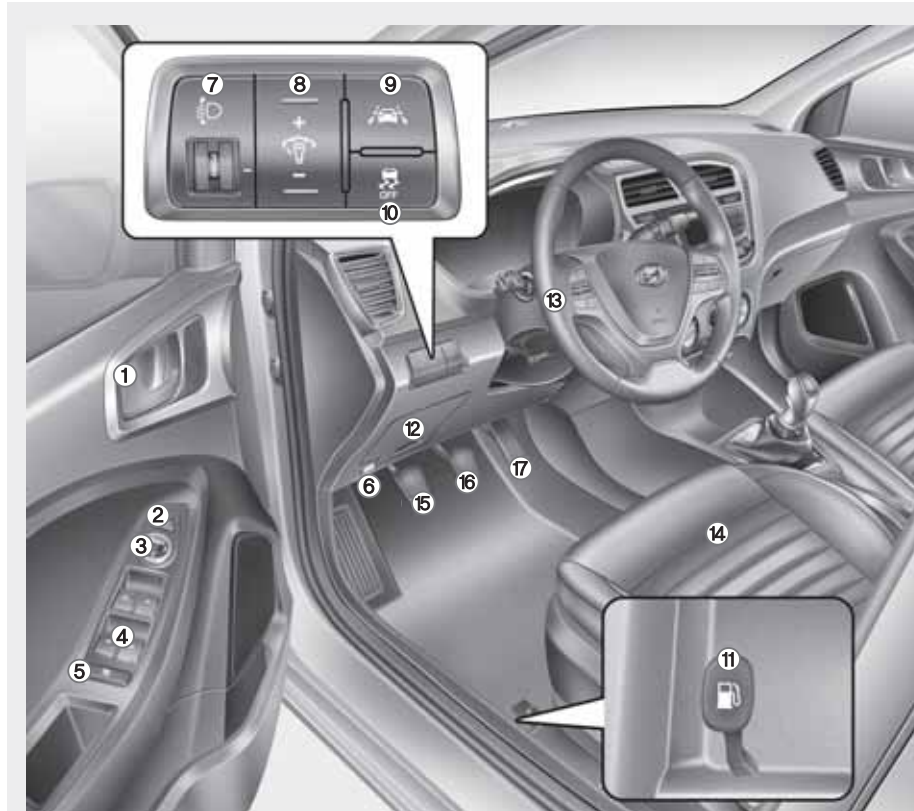

- 1. Binnenste portiergreep3-14
 - 2. Toets inklapbare buitenspiegel*3-44
 - 3. Schakelaar spiegelbediening*3-43
 - 4. Schakelaar ruitbediening*3-20
 - 5. Blokkeertoets ruitbediening*3-24
 - 6. Hendel motorkapontgrendeling3-31
 - 7. Koplampverstelling3-89
 - 8. Bedieningstoets dashboard verlichting*3-45
 - 9. Lane Departure Warning-systeem (LDW)*5-80
Lane Keeping Assist-systeem (LKA)*5-84
 - 10. Elektronische stabiliteitsregeling (ESC)*5-37
 - 11. Openen van de tankdopklep3-33
 - 12. Zekeringkast7-51
 - 13. Stuurwiel3-36
 - 14. Stoel2-4
 - 15. Koppelpeddaal*5-21
 - 16. Rempedaal5-31
 - 17. Gaspedaal
- * : indien van toepassing

De werkelijke uitvoering kan verschillen met de afbeelding.

OGB014003

OVERZICHT DASHBOARD



De werkelijke uitvoering kan verschillen met de afbeelding.

1. Schakelaar verlichting/richtingaanwijzers3-85
2. Audioafstandsbediening*4-4
3. Instrumentenpaneel3-44
4. Claxon3-38
5. Airbag bestuurder*2-46
6. Schakelaar ruitenwissers en -sproeiers3-93
7. Bedieningsschakelaar LCD-display*
Cruise control-schakelaar (snelheidsbeperking)*3-77 / 5-55
8. Startknop/Contactsloot5-6 / 5-10
9. Handgeschakelde transmissie/
Automatische transmissie5-20 / 5-24
Double clutch-transmissie5-31
10. Aansteke* /
12 Volt aansluiting3-132 / 3-135
11. Aux-, USB- en iPod® -poort4-2
12. Verwarmings- en ventilatiesysteem 3-102
13. Audiosysteem*4-16
14. Schakelaar alarmknipperlichten6-2
15. Centrale portiervergrendeling3-16
16. Airbag voorpassagier*2-45
17. Dashboardkastje3-129
18. Parking Distance Warning-systeem* ..3-106
19. ISG (Idle Stop & Go)5-44
20. Stoelverwarming*2-16
21. Controlelampje airbag voorpassagier
AAN/UIT*2-53
22. Schakelaar stuurwielverwarming*3-36
23. Waarschuwinglampje veiligheidsgordel
voorpassagiersstoel.....2-19

* : indien van toepassing

OGB018004

MOTORRUIMTE

■ Benzinemotor (Kappa 1.0 T-GDI)



- 1. Expansievat koelvloeistof7-21
- 2. Radiateurdop7-18
- 3. Rem-/koppelingsvloeistofreservoir ..7-22
- 4. Luchtfiler7-28
- 5. Peilstok motorolie7-15
- 6. Vuldop motorolie7-16
- 7. Ruitensproeierreservoir7-26
- 8. Zekeringkast motorruimte7-60
- 9. Accu7-35

De werkelijke uitvoering kan verschillen met de afbeelding.

OGB076101

■ Benzinemotor (Kappa 1.25 MPI)

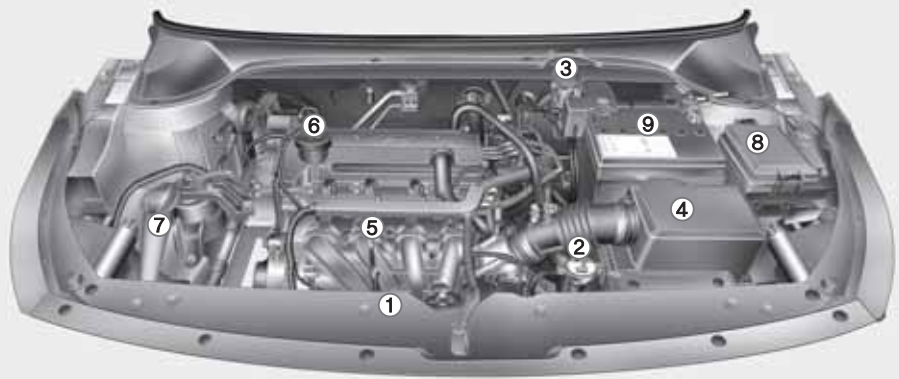

- 1. Expansievat koelvloeistof7-21
- 2. Radiateurdop7-18
- 3. Rem-/koppelingsvloeistofreservoir ..7-22
- 4. Luchtfiler7-28
- 5. Peilstok motorolie7-15
- 6. Vuldop motorolie7-16
- 7. Ruitensproeierreservoir7-26
- 8. Zekeringkast motorruimte7-60
- 9. Accu7-35

De werkelijke uitvoering kan verschillen met de afbeelding.

OGB074101

■ Benzinemotor (Kappa 1.4 MPI)

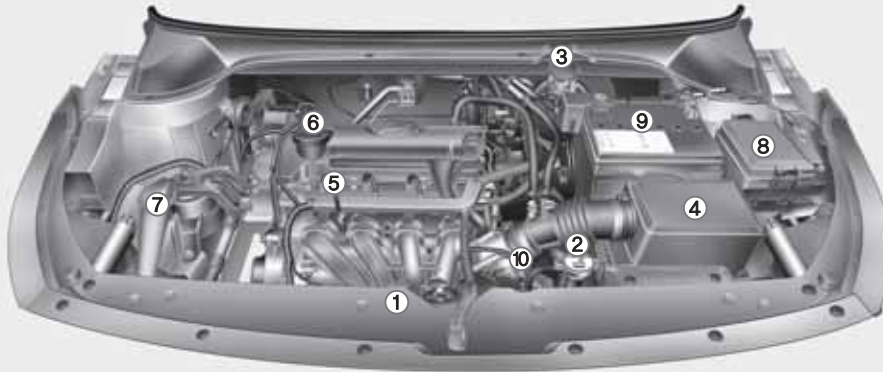

- 1. Expansievat koelvloeistof7-21
- 2. Radiateurdop7-18
- 3. Rem-/koppelingsvloeistofreservoir ..7-22
- 4. Luchtfilter7-28
- 5. Peilstok motorolie7-15
- 6. Vuldop motorolie7-16
- 7. Ruitensproeierreservoir7-26
- 8. Zekeringkast motorruimte7-60
- 9. Accu7-35
- 10. Peilstok automatische transmissie*7-24

* : indien van toepassing

De werkelijke uitvoering kan verschillen met de afbeelding.

OGB074102

Veiligheidssystemen van uw auto

In dit hoofdstuk vindt u belangrijke informatie over hoe u uzelf en uw passagiers kunt beschermen. Er wordt uitgelegd hoe uw zitplaatsen en veiligheidsgordels dient gebruiken, en hoe uw airbags werken. Bovendien wordt in dit hoofdstuk uitgelegd hoe u baby's en kinderen veilig vast kunt zetten in uw auto.

Belangrijkste voorzorgsmaatregelen met betrekking tot de veiligheid2-2	Kinderbeveiligingssysteem (CRS)2-31
Draag altijd uw veiligheidsgordel2-2	Het selecteren van een kinderzitje (CRS)2-32
Gesp ook alle kinderen vast.2-2	Het installeren van een kinderzitje (CRS)2-34
Airbag gevaren2-2	Aanvullend Veiligheidssysteem (SRS)2-44
Afleiding van de bestuurder2-2	Waar zijn de airbags geplaatst?2-46
Beheers uw snelheid2-3	Werking van airbagsysteem2-50
Houd uw auto in een veilige toestand2-3	Wat kunt u verwachten als een airbag opgeblazen wordt2-54
Stoelen2-4	ON/OFF-schakelaar airbag voorpassagier2-55
Vorzorgsmaatregelen2-5	Voorste passagierairbag waarschuwingslabel voor Kinderbeveiligingssysteem.....2-56
Voorstoelen2-6	Waarom werd de airbag bij een aanrijding niet opgeblazen?2-57
Achterstoelen2-10	Onderhoud aan aanvullend veiligheidssysteem ...2-62
Hoofdsteunen2-13	Aanvullende voorzorgsmaatregelen met betrekking tot de veiligheid.....2-63
Stoelverwarming2-17	Waarschuwinglabel airbags2-64
Veiligheidsgordels2-19	
Vorzorgsmaatregelen met betrekking tot de veiligheidsgordels2-19	
Waarschuwinglampje veiligheidsgordel2-20	
Veiligheidsgordels2-22	
Aanvullende voorzorgsmaatregelen met betrekking tot de veiligheid2-27	
Verzorging van de veiligheidsgordels2-30	

BELANGRIJKE VEILIGHEIDSMATREGELEN

U zult in dit hoofdstuk vele veiligheidsmaatregelen en aanbevelingen vinden, alsook in de rest van dit instructieboekje. De veiligheidsvoorschriften in deze sectie behoren tot de belangrijkste.

Draag altijd uw veiligheidsgordel

Een veiligheidsgordel is uw beste bescherming in alle soorten ongevallen. Airbags zijn ontworpen als aanvulling voor veiligheidsgordels, niet om deze te vervangen. Dus zelfs al is uw auto uitgerust met airbags, zorg er altijd voor dat u en uw passagiers een veiligheidsgordel dragen, en draag ze correct.

Gesp ook alle kinderen vast

Alle kinderen tot 13 jaar die meerijden, moeten goed vastgegespt worden op de achterbank. Zuigelingen en kleine kinderen moeten worden vastgegespt in geschikte Kinderbeveiligingssysteem. Grotere kinderen mogen een zitverhoger gebruiken met de driepuntsgordel, totdat zij de veiligheidsgordel goed kunnen gebruiken zonder een zitverhoger.

Airbag gevaren

Terwijl airbags levens kunnen redden, kunnen ze ook leiden tot ernstige of dodelijke verwondingen aan passagiers die te dicht bij de airbag zitten, of die niet correct vastgegespt zitten. Zuigelingen, jonge kinderen en korte volwassenen lopen het grootste risico op letsels door een airbag die opblaast. Volg alle instructies en waarschuwingen in dit instructieboekje.

Afleiding van de bestuurder

Afleiding van de bestuurder omvat een ernstig en potentieel dodelijk gevaar, vooral voor onervaren bestuurders. Veiligheid moet de eerste zorg zijn wanneer je achter het stuur zit. En de bestuurders moeten zich bewust zijn van het brede scala van mogelijke afleidingen zoals sufheid, reiken naar objecten, eten, persoonlijke verzorging, andere passagiers, en het gebruik van mobiele telefoons.

Bestuurders kunnen afgeleid worden wanneer hun ogen en aandacht van de weg afglijdt of als ze hun handen van het stuur afhalen om zich te concentreren op andere werkzaamheden dan rijden. Om het risico van afleiding stel en een mogelijk ongeval te verminderen.

- Hanteer uw mobiele apparaten (bijvoorbeeld, MP3-spelers, telefoons, navigatiesystemen, etc.) in **ALTIJD** wanneer uw auto geparkeerd is of veilig gestopt.

- Gebruik uw mobiele apparaten ALLEEN wanneer dit wettelijk toegestaan is en de omstandigheden veilig gebruik toelaten. Verstuur NOOIT een sms of e-mail terwijl u rijdt. De meeste landen hebben wetten die bestuurders het sms'en verbieden. Sommige landen en steden verbieden ook het gebruik van handenvrije telefoons door bestuurders.
- Laat het gebruik van een mobiel apparaat u NOOIT afleiden van het rijden. U heeft een verantwoordelijkheid tegenover uw passagiers en andere weggebruikers om altijd veilig te rijden, met de handen aan het stuur en uw ogen en aandacht op de weg.

Beheers uw snelheid

Te hoge snelheid is een belangrijke factor bij ongevallen met verwondingen en dodelijke afloop. In het algemeen geldt, hoe hoger de snelheid, hoe groter het risico, maar ernstige verwondingen kunnen ook optreden bij lagere snelheden. Rijd nooit sneller dan veilig is voor de huidige omstandigheden, ongeacht de aangegeven maximale snelheid.

Houd uw auto in een veilige toestand

Het krijgen van een klapband of een mechanisch defect kan extreem gevaarlijk zijn. Controleer de bandenspanning en conditie van de bana regelmatig, en voer alle regelmatig geplande onderhoudswerkzaamheden uit om problemen zo veel als mogelijk te voorkomen.

STOELEN

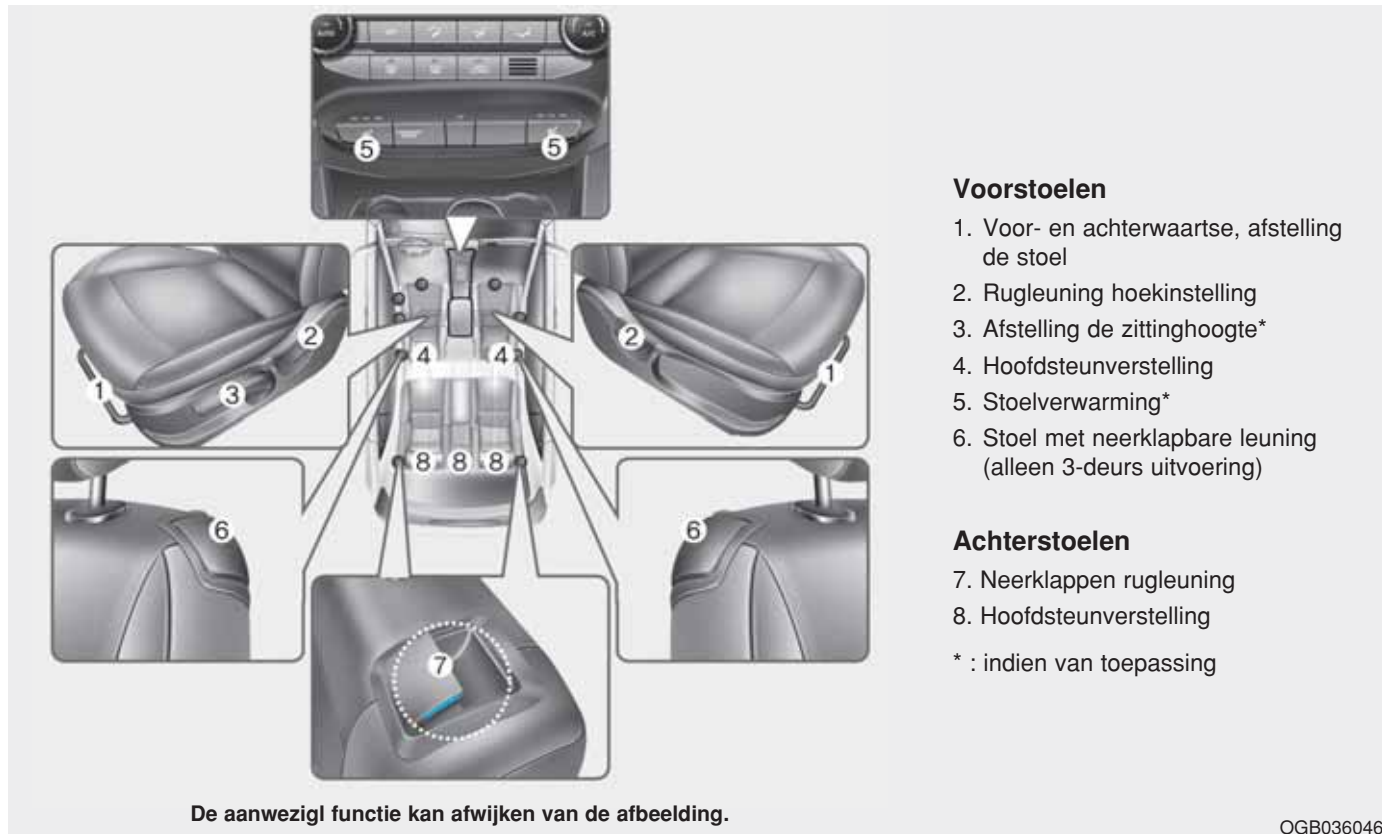

Voorzorgsmaatregelen

Het aanpassen van de stoelen, zodat u op een veilige, comfortabele positie zit, speelt een belangrijke rol in de veiligheid van de bestuurder en passagier bij een ongeval, samen met de veiligheidsgordels en airbags.

WAARSCHUWING

Gebruik geen zitkussen waardoor de wrijving tussen de stoel en de passagier verminderd wordt. De passagier kan bij een aanrijding of een noodstop onder de gordel doorglijden. Doordat de veiligheidsgordel niet optimaal kan werken, kan ernstig letsel ontstaan.

Airbags

U kunt maatregelen nemen om het risico op letsel door een opgeblazen airbag te verminderen. Te dicht bij een airbag zitten verhoogt de kans op letsel wanneer de airbag wordt opgeblazen. Zet uw stoel zo ver mogelijk naar achteren, waarbij u er wel op moet letten dat u alle bedieningsorganen nog goed kunt bedienen.

WAARSCHUWING

Verminder het risico op ernstig letsel of overlijden door een opgeblazen airbag en houdt u aan de volgende voorzorgsmaatregelen:

- Plaats de stoel voor de bestuurder zo ver mogelijk naar achteren zorg ervoor u de volledige controle over het voertuig heeft.
- Plaats de passagiersstoel zo ver mogelijk naar achteren.

(Vervolg)

(Vervolg)

- Houd het stuurwiel bij de rand met de handen vast op de posities 9 uur en 3 uur, zodat het risico op letsel aan uw handen of armen verminderd wordt.
- Plaats NOOIT iets of iemand tussen de airbag.
- Zorg dat de bijrijder zijn of haar voeten of benen niet op het dashboard plaatst, zodat het risico op letsel aan uw benen verminderd wordt.

Veiligheidsgordels

Gesp uw veiligheidsgordel altijd vast voordat u begint te rijden.

De passagiers moeten te allen tijde rechtop zitten en goed vastgegespt worden. Zuigelingen en kleine kinderen moeten worden vastgegespt in geschikte Kinderbeveiligingssysteem. Kinderen die een zitverhoger ontgroeid zijn en volwassenen moeten worden vastgegespt met behulp van de veiligheidsgordels.

WAARSCHUWING

Neem de volgende voorzorgsmaatregelen bij het aanpassen van de veiligheidsgordel:

- Gebruik **NOOIT** een veiligheidsgordel voor meer dan een persoon.
- Zet voor het wegrijden de rugleuning altijd rechtop en plaats de heupgordel strak en zo laag mogelijk over de heupen.

(Vervolg)

(Vervolg)

- **Laat NOOIT kinderen of kleine baby's meerijden op de schoot van een passagier.**
- **Laat de veiligheidsgordel nooit over de hals of over scherpe randen lopen, en leid de schouderriem nooit onder uw arm door, of achter uw vuglans.**
- **Zorg ervoor dat de veiligheidsgordel nooit ergens vast geraakt of vastloopt.**

Voorstoelen

De voorstoel kan worden afgesteld met de bedieningshendel aan de buitenzijde van de zitting. Stel voor het rijden de stoel af in de juiste stand zodat het stuurwiel, de pedalen en de schakelaars op het dashboard gemakkelijk bediend kunnen worden.

WAARSCHUWING

Neem de volgende voorzorgsmaatregelen bij het aanpassen van de stoel:

- **Probeer de stoel nooit tijdens het rijden te verstellen. De stoel kan reageren op onverwachte bewegingen en dit kan leiden tot verlies van controle over de auto en een ongeval veroorzaken.**
- **Plaats niets onder de voorstoelen. Losliggende voorwerpen in de voetenruimte van de bestuurder kunnen de werking van de pedalen nadelig beïnvloeden en een ongeval veroorzaken.**

(Vervolg)

(Vervolg)

- Zorg ervoor dat de rugleuning altijd in de rechtop positie kan staan en controleer of de rugleuning goed vergrendeld is.
- Leg geen aansteker op de vloer of de stoel. Wanneer u de stoel verstelt, kan er gas uit de aansteker ontsnappen waardoor brand kan ontstaan.
- Let goed op dat er tijdens het verstellen van de stoel geen handen of voorwerpen in het mechanisme bekneld raken. Let op dat uw handen of vingers niet vast geraken in het stoelmechanisme terwijl de stoel in beweging is.
- Als er inzittenden aanwezig zijn op de achterstoelen, wees dan voorzichtig bij het afstellen van de voorstoelen.

**OPMERKING****Om letsel te voorkomen:**

- Pas uw stoel niet aan tijdens het dragen van de veiligheidsgordel. Het naar voor verplaatsen van de zitting kan grote druk op uw buik veroorzaken.
- Let op dat uw handen of vingers niet vast geraken in het stoelmechanisme terwijl de stoel in beweging is.

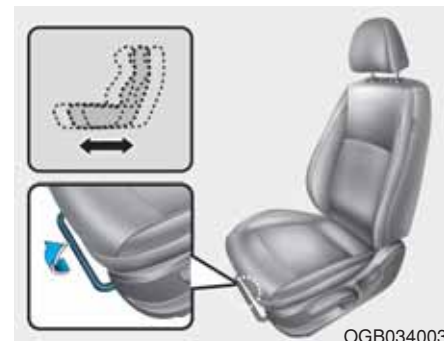
Voor- en achterwaartse richting

OGB034003

Verstel de stoel als volgt naar voren of naar achteren:

1. Houd de hendel voor de langsverstelling aan de voorzijde van de stoel omhooggetrokken.
2. Schuif de stoel in de gewenste positie.
3. Laat de hendel los en controleer of de stoel vergrendeld is. Door naar voren of achter te bewegen zonder de hendel te gebruiken. Als de stoel beweegt, dan is hij niet goed vergrendeld.

Rugleuning

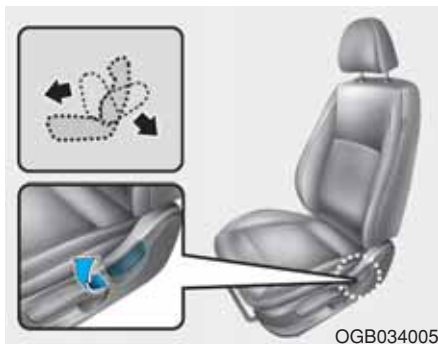

Om de rugleuning te verstellen:

1. Plaats uw gewicht iets naar voren en trek de hendel voor de rugleuningverstelling omhoog.
2. Leun voorzichtig terug tegen de rugleuning en stel de leuning af in de positie die gewenst wordt.
3. Laat de hendel los en controleer of de leuning is vergrendeld (De hendel MOET terugkeren in zijn basis positie zodat de rugleuning kan vergrendelen.)

Afstellen van de zithoogte (bestuurdersstoel)



Duw de hendel aan de zijkant van de zitting omhoog of omlaag om de hoogte van de zitting te veranderen.

- Duw de hendel een aantal maal omlaag om de zitting lager af te stellen.
- Trek de hendel een aantal maal omhoog om de zitting hoger af te stellen.

Rugleuningzak (indien van toepassing)



⚠ WAARSCHUWING

Plaats geen zware of scherpe voorwerpen in de opbergvakken. Bij een ongeval kunnen ze uit de opbergvakken geslingerd worden en inzittenden verwonden.

Zitplaats ingang achterzijde (alleen 3-deurs uitvoering)

Om in of uit de achterbank te stappen, moet de bestuurders- of bijrijdersstoel worden gevouwen en de zitting vooruitgeschoven.



1. Vouw de voorste rugleuning door aan de instaphendel te trekken en dan de voorste zetel naar voren te schuiven.



2. Zet de riemextensiegeleider op zijn plaats (3).
3. Na het in- of uitstappen, schuif de stoel achteruit terwijl u het zitkussen vasthoudt en duw de rugleuning naar achteren. En zet de riemextensiegeleider op zijn plaats (1) of (2).

Achterstoelen

Neerklapbare achterbank

De rugleuning achter kan worden opgeklapt om het vervoer van lange- en voorwerpen mogelijk te maken of de bagage ruimte te vergroten.

⚠ WAARSCHUWING

- Laat nooit iemand op een neergeklapte rugleuning zitten als de auto rijdt omdat dat geen veilige positie is en omdat dan de veiligheidsgordels niet gebruikt kunnen worden. Hierdoor kan bij een aanrijding of een noodstop ernstig letsel ontstaan.
- Voorwerpen die op de neergeklapte rugleuning vervoerd worden mogen niet boven de bovenzijde van de voorstoelen uitsteken. Als dat wel het geval is kan de lading bij een noodstop naar voren schuiven en letsel of schade veroorzaken.

Om de achterste rugleuning: naar beneden te klappen:

1. Zet de rugleuning zoveel mogelijk rechtop en schuif indien nodig de voorste stoel naar voren.
2. Zet de hoofdsteunen achter in de laagste positie.



3. Plaats de gesp van de achterste driepuntsgordel in de houder op het zijpaneel. Hierdoor wordt voorkomen dat de gordel in contact komt met de rugleuning als deze wordt omgeklapt.



OGB034014



OIB034014

4. Trek de vergrendelknop van de rugleuning omhoog en klap de rugleuning naar de voorkant van het voertuig.

Til de rugleuning op en beweeg deze naar achteren om de achterstoel te kunnen gebruiken. Duw de rugleuning stevig naar achteren totdat deze vastklikt. Zorg ervoor dat de rugleuning vergrendeld is.

Vergeet niet bij het omhoog klappen van de rugleuning de schouder gordels in de juiste positie te plaatsen.

i Informatie

Als het u niet lukt om de veiligheidsgordel uit de blokkeerautomaat te trekken, trek dan krachtig aan de gordel en laat deze vervolgens los. U kunt dan de gordel gemakkelijk uittrekken.

⚠ WAARSCHUWING

Bij het terugzetten van de achterbank in zijn oorspronkelijke positie nadat de bank is neergeklapt:

Let erop dat het materialen van de gordel of de gesp niet beschadigd worden. Zorg ervoor dat de gordel of gesp niet klem komen te zitten. Controleer of de rugleuning goed vergrendeld is door tegen de bovenzijde van de rugleuning te drukken. Anders kan bij een aanrijding of noodstop de rugleuning naar voren klappen, waardoor de bagage in het passagierscompartiment terecht kan komen en de inzittenden ernstig letsel zouden kunnen oplopen.

AANWIJZING

- Vergeet niet bij het omhoog klappen van de rugleuning de schoudergordels in de juiste positie te plaatsen.
- Door de veiligheidsgordel door de geleider te leiden wordt voorkomen dat ze achter of onder de achterbank bekneld raken.

WAARSCHUWING

Bagage moet altijd worden vastgezet om te voorkomen dat het bij een aanrijding door de auto wordt geslingerd, waardoor de inzittenden letsel kunnen oplopen. Plaats geen voorwerpen los op de achterzitplaatsen, deze moeten worden vastgezet. Omdat ze inzittenden voorin kunnen raken bij een frontale aanrijding.

WAARSCHUWING

Zet de motor uit en de selectiehendel in stand P (Park) (automatische transmissie/transmissie met dubbele koppeling) of schakel de eerste versnelling of de achteruit in (handgeschakelde transmissie) en trek de parkeerrem stevig aan alvorens bagage in of uit te laden. Het niet opvolgen van deze stappen kan ertoe leiden dat de auto zich onbedoeld in beweging zet als de selectiehendel per ongeluk in een andere stand gezet wordt.

Hoofdsteun

De voorste en achterste zitplaatsen van de auto hebben verstelbare hoofdsteunen. De hoofdsteunen zorgen voor comfort voor de passagiers, maar belangrijker nog, ze zijn ontworpen om passagiers te beschermen tegen een whiplash en andere nek- en ruggengraatletsels tijdens een ongeval, vooral in een aanrijding van achter.

⚠ WAARSCHUWING

Neem de volgende voorzorgsmaatregelen in acht zodat u het risico op letsel of overlijden bij een ernstig ongeval vermindert bij het aanpassen van de hoofdsteun.

- Pas, voordat u het voertuig start, altijd de hoofdsteunen voor alle passagiers goed aan.
- Laat iemand tijdens het rijden NOOIT zitten in een stoel waarvan de hoofdsteun verwijderd is.

(Vervolg)

(Vervolg)

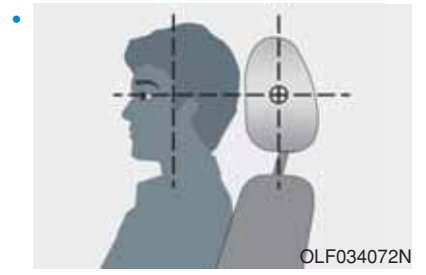

- Pas de hoofdsteunen zo aan dat het midden van de hoofdsteun op dezelfde hoogte is als de hoogte van de bovenkant van de ogen.
- Verstel de hoofdsteun van de bestuurder niet als de auto rijdt.
- Stel de hoofdsteun zo dicht mogelijk bij het hoofd van de passagier af. Gebruik geen zitkussens waardoor de wrijving tussen de stoel en de passagier verminderd wordt.
- Controleer of de hoofdsteunen goed vergrendeld zijn nadat ze goed zijn afgesteld.

AANWIJZING

Om schade te voorkomen, NOOIT slaan op of trekken aan de hoofdsteunen.

⚠ OPMERKING

Wanneer er geen inzittenden aanwezig zijn op de achterstoelen, zet dan de hoofdsteunen in de laagste stand. De hoofdsteunen van de achterstoelen kunnen het zicht naar achteren belemmeren.

Hoofdsteunen op de voorstoelen

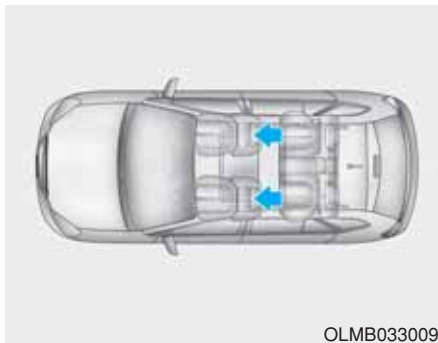

De stoelen van de bestuurder en voorpassagier zijn voor extra veiligheid en comfort voorzien van een hoofdsteen.



Voor- en achterwaartse richting

De hoofdsteen kan naar voren worden aangepast naar 3 posities door de hoofdsteen naar de gewenste positie naar voren te trekken. Om de hoofdsteen in de volledig achterste stand te plaatsen, trekt u deze zo ver mogelijk naar voren en laat u hem los.



Afstellen van de hoogte

Hoger: trek de hoofdsteen omhoog om hem in de gewenste positie (1) te zetten. Lager: druk de ontgrendelknop (2) in en laat de hoofdsteen in de gewenste positie (3) zakken.



OLF034015

AANWIJZING

Als u de rugleuning naar voren klapt met de hoofdsteun en de zitting omhoog, kan de hoofdsteun in contact komen met de zonneklep of andere delen van het voertuig.

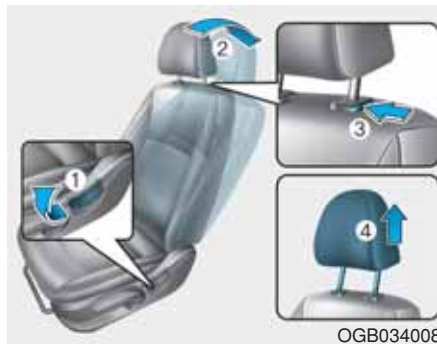

OGB034008

Verwijderen/Plaatsen

Verwijderen van de hoofdsteun:

1. Stel de rugleuning (2) af met de afstelhendel (1).
2. Trek de hoofdsteun zo ver mogelijk omhoog.
3. Druk de ontgrendelknop hoofdsteun (3) in terwijl u de hoofdsteun naar boven (4) trekt.

⚠ WAARSCHUWING

Laat iemand tijdens het rijden **NOOIT** zitten in een stoel waarvan de hoofdsteun verwijderd is.



OGB034009

Plaatsen van de hoofdsteun:

1. De rugleuning afstellen
2. Stop de pennen van de hoofdsteun (2) in de gaten terwijl u de ontgrendelknop (1) indrukt.
3. Stel de hoofdsteun vervolgens af op de gewenste hoogte.
4. Stel de rugleuning (4) af met de afstelhendel (3).

⚠ WAARSCHUWING

Controleer of de hoofdsteunen goed vergrendeld zijn nadat ze opnieuw geplaatst zijn en of ze goed zijn afgesteld.

Hoofdsteuken op de achterstoelen

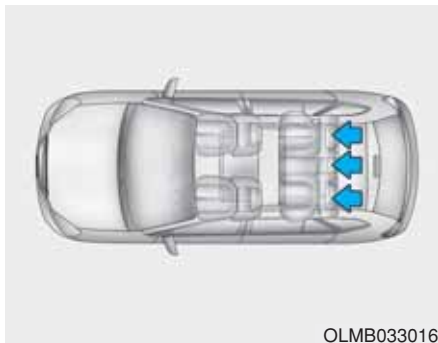

De zitplaatsen achterin zijn voor extra veiligheid en comfort van de inzittenden voorzien van hoofdsteuken.

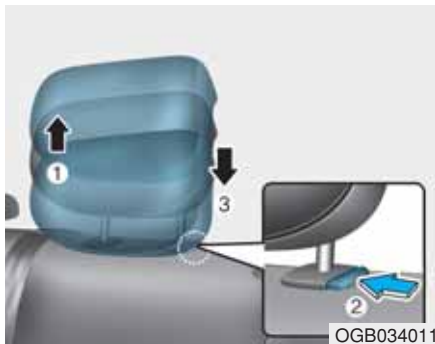

Afstellen van de hoogte

Trek de hoofdsteen (1) omhoog om hem hoger af te stellen. Lager: druk de ontgrendelknop (2) in en laat de hoofdsteen (3) zakken.

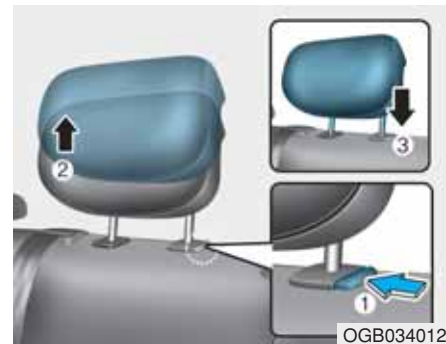

Verwijderen

Trek de hoofdsteen zo ver mogelijk omhoog en druk vervolgens de ontgrendelknop (1) in om de hoofdsteen te verwijderen (2).

Stop, om de hoofdsteen terug te plaatsen, de pennen van de hoofdsteen (3) in de gaten terwijl u de ontgrendelknop (1) indrukt. Stel de hoofdsteen vervolgens af op de gewenste hoogte.

⚠ WAARSCHUWING

Zorg dat de hoofdsteen wordt vergrendeld nadat deze is versteld, zodat de inzittenden optimaal beschermd zijn.

Stoelverwarming (indien van toepassing)

De stoelverwarming is toegepast om de zitplaatsen te verwarmen tijdens koud weer.

WAARSCHUWING

De stoelverwarming kan zelfs bij lage temperaturen brandwonden veroorzaken, vooral als de functie gedurende langere tijd wordt gebruikt.

Passagiers moeten in staat zijn om te voelen wanneer de stoel te warm wordt, zodat ze deze kunnen uitzetten, als dat nodig is.

Personen die geen wijziging van de temperatuur of pijn kunnen detecteren op de huid moeten uiterst voorzichtig zijn, met name de volgende soorten passagiers:

- Kinderen, ouderen, gehandicapten en ziekenhuispatiënten.
- Personen met een gevoelige huid.

(Vervolg)

(Vervolg)

- Vermoeide personen.
- Dronken personen.
- Personen die onder invloed zijn van medicijnen die het reactievermogen verminderen of slaap opwekken.

WAARSCHUWING

Plaats **NOOIT** iets op de zitting dat isoleert tegen warmte wanneer de stoelverwarming in gebruik is, zoals een dekentje of zitkussen. Dit kan ertoe leiden dat de stoelverwarming oververhit geraakt, waardoor iemand brandwonden kan oplopen of schade aan de zitting veroorzaakt kan worden.

AANWIJZING

Om beschadiging van de stoelverwarming en de stoelen te voorkomen:

- Gebruik nooit een oplosmiddel zoals thinner, benzeen, alcohol of benzine om de stoelen te reinigen.
- Plaats geen zware of scherpe voorwerpen op stoelen die zijn voorzien van stoelverwarming.
- Wijzig de bekleding van de stoel niet. Dit kan de stoelverwarming beschadigen.



i Informatie

Als de schakelaars voor de stoelverwarming in stand AAN staan, schakelt de stoelverwarming automatisch aan of uit, afhankelijk van de temperatuur van de stoel.

Terwijl de motor draait, druk op de schakelaar om de zitplaats van de bestuurder of de zitplaats van de passagier te verwarmen.

Laat de schakelaars in stand UIT staan als de stoelverwarming niet gebruikt hoeft te worden.

- Elke keer dat u op de knop drukt, wordt de temperatuurinstelling van de zitting als volgt gewijzigd:

OFF → HOGE (☀☀☀) → MIDDEN (☀☀) → HOOG (☀)
↑

- De standaardinstelling voor de stoelverwarming is UIT als het contact in stand ON wordt gezet.

VEILIGHEIDSGORDELS

Dit gedeelte beschrijft hoe de veiligheidsgordels correct te gebruiken. Het beschrijft ook een aantal handelingen die u niet mag doen bij het gebruik van veiligheidsgordels.

Voorzorgsmaatregelen met betrekking tot de veiligheidsgordels

Draag altijd uw veiligheidsgordel en zorg ervoor dat alle passagiers hun veiligheidsgordels om hebben voordat u aan een reis begint. Airbags (indien van toepassing) zijn ontworpen om de veiligheidsgordel aan te vullen als een extra veiligheidsvoorziening, maar ze zijn geen vervanging. De meeste landen vereisen dat alle inzittenden van een auto een veiligheidsgordel dragen.

WAARSCHUWING

Veiligheidsgordels moeten worden gebruikt door **ALLE** passagiers wanneer de auto in beweging is. Neem de volgende voorzorgsmaatregelen in acht bij het aanpassen en het dragen van de veiligheidsgordel:

- Wij raden u sterk aan om kinderen jonger dan 13 jaar **ALTIJD** juist te beveiligen op de achterste zitplaatsen.
- Als een kind van 13 jaar of ouder vooraan moet zitten, plaatst u de stoel zo ver mogelijk naar achteren en gespt hen correct vast.
- Laat **NOOIT** kinderen of kleine baby's meerijden op de schoot van een passagier.
- Gebruik **NOOIT** een teruggeklapte zitting terwijl het voertuig in beweging is.
- Sta niet toe dat kinderen een autostoel of veiligheidsgordel delen.
- Draag nooit de schoudergordel onder de arm door of achter uw rug.

(Vervolg)

(Vervolg)

- Zet breekbare voorwerpen nooit vast met een veiligheidsgordel. Bij krachtig remmen of een aanrijding kunnen ze beschadigd raken door de veiligheidsgordel.
- Gebruik de veiligheidsgordel niet als deze gedraaid is. U wordt niet afdoende beschermd tijdens een ongeval door een verdraaide veiligheidsgordel.
- Gebruik een veiligheidsgordel niet als de gordel of andere delen beschadigd zijn.
- Vergrendel de veiligheidsgordel niet in de gespen van de andere stoelen.
- Maak een veiligheidsgordel **NOOIT** los tijdens het rijden. Hierdoor kunt u de controle over de auto verliezen waardoor een ongeluk met ernstig letsel of schade het gevolg kan zijn.
- Zorg ervoor dat er niets in de gesp het vergrendelingsmechanisme van de veiligheidsgordel belemmert. Dit kan voorkomen dat de veiligheidsgordel veilig vastgemaakt kan worden.

(Vervolg)

(Vervolg)

- Er mogen geen wijzigingen aan de gordel worden aangebracht of hulpmiddelen worden gebruikt die voorkomen dat het gordelmechanisme de gordel strak tegen het lichaam aan kan trekken of die het verstellen van de gordel onmogelijk maken.

WAARSCHUWING

Als beschadigde veiligheidsgordels niet goed werken. Vervang altijd de gordel:

- Als het weefsel gaat rafelen, of beschadigd is.
- Indien de gordel beschadigd is.
- De gehele montage van de veiligheidsgordel moet na een ongeval vervangen worden, zelfs als deze niet beschadigd lijkt.

Waarschuwinglampje veiligheidsgordel

Waarschuwingssysteem voor de veiligheidsgordels



Voorstoelen

- (1) Waarschuwinglampje veiligheidsgordel bestuurdersstoel
- (2) Waarschuwinglampje veiligheidsgordel voorpassagier

Als herinnering voor bestuurder licht telkens als het contact in de stand ON wordt gezet het waarschuwinglampje van de veiligheidsgordels gedurende 6 seconden op, ongeacht of de gordels zijn vastgemaakt.

Wanneer de veiligheidsgordel van de bestuurder niet vastgemaakt is als het contact in de stand ON wordt gezet, zal het waarschuwinglampje gaan branden. Dit gebeurt ook als de veiligheidsgordel weer losgemaakt wordt als het contact in de stand ON staat.

Als u de veiligheidsgordel nog steeds niet draagt en de rijsnelheid hoger wordt dan 9 km/h, zal het brandende waarschuwinglampje gaan knipperen totdat de rijsnelheid weer lager wordt dan 6 km/h.

Als u door blijft rijden zonder dat u de veiligheidsgordel draagt en sneller gaat rijden dan 20 km/h, zal de waarschuwingsszoemer gedurende ongeveer 100 seconden klinken en zal het desbetreffende waarschuwinglampje gaan knipperen.

AANWIJZING

- Het waarschuwingslampje voor de gordel voor de voorpassagier bevindt zich in de middenconsole.
- Ook als er geen passagier op de stoel zit, zal het waarschuwingslampje gedurende 6 seconden branden.
- De waarschuwing voor de gordel van de voorpassagier kan in werking treden als bagage op de voorpassagiersstoel wordt geplaatst.

⚠ WAARSCHUWING

Het rijden in een verkeerde zitpositie heeft een nadelige invloed op de werking van de waarschuwingsfunctie voor de veiligheidsgordel van de voorpassagier. Het is belangrijk dat de bestuurder de voorpassagier de in dit instructieboekje voorgeschreven zitpositie uitlegt.

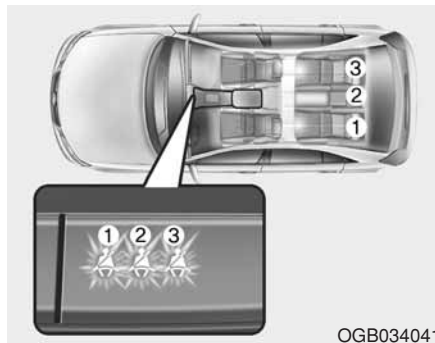

OGB034041

Achterstoelen

Als het contactslot in de stand ON wordt gezet (motor draait niet) en de achterste passagiers hebben hun gordel niet is vastgezet, gaat de bijbehorende lamp branden, totdat de gordel is vastgezet.

Vervolgens gaat de bijbehorende waarschuwingslamp gedurende ongeveer 35 seconden branden als een van de volgende omstandigheden optreden:

- De motor wordt gestart als de gordel niet is vastgezet.
- De snelheid wordt hoger dan 9km/h als de gordel niet is vastgezet.

- De gordel achter wordt losgemaakt, terwijl langzamer dan 20 km/h wordt gereden.

Als de achtergordel wordt vastgezet, gaat de waarschuwingslamp onmiddellijk uit.

Als de achtergordel wordt losgemaakt bij een snelheid hoger dan 20 km/h, gaat de bijbehorende waarschuwingslamp knipperen en gedurende 35 seconden.

Als echter de sluiting van de Veiligheidsgordel achter binnen 9 seconden nadat de gordel is omgedaan wordt losgemaakt, vastgemaakt en weer wordt losgemaakt, wordt de bijbehorende gordel-waarschuwing lamp niet ingeschakeld.

Veiligheidsgordels

Driepuntsgordel



Vastmaken van uw gordel:

Trek de gordel uit het oprolmechanisme en stop de metalen lip (1) in de gesp (2). Wanneer de gesp in de gordelsluiting vergrendelt, is een klik hoorbaar.



Plaats de heupgordel (1) over uw heupen en de schoudergordel (2) over uw borstkast.

De veiligheidsgordel kan zich automatisch tot de juiste lengte oprollen als u eerst handmatig het heupgedeelte van de gordel strak over uw heupen trekt. Wanneer u langzaam naar voren buigt, rolt de gordel af zodat u meer bewegingsruimte hebt. Bij een noodstop of een aanrijding zal de gordel geblokkeerd worden. Daarnaast zal de gordel blokkeren wanneer u te snel naar voren buigt.

AANWIJZING

Als het u niet lukt om de veiligheidsgordel uit de blokkeerautomaat te trekken, trek dan krachtig aan de gordel en laat deze vervolgens los. U kunt dan de gordel gemakkelijk uittrekken.

Hoogteverstelling (5 Deurs)

U kunt de hoogte van het bovenste bevestigingspunt in vier standen afstellen voor maximaal comfort en een maximale veiligheid.

Het schoudergedeelte van de gordel moet zodanig zijn aangepast dat het over de borst en het midden van de schouder loopt, en nooit over de nek.

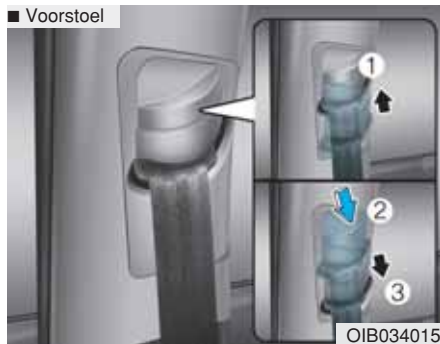

OIB034015

Verhoog of verlaag het bovenste bevestigingspunt van de veiligheidsgordel tot de juiste hoogte.

Trek het bovenste bevestigingspunt (1) omhoog om het hoger af te stellen. Druk het bovenste bevestigingspunt omlaag (3) en houd daarbij de knop (2) ingedrukt om het bovenste bevestigingspunt lager af te stellen.

Laat de knop los om het bovenste bevestigingspunt in de ingestelde positie te blokkeren. Probeer het bovenste bevestigingspunt omhoog of omlaag te schuiven om te controleren of het geblokkeerd is.



OGB035047

Geleider voor schoudergordelextensie (alleen 3-deurs uitvoering)

U kunt de positie van de geleider voor de schoudergordelextensie aanpassen voor een betere toegang tot de schoudergordel.

- Zet de gordelextensiegeleider in de juiste positie (1-2) bij gebruik van de gordel.
- Zet de gordelextensiegeleider in de juiste positie (3) wanneer u in- of uitstapt.



OLMB033025

⚠ WAARSCHUWING

Onjuist geplaatste veiligheidsgordels kunnen ernstige letsels veroorzaken tijdens een ongeval. Neem de volgende voorzorgsmaatregelen bij het aanpassen van de veiligheidsriem:

- **Draag het heupgedeelte van de veiligheidsgordel zo laag mogelijk over uw heupen dragen en niet over uw middel. Hierdoor kunnen uw sterke heupbeenderen de impact van de botsing absorberen, waardoor de kans op intern letsel afneemt.**

(Vervolg)

(Vervolg)

- Plaats een arm onder de schouderriem en de andere over de riem, zoals getoond in de afbeelding.
- Verzekert u ervan dat altijd het schoudergordel bevestiging punt in de juiste positie is vergrendeld.
- Laat het schoudergedeelte van de gordel nooit langs uw nek of over u gezicht lopen.

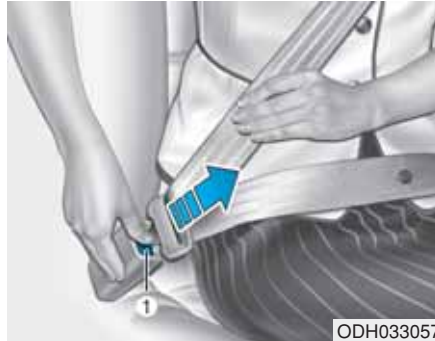

Losmaken van de gordel:

Druk de ontgrendelknop (1) in van de vergrendelingsgesp.

Als de gordel losgemaakt is, moet hij automatisch oprollen. Controleer als dat niet gebeurt of de gordel niet gedraaid is en probeer het opnieuw.

Gordelspanner veiligheidsgordel (indien van toepassing)

Uw auto is uitgerust met een gordelspanners op de voorstoelen en/of de achterbank. Het doel van de gordelspanner is ervoor te zorgen dat de veiligheidsgordel strak tegen het lichaam van de inzittende ligt bij bepaalde frontale aanrijdingen. De gordelspanners kunnen worden geactiveerd als een frontale aanrijding ernstig genoeg is.

Wanneer plotseling wordt afgeremd of wanneer de inzittende te snel voorover probeert te buigen, wordt de gordel door de blokkeerautomaat vergrendeld. Bij bepaalde frontale aanrijdingen zal de gordelspanner echter geactiveerd worden en zal deze de gordel strakker om het lichaam van de inzittende trekken.

⚠ WAARSCHUWING

- Draag altijd uw veiligheidsgordel en zit correct in je stoel.
- Gebruik de veiligheidsgordel niet wanneer deze los zit of gedraaid is. U wordt niet afdoende beschermd tijdens een ongeval door een verdraaide of losse veiligheidsgordel.
- Plaats geen voorwerpen in de buurt van de gesp. Dit kan een negatieve invloed hebben op de gesp en leiden tot het niet goed functioneren.
- Vervang altijd de gordelspanners na activering of na een ongeval.
- Inspecteer, onderhoud, repareer of vervang de gordelspanners **NOOIT** zelf. We adviseren u het systeem te laten repareren door een officiële HYUNDAI-dealer.
- Sla niet op de veiligheidsgordel mechanismen.

⚠ WAARSCHUWING

Raak de onderdelen van het gordel-spannersysteem niet aan nadat ze geactiveerd zijn. Als het gordelspannermechanisme geactiveerd wordt tijdens een aanrijding, kan de gordelspanner heet worden en brandwonden veroorzaken.

⚠ OPMERKING

Het gordelsysteem kan beschadigd raken door de carrosserie aan de voorzijde van de auto. Daarom adviseren we u het systeem te laten repareren door een officiële HYUNDAI-dealer.

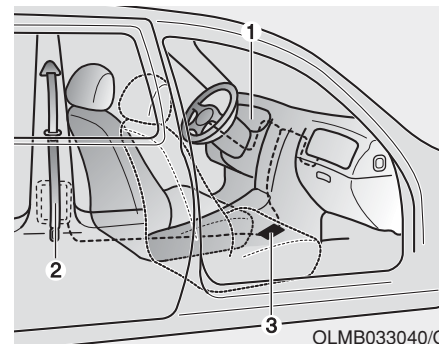

Het gordelspannersysteem bestaat hoofdzakelijk uit de volgende onderdelen. De plaats hiervan wordt in de bovenstaande afbeelding aangegeven:

- (1) Waarschuwingslampje AIRBAG
- (2) Blokkeerautomaten met gordelspanners
- (3) Airbagmodule

AANWIJZING

De sensor die de SRS airbag activeert, is verbonden met de gordelspanner. De waarschuwingslamp op het instrumentenpaneel zal gedurende ongeveer 6 seconden oplichten nadat het contact in de ON positie is gezet, waarna de lamp uit moet gaan.

Als de gordelspanner niet goed werkt, zal dit waarschuwingslampje gaan branden. Indien de SRS air-bag waarschuwingslampje niet oplicht, of blijft branden tijdens het rijden, raden we u aan om het systeem te laten inspecteren door een officiële HYUNDAI-dealer.

AANWIJZING

- De veiligheidsgordelspanners van zowel de bestuurder als de achterste passagier worden geactiveerd in bepaalde frontale botsingen.
- De gordelspanners worden geactiveerd, zelfs wanneer de veiligheidsgordel niet wordt gedragen op het ogenblik van een botsing.
- Wanneer de gordelspanners geactiveerd worden, kan een luide knal hoorbaar zijn en kan er fijn stof, dat doet denken aan rook, zichtbaar worden in het passagierscompartiment. Dit zijn normale verschijnselen en het stof is niet schadelijk.
- De fijne stof is normaal gesproken onschadelijk, maar kan bij personen met een gevoelige huid irritatie veroorzaken. Was de aan het stof blootgestelde huid zorgvuldig na een ongeval waarbij de gordelspanners zijn geactiveerd.

Veiligheidsgordel midden achter

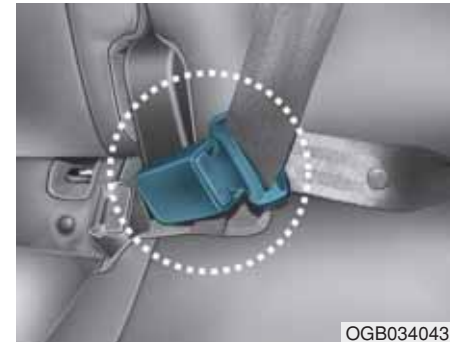

Gebruik voor het bevestigen van de middelste veiligheidsgordel achter de gordelsluiting met de aanduiding CENTER.

Aanvullende voorzorgsmaatregelen met betrekking tot de veiligheid

Gebruik van de veiligheidsgordel tijdens een zwangerschap.

De veiligheidsgordel moet ook altijd tijdens de zwangerschap gedragen worden. De beste manier om uw ongeboren kind te beschermen, is door u zelf te beschermen door altijd de veiligheidsgordel te gebruiken.

Zwangere vrouwen moeten altijd een driepuntsgordel gebruiken. Plaats de driepuntsgordel over uw borst, tussen uw borsten, en uit de buurt van uw nek. Plaats de heupgordel onder uw buik zodat deze GOED past over uw heupen en heupbeenderen, rond het ronde deel van de buik.

WAARSCHUWING

Verminder het risico op ernstig letsel of overlijden van het ongeboren kind gedurende een ongeval, en plaats het schootgedeelte van de veiligheidsgordelriem NOOIT boven of over het gedeelte van de buik waar het kind zit.

Gebruik van de veiligheidsgordel bij kinderen

Zuigelingen en kleine kinderen

De meeste landen hebben wetgeving wat betreft kinderbeveiligingsystemen in voertuigen waarbij kinderen moeten reizen in goedgekeurde kinderstoeltjes. De leeftijd waarop veiligheidsgordels gebruikt kunnen worden in plaats van kinderbeveiligingssystemen, verschillen per land, dus controleer de voorwaarden in uw land voordat u op reis gaat. Kinderbeveiligingssystemen voor kinderen moeten correct geplaatst en geïnstalleerd zijn op de achterzitplaats. Voor meer informatie, raadpleeg ook “Kinderbeveiligingssysteem” in dit hoofdstuk.

WAARSCHUWING

Beveilig zuigelingen en jonge kinderen ALTIJD goed in een Kinderbeveiligingssysteem dat aangepast is aan het gewicht en de lengte van het kind.

Om het risico van ernstig letsel te beperken of de dood van een kind en de andere passagiers te vermijden, neem nooit een kind op uw schoot of in uw armen wanneer de auto in beweging is. De enorme krachten die tijdens een ongeval ontstaan, zullen het kind uit uw armen rukken en tegen het interieur van de auto laten komen.

Kleine kinderen zijn bij een aanrijding het best beschermd als ze goed vastgezet op de achterbank vervoerd worden in een wettelijk goedgekeurd Kinderbeveiligingssysteem. Controleer voor de aanschaf van een Kinderbeveiligingssysteem of het voorzien is van een label waarop staat dat het desbetreffende zitje wettelijk goedgekeurd is. Het Kinderbeveiligingssysteem moet geschikt zijn voor de lengte en het gewicht van het kind dat er in vervoerd moet worden. Ook deze informatie moet op het label van het Kinderbeveiligingssysteem vermeld staan. Raadpleeg "Kinderbeveiligingssysteem" in dit hoofdstuk.

Grotere kinderen

Alle kinderen onder 13 jaar die te groot zijn voor een booster zitting moeten altijd de achterzitplaats gebruiken en de beschikbare veiligheidsgordels dragen. Een veiligheidsgordel moet geplaatst worden over de bovenkant van de dij en goed zitten over de schouder en borst zodat het kind veilig geplaatst is. Controleer regelmatig of de gordel goed aanligt. Door de bewegingen van het kind kan de gordel niet meer in de juiste positie komen te liggen. Bij een aanrijding zitten kinderen het veiligst op de achterbank als ze op de juiste manier gebruik maken van kinderbeveiligingssysteem en/of veiligheidsgordels op de achterbank. Als een groter kind (ouder dan 13) op de voorsteel vervoerd moet worden, moet het kind de driepuntsgordel op de juiste manier dragen en moet de stoel zo ver mogelijk naar achteren worden geplaatst.

Probeer het kind verder naar het midden plaats te laten nemen wanneer het schoudergedeelte over de hals of het gezicht van het kind loopt. Maak gebruik van een kinderzitje wanneer de schoudergordel hun gezicht of hals nog steeds raakt.

WAARSCHUWING

- **Zorg er altijd voor dat grotere kinderen de veiligheidsgordels gebruiken en dat ze goed afgesteld zijn.**
- **Zorg dat de schoudergordel NOOIT contact maakt met de nek of het gezicht van het kind.**
- **Zorg dat maar één kind gebruik maakt van één veiligheidsgordel.**

Gebruik van de veiligheidsgordel bij mensen met letsel

Ook gehandicapten die in de auto vervoerd worden, moeten gebruik maken van de veiligheidsgordel. Neem voor meer informatie contact op met een arts.

Een persoon per veiligheidsgordel

Een enkele gordel mag nooit gedragen worden door twee personen (ook niet door een volwassene en een kind). Als dat wel gedaan wordt, kan dat bij een aanrijding resulteren in ernstig letsel.

Zet de rugleuning niet horizontaal

Gebruik **NOOIT** een teruggeklapte zitting terwijl het voertuig in beweging is, deze kan gevaarlijk zijn. Zelfs wanneer de veiligheidsgordels vast gegestpt zijn, de bescherming die de veiligheidssystemen (veiligheidsgordels en airbags) bieden, neemt aanzienlijk af als de rugleuning te ver horizontaal staat. De veiligheidsgordel moet strak over uw

heupen en borst lopen voor een maximale effectiviteit. U kunt tijdens een ongeval in de zittingriem geworpen worden, wat kan resulteren in letsel aan de nek of ander letsel.

Hoe verder de rugleuning naar achteren staat, hoe groter de kans is dat de inzittende bij een aanrijding onder het heupgedeelte van de gordel door schiet of dat de nek in aanraking komt met het schoudergedeelte van de gordel.



WAARSCHUWING

- **Gebruik NOOIT een teruggeklapte zitting terwijl het voertuig in beweging is.**
- **Als de rugleuning te ver horizontaal staat, neemt de kans op letsel bij een aanrijding of een noodstop aanzienlijk toe.**
- **Bestuurder en passagiers moeten altijd goed in hun stoel zitten, de gordel op de juiste manier dragen en de rugleuning zo ver mogelijk rechtop zetten.**

Verzorging van de veiligheidsgordels

Veiligheidsgordels mogen niet gedemonteerd of gemodificeerd worden. Verder moet er op worden gelet dat de gordels en de onderdelen daarvan niet beschadigd worden door de scharnieren van de stoelen, de portieren of anderszins.

Periodieke controle

Geadviseerd wordt de veiligheidsgordels periodiek op slijtage en beschadiging te laten controleren. Beschadigde onderdelen dienen zo spoedig mogelijk vervangen te worden.

Houd de gordels schoon en droog

De veiligheidsgordels moeten schoon en droog gehouden worden. Als ze vuil geworden zijn, kunnen ze worden gereinigd met een milde zeepoplossing en warm water. Bleekmiddelen, kleurstoffen, sterke oplosmiddelen of reinigingsmiddelen met schurende bestanddelen mogen niet worden gebruikt omdat ze het gordelmateriaal kunnen beschadigen of verzwakken.

Wanneer moeten de veiligheidsgordels vervangen worden

De veiligheidsgordels moeten in hun geheel worden vervangen als de auto bij een aanrijding betrokken is geweest. Dat is ook het geval als de veiligheidsgordels niet zichtbaar beschadigd zijn. We adviseren u contact op te nemen met een officiële HYUNDAI-dealer.

KINDERZITJES (CHILD RESTRAINT SYSTEM (CRS))

WAARSCHUWING

Kinderen moeten altijd op de achterbank van het voertuig zitten, met een veiligheidsriem gordel.

Kinderen van elke leeftijd zijn veiliger als ze op de achterbank vervoerd worden. Een kind dat op de voorpassagiersstoel vervoerd wordt, kan ernstig letsel oplopen door een airbag die wordt geactiveerd.

Alle kinderen onder de 13 jaar die in de auto meerijden, moeten altijd op de achterzitplaatsen zitten en moeten altijd een-correcte zit hebben om het risico op letsel te verminderen bij een-ongeval, een plotselinge stop of een-manoeuvre. Volgens ongevalen-statistieken zijn kinderen veiliger in een kinderzitje op de achterbank dan in een kinderzitje op de voorstoel. **Zelfs met airbags kunnen kinderen ernstig letsel oplopen, of overlijden.**

De meeste landen hebben wetgeving wat betreft kinderen in voertuigen waarbij kinderen moeten reizen in goedgekeurde kinderstoelen. De wetgeving betreffende de leeftijd of gewicht/hoogte beperkingen waarbij veiligheidsgordels gebruikt kunnen worden in plaats van andere middelen om kinderen te beschermen, verschillen per land, dus controleer de voorwaarden in uw land voordat u op reis gaat.

Let er bij de aanschaf van een baby- of kinderzitje op of het desbetreffende zitje wettelijk goedgekeurd is.

Kinderzitjes zijn ontworpen om bevestigd te worden aan de zitplaatsen in de auto m.b.v. met de heupgordel, het buikdeel van de driepuntsgordel of m.b.v. de onderste bevestigingen en/of ISOFIX bovenste bevestigingen op de achterbank van het voertuig.

Wij raden aan:

Kinderbeschermingssysteem (CRS) altijd op de achterbank

Peuters en jongere kinderen moeten op de juiste manier beschermd worden, met het gezicht naar achteren of naar voren met een CRS die goed vastgezet is aan de achterbank van het voertuig. Lees en volg altijd de installatie- en gebruiksvoorschriften van de fabrikant van het kinderzitje.



WAARSCHUWING

- **Volg altijd de aanwijzingen van de fabrikant voor de montage en het gebruik van het zitje.**
- **Zet uw kind altijd vast in de CRS.**
- **Gebruik nooit een kinderzitje dat over de rugleuning van een stoel "vasthaakt"; een dergelijk zitje biedt mogelijk geen adequate bescherming bij een ongeval.**
- **We raden aan dat u na een ongeval een bezoek brengt aan een HYUNDAI dealer om het CRS, de veiligheidsgordel, ISOFIX onderste bevestigingen en de bovenste bevestigingen te laten controleren.**

Het selecteren van een kinderzitje (CRS)

Let bij het kiezen van een CRS altijd op het volgende:

- Verzekert u ervan dat het gecertificeerd is en dus voldoet aan de wettelijke eisen van uw land.
- Gebruik altijd een kinderzitje dat geschikt is voor de lengte en het gewicht van het kind dat erin vervoerd moet worden. Het vereiste label of de gebruiksinstructies bevatten normaliter deze informatie.
- Kies een CRS dat past in de zitting van het voertuig waar het gebruikt zal worden.
- Lees en volg altijd de waarschuwingen en installatie- en gebruiksvorschriften en alle waarschuwingen van de fabrikant van het kinderzitje.

Kinderzitjes types systeem

Er zijn drie hoofd types CRS's: gezicht naar achteren, gezicht naar voren, en booster zittingen. Ze worden ingedeeld aan de hand van de leeftijd, de hoogte en het gewicht van het kind.

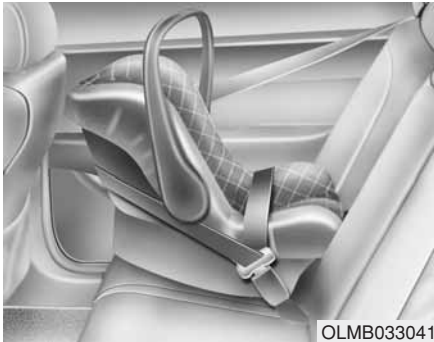

OLMB033041

Kinderbeveiligingssystemen waarin het kind met het gezicht naar achteren wordt vervoerd

Een (CRS) Kinderbeveiligingssysteem met het gezicht naar achteren zorgt ervoor dat het zittingoppervlakte tegen de rug van het kind vast zit. Het harnessysteem houdt het kind vast, en tijdens een ongeval zorgt dit kinderbeveiligingssysteem dat het kind blijft zitten en wordt de spanning op de kwetsbare nek en ruggenwervel verminderd.

Alle kinderen onder een bepaalde leeftijd moeten met het gezicht naar achteren geplaatst worden in het kinderbeveiligingssysteem. Er zijn verschillende soorten CRS's voor gebruik met het gezicht naar achteren: zittingen voor babys kunnen alleen gebruikt worden voor met het gezicht naar achteren. Draagbare en 3-in-1 CRS's hebben normaliter hogere hoogte- en gewichtsbependingen voor de positie naar achteren, waardoor u uw kind langer met het gezicht naar achteren kunt plaatsen.

Blijf CRS's met het gezicht naar achteren gebruiken zolang het kind past binnen de hoogte- en gewichtsbependingen van de fabrikant van de CRS. Dit is de beste manier om ze veilig te houden. Zodra uw kind te groot is voor een CRS met het gezicht naar achteren, kunt u uw kind in een CRS met het gezicht naar voren in een harness plaatsen.



OGB034031

Kinderbeveiligingssysteem waarin het kind met het gezicht naar voren wordt vervoerd

Een CRS voor het gezicht naar voren houdt het kind m.b.v harness plaatsen. Houd kinderen in een CRS met het gezicht naar voren in een harness totdat ze de hoogte- en gewichtsbependingen van de fabrikant van de CRS hebben bereikt.

Uw kind is klaar voor een boosterzitting zodra het kind te groot is voor een CRS met het gezicht naar voren.

Booster zittingen

Een booster zitting is een CRS die ontworpen is om te passen in het veiligheidsgordelsysteem van het voertuig. Een booster zitting plaatst de riem zo dat deze goed past over de sterkere delen van het lichaam van uw kind. Houd uw kinderen in booster zittingen totdat ze groot genoeg zijn om goed in de veiligheidsgordel te passen.

Om een veiligheidsgordel goed te plaatsen, moet de schootriem over de bovenste dijen geplaatst zijn comfortabel, niet over de buik. De schoudergordel moet over de schouder en de borst geplaatst zijn comfortabel, en niet rond de nek of het gezicht. Kinderen onder de 13 jaar moeten altijd goed worden beveiligd om de kans op letsel bij een ongeval, plotseling remmen of een plotselinge manoeuvre te minimaliseren.

Het installeren van een Kinderbeveiligingssysteem (CRS)

WAARSCHUWING

Lees altijd voor de installatie van het Kinderbeveiligingssysteem:

- **Volg altijd de instructies voor installatie en gebruik van de fabrikant van het Kinderbeveiligingssysteem.**

Het niet opvolgen van alle waarschuwingen en instructies kan het risico op ERNSTIG LETSEL of OVERLIJDEN tijdens een ongeval vergroten.

WAARSCHUWING

Als de hoofdsteun het niet mogelijk maakt om een kinderbeveiligingssysteem correct te plaatsen (zoals beschreven in de handleiding voor kinderbeveiligingssystemen), dan zal de hoofdsteun van de respectievelijke zetel herpositioneerd of verwijderd worden.

Nadat u een goede CRS gekozen heeft, en gecontroleerd heeft dat dit goed past op de achterbank van het voertuig, dan bent u klaar om het CRS te installeren volgens de instructies van de fabrikant. Er zijn drie algemene stappen bij het correct installeren van de CRS:

- **Zet de CRS goed vast aan het voertuig.** Alle CRS's moeten goed vastgezet worden aan het voertuig met het schootgedeelte van een schoot-/schouderriem of met de bovenste bevestiging en/of ISOFIX bevestiging.
- **Zorg dat het CRS goed vast zit.** Na het installeren van een Kinderbeveiligingssysteem in het voertuig, duw en trek het Kinderbeveiligingssysteem voorwaarts en van links naar rechts om te controleren of het goed is bevestigd op de zitplaats van het voertuig. Een CRS die met een veiligheidsgordel is vastgezet moet zo stevig mogelijk geïnstalleerd worden. Enige naar de zijkanten kan als normaal beschouwd.

Bij het installeren van een Kinderbeveiligingssysteem, stel de zitplaats van het voertuig in (omhoog en omlaag, voorwaarts en achterwaarts), zodat uw kind op een comfortabele manier in het Kinderbeveiligingssysteem past.

- **Zet het kind goed vast in de CRS.** Zorg dat het kind goed vastgegespt is in het kinderbeveiligingssysteem zoals vermeld in de instructies voor kinderbeveiligingsystemen van de fabrikant.

WAARSCHUWING

Een CRS in een gesloten voertuig kan erg heet worden. Om brandwonden te voorkomen, controleert u het oppervlakte en de gespen voordat u uw kind in het CRS plaatst.

ISOFIX bevestigingen en bovenste bevestigingen (ISOFIX-systeem) voor kinderen

Het ISOFIX systeem houdt een CRS op zijn plaats tijdens het rijden en tijdens ongevallen. Dit systeem is ontworpen om het installeren van een CRS te vereenvoudigen en om de kans op het onjuist installeren te verminderen. Het ISOFIX systeem maakt gebruik van bevestigingen in het voertuig en bevestigingen op het CRS.

Het ISOFIX systeem elimineert de noodzaak om het CRS met veiligheidsgordels vast te zetten aan de achterbank.

De onderste bevestigingen zijn metalen haken die in het voertuig zijn gemonteerd. Er zijn twee lagere bevestigingen voor elke ISOFIX zittingpositie waarmee u een CRS kunt vastzetten.

U moet in het bezit zijn van een CRS met ISOFIX bevestigingen om gebruik te kunnen maken van ISOFIX in uw voertuig. (Een ISOFIX-Kinderbeveiligingssysteem mag alleen worden gebruikt als het specifiek is goedgekeurd voor uw auto of universeel is goedgekeurd volgens de eisen die gesteld zijn in de Europese norm ECE-R 44 of ECE-R 129.)

De fabrikant van het CRS zal u instructies verstrekken over hoe u het CRS met bevestigingen voor de ISOFIX bevestigingen kunt gebruiken.



De ISOFIX-bevestigingen zijn alleen bedoeld voor de buitenste zitplaatsen links en rechts op de achterbank. Hun locaties getoond in de afbeelding. Er zijn geen ISOFIX bevestigingen voor de midden positie op de achterbank.

⚠ WAARSCHUWING

Probeer niet om het CRS met ISOFIX bevestigingen te gebruiken in het midden van de achterbank. Er zijn hier geen ISOFIX bevestigingen aanwezig.

Gebruik maken van de verankeringen van de buitenste zitplaatsen voor de installatie van het Kinderbeveiligingssysteem op de middenste zitplaats achteraan, kan de verankeringen beschadigen waardoor ze kunnen breken of falen bij een aanrijding wat kan leiden tot ernstig letsel of de dood.



De ISOFIX-verankeringssymbolen bevinden zich op de zitkussens van de linker en rechter achterzitplaatsen om de positie van de ISOFIX-verankeringen in uw voertuig (zie pijlen in afbeelding) weer te geven.



OGB034024

Beide buitenste zitplaatsen achter zijn uitgerust met ISOFIX-bevestigingspunten en een bijbehorende bevestiging voor de bovenste band op de achterzijde van de rugleuning.

Het vastzetten van een Kinderbeveiligingssysteem met “ISOFIX systeem”

Installeren van een ISOFIX compatibele CRS in een van de posities op de achterbank:

1. Houdt de gesp van de veiligheidsgordel altijd weg van de ISOFIX bevestigingen.
2. Hall objecten weg van de bevestigingen indien deze een veilige aansluiting tussen de CRS en de ISOFIX bevestigingen voorkomen.
3. Plaats de CRS op de achterbank, bevestig de zitting vervolgens aan de ISOFIX bevestigingen volgens de instructies van de fabrikant van het CRS.
4. Volg de instructies van de fabrikant van het Kinderbeveiligingssysteem voor de juiste installatie en aansluiting van de ISOFIX-bevestigingen op het Kinderbeveiligingssysteem aan de ISOFIX-verankeringen.

⚠ WAARSCHUWING

Neem de volgende voorzorgsmaatregelen bij het ISOFIX-systeem:

- Lees en volg de installatie- en gebruiksvorschriften van de fabrikant van het Kinderbeveiligingssysteem (CRS).
- Voorkom dat het kind ongebruikte veiligheidsgordels kan vastpakken en plaats alle ongebruikte veiligheidsgordels achter het kind. Kinderen kunnen gewurgd worden als een schoudergordel rond hun nek komt te zitten en aanspant.
- Monteer nooit meer dan een Kinderbeveiligingssysteem aan een bevestigingspunt. Hierdoor kan de bevestiging loskomen of breken.
- Zorg dat uw ISOFIX-systeem na een ongeval altijd door uw HYUNDAI dealer gecontroleerd wordt. Een ongeval kan het ISOFIX-systeem beschadigen en dit kan ertoe leiden dat het Kinderbeveiligingssysteem (CRS) niet meer goed vastzit.

Monteren van een Kinderbeveiligingssysteem met behulp van een systeem met bovenste bevestigingsbanden



Zet het CRS eerst vast met de ISO-FIX bevestigingen of met de veiligheidsriem. Als de fabrikant van het kinderbeveiligingssysteem het bevestigen van de bovenste aanbeveelt, bevestig en draai de bovenste naar de bovenste ISOFIX bevestiging.

De bovenste bevestigingen bevinden zich op de achterzijde van de achterzitplaatsen.

⚠ WAARSCHUWING

Let op het volgende bij het installeren van de bovenste bevestiging:

- Lees en volg de installatie- en gebruiksvorschriften van de fabrikant van het Kinderbeveiligingssysteem (CRS).
- Bevestig **NOOIT** meer dan één Kinderbeveiligingssysteem op een enkele top-tether bevestiging. Dit zou ervoor kunnen zorgen dat de verankering of bevestiging los komt of breekt.
- Zet de top-tether **alleen vast aan de juiste bovenste bevestiging die voor de bovenste riem bestemd is. Het werkt mischien niet goed als u dit aan iets anders bevestigt.**
- De bevestigingspunten zijn **alleen berekend op de belasting die er op wordt uitgeoefend door een juist gemonteerd Kinderbeveiligingssysteem.**
- Ze **mogen in geen geval worden gebruikt voor de bevestiging van veiligheidsgordels voor volwassenen of voor de bevestiging van andere componenten in de auto.**



De top-tether bevestiging installeren:

1. Leidt de top-tether van het Kinderbeveiligingssysteem over de rugleuning van het Kinderbeveiligingssysteem. Leid de bovenste riem onder de hoofdsteun en tussen de pennen van de hoofdsteun, of plaats de riem over de bovenkant van de rug van de zitting van het voertuig. Zorg ervoor dat de riem niet verdraaid zit.
2. Sluit de top-tether aan op de Top-Tether bevestiging, draai dan de top-tether volgens de instructies van de fabrikant van uw Kinderbeveiligingssysteem om het Kinderbeveiligingssysteem stevig te bevestigen aan de zitplaats.
3. Controleer of het Kinderbeveiligingssysteem goed vastzit aan de zitting door hier tegen te duwen, van voren naar achteren en vanaf de zijkanten.

Geschiktheid van iedere zitplaats voor Isofix-kinderbeveiligingssystemen overeenkomstig ECE-reglementen

Gewichtsgroep	Afmetingen	Bevestiging	ISOfix-posities in auto			
			Voorpassagier	Buitenste achter (Bestuurderszijde)	Buitenste achter (Passagierszijde)	Middelste achter
Reiswieg	F	ISO/L1	-	X	X	-
	G	ISO/L2	-	X	X	-
0 : Tot 10 kg	E	ISO/R1	-	IL	IL	-
0+ : Tot 13 kg	E	ISO/R1	-	IL	IL	-
	D	ISO/R2	-	X	X	-
	C	ISO/R3	-	X	X	-
I : 9 tot 18 kg	D	ISO/R2	-	X	X	-
	C	ISO/R3	-	X	X	-
	B	ISO/F2	-	IUF + IL	IUF + IL	-
	B1	ISO/F2X	-	IUF + IL	IUF + IL	-
	A	ISO/F3	-	IUF + IL	IUF + IL	-

IUF = Geschikt voor ISOFIX-bevestiging van naar voren gerichte, universele voor deze gewichtsgroep goedgekeurde Kinderbeveiligingssysteem.

IL = Geschikt voor bepaalde ISOFIX Kinderbeveiligingssysteem die zijn opgesomd in onderstaande lijst. Al deze ISOFIX Kinderbeveiligingssysteem (CRS) vallen in de groepen 'voertuigspecifiek', 'universeel' of 'semi-universeel'.

X = ISOFIX bevestiging niet geschikt voor ISOFIX Kinderbeveiligingssysteem in deze gewichtsgroep en/of deze grootteklasse.

* Afmetingen en bevestigingspunten ISOFIX Kinderbeveiligingssysteem

A - ISO/F3: Volledig Kinderbeveiligingssysteem (CRS) waarbij het kind met het gezicht naar voren gericht zit (hoogte 720 mm)

B - ISO/F2: Verminderde Kinderbeveiligingssysteem (CRS) waarbij het kind met het gezicht naar voren gericht zit (hoogte 650 mm)

B1 - ISO/F2X: Verminderde (versie 2) waarbij het kind met het gezicht naar voren gericht Kinderbeveiligingssysteem (CRS) (hoogte 650 mm)

C - ISO/R3: Volledig Kinderbeveiligingssysteem waarbij het kind met het gezicht naar achteren gericht zit

D - ISO/R2: Verminderde Kinderbeveiligingssysteem waarbij het kind met het gezicht naar achteren gericht zit

E - ISO/R1: Kinderbeveiligingssysteem (CRS) waarbij het kind met het gezicht naar achteren gericht zit

F - ISO/L1: Reiswieg (CRS) waarbij het kind met het gezicht naar links gericht ligt (carry-cot)

G - ISO/L2: Reiswieg (CRS) waarbij het kind met het gezicht naar rechts gericht ligt (carry-cot)

Aanbevolen Kinderzitjes - Europe

Gewichtsgroep	Afmetingen	Bevestiging	Naam	Fabrikant	Type bevestiging	ECE-R44 goedkeuringsnr.
Groep 0-1 (0-13kg)	E	ISO/R1	Baby Safe Plus	Britax Römer	Achterwaarts geplaatst met ISOFIX-basis	E1 04301146
Groep 1 (9-18kg)	B1	ISO/F2X	Duo Plus	Britax Römer	Voorwaarts geplaatst met ISOFIX onderste + bovenste bevestigingen	E1 04301133

CRS-fabrikant informatie

Britax Römer <http://www.britax.com>

Het vastzetten van een Kinderbeveiligingssysteem m.b.v schoot/schoudergordel

Als u geen gebruik maakt van ISO-FIX systemen, dan moet de CRS met de heupgordel of het buikdeel van een driepuntsgordel vastgezet worden.



Bevestigen van een Kinderbeveiligingssysteem m.b.v een heupgordel

Volg voor het installeren van een kinderbeveiligingssysteem op de middelste zitplaats van de achterbank de volgende stappen:

1. Plaats het Kinderbeveiligingssysteem op de middenste zitplaats achteraan en leid de heupgordel door het Kinderbeveiligingssysteem, volg de instructies van de fabrikant van het Kinderbeveiligingssysteem.

Zorg ervoor dat de gordel niet verdraaid zit.

2. Zet de gesp vast in de gordelsluiting. Controleer of een klikkend geluid hoorbaar is.
3. Pas het heupgedeelte van de veiligheidsgordel aan voor een goede grip op het Kinder-beveiligingssysteem door aan het losse uiteinde van de riem te trekken.
4. Trek en duw tegen het CRS om er zeker van te zijn dat de veiligheidsgordel dit goed op de plek houdt.

Als de fabrikant van uw kinderbeveiligingssysteem het gebruik aanbeveelt van de top-tether verankering in combinatie met de heupgordel, zie pagina 2-37.

Om het CRS te verwijderen, drukt u op de vrijgaveknop van de gordelsluiting en trekt u het schoot-/schoudergedeelte van de gordel van het CRS.

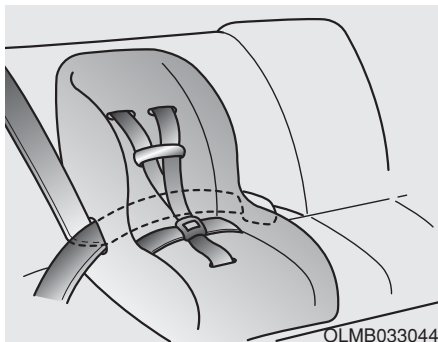

Bevestigen van een Kinderbeveiligingssysteem m.b.v een driepuntsgordel

Volg voor het installeren van een Kinderbeveiligingssysteem op de buitenste of zitplaats van de achterbank de volgende stappen:

1. Plaats het Kinderbeveiligingssysteem op de zitplaats achteraan en leid de driepuntsgordel door het Kinderbeveiligingssysteem, volg de instructies van de fabrikant van het Kinderbeveiligingssysteem.
Zorg ervoor dat de gordel niet verdraaid zit.



i Informatie

Raadpleeg ook de paragraaf "Middelste driepuntsgordel achter" van dit hoofdstuk, als de middelste gordel achter wordt gebruikt.

2. Zet de gesp vast in de gordelsluiting. Controleer of een klikkend geluid hoorbaar is.

i Informatie

Plaats de ontgrendelknop zo dat deze in geval van nood gemakkelijk bereikbaar is.



3. Verwijder zoveel mogelijk speling van de gordel door het CRS omlaag te duwen terwijl u de schouderriem strak trekt.
4. Trek en duw tegen het CRS om er zeker van te zijn dat de veiligheidsgordel dit goed op de plek houdt.

Als de fabrikant van uw kinderbeveiligingssysteem het gebruik aanbeveelt van de top-tether verankering in combinatie met de heupgordel, zie pagina 2-37.

Om het CRS te verwijderen, drukt u op de vrijgaveknop van de gordelsluiting en trekt u het schoot-/schoudergedeelte van de gordel van het CRS en laat u de veiligheidsgordel volledig terug gaan.

Geschiktheid van iedere zitplaats voor de "universele" gordel categorie Kinderbeveiligingssystemen overeenkomstig de ECE-reglementen

Gebruik een Kinderbeveiligingssysteem voor kinderen dat officieel is goedgekeurd en dat voor uw kinderen geschikt is.

Raadpleeg de volgende tabel bij het gebruik van een kinderbeveiligingssysteem.

Leeftijd	Zitplaats		
	Voorpassagier	Buitenste achter	Middelste achter
0 : Tot 10 kg (0-9 maanden)	U	U	U
0+ : Tot 13 kg (0-2 jaar)	U	U	U
I : 9 kg tot 18 kg (9 maanden - 4 jaar)	U	U	U
II & III : 15 kg tot 36 kg (4-12 jaar)	U	U	U

U : Geschikt voor de categorie "universele" zitjes, goedgekeurd voor gebruik in deze gewichtsklasse wanneer u de zetel achterwaarts plaatst om zo de meest comfortabele positie voor het kind te krijgen.

AANVULLEND VEILIGHEIDSSYSTEEM (SRS)

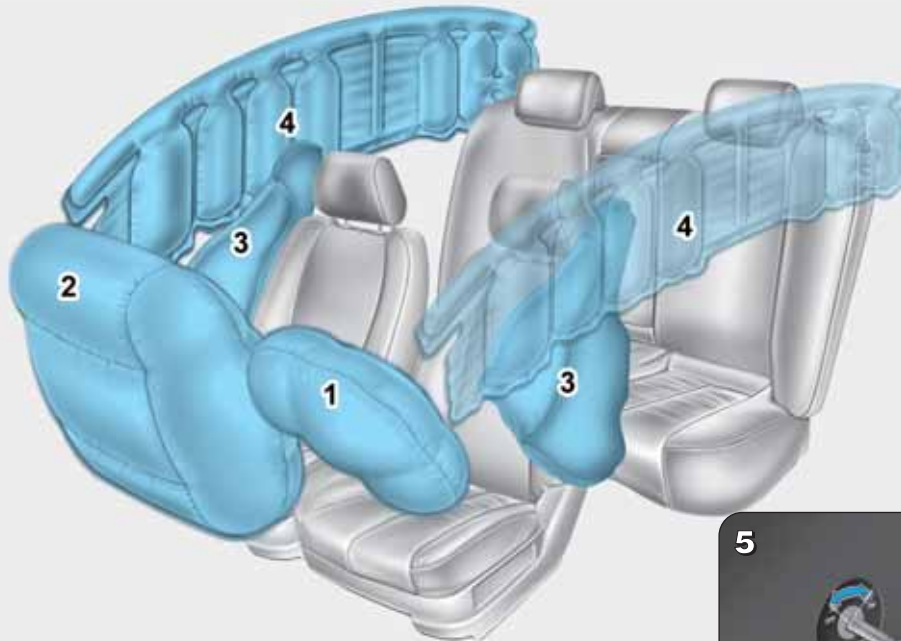

1. Airbag bestuurder
2. Airbag voorpassagier*
3. Zijairbag*
4. Gordijn airbag*
5. ON/OFF-schakelaar airbag voorpassagier*

* : indien van toepassing



Het aantal daadwerkelijke airbags aanwezig in uw voertuigkan afwijken van de afbeelding.

OGB034017/OGB034018

Dit voertuig is uitgerust met een extra airbag-systeem voor de bestuurdersstoel, bijrijdersstoel.

De voorste airbags zijn ontworpen als aanvulling op de driepunts veiligheidsgordels. Deze airbags geven alleen extra bescherming als de veiligheidsgordels altijd tijdens het rijden gedragen wordt.

U kunt ernstig letsel oplopen, of overlijden, tijdens een ongeval als u de veiligheidsgordels niet draagt. Airbags zijn ontworpen als aanvulling voor veiligheidsrigoordels, niet om deze te vervangen. De airbags zijn niet ontworpen om te ontplooiën in elke aanrijding. Tijdens sommige ongevallen bieden alleen de veiligheidsrigoordels u bescherming.

WAARSCHUWING

VEILIGHEIDSMATREGELEN VOOR AIRBAGS

Maak altijd gebruik van de veiligheidsgordels en, indien van toepassing, van Kinderbeveiligingssystemen -iedere keer, bij iedere reis en voor iedereen! Zelfs bij airbags kunt u ernstig letsel oplopen, of overlijden, tijdens een botsing als uw gordel niet goed vast zit of als u deze niet draagt terwijl de airbag opgeblazen wordt.

Plaats nooit een kind in een kinderbeveiligingssysteem op de voorste passagierszetel, tenzij de airbag is uitgeschakeld. Een airbag die opgeblazen wordt kan een peuter of kind raken waardoor het kind ernstig letsel oploopt of zelfs kan overlijden.

Wij raden u sterk aan om kinderen onder de 13 jaar altijd vast te gespen op de achterzitplaats. Dat is de veiligste plaats voor kinderen van alle leeftijden. Als een kind van 13 jaar of ouder op de voorpassagiersstoel vervoerd moet worden, moet hij of zij de veiligheidsgordel op de juiste manier dragen en moet de stoel zover mogelijk naar achteren worden gezet.

Alle inzittenden moeten rechtop zitten, met de rugleuning zo rechtop mogelijk, midden op de zitting en met de veiligheidsgordel om, de benen comfortabel gestrekt en de voeten op de vloer, totdat de auto geparkeerd is en de motor is uitgeschakeld. Als een persoon in de verkeerde positie zit tijdens een ongeval, dan kan de airbag deze persoon hard raken wat kan resulteren in ernstig letsel of zelfs overlijden.

De inzittenden moeten nooit onnodig dicht bij de airbags zitten of leunen of leunen tegen de deur of het middenconsole. Zet uw stoel zo ver mogelijk naar achteren, waarbij u er wel op moet letten dat u alle bedieningsorganen nog goed kunt bedienen.

Waar zijn de airbags geplaatst?

Airbag bestuurder en voorpassagier (indien van toepassing)

Uw auto is uitgerust met een Aanvullend Veiligheidssysteem (SRS) en driepuntsgordels voor zowel de bestuurder als de voorpassagier.

Het aanvullend veiligheidssysteem bestaat uit airbags die zich bevinden in het stuurwiel en boven het dashboardkastje.

De airbags zijn gelabeld met de letters "AIRBAG" op de kappen.



Het doel van de airbag is om de bestuurder en de voorpassagier een aanvullende bescherming te bieden naast de bescherming die geboden wordt door de veiligheidsgordel.

⚠ WAARSCHUWING

Verminder het risico op ernstig letsel of overlijden door opgeblazen airbags en houdt u aan de volgende voorzorgsmaatregelen:

- Veiligheidsgordels moet en altijd gedragen worden.
- Zet uw stoel zo ver mogelijk naar achteren, waarbij u er wel op moet letten dat u alle bedieningsorganen nog goed kunt bedienen.
- Leun nooit tegen de deur of het middenconsole.
- Zorg dat de bijrijder zijn of haar voeten of benen niet op het dashboard plaatst.
- Er mogen geen voorwerpen worden geplaatst over of dichtbij de airbag modules op het stuurwiel, instrumentenpaneel en het paneel boven het handschoenenvak van de voor passagier.

Zijairbag (indien van toepassing)

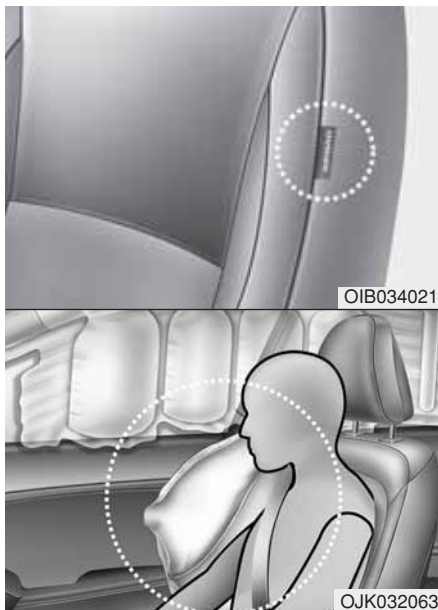

Beide voorstoelen van uw auto zijn uitgerust met een zijairbag. Het doel van de airbag is om de bestuurder en de voorpassagier een aanvullende bescherming te bieden naast de bescherming geboden door de veiligheidsgordel.

De zijairbags zijn ontworpen om alleen tijdens bepaalde aanrijdingen van opzij geactiveerd te worden, afhankelijk van de ernst van de aanrijding, de hoek, de snelheid en de plaats van de impact.

De zijairbags zijn niet ontworpen om bij alle aanrijdingen van opzij opgeblazen te worden.



WAARSCHUWING

Verminder het risico op ernstig letsel of overlijden door een opgeblazen zijairbag en houdt u aan de volgende voorzorgsmaatregelen:

- Veiligheidsgordels moeten altijd gedragen worden.
- Laat passagiers niet met het hoofd of andere delen van het lichaam tegen het portier leunen, steek de armen niet uit het raam en plaats geen voorwerpen tussen de stoelen en de portieren.

(Vervolg)

(Vervolg)

- Houd het stuurwiel vast op de posities 9 uur en 3 uur, zodat het risico op letsel aan uw handen of armen verminderd wordt.
- Gebruik geen stoelhozen. Hierdoor wordt de effectiviteit van het systeem verminderd of voorkomen.
- Plaats geen voorwerpen op de airbag of tussen de airbag en uzelf.
- Plaats geen voorwerpen (een paraplu, tas enz.) tussen de deur en de stoel. De voorwerpen kunnen gevaarlijke projectielen worden indien de zijairbag geactiveerd wordt.
- Plaats geen accessoires op of in de buurt van de zijairbag.
- Hang geen andere voorwerpen op dan kleding. Anders kan bij een ongeval de auto beschadigd raken of kan persoonlijk letsel ontstaan, in het bijzonder als de airbag geactiveerd wordt.

(Vervolg)

(Vervolg)

- Plaats geen voorwerpen op de airbag of tussen de airbag en uzelf. Ook, bevestig geen enkel voorwerp rond het gebied waar de airbag opgeblazen wordt zoals de deur, het glas van de zijdeur, voor- of achterstijl.
- Plaats geen enkel voorwerp tussen het label van de zijairbag en het zetelkussen. Dit kan veroorzaken als de airbags bij een aanrijding geactiveerd worden.
- Sla niet op de deuren als de motor aanstaat, hierdoor kunnen de airbags aan de zijkant opgeblazen worden.
- Als de stoel of de stoelbekleding zijn beschadigd, adviseren u het systeem te laten repareren door een officiële HYUNDAI-dealer.

**Gordijn airbag
(indien van toepassing)**

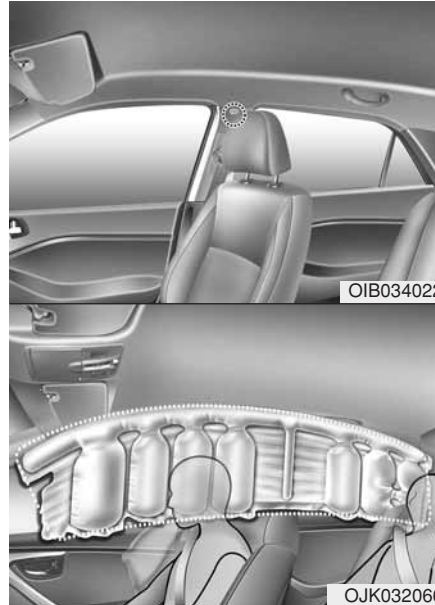

De gordijn airbags bevinden zich langs de rand van het dak boven de voor- en achterportieren.

Ze zijn ontworpen om bij bepaalde aanrijdingen van opzij de hoofden van de voorste inzittenden en de passagiers op de buitenste zitplaatsen achter te beschermen.

De gordijn airbags zijn ontworpen om alleen tijdens bepaalde aanrijdingen van opzij geactiveerd te worden, afhankelijk van de ernst van de aanrijding, de hoek, de snelheid en de plaats van impact.

De gordijn airbags zijn niet ontworpen om bij alle aanrijdingen van opzij of situaties waarbij de auto over de kop kan slaan opgeblazen te worden.

WAARSCHUWING

Verminder het risico op ernstig letsel of overlijden door een opgeblazen gordijn airbag en houdt u aan de volgende voorzorgsmaatregelen:

- Veiligheidsgordels moet en altijd gedragen worden.
- Het Kinderbeveiligingssysteem moet zo ver als mogelijk van het portier worden geplaatst.
- Laat passagiers niet met het hoofd of andere delen van het lichaam tegen het portier leunen, steek de armen niet uit het raam en plaats geen voorwerpen tussen de stoelen en de portieren.
- Open of repareer de zij airbags.

(Vervolg)

(Vervolg)

- Plaats geen voorwerpen op de airbag. Ook, bevestig geen enkel voorwerp rond het gebied waar de airbag opgeblazen wordt zoals de deur, het glas van de zijdeur, voor- of achterstijl, zijde dakrails.
- Hang geen andere voorwerpen zoals hangers of harde voorwerpen op dan kleding. Plaats ook geen zware, scherpe of breekbare voorwerpen in de opbergvakken. Bij een ongeval of wanneer de gordijn airbags wordt opgeblazen kunnen deze de auto beschadigen of persoonlijk letsel veroorzaken.
- Plaats ook geen zware, scherpe of breekbare voorwerpen in de opbergvakken.

Werking van airbagsysteem

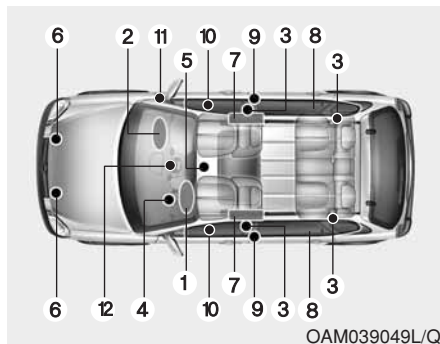

De onderdelen van het aanvullend veiligheidssysteem zijn:

- (1) Airbag bestuurder
- (2) Airbag voorpassagier*
- (3) Veiligheidsgordel met gordelspanner (voor/achter)*
- (4) Waarschuwinglampje AIRBAG
- (5) Airbagmodule (SRSCM)
- (6) Airbagsensoren vóór
- (7) Zijairbags*
- (8) Curtain airbags*
- (9) Zijairbagsensoren*

- (10) Zijairbagsensoren*
- (11) ON/OFF-schakelaar* -airbag voorpassagier (enkel de stoel van de voorpassagier)
- (12) ON/OFF-indicator* -airbag voorpassagier (enkel de stoel van de voorpassagier)

* : indien van toepassing

De SRSCM controleert voortdurend SRS componenten, wanneer het contactslot in de positie ON staat om te bepalen of een crash ernstig genoeg is om de airbag op te blazen of de gordelspanner in werking te laten treden.



Waarschuwinglampje
SRS

Het waarschuwinglampje airbag op het dashboard brandt na het in stand ON zetten van het contact gedurende 6 seconden en moet vervolgens uit gaan.

WAARSCHUWING

Als uw SRS fouten ver toont, dan kan het gebeuren dat de airbag niet goed opgeblazen wordt tijdens een ongeval wat kan resulteren in ernstig letsel of overlijden.

Als een van de volgende situaties zich voordoet, zal de SRS slecht winder goed functioneren.

(Vervolg)

(Vervolg)

- **De lamp brandt gedurende zes seconden niet als de sleutel in de ON positie geplaatst wordt.**
- **Het lampje gaat niet na ongeveer 6 seconden uit, maar blijft branden.**
- **Het lampje gaat branden tijdens het rijden.**

Wij adviseren u om een officiële HYUNDAI-dealer zo spoedig mogelijk het SRS te laten inspecteren als het volgende zich voordoet.

Tijdens een frontale botsing zullen sensoren en vertraging van de auto detecteren. Als deze vertraging groot genoeg is, dan zal airbagmodule (SRSCM) de voorste airbags opblazen, op het juiste tijdstip en met de juiste kracht.

De voorste airbags helpen bij het beschermen van de bestuurder en de passagier voor in het voertuig door te reageren op een frontale impact waarbij de veiligheidsgordels niet kunnen zorgen voor voldoende weerstand. Indien noodzakelijk kunnen de airbags helpen bij het verstrekken van bescherming bij een botsing aan de zijkant door uw bovenlichaam vanaf de zijkant te beschermen.

- De airbags kunnen alleen worden geactiveerd als het contact in stand ON staat.
- Airbags ontplooiën in het geval van een zware frontale of zij-aanrijding om de inzittenden te beschermen tegen (ernstig) fysiek letsel.
- Er is geen bepaalde snelheid waarbij de airbags worden geactiveerd. Of de airbags worden geac-

tiveerd, hangt voornamelijk af van de kracht en de richting van de aanrijding. Deze twee factoren bepalen of de sensoren een elektronisch activeringssignaal uitzenden.

- Of de airbags al dan niet opgeblazen worden, is afhankelijk van een aantal factoren, zoals de rijnsnelheid, de hoek van de aanrijding, de massa en de stijfheid van de bij de aanrijding betrokken auto's of objecten. Ook andere factoren kunnen een rol spelen.
- De airbags vóór worden direct volledig opgeblazen, waarna ze meteen weer leeglopen. Het is vrijwel onmogelijk om tijdens een ongeval waar te nemen dat de airbags opgeblazen worden. Het is aannemelijker dat u de leeggelopen airbags na de aanrijding uit het stuurwiel of het dashboard ziet hangen.

- Om bescherming te bieden, moeten de airbags snel ontplooiën. De snelheid waarmee de airbag opgeblazen wordt is het gevolg van de extreem korte tijd waarbinnen een aanrijding plaatsvindt en de noodzaak om de airbag tussen de inzittende en de delen van de auto te krijgen voordat de inzittende in contact komt met delen van de auto. De snelheid waarmee de airbags worden opgeblazen, beperkt de kans op ernstig letsel bij een zware aanrijding en vormt daarom een belangrijk deel van het ontwerp van de airbags.

Het snelle opblazen van een airbag kan echter ook letsel zoals schaafwonden, blauwe plekken en botbreuken, en soms nog ernstiger letsel veroorzaken omdat de snelheid waarmee de airbags worden opgeblazen wordt tot gevolg heeft dat de airbags met veel kracht uitzetten.

- Er zijn zelfs omstandigheden waaronder het contact met de airbag tot ernstig letsel kan leiden, vooral wanneer de inzittende te dicht op het airbag zit.

U kunt stappen nemen om het risico op letsel door een opgeblazen airbag te verminderen. Het grootste risico is dat u te dichtbij de airbag zit. Een airbag heeft ruimte nodig om op te blazen. Het wordt aangeraden dat er zoveel mogelijk ruimte is tussen bestuurder en waarbij u er wel op moet letten dat u alle bedieningsorganen nog goed is kunt bedienen het midden van het stuurwiel terwijl ze de controle over de auto handhaven.



Als de SRSCM oordeelt dat de kracht waaraan de voorzijde van de auto wordt blootgesteld een bepaalde drempelwaarde overschrijdt, activeert hij automatisch de airbags aan de voorzijde.

■ Airbag bestuurder (2)



OLMB033055

Als de airbags geactiveerd worden, scheuren de afdekkappen op vooraf bepaalde plaatsen open als gevolg van de zich vullende airbags. Als deze openingen groter worden, kunnen de airbags geheel gevuld worden.

Een geheel gevulde airbag vertraagt in combinatie met een juist gedragen veiligheidsgordel de voorwaartse beweging van de bestuurder of de voorpassagier en beperkt zo de kans op hoofdletsel en letsel aan het bovenlichaam.

■ Airbag bestuurder (3)



OLMB033056

■ Airbag voorpassagier



OLMB033057

Nadat de airbag geheel gevuld is, begint hij direct weer leeg te lopen, waardoor de bestuurder weer zicht op de weg krijgt en hij de auto weer kan besturen of anderszins kan bedienen.

⚠ WAARSCHUWING

Voorkom dat objecten gevaarlijke projectielen worden als de airbag van de passagier opgeblazen wordt.

- Plaats geen accessoires (becherhouder, cassettehouder) of stickers enz. op het paneel boven het dashboardkastje in auto's met een airbag voorpassagier.
- Plaats geen bakje met vloeibare lichtverfrisser in de buurt van het dashboard of op het dashboard.

Wat kunt u verwachten als een airbag opgeblazen wordt

Na een botsing aan de voor- of zijkant zal de airbag snel opblazen, en daarna weer snel leeglopen. Een opgeblazen airbag voorkomt niet dat de bestuurder niet meer door de voorruit kan kijken of niet meer kan sturen. De gordijn airbags kunnen gedurende een bepaalde tijd na activatie gedeeltelijk opgeblazen blijven.

WAARSCHUWING

Nadat een airbag opgeblazen is, houdt u zich dan aan de volgende voorzorgsmaatregelen:

- **Open uw ramen en deuren zo snel mogelijk na de botsing om langdurige blootstelling aan de rook en het poeder dat vrijkomt na het opblazen van de airbag te voorkomen.**

(Vervolg)

(Vervolg)

- **De bij het airbagsysteem behorende onderdelen in het stuurwiel en/of instrumentenpaneel en/of de dakrails boven de voor- en achterportieren kunnen zeer heet worden. De onderdelen die in contact komen met een opgeblazen airbag kunnen erg heet zijn.**
- **Spoel de delen die in contact geweest zijn met het poeder overvloedig met koud water en een milde zeep.**
- **Wij adviseren u het systeem onmiddellijk te laten vervangen door een officiële HYUNDAI-dealer nadat de airbag is afgegaan. Airbags kunnen maar een keer worden gebruikt.**

Geluiden en rook van een opgeblazen airbag.

Bij het opblazen van de airbags is een hard geluid hoorbaar en komt er rook en poeder vrij. Dit is normaal en wordt veroorzaakt doordat het ontstekingsmechanisme van de airbag geactiveerd wordt. Nadat de airbags opgeblazen zijn, kunt u een poosje last hebben bij het ademen omdat uw borstkas in contact is geweest met zowel de veiligheidsgordel als de airbag en doordat u de rook en het poeder hebt ingeademd. Het poeder kan astma bij sommige mensen verergeren. Zoek direct medische hulp als u problemen heeft met uw ademhaling na activering van een airbag.

Hoewel de rook en het poeder niet giftig zijn, kunnen deze wel huidirritaties veroorzaken in de buurt van ogen, neus en hals. Was in dat geval de desbetreffende plek schoon en spoel deze met koud water na. Raadpleeg een dokter als de symptomen aanhouden.

ON/OFF-schakelaar airbag voorpassagier (indien van toepassing)



Het doel van de schakelaar is het uitschakelen van de airbag voor de voor passagier zodat mensen die vanwege hun leeftijd, grootte, of medische staat niet blootgesteld worden aan letsel gerelateerd aan airbags.



Om de voor airbag van de passagier te deactiveren:

Steek om de airbag voorpassagier uit te schakelen de contactsleutel of een stevig voorwerp in de ON/OFF-schakelaar voor de airbag en zet deze in de stand OFF. Het controlelampje airbag voorpassagier OFF (⊗) zal gaan branden en blijven branden totdat de airbag weer wordt ingeschakeld.



Om de voor airbag van de passagier te heractiveren:

Steek de contact sleutel of met een klein stevig voorwerp in de voor-airbag ON/OFF schakelaar aan de passagierszijde en draai het naar de ON positie. De air-bag ON indicator (⊗) van de passagier zal oplichten en aan blijven gedurende 60 seconden.

i Informatie

Het controlelampje airbag voorpassagier ON/OFF brandt gedurende ongeveer 4 s nadat de toets ENGINE START/STOP in stand ON is gezet.

⚠ WAARSCHUWING

Laat nooit toe dat een volwassen passagier meerijdt op de voorste zitplaats, wanneer de front-air-bag OFF indicator van de passagier verlicht is. De airbag zal tijdens een botsing niet opgeblazen worden als de indicator brandt. Schakel de airbag voor de bijrijder in, of zorg dat uw passagier op de achterbank plaats neemt.

⚠ WAARSCHUWING

Als de ON/OFF-schakelaar van de airbag voor de bijrijder niet meer werkt, dan kan het volgende gebeuren:

- Het waarschuwingslampje (⚠) op het instrumentenpaneel zal oplichten.
- De airbag OFF indicator (⚠) van de passagier zal niet oplichten en ON indicator (⚠) zal gaan branden en zal uitgaan na ongeveer 60 seconden. De airbag voor de bijrijder zal opgeblazen worden bij een botsing van de voorkant zelfs als de ON/OFF-schakelaar voor de airbag voor de bijrijder is ingesteld op de OFF-stand.
- Wij adviseren u in dit geval om een officiële HYUNDAI-dealer zo spoedig mogelijk de ON/OFF-schakelaar van voorste passagiersairbag en SRS-systeem te laten inspecteren.

Voorste passagierairbag waarschuwingslabel voor Kinderbeveiligingssysteem

■ Type A



OYDESA2042

■ Type B



OLM034310

Plaats nooit een kinderbeveiligingssysteem op de voorste passagierszetel, tenzij de airbag is uitgeschakeld.

Het opblazen van een airbag kan een kind of een kinderbeveiligingssysteem hard doen toeslaan met als gevolg serieuze of fatale letsels.

WARNING

- **Extreem gevaar! Plaats nooit een kinderzitje dat tegen de rijrichting in moet worden geplaatst op een stoel waarvoor een airbag zit.**
- **Plaats NOOIT een kinderzitje dat tegen de rijrichting in moet worden geplaatst op een stoel waar een INGESCHAKELDE AIRBAG voor zit, anders kan het kind ERNSTIG LETSEL oplopen.**
- **Gebruik nooit een kinderzitje op de voorstoel. Als de airbag voorpassagier wordt geactiveerd, zou dit ernstig letsel kunnen veroorzaken.**

Waarom werd de airbag bij een aanrijding niet opgeblazen?

De airbags zijn niet ontworpen om te ontplooiën bij elke aanrijding.

Er zijn bepaalde soorten ongevallen waarbij de airbag geen aanvullende bescherming biedt. Voorbeelden hiervoor zijn aanrijdingen van achter, tweede en volgende aanrijdingen bij een kettingbotsing en aanrijdingen bij lage snelheid. Schade aan het voertuig geeft aan dat energie geabsorbeerd is tijdens een botsing, maar niet of de airbag opgeblazen had moeten worden of niet.

Airbagsensoren

WAARSCHUWING

Om het risico op het onverwacht opblazen van een airbag te verminderen, en dus ook het risico op letsel of overlijden te verminderen:

- **Let op dat u niet tegen plaatsen aanstoot waar de airbags of airbagsensoren zijn ingebouwd.**

(Vervolg)

(Vervolg)

- **Voer daarom geen reparaties uit aan of in de buurt van de airbagsensoren. Als de inbouwpositie van de airbagsensoren wordt gewijzigd, kan dit ertoe leiden dat de airbags worden geactiveerd in situaties waarin dit niet nodig is, of dat de airbags niet worden geactiveerd in situaties waar het wel nodig is.**
- **Installeer geen bumper accessoires of vervang de bumper niet door een niet-origineel onderdeel. Dit kan een negatieve invloed hebben op de botsing en op de werking van de airbag.**
- **Plaats het contact in de LOCK/OFF- of ACC-stand, wanneer de auto wordt geslept om onbedoelde airbagwerking te voorkomen.**
- **Wij raden aan u dat alle reparaties worden uitgevoerd door een officiële HYUNDAI-dealer.**



OGB038025/OGB034026/OGB038027/OGB034042/OGB034028

Voorwaarden voor activeren airbags



Airbags vóór

De airbags worden geactiveerd bij frontale aanrijdingen, waarbij rekening wordt gehouden met de botskracht, de rijnsnelheid of hoek waaronder de aanrijding plaatsvindt.



Zijairbags en gordijn airbags

De zijairbags en/of gordijn airbags zijn ontworpen om geactiveerd te worden bij een aanrijding van opzij die gesignaleerd wordt door de zijairbagsensoren, waarbij rekening wordt gehouden met de kracht van de botsing, de snelheid en de hoek waaronder de aanrijding plaatsvindt.

Ofschoon de airbags voor bestuurder en voorpassagier ontworpen zijn voor frontale aanrijdingen, kunnen ze ook bij andere aanrijdingen, waarbij een bepaalde vertraging in de lengterichting optreedt, worden geactiveerd. De zijairbags en gordijn airbags zijn ontworpen om alleen bij zijdelingse aanrijdingen of situaties

waarbij de auto over de kop slaat te worden opgeblazen, maar kunnen ook bij andere aanrijdingen, waarbij een bepaalde vertraging in de dwarsrichting optreedt, worden geactiveerd.

De airbags kunnen ook worden geactiveerd als de auto zware stoten ondervindt bij het rijden op zeer slechte wegen. Rijdt voorzichtig op onverharde wegen of op oppervlaktes die niet zijn bedoeld voor voertuigverkeer om onbedoelde airbag activering te voorkomen.

Voorwaarden voor activeren van de airbags



Bij bepaalde aanrijdingen met lage snelheden worden de airbags niet geactiveerd. De reden daarvan is dat de airbags in die omstandigheden niet meer bescherming kunnen bieden dan de veiligheidsgordels al doen.



De airbags voor zijn niet ontworpen om te worden geactiveerd bij aanrijdingen van achter, omdat de inzittenden dan door de botskracht naar achteren worden gedrukt. In dergelijke gevallen biedt het activeren van de airbags geen extra voordelen.



De airbags voor worden bij zijdelingse aanrijdingen soms niet geactiveerd. De inzittenden bewegen altijd in de richting van de aanrijding, waardoor het activeren van de airbags vóór overbodig kan zijn.

De zijairbags en gordijnairbags worden geactiveerd, afhankelijk van de kracht van de aanrijding, de rijsnelheid en de hoek waaronder de aanrijding plaatsvindt.



Bij een aanrijding op een helling of onder een hoek kan de kracht van de aanrijding de inzittenden in een bepaalde richting verplaatsen, waar de airbags geen extra bescherming zouden bieden, dit kan ook een reden zijn waarom de sensoren de airbags niet activeren.



Net voor een aanrijding remmen bestuurders vaak sterk af. Door zo sterk af te remmen, zakt de voorzijde van de auto in, waardoor deze gemakkelijker onder een voertuig met een grotere grondspeling zou kunnen schieten. De airbags worden in dergelijke situaties soms niet geactiveerd omdat de deceleratie die door de sensoren gemeten wordt, lager is dan de deceleratie die zou worden gemeten als de auto niet onder de voorligger zou schuiven.

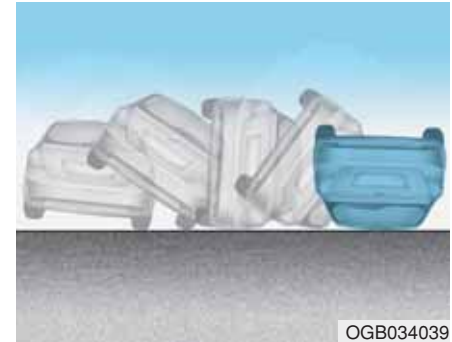

Airbags zullen meestal niet activeren in over-de-kop aanrijdingen, omdat activering geen extra bescherming van de inzittenden geeft.



De airbags worden soms niet geactiveerd bij een aanrijding tegen een boom of paal, waarbij de botskracht zich concentreert op een gebied en de botsingsenergie is geabsorbeerd door de voertuig carrosserie.

Onderhoud aan aanvullend veiligheidssysteem

Het aanvullend veiligheidssysteem is nagenoeg onderhoudsvrij en bevat geen onderdelen waaraan u zelf veilig onderhoud kunt plegen. Als het waarschuwingslampje van het airbagsysteem niet gaat branden terwijl het contact in stand ON staat, of continu blijft branden, laat uw auto dan onmiddellijk controleren door een officiële HYUNDAI-dealer.

Wij raden alle werkzaamheden aan het SRS-systeem, zoals het verwijderen, installeren, repareren of wat voor werk dan ook aan het stuurwiel, dashboard, voorstezitplaatsen en dakrails, worden uitgevoerd door een officiële HYUNDAI-dealer. Onjuiste behandeling van het SRS systeem kan leiden tot ernstig persoonlijk letsel.

WAARSCHUWING

Verminder het risico op ernstig letsel of overlijden en houdt u aan de volgende voorzorgsmaatregelen:

- **Modificaties aan onderdelen van het aanvullend veiligheidssysteem of de bedrading, inclusief het aanbrengen van stickers, enz. op afdekkappen of modificaties aan de carrosseriestructuur kunnen ertoe leiden dat het systeem niet goed werkt, waardoor letsel kan ontstaan.**
- **Er mogen geen voorwerpen worden geplaatst over of dichtbij de air-bag modules op het stuurwiel, instrumentenpaneel en het paneel boven het handschoenvak van de voorpassagier.**

(Vervolg)

(Vervolg)

- Reinig de afdekkappen van de airbags alleen met een zachte, droge doek of met een doek die bevochtigd is met schoon water. Oplos- en reinigingsmiddelen kunnen het materiaal van de afdekkappen aantasten en de werking van het systeem in negatieve zin beïnvloeden.
- We adviseren u het opgeblazen airbags te laten vervangen door een officiële HYUNDAI-dealer.
- Als onderdelen van het airbagsysteem moeten worden afgevoerd of als de auto in zijn geheel moet worden afgevoerd, dan moeten bepaalde voorzorgsmaatregelen met betrekking tot de veiligheid in acht worden genomen. We raden u aan een officiële HYUNDAI-dealer te raadplegen voor nodige informatie. Het niet opvolgen van deze voorzorgsmaatregelen vergroot de kans op persoonlijk letsel.

Aanvullende voorzorgsmaatregelen met betrekking tot de veiligheid

De inzittenden dienen tijdens het rijden niet uit hun stoel te komen of van plaats te wisselen. Een inzittende die zijn veiligheidsgordel niet draagt kan tijdens een aanrijding of een noodstop door de auto geslingerd worden, tegen andere inzittenden aan, of zelfs uit de auto geslingerd worden.

Maak geen gebruik van accessoires die aan de veiligheidsgordels bevestigd moeten worden.

Accessoires die claimen het comfort voor de inzittenden te verbeteren of die de gordel anders geleiden, kunnen de beschermende werking van de veiligheidsgordel in negatieve zin beïnvloeden en de kans op letsel bij een aanrijding vergroten.

Modificeer de voorstoelen niet.

Modificatie van de voorstoelen kan de werking van de sensoren van het aanvullend veiligheidssysteem of van de zijairbags in negatieve zin beïnvloeden.

Plaats niets onder de voorstoelen.

Het plaatsen van voorwerpen onder de voorstoelen kan de werking van de sensoren van het aanvullend veiligheidssysteem of van de bedrading in negatieve zin beïnvloeden.

Sla niet op de portieren. Een houde impact op de portieren met sleutel in de ON stand kan resulteren in opgeblazen airbags.

Monteren van accessoires of modificaties aan uw met een airbag uitgeruste auto

Als u modificaties aan het chassis, de bumper, de voorzijde, het plaatwerk opzij of de rijkhoogte aanbrengt of laat aanbrengen, kan dat invloed hebben op de werking van het airbagsysteem van uw auto.

Waarschuwingslabel airbags (indien van toepassing)

■ Type A

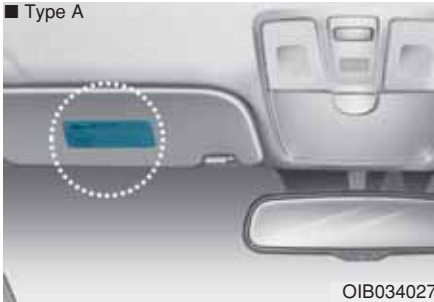

■ Type B



Zorg ervoor dat u alle informatie over de airbags die in uw auto geïnstalleerd zijn, en in dit instructieboekje leest.

Het waarschuwingslabel van de airbags is bedoeld om de bestuurder en passagiers te waarschuwen voor de mogelijke gevaren van het airbag-systeem.

Handige functies van uw auto

Toegang tot uw auto	3-3
RAfstandsbediening.....	3-3
Voorzorgsmaatregelen voor de afstandsbediening.....	3-5
Smart Key.....	3-7
Voorzorgsmaatregelen voor de Smart Key.....	3-10
Startblokkeersysteem.....	3-12
Sloten	3-13
Portiersloten van buitenaf vergrendelen/ ontgrendelen.....	3-13
Portiersloten van binnenuit.....	3-14
Portier vergendel/ontgrendel-functies.....	3-16
Kinderslot op portierslot achter (alleen 5 portier).....	3-16
Antidiefstalsysteem	3-17
Achterklep	3-19
Open van de achterklep.....	3-19
Sluiten van de achterklep.....	3-19
Ruiten	3-21
Elektrisch bedienbare ruiten.....	3-21
Schuifdak	3-27
Zonnescherm.....	3-28
Open-dichtschuiven van het schuif-/kanteldak.....	3-28
Kantelen van het schuif-/kanteldak.....	3-29
Sluiten van het schuif-/kanteldak.....	3-30
Resetten van het schuif-/kanteldak.....	3-30
Waarschuwing geopend schuif-/kanteldak.....	3-31
Motorkap	3-32
Openen van motorkap.....	3-32
Sluiten van motorkap.....	3-33
Tankdopklep	3-34
Openen van de tankdopklep.....	3-34
Sluiten van de tankdopklep.....	3-35
Stuurwiel	3-38
Elektrische stuurbekrachtiging (EPS).....	3-38
Kantelbesturing / telescoopbesturing.....	3-39
Stuurwielverwarming.....	3-39
Claxon.....	3-40
Spiegels	3-41
Binnenspiegel.....	3-41
Buitenspiegel.....	3-43
Instrumentenpaneel	3-46
Bediening Instrumentenpaneel.....	3-47
Bediening LCD-display.....	3-48
Meters.....	3-48
Transmissie Schakelstandindicator.....	3-51
Waarschuwings- en controlelampjes.....	3-53
Meldingen LCD-display.....	3-67

LCD Display	3-75	Opbergvak.....	3-139
Bediening LCD-display	3-75	Opbergvak middenconsole	3-139
LCD-modus	3-75	Dashboardkastje	3-139
Tripcomputer modus	3-76	Opbergvak voor zonnebril	3-140
Informatiemodus	3-76	Bagageruimtebox	3-140
Modus Gebruikersinstellingen (Instrumentenpaneel Type B).....	3-78	Overige voorzieningen	3-141
Tripcomputer	3-83	Digitale klok	3-141
Instrumentenpaneel Type A.....	3-83	Aansteker.....	3-142
Instrumentenpaneel Type B.....	3-87	Asbak	3-143
Verlichting	3-91	Bekerhouder.....	3-143
Exterieurverlichting	3-91	Zonneklep	3-144
Interieurverlichting	3-101	Smartphone-dockingstation.....	3-144
Ruitenwissers en ruitensproeiers	3-104	Aansluiting	3-145
Ruitenwissers voor.....	3-105	USB-lader	3-146
Ruitensproeier voorruit	3-105	Kledinghaak	3-146
Achterruitwisser en -sproeier.....	3-106	Tashaak.....	3-147
Bestuurder hulpsysteem	3-107	Bevestigingspunt(en) vloermat	3-147
Rear view monitor	3-107	Bagagenethouder	3-148
Parkeer Distance Warning-systeem (achterruit)	3-108	Afdekscherm bagageruimte.....	3-148
Parkeer Distance Warning-systeem (achterruit/voorruit)	3-111	Exterieur	3-150
Verwarmings- en ventilatiesysteem.....	3-114	Roof rack	3-150
Ontwaseming	3-114		
Verwarmings- en ventilatiesysteem, handbediend	3-115		
Automatisch verwarmings- en ventilatiesysteem	3-124		
Voorruit ontdooien en ontwasemen	3-135		

TOEGANG TOT UW AUTO

Afstandsbediening (indien van toepassing)



OIB034040

Uw HYUNDAI maakt gebruik van een sleutel met afstandsbediening, die u kunt gebruiken om een portier (en de achterklep) te vergrendelen of ontgrendelen en zelfs om de motor te starten.

1. Portier vergrendelen
2. Portier ontgrendelen
3. Achterklep ontgrendelen

Vergrendelen

Om te vergrendelen:

1. Sluit alle portieren, de motorkap en de achterklep.
2. Druk op de knop portiervergrendeling (1) op de afstandsbediening.
3. De portieren vergrendeld. De alarmknipperlichten knipperen.
4. Controleer of de portieren op slot zijn door het checken van de positie van de deurslotknop in de auto.

! WAARSCHUWING

Laat kinderen NOOIT zonder toezicht achter met de contact-sleutel in de auto. Kinderen zonder toezicht zouden de sleutel in het contactslot kunnen plaatsen en elektrisch bedienbare ramen of andere functies kunnen bedienen, of zelfs de wagen verplaatsen, wat kan leiden tot ernstig letsel of de dood.

Ontgrendelen

Om te ontgrendelen:

1. Druk op de knop portier openen (2) op de afstandsbediening.
2. De portieren ontgrendeld. De alarmknipperlichten knipperen twee keer.

i Informatie

Na het ontgrendelen van de portieren, zal de portieren automatisch vergrendelen tenzij ze na 30 seconden wordt geopend.

Ontgrendelen van de achterklep

Om te ontgrendelen:

1. Druk langer dan een seconde op de knop achterklep ontgrendelen (3) op de afstandsbedienings-toets.
2. De alarmknipperlichten knipperen twee keer. Als achterklep vervolgens geopend en gesloten wordt, zal deze automatisch vergrendeld worden.

i Informatie

- Na het openen van de achterklep, zal de achterklep automatisch vergrendelen.
- Op de toets staat **HOLD** (ingedrukt houden) om aan te geven dat u de toets moet indrukken en ingedrukt moet houden.

Starten

For detailed informatie refer to "Sleutel Contactslot" in chapter 5.

AANWIJZING

Om beschadiging aan de Smart Key te voorkomen:

- **Houd de Smart Key uit de buurt van water en andere vloeistoffen, en van vuur. Als het binnenste van de Smart Key vochtig wordt (door vloeistof of damp) of te heet wordt, kan er een defect ontstaan in het interne circuit. Dit wordt niet gedekt door de garantie op de auto.**
- **Vermijd het vallen van en gooien met de Smart Key.**
- **Bescherm de Smart Key tegen extreme temperaturen.**

Mechanische sleutel

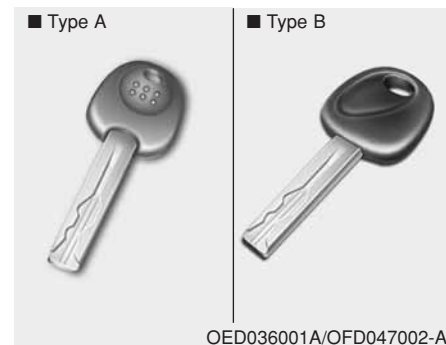

Als de afstandsbediening niet normaal werkt, kunnen de portieren met de mechanische sleutel vergrendeld of ontgrendeld worden.



Type C

Druk de ontgrendelknop in om de sleutel open te klappen. De sleutel klapt dan automatisch open.

Houd om de sleutel in te klappen de ontgrendelknop ingedrukt en klap de sleutel handmatig in.

AANWIJZING

Klap de sleutel niet in zonder de ontgrendelknop ingedrukt te houden. Hierdoor kan de sleutel beschadigd raken.

Voorzorgsmaatregelen voor de afstandsbediening

Onder de volgende omstandigheden werkt de Afstandsbediening niet:

- Als de contactsleutel in het contactslot zit.
- Als de afstandsbediening buiten het bereik is van de ontvanger (ongeveer 30 m [90 feet]).
- De batterij van de sleutel met afstandsbediening is zwak.
- Als het signaal wordt geblokkeerd door andere auto's of objecten.
- Als de buitentemperatuur extreem laag is.
- Als de afstandsbediening zich in de buurt van een andere zender (bijvoorbeeld van een radiostation of een luchthaven) bevindt, waardoor de normale werking van de afstandsbediening verstoord wordt.

Vergrendel en ontgrendel de portieren met de contactsleutel wanneer de afstandsbediening niet correct werkt. Als u een probleem hebt met de afstandsbediening, adviseren we u contact op te nemen met een officiële HYUNDAI-dealer.

(Vervolg)

(Vervolg)

Wanneer de sleutel met afstandsbediening zich erg dicht bij uw mobiele telefoon of smartphone bevindt, kan het signaal van de afstandsbediening worden verstoord door het gebruik van uw mobiele telefoon of smartphone. Dit geldt met name tijdens het voeren van een telefoongesprek, het ontvangen van een oproep, het versturen van sms-berichten en/of het versturen en ontvangen van e-mailberichten. Bewaar de afstandsbediening daarom niet in dezelfde broek- of jaszak als uw mobiele telefoon; zorg dat er voldoende afstand is tussen beide apparaten.

i Informatie

Door het aanbrengen van wijzingen en aanpassingen waarvoor geen toestemming is verleend, kunnen de rechten van de gebruiker komen te vervallen. Als de portier vergrendeling met afstandsbediening door wijzigingen of aanpassingen waarvoor geen toestemming is verleend niet meer bediend kan worden, valt dit niet onder de fabrieksgarantie.

AANWIJZING

Houd de afstandsbediening uit de buurt van elektromagnetische materialen die de elektromagnetische golven naar de sleutel tegenhouden.

Vervangen van batterij

Als de sleutel met afstandsbediening niet goed werkt, probeer de batterij te vervangen door een nieuwe.



Type batterij: CR2032

Om de batterij te vervangen:

1. Plaats een smal stukje gereedschap in de opening en wrik de deksel.
2. Verwijder de oude batterij en plaats de nieuwe batterij. Zorg ervoor dat de batterijpositie correct is.
3. Zet de achterklep van de afstandsbediening terug op zijn plaats.

Als u vermoedt dat uw sleutel met afstandsbediening schade kan opgelopen hebben, of u voelt dat uw sleutel met afstandsbediening niet goed werkt, is het raadzaam contact op te nemen met een erkende HYUNDAI-dealer.

i Informatie



Een onjuist afgevoerde batterij kan schadelijk zijn voor het milieu en voor uw gezondheid. Zorg ervoor dat de batterij volgens de wettelijke voorschriften wordt afgevoerd.

Smart key (indien van toepassing)



OIB044179

Uw HYUNDAI maakt gebruik van een sleutel met afstandsbediening, die u kunt gebruiken om een portier (en de achterklep) te vergrendelen of ontgrendelen en zelfs om de motor te starten.

1. Portier vergrendelen
2. Portier ontgrendelen
3. Achterklep ontgrendelen

Vergrendelen



Om te vergrendelen:

1. Sluit alle portieren, de motorkap en de achterklep.
2. Druk op de portierhandgreepknop of op de portiervergrendelknop (1) op de Smart Key.
3. De alarmknipperlichten knipperen.
4. Controleer of de portieren op slot zijn door het checken van de positie van de deurslotknop in de auto.

i Informatie

De toets werkt alleen als de Smart Key zich binnen een afstand van 0.7-1 m van de portier grepen aan de buitenzijde bevindt.

Als u op de knop aan de buitenkant van de portiergrepen drukt, zullen in de onderstaande gevallen de portieren niet worden vergrendeld en zal de waarschuwingszoemer drie seconden klinken:

- De Smart Key bevindt zich in de auto.
- De toets Engine Start/Stop staat in de stand ACC of ON.
- Een portier geopend wordt (behalve de achterklep).

WAARSCHUWING

Laat kinderen NOOIT zonder toezicht achter met de Smart Key in de auto. Kinderen zonder toezicht zouden op de Engine Start/Stop-knop kunnen drukken en elektrisch bedienbare ramen of andere functies kunnen bedienen, of zelfs de wagen verplaatsen, wat kan leiden tot ernstig letsel of de dood.

Ontgrendelen



Om te ontgrendelen:

1. Neem de Smart Key mee.
2. Druk op de portierhandgreepknop of op de portierontgrendelknop (2) op de Smart Key.
3. De portieren ontgrendeld. De alarmknipperlichten knipperen twee keer.

Informatie

- De toets werkt alleen als de Smart Key zich binnen een afstand van 0.7-1 m van de portier grepen aan de buitenzijde bevindt. Andere mensen kunnen ook de portieren openen zonder de Smart Key in hun bezit te hebben.
- Na het ontgrendelen van de portieren, zal de portieren automatisch vergrendelen tenzij ze na 30 seconden wordt geopend.

Ontgrendelen van de achterklep

Om te ontgrendelen:

1. Neem de smart key mee.
2. Druk langer dan een seconde op de knop op de handgreep van de achterklep of druk op de achterklep ontgrendelknop (3) op de Smart Key.
3. De alarmknipperlichten knipperen twee keer.

Als achterklep vervolgens geopend en gesloten wordt, zal deze automatisch vergrendeld worden.

i Informatie

Na het openen van de achterklep, zal de achterklep automatisch vergrendelen tenzij u hem binnen 30 s opent.

Starten

U kunt de motor starten zonder de sleutel in het contactslot te plaatsen. Zie voor meer informatie "Engine Start/Stop-knop" in hoofdstuk 5.

AANWIJZING

Om beschadiging aan de Smart Key te voorkomen:

- Houd de Smart Key uit de buurt van water en andere vloeistoffen, en van vuur. Als het binnenste van de Smart Key vochtig wordt (door vloeistof of damp) of te heet wordt, kan er een defect ontstaan in het interne circuit. Dit wordt niet gedekt door de garantie op de auto.
- Vermijd het vallen van en gooien met de Smart Key.
- Bescherm de Smart Key tegen extreme temperaturen.

AANWIJZING

Zorg ervoor dat u altijd de Smart Key bij u hebt als u de auto verlaat. Als de Smart Key in of in de buurt van de auto achterblijft, kan de accu van de auto ontladen raken.

Mechanische sleutel

Als de Smart Key niet normaal werkt, kunnen de portieren met de mechanische sleutel vergrendeld of ontgrendeld worden.



OIB044175E

Houd de sleutelontgrendelknop (1) ingedrukt en verwijder de mechanische sleutel (2). Steek de mechanische sleutel in het sleutelgat op het portier.

Om de mechanische sleutel terug te plaatsen moet de sleutel in de opening worden gestoken tot een klikgeluid hoorbaar is.

Verlies van een Smart Key

Er kunnen per auto maximaal 2 Smart Keys worden geregistreerd. Als u toevallig uw Smart Key verliest, is het raadzaam dat u onmiddellijk de auto en de resterende sleutel naar uw erkende HYUNDAI-dealer brengt of de auto sleept, indien nodig.

Voorzorgsmaatregelen voor de Smart Key

Onder de volgende omstandigheden werkt de Smart Key niet:

- Als de Smart Key zich in de buurt van een andere zender (bijvoorbeeld van een radiostation of een luchthaven) bevindt, waardoor de normale werking van de Smart Key verstoord wordt.
- De Smart Key bevindt zich in de buurt van een radio met zend- en ontvanginstallatie of een mobiele telefoon.
- Dicht bij uw auto wordt de Smart Key van een andere auto gebruikt.

Vergrendel en ontgrendel de portieren met de contactsleutel wanneer de Smart Key niet correct werkt. Als u een probleem hebt met de Smart Key, adviseren we u contact op te nemen met een officiële HYUNDAI-dealer.

(Vervolg)

(Vervolg)

Wanneer de Smart Key zich erg dicht bij uw mobiele telefoon of smartphone bevindt, kan het signaal van de Smart Key worden verstoord door het gebruik van uw mobiele telefoon of smartphone. Dit geldt met name tijdens het voeren van een telefoongesprek, het ontvangen van een oproep, het versturen van sms-berichten en/of het versturen en ontvangen van e-mailberichten. Bewaar de Smart Key daarom niet in dezelfde broek- of jaszak als uw mobiele telefoon of smartphone; zorg dat er voldoende afstand is tussen beide apparaten.

i Informatie

Door het aanbrengen van wijzingen en aanpassingen waarvoor geen toestemming is verleend, kunnen de rechten van de gebruiker komen te vervallen. Als de portier vergrendeling met afstandsbediening door wijzigingen of aanpassingen waarvoor geen toestemming is verleend niet meer bediend kan worden, valt dit niet onder de fabrieksgarantie.

AANWIJZING

Houd de Smart Key uit de buurt van elektromagnetische materialen die de elektromagnetische golven naar de sleutel tegenhouden.

Vervangen van batterij



Als de Smart Key niet goed werkt, probeer de batterij te vervangen door een nieuwe.

Type batterij: CR2032

Om de batterij te vervangen:

1. Wrik de achterklep van de Smart Key open.
2. Verwijder de oude batterij en plaats de nieuwe batterij. Zorg ervoor dat de batterijpositie correct is.
3. Plaats het deksel aan de achterzijde van de Smart Key.

Als u vermoedt dat uw Smart Key schade kan opgelopen hebben, of u voelt dat uw Smart Key niet goed werkt, is het raadzaam contact op te nemen met een erkende HYUNDAI-dealer.

i Informatie



Een onjuist afgevoerde batterij kan schadelijk zijn voor het milieu en voor uw gezondheid. Zorg ervoor dat de batterij volgens de wettelijke voorschriften wordt afgevoerd.

Startblokkeersysteem (indien van toepassing)

Het startonderbrekingsstelsysteem beschermt de auto tegen diefstal. Als een onjuist gecodeerde sleutel (of ander apparaat) wordt gebruikt, wordt het brandstofsysteem van de motor uitgeschakeld.

Wanneer het contactslot in de positie AAN staat, moet de startblokkeringsindicator kort oplichten, dan uitgaan. Als de indicator knippert, herkent het systeem van de codering de sleutel niet.

Plaats het contact in stand LOCK/OFF, plaats dan het contactslot terug in de stand ON.

Het systeem kan de code van uw sleutel niet herkennen als een andere startonderbrekersleutel of een ander metaal voorwerp (dwz, sleutelhanger) zich in de buurt van de sleutel bevindt. Deze metalen voorwerpen kunnen het signaal van de transponder storen, waardoor de motor niet kan worden gestart.

Als het systeem nog steeds de code van de sleutel niet herkent, is het raadzaam contact op te nemen met uw HYUNDAI-dealer.

Probeer niet om dit systeem te wijzigen of er andere apparaten aan toe te voegen. Dit kan elektrische problemen veroorzaken die uw auto onbruikbaar kunnen maken.

WAARSCHUWING

Bewaar geen reservesleutels in uw auto, om diefstal van uw auto te voorkomen. Uw wachtwoord van de startblokkering is uniek en strikt persoonlijk.

AANWIJZING

De transponder in uw contact sleutel is een belangrijk onderdeel van het startblokkeersysteem. Hij is ontworpen voor jarenlang probleemloos gebruik. Let op voor vocht, statische elektriciteit en een ruwe behandeling. Hierdoor kan de startblokkering defect raken.

SLOTEN

Portiersloten van buitenaf vergrendelen/ontgrendelen

Mechanische sleutel



Draai de sleutel in de richting van de achterzijde van de auto om het portier te ontgrendelen en in de richting van de voorzijde om het portier te vergrendelen.

Als het bestuurdersportier met de sleutel wordt vergrendeld/ontgrendeld, zullen alle overige portieren en de achterklep gelijktijdig vergrendeld/ontgrendeld worden (indien uitgerust met een centraal portiergrendelsysteem).

Trek de portiergreep na het ontgrendelen omhoog om het portier te openen.

Druk het portier met de hand dicht om het te sluiten. Zorg ervoor dat de portieren goed dicht zitten.

Afstandsbediening



Om de portieren te vergrendelen, druk op de knop portiervergrendeling (1) op de sleutel met afstandsbediening.

Om de portieren te openen, druk op de knop portierontgrendeling (2) op de sleutel met afstandsbediening.

Trek de portiergreep na het ontgrendelen omhoog om het portier te openen.

Druk het portier met de hand dicht om het te sluiten. Zorg ervoor dat de portieren goed dicht zitten.

i Informatie

- In een koud en nat klimaat werken de portiervergrendeling en portiermechanismen mogelijk niet door bevroeringsverschijnselen.
- Als het portier een aantal keren snel achter elkaar wordt vergrendeld en weer ontgrendeld, ofwel met de sleutel ofwel met de schakelaar portiervergrendeling, zal de werking van het systeem tijdelijk worden onderbroken om beschadiging van de onderdelen te voorkomen.

Smart Key



1. Sloten
2. Portier ontgrendelen
3. Achterklep open

Om de portieren te vergrendelen, druk op de knop aan de buitenkant van de portiergrepen, terwijl u de Smart Key bij u draagt, of druk op de portiervergrendelknop op de Smart Key.

Om de portieren te openen, druk op de knop aan de buitenkant van de portiergrepen, terwijl u de Smart Key bij u draagt, of druk op de portierontgrendelknop op de Smart Key.

Trek de portiergreep na het ontgrendelen omhoog om het portier te openen.

Druk het portier met de hand dicht om het te sluiten. Zorg ervoor dat de portieren goed dicht zitten.

i Informatie

- **In een koud en nat klimaat werken de portiervergrendeling en portiermechanismen mogelijk niet door bevroeringsverschijnselen.**
- **Als het portier een aantal keren snel achter elkaar wordt vergrendeld en weer ontgrendeld, ofwel met de sleutel ofwel met de schakelaar portiervergrendeling, zal de werking van het systeem tijdelijk worden onderbroken om beschadiging van de onderdelen te voorkomen.**

Portiersloten van binnenuit

Met de portiergreep



- Voorportieren

Als langs de binnenzijde aan de portiergreep wordt getrokken (1) als het portier op slot is, zal het portier ontgrendelen en openen.

- Achterportieren

Als langs de binnenzijde aan de portiergreep wordt getrokken als het portier op slot is, zal het portier ontgrendelen.

Als opnieuw langs de binnenzijde aan de portiergreep wordt getrokken, zal het portier openen.

Met schakelaar portiervergrendeling



- Wanneer u op de vergrendelen/ontgrendelen-schakelaar van de portieren drukt, worden alle portieren vergrendeld en zal het lampje op de schakelaar ca. 60 seconden branden (als de sleutel in het contactslot zit, gaat het lampje op de schakelaar continu branden).
Als er een portier geopend is wanneer de schakelaar wordt ingedrukt, zullen alle portieren niet vergrendelen.
- Als er een portier geopend is, zal de indicator van de portierslotschakelaar knipperen. Als u op de knop drukt wanneer de indicator knippert, zullen alle portieren vergrendelen.

- Als u nogmaals op de vergrendelen/ontgrendelen-schakelaar van de portieren drukt, worden alle portieren ontgrendeld en zal het lampje op de schakelaar niet branden.

⚠ WAARSCHUWING

De portieren moeten tijdens het rijden altijd volledig gesloten en vergrendeld blijven. Als de portieren ontgrendeld zijn, neemt het risico van uit de auto te vliegen bij een botsing toe.

⚠ WAARSCHUWING

Laat kinderen en huisdieren nooit zonder toezicht achter in de auto. Een afgesloten auto kan binnenin erg warm worden, waardoor achtergelaten kinderen of huisdieren die niet uit de auto kunnen komen, letsel kunnen oplopen. Kunnen kinderen ernstig gewond raken door het bedienen van bepaalde systemen in de auto.

⚠ WAARSCHUWING

Laat uw auto altijd veilig achter. Uw auto onvergrendeld achterlaten, verhoogt het mogelijke risico voor u of anderen dat iemand zich in uw auto verstopt.

Om uw auto te beveiligen, zet de schakelhendel in de P (Park) stand (voor automatische transmissie/transmissie met dubbele koppeling) of de eerste versnelling of de R (achteruit, voor handmatige transmissie), terwijl u de rem ingedrukt houdt, schakel de handrem in en zet het contactslot in stand LOCK/OFF, sluit alle ramen, vergrendel alle portieren, en neem de sleutel altijd mee.

⚠ WAARSCHUWING

Let bij het openen van portieren goed op of er geen ander verkeer aankomt. Let bij het openen van portieren goed op of er geen ander verkeer aankomt.

Portier vergrendel/ontgrendel-functies

Aanrijdingsdetectie portierontgrendelsysteem (indien aanwezig)

Alle portieren zullen automatisch ontgrendelen wanneer een aanrijding wordt veroorzaakt waarbij dat de airbags ontplooiën.

Snelheidsafhankelijk portiervergrendelsysteem (indien aanwezig)

Alle portieren worden automatisch vergrendeld als een snelheid van 15 km/h wordt bereikt.

Kinderslot op portierslot achter (alleen 5 portieren)



Het kinderslot zorgt ervoor dat kinderen de achterportieren niet per ongeluk van binnenuit kunnen openen. Schakel het kinderslot altijd in als u gaat rijden met kinderen.

Het kinderslot is gelegen aan de rand van de achterportieren. Als het kinderslot in stand VERGRENDELD (🚫) staat, kan het achterportier niet van binnenuit worden geopend.

Om het kinderslot te vergrendelen, plaatst u een sleutel (of schroevendraaier) in het gat (1) en draait deze naar de kant van het slot (🚫).

Om een achterportier te openen van binnenuit, ontgrendel het kinderslot.

⚠ WAARSCHUWING

Als kinderen tijdens het rijden per ongeluk de achterportieren openen, kunnen ze uit de auto vallen. Schakel het kinderslot altijd in als u gaat rijden met kinderen.

ANTIDIEFSTALSYSTEEM (INDIEN VAN TOEPASSING)

Dit systeem helpt uw auto en waardevolle spullen te beschermen. De claxon zal klinken en de alarmknipperlichten knipperen onafgebroken als een van de volgende situaties zich voordoet:

- De portier wordt geopend zonder de afstandsbediening of Smart Key.
- De achterklep wordt geopend zonder de afstandsbediening of Smart Key.
- De motorkap wordt geopend.

Het alarm gaat gedurende 30 seconden, dan stelt het systeem zich opnieuw in. Het systeem kan worden uitgeschakeld door de portieren te ontgrendelen met de afstandsbediening of Smart Key.

Het antidiefstal-alarmsysteem activeert automatisch 30 seconden na vergrendelen van de portieren en de achterklep. Om het systeem te activeren, moet u de portieren en de achterklep van buiten de auto vergrendelen met de sleutel met afstandsbediening of de Smart Key of door te drukken op de knop op de buitenkant van de handgrepen met de Smart Key in uw bezit.

De alarmknipperlichten knipperen tweemaal en zal de zoemer eenmaal klinken om aan te geven dat het antidiefstalsysteem is ingeschakeld.

Zodra het beveiligingssysteem is ingeschakeld, zal het openen van elk portier, de achterklep of de motorkap zonder gebruik van de sleutel met afstandsbediening of de Smart Key ervoor zorgen dat het alarm geactiveerd wordt.

Het antidiefstal-alarmsysteem zal niet afgaan wanneer de motorkap, de achterklep, of een portier niet volledig gesloten is. Als het systeem niet ingeschakeld kan worden, controleer dan of de motorkap, de achterklep of de portieren volledig gesloten zijn.

Probeer niet om dit systeem te wijzigen of er andere apparaten aan toe te voegen.

Informatie

- **Vergrendel de portieren niet pas in als alle passagiers de auto verlaten hebben. Als de resterende passagiers de auto verlaten wanneer het systeem is ingeschakeld, zal het alarm geactiveerd worden.**
- **Indien de auto niet wordt uitgeschakeld met de sleutel met afstandsbediening of de Smart Key, open de portieren met behulp van de mechanische sleutel en zet het contactslot in de stand ON (voor de sleutel met afstandsbediening) of start de motor (voor de Smart Key) en wacht 30 seconden .**
- **Wanneer het systeem wordt uitgeschakeld, maar een portier of de achterklep niet geopend wordt binnen 30 seconden, zal het systeem weer ingeschakeld worden.**



i Informatie

Auto's uitgerust met een alarmsysteem zullen een label dragen met de volgende woorden:

1. WAARSCHUWING
2. BEVEILIGINGSSYSTEEM

ACHTERKLEP

Open van de achterklep



- De achterklep wordt vergrendeld of ontgrendeld wanneer alle portieren worden vergrendeld of ontgrendeld met behulp van de sleutel, de afstandsbediening, de Smart Key of de schakelaar voor de portiervergrendeling.
- Indien de achterklep ontgrendeld is, kunt u hem openen door de hendel in te drukken en de klep omhoog te trekken.

i Informatie

In een koud en nat klimaat werken de portiervergrendeling en portiermechanismen mogelijk niet door bevroeringsverschijnselen.

⚠ WAARSCHUWING

De achterklep klapt naar boven open. Zorg dat er niemand bij de achterzijde van de auto staat als u de achterklep opent.

AANWIJZING

Controleer of de achterklep gesloten is voordat u met de auto gaat rijden. Er kan schade ontstaan aan de gasveren van de achterklep en de bevestigingsmaterialen, als u de achterklep niet sluit voordat u gaat rijden.

Sluiten van de achterklep

Trek de achterklep naar beneden en druk hem stevig vast om hem te sluiten. Zorg ervoor dat de achterklep goed vergrendeld is.

⚠ WAARSCHUWING

Zorg ervoor dat geen handen, voeten of andere lichaamsdelen bekneld kunnen raken bij het sluiten van de achterklep.

⚠ OPMERKING

Zorg dat er niets in de buurt van de achterklepslot bevindt wanneer u de achterklep sluit. Dit kan het slot van de achterklep beschadigen.

⚠ WAARSCHUWING

Uitlaatgas

Als u met een geopende achterklep rijdt, worden gevaarlijke uitlaatgassen in het interieur gezogen, hetgeen kan leiden tot ernstig letsel.

Wanneer het noodzakelijk is dat u met een geopende achterklep rijdt, houd dan de uitstroombopeningen en alle ruiten open, zodat extra frisse lucht in het interieur stroomt.

⚠ WAARSCHUWING

Bagageruimte

Passagiers dienen niet plaats te nemen in de bagageruimte, waar geen veiligheidsgordels aanwezig zijn. Om bij een aanrijding of plotseling remmen letsel te voorkomen, dienen inzittenden altijd hun veiligheidsgordel te dragen.

⚠ WAARSCHUWING

Houd de achterklep tijdens het rijden altijd volledig gesloten. Als met een (gedeeltelijk) geopende achterklep wordt gereden, kunnen schadelijke uitlaatgassen, die koolmonoxide (CO) bevatten, in het interieur binnendringen.

⚠ WAARSCHUWING



Houdt het onderdeel dat de achterklep ondersteunt (de gasveer) niet vast. Vervorming van het onderdeel kan leiden tot schade aan het voertuig en kan de veiligheid in gevaar brengen.

RUITEN

Elektrisch bedienbare ruiten

3 Portier/Cross

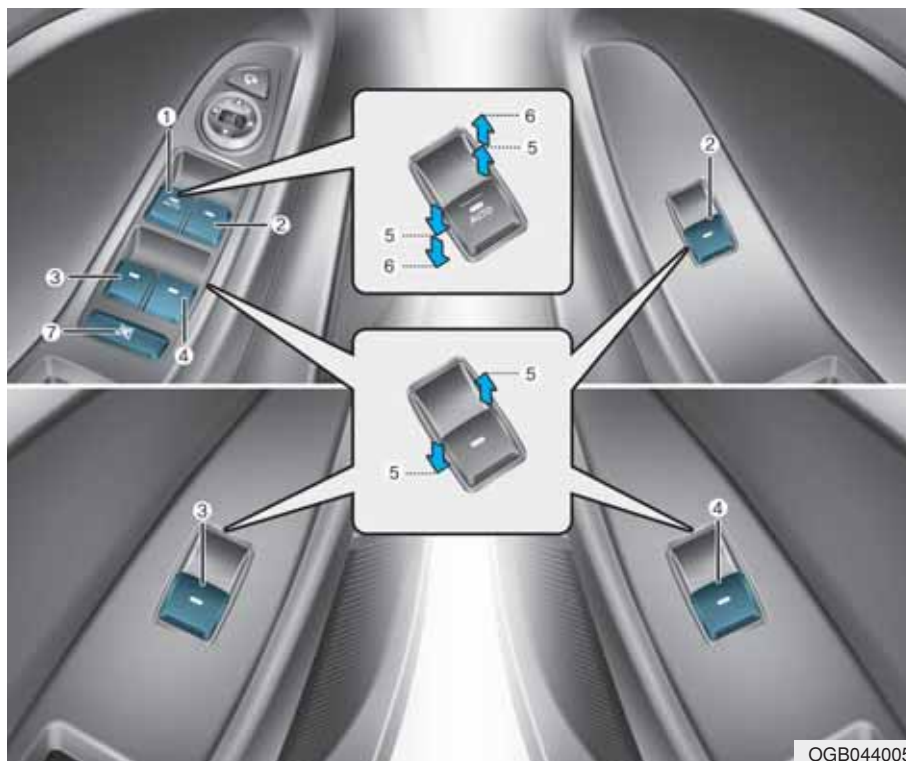

- (1) Schakelaar ruitbediening bestuurdersportier
- (2) Schakelaar ruitbediening passagiersportier
- (3) Schakelaar ruitbediening achterportier (Links)*
- (4) Schakelaar ruitbediening achterportier (Rechts)*
- (5) Ruiten openen en sluiten (indien van toepassing)
- (6) Automatische ruitbediening*
- (7) Blokkeertoets ruitbediening*

* : indien van toepassing

3 Portier

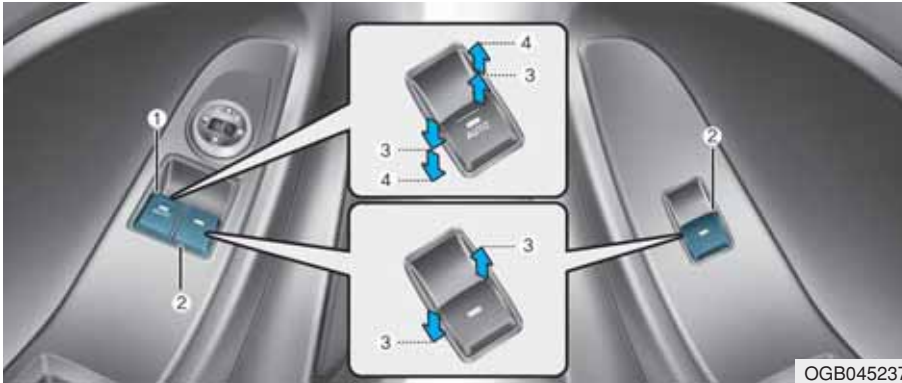

- (1) Schakelaar ruitbediening bestuurdersportier
- (2) Schakelaar ruitbediening passagiersportier
- (3) Ruiten openen en sluiten (indien van toepassing)
- (4) Automatische ruitbediening*

* : indien van toepassing

Het contactslot moet in de ON stand staan om de ramen te kunnen openen of sluiten. Leder portier is voorzien van een schakelaar voor de bediening van de desbetreffende ruit. De bestuurder beschikt over een blokkeerschakelaar waarmee de ruitbediening op de overige portieren uitgeschakeld kan worden. De elektrisch bedienbare ramen zullen ongeveer 30 seconden werken nadat het contactslot in de ACC of LOCK/OFF-positie is geplaatst. Wanneer de voorportieren geopend zijn, kunnen de ruiten niet bediend worden, zelfs niet binnen de periode van 30 seconden.

i Informatie

- **In een koud en nat klimaat werken de elektrisch bedienbare ruiten mogelijk niet door bevroeringsverschijnselen.**
- **Wanneer tijdens het rijden de achterrazen geopend zijn, ondervindt u mogelijk hinderlijk windgeruis. Dit is normaal en kan worden verminderd of verholpen door het volgende te doen. Wanneer windgeruis optreedt terwijl een achterrazen geopend is of beide achterrazen geopend zijn, kunt u beide voorruitte een paar centimeter laten zakken.**

Ruiten openen en sluiten



Druk de desbetreffende schakelaar aan de voorzijde in of trek deze omhoog om een ruit te openen of te sluiten tot het eerste zware punt (5).



Automatische ruitbediening (indien van toepassing)

Door de schakelaar kortstondig in te drukken of omhoog te trekken tot de tweede stand (6), wordt de ruit automatisch helemaal geopend of gesloten, zelfs als de schakelaar wordt losgelaten. Om de ruitbeweging te stoppen, trekt u de schakelaar omhoog of drukt hem omlaag en laat hem dan los.

Om de elektrisch bedienbare ruiten te resetten

Als de elektrisch bedienbare ruiten niet goed werkt, kan de elektrische ruitbediening als volgt worden gereset:

1. Plaats het contact in stand ON.
2. Sluit het ruiten en blijf de schakelaar van de ruitenbediening verder omhoog trekken gedurende ten minste 1 seconde.

Als de elektrische ruiten niet goed werkt na het resetten, raden u aan het systeem door een officiële HYUNDAI-dealer na te laten kijken.

Klembeveiliging (indien van toepassing)



Als het ruit een voorwerp of lichaamsdeel tussen de ruiten en het portier detecteert, zal het ruiten ongeveer 30 cm zakken, zodat het voorwerp kan worden verwijderd.

Als de ruit weerstand ondervindt terwijl de schakelaar ruitbediening omhooggetrokken blijft, stopt de omhooggaande beweging van de ruit en zakt de ruit ongeveer 2,5 cm.

Als de schakelaar opnieuw omhooggetrokken wordt binnen 5 s nadat de ruit automatisch naar beneden is gegaan, zal de klembeveiliging niet werken.

i Informatie

De automatische reverse functie is alleen actief wanneer de "auto-up"-functie wordt gebruikt door het volledig optrekken van de schakelaar tot de tweede arretering.

⚠ WAARSCHUWING

Zorg ervoor dat hoofden, andere lichaamsdelen of andere objecten veilig uit de weg zijn vooraleer de ramen te sluiten om letsel of schade aan de auto te voorkomen. Als een voorwerp met een diameter kleiner dan 4 mm tussen de ruit en de sponning terechtkomt, wordt de extra weerstand mogelijk niet opgemerkt, waardoor de klembeveiliging niet werkt.

Blokkeertoets ruitbediening (indien van toepassing)



De bestuurder kan de schakelaars van de ruitbediening voor de achterportieren uitschakelen door de blokkeerschakelaar van de ruitbediening in de stand vergrendeld te zetten (ingedrukt).

Als de blokkeerschakelaar van de ruitbediening ingedrukt is:

- De hoofdschakelaar van de elektrisch bedienbare ruiten voor de bestuurder werkt wel voor alle elektrisch bedienbare ruiten.

- Met de schakelaar voor de ruitbediening van de portierruit aan voorpassagierszijde kan de portierruit aan voorpassagierszijde worden bediend.
- De achterpassagiers kunnen de elektrisch bedienbare portieruiten achter niet bedienen.

AANWIJZING

- Open of sluit telkens maar één ruit tegelijk. Anders kan de elektrische ruitbediening beschadigd raken. Hierdoor zal bovendien de zekering langer meegaan.
- Probeer nooit tegelijkertijd de hoofdschakelaar voor de ruitbediening in het bestuurdersportier en de afzonderlijke schakelaar voor de ruitbediening in tegengestelde richting in te drukken. In dat geval stopt de ruit en kan deze niet meer worden geopend of gesloten.

 **WAARSCHUWING**

Ruiten

- Laat kinderen **NOOIT** zonder toezicht achter met de contactsleutel in de auto als de motor draait.
- Laat een kind **NOOIT** zonder toezicht achter in de auto. Ook zeer jonge kinderen kunnen per ongeluk de auto in beweging zetten, bekneld raken tussen de portieruiten of zichzelf of anderen letsel toebrengen.
- Controleer altijd zorgvuldig of er zich geen armen, handen of andere belemmeringen in de buurt bevinden voordat een ruit gesloten wordt.

(Vervolg)

(Vervolg)

- Laat kinderen niet met de ruitbediening spelen. Laat de blokkeerschakelaar voor de ruitbediening in de stand **VERGRENDELD** (ingedrukt) staan. Het onbedoeld bedienen van een ruit kan vooral bij kinderen tot letsel leiden.
- Steek uw hoofd, armen of lichaam niet buiten de ramen tijdens het rijden.

SCHUIF-/KANTELDAK (INDIEN VAN TOEPASSING)



Indien uw auto is uitgerust met een schuif-/kanteldak, kunt u dit met behulp van de hendel in de dakconsole openschuiven of kantelen.

Het schuif-/kanteldak kan elektrisch geopend, gesloten en gekanteld worden wanneer het contact in stand ON staat.

i Informatie

- In een koud en nat klimaat werkt het schuif-/kanteldak mogelijk niet door bevriezingsverschijnselen.
- Veeg na het wassen van de auto en na een regenbui het schuif-/kanteldak eerst droog alvorens het te openen.

AANWIJZING

- Bedien de hendel niet meer als het schuif-/kanteldak volledig is geopend, gesloten of gekanteld. Hierdoor kunnen de motor en andere onderdelen beschadigd raken.
- Zorg er bij het verlaten van uw auto voor dat het schuif-/kanteldak volledig is gesloten.
- Als het schuif-/kanteldak open blijft, kan sneeuw of regen in het interieur komen of kan de auto worden gestolen.

i Informatie

Het schuif-/kanteldak kan geopend worden in de kantelpositie, de kantelfunctie kan niet gebruikt worden als het dak wordt geopend of open geschoven.

! WAARSCHUWING

- Verstel het schuif-/kanteldak of het zonnenscherm niet tijdens het rijden. Hierdoor kunt u de controle over de auto verliezen waardoor een ongeval met ernstig letsel of schade het gevolg kan zijn.
- Laat kinderen niet het schuif-/kanteldak bedienen.

Zonneschermb



- Beweeg de schakelaar van het schuif-/kanteldak naar achteren tot de tweede klik om het zonneschermb te openen.
- Om het zonneschermb te sluiten wanneer het glazen schuif-/kanteldak gesloten is, drukt u de hendel van het schuif-/kanteldak naar voren.

Beweeg de hendel kort naar voren of naar achteren om het schuiven van het schuif-/kanteldak te stoppen.

Open-dichtschiiven van het schuif-/kanteldak



Wanneer de zonneschermb gesloten is

Als u de hendel van het schuif-/kanteldak naar achteren trekt tot de tweede klik, zal het zonneschermb helemaal openschuiven, daarna zal ook het glazen schuif-/kanteldak helemaal openschuiven. Beweeg de hendel kort naar voren of naar achteren om het schuiven van het schuif-/kanteldak te stoppen.

Wanneer de zonneschermb is geopend

Als u de hendel van het schuif-/kanteldak naar achteren trekt, zal het glazen schuif-/kanteldak helemaal openschuiven. Beweeg de hendel kort naar voren of naar achteren om het schuiven van het schuif-/kanteldak te stoppen.

Kantelen van het schuif-/kanteldak



Wanneer de zonnescerm gesloten is

Als u de hendel van het schuif-/kanteldak omhoog duwt, gaat het zonnescerm helemaal open en zal het glazen schuif-/kanteldak kantelen.

Beweeg de hendel kort naar voren of naar achteren om het schuiven van het schuif-/kanteldak te stoppen.

Wanneer de zonnescerm is geopend

Als u de hendel van het glazen schuif-/kanteldak omhoog duwt, zal het glas van het glazen schuif-/kanteldak kantelen.

Beweeg de hendel kort naar voren of naar achteren om het schuiven van het schuif-/kanteldak te stoppen.

⚠ WAARSCHUWING

Schuifdak

- **Zorg ervoor dat er geen hoofden, handen of andere lichaamsdelen tussen het schuif-/kanteldak en de carrosserie bekneld kunnen raken als het schuif-/kanteldak gesloten wordt.**
- **Steek tijdens het rijden de armen, het hoofd of andere lichaamsdelen niet buiten de auto.**
- **Zorg ervoor dat de handen en het gezicht zich op een veilige afstand van het schuif-/kanteldak bevinden, alvorens het schuif-/kanteldak te sluiten.**

Automatisch omkeren van bewegingsrichting



Als tijdens het automatisch sluiten van het schuif-/kanteldak het dak weerstand ondervindt omdat er een voorwerp of lichaamsdeel door het dak naar buiten is gestoken, schuift het dak automatisch een stukje terug en stopt het met bewegen.

De klembeveiliging werkt mogelijk anderszins niet als er iets klem komt te zitten vlak voor het schuif-/kanteldak volledig gesloten is. Houd nooit tijdens het sluiten van het dak een lichaamsdeel in de opening van het schuif-/kanteldak om de klembeveiliging te testen.

Sluiten van het schuif-/kanteldak

Om enkel het glazen schuif-/kanteldak te sluiten

Duw de hendel van het glazen schuif-/kanteldak naar voren naar de eerste stand of trek de hendel naar beneden.

Om het glazen schuif-/kanteldak te sluiten met het zonnescherm

Duw de hendel van het schuif-/kanteldak naar voren in de tweede stand. Het glazen schuif-/kanteldak zal sluiten, daarna sluit het zonnescherm automatisch.

Beweeg de hendel kort naar voren of naar achteren om het schuiven van het schuif-/kanteldak te stoppen.

AANWIJZING

- **Verwijder van tijd tot tijd het vuil dat zich verzameld heeft op de geleiderail.**
- **Wanneer u het schuif-/kanteldak probeert te openen bij temperaturen onder het vriespunt, of als het dak bedekt is met sneeuw of ijs, kan het glaspaneel of de motor beschadigd raken.**
- **Als u het schuif-/kanteldak gedurende langere tijd gebruikt, dan kan het stof tussen het schuif-/kanteldak en het dakpaneel een geluid maken.**
- **Open het schuifdak regelmatig en verwijder het stof met een poetsdoek.**
- **Het schuifdak is ontworpen om te glijden samen met het zonnescherm. Laat het zonnescherm niet dichtzitten als het schuif-/kanteldak geopend is.**

Resetten van het schuif-/kanteldak

Het schuif-/kanteldak moet opnieuw worden ingesteld als (in de volgende gevallen)

- De accu is leeg of niet verbonden, of de desbetreffende de zekering is vervangen of losgekoppeld.
- De one-touch glijdende functie van het schuif-/kanteldak werkt niet normaal.

1. Zet het contact in stand ON en sluit het schuif-/kanteldak volledig.
2. Laat de hendel van het schuif-/kanteldak los.
3. Duw en houd de hendel naar voren (gedurende meer dan 10 seconden) totdat het schuif-/kanteldak kantelt en lichtjes beweegt. Laat de hendel dan los.

4. Duw de hendel van het schuif-/kanteldak naar voren in de richting van sluiten totdat het schuif-/kanteldak als volgt werkt:

ZONNESCHERM OPEN → KANTEL
TEL OPEN → SCHUIFT OPEN
→ SCHUIFT DICT → ZONNE-
SCHERM GESLOTEN

Laat de hendel dan los.

Hierna is het schuif-/kanteldak gere-
set.

AANWIJZING

**Als het schuif-/kanteldak niet gere-
set wordt bij het loskoppelen of
onladen van de accu, of als een
gerelateerde zekering gesprongen
is, dan kan het voorkomen dat het
schuif-/kanteldak niet goed meer
werkt.**

Waarschuwing geopend schuifdak (indien van toepassing)

■ Type B



OGB048240

Als de bestuurder de contactsleutel verwijdert (Smart key : Het contact uitschakelt) en het bestuurdersportier opent terwijl het schuifdak niet volledig is gesloten, klinkt er gedurende ongeveer 7 seconden een waarschuwingszoemer en symbool geopend schuifdak wordt weergegeven op het LCD-display.

Sluit het schuifdak goed wanneer u de auto verlaat.

MOTORKAP

Openen van motorkap



1. Zorg ervoor dat de versnellingspook in stand P (Park, voor automatische transmissie/transmissie met dubbele koppeling) of de eerste versnelling of R (achteruit, voor manuele transmissie) staat en trek de handrem aan.
2. Trek aan de ontgrendelknop om de motorkap te ontgrendelen. De motorkap komt iets omhoog.



3. Open aan de voorzijde van de auto de motorkap iets, druk de secundaire vergrendeling (1) in het midden van de motorkap in en plaats de motorkap (2) omhoog.



4. Trek aan de motorkapsteun.
5. Ondersteun de motorkap met de steun.

WAARSCHUWING

- Pak de steun altijd vast bij het deel dat omwikkeld is met rubber. Het rubber voorkomt dat u zich brandt aan het hete metaal als de motor warm is.
- De motorkapsteun moet goed in de opening geplaatst worden als u controles in de motorruimte uitvoert. Dat voorkomt dat de motorkap plotseling naar beneden kan vallen en letsel veroorzaakt.

Sluiten van motorkap

1. Controleer de volgende punten alvorens de motorkap te sluiten:
 - Of alle vuldoppen correct teruggeplaatst zijn.
 - Of er geen handschoenen, doeken of andere brandbare materialen in de motorruimte zijn achtergebleven.
2. Zet de steun vast in de clip om te voorkomen dat hij gaat rammelen.
3. Laat de kap tot halweg zakken (opgetild tot ongeveer 30 cm van de gesloten positie) en duw ze naar beneden om ze veilig te vergrendelen. Voer daarna een dubbele controle uit om er zeker van te zijn dat de kap beveiligd is.

WAARSCHUWING

- Controleer voor het sluiten van de motorkap of er geen zaken in de motorruimte zijn achtergebleven die het sluiten zouden kunnen hinderen. Als geprobeerd wordt de motorkap te sluiten terwijl er nog iets in de motorruimte is achtergebleven, kan dat schade aan de motorkap of letsel veroorzaken.
- Laat geen handschoenen, doeken of andere brandbare materialen achter in de motorruimte. Deze zouden door de hitte in brand kunnen vliegen.
- Voer daarna een dubbele controle uit om er zeker van te zijn dat de kap beveiligd is. Controleer of er geen waarschuwingslampje voor een open kap oplicht of een bericht weergegeven wordt op het instrumentenpaneel.

(Vervolg)

(Vervolg)

Rijden met motorkap geopend kan veroorzaken voor de bestuurder belemmerd wordt en een aanrijding het gevolg kan zijn.

- Verplaats de auto niet met de motorkap omhoog. Het uitzicht wordt geblokkeerd en de motorkap kan vallen of beschadigd raken.

TANKDOPKLEP

Openen van de tankdopklep



De tankdopklep moet van binnenuit worden geopend door aan de ontgrendelingshendel te trekken.

1. Zet de motor uit.
2. Trek de ontgrendeling omhoog om de tankdopklep te openen.



3. Open de tankdopklep (1) volledig.
4. Draai de tankdop (2) linksom om deze te verwijderen. U kan een sissend geluid horen als de druk binnen in de tank zich egaliseert.
5. Hang de tankdop aan de klep van de vulopening van de tank.

i Informatie

Tik zachtjes op de tankdopklep of druk er voorzichtig tegenaan als deze is vastgevroren om het ijs te breken en open daarna de tankdopklep. Wrik de tankdopklep niet los. Spuit de tankdopklep indien nodig in met ruitontdooier (gebruik geen koelvloeistof) of zet de auto op een warme plaats om het ijs te laten smelten.

Sluiten van de tankdopklep

1. Plaats de tankdopklep (2), terug en draai hem rechtsom totdat deze klikt. Dat geeft aan dat de dop goed vastzit.
2. Sluit de tankdopklep (1) en druk deze goed dicht.



WAARSCHUWING

Benzine is uiterst brandbaar en explosief. Als u deze richtlijnen niet opvolgt, kan dit leiden tot ERNSTIG LETSEL of DE DOOD:

- Lees alle waarschuwingen bij het tankstation en neem ze in acht.
- Kijk vóór het tanken altijd of er een noodknop voor het afsluiten van de brandstof is bij de brandstofpomp.

(Vervolg)

(Vervolg)

- Voor het aanraken van het vulpistool, moet je de potentiële opbouw van statische elektriciteit met de blote hand elimineren door het aanraken van een metalen deel van de wagen, op een veilige afstand van de vulopening, het mondstuk, of een andere gasbron.
- Maak tijdens het tanken geen gebruik van een mobiele telefoon. Elektrische stroom en/of elektronische storing van mobiele telefoons kan brandstof-dampen doen ontbranden.
- Stap niet in de auto nadat u begonnen bent met tanken. U kunt statische elektriciteit opwekken door het aanraken, wrijven of schuiven tegen een item of een stof die statische elektriciteit kan produceren. Een met statische elektriciteit geladen jerrycan kan brandstof dampen doen ontbranden.

(Vervolg)

(Vervolg)

Als u tijdens het tanken toch terug in de auto moet stappen, raak ook dan even een metalen deel aan de voorzijde van de auto aan om eventuele statische elektriciteit met de blote hand kwijt te raken.

- Als u een jerrycan wilt vullen, plaats deze dan op de grond. Een met statische elektriciteit geladen jerrycan kan brandstof dampen doen ontbranden. Zodra u begint te tanken, dient u contact tussen je blote hand te maken met de auto tot het tanken is voltooid.
- Gebruik alleen jerrycans die geschikt zijn voor brandstof.

(Vervolg)

(Vervolg)

- Schakel, bij het tanken, de versnellingspook altijd in de P (Park) positie (voor automatische transmissie/transmissie met dubbele koppeling) of de eerste versnelling of R (achteruit, voor manuele transmissie), zet de parkeerrem op, en plaats het contactslot in LOCK/OFF-positie. De elektrische onderdelen van de motor kunnen vonken produceren die brandstofdampen kunnen doen ontbranden.
- Gebruik geen lucifers of aansteker en rook niet. Laat ook geen brandende sigaret achter in de auto terwijl u gaat tanken
- Vul uw autotank niet tot over de rand, dit kan leiden tot het morsen van benzine.

(Vervolg)

(Vervolg)

- Als er tijdens het tanken brand uitbreekt, verlaat dan onmiddellijk de auto en breng de manager van het tankstation, de politie en de brandweer op de hoogte. Volg hun veiligheidsinstructies op.
- Als de onder druk staande brandstof naar buiten spuit, kan deze op uw kleding of huid terechtkomen en kan er brandgevaar ontstaan. Verwijder de tankdop altijd voorzichtig en langzaam. Als er brandstof naar buiten komt of er een sissend geluid hoorbaar wordt, moet u even wachten voordat u de dop verder losdraait.
- Controleer altijd of de tankdop goed vastgedraaid is om morsen van brandstof in geval van een aanrijding te voorkomen.

i Informatie

- Tank alleen de brandstof die in hoofdstuk 1 vermeld is onder "Vereiste brandstof".
- Mors geen brandstof op de buitenzijde van de auto. Brandstof kan de lak aantasten.

AANWIJZING

Indien vervanging van de brandstofvuldop nodig is, gebruik een originele HYUNDAI dop voor uw voertuig. Een verkeerde tankdop kan een ernstige storing in het brandstofsysteem of het emissieregelsysteem veroorzaken.

STUURWIEL

Elektrische Stuurbekrachtiging (EPS)

Het systeem helpt u bij het besturen van de auto. Bij een niet-draaiende motor of bij een defecte stuurbekrachtiging blijft de auto bestuurbaar, maar is de benodigde stuurkracht veel groter.

Indien u merkt dat onder normale omstandigheden het sturen van de auto zwaarder gaat dan normaal, dan adviseren wij u de stuurbekrachtiging te laten controleren door een officiële HYUNDAI-dealer.

AANWIJZING

Als de elektrische stuurbekrachtiging niet goed werkt, gaat het waarschuwingslampje (⊖!) op het instrumentenpaneel branden. U mag de auto besturen, maar het zal meer stuurinspanningen vergen. Wij raden u aan om uw auto mee te nemen naar een erkende Hyundai-dealer om het systeem zo snel mogelijk te laten controleren.

Informatie

De volgende symptomen kunnen zich tijdens normaal gebruik voordoen:

- Het draaien aan het stuurwiel gaat zwaarder nadat het contact in stand ON wordt gezet.
Dit gebeurt als het systeem de EPS-diagnose uitvoert. Als de zelfdiagnose voltooid is, gaat het draaien aan het stuur weer net zo licht als anders.
- Er kan een klikkend geluid hoorbaar zijn van het EPS-relais na het in stand ON of OFF zetten van het contact.
- Het geluid van de elektromotor is mogelijk hoorbaar als de auto stilstaat of met lage snelheid rijdt.
- Wanneer u in koude weersomstandigheden het stuurwiel verdraait, kan een vreemd geluid te horen zijn. Wanneer de temperatuur stijgt, zal het geluid verdwijnen. Dit is een normaal verschijnsel.

Kantelbesturing / Telescoopbesturing (indien van toepassing)

Stel het stuurwiel zo in, dat het in de richting van je borst wijst en niet in de richting van je gezicht. Zorg ervoor dat u de waarschuwingslampjes en meters op het dashboard kunt zien. Controleer na het afstellen of het stuurwiel goed vastzit. Stel de positie van het stuurwiel altijd in voordat u gaat rijden.

WAARSCHUWING

Stel het stuurwiel NOOIT af tijdens het rijden. Hierdoor kunt u de controle over de auto verliezen waardoor een ongeluk met ernstig letsel of schade het gevolg kan zijn.



De hoek en hoogte van het stuurwiel wijzigen:

1. Trek de ontgrendelingshendel naar beneden (1).
2. Stel het stuurwiel in volgens de gewenste hoek (2) en de gewenste hoogte (3).
3. Trek de ontgrendelingshendel omhoog (4) om het stuurwiel op zijn plaats te vergrendelen.

Informatie

Na afstelling zal de ontgrendelingshendel het stuur soms niet vergrendelen. Dit duidt niet op een storing. Dit gebeurt wanneer twee tandwielen samenkomen. In dat geval, stel het stuurwiel opnieuw in en vergrendel het stuurwiel dan.

Stuurwielverwarming (indien van toepassing)



Wanneer het contactslot in de AAN-positie staat of wanneer de motor draait, drukt u op de verwarmingsstuurwielknop om het stuurwiel te verwarmen. Het controlelampje in de schakelaar gaat branden.

Druk nogmaals op de schakelaar om de stuurwielverwarming uit te schakelen. Het controlelampje in de schakelaar dooft.

Het verwarmde stuurwiel zal na ongeveer 30 minuten automatisch worden uitgeschakeld.

AANWIJZING

Installeer geen kap of accessoire op het stuurwiel. De kap of het accessoire zouden schade aan het verwarmde stuurwielstelsel kunnen veroorzaken.

Claxon



OIB044056

Om te claxonneren, drukt u het gedeelte van het stuurwiel bij het claxonsymbool (zie afbeelding). De claxon wordt alleen bediend wanneer op dit gedeelte wordt gedrukt.

AANWIJZING

Om de claxon te bedienen hoeft u niet op het claxongedeelte te slaan. Druk het claxongedeelte niet in met een scherp voorwerp.

SPIEGELS

Binnenspiegel

Stel de binnenspiegel zo af dat u in het midden van de spiegel het midden van de achterraut ziet voordat u gaat rijden.

WAARSCHUWING

Zorg ervoor dat de lijn van uw zicht niet wordt belemmerd. Plaats geen voorwerpen op de achterzetel; de bagageruimte, of achter de hoofdsteunen, die het zicht door de achterraut kunnen belemmeren.

WAARSCHUWING

Om ernstig letsel te voorkomen bij een ongeval of bij het opblazen van de airbag, wijzig de achteruitkijkspiegel niet en installeer geen grote spiegel.

WAARSCHUWING

Stel het spiegel NOOIT af tijdens het rijden. Hierdoor kunt u de controle over de auto verliezen waardoor een ongeluk met ernstig letsel of schade het gevolg kan zijn.

AANWIJZING

Gebruik voor het reinigen van de spiegel een papieren doekje of vergelijkbaar materiaal dat vochtig is gemaakt met glasreiniger. Spuit niet direct glasreiniger op de spiegel. Hierdoor kan er glasreiniger in de spiegelbehuizing komen.

Binnenspiegel met dag-/nachtstand



Stel de spiegel af voordat u wegrijdt en deze in de dag stand staat.

Trek de hendel onder aan de spiegel naar u toe om de spiegel in de nachtstand te zetten om verblinding door de koplampen van achteropkomend verkeer te voorkomen.

Houd er rekening mee dat het beeld in de spiegel in de nachtstand minder duidelijk is dan in de dagstand.

Elektronische spiegel (ECM) (indien van toepassing)

De elektrochromatische binnenspiegel voorkomt automatisch verblinding door achteropkomend verkeer.

Zodra de motor draait, worden de lichtreflecties automatisch gedimd. De sensor registreert het lichtniveau rond de auto en dimt automatisch de reflecties van de koplampen van achteropkomende auto's.

Als de selectiehendel in de achteruitstand (R) wordt gezet, wordt de binnenspiegel in de helderste stand gezet om het uitzicht naar achteren zo duidelijk mogelijk te maken.

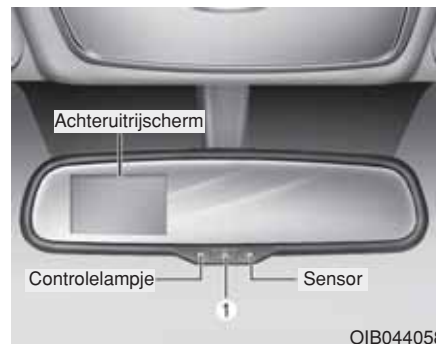

Bedienen van elektrische binnenspiegel:

- Druk op de ON/OFF-knop (1) om de automatische dimfunctie uit te schakelen. Het spiegelcontrolelampje dooft.
- Druk op de ON/OFF-knop (1) om de automatische dimfunctie in te schakelen. Het spiegelcontrolelampje zal gaan branden.
- De standaardinstelling voor de binnenspiegel is AAN als het contact in stand ON staat.

Buitenspiegel

Stel de spiegels af voordat u gaat rijden.

Uw auto is uitgerust met zowel een linker als een rechter buitenspiegel.

De spiegel kunnen elektrisch versteld worden met de schakelaar.

De spiegels kunnen worden ingeklapt om beschadigingen in een automatische wasserette of bij het rijden door een smalle straat te voorkomen.

De rechter buitenspiegel is convergerend. Bij uitvoeringen voor sommige landen is ook de linker buitenspiegel convergerend. Objecten in de spiegel zijn daardoor dichterbij dan ze lijken.

Gebruik uw binnen spiegel of draai uw hoofd en kijk om de actuele afstand tussen uzelf en wagens achter u te bepalen.

⚠ WAARSCHUWING

Klap de buitenspiegels niet in en verstel ze ook niet tijdens het rijden. Hierdoor kunt u de controle over de auto verliezen waardoor een ongeluk met ernstig letsel of schade het gevolg kan zijn.

AANWIJZING

- **Gebruik geen krabber om de spiegel ijsvrij te maken; hierdoor kan het spiegelglas beschadigd raken.**
- **Forceer de buitenspiegel niet als deze vastgevroren is. Gebruik een goedgekeurd ontdooiingsproduct (geen radiator antivries), of een spons of een zachte doek met zeer warm water, of verplaats de wagen naar een warme plaats en laat het ijs te smelten.**

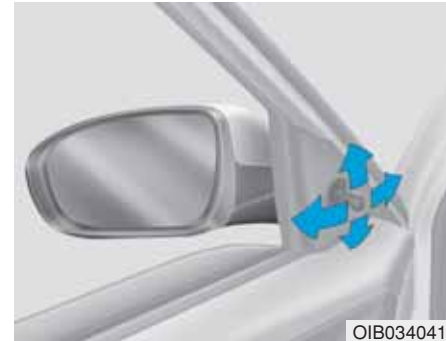

Handmatig

Bedien de hendel om een buitenspiegel te verstellen.



Elektrisch model

Het instellen van de buitenspiegels:
Verplaats de hendel (1) naar L (links) of R (rechts) om de buitenspiegel te selecteren die u wenst aan te passen.

Gebruik de afstellingscontrole van de spiegel om de stand van de geselecteerde spiegel, omhoog, omlaag, naar links of naar rechts te verzetten.

Na afstelling, verplaats de hendel (1) naar het midden om onbedoelde wijzigingen te voorkomen.

AANWIJZING

- De spiegels stoppen hun beweging als de maximale stelhoek bereikt is. De stelmotor blijft echter draaien zolang de schakelaar ingedrukt blijft. Houd de schakelaar niet langer ingedrukt dan nodig om te voorkomen dat de stelmotor beschadigd wordt.
- Probeer de buitenste buitenspiegels niet met de hand te richten want dit kan de motor beschadigen.

Buitenspiegel inklappen



Handmatig

Pak de buitenspiegel bij de behuizing vast en klap deze naar achteren.



Elektrisch model

Druk op de toets om de buitenspiegel in te klappen.

Om de achteruitkijkspiegel naar buiten uit te klappen, druk nogmaals op de knop.

Als de knop niet wordt ingedrukt, zal de spiegel automatisch in-en uitklappen wanneer de auto vergrendeld of ontgrendeld wordt van buiten de auto. (indien van toepassing)

AANWIJZING

Het elektrische type buitenspiegel met in- en uitklap functie werkt zelfs als het contactslot in de stand OFF staat. Stel om te voorkomen dat de accu leegraakt, de spiegels niet langer dan noodzakelijk af als de motor niet loopt.

AANWIJZING

Klap een elektrisch bedienbare buitenspiegel nooit in met de hand. Hierdoor kan de motor beschadigd raken.

INSTRUMENTENPANEEL

■ Type A



1. Toerenteller
2. Snelheidsmeter
3. Brandstofmeter
4. Koelvloeistoftemperatuurmeter
5. Waarschuwing- en controlelampjes
6. Kilometer teller/Tripcomputer
7. LCD display (inclusief de tripcomputer)

■ Type B



Het aanwezige instrumentenpaneel kan afwijken van de afbeelding. Zie "Meters en tellers" in dit hoofdstuk voor meer informatie.

OGB048100/OGB048101

Bediening Instrumentenpaneel

⚠ WAARSCHUWING

Stel het instrumentenpaneel nooit af tijdens het rijden. Hierdoor kunt u de controle over de auto verliezen waardoor een ongeluk met ernstig letsel of schade het gevolg kan zijn.

Instellen van de Dashboardverlichting (indien van toepassing)



De helderheid van het dashboard kan gewijzigd worden door op het bovenste of onderste deel van de schakelaar te drukken wanneer het contactslot in de stand ON staat.

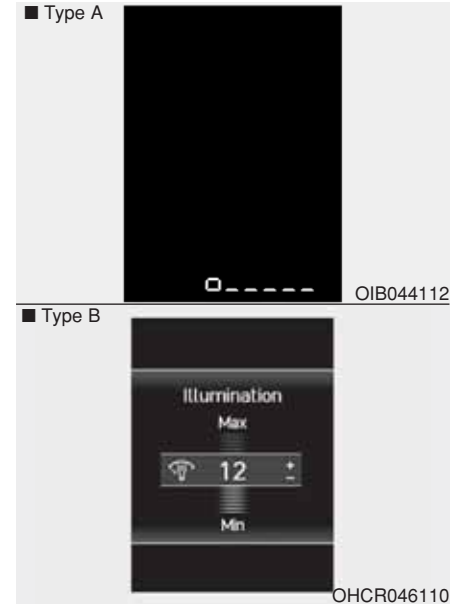

Als de helderheid het maximale of minimale niveau bereikt, klinkt een geluidssignaal (indien van toepassing).

Bediening LCD-display (indien van toepassing)



OGB044018

De instellingen van het LCD-display kunnen worden gewijzigd met de bedieningstoetsen.

- (1) : Toets MODE voor het selecteren van modi.
- (2) ▲, ▼ : VERPLAATS de schakelaar voor het wijzigen van items.
- (3) OK : SELECT/RESET knop voor het instellen of het opnieuw instellen van het geselecteerde item.

Zie "LCD-display" in dit hoofdstuk voor de LCD-modi.

Meters

Snelheidsmeter

■ Type A



OIB044104

■ Type B



OIB044105

De snelheidsmeter geeft de snelheid aan als de auto vooruit rijdt en is gekalibreerd in kilometers per uur en/of mijl per uur.

Toerenteller

■ Benzine



OIB044102

De toerenteller geeft het aantal omwentelingen per minuut (omw/min) bij benadering weer.

Gebruik de toerenteller om de juiste schakelmomenten te kiezen en voorkom dat de motor zwaar moet trekken of met te hoge motortoerentallen draait.

AANWIJZING

Zorg ervoor dat het motortoerental niet toeneemt tot in het rode gebied. Hierdoor kan ernstige motorschade ontstaan.

Koelvloeistoftemperatuurmeter

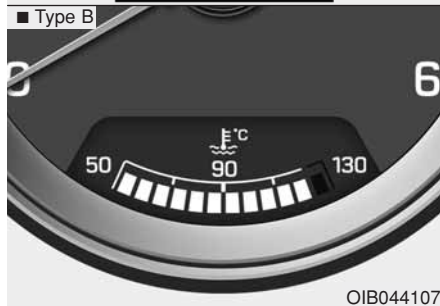
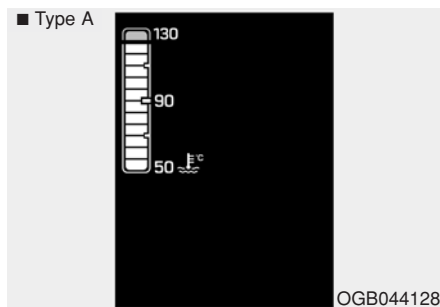

Wanneer het contact in stand ON staat, geeft deze meter de koelvloeistof-temperatuur weer.

AANWIJZING

Als de naald van de meter buiten het normale bereik komt en in de richting van stand “(130)” beweegt, duidt dit op oververhitting van de motor, waardoor schade aan de motor kan ontstaan.

Blijf niet rijden met een oververhitte motor. Raadpleeg **OVERVERHITTING** in hoofdstuk 6 wanneer de motor oververhit raakt.

⚠ WAARSCHUWING

Verwijder de radiateurstop nooit als de motor heet is. De koelvloeistof staat onder druk en kan door verwijderen van de radiateurstop naar buiten spuiten, waardoor ernstige brandwonden kunnen ontstaan. Wacht totdat de motor is afgekoeld alvorens het reservoir bij te vullen met koelvloeistof.

Brandstofmeter

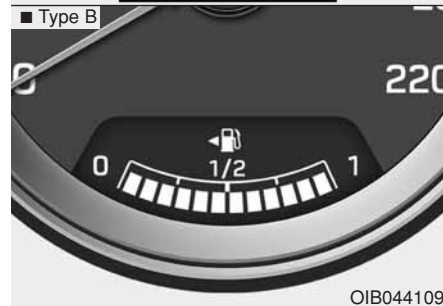
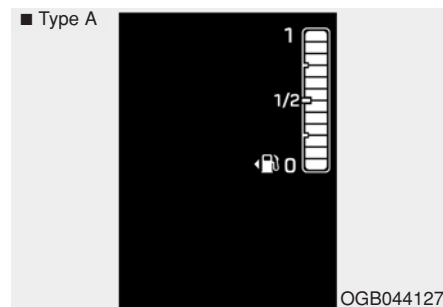

De brandstofmeter geeft bij benadering de hoeveelheid brandstof aan die nog in de tank aanwezig is.

i Informatie

- De inhoud van de brandstoftank staat in hoofdstuk 8.
- De brandstofmeter is tevens voorzien van een waarschuwingslampje laag brandstofniveau dat gaat branden als de brandstoftank bijna leeg is.
- Bij hellingen en bochten beweegt mogelijk de naald van de brandstofmeter, knippert mogelijk het waarschuwingslampje laag brandstofniveau, of gaat het waarschuwingslampje laag brandstofniveau mogelijk branden doordat de brandstof in de brandstoftank heen en weer beweegt.

⚠ WAARSCHUWING

Het is gevaarlijk als de auto zonder brandstof komt te staan. Vul de brandstoftank zo snel mogelijk als het waarschuwingslampje gaat branden of als de naald van de brandstofmeter de “0 (leeg)” nadert.

AANWIJZING

Voorkom rijden met een extreem laag brandstofniveau. Het leegrijden van de tank kan leiden tot overslaan van de motor en overbelasting van de katalysator.

Kilometerteller



De kilometerteller geeft de totale afstand aan die met de auto is gereden en dient ook te worden gebruikt om te bepalen wanneer periodiek onderhoud nodig is.

Bereik kilometerteller: 0 - 999999 km of mijl.

i Informatie

Aanpassing van de kilometerstand van de teller is verboden. Bovendien bent u strafbaar. De aanpassing kan uw garantiedekking beperken.

Buitemperatuurmeter

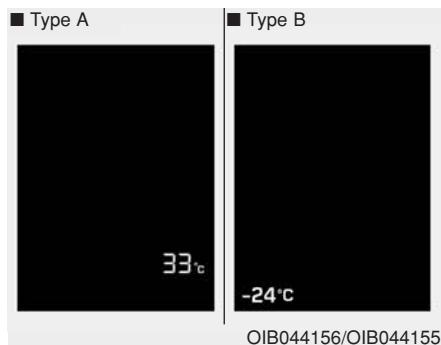

De buitemperatuurmeter geeft de actuele buitemperatuur weer in eenheden van 1°C (1°F).

- Temperatuurbereik:

- 40°C ~ 85°C (-40°F ~ 211°F)

De buitemperatuur op het display verandert mogelijk niet meteen zoals bij een gewone thermometer om de bestuurder niet af te leiden.

De temperatuureenheid (van °C naar °F of van °F naar °C) kan gewijzigd worden aan de hand van de procedure hieronder (indien van toepassing).

- Gebruikersinstellingen modus op het instrumentenpaneel: U kan de temperatuureenheid veranderen in de "Overige toepassingen - Temperatuureenheid".

Transmissie Schakelstandindicator

Schakelstandindicator automatische transmissie (indien van toepassing)

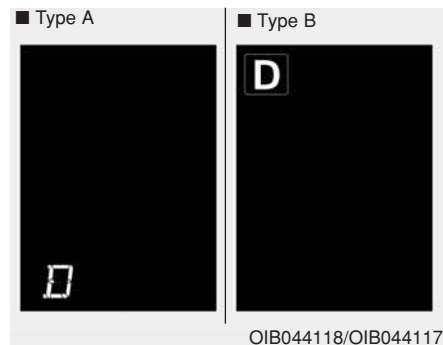

Deze indicator geeft weer welke stand van de selectiehandel is geselecteerd.

- Parkeerstand: P
- Achteruit: R
- Neutraalstand: N
- Rijstand: D
- Modus handmatig schakelen: 1, 2, 3, 4

Transmissie met dubbele koppeling schakelindicator (indien van toepassing)

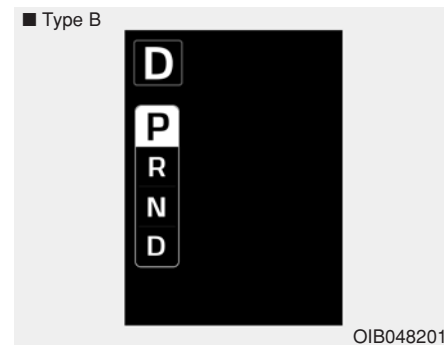

Deze indicator geeft weer welke stand van de selectiehandel is geselecteerd.

- Parkeerstand: P
- Achteruit: R
- Neutraalstand: N
- Rijstand: D
- Modus handmatig schakelen: D1, D2, D3, D4, D5, D6, D7

**Automatische transmissie /
Double clutch transmissie
schakelindicator in de modus
voor handmatig schakelen
(indien van toepassing)**

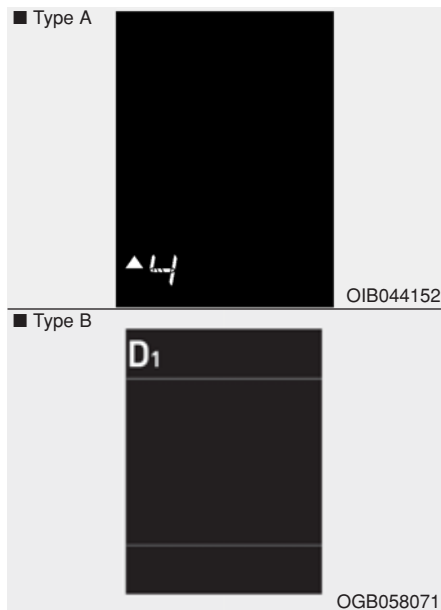

Deze indicator geeft aan in welke versnelling u het beste kunt rijden om brandstof te besparen.

- Opschakelen: ▲2, ▲3, ▲4
- Terugschakelen: ▼1, ▼2, ▼3

Bijvoorbeeld

▲3: Geeft aan dat opschakelen naar de 3e versnelling wenselijk is (de selectiehendel staat in de 2e of 1e versnelling).

▼3: Geeft aan dat terugschakelen naar de 3e versnelling wenselijk is (de selectiehendel staat in de 4e versnelling).

Als het systeem niet goed werkt, wordt de indicator niet weergegeven.

**Schakelstandindicator
Handgeschakelde Transmissie
(indien van toepassing)**

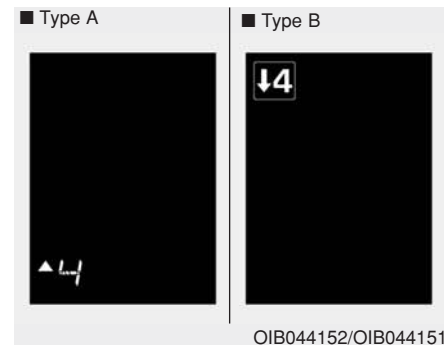

Deze indicator geeft aan in welke versnelling u het beste kunt rijden om brandstof te besparen.

- Opschakelen:
▲2, ▲3, ▲4, ▲5, ▲6
- Terugschakelen:
▼1, ▼2, ▼3, ▼4, ▼5

Bijvoorbeeld

- ▲: Geeft aan dat opschakelen naar de 3e versnelling wenselijk is (de selectiehendel staat in de 2e of 1e versnelling).
- ▼: Geeft aan dat terugschakelen naar de 3e versnelling wenselijk is (de selectiehendel staat in de 4e, 5e of 6e versnelling).

Als het systeem niet goed werkt, wordt de indicator niet weergegeven.

Gear stand Pop-up (indien van toepassing)

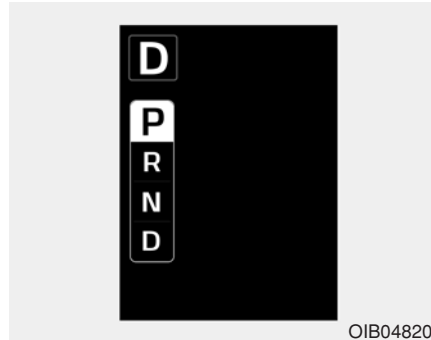

De pop-up die de huidige versnellingsstand aangeeft wordt gedurende ongeveer 2 seconden weergegeven op het dashboard bij het schakelen naar andere standen (P/R/N/D).

Waarschuwings- en controlelampjes

i Informatie

- Waarschuwingslampjes

Zorg ervoor dat alle waarschuwingslampjes UIT zijn na het starten van de motor. Eventuele lampjes die nog branden, kunnen op een storing duiden.

Waarschuwinglampje Air Bag



Dit waarschuwinglampje gaat branden:

- Als het contact of de Engine Start/Stop-knop in de stand ON wordt gezet.
 - Het lampje blijft ongeveer 6 seconden branden en gaat dan uit.
- In het geval van een storing in het AIRBAG.
 - In dat geval adviseren we u de auto te laten controleren door een officiële HYUNDAI-dealer.

Waarschuwinglampje veiligheidsgordel



Dit waarschuwinglampje informeert de bestuurder dat de veiligheidsgordel niet is vastgemaakt.

Zie voor meer informatie "Veiligheidsgordels" in hoofdstuk 2.

Waarschuwinglampje Parkeerrem en Remvloeistofniveau



Dit waarschuwinglampje gaat branden:

- Als het contact of de Engine Start/Stop-knop in de stand ON wordt gezet.
 - Het lampje blijft ongeveer 3 seconden
 - Het blijft aan totdat de parkeerrem is geactiveerd.
- Wanneer de parkeerrem is geactiveerd.
- Wanneer het peil van de remvloeistof te laag is.
 - Als het waarschuwinglampje oplicht met de handrem in ontkoppelde toestand, geeft dit aan dat het peil van de remvloeistof te laag is.

Als het peil van de remvloeistof te laag is:

1. Rijd voorzichtig naar de kant van de weg en breng de auto op een veilige plaats tot stilstand.
2. Schakel de motor uit en controleer het remvloeistofpeil direct. Vul indien nodig remvloeistof bij (Zie voor meer informatie "Remvloeistof" in hoofdstuk 7.). Controleer alle onderdelen van het remsysteem op lekkage.

Als er nog steeds een lek in het remsysteem wordt gevonden, wanneer het lampje blijft branden, of wanneer deremmen niet goed werken, rijd dan niet met de wagen.

In dat geval adviseren we u de auto te laten controleren door een officiële HYUNDAI-dealer.

Dubbel-diagonaal remsysteem

Uw auto is uitgerust met een diagonaal gescheiden remsysteem. Dat betekent dat als er in een van de remcircuits een probleem optreedt, u de auto met het overgebleven remcircuit tot stilstand kunt brengen.

Als er een van de remcircuits is uitgevallen, wordt de slag van het rempedaal groter en moet er meer druk op het rempedaal worden uitgeoefend om de auto tot stilstand te brengen.

Verder zal in dat geval de remweg toenemen.

Schakel bij een defect in het remsysteem terug om sterker op de motor af te kunnen remmen en breng de auto op een veilige plaats tot stilstand.

WAARSCHUWING

Waarschuwinglampje Parkeerrem en Remvloeistofniveau

Rijden met een auto waarvan het waarschuwinglampje brandt, is gevaarlijk. Als het controlelampje voor de handrem & de remvloeistof oplicht met de handrem in ontkoppelde toestand, geeft dit aan dat het peil van de remvloeistof te laag is.

In dat geval adviseren we u de auto te laten controleren door een officiële HYUNDAI-dealer.

Antiblokkeersysteem (ABS) Waarschuwinglampje



Dit waarschuwinglampje gaat branden:

- Als het contact of de Engine Start/Stop-knop in de stand ON wordt gezet.
 - Het lampje blijft ongeveer 3 seconden branden en gaat dan uit.
- In het geval van een storing in het ABS (Het normale remsysteem werkt in dat geval nog wel maar het antiblokkeersysteem niet).

In dat geval adviseren we u de auto te laten controleren door een officiële HYUNDAI-dealer.

**Elektrische stuurbe-
krachtiging (EPS)
Waarschuwinglampje**



Dit waarschuwinglampje gaat branden:

- Als het contact of de Engine Start/Stop-knop in de stand ON wordt gezet.
 - Het blijft aan totdat de motor wordt gestart.
- In het geval van een storing in het EPS.

In dat geval adviseren we u de auto te laten controleren door een officiële HYUNDAI-dealer.

**Controlelampje
Motormanagement
(MIL)**



Dit waarschuwinglampje gaat branden:

- Als het contact of de Engine Start/Stop-knop in de stand ON wordt gezet.
 - Het blijft aan totdat de motor wordt gestart.
- In het geval van een storing in het emissieregelsysteem.

In dat geval adviseren we u de auto te laten controleren door een officiële HYUNDAI-dealer.

AANWIJZING

**- Controlelampje
Motormanagement (MIL))**

Rijden met de Controlelampje Motormanagement (MIL) aan, kan schade berokkenen aan het systeem voor emissiebeperking wat de rijeigenschappen en/of het brandstofverbruik kunnen beïnvloeden.

AANWIJZING - Benzinemotor

Wanneer het Controlelampje Motormanagement (MIL) gaat branden, kan de katalysator beschadigd zijn. Hierdoor kan het motorvermogen teruglopen.

In dat geval adviseren we u de auto te laten zo snel mogelijk controleren door een officiële HYUNDAI-dealer.

Waarschuwinglampje laadsysteem



Dit waarschuwinglampje gaat branden:

- Als het contact of de Engine Start/Stop-knop in de stand ON wordt gezet.
 - Het blijft aan totdat de motor wordt gestart.
- Wanneer zich een storing voordoet met betrekking tot de alternator of het elektrische laadsysteem.

Als zich een storing voordoet met betrekking tot de alternator of het elektrische laadsysteem:

1. Rijd voorzichtig naar de kant van de weg en breng de auto op een veilige plaats tot stilstand.
2. Schakel de motor uit en controleer of de dynamoriem onvoldoende spanning heeft of gebroken is.

Als de dynamoriem in orde is, bevindt het probleem zich in het laadsysteem.

In dat geval adviseren we u de auto te laten zo snel mogelijk controleren door een officiële HYUNDAI-dealer.

Waarschuwinglampje Laag Motoroliepeil



Het waarschuwinglampje motoroliepeil gaat branden wanneer het motoroliepeil moet worden gecontroleerd.

Controleer als het lampje gaat branden het motoroliepeil zo snel mogelijk en vul indien nodig motorolie bij. Giet de aanbevolen olie voorzichtig in een trechter. (Hoeveelheid olie: ongeveer 0,6 - 1,0 l)

Gebruik alleen de voorgeschreven motorolie. (Zie "Aanbevolen smeermiddelen en hoeveelheden" in hoofdstuk 8.)

Vul niet te veel motorolie bij. Zorg ervoor dat het oliepeil niet boven F (Full) op de peilstok komt.

Informatie

- Als u na het bijvullen van motorolie en het warmdraaien van de motor ongeveer 50 ~ 100 km rijdt, gaat het waarschuwinglampje uit.
- Zet het contact binnen 10 seconden 3 keer aan en uit, het waarschuwinglampje gaat dan onmiddellijk uit. Wanneer u echter het waarschuwinglampje uitzet zonder motorolie bij te vullen, gaat het lampje weer branden nadat u na het warmdraaien van de motor ongeveer 50 ~ 100 km hebt gereden.

AANWIJZING

Als het lampje blijft branden nadat u motorolie hebt bijgevuld en ongeveer 50 -100 km hebt gereden nadat de motor op bedrijfstemperatuur is gekomen, raden we u aan het systeem na te laten kijken door een officiële HYUNDAI-dealer.

Zelfs als het lampje niet gaat branden als de motor is gestart, moet de motorolie regelmatig worden gecontroleerd en bijgevuld.

Oiledruklampje



Dit waarschuwinglampje gaat branden:

- Als het contact of de Engine Start/Stop-knop in de stand ON wordt gezet.
 - Het blijft aan totdat de motor wordt gestart.
- Wanneer de oliedruk van de motor laag is.

Als de oliedruk van de motor laag is:

1. Rijd voorzichtig naar de kant van de weg en breng de auto op een veilige plaats tot stilstand.
2. Controleer het motoroliepeil wanneer de motor uit is (Zie voor meer informatie "Motorolie" in hoofdstuk 7). Vul indien nodig olie bij wanneer het peil laag is.

Adviseer we u de auto te laten zo snel mogelijk controleren door een officiële HYUNDAI-dealer als het waarschuwinglampje na het bijvullen blijft branden of als er geen olie beschikbaar is.

AANWIJZING - Oiledruklampje

- Als de motor niet direct uit wordt gezet nadat het Oiledruklampje is gaan branden, kan er ernstige motorschade ontstaan.
- Wanneer het waarschuwinglampje aan blijft terwijl de motor loopt, dan betekent dit dat er een groot probleem kan zijn met de motor, schade of slechte werking. In dat geval,
 1. De auto zo snel mogelijk op een veilige plaats tot stilstand brengen.
 2. Controleer het motoroliepeil wanneer de motor uit is. Vul indien nodig olie bij tot het juiste niveau.
 3. Start nogmaals de motor. Wanneer het waarschuwinglampje aan blijft terwijl de motor loopt, zet dan de motor onmiddellijk uit. In dat geval adviseer we u de auto te laten controleren door een officiële HYUNDAI-dealer.

Waarschuwinglampje Lage Bandenspanning



Dit waarschuwinglampje gaat branden:

- Als het contact of de Engine Start/ Stop-knop in de stand ON wordt gezet.
 - Het lampje blijft ongeveer 3 seconden branden en gaat dan uit.
- Wanneer een of meer van uw banden aanzienlijke onderspanning hebben (De locatie van de te zacht opgepompte banden wordt weergegeven op het LCD-scherm).

Zie voor meer informatie "Waarschuwinglampje Lage Bandenspanning (TPMS)" in hoofdstuk 6.

Dit waarschuwinglampje blijft branden na ongeveer 60 seconden knipperen of herhaalt het knipperen en uitgaan met een interval van ongeveer 3 seconden:

- In het geval van een storing in het TPMS.

In dat geval adviseren we u de auto te laten zo snel mogelijk controleren door een officiële HYUNDAI-dealer.

Zie voor meer informatie "Waarschuwinglampje Lage Bandenspanning (TPMS)" in hoofdstuk 6.

WAARSCHUWING

Veilig stoppen

- **Het TPMS waarschuwt niet voor ernstige en plotselinge schade aan de banden veroorzaakt door externe factoren.**
- **Als de auto instabiel aanvoelt, haal dan onmiddellijk uw voet van het gaspedaal, trap het rempedaal licht in en breng uw auto op een veilige plaats tot stilstand.**

Controlelampje ESC (indien van toepassing)



Dit lampje gaat branden:

- Als het contact of de Engine Start/ Stop-knop in de stand ON wordt gezet.
 - Het lampje blijft ongeveer 3 seconden branden en gaat dan uit.
- In het geval van een storing in het ESC.

In dat geval adviseren we u de auto te laten controleren door een officiële HYUNDAI-dealer.

Dit lampje knippert:

- Terwijl het ESC in werking is.

Zie voor meer informatie "Elektronisch stabiliteitsprogramma (ESC)" in hoofdstuk 5.

**Controlelampje ESC
OFF
(indien van toepassing)**



Dit lampje gaat branden:

- Als het contact of de Engine Start/ Stop-knop in de stand ON wordt gezet.
 - Het lampje blijft ongeveer 3 seconden branden en gaat dan uit.
- Als u het ESC uitschakelt door op de toets ESC OFF te drukken.

Zie voor meer informatie "Elektronisch stabiliteitsprogramma (ESC)" in hoofdstuk 5.

**Waarschuwinglampje
Laag Brandstofniveau**



Dit waarschuwinglampje gaat branden:

Als de brandstoftank bijna leeg is.

Als de brandstoftank bijna leeg is, ga zo snel mogelijk tanken.

AANWIJZING - Laag brandstofpeil
Doorrijden met een brandend waarschuwinglampje voor een laag brandstofniveau of een lager brandstofniveau dan "E" op de brandstofmeter, kan leiden tot overslaan van de motor en beschadiging van de katalysator (indien van toepassing).

**Lane Departure
WAARSCHUWING
(LDW) System
Controlelampje.**



(indien van toepassing)

Dit lampje gaat branden:

- [Groen] Wanneer u het waarschuwingssysteem voor het onbedoeld verlaten van de rijstrook activeert door op de LDW-knop te drukken.
- [Geel] Wanneer zich een storing voordoet in het waarschuwingssysteem voor het onbedoeld verlaten van de rijstrook.

In dat geval adviseren we u de auto te laten controleren door een officiële HYUNDAI-dealer.

Zie voor meer informatie "Waarschuwingssysteem voor het Onbedoeld Verlaten van de Rijstrook (LDWS)" in hoofdstuk 5.

Controlelampje Lane Keeping Assist-systeem (LKA) (indien van toepassing)



Dit lampje gaat branden:

- [Groen] Er wordt aan de voorwaarden voor de werking van het systeem voldaan.
- [Wit] Er wordt niet aan de voorwaarden voor de werking van het systeem voldaan.
- [Geel] In het geval van een storing in het Lane Keeping Assistsysteem. In dat geval adviseren we u de auto te laten controleren door een officiële HYUNDAI-dealer.

Zie "Forward Collision-Avoidance Assist (FCA)" in hoofdstuk 5 voor meer informatie.

Waarschuwinglampje Open UB Portier (indien van toepassing)



Dit waarschuwinglampje gaat branden:

Wanneer een portier niet veilig afgesloten is.

Waarschuwinglampje Open Achterklep (indien van toepassing)



Dit waarschuwinglampje gaat branden:

Wanneer de achterklep niet veilig afgesloten is.

Hoofdwaarschuwing-lampje



Dit waarschuwinglampje gaat branden:

- Wanneer het resterende aantal kilometers of de resterende tijd 0 is op het "service-Interval" op het dashboard. Wanneer de service-interval-instelling wordt gereset, gaat het hoofdwaarschuwinglampje uit.

Koplamp waarschuwinglampje (indien van toepassing)



Dit waarschuwinglampje gaat branden:

Dit waarschuwinglampje licht op als zich een storing voordoet (opgebrande lamp behalve LED-licht of een defect circuit) met betrekking tot de buitenverlichting (koplamp, remlicht, mistlamp vóór, enz.). In dat geval adviseren we u de auto te laten controleren door een officiële HYUNDAI-dealer.

i Informatie

- Wanneer u de lamp vervangt, gebruik een lamp van dezelfde wattage. Zie voor meer informatie "WATTAGE GLOEILAMPEN" in hoofdstuk 8.
- Als een lamp met verschillende wattage geïnstalleerd is in de auto, wordt deze waarschuwing niet weergegeven.

Waarschuwinglampje uitlaatsysteem (GPF) (benzinemotor, indien van toepassing)



Dit waarschuwinglampje gaat branden:

- Wanneer opgeslagen roet een bepaalde hoeveelheid bereikt.
- Wanneer dit waarschuwinglampje gaat branden, kan het mogelijk uitgaan indien u met de auto onder de volgende omstandigheden gaat rijden.
 - met een snelheid van meer dan 80 km/h of
 - in een hogere dan de 3e versnelling met een motortoerental tussen 1500 en 4000 omw/min, gedurende een bepaalde tijd (ongeveer 30 minuten).

Als dit waarschuwinglampje knippert na het uitvoeren van de procedure (op dat moment wordt op het display een waarschuwingmelding weergegeven), raden we u aan het benzineruotfiltersysteem te laten controleren door een officiële Hyundai-dealer.

AANWIJZING

Als u langdurig blijft doorrijden met een knipperend GPF-waarschuwinglampje, kan het benzineruotfiltersysteem beschadigd raken en het brandstofverbruik toenemen.

Controlelampje startblokkeer (zonder smart key) (indien van toepassing)



Dit lampje gaat branden:

Wanneer de auto de startonderbreker in uw sleutel goed detecteert, terwijl de motor is ingeschakeld.

- Op dat moment kunt u de motor starten.
- De controlelampje gaat uit nadat de motor aanslaat.

Dit lampje knippert:

In het geval van een storing in het startblokkeersysteem.

In dat geval adviseren we u de auto te laten controleren door een officiële HYUNDAI-dealer.

Controlelampje Startblokkeer (met smart key) (indien van toepassing)



Dit controlelampje licht maximaal 30 seconden:

Wanneer de auto de Smart Key in de auto goed detecteert, terwijl de Engine Start/Stop knop in ACC of ON staat.

- Op dat moment kunt u de motor starten.
- De controlelampje gaat uit nadat de motor aanslaat.

Dit controlelampje knippert gedurende een paar seconden:

Wanneer de Smart Key zich niet in de auto bevindt.

- Op dat moment kunt u de motor niet op de normale manier starten.

Dit controlelampje licht 2 seconden op en gaat uit:

Wanneer de auto de Smart Key die zich in de auto bevindt niet detecteert, terwijl de Engine Start/Stop knop op ON staat.

In dat geval adviseren we u de auto te laten controleren door een officiële HYUNDAI-dealer.

Dit lampje knippert:

- Als de batterij van de Smart Key bijna leeg is.
 - Op dat moment kunt u de motor niet op de normale manier starten. U kunt de motor echter wel starten door de Engine Start/Stop knop met de Smart Key in te drukken. (Zie voor meer informatie "Starten van de motor" in hoofdstuk 5).
- In het geval van een storing in het startblokkeersysteem.
In dat geval adviseren we u de auto te laten controleren door een officiële HYUNDAI-dealer.

Richtingaanwijzers

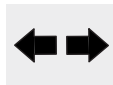

Dit lampje knippert:

Wanneer u de richtingaanwijzer aanzet.

Als een van de volgende condities zich voordoen, geeft dit een storing aan in het richtingaanwijzersysteem. In dat geval adviseren we u de auto te laten controleren door een officiële HYUNDAI-dealer.

- Het controlelampje knippert niet, maar licht op.
- Dit lampje sneller knippert.
- Het controlelampje licht helemaal niet op.

Controlelampje Grootlicht



Dit lampje gaat branden:

- Wanneer de koplampen aan en in grootlicht stand staan.
- Wanneer de hendel van de richtingaanwijzer in de Flash-to-Pass stand gezet is.

Controlelampje Dimlicht



Dit lampje gaat branden:

- Wanneer het grootlicht is ingeschakeld.

**High Beam Assist
(HBA) Controlelampje
(indien van toepassing)**



Dit waarschuwingslampje gaat branden:

- Als het grootlicht is ingeschakeld terwijl de lichtsakelaar in de stand AUTO staat.

Als uw auto tegenliggers of voorliggers detecteert, zal het High Beam Assist (HBA)-systeem het grootlicht automatisch overschakelen naar dimlicht.

Zie "High Beam Assist" in dit hoofdstuk voor meer informatie.

**Licht AAN
Indicatorlamp**



Dit lampje gaat branden:

Wanneer de parkeerlicht of de koplampen is ingeschakeld.

**Controlelampje
Mistlampen Vóór
(indien van toepassing)**



Dit lampje gaat branden:

Wanneer de mistlampen vóór is ingeschakeld.

**Controlelampje
Mistlampen Achter**



Dit lampje gaat branden:

Wanneer de mistlampen achter is ingeschakeld.

**Controlelampje Cruise
(indien van toepassing)**



Dit lampje gaat branden:

- Wanneer het cruise control-systeem is ingesteld.

Zie voor meer informatie "Cruise Control System" in hoofdstuk 5.

**Controlelampje SET
Cruise
(indien van toepassing)**



Dit lampje gaat branden:

- Wanneer de snelheid van de cruise control is ingesteld.

Zie voor meer informatie "Cruise Control System" in hoofdstuk 5.

**Controlelampje
AUTO STOP
(indien van toepassing)**



Dit lampje gaat branden:

Dit controlelampje gaat branden als de motor in de modus Idie Stop van het ISG-systeem (Idie Stop & Go) komt.

Als de motor automatisch wordt gestart, gaat het controlelampje AUTO STOP op het instrumentenpaneel 5 seconden knipperen.

Zie voor meer informatie “ISG (Idie Stop & Go) in hoofdstuk 5.

***i* Informatie**

Als de motor automatisch wordt gestart door het ISG-systeem, gaan een aantal waarschuwinglampjes (ABS, ESC, ESC OFF, EPS of parkeerrem) mogelijk een paar seconden branden.

Dit wordt veroorzaakt door de lage accuspanning. Het betekent niet dat er een storing in het systeem zit.

Forward Collision-Avoidance Assist-systeem (FCA) Waarschuwinglampjes (indien van toepassing)



Dit lampje gaat branden:

- Als het contact of de Engine Start/Stop-knop in de stand ON wordt gezet.
 - Het lampje blijft ongeveer 3 seconden branden en gaat dan uit.
- In het geval van een storing in het FCA.

In dat geval adviseren we u de auto te laten controleren door een officiële HYUNDAI-dealer.

Zie “Forward Collision-Avoidance Assist (FCA)” in hoofdstuk 5 voor meer informatie.

Controlelampje KEY OUT (indien van toepassing)



Wanneer de Engine Start/Stop knop in stand ACC of ON staat, wordt door het systeem gecontroleerd of de Smart Key aanwezig is als een portier open is.

Dit lampje knippert:

Wanneer de Smart Key niet in de auto is en een portier geopend is met het contactslot of de Engine Start/Stop knop in de ACC of ON stand.

- Als je op dat moment alle portieren sluit, zal de claxon gedurende ongeveer 5 seconden weerklinken.
- Het lampje gaat uit terwijl de auto rijdt.

Meldingen LCD-display (indien van toepassing)

Shift to "P" position (Schakel naar "P") (auto's met Smart Key-systeem en automatische transmissie/ Double clutch-transmissie)

- Deze waarschuwing melding wordt weergegeven als u probeert de motor uit te schakelen zonder dat de selectiehendel in stand P (parkeerstand) staat.
- De Engine Start/Stop-knop gaat dan over naar de stand ACC (als u de Engine Start/Stop-knop nogmaals indrukt, gaat hij over naar de stand ON).

Low Key Battery (Batterij Smart Key bijna leeg) (auto's met Smart Key-systeem)

Deze waarschuwing licht op wanneer de batterij van de Smart Key ontladen is wanneer de Engine Start/Stop-knop UIT geschakeld is.

Press start button while turning wheel (Draai stuur/Druk op start) (auto's met Smart Key-systeem)

Deze waarschuwing melding wordt weergegeven als het stuurwiel niet normaal wordt ontgrendeld bij het indrukken van de Engine Start/Stop-knop.

Druk de Engine Start/Stop-knop in terwijl u het stuurwiel naar rechts en naar links draait.

Steering wheel not locked (Stuur niet vergrendeld) (auto's met Smart Key-systeem)

Deze waarschuwing melding wordt weergegeven als het stuurwiel niet wordt vergrendeld wanneer de Engine Start/Stop-knop UIT geschakeld is.

Check steering wheel lock system (Controleer vergrendeling stuur) (auto's met Smart Key-systeem)

Deze waarschuwing melding wordt weergegeven als het stuurwiel niet wordt vergrendeld normaal wanneer de Engine Start/Stop-knop UIT geschakeld is.

Press clutch pedal to start engine (Druk koppeling in voor starten) (auto's met Smart Key-systeem en handgeschakelde transmissie)

Deze waarschuwing licht tweemaal op wanneer de Engine Start/Stop-knop in ACC-stand staat, door de knop herhaaldelijk in te drukken zonder de koppelingspedaal in te drukken.

Druk het koppelingspedaal in om de motor te starten.

**Press brake pedal to start engine
(Druk rem in voor starten motor)
(auto's met Smart Key-systeem
en automatische transmissie/
Double clutch-transmissie)**

- Deze waarschuwing melding wordt weergegeven als de Engine Start/Stop-knop tweemaal naar de stand ACC gaat doordat u herhaaldelijk op de knop drukt zonder het rempedaal in te trappen.
- De melding attendeert u erop dat u het rempedaal ingetrapt moet houden om de motor te kunnen starten.

**Key not in vehicle
(Smart Key niet in auto)
(auto's met Smart Key-systeem)**

Deze waarschuwing melding wordt weergegeven als u de Engine Start/Stop-knop indrukt terwijl de Smart Key zich niet in de auto bevindt.

Zorg dat u altijd de Smart Key bij u hebt.

**Key not detected
(Smart Key niet gevonden)
(auto's met Smart Key-systeem)**

Deze waarschuwing melding wordt weergegeven als u de Engine Start/Stop-knop indrukt terwijl de Smart Key niet is gedetecteerd.

**Press start button again
(Druk nogmaals op Start)
(auto's met Smart Key-systeem)**

Deze waarschuwing melding wordt weergegeven als u de Engine Start/Stop-knop niet kunt bedienen wanneer er een storing is in het systeem van de Engine Start/Stop-knop.

Start de motor door nog een keer op de Engine Start/Stop knop te drukken.

Als het waarschuwing lampje gaat branden telkens wanneer u de Engine Start/Stop-knop indrukt, raden wij u aan de auto te laten controleren door een officiële HYUNDAI-dealer.

**Press "START" button with key
(Druk op "START" met Smart Key)**

(auto's met Smart Key-systeem)

Deze waarschuwing melding wordt weergegeven als u de Engine Start/Stop-knop indrukt terwijl de melding "Key not detected (Smart Key niet gevonden)" wordt weergegeven.

Het controlelampje startblokkeersysteem gaat dan knipperen.

**Check "BRAKE SWITCH" fuse
(Controleer zekering "BRAKE SWITCH")
(auto's met Smart Key-systeem en automatische transmissie/double clutch-transmissie)**

- Deze waarschuwing melding wordt weergegeven als de remlichtzekering is doorgebrand.
- De melding attendeert u erop dat u de zekering moet vervangen door een nieuwe. Als het niet mogelijk is, kunt u de motor starten door de toets Engine Start/Stop in stand ACC 10 seconden ingedrukt te houden.

**Shift to "P" or "N" to start engine
(Kies "P" of "N" voor starten)
(auto's met Smart Key-systeem
en automatische transmissie/
Double clutch-transmissie)**

- Deze waarschuwingsmelding wordt weergegeven als u probeert de motor te starten terwijl de selectiehendel niet in stand P (parkeren) of N (neutraal) staat.

***i* Informatie**

U kunt de motor starten als de selectiehendel in stand N (Neutraal) staat. Voor uw eigen veiligheid is het echter raadzaam de motor te starten als de selectiehendel in stand P (parkeren) staat.

Portier open

■ Type B



OIB047144

Deze indicator geeft weer welk portier open is.

 OPMERKING

Controleer, voordat u gaat rijden, of de portieren/ motorkap/ achterklep geheel gesloten zijn. Controleer of er geen waarschuwingslampje voor een open portier/kap/achterklep oplicht of een bericht weergegeven wordt op het instrumentenpaneel.

**Schuifdak open
(indien van toepassing)**

■ Type B



OGB048240

Deze waarschuwing licht op als je de motor uitzet wanneer het schuifdak geopend is.

Achterklep open

■ Type B



OIB047145

Deze indicator geeft weer welk achterklep open is.

Motorkap open

■ Type B

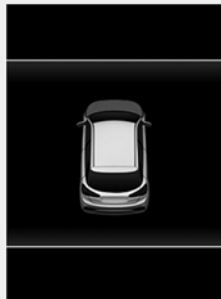

OGB048253

Deze indicator geeft weer welk motorkap open is.

Verlichtingsmodus

■ Type B



OHC1047637

Dit controlelampje geeft aan welke verlichtingsmodus er is geselecteerd met de lichtschakelaar.

Ruitenwisser

■ Type B



OHCI047375

Dit controlelampje geeft aan welke wissersnelheid er is geselecteerd met de ruitenswisserschakelaar.

Stuurwielverwarming Aan (indien van toepassing)

- Deze waarschuwing licht op wanneer u de verwarming voor het stuurwiel aan zet.

Zie "Stuurwielverwarming" in dit hoofdstuk voor meer informatie.

Stuurwielverwarming Uit (indien van toepassing)

- Deze waarschuwing gaat oplichten als u het verwarmde stuurwiel uitschakelt.

Zie "Stuurwielverwarming" in dit hoofdstuk voor meer informatie.

Uitlijnen stuurwiel (indien van toepassing)

Deze waarschuwing licht op als je de motor start wanneer het stuurwiel 90 graden naar links of naar rechts is gedraaid.

Draai het stuurwiel en zorg ervoor dat de hoek van het stuurwiel kleiner dan 30 graden is.

Lage spanning (indien van toepassing)



Deze waarschuwing melding wordt weergegeven als de bandenspanning te laag is. Aangegeven wordt in welke band de spanning te laag is.

Zie voor meer informatie "Waarschuwing lampje Lage Bandenspanning (TPMS)" in hoofdstuk 6.

Lage Brandstof

Deze waarschuwing gaat oplichten als de brandstoftank bijna leeg is.

- Wanneer het lage brandstofpeil waarschuwing lampje oplicht.
- Wanneer de reiscomputer "--- km (of mijl)" weergeeft als afstand tot leeg.

Vul zo snel mogelijk brandstof bij.

Motor is oververhit

Het waarschuwing melding gaat branden als de koelvloeistof temperatuur hoger is dan 120°C. Dit betekent dat de motor oververhit is en beschadigd kan geraken.

Schakel de ZEKERING SCHAKELAAR in

- Deze waarschuwing licht op wanneer de zekeringsschakelaar die zich in de zekeringkast onder het stuurwiel bevindt, uitgeschakeld is.
- Dit betekent dat u de zekeringsschakelaar moet inschakelen.

Zie voor meer informatie "Zekeringen" in hoofdstuk 7.

Controleer koplamp (indien van toepassing)

Deze waarschuwing licht op als er zich een storing voordoet (opgebrande lamp uitgezonderd LED-licht of een defect circuit) met betrekking tot de buitenverlichting (koplamp, remlicht, mistlampen vóór, etc.). In dat geval adviseren we u de auto te laten controleren door een officiële HYUNDAI-dealer.

***i* Informatie**

- Wanneer u de lamp vervangt, gebruik een lamp van dezelfde wattage. Zie voor meer informatie "WATTAGE GLOEILAMPEN" in hoofdstuk 8.
- Als een lamp met verschillende wattage geïnstalleerd is in de auto, wordt deze waarschuwing niet weergegeven.

Controleer uitlaatsysteem (indien van toepassing)

Deze waarschuwing melding wordt weergegeven wanneer zich een storing voordoet in het roetfilter- of benzineruotfiltersysteem. Tevens knipt het waarschuwingslampje GPF. Laat in dit geval het roetfilter- of benzineruotfiltersysteem controleren door een officiële Hyundai-dealer.
GPF: Benzineruotfilter

Zie "Waarschuwinglampjes" in dit hoofdstuk voor meer informatie.

Check systeem High Beam Assist (HBA) (indien van toepassing)

Deze waarschuwing melding wordt weergegeven als er een probleem is met de High Beam Assist (HBA). We adviseren u de auto te laten controleren door een officiële HYUNDAI-dealer.

Zie "High Beam Assist (HBA)" in hoofdstuk 3 voor meer informatie.

Check Waarschuwingssysteem voor het onbedoeld verlaten (LDW) (indien van toepassing)

Deze waarschuwing melding wordt weergegeven als er een probleem is met de Lane Departure Warning-systeem.

We adviseren u de auto te laten controleren door een officiële HYUNDAI-dealer.

Zie voor meer informatie "Waarschuwingssysteem voor het Onbedoeld Verlaten van de Rijstrook (LDW)" in hoofdstuk 5.

Check systeem waarsch. oplettendh. best. (DAW) (indien van toepassing)

Deze waarschuwing melding wordt weergegeven als er een probleem is met het Driver Attention Warning-systeem (DAW).

We adviseren u de auto te laten controleren door een officiële HYUNDAI-dealer.

Zie "Driver Attention Warningsysteem (DAW)" in hoofdstuk 5 voor meer informatie.

LCD-DISPLAY (INDIEN VAN TOEPASSING)

Bediening LCD-display (indien van toepassing)







De instellingen van het LCD-display kunnen worden gewijzigd met de bedieningstoetsen.

- (1)  : Toets MODE voor het selecteren van modi
- (2) ,  : VERPLAATS de schakelaar voor het wijzigen van items
- (3) OK : SELECT/RESET knop voor het instellen of het opnieuw instellen van het geselecteerde item

Zie "LCD-display" in dit hoofdstuk voor de LCD-modi.

LCD-modus

Modi	Symbol	Toelichting
Tripcomputer		Deze modus geeft rijinformatie zoals de dagteller, het brandstofverbruik, enz. weer. Zie "Tripcomputer" in dit hoofdstuk voor meer informatie.
Assist (indien van toepassing)		In deze modus wordt de status weergegeven van: - Lane Departure Warning-systeem (LDW) - Lane Keeping Assist-systeem (LKA) - Driver Attention Warning-systeem (DAW) - Forward Collision-Avoidance Assist-systeem (FCA) Zie "Lane Departure Warning-systeem (LDW)", "Lane Keeping Assist-systeem (LKA)", "Driver Attention Warning-systeem (DAW)", "Forward Collision-Avoidance Assist-systeem (FCA)" in hoofdstuk 5 voor meer informatie.
Gebruikersinstellingen		Via deze modus kunt u instellingen met betrekking tot de portieren, verlichting, enz. wijzigen.
Master Waarschuwing		Deze modus informeert over waarschuwingsberichten met betrekking tot het voertuig wanneer één of meer systemen niet normaal werken.

Zie "Bediening LCD-display" in dit hoofdstuk voor het instellen van de LCD-modi.

De instellingen kunnen niet gewijzigd worden tijdens het rijden

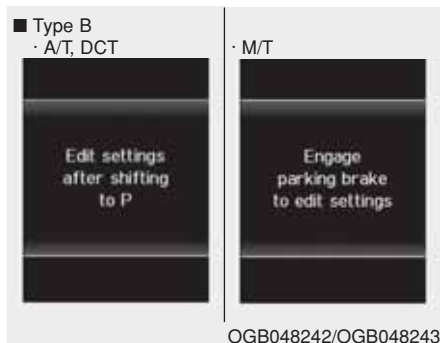

Deze waarschuwing licht op wanneer u probeert om tijdens het rijden de andere gebruikersinstellingen te selecteren.

Voor de veiligheid, verander de gebruikersinstellingen pas na het parkeren van de auto, gebruik de handrem en schakel de versnellingspook naar N (neutraal) stand.

Snelle handleiding (Help, indien van toepassing)

Als u op de OK-knop in de gebruikersinstellingenmodus drukt en deze ingedrukt houdt, wordt uitleg over het geselecteerde item weergegeven op het dashboard.

Tripcomputer modus

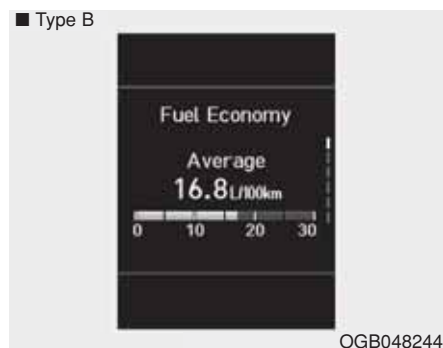

Deze modus geeft rijinformatie zoals de dagteller, het brandstofverbruik, enz. Weer.

Zie "Tripcomputer" in dit hoofdstuk voor meer informatie.

Informatiemodus

Onderhoudsinterval



Onderhoud over

Deze modus berekent en laat zien wanneer uw auto weer aan periodiek onderhoud toe is (in kilometers of in dagen).

Vanaf het moment dat er nog 1500 km of 30 dagen resterend voordat het onderhoudsinterval is verstreken, wordt nadat de Engine Start/Stop - Knop in de stand ON is gezet gedurende enkele seconden de melding "Onderhoud over" weergegeven.

Voor het instellen van het serviceinterval, zie naar de "Gebruikersinstellingenmodus" van het LCD-scherm.

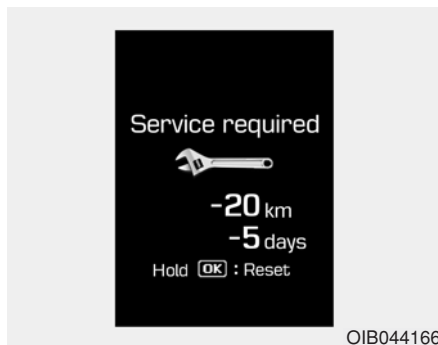

Onderhoud vereist

Als u het periodieke onderhoud niet hebt laten uitvoeren volgens het geprogrammeerde onderhoudsinterval, wordt nadat de Engine Start/Stop-knop in de stand ON is gezet gedurende enkele seconden de melding "Onderhoud vereist" weergegeven.

Resetten van het onderhoudsinterval naar het eerder geprogrammeerde interval in km of dagen:

- Druk op de toets langer dan 1 seconden ingedrukt.



Onderhoud OFF

Wanneer het service-interval niet is ingesteld, zal een "Service-Interval Off" bericht worden weergegeven op het LCD-scherm.

i Informatie

Onder de volgende omstandigheden is het mogelijk dat het aantal km of dagen niet correct wordt weergegeven.

- Na het losnemen en weer aansluiten van de accukabels.
- Na het uitschakelen en weer inschakelen van de zekeringschakelaar.
- Nadat de accu ontladen is geweest.

Waarschuwingmeldinge

Als een van de volgende dingen gebeurt, zullen waarschuwingberichten worden weergegeven op de informatie-modus gedurende enkele seconden.

- Lage brandstof enz.

Modus Gebruikersinstellingen (Instrumentenpaneel Type B)

Via deze modus kunt u instellingen met betrekking tot het instrumentenpaneel, de portieren, verlichting, enz. wijzigen.

Bestuurdershulp

Onderwerpen	Toelichting
Driver Attention Warningsysteem (DAW) (indien van toepassing)	Instellen van de gevoeligheid van het Driver Attention Warning-systeem (DAW). - Uit/Normale gevoeligheid/ Lage gevoeligheid Zie "Driver Attention Warningsysteem (DAW)" in hoofdstuk 5 voor meer informatie.
Rijbaanveiligheid (indien van toepassing)	Instellen van de Lane Keeping Assist-functie (LKA). - LKA-modus / LDW-modus Zie "Lane Keeping Assist-systeem (LKA)" in hoofdstuk 5 voor meer informatie.
Forward Collision-Avoidance Assist (FCA) (indien van toepassing)	In- en uitschakelen van de Forward Collision-Avoidance Assist (FCA). Zie "Forward Collision-Avoidance Assist (FCA)" in hoofdstuk 5 voor meer informatie.
Waarschuwing kopstaartbotsing (FCA) (indien van toepassing)	Instellen van eerste waarschuwingsmoment van de Forward Collision-Avoidance Assist (FCA). - Vroeg / Normaal / Laat Zie "Forward Collision-Avoidance Assist (FCA)" in hoofdstuk 5 voor meer informatie.

Portier

Onderwerpen	Toelichting
Automatische vergrendeling	<ul style="list-style-type: none"> • Uitschakelen: De centrale vergrendeling wordt uitgeschakeld. • Inschakelen op snelheid: Alle portieren worden automatisch vergrendeld als een snelheid van 9.3 km/h wordt bereikt. • Inschakelen op schakelen: Alle portieren worden automatisch Vergrendeld wanneer de selectie-hendel van de automatische transmissie/ double clutch-transmissie vanuit stand P (parkeer-stand) in stand R (achteruit), N (neutraalstand) of D (rijstand) wordt gezet.
Auto ontgrendelen	<ul style="list-style-type: none"> • Uitschakelen: De centrale ontgrendeling wordt uitgeschakeld. • Auto uit: Alle portieren worden automatisch ontgrendeld als de contactsleutel uit het contactslot wordt verwijderd of als de Engýne Start/Stop-knop in de stand OFF wordt gezet. • Tijdens het schakelen naar P: Alle portieren worden automatisch ontgrendeld wanneer de selectie-hendel van de automatische transmissie/ double clutch-transmissie in stand P (parkeerstand) wordt gezet.

Verlichting

Onderwerpen	Toelichting
Één Druk Richtingaanwijzerfunctie	<ul style="list-style-type: none"> • Off: De één druk richtingaanwijzerfunctie zal worden gedeactiveerd. • 3, 5, 7 Flitsen: De richtingaanwijzers zullen 3, 5, of 7 keer knipperen wanneer de hendel van de richtingaanwijzers lichtjes wordt bewogen. <p>Zie "Verlichting" in dit hoofdstuk voor meer informatie.</p>
Begeleidingslampen	<ul style="list-style-type: none"> • On: De koplamp follow me home-functie zal worden geactiveerd. • Off: De koplamp follow me home-functie zal worden gedeactiveerd. <p>Zie "Verlichting" in dit hoofdstuk voor meer informatie.</p>

Convenience [Handig]

Onderwerpen	Toelichting
Welcome Light	<ul style="list-style-type: none">• The welcome verlichting functie will be geactiveerd.• Off: De welcome light-functie zal worden gedeactiveerd. Zie "Welcome-systeem" in dit hoofdstuk voor meer informatie.
Weergave ruitenwischer/verlichting	In- en uitschakelen van de ruitenwischer/verlichtingsmodus. Indien geactiveerd toont het LCDdisplay de geselecteerde ruitenwischer/verlichtingsmodus telkens als u de modus wijzigt.
Automatische ruitenwischer achter (indien van toepassing)	Als deze optie wordt aangevinkt, wordt de achterrauitwischer automatisch geactiveerd als de de ruitenwissers in de ON-stand staat en de schakelhendel in de stand R (achterrauit) staat.
Versnellingsstand pop-up	In- en uitschakelen van de pop-up voor de ingeschakelde versnelling. Indien geactiveerd wordt de schakelstand weergegeven op het LCD-display.
Icy waarschuwing (indien van toepassing)	Als deze optie wordt aangevinkt, wordt het Waarschuwing voor ijs op weg geactiveerd.

Onderhoudsinterval

Onderwerpen	Toelichting
Onderhoudsinterval	In- en uitschakelen van de onderhoudsintervalfunctie.
Stel interval in	Als het service-intervalmenu geactiveerd is kunt u het tijdstip en de afstand instellen.
Resetten	U kunt de menu's resetten in de modus Gebruikersinstellingen. Alle menu's in de modus Gebruikersinstellingen worden gereset naar de fabrieksinstellingen, met uitzondering van taal en onderhoudsinterval.

Als het service-intervalmenu geactiveerd is en het tijdstip en de afstand ingesteld zijn, worden er meldingen weergegeven in de volgende situaties, elke keer als het contact in stand ON gezet wordt.

- Onderhoud over: Wordt weergegeven om de bestuurder te informeren over het aantal kilometers en het aantal dagen totdat er onderhoud moet worden uitgevoerd.
- Onderhoud vereist: Wordt weergegeven als het aantal kilometers en het aantal dagen bereikt of verstreken zijn.

i Informatie

Onder de volgende omstandigheden is het mogelijk dat het aantal km of dagen niet correct wordt weergegeven.

- Na het losnemen en weer aansluiten van de accukabels.
- Na het uitschakelen en weer inschakelen van de zekeringschakelaar.
- Nadat de accu ontladen is geweest.

Anders

Onderwerpen	Toelichting
Brandstofverbruik Resetten	<ul style="list-style-type: none">- Off: Het gemiddelde brandstofverbruik wordt niet na elke tankbeurt automatisch gereset.- Na starten: Als de motor ten minste 4 uur uitgeschakeld is geweest, wordt het gemiddelde brandstofverbruik automatisch gereset.- Na tanken: Het gemiddelde brandstofverbruik wordt automatisch gereset nadat er ten minste 6 liter brandstof is getankt en de rijsnelheid hoger is dan 1 km/h. <p>Zie "Tripcomputer" in dit hoofdstuk voor meer informatie.</p>
Brandstofverbruik Eenheid	Selecteren van de eenheid voor brandstofverbruik. <ul style="list-style-type: none">- US gallon / UK gallon
Temperatuureenheid	Selecteren van de eenheid voor temperatuur. <ul style="list-style-type: none">- °C / °F

Taal

Onderwerpen	Toelichting
Taal	Om taal te selecteren.

TRIPCOMPUTER

Instrumentenpaneel Type A

De tripcomputer voorziet de bestuurder via een display van informatie over de rit wanneer het contactslot in de stand ON staat.

i Informatie

Bepaalde rij informatie die door de tripcomputer is opgeslagen (bijvoorbeeld de gemiddelde rijnsnelheid) wordt gereset als de accu wordt losgekoppeld.

Tripmodi

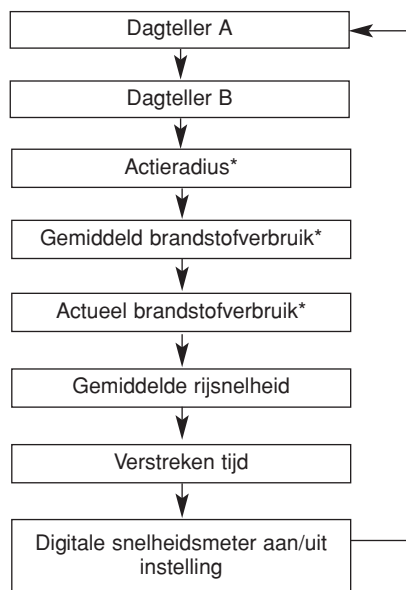

* : indien van toepassing



Druk de toets TRIP op het stuurwiel in om de modus van de tripcomputer te wijzigen.

Actieradius (1) (indien van toepassing)

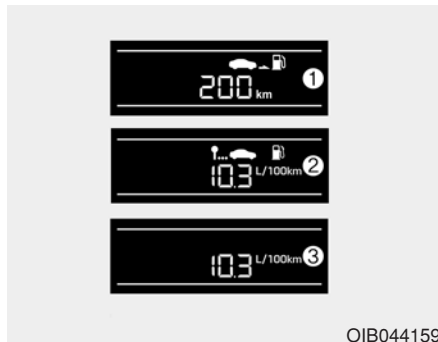

- De actieradius is de geschatte afstand die de auto kan afleggen met de resterende brandstof.
 - Bereik:
50 ~ 1999 km of 30 ~ 1999 mi.
- Als de geschatte actieradius minder dan 50 km is, geeft de tripcomputer "-" weer in plaats van de actieradius.
En, het waarschuwingsbericht "Lage Brandstof" wordt weergegeven.

i Informatie

- Als de auto niet op een horizontaal vlak staat of nadat de accupolen losgenomen zijn geweest, kan het gebeuren dat de functie actieradius niet goed werkt.
- De weergegeven actieradius is een schatting van de afstand die met de auto gereden kan worden en kan dus afwijken van de werkelijke actieradius.
- Indien er minder dan 6 liter brandstof wordt getankt, wordt dat niet door de tripcomputer geregistreerd.
- Het brandstofverbruik en de actieradius zijn sterk afhankelijk van de rijomstandigheden, de rijstijl van de bestuurder en de staat van de auto.

Gemiddeld brandstofverbruik (2) (indien van toepassing)

- Het gemiddelde brandstofverbruik wordt berekend op basis van de totale gereden afstand en het totale brandstofverbruik sinds het gemiddelde brandstofverbruik voor het laatst gereset werd.
 - Bereik:
0.0 ~ 99.9 L/100km, km/L of MPG
- Het gemiddelde brandstofverbruik kan zowel handmatig als automatisch gereset worden.

Handmatig resetten

Om het gemiddelde brandstofverbruik handmatig te wissen, druk langer dan 1 seconde op de [RESET] knop op het stuurwiel wanneer het gemiddelde brandstofverbruik wordt weergegeven.

Automatisch resetten

Om ervoor te zorgen dat het gemiddelde brandstofverbruik automatisch wordt gereset wanneer je gaat tanken, selecteer de "Auto Reset"-modus in het Gebruiker Instellingenmenu van het LCD-scherm.

In de "Auto Reset" -modus wordt het gemiddelde brandstofverbruik automatisch gereset als er harder dan 1 km/h gereden wordt nadat er ten minste 6 liter brandstof is getankt.

i Informatie

Het gemiddelde brandstofverbruik wordt niet weergegeven als sinds het in de stand ON zetten van het contactslot of de Engine Start/Stop knop minder dan 300 meter of minder dan 10 seconden is gereden (de berekening is dan onvoldoende nauwkeurig).

Actueel brandstofverbruik (3) *(indien van toepassing)*

- Deze modus geeft bij een rijsnelheid van ten minste 10 km/h het brandstofverbruik over de laatste paar seconden weer.
- Bereik: 0 ~ 30 L/100km, km/L

Dagteller A/B (1)

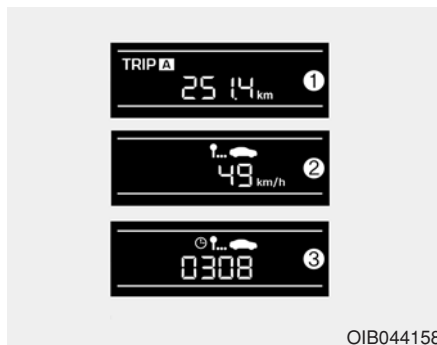

- De dagteller geeft de totale afstand weer die is gereden sinds de dagteller voor het laatst gereset werd.
- Bereik: 0,0 - 9999,9 km of mi.
- Om de dagteller te resetten, druk langer dan 1 seconde op de [RESET] knop op het stuurwiel wanneer de dagteller wordt weergegeven.

Gemiddelde rijsnelheid (2)

- De gemiddelde rijsnelheid wordt berekend op basis van de totale gereden afstand en reisduur sinds de gemiddelde rijsnelheid voor het laatst gereset werd.
- Bereik: 0~260 km/h of 0~160 mph
- Om de gemiddelde snelheid van de wagen opnieuw in te stellen, drukt u langer dan 1 seconde, op de knop [RESET] op het stuur wanneer de gemiddelde snelheid wordt weergegeven.

i Informatie

- De gemiddelde rijsnelheid wordt niet weergegeven als sinds het in de stand ON zetten van het contact of de ENGINE START/STOP knop minder dan 300 meter of minder dan 10 seconden is gereden.
- Zolang de motor draait, blijft de gemiddelde snelheid doorlopen, ook als de auto stilstaat.

Verstreken tijd (3)

- De verstreken tijd is de totale reisduur sinds de verstreken tijd voor het laatst gereset werd.
 - Bereik (hh:mm):
00:00 ~ 99:59
- Om de verstreken tijd te resetten, druk langer dan 1 seconde op de [RESET] op het stuurwiel wanneer de verstreken tijd wordt weergegeven.

i Informatie

Zolang de motor draait, blijft de verstreken tijd doorlopen, ook als de auto stilstaat.

Digitale Snelheidsmeter



Deze boodschap geeft de snelheid van de auto aan (km/u, MPH).

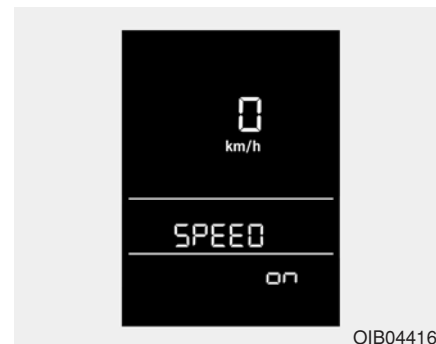

De digitale wordt snelheidsmeter weergegeven wanneer "SNELHEID" op "ON" staat op het dashboard.

Als de "SPEED" "OFF" wordt weergegeven en de RESET-knop langer dan 1 seconde wordt ingedrukt, wordt de digitale snelheidsmeter weergegeven.

Instrumentenpaneel Type B

De boordcomputer voorziet de bestuurder via een display van informatie over de rit.

i Informatie

Bepaalde rij informatie die door de tripcomputer is opgeslagen (bijvoorbeeld de gemiddelde rijnsnelheid) wordt gereset als de accu wordt losgekoppeld.

Tripmodi

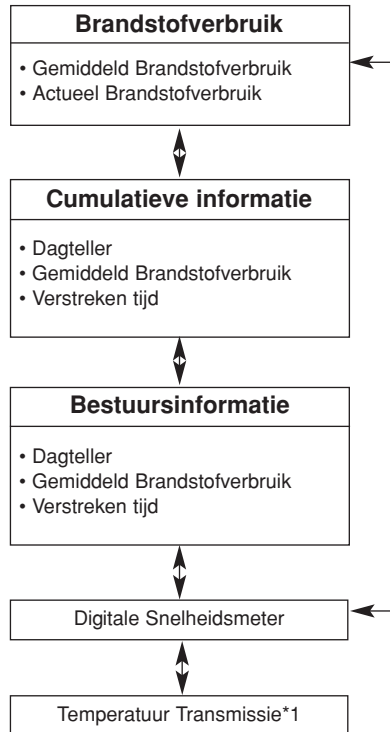

*1: indien uitgerust met Double clutch-transmissie



Druk de toets “^ , v” op het stuurwiel in om de modus van de tripcomputer te wijzigen.

Brandstofverbruik



Gemiddeld brandstofverbruik (1)

- Het gemiddelde brandstofverbruik wordt berekend op basis van de totale gereden afstand en het totale brandstofverbruik sinds het gemiddelde brandstofverbruik voor het laatst gereset werd.
- Het gemiddelde brandstofverbruik kan zowel handmatig als automatisch gereset worden.

Handmatig resetten

Om het gemiddelde brandstofverbruik handmatig te wissen, druk langer dan 1 seconde op de [OK] knop op het stuurwiel wanneer het gemiddelde brandstofverbruik wordt weergegeven.

Automatisch resetten

Selecteer de modus "Na het tanken" in het menu "Gebruikersinstellingen" op het LCD-display om het gemiddelde brandstofverbruik sinds het tanken automatisch te resetten.

- Na Starten: Het gemiddelde brandstofverbruik wordt automatisch gereset als er 4 uur verstreken zijn nadat de motor UIT gezet is.
- Na tanken: Het gemiddelde brandstofverbruik wordt automatisch gereset als er harder dan 1 km/h gereden wordt nadat er ten minste 6 liter brandstof is getankt.

i Informatie

Er moet minimaal 300 m met de auto gereden zijn nadat het contact AAN gezet is voordat het gemiddelde brandstofverbruik opnieuw wordt berekend.

Actueel Brandstofverbruik (2)

De onmiddellijke brandstofbesparing wordt tijdens het rijden volgens de staaftafel in het LCD-display weergegeven.

Display cumulatieve informatie



Dit display toont de totale gereden afstand (1), het totale gemiddelde brandstofverbruik (2) en de totale reisduur (3).

De informatie wordt berekend vanaf de laatste reset.

Houd om de informatie handmatig te resetten de knop OK ingedrukt terwijl u de cumulatieve ritinformatie bekijkt. De gereden afstand, het gemiddelde brandstofverbruik en de totale reisduur worden gelijktijdig gereset.

De cumulatieve ritinformatie loopt door als de motor draait (bijvoorbeeld als u in de file staat of wacht bij een verkeerslicht).

i Informatie

Er moet minimaal 300 m met de auto gereden zijn nadat het contact AAN gezet is voordat het gemiddelde brandstofverbruik opnieuw wordt berekend.

Display Rij-info



Dit display toont de gereden afstand (1), het gemiddelde brandstofverbruik (2) en de totale reisduur (3).

De informatie wordt berekend voor elke ontstekingscyclus. De rij-informatiegegevens worden geïnitieerd, wanneer deze 4 uur na het UITSCHAKELEN van de motor zijn gepasseerd. Met andere woorden, de laatste rij-informatie is beschikbaar 4 uur na het inschakelen van de motor.

Om de informatie handmatig te resetten, houdt u de knop OK ingedrukt tijdens het bekijken van de rij-informatie. De gereden afstand, het gemiddelde brandstofverbruik en de totale reisduur worden gelijktijdig gereset.

De ritinformatie loopt door als de motor draait (bijvoorbeeld als u in de file staat of wacht bij een verkeerslicht).

i Informatie

Er moet minimaal 300 m met de auto gereden zijn nadat het contact AAN gezet is voordat het gemiddelde brandstofverbruik opnieuw wordt berekend.

Digitale snelheidsmeter



Deze boodschap geeft de snelheid van de auto aan (km/u, MPH).

Temperatuur Transmissie (indien van toepassing)

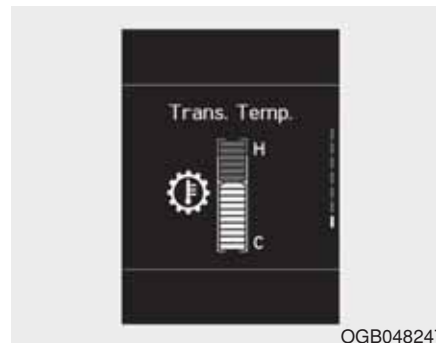

Het display van de transmissietemperatuurmeter toont de huidige temperatuur van de double clutch-transmissie.

Controleer de temperatuurmeter en onderhoud de optimale rijconditie.

Zie “Dual Clutch transmissie” in hoofdstuk 5 voor meer informatie.

VERLICHTING

Exterieurverlichting

Bediening verlichting

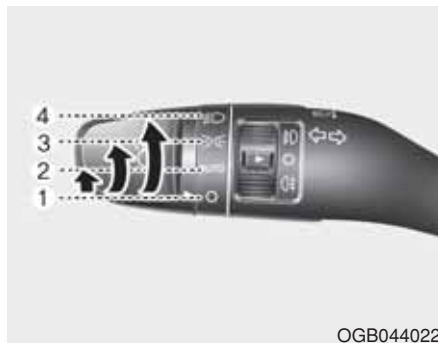

OGB044022

Draai, om de verlichting te bedienen, de knop op het uiteinde van de combischakelaar naar een van de volgende standen:

- (1) Stand UIT
- (2) Stand automatische verlichting (indien van toepassing)
- (3) Stand parkeerlicht
- (4) Stand koplampen



OGB044023

Stand koplampen (∞)

Als de lichtschaakelaar in de stand grootlicht staat, de koplampen, de kentekenplaatverlichting en de dashboardverlichting.

i Informatie

Om de verlichting in te kunnen schakelen moet het contact in stand ON staan.



OGB044024

Stand parkeerlicht (∞)

Als de lichtschaakelaar in de stand parkeerlicht staat, het parkeerlicht (positie), de kentekenplaatverlichting en de dashboardverlichting.



OGB044025

Stand automatische verlichting (indien van toepassing)

Als de lichtschaakelaar in stand AUTO staat, worden het parkeerlicht (positie) en de koplampen automatisch in- of uitgeschakeld, afhankelijk van hoe donker het buiten is.

Zelfs met de AUTO lichtfunctie in werking, is het raadzaam om de verlichting handmatig in te schakelen bij het rijden 's nachts of in mist, of wanneer u donkere gebieden inrijdt, zoals tunnels en parkeerfaciliteiten.

AANWIJZING

- Bedek of mors niets op de sensor (1) op het dashboard.
- Reinig de sensor niet met een ruitenreiniger. Deze laat een dunne laag achter op de sensor, waardoor deze niet meer goed werkt.
- Als de voorruit van uw auto getint glas heeft of is voorzien van een coating, functioneert de **AUTOMATISCHE** verlichting mogelijk niet goed.

Grootlicht



OGB044026

Druk de combischakelaar van u af om het grootlicht koplamp in te schakelen. De hendel keert terug naar zijn oorspronkelijke stand.

Het controlelampje voor het grootlicht gaat branden wanneer het grootlicht wordt ingeschakeld.

Trek de hendel naar u toe om het grootlicht uit te schakelen. Het dimlicht is ingeschakeld zijn.

⚠ WAARSCHUWING

Gebruik het grootlicht niet wanneer er andere voertuigen in de buurt zijn. Het gebruik van grootlicht kan het zicht van de andere bestuurders belemmeren.



OGB044027

Om met de grootlicht koplampen te knipperen, trek de hendel naar u toe, en laat vervolgens de hendel weer los. Het grootlicht blijft branden zolang u de hendel naar u toe getrokken houdt.

High Beam Assist (HBA) (indien van toepassing)



OGB048024

De High Beam Assist (HBA) is een systeem dat automatisch het koplampbereik aanpast (wisselt tussen grootlicht en dimlicht) overeenkomstig de helderheid van andere auto's en wegomstandigheden.

Werking

1. Zet de lichtschakelaar in de stand AUTO.
2. Beweeg de hendel van u af om het grootlicht in te schakelen.
3. Het controlelampje van de High Beam Assist (HBA) () gaat branden.

4. De High Beam Assist (HBA) wordt ingeschakeld wanneer de rijsnelheid hoger is dan 45 km/h.

5. De details van de werking met de lichtschakelaar terwijl de Grootlichtassistent aan is, staan hieronder.

- 1) Wanneer u de lichtschakelaar van u af beweegt terwijl de High Beam Assist (HBA) in werking is, wordt de High Beam Assist (HBA) uitgeschakeld en blijft het grootlicht onafgebroken branden.
- 2) Wanneer u de lichtschakelaar naar u toe beweegt terwijl het grootlicht is uitgeschakeld, wordt het grootlicht ingeschakeld zonder dat de High Beam Assist (HBA) wordt uitgeschakeld. Wanneer u de lichtschakelaar loslaat, beweegt de hendel naar het midden en wordt het grootlicht uitgeschakeld.
- 3) Wanneer u de lichtschakelaar naar u toe beweegt terwijl het grootlicht door de High Beam Assist (HBA) is ingeschakeld, wordt het dimlicht ingeschakeld en wordt de High Beam Assist (HBA) uitgeschakeld.

4) Wanneer de lichtschaakelaar in de stand koplampen wordt gezet, wordt de High Beam Assist (HBA) uitgeschakeld en blijft het dimlicht onafgebroken branden.

In de volgende gevallen wordt, wanneer de High Beam Assist (HBA) in werking is, van grootlicht overgeschakeld op dimlicht.

- Wanneer de koplampen van een tegemoetkomend voertuig worden gesignaleerd.
- Wanneer de achterlichten van een voorligger worden gesignaleerd.
- Wanneer de koplamp/het achterlicht van een fiets/motorfiets wordt gesignaleerd.
- Wanneer de omgeving helder genoeg is, is het grootlicht niet nodig.
- Wanneer straatlantaarns of andere verlichting worden gesignaleerd.
- Wanneer de lichtschaakelaar niet in de stand AUTO staat.
- Wanneer de High Beam Assist (HBA) is uitgeschakeld.
- Wanneer de rijsnelheid lager is dan 35 km/h.

Waarschuwingslampje en -melding

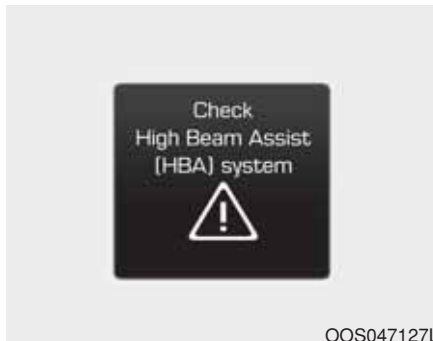

OOS047127L

Wanneer de High Beam Assist (HBA) niet goed werkt, wordt de waarschuwing melding gedurende enkele seconden weergegeven. Nadat de melding is verdwenen, gaat het hoofdwaarschuwingslampje (⚠) branden.

We adviseren u het systeem te laten controleren door een officiële HYUNDAI -dealer.

⚠ OPMERKING

Het systeem werkt onder de volgende omstandigheden mogelijk niet goed.

- ▶ Wanneer de verlichting van een tegemoetkomend voertuig of voorligger gedimd is
- De verlichting van een tegemoetkomend voertuig of voorligger wordt niet gedetecteerd omdat een lamp beschadigd, verborgen enzovoort is.
- De lamp(en) van een tegemoetkomend voertuig of voorligger is bedekt met stof, sneeuw of water.
- Wanneer de koplampen van de voorligger uitgeschakeld, maar de mistlampen ingeschakeld zijn, enz.
- ▶ Wanneer het beïnvloed wordt door een externe conditie
- Er is een lamp met een vergelijkbare vorm als de lampen van een voorligger aanwezig.
- Wanneer een koplamp niet gerepareerd of vervangen is door een officiële dealer.

(Vervolg)

(Vervolg)

- Wanneer een koplamp niet juist is afgesteld.
- Wanneer op een smalle bochtige weg of een weg met slecht wegdek wordt gereden.
- Wanneer heuvelop of -af wordt gereden.
- Wanneer slechts een deel van de voorligger zichtbaar is op een kruising of in een bocht.
- Wanneer er een verkeerslicht, reflecterend bord, knipperlicht of spiegel aanwezig is.
- Wanneer de wegomstandigheden slecht zijn, bijvoorbeeld doordat de weg nat is of bedekt is met sneeuw.
- Wanneer de koplampen van een tegemoetkomend voertuig uitgeschakeld, maar de mistlampen ingeschakeld zijn.
- Wanneer een auto plotseling opduikt uit een bocht.
- Wanneer de auto scheef hangt door een lekke band of doordat hij gesleept wordt.

(Vervolg)

(Vervolg)

- Wanneer het waarschuwingslampje van het Lane Keeping Assist-systeem (LKA) brandt. (indien van toepassing)
- Wanneer het zicht naar voren slecht is.
- Wanneer de lamp van een tegemoetkomend voertuig of voorligger is bedekt met stof, sneeuw of water.
- Wanneer de verlichting van een tegemoetkomend voertuig of voorligger niet wordt gesignaleerd door uitlaatgassen, rook, mist, sneeuw, enz.
- De voorruit is bedekt met vuil.
- Het zicht is slecht door mist, zware regenval, sneeuw, enz.

⚠ WAARSCHUWING

- Haal de voorruitcamera niet uit elkaar, bijvoorbeeld om de ruit extra te tinten of coatings of accessoires aan te brengen. Als u de camera uit elkaar hebt gehaald en weer in elkaar hebt gezet, adviseren we u de kalibratie van het systeem te laten controleren door een officiële HYUNDAI-dealer.
- Als u de voorruit of de voorruitcamera hebt vervangen, adviseren we u het systeem te laten controleren door een officiële HYUNDAI-dealer.
- Zorg ervoor dat er geen water in de High Beam Assist-unit (HBA) terechtkomt en verwijder of beschadig de onderdelen van het High Beam Assist-systeem (HBA) niet.

(Vervolg)

(Vervolg)

- Plaats geen voorwerpen op het dashboard die licht reflecteren, zoals spiegels, wit papier, enz. Het systeem werkt mogelijk niet goed wanneer zonlicht wordt gereflecteerd.
- Soms werkt het High Beam Assist-systeem (HBA) mogelijk niet goed. Het systeem dient alleen ter vergroting van het gebruiksgemak. Het is de verantwoordelijkheid van de bestuurder om veilig te rijden en altijd de verkeerssituatie te controleren.
- Als het systeem niet normaal werkt, wissel dan handmatig tussen groot- en dimlicht.

Richtingaanwijzers

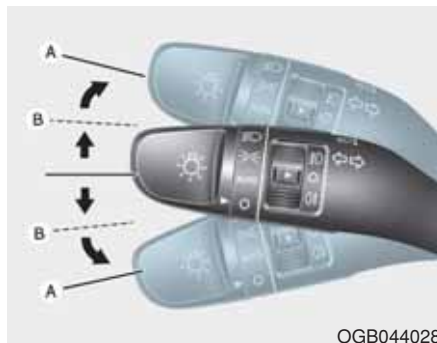

Om aan te geven dat u gaat afslaan, duw de hendel naar boven voor een bocht naar rechts of naar beneden voor een bocht naar links in positie (A). Beweeg de combischakelaar gedeeltelijk naar beneden of naar boven en houd hem vast (B) om een wisseling van rijstrook aan te geven. De hendel zal terugkeren naar de OFF-stand wanneer deze wordt losgelaten of wanneer de draai volledig is.

Wanneer een controlelampje blijft branden, niet knippert of abnormaal knippert, kunnen één of meer lampen doorgebrand zijn en dienen deze vervangen te worden.

Impulsbediening richtingaanwijzers bij rijstrookwisseling (indien van toepassing)

Om de Impulsbediening van de Richtingaanwijzers bij Rijstrookwisseling te activeren, beweegt u de combischakelaar iets gedurende en laat hem dan weer los. De richtingaanwijzers knipperen 3, 5 of 7 keer.

U kan de Impulsbediening van de Richtingaanwijzers bij Rijstrookwisseling-functie activeren/deactiveren of het aantal keer knipperen (3, 5, of 7) kiezen via de gebruikersinstellingen-modus op het LCD-scherm.

Zie "LCD Display" in dit hoofdstuk voor meer informatie.

AANWIJZING

Wanneer de richtingaanwijzer blijft branden en niet knippert, of wanneer deze abnormaal knippert, kan een lamp opgebrand zijn of kan er een slechte elektrische aansluiting zijn in het circuit. De lamp kan aan vervanging toe zijn.

Mistlampen vóór (indien van toepassing)



De mistlampen dienen voor een beter zicht en ter voorkoming van ongevallen onder omstandigheden waarbij het zicht sterk verminderd wordt door mist, regen, sneeuwval enz.

1. Schakel de parkeerlicht aan.
2. Beweeg de lichtschakelaar (1) naar de mistlamp vóór stand.
3. Om de mistlampen vooraan uit te zetten, draai de lichtschakelaar opnieuw naar de mistlamp vóór stand of zet het parkeerlicht uit.

AANWIJZING

De mistlampen gebruiken zeer veel stroom. Gebruik de mistlampen alleen bij slecht zicht.

Mistachterlicht



Auto met mistlampen vooraan

Om de mistlampen achteraan aan te zetten:

Plaats de lichtschakelaar in de parkeerlicht stand, draai de lichtschakelaar naar de mistlamp achter stand, en draai vervolgens de lichtschakelaar (1) naar de mistlamp achter stand.



Auto zonder mistlampen vooraan

Om de mistlampen achteraan aan te zetten:

Plaats de lichtschakelaar in de koplamp stand, en draai vervolgens de lichtschakelaar (1) naar de mistlamp achter stand.

Schakel de mistachterlichten op één van de volgende manieren uit:

- Zet de koplampschakelaar af.
- Zet de lichtschakelaar terug naar de mistlamp achter stand.
- Wanneer de lichtschakelaar in de parkeerlicht stand staat, als u de mistlampen voor uitzet, zal de mistlamp achter zich ook uitschakelen.

Energiebesparingsfunctie

Deze functie voorkomt dat de accu ontladen raakt. Het systeem schakelt automatisch de parkeerlichten uit wanneer de contactsleutel verwijderd wordt of zet dan de motor uit (voor auto's met Smart Key) en wanneer het portier aan bestuurderszijde wordt geopend.

De parkeerlichten worden automatisch uitgeschakeld als de auto in het donker langs de kant van de weg geparkeerd wordt.

Indien nodig, om de verlichting aan te houden wanneer de contactsleutel wordt verwijderd of de motor wordt uitgeschakeld (voor Smart Key) doe het volgende:

- 1) Open het portier aan bestuurderszijde.
- 2) Schakel de parkeerlichten UIT en AAN met de lichtschakelaar op de stuurkolom.

Follow me home-functie (indien van toepassing)

Als de sleutel uit het contactslot is verwijderd of in de stand ACC of LOCK/OFF is geplaatst met de koplampen AAN, blijven de koplampen (en/of de stadslichten) gedurende ongeveer 5 minuten branden. Echter, met de motor uit wanneer het portier van de bestuurder wordt geopend en gesloten, zullen de koplampen (en/of de stadslichten) na 15 seconden uitgeschakeld worden.

De koplampen (en/of de stadslichten) kunnen worden uitgeschakeld door twee keer op de vergrendelknop op de sleutel met afstandsbediening (of op de Smart Key) te drukken of door de lichtschakelaar in de OFF- of AUTO-stand te draaien. Echter, als je de lichtschakelaar in de AUTO stand zet wanneer het buiten donker is, zullen de koplampen niet worden uitgeschakeld.

AANWIJZING

Als de bestuurder de auto verlaat via een ander portier dan het bestuurdersportier, werkt de energiebesparingsfunctie niet en worden de follow me home-functie niet automatisch uitgeschakeld. Hierdoor zal de accu ontladen raken. Schakel in dit geval de verlichting uit voordat u de auto verlaat.

Slim bochtenlicht (indien van toepassing)

Wanneer je tijdens het rijden een hoek omdraait wordt, voor uw zicht en veiligheid, het slim bochtenlicht automatisch ingeschakeld. Het systeem zal automatisch in werking treden als volgt:

- Wanneer de koplamp is ingeschakeld,
- Wanneer de hoek van het stuurwiel groter is dan 25~35° (de hoek van het stuurwiel is verschillend naargelang de rijsnelheid),
- Wanneer de auto vooruitrijdt of achteruitrijdt.

Escort welcome-functie (indien van toepassing)

Als de koplamp (lichtschakelaar in de koplamp of AUTO stand) is ingeschakeld en alle portieren (en de achterklep) zijn vergrendeld en gesloten, zullen het parkeer (positie) licht en de koplamp gedurende 15 seconden gaan branden als/of iets van de hieronder opgesomde zaken is uitgevoerd.

- Zonder Smart Key-systeem
 - Wanneer de portierontgrendelknop is ingedrukt op de afstandsbediening.
- Met Smart Key-systeem
 - Wanneer de portierontgrendelknop is ingedrukt op de smart key.

Wanneer u op dit moment de vergrendel- of ontgrendelknop indrukt, gaat het parkeerlicht (positie) en de koplamp onmiddellijk uit.

Dagrijverlichting (DRL) (indien van toepassing)

Dagrijverlichting (DRL) kunnen medeweggebruikers uw auto overdag beter zien, maar vooral in de periode rond zonsopgang en zons-
ondergang.

Het DRL-systeem zal de aangewezen lamp uitschakelen als:

1. De koplampen en mistlichten in de AAN positie staan.
2. De motor is uitgeschakeld.

Koplampverstelling



De koplamphoogte kan worden afgesteld en worden aangepast aan het aantal inzittenden en de hoeveelheid bagage in de auto door de schakelaar voor de koplamphoogte te verdraaien.

Hoe hoger het nummer op de schakelaar, hoe lager de hoogte van de lichtbundel. Zorg ervoor dat de koplampen niet te hoog staan om verblinding van andere weggebruikers te voorkomen.

Hieronder staan voorbeelden van een correcte afstelling. Stel bij een andere mate van belasting dan hieronder vermeld de koplampen af volgens de situatie in het overzicht die zoveel mogelijk aansluit bij de actuele situatie.

Beladingstoestand	Stand schakelaar
Alleen bestuurder	0
Bestuurder + voorpassagier	0
Alle zitplaatsen bezet	1
Alle zitplaatsen bezet + Maximaal toelaatbare belading	2
Bestuurder + Maximaal toelaatbare belading	3

Interieurverlichting

AANWIJZING

Laat de interieurverlichting niet te lang branden als de motor niet draait of zal de accu ontladen raken.

⚠ WAARSCHUWING

Gebruik de interieurverlichting niet wanneer u in het donker rijdt. De interieurverlichting kan uw zicht belemmeren en een ongeval veroorzaken.

Interior lamp AUTO cut

De interieurverlichting wordt automatisch na ongeveer 20 minuten uitgeschakeld nadat het contact is uitgeschakeld en de portieren zijn gesloten. Als een portier is geopend, dooft de verlichting na ongeveer 40 minuten nadat het contact is uitgeschakeld. Als de portieren worden vergrendeld en het alarm van het anti-diefstalsysteem van de auto wordt ingeschakeld, dooft de verlichting vijf seconden later.

Lichten aan de voorzijde



- (1) Leeslampje vóór
- (2) Interieurverlichting vóór

Leeslampje vóór:

Druk op de rechter- of linkerlens om de kaartlamp aan of uit te zetten. Deze lamp geeft een straal die handig is als het leeslampje's nachts of als een persoonlijke lamp voor de bestuurder en de bijrijder.

Interieurverlichting vóór:

De lampschakelaar in het voorste compartiment activeert de voorste en achterste compartimentverlichting wanneer de schakelaar in elk van de drie posities hieronder aangegeven, wordt geplaatst:

-  : De voorste of achterste compartimentverlichting gaat branden wanneer de voorste of achterste portieren worden geopend of de motor nu loopt of niet. Als de deuren met Afstandsbediening of Smart Key worden ontgrendeld, gaat de kaartlamp gedurende ongeveer 15 seconden branden; het licht dooft als geen portier wordt geopend. De voorste en achterste interieurverlichting dimmen na ongeveer 15 seconden als de portieren gesloten zijn. Maar indien het contactslot in de AAN-stand staat of wanneer alle portieren gesloten zijn, zullen de voorste en achterste lampen onmiddellijk uitgeschakeld worden. Wanneer een portier geopend wordt wanneer het con-

tactslot in ACC-stand of LOCK/OFF-stand staat, dan blijven de voorste en achterste lampen gedurende 20 minuten branden. Als er echter een portier wordt geopend terwijl het contact in stand ON staat, blijft het lampje continu branden.



: Met de Voorste Compartimentverlichting in deze stand, blijven de voorste en achterste compartimentverlichting te allen tijde branden.



: Met de voorste compartimentverlichting in deze stand, blijven de voorste en achterste compartimentverlichting uit te allen tijde.

i Informatie

Wanneer de leeslampje (1) wordt ingeschakeld door op de lens te drukken, zal de leeslampje niet uitgaan, ook niet als de voorste interieurverlichting uitgeschakeld is.

Interieurverlichting

■ Type A



■ Type B



Achterportier Verlichtingsschakelaar:

Druk op de schakelaar om Interieurverlichting aan of uit te schakelen.

AANWIJZING

Laat de lamschakelaars niet aan staan gedurende een langere periode wanneer de motor uitgeschakeld is.

Bagageruimteverlichting (indien van toepassing)



De bagageruimteverlichting gaat branden zodra de achterklep geopend wordt.

AANWIJZING

De bagageruimteverlichting gaat branden zodra de achterklep geopend wordt. Om overbodige verbruik van het laadsysteem te voorkomen, sluit veilig de achterklep na gebruik van de bagageruimte.

Verlichting make-upspiegel (indien van toepassing)



Druk op de schakelaar om het lampje AAN of UIT te schakelen.

-  : De verlichting wordt ingeschakeld.
- O : De verlichting wordt uitgeschakeld.

AANWIJZING

Om overbodige verbruik van het laadsysteem te voorkomen, schakel de lamp uit door na gebruik van de lamp op de O-knop te drukken.

RUITENWISSERS EN RUITENSPROEIERS

■ Voor

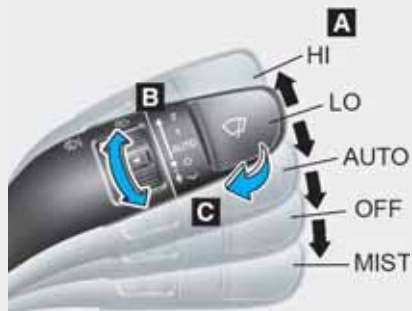

A : Snelheidsregelknop ruitenwissers

- MIST (V) – Éénmaal wissen
- OFF (O) – Off
- INT (---) – Intervalstand wissen
- AUTO – Automatisch wissen (indien van toepassing)
- LO (1) – Lage wissersnelheid
- HI (2) – Hoge wissersnelheid

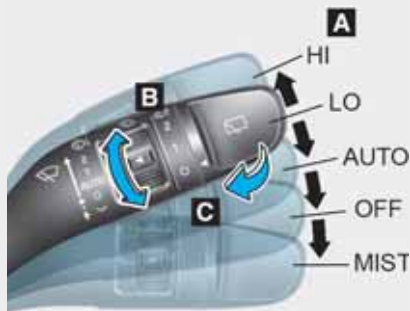

B : Instelling lengte interval

C : Sproeien en kort wissen

■ Achter

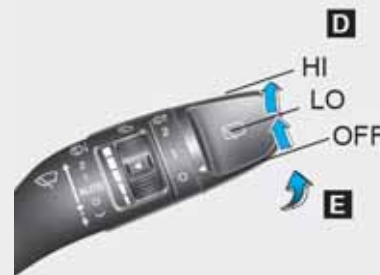

D : Achterruitewisser en -sproeier

- HI – Hoge wissersnelheid
- LO – Lage wissersnelheid
- OFF – Off

E : Sproeien en kort wissen (indien van toepassing)

OGB044030/OGB044031/OGB044032

Ruitenwissers voor

De werking is als volgt als het contact in stand ON staat.

MIST (V) : Voor een enkele wiscyclus, duw de hendel naar beneden en laat los. De ruitenwissers zullen blijven werken zolang de schakelaar in deze stand wordt gehouden.

OFF (O) : Ruitenwisser uitgeschakeld.

INT (---) : De ruitenwissers werken met regelmatige intervallen. Beweeg de snelheidsregeling hendel de snelheid te wijzigen.

AUTO : De regensensor bovenaan op de voorruit registreert de hoeveelheid regen en schakelt de ruitenwisser automatisch in met de juiste snelheid/intervaltijd. Hoe harder het regent, hoe hoger de wissersnelheid. Als het ophoudt met regenen, wordt de ruitenwisser automatisch uitgeschakeld. Draai aan de snelheidsregelknop om de snelheid te wijzigen (B).

LO (1) : De ruitenwisser draait op een lagere snelheid.

HI (2) : De ruitenwisser draait op een hogere snelheid.

i Informatie

Maak de ruit vrij van sneeuw en ijs alvorens de ruitenwissers te gebruiken of ontdooi de voorruit gedurende 10 min. Anders werken de ruitenwissers mogelijk niet goed en kunnen ze beschadigd raken.

Als u sneeuw en/of ijs niet verwijdert voordat u de ruitenwisser en ruitensproeier gebruikt, kan er schade ontstaan aan het ruitenwisser- en ruitensproeiersysteem.

Ruitensproeier voorruit



Trek de hendel naar voren om de ruitensproeier in te schakelen. Als de ruitenwisser in stand OFF staat, zal deze 1-3 wisslagen maken. Gebruik deze functie om de voorruit te reinigen. De ruitensproeier en de ruitenwissers blijven werken tot u de hendel loslaat.

Controleer het peil van de ruitensproeiervloeistof als de ruitensproeiers niet werken. Vul het reservoir met een geschikte, niet schurende ruitensproeiervloeistof wanneer het peil te laag is.

De vulpijp van het reservoir bevindt zich vooraan in de motorruimte aan passagierszijde.

⚠ WAARSCHUWING

Als de buitentemperatuur zich onder het vriespunt bevindt, warm de voorruit **ALTIJD** op met behulp van de elektrische verwarming om te voorkomen dat de ruitensproeiervloeistof bevroert op de voorruit en uw zicht belemmert, wat kan leiden tot een ongeval en ernstig letsel of de dood.

AANWIJZING

- Gebruik de ruitensproeiers niet wanneer het reservoir leeg is, om beschadiging van de ruitensproeierpomp te voorkomen.
- Schakel de ruitensproeiers niet in als de ruit droog is om beschadiging van de wissers en de voorruit te voorkomen.
- Probeer de ruitensproeiers nooit met de hand te bewegen om beschadiging van de ruitensproeierarmen en van andere onderdelen te voorkomen.
- Gebruik om mogelijke schade aan het ruitensproeier- en ruitensproeiersysteem te voorkomen in de winter of bij lage buitentemperaturen speciale ruitensproeiervloeistof.

Achterruitenwisser en -sproeier



OGB044034

De schakelaar voor de achterruitenwisser en -sproeier bevindt zich aan het uiteinde van de ruitensproeier- en sproeierschakelaar. Zet de schakelaar in de gewenste stand om de achterruitenwisser en -sproeier te bedienen.

HI (2) – Hoge wissersnelheid

LO (1) – Lage wissersnelheid

OFF (O) – Off



OGB044035

Druk de hendel van u af om vloeistof op de ruit te sproeien en de achterruitenwissers 1-3 cycli te laten wisselen. De ruitensproeier en de ruitensproeiers blijven werken tot u de hendel loslaat. (indien van toepassing)

BESTUURDER HULPSYSTEEM

Rear view monitor (indien van toepassing)



De Rear View Monitor wordt geactiveerd als het contactslot in stand ON en de versnellingspook in de achteruitversnelling (R).

Wanneer het contact van de auto in en uitgeschakeld wordt, zal de Rear View Monitor ingeschakeld worden wanneer de versnellingspook in R (Reverse) wordt gezet.

Wanneer de Rear View Monitor is ingeschakeld, kan deze worden uitgeschakeld door de ON/OFF-knop (1) in te drukken. Druk nogmaals op de ON/OFF knop (1) om de Rear view monitor in te schakelen wanneer de motor loopt en de selectie-hendel in R (Reverse) staat.

⚠ WAARSCHUWING

- **Vertrouw nooit uitsluitend op de Rear View Monitor wanneer u achteruit rijdt.**
- **Kijk ALTIJD rond uw voertuig om er zeker van te zijn dat er geen objecten of obstakels aanwezig zijn die bij het wegrijden een hindernis kunnen vormen.**
- **Wees altijd extra voorzichtig als u dicht langs voorwerpen of personen, in het bijzonder kinderen, rijdt.**

AANWIJZING

Zorg er voor dat de lens van de camera altijd schoon is. Als er vuil op de lens aanwezig is, werkt de camera mogelijk niet correct.

Parking Distance Warning-systeem (achteruit)



Het Parking Distance Warningsysteem (achteruit) waarschuwt de bestuurder tijdens het achteruitrijden met een geluidssignaal zodra de afstand tussen de auto en een voorwerp achter de auto minder dan 120 cm wordt. Dit is een aanvullend systeem dat werkt alleen in het gebied waar de parkeersensoren zijn geplaatst; het kan geen objecten waarnemen in gebieden waar geen sensoren zijn geplaatst.

⚠ WAARSCHUWING



- **Kijk ALTIJD rond uw voertuig om er zeker van te zijn dat er geen objecten of obstakels aanwezig zijn die bij het wegrijden een hindernis kunnen vormen.**
- **Wees altijd extra voorzichtig als u dicht langs voorwerpen of personen, in het bijzonder kinderen, rijdt.**
- **Houd er rekening mee dat sommige voorwerpen mogelijk niet door de sensoren worden geregistreerd.**

Werking van de Parking Distance Warning-systeem (achteruit)

Werking

- Het systeem wordt ingeschakeld als de achteruitversnelling wordt ingeschakeld en als de motor draait.
- Het bereik van de parkeersensoren bedraagt ongeveer 120 cm terwijl langzamer dan 10 km/h wordt gereden.
- Als er zich meerdere voorwerpen achter de auto bevinden, zal het dichtstbijzijnde als eerste worden geregistreerd.

Waarschuwingsgeluidssignalen en Waarschuwinglampjes

Afstand tot het voorwerp	Waarschuwinglampje	Waarschuwingsgeluid
120 cm ~ 61 cm (47 in. ~ 24 in.)		Zoemer klinkt met tussenpozen.
60 cm ~ 31 cm (24 in. ~ 12 in.)		Zoemer klinkt vaker.
Minder dan 30 cm. (12 in.)		Zoemer klinkt onafgebroken.

AANWIJZING

- Als een object zich tussen de sensoren bevindt of dicht bij een sensor, dan kan de weergegeven aanduiding verschillen van bovenstaande afbeelding.
- Was de sensoren van de auto niet met water onder hoge druk.
- Wanneer u naar de R (Reverse) stand schakelt en een of meer van de onderstaande situaties doen zich voor, dan kan dit duiden op een storing van het Parking Distance Warningsysteem.
- U hoort geen geluidssignaal of de zoemer klinkt met tussenpozen.
-  wordt weergegeven. (indien van toepassing)

Als dit gebeurt adviseren we u het systeem te laten controleren door een officiële HYUNDAI-dealer.

Gevallen waarin het Parking Distance Warning-systeem (achteruit) niet werkt

Het Parking Distance Warningsysteem (achteruit) werkt in de volgende gevallen mogelijk niet goed:

- Als er ijs op de sensor zit
- De sensor is bedekt met vuil, zoals sneeuw of water, of een andere substantie of de sensorkap is geblokkeerd.

De werking van het Parking Distance Warning-systeem (achteruit) wordt in de volgende omstandigheden mogelijk verstoord:

- Bij het rijden op oneffen wegen en op hellingen.
- Zich voorwerpen die overdreven lawaai veroorzaken zoals claxons van auto's, motorlawaai van motorfietsen of luchtremmen van een vrachtwagen kunnen interfereren met de sensor.
- Bij zware regenval of opspattend water.
- Bij de aanwezigheid van afstandsbedieningen of mobiele telefoons de buurt van de sensor.

- Als de sensor bedekt is met sneeuw.
- Alle apparaten of accessoires die niet in de fabriek werden geïnstalleerd, of als de bumperhoogte van de wagen of de sensorinstallatie werd gewijzigd.

Het sensorbereik kan in de volgende gevallen afnemen:

- Bij extreem hoge of lage buitentemperaturen.
- Bij voorwerpen lager dan ongeveer 1 meter en smaller dan ongeveer 14 cm.

De volgende voorwerpen worden mogelijk niet opgemerkt door de sensoren:

- Smalle voorwerpen als touwen, kettingen enz.
- Voorwerpen die de hoogfrequente signalen van de sensor absorberen, zoals kleding, sponsachtige materialen en sneeuw.

Informatie

Voorwerpen die kleiner zijn dan 30 cm worden mogelijk niet of niet goed geregistreerd.

AANWIJZING

Duw, kras of sla de sensor niet met harde voorwerpen aangezien deze het oppervlakte van de sensor kunnen beschadigen. De sensor kan beschadigd raken.

WAARSCHUWING

Schade aan de auto en persoonlijk letsel, ontstaan vanwege het onjuist functioneren van de parkeerhulp, vallen niet onder de garantie. Rijd altijd veilig en voorzichtig.

Parking Distance Warning-systeem (Achteruit/Vooruit) (indien van toepassing)



Het Parking Distance Warningsysteem (achteruit/vooruit) waarschuwt de bestuurder tijdens het rijden met een signaal zodra de afstand tussen de auto en een obstakel voor de auto

minder dan 100 cm of achter de auto minder dan 120 cm wordt.

Dit is een aanvullend systeem dat werkt alleen in het gebied waar de parkeersensoren zijn geplaatst; het kan geen objecten waarnemen in gebieden waar geen sensoren zijn geplaatst.

⚠ WAARSCHUWING

- Kijk **ALTIJD** rond uw voertuig om er zeker van te zijn dat er geen objecten of obstakels aanwezig zijn die bij het wegrijden een hindernis kunnen vormen.
- Wees altijd extra voorzichtig als u dicht langs voorwerpen of personen, in het bijzonder kinderen, rijdt.
- Er rekening mee dat sommige objecten niet zichtbaar zijn op het scherm of worden gedetecteerd door de sensoren, door de afstand tot het voorwerp, de afmeting of het materiaal. Dit alles kan de efficiëntie van de sensor beïnvloeden.

Werking van het Parking Distance Warning-systeem (achteruit/vooruit)



Werking







- Wanneer de Engine Start/Stop knop staat in de stand ON.
- Wanneer de versnellingspook in D- of R-stand staat.
- Wanneer de snelheid van de wagen niet meer dan 10 km/u is.

Zet de toets de Parking Distance Warningsysteem (achteruit/vooruit) in de stand ON om het Parking Distance Warningsysteem (achteruit/vooruit) in werking te zetten. De indicator in de knop gaat aan. Om het systeem te annuleren, druk nogmaals op de knop. De indicator in de knop gaat uit.

- Wanneer het systeem is ingeschakeld zal het automatisch werken telkens de snelheid van de auto lager is dan 10 km/u (6 mph).
- Wanneer je de versnellingspook in stand R zet, wanneer het systeem uitgeschakeld is, zal het controlelampje in de knop oplichten en het systeem zal automatisch in werking treden, ongeacht de stand van de knop. Echter, als de snelheid van de auto bij het vooruit rijden hoger is dan 20 km/u (12 mph), zal het controlelampje in de toets doven. Het systeem zal niet opnieuw automatisch in werking treden, zelfs wanneer de snelheid van de auto terugkeert naar 10 km/u (6 mph). Druk op de toets van het Parking Distance Warningsysteem (achteruit/vooruit) om het systeem in te schakelen.
- Als er zich meerdere voorwerpen achter de auto bevinden, zal het dichtstbijzijnde als eerste worden geregistreerd.

Waarschuwingsgeluidssignalen en Waarschuwinglampjes

cm (kogel)

Afstand tot het voorwerp		Waarschuwinglampje		Waarschuwingsgeluid
		Wanneer de auto vooruitrijdt	Wanneer de auto achteruitrijden	
100~61 (39 ~ 24)	Voor		-	Zoemer klinkt met tussenpozen
120 ~ 61 (47 ~ 24)	Achter	-		Zoemer klinkt met tussenpozen
60 ~ 31 (24 ~ 12)	Voor			Zoemer klinkt vaker
	Achter	-		Zoemer klinkt vaker
30 (12)	Voor			Zoemer klinkt onafgebroken
	Achter	-		Zoemer klinkt onafgebroken

i Informatie

- Het controlelampje kan verschillen van de afbeelding afhankelijk van de status van de objecten of sensoren. Als knippert het controlelampje, adviseren we u het systeem te laten controleren door een officiële HYUNDAI-dealer .
- Als u geen waarschuwingsgeluid hoort of als de zoemer met tussenpozen klinkt wanneer u de selectiehandel in stand R (achteruit) zet, zit er mogelijk een storing in het Parking Distance Warning-systeem (achteruit/vooruit). Als dit gebeurt adviseren we u het systeem te laten controleren door een officiële HYUNDAI-dealer zo snel mogelijk.

Gevallen waarin het Parking Distance Warning-systeem (achteruit/vooruit) niet werkt

Het Parking Distance Warning-systeem (achteruit/vooruit) werkt mogelijk niet goed in de volgende gevallen:

- Als er ijs op de sensor zit
- De sensor is bedekt met vuil, zoals sneeuw of water, of een andere substantie of de sensorkap is geblokkeerd.

De werking van het Parking Distance Warning-systeem (achteruit/vooruit) wordt in de volgende omstandigheden mogelijk verstoord:

- Bij het rijden op oneffen wegen en op hellingen.
- Zich voorwerpen die overdreven lawaai veroorzaken zoals claxons van auto's, motorlawaai van motorfietsen of luchttremmen van een vrachtwagen kunnen interfereren met de sensor.
- Bij zware regenval of opspattend water.
- Bij de aanwezigheid van afstandsbedieningen of mobiele telefoons de buurt van de sensor.

- Als de sensor bedekt is met sneeuw.
- Alle apparaten of accessoires die niet in de fabriek werden geïnstalleerd, of als de bumperhoogte van de wagen of de sensorinstallatie werd gewijzigd.

Het sensorbereik kan in de volgende gevallen afnemen:

- Bij extreem hoge of lage buitentemperaturen.
- Bij voorwerpen lager dan 1 meter en smaller dan 14 cm.

De volgende voorwerpen worden mogelijk niet opgemerkt door de sensoren:

- Smalle voorwerpen als touwen, kettingen enz.
- Voorwerpen die de hoogfrequente signalen van de sensor absorberen, zoals kleding, sponsachtige materialen en sneeuw.

***i* Informatie**

Voorwerpen die kleiner zijn dan 30 cm worden mogelijk niet of niet goed geregistreerd.

AANWIJZING

Duw, kras of sla de sensor niet met harde voorwerpen aangezien deze het oppervlakte van de sensor kunnen beschadigen. De sensor kan beschadigd raken.



WAARSCHUWING

Schade aan de auto en persoonlijk letsel, ontstaan vanwege het onjuist functioneren van het Parking Distance Warning-systeem (achteruit/vooruit), vallen niet onder de garantie. Rijd altijd veilig en voorzichtig.

VERWARMINGS- EN VENTILATIESYSTEEM

Ontwaseming

AANWIJZING

Gebruik om beschadiging van de verwarmingsdraden te voorkomen nooit scherpe voorwerpen of reinigingsmiddelen met schurende bestanddelen om de achterraut te reinigen.

Zie "Voorruit ontdooien en ontwasemen" in dit hoofdstuk als u condens en ijs van de voorruit wilt verwijderen.

Achterrautverwarming (indien van toepassing)

■ Verwarmings- en ventilatiesysteem, handbediend



OGB044108

■ Automatisch verwarmings- en ventilatiesysteem



OGB044109

De achterrautverwarming ontdoet de achterraut van rijp, condens en ijs als de motor is gestart.

TDruk op de toets in de ventilatiesysteem om de achterrautverwarming in te schakelen. Het controlelampje in de toets gaat branden wanneer de achterrautverwarming ingeschakeld is.

Druk de toets opnieuw in om de achterrautverwarming uit te schakelen.

i Informatie

- Verwijder eerst eventueel aanwezige sneeuw van de achterraut voordat de achterrautverwarming ingeschakeld wordt.
- De achterrautverwarming schakelt na ongeveer 20 minuten automatisch uit of wanneer het contact in stand LOCK wordt gezet.

Buitenspiegelverwarming (indien van toepassing)

Als uw auto voorzien is van buitenspiegelverwarming zal deze gelijktijdig met de achterrautverwarming in werking treden.

Handbediend Verwarmings- En Ventilatiesysteem (indien van toepassing)

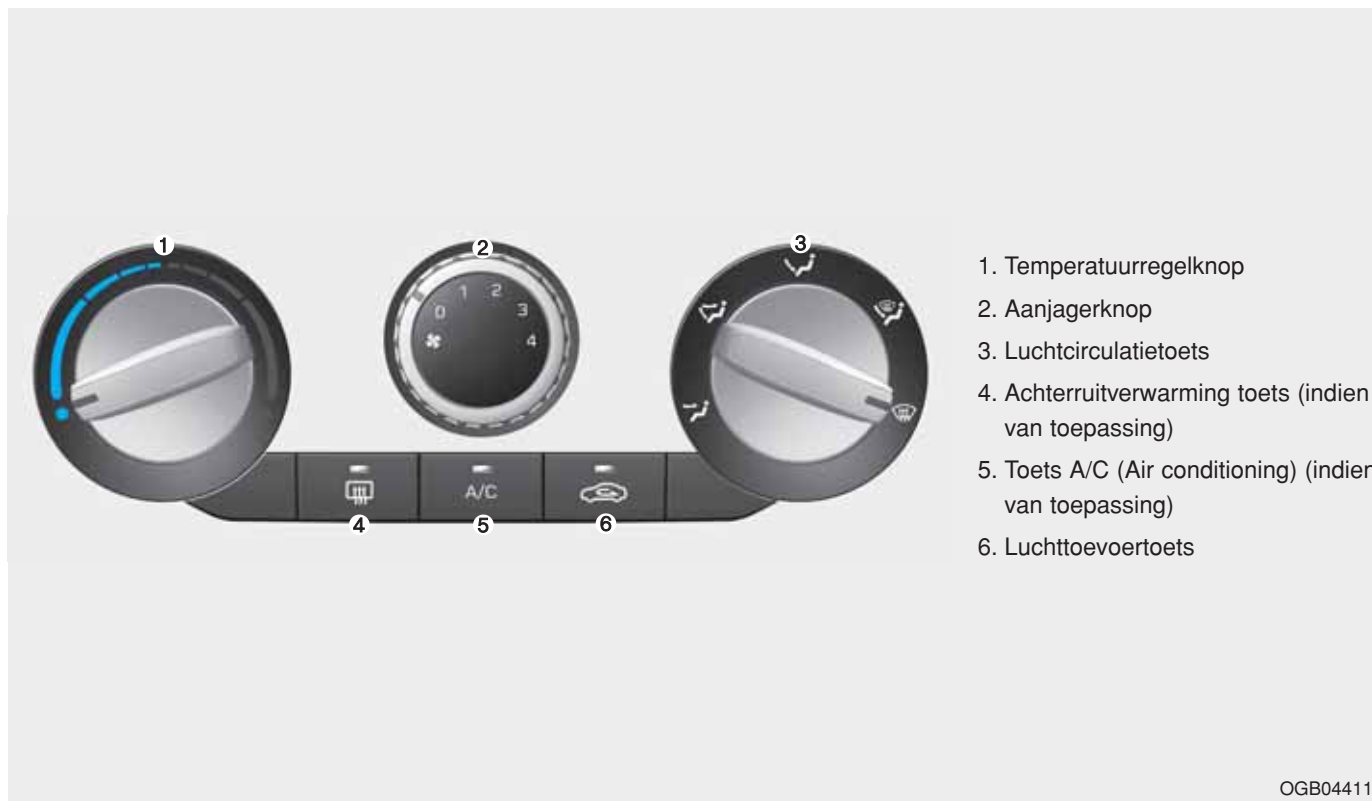

1. Temperatuurregelknop
2. Aanjagerknop
3. Luchtcirculatietoets
4. Achterruitverwarming toets (indien van toepassing)
5. Toets A/C (Air conditioning) (indien van toepassing)
6. Luchttoevoertoets

Verwarming en airconditioning

1. Start de motor.
2. Zet de luchtcirculatietoets in de gewenste stand.

Voor een effectieve verwarming en koeling:

- Verwarmen: 

- Koelen: 

3. Stel de temperatuur in op de gewenste waarde.
4. Schakel de stand (frisse) buitenlucht of recirculatie in met de toets luchttoevoer.
5. Zet de aanjager op de gewenste snelheid.
6. Als u de uitstromende lucht gekoeld wilt hebben, kunt u het airconditioningssysteem aanzetten (indien van toepassing).



OGB048039

Luchtcirculatie



De luchtcirculatietoets regelt de circulatie van de lucht door het ventilatiesysteem.

De luchtstroom kan worden gericht naar de vloer, dashboard uitgangen of voorruit. Vijf symbolen worden gebruikt om Face, Bi-Level, Floor, Floor-Defrost en Defrost luchtpositie weer te geven.



Stand Face (B, D)

De lucht stroomt naar het bovenlichaam en het gezicht. Daarnaast kan iedere uitstroomopening versteld worden om de richting van de luchtstroom te wijzigen.



Bi-Level (B, D, C)

De lucht stroomt naar de vloer en het gezicht.



Stand Floor (A, C, D)

De meeste lucht stroomt naar de vloer en een klein gedeelte stroomt door de voorruit, de zijruitontwaseming en de uitstroomopeningen opzij.



Stand Floor/Defrost (A, C, D)

De meeste lucht stroomt naar de vloer en de voorruit een klein gedeelte stroomt door de zijruitontwaseming en de uitstroomopeningen opzij.



Stand Defrost (A, D)

De meeste lucht stroomt naar de voorruit en een klein gedeelte stroomt door de uitstroomopeningen opzij. (A/ C & frisse modus automatisch aan).



Uitstroomopeningen dashboard

Met de hendel in de ventilatieroosters kunt u de richting van de luchtstroom uit deze ventilatieroosters afstellen, zoals in de afbeelding is aangegeven.

Temperatuurregelknop

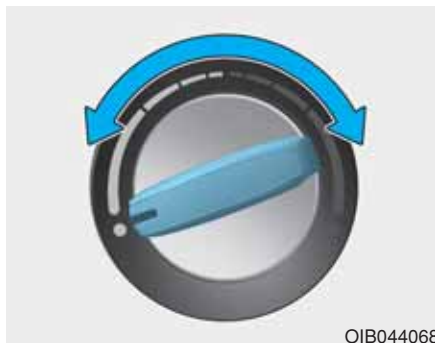

De temperatuur zal toenemen door de knop naar rechts te draaien.

De temperatuur zal verlagen door de knop naar links te draaien.

Luchttoevoertoets



Hiermee kan de stand buitenlucht of de stand recirculatie worden gekozen.

Stand recirculatie



De lamp op de knop gaat branden als de recirculatie is ingeschakeld.

In de stand recirculatie wordt de lucht uit het passagierscompartiment door het systeem gerecirculeerd en, afhankelijk van de gekozen functie, gekoeld of verwarmd.

Stand buitenlucht



De lamp op de knop gaat niet branden als de toevoer van buitenlucht is ingeschakeld.

In de stand buitenlucht stroomt de lucht van buitenaf in het passagierscompartiment. Deze lucht wordt, afhankelijk van de gekozen functie, verwarmd of gekoeld.

i Informatie

Kan de lucht in het passagierscompartiment extreem droog worden bij langdurig gebruik van de airconditioning in de stand recirculatie.

⚠ WAARSCHUWING

- Voortgezet gebruik van de klimaatregeling operatie in de circulerende lucht positie kan sufheid of slaperigheid, dat het verlies van controle over het voertuig als gevolg een ongeval kunnen veroorzaken. Schakel daarom zo veel mogelijk de stand buitenlucht in.
- Voortdurend gebruik van de klimaatregeling in de recirculerende lucht stand (zonder de airconditioning geselecteerd te hebben) kan de luchtvochtigheid in de wagen verhogen waardoor de ramen kunnen aandampen en zo de zichtbaarheid kunnen belemmeren.
- Ga niet slapen in de auto wanneer het airconditioningssysteem of de verwarming ingeschakeld is. Door een afname van de zuurstofconcentratie en/of de lichaamstemperatuur kunnen de inzittenden letsel oplopen.

Aanjagerschakelaar



Draai de knop naar rechts om de ventilatorsnelheid en de luchtstroom te verhogen. Draai de knop naar links om de ventilatorsnelheid en de luchtstroom te verlagen.

Airconditioning (A/C) (indien van toepassing)



Druk op de toets A/C om de airconditioning in te schakelen (het controlerlampje gaat branden). Druk nogmaals op de toets om de airconditioning uit te schakelen.

Werking systeem

Ventilatie

1. Selecteer de gezichtsniveau  modus.
2. Schakel de stand buitenlucht in met de luchttoevoertoets.
3. Stel de temperatuur in op de gewenste waarde.
4. Zet de aanjager op de gewenste snelheid.

Verwarmen

1. Selecteer de vloerniveau  modus.
2. Schakel de stand buitenlucht in met de luchttoevoertoets.
3. Stel de temperatuur in op de gewenste waarde.
4. Zet de aanjager op de gewenste snelheid.
5. Als u de uitstromende lucht gedroogd wil hebben, kunt u het airconditioningssysteem aanzetten (indien van toepassing).

Selecteer de Floor & Defrost  modus of selecteer de voorruitverwarmings  modus wanneer de voorruit aandampst.

Tips voor het gebruik

- Om te voorkomen dat stof of onaangename geuren in het interieur van de auto terechtkomen, kan de schakelaar voor de luchttoevoer tijdelijk in de stand recirculatie worden gezet. Zet de bediening terug in de frisse lucht stand wanneer de belemmering verdwenen is. Frisse lucht is beter voor de fysieke gesteldheid van de bestuurder en bovendien aangener.
- Voorkom dat de voorruit beslaat door de stand buitenlucht te selecteren, de aanjager in de gewenste stand te zetten, de airconditioning in te schakelen en de gewenste temperatuur in te stellen.

Airconditioning (indien van toepassing)

HYUNDAI-airconditioningssystemen zijn gevuld met koudemiddel R-134a of R-1234yf.

1. Start de motor.
2. Druk op toets A/C.
3. Stel de modus in op gezichtsniveau  modus.
4. Schakel de stand recirculatie in met de luchttoevoertoets. Een langdurige werking van de gerecirculeerde luchtpositie zal achter overdreven droge lucht veroorzaken. Verander in dat geval de luchtpositie.
5. Stel de aanjagersnelheid en de temperatuur bij om een maximaal comfort te bereiken.

Wanneer maximale koeling gewenst is, zet de temperatuurscontrole dan in de uiterst linkse positie en plaats dan de snelheidscontrole van de ventilator op de hoogste snelheid.

Informatie

Uw auto werd gevuld met R-134a of R-1234yf in overeenstemming met de wetgeving in uw land ten tijde van de productie. Via het etiket aan de binnenkant van de motorkap kunt u te weten komen welk airconditioning koelmiddel in uw auto werd gebruikt. Bekijk hoofdstuk 8 voor de locatie van het label met betrekking tot het koelmiddel voor de airconditioning.

AANWIJZING

Houd de temperatuurmeter nauwlettend in de gaten wanneer de airconditioning wordt gebruikt als u lange hellingen oprijdt of als u in druk verkeer rijdt bij hoge buitentemperaturen. Door het gebruik van het airconditioningssysteem kan de motor oververhit raken. Blijf de aanjager gebruiken en schakel het airconditioningssysteem uit wanneer de temperatuurmeter aangeeft dat de motor oververhit raakt.

Aanwijzingen voor gebruik airconditioning

- Open de ruiten een tijdje wanneer de auto tijdens warm weer in de volle zon geparkeerd is geweest, zodat de warme lucht naar buiten kan.
- Schakel terug van gerecirculeerde lucht stand naar frisse buitenlucht stand. zodra voldoende afkoeling werd bereikt.
- Om het beslaan van de ruiten tijdens regenachtig weer te verminderen, kunt u de vochtigheidsgraad in het interieur terugbrengen door de airconditioning (met de ruiten dicht) in te schakelen.
- Schakel de airconditioning iedere maand enkele minuten in om het systeem in een optimale staat te houden

- Als u de airconditioning overmatig laat werken, kan het verschil in temperatuur tussen de buitenlucht en de voorruit damp veroorzaken op het buitenoppervlak van de voorruit, wat kan leiden tot verminderde zichtbaarheid. Zet in dat geval de luchtcirculatietoets of knop in de stand  en de aanjager op de laagste stand.

Onderhoudssysteem

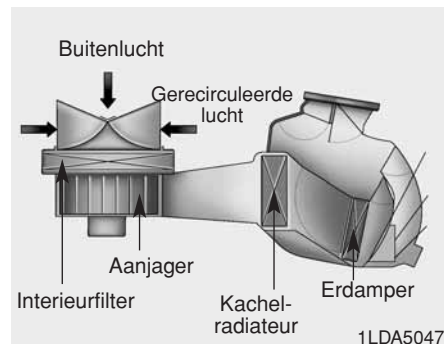

Interieurfilter

Deze filter bevindt zich achter het handschoenkastje. Hij filtert stof of andere vervuilende stoffen die in de auto binnendringen via het verwarmings- en airconditioningssysteem.

Wij raden aan dat de luchtfilter van de klimaatcontrole vervangen wordt door een officiële HYUNDAI-dealer. Als er onder ongunstige omstandigheden gereden wordt, bijvoorbeeld in een stoffige omgeving of op slechte wegen, moet het interieurfilter vaker worden gecontroleerd en indien nodig worden vervangen.

We adviseren u het systeem te laten controleren door een officiële HYUNDAI-dealer als de luchtopbrengst plotseling afneemt.

Hoeveelheid koudemiddel en compressorolie controleren

Als er te weinig koudemiddel in het systeem zit, neemt de koelcapaciteit van de airconditioning af. Een teveel aan koudemiddel heeft ook nadelige effecten op de werking van de airconditioning.

Daarom adviseren we u het systeem te laten controleren door een officiële HYUNDAI-dealer als het systeem niet normaal werkt.

***i* Informatie**

Het is belangrijk het systeem bij te vullen met de juiste soort en hoeveelheid olie en koudemiddel. Anders kan er schade aan de compressor ontstaan, waardoor het systeem niet meer goed functioneert.

⚠ WAARSCHUWING

- Auto's uitgerust met R-134a



Omdat het koelmiddel onder zeer hoge druk staat, dient het airconditioningsysteem alleen te worden onderhouden door daarvoor opgeleide en gecertificeerde technici. Het is belangrijk dat het juiste type en de exacte hoeveelheid olie en koelmiddel gebruikt worden, anders kan dit leiden tot beschadigingen van de wagen of zelfs persoonlijke verwondingen.

⚠ WAARSCHUWING

- Auto's uitgerust met R-1234yf



Omdat het koelmiddel onder zeer hoge druk licht ontvlambaar is, dient het airconditioningsysteem alleen te worden onderhouden door daarvoor opgeleide en gecertificeerde technici. Het is belangrijk het systeem bij te vullen met de juiste soort en hoeveelheid olie en koudemiddel. Anders kan dit leiden tot beschadigingen van de wagen of zelfs persoonlijke verwondingen.

Adviseren u het airconditioningssysteem te laten repareren door een officiële HYUNDAI-dealer.

Automatisch verwarmings- en ventilatiesysteem (indien van toepassing)



Automatische verwarming en airconditioning

De Automatische Verwarmings- en Ventilatiesysteem wordt bediend door eenvoudig de gewenste temperatuur in te stellen.



1. Druk op toets AUTO.

De te gebruiken uitstroomopeningen de aanjagersnelheid, de luchtinlaat en de airconditioning worden automatisch geregeld op basis van de gekozen temperatuur.



2. Stel de temperatuurregelknop in op de gewenste temperatuur. Als de temperatuur op de laagste stand (LO) wordt ingesteld, werkt de airconditioning doorlopend.

Druk op een van de volgende toetsen om de automatische werking uit te schakelen:

- Luchtcirculatietoets.
- Toets voorruitontwaseming (Druk de toets nogmaals in om de voorruitontwasemingsfunctie te deselecteren. Het teken AUTO wordt nogmaals op het informatiescherm weergegeven.)
- Toets aanjager.

De geselecteerde functie wordt handmatig bediend terwijl de andere functies automatisch werken.

Voor uw gemak en om de effectiviteit van het verwarmings- en ventilatiesysteem te verbeteren kunt u de toets AUTO gebruiken en de temperatuur instellen op 23°C.



i Informatie

Plaats geen voorwerpen in de buurt van de sensor, zodat een optimale werking van het verwarmings- en airconditionings systeem gegarandeerd blijft.

Handmatig bediende verwarming en airconditioning

Het verwarmings- en airconditionings-systeem kan ook handmatig geregeld worden met drukknoppen dan de toets AUTO. In deze stand werkt het systeem sequentieel, afhankelijk van de gekozen knoppen.

Wanneer u een willekeurige knop indrukt (of draait aan eender welke knop), behalve de AUTO-knop tijdens het gebruik van de automatische werking, zullen de niet geselecteerde functies automatisch gecontroleerd worden.

1. Start de motor.
2. Zet de luchtcirculatietoets in de gewenste stand.

Voor een effectieve verwarming en koeling:

- Verwarmen:
- Koelen:

3. Stel de temperatuur in op de gewenste waarde.
4. Schakel de stand buitenlucht in met de luchttoevoertoets.
5. Zet de aanjager op de gewenste snelheid.
6. Als u de uitstromende lucht gekoeld wilt hebben, kunt u het airconditioningssysteem aanzetten.
7. Druk op toets AUTO om weer over te schakelen naar de volledig automatische regeling.



Luchtcirculatie



De luchtcirculatietoets regelt de circulatie van de lucht door het ventilatiesysteem.



Stand Face (B, D)

De lucht stroomt naar het bovenlichaam en het gezicht. Daarnaast kan iedere uitstroomopening versteld worden om de richting van de luchtstroom te wijzigen.



Stand Floor (A, C, D)

De meeste lucht stroomt naar de vloer.



Stand Defrost (A, D)

Het grootste deel van de luchtstroom wordt naar de voorruit geleid.

Daarnaast kunt u 2~3 standen gelijktijdig selecteren om de gewenste luchtstroom te krijgen.

- stand ventileren (فـ) + verwarmen (فـ)
- stand ventileren (فـ) + ontwasemen (فـ)
- stand verwarmen (فـ) + ontwasemen (فـ)
- stand ventileren (فـ) + verwarmen (فـ) + ontwasemen (فـ)



OGB044115

Maximaal ontdooiingsniveau

De meeste lucht stroomt naar de voorruit en een klein gedeelte stroomt door de zijruitontwaseming. (A/C & frisse modus automatisch aan).



Uitstroomopeningen dashboard

Met de hendel in de ventilatieroosters kunt u de richting van de luchtstroom uit deze ventilatieroosters afstellen, zoals in de afbeelding is aangegeven.

Temperatuurregelknop



De temperatuur zal toenemen in op maximum (HI) door de knop naar rechts te draaien.

De temperatuur zal verlagen aan minimum (LO) door de knop naar links te draaien.

Elke keer dat de toetsen worden ingedrukt, wordt de temperatuur met 0,5°C verhoogd of verlaagd. Wanneer de laagst mogelijke temperatuur wordt ingesteld, zal de airconditioning continu blijven werken.

Luchttoevoertoets



Hiermee kan de stand buitenlucht of de stand recirculatie worden gekozen.

Stand recirculatie



De lamp op de knop gaat branden als de recirculatie is ingeschakeld.

In de stand recirculatie wordt de lucht uit het passagierscompartiment door het systeem gerecirculeerd en, afhankelijk van de gekozen functie, gekoeld of verwarmd.

Stand buitenlucht



De lamp op de knop gaat niet branden als de toevoer van buitenlucht is ingeschakeld.

In de stand buitenlucht stroomt de lucht van buitenaf in het passagierscompartiment. Deze lucht wordt, afhankelijk van de gekozen functie, verwarmd of gekoeld.

Informatie

Kan de lucht in het passagierscompartiment extreem droog worden bij langdurig gebruik van de airconditioning in de stand recirculatie.

WAARSCHUWING

- Voortgezet gebruik van de klimaatregeling operatie in de circulerende lucht positie kan sufheid of slaperigheid, dat het verlies van controle over het voertuig als gevolg een ongeval kunnen veroorzaken. Schakel daarom zo veel mogelijk de stand buitenlucht in.
- Voortdurend gebruik van de klimaatregeling in de recirculerende lucht stand (zonder de airconditioning geselecteerd te hebben) kan de luchtvochtigheid in de wagen verhogen waardoor de ramen kunnen aandampen en zo de zichtbaarheid kunnen belemmeren.
- Ga niet slapen in de auto wanneer het airconditioningssysteem of de verwarming ingeschakeld is. Door een afname van de zuurstofconcentratie en/of de lichaamstemperatuur kunnen de inzittenden letsel oplopen.

Aanjagerschakelaar



Draai de knop naar rechts om de ventilatorsnelheid en de luchtstroom te verhogen. Draai de knop naar links om de ventilatorsnelheid en de luchtstroom te verlagen.

Airconditioning



Druk op de A/C-knop om het systeem handmatig aan en uit te zetten (het controlelampje gaat branden).

Stand OFF



Druk op toets OFF om de airconditioning uit te schakelen. Het is nog steeds mogelijk om de luchttoevoertoetsen te bedienen zolang het contact in stand ON staat.

Werking systeem

Ventilatie

1. Selecteer de gezichtsniveau  modus.
2. Schakel de stand BUITENLUCHT in met de luchttoevoertoets.
3. Stel de temperatuur in op de gewenste waarde.
4. Zet de aanjager op de gewenste snelheid.

Verwarmen

1. Selecteer de vloerniveau  modus.
2. Schakel de stand BUITENLUCHT in met de luchttoevoertoets.
3. Stel de temperatuur in op de gewenste waarde.
4. Zet de aanjager op de gewenste snelheid.
5. Als u de uitstromende lucht gedroogd wil hebben, kunt u het airconditioningssysteem aanzetten (indien van toepassing).

Selecteer de Floor & Defrost  modus wanneer de voorruit beslaat.

Tips voor het gebruik

- Om te voorkomen dat stof of onaangename geuren in het interieur van de auto terechtkomen, kan de schakelaar voor de luchttoevoer tijdelijk in de stand recirculatie worden gezet. Zet de bediening terug in de frisse lucht stand wanneer de belemmering verdwenen is. Frisse lucht is beter voor de fysieke gesteldheid van de bestuurder en bovendien aangenamer.
- Voorkom dat de voorruit beslaat door de stand buitenlucht te selecteren, de aanjager in de gewenste stand te zetten, de airconditioning in te schakelen en de gewenste temperatuur in te stellen.

Airconditioning

(indien van toepassing)

HYUNDAI-airconditioningssystemen zijn gevuld met koudemiddel R-134a of R-1234yf.

1. Start de motor.
2. Druk op toets A/C.
3. Stel de modus in op gezichtsniveau  modus.
4. Schakel de stand recirculatie in met de luchttoevoertoets. Een langdurige werking van de gerecirculeerde luchtpositie zal achter overdreven droge lucht veroorzaken. Verander in dat geval de luchtpositie.
5. Stel de aanjagersnelheid en de temperatuur bij om een maximaal comfort te bereiken.

Wanneer maximale koeling gewenst is, stel de temperatuurregeling op de laagste stand (LO) in en stel vervolgens de snelheidsregeling van de ventilator in op de hoogste snelheid.

i Informatie

Uw auto werd gevuld met R-134a of R-1234yf in overeenstemming met de wetgeving in uw land ten tijde van de productie. Via het etiket aan de binnenkant van de motorkap kunt u te weten komen welk airconditioning koelmiddel in uw auto werd gebruikt. Bekijk hoofdstuk 8 voor de locatie van het label met betrekking tot het koelmiddel voor de airconditioning.

AANWIJZING

Houd de temperatuurmeter nauwlettend in de gaten wanneer de airconditioning wordt gebruikt als u lange hellingen oprijdt of als u in druk verkeer rijdt bij hoge buitentemperaturen. Door het gebruik van het airconditioningssysteem kan de motor oververhit raken.

Blijf de aanjager gebruiken en schakel het airconditioningssysteem uit wanneer de temperatuurmeter aangeeft dat de motor oververhit raakt.

Aanwijzingen voor gebruik airconditioning

- Open de ruiten een tijdje wanneer de auto tijdens warm weer in de volle zon geparkeerd is geweest, zodat de warme lucht naar buiten kan.
- Schakel terug van gerecirculeerde lucht stand naar frisse buitenlucht stand, zodra voldoende afkoeling werd bereikt.
- Om het beslaan van de ruiten tijdens regenachtig weer te verminderen, kunt u de vochtigheidsgraad in het interieur terugbrengen door de airconditioning (met de ruiten dicht) in te schakelen.
- Schakel de airconditioning iedere maand enkele minuten in om het systeem in een optimale staat te houden.
- Als u de airconditioning overmatig laat werken, kan het verschil in temperatuur tussen de buitenlucht en de voorruit damp veroorzaken op het buitenoppervlak van de voorruit, wat kan leiden tot verminderde zichtbaarheid. Zet in dat geval de luchtcirculatietoets of knop in de stand  en de aanjager op de laagste stand.

Onderhoudsysteem

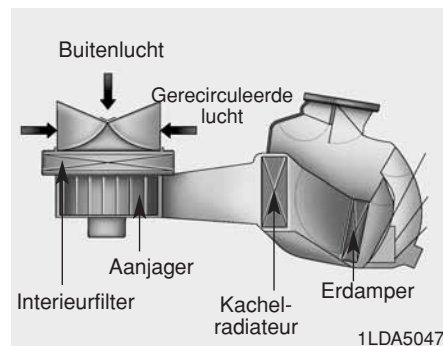

Interieurfilter

Deze filter bevindt zich achter het handschoenkastje. Hij filtert stof of andere vervuilende stoffen die in de auto binnendringen via het verwarmings- en airconditioningssysteem. Wij raden aan dat de luchtfilter van de klimaatcontrole vervangen wordt door een officiële HYUNDAI-dealer. Als er onder ongunstige omstandigheden gereden wordt, bijvoorbeeld in een stoffige omgeving of op slechte wegen, moet het interieurfilter vaker worden gecontroleerd en indien nodig worden vervangen.

We adviseren u het systeem te laten controleren door een officiële HYUNDAI-dealer als de luchtopbrengst plotseling afneemt.

Hoeveelheid koudemiddel en compressorolie controleren

Als er te weinig koudemiddel in het systeem zit, neemt de koelcapaciteit van de airconditioning af. Een teveel aan koudemiddel heeft ook nadelige effecten op de werking van de airconditioning.

Daarom adviseren we u het systeem te laten controleren door een officiële HYUNDAI-dealer als het systeem niet normaal werkt.

***i* Informatie**

Het is belangrijk het systeem bij te vullen met de juiste soort en hoeveelheid olie en koudemiddel. Anders kan er schade aan de compressor ontstaan, waardoor het systeem niet meer goed functioneert.

⚠ WAARSCHUWING

- Auto's uitgerust met R-134a



Omdat het koelmiddel onder zeer hoge druk staat, dient het airconditioningsysteem alleen te worden onderhouden door daarvoor opgeleide en gecertificeerde technici. Het is belangrijk dat het juiste type en de exacte hoeveelheid olie en koelmiddel gebruikt worden, anders kan dit leiden tot beschadigingen van de wagen of zelfs persoonlijke verwondingen.

⚠ WAARSCHUWING

- Auto's uitgerust met R-1234yf



Omdat het koelmiddel onder zeer hoge druk licht ontvlambaar is, dient het airconditioningsysteem alleen te worden onderhouden door daarvoor opgeleide en gecertificeerde technici. Het is belangrijk het systeem bij te vullen met de juiste soort en hoeveelheid olie en koudemiddel. Anders kan dit leiden tot beschadigingen van de wagen of zelfs persoonlijke verwondingen.

Adviseren u het airconditioningssysteem te laten repareren door een officiële HYUNDAI-dealer.

Voorruit ontdooien en ontwasemen

⚠ WAARSCHUWING





Gebruik de standen  of  niet in combinatie met koelen bij een extreem hoge luchtvochtigheid. Door het temperatuurverschil tussen de buitenlucht en de voorruit, kan de voorruit plotseling beslaan, waardoor het zicht wegvalt. Zet de modusselectie in de stand  en de aanjager op de laagste stand.

- Draai de temperatuurknop volledig naar rechts (maximaal verwarmen) en zet de aanjagerknop op de hoogste snelheid om maximaal te ontdooien.
- Zet de knop voor de luchtcirculatie in stand verwarmen/ontwasemen, wanneer tijdens het ontdooien of ontwasemen warme lucht in de vloer gewenst wordt.
- Verwijder voor het rijden alle sneeuw en ijs van de voorruit, de achterrait, de buitenspiegels en alle zijruiten.
- Verwijder alle sneeuw en ijs van de motorkap en de luchtinlaat aan de onderkant van de voorruit.
- Als de temperatuur van de motor na het starten nog koud is, dan kan een korte opwarmingsperiode van de motor vereist zijn om een warme of hete geventileerde luchtstroom te bekomen.

Verwarmings- en ventilatiesysteem, handbediend



Binnenzijde voorruit ontwasemen

1. Stel de gewenste aanjagersnelheid in.
2. Stel de gewenste temperatuur in.
3. Kies stand  of .
4. De stand buitenlucht wordt automatisch geselecteerd. Bovendien zal de airconditioning (indien van toepassing) automatisch werken wanneer de modus in de  of  stand staat.

Als de airconditioning en de stand buitenlucht niet automatisch worden ingeschakeld, druk dan op de desbetreffende toetsen.



Buitenzijde voorruit ontdooien

1. Zet de aanjager in de hoogste (extreme-rechts) stand.
2. Stel de temperatuur in op maximaal.
3. Kies stand .
4. Het systeem schakelt de toevoer van buitenlucht en de airconditioning (indien van toepassing) automatisch in.

Automatisch verwarmings- en ventilatiesysteem



Binnenzijde voorruit ontwasemen

1. Stel de gewenste aanjagersnelheid in.
2. Stel de gewenste temperatuur in.
3. Druk op de toets voorruitontwaseming (.
4. Op basis van de omgevingstemperatuur zal de airconditioning automatisch worden ingeschakeld en de stand buitenlucht en hogere aanjagersnelheid worden gekozen.

Als de airconditioning en de stand buitenlucht en hogere aanjagersnelheid niet automatisch worden ingeschakeld, druk dan op de desbetreffende toetsen.

Als stand  geselecteerd wordt, wordt de aanjagersnelheid automatisch verhoogd.

Buitenzijde voorruit ontdooien



1. Zet de aanjager in de hoogste stand.
2. Stel de temperatuur in op maximaal (HI).
3. Druk op de toets voorruitontwasming ().
4. Op basis van de omgevingstemperatuur zal de airconditioning automatisch worden ingeschakeld en de stand buitenlucht worden gekozen.

Als stand Automatisch ontdampings-systeem (indien van toepassing) geselecteerd wordt, wordt de aanjagersnelheid automatisch verhoogd.

Automatisch ontdampings-systeem (indien van toepassing)



Automatisch ontdamping vermindert de kans van aandamping op de binnenkant van de voorruit door automatische opsporing van vocht aan de binnenkant van de voorruit.

Het automatische ontdampings-systeem werkt wanneer de verwarming of airconditioning aanstaat.



Dit controlelampje licht op wanneer het ontdampings-systeem vocht registreert aan de binnenkant van de voorruit en begint te werken.

Wanneer er meer vocht in de auto aanwezig is, werken de hogere stappen als volgt. Bijvoorbeeld wanneer het automatische ontdampings-systeem de binnenkant van de voorruit niet ontdampt bij stap 1 stand buitenlucht, probeert het systeem opnieuw te ontdampen in stap 2, het blazen van lucht naar de voorruit toe.

- Stap 1: Bediening van de airconditioning
- Stap 2: Stand buitenlucht
- Stap 3: Blazen van lucht naar de voorruit toe
- Stap 4: Het verhogen van de luchtstroom naar de voorruit toe
- Stap 5: Het maximaliseren van de airconditioning

Als uw auto is uitgerust met het automatisch ontdampingssysteem, dan wordt dit automatisch geactiveerd wanneer aan de voorwaarden is voldaan. Wanneer u echter het automatisch ontdampingssysteem wilt annuleren, drukt u 4 keer binnen de 2 seconden op de voorste ontdoiknop terwijl u op de AUTO knop drukt. Om het systeem te gebruiken, herhaalt u de bovenstaande procedure opnieuw.

Het controlelampje in de voorste ontdoiknop zal 3 keer knipperen om u te waarschuwen dat het systeem wordt uit- of ingeschakeld.

Wanneer de batterij losgekoppeld is of leeg geraakt, keert het systeem terug naar de automatische ontdampingsstatus.

i Informatie

Wanneer de A/C off handmatig geselecteerd is, terwijl het automatisch ontdampingssysteem ingeschakeld is, zal het controlelampje van het automatisch ontdampingssysteem 3 keer knipperen om aan te geven dat de A/C off niet geselecteerd kan worden.

AANWIJZING

Verwijder de behuizing van de regensensor bovenaan de voorruit aan bestuurderszijde niet.

Eventuele schade aan onderdelen die hierdoor kan ontstaan, valt niet onder de fabrieksgarantie.

Zuivere lucht (indien van toepassing)



Wanneer het contact in de stand ON staat, wordt de zuivere luchtfunctie automatisch ingeschakeld.

Ook de zuivere luchtfunctie wordt automatisch uitgeschakeld, wanneer het contact in de stand OFF wordt gedraaid.

OPBERGVAK

⚠ WAARSCHUWING

Brandbare materialen

Bewaar geen aanstekers of andere brandbare of explosieve materialen in de auto. Deze kunnen ontploffen of vlam vatten wanneer de auto gedurende lange tijd blootgesteld staat aan hoge temperaturen.

⚠ WAARSCHUWING

Houd **ALTIJD** de deksels van de opbergvakken tijdens het rijden gesloten veilig. Voorwerpen in uw auto bewegen even snel als de auto zelf. Als u moet stoppen of snel draaien, of als u een ongeval heeft, kunnen deze voorwerpen uit het opbergvak geslingerd worden en letsel veroorzaken wanneer ze de bestuurder of een passagier raken.

AANWIJZING

Laat geen waardevolle spullen achter in de opbergvakken, om diefstal te voorkomen.

Opbergvak middenconsole



Trek de hendel omhoog om het opbergvak in de middenconsole te openen.

Dashboardkastje



Het dashboardkastje gaat automatisch als er aan de hendel getrokken wordt. Sluit het dashboardkastje na gebruik.

⚠ WAARSCHUWING

Sluit **ALTIJD** het dashboardkastje na gebruik.

Een open handschoenkastje kan bij een ongeval ernstig letsel aan de passagier veroorzaken, zelfs wanneer de passagier een veiligheidsgordel draagt.

Opbergvak voor zonnebril (indien van toepassing)



Druk op het afdekkapje om het opbergvak langzaam te openen. Plaats uw zonnebril met de glazen naar boven gericht in het opbergvak.

Om de zonnebrilhouder te sluiten, druk deze terug op zijn plaats. Zorg ervoor dat de zonnebrilhouder gesloten is tijdens het rijden.

⚠ WAARSCHUWING

- Bewaar geen andere voorwerpen dan een zonnebril in het opbergvak. Andere voorwerpen kunnen bij een aanrijding of een noodstop uit het opbergvak worden geslingerd, waardoor de inzittenden letsel kunnen oplopen.
- Open het opbergvak voor de zonnebril niet als de auto rijdt. Het openen van het opbergvak kan het zicht naar achteren in de binnenspiegel belemmeren.
- Forceer de bril niet om hem in de zonnebrilhouder te bewaren. U kunt gewond raken als u het opbergvak probeert te openen terwijl de bril in de houder zit vastgeklemd.

Bagageruimtebox (indien van toepassing)



U kunt een eerste hulp kit, een reflector driehoek, gereedschap enz. in het vak plaatsen voor makkelijk bereik.

Plaats de vloerbedekking in de bagageruimte omhoog om de opberg ruimte te kunnen gebruiken.

OVERIGE VOORZIENINGEN

Digitale klok (indien van toepassing)

WAARSCHUWING

Probeer nooit de klok tijdens het rijden te verstellen. Als u dat wel doet, kunt u de macht over het stuur verliezen waardoor ongevallen en letsel veroorzaakt kunnen worden.



Type A

Om de tijd in te stellen:

Het contactslot moet in de AC-stand of de AAN-stand staan.

1. Druk op toets SETUP
2. Selecteer "Klok" → "Instellingen klok" met behulp van de TUNE knop.
3. Stel de klok in met behulp van de TUNE-knop.



Type B

Als de accukabels of de bijbehorende zekeringen zijn losgenomen, moet de tijd opnieuw worden ingesteld.

Wanneer het contact in stand ACC of ON staat, werken de knoppen van de klok als volgt:

• H (Uur)

Druk op de "(H)" knop om de weergegeven tijd een uur vooruit te zetten.

• M (Minuut)

Druk op de "M"knop om de weergegeven tijd een minuut vooruit te zetten.

• Conversie van de weergave

Om het 12 uur formaat naar het 24 uur formaat te wijzigen, drukt u gedurende meer dan 4 seconden tegelijkertijd op de "H" en "M"knop.

Bijvoorbeeld, wanneer de "H" en "M" knop ingedrukt worden wanneer de tijd op 10:15 staat, zal het scherm omschakelen naar 22:15.

Aansteker (indien van toepassing)



De aansteker werkt allen met het contact op de stand "ACC" of "AAN" positie.

Druk de aansteker in de houder om hem te kunnen gebruiken. Als het element verwarmd is, springt de aansteker een stukje naar buiten en kan hij uit de houder worden genomen.

We adviseren u vervangende onderdelen te gebruiken die geleverd zijn door een officiële HYUNDAI-dealer.

OPMERKING

Hou de sigarettenaansteker niet naar beneden terwijl deze aan het opwarmen is. De aansteker of het verwarmingselement kunnen oververhit en beschadigd geraken.

Gebruik de sigarettenaansteker niet voor accessoires (scheerapparaten, draagbare stofzuigers, en koffiepotten, enz.). Het gebruik van de aansteker als voedingsbron voor accessoires kan de aanstekerbus beschadigen of kortsluiting veroorzaken. Gebruik hiervoor de toegankelijke stopcontacten.

AANWIJZING

- Houd de aansteker niet ingedrukt omdat daardoor oververhitting kan ontstaan.
- Verwijder, om oververhitting te voorkomen, de aansteker met de hand wanneer deze niet binnen 30 seconden naar buiten springt.
- Steek geen vreemde voorwerpen in de fitting van de aansteker. Anders raakt de aansteker mogelijk beschadigd.

Asbak (indien van toepassing)

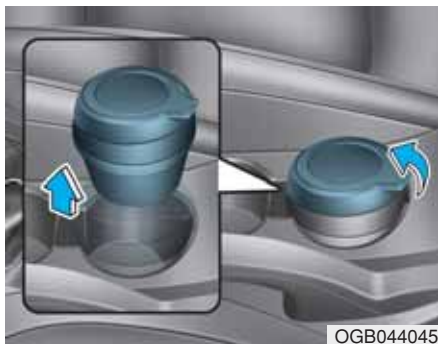

Open het deksel om de asbak te gebruiken.

Trek de asbak omhoog om hem te verwijderen en hem leeg of schoon te kunnen maken.

Gebruik de asbak in de auto niet voor afval.

WAARSCHUWING

Er kan brand ontstaan wanneer brandende sigaretten of lucifers in een asbak met brandbare materialen worden gestopt.

Bekerhouder

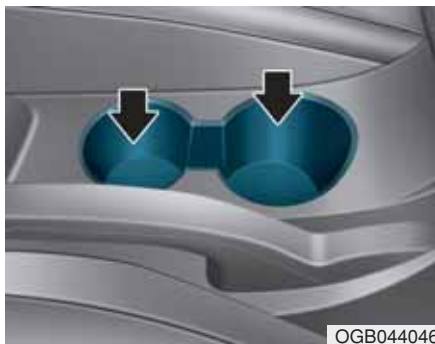

In de bekerhouders kunnen bekers en blikjes frisdrank worden geplaatst.

WAARSCHUWING

- Vermijd abrupt starten en afremmen wanneer de bekerhouder in gebruik is om zo het morsen van uw drankje te voorkomen. Het morsen van hete vloeistof kan brandwonden tot gevolg hebben.

(Vervolg)

(Vervolg)

Het verbranden van de bestuurder kan voor controleverlies over de auto zorgen met een ongeval als gevolg.

- Plaats geen onbedekte of onbeveiligde bekers, flessen, blikjes, etc., in de bekerhouder die hete vloeistof bevat, terwijl de wagen in beweging is. U kunt gewond raken in geval van plotseling remmen of van een aanrijding.
- Gebruik alleen zachte bekers in de bekerhouders. Harde voorwerpen kunnen u verwonden bij een ongeval.

WAARSCHUWING

Plaats blikjes en flessen niet in direct zonlicht en laat ze niet achter in een auto waarvan het interieur is opgewarmd. Ze kunnen exploderen.

AANWIJZING

- Houd uw drankjes gesloten tijdens het rijden om zo het morsen van uw drankje te voorkomen. Als er vloeistof gemorst is, kan deze in de elektrische/elektronische systemen van de auto terechtkomen en de elektrische/elektronische onderdelen beschadigen.
- Bij het reinigen van gemorste vloeistoffen, droog de bekerhouder niet onder hoge temperatuur. Hierdoor kan de bekerhouder beschadigd raken.

Zonneklep



Trek de zonneklep omlaag om deze te kunnen gebruiken.

Trek de zonneklep omlaag, neem hem uit de steun (1) en draai hem naar de zijruit om bescherming te verkrijgen tegen zon van opzij.

De make-upspiegel kunt u gebruiken door de zonneklep te openen en het afdekkapje (2) van de spiegel op te klappen.

⚠ WAARSCHUWING

Belemmer, voor uw eigen veiligheid, uw zicht niet wanneer u de zonneklep gebruikt.

Smartphone-dockingstation (indien van toepassing)

De grootte van de smartphone die in het smartphone dockingstation geplaatst mag worden, is beperkt door de wet.

- Aanbevolen smartphone modellen: iPhone 5/6 en Galaxy S2/S3/S4/S5
- Zie de afzonderlijke handleiding van het smartphone dockingstation voor andere modellen.

De afzonderlijke handleiding (aanvulling op deze handleiding) geeft u verdere informatie over het systeemgebruik van het smartphone dockingsysteem, de converter specificaties, de converter vervanging en andere waarschuwingen.

⚠ WAARSCHUWING

- Vermijd het gebruik van uw smartphone of het aanpassen van het dockingstation voor smartphones terwijl het voertuig in beweging is.
- Voor uw veiligheid, verwijder de smartphone-cover, vóór het aanbrengen van de smartphone in het smartphone-dock.

Aansluiting (indien van toepassing)



OGB046048

De 12 V-aansluiting is ontworpen om mobiele telefoons en andere apparaten die in de auto gebruikt kunnen worden, op te laden. Deze apparaten mogen niet meer dan 180W (Watt) afnemen als de motor draait.

WAARSCHUWING

Vermijd elektrische schokken. Steek geen vingers of vreemde voorwerpen (pen, enz.) in een 12V-aansluiting en raak de aansluiting niet aan met natte handen.

AANWIJZING

Om schade aan de aansluiting te voorkomen:

- Gebruik de 12 V-aansluiting alleen als de motor draait en verwijder de plug van het apparaat na gebruik uit de aansluiting. Het gebruik van de 12 V-aansluiting gedurende langere tijd als de motor niet draait, kan ertoe leiden dat de accu te ver ontladen raakt.
- Alleen voor het aansluiten van elektrische apparatuur die werkt op 12 V en een stroomverbruik heeft van maximaal 180W.
- Zet de airconditioning of de verwarming in de laagste stand als de 12 V-aansluiting gebruikt wordt.
- Plaats het afdekkapje op de aansluiting wanneer deze niet wordt gebruikt.

(Vervolg)

(Vervolg)

- Sommige elektronische apparaten die op de 12 Vaansluiting worden aangesloten, kunnen storingen veroorzaken. De problemen kunnen variëren van een slechte radio-ontvangst tot storingen in de elektronische systemen en apparaten in de auto.
- Duw de stekker zo ver als mogelijk. Als er geen goed contact is gemaakt, kan de stekker oververhit geraken of de interne temperatuurzekering kan openen.
- Steek enkel elektrische/elektronische apparaten in met omgekeerde stroombescherming. De stroom van de batterij kan in het elektrische/elektronische systeem van de auto stromen en zo storingen veroorzaken in het systeem.

USB-lader (indien van toepassing)



De USB-lader is ontworpen om batterijen van kleine elektrische apparaten op te laden met behulp van een USB-kabel.

De elektrische apparaten kunnen worden opgeladen als de startknop in stand ACC, ON of START staat. De oplaadstatus van de batterij kan op het elektrische apparaat worden gecontroleerd. Ontkoppel na gebruik de USB-kabel van de USB-poort.

- Een smartphone of een tablet-pc wordt mogelijk warmer tijdens het oplaadproces. Dit duidt niet op een eventuele storing met het oplaadsysteem.
- Een smartphone of een tablet-pc, die een andere oplaadmethode gebruikt, kan mogelijk niet correct opgeladen zijn. Gebruik in dit geval een exclusieve lader van uw apparaat.
- De oplaadterminal is alleen om een apparaat op te laden. Gebruik de oplaadterminal niet om ofwel een audio in te schakelen of om media af te spelen op de AVN.

Kledinghaak (indien van toepassing)

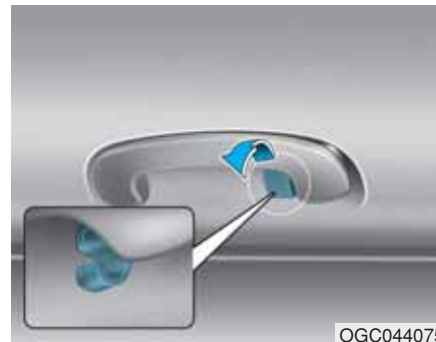

Om items op te hangen, trek de hanger naar beneden.

Deze hangers zijn niet ontworpen voor grote of zware voorwerpen.

WAARSCHUWING

Hang geen andere voorwerpen op dan kleding. Bij een ongeval kunnen deze de auto beschadigen of persoonlijk letsel veroorzaken.

Tashaak (indien van toepassing)



AANWIJZING

Hang geen tas op met een gewicht van meer dan 3 kg. Hierdoor kan de tashaak worden beschadigd.

Bevestigingspunt (EN) vloermat (indien van toepassing)

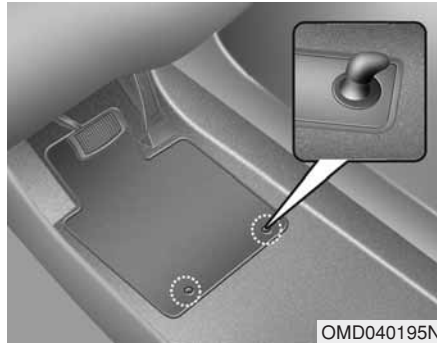

Gebruik **ALTIJD** de vloermatankers om de voorste vloermatten aan de auto te bevestigen. De ankers aan het voorste vloertapijt zorgen ervoor dat de vloermatten niet naar voren schuiven.

⚠ WAARSCHUWING

Neem het volgende in acht bij het plaatsen van vloermatten in de auto.

- Controleer of de vloermatten zorgvuldig bevestigd zijn aan de bevestigingspunten voordat u gaat rijden.
- Gebruik **GEEN** vloermatten die niet goed vastgemaakt kunnen worden aan de bevestigingspunten voor de vloermatten.
- Plaats geen vloermatten op elkaar (bv. een rubber mat bovenop een gewone vloermat). Gebruik overal slechts één enkele vloermat.

BELANGRIJK - Uw auto is aan bestuurderszijde uitgerust met bevestigingspunten voor een degelijke bevestiging van de vloermat. Om te voorkomen dat de vloermat de bediening van de pedalen belemmert, adviseert **HYUNDAI** vloermatten van **HYUNDAI** te plaatsen die ontworpen zijn voor gebruik in uw auto.

Bagagenet (houder) (indien van toepassing)



OGB044139

Om te voorkomen dat uw spullen door de bagageruimte heen en weer schuiven, kunt u de 4 haken in de bagageruimte (onder de vloer panel) gebruiken om het bagagenet vast te zetten.

Zorg ervoor dat het bagagenet stevig vastgemaakt is aan de houders in de bagageruimte.

Indien nodig adviseren we u contact op te nemen met een officiële HYUNDAI-dealer om een bagagenet.

⚠ WAARSCHUWING

Voorkom verwondingen aan het oog. Trek het bagagenet niet te strak aan. Hou gezicht en lichaam op voldoende afstand. Gebruik het net niet als de spanbanden zichtbare slijtage of schade vertonen.

Afdekscherm bagageruimte (indien van toepassing)



OIB044033

Gebruik de afdekscherm om te voorkomen dat de bagage in de bagageruimte van buitenaf zichtbaar is.

Het afdekscherm kan worden opge-
rold of uitgenomen.

WAARSCHUWING

- Plaats niets op de afdek-scherm bagageruimte. Dergelijke voorwerpen kunnen bij een ongeval of remmen door de auto geslingerd worden en inzittenden verwonden.
- Laat tijdens het rijden niemand in de bagageruimte zitten. Deze is alleen bedoeld voor bagage.

AANWIJZING

Zet geen bagage op het afdek-scherm, hierdoor kan het scherm worden beschadigd of vervormd.

EXTERIEUR

Roof rack (indien van toepassing)



Als uw auto is voorzien van een roof rack, kunt u bagage op het dak vervoeren.

i Informatie

Plaats als de auto is uitgerust met een schuif-/kanteldak de lading zodanig op het roof rack dat de werking van het dak niet gehinderd wordt.

AANWIJZING

- Neem de juiste voorzorgsmaatregelen om te voorkomen dat lading op het roof rack het dak beschadigt.
- Zorg ervoor dat grote objecten nooit aan de achterzijde of aan de zijkant buiten de auto uitsteken.

⚠ WAARSCHUWING

- Hieronder wordt aangegeven wat het maximale gewicht is dat kan worden geladen op het roof rack. Verdeel de lading gelijkmatig over het roof rack en zet de lading goed vast.

ROOF RACK	70 kg GELIJKMATIG VERDEELD
-----------	-------------------------------

Er kan schade aan uw auto ontstaan, als u meer dan het toegestane gewicht op het roof rack vervoert.

(Vervolg)

(Vervolg)

- Het zwaartepunt van de auto ligt hoger als er zich lading op het roof rack bevindt. Vermijd plotseling starten of remmen, scherpe bochten, abrupte manoeuvres of hoge snelheden waardoor u de macht over het stuur kunt kwijtraken of de auto over de kop kan slaan.
- Rijd altijd langzaam en neem bochten voorzichtig als u voorwerpen op het roof rack vervoert. Sterke windvlagen kunnen een opwaartse druk aan de onderzijde van de lading veroorzaken. Dit geldt met name voor grote, platte voorwerpen zoals houten panelen of matrassen. Hierdoor kunnen voorwerpen van het roof rack vallen en de auto of andere auto's beschadigen.
- Controleer regelmatig de voorwerpen op het roof rack goed vastzitten om te voorkomen dat de lading beschadigd of verloren raakt.

Multimediasysteem

Multimediasysteem	4-3	Bluetooth	4-27
AUX-, USB- en iPod® -aansluiting	4-3	Verbinding maken met Bluetooth-apparaten	4-27
Antenne.....	4-4	Gebruik van een Bluetoothaudioapparaat.....	4-30
Audiobediening op stuurwiel.....	4-5	Gebruik van een Bluetoothtelefoon	4-32
Audio / Video / Navigatiesysteem (AVN).....	4-6	Setup (Instellen)	4-37
Bluetooth® Wireless Technology handsfree	4-6	Display	4-37
Uitleg werking autoradio	4-7	Geluid.....	4-37
Audio (Zonder Touchscreen)	4-9	Date/Time (datum/tijd)	4-38
Systeemindeling - bedieningspaneel.....	4-9	Phone.....	4-38
Systeemindeling - Audiobediening op stuurwiel.....	4-13	Taal.....	4-38
Het systeem in- of uitschakelen	4-16	Systeemstatusiconen	4-39
Het display in- of uitschakelen	4-16	Specificaties audiosysteem	4-40
Het leren kennen van de basishandelingen	4-17	USB	4-40
Radio	4-18	Bluetooth.....	4-41
De radio inschakelen	4-18	Audio (Zonder Touchscreen)	4-42
De radiomodus wijzigen.....	4-18	Systeemindeling - bedieningspaneel.....	4-42
Scannen voor beschikbare radiozenders	4-18	Systeemindeling - Audiobediening op stuurwiel.....	4-44
Zoeken voor radiozenders	4-19	Het systeem in- of uitschakelen	4-47
Radiozenders opslaan.....	4-19	Het display in- of uitschakelen	4-47
Luisteren naar opgeslagen radiozenders.....	4-19	Het leren kennen van de basishandelingen	4-48
Mediaspeler	4-20		
Gebruik van de mediaspeler.....	4-20		
Gebruik van de USB-modus.....	4-21		
Gebruik van de iPod-modus.....	4-23		
Gebruik van de AUX-modus	4-26		

Radio	4-49	Systeemstatusiconen	4-71
De radio inschakelen	4-49	Specificaties audiosysteem	4-72
De radiomodus wijzigen.....	4-49	USB	4-72
Scannen voor beschikbare radiozenders	4-50	Bluetooth.....	4-73
Zoeken voor radiozenders	4-50	Handelsmerken	4-74
Radiozenders opslaan.....	4-50	Verklaring van conformiteit	4-75
Luisteren naar opgeslagen radiozenders.....	4-50	CE RED voor de EU.....	4-75
Mediaspeler	4-51		
Gebruik van de mediaspeler.....	4-51		
Gebruik van de USB-modus.....	4-52		
Gebruik van de iPod-modus.....	4-54		
Gebruik van de AUX-modus	4-57		
Bluetooth	4-58		
Verbinding maken met Bluetooth-apparaten	4-58		
Gebruik van een Bluetoothaudioapparaat.....	4-61		
Gebruik van een Bluetoothtelefoon	4-63		
Setup (Instellen)	4-69		
Display	4-69		
Geluid.....	4-69		
Date/Time (datum/tijd)	4-69		
Bluetooth.....	4-70		
Systeem	4-70		

MULTIMEDIASYSTEEM

AANWIJZING

- Als u achteraf een HID-koplamp monteert, treden er mogelijk storingen op in het audiosysteem en de elektronische onderdelen van uw auto.
- Algemeen Voorkomt dat chemicaliën als parfum, cosmetische oliën, zonnebrandcrème en luchtverfrisser in aanraking komen met onderdelen van het interieur, omdat deze beschadiging of verkleuring kunnen veroorzaken.

AUX-, USB- en iPod®-aansluiting



U kunt een AUX-poort gebruiken om audio-apparaten aan te sluiten en een USB-poort om een USB aan te sluiten alsook in een iPod®-poort.

Informatie

Als er een draagbaar audioapparaat op de elektrische aansluiting wordt aangesloten, is er tijdens het afspelen mogelijk ruis hoorbaar. Gebruik in dat geval de voedingsbron van het draagbare apparaat.

* iPod® is een handelsmerk van Apple Inc.

Antenne

Dakantenne



OGB044145

Uw auto maakt gebruik van een dakantenne om zowel AM- als FM-signalen te ontvangen. Deze antenne kan verwijderd worden. Draai de antenne linksom om hem te verwijderen. Draai de antenne rechtsom om deze te plaatsen.

AANWIJZING

- **Vóór het betreden van een omgeving met een lage doorrijhoogte of bij een car wash, controleer dat de antenne volledig is verwijderd.**
- **Vewijder de antenne voor het wassen van de auto in een automatische carwash, anders kan er schade ontstaan.**
- **Bij het terugplaatsen van de antenne is het voor een goede ontvangst van belang dat de antenne goed wordt vastgedraaid en dat de antenne rechtop staat. Maar het kan verwijderd worden wanneer het voertuig geparkeerd.**

AANWIJZING

Installatie van een alternatieve antenne kan leiden tot lekkage, windgeruis, rammelen en slechte werking van de radio. Wij raden u aan om de antenne te gebruiken die verkrijgbaar is bij een officiële Hyundai-dealer.

Audiobediening op stuurwiel (indien van toepassing)



OGB044121

Het audio-schakelaarpaneel op het stuurwiel is aanwezig om een veilige manier van rijden mogelijk te maken.

AANWIJZING

Bedien nooit meerdere schakelaars van het audio-schakelaarpaneel tegelijkertijd.

VOLUME (+ /) (1)

- Beweeg de VOLUME-schakelaar omhoog om het volume te verhogen.
- Beweeg de VOLUME-schakelaar omlaag om het volume te verlagen.

SEEK/PRESET (/) (2)

Als de SEEK/PRESET-toets gedurende 0,8 s of langer wordt ingedrukt, werkt hij in elke stand als volgt.

Radiomodus

Werkt als AUTO SEEK-toets. Deze zal blijven ZOEKEN tot u de toets loslaat.

CDP modus

Werkt als FF/REW-toets.

Als de SEEK/PRESET-toets gedurende korter dan 0,8 s wordt ingedrukt, werkt hij in elke stand als volgt.

Radiomodus

Werkt als PRESET STATION SELECT toets.

CDP modus

Werkt als TRACK UP/DOWN-toets.

MODE () schakelaar (3)

Druk op de MODE toets om de Radio, de CD-speler of AUX (Auxiliary, indien van toepassing) te selecteren.

MUTE () (4, indien van toepassing)

- Druk op de toets MUTE om het geluid uit te schakelen.
- Druk op de knop om de microfoon uit te schakelen tijdens een telefoongesprek.

Informatie

Meer informatie over de bedienings-toetsen van het audiosysteem vindt u op de volgende bladzijden in dit hoofdstuk.

Audio / Video / Navigatiesysteem (AVN) (indien van toepassing)

Gedetailleerde informatie over het AVN-systeem kunt u vinden in een apart bijgeleverd instructieboekje.

Bluetooth® Wireless Technology hands-free (indien van toepassing)



OGB047122



OGB044123

- (1) Bel / beantwoord-knop
- (2) Toets gesprek beëindigen
- (3) Microfoon

- Audio: Zie "AUDIO" in dit hoofdstuk voor meer informatie.
- AVN: Gedetailleerde informatie over de *Bluetooth®* Wireless Technology handsfree kunt u vinden in het apart bijgeleverde instructieboekje.

U kunt de telefoon draadloos gebruiken met behulp van de *Bluetooth®* draadloze technologie.

De werking van een autoradio

FM-ontvangst

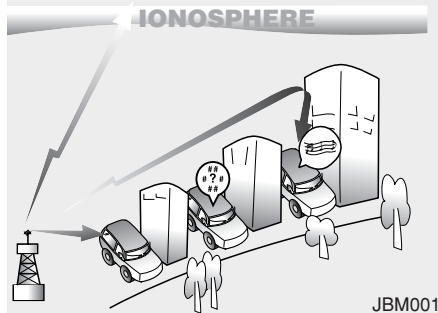

AM en FM radiosignalen worden door het radiostation uitgezonden. Deze signalen worden ontvangen door de radioantenne op het spatscherm van uw wagen. Dit signaal wordt dan verwerkt door de radio en doorgestuurd naar de luidsprekers.

Als een krachtig radiosignaal uw wagen bereikt zorgt de moderne techniek van uw geluidsinstallatie voor een hoge kwaliteit van de geluidsweergave. In sommige gevallen is het ontvangen signaal echter niet krachtig en helder.

Dit kan worden veroorzaakt door bijvoorbeeld de afstand tot het radiostation, andere krachtige stations of de aanwezigheid van gebouwen, bruggen of grotere obstakels in het desbetreffende gebied.

AM-ontvangst

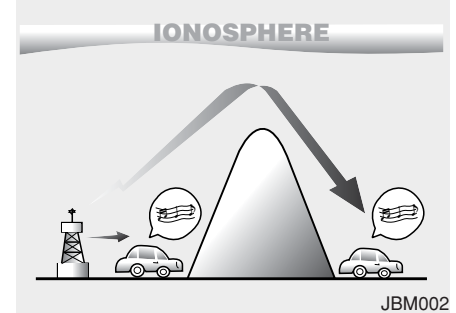

In het algemeen is de ontvangst van AM signalen beter dan van FM signalen. Dit komt doordat AM radiogolven met een lage frequentie worden uitgezonden. Deze lange afstands, laagfrequente radiogolven kunnen de kromming van de aarde volgen in plaats van recht te reizen. Bovendien ontwijken ze obstakels zodat over het algemeen een betere signaalweergave het gevolg is.

FM radiostation

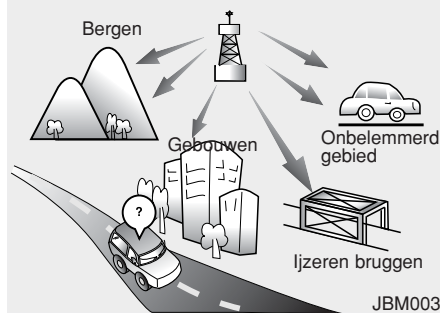

FM signalen worden met een hoge frequentie uitgezonden en volgen hierbij niet het aardoppervlak. Daarom ontstaat bij FM uitzendingen op een relatief korte afstand van het radiostation vervorming. Bovendien ondervinden FM signalen nadelige invloeden door gebouwen, bergen en obstakels. Dit kan leiden tot ongewenste of onaangename luistersituaties die ertoe kunnen leiden dat u denkt dat er een probleem is met uw radio. De volgende condities zijn normaal en duiden niet op een storing:

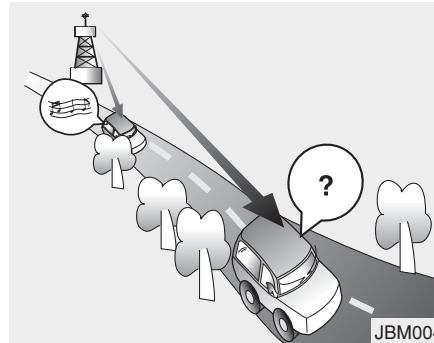

- Vervorming - Tijdens het rijden kan de afstand ten opzichte van het radiostation gewijzigd worden, het signaal wordt zwakker en er treedt vervorming op. In een dergelijk geval adviseren wij u op een ander en krachtiger station af te stemmen.
- Flutter - Zwakke FM signalen of grote obstakels tussen de zenden en de radio vervormen het signaal waardoor er flutter ontstaat. Deze storing kan iets worden onderdrukt door de hoge tonen te verminderen.

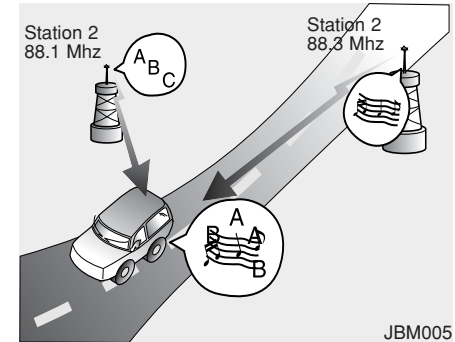

- Radiostation wisselen - Bij het zwakker worden van het FM signaal is het mogelijk dat het signaal van een nabij gelegen, krachtige zender op dezelfde frequentie wordt ontvangen. Dit komt omdat uw radio is ontworpen om op het sterkste signaal af te stemmen. In dit geval adviseren wij u een andere zender op te zoeken.
- Multi-Path Annulering - Als radiosignalen vanuit diverse richtingen worden ontvangen heeft dit vervorming tot gevolg. Dit kan worden veroorzaakt door een direct en een gereflecteerd signaal van hetzelfde station of door signalen van twee stations met dicht bij elkaar liggende frequenties. In dit geval adviseren wij u op een andere zender af te stemmen.

AUDIO (ZONDER TOUCHSCREEN)

Systeemindeling - bedieningspaneel

■ Type A



■ Type B



(1) Toets RADIO

- Indrukken om de radio in te schakelen. Tijdens het luisteren naar de radio, drukt u op de knop om de radiomodus te wijzigen.

(2) Toets MEDIA

- Druk op de knop om inhoud van een media-opslagapparaat af te spelen. Druk herhaaldelijk op de knop om te schakelen tussen de modi USB (iPod) en AUX.

(3) DISP

- Het display in- of uitschakelen.

(4) Toets SEEK/TRACK

- Wijzig de zender/nummer/bestand (uitgezonderd voor de AUX-modus).
- Tijdens het luisteren naar de radio, druk en houd de knop ingedrukt om naar een zender te zoeken.
- Tijdens het afspelen van media, druk en houd de knop ingedrukt om terug- of snel vooruit te spoelen (uitgezonderd voor de AUX-modus).

(5) Toets POWER/knop VOL

- Indrukken om het systeem in of uit te schakelen.
- Draai de knop naar links of rechts om het volume van het systeemgeluid aan te passen.

* De aanwezigl functies kan afwijken van de afbeelding.

■ Type A



(6) Toets MENU

- Druk op de knop om naar het menu-scherm voor de huidige modus te gaan.

(7) Toets SETUP/CLOCK

- Druk op de knop om naar het instellingsscherm te gaan.
- Druk en houd de knop ingedrukt om naar het tijdstellingsscherm te gaan.

(8) Toets BACK

- Indrukken om terug te keren naar het vorige scherm.

■ Type B



(9) Toets FOLDER

- In de USB-modus, drukt u op de knop om naar de mappenlijst te gaan.

(10) Cijfertoetsen (1 RPT~ 6)

- Tijdens het luisteren naar de radio, drukt u op de knop om te luisteren naar een radiozender.
- Tijdens het luisteren naar de radio, druk en houd de knop ingedrukt om het huidige radiostation in de voorprogramma-tie op te slaan.
- In de USB-/iPod-modus, drukt u op de knop [1 RPT] om de modus herhaald afspelen te wijzigen. Druk op de knop [2 SHFL] om de willekeurige afspelmodus te wijzigen.

(11) Knop TUNE/FILE/ENTER

- Tijdens het luisteren naar de radio, draai aan de knop om de frequentie aan te passen.
- Tijdens het afspelen van media, draai aan de knop om een nummer/bestand te zoeken (uitgezonderd voor de AUX-modus).
- Tijdens het zoeken, drukt u op de knop om het huidige nummer/bestand te selecteren.

* De aanwezigheid van functies kan afwijken van de afbeelding.

■ Type C



■ Type D



(Met Bluetooth® Wireless Technology)

(1) **Toets RADIO**

- Indrukken om de radio in te schakelen. Tijdens het luisteren naar de radio, drukt u op de knop om de radiomodus te wijzigen.

(2) **Toets MEDIA**

- Druk op de knop om inhoud van een media-opslagapparaat af te spelen. Druk herhaaldelijk op de knop om te schakelen tussen de modi USB (iPod), Bluetooth-audio, en AUX.

(3) **Toets PHONE**

- Druk op de knop om het verbinden van een mobiele telefoon via Bluetooth te starten.
- Nadat een Bluetooth-telefoonverbinding tot stand is gebracht, drukt u op de knop voor toegang tot het Bluetooth-telefoonmenu.

(4) **Toets SEEK/TRACK**

- Wijzig de zender/nummer/bestand (uitgezonderd voor de AUX-modus).
- Tijdens het luisteren naar de radio, druk en houd de knop ingedrukt om naar een zender te zoeken.
- Tijdens het afspelen van media, druk en houd de knop ingedrukt om terug- of snel vooruit te spoelen (uitgezonderd voor de AUX- en Bluetooth-audiomodi).

(5) **Toets POWER/knop VOL**

- Indrukken om het systeem in of uit te schakelen.
- Draai de knop naar links of rechts om het volume van het systeemgeluid aan te passen.

* De aanweziggl functies kan afwijken van de afbeelding.

■ Type C

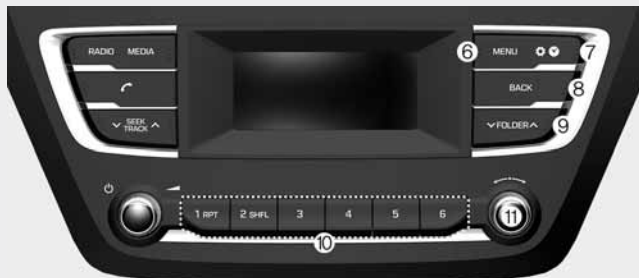

■ Type D



(Met *Bluetooth*® Wireless Technology)

(6) Toets MENU

- Druk op de knop om naar het menu-scherm voor de huidige modus te gaan.

(7) Toets SETUP/CLOCK

- Druk op de knop om naar het instellingsscherm te gaan.
- Druk en houd de knop ingedrukt om naar het tijdstellingsscherm te gaan.

(8) Toets BACK

- Indrukken om terug te keren naar het vorige scherm.

(9) Toets FOLDER

- In de USB-modus, drukt u op de knop om naar de mappenlijst te gaan.

(10) Cijfertoetsen (1 RPT~ 6)

- Tijdens het luisteren naar de radio, drukt u op de knop om te luisteren naar een radiozender.
- Tijdens het luisteren naar de radio, druk en houd de knop ingedrukt om het huidige radiostation in de voorprogramma te op te slaan.
- In de USB-/iPod-modus, drukt u op de knop [1 RPT] om de modus herhaald afspelen te wijzigen. Druk op de knop [2 SHFL] om de willekeurige afspelmodus te wijzigen.

(11) Knop TUNE/FILE/ENTER

- Tijdens het luisteren naar de radio, draai aan de knop om de frequentie aan te passen.
- Tijdens het afspelen van media, draai aan de knop om een nummer/bestand te zoeken (uitgezonderd voor de AUX-en Bluetooth-audiomod).)
- Tijdens het zoeken, drukt u op de knop om het huidige nummer/bestand te selecteren.

* De aanwezigheid van functies kan afwijken van de afbeelding.

Systeemindeling - Audiobediening op stuurwiel



(Bluetooth® compatibele modellen)

* De aanwezig functies kan afwijken van de afbeelding.

(1) Toets MODE

- Druk op de knop om te schakelen tussen radio- en mediamodi.
- Druk en houd de knop ingedrukt om het systeem in of uit te schakelen. (indien van toepassing)

(2) Volumeschakelaar

- Duw omhoog of omlaag om het volume aan te passen.

(3) Omhoog-/omlaagschakelaar

- Wijzig de zender/nummer/bestand (uitgezonderd voor de AUX-modus).
- Tijdens het luisteren naar de radio, drukt u op de knop om te luisteren naar de vorige/volgende opgeslagen radiozender.
- Tijdens het luisteren naar de radio, druk en houd de knop ingedrukt om naar een zender te zoeken.
- Tijdens het afspelen van media, druk en houd de knop ingedrukt om terug- of snel vooruit te spoelen (uitgezonderd voor de AUX- en Bluetooth-audiomodi).

(4) Toets MUTE

- Druk op de knop om het systeem te dempen of op te heffen.
- Tijdens een telefoongesprek indrukken om de microfoon uit of weer in te schakelen.
- Tijdens het afspelen van media, drukt u op de knop om het afspelen te pauzeren of te hervatten (uitgezonderd voor de iPod-modus).

(5) Toets bellen/beantwoorden

- Druk op de knop om het verbinden van een mobiele telefoon via Bluetooth te starten.
- Nadat een Bluetooth-telefoonverbinding tot stand is gebracht, druk en houd de knop ingedrukt om het meest recente telefoonnummer te bellen. Wanneer een oproep binnenkomt, drukt u op de knop om de oproep te beantwoorden.
- Tijdens een gesprek, drukt u op de knop op om te schakelen tussen het actieve gesprek en het gesprek in wacht. Druk en houd de knop ingedrukt om het gesprek te schakelen tussen het systeem en de mobiele telefoon.

(6) Knop om het gesprek te beëindigen

⚠ WAARSCHUWING
- Over rijden

- Bedien het systeem niet tijdens het rijden. Rijden terwijl u afgeleid bent, kan leiden tot verlies van controle over het voertuig, wat kan leiden tot een ongeval, ernstig persoonlijk letsel of de dood. De primaire verantwoordelijkheid van de bestuurder is de veilige en legale bediening van een voertuig, en alle handapparaten, apparaten of voertuigsystemen die de aandacht van de bestuurder afleiden van deze verantwoordelijkheid, mogen nooit tijdens het gebruik van het voertuig worden gebruikt.

(Vervolg)

(Vervolg)

- Kijk niet tijdens het rijden naar het scherm. Rijden terwijl u wordt afgeleid, kan leiden tot een verkeersongeval. Stop uw voertuig op een veilige locatie voordat u functies gebruikt die meerdere bewerkingen vereisen.
- Stop eerst uw voertuig voordat u uw mobiele telefoon gebruikt. Het gebruik van een mobiele telefoon tijdens het rijden kan leiden tot een verkeersongeval. Gebruik indien nodig de Bluetooth Hands-free-functie om te bellen en houd de oproep zo kort mogelijk.
- Houd het volume laag genoeg om externe geluiden te horen. Rijden zonder de mogelijkheid om externe geluiden te horen kan leiden tot een verkeersongeval. Langdurig naar een luid volume luisteren kan gehoorbeschadiging veroorzaken.

⚠ WAARSCHUWING

- Over het omgaan met het systeem

- Demonteer het systeem niet en breng geen wijzigingen aan. Als u dit wel doet, kan dat resulteren in een ongeval, brand of een elektrische schok.
- Laat geen vloeistoffen of vreemde stoffen in het systeem komen. Vloeistoffen of vreemde stoffen kunnen schadelijke dampen, een brand of systeemstoringen veroorzaken.
- Stop met het gebruik van het systeem als het niet goed functioneert, zoals geen audio-uitvoer of weergave. Als u het systeem blijft gebruiken wanneer het niet goed functioneert, kan dit leiden tot een brand, elektrische schok of systeemstoring.
- Raak tijdens onweer of bliksem de antenne niet aan, omdat dit kan leiden tot een elektrische schok.

i Informatie**- Over het bedienen van het systeem**

- Gebruik het systeem terwijl de motor draait. Als u het systeem lange tijd gebruikt terwijl de motor is gestopt, kan de accu ontladen worden.
- Installeer geen niet-goedgekeurde producten. Het gebruik van niet-goedgekeurde producten kan een fout veroorzaken tijdens het gebruik van het systeem. Systeemfouten die worden veroorzaakt door het installeren van niet-goedgekeurde producten vallen niet onder de garantie.

i Informatie**- Over het omgaan met het systeem**

- Oefen geen overmatige kracht uit op het systeem. Overmatige druk op het scherm kan het LCD-paneel of het aanraakpaneel beschadigen.
- Zorg ervoor dat u bij het reinigen van het scherm of het knoppenpaneel de motor afzet en een zachte, droge doek gebruikt. Als u het scherm of de knoppen afveegt met een ruwe doek of met oplosmiddelen (alcohol, benzeen, verfverdunder, enz.), kan het oppervlak krassen bezorgen of chemisch beschadigen.
- Als u een luchtverfrisser van een vloeibaar type op het ventilatierooster bevestigt, kan het oppervlak van het rooster vervormd raken door de stromende lucht.
- Als u het geplaatste apparaat op een andere positie wilt installeren, informeer dan bij uw leverancier of servicecentrum. Technische expertise is vereist om het apparaat te installeren of te demonteren.

AANWIJZING

- Als u problemen ondervindt met het systeem, neemt dan contact op met het verkooppunt of de verdeler.
- Wanneer het audiosysteem in een elektromagnetische omgeving wordt geplaatst, ontstaat mogelijk ruis.

Het systeem in- of uitschakelen

Start de motor om de radio in te schakelen.

- Als u het systeem tijdens het rijden niet wilt gebruiken, kunt u het systeem uitschakelen door op de knop **[POWER]** op het bedieningspaneel te drukken. Om het systeem opnieuw te gebruiken, drukt u nogmaals op de knop **[POWER]**.

Het systeem wordt uitgeschakeld als u de motor afzet (ACC Uit).

- Wanneer u het systeem weer inschakelt, zullen de vorige modus en instellingen intact blijven.

WAARSCHUWING

- **Sommige functies kunnen om veiligheidsredenen worden uitgeschakeld terwijl het voertuig in beweging is. Ze werken alleen wanneer het voertuig stopt. Parkeer uw voertuig op een veilige locatie voordat u één van deze gebruikt.**
- **Stop met het gebruik van het systeem als het niet goed functioneert, zoals geen audio-uitvoer of weergave. Als u het systeem blijft gebruiken wanneer het niet goed functioneert, kan dit leiden tot een brand, elektrische schok of systeemstoring.**

Informatie

U kunt het systeem inschakelen wanneer de contactsleutel in de stand "ACC" of "AAN" geplaatst is. Als u het systeem gedurende langere tijd gebruikt zonder dat de motor draait, loopt de batterij af. Als u van plan bent om het systeem lange tijd te gebruiken, start u de motor.

Het display in- of uitschakelen

Om verblinding te voorkomen, kunt u het scherm uitschakelen. Het scherm kan alleen worden uitgeschakeld als het systeem is ingeschakeld.

1. Op het bedieningspaneel, drukt u op de gewenste **[SETUP/CLOCK]** toets.
2. Draai de knop **[TUNE]** om de **Display uit** te selecteren en druk vervolgens de knop in.
 - Druk op één van de knoppen op het bedieningspaneel om het scherm weer in te schakelen.

Het leren kennen van de basishandelingen

U kunt een item selecteren of de instellingen aanpassen met behulp van de nummerknoppen en de knop [TUNE] op het bedieningspaneel.

Selecteer een item

Genummerde items

Druk de bijbehorende cijfertoets in.



Ongenummerde items

Draai de knop [TUNE] om het gewenste item te selecteren en druk vervolgens de knop in.



De instellingen wijzigen

Draai aan de knop [TUNE] om de waarde aan te passen en druk vervolgens op de knop om de wijzigingen op te slaan.

Draai de knop [TUNE] naar rechts om de waarde te verhogen en draai de knop [TUNE] naar links om de waarde te verlagen.

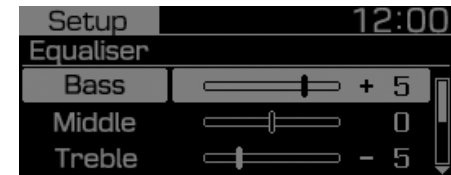

RADIO

De radio inschakelen

1. Op het bedieningspaneel, drukt u op de gewenste [RADIO] toets.
2. Wanneer het modus selectie venster wordt weergegeven, draai de knop [TUNE] om de gewenste radio modus te selecteren en druk vervolgens de knop in.

FM / AM-modus

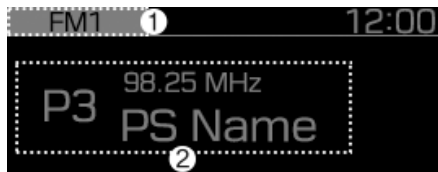

- (1) Ingeschakelde radiomodus
- (2) Informatie over de radiozender

Druk op de knop [MENU] op het bedieningspaneel voor toegang tot de volgende menuoptie:

- **Verkeersinformatie:** Activeren of deactiveren van verkeersberichten.

Aankondigingen en programma's zullen automatisch ontvangen worden indien ze beschikbaar zijn.

- **Presets:** Weergave van de voorkeuzelijst.
- **Automatisch opslaan:** Radiozenders opslaan in de voorkeuzelijst.
- **Scan:** Het systeem zoekt naar radiozenders met sterke radiosignalen en speelt elke radiozender gedurende ongeveer vijf seconden af.
- **Geluidsinstellingen:** Aanpassen van de geluidsinstellingen van het systeem.

De radiomodus wijzigen

Op het bedieningspaneel, drukt u op de gewenste [RADIO] toets.

Als het modusselectievenster wordt weergegeven, draait u aan de knop [TUNE] om de gewenste radiomodus te selecteren en drukt u vervolgens op de knop of drukt u op de overeenkomstige nummerknop om de gewenste radiomodus te selecteren.

Scannen voor beschikbare radiozenders

U kunt een paar seconden naar elke radiozender luisteren om de ontvangst te testen en degene die u wenst te selecteren.

1. Vanuit het radioscherm, drukt u op de knop [MENU] op het bedieningspaneel.
2. Draai de knop [TUNE] om de **Scan** te selecteren en druk vervolgens de knop in.
 - Het systeem zoekt naar radiozenders met sterke radiosignalen en speelt elke radiozender gedurende ongeveer vijf seconden af.
3. Druk op de knop [TUNE] wanneer u de radiozender hebt gevonden waarnaar u wilt luisteren.
 - U kunt doorgaan met luisteren naar de geselecteerde zender.

Zoeken voor radiozenders

Om naar de vorige of volgende beschikbare radiozender te zoeken, drukt u op de knop [v **SEEK/TRACK** \wedge] op het bedieningspaneel.

- U kunt ook drukken en de knop [v **SEEK/TRACK** \wedge] ingedrukt houden en om snel naar frequenties te zoeken. Wanneer u de knop loslaat, wordt automatisch een radiozender met een sterk signaal geselecteerd.

Als u de exacte frequentie kent van de radiozender die u wilt beluisteren, draai dan aan de knop [TUNE] op het bedieningspaneel om de frequentie te wijzigen.

Radiozenders opslaan

U kunt uw favoriete radiozenders opslaan en ernaar luisteren door ze te selecteren uit de lijst met voorkeuzenummers.

De huidige radiozender opslaan

Tijdens het luisteren naar de radio, drukt en houdt u de gewenste nummerknop op het bedieningspaneel ingedrukt.

- De radiozender waarnaar u luistert, wordt toegevoegd aan het geselecteerde nummer.

AANWIJZING

- **U kunt tot maximaal 6 radiozenders opslaan in elke modus.**
- **Als een zender al op het geselecteerde voorkeuzenummer is opgeslagen, zal de zender vervangen worden door de zender waarnaar u luistert.**

De automatische opslagfunctie gebruiken

U kunt naar radiozenders in uw regio zoeken waar een sterk signaal aanwezig is. De resultaten van uw zoekopdracht kunnen automatisch in de voorkeuzelijst worden opgeslagen.

1. Vanuit het radioscherm, drukt u op de knop [MENU] op het bedieningspaneel.
2. Draai de knop [TUNE] om de **Automatisch** opslaan te selecteren en druk vervolgens de knop in.

Luisteren naar opgeslagen radiozenders

FM / AM-modus

1. Vanuit het radioscherm, drukt u op de knop [MENU] op het bedieningspaneel.
2. Draai de knop [TUNE] om de **Voorkeuzen** te selecteren en druk vervolgens de knop in.
3. Op het bedieningspaneel, drukt u op de gewenste nummerknop.

MEDIASPELER

Using the mediaspeler

U kunt muziek afspelen die is opgeslagen op verschillende media-opslagapparaten, zoals USB-opslagapparaten, smartphones en iPod's.

1. Verbind een apparaat met de USB-poort of de AUX-poort van uw voertuig.
 - Het afspelen kan onmiddellijk starten, afhankelijk van het apparaat dat u met het systeem verbindt.
2. Op het bedieningspaneel, drukt u op de gewenste **[MEDIA]** toets.
3. Wanneer het modus selectie venster wordt weergegeven, draai de knop **[TUNE]** om de gewenste mediamodus te selecteren en druk vervolgens de knop in.

AANWIJZING

- Wanneer u een Apple-apparaat verbindt, start het afspelen niet automatisch. Om de mediaspeler in de iPod-modus te starten, drukt u op de knop **[MEDIA]** op het bedieningspaneel. Wanneer het modus selectie venster wordt weergegeven, draai de knop **[TUNE]** om de iPod te selecteren en druk vervolgens de knop in.
- U kunt de modus ook wijzigen door herhaaldelijk op de knop **[MODE]** op het stuurwiel te drukken.
- Zorg ervoor dat u externe USB-apparaten aansluit en loskoppelt terwijl het systeem is uitgeschakeld.
- Afhankelijk van de voertuigmodellen en specificaties, kunnen de beschikbare knoppen of het uiterlijk en de indeling van de USB/AUX-poorten in uw voertuig variëren.

(Vervolg)

(Vervolg)

- Verbind een smartphone of een MP3-apparaat niet simultaan met het systeem via meerdere methoden zoals USB, Bluetooth en AUX. Anders kan het geluid vervormen of een systeemstoring ontstaan.
- Wanneer de equalizerfunctie van het verbonden apparaat en de Equalizer (Toon) -instellingen van het systeem beide worden geactiveerd, kunnen de effecten elkaar beïnvloeden en kan dit tot geluidsverlies of vervorming leiden. Deactiveer indien mogelijk de equalizerfunctie van het apparaat.
- Er kan sprake zijn van ruis wanneer er een Apple-apparaat of een AUX-apparaat wordt aangesloten. Wanneer dergelijke apparaten niet worden gebruikt, koppelt u het apparaat los en bergt u het op.
- Wanneer de Appleapparaat of het AUX-apparaat is aangesloten op de aansluiting voor de voeding, kan er ruis optreden als er muziek van het externe apparaat wordt afgespeeld. Koppel in dergelijke gevallen voor gebruik van het apparaat de voeding los.

Gebruik van de USB-modus

U kunt mediabestanden afspelen die zijn opgeslagen op draagbare apparaten, zoals USB-opslagapparaten en MP3-spelers. Controleer compatibele USB-opslagapparaten en bestandsspecificaties voordat u de USB-modus gebruikt.

Verbind uw USB-apparaat met de USB-poort in het voertuig.

- Het afspelen start onmiddellijk.
- Als er reeds een USB-apparaat aan het systeem is verbonden, drukt u op de knop [MEDIA]. Wanneer het modus selectie venster wordt weergegeven, draai de knop [TUNE] om de **USB** te selecteren en druk vervolgens de knop in.



- (1) Huidig bestandsnummer en totaal aantal bestanden
- (2) Afspeeltijd
- (3) Informatie over het liedje dat momenteel wordt afgespeeld

Druk op de knop [MENU] op het bedieningspaneel voor toegang tot de volgende menuoptie:

- **List:** Toegang tot de lijst met bestanden.
- **Informatie:** Informatie weergegeven over het muziekstuk dat op dat moment wordt afgespeeld.
- **Geluidsinstellingen:** Aanpassen van de geluidsinstellingen van het systeem.

Terugspoelen/Vooruitspoelen

Houd de toets [v SEEK/TRACK ^] op het bedieningspaneel ingedrukt

- U kunt ook op de hendel Omhoog/Omlaag op het stuurwiel drukken en hem ingedrukt houden.

Herstarten van het huidige afspelen

Druk de toets [v SEEK/TRACK] op het bedieningspaneel ingedrukt.

- U kunt ook de omlaagschakelaar op het stuurwiel indrukken.

Afspelen van het vorige of volgende liedje

Om het vorige liedje af te spelen, drukt u tweemaal op de knop [v SEEK/TRACK] op het bedieningspaneel. Om het volgende liedje af te spelen, drukt u op de knop [TRACK ^] op het bedieningspaneel.

- U kunt ook de omhoog-/ omlaagschakelaar op het stuurwiel gebruiken.

AANWIJZING

Op het bedieningspaneel, draai aan de knop [BESTAND] om het gewenste liedje te zoeken en druk op de knop om het bestand af te spelen.

Herhaaldelijk afspelen

Op het bedieningspaneel, drukt u op de gewenste [1 RPT] toets. De modus herhaald afspelen verandert tekens wanneer u erop drukt. Zal het overeenkomstige moduspictogram op het scherm worden weergegeven.

In willekeurige volgorde afspelen

Op het bedieningspaneel, drukt u op de gewenste [2 SHFL] toets. De modus willekeurig afspelen wordt geactiveerd of gedeactiveerd tekens wanneer u erop drukt. Wanneer u de modus willekeurig afspelen activeert, zal het overeenkomstige moduspictogram op het scherm worden weergegeven.

Naar mappen zoeken

Op het bedieningspaneel, drukt u op de knop [v FOLDER Λ] om naar de gewenste map te navigeren, en drukt u vervolgens op de knop [TUNE]. Het eerste muziekstuk in de geselecteerde map wordt afgespeeld.

***i* Informatie**

- Start de motor van uw voertuig voordat u een USB-apparaat met uw systeem verbindt. Het starten van de motor met een USB-apparaat verbonden aan het systeem kan het USB-apparaat beschadigen.
- Pas op voor statische elektriciteit wanneer u een USB-apparaat aansluit of loskoppelt. Een statische ontlading kan een systeemstoring veroorzaken.
- Zorg ervoor dat uw lichaam of externe objecten niet in contact komen met de USB-poort. Als u dit wel doet, kan dit een ongeluk of systeemstoring veroorzaken.
- Sluit een USB-connector niet herhaaldelijk aan en af binnen korte tijd. Als u dit wel doet, kan dit een fout in het apparaat of een systeemstoring veroorzaken.
- Gebruik het USB-apparaat niet voor andere doeleinden dan het afspelen van muziekbestanden. Het gebruik van USB-accessoires voor opladen of verwarmen kan slechte prestaties of een systeemstoring veroorzaken.

AANWIJZING

- Gebruik geen verlengkabel wanneer u een USB-opslagapparaat verbindt. Verbind het rechtstreeks met de USB-poort. Als u een USB-hub of verlengkabel gebruikt, wordt het apparaat mogelijk niet herkend.
- Steek een USB-connector volledig in de USB-poort. Als u dit niet doet, kan dit een communicatiefout veroorzaken.
- Wanneer u een USB-opslagapparaat ontkoppelt, kan er een vervormd geluid optreden.
- Het systeem kan alleen bestanden afspelen die zijn gecodeerd in een standaardformaat.
- De volgende types van USB-apparaten worden mogelijk niet herkend of werken niet correct:
 - Versleutelde MP3-spelers,
 - USB-apparaten worden niet herkend als verwisselbare schijven.
- Afhankelijk van zijn toestand wordt een USB-apparaat mogelijk niet herkend.

(Vervolg)

(Vervolg)

- Sommige USB-apparaten zijn mogelijk niet compatibel met uw systeem.
- Afhankelijk van het type, de capaciteit of het bestandsformaat van het USB-apparaat, kan de USB-herkenningstijd langer zijn.
- Het weergeven van afbeeldingen en het afspelen van video's wordt niet ondersteund.

Gebruik van de iPod-modus

U kunt luisteren naar muziek die is opgeslagen op uw Apple-apparaten, zoals een iPod of een iPhone.

1. Verbind uw Apple-apparaat met de USB-poort in uw voertuig met behulp van de kabel die bij het Apple-apparaat is geleverd.
 - Eens verbonden zal het apparaat beginnen opladen. Het afspelen van muziek zal niet automatisch starten.
2. Op het bedieningspaneel, drukt u op de gewenste **[MEDIA]** toets.
3. Wanneer het modus selectie venster wordt weergegeven, draai de knop **[TUNE]** om de iPod te selecteren en druk vervolgens de knop in.



- (1) Huidig bestandsnummer en totaal aantal bestanden
- (2) Afspeeltijd
- (3) Informatie over het liedje dat momenteel wordt afgespeeld

Druk op de knop **[MENU]** op het bedieningspaneel voor toegang tot de volgende menuoptie:

- **List:** Toegang tot de lijst met bestanden.
- **Informatie:** Informatie weergegeven over het muziekstuk dat op dat moment wordt afgespeeld.
- **Geluidsinstellingen:** Aanpassen van de geluidsinstellingen van het systeem.

Terugspoelen/Vooruitspoelen

Houd de toets [v **SEEK/TRACK** \wedge] op het bedieningspaneel ingedrukt.

- U kunt ook op de hendel Omhoog/Omlaag op het stuurwiel drukken en hem ingedrukt houden.

Herstarten van het huidige afspelen

Druk de toets [v **SEEK/TRACK**] op het bedieningspaneel ingedrukt.

- U kunt ook de omlaagschakelaar op het stuurwiel indrukken.

Afspelen van het vorige of volgende liedje

Om het vorige liedje af te spelen, drukt u tweemaal op de knop [v **SEEK/TRACK**] op het bedieningspaneel. Om het volgende liedje af te spelen, drukt u op de knop [**TRACK** \wedge] op het bedieningspaneel.

- U kunt ook de omhoog-/ omlaagschakelaar op het stuurwiel gebruiken.

AANWIJZING

Op het bedieningspaneel, draai aan de knop [BESTAND] om het gewenste liedje te zoeken en druk op de knop om het bestand af te spelen.

Herhaaldelijk afspelen

Op het bedieningspaneel, drukt u op de gewenste [1 **RPT**] toets. De modus herhaald afspelen verandert tekens wanneer u erop drukt. Zal het overeenkomstige moduspictogram op het scherm worden weergegeven.

In willekeurige volgorde afspelen

Op het bedieningspaneel, drukt u op de gewenste [2 **SHFL**] toets. De modus willekeurig afspelen wordt geactiveerd of gedeactiveerd tekens wanneer u erop drukt. Wanneer u de modus willekeurig afspelen activeert, zal het overeenkomstige moduspictogram op het scherm worden weergegeven.

Informatie

- Zorg ervoor dat u de motor start voordat u apparaten met het systeem verbindt. Het apparaat kan beschadigd raken als de motor wordt gestart terwijl het apparaat is verbonden.
- Sluit een USB-connector niet herhaaldelijk aan en af binnen korte tijd. Als u dit wel doet, kan dit een fout in het apparaat of een systeemstoring veroorzaken.

Opmerkingen over het verbinden van Apple-apparaten

- Zorg ervoor dat iOS en firmware van uw apparaat up-to-date zijn voordat u het met uw systeem verbindt. Verouderde apparaten kunnen een systeemfout veroorzaken.
- Als de batterij van uw apparaat bijna leeg is, kan het apparaat mogelijk niet herkend worden. Controleer het batterijniveau en laad indien nodig de batterij op voordat u het apparaat met uw systeem verbindt.
- Gebruik een door Apple goedgekeurde kabel. Het gebruik van een niet-goedgekeurde kabel kan een verstoord geluid of een fout veroorzaken tijdens het afspelen.
- Gebruik een kabel die korter is dan 1 meter, zoals de kabel die oorspronkelijk wordt geleverd bij een nieuw Apple-apparaat. Langere kabels kunnen ertoe leiden dat het audiosysteem het Apple-apparaat niet herkent.
- Steek een USB-connector volledig in de USB-poort. Als u dit niet doet, kan dit een communicatiefout veroorzaken.

- Wanneer uw apparaat tegelijkertijd is verbonden op de USB-poort en de AUX-poort, wordt dit herkend in de AUX-modus. Het apparaat blijft in de AUX-modus, zelfs als de AUX-kabel niet met het systeem is verbonden. Als u muziek wilt afspelen in de iPod-modus, koppelt u de AUX-kabel los van het apparaat of wijzigt u de audio-uitvoer van het apparaat naar "Dock".
- Als u uw apparaat met het systeem verbindt terwijl het afspelen bezig is op het apparaat, hoort u net na het verbinden mogelijk een hoog piepgeluid. Verbind het apparaat na het stoppen of pauzeren van het afspelen.
- Als u uw apparaat verbindt tijdens een download of synchronisatie met iTunes, kan er een fout veroorzaken. Sluit het apparaat aan nadat het downloaden of synchroniseren is voltooid.
- Als u een iPod nano (uitgezonderd voor de 6e generatie) of een iPod classic verbindt, zal het merklogo weergegeven worden op het scherm van het apparaat. Voor een iPhone en een iPod touch zal het logo niet weergegeven worden.

Opmerkingen over het afspelen van Apple-apparaten

- Afhankelijk van het model wordt uw apparaat mogelijk niet herkend vanwege niet-ondersteunde communicatieprotocollen.
- De volgorde van de liedjes die op het systeem worden afgespeeld of weergegeven, kunnen verschillen van de volgorde van de liedjes die op uw apparaat zijn opgeslagen.
- Op een iPhone kan de audiostreamfunctie en bediening van de iPod-modus conflicteren. Als er een fout optreedt, ontkoppelt en verbindt u de USB-kabel opnieuw.
- Wanneer u een iPhone of een iPod touch gebruikt, mag u het apparaat niet bedienen terwijl het met uw systeem is verbonden. Er kan een fout optreden.
- Als u een gesprek aangaat of ontvangt tijdens het afspelen via een iPhone, kan de muziek gepauzeerd blijven nadat u het gesprek heeft beëindigd. Als u de muziek niet hoort na het beëindigen van een gesprek, controleert u het apparaat om te zien of de muziek is gepauzeerd.

- Dupliceer een liedje niet in meerdere mappen. Eén liedje opgeslagen in meerdere mappen kan een fout veroorzaken met zoek- en afspeelfuncties.
- Als u een mediabedieningsfunctie uitvoert, zoals stoppen of herhalen, net voordat een liedje eindigt, kan het zijn dat de op het scherm weergegeven liedjesinformatie mogelijk niet overeen komt met het liedje dat momenteel wordt afgespeeld. Dit is geen systeemfout. Herstart de iPod-modus op het systeem of pauzeer en hervat het afspelen op uw apparaat.
- Afhankelijk van de eigenschappen van uw Apple-apparaat kunnen er bestanden worden overgeslagen of onjuist worden afgespeeld.
- Als het Apple-apparaat niet goed functioneert door een defect in het Apple-apparaat, reset dan het Apple-apparaat en probeer het opnieuw. (Raadpleeg de handleiding van uw Apple-apparaat voor meer informatie.)

Gebruik van de AUX-modus

U kunt naar audio luisteren via de luidsprekers van uw voertuig door externe apparaten te verbinden, zoals smartphones en MP3-spelers.

Verbindt een extern apparaat met de AUX-poort van uw voertuig met behulp van een AUX-kabel.

- De AUX-modus start automatisch en het geluid is hoorbaar via de luidsprekers van uw voertuig.
- Als er reeds een extern apparaat aan het systeem is verbonden, drukt u herhaaldelijk op de knop [MEDIA] totdat de AUX-modus is geselecteerd. Wanneer het modus selectie venster wordt weergegeven, draai de knop [TUNE] om de AUX te selecteren en druk vervolgens de knop in.

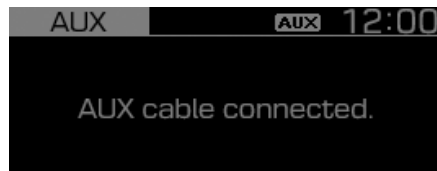

Druk op de knop [MENU] op het bedieningspaneel voor toegang tot de volgende menuoptie:

- **Geluidsinstellingen:** Aanpassen van de geluidsinstellingen van het systeem.

AANWIJZING

- **Omdat het systeem werkt als een uitvoerapparaat van het verbonden externe apparaat in de AUX-modus, kunt u geen andere bedieningselementen dan de volumeregelaar gebruiken. Gebruik de bedieningselementen op het externe apparaat om het afspelen te bedienen.**
- **Het geluidsvolume voor de AUX-modus wordt afzonderlijk van de andere modi aangepast.**
- **Afhankelijk van het apparaattype kan het gebruik van een extern apparaat met de stroomkabel verbonden aan de voedingsaansluiting een vervormd geluid veroorzaken.**
- **Als de AUX-kabel is verbonden met het systeem zonder een extern apparaat, kan er een vervormd geluid optreden. Verwijder de AUX-kabel van de AUX-poort als er geen extern apparaat is verbonden.**

BLUETOOTH (INDIEN VAN TOEPASSING)

Verbinding maken met Bluetooth-apparaten

Bluetooth is een draadloze netwerktechnologie met een kort bereik. Via Bluetooth kunt u draadloze apparaten in de buurt draadloos verbinden om gegevens tussen verbonden apparaten te verzenden en te ontvangen. Dit stelt u in staat om uw apparaten effectief te gebruiken.

Om Bluetooth te gebruiken, moet u eerst een geschikt Bluetooth-apparaat met uw systeem verbinden, zoals een mobiele telefoon of een MP3-speler. Zorg ervoor dat het apparaat dat u wilt verbinden Bluetooth ondersteunt.

WAARSCHUWING

- Parkeer uw voertuig op een veilige locatie voordat u Bluetooth-apparaten verbindt. Afgeleid rijden kan een verkeersongeval veroorzaken en leiden tot persoonlijk letsel of de dood.

AANWIJZING

- Op uw systeem kunt u alleen de functies Bluetooth Handsfree en Audio gebruiken. Verbind een mobiel apparaat dat beide functies ondersteunt.
- Sommige Bluetooth-apparaten kunnen storingen in het audiosysteem veroorzaken of interferentiegeluiden maken. Het probleem kan in dit geval mogelijk worden verholpen door het apparaat te verplaatsen.
- Als het systeem niet stabiel is vanwege een communicatiefout in het voertuig Bluetooth-apparaat, verwijdert u de gekoppelde apparaten en verbindt u de Bluetooth-apparaten opnieuw.

(Vervolg)

(Vervolg)

- Als de Bluetooth-verbinding niet stabiel is, volgt u deze stappen om het opnieuw te proberen.
 1. Deactiveer Bluetooth en reactiveer het op het apparaat. Verbind vervolgens het apparaat opnieuw.
 2. Schakel het apparaat uit en weer in. Maak opnieuw verbinding.
 3. Verwijder de batterij uit het apparaat en installeer deze opnieuw. Schakel het apparaat vervolgens in en verbind het opnieuw.
 4. Maak de registratie van de Bluetooth-koppeling op zowel het systeem als het apparaat ongedaan en registreer u opnieuw en verbind ze.

Apparaten koppelen met uw systeem

Voor Bluetooth-aansluitingen, koppelt u eerst uw apparaat met uw systeem om het toe te voegen aan de lijst met Bluetooth-apparaten van het systeem. U kunt tot maximaal vijf apparaten registreren.

1. Vanuit het bedieningspaneel, drukt u op de knop **[SETUP/CLOCK]** en selecteert u vervolgens **Telefoon ► Nieuw apparaat toevoegen**.

- Als u voor de eerste keer een apparaat met uw systeem koppelt, kunt u ook op de knop **[PHONE]** op het bedieningspaneel of op de knop Bellen/Beantwoorden op het stuurwiel drukken.

2. Op het Bluetooth-apparaat dat u wilt verbinden, activeert u Bluetooth, zoekt u naar het systeem van uw voertuig en selecteert u het vervolgens.

- Controleer de Bluetooth-naam van het systeem, die wordt weergegeven in het nieuwe pop-upvenster voor registratie op het systeemscherm.

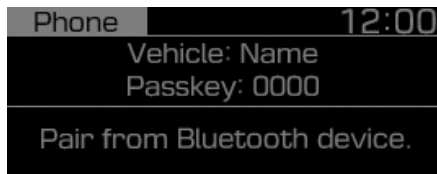

3. Voer het wachtwoord in of bevestig om de aansluiting te bevestigen.

- Als het invoerscherm voor de wachtwoordsleutel wordt weergegeven op het scherm van het Bluetooth-apparaat, voert u het wachtwoord "0000" in dat op het systeemscherm wordt weergegeven.
- Als de zescijferige wachtwoordsleutel op het scherm van het Bluetooth-apparaat wordt weergegeven, moet u ervoor zorgen dat de Bluetooth-wachtwoordsleutel weergegeven op het Bluetooth-apparaat hetzelfde is als de wachtwoordsleutel op het systeemscherm en de aansluiting van het apparaat is bevestigd.

4. Kies of u het Bluetooth-apparaat al dan niet met uw systeem wilt verbinden voordat u andere apparaten gebruikt.

- Als u prioriteit verleent aan het Bluetooth-apparaat, zal het automatisch verbonden worden met het systeem wanneer u het systeem inschakelt.

AANWIJZING

- **De schermafbeelding in deze handleiding is een voorbeeld. Controleer uw systeemscherm op de exacte voertuignaam en de Bluetooth-apparaatnaam.**
- **De standaard wachtwoordsleutel is "0000".**
- **Het kan even duren voordat het systeem aansluiting maakt met het apparaat nadat u toestemming heeft gegeven voor toegang tot het apparaat. Wanneer een verbinding tot stand is gebracht, verschijnt het Bluetooth-statuspictogram aan de bovenkant van het scherm.**
- **U kunt de toestemminginstellingen wijzigen via het Bluetooth-instellingenmenu van de mobiele telefoon. Raadpleeg voor meer informatie de gebruikershandleiding van uw mobiele telefoon.**

(Vervolg)

(Vervolg)

- Om een nieuw apparaat te registreren, herhaalen de stappen 1 tot en met 4.
- Wanneer een apparaat via Bluetooth met het systeem is verbonden, kunt u geen ander apparaat koppelen.
- Als u de automatische Bluetooth-verbindingfunctie gebruikt, kan een gesprek worden doorgeschakeld naar de handsfree van het voertuig wanneer u de telefoon in de buurt van het voertuig opneemt terwijl de motor van het voertuig aan staat. Als u niet wilt dat het systeem automatisch verbinding maakt met het apparaat, deactiveert u de Bluetooth op uw apparaat.
- Wanneer een apparaat via Bluetooth met het systeem is verbonden, raakt de batterij van het apparaat mogelijk sneller leeg.

Verbinding maken met een gekoppeld apparaat

Om een Bluetooth-apparaat op uw systeem te gebruiken, verbindt u het gekoppelde apparaat op het systeem. Uw systeem kan slechts met één apparaat tegelijk worden verbonden.

1. Vanuit het bedieningspaneel, drukt u op de knop [SETUP/CLOCK] en selecteert u vervolgens **Telefoon ► Gekoppeld apparaten**.
 - Als er geen verbonden apparaat is, drukt u op de knop [PHONE] op het bedieningspaneel of op de knop Bellen/Beantwoorden op het stuurwiel.
2. Draai de knop [TUNE] om het apparaat te selecteren waar u verbinding mee wilt maken en druk vervolgens de knop in.
 - Als een ander apparaat al met uw systeem is verbonden, koppelt u het los. Selecteer het verbonden apparaat om los te koppelen.

AANWIJZING

- Als een verbinding eindigt omdat een apparaat buiten het verbindingsbereik is of als er een apparaatfout optreedt, wordt de aansluiting automatisch hersteld wanneer het apparaat het verbindingsbereik binnengaat of wanneer de fout wordt gewist.
- De Bluetooth-verbinding is niet beschikbaar wanneer de Bluetooth-functie van het apparaat is uitgeschakeld. Zorg ervoor dat de Bluetoothfunctie van het apparaat is ingeschakeld.

De verbinding met een apparaat verbreken

Als u het gebruik van een Bluetooth-apparaat wilt stoppen of een ander apparaat wilt verbinden, koppelt u het momenteel verbonden apparaat los.

1. Vanuit het bedieningspaneel, drukt u op de knop [SETUP/CLOCK] en selecteert u vervolgens **Telefoon ► Gekoppeld apparaten**.
2. Draai de knop [TUNE] om het apparaat te selecteren waarmee u de verbinding wilt verbreken en druk vervolgens de knop in.
3. Druk op de knop [1 RPT] om **Ja** te selecteren.

Gekoppelde apparaten verwijderen

Als u niet langer wilt dat een Bluetooth-apparaat wordt gekoppeld of als u een nieuw apparaat wilt verbinden wanneer de lijst met Bluetooth-apparaten vol is, verwijdert u gekoppelde apparaten.

1. Vanuit het bedieningspaneel, drukt u op de knop [SETUP/CLOCK] en selecteert u vervolgens **Telefoon** ► **Verwijder apparaten**.
2. Draai de knop [TUNE] om het apparaat te selecteren dat u wilt verwijderen en druk vervolgens de knop in.
3. Druk op de knop [1 RPT] om **Ja** te selecteren.

AANWIJZING

- **Wanneer u een gekoppeld apparaat verwijdert, worden ook de oproepgeschiedenis en de contacten die in het systeem zijn opgeslagen, verwijderd.**
- **Als u een verwijderd apparaat opnieuw wilt gebruiken, moet u het apparaat weer koppelen.**

Gebruik van een Bluetoothaudioapparaat

U kunt via de luidsprekers van uw voertuig naar muziek luisteren die is opgeslagen op het verbonden Bluetooth-audioapparaat.

1. Op het bedieningspaneel, drukt u op de gewenste [MEDIA] toets.

Wanneer het modus selectie venster wordt weergegeven, draai de knop [TUNE] om de **BT Audio** te selecteren en druk vervolgens de knop in.



- (1) Informatie over het liedje dat momenteel wordt afgespeeld

Druk op de knop [MENU] op het bedieningspaneel voor toegang tot de volgende menuoptie:

- **Geluidsinstellingen:** Aanpassen van de geluidsinstellingen van het systeem.

Afspelen Pauzeren/Hervatten

Om het afspelen te pauzeren, drukt u op de knop [TUNE] op het bedieningspaneel. Om het afspelen te hervatten, drukt u nogmaals op de knop [TUNE].

Herstarten van het huidige afspelen

Druk de toets [v SEEK/TRACK] op het bedieningspaneel ingedrukt.

- U kunt ook de omlaagschakelaar op het stuurwiel indrukken.

Afspelen van het vorige of volgende liedje

Om het vorige liedje af te spelen, drukt u tweemaal op de knop [v SEEK/TRACK] op het bedieningspaneel. Om het volgende liedje af te spelen, drukt u op de knop [SEEK/TRACK ^] op het bedieningspaneel.

- U kunt ook de omhoog-/ omlaagschakelaar op het stuurwiel gebruiken.

Herhaaldelijk afspelen

Op het bedieningspaneel, drukt u op de gewenste [1 RPT] toets. De modus herhaald afspelen verandert tekens wanneer u erop drukt. Zal het overeenkomstige moduspictogram op het scherm worden weergegeven.

In willekeurige volgorde afspelen

Op het bedieningspaneel, drukt u op de gewenste [2 SHFL] toets. De modus willekeurig afspelen wordt geactiveerd of gedeactiveerd tekens wanneer u erop drukt. Wanneer u de modus willekeurig afspelen activeert, zal het overeenkomstige moduspictogram op het scherm worden weergegeven.

AANWIJZING

Afhankelijk van het verbonden Bluetooth-apparaat of mobiele telefoon, kan het afspelen van het vorige/volgende liedje mogelijk niet ondersteund worden.

AANWIJZING

- **Afhankelijk van het verbonden Bluetooth-apparaat, mobiele telefoon of de muzikspeler die u gebruikt, kunnen de bedieningselementen voor afspelen verschillen.**
- **Afhankelijk van de muzikspeler die u gebruikt, wordt streaming mogelijk niet ondersteund.**
- **Afhankelijk van het verbonden Bluetooth-apparaat of mobiele telefoon, worden sommige functies mogelijk niet ondersteund.**
- **Als u tegelijkertijd een Bluetooth-apparaat of mobiele telefoon verbindt op uw systeem via USB en Bluetooth, wordt de Bluetooth-modus gedeactiveerd en wordt de muziek afgespeeld in de USB- of iPod-modus. Als u naar muziek wilt luisteren die wordt gestreamd via Bluetooth, verwijdt u het USB-apparaat.**
- **Als een telefoon met Bluetooth wordt gebruikt om muziek af te spelen en deze een telefoongesprek ontvangt of voert, zal de muziek stoppen.**

(Vervolg)

(Vervolg)

- **Als u een oproep ontvangt of zelf belt terwijl er Bluetooth-audio wordt afgespeeld, kan het gesprek worden verstoord door muziek.**
- **Als u de Bluetooth-telefoonmodus gebruikt terwijl u Bluetooth-audio gebruikt, wordt het afspelen afhankelijk van de verbonden mobiele telefoon mogelijk niet automatisch hervat nadat u het gesprek heeft beëindigd.**
- **Als u tijdens het afspelen van Bluetooth-audio naar boven of beneden in de lijst met muziekstukken scrolt, kunnen er in sommige mobiele telefoons pluggeluiden te horen zijn.**
- **De functie voor het terugspoelen/vooruitspoelen wordt niet ondersteund in de Bluetooth-audiomodus.**
- **De afspeellijstfunctie wordt niet ondersteund in de Bluetooth-audiomodus.**
- **Als het Bluetooth-apparaat is losgekoppeld, zal de Bluetooth-audiomodus beëindigd worden.**

Gebruik van een Bluetoothtelefoon

U kunt Bluetooth gebruiken om handsfree over de telefoon te praten. Bekijk oproepinformatie op het systeemscherm en maak of ontvang veilig en gemakkelijk gesprekken via de ingebouwde microfoon en luidsprekers van het voertuig.

WAARSCHUWING

- Parkeer uw voertuig op een veilige locatie voordat u Bluetooth-apparaten verbindt. Afgeleid rijden kan een verkeersongeval veroorzaken en leiden tot persoonlijk letsel of de dood.
- Nooit een telefoonnummer bellen of uw mobiele telefoon openen tijdens het rijden. Het gebruik van een mobiele telefoon kan uw aandacht afleiden, waardoor het moeilijk wordt om externe omstandigheden te herkennen en het vermogen om onverwachte situaties te verwerken vermindert, wat kan leiden tot een ongeval. Gebruik indien nodig de Bluetooth Handsfree-functie om te bellen en houd de oproep zo kort mogelijk.

AANWIJZING

- U heeft geen toegang tot het telefoonscherm als er geen verbonden mobiele telefoon is. Om de Bluetooth-telefoonfunctie te gebruiken, verbind u een mobiele telefoon met het systeem.
- De Bluetooth Handsfree-functie werkt mogelijk niet wanneer u het dekingsgebied van de mobiele service verlaat, bijvoorbeeld wanneer u zich in een tunnel, ondergronds of in een bergachtig gebied bevindt.
- De gesprekskwaliteit kan in de volgende omgevingen verslechteren:
 - De ontvangst van de mobiele telefoon slecht is,
 - Het is lawaaiig in de auto,
 - De mobiele telefoon zich bevindt in de buurt van metalen voorwerpen, zoals een drankblikje.
- Afhankelijk van de verbonden mobiele telefoon, kunnen het volume en de geluidskwaliteit van de Bluetooth-handsfreefunctie verschillen.

Bellen

Als uw mobiele telefoon met het systeem is verbonden, kunt u een gesprek aangaan door een naam uit uw oproepgeschiedenis of contactenlijst te selecteren.

1. Op het bedieningspaneel, drukt u op de gewenste **[PHONE]** toets.
 - U kunt ook op de toets Bellen/Beantwoorden op het stuurwiel drukken.
2. Als u meerdere gekoppelde mobiele apparaten heeft, selecteert u een mobiele telefoon uit uw lijst met gekoppelde apparaten.

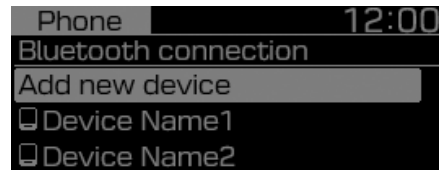

3. Selecteer een telefoonnummer.

- Om een telefoonnummer uit uw favorietenlijst te selecteren, selecteert u **Favorieten**.
- Om een telefoonnummer uit uw oproepgeschiedenis te selecteren, selecteert u **Oproepgeschiedenis**.
- Om een telefoonnummer uit uw lijst met contactpersonen te selecteren die u heeft gedownload van de verbonden mobiele telefoon, selecteert u **Contactpersonen**.

4. Om een oproep te beëindigen, druk op de toets [2 SHFL] op het bedieningspaneel.

- U kunt ook op de toets gesprek beëindigen op het stuurwiel drukken.

Gebruik van de lijst met favorieten

1. Vanop het telefoonscherm draait u aan de knop [TUNE] op het bedieningspaneel om **Favorieten** te selecteren, en vervolgens drukt u op de knop.
2. Draai de knop [TUNE] om het gewenste contact te selecteren en druk vervolgens de knop in om te bellen.

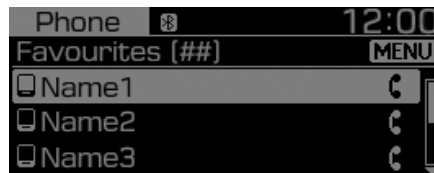

Druk op de knop [MENU] op het bedieningspaneel voor toegang tot de volgende menuoptie:

- **Voeg een nieuwe favorieten toe:** Voeg een vaak gebruikt telefoonnummer toe aan favorieten.
- **Delete (verwijderen items):** Verwijder een geselecteerd favorieten item.
- **Delete (verwijderen alles):** Verwijder alle favorieten items.

AANWIJZING

- U kunt tot maximaal 20 favorieten registreren voor elk apparaat.
- U moet eerst de contactpersonen naar het systeem downloaden om favorieten te registreren.
- De favorietenlijst die op de mobiele telefoon is opgeslagen, wordt niet gedownload naar het systeem.
- Zelfs als de contactinformatie op de mobiele telefoon zijn bewerkt, worden de favorieten op het systeem niet automatisch bewerkt. Verwijder en voeg het item opnieuw toe aan favorieten.
- Wanneer u verbinding maakt met een nieuwe mobiele telefoon, zullen uw favorieten ingesteld voor de vorige mobiele telefoon niet weergegeven worden, maar zullen ze in uw systeem blijven totdat u de vorige telefoon uit de apparatenlijst verwijdert.

Gebruik van uw oproepgeschiedenis

1. Vanop het telefoonscherm draait u aan de knop [TUNE] op het bedieningspaneel om **Oproepgeschiedenis** te selecteren, en vervolgens drukt u op de knop.
2. Draai de knop [TUNE] om de gewenste vermelding te selecteren en druk vervolgens de knop in om te bellen.

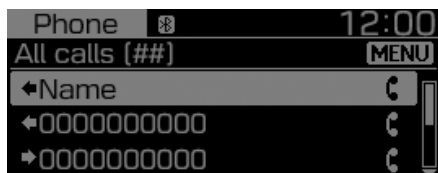

Druk op de knop [MENU] op het bedieningspaneel voor toegang tot de volgende menuoptie:

- **Download:** Download uw oproepgeschiedenis.
- **All calls (alle oproepen):** Bekijk alle oproeprecords.
- **Gebelde oproepen:** Bekijk alleen de gebelde oproepen.
- **Ontvangen oproepen:** Bekijk alleen de ontvangen oproepen.
- **Gemiste oproepen:** Bekijk alleen de gemiste oproepen.

AANWIJZING

- **De downloadfunctie wordt door sommige mobiele telefoons mogelijk niet ondersteund.**
- **De oproepgeschiedenis is alleen toegankelijk als de mobiele telefoon met het systeem is verbonden.**
- **Oproepen van beperkte ID's worden niet opgeslagen in de oproepgeschiedenislijst.**
- **Tot maximaal 50 oproeprecords worden gedownload per individuele lijst.**
- **De gespreksduur en tijdinformatie zullen niet weergegeven worden op het systeemscherm.**
- **Toestemming is vereist om uw oproepgeschiedenis vanuit de mobiele telefoon te downloaden. Wanneer u probeert gegevens te downloaden, moet u mogelijk de download op de mobiele telefoon toestaan. Als de download mislukt, controleer dan het scherm van de mobiele telefoon op een eventuele melding of de toestemmingsinstelling van de mobiele telefoon.**
- **Wanneer u uw oproepgeschiedenis downloadt, zullen alle oude gegevens verwijderd worden.**

Gebruik van de lijst met contacten

1. Vanop het telefoonscherm draait u aan de knop [TUNE] op het bedieningspaneel om Contactpersonen te selecteren, en vervolgens drukt u op de knop.
2. Draait u aan de knop [TUNE] om de gewenste groep met alfanumerieke tekens te selecteren en druk vervolgens de knop in.
3. Draai de knop [TUNE] om het gewenste contact te selecteren en druk vervolgens de knop in om te bellen.



Druk op de knop [MENU] op het bedieningspaneel voor toegang tot de volgende menuoptie:

- **Download:** Download de contactpersonen uw mobiele telefoon.

AANWIJZING

- Contactpersonen kunnen alleen worden bekeken als het Bluetooth-apparaat is verbonden.
- Alleen contactpersonen in het ondersteunde formaat kunnen gedownload en weergegeven worden vanaf het Bluetooth-apparaat. Contactpersonen vanuit sommige applicaties zullen niet opgenomen worden.
- Er kunnen tot maximaal 2000 contactpersonen vanuit uw apparaat worden gedownload.
- De downloadfunctie wordt door sommige mobiele telefoons mogelijk niet ondersteund.
- Afhankelijk van de specificaties van het systeem, kunnen sommige gedownloade contactpersonen verloren gaan.
- Contactpersonen die zowel in de telefoon als op de SIM-kaart zijn opgeslagen, worden gedownload. Bij sommige mobiele telefoons worden contactpersonen op de SIM-kaart mogelijk niet gedownload.
- Speciale tekens en cijfers die in de naam van de contactpersoon worden gebruikt, worden mogelijk niet correct weergegeven.

(Vervolg)

- Toestemming is vereist om uw Contactpersonen vanuit de mobiele telefoon te downloaden. Wanneer u probeert gegevens te downloaden, moet u mogelijk de download op de mobiele telefoon toestaan. Als de download mislukt, controleer dan het scherm van de mobiele telefoon op een eventuele melding of de toestemmingsinstelling van de mobiele telefoon.
- Afhankelijk van het type of de status van de mobiele telefoon kan het downloaden langer duren.
- Bij het downloaden van uw contacten worden eventuele oude gegevens verwijderd.
- U kunt uw contactpersonen op het systeem niet bewerken of verwijderen.
- Wanneer u verbinding maakt met een nieuwe mobiele telefoon, worden de contacten die vanaf de vorige mobiele telefoon waren gedownload niet weergegeven, maar blijven ze wel in uw systeem staan totdat u de vorige telefoon uit de apparatenlijst verwijdert.

Oproepen beantwoorden

Wanneer een oproep binnenkomt, verschijnt een pop-upvenster met meldingen van de inkomende oproep op het systeem scherm.

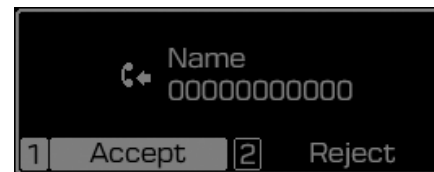

Om een oproep te beantwoorden, drukt u op de knop [1 RPT] op het bedieningspaneel.

- U kunt ook op de toets Bellen/Beantwoorden op het stuurwiel drukken.

Om een oproep te weigeren, drukt u op de knop [2 SHFL] op het bedieningspaneel.

- U kunt ook op de toets gesprek beëindigen op het stuurwiel drukken.

AANWIJZING

- **Afhankelijk van het type mobiele telefoon wordt afwijzing van oproepen mogelijk niet ondersteund.**
- **Zodra uw mobiele telefoon met het systeem is verbonden, kan het oproepgeluid via de luidsprekers van het voertuig worden uitgevoerd, zelfs nadat u het voertuig hebt verlaten als de telefoon zich binnen het verbinding bereik bevindt. Om de verbinding te beëindigen, koppelt u het apparaat los van het systeem of deactiveert u Bluetooth op het apparaat.**

Gebruik van opties tijdens een telefoongesprek

Tijdens een gesprek zult u het oproepscherm dat hieronder wordt weergegeven zien. Druk op een knop om de gewenste functie uit te voeren.

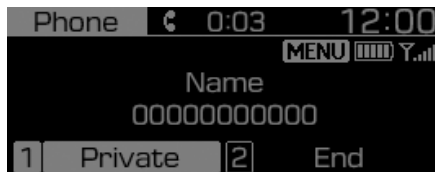

Om een oproep door te schakelen naar uw mobiele telefoon, drukt u op de knop [1 RPT] op het bedieningspaneel.

- U kunt ook de toets Bellen/Beantwoorden op het stuurwiel ingedrukt houden.

Om een oproep te beëindigen, drukt u op de toets [2 SHFL] op het bedieningspaneel.

- U kunt ook op de toets gesprek beëindigen op het stuurwiel drukken.

Druk op de knop [MENU] op het bedieningspaneel voor toegang tot de volgende menuoptie:

- **Volume Microfoon (Uitgangsvolume):** Pas het microfoonvolume aan of schakel de microfoon uit zodat de andere partij u niet kan horen.

AANWIJZING

- **Als de bellerinformatie in uw lijst met contactpersonen is opgeslagen, zal de naam en het telefoonnummer van de beller weergegeven worden. Wanneer de informatie over de beller niet in uw lijst met contacten is opgeslagen, wordt alleen het telefoonnummer van de beller weergegeven.**
- **Tijdens een Bluetooth-gesprek kunt u niet overschakelen naar een ander scherm, zoals het audioscherm of het instellingen scherm.**
- **Afhankelijk van het type mobiele telefoon, kan de kwaliteit van het telefoongesprek verschillen. Op sommige telefoons is uw stem mogelijk minder hoorbaar voor de andere partij.**
- **Afhankelijk van het type mobiele telefoon wordt het telefoonnummer mogelijk niet weergegeven.**
- **Afhankelijk van het type mobiele telefoon wordt de functie voor het wisselen van gesprekken mogelijk niet ondersteund.**

SETUP

Display

U kunt de instellingen met betrekking tot het display van het systeem wijzigen.

1. Op het bedieningspaneel, drukt u op de gewenste [SETUP/CLOCK] toets.
 2. Draai de knop [TUNE] om de **Display** te selecteren en druk vervolgens de knop in.
- **Informatie over het muziekstuk (Media Display):** Selecteer informatie om weer te geven bij het afspelen van MP3-bestanden.
 - **Pop-up modus:** Stel in om het selectievenster voor de modus weer te geven wanneer op de knop [RADIO] of [MEDIA] op het bedieningspaneel wordt gedrukt.
 - **Scrollen van tekst (tekst scrollen) (indien uitgerust):** Stel in om te scrollen als de informatietekst te lang is om alles op het scherm weer te geven.

AANWIJZING

De tekst-scrollfunctie (indien uitgerust) is alleen beschikbaar in de volgende situatie:

- **Bij het weergeven van titels in de USB-/iPod-/Bluetooth-audio-modi.**
- **Bij het weergeven van items in de favorieten/oproepgeschiedenis/lijsjt met contactpersonen.**
- **Bij het weergeven van apparaatnamen op de Gekoppelde apparaten/Apparaten verwijderen/Prioriteitslijst verbindingen in de telefooninstellingen.**

Geluid

U kunt de instellingen met betrekking tot geluiden wijzigen, zoals de locatie waar het geluid wordt geconcentreerd en het uitvoerniveau voor elk bereik.

1. Op het bedieningspaneel, drukt u op de gewenste [SETUP/CLOCK] toets.
 2. Draai de knop [TUNE] om de **Geluid** te selecteren en druk vervolgens de knop in.
- **Stand:** Selecteer een locatie waar het geluid in het voertuig geconcentreerd zal worden. Selecteer **Fade (Fader)** of **Balance** (Balans), draai de knop [TUNE] om de gewenste positie te selecteren en druk vervolgens de knop in. Selecteer Standaard om het geluid in te stellen dat in het voertuig moet worden gecentreerd.
 - **Equalizer (Toon):** Pas het uitvoerniveau aan voor elke geluidstoonmodus.
 - **Snelheidsafhankelijke volumeregeling:** Stel het volume in dat automatisch moet worden aangepast aan uw rijsnelheid.

AANWIJZING

- **Afhankelijk van de voertuigmodellen of specificaties, kunnen de beschikbare opties variëren.**
- **Afhankelijk van de systeem- of versterkerspecificaties die op uw voertuig worden toegepast, kunnen de beschikbare opties variëren.**

Date/Time (Datum/Tijd)

U kunt de datum en tijd wijzigen die worden weergegeven op het display van het systeem.

1. Op het bedieningspaneel, drukt u op de gewenste [**SETUP/CLOCK**] toets.
 2. Draai de knop [**TUNE**] om de **Datum/Tijd** te selecteren en druk vervolgens de knop in.
- **Datum Instellen:** Stel de datum in die moet worden weergegeven op het display van het systeem.
 - **Tijd Instellen:** Stel de tijd in die moet worden weergegeven op het display van het systeem.
 - **Tijdsweergave:** Selecteer om de tijd weer te geven in het 12-uursformaat of het 24-uursformaat.

- **Display (Aan/uit-knop Off):** Stel de klok in die moet worden weergegeven wanneer het systeem is uitgeschakeld.

Phone

U kunt de instellingen voor Bluetooth-verbindingen wijzigen.

1. Op het bedieningspaneel, drukt u op de gewenste [**SETUP/CLOCK**] toets.
2. Draai de knop [**TUNE**] om de **Telefoon** te selecteren en druk vervolgens de knop in.

- **Nieuw apparaat toevoegen:** Koppel nieuwe Bluetooth-apparaten met uw systeem.
- **Gekoppeld apparaten:** Verbind of ontkoppel een gekoppeld apparaat.
- **Verwijder apparaten:** Verwijder gekoppelde apparaten.
- **Connection priority (Prioriteit verbinding):** Selecteer een gekoppeld apparaat om automatisch verbinding te maken met uw systeem wanneer dit wordt ingeschakeld.

Taal

U kunt de taal van het display wijzigen.

1. Op het bedieningspaneel, drukt u op de gewenste [**SETUP/CLOCK**] toets.
2. Draai de knop [**TUNE**] om de **Taal** te selecteren en druk vervolgens de knop in.
3. Selecteer een taal.

SYSTEEMSTATUS PICTOGRAMMEN

Statuspictogrammen verschijnen aan de bovenkant van het scherm om de huidige systeemstatus weer te geven.

Maak uzelf vertrouwd met de statuspictogrammen die verschijnen wanneer u bepaalde acties of functies en hun betekenis uitvoert.

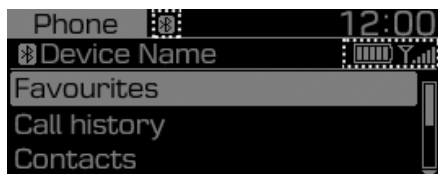

Bluetooth

icoon	Beschrijving
	Batterijniveau van het verbonden Bluetooth-apparaat
	Mobiele telefoon of audioapparaat verbonden via Bluetooth
	Bezig met Bluetooth-gesprek
	Microfoon uitgeschakeld tijdens Bluetooth-gesprek
	Oproepgeschiedenis downloaden van een mobiele telefoon die via Bluetooth is verbonden met het systeem
	Contactpersonen downloaden van een mobiele telefoon die via Bluetooth is verbonden met het systeem

Signaalsterkte

icoon	Beschrijving
	Signaalsterkte van de mobiele telefoon verbonden via Bluetooth

AANWIJZING

- Het batterijniveau weergegeven op het scherm kan afwijken van het batterijniveau dat wordt weergegeven op het verbonden apparaat.
- De signaalsterkte weergegeven op het scherm kan afwijken van de signaalsterkte die wordt weergegeven op de verbonden mobiele telefoon.
- Afhankelijk van voertuigmodellen en specificaties worden sommige statuspictogrammen mogelijk niet weergegeven.

AUDIOSYSTEEM SPECIFICATIES

USB

Ondersteunde audio-indelingen

- Audiobestand specificaties
 - WAVeform-audioformaat
 - MPEG1/2/2.5 Audio Layer3
 - Windows Media Audio Ver 7.X/8.X
- Bitsnelheid
 - MPEG1 (Layer3): 32/40/48/56/64/80/96/112/128/160/192/224/256/320 kbps
 - MPEG2 (Layer3): 8/16/24/32/40/48/56/64/80/96/112/128/144/160 kbps
 - MPEG2.5 (Layer3): 8/16/24/32/40/48/56/64/80/96/112/128/144/160 kbps
 - WMA (High Range): 48/64/80/96/128/160/192 kbps
- Bits Per Sample
 - WAV (PCM(Stereo)): 24 bit
 - WAV (IMA ADPCM): 4 bit
 - WAV (MS ADPCM): 4 bit
- Samplefrequenties
 - MPEG1: 44100/48000/32000 Hz
 - MPEG2: 22050/24000/16000 Hz
 - MPEG2.5: 11025/12000/8000 Hz
 - WMA: 32000/44100/48000 Hz
 - WAV: 44100/48000 Hz
- Maximale lengte van map-/bestandsnamen (gebaseerd op Unicode): 40 Engelse of Koreaanse tekens
- Ondersteunde tekens voor map-/bestandsnamen (Unicode-ondersteuning): 2.604 Koreaanse tekens, 94 alfanumerieke tekens, 4.888 Chinese tekens in algemeen gebruik, 986 speciale tekens
- Maximum aantal mappen: 1,000
- Maximum aantal bestanden: 5,000

AANWIJZING

- Bestanden die niet in een ondersteund formaat zijn, worden mogelijk niet herkend of afgespeeld, of informatie over hen, zoals de bestandsnaam, wordt mogelijk niet correct weergegeven.
- Alleen bestanden met extensies .mp3/.wma/.wav kunnen door het systeem worden herkend. Als het bestand niet in een ondersteund formaat is, wijzigt u het bestandsformaat met behulp van de nieuwste coderingssoftware.
- Het apparaat ondersteunt geen bestanden die met behulp van DRM (Digital Rights Management) zijn vergrendeld.
- Bij MP3/WMA compressiebestanden en WAVbestanden komen verschillen voor in de geluidskwaliteit, afhankelijk van de bitrate. (Muziekbestanden met een hogere bitsnelheid hebben een betere geluidskwaliteit.)
- Japanse of vereenvoudigde Chinese tekens in map- of bestandsnamen worden mogelijk niet correct weergegeven.

Ondersteunde USB-opslagapparaten

- Byte/Sector: 64 kbyte of minder
- Formaatstelsel: FAT12 / 16/32 (aanbevolen)
- Maximale apparaatgrootte: 32 GB

AANWIJZING

- **De werking is alleen gegarandeerd voor een USB-opslagapparaat met een metalen cover met een stekeraansluiting.**
 - **USB-opslagapparaten met een plastic stekker worden mogelijk niet herkend.**
 - **USB-opslagapparaten van typen geheugenkaarten, zoals CF-kaarten of SD-kaarten, worden mogelijk niet herkend.**
- **USB-harde schijven worden mogelijk niet herkend.**
- **Wanneer u een USB-opslagapparaat met grote capaciteit gebruikt met meerdere logische stations, worden alleen bestanden die op het eerste station zijn opgeslagen herkend.**

(Vervolg)

(Vervolg)

- **Als een toepassingsprogramma op een USB-opslagapparaat is geladen, worden de bijbehorende mediabestanden mogelijk niet afgespeeld.**
- **Gebruik USB 2.0-apparaten voor betere compatibiliteit.**

Bluetooth

- Bluetooth Vermogenklasse 2: - 6 to 4 dBm
- Antennevermogen: Max 3 mW
- Frequentiebereik: 2400 - 2483,5 MHz
- Bluetooth-patch RAM-softwareversie: 1

AUDIO (Zonder Touchscreen)

Systeemindeling - bedieningspaneel



(Met *Bluetooth*® Wireless Technology)

(1) Toets RADIO

- Indrukken om de radio in te schakelen. Tijdens het luisteren naar de radio, drukt u op de knop om de radiomodus te wijzigen.

(2) Toets MEDIA

- Druk op de knop om inhoud van een media-opslagapparaat af te spelen. Druk herhaaldelijk op de knop om te schakelen tussen de modi USB (iPod), Bluetooth-audio, en AUX.
- Als u meerdere media-opslagapparaten heeft, selecteert u er één in het media selectie venster.

(3) Toets PHONE

- Druk op de knop om het verbinden van een mobiele telefoon via Bluetooth te starten.
- Nadat een Bluetooth-telefoonverbinding tot stand is gebracht, drukt u op de knop voor toegang tot het Bluetooth-telefoonmenu.

(4) Toets SEEK/TRACK

- Wijzig de zender/nummer/bestand (uitgezonderd voor de AUX-modus).
- Tijdens het luisteren naar de radio, druk en houd de knop ingedrukt om naar een zender te zoeken.

- Tijdens het afspelen van media, druk en houd de knop ingedrukt om terug- of snel vooruit te spoelen (uitgezonderd voor de AUX- en Bluetooth-audiomodi).

(5) Toets POWER/knop VOL

- Indrukken om het systeem in of uit te schakelen.
- Draai de knop naar links of rechts om het volume van het systeemgeluid aan te passen.

(6) Resettoets

* De aanwezig functies kan afwijken van de afbeelding.

■ Type E



(Met *Bluetooth*® Wireless Technology)

(7) Toets MENU

- Druk op de knop om naar het menu-scherm voor de huidige modus te gaan.

(8) Toets SETUP/CLOCK

- Druk op de knop om naar het instellingsscherm te gaan.
- Druk en houd de knop ingedrukt om naar het tijdstellingsscherm te gaan.

(9) Toets BACK

- Indrukken om terug te keren naar het vorige scherm.

(10) Toets PRESET

- Tijdens het luisteren naar de radio, drukt u op de knop om naar de vorige of volgende pagina van de voorkeuze-lijst te gaan.

(11) Cijfertoetsen (1-6)

- Tijdens het luisteren naar de radio, drukt u op de knop om te luisteren naar een radiozender.
- Tijdens het luisteren naar de radio, druk en houd de knop ingedrukt om het huidige radiostation in de voorprogramma-tie op te slaan.
- Druk op de overeenkomstige nummerknop om een item te selecteren.

(12) Knop TUNE/FILE/ENTER

- Tijdens het luisteren naar de radio, draai aan de knop om de frequentie aan te passen.
- Tijdens het afspelen van media, draai aan de knop om een nummer/bestand te zoeken (uitgezonderd voor de AUX-en Bluetooth-audiomodi).
- Tijdens het zoeken, drukt u op de knop om het huidige nummer/bestand te selecteren.

* De aanwezigheid van functies kan afwijken van de afbeelding.

Systeemindeling - Audiobediening op stuurwiel



(Bluetooth® compatibele modellen)

* De aanwezigheid van functies kan afwijken van de afbeelding.

(1) Toets MUTE

- Druk op de knop om het systeem te dempen of op te heffen.
- Tijdens een telefoongesprek indrukken om de microfoon uit of weer in te schakelen.
- Tijdens het afspelen van media, drukt u op de knop om het afspelen te pauzeren of te hervatten (uitgezonderd voor de iPod-modus).

(2) Toets MODE

- Druk op de knop om te schakelen tussen radio- en mediamodi.

(3) Volumeschakelaar

- Duw omhoog of omlaag om het volume aan te passen.

(4) Omhoog-/omlaagschakelaar

- Wijzig de zender/nummer/bestand (uitgezonderd voor de AUX-modus).
- Tijdens het luisteren naar de radio, drukt u op de knop om te luisteren naar de vorige/volgende opgeslagen radiozender.
- Tijdens het luisteren naar de radio, druk en houd de knop ingedrukt om naar een zender te zoeken.
- Tijdens het afspelen van media, druk en houd de knop ingedrukt om terug- of snel vooruit te spoelen (uitgezonderd voor de AUX- en Bluetooth-audiomodi).

(5) Toets bellen/beantwoorden

- Druk op de knop om het verbinden van een mobiele telefoon via Bluetooth te starten.
- Nadat een Bluetooth-telefoonverbinding tot stand is gebracht, opent u het Bluetooth-telefoonscherm. Druk op de knop en houd hem ingedrukt om het meest recente telefoonnummer te bellen. Wanneer een oproep binnenkomt, drukt u op de knop om de oproep te beantwoorden.
- Tijdens een gesprek, drukt u op de knop op om te schakelen tussen het actieve gesprek en het gesprek in wacht. Druk en houd de knop ingedrukt om het gesprek te schakelen tussen het systeem en de mobiele telefoon.

(6) Knop om het gesprek te beëindigen

⚠ WAARSCHUWING
- Over rijden

- Bedien het systeem niet tijdens het rijden. Rijden terwijl u afgeleid bent, kan leiden tot verlies van controle over het voertuig, wat kan leiden tot een ongeval, ernstig persoonlijk letsel of de dood. De primaire verantwoordelijkheid van de bestuurder is de veilige en legale bediening van een voertuig, en alle handapparaten, apparaten of voertuigsystemen die de aandacht van de bestuurder afleiden van deze verantwoordelijkheid, mogen nooit tijdens het gebruik van het voertuig worden gebruikt.

(Vervolg)

(Vervolg)

- Kijk niet tijdens het rijden naar het scherm. Rijden terwijl u wordt afgeleid, kan leiden tot een verkeersongeval. Stop uw voertuig op een veilige locatie voordat u functies gebruikt die meerdere bewerkingen vereisen.
- Stop eerst uw voertuig voordat u uw mobiele telefoon gebruikt. Het gebruik van een mobiele telefoon tijdens het rijden kan leiden tot een verkeersongeval. Gebruik indien nodig de Bluetooth Hands-free-functie om te bellen en houd de oproep zo kort mogelijk.
- Houd het volume laag genoeg om externe geluiden te horen. Rijden zonder de mogelijkheid om externe geluiden te horen kan leiden tot een verkeersongeval. Langdurig naar een luid volume luisteren kan gehoorbeschadiging veroorzaken.

⚠ WAARSCHUWING

- Over het omgaan met het systeem

- Demonteer het systeem niet en breng geen wijzigingen aan. Als u dit wel doet, kan dat resulteren in een ongeval, brand of een elektrische schok.
- Laat geen vloeistoffen of vreemde stoffen in het systeem komen. Vloeistoffen of vreemde stoffen kunnen schadelijke dampen, een brand of systeemstoringen veroorzaken.
- Stop met het gebruik van het systeem als het niet goed functioneert, zoals geen audio-uitvoer of weergave. Als u het systeem blijft gebruiken wanneer het niet goed functioneert, kan dit leiden tot een brand, elektrische schok of systeemstoring.
- Raak tijdens onweer of bliksem de antenne niet aan, omdat dit kan leiden tot een elektrische schok.

i Informatie

- Over het bedienen van het systeem

- Gebruik het systeem terwijl de motor draait. Als u het systeem lange tijd gebruikt terwijl de motor is gestopt, kan de accu ontladen worden.
- Installeer geen niet-goedgekeurde producten. Het gebruik van niet-goedgekeurde producten kan een fout veroorzaken tijdens het gebruik van het systeem. Systeemfouten die worden veroorzaakt door het installeren van niet-goedgekeurde producten vallen niet onder de garantie.

i Informatie

- Over het omgaan met het systeem

- Oefen geen overmatige kracht uit op het systeem. Overmatige druk op het scherm kan het LCD-paneel of het aanraakpaneel beschadigen.
- Zorg ervoor dat u bij het reinigen van het scherm of het knoppenpaneel de motor afzet en een zachte, droge doek gebruikt. Als u het scherm of de knoppen afveegt met een ruwe doek of met oplosmiddelen (alcohol, benzeen, verfverdunder, enz.), kan het oppervlak krassen bezorgen of chemisch beschadigen.
- Als u een luchtverfrisser van een vloeibaar type op het ventilatierooster bevestigt, kan het oppervlak van het rooster vervormd raken door de stromende lucht.
- Als u het geplaatste apparaat op een andere positie wilt installeren, informeer dan bij uw leverancier of servicecentrum. Technische expertise is vereist om het apparaat te installeren of te demonteren.

AANWIJZING

- Als u problemen ondervindt met het systeem, neemt dan contact op met het verkooppunt of de verdeler.
- Wanneer het audiosysteem in een elektromagnetische omgeving wordt geplaatst, ontstaat mogelijk ruis.

Het systeem in- of uitschakelen

Start de motor om de radio in te schakelen.

- Als u het systeem tijdens het rijden niet wilt gebruiken, kunt u het systeem uitschakelen door op de knop [POWER] op het bedieningspaneel te drukken. Om het systeem opnieuw te gebruiken, drukt u nogmaals op de knop [POWER].

Het systeem wordt uitgeschakeld als u de motor afzet (ACC Uit).

- Wanneer u het systeem weer inschakelt, zullen de vorige modus en instellingen intact blijven.

WAARSCHUWING

- **Sommige functies kunnen om veiligheidsredenen worden uitgeschakeld terwijl het voertuig in beweging is. Ze werken alleen wanneer het voertuig stopt. Parkeer uw voertuig op een veilige locatie voordat u één van deze gebruikt.**
- **Stop met het gebruik van het systeem als het niet goed functioneert, zoals geen audio-uitvoer of weergave. Als u het systeem blijft gebruiken wanneer het niet goed functioneert, kan dit leiden tot een brand, elektrische schok of systeemstoring.**

Informatie

U kunt het systeem inschakelen wanneer de contactsleutel in de stand "ACC" of "AAN" geplaatst is. Als u het systeem gedurende langere tijd gebruikt zonder dat de motor draait, loopt de batterij af. Als u van plan bent om het systeem lange tijd te gebruiken, start u de motor.

Het display in- of uitschakelen

Om verblinding te voorkomen, kunt u het scherm uitschakelen. Het scherm kan alleen worden uitgeschakeld als het systeem is ingeschakeld.

1. Op het bedieningspaneel, drukt u op de gewenste [SETUP/CLOCK] toets.
2. Druk op de toets [6] op het bedieningspaneel om **Display Off (Display Uit)** te selecteren.
 - Druk op één van de knoppen op het bedieningspaneel om het scherm weer in te schakelen.

Het leren kennen van de basishandelingen

U kunt een item selecteren of de instellingen aanpassen met behulp van de nummerknoppen en de knop [TUNE] op het bedieningspaneel.

Selecteer een item

Genummerde items

Druk de bijbehorende cijfertoets in.



Ongenummerde items

Draai de knop [TUNE] om het gewenste item te selecteren en druk vervolgens de knop in.

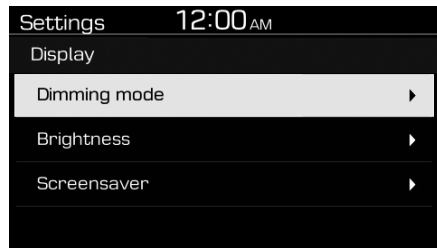

De instellingen wijzigen

Draai aan de knop [TUNE] om de waarde aan te passen en druk vervolgens op de knop om de wijzigingen op te slaan.

Draai de knop [TUNE] naar rechts om de waarde te verhogen en draai de knop [TUNE] naar links om de waarde te verlagen.

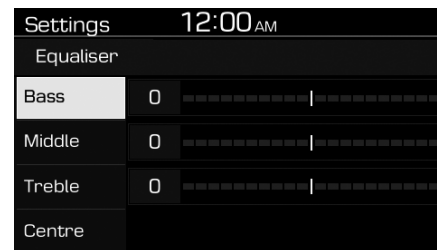

RADIO

De radio inschakelen

Op het bedieningspaneel, drukt u op de gewenste **[RADIO]** toets.

FM / AM-modus

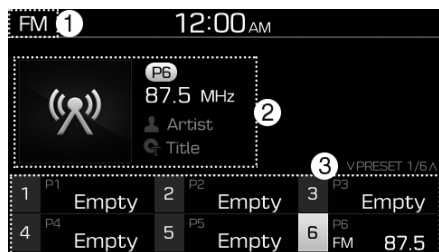

- (1) Ingeschakelde radiomodus
- (2) Informatie over de radiozender
- (3) Voorkeuzelijst

Druk op de knop **[MENU]** op het bedieningspaneel voor toegang tot de volgende menuoptie:

- **List:** Geef alle beschikbare radiozenders weer.
- **Verkeersinformatie (TA - Traffic Announcement)** (indien van toepassing): Activeren of deactiveren van verkeersberichten.
- Aankondigingen en programma's zullen automatisch ontvangen worden indien ze beschikbaar zijn.

- **Scan:** Het systeem zoekt naar radiozenders met sterke radiosignalen en speelt elke radiozender gedurende ongeveer vijf seconden af.
- **Geluidsinstellingen:** Aanpassen van de geluidsinstellingen van het systeem.

DAB / FM-modus (Met DAB)

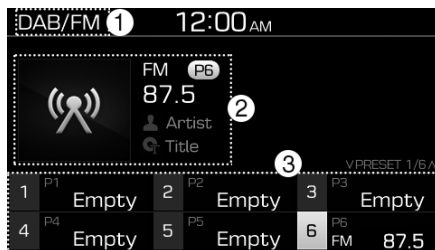

- (1) Ingeschakelde radiomodus
- (2) Informatie over de radiozender
- (3) Voorkeuzelijst

Druk op de knop **[MENU]** op het bedieningspaneel voor toegang tot de volgende menuoptie:

- **List:** Geef alle beschikbare radiozenders weer.

- **Verkeersinformatie (TA - Traffic Announcement):** Activeren of deactiveren van verkeersberichten. Aankondigingen en programma's zullen automatisch ontvangen worden indien ze beschikbaar zijn.
- **Regio:** Schakel automatisch in en uit tussen regionale zenders.
- **Geluidsinstellingen:** Aanpassen van de geluidsinstellingen van het systeem.
- **Scan:** Het systeem zoekt naar radiozenders met sterke radiosignalen en speelt elke radiozender gedurende ongeveer vijf seconden af.
- **Handmatig FM afstemmen:** Stem de radiofrequentie handmatig af.

De radiomodus wijzigen

Als alternatief, drukt u op de knop **[RADIO]** op het bedieningspaneel of op de knop **[MODE]** op het stuurwiel. Elke keer dat u op de knop drukt, schakelt de radiomodus over.

Scannen voor beschikbare radiozenders

U kunt een paar seconden naar elke radiozender luisteren om de ontvangst te testen en degene die u wenst te selecteren.

1. Vanuit het radioscherm, drukt u op de knop [**MENU**] op het bedieningspaneel.
2. Draai de knop [**TUNE**] om de **Scan** te selecteren en druk vervolgens de knop in.
 - Het systeem zoekt naar radiozenders met sterke radiosignalen en speelt elke radiozender gedurende ongeveer vijf seconden af.
3. Druk op de knop [**TUNE**] wanneer u de radiozender hebt gevonden waarnaar u wilt luisteren.
 - U kunt doorgaan met luisteren naar de geselecteerde zender.

Zoeken voor radiozenders

Om naar de vorige of volgende beschikbare radiozender te zoeken, drukt u op de knop [**v SEEK/TRACK ^**] op het bedieningspaneel.

- U kunt ook drukken en de knop [**v SEEK/TRACK ^**] ingedrukt houden en om snel naar frequenties te zoeken. Wanneer u de knop loslaat, wordt automatisch een radiozender met een sterk signaal geselecteerd. (indien van toepassing)

Als u de exacte frequentie kent van de radiozender die u wilt beluisteren, draai dan aan de knop [**TUNE**] op het bedieningspaneel om de frequentie te wijzigen.

Radiozenders opslaan

U kunt uw favoriete radiozenders opslaan en ernaar luisteren door ze te selecteren uit de lijst met voorkeuzenummers.

Tijdens het luisteren naar de radio, drukt u op de nummerknop voor een leeg voorkeuzeslot op het radioscherm.

- De radiozender waarnaar u luistert, wordt toegevoegd aan het geselecteerde nummer.

AANWIJZING

- **U kunt tot maximaal 36 radiozenders opslaan.**
- **Als de voorkeuzelijst vol is, kunt u een van uw favoriete zenders vervangen door de zender waar u op dat moment naar luistert. Houd de gewenste cijfertoets op het bedieningspaneel ingedrukt.**

Luisteren naar opgeslagen radiozenders

1. Bevestig het voorkeuzenummer voor de radiozender waarnaar u wilt luisteren.
2. Op het bedieningspaneel, drukt u op de gewenste nummerknop.
 - U kunt ook de omhoog-/omlaagschakelaar op het stuurwiel indrukken om de zender te wijzigen.

MEDIASPELER

Using the mediaspeler

U kunt muziek afspelen die is opgeslagen op verschillende media-opslagapparaten, zoals USB-opslagapparaten, smartphones en iPod's.

1. Verbind een apparaat met de USB-poort of de AUX-poort van uw voertuig
 - Het afspelen kan onmiddellijk starten, afhankelijk van het apparaat dat u met het systeem verbindt.
2. Op het bedieningspaneel, drukt u op de gewenste **[MEDIA]** toets.
 - Als u meerdere media-opslagapparaten heeft, drukt u nogmaals op de knop **[MEDIA]** en drukt u op de overeenkomstige nummerknop om de gewenste modus te selecteren.

AANWIJZING

- **Wanneer u een Apple-apparaat verbindt, start het afspelen niet automatisch. Om de mediaspeler in de iPod-modus te starten, drukt u op de knop [MEDIA] op het bedieningspaneel.**
- **U kunt de modus ook wijzigen door herhaaldelijk op de knop [MODE] op het stuurwiel te drukken.**
- **Zorg ervoor dat u externe USB-apparaten aansluit en loskoppelt terwijl het systeem is uitgeschakeld.**
- **Afhankelijk van de voertuigmodellen en specificaties, kunnen de beschikbare knoppen of het uiterlijk en de indeling van de USB/AUX-poorten in uw voertuig variëren.**
- **Verbind een smartphone of een MP3-apparaat niet simultaan met het systeem via meerdere methoden zoals USB, Bluetooth en AUX. Anders kan het geluid vervormen of een systeemstoring ontstaan.**

(Vervolg)

(Vervolg)

- **Wanneer de equalizerfunctie van het verbonden apparaat en de Equalizer (Toon) -instellingen van het systeem beide worden geactiveerd, kunnen de effecten elkaar beïnvloeden en kan dit tot geluidsverlies of vervorming leiden. Deactiveer indien mogelijk de equalizerfunctie van het apparaat.**
- **Er kan sprake zijn van ruis wanneer er een Apple-apparaat of een AUX-apparaat wordt aangesloten. Wanneer dergelijke apparaten niet worden gebruikt, koppelt u het apparaat los en bergt u het op.**
- **Wanneer de Appleapparaat of het AUX-apparaat is aangesloten op de aansluiting voor de voeding, kan er ruis optreden als er muziek van het externe apparaat wordt afgespeeld. Koppel in dergelijke gevallen voor gebruik van het apparaat de voeding los.**

Gebruik van de USB-modus

U kunt mediabestanden afspelen die zijn opgeslagen op draagbare apparaten, zoals USB-opslagapparaten en MP3-spelers. Controleer compatibele USB-opslagapparaten en bestandsspecificaties voordat u de USB-modus gebruikt.

Verbind uw USB-apparaat met de USB-poort in het voertuig.

- Het afspelen start onmiddellijk.
- Als er reeds een USB-apparaat op het systeem is verbonden, drukt u op de knop [MEDIA] en drukt u op de knop [1] om **USB** te selecteren in het media selectie venster.

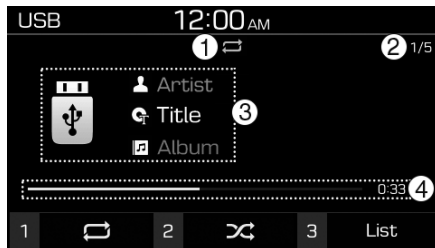

- (1) Modus herhaald afspelen
- (2) Huidig bestandsnummer en totaal aantal bestanden
- (3) Informatie over het liedje dat momenteel wordt afgespeeld
- (4) Afspeeltijd en afspeelpositie

Druk op de knop [MENU] op het bedieningspaneel voor toegang tot de volgende menuoptie:

- **Informatie:** Informatie weergegeven over het muziekstuk dat op dat moment wordt afgespeeld.
- **Geluidsinstellingen:** Aanpassen van de geluidsinstellingen van het systeem.

Terugspoelen/Vooruitspoelen

Houd de toets [v SEEK/TRACK Λ] op het bedieningspaneel ingedrukt.

- U kunt ook op de hendel Omhoog/Omlaag op het stuurwiel drukken en hem ingedrukt houden.

Herstarten van het huidige afspelen

Druk de toets [v SEEK/TRACK] op het bedieningspaneel ingedrukt.

- U kunt ook de omlaagschakelaar op het stuurwiel indrukken.

Afspelen van het vorige of volgende liedje

Om het vorige liedje af te spelen, drukt u tweemaal op de knop [v SEEK/TRACK] op het bedieningspaneel. Om het volgende liedje af te spelen, drukt u op de knop [SEEK/TRACK Λ] op het bedieningspaneel.

- U kunt ook de Omhoog-/Omlaagschakelaar op het stuurwiel gebruiken.

AANWIJZING

- Draai de knop [FILE] op het bedieningspaneel om het gewenste muziekstuk te vinden en druk binnen vijf seconden op de knop om het bestand af te spelen.
- Als binnen vijf seconden geen bedieningselement wordt gedetecteerd, wordt het zoeken geannuleerd en wordt op het scherm informatie weergegeven over het nummer dat momenteel wordt afgespeeld.

Herhaaldelijk afspelen

Op het bedieningspaneel, drukt u op de gewenste [1] toets. De modus herhaald afspelen verandert tekens wanneer u erop drukt. Zal het overeenkomstige moduspictogram op het scherm worden weergegeven.

In willekeurige volgorde afspelen

Op het bedieningspaneel, drukt u op de gewenste [2] toets. De modus willekeurig afspelen wordt geactiveerd of gedeactiveerd tekens wanneer u erop drukt. Wanneer u de modus willekeurig afspelen activeert, zal het overeenkomstige moduspictogram op het scherm worden weergegeven.

Zoeken naar muziekbestanden in een bestandslijst

1. Druk op de toets [3] op het bedieningspaneel om **List (Lijst)** te selecteren.
2. Draai de knop [TUNE] om de gewenste categorie en het gewenste bestand te selecteren en druk vervolgens de knop in om het muziekbestand af te spelen.

i Informatie

- Start de motor van uw voertuig voordat u een USB-apparaat met uw systeem verbindt. Het starten van de motor met een USB-apparaat verbonden aan het systeem kan het USB-apparaat beschadigen.
- Pas op voor statische elektriciteit wanneer u een USB-apparaat aansluit of loskoppelt. Een statische ontlading kan een systeemstoring veroorzaken.
- Zorg ervoor dat uw lichaam of externe objecten niet in contact komen met de USB-poort. Als u dit wel doet, kan dit een ongeluk of systeemstoring veroorzaken.
- Sluit een USB-connector niet herhaaldelijk aan en af binnen korte tijd. Als u dit wel doet, kan dit een fout in het apparaat of een systeemstoring veroorzaken.
- Gebruik het USB-apparaat niet voor andere doeleinden dan het afspelen van muziekbestanden. Het gebruik van USB-accessoires voor opladen of verwarmen kan slechte prestaties of een systeemstoring veroorzaken.

AANWIJZING

- Gebruik geen verlengkabel wanneer u een USB-opslagapparaat verbindt. Verbind het rechtstreeks met de USB-poort. Als u een USB-hub of verlengkabel gebruikt, wordt het apparaat mogelijk niet herkend.
- Steek een USB-connector volledig in de USB-poort. Als u dit niet doet, kan dit een communicatiefout veroorzaken.
- Wanneer u een USB-opslagapparaat ontkoppelt, kan er een vervormd geluid optreden.
- Het systeem kan alleen bestanden afspelen die zijn gecodeerd in een standaardformaat.
- De volgende types van USB-apparaten worden mogelijk niet herkend of werken niet correct:
 - Versleutelde MP3-spelers
 - USB-apparaten worden niet herkend als verwisselbare schijven
- Afhankelijk van zijn toestand wordt een USB-apparaat mogelijk niet herkend.

(Vervolg)

(Vervolg)

- Sommige USB-apparaten zijn mogelijk niet compatibel met uw systeem.
- Afhankelijk van het type, de capaciteit of het bestandsformaat van het USB-apparaat, kan de USB-herkenningstijd langer zijn.
- Het weergeven van afbeeldingen en het afspelen van video's wordt niet ondersteund.

Gebruik van de iPod-modus

U kunt luisteren naar muziek die is opgeslagen op uw Apple-apparaten, zoals een iPod of een iPhone.

1. Verbind uw Apple-apparaat met de USB-poort in uw voertuig met behulp van de kabel die bij het Apple-apparaat is geleverd.
 - Eens verbonden zal het apparaat beginnen opladen. Het afspelen van muziek zal niet automatisch starten.
2. Op het bedieningspaneel, drukt u op de gewenste **[MEDIA]** toets.
 - Als er meerdere apparaten op het systeem zijn verbonden, drukt u op de knop **[MEDIA]** en drukt u op de knop **[1]** om de **iPod** te selecteren in het media selectie venster.

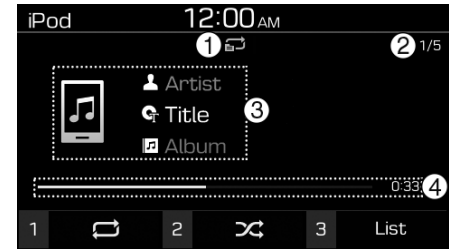

- (1) Modus herhaald afspelen
- (2) Huidig bestandsnummer en totaal aantal bestanden
- (3) Informatie over het liedje dat momenteel wordt afgespeeld
- (4) Afspeeltijd en afspeelpositie

Druk op de knop **[MENU]** op het bedieningspaneel voor toegang tot de volgende menuoptie:

- **Informatie:** Informatie weergeven over het muziekstuk dat op dat moment wordt afgespeeld.
- **Geluidsinstellingen:** Aanpassen van de geluidsinstellingen van het systeem.

Terugspoelen/Vooruitspoelen

Houd de toets [v SEEK/TRACK Λ] op het bedieningspaneel ingedrukt.

- U kunt ook op de hendel Omhoog/Omlaag op het stuurwiel drukken en hem ingedrukt houden.

Herstarten van het huidige afspelen

Druk de toets [v SEEK/TRACK] op het bedieningspaneel ingedrukt.

- U kunt ook de omlaagschakelaar op het stuurwiel indrukken.

Afspelen van het vorige of volgende liedje

Om het vorige liedje af te spelen, drukt u tweemaal op de knop [v SEEK/TRACK] op het bedieningspaneel. Om het volgende liedje af te spelen, drukt u op de knop [SEEK/TRACK Λ] op het bedieningspaneel.

- U kunt ook de Omhoog-/Omlaagschakelaar op het stuurwiel gebruiken.

AANWIJZING

- **Draai de knop [FILE] op het bedieningspaneel om het gewenste muziekstuk te vinden en druk binnen vijf seconden op de knop om het bestand af te spelen.**
- **Als binnen vijf seconden geen bedieningselement wordt gedetecteerd, wordt het zoeken geannuleerd en wordt op het scherm informatie weergegeven over het nummer dat momenteel wordt afgespeeld.**

Herhaaldelijk afspelen

Op het bedieningspaneel, drukt u op de gewenste [1] toets. De modus herhaald afspelen verandert tekens wanneer u erop drukt. Zal het overeenkomstige moduspictogram op het scherm worden weergegeven.

In willekeurige volgorde afspelen

Op het bedieningspaneel, drukt u op de gewenste [2] toets. De modus willekeurig afspelen wordt geactiveerd of gedeactiveerd tekens wanneer u erop drukt. Wanneer u de modus willekeurig afspelen activeert, zal het overeenkomstige moduspictogram op het scherm worden weergegeven.

Zoeken naar muziekbestanden in een bestandslijst

1. Druk op de toets [3] op het bedieningspaneel om **List (Lijst)** te selecteren.
2. Draai de knop [TUNE] om de gewenste categorie en het gewenste bestand te selecteren en druk vervolgens de knop in om het muziekbestand af te spelen.

i Informatie

- **Zorg ervoor dat u de motor start voordat u apparaten met het systeem verbindt. Het apparaat kan beschadigd raken als de motor wordt gestart terwijl het apparaat is verbonden.**
- **Sluit een USB-connector niet herhaaldelijk aan en af binnen korte tijd. Als u dit wel doet, kan dit een fout in het apparaat of een systeemstoring veroorzaken.**

Opmerkingen over het verbinden van Apple-apparaten

- Zorg ervoor dat iOS en firmware van uw apparaat up-to-date zijn voordat u het met uw systeem verbindt. Verouderde apparaten kunnen een systeemfout veroorzaken.
- Als de batterij van uw apparaat bijna leeg is, kan het apparaat mogelijk niet herkend worden. Controleer het batterijniveau en laad indien nodig de batterij op voordat u het apparaat met uw systeem verbindt.
- Gebruik een door Apple goedgekeurde kabel. Het gebruik van een niet-goedgekeurde kabel kan een verstoord geluid of een fout veroorzaken tijdens het afspelen.
- Gebruik een kabel die korter is dan 1 meter, zoals de kabel die oorspronkelijk wordt geleverd bij een nieuw Apple-apparaat. Langere kabels kunnen ertoe leiden dat het audiosysteem het Apple-apparaat niet herkent.
- Steek een USB-connector volledig in de USB-poort. Als u dit niet doet, kan dit een communicatiefout veroorzaken.

- Wanneer uw apparaat tegelijkertijd is verbonden op de USB-poort en de AUX-poort, wordt dit herkend in de AUX-modus. Het apparaat blijft in de AUX-modus, zelfs als de AUX-kabel niet met het systeem is verbonden. Als u muziek wilt afspelen in de iPod-modus, koppelt u de AUX-kabel los van het apparaat of wijzigt u de audio-uitvoer van het apparaat naar "Dock".
- Als u uw apparaat met het systeem verbindt terwijl het afspelen bezig is op het apparaat, hoort u net na het verbinden mogelijk een hoog piepgeluid. Verbind het apparaat na het stoppen of pauzeren van het afspelen.
- Als u uw apparaat verbindt tijdens een download of synchronisatie met iTunes, kan er een fout veroorzaken. Sluit het apparaat aan nadat het downloaden of synchroniseren is voltooid.
- Als u een iPod nano (uitgezonderd voor de 6e generatie) of een iPod classic verbindt, zal het merklogo weergegeven worden op het scherm van het apparaat. Voor een iPhone en een iPod touch zal het logo niet weergegeven worden.

Opmerkingen over het afspelen van Apple-apparaten

- Afhankelijk van het model wordt uw apparaat mogelijk niet herkend vanwege niet-ondersteunde communicatieprotocollen.
- De volgorde van de liedjes die op het systeem worden afgespeeld of weergegeven, kunnen verschillen van de volgorde van de liedjes die op uw apparaat zijn opgeslagen.
- Afhankelijk van de muziekspeler-toepassing die u gebruikt, kan de informatie die op het systeem wordt weergegeven, verschillen.
- Op een iPhone kan de audiostreamfunctie en bediening van de iPod-modus conflicteren. Als er een fout optreedt, ontkoppelt en verbindt u de USB-kabel opnieuw.
- Wanneer u een iPhone of een iPod touch gebruikt, mag u het apparaat niet bedienen terwijl het met uw systeem is verbonden. Er kan een fout optreden.
- Als u een gesprek aangaat of ontvangt tijdens het afspelen via een iPhone, kan de muziek gepauzeerd blijven nadat u het gesprek heeft beëindigd. Als u de muziek niet hoort na het beëindigen van een gesprek, controleert u het apparaat om te zien of de muziek is gepauzeerd.

- Dupliceer een liedje niet in meerdere mappen. Eén liedje opgeslagen in meerdere mappen kan een fout veroorzaken met zoek- en afspeelfuncties.
- Als u een mediabedieningsfunctie uitvoert, zoals stoppen of herhalen, net voordat een liedje eindigt, kan het zijn dat de op het scherm weergegeven liedjesinformatie mogelijk niet overeen komt met het liedje dat momenteel wordt afgespeeld. Dit is geen systeemfout. Herstart de iPod-modus op het systeem of pauzeer en hervat het afspelen op uw apparaat.
- Afhankelijk van de eigenschappen van uw Apple-apparaat kunnen er bestanden worden overgeslagen of onjuist worden afgespeeld.
- Als het Apple-apparaat niet goed functioneert door een defect in het Apple-apparaat, reset dan het Apple-apparaat en probeer het opnieuw. (Raadpleeg de handleiding van uw Appleapparaat voor meer informatie.)

Gebruik van de AUX-modus

U kunt naar audio luisteren via de luidsprekers van uw voertuig door externe apparaten te verbinden, zoals smartphones en MP3-spelers.

Verbindt een extern apparaat met de AUX-poort van uw voertuig met behulp van een AUX-kabel.

- De AUX-modus start automatisch en het geluid is hoorbaar via de luidsprekers van uw voertuig.
- Als er reeds een externe-apparaat op het systeem is verbonden, drukt u op de knop [MEDIA] en drukt u op de knop [3] om **USB** te selecteren.

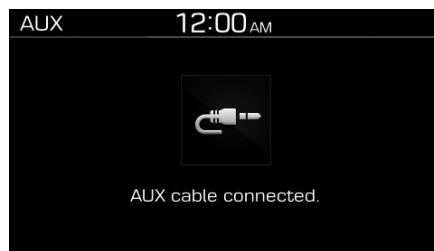

Druk op de knop [MENU] op het bedieningspaneel voor toegang tot de volgende menuoptie:

- **Geluidsinstellingen:** Aanpassen van de geluidsinstellingen van het systeem.

AANWIJZING

- **Omdat het systeem werkt als een uitvoerapparaat van het verbonden externe apparaat in de AUX-modus, kunt u geen andere bedieningselementen dan de volumeregelaar gebruiken. Gebruik de bedieningselementen op het externe apparaat om het afspelen te bedienen.**
- **Het geluidsvolume voor de AUX-modus wordt afzonderlijk van de andere modi aangepast.**
- **Afhankelijk van het apparaattypen kan het gebruik van een extern apparaat met de stroomkabel verbonden aan de voedingsaansluiting een vervormd geluid veroorzaken.**
- **Als de AUX-kabel is verbonden met het systeem zonder een extern apparaat, kan er een vervormd geluid optreden. Verwijder de AUX-kabel van de AUX-poort als er geen extern apparaat is verbonden.**

BLUETOOTH

Verbinding maken met Bluetooth-apparaten

Bluetooth is een draadloze netwerktechnologie met een kort bereik. Via Bluetooth kunt u draadloze apparaten in de buurt draadloos verbinden om gegevens tussen verbonden apparaten te verzenden en te ontvangen. Dit stelt u in staat om uw apparaten effectief te gebruiken.

Om Bluetooth te gebruiken, moet u eerst een geschikt Bluetooth-apparaat met uw systeem verbinden, zoals een mobiele telefoon of een MP3-speler. Zorg ervoor dat het apparaat dat u wilt verbinden Bluetooth ondersteunt.



WAARSCHUWING

Parkeer uw voertuig op een veilige locatie voordat u Bluetooth-apparaten verbindt. Afgeleid rijden kan een verkeersongeval veroorzaken en leiden tot persoonlijk letsel of de dood.

AANWIJZING

- **Op uw systeem kunt u alleen de functies Bluetooth Handsfree en Audio gebruiken. Verbind een mobiel apparaat dat beide functies ondersteunt.**
- **Sommige Bluetooth-apparaten kunnen storingen in het audiosysteem veroorzaken of interferentiegeluiden maken. Het probleem kan in dit geval mogelijk worden verholpen door het apparaat te verplaatsen.**
- **Afhankelijk van het verbonden Bluetooth-apparaat of mobiele telefoon, worden sommige functies mogelijk niet ondersteund.**
- **Als het systeem niet stabiel is vanwege een communicatiefout in het voertuig Bluetooth-apparaat, verwijdert u de gekoppelde apparaten en verbindt u de Bluetooth-apparaten opnieuw.**

(Vervolg)

(Vervolg)

- **Als de Bluetooth-verbinding niet stabiel is, volgt u deze stappen om het opnieuw te proberen.**
 1. **Deactiveer Bluetooth en reactiveer het op het apparaat. Verbind vervolgens het apparaat opnieuw.**
 2. **Schakel het apparaat uit en weer in. Maak opnieuw verbinding.**
 3. **Verwijder de batterij uit het apparaat en installeer deze opnieuw. Schakel het apparaat vervolgens in en verbind het opnieuw.**
 4. **Maak de registratie van de Bluetooth-koppeling op zowel het systeem als het apparaat ongedaan en registreer u opnieuw en verbind ze.**

Apparaten koppelen met uw systeem

Voor Bluetooth-aansluitingen, koppelt u eerst uw apparaat met uw systeem om het toe te voegen aan de lijst met Bluetooth-apparaten van het systeem. U kunt tot maximaal vijf apparaten registreren.

1. Druk op de toets **[SETUP/CLOCK]** op het bedieningspaneel en selecteer vervolgens **Bluetooth ► Connections (Verbindingen)**.
 - Als u voor de eerste keer een apparaat met uw systeem koppelt, kunt u ook op de knop **[PHONE]** op het bedieningspaneel of op de knop Bellen/Beantwoorden op het stuurwiel drukken.
2. Op het Bluetooth-apparaat dat u wilt verbinden, activeert u Bluetooth, zoekt u naar het systeem van uw voertuig en selecteert u het vervolgens.
 - Controleer de Bluetooth-naam van het systeem, die wordt weergegeven in het nieuwe pop-upvenster voor registratie op het systeemscherm.

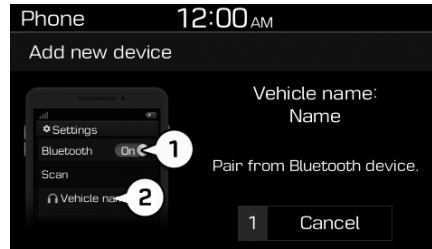

3. Voer het wachtwoord in of bevestig om de aansluiting te bevestigen.
 - Als het invoerscherm voor de wachtwoordsleutel wordt weergegeven op het scherm van het Bluetooth-apparaat, voert u het wachtwoord "0000" in dat op het systeemscherm wordt weergegeven.
 - Als de zescijferige wachtwoordsleutel op het scherm van het Bluetooth-apparaat wordt weergegeven, moet u ervoor zorgen dat de Bluetooth-wachtwoordsleutel weergegeven op het Bluetooth-apparaat hetzelfde is als de wachtwoordsleutel op het systeemscherm en de aansluiting van het apparaat is bevestigd.

4. Kies of u het Bluetooth-apparaat al dan niet met uw systeem wilt verbinden voordat u andere apparaten gebruikt.

- Als u prioriteit verleent aan het Bluetooth-apparaat, zal het automatisch verbonden worden met het systeem wanneer u het systeem inschakelt.

AANWIJZING

- De schermafbeelding in deze handleiding is een voorbeeld. Controleer uw systeemscherm op de exacte voertuignaam en de Bluetooth-apparaatnaam.
- De standaard wachtwoordsleutel is "0000".
- Het kan even duren voordat het systeem aansluiting maakt met het apparaat nadat u toestemming heeft gegeven voor toegang tot het apparaat. Wanneer een verbinding tot stand is gebracht, verschijnt het Bluetooth-statuspictogram aan de bovenkant van het scherm.

(Vervolg)

(Vervolg)

- U kunt de toestemminginstellingen wijzigen via het Bluetooth-instellingenmenu van de mobiele telefoon. Raadpleeg voor meer informatie de gebruikershandleiding van uw mobiele telefoon.
- Om een nieuw apparaat te registreren, herhaalen de stappen 1 tot en met 4.
- Wanneer een apparaat via Bluetooth met het systeem is verbonden, kunt u geen ander apparaat koppelen.
- Als u de automatische Bluetooth-verbindingfunctie gebruikt, kan een gesprek worden doorgeschakeld naar de handsfree van het voertuig wanneer u de telefoon in de buurt van het voertuig opneemt terwijl de motor van het voertuig aan staat. Als u niet wilt dat het systeem automatisch verbinding maakt met het apparaat, deactiveert u de Bluetooth op uw apparaat.
- Wanneer een apparaat via Bluetooth met het systeem is verbonden, raakt de batterij van het apparaat mogelijk sneller leeg.

Verbinding maken met een gekoppeld apparaat

Om een Bluetooth-apparaat op uw systeem te gebruiken, verbindt u het gekoppelde apparaat op het systeem. Uw systeem kan slechts met één apparaat tegelijk worden verbonden.

1. Druk op de toets **[SETUP/CLOCK]** op het bedieningspaneel en selecteer vervolgens **Bluetooth ► Connections (Verbindingen)**.
 - Als er geen verbonden apparaat is, drukt u op de knop **[PHONE]** op het bedieningspaneel of op de knop Bellen/Beantwoorden op het stuurwiel.
2. Draai de knop **[TUNE]** om het apparaat te selecteren waar u verbinding mee wilt maken en druk vervolgens de knop in.
 - Als een ander apparaat al met uw systeem is verbonden, koppelt u het los. Selecteer het verbonden apparaat om los te koppelen.
3. Draai de knop **[TUNE]** om de **Connect** te selecteren en druk vervolgens de knop in.

AANWIJZING

- Als een verbinding eindigt omdat een apparaat buiten het verbindingsbereik is of als er een apparaatfout optreedt, wordt de aansluiting automatisch hersteld wanneer het apparaat het verbindingsbereik binnengaat of wanneer de fout wordt gewist.
- De Bluetooth-verbinding is niet beschikbaar wanneer de Bluetooth-functie van het apparaat is uitgeschakeld. Zorg ervoor dat de Bluetoothfunctie van het apparaat is ingeschakeld.
- Afhankelijk van de prioriteit van de automatische verbinding, kan het enige tijd duren voordat de verbinding met een apparaat tot stand is gebracht.

De verbinding met een apparaat verbreken

Als u het gebruik van een Bluetooth-apparaat wilt stoppen of een ander apparaat wilt verbinden, koppelt u het momenteel verbonden apparaat los.

1. Druk op de toets [**SETUP/CLOCK**] op het bedieningspaneel en selecteer vervolgens **Bluetooth ► Connections (Verbindingen)**.
2. Draai de knop [**TUNE**] om het apparaat te selecteren waarmee u de verbinding wilt verbreken en druk vervolgens de knop in.
3. Draai de knop [**TUNE**] om de **Disconnect** te selecteren en druk vervolgens de knop in.

Gekoppelde apparaten verwijderen

Als u niet langer wilt dat een Bluetooth-apparaat wordt gekoppeld of als u een nieuw apparaat wilt verbinden wanneer de lijst met Bluetooth-apparaten vol is, verwijdert u gekoppelde apparaten.

1. Druk op de toets [**SETUP/CLOCK**] op het bedieningspaneel en selecteer vervolgens **Bluetooth ► Connections (Verbindingen)**.
2. Draai de knop [**TUNE**] om het apparaat te selecteren dat u wilt verwijderen en druk vervolgens de knop in.
3. Draai de knop [**TUNE**] om de **Verwijderente** selecteren en druk vervolgens de knop in.

AANWIJZING

- **Wanneer u een gekoppeld apparaat verwijdert, worden ook de oproepgeschiedenis en de contacten die in het systeem zijn opgeslagen, verwijderd.**
- **Als u een verwijderd apparaat opnieuw wilt gebruiken, moet u het apparaat weer koppelen.**

Gebruik van een Bluetoothaudioapparaat

U kunt via de luidsprekers van uw voertuig naar muziek luisteren die is opgeslagen op het verbonden Bluetooth-audioapparaat.

Op het bedieningspaneel, drukt u op de gewenste [**MEDIA**] toets.

- Als u meerdere media-opslagapparaten heeft, drukt u op de knop [**MEDIA**] en drukt u op de knop [2] om de **BT-Audio** te selecteren.

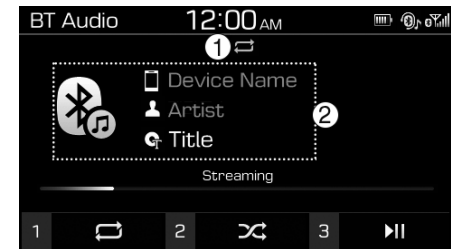

(1) Modus herhaald afspelen

(2) Informatie over het liedje dat momenteel wordt afgespeeld

Druk op de knop [MENU] op het bedieningspaneel voor toegang tot de volgende menuoptie:

- **Verbindingen:** Stel de Bluetooth-verbinding in.
- **Geluidsinstellingen:** Aanpassen van de geluidsinstellingen van het systeem.

Afspelen Pauzeren/Hervatten

Om het afspelen te pauzeren, drukt u op de knop [3] op het bedieningspaneel. Om het afspelen te hervatten, drukt u nogmaals op de knop [3].

Herstarten van het huidige afspelen

Druk de toets [v SEEK/TRACK] op het bedieningspaneel ingedrukt.

- U kunt ook de omlaagschakelaar op het stuurwiel indrukken.

Afspelen van het vorige of volgende liedje

Om het vorige liedje af te spelen, drukt u tweemaal op de knop [v SEEK/TRACK] op het bedieningspaneel. Om het volgende liedje af te spelen, drukt u op de knop [SEEK/TRACK ^] op het bedieningspaneel.

- U kunt ook de Omhoog-/Omlaagschakelaar op het stuurwiel gebruiken.

AANWIJZING

Afhankelijk van het verbonden Bluetooth-apparaat of mobiele telefoon, kan het afspelen van het vorige/volgende liedje mogelijk niet ondersteund worden.

Herhaaldelijk afspelen

Op het bedieningspaneel, drukt u op de gewenste [1] toets. De modus herhaald afspelen verandert tekens wanneer u erop drukt. Zal het overeenkomstige moduspictogram op het scherm worden weergegeven.

In willekeurige volgorde afspelen

Op het bedieningspaneel, drukt u op de gewenste [2] toets. De modus willekeurig afspelen wordt geactiveerd of gedeactiveerd tekens wanneer u erop drukt. Wanneer u de modus willekeurig afspelen activeert, zal het overeenkomstige moduspictogram op het scherm worden weergegeven.

AANWIJZING

- Afhankelijk van het verbonden Bluetooth-apparaat, mobiele telefoon of de muzikspeler die u gebruikt, kunnen de bedieningselementen voor afspelen verschillen.
- Afhankelijk van de muzikspeler die u gebruikt, wordt streaming mogelijk niet ondersteund.
- Afhankelijk van het verbonden Bluetooth-apparaat of mobiele telefoon, worden sommige functies mogelijk niet ondersteund.
- Als u tegelijkertijd een Bluetooth-apparaat of mobiele telefoon verbindt op uw systeem via USB en Bluetooth, wordt de Bluetooth-modus gedeactiveerd en wordt de muziek afgespeeld in de USB- of iPod-modus. Als u naar muziek wilt luisteren die wordt gestreamd via Bluetooth, verwijdert u het USB-apparaat.
- Als een telefoon met Bluetooth wordt gebruikt om muziek af te spelen en deze een telefoongesprek ontvangt of voert, zal de muziek stoppen.

(Vervolg)

(Vervolg)

- Als u een oproep ontvangt of zelf belt terwijl er Bluetooth-audio wordt afgespeeld, kan het gesprek worden verstoord door muziek.
- Als u de Bluetooth-telefoonmodus gebruikt terwijl u Bluetooth-audio gebruikt, wordt het afspelen afhankelijk van de verbonden mobiele telefoon mogelijk niet automatisch hervat nadat u het gesprek heeft beëindigd.
- Als u tijdens het afspelen van Bluetooth-audio naar boven of beneden in de lijst met muziekstukken scrolt, kunnen er in sommige mobiele telefoons plaggeluiden te horen zijn.
- De functie voor het terugspoelen/vooruitspoelen wordt niet ondersteund in de Bluetooth-audiomodus.
- De afspeellijstfunctie wordt niet ondersteund in de Bluetooth-audiomodus.
- Als het Bluetooth-apparaat is losgekoppeld, zal de Bluetooth-audiomodus beëindigd worden.

Gebruik van een Bluetoothtelefoon

U kunt Bluetooth gebruiken om handsfree over de telefoon te praten. Bekijk oproepinformatie op het systeem-scherm en maak of ontvang veilig en gemakkelijk gesprekken via de ingebouwde microfoon en luidsprekers van het voertuig.



WAARSCHUWING

- Parkeer uw voertuig op een veilige locatie voordat u Bluetooth-apparaten verbindt. Afgeleid rijden kan een verkeersongeval veroorzaken en leiden tot persoonlijk letsel of de dood.
- Nooit een telefoonnummer bellen of uw mobiele telefoon opnemen tijdens het rijden. Het gebruik van een mobiele telefoon kan uw aandacht afleiden, waardoor het moeilijk wordt om externe omstandigheden te herkennen en het vermogen om onverwachte situaties te verwerken vermindert, wat kan leiden tot een ongeval. Gebruik indien nodig de Bluetooth Handsfree-functie om te bellen en houd de oproep zo kort mogelijk.

AANWIJZING

- U heeft geen toegang tot het telefoonscherm als er geen verbonden mobiele telefoon is. Om de Bluetooth-telefoonfunctie te gebruiken, verbind u een mobiele telefoon met het systeem.
- De Bluetooth Handsfree-functie werkt mogelijk niet wanneer u het dekingsgebied van de mobiele service verlaat, bijvoorbeeld wanneer u zich in een tunnel, ondergronds of in een bergachtig gebied bevindt.
- De gesprekskwaliteit kan in de volgende omgevingen verslechteren:
 - De ontvangst van de mobiele telefoon slecht is
 - Het is lawaaiig in de auto
 - De mobiele telefoon zich bevindt in de buurt van metalen voorwerpen, zoals een drankblikje
- Afhankelijk van de verbonden mobiele telefoon, kunnen het volume en de geluidskwaliteit van de Bluetooth-handsfree-functie verschillen.

Bellen

Als uw mobiele telefoon met het systeem is verbonden, kunt u een gesprek aangaan door een naam uit uw oproepgeschiedenis of contactenlijst te selecteren.

1. Op het bedieningspaneel, drukt u op de gewenste **[PHONE]** toets.
 - U kunt ook op de toets Bellen/Beantwoorden op het stuurwiel drukken.
2. Als u meerdere gekoppelde mobiele apparaten heeft, selecteert u een mobiele telefoon uit uw lijst met gekoppelde apparaten.



3. Selecteer een telefoonnummer.
 - Om een telefoonnummer uit uw favorietenlijst te selecteren, selecteert u **Favorieten**.
 - Om een telefoonnummer uit uw oproepgeschiedenis te selecteren, selecteert u **Oproepgeschiedenis**.
 - Om een telefoonnummer uit uw lijst met contactpersonen te selecteren die u heeft gedownload van de verbonden mobiele telefoon, selecteert u **Contactpersonen**.
4. Om een oproep te beëindigen, drukt u op de knop **[2]** op het bedieningspaneel om **Beëindigen** te selecteren.
 - U kunt ook op de toets gesprek beëindigen op het stuurwiel drukken.

Gebruik van de lijst met favorieten

1. Vanuit het telefoonscherm, drukt u op de knop [1] om **Favorieten** te selecteren.
2. Draai de knop [TUNE] om het gewenste contact te selecteren en druk vervolgens de knop in om te bellen.



Druk op de knop [MENU] op het bedieningspaneel voor toegang tot de volgende menuoptie:

- **Delete (Verwijderen):** Verwijder favorieten items.

AANWIJZING

- **U kunt tot maximaal 20 favorieten registreren voor elk apparaat.**
- **U moet eerst de contactpersonen naar het systeem downloaden om favorieten te registreren.**
- **De favorietenlijst die op de mobiele telefoon is opgeslagen, wordt niet gedownload naar het systeem.**
- **Zelfs als de contactinformatie op de mobiele telefoon zijn bewerkt, worden de favorieten op het systeem niet automatisch bewerkt. Verwijder en voeg het item opnieuw toe aan favorieten.**
- **Wanneer u verbinding maakt met een nieuwe mobiele telefoon, zullen uw favorieten ingesteld voor de vorige mobiele telefoon niet weergegeven worden, maar zullen ze in uw systeem blijven totdat u de vorige telefoon uit de apparatenlijst verwijdert.**

Gebruik van uw oproepgeschiedenis

1. Vanuit het telefoonscherm, drukt u op de knop [2] om **Oproepgeschiedenis** te selecteren.
2. Draai de knop [TUNE] om de gewenste vermelding te selecteren en druk vervolgens de knop in om te bellen.

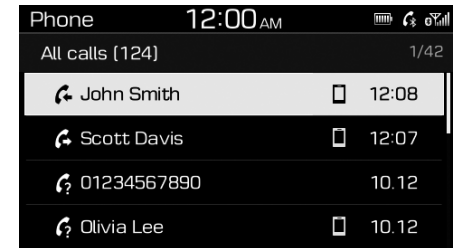

Druk op de knop [MENU] op het bedieningspaneel voor toegang tot de volgende menuoptie:

- **All calls (Alle Apropen):** Bekijk alle oproeprecords.
- **Gemiste oproepen:** Bekijk alleen de gemiste oproepen.
- **Gebelde oproepen:** Bekijk alleen de gebelde oproepen.
- **Ontvangen oproepen:** Bekijk alleen de ontvangen oproepen.
- **Download:** Download uw oproepgeschiedenis.

AANWIJZING

- De downloadfunctie wordt door sommige mobiele telefoons mogelijk niet ondersteund.
- De oproepgeschiedenis is alleen toegankelijk als de mobiele telefoon met het systeem is verbonden.
- Oproepen van beperkte ID's worden niet opgeslagen in de oproepgeschiedenislijst.
- Tot maximaal 50 oproeprecords worden gedownload per individuele lijst.
- De gespreksduur en tijdinformatie zullen niet weergegeven worden op het systeemscherm.
- Toestemming is vereist om uw oproepgeschiedenis vanuit de mobiele telefoon te downloaden. Wanneer u probeert gegevens te downloaden, moet u mogelijk de download op de mobiele telefoon toestaan. Als de download mislukt, controleer dan het scherm van de mobiele telefoon op een eventuele melding of de toestemmingsinstelling van de mobiele telefoon.
- Wanneer u uw oproepgeschiedenis downloadt, zullen alle oude gegevens verwijderd worden.

Gebruik van de lijst met contacten

1. Vanuit het telefoonscherm, drukt u op de knop [3] om **Contactpersonen** te selecteren.
2. Draait u aan de knop [TUNE] om de gewenste groep met alfanumerieke tekens te selecteren en druk vervolgens de knop in.
3. Draai de knop [TUNE] om het gewenste contact te selecteren en druk vervolgens de knop in om te bellen.



Druk op de knop [MENU] op het bedieningspaneel voor toegang tot de volgende menuoptie:

- **Download:** Download de contactpersonen uw mobiele telefoon.

AANWIJZING

- Contactpersonen kunnen alleen worden gedownload vanuit het Bluetooth-apparaat dat momenteel verbonden is.
- Contactpersonen kunnen alleen worden bekeken als het Bluetooth-apparaat is verbonden.
- Alleen contactpersonen in het ondersteunde formaat kunnen gedownload en weergegeven worden vanaf het Bluetooth-apparaat. Contactpersonen vanuit sommige applicaties zullen niet opgenomen worden.
- Er kunnen tot maximaal 2000 contactpersonen vanuit uw apparaat worden gedownload.
- De downloadfunctie wordt door sommige mobiele telefoons mogelijk niet ondersteund.
- Afhankelijk van de specificaties van het systeem, kunnen sommige gedownloade contactpersonen verloren gaan.
- Contactpersonen die zowel in de telefoon als op de SIM-kaart zijn opgeslagen, worden gedownload. Bij sommige mobiele telefoons worden contactpersonen op de SIM-kaart mogelijk niet gedownload.

(Vervolg)

- Speciale tekens en cijfers die in de naam van de contactpersoon worden gebruikt, worden mogelijk niet correct weergegeven.
- Toestemming is vereist om uw Contactpersonen vanuit de mobiele telefoon te downloaden. Wanneer u probeert gegevens te downloaden, moet u mogelijk de download op de mobiele telefoon toestaan. Als de download mislukt, controleer dan het scherm van de mobiele telefoon op een eventuele melding of de toestemmingsinstelling van de mobiele telefoon.
- Afhankelijk van het type of de status van de mobiele telefoon kan het downloaden langer duren.
- Bij het downloaden van uw contacten worden eventuele oude gegevens verwijderd.
- U kunt uw contactpersonen op het systeem niet bewerken of verwijderen.
- Wanneer u verbinding maakt met een nieuwe mobiele telefoon, worden de contacten die vanaf de vorige mobiele telefoon waren gedownload niet weergegeven, maar blijven ze wel in uw systeem staan totdat u de vorige telefoon uit de apparatenlijst verwijdert.

Oproepen beantwoorden

Wanneer een oproep binnenkomt, verschijnt een pop-upvenster met meldingen van de inkomende oproep op het systeemscherm.



Om een oproep te beantwoorden, drukt u op de knop [1] op het bedieningspaneel om **Aanvaarden** te selecteren.

- U kunt ook op de toets Bellen/Beantwoorden op het stuurwiel drukken.

Om een oproep te weigeren, drukt u op de knop [2] op het bedieningspaneel om **Weigeren** te selecteren.

- U kunt ook op de toets gesprek beëindigen op het stuurwiel drukken.

AANWIJZING

- Afhankelijk van het type mobiele telefoon wordt afwijzing van oproepen mogelijk niet ondersteund.
- Zodra uw mobiele telefoon met het systeem is verbonden, kan het oproepgeluid via de luidsprekers van het voertuig worden uitgevoerd, zelfs nadat u het voertuig hebt verlaten als de telefoon zich binnen het verbinding bereik bevindt. Om de verbinding te beëindigen, koppelt u het apparaat los van het systeem of deactiveert u Bluetooth op het apparaat.

Gebruik van opties tijdens een telefoongesprek

Tijdens een gesprek zult u het oproepscherm dat hieronder wordt weergegeven zien. Druk op een knop om de gewenste functie uit te voeren.

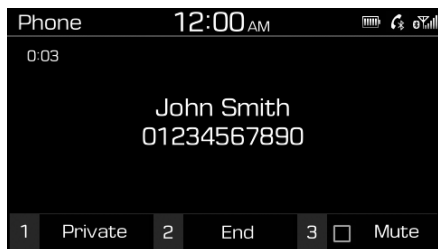

Om een oproep door te schakelen naar uw mobiele telefoon, drukt u op de knop [1] op het bedieningspaneel om **Privé** te selecteren.

- U kunt ook de toets Bellen/Beantwoorden op het stuurwiel ingedrukt houden.

Om een oproep te beëindigen, drukt u op de knop [2] op het bedieningspaneel om **Beëindigen** te selecteren.

- U kunt ook op de toets gesprek beëindigen op het stuurwiel drukken.

Druk op de knop [MENU] op het bedieningspaneel voor toegang tot de volgende menuoptie:

- **Microphone Volume (Outgoing Volume) [Volume microfoon (Uitgangsvolume)]**: Pas het microfoonvolume aan of schakel de microfoon uit zodat de andere partij u niet kan horen.

AANWIJZING

- **Als de bellerinformatie in uw lijst met contactpersonen is opgeslagen, zal de naam en het telefoonnummer van de beller weergegeven worden. Wanneer de informatie over de beller niet in uw lijst met contacten is opgeslagen, wordt alleen het telefoonnummer van de beller weergegeven.**
- **Tijdens een Bluetooth-gesprek kunt u niet overschakelen naar een ander scherm, zoals het audioscherm of het instellingen-scherm.**

(Vervolg)

(Vervolg)

- **Afhankelijk van het type mobiele telefoon, kan de kwaliteit van het telefoongesprek verschillen. Op sommige telefoons is uw stem mogelijk minder hoorbaar voor de andere partij.**
- **Afhankelijk van het type mobiele telefoon wordt het telefoonnummer mogelijk niet weergegeven.**
- **Afhankelijk van het type mobiele telefoon wordt de functie voor het wisselen van gesprekken mogelijk niet ondersteund.**

SETUP

Display

U kunt de instellingen met betrekking tot het display van het systeem wijzigen.

Druk op de toets [SETUP/CLOCK] ► [1] op het bedieningspaneel om **Display** te selecteren.

- **Dimmodus:** Stel de helderheid van het scherm automatisch in op basis van het gebruik van de koplamp of stel het scherm in om continu helder of donker te blijven.
- **Helderheid:** Pas de helderheid voor de dag- of nachtmodus aan volgens uw instelling in de optie Dimmodus.
- **Schermb beveiliging:** Selecteer een schermb beveiligingsoptie die moet worden weergegeven wanneer het systeem is uitgeschakeld.

Geluid

U kunt de instellingen met betrekking tot geluiden wijzigen, zoals de locatie waar het geluid wordt geconcentreerd en het uitvoerniveau voor elk bereik.

Druk op de toets [SETUP/CLOCK] ► [2] op het bedieningspaneel om **Geluid** te selecteren.

- **Stand:** Selecteer een locatie waar het geluid in het voertuig geconcentreerd zal worden. Selecteer **Fade** of **Balance** (balans), draai de knop [TUNE] om de gewenste positie te selecteren en druk vervolgens de knop in. Selecteer **Centre** om het geluid in te stellen dat in het voertuig moet worden gecentreerd.
- **Equalizer:** Pas het uitvoerniveau aan voor elke geluidstoon modus.
- **Snelheidsafhankelijke volumeregeling:** Stel het volume in dat automatisch moet worden aangepast aan uw rijsnelheid.
- **Prioriteit aan parkeersensoren achter (Prioriteit waarschuwing achteruitrijden):** Stel het in om het audiovolume te verlagen om een omgekeerde waarschuwing te horen voorafgaand aan andere geluiden tijdens het achteruitrijden van uw voertuig.

AANWIJZING

- **Afhankelijk van de voertuigmodellen of specificaties, kunnen de beschikbare opties variëren.**
- **Afhankelijk van de systeem- of versterkerspecificaties die op uw voertuig worden toegepast, kunnen de beschikbare opties variëren.**

Date/Time (Datum/Tijd)

U kunt de datum en tijd wijzigen die worden weergegeven op het display van het systeem.

Druk op de toets [SETUP/CLOCK] ► [3] op het bedieningspaneel om **Date/Time (Datum/Tijd)** te selecteren.

- **Set time (Tijd Instellen):** Stel de tijd in die moet worden weergegeven op het display van het systeem.
- **Tijdsweergave:** Selecteer om de tijd weer te geven in het 12-uursformaat of het 24-uursformaat.
- **Set date (Datum Instellen):** Stel de datum in die moet worden weergegeven op het display van het systeem.

Bluetooth

U kunt de instellingen voor Bluetooth-verbindingen wijzigen.

Druk op de toets [SETUP/CLOCK] ► [4] op het bedieningspaneel om **Bluetooth** te selecteren.

- **Verbindingen:** Koppel nieuwe Bluetooth-apparaten met uw systeem of koppel of ontkoppel een gekoppeld apparaat. U kunt ook gekoppelde apparaten verwijderen.
- **Auto connection priority (Prioriteit Automatische Verbinding):** Selecteer een gekoppeld apparaat om automatisch verbinding te maken met uw systeem wanneer dit wordt ingeschakeld.
- **Contactpersonen bijwerken:** Download de lijst met contactpersonen vanuit de verbonden mobiele telefoon.
- **Bluetooth stembegeleiding:** Schakel de stembegeleiding in of uit voor Bluetooth-koppeling, -verbinding en -fouten.

AANWIJZING

- **Als er geen Bluetooth-apparaat is verbonden, is het menu Contactpersonen Bijwerken uitgeschakeld.**
- **Als de systeemtaal is geselecteerd voor Slowaaks of Hongaars, is het menu Bluetooth-stembegeleiding uitgeschakeld.**

System

U kunt de displaytaal wijzigen of systeeminstellingen initialiseren.

Druk op de toets [SETUP/CLOCK] ► [5] op het bedieningspaneel om **System** te selecteren.

- **Taal:** De displaytaal wijzigen.
- **Default:** Reset uw systeeminstellingen naar de standaardwaarden. Alle gebruikersgegevens die in het systeem zijn opgeslagen, zullen ook verwijderd worden.

SYSTEEMSTATUS PICTOGRAMMEN

Statuspictogrammen verschijnen aan de bovenkant van het scherm om de huidige systeemstatus weer te geven.

Maak uzelf vertrouwd met de statuspictogrammen die verschijnen wanneer u bepaalde acties of functies en hun betekenis uitvoert.

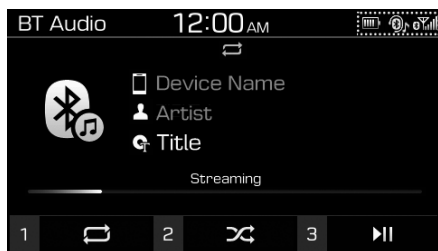

Mute

Icoon	Beschrijving
	Geluid gedempt

Bluetooth

Icoon	Beschrijving
	Batterijniveau van het verbonden Bluetooth-apparaat
	Mobiele telefoon verbonden via Bluetooth
	Audioapparaat verbonden via Bluetooth
	Mobiele telefoon en audioapparaat verbonden via Bluetooth
	Bezig met Bluetooth-gesprek
	Microfoon uitgeschakeld tijdens Bluetooth-gesprek
	Oproepgeschiedenis downloaden van een mobiele telefoon die via Bluetooth is verbonden met het systeem
	Contactpersonen downloaden van een mobiele telefoon die via Bluetooth is verbonden met het systeem

Signaalsterkte

Icoon	Beschrijving
	Signaalsterkte van de mobiele telefoon verbonden via Bluetooth

AANWIJZING

- Het batterijniveau weergegeven op het scherm kan afwijken van het batterijniveau dat wordt weergegeven op het verbonden apparaat.
- De signaalsterkte weergegeven op het scherm kan afwijken van de signaalsterkte die wordt weergegeven op de verbonden mobiele telefoon.
- Afhankelijk van voertuigmodellen en specificaties worden sommige statuspictogrammen mogelijk niet weergegeven.

AUDIOSYSTEEM SPECIFICATIES

USB

Ondersteunde audio-indelingen

- Audiobestand specificaties
 - WAVeform-audioformaat
 - MPEG1/2/2.5 Audio Layer3
 - Windows Media Audio Ver 7.X/8.X
- Bitsnelheid
 - MPEG1 (Layer3): 32/40/48/56/64/80/96/112/128/160/192/224/256/320 kbps
 - MPEG2 (Layer3): 8/16/24/32/40/48/56/64/80/96/112/128/144/160 kbps
 - MPEG2.5 (Layer3): 8/16/24/32/40/48/56/64/80/96/112/128/144/160 kbps
 - WMA (High Range): 48/64/80/96/128/160/192 kbps
- Bits Per Sample
 - WAV (PCM(Stereo)): 24 bit
 - WAV (IMA ADPCM): 4 bit
 - WAV (MS ADPCM): 4 bit
- Samplefrequenties
 - MPEG1: 44100/48000/32000 Hz
 - MPEG2: 22050/24000/16000 Hz
 - MPEG2.5: 11025/12000/8000 Hz
 - WMA: 32000/44100/48000 Hz
 - WAV: 44100/48000 Hz
- Maximum aantal directorylagen: Geen beperking
- Maximale lengte van mapnamen (gebaseerd op Unicode): 31 Engelse of Koreaanse tekens
- Maximale lengte van bestandsnamen (gebaseerd op Unicode): 63 Engelse of Koreaanse tekens
- Ondersteunde tekens voor map-/bestandsnamen (Unicode-ondersteuning): 2.604 Koreaanse tekens, 94 alfanumerieke tekens, 4.888 Chinese tekens in algemeen gebruik, 986 speciale tekens
- Maximum aantal mappen: 2,000
- Maximum aantal bestanden: 6,000

AANWIJZING

- Bestanden die niet in een ondersteund formaat zijn, worden mogelijk niet herkend of afgespeeld, of informatie over hen, zoals de bestandsnaam, wordt mogelijk niet correct weergegeven.
- Alleen bestanden met extensies .mp3/.wma/.wav kunnen door het systeem worden herkend. Als het bestand niet in een ondersteund formaat is, wijzigt u het bestandsformaat met behulp van de nieuwste coderingssoftware.
- Het apparaat ondersteunt geen bestanden die met behulp van DRM (Digital Rights Management) zijn vergrendeld.
- Bij MP3/WMA compressiebestanden en WAVbestanden komen verschillen voor in de geluidskwaliteit, afhankelijk van de bitrate. (Muziekbestanden met een hogere bitsnelheid hebben een betere geluidskwaliteit.)
- Japanse of vereenvoudigde Chinese tekens in map- of bestandsnamen worden mogelijk niet correct weergegeven.

Ondersteunde USB-opslagapparaten

- Byte/Sector: 64 kbyte of minder
- Formaatstelsel: FAT12 / 16/32 (aanbevolen)
- Maximale apparaatgrootte: 32 GB

AANWIJZING

- De werking is alleen gegarandeerd voor een USB-opslagapparaat met een metalen cover met een stekeraansluiting.
 - USB-opslagapparaten met een plastic stekker worden mogelijk niet herkend.
 - USB-opslagapparaten van typen geheugenkaarten, zoals CF-kaarten of SD-kaarten, worden mogelijk niet herkend.
- USB-harde schijven worden mogelijk niet herkend.

(Vervolg)

(Vervolg)

- Wanneer u een USB-opslagapparaat met grote capaciteit gebruikt met meerdere logische stations, worden alleen bestanden die op het eerste station zijn opgeslagen herkend.
- Als een toepassingsprogramma op een USB-opslagapparaat is geladen, worden de bijbehorende mediabestanden mogelijk niet afgespeeld.
- Gebruik USB 2.0-apparaten voor betere compatibiliteit.

Bluetooth

- Bluetooth Vermogenklasse 2: -6 to 4 dBm
- Antennevermogen: Max 3 mW
- Frequentiebereik: 2400 - 2483,5 MHz
- Bluetooth-patch RAM-softwareversie: 1

HANDELSMERKEN

Andere handelsmerken en handelsnamen zijn eigendom van de respectievelijke eigenaren.

- Het woord Bluetooth® en de logo's zijn geregistreerde handelsmerken van Bluetooth SIG, Inc. en elk gebruik hiervan door HYUNDAI is toegestaan onder licentie. 
- Apple®, iPad®, iPad mini™, iPhone®, iPod®, iPod classic®, iPod nano®, iPod touch® en iTunes® zijn een geregistreerd handelsmerk van Apple Inc.

VERKLARING VAN CONFORMITEIT CE RED voor de EU

EU Declaration of Conformity ^[1]		HYUNDAI MOBIS	
Product details ^[2]			
Product ^[3]	DIGITAL CAR AUDIO SYSTEM		
Model ^[4]	ACB10C8EE, ACB90C8EE, ACB10C8GG, ACB90C8GG		
We hereby declare, that the product above is in compliance with the essential requirements of the Directive 2014/53/EU by application of ^[5]			
Applied Standards ^[6]			
Article ^[7] 3.2 Radio ^[8]	EN 300 328 V2.1.1, EN 303 345 V1.1.7		
Article ^[7] 3.1b EMC ^[9]	EN 301 489-1 V2.1.1, EN 301 489-17 V3.1.1, EN 55032:2015, EN 55035:2017		
Article ^[7] 3.1a Safety ^[10], Health ^[11]	EN 60065:2014, EN 62311:2008		
Manufacturer ^[12]		Representative in the EU ^[13]	
Hyundai MOBIS Co., Ltd. 203, Teheran-ro, Gangnam-gu, Seoul, 06141, Korea Tel: +82-31-260-2707		MOBIS Parts Europe N.V. Wilhelm-Fay-Strabe 51, Frankfurt Main, 65936, Germany Tel: +49-69-85096-5011	
Notified Body ^[14]		Signed By ^[17] 31/07/2017	
Siemic Inc. 775 Montague Expressway, Milpitas, CA 95035, USA		This declaration of conformity is issued under the sole responsibility of the manufacturer. ^[16]	
Notified Body Identification ^[15]	2200		Seung-Hoon Cho Representative
Reference ^[16]	-	Hyundai MOBIS Co., Ltd.	

EU Declaration of Conformity ^[1]		HYUNDAI MOBIS	
Product details ^[2]			
Product ^[3]	DIGITAL CAR AUDIO SYSTEM		
Model ^[4]	ACBCOC8EE		
We hereby declare, that the product above is in compliance with the essential requirements of the Directive 2014/53/EU by application of ^[5]			
Applied Standards ^[6]			
Article ^[7] 3.2 Radio ^[8]	EN 300 328 V2.1.1, EN 303 345 V1.1.7		
Article ^[7] 3.1b EMC ^[9]	EN 301 489-1 V2.1.1, EN 301 489-17 V3.1.1, EN 55032:2015, EN 55035:2017		
Article ^[7] 3.1a Safety ^[10], Health ^[11]	EN 60065:2014, EN 62311:2008		
Manufacturer ^[12]		Representative in the EU ^[13]	
Hyundai MOBIS Co., Ltd. 203, Teheran-ro, Gangnam-gu, Seoul, 06141, Korea Tel: +82-31-260-2707		MOBIS Parts Europe N.V. Wilhelm-Fay-Strabe 51, Frankfurt Main, 65936, Germany Tel: +49-69-85096-5011	
Notified Body ^[14]		Signed By ^[17] 31/07/2017	
Siemic Inc. 775 Montague Expressway, Milpitas, CA 95035, USA		This declaration of conformity is issued under the sole responsibility of the manufacturer. ^[16]	
Notified Body Identification ^[15]	2200		Seung-Hoon Cho Representative
Reference ^[16]	-	Hyundai MOBIS Co., Ltd.	

Rijden met uw auto

Vóór het rijden	5-4	Remsysteem	5-43
Vóór het instappen	5-4	Rembekrachtiging	5-43
Vóór het starten	5-4	Remblokslijtage-indicatoren	5-44
Contactslot	5-6	Trommelremmen achter	5-44
Sleutel contactslot	5-6	Parkeerrem	5-44
Toets Engine Start/Stop	5-10	Antiblokkeersysteem (ABS)	5-46
Handgeschakelde transmissie	5-20	Elektronische stabiliteitsregeling (ESC)	5-48
Bediening handgeschakelde transmissie	5-20	Vehicle Stability Management	5-52
Goed rijgedrag	5-22	Hill-start Assist Control (HAC)	5-53
Automatische transmissie	5-24	Noodstopsignaal (ESS - Emergency stop signal)	5-54
Bediening automatische transmissie	5-24	Goed remgedrag	5-54
Parkeren	5-29	ISG-systeem (Idle Stop & Go)	5-55
Goed rijgedrag	5-29	Activeren van het ISG-systeem	5-55
Double clutch-transmissie	5-31	Deactiveren van het ISG-systeem	5-59
Bediening double clutch-transmissie	5-31	Storing ISG-systeem	5-59
LCD-display voor transmissietemperatuur en waarschu- wingsberichten	5-33	Deactiveren van accusensor	5-60
Parkeren	5-41	Cruisecontrol	5-61
Goed rijgedrag	5-41	Werking van de cruise control	5-61
		Snelheidsbegrenzingsysteem	5-66
		Werking van de Snelheidsbegrenzingsysteem	5-66

Forward Collision-Avoidance Assist-systeem (FCA) - camera type	5-68
Systeeminstelling en -activering	5-68
FCA-waarschuwingsmelding en systeemregeling	5-70
FCA sensor	5-72
Storing systeem	5-74
Beperkingen van het systeem	5-75
Lane departure waarschuwing-systeem (LDW)	5-80
LDW-werking	5-81
Waarschuwingslicht en boodschap	5-82
Lane Keeping Assist-systeem (LKA)	5-84
Werking LKA	5-85
Waarschuwingslicht en boodschap	5-89
Beperkingen van het systeem	5-90
Wijzigen functie LKA-systeem	5-91
Driver Attention Waarschuwingsysteem (DAW)	5-92
Systeeminstelling en -activering [1]	5-68
Resetten van het systeem	5-94
Systeem standby	5-94
Storing systeem.....	5-95
Rijden onder speciale rijomstandigheden	5-97
Rijden onder moeilijke omstandigheden.....	5-97
Op eigen kracht lostrekken van de auto	5-97
Rijden in het donker	5-98
Vloeiend nemen van bochten	5-98
Rijden in de regen	5-98
Doorwaden van water	5-99
Rijden in de winter	5-100
Sneeuw en ijs.....	5-100
Voorzorgsmaatregelen voor de winter	5-102
Rijden met een aanhanger (Europe)	5-104
Als u gaat rijden met een aanhanger?.....	5-105
Trekhaak	5-107
Rijden met een aanhanger	5-108
Onderhoud bij het rijden met een aanhanger	5-112
Massa van de auto	5-113
Overbelading	5-113

WAARSCHUWING

Koolmonoxide (CO) gas is giftig. Het inademen van CO kan bewusteloosheid en overlijden veroorzaken.

De uitlaatgassen van de motor bevatten koolmonoxide die u niet kunt zien of ruiken.

Inhaleer uitlaatgassen niet.

Draai onmiddellijk de ruiten open als u in de auto uitlaatgas ruikt. Blootstelling aan CO kan bewusteloosheid en overlijden door verstikking veroorzaken.

Controleer of het uitlaatsysteem niet lekt.

Het uitlaatsysteem moet elke keer dat de auto op de brug staat voor olieverversen of voor andere reparaties worden gecontroleerd. We adviseren u het uitlaatsysteem te laten controleren door een officiële HYUNDAI-dealer zo snel mogelijk als u merkt dat het geluid van de uitlaat verandert of als u over iets heen gereden bent dat de onderzijde van de auto heeft geraakt.

Laat de motor niet draaien in een afgesloten ruimte.

Het is gevaarlijk de motor van uw auto in de garage te laten draaien, ook al staat de garagedeur open. Laat de motor niet langer draaien in uw garage dan de tijd die u na het starten nodig heeft om de garage uit te rijden.

Voorkom langdurig stationair draaien als er mensen in de auto zitten.

Als het noodzakelijk is de auto gedurende langere tijd stationair te laten draaien terwijl er mensen in de auto aanwezig zijn, doe dat dan alleen in een open ruimte, zet de luchttoevoer op BUITENLUCHT en schakel een van de hogere ventilatorsnelheden in zodat er frisse lucht naar het interieur wordt toegevoerd.

Houd de luchtingangen vrij.

Voor een goede werking van het ventilatiesysteem is het noodzakelijk dat de luchtinlaat onder de voorruit vrij blijft van sneeuw, ijs, bladeren en andere obstructies.

Als u moet met een geopende achterklep rijden:

Sluit alle ruiten.

Open de luchtopeningen in het dashboard.

Zet de luchttoevoer op BUITENLUCHT, kies voor de luchtregeling VERWARMEN of VENTILEREN en zet de aanjager in een van de hogere standen.

VOOR HET RIJDEN

Vóór het instappen

Zorg ervoor dat alle ruiten, buitenspiegel(s) en lampen schoon zijn en onbelemmerd.

- Verwijder vorst, sneeuw of ijs.
- Visuele controleer de banden op ongelijkmatige slijtage en beschadigingen.
- Controleer of er geen sporen van lekkage onder de auto te zien zijn.
- Controleer of er zich geen obstakels achter de auto bevinden wanneer u achteruit wilt rijden.

Vóór het starten

- Controleer dan de motorkap, de achterklep of de portieren volledig gesloten en vergrendeld zijn.
- Stel de positie van de zitting en het stuurwiel aan.
- Stel de binnen- en buitenspiegels af.
- Controleer of alle verlichting werkt.
- Vastmaken uw gordel. Controleer of alle passagiers hun veiligheidsgordel hebben bevestigd.
- Controleer de meters en indicatoren op het dashboard en de berichten op het instrumentenschermbord zodra de ontsteking in de ON stand staat.
- Controleer of voorwerpen die u vervoerd goed opgeborgen of goed vastgezet zijn.

WAARSCHUWING

Om Verminder het risico op ERNSTIG LETSEL of OVERLIJDEN door, houdt u aan de volgende voorzorgsmaatregelen:

- **Draag ALTIJD uw veiligheidsgordel. Alle inzittenden moeten tijdens het rijden de veiligheidsgordel op de juiste manier dragen. Zie voor meer informatie "Veiligheidsgordels" in hoofdstuk 2.**
- **Rijd altijd defensief. Houd er rekening mee dat andere bestuurders of voetgangers onzorgvuldig kunnen zijn en fouten maken.**
- **Blijf gefocust op het rijden. Afdelen van de bestuurder kan ongelukken veroorzaken.**
- **Bewaar altijd een veilige afstand tot de auto voor u.**

WAARSCHUWING

Ga **NOOIT** rijden onder invloed van alcohol of drugs.

Rijden onder invloed is gevaarlijk en waardoor een ongeval zou kunnen ontstaan en tot **ERNSTIG LETSEL** of **OVERLIJDEN**.

Rijden onder invloed is de belangrijkste doodsoorzaak in het verkeer. Zelfs een geringe hoeveelheid alcohol zal het reactie, waarnemings en beoordelingsvermogen verminderen. Maar één drankje kan uw reactievermogen op wijzigende omstandigheden en noodsituaties verminderen, en uw reactietijd wordt steeds slechter naarmate u meer drinkt.

Rijden onder invloed van drugs is minstens even gevaarlijk als rijden onder invloed van alcohol.

(Vervolg)

(Vervolg)

De kans op een ernstig ongeval is vele malen groter als u gaat rijden onder invloed van alcohol of drugs. Ga niet rijden als u gedronken heeft of drugs heeft gebruikt. Rijd ook niet mee met een bestuurder die onder invloed van alcohol of drugs is. Bepaal van tevoren wie er rijdt of neem een taxi.

CONTACTSLOT

⚠ WAARSCHUWING

Om Verminder het risico op **ERNSTIG LETSEL** of **OVERLIJDEN** door, houdt u aan de volgende voorzorgsmaatregelen:

- Laat kinderen of anderen die niet vertrouwd zijn met de auto nooit het contactslot of aanverwante onderdelen aanraken. Onverwachte en plotselinge beweging van de wagen kan voorkomen.
- Steek **NOOIT** tijdens het rijden uw hand door het stuurwiel om de contactsleutel of andere bedieningsorganen te bedienen. Hierdoor kunt u de controle over de auto verliezen, wat kan leiden tot een ongeval en ernstig letsel.

Sleutel contactslot (indien van toepassing)

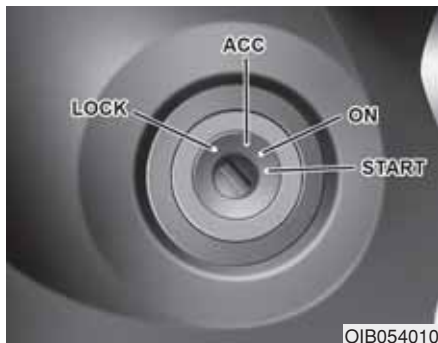

⚠ WAARSCHUWING

- **NOOIT** draai de sleutel in het contactslot naar **LOCK** en **ACC**, vooral tijdens het rijden behalve in een noodgeval. Hierdoor wordt de motor uitgeschakeld en verliezen stuur- en remsystemen hun voeding.

(Vervolg)

(Vervolg)

Hierdoor kunt u de controle over de auto verliezen en neemt de rem kracht af, wat tot een ongeval kan leiden.

- Activeer altijd de parkeerrem en zet de versnellingspook in de 1e versnelling (handgeschakelde transmissie) of zet de selectiehendel in stand P (automatische transmissie/double clutch-transmissie) en het contact eerst in stand **LOCK** voordat u de auto verlaat.

Als deze voorzorgsmaatregelen niet worden opgevolgd, kan de auto onverwacht in beweging komen.

Standen contactslot

Stand schakelaar	Actie	Aanwijzing
LOCK	De contactsleutel kan uit het contact worden verwijderd als het contact in stand LOCK staat.	Het stuurslot beschermt tegen diefstal. (indien van toepassing)
ACC	Elektrische accessoires zijn bruikbaar.	Het stuurwiel wordt ontgrendeld. Draai het stuurwiel iets naar links en naar rechts om het contact gemakkelijker in stand ACC te kunnen zetten als het verdraaien van de contactsleutel moeilijk gaat.
ON	Dit is de normale positie van de sleutel nadat de motor aanslaat. Alle functies en accessoires zijn bruikbaar. De waarschuwingslampjes kunnen worden gecontroleerd wanneer u het contactslot van ACC naar ON draait.	Laat het contact niet in de ON positie als de motor niet draait, dit om ontlading van de batterij te voorkomen.
START	Om de motor starten, zet het contact in stand START. De schakelaar blijft in de ON stand als u de sleutel los laat.	De motor wordt aangezwengeld tot u de sleutel loslaat.

Motor starten

WAARSCHUWING

- **Draag altijd geschikte schoenen tijdens het rijden. Ongechikt schoeisel, zoals hoge hakken, skibotten, sandalen, teenslippers, etc., kunnen het gebruik van rem-, gas, en ont-koppelingspedaal belemmeren**
- **Start de auto niet terwijl het gaspedaal wordt ingetrapt. De auto kan in beweging komen, wat kan leiden tot een ongeval.**
- **Wacht totdat het motortoerental normaal is. De auto kan plotseling in beweging komen als het rempedaal wordt losgelaten bij een hoog toerental.**

Starten van de benzinemotor

Auto met handgeschakelde transmissie:

1. Controleer of de parkeerrem is geactiveerd.
2. Zorg ervoor dat de versnellingspook in neutraal staat.
3. Trapt u het koppelingspedaal en het rempedaal in.
4. Zet het contact in stand START. Houdt het sleutel (maximum 10 seconden) totdat de motor aanslaat en laat dan de sleutel.

Auto met automatische transmissie/double clutch-transmissie

1. Controleer of de parkeerrem is geactiveerd.
2. Zorg ervoor dat de versnellingspook in P (Parkeren) staat.
3. Trap het rempedaal in.
4. Zet het contact in stand START. Houdt het sleutel (maximum 10 seconden) totdat de motor aanslaat en laat dan de sleutel.

i Informatie

- Breng de motor niet op bedrijfstemperatuur door hem stationair te laten draaien.

Ga rijden met gematigde motortoe-
rentallen. (Vermijd krachtig accele-
reren en decelereren.)

- Start de auto altijd met de voet op het rempedaal. Start de auto niet terwijl het gaspedaal wordt ingetrapt. Voer het toerental van de motor niet te hoog op als de motor nog aan het opwarmen is.

Starten en afzetten van een motor met turbo/intercooler

1. Voer het toerental van de motor niet te hoog op en accelereer niet direct na het starten van de motor. Laat een koude motor enkele seconden stationair draaien voordat u wegrijdt om ervoor te zorgen dat de turbocompressor voldoende smering krijgt.
2. Na het rijden met hoge snelheid of een lange rit met een zware motorbelasting dient de motor voor het afzetten ongeveer 1 min stationair te draaien.

Door de motor stationair te laten draaien zal de turbo afkoelen voordat de motor wordt afgezet.

AANWIJZING

Zet de motor nooit direct af nadat hij zwaar belast is geweest. Dit kan zware schade veroorzaken aan de motor of de turbocompressor. Controlelampje voorgloeien

AANWIJZING

Om beschadigingen aan uw auto te voorkomen:

- Houd de ontstekings sleutel niet langer dan 10 seconden in de START stand. Wacht 5 tot 10 seconden voordat u het opnieuw probeert.
- Zet het contact niet in stand START terwijl de motor draait. Anders raakt de startmotor mogelijk beschadigd.
- Als het veilig is met het oog op het overige verkeer, kunt u de selectiehendel tijdens het rijden in stand N zetten en kunt u de motor opnieuw proberen te starten door het contact in stand START te draaien.
- Probeer de auto niet aan te slepen of aan te duwen om de motor te starten.

Toets Engine Start/Stop (indien van toepassing)



Wanneer het voorportier wordt geopend, gaat de verlichting van de toets Engine Start/Stop branden en gaat ongeveer 30 seconden nadat het portier gesloten is uit.

⚠ WAARSCHUWING

Om het risico van ernstig letsel te beperken of de dood, laat kinderen of anderen die niet vertrouwd zijn met de auto nooit de Engine Start/Stop knop of aanverwante onderdelen aanraken. Onverwachte en plotselinge beweging van de wagen kan voorkomen.

⚠ WAARSCHUWING

Om zet de motor uit in een noodgeval:

Houd de Motor Start/Stop knop langer dan twee seconden ingedrukt OF druk snel drie keer achter elkaar op de Motor Start/Stop knop (binnen drie seconden).

Als de auto nog rijdt, kunt u de motor opnieuw starten zonder dat u het rempedaal ingetrapt houdt door de Engine Start/Stop knop in te drukken met de selectiehandel in stand N (vrijstand).

WAARSCHUWING

- Druk **NOOIT** de Engine Start/Stop knop in terwijl de auto rijdt behalve in een noodgeval. Hierdoor wordt de motor uitgeschakeld en verliezen stuur- en remsystemen hun voeding.

Hierdoor kunt u de controle over de auto verliezen en neemt de rem kracht af, wat tot een ongeval kan leiden.



- Voordat u de bestuurdersstoel verlaat, moet u controleren of de schakelpook in P (parkeren) staat; stel de parkeerrem volledig in, druk de start-/stop knop van de motor in de positie van de OFF, en zorg ervoor dat u de Smart Key bij hebt. Als deze voorzorgsmaatregelen niet worden opgevolgd, kan de auto onverwacht in beweging komen.

(Vervolg)



(Vervolg)

- Steek nooit tijdens het rijden uw hand door het stuurwiel om de Engine Start/Stop knop of andere bedieningsorganen te bedienen. Hierdoor kunt u de controle over de auto verliezen, wat kan leiden tot een ongeval en ernstig letsel.

Positie van de Engine Start/Stop knop
- Auto met handgeschakelde transmissie



Positie van de knop	Actie	Aanwijzing
<p style="text-align: center;">OFF</p>  <p style="text-align: center;">Niet verlicht</p>	<ul style="list-style-type: none"> • Om de motor uit te schakelen, brengt u de auto tot stilstand en drukt u op de Engine Start/Stop knop. • Het stuurslot beschermt tegen diefstal. 	<p>Als het stuurwiel niet correct vergrendeld is wanneer u het bestuurdersportier opent, zal er een waarschuwingszoemer klinken.</p>
<p style="text-align: center;">ACC</p>  <p style="text-align: center;">Oranje indicator</p>	<ul style="list-style-type: none"> • Druk de Engine Start/Stop knop als deze in stand OFF staat in zonder het koppelingspedaal in te trappen. • Elektrische accessoires zijn bruikbaar. • Het stuurwiel wordt ontgrendeld. 	<ul style="list-style-type: none"> • Als de Engine Start/Stop knop van de motor in de stand ACC staat gedurende meer dan 1 uur, schakelt de motor automatisch uit om ontladen van de batterij te vermijden. • Als het stuurwiel niet correct wordt ontgrendeld, zal de Engine Start/Stop knop niet werken. Druk de Engine Start/Stop knop in terwijl u het stuurwiel naar rechts en naar links draait.

- Auto met handgeschakelde transmissie



Positie van de knop	Actie	Aanwijzing
<p style="text-align: center;">ON</p>  <p>Blauw controlelampje</p>	<ul style="list-style-type: none"> • Druk de Engine Start/Stop knop als deze in stand ACC staat in zonder het koppelingspedaal in te trappen. • Voordat de motor wordt gestart, gaan de waarschuwingslampjes ter controle branden. 	<p>Laat de Engine Start/Stop knop niet in de ON positie als de motor niet draait, dit om ontleding van de batterij te voorkomen.</p>
<p style="text-align: center;">START</p>  <p>Niet verlicht</p>	<p>Om de motor te starten trapt u het koppelingspedaal en het rempedaal in en drukt u de Engine Start/Stop knop in met de selectiehendel in stand N (vrijstand).</p>	<p>Wanneer u de Engine Start/Stop-knop induwt, zonder het koppelingspedaal in te drukken, zal de motor niet starten an zal de Engine Start/Stop-knop als volgt wijzigen: OFF → ACC → ON → OFF</p>

Positie van de Engine Start/Stop knop

- Auto met automatische transmissie/double clutch-transmissie

Positie van de knop	Actie	Aanwijzing
<p>OFF</p>  <p>Niet verlicht</p>	<p>Om de motor uit te schakelen, drukt u op de motor start/stop-knop met versnellingspook in P (Park).</p> <p>Wanneer u op de Engine Start/Stop-knop drukt, zonder de versnellingspook in P (Park), kan de Engine Start/Stop-knop niet naar de UIT-stand gedraaid worden, maar wel in de ACC-stand.</p> <p>Het stuurslot beschermt tegen diefstal.</p>	<p>Als het stuurwiel niet correct vergrendeld is wanneer u het bestuurdersportier opent, zal er een waarschuwingszoemer klinken.</p>
<p>ACC</p>  <p>Oranje indicator</p>	<p>Druk de Engine Start/Stop knop als deze in stand OFF staat in zonder het rempedaal in te trappen.</p> <p>Elektrische accessoires zijn bruikbaar.</p> <p>Het stuurwiel wordt ontgrendeld.</p>	<ul style="list-style-type: none"> • Als de Engine Start/Stop knop van de motor in de stand ACC staat gedurende meer dan 1 uur, schakelt de motor automatisch uit om ontladen van de batterij te vermijden. • Als het stuurwiel niet correct wordt ontgrendeld, zal de Engine Start/Stop knop niet werken. Druk de Engine Start/Stop knop in terwijl u het stuurwiel naar rechts en naar links draait.

- Auto met automatische transmissie/double clutch-transmissie

Positie van de knop	Actie	Aanwijzing
<p style="text-align: center;">ON</p>  <p>Blauw controlelampje</p>	<p>Druk de Engine Start/Stop knop als deze in stand ACC staat in zonder het rempedaal in te trappen.</p> <p>Voordat de motor wordt gestart, gaan de waarschuwingslampjes ter controle branden.</p>	<p>Laat de Engine Start/Stop knop niet in de ON positie als de motor niet draait, dit om ontleding van de batterij te voorkomen.</p>
<p style="text-align: center;">START</p>  <p>Niet verlicht</p>	<p>Om de motor te starten trapt u het rempedaal in drukt u de Engine Start/Stop-knop in met de selectiehendel in stand P (parkeren) of N (vrijstand).</p> <p>Start de motor, voor uw eigen veiligheid, met de selectiehendel in stand P (parkeren).</p>	<p>Wanneer u de Engine Start/Stop-knop induwt, zonder het rempedaal in te drukken, zal de motor niet starten an zal de Engine Start/Stop-knop als volgt wijzigen: OFF → ACC → ON → OFF</p>

Motor starten

WAARSCHUWING

- Draag altijd geschikte schoenen tijdens het rijden. Ongechikt schoeisel, zoals hoge hakken, skibotten, sandalen, teenslippers, etc., kunnen het gebruik van rem-, gas, en ontkoppelingspedaal belemmeren
- Start de auto niet terwijl het gaspedaal wordt ingetrapt. De auto kan in beweging komen, wat kan leiden tot een ongeval.
- Wacht totdat het motortoerental normaal is. De auto kan plotseling in beweging komen als het rempedaal wordt losgelaten bij een hoog toerental.

Informatie

- De motor zal alleen starten door te drukken op de Motor Start/Stop knop wanneer de Smart Key zich in de auto bevindt.
- Zelfs als de Smart Key zich in de auto bevindt, maar op enige afstand van de bestuurder, zal de motor mogelijk niet aanslaan.
- Wanneer de Engine Start/Stop knop in stand ACC of ON staat, wordt door het systeem gecontroleerd of de Smart Key aanwezig is als een portier open is. Als de Smart Key zich niet in de auto bevindt, gaat het lampje " " knipperen en de waarschuwing "Key not in vehicle" gaat branden en als alle portieren zijn gesloten, klinkt de zoemer ook gedurende ongeveer 5 seconden. Het lampje gaat uit terwijl de auto rijdt. Houd de smart key in het voertuig als u de ACC positie gebruikt of als de motor ON is.

Starten van de benzinemotor

Auto met handgeschakelde transmissie:

1. Zorg dat u altijd de Smart Key bij u dragen.
2. Controleer of de parkeerrem is geactiveerd.
3. Zorg ervoor dat de versnellingspook in neutraal staat.
4. Trapt u het koppelingspedaal en het rempedaal in.
5. Druk de Engine Start/Stop knop in.

Auto met automatische transmissie/double clutch-transmissie

1. Zorg dat u altijd de Smart Key bij u dragen.
2. Controleer of de parkeerrem is geactiveerd.
3. Zorg ervoor dat de versnellingspook in P (Parkeren) staat.
4. Trap het rempedaal in.
5. Druk de Engine Start/Stop knop in.

i Informatie

- **Breng de motor niet op bedrijfstemperatuur door hem stationair te laten draaien.**

Ga rijden met gematigde motortoerentallen. (Vermijd krachtig accelereren en decelereren.)

- **Start de auto altijd met de voet op het rempedaal. Start de auto niet terwijl het gaspedaal wordt ingetrapt. Voer het toerental van de motor niet te hoog op als de motor nog aan het opwarmen is.**

Starten en afzetten van een motor met turbo/intercooler

1. Voer het toerental van de motor niet te hoog op en accelereer niet direct na het starten van de motor. Laat een koude motor enkele seconden stationair draaien voordat u wegrijdt om ervoor te zorgen dat de turbocompressor voldoende smering krijgt.
2. Na het rijden met hoge snelheid of een lange rit met een zware motorbelasting dient de motor voor het afzetten ongeveer 1 min stationair te draaien. Door de motor stationair te laten draaien zal de turbo afkoelen voordat de motor wordt afgezet.

AANWIJZING

Zet de motor nooit direct af nadat hij zwaar belast is geweest. Dit kan zware schade veroorzaken aan de motor of de turbocompressor. Controlelampje voorgloeien.

AANWIJZING

Om beschadigingen aan uw auto te voorkomen:

- **Probeer de selectiehendel niet in stand P te zetten wanneer de motor tijdens het rijden afslaat.**

Als de verkeersomstandigheden het toelaten kunt u de selectiehendel in stand N (vrijstand) zetten terwijl de auto nog rijdt en vervolgens de Engine Start/Stop-knop indrukken om te proberen de motor opnieuw te starten.

- **Probeer de auto niet aan te slepen of aan te duwen om de motor te starten.**

AANWIJZING

Om beschadigingen aan uw auto te voorkomen:

Wanneer de stoplichtzekering is doorgebrand, kunt u de motor niet normaal starten. Vervang de zekering door een nieuwe. Als het niet mogelijk is, kunt u de motor starten door de Engine Start/Stop knop in stand ACC 10 seconden ingedrukt te houden.

Druk de Engine Start/Stop knop nooit langer dan 10 seconden in, behalve wanneer de stoplichtzekering is doorgebrand.

Trap voor uw eigen veiligheid echter altijd het koppelingspedaal en/of het rempedaal in voordat u de motor start.



i Informatie

Als de Smart Key batterij bijna leeg is of de Smart Key niet goed werkt, kunt u de motor starten door de Engine Start/Stop knop direct met de Smart Key in te drukken in de richting van de bovenstaande afbeelding.

HANDGESCHAKELDE TRANSMISSIE (INDIEN VAN TOEPASSING)

■ Type A



■ Type B

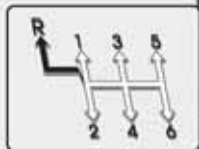

De selectiehendel kan worden verplaatst zonder de knop (1) in te drukken.



De knop (1) moet worden ingedrukt als de selectiehendel wordt verplaatst.

OIB054009/OIB054001

Bediening handgeschakelde transmissie

De handgeschakelde transmissie heeft vijf (of zes) versnellingen vooruit. Alle vooruitversnellingen zijn volledig gesynchroniseerd zodat het schakelen naar een hogere of lagere versnelling soepel verloopt.

⚠ WAARSCHUWING

Zorg dat u, voordat u de bestuurdersstoel verlaat, zet de transmissie in de 1e versnelling als de auto op een vlakke ondergrond of opwaartse helling staat, of schakel de (R) achteruitversnelling in als de auto op een neerwaartse helling staat, zet de parkeerrem op, en plaats het contactslot in LOCK/OFF-positie. Als deze voorzorgsmaatregelen niet worden opgevolgd, kan de auto onverwacht in beweging komen.

Om naar R (Achteruit) te schakelen, zorgt u dat het voertuig volledig gestopt is en plaatst u de versnellingspook vervolgens naar neutraal voordat u naar R (Achteruit) gaat.

Als u volledig gestopt bent, en het is moeilijk om de versnellingspook te plaatsen in de 1e versnelling of in R (Achteruit):

1. Laats de versnellingspook naar neutraal en laat de koppelingspedaal los.
2. Trap het koppelingspedaal weer in en schakel vervolgens de 1 e versnelling of de (R) achteruit in.

i Informatie

Bij zeer lage buitentemperaturen kan het schakelen wat moeizamer gaan zolang de transmissieolie nog koud is.

Bedienen van de koppeling (indien van toepassing)

Het koppelingspedaal moet geheel worden ingetrapt alvorens:

- Motor starten

De motor niet zal aanslaan zonder dat het rempedaal ingetrapt wordt.

- Motor stoppen

Breng de auto op een veilige plaats tot stilstand en trap het rempedaal en het koppelingspedaal in. Schakel vervolgens stand N (neutraal) in en zet de motor uit.

Laat de koppelingpedaal langzaam opkomen. Het koppelingspedaal moet tijdens het rijden altijd zijn losgelaten.

AANWIJZING

Voorkom onnodige slijtage of schade aan de koppelingpedaal:

- Laat tijdens het rijden uw voet niet op het koppelingspedaal rusten.
- Gebruik de koppeling ook niet om de auto stil te laten staan op een helling (bijvoorbeeld bij een verkeerslicht, enz.)

- **Druk de koppelingspedaal altijd volledig in om lawaai of schade te voorkomen.**
- **Start niet in de 2e (tweede) versnelling, behalve wanneer u start op een glad wegdek.**
- **Rijd niet met de auto als deze zwaarder is beladen dan toegestaan.**
- **Houd het koppelingspedaal ingetrapt totdat de motor volledig is gestart. Als u het koppelingspedaal loslaat, voordat de motor volledig is gestart, slaat de motor mogelijk weer af.**

⚠ WAARSCHUWING

- **Als de auto niet is voorzien van een contactslot, komt hij mogelijk in beweging als de motor onder de volgende omstandigheden wordt gestart.**
 - de parkeerrem wordt gedeactiveerd.
 - de selectiehendel staat niet in stand N (neutraal).
 - het koppelingspedaal is niet volledig ingetrapt.

Terugschakelen

U moet terug schakelen als u bij veel verkeer moet vertragen of als u een steile helling op rijdt zodat u voorkomt dat u de motor belast.

Ook, door terug te schakelen wordt de kans op afslaan beperkt en kan beter worden geaccelereerd wanneer u uw snelheid weer op moet voeren.

Als de auto op een steile helling naar beneden rijdt, kan door terug te schakelen een veilige snelheid worden gehandhaafd en wordt bovendien de levensduur van de remmen verlengd.

AANWIJZING

Om schade aan de motor, koppeling en transmissie te voorkomen:

- Bij het terugschakelen van de vijfde naar de vierde versnelling moet erop worden gelet dat de versnellingspook niet zo ver opzij wordt gedrukt dat per ongeluk de tweede versnelling wordt ingeschakeld. Hierdoor zou het motortoerental zo hoog kunnen oplopen dat de naald van de toerenteller in het rode gebied terecht zou kunnen komen.
- Schakel niet meer dan 2 versnellingen tegelijk terug en schakel niet terug als de motor met een hoog toerental draait (5.000 om w/min). Dergelijke een terugschakelen kan schade aan de motor, koppeling en transmissie veroorzaken.

⚠ WAARSCHUWING

- **Trap het koppelingspedaal voor zover mogelijk in. Houd er rekening mee dat het pedaal niet wordt ingedrukt voordat het terugkeert naar zijn normale positie, het koppelingssysteem kan worden beschadigd.**
- **Overbelast het voertuig niet. Starten of besturen van een voertuig in veel wrijvingswarmte naar de koppelingschijf waardoor het koppelingsdeksel en de schijf kunnen worden beschadigd.**
- **Als u het voertuig start of achteruitrijdt, kan het te snel loslaten van het koppelingspedaal na het schakelen van de hendel de motor afzetten en een ongeluk veroorzaken.**

Goed rijgedrag

- Laat de auto nooit in zijn vrij een helling af rijden. Dit is bijzonder gevaarlijk.
- Houd het rempedaal niet langdurig achter elkaar ingetrapt. Hierdoor kunnen de remmen en aanverwante onderdelen oververhit raken.
Schakel bij het afrijden van een lange helling terug naar een lagere versnelling. Hierdoor remt de auto af op de motor. Vertraag de snelheid voordat u terugschakelt.
- Hiermee voorkomt u dat de motor met een te hoog toerental gaat draaien, hetgeen schadelijk kan zijn voor de motor.
- Verlaag uw snelheid ook als u geconfronteerd wordt met zijwind. Dan kunt u de auto beter onder controle houden.
- De auto moet volledig stilstaan voordat u probeert te schakelen naar de R (Achteruit) versnelling, de versnellingsbak kan anders schade oplopen.

- Wees vooral voorzichtig bij het rijden op een gladde ondergrond. Let in dat geval vooral op bij het remmen, gasgeven en schakelen. Op een glad wegdek kan een abrupte snelheidsverandering leiden tot verlies van grip van de aangedreven wielen, waardoor u de controle over uw auto kunt verliezen.

WAARSCHUWING

Rem op een glad wegdek niet snel af op de motor (schakelen vanuit een hoge naar een lage versnelling). Anders kan de auto in een slip raken en een ongeval veroorzaken.

WAARSCHUWING

Om Verminder het risico op **ERNSTIG LETSEL** of **OVERLIJDEN** door:

- Draag **ALTIJD** uw veiligheids-gordel Bij een aanrijding lopen inzittenden die hun veiligheids-gordel niet dragen een veel grotere kans op ernstig letsel dan inzittenden die hun veiligheids-gordel wel dragen.
- Pas uw snelheid aan voordat u een bocht aansnijdt of gaat keren.
- Maak geen plotselinge stuur-bewegingen bij het wisselen van rijbaan of bij het nemen van snelle, scherpe bochten.
- De kans dat de auto over de kop slaat wanneer u de macht over het stuur verliest, is veel groter bij hogere snelheden.
- Meestal verliest de bestuurder de macht over de auto wanneer twee of meer wielen van de weg raken en de bestuurder het stuur omgooit om de auto weer de weg op te sturen.

(Vervolg)

(Vervolg)



- Gooi het stuur niet om wanneer uw auto van de weg raakt. Minder in plaats daarvan snelheid voordat u de auto terug de weg op stuurt.
- **HYUNDAI** raadt altijd aan dat u alle aanwezige snelheidslijmieten opvolgt.

Informatie - Kickdown Mechanisme

Gebruik het kickdown-mechanisme voor maximale acceleratie. Trap het gaspedaal in tot voorbij het drukpunt. De automatische transmissie verschuift naar een lagere versnelling, afhankelijk van het motortoerental.

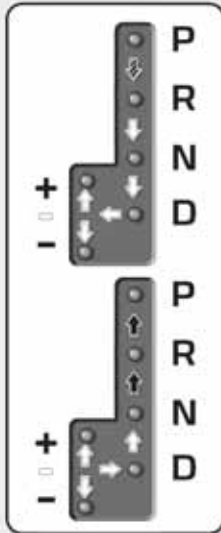
AUTOMATISCHE TRANSMISSIE (INDIEN VAN TOEPASSING)



-  Laat het rempedaal los, druk op de schakelknop en verplaats de versnellingspook.
-  Druk op de schakelknop en verplaats de versnellingspook.
-  Verzet de selectiehendel.

Bediening automatische transmissie

De automatische transmissie heeft 4 versnellingen vooruit en 1 versnelling achteruit.

De individuele snelheden worden automatisch geselecteerd in de D (Rijden) stand.

OGB054003

WAARSCHUWING

Verminder het risico op ernstig letsel of overlijden:

- Controleer **ALTIJD** de omgeving rond de auto op de aanwezigheid van anderen, in het bijzonder kinderen, alvorens u de transmissie in stand **D (Rijden)** of **R (Achteruit)** zet.
- Controleer altijd of stand **P** is ingeschakeld, trek de parkeerrem volledig aan en zet dan het contact in stand **LOCK/OFF** voordat u de auto verlaat. Als deze voorzorgsmaatregelen niet worden op-gevolgd, kan de auto onverwacht en plotseling in beweging komen.
- Rem op een glad wegdek niet snel af op de motor (schakelen vanuit een hoge naar een lage versnelling). Anders kan de auto in een slip raken en een ongeval veroorzaken.

De schakelstandindicator in het instrumentenpaneel geeft, als het contact in stand **ON** staat, aan in welke stand de selectiehendel staat.

P (Parkeren)

Zorg ervoor dat de auto volledig tot stilstand is gekomen voordat stand **P (Parkeren)** wordt ingeschakeld.

Om van **P (Parkeren)** te wisselen, moet u eerst het rempedaal goed indrukken en zorgen dat u voet niet rust op het gaspedaal.

Als je al het bovenstaande hebt gedaan en nog steeds de hendel van **P (Parkeren)** niet kunt verplaatsen, kijk dan naar "Shift-Lock Release" op pagina 5-28.

De versnellingspook moet in **P (Parkeren)** staan voordat u de motor uitschakelt.

WAARSCHUWING

- Als wordt geschakeld in **P (Parkeren)** terwijl het voertuig in beweging is, kan de controle over het voertuig verloren worden.
- Controleer altijd of stand **P** is ingeschakeld, trek de parkeerrem volledig aan en zet de motor uit voordat u de auto verlaat.
- Gebruik stand **P** niet in plaats van de parkeerrem.

R (achteruit)

Gebruik deze stand om de auto achteruit te rijden.

AANWIJZING

Laat de auto helemaal tot stilstand komen alvorens de selectiehendel in of uit stand R te zetten. Anders zou de transmissie kunnen beschadigen.

N (neutraal)

De wielen en de transmissie zijn niet geblokkeerd.

Gebruik N (Neutraal) als u een uitgevallen motor opnieuw wilt starten, of als het noodzakelijk is om de motor AAN te laten. Plaats de versnellingspook in P (Parkeren) als u uw voertuig om welke reden ook moet verlaten.

Trap het rempedaal altijd in als u wisselt van N (Neutraal) naar een andere versnelling.

Stand D (Rijden)

Dit is de normale stand voor het rijden in richting. De transmissie schakelt automatisch tussen de 4 versnellingen vooruit voor een zo laag mogelijk brandstofverbruik bij optimale prestaties.

Druk voor extra vermogen tijdens inhaalmanoeuvres of het beklimmen van een steile helling het gaspedaal volledig in. Hierdoor zal de automatische transmissie automatisch een lagere versnelling kiezen.



WAARSCHUWING

Plaats niet in een versnelling als uw voet niet op het rempedaal geplaatst is. Het in versnelling plaatsen terwijl de motor op hoge snelheid loopt kan ervoor zorgen dat het voertuig erg snel gaat. U kunt de controle verliezen en mensen of voorwerpen raken.

Sportstand



De sportstand kan vanuit stilstand of tijdens het rijden worden ingeschakeld door de selectiehendel vanuit stand D (Rijden) naar rechts te bewegen. Druk de selectiehendel terug naar links om stand D (Rijden) weer in te schakelen.

In de Sportstand, verplaats de versnellingspook naar achteren en naar voren om de gewenste versnellingen voor de huidige rijdomstandigheden te selecteren.

+ (Opschakelen): Druk de selectiehendel één keer naar voren om één versnelling op te schakelen.

- (Terugschakelen): Trek de selectiehendel één keer naar achteren om één versnelling terug te schakelen.

i Informatie

- **Kunnen alleen de vier (4) versnellingen vooruit gekozen worden. Zet de selectiehendel in stand R of P om de auto respectievelijk achteruit te rijden of te blokkeren bij het parkeren.**
- **In de sportstand wordt automatisch teruggeschakeld wanneer de auto snelheid mindert. Als de auto tot stilstand komt, wordt automatisch de eerste versnelling ingeschakeld.**

(Vervolg)

(Vervolg)

- **Het motortoerental in het rode gebied raakt, schakelt de transmissie automatisch op.**
- **Als de bestuurder de pook naar + (Opschakelen) of - (Terugschakelen) plaatst, dan zal de transas de gevraagde wijziging van versnelling niet doorvoeren als de volgende versnelling buiten het toegestane toerental ligt. De bestuurder moet vooruit schakelen volgens de omstandigheden op de weg, en erop letten dat het toerental niet in de rode zone belandt.**
- **Druk de selectiehendel naar voren + (Opschakelen) bij het vanuit stilstand accelereren op een glad wegdek. Hierdoor schakelt de transmissie naar de 2e versnelling, die beter geschikt is voor het soepel wegrijden op een gladde ondergrond. Trek de selectiehendel naar achteren - (Terugschakelen) om de eerste versnelling weer in te schakelen.**

Schakelblokkeersysteem

De automatische transmissie heeft een schakelblokkeersysteem dat voorkomt dat de selectiehendel uit de stand van P (Parkeren) naar R (Achteruit) kan worden gezet zonder dat het rempedaal is ingetrapt.

In stand R (Achteruit) zetten van de automatische transmissie uit stand P (Park):

1. Houd het rempedaal ingetrapt.
2. Start de motor of zet het contact in stand ON.
3. Verzet de selectiehendel.

Schakelblokkeersysteem

Uitschakelen van schakelblokkeersysteem Als de selectiehendel niet vanuit stand P (Parkeren) in een stand R (Achteruit) kan worden gezet met het rempedaal ingetrapt, voer dan de volgende handelingen uit:



1. Druk op de ontgrendelknop van de schakelblokkering.
2. Druk en houd de ontgrendelknop op de versnellingspook in.
3. Verzet de selectiehendel.

Wij raden u aan uw auto te laten nakijken door een officiële HYUNDAI-dealer.

Parkeren

Stop altijd volledig en blijf op het rempedaal drukken. Activeer de parkeerrem en zet de selectiehendel in stand P, en plaats het contactslot in LOCK/OFF-positie. Neem de sleutel mee als u het voertuig verlaat.

WAARSCHUWING

Wanneer je verblijft in het voertuig met draaiende motor, zorg er dan voor dat het gaspedaal niet langdurig wordt ingetrapt. Anders kan de motor of het uitlaatsysteem oververhit raken en brand ontstaan.

Het uitlaatgassen en het uitlaatsysteem zijn zeer heet. Blijf uit de buurt van de onderdelen van het uitlaatsysteem.

Rijd niet, parkeer niet of laat de motor niet stationair draaien boven ontvlambare materialen, zoals gras, droge planten, papier, bladeren enz. Deze kunnen ontbranden en brand veroorzaken.

Goed rijgedrag

- Houd het gaspedaal nooit ingetrapt als de selectiehendel van stand P of N in een andere stand wordt gezet.
- Zet de selectiehendel nooit in stand P (Parkeren) als de auto nog niet volledig tot stilstand is gekomen.
- Zorg ervoor dat de auto volledig tot stilstand is gekomen voordat stand R (Achteruit) of D (Rijden) wordt ingeschakeld.
- Verplaats de versnellingspook tijdens het rijden niet in de N (Neutraal) stand. Dit kan resulteren in een ongeval omdat de motor niet meer kan remmen en de transas beschadigd kan worden.
- Laat tijdens het rijden uw voet niet op het rempedaal rusten. Zelfs lichte, constante druk op het rempedaal kan ertoe leiden dat de remmen oververhit raken, de remmen slijten en mogelijk zelfs uitvallen.
- Gelijktijdig indrukken van gaspedaal en rempedaal kan leiden tot reductie van het motorvermogen om de auto te doen vertragen. Acceleratie wordt hervat nadat het rempedaal wordt losgelaten.
- In de sportstand, vertraag de snelheid voordat u terugschakelt. Ook kan de lagere versnelling niet gekoppeld zijn als het toerental van de motor buiten het toegestane bereik valt.
- Trek de handrem van het voertuig altijd aan als u het voertuig verlaat. Vertrouw niet uitsluitend op stand P van de transmissie om de auto op zijn plaats te houden.
- Wees vooral voorzichtig bij het rijden op een gladde ondergrond. Let in dat geval vooral op bij het remmen, gasgeven en schakelen. Op een glad wegdek kan een abrupte snelheidsverandering leiden tot verlies van grip van de aangedreven wielen, waardoor u de controle over uw auto kunt verliezen.
- Voor de beste prestaties en een zo laag mogelijk brandstofverbruik moet het gaspedaal met een gelijkmatige beweging worden ingetrapt en worden losgelaten.

 **WAARSCHUWING**

Om Verminder het risico op **ERNSTIG LETSEL** of **OVERLIJDEN** door:

- Draag **ALTIJD** uw veiligheidsgordel. Bij een aanrijding lopen inzittenden die hun veiligheidsgordel niet dragen een veel grotere kans op ernstig letsel dan inzittenden die hun veiligheidsgordel wel dragen.
- Pas uw snelheid aan voordat u een bocht aansnijdt of gaat keren.
- Maak geen plotselinge stuurbewegingen bij het wisselen van rijbaan of bij het nemen van snelle, scherpe bochten.
- De kans dat de auto over de kop slaat wanneer u de macht over het stuur verliest, is veel groter bij hogere snelheden.

(Vervolg)

(Vervolg)

- Meestal verliest de bestuurder de macht over de auto wanneer twee of meer wielen van de weg raken en de bestuurder het stuur omgooit om de auto weer de weg op te sturen.
- Gooi het stuur niet om wanneer uw auto van de weg raakt. Minder in plaats daarvan snelheid voordat u de auto terug de weg op stuurt.
- **HYUNDAI** raadt altijd aan dat u alle aanwezige snelheidslimieten opvolgt.

DOUBLE CLUTCH-TRANSMISSIE SCHAKELINDICATOR (INDIEN VAN TOEPASSING)

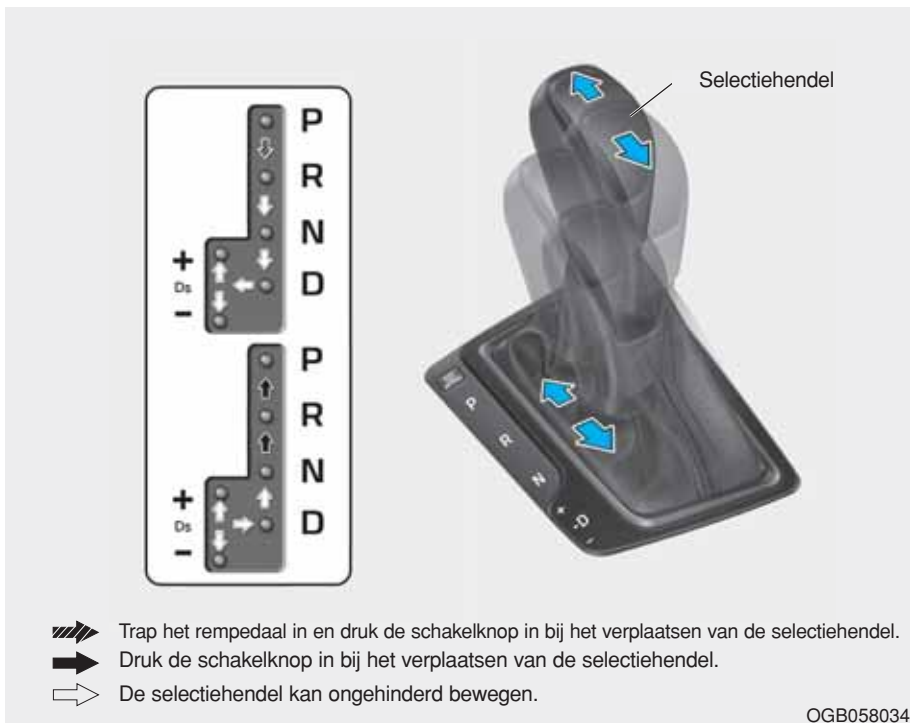

Bediening double clutch-transmissie

De double clutch-transmissie heeft zeven versnellingen vooruit en 1 versnelling achteruit. De individuele snelheden worden automatisch geselecteerd in de D (Rijden) stand.

- De Double clutch-transmissie is in feite een handgeschakelde transmissie die automatisch schakelt. Deze transmissie geeft tijdens het rijden hetzelfde gevoel als een handgeschakelde transmissie, maar biedt het gemak van een volledig automatische transmissie.
- Wanneer stand D (Rijden) is geselecteerd, schakelt de transmissie automatisch van de ene naar de andere versnelling, net als bij een conventionele automatische transmissie. In tegenstelling tot een conventionele automatische transmissie is het schakelen soms voelbaar en hoorbaar wanneer de servo's de koppelingen bedienen en de versnelling wordt geselecteerd.
- De transmissie met dubbele koppeling neemt een dubbele koppeling van het droge type aan, die anders is dan de koppelvormer van de automatische transmissie. Het toont betere acceleratieprestaties en verhoogde brandstofefficiëntie tijdens het rijden, maar de eerste start kan iets langzamer zijn dan bij de automatische transmissie.

- Hierdoor is het schakelen soms duidelijker merkbaar en kan een lichte trilling worden gevoeld wanneer het toerental van de transmissieas wordt afgestemd op het toerental van de motoras. Dit is normaal bij een Double clutchtransmissie.
- Een droge koppeling brengt het koppel directer over en zorgt voor een direct gevoel dat anders kan zijn dan bij een conventionele automatische transmissie. Dit valt mogelijk meer op wanneer u vanuit stilstand wegrijdt of bij het rijden met lage snelheden waarbij u regelmatig stilstaat.
 - Bij snel accelereren met een lage voertuigsnelheid kan het motortoerental sterk toenemen, afhankelijk van de rijomstandigheden van het voertuig.
 - Voor een soepele bergopwaartse start, druk het gaspedaal soepel in, afhankelijk van de huidige omstandigheden.
 - Als u uw voet van het gaspedaal haalt bij lage voertuigsnelheid, kunt u mogelijk een sterke motorrem voelen, welke vergelijkbaar is met handgeschakelde transmissie.
 - Als u op een neerwaartse helling rijdt, kunt u de selectiehendel in de modus voor handmatig schakelen zetten en terugschakelen om uw snelheid onder controle te houden zonder het rempedaal overmatig te gebruiken.
 - Als u het contact aan en uit zet, kunt u een klikkend geluid horen. Dit wordt veroorzaakt door de zelftest die het systeem uitvoert. Dit is een normaal geluid bij de double clutch-transmissie.
 - Gedurende de eerste 1.500 km lijkt de auto mogelijk bij lage snelheid niet zo soepel te accelereren. Tijdens het inrijden worden de schakelkwaliteit en de prestaties van uw nieuwe auto continu geoptimaliseerd.

WAARSCHUWING

Verminder het risico op ernstig letsel of overlijden:

- **Controleer ALTIJD de omgeving rond de auto op de aanwezigheid van anderen, in het bijzonder kinderen, alvorens u de transmissie in stand D (Rijden) of R (Achteruit) zet.**
- **Controleer altijd of stand P is ingeschakeld, trek de parkeerrem volledig aan en zet dan het contact in stand LOCK/OFF voordat u de auto verlaat. Als deze voorzorgsmaatregelen niet worden opgevolgd, kan de auto onverwacht en plotseling in beweging komen.**
- **Rem op een glad wegdek niet snel af op de motor (schakelen vanuit een hoge naar een lage versnelling). Hierdoor kunnen de wielen gaan slippen, wat tot een ongeval zou kunnen leiden.**

(Vervolg)

(Vervolg)

- Geef, om schade aan de transmissie te voorkomen, geen gas wanneer stand R of een van de vooruitversnellingen is ingeschakeld en het rempedaal ingetrapt is.
- Houd de auto bij stilstaan op een helling nooit op zijn plaats door gas te geven. Gebruik de bedrijfsrem of de parkeerrem.

AANWIJZING

- Laat de auto helemaal tot stilstand komen alvorens de selectiehandel in of stand D (Rijden) of R (Achteruit) te zetten.
- Zet de selectiehandel tijdens het rijden niet in stand N (neutraal).

⚠ WAARSCHUWING

Door een storing in de transmissie kunt u mogelijk niet verder rijden en zal de schakelstandindicator (D, P) in het instrumentenpaneel gaan knipperen. We adviseren u contact op te nemen met officiële HYUNDAI-dealer te wenden om het systeem te laten controleren.

LCD-display voor transmissietemperatuur en waarschuwingsberichten

Transmissietemperatuurmeter

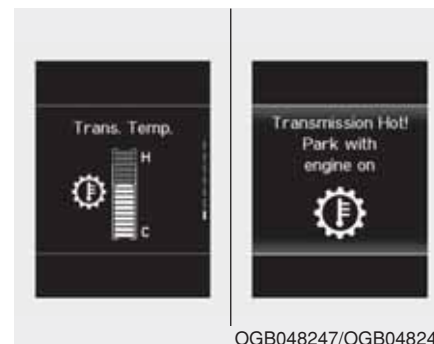

- Selecteer de tripcomputer-modus op het LCD-display en ga naar het temperatuurscherm van de transmissie om de temperatuur van de transmissie met dubbele koppeling te bekijken.
- Probeer zo te rijden dat de temperatuurmeter niet hoog/oververhit aangeeft. Wanneer de transmissie oververhit is, zal er een waarschuwingsbericht op het LCD-scherm weergegeven worden. Volg het weergegeven bericht.

⚠ OPMERKING

- Verhoging (hoge temperatuur) van de transmissietemperatuurmeter verschijnt meestal op een helling wanneer het voertuig voor een lange tijd met het gaspedaal ingedrukt wordt gestopt, zonder het rempedaal in te drukken.

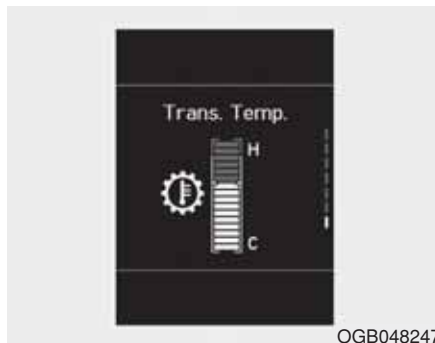

Normaal (onder markering 10)

- Om de optimale schakelprestaties te behouden, moet u zo rijden dat de temperatuurmeter onder het punt is (**onder markering 10**).

i Informatie

De temperatuurmeter kan snel stijgen als de slip van de koppeling te groot wordt als gevolg van herhaaldelijk stoppen en rijden op steile hellingen en wanneer Hill Hold lange tijd wordt aangehouden. Om te hoge temperaturen te voorkomen, gebruikt u de rem tijdens rijden op lage snelheid of wanneer u de auto op een heuvel stopt.



Voor het invoeren van Hoog/Oververhitting (van markering 10 tot 14)

- Deze zone toont aan dat de dubbele koppelingstemperatuur van de DCT is vóór het betreden van de hoge/oververhittingszone. Wanneer de koppelingstemperatuur zich binnen deze zone bevindt (van markering 10 tot 14), stuur dan het minimaliseren van de koppelingslip zodat de temperatuurmeter onder het punt ligt (**markering 10**).
- Als de temperatuur van de dubbele koppeling blijft verhogen en de markering 14 bereikt, klinkt het waarschuwingsalarm en verschijnt de temperatuurmeter op het cluster. Het DCT-waarschuwingsbericht wordt niet weergegeven.

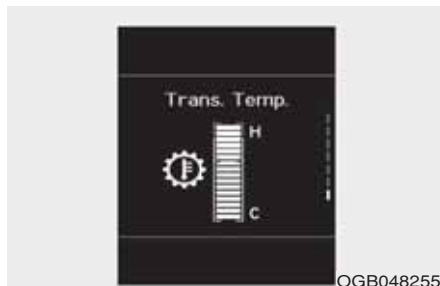

Hoog/Oververhitting (van markering 15 tot 16)

- Deze zone toont aan dat de dubbele koppelingstemperatuur van de DCT is binnengedrukt in de hoge/oververhittingszone. Het DCT-waarschuwingssignaal klinkt, het waarschuwingbericht wordt weergegeven op het cluster en de temperatuurmeter verdwijnt uit het cluster. **Volg het weergegeven waarschuwingbericht.**
- Als u de temperatuurstatus van de dubbele koppeling wilt controleren wanneer deze oververhit raakt, gaat u naar het scherm van de temperatuurmeter door de boord-computermodus te selecteren. Vervolgens kunt u de temperatuurstatus van de dubbele koppeling controleren.

Waarschuwingmeldingen DCT

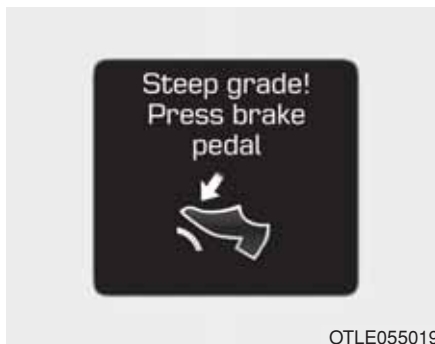

Deze waarschuwingmelding wordt weergegeven als de auto langzaam op een helling rijdt en de auto detecteert dat het rempedaal niet is ingetrapt.

Steile helling

Helling op rijden of rijden op een steile helling:

- Gebruik de voetrem of de parkeerrem om de auto op een helling op zijn plaats te houden.
- Laat bij filerijden op een helling wat ruimte ontstaan tussen uw auto en de voorligger alvorens vooruit te rijden. Gebruik vervolgens het rempedaal om de auto op de helling op zijn plaats te houden.

- Als de auto op een helling met het gaspedaal op zijn plaats wordt gehouden of vooruit kruipt, kunnen de transmissie en de koppeling oververhit raken wat tot schade kan leiden. Op dat moment wordt een waarschuwingmelding weergegeven op het LCD-display.
- Als op het LCD-display een waarschuwing wordt weergegeven, moet het rempedaal worden ingetrapt.
- Het negeren van de waarschuwingen kan leiden tot beschadiging van de transmissie.



Hoge temperatuur transmissie

- Onder bepaalde omstandigheden, zoals bij herhaaldelijk vanuit stilstand wegrijden op een steile helling, abrupt wegrijden, plotseling accelereren of andere zware rijomstandigheden kan de temperatuur van de koppeling in de transmissie te sterk stijgen. Uiteindelijk zou de koppeling in de transmissie oververhit kunnen raken.
- Wanneer de koppeling oververhit is, wordt de veilige beschermingsmodus ingeschakeld en knippert de versnellingspositie-indicator op het cluster met een gong. Op dit moment, is de "transmissietemperatuur hoog"! Veilig stoppen" weer-

gegeven op het LCD-display, klinkt er een zoemer en schakelt de transmissie mogelijk niet soepel.

- Als dit gebeurt, zet de auto dan stil op een veilige plaats, laat de motor draaien, trap het rempedaal in en zet de transmissie in stand P (parkeren) zodat deze kan afkoelen.
- Als u deze waarschuwing negeert, verslechtert het rijgedrag mogelijk. De transmissie gaat dan mogelijk abrupt schakelen, te vaak schakelen of stotend schakelen. Om terug te keren naar de normale rijomstandigheden, stopt u het voertuig en gebruikt u de voetrem of schakelt u over naar P (Parkeren). Laat vervolgens de transmissie een paar minuten afkoelen met de motor aan, voordat u wegrijdt.
- Probeer indien mogelijk soepel te rijden.

Transmissie oververhit

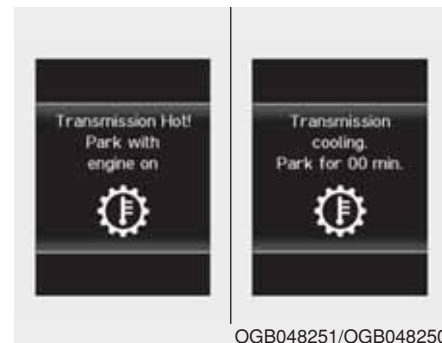

- Als wordt doorgereden met de auto en de temperatuur van de koppeling de maximale limiet bereikt, wordt de waarschuwing melding "Transmission hot! Park with engine On (Transmissie oververhit, zet de auto met draaiende motor stil)" weergegeven. Als dit gebeurt, wordt de koppeling geblokkeerd totdat hij is afgekoeld tot normale temperaturen.
- De waarschuwing melding geeft aan hoe lang u moet wachten om de transmissie te laten afkoelen.
- Als dit gebeurt, zet de auto dan stil op een veilige plaats, laat de motor draaien, trap het rempedaal in en zet de transmissie in stand P (parkeren) zodat deze kan afkoelen.
- Wanneer de melding "Trans cooled. Resume driving (Transmissie afgekoeld, rij verder)" wordt weergegeven, kunt u weer verder rijden.
- Probeer indien mogelijk soepel te rijden.

Neem voor uw veiligheid contact op met een officiële Hyundai-dealer als een waarschuwing melding op het LCD-display blijft knipperen en laat het systeem controleren.

Standen selectiehendel

De schakelstandindicator in het instrumentenpaneel geeft, als het contact in stand ON staat, aan in welke stand de selectiehendel staat.

P (Parkeren)

Zorg ervoor dat de auto volledig tot stilstand is gekomen voordat stand P (Parkeren) wordt ingeschakeld.

Om van P (Parkeren) te wisselen, moet u eerst het rempedaal goed indrukken en zorgen dat u voet niet rust op het gaspedaal.

Als je al het bovenstaande hebt gedaan en nog steeds de hendel van P (Parkeren) niet kunt verplaatsen, kijk dan naar "Shift-Lock Release" in dit hoofdstuk.

De versnellingspook moet in P (Parkeren) staan voordat u de motor uitschakelt.

⚠ WAARSCHUWING

- **Als wordt geschakeld in P (Parkeren) terwijl het voertuig in beweging is, kan de controle over het voertuig verloren worden.**
- **Controleer altijd of stand P is ingeschakeld, trek de parkeerrem volledig aan en zet de motor uit voordat u de auto verlaat.**
- **Leg blokken voor de wielen om te voorkomen dat de auto weggrolt wanneer u op een helling parkeert.**
- **Activeer uit veiligheidsoverwegingen altijd de parkeerrem en zet de selectiehendel in stand P (parkeren), behalve als u in een noodsituatie moet parkeren.**
- **Gebruik stand P niet in plaats van de parkeerrem.**

R (achteruit)

Gebruik deze stand om de auto achteruit te rijden.

AANWIJZING

Laat de auto helemaal tot stilstand komen alvorens de selectiehendel in of uit stand R (achteruit) te zetten. Anders zou de transmissie kunnen beschadigen.

N (neutraal)

De wielen en de transmissie zijn niet geblokkeerd.

Gebruik N (Neutraal) als u een uitgevallen motor opnieuw wilt starten, of als het noodzakelijk is om de motor AAN te laten. Plaats de versnellingspook in P (Parkeren) als u uw voertuig om welke reden ook moet verlaten.

Trap het rempedaal altijd in als u wisselt van N (Neutraal) naar een andere versnelling.

Stand D (Rijden)

Dit is de normale stand voor het rijden in richting. De transmissie schakelt automatisch tussen de 7 versnellingen vooruit voor een zo laag mogelijk brandstofverbruik bij optimale prestaties.

Druk voor extra vermogen tijdens inhaalmanoeuvres of het beklimmen van een steile helling het gaspedaal volledig in. Hierdoor zal de transmissie automatisch terugschakelen naar een lagere versnelling (of lagere versnellingen, indien nodig).

WAARSCHUWING

- **Plaats niet in een versnelling als uw voet niet op het rempedaal geplaatst is. Het in versnelling plaatsen terwijl de motor op hoge snelheid loopt kan ervoor zorgen dat het voertuig erg snel gaat. U kunt de controle over het voertuig verliezen en ongelukken veroorzaken.**
- **Rijd niet met de selectiehendel in stand N (neutraal). Het afremmen op de motor werkt dan niet, wat kan leiden tot een ongeval.**

AANWIJZING

Zorg er altijd voor dat het voertuig stilstaat, tot volledige stilstand komt, voordat u D (Rijden) selecteert.



Modus handmatig schakelen

De modus voor handmatig schakelen kan vanuit stilstand of tijdens het rijden worden ingeschakeld door de selectiehandel vanuit stand D (Rijden) naar rechts te bewegen. Druk de selectiehandel terug naar links om stand D (Rijden) weer in te schakelen.

In de modus voor handmatig schakelen, verplaats de versnellingspook naar achteren en naar voren om de gewenste versnellingen voor de huidige rijdomstandigheden te selecteren.

Opschakelen (+): Druk de selectiehandel één keer naar voren om één versnelling op te schakelen.

Terugschakelen (-): Trek de selectiehandel één keer naar achteren om één versnelling terug te schakelen.

i Informatie

- **Kunnen alleen de zeven (7) versnellingen vooruit gekozen worden. Zet de selectiehandel in stand R of P om de auto respectievelijk achteruit te rijden of te blokkeren bij het parkeren.**
- **In de sportstand wordt automatisch teruggeschakeld wanneer de auto snelheid mindert. Als de auto tot stilstand komt, wordt automatisch de eerste versnelling ingeschakeld.**
- **Het motortoerental in het rode gebied raakt, schakelt de transmissie automatisch op.**
- **Als de bestuurder de pook naar + (Opschakelen) of - (Terugschakelen) plaatst, dan zal de transas de gevraagde wijziging van versnelling niet doorvoeren als de volgende versnelling buiten het toegestane toerental ligt. De bestuurder moet vooruit schakelen volgens de omstandigheden op de weg, en erop letten dat het toerental niet in de rode zone belandt.**

DS-modus (Sportief Rijden)

- DS-modus ondersteunt de prestatie-modus voor de bestuurder. Om te schakelen naar de DS-modus, verplaatst u de schakelhandel van D (Rijden) naar het midden van de handbediende schakelmodus. De transmissieschakeling wordt automatisch geoptimaliseerd voor een sportief rijgevoel.
- In de DS-modus wordt tijdens het bergafwaarts rijden het remmen op de motor niet ondersteund.

AANWIJZING

Terwijl u het voertuig tot stilstand brengt door de parkeerrem in de D-versnelling te plaatsen, kan het voertuig mogelijk niet bewegen als u de parkeerrem loslaat. In dit geval kunt u het voertuig besturen door de voetrem in te schakelen en los te laten te gebruiken, het gaspedaal te gebruiken of de handel te verschuiven (D → N → D).

Schakelblokkeersysteem

De double clutch-transmissie heeft een schakelblokkeersysteem dat voorkomt dat de selectiehandel uit de stand van P (Parkeren) naar R (Achteruit) kan worden gezet zonder dat het rempedaal is ingetrapt.

In stand R (Achteruit) zetten van de automatische transmissie uit stand P (Park):

1. Houd het rempedaal ingetrapt.
2. Start de motor of zet het contact in stand ON.
3. Verzet de selectiehandel.

Schakelblokkeersysteem

Uitschakelen van schakelblokkeersysteem Als de selectiehandel niet vanuit stand P (Parkeren) in een stand R (Achteruit) kan worden gezet met het rempedaal ingetrapt, voer dan de volgende handelingen uit:



1. Activeer de zet het contact in stand LOCK/OFF.
2. Activeren van de parkeerrem.
3. Verwijder voorzichtig het afdekkapje (1) van de opening voor het uitschakelen van de schakelblokkering.
4. Steek een schroevendraaier in de opening en druk de schroevendraaier naar beneden.

5. Beweeg de selectiehandel terwijl de schroevendraaier naar beneden gedrukt wordt.
6. Verwijder het gereedschap uit de opening voor het uitschakelen van de schakelblokkering en plaats het afdekkapje.
7. Trap het rempedaal in en start vervolgens de motor.

We adviseren u het systeem direct te laten controleren door een officiële HYUNDAI-dealer als u de schakelblokkering ongedaan heeft moeten maken.

Sleutelblokkeersysteem (indien van toepassing)

De sleutel kan alleen uit het contact worden genomen als de selectiehandel in stand P staat.

Parkeren

Stop altijd volledig en blijf op het rempedaal drukken. Activeer de parkeerrem en zet de selectiehandel in stand P, en plaats het contactslot in LOCK/OFF-positie. Neem de sleutel mee als u het voertuig verlaat.

WAARSCHUWING

Wanneer je verblijft in het voertuig met draaiende motor, zorg er dan voor dat het gaspedaal niet langdurig wordt ingetrapt. Anders kan de motor of het uitlaatsysteem oververhit raken en brand ontstaan.

Het uitlaatgassen en het uitlaatsysteem zijn zeer heet. Blijf uit de buurt van de onderdelen van het uitlaatsysteem.

Rijd niet, parkeer niet of laat de motor niet stationair draaien boven ontvlambare materialen, zoals gras, droge planten, papier, bladeren enz. Deze kunnen ontbranden en brand veroorzaken.

Goed rijgedrag

- Houd het gaspedaal nooit ingetrapt als de selectiehandel van stand P of N in een andere stand wordt gezet.
- Zet de selectiehandel nooit in stand P (Parkeren) als de auto nog niet volledig tot stilstand is gekomen.

Zorg ervoor dat de auto volledig tot stilstand is gekomen voordat stand R (Achteruit) of D (Rijden) wordt ingeschakeld.
- Verplaats de versnellingspook tijdens het rijden niet in de N (Neutraal) stand. Dit kan resulteren in een ongeval omdat de motor niet meer kan remmen en de transmissie beschadigd kan worden.
- Laat tijdens het rijden uw voet niet op het rempedaal rusten. Zelfs lichte, constante druk op het rempedaal kan ertoe leiden dat de remmen oververhit raken, de remmen slijten en mogelijk zelfs uitvallen.

- In de modus handmatig schakelen, vertraag de snelheid voordat u terugschakelt. Ook kan de lagere versnelling niet gekoppeld zijn als het toerental van de motor buiten het toegestane bereik valt.
- Trek de handrem van het voertuig altijd aan als u het voertuig verlaat. Vertrouw niet uitsluitend op stand P van de transmissie om de auto op zijn plaats te houden.
- Wees vooral voorzichtig bij het rijden op een gladde ondergrond. Let in dat geval vooral op bij het remmen, gasgeven en schakelen. Op een glad wegdek kan een abrupte snelheidsverandering leiden tot verlies van grip van de aangedreven wielen, waardoor u de controle over uw auto kunt verliezen.
- Voor de beste prestaties en een zo laag mogelijk brandstofverbruik moet het gaspedaal met een gelijkmatige beweging worden ingetrapt en worden losgelaten.

WAARSCHUWING

Om Verminder het risico op **ERNSTIG LETSEL** of **OVERLIJDEN** door:

- Draag **ALTIJD** uw veiligheidsgordel. Bij een aanrijding lopen inzittenden die hun veiligheidsgordel niet dragen een veel grotere kans op ernstig letsel dan inzittenden die hun veiligheidsgordel wel dragen.
- Pas uw snelheid aan voordat u een bocht aansnijdt of gaat keren.
- Maak geen plotselinge stuurbewegingen bij het wisselen van rijbaan of bij het nemen van snelle, scherpe bochten.
- De kans dat de auto over de kop slaat wanneer u de macht over het stuur verliest, is veel groter bij hogere snelheden.

(Vervolg)

(Vervolg)

- Meestal verliest de bestuurder de macht over de auto wanneer twee of meer wielen van de weg raken en de bestuurder het stuur omgooit om de auto weer de weg op te sturen.
- Gooi het stuur niet om wanneer uw auto van de weg raakt. Minder in plaats daarvan snelheid voordat u de auto terug de weg op stuurt.
- **HYUNDAI** raadt altijd aan dat u alle aanwezige snelheidslimieten opvolgt.

WAARSCHUWING

Als uw voertuig vastzit in sneeuw, modder, zand, enz., Kunt u proberen het voertuig te bevrijden door het naar voor en naar achter te rijden. Doe dat echter niet als er mensen of obstakels in de directe nabijheid van de auto aanwezig zijn. De auto kan plotseling naar voren of naar achteren bewegen als de aangedreven wielen weer grip krijgen, waardoor personen letsel kunnen oplopen of schade kan ontstaan.

 **Informatie - Kickdown Mechanisme** (indien van toepassing)

Gebruik het kickdown-mechanisme voor maximale acceleratie. Trap het gaspedaal in tot voorbij het drukpunt. De double clutch-transmissie verschuift naar een lagere versnelling, afhankelijk van het motortoerental.

REMSYSTEEM

Rembekrachtiging

Uw auto is voorzien van bekrachtigde remmen die bij normaal gebruik automatisch afgesteld worden.

Als de motor tijdens het rijden niet loopt, of uitgeschakeld is, dan zal de vermogensassistentie voor de remmen niet werken. Voorkom zoveel als mogelijk is het blokkeren van de remmen. Geblokkeerde wielen zijn onbestuurbaar en de remweg is langer.

Als de motor niet draait, wordt de mate van bekrachtiging steeds minder naarmate u vaker het rempedaal indrukt.

Als de rembekrachtiging uitvalt, probeer dan niet "pompend" te remmen.

Rem alleen "pompend" als de wielen dreigen te blokkeren.

WAARSCHUWING

Neem de volgende voorzorgsmaatregelen:

- Laat tijdens het rijden uw voet niet op het rempedaal rusten. Hierdoor kan de temperatuur van de remmen abnormaal hoog worden, kunnen de remblokken en -schoenen overmatig slijten en kan de remweg vergroot worden.
- Schakel bij het afrijden van een lange of een steile helling een lagere versnelling in en vermijd langdurig achter elkaar remmen. Door langdurig achter elkaar te remmen, zullen de remmen oververhit raken en kan een tijdelijk verlies van remprestaties het gevolg zijn.

(Vervolg)

(Vervolg)

- Als de remmen nat zijn, remt de auto minder dan normaal en kan de auto naar één kant trekken tijdens het remmen. Door het rempedaal licht in te trappen, kunt u controleren of het remvermogen door het nat worden is verminderd. Controleer uw remmen altijd op deze manier nadat u door waterplassen bent gereden. Druk voor het drogen van de remmen het rempedaal licht in terwijl u met een lage snelheid rijdt, totdat het remvermogen weer op het normale niveau is. Vermijd het rijden op hoge snelheid totdat de remmen weer correct werken.

Remblokslijtage-indicatoren

Wanneer de remblokken vóór of achter versleten zijn, hoort u als waarschuwing een piepend geluid van de remmen. Dit geluid kan af en toe hoorbaar zijn of op het moment dat u het rempedaal intrapt.

Onder sommige rijomstandigheden of bij sommige klimaten kunnen de remmen piepen wanneer u het rempedaal voor de eerste keer of lichtjes intrapt. Dit is normaal en duidt niet op een probleem met de remmen.

AANWIJZING

Blijf, om kostbare reparaties aan de remmen te voorkomen, niet rijden met versleten remblokken.

i Informatie

Vervang de remblokken van één as altijd gelijktijdig.

Achter trommelremmen (indien van toepassing)

Trommelremmen hebben geen slijtage-indicatoren. Laat daarom de achterste remvoeringen inspecteren wanneer u een wrijvend geluid hoort bij uw achterste rem. Alleen daarom al is noodzakelijk dat het remsysteem regelmatig (bij het onderhoud) wordt gecontroleerd. Let op dat de auto volgens de onderhoudsvorschriften wordt onderhouden, alleen dan kan de auto optimaal functioneren.

Parkeerrem

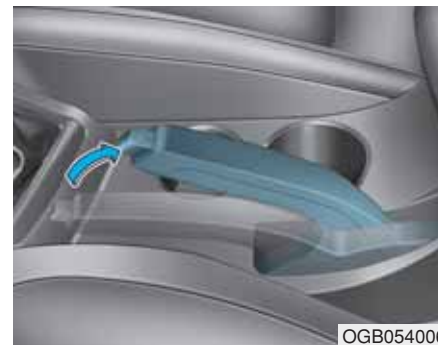

Trek de handrem van het voertuig altijd aan als u het voertuig verlaat:

Druk stevig het rempedaal in. Trek de handrem hendel voor zover mogelijk.

⚠ WAARSCHUWING

Vermijd het risico op ERNSTIG LETSEL of OVERLIJDEN, en gebruik de handrem niet als het voertuig beweegt tenzij in een noodsituatie. Het remsysteem kan beschadigd worden en dit kan resulteren in ongevallen.

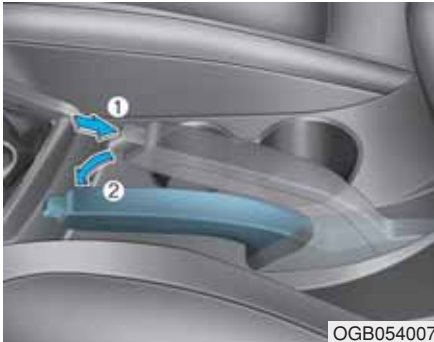

Vrijgeven:

Druk stevig het rempedaal in.

Trek de handrem hendel iets.

Laat de handrem (2) zakken terwijl u op de vrijgaveknop (1) drukt.

Als de parkeerrem niet of niet helemaal in de vrijstand terugkeert, raden we u aan het systeem door een officiële HYUNDAI-dealer te laten controleren.

⚠ WAARSCHUWING

- Stop altijd volledig en blijf op het rempedaal drukken als u het voertuig verlaat of parkeert. Verplaats de versnellingspook staat naar P (Parkeeren, automatische transmissie/double clutch transmissie) of 1e versnelling (handgeschakelde transmissie); stel de parkeerrem en plaats het contact in de LOCK/OFF stand. Indien de parkeerrem niet is aangetrokken, kan de auto onbedoeld in beweging komen waardoor u of anderen letsel kunnen oplopen.
- Laat kinderen en personen die niet bekend zijn met de auto niet aan de parkeerrem komen. Als de parkeerrem per ongeluk wordt gedeactiveerd, kan er ernstig letsel ontstaan.
- Geef de handrem pas vrij als u in het voertuig zit met uw voet op het rempedaal.

AANWIJZING

- Druk het gaspedaal niet als de handrem gekoppeld is. Als u het gaspedaal indrukt terwijl de handrem aangetrokken is, dan zal er een waarschuwingsgeluid te horen zijn. De handrem kan zo beschadigd worden.
- Rijden met de handrem aange trokken kan resulteren in een oververhit remsysteem en kan vroegtijdige slijtage van of schade aan de remonderdelen veroorzaken. Voor het weggrijden, controleer of de parkeerrem volledig is losgezet en de waarschuwinglamp uit is.



Controleer de werking van de Waarschuwing-slampje Parkeerrem door het contact in de ON positie te zetten (start de motor niet).

Dit lampje gaat branden wanneer het contact in stand START of ON wordt gezet en de parkeerrem is geactiveerd.

Zorg ervoor dat de parkeerrem voor het wegrijden vrij is en controleer of het waarschuwingslampje van het remsysteem niet brandt.

Als het Waarschuwing-slampje van het Remsysteem blijft branden nadat de parkeerrem vrij is en de motor draait, kan er een storing in het remsysteem zijn. Laat dit direct controleren.

Breng de auto indien mogelijk direct tot stilstand.

Als dat niet mogelijk is, rijdt dan erg voorzichtig door naar een plaats waar u wel kunt stoppen.

Antiblokkeersysteem (ABS)

WAARSCHUWING

Antiblokkeersysteem (ABS) kan geen ongelukken voorkomen die het gevolg zijn van gevaarlijk rijgedrag. Hoewel de auto bij een noodstop beter onder controle gehouden kan worden, is het toch noodzakelijk voldoende afstand tot uw voorligger te bewaren. U moet uw rijsnelheid altijd aanpassen aan de omstandigheden en zo nodig uw snelheid verlagen. De remweg van auto's met ABS kan in de volgende situaties langer zijn dan van auto's zonder een dergelijk systeem.

(Vervolg)

(Vervolg)

Rijd in dergelijke situaties met een gereduceerde snelheid:

- Op slechte wegen, wegen met steenslag of wegen die met sneeuw bedekt zijn.
- Op wegen met kuilen of met hoogtevverschillen.
- Sneeuwkettingen zijn in uw voertuig geïnstalleerd.

Probeer de werking van het ABS van uw auto niet uit bij hoge snelheden of tijdens het nemen van een bocht. Hiermee kunt u zichzelf en anderen in gevaar brengen.

ABS is een elektronisch remsysteem dat slippen tijdens het remmen helpt te voorkomen. ABS maakt het mogelijk dat de bestuurder tegelijkertijd kan sturen en remmen.

Gebruik van ABS

Om in een noodsituatie het maximale rendement uit het ABS te halen, dient u niet zelf "pompend" te gaan remmen. Trap het rempedaal zo hard mogelijk in. In dat geval is een tikkend geluid hoorbaar in het remsysteem en kan het rempedaal gaan trillen.

Dit is normaal. Het betekent dat het ABS in werking is getreden. ABS vermindert niet de tijd of afstand die nodig is om het voertuig te stoppen.

Bewaar altijd een veilige afstand tot de auto voor u.

ABS voorkomt niet dat slippen kan resulteren in plotseling richtingwijzigingen zoals proberen om een hoek te snel om te gaan of bij het plotseling veranderen van rijbaan. Rijd altijd met een veilige snelheid voor de weg- en weersomstandigheden.

ABS kan niet stabiliteitsverlies voorkomen. Stuur altijd gematigd als u hard moet remmen. Plotseling of harde stuurbewegingen kunnen er nog steeds toe leiden dat uw voertuig op de verkeerde baan terecht komt of van de weg raakt.

Op wegen met los grind of wegen die niet vlak zijn kan het antiblokkeersysteem voor een langere remweg zorgen dan bij auto's zonder antiblokkeersysteem.

Het waarschuwingslampje ABS () zal voor enkele seconden aan blijven nadat het contact op de ON positie is. Het ABS voert dan een zelfdiagnose uit en het lampje zal doven wanneer alles in orde is. Wanneer het lampje blijft branden, is er mogelijk een probleem aanwezig in het ABS. We adviseren u contact op te nemen met een officiële HYUNDAI-dealer zo snel mogelijk.

WAARSCHUWING

Wanneer het waarschuwingslampje () ABS brandt en blijft branden, is er mogelijk een probleem aanwezig in het ABS. Het remsysteem normaal werken. Verminder het risico op ernstig letsel of overlijden, wij raden aan om op te nemen zo snel mogelijk een officiële HYUNDAI-dealer.

⚠️ OPMERKING

Als u op een weg rijdt waar erg weinig grip is, bijvoorbeeld bij vorst, en voortdurend de remmen bedient, is het ABS voortdurend in werking en kan het waarschuwingslampje ABS (Ⓜ) gaan branden. Zet de auto stil op een veilige plaats en zet de motor uit.

Start de motor opnieuw. Als het waarschuwingslampje ABS dooft, is het ABS in orde. Anders is er mogelijk een storing in het ABS. We adviseren u contact op te nemen met een officiële HYUNDAI-dealer zo snel mogelijk.

i Informatie

Als u de auto met een hulpaccu moet starten doordat de accu is leegge-
raakt, kan het waarschuwingslampje ABS gaan branden (Ⓜ). Dit komt door de lage accuspanning. Het betekent niet dat er een storing in het ABS is. Laat de accu bijladen voordat u wegrijdt.

**Elektronische stabiliteitsregeling (ESC)
(indien van toepassing)**



De elektronische stabiliteitsregeling (ESC) is ontworpen om de stabiliteit van de auto in bochten te verbeteren.

Het ESC controleert in welke richting u stuurt en in welke richting de auto daadwerkelijk beweegt. De ESC remt de wielen gericht af en grijpt in in het motormanagementsysteem om de bestuurder te helpen de auto op de gewenste koers te houden. Het systeem is geen vervanging voor een veilig rijgedrag. Pas uw snelheid en rijgedrag altijd aan aan de weg-omstandigheden.

⚠️ WAARSCHUWING

Rijd niet harder dan de toestand van de weg toelaat en neem bochten niet met een te hoge snelheid. Elektronische stabiliteitsregeling (ESC) kan geen ongelukken voorkomen.

Te hoge bochtensnelheden, abrupte uitwijkmanoeuvres en aquaplaning op een nat wegdek kunnen nog steeds leiden tot ernstige ongelukken.

Bediening voertuigstabiliteits regeleing (ESC)

Voertuigstabiliteitsregeling (ESC) ingeschakeld

Als het contact in stand ON wordt gezet, gaan de controlelampjes ESC en ESC OFF gedurende ongeveer 3 seconden branden, waarna de elektronische stabiliteits-regeling wordt ingeschakeld.

In werking



Als de elektronische stabiliteitsregeling (ESC) in werking treedt, gaat het controlelampje ESC knipperen:

- In dat geval is een tikkend geluid hoorbaar in het remsysteem en kan het rempedaal gaan trillen. Dit is normaal. Het betekent dat het ESC in werking is getreden.
- Als ESC geactiveerd wordt, dan kan het voorkomen dat de motor niet reageert op het gaspedaal zoals dit normaal het geval is.

- Als de cruisecontrol in gebruik was toen de ESC geactiveerd werd, schakelt de cruisecontrol automatisch uit. De cruisecontrol kan terug worden ingeschakeld wanneer de toestand van de wegen dit toelaat. Zie "Cruisecontrol Systeem" verder in dit hoofdstuk. (indien van toepassing)
- Tijdens het wegrijden op een gladde weg neemt het motortoerental mogelijk niet toe, ondanks dat u het gaspedaal intrapt. Dit om de stabiliteit en tractie van het voertuig te voorkomen, dit is geen probleem.

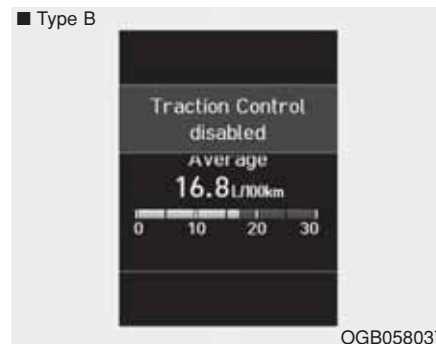

ESC OFF conditie

ESC -bewerking om te annuleren :

• Status 1

Druk kort op de ESC/OFF-knop, de ESC/OFF-indicator zal oplichten en een boodschap weergeven. In deze modus werkt het motorregelsysteem niet. Met andere woorden, de tractiecontrolefunctie werkt niet, maar enkel de remcontrolefunctie werkt.

■ Type B



OGB058038

• Status 2

Houd de ESC OFF knop langer dan 3 seconden ingedrukt. ESC OFF indicatielampje en boodschap worden verlicht met een ESC OFF waarschuwingssignaal. In deze modus werken het motorregelsysteem en de remfunctie-regeling niet.

Met andere woorden, de Vehicle Stability Controlefunctie werkt niet meer.

Indien het contact op de LOCK/UIT positie is wanneer ESC uit is, blijft ESC uit. Pas wanneer de motor opnieuw wordt gestart, zal de voertuigstabiliteits regeling automatisch weer worden ingeschakeld.

Controlelampjes

■ Controlelampje ESC (knippert)



■ Controlelampje ESC OFF (gaat branden)



Als het contact in stand ON wordt gezet, gaat het controlelampje ESC branden. Als het systeem in orde is dooft het lampje na enige tijd weer.

De ESC-lampje knippert als het ESC actief is.

Indien de ESC-lampje aan blijft, er een fout optreedt met het ESC systeem. Wanneer dit waarschuwingssignaal oplicht, adviseren we u het systeem te laten controleren door een officiële HYUNDAI-dealer zo snel mogelijk.

Het controlelampje ESC OFF gaat branden als het ESC wordt uitgeschakeld met de schakelaar.

WAARSCHUWING

De ESC is actief als ESC knippert:

Rij langzaam en probeer niet om te versnellen. Druk **NOOIT** op de ESC OFF knop terwijl de ESC indicatorlamp knippert, u kunt namelijk de controle over het voertuig verliezen wat kan resulteren in een ongeval.

AANWIJZING

Als er banden en/of velgen met een verschillende maat onder de auto gemonteerd zijn, kan dat de werking van het ESC in negatieve zin beïnvloeden. Zorg er daarom voor dat als de banden onder uw auto vervangen moeten worden, banden worden gebruikt die dezelfde maat hebben als de originele banden.

Voertuigstabiliteitsregeling (ESC) uitschakelen

Tijdens het rijden

De ESC OFT stand mag alleen kort gebruikt worden als het voertuig vast zit in sneeuw of modder, zodat het ESC systeem tijdelijk gestopt wordt met als doel de wielen te laten draaien.

Schakel de elektronische stabiliteitsregeling tijdens het rijden alleen uit als u op een vlakke weg rijdt.

AANWIJZING

Voorkom schade aan het versnellingsbak:

- Laat wiel(en) van één as niet excessief draaien als de waarschuwingslampen van ESC, ABS en de remmen branden. De reparaties vallen niet onder de voertuiggarantie. Verminder het vermogen van de motor en laat de wiel(en) niet excessief draaien als deze lampen branden.
- Schakel de elektronische stabiliteitsregeling uit (controlelampje ESC OFF brandt) als de auto op een rollenbank getest wordt.

Informatie

Het uitschakelen van de elektronische stabiliteitsregeling heeft geen gevolgen voor een correcte werking van het ABS en het standaard remsysteem.

Vehicle Stability Management (indien van toepassing)

VSM (Voertuig Stabiliteit Management) helpt te garanderen dat het voertuig stabiel blijft bij het accelereren of plotseling remmen op natte, gladde en ongelijke wegen waarbij de tractie van de vier banden plotseling ongelijk wordt.

WAARSCHUWING

Neem de volgende voorzorgsmaatregelen bij het gebruik van VSM (Voertuig Stabiliteit Management):

- Het is aan de bestuurder om zijn snelheid en de afstand tot de wagen voor hem altijd te controleren. VSM is geen vervanging voor een veilig rijgedrag.
- Pas altijd de snelheid aan aan de rijomstandigheden. De VSM-systeem zal geen ongevallen voorkomen. Overmatige snelheid bij het draaien, abrupte manoeuvres of nat wegdek kan nog steeds leiden tot ernstige ongevallen.

Werking VSM

VSM ON conditie

Het VSM werkt bij:

- Elektronische Stabiliteitscontrole (ESC) aan staat.
- De voertuigsnelheid ligt op ongeveer 15 km/h (9 mph) op bochtige wegen.
- De voertuigsnelheid ligt ongeveer op 20 km/h (18 mph) als het voertuig remt op ongelijke wegen.

In werking

Wanneer de remmen worden gebruikt onder condities die de ESC kunnen blokeren, kunt u geluid van de remmen horen of een gelijksoortig gevoel in het rempedaal hebben. Dit is normaal en het betekent dat het VSM actief is.

AANWIJZING

Het VSM werkt niet wanneer:

- Het rijden op een glooiing, zoals hellende of dalende weg.
- Achteruit wordt gereden.
- ESC OFF indicator lampje aan staat.
- EPS (Elektrische Stuurbekrachtiging) waarschuwingslampje (⊕!) aan staat.

VSM OFF conditie

Om de ESC werking te annuleren, druk op de ESC OFF knop. Het controlelampje ESC OFF () zal gaan branden.

Druk nogmaals op de knop ESC OFF, om de VSM te draaien. Het controlelampje ESC OFF dooft.

WAARSCHUWING

Indien de ESC-lampje () of EPS-lampje () aan blijft, er een fout optreedt met het VSM systeem. Wanneer de waarschuwingslamp brandt, het wordt aanbevolen het voertuig wordt gecontroleerd door een officiële HYUNDAI Verdelers.

AANWIJZING

Als er banden en/of velgen met een verschillende maat onder de auto gemonteerd zijn, kan dat de werking van het ESC in negatieve zin beïnvloeden. Zorg er daarom voor dat als de banden onder uw auto vervangen moeten worden, banden worden gebruikt die dezelfde maat hebben als de originele banden.

Hill-Start Assist Control (HAC) (indien van toepassing)

De HAC (Helling Start Assistentiecontrole) voorkomt dat het voertuig terug rolt als het voertuig gestart wordt vanuit een stop op een helling. Het systeem bedient de remmen automatisch gedurende ongeveer 2 seconden en laat de rem los als het gaspedaal wordt ingedrukt, of na 2 seconden.

WAARSCHUWING

Wees altijd klaar om het gaspedaal in te drukken als u op een helling start. De HAC is alleen gedurende 2 seconden geactiveerd.

AANWIJZING

- De HAC werkt niet wanneer de selectiehandel in stand P (Parkeren) of N (Neutraal) staat.
- De HAC wordt wel geactiveerd wanneer het ESC-systeem (Elektronische Stabiliteitsregeling) uitgeschakeld is, maar niet wanneer er een storing in het ESC-systeem is opgetreden.

Noodstopsignaal (ESS - Emergency stop signal) (indien van toepassing)

Het Noodstopsignaal systeem waarschuwt de bestuurder door de stop lamp te laten knipperen als het voertuig hard remt.

Het systeem wordt geactiveerd als:

- Het voertuig stopt plotseling (voertuigsnelheid is hoger dan 55km/h (34mph) en de vertraging van het voertuig is groter dan 7m/s²).
- ABS wordt geactiveerd.

Het remlicht dooft weer wanneer de rijsnelheid lager is dan 40 km/h en het ABS wordt gedeactiveerd of de auto niet meer sterk afremt. In plaats daarvan gaan de alarmknipperlichten automatisch branden. De alarmknipperlichten doven wanneer de rijsnelheid hoger is dan 10 km/h zodra de auto weer begint te rijden. De alarmknipperlichten doven ook wanneer de auto langere tijd met een lage snelheid rijdt. U kunt de lichten uitschakelen door de schakelaar van de alarmknipperlichten in te drukken.

Goed remgedrag

WAARSCHUWING

Stop altijd volledig en blijf op het rempedaal drukken als u het voertuig verlaat of parkeert. Verplaats de versnellingspook staat naar P (Parkeren, automatische transmissie/double clutch transmissie) of 1e versnelling (handgeschakelde transmissie); stel de parkeerrem en plaats het contact in de LOCK/OFF stand.

Indien de parkeerrem niet is aangetrokken, kan de auto onbedoeld in beweging komen waardoor u of anderen letsel kunnen oplopen.

Het rijden met natte remmen kan gevaarlijk zijn! De remmen kunnen nat zijn als het voertuig door stilstaand water heeft gereden of na het wassen. De remweg van uw auto wordt langer als de remmen nat zijn. Ook kan de auto tijdens het remmen naar één kant trekken als de remmen nat zijn.

U kunt de remmen drogen door het rempedaal tijdens het rijden licht in te trappen. Als de remmen droog zijn, werkt het remsysteem weer normaal. Als het remsysteem niet weer normaal werkt, breng dan de auto op een veilige plaats tot stilstand en neem voor hulp contact op met een officiële HYUNDAI-dealer.

Laat tijdens het rijden uw voet NIET op het rempedaal rusten. Zelfs lichte, constante druk op het rempedaal kan ertoe leiden dat de remmen oververhit raken, de remmen slijten en mogelijk een band lek gaat zelfs uitvallen.

Trap het rempedaal geleidelijk in en verlaag uw snelheid terwijl u rechuit blijft rijden als u tijdens het rijden een lekke band krijgt. Ga van de weg en stop op een veilige plaats om het wiel te wisselen.

Om het “kruipen” te vermijden, hou de voet op het rempedaal wanneer de auto is gestopt of stil moet staan.

ISG (IDLE STOP & GO) (INDIEN VAN TOEPASSING)

Het ISG-systeem dient om brandstof te besparen door de motor automatisch uit te zetten als de auto stilstaat (bijvoorbeeld voor een rood verkeerslicht, door een stopteken of in een file).

De motor wordt automatisch gestart als aan de startvoorwaarden voldaan is.

Het ISG-systeem is altijd actief als de motor draait.

i Informatie

Als de motor automatisch gestart wordt door het ISG-systeem kunnen sommige waarschuwingslampjes (bijvoorbeeld ABS, ESC, ESC OFF, EPS en het waarschuwingslampje van het parkeerremstelsysteem) enkele seconden gaan branden als gevolg van een lage accuspanning. Dat wijst echter niet op een storing in het ISG-systeem.

Activeren van het ISG-systeem

Voorwaarden voor activeren

Het ISG-systeem werkt in de volgende situaties:

- De veiligheidsgordel van de bestuurder is vastgemaakt.
- Het bestuurdersportier en de motorkap zijn gesloten.
- De remdruk is toereikend.
- De accu is voldoende geladen.
- De buitentemperatuur ligt tussen -20 °C en 35 °C (-4 °F en 95 °F).
- De koelvloeistoftemperatuur is niet te laag.
- Het systeem staat niet in de diagnosemodus.
- De auto rijdt op een steile helling (auto met Double clutchtransmissie).
- De auto rijdt op een steile helling (auto met Double clutchtransmissie).

i Informatie



- Het ISG-systeem wordt niet geactiveerd als niet voldaan is aan de voorwaarden voor activeren. In dat geval gaat het controlelampje in de toets ISG OFF branden en gaat het controlelampje AUTO STOP ((A)) in het instrumentenpaneel geel branden.
- Als het bovenstaande controlelampje blijft branden in het instrumentenpaneel, raden we u aan het ISG-systeem te laten controleren door een officiële Hyundai-dealer.

Automatisch uitzetten

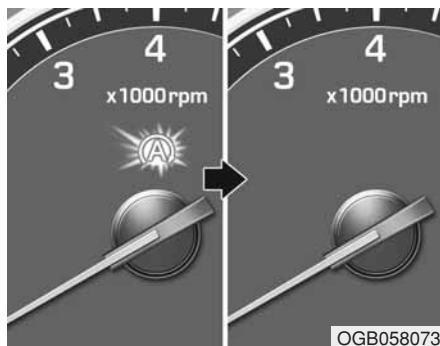

Om de motor te stoppen in de onbelaste modus.

Voor auto met manuele transmissie

1. Verlaag de snelheid tot 5 km/h.
2. Zet de versnelling in stand N (neutraal).
3. Haal uw voet van het koppelingspedaal.

Het Auto Stop-controlelampje (A) in het instrumentenpaneel brandt groen als de motor uit wordt gezet

i Informatie

Nadat de motor automatisch uitgezet is, moet de snelheid van de auto weer minstens 10 km/h bedragen om de motor weer uit te kunnen zetten in de Idle Stop-modus.

Auto met automatische transmissie/ double clutch-transmissie

1. Verlaag de snelheid tot 0 km/h.
2. Trap het rempedaal in terwijl de selectiehendel in stand D (Rijden) of N (Neutraal) staat.

Het Auto Stop-controlelampje (A) in het instrumentenpaneel brandt groen als de motor uit wordt gezet

i Informatie

Nadat de motor automatisch uitgezet is, moet de snelheid van de auto weer minstens 8 km/h bedragen om de motor weer uit te kunnen zetten in de Idle Stop-modus.

Wanneer de bestuurder in de Auto Stop-modus de motorkap opent, wordt het ISG-systeem gedeactiveerd.

Wanneer het systeem wordt gedeactiveerd:



Het controlelampje in de toets ISG OFF gaat branden.

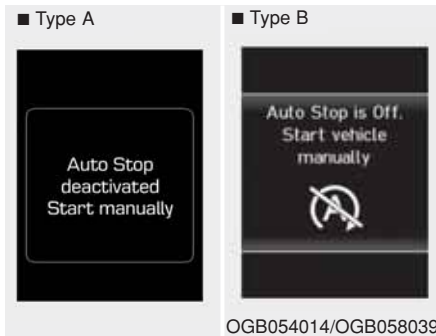

De melding "Auto Stop deactivated. Start manually (Auto Stop gedeactiveerd. Start handmatig)" verschijnt op het LCD-display en er klinkt een piepsignaal.

Op dat moment kunt u de auto als volgt opnieuw starten:

Auto met handgeschakelde transmissie

Trap het koppelingspedaal en het rempedaal in terwijl de transmissie in stand N (neutraal) staat.

Auto met automatische transmissie/ double clutch-transmissie

Trap het rempedaal in terwijl de selectiehendel in stand P (parkeren) of N (neutraal) staat. Start de auto, voor uw eigen veiligheid, echter met de selectiehendel in stand P (parkeren).

Automatisch starten

Starten van de motor in de Auto Stop-modus

Auto met handgeschakelde transmissie

- Trap het koppelingspedaal in met de transmissie in stand N (neutraal).

Het Auto Stop-controlelampje (A) in het instrumentenpaneel gaat UIT als de motor opnieuw gestart wordt

Auto met automatische transmissie/ double clutch-transmissie

- Laat het rempedaal los.
- Als de Auto Hold-functie is ingeschakeld, start de motor niet wanneer u het rempedaal loslaat. Maar als u het gaspedaal intrapt, zal de motor weer starten.

Het Auto Stop-controlelampje (A) in het instrumentenpaneel gaat UIT als de motor opnieuw gestart wordt

De motor wordt automatisch opnieuw gestart in de volgende situaties.

- De aanjagersnelheid van het handbediende verwarmings- en ventilatiesysteem staat in een hogere stand dan stand 3 terwijl de airconditioning is ingeschakeld.
- De aanjagersnelheid van het automatisch verwarmings- en ventilatiesysteem staat in een hogere stand dan stand 6 terwijl de airconditioning is ingeschakeld.
- Er is een bepaalde periode verspreken terwijl de airconditioning is ingeschakeld.
- De achtruitverwarming is ingeschakeld.
- De remdruk is te laag.
- De accuspanning is laag.
- De rijsnelheid wordt hoger dan 5 km/h. (auto met Double clutch-transmissie)
- De rijsnelheid wordt hoger dan 2 km/h. (auto met Double clutch-transmissie)
- De transmissie wordt in stand P (parkeren) of R (achteruit) gezet terwijl het rempedaal wordt ingetrapt.

- Het portier wordt geopend of de veiligheidsgordel wordt losgemaakt terwijl het rempedaal wordt ingetrapt.

Het controlelampje AUTO STOP (A) in het instrumentenpaneel knippert gedurende 5 seconden groen en er verschijnt een melding "Auto Start" op het LCD-display.



In de volgende gevallen wordt het automatisch starten tijdelijk uitgeschakeld.

Auto met handgeschakelde transmissie

Wanneer de selectiehendel in een andere stand wordt gezet zonder dat het koppelingspedaal wordt ingetrapt. Er verschijnt een melding "Press Clutch Pedal for Auto Start" (Druk het koppelingspedaal in voor Automatisch starten) op de LCD-display. Zet de selectiehendel in stand N (neutraal) en trap het koppelingspedaal in om het automatisch starten in te schakelen.



Auto met automatische transmissie/ double clutch-transmissie

Wanneer de selectiehendel vanuit stand N (Neutraal) in stand R (Achteruit), stand D (Rijden) of in de modus voor handmatig schakelen wordt gezet zonder dat het rempedaal wordt ingetrapt. Er verschijnt een melding "Press Brake Pedal for Auto Start" (Druk het rempedaal in voor Automatisch starten) op de LCD-display. Trap het rempedaal in om het automatisch starten in te schakelen.

Deactiveren van het ISG-systeem

- Druk op de ISG OFF-knop om het ISG-systeem te deactiveren. Dan gaat het controlelampje in de ISG OFF-knop branden en wordt de melding "Auto Stop uit" weergegeven in het LCD-display.
- Druk nogmaals op de ISG OFF-knop om het ISG-systeem weer te activeren. Dan gaat het controlelampje in de ISG OFF-knop UIT

Storing ISG-systeem

Het ISG-systeem werkt mogelijk niet:

Als er een storing is in de ISG-sensoren of het ISG-systeem.

Het volgende gebeurt als er een storing is in het ISG-systeem:

- Het controlelampje AUTO STOP (A) in het instrumentenpaneel knippert geel.
- Het lampje in de ISG OFF-knop gaat branden.

Informatie

- Als u het controlelampje in de ISG OFF-knop niet UIT kunt zetten door op de ISG OFF-knop te drukken of als de storing in het ISG-systeem blijft bestaan, adviseren we u contact op te nemen met een officiële HYUNDAI-dealer.
- U kunt het controlelampje in de toets ISG OFF UIT zetten door 2 uur lang met een snelheid van meer dan 80 km/h te rijden met de aanjagersnelheid in een lagere stand dan stand 2. Als het controlelampje in de toets ISG OFF blijft branden, adviseren we u contact op te nemen met een officieel HYUNDAI-dealer.

WAARSCHUWING

Als de motor in de Auto Stopmodus staat, kan de motor mogelijk opnieuw gestart worden. Zet de motor uit alvorens de auto te verlaten of de motorruimte te gaan controleren door het contact in stand LOCK/OFF te zetten of door de contact-sleutel te verwijderen.

Deactiveren van accusensor



[A] : Accusensor

De accusensor wordt gedeactiveerd als voor onderhoudswerkzaamheden de minkabel van de accu is losgenomen.

In dat geval werkt het ISG-systeem beperkt omdat de accusensor is gedeactiveerd. Daarom moet de bestuurder de volgende procedures volgen om de accusensor te reactiveren na het losnemen van de accukabel.

Voorwaarden voor reactiveren van de accusensor

Laat de motor gedurende 4 uur UIT staan en probeer daarna 3 tot 4 keer de motor te starten om de accusensor te reactiveren.

Sluit in geen geval een accessoire (bijvoorbeeld navigatiesysteem en black box) aan op de auto als de motor UIT staat. Als u dat wel doet, wordt de accusensor mogelijk niet gereactiveerd.

i Informatie

Het ISG-systeem werkt in de volgende situaties mogelijk niet.

- Er is een storing aanwezig in het ISG-systeem.
- De accuspanning is laag.
- De remdruk is te laag.

In dat geval, adviseren we u het ISG-systeem te laten controleren door een officiële HYUNDAI-dealer.

AANWIJZING

- Gebruik voor vervanging uitsluitend een originele HYUNDAI ISG-accu. Als u dat niet doet, werkt het ISG-systeem mogelijk niet goed.
- Laad de ISG-accu niet op met een universele acculader. Als u dat wel doet, kan er schade ontstaan aan de ISG-accu of kan deze exploderen.
- Verwijder de accudoppen niet. Als u dat wel doet kan er elektrolyt uit de accu lekken, dat schadelijk is voor de gezondheid.

CRUISE CONTROL (INDIEN VAN TOEPASSING)

Werking van de cruise control



1. Controlelampje CRUISE
2. Controlelampje SET

Het cruise control systeem stelt u in staat om harder te rijden dan 30 km/h zonder dat u het rempedaal hoeft aan te raken.

⚠ WAARSCHUWING

Neem de volgende voorzorgsmaatregelen:

- Als het systeem niet wordt uitgeschakeld (controlelampje CRUISE blijft branden) kan de cruise control mogelijk onbedoeld worden geactiveerd. Zet het systeem uit (⚠ controlelampje CRUISE UIT) wanneer de cruise control niet gebruikt wordt.
- Gebruik het Cruise Control-systeem alleen indien de verkeersdrukte en de weersomstandigheden dat toelaten.
- Houd bij het gebruik van het cruise control-systeem de rijomstandigheden extra in acht.

(Vervolg)

(Vervolg)

- Gebruik de cruise control nooit wanneer niet veilig met een constante snelheid gereden kan worden:
 - Als wordt gereden in druk verkeer of wanneer het door de verkeersomstandigheden moeilijk is om met een constante snelheid te rijden.
 - Als wordt gereden op natte of met ijs of sneeuw bedekte wegen.
 - Als wordt gereden op heuvelachtige of bochtige wegen.
 - Als wordt gereden in gebieden met veel wind.
 - Als wordt rijden met een aanhanger.

Cruise control-schakelaar



 : Schakelt het cruise control systeem in of uit. (ON → CANCEL → OFF)



 : Verandert de modus tussen cruisecontrol-systeem en snelheidsbeperkingssysteem.

RES+: Hervatten of verhogen van de snelheid van de cruise control.

SET-: Instellen of verlagen van de snelheid van de cruise control.

Rijsnelheid instellen



1. Druk op de toets  op het stuurwiel om de cruise control in te schakelen. Het  controlelampje zal gaan branden.

2. Accelereer naar de gewenste snelheid, die hoger moet zijn dan 30 km/h.

Informatie

Bij voertuigen met manuele transaxles moet u het rempedaal minimum een maal indrukken om de cruise control in te stellen na het starten van de motor.



3. Duw de hendel (1) naar beneden (SET-) en laat hem los. Het SET controlelampje zal gaan branden.
4. Haal uw voet van het gaspedaal.

Informatie

De wagen kan zacht vertragen of versnellen wanneer het bergopwaarts of bergafwaarts rijdt.

Rijsnelheid verhogen



- Duw de hendel (1) naar boven (RES+) en houd deze vast, terwijl u toezicht houdt op de ingestelde snelheid op het dashboard. Laat de hendel los wanneer de gewenste snelheid wordt weergegeven en de auto zal versnellen tot die snelheid.
- Duw de hendel (1) naar boven (RES+) en laat hem onmiddellijk los. De rijsnelheid zal iedere keer als u de combischakelaar op deze manier omhoog beweegt (naar RES+) met 2,0 km/h toenemen.
- Trap het gaspedaal in. Wanneer de auto de gewenste snelheid bereikt, duw de hendel (1) naar beneden (SET-).

Rijsnelheid verlagen



- Duw de hendel (1) naar beneden (SET-) en houd deze vast. De auto mindert geleidelijk snelheid. Laat de schakelaar los op het moment dat de gewenste snelheid is bereikt.
- Duw de hendel (1) naar beneden (SET-) en laat hem onmiddellijk los. De kruissnelheid zal 2.0 km/h afnemen telkens wanneer de hendel op deze manier bediend wordt.
- Tik zacht tegen het rempedaal. Wanneer de auto de gewenste snelheid bereikt, duw de hendel (1) naar beneden (SET-).

Tijdelijk accelereren met ingeschakelde cruise control

Trap het gaspedaal in. Wanneer u uw voet van het gaspedaal haalt, zal de auto terugkeren naar de eerder ingestelde snelheid.

Als u de hendel naar beneden (SET-) duwt op de verhoogde snelheid, zal de cruisecontrol de verhoogde snelheid behouden.



Het systeem wordt in de volgende situaties uitgeschakeld:



- Intrappen van het rempedaal.
- Intrappen van het koppelingspedaal. (voor auto met manuele transmissie)
- Indrukken van de  knop op het stuurwiel.
- Indrukken van de  knop.
Zowel de  indicator als de SET-indicator gaan uit.
- De versnellingspook in N (neutraal) zetten (auto met automatische transmissie/double clutch-transmissie).

- Het verlagen van de snelheid tot een snelheid die lager is dan ongeveer 25 km/h.
- Het Elektronische stabiliteitsregeling (ESC) in werking is.

i Informatie

Ieder van boven acties wordt de werking van de cruise control onderbroken (het controlelampje SET op het instrumentenpaneel gaat uit), maar alleen indrukken op de  knop gaat het systeem uit. Om de cruise control weer te activeren beweegt u de combischakelaar op het stuurwiel omhoog (naar RES+). U zult terugkeren naar de vorige ingestelde snelheid, tenzij het systeem werd uitgeschakeld via de cruise  knop.

Om de vooraf ingestelde kruissnelheid te hervatten



Duw de hendel (1) naar boven (RES+). Als de snelheid van de auto hoger ligt dan 30 km/h, zal de auto de ingestelde snelheid hervatten.

Om de Cruise Control uit te schakelen



- Drukt u op de  knop (het CRUISE  licht zal uitgaan).
- Schakel de motor UIT.

SNELHEIDSBEPERKINGSSYSTEEM (INDIEN VAN TOEPASSING)

Werking van de Snelheidsbegrenzingstelsysteem

U kunt de snelheidslimiet instellen als u niet hoger dan een specifieke snelheid wilt rijden.

Als u sneller rijdt dan de vooringsgestelde snelheidsbeperking werkt het waarschuwingssysteem (ingestelde snelheidsbeperking knippert en geeft een geluidssignaal weer) tot de snelheid van het voertuig terugkeert binnen de snelheidslimiet.

i Informatie

Tijdens de werking van de snelheidsbeperking controle kan het cruise control systeem niet worden ingeschakeld.

Control schakelaar voor de snelheidsbeperking



: Schakelt het Snelheidsbeperkingssysteem in of uit. (ON → CANCEL → OFF)



: Verandert de modus tussen cruisecontrol-systeem en snelheidsbeperkingssysteem.

RES+: Hervatten of verhogen van de regelsnelheid voor de snelheidsbeperking.

SET-: Instellen of verlagen van de regelsnelheid voor de snelheidsbeperking.

De snelheidsbeperking instellen



1. Drukt u op de  knop op het stuurwiel, en druk dan op de  knop om het systeem aan te zetten. Het controlelampje van de snelheidsbeperking in het instrumentenpaneel gaat branden.



OGB054020

2. Duw de hendel naar beneden (SET-).
3. Duw de hendel omhoog (RES+) of omlaag (SET-), en laat hem los op de gewenste snelheid. Duw de hendel omhoog (RES +) of omlaag (SET-) en houd deze vast. De snelheid verhoogt of verlaagt met 5 km/uur.

De ingestelde snelheidsbeperking verschijnt op de instrument cluster.



Als u sneller wilt rijden dan de voor-ingestelde snelheidslimiet wanneer u het gaspedaal minder dan 50% indrukt, wordt de snelheid van het voertuig gehandhaafd binnen de snelheidsbeperking.

Hoewel, als u het gaspedaal meer dan ca. 70% indrukt, kunt u sneller rijden dan de snelheidsbeperking. Daarna knippert de ingestelde snelheidsbeperking en een geluidssignaal weerklinkt tot het voertuig terugkeert binnen de snelheidsbeperking.

Om de controle van de snelheidsbeperking uit te schakelen, voert u een van de volgende stappen uit:



OGB054021

- Druk op de toets .
- Druk op de toets . Het Cruise Control System is ingeschakeld zijn.

FORWARD COLLISION-AVOIDANCE ASSIST (FCA)- TYPE MET CAMERA

(INDIEN VAN TOEPASSING)

Het Forward Collision-Avoidance Assist-systeem (FCA) is ontworpen om door middel van cameraherkenning de voorligger te signaleren en in de gaten te houden om de bestuurder te waarschuwen dat een aanrijding zeer waarschijnlijk is en om, indien nodig, een noodstop uit te voeren.

* Het FCA-systeem signaleert geen voetgangers.

WAARSCHUWING

Neem bij het gebruik van de Forward Collision-Avoidance Assist (FCA) altijd de volgende voorzorgsmaatregelen in acht:

- **Het systeem dient slechts als hulpmiddel en vermindert niet de noodzaak om voorzichtig te rijden. Het bereik van de parkeersensoren is beperkt en niet alle objecten worden even goed opgemerkt. Let te allen tijde op de wegomstandigheden.**
- **Rijd NOOIT harder dan de wegomstandigheden of de bochten toelaten.**
- **Rijd altijd voorzichtig om onverwachte en plotselinge situaties te voorkomen. FCA brengt de auto niet volledig tot stilstand en voorkomt geen aanrijdingen**

Stysteeminstelling en -activering

Stysteeminstelling

- De bestuurder kan de FCA activeren door het contact in stand ON te zetten en het volgende te selecteren:
"Gebruikersinstellingen → Bestuurdersassistentie → Voorwaartse veiligheid"
- Het FCA-systeem wordt gedeactiveerd wanneer de bestuurder de systeeminstelling annuleert



Het waarschuwingslampje gaat branden op het LCD-display wanneer u het FCA-systeem annuleert. De bestuurder kan de AAN/UIT-status van de FCA aflezen op het LCD-display. Het waarschuwingslampje gaat ook branden als de ESC (Electronic Stability Control) is uitgeschakeld. Als het waarschuwingslampje AAN blijft terwijl de FCA geactiveerd is, adviseren we u het systeem te laten nakijken door een officiële Hyundaidealer.

- De bestuurder kan op het LCDscherm de waarschuwingstijd instellen.

Ga naar "Gebruikersinstellingen → Bestuurdersassistentie → Waarschuwingstijdstip → Vroeg/Normaal/Te laat".

Dit zijn de opties voor Forward Collision Warning:

- Vroeg waarschuwing:

Bij deze keuze wordt Forward Collision Warning eerder geactiveerd dan normaal. Deze instelling hanteert een maximale afstand tussen het voorgaande voertuig of een voetganger voordat de eerste waarschuwing wordt geactiveerd.

Hoewel 'Vroeg waarschuwing' is geselecteerd, lijkt de aanvankelijke waarschuwings-activeringstijd mogelijk niet snel wanneer uw voorligger plotseling stopt.

Als u vindt dat de waarschuwing te vroeg gegeven wordt, stelt u dan de Forward Collision Warning in op "Normal".

- Normal [Normaal]:

Bij deze keuze wordt Forward Collision Warning op de standaardwijze geactiveerd. Deze instelling hanteert een standaardafstand tussen het voorgaande voertuig of een voetganger voordat de eerste waarschuwing wordt geactiveerd.

- Laat:

Bij deze keuze wordt het Forward Collision Warning later geactiveerd dan normaal. Deze instelling hanteert een geringere afstand tussen het voorgaande voertuig of een voetganger voordat de eerste waarschuwing wordt geactiveerd.

Selecteer 'Late waarschuwing' wanneer er weinig verkeer is en wanneer de rijsnelheid laag is.

Voorwaarden voor activeren

De FCA kan worden geactiveerd als FCA is geselecteerd in het LCDdisplay en als aan de volgende voorwaarden is voldaan.

- De ESC (Electronic Stability Control) is ingeschakeld.
De rijsnelheid is hoger dan 10 km/h. (De FCA wordt uitsluitend geactiveerd binnen een bepaald snelheidsbereik.)
- Het systeem signaleert een voorligger die u mogelijk zal raken. (De FCA wordt mogelijk niet geactiveerd of er klinkt mogelijk een waarschuwingsgeluid overeenkomstig de rijsituatie of de toestand van de auto.)

WAARSCHUWING

- **Breng de auto op een veilige plaats volledig tot stilstand voordat u de schakelaar op het stuurwiel bedient om het FCA-systeem in/uit te schakelen.**
- **De FCA wordt automatisch geactiveerd nadat de startknop in stand ON is gezet. De bestuurder kan de FCA deactiveren door de systeeminstelling in het LCDdisplay uit te schakelen. De FCA wordt automatisch gedeactiveerd als de ESC (elektronische stabiliteitsregeling) wordt uitgeschakeld.**
- **Als de ESC is uitgeschakeld, kan de FCA niet worden geactiveerd in het LCD-display. Het waarschuwingslampje FCA gaat branden. Dit is normaal.**

FCA-waarschuwingsmelding en systeemregeling

De FCA geeft waarschuwingsmeldingen en waarschuwingsalarmeren overeenkomstig het risico op een aanrijding, zoals bij het plotseling stoppen van de auto vóór u of een te korte remafstand. Verder regelt het systeem het remsysteem overeenkomstig het risico op een aanrijding.

De bestuurder kan in de Gebruikersinstellingen op het LCDscherm de waarschuwingstijd instellen. De opties voor de waarschuwingstijd zijn Vroeg waarschuwing, Normaal en Late waarschuwing.

Botsing waarsch. (Eerste waarschuwing)



OGB058061

Deze eerste waarschuwingsmelding verschijnt op het LCD-display en er klinkt een waarschuwingszoemer.

Botsing waarsch. (tweede waarschuwing)



Deze waarschuwingsmelding verschijnt op het LCD-display en er klinkt een waarschuwingszoemer. Daarnaast grijpt het motormanagementsysteem in in sommige voertuigsystemen om de auto te helpen decelereren.

- Uw rijsnelheid neemt mogelijk enigszins af.
- Het FCA-systeem regelt de remmen in beperkte mate om preventief de impact van een aanrijding te beperken.

Noodremmen (derde waarschuwing)



Deze waarschuwingsmelding verschijnt op het LCD-display en er klinkt een waarschuwingszoemer.

Daarnaast grijpt het motormanagementsysteem in in sommige voertuigsystemen om de auto te helpen decelereren.

- Het FCA-systeem regelt de remmen in beperkte mate om preventief de impact van een aanrijding te beperken. Net voor een aanrijding wordt de remregeling gemaximaliseerd.

Werking remsysteem

- In een noodsituatie bereidt het remsysteem zich voor op een directe reactie zodra de bestuurder het rempedaal intrapt.
- De FCA zorgt voor extra remvermogen voor een maximale remvertraging zodra de bestuurder het rempedaal intrapt.
- De regeling van het remsysteem wordt automatisch gedeactiveerd als de bestuurder het gaspedaal sterk intrapt of het stuurwiel abrupt verdraait.
- De FCA-remregeling wordt automatisch uitgeschakeld als de risicofactoren verdwijnen.

OPMERKING

De bestuurder dient altijd uiterst voorzichtig te zijn bij het bedienen van de auto, ongeacht of het FCA-systeem ervoor zorgt dat er een waarschuwingsmelding wordt weergegeven of een alarm klinkt.

⚠ WAARSCHUWING

De regeling van het remsysteem kan de auto niet volledig tot stilstand brengen noch alle aanrijdingen voorkomen. De bestuurder blijft zelf verantwoordelijk voor het veilig rijden en het bedienen van de auto.

⚠ WAARSCHUWING

Het FCA-systeem werkt binnen bepaalde parameters, zoals de afstand tot de voorligger, de snelheid van de voorligger en de rijsnelheid. Bepaalde omstandigheden zoals slecht weer en de wegomstandigheden hebben mogelijk een negatieve invloed op de werking van het FCA-systeem.

⚠ WAARSCHUWING

Rijd nooit opzettelijk gevaarlijk om het systeem in te schakelen.

FCA sensor



Om ervoor te zorgen dat het AEB-systeem goed werkt, moet de behuizing van de sensor en de sensor zelf schoon zijn en vrij zijn van vuil, sneeuw enz.

Vuil, sneeuw e.d. op de behuizing van de lens zelf kan de prestaties van de sensor negatief beïnvloeden.

AANWIJZING

- Plaats **GEEN** accessoires of stickers op de voorruit en breng geen getinte coating aan op de voorruit.
- Plaats **GEEN** reflecterende objecten (bijv. wit papier, spiegel) op het dashboard. Iedere vorm van lichtreflectie kan een storing in het systeem veroorzaken.
- Voorkom met de grootste zorgvuldigheid dat de camera in aanraking komt met water.
- Probeer de camera **NOOIT** zelf te demonteren en stel de camera niet bloot aan schokken.
- Als de sensor met kracht uit zijn juiste positie wordt bewogen, werkt het FCA-systeem mogelijk niet goed. In dit geval wordt er mogelijk geen waarschuwingsmelding weergegeven. We adviseren u de auto te laten controleren door een officiële HYUNDAI-dealer.
- Als het volume van het audiosysteem van de auto hoog is, zijn de waarschuwingssignalen van het systeem mogelijk niet hoorbaar.

i Informatie

We adviseren u het ISG-systeem te laten controleren door een officiële HYUNDAI-dealer.

- De voorruit is vervangen.

Waarschuwingmelding en waarschuwinglampje



Syst. Voor hulp bij vermijden kopstaartbotsing (FCA) uitgeschakeld.

Camera is geblokkeerd.

Wanneer de behuizing van de lens van de sensor wordt geblokkeerd door vuil, sneeuw, e.d., wordt de werking van het FCA-systeem mogelijk tijdelijk uitgeschakeld. Als dit gebeurt, wordt er een waarschuwingmelding weergegeven op het LCD-display.

Het systeem werkt normaal wanneer vuil, sneeuw, e.d. is verwijderd.

Verwijder het eventueel aanwezige vuil, sneeuw e.d en reinig de behuizing van de lens van de radarsensor voordat u het FCA-systeem gebruikt.

De FCA werkt mogelijk niet goed in een gebied (bijvoorbeeld een open terrein) waar objecten niet worden gesignaleerd nadat het contact in stand ON is gezet.

Storing in het systeem



Controleer Forward Collision-Avoidance Assist (FCA) (syst. voor hulp bij vermijden kop-staartbotsing)

- Als de FCA niet goed werkt, gaat het waarschuwingslampje FCA (🚗) branden en verschijnt er gedurende enkele seconden een waarschuwingsmelding. Nadat de melding is verdwenen, gaat het hoofdwaarschuwinglampje (⚠️) branden. In dat geval adviseren we u de auto te laten controleren door een officiële HYUNDAI-dealer.
- Als de FCA -waarschuwingmelding wordt weergegeven, gaat mogelijk ook het waarschuwingslampje ESC (elektronische stabiliteitsregeling) branden.

⚠️ WAARSCHUWING

- De FCA is een aanvullend systeem dat het gebruiksgemak voor de bestuurder vergroot. De bestuurder blijft zelf verantwoordelijk voor het bedienen van de auto. Vertrouw niet blindelings op het FCA-systeem. Bewaar altijd voldoende afstand tot de voorligger, zodat u de auto veilig tot stilstand kunt brengen en trap indien nodig het rempedaal in om de rijnsnelheid te verlagen.
- In bepaalde gevallen en onder bepaalde rijomstandigheden wordt het FCA-systeem mogelijk onbedoeld geactiveerd. Deze eerste waarschuwingsmelding verschijnt op het LCD-display en er klinkt een waarschuwingszoemer. Ook wordt in bepaalde gevallen de voorligger mogelijk niet gesignaleerd door de radarsensor voor of het cameraherkenningsysteem.

(Vervolg)

(Vervolg)

Het FCA-systeem wordt mogelijk niet geactiveerd en de waarschuwingsmelding wordt niet weergegeven.

- Zelfs als er een probleem is met de remregelfunctie van het FCA-systeem, werkt het remsysteem in basis normaal. De remregelfunctie voor het vermijden van een aanrijding wordt echter niet geactiveerd.
- Als zich een storing voordoet in het FCA-systeem, wordt de Forward Collision-Avoidance Assist niet geactiveerd, ook al werkt het remsysteem normaal.
- Het FCA-systeem kan geactiveerd worden tijdens het remmen en de auto kan plotseling tot stilstand worden gebracht, waardoor losse objecten naar de passagiers kunnen schuiven. Zet losse objecten altijd goed vast.

(Vervolg)

(Vervolg)

- Het FCA-systeem wordt mogelijk niet geactiveerd als de bestuurder het rempedaal intrapt om een aanrijding te voorkomen.
- De remregeling kan onvoldoende zijn, met mogelijk een aanrijding tot gevolg, als een voorligger plotseling stopt. Let altijd zeer goed op.
- Inzittenden kunnen letsel oplopen als de auto plotseling stopt doordat het FCA-systeem geactiveerd is. Let zeer goed op.
- Het FCA-systeem werkt alleen om voorliggers voor de auto te signaleren.

WAARSCHUWING

- Het FCA-systeem werkt niet wanneer de auto achteruitrijdt.
- Het FCA-systeem is niet ontworpen om andere objecten, zoals dieren, op de weg te signaleren.
- Het FCA-systeem detecteert vóór het voertuig geen voetgangers.
- Het FCA-systeem signaleert geen auto's in de naastgelegen rijstrook.
- Het FCA-systeem signaleert geen naderend verkeer van links en rechts.
- Wanneer de bestuurder de zijkant van een geparkeerde auto (bijvoorbeeld in een doodlopende straat) nadert, kan dit niet door het FCA-systeem worden gesignaleerd.

Bewaar in deze gevallen altijd voldoende afstand tot de voorligger, zodat u de auto veilig tot stilstand kunt brengen en trap indien nodig het rempedaal in om de rijsnelheid te verlagen.

Beperkingen van het systeem

De Forward Collision-Avoidance Assist (FCA) is ontworpen om de voorligger op de weg te signaleren door middel van radarsignalen en cameraherkenning. De bestuurder wordt gewaarschuwd dat een aanrijding zeer waarschijnlijk is en, indien nodig, wordt een noodstop uitgevoerd.

In bepaalde gevallen wordt de voorligger mogelijk niet gesignaleerd door de camera. In deze gevallen werkt het FCA -systeem mogelijk niet goed. In de volgende situaties wordt de werking van de FCA mogelijk beperkt en moet de bestuurder zeer goed opletten.

Signaleren van voertuigen

De werking van de sensor wordt mogelijk in de volgende gevallen beperkt:

- De camera wordt geblokkeerd door een vreemd voorwerp o.i.d.
- De lens van de camera wordt gehinderd door een getinte of gecoate voorruit, een beschadigde voorruit of verontreinigingen (sticker, insect, enz.) op de voorruit
- Slecht weer, zoals hevige regen of sneeuw, hinderen het blikveld van de camera
- Elektromagnetische golven zorgen voor interferentie
- De herkenning door de camera is beperkt
- De voorligger is te smal om te worden gesignaleerd (bijvoorbeeld een motorfiets, een voetganger, fiets, enz.).
- De voorligger is te breed om door het cameraherkenningsstelsel te worden gesignaleerd (bijvoorbeeld de aanhanger van een trekker, enz.).
- Het zichtveld van de bestuurder is niet goed verlicht (te donker, te veel reflectie of te veel tegenlicht waardoor het zichtveld wordt gehinderd).
- De voorligger heeft de achterlichten niet ingeschakeld.
- De helderheid van het omgevingslicht verandert plotseling, bijvoorbeeld wanneer u een tunnel in- of uitrijdt.
- Wanneer licht van een straatlantaarn of tegemoetkomende auto op een nat wegdek of een plas op de weg wordt gereflecteerd.
- Het blikveld voor wordt gehinderd door de schittering van de zon
- De voorruit is beslagen; een helder zicht op de weg is niet mogelijk.
- De voorligger rijdt onregelmatig.
- De auto rijdt op een onverharde of slechte weg of op een weg met plotselinge veranderingen in helingshoek.
- Als er met de auto gereden wordt in de buurt van gebieden met metalen constructies, zoals bij wegwerkzaamheden, spoorwegen, enz.
- De auto rijdt in een gebouw, zoals een parkeergarage.
- Slechte wegomstandigheden zorgen voor overmatige trillingen tijdens het rijden.
- De herkenning door de sensor wijzigt plotseling wanneer over een verkeersdrempel wordt gereden.
- De auto voor nadert de rijrichting van opzij.
- De auto voor staat dwars op de rijrichting stil.
- De voorligger rijdt naar u toe of rijdt achteruit.
- U zich op een rotonde bevindt en er een auto voor u rijdt.
- De camera herkent het volledige voorgaande voertuig niet.
- De camera is beschadigd.
- De helderheid van het omgevingslicht is te laag, zoals wanneer de koplampen in het donker uitgeschakeld zijn of als de auto door een tunnel rijdt.
- Er valt dankzij een middenberm, bomen, enz. een schaduw over de rijstrookmarkering.
- Het voertuig rijdt door een tolpoort.
- De voorruit is beslagen; een helder zicht op de weg is niet mogelijk.
- Het achterste deel van het voorgaande voertuig is normaal niet zichtbaar (het voertuig draait in een andere richting of het voertuig is volledig gedraaid).



- Rijden in bochten

De prestaties van het FCA-systeem worden mogelijk beperkt bij het rijden op een bochtige weg.

Op bochtige wegen wordt de andere auto op dezelfde rijstrook niet herkend en presteert het FCA-systeem mogelijk minder goed. Mogelijk wordt hierdoor onnodig alarm geslagen of geremd of wordt er geen alarm geslagen of niet geremd wanneer dit nodig is.

Ook wordt in bepaalde gevallen op een bochtige weg de voorligger mogelijk niet gesignaleerd door de radarsensor voor of het cameraherkenningsysteem.

Bewaar in deze gevallen altijd voldoende afstand tot de voorligger, zodat u de auto veilig tot stilstand kunt brengen en trap indien nodig het rempedaal in om de rijnsnelheid te verlagen.



Mogelijk herkent het FCA-systeem bij het rijden op een bochtige weg een voertuig op de andere rijstrook.

In dit geval alarmeert het systeem de bestuurder mogelijk onnodig en wordt onnodig geremd.

Let tijdens het rijden altijd op de wegen rijomstandigheden. Trap indien nodig het rempedaal in om de rijnsnelheid te verlagen en een veilige tussenafstand te bewaren.

Trap daarnaast indien nodig het gaspedaal in om te voorkomen dat de auto onnodig door het systeem decelereert.

Controleer of de wegomstandigheden een veilige werking van de FCA mogelijk maken.



- Rijden op een helling

De prestaties van de FCA nemen af bij het op- of afrijden van een helling omdat het systeem een voorligger op dezelfde rijstrook mogelijk niet herkent. De FCA kan onnodig een waarschuwing melding of waarschuwing-salarm geven of helemaal geen waarschuwing melding of waarschuwing-salarm geven.

Als de FCA na de top plotseling een voorligger signaleert, kan er sterk gedecelereerd worden.

Kijk altijd voor u tijdens het op- of afrijden van een helling en trap indien nodig het rempedaal in om uw rijsnelheid te reduceren en een veilige tussenafstand te houden.

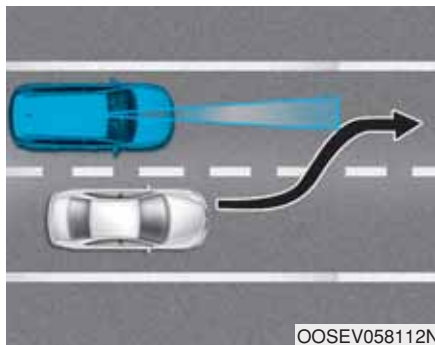

- Wisselen van rijstrook.

Wanneer een voorligger van rijstrook wisselt, wordt de auto mogelijk niet direct door het FCA-systeem signaleerd, met name wanneer de auto plotseling van rijstrook wisselt. Bewaar in dit geval voldoende afstand tot de voorligger, zodat u de auto veilig tot stilstand kunt brengen en trap indien nodig het rempedaal in om uw rijsnelheid te verlagen.

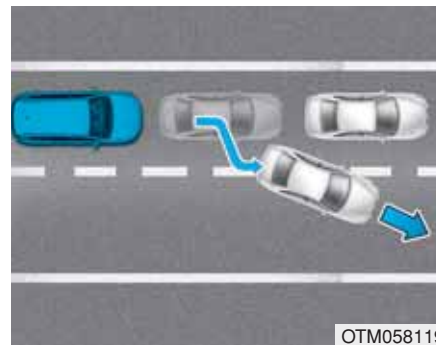

Wanneer u in langzaam rijdend en stilstaand verkeer rijdt en een voorligger de rijstrook verlaat, wordt uw nieuwe voorligger mogelijk niet direct door het FCA-systeem herkend. Bewaar in dit geval voldoende afstand tot de voorligger, zodat u de auto veilig tot stilstand kunt brengen en trap indien nodig het rempedaal in om uw rijsnelheid te verlagen.

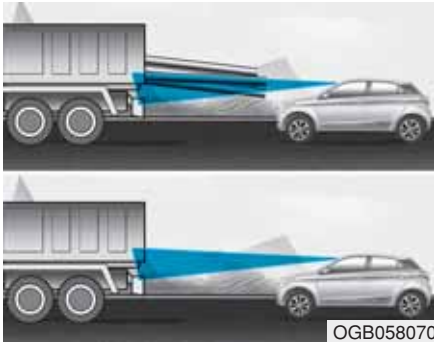

- Uw voorligger signaleren

Als uw voorligger een grote, naar achteren uitstekende lading heeft of een grotere bodemvrijheid heeft dan uw auto, moet u extra goed opletten. Mogelijk wordt de naar achteren uitstekende lading niet door het FCAsysteem gesignaleerd. Bewaar in deze gevallen altijd voldoende afstand tot het object dat het dichtst voor u is, zodat u de auto veilig tot stilstand kunt brengen en trap indien nodig het rempedaal in om uw rij-snelheid te verlagen.

⚠ WAARSCHUWING

- Gebruik de Forward Collision-Avoidance Assist (FCA) niet tijdens het slepen van een auto. Het gebruik van het FCAsysteem tijdens het slepen kan de veiligheid van uw auto of de auto die wordt gesleept negatief beïnvloeden.
- Wees uiterst voorzichtig als uw voorligger een grote, naar achteren uitstekende lading heeft of een grotere bodemvrijheid heeft dan uw auto.
- Het FCA -systeem is ontworpen om de voorligger te signaleren en in de gaten te houden door middel van radarsignalen en cameraherkenning. Het is niet ontworpen om een voetganger, om fietsen, motorfietsen of kleinere objecten op wielen, zoals bagagetassen, winkelwagens of kinderwagens te signaleren.

(Vervolg)

(Vervolg)

- Probeer nooit de werking van het FCA -systeem te testen. Anders kunt u ernstig letsel oplopen.
- Als de voorruit of de voorruitcamera vervangen of gerepareerd is, adviseren we u de auto te laten controleren door een officiële Hyundai-dealer.

i Informatie

In sommige gevallen wordt het FCAsysteem mogelijk uitgeschakeld wanneer het systeem wordt blootgesteld aan elektromagnetische interferentie.

LANE DEPARTURE WARNING-SYSTEEM (LDW) (INDIEN VAN TOEPASSING)



Het waarschuwingsstelsel voor het onbedoeld verlaten van de rijbaan herkent de rijbaan met de voorruitcamera op de voorruit en waarschuwt u wanneer uw auto afwijkt van de rijbaan.

⚠ WAARSCHUWING

Het Lane Departure Warning-systeem (LDW) is geen vervanging voor een veilig rijgedrag, maar dient slechts als hulpmiddel. Het is de verantwoordelijkheid van de bestuurder om altijd de omgeving in de gaten te houden en het stuurwiel te bedienen.

⚠ WAARSCHUWING

Neem de volgende voorzorgsmaatregelen bij Waarschuwingssysteem Voor Het Onbedoeld Verlaten (LDW):

- Check **ALTIJD** de toestand van de wegen.
- Het LDW zorgt er niet voor dat de auto van rijbaan verandert of op de rijbaan blijft.
- Draai niet plots aan het stuurwiel als de LDW waarschuwt dat uw auto de rijbaan verlaat.
- Als de voorruitcamera de rijbaan niet kan detecteren of als de snelheid van de auto geen 60 km/u (38 mph) overschrijdt, zal de LDW niet in staat zijn om u te waarschuwen als de auto de rijbaan verlaat.
- Haal de voorruitcamera niet uit elkaar, bijvoorbeeld om de ruit extra te tinten of coatings of accessoires aan te brengen.

(Vervolg)

(Vervolg)

Als u de camera uit elkaar hebt gehaald en weer in elkaar hebt gezet, adviseren we u de kalibratie van het systeem te laten controleren door een officiële Hyundai-dealer.

- Als u de voorruit of de voorruitcamera hebt vervangen, adviseren we u de kalibratie van het systeem te laten controleren door een officiële Hyundai-dealer.
- Zorg ervoor dat voorruitcamera niet in contact komt met water of vloeistof. Het kan anders gebeuren dat de camera wordt beschadigd.
- Probeer de LDW-onderdelen niet te verwijderen en bechadig de camera niet door een sterke impact.
- Plaats geen voorwerpen die licht reflecteren op het crashpad.
- Het waarschuwingsstelsel van het LDW-systeem is mogelijk niet hoorbaar als het geluidsvolume van het audiosysteem te hoog is ingesteld.

LDW-werking



In-/uitschakelen van het LDW-systeem:

Druk met het contact in stand ON op de toets van het LDW-systeem op het dashboard, links van het stuurwiel.

Het controlelampje in het instrumentenpaneel zal in eerste instantie wit branden.

Wanneer het controlelampje (wit) tijdens de vorige contactcyclus is geactiveerd, wordt het systeem ingeschakeld zonder extra regeling.

Als u nogmaals op de knop drukt, de indicator op het instrumentenpaneel zal uitgaan.



De kleur van het controlelampje is afhankelijk van de status van het LDW-systeem

- Wit: De sensor signaleert geen rijstrookmarkeringen of de rijnsnelheid is lager dan 60 km/h.
- Groen kleur: Sensor detecteert de rijstrookmarkering.

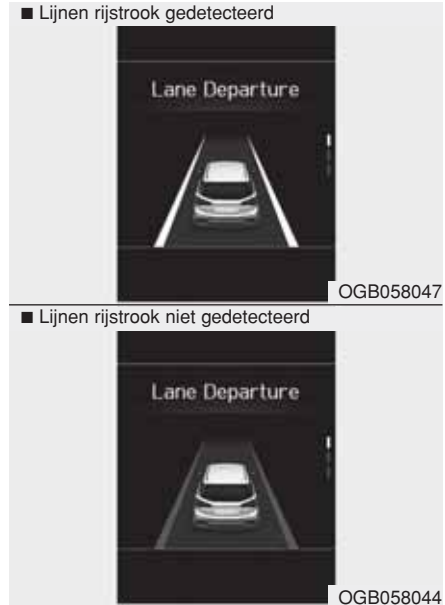

Als de auto de rijstrook verlaat wanneer de LDW ingeschakeld is en de snelheid van de auto hoger is dan 60 km/h, werkt het waarschuwingssysteem als volgt:

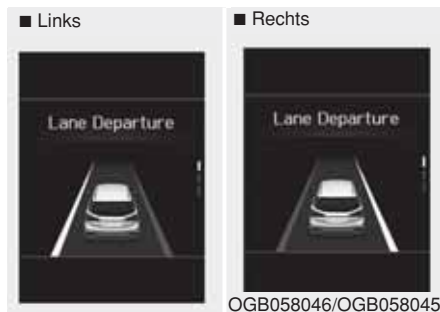

1. Visuele waarschuwing

Als het voertuig de rijstrook verlaat, knipperen de rijstrookmarkeringsindicator van uitrijdrichting en de waarschuwingindicator op het LCD-scherm minder dan 3 seconden.

2. Auditieve waarschuwing

Als het voertuig de rijstrook verlaat, het waarschuwingssignaal wordt minder dan 3 seconden gegeven.

OPMERKING

Terwijl andere piepjes zoals het waarschuwingsgeluid voor de veiligheidsgordel in werking zijn en het LDW-alarmeringssysteem wordt genegeerd, is het mogelijk dat er geen LDW-pieptonen optreden.

Waarschuwinglicht en boodschap



Controleer LDW

Bij een storing in het systeem verschijnt er gedurende enkele seconden een melding. Als het probleem blijft bestaan, gaat het controlelampje storing LDW-systeem branden.

Controlelampje storing LDW-systeem



De LDW-storingsindicator (geel) zal gaan branden als het LDW niet correct werkt. Adviseren we u de auto te laten controleren door een officiële HYUNDAI-dealer.

Het LDW werkt niet wanneer:

- De bestuurder zet de richtingaanwijzer aan om van rijstrook te veranderen of zet de alarmknipperlichten op.
- Rijden op de rijstrookmarkering.
- * Gebruik de richtingaanwijzer altijd voor je van rijstrook wisselt.

Beperkingen van het systeem

De LDW mag u niet waarschuwen, zelfs als de auto de rijstrook verlaat, of u waarschuwen zelfs als de auto de rijstrook niet verlaat wanneer herkenning van de rijstrookmarkering is slecht of beperkt:

- ▶ Als de rijstrook- en wegcondities slecht zijn
- Het is moeilijk om de rijstrookmarkering van de weg te onderscheiden wanneer de rijstrookmarkering is bedekt met stof, zand of andere factoren.
- De kleur van de rijstrookmarkering is lastig te onderscheiden ten opzichte van het wegdek.
- Er is iets dat op een rijstrookmarkering lijkt.
- De rijstrookmarkering beschadigd of onduidelijk is.
- Het aantal rijstroken neemt toe of af of de rijstrookmarkeringen lopen door elkaar heen. De rijstrookmarkering gaat op in een andere of splitst zich (bijvoorbeeld bij een tolpoort).
- Er meer dan twee rijstrookmarkeringen zijn.
- De rijstrookmarkering is zeer breed of smal.
- De rijstrookmarkering niet zichtbaar is ten gevolge van sneeuw, regen, een vlek, een plas of andere factoren.
- Er valt dankzij een middenberm, guardrail, geluidsschermen en anderen een schaduw over de rijstrookmarkering.
- Wanneer de rijstrookmarkeringen gecompliceerd zijn of een structuur in de plaats komt van de rijstroken zoals een constructiezone.
- Er zijn zebra- en andere markeringen of andere symbolen op het wegdek aangebracht.
- De rijstrook houdt plotseling op, zoals op een kruising.
- De rijstrookmarkering in een tunnel is bedekt met vuil of olie en enz.
- ▶ Als externe condities wijzigen:
 - De helderheid van het omgevingslicht verandert plotseling, bijvoorbeeld wanneer u een tunnel in of uit rijdt of onder een brug door rijdt.
 - De koplampen 's nachts niet zijn ingeschakeld of in een tunnel, of bij slechte verlichting.
 - Er is een grensstructuur in de rijbaan.
 - Wanneer licht van een straatlantaarn of tegemoetkomende auto op een nat wegdek of een plas op de weg wordt gereflecteerd.
 - Wanneer het licht helder in de omgekeerde richting schijnt dan waarin u rijdt.
 - De afstand tot de voorligger erg kort is of de voorligger over de markering van de rijstrook rijdt.
 - U op een steile helling rijdt of een scherpe bocht.
 - De auto zwaar trilt.
 - De temperatuur in de buurt van de binnenspiegel is zeer hoog door direct zonlicht en enz.
- ▶ Wanneer het zicht naar voren slecht is:
 - De lens of de voorruit bedekt is met vreemde stoffen.
 - De sensor kan de rijstrook niet waarnemen als gevolg van mist, zware regenval of sneeuw.
 - De voorruit aangedampt is door de vochtige lucht in de auto.
 - Lets op het crashpad en enz zetten.

LANE KEEPING ASSIST-SYSTEEM (LKA)



Het Lane Keeping Assist-systeem (LKA) signaleert met behulp van een camera bij de voorruit rijstrookmarkeringen op de weg en assisteert de bestuurder bij het besturen van de auto om de auto op de rijstrook te houden.

Als het systeem signaleert dat de auto zijn rijstrook dreigt te verlaten, wordt de bestuurder zichtbaar en hoorbaar gewaarschuwd, terwijl tegelijkertijd een lichte tegenstuurkracht wordt uitgeoefend, om te proberen te voorkomen dat de auto buiten de rijstrook terechtkomt.

⚠ WAARSCHUWING

Het Lane Keeping Assistsysteem (LKA) is geen vervanging voor een veilig rijgedrag, maar dient slechts als hulpmiddel. Het is de verantwoordelijkheid van de bestuurder om altijd de omgeving in de gaten te houden en het stuurwiel te bedienen.

⚠ WAARSCHUWING

Neem bij het gebruik van het Lane Keeping Assist-systeem (LKA) altijd de volgende voorzorgsmaatregelen in acht:

- Draai het stuurwiel niet plotseling wanneer het stuurwiel mede wordt bediend door het systeem.
- Het LKA-systeem voorkomt dat de bestuurder onbedoeld de rijstrook verlaat door de besturing te ondersteunen. De bestuurder dient echter niet volledig op het systeem te vertrouwen, maar altijd zelf controle te houden over het stuurwiel om op de rijstrook te blijven.

(Vervolg)

(Vervolg)

- Door rijomstandigheden of omgevingsfactoren kan het LKA-systeem worden uitgeschakeld of niet goed werken. Wees altijd voorzichtig tijdens het rijden.
- Haal de camera van het LKA-systeem niet uit elkaar, bijvoorbeeld om de ruit extra te tinten of coatings of accessoires aan te brengen. Als u de camera uit elkaar hebt gehaald en weer in elkaar hebt gezet, adviseren we u de kalibratie van het systeem te laten controleren door een officiële Hyundai-dealer.
- Als u de voorruit, de camera van het LKA-systeem of bijbehorende delen van het stuurwiel hebt vervangen, adviseren we u de kalibratie van het systeem te laten controleren door een officiële Hyundai-dealer.
- Het systeem herkent rijstrookmarkeringen via een camera en bedient het stuurwiel. Als de rijstrookmarkeringen moeilijk te herkennen zijn, werkt het systeem daardoor mogelijk niet goed.

(Vervolg)

(Vervolg)

Raadpleeg “Beperkingen van het systeem”.

- Verwijder of beschadig geen onderdelen die gerelateerd zijn aan het LKA-systeem.
- Het waarschuwingssignaal van het LKA-systeem is mogelijk niet hoorbaar als het geluidsvolume van het audiosysteem te hoog is ingesteld.
- Terwijl andere piepjes zoals het waarschuwingsgeluid voor de veiligheidsgordel in werking zijn en het LKA-alarmeringssysteem wordt genegeerd, is het mogelijk dat er geen LKA-pieptonen optreden.
- Plaats geen voorwerpen op het dashboard die licht reflecteren, zoals spiegels, wit papier, enz. Het systeem werkt mogelijk niet goed wanneer zonlicht wordt gereflecteerd.
- Houd het stuurwiel altijd vast wanneer het LKA-systeem is ingeschakeld.

(Vervolg)

(Vervolg)

Als u blijft rijden terwijl u het stuurwiel niet vasthoudt nadat de waarschuwing "Houd uw handen op het stuur" is gegeven, wordt het systeem automatisch uitgeschakeld. Als de bestuurder echter zijn handen weer op het stuurwiel heeft gelegd, wordt het stuurwiel weer door het systeem bediend.

- Het stuurwiel wordt niet continu bediend; als de rijnsnelheid te hoog is wanneer u van rijstrook wisselt, wordt de auto mogelijk niet door het systeem bediend. De bestuurder moet zich altijd aan de snelheidslimiet houden als het systeem gebruikt wordt.
- Als u objecten aan het stuurwiel bevestigt, assisteert het systeem de besturing mogelijk niet goed of werkt de waarschuwing handen van het stuur mogelijk niet goed.
- Als met een aanhanger rijdt moet u het LKA-systeem uitschakelen.

Werking LKA



OGB054023

In-/uitschakelen van het LKA-systeem:

Druk met het contact in stand ON op de toets van het LKA-systeem op het dashboard, links van het stuurwiel. Het controlelampje in het instrumentenpaneel zal in eerste instantie wit branden.

Dit geeft aan dat het LKA-systeem in de status READY (gereed) en NOT ENABLED (niet ingeschakeld) staat.

Onthoud dat de rijsnelheid ten minste ongeveer 60 km/h moet zijn om de status van het LKA-systeem te laten overschakelen naar ENABLE (inschakelen). Het controlelampje in het instrumentenpaneel gaat groen branden.



De kleur van het controlelampje is afhankelijk van de status van het LKA-systeem.

- Wit: De sensor signaleert geen rijstrookmarkeringen of de rij-snelheid is lager dan 60 km/h.
- Groen: De sensor detecteert rijstrookmarkeringen en het systeem is in staat de besturing van de auto te bedienen.

i Informatie

Wanneer het controlelampje (wit) tijdens de vorige contactcyclus is geactiveerd, wordt het systeem ingeschakeld zonder extra regeling. Als u nogmaals op de knop drukt, de indicator op het instrumentenpaneel zal uitgaan.

Activeren van het LKA-systeem



OGB058052

- Om het scherm van het LKA-systeem op het LCD-display van het instrumentenpaneel weer te geven, selecteert u de modus ASSIST () (Zie "LCD-modus" in hoofdstuk 3 voor meer informatie.)

⚠ WAARSCHUWING

Het Lane Keeping Assist-systeem (LKA) is een systeem dat moet voorkomen dat de bestuurder onbedoeld zijn rijstrook verlaat. De bestuurder moet echter niet uitsluitend op het systeem vertrouwen maar tijdens het rijden altijd op de rijomstandigheden letten.



- Als de rijsnelheid hoger is dan 60 km/h en het systeem rijstrookmarkeringen signaleert, verandert de kleur van grijs naar wit.
- Als het systeem de linker rijstrookmarkering signaleert, verandert de kleur van de linker rijstrookmarkering van grijs naar wit.
- Als het systeem de rechter rijstrookmarkering signaleert, verandert de kleur van de rechter rijstrookmarkering van grijs naar wit.
- Beide rijstrookmarkeringen moeten worden gesignaleerd om het systeem volledig te activeren.



- Als de rijsnelheid hoger is dan 60 km/h en de toets van het LKA-systeem is ingedrukt, is het systeem ingeschakeld. Als uw auto de rijstrook verlaat, werkt het LKA-systeem als volgt:

Er verschijnt een visuele waarschuwing op het LCD-display in het instrumentenpaneel. De linker of rechter rijstrookmarkering op het LCD-display in het instrumentenpaneel gaat knipperen, afhankelijk van welke kant de auto opgaat.



Houd uw handen op het stuur

Als de bestuurder gedurende enkele seconden de handen van het stuurwiel neemt terwijl het LKA-systeem is geactiveerd, waarschuwt het systeem de bestuurder.

i Informatie

Als het stuurwiel heel lichtjes wordt vastgehouden, kan de melding ook worden weergegeven, aangezien het LKA-systeem in dat geval niet herkent dat de bestuurder het stuurwiel vasthoudt.

⚠ WAARSCHUWING

De waarschuwing melding kan later worden weergegeven, dat is afhankelijk van de wegcondities. Houd het stuurwiel daarom tijdens het rijden altijd met beide handen vast.



Handen bestuurder niet gedetecteerd.

LKA-systeem wordt tijdelijk uitgeschakeld

Als de bestuurder zijn handen niet op het stuurwiel heeft gelegd nadat de melding Houd uw handen aan het stuurwiel is verschenen, wordt het stuurwiel niet door het systeem bediend en wordt de bestuurder alleen gewaarschuwd wanneer de bestuurder de rijstrookmarkering overschrijdt.

Als de bestuurder echter zijn handen weer op het stuurwiel heeft gelegd, wordt het stuurwiel weer door het systeem bediend.

⚠ WAARSCHUWING

- De bestuurder is zelf verantwoordelijk voor een nauwkeurige besturing.
- Schakel in onderstaande situaties het systeem uit en bedien de auto zelf.
 - Bij slecht weer
 - Onder slechte wegomstandigheden
 - Wanneer het stuurwiel dikwijls door de bestuurder moet worden gedraaid.

i Informatie

- Hoewel het stuurwiel door het systeem wordt bediend, kan de bestuurder ook zelf het stuurwiel bedienen.
- Het stuurwiel kan zwaarder aanvoelen wanneer de besturing door het systeem wordt ondersteund.

Waarschuwingslicht en boodschap

Controleer LKA-systeem



Bij een storing in het systeem verschijnt er gedurende enkele seconden een melding. Als het probleem blijft bestaan, gaat het controlelampje storing LKA-systeem branden.

Controlelampje storing LKA-systeem



Het controlelampje storing LKA-systeem (geel) zal gaan branden als het LKA-systeem niet goed werkt. We raden u aan het systeem door een officiële HYUNDAI-dealer na te laten kijken.

Handel bij een probleem met het systeem als volgt:

- Zet de motor uit en vervolgens weer aan en schakel het systeem in.
- Controleer of het contact in stand ON staat.
- Controleer of het systeem wordt beïnvloed door het weer (mist, zware regenval, enz.).
- Controleer of de lens van de camera vuil is.

Is het probleem niet opgelost, dan raden we u aan het systeem door een officiële HYUNDAI-dealer na te laten kijken.

In de volgende gevallen zal het LKA-systeem zich niet in de status **ENABLED** (ingeschakeld) bevinden en wordt het stuurwiel niet bediend:

- De richtingaanwijzer is aan voordat er van rijstrook gewisseld wordt.
- Als u van rijstrook wisselt zonder de richtingaanwijzer te gebruiken, wordt het stuurwiel mogelijk bediend.
- Er wordt niet in het midden van de rijstrook gereden wanneer het systeem is ingeschakeld of direct na het wisselen van rijstrook.
- De ESC (elektronische stabiliteitsregeling) of het VSM (Vehicle Stability Management) is geactiveerd.
- De auto maakt een scherpe bocht.
- De rij snelheid is lager dan 60 km/h of hoger dan 200 km/h.
- De auto wisselt abrupt van rijstrook.
- De auto remt plotseling af.
- Er is slechts één rijstrookmarkering gesignaleerd.
- De rijstrook erg breed of smal is.
- Er zijn meer dan twee rijstrookmarkeringen op de weg voor u. (bijv. wegwerkzaamheden)
- De auto rijdt op een steile helling.
- Er wordt plotseling aan het stuurwiel gedraaid.

Beperkingen van het systeem

Het LKA-systeem treedt mogelijk vroegtijdig in werking, ook al verlaat de auto de rijstrook niet OF het LKA-systeem waarschuwt u mogelijk niet als de auto de rijstrook onder de volgende omstandigheden verlaat:

Als de rijstrook- en wegcondities slecht zijn

- De rijstrookmarkering is lastig te onderscheiden ten opzichte van het wegdek of de rijstrookmarkering is vervaagd of onduidelijk.
- Het moeilijk is om de kleur van de markering van de weg of de rijstrook te onderscheiden is.
- Er bevinden zich markeringen op het wegdek die lijken op een rijstrookmarkering. Deze worden onbedoeld door de camera gesignaleerd.
- De rijstrookmarkering gaat op in een andere of splitst zich (bijvoorbeeld bij een tolpoort).
- Het aantal rijstroken neemt toe of af of de rijstrookmarkeringen lopen door elkaar heen.

- Er zijn meer dan twee rijstrookmarkeringen op de weg voor u.
- De rijstrookmarkering is zeer breed of smal.
- De rijstroken voor de auto zijn niet zichtbaar als gevolg van regen, sneeuw, water op de weg, een beschadigd of vuil wegdek, enz.
- Er valt dankzij een middenberm, bomen, enz. een schaduw over de rijstrookmarkering.
- De rijstroken zijn incompleet of er zijn wegwerkzaamheden.
- Er zijn zebrapadmarkeringen of andere symbolen op het wegdek aangebracht.
- De rijstrookmarkering in een tunnel is vervuild door olie, enz.
- De rijstrook houdt plotseling op, zoals op een kruising.

Als externe condities wijzigen:

- De helderheid van het omgevingslicht verandert plotseling, bijvoorbeeld wanneer u een tunnel in of uit rijdt of onder een brug door rijdt.
- De helderheid van het omgevingslicht is te laag, zoals wanneer de koplampen in het donker uitgeschakeld zijn of als de auto door een tunnel rijdt.
- Er bevindt zich een rijstrookafbakening, zoals betonblokken, een geleiderail en reflectorpaal op de weg, die onbedoeld door de camera wordt gesignaleerd.
- Wanneer licht van een straatlantaarn of tegemoetkomende auto op een nat wegdek of een plas op de weg wordt gereflecteerd.
- Het blikveld voor wordt gehinderd door de schittering van de zon.
- Er is onvoldoende ruimte tussen u en uw voorligger om de rijstrookmarkering te kunnen signaleren of de voorligger rijdt op de rijstrookmarkering.

- U rijdt op een steile helling, over een heuvel of op een bochtige weg.
- Slechte wegomstandigheden zorgen voor overmatige trillingen tijdens het rijden.
- De omgevingstemperatuur van de achteruitkijkspiegel hoog is, te wijten aan direct zonlicht, enz.

Wanneer het zicht naar voren slecht is

- De voorruitcamera lens wordt geblokkeerd door vuil e.d.
- De voorruit is beslagen; een helder zicht op de weg is niet mogelijk.
- Door het plaatsen van objecten op het dashboard, enz.
- De sensor kan de rijstrook niet waarnemen als gevolg van mist, zware regenval of sneeuw.

WAARSCHUWING

Het Lane Keeping Assist-systeem (LKA) is een systeem dat moet voorkomen dat de bestuurder onbedoeld zijn rijstrook verlaat. De bestuurder moet echter niet uitsluitend op het systeem vertrouwen maar tijdens het rijden altijd op de rijomstandigheden letten.

Wijzigen functie LKA-systeem

De bestuurder kan overschakelen van het LKA-systeem naar het Lane Departure Warning-systeem (LDW) op het LCD-display.

Ga naar "Gebruikersinstellingen → Bestuurdersassistentie → Rijst-rookveiligheid → LKA-modus/LDW-modus".

LDW-modus

Het LDW-systeem waarschuwt de bestuurder zichtbaar en hoorbaar als het systeem signaleert dat de auto de rijstrook verlaat. Het stuurwiel wordt niet bediend.

LKA-modus

De LKA-modus helpt de bestuurder de auto op de rijstrook te houden. Het bedient nagenoeg nooit het stuurwiel als de auto goed op de rijstrook rijdt. Als de auto de rijstrook dreigt te verlaten, begint het het stuurwiel echter wel te bedienen.

DRIVER ATTENTION WARNING-SYSTEEM (DAW) (INDIEN VAN TOEPASSING)

Het Driver Attention Warning-systeem (DAW) geeft weer of de bestuurder moe is of niet oplet.

Systeeminstelling en -activering

Systeeminstelling

- Start de motor en selecteer "Gebruikersinstellingen → Bestuurder-shulp → DAW (Waarschuwing opletendheid bestuurder) → Hogegevoeligheid /Normale gevoeligheid" op het LCD-display om het Driver Attention Warningsysteem (DAW) in te schakelen.

- De bestuurder kan de modus Driver Attention Warning-systeem (DAW) selecteren.
 - Uit: Het Driver Attention Warning-systeem (DAW) is gedeactiveerd.
 - Normale gevoeligheid: Het Driver Attention Warning-systeem (DAW) waarschuwt de bestuurder over de mate van vermoeidheid of onoplettend rijgedrag.
 - Hoge gevoeligheid: Het Driver Attention Warning-systeem (DAW) waarschuwt de bestuurder over de mate van vermoeidheid of onoplettend rijgedrag in een eerder stadium dan in de modus Normal.
- De geselecteerde instelling van het Driver Attention Warning-systeem (DAW) blijft bewaard als de motor opnieuw wordt gestart.

Weergave van aandachtsniveau bestuurder





- De bestuurder kan zijn rijgedrag bekijken op het LCD-display. Het DAW-scherm verschijnt als u de tab ASSIST-modus () selecteert op het LCD-display als het systeem geactiveerd is. (Zie "LCD-modus" in hoofdstuk 3 voor meer informatie.)
- Het aandachtsniveau van de bestuurder wordt weergegeven op een schaal van 1 - 5. Hoe lager het niveau, hoe onoplettender de bestuurder is.
- Het niveau wordt lager als de bestuurder gedurende een bepaalde periode geen pauze neemt.

- Het niveau wordt hoger als de bestuurder gedurende een bepaalde periode opletterend rijdt.
- Als de bestuurder het systeem inschakelt tijdens het rijden, worden "Vorige pauze" en het niveau weergegeven.

Neem een pauze



- De melding "Neem een pauze" verschijnt op het LCD-display en er klinkt een waarschuwingssignaal om de bestuurder voor te stellen een pauze te nemen als het aandachtsniveau van de bestuurder lager is dan 1.
- Het Driver Attention Warningsysteem (DAW) stelt de bestuurder niet voor een pauze te nemen als de totale reisduur korter is dan 10 minuten.

 **OPMERKING**

Terwijl andere piepjes zoals het waarschuwingsgeluid voor de veiligheidsgordel in werking zijn en het DAW-alarmeringssysteem wordt genegeerd, is het mogelijk dat er geen DAW-pieptonen optreden.

Resetten van het systeem

- Het laatste pauzetijdstip wordt ingesteld op 00:00 en het aandachtsniveau van de bestuurder wordt ingesteld op 5 (zeer oplettend) als de bestuurder het Driver Attention Warningsysteem (DAW) reset.
- Het Driver Attention Warningsysteem (DAW) reset het laatste pauzetijdstip op 00:00 en het aandachtsniveau van de bestuurder op 5 in de volgende situaties.
 - De motor is uitgeschakeld.
 - De bestuurder maakt zijn veiligheidsgordel los en opent vervolgens het bestuurdersportier.
 - De auto staat gedurende ten minste.
- Het Driver Attention Warningsysteem (DAW) gaat weer werken als de bestuurder weer gaat rijden.

Systeem standby



Het Driver Attention Warningsysteem (DAW) gaat naar de stand gereed en geeft het scherm 'Uitgeschakeld' weer in de volgende situaties.

- De camera signaleert geen rijstroken.
- De rijsnelheid blijft lager dan 60 km/h of hoger dan 200 km/h.

Storing in het systeem



OGB058060

Controleer Driver Attention Warningsysteem (DAW)

Als de waarschuwing melding "Check systeem waarsch. oplettendh. best. (DAW)" wordt weergegeven, werkt het systeem niet goed. In dat geval adviseren we u de auto te laten controleren door een officiële HYUNDAI-dealer.

⚠ WAARSCHUWING

- Het Driver Attention Warning-systeem (DAW) is geen vervanging voor een veilig rijgedrag, maar dient slechts als hulpmiddel. Het is de verantwoordelijkheid van de bestuurder altijd voorzichtig te rijden om onverwachte en plotselinge situaties te voorkomen. Let te allen tijde op de wegomstandigheden.
- Het systeem kan een pauze voorstellen naar aanleiding van het rijgedrag van de bestuurder, ook al voelt de bestuurder zich niet vermoeid.
- Een bestuurder die zich vermoeid voelt zou een pauze moeten nemen, ook al wordt er door het Driver Attention Warning-systeem (DAW) niet voorgesteld een pauze te nemen.

AANWIJZING

Het Driver Attention Warningsysteem (DAW) maakt gebruik van de camerasensor op de voorruit. Om de camerasensor in de beste staat te houden, moet u het volgende in acht nemen:

- Plaats **GEEN** accessoires of stickers op de voorruit en breng geen getinte coating aan op de voorruit.
- Plaats **GEEN** reflecterende objecten (bijv. wit papier, spiegel) op het dashboard. Elke lichtreflectie kan een storing in het Driver Attention Warningsysteem (DAW) veroorzaken.
- Voorkom met de grootste zorgvuldigheid dat de camerasensor in aanraking komt met water
- Probeer de camera **NOOIT** zelf te demonteren en stel de camera niet bloot aan schokken.

- Haal de camera niet uit elkaar, bijvoorbeeld om de ruit extra te tinten of coatings of accessoires aan te brengen. Als u de camera uit elkaar hebt gehaald en weer in elkaar hebt gezet, adviseren we u de kalibratie van het systeem te laten controleren door een officiële Hyundai-dealer.

 **OPMERKING**

Het Driver Attention Warning-systeem (DAW) werkt mogelijk niet goed en waarschuwt in beperkte mate onder de volgende omstandigheden:

- De rijstrook wordt slecht herkend. (Zie "Lane Keeping Assist-systeem (LKA)" in dit hoofdstuk voor meer informatie.)
- Er wordt wild met de auto gereden of er wordt abrupt om een obstakel heen gestuurd (bijv. wegwerkzaamheden, andere voertuigen, gevallen objecten, slechte wegen).

(Vervolg)

(Vervolg)

- Het rijgedrag van de auto in voorwaartse richting laat ernstig te wensen over (door een groot verschil in bandenspanning, onregelmatige bandenslijtage, onjuist toespoor/uitspoor).
- De auto rijdt op een slechte weg.
- De auto rijdt op een slingerende weg.
- De auto rijdt door een gebied waarin het hard waait.
- De volgende rijbegeleidingssystemen zijn actief:
 - Lane Keeping Assist-systeem (LKA)
 - Forward Collision-Avoidance Assist-systeem (FCA)

 **OPMERKING**

Als het volume van het audiosysteem van de auto hoog is, zijn de waarschuwingssignalen van het Driver Attention Warning-systeem (DAW) mogelijk niet hoorbaar.

RIJDEN ONDER SPECIALE RIJOMSTANDIGHEDEN

Rijden onder moeilijke omstandigheden

Neem de volgende raadgevingen in acht als ten gevolge van zware regenval, sneeuw, ijzel, modder of zand het rijden bemoeilijkt wordt:

Rijd voorzichtig en bewaar extra afstand tot het overige verkeer.

Vermijd abrupt remmen of sturen.

Probeer weg te rijden in de tweede versnelling als de auto vastzit in sneeuw, modder of zand. Geef voorzichtig gas om te voorkomen dat de wielen doorslippen.

WAARSCHUWING

Op een glad wegdek terugschakelen bij een automatische transmissie/double clutch-transmissie kan ongelukken veroorzaken. Door de plotselinge verandering in wielsnelheid kunnen de banden slippen. Wees voorzichtig met het terugschakelen op een glad wegdek.

Gebruik zand, pekels, of ander anti-slipmateriaal onder de aangedreven wielen als de auto vast is komen te zitten in ijs, sneeuw of modder.

Op eigen kracht lostrekken van de auto

Verdraai eerst het stuurwiel een aantal keren naar rechts en naar links om de voorwielen vrij te maken wanneer de auto vastzit in ijs, modder of sneeuw en het nodig is de auto heen en weer te schommelen om te proberen hem los te trekken. Schakel dan heen en weer tussen 1e en R (Achteruit, handgeschakelde transmissie) of R (Achteruit) en voorwaartse versnelling (voor automatische transmissie/double clutch transmissie). Probeer het draaien van de wielen te voorkomen, en voer het toerental van de motor niet te hoog op.

Om te voorkomen dat de transas slijt, wacht u totdat de wielen niet meer draaien voordat u van versnelling verandert. Laat het gaspedaal los tijdens schakelen, en druk licht op het gaspedaal totdat de transas gekoppeld is. Laat de wielen langzaam naar voren en naar achteren rollen, dit veroorzaakt een schommelende beweging die het voertuig weer vrij kan geven.

AANWIJZING

Als de banden op hoge snelheid draaien, dan kunnen de banden ontploffen, en u of anderen kunnen gewond raken. Doe dat echter niet als er mensen of obstakels in de directe nabijheid van de auto aanwezig zijn.

Het voertuig kan oververhit raken waardoor een motorafdeling brand kan ontstaan. Laat de wielen zo min mogelijk draaien en voorkom dat de wielen spinnen bij snelheden hoger dan 56 km/h (35 mph), zoals aangegeven op de snelheidsmeter.

AANWIJZING

Als de auto na enkele pogingen nog vastzit, dient u de auto los te laten trekken om oververhitting van de motor en beschadiging van de transmissie en banden te voorkomen. Zie “Slepen” in hoofdstuk 6.

Rijden in het donker

Pas uw snelheid zo aan dat u in bochten niet hoeft te remmen of te schakelen, vooral op een nat wegdek. Het beste is licht accelererend de bocht uit te rijden.

Vloeiend nemen van bochten

Nachtsrijden geeft meer risico's dan rijden bij daglicht. Volgen hier een aantal belangrijke tips om te onthouden:

- Rijd langzamer en houd meer afstand tussen u en uw voorliggers omdat het zicht in het donker beperkter is, vooral in gebieden waar geen straatverlichting is.
- Stel uw spiegels bij om schittering door de koplampen van andere auto's te beperken.
- Houd de verlichting schoon en juist afgesteld. Vuile of verkeerd afgestelde koplampen beperken het zicht in het donker.
- Kijk niet rechtstreeks in de koplampen van tegemoetkomende auto's. U kunt daardoor tijdelijk verblind raken en het duurt enkele seconden voordat uw ogen weer aan de duisternis gewend zijn.

Rijden in de regen

Regen en natte wegen kunnen het rijden gevaarlijk maken. Hier volgen een aantal aandachtspunten voor het rijden in de regen en natte wegen:

- Rijd voorzichtig en bewaar extra afstand tot het overige verkeer.
- Door hevige regenval zal het zicht beperkt worden en de remafstand groter worden. Matig daarom uw snelheid.
- Vervang de ruitenwischerbladen als ze strepen achterlaten of bepaalde stukken overslaan.
- Zorg ervoor dat de banden in goede staat verkeren. Wanneer de banden niet in een goede staat verkeren, kunnen de wielen bij een noodstop op een nat wegdek gaan slippen, waardoor een ongeluk kan ontstaan. Zie "Bandloopvlak" in hoofdstuk 7.
- Schakel uw verlichting in zodat anderen u beter kunnen zien.

- Te snel door grote waterplassen rijden kan uw remmen aantasten. Als u door plassen moet rijden, probeer dit dan langzaam te doen.
- Trap het rempedaal tijdens het rijden licht in totdat de remmen weer normaal werken wanneer u vermoed dat uw remmen nat geworden zijn.

Aquaplanning

Uw voertuig maakt nog maar weinig contact met de weg, en rijdt eigenlijk op het water, als er veel water op de weg is en u snel genoeg hiervoor gaat. Het beste advies is om LANGZAMER te gaan rijden als de weg nat is. Het risico op aquaplanning neemt toe als de diepte van de bandgroeven afneemt, zie "Bandloopvlak" in hoofdstuk 7.

Doorwaden van water

Vermijd het doorwaden van water tenzij u er zeker van bent dat het water niet hoger komt dan de onderzijde van de wielnaven. Rijd altijd langzaam bij het doorwaden van water.

Bewaar voldoende remafstand omdat het remvermogen verminderd kan zijn. Droog de remmen door na het doorwaden bij lage snelheid het rempedaal een aantal malen voorzichtig in te trappen.

RIJDEN IN DE WINTER

Sneeuw en ijs

Bewaar voldoende afstand tot uw voorligger.

Gebruik de remmen voorzichtig. Zijn hoge snelheden, plotseling remmen en het nemen van scherpe bochten potentieel gevaarlijke situaties. Probeer bij het afremmen zoveel mogelijk op de motor af te remmen.

Door plotseling te remmen op een met sneeuw of ijs bedekte weg kan de auto in een slip raken.

Om met uw auto op een besneeuwd wegdek te kunnen rijden, kan het noodzakelijk zijn gebruik te maken van winterbanden of sneeuwkettingen onder uw auto te monteren.

Neem de benodigde uitrusting voor noodgevallen mee. Onder deze zaken vallen bijvoorbeeld sneeuwkettingen, een sleepkabel of -ketting, een zaklantaarn, een alarmknipperlicht, zand, een schep, hulpstartkabels, een ruitenkrabber, handschoenen, een stuk zeil of een kleed, een deken, enz.

Winterbanden

WAARSCHUWING

De maat en het type van de winterbanden moeten gelijk zijn aan die van de standaard gemonteerde banden. Anders kan de veiligheid en het rijgedrag van uw auto negatief beïnvloed worden.

Als u winterbanden op uw auto laat monteren, controleer dan of deze dezelfde maat en beladingsindex hebben als de originele banden. Monteer sneeuwbanden op alle vier de wielen, voor een optimale wegligging onder alle weersomstandigheden. Houd er rekening mee dat de grip op een droog wegdek met winterbanden iets lager is dan met de originele banden. Raadpleeg uw bandenleverancier voor de maximum snelheid van de banden.

Informatie

Monteer geen banden met spikes zonder eerst na te gaan of het gebruik hiervan niet wettelijk verboden is.

Sneeuwkettingen



Omdat de wangen van een radiaalband vrij dun zijn, kunnen ze door sommige typen sneeuwkettingen beschadigd raken. Daarom wordt aanbevolen om winterbanden te gebruiken in plaats van sneeuwkettingen. Monteer geen sneeuwkettingen op auto's met lichtmetalen velgen; indien onvermijdelijk moet een draadsoort ketting. Als het gebruik van bandenkettingen verplicht is, raden we aan om gebruik te maken van originele HYUNDAI onderdelen en om de bandenketting te installeren nadat u de instructies hierover gelezen hebt. Schade aan uw auto die het gevolg is van het gebruik van ongeschikte sneeuwkettingen valt niet onder de fabrieksgarantie van uw auto.

⚠ WAARSCHUWING

Het rijgedrag van de auto kan door het gebruik van sneeuwkettingen negatief beïnvloed worden:

- **Rijd nooit sneller dan 30 km/h of sneller dan de door de fabrikant aanbevolen snelheid. Houd de laagste snelheid aan.**
- **Rijd voorzichtig en vermijd oneffenheden, gaten, scherpe bochten en andere situaties waardoor de auto plotseling zou kunnen uitveren.**
- **Vermijd het maken van scherpe bochten en het remmen met geblokkeerde wielen.**

i Informatie

- **Installeer sneeuwkettingen op de voorste banden. Het monteren van sneeuwkettingen zorgt wel voor een betere grip maar kan niet voorkomen dat de auto in een slip raakt.**
- **Monteer geen sneeuwkettingen zonder eerst na te gaan of het gebruik hiervan niet wettelijk verboden is.**

Aanbrengen van sneeuwkettingen

Volg voor het plaatsen van de kettingen de aanwijzingen van de fabrikant en trek de kettingen zo strak mogelijk aan. Pas de snelheid aan met de gemonteerde kettingen (minder dan 30 km/ uur). Als u de kettingen tegen de carrosserie of het chassis hoort slaan, stop dan meteen en trek de kettingen aan. Als ze daarna nog tegen de auto slaan, matig uw snelheid dan totdat dit niet meer gebeurt.

Verwijder de sneeuwkettingen zodra u weer op een schone weg rijdt. Parkeer de auto op een vlakke ondergrond en uit de buurt van het overige verkeer voor het monteren van de sneeuwkettingen. Zet de Alarmknipperlichten aan en plaats (indien mogelijk) een gevarendriehoek achter de auto. Zet de transmissie in stand P (Parkeren), activeer de parkeerrem en zet de motor af alvorens de sneeuwkettingen te monteren.

AANWIJZING

Wanneer u sneeuwkettingen gebruikt:

- **Kettingen die een verkeerde maat hebben of niet goed gemonteerd zijn, kunnen de remleidingen, wielophanging, carrosserie, en velgen van uw auto beschadigen.**
- **Gebruik uitsluitend sneeuwkettingen van SAE-klasse S.**
- **Als u lawaai hoort veroorzaakt door contact van de kettingen met de behuizing, zet dan de ketting verder vast zodat contact met de carrosserie van de auto voorkomen wordt.**
- **Voorkom schade aan de carrosserie, en zet de kettingen opnieuw vast na ongeveer 0.5~1.0 km (0.3~0.6 mijl).**
- **Monteer geen sneeuwkettingen op auto's met lichtmetalen velgen.**
- **Indien onvermijdelijk moet een draad soort ketting.**
- **Gebruik sneeuwkettingen die minder breed zijn dan 15 mm (0.59 in) om schade aan de kettingaansluiting te voorkomen.**

Voorzorgsmaatregelen voor de winter

Gebruik hoogwaardige ethyleenglycol koelvloeistof

Uw auto wordt afgeleverd met een koelsysteem dat gevuld is met hoogwaardige ethyleenglycol koelvloeistof. Alleen dit type koelvloeistof helpt corrosie in het koelsysteem te voorkomen, smeert de waterpomp afdoende en voorkomt bevriezing van het koelsysteem. Vervang de koelvloeistof periodiek en vul het op de juiste manier bij. Zie hiervoor het onderhoudsschema in hoofdstuk 7. Laat voor de winter controleren of de koelvloeistof voldoende bescherming tegen bevriezing biedt voor de te verwachten winterse temperaturen.

Controleer de accu en de accukabels

In de winter krijgt de accu het extra zwaar. Controleer de accu en de accukabels en -klemmen visueel zoals beschreven staat in hoofdstuk 7. Het laadniveau in uw batterij kan gecontroleerd worden door een officiële HYUNDAI-dealer.

Laat de motor indien nodig vullen met een speciale "winterolie"

In sommige landen wordt geadviseerd in de winter speciale winterolie te gebruiken met een lagere viscositeit. Zie hoofdstuk 8 voor meer informatie. Als u niet weet wat voor soort olie u moet gebruiken, neem dan contact op met een officiële HYUNDAI-dealer.

Controleer de bougies en het ontstekingsstelsel

Controleer de bougies zoals beschreven staat in hoofdstuk 7 en vervang ze indien nodig. Controleer ook de bedrading en de onderdelen van het ontstekingsstelsel op scheuren, slijtage en andere vormen van beschadiging.

Voorkom bevriezing van de sloten

Spuut een goedgekeurde slotontdooier of glycerine in het sleutelgat om bevriezing van de sloten te voorkomen. Verwijder het ijs van een bevroren slot door het in te spuiten met een goedgekeurde slotontdooier. Een inwendig bevroren slot kunt u proberen te ontdooien met behulp van een verwarmde sleutel. Zorg ervoor dat u zich niet brandt aan de verwarmde sleutel.

Gebruik goedgekeurde ruitensproeiervloeistof

Vul het ruitensproeiereservoir met ruitensproeierantivries volgens de aanwijzingen op de verpakking om bevriezing van het ruitensproeierstelsel te voorkomen. Ruitensproeierantivries is verkrijgbaar bij een officiële HYUNDAI-dealer en de meeste automaterialenzaken. Gebruik geen koelvloeistof of andere middelen omdat deze de lak kunnen beschadigen.

Voorkom vastvriezen van de parkeerrem

Onder bepaalde omstandigheden kan de parkeerrem in geactiveerde toestand vastvriezen. De kans daarop is het grootst als er rond de achterremmen sprake is van een opeenhoping van sneeuw of ijs of als de remmen nat zijn. Als de kans bestaat dat de parkeerrem vast gaat vriezen, gebruik hem dan alleen maar tijdelijk tijdens het in stand P zetten van de transmissie (automatische transmissie/double clutch-transmissie) of in de 1e versnelling of achteruit zetten (handgeschakelde transmissie) en het blokkeren van de wielen. Deactiveer daarna de parkeerrem.

Voorkom dat ijs en sneeuw zich ophopen aan de onderzijde van de auto

In sommige gevallen kunnen sneeuw en ijs zich ophopen onder de schermen en de bewegingen van de stuurinrichting belemmeren. Controleer regelmatig of de onderdelen van de stuurinrichting vrij kunnen bewegen als u in omstandigheden rijdt waarin opeenhoping van sneeuw of ijs het geval zou kunnen zijn.

RIJDEN MET EEN AANHANGER (EUROPE)

Stel u voordat u met uw auto een aanhanger gaat trekken eerst op de hoogte van de wettelijke voorschriften. Dat is noodzakelijk omdat de voorschriften met betrekking tot de aanhanger, de auto en dergelijke per land kunnen verschillen. Voor een goed advies vraag een Erkend HYUNDAI Reparateur.

Let op dat rijden met een aanhanger anders is dan rijden zonder aanhanger. Bij rijden met een aanhanger is de besturing anders en nemen slijtage en brandstofverbruik toe. Voor goed en veilig rijden met een aanhanger is het belangrijk dat de aanhanger technisch in orde is en op de juiste manier aan de auto is gekoppeld. Schade aan uw auto die het gevolg is van het gebruik van ongeschikte aanhangwagens valt niet onder de fabrieksgarantie van uw auto.

In dit hoofdstuk worden een aantal belangrijke aanwijzingen en veiligheidsregels genoemd. Veel van deze hebben betrekking op uw eigen veiligheid en die van uw passagiers. Lees dit hoofdstuk daarom zorgvuldig door voordat u gaat rijden met een aanhanger.

WAARSCHUWING

Neem de volgende voorzorgsmaatregelen:

- **Bij verkeerd gebruik van de aanhanger kunt u de controle over de auto verliezen. Wanneer bijvoorbeeld, de aanhangwagen te zwaar is, kan de remwerking worden verminderd. U en uw passagiers kunnen in dat geval ernstig letsel oplopen. Ga alleen rijden met een aanhanger als u de volgende aanwijzingen hebt opgevolgd.**
- **Zorg er voordat u gaat rijden met een aanhanger voor dat u het GCW (Maximale Totale Aanhangergewicht), het GVW (Maximaal Toelaatbare Totaalgewicht), het GAW (Maximaal Toelaatbare Voertuiggewicht) en de maximale kogeldruk niet overschrijdt.**

Informatie

- De technisch toegestane maximale belasting van de achteras(sen) mag met niet meer dan 15% worden overschreden en het technisch toegestane maximale laadgewicht van de auto mag met niet meer dan 10% of 100 kg worden overschreden, de laagste waarde is van toepassing. In dit geval dient u niet harder te rijden dan 100 km/h met een auto van de categorie M1 of 80 km/h met een auto van de categorie N1.
- Als een auto een aanhanger trekt, zal de extra belasting bij de aanhangerkoppeling de maximale belastingwaarden mogelijk te hoog laten worden, maar deze overschrijding mag niet meer zijn dan 15%. Rijd in dit geval niet harder dan 100 km/h (62,1 mph) en verhoog de bandenspanning met ten minste 0,2 bar. (bijv. zonder aanhanger).

Als u gaat rijden met een aanhanger

Let op de volgende punten als u gaat rijden met een aanhanger:

- Overweeg de aanschaf van stabilisatorkoppeling. Raadpleeg de leverancier van de trekhaak voor meer informatie.
- Trek tijdens de inrijperiode van uw auto, gedurende de eerste 2.000 km geen aanhanger. Als u dat wel doet, kan schade aan de motor of de transmissie ontstaan.
- Wanneer u van plan bent met uw auto een aanhanger te gaan trekken, raden we u aan contact op te nemen met een officiële HYUNDAI-dealer over de benodigde zaken als een trekhaak, enz.
- Rijd altijd aan een gematigde snelheid met uw wagen (minder dan 100 km/u) of aan de weergegeven snelheidslimiet voor wagens met een aanhangwagen.
- Rijd bij het oprijden van een lange helling niet harder dan 70 km/h of de voorgeschreven maximum snelheid.
- Houd u aan de gewichts- en belastingbeperkingen op de volgende pagina's.

Aanhangergewicht

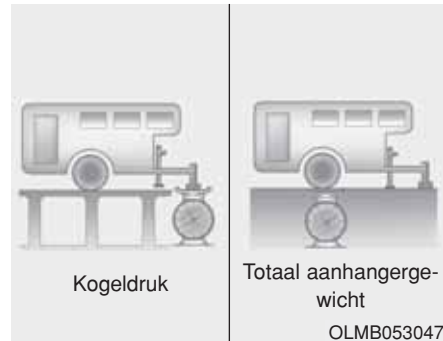

Het aanhangwagengewicht mag nooit meer wegen dan het maximale aanhangwagengewicht opgegeven in de tabel. Hij mag nooit meer wegen dan het maximale aanhangergewicht voor een geremde aanhanger. Maar dit kan al te zwaar zijn. Dat hangt af van de manier waarop de aanhanger wordt gebruikt. Zo zijn onder andere de rijsnelheid, de hoogte, hellingshoek, buitentemperatuur en ervaring belangrijke factoren. Het maximale aanhangergewicht is ook afhankelijk van eventuele voorzieningen die op de auto zijn aangebracht.

Kogeldruk

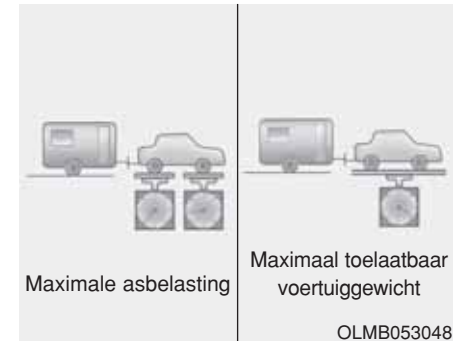

Bij het trekken van een aanhanger zijn de kogeldruk en het maximaal toelaatbaar totaalgewicht (GVW) van belang. De kogeldruk mag maximaal 10% van het totale aanhangergewicht bedragen. De informatie vindt u bij de specificaties en op het typeplaatje.

Controleer na het beladen van de aanhanger of de kogeldruk in orde is. Als dat niet het geval is, kan deze worden aangepast door de belading van de aanhanger anders te verdelen.

⚠ WAARSCHUWING

Neem de volgende voorzorgsmaatregelen:

- Zorg ervoor dat de aanhanger aan de voorzijde altijd zwaarder is dan aan de achterzijde. De verhouding tussen de belading voor en achter dient ongeveer 60/40 te zijn.
- Belaad de aanhanger niet zwaarder dan volgens de fabrikant van de aanhanger c.q. trekhaak is toegestaan. Een verkeerde belading kan beschadiging van de auto en/of persoonlijk letsel tot gevolg hebben. Controleer het aanhangergewicht met een geschikte weegschaal of op een weegbrug.

Let op gewicht en afstand als u een aanhangwagen trekt.

Motor		Kappa 1.0 T-GDI			Kappa 1.25 MPI	Kappa 1.4 MPI	
		5 M/T	6 M/T	7 DCT	5 M/T	6 M/T	4 A/T
Maximaal aanhangergewicht kg (lbs.)	Geremd	1,000 (2,205)	1,110 (2,447)	800 (1,764)	910 (2,006)	1,000 (2,205)	800 (1,764)
	Ongeremd	450 (992)	450 (992)	450 (992)	450 (992)	450 (992)	450 (992)
Maximale kogeldruk kg (lbs.)		75 (165)					
Aanbevolen afstand hart achterwiel mm (inch)					3 Portier : 760 (29.9) 5 Portier : 750 (29.5) Cross : 725 (28.5)		

M/T : Handgeschakelde transmissie

A/T : Automatische transmissie

DCT: Double clutch-transmissie

Trekhaken

Trekhaak



Een goede trekhaak is zéér belangrijk. Zijwind, rukwinden door passerende vrachtwagens en hobbelige wegen vormen een zware belasting voor de trekhaak. Neem de volgende regels in acht:

- Moeten er voor het bevestigen van de trekhaak gaten worden geboord in het chassis? Zorg er in dat geval voor dat, wanneer de trekhaak weer wordt verwijderd, deze gaten weer worden afgedicht. Als dat niet gebeurt, zouden koolmonoxide

(CO) uit de uitlaat, alsmede stof en water in het interieur terecht kunnen komen.

- De bumper is niet geschikt voor het monteren van een trekhaak. Monteer nooit een trekhaak los op de bumper. Gebruik alleen een trekhaak die op het chassis moet worden bevestigd.
- HYUNDAI trekhaken en toebehoren zijn verkrijgbaar bij de officiële HYUNDAI-dealer.

Losbreekvoorziening

Bevestig altijd een stalen kabel of ketting tussen de aanhanger en de auto. Laat de kabel onder de koppeling doorlopen, zodat bij het losraken van de originele koppeling de dissel de grond niet kan raken. Mogelijk worden door de fabrikant van de trekhaak of aanhanger ook instructies met betrekking tot de losbreekvoorziening geleverd. Volg de instructies van de fabrikant altijd op bij het bevestigen van een losbreekvoorziening. Bevestig de kabel of ketting niet te strak, zodat de aanhanger vrij kan bewegen in bochten. Laat de kabel of ketting niet over de grond slepen.

Remsysteem aanhanger

Controleer of uw aanhanger voldoet aan de wettelijke voorschriften als uw aanhanger is uitgerust met een remsysteem.

Als uw aanhanger zwaarder is dan het maximaal toegestane ongeremde aanhangergewicht moet de aanhanger zijn voorzien van een eigen remsysteem. Volg de instructies van de fabrikant voor het gebruiken, afstellen en onderhouden van het remsysteem van de aanhanger. Zeker niet te aanboren het remsysteem van uw auto.



WAARSCHUWING

Ga niet rijden met een aanhanger met eigen remsysteem voordat dit systeem goed is afgesteld. Voor het afstellen is specifieke vakkennis benodigd. Laat dit daarom uitvoeren bij een gespecialiseerd bedrijf.

Rijden met een aanhanger

Voor het rijden met een aanhanger is enige ervaring vereist. Ga, voordat u zich op de openbare weg begeeft, eerst oefenen met het rijden met een aanhanger. Probeer vertrouwd te raken met het gewijzigde stuur- en remgedrag. Houd altijd in gedachten dat de auto met aanhanger langer is en minder snel reageert.

Controleer voordat u gaat rijden de bevestiging van de koppeling en de losbreekvoorziening, de elektrische aansluiting, de verlichting, de banden en remmen.

Controleer tijdens het rijden af en toe of de lading nog goed vastzit en of de verlichting en de remmen nog werken.

Afstand

Houd tenminste tweemaal zo veel afstand als tijdens het rijden zonder aanhanger. Hierdoor kunt u plotselinge remacties en uitwijkmanoeuvres voorkomen.

Inhalen

Het inhalen met een aanhanger neemt meer tijd in beslag. Bovendien moet u door de extra lengte de in te halen auto verder voorbij voordat u weer terug kunt keren naar de oorspronkelijke rijbaan.

Achteruitrijden

Houd het stuurwiel aan de onderzijde vast met één hand. Beweeg uw hand naar links om de aanhanger naar links te laten gaan. Beweeg uw hand naar rechts om de aanhanger naar rechts te laten gaan. Rijd altijd langzaam achteruit en laat u indien mogelijk door iemand anders begeleiden

Rijden in bochten

Rijd met een aanhanger ruimer door bochten dan normaal. Anders kan de aanhanger te veel naar binnen komen en stoepranden, verkeersborden, bomen enz. raken. Voorkom schokkerige en plotselinge manoeuvres. Geen ruim van tevoren richting aan.

Richtingaanwijzers

De aanhanger dient te zijn voorzien van richtingaanwijzers. Als u de richtingaanwijzers inschakelt, gaan de groene pijlen in het instrumentenpaneel knipperen. De richtingaanwijzers van de aanhanger dienen gelijktijdig mee te knipperen. Ook als de richtingaanwijzers van de aanhanger niet werken, zullen de groene pijlen in het instrumentenpaneel knipperen.

Zodoende kunt u denken dat achteropkomende bestuurders zien dat u richting aangeeft, terwijl dit niet het geval is. Daarom is het belangrijk om af en toe te controleren of de richtingaanwijzers van de aanhanger nog werken. Controleer steeds na het opnieuw aankoppelen van de aanhanger of de verlichting en de richtingaanwijzers werken.

⚠ WAARSCHUWING

Sluit de verlichting van de aanhanger niet rechtstreeks aan op de verlichting van de auto. Gebruik hiervoor speciale goedgekeurde bedrading.

Het niet gebruiken van een goed-gekeurd kabelset voor aanhangwagens kan leiden tot schade aan het elektrische systeem van het voertuig en/of persoonlijk letsel.

Raadpleeg een geautoriseerde HYUNDAI verdeler voor meer informatie.

Op hellingen rijden

Verminder snelheid en schakel naar een lagere versnelling voordat u een lange of steile helling afrijdt. Wanneer u niet terugschakelt, moet u misschien uw remmen zo intensief gebruiken dat ze overhit geraken en niet meer efficiënt werken.

Schakel bij het oprijden van een lange helling terug en verminder snelheid tot ongeveer 70 km/h. Hierdoor wordt voorkomen dat de motor en de transmissie oververhit raken.

Rijd in stand D wanneer de auto uitgerust is met een automatische transmissie/double clutch-transmissie en u met een aanhanger rijdt die meer weegt dan het maximaal toegestane ongeremde aanhangergewicht. Wanneer u in stand D (Rijden) met een aanhanger wordt de levensduur van de transmissie door een lagere bedrijfstemperatuur verlengd.

AANWIJZING

Voorkom dat de motor en/of de transmissie oververhit raken:

- **Houd de motortemperatuur goed in de gaten als u met een aanhanger een steile helling (meer dan 6%) oprijdt. Hierdoor kan de motor oververhit raken. Als de koelvloeistoftemperatuurmeter aangeeft "H" (HOT) dat de motor oververhit dreigt te raken, breng de auto dan op een veilige plaats tot stilstand om de motor af te laten koelen. Zodra de motor voldoende is afgekoeld, kunt u uw weg vervolgen.**
- **U moet de rijsnelheid kiezen, afhankelijk van het aanhangwagengewicht en opwaartse helling.**

Parkeren op een helling

Als u een aanhanger achter de auto hebt gekoppeld is het niet verstandig om uw auto op een helling te parkeren.

Is het niet anders mogelijk dan de auto op een helling te parkeren, doe dit dan als volgt:

1. Zet de auto op de parkeerplaats.
Draai het stuurwiel in de richting van de stoeprand (rechtsom als u parkeert op een aflopende helling, linksom op een stijgende helling).
2. Verplaats de schakelpook in P (Parkeren, voor auto met automatische transmissie/double clutch-transmissie) of in N staat (Neutraal, handgeschakelde transmissie).
3. Trek de parkeerrem aan en sluit de auto af.
4. Plaats blokken voor de wielen van de aanhanger in de richting van de aflopende helling.

5. Start de auto, houd de rem ingetrapt, schakel in de vrijstand, zet de parkeerrem los en laat het rempedaal langzaam opkomen tot de blokken het gewicht van de aanhanger tegenhouden.
6. Pas de remmen en de handremmen weer toe.
7. Verplaats de pook naar P (Parkeren, bij automatische transmissie/double clutch-transmissie) of 1e versnelling indien het voertuig bergop geparkeerd is en in R (Achteruit) bij bergaf (bij handgeschakelde transmissie).
8. Zet de motor af en laat het rempedaal los, maar laat de parkeerrem aangetrokken blijven.

WAARSCHUWING

Om ernstig of dodelijk letsel te voorkomen:

Stap niet uit het voertuig als de handrem niet goed aangetrokken is. Als u de motor laat draaien, kan de auto plotseling in beweging komen. Uzelf en andere mensen kunnen hierdoor ernstig letsel oplopen.

Wegrijden na het parkeren op een helling

1. Met de schakelpook in P (Parkeren, voor auto met automatische transmissie/double clutch-transmissie) of in N staat (Neutraal, handgeschakelde transmissie) en houdt het rempedaal ingetrapt terwijl:
 - Start de motor.
 - Zet de transmissie in de eerste versnelling of in stand D.
- Ontgrendel de parkeerrem.
2. Laat het rempedaal langzaam los.
3. Rijd langzaam vooruit tot de aanhanger los komt van de blokken.
4. Stop en laat de blokken door iemand oprapen en opbergen.

Onderhoud bij het rijden met een aanhanger

Uw auto heeft vaker onderhoud nodig wanneer u regelmatig met een aanhanger rijdt. Belangrijke zaken die speciale aandacht verdienen zijn: de motorolie, de automatische-transmissie/double clutch-transmissievloeistof, de smering van de aandrijfassen en de koelvloeistof. De toestand van de remmen moet ook regelmatig gecontroleerd worden. Het is verstandig deze gedeeltes te lezen voordat u met een aanhanger op pad gaat. Vergeet ook niet de aanhanger en de trekhaak te onderhouden. Volg het onderhoudsschema van de aanhanger en controleer de aanhanger regelmatig. Voer de controle bij voorkeur ieder keer uit wanneer u gaat rijden. Het is van het grootste belang dat de trekhaakmoeren en -bouten vastzitten.

AANWIJZING

Om schade aan de auto te voorkomen:

- **Vanwege de hogere belasting tijdens het rijden met een aanhanger, kan bij warm weer of bij bergop rijden de motor oververhit raken. Als de koelvloeistof-temperatuurmeter aangeeft dat de motor oververhit dreigt te raken, schakel dan de airconditioning uit en breng de auto op een veilige plaats tot stilstand om de motor af te laten koelen.**
- **Als met de auto een aanhanger getrokken wordt, moet de automatische transmissie/double clutch-transmissie vloeistof vaker worden gecontroleerd.**
- **Als uw auto niet is uitgerust met een airconditioning, moet u een extra ventilator laten monteren om de koeling van de motor te optimaliseren als u een aanhanger trekt.**

MASSA VAN DE AUTO

Twee labels op de deur van de bestuurder tonen hoeveel gewicht uw voertuig mag trekken: het band en lading informatielabel en het certificaatlabel.

Zorg ervoor dat u, voordat u uw auto gaat beladen, weet wat de volgende termen betekenen, zodat u uw auto, met of zonder aanhanger, op de juiste manier kunt beladen.

Rijklaar gewicht

Dit is het gewicht van de auto met een volle brandstoftank en de complete standaarduitrusting. Dit gewicht is zonder passagiers, lading en extra uitrusting.

Leeggewicht

Dit is het gewicht van de auto bij aflevering plus het gewicht van de achteraf gemonteerde uitrusting.

Belading

Dit getal heeft betrekking op al het gewicht dat opgeteld wordt bij het rijklaar gewicht, dus het gewicht van de lading en de extra uitrusting.

GAW (maximale asbelasting)

Dit is het totaalgewicht op elke as (voor en achter) - opgebouwd uit het rijklaar gewicht en de totale belasting.

GAWR (maximale toelaatbare asbelasting)

Dit is de maximale toegestane belasting op een enkele as (voor of achter). Deze cijfers staan op het typeplaatje. De totale belasting op een as mag de GAWR nooit overschrijden.

GVW (maximaal toelaatbaar totaalgewicht)

Dit is het rijklaar gewicht plus het gewicht van de lading en van de passagiers.

GVWR (maximale massa voertuig)

Dit is het maximaal toelaatbaar gewicht van de volledig belaste auto (inclusief opties, uitrusting, passagiers en lading). De GVWR wordt getoond op de certificeringsetiket geplaatst op de bestuurders-deurdrempel.

Overbelading

WAARSCHUWING

De Maximale Asbelasting (GAWR) en de Maximale Massa (GVWR) van het voertuig staan vermeld op het typeplaatje bevestigd aan het bestuurdersportier (of voorpassagiersportier). Het overschrijden van deze waarden kan een ongeval of schade aan de auto veroorzaken. U kunt het gewicht van uw lading berekenen door de voorwerpen (en personen) vooraf te wegen. Wees voorzichtig uw auto niet te overbeladen.

Wat te doen in een noodgeval

Waarschuwingssignalen.....	6-2
Alarmknipperlichten	6-2
Wat te doen in een noodgeval tijdens het rijden....	6-3
Als de motor afslaat tijdens het rijden	6-3
Als de motor afslaat op een kruispunt of splitsing.....	6-3
Als u tijdens het rijden een lekke band krijgt.....	6-3
Als de motor niet gestart kan worden.....	6-4
Als de motor niet of langzaam ronddraait.....	6-4
Als de motor normaal ronddraait maar niet aanslaat.....	6-4
Starten met een hulpaccu	6-5
Starten met een hulpaccu	6-5
Als de motor oververhit raakt	6-7
Lekke band (met reservewiel).....	6-9
Krik en gereedschap.....	6-9
Reservewiel verwijderen en opbergen.....	6-10
Wielen verwisselen.....	6-11
Kriklabel.....	6-17
EU conformiteitsverklaring voor krik.....	6-18
Lekke band (met TireMobilityKit).....	6-19
Introductie	6-19
Aanwijzingen voor een veilig gebruik van de Tire Mobility Kit	6-20
Onderdelen van de TireMobilityKit	6-21
Afdichtingsmiddel verdelen	6-23
Controleren van de bandenspanning	6-24
Controlesysteem lage bandenspanning (TPMS) (TypeA)	6-25
Waarschuwinglampje lage bandenspanning.....	6-26
Controlelampje storing TPMS (controlesysteem lage bandenspanning)	6-27
Een wiel wisselen met TPMS.....	6-28
Controlesysteem lage bandenspanning (TPMS) (Type B)	6-31
Waarschuwinglampje lage bandenspanning.....	6-32
Waarschuwinglampje positie lage bandenspanning.....	6-32
Controlelampje storing TPMS (controlesysteem lage bandenspanning)	6-34
Een wiel wisselen met TPMS.....	6-34
Slepen.....	6-37
Slepen.....	6-37
Sleepoog (voor).....	6-38
Slepen in een noodgeval	6-39
Nooduitrusting	6-42
Brandblusser	6-42
Eerstehulpset.....	6-42
Gevarendriehoek	6-42
Bandenspanningsmeter	6-42

WAARSCHUWINGSSIGNALLEN

Alarmknipperlichten



De alarmknipperlichten dienen ervoor om de overige weggebruikers te waarschuwen om extra voorzichtigheid in acht te nemen bij het naderen, inhalen of passeren van uw auto.

Ze dienen te worden gebruikt in noodsituaties of als de auto aan de kant van de weg tot stilstand is gekomen.

Druk de schakelaar van de alarmknipperlichten in met het contact in een willekeurige stand. De schakelaar alarmknipperlichten bevindt zich in het dashboard. De schakelaar zorgt ervoor dat alle knipperlichten geactiveerd worden.

- De alarmknipperlichten werken ongeacht of de motor draait of niet.
- De richtingaanwijzers werken niet wanneer de alarmknipperlichten ingeschakeld zijn.
- Wees voorzichtig bij het gebruiken van de alarmknipperlichten wanneer de auto gesleept wordt.

WAT TE DOEN IN EEN NOODGEVAL TIJDENS HET RIJDEN

Als de motor afslaat tijdens het rijden

1. Laat de auto geleidelijk uitrollen en blijf daarbij rechthout rijden. Probeer de auto op een veilige plaats tot stilstand te brengen.
2. Schakel de alarmknipperlichten in.
3. Probeer nogmaals de motor te starten. We adviseren u contact op te nemen met een officiële HYUNDAI-dealer als de motor niet start.

Als de motor afslaat op een kruispunt of splitsing

- Zet de selectiehandel in stand N als de motor afslaat op een kruising of kruispunt en duw de auto naar een veilige plek.
- Als uw auto is uitgerust met een handgeschakelde transmissie en niet is voorzien van een contactslot, kan de auto naar voren bewegen wanneer u naar de tweede of derde versnelling schakelt en vervolgens de startmotor inschakelt zonder het koppelpedaal in te trappen.

Als u tijdens het rijden een lekke band krijgt

Als tijdens het rijden een band leegloopt:

1. Laat het gaspedaal los en verminder vaart terwijl u rechthout blijft rijden. Trap niet direct het rempedaal in en probeer ook niet direct naar de kant van de weg te sturen omdat u hierdoor de controle over de auto zou kunnen verliezen. Rem voorzichtig zodra de snelheid zo laag is dat u dat veilig kunt doen en zet de auto aan de kant van de weg. Zet de auto zoveel mogelijk aan de kant van de weg en parkeer op een stevige, vlakke ondergrond. Parkeer niet in de middenberm als u op een snelweg rijdt met gescheiden rijbanen.
2. Zet als de auto stilstaat de alarmknipperlichten aan, activeer de parkeerrem en zet de transmissie in stand P (automatische transmissie) of in de achteruit (handgeschakelde transmissie).

3. Laat alle inzittenden uitstappen. Laat iedereen uitstappen aan die zijde van de auto die van het langsrijdende verkeer afgewend is.
4. Volg bij het vervangen van een lekke band de aanwijzingen in dit hoofdstuk.

ALS DE MOTOR NIET GESTART KAN WORDEN

Als de motor niet of langzaam ronddraait

- Zet de selectiehandel in stand N (neutraal) of stand P (parkeren) als de auto is uitgerust met een automatische transmissie/Double clutch-transmissie. De motor start alleen als de selectiehandel in stand N (Neutraal) of stand P (Parkeren) staat.
- Controleer of de accuklemmen schoon zijn en goed vastzitten.
- Schakel de interieurverlichting aan. Als de interieurverlichting zwakker gaat branden of uitgaat als u de startmotor bedient, is de accu te ver ontladen.

Probeer de auto niet aan te slepen of aan te duwen. Dat kan schade aan uw auto veroorzaken. **Zie de instructies voor “Starten met hulpaccu” in dit hoofdstuk.**



OPMERKING

Als de auto aangesleept of aangeduwd wordt, kan de katalysator overbelast worden wat kan resulteren in schade aan het emissieregelsysteem.

Als de motor normaal ronddraait maar niet aanslaat

- Controleer het brandstofniveau en vul indien nodig brandstof bij.

Als de motor nog steeds niet start, neem dan telefonisch contact op met een officiële HYUNDAI-dealer voor assistentie.

STARTEN MET EEN HULPACCU

Starten met een hulpaccu kan gevaarlijk zijn als dit niet op de juiste manier gebeurt. Volg de procedures voor het starten met een hulpaccu in dit hoofdstuk om te voorkomen dat u ernstig letsel oploopt of de auto beschadigd raakt. Wij adviseren u met klem om een monteur of de wegenwacht te raadplegen als u twijfelt over het op de juiste manier starten met een hulpaccu.

WAARSCHUWING

Volg altijd onderstaande voorzorgsmaatregelen bij het werken in de buurt van of aan de accu om **ERNSTIG LETSEL** te voorkomen:



Lees de aanwijzingen voor het omgaan met de accu zorgvuldig door en volg ze nauwkeurig op.



Draag een veiligheidsbril om uw ogen tegen wegspattend zuur te beschermen.



Houd open vuur, vonken en rokende materialen uit de buurt van de accu.



Er bevindt zich altijd wat van het zeer licht ontvlambare waterstof in de accucellen. Dit kan ontploffen.



Houd accu's buiten het bereik van kinderen.



Accu's bevatten zwavelzuur dat uitermate corrosief is. Laat accuzuur niet in contact komen met uw ogen, huid of kleding.

Spoel uw ogen gedurende ten minste 15 minuten en roep onmiddellijk medische hulp in wanneer u zuur in uw ogen krijgt. Was uw huid grondig wanneer deze in aanraking komt met zuur. Roep onmiddellijk medische hulp in wanneer u pijn of een brandend gevoel heeft.

- Bij het optillen van een accu met een kunststof behuizing kan door de druk accuzuur naar buiten komen. Houd bij het optillen uw handen aan de zijkant van de accu.
- Probeer uw auto niet met een hulpaccu te starten als de lege accu bevroren is.
- Laad **NOOIT** een accu bij terwijl de accukabels nog aangesloten zijn.
- Het ontstekingssysteem werkt met hoogspanning. Raak deze onderdelen **NOOIT** aan als de motor draait of als het contact in stand ON staat.
- Voorkom dat de startkabel (+) en (-) elkaar raken. Anders kunnen vonken ontstaan.
- De accu kan scheuren of exploderen wanneer u een ontladen of bevroren accu start met behulp van een hulpaccu.

AANWIJZING

Om schade aan uw auto te voorkomen:

- Gebruik alleen een 12V-voedingsbron (accu of startbooster) om de auto met een hulpaccu te starten.
- Probeer uw auto niet aan te duwen.

i Informatie



Een onjuist afgevoerde batterij kan schadelijk zijn voor het milieu en voor uw gezondheid. Zorg ervoor dat de batterij volgens de wettelijke voorschriften wordt afgevoerd.

Startprocedure met behulp van een hulpaccu

1. Plaats de auto's zo dicht bij elkaar dat de startkabels de afstand tussen de accu's kunnen overbruggen, maar zorg ervoor dat de auto's elkaar niet raken.
2. Voorkom te allen tijde dat u in aanraking komt met ventilatoren of andere bewegende onderdelen, ook al draaien de motoren niet.
3. Schakel alle elektrische verbruikers, zoals het audiosysteem, de verlichting, de airconditioning, enz. uit. Zet de selectiehandel in stand P (Parkeren, automatische transmissie/Double clutch-transmissie) of de N (Neutraalstand, handgeschakelde transmissie) en activeer de parkeerrem. Zet de motor van beide auto's UIT.

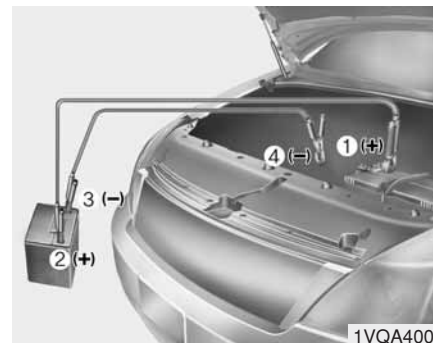

4. Sluit de startkabels aan in de volgorde die in de afbeelding is aangegeven. Sluit de startkabels aan in de volgorde die in de afbeelding is aangegeven. Sluit eerst de ene startkabel aan op de rode, positieve (+) hulpstartaansluiting van uw auto (1).
5. Sluit het andere uiteinde van de startkabel aan op de rode, positieve (+) pool van de accu/hulpstartaansluiting van de andere auto (2).
6. Sluit de tweede startkabel aan op de zwarte, negatieve (-) pool van de accu/massa van de andere auto (3).

7. Sluit het andere uiteinde van de tweede startkabel aan op de zwarte, negatieve (-) pool van de accu/massa van uw auto (4).

Zorg ervoor dat de startkabels uitsluitend contact maken met de juiste accupolen of hulpstartaansluitingen of de juiste massa. Leun bij het aansluiten niet over de accu.

8. Start de motor van de auto met de hulpaccu en laat deze enkele minuten met ongeveer 2.000 omw/min draaien. Start vervolgens uw auto.

Als uw auto na enkele pogingen nog niet start, is er mogelijk wat anders aan de hand. Roep in dat geval deskundige hulp in. Laat uw auto controleren door een officiële HYUNDAI-dealer als de oorzaak van de lege accu niet duidelijk is.

Neem de startkabels los in exact de omgekeerde volgorde van aansluiten:

1. Neem de startkabel los van de zwarte, negatieve (-) pool van de accu/massa van uw auto (4).
2. Neem het andere uiteinde van de startkabel los van de zwarte, negatieve (-) pool van de accu/massa van de andere auto (3).
3. Neem de tweede startkabel los van de rode, positieve (+) pool van de accu/hulpstartaansluiting van de andere auto (2).
4. Neem het andere uiteinde van de startkabel los van de rode, positieve (+) hulpstartaansluiting van uw auto (1).

ALS DE MOTOR OVERVERHIT RAAKT

Als uw temperatuurmeter een te hoge temperatuur aangeeft, als u vermogensverlies bespeurt of wanneer u luid kloppende of pingelende geluiden hoort, is de motor waarschijnlijk oververhit geraakt. Als dat gebeurt moet:

1. De auto zo snel mogelijk op een veilige plaats tot stilstand brengen.
2. Zet de selectiehandel in stand P (Parkeren, automatische transmissie/Double clutch-transmissie) of de N (Neutraalstand, handgeschakelde transmissie) en activeer de parkeerrem. De airconditioning uitschakelen als deze ingeschakeld is.
3. Zet de motor uit als er koelvloeistof onder de auto uitloopt of stoom onder de motorkap vandaan komt. Open de motorkap niet zolang er nog koelvloeistof onder de auto uitloopt of stoom onder de motorkap vandaan komt. Laat de motor draaien als er geen koelvloeistof of stoom te zien is en controleer of de koelventilator draait. Zet de motor uit als de koelventilator niet draait.

⚠ WAARSCHUWING

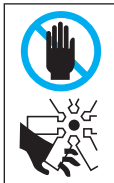

Voorkom ernstig letsel en zorg ervoor dat uw handen, kleding en gereedschap niet in aanraking komen met bewegende onderdelen zoals de koelventilator en de aandrijfriem als de motor draait.

- Controleer de radiator en de slangen op koelvloeistoflekkage en kijk onder de auto of er koelvloeistof te zien is. (Als de airconditioning ingeschakeld was, is het normaal dat er water onder de auto uitloopt als u de auto tot stilstand brengt.)
- Zet de motor onmiddellijk uit als er koelvloeistof lekt en neem contact op met een officiële HYUNDAI-dealer.

⚠ WAARSCHUWING



Verwijder de radiator dop of de aftapplug **NOOIT** als de motor en de radiator nog heet zijn. Er kan

onder druk staande hete koelvloeistof en stoom ontsnappen, waardoor er ernstig letsel kan ontstaan.

Zet de motor uit en wacht tot de motor is afgekoeld. Verwijder de radiator dop uiterst voorzichtig. Wikkel een dikke doek rond de dop en draai hem voorzichtig linksom tot de eerste aanslag. Ga een stukje achteruit wanneer de druk van het koelsysteem af gaat. Pas als u zeker weet dat er geen overdruk meer is, drukt u de dop met de doek in en draait u hem verder linksom om hem te verwijderen.

- Wacht tot de motortemperatuur weer normaal is als u de oorzaak van de oververhitting niet kunt vinden. Vul het koelvloeistofreservoir voorzichtig bij tot het merkteken halverwege als het koelvloeistofniveau te laag is.
- Rijd voorzichtig verder en wees alert op verdere tekenen van oververhitting. We adviseren u contact op te nemen met een officiële HYUNDAI-dealer als de motor opnieuw oververhit raakt voor assistentie.

⚠ OPMERKING

- Als er veel koelvloeistof verdwenen is, duidt dit op een lekkage in het koelsysteem en adviseren we u contact op te nemen met een officiële HYUNDAI-dealer.
- Wanneer de motor oververhit raakt door te weinig koelvloeistof kan het plotseling bijvullen van koelvloeistof barsten in de motor veroorzaken. Vul koelvloeistof langzaam en in kleine hoeveelheden bij om schade te voorkomen.

LEKKE BAND (MET RESERVEWIEL, INDIEN VAN TOEPASSING)

WAARSCHUWING

Verwisselen van een band kan gevaarlijk zijn. Volg de instructies in dit gedeelte bij het wisselen van een band om het risico van ernstig letsel of de dood te vermijden.

Krik en gereedschap



Het reservewiel, de krik, de krikslinger en de wielmoersleutel zijn opgeborgen in de bagageruimte.

Door de vloerbekleding van de bagageruimte op te tillen kan de krik en het reservewiel worden uitgenomen. (indien van toepassing)

- (1) Krikslinger
- (2) Krik
- (3) Wielmoersleutel

Aanwijzingen voor krikken

De krik is uitsluitend bedoeld voor het verwisselen van een wiel.

Plaats het krik op de juiste wijze terug om te voorkomen dat ze tijdens het rijden gaan rammelen.

Neem de onderstaande aanwijzingen in acht om letsel te voorkomen.



WAARSCHUWING

Wielen verwisselen

- **Verwissel een wiel nooit op de rijbaan. Zet de auto altijd in de berm.**
- **Zet het voertuig altijd op de handrem en zonedig in een versnelling of de P positie (automaat). Plaats de krik op een stevige, vlakke ondergrond. Bel de wegenwacht voor hulp wanneer u de auto niet op een veilige plek kunt plaatsen.**
- **Plaats de krik uitsluitend op de daartoe bestemde plaats; nooit onder de bumper of iets dergelijks.**

(Vervolg)

(Vervolg)

- **Anders zou de krik gemakkelijk om kunnen vallen en ernstig letsel veroorzaken. Het is niet aan te raden om onder de auto te werken, of een deel van het lichaam onder te houden.**
- **Start de motor niet en laat hem niet draaien zolang de auto is opgekrikt.**
- **Zorg dat er niemand meer in de auto aanwezig als deze wordt opgekrikt.**
- **Zorg ervoor dat kinderen op een veilige afstand van de auto en van de weg worden gehouden voordat de auto wordt opgekrikt.**

Reservewiel verwijderen en opbergen

Draai de bevestigingsbout van het wiel linksom.

Plaats het wiel in omgekeerde volgorde van verwijderen.

Plaats het reservewiel en het gereedschap op de juiste wijze terug om te voorkomen dat ze tijdens het rijden gaan rammelen.

Wielen verwisselen

1. Plaats de auto op een stevige en vlakke ondergrond en trek de parkeerrem stevig aan.
2. Zet de versnellingspook in de achteruitversnelling (handgeschakelde transmissie) of zet de selectiehendel in stand P (automatische transmissie/double clutch transmissie).
3. Schakel de alarmknipperlichten in.
4. Neem de wielmoersleutel, de krik, de kriklinger en het reservewiel uit de auto.
5. Plaats wielblokken voor en achter het wiel dat zich diagonaal tegenover het te verwisselen wiel bevindt.

WAARSCHUWING

Wielen verwisselen

- **Trek de parkeerrem altijd volledig aan en blokkeer het wiel dat zich diagonaal tegenover het te verwisselen wiel bevindt om te voorkomen dat de auto tijdens het verwisselen van een wiel beweegt.**
- **Geadviseerd wordt om blokken voor en achter de wielen te plaatsen en iedereen de auto te laten verlaten voordat deze wordt opgekrikt.**



6. Steek de schroevendraaier in de groef van de wieldop en wrik voorzichtig om de wieldop te verwijderen (indien van toepassing).
Draai de wielmoeren linksom één slag los. Verwijder deze nog niet voordat het wiel los van de grond is.

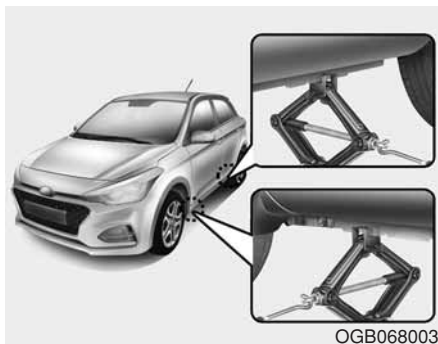

7. Plaats de krik onder het steunpunt dat zich het dichtst bij het te verwisselen wiel bevindt. Plaats de krik op de aangegeven plaats onder de dorpel. De krikpunten zijn extra verstevigd en zijn herkenbaar aan de uitsparingen in de dorpel rand.

⚠ WAARSCHUWING

Krikpunten

Gebruik altijd de bij de auto aanwezige krik en de juiste kriksteunpunten. Gebruik nooit andere delen van de carrosserie om de auto op te krikken.



8. Steek de krikslinger in de krik en draai de slinger rechtsonder totdat het wiel net van de grond loskomt. Deze afstand bedraagt ongeveer 30 mm. Controleer alvorens de wielmoeren te verwijderen of de auto stabiel staat en er geen kans bestaat dat de auto van de krik glijdt of beweegt.

9. Draai de wielmoeren verder los en verwijder ze. Schuif het wiel van de wielbouten af en leg het wiel plat neer, zodat het niet kan wegrollen. Pak het reservewiel op, breng de gaten voor de wielbouten in lijn met de wielbouten en schuif het wiel op de wielbouten. Houd het wiel iets scheef en begin met het bovenste gat in lijn te brengen met de bovenste wielbout als het niet lukt het wiel in één keer tegelijk op alle wielbouten te schuiven. Beweeg vervolgens het wiel iets heen en weer zodat het op de overige wielbouten geschoven kan worden.

WAARSCHUWING

- **De velgen en wioldoppen kunnen scherpe randen hebben. Ga er, om te voorkomen dat u zich bezeert, voorzichtig mee om.**
- **Controleer voor het plaatsen van het wiel of er niets (modder, teer, grind, enz.) op de wielnaaf of de velg aanwezig is dat zou kunnen voorkomen dat het wiel goed tegen de wielnaaf aanligt. Verwijder eventuele Als het wiel niet goed tegen de wielnaaf aanligt, zouden de wielmoeren los kunnen lopen, waardoor u het wiel zou kunnen verliezen. Als u een wiel verliest, kunt u de controle over de auto kwijtraken. Hierdoor kan ernstig letsel ontstaan.**

10. Druk het wiel tegen de wielnaaf aan, plaats de wielmoeren op de wielbouten en draai ze handvast. Beweeg het wiel heen en weer om te controleren of het wiel goed aanligt en draai de wielmoeren zo ver mogelijk met de hand aan.
11. Laat de auto zakken door de wielsleutel linksom te draaien.



Plaats de wielmoersleutel vervolgens zoals in de afbeelding is aangegeven en draai de wielmoeren vast. Zorg ervoor dat de moer helemaal in de dop valt. Ga niet op de hendel staan en gebruik ook geen pijp om de hendel te verlengen.

Draai de moeren om en om vast tot alle moeren vastgedraaid zijn. Controleer vervolgens elke moer nogmaals op vastzitten. Na het wisselen van wielen adviseren we u het systeem te laten controleren door een officiële HYUNDAI-dealer.

Aanhaalmoment wielmoeren:

Stalen velg en lichtmetalen velg:

11~13 kgf.m (79~94lbf.ft)

Verwijder het ventieldopje en controleer de bandenspanning als u de beschikking heeft over een bandenspanningsmeter. Rijd langzaam naar het dichtstbijzijnde tankstation en breng de band op de juiste spanning als de bandenspanning te laag is. Laat wat lucht uit de band lopen als de bandenspanning te hoog is. Plaats na het controleren van de bandenspanning of het op spanning brengen altijd het ventieldopje. Als het ventieldopje niet teruggeplaatst wordt, kan er lekkage ontstaan. Koop zo snel mogelijk een nieuw ventieldopje en plaats dit als u een dopje verloren bent.

Berg het wiel met de lekke band op de juiste plaats op en berg ook de krik en het gereedschap op hun oorspronkelijke plaats op.

AANWIJZING

De tapeinden en de wielmoeren van uw auto zijn voorzien van metrische draad. Zorg er bij het verwisselen van een wiel voor dat dezelfde moeren gebruikt worden voor het plaatsen of wanneer de wielen vervangen worden, moeren met dezelfde metrische draad gebruikt worden. Bij het plaatsen van een niet metrische moer op een tapeind met metrische schroefdraad of omgekeerd, zal het wiel niet op de juiste manier aan de naaf worden bevestigd en zal het tapeind beschadigd raken, waardoor deze vervangen moet worden.

Houd er rekening mee dat de meeste wielmoeren geen metrisch schroefdraad hebben. Controleer goed het type schroefdraad voordat u niet originele wielmoeren of wielen gaat plaatsen.

Bij twijfel adviseren we u contact op te nemen met een officiële HYUNDAI-dealer.

WAARSCHUWING

Tapeinden

Wanneer de tapeinden beschadigd zijn, kunnen ze het wiel niet meer goed op zijn plaats houden. Hierdoor kan het wiel losraken en een ongeval veroorzaken, waardoor letsel kan ontstaan.

Plaats de krik, de krikslinger, de wielmoersleutel en het gereedschapsetui zorgvuldig om te voorkomen dat ze tijdens het rijden gaan rammelen.

WAARSCHUWING

Onjuiste bandenspanning reservewiel

Controleer na het plaatsen van het reservewiel zo spoedig mogelijk de bandenspanning. Breng de band indien nodig op de voorgeschreven spanning. Zie "Velgen en banden" in hoofdstuk 8.

Belangrijk – gebruik van een compacte reservewiel (indien van toepassing)

Het voertuig is uitgerust met een compacte reservewiel. Dit compacte reservewiel neemt minder plaats in en is lichter dan een wiel van normale grootte. Dit wiel is kleiner dan een conventioneel wiel en is alleen ontworpen voor tijdelijk gebruik.

AANWIJZING

- **Rij voorzichtig wanneer het compacte reservewiel in gebruik is. Het compacte reservewiel moet zo snel mogelijk worden terug gewisseld door een "normaal" wiel.**
- **Het is aan te raden niet meer dan één compact reserve wiel te gebruiken en dit wiel zo snel mogelijk weer terug te wisselen voor het originele wiel.**

WAARSCHUWING

Het compacte reservewiel is alleen voor gebruik in noodgevallen. Rij niet harder dan 80 km/ uur (50 mph). Het oorspronkelijke wiel moet zo spoedig mogelijk worden gerepareerd en terug geplaatst. Dit komt het rijcomfort en de veiligheid te goede.

Het compacte reservewiel moet een spanning hebben van 420 kPa (60 psi).

Informatie

Controleer na het plaatsen van het reservewiel de bandenspanning. Breng de band indien nodig op de voorgeschreven spanning.

Bij het gebruik van een compacte reservewiel, moeten de volgende voorzorgsmaatregelen in acht genomen worden:

- Onder geen omstandigheden mag de snelheid hoger zijn dan 80 km/uur (50 mph); een hogere snelheid kan de band beschadigen.
- Let op dat er niet te lang wordt door gereden met het compacte reservewiel. Dit wiel is kwetsbaarder en zal eerder beschadigen. Vermijdt slechte wegcondities en rijdt niet te snel.
- Het continue gebruik van deze band kan resulteren in bandbreuk, verlies van controle over het voertuig en mogelijk een ongeval (Met persoonlijk letsel.).
- Overschrijdt niet de maximale belasting van het voertuig of het laadvermogen welke op de zijkant van de reserveband is vermeld.
- Vermijdt het rijden over obstakels. De diameter van de compacte reserveband is kleiner dan de diameter van de "normale" banden. Dit is ook van invloed op de vrije voertuighoogte.
- Het is aan te raden de auto niet in een door een automatische auto-wasstraat te rijden met een compact reservewiel gemonteerd.
- Gebruik geen sneeuwkettingen op het compacte reservewiel. Door de kleinere diameter zal de sneeuwketting niet juist passen. Dit zal het voertuig beschadigen en leiden tot verlies van de ketting.
- Monteer het compacte reservewiel niet op de vooras indien het voertuig moet worden gereden in sneeuw of op ijs.
- Gebruik het compacte reservewiel niet op welk ander voertuig dan ook omdat het specifiek is ontworpen voor dit voertuig.
- Het profiel van de reserveband is minder diep dan van een reguliere band. Controleer daarom elke keer als het reservewiel gebruikt is de profieldiepte van de band. Vervang de band als deze versleten is voor hetzelfde type en afmeting, gemonteerd op dezelfde velg.
- De compacte reserveband moet niet op enig andere velg gemonteerd worden. Ook moeten standaardbanden, winterbanden, wieldeksels of velgringen worden gebruikt in relatie met de compacte velg. Als dit toch wordt geprobeerd, kan schade ontstaan aan zowel de banden als de velgen. Bovendien kan de auto schade oplopen bij het gebruik van een verkeerde band/velg combinatie.
- Gebruik niet meer dan een compact reservewiel tegelijk.
- Sleep geen aanhangwagen terwijl het compacte reservewiel is geïnstalleerd.

Kriklabel

- Voorbeeld
- Type A



OHYK064002

- Type B

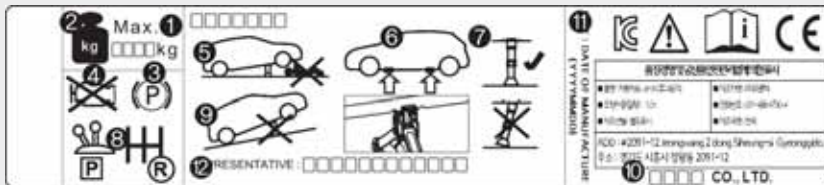



OHYK064005GB

* Het werkelijke label op de krik in de auto kan afwijken van de afbeelding. Meer informatie vindt u op het label op de krik.

1. Modelnaam
2. Maximaal toegestane belasting
3. Activeer de parkeerrem wanneer u de krik gebruikt.
4. Zet de motor uit wanneer u de krik gebruikt.
5. Ga niet onder een auto liggen die wordt ondersteund door een krik.
6. De aangegeven plaatsen onder de dorpel
7. Bij het ondersteunen van de auto moet de voetplaat van de krik verticaal onder het opkrikpunt worden geplaatst.
8. Zet bij auto's met een handgeschakelde transmissie de versnellingspook in de achteruit of zet bij auto's met een automatische/double clutch transmissie de selectiehendel in stand R.
9. Plaats de krik op een stevige, vlakke ondergrond.
10. Fabrikant krik
11. Productiedatum
12. Representative company and address

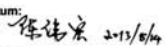
EU conformiteitsverklaring voor krik

EG-Konformitätserklärung <i>EC Declaration of Conformity</i>	
Hiermit erklären wir, <i>We herewith declare,</i>	Chengde Runhan Auto Accessory Co., Ltd East of High-Technological Development Zone, Chengde, Hebei Prov. P. R. China
daß die nachfolgend bezeichnete Maschine aufgrund ihrer Konzipierung und Bauart sowie in der von uns in Verkehr gebrachten Ausführung den einschlägigen grundlegenden Sicherheits- und Gesundheitsanforderungen der EG-Richtlinien entspricht. <i>That the following machine complies with the appropriate basic safety and health requirements of the EC Directive based on its design and type, as brought into circulation by us.</i>	
Bei einer nicht mit uns abgestimmten Änderung der Maschine verliert diese Erklärung ihre Gültigkeit. <i>In case of alteration of the machine, not agreed upon by us, this declaration will lose its validity</i>	
Bezeichnung der Maschine: <i>Machine Description:</i>	A screw jack in which the screw forms part of a frame. The rotation of the screw alters the height of the frame, thus lifting or lowering the load.
Maschinentyp: <i>Machine Type:</i>	Mechanical jack
Handelsmarke: <i>Trade name</i>	--
Maschinen-Nr.: <i>Serial Number</i>	09110-4L100
Einschlägige EG-Richtlinien: <i>Applicable EC Directives:</i>	EG-Maschinenrichtlinie 2006/42/EG EC Machinery Directive: 2006/42/EC
Angewandte harmonisierte Normen: <i>Applicable Harmonized Standards:</i>	EN 1494/A1:2008
Herstellerunterschrift/Datum: <i>Authorized Signature/Date:</i>	 
Angaben zum Unterzeichner: <i>Title of Signatory:</i>	general manager
<i>This Declaration of Conformity has been prepared by TÜV Product Service. A specimen of this product meets the requirements of conformity test carried out by TÜV Product Service according with the applicable standards under the mentioned directives.</i>	
<i>Diese Konformitätserklärung wurde vom TÜV Product Service vorbereitet. Ein Muster dieses Produktes hat die Anforderungen der Konformitätsprüfung erfüllt. Diese Prüfung wurde beim TÜV Product Service aufgrund der zutreffenden Vorschriften der genannten Richtlinien durchgeführt.</i>	
TÜV Product Service Prüfbericht Nr. / TÜV Product Service report reference no.:	70 436 13.584.02-00
Date/ Datum	20 June 2013
Revision	0

JACKDOC14GB

LEKKE BAND (MET TIREMOBILITYKIT, INDIEN VAN TOEPASSING)



Lees voor een veilige bediening de instructies in deze handleiding voor gebruik aandachtig door en volg ze nauwgezet op.

- (1) Compressor
- (2) Fles met dichtmiddel

Met de Tire Mobility Kit kan de band slechts tijdelijk worden gerepareerd. We raden u aan het band te laten controleren door een officiële HYUNDAI-dealer.

AANWIJZING

- Eén afdichtingsmiddel voor één band

Als de auto meerdere lekke banden heeft mag de banden reparatieset niet worden gebruikt. Het afdichtingsmiddel uit de banden reparatieset kan namelijk maar voor één lekke band worden gebruikt.

⚠ WAARSCHUWING

Wang van de band

Gebruik de bandenreparatieset niet om een lek in de wang van de band te repareren. Hierdoor kan de band stuklopen, waardoor een ongeval zou kunnen ontstaan.

⚠ WAARSCHUWING

Tijdelijke reparatie

Laat de band zo snel mogelijk repareren. De bandenspanning kan, nadat de band met de bandenreparatieset is opgepompt, op ieder moment wegvallen.

Introductie



Met de TireMobilityKit blijft u mobiel, ook na een lekke band.

Met behulp van de compressor en het dichtmiddel kunnen de meest voorkomende lekken in een personenautoband, veroorzaakt door spijkers enz., effectief gedicht worden en kan de band na reparatie weer op spanning worden gebracht.

Zodra u er zeker van bent dat de lekkage is verholpen, kunt u voorzichtig met een maximumsnelheid van 80 km/h verder rijden (maximaal 200 km) naar een garagebedrijf of bandenspecialist om de band te laten vervangen.

In sommige gevallen, bij grotere beschadigingen aan het loopvlak of aan de wangen van de band, kan het gebeuren dat het lek niet afdoende gedicht kan worden.

Een te lage bandenspanning heeft een negatieve invloed op de prestaties van de band.

U dient daarom abrupte stuurbewegingen of andere manoeuvres te mijden, vooral als de auto zwaar beladen is of als er een aanhanger wordt getrokken.

De TireMobilityKit is niet ontworpen of bedoeld voor een permanente reparatie van een band en mag maar voor 1 band gebruikt worden.

Deze handleiding laat u stap voor stap zien hoe u op een eenvoudige en betrouwbare manier een lek kunt dichten.

Lees het hoofdstuk "Veilig gebruik van de Tire Mobility Kit".

Aanwijzingen voor een veilig gebruik van de Tire Mobility Kit

- Breng uw auto tot stilstand op een veilige plaats zodat u bij het werken met de TireMobilityKit niet gehinderd wordt door het passerende verkeer.
- Activeer de parkeerrem, ook als de auto tamelijk horizontaal staat, zodat de auto niet in beweging kan komen.
- Gebruik de TireMobilityKit uitsluitend voor het repareren van personenautobanden. Alleen lekken in het loopvlak van de band kunnen met de bandenreparatieset worden gerepareerd.
- Gebruik de set niet voor het repareren van motorfietsbanden, fietsbanden of andere soorten banden.
- Gebruik de bandenreparatieset in het belang van uw eigen veiligheid niet wanneer het wiel en de velg beschadigd zijn.
- De bandenreparatieset kan mogelijk niet effectief worden gebruikt wanneer het lek groter is dan ca. 6 mm. We adviseren u contact op te nemen met een officiële HYUNDAI-dealer.
- Gebruik de bandenreparatieset niet wanneer de band ernstig beschadigd is doordat er te lang is gereden met een lekke band of met een te lage bandenspanning.
- Verwijder het voorwerp dat het lek heeft veroorzaakt - spijkers, schroeven enzovoort - niet uit de band.
- Laat de motor draaien als de auto in een niet-afgesloten ruimte staat. Anders kan het gebruik van de compressor er uiteindelijk toe leiden dat de accuspanning te ver daalt.
- Verlies de TireMobilityKit tijdens het gebruik niet uit het oog.
- Laat de compressor niet langer dan 10 minuten achter elkaar draaien, omdat hij anders oververhit kan raken.
- Gebruik de TireMobilityKit niet bij een buitentemperatuur lager dan -30°C.

Onderdelen van de TireMobilityKit

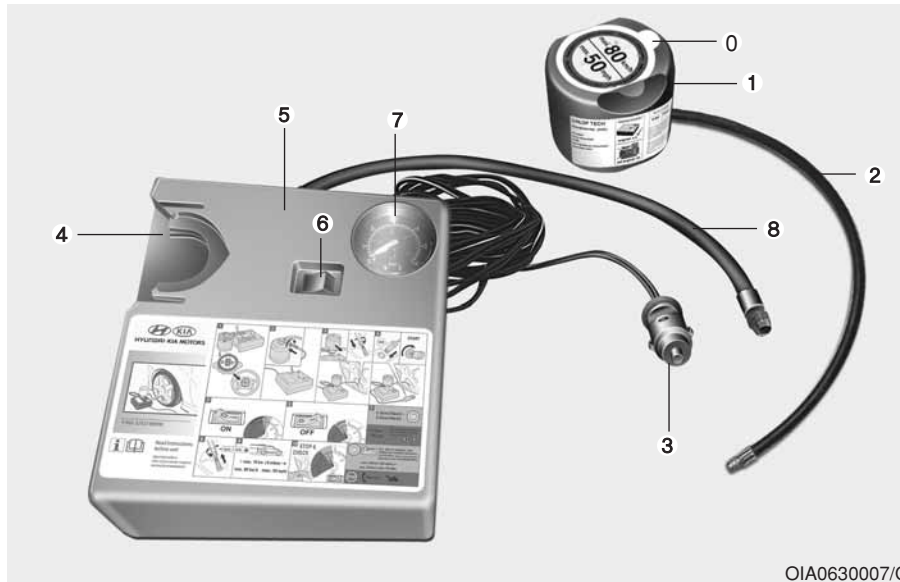

OIA0630007/Q

0. Snelheidsbeperkingslabel
1. Fles met dichtmiddel en snelheidsbeperkingslabel
2. Vulslang van fles met dichtmiddel naar band
3. Stekkers en kabel voor directe aansluiting op de 12V-accessoireaansluiting
4. Houder voor de fles met dichtmiddel
5. Compressor
6. AAN/U IT-schakelaar
7. Drukmeter voor de bandenspanning
8. Slang om de compressor aan te sluiten op de fles met dichtmiddel of de compressor aan te sluiten op de band

De stekkers, voedingskabel en aansluitslang kunnen worden opgeborgen in de compressorbehuizing.

⚠ WAARSCHUWING

Afdichtingsmiddel waarvan de houdbaarheidsdatum is verstreken

Gebruik geen afdichtingsmiddel waarvan de houdbaarheidsdatum is verstreken (deze datum staat vermeld op de verpakking). Dit verhoogt het risico dat de band uitvalt.

⚠ WAARSCHUWING

Afdichtingsmiddel

- **Buiten het bereik van kinderen houden.**
- **Contact met de ogen vermijden.**
- **Niet inslikken.**

Volg de hieronder beschreven procedure nauwgezet, omdat het dichtmiddel anders onder hoge druk kan ontsnappen.

Gebruik van de TireMobilityKit

1. Neem het label met de snelheidsbeperking (0) los van de fles afdichtingsmiddel (1) en bevestig deze op een goed zichtbare plaats in de auto, bijvoorbeeld op het stuurwiel, om de bestuurder eraan te herinneren dat hij of zij langzaam moet rijden.
2. Schroef slang (8) op de aansluiting van de fles met dichtmiddel.
3. Draai het ventieldopje van het ventiel van de lege band en schroef vulslang (2) van de fles met dichtmiddel op het ventiel.
4. Plaats de fles afdichtingsmiddel rechtop in de behuizing (4) van de compressor.



5. Zorg ervoor dat de compressor is uitgeschakeld, stand 0.
6. Steek de aansluiting van de compressor in de 12V-aansluiting van de auto.



AANWIJZING

Breng de vulslang zorgvuldig aan op het ventiel. Wanneer dit niet wordt gedaan kan het vulmiddel teruglopen in de slang en deze verstopen.



OGB066007

7. Zet de startknop of het contact aan, zet de compressor aan en laat de compressor gedurende 5-7 minuten lopen, zodat de band tot de juiste spanning met afdichtingsmiddel wordt gevuld. (Zie "Velgen en Banden" in hoofdstuk 8). De bandenspanning na het vullen van de band is niet belangrijk; dit wordt later gecontroleerd/gecorrigeerd.

Let er bij het vullen van de band op dat de maximumspanning niet wordt overschreden en bewaar tijdens het vullen afstand tot de band.

AANWIJZING - Bandenspanning

Rijd niet met de auto wanneer de bandenspanning lager is dan 200 kpa (29 PSI). Hierdoor kan de bandenspanning plotseling wegvalen, waardoor een ongeval zou kunnen ontstaan.

8. Schakel de compressor uit.
9. Verwijder de vulslang van de fles met dichtmiddel en van het ventiel van de band.

Plaats de TireMobilityKit terug in het opbergvak in de auto.

⚠ WAARSCHUWING

Koolmonoxide

Laat de motor niet gedurende langere tijd lopen in een slecht geventileerde ruimte. Hierdoor kunt u koolmonoxidevergiftiging oplopen, met ernstig letsel of de dood tot gevolg.

Afdichtingsmiddel verdelen

10. Rijd onmiddellijk ongeveer 7-10 km (of ongeveer 10 minuten) met de auto, zodat het afdichtingsmiddel gelijkmatig in de band wordt verdeeld.

Rijd hierbij niet harder dan 80 km/h. Rijd indien mogelijk niet langzamer dan 20 km/h. Als u tijdens het rijden ongewone trillingen opmerkt, een abnormaal rijgedrag ervaart of bijgeluiden hoort, verlaag dan uw snelheid en rijd voorzichtig verder tot u de auto op een veilige plaats tot stilstand kunt brengen.

Roep in dat geval hulp in.

Wanneer u de bandenrepara-tieset gebruikt kunnen de bandenspanningssensoren en velgen door het afdichtingsmiddel beschadigd raken.

Controleren van de bandenspanning

1. Stop, nadat u ongeveer 7~10 km (of ongeveer 10 minuten) hebt gereden, op een veilige plaats.
2. Sluit slang (8) van de compressor aan op het ventiel van de band.
3. Steek de aansluiting van de compressor in de 12V-aansluiting van de auto.
4. Breng de band op de aanbevolen spanning.

Schakel het contact in en ga dan als volgt te werk.

- **De bandenspanning verhogen:** Zet de schakelaar op de compressor in stand I. Schakel de compressor even uit om de huidige bandenspannings instelling te controleren.

i Informatie

Wanneer de compressor loopt kan de drukmeter een hogere waarde weergeven dan de werkelijke waarde. Om de juiste bandenspannings te kunnen aflezen, moet de compressor worden uitgeschakeld.

AANWIJZING

- Bandenspanningssensor

Raden wij u aan dichtingsmiddel van de tire mobility kit van een officiële HYUNDAI-dealer te gebruiken. Het afdichtingsmiddel op de bandenspanningssensor en velg moet worden verwijderd wanneer de band door een nieuw exemplaar wordt vervangen en de bandenspanningssensoren moeten door een officiële HYUNDAI-dealer worden gecontroleerd.

CONTROLESYSTEEM LAGE BANDENSPIJNING (TPMS) (TYPE A, INDIEN VAN TOEPASSING)



Waarschuwinglampje lage bandenspanning / Controlelampje storing TPMS

Controleer iedere maand bij koude banden of de bandenspanning van alle banden, inclusief het reservewiel (indien van toepassing), overeenkomt met de aanbevolen spanning op het voertuigplaatje of het bandenspanningslabel. (Als de bandenmaat van uw auto niet overeenkomt met de bandenmaat op het voertuigplaatje of het bandenspanningslabel, dient u de juiste spanning voor deze banden te bepalen.)

Voor extra beveiliging is uw auto uitgerust met een controlesysteem lage bandenspanning (TPMS) dat ervoor zorgt dat een waarschuwinglampje lage bandenspanning gaat branden wanneer de bandenspanning van een of meerdere band(en) aanmerkelijk te laag is.

Wanneer het waarschuwinglampje lage bandenspanning brandt, dient u de auto dus stil te zetten, de banden zo snel mogelijk te controleren en ze op de juiste spanning te brengen. Rijden op banden waarvan de bandenspanning te laag is, heeft oververhitte en mogelijk beschadigde banden tot gevolg. Te lage bandenspanning levert een hoger brandstofverbruik op, verkort de levensduur van de banden en heeft mogelijk invloed op de rijeigenschappen van de auto en de remweg.

Het TPMS dient niet ter vervanging van onderhoud van de banden te worden gebruikt. Het is de verantwoordelijkheid van de bestuurder dat de banden op de juiste spanning zijn, ook al is de bandenspanning nog niet zo laag dat het waarschuwinglampje gaat branden.

Uw auto is tevens uitgerust met een controlelampje storing TPMS dat aangeeft wanneer het systeem niet goed werkt. Het controlelampje storing TPMS is gecombineerd met het waarschuwinglampje lage bandenspanning. Wanneer door het systeem een storing wordt gedetecteerd, knippert het waarschuwinglampje gedurende ongeveer een minuut en blijft daarna branden. Elke keer dat de auto wordt gestart, blijft deze volgorde optreden, zolang de storing aanwezig is. Wanneer het controlelampje brandt, kan het systeem mogelijk niet naar behoren een te lage bandenspanning vaststellen. Storingen in het TPMS kunnen door verschillende oorzaken ontstaan, waaronder het plaatsen, vervangen of wisselen van banden of velgen waardoor het TPMS niet goed werkt. Controleer na het vervangen van een of meerdere band(en) of velg(en) het controlelampje storing TPMS om ervoor te zorgen dat het TPMS goed werkt.

i Informatie

Als het controlelampje TPMS niet gedurende 3 seconden gaat branden nadat het contact in stand ON is gezet of de motor draait, of als het gaat branden na ongeveer 1 minuut te hebben geknipperd, adviseren we u uw auto door de dichtstbijzijnde officiële HYUNDAI-dealer te laten controleren.



Waarschuwing- slampje lage banden- spanning

Wanneer het waarschuwinglampje van het controlesysteem voor een lage bandenspanning brandt, is de bandenspanning van een of meerdere band(en) te laag.

Als het controlelampje gaat branden, verminder dan onmiddellijk snelheid, vermijd het met hoge snelheid nemen van bochten en anticipeer op een langere remweg. Zet de auto zo snel mogelijk stil en controleer de banden. Breng de banden op de juiste spanning zoals aangegeven op het voertuigplaatje of het bandenspanningslabel op de middenstijl aan bestuurderszijde. Vervang de band met een te lage bandenspanning door het reservewiel als u geen tankstation kunt bereiken of als de band lek is.

Vervolgens knippert na het starten van de auto en na ongeveer 10 minuten aaneengesloten rijden het waarschuwinglampje lage bandenspanning mogelijk gedurende onge-

veer 1 minuut en blijft het daarna continu branden tot de band met de lage bandenspanning is gerepareerd en onder de auto is gemonteerd.

AANWIJZING

Mogelijk gaat het waarschuwinglampje lage bandenspanning in de winter of bij koud weer branden als de banden bij warm weer op de aanbevolen spanning zijn gebracht. Het betekent niet dat uw TPMS defect is, omdat de lagere temperatuur een evenredig lagere bandenspanning tot gevolg heeft.

Controleer de bandenspanning en stel deze af wanneer u van een warm gebied naar een koud gebied of vice versa rijdt, of wanneer de buitentemperatuur aanmerkelijk toe- of afneemt.

WAARSCHUWING

Schade door lage bandenspanning

Een te lage bandenspanning zorgt ervoor dat de auto instabiel wordt en kan ervoor zorgen dat u de controle over de auto verliest en dat de remweg wordt verlengd.

Doorrijden op banden met een te lage spanning heeft oververhitting en defecte banden tot gevolg.



Controlelampje storing TPMS (controlesysteem lage bandenspanning)

Het controlelampje storing TPMS gaat branden nadat het ongeveer 1 minuut heeft geknipperd wanneer er een probleem is met het controlesysteem lage bandenspanning (TPMS). Als het systeem in staat is om gelijktijdig zowel correct een te lage bandenspanning als een storing in het systeem te registreren, gaat het controlelampje storing TPMS branden.

We raden u aan het systeem door een officiële HYUNDAI-dealer na te laten kijken.

AANWIJZING

- Het controlelampje storing TPMS gaat mogelijk branden als de auto in de buurt rijdt van elektrische kabels of zenders zoals in de nabijheid van politiebureaus, kantoren, zendstations, militaire objecten, luchthavens, zendmasten, enz. die de normale werking van het controlesysteem lage bandenspanning (TPMS) kunnen storen.
- Het controlelampje storing TPMS gaat branden als er sneeuwkettingen gebruikt worden of als er in de auto bepaalde elektronische apparatuur wordt gebruikt, zoals een notebook, een lader voor een mobiele telefoon, een externe starthulp of een navigatiesysteem. Dit kan de normale werking van het TPMS storen.

Een wiel wisselen met TPMS

Bij een lekke band gaat het waarschuwingslampjes lage bandenspanning branden. We adviseren u de band met een te lage spanning te laten controleren door een officiële HYUNDAI-dealer.

OPMERKING

Wij raden u aan uitsluitend een door Hyundai goedgekeurd bandenreparatiemiddel te gebruiken om de band met een te lage spanning te repareren. Niet door Hyundai goedgekeurde bandenreparatievloeistof kan de bandenspanningssensoren beschadigen.

Leder wiel is uitgerust met een bandenspanningssensor achter het ventiel in het wiel. Gebruik wielen die speciaal geschikt zijn voor TPMS. Wij raden u aan uw banden door een officiële HYUNDAI-dealer te laten nakijken.

Ook wanneer u de band met de lage bandenspanning door het reservewiel hebt vervangen, blijft het waarschuwingslampjes lage bandenspanning knipperen of branden tot dat de band met de lage bandenspanning is gerepareerd en weer op de auto is gemonteerd.

Nadat u de band met lage bandenspanning hebt vervangen door het reservewiel kan na een paar minuten het waarschuwingslampjes lage bandenspanning gaan knipperen of branden omdat de TPMS-sensor in het reservewiel niet is geïntialiseerd.

Als de band eenmaal op de voorgeschreven spanning is gebracht en is gemonteerd, of de nieuwe TPMS-sensor op het wiel is geplaatst, gaan het controlelampjes storing TPMS en de waarschuwingslampjes lage bandenspanning en positie lage bandenspanning na een paar minuten rijden uit.

AANWIJZING

Als de oorspronkelijk gemonteerde band wordt vervangen door het reservewiel, moet de TPMS-sensor op het reservewiel worden geïntialiseerd en de sensor op het originele wiel moet worden gedeactiveerd door een Hyundai-dealer. Als de TPMS-sensor op originele wiel dat in de houder van het reservewiel is gemonteerd nog steeds actief is, werkt het bandenspanningscontrolesysteem mogelijk niet correct. We adviseren u het systeem te laten repareren door een officiële HYUNDAI-dealer.

Mogelijk kunt u de bandenspanning niet beoordelen door alleen naar de banden te kijken. Gebruik altijd een bandenspanningsmeter van een goede kwaliteit om de bandenspanning te meten. Een band die warm is (door het rijden), heeft een hogere bandenspanning dan een band die koud is.

Een koude band houdt in dat de auto gedurende 3 uur heeft stilgestaan of niet meer dan 1,6 km heeft gereden gedurende deze periode.

Laat de band afkoelen alvorens de bandenspanning te meten. Zorg er altijd voor dat de band koud is alvorens deze op de aanbevolen spanning te brengen.

AANWIJZING

We raden u aan door **HYUNDAI goedgekeurd bandenreparatiemiddel** te gebruiken indien uw auto is uitgerust met het controlesysteem voor lage bandenspanning (TPMS). Het vloeibare bandenreparatiemiddel kan de bandenspanningsensoren beschadigen.

⚠ WAARSCHUWING

TPMS

- **Het TPMS waarschuwt niet voor ernstige en plotselinge schade aan de banden veroorzaakt door externe factoren, zoals spijkers en dergelijke.**
- **Als de auto instabiel aanvoelt, haal dan onmiddellijk uw voet van het gaspedaal, trap het rempedaal licht in en breng uw auto op een veilige plaats tot stilstand.**

⚠ WAARSCHUWING

TPMS beschermen

Het aanpassen, wijzigen of uitschakelen van onderdelen van het controlesysteem lage bandenspanning (TPMS) verhindert mogelijk dat de bestuurder door het systeem wordt gewaarschuwd over een te lage bandenspanning en/of storingen in het TPMS. Door het aanpassen, wijzigen of uitschakelen van onderdelen van het TPMS vervalt mogelijk de garantie voor dat deel van de auto.



WAARSCHUWING

EUROPA

- Voer geen modificaties aan de auto uit, deze kunnen de werking van het TPMS hinderen.
- Universele wielen hebben geen TPMS-sensor.
- Voor uw veiligheid adviseren we u vervangende onderdelen te gebruiken die zijn geleverd door een officiële HYUNDAI-dealer.
- Als u universele wielen onder uw auto monteert, moet u TPMS- sensoren gebruiken die goedgekeurd zijn door een HYUNDAI-dealer. Als uw auto niet voorzien is van TPMS-sensoren of als het TPMS niet goed werkt, kunt u problemen krijgen bij de APK.

(Vervolg)

(Vervolg)

※Alle auto's die vanaf onderstaande datum in EUROPA op de markt verkocht worden, moeten zijn voorzien van TPMS.

- Nieuwe modellen: 1 november 2012 ~
- Bestaande modellen: 1 november 2014 ~ (op basis van registratie)

CONTROLESYSTEEM LAGE BANDENSPIJNING (TPMS) (TYPE B, INDIEN VAN TOEPASSING)



- (1) Waarschuwingslampje lage bandenspanning / Controlelampje storing TPMS
- (2) Waarschuwingslampje positie lage bandenspanning (Getoond op het LCD-scherm)

Controlesysteem lage bandenspanning

Controleer iedere maand bij koude banden of de bandenspanning van alle banden, inclusief het reservewiel (indien van toepassing), overeenkomt met de aanbevolen spanning op het voertuigplaatje of het bandenspanningslabel. (Als de bandenmaat van uw auto niet overeenkomt met de bandenmaat op het voertuigplaatje of het bandenspanningslabel, dient u de juiste spanning voor deze banden te bepalen.)

⚠ WAARSCHUWING

Een te hoge of een te lage bandenspanning reduceert de levensduur van de banden, beïnvloedt de handling van de auto in negatieve zin en kan tot onverwachte bandproblemen leiden, waardoor u de controle over de auto kunt verliezen met een ongeval tot gevolg.

Voor extra beveiliging is uw auto uitgerust met een controlesysteem lage bandenspanning (TPMS) dat ervoor zorgt dat een waarschuwingslampje lage bandenspanning gaat branden wanneer de bandenspanning van een of meerdere band(en) aanmerkelijk te laag is. Wanneer het waarschuwingslampje lage bandenspanning brandt, dient u de auto dus stil te zetten, de banden zo snel mogelijk te controleren en ze op de juiste spanning te brengen. Rijden op banden waarvan de bandenspanning te laag is, heeft oververhitte en mogelijk beschadigde banden tot gevolg. Te lage bandenspanning levert een hoger brandstofverbruik op, verkort de levensduur van de banden en heeft mogelijk invloed op de rijeigenschappen van de auto en de remweg.

Het TPMS dient niet ter vervanging van onderhoud van de banden te worden gebruikt. Het is de verantwoordelijkheid van de bestuurder dat de banden op de juiste spanning zijn, ook al is de bandenspanning nog niet zo laag dat het waarschuwingslampje gaat branden.

Uw auto is tevens uitgerust met een controlelampje storing TPMS dat aangeeft wanneer het systeem niet goed werkt. Het controlelampje storing TPMS is gecombineerd met het waarschuwingslampje lage bandenspanning. Wanneer door het systeem een storing wordt gedetecteerd, knippert het waarschuwingslampje gedurende ongeveer een minuut en blijft daarna branden. Elke keer dat de auto wordt gestart, blijft deze volgorde optreden, zolang de storing aanwezig is. Wanneer het controlelampje brandt, kan het systeem mogelijk niet naar behoren een te lage bandenspanning vaststellen. Storingen in het TPMS kunnen door verschillende oorzaken ontstaan, waaronder het plaatsen, vervangen of wisselen van banden of velgen waardoor het TPMS niet goed werkt.

i Informatie

Als een van de onderstaande gebeurt, raden we u aan het systeem te laten controleren bij een officiële HYUNDAI dealer.

1. Het waarschuwingslampje lage bandenspanning/de TPMS-motorcontrolelampje licht niet op gedurende 3 seconden wanneer het contactslot wordt omgedraaid naar de AAN-stand of wanneer de motor loopt.
2. De TPMS-motorcontrolelampje blijft branden nadat hij circa 1 minuut heeft geknipperd.
3. De waarschuwingslampje lage bandenspanning blijft branden.

Waarschuwingslampje lage bandenspanning



Waarschuwingslampje positie lage bandenspanning



OGB058067

Wanneer de waarschuwingslampjes van het controlesysteem lage bandenspanning branden (en Waarschuwingsbericht weergegeven op het LCD-scherm op het bedieningspaneel), is de bandenspanning van een of meerdere band(en) te laag.

Het waarschuwingslampje positie lage bandenspanning-waarschuwing geeft aan welke band een te lage bandenspanning heeft doordat het bijbehorende lampje gaat branden.

Als of het verklikkerlichtje of de LCD-waarschuwing oplicht, minder dan onmiddellijk uw snelheid, vermijd scherpe bochten en anticipeer toegenomen remweg. Zet de auto zo snel mogelijk stil en controleer de banden.

Breng de banden op de juiste spanning zoals aangegeven op het voertuigplaatje of het banden-spanningslabel op de middenstijl aan bestuurderszijde.

Vervang de band met een te lage bandenspanning door het reserve wiel als u geen tankstation kunt bereiken of als de band lek is.

Nadat u de band met te lage druk vervangen heeft door de reserveband, zal een van de volgende dingen gebeuren:

- De TPMS-storingsindicator knippert gedurende ongeveer 1 minuut en blijft dan continu branden, omdat de TPMS-sensor niet op het reservewiel gemonteerd is. (verwisselde band uitgerust met een sensor niet in de auto)
- De TPMS-storingsindicator blijft continu branden tijdens het rijden, omdat de TPMS-sensor niet op het reservewiel gemonteerd is. (verwisselde band uitgerust met een sensor in de auto)

AANWIJZING

Mogelijk gaat het waarschuwingslampje lage bandenspanning in de winter of bij koud weer branden als de banden bij warm weer op de aanbevolen spanning zijn gebracht. Het betekent niet dat uw TPMS defect is, omdat de lagere temperatuur een evenredig lagere bandenspanning tot gevolg heeft.

Controleer de bandenspanning en stel deze af wanneer u van een warm gebied naar een koud gebied of vice versa rijdt, of wanneer de buitentemperatuur aanmerkelijk toe- of afneemt.

WAARSCHUWING

Schade door lage bandenspanning

Een te lage bandenspanning zorgt ervoor dat de auto instabiel wordt en kan ervoor zorgen dat u de controle over de auto verliest en dat de remweg wordt verlengd.

Doorrijden op banden met een te lage spanning heeft oververhitte en defecte banden tot gevolg.

Controlelampje storing TPMS (controlesysteem lage bandenspanning)



Het controlelampje storing TPMS gaat branden nadat het ongeveer 1 minuut heeft geknipperd wanneer er een probleem is met het controlesysteem lage bandenspanning (TPMS).

Wij raden u aan het systeem te laten controleren bij een erkende HYUNDAI-dealer om de oorzaak van het probleem vast te stellen.

Informatie

Als er een storing is van het TPMS, zal de detector voor de te lage bandenspanning niets weergegeven, zelfs wanneer de auto een te zacht opgepompte band heeft.

Een wiel wisselen met TPMS

Bij een lekke band gaan de waarschuwinglampjes lage bandenspanning en positie lage bandenspanning branden. We raden u aan het systeem door een officiële HYUNDAI-dealer na te laten kijken.

OPMERKING

Wij raden u aan uitsluitend een door Hyundai goedgekeurd bandenreparatiemiddel te gebruiken om de band met een te lage spanning te repareren. Niet door Hyundai goedgekeurde bandenreparatievloeistof kan de bandenspanningssensoren beschadigen.

Ieder wiel is uitgerust met een bandenspanningssensor achter het ventiel in het wiel. Gebruik wielen die speciaal geschikt zijn voor TPMS. Wij raden u aan uw banden door een officiële HYUNDAI-dealer te laten nakijken.

Als u harder rijdt dan 10 km/h ongeveer 25 minuten, nadat u de lage bandenspanning vervangen heeft door de reserveband, zal een van de volgende dingen gebeuren:

- De TPMS-storingsindicator knipt gedurende ongeveer 1 minuut en blijft dan continu branden, omdat de TPMS-sensor niet op het reservewiel gemonteerd is. (verwisselde band uitgerust met een sensor niet in de auto)
- De TPMS-storingsindicator blijft continu branden tijdens het rijden, omdat de TPMS-sensor niet op het reservewiel gemonteerd is. (verwisselde band uitgerust met een sensor in de auto)

Mogelijk kunt u de bandenspanning niet beoordelen door alleen naar de banden te kijken. Gebruik altijd een bandenspanningsmeter van een goede kwaliteit om de bandenspanning te meten. Een band die warm is (door het rijden), heeft een hogere bandenspanning dan een band die koud is (doordat deze gedurende ten minste 3 uur heeft stilgestaan of niet meer dan 1,6 km heeft gereden gedurende deze periode).

Laat de band afkoelen alvorens de bandenspanning te meten. Zorg er altijd voor dat de band koud is alvorens deze op de aanbevolen spanning te brengen.

Een koude band houdt in dat de auto gedurende 3 uur heeft stilgestaan of niet meer dan 1,6 km heeft gereden gedurende deze periode.

AANWIJZING

We raden u aan door HYUNDAI goedgekeurd bandenreparatiemiddel te gebruiken indien uw auto is uitgerust met het controlesysteem voor lage bandenspanning (TPMS). Het vloeibare bandenreparatiemiddel kan de bandenspanningsensoren beschadigen.

WAARSCHUWING

TPMS

- **Het TPMS waarschuwt niet voor ernstige en plotselinge schade aan de banden veroorzaakt door externe factoren, zoals spijkers en dergelijke.**
- **Als de auto instabiel aanvoelt, haal dan onmiddellijk uw voet van het gaspedaal, trap het rempedaal licht in en breng uw auto op een veilige plaats tot stilstand.**

⚠ WAARSCHUWING

TPMS beschermen

Het aanpassen, wijzigen of uitschakelen van onderdelen van het controlesysteem lage bandenspanning (TPMS) verhindert mogelijk dat de bestuurder door het systeem wordt gewaarschuwd over een te lage bandenspanning en/of storingen in het TPMS. Door het aanpassen, wijzigen of uitschakelen van onderdelen van het TPMS vervalt mogelijk de garantie voor dat deel van de auto.

⚠ WAARSCHUWING

TPMS beschermen

- Voer geen modificaties aan de auto uit, deze kunnen de werking van het TPMS hinderen.
- Universele wielen hebben geen TPMS-sensor.
- Voor uw veiligheid adviseren we u vervangende onderdelen te gebruiken die zijn geleverd door een officiële HYUNDAI-dealer.
- Als u universele wielen onder uw auto monteert, moet u TPMS-sensoren gebruiken die goedgekeurd zijn door een HYUNDAI-dealer. Als uw auto niet voorzien is van TPMS-sensoren of als het TPMS niet goed werkt, kunt u problemen krijgen bij de APK.

(Vervolg)

(Vervolg)

* Alle auto's die vanaf onderstaande datum in EUROPA op de markt verkocht worden, moeten zijn voorzien van TPMS.

- Nieuwe modellen: 1 november 2012 ~
- Bestaande modellen: 1 november 2014 ~ (op basis van registratie)

SLEPEN

Slepen

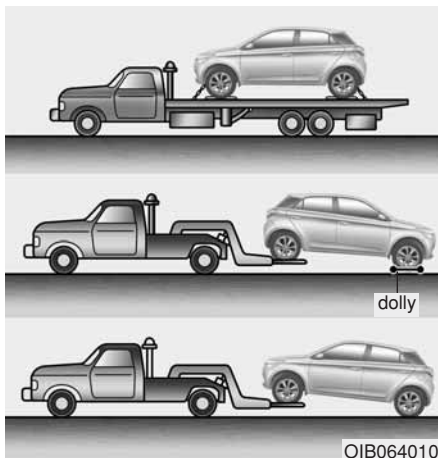

Laat de auto bij voorkeur wegslepen door een officiële HYUNDAI-dealer of een erkend bergingsbedrijf.

De juiste procedures voor het slepen zijn noodzakelijk om beschadigingen aan uw auto te voorkomen. Wij bevelen het gebruik van dollies aan.

Voor sleeprichtlijnen inzake aanhangwagens, raadpleeg "Slepen van aanhangwagen" in hoofdstuk 5.

Auto's mogen gesleept worden met de achterwielen op de grond (zonder dollies) en de voorwielen van de grond.

Als een van de aangedreven wielen of de wielophanging voor beschadigd is of als de auto wordt gesleept met de voorwielen van de grond, plaats dan een dolly onder de voorwielen.

Als er geen dollies worden gebruikt, moet de auto worden gesleept met de voorwielen van de grond.



AANWIJZING

- **Sleep het voertuig niet met de 4 wielen op de grond (zoals een bijboot slepen achter een motorhome of een ander motorvoertuig) omdat dit aanzienlijke beschadiging kan veroorzaken aan de Automatische Transmissie.**
- **Sleep de auto nooit achteruit met de voorwielen op de grond. Hierdoor kan de auto beschadigd raken.**
- **Sleep de auto nooit met een takelwagen. Gebruik een wiel lift of flatbed afsleepwagen.**

Slepen in noodgevallen zonder dollies:

1. Zet het contact in stand ACC.
2. Zet de transmissie in stand N (neutraal).
3. Ontgrendel de parkeerrem.

AANWIJZING

Als de selectiehendel niet in stand N wordt gezet, kan dit inwendige schade in de transmissie tot gevolg hebben.

**Sleepoog (voor)
(indien van toepassing)**

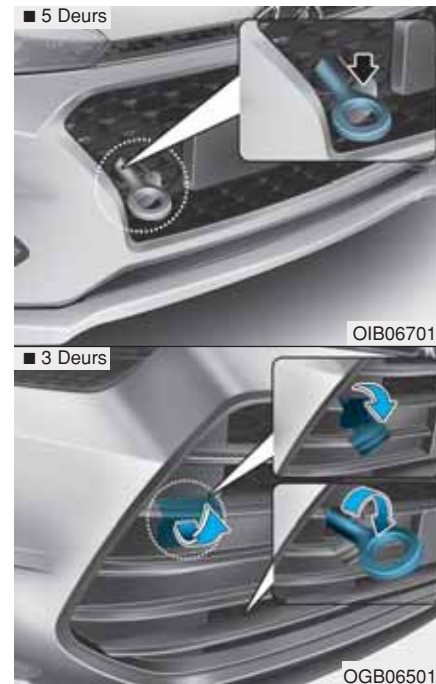

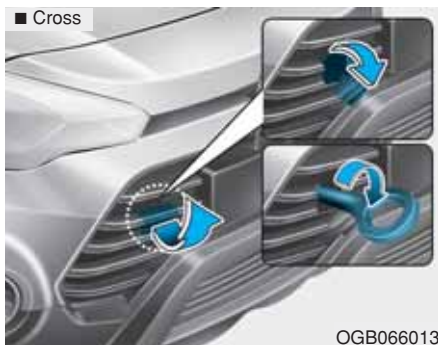

1. Open de achterklep en verwijder het sleepoog uit de gereedschapsset.
2. Open het deksel op de voorbumper.
3. Plaats het sleepoog door het rechtsom te draaien totdat het volledig vastzit.
4. Verwijder het sleepoog na gebruik en sluit het afdekkapje.

Slepen in een noodgeval

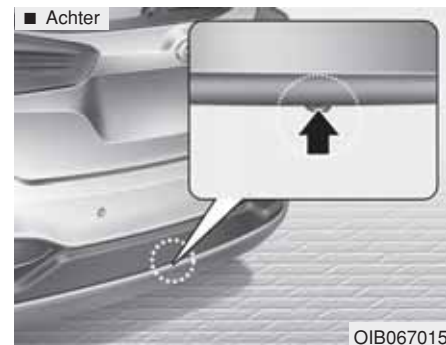
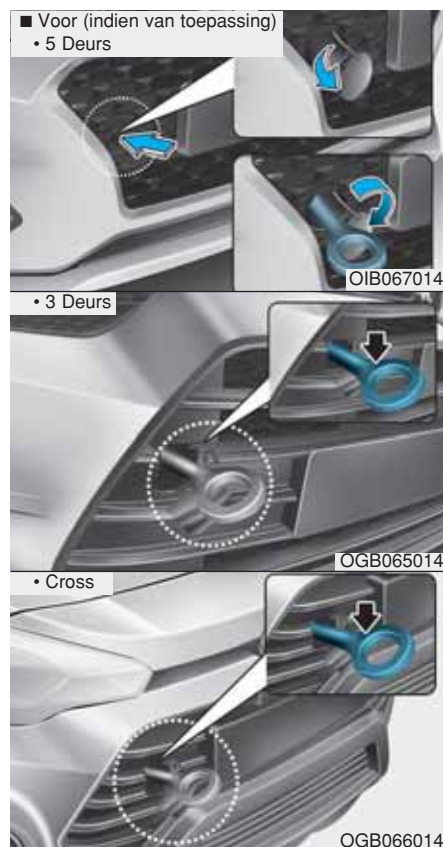

Laat de auto bij voorkeur wegslepen door een officiële HYUNDAI-dealer of een erkend bergingsbedrijf.

Als dit niet mogelijk is, mag de auto tijdelijk worden geslept met een sleepkabel of -ketting die aan het sleepoog aan de voor- of achterzijde van de auto is bevestigd. Wees voorzichtig bij het slepen van de auto. Laat een ervaren bestuurder in de gesleepte auto achter om te sturen en de remmen te bedienen.

Op deze manier slepen mag alleen op verharde wegen, over een korte afstand en met lage snelheden. Bovendien moeten de wielen, aandrijfassen, transmissie, stuurinrichting en remmen in orde zijn.

 **OPMERKING**

Wanneer de auto wordt gesleept, moet de bestuurder in de auto blijven om te sturen en remmen. Er mogen zich geen passagiers in de auto bevinden.

Volg altijd onderstaande voorzorgsmaatregelen bij slepen in een noodgeval:

- Zet het contact in stand ACC, zodat het stuurwiel niet vergrendeld wordt.
- Zet de selectiehandel in stand N (neutraal).
- Ontgrendel de parkeerrem.
- Vanwege de verminderde remwerking, moet het rempedaal krachtiger worden bediend.
- Het sturen gaat zwaarder omdat de stuurbekrachtiging niet werkt.
- Gebruik een voertuig dat zwaarder is dan dat van uzelf om uw voertuig te slepen.
- De bestuurders van beide auto's dienen goed met elkaar te communiceren.
- Controleer voor het slepen of de sleepogen niet gebroken of op een andere manier beschadigd zijn.
- Bevestig de kabel of ketting goed aan de sleepogen.
- Voorkom schokbewegingen tijdens het slepen. Sleep met een gelijkmatige kracht.

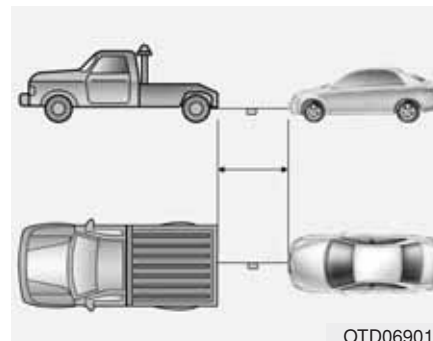

- Gebruik een sleepkabel of ketting van minder dan 5 meter. Bevestig een rode doek (ongeveer 30 cm breed) in het midden van de kabel of ketting om de zichtbaarheid te verbeteren.
- Rij voorzichtig zodat de sleepkabel of -ketting strak blijft tijdens het slepen.
- Controleer, voordat de auto gesleept wordt, onder de auto of deze geen automatische transmissie/Double clutchtransmissievloeistof lekt. Als de auto automatische-transmissievloeistof lekt moet de auto op een auto-ambulance vervoerd of op een dolly gesleept worden.

AANWIJZING

Verhoog of verlaag langzaam en geleidelijk de snelheid van de auto waarbij spanning op de sleepkabel of ketting wordt gehouden om de auto te starten of te rijden. Anders kunnen de sleepogen en de auto beschadigd worden.

AANWIJZING

Om beschadiging aan uw voertuig en voertuigonderdelen tijdens het slepen te voorkomen:

- Trek alleen in de lengterichting van de auto bij gebruik van de sleepogen. Trek niet in de dwarsrichting of in verticale richting aan het sleepoog.
- Gebruik de sleepogen niet om een andere auto weg te slepen die vastzit in de modder of iets dergelijks waar hij niet op eigen kracht uit kan komen.
- Laat de auto niet met een snelheid hoger dan 15 km/h en niet verder dan 1,5 km slepen, om ernstige schade aan de Automatische/double clutch transmissie te voorkomen.

NOODUITRUSTING (INDIEN VAN TOEPASSING)

Uw auto is uitgerust met een nooduitrusting waarmee u kunt inspelen op noodsituaties.

Brandblusser

Als er sprake is van een kleine brand en u weet hoe u de brandblusser moet gebruiken, volg dan zorgvuldig onderstaande stappen.

1. Fles dichtmiddel en label met Trek de veiligheidspen aan de bovenkant van de brandblusser, die voorkomt dat de hendel per ongeluk ingedrukt wordt, los.
2. Richt de straalpijp op de basis van de vlammen.
3. Ga op ongeveer 2,5 m van het vuur staan en knijp de hendel dicht om de blusser te activeren. Als u de hendel loslaat, stopt het blussen.
4. Beweeg de straalpijp heen en weer richting de basis van de vlammen. Kijk zorgvuldig of het vuur echt gedoofd is omdat het weer op kan laaien.

Eerstehulpset

De EHBO-set bevat spullen voor het verlenen van eerste hulp, zoals een schaar, verband en pleisters.

Gevarendriehoek

Plaats de gevarendriehoek op de weg om naderend verkeer te waarschuwen als de auto door problemen tot stilstand is gekomen langs de kant van de weg.

Bandenspanningsmeter (indien van toepassing)

Het is normaal dat banden wat lucht verliezen tijdens dagelijks gebruik en het is mogelijk dat u regelmatig wat lucht moet toevoegen. Meestal duidt dit niet op een lekke band, maar op normale slijtage. Controleer de bandenspanning altijd bij koude banden, omdat de bandenspanning bij een hogere temperatuur toeneemt.

Neem de volgende stappen om de bandenspanning te controleren:

1. Draai de ventieldop, die zich op de velg van de band bevindt, los.
2. Houd de bandenspanningsmeter aangedrukt op het ventiel. Bij het plaatsen van de bandenspanningsmeter ontsnapt er wat lucht en als de meter niet goed aangedrukt wordt, ontsnapt er nog meer.
3. De bandenspanningsmeter wordt geactiveerd wanneer u deze stevig en zonder lucht te laten ontsnappen aandrukt.
4. Lees de bandenspanning af op de meter om te weten te komen of de bandenspanning laag of hoog is.
5. Breng de band op de voorgeschreven spanning. Zie "Banden en velgen" in hoofdstuk 8.
6. Plaats de ventieldop.

Onderhoud

Motorruimte	7-3
Onderhoudswerkzaamheden	7-6
Verantwoordelijkheid van de eigenaar.....	7-6
Voorzorgsmaatregelen met betrekking tot het onderhoud uitgevoerd door eigenaar	7-6
Door de eigenaar uit te voeren onderhoudswerk zaamheden.....	7-9
Schema voor door de eigenaar uit te voeren onderhoudswerkzaamheden.....	7-9
Uitleg bij onderhoudsschema	7-11
Motorolie	7-15
Motoroliepeil controleren	7-15
Motorolie ververset en filter vervangen	7-15
Koelvloeistof.....	7-18
Koelvloeistofpeil controleren	7-18
Aanbevolen koelvloeistof.....	7-20
Koelvloeistof ververset	7-21
Rem-/koppelvloeistof.....	7-22
Niveau rem-en koppelvloeistof controleren	7-22
Automatische transmissievloeistof.....	7-24
Automatische- transmissievloeistofniveau controleren.....	7-24
Automatische- transmissievloeistof vervangen.....	7-25
Ruitensproeiervloeistof.....	7-26
Ruitensproeiervloeistofniveau controleren	7-26
Parkeerrem	7-26
Parkeerrem controleren.....	7-26
Luchtfilter	7-28
Filter vervangen.....	7-28
Interieurfilter	7-29
Filter controleren	7-29
Filter vervangen.....	7-29
Ruitenwisserbladen	7-31
Bladen controleren	7-31
Bladen vervangen	7-31
Accu	7-35
Optimale werking van de accu.....	7-35
Accucapaciteitsticker	7-37
Accu opladen.....	7-38
Te resetten onderdelen	7-38

Banden en wielen	7-39
Verzorging van de banden	7-39
Aanbevolen bandenspanning (koude banden).....	7-39
Bandenspanning controleren	7-41
Wielen verwisselen	7-42
Wielen uitlijnen en balanceren.....	7-43
Banden vervangen	7-43
Velgen vervangen	7-44
Grip.....	7-45
Onderhoud van banden	7-45
Informatie op de wang van de band.....	7-45
Band met een kleine hoogte-/breedteverhouding	7-49
Zekeringen	7-51
Hoofdzekering (Multizekering).....	7-55
Zekering-/relaiskast.....	7-56

Gloeilampen	7-65
Vervangen van koplampen, parkeerlichten, richtingaanwijzerlampen en mistlampen vóór.....	7-66
Koplampen en mistlampen voor afstellen	7-70
Gloeilamp richtingaanwijzer opzij vervangen.....	7-77
Lamp achterlichtunit vervangen.....	7-77
Derde remlicht vervangen	7-79
Kentekenplaatverlichting vervangen	7-80
Lamp interieurverlichting vervangen	7-81
Onderhoud exterieur	7-82
Verzorging exterieur.....	7-82
Verzorging interieur	7-88
Emissieregelsysteem	7-91
Carterventilatiesysteem.....	7-91
Brandstofdampafzuigstelsysteem.....	7-91
Emissieregelsysteem	7-92

MOTORRUIMTE

■ Benzinemotor (Kappa 1.0 T-GDI)



1. Expansievat koelvloeistof
2. Radiateurdop
3. Rem-/koppelingsvloeistofreservoir
4. Luchtfilter
5. Peilstok motorolie
6. Vuldop motorolie
7. Sproeierreservoir
8. Motorruimte verbindingblok
9. Accu

De uiteindelijke srruimte kan afwijken van de afbeelding.

OGB076101

■ Benzinemotor (Kappa 1.25 MPI)

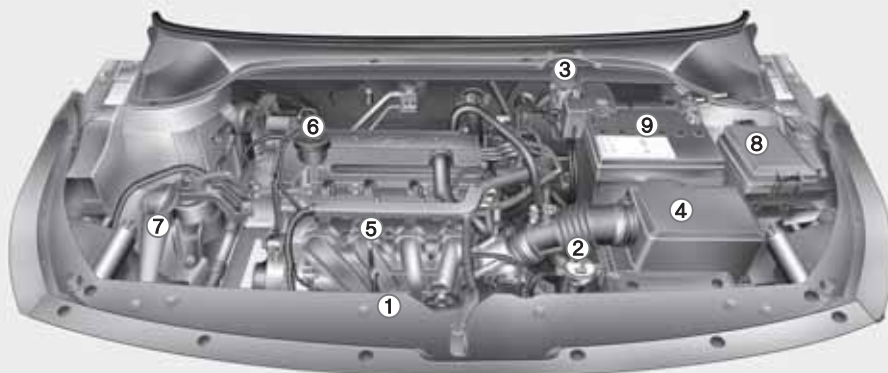

1. Expansievat koelvloeistof
2. Radiateurdop
3. Rem-/koppelingsvloeistofreservoir
4. Luchtfilter
5. Peilstok motorolie
6. Vuldop motorolie
7. Sproeierreservoir
8. Motorruimte verbindingblok
9. Accu

De uiteindelijke srruimte kan afwijken van de afbeelding.

OGB074101

■ Benzinemotor (Kappa 1.4 MPI)

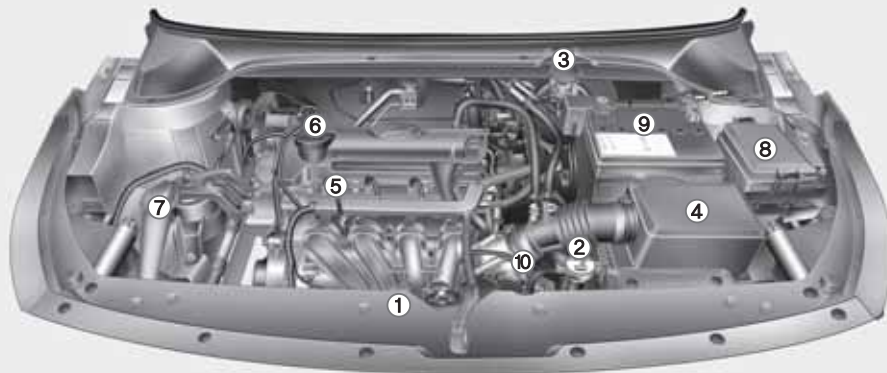

1. Expansievat koelvloeistof
 2. Radiateurkop
 3. Rem-/koppelingsvloeistofreservoir
 4. Luchtfilter
 5. Peilstok motorolie
 6. Vuldop motorolie
 7. Sproeierreservoir
 8. Motorruimte verbindingblok-
 9. Accu
 10. Peilstok automatische transmissie*
- * : indien van toepassing

De uiteindelijke srruimte kan afwijken van de afbeelding.

OGB074102

ONDERHOUDSWERKZAAMHEDEN

Neem bij het uitvoeren van onderhoudswerkzaamheden en controles de grootst mogelijke voorzichtigheid in acht om schade aan uw auto en/of persoonlijk letsel te voorkomen.

Niet doelmatig, onvoldoende of gebrekkig onderhoud kan problemen bij het gebruik van uw auto veroorzaken, wat kan leiden tot schade aan de auto, een ongeval of persoonlijk letsel.

Verantwoordelijkheid van de eigenaar

Informatie

Het laten uitvoeren van onderhoud en de registratie daarvan zijn de verantwoordelijkheid van de eigenaar.

We adviseren u uw auto te laten onderhouden door een officiële HYUNDAI-dealer.

U dient aan te kunnen tonen dat het juiste onderhoud aan uw auto is uitgevoerd overeenkomstig de voorgeschreven intervallen zoals weergegeven op de volgende bladzijden, dus bewaar alle relevante documenten. U hebt deze informatie nodig om aanspraak te kunnen maken op garantie.

De garantievoorwaarden vindt u in het onderhoudsboekje.

Reparaties en afstellingen die nodig zijn als gevolg van te weinig of verkeerd onderhoud vallen niet onder de garantie, ook al is de garantieperiode voor uw auto nog niet verlopen.

Voorzorgsmaatregelen met betrekking tot het onderhoud uitgevoerd door eigenaar

Verkeerd of onvolledig onderhoud kan problemen opleveren. In dit hoofdstuk worden alleen aanwijzingen gegeven voor werkzaamheden die eenvoudig uit te voeren zijn.

Informatie

Het verkeerde onderhoud door de eigenaar tijdens de garantieperiode kan ertoe leiden dat de garantie vervalt. Lees voor details het bij de auto geleverde onderhoudsboekje. Laat in twijfelgevallen het onderhoud altijd uitvoeren door een officiële HYUNDAI-dealer.



WAARSCHUWING

Onderhoudswerkzaamheden

- Het uitvoeren van onderhoudswerkzaamheden aan een auto kan gevaarlijk zijn. Bij sommige onderhoudsprocedures kunt u ernstig verwond raken. Als u niet over voldoende kennis en ervaring of over het juiste gereedschap beschikt, adviseren we u uw auto te laten onderhouden door een officiële HYUNDAI-dealer.
- Het is gevaarlijk werkzaamheden uit te voeren onder de motorkap terwijl de motor draait. Het is nog gevaarlijker wanneer u sieraden of losse kleding draagt. Deze kunnen verstrikt raken in de draaiende onderdelen en letsel veroorzaken.

(Vervolg)

(Vervolg)

Zorg er daarom voor dat u alle sieraden afdoet (vooral ringen, armbanden, horloges en halskettingen) en losse kleding verwijdert voordat u bij een draaiende motor onder de motorkap in de buurt van de motor of de koelventilatoren komt.

AANWIJZING

- Plaats geen zware voorwerpen op de motorafdekplaat (indien van toepassing) of de onderdelen van het brandstofsysteem en oefen er geen overmatige kracht op uit.
- We raden u aan om contact op te nemen met een officiële HYUNDAI-dealer voor controle van het brandstofsysteem (brandstofleidingen en onderdelen van de brandstofinspuiting).
- Rijd niet gedurende een lange tijd wanneer de motorafdekplaat (indien van toepassing) is verwijderd.
- Blijf uit de buurt van vuur wanneer u de motorruimte controleert. Brandstof, ruitensproeier-vloeistof, enz. zijn brandbare stoffen en kunnen brand veroorzaken.

(Vervolg)

(Vervolg)

- **Neem de minpool (-) van de accu los voordat u de accu, de bougiekabels of de elektrische bedrading aanraakt. Anders kunt u een elektrische schok krijgen van de elektrische stroom.**
- **Wanneer u de interieurbekleding verwijdert met een platte (-) schroevendraaier, zorg er dan voor dat de bekleding niet beschadigd raakt.**
- **Zorg er bij het vervangen en reinigen van lampen voor dat u geen brandwonden of elektrische schokken oploopt.**

DOOR DE EIGENAAR UIT TE VOEREN ONDERHOUDSWERKZAAMHEDEN

Onderstaande controles dienen volgens het aangegeven interval te worden uitgevoerd om een veilige en betrouwbare werking van de auto te garanderen.

Negatieve omstandigheden dienen zo snel mogelijk bij de dealer gemeld te worden.

Eventuele werkzaamheden die uit deze controles voortvloeien, vallen doorgaans niet onder de fabrieksgarantie en zullen, samen met het arbeidsloon en eventuele onderdelen en smeermiddelen, in rekening gebracht worden.

Schema voor door de eigenaar uit te voeren onderhoudswerkzaamheden

Als u stopt voor het tanken van brandstof:

- Controleer het motoroliepeil.
- Controleer het koelvloeistofniveau in het expansievat.
- Controleer het niveau van de ruitensproeiervloeistof.
- Controleer of de bandenspanning in orde is.



WAARSCHUWING

Wees voorzichtig bij het controleren van het koelvloeistofpeil wanneer de motor warm is. Hete koelvloeistof en stoom kunnen onder druk naar buiten spuiten. Hierdoor kunnen brandwonden of ernstig letsel ontstaan.

Tijdens het rijden:

- Let op veranderingen in het uitlaatgeluid en let erop dat u in het interieur geen uitlaatgassen ruikt.
- Controleer op trillingen in het stuurwiel. Controleer of het sturen niet zwaarder of lichter gaat dan normaal en of de rechtuitstand niet is gewijzigd.
- Controleer of de auto niet naar één kant trekt op een vlakke, rechte weg.
- Controleer bij het remmen op vreemde geluiden, naar één kant trekken, een grotere slag van het rempedaal of een moeilijk in te trappen rempedaal.
- Controleer als de transmissie slipt of niet normaal werkt het niveau van de automatische-transmissievloeistof.
- Controleer de werking van stand P (Park) van de automatische transmissie/Double clutch-transmissie.
- Controleer de parkeerrem.
- Controleer onder uw auto op lekkage (tijdens of na het gebruik van de airconditioning kan er een plasje water onder uw auto ontstaan; dit is een normaal verschijnsel en duidt niet op lekkage).

Ten minste maandelijks:

- Controleer het koelvloeistofniveau in het expansievat.
- Controleer de werking van alle verlichting van uw auto, inclusief de remlichten, richtingaanwijzers en alarmknipperlichten.
- Controleer de bandenspanning van alle banden inclusief het reservewiel, controleer de profieldiepte van de banden en controleer de banden op ongelijkmatige slijtage en beschadigingen.
- Controleer of de wielmoeren vastzitten.

Twee keer per jaar (in het voorjaar en in het najaar):

- Controleer de radiateurslangen en de slangen van de verwarming en de airconditioning op lekkage en beschadigingen.
- Controleer de werking van de ruitenwissers en -sproeiers. Reinig de ruitenswisserbladen met een schone, met ruitensproeiervloeistof doordrenkte doek.
- Controleer de stand van de koplampen.
- Controleer de dempers, de uitlaatpijpen, de hitteschilden en de bevestigingen van de uitlaat.
- Controleer de werking van de driepuntsgordels en controleer op slijtage.

Ten minste eenmaal per jaar:

- Reinig de afvoeropeningen aan de onderzijde van de portieren en de dorpels.
- Smeer alle portierscharnieren, slotvangers en motorkapscharnieren.
- Smeer de portier- en motorkap-sloten, -vergrendelingen.
- Smeer de portierrubbers.
- Controleer vóór de zomer de werking van de airconditioning.
- Controleer en smeer het bedieningsmechanisme van de automatische transmissie.
- Reinig de accu en de accupolen.
- Controleer het rem- (en koppeling) vloeistofniveau.

UITLEG BIJ ONDERHOUDSSHEMA

Motorolie en oliefilter

De motorolie moet worden ververst en het filter moet worden vervangen volgens de intervallen van het onderhoudsschema. Als er onder ongunstige omstandigheden gereden wordt, moet de olie vaker ververst en het filter vaker vervangen worden.

Aandrijfriemen

Controleer alle aandrijfriemen op tekenen van sneetjes, scheurtjes, overmatige slijtage of verzadiging met olie en vervang indien nodig. De spanning van de aandrijfriemen moet periodiek worden gecontroleerd en indien nodig worden afgesteld.

AANWIJZING

Wanneer u de riem controleert, zet dan het contact in stand LOCK/OFF of ACC.

Brandstoffilter(element)

Door een verstopt filter kan de snelheid waarmee gereden kan worden, afnemen, het emissiesysteem beschadigd raken of slecht aanslaan veroorzaakt worden. Als zich in de brandstoftank te veel vuil ophoopt, dient het filter mogelijk vaker vervangen te worden.

Laat de motor na het plaatsen van een nieuw filter enkele minuten draaien en controleer de aansluitingen op lekkage. We adviseren u het brandstoffilter te laten vervangen door een officiële HYUNDAI-dealer.

Brandstofleidingen, -slangen en aansluitingen

Controleer de brandstofleidingen, -slangen en aansluitingen op lekkage en beschadigingen. We adviseren u de brandstofleidingen, brandstofslangen en aansluitingen te laten vervangen door een officiële HYUNDAI-dealer.

Ontluchtings slang en tankdop

De ontluchtings slang en de tankdop moeten worden gecontroleerd volgens de intervallen van het onderhoudsschema. Zorg ervoor dat de ontluchtings slang of tankdop op de juiste manier vervangen wordt.

Vacuüm- en carter ventilatieslangen (benzinemotor)

Controleer het oppervlak van de slangen op sporen van oververhitting of mechanische schade. Hard en broos rubber, barstjes, scheurtjes, sneetjes, schaafplekken en overmatig zwellen zijn tekenen van veroudering. Besteed extra aandacht aan de controle van de delen van de slang die zich het dichtst bij warme onderdelen bevinden, zoals het uitlaatspruitstuk. Controleer de ligging van de slangen om er zeker van te zijn dat de slangen niet in contact komen met warmtebronnen, scherpe randen of bewegende delen, waardoor schade door oververhitting of mechanische slijtage kan ontstaan. Controleer of alle slangaansluitingen, zoals klemmen en koppelingen, goed vastzitten en niet lekken. Vervang slangen onmiddellijk als er sporen van veroudering of beschadigingen gevonden worden.

Luchtfilter

Bij het terugplaatsen van de luchtreinigingsfilter, raden we aan om oorspronkelijke HYUNDAI-onderdelen te gebruiken.

Bougies (benzinemotor)

Gebruik altijd nieuwe bougies met de juiste warmtegraad.



WAARSCHUWING

Neem de bougies niet los wanneer de motor heet is en controleer ze dan ook niet. Anders kunt u uzelf branden.

Klepspel (indien hiermee uitgerust)

Controleer overmatig kleppengeluid of niet goed functioneren van de motor en stel de kleppen af indien nodig. We adviseren u het systeem te laten repareren door een officiële HYUNDAI-dealer.

Koelsysteem

Controleer de onderdelen van het koelsysteem, zoals radiator, koelwaterreservoir, slangen en aansluitingen op lekkage en beschadigingen. Vervang beschadigde onderdelen.

Koelvloeistof

De koelvloeistof moet worden ververst volgens de intervallen van het onderhoudsschema.

Versnellingsbakolie (indien van toepassing)

Controleer de versnellingsbakolie volgens het onderhoudsschema.

Double clutch transmissievloeistof (indien van toepassing)

Controleer de Double clutch-transmissievloeistof volgens het onderhoudsschema.

Automatische-transmissievloeistof (indien van toepassing)

Het vloeistofniveau moet in het "HOT" bereik van de peilstok zijn, nadat de motor en aandrijving op werkteemperatuur is. Controleer het niveau met draaiende motor en de aandrijving in neutraal, met de parkeerrem correct toegepast op een vlakke ondergrond.

i Informatie

Automatische-transmissievloeistof is in eerste instantie rood van kleur.

Door het rijden wordt de automatische-transmissievloeistof donkerder. Dit is normaal en de verkleuring is geen reden om de vloeistof te vervangen.

AANWIJZING

Het gebruik van andere dan de voorgeschreven vloeistof kan storingen en defecten in de transmissie veroorzaken. Gebruik alleen de voorgeschreven automatische-transmissievloeistof (Zie "Aanbevolen smeermiddelen en hoeveelheden" in hoofdstuk 8.).

Remleidingen en -slangen

Controleer visueel op juiste bevestiging, schaaf plekken, scheurtjes, veroudering en lekkage. Vervang verouderde of beschadigde onderdelen direct.

Remvloeistof

Controleer het vloeistofniveau in het remvloeistofreservoir. Het vloeistofniveau dient zich tussen de merktekens MIN en MAX aan de zijkant van het reservoir te bevinden. Gebruik uitsluitend de voorgeschreven hydraulische remvloeistof (DOT3 of DOT4).

Parkeerrem

Controleer het parkeerremstelsel inclusief het parkeerremhendel en de kabels.

Achter trommelremmen en voeringen (indien van toepassing)

Controleer de achterremschijven en remcilinders en voeringen van de achterremmen op krassen, verbranding, lekkende vloeistof, gebroken onderdelen en overmatige slijtage.

Schijfremmen, remblokken, remklauwen en remschijven

Controleer de remblokken op overmatige slijtage, de schijfremmen op slingering en slijtage en de remklauwen op vloeistoflekkage. Zie de website van Hyundai voor meer informatie over het controleren van de remblokken en remvoering.

(<http://service.hyundai-motor.com>)

Bevestigingsbouten wielophanging

Controleer of de bouten van de wielophanging goed vastzitten en niet beschadigd zijn. Draai ze met het voorgeschreven aanhaalmoment vast.

Stuurhuis, stuurstangen en stofhoezen/onderste fuseekogel

Breng de auto tot stilstand, zet de motor uit en controleer op overmatige speling in het stuurwiel.

Controleer de stuurstangen op knikken of beschadigingen. Controleer de stofhoezen en fuseekogel op veroudering, scheurtjes of beschadigingen. Vervang beschadigde onderdelen.

Aandrijfassen en aandrijfshoezen

Controleer de aandrijfassen, -hoezen en klemmen op scheurtjes, veroudering of beschadigingen. Vervang beschadigde onderdelen en breng indien nodig nieuw vet aan.

Koudemiddel airconditioning (indien van toepassing)

Controleer de leidingen en aansluitingen van de airconditioning op lekkage en beschadigingen.

MOTOROLIE

Motoroliepeil controleren (Benzinemotor)

■ Kappa 1.0 T-GDI

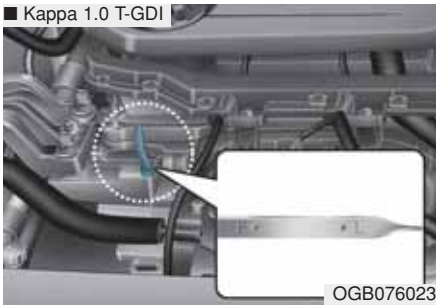

■ Kappa 1.25 MPI/ Kappa 1.4 MPI

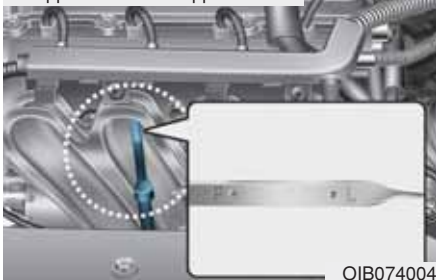

1. Controleer of de auto horizontaal staat.
2. Start de motor en laat deze op de normale bedrijfstemperatuur komen.

3. Zet de motor uit en wacht ongeveer 5 minuten zodat de olie naar het carter terug kan lopen.
4. Trek de peilstok uit de houder, veeg hem schoon en steek hem weer geheel in de houder.
5. Trek de peilstok opnieuw uit de houder en controleer het peil. Het peil moet zich ergens tussen F en L bevinden.

⚠ WAARSCHUWING

Radiator slang

Wees voorzichtig met de radiator slang tijdens het controleren of bijvullen van de motorolie. Deze kan namelijk nog zo warm zijn, dat u zich eraan kunt branden.

⚠ OPMERKING

- Vul niet te veel motorolie bij. Dit kan schade aan de motor veroorzaken.
- Mors geen motorolie wanneer u olie bijvult of ververs. Als u motorolie morst in de motorruimte, verwijder dit dan onmiddellijk.
- Wanneer u de peilstok afveegt, doe dit dan met een schone doek. Wanneer er vuil in de olie terecht komt, kan motorschade ontstaan.

■ Kappa 1.0 T-GDI

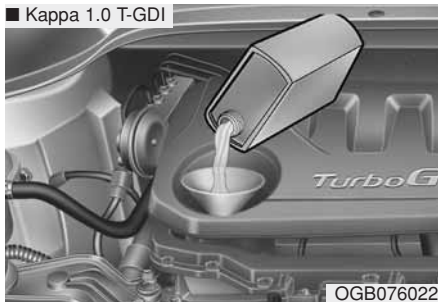

OGB076022

■ Kappa 1.25 MPI/ Kappa 1.4 MPI

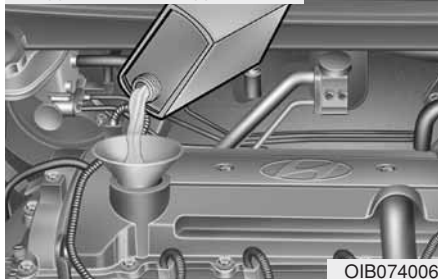

OIB074006

Gebruik een trechter om morsen van olie op motoronderdelen te voorkomen.

Gebruik alleen de voorgeschreven motorolie. (Zie "Aanbevolen smeermiddelen en hoeveelheden" in hoofdstuk 8.)

Als het peil zich bij of op de L bevindt, moet u olie bijvullen tot de F.
Vul niet te veel olie bij.

⚠ WAARSCHUWING

Radiateurslang

Wees voorzichtig met de radiateurslang tijdens het controleren of bijvullen van de motorolie. Deze kan namelijk nog zo warm zijn, dat u zich eraan kunt branden.

⚠ OPMERKING

- Mors geen motorolie wanneer u olie bijvult of ververs. Als u motorolie morst in de motorruimte, verwijder dit dan onmiddellijk.
- Wanneer u de peilstok afveegt, doe dit dan met een schone doek. Wanneer er vuil in de olie terecht komt, kan motorschade ontstaan.

Motorolie verversen en filter vervangen



⚠ WAARSCHUWING

Gebruikte motorolie kan irritatie of huidkanker veroorzaken indien de huid langdurig in contact komt met de olie. De stoffen die in gebruikte motorolie aanwezig zijn, hebben bij laboratoriumproeven geleid tot kanker bij proefdieren. Was uw handen zorgvuldig met zeep en warm water als ze in contact zijn geweest met gebruikte motorolie.

KOELVLOEISTOF

Het hogedruk-koelsysteem is voorzien van een reservoir dat gevuld is met een koelvloeistof die ook voldoende bescherming biedt tegen bevriezing. Het reservoir is in de fabriek gevuld.

Controleer de vorstbescherming en het koelvloeistofpeil ten minste één keer per jaar, aan het begin van het winterseizoen en voordat u naar een kouder klimaat reist.

AANWIJZING

- **Rijd niet zonder koelvloeistof. Anders kan de waterpomp beschadigd raken, de motor vastlopen, enz.**
- **Wanneer de motor oververhit raakt door te weinig koelvloeistof kan het plotseling bijvullen van koelvloeistof barsten in de motor veroorzaken. Vul koelvloeistof langzaam en in kleine hoeveelheden bij om schade te voorkomen.**

Koelvloeistofpeil controleren

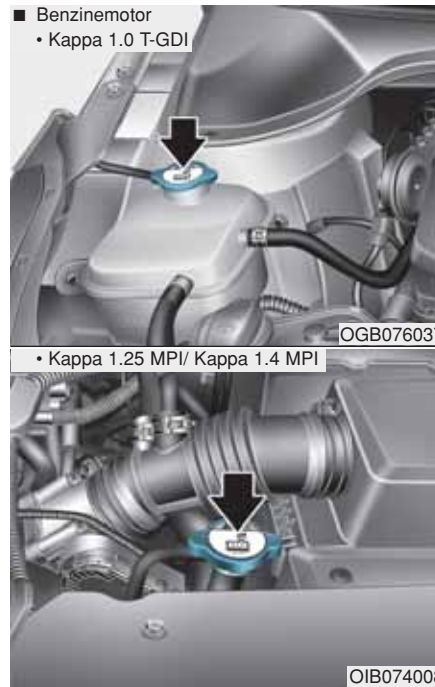

⚠ WAARSCHUWING



Losdraaien van de radiateurdop

- **Verwijder de radiateurdop nooit terwijl de motor draait of nog een hoge temperatuur heeft. Daardoor kan er schade aan het koelsysteem en de motor ontstaan; bovendien kunt u ernstig letsel oplopen doordat er hete koelvloeistof of stoom ontsnapt.**
- **Zet de motor uit en wacht tot deze is afgekoeld. Verwijder de radiateurdop uiterst voorzichtig. Wikkel een dikke doek rond de dop en draai hem voorzichtig linksom tot de eerste aanslag. Ga een stukje achteruit wanneer de druk van het koelsysteem af gaat. Pas als u zeker weet dat er geen overdruk meer is, drukt u de dop met de doek in en draait u hem verder linksom om hem te verwijderen.**

(Vervolg)

(Vervolg)

- Verwijder de radiateurdoop of de aftapplug niet als de motor en de radiator nog heet zijn, zelfs niet als de motor niet loopt. Er kan nog steeds hete koelvloeistof en stoom ontsnappen, waardoor er ernstig letsel kan ontstaan.

⚠ WAARSCHUWING



De elektromotor (koelventilator) wordt aangestuurd op basis van de koelvloeistof temperatuur, de koudemiddeldruk en de rijsnelheid. De ventilator kan soms gaan draaien ook al is de motor uit. Wees extra voorzichtig bij werkzaamheden in de buurt van de koelventilator zodat u niet geraakt wordt door de ronddraaiende ventilatorbladen. Als de koelvloeistof temperatuur daalt, wordt de elektromotor automatisch uitgeschakeld. Dit is een normaal verschijnsel.

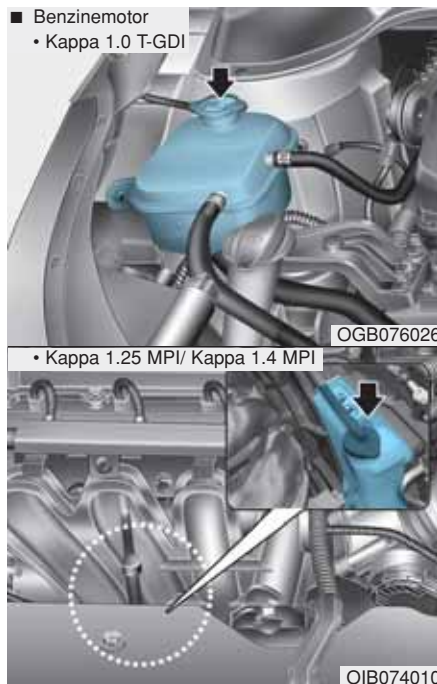

Controleer de toestand en de aansluitingen van alle slangen van het koelsysteem en van de verwarming. Vervang beschadigde en slechte slangen.

Het koelvloeistofpeil in het expansiesvat dient tussen de merktekens F en L te liggen als de motor koud is.

Vul als het peil laag is voldoende voorgeschreven koelvloeistof bij om het systeem tegen vorst en corrosie te beschermen. Vul bij tot de F, maar vul niet te veel bij.

Als frequent bijvullen van koelvloeistof noodzakelijk is, adviseren we u het systeem te laten controleren door een officiële HYUNDAI-dealer.

Aanbevolen koelvloeistof

- Gebruik alleen zacht (demineralized) water in het koelvloeistofmengsel.
- De motor van uw auto heeft aluminium onderdelen. Gebruik daarom een koelvloeistof op ethyleen-glycolbasis ter voorkoming van corrosie en bevrozing.
- Gebruik GEEN koelvloeistof op ethanol- of methanol-basis; meng ook geen ethanol- of methanol-antivries met de voorgeschreven koelvloeistof.
- Gebruik geen mengsel met meer dan 60% of minder dan 35% antivries; in dat geval is een optimale koelende werking niet gewaarborgd.

Zie de volgende tabel voor de mengverhouding.

Buitentemperatuur	Mengverhouding (hoeveelheid)	
	Antivries	Water
-15°C	35	65
-25°C	40	60
-35°C	50	50
-45°C	60	40

WAARSCHUWING



Radiatorcap

Verwijder bij een warme motor en radiator de radiatorcap niet. Er kan nog steeds gloeiend hete koelvloeistof en stoom ontsnappen, waardoor er ernstig letsel kan ontstaan.

Koelvloeistof verversen

We adviseren u de koelvloeistof te laten vervangen door een officiële HYUNDAI-dealer.

AANWIJZING

Leg een flinke doek rond de vulopening om te voorkomen dat als er gemorst wordt, koelvloeistof terechtkomt of de dynamo of andere onderdelen van de motor.

WAARSCHUWING

Koelvloeistof

- Gebruik geen koelvloeistof of antivries in het sproeierreservoir.
- Koelvloeistof kan het zicht ernstig belemmeren wanneer dit op de voorruit terecht komt waardoor u de macht over de auto kunt verliezen. Bovendien kan het de lak beschadigen.

REM-/KOPPELINGSVLOEISTOF

Niveau rem- en koppelingsvloeistof controleren

■ Linkse Besturing



■ Rechthse Besturing

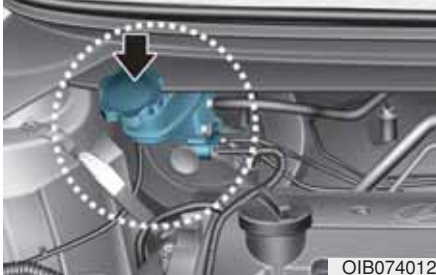

Controleer regelmatig het niveau in het reservoir. Het vloeistofniveau dient zich tussen de merktekens MIN en MAX aan de zijkant van het reservoir te bevinden.

Reinig het gebied rondom de dop van het reservoir grondig alvorens de dop te verwijderen en rem- en koppelingsvloeistof bij te vullen, om te voorkomen dat de rem- en koppelingsvloeistof vervuild raakt.

Vul vloeistof bij tot aan het merkteken MAX wanneer het niveau te laag is. Het niveau zal na verloop van tijd dalen. Dit is een normaal gevolg van slijtage van de remvoeringen. Als het vloeistofpeil extreem laag is, adviseren we u het systeem te laten controleren door een officiële HYUNDAI-dealer.

Gebruik alleen de voorgeschreven remen koppelingsvloeistof. (Zie "Aanbevolen smeermiddelen en hoeveelheden" in hoofdstuk 8.)

Meng nooit verschillende soorten vloeistof door elkaar.

⚠ WAARSCHUWING

Lekkage van remvloeistof

Lekkage van remvloeistof Als u het remvloeistofreservoir frequent moet bijvullen, adviseren we u het systeem te laten controleren door een officiële HYUNDAI-dealer.

i Informatie

Lees eerst de waarschuwing op de vuldop van de rem/koppelingvloeistof voordat u de dop verwijderd.

⚠ WAARSCHUWING

Reinig eerst de omgeving van de vuldop voordat u deze verwijderd. Gebruik alleen DOT 3 of DOT 4 rem/koppelingvloeistof uit een afgesloten verpakking.

WAARSCHUWING

Rem-/koppelingsvloeistof

Wees voorzichtig bij het vervangen of bijvullen van rem- en koppelingsvloeistof. Zorg ervoor dat de vloeistof niet in contact komt met uw ogen. Spoel uw ogen direct met een ruime hoeveelheid leidingwater wanneer u rem- en koppelingsvloeistof in uw ogen krijgt. Laat uw ogen zo snel mogelijk onderzoeken door een dokter.

AANWIJZING

Zorg ervoor dat rem- en koppelingsvloeistof niet in contact komt met het lakwerk van de auto, anders kan de lak beschadigd raken.

De kwaliteit van rem- en koppelingsvloeistof die gedurende lange tijd is blootgesteld aan de buitenlucht kan niet worden gegarandeerd. Voer deze op de juiste wijze af. Gebruik het juiste type vloeistof. Slechts een paar druppels minerale olie, bijvoorbeeld motorolie, in het rem-/koppelingssysteem kunnen de onderdelen van het systeem beschadigen.

AUTOMATISCHE TRANSMISSIEVLOEISTOF (INDIEN VAN TOEPASSING)

Transmissievloeistofniveau controleren



Het niveau van de automatische versnellingsbak moet regelmatig gecontroleerd worden.

Plaats het voertuig op vlakke ondergrond met de parkeerrem aange trokken en controleer het vloeistof niveau volgens de volgende procedure.

1. Plaats de versnellingspook in de N (Neutraal) positie en laat de motor stationair draaien.

2. Nadat de aandrijving voldoende is opgewarmd [vloeistof temperatuur 70~80°C (158~176°F)] schakel, met de voet op de rem, de pook door alle posities en plaats dan de versnellingspook in N (Neutraal) of P (Par-keer) positie.



3. Controleer of het vloeistofniveau in de "HEET" range is op de peilstok. Indien het vloeistofniveau lager is moet er olie worden toegevoegd. Indien het vloeistof niveau hoger is moet er olie worden afgetapt.

4. Indien het vloeistofniveau is gecontroleerd in koude conditie [vloeistof temperatuur 20~30°C (68~86°F)], moet eventueel worden bijgevuld tot aan de "KOUDE" lijn. Controleer of het vloeistofniveau in overeenstemming met bovenstaande stap 2.

WAARSCHUWING

Transmissievloeistof

Het niveau van de automatische versnellingsbakolie moet gecontroleerd worden als de motor op werktemperatuur is. Dit betekent dat de motor, radiator, radiator slang en uitlaatsysteem enz. erg warm zijn. Wees daarom voorzichtig bij het controleren van het olieniveau in verband met verbrandingsgevaar.

AANWIJZING

- Een te laag vloeistofniveau veroorzaakt slip in de aandrijving. Een te hoog niveau kan schuimvorming veroorzaken, verlies van vloeistof en storing in de aandrijving.
- Het gebruik van andere dan de voorgeschreven vloeistof kan storingen en defecten in de transmissie veroorzaken.

Informatie

“KOUD” bereik is alleen ter referentie en kan beter NIET gebruikt worden om het olieniveau te controleren.

WAARSCHUWING

Parkeerrem

Om te voorkomen dat de auto direct begint te rijden bij het inschakelen moet altijd de voet op de rem worden gehouden bij het inschakelen.

Informatie

Nieuwe automatische versnellingsbakolie moet helder van kleur zijn, meestal rood. De rode kleur wordt toegevoegd zodat de reparateur het kan herkennen als automatische versnellingsbakolie. De rode is geen indicatie is van kwaliteit van de vloeistof en is niet permanent. Door het rijden wordt de automatische-transmissievloeistof donkerder. Daarom, we raden aan u dat het systeem te laten vervangen door een erkende HYUNDAI-verdeler in overeenstemming met het Onderhoudsschema aan het begin van deze hoofdstuk.

Gebruik alleen de voorgeschreven automatische-transmissievloeistof. (Zie "Aanbevolen smeermiddelen en hoeveelheden" in hoofdstuk 8.)

Automatische-transmissievloeistof vervangen

We adviseren u de koelvloeistof te laten vervangen door een officiële HYUNDAI-dealer.

RUITENSPROEIERVLOEISTOF

Ruitensproeiervloeistofniveau controleren



De reservoir van de ruitensproeier is doorzichtig zodat u het niveau gemakkelijk kunt controleren.

Controleer het vloeistofpeil in het sproeierreservoir en vul indien nodig vloeistof bij. Als u geen ruitensproeiervloeistof bij de hand heeft, kunt u het reservoir bijvullen met gewoon water. Gebruik in koude klimaten echter speciale ruitensproeiervloeistof om bevriezing te voorkomen.

⚠ WAARSCHUWING

Koelvloeistof

- Gebruik geen koelvloeistof of antivries in het sproeierreservoir.
- Koelvloeistof kan het zicht ernstig belemmeren wanneer dit op de voorruit terecht komt waardoor u de macht over de auto kunt verliezen. Bovendien kan het de lak beschadigen.
- Ruitensproeiervloeistof bevat alcohol en kan onder bepaalde omstandigheden licht ontvlambaar zijn. Houd open vuur en vonken uit de buurt van de ruitensproeiervloeistof en het sproeierreservoir. De auto kan beschadigd raken en de inzittenden kunnen letsel oplopen.

(Vervolg)

(Vervolg)

- Ruitensproeiervloeistof is giftig voor mensen en dieren. Drink geen ruitensproeiervloeistof en vermijd contact met ruitensproeiervloeistof. Hierdoor kan ernstig letsel ontstaan.

PARKEERREM

Parkeerrem controleren

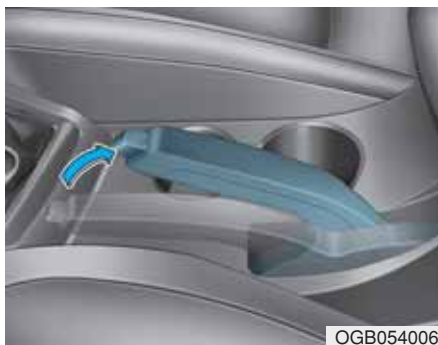

Controleer de slag van de parkeerrem door het aantal klikken te tellen wanneer de hendel volledig wordt aangetrokken. De parkeerrem alleen moet de auto veilig op een vrij steile helling kunnen houden. Als de slag groter of kleiner is dan voorgeschreven, adviseren we u het systeem te laten repareren door een officiële HYUNDAI-dealer.

Slag: 6-8 klikjes bij een kracht van 20 kg (44 lbs, 196 N).

LUCHTFILTER

Filter vervangen

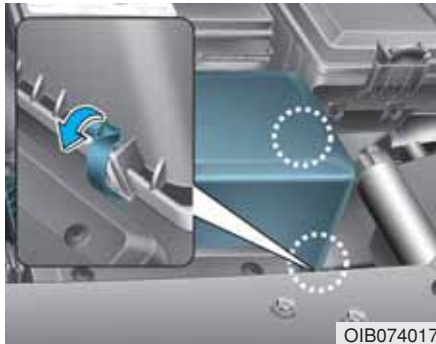

U kunt het filter schoonmaken wanneer u het luchtfilterelement controleert.

Reinig het filter met behulp van perslucht.

1. Neem de bevestigingsclips los om het luchtfilterdeksel te verwijderen.

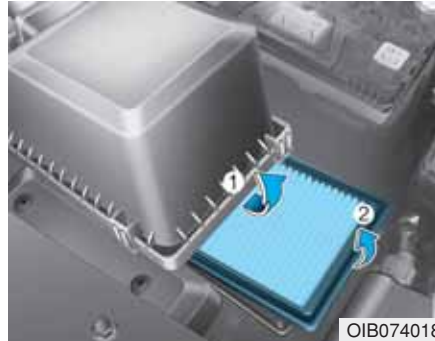

2. Veeg de binnenkant van het luchtfilter schoon.
3. Vervang het luchtfilter.
4. Bevestig het deksel met de bevestigingsclips.

Vervang het filter overeenkomstig het onderhoudsschema.

Vervang het filterelement vaker dan in het onderhoudsschema is aangegeven als de auto wordt gebruikt in gebieden met zeer veel stof of zand (Raadpleeg "Onderhoudsschema bij gebruik onder zware omstandigheden" in dit hoofdstuk.).

AANWIJZING

- **Rijd niet met de auto wanneer het luchtfilter verwijderd is; hierdoor kan de motor overmatig slijten.**
- **Zorg er om schade aan de motor te voorkomen voor dat bij het verwijderen van het luchtfilter geen stof en vuil in de luchtinlaat komt.**
- **We adviseren u vervangende onderdelen te gebruiken die geleverd zijn door een officiële HYUNDAI-dealer. Door het gebruik van onjuiste onderdelen kan de luchtmassameter of turbocompressor beschadigen.**

INTERIEURFILTER (INDIEN VAN TOEPASSING)

Filter controleren

Als er veelvuldig met de auto gereden wordt in druk stadsverkeer of een stoffige omgeving, moet het filter vaker worden gecontroleerd en indien nodig worden vervangen. Als u als eigenaar het filter zelf wilt vervangen, volg dan onderstaande procedure en let erop geen andere onderdelen te beschadigen.

Vervang het filter overeenkomstig het onderhoudsschema.

Filter vervangen



1. Open het dashboardkastje.



2. Verwijder terwijl het dashboardkastje geopend is de aanslagstukken.



3. Duw aan beide kanten van de handschoenenkast, zoals afgebeeld. Dit zorgt ervoor dat de stopperpinnen van het handschoenenkastje vrijkomen van de bevestigingslocatie waardoor het handschoenenkastje kan hangen.

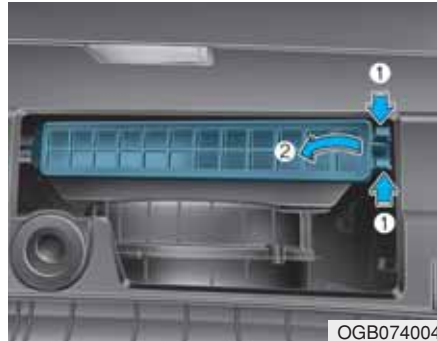

4. Verwijder het luchtfilterdeksel van het verwarmings- en ventilatiesysteem (2) door op de clip (1) te duwen of drukken.

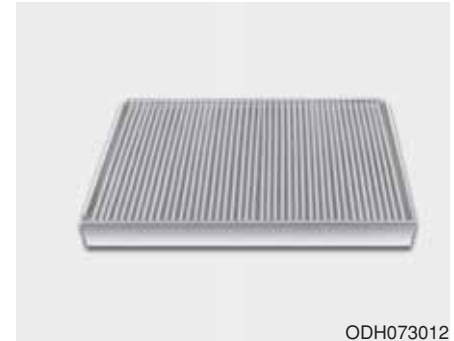

5. Verwijder het interieurfilter.
6. Plaats de onderdelen in omgekeerde volgorde van verwijderen.

i Informatie

Plaats het nieuwe interieurfilter op de juiste manier. Als het filter is omgekeerd, zal het systeem veel lawaai produceren en zal het filter minder effectief zijn.

RUITENWISSERBLADEN

Bladen controleren

i Informatie

In de handel verkrijgbare hot wax zoals gebruikt in wasstraten bemoeilijkt het reinigen van de voorruit.

Verontreiniging van de voorruit of de ruitenwisserbladen door bepaalde substanties kan het effect van de ruitenwissers verminderen. Bekende vormen van verontreiniging zijn insecten, sap van bomen en hot wax- behandelingen gebruikt in sommige wasstraten. Indien de bladen niet goed wassen, reinig dan zowel de ruit als de bladen met een goed schoonmaakmiddel of een zacht reinigingsmiddel en spoel grondig na met schoon water.

AANWIJZING

Gebruik geen benzine, petroleum, thinner of andere oplosmiddelen in de buurt van de ruitenwisserbladen om beschadiging te voorkomen.

Bladen vervangen

Als de ruitenwissers de ruit niet langer goed schoonmaken, kan het zijn dat ze versleten of gescheurd zijn en dienen ze te worden vervangen.

AANWIJZING

Probeer de ruitenwissers nooit met de hand te bewegen om beschadiging van de ruitenwiserarmen en van andere onderdelen te voorkomen.

AANWIJZING

Het gebruik van nietvoorgeschreven ruitenwisserbladen kan storingen en problemen veroorzaken.

Voorruiten wisserblad

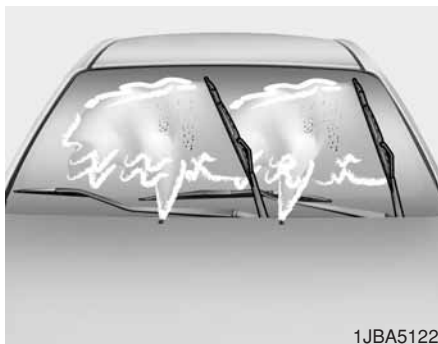

Type A

1. Trek de ruitenwisserarm omhoog en klap het ruitenwisserblad om zodat de kunststof vergrendeling zichtbaar wordt.

AANWIJZING

Voorkom dat de wisserarm tegen de ruit valt, omdat de ruit kan beschadigen of barsten.

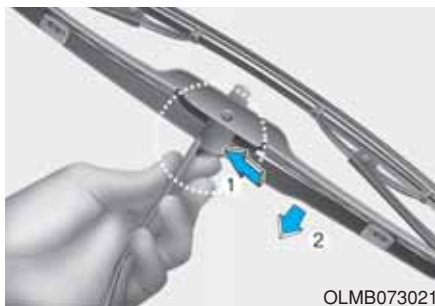

2. Druk de clip in en schuif de wissers omlaag.
3. Schuif het wisserblad uit de arm.
4. Plaats het ruitenwisserbladen in omgekeerde volgorde van verwijderen.



Type B

1. Zet de ruitenwisserarm omhoog.

AANWIJZING

Voorkom dat de wisserarm tegen de ruit valt, omdat de ruit kan beschadigen of barsten.

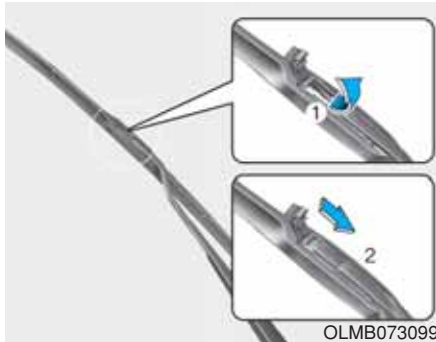

2. Plaats de klem van het wisserblad omhoog. Trek de wisserblad naar beneden en verwijder deze.



3. Plaats het nieuwe ruitenwisserbladen in omgekeerde volgorde van verwijderen.

Achterruitenwisserblad



1. Trek de ruitenwisserarm omhoog en draai het ruitenwisserblad (1).
2. Verwijder het ruitenwisserblad.



3. Plaats het nieuwe ruitenwisserblad door het middelste deel in de opening van de ruitenwisserarm te steken tot het ruitenwisserblad vastklikt.
4. Controleer of het ruitenwisserblad goed vastzit door er lichtjes aan te trekken.

Laat de ruitenwisserbladen vervangen door een officiële HYUNDAI-dealer om schade aan de ruitenwisserarmen en andere onderdelen te voorkomen.

ACCU

Optimale werking van de accu



- Zorg ervoor dat de accu altijd goed vastzit.
- Houd de bovenzijde van de accu schoon en droog.
- Houd de accupolen en de accupoolklemmen schoon, zorg ervoor dat ze goed vastzitten en bescherm ze met vaseline.
- Spoel gemorst elektrolyt direct af met een oplossing van water en natriumbicarbonaat (dubbel koolzure soda).
- Neem de accukabels los als u de auto gedurende een langere periode niet gaat gebruiken.

i Informatie

Uw auto is uitgerust met een onderhoudsvrije accu. Als uw auto is voorzien van een accu met een niveau indicator op de zijkant, gemarkeerd met 'lower' en 'upper', kunt het niveau van het elektrolyt controleren. Het niveau dient tussen 'lower' en 'upper' te staan. Als het niveau te laag is dient het te worden aangevuld met gedestilleerd (gedemineraliseerd) water (Vul nooit bij met zwavelzuur of een ander elektrolyt). Wees voorzichtig tijdens het bijvullen, zorg ervoor dat er geen vloeistof op de accu of andere onderdelen komt. Voeg nooit te veel vloeistof bij. Dit kan roestvorming op andere onderdelen veroorzaken. Na het bijvullen dient u de doppen te monteren. We adviseren u contact op te nemen met een officiële HYUNDAI-dealer.

! WAARSCHUWING

Gevaren accu



Lees de volgende aanwijzingen voor het omgaan met de accu zorgvuldig door.



Houd brandende sigaretten, vonken en open vuur uit de buurt van de accu.



Er bevindt zich altijd wat van het zeer licht ontvlambare waterstof in de accucellen. Dit kan ontploffen.



Houd accu's buiten bereik van kinderen, aangezien accu's het zeer agressieve zwavelzuur bevatten. Laat accuzuur niet in contact komen met uw huid, uw ogen, kleding en de lak van de auto.

(Vervolg)

(Vervolg)



Sp in wanneer u elektrolyt in uw ogen krijgt. Was uw huid grondig wanneer deze in aanraking komt met elektrolyt. Roep onmiddellijk medische hulp in wanneer u pijn of een brandend gevoel heeft.



Draag een veiligheidsbril tijdens het opladen van en het werken in de buurt van accu's. Zorg altijd voor ventilatie wanneer in een afgesloten ruimte wordt gewerkt.

(Vervolg)

(Vervolg)



Een onjuist afgevoerde batterij kan schadelijk zijn voor het milieu en voor uw gezondheid. Zorg ervoor dat de batterij volgens de wettelijke voorschriften wordt afgevoerd.



De accu bevat lood. Gooi deze na gebruik niet weg. Gelieve de batterij terug te brengen naar een erkende Hyundai-dealer voor recyclage.

- Bij het optillen van een accu met een kunststof behuizing kan door de druk accuzuur naar buiten komen, waardoor persoonlijk letsel optreedt. Houd bij het optillen uw handen aan de zijkant van de accu.

(Vervolg)

(Vervolg)

- Laad nooit een accu bij terwijl de accukabels nog aangesloten zijn.
- Het ontstekingsstelsel werkt met hoogspanning. Raak de onderdelen van de ontsteking niet aan als de motor draait of het contact in stand ON staat.

Het niet in acht nemen van bovenstaande waarschuwingen kan leiden tot ernstig letsel.

Accucapaciteitsticker

■ Voorbeeld



OJD072039

* De werkelijke sticker op de accu kan afwijken van de afbeelding.

1. CMF65L-BCI: De door HYUNDAI gebruikte naam van de accu
2. 12V: Nominale spanning
3. 60Ah(20HR): Nominale capaciteit (in ampère-uur)
4. 92RC: Nominale reservecapaciteit (in min.)
5. 550CCA: Koude-test in ampère volgens SAE-norm
6. 440A: De koude-test in ampère volgens EN-norm

⚠ WAARSCHUWING

Laden van de accu

Neem bij het laden van de accu de volgende voorzorgsmaatregelen in acht:

- De accu moet uit de auto worden verwijderd en in een goed geventileerde ruimte geplaatst worden.
- Houd sigaretten, vonken en open vuur uit de buurt van de accu.
- Houd de accu tijdens het laden in de gaten; beëindig het laden of wijzig de laadstroom wanneer het elektrolyt in de cellen begint te borrelen of de temperatuur van het elektrolyt hoger dan 49°C wordt.
- Draag een veiligheidsbril wanneer u de accu tijdens het opladen controleert.

(Vervolg)

(Vervolg)

- Neem de acculader in de onderstaande volgorde los.
 1. Zet de hoofdschakelaar van de acculader uit.
 2. Neem de klem los van de minpool.
 3. Neem de klem los van de pluspool.
- Schakel vóór het uitvoeren van onderhoudswerkzaamheden aan de accu of het laden van de accu alle elektrische verbruikers uit en zet de motor af.
- Neem de minkabel van de accu altijd eerst los en sluit de minkabel van de accu altijd als laatste weer aan.

Accu opladen

Uw auto is uitgerust met een onderhoudsvrije accu.

- Laad de accu gedurende 10 uur met behulp van een druppellader wanneer de accu in een kort tijd leeggeraakt is (doordat bijv. lampen of interieurverlichting zijn blijven branden terwijl de motor uit was).
- Wanneer de accu geleidelijk ontlaadt door een hoge elektrische belasting tijdens het rijden, moet deze gedurende 2 uur met een stroomsterkte van 20 - 30 A opgeladen worden.



OPMERKING

AGM-accu

- **AGM-accu's (Absorbed Glass Mat) zijn onderhoudsvrij. We adviseren u de AGM-accu te laten onderhouden door een officiële HYUNDAI-dealer. Gebruik voor het laden van uw AGM-accu alleen volautomatische acculaders die speciaal zijn ontworpen voor AGM-accu's.**
- **We adviseren u voor het vervangen van de AGM-accu vervangende onderdelen te gebruiken die geleverd zijn door een officiële HYUNDAI-dealer.**
- **Open of verwijder de afdekking bovenop de accu niet. Hierdoor kan het elektrolyt uit de accu gaan lekken wat tot ernstig letsel kan leiden.**

Te resetten onderdelen

Te resetten onderdelen nadat de accu is ontladen of na het weer aansluiten van de accukabels.

- Automatische ruitbediening (zie hoofdstuk 3)
- Schuif kanteldak (zie hoofdstuk 3)
- Multifunctioneel display (Zie hoofdstuk 3)
- Verwarmings- en ventilatiesysteem (zie hoofdstuk 3)
- Audio (zie hoofdstuk 4)

BANDEN EN WIELEN

Verzorging van de banden

Voor uw veiligheid, een maximale levensduur van de banden en een zo laag mogelijk brandstofverbruik, dient u de banden steeds op de aanbevolen spanning te houden en dient u het totaalgewicht en de maximale asbelasting niet te overschrijden.

Aanbevolen bandenspanning (koude banden)

De spanning van de banden (inclusief het reservewiel) dient dagelijks bij koude banden gecontroleerd te worden. 'Koude banden' wil zeggen dat er de laatste drie uur niet met de auto is gereden of niet meer dan 1,6 km.

Voor optimale rijeigenschappen, een optimale wegligging en een zo laag mogelijke bandenslijtage dient u de banden op de aanbevolen spanning te houden. Zie "Banden en velgen" in hoofdstuk 8 voor de aanbevolen bandenspanning.



U kunt alle specificaties (afmetingen en spanningen) terugvinden op een label dat op de auto is bevestigd.

⚠ WAARSCHUWING

Te lage bandenspanning

Een te lage bandenspanning (meer dan 0,7 bar lager) kan leiden tot enorme warmteontwikkeling. Hierdoor is het mogelijk dat een band lek raakt, dat het profiel vervormt of dat andere bandafwijkingen optreden, waardoor u de controle over de auto kunt verliezen en ernstig letsel oploopt. Het is risico is veel groter bij hoge buitentemperaturen en lange tijd rijden met hoge snelheden.

AANWIJZING

- Een te lage bandenspanning resulteert ook in overmatige slijtage, slechte rijeigenschappen en een verhoogd brandstofverbruik. Vervorming van de band is ook mogelijk. Houd de banden op de juiste spanning. Als een band frequent op spanning moet worden gebracht, adviseren we u de band te laten controleren door een officiële HYUNDAI-dealer.
- Een te hoge bandenspanning heeft een negatieve invloed op het rijcomfort en zorgt voor een verhoogde slijtage in het midden van het loopvlak. Bovendien bestaat er een grotere kans op beschadiging door oneffenheden in het wegdek.

AANWIJZING

- Wanneer banden warm zijn, zal de bandenspanning normaalgesproken 0,3 tot 0,4 bar hoger zijn dan wanneer ze koud zijn. Laat om de banden op de juiste spanning te brengen geen lucht ontsnappen uit warme banden. Hierdoor zal de bandenspanning te laag worden.
- Vergeet niet de ventieldopjes terug te plaatsen. Zonder het ventieldopje kan er vuil en vocht in het ventiel komen, waardoor lucht kan ontsnappen. Zorg bij verlies van een ventieldopje zo snel mogelijk voor een nieuw exemplaar.

WAARSCHUWING

Bandenspanning

Een te hoge of een te lage bandenspanning reduceert de levensduur van de banden, beïnvloedt de rijeigenschappen van de auto in negatieve zin en kan tot onverwachte bandproblemen leiden. Hierdoor bestaat de kans dat u de macht over de auto verliest en letsel oploopt.

AANWIJZING

- Bandenspanning

Let altijd op het volgende:

- Controleer de bandenspanning bij koude banden. (Nadat er de laatste drie uur niet met de auto is gereden of niet meer dan 1,6 km.)
- Controleer ook altijd de spanning van het reservewiel.
- Overschrijd het laadvermogen van de auto niet. Plaats niet te veel bagage op het roof rack als uw auto hiermee is uitgerust.
- Versleten, oude banden kunnen ongelukken veroorzaken. Vervang een band als het profiel erg versleten is of als de band beschadigd is.

Bandenspanning controleren

Controleer de bandenspanning minstens eenmaal per maand.

Controleer ook de spanning van het reservewiel.

Controle

Gebruik een goed kwaliteit meter om de bandenspanning te meten. Het is onmogelijk de bandenspanning te beoordelen door alleen naar de banden te kijken. Radiaalbanden lijken ook op de juiste spanning te zijn als de bandenspanning te laag is.

Controleer de bandenspanning bij koude banden. Een koude band houdt in dat de auto gedurende 3 uur heeft stilgestaan of niet meer dan 1,6 km heeft gereden gedurende deze periode.

Verwijder de ventieldop. Druk de bandenspanningsmeter stevig op het ventiel om de spanning te meten. Als de bandenspanning overeenkomt met de aanbevolen druk op de band en het informatielabel, hoeft hij niet te worden aangepast. Corrigeer de bandenspanning tot het aanbevolen niveau als de spanning te laag is.

Druk als de bandenspanning te hoog is het metalen pennetje in het midden van het ventiel in om lucht uit de band te laten lopen. Controleer de bandenspanning opnieuw met de bandenspanningsmeter. Plaats de ventieldopjes altijd terug op de ventielen. Ze zorgen ervoor dat er geen vuil of vocht in de ventielen terecht komt waardoor er lekken kunnen ontstaan.

WAARSCHUWING

- **Controleer de bandenspanning regelmatig. Controleer de banden daarnaast op slijtage en beschadigingen. Gebruik altijd een bandenspanningsmeter.**
- **Banden met een te hoge of een te lage spanning hebben een negatieve invloed op het rijgedrag en kunnen ervoor zorgen dat u de macht over de auto verliest, waardoor een aanrijding met (ernstig) letsel het gevolg kan zijn. De aanbevolen bandenspanning staat in dit instructieboekje en op het bandenspanningslabel op de middenstijl aan bestuurderszijde.**
- **Versleten banden kunnen ongelukken veroorzaken. Vervang banden die (ongelijkmatig) versleten of beschadigd zijn.**
- **Controleer de bandenspanning van het reservewiel. HYUNDAI wordt aanbevolen om bij het controleren van de bandenspanning ook die van het reservewiel te controleren.**

Wielen verwisselen

Om de banden zo gelijkmatig mogelijk te laten slijten wordt aangeraden de wielen iedere 10.000 km of eerder, indien het slijtagepatroon daartoe aanleiding geeft, te verwisselen.

Controleer bij het verwisselen van de wielen tevens de balans.

Controleer de banden bij het verwisselen van de wielen op ongelijke slijtage en beschadigingen. Abnormale slijtage wordt meestal veroorzaakt door een onjuiste bandenspanning, een onjuiste wieluitlijning, onbalans, veelvuldig hard remmen en snelle bochten. Controleer het profiel en de zijkant van de band op zwellingen. Vervang de band wanneer u deze aantreft. Vervang de band als het canvas of de koordlagen zichtbaar zijn. Breng na het verwisselen van de wielen de banden op de juiste spanning en controleer of de wielmoeren vastzitten.

Zie "Banden en velgen" in hoofdstuk 8.

Met een volwaardig reservewiel
(indien van toepassing)

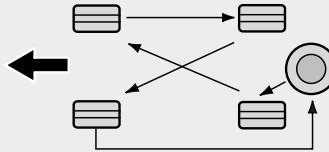

S2BLA790

Zonder reservewiel

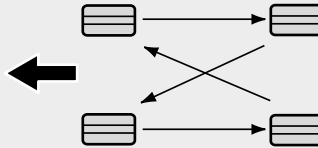

S2BLA790A

Banden met een specifieke draairichting
(indien van toepassing)

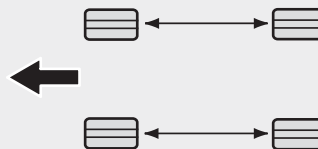

CBGQ0707A

Controleer bij het verwisselen van de wielen tevens de remblokken op slijtage.

i Informatie

Verwissel radiaalbanden met een asymmetrisch profiel alleen van voren naar achteren en niet van links naar rechts.

⚠ WAARSCHUWING

- Gebruik het reservewiel niet voor het roteren van de wielen
- Gebruik nooit diagonaal- en radiaalbanden door elkaar. Anders kan de auto moeilijker onder controle te houden zijn, wat kan leiden tot ernstig letsel of schade aan de auto.

Wielen uitlijnen en balanceren

De wielen van uw auto zijn af fabriek zorgvuldig uitgelijnd en gebalanceerd voor een lange levensduur van de banden en optimale prestaties.

Normaalgesproken is het niet nodig de wielen nogmaals uit te lijnen. In het geval de banden van uw auto echter abnormale slijtage vertonen of als de auto naar één kant trekt, kan het zijn dat de auto opnieuw moet worden uitgelijnd.

Wanneer de auto tijdens het rijden op een vlakke weg trilt, kan het zijn dat de wielen opnieuw moeten worden gebalanceerd.

AANWIJZING

De verkeerde balanceerge wichtjes kunnen de lichtmetalen velgen van uw auto beschadigen. Gebruik alleen goedgekeurde balanceergewichtjes.

Banden vervangen



Als de band gelijkmatig afgesleten is verschijnt de slijtage-indicator als een onderbroken lijn door het loopvlak. Dit geeft aan dat er minder dan 1,6 mm profieldikte op de band aanwezig is. Vervang in dat geval de band.

Wacht niet met het vervangen van de band totdat de slijtage-indicator over de gehele profielbreedte zichtbaar is.

⚠ WAARSCHUWING

Vervangen van banden

Om de veiligheid zo veel als mogelijk is te waarborgen:

- Vervang banden die (ongelijkmatig) versleten of beschadigd zijn. Rijden met versleten banden is bijzonder gevaarlijk; versleten banden hebben een negatieve invloed op de remwerking, de besturing en de tractie.
- Rijdt nooit met te lage of te hoge bandenspanning. Dit kan leiden tot ongelijkmatige slijtage en breuk in de koordlagen.
- Bij het vervangen van banden is het noodzakelijk banden van hetzelfde type en profiel te monteren. U moet alle banden (ook die van het reser-vewiel) vervangen.
- Het gebruik van banden en velgen anders dan de aanbevolen maten heeft invloed op de wegligging, prestaties en bedieningscomfort.

(Vervolg)

(Vervolg)

- **Velgen die niet voldoen aan de specificaties van HYUNDAI beïnvloeden de prestaties en het rijgedrag van uw auto. Laat u altijd adviseren door de Erkend HYUNDAI Reparateur.**
- **Het ABS vergelijkt de snelheid van de wielen. De bandenmaat heeft invloed op de snelheid van de wielen. Zorg er bij het vervangen van de banden voor dat ze dezelfde maat hebben als de originele banden. Wanneer banden van een ander formaat worden gebruikt, werken het ABS (antiblokkeersysteem) en het Elektronische stabiliteitsregeling (ESC) (indien van toepassing) mogelijk niet goed meer.**

Band compact reservewiel vervangen (indien van toepassing)

De levensduur van de band van een compact reservewiel is korter dan die van een conventionele band. Vervang de band van het compacte reservewiel als de slijtage-indicatoren zichtbaar zijn. De nieuwe band voor het compacte reservewiel moet dezelfde maat hebben en van hetzelfde type zijn als de oorspronkelijke band, en dient op de velg van het originele compacte reservewiel te worden geplaatst. De band voor het compacte reservewiel is niet ontworpen voor normale velgen, en de velg van het compacte reservewiel is niet ontworpen voor normale banden.

Velgen vervangen

Als u om de een of andere reden de velgen wilt vervangen, dient u erop te letten dat de nieuwe velgen gelijkwaardig zijn aan de originele velgen voor wat betreft diameter, velgbreedte en offset (wielbolling).

⚠ WAARSCHUWING

Een velg van de verkeerde maat heeft een negatieve invloed op de levensduur van de velg en van het wiellager, de remweg, de rijeigenschappen, de grondspeling, de ruimte tussen de band en de carrosserie, de ruimte bij het gebruik van sneeuwkettingen, de kalibratie van de snelheidsmeter of kilometerteller, de koplampafstelling en de bumperhoogte.

Grip

De grip van de banden kan verslechteren als de banden versleten zijn of niet op de juiste spanning zijn, of als u op een glad wegdek rijdt. Banden moeten worden vervangen als de slijtage-indicatoren zichtbaar zijn. Pas uw snelheid aan als er regen, sneeuw of ijs op de weg ligt om de kans te verkleinen dat u de controle over de auto verliest.

Onderhoud van banden

Naast een juiste bandenspanning, draagt een juiste wieluitlijning bij tot het beperken van de bandenslijtage. Vraag uw Erkend HYUNDAI Reparateur advies als u ziet dat een band onregelmatig is versleten.

Zorg ervoor dat nieuwe wielen uitgebalanceerd zijn. Dit komt het rijcomfort en de levensduur van de banden ten goede. Balanceer een wiel ook altijd wanneer de band van de velg verwijderd is geweest.

Informatie op de wang van de band



Deze informatie bestaat uit de basiseigenschappen van de band en het identificatienummer voor veiligheidscertificatie. Het identificatienummer kan worden gebruikt om de band te identificeren bij een terugroepactie.

1. Fabrikant of merknaam

Fabrikant of merknaam wordt aangegeven.

2. Aanduiding bandenmaat

De bandenmaat staat aangegeven op de wang van de banden. Deze informatie zal nodig zijn bij de aanschaf van nieuwe banden voor uw auto. De letters en cijfers in de aanduiding van de bandenmaat hebben de volgende betekenis.

Voorbeeld aanduiding bandenmaat: (Deze maat dient slechts ter illustratie; de bandenmaat van uw auto is afhankelijk van de uitvoering.)

185/65R15 88H

185 - Breedte band in millimeter.

65 - HoogteVbreedteverhouding. De hoogte van de wang van de band als percentage van de breedte.

R - Type band (radiaalband).

15 - Velgdiameter in inch.

88 - Index draagvermogen, een numerieke code die het maximale draagvermogen van de banden aangeeft.

H - Snelheidsclassificatie. Zie het overzicht in dit hoofdstuk voor meer informatie.

Aanduiding velgmaat

Ook velgen zijn voorzien van informatie die van belang kan zijn bij eventuele vervanging. De letters en cijfers in de aanduiding van de velgmaat hebben de volgende betekenis.

Voorbeeld aanduiding velgmaat:

6.0JX15

6.0 - Velgbreedte in inch.

J - Aanduiding offset.

15 - Velgdiameter in inch.

Snelheidsclassificatie banden

In het onderstaande overzicht staan de meest gebruikte snelheidsclassificaties voor personenautoband weergegeven. De aanduiding van de snelheidsclassificatie maakt deel uit van de aanduiding van de bandenmaat op de wang van de band. Deze aanduiding geeft de maximum snelheid weer waarvoor deze band is ontworpen.

Aanduiding snelheidsclassificatie	Maximum snelheid
S	180 km/h
T	190 km/h
H	210 km/h
V	240 km/h
Z	Hoger dan 240 km/h

3. Controleren van de leeftijd van de banden (TIN: identificatienummer)

Alle banden die ouder zijn dan 6 jaar, gebaseerd op de fabricagedatum, (inclusief de reserveband) moeten worden vervangen door nieuwe. U kunt de productiedatum vinden in de DOT-code op de wang (mogelijk alleen aan de binnenzijde) van de band. De DOT-code is een serie karakters op een band, die bestaat uit een combinatie van cijfers en letters. De productiedatum is af te leiden uit de laatste vier cijfers (karakters) van de DOT-code.

DOT : XXXX XXXX OOOO

In het voorste deel van de DOT-code worden de fabriekscodes, de bandenmaat en het type profiel aangegeven en in het tweede deel de week en het jaar waarin de band is geproduceerd.

Bijvoorbeeld:

DOT XXXX XXXX 2719 geeft aan dat de band is geproduceerd in week 27 van 2019.

WAARSCHUWING

Leeftijd band

Banden verouderen na verloop van tijd, zelfs wanneer ze niet worden gebruikt. Het verdient aanbeveling om banden bij normaal gebruik over het algemeen na zes (6) jaar te vervangen, ongeacht de resterende profiel diepte. Warmte ten gevolge van het rijden in een warm klimaat of het regelmatig met zware belading rijden kunnen het verouderingsproces versnellen. Het niet opvolgen van deze waarschuwing kan resulteren in een kapotte band. Hierdoor kunt u de controle verliezen, waardoor een ongeluk met ernstig letsel of schade het gevolg kan zijn.

4. Structuur en materiaal van de band

Het aantal lagen rubber van de band. Bandenfabrikanten moeten ook aangeven welke materialen zijn gebruikt in de band, zoals staal, nylon en polyester. De letter "R" betekent radiaalband; de letter "D" betekent diagonaalband; en de letter "B" betekent band met kruislingse koordlagen.

5. Maximale bandenspanning

Dit getal geeft aan hoe hoog de bandenspanning maximaal mag zijn. Overschrijd deze maximale bandenspanning niet. Zie het informatielabel voor de aanbevolen bandenspanning.

6. Maximum belasting

Dit getal geeft het maximale gewicht in kilo's en ponden aan die de band kan dragen. Gebruik altijd banden met dezelfde maximale belasting als de banden die vanuit de fabriek zijn geplaatst.

7. Uniforme bandenqualiteitsclassificatie

Kwaliteitsgradaties vindt u, indien van toepassing, op de zijkant van de band tussen de schouder van het loopvlak en de maximumbreedte van de wang.

Bijvoorbeeld:

TREADWEAR 200

TRACTION AA

TEMPERATURE A

Slijtage van het profiel

De slijtageclassificatie van het loopvlak is een relatieve classificatie gebaseerd op de mate van slijtage onder gecontroleerde omstandigheden op een officieel erkende testbaan. Voorbeeld: een band met de aanduiding 150 zal 1,5 keer langer meegaan dan een band met de aanduiding 100.

De levensduur van de banden zal in belangrijke mate afhankelijk zijn van de gebruiksomstandigheden. De levensduur kan echter van de norm afwijken door de rijstijl van de bestuurder, onderhoud van de banden, de toestand van de wegen en het klimaat.

De indicator is bij autobanden aangebracht op de wang. Welke banden er standaard of als optie beschikbaar zijn voor uw auto is afhankelijk van de uitvoering.

Grip - AA, A, B en C

Er zijn drie gripclassificaties, van hoog naar laag AA, A, B en C. De gripclassificatie geeft aan in hoeverre de banden op een nat wegdek doorglijden bij het maken van een noodstop, zoals gemeten onder gecontroleerde omstandigheden op een officieel erkende testbaan, zowel op asfalt als op beton. Een band met classificatie C is een band met relatief weinig grip.

WAARSCHUWING

De kwaliteit van de tractie voor deze band is gebaseerd op tractietests waarbij niet onder een hoek wordt geremd. Bij de kwaliteit is geen rekening gehouden met de acceleratie, het nemen van bochten, aquaplaning en maximum tractie.

Temperatuur - A, B en C

Er zijn drie temperatuurclassificaties mogelijk: A (de hoogste), B en C. Deze classificaties geven aan in hoeverre de band hittebestendig is en in welke mate de band warmte afvoert, zoals getest onder gecontroleerde omstandigheden op een testwiel in een officieel erkend laboratorium.

Door aanhoudende hoge temperaturen gaat het materiaal van de banden achteruit, waardoor de banden minder lang meegaan. Bij extreem hoge temperaturen kunnen de banden zelfs plotseling lek gaan. De classificaties B en A geven aan dat het testresultaat van de band in het laboratorium beter is dan het in de wet voorgeschreven minimum.

WAARSCHUWING

Temperatuur banden

De temperatuurclassificatie van deze band geldt voor een band die de juiste spanning heeft en niet overbelast is. Extreem hoge rijsnelheden, een te lage bandenspanning en/of overbelasting kunnen een concentratie van hitte in de band veroorzaken, wat kan leiden tot een klapband. Hierdoor kunt u de controle over de auto verliezen en ernstig letsel oplopen.

Band met een kleine hoogte-/breedteverhouding (indien van toepassing)

Er zijn banden toegepast met een kleine hoogte-/breedteverhouding, kleiner dan 50, voor een sportieve uitstraling.

Omdat banden met een kleine hoogte-/breedteverhouding zijn geoptimaliseerd voor handling en remmen, kan het rijcomfort afnemen en is het geluidsniveau hoger dan bij normale banden.

AANWIJZING

Omdat de wang van een band met een kleine hoogte-/breedteverhouding korter is dan normaal, raken de band en het wiel sneller beschadigd. Volg daarom onderstaande aanwijzingen op.

- Rijd op een slecht wegdek of in het terrein voorzichtig, omdat anders de banden en wielen beschadigd kunnen raken. Controleer na het rijden de banden en wielen.
- Rijd langzaam over putdeksels, drempels en stoepranden, om te voorkomen dat de banden en wielen beschadigd raken.
- Als de band hard met iets in aanraking is gekomen, adviseren we u de staat van de band te controleren of contact op te nemen met een officiële HYUNDAI-dealer.
- Controleer de staat van de band en de bandenspanning elke 3.000 km, om schade aan de band te voorkomen.

AANWIJZING

- Het is niet gemakkelijk om schade aan een band met het blote oog te zien. Als er ook maar de kleinste aanwijzing is voor schade aan de band, ook al is die niet met het blote oog waar te nemen, laat de band dan controleren of vervangen. Anders kan de band lek raken.
- Als de band beschadigd raakt door rijden op een slecht wegdek, in het terrein of over een putdeksel, drempel of stoeprand, valt deze schade niet onder de garantie.
- U kunt informatie over de band vinden op de wang van de band.

ZEKERINGEN

■ Plat type

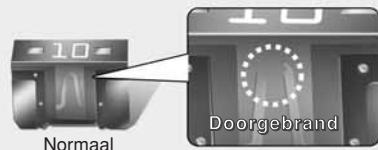

■ Cartridge type

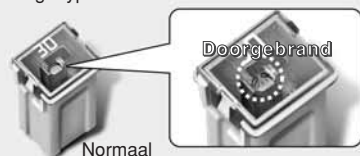

■ Multizekering

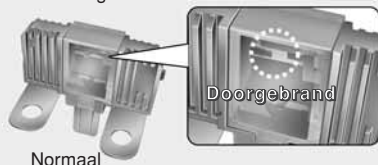

OTA070039

Het elektrisch systeem van een auto is tegen overbelasting beveiligd door middel van zekeringen.

Deze auto heeft 2 (of 3) zekeringkasten, één in het zijpaneel aan bestuurderszijde en de andere in de motorruimte vlak bij de accu.

Controleer de zekering van het desbetreffende circuit wanneer een bepaalde verlichting, accessoire of bedieningsorgaan niet werkt.

Als een zekering is doorgebrand, is het element in de zekering gesmolten.

Controleer de zekeringkast aan bestuurderszijde wanneer het elektrisch systeem niet werkt.

Vervang een zekering altijd door een zekering met dezelfde stroomsterkte.

Als de vervangende zekering ook doorbrandt, duidt dit op een elektrische storing. Vermijd het gebruik van het desbetreffende systeem en neem contact op met een officiële HYUNDAI-dealer.

Er worden drie soorten zekeringen gebruikt: een plat type voor lagere stroomsterkte, en een cartridge type en multizekering voor hogere stroomsterktes.

⚠ WAARSCHUWING

Zekering vervangen

- Vervang een zekering alleen door een zekering met dezelfde stroomsterkte.
- Een zekering met een hogere capaciteit kan schade en mogelijk brand veroorzaken.
- Vervang een zekering nooit door een draad of een stuk aluminiumfolie - ook niet als noodreparatie. Hierdoor kan het elektrische circuit overbelast worden, waardoor brand kan ontstaan.

AANWIJZING

Verwijder een zekering niet met een schroevendraaier of een ander metalen voorwerp omdat hierdoor kortsluiting kan ontstaan, waardoor schade aan het elektrische systeem kan worden veroorzaakt.

i Informatie

Mogelijk wijkt het daadwerkelijke label met de naam van de zekeringen en relais af.

⚠️ OPMERKING

- Wanneer u een doorgebrande zekering of relais door een nieuw exemplaar vervangt, zorg er dan voor dat de nieuwe zekering of het nieuwe relais goed in de houder past. Wanneer de zekering of het relais niet goed vastzit, kunnen de bedrading en de elektrische systemen van de auto beschadigd raken en mogelijk brand veroorzaken.
- Verwijder geen zekeringen, relais of aansluitingen die zijn vastgezet met bouten of moeren. De zekeringen, relais of aansluitingen zijn mogelijk niet goed vastgezet, wat brand kan veroorzaken. Als zekeringen, relais of aansluitingen die zijn vastgezet met bouten of moeren zijn doorgebrand, raden wij u aan contact op te nemen met een officiële HYUNDAI-dealer.

(Vervolg)

(Vervolg)

- Plaats uitsluitend zekeringen of relais in de aansluitingen van de zekering/het relais. Anders kunnen er problemen met de aansluiting of storingen aan het systeem ontstaan.
- Als sommige lampen (koplamp, mistlap vóór, mistlamp achter, stoplicht en richtingaanwijzers) niet werken, controleer dan de gloeilamp. Wanneer de gloeilamp normaal is, raden wij u aan een erkende Hyundai-dealer te raadplegen.

Vervangen zekering instrumentenpaneel



1. Zet het contact in stand LOCK (of OFF) en alle andere schakelaars uit.
2. Open het deksel van de zekeringkast.



Als u geen reservezekering hebt, kunt u de zekering van een ander circuit gebruiken dat niet nodig is om te kunnen rijden, bijvoorbeeld van de aansteker, mits de zekering dezelfde stroomsterkte heeft.

Controleer de zekeringkast in de motorruimte wanneer de koplampen of andere elektrische componenten niet werken. Vervang een doorgebrande zekering.

3. Verwijder de verdachte zekering. Gebruik het demontagegereedschap dat zich in de zekeringkast in de motorruimte bevindt.
4. Controleer de verwijderde zekering; vervangen indien deze is doorgebrand.
5. Plaats een nieuwe zekering met dezelfde stroomsterkte en controleer of de zekering goed vastzit.

Bij loszitten adviseren we u contact op te nemen met een officiële HYUNDAI-dealer.

Zekeringschakelaar



Plaats de zekeringschakelaar altijd in de AAN stand.

Als u de schakelaar plaatst in de UIT stand, dan moeten sommige onderdelen gereset worden en kan het gebeuren dat de zender (of smart key) niet goed werken.

Als het onderstaande bericht wordt weergegeven op het dashboard, controleer de zekeringsschakelaar en zet de zekeringsschakelaar AAN (indien van toepassing).

- Schakel de "ZEKERINGSCHAKELAAR" in
- ZEKERING AAN

AANWIJZING

Plaats de zekeringsschakelaar altijd in de AAN stand tijdens het rijden.

Laat de transportzekeringsschakelaar niet herhaaldelijk bewegen.

De zekeringsschakelaar beschadigd kan raken.

Vervangen zekering motorruimte

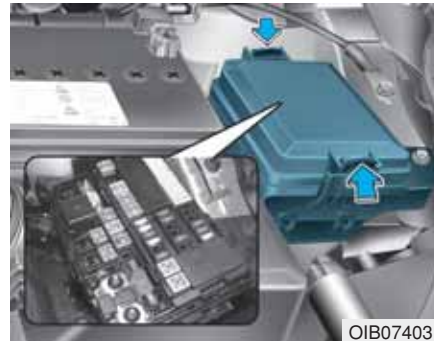

1. Zet het contact in stand LOCK (of OFF) en alle andere schakelaars uit.
2. Verwijder het deksel van de zekeringkast door de lippen in te drukken en het deksel omhoog te trekken.
3. Controleer de verwijderde zekering; vervangen indien deze is doorgebrand. Gebruik de zekeringtrekker in de zekeringkast in de motorruimte om de zekering te verwijderen of te plaatsen.

4. Plaats een nieuwe zekering met dezelfde stroomsterkte en controleer of de zekering goed vastzit. Bij loszitten adviseren we u contact op te nemen met een officiële HYUNDAI-dealer.

AANWIJZING

Plaats het deksel op de juiste manier nadat de zekeringkast in de motorruimte gecontroleerd is. Wanneer dit niet het geval is, kunnen elektrische storingen ten gevolge van binnendringend vocht optreden.

Hoofdzekering (Multizekering)



Vervang de doorgebrande hoofdzekering als volgt:

1. Neem de minpool los van de accu.

2. Verwijder de moeren die in de bovenstaande afbeelding worden aangegeven.
3. Vervang de zekering door een nieuwe met dezelfde stroomsterkte.
4. Plaats de onderdelen in omgekeerde volgorde van verwijderen.

i Informatie

Als de hoofdzekering is doorgebrand, adviseren we u contact op te nemen met een officiële HYUNDAI-dealer.

⚠ OPMERKING

Als de hoofdzekering niet goed gemonteerd is, kan dit brand veroorzaken.

Als de hoofdzekering is doorgebrand, adviseren we u contact op te nemen met een officiële HYUNDAI-dealer.

Zekering-/relaiskast

Zekering zijpaneel



OGB074031

Aan de binnenzijde van de deksels vindt u een label met daarop de naam van de zekeringen en relais en de capaciteit.





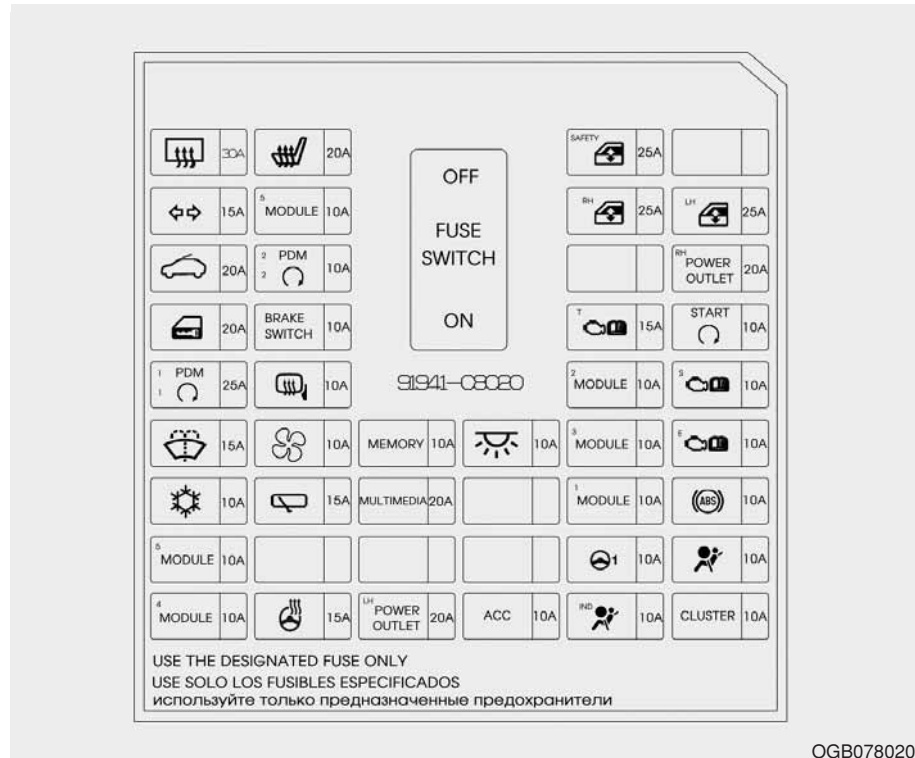







i Informatie

Mogelijk zijn niet alle beschrijvingen van de zekeringkast van toepassing op uw auto. Deze golden ten tijde van het ter perse gaan. Raadpleeg het label in de zekeringkast als u de zekeringkast controleert.









OGB078020





Zekeringkast zijpaneel bestuurderszijde

Naam zekering	Symbol	Stroomsterkte zekering	Beschermd circuit
RR HTD	RR HTD	30A	RR HTD Relais
S/HEATER		20A	Stoelverwarming bestuurder / passagier
SAFETY P/WDW	SAFETY 	25A	Module elektrisch bedienbare ruit bestuurderszijde met klembeveiliging
T/SIG		15A	BCM
MODULE6	⁶ MODULE	10A	Datalinkstekker
P/WDW RH	^{RH} 	25A	Hoofdschakelaar ruitbediening, Schakelaar ruitbediening rechts voor, schakelaar ruitbediening rechts achter (LHD)
P/WDW LH	^{LH} 	25A	Hoofdschakelaar ruitbediening, Schakelaar ruitbediening links voor, schakelaar ruitbediening links achter (RHD)
SUNROOF		20A	Motor schuif-/kanteldak
PDM 2	² PDM 	10A	Module Smart Key, Start/stoptoets
POWER OUTLET RH	^{RH} POWER OUTLET	20A	Aansluiting RH
DR LOCK		20A	Relais Ontgrendeling achterklep, Relais vergrendelen portier, Relais ontgrendelen portier, Deadlock-relais
BRAKE SWITCH	BRAKE SWITCH	10A	Remlichtschakelaar, Module Smart Key
TCU	^T 	15A	SPEED_SNSR_IN/OUT, INHIBIT_SW/B_UP_SW, S_MODE_SW
START	START 	10A	Koppeling Schakelaar, Schakelaar, Transmissiestandschakelaar, PCB blok (Startrelais), ECM, Module Smart Key
PDM 1	¹ PDM 	25A	Module Smart Key
HTD MIRR		10A	ECM/PCM, Module klimaatregeling, Elektrisch verstelbare buitenspiegel bestuurderszijde/passagierszijde

Zekeringkast zijpaneel bestuurderszijde

Naam zekering	Symbool	Stroomsterkte zekering	Beschermd circuit
MODULE 2	² MODULE	10A	Consoleschakelaar, Zoemer parkeerhulp achter, Module bandenspanningscontrole, Waarschuwingssysteem Voor het Onbedoeld Verlaten van de Rijstrook, Sensor parkeerhulp achter Links/Rechts/Midden LH/Midden RH, Sensor parkeerhulp voor LH/RH/Midden LH/Midden RH
SENSOR	^S 	10A	Oliepeilsensor, sensor waarschuwinglampje brandstoffilter, Voorgloeirelaisunit
WASHER		15A	Multifunctionele schakelaar (ruitenwisser)
BLOWER		10A	Module klimaatregeling (automatisch A/C)
MEMORY	MEMORY	10A	Digitale klok, BCM, Schakelaar alarmknipperlichten & Schakelaar portiervergrendeling, Module klimaatregeling, Regensensor, Instrumentenpaneel (MCU, IND.), Module bandenspanningscontrole
INTERIOR LAMP		10A	Bagageruimteverlichting, Leeslampje, makeupspiegelverlichting LH/RH, Midden interieurverlichting, persoonlijke Lamp LH/RH, Verlichting dashboardkastje
MODULE 3	³ MODULE	10A	Multifunctionele servicestekker, Audio, Module klimaatregeling, middenconsole schakelaar, ATM Versnellingspook Verlichting, DC-DC converter, Spiraalveer, BEST/PASS stoelverwarming
ECU	^E 	10A	ECM/PCM, module Smart Key
A/CON		10A	Module klimaatregeling, PCB Blokkeer (Aanjagerrelais)
WIPER RR		15A	Motor ruitenwisser achter, PCB Blokkeer (Relais ruitenwisser achter)
MULTIMEDIA	MULTIMEDIA	20A	Audio (zonder ISG), DC-DC Converter (Met ISG)

Zekeringkast zijpaneel bestuurderszijde

Naam zekering	Symbol	Stroomsterkte zekering	Beschermd circuit
MODULE 1	¹ MODULE	10A	BCM, Schakelaar Sportmodus, Remlichtschakelaar
ABS		10A	ABS-module, ESP-module, Crash Pad-Schakelaar
MODULE 5	⁵ MODULE	10A	Schakelaar stoelverwarming bestuurder/passagier, Elektrochromatische binnenspiegel, BCM, Schakelaar koplampverstelling, Servo koplampverstelling links/rechts
MDPS		10A	MDPS-eenheid
A/BAG		10A	Airbagmodule
MODULE 4	⁴ MODULE	10A	BCM, module Smart Key
HTD STRG		15A	Spiraalveer
POWER OUTLET LH	^{LH} POWER OUTLET	20A	Aansluiting LH
ACC	ACC	10A	Schakelaar elektrisch verstelbare buitenspiegel, BCM, Module Smart Key, Aansluiting relais, Smart phone, Digitale klok, Audio, DC-DC converter
A/BAG IND	^{IND} 	10A	Instrumentenpaneel (IND.)
CLUSTER	CLUSTER	10A	Instrumentenpaneel (MCU, IND.)

Zekeringkast motorruimte

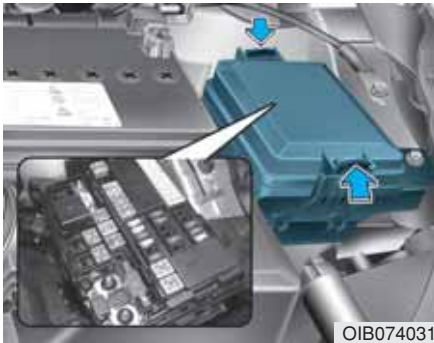

Aan de binnenzijde van de deksels vindt u een label met daarop de naam van de zekeringen en relais en de capaciteit.

i Informatie

Mogelijk zijn niet alle beschrijvingen van de zekeringkast van toepassing op uw auto. Deze golden ten tijde van het ter perse gaan. Raadpleeg het label in de zekeringkast als u de zekeringkast controleert.

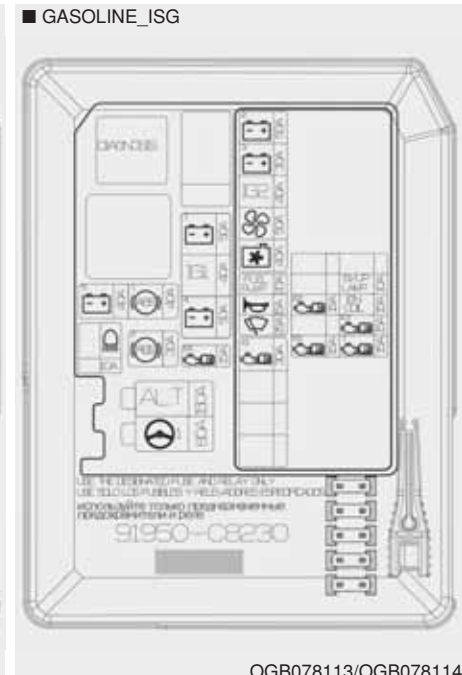

■ GASOLINE_TURBO

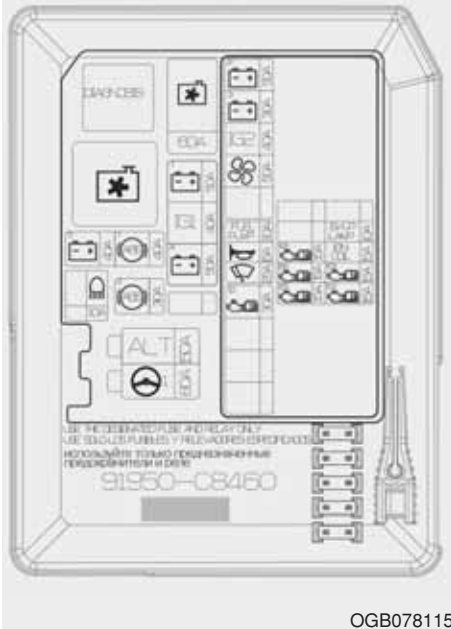



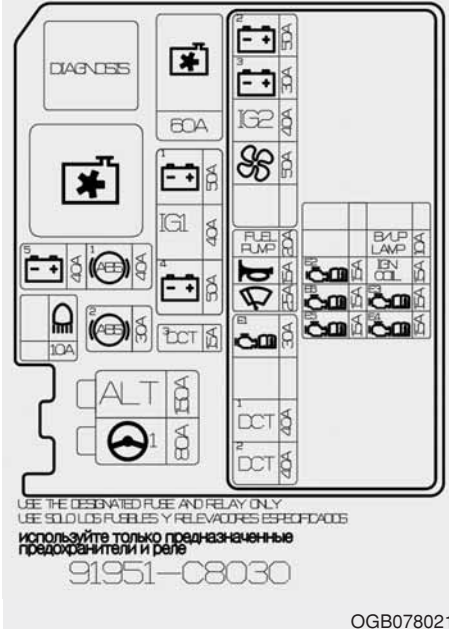





■ GASOLINE_TURBO DCT



i Informatie

Mogelijk zijn niet alle beschrijvingen van de zekeringkast van toepassing op uw auto. Deze golden ten tijde van het ter perse gaan. Raadpleeg het label in de zekeringkast als u de zekeringkast controleert.











Zekeringkast motorruimte

Fuse	Naam zekering	Symbol	Stroomsterkte zekering	Beschermd circuit
MULTI FUSE	MDPS	 1	80A	MDPS-eenheid
	ALT	ALT	[125A] (150A)	Alternator
FUSE	ECU4 (NON-TURBO) DCT_3(TURBO)	E4  3 DCT	15A	ECM (NON TURBO) DCT_TCM (TURBO)
	B+4	4 	50A	Smart verbindingblok (IPS 1 (ARISU- LT 1), IPS 2, IPS 3 (ARISU- LT 3))
	IG1	IG1	40A	Zonder Start knop : Contactslot Met Start knop : PDM relaaskast (IG1 / ACC Relais)
	B+1	1 	50A	Smart verbindingblok
	C/FAN (GSL-T)		60A	C/Fan (TURBO) Relais
	ABS 2	2 	30A	ABS-module, ESP-module
	ABS 1	1 	40A	ABS-module, ESP-module, multifunctionele servicestekker
	H/LAMP HI SOL		10A	PCB Blok (Koplamprelais HI SOL)
	B+5	5 	40A	Smart verbindingblok



[] : G4LA/G4LC & Zonder ISG

() : D3FA/D4FC en met ISG

PCB Blok (Benzinemotor)

Naam zekering	Symbool	Stroomsterkte zekering	Beschermd circuit
ECU 1	^{E1} 	30A	Relais motorregeling-ECU
WIPER		25A	Relais ruitenwisser LO
HORN		15A	Claxonrelais, Relais claxon alarmsysteem
F/PUMP	F/PUMP	20A	Relais Brandstofpomp
C/FAN (NON TURBO)		40A	Relais koelventilator (laag), Relais koelventilator (hoog)
BLOWER		50A	Aanjagerrelais
IG 2	IG2	40A	Startrelais, Contactslotschakelaar (Zonder Start knop), PDM Relaiskast (IG2 Relais)
B+3	³ 	30A	Smart verbindingblok (IPS 4, IPS 5 (ARISU-LT 2))
B+2	² 	50A	Smart verbindingblok (P/WDW Relais, Relais Aansluiting)
ECU 5	^{E5} 	15A	PCM (GSL-AT) ECM (GSL-T)
ECU 6 (GSL-T)	^{E6} 	15A	ECM
ECU 2	^{E5} 	15A	ECM, PCM (G4LC), Verstuiver #1/#2/#3/#4, Relais koelventilator (laag) (GSL-NON T), Relais koelventilator (hoog) (GSL-NON T), Olieregelklep (GSL-T), Olieregelklep EX (GSL_T), Magneetklep dampafvoer

PCB Blok (Benzinemotor)

Naam zekering	Symbol	Stroomsterkte zekering	Beschermd circuit
TCU(GSL AT) ECU_4 (GSL TURBO)	T 	15A	PCM (G4LC), ECM (GSL-T MT), Relais Brandstofpomp (GSL-T), Module Startblokkeer (GSL-T)
ECU 3	E3 	15A	ECM (GSL-NON T), PCM (GSL-NON T), Module Startblokkeer (GSL-NON T), Relais Brandstofpomp (GSL-NON T), Sensor Nokkenasstand # 1 / # 2 (GSL-NON T 1,2), Olieregelklep # 1 / # 2 (GSL-NON T), Magneetklep dampafvoer (GSL-NON T), Variabel Inlaat Magneetventiel (GSL-NON T 1.4), Zuurstofsensoren (Op)/(Neer) (ALL) luchtmassameter, koelventilatorrelais voor PWM (GSL-T), RCV (GSL-T), PTC_heater_1
IG_COIL(GSL) ECU_5(DSL)	IGN COIL E5 	15A	Ontstekingsspoel (G4LA-zonder ISG), Condensator, Ontstekingsspoel #1/#2/#3/#4, EGR Cool Valve ,Remlichtschakelaar, Relais Brandstofpomp, Relais Brandstofverwarmer
B/UP LAMP	B/UP LAMP	10A	M/T: Schakelaar achteruitrijlicht A/T: Audio, Achteruitrijlicht, Electrochromatische binnenspiegel
DCT_1 (GSL-TURBO)	¹ DCT	40A	DCT TCM
DCT_2	² DCT	40A	DCT TCM

GLOEILAMPEN

WAARSCHUWING

Vervangen van gloeilampen

Zet, voordat u lampen gaat vervangen, de parkeerrem stevig vast en controleer of het contact in stand LOCK staat om te voorkomen dat de auto plotseling in beweging komt, dat u zich brandt of dat u een schok krijgt.

Gebruik alleen lampen met de voorgeschreven wattage.

AANWIJZING

Zorg ervoor dat de doorgebrande lamp vervangen wordt door een met dezelfde wattage. Anders kan de zekering of het elektrische bedradingssysteem beschadigd raken.

AANWIJZING

Als u niet over het juiste gereedschap, de juiste lampen en ervaring beschikt, adviseren we u contact op te nemen met een officiële HYUNDAI-dealer.

In veel gevallen kan het zelf vervangen van lampen problemen opleveren vanwege het feit dat om bij de lamp te kunnen komen, eerst andere onderdelen verwijderd dienen te worden. Dat is in het bijzonder het geval als u de koplampunit moet verwijderen om bij de gloeilamp(en) te kunnen komen. Het verwijderen en plaatsen van de koplampunit kan leiden tot beschadigingen aan de auto.

Informatie

Na zware regenval of het wassen van de auto kan het lijken alsof er vocht in de koplampen en achterlichten zit. Dit wordt veroorzaakt door het temperatuurverschil tussen de binnenzijde en de buitenzijde van het lampglas. Dit is vergelijkbaar met het beslaan van de ruiten bij het rijden onder regenachtige omstandigheden en duidt niet op een probleem met uw auto. Als er sprake is van waterlekage in het elektrische gedeelte van de lamp, adviseren we u het systeem te laten controleren door een officiële HYUNDAI-dealer.

Vervangen van koplampen, parkeerlichten, richtingaanwijzerlampen en mistlampen vóór



Type A

- (1) Koplamp (grootlicht/dimlicht)
- (2) Parkeerlicht (Stand)
- (3) Richtingaanwijzer vóór
- (4) Dagrijverlichting (DRL)



Type B

- (1) Koplamp (grootlicht/dimlicht)
- (2) Parkeerlicht (Stand)
- (3) Richtingaanwijzer vóór
- (4) Dagrijverlichting (DRL)
- (5) Statisch buiglicht (SBL)*
- (6) Mistlamp vóór*

* : indien van toepassing



Type C (Alleen 5 Portieren)

- (1) Koplamp (grootlicht/dimlicht)
- (2) Parkeerlicht (Stand)
- (3) Richtingaanwijzer vóór
- (4) Dagrijverlichting (DRL)
- (5) Mistlamp vóór

Kopgloeilamp



WAARSCHUWING

Halogeenlampen

- Halogeenlampen bevatten gas onder druk, zodat de halogeenlamp bij het vallen kan ontploffen waardoor kleine glasjeeltjes vrijkomen.

(Vervolg)

(Vervolg)

- Behandel halogeenlampen altijd voorzichtig om krassen te voorkomen. Voorkom contact met vloeistoffen wanneer de lampen branden. Raak het glas nooit met de vingers aan. Door achtergebleven vet kan de lamp te heet worden en knappen wanneer deze brandt. De lamp mag alleen in gemonteerde toestand worden ingeschakeld.
- Vervang een beschadigde of gebarsten lamp direct en gooi deze niet zomaar weg.
- Draag bij het vervangen van een lamp een veiligheidsbril. Laat de lamp alvorens hem te vervangen afkoelen.

Informatie

Als na het vervangen van de koplamp unit na schade of het opnieuw monteren de koplamp moeten worden afgesteld, adviseren we u contact op te nemen met een officiële HYUNDAI-dealer.

* Wisselen tussen links en rechts rijdend verkeer

De dimlichtbundel is asymmetrisch. Als u naar een land gaat waar het verkeer links rijdt, kan dit asymmetrische deel tegemoetkomend verkeer verblinden. Om verblinding te voorkomen schrijft het ECE-Reglement verschillende technische oplossingen voor (bijv. een automatisch aanpassingssysteem, afplakken of de koplampen lager afstellen). Deze koplampen zijn zo ontworpen dat ze tegemoetkomend verkeer niet verblinden. Daarom hoeft u de koplampafstelling niet te veranderen als u in een land rijdt waar het verkeer aan de andere kant rijdt dan in Nederland.

Koplamp

■ Type A

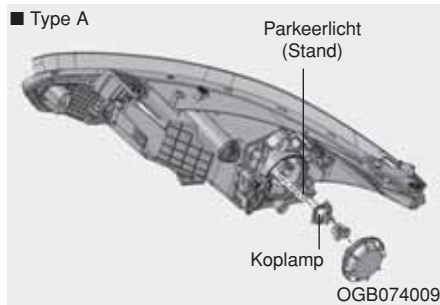

■ Type B

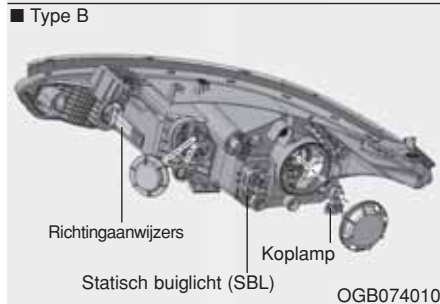

1. Open de motorkap.
2. Verwijder de afdekkap van de koplamp door de kap linksom te draaien.
3. Neem de stekker los van de koplamp.

4. Maak de klem van de lamp los door het uiteinde in te drukken en dit omhoog te duwen.
5. Verwijder de lamp uit de koplampunit.
6. Plaats een nieuwe lamp in de koplampunit en bevestig deze door de klem op zijn plaats te drukken.
7. Sluit de stekker van de koplamp aan.
8. Plaats de afdekkap van de koplamp door de kap rechtsom te draaien.

Richtingaanwijzerlampen

1. Verwijder de fitting uit de lichtunit door deze linksom te draaien tot de nokjes van de fitting in lijn liggen met de uitsparingen van de lichtunit.
2. Verwijder de lamp uit de fitting door de lamp in te drukken en deze een willekeurige kant op te draaien tot de nokjes van de lamp in lijn liggen met de uitsparingen van de fitting. Trek de lamp uit de fitting.
3. Plaats een nieuwe lamp in de fitting en draai de lamp een willekeurige kant op tot hij vastzit.
4. Plaats de fitting in de lichtunit door de nokjes op de fitting in lijn te brengen met de uitsparingen in de lichtunit. Duw de fitting in de lichtunit en draai de fitting een kwartslag rechtsom.

Parkeerlichten

1. Verwijder de houder uit de unit door de houder recht naar buiten te trekken.
2. Verwijder de lamp uit de houder door de houder naar buiten te trekken.
3. Plaats de nieuwe lamp in de houder.
4. Druk de houder in de unit.

Mistlamp vóór of Motorvoertuig-verlichting overdag (DRL) (indien van toepassing)

■ Type A - DRL

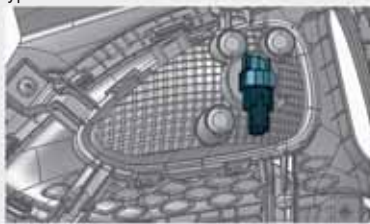

OGB078105

■ Type B – Mistlampen



OGB078106

■ Type C – Mist & DRL



OGB078111

1. Verwijder de onderdeksel door aan de schroeven en bouten te draaien.
2. Steek uw hand in de achterzijde van de voorbumper.
3. Neem de voedingsschakelaar los uit de fitting.
4. Verwijder de fitting uit het huis door deze linksom te draaien tot de nokjes van de fitting in lijn liggen met de uitsparingen van het huis.
5. Plaats een nieuwe fitting in het huis door de nokjes van de fitting in lijn te leggen met de uitsparingen van het huis. Duw de fitting in het huis en draai de fitting een kwartslag rechtsom.
6. Sluit de voedingsschakelaar aan op de fitting.
7. Plaats de onderplaat weer op de voorbumper.

Parkeerlichten/Dagrijverlichting (indien van toepassing)

Uw auto is uitgerust met LED-lampen. LED-lampen hebben geen vervangbare gloeilampen. Als de LED lamp niet brandt, raden u aan het auto door een officiële HYUNDAI-dealer na te laten kijken.

Koplampen en mistlampen voor afstellen

Afstellen koplampen

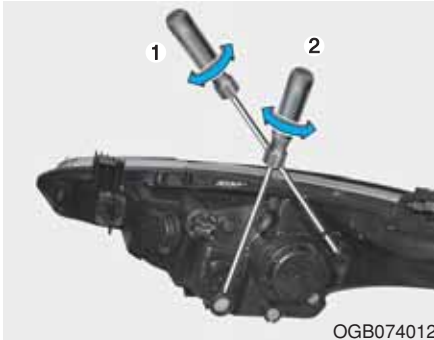

1. Breng de banden op de voorgeschreven spanning en verwijder alle lading uit de auto behalve het reservewiel en het gereedschap. Laat iemand in de auto plaatsnemen op de bestuurdersstoel.
2. De auto moet op een vlakke ondergrond staan.
3. Trek verticale lijnen (lijnen die door het hart gaan van de respectievelijke koplamp) en een horizontale lijn (die door het hart gaat van de koplamp) op het scherm.
4. Controleer of de accu voldoende geladen is, schakel de koplampen in en stel de koplampen zo af dat het helderste gedeelte van de lichtbundel op de horizontale en verticale lijnen valt.
5. Verdraai de schroevendraaier (2) rechtsom of linksom om de dimlicht/grootlicht bundel omhoog of omlaag te verstellen. Verdraai de schroevendraaier (1) rechtsom of linksom om de dimlicht/grootlicht bundel omhoog of omlaag te verstellen.

Afstellen mistlampen vóór

■ Type B – Mistlampen

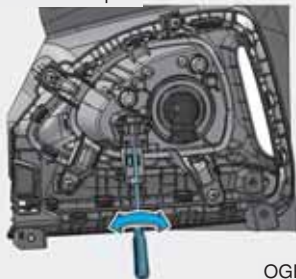

OGB078107

■ Type C – Mist & DRL



OGB078108

Controleer of de accu voldoende geladen is, schakel de mistlampen vóór in en stel de mistlampen af. Verdraai de schroevendraaier (1) rechtsom of linksom om de lichtbundel omhoog of omlaag te verstellen.

Het afstellen van de mistlampen vóór gaat op dezelfde wijze als bij de koplampen.

Richtpunt (5 Deurs / 3 Deurs)

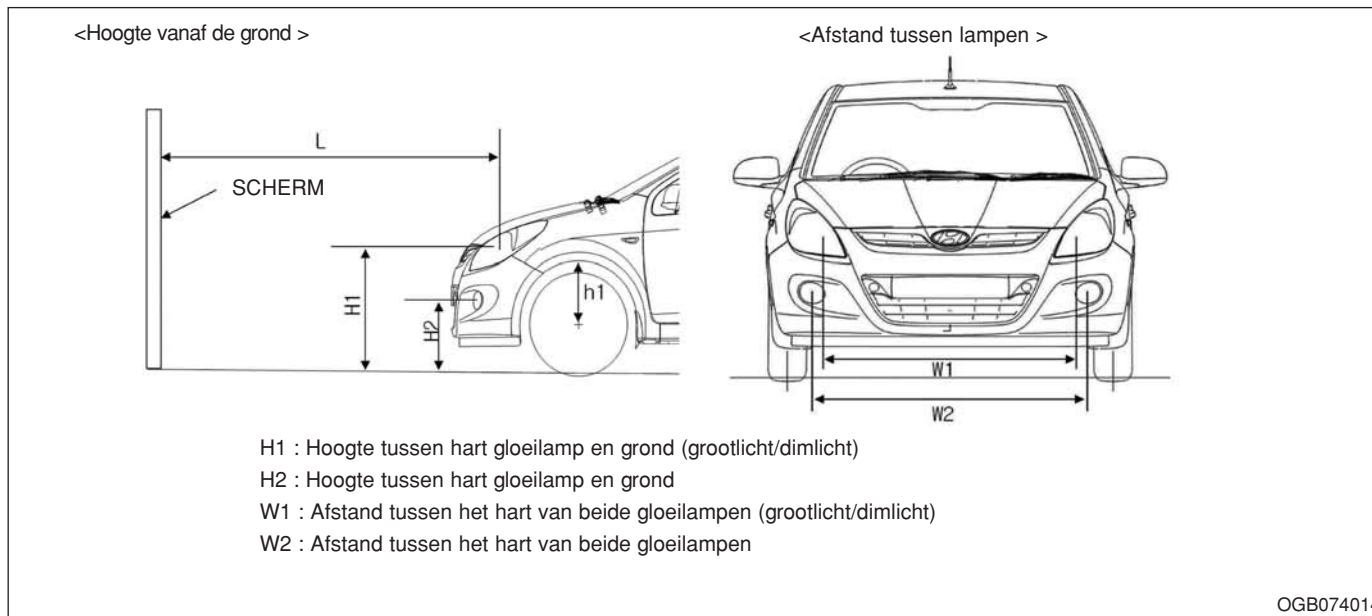

OGB074014

Eenheid: mm

Conditie auto		H1	H2		W1	W2	
			5 Deurs	3 Deurs		5 Deurs	3 Deurs
Zonder bestuurder	Type A	696.7	341	434	1310	1350	1420
	Type B	708	372	434	1360	1348	1420
Met bestuurder	Type A	688.7	333	426	1310	1350	1420
	Type B	700	364	426	1360	1374	1420

Richtpunt (Cross)

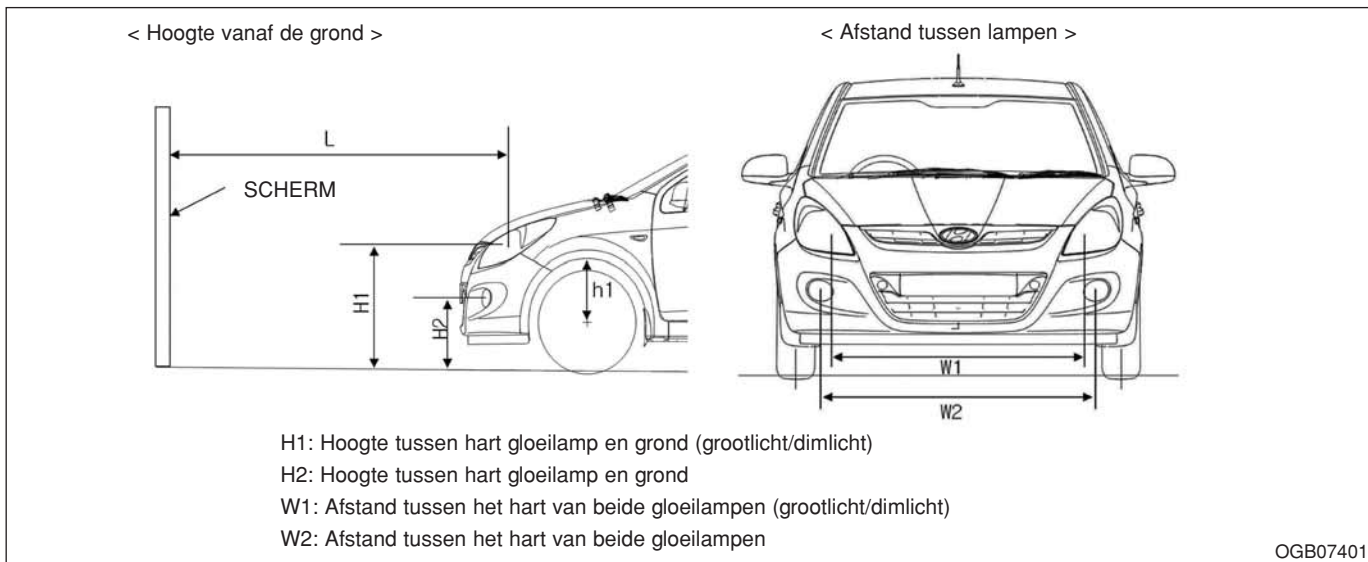

Eenheid: mm

Conditie auto		H1	H2	W1	W2
Zonder bestuurder	Type A	716	402	1310	1400
	Type B	722	402	1360	1400
Met bestuurder	Type A	708	394	1310	1400
	Type B	714	394	1360	1400

■ Gebaseerd op een scherm van 10 meter

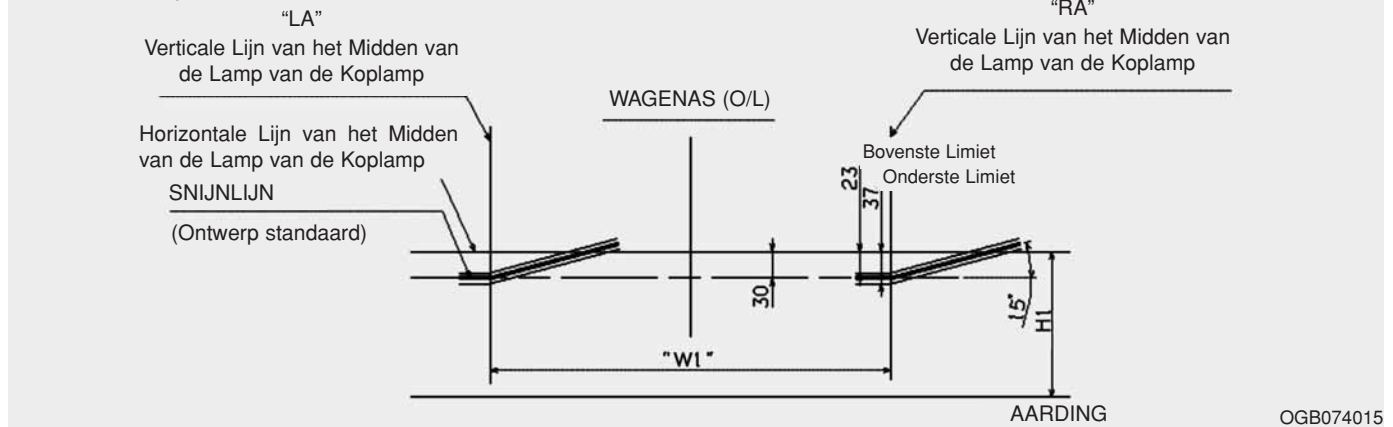

Dimlicht (auto's met linkse besturing)

1. Stel het dimlicht af zonder dat er iemand in de auto zit.
2. De begrenzingslijn moet samenvallen met de begrenzingslijn in de afbeelding.
3. Bij het afstellen van het dimlicht moet de afstelling in verticale richting worden gedaan na het afstellen in horizontale richting.
4. Als de auto is uitgerust met een koplampverstelsysteem, moeten de koplampen worden afgesteld met de schakelaar voor de koplampverstelling in stand 0.

■ Gebaseerd op een scherm van 10 meter

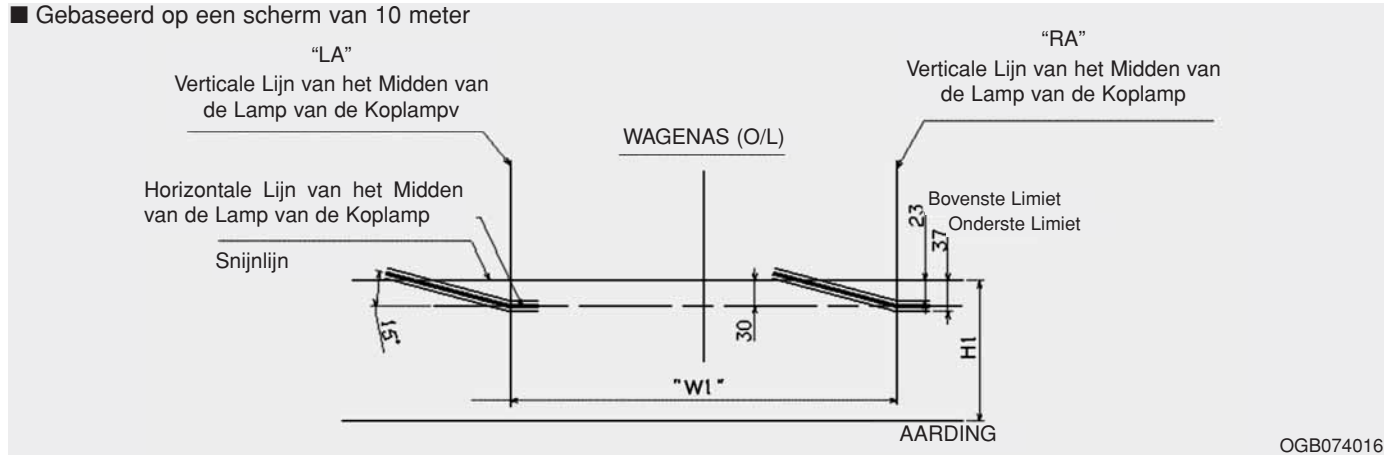

Dimlicht (auto's met rechtse besturing)

1. Stel het dimlicht af zonder dat er iemand in de auto zit.
2. De begrenzingslijn moet samenvallen met de begrenzingslijn in de afbeelding.
3. Bij het afstellen van het dimlicht moet de afstelling in verticale richting worden gedaan na het afstellen in horizontale richting.
4. Als de auto is uitgerust met een koplampverstelsysteem, moeten de koplampen worden afgesteld met de schakelaar voor de koplampverstelling in stand 0.

- Gebaseerd op een scherm van 10 meter
Verticale Lijn van het Midden van
de Lamp van de Linker Koplamp

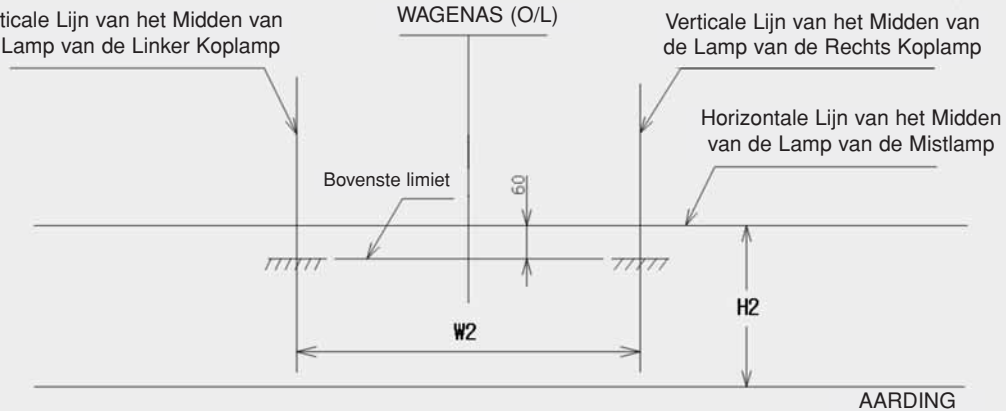

OIA073029

Mistlamp vóór

1. Stel de mistlampen voor af met de bestuurder (75 kg) in de auto.
2. De begrenziingslijn moet in het toegestane gebied vallen (gearceerde gedeelte).

Gloeilamp richtingaanwijzer opzij vervangen



Als de lamp niet brandt, raden u aan het auto door een officiële HYUNDAI-dealer na te laten kijken.

Lamp achterlichtunit vervangen



- (1) Achterlicht
- (2) Remlicht en achterlicht
- (3) Richtingaanwijzer
- (4) Mistachterlicht (indien van toepassing)
- (5) Achteruitrijlicht



- (1) Achterlicht
- (2) Remlicht en achterlicht
- (3) Richtingaanwijzerlampen
- (4) Mistachterlicht
- (5) Achteruitrijlicht



- (1) Achteruitrijlicht
- (2) Richtingaanwijzerlampen
- (3) Stoplicht
- (4) Remlicht en achterlicht
- (5) Achterlicht
- (6) Mistachterlicht

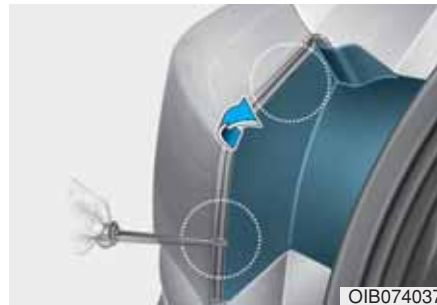

1. Open de achterklep
2. Draai de bevestigingsschroeven van de lichtunit los met een kruiskop-schroevendraaier.
3. Verwijder de achterlichtunit uit de carrosserie.

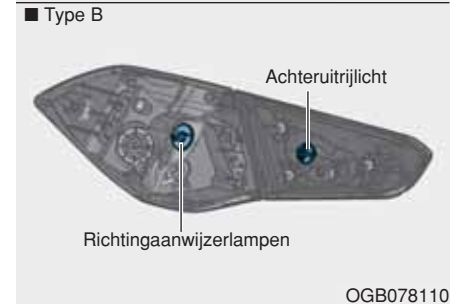
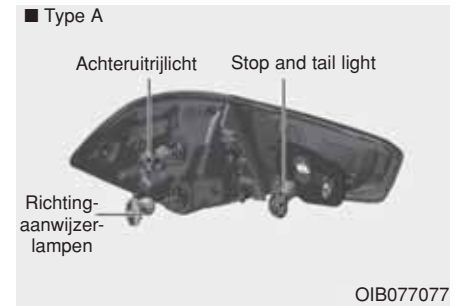

4. Verwijder de fitting uit de lichtunit door deze linksom te draaien tot de nokjes van de fitting in lijn liggen met de uitsparingen van de lichtunit.
5. Verwijder de lamp uit de fitting door de lamp in te drukken en deze een willekeurige kant op te draaien tot de nokjes van de lamp in lijn liggen met de uitsparingen van de fitting. Trek de lamp uit de fitting.

6. Plaats een nieuwe lamp in de fitting en draai de lamp een willekeurige kant op tot hij vastzit.
7. Plaats de fitting in de lichtunit door de nokjes op de fitting in lijn te brengen met de uitsparingen in de lichtunit. Duw de fitting in de lichtunit en draai de fitting een kwartslag rechtsom.
8. Plaats de lichtunit in de carrosserie.

Mistlampen achter, Achteruitrijlicht (indien van toepassing)

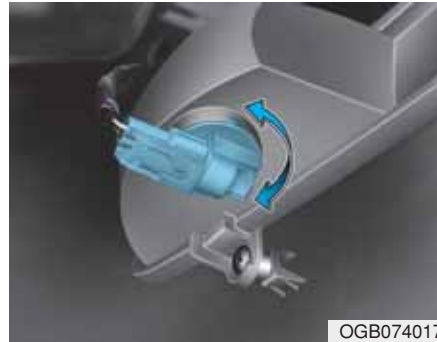

1. Verwijder de achterste band en de wielop.
2. Verwijder de fitting uit de lichtunit door deze linksom te draaien tot de nokjes van de fitting in lijn liggen met de uitsparingen van de lichtunit. (Links : Mistachterlicht, Rechts: Achteruitrijlicht)
3. Verwijder de lamp uit de fitting door de lamp in te drukken en deze een willekeurige kant op te draaien tot de nokjes van de lamp in lijn liggen met de uitsparingen van de fitting. Trek de lamp uit de fitting.
4. Steek een nieuwe lamp in de fitting.
5. Plaats de lichtunit in de carrosserie.

Derde remlicht vervangen



Als de lamp niet brandt, raden u aan het systeem door een officiële HYUNDAI-dealer na te laten kijken.

Kentekenplaatverlichting vervangen

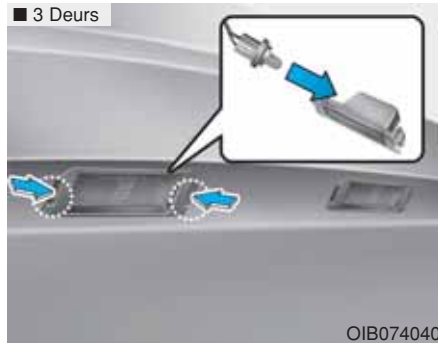

1. Met een platte schroevendraaier, verwijder de lichtunit van de carrosserie door de huis los te wrikken en de lichtunit uit het scherm te trekken.
2. Verwijder de lamphouder en de lens delen door de lamphouder linksom te draaien, totdat de nokken op de houder in lijn staan met de openingen in de lens delen.
3. Trek de lamp naar buiten.

4. Steek een nieuwe lamp in de fitting.
5. Draai de lamp en fitting terug door met de klok mee te draaien.
6. Plaats de lichtunit in de carrosserie.

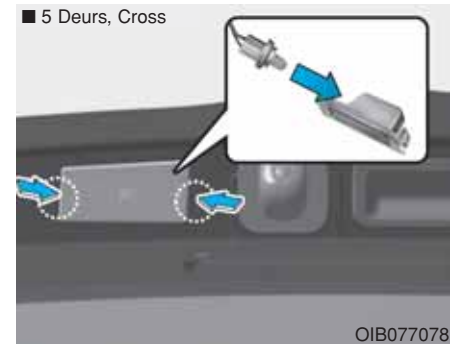

1. Wrik het afdekkapje van de lens met een platte schroevendraaier voorzichtig los van het huis van de verlichting.
2. Trek de lamp naar buiten.
3. Steek een nieuwe lamp.
4. Plaats de onderdelen in omgekeerde volgorde.

Lamp interieurverlichting vervangen

■ Interieurverlichting (Type A)



■ Bagageruimteverlichting



OIB074041/OIB074042

■ Interieurverlichting (Type B)



■ Verlichting dashboardkastje



OGB074018/OGB074019

1. Wrik de lens met een platte schroevendraaier voorzichtig los uit het huis van de interieurverlichting.
2. Trek de lamp naar buiten.

⚠ WAARSCHUWING

Controleer, voordat u de lamp gaat vervangen, of toets OFF is ingedrukt om te voorkomen dat u zich brandt of een schok krijgt.

3. Steek een nieuwe lamp in de fitting.
4. Breng de lipjes van de lens in lijn met de uitsparingen in het huis van de interieurverlichting en klik de lens vast.

AANWIJZING

Zorg dat de lens, het lipje van de lens en de kunststof behuizing niet vuil worden of beschadigd raken.

ONDERHOUD EXTERIEUR

Verzorging exterieur

Onderhoud exterieur - Algemeen

Het is van groot belang bij gebruik van chemische reinigingsmiddelen of polish de aanwijzingen op het etiket van het desbetreffende product op te volgen. Lees de waarschuwingen en opmerkingen op het etiket.

Hogedruk reiniging

- Bij het gebruik van hogedrukreinigers, zorg ervoor om voldoende afstand te houden van het voertuig. Onvoldoende afstand of overmatige druk kan leiden tot beschadiging van onderdelen of het binnendringen van water.
- Spuit niet rechtstreeks met een hogedrukreiniger op de camera, de sensoren of hun omgeving. Druk door water onder hoge druk kan ervoor zorgen dat het apparaat niet normaal functioneert.
- Breng de tip van het mondstuk niet te dicht bij laarzen (rubber of plastic deksels) of connectors aangezien ze kunnen beschadigd raken als ze in contact komen met water onder hoge druk.

Onderhoud van de lak

Het wassen

Was uw auto minimaal eenmaal per maand grondig met lauw of koud water om de lak tegen roest en veroudering te beschermen.

Was, nadat u op een stoffige of modderige weg gereden heeft, de auto zo snel mogelijk. Besteed hierbij de nodige zorg aan het verwijderen van opeengehoopt zout, vuil of modder. Controleer of de afvoeropeningen aan de onderzijde van de portieren en de dorpels open en schoon blijven.

Insecten, teer, sap van bomen, uitwerpselen van vogels, industrieel vuil en dergelijke kunnen de lak van uw auto aantasten als ze niet direct verwijderd worden. Zelfs bij het direct verwijderen kan blijken dat water alleen niet toereikend is. Gebruik in dat geval een speciale autoshampoo.

Spoel de auto na het wassen grondig af met lauw of koud water. Laat de shampoo niet op de lak opdrogen.

AANWIJZING

Gebruik geen agressieve reinigingsmiddelen, oplosmiddelen of te heet water en was de auto niet in de volle zon of wanneer de carrosserie warm is.

WAARSCHUWING

Natte remmen

Test na het wassen de remmen van uw auto bij lage snelheid om te controleren of de remwerking door binnengedrongen water beïnvloed is. Droog de remmen door het rempedaal bij lage snelheid licht in te trappen wanneer de remprestaties verminderd zijn.

AANWIJZING

- Water in de motorruimte, inclusief water onder hoge druk, kan storingen veroorzaken in de elektrische circuits.
- Zorg ervoor dat water en andere vloeistoffen nooit in contact komen met elektrische/elektronische componenten in de auto omdat ze dan beschadigd kunnen raken.

AANWIJZING

Auto met matte lak (indien van toepassing)

Maak geen gebruik van automatische wasstraten met ronddraaiende borstels, aangezien deze het oppervlak van uw auto kunnen beschadigen. Een stoomreiniger die het oppervlak van de auto op hoge temperatuur wast, kan tot gevolg hebben dat de olie zich hecht en vlekken achterlaat die moeilijk te verwijderen zijn.

Gebruik een zachte doek (bijv. een microvezeldoek of spons) voor het wassen van uw auto en droog deze af met een microvezeldoek. Wanneer u uw voertuig met de hand wast, gebruik dan geen reinigingsmiddel met was. Maak u het oppervlak van de auto schoon met water voordat u de auto wast als het oppervlak van het voertuig te vuil is (zand, vuil, stof, verontreiniging, enz.).

In de was zetten

Zet de auto in de was wanneer het water niet langer druppels op de lak vormt. Was en droog de auto altijd eerst voordat u hem in de was zet. Gebruik een goede kwaliteit vaste of vloeibare was en volg de aanwijzingen van de fabrikant. Zet de sierlijsten in de was om deze te beschermen en hun glans te laten behouden. Het verwijderen van olie, teer en dergelijke stoffen met een vlekkenverwijderaar verwijdert gewoonlijk ook de was van de lak. Zet deze delen daarom na het verwijderen van de verontreiniging opnieuw in de was.

AANWIJZING

- Als u stof of vuil met een droge doek wegveegt, komen er krasen op de lak.
- Gebruik geen staalwol, schuurmiddelen of sterk alkalische of bijtende oplosmiddelen op onderdelen die verchroomd zijn of op onderdelen die vervaardigd zijn van geanodiseerd aluminium. Het gebruik van deze middelen kan de bescherm laag aantasten waardoor verkleuring of glansverlies kan optreden.

AANWIJZING

**Auto met matte lak
(indien van toepassing)**

Gebruik geen polishbeschermer zoals een reinigungs-, schuur- of polijstmiddel. Als was wordt gebruikt, verwijder dan de was onmiddellijk met een siliconenverwijderaar en als er teer- of eerverontreiniging op het oppervlak zit, gebruik dan een teerverwijderaar om schoon te maken. Maar oefen niet te veel kracht uit op de lak.

Bijwerken van lakbeschadigingen

Repareer diepe krassen en steenslagbeschadigingen in de lak direct. Het blanke metaal gaat snel roesten waardoor ingrijpendere reparatiekosten noodzakelijk worden.

i Informatie

Wanneer uw auto beschadigd is en reparatie of vervanging van metalen delen nodig is, let er dan op dat de garage anti-corrosiemiddel aanbrengt op de gerepareerde of vervangen onderdelen.

AANWIJZING

**Auto met matte lak
(indien van toepassing)**

Bij auto's met matte lak is het onmogelijk om alleen aan het beschadigde deel te werken en is reparatie van het hele onderdeel noodzakelijk. Als de auto beschadigd is en lakken noodzakelijk is, raden wij u aan de auto te laten onderhouden en repareren door een officiële HYUNDAI-dealer. Wees uiterst voorzichtig, omdat het moeilijk is de kwaliteit na reparatie te herstellen.

Onderhoud van verchroomde onderdelen



- Gebruik een teerverwijderaar en geen schraper of ander scherp voorwerp voor het verwijderen van teer of insecten.
- Breng ter bescherming een waslaag aan op verchroomde onderdelen of bescherm ze met een speciaal conserveringsmiddel.
- Bescherm de verchroomde onderdelen onder winterse omstandigheden of bij gebruik van de auto in kustgebieden met een dikkere laag was of conserveringsmiddel. U kunt eventueel vaseline of een ander beschermingsmiddel gebruiken.

Onderhoud van de onderzijde

Zand en pekels kunnen zich ophopen aan de onderzijde van de carrosserie. Als deze middelen niet verwijderd worden, kan versnelde roestvorming optreden aan onderdelen aan de onderzijde van de carrosserie zoals brandstofleidingen, subframes, bodemplaat en uitlaatsysteem, ook al zijn deze onderdelen tegen corrosie beschermd.

Spoel daarom de onderzijde van de carrosserie en de wielkuipen eenmaal per maand, na het rijden op stoffige of modderige wegen en aan het eind van de winter grondig schoon met lauw of koud water. Besteed hieraan de nodige zorg; de opeenhopingen zijn niet altijd even gemakkelijk te zien. Als u het vuil alleen maar nat maakt zonder het te verwijderen, is het effect averechts. Houd ook de afvoeropeningen in portieren en dorpels te allen tijde open. Water dat in portieren en dorpels blijft staan, veroorzaakt roestvorming van binnenuit.

⚠ WAARSCHUWING

Test na het wassen de remmen van uw auto bij lage snelheid om te controleren of de remwerking door binnengedrongen water beïnvloed is. Droog de remmen door het rempedaal bij lage snelheid licht in te trappen wanneer de remprestaties verminderd zijn.

Onderhoud van lichtmetalen of chromen velgen

De lichtmetalen of chromen velgen zijn voorzien van een transparante beschermende laklaag.

- Gebruik voor het reinigen van lichtmetalen of chromen velgen geen schuur- of polijstmiddelen, oplosmiddelen of een staalborstel. Deze kunnen de laklaag aantasten.
- Gebruik uitsluitend een zachte zeep of een neutraal oplosmiddel en spoel grondig na met water. Let er ook op de velgen te reinigen nadat u over wegen met pekels gereden heeft. Voorkomen van roestvorming.
- Vermijd het wassen van de velgen met behulp van de sneldraaiende borstels in de automatische wasserette.
- Gebruik geen bijtende middelen. Deze kunnen schade en corrosie van de lichtmetalen of chromen velgen veroorzaken, die zijn voorzien van een transparante beschermende laklaag.

Bescherming tegen roest

Bescherming van uw auto tegen roest

Met behulp van de meest geavanceerde technologie in ontwerp en constructie om roestvorming tegen te gaan, produceren wij auto's van de hoogste kwaliteit. Dat is echter niet genoeg. Om ervoor te zorgen dat uw auto langdurig tegen roest beschermd is, is uw medewerking noodzakelijk.

Algemene oorzaken van corrosie

De meest algemene oorzaken van corrosie op de auto zijn:

- Het ophopen van strooizout, vuil en modder onder de auto.
- Het afspringen van lak of beschermende coatings door steentjes, gravel, kleine krasjes of deukjes waardoor onbeschermd metaal komt bloot te staan aan roest.

Roestgevoelige gebieden

Als u in een gebied woont waar uw auto regelmatig wordt blootgesteld aan factoren die roestvorming bevorderen, is bescherming tegen roest uitermate belangrijk. Een aantal veel voorkomende oorzaken van versnelde corrosie zijn strooizout, stofwerende chemicaliën, zeelucht en luchtverontreiniging.

Vocht werkt roest in de hand

Vocht creëert omstandigheden waaronder roestvorming gemakkelijk optreedt. Roestvorming wordt bijvoorbeeld bevorderd door een hoge luchtvochtigheid, met name als de temperatuur net boven het vriespunt ligt. Onder zulke omstandigheden blijven agressieve stoffen in contact met de auto omdat het vocht langzaam verdampt.

Modder is zeer corrosief omdat het langzaam droogt en vocht in contact houdt met de auto. Hoewel de modder droog lijkt te zijn, zit er nog steeds vocht in dat roestvorming bevordert.

Hoge temperaturen versnellen ook het roesten van delen die niet goed geventileerd waardoor het vocht niet wordt afgevoerd. Daarom is het zeer belangrijk uw auto schoon en vrij te houden van modder en andere vuilophopingen. Dit geldt niet alleen voor zichtbare oppervlakken maar met name ook voor de onderkant van de auto.

Voorkomen van roest

U kunt een bijdrage leveren aan het voorkomen van roest door in eerste instantie te letten op het volgende:

Houd uw auto schoon.

De beste manier om roest tegen te gaan is uw auto schoon te houden en vrij van agressieve stoffen. Aandacht voor de onderkant van de auto is zeer belangrijk.

- Als u in een gebied woont waar de kans op roestvorming groot is - waar strooizout wordt gebruikt, dicht bij de zee, gebied met luchtverontreiniging, etc-, dient u extra aandacht te besteden aan het voorkomen van roest. Spuit de onderkant van de auto in de winter ten minste eenmaal per maand schoon en reinig de onderkant aan het einde van de winter grondig.

- Besteed bij het reinigen van de onderkant extra aandacht aan de delen onder de spatschermen en andere delen die zich uit het zicht bevinden. Reinig de onderkant grondig. Alleen bevochtigen van de modder in plaats van deze te verwijderen zal de vorming van roest juist versnellen in plaats van voorkomen. Hoge waterdruk en stoom zijn zeer effectief voor het verwijderen van opgehoopte modder en andere agressieve stoffen.
- Zorg er bij het reinigen van portieren en dorpels voor dat de afvoeropeningen openblijven zodat het vocht er altijd uit kan. Anders kan er zich water verzamelen hetgeen roestvorming versnelt.

Houd uw garage vochtvrij

Parkeer uw auto niet in een vochtige, slecht geventileerde garage. Dit is de perfecte omgeving voor roestvorming. Dit geldt met name als u uw auto in de garage wast of in de garage parkeert als deze nog nat is of bedekt met sneeuw, ijs of modder. Zelfs een verwarmde garage kan roest bevorderen als hij niet goed geventileerd wordt waardoor het vocht niet goed wordt afgevoerd.

Houd lak en lijsten in goede staat

Krasjes en kleine beschadigingen moeten zo snel mogelijk worden bijgewerkt met een lakstift om de kans op roestvorming te verkleinen. Als het onderliggende metaal zichtbaar is, laat er dan een professioneel schadeherstelbedrijf naar kijken.

Uitwerpselen van vogels: Uitwerpselen van vogels bevorderen roestvorming in hoge mate en beschadigen gelakte oppervlakken in een paar uur. Verwijder uitwerpselen van vogels daarom altijd zo snel mogelijk.

Verwaarloos het interieur niet

Vocht kan zich onder vloermatten en vloerbedekking ophopen en daar roest veroorzaken. Controleer dus regelmatig of de vloer onder de maten droog is. Wees vooral voorzichtig met het vervoer van kunstmest, reinigingsmiddelen of chemicaliën.

Vervoer dergelijke stoffen in een geschikte verpakking en reinig de auto bij morsen of lekken direct en laat hem goed drogen.

Verzorging interieur

Algemene voorzorgsmaatregelen interieur

Voorkom dat bijtende oplossingen zoals parfum en cosmetische oliën in contact komen met de dashboardmateriaal omdat ze schade of verkleuring kunnen veroorzaken. Veeg deze onmiddellijk weg voor dat ze in contact komen met de dashboarddelen. Raadpleeg de instructies voor het reinigen van kunststof.

AANWIJZING

Zorg ervoor dat water en andere vloeistoffen nooit in contact komen met elektrische/elektronische componenten in de auto omdat ze dan beschadigd kunnen raken.

Interieurbekleding reinigen

Kunststof (indien van toepassing)

Verwijder stof en los vuil van de kunststof bekleding met een plumeau of een stofzuiger. Reinig de kunststof oppervlakken met een vinylreiniger.

Stoffen (indien van toepassing)

Verwijder stof en los vuil van de stoffen bekleding met een plumeau of een stofzuiger. Reinig met een zachte zeepoplossing die geschikt is voor bekleding of vloerbedekking. Verwijder nieuwe vlekken onmiddellijk met een vlekkenverwijderaar. Wanneer nieuwe vlekken niet direct verwijderd worden, kunnen er permanente vlekken of verkleuringen in de bekleding achterblijven. Daarnaast kunnen de brandwerende eigenschappen verminderen wanneer de bekleding niet op de juiste wijze wordt.

AANWIJZING

Het gebruik van andere dan de voorgeschreven reinigingsmiddelen en procedures kan het uiterlijk van de stof aantasten en de brandwerende eigenschappen verminderen.

Leder (indien van toepassing)

- Kenmerken van leder
 - Leder wordt vervaardigd van de opperhuid van een dier, die via een speciaal proces geschikt voor gebruik gemaakt wordt. Omdat het natuurlijk materiaal is, zijn de dikte en dichtheid van elk deel verschillend.

Plooien kunnen zichtbaar worden als natuurlijk gevolg van rekken en krimpen onder invloed van de temperatuur en de vochtigheid.
 - De stoel is bekleed met rekbaar stof om het comfort te verhogen.
 - De delen die in contact komen met het lichaam zijn gewelfd en de grote zijwangen bieden veel comfort en stabiliteit tijdens het rijden.
 - Door het gebruik kunnen plooien ontstaan. Dit is geen defect van het product.



OPMERKING

- **Plooien of slijtplekken die duidelijk het gevolg zijn van het gebruik worden niet gedekt door de garantie.**
- **Riemen met metalen accessoires, ritssluitingen of sleutels in de achterzak kunnen de stoelbekleding beschadigen.**
- **Zorg ervoor dat de stoel niet nat wordt. Dat kan de eigenschappen van natuurleder veranderen.**
- **Spijkerbroeken of kleding met bleekmiddelen kunnen het oppervlak van de stoelbekleding verontreinigen.**

- Verzorgen van lederen stoelbekleding
 - Reinig de stoel regelmatig met een stofzuiger om stof en zand van de stoel te verwijderen. Hiermee voorkomt u slijtage of beschadiging van het leder en blijft de kwaliteit behouden.
 - Veeg de natuurlederen stoelbekleding regelmatig af met een droge, zachte doek.
 - Het gebruik van geschikte lederbeschermingsmiddelen kan slijtage van de bekleding voorkomen en zorgt voor kleurbehoud. Lees de instructies en raadpleeg een specialist voor het gebruik van ledercoatings of beschermende vloeistoffen.
 - Lichtgekleurd (beige, crème) leder wordt snel vuil en vlekken vallen erg op. Reinig de stoelen regelmatig.
 - Gebruik geen natte doek. Hierdoor kunnen barstjes in het oppervlak ontstaan.
 - Reinigen van lederen bekleding.

- Verwijder alle verontreinigingen direct. Zie onderstaande aanwijzingen voor het verwijderen van elke soort verontreiniging.
- Cosmetische producten (zonnebrandcrème, foundation, enz.)
- Breng reinigingscrème aan op een doek en veeg de verontreiniging weg. Verwijder de crème met een natte doek en verwijder het water met een droge doek.
- Dranken (koffie, frisdrank, enz.)
Breng een klein beetje neutraal reinigingsmiddel aan en veeg de verontreiniging weg.
- Oile
- Verwijder olie direct met een absorberende doek en veeg de vlek weg met een vlekverwijderaar die speciaal geschikt is voor natuurleder.
- Kauwgum
Bevries de kauwgum met ijs en verwijder de kauwgum beetje bij beetje.

Veiligheidsgordels reinigen

Reinig de gordels met een zachte zeepoplossing die speciaal geschikt is voor het reinigen van bekleding en tapijt. Volg de aanwijzingen op het etiket van het reinigingsmiddel. Bleek of verf de gordels nooit omdat dit een negatieve invloed op de sterkte van de gordel kan hebben.

Binnenzijde ruiten reinigen

Als de ruiten aan de binnenzijde snel beslagen raken (vette aanslag), moeten ze gereinigd worden met een speciale glasreiniger. Volg de aanwijzingen op het etiket van de glasreiniger.

AANWIJZING

Ga niet met scherpe voorwerpen over de binnenzijde van de achterruit. Hierdoor kunnen de draden van de achterrauitverwarming beschadigd raken

EMISSIEREGELSYSTEEM

Op het emissieregelsysteem van uw auto is een aangepaste garantie-regeling van toepassing. Raadpleeg de garantieinformatie in het onderhoudsboekje voor meer informatie.

Uw auto is uitgerust met een emissieregelsysteem om aan alle emissienorm te voldoen.

Er zijn drie emissieregelsystemen, namelijk:

- (1) Carterventilatiesysteem
- (2) Brandstofdampafzuigsysteem
- (3) Emissieregelsysteem

Om de goede werking van de emissieregelsystemen te garanderen, is het aan te raden uw auto door een officiële HYUNDAI-dealer te laten controleren en onderhouden volgens het onderhoudsschema in dit boekje.

Opmerking bij controle en onderhoud (Met Elektronische Stabiliteitsregeling (ESC) systeem)

- **Om overslaan van de motor tijdens het testen op een rollenbank te voorkomen, moet het ESC-systeem worden uitgeschakeld door de ESC-schakelaar in te drukken.**
- **Schakel na de rollenbanktest het ESC-systeem weer in door nogmaals op de ESC-schakelaar te drukken.**

1. Carterventilatiesysteem

Het carterventilatiesysteem voorkomt dat lekgassen uit het carter in de atmosfeer terechtkomen. Bij dit systeem wordt schone, gefilterde lucht via de luchtinlaatslang naar het carter gevoerd. In het carter wordt de lucht vermengd met de lekgassen en vervolgens via de PCV-klep naar het luchtinlaatsysteem gevoerd.

2. Brandstofdampafzuigsysteem

Het brandstofdampafzuigsysteem is ontworpen om te voorkomen dat brandstofdampen in de atmosfeer terechtkomen.

Reservoir

De brandstofdampen die vrijkomen in de brandstoftank worden geabsorbeerd en opgeslagen in een reservoir. Als de motor draait worden de opgeslagen brandstofdampen via de magneetklep dampafvoer naar het inlaatsysteem gevoerd.

Magneetklep dampafvoer (PCSV - Purge Control Solenoid valve)

De magneetklep dampafvoer wordt aangestuurd door de motor-ECU; als de koelvloeistoftemperatuur laag is bij stationair draaien, is de PCSV gesloten en wordt de verdampte brandstof niet naar de motor toegevoerd. Als de motor op bedrijfstemperatuur is, wordt tijdens normaal rijden de verdampte brandstof via de geopende PCSV naar de motor gevoerd.

3. Emissieregelsysteem

Het emissieregelsysteem is een uiterst effectief systeem dat de uitstoot van schadelijke stoffen tot een minimum beperkt zonder dat dit ten koste gaat van de prestaties.

Aanpassingen aan de auto

Er mogen geen aanpassingen aan deze auto worden gedaan. Door aanpassingen kunnen de prestaties, de veiligheid of de levensduur van uw auto beïnvloed worden. Aanpassingen kunnen zelfs in strijd zijn met overheidsbepalingen en milieuvoorschriften.

Daarnaast kunnen schade of problemen met de prestaties als gevolg van aanpassingen mogelijk niet onder de garantie vallen.

Vorzorgsmaatregelen met betrekking tot uitlaatgassen (koolmonoxide)

- Koolmonoxide kan samen met andere uitlaatgassen aanwezig zijn. Laat het uitlaatsysteem van uw auto direct controleren en indien nodig repareren indien u in het interieur uitlaatgas ruikt. Rijd niet met de auto als u in het interieur uitlaatgassen ruikt, maar als het niet anders kan, rijd dan met alle ruiten volledig geopend. Laat uw auto onmiddellijk controleren en repareren.



WAARSCHUWING

Uitlaatgas

Motor uitlaatgassen bevatten koolmonoxide (CO). Hoewel kleur- en geurloos, is het gevaarlijk en kan het dodelijk zijn bij inademing. Neem de volgende aanwijzingen in acht ter voorkoming van koolmonoxidevergiftiging.

- Laat de motor in een afgesloten ruimte (bijvoorbeeld een garage) niet langer draaien dan nodig is om de auto naar binnen of naar buiten te rijden.
- Stel het ventilatiesysteem zo af dat er verse buitenlucht naar het interieur gevoerd wordt als de auto in een open ruimte stilstaat terwijl de motor wat langer moet blijven draaien.
- Blijf nooit met draaiende motor gedurende langere tijd in een stilstaande auto zitten.
- Als de motor afslaat of niet wil aanslaan en er teveel startpogingen ondernomen worden, kan het emissieregelsysteem beschadigd raken.

**Vorzorgsmaatregelen
katalysator
(indien van toepassing)**

⚠ WAARSCHUWING

Brand

Een heet uitlaatsysteem kan brandbare materialen in brand doen vliegen. Do not park the vehicle over or near flammable objects, such as grass, vegetation, paper, leaves, etc.

Uw auto is uitgerust met een katalysator ten behoeve van de emissieregeling.

Daarom moeten de volgende voorzorgsmaatregelen in acht worden genomen:

- Gebruik bij een benzinemotor uitsluitend LOODVRIJE BENZINE.
- Doe geen dingen die slecht zijn voor de motor. Voorbeelden hiervan zijn: de auto in de versnelling laten uitrollen terwijl het contact in stand LOCK staat en een helling af rijden met het contact in stand LOCK.
- Laat de motor niet langdurig (5 minuten of langer) met een hoog stationair toerental draaien.
- Voer zelf geen aanpassingen of wijzigingen uit aan de motor of het emissieregelsysteem. We adviseren u het systeem te laten controleren door een officiële HYUNDAI-dealer.

- Voorkom rijden met een extreem laag brandstofniveau. Dit kan veroorzaken dat de motor te weinig brandstof krijgt en overslaat wat leidt tot extra belasting van de katalysator.

Wanneer bovenstaande voorzorgsmaatregelen niet in acht worden genomen, kan schade aan de katalysator en aan uw auto ontstaan. Bovendien kan hierdoor de garantie vervallen.

Benzineroetfilter (GPF) (indien van toepassing)

Het benzineroetfiltersysteem verwijdert roet uit de uitlaatgassen.

In tegenstelling tot een verwisselbaar luchtfilter verbrandt (oxideert) het benzineroetfiltersysteem het verzamelde roet automatisch tijdens het rijden, afhankelijk van de rijomstandigheden. Met andere woorden, het verzamelde roet wordt door het motormanagementsysteem en de hoge uitlaatgastemperatuur bij normale en hogere snelheden automatisch verwijderd.

Als de auto echter gedurende langere tijd herhaaldelijk korte afstanden of met lage snelheid rijdt, is het mogelijk dat het roet niet automatisch verwijderd wordt, omdat de temperatuur van de uitlaatgassen te laag is. In dit geval kan de opgeslagen roet een bepaalde hoeveelheid bereiken, ongeacht het roet regeneratieproces, waarna de GPF-lamp zal oplichten.

Het benzineroetfilterlampje dooft als de rijsnelheid hoger wordt dan 80 km/h of als het motortoerental tussen de 1.500 en 4.000 omw/min ligt, rijdend in de 2e versnelling of in een hogere versnelling gedurende ongeveer 30 minuten. Wanneer de GPF-lamp begint te knipperen of het waarschuwingsbericht "controleer uitlaatsysteem" wordt weergegeven nadat het voertuig werd gereden zoals hierboven vermeld, raden wij u aan dat u het GPF-systeem laat controleren door een erkende HYUNDAI-dealer.

Als de GPF-lamp langere tijd knippert, kan dit het GPF-systeem beschadigen en het brandstofverbruik verhogen.



OPMERKING

Benzine (indien uitgerust met een benzineroetfilter)

Het is raadzaam om alleen benzine te gebruiken die geschikt is voor voertuigen met een benzineroetfilter als uw auto voorzien is van een benzineroetfiltersysteem. Als u benzine gebruikt met andere dan de voorgeschreven additieven, kan er schade ontstaan aan het benzineroetfiltersysteem en kunnen er emissieproblemen ontstaan.

Specificaties & Consumenteninformatie

Afmetingen	8-2
Motor	8-2
Wattage gloeilampen	8-3
Banden en velgen	8-4
Belastingsindex en snelheidsindex banden	8-5
Maximaal toelaatbaar totaalgewicht	8-5
Inhoud bagageruimte	8-6
Airconditioning	8-6
Aanbevolen smeermiddelen en hoeveelheden	8-7
Aanbevolen motorolie	8-8
Aanbevolen SAE-viscositeitsindex	8-9
Voertuig-identificatienummer (VIN)	8-10
Voertuigcertificatielabel	8-10
Bandenspanningslabel	8-11
Motornummer	8-11
Label aircocompressor	8-11
Label e-markering	8-12
Koudemiddel label	8-12
Verklaring van conformiteit	8-12
Brandstoflabel	8-12

AFMETINGEN

mm

Onderwerp	5 Deurs	3 Deurs	Cross
Totale lengte	4,035	4,045	4,065
Totale breedte	1,734	1,730	1,760
Totale hoogte	1,474	1,449	1,529
Spoorbreedte vóór	1,520/1,514	1,520/1,514/1,515	1,517/1,511/1,512
Spoorbreedte achter	1,519/1,513	1,519/1,513/1,513	1,519/1,513/1,513
Wielbasis	2,570	2,570	2,570

MOTOR

Onderwerp	Benzine 1.0	Benzine 1.25	Benzine 1.4
Cilinderinhoud cc	998	1,248	1,368
Boring x slag mm	71 x 84	71 x 78.8	72 x 84
Ontstekingsvolgorde	1-2-3	1-3-4-2	1-3-4-2
Aantal cilinders	3	4	4

WATTAGE GLOEILAMPEN

				TYPE MET GLOEILAMP	WATTAGE (W)	
VOOR	KOPLAMP	GROOTLICHT/DIMLICHT	Type A	H4LL	60/55	
			Type B	HB3	60	
		STAND	Type A	W5W	5	
			Type B	LED	LED	
		RICHTINGAANWIJZER-LAMPEN	Type A	PY21W	21	
			Type B	PY21W	21	
		STATISCH BUIGLICHT	Type A	-	-	
			Type B	H7	55	
		DRL	Type A	P21W	21	
			Type B	LED	LED	
MISTLAMP VOORZIJDE				H8LL	35	
ACHTER	LAMP ACHTERLICHTUNIT	ACHTERLICHT/REMLICHT	Type A	P21/5W	21/5	
			Type B	LED	LED	
		ACHTERLICHT	Type A	PY21W	5	
			Type B	LED	LED	
		RICHTINGAANWIJZER-LAMPEN	Type A	PY21W	21	
			Type B	PY21W	21	
	MISTACHTERLICHT*				PR21W	21
	ACHTERUITRIJLICHT				P21W	21
	KENTEKENPLAATVERLICHTING				W5W	5
	DERDE REMLICHT*				W5W	5
INTERIEUR	LEESLAMPJE			FESTOON	8	
	INTERIEURVERLICHTING			FESTOON	8	
	BAGAGERUIMTEVERLICHTING*			FESTOON	10	

* : indien van toepassing

BANDEN EN WIELEN

Onderwerp	Bandenmaat	Velgmaat	Bandenspanning bar (psi, kPa)				Aanhaalmoment wielmoeren kgf·m (lbf·ft, N·m)
			Normale belasting		Maximale belasting		
			Voor	Achter	Voor	Achter	
Standaardband	185/65R15	6J x 15	2.35 (34, 235)	2.15 (31, 215)	2.4 (35, 240)	2.5 (36, 250)	11~13 (79~94, 107~127)
	185/65R15* (ECO PACK)	6J x 15	2.6 (38, 260)	2.6 (38, 260)	2.6 (38, 360)	2.6 (38, 260)	
	185/65R15 (EUROPE PACK)	6J x 15	2.5 (36, 250)	2.3 (33, 230)	2.5 (36, 250)	2.5 (36, 250)	
	195/55R16	6J x 16	2.35 (34, 235)	2.15 (31, 215)	2.4 (35, 240)	2.6 (38, 260)	
			2.6* (38, 260)	2.6* (38, 260)	2.6* (38, 260)	2.6* (38, 260)	
205/45R17	6.5J x 17	2.35 (34, 235)	2.15 (31, 215)	2.4 (35, 240)	2.6 (38, 260)		
Tijdelijke band	T125/80D15	3.5J x 15	4.2 (60, 420)	4.2 (60, 420)	4.2 (60, 420)	4.2 (60, 420)	

* Is van toepassing op MSTA Bandenspanning.

AANWIJZING

- Het is toegestaan om 20 kPa (3 psi) extra aan de standaard bandenspanning toe te voegen wanneer op korte termijn koudere temperaturen zijn voorस्पelt. Banden verliezen 7 kPa (1 psi) druk voor elke 7 graden dat de temperatuur zakt.
- De luchtdruk in de band zakt zodra men naar hoger gelegen gebieden boven zeeniveau. Indien u naar hoger gelegen gebieden afreist pas dan de bandenspanning aan naar de voorgeschreven spanning (verhoog de bandenspanning met +10 kPa per 1 km (+2.4 psi/1 mile).8-4

BELASTINGSINDEX EN SNELHEIDSINDEX BANDEN

Onderwerp	Bandenmaat	Velgmaat	Laadvermogen		Maximale snelheid	
			LI	kg	SS	km/h
Standaardband	185/65R15	6J x 15	88	560	T	190
	185/65R15	6J x 15	88	560	H	210
	195/55R16	6J x 16	87	545	H	210
	195/55R16	6J x 16	91	615	V	240
	205/45R17	6.5J x 17	88	560	V	240
Tijdelijke band	T125/80D15	3.5J x 15	95	690	M	120

LI : LAADINDEX

SS : SNELHEIDSClassificatie

MAXIMAAL TOELAATBAAR VOERTUIGGEWICHT

Onderwerp		Benzine 1.0			Benzine 1.25	Benzine 1.4	
		5 M/T	6 M/T	7 DCT	5 M/T	6 M/T	4 A/T
G.V.W Kg	3 Deurs, 5 Deurs	1,600	1,640	1,650	1,580	1,600	1,620
	Cross	1,610	1,650	1,650	-	1,620	1,640

M/T: Handgeschakelde transmissie

A/T: Automatische transmissie

DCT: Double clutch-transmissie

INHOUD BAGAGERUIMTE

Onderwerp		5 Deurs		3 Deurs		Cross	
		TMK	Tijdelijke band	TMK	Tijdelijke band	TMK	Tijdelijke band
VDA	MIN.	326 l (11.5 cu ft)	301 l (10.6 cu ft)	336 l (11.9 cu ft)	311 l (11.0 cu ft)	326 l (11.5 cu ft)	301 l (10.6 cu ft)
	MAX.	1,042 l (36.8 cu ft)	1,017 l (35.9 cu ft)	1,011 l (35.7 cu ft)	986 l (34.8 cu ft)	1,042 l (36.8 cu ft)	1,017 l (35.9 cu ft)

Min Achter de rugleuning van de achterbank tot aan de bovenzijde van de rugleuning.

Max : Achter de voorstoelen tot aan het dak.

AIRCONDITIONING

Onderwerp	Gewicht of volume	Classificatie
Koudemiddel	470 ± 25 g	R-134a
		R-1234yf
Compressorolie	110g	PAG olie

Voor meer informatie adviseren we u contact op te nemen met een officiële HYUNDAI-dealer.

AANBEVOLEN SMEERMIDDELEN EN HOEVEELHEDEN

Gebruik voor een optimale werking en een lange levensduur van motor en aandrijflijn uitsluitend smeermiddelen van de juiste kwaliteit. Het gebruik van de juiste smeermiddelen helpt ook het motorrendement verhogen, wat een gunstiger brandstofverbruik oplevert.

Deze smeermiddelen en vloeistoffen worden aanbevolen voor gebruik in uw auto.

Smeermiddel/vloeistof		Inhoud	Classificatie
Motorolie ^{-1* 2*} (Met filter) 	Benzinemotor 1.0L	3.6 l (3.80 US qt.)	ACEA C2
	Benzinemotor 1.25L	3.5 l (3.70 US qt.)	API Laatste of ILSAC Laatste of ACEA A5/B5
	Benzinemotor 1.4L	3.5 l (3.70 US qt.)	
Vernellingsbakolie	Benzinemotor 1.0 L	5 M/T 6 M/T	API GL-4, SAE 70W - HK SYN MTF 70W - SPIRAX S6 GHME 70W MTF - GS MTF HD 70W
	Benzinemotor 1.25L	1.6 ~ 1.7 l (1.7 ~ 1.8 US qt.) 1.5 ~ 1.6 l (1.6 ~ 1.7 US qt.)	
	Benzinemotor 1.4L	1.3 ~ 1.4 l (1.7~1.48 US qt.) 1.5 ~ 1.6 l (1.6 ~1.7 US qt.)	
Double clutch-transmissie vloeistof	Benzinemotor 1.0L	1.8~1.9 l (1.9~2.0 US qt.)	HK SYN DCTF 70W (SK) SPIRAX S6 GHME 70W DCTF (H.K.SHELL) GS DCTF HD 70W (GS CALTAX) API GL- 4,SAE 70W
Automatische transmissievloeistof		6.8 l (7.2 US qt.)	DIAMOND ATF SP-III, SK ATF SP-III

*1: Zie de SAE-viscositeitsindex op bladzijde 8-8.

*2: Tegenwoordig zijn er energiebesparende motoroliën beschikbaar. Naast andere extra voordelen, dragen zij bij tot een lager brandstofverbruik door de hoeveelheid brandstof te beperken die nodig is om wrijving in de motor te overwinnen. Vaak zijn deze verbeteringen moeilijk waar te nemen in het dagelijks gebruik, maar op jaarbasis kunnen ze toch merkbaar kosten en energie besparen.

*3: Als de API SM of ACEA A5 motorolie niet beschikbaar is in uw land, dan kunt u de API SL of ACEA A3 gebruiken.

*4: Roetfilter.

Smeermiddel/vloeistof		Inhoud	Clasificación
Koelvloeistof	Benzinemotor 1.0L	6.4 / (6.8 US qt.)	Mengsel van antivries en water (Op ethyleenglycolbasis voor een aluminium radiator)
	Benzinemotor 1.25L	4.3 / (4.4 US qt.)	
	Benzinemotor 1.4L	4.3 / (4.4 US qt.)	
Rem-/koppelingsvloeistof		0.7 ~ 0.8 / (0.7 ~ 0.8 US qt.)	FMVSS116 DOT-3 of DOT-4
Brandstof		50 / (13.2 US gal.)	-

Beschikbare motorolie

Leverancier	Product
	Benzinemotor
Shell	Helix Ultra ECT C2/C3 0W30
	Helix Ultra A5/B5 0W30

Aanbevolen SAE-viscositeitsindex

AANWIJZING

Zorg ervoor dat u de omgeving rond vuldoppen, aftapluggen en de peilstok altijd goed reinigt alvorens het peil te controleren of de vloeistof af te tappen. Dit is vooral van belang in gebieden met veel stof of zand en als er met de auto over onverharde wegen wordt gereden. Door het schoonmaken wordt voorkomen dat vuil en zand in de motor of andere componenten binnendringt en schade veroorzaakt.

De viscositeit (vloeibaarheid) van de motorolie is van invloed op het brandstofverbruik en op de werking onder koude weersomstandigheden (starten en oliecirculatie). Motoroliën met een lagere viscositeit geven een lager brandstofverbruik en betere prestaties onder koude weersomstandigheden, terwijl motoroliën met een hogere viscositeit echter wenselijk zijn voor een goede smering bij warme buitentemperaturen. Het gebruik van oliën met een andere dan de aanbevolen viscositeit kan resulteren in motorschade.

Houd bij de keuze van een olie rekening met de te verwachten buitentemperaturen tot aan de volgende olieverversing. Kies dan aan de hand van de tabel de aanbevolen olieviscositeit.

		Temperatuurbereik SAE-viscositeitsindex									
Temperatuur	°C	-30	-20	-10	0	10	20	30	40	50	
	(°F)	-10	0	20	40	60	80	100	120		
Benzinemotorolie (Voor Kappa 1.25/1.4 MPI))		0W-20, 0W-30, 5W-20, 5W-30									
Benzinemotorolie (Voor Kappa 1.0 T-GDI))						20W-50					
						15W-40					
						10W-30					
					0W-30, 5W-20, 5W-30						

¹: Voor EUROPA, AUSTRALIË, CENTRAAL & ZUID-AMERIKA, CHINA.

Voor een lager brandstofverbruik wordt aangeraden om motorolie met viscositeit SAE 5W-20 te gebruiken. Voor INDIA, MIDDEN-OOSTEN, IRAN, LIBIË, ALGERIJE, SUDAN, MAROKKO, TUNESIË, EGYPTE.

Voor een lager brandstofverbruik wordt aangeraden om motorolie met viscositeit SAE 5W-30 te gebruiken. Voor Kappa 1,25 / 1,4 MPI

²: Het wordt aangeraden om motorolie met viscositeit SAE 0W-30 te gebruiken.

Voor Kappa 1.0 T-GDI

Als deze motorolie echter niet in uw land verkrijgbaar is, kies dan een geschikte motorolie aan de hand van de viscositeitstabel.

Het wordt niet aangeraden om motorolie met viscositeit SAE 5W-30 te gebruiken voor 1.0L T-GDI motor.

BANDENSPANNINGSLABEL (VIN)



Het voertuig-identificatienummer (VIN) is het nummer dat gebruikt wordt bij de registratie van uw auto en bij alle zaken die te maken hebben met eigendom, enz.

Het nummer is ingeslagen in de vloer onder de voorpassagiersstoel.



Het VIN staat ook op een plaatje dat is bevestigd aan de bovenzijde van het dashboard. Het nummer op dit plaatje kunt u van buitenaf goed zien door de voorruit.

VOERTUIGCERTIFICATIELABEL



Op het voertuigcertificatielabel op de middenstijl aan bestuurderszijde (of voorpassagierszijde) staat het identificatienummer (VIN).

BANDENSPANNINGSLABEL



De banden waarmee uw nieuwe auto is uitgerust zijn zorgvuldig geselecteerd voor de beste prestaties onder normale rijomstandigheden.

Op het bandenspanningslabel op de middenstijl aan bestuurderszijde staan de bandenspanningen voor de verschillende gebruiksomstandigheden.

MOTORNUMMER

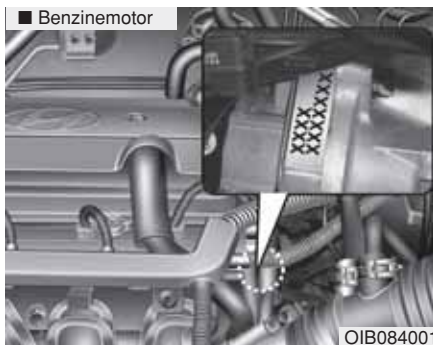

Het motornummer is in het motorblok ingeslagen op de plaats die in de afbeelding is aangegeven.

LABEL AIRCOCOMPRESSOR



Een label voor de aircocompressor geeft u informatie over het type compressor waarmee uw auto is uitgerust, zoals model, onderdeelnummer leverancier, productienummer, koudemiddel (1) en smeermiddel (2).

LABEL E-MARKERING (Indien Van Toepassing)



Een e-markering bevindt zich op de middenstijl aan de zijde van de bestuurder. Het label certificeert dat uw wagen voldoet aan de ECE Veiligheids-/milieureglementering. Het bevat de volgende informatie:

- Landcode
- Regulatienummer
- Nummer amendement regulering
- Goedkeuringsnummer

KOUDEMIDDEL LABEL

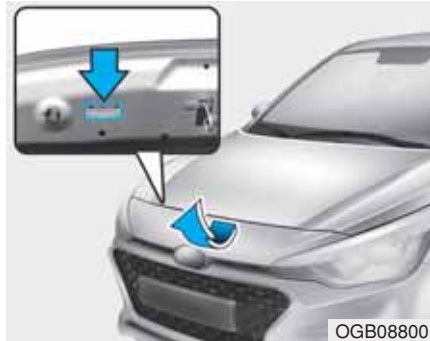

Het koudemiddellabel is geplaatst voor in het de motorruimte.

VERKLARING VAN CONFORMITEIT

■ Voorbeeld

CE CE 0678

CE0678

De componenten van het voertuig die werken met een radio frequentie voldoen aan de eisen en andere relevante bepalingen van richtlijn 1995/5/EG. Nadere informatie, inclusief de verklaring van de fabrikant over de conformiteit is beschikbaar op de volgende HYUNDAI website;
<http://service.hyundai-motor.com>

BRANDSTOFLABEL (Indien Van Toepassing)

Benzinemotor

Gebruik loodvrije benzine die voldoet aan de specificaties zoals vermeld op het brandstoflabel op tankdop-klep.

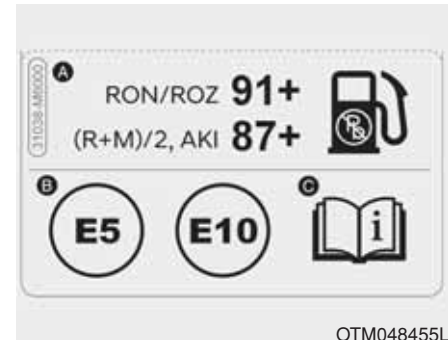

- A. Octaangetal van loodvrije benzine
- 1) RON/ROZ: Research Octane Number
 - 2) (R+M)/2, AKI: Anti Knock Index
- B. Identificatie benzinesoorten
- * Dit symbool staat voor bruikbare brandstof.
 - Gebruik geen andere brandstof.
- C. Zie het instructieboekje voor meer details.

Index

A

Aanbevolen smeermiddelen en hoeveelheden	8-7	Als de motor niet gestart kan worden	6-4
Aanbevolen SAE-viscositeitsindex	8-9	Als de motor niet of langzaam ronddraait	6-4
Beschikbare motorolie	8-8	Als de motor normaal ronddraait maar niet aanslaat ..	6-4
Aanvullend veiligheidssysteem (SRS)	2-43	Als de motor oververhit raakt.....	6-7
Aanvullende voorzorgsmaatregelen met betrekking		Antidiefstalsysteem	3-17
tot de veiligheid.....	2-61	AUDIO (Zonder Touchscreen)	4-9, 4-42
Waarschuwinglabel airbags	2-62	Het leren kennen van de basishandelingen	4-17, 4-48
Werking van airbagsysteem.....	2-48	Systeemindeling - bedieningspaneel	4-9, 4-42
ON/OFF-schakelaar airbag voorpassagier.....	2-53	Systeemindeling - Audiobediening	
Onderhoud aan aanvullend veiligheidssysteem.....	2-60	op stuurwiel.....	4-13, 4-44
Wat kunt u verwachten als een airbag		Het display in- of uitschakelen.....	4-16, 4-47
opgeblazen wordt	2-52	Het systeem in- of uitschakelen	4-16, 4-47
Waar zijn de airbags geplaatst?	2-45	Audiosysteem specificaties	4-40, 4-72
Waarom werd de airbag bij een aanrijding		Bluetooth	4-41, 4-73
niet opgeblazen?	2-55	USB	4-40, 4-72
Accu.....	7-35	Automatische transmissie	5-24
Optimale werking van de accu	7-35	Bediening automatische transmissie.....	5-24
Accucapaciteitsticker	7-37	Goed rijgedrag	5-29
Accu opladen	7-38	Parkeren	5-29
Te resetten onderdelen.....	7-38	Automatische transmissievloeistof	7-24
Achterklep	3-19	Transmissievloeistofniveau controleren	7-24
Sluiten van de achterklep.....	3-19	Automatische- transmissievloeistof vervangen	7-25
Open van de achterklep	3-19		
Afmetingen	8-2		
Airconditioning.....	8-6		

B

Banden en wielen	7-39, 8-4
Bandenspanning controleren	7-41
Band met een kleine hoogte-/breedteverhouding	7-39
Aanbevolen bandenspanning (koude banden).....	7-39
Verzorging van de banden.....	7-39
Onderhoud van banden.....	7-45
Banden vervangen	7-43
Wielen verwisselen.....	7-42
Informatie op de wang van de band	7-45
Grip	7-45
Wielen uitlijnen en balanceren	7-43
Velgen vervangen	7-44
Bandenspanningslabel	8-11
Belangrijkste voorzorgsmaatregelen met betrekking tot de veiligheid	2-2
Airbag gevaren.....	2-2
Draag ALTIJD uw veiligheidsgordel	2-2
Beheers uw snelheid	2-3
Afleiding van de bestuurder	2-2
Houd uw auto in een veilige toestand	2-3
Gesp ook alle kinderen vast.....	2-2
Belastingsindex en snelheidsindex banden	8-5
Bestuurder hulpsysteem.....	3-107
Parkeer Distance Warning-systeem (achteruit)	3-108
Parkeer Distance Warning-systeem (achteruit/vooruit).....	3-111
Rear view monitor	3-107

Bluetooth	4-27, 4-58
Verbinding maken met Bluetooth-apparaten	4-27, 4-58
Gebruik van een Bluetoothaudioapparaat	4-30, 4-61
Gebruik van een Bluetoothtelefoon	4-32, 4-63
Brandstoflabel.....	8-12

C

Contactslot	5-6
Toets Engine Start/Stop	5-10
Sleutel contactslot.....	5-6
Controlesysteem lage bandenspanning (TPMS) (Type A)	6-25
Een wiel wisselen met TPMS.....	6-28
Waarschuwingslampje lage bandenspanning	6-26
Controlelampje storing TPMS (Controlesysteem Lage Bandenspanning).....	6-27
Controlesysteem lage bandenspanning (TPMS) (Type B).....	6-31
Een wiel wisselen met TPMS.....	6-34
Waarschuwingslampje positie lage bandenspanning	6-32
Waarschuwingslampje lage bandenspanning	6-32
Controlesysteem lage bandenspanning.....	6-31
Controlelampje storing TPMS (Controlesysteem Lage Bandenspanning).....	6-34
Cruisecontrol.....	5-61
Werking van de cruise control.....	5-61

D

Door de eigenaar uit te voeren onderhoudswerkzaamheden7-9

 Schema voor door de eigenaar uit te voeren onderhoudswerkzaamheden7-9

Double clutch-transmissie5-31

 Bediening double clutch-transmissie.....5-31

Goed rijgedrag5-41

LCD-display voor transmissietemperatuur en waarschuwingsberichten.....5-33

Parkeren5-41

Driver Attention Warningsysteem (DAW)5-92

 Resetten van het systeem.....5-94

 Storing in het systeem5-95

 Systeeminstelling en -activering.....5-92

 Systeem standby5-94

E

Emissieregelsysteem.....7-91

 Carterventilatiesysteem.....7-91

 Brandstofdampafzuigsysteem.....7-91

 Emissieregelsysteem7-92

Exterieur3-150

 Roof rack3-150

Exterieur overzicht (I)1-2

Exterieur overzicht (II).....1-5

F

Forward Collision-Avoidance Assist-systeem (FCA) - camera type.....5-68

 FCA sensor5-72

 FCA-waarschuwingsmelding en systeemregeling.....5-70

 Beperkingen van het systeem5-75

 Storing in het systeem5-74

 Systeeminstelling en -activering.....5-68

G

Gloeilampen.....7-65

 Koplampen en mistlampen voor afstellen7-70

 Vervangen van koplampen, parkeerlichten, richtingaanwijzerlampen en mistlampen vóór7-66

 Derde remlicht vervangen7-78

 Lamp interieurverlichting vervangen7-80

 Kentekenplaatverlichting vervangen7-79

 Lamp achterlichtunit vervangen7-76

 Gloeilamp richtingaanwijzer opzij vervangen.....7-76

H

Handelsmerken4-74

Handgeschakelde transmissie5-20

 Goed rijgedrag5-22

 Bediening handgeschakelde transmissie5-20

I

Inhoud bagageruimte	8-6
Instrumentenpaneel	3-46
Meters	3-48
Bediening Instrumentenpaneel	3-47
Bediening LCD-display	3-48
Meldingen LCD-display	3-67
Transmissie Schakelstandindicator.....	3-51
Waarschuings- en controlelampjes	3-53
Interieur overzicht.....	1-8
Interieurfilter.....	7-29
Filter controleren	7-29
Filter vervangen	7-29
ISG-systeem (Idle Stop & Go)	5-55
Storing ISG-systeem	5-59
Deactiveren van accusensor.....	5-60
Activeren van het ISG-systeem	5-55
Deactiveren van het ISG-systeem.....	5-59

K

Kinderzitjes (CRS)	2-30
Kinderen altijd op de achterbank.....	2-30
Het installeren van een Kinderbeveiligingssysteem (CRS).....	2-33
Het selecteren van een kinderzitje (CRS).....	2-31
Koelvloeistof.....	7-18
Koelvloeistofpeil controleren	7-18
Aanbevolen koelvloeistof	7-20
Koelvloeistof verversen	7-21

L

Label aircocompressor.....	8-11
Label e-markering.....	8-12
Label koudemiddel	8-12
Lane departure warning-systeem (LDW).....	5-80
LDW-werking	5-81
Waarschuingslicht en boodschap.....	5-82
Lane keeping assist-systeem (LKA)	5-84
Beperkingen van het systeem	5-90
Werking LKA	5-85
Wijzigen functie LKA-systeem.....	5-91
Waarschuingslicht en boodschap.....	5-89
LCD-display	3-73
Informatiemodus	3-74
Bediening LCD-display	3-73
LCD-modus	3-73

Tripcomputer modus.....	3-76
Modus Gebruikersinstellingen (Instrumentenpaneel Type B).....	3-78
Lekke band (met reservewiel).....	6-9
Wielen verwisselen.....	6-11
EU conformiteitsverklaring voor krik.....	6-18
Krik en gereedschap.....	6-9
Kriklabel.....	6-17
Reservewiel verwijderen en opbergen.....	6-10
Lekke band (met TireMobilityKit).....	6-19
Controleren van de bandenspanning.....	6-24
Onderdelen van de TireMobilityKit.....	6-21
Afdichtingsmiddel verdelen.....	6-23
Introductie.....	6-19
Aanwijzingen voor een veilig gebruik van de Tire Mobility Kit.....	6-20
Gebruik van deTireMobilityKit.....	6-22
Luchtfilter.....	7-28
Filter vervangen.....	7-28

M

Massa van de auto.....	5-113
Overbelading.....	5-113
Maximaal toelaatbaar voertuiggewicht.....	8-5
Mediaspeler.....	4-20, 4-51
De AUX-Aansluiting Gebruiken.....	4-26, 4-57
Het Gebruik Van Een Ipod.....	4-23, 4-54
Using the mediaspeler.....	4-20, 4-51
Gebruik van het USB-modus.....	4-21, 4-52
Motor.....	8-2
Motorkap.....	3-32
Sluiten van motorkap.....	3-33
Openen van motorkap.....	3-32
Motornummer.....	8-11
Motorolie.....	7-15
Motorolie verversen en filter vervangen.....	7-15
Motoroliepeil controleren.....	7-15
Motoroliepeil controleren (benzinemotor).....	7-15
Motorruimte.....	1-10, 7-3
Multimediasysteem.....	4-3
Antenne.....	4-4
Audio / Video / Navigatiesysteem (AVN).....	4-6
AUX-, USB- en iPod® -aansluiting.....	4-3
Bluetooth® Wireless Technology handsfree.....	4-6
De werking van een autoradio.....	4-7
Audioafstandsbediening.....	4-5

N

Nooduitrusting	6-42
Brandblusser	6-42
Eerstehulpset	6-42
Bandenspanningsmeter	6-42
Gevarendriehoek	6-42

O

Onderhoud exterieur	7-82
Verzorging exterieur	7-82
Verzorging interieur	7-88
Onderhoudswerkzaamheden	7-6
Vorzorgsmaatregelen met betrekking tot het onderhoud uitgevoerd door eigenaar	7-6
Verantwoordelijkheid van de eigenaar	7-6
Opbergvak	3-139
Opbergvak middenconsole	3-139
Dashboardkastje	3-139
Bagageruimtebox	3-140
Opbergvak voor zonnebril	3-140
Overige voorzieningen	3-141
Asbak	3-143
Afdekscherm bagageruimte	3-148
Aansteker	3-142
Kledinghaak	3-146
Bekerhouder	3-143
Digitale klok	3-141

Bevestigingspunt(en) vloermat	3-147
Bagagenethouder	3-14, 6 12
Volt aansluiting	3-145
Tashaak	3-147
Smartphone dockingstation	3-144
Zonneklep	3-144
USB-lader	3-146
Overzicht dashboard	1-9

P

Parkeerrem	7-26
Parkeerrem controleren	7-26

R

Radio	4-18, 4-49
De radiomodus wijzigen	4-18, 4-49
Luisteren naar opgeslagen radiozenders	4-19, 4-50
Radiozenders opslaan	4-19, 4-50
Scannen voor beschikbare radiozenders	4-18, 4-50
Zoeken voor radiozenders	4-19, 4-50
De radio inschakelen	4-18, 4-49
Rem-/koppelingsvloeistof	7-22
Niveau rem- en koppelingsvloeistof controleren	7-22
Remsysteem	5-43
Antiblokkeersysteem (ABS)	5-46
Remblokslijtage-indicatoren	5-44
Elektronische stabiliteitsregeling (ESC)	5-48
Noodstopsignaal (ESS - Emergency stop signal)	5-54

Goed remgedrag.....	5-54
Hill-Start Assist Control (HAC).....	5-53
Parkeerrem.....	5-44
Rembekrachtiging.....	5-43
Trommelremmen achter.....	5-44
Vehicle Stability Management.....	5-52
Rijden in de winter.....	5-100
Sneeuw en ijs.....	5-100
Vorzorgsmaatregelen voor de winter.....	5-102
Rijden met een aanhanger (Europe).....	5-104
Rijden met een aanhanger.....	5-108
Als u gaat rijden met een aanhanger.....	5-105
Onderhoud bij het rijden met een aanhanger.....	5-112
Trekhaak.....	5-107
Rijden onder speciale rijomstandigheden.....	5-97
Vloeiend nemen van bochten.....	5-98
Doorwaden van water.....	5-99
Rijden in de regen.....	5-98
Rijden onder moeilijke omstandigheden.....	5-97
Op eigen kracht lostrekken van de auto.....	5-97
Rijden in het donker.....	5-98
Ruiten.....	3-21
Elektrisch bedienbare ruiten.....	3-21
Ruitensproeiervloeistof.....	7-26
Ruitensproeiervloeistofniveau controleren.....	7-26
Ruitensproeiervloeistofniveau controleren.....	7-31
Bladen controleren.....	7-31
Bladen vervangen.....	7-31

Ruitenwissers en ruitensproeiers.....	3-104
Achterruitenwisser en -sproeier.....	3-106
Ruitensproeier voorruit.....	3-105
Ruitenwissers voor.....	3-105

S

Schuifdak.....	3-27
Sluiten van het schuif-/kanteldak.....	3-30
Resetten van het schuif-/kanteldak.....	3-30
Open-dichtschuiven van het schuif-/kanteldak.....	3-28
Waarschuwing geopend schuif-/kanteldak.....	3-31
Zonnescherm.....	3-28
Kantelen van het schuif-/kanteldak.....	3-29
Setup (Instellen).....	4-37, 4-69
Bluetooth.....	4-70
Datum/Tijd.....	4-38, 4-69
Display.....	4-37, 4-69
Taal.....	4-38
Phone.....	4-38
Geluid.....	4-37, 4-69
Systeem.....	4-70
Slepen.....	6-37
Slepen in een noodgeval.....	6-39
Sleepoog (voor).....	6-38
Slepen.....	6-37
Sloten.....	3-13
Portier vergendel/ontgrendel-functies.....	3-16
Kinderslot op portierslot achter (alleen 5 portieren).....	3-16

Portiersloten van binnenuit	3-14
Portiersloten van buitenaf vergrendelen/ ontgrendelen	3-13
Snelheidsbegrenzingsysteem	5-66
Werking van de Snelheidsbegrenzingsysteem	5-66
Spiegels	3-41
Binnenspiegel.....	3-41
Buitenspiegel	3-43
Starten met een hulpaccu.....	6-5
Stoelen	2-4
Voorstoelen.....	2-6
Hoofdsteunen.....	2-13
Achterstoelen	2-10
Voorzorgsmaatregelen	2-5
Stoelverwarming	2-17
Stuurwiel.....	3-38
Elektrische stuurbevestiging (EPS).....	3-38
Stuurwielverwarming.....	3-39
Claxon.....	3-40
Kantelbesturing / telescoopbesturing.....	3-39
Systeemstatus pictogrammen	4-39, 4-71

T

Tankdopklep	3-34
Openen van de tankdopklep	3-34
Sluiten van de tankdopklep	3-35
Toegang tot uw auto	3-3
Startblokkeersysteem	3-12
Afstandsbediening	3-3
Vorzorgsmaatregelen voor de afstandsbediening.....	3-5
Smart Key	3-7
Vorzorgsmaatregelen voor de Smart Key	3-10
Tripcomputer	3-83
Instrumentenpaneel Type A.....	3-83
Instrumentenpaneel Type B.....	3-87

U

Uitleg bij onderhoudsschema	7-11
-----------------------------------	------

V

Veiligheidsgordels	2-19
Aanvullende voorzorgsmaatregelen met betrekking tot de veiligheid.....	2-27
Verzorging van de veiligheidsgordels	2-29
Veiligheidsgordels	2-22
Vorzorgsmaatregelen met betrekking tot de veiligheidsgordels.....	2-19
Waarschuwingslampje veiligheidsgordel	2-20

Verklaring van Conformiteit	4-75, 8-12
CE RED voor de EU	4-75
Verlichting	3-91
Exterieurverlichting	3-91
Interieurverlichting	3-101
Verwarmings- en ventilatiesysteem	3-114
Automatisch verwarmings- en ventilatiesysteem	3-124
Ontwaseming	3-114
Verwarmings- en ventilatiesysteem, handbediend	3-115
Voortuit ontdooien en ontwasemen	3-135
Voertuig-identificatienummer (VIN)	8-10
Voertuigcertificatielabel	8-10
Vóór het rijden	5-4
Vóór het instappen	5-4
Vóór het starten	5-4

W

Waarschuwingssignalen	6-2
Alarmknipperlichten	6-2
Wat te doen in een noodgeval tijdens het rijden	6-3
Als de motor afslaat op een kruispunt of splitsing	6-3
Als de motor afslaat tijdens het rijden	6-3
Als u tijdens het rijden een lekke band krijgt	6-3
Wattage gloeilampen	8-3

Z

Zekeringen	7-51
Hoofdzekering (Multizekering)	7-55
Zekering-/relaiskast	7-56