

# INSTRUCTIEBOEKJE

Bediening  
Onderhoud  
Technische gegevens

Alle informatie in dit instructieboekje was actueel ten tijde van publicatie. Door HYUNDAI's streven naar een doorlopende verbetering van haar producten behouden wij ons tussentijdse wijzigingen voor.

Dit instructieboekje is van toepassing op alle uitvoeringen van dit model en bevat beschrijvingen van en uitleg over opties en de standaarduitrusting.

Hierdoor staan in dit instructieboekje mogelijk zaken beschreven die niet van toepassing zijn op uw auto.

## **OPMERKING: WIJZIGINGEN AAN UW HYUNDAI**

Er mogen geen aanpassingen aan uw HYUNDAI worden gedaan. Aanpassingen kunnen de prestaties, veiligheid of levensduur van uw HYUNDAI in negatieve zin beïnvloeden en kunnen daarnaast in strijd zijn met de bepalingen van de beperkte garantie. Bepaalde aanpassingen kunnen tevens in strijd zijn met de regelgeving van het betreffende ministerie en andere overheidsinstanties in uw land.

## **WAARSCHUWING M.B.T. STEREO GELUIDSINSTALLATIES**

Uw auto is voorzien van elektronisch geregelde brandstofinspuiting en andere elektronische componenten. Als een tweewegradio of mobiele telefoon niet op de juiste wijze wordt ingebouwd/ aangepast, heeft dat mogelijk een nadelige invloed op elektronische systemen. We raden u daarom aan de instructies van de fabrikant van de radio nauwkeurig te volgen of uw HYUNDAI-dealer te raadplegen over voorzorgsmaatregelen of speciale instructies met betrekking tot het inbouwen van dergelijke apparatuur.

## **WAARSCHUWING! (INDIEN VAN TOEPASSING)**

De auto is uitgerust met een apparaat van het systeem Pan-european eCall dat de hulpdiensten belt. Elke eigenhandige of ongeautoriseerde inbreuk op het eCall-systeem, voertuigsystemen of onderdelen daarvan, de installatie van apparatuur die niet wordt aanbevolen door de autofabrikant en/of door geautoriseerde HYUNDAI-dealers, kan leiden tot een onjuiste werking (van het apparaat van) het eCall-systeem, foutieve oproepen, storingen in het apparaat (in auto's) in het geval van een verkeersongeval of andere ongelukken, terwijl u noodhulp nodig hebt.

Dit kan gevaarlijk zijn en uw leven bedreigen!

## WAARSCHUWING INZAKE VEILIGHEID EN VOERTUIG SCHADE

In dit instructieboekje vindt u informatie onder de koppen GEVAAR, WAARSCHUWING, OPMERKING en AANWIJZING.

Deze koppen geven het volgende aan:



### **GEVAAR**

**GEVAAR** verwijst naar een gevaarlijke situatie die, indien niet vermeden, ernstig letsel tot gevolg zal hebben.



### **WAARSCHUWING**

**WAARSCHUWING** verwijst naar een gevaarlijke situatie die, indien niet vermeden, ernstig letsel tot gevolg kan hebben.



### **OPMERKING**

**OPMERKING** verwijst naar een gevaarlijke situatie die, indien niet vermeden, licht tot middelzwaar letsel tot gevolg kan hebben.

### **AANWIJZING**

**AANWIJZING** verwijst naar een gevaarlijke situatie die, indien niet vermeden, kan leiden tot schade aan de auto.

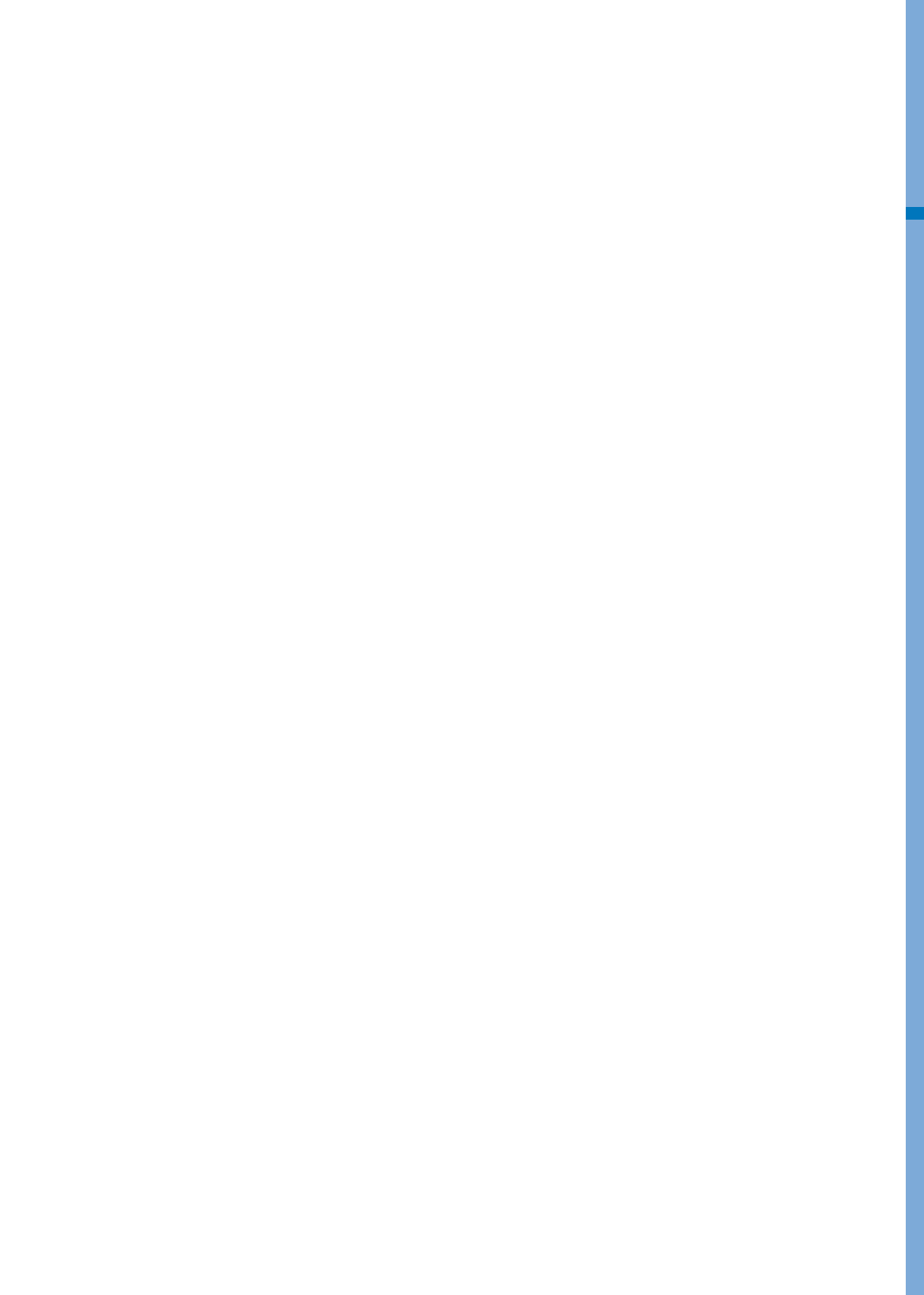

# Inhoudsopgave

Voorwoord	1
Uw auto in één oogopslag	2
Veiligheidssysteem van uw auto	3
Instrumentenpaneel	4
Handige functies van uw auto	5
Rijden met uw auto	6
Wat te doen in een noodgeval	7
Onderhoud	8
Index	I



# 1. Een woord vooraf

---

Voorwoord.....	1-2
Hyundai Motor Company.....	1-2
Gebruik van dit instructieboekje .....	1-3
Veiligheidsmeldingen.....	1-3
Vereiste brandstof.....	1-5
Benzinemotor .....	1-5
Aanpassingen aan de auto.....	1-8
Inrijprocedure .....	1-8
Retourneren van gebruikte auto's (Europa).....	1-8

## EEN WOORD VOORAF

Gefeliciteerd en hartelijk dank voor het kiezen van een HYUNDAI. We vinden het fijn u te verwelkomen bij de groeiende groep mensen die zich onderscheiden door HYUNDAI te rijden. We zijn erg trots op de geavanceerde techniek en hoogwaardige constructie van elke HYUNDAI die we maken.

In dit instructieboekje maakt u kennis met de kenmerken en bediening van uw nieuwe HYUNDAI. Om vertrouwd te raken met uw nieuwe HYUNDAI en er optimaal van te genieten, raden we u aan dit instructieboekje zorgvuldig door te lezen alvorens met uw nieuwe auto te gaan rijden.

In dit instructieboekje staan belangrijke veiligheidsaspecten en instructies die bedoeld zijn om u vertrouwd te maken met de bedieningselementen en veiligheidsvoorzieningen van uw auto, zodat u veilig met uw auto kunt rijden.

In dit instructieboekje staat ook informatie over onderhoud dat erop is gericht een veilige bediening van uw auto te mogelijk te maken. We raden u aan alle service en onderhoud aan uw auto door een officiële HYUNDAI-dealer te laten uitvoeren. HYUNDAI-dealers zijn toegerust om kwalitatief hoogwaardige service, onderhoud en overige assistentie te bieden.

Dit instructieboekje hoort bij de auto en moet bewaard worden in de auto, zodat u het op elk moment kunt raadplegen. Dit instructieboekje moet bij de auto blijven als u de auto verkoopt, zodat de volgende eigenaar de beschikking heeft over belangrijke informatie met betrekking tot de bediening, de veiligheid en het onderhoud.

## HYUNDAI MOTOR COMPANY



### OPMERKING

**Het gebruik van brandstoffen en smeermiddelen van een slechte kwaliteit die niet aan de HYUNDAI-specificaties voldoen, kan leiden tot ernstige schade aan de motor en transmissie. Gebruik altijd brandstoffen en smeermiddelen van hoge kwaliteit die voldoen aan de specificaties die op bladzijde 2-14 in het hoofdstuk Technische gegevens van de gebruikshandleiding zijn vermeld.**

Copyright 2020 HYUNDAI Motor Company. Alle rechten voorbehouden. Niets uit deze uitgave mag worden gereproduceerd, opgeslagen in een systeem voor het opslaan en terughalen van informatie of verspreid in welke vorm en op welke wijze dan ook zonder voorafgaande schriftelijke toestemming van HYUNDAI Motor Company.



## GEBRUIK VAN DIT INSTRUCTIEBOEKJE

Wij willen u helpen om het meeste rijplezier van uw auto te krijgen. Het instructieboekje kan daar op vele manieren toe bijdragen. Wij raden u ten eerste aan het complete instructieboekje door te lezen. Om de kans op letsel te beperken, moet u met name de gedeeltes met GEVAAR, WAAR-SCHUWING en OPMERKING door het gehele instructieboekje lezen.

De afbeeldingen vormen een waardevolle aanvulling op de tekst. In uw instructieboekje vindt u informatie over de kenmerken, over belangrijke veiligheidsaspecten en over het rijden onder diverse omstandigheden.

De algemene indeling van het instructieboekje vindt u in de inhoudsopgave. Gebruik de index als u op zoek bent naar een specifiek onderdeel of onderwerp; de index bestaat uit een alfabetische lijst van alle informatie in dit instructieboekje.

Hoofdstukken: Dit instructieboekje heeft acht hoofdstukken en een index. Elk hoofdstuk begint met een korte inhoudsopgave, zodat u direct kunt zien of het gewenste hoofdstuk de gewenste informatie bevat.

## VEILIGHEIDSBERICHTEN

Uw veiligheid, en de veiligheid van anderen, is heel belangrijk. Dit instructieboekje voorziet u van vele veiligheidsmaatregelen en werkingsprocedures. Deze informatie maakt u attent op mogelijke gevaren die u of anderen kunnen kwetsen, maar ook schade kunnen aanbrengen aan uw auto.

De waarschuwingen en instructies in dit instructieboekje zijn voor uw veiligheid. Het niet opvolgen van deze waarschuwingen en instructies kan leiden tot ernstig letsel.

Waarschuwingen en instructies opgenomen in dit instructieboekje zijn er voor uw veiligheid. Gebrekkige opvolging van de veiligheidswaarschuwingen en instructies kan leiden tot ernstig letsel of de dood.

In dit gehele instructieboekje zullen GEVAAR, WAARSCHUWING, OPMERKING, AANWIJZING en het veiligheidswaarschuwingssymbool worden gebruikt.



Dit is het veiligheidswaarschuwingssymbool. Het wordt gebruikt om u te waarschuwen voor mogelijk lichamelijk letsel. Volg alle veiligheidsaanwijzingen bij dit symbool op om mogelijk letsel of de dood te voorkomen. Het waarschuwingssymbool gaat vooraf aan de signaalwoorden GEVAAR, WAARSCHUWING en OPMERKING.



## **GEVAAR**

**GEVAAR** verwijst naar een gevaarlijke situatie die, indien niet vermeden, ernstig letsel tot gevolg zal hebben.



## **WAARSCHUWING**

**WAARSCHUWING** verwijst naar een gevaarlijke situatie die, indien niet vermeden, ernstig letsel tot gevolg kan hebben.



## **OPMERKING**

**OPMERKING** verwijst naar een gevaarlijke situatie die, indien niet vermeden, licht tot middelzwaar letsel tot gevolg kan hebben.

## **AANWIJZING**

**AANWIJZING** verwijst naar een gevaarlijke situatie die, indien niet vermeden, kan leiden tot schade aan de auto.

## VEREISTE BRANDSTOF

### Benzinemotor

#### Loodvrij

##### Europa

Voor optimale prestaties raden we u aan ongelode benzine te en met een octaangetal van RON (Research Octane Number) 95/AKI (Anti Klop Index) van 91 of hoger. U kunt ook loodvrije benzine tanken met een octaangetal van RON 91-94/AKI 87-90, maar hierdoor nemen de prestaties van de auto mogelijk enigszins af. (Gebruik geen brandstof die methanol bevat)

##### Behalve Europa

Voor optimale prestaties raden we u aan ongelode benzine te en met een octaangetal van RON (Research Octane Number) 91/AKI (Anti Klop Index) van 87 of hoger. (Gebruik geen brandstof die methanol bevat)

Bij gebruik van LOODVRIJE BENZINE zijn de prestaties maximaal en de uitlaatgassen het schoonst en wordt vervuiling van de bougies tegengegaan.



#### OPMERKING

**GEBRUIK NOOIT LOODHOUDENDE BENZINE.** Loodhoudende benzine is schadelijk voor de katalysatoren de lambdasensor van het motorregelsysteem en zal de emissieregeling nadelig beïnvloeden.

Voeg nooit andere dan de voorgeschreven brandstofadditieven toe aan de brandstoftank (We raden u aan een officiële HYUNDAI-dealer te raadplegen voor meer informatie.)



#### WAARSCHUWING

- Probeer de tank niet verder te vullen nadat het vulpistool automatisch is afgeslagen.
- Controleer altijd of de tankdop goed vastgedraaid is om morsen van brandstof in geval van een aanrijding te voorkomen.

### ***Loodhoudend (indien van toepassing)***

In sommige landen moet er loodhoudende benzine worden gebruikt. We adviseren u contact op te nemen met een officiële HYUNDAI-dealer als u loodhoudende benzine gaat gebruiken.

Het vereiste octaangetal voor loodhoudende benzine is gelijk aan dat voor loodvrije benzine.

### ***Benzine die alcohol en methanol bevat***

In sommige landen is naast benzine ook gasohol verkrijgbaar. Dit is een mengsel van benzine en ethanol of methanol.

Gebruik dit mengsel niet met meer dan 10% ethanol en gebruik geen benzine of mengsel dat methanol bevat. Deze brandstoffen kunnen rijproblemen en schade aan het brandstofsysteem, het motormanagementsysteem en het emissieregelsysteem veroorzaken.

Gebruik gasohol niet langer wanneer er rijproblemen optreden.

Schade aan de auto of rijproblemen vallen mogelijk niet onder de fabrieksgarantie wanneer ze veroorzaakt worden door het gebruik van:

1. Gasohol met meer dan 10% ethanol.
2. Benzine of gasohol die methanol bevat.
3. Loodhoudende benzine of loodhoudende gasohol.



### **OPMERKING**

**Gebruik nooit gasohol die methanol bevatten. Gebruik gasoholproducten niet langer wanneer er rijproblemen optreden.**

### ***Overige brandstoffen***

Het gebruik van brandstofadditieven als:

- Brandstofadditieven met siliconen
- Brandstofadditieven met MMT (mangaan, Mn)
- Brandstofadditieven met ferroceen (op basis van ijzer)
- Andere brandstofadditieven op basis van metalen

kan leiden tot overslaan, slechte acceleratie, afslaan van de motor, schade aan de katalysator of abnormale corrosie en kan schade aan de motor veroorzaken hetgeen leidt tot een afname van de totale levensduur van de aandrijflijn.

### **AANWIJZING**

**Schade aan het brandstofsysteem van uw auto of het verhelpen van problemen met betrekking tot de prestaties van de auto door de toepassing van deze brandstoffen wordt niet gedekt door de beperkte garantie van uw nieuwe auto.**

### ***Gebruik van MTBE***

Geadviseerd wordt geen brandstof in uw auto te gebruiken die meer dan 15,0 volumepercent MBTE (Methyl Tertiair Butyl Ether) (zuurstofmassa 2,7%) bevat.

Brandstof die meer dan 15,0 volumepercent MBTE (zuurstofmassa 2,7%) bevat kan de prestaties van de auto in negatieve zin beïnvloeden en dampvorming of slecht aanslaan veroorzaken.



### **OPMERKING**

**Schade aan het brandstofsysteem van uw auto of het verhelpen van problemen met betrekking tot de prestaties van de auto worden niet door de garantie gedekt indien ze veroorzaakt worden door brandstof die methanol bevat of brandstof die meer dan 15,0% volumepercent MTBE (Methyl Tertiair Butyl Ether) (zuurstofmassa 2,7%) bevat.**

### ***Gebruik geen methanol***

Uw auto is niet geschikt voor het gebruik van methanol (methylalcohol). Dit type brandstof heeft een negatieve invloed op de prestaties van uw auto en kan schade aan het brandstofsysteem, het motormanagementsysteem en het emissieregelsysteem veroorzaken.

### ***Brandstofadditieven***

HYUNDAI raadt u aan loodvrije benzine te tanken met een octaangetal van RON (Research Octane Number) 95/AKI (Anti Klop Index) van 91 of hoger (Europa).

Klanten die niet de beschikking hebben over kwalitatief hoogwaardige benzine brandstoffen met de juiste additieven wordt geadviseerd om conform het onderhoudsschema een fles additieven toe te voegen aan de brandstoftank als er problemen zijn met het starten of als de motor niet soepel draait (zie hoofdstuk 8 "Normaal onderhoudsschema").

Uw officiële HYUNDAI-dealer kan u de additieven leveren en kan tevens informatie verstrekken over het gebruik daarvan. Gebruik nooit meerdere additieven tegelijk.

### ***Rijden in het buitenland***

Als u van plan bent om met uw auto naar het buitenland te gaan:

- Zorg ervoor dat uw auto voldoet aan de in dat land geldende wettelijke voorschriften met betrekking tot registratie en verzekering.
- Informeer of de juiste brandstof verkrijgbaar is.

## AANPASSINGEN AAN DE AUTO

- Er mogen geen aanpassingen aan deze auto worden gedaan. Door aanpassingen kunnen de prestaties, de veiligheid of de levensduur van uw auto beïnvloed worden. Aanpassingen kunnen zelfs in strijd zijn met overheidsbepalingen en milieuvorschriften.

Bovendien worden eventuele schade en problemen die door een dergelijke verandering ontstaan, niet gedekt door de garantie.

- Als u niet-toegestane elektronische apparaten gebruikt, kan de auto zich abnormaal gedragen, kan schade aan de bedrading ontstaan, raakt de accu mogelijk ontladen of is er kans op brand. Voor uw veiligheid raden wij u aan geen ongeautoriseerde elektronische apparaten te gebruiken.

## INRIJPROCEDURE

U kunt echter door het opvolgen van een paar eenvoudige aanwijzingen gedurende de eerste 1.000 km de prestaties, het brandstofverbruik en de levensduur van uw auto in positieve zin beïnvloeden.

- Laat de motor niet met te veel toeren draaien.
- Houd tijdens het rijden het motortoerental tussen de 2.000 - 4.000 omw/min.
- Rijd niet gedurende langere tijd met een constante snelheid. Om de motor goed in te rijden, moet het motortoerental worden gevarieerd.
- Vermijd plotseling afremmen, behalve in noodgevallen, om de onderdelen van het remsysteem de gelegenheid te geven op elkaar in te lopen.

## RETOURNEREN VAN GEBRUIKTE AUTO'S (EUROPA)

HYUNDAI stimuleert een milieuvriendelijke afvoer voor auto's die aan het einde van hun levenscyclus zijn gekomen en biedt aan uw auto in te nemen volgens de richtlijnen van de Europese Unie (EU) voor voertuigen die aan het einde van hun levenscyclus gekomen zijn.

Gedetailleerde informatie vindt u op de homepage van de Nederlandse HYUNDAI-importeur.

## 2. Uw auto in één oogopslag

Overzicht exterieur (I).....	2-2
Overzicht exterieur (II).....	2-4
Overzicht interieur.....	2-6
Overzicht dashboard.....	2-7
Motorruimte.....	2-8
Afmetingen.....	2-11
Motor specificatie.....	2-11
Wattage gloeilampen.....	2-12
Banden en wielen.....	2-13
Airconditioningsysteem.....	2-14
Belastingsindex en snelheidsindex banden.....	2-14
Maximaal toelaatbaar voertuiggewicht.....	2-15
Inhoud bagageruimte.....	2-15
Aanbevolen smeermiddelen en hoeveelheden.....	2-16
Aanbevolen SAE-viscositeitsindex.....	2-17
Voertuig-identificatienummer (VIN).....	2-18
Voertuigcertificatielabel.....	2-18
Bandenspanningslabel.....	2-19
Motornummer.....	2-19
Label aircocompressor.....	2-20
Brandstoflabel.....	2-20
Verklaring van conformiteit.....	2-21

## OVERZICHT EXTERIEUR (I)

- Vooraanzicht
- 5 Portier



De werkelijke vorm kan verschillen van de afbeelding.

OAC3019001TU

1. Motorkap .....	5-30
2. Koplamp .....	8-53
3. Dagrijverlichting .....	8-56
4. Mistlamp vóór* .....	8-56
5. Banden en wielen .....	8-31
6. Buitenspiegel .....	5-24
7. Voorruitwischerbladen .....	8-25
8. Ruiten .....	5-26

\*: indien van toepassing



- Vooraanzicht
- N line



De werkelijke vorm kan verschillen van de afbeelding.

OAC3N010001TU

1. Motorkap .....	5-30
2. Koplamp .....	8-53
3. Dagrijverlichting .....	8-56
4. Mistlamp vóór* .....	8-56
5. Banden en wielen .....	8-31
6. Buitenspiegel .....	5-24
7. Voorruitwisserbladen .....	8-25
8. Ruiten .....	5-26

\*: indien van toepassing

## OVERZICHT EXTERIEUR (II)

- Achteraanzicht
- 5 Portier



1. Antenne .....	5-90
2. Portiersloten .....	5-13
3. Tankdopklep .....	5-33
4. Derde remlicht .....	8-66
5. Achterruitwischerblad* .....	8-26
6. Achterklep .....	5-31
7. Achteruitrijcamera* .....	5-48
8. Kentekenplaatverlichting .....	8-66
9. Ultrasoonsensoren achter* .....	5-49
10. Lamp achterlichtunit .....	8-64
11. Mistachterlicht .....	8-66
12. Achteruitrijlicht .....	8-66

\* : indien van toepassing

- Achteraanzicht
- N line

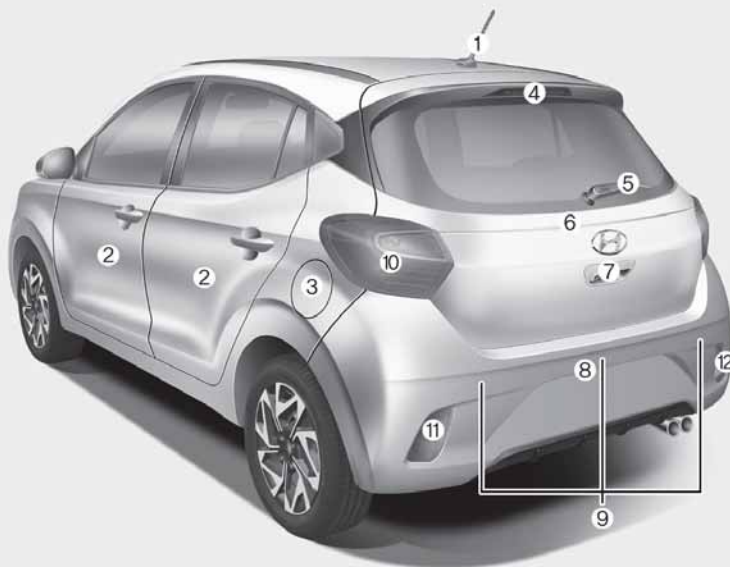

De werkelijke vorm kan verschillen van de afbeelding.

OAC3N010002R

1. Antenne .....	5-90
2. Portiersloten .....	5-13
3. Tankdopklep .....	5-33
4. Derde remlicht .....	8-66
5. Achterruitwischerblad* .....	8-26
6. Achterklep .....	5-31
7. Achteruitrijcamera* .....	5-48
8. Kentekenplaatverlichting .....	8-66
9. Ultrasoonsensoren achter* .....	5-49
10. Lamp achterlichtunit .....	8-64
11. Mistachterlicht .....	8-66
12. Achteruitrijlicht .....	8-66

\* : indien van toepassing

## OVERZICHT INTERIEUR

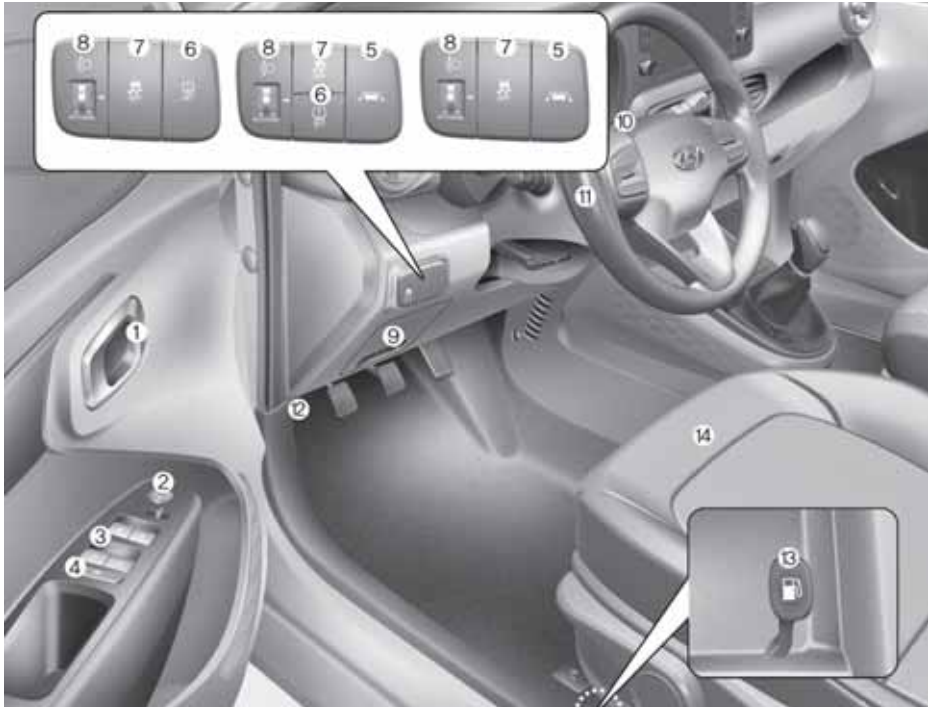

De werkelijke vorm kan verschillen van de afbeelding.

OAC3019003TU

1. Portiergreep.....	5-15
2. Schakelaar spiegelbediening. ....	5-25
3. Schakelaar ruitbediening .....	5-26
4. Blokkeerschakelaar ruitbediening .....	5-29
5. Lane Safety-knop .....	6-62
6. Controlesysteem Lage Bandenspanning (TPMS)* .....	7-10
7. Elektronische stabiliteitsregeling (ESC) .....	6-37
8. Koplampverstelling .....	5-43
9. Zekeringkast.....	8-40
10. Contactslot .....	6-7
Toets Engine Start/Stop* .....	6-10
11. Stuurwiel.....	5-20
12. Hendel motorkapontgrendeling .....	5-30
13. Ontgrendelknop tankdopklep .....	5-33
14. Stoelen .....	3-4

\*: indien van toepassing

## OVERZICHT DASHBOARD



De werkelijke vorm kan verschillen van de afbeelding.

OAC3019004TU

- |  |      |  |            |
|--|------|--|------------|
| 1. Schakelaar verlichting/<br>richtingaanwijzers .....                 | 5-36 | 11. Verwarmings- en<br>ventilatiesysteem* .....      | 5-53, 5-62 |
| 2. Schakelaar ruitenwissers<br>en -sproeiers.....                      | 5-46 | 12. 12V-aansluiting* .....                           | 5-82       |
| 3. Instrumentenpaneel .....  | 4-2  | Aansteker * .....                                    | 5-79       |
| 4. Claxon .....  | 5-22 | 13. Draadloos laadsysteem<br>mobiele telefoon* ..... | 5-83       |
| 5. Stuurwielbediening audiosysteem .....                               | 5-90 | 14. USB-aansluiting* .....                           | 5-90       |
| 6. Cruise controls* .....  | 6-83 | 15. Stoelverwarming* .....                           | 3-18       |
| Schakelaar Manual Speed<br>Limit Assist* .....                         | 6-69 | 16. Schakelaar stuurwielverwarming* .....            | 5-22       |
| 7. Bestuurdersairbag .....   | 3-43 | 17. Toets Idle Stop & Go (ISG) OFF* .....            | 6-45       |
| 8. Infotainmentsysteem* .....  | 5-90 | 18. Parkeerknop* .....                               | 5-52       |
| 9. Schakelaar alarmknipperlichten .....                                | 7-3  | 19. Versnellingspook .....                           | 6-15, 6-18 |
| 10. Schakelaar centrale de<br>portiervergrendeling/- ontgrendeling ... | 5-16 | 20. Airbag voorpassagier* .....                      | 3-43       |
|  |      | 21. Dashboardkastje .....                            | 5-78       |
- \* : Indien van toepassing

## MOTORRUIMTE

■ Smartstream G1.0

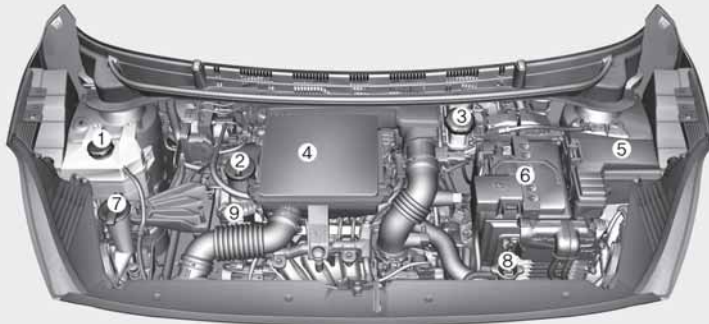

**De werkelijke motorruimte van de auto kan afwijken van de afbeelding.**

OAC3089001TU

1. Koelvloeistofreservoir .....	8-15
2. Motorkoelvloeistofreservoirdop .....	8-13
3. Rem/koppelingsvloeistofreservoir* .....	8-17
4. Luchtfiler .....	8-20
5. Zekeringkast .....	8-41
6. Accu .....	8-27
7. Sproeierreservoir .....	8-18
8. Radiateurdoop .....	8-15
9. Peilstok motorolie .....	8-12

\* : indien van toepassing

■ Smart stream G1.0 T-GDi



**De werkelijke motorruimte van de auto kan afwijken van de afbeelding.**

OAC3N080001TU

1. Koelvloeistofreservoir .....	8-15
2. Motorkoelvloeistofreservoirdop .....	8-13
3. Rem/koppelingsvloeistofreservoir* .....	8-17
4. Luchtfiler .....	8-20
5. Zekeringkast .....	8-41
6. Accu .....	8-27
7. Sproeierreservoir .....	8-18
8. Radiateurdop .....	8-15
9. Peilstok motorolie .....	8-12

\* : indien van toepassing

■ Smartstream G1.2

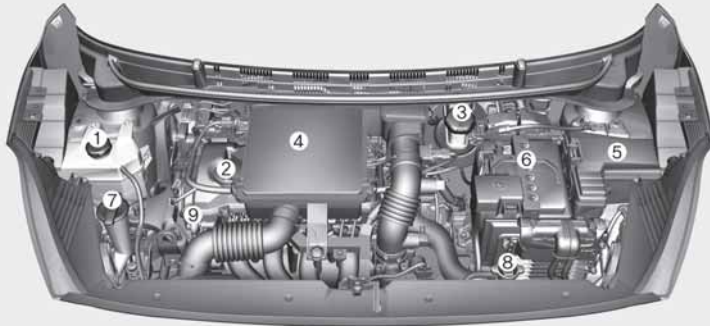

De werkelijke motorruimte van de auto kan afwijken van de afbeelding.

OAC3089002TU

1. Koelvloeistofreservoir .....	8-15
2. Motorkoelvloeistofreservoirdop .....	8-13
3. Rem/koppelingsvloeistofreservoir* .....	8-17
4. LuchtfILTER .....	8-20
5. Zekeringkast .....	8-41
6. Accu .....	8-27
7. Sproeierreservoir .....	8-18
8. Radiateurdop .....	8-15
9. Peilstok motorolie .....	8-12

\* : indien van toepassing



## AFMETINGEN

mm

Onderwerpen		5 Portier	N line
Totale lengte		3,670	3,675
Totale breedte		1,680	1,680
Totale hoogte		1,480	1,483
Spoorbreedte vóór	175/65R14	1,479	-
	185/55R15	1,467	-
	195/45R16	1,467	1,467
Spoorbreedte achter	175/65R14	1,490	-
	185/55R15	1,478	-
	195/45R16	1,478	1,478
Wielbasis		2,425	2,425

## MOTOR SPECIFICATIE

Onderwerp	Smartstream G1.0	Smartstream G1.2	Smartstream G1.0 T-GDi
Onderwerp cilinderinhoud cc	998	1,197	998
Boring x slag mm	71.0x84.0	71.0x75.6	71.0x84.0
Ontstekingsvolgorde	1-2-3	1-3-4-2	1-2-3
Aantal cilinders	3	4	3

## WATTAGE GLOEILAMPEN

Gloeilamp		Gloeilamp- type	Wattage	
Voor	Type A	Koplamp (grootlicht/dimlicht)	H19	60/55
		Richtingaanwijzer	PY21W	21
	Type B	Koplamp (grootlicht/dimlicht)	HB3	60
		Statische verlichting Low Beam Assist	H7LL	55
		Richtingaanwijzer	PY21W	21
	Mistlamp*		51W	51
	Parkeerlicht& Dagrijverlichting (DRL)	Type A	P21/5WLL	21/5
		Type B	LED	LED
	Richtingaanwijzers opzij (Buitenspiegel)*		LED	LED
Richtingaanwijzers opzij*		WY5W	5	
Achter	Type A	Remlicht en Achterlicht	P21/5WLL	21/5
		Type B	Remlicht	LED
	Achterlicht		P21W	21
	Achteruitrijlicht		PY21W	21
	Reflex reflector		-	-
	Achteruitrijlicht		W16WLL	16
	Mistlamp		P21WLL	21
	Derde remlicht		LED	LED
Kentekenplaatverlichting		W5WLL	10	
Interieur	Leeslampje		FESTOON	8
	Bagageruimteverlichting		FESTOON	10

\* : Indien van toepassing

Type A: MFR (Multi Focus Reflector)-koplamp

Type B: Bi-functionele koplamp

## BANDEN EN WIELEN

Onderwerp	Bandenmaat	Velgmaat	Bandenspanning, bar (kPa, psi)				Aanhaal moment wielmoeren kgm (lb.ft, Nm)
			Normale belasting *1		Maximum belasting		
			Voor	Achter	Voor	Achter	
Standaardband	175/65R 14	5.5JX14	2.3 (230,33)	2.1 (210,30)	2.3 (230,33)	2.5 (250, 36)	11~13 (79~94, 107~127)
	185/55R 15	6.0JX15	2.3 (230,33)	2.1 (210,30)	2.3 (230,33)	2.5 (250, 36)	
	195/45R 16	6.5JX16	2.3 (230,33)	2.1 (210,30)	2.3 (230,33)	2.5 (250, 36)	
Tijdelijke band	T 115/70D15	3.5JX15	4.2 (420, 60)				

\*1 : Normale belasting: Tot 3 personen

### AANWIJZING

- Het is toegestaan de standaard bandenspanning te verhogen met 20 kPa (3 psi) als er op korte termijn lagere temperaturen worden verwacht. Banden verliezen gemiddeld 7 kPa (1 psi) voor elke temperatuurdaling van 7°C. Als er extreme temperatuurschommelingen worden verwacht, controleer de bandenspanning dan indien nodig opnieuw om de banden op de juiste spanning te houden.
- De bandenspanning daalt over het algemeen wanneer u rijdt in gebieden die ver boven de zeespiegel liggen. Controleer dus de bandenspanning voordat u gaat rijden in hoger gelegen gebieden. Breng de bandenspanning indien nodig op het juiste niveau (bandenspanning per hoogte: +10 kPa/1 km (+2,4 psi)).



### OPMERKING

Zorg er bij het vervangen van de banden voor dat ze dezelfde maat hebben als de originele banden. Wanneer banden van een ander formaat worden gebruikt, werken de bijbehorende onderdelen mogelijk niet goed meer.

## AIRCONDITIONINGSSYSTEEM

Onderwerp	Volumegewicht	Classificatie
Koudemiddel g (oz.)	430±25 (15.17±0.88)	R-134a R-1234yf
Compressorolie g (oz.)	100 (3.53)	PAG

We adviseren u contact op te nemen met een officiële HYUNDAI-dealer voor meer informatie.

## BELASTINGSINDEX EN SNELHEIDSINDEX BANDEN

Onderwerp	Bandenmaat	Velg- maat	Belastingsindex		Snelheidsindex	
			LI *1	kg	SS *2	km/h
Standaard- band	175/65R14	5.5JX14	86	530	T	190
	185/55R15	6.0JX15	86	530	H	210
	195/45R16	6.5JX16	84	500	H	210
			84	500	V	240
Tijdelijke band	T115/70D15	3.5JX15	90	600	M	130

\*1 LI : BELASTINGSINDEX

\*2 SS : SNELHEIDSINDEX

## MAXIMAAL TOELAATBAAR VOERTUIGGEWICHT

kg (lbs.)

4-persoons					
Smartstream G1.0			Smartstream G1.0 T-GDi	Smartstream G1.2	
AMT	MT	MT (ECO)	MT	AMT	MT
1,340 (2,954)	1,340 (2,954)	1,310 (2,888)	1,380 (3,042)	1,350 (2,976)	1,350 (2,976)

5-persoons				
Smartstream G1.0		Smartstream G1.0 T-GDi	Smartstream G1.2	
AMT	MT	MT	AMT	MT
1,410 (3,108)	1,410 (3,108)	1,470 (3,240)	1,430 (3,152)	1,430 (3,152)

## INHOUD BAGAGERUIMTE

Onderwerps		Benzinemotor	
		1.0 MPI	1.2 MPI
VDA	MIN.	252 (8.90)	
	MAX.	1,050 (37.08)	
/ (cu ft)			

Min : Achter de rugleuning van de achterbank tot aan de bovenzijde van de rugleuning.

Max : Achter de voorstoelen tot aan het dak.

## AANBEVOLEN SMEERMIDDELEN EN HOEEVELHEDEN

Gebruik voor een optimale werking en een lange levensduur van motor en aandrijflijn uitsluitend smeermiddelen van de juiste kwaliteit. Het gebruik van de juiste smeermiddelen helpt ook het motorrendement verhogen, wat een gunstiger brandstofverbruik oplevert.

Deze smeermiddelen en vloeistoffen worden aanbevolen voor gebruik in uw auto.

Smeermiddel		Hoeveelheid	Classificatie	
Motorolie *1 *2 (verversen)  	Smartstream G1.0	3.1 l (3.28 US qt.)	SAE 0W20, API SN PLUS/ SP of ILSAC GF-6	
	Smartstream G1.2	3.4 l (3.60 US qt.)		
	Smartstream G1.0 T-GDi	3.6 l (3.80 US qt.)		
Vernellings- bakolie	5 Portier	1.3~1.4 l (1.38~1.48 US qt.)	API GL-4, SAE 70W - SK : HK SYN MTF 70W - H.K.SHELL : SPIRAX S6 GHME 70W MTF	
	N line	1.6~1.7 l (1.70~1.80 US qt.)	- GS CALTEX : GS MTF HD 70W	
Geautomatiseerde handmatige transmissievloeistof		1.3~1.4 l (1.38~1.48 US qt.)	API GL-4, SAE 70W - SK : HK SYN MTF 70W - H.K.SHELL : SPIRAX S6 GHME 70W MTF - GS CALTEX : GS MTF HD 70W	
Koelvloeistof	Smartstream G1.0	AMT	5.51 l (5.82 US qt.)	Mengsel van antivries en water (Koelvloeistof op eth- yleenglycolbasis met fosfaat voor aluminium radiator)
		MT	5.53 l (5.84 US qt.)	
	Smartstream G1.2		5.89 l (6.22 US qt.)	
	Smartstream G1.0 T-GDi		6.02 l (6.36 US qt.)	
Rem-/koppelingsvloeistof		0.7~0.8 l (0.7~0.8 US qt.)	FMVSS116 DOT-4	
Brandstof		36 l (9.5 US gal.)	-	

\*1 : Zie de SAE-viscositeitsindex op de volgende pagina.

\*2 : Als de hierboven aanbevolen specificatie olie niet beschikbaar is, kan SAE 0W-20 synthetische olie worden gebruikt.

## Aanbevolen SAE-viscositeitsindex

### OPMERKING

Zorg ervoor dat u de omgeving rond vuldoppen, aftappluggen en de peilstok altijd goed reinigt alvorens het peil te controleren of de vloeistof af te tappen. Dit is vooral van belang in gebieden met veel stof of zand en als er met de auto over onverharde wegen wordt gereden. Door het schoonmaken wordt voorkomen dat vuil en zand in de motor of andere componenten binnendringt en schade veroorzaakt.

De viscositeit (vloeibaarheid) van de motorolie is van invloed op het brandstofverbruik en op de werking onder koude weersomstandigheden (starten en oliecirculatie). Motoroliën met een lagere viscositeit geven een lager brandstofverbruik en betere prestaties onder koude weersomstandigheden, terwijl motoroliën met een hogere viscositeit echter wenselijk zijn voor een goede smering bij warme buitentemperaturen. Het gebruik van oliën met een andere dan de aanbevolen viscositeit kan resulteren in motorschade.

Houd bij de keuze van een olie rekening met de te verwachten buitentemperaturen tot aan de volgende olieerversing.

Kies dan aan de hand van de tabel de aanbevolen olieviscositeit.

Temperatuurbereik SAE-viscositeitsindex										
Temperatuur	°C	-30	-20	-10	0	10	20	30	40	50
	(°F)	-10	0	20	40	60	80	100	120	
Motorolie benzinemotor *1		<b>0W-20</b>								

\*1 : Als er minerale olie of semisynthetische olie wordt gebruikt, is dit een ernstige afwijking van het voorgeschreven onderhoud voor het ververset van de motorolie.



Een motorolie met dit keurmerk van het American Petroleum Institute (API) voldoet aan de eisen van het International Lubricant Specification Advisory Committee (ILSAC). Het wordt aanbevolen om alleen motoroliën met dit API-keurmerk te gebruiken.

## VOERTUIG-IDENTIFICATIE-NUMMER (VIN)



Het voertuig-identificatienummer (VIN) is het nummer dat gebruikt wordt bij de registratie van uw auto en bij alle zaken die te maken hebben met eigendom, enz.

Het nummer is op de vloer onder de rechtersvoorstoel rechtsvoor gestanst. Open het afdekkapje om het nummer te kunnen controleren.



Het VIN staat ook op een plaatje dat is bevestigd aan de bovenzijde van het dashboard. Het nummer op dit plaatje kunt u van buitenaf goed zien door de voorruit.

## VOERTUIGCERTIFICATIE LABEL



Op het voertuigcertificatielabel op de middenstijl aan bestuurderszijde (of voorpassagierszijde) staat het voertuigidentificatienummer (VIN).



## BANDENSPIANNINGSLABEL



De banden waarmee uw nieuwe auto is uitgerust zijn zorgvuldig geselecteerd voor de beste prestaties onder normale rijomstandigheden.

Op het bandenspanningslabel op de middenstijl aan linkerzijde staan de bandenspanningen voor de verschillende gebruiksomstandigheden.

## MOTORNUMMER

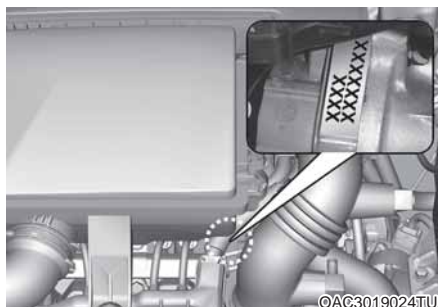

Het motornummer is in het motorblok ingeslagen op de plaats die in de afbeelding is aangegeven.

## LABEL AIRCOCOMPRESSOR



Een label voor de aircocompressor geeft u informatie over het type compressor waarmee uw auto is uitgerust, zoals model, onderdeelnummer leverancier, productienummer, koudemiddel (1) en smeermiddel (2).

## BRANDSTOFLABEL (INDIEN VAN TOEPASSING)

Het brandstoflabel zit op de tankdop-klep.

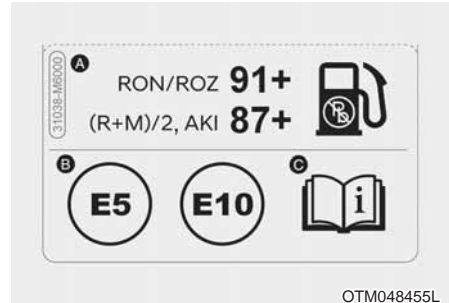

- A. Octaangetal van loodvrije benzine
  - 1) RON/ROZ: Research Octane Number
  - 2) (R+M)/2, AKI: Anti Klop Index
- B. Identificatie benzinesoorten
  - × Dit symbool staat voor bruikbare brandstof. Gebruik geen andere brandstof.
- C. Voor meer informatie, raadpleeg "Vereiste brandstof" in het hoofdstuk Introductie.

## VERKLARING VAN CONFORMITEIT (INDIEN VAN TOEPASSING)

The image shows a grey rectangular box containing the CE mark and the certification code 'CE 0678' in a large, bold, black font.

CE0678

De componenten van het voertuig die werken met een radio frequentie voldoen aan de eisen en andere relevante bepalingen van richtlijn 1995/5/EG.

Nadere informatie, inclusief de verklaring van de fabrikant over de conformiteit is beschikbaar op de volgende HYUNDAI website;

<http://service.hyundai-motor.com>



# 3. Veiligheidssysteem

Belangrijke veiligheidsvoorzorgsmaatregelen .....	3-2
Doe uw veiligheidsgordel altijd om.....	3-2
Gesp ook alle kinderen vast .....	3-2
Gevaren airbag.....	3-2
Afleiding van de bestuurder.....	3-2
Pas uw snelheid aan .....	3-3
Houd uw auto in een veilige conditie.....	3-3
Stoelen.....	3-4
Voorzorgsmaatregelen.....	3-5
Voorstoelen.....	3-6
Achterstoelen.....	3-10
Hoofdsteen .....	3-12
Stoelverwarming .....	3-16
Veiligheidsgordels.....	3-18
Voorzorgsmaatregelen veiligheidsgordel .....	3-18
Waarschuwingslampje veiligheidsgordel .....	3-19
Veiligheidsgordels .....	3-21
Gordelspanner veiligheidsgordel .....	3-23
Extra voorzorgsmaatregelen veiligheidsgordel.....	3-26
Verzorging van veiligheidsgordels .....	3-28
Kinderzitjes (CRS) .....	3-29
Onze aanbeveling: Vervoer kinderen altijd op de achterstoelen .....	3-29
Kiezen van een kindersitje (CRS).....	3-30
Plaatsen van een kindersitje (CRS).....	3-32
Airbag - aanvullend veiligheidssysteem.....	3-40
Waar zijn de airbags geplaatst? .....	3-42
Werking van airbagsysteem .....	3-47
Wat gebeurt er als een airbag geactiveerd wordt? .....	3-50
Plaats geen baby- of Kindersitje op de voorpassagiersstoel.....	3-51
Waarom werd de airbag bij een aanrijding niet geactiveerd?.....	3-52
Onderhoud aanvullend veiligheidssysteem .....	3-57
Extra voorzorgsmaatregelen veiligheidsgordel.....	3-58
Waarschuwingslabels airbags .....	3-58

## BELANGRIJKE VEILIGHEIDSMATREGELEN

U zult in dit hoofdstuk vele veiligheidsmaatregelen en aanbevelingen vinden, alsook in de rest van dit instructieboekje. De veiligheidsvoorschriften in deze sectie behoren tot de belangrijkste.

### Draag altijd uw veiligheidsgordel

Een veiligheidsgordel is uw beste bescherming in alle soorten ongevallen. Airbags zijn ontworpen als aanvulling voor veiligheidsgordels, niet om deze te vervangen. Dus zelfs al is uw auto uitgerust met airbags, zorg er altijd voor dat u en uw passagiers een veiligheidsgordel dragen, en draag ze correct.

### Gesp ook alle kinderen vast

Alle kinderen tot 13 jaar die meerijden, moeten goed vastgegespt worden op de achterbank. Zuigelingen en kleine kinderen moeten vastgegespt worden in een geschikt kinderzitje. Grotere kinderen mogen een zitverhoger gebruiken met de driepuntsgordel, totdat zij de veiligheidsgordel goed kunnen gebruiken zonder een zitverhoger.

### Airbag gevaren

Terwijl airbags levens kunnen redden, kunnen ze ook leiden tot ernstige of dodelijke verwondingen aan passagiers die te dicht bij de airbag zitten, of die niet correct vastgegespt zitten. Zuigelingen, jonge kinderen en korte volwassenen lopen het grootste risico op letsels door een airbag die opblaast. Volg alle instructies en waarschuwingen in dit instructieboekje.

### Afleiding van de bestuurder

Afleiding van de bestuurder omvat een ernstig en potentieel dodelijk gevaar, vooral voor onervaren bestuurders. Veiligheid moet de eerste zorg zijn wanneer je achter het stuur zit. En de bestuurders moeten zich bewust zijn van het brede scala van mogelijke afleidingen zoals sufheid, reiken naar objecten, eten, persoonlijke verzorging, andere passagiers, en het gebruik van mobiele telefoons.

Bestuurders kunnen afgeleid worden wanneer hun ogen en aandacht van de weg afglijdt of als ze hun handen van het stuur afhalen om zich te concentreren op andere werkzaamheden dan rijden. Om het risico van afleiding stel en een mogelijk ongeval te verminderen.

- Hanteer uw mobiele apparaten (bijvoorbeeld, MP3-spelers, telefoons, navigatiesystemen, etc.) in **ALTIJD** wanneer uw auto geparkeerd is of veilig gestopt.
- Gebruik uw mobiele apparaten **ALLEEN** wanneer dit wettelijk toegestaan is en de omstandigheden veilig gebruik toelaten.
- Verstuur **NOOIT** een sms of e-mail terwijl u rijdt. De meeste landen hebben wetten die bestuurders het sms'en verbieden. Sommige landen en steden verbieden ook het gebruik van handenvrije telefoons door bestuurders.
- Laat het gebruik van een mobiel apparaat u **NOOIT** afleiden van het rijden. U heeft een verantwoordelijkheid tegenover uw passagiers en andere weggebruikers om altijd veilig te rijden, met de handen aan het stuur en uw ogen en aandacht op de weg.

### **Beheers uw snelheid**

Te hoge snelheid is een belangrijke factor bij ongevallen met verwondingen en dodelijke afloop. In het algemeen geldt, hoe hoger de snelheid, hoe groter het risico, maar ernstige verwondingen kunnen ook optreden bij lagere snelheden. Rijd nooit sneller dan veilig is voor de huidige omstandigheden, ongeacht de aangegeven maximale snelheid.

### **Houd uw auto in een veilige toestand**

Het krijgen van een klapband of een mechanisch defect kan extreem gevaarlijk zijn. Controleer de bandenspanning en conditie van de baan regelmatig, en voer alle regelmatig geplande onderhoudswerkzaamheden uit om problemen zo veel als mogelijk te voorkomen.

## STOLEN



### Voorstoelen

1. Voorwaartse/achterwaartse richting
2. Rugleuning
3. Zittinghoogte\*
4. Hoofdsteunen
5. Stoelverwarming\*

### Achterstoelen

6. Hoofdsteun (Buitenzijde en/of midden\*)
7. Neerklappen rugleuning

\*: indien van toepassing



## Voorzorgsmaatregelen

Het aanpassen van de stoelen, zodat u op een veilige, comfortabele positie zit, speelt een belangrijke rol in de veiligheid van de bestuurder en passagier bij een ongeval, samen met de veiligheidsgordels en airbags.



### WAARSCHUWING

**Gebruik geen zitkussen waardoor de wrijving tussen de stoel en de passagier verminderd wordt. De passagier kan bij een aanrijding of een noodstop onder de gordel doorglijden. Doordat de veiligheidsgordel niet optimaal kan werken, kan ernstig letsel ontstaan.**

## Airbags

U kunt maatregelen nemen om het risico op letsel door een opgeblazen airbag te verminderen. Te dicht bij een airbag zitten verhoogt de kans op letsel wanneer de airbag wordt opgeblazen. Zet uw stoel zo ver mogelijk naar achteren, waarbij u er wel op moet letten dat u alle bedieningsorganen nog goed kunt bedienen.



### WAARSCHUWING

**Verminder het risico op ernstig letsel of overlijden door een opgeblazen airbag en houdt u aan de volgende voorzorgsmaatregelen:**

- Plaats de stoel voor de bestuurder zo ver mogelijk naar achteren zorg ervoor u de volledige controle over het voertuig heeft.
- Plaats de passagiersstoel zo ver mogelijk naar achteren.
- Houd het stuurwiel vast op 9 en 3 uur, zodat de kans op letsel aan uw armen en handen tot een minimum beperkt wordt.
- Plaats **NOOIT** iets of iemand tussen de airbag.
- Zorg dat de bijrijder zijn of haar voeten of benen niet op het dashboard plaatst, zodat het risico op letsel aan uw benen verminderd wordt.

### Veiligheidsgordels

Gesp uw veiligheidsgordel altijd vast voordat u begint te rijden.

De passagiers moeten te allen tijde rechtop zitten en goed vastgegespt worden. Zuigelingen en kleine kinderen moeten worden vastgegespt in geschikte kinderzitjes. Kinderen die een zitverhoger ontgroeid zijn en volwassenen moeten worden vastgegespt met behulp van de veiligheidsgordels.



### WAARSCHUWING

Neem de volgende voorzorgsmaatregelen in acht bij het instellen van uw veiligheidsgordel:

- Gebruik **NOOIT** een veiligheidsgordel voor meer dan een persoon.
- Positioneer de rugleuning altijd rechtop met het heupgedeelte van de veiligheidsgordel strak en laag over de heupen.
- Laat **NOOIT** kinderen of kleine baby's meerijden op de schoot van een passagier.
- Leg geen aansteker op de vloer of de stoel. Wanneer u de stoel verstelt, kan er gas uit de aansteker ontsnappen waardoor brand kan ontstaan.
- Zorg ervoor dat de veiligheidsgordel nooit ergens vast geraakt of vastloopt.

### Voorstoelen

De voorstoel kan worden afgesteld met de bedieningshendel (of knop) of -schakelaars aan de buitenzijde van de zitting. Stel voor het rijden de stoel af in de juiste stand zodat het stuurwiel, de pedalen en de schakelaars op het dashboard gemakkelijk bediend kunnen worden.



### WAARSCHUWING

Neem de volgende voorzorgsmaatregelen bij het aanpassen van de stoel:

- Probeer de stoel nooit tijdens het rijden te verstellen. De stoel kan reageren op onverwachte bewegingen en dit kan leiden tot verlies van controle over de auto en een ongeval veroorzaken.
- Plaats niets onder de voorstoelen. Losliggende voorwerpen in de voetenruimte van de bestuurder kunnen de werking van de pedalen nadelig beïnvloeden en een ongeval veroorzaken.
- Zorg ervoor dat de rugleuning altijd in de rechtop positie kan staan en controleer of de rugleuning goed vergrendeld zijn.
- Leg geen aansteker op de vloer of de stoel. Wanneer u de stoel verstelt, kan er gas uit de aansteker ontsnappen waardoor brand kan ontstaan.
- Let goed op dat er tijdens het verstellen van de stoel geen handen of voorwerpen in het mechanisme bekneld raken. Let op dat uw handen of vingers niet vast geraken in het stoelmechanisme terwijl de stoel in beweging is.

- Als er inzittenden aanwezig zijn op de achterstoelen, wees dan voorzichtig bij het afstellen van de voorstoelen.
- Verzeker u ervan dat de stoel na de afstelling is vergrendeld. Als dit niet het geval is, kan de stoel onverwachts bewegen, wat kan leiden tot een ongeval.



### OPMERKING

Om letsel te voorkomen:

- Pas uw stoel niet aan tijdens het dragen van de veiligheidsgordel. Het naar voor verplaatsen van de zitting kan grote druk op uw buik veroorzaken.
- Let op dat uw handen of vingers niet vast geraken in het stoelmecanisme terwijl de stoel in beweging is.

### Voor- en achterwaartse richting

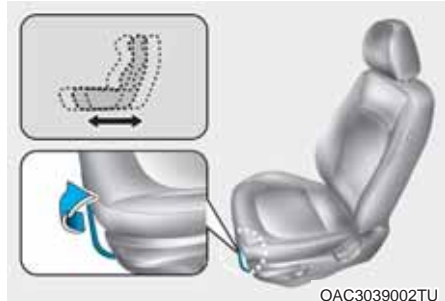

Verstel de stoel als volgt naar voren of naar achteren:

1. Houd de hendel voor de langsverstelling omhooggetrokken.
2. Schuif de stoel in de gewenste positie.
3. Laat de hendel los en controleer of de stoel vergrendeld is. Door naar voren of achter te bewegen zonder de hendel te gebruiken. Als de stoel beweegt, dan is hij niet goed vergrendeld.

## Rugleuning

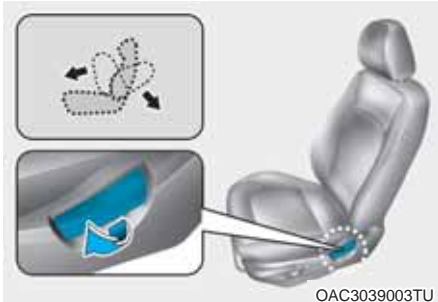

Stel de rugleuning als volgt af:

1. Leun iets naar voren en trek de hendel van de rugleuningverstelling omhoog.
2. Leun voorzichtig achterover en zet de rugleuning in de gewenste positie.
3. Laat de hendel los en zorg ervoor dat de rugleuning vergrendeld is. (De hendel **MOET** terugkeren in zijn basis positie zodat de rugleuning kan vergrendelen.)

## Verstellen van de rugleuning

Het tijdens het rijden zitten op een stoel met een naar achteren geklapte rugleuning kan gevaarlijk zijn. Ook bij het dragen van de veiligheidsgordel neemt de bescherming die de veiligheidssystemen (veiligheidsgordels en/of airbags) bieden, aanzienlijk af als de rugleuning te ver naar achteren staat.



## WAARSCHUWING

**Rijd NOOIT met een rugleuning die te ver achterover staat.**

**Als de rugleuning te ver horizontaal staat, neemt de kans op letsel bij een aanrijding of een noodstop aanzienlijk toe.**

**Bestuurder en passagiers moeten altijd goed in hun stoel zitten, de gordel op de juiste manier dragen en de rugleuning zo ver mogelijk recht op zetten.**

De veiligheidsgordel moet strak over uw heupen en borst lopen voor een maximale effectiviteit. Als de rugleuning te ver achterover staat, kan de schoudergordel zijn werk niet goed doen omdat hij niet goed aanligt tegen de borstkas. In plaats daarvan loopt hij voor u langs.

U kunt tijdens een ongeval in de zitting riem geworpen worden, wat kan resulteren in letsel aan de nek of ander letsel.

Hoe verder de rugleuning naar achteren staat, hoe groter de kans is dat de inzittende bij een aanrijding onder het heupgedeelte van de gordel door schiet of dat de nek in aanraking komt met het schoudergedeelte van de gordel.

### **Afstellen van de zittinghoogte (indien van toepassing)**

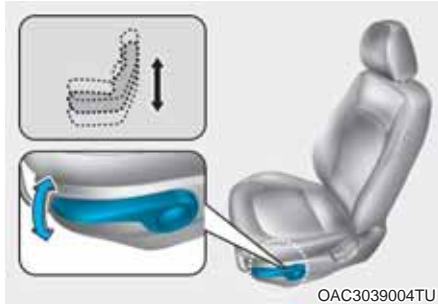

Om de zittinghoogte te wijzigen:

- Duw de hendel een aantal maal omlaag om de zitting lager af te stellen.
- Trek de hendel een aantal maal omhoog om de zitting hoger af te stellen.

### **Armsteun (bestuurdersstoel, indien van toepassing)**



Kantel de armluning om deze te gebruiken.

### **Rugleuningzak (indien van toepassing)**



In de rugleuning van beide voorstoelen bevindt zich een opbergvak.



#### **OPMERKING**

Plaats geen zware of scherpe voorwerpen in de opbergvakken. Bij een ongeval kunnen ze uit de opbergvakken geslingerd worden en inzittenden verwonden.

## Achterstoelen (Indien van toepassing)

De rugleuning achter kan worden opgeklapt om het vervoer van langere voorwerpen mogelijk te maken of de bagageruimte te vergroten.



### WAARSCHUWING

- Laat nooit iemand op een neergeklapte rugleuning zitten als de auto rijdt. Dit is geen veilige positie en de veiligheidsgordels kunnen niet gebruikt worden. Hierdoor kan bij een aanrijding of een noodstop ernstig letsel ontstaan.
- Voorwerpen die op de neergeklapte rugleuning vervoerd worden mogen niet boven de bovenzijde van de voorstoelen uitsteken. Als dat wel het geval is kan de lading bij een noodstop naar voren schuiven en letsel of schade veroorzaken.

1. Zet de rugleuning van de voorstoel zo veel mogelijk rechtop.
2. Zet de hoofdsteunen achter in de laagste positie ((als de auto is voorzien van een verstelbare hoofdsteun).



3. Plaats de gesp van de achterste driepuntsgordel in de houder op het zijpaneel. Hierdoor wordt voorkomen dat de gordel in contact komt met de rugleuning als deze wordt omgeklapt.



OAC3039006TU



OAC3039007TU

4. Trek de hendel voor het neerklappen van de rugleuning omhoog en klap de rugleuning naar voren.

Til de rugleuning op en beweeg deze naar achteren om de achterstoel te kunnen gebruiken. Duw de rugleuning stevig naar achteren totdat deze vastklikt. Zorg ervoor dat de rugleuning vergrendeld is.

Vergeet niet bij het omhoog klappen van de rugleuning de schoudergordels in de juiste positie te plaatsen.



## WAARSCHUWING

Bij het terugzetten van de achterbank in zijn oorspronkelijke positie nadat de bank is neergeklapt:

Let erop dat het materialen van de gordel of de gesp niet beschadigd worden. Zorg ervoor dat de gordel of gesp niet klem komen te zitten. Controleer of de rugleuning goed vergrendeld is door tegen de bovenzijde van de rugleuning te drukken. Anders kan bij een aanrijding of noodstop de rugleuning naar voren klappen, waardoor de bagage in het passagierscompartiment terecht kan komen en de inzittenden ernstig letsel zouden kunnen oplopen.

## AANWIJZING

- Vergeet niet bij het omhoog klappen van de rugleuning de schoudergordels in de juiste positie te plaatsen.
- Door de veiligheidsgordel door de geleider te leiden wordt voorkomen dat ze achter of onder de achterbank bekneld raken.



## WAARSCHUWING

### Lading

**Bagage moet altijd worden vastgezet om te voorkomen dat het bij een aanrijding door de auto wordt geslingerd, waardoor de inzittenden letsel kunnen oplopen. Plaats geen voorwerpen los op de achter zitplaatsen, deze moeten worden vastgezet. Omdat ze inzittenden voorin kunnen raken bij een frontale aanrijding.**



## WAARSCHUWING

### Bagage

**Zet de motor uit en de selectiehendel in stand N (Neutraal) (geautomatiseerde handmatige transmissie) of schakel de eerste (1e) versnelling of de achteruit (R) in (handgeschakelde transmissie) en trek de parkeerrem stevig aan alvorens bagage in of uit te laden. Het niet opvolgen van deze stappen kan ertoe leiden dat de auto zich onbedoeld in beweging zet als de selectiehendel per ongeluk in een andere stand gezet wordt.**

## Hoofdsteunen

De voorste en achterste zitplaatsen van de auto hebben verstelbare hoofdsteunen. De hoofdsteunen zorgen voor comfort voor de passagiers, maar belangrijker nog, ze zijn ontworpen om passagiers te beschermen tegen een whiplash en andere nek- en ruggengraatletsels tijdens een ongeval, vooral in een aanrijding van achter.



## WAARSCHUWING

**Neem de volgende voorzorgsmaatregelen in acht zodat u het risico op letsel of overlijden bij een ernstig ongeval vermindert bij het aanpassen van de hoofdsteun.**

- **Pas, voordat u het voertuig start, altijd de hoofdsteunen voor alle passagiers goed aan.**





**Pas de hoofdsteunen zo aan dat het midden van de hoofdsteun op dezelfde hoogte is als de hoogte van de bovenkant van de ogen.**

- Verstel de hoofdsteun van de bestuurder niet als de auto rijdt.
- Stel de hoofdsteun zo dicht mogelijk bij het hoofd van de passagier af. Gebruik geen zitkussen waardoor de wrijving tussen de stoel en de passagier verminderd wordt.
- Zorg ervoor dat de hoofdsteun na aanpassing op de juiste positie is vergrendeld.

#### **AANWIJZING**

Om schade te voorkomen, **NOOIT** slaan op of trekken aan de hoofdsteunen.



#### **OPMERKING**

Wanneer er geen inzittenden aanwezig zijn op de achterstoelen, zet dan de hoofdsteunen in de laagste stand. De hoofdsteunen van de achterstoelen kunnen het zicht naar achteren belemmeren.

### **Hoofdsteunen op de voorstoelen**

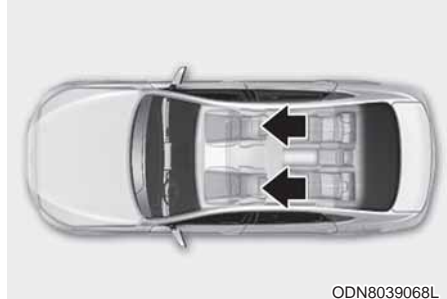

De bestuurdersstoel en de voorpassagiersstoel zijn voorzien van een verstelbare hoofdsteun voor de veiligheid en het comfort.



#### **Voor- en achterwaartse richting**

De hoofdsteun kan naar voren worden aangepast naar 3 posities door de hoofdsteun naar de gewenste positie naar voren te trekken. Trek de hoofdsteun helemaal naar voren en laat hem los om de hoofdsteun helemaal naar achteren te plaatsen.



### Afstellen van de hoogte

De hoofdsteun hoger afstellen:

1. Trek hem omhoog om hem in de gewenste positie (1) te zetten.

De hoofdsteun lager afstellen:

1. Houd de ontgrendelknop (2) op de hoofdsteun ingedrukt.
2. Laat de hoofdsteun in de gewenste positie (3) zakken.

### AANWIJZING



Als u de rugleuning naar voren klapt met de hoofdsteun en de zitting omhoog, kan de hoofdsteun in contact komen met de zonneklep of andere delen van het voertuig.

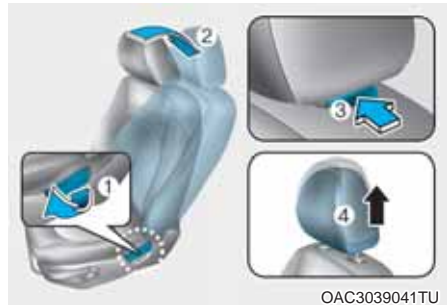

### Verwijderen/Plaatsen

Verwijderen van de hoofdsteun:

1. Zet de rugleuning (2) recht op met de hendel of de schakelaar voor de rugleuningverstelling (1).
2. Trek de hoofdsteun zo ver mogelijk omhoog.
3. Zet de rugleuning (4) recht op met de knop of de schakelaar voor de rugleuningverstelling (3).

### WAARSCHUWING

Laat tijdens het rijden **NOOIT** iemand zitten in een stoel waarvan de hoofdsteun verwijderd is.

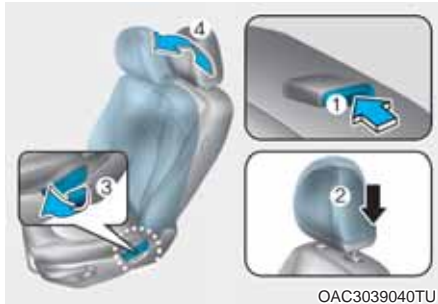

Plaatsen van de hoofdsteun:

1. Zet de rugleuning recht op.
2. Stop de pennen van de hoofdsteun (2) in de gaten terwijl u de ontgrendelknop (1) indrukt.
3. Stel de hoofdsteun vervolgens af op de gewenste hoogte.
4. Zet de rugleuning (4) recht op met de hendel of de schakelaar voor de rugleuningverstelling (3).



## WAARSCHUWING

Controleer of de hoofdsteunen goed vergrendeld zijn nadat ze opnieuw geplaatst zijn en of ze goed zijn afgesteld.

## Hoofdsteunen op de achterstoelen

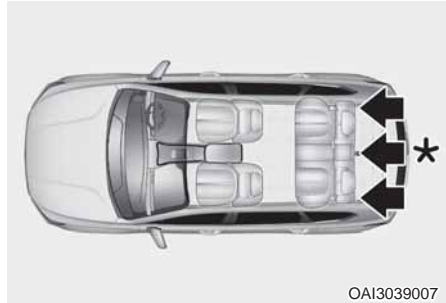

\*: 5-persoons

Elke achterstoel is voor de veiligheid en het comfort van de passagier voorzien van een hoofdsteun.

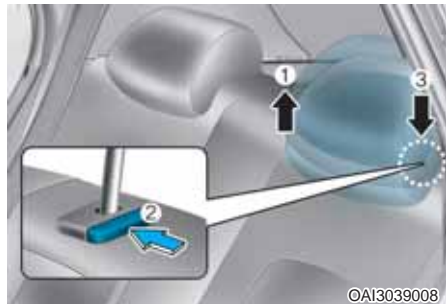

## Afstellen van de hoogte

De hoofdsteun hoger afstellen:

1. Trek hem omhoog om hem in de gewenste positie (1) te zetten.

De hoofdsteun lager afstellen:

1. Houd de ontgrendelknop (2) op de hoofdsteun ingedrukt.
2. Laat de hoofdsteun in de gewenste positie (3) zakken.

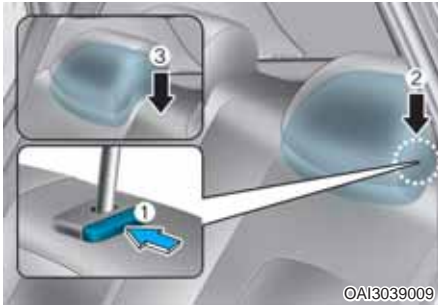

### Verwijderen en plaatsen

Verwijderen van de hoofdsteun:

1. Trek de hoofdsteun zo ver mogelijk omhoog.
2. Druk de ontgrendelknop (1) in terwijl u omhoog (2) trekt.

Plaatsen van de hoofdsteun:

1. Stop de pennen van de hoofdsteun (3) in de gaten terwijl u de ontgrendelknop (1) indrukt.
2. Stel de hoofdsteun vervolgens af op de gewenste hoogte.

### Stoelverwarming (indien van toepassing)

De stoelverwarming is toegepast om de zitplaatsen te verwarmen tijdens koud weer.

### WAARSCHUWING

De stoelverwarming kan **ERNSTIGE BRANDWONDEN** veroorzaken, zelfs bij lage temperaturen, en in het bijzonder als de stoelverwarming gedurende langere tijd wordt gebruikt.

Passagiers moeten in staat zijn om te voelen wanneer de stoel te warm wordt, zodat ze deze kunnen uitzetten, als dat nodig is.

Personen die geen wijziging van de temperatuur of pijn kunnen detecteren op de huid moeten uiterst voorzichtig zijn, met name de volgende soorten passagiers:

- Kinderen, ouderen, gehandicapten en ziekenhuispatiënten.
- Mensen met een gevoelige huid of die snel verbranden.
- Vermoeide personen.
- Dronken personen.
- Personen die onder invloed zijn van medicijnen die het reactievermogen verminderen of slaap opwekken.



## WAARSCHUWING

Plaats **NOOIT** iets op de zitting dat isoleert tegen warmte wanneer de stoelverwarming in gebruik is, zoals een dekentje of zitkussen. Dit kan ertoe leiden dat de stoelverwarming oververhit geraakt, waardoor iemand brandwonden kan oplopen of schade aan de zitting veroorzaakt kan worden.

## AANWIJZING

Om beschadiging van de stoelverwarming en de stoelen te voorkomen:

- Gebruik nooit een oplosmiddel zoals thinner, benzeen, alcohol of benzine om de stoelen te reinigen.
- Plaats geen zware of scherpe voorwerpen op stoelen die zijn voorzien van stoelverwarming.
- Wijzig de bekleding van de stoel niet. Dit kan de stoelverwarming of -ventilatie beschadigen.



De stoelverwarming kan worden ingeschakeld door op de toets te drukken voor de bestuurdersstoel en/of de voorpassagiersstoel terwijl de motor draait. Laat de schakelaars in stand **UIT** staan als de stoelverwarming niet gebruikt hoeft te worden.

- Iedere keer als u op de toets drukt, verandert de temperatuurinstelling voor de stoel als volgt:

OFF → HIGH (■■■■■) → MIDDEL (■■■■) → LOW (■■■)  
 ↑

- De standaardinstelling voor de stoelverwarming is **UIT** als het contact in stand **ON** wordt gezet.
- Door bij ingeschakelde stoelverwarming langer dan 1,5 seconden op de toets te drukken, wordt de stoelverwarming uitgeschakeld.

## VEILIGHEIDSGORDELS

Dit gedeelte beschrijft hoe de veiligheidsgordels correct te gebruiken. Het beschrijft ook een aantal handelingen die u niet mag doen bij het gebruik van veiligheidsgordels.

### Vorzorgsmaatregelen met betrekking tot de veiligheidsgordels

Draag altijd uw veiligheidsgordel en zorg ervoor dat alle passagiers hun veiligheidsgordels om hebben voordat u aan een reis begint. Airbags (indien van toepassing) zijn ontworpen om de veiligheidsgordel aan te vullen als een extra veiligheidsvoorziening, maar ze zijn geen vervanging. De meeste landen vereisen dat alle inzittenden van een auto een veiligheidsgordel dragen.



### WAARSCHUWING

Veiligheidsgordels moeten worden gebruikt door **ALLE** passagiers wanneer de auto in beweging is. Neem de volgende voorzorgsmaatregelen bij het afstellen en dragen van de veiligheidsgordels:

- Kinderen onder 13 jaar **ALTIJD** op de achterste zitplaatsen.
- Laat kinderen **NOOIT** op de passagiersstoel meerijden. Als een kind van 13 jaar of ouder vooraan moet zitten, plaatst u de stoel zo ver mogelijk naar achteren en gespt hen correct vast.
- Laat **NOOIT** kinderen of kleine baby's meerijden op de schoot van een passagier.
- Gebruik **NOOIT** een teruggeklapte zitting terwijl het voertuig in beweging is.
- Sta niet toe dat kinderen een auto-stoel of veiligheidsgordel delen.
- Draag nooit de schoudergordel onder de arm door of achter uw rug.

- Zet breekbare voorwerpen nooit vast met een veiligheidsgordel. Bij krachtig remmen of een aanrijding kunnen ze beschadigd raken door de veiligheidsgordel.
- Gebruik de veiligheidsgordel niet als deze gedraaid is. Een gedraaide veiligheidsgordel biedt in geval van een ongeval onvoldoende bescherming.
- Gebruik een veiligheidsgordel niet als de gordel of andere delen beschadigd zijn.
- Vergrendel de veiligheidsgordel niet in de gespen van de andere stoelen.
- Maak een veiligheidsgordel **NOOIT** los tijdens het rijden. Hierdoor kunt u de controle over de auto verliezen waardoor een ongeeluk met ernstig letsel of schade het gevolg kan zijn.
- Zorg ervoor dat er niets in de gesp het vergrendelingsmechanisme van de veiligheidsgordel belemmert. Dit kan voorkomen dat de veiligheidsgordel veilig vastgemaakt kan worden.
- Er mogen geen wijzigingen aan de gordel worden aangebracht of hulpmiddelen worden gebruikt die voorkomen dat het gordelmechanisme de gordel strak tegen het lichaam aan kan trekken of die het verstellen van de gordel onmogelijk maken.



### WAARSCHUWING

Als beschadigde veiligheidsgordel niet goed werken. Vervang altijd de gordel:

- Als het weefsel gaat rafelen, vuil of beschadigd is.
- Indien de gordel beschadigd is.
- De gehele montage van de veiligheidsgordel moet na een ongeval vervangen worden, zelfs als deze niet beschadigd lijkt.

## Waarschuingslampje veiligheidsgordel

### Bestuurdersgordel

■ Instrumentenpaneel



1GQA2083

Ongeacht of de bestuurdersgordel vast zit, zal het waarschuingslampje steeds ongeveer 6 seconden wanneer u de contactschakelaar aanzet. Als de veiligheidsgordel van de bestuurdersstoel niet is vastgemaakt, klinkt het waarschuingsgeluid ongeveer 6 seconden en blijft het waarschuingslampje branden totdat de veiligheidsgordel van de bestuurder is vastgemaakt.

Als u gaat rijden terwijl u de bestuurdersgordel niet hebt vastgemaakt terwijl u rijdt met een snelheid lager dan 20 km/h, gaat het bijbehorende waarschuingslampje.

De snelheid van de auto is 20 km/h of sneller, zal de waarschuingszoemer gedurende ongeveer 100 seconden klinken en gaat het waarschuingslampje van de desbetreffende veiligheidsgordel knipperen.

Als de veiligheidsgordel van de bestuurder tijdens het rijden wordt losgemaakt, gaat het waarschuingslampje branden wanneer de snelheid van de auto onder de 20 km/h ligt. De snelheid van de auto is 20 km/h en sneller, zal de waarschuingszoemer gedurende ongeveer 100 seconden klinken en gaat het waarschuingslampje van de desbetreffende veiligheidsgordel knipperen.

### Bestuurdersgordel (indien van toepassing)

Ongeacht of de veiligheidsgordel van de passagiersstoel vast zit, zal het waarschuingslampje steeds ongeveer 6 seconden wanneer u de contactschakelaar aanzet. Als de veiligheidsgordel van de passagiersstoel band niet is vastgemaakt, zal het waarschuingslampje blijven branden aangezet totdat de veiligheidsgordel van de passagiersstoel is vastgemaakt.

Als u gaat rijden terwijl u de veiligheidsgordel van de passagiersstoel niet hebt vastgemaakt terwijl u rijdt met een snelheid lager dan 20 km/h, gaat het bijbehorende waarschuingslampje.

De snelheid van de auto is 20 km/h of sneller, zal de waarschuingszoemer gedurende ongeveer 100 seconden klinken en gaat het waarschuingslampje van de desbetreffende veiligheidsgordel knipperen.

Als de veiligheidsgordel van de passagiersstoel tijdens het rijden wordt losgemaakt, gaat het waarschuingslampje branden wanneer de snelheid van de auto onder de 20 km/h ligt. De snelheid van de auto is 20 km/h en sneller, zal de waarschuingszoemer gedurende ongeveer 100 seconden klinken en gaat het waarschuingslampje van de desbetreffende veiligheidsgordel knipperen.

### WAARSCHUWING

**Het rijden in een verkeerde zitpositie heeft een nadelige invloed op de werking van de waarschuingsfunctie voor de veiligheidsgordel van de voorpassagier. Het is belangrijk dat de bestuurder de passagier instrueert goed te gaan zitten, zoals voorgeschreven in dit instructieboekje.**

## **i** Informatie

- Ook als er niemand op de voorpassagiersstoel zit, zal het waarschuwinglampje van de veiligheidsgordel gedurende 6 seconden knipperen of branden. Verder zal, als de voorpassagier uit de auto stapt terwijl de waarschuwing geactiveerd is, de waarschuwing nog 6 seconden klinken zelfs nadat de passagier uitgestapt is.
- Als er bagage, een laptop of een ander elektronisch apparaat op de voorpassagiersstoel geplaatst wordt, kan het waarschuwinglampje van de veiligheidsgordel van de voorpassagiersstoel ook gaan knipperen.

### **Waarschuwinglampje veiligheidsgordel achter (indien van toepassing)**

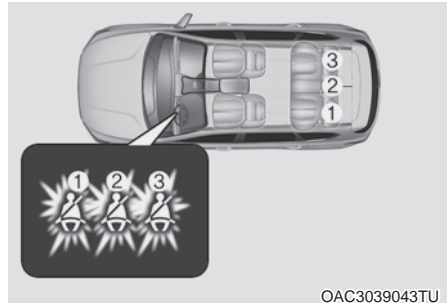

#### **Achterstoel links (1) en rechts (3)**

Als herinnering voor de bestuurder gaat telkens als het contact in de stand ON wordt gezet het waarschuwinglampje van de veiligheidsgordels branden en klinkt de zoemer gedurende ongeveer 6 seconden, ongeacht of de gordels zijn vastgemaakt.

Wanneer de veiligheidsgordel niet is vastgemaakt als het contact in stand ON wordt gezet, zal het waarschuwinglampje van de veiligheidsgordel branden totdat de gordel wordt vastgemaakt.

Als u gaat rijden terwijl u de veiligheidsgordel niet hebt vastgemaakt of de veiligheidsgordel losmaakt terwijl de snelheid van het voertuig lager is dan 20 km/h, blijft het desbetreffende waarschuwinglampje branden totdat u de veiligheidsgordel vastmaakt.

Als u de veiligheidsgordel vervolgens nog niet vastmaakt of u de veiligheidsgordel losmaakt terwijl de snelheid van de auto is 20 km/h of sneller, zal de waarschuwingenzoemer van de veiligheidsgordel gedurende ongeveer 35 seconden klinken en gaat het desbetreffende waarschuwinglampje knipperen.

Wanneer de veiligheidsgordel tijdens het rijden wordt losgemaakt, gaat het waarschuwinglampje branden wanneer de snelheid van het voertuig 20 km/h ligt.



De snelheid van de auto is 20 km/h of sneller, zal de waarschuwingszoemer gedurende ongeveer 35 seconden klinken en gaat het waarschuwinglampje van de desbetreffende veiligheidsgordel knipperen.

### Middelste achterstoelen (2) (5 persoons, indien van toepassing)

Als herinnering voor de bestuurder gaat telkens als het contact in de stand ON wordt gezet het waarschuwinglampje van de veiligheidsgordels branden en klinkt de zoemer gedurende ongeveer 6 seconden, ongeacht of de gordels zijn vastgemaakt.

Ongeacht of er een passagier op de stoel zit:

Als de veiligheidsgordel niet is vastgemaakt wanneer de contactschakelaar wordt aangezet, gaat het waarschuwinglampje voor de veiligheidsgordel ongeveer 70 seconden branden.

Als u begint te rijden zonder dat de veiligheidsgordel is vastgemaakt, blijft het bijbehorende waarschuwinglampje ongeveer 70 seconden branden, ongeacht de snelheid van de auto.

Als u de veiligheidsgordel losmaakt wanneer de snelheid van het voertuig lager is dan 20 km/h, gaat het bijbehorende waarschuwinglampje ongeveer 70 seconden branden. Als u de veiligheidsgordel losmaakt terwijl de snelheid van het voertuig boven de 20 km/h, zal de waarschuwingszoemer van de veiligheidsgordel gedurende ongeveer 35 seconden klinken en gaat het desbetreffende waarschuwinglampje knipperen.

Als de achterklep tijdens het rijden onder 20 km/h wordt geopend, werken het waarschuwinglampje en het waarschuwingsgeluid niet, ook niet als de snelheid van het voertuig boven de 20 km/h komt.



## WAARSCHUWING

Het rijden in een verkeerde zitpositie heeft een nadelige invloed op de werking van de waarschuwingfunctie voor de achterpassagiersgordel. Het is belangrijk dat de bestuurder de passagier instrueert goed te gaan zitten, zoals voorgeschreven in dit instructieboekje.



## Informatie

- Ook als er niemand op de achterpassagiersstoel zit, zal het waarschuwinglampje van de veiligheidsgordel gedurende 6 seconden knipperen of branden.
- Als er bagage, een laptop of een ander elektronisch apparaat op de achterpassagiersstoel geplaatst wordt, kan het waarschuwinglampje van de veiligheidsgordel voor de achterpassagier gaan knipperen.

## Veiligheidsgordels

### Driepuntsgordel



### Vastmaken van uw gordel:

Trek de gordel uit het oprolmechanisme en stop de metalen lip (1) in de gesp (2). Wanneer de gesp in de gordelsluiting vergrendelt, is een klik hoorbaar.

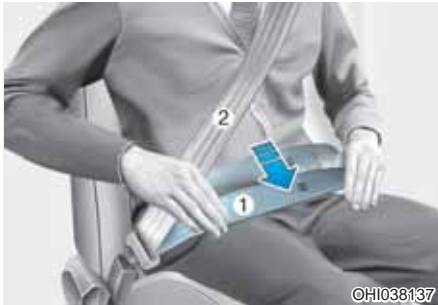

Plaats de heupgordel (1) over uw heupen en de schoudergordel (2) over uw borstkast.

De veiligheidsgordel kan zich automatisch tot de juiste lengte oprollen als u eerst handmatig het heupgedeelte van de gordel strak over uw heupen trekt. Als je naar voren leunt in een langzame, gemakkelijke beweging, zal de veiligheidsgordel uitrekken en met u mee bewegen.

Bij een noodstop of een aanrijding zal de gordel geblokkeerd worden. Daarnaast zal de gordel blokkeren wanneer u te snel naar voren buigt.

#### AANWIJZING

Als u niet in staat om vlot genoeg te trekken van de veiligheidsgordel uit het oprolmechanisme, stevig trek de gordel uit en laat hem los. Na de release, kan de riem weer rustig en soepel uit de oprolautomaat worden getrokken.

#### ⚠ WAARSCHUWING



**Onjuist geplaatste veiligheidsgordels kunnen ernstige letsels veroorzaken tijdens een ongeval. Neem de volgende voorzorgsmaatregelen bij het aanpassen van de veiligheidsriem:**

- Plaats het heupgedeelte van de veiligheidsgordel zo laag mogelijk over uw heupen en niet over uw middel, zodat de gordel strak aanligt. Hierdoor vangen de sterke heupbeenderen de kracht van de aanrijding op en wordt de kans op inwendig letsel gereduceerd.
- De schoudergordel moet over de ene arm en onder de andere arm door lopen, zoals aangegeven in de afbeelding.
- Vergrendel het bevestigingspunt van de schoudergordel altijd op de juiste hoogte.
- Laat het schoudergedeelte van de gordel nooit langs uw nek of over u gezicht lopen.



### Om uw veiligheidsgordel los te maken:

Druk de ontgrendelknop (1) in van de vergrendelingsgesp.

Als de gordel losgemaakt is, moet hij automatisch oprollen. Controleer als dat niet gebeurt of de gordel niet gedraaid is en probeer het opnieuw.

### Middelste veiligheidsgordel achter (indien van toepassing)



Gebruik voor het bevestigen van de middelste veiligheidsgordel achter de gordelsluiting met de aanduiding "CENTER".

### **i** Informatie

Als het u niet lukt om de veiligheidsgordel uit de blokkeerautomaat te trekken, trek dan krachtig aan de gordel en laat deze vervolgens los. Na de release, kan de riem weer rustig en soepel uit de oprolautoomate worden getrokken.

### Gordelspanner veiligheidsgordel (indien van toepassing)



Uw auto is uitgerust met veiligheidsgordels met gordelspanners voor de bestuurder en voorpassagier en achterpassagier links en rechts (Gordelspanner blokkeerautomaat en EFD-systeem (Emergency Fastening Device)).

Het doel van de gordelspanner is ervoor te zorgen dat de veiligheidsgordel strak tegen het lichaam van de inzittende ligt bij bepaalde frontale aanrijdingen of aanrijdingen van opzij. De gordelspanners kunnen samen met de airbags worden geactiveerd als de frontale aanrijding of aanrijding van opzij ernstig genoeg is.

Wanneer plotseling wordt afgeremd of wanneer de inzittende te snel voorover probeert te buigen, wordt de gordel door de blokkeerautomaat vergrendeld.

Bij bepaalde frontale aanrijdingen zal de gordelspanner geactiveerd worden en zal deze de veiligheidsgordel strakker om het lichaam van de inzittende trekken.

- Gordelspanners met blokkeerautomaat

Het doel van de blokkeerautomaat met gordelspanner is ervoor te zorgen dat de schoudergordel strak tegen het bovenlichaam van de inzittende ligt bij bepaalde frontale aanrijdingen of aanrijdingen van opzij.

- EFD (Emergency Fastening Device)  
Het doel van het EFD is ervoor te zorgen dat de heupgordel strak tegen het onderlichaam van de inzittende ligt bij bepaalde frontale aanrijdingen. (Bestuurdersstoel, indien van toepassing)

Als de gordelspanner wordt geactiveerd en het systeem registreert dat de spankracht van de veiligheidsgordel van de bestuurder of de passagier te groot wordt, zorgt een spankrachtbegrenzer ervoor dat de gordel iets wordt gevierd.



### OPMERKING

**Als de auto is voorzien van een rollover-sensor**

Als de auto is uitgerust met zij of gordijnairbags, worden de gordelspanners niet alleen geactiveerd bij een frontale aanrijding, maar ook bij een aanrijding van opzij of wanneer de auto over de kop slaat.



### OPMERKING

**Zonder rollover-sensor**

Als de auto is uitgerust met zij of gordijnairbags, worden de gordelspanners niet alleen geactiveerd bij een frontale aanrijding, maar ook bij een aanrijding van opzij of wanneer de auto over de kop slaat.



### WAARSCHUWING

- **Draag altijd uw veiligheidsgordel en zit correct in je stoel.**
- **Gebruik de veiligheidsgordel niet wanneer deze los zit of gedraaid is. Een te losse of gedraaide veiligheidsgordel biedt in geval van een ongeval onvoldoende bescherming.**
- **Plaats geen voorwerpen in de buurt van de gesp. Dit kan een negatieve invloed hebben op de gesp en leiden tot het niet goed functioneren.**
- **Vervang altijd de gordelspanners na activering of na een ongeval.**
- **Inspecteer, onderhoud, repareer of vervang de gordelspanners NOOIT zelf. We adviseren u aan de gordelspanners te laten inspecteren, onderhouden, repareren of vervangen door een officiële HYUNDAI-dealer.**
- **Sla niet op de veiligheidsgordel mechanismen.**



### WAARSCHUWING

Raak de onderdelen van het gordelspannersysteem niet aan nadat ze geactiveerd zijn. Als het gordelspannermechanisme geactiveerd wordt tijdens een aanrijding, kan de gordelspanner heet worden en brandwonden veroorzaken.



### OPMERKING

Het gordelsysteem kan beschadigd raken door de carrosserie aan de voorzijde van de auto. Daarom adviseren we u het systeem te laten repareren door een officiële HYUNDAI-dealer.

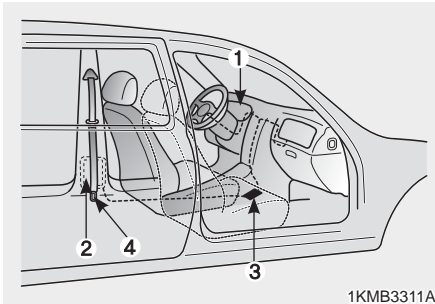

Het gordelspannersysteem bestaat uit de volgende onderdelen. De plaats hiervan wordt in de bovenstaande afbeelding aangegeven:

- (1) Waarschuwinglampje AIRBAG
- (2) Voor blokkeerautomaat met gordelspanner (indien van toepassing)
- (3) Airbagmodule
- (4) Emergency Fastening Device (EFD) (Bestuurdersstoel, indien van toepassing)

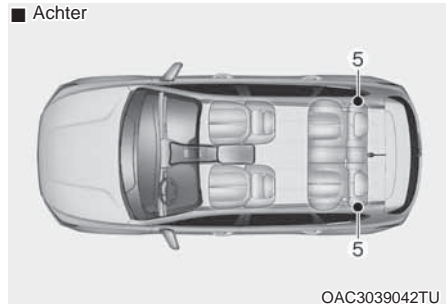

- (5) Blokkeerautomaat met gordelspanner achter (indien van toepassing)

#### AANWIJZING

**De sensor die de SRS airbag activeert, is verbonden met de gordelspanner. De waarschuwinglamp op het instrumentenpaneel zal gedurende ongeveer 6 seconden oplichten nadat het contact in de ON positie is gezet, waarna de lamp uit moet gaan. Als de gordelspanner niet goed werkt, zal dit waarschuwinglampje gaan branden. Indien de SRS airbag waarschuwinglampje niet oplicht, of blijft tijdens het rijden, raden we u aan om het systeem te laten inspecteren door een officiële HYUNDAI-dealer.**

### AANWIJZING

- Bij bepaalde frontale of zijdelingse aanrijdingen of koprollen kunnen, als de auto is voorzien van een koprolsensor, de voorspanners worden geactiveerd.
- Wanneer de gordelspanners geactiveerd worden, kan een luide knal hoorbaar zijn en kan er fijn stof, dat doet denken aan rook, zichtbaar worden in het passagierscompartiment. Dit zijn normale verschijnselen en het stof is niet schadelijk.
- De fijne stof is normaal gesproken onschadelijk, maar kan bij personen met een gevoelige huid irritatie veroorzaken. Was de aan het stof blootgestelde huid zorgvuldig met water na een ongeval waarbij de gordelspanners zijn geactiveerd.

### Extra voorzorgsmaatregelen veiligheidsgordel

#### ***Gebruik van veiligheidsgordels bij zwangerschap***

De veiligheidsgordel moet ook altijd tijdens de zwangerschap gedragen worden. De beste manier om uw ongeboren kind te beschermen is uzelf te beschermen door altijd de veiligheidsgordel te dragen.

Zwangere vrouwen moeten altijd een driepuntsgordel gebruiken. Plaats de driepuntsgordel over uw borst, tussen uw borsten, en uit de buurt van uw nek. Plaats de heupgordel onder uw buik zodat deze GOED past over uw heupen en heupbeenderen, rond het ronde deel van de buik.



### WAARSCHUWING

Verminder het risico op ernstig letsel of overlijden van het ongeboren kind gedurende een ongeval, en plaats het schootgedeelte van de veiligheidsgordelriem **NOOIT** boven of over het gedeelte van de buik waar het kind zit.

## **Gebruik van de veiligheidsgordel bij kinderen**

### **Zuigelingen en kleine kinderen**

In de meeste landen zijn regels over het vervoer van kinderen opgesteld die het gebruik van een goedgekeurd kinderzitje, inclusief zittingverhogingen, verplicht stellen. De leeftijd waarop veiligheidsgordels gebruikt kunnen worden in plaats van andere middelen om kinderen te beschermen, verschillen per land, dus controleer de voorwaarden in uw land voordat u op reis gaat. Kinderzitjes voor kinderen moeten correct geplaatst en geïnstalleerd zijn op de achterzitplaats. Voor meer informatie, raadpleeg ook "Kinderzitjes (CRS)" in dit hoofdstuk.



### **WAARSCHUWING**

**Zet een baby of kind ALTIJD op de juiste wijze vast in een kinderzitje dat geschikt is voor de lengte en het gewicht van het kind.**

**Om het risico van ernstig letsel te beperken of de dood van een kind en de andere passagiers te vermijden, neem nooit een kind op uw schoot of in uw armen wanneer de auto in beweging is. De enorme krachten die tijdens een ongeval ontstaan, zullen het kind uit uw armen rukken en tegen het interieur van de auto laten komen.**

Kleine kinderen zijn bij een aanrijding het best beschermd als ze goed vastgezet op de achterbank vervoerd worden in een wettelijk goedgekeurd kinderzitje. Controleer voor de aanschaf van een kinderzitje of het voorzien is van een label waarop staat dat het desbetreffende zitje wettelijk goedgekeurd is. Het kinderzitje moet geschikt zijn voor de lengte en het gewicht van het kind dat er in vervoerd moet worden. Ook deze informatie moet op het label van het kinderzitje vermeld staan. Raadpleeg "Kinderzitjes (CRS)" in dit hoofdstuk.

### **Grotere kinderen**

Alle kinderen onder 13 jaar die te groot zijn voor een booster zitting moeten altijd de achterzitplaats gebruiken en de beschikbare veiligheidsgordels dragen. Een veiligheidsgordel moet geplaatst worden over de bovenkant van de dijen en goed zitten over de schouder en borst zodat het kind veilig geplaatst is. Controleer regelmatig of de gordel goed aanligt. Door de bewegingen van het kind kan de gordel niet meer in de juiste positie komen te liggen. Bij een aanrijding zitten kinderen het veiligst op de achterbank als ze op de juiste manier gebruik maken van de veiligheidsgordels.

Als een groter kind (ouder dan 13) op de voorsteel vervoerd moet worden, moet het kind de driepuntsgordel op de juiste manier dragen en moet de stoel zo ver mogelijk naar achteren worden geplaatst.

Probeer het kind verder naar het midden plaats te laten nemen wanneer het schoudergedeelte over de hals of het gezicht van het kind loopt. Maak gebruik van een kinderzitje wanneer de schoudergordel hun gezicht of hals nog steeds raakt.



### **WAARSCHUWING**

- **Zorg er altijd voor dat grotere kinderen de veiligheidsgordels gebruiken en dat ze goed afgesteld zijn.**
- **Laat het schoudergedeelte van de gordel NOOIT langs de hals of langs het gezicht van het kind lopen.**
- **Zorg dat maar één kind gebruik maakt van één veiligheidsgordel.**

### ***Gebruik van de veiligheidsgordel bij mensen met letsel***

Ook gehandicapten die in de auto vervoerd worden, moeten gebruik maken van de veiligheidsgordel. Neem voor meer informatie contact op met een arts.

### ***Een persoon per veiligheidsgordel***

Een enkele gordel mag nooit gedragen worden door twee personen (ook niet door een volwassene en een kind). Als dat wel gedaan wordt, kan dat bij een aanrijding resulteren in ernstig letsel.

### ***Zet de rugleuning niet horizontaal***

Gebruik NOOIT een teruggeklapte zitting terwijl het voertuig in beweging is, deze kan gevaarlijk zijn. Zelfs wanneer de veiligheidsgordels vast gesespt zijn, de bescherming die de veiligheidssystemen (veiligheidsgordels en airbags) bieden, neemt aanzienlijk af als de rugleuning te ver horizontaal staat.

De veiligheidsgordel moet strak over uw heupen en borst lopen voor een maximale effectiviteit. U kunt tijdens een ongeval in de zitting riem geworpen worden, wat kan resulteren in letsel aan de nek of ander letsel.

Hoe verder de rugleuning naar achteren staat, hoe groter de kans is dat de inzittende bij een aanrijding onder het heupgedeelte van de gordel door schiet of dat de nek in aanraking komt met het schoudergedeelte van de gordel.



### **WAARSCHUWING**

- **Gebruik NOOIT een teruggeklapte zitting terwijl het voertuig in beweging is.**
- **Als de rugleuning te ver horizontaal staat, neemt de kans op letsel bij een aanrijding of een noodstop aanzienlijk toe.**

- **Bestuurder en passagiers moeten altijd goed in hun stoel zitten, de gordel op de juiste manier dragen en de rugleuning zo ver mogelijk rechtop zetten.**

### **Verzorging van de veiligheidsgordels**

Veiligheidsgordels mogen niet gedemonteerd of gemodificeerd worden. Verder moet er op worden gelet dat de gordels en de onderdelen daarvan niet beschadigd worden door de scharnieren van de stoelen, de portieren of anderszins.

### ***Periodieke controle***

Geadviseerd wordt de veiligheidsgordels periodiek op slijtage en beschadiging te laten controleren. Beschadigde onderdelen dienen zo spoedig mogelijk vervangen te worden.

### ***Houd de gordels schoon en droog***

De veiligheidsgordels moeten schoon en droog gehouden worden. Als ze vuil geworden zijn, kunnen ze worden gereinigd met een milde zeepoplossing en warm water. Bleekmiddelen, kleurstoffen, sterke oplosmiddelen of reinigingsmiddelen met schurende bestanddelen mogen niet worden gebruikt omdat ze het gordelmateriaal kunnen beschadigen of verzwakken.

### ***Wanneer moeten de veiligheidsgordels vervangen worden***

De veiligheidsgordels moeten in hun geheel worden vervangen als de auto bij een aanrijding betrokken is geweest. Dat is ook het geval als de veiligheidsgordels niet zichtbaar beschadigd zijn. We adviseren u contact op te nemen met een officiële HYUNDAI-dealer.



## KINDERZITJES (CHILD RESTRAINT SYSTEM (CRS))

### Onze aanbeveling: Vervoer kinderen altijd op de achterstoelen



#### WAARSCHUWING

**Houd kinderen altijd goed vast op de achterbank van de auto, tenzij de airbag op de passagiersstoel voor is gedeactiveerd.**

**Kinderen van elke leeftijd zijn veiliger als ze op de achterbank vervoerd worden. Een kind dat op de voorpassagiersstoel vervoerd wordt, kan ernstig letsel oplopen door een airbag die wordt geactiveerd.**

Alle kinderen onder de 13 jaar die in de auto meerijden, moeten altijd op de achter zitplaatsen zitten en moeten altijd een-correcte zit hebben om het risico op letsel te verminderen bij een-ongeval, een plotselinge stop of een-manoeuvre. Volgens ongevalen-statistieken zijn kinderen veiliger in een kinderzitje op de achterbank dan in een kinderzitje op de voorstoel. Kinderen die te groot zijn voor een kinderzitje, moeten de aangebrachte veiligheids-gordels gebruiken.

In de meeste landen zijn regels over het vervoer van kinderen opgesteld die het gebruik van een goedgekeurd kinderzitje verplicht stellen. Regels met betrekking tot de limieten voor leeftijd en lengte/gewicht waarboven de veiligheidsgordel mag worden gebruikt in plaats van een kinderzitje, verschillen per land. Zorg er daarom voor dat u op de hoogte bent van de regelgeving in uw land en in de landen die u op uw reizen aandoet.

Kinderzitjes voor kinderen moeten correct geplaatst en geïnstalleerd zijn op de achterzitplaats. Let er bij de aanschaf van een baby- of kinderzitje op of het desbetreffende zitje wettelijk goedgekeurd is.

Kinderzitjes zijn ontworpen om bevestigd te worden aan de zitplaatsen in de auto m.b.v. met de heupgordel, het buikdeel van de driepuntsgordel of m.b.v. de onderste bevestigingen en/of ISOFIX bevestigingen op de achterbank van het voertuig.

### *Kinderzitjes (CRS) altijd op de achterstoelen*

Baby's en kleine kinderen moeten met de rug of met het gezicht in de rijrichting worden vervoerd in een geschikt kinderzitje. Dit kinderzitje moet correct zijn bevestigd op de stoel. Lees de aanwijzingen van de fabrikant voor het plaatsen en het gebruik van het kinderzitje en volg deze aanwijzingen op.



#### WAARSCHUWING

- **Volg altijd de aanwijzingen van de fabrikant voor de montage en het gebruik van het zitje.**
- **Zet uw kind altijd op de juiste wijze vast in het kinderzitje.**
- **Gebruik nooit een kinderzitje dat over de rugleuning van een stoel "vasthaakt"; een dergelijk zitje biedt mogelijk geen adequate bescherming bij een ongeval.**
- **Laat een HYUNDAI-dealer na een ongeval het kinderzitje, de veiligheidsgordels, de ISOFIX-bevestigingspunten en het Top Tether-bevestigingspunt controleren.**

## Kiezen van een kinderzitje (CRS)

Let bij het kiezen van een CRS altijd op het volgende:

- Verzeker u ervan dat het gecertificeerd is en dus voldoet aan de wettelijke eisen van uw land.
- Kies het kinderzitje op basis van de lengte en het gewicht van uw kind. Het vereiste label of de gebruiksinstructies bevatten normaliter deze informatie.
- Kies een kinderzitje dat past op de zitplaats van uw auto waarop het zitje geplaatst gaat worden.
- Lees en volg altijd de waarschuwingen en installatie- en gebruiksvorschriften en alle waarschuwingen van de fabrikant van het kinderzitje.

### ***Kinderzitjes Typesysteem***

Er zijn in grote lijnen drie soorten kinderzitjes: zitjes waarbij het kind met het gezicht naar achteren gericht zit, zitjes waarbij het kind met het gezicht naar voren gericht zit en zittingverhogingen. Ze worden ingedeeld op basis van de leeftijd, de lengte en het gewicht van het kind.

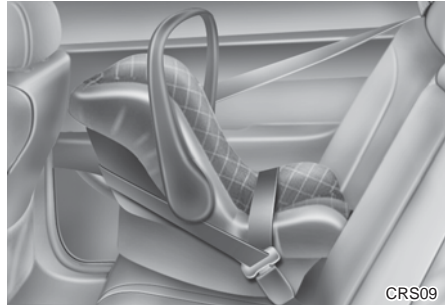

### **Kinderzitje waarbij het kind met het gezicht naar achteren wordt vervoerd**

Een (CRS) Kinderzitje met het gezicht naar achteren zorgt ervoor dat het zittingoppervlakte tegen de rug van het kind vast zit. Het harnessysteem houdt het kind vast, en tijdens een ongeval zorgt dit Kinderzitje dat het kind blijft zitten en wordt de spanning op de kwetsbare nek en ruggenwervel vermindert.

Alle kinderen onder een bepaalde leeftijd moeten met het gezicht naar achteren geplaatst worden in het Kinderzitje. Zittingen voor babys kunnen alleen gebruikt worden voor met het gezicht naar achteren: zittingen voor babys kunnen alleen gebruikt worden voor met het gezicht naar achteren. Draagbare en 3-in-1 CRS's hebben normaliter hogere hoogte- en gewichtsbepalingen voor de positie naar achteren, waardoor u uw kind langer met het gezicht naar achteren kunt plaatsen.

Vervoer kinderen met het gezicht naar achteren gericht zolang ze binnen de lengte- en gewichtslimieten blijven die door de fabrikant van het zitje zijn vastgesteld.



### **Kinderzitje waarbij het kind met het gezicht naar voren wordt vervoerd**

Een kindersitje waarbij het kind met het gezicht naar voren gericht zit, houdt het lichaam van het kind met een gordelsysteem op de juiste plaats. Houd kinderen in een CRS met het gezicht naar voren in een harnas totdat ze de hoogte- en gewichtsbependingen van de fabrikant van de CRS hebben bereikt.

Uw kind is klaar voor een booster zitting zodra het kind te groot is voor een CRS met het gezicht naar voren.

### **Zittingverhogingen**

Een zittingverhoging is een zitje dat ervoor zorgt dat de veiligheidsgordel van de auto beter aansluit. Bij gebruik van een zittingverhoging wordt de gordel zo gepositioneerd dat deze aanligt tegen de sterkere delen van het lichaam van het kind. Houd uw kinderen in booster zittingen totdat ze groot genoeg zijn om goed in de veiligheidsgordel te passen.

Om een veiligheidsgordel goed te plaatsen, moet de schootriem over de bovenste dijen geplaatst zijn comfortabel, niet over de buik. De schoudergordel moet over de schouder en de borst geplaatst zijn comfortabel, en niet rond de nek of het gezicht. Kinderen onder de 13 jaar moeten altijd goed worden beveiligd om de kans op letsel bij een ongeval, plotseling remmen of een plotselinge manoeuvre te minimaliseren.

## **Het installeren van een Kinderzitje (CRS)**



### **WAARSCHUWING**

**Lees altijd voor de installatie van het Kinderzitje:**

**Volg altijd de instructies voor installatie en gebruik van de fabrikant van het Kinderzitje.**

**Het niet opvolgen van alle waarschuwingen en instructies kan het risico op ERNSTIG LETSEL of OVERLIJDEN tijdens een ongeval vergroten.**



### **WAARSCHUWING**

**Wanneer de hoofdsteun een juiste plaatsing van het kindersitje hindert, verstel of verwijder dan de hoofdsteun van de desbetreffende stoel.**

Nadat u een goede CRS gekozen heeft, en gecontroleerd heeft dat dit goed past op de achterbank van het voertuig, dan bent u klaar om het CRS te installeren volgens de instructies van de fabrikant. Er zijn drie algemene stappen bij het correct installeren van de CRS:

- **Zet de CRS goed vast aan het voertuig.** Kindersitjes moeten altijd met de heupgordel, het heupgedeelte van een driepuntsgordel, het Top Tether ISOFIX-bevestigingspunt of de ISOFIX-bevestigingspunten.

- **Zorg dat het CRS goed vast zit.**  
Duw het zitje na het plaatsen naar voren en achteren en naar links en rechts om te controleren of het stevig is vastgezet op de stoel. Een CRS die met een veiligheidsgordel is vastgezet moet zo stevig mogelijk geïnstalleerd worden. Enige naar de zijkan-ten kan als normaal beschouwd.  
Bij het installeren van een Kinderzitje, stel de zitplaats van het voertuig in (omhoog en omlaag, voorwaarts en achterwaarts), zodat uw kind op een comfortabele manier in het Kinderzitje past.
- **Zet het kind goed vast in de CRS.**  
Zorg dat het kind goed vastgespet is in het Kinderzitje zoals vermeld in de instructies voor Kinderzitje van de fabrikant.



### OPMERKING

Een CRS in een gesloten voertuig kan erg heet worden. Om brandwonden te voorkomen, controleert u het oppervlakte en de gespen voordat u uw kind in het CRS plaatst.

### ***ISOFIX-bevestigingspunten en Top Tether-bevestigingspunt (ISOFIX-bevestigingssysteem) voor kinderzitjes***

Het ISOFIX systeem houdt een CRS op zijn plaats tijdens het rijden en tijdens ongevallen. Dit systeem is ontworpen om het installeren van een CRS te vereenvoudigen en om de kans op het onjuist installeren te verminderen.

Het ISOFIX systeem maakt gebruik van bevestigingen in het voertuig en bevestigingen op het CRS. Het ISOFIX systeem elimineert de noodzaak om het CRS met veiligheidsgordels vast te zetten aan de achterstoelen.

De ISOFIX-bevestigingspunten bestaan uit metalen staven die in de auto zijn geïntegreerd. Er zijn twee lagere bevestigingen voor elke ISOFIX zittingpositie waarmee u een CRS kunt vastzetten.

U moet in het bezit zijn van een CRS met ISOFIX bevestigingen om gebruik te kunnen maken van ISOFIX in uw voertuig. (Een ISOFIX-Kinderzitje mag alleen worden gebruikt als het specifiek is goedgekeurd voor uw auto of universeel is goedgekeurd volgens de eisen die gesteld zijn in de Europese norm ECE-R 44 of ECE-R 129.)

Aanwijzingen voor de bevestiging van het kinderzitje aan de ISOFIX-bevestigingspunten worden door de fabrikant van het kinderzitje geleverd.

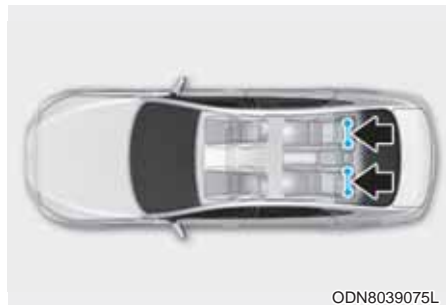

De ISOFIX-bevestigingspunten zijn aangebracht op de buitenste zitplaatsen links en rechts achter. De plaats hiervan wordt in de afbeelding aangegeven: Er zijn geen ISOFIX-bevestigingspunten voorzien voor de middenstemplaat achteraan.

## WAARSCHUWING

Probeer niet om het CRS met ISOFIX-bevestigingspunten te gebruiken in het midden van de achterstoelen. Er zijn geen hier geen ISOFIX-bevestigingspunten aanwezig. Als u de bevestigingspunten van de buitenste zitplaatsen gebruikt om een kinderzitje op de middelste zitplaats te monteren, kunnen deze bevestigingspunten beschadigd raken.

### Type A

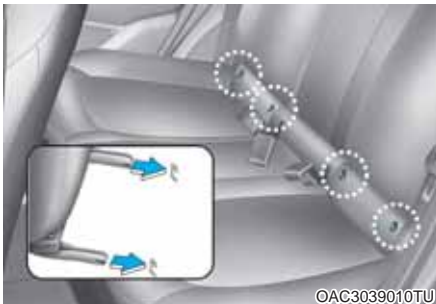

### Type B

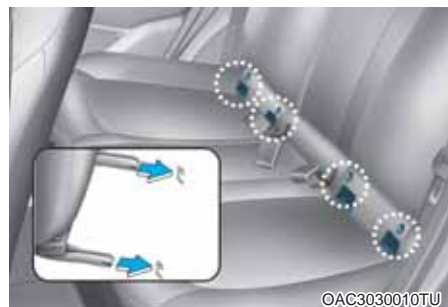

[A]: Positie-indicator ISOFIX-bevestigingspunt,

[B]: ISOFIX-bevestigingspunt

De ISOFIX-bevestigingspunt symbolen bevinden zich op de zitkussens van de linker en rechter achter zitplaatsen om de positie van de ISOFIX-bevestigingspunten in uw voertuig (zie pijlen in afbeelding) weer te geven. Beide buitenste zitplaatsen achter zijn uitgerust met ISOFIX-bevestigingspunten en een bijbehorende bevestiging voor de bovenste band op de achterzijde van de rugleuning.

(CRS met universele goedkeuring volgens ECE-R44 of ECE-R129 moet en bijkomend vastgemaakt worden met een riem bovenaan die verbonden is met het ankerpunt op de achterzijde van de achterbanken.)

De ISOFIX-bevestigingspunten bevinden zich tussen de rugleuning en het stoelkussen de linker en rechter buiten van achterzitplaats posities.

Druk tegen het bovenste deel van het afdekkapje van het ISOFIX-bevestigingspunt om de ISOFIX-bevestigingspunten te gebruiken.

### ***Vastzetten van een kinderzitje met het ISOFIX-bevestigingssysteem***

Installeren van een ISOFIX compatibele CRS in een van de posities op de achterbank:

1. Leg de gordelsluiting opzij, uit de buurt van de ISOFIX-bevestigingspunten.
2. Hall objecten weg van de bevestigingen indien deze een veilige aansluiting tussen de CRS en de ISOFIX-bevestigingspunten voorkomen.
3. Plaats de CRS op de achterbank, bevestig de zitting vervolgens aan de ISOFIX-bevestigingspunten volgens de instructies van de fabrikant van het CRS.
4. Volg de aanwijzingen van de fabrikant van het kinderzitje op met betrekking tot het op de juiste wijze plaatsen en vastzetten van de ISOFIX-bevestigingspunten van het zitje aan de ISOFIX-bevestigingspunten van de auto.



### **WAARSCHUWING**

**Neem de volgende voorzorgsmaatregelen bij het ISOFIX-systeem:**

- Lees alle aanwijzingen van de fabrikant van het kinderzitje met betrekking tot het plaatsen en volg deze aanwijzingen op.
- Voorkom dat het kind ongebruikte veiligheidsgordels kan vastpakken en plaats alle ongebruikte veiligheidsgordels achter het kind. Kinderen kunnen gewurgd worden als een schoudergordel rond hun nek komt te zitten en aanspant.
- Monteer nooit meer dan een Kinderzitje aan een bevestigingspunt. Hierdoor kan de bevestiging loskomen of breken.
- Zorg dat uw ISOFIX-systeem na een ongeval altijd door uw HYUNDAI dealer gecontroleerd wordt. Een ongeval kan het ISOFIX-systeem beschadigen en dit kan ertoe leiden dat het Kinderzitje (CRS) niet meer goed vastzit.

### Vastzetten van een kinderzitje met behulp van het Top Tetherbevestigingssysteem



De Top Tether-bevestigingspunten voor kinderzitjes bevinden zich aan de achterzijde van de rugleuning van de achterstoelen.



1. Voer de Top Tether-riem van het kinderzitje over de rugleuning.  
Voer bij voertuigen met verstelbare hoofdsteun de band onder de hoofdsteun en tussen de stijlen van de hoofdsteun door. Voer in andere gevallen de band over de bovenkant van de hoofdsteun.
2. Bevestig de Top Tether-riem aan het Top Tether-bevestigingspunt en trek de riem vervolgens conform de aanwijzingen van de fabrikant van het kinderzitje aan om het zitje stevig op de stoel vast te zetten.

### WAARSCHUWING

Neem bij het aanbrengen van de Top Tether-riem altijd de volgende voorzorgsmaatregelen in acht:

- Lees alle aanwijzingen van de fabrikant van het kinderzitje met betrekking tot het plaatsen en volg deze aanwijzingen op.
- Bevestig **NOOIT** meer dan één kinderzitje aan één Top Tether ISOFIX-bevestigingspunt. Hierdoor zouden de bevestigingspunten van de auto of van het zitje speling kunnen krijgen of kunnen bezwijken.
- Bevestig de Top Tether-riem uitsluitend aan het juiste Top Tether-bevestigingspunt. Als de riem aan een ander onderdeel wordt bevestigd, werkt hij mogelijk niet correct.
- De bevestigingspunten zijn alleen berekend op de belasting die erop wordt uitgeoefend door een juist gemonteerd kinderzitje.

Ze mogen in geen geval worden gebruikt voor de bevestiging van veiligheidsgordels voor volwassenen of voor de bevestiging van andere voorwerpen in de auto.

## Geschiktheid van elke stoelpositie voor met de veiligheidsgordel vast te zetten kinderzitjes en ISOFIX kinderzitjes, overeenkomstig de VN-voorschriften

(Informatie voor gebruikers van de auto en voor fabrikanten van kinderzitjes)

- Ja: Geschikt voor het bevestigen van kinderzitjes van de aangegeven categorie
- Nr.: Niet geschikt voor het bevestigen van kinderzitjes van de aangegeven categorie
- "-": Niet van toepassing
- In de tabel zijn de gegevens voor auto's met linkse besturing vermeld. Uitgezonderd de voorpassagiersstoel is deze tabel ook van toepassing voor auto's met rechtse besturing. Gebruik voor de voorpassagiersstoel van auto's met rechtse besturing de informatie met betrekking tot stoelpositie nummer 3.

\*: 5-persoons, indien van toepassing

Gebaseerd op R-16.06 BIJLAGE 17-Bijlage3

Categorieën kinderzitjes	Zitpositie					Opmerkingen		
	1	2	3		4		5*	6
			Airbag ON	Airbag OFF				
Universele, met gordel vast te zetten kinderzitjes 1)	-	-	Nr.	Ja <sup>2)</sup> V, A	Ja V, A	Ja <sup>5)</sup> V, A	Ja V, A	
i-size CRS	-	-	Nr.	Nr.	Ja V, A	-	Ja V, A	
Reiswieg (ISOFIX-zitje "met het gezicht naar de zijkant")	-	-	Nr.	Nr.	Nr.	-	Nr.	
ISOFIX-babyzitjes (dat wil zeggen kinderzitjes voor baby's)	-	-	Nr.	Nr.	Ja <sup>3)</sup> R	-	Ja <sup>3)</sup> R	
ISOFIX-kinderzitje voor peuter - klein	-	-	Nr.	Nr.	Ja <sup>3)</sup> V, A	-	Ja <sup>3)</sup> V, A	
ISOFIX-kinderzitje voor peuter - groot* (*: geen zittingverhoging)	-	-	Nr.	Nr.	Ja <sup>3)</sup> V, A	-	Ja <sup>3)</sup> V, A	
Zittingverhoging – beperkte breedte	-	-	Nr.	Nr.	Ja <sup>4)</sup>	-	Ja <sup>4)</sup>	
Zittingverhoging – volledige breedte	-	-	Nr.	Nr.	Ja <sup>4)</sup>	-	Ja <sup>4)</sup>	

F: Met het gezicht naar voren  
R: Met het gezicht naar achter  
Grootte van kinderzitjes (1, 2, 3)  
Bijvoorbeeld:  
- "F2" betekent kleine maat naar voren gericht CRF voor kleuters (leeftijd 6-7 jaar)  
- "F3" betekent grote maat naar voren gericht CRF voor kinderen (leeftijd 7-10 jaar)  
- "R1" betekent kleine maat naar achteren gericht CRF voor baby (leeftijd 0-1 jaar)  
- "R2" betekent gemiddelde afmeting naar achteren gericht CRF voor peuter (2-4 jaar)  
- "R3" betekent groot formaat naar achteren gericht CRF voor peuter (4-5 jaar)



- N.B. <sup>1)</sup>: De van universele gordels voorziene CRS is voor alle leeftijdsgroepen geschikt.
- N.B. <sup>2)</sup>: Zitpositie niet geschikt voor kinderzitjes als de voorairbag aan de passagierszijde geactiveerd is.
- N.B. <sup>3)</sup>: Volg voor het plaatsen van een ISOFIX kinderzitje:  
 - Bestuurdersstoel: U moet de stoel in de middelste stand en de zitting op de hoogste stand zetten en de hoofdsteun in een hoek van 9° instellen.  
 - voorpassagiersstoel: U moet de stoel in de voorste stand zetten en de hoofdsteun in een hoek van 9°.
- N.B. <sup>4)</sup>: Volg voor het plaatsen van een ISOFIX kinderzitje:  
 U moet de hoofdsteun van de stoel verwijderen.
- N.B. <sup>5)</sup>: De zitpositie (nummer 5) is niet geschikt voor de montage van een kinderstoeltje met een steunpoot.
- ✱ Gebruik op geen enkele zitplaats een naar voren gericht kinderzitje wanneer het gewicht van het kind lager is dan 13 kg.
- ✱ Zie voor semi-universele of voertuigspecifieke kinderzitjes (ISOFIX of met de gordel vast te zetten) de lijst van voertuigen die met het instructieboekje van het kinderzitje is meegeleverd.

Zitplaats-nummer	Positie in de auto
1	Voor links
2	Voor midden
3	Voor rechts
4	2 <sup>e</sup> zitrij links
5*	2 <sup>e</sup> zitrij midden
6	2 <sup>e</sup> zitrij rechts

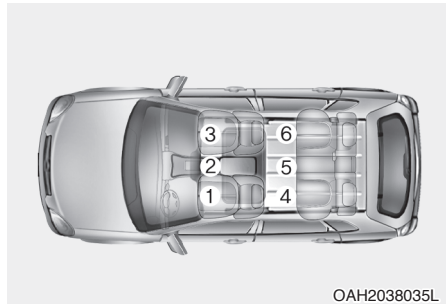

\*: 5-persoons, indien van toepassing

### Aanbevolen kinderzitjes (Europa)

Gewichtsgroep	Naam	Fabrikant	Type bevestiging	ECE-R44/R129 Goedkeuringsnummer
Groep I	KidFix III S	Britax Römer	Naar voren gericht met ISOFIX en veiligheidsgordel, met gebruik van CRS-heupgordelgeleider	E1 04301381
Groep III	Junior III	Graco	Met het gezicht naar voren gericht met veiligheidsgordel auto	E11 03.44.164 E11 03.44.165

CRS-fabrikant informatie

Britax Römer <http://www.britax.com>

Graco <http://www.gracobaby.com>



## WAARSCHUWING

- Vervoer een kind **NOOIT** op de voorpassagiersstoel in een kinderzitje of op een zittingverhoging, tenzij de airbag is uitgeschakeld.
- Zie voor semi-universele of voertuigspecifieke kinderzitjes (ISOFIX of met de gordel vast te zetten) de lijst van voertuigen die met het instructieboekje van het kinderzitje is meegeleverd.
- Het is raadzaam de hoofdsteun te verwijderen als het kinderzitje door de hoofdsteun niet stabiel staat.

### ***Vastzetten van een kinderzitje met een driepuntsgordel***

Als het ISOFIX-bevestigingssysteem niet wordt gebruikt, moet een kinderzitje altijd met het heupgedeelte van een driepuntsgordel worden vastgezet op een achterstoel.

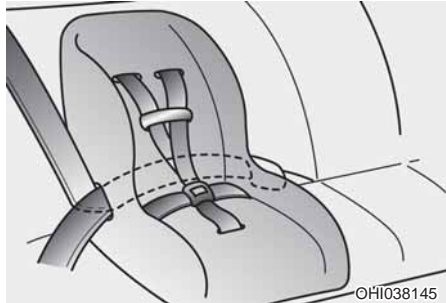

### **Plaatsen van een kinderzitje met een driepuntsgordel**

Volg voor het plaatsen van een kinderzitje op een achterstoel de volgende stappen:

1. Plaats het kinderzitje op een achterstoel en laat de driepuntsgordel om of door het zitje lopen, conform de aanwijzingen van de fabrikant van het zitje. Zorg ervoor dat de gordel niet verdraaid zit.



### **Informatie**

Raadpleeg ook de paragraaf "Middelste veiligheidsgordel achter" van dit hoofdstuk, als de middelste gordel achter wordt gebruikt.

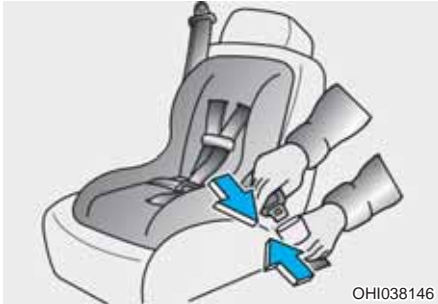

2. Zet de gesp vast in de gordelsluiting. Controleer of een klikkend geluid hoorbaar is.

### **i** Informatie

**Plaats de ontgrendelknop zo dat deze in geval van nood gemakkelijk bereikbaar is.**



3. Verwijder zoveel mogelijk speling van de gordel door het CRS omlaag te duwen terwijl u de schouderriem strak trekt.
4. Trek en duw tegen het CRS om er zeker van te zijn dat de veiligheidsgordel dit goed op de plek houdt.

Wanneer de fabrikant van het kindersitje het gebruik van een Top Tether-bevestigingspunt adviseert in combinatie met de driepuntsgordel, ga dan naar pagina 3-36.

Druk de ontgrendelknop op de gordelsluiting in, haal de driepuntsgordel uit het kindersitje en laat de gordel volledig oprollen als u het kindersitje wilt verwijderen.

## AANVULLEND VEILIGHEIDSSYSTEEM

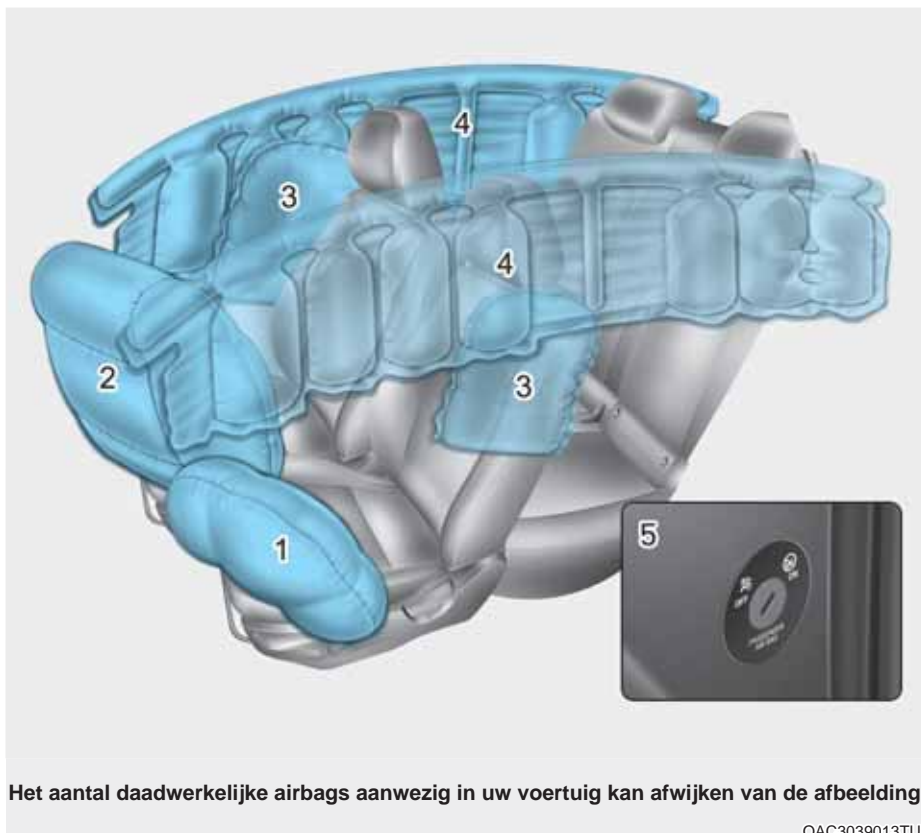

Het aantal daadwerkelijke airbags aanwezig in uw voertuig kan afwijken van de afbeelding.

OAC3039013TU

1. Airbag bestuurder
2. Airbag voorpassagier\*
3. Zijairbag\*
4. Gordijn airbag\*
5. ON/OFF-schakelaar airbag voorpassagier\*

\*: indien van toepassing

Auto's zijn voorzien van een airbagsysteem voor de bestuurdersstoel en de voorpassagiersstoel.

De voorste airbags zijn ontworpen als aanvulling op de driepuntsveiligheidsgordels. Deze airbags geven alleen extra bescherming als de veiligheidsgordels altijd tijdens het rijden gedragen wordt.

U kunt ernstig letsel oplopen, of overlijden, tijdens een ongeval als u de veiligheidsgordels niet draagt. Airbags zijn ontworpen als aanvulling voor veiligheidsgordels, niet om deze te vervangen. De airbags zijn niet ontworpen om te ontplooiën in elke aanrijding. Tijdens sommige ongevallen bieden alleen de veiligheidsgordels u bescherming.



## **WAARSCHUWING**

### **VEILIGHEIDSMATREGELEN VOOR AIRBAGS**

**Maak altijd gebruik van de veiligheidsgordels en, indien van toepassing, van kinderzitjes -iedere keer, bij iedere reis en voor iedereen! Zelfs bij airbags kunt u ernstig letsel oplopen, of overlijden, tijdens een botsing als uw gordel niet goed vast zit of als u deze niet draagt terwijl de airbag opgeblazen wordt.**

**Vervoer een kind NOOIT op de voorstoel in een kinderzitje of op een zitkussen. Een airbag die opgeblazen wordt kan een peuter of kind raken waardoor het kind ernstig letsel oploopt of zelfs kan overlijden.**

**Vervoer kinderen jonger dan 13 jaar altijd op de achterstoelen met de veiligheidsgordels om. Dat is de veiligste plaats voor kinderen van alle leeftijden. Als een kind van 13 jaar of ouder op de voorpassagiersstoel vervoerd moet worden, moet hij of zij de veiligheidsgordel op de juiste manier dragen en moet de stoel zover mogelijk naar achteren worden gezet.**

**Alle inzittenden moeten rechtop zitten, met de rugleuning zo rechtop mogelijk, midden op de zitting en met de veiligheidsgordel om, de benen comfortabel gestrekt en de voeten op de vloer, totdat de auto geparkeerd is en de motor is uitgeschakeld. Als een persoon in de verkeerde positie zit tijdens een ongeval, dan kan de airbag deze persoon hard raken wat kan resulteren in ernstig letsel of zelfs overlijden.**

**De inzittenden moeten nooit onnodig dicht bij de airbags zitten of leunen of leunen tegen de deur of het middenconsole.**

**Zet uw stoel zo ver mogelijk naar achteren, waarbij u er wel op moet letten dat u alle bedieningsorganen nog goed kunt bedienen.**

## Waar zijn de airbags geplaatst?

### *Bestuurdersairbag en passagiersairbag(indien van toepassing)*

■ Airbag bestuurder



■ Airbag voorpassagier



Uw auto is uitgerust met een Aanvullend Veiligheidssysteem (SRS) en driepuntsgordels voor zowel de bestuurder als de voorpassagier.

Het aanvullend veiligheidssysteem bestaat uit airbags die zich bevinden in het stuurwiel en boven het dashboardkastje. De airbags zijn gelabeld met de letters "AIRBAG" op de kappen.

Het doel van de airbag is om de bestuurder en de voorpassagier een aanvullende bescherming te bieden naast de bescherming die geboden wordt door de veiligheidsgordel.



## WAARSCHUWING

Verminder het risico op ernstig letsel of overlijden door opgeblazen airbags en houdt u aan de volgende voorzorgsmaatregelen:

- Veiligheidsgordels moeten altijd gedragen worden.
- Zet uw stoel zo ver mogelijk naar achteren, waarbij u er wel op moet letten dat u alle bedieningsorganen nog goed kunt bedienen.
- Leun nooit tegen de deur of het middenconsole.
- Zorg dat de bestuurder zijn of haar voeten of benen niet op het dashboard plaatst.
- Er mogen geen voorwerpen (zoals crash pad cover, mobiele telefoonhouder, bekerhouder, parfum of stickers) worden geplaatst over of dichtbij de airbag modules op het stuurwiel, instrumentenpaneel, voorruit en het paneel boven het handschoenvak van de voorpassagier. Dergelijke voorwerpen letsel kunnen veroorzaken als de airbags bij een aanrijding geactiveerd worden.
- Bevestig geen voorwerpen aan de voorruit of aan de binnenspiegel.
- Houd het stuurwiel vast op de posities 9 uur en 3 uur, zodat het risico op letsel aan uw handen of armen verminderd wordt.



### ON/OFF-schakelaar airbag voorpassagier (indien van toepassing)

Het doel van de schakelaar is het uitschakelen van de airbag voor de voorpassagier zodat mensen die vanwege hun leeftijd, grootte, of medische staat niet blootgesteld worden aan letsel gerelateerd aan airbags.



Uitschakelen van de voorpassagier-airbag:

Steek de sleutel of een vergelijkbaar stevig voorwerp in de ON/OFFschakelaar voor de voorpassagier. Het controlelampje airbag voorpassagier OFF (OFF) zal gaan branden en blijven branden totdat de airbag weer wordt ingeschakeld.



Weer inschakelen van de voorpassagiersairbag:

Steek de sleutel of een vergelijkbaar stevig voorwerp in de ON/OFF-schakelaar voor de voorpassagiersairbag en zet deze in de stand ON. De airbag ON indicator (ON) van de passagier zal oplichten en aan blijven gedurende 60 seconden.

### WAARSCHUWING

Laat nooit toe dat een volwassen passagier meerrijdt op de voorste zitplaats, wanneer de front-air-bag OFF indicator van de passagier verlicht is. De airbag zal tijdens een botsing niet opgeblazen worden als de indicator brandt. Schakel de airbag voor de bestuurder in, of zorg dat uw passagier op de achterbank plaats neemt.

### WAARSCHUWING

Als de ON/OFF-schakelaar van de airbag voor de bestuurder niet meer werkt, dan kan het volgende gebeuren:

- Het waarschuwingslampje (A) op het instrumentenpaneel zal oplichten.
- De airbag OFF indicator (A2) van de passagier zal niet oplichten en ON indicator (A) zal gaan branden en zal uitgaan na ongeveer 60 seconden. De airbag voor de bestuurder zal opgeblazen worden bij een botsing van de voorkant zelfs als de ON/OFF-schakelaar voor de airbag voor de bestuurder is ingesteld op de OFF-stand.
- Wij adviseren u in dit geval om een officiële HYUNDAI-dealer zo spoedig mogelijk de ON/OFF-schakelloop van voorste passagiersairbag en SRS-systeem te laten inspecteren.



### Zijairbag (indien van toepassing)

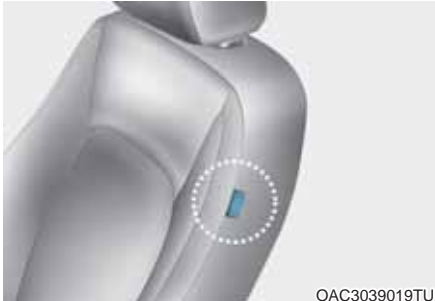

OAC3039019TU



OAC3039020TU

Beide voorstoelen van uw auto zijn uitgerust met een zijairbag.

Het doel van de airbag is om de bestuurder en de voorpassagier een aanvullende bescherming te bieden naast de bescherming geboden door de veiligheidsgordel.

De zijairbags zijn ontworpen om tijdens bepaalde aanrijdingen van opzij geactiveerd te worden, afhankelijk van de ernst.

Bij auto's met een rollover-sensor worden de zijairbags en/of curtain airbags en gordelspanners aan beide zijden van de auto geactiveerd als (een kans op) het over de kop slaan van de auto wordt gedetecteerd.

De zijairbags zijn niet ontworpen om bij alle aanrijdingen van opzij of situaties waarbij de auto over de kop kan slaan opgeblazen te worden.



### WAARSCHUWING

Verminder het risico op ernstig letsel of overlijden door een opgeblazen zijairbag en houdt u aan de volgende voorzorgsmaatregelen:

- Veiligheidsgordels moeten altijd gedragen worden.
- Laat passagiers niet met het hoofd of andere delen van het lichaam tegen het portier leunen, steek de armen niet uit het raam en plaats geen voorwerpen tussen de stoelen en de portieren.
- Gebruik geen stoelhoezen. Hierdoor wordt de effectiviteit van het systeem verminderd of voorkomen.
- Plaats geen voorwerpen op de airbag of tussen de airbag en uzelf. Ook, bevestig geen enkel voorwerp rond het gebied waar de airbag opgeblazen wordt zoals de deur, het glas van de zijdeur, voor- of achterstijl.
- Plaats geen voorwerpen (een paraplu, tas enz.) tussen de deur en de stoel. De voorwerpen kunnen gevaarlijke projectielen worden indien de zijairbag geactiveerd wordt.
- Plaats geen accessoires op of in de buurt van de zijairbag.

- Plaats geen enkel voorwerp tussen het label van de zijairbag en het zetelkussen. Dit kan veroorzaken als de airbags bij een aanrijding geactiveerd worden.
- Sla niet op de deuren als de motor aanstaat, hierdoor kunnen de airbags aan de zijkant opgeblazen worden.
- Als de stoel of de stoelbekleding zijn beschadigd, adviseren u het systeem te laten repareren door een officiële HYUNDAI-dealer.

### **Gordijn airbag (indien van toepassing)**



De gordijn airbags bevinden zich langs de rand van het dak boven de voor- en achterportieren.

Ze zijn ontworpen om bij bepaalde aanrijdingen van opzij de hoofden van de voorste inzittenden en de passagiers op de buitenste zitplaatsen achter te beschermen.

De curtain airbags zijn ontworpen om alleen tijdens bepaalde aanrijdingen van opzij geactiveerd te worden, afhankelijk van de ernst.

Bij auto's met een rollover-sensor worden de zijairbags en/of curtain airbags aan beide zijden van de auto geactiveerd als (een kans op) het over de kop slaan van de auto wordt gedetecteerd.

De curtain airbags zijn niet ontworpen om bij alle aanrijdingen van opzij of situaties waarbij de auto over de kop kan slaan opgeblazen te worden.

Hang om veiligheidsredenen geen zware voorwerpen aan de garderobehaken.

## WAARSCHUWING

Verminder het risico op ernstig letsel of overlijden door een opgeblazen gordijn airbag en houdt u aan de volgende voorzorgsmaatregelen:

- Veiligheidsgordels moet en altijd gedragen worden.
- Het kindersitje moet zo ver als mogelijk van het portier worden geplaatst.
- Plaats geen voorwerpen op de airbag. Ook, bevestig geen enkel voorwerp rond het gebied waar de airbag opgeblazen wordt zoals de deur, het glas van de zijdeur, voor- of achterstijl, zijde dakrails.
- Hang hier alleen kleding aan, en zeker geen harde of breekbare voorwerpen. Bij een ongeval kunnen deze de auto beschadigen of persoonlijk letsel veroorzaken.
- Laat passagiers niet met het hoofd of andere delen van het lichaam tegen het portier leunen, steek de armen niet uit het raam en plaats geen voorwerpen tussen de stoelen en de portieren.
- Open of repareer de zij airbags.

## Werking van airbagsysteem

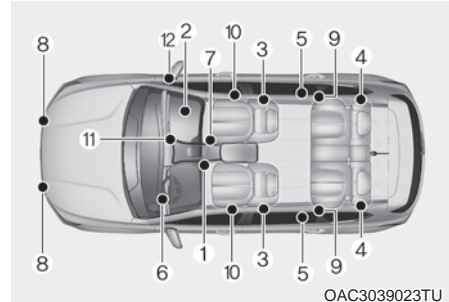

De onderdelen van het aanvullend veiligheidssysteem zijn:

- (1) Bestuurdersairbagmodule\*
- (2) Voorpassagiersairbagmodule\*
- (3) Zijairbagmodule\*
- (4) Curtain airbagmodule\*
- (5) Gordelspanners met blokkeerauto-maat\*
- (6) Het waarschuwingslampje airbag
- (7) Airbagmodule (SRSCM)/ Rolloversensor\*
- (8) Airbagsensoren voor
- (9) Zijairbagsensoren\*
- (10) Druksensoren opzij\*
- (11) Controlelampje voorpassagiersairbag OFF (alleen voorpassagiersairbag)\*
- (12) ON/OFF-schakelaar voorpassagiersairbag\*

\*: indien van toepassing

De SRSCM controleert constant alle componenten van het systeem als het contact in stand ON staat, om te bepalen of een aanrijding zwaar genoeg is om de airbags of de gordelspanners te activeren.



### Waarschuwinglampje SRS

Het waarschuwinglampje AIRBAG op het dashboard geeft het in de afbeelding weergegeven symbool voor de airbag weer. Het systeem controleert het elektrische systeem van de airbag op storingen. Het branden van dit lampje duidt op een mogelijk probleem met het airbagsysteem, inclusief de zijairbags en/of curtain airbags die gebruikt worden om u bij het over de kop slaan te beschermen (als de auto is voorzien van een rolloversensor).



### WAARSCHUWING

**Bij een storing in het aanvullend veiligheidssysteem wordt de airbag bij een ongeval mogelijk niet correct opgeblazen. Hierdoor neemt de kans op ernstig letsel toe.**

**Als een van de volgende omstandigheden zich voordoet, is er sprake van een storing in het aanvullend veiligheidssysteem:**

- De lamp brandt gedurende zes seconden niet als de sleutel in de ON positie geplaatst wordt.
- Het lampje gaat niet na ongeveer 6 seconden uit, maar blijft branden.
- Het lampje gaat branden tijdens het rijden.
- Het lampje knippert als de motor draait.

**Wij adviseren u om een officiële HYUNDAI-dealer zo spoedig mogelijk het SRS te laten inspecteren als het volgende zich voordoet.**

Tijdens een frontale botsing zullen sensoren vertraging van de auto detecteren. Als deze deceleratie groot genoeg is, zal de regelmodule de airbags vóór activeren op het juiste tijdstip en met de benodigde kracht.

De voorste airbags helpen bij het beschermen van de bestuurder en de passagier voor in het voertuig door te reageren op een frontale impact waarbij de veiligheidsgordels niet kunnen zorgen voor voldoende weerstand. Indien nodig bieden de zijairbags extra bescherming bij een zijdelingse aanrijding of het over de kop slaan van de auto door het bovenlichaam extra te ondersteunen.

- De airbags kunnen alleen worden geactiveerd als het contact in stand ON staat.
- Airbags ontplooiën in het geval van een zware frontale of zijaanrijding om de inzittenden te beschermen tegen (ernstig) fysiek letsel.
- Of de airbags worden geactiveerd, hangt voornamelijk af van de kracht en de richting van de aanrijding. Deze twee factoren bepalen of de sensoren een elektronisch activeringssignaal uitzenden.
- De airbags vóór worden direct volledig opgeblazen, waarna ze meteen weer leeglopen. Het is vrijwel onmogelijk om tijdens een ongeval waar te nemen dat de airbags opgeblazen worden. Het is aannemelijker dat u de leeggelopen airbags na de aanrijding uit het stuurwiel of het dashboard ziet hangen.
- Naast het opblazen tijdens een ernstige aanrijding van opzij worden bij auto's met een rolloversensor de zijairbags en/of de curtain airbags opgeblazen als deze sensor het over de kop slaan van de auto detecteert.

Wanneer het over de kop slaan van de auto wordt gedetecteerd, zullen de curtain airbags altijd langer opgeblazen blijven om samen met de veiligheidsgordels de kans te beperken dat de inzittenden uit de auto worden geslingerd (auto's met een rollover-sensor).

- Om bescherming te bieden, moeten de airbags snel ontplooiën. De snelheid waarmee de airbag opgeblazen wordt is het gevolg van de extreem korte tijd waarbinnen een aanrijding plaatsvindt en de noodzaak om de airbag tussen de inzittende en de delen van de auto te krijgen voordat de inzittende in contact komt met delen van de auto. De snelheid waarmee de airbags worden opgeblazen, beperkt de kans op ernstig letsel bij een zware aanrijding en vormt daarom een belangrijk deel van het ontwerp van de airbags.

Het snelle opblazen van een airbag kan echter ook letsel zoals schaafwonden, blauwe plekken en botbreuken, en soms nog ernstiger letsel veroorzaken omdat de snelheid waarmee de airbags worden opgeblazen wordt tot gevolg heeft dat de airbags met veel kracht uitzetten.

- Er zijn zelfs omstandigheden waaronder het contact met de airbag tot ernstig letsel kan leiden, vooral wanneer de inzittende zeer dicht bij de airbag zit.

U kunt maatregelen nemen om het risico op letsel door een opgeblazen airbag te verminderen. Het grootste risico is dat u te dichtbij de airbag zit. Een airbag heeft ruimte nodig om op te blazen. De bestuurder dient daarom de afstand tussen het midden van het stuurwiel en de borstkas zo groot mogelijk te houden, waarbij hij de auto nog wel onder controle moet kunnen blijven houden.



Als de SRSCM oordeelt dat de kracht waaraan de voorzijde van de auto wordt blootgesteld een bepaalde drempelwaarde overschrijdt, activeert hij automatisch de airbags vóór.



Als de airbags geactiveerd worden, scheuren de afdekkappen op vooraf bepaalde plaatsen open als gevolg van de zich vullende airbags. Als deze openingen groter worden, kunnen de airbags geheel gevuld worden.

Een geheel opgeblazen airbag vertraagt in combinatie met een juist gedragen veiligheidsgordel de voorwaartse beweging van de bestuurder of de voorpassagier en beperkt zo de kans op hoofdletsel en letsel aan het bovenlichaam.

■ Airbag bestuurder (3)



■ Airbag voorpassagier



Nadat de airbag geheel gevuld is, begint hij direct weer leeg te lopen, waardoor de bestuurder weer zicht op de weg krijgt en hij de auto weer kan besturen of anderszins kan bedienen.



### WAARSCHUWING

Voorkom dat objecten gevaarlijke projectielen worden als de airbag van de passagier opgeblazen wordt.

- Plaats geen voorwerpen, zoals bekerhouders, CD houders of stickers, op het dashboardpaneel boven het dashboardkastje in auto's met een voorpassagiersairbag.
- Plaats een eventuele luchtverfrisser niet in de buurt van het instrumentenpaneel of op het dashboard.

### Wat kunt u verwachten als een airbag opgeblazen wordt

Na een botsing aan de voor- of zijkant zal de airbag snel opblazen, en daarna weer snel leeglopen. Een opgeblazen airbag voorkomt niet dat de bestuurder niet meer door de voorruit kan kijken of niet meer kan sturen. Curtain airbags kunnen enige tijd gedeeltelijk opgeblazen blijven nadat ze zijn geactiveerd.



### WAARSCHUWING

Neem na het activeren van een airbag de volgende voorzorgsmaatregelen:

- Open zo snel mogelijk na een aanrijding de ruiten en de portieren om te voorkomen dat u te lang aan de rook en het poeder wordt blootgesteld die vrijkomt bij het activeren van de airbag.
- Raak de onderdelen in de ruimte waarin de airbag was opgeborgen niet aan direct nadat een airbag is geactiveerd. De onderdelen die in contact komen met een opgeblazen airbag kunnen erg heet zijn.
- Was de huid die hiermee in aanraking is gekomen altijd af met koud water en een milde zeepoplossing.
- Wij adviseren u het systeem onmiddellijk te laten vervangen door een officiële HYUNDAI-dealer nadat de airbag is afgegaan. Airbags kunnen maar een keer worden gebruikt.

### **Geluiden en rook van een opgeblazen airbag.**

Bij het opblazen van de airbags is een hard geluid hoorbaar en komt er rook en poeder vrij. Dit is normaal en wordt veroorzaakt doordat het ontstekingsmechanisme van de airbag geactiveerd wordt. Nadat de airbags opgeblazen zijn, kunt u een poosje last hebben bij het ademen omdat uw borstkas in contact is geweest met zowel de veiligheidsgordel als de airbag en doordat u de rook en het poeder hebt ingeademd. Het poeder kan bij sommige mensen astmatische reacties verergeren. Als u na het opblazen van de airbags ademhalingsproblemen hebt, neem dan direct contact op met een arts.

Hoewel de rook en het poeder niet giftig zijn, kunnen ze wel huidirritaties en irritaties aan de ogen, neus en keel veroorzaken. Raadpleeg een arts als de symptomen aanhouden.

### **Plaats geen baby- of Kinderzitje op de voorpassagiersstoel**



Gebruik nooit een kinderzitje op de voorstoel. Een airbag die opgeblazen wordt kan een peuter of kind zwaar raken waardoor het kind ernstig letsel oploopt of zelfs kan overlijden.

### **⚠ WAARSCHUWING**

- **Extreem gevaar! Plaats nooit een kinderzitje dat tegen de rijrichting in moet worden geplaatst op een stoel waarvoor een airbag zit.**
- **Plaats NOOIT een kinderzitje dat tegen de rijrichting in moet worden geplaatst op een stoel waar een INGESCHAKELDE AIRBAG voor zit, anders kan het kind ERNSTIG LETSEL oplopen.**
- **Gebruik nooit een kinderzitje op de voorstoel. Als de airbag voorpassagier wordt geactiveerd, zou dit ernstig letsel kunnen veroorzaken.**

## Waarom werd de airbag bij een aanrijding niet geactiveerd?

Er zijn bepaalde soorten ongevallen waarbij de airbag geen aanvullende bescherming biedt. Voorbeelden hiervoor zijn aanrijdingen van achteren, tweede en volgende stoten bij een kettingbotsing en aanrijdingen bij lage snelheid. Schade aan het voertuig geeft aan dat energie geabsorbeerd is tijdens een botsing, maar niet of de airbag opgeblazen had moeten worden of niet.

## Airbagsensoren



### WAARSCHUWING

Om het risico op het onverwacht opblazen van een airbag te verminderen, en dus ook het risico op letsel of overlijden te verminderen:

- Let op dat u niet tegen plaatsen aanstoot waar de airbags of airbagsensoren zijn ingebouwd.
- Voer daarom geen reparaties uit aan of in de buurt van de airbagsensoren. Als de inbouwpositie van de airbagsensoren wordt gewijzigd, kan dit ertoe leiden dat de airbags worden geactiveerd in situaties waarin dit niet nodig is, of dat de airbags niet worden geactiveerd in situaties waar het wel nodig is.
- Het installeren van bumperbeschermers met andere dan originele HYUNDAI of gelijkwaardige onderdelen kan een negatief effect hebben op de botsing en de werking van de airbags.

Om een correcte werking van het airbagsysteem te garanderen, raden wij aan om de bumper te vervangen door een origineel HYUNDAI of gelijkwaardig (aan het origineel) onderdeel dat voor uw voertuig is gespecificeerd.

- Plaats het contact in de LOCK/OFF- of ACC-stand, wanneer de auto wordt gesleept om onbedoelde airbagwerking te voorkomen.
- Wij raden aan u dat alle reparaties worden uitgevoerd door een officiële HYUNDAI-dealer.



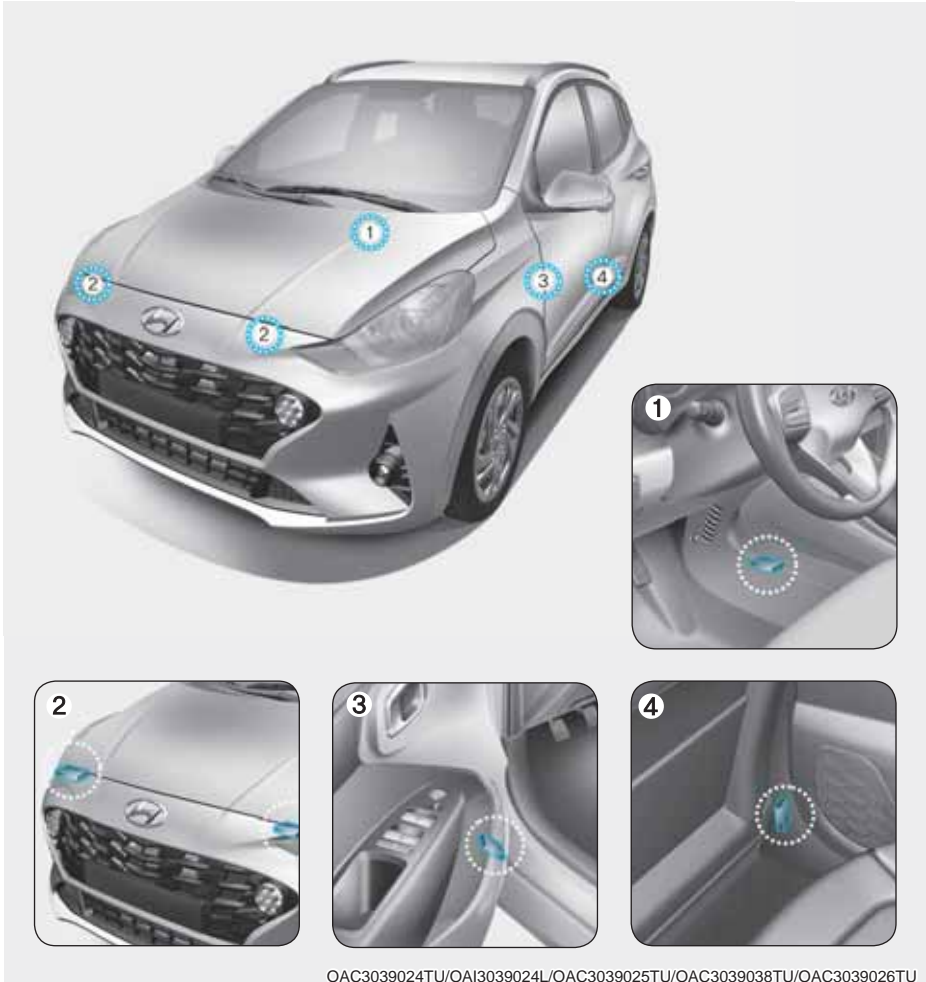

OAC3039024TU/OAI3039024L/OAC3039025TU/OAC3039038TU/OAC3039026TU

1. Airbagmodule (SRSCM)/ Rollover-sensor\*
2. Airbagsensor vóór
3. Druksensoren opzij\*
4. Zijairbagsensoren\*

\*: indien van toepassing

### Voorwaarden voor activeren airbags



#### Airbags vóór

De frontairbags zijn ontworpen om bij frontale aanrijdingen te worden opgeblazen, afhankelijk van de ernst.



#### Zijairbags en gordijn airbags

De airbags opzij (zijairbags en curtain airbags) worden geactiveerd bij een aanrijding van opzij, waarbij rekening wordt gehouden met de kracht van de botsing. Ofschoon de airbags voor bestuurder en voorpassagier ontworpen zijn voor frontale aanrijdingen, kunnen ze ook bij andere aanrijdingen, waarbij een bepaalde vertraging in de lengterichting optreedt, worden geactiveerd. De zijairbags en curtain airbags zijn ontworpen voor zijdelingse aanrijdingen, maar kunnen ook bij andere aanrijdingen (als de auto is voorzien van een rolloversensor), waarbij een bepaalde vertraging in de dwarsrichting wordt waargenomen door de sensoren opzij, worden opgeblazen. De airbags kunnen ook worden geactiveerd als de auto zware stoten ondervindt bij het rijden op zeer slechte wegen. Rijdt voorzichtig op onverharde wegen of op oppervlaktes die niet zijn bedoeld voor voertuigverkeer om onbedoelde airbag activering te voorkomen.

### Voorwaarden voor met-activeren van de airbags



Bij bepaalde aanrijdingen met lage snelheden worden de airbags niet geactiveerd. De reden daarvan is dat de airbags in die omstandigheden niet meer bescherming kunnen bieden dan de veiligheidsgordels al doen.



De airbags voor zijn niet ontworpen om te worden geactiveerd bij aanrijdingen van achter, omdat de inzittenden dan door de bots kracht naar achteren worden gedrukt. In dergelijke gevallen biedt het activeren van de airbags geen extra voordelen.



De airbags voor worden bij zijdelingse aanrijdingen soms niet geactiveerd. De inzittenden bewegen altijd in de richting van de aanrijding, waardoor het activeren van de airbags vóór overbodig kan zijn.

De zijairbags en curtain airbags kunnen echter wel worden opgeblazen, afhankelijk van de ernst.

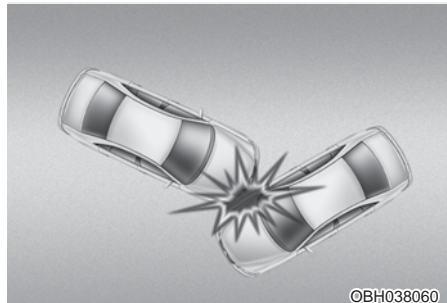

Bij een aanrijding op een helling of onder een hoek kan de kracht van de aanrijding de inzittenden in een bepaalde richting verplaatsen, waar de airbags geen extra bescherming zouden bieden, dit kan ook een reden zijn waarom de sensoren de airbags daarom ook niet activeren.



Net voor een aanrijding remmen bestuurders vaak sterk af. Door zo sterk af te remmen, zakt de voorzijde van de auto in, waardoor deze gemakkelijker onder een voertuig met een grotere grondspeling zou kunnen schieten. De airbags worden in een dergelijke situaties soms niet geactiveerd omdat de deceleratie die door de sensoren gemeten wordt, lager is dan de deceleratie die zou worden gemeten als de auto niet onder de voorligger zou schuiven.

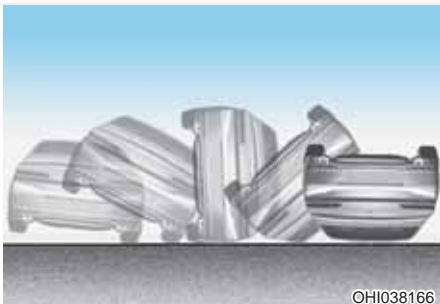

Airbags zullen meestal niet activeren in over-de-kop aanrijdingen, omdat activering geen extra bescherming van de inzittenden geeft.

## **i** Informatie

- **Auto's uitgerust met rollover-sensor**  
De zijairbags en curtain airbags kunnen worden geactiveerd als de auto over de kop slaat, wanneer dit door de rolloversensor wordt gedetecteerd.
- **Auto's zonder rollover-sensor**  
De zijairbags en/of curtain airbags, indien aanwezig, kunnen worden opgeblazen als de auto bij een aanrijding van opzij over de kop slaat.



De airbags worden soms niet geactiveerd bij een aanrijding tegen een boom of paal, waarbij de bot kracht zich concentreert op een gebied en de botsingsenergie is geabsorbeerd door de voertuig carrosserie.

## Onderhoud aanvullend veiligheidssysteem

Het aanvullend veiligheidssysteem is nagenoeg onderhoudsvrij en bevat geen onderdelen waaraan u zelf veilig onderhoud kunt plegen. Als het waarschuwingslampje van het airbagsysteem niet gaat branden terwijl het contact in stand ON staat, of continu blijft branden, laat uw auto dan onmiddellijk controleren door een officiële HYUNDAI-dealer.

We adviseren u alle werkzaamheden aan het aanvullend veiligheidssysteem, zoals het verwijderen, het plaatsen of het repareren ervan, of werkzaamheden aan het stuurwiel, het dashboard-paneel boven het dashboardkastje, de voorstoelen en de dakstijlen te laten uitvoeren door een officiële HYUNDAI-dealer. Onjuiste behandeling van het SRS systeem kan leiden tot ernstig persoonlijk letsel.



## WAARSCHUWING

Verminder het risico op ernstig letsel of overlijden en houdt u aan de volgende voorzorgsmaatregelen:

- **Modificaties aan onderdelen van het aanvullend veiligheidssysteem of de bedrading, inclusief het aanbrengen van stickers, enz. op afdekkappen of modificaties aan de carrosseriestructuur kunnen ertoe leiden dat het systeem niet goed werkt, waardoor letsel kan ontstaan.**
- **Er mogen geen voorwerpen te worden geplaatst over of dichtbij de airbag modules op het stuurwiel, instrumentenpaneel en het paneel boven het handschoenenvak van de voorpassagier.**
- **Reinig de afdekkappen van de airbags alleen met een zachte, droge doek of met een doek die bevochtigd is met schoon water. Oplossen reinigingsmiddelen kunnen het materiaal van de afdekkappen aantasten en de werking van het systeem in negatieve zin beïnvloeden.**
- **We adviseren u het opgeblazen airbags te laten vervangen door een officiële HYUNDAI-dealer.**
- **Als onderdelen van het airbagsysteem moeten worden afgevoerd of als de auto in zijn geheel moet worden afgevoerd, dan moeten bepaalde voorzorgsmaatregelen met betrekking tot de veiligheid in acht worden genomen. We adviseren u contact op te nemen met een officiële HYUNDAI-dealer. Het niet opvolgen van deze voorzorgsmaatregelen vergroot de kans op persoonlijk letsel.**

### Extra voorzorgsmaatregelen veiligheidsgordel

**De inzittenden dienen tijdens het rijden niet uit hun stoel te komen of van plaats te wisselen.** Een inzittende die zijn veiligheidsgordel niet draagt kan tijdens een aanrijding of een noodstop door de auto geslingerd worden, tegen andere inzittenden aan, of zelfs uit de auto geslingerd worden.

**Maak geen gebruik van accessoires die aan de veiligheidsgordels bevestigd moeten worden.** Accessoires die claimen het comfort voor de inzittenden te verbeteren of die de gordel anders geleiden, kunnen de beschermende werking van de veiligheidsgordel in negatieve zin beïnvloeden en de kans op letsel bij een aanrijding vergroten.

#### **Modificeer de voorstoelen niet.**

Modificatie van de voorstoelen kan de werking van de sensoren van het aanvullend veiligheidssysteem of van de zijairbags in negatieve zin beïnvloeden.

#### **Plaats niets onder de voorstoelen.**

Het plaatsen van voorwerpen onder de voorstoelen kan de werking van de sensoren van het aanvullend veiligheidssysteem of van de bedrading in negatieve zin beïnvloeden.

**Sla niet op de portieren.** Voorkom dat de portieren hard worden geraakt als het contact in stand ON staat: dit kan tot gevolg hebben dat de airbags worden geactiveerd.

### ***Monteren van accessoires of modificaties aan uw met een airbag uitgeruste auto***

Als u modificaties aan het chassis, de bumper, de voorzijde, het plaatwerk opzij of de rijkhoogte aanbrengt of laat aanbrengen, kan dat invloed hebben op de werking van het airbagsysteem van uw auto.

### Waarschuwingstabel airbags (indien van toepassing)



Het waarschuwingstabel van de airbags is bedoeld om de bestuurder en passagiers te waarschuwen voor de mogelijke gevaren van het airbagsysteem.

Zorg ervoor dat u alle informatie over de airbags die in uw auto geïnstalleerd zijn, in dit instructieboekje leest.

# 4. Instrumentenpaneel

Instrumentenpaneel .....	4-2
Bediening Instrumentenpaneel.....	4-3
Meters en tellers .....	4-3
Transmissie schakelindicator.....	4-7
Waarschuwings- en controlelampjes .....	4-8
Meldingen LCD-display.....	4-20
LCD Display .....	4-26
Bediening LCD-display .....	4-26
LCD-display modi .....	4-27
Modus Gebruikersinstellingen.....	4-29
Tripcomputer .....	4-34

## INSTRUMENTENPANEEL

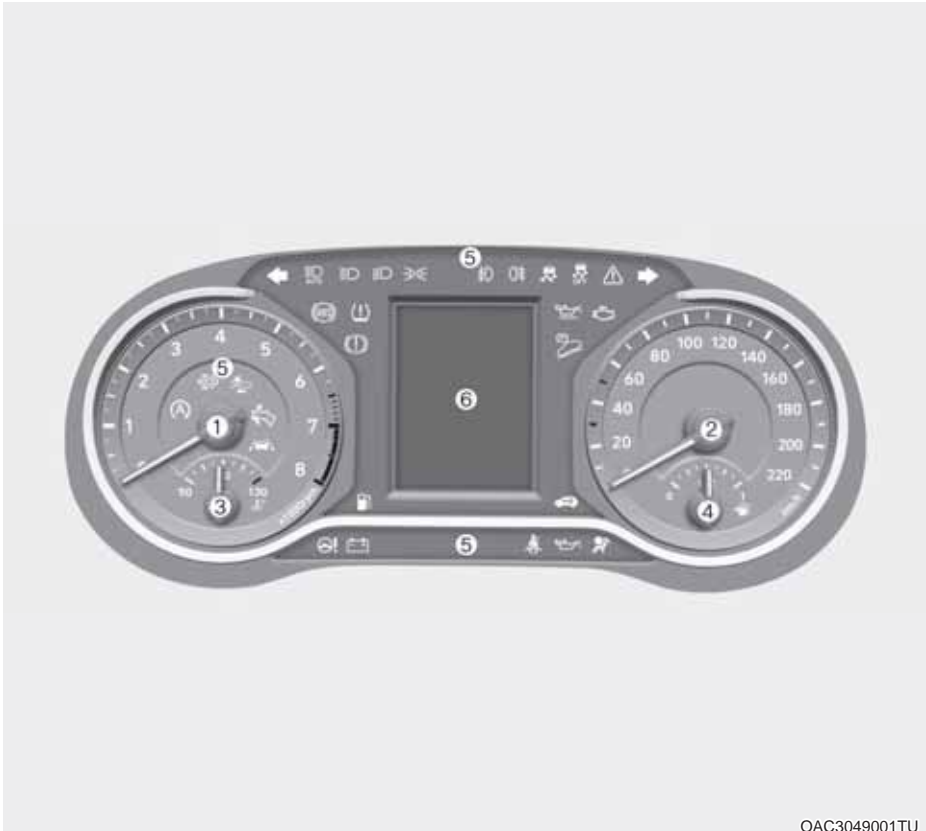

OAC3049001TU

1. Toerenteller
2. Snelheidsmeter
3. Koelvloeistof temperatuurmeter
4. Brandstofmeter
5. Waarschuwings- en controlelampjes
6. LCD display (inclusief de tripcomputer)

**Het aanwezige instrumentenpaneel kan afwijken van de afbeelding.  
Zie "Meters en tellers" in dit hoofdstuk voor meer informatie.**



## Bediening Instrumentenpaneel



### WAARSCHUWING

Stel het instrumentenpaneel nooit af tijdens het rijden. Hierdoor kunt u de controle over de auto verliezen waardoor een ongeluk met ernstig letsel of autoschade het gevolg kan zijn.

## Meters en tellers

### Snelheidsmeter

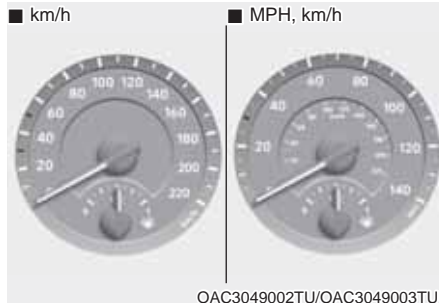

De snelheidsmeter geeft de snelheid aan als de auto vooruit rijdt en is gekalibreerd in kilometers per uur en/of mijl per uur.

### Toerenteller



De toerenteller geeft het aantal omwentelingen per minuut (omw/min) bij benadering weer.

Gebruik de toerenteller om de juiste schakelmomenten te kiezen en voorkom dat de motor zwaar moet trekken of met te hoge motortoerentallen draait.

### AANWIJZING

**Zorg ervoor dat het motortoerental niet toeneemt tot in het rode gebied. Hierdoor kan ernstige motorschade ontstaan.**

### Koelvloeistoftemperatuurmeter



Wanneer het contact in stand ON staat, geeft deze meter de koelvloeistof-temperatuur weer.

#### AANWIJZING

Als de naald van de meter buiten het normale bereik komt en in de richting van stand “130” beweegt, duidt dit op oververhitting van de motor, waardoor schade aan de motor kan ontstaan.

Blijf niet rijden met een oververhitte motor. Raadpleeg **OVERVERHITTING** in hoofdstuk 7 wanneer de motor oververhit raakt.



#### WAARSCHUWING

Verwijder de radiator dop of reservoir dop nooit als de motor heet is. De koelvloeistof staat onder druk en kan door verwijderen van de radiator dop naar buiten spuiten, waardoor ernstige brandwonden kunnen ontstaan. Wacht totdat de motor is afgekoeld alvorens het reservoir bij te vullen met koelvloeistof.

### Brandstofmeter



De brandstofmeter geeft bij benadering de hoeveelheid brandstof aan die nog in de tank aanwezig is.

#### **i** Informatie

- De inhoud van de brandstoftank staat in hoofdstuk 2.
- De brandstofmeter is tevens voorzien van een waarschuwingslampje laag brandstofniveau dat gaat branden als de brandstoftank bijna leeg is.
- Bij hellingen en bochten beweegt mogelijk de naald van de brandstofmeter, knippert mogelijk het waarschuwingslampje laag brandstofniveau, of gaat het waarschuwingslampje laag brandstofniveau mogelijk branden doordat de brandstof in de brandstoftank heen en weer beweegt.



## WAARSCHUWING

Het is gevaarlijk als de auto zonder brandstof komt te staan.

Vul de brandstoftank zo snel mogelijk als het waarschuwingslampje gaat branden of als de naald van de brandstofmeter de "0" nadert.

## AANWIJZING

Voorkom rijden met een extreem laag brandstofniveau. Het leegrijden van de tank kan leiden tot overslaan van de motor en overbelasting van de katalysator.

### *Buitentemperatuurmeter*

De meter geeft de actuele buitentemperatuur aan in graden Celsius (°C) of graden Fahrenheit.

- Temperatuurbereik: -
- 40 °C ~ 60 °C (-40 °F ~ 140 °F)

De buitentemperatuur op het display wijzigt mogelijk niet direct zoals een gewone thermometer, dit om de bestuurder niet af te leiden.

De temperatureenheid (van °C naar °F of van °F naar °C) kan gewijzigd worden met:



- Gebruikersinstellingen Modus op het Instrumentenpaneel: U kan de temperatureenheid veranderen in de "Gebruikersinstellingen → Overige toepassingen → Temperatureenheid".
- Automatisch verwarmings- en ventilatiesysteem: Houd, terwijl u op de toets OFF drukt, de toets AUTO ten minste 3 seconden ingedrukt.

De eenheid van de temperatuur in het instrumentenpaneel en het verwarmings- en ventilatiesysteem veranderen tegelijkertijd.

### Kilometerteller

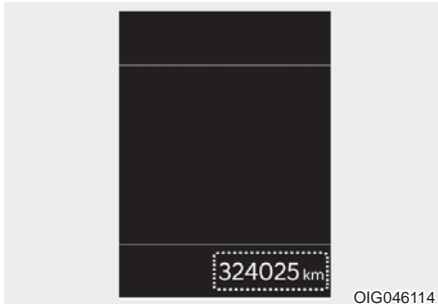

De kilometerteller geeft de totale afstand aan die met de auto is gereden en dient ook te worden gebruikt om te bepalen wanneer periodiek onderhoud nodig is.

### Actieradius

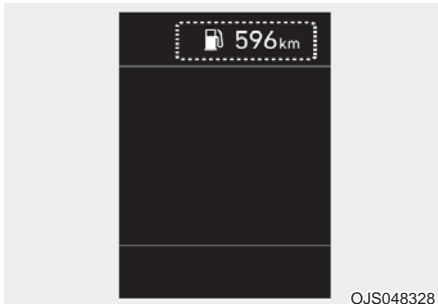

- De actieradius is de geschatte afstand die de auto kan afleggen met de resterende brandstof.
- Als de geschatte actieradius minder dan 1 km is, geeft de tripcomputer "---" weer in plaats van de actieradius.

### **i** Informatie

- Als de auto niet op een horizontaal vlak staat of nadat de accupolen losgenomen zijn geweest, kan het gebeuren dat de functie actieradius niet goed werkt.
- De weergegeven actieradius is een schatting van de afstand die met de auto gereden kan worden en kan dus afwijken van de werkelijke actieradius.
- Indien er minder dan 6 liter brandstof wordt getankt, wordt dat niet door de tripcomputer geregistreerd.
- Actieradius zijn sterk afhankelijk van de rijomstandigheden, de rijstijl van de bestuurder en de staat van de auto.

## Transmissie schakelindicator (indien van toepassing)

### *Geautomatiseerde handmatige transmissie schakelindicator (indien van toepassing)*

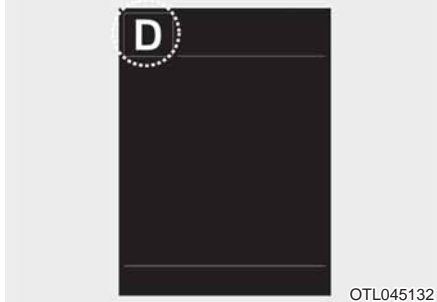

OTL045132

Deze indicator geeft de huidige ingeschakelde versnelling aan.

- Achteruit: R
- Neutraalstand: N
- Rijd-modus: D1, D2, D3, D4, D5
- Handmatig-modus: 1, 2, 3, 4, 5



OIK047141

### Verschuivingsindicator Pop-up

De pop-up die de huidige versnellingsstand aangeeft wordt gedurende ongeveer 2 seconden weergegeven op het dashboard bij het schakelen naar andere standen (R/N/D).

De pop-upfunctie van de schakelindicator kan worden in- of uitgeschakeld vanuit de modus Gebruikersinstellingen op het LCD-display.

### Handmatige transmissie schake- indicator (indien van toepas- sing)



Deze indicator geeft aan in welke versnelling u het beste kunt rijden om brandstof te besparen.

- Opschakelen: ▲2, ▲3, ▲4, ▲5
- Terugschakelen: ▼1, ▼2, ▼3, ▼4

#### Bijvoorbeeld

- ▲3: Geeft aan dat opschakelen naar de 3e versnelling wenselijk is (de selectiehendel staat in de 2e of 1e versnelling).
- ▼3: Geeft aan dat terugschakelen naar de 3e versnelling wenselijk is (de selectiehendel staat in de 4e, 5e versnelling).

### Waarschuwings- en controle- lampjes

#### **i** Informatie

Zorg ervoor dat alle waarschuwingslampjes UIT zijn na het starten van de motor. Eventuele lampjes die nog branden, kunnen op een storing duiden.

#### Waarschuwings- lampje Air Bag



#### Dit waarschuwingslampje gaat branden:

- Als het contact of de Engine Start/ Stop-knop in de stand ON wordt gezet.
  - Het lampje blijft ongeveer 6 seconden branden en gaat dan uit.
- In het geval van een storing in het SRS.
- In dat geval adviseren we u de auto te laten controleren door een officiële HYUNDAI-dealer.

#### Waarschuwings- lampje veiligheidsgordel



Dit waarschuwingslampje informeert de bestuurder en voorpassagier dat de veiligheidsgordel niet is vastgemaakt.

**Zie voor meer informatie "Veiligheidsgordels" in hoofdstuk 3.**

### **Waarschuwingslampje Parkeerrem en Remvloeistofniveau**



#### **Dit waarschuwingslampje gaat branden:**

- Als het contact of de Engine Start/ Stop-knop in de stand ON wordt gezet.
  - Het lampje blijft ongeveer 3 seconden
  - Het blijft aan totdat de parkeerrem is geactiveerd.
- Wanneer de parkeerrem is geactiveerd.
- Wanneer het peil van de remvloeistof te laag is.
  - Als het waarschuwingslampje blijft branden terwijl de parkeerrem niet geactiveerd is, kan dit duiden op een te laag remvloeistofniveau in het reservoir.

#### **Als het peil van de remvloeistof te laag is:**

1. Rijd voorzichtig naar de kant van de weg en breng de auto op een veilige plaats tot stilstand.
2. Schakel de motor uit en controleer het remvloeistofpeil direct. Vul indien nodig remvloeistof bij (**Zie voor meer informatie "Remvloeistof" in hoofdstuk 8.**) Controleer na het bijvullen van remvloeistof alle onderdelen van het remsysteem op lekkage. Rijd niet met de auto als er een lekkage is gevonden, als het waarschuwingslampje blijft branden of als de remmen niet goed werken. We adviseren u de auto te laten controleren door een officiële HYUNDAI-dealer.

### **Dubbel-diagonaal remsysteem**

Uw auto is uitgerust met een diagonaal gescheiden remsysteem. Dat betekent dat als er in een van de remcircuits een probleem optreedt, u de auto met het overgebleven remcircuit tot stilstand kunt brengen.

Als er een van de remcircuits is uitgevallen, wordt de slag van het rempedaal groter en moet er meer druk op het rempedaal worden uitgeoefend om de auto tot stilstand te brengen.

Verder zal in dat geval de remweg toenemen.

Schakel bij een defect in het remsysteem terug om sterker op de motor af te kunnen remmen en breng de auto op een veilige plaats tot stilstand.



### **WAARSCHUWING**

#### **Waarschuwingslampje Parkeerrem en Remvloeistofniveau**

**Rijden met een auto waarvan het waarschuwingslampje brandt, is gevaarlijk. Als het controlelampje voor de handrem & de remvloeistof oplicht met de handrem in ontkoppelde toestand, geeft dit aan dat het peil van de remvloeistof te laag is.**

**In dat geval adviseren we u de auto te laten controleren door een officiële HYUNDAI-dealer.**

### **Antiblokkeersysteem (ABS) Waarschuwing slampje**



Dit waarschuwinglampje gaat branden:

- Als het contact of de Engine Start/ Stop-knop in de stand ON wordt gezet.
  - Het lampje blijft ongeveer 3 seconden branden en gaat dan uit.
- In het geval van een storing in het ABS (Het normale remsysteem werkt in dat geval nog wel maar het antiblokkeersysteem niet).

In dat geval adviseren we u de auto te laten controleren door een officiële HYUNDAI-dealer.

### **Waarschuwing slampje EBD (Electronic Brake Force Distribution) systeem**



Deze tijdens het rijden twee waarschuwinglampjes gelijktijdig gaan branden:

- Wanneer het antiblokkeersysteem en het remsysteem misschien niet normaal.

In dat geval adviseren we u de auto te laten controleren door een officiële HYUNDAI-dealer.



### **WAARSCHUWING**

#### **Waarschuwinglampje EBD (Electronic Brake Force Distribution) systeem**

Als het waarschuwinglampje ABS en het waarschuwinglampje parkeerrem en remvloeistofniveau gelijktijdig branden, werkt het remsysteem niet normaal en kan er dus een onverwachte en gevaarlijke situatie ontstaan bij plotseling remmen.

Vermijd in dit geval hard rijden en plotseling remmen.

We adviseren u de auto te laten zo snel mogelijk controleren door een officiële HYUNDAI-dealer.



### **Informatie**

#### **Waarschuwinglampje EBD**

Als het waarschuwinglampje ABS al dan niet in combinatie met het waarschuwinglampje parkeerrem en remvloeistofniveau brandt, werken de snelheidsmeter, de kilometerteller en de dagteller mogelijk niet. Bovendien kan het waarschuwinglampje EPS gaan branden en kan de benodigde stuurkracht toe- of afnemen.

In dat geval adviseren we u de auto te laten zo snel mogelijk controleren door een officiële HYUNDAI-dealer.



**Elektrische stuurbe-  
krachtiging (EPS)  
Waarschuwings-  
lampje**



**Dit waarschuwingslampje gaat branden:**

- Als het contact of de Engine Start/ Stop-knop in de stand ON wordt gezet.
  - Het lampje blijft ongeveer 3 seconden branden en gaat dan uit.
- In het geval van een storing in het EPS.

In dat geval adviseren we u de auto te laten controleren door een officiële HYUNDAI-dealer.

**Controlelampje  
Motormanagement  
(MIL)**



**Dit waarschuwingslampje gaat branden:**

- Als het contact of de Engine Start/ Stop-knop in de stand ON wordt gezet.
  - Het lampje blijft ongeveer 3 seconden branden en gaat dan uit.
- In het geval van een storing in het emissieregelsysteem.  
In dat geval adviseren we u de auto te laten controleren door een officiële HYUNDAI-dealer.

**AANWIJZING**

Rijden met de Controlelampje Motormanagement (MIL) aan, kan schade berokkenen aan het systeem voor emissiebeperking wat de rijeigenschappen en/of het brandstofverbruik kunnen beïnvloeden.



**OPMERKING**

Wanneer het Controlelampje Motormanagement (MIL) gaat branden, kan de katalysator beschadigd zijn. Hierdoor kan het motorvermogen teruglopen.

In dat geval adviseren we u de auto te laten zo snel mogelijk controleren door een officiële HYUNDAI-dealer.

### **Waarschuwing- lampje laadsysteem**



**Dit waarschuwingslampje gaat branden:**

- Wanneer zich een storing voordoet met betrekking tot de dynamo of het elektrische laadsysteem.

**Als zich een storing voordoet met betrekking tot de dynamo of het elektrische laadsysteem.**

1. Rijd voorzichtig naar de kant van de weg en breng de auto op een veilige plaats tot stilstand.
2. Schakel de motor uit en controleer of de dynamo onvoldoende spanning heeft of gebroken is.

Als de dynamo in orde is, bevindt het probleem zich in het laadsysteem.

In dat geval adviseren we u de auto te laten zo snel mogelijk controleren door een officiële HYUNDAI-dealer.

### **Waarschuwing- lampje oliedruk van de motor**



**Dit waarschuwingslampje gaat branden:**

- Wanneer de oliedruk van de motor laag is.

**Als de oliedruk van de motor laag is:**

1. Rijd voorzichtig naar de kant van de weg en breng de auto op een veilige plaats tot stilstand.
2. Controleer het motoroliepeil wanneer de motor uit is (**Zie voor meer informatie "Motorolie" in hoofdstuk 8**). Vul indien nodig olie bij wanneer het peil laag is.

Adviseren we u de auto te laten zo snel mogelijk controleren door een officiële HYUNDAI-dealer als het waarschuwingslampje na het bijvullen blijft branden of als er geen olie beschikbaar is.

**AANWIJZING**

- Als de motor niet direct uit wordt gezet nadat het Oliedruklampje is gaan branden, kan er ernstige motorschade ontstaan.
- Wanneer het waarschuwinglampje aan blijft terwijl de motor loopt, dan betekent dit dat er een groot probleem kan zijn met de motor, schade of slechte werking. In dat geval:
  1. De auto zo snel mogelijk op een veilige plaats tot stilstand brengen.
  2. Controleer het motoroliepeil wanneer de motor uit is. Vul indien nodig olie bij tot het juiste niveau.
  3. Start nogmaals de motor. Wanneer het waarschuwinglampje aan blijft terwijl de motor loopt, zet dan de motor onmiddellijk uit. In dat geval adviseren we u de auto te laten controleren door een officiële HYUNDAI-dealer.

**Waarschuwing-  
lampje motoroliepeil  
(indien van toepassing)**



Het waarschuwinglampje motoroliepeil gaat branden wanneer het motoroliepeil moet worden gecontroleerd.

Controleer als het lampje gaat branden het motoroliepeil zo snel mogelijk en vul indien nodig motorolie bij.

Giet de aanbevolen olie voorzichtig in een trechter. (Hoeveelheid olie: ongeveer 0,6 - 1,0 l)

Gebruik alleen de voorgeschreven motorolie. (Zie "Aanbevolen smeermiddelen en hoeveelheden" in hoofdstuk 2.)

Vul niet te veel motorolie bij. Zorg ervoor dat het oliepeil niet boven F (Full) op de peilstok komt.

**i Informatie**

- Als u na het bijvullen van motorolie en het warmdraaien van de motor ongeveer 50 ~ 100 km rijdt, gaat het waarschuwinglampje uit.
- Zet het contact binnen 10 seconden 3 keer aan en uit, het waarschuwinglampje gaat dan onmiddellijk uit. Wanneer u echter het waarschuwinglampje uitzet zonder motorolie bij te vullen, gaat het lampje weer branden nadat u na het warmdraaien van de motor ongeveer 50 ~ 100 km hebt gereden.

### AANWIJZING

Als het lampje blijft branden nadat u motorolie hebt bijgevuld en ongeveer 50 -100 km hebt gereden nadat de motor op bedrijfstemperatuur is gekomen, raden we u aan het systeem na te laten kijken door een officiële HYUNDAI-dealer.

Zelfs als het lampje niet gaat branden als de motor is gestart, moet de motorolie regelmatig worden gecontroleerd en bijgevuld.

### Waarschuwingslampje Laag Brandstofniveau



Dit waarschuwingslampje gaat branden:

- Wanneer de brandstoftank bijna leeg is. Ga zo snel mogelijk tanken.

### AANWIJZING

Doorrijden met een brandend waarschuwingslampje voor een laag brandstofniveau of een lager brandstofniveau dan "0" op de brandstofmeter, kan leiden tot overslaan van de motor en beschadiging van de katalysator (indien van toepassing).

### Hoofdwaarschuwingslampje



Dit lampje gaat branden:

- Wanneer een storing is in een van de volgende systemen:
  - Forward Collision-Avoidance Assist (FCA) (indien van toepassing)
  - Radar van Forward Collision-Avoidance Assist geblokkeerd (indien aanwezig)
  - Defecte lamp verlichtingssysteem (indien van toepassing)
  - Storing in het HBA (High Beam Assist) (indien van toepassing)
  - Controlesysteem lage bandenspanning (TPMS) (indien van toepassing)

Kijk op het LCD-display voor meer informatie over de waarschuwing.

### **Waarschuwingslampje Lage Bandenspanning (indien van toepassing)**



Dit waarschuwingslampje gaat branden:

- Als het contact of de Engine Start/ Stop-knop in de stand ON wordt gezet.
  - Het lampje blijft ongeveer 3 seconden branden en gaat dan uit.
- Wanneer een of meer van uw banden aanzienlijke onderspanning hebben (De locatie van de te zacht opgepompte banden wordt weergegeven op het LCD-scherm).

**Zie voor meer informatie "Bandenspanningscontrolesysteem (TPMS)" in hoofdstuk 7.**

**Dit waarschuwingslampje blijft branden na ongeveer 60 seconden knipperen of herhaalt het knipperen en uitgaan met een interval van ongeveer 3 seconden:**

- In het geval van een storing in het TPMS.  
In dat geval adviseren we u de auto te laten zo snel mogelijk controleren door een officiële HYUNDAI-dealer.

**Zie voor meer informatie "Bandenspanningscontrolesysteem (TPMS)" in hoofdstuk 7.**



### **WAARSCHUWING**

#### **Veilig Stoppen**

- Het TPMS waarschuwt niet voor ernstige en plotselinge schade aan de banden veroorzaakt door externe factoren.
- Als de auto instabiel aanvoelt, haal dan onmiddellijk uw voet van het gaspedaal, trap het rempedaal licht in en breng uw auto op een veilige plaats tot stilstand.

### **Exhaust Systeem (GPF) Waarschuwingslampjes (Benzinemotor, indien van toepassing)**



- Dit waarschuwingslampje gaat branden, wanneer het verzamelde roet een bepaalde hoeveelheid bereikt.
- Wanneer dit waarschuwingslampje brandt, kan het na het gedurende ongeveer 30 minuten rijden met het voertuig met meer dan 80 km/h in een hogere versnelling dan de 3de met toerental tussen de 1500 en 4000 rpm worden uitgeschakeld.

Als dit waarschuwingslampje knippert ondanks de procedure (op dit ogenblik zal een LCD-waarschuwingsbericht worden weergegeven), adviseren wij u om het GPF-systeem te laten controleren door een erkende Hyundai-dealer.

### **AANWIJZING**

Indien u gedurende lange tijd blijft doorrijden terwijl het GPF-storingslampje knippert, kan het GPF-systeem beschadigd raken en het brandstofverbruik toenemen.

**Controlelampje ESC  
(Electronic Stability  
Control)**



**Dit lampje gaat branden:**

- Als het contact of de Engine Start/ Stop-knop in de stand ON wordt gezet.
  - Het lampje blijft ongeveer 3 seconden branden en gaat dan uit.
- In het geval van een storing in het ESC.

In dat geval adviseren we u de auto te laten controleren door een officiële HYUNDAI-dealer.

**Dit lampje knippert:**

- Terwijl het ESC in werking is.

**Zie voor meer informatie "Elektronisch stabiliteitsprogramma (ESC)" in hoofdstuk 6.**

**Controlelampje ESC  
(Electronic Stability  
Control) OFF**



**Dit lampje gaat branden:**

- Als het contact of de Engine Start/ Stop-knop in de stand ON wordt gezet.
  - Het lampje blijft ongeveer 3 seconden branden en gaat dan uit.
- Als u het ESC uitschakelt door op de toets ESC OFF te drukken.

**Zie voor meer informatie "Elektronisch stabiliteitsprogramma (ESC)" in hoofdstuk 6.**

**Controlelampje AUTO  
STOP (indien van toe-  
passing)**



**Dit lampje gaat branden:**

- Wanneer de motor overgaat in de Idle Stop-modus van het ISG-systeem (Idle Stop & Go).
- Als de motor automatisch wordt gestart, gaat het controlelampje AUTO STOP op het instrumentenpaneel 5 seconden knipperen.

**Zie voor meer informatie "ISG (Idle Stop & Go)" in hoofdstuk 6.**

***i* Informatie**

Als de motor automatisch wordt gestart door het ISG-systeem, gaan een aantal waarschuwingslampjes (ABS, ESC, ESC OFF, EPS of parkeerrem) mogelijk een paar seconden branden.

Dit wordt veroorzaakt door de lage accuspanning. Het betekent niet dat er een storing in het systeem zit.

**Controlelampje startblokkeer (zonder smart key) (indien van toepassing)**



**Dit lampje gaat branden:**

- Als de auto de deblokkeercode van de sleutel herkent als het contact in de stand ON wordt gezet.
  - Op dat moment kunt u de motor starten.
  - De controlelampje gaat uit nadat de motor aanslaat.

**Dit lampje knippert:**

- In het geval van een storing in het startblokkeersysteem.  
In dat geval adviseren we u de auto te laten controleren door een officiële HYUNDAI-dealer.

**Controlelampje Startblokkeer (met smart key) (indien van toepassing) (indien van toepassing)**



**Dit controlelampje licht maximaal 30 seconden:**

- Als de auto de Smart Key in de auto detecteert als de startknop in de stand ACC of ON wordt gezet.
  - Op dat moment kunt u de motor starten.
  - De controlelampje gaat uit nadat de motor aanslaat.

**Dit controlelampje knippert gedurende een paar seconden:**

- Wanneer de Smart Key zich niet in de auto bevindt.
  - Op dat moment kunt u de motor niet starten.

**Dit controlelampje licht 2 seconden op en gaat uit:**

- Als Smart Key die zich in de auto en de Engine Start/Stop knop op ON staat, maar de auto de smart key bevindt niet detecteert.  
In dat geval adviseren we u de auto te laten controleren door een officiële HYUNDAI-dealer.

**Dit lampje knippert:**

- In het geval van een storing in het startblokkeersysteem.  
In dat geval adviseren we u de auto te laten controleren door een officiële HYUNDAI-dealer.

### **Richtingaanwijzers**

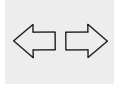

#### **Dit lampje knippert:**

- Als u de richtingaanwijzers inschakelt.

Als een van de volgende condities zich voordoen, geeft dit een storing aan in het richtingaanwijzersysteem.

- Het controlelampje richtingaanwijzers knippert niet, maar blijft branden.
- Het controlelampje knippert sneller dan normaal.
- Het Richtingaanwijzers licht helemaal niet op.

Als een van de volgende condities zich voordoen, wij raden u aan uw auto te laten nakijken door een officiële HYUNDAI-dealer.

### **Controlelampje Dimlicht**



#### **Dit lampje gaat branden:**

- Wanneer het dimlicht is ingeschakeld.

### **Controlelampje Grootlicht**



#### **Dit lampje gaat branden:**

- Als het dimlicht is ingeschakeld en wordt overgeschakeld op grootlicht.
- Wanneer de hendel van de richtingaanwijzer in de Flash-to-Pass stand gezet is.

### **High Beam Assist (HBA) Controlelampje (indien van toepassing)**



#### **Dit waarschuwingslampje gaat branden:**

- Als het grootlicht is ingeschakeld terwijl de lichtschaakelaar in de stand AUTO staat.
- Als uw auto tegenliggers of voorliggers detecteert, zal het High Beam Assist het grootlicht automatisch overschakelen naar dimlicht.

**Zie "High Beam Assist (HBA)" in hoofdstuk 5 voor meer informatie.**

### **Licht AAN Indicatorlamp**



#### **Dit lampje gaat branden:**

- Als de parkeerverlichting of het dimlicht wordt ingeschakeld.

### **Controlelampje Mistlampen Vóór (indien van toepassing)**



#### **Dit lampje gaat branden:**

- Wanneer de mistlampen vóór is ingeschakeld.

### **Controlelampje Mistlampen Achter (indien van toepassing)**



#### **Dit lampje gaat branden:**

- Wanneer de mistlampen achter is ingeschakeld.



**Druk rem  
(voor geautomatiseerde handmatige transmissie)**



**Dit lampje gaat branden:**

- Wanneer u van versnelling wisselt zonder het rempedaal in te trappen.
- Wanneer u de motor probeert te starten zonder het rempedaal in te trappen.

**Parkeerrem is Aangetrokken  
(voor geautomatiseerde handmatige transmissie)**



**Dit lampje gaat branden:**

- Wanneer de motor uit wordt gezet zonder de parkeerrem in te schakelen. Dit controlelampje licht ca. 5 seconden op en gaat dan uit:

**Controlelampje Cruise  
(indien van toepassing)**

■ Type A



■ Type B



**Dit lampje gaat branden:**

- Wanneer het cruise control-systeem is ingesteld.

Zie voor meer informatie "Cruise Control System" in hoofdstuk 6.

**Controlelampje snelheidsbegrenzer  
(indien van toepassing)**

■ Type A



■ Type B



**Dit lampje gaat branden:**

- Als de snelheidsbegrenzer is ingeschakeld.

Zie "Manual Speed Limit Assist (MSLA)" of "Intelligent Speed Limit Warning" in hoofdstuk 6 voor meer informatie.

**Forward Collision-Avoidance Assist  
Waarschuwingslampjes (indien van toepassing)**



**Dit lampje gaat branden:**

- Als het contact of de Engine Start/Stop-knop in de stand ON wordt gezet.
  - Het lampje blijft ongeveer 3 seconden branden en gaat dan uit.
- In het geval van een storing in het FCA.

In dat geval adviseren we u de auto te laten controleren door een officiële HYUNDAI-dealer.

**Zie "Forward Collision-Avoidance Assist (FCA)" in hoofdstuk 6 voor meer informatie.**

**Controlelampje Lane Keeping Assist (indien van toepassing)**



**Dit lampje gaat branden:**

- [Groen] Er wordt aan de voorwaarden voor de werking van het systeem voldaan.
- [Wit] Er wordt niet aan de voorwaarden voor de werking van het systeem voldaan.
- [Geel] In het geval van een storing in het Lane Keeping Assistsysteem.  
In dat geval adviseren we u de auto te laten controleren door een officiële HYUNDAI-dealer.

**Zie "Lane Keeping Assist (LKA)" in hoofdstuk 6 voor meer informatie.**

**Meldingen LCD-display**

**Smart Key niet in auto (auto's met Smart Key-systeem)**

Deze waarschuwingsmelding wordt weergegeven als u met het contact in stand ACC of ON het portier opent of sluit terwijl de Smart Key zich niet in de auto bevindt. Er klinkt een waarschuwingsgeluid als u het portier sluit terwijl de Smart Key zich in de auto bevindt.

De melding attendeert u erop dat u altijd de Smart Key bij u moet hebben.

**Smart Key niet gevonden (auto's met Smart Key-systeem)**

Deze waarschuwingsmelding wordt weergegeven als u de Engine Start/Stop-knop indrukt terwijl de Smart Key niet is gedetecteerd.

**Druk op "START" met Smart Key (auto's met Smart Key-systeem)**

Deze waarschuwingsmelding wordt weergegeven als u de Engine Start/Stop-knop indrukt terwijl de melding "Key not detected (Smart Key niet gevonden)" wordt weergegeven.

Het controlelampje startblokkeer-systeem gaat dan knipperen.

**Batterij Smart Key bijna leeg (auto's met Smart Key-systeem)**

Deze waarschuwingsmelding wordt weergegeven als bij het in de stand OFF zetten van het contact de batterij van de Smart Key bijna leeg is.

***Druk rem in voor starten motor (auto's met Smart Key-systeem en geautomatiseerde handmatige transmissie)***

Deze waarschuwing melding wordt weergegeven als de Engine Start/Stop-knop tweemaal naar de stand ACC gaat doordat u herhaaldelijk op de knop drukt zonder het rempedaal in te trappen.

Zorg ervoor dat u altijd de Smart Key bij u hebt als u probeert de auto te starten.

***Druk koppeling in voor starten (auto's met Smart Key-systeem en handmatige transmissie)***

Deze waarschuwing melding wordt weergegeven als de Engine Start/Stop-knop in ACC-stand staat tweemaal, door de knop herhaaldelijk in te drukken zonder de koppelingspedaal in te drukken.

Druk het koppelingspedaal in om de motor te starten.

***Druk nogmaals op Start (auto's met Smart Key-systeem)***

Deze waarschuwing melding wordt weergegeven als de motor niet gestart wordt terwijl u de startknop indrukt.

Probeer de motor in dat geval te starten door nogmaals op de startknop te drukken.

Als het waarschuwing melding wordt gaat branden telkens wanneer u de Engine Start/Stop-knop indrukt, raden wij u aan de auto te laten controleren door een officiële HYUNDAI-dealer.

***Kies N voor starten motor (auto's met Smart Key-systeem en geautomatiseerde handmatige transmissie)***

Deze waarschuwing melding wordt weergegeven als u probeert de motor te starten terwijl de selectie knop drukt niet in stand N (neutraal) staat.

***i* Informatie**

**U kunt de motor starten als de selectie-hendel in stand N (Neutraal) staat.**

***Controleer zekering "BRAKE SWITCH" (auto's met Smart Key-systeem en Geautomatiseerde handmatige transmissie)***

Deze waarschuwing melding wordt weergegeven als de remlichtzekering is doorgebrand.

U moet de zekering door een nieuw exemplaar vervangen. Als het niet mogelijk is, kunt u de motor starten door de toets Engine Start/Stop in stand ACC 10 seconden ingedrukt te houden.

### **Portier, motorkap, achterklep open**



Deze waarschuwing wordt weergegeven om aan te geven dat een van de portieren, de motorkap of de achterklep geopend is.



### **OPMERKING**

**Controleer, voordat u gaat rijden, of de portieren/ motorkap/achterklep geheel gesloten zijn. Controleer of er geen waarschuwingslampje voor een open portier/kap/achterklep oplicht of een bericht weergegeven wordt op het instrumentenpaneel.**

### **Schakel "ZEKERING SCHAKELAAR"**

Deze waarschuwingsmelding wordt weergegeven als de zekeringsschakelaar die zich in de zekeringkast onder het stuurwiel bevindt, uitgeschakeld is. U de zekeringsschakelaar moet inschakelen.

**Zie voor meer informatie "Zekerings" in hoofdstuk 8.**

### **Lage bandenspanning (indien van toepassing)**

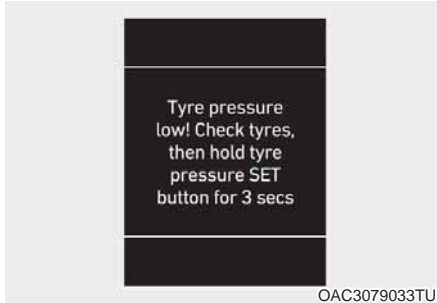

Deze waarschuwing melding wordt weergegeven als de bandenspanning te laag is. Aangegeven wordt in welke band de spanning te laag is.

**Zie voor meer informatie "Bandenspanningscontrolesysteem (TPMS)" in hoofdstuk 7.**

### **Stuurwielverwarming Uit (indien van toepassing)**

Deze melding wordt weergegeven als de stuurwielverwarming ongeveer 30 minuten na het inschakelen automatisch zal worden uitgeschakeld.

**Zie "Stuurwielverwarming" in hoofdstuk 5 voor meer informatie.**

### **Lage Brandstof**

Deze waarschuwing melding wordt weergegeven als de brandstoftank bijna leeg is.

Als deze melding weergegeven wordt, gaat waarschuwingslampje laag brandstofniveau in het instrumentenpaneel branden.

Geadviseerd wordt het dichtstbijzijnde tankstation te bezoeken en zo snel mogelijk te tanken.

### ***Oliepeil laag (indien van toepassing)***

Deze waarschuwing melding wordt weergegeven als het motoroliepeil moet worden gecontroleerd.

Controleer als deze waarschuwing melding wordt weergegeven zo snel mogelijk het motoroliepeil en vul indien nodig motorolie bij.

Giet de aanbevolen olie voorzichtig in een trechter. (Hoeveelheid olie: ongeveer 0,6 - 1,0 l)

Gebruik alleen de voorgeschreven motorolie. (Zie "Aanbevolen smeermiddelen en hoeveelheden" in hoofdstuk 8.)

Vul niet te veel motorolie bij. Zorg ervoor dat het oliepeil niet boven F (Full) op de peilstok komt.

#### **AANWIJZING**

**Als deze melding weergegeven wordt nadat u motorolie hebt bijgevuld en ongeveer 50 -100 km hebt gereden nadat de motor op bedrijfstemperatuur is gekomen, raden we u aan het systeem na te laten kijken door een officiële HYUNDAI-dealer.**

### ***Motor is oververhit (indien van toepassing)***

Deze waarschuwing melding wordt weergegeven als de koelvloeistof temperatuur hoger is dan 120°C. Dit betekent dat de motor oververhit is en beschadigd kan geraken.

**Raadpleeg "Oververhitting" in hoofdstuk 7 wanneer de motor oververhit raakt.**

### ***Controleer koplamp (indien van toepassing)***

Deze waarschuwing melding wordt weergegeven als de koplampen niet goed werken.

Verder wordt er, als een specifieke lamp (richtingaanwijzer, enz.) niet werkt, een waarschuwing melding weergegeven voor die specifieke lamp (richtingaanwijzer, enz.). Mogelijk moet de desbetreffende gloeilamp worden vervangen.

Zorg ervoor dat de doorgebrande lamp vervangen wordt door een nieuwe met dezelfde wattage.

### ***Controleer remlicht (indien van toepassing)***

Deze waarschuwing wordt weergegeven als de remlichten niet goed werken. Er moet wellicht een lamp worden vervangen.

Zorg ervoor dat de doorgebrande lamp vervangen wordt door een nieuwe met dezelfde wattage.

***Controleer HBA (High Beam Assist) systeem (indien van toepassing)***

Deze waarschuwingsmelding wordt weergegeven als er een probleem is met de High Beam Assistsysteem. We adviseren u de auto te laten controleren door een officiële HYUNDAI-dealer.

**Zie "High Beam Assist (HBA)" in hoofdstuk 5 voor meer informatie.**

***Controleer het Forward Safety-systeem (indien van toepassing)***

Deze waarschuwingsmelding wordt weergegeven als er een probleem is met het Forward Collision-Avoidance Assistsysteem. We adviseren u de auto te laten controleren door een officiële HYUNDAI-dealer.

**Zie "Forward Collision-Avoidance Assist (FCA)" in hoofdstuk 6 voor meer informatie.**

***Controleer DAW (Waarschuwing oplettendheid bestuurder) systeem (indien van toepassing)***

Deze waarschuwingsmelding wordt weergegeven als er een probleem is met het Driver Attention Warning-systeem. We adviseren u de auto te laten controleren door een officiële HYUNDAI-dealer.

**Zie "Waarschuwing oplettendheid bestuurder (Driver Attention Warning) (DAW)" in hoofdstuk 6 voor meer informatie.**

***Controleer (LKA) Lane Keeping Assist-systeem (indien van toepassing)***

Deze waarschuwingsmelding wordt weergegeven als er een probleem is met het Lane Keeping Assistsysteem. We adviseren u de auto te laten controleren door een officiële HYUNDAI-dealer.

**Zie "Lane Keeping Assist (LKA)" in hoofdstuk 6 voor meer informatie.**

***Controleer uitlaatsysteem (indien van toepassing)***

Deze waarschuwing licht op wanneer er zich een storing voordoet met betrekking tot het GPF-systeem. Het GPF waarschuwingslampje knippert gelijktijdig.

In dat geval, adviseren we u het GPF-systeem te laten controleren door een officiële HYUNDAI-dealer.

GPF: Benzinerofilter

**Zie "Waarschuwingslampje" in dit hoofdstuk voor meer informatie.**

## LCD-DISPLAY

### Bediening LCD-display

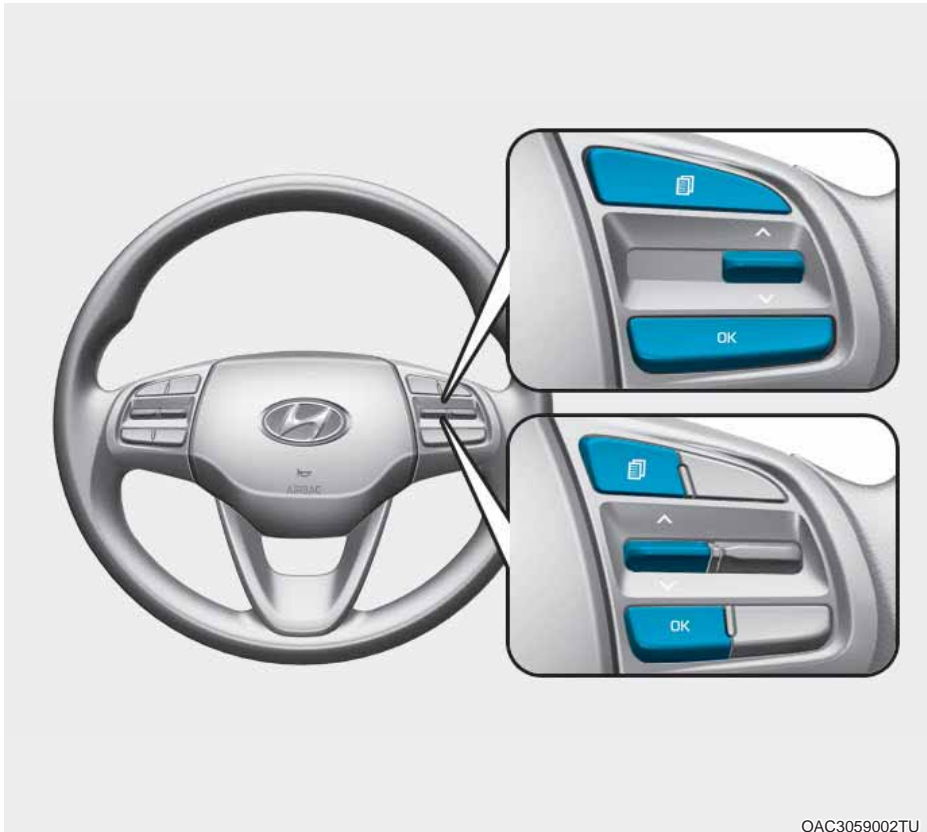







OAC3059002TU

De instellingen van het LCD-display kunnen worden gewijzigd met de bedieningstoetsen.

- (1) : Toets MODE voor het selecteren van modi
- (2) ^, v: VERPLAATS de schakelaar voor het wijzigen van items
- (3) OK: SELECT/RESET knop voor het instellen of het opnieuw instellen van het geselecteerde item



## Modi LCD-display

		Menu 	
  Omhoog/omlaag			
	Tripcomputer	Rijbegeleiding	Gebruikersinstellingen
	Brandstofverbruik	Rijbaanveiligheid	Bestuurdershulp
	Cumulatieve informatie	Waarschuwing opletendheid bestuurder	Portier Verlichting Convenience [Handig]
	Ritinformatie	Intelligent Speed Limit Warning	Onderhoudsinterval
Digitale Snelheidsmeter	Andere toepassingen		
Transmissie		Taal	
		Resetten	 Master Waarschuwing  De hoofdwaarschuwingsmodus geeft waarschuwingsberichten weer die betrekking hebben op de auto wanneer een of meer systemen niet normaal functioneren.

De gegeven informatie kan verschillen, afhankelijk van welke functies van toepassing zijn op uw auto.

### Tripcomputer modus



In de tripcomputer-modus wordt informatie weergegeven met betrekking tot de parameters tijdens het rijden, waaronder brandstofverbruik, dagteller informatie en rijnsnelheid.

**Zie "Tripcomputer" in dit hoofdstuk voor meer informatie.**

### Rijhulpmodus



#### LKA/DAW/ISLW

Deze modus toont de status van de Lane Keeping Assist, Driver Attention Warning en Intelligent Speed Limit Warning.

**Zie de desbetreffende systemen in hoofdstuk 6 voor meer informatie.**

### Master Waarschuwing modus

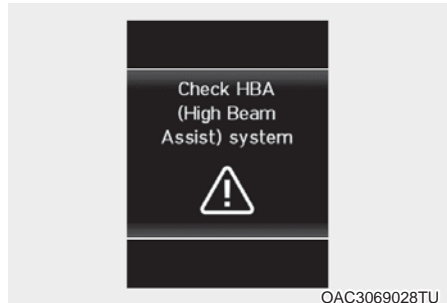

Dit waarschuwingslampje informeert de bestuurder over de volgende situaties.

- Forward Collision-Avoidance Assist (FCA) (indien van toepassing)
- Radar van Forward Collision-Avoidance Assist geblokkeerd (indien aanwezig)
- Defecte lamp verlichtingssysteem (indien van toepassing)
- Storing in het HBA (High Beam Assist) (indien van toepassing)
- Controlestelsel lage bandenspanning (TPMS) (indien van toepassing)

Het hoofdwaarschuwinglampje gaat branden als een of meer van de bovenstaande waarschuwingssituaties zich voordoen.

Op dit moment verschijnt er naast het pictogram van de gebruikersinstellingen ( $\Delta$ ) op het LCD-display een pictogram van de hoofdwaarschuwing ( $\otimes$ ).

Als de waarschuwingssituatie is opgelost, wordt het hoofdwaarschuwinglampje uitgeschakeld en verdwijnt het hoofdwaarschuwingpictogram.

## Modus Gebruikersinstellingen

Via deze modus kunt u de instellingen met betrekking tot het instrumentenpaneel, de portieren, de verlichting, enz. wijzigen.

1. Bestuurdershulp
2. Verlichting
3. Portier
4. Convenience [Handig]
5. Onderhoudsinterval
6. Andere Toepassingen
7. Taal
8. Resetten

**De gegeven informatie kan verschillen, afhankelijk van welke functies van toepassing zijn op uw auto.**

## Instellingen beschikbaar na inschakelen parkeerrem

Deze waarschuwing melding wordt weergegeven wanneer u tijdens het rijden selecteren een item uit de modus Gebruikersinstellingen probeert.

Voor de veiligheid, verander de gebruikersinstellingen pas na het parkeren van de auto, gebruik de handrem en op de toets P (parkeren) drukt.

## Snelle handleiding (Help)

Deze modus biedt korte handleidingen voor de systemen in de modus Gebruikersinstellingen.

Selecteer een item en houd de toets OK ingedrukt.

**Raadpleeg het instructieboekje voor meer informatie over elk systeem.**

## 1. Bestuurdershulp

Onderwerpen	Toelichting
Rijbegeleiding	<ul style="list-style-type: none"> <li>• SLW (Speed Limit Warning) In- en uitschakelen van de Intelligent Speed Limit Warning Speed-functie (ISLW).</li> </ul> <p><b>Zie "Intelligent Speed Limit Warning (ISLW)" in hoofdstuk 6 voor meer informatie.</b></p>
Timing van de waarschuwing	<ul style="list-style-type: none"> <li>• Normaal/Laat Instellen van de timing van de waarschuwing voor het rijbegeleidingssysteem.</li> </ul>
DAW (Waarschuwing oplettenheid bestuurder)	<ul style="list-style-type: none"> <li>• Leading Vehicle Departure Alert-systeem In- en uitschakelen van Leading Vehicle Departure Alert.</li> <li>• Waarschuwing voor slingeren Het instellen van de eigenschappen van het Driver Attention Warning.</li> </ul> <p><b>Zie "Waarschuwing oplettenheid bestuurder (Driver Attention Warning) (DAW)" in hoofdstuk 6 voor meer informatie.</b></p>
Kop- staartveiligheid	<ul style="list-style-type: none"> <li>• Actieve hulp: Indien geselecteerd, controleert het systeem de auto en geeft het een waarschuwing wanneer een botsing wordt gedetecteerd.</li> <li>• Alleen waarschuwing: Indien geselecteerd, geeft het systeem een waarschuwing wanneer een botsing wordt gedetecteerd.</li> <li>• Off (Uit): Schakelt het systeem uit.</li> </ul> <p><b>Zie "Forward Collision-Avoidance Assist (FCA)" in hoofdstuk 6 voor meer informatie.</b></p>
Rijbaan-veiligheid	<ul style="list-style-type: none"> <li>• LKA (Lane Keeping Assist) Indien geselecteerd, controleert het systeem de auto en geeft het een waarschuwing wanneer de auto de rijstrook verlaat.</li> <li>• Waarschuwingssysteem voor LDW (het onbedoeld verlaten van de rijstrook): Indien geselecteerd, geeft het systeem een waarschuwing wanneer de auto de rijstrook verlaat.</li> <li>• Off (Uit): Deactiveert het LKA-systeem.</li> </ul> <p><b>Zie "Lane Keeping Assist (LKA)" in hoofdstuk 6 voor meer informatie.</b></p>

## 2. Verlichting

Onderwerpen	Toelichting
Eén druk richtingaanindicator	<ul style="list-style-type: none"> <li>• Off (Uit): De één druk richtingaanwijzerfunctie zal worden gedeactiveerd.</li> <li>• 3, 5, 7 Flitsen: De richtingaanwijzers zullen 3, 5, of 7 keer knipperen wanneer de hendel van de richtingaanwijzers lichtjes wordt bewogen.</li> </ul> <p><b>Zie voor meer informatie "Verlichting" in hoofdstuk 5.</b></p>
Follow me home verlichting	<p>In- en uitschakelen van de follow me home-functie.</p> <p><b>Zie voor meer informatie "Verlichting" in hoofdstuk 5.</b></p>
HBA (High Beam Assist)	<p>In- en uitschakelen van de High Beam Assist.</p> <p><b>Zie "High Beam Assist (HBA)" in hoofdstuk 5 voor meer informatie.</b></p>

### 3. Portier

Onderwerpen	Toelichting
Automatische vergrendeling	<ul style="list-style-type: none"> <li>• Off (Uit): De centrale vergrendeling wordt uitgeschakeld.</li> <li>• Inschakelen op snelheid: Alle portieren worden automatisch vergrendeld als een snelheid van 15 km/h (9.3 mph) wordt bereikt.</li> </ul>
Auto Ontgrendelen	<ul style="list-style-type: none"> <li>• Off (Uit): De centrale ontgrendeling wordt uitgeschakeld.</li> <li>• Auto uit / aan sleutel eruit: Alle portieren worden automatisch ontgrendeld als de contactsleutel uit het contactslot wordt verwijderd of als de Engine Start/Stop-knop in de stand OFF wordt gezet.</li> </ul>

※ De gegeven informatie kan verschillen, afhankelijk van welke functies van toepassing zijn op uw auto.

### 4. Handig

Onderwerpen	Toelichting
Draadloze laadsysteem	In- en uitschakelen van de draadloze laadsysteem op de voorstoel. <b>Zie voor meer informatie "Draadloze laadsysteem" in hoofdstuk 5.</b>
Versnellingsstand Pop-up	In- en uitschakelen van de pop-up voor de ingeschakelde versnelling. Indien geactiveerd wordt de schakelstand weergegeven op het LCD-display.
Ijzige weg Waarschuwing	Als deze optie wordt aangevinkt, wordt het Waarschuwing voor ijs op weg geactiveerd.

※ De gegeven informatie kan verschillen, afhankelijk van welke functies van toepassing zijn op uw auto.

## 5. Onderhoudsinterval

Onderwerpen	Toelichting
Inschakelen service-interval	In- en uitschakelen van de onderhoudsintervalfunctie.
Stel interval in	Als het service-intervalmenu geactiveerd is kunt u het tijdstip en de afstand instellen.

Als het service-intervalmenu geactiveerd is en het tijdstip en de afstand ingesteld zijn, worden er meldingen weergegeven in de volgende situaties, elke keer als het contact in stand ON gezet wordt.

- Onderhoud over: Wordt weergegeven om de bestuurder te informeren over het aantal kilometers en het aantal dagen totdat er onderhoud moet worden uitgevoerd.
- Onderhoud vereist: Wordt weergegeven als het aantal kilometers en het aantal dagen bereikt of verstreken zijn.

### Informatie

Onder de volgende omstandigheden is het mogelijk dat het aantal km of dagen niet correct wordt weergegeven.

- Na het losnemen en weer aansluiten van de accukabels.
  - Na het uitschakelen en weer inschakelen van de zekeringschakelaar.
  - Nadat de accu ontladen is geweest.
- ※ De gegeven informatie kan verschillen, afhankelijk van welke functies van toepassing zijn op uw auto.

## 6. Andere Toepassingen

Onderwerpen	Toelichting
Brandstofverbruik Autoreset	<ul style="list-style-type: none"> <li>• Off: Het gemiddelde brandstofverbruik wordt niet na elke tankbeurt automatisch gereset.</li> <li>• Na Auto aan: Als de motor ten minste 4 uur uitgeschakeld is geweest, wordt het gemiddelde brandstofverbruik automatisch gereset.</li> <li>• Na tanken: Het gemiddelde brandstofverbruik wordt automatisch gereset nadat er ten minste 6 liter (1.6 gallons) brandstof is getankt en de rijsnelheid hoger is dan 1 km/h (1 mph).</li> </ul> <p><b>Zie "Tripcomputer" in dit hoofdstuk voor meer informatie.</b></p>
Snelheidsmeter Eenheid	Selecteren van de snelheidsmeter en kilometerteller. <ul style="list-style-type: none"> <li>• Km/h, MPH</li> </ul>
Brandstofverbruik Eenheid	Selecteren van de eenheid voor brandstofverbruik. <ul style="list-style-type: none"> <li>• km/L, L/100km of US gallon / UK gallon</li> </ul>
Temperatuur- eenheid	Selecteren van de eenheid voor temperatuur. <ul style="list-style-type: none"> <li>• °C / °F</li> </ul>

## 7. Taal

Onderwerpen	Toelichting
Taal	Om taal te selecteren.

## 8. Resetten

Onderwerpen	Toelichting
Resetten	U kunt de menu's resetten in de modus Gebruikersinstellingen. Alle menu's in de modus Gebruikersinstellingen worden gereset naar de fabrieksinstellingen, met uitzondering van taal en onderhoudsinterval.

※ **De gegeven informatie kan verschillen, afhankelijk van welke functies van toepassing zijn op uw auto.**

### Tripcomputer

De boordcomputer voorziet de bestuurder via een display van informatie over de rit.

#### **i** Informatie

Bepaalde rij informatie die door de tripcomputer is opgeslagen (bijvoorbeeld de gemiddelde rijnsnelheid) wordt gereset als de accu wordt losgekoppeld.

### Tripmodi

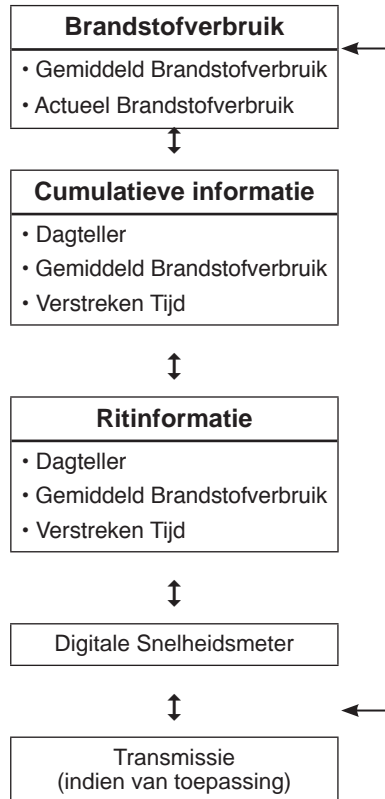



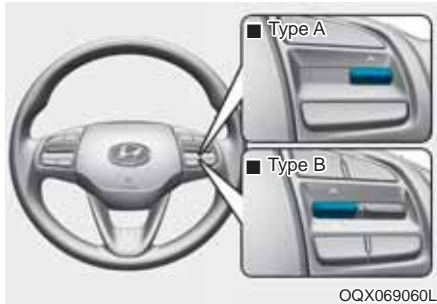

Druk de toets " $\wedge$ ", " $\vee$ " op het stuurwiel in om de modus van de tripcomputer te wijzigen.

## Brandstofverbruik

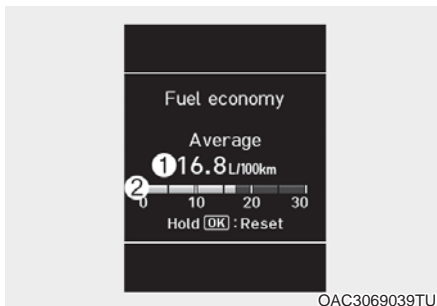

### Gemiddeld brandstofverbruik (1)

- Het gemiddelde brandstofverbruik wordt berekend op basis van de totale gereden afstand en het totale brandstofverbruik sinds het gemiddelde brandstofverbruik voor het laatst gereset werd.
- Het gemiddelde brandstofverbruik kan zowel handmatig als automatisch gereset worden.

### Handmatig resetten

Om het gemiddelde brandstofverbruik handmatig te wissen, druk langer dan 1 seconde op de [OK] knop op het stuurwiel wanneer het gemiddelde brandstofverbruik wordt weergegeven.

### Automatisch resetten

Om het gemiddelde brandstofverbruik sinds het tanken automatisch te resetten, selecteer "Brandstofverbruik modus "Na het tanken" in het menu "Gebruikersinstellingen" op het LCD-display.

- Na Auto aan: Het gemiddelde brandstofverbruik wordt automatisch gereset als er 4 uur verstreken zijn nadat de motor UIT gezet is.
- Na tanken: Het gemiddelde brandstofverbruik wordt automatisch gereset als er harder dan 1 km/h gereden wordt nadat er ten minste 6 liter brandstof is getankt.

## Informatie

Er moet minimaal 300 m met de auto gereden zijn nadat het contact AAN gezet is voordat het gemiddelde brandstofverbruik opnieuw wordt berekend.

### Actueel Brandstofverbruik (2)

- Deze modus geeft bij een rijsnelheid van ten minste 10 km/h het brandstofverbruik over de laatste paar seconden weer.

### Display cumulatieve informatie

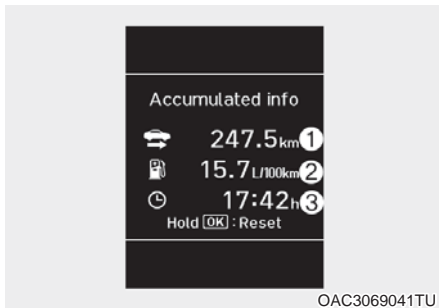

Dit display toont de totale gereden afstand (1), het totale gemiddelde brandstofverbruik (2) en de totale reisduur (3).

De informatie wordt accumuleren vanaf de laatste reset.

Houd om de informatie handmatig te resetten de knop OK ingedrukt terwijl u de cumulatieve ritinformatie bekijkt. De gereden afstand, het gemiddelde brandstofverbruik en de totale reisduur worden gelijktijdig gereset.

De cumulatieve ritinformatie loopt door als de motor draait (bijvoorbeeld als u in de file staat of wacht bij een verkeerslicht).

### **i** Informatie

**Er moet minimaal 300 m met de auto gereden zijn nadat het contact AAN gezet is voordat het gemiddelde brandstofverbruik opnieuw wordt berekend.**

### Display Ritinformatie

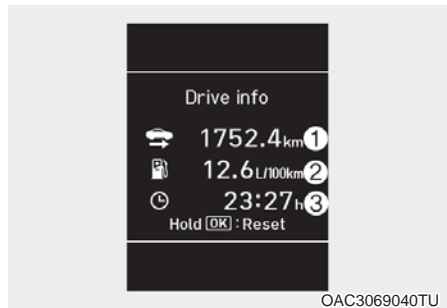

Dit display toont de gereden afstand (1), het gemiddelde brandstofverbruik (2) en de totale reisduur (3).

De informatie wordt gecombineerd voor elke ontstekingscyclus. Echter, als de motor echter ten minste 4 uur uitgeschakeld is geweest, wordt het scherm Ritinformatie gereset.

Om de informatie handmatig te resetten, houdt u de knop OK ingedrukt tijdens het bekijken van de Ritinformatie. De gereden afstand, het gemiddelde brandstofverbruik en de totale reisduur worden gelijktijdig gereset.

De ritinformatie loopt door als de motor draait (bijvoorbeeld als u in de file staat of wacht bij een verkeerslicht).

## **i** Informatie

Er moet minimaal 300 m met de auto gereden zijn nadat het contact AAN gezet is voordat het gemiddelde brandstofverbruik opnieuw wordt berekend.

### *Digitale snelheidsmeter*



Deze boodschap geeft de snelheid van de auto aan (km/u, MPH).

## Transmissie (indien van toepassing)

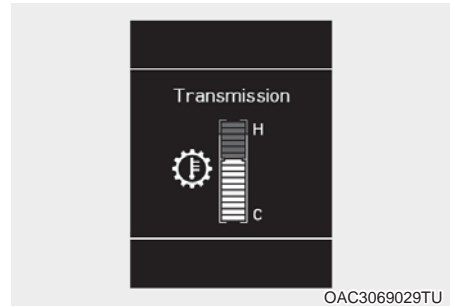

Deze modus geeft de temperatuur van de geautomatiseerde handmatige transmissie weer.

**Zie voor meer informatie "Geautomatiseerde handmatige transmissie (AMT)" in hoofdstuk 6.**



# 5. Handige functies van uw auto

Toegang tot uw auto .....	5-4
Afstandsbediening.....	5-4
Voorzorgsmaatregelen voor de afstandsbediening .....	5-6
Smart Key.....	5-7
Voorzorgsmaatregelen voor de Smart Key .....	5-11
Startblokkeersysteem .....	5-12
Sloten.....	5-14
Portiersloten van buitenaf vergrendelen/ontgrendelen .....	5-14
Portiersloten van binnenuit .....	5-16
Portier vergrendel/ontgrendel-functies .....	5-17
Kinderslot op portierslot achter .....	5-18
Het vergrendelen van de deur in geval van nood.....	5-18
Antidiefstalsysteem .....	5-19
Stuurwiel .....	5-20
Elektrische stuurbekrachtiging (EPS) .....	5-20
Kantelbesturing / Telescoopbesturing .....	5-21
Stuurwielverwarming.....	5-22
Claxon.....	5-22
Spiegels .....	5-23
Binnenspiegel .....	5-23
Buitenspiegel .....	5-24
Ruiten .....	5-26
Elektrisch bedienbare ruiten .....	5-26
Exterieur .....	5-31
Motorkap.....	5-31
Achterklep .....	5-32
Tankdopklep .....	5-34
Verlichting .....	5-37
Exterieurverlichting.....	5-37
Interieurverlichting.....	5-45
Ruitenwissers en ruitensproeiers .....	5-47
Ruitenwissers voor .....	5-47
Ruitensproeier voorruit.....	5-48
Schakelaar achterruitenwisser en -sproeier .....	5-48
Rear View Monitor (RVM) .....	5-49

Parking Distance Warning-systeem (achterruit) (PDW) .....	5-50
Verwarmings- en ventilatiesysteem, handbediend .....	5-54
Verwarming en airconditioning.....	5-55
Werking systeem.....	5-59
Onderhoudssysteem.....	5-59
Automatisch verwarmings- en ventilatiesysteem .....	5-62
Automatische verwarming en airconditioning .....	5-63
Handmatig bediende verwarming en airconditioning.....	5-64
Werking systeem.....	5-68
Onderhoudssysteem.....	5-70
Voorruit ontdooien en ontwasemen .....	5-73
Automatisch verwarmings- en ventilatiesysteem .....	5-74
Ontwaseming .....	5-75
Opbergvak .....	5-77
Opbergvak middenconsole .....	5-77
Dashboardkastje .....	5-78
Overige voorzieningen .....	5-79
Aansteker .....	5-79
Asbak .....	5-79
Bekerhouder .....	5-80
Zonneklep .....	5-81
Aansluiting .....	5-82
USB-lader .....	5-83
Draadloos laadsysteem mobiele telefoon .....	5-83
Clock.....	5-86
Kledinghaak .....	5-86
Bevestigingspunt(en) vloermat .....	5-87
Bagagenethouder .....	5-88
Afdekscherm bagageruimte .....	5-88
Exterieur .....	5-89
Roof rack.....	5-89
Infotainmentsysteem.....	5-90
USB-aansluiting.....	5-90
Antenne.....	5-90
Audiobediening op stuurwiel .....	5-91

# 5. Handige functies van uw auto

Audio / Video / Navigatiesysteem .....	5-92
Bluetooth® Wireless Technology handsfree .....	5-93
Uitleg werking autoradio .....	5-93
AUDIO (Zonder Touchscreen) .....	5-97
Systeemindeling - bedieningspaneel .....	5-97
Systeemindeling - Audiobediening op stuurwiel .....	5-101
Het systeem in- of uitschakelen .....	5-103
Het display in- of uitschakelen .....	5-104
Het leren kennen van de basishandelingen .....	5-104
Radio .....	5-105
De radio inschakelen .....	5-105
De radiomodus wijzigen .....	5-108
Scannen voor beschikbare radiozenders .....	5-108
Zoeken voor radiozenders .....	5-108
Radiozenders opslaan .....	5-109
Luisteren naar opgeslagen radiozenders .....	5-109
Mediaspeler .....	5-110
Gebruik van de mediaspeler .....	5-110
Gebruik van de USB-modus .....	5-110
Bluetooth .....	5-114
Verbinding maken met Bluetooth-apparaten .....	5-114
Gebruik van een Bluetoothaudioapparaat .....	5-117
Gebruik van een Bluetoothtelefoon .....	5-119
Pan-europees eCall .....	5-124
SOS .....	5-124
SOS Test .....	5-124
Systeemstatusiconen .....	5-125
Specificaties infotainmentsysteem .....	5-126
USB .....	5-126
Bluetooth .....	5-127
Handelsmerken .....	5-127
Verklaring van conformiteit .....	5-128
CE RED voor de EU .....	5-128

## TOEGANG TOT UW AUTO

### Afstandsbediening (indien van toepassing)



Uw HYUNDAI maakt gebruik van een sleutel met afstandsbediening, die u kunt gebruiken om een portier (en de achterklep) te vergrendelen of ontgrendelen en zelfs om de motor te starten.

- (1) Portier vergrendelen
- (2) Portier ontgrendelen
- (3) Achterklep ontgrendelen

### Vergrendelen

Om te vergrendelen:

1. Sluit alle portieren, de motorkap en de achterklep.
2. Druk op de knop portiervergrendeling (1) op de afstandsbediening.
3. De portieren vergrendeld. De alarmknipperlichten knipperen eenmaal.
4. Zorg ervoor dat de deuren vergrendeld zijn door aan de deurklink te trekken.



### WAARSCHUWING

Laat kinderen **NOOIT** zonder toezicht achter met de contactsleutel in de auto. Kinderen zonder toezicht zouden de sleutel in het contactslot kunnen plaatsen en elektrisch bedienbare ramen of andere functies kunnen bedienen, of zelfs de wagen verplaatsen, wat kan leiden tot ernstig letsel of de dood.

### Ontgrendelen

Om te ontgrendelen:

1. Druk op de knop portier openen (2) op de afstandsbediening.
2. De portieren ontgrendeld. De alarmknipperlichten knipperen twee keer.



### Informatie

Na het ontgrendelen van de portieren, zal de portieren automatisch vergrendelen tenzij ze na 30 seconden wordt geopend.

### Ontgrendelen van de achterklep

Om te ontgrendelen:

1. Druk langer dan een seconde op de knop achterklep ontgrendelen (3) op de afstandsbedieningstoets.
2. De alarmknipperlichten knipperen twee keer. Als achterklep vervolgens geopend en gesloten wordt, zal deze automatisch vergrendeld worden.



### Informatie

- Na het openen van de achterklep, zal de achterklep automatisch vergrendelen.
- Op de toets staat “HOLD” (ingedrukt houden) om aan te geven dat u de toets moet indrukken en ingedrukt moet houden.



## Starten

Zie voor meer informatie "Standen contactslot" in hoofdstuk 6.

### AANWIJZING

Om beschadiging aan de sleutel met afstandsbediening te voorkomen:

- Zorg ervoor dat de afstandsbediening niet nat wordt en brand. Als het binnenste van de sleutel met afstandsbediening vochtig wordt (door vloeistof of damp) of te heet wordt, kan er een defect ontstaan in het interne circuit. Dit wordt niet gedekt door de garantie op de auto.
- Vermijd het vallen van en gooien met de sleutel met afstandsbediening.
- Bescherm de sleutel met afstandsbediening tegen extreme temperaturen.

## Mechanische sleutel



Als de afstandsbediening niet normaal werkt, kunnen de portieren met de mechanische sleutel vergrendeld of ontgrendeld worden.

### Type B

Druk de ontgrendelknop in om de sleutel open te klappen. De sleutel klapt dan automatisch open.

Houd om de sleutel in te klappen de ontgrendelknop ingedrukt en klap de sleutel handmatig in.

### AANWIJZING

Klap de sleutel niet in zonder de ontgrendelknop ingedrukt te houden. Hierdoor kan de sleutel beschadigd raken.

### Vorzorgsmaatregelen voor de afstandsbediening

Onder de volgende omstandigheden werkt de Afstandsbediening niet:

- Als de contactsleutel in het contactslot zit.
- Als de afstandsbediening buiten het bereik is van de ontvanger (ongeveer 30 m [90 feet]).
- De batterij van de sleutel met afstandsbediening is zwak.
- Als het signaal wordt geblokkeerd door andere auto's of objecten.
- Als de buitentemperatuur extreem laag is.
- Als de afstandsbediening zich in de buurt van een andere zender (bijvoorbeeld van een radiostation of een luchthaven) bevindt, waardoor de normale werking van de afstandsbediening verstoord wordt.

Vergrendel en ontgrendel de portieren met de contactsleutel wanneer de afstandsbediening niet correct werkt. Als u een probleem hebt met de afstandsbediening, adviseren we u contact op te nemen met een officiële HYUNDAI-dealer.

Wanneer de sleutel met afstandsbediening zich erg dicht bij uw mobiele telefoon of smartphone bevindt, kan het signaal van de afstandsbediening worden verstoord door het gebruik van uw mobiele telefoon of smartphone. Dit geldt met name tijdens het voeren van een telefoongesprek, het ontvangen van een oproep, het versturen van sms-berichten en/of het versturen en ontvangen van e-mailberichten. Bewaar de afstandsbediening daarom niet in dezelfde broek- of jaszak als uw mobiele telefoon; zorg dat er voldoende afstand is tussen beide apparaten.

### **i** Informatie

Door het aanbrengen van wijzingen en aanpassingen waarvoor geen toestemming is verleend, kunnen de rechten van de gebruiker komen te vervallen. Als de portier vergrendeling met afstandsbediening door wijzigingen of aanpassingen waarvoor geen toestemming is verleend niet meer bediend kan worden, valt dit niet onder de fabrieksgarantie.

### **AANWIJZING**

**Houd de afstandsbediening uit de buurt van elektromagnetische materialen die de elektromagnetische golven naar de sleutel tegenhouden.**

### Vervangen van batterij

Als de sleutel met afstandsbediening niet goed werkt, probeer de batterij te vervangen door een nieuwe.



OIB044180

Type batterij: CR2032

Om de batterij te vervangen:

1. Plaats een smal stukje gereedschap in de opening en wrik de deksel.
2. Verwijder de oude batterij en plaats de nieuwe batterij. Zorg ervoor dat de batterijpositie correct is.
3. Zet de achterklep van de afstandsbediening terug op zijn plaats.

Als u vermoedt dat uw sleutel met afstandsbediening schade kan opgelopen hebben, of u voelt dat uw sleutel met afstandsbediening niet goed werkt, is het raadzaam contact op te nemen met een erkende HYUNDAI-dealer.

### **i** Informatie



**Een onjuist afgevoerde batterij kan schadelijk zijn voor het milieu en voor uw gezondheid. Zorg ervoor dat de batterij volgens de wettelijke voorschriften wordt afgevoerd.**

### Smart key (indien van toepassing)



OIB044179

Uw HYUNDAI maakt gebruik van een sleutel met afstandsbediening, die u kunt gebruiken om een portier (en de achterklep) te vergrendelen of ontgrendelen en zelfs om de motor te starten.

- (1) Portier vergrendelen
- (2) Portier ontgrendelen
- (3) Achterklep ontgrendelen

## Vergrendelen



Om te vergrendelen:

1. Sluit alle portieren, de motorkap en de achterklep.
2. Druk op de portierhandgreepknop of op de portiervergrendelknop (1) op de Smart Key.
3. De alarmknipperlichten knipperen eenmaal.
4. Zorg ervoor dat de deuren vergrendeld zijn door aan de deurklink te trekken.

### **i** Informatie

De toets werkt alleen als de Smart Key zich binnen een afstand van 0,7-1 m van de portier grepen aan de buitzijde bevindt.

Als u op de knop aan de buitenkant van de portiergrepen drukt, zullen in de onderstaande gevallen de portieren niet worden vergrendeld en zal de waarschuwingszoemer drie seconden klinken:

- De Smart Key bevindt zich in de auto.
- De toets Engine Start/Stop staat in de stand ACC of ON.
- Een portier geopend wordt (behalve de achterklep).



### **WAARSCHUWING**

**Laat kinderen NOOIT zonder toezicht achter met de Smart Key in de auto. Kinderen zonder toezicht zouden op de Engine Start/Stop-knop kunnen drukken en elektrisch bedienbare ramen of andere functies kunnen bedienen, of zelfs de wagen verplaatsen, wat kan leiden tot ernstig letsel of de dood.**

## Ontgrendelen



Om te ontgrendelen:

1. Neem de smart key mee.
2. Druk op de portierhandgreepknop of op de portierontgrendelknop (2) op de Smart Key.
3. De portieren ontgrendeld. De alarmknipperlichten knipperen twee keer.

### **i** Informatie

- De toets werkt alleen als de Smart Key zich binnen een afstand van 0.7-1 m van de portier grepen aan de buitenzijde bevindt. Andere mensen kunnen ook de portieren openen zonder de Smart Key in hun bezit te hebben.
- Na het ontgrendelen van de portieren, zal de portieren automatisch vergrendelen tenzij ze na 30 seconden wordt geopend.

## Ontgrendelen van de achterklep

Om te ontgrendelen:

1. Neem de smart key mee.
2. Druk langer dan een seconde op de knop op de handgreep van de achterklep of druk op de achterklep ontgrendelknop (3) op de Smart Key.
3. De alarmknipperlichten knipperen twee keer.

Als achterklep vervolgens geopend en gesloten wordt, zal deze automatisch vergrendeld worden.

### **i** Informatie

**Na het openen van de achterklep, zal de achterklep automatisch vergrendelen tenzij u hem binnen 30 s opent.**

### Starten

U kunt de motor starten zonder de sleutel in het contactslot te plaatsen. Zie voor meer informatie "Engine Start/ Stop-knop" in hoofdstuk 6.

#### AANWIJZING

Om beschadiging aan de Smart Key te voorkomen:

- Houd de Smart Key uit de buurt van water en andere vloeistoffen, en van vuur. Als het binnenste van de Smart Key vochtig wordt (door vloeistof of damp) of te heet wordt, kan er een defect ontstaan in het interne circuit. Dit wordt niet gedekt door de garantie op de auto.
- Vermijd het vallen van en gooien met de Smart Key.
- Bescherm de Smart Key tegen extreme temperaturen.

#### AANWIJZING

Zorg ervoor dat u altijd de Smart Key bij u hebt als u de auto verlaat. Als de Smart Key in of in de buurt van de auto achterblijft, kan de accu van de auto ontladen raken.

### Mechanische sleutel

Als de Smart Key niet normaal werkt, kunnen de portieren met de mechanische sleutel vergrendeld of ontgrendeld worden.



OIB044175

Houd de sleutelontgrendelknop (1) ingedrukt en verwijder de mechanische sleutel (2). Steek de mechanische sleutel in het sleutelgat op het portier.

Om de mechanische sleutel terug te plaatsen moet de sleutel in de opening worden gestoken tot een klikgeluid hoorbaar is.

### Verlies van een Smart Key

Er kunnen per auto maximaal 2 Smart Keys worden geregistreerd. Als u toevallig uw Smart Key verliest, is het raadzaam dat u onmiddellijk de auto en de resterende sleutel naar uw erkende HYUNDAI-dealer brengt of de auto sleept, indien nodig.

## Voorzorgsmaatregelen voor de Smart Key

Onder de volgende omstandigheden werkt de Smart Key niet:

- Als de Smart Key zich in de buurt van een andere zender (bijvoorbeeld van een radiostation of een luchthaven) bevindt, waardoor de normale werking van de zender verstoord wordt.
- De Smart Key bevindt zich in de buurt van een radio met zend- en ontvangstinstallatie of een mobiele telefoon.
- Dicht bij uw auto wordt de Smart Key van een andere auto gebruikt.

Vergrendel en ontgrendel de portieren met de contactsleutel wanneer de Smart Key niet correct werkt. Als u een probleem hebt met de Smart Key, adviseren we u contact op te nemen met een officiële HYUNDAI-dealer.

Wanneer de Smart Key zich erg dicht bij uw mobiele telefoon of smartphone bevindt, kan het signaal van de Smart Key worden verstoord door het gebruik van uw mobiele telefoon of smartphone. Dit geldt met name tijdens het voeren van een telefoongesprek, het ontvangen van een oproep, het versturen van sms-berichten en/of het versturen en ontvangen van e-mailberichten. Bewaar de Smart Key daarom niet in dezelfde broek- of jaszak als uw mobiele telefoon of smartphone; zorg dat er voldoende afstand is tussen beide apparaten.

## **i** Informatie

Door het aanbrengen van wijzingen en aanpassingen waarvoor geen toestemming is verleend, kunnen de rechten van de gebruiker komen te vervallen. Als de portier vergrendeling met afstandsbediening door wijzigingen of aanpassingen waarvoor geen toestemming is verleend niet meer bediend kan worden, valt dit niet onder de fabrieksgarantie.

## **AANWIJZING**

**Houd de Smart Key uit de buurt van elektromagnetische materialen die de elektromagnetische golven naar de sleutel tegenhouden.**

## Vervangen van batterij



Als de Smart Key niet goed werkt, probeer de batterij te vervangen door een nieuwe.

Type batterij: CR2032

Om de batterij te vervangen:

1. Wrik de achterklep van de Smart Key open.
2. Verwijder de oude batterij en plaats de nieuwe batterij. Zorg ervoor dat de batterijpositie correct is.
3. Plaats het deksel aan de achterzijde van de Smart Key.

Als u vermoedt dat uw Smart Key schade kan opgelopen hebben, of u voelt dat uw Smart Key niet goed werkt, is het raadzaam contact op te nemen met een erkende HYUNDAI-dealer

## **i** Informatie



**Een onjuist afgevoerde batterij kan schadelijk zijn voor het milieu en voor uw gezondheid. Zorg ervoor dat de batterij volgens de wettelijke voorschriften wordt afgevoerd.**

## Startblokkeersysteem (indien van toepassing)

Het startonderbrekingsysteem beschermt de auto tegen diefstal. Als een onjuist gecodeerde sleutel (of ander apparaat) wordt gebruikt, wordt het brandstofsysteem van de motor uitgeschakeld.

Wanneer het contactslot in de positie AAN staat, moet de startblokkeringsindicator kort oplichten, dan uitgaan. Als de indicator knippert, herkent het systeem van de codering de sleutel niet.

Plaats het contact in stand LOCK/OFF, plaats dan het contactslot terug in de stand ON.

Het systeem kan de code van uw sleutel niet herkennen als een andere startonderbrekersleutel of een ander metaal voorwerp (dwz, sleutelhanger) zich in de buurt van de sleutel bevindt. Deze metalen voorwerpen kunnen het signaal van de transponder storen, waardoor de motor niet kan worden gestart.

Als het systeem nog steeds de code van de sleutel niet herkent, is het raadzaam contact op te nemen met uw HYUNDAI-dealer.

Probeer niet om dit systeem te wijzigen of er andere apparaten aan toe te voegen. Dit kan elektrische problemen veroorzaken die uw auto onbruikbaar kunnen maken.





## **WAARSCHUWING**

Bewaar geen reservesleutels in uw auto, om diefstal van uw auto te voorkomen. Uw wachtwoord van de startblokkering is uniek en strikt persoonlijk.

## **AANWIJZING**

De transponder in uw contact sleutel is een belangrijk onderdeel van het startblokkeersysteem. Hij is ontworpen voor jarenlang probleemloos gebruik. Let op voor vocht, statische elektriciteit en een ruwe behandeling. Hierdoor kan de startblokkering defect raken.

## SLOTEN

### Portiersloten van buitenaf vergrendelen/ontgrendelen

#### Mechanische sleutel



1. Druk op de hendel onder de afdekking met de mechanische sleutel. (1)
2. Druk de hendel in om te voorkomen dat de mechanische sleutel uit het gat valt en druk hem langzaam omhoog en verwijder de afdekking. (2)
3. Na het verwijderen van de afdekking kan alleen het bestuurdersportier met een mechanische sleutel worden vergrendeld of ontgrendeld.
4. Draai de sleutel in de richting van de voorzijde van de auto om het portier te ontgrendelen en in de richting van de achterzijde om het portier te vergrendelen. (3)

Als het bestuurdersportier met de sleutel wordt vergrendeld/ontgrendeld, zullen het alle portieren gelijktijdig vergrendeld/ontgrendeld worden.

Trek de portiergreep na het ontgrendelen omhoog om het portier te openen.

Druk het portier met de hand dicht om het te sluiten. Zorg ervoor dat de portieren goed dicht zitten.

#### **i** Informatie

- Wees voorzichtig bij het vergrendelen van de deur met een mechanische sleutel, alleen het bestuurdersportier kan worden vergrendeld of ontgrendeld.
- Sluit alle deuren met de centrale deurvergrendelingsschakelaar in de auto als alle deuren met de mechanische sleutel zijn vergrendeld. Open de deur met de handgreep aan de binnenkant van het bestuurdersportier, sluit de deur en vergrendel het bestuurdersportier met de mechanische sleutel.
- Zie hoofdstuk 5 “Portiersloten van binnenuit” om vanuit het voertuig te vergrendelen.

#### **i** Informatie

- Let er bij het verwijderen van de afdekking op dat u de afdekking niet kwijtraakt en geen krasen veroorzaakt.
- Wanneer het sleutelgat bevroest en niet opent, tik er dan licht op of verwarm het indirect (met een warme hand, enz.).
- Gebruik geen overmatige kracht bij de deur of de deurklink. Deze kan beschadigd raken.

## Afstandsbediening

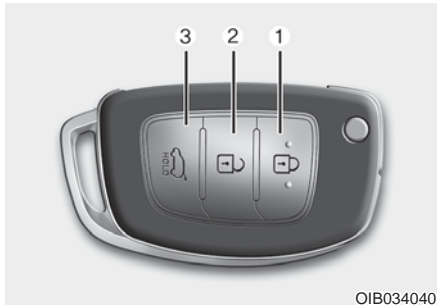

OIB034040

Om de portieren te vergrendelen, druk op de knop portiervergrendeling (1) op de sleutel met afstandsbediening.

Om de portieren te openen, druk op de knop portierontgrendeling (2) op de sleutel met afstandsbediening.

Trek de portiergreep na het ontgrendelen omhoog om het portier te openen.

Druk het portier met de hand dicht om het te sluiten. Zorg ervoor dat de portieren goed dicht zitten.

### **i** Informatie

- In een koud en nat klimaat werken de portiervergrendeling en portiermechanismen mogelijk niet door bevroeringsverschijnselen.
- Als het portier een aantal keren snel achter elkaar wordt vergrendeld en weer ontgrendeld, ofwel met de sleutel ofwel met de schakelaar portiervergrendeling, zal de werking van het systeem tijdelijk worden onderbroken om beschadiging van de onderdelen te voorkomen.

## Smart Key



©AC3059004TU



OLMB043003

- (1) Portier vergrendelen
- (2) Portier ontgrendelen
- (3) Achterklep ontgrendelen

Om de portieren te vergrendelen, druk op de knop aan de buitenkant van de portiergrepen, terwijl u de Smart Key bij u draagt, of druk op de portiervergrendelknop op de Smart Key.

Om de portieren te openen, druk op de knop aan de buitenkant van de portiergrepen, terwijl u de Smart Key bij u draagt, of druk op de portierontgrendelknop op de Smart Key.

Trek de portiergreep na het ontgrendelen omhoog om het portier te openen.

Druk het portier met de hand dicht om het te sluiten. Zorg ervoor dat de portieren goed dicht zitten.

## **i** Informatie

- In een koud en nat klimaat werken de portiervergrendeling en portiermechanismen mogelijk niet door bevroeringsverschijnselen.
- Als het portier een aantal keren snel achter elkaar wordt vergrendeld en weer ontgrendeld, ofwel met de sleutel ofwel met de schakelaar portiervergrendeling, zal de werking van het systeem tijdelijk worden onderbroken om beschadiging van de onderdelen te voorkomen.

## Portiersloten van binnenuit

### Met de portiergreep



- Voorportieren  
Als langs de binnenzijde aan de portiergreep wordt getrokken (1) als het portier op slot is, zal het portier ontgrendelen en openen.
- Achterportieren  
Als langs de binnenzijde aan de portiergreep wordt getrokken als het portier op slot is, zal het portier ontgrendelen.  
Als opnieuw langs de binnenzijde aan de portiergreep wordt getrokken, zal het portier openen.

## Met schakelaar portiervergrendeling



- Wanneer u op de vergrendelen/ontgrendelen-schakelaar van de portieren drukt, worden alle portieren vergrendeld en zal het lampje op de schakelaar ca. 60 seconden branden (als de sleutel in het contactslot zit, gaat het lampje op de schakelaar continu branden).

Als er een portier geopend is wanneer de schakelaar wordt ingedrukt, zullen alle portieren niet vergrendelen.

- Als er een portier geopend is, zal de indicator van de portierslotschakelaar knipperen. Als u op de knop drukt wanneer de indicator knippert, zullen alle portieren vergrendelen.
- Als u nogmaals op de vergrendelen/ontgrendelen-schakelaar van de portieren drukt, worden alle portieren ontgrendeld en zal het lampje op de schakelaar niet branden.

## **!** WAARSCHUWING

- De portieren moeten tijdens het rijden altijd volledig gesloten en vergrendeld blijven. Als de portieren ontgrendeld zijn, neemt het risico van uit de auto te vliegen bij een botsing toe.
- Trek niet aan de binnenportiergreep van het bestuurdersportier of passagiersportier tijdens het rijden.

**WAARSCHUWING**

Laat kinderen en huisdieren nooit zonder toezicht achter in de auto. Een afgesloten auto kan binnenin erg warm worden, waardoor achtergelaten kinderen of huisdieren die niet uit de auto kunnen komen, letsel kunnen oplopen.

Kunnen kinderen ernstig gewond raken door het bedienen van bepaalde systemen in de auto.

**WAARSCHUWING**

Laat uw auto altijd veilig achter

Als u uw auto niet op slot doet en achterlaat, kan de auto worden gestolen of betreden.

Om uw auto te beveiligen, zet de schakelhendel in de N (Neutraal) stand (voor geautomatiseerde handmatige transmissie) of de eerste versnelling of de R (achteruit, voor handmatige transmissie), terwijl u de rem ingedrukt houdt, schakel de handrem in en zet het contactslot in stand LOCK/OFF, sluit alle ramen, vergrendel alle portieren, en neem de sleutel altijd mee.

**WAARSCHUWING**

Als u gedurende langere tijd in de auto verblijft terwijl het buiten zeer heet of koud is, kan een levensgevaarlijke situatie ontstaan. Vergrendel de auto niet van buitenaf als er iemand in de auto aanwezig is.

**WAARSCHUWING**

Let bij het openen van portieren goed op of er geen ander verkeer aankomt. Let bij het openen van portieren goed op of er geen ander verkeer aankomt.

**Portier vergrendel/  
ontgrendel-functies****Aanrijdingsdetectie  
portierontgrendelsysteem  
(indien aanwezig)**

Alle portieren zullen automatisch ontgrendelen wanneer een aanrijding wordt veroorzaakt waarbij dat de airbags ontplooiën.

**(Snelheidsafhankelijk) portier-  
vergrendelsysteem  
(indien aanwezig)**

Alle portieren worden automatisch vergrendeld als een snelheid van 15 km/h wordt bereikt.

## Kinderslot op portierslot achter (indien van toepassing)



Het kinderslot zorgt ervoor dat kinderen de achterportieren niet per ongeluk van binnenuit kunnen openen.

Schakel het kinderslot altijd in als u gaat rijden met kinderen.

Het kinderslot is gelegen aan de rand van de achterportieren. Als het kinderslot in stand VERGRENDELD staat, kan het achterportier niet van binnenuit worden geopend.

Steek een sleutel (of een schroevendraaier) (1) in de opening en draai het kinderslot in de stand vergrendeld om het slot te vergrendelen.

Om een achterportier te openen van binnenuit, ontgrendel het kinderslot.



### WAARSCHUWING

**Als kinderen tijdens het rijden per ongeluk de achterportieren openen, kunnen ze uit de auto vallen. Schakel het kinderslot altijd in als u gaat rijden met kinderen.**

## Het vergrendelen van de deur in geval van nood



In geval van nood (lege accu, enz.) kunt u de deur handmatig vergrendelen met behulp van de nood sleutel.

1. Open het portier.
2. Steek de nood sleutel in het nood slot aan de achterkant van de deur en draai de sleutel in horizontale positie.
3. Sluit het portier.

## ANTIDIEFSTALSYSTEEM

Dit systeem helpt uw auto en waardevolle spullen te beschermen. De claxon zal klinken en de alarmknipperlichten knipperen onafgebroken als een van de volgende situaties zich voordoet:

- De portier wordt geopend zonder de afstandsbediening of Smart Key.
- De achterklep wordt geopend zonder de afstandsbediening of Smart Key.
- De motorkap wordt geopend.

Het alarm gaat gedurende 30 seconden, dan stelt het systeem zich opnieuw in. Het systeem kan worden uitgeschakeld door de portieren te ontgrendelen met de afstandsbediening of Smart Key.

Het antidiefstal-alarmsysteem activeert automatisch 30 seconden na vergrendelen van de portieren en de achterklep. Om het systeem te activeren, moet u de portieren en de achterklep van buiten de auto vergrendelen met de sleutel met afstandsbediening of de Smart Key of door te drukken op de knop op de buitenkant van de handgrepen met de Smart Key in uw bezit.

De alarmknipperlichten knipperen tweemaal en zal de zoemer eenmaal klinken om aan te geven dat het antidiefstalsysteem is ingeschakeld.

Zodra het beveiligingssysteem is ingeschakeld, zal het openen van elk portier, de achterklep of de motorkap zonder gebruik van de sleutel met afstandsbediening of de Smart Key ervoor zorgen dat het alarm geactiveerd wordt.

Het antidiefstal-alarmsysteem zal niet afgaan wanneer de motorkap, de achterklep, of een portier niet volledig gesloten is. Als het systeem niet ingeschakeld kan worden, controleer dan of de motorkap, de achterklep of de portieren volledig gesloten zijn.

Probeer niet om dit systeem te wijzigen of er andere apparaten aan toe te voegen.

### **i** Informatie

- Vergrendel de portieren niet pas in alle passagiers de auto verlaten hebben. Als de resterende passagiers de auto verlaten wanneer het systeem is ingeschakeld, zal het alarm geactiveerd worden.
- Indien de auto niet wordt uitgeschakeld met de sleutel met afstandsbediening of de Smart Key, open de portieren met behulp van de mechanische sleutel en zet het contactslot in de stand ON (voor de sleutel met afstandsbediening) of start de motor (voor de Smart Key) en wacht 30 seconden.
- Wanneer het systeem wordt uitgeschakeld, maar een portier of de achterklep niet geopend wordt binnen 30 seconden, zal het systeem weer ingeschakeld worden.

### **!** WAARSCHUWING

Wij adviseren u de service met betrekking tot het inbraakalarmsysteem door een officiële HYUNDAI-dealer uit te laten voeren. Willekeurige wijziging of aanpassing van het inbraakalarmsysteem kan een storing veroorzaken. Een storing veroorzaakt door een willekeurige wijziging of aanpassing valt niet onder de garantie.



### **i** Informatie

Auto's uitgerust met een alarmsysteem zullen een label dragen met de volgende woorden:

1. WAARSCHUWING
2. BEVEILIGINGSSYSTEEM

## STUURWIEL

### Elektrische stuurbekrachting (EPS)

Het systeem helpt u bij het besturen van de auto. Bij een niet-draaiende motor of bij een defecte stuurbekrachting blijft de auto bestuurbaar, maar is de benodigde stuurkracht veel groter.

Zo wordt het sturen zwaarder wanneer de rijsnelheid toeneemt en lichter wanneer de snelheid afneemt. Hierdoor hebt u een betere controle over het stuurwiel.

Indien u merkt dat onder normale omstandigheden het sturen van de auto zwaarder gaat dan normaal, dan adviseren wij u de stuurbekrachting te laten controleren door een officiële HYUNDAI-dealer.

#### AANWIJZING

Als de elektrische stuurbekrachting niet goed werkt, gaat het waarschuwinglampje (⚠) op het instrumentenpaneel branden. Het stuur kan moeilijk te controle of te bedienen zijn. Wij adviseren u om uw auto naar een officiële HYUNDAI-dealer of naar een servicestation te brengen en het systeem zo snel mogelijk te laten controleren.

### **i** Informatie

De volgende symptomen kunnen zich tijdens normaal gebruik voordoen:

- Het draaien aan het stuurwiel gaat zwaarder nadat het contact in stand ON wordt gezet. Dit gebeurt als het systeem de EPS-diagnose uitvoert. Als de zelfdiagnose voltooid is, gaat het draaien aan het stuur weer net zo licht als anders.
- Wanneer de accuspanning laag is, kan het sturen meer kracht vereisen. Het is echter een tijdelijke situatie die weer naar normale omstandigheden zal terugkeren na het opladen van de accu.
- Er kan een klikkend geluid hoorbaar zijn van het EPS-relais na het in stand ON of LOCK/OFF zetten van het contact.
- Het geluid van de elektromotor is mogelijk hoorbaar als de auto stilstaat of met lage snelheid rijdt.
- Wanneer u in koude weersomstandigheden het stuurwiel verdraait, kan een vreemd geluid te horen zijn. Wanneer de temperatuur stijgt, zal het geluid verdwijnen. Dit is een normaal verschijnsel.
- Als u bij stilstaande auto het stuurwiel continu van aanslag tot aanslag draait, neemt de benodigde stuurkracht toe. Dit duidt niet op een storing. Dit is geen systeemfout. Na verloop van tijd wordt de benodigde stuurkracht weer normaal.



## Kantelbesturing / Telescoopbesturing



### WAARSCHUWING

Stel het stuurwiel **NOOIT** af tijdens het rijden. Als u dat wel doet, kunt u de macht over het stuur verliezen, waardoor ongevallen en letsel kunnen worden veroorzaakt.



### Informatie

Na afstelling zal de ontgrendelingshendel het stuur soms niet vergrendelen.

Dit duidt niet op een storing. Dit gebeurt als twee tandwielen niet correct in elkaar grijpen. In dat geval, stel het stuurwiel opnieuw in en vergrendel het stuurwiel dan.



De hoek en hoogte van het stuurwiel wijzigen:

1. Trek de ontgrendelingshendel (1) naar beneden.
2. Stel het stuurwiel in volgens de gewenste hoek (2) en de gewenste hoogte (3, indien van toepassing). Verplaats het stuurwiel zo in, dat het in de richting van je borst wijst en niet in de richting van je gezicht. Zorg ervoor dat u de waarschuwingslampjes en meters op het dashboard kunt zien.
3. Trek de ontgrendelingshendel omhoog om het stuurwiel op zijn plaats te vergrendelen.

Controleer na het afstellen of het stuurwiel goed vastzit door het omhoog en omlaag te drukken.



### OPMERKING

Duw of trek niet te hard bij het verstellen van de hoogte van het stuurwiel, omdat de stuurverstelling beschadigd kan raken.

## Stuurwielverwarming (indien van toepassing)



Wanneer het contactslot in de AAN-positie staat of wanneer de motor draait, drukt u op de verwarmingsstuurwielknop om het stuurwiel te verwarmen. Het controlelampje in de schakelaar gaat branden.

Druk nogmaals op de schakelaar om de stuurwielverwarming uit te schakelen. Het controlelampje in de schakelaar dooft.

### **i** Informatie

De stuurwielverwarming zal ongeveer 30 minuten na het inschakelen automatisch worden uitgeschakeld.

### **AANWIJZING**

Installeer geen kap of accessoire op het stuurwiel. De kap of het accessoire zouden schade aan het verwarmde stuurwielsysteem kunnen veroorzaken.

## Claxon



Om te claxonneren, drukt u het gedeelte van het stuurwiel bij het claxonsymbool (zie afbeelding). De claxon wordt alleen bediend wanneer op dit gedeelte wordt gedrukt.

### **AANWIJZING**

Om de claxon te bedienen hoeft u niet op het claxongedeelte te slaan. Druk het claxongedeelte niet in met een scherp voorwerp.

## SPIEGELS

### Binnenspiegel

Stel de binnenspiegel zo af dat u in het midden van de spiegel het midden van de achterraut ziet voordat u gaat rijden.



#### WAARSCHUWING

Zorg ervoor dat de lijn van uw zicht niet wordt belemmerd. Plaats geen voorwerpen op de achterzetel; de bagageruimte, of achter de hoofdsteunen, die het zicht door de achterraut kunnen belemmeren.



#### WAARSCHUWING

Om ernstig letsel te voorkomen bij een ongeval of bij het opblazen van de airbag, wijzig de achteruitkijkspiegel niet en installeer geen grote spiegel.



#### WAARSCHUWING

Stel het spiegel **NOOIT** af tijdens het rijden. Hierdoor kunt u de controle over de auto verliezen waardoor een ongeluk met ernstig letsel of schade het gevolg kan zijn.

#### AANWIJZING

Gebruik voor het reinigen van de spiegel een papieren doekje of vergelijkbaar materiaal dat vochtig is gemaakt met glasreiniger. Spuit niet direct glasreiniger op de spiegel. Hierdoor kan er glasreiniger in de spiegelbehuizing komen.

### *Binnenspiegel met dag-/nachtstand (indien van toepassing)*



[A]: Dag, [B]: Nachtstand

Stel de spiegel af voordat u weggrijpt en deze in de dag stand staat.

Trek de hendel onder aan de spiegel naar u toe om de spiegel in de nachtstand te zetten om verblinding door de koplampen van achteropkomend verkeer te voorkomen.

Houd er rekening mee dat het beeld in de spiegel in de nachtstand minder duidelijk is dan in de dagstand.

## Buitenspiegel



Stel de spiegels af voordat u gaat rijden.

Uw auto is uitgerust met zowel een linker als een rechter buitenspiegel.

De spiegels kunnen worden ingeklapt om beschadigingen in een automatische wasserette of bij het rijden door een smalle straat te voorkomen.

Wanneer de rijsnelheid meer dan 15 km/u bedraagt, zal de buitenspiegel niet inklappen.

### WAARSCHUWING

- De rechter buitenspiegel is convergerend. Bij uitvoeringen voor sommige landen is ook de linker buitenspiegel convergerend. Objecten in de spiegel zijn daardoor dichterbij dan ze lijken.
- Gebruik uw binnen spiegel of draai uw hoofd en kijk om de actuele afstand tussen uzelf en wagens achter u te bepalen.

### WAARSCHUWING

Verstel de buitenspiegels niet en klap ze ook niet in tijdens het rijden. Hierdoor kunt u de controle over de auto verliezen, waardoor er een ongeval kan ontstaan.

### AANWIJZING

- Gebruik geen krabber om de spiegel ijsvrij te maken; hierdoor kan het spiegelglas beschadigd raken.
- Forceer de buitenspiegel niet als deze vastgevroren is. Gebruik een goedgekeurd ontdooiingsproduct (geen radiator antivries), of een spons of een zachte doek met zeer warm water, of verplaats de wagen naar een warme plaats en laat het ijs te smelten.

### Het instellen van de buitenspiegels:

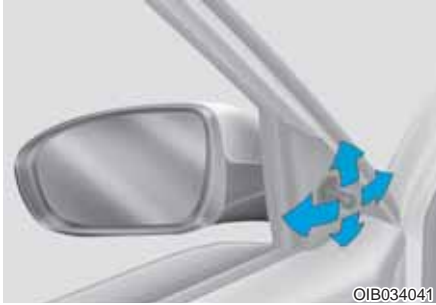

#### Handmatig (indien van toepassing)

Bedien de hendel om een buitenspiegel te verstellen.



#### Elektrisch (indien van toepassing)

Verplaats de hendel (1) naar L (links) of R (rechts) om de buitenspiegel te selecteren die u wenst aan te passen.

Gebruik de afstellingscontrole van de spiegel om de stand van de geselecteerde spiegel, omhoog, omlaag, naar links of naar rechts te verzetten.

#### AANWIJZING

- De spiegels stoppen hun beweging als de maximale stelhoek bereikt is. De stelmotor blijft echter draaien zolang de schakelaar ingedrukt blijft. Houd de schakelaar niet langer ingedrukt dan nodig om te voorkomen dat de stelmotor beschadigd wordt.
- Probeer de buitenste buitenspiegels niet met de hand te richten want dit kan de motor beschadigen.

#### Buitenspiegel inklappen



Pak de buitenspiegel bij de behuizing vast en klap deze naar achteren.

## RUITEN

### Elektrisch bedienbare ruiten (indien van toepassing)

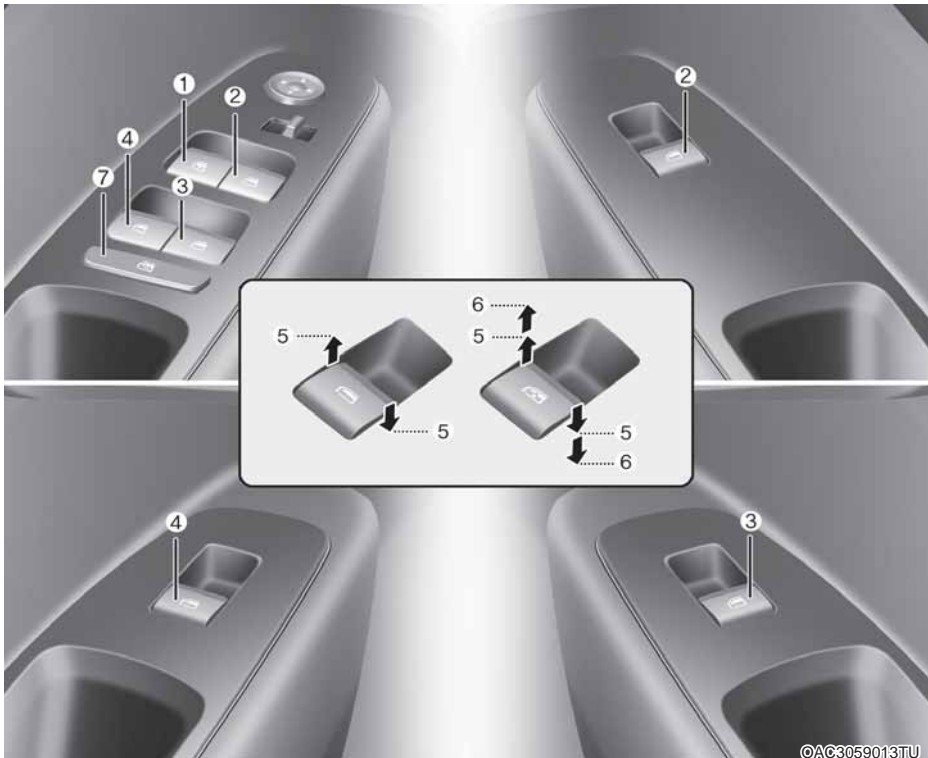

©AG3059013TU

- (1) Schakelaar ruitbediening bestuurdersportier
  - (2) Schakelaar ruitbediening passagiersportier
  - (3) Schakelaar ruitbediening achterportier (Rechts)\*
  - (4) Schakelaar ruitbediening achterportier (Links)\*
  - (5) Ruiten openen en sluiten (indien van toepassing)
  - (6) Automatische ruitbediening\*
  - (7) Blokkeertoets ruitbediening\*
- \*: indien van toepassing

Om de ruiten te kunnen sluiten of openen, moet het contact in stand ON staan. Leder portier is voorzien van een schakelaar voor de bediening van de desbetreffende ruit. De bestuurder beschikt over een blokkeerschakelaar waarmee de ruitbediening op de overige portieren uitgeschakeld kan worden. De elektrisch bedienbare ramen zullen ongeveer 30 seconden werken nadat het contactslot in de ACC of OFF-positie is geplaatst. Wanneer de voorportieren geopend zijn, kunnen de ruiten niet bediend worden, zelfs niet binnen de periode van 30 seconden.



## WAARSCHUWING

Steek tijdens het rijden uw hoofd, armen of andere lichaamsdelen niet naar buiten, om ernstig letsel te voorkomen.



## Informatie

- In een koud en nat klimaat werken de elektrisch bedienbare ruiten mogelijk niet door bevroeringsverschijnselen.
- Tijdens het rijden met de zijruiten achter omlaag of met het schuifdak (indien van toepassing) geheel of gedeeltelijk geopend, kan windgeruis of een dreunend geluid hoorbaar zijn. Dit is normaal en kan worden verminderd of verholpen door het volgende te doen. Wanneer windgeruis optreedt terwijl een of beide zijruiten achter geopend zijn, kunt u beide zijruiten voor ongeveer 2,5 cm laten zakken.

Als het geluid hoorbaar is terwijl het schuifdak is geopend, schuif het schuifdak dan iets verder dicht.

## Ruiten openen en sluiten (indien van toepassing)



OAI3059009

Druk de desbetreffende schakelaar aan de voorzijde in of trek deze omhoog om een ruit te openen of te sluiten tot het eerste zware punt (5).

## Automatische ruitbediening (indien van toepassing) (ruit bestuurdersportier)



OAC3059015TU

Door de schakelaar kortstondig in te drukken tot de tweede stand (6), wordt de ruit automatisch geheel geopend, zelfs als de schakelaar wordt losgelaten. Om de ruitbeweging te stoppen, trekt u de schakelaar omhoog of drukt u hem omlaag en laat u hem vervolgens los in tegenovergestelde richting van de raambeweging.

### **Om de elektrisch bedienbare ruiten te resetten**

Als de elektrisch bedienbare ruiten niet goed werkt, kan de elektrische ruitbediening als volgt worden gereset:

1. Plaats het contact in stand ON.
2. Sluit de ruit en houd de ruitbedieningsschakelaar daarna nog minstens 1 seconde omhoog.

Als de elektrisch bedienbare ruiten na het resetten niet goed werken, raden we u aan het systeem te laten controleren door een officiële HYUNDAI-dealer.

### **WAARSCHUWING**

De klembeveiliging werkt niet tijdens het resetten van de elektrisch bedienbare ruiten. Zorg ervoor dat lichaamsdelen en voorwerpen zich op een veilige afstand bevinden alvorens de ruiten te sluiten, om letsel en schade aan de auto te voorkomen.

### **Klembeveiliging (indien van toepassing)**



Als een obstakel gesignaleerd wordt tijdens het automatisch sluiten van een ruit, stopt de beweging van de ruit en zakt de ruit ongeveer 30 cm, zodat het voorwerp verwijderd kan worden.

Als de ruit weerstand ondervindt terwijl de schakelaar ruitbediening omhooggetrokken blijft, stopt de omhooggaande beweging van de ruit en zakt de ruit ongeveer 2,5 cm.

Als de schakelaar opnieuw omhooggetrokken wordt binnen 5 seconden nadat de ruit automatisch naar beneden is gegaan door de klembeveiliging, zal de klembeveiliging niet werken.

### **Informatie**

De automatische reverse functie is alleen actief wanneer de "auto-up"-functie wordt gebruikt door het volledig optrekken van de schakelaar tot de tweede arretering.

### **WAARSCHUWING**

Zorg ervoor dat lichaamsdelen en voorwerpen zich op een veilige afstand bevinden alvorens de ruiten te sluiten, om letsel en schade aan de auto te voorkomen.

Als een voorwerp met een diameter kleiner dan 4 mm tussen de ruit en de sponning terechtkomt, wordt de extra weerstand mogelijk niet opgemerkt, waardoor de klembeveiliging niet werkt.

### **AANWIJZING**

Plaats geen accessoires op de ruiten. De klembeveiliging werkt dan mogelijk niet.



## Blokkeerschakelaar ruitbediening



De bestuurder kan de ruitbedieningschakelaars van de achterportieren uitschakelen door de blokkeerschakelaar voor de ruitbediening in te drukken.

Als de blokkeerschakelaar van de ruitbediening ingedrukt is:

- Kunnen alle elektrisch bedienbare ruiten worden bediend met de hoofdschakelaar in het bestuurdersportier.
- Kan de elektrisch bedienbare ruit in het voorpassagiersportier worden bediend met de schakelaar in het voorpassagiersportier.
- Kunnen de elektrisch bedienbare ruiten in de achterportieren niet worden bediend met de schakelaar in de achterportieren.

### AANWIJZING

- **Open of sluit telkens maar één ruit tegelijk. Anders kan de elektrische ruitbediening beschadigd raken. Hierdoor zal bovendien de zekering langer meegaan.**
- **Probeer nooit tegelijkertijd de hoofdschakelaar voor de ruitbediening in het bestuurdersportier en de afzonderlijke schakelaar voor de ruitbediening in tegengestelde richting in te drukken. In dat geval stopt de ruit en kan deze niet meer worden geopend of gesloten.**



### WAARSCHUWING

- Laat kinderen **NOOIT** zonder toezicht achter met de contactsleutel in de auto als de motor draait.
- Laat een kind **NOOIT** zonder toezicht achter in de auto. Ook zeer jonge kinderen kunnen per ongeluk de auto in beweging zetten, bekneld raken tussen de portieruiten of zichzelf of anderen letsel toebrengen.
- Controleer altijd zorgvuldig of er zich geen armen, handen of andere belemmeringen in de buurt bevinden voordat een ruit gesloten wordt.
- Laat kinderen niet met de ruitbediening spelen. Laat de blokkeerschakelaar voor de ruitbediening in de stand **VERGRENDEL** (ingedrukt) staan. Het onbedoeld bedienen van een ruit kan vooral bij kinderen tot letsel leiden.
- **Steek uw hoofd, armen of lichaam niet buiten de ramen tijdens het rijden.**

## EXTERIEUR

### Motorkap

#### Openen van motorkap



1. Zorg ervoor dat de versnellingspook in stand N (Neutraal, bij een auto met geautomatiseerde handmatige transmissie) of de eerste versnelling of R (achteruit, voor manuele transmissie) staat en trek de handrem aan.
2. Trek aan de ontgrendelknop om de motorkap te ontgrendelen. De motorkap komt iets omhoog.



3. Open aan de voorzijde van de auto de motorkap iets, druk de secundaire vergrendeling (1) in het midden van de motorkap in en plaats de motorkap (2) omhoog.

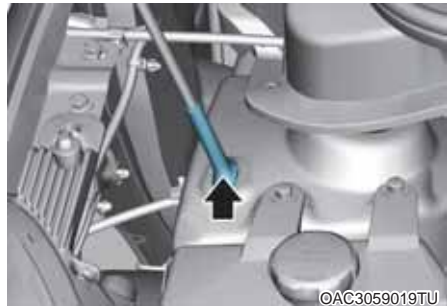

4. Trek de stang uit de motorkap.
5. Ondersteun de motorkap met de steun.

#### Sluiten van motorkap

1. Controleer de volgende punten alvorens de motorkap te sluiten:
  - Of alle vuldoppen correct teruggeplaatst zijn.
  - Of er geen handschoenen, doeken of andere brandbare materialen in de motorruimte zijn achtergebleven.
2. Zet de steun vast in de clip om te voorkomen dat hij gaat rammelen.
3. Laat de kap tot halweg zakken (opgetild tot ongeveer 30 cm van de gesloten positie) en duw ze naar beneden om ze veilig te vergrendelen. Voer daarna een dubbele controle uit om er zeker van te zijn dat de kap beveiligd is.

Als de motorkap iets kan worden opgetild, is hij niet goed vergrendeld. Open hem nogmaals en sluit hem met meer kracht.

## WAARSCHUWING

- Controleer altijd nogmaals of de motorkap goed is vergrendeld alvorens met de auto te gaan rijden.
- Voer daarna een dubbele controle uit om er zeker van te zijn dat de kap beveiligd is. Controleer of er geen waarschuwingslampje voor een open kap oplicht of een bericht weergegeven wordt op het instrumentenpaneel. Rijden met motorkap geopend kan veroorzaken voor de bestuurder belemmerd wordt en een aanrijding het gevolg kan zijn.
- Verplaats de auto niet als de motorkap omhoog staat omdat dan het zicht belemmerd wordt, hetgeen kan leiden tot een ongeval, en de motorkap naar beneden kan vallen of beschadigd kan worden.

## Achterklep

### Open van de achterklep



- De achterklep wordt vergrendeld of ontgrendeld door de sleutel in de stand "Lock" of "Unlock" te draaien. (indien van toepassing)
- De achterklep wordt vergrendeld of ontgrendeld wanneer alle portieren worden vergrendeld of ontgrendeld met behulp van de sleutel met afstandsbediening, de afstandsbediening, de Smart Key of de schakelaar voor de portiervergrendeling. (indien uitgerust met een centraal portiergrendelsysteem)
- Indien ontgrendeld, kan de achterklep worden geopend door de buitenste handgreep van de achterklep omhoog te trekken.

## Informatie

In een koud en nat klimaat werken de portiervergrendeling en portiermechanismen mogelijk niet door bevroeringsverschijnselen.

## WAARSCHUWING

De achterklep klapt naar boven open. Zorg dat er niemand bij de achterzijde van de auto staat als u de achterklep opent.

### AANWIJZING

Controleer of de achterklep gesloten is voordat u met de auto gaat rijden. Er kan schade ontstaan aan de gasveren van de achterklep en de bevestigingsmaterialen, als u de achterklep niet sluit voordat u gaat rijden.

#### *Sluiten van de achterklep*

Trek de achterklep naar beneden en druk hem stevig vast om hem te sluiten. Zorg ervoor dat de achterklep goed vergrendeld is.



### WAARSCHUWING

Zorg ervoor dat geen handen, voeten of andere lichaamsdelen bekneld kunnen raken bij het sluiten van de achterklep.



### OPMERKING

Zorg dat er niets in de buurt van de achterklepslot bevindt wanneer u de achterklep sluit. Dit kan het slot van de achterklep beschadigen.



### WAARSCHUWING

#### Uitlaatgas

Als u met een geopende achterklep rijdt, worden gevaarlijke uitlaatgasen in het interieur gezogen, hetgeen kan leiden tot ernstig letsel.

Wanneer het noodzakelijk is dat u met een geopende achterklep rijdt, houd dan de uitstroomopeningen en alle ruiten open, zodat extra frisse lucht in het interieur stroomt.



### WAARSCHUWING

Houd de achterklep tijdens het rijden altijd volledig gesloten. Als met een (gedeeltelijk) geopende achterklep wordt gereden, kunnen schadelijke uitlaatgassen, die koolmonoxide (CO) bevatten, in het interieur binnendringen.



### WAARSCHUWING

#### Bagageruimte

Passagiers dienen niet plaats te nemen in de bagageruimte, waar geen veiligheidsgordels aanwezig zijn. Om bij een aanrijding of plotse remmen letsel te voorkomen, dienen inzittenden altijd hun veiligheidsgordel te dragen.

## WAARSCHUWING



Houdt het onderdeel dat de achterklep ondersteunt (de gasveer) niet vast. Vervorming van het onderdeel kan leiden tot schade aan het voertuig en kan de veiligheid in gevaar brengen

## Tankdopklep

### Openen van de tankdopklep



De tankdopklep moet van binnenuit worden geopend door aan de ontgrendelingshendel te trekken.

1. Zet de motor uit.
2. Trek de ontgrendeling omhoog om de tankdopklep te openen.



3. Open de tankdopklep (1) volledig.
4. Draai de tankdop (2) linksom om deze te verwijderen. U kan een sissend geluid horen als de druk binnen in de tank zich egaliseert.
5. Hang de tankdop (3) aan de klep van de vulopening van de tank.

## Informatie

Tik zachtjes op de tankdopklep of druk er voorzichtig tegenaan als deze is vastgevroren om het ijs te breken en open daarna de tankdopklep. Wrik de tankdopklep niet los. Spuit de tankdopklep indien nodig in met ruitontdooier (gebruik geen koelvloeistof) of zet de auto op een warme plaats om het ijs te laten smelten.

### **Sluiten van de tankdopklep**

1. Plaats de tankdopklep, terug en draai hem rechtsom totdat deze klikt.
2. Sluit de tankdopklep en zorg ervoor dat hij goed dichtzit.



### **WAARSCHUWING**

**Benzine is uiterst brandbaar en explosief. Als u deze richtlijnen niet opvolgt, kan dit leiden tot ERNSTIG LETSEL of DE DOOD:**

- Lees alle waarschuwingen bij het tankstation en neem ze in acht.
- Kijk vóór het tanken altijd of er een noodknop voor het afsluiten van de brandstof is bij de brandstofpomp.
- Voor het aanraken van het vulpijstool, moet je de potentiële opbouw van statische elektriciteit met de blote hand elimineren door het aanraken van een metalen deel van de wagen, op een veilige afstand van de vulopening, het mondstuk, of een andere gasbron.
- Maak tijdens het tanken geen gebruik van een mobiele telefoon. Elektrische stroom en/of elektronische storing van mobiele telefoons kan brandstof-dampen doen ontbranden.
- Stap niet in de auto nadat u begonnen bent met tanken. U kunt statische elektriciteit opwekken door het aanraken, wrijven of schuiven tegen een item of een stof die statische elektriciteit kan produceren. Een met statische elektriciteit geladen jerrycan kan brandstof dampen doen ontbranden. Als u tijdens het tanken toch terug in de auto moet stappen, raak ook dan even een metalen deel aan de voorzijde van de auto aan om eventuele statische elektriciteit met de blote hand kwijt te raken.
- Schakel, bij het tanken, de versnellingspook altijd in de N (Neutraal, bij een auto met geautomatiseerde handmatige transmissie) of de eerste versnelling of R (achteruit, bij een auto met handmatige transmissie), zet de parkeerrem op, en plaats het contactslot in LOCK/OFF-positie. De elektrische onderdelen van de motor kunnen vonken produceren die brandstofdampen kunnen doen ontbranden.
- Als u een jerrycan wilt vullen, plaats deze dan op de grond. Een met statische elektriciteit geladen jerrycan kan brandstof dam pen doen ontbranden. Zodra u begint te tanken, dient u contact tussen je blote hand te maken met de auto tot het tanken is voltooid.
- Gebruik alleen jerrycans die geschikt zijn voor brandstof.

- Gebruik geen lucifers of aansteker en rook niet. Laat ook geen brandende sigaret achter in de auto terwijl u gaat tanken
- Vul uw autotank niet tot over de rand, dit kan leiden tot het morsen van benzine.
- Als er tijdens het tanken brand uitbreekt, verlaat dan onmiddellijk de auto en breng de manager van het tankstation, de politie en de brandweer op de hoogte. Volg hun veiligheidsinstructies op.
- Als de onder druk staande brandstof naar buiten spuit, kan deze op uw kleding of huid terecht komen en kan er brandgevaar ontstaan. Verwijder de tankdop altijd voorzichtig en langzaam. Als er brandstof naar buiten komt of er een sissend geluid hoorbaar wordt, moet u even wachten voordat u de dop verder losdraait.
- Controleer altijd of de tankdop goed vastgedraaid is om morsen van brandstof in geval van een aanrijding te voorkomen.

### Informatie

Tank alleen de brandstof die in hoofdstuk 1 vermeld is onder "Vereiste brandstof".

### AANWIJZING

- Mors geen brandstof op de buitenzijde van de auto. Brandstof kan de lak aantasten.
- Indien vervanging van de brandstofvuldop nodig is, gebruik een originele HYUNDAI dop voor uw voertuig. Een verkeerde tankdop kan een ernstige storing in het brandstofsysteem of het emissieregelsysteem veroorzaken.

## VERLICHTING

### Exterieurverlichting

#### Bediening verlichting



Draai, om de verlichting te bedienen, de knop op het uiteinde van de combischakelaar naar een van de volgende standen:

- (1) OFF (O) stand
- (2) Stand automatische verlichting (indien van toepassing)
- (3) Parkeerlicht (Stand)
- (4) Stand koplampen



#### Stand automatische verlichting (indien van toepassing)

Als de lichtschaakelaar in stand AUTO staat, worden het parkeerlicht (positie) en de koplampen automatisch in- of uitgeschakeld, afhankelijk van hoe donker het buiten is.

Zelfs met de AUTO lichtfunctie in werking, is het raadzaam om de verlichting handmatig in te schakelen bij het rijden 's nachts of in mist, of wanneer u donkere gebieden inrijdt, zoals tunnels en parkeerfaciliteiten.

#### AANWIJZING

- Bedek of mors niets op de sensor (1) op het dashboard.
- Reinig de sensor niet met een ruitenreiniger. Deze laat een dunne laag achter op de sensor, waardoor deze niet meer goed werkt.
- Als de voorruit van uw auto getint glas heeft of is voorzien van een coating, functioneert de AUTOMATISCHE verlichting mogelijk niet goed.





OHCR046344

### Parkeerlicht (Stand) (☞☞)

Het parkeerlicht, de kentekenplaatverlichting en dashboardverlichting gaan aan.



OHCR046345

### Stand koplampen (☞)

De koplamp, het parkeerlicht, de kentekenplaatverlichting en dashboardverlichting gaan aan.

### **i** Informatie

Om de verlichting in te kunnen schakelen moet het contact in stand ON staan.

### Grootlicht



OHCR046346

Druk de combischakelaar van u af om het grootlicht in te schakelen.

Het controlelampje voor het grootlicht gaat branden wanneer het grootlicht wordt ingeschakeld.

Trek de hendel naar u toe om het grootlicht uit te schakelen. Het dimlicht is ingeschakeld zijn.

### **!** WAARSCHUWING

**Gebruik het grootlicht niet wanneer er andere voertuigen in de buurt zijn. Het gebruik van grootlicht kan het zicht van de andere bestuurders belemmeren**



OHCR046349

Om met de grootlicht koplampen te knipperen, trek de hendel naar u toe, en laat vervolgens de hendel weer los. Het grootlicht blijft branden zolang u de hendel naar u toe getrokken houdt.

### **High Beam Assist (HBA) (indien van toepassing)**



De High Beam Assist (HBA) is een systeem dat automatisch het koplampbereik aanpast (wisselt tussen grootlicht en dimlicht) overeenkomstig de helderheid van andere auto's en wegomstandigheden.

### **Stysteeminstelling**

De bestuurder kan de HBA activeren door het contact in stand ON te zetten en het volgende te selecteren: 'Gebruikersinstellingen → Verlichting → HBA (High Beam Assist)'. Als u deze instelling uitschakelt, zal de HBA niet werken.

De instelling van de HBA wordt volgens selectie gehandhaafd als de motor opnieuw wordt gestart.

### **Werking**

1. Zet de lichtschakelaar in de stand AUTO.
2. Beweeg de hendel van u af om het grootlicht in te schakelen.
3. Het controlelampje Smart High Beam (☰) gaat branden.
4. De High Beam Assist wordt ingeschakeld wanneer de rijsnelheid hoger is dan 40 km/h.

- 1) Wanneer u de lichtschakelaar van u af beweegt terwijl de High Beam Assist in werking is, wordt de High Beam Assist uitgeschakeld.
- 2) Wanneer u de lichtschakelaar naar u toe beweegt terwijl het grootlicht is uitgeschakeld, wordt het grootlicht ingeschakeld. Wanneer u de lichtschakelaar loslaat, beweegt de hendel naar de middenstand en wordt het grootlicht uitgeschakeld.
- 3) Wanneer u de lichtschakelaar naar u toe beweegt terwijl het grootlicht door de High Beam Assist is ingeschakeld, wordt de High Beam Assist uitgeschakeld.
- 4) Wanneer de lichtschakelaar in de stand koplampen (☰) wordt gezet, wordt de High Beam Assist uitgeschakeld en blijft het dimlicht onafgebroken branden.

In de volgende gevallen wordt, wanneer de High Beam Assist in werking is, van grootlicht overgeschakeld op dimlicht.

- Wanneer de koplampen van een tegemoetkomend voertuig worden gesignaleerd.
- Wanneer de achterlichten van een voorligger worden gesignaleerd.
- Wanneer de koplamp of het achterlicht van een motorfiets of een fiets wordt gedetecteerd.
- Wanneer het omgevingslicht rondom zo helder is dat er grootlicht niet nodig is.
- Wanneer straatlantaarns of andere verlichting worden gesignaleerd.
- Wanneer de lichtschakelaar niet in de stand AUTO staat.
- Wanneer de High Beam Assist is uitgeschakeld.
- Wanneer de rijsnelheid lager is dan 30 km/h.

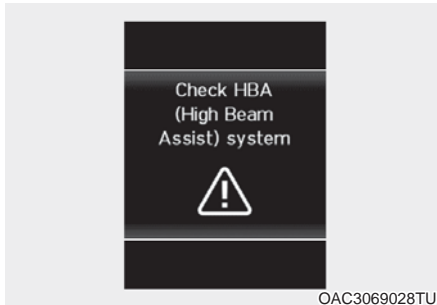

### Waarschuwinglicht en boodschap

Wanneer de High Beam Assist niet goed werkt, wordt de waarschuwing-melding gedurende enkele seconden weergegeven. Nadat de melding is verdwenen, gaat het hoofdwaarschu-wingslampje (⚠) branden.

Wij raden u aan zich tot een erkende HYUNDAI-dealer te wenden om het systeem te laten controleren.



### OPMERKING

Het systeem werkt onder de volgen-de omstandigheden mogelijk niet goed:

- 1) Bij een zwakke verlichting van het tegemoetkomende voertuig of de voorligger. Dat kan bijvoorbeeld het geval zijn:
  - Wanneer de koplampen van de tegemoetkomende auto of de achterlichten van de voorligger zijn bedekt met vuil, sneeuw of vocht.
  - Als de koplampen van een tege-moetkomende auto UIT zijn, maar de mistlampen AAN zijn.
- 2) Wanneer de frontcamera negatief wordt beïnvloed door een externe omstandigheid. Dat kan bijvoor-beeld het geval zijn:
  - Wanneer de koplampen van de auto zijn beschadigd of niet cor-rect zijn gerepareerd.
  - Wanneer de koplampen van de auto niet goed zijn afgesteld.
  - Wanneer met de auto op een smalle bochtige of ruwe weg wordt gereden.
  - Wanneer met de auto op een stij-gende of dalende weg wordt gereden.
  - Wanneer slechts een deel van de voorligger zichtbaar is op een kruising of een bochtige weg.
  - Wanneer er een verkeerslicht, reflecterend bord, knipperlicht of spiegel aanwezig is.
  - Wanneer de wegomstandighe-den slecht zijn, bijvoorbeeld doordat de weg nat is of bedekt is met sneeuw.
  - Wanneer een auto plotseling opduikt uit een bocht.
  - Wanneer het voertuig is gekan-teld door een lekke band of wordt gesleept.
  - Wanneer de waarschuwinglamp van het Lane Keeping Assist-systeem brandt.
  - Wanneer de verlichting van een tegemoetkomende auto of voor-ligger wordt niet gesignaleerd door uitlaatgas- sen, rook, mist, sneeuw, enz.
  - Wanneer de voorruit bedekt is met bijvoorbeeld ijs, stof of mist, of beschadigd is.

3) Wanneer het zicht naar voren slecht is. Dat kan bijvoorbeeld het geval zijn:

- Wanneer de koplampen van een tegemoetkomend voertuig of een voorligger niet worden gedetecteerd door slecht zicht (smog, rook, stof, mist, hevige regen, sneeuw, enz.)
- Wanneer het zicht door de voorruit slecht is



## WAARSCHUWING

- Het systeem werkt mogelijk ongeveer 15 seconden niet na het starten van de auto of het initialiseren of herstarten van de frontcamera.
- Probeer de frontcamera niet te demonteren zonder de hulp van de monteur van een officiële HYUNDAI-dealer of een gekwalificeerde monteur van een servicestation.

Als de camera om welke reden dan ook wordt verwijderd, moet het systeem mogelijk opnieuw worden gekalibreerd. We adviseren u het systeem te laten controleren door een officiële HYUNDAI-dealer.

- Als de voorruit van uw auto wordt vervangen, moet de frontzichtcamera waarschijnlijk opnieuw worden gekalibreerd. Als dit gebeurt, adviseren we u de auto te laten controleren en het systeem opnieuw kalibreren door een erkende HYUNDAI-dealer als dit zich voordoet.
- Zorg ervoor dat er geen water in de High Beam Assist-unit terecht komt en verwijder of beschadig de onderdelen van het High Beam Assist-systeem niet.
- Plaats geen voorwerpen op het dashboard die licht reflecteren, zoals spiegels, wit papier, enz. Het systeem werkt mogelijk niet goed wanneer zonlicht wordt gereflecteerd.
- Soms werkt het High Beam Assist-systeem mogelijk niet goed. Het systeem dient alleen ter vergroting van het gebruiksgemak. Het is de verantwoordelijkheid van de bestuurder om veilig te rijden en altijd de verkeerssituatie te controleren.
- Als het systeem niet normaal werkt, wissel dan handmatig tussen groot- en dimlicht.

## Richtingaanwijzers



Als u richting wilt aangeven, beweeg de hendel dan omlaag als u links afslaat en omhoog als u rechts afslaat, in stand (A). Beweeg de combischakelaar gedeeltelijk naar beneden of naar boven en houd hem vast (B) om een wisseling van rijstrook aan te geven.

De hendel zal terugkeren naar de OFF-stand wanneer deze wordt losgelaten of wanneer de draai volledig is.

Wanneer een controlelampje blijft branden, niet knippert of abnormaal knippert, kunnen één of meer lampen doorgebrand zijn en dienen deze vervangen te worden.

## Opties autom. Knipperen

Beweeg de hendel iets en laat hem dan weer los om de functie one-touch passeerknipperlicht in te schakelen. De richtingaanwijzers knipperen 3, 5 of 7 keer.

U kunt de functie one-touch passeerknipperlicht in-/uitschakelen of het aantal keren knipperen selecteren (3, 5 of 7) met de modus Gebruikersinstellingen op het LCDdisplay. **Zie "LCD-display Modi" in dit hoofdstuk 4 voor meer informatie.**

## Mistlampen vóór (indien van toepassing)



De mistlampen dienen voor een beter zicht en ter voorkoming van ongevallen onder omstandigheden waarbij het zicht sterk verminderd wordt door mist, regen, sneeuwval enz.

1. Schakel de parkeerlicht aan.
2. Beweeg de lichtschakelaar (1) naar de mistlamp vóór stand.
3. Zet om de mistlampen voor uit te schakelen de lichtschakelaar nogmaals in de stand mistlampen voor of schakel de parkeerlichten uit.

## AANWIJZING

**De mistlampen gebruiken zeer veel stroom. Gebruik de mistlampen alleen bij slecht zicht.**

### **Mistachterlicht (indien van toepassing)**



#### **Auto met mistlampen vooraan**

Om de mistlampen achteraan aan te zetten:

Plaats de lichtschakelaar in de parkeerlicht stand, draai de lichtschakelaar naar de mistlamp achter stand, en draai vervolgens de lichtschakelaar (1) naar de mistlamp achter stand.



#### **Auto zonder mistlampen vooraan**

Om de mistlampen achteraan aan te zetten:

Plaats de lichtschakelaar in de koplamp stand, en draai vervolgens de lichtschakelaar (1) naar de mistlamp achter stand. Schakel de mistachterlichten op één van de volgende manieren uit:

- Zet de lichtschakelaar terug naar de mistlamp achter stand.
- Als de lichtschakelaar in de stand parkeerlichten staat en u de mistlampen voor uitschakelt,

### **Energiebesparingsfunctie**

Deze functie voorkomt dat de accu ontladen raakt. Het systeem schakelt automatisch de parkeerlichten uit wanneer de bestuurder de motor uitschakelt en het bestuurdersportier opent.

De parkeerlichten worden automatisch uitgeschakeld als de auto in het donker langs de kant van de weg geparkeerd wordt.

Volg onderstaande procedure als de parkeerlichten moeten blijven branden wanneer de motor is uitgeschakeld:

- 1) Open het portier aan bestuurderszijde.
- 2) Schakel de parkeerlichten UIT en AAN met de lichtschakelaar op de stuurkolom.

### **Follow me home-functie (indien van toepassing)**

Als u het contact in stand ACC of OFF zet met ingeschakelde koplampen, blijven de koplampen (en/of parkeerlichten) gedurende ongeveer 5 minuten branden. Echter, met de motor uit wanneer het portier van de bestuurder wordt geopend en gesloten, zullen de koplampen (en/of de stadslichten) na 15 seconden uitgeschakeld worden.

De koplampen (en/of parkeerlichten) kunnen worden uitgeschakeld door twee keer op de vergrendelknop op de sleutel met afstandsbediening (of op de Smart Key) te drukken of door de lichtschakelaar in de OFF- of AUTO-stand te draaien. Echter, als je de lichtschakelaar in de AUTO stand zet wanneer het buiten donker is, zullen de koplampen niet worden uitgeschakeld.

**AANWIJZING**

Als de bestuurder de auto verlaat via een ander portier dan het bestuurdersportier, werkt de energiebesparingsfunctie niet en worden de follow me home-functie niet automatisch uitgeschakeld.

Hierdoor zal de accu ontladen raken. Schakel om ontlading van de accu te voorkomen voordat u de auto verlaat de koplampen handmatig uit met de koplampschakelaar.

**Dagrijverlichting (DRL)  
(indien van toepassing)**

Dagrijverlichting (DRL) kunnen mede-weggebruikers uw auto overdag beter zien, maar vooral in de periode rond zonsopgang en zonsondergang.

Het DRL-systeem zal de aangewezen lamp uitschakelen als:

1. De parkeerrem is geactiveerd.
2. De motor is uitgeschakeld.

**Koplampverstelling**

De koplamphoogte kan worden afgesteld en worden aangepast aan het aantal inzittenden en de hoeveelheid bagage in de auto door de schakelaar voor de koplamphoogte te verdraaien.

Hoe hoger het nummer op de schakelaar, hoe lager de hoogte van de lichtbundel. Zorg ervoor dat de koplampen niet te hoog staan om verblinding van andere weggebruikers te voorkomen.

Hieronder staan voorbeelden van de juiste afstelling van de schakelaar voor verschillende belastingen. Stel bij een andere mate van belasting dan hieronder vermeld de schakelaar af volgens de meest vergelijkbare situatie.

Beladingstoestand	Stand schakelaar
Alleen bestuurder	0
Bestuurder + voorpassagier	0
Alle zitplaatsen bezet (inclusief de bestuurder)	1
Alle zitplaatsen bezet (inclusief de bestuurder) + Maximaal toelaatbare belading	2
Bestuurder + Maximaal toelaatbare belading	3

### **Statische verlichting Low Beam Assist (indien van toepassing)**

Wanneer u door een bocht rijdt, wordt de statische verlichting van de Low Beam Assist links of rechts automatisch ingeschakeld voor een beter zicht en meer veiligheid. De statische verlichting van de Low Beam Assist gaat aan als een van de volgende omstandigheden zich voordoet.

- De rijsnelheid is lager dan 10 km/h en het stuurwiel is gedraaid over een hoek van ongeveer 80 graden met ingeschakeld dimlicht.
- De rijsnelheid ligt tussen 10 km/h en 90 km/h en het stuurwiel is gedraaid over een hoek van ongeveer 35 graden met ingeschakeld dimlicht.
- Wanneer de auto achteruitrijdt waarbij aan één van de bovenstaande voorwaarden is voldaan, wordt het licht, dat tegengesteld is aan de richting waarnaar het stuurwiel wordt gedraaid, ingeschakeld.

## Interieurverlichting

### **AANWIJZING**

**Laat de interieurverlichting niet te lang branden als de motor niet draait of zal de accu ontladen raken.**

### **Automatisch uitschakelen interieurverlichting**

De interieurverlichting gaat automatisch uit na ongeveer 20 minuten nadat de motor uitgezet wordt en de portieren gesloten. Als er een portier wordt geopend, zal de lamp uitgaan, 40 minuten nadat de motor is uitgeschakeld. Als de portieren vergrendeld zijn door de sleutel met afstandsbediening of een Smart Key en het antidiefstal-alarmsysteem van de auto is ingeschakeld, zal de lamp vijf seconden later uitgaan.



## Interieurverlichting vóór



: De voorste of achterste compartimentverlichting gaat branden wanneer de voorste of achterste portieren worden geopend of de motor nu loopt of niet. Als de deuren met Afstandsbediening of Smart Key worden ontgrendeld, gaat de kaartlamp gedurende ongeveer 30 seconden branden; het licht dooft als geen portier wordt geopend. De voorste en achterste interieurverlichting dimmen na ongeveer 30 seconden als de portieren gesloten zijn. Maar indien het contactslot in de AAN-stand staat of wanneer alle portieren gesloten zijn, zullen de voorste en achterste lampen uitgeschakeld worden. Wanneer een portier geopend wordt wanneer het contactslot in ACC-stand of OFF-stand staat, dan blijven de voorste en achterste lampen gedurende 20 minuten branden.



: Met de Voorste Compartimentverlichting in deze stand, blijven de voorste en achterste compartimentverlichting te allen tijde branden.



: Met de voorste compartimentverlichting in deze stand, blijven de voorste en achterste compartimentverlichting uit te allen tijde.

## Verlichting bagageruimte



De bagageruimteverlichting gaat branden zodra de achterklep geopend wordt.

### AANWIJZING

De verlichting van de bagageruimte blijft aan zolang de achterklep open is. Om overbodige verbruik van het laadsysteem te voorkomen, sluit veilig de achterklep na gebruik van de achterklep.

## Verlichting handschoenenkastje (indien van toepassing)



De verlichting in het dashboardkastje gaat branden als het dashboardkastje wordt geopend.

De verlichting in het dashboardkastje werkt alleen als de parkeerlichten of koplampen in de stand ON staan.

## RUITENWISSERS EN RUITENSPROEIERS

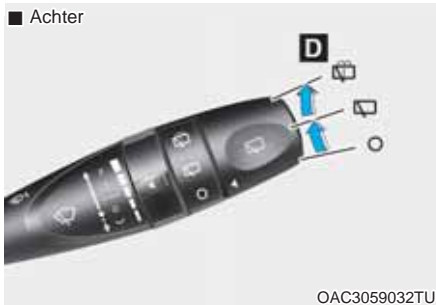

### Ruitenwissers voor

De werking is als volgt als het contact in stand ON staat.

MIST (∨): Voor een enkele wisicyclus, duw de hendel omhoog en laat los. De ruitenwissers zullen blijven werken zolang de schakelaar in deze stand wordt gehouden.

OFF (O): Ruitenwisser uitgeschakeld.

INT (---): De ruitenwissers werken met regelmatige intervallen. Draai aan de snelheidsregelknop om de snelheid te wijzigen (B).

LO (1): De ruitenwisser draait op een lagere snelheid.

HI (2): De ruitenwisser draait op een hogere snelheid.

### **i** Informatie

**Maak de ruit vrij van sneeuw en ijs alvorens de ruitenwissers te gebruiken of ontdooi de voorruit gedurende 10 min. Anders werken de ruitenwissers mogelijk niet goed en kunnen ze beschadigd raken.**

**Als u sneeuw en/of ijs niet verwijdert voordat u de ruitenwisser en ruitensproeier gebruikt, kan er schade ontstaan aan het ruitenwisser- en ruitensproeiersysteem.**



#### **A: Snelheidsregelknop ruitenwissers**

- MIST (∨) – Éénmaal wissen
- OFF (O) – Off
- INT (---) – Intervalstand (indien van toepassing)
- LO (1) - Lage wissersnelheid
- HI (2) - Hoge wissersnelheid

#### **B: Instelling lengte Interval**

#### **C: Sproeien en kort wissen**

#### **D: Achterruitwisser/bediening sproeier/sproeien met kort wissen**

-  – Sproeien en kort wissen
- ON () – Continu wissen
- OFF (O) – Off

## Ruitensproeier voorruit



OAC3059034TU

Trek de hendel naar voren om de ruitensproeier in te schakelen. Als de ruitensproeier in stand OFF (O) staat, zal deze 1-3 wisslagen maken. De ruitensproeier en de ruitensproeiers blijven werken tot u de hendel loslaat. Als de ruitensproeiers niet werken, moet u mogelijk ruitensproeiervloeistof bijvullen.



### WAARSCHUWING

Als de buitentemperatuur zich onder het vriespunt bevindt, warm de voorruit **ALTIJD** op met behulp van de elektrische verwarming om te voorkomen dat de ruitensproeiervloeistof bevriest op de voorruit en uw zicht belemmert, wat kan leiden tot een ongeval en ernstig letsel of de dood.



### OPMERKING

- Gebruik de ruitensproeiers niet wanneer het reservoir leeg is, om beschadiging van de ruitensproeierpomp te voorkomen.
- Schakel de ruitensproeiers niet in als de ruit droog is om beschadiging van de wissers en de voorruit te voorkomen.

- Probeer de ruitensproeiers nooit met de hand te bewegen om beschadiging van de ruitensproeierarmen en van andere onderdelen te voorkomen.
- Gebruik om mogelijke schade aan het ruitensproeier- en ruitensproeiersysteem te voorkomen in de winter of bij lage buitentemperaturen speciale ruitensproeiervloeistof.



## Schakelaar achterruitenwischer en -sproeier (indien van toepassing)



OAC3059035TU

De schakelaar voor de achterruitenwischer en -sproeier bevindt zich aan het uiteinde van de ruitensproeier- en sproeierschakelaar.

Zet de schakelaar in de gewenste stand om de achterruitenwischer en -sproeier te bedienen.

-  – Ruitensproeiervloeistof en wissers
- ON () – Normale ruitensproeierbediening
- OFF (O) – Ruitensproeier uitgeschakeld

## REAR VIEW MONITOR (RVM) (INDIEN VAN TOEPASSING)



De Rear view monitor wordt geactiveerd als het contactslot in stand ON en de versnellingspook in de achteruitversnelling (R).

Dit is een aanvullend systeem dat de ruimte achter de auto weergeeft via de binnenspiegel of het navigatiescherm terwijl u achteruitrijdt.

### WAARSCHUWING

De achteruitrijcamera is geen veiligheidssysteem. De achteruitrijcamera helpt de bestuurder alleen bij het signaleren van obstakels die zich dicht bij het midden van de achterzijde van de auto bevinden. De camera geeft NIET de volledige omgeving van de achterzijde van de auto weer.

### WAARSCHUWING

- Vertrouw bij het achteruitrijden nooit alleen op het beeld van de achteruitrijcamera.

- Kijk **ALTIJD** rond uw voertuig om er zeker van te zijn dat er geen objecten of obstakels aanwezig zijn die bij het wegrijden een hindernis kunnen vormen.
- Wees altijd extra voorzichtig als u dicht langs voorwerpen of personen, in het bijzonder kinderen, rijdt.
- In de winter kan het camerabeeld vervaagd zijn als gevolg van de uitlaatgassen als het voertuig lange tijd stilstaat of overdekt geparkeerd is en als u uw auto op een heuvel parkeert of stilzet.
- Vanwege de locatie van de camera kan de kentekenplaat gedeeltelijk worden weergegeven op de onderkant van het achteruitkijkscherm.

### AANWIJZING

- Spuit niet met een hogedrukreiniger direct op de achteruitrijcamera of de omgeving ervan. Schokken door waterstralen uit de hogedrukreiniger kunnen ervoor zorgen dat het apparaat niet goed werkt.
- Gebruik voor het reinigen van de lens geen producten die zure of basische reinigingsmiddelen bevatten. Gebruik uitsluitend een zachte zeep of een neutraal oplosmiddel en spoel grondig na met water.

### Informatie

Zorg er voor dat de lens van de camera altijd schoon is. Als de lens is bedekt met vuil, water of sneeuw, functioneert de camera mogelijk niet normaal.

## PARKING DISTANCE WARNING-SYSTEEM (ACHTERUIT-PDW) (INDIEN VAN TOEPASSING)

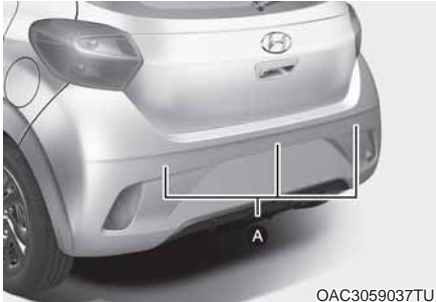

[A]: Ultrasoonsensoren achter

Het Parking Distance Warning (achteruit) waarschuwt de bestuurder tijdens het achteruitrijden met een geluidssignaal zodra de afstand tussen de auto en een voorwerp achter de auto minder dan 120 cm wordt.

Deze functie is een aanvullend systeem dat werkt alleen in het gebied waar de parkeersensoren zijn geplaatst; het kan geen objecten waarnemen in gebieden waar geen sensoren zijn geplaatst.

### WAARSCHUWING



- Kijk **ALTIJD** rond uw voertuig om er zeker van te zijn dat er geen objecten of obstakels aanwezig zijn die bij het wegrijden een hindernis kunnen vormen.
- Wees altijd extra voorzichtig als u dicht langs voorwerpen of personen, in het bijzonder kinderen, rijdt.
- Er rekening mee dat sommige objecten niet zichtbaar zijn op het scherm of worden gedetecteerd door de sensoren, door de afstand tot het voorwerp, de afmeting of het materiaal. Dit alles kan de efficiëntie van de sensor beïnvloeden.

### Werking van de parkeerhulp (achteruit)

#### Werking

- Deze functie wordt ingeschakeld als de achteruitversnelling wordt ingeschakeld en het contact in stand ON staat. Maar als de rijsnelheid hoger is dan 5 km/h, registreert het systeem obstakels mogelijk niet.
- Als de rijsnelheid hoger is dan 10 km/h, geeft het systeem u geen waarschuwing meer als een obstakel wordt gesignaleerd.
- Als er zich meerdere voorwerpen achter de auto bevinden, zal het dichtstbijzijnde als eerste worden geregistreerd.

## Waarschuwingsgeluidssignalen en Waarschuwinglampjes

Waarschuwingssignalen	Controlelampje
Als een voorwerp zich 120 - 60 cm van de achterbumper bevindt: Zoemer klinkt met tussenpozen.	
Als een voorwerp zich 30 - 60 cm van de achterbumper bevindt: Zoemer klinkt vaker.	
Als een voorwerp zich binnen 30 cm van de achterbumper bevindt: Zoemer klinkt onafgebroken.	

### AANWIJZING

- Het controlelampje wijkt mogelijk af van de afbeelding, afhankelijk van objecten en de status van sensoren. Als knippert het controlelampje, adviseren we u de auto te laten controleren door een officiële HYUNDAI-dealer.
- Als u geen waarschuwingsgeluid hoort of als de zoemer met tussenpozen klinkt wanneer u de selectiehendel in stand R (achteruit) zet, zit er mogelijk een storing in het Parking Distance Warning (achteruit). Als dit gebeurt adviseren we u de auto te laten controleren door een officiële HYUNDAI-dealer.

### **Parking Distance Warning (achteruit) uitschakelen (indien van toepassing)**



Druk op de Parkeerknop om het Parking Distance Warning (achteruit) uit te schakelen. Het controlelampje in de Parkeerknop gaat branden.

### **Gevallen waarin het Parking Distance Warning (achteruit) niet werkt**

Het Parking Distance Warning (achteruit) werkt in de volgende gevallen mogelijk niet goed:

- Als er ijs op de sensor zit.
- De sensor is bedekt met vuil, zoals sneeuw of water, of een andere substantie of de sensorkap is geblokkeerd.

### **De werking van het Parking Distance Warning (achteruit) wordt in de volgende omstandigheden mogelijk verstoord:**

- Bij het rijden op oneffen wegen en op hellingen.
- Zich voorwerpen die overdreven lawaai veroorzaken zoals claxons van auto's, motorlawaai van motorfietsen of luchtremmen van een vrachtwagen kunnen interfereren met de sensor.
- Bij zware regenval of opspattend water.

- Bij de aanwezigheid van afstanden bedieningen of mobiele telefoons de buurt van de sensor.
- Als de sensor bedekt is met sneeuw.
- Alle apparaten of accessoires die niet in de fabriek werden geïnstalleerd, of als de bumperhoogte van de wagen of de sensorinstallatie werd gewijzigd.

### **Het sensorbereik kan in de volgende gevallen afnemen:**

- Bij extreem hoge of lage buitentemperaturen.

### **De volgende voorwerpen worden mogelijk niet opgemerkt door de sensoren:**

- Smalle voorwerpen als touwen, kettingen enz.
- Voorwerpen die de hoogfrequente signalen van de sensor absorberen, zoals kleding, sponsachtige materialen en sneeuw.
- Bij objecten lager dan 1 meter en smaller dan 14 cm in diameter.

### **⚠ WAARSCHUWING**

**Schade aan de auto en persoonlijk letsel, ontstaan vanwege het onjuist functioneren van het Parking Distance Warning (achteruit), vallen niet onder de garantie. Rijd altijd veilig en voorzichtig.**

### AANWIJZING

- Het Parking Distance Warning (achteruit) werkt alleen in het gebied waar de parkeersensoren zijn geplaatst. Bovendien worden kleine of smalle objecten als palen, of objecten die zich tussen de verschillende sensoren bevinden, mogelijk niet door de sensoren geregistreerd.  
Kijk tijdens het achteruitrijden altijd waar u rijdt.
- Informeer bestuurders die onbekend zijn met de auto over de mogelijkheden en beperkingen van het systeem.

### ***Parking Distance Warning (achteruit) voorzorgsmaatregelen***

- Het waarschuwingssignaal van het Parking Distance Warning (achteruit) klinkt mogelijk niet consistent als het voorwerp achter de auto beweegt of een grillige vorm heeft.
- De correcte werking van het Parking Distance Warning (achteruit) kan verstoord raken als de bumperhoogte of de inbouwpositie van de sensoren is gewijzigd of als de bumper of een sensor beschadigd is. Achteraf gemonteerde accessoires kunnen het bereik van de sensoren beïnvloeden.
- Voorwerpen die kleiner zijn dan 30 cm worden mogelijk niet of niet goed geregistreerd. Wees alert.
- Als de sensor bedekt is met sneeuw, vuil of water werkt deze mogelijk niet goed totdat deze weer schoon en droog is gemaakt met een zachte doek.
- Duw, kras of sla de sensor niet met harde voorwerpen aangezien deze het oppervlakte van de sensor kunnen beschadigen. De sensor kan beschadigd raken.
- Spuit niet met een hogedrukreiniger direct op de sensoren of de omgeving ervan. Schokken door waterstralen uit de hogedrukreiniger kunnen ervoor zorgen dat het apparaat niet goed werkt.



## HANDBEDIEND VERWARMINGS- EN VENTILATIESYSTEEM (INDIEN VAN TOEPASSING)



OAI3059100L

1. Temperatuurregelknop
2. Aanjagerknop
3. Luchtcirculatietoets
4. Toets A/C (stand recirculatie of stand buitenlucht)
5. Toets A/C (Airco) (indien van toepassing)
6. Toets achterrautverwarming (indien van toepassing)

### Verwarming en airconditioning

1. Start de motor.
2. Zet de luchtcirculatietoets in de gewenste stand.

Voor een effectieve verwarming en koeling:

- Verwarmen: 
- Koelen: 

3. Stel de temperatuur in op de gewenste waarde.
4. Stel de luchttoevoerbediening in op koud.
5. Zet de aanjager op de gewenste snelheid.
6. Als u de uitstromende lucht gekoeld wilt hebben, kunt u het airconditioningssysteem aanzetten.

### Luchtcirculatie



OAC3059100TU



OAC3059101TU

De luchtcirculatioets regelt de circulatie van de lucht door het ventilatiesysteem.

De luchtstroom kan worden gericht naar de vloer, dashboard uitgangen of voorruit. Vijf symbolen worden gebruikt om Face, Bi-Level, Floor, Floor-Defrost en Defrost luchtpositie weer te geven.



### Stand Face (B, D)

De lucht stroomt naar het bovenlichaam en het gezicht. Daarnaast kan iedere uitstroomopening versteld worden om de richting van de luchtstroom te wijzigen.



### Bi-Level (B, C, D)

De lucht stroomt naar de vloer en het gezicht.



### Stand Floor (A, C, D)

De meeste lucht stroomt naar de vloer en een klein gedeelte stroomt door de voorruit, de zijruitontwaseming en de uitstroomopeningen opzij.



### Stand Floor/Defrost (A, C, D)

De meeste lucht stroomt naar de vloer en de voorruit een klein gedeelte stroomt door de zijruitontwaseming en de uitstroomopeningen opzij.



### Stand Defrost (A, D)

De meeste lucht stroomt naar de voorruit en een klein gedeelte stroomt door de uitstroomopeningen opzij.



### Uitstroomopeningen dashboard

De luchtstroom uit de uitstroomopening van het dashboard kan naar boven/beneden gericht worden of naar links/rechts door de hendel te gebruiken.

Draai om de ventilatieopening te sluiten de hendel volledig naar de buitenzijde. Om de ventilatieopening te openen draait u deze naar de binnenzijde.

### Temperatuurregelknop



De temperatuur zal toenemen door de knop naar rechts te draaien.

De temperatuur zal verlagen door de knop naar links te draaien.

### Luchttoevoertoets



De luchtinlaatregelknop wordt gebruikt om de koude lucht- (buitenlucht) of de recirculatiemodus (cabinelucht) te selecteren.

### Stand Recirculatie



In de stand RECIRCULATIE wordt de lucht uit het passagiers-compartiment door het systeem gerecirculeerd en, afhankelijk van de gekozen functie, gekoeld of verwarmd.

### Stand Buitenlucht



In de stand BUITENLUCHT stroomt de lucht van buitenaf in het passagiers-compartiment. Deze lucht wordt, afhankelijk van de gekozen functie, verwarmd of gekoeld.

## **i** Informatie

Het wordt geadviseerd het systeem voornamelijk in de koude luchtmodus te gebruiken. Gebruik recirculatie alleen tijdelijk wanneer dat nodig is.

Door langdurig gebruik van de verwarming in de recirculatiemodus en zonder de airco aan, kan de voorruit beslaan.

Bovendien kan langdurig gebruik van de airconditioning tijdens gebruik van de recirculatiemodus leiden tot te droge, ontvochtigde lucht in de cabine en kan de vorming van een muffe geur door stilstaande lucht bevorderen.

## **!** WAARSCHUWING

- Als het klimaatregelsysteem gedurende langere tijd in de recirculatiemodus wordt gebruikt, kan dit leiden tot slaperigheid van de inzittenden in de cabine. Dit kan leiden tot verlies van controle over de auto, wat kan leiden tot een ongeval.
- Als u het klimaatregelsysteem langere tijd in de recirculatiemodus met de airconditioning uitgeschakeld gebruikt, kan de luchtvochtigheid in de cabine toenemen. Dit kan leiden tot condensvorming op de voorruit en een slecht zicht.
- Slaap niet in uw auto of blijf niet voor langere tijd in uw auto geparkeerd met de ramen dicht en de verwarming of de airconditioning aan. Dit kan het kooldioxidegehalte in de cabine verhogen, wat kan leiden tot ernstig letsel of de dood.

## Aanjagerschakelaar



Draai de knop naar rechts om de ventilatorsnelheid en de luchtstroom te verhogen. Draai de knop naar links om de ventilatorsnelheid en de luchtstroom te verlagen.

Zet de aanjagerknop in stand "0" om de aanjager uit te schakelen.

## AANWIJZING

Wanneer de aanjager wordt bediend terwijl het contact in stand ON staat, kan de accu ontladen raken. Bedien de aanjager wanneer de motor draait.

## Airconditioning



Druk op de toets A/C om de airconditioning in te schakelen (het controlelampje gaat branden). Druk nogmaals op de toets om de airconditioning uit te schakelen.

### Werking systeem

#### Ventilatie

1. Selecteer de gezichtsniveau  modus.
2. Stel de luchttoevoerbediening in op koud.
3. Stel de temperatuur in op de gewenste waarde.
4. Zet de aanjager op de gewenste snelheid.

#### Verwarmen

1. Selecteer de vloerniveau  modus.
2. Stel de luchttoevoerbediening in op koud.
3. Stel de temperatuur in op de gewenste waarde.
4. Zet de aanjager op de gewenste snelheid.
5. Schakel de airconditioning desgewenst in met de temperatuurregelnop op warme lucht om de lucht te ontvochtigen voordat deze de cabine binnenkomt.

Selecteer de Floor & Defrost  modus of druk op de voorruitverwarmings  modus wanneer de voorruit beslaat.

#### Tips voor het gebruik

- Om te voorkomen dat stof of onaangename geuren in het interieur van de auto terechtkomen, kan de schakelaar voor de luchttoevoer tijdelijk in de stand RECIRCULATIE worden gezet. Selecteer de stand BUITENLUCHT weer zodra de bron van irritatie gepasseerd is om weer frisse lucht toe te laten tot het interieur. Frisse lucht is beter voor de fysieke gesteldheid van de bestuurder en bovendien aangenamer.

- Voorkom dat de voorruit beslaat door de stand BUITENLUCHT te selecteren, de aanjager in de gewenste stand te zetten, de airconditioning in te schakelen en de gewenste temperatuur in te stellen.

#### Airconditioning

HYUNDAI-airconditioningsystemen zijn gevuld met koudemiddel R-134a of R-1234yf.

1. Start de motor.
2. Druk op toets A/C.
3. Selecteer de gezichtsniveau  modus.
4. Stel de luchtinlaatregeling tijdelijk in op de recirculatiestand om de cabine snel te laten afkoelen. Wanneer de gewenste temperatuur in de cabine is bereikt, zet u de luchtinlaatregeling weer in de koude luchtmodus.
5. Stel de aanjagersnelheid en de temperatuur bij om een maximaal comfort te bereiken.

#### AANWIJZING

- **Onderhoud aan de airconditioning dient alleen te worden uitgevoerd door geautoriseerd personeel om een juiste en veilige werking te garanderen.**
- **Onderhoud aan het koudemiddel-systeem dient te worden uitgevoerd in een goed geventileerde omgeving.**
- **De verdamper van de airconditioning (koelspiraal) mag nooit worden gerepareerd of worden vervangen door een gebruikt exemplaar en nieuwe vervangende MAC-verdampers moeten conform SAE-norm J2842 zijn gekeurd en gemerkt.**

## **i** Informatie

- Houd de temperatuurmeter nauwlettend in de gaten wanneer de airconditioning wordt gebruikt als u lange hellingen oprijdt of als u in druk verkeer rijdt bij hoge buitentemperaturen. Door het gebruik van het airconditioningsysteem kan de motor oververhit raken. Blijf de aanjager gebruiken en schakel het airconditioningsysteem uit wanneer de temperatuurmeter aangeeft dat de motor oververhit raakt.
- Bij het openen van de ruiten bij vochtig weer kan de airconditioning druppelvorming in het interieur veroorzaken. Omdat te veel vocht in het interieur schade aan elektrische componenten kan veroorzaken, mag de airconditioning alleen worden gebruikt als de ruiten gesloten zijn.

### Aanwijzingen voor gebruik airconditioning

- Open de ruiten een tijdje wanneer de auto tijdens warm weer in de volle zon geparkeerd is geweest, zodat de warme lucht naar buiten kan.
- Nadat het interieur voldoende is gekoeld, schakelt u vanuit de stand RECIRCULATIE terug naar de stand BUITENLUCHT.
- Om het beslaan van de ruiten tijdens regenachtige of vochtige dagen te verminderen, kunt u de vochtigheidsgraad in het interieur terugbrengen door de airconditioning in te schakelen terwijl de ruiten en het schuifdak gesloten zijn.
- Tijdens de werking van de airconditioning ziet u het motortoerental zo nu en dan iets veranderen wanneer de aircocompressor inschakelt. Dit is een normaal verschijnsel tijdens de werking van het systeem.

- Schakel de airconditioning iedere maand enkele minuten in om het systeem in een optimale staat te houden.
- Na gebruik van de airconditioning kan onder de rechterzijde van de auto een plas heldere vloeistof gelekt zijn. Dit is een normaal verschijnsel tijdens de werking van het systeem.
- Als u de airconditioning overmatig laat werken, kan het verschil in temperatuur tussen de buitenlucht en de voorruit damp veroorzaken op het buitenoppervlak van de voorruit, wat kan leiden tot verminderde zichtbaarheid. Zet in dat geval de luchtcirculatioetoets in de stand en de aanjagerknop  op de laagste stand.

## Onderhoudssysteem

### Interieurfilter

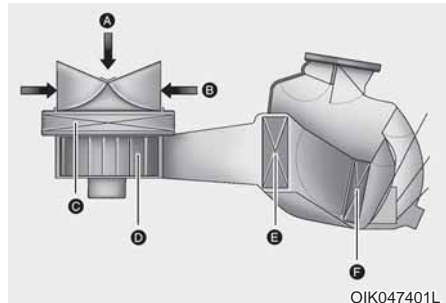

[A]: Buitenlucht, [B]: Gerecirculeerde lucht

[C]: Interieurfilter, [D]: Aanjager

[E]: Kachelradiateur, [F]: Verdampers

Deze filter bevindt zich achter het handschoenkastje. Hij filtert stof of andere vervuilende stoffen die in de auto binnendringen via het verwarmings- en airconditioningsysteem.

Wij raden aan dat de luchtfilter van de klimaatcontrole vervangen wordt door een officiële HYUNDAI-dealer. Als er onder ongunstige omstandigheden gereden wordt, bijvoorbeeld in een stoffige omgeving of op slechte wegen, moet het interieurfilter vaker worden gecontroleerd en indien nodig worden vervangen.

We adviseren u het systeem te laten controleren door een officiële HYUNDAI-dealer als de luchtopbrengst plotseling afneemt.

### Informatie

- Vervang het filter overeenkomstig het onderhoudsschema.  
Als er onder ongunstige omstandigheden gereden wordt, bijvoorbeeld in een stoffige omgeving of op slechte wegen, moet het interieurfilter vaker worden gecontroleerd en indien nodig worden vervangen.
- We adviseren u het systeem te laten controleren door een officiële HYUNDAI-dealer als de luchtopbrengst plotseling afneemt.

### ***Hoeveelheid koudemiddel en compressorolie controleren***

Als er te weinig koudemiddel in het systeem zit, neemt de koelcapaciteit van de airconditioning af. Een teveel aan koudemiddel heeft ook nadelige effecten op de werking van de airconditioning.

Daarom adviseren we u het systeem te laten controleren door een officiële HYUNDAI-dealer als het systeem niet normaal werkt.

### **AANWIJZING**

**Het is belangrijk het systeem bij te vullen met de juiste soort en hoeveelheid olie en koudemiddel. Anders kan er schade aan de compressor ontstaan, waardoor het systeem niet meer goed functioneert. Het airconditioningsysteem alleen te worden onderhouden door daarvoor opgeleide en gecertificeerde technici om schade te voorkomen.**



### **WAARSCHUWING**

Auto's uitgerust met R-134a



Omdat het koelmiddel onder zeer hoge druk staat, dient het airconditioningsysteem alleen te worden onderhouden

door daarvoor opgeleide en gecertificeerde technici.

Alle koudemiddelen moeten met de juiste apparatuur worden gerecycled.

Koudemiddelen rechtstreeks naar de atmosfeer laten ontsnappen is schadelijk voor personen en het milieu. Als u zich niet aan deze waarschuwingen houdt, kan dit leiden tot ernstig letsel.



## WAARSCHUWING

### Auto's uitgerust met R-1234yf



Omdat het koudemiddel licht ontvlambaar is en onder zeer hoge druk staat, mag onderhoud aan het airconditioningssysteem alleen worden uitgevoerd door geschoolde en gecertificeerde technici. Het is belangrijk dat het juiste type en de juiste hoeveelheid olie en koudemiddel worden gebruikt.

Alle koudemiddelen moeten met de juiste apparatuur worden gerecycled.

Koudemiddelen rechtstreeks naar de atmosfeer laten ontsnappen is schadelijk voor personen en het milieu. Als u zich niet aan deze waarschuwingen houdt, kan dit leiden tot ernstig letsel.

Adviseer u het airconditioningssysteem te laten repareren door een officiële HYUNDAI-dealer.

### Sticker koudemiddel airconditioning



Via het etiket aan de binnenkant van de motorkap kunt u te weten komen welk airconditioning koelmiddel in uw auto werd gebruikt.

#### ■ Voorbeeld • Type A

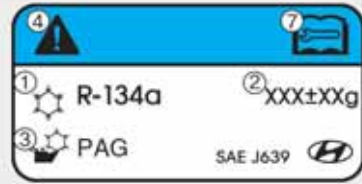

OHYK059004

#### • Type B



OHYK059001

De symbolen en specificaties op de koudemiddelsticker hebben de volgende betekenis:

1. Type koudemiddel
2. Hoeveelheid koelmiddel
3. Type compressorolie
4. Opmerking
5. Ontvlambaar koelmiddel
6. Om te vereisen dat de geregistreerde technicus het airconditioningssysteem onderhoudt
7. Servicehandleiding

Via het etiket aan de binnenkant van de motorkap kunt u te weten komen welk airconditioning koelmiddel in uw auto werd gebruikt.

Bekijk hoofdstuk 8 voor de locatie van het label met betrekking tot het koelmiddel voor de airconditioning.

## AUTOMATISCH VERWARMINGS- EN VENTILATIESYSTEEM (INDIEN VAN TOEPASSING)



OAC3059106TU

1. Aanjagerknop
2. A/C (Airconditioning) Toets
3. Stand recirculatie/ Stand buitenlucht
4. Luchtcirculatietoets
5. Achterruitverwarming toets (indien van toepassing)
6. Toets voorruitontwaseming
7. Toets OFF
8. Temperatuurregelknop
9. Toets AUTO (automatische regeling)
10. Verwarmings- en ventilatie display

## Automatische verwarming en airconditioning



### 1. Druk op toets AUTO.

De te gebruiken uitstroomopeningen de aanjagersnelheid, de luchtinlaat en de airconditioning worden automatisch geregeld op basis van de gekozen temperatuur.



### 2. Stel de temperatuurregelknop in op de gewenste temperatuur. Als de temperatuur op de laagste stand (LO) wordt ingesteld, werkt de airconditioning doorlopend.

- Druk op een van de volgende toetsen om de automatische werking uit te schakelen:
  - Luchtcirculatietoets
  - Toets voorruitontwaseming  
(Druk de toets nogmaals in om de voorruit ontwasemingsfunctie te deselecteren. Het teken 'AUTO'

wordt nogmaals op het informatie-scherm weergegeven.)

#### - Regeling ventilatorsnelheid

De geselecteerde functie wordt handmatig bediend terwijl de andere functies automatisch werken.

- Voor uw gemak kunt u de toets AUTO gebruiken en de temperatuur instellen op 22°C.



## **i** Informatie



**Plaats geen voorwerpen in de buurt van de sensor, zodat een optimale werking van het verwarmings- en airconditionings systeem gegarandeerd blijft.**

### Handmatig bediende verwarming en airconditioning

Het verwarmings- en airconditioningsysteem kan ook handmatig geregeld worden met drukknoppen dan de toets AUTO. In deze stand werkt het systeem sequentieel, afhankelijk van de gekozen knoppen. Wanneer u een willekeurige knop indrukt, behalve de AUTO-knop tijdens het gebruik van de automatische werking, zullen de niet geselecteerde functies automatisch gecontroleerd worden.

1. Start de motor.
2. Zet de luchtcirculatietoets in de gewenste stand.

Om de effectiviteit van de verwarming en koeling te verbeteren, selecteert u de modus als volgt:

- Verwarmen: 
- Koelen: 

3. Stel de temperatuur in op de gewenste waarde.
4. Stel de luchttoevoerbediening in op koud.
5. Zet de aanjager op de gewenste snelheid.
6. Als u de uitstromende lucht gekoeld wilt hebben, kunt u het airconditioningssysteem aanzetten.
7. Druk op toets AUTO om weer over te schakelen naar de volledig automatische regeling.

### Luchtcirculatie



OAC3059100TU



De luchtcirculatietoets regelt de circulatie van de lucht door het ventilatiesysteem.

De uitstroomrichting wordt als volgt geregeld:



### Stand Face (B, D)

De lucht stroomt naar het bovenlichaam en het gezicht. Daarnaast kan iedere uitstroomopening versteld worden om de richting van de luchtstroom te wijzigen.

### Bi-Level (B, C, D)

De lucht stroomt naar de vloer en het gezicht.

### Stand Floor (A, C, D)

De meeste lucht stroomt naar de vloer en een klein gedeelte stroomt door de voorruit en de zijruitontwaseming.

### Floor & Defrost (A, C, D)

De meeste lucht stroomt naar de vloer en de voorruit een klein gedeelte stroomt door de zijruitontwaseming.



### Stand Defrost (A, D)

De meeste lucht stroomt naar de voorruit en een klein gedeelte stroomt door de zijruitontwaseming.



### Uitstroomopeningen dashboard

De luchtstroom uit de uitstroomopening van het dashboard kan naar boven/beneden gericht worden of naar links/rechts door de hendel te gebruiken.

Draai om de ventilatieopening te sluiten de hendel volledig naar de buitenzijde. Om de ventilatieopening te openen draait u deze naar de binnenzijde.

### Temperatuurregelknop



De temperatuur zal toenemen door de knop naar rechts te draaien.

De temperatuur zal verlagen door de knop naar links te draaien.

De temperatuur zal bij elke volgende stap stijgen of dalen met 0,5°C. Wanneer de laagst mogelijke temperatuur wordt ingesteld, zal de airconditioning continu blijven werken.

### Temperatuuraanduiding wijzigen

De temperatuureenheid zal gereset worden naar graden Celsius wanneer de accu ontladen is of als de accupolen zijn losgenomen.

Temperatuureenheid wijzigen van °C naar °F of van °F naar °C:

- Automatisch verwarmings- en ventilatiesysteem:

Houd, terwijl u op de toets OFF drukt, de toets AUTO ten minste 3 seconden ingedrukt.

- Instrumentenpaneel

Ga naar Gebruikersinstellingen → Andere Toepassingen → Temperatuureenheid.

De eenheid voor temperatuur wijzigt op zowel het LCD-display in het instrumentenpaneel als op het scherm van het verwarmings- en ventilatiesysteem.

### Luchttoevoertoets



Hiermee kan de stand BUITENLUCHT of de stand RECIRCULATIE worden gekozen.

Druk op de desbetreffende toets om de stand van de luchttoevoer te wijzigen.

### Stand recirculatie



In de stand RECIRCULATIE wordt de lucht uit het passagierscompartiment door het systeem gerecirculeerd en, afhankelijk van de gekozen functie, gekoeld of verwarmd.

### Stand buitenlucht



In de stand BUITENLUCHT stroomt de lucht van buitenaf in het passagierscompartiment. Deze lucht wordt, afhankelijk van de gekozen functie, verwarmd of gekoeld.

## **i** Informatie

Het wordt geadviseerd het systeem voornamelijk in de koude luchtmodus te gebruiken. Gebruik recirculatie alleen tijdelijk wanneer dat nodig is.

Door langdurig gebruik van de verwarming in de recirculatiemodus en zonder de airco aan, kan de voorruit beslaan.

Bovendien kan langdurig gebruik van de airconditioning tijdens gebruik van de recirculatiemodus leiden tot te droge, ontvochtigde lucht in de cabine en kan de vorming van een muffe geur door stilstaande lucht bevorderen.

## **!** WAARSCHUWING

- Als het klimaatregelsysteem gedurende langere tijd in de recirculatiemodus wordt gebruikt, kan dit leiden tot slaperigheid van de inzittenden in de cabine. Dit kan leiden tot verlies van controle over de auto, wat kan leiden tot een ongeval.
- Als u het klimaatregelsysteem langere tijd in de recirculatiemodus met de airconditioning uitgeschakeld gebruikt, kan de luchtvochtigheid in de cabine toenemen.  
Dit kan leiden tot condensvorming op de voorruit en een slecht zicht.
- Slaap niet in uw auto of blijf niet voor langere tijd in uw auto geparkeerd met de ramen dicht en de verwarming of de airconditioning aan. Dit kan het kooldioxidegehalte in de cabine verhogen, wat kan leiden tot ernstig letsel of de dood.

## Aanjagerschakelaar



Draai de knop naar rechts om de ventilatorsnelheid en de luchtstroom te verhogen. Draai de knop naar links om de ventilatorsnelheid en de luchtstroom te verlagen.

## AANWIJZING

Wanneer de aanjager wordt bediend terwijl het contact in stand ON staat, kan de accu ontladen raken. Bedien de aanjager wanneer de motor draait.

## Airconditioning



Druk op de toets A/C handmatig om de airconditioning in te schakelen (het controlelampje gaat branden).  
Druk nogmaals op de toets om de airconditioning uit te schakelen.

## Stand OFF



Druk op toets OFF voorin om het verwarmings- en ventilatiesysteem uit te schakelen. Het is echter nog steeds mogelijk om de luchttoevoertoetsen te bedienen zolang het contact in stand ON staat.

## Werking systeem

### Ventilatie

1. Selecteer de gezichtsniveau  modus.
2. Stel de luchttoevoerbediening in op koud.
3. Stel de temperatuur in op de gewenste waarde.
4. Zet de aanjager op de gewenste snelheid.

### Verwarmen

1. Selecteer de vloerniveau  modus.
2. Stel de luchttoevoerbediening in op koud.
3. Stel de temperatuur in op de gewenste waarde.
4. Zet de aanjager op de gewenste snelheid.
5. Schakel de airconditioning desgewenst in met de temperatuurregelknop op warme lucht om de lucht te ontvochtigen voordat deze de cabine binnenkomt.

Selecteer de Floor & Defrost  modus of druk op de voorruitverwarmings  modus wanneer de voorruit beslaat.



### Tips voor het gebruik

- Om te voorkomen dat stof of onaangename geuren in het interieur van de auto terechtkomen, kan de schakelaar voor de luchttoevoer tijdelijk in de stand RECIRCULATIE worden gezet. Selecteer de stand BUITENLUCHT weer zodra de bron van irritatie gepasseerd is om weer frisse lucht toe te laten tot het interieur. Frisse lucht is beter voor de fysieke gesteldheid van de bestuurder en bovendien aangenamer.
- Voorkom dat de voorruit beslaat door de stand BUITENLUCHT te selecteren, de aanjager in de gewenste stand te zetten, de airconditioning in te schakelen en de gewenste temperatuur in te stellen.

### Airconditioning

HYUNDAI-airconditioningssystemen zijn gevuld met koudemiddel R-134a of R-1234yf.

1. Start de motor.
2. Druk op toets A/C.
3. Selecteer de gezichtsniveau  modus.
4. Stel de luchtinlaatregeling tijdelijk in op de recirculatiestand om de cabine snel te laten afkoelen. Wanneer de gewenste temperatuur in de cabine is bereikt, zet u de luchtinlaatregeling weer in de koude luchtmodus.
5. Stel de aanjagersnelheid en de temperatuur bij om een maximaal comfort te bereiken.

### AANWIJZING

- **Onderhoud aan de airconditioning dient alleen te worden uitgevoerd door geautoriseerd personeel om een juiste en veilige werking te garanderen.**
- **Onderhoud aan het koudemiddelstelsel dient te worden uitgevoerd in een goed geventileerde omgeving.**
- **De verdampers van de airconditioning (koelspiraal) mag nooit worden gerepareerd of worden vervangen door een gebruikt exemplaar en nieuwe vervangende MAC-verdampers moeten conform SAE-norm J2842 zijn gekeurd en gemerkt.**

### Informatie

- Houd de temperatuurmeter nauwlettend in de gaten wanneer de airconditioning wordt gebruikt als u lange hellingen oprijdt of als u in druk verkeer rijdt bij hoge buitentemperaturen. Door het gebruik van het airconditioningsstelsel kan de motor oververhit raken. Blijf de aanjager gebruiken en schakel het airconditioningsstelsel uit wanneer de temperatuurmeter aangeeft dat de motor oververhit raakt.
- Bij het openen van de ruiten bij vochtig weer kan de airconditioning druppelvorming in het interieur veroorzaken. Omdat te veel vocht in het interieur schade aan elektrische componenten kan veroorzaken, mag de airconditioning alleen worden gebruikt als de ruiten gesloten zijn.

### Aanwijzingen voor gebruik airconditioning

- Open de ruiten een tijdje wanneer de auto tijdens warm weer in de volle zon geparkeerd is geweest, zodat de warme lucht naar buiten kan.
- Nadat het interieur voldoende is gekoeld, schakelt u vanuit de stand RECIRCULATIE terug naar de stand BUITENLUCHT.
- Om het beslaan van de ruiten tijdens regenachtige of vochtige dagen te verminderen, kunt u de vochtigheidsgraad in het interieur terugbrengen door de airconditioning in te schakelen terwijl de ruiten en het schuifdak gesloten zijn.
- Tijdens de werking van de airconditioning ziet u het motortoerental zo nu en dan iets veranderen wanneer de aircocompressor inschakelt. Dit is een normaal verschijnsel tijdens de werking van het systeem.
- Schakel de airconditioning iedere maand enkele minuten in om het systeem in een optimale staat te houden.
- Na gebruik van de airconditioning kan onder de rechterzijde van de auto een plas heldere vloeistof gelect zijn. Dit is een normaal verschijnsel tijdens de werking van het systeem.
- Als u de airconditioning overmatig laat werken, kan het verschil in temperatuur tussen de buitenlucht en de voorruit damp veroorzaken op het buitenoppervlak van de voorruit, wat kan leiden tot verminderde zichtbaarheid. Zet in dat geval de luchtcirculatioetoets in de stand en  de aanjagerknop op de laagste stand.

### Onderhoudssysteem

#### Interieurfilter

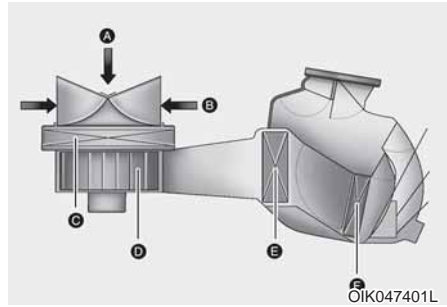

- [A]: Buitenlucht, [B]: Gerecirculeerde lucht  
[C]: Interieurfilter, [D]: Aanjager  
[E]: Kachelradiateur, [F]: Verdampfer

Het interieurfilter, dat achter het dashboardkastje is gemonteerd, filtert de lucht die via het verwarmings- en airconditioningssysteem naar het interieur wordt gevoerd. Als het filter in de loop van de tijd verstopt raakt door stof en andere verontreinigingen, neemt de luchttoevoer via de uitstroomopeningen af en kan de voorruit aan de binnenzijde beslaan, ook al is de stand BUITENLUCHT gekozen.

In dit geval raden we u aan het luchtfilter van de klimaatregeling te laten vervangen door een officiële HYUNDAI-dealer.

## **i** Informatie

- Vervang het filter overeenkomstig het onderhoudsschema.  
Als er onder ongunstige omstandigheden gereden wordt, bijvoorbeeld in een stoffige omgeving of op slechte wegen, moet het interieurfilter vaker worden gecontroleerd en indien nodig worden vervangen.
- We adviseren u het systeem te laten controleren door een officiële HYUNDAI-dealer als de luchttopbrengst plotseling afneemt.

### **Hoeveelheid koudemiddel en compressorolie controleren**

Als er te weinig koudemiddel in het systeem zit, neemt de koelcapaciteit van de airconditioning af. Een teveel aan koudemiddel heeft ook nadelige effecten op de werking van de airconditioning.

Daarom adviseren we u het systeem te laten controleren door een officiële HYUNDAI-dealer als het systeem niet normaal werkt.

### **AANWIJZING**

Het is belangrijk het systeem bij te vullen met de juiste soort en hoeveelheid olie en koudemiddel. Anders kan er schade aan de compressor ontstaan, waardoor het systeem niet meer goed functioneert. Het airconditioningsysteem alleen te worden onderhouden door daarvoor opgeleide en gecertificeerde technici om schade te voorkomen.

## **!** WAARSCHUWING

### Auto's uitgerust met R-134a



Omdat het koelmiddel onder zeer hoge druk staat, dient het airconditioningsysteem alleen te worden onderhouden door daarvoor opgeleide en gecertificeerde technici.

Alle koudemiddelen moeten met de juiste apparatuur worden gerecycled.

Koudemiddelen rechtstreeks naar de atmosfeer laten ontsnappen is schadelijk voor personen en het milieu. Als u zich niet aan deze waarschuwingen houdt, kan dit leiden tot ernstig letsel.

## **!** WAARSCHUWING

### Auto's uitgerust met R-1234yf



Omdat het koudemiddel licht ontvlambaar is en onder zeer hoge druk staat, mag onderhoud aan het airconditioningssysteem alleen worden uitgevoerd door geschoolde en gecertificeerde technici.

Het is belangrijk dat het juiste type en de juiste hoeveelheid olie en koudemiddel worden gebruikt. Alle koudemiddelen moeten met de juiste apparatuur worden gerecycled.

Koudemiddelen rechtstreeks naar de atmosfeer laten ontsnappen is schadelijk voor personen en het milieu. Als u zich niet aan deze waarschuwingen houdt, kan dit leiden tot ernstig letsel.

Adviseren u het airconditioningssysteem te laten repareren door een officiële HYUNDAI-dealer.

## Sticker koudemiddel airconditioning



Via het etiket aan de binnenkant van de motorkap kunt u te weten komen welk airconditioning koelmiddel in uw auto werd gebruikt.

### ■ Voorbeeld • Type A



OHYK059004

### • Type B



OHYK059001

De symbolen en specificaties op de koudemiddelsticker hebben de volgende betekenis:

1. Type koudemiddel
2. Hoeveelheid koelmiddel
3. Type compressorolie
4. Opmerking
5. Ontvlambaar koelmiddel
6. Om te vereisen dat de geregistreerde technicus het airconditionings-systeem onderhoudt
7. Servicehandleiding

Via het etiket aan de binnenkant van de motorkap kunt u te weten komen welk airconditioning koelmiddel in uw auto werd gebruikt.

Bekijk hoofdstuk 8 voor de locatie van het label met betrekking tot het koelmiddel voor de airconditioning.

## VOORRUIT ONTDOOIEN EN ONTWASEMEN



### WAARSCHUWING

#### Voorruitverwarming

Gebruik de standen  of  niet in combinatie met koelen bij een extreem hoge luchtvochtigheid. Door het temperatuurverschil tussen de buitenlucht en de voorruit, kan de voorruit plotseling beslaan, waardoor het zicht wegvalt. Zet in dat geval de luchtcirculatietoets of knop in de stand  en de aanjager op de laagste stand.

- Stel voor maximale ontdooiing de temperatuurregelknop in op de hoogste temperatuurinstelling (helemaal naar rechts gedraaid) en de ventilatortorsnelheidsregeling op de hoogste stand.
- Zet de knop voor de luchtcirculatie in stand VERWARMEN/ONTWASEMEN, wanneer tijdens het ontdooien of ontwasemen warme lucht in de vloer gewenst wordt.
- Verwijder voor het rijden alle sneeuw en ijs van de voorruit, de achtruit, de buitenspiegels en alle zijruiten.
- Verwijder alle sneeuw en ijs van de motorkap en van de luchtaanvoeropening in het paravanrooster om de werking van de kachel en het ventilatiesysteem te verbeteren en de kans op het beslaan van de voorruit te verminderen.
- Als de temperatuur van de motor na het starten nog koud is, dan kan een korte opwarmingsperiode van de motor vereist zijn om een warme of hete geventileerde luchtstroom te bekomen.

## Automatisch verwarmings- en ventilatiesysteem

### Binnenzijde voorruit ontwasemen



1. Stel de gewenste aanjagersnelheid in.
2. Stel de gewenste temperatuur in.
3. Druk op de toets voorruitontwaseming (☹☹☹).
4. Op basis van de omgevingstemperatuur zal de airconditioning automatisch worden ingeschakeld en de stand BUITENLUCHT en hogere aanjagersnelheid worden gekozen.

Als de airconditioning en de stand BUITENLUCHT en hogere aanjagersnelheid niet automatisch worden ingeschakeld, druk dan op de desbetreffende toetsen.

Als ☹☹☹ stand geselecteerd wordt, wordt de aanjagersnelheid automatisch verhoogd.

### Buitenzijde voorruit ontdooien



1. Zet de aanjager in de hoogste stand.
2. Stel de temperatuur in op maximaal (HI).
3. Druk op de toets voorruitontwaseming (☹☹☹).
4. Op basis van de omgevingstemperatuur zal de airconditioning automatisch worden ingeschakeld en de stand BUITENLUCHT worden gekozen.

Als stand ☹☹☹ geselecteerd wordt, wordt de aanjagersnelheid automatisch verhoogd.

## Ontwaseming

### AANWIJZING

Gebruik om beschadiging van de verwarmingsdraden te voorkomen nooit scherpe voorwerpen of reinigingsmiddelen met schurende bestanddelen om de achterruit te reinigen.

### **i** Informatie

Zie "Voornut ontdooien en ontwasemen" in dit hoofdstuk als u condens en ijs van de voornut wilt verwijderen.

## Achterrautverwarming

■ Verwarmings- en ventilatiesysteem, handbediend



■ Automatisch verwarmings- en ventilatiesysteem



De achterrautverwarming ontdoet de achterraut van rijp, condens en ijs als de motor is gestart.

- Druk op de toets in de middenconsole om de achterrautverwarming in te schakelen. Het controlelampje in de toets gaat branden wanneer de achterrautverwarming ingeschakeld is.
- Druk de toets opnieuw in om de achterrautverwarming uit te schakelen.

**i** Informatie

- **Verwijder eerst eventueel aanwezige sneeuw van de achterrait voordat de achterraitverwarming ingeschakeld wordt.**
- **De achterraitverwarming schakelt na ongeveer 20 minuten automatisch uit of wanneer het contact in stand LOCK/OFF staat.**



## OPBERGVAK



### WAARSCHUWING

Bewaar geen aanstekers of andere brandbare of explosieve materialen in de auto. Deze kunnen ontploffen of vlam vatten wanneer de auto gedurende lange tijd blootgesteld staat aan hoge temperaturen.



### WAARSCHUWING

Houd **ALTIJD** de deksels van de opbergvakken tijdens het rijden gesloten veilig. Voorwerpen in uw auto bewegen even snel als de auto zelf. Als u moet stoppen of snel draaien, of als u een ongeval heeft, kunnen deze voorwerpen uit het opbergvak geslingerd worden en letsel veroorzaken wanneer ze de bestuurder of een passagier raken.

### AANWIJZING

Laat geen waardevolle spullen achter in de opbergvakken, om diefstal te voorkomen.

## Opbergvak middenconsole



Deze compartimenten kunnen worden gebruikt om kleine artikelen te bewaren.



### WAARSCHUWING

Plaats geen zware, scherpe of breekbare objecten in het opbergvak. Andere voorwerpen kunnen bij een aanrijding of een noodstop uit het opbergvak worden geslingerd, waardoor de inzittenden letsel kunnen oplopen.

## Dashboordkastje

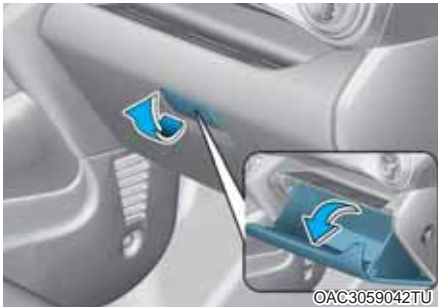

Het dashboordkastje gaat automatisch als er aan de hendel getrokken wordt. Sluit het dashboordkastje na gebruik.



### WAARSCHUWING

Sluit **ALTIJD** het dashboordkastje na gebruik.

Een open handschoenkastje kan bij een ongeval ernstig letsel aan de passagier veroorzaken, zelfs wanneer de passagier een veiligheidsgordel draagt.

## Dashboordkastje

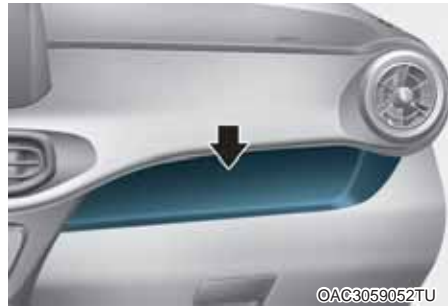

### WAARSCHUWING

Plaats geen zware, scherpe of breekbare objecten in het opbergvak. Andere voorwerpen kunnen bij een aanrijding of een noodstop uit het opbergvak worden geslingerd, waardoor de inzittenden letsel kunnen oplopen.

## OVERIGE VOORZIENINGEN

### Aansteker (indien van toepassing)



De aansteker werkt allen met het contact op de stand "ACC" of "AAN" positie.

Druk de aansteker in de houder om hem te kunnen gebruiken. Als het element verwarmd is, springt de aansteker een stukje naar buiten en kan hij uit de houder worden genomen. We adviseren u vervangende onderdelen te gebruiken die geleverd zijn door een officiële HYUNDAI-dealer.



#### OPMERKING

Hou de sigarettenaansteker niet naar beneden terwijl deze aan het opwarmen is. De aansteker of het verwarmingselement kunnen oververhit en beschadigd geraken. Er mag alleen een originele HYUNDAI- of gelijkwaardige aansteker die uw auto is gespecificeerd in het stopcontact van de sigarettenaansteker worden gebruikt. Het gebruik van de aansteker als voedingsbron voor accessoires (scheerapparaten, kruimelzuigers, koffiezetapparaten, enz.) kan de aanstekerbus beschadigen of kortsluiting veroorzaken. Gebruik hiervoor de toegankelijke stopcontacten.

#### AANWIJZING

- Houd de aansteker niet ingedrukt omdat daardoor oververhitting kan ontstaan.
- Verwijder, om oververhitting te voorkomen, de aansteker met de hand wanneer deze niet binnen 30 seconden naar buiten springt.
- Steek geen vreemde voorwerpen in de fitting van de aansteker. Anders raakt de aansteker mogelijk beschadigd.

### Asbak (indien van toepassing)



Open het deksel om de asbak te gebruiken.

Trek de asbak omhoog om hem te verwijderen en hem leeg of schoon te kunnen maken.

Gebruik de asbak in de auto niet voor afval.



#### WAARSCHUWING

##### Gebruik van asbak

Er kan brand ontstaan wanneer brandende sigaretten of lucifers in een asbak met brandbare materialen worden gestopt.

## Bekerhouder (indien van toepassing)



In de bekerhouders kunnen bekers en blikjes frisdrank worden geplaatst.



### WAARSCHUWING

- Vermijd abrupt starten en afremmen wanneer de bekerhouder in gebruik is om zo het morsen van uw drankje te voorkomen. Het morsen van hete vloeistof kan brandwonden tot gevolg hebben. Het verbranden van de bestuurder kan voor controleverlies over de auto zorgen met een ongeval als gevolg.
- Plaats geen onbedekte of onbeveiligde bekers, flessen, blikjes, etc., in de bekerhouder die hete vloeistof bevatten, terwijl de wagen in beweging is. U kunt gewond raken in geval van plotseling remmen of van een aanrijding.
- Gebruik alleen zachte bekers in de bekerhouders. Harde voorwerpen kunnen u verwonden bij een ongeval.



### WAARSCHUWING

Plaats blikjes en flessen niet in direct zonlicht en laat ze niet achter in een auto waarvan het interieur is opgewarmd. Ze kunnen exploderen.

### AANWIJZING

- Houd uw drankjes gesloten tijdens het rijden om zo het morsen van uw drankje te voorkomen. Als er vloeistof gemorst is, kan deze in de elektrische/elektronische systemen van de auto terechtkomen en de elektrische/elektronische onderdelen beschadigen.
- Droog de bekerhouder na het verwijderen van gemorste vloeistoffen niet bij een hoge temperatuur. Hierdoor kan de bekerhouder beschadigd raken.

## Zonneklep

### ■ Bestuurderszijde



### ■ Passagierszijde



Trek de zonneklep omlaag om deze te kunnen gebruiken.

Trek de zonneklep omlaag, neem hem uit de steun (1) en draai hem naar de zijruit om bescherming te verkrijgen tegen zon van opzij (2).

Gebruik de tickethouder (3) om tickets te bewaren.

De make-up spiegel kunt u gebruiken door de zonneklep (4) te openen.

Sluit het afdekkapje van de makeupspiegel goed en klap de zonneklep omhoog na gebruik.



## WAARSCHUWING

Belemmer, voor uw eigen veiligheid, uw zicht niet wanneer u de zonneklep gebruikt.

## AANWIJZING

Probeer niet meer dan één ticket tegelijk in de tickethouder te plaatsen. Anders kan de tickethouder beschadigd raken.

## Aansluiting (indien van toepassing)



De 12 V-aansluiting is ontworpen om mobiele telefoons en andere apparaten die in de auto gebruikt kunnen worden, op te laden.

Deze apparaten mogen niet meer dan 180W (Watt) afnemen als de motor draait.



### **WAARSCHUWING**

Vermijd elektrische schokken. Steek geen vingers of vreemde voorwerpen (pen, enz.) in een 12V-aansluiting en raak de aansluiting niet aan met natte handen.

### **AANWIJZING**

Om schade aan de aansluiting te voorkomen:

- Gebruik de 12 V-aansluiting alleen als de motor draait en verwijder de plug van het apparaat na gebruik uit de aansluiting. Het gebruik van de 12 V-aansluiting gedurende langere tijd als de motor niet draait, kan ertoe leiden dat de accu te ver ontladen raakt.
- Alleen voor het aansluiten van elektrische apparatuur die werkt op 12 V en een stroomverbruik heeft van maximaal 180 W(Watts).
- Zet de airconditioning of de verwarming in de laagste stand als de 12 V-aansluiting gebruikt wordt.
- Plaats het afdekkapje op de aansluiting wanneer deze niet wordt gebruikt.
- Sommige elektronische apparaten die op de 12 Vaansluiting worden aangesloten, kunnen storingen veroorzaken. De problemen kunnen variëren van een slechte radio-ontvangst tot storingen in de elektronische systemen en apparaten in de auto.
- Duw de stekker zo ver als mogelijk. Als er geen goed contact is gemaakt, kan de stekker oververhit geraken en de zekering kan openen.
- Steek enkel elektrische/elektronische apparaten in met omgekeerde stroombescherming. De stroom van de batterij kan in het elektrische/elektronische systeem van de auto stromen en zo storingen veroorzaken in het systeem.

## USB-lader (indien van toepassing)



©AC3059047TU

De USB-lader bevindt zich in de consolebox tussen de bestuurdersstoel en de passagiersstoel. Steek de USB-lader in de USB-poort om een smartphone of tablet op te laden.

- Op het scherm van de smartphone of tablet wordt een bericht over de status van het opladen weergegeven.
- Een smartphone of een tablet-pc wordt mogelijk warmer tijdens het oplaadproces. Dit duidt niet op een eventuele storing met het oplaadsysteem.
- Een smartphone of een tablet-pc, die een andere oplaadmethode gebruikt, kan mogelijk niet correct opgeladen zijn. Gebruik in dit geval een exclusieve lader van uw apparaat.
- De oplaadterminal is alleen om een apparaat op te laden. Gebruik de oplaadterminal niet om ofwel een audio in te schakelen of om media af te spelen op de AVN.

## Draadloos laadsysteem mobiele telefoon (indien van toepassing)



©AC3059048TU

[A]: Controlelampje, [B]: Oplaadvlak

Er bevindt zich een draadloos laadsysteem voor de mobiele telefoon in de voorconsole.

Het systeem is beschikbaar wanneer alle portieren zijn gesloten en het contact in stand ACC/ON staat.

### **Opladen van een mobiele telefoon**

Het draadloze laadsysteem voor mobiele telefoons kan alleen mobiele telefoons die compatibel zijn met de Qi-standaard (Qi) opladen. Raadpleeg de sticker op de batterij van uw mobiele telefoon of ga naar de website van de fabrikant van uw mobiele telefoon om te zien of uw mobiele telefoon de Qi-technologie ondersteunt.

Het draadloos laden start wanneer u een mobiele telefoon met Qi-ondersteuning op de draadloze lader plaatst.

1. Verwijder andere voorwerpen, ook de Smart Key, van de draadloze lader. Anders wordt het draadloos laden mogelijk onderbroken.
2. Het controlelampje is oranje als de telefoon wordt geladen. Het controlelampje wordt groen als het laden van de telefoon is voltooid.
3. U kunt de functie voor draadloos laden in- en uitschakelen in de modus Gebruikersinstellingen in het instrumentenpaneel. Zie "Instellingen LCD-display" in dit hoofdstuk voor meer informatie.

Als uw telefoon niet wordt geladen:

- Verander de positie van de mobiele telefoon op de laadunit iets.
- Controleer of het controlelampje oranje is.

Het controlelampje knippert gedurende 10 seconden oranje als er een storing aanwezig is in het draadloze laadsysteem.

Onderbreek in dit geval het laadproces tijdelijk en probeer nogmaals uw mobiele telefoon draadloos te laden.

Het systeem waarschuwt u door middel van een melding op het LCDdisplay als de mobiele telefoon nog op de draadloze laadunit ligt nadat de motor is uitgeschakeld en het voorportier wordt geopend.

Bij bepaalde merken mobiele telefoons kan het systeem u niet waarschuwen, ook al is de mobiele telefoon op de draadloze lader achtergelaten. Dit komt door een bepaalde eigenschap van de mobiele telefoon en is geen storing in het draadloos opladen.



**AANWIJZING**

- Het draadloze laadsysteem voor mobiele telefoons ondersteunt bepaalde mobiele telefoons die niet compatibel zijn met de Qistandaard (Qi) mogelijk niet.
- Plaats uw mobiele telefoon in het midden op de oplaadmat voor optimale oplaadprestaties. Als mobiele telefoon naar de zijkant ligt, kan de laadsnelheid lager zijn en in sommige gevallen kan de telefoon een hogere warmteontwikkeling laten zien.
- In sommige gevallen kan het draadloos opladen tijdelijk stoppen wanneer de afstandsbediening of Smart key wordt gebruikt, bijvoorbeeld bij het starten van de auto of het vergrendelen/ontgrendelen van de deuren, enz.
- Bij het opladen van bepaalde mobiele telefoons kan het voorkomen dat de laadindicator niet groen wordt wanneer de telefoon volledig is opgeladen.
- Het draadloze laden stopt mogelijk tijdelijk wanneer de temperatuur in het draadloze laadsysteem voor mobiele telefoons abnormaal toeneemt. Het draadloze laadproces wordt opnieuw gestart als de temperatuur daalt tot onder een bepaald niveau.
- Het draadloze laden stopt mogelijk tijdelijk wanneer zich een metalen voorwerp, zoals een munt, tussen het draadloze laadsysteem voor mobiele telefoons en de mobiele telefoon bevindt.
- Bij bepaalde mobiele telefoon met een eigen beveiliging neemt de draadloze-laadsnelheid mogelijk af en wordt het draadloze laden mogelijk onderbroken.
- Als de mobiele telefoon een dik hoesje heeft, is draadloos laden wellicht niet mogelijk.
- Als de mobiele telefoon niet volledig contact maakt met de draadloze lader, is draadloos laden wellicht niet mogelijk.
- Bepaalde magnetische items (creditcards, telefoonkaarten en tickets) raken tijdens het laadproces mogelijk beschadigd.
- Wanneer een mobiele telefoon zonder draadloze laadfunctie of een metalen voorwerp op de oplaadmat wordt geplaatst, kan er een klein geluidssignaal klinken. Dit kleine geluid is het gevolg van de compatibiliteitscontrole die de auto uitvoert op het voorwerp dat op de oplaadmat is geplaatst. Dit heeft geen enkele invloed op uw auto of de mobiele telefoon.

**i Informatie**

Als de contactschakelaar in de stand LOCK/OFF staat, stopt het opladen.

## Klok

### WAARSCHUWING

Probeer nooit de klok tijdens het rijden te verstellen. Als u dat wel doet, kunt u de macht over het stuur verliezen waardoor ongevallen en letsel veroorzaakt kunnen worden.

Raadpleeg voor meer gegevens het instructieboekje van uw auto.

## Kledinghaak (indien van toepassing)



Deze kledinghaken zijn niet ontworpen voor grote of zware voorwerpen.

### WAARSCHUWING

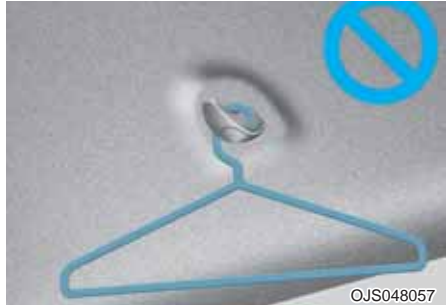

Hang geen andere voorwerpen zoals hangers of harde voorwerpen op dan kleding. Plaats ook geen zware, scherpe of breekbare voorwerpen in de opbergvakken. Bij een ongeval of wanneer de gordijn airbags wordt opgeblazen kunnen deze de auto beschadigen of persoonlijk letsel veroorzaken.

## Bevestigingspunt (EN) vloermat (indien van toepassing)



Gebruik **ALTIJD** de vloermatankers om de voorste vloermatten aan de auto te bevestigen. De ankers aan het voorste vloertapijt zorgen ervoor dat de vloermatten niet naar voren schuiven.



### WAARSCHUWING

Neem het volgende in acht bij het plaatsen van vloermatten in de auto.

- Verwijder de beschermfolie op het tapijt in de voetenruimte voordat u een vloermat op het tapijt bevestigt. Anders kan de vloermat vrij op de beschermfolie bewegen en dit kan leiden tot onbedoeld remmen of accelereren.
- Controleer of de vloermatten zorgvuldig bevestigd zijn aan de bevestigingspunten voordat u gaat rijden.
- Gebruik **GEEN** vloermatten die niet goed vastgemaakt kunnen worden aan de bevestigingspunten voor de vloermatten.

- Plaats geen vloermatten op elkaar (bv. een rubber mat bovenop een gewone vloermat). Gebruik overal slechts één enkele vloermat.

**BELANGRIJK** - Uw auto is aan bestuurderszijde uitgerust met bevestigingspunten voor een degelijke bevestiging van de vloermat. Om te voorkomen dat de vloermat de bediening van de pedalen belemmert, adviseert HYUNDAI vloermatten van HYUNDAI te plaatsen die ontworpen zijn voor gebruik in uw auto.

## Bagagenet (houder) (indien van toepassing)



Om te voorkomen dat uw spullen door de bagageruimte heen en weer schuiven, kunt u de 4 haken in de bagageruimte gebruiken om het bagagenet vast te zetten.

Indien nodig adviseren we u contact op te nemen met een officiële HYUNDAI-dealer om een bagagenet.

### **OPMERKING**

Om beschadiging van de goederen of de auto te voorkomen, moet bij het vervoer van kwetsbare of volumineuze lading in de bagageruimte de nodige voorzichtigheid in acht worden genomen.

### **WAARSCHUWING**

Trek het bagagenet niet te strak aan om oogletsel te voorkomen. Hou gezicht en lichaam op voldoende afstand. Gebruik het net niet als de spanbanden zichtbare slijtage of schade vertonen.

## Afdekscherm bagageruimte (indien van toepassing)



Gebruik de afdekscherm om te voorkomen dat de bagage in de bagageruimte van buitenaf zichtbaar is.

Het afdekscherm kan worden opgerold of uitgenomen.

### **WAARSCHUWING**

- Plaats niets op de afdekscherm bagageruimte. Dergelijke voorwerpen kunnen bij een ongeval of remmen door de auto geslingerd worden en inzittenden verwonden.
- Laat tijdens het rijden niemand in de bagageruimte zitten. Deze is alleen bedoeld voor bagage.

### **AANWIJZING**

Zet geen bagage op het afdekscherm, hierdoor kan het scherm worden beschadigd of vervormd.

## EXTERIEUR

### Roof rack (indien van toepassing)



Als uw auto is voorzien van een roof rack, kunt u bagage op het dak vervoeren.

#### AANWIJZING

Plaats als de auto is uitgerust met een schuif-/kanteldak de lading zodanig op het roof rack dat de werking van het dak niet gehinderd wordt.

#### AANWIJZING

- Neem de juiste voorzorgsmaatregelen om te voorkomen dat lading op het roof rack het dak beschadigt.
- Zorg ervoor dat grote objecten nooit aan de achterzijde of aan de zijkant buiten de auto uitsteken.

### WAARSCHUWING

- Hieronder wordt aangegeven wat het maximale gewicht is dat kan worden geladen op het roof rack. Verdeel de lading gelijkmatig over het roof rack en zet de lading goed vast.

ROOF RACK	60 kg (132 lbs) GELIJKMATIG VERDEELD
-----------	--

Er kan schade aan uw auto ontstaan, als u meer dan het toegestane gewicht op het roof rack vervoert.

- Het zwaartepunt van de auto ligt hoger als er zich lading op het roof rack bevindt. Vermijd plotseling starten of remmen, scherpe bochten, abrupte manoeuvres of hoge snelheden waardoor u de macht over het stuur kunt kwijtraken of de auto over de kop kan slaan.
- Rijd altijd langzaam en neem bochten voorzichtig als u voorwerpen op het roof rack vervoert. Sterke windvlagen kunnen een opwaartse druk aan de onderzijde van de lading veroorzaken. Dit geldt met name voor grote, platte voorwerpen zoals houten panelen of matrassen. Hierdoor kunnen voorwerpen van het roof rack vallen en de auto of andere auto's beschadigen.
- Controleer regelmatig of de voorwerpen op het roof rack goed vastzitten om te voorkomen dat de lading beschadigd of verloren raakt.

## INFOTAINMENTSISTEEM

### **i** Informatie

- Als u achteraf een HID-koplamp monteert, treden er mogelijk storingen op in het audiosysteem en de elektronische onderdelen van uw auto.
- Algemeen Voorkom dat chemicaliën als parfum, cosmetische oliën, zonnebrandcrème en luchtverfrisser in aanraking komen met onderdelen van het interieur, omdat deze beschadiging of verkleuring kunnen veroorzaken.

## AUX-aansluiting



U kunt een USB-poort gebruiken om een USB-apparaat aan te sluiten.

### **i** Informatie

Als er een draagbaar audioapparaat op de elektrische aansluiting wordt aangesloten, is er tijdens het afspelen mogelijk ruis hoorbaar. Gebruik in dat geval de voedingsbron van het draagbare apparaat.

## Antenne



De dakantenne ontvangt DAB (indien aanwezig) en zowel AM- als FM-radiosignalen. Draai de dakantenne linksom om hem te verwijderen. Draai hem rechtsom om hem weer aan te brengen.

### AANWIJZING

- **Vóór het betreden van een omgeving met een lage doorrijhoogte of bij een carwash, controleer dat de antenne volledig is verwijderd.**
- **Verwijder de antenne voor het wassen van de auto in een automatische carwash, anders kan er schade ontstaan.**
- **Bij het terugplaatsen van de antenne is het voor een goede ontvangst van belang dat de antenne goed wordt vastgedraaid en dat de antenne rechtop staat. Maar het kan verwijderd worden wanneer het voertuig geparkeerd.**

### AANWIJZING

Installatie van een alternatieve antenne kan leiden tot lekkage, windgeruis, rammelen en slechte werking van de radio. Wij raden u aan om de antenne te gebruiken die verkrijgbaar is bij een officiële Hyundai-dealer.

## **i** Informatie

Sommige modellen hebben geen audiosysteem (plastic afdekplaat) en hebben geen voedingskabel voor de radio. Als u dus een originele of andere radio wilt aansluiten voor het beluisteren van radiostations, raden wij u aan om de voedingskabel te gebruiken die verkrijgbaar is bij een erkende HYUNDAI-dealer.

## Audiobediening op stuurwiel (indien van toepassing)

### ■ Type A



OQXI049068L

### ■ Type B



OQXI049069L

### ■ Type C



OQX059012L

De audiobedieningsschakelaars op het stuurwiel dienen voor uw gemak.

### **AANWIJZING**

**Bedien nooit meerdere schakelaars van het audio-schakelaarpaneel tegelijkertijd.**

### **VOLUME ( / ) (1)**

- Druk op de (+)-schakelaar om het volume te verhogen.
- Druk op de (-)-schakelaar om het volume te verlagen.

### **SEEK/PRESET ( / ) (2)**

Als de toets SEEK/PRESET gedurende 0,8 seconden of langer naar boven of beneden wordt gedrukt, werkt hij in de volgende modi.

#### **Radiomodus**

Werkt als schakelaar AUTO SEEK. Er zal worden gezocht totdat u de schakelaar loslaat.

#### **Mediamodus**

Werkt als schakelaar FF/REW.

Als de schakelaar SEEK/PRESET naar boven of beneden wordt gedrukt, werkt hij in de volgende modi.

#### **Radiomodus**

Werkt als schakelaar UP/DOWN voor PRESET STATION.

#### **Mediamodus**

Werkt als schakelaar TRACK UP/DOWN.

### **MODE ( ) (3)**

Druk op de toets MODE om radio, disc of AUX te selecteren.

### **MUTE ( ) (4, indien van toepassing)**

- Druk op de toets om het geluid te dempen.
- Druk nogmaals op de toets om het geluid in te schakelen.

## **Informatie**

Meer informatie over de bedieningstoetsen van het audiosysteem vindt u op de volgende bladzijden in dit hoofdstuk.

### **Audio / Video / Navigatiesysteem (indien van toepassing)**

Gedetailleerde informatie over het Navigatiesysteem kunt u vinden in een apart bijgeleverd instructieboekje.



## Bluetooth® Wireless Technology hands-free (indien van toepassing)



QQX1049071



©AH2048050

U kunt de telefoon draadloos gebruiken met behulp van de Bluetooth® draadloze technologie.

- (1) Bel / beantwoord-knop
- (2) Toets gesprek beëindigen
- (3) Microfoon

- Audio: Zie "AUDIO" in dit hoofdstuk voor meer informatie.
- Navigatie: Gedetailleerde informatie over de Bluetooth® Wireless Technology handsfree kunt u vinden in het apart bijgeleverde instructieboekje.

## Uitleg werking autoradio *FM-ontvangst*

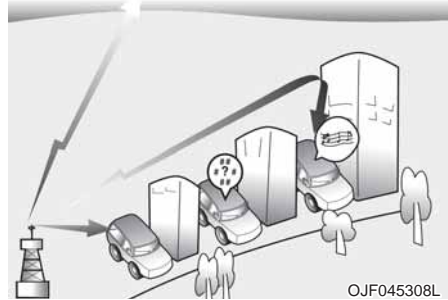

OJF045308L

AM en FM radiosignalen worden door het radiostation uitgezonden. Deze signalen worden ontvangen door de radioantenne op het spatscherm van uw wagen. Dit signaal wordt dan ontvangen door de radio en doorgestuurd naar de luidsprekers.

Als een krachtig radiosignaal uw wagen bereikt zorgt de moderne techniek van uw geluidsinstallatie voor een hoge kwaliteit van de geluidswaergave. In sommige gevallen is het ontvangen signaal echter niet krachtig en helder.

Dit kan worden veroorzaakt door bijvoorbeeld de afstand tot het radiostation, andere krachtige stations of de aanwezigheid van gebouwen, bruggen of grotere obstakels in het desbetreffende gebied.

### AM (MW, LW)-ontvangst

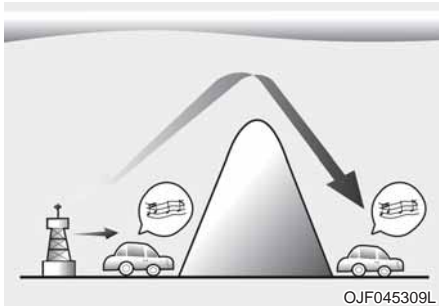

In het algemeen is de ontvangst van AM signalen beter dan van FM signalen. Dit komt doordat AM radiogolven met een lage frequentie worden uitgezonden. Deze lange golven met een lage frequentie volgen het aardoppervlak en verplaatsen zich niet recht in de atmosfeer. Bovendien ontwijken ze obstakels zodat over het algemeen een betere signaal weergave het gevolg is.

### FM radiostation

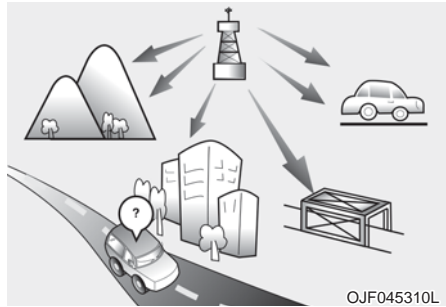

FM signalen worden met een hoge frequentie uitgezonden en volgen hierbij niet het aardoppervlak. Daarom ontstaat bij FM uitzendingen op een relatief korte afstand van het radiostation vervorming. Bovendien ondervinden FM signalen nadelige invloeden door gebouwen, bergen of andere obstakels. Dit kan een geluidswaergave tot gevolg hebben waardoor u veronderstelt dat uw geluidsinstallatie niet in orde is. De volgende condities zijn normaal en duiden niet op een storing:

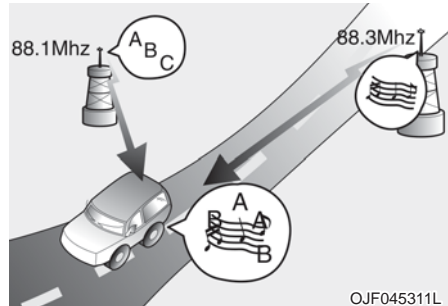
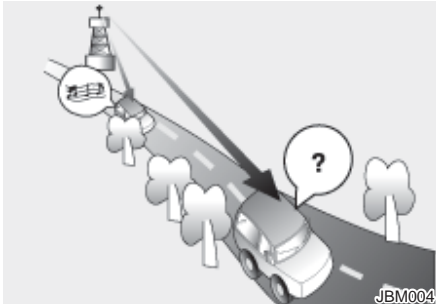

- Vervorming - Tijdens het rijden kan de afstand ten opzichte van het radiostation gewijzigd worden, het signaal wordt zwakker en er treedt vervorming op. In een dergelijk geval adviseren wij u op een ander en krachtiger station af te stemmen.
- Flutter - Zwakke FM signalen of grote obstakels tussen de zenden en de radio vervormen het signaal waardoor er flutter ontstaat. Deze storing kan iets worden onderdrukt door de hoge tonen te verminderen.
- Radiostation Wisselen - Bij het zwakker worden van het FM signaal is het mogelijk dat het signaal van een nabij gelegen, krachtige zender op dezelfde frequentie wordt ontvangen. Dit komt omdat uw radio is ontworpen om op het sterkste signaal af te stemmen. In dit geval adviseren wij u een andere zender op te zoeken.
- Multi-Path Annulering - Als radiosignalen vanuit diverse richtingen worden ontvangen heeft dit vervorming tot gevolg. Dit kan worden veroorzaakt door een direct en een gereflecteerd signaal van hetzelfde station of door signalen van twee stations met dicht bij elkaar liggende frequenties. In dit geval adviseren wij u op een andere zender af te stemmen.

### ***Gebruik van een mobiele telefoon of radiozender***

Bij gebruik van een mobiele telefoon in de auto kan de audio apparatuur storende geluiden voortbrengen. Dit betekent niet dat er iets verkeerd is met de audioapparatuur. In dat geval moet de mobiele telefoon op een zo groot mogelijke afstand van de audioapparatuur worden gebruikt.

#### **AANWIJZING**

**Bij gebruik van een mobiele telefoon of een radiozender in de auto, moet een afzonderlijke antenne worden gemonteerd. Door het gebruik van een mobiele telefoon of radiozender met een interne antenne, kunnen storingen aan de elektrische installatie van de auto worden veroorzaakt en kan de veilige werking van de auto in gevaar komen.**



#### **WAARSCHUWING**

**Gebruik geen mobiele telefoon tijdens het rijden. Parkeer de auto op een veilige plaats bij gebruik van een mobiele telefoon.**

## AUDIO (ZONDER TOUCHSCREEN)

### Systemindeling - bedieningspaneel



#### (1) Toets RADIO

- Druk hierop om het selectievenster voor de radiomodus weer te geven.
- Wanneer het modus selectie venster wordt weergegeven, draai de knop [TUNE] om de gewenste radio modus te selecteren en druk vervolgens de knop in.
- Wanneer Modus pop-up niet geselecteerd is in [MENU/CLOCK] ► **Mode popup**, druk dan op de [RADIO]-knop op het bedieningspaneel om de modus te wijzigen. Telkens wanneer u op de [RADIO]-knop op het bedieningspaneel drukt, schakelt de modus tussen radio FM ► AM media.

#### (2) Toets MEDIA

- Inhoud van een media-opslagapparaat af te spelen.

#### (3) Toets FAV

- Tijdens het luisteren naar de radio, drukt u op de knop om naar de volgende pagina van de voorkeuzelijst te gaan.

#### (4) Toets POWER/knop VOL

- Indrukken om het systeem in of uit te schakelen.
- Draai de knop naar links of rechts om het volume van het systeemgeluid aan te passen.

#### (5) Toets SEEK/TRACK

- Wijzig het station/nummer/bestand.
- Tijdens het luisteren naar de radio, druk en houd de knop ingedrukt om naar een zender te zoeken.
- Tijdens het afspelen van media, druk en houd de knop ingedrukt om terug- of snel vooruit te spoelen.

\* Het uiterlijk en de lay-out van het systeem kan verschillen afhankelijk van het voertuigmodel en de specificaties.

### ■ Type A

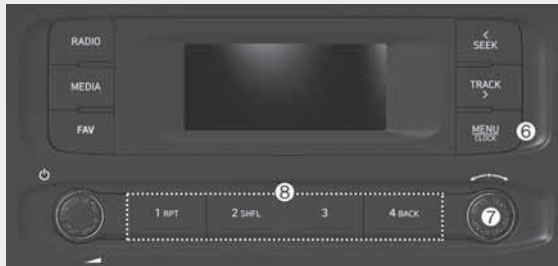

#### (6) Toets MENU/Toets CLOCK

- Druk op de knop om naar het menu-scherm voor de huidige modus te gaan.
- Druk en houd de knop ingedrukt om naar het tijdstellingsscherm te gaan.

#### (7) Knop TUNE/FILE/ENTER

- Tijdens het luisteren naar de radio, draai aan de knop om de frequentie aan te passen.
- Tijdens het afspelen van media, draai aan de knop om een nummer/bestand te zoeken.
- Druk tijdens het zoeken door aan de knop te draaien, op de knop om het huidige nummer/bestand te selecteren.

#### (8) Nummerknoppen (1 RPT~ 4 BACK)

- Tijdens het luisteren naar de radio, drukt u op de knop om te luisteren naar een radiozender.
- Tijdens het luisteren naar de radio, druk en houd de knop ingedrukt om het huidige radiostation in de voor-programmatie op te slaan.
- In de USB-modus, drukt u op de knop [1 RPT] om de modus herhaald afspelen te wijzigen. Druk op de knop [2 SHFL] om de willekeurige afspelmmodus te wijzigen.
- Druk op de toets [4 BACK] om terug te keren naar het vorige scherm (behalve bij de lijst met voorkeuzezenders).

\* Het uiterlijk en de lay-out van het systeem kan verschillen afhankelijk van het voertuigmodel en de specificaties.

■ Type B



(met *Bluetooth*® Wireless Technology)

### (1) Toets **AUDIO**

- Druk hierop om het selectievenster voor de radio-/mediamodus weer te geven.
- Wanneer het modus selectie venster wordt weergegeven, draai de knop [TUNE] om de gewenste radio modus te selecteren en druk vervolgens de knop in.
- Wanneer Modus pop-up niet geselecteerd is in [MENU/CLOCK] ► **Mode pop-up**, druk dan op de [AUDIO]-knop op het bedieningspaneel om de modus te wijzigen. Telkens wanneer u op de [AUDIO]-knop op het bedieningspaneel drukt, schakelt de modus tussen radio ► media.

### (2) Toets **PHONE**

- Druk op de knop om het verbinden van een mobiele telefoon via Bluetooth te starten.
- Nadat een Bluetooth-telefoonverbinding tot stand is gebracht, drukt u op de knop voor toegang tot het Bluetooth-telefoonmenu.

### (3) Toets **FAV**

- Tijdens het luisteren naar de radio, drukt u op de knop om naar de volgende pagina van de voorkeuzelijst te gaan.

### (4) Toets **POWER/knop VOL**

- Indrukken om het systeem in of uit te schakelen.
- Draai de knop naar links of rechts om het volume van het systeemgeluid aan te passen.

### (5) Toets **SEEK/TRACK**

- Wijzig het station/nummer/bestand.
- Tijdens het luisteren naar de radio, druk en houd de knop ingedrukt om naar een zender te zoeken.
- Tijdens het afspelen van media, druk en houd de knop ingedrukt om terug- of snel vooruit te spoelen (uitgezonderd voor de AUX-modus).

\* Het uiterlijk en de lay-out van het systeem kan verschillen afhankelijk van het voertuigmodel en de specificaties.

### ■ Type B

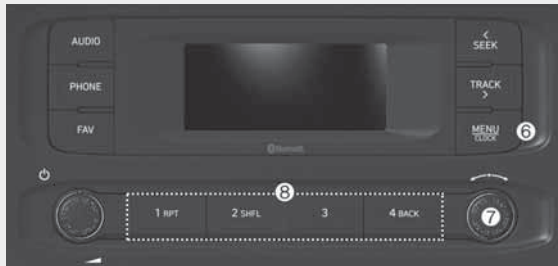

(met *Bluetooth*® Wireless Technology)

#### (6) Toets MENU/Toets CLOCK

- Druk op de knop om naar het menu-scherm voor de huidige modus te gaan.
- Druk en houd de knop ingedrukt om naar het tijdinstellingsscherm te gaan.

#### (7) Knop TUNE/FILE/ENTER

- Tijdens het luisteren naar de radio, draai aan de knop om de frequentie aan te passen.
- Tijdens het afspelen van media, draai aan de knop om een nummer/bestand te zoeken (uitgezonderd voor de AUX- modus).
- Druk tijdens het zoeken door aan de knop te draaien, op deze knop om het huidige nummer/bestand te selecteren (behalve in de Bluetooth-audiomodus).

#### (8) Nummerknoppen (1 RPT~ 4 BACK)

- Tijdens het luisteren naar de radio, drukt u op de knop om te luisteren naar een radiozender.
- Tijdens het luisteren naar de radio, druk en houd de knop ingedrukt om het huidige radiostation in de voor-programmatie op te slaan.
- In de USB/Bluetooth-audio-modus, drukt u op de knop [1 RPT] om de modus herhaald afspelen te wijzigen. Druk op de knop [2 SHFL] om de willekeurige afspeelmodus te wijzigen.
- Druk op de toets [4 BACK] om terug te keren naar het vorige scherm (behalve bij de lijst met voorkeuzezenders).

\* Het uiterlijk en de lay-out van het systeem kan verschillen afhankelijk van het voertuigmodel en de specificaties.



## Systemindeling - Audiobediening op stuurwiel



K7J40004EE



K7J40005EE

(Bluetooth® compatibele modellen)

\*Het uiterlijk en de lay-out van het systeem kan verschillen afhankelijk van het voertuigmodel en de specificaties.

### (1) Toets MODE

- Druk op de knop om te schakelen tussen radio- en mediamodi.
- Druk en houd de knop ingedrukt om het systeem in of uit te schakelen.

### (2) Volumeschakelaar

- Duw omhoog of omlaag om het volume aan te passen.

### (3) Omhoog-/omlaagschakelaar

- Wijzig het station/nummer/bestand.
  - Tijdens het luisteren naar de radio, drukt u op de knop om te luisteren naar de vorige/volgende opgeslagen radiozender.
  - Tijdens het luisteren naar de radio, druk en houd de knop ingedrukt om naar een zender te zoeken.
  - Tijdens het afspelen van media, druk en houd de knop ingedrukt om terug- of snel vooruit te spoelen (uitgezonderd voor de Bluetooth-audiomodus\*).
- \*: indien van toepassing

### (4) Toets MUTE

- Druk op de knop om het systeem te dempen of op te heffen.
- Tijdens een telefoongesprek indrukken om de microfoon uit of weer in te schakelen.
- Tijdens het afspelen van media, drukt u op de knop om het afspelen te pauzeren of te hervatten. (indien van toepassing)

### (5) Toets bellen/beantwoorden (indien van toepassing)

- Druk op de knop om het verbinden van een mobiele telefoon via Bluetooth te starten.
- Druk nadat via Bluetooth een telefoonverbinding is gemaakt hierop, om uw belgeschiedenis te openen. Druk op de knop en houd hem ingedrukt om het meest recente telefoonnummer te bellen. Wanneer een oproep binnenkomt, drukt u op de knop om de oproep te beantwoorden.
- Tijdens een gesprek, drukt u op de knop op om te schakelen tussen het actieve gesprek en het gesprek in wacht. Druk en houd de knop ingedrukt om het gesprek te schakelen tussen het systeem en de mobiele telefoon.

### (6) Knop om het gesprek te beëindigen (indien van toepassing)



### **WAARSCHUWING - Over rijden**

- Bedien het systeem niet tijdens het rijden. Rijden terwijl u afgeleid bent, kan leiden tot verlies van controle over het voertuig, wat kan leiden tot een ongeval, ernstig persoonlijk letsel of de dood. De primaire verantwoordelijkheid van de bestuurder is de veilige en legale bediening van een voertuig, en alle handapparaten, apparaten of voertuigsystemen die de aandacht van de bestuurder afleiden van deze verantwoordelijkheid, mogen nooit tijdens het gebruik van het voertuig worden gebruikt.
- Kijk niet tijdens het rijden naar het scherm. Rijden terwijl u wordt afgeleid, kan leiden tot een verkeersongeval. Stop uw voertuig op een veilige locatie voordat u functies gebruikt die meerdere bewerkingen vereisen.
- Stop eerst uw voertuig voordat u uw mobiele telefoon gebruikt. Het gebruik van een mobiele telefoon tijdens het rijden kan leiden tot een verkeersongeval. Gebruik indien nodig de Bluetooth Handsfree-functie om te bellen en houd de oproep zo kort mogelijk.
- Houd het volume laag genoeg om externe geluiden te horen. Rijden zonder de mogelijkheid om externe geluiden te horen kan leiden tot een verkeersongeval. Langdurig naar een luid volume luisteren kan gehoorbeschadiging veroorzaken.



### **WAARSCHUWING - Over het omgaan met het systeem**

- Demonteer het systeem niet en breng geen wijzigingen aan. Als u dit wel doet, kan dat resulteren in een ongeluk, brand of een elektrische schok.
- Laat geen vloeistoffen of vreemde stoffen in het systeem komen. Vloeistoffen of vreemde stoffen kunnen schadelijke dampen, een brand of systeemstoringen veroorzaken.
- Stop met het gebruik van het systeem als het niet goed functioneert, zoals geen audio-uitvoer of weergave. Als u het systeem blijft gebruiken wanneer het niet goed functioneert, kan dit leiden tot een brand, elektrische schok of systeemstoring.
- Raak tijdens onweer of bliksem de antenne niet aan, omdat dit kan leiden tot een elektrische schok.

### **AANWIJZING**

Fabrikant: HYUNDAI MOBIS Co., Ltd.  
203, Teheran-ro, Gangnam-gu,  
Seoul, 06141, Korea  
Tel: +82-31-260-2707



### **Informatie - Over het bedienen van het systeem**

- Gebruik het systeem terwijl de motor draait. Als u het systeem lange tijd gebruikt terwijl de motor is gestopt, kan de accu ontladen worden.
- Installeer geen niet-goedgekeurde producten. Het gebruik van niet-goedgekeurde producten kan een fout veroorzaken tijdens het gebruik van het systeem. Systeemfouten die worden veroorzaakt door het installeren van niet-goedgekeurde producten vallen niet onder de garantie.

## **i** Informatie - Over het omgaan met het systeem

- Oefen geen overmatige kracht uit op het systeem. Overmatige druk op het scherm kan het LCD-paneel of het aanraakpaneel beschadigen.
- Zorg ervoor dat u bij het reinigen van het scherm of het knoppenpaneel de motor afzet en een zachte, droge doek gebruikt. Als u het scherm of de knoppen afveegt met een ruwe doek of met oplosmiddelen (alcohol, benzeen, verfverdunner, enz.), kan het oppervlak krassen bezorgen of chemisch beschadigen.
- Als u een luchtverfrisser van een vloeibaar type op het ventilatierooster bevestigt, kan het oppervlak van het rooster vervormd raken door de stromende lucht.
- Als u het geplaatste apparaat op een andere positie wilt installeren, informeer dan bij uw leverancier of servicecentrum. Technische expertise is vereist om het apparaat te installeren of te demonteren.

### AANWIJZING

- Als u problemen ondervindt met het systeem, neemt dan contact op met het verkooppunt of de verdeeler.
- Wanneer het infotainmentsysteem in een elektromagnetische omgeving wordt geplaatst, ontstaat mogelijk ruis.

## Het systeem in- of uitschakelen

Start de motor om de radio in te schakelen.

- Als u het systeem tijdens het rijden niet wilt gebruiken, kunt u het systeem uitschakelen door op de knop [POWER] op het bedieningspaneel te drukken. Om het systeem opnieuw te gebruiken, drukt u nogmaals op de knop [POWER].

Nadat u de motor heeft uitgezet, wordt het systeem na enige tijd of zodra u het bestuurdersportier opent, automatisch uitgeschakeld.

- Afhankelijk van het automodel of de specificaties kan het systeem worden uitgeschakeld zodra u de motor uitzet.
- Wanneer u het systeem weer inschakelt, zullen de vorige modus en instellingen intact blijven.



### WAARSCHUWING

- Sommige functies kunnen om veiligheidsredenen worden uitgeschakeld terwijl het voertuig in beweging is. Ze werken alleen wanneer het voertuig stopt. Parkeer uw voertuig op een veilige locatie voordat u één van deze gebruikt.
- Stop met het gebruik van het systeem als het niet goed functioneert, zoals geen audio-uitvoer of weergave. Als u het systeem blijft gebruiken wanneer het niet goed functioneert, kan dit leiden tot een brand, elektrische schok of systeemstoring.



### Informatie

U kunt het systeem inschakelen wanneer de contactsleutel in de stand "ACC" of "AAN" geplaatst is. Als u het systeem gedurende langere tijd gebruikt zonder dat de motor draait, loopt de batterij af. Als u van plan bent om het systeem lange tijd te gebruiken, start u de motor.

### Het display in- of uitschakelen

Om verblinding te voorkomen, kunt u het scherm uitschakelen. Het scherm kan alleen worden uitgeschakeld als het systeem is ingeschakeld.

1. Op het bedieningspaneel, drukt u op de gewenste **[MENU/CLOCK]** toets.
2. Draai wanneer het optieselectievenster wordt weergegeven aan de knop **[TUNE]** om **Display uit** te selecteren en druk vervolgens op de knop.
  - Druk op één van de knoppen op het bedieningspaneel om het scherm weer in te schakelen.

### Het leren kennen van de basishandelingen

U kunt een item selecteren of de instellingen aanpassen met behulp van de nummerknoppen en de knop **[TUNE]** op het bedieningspaneel.

#### Selecteer een item

##### Genummerde items

Druk de bijbehorende cijfertoets in.



#### Ongenummerde items

Draai de knop **[TUNE]** om het gewenste item te selecteren en druk vervolgens de knop in.



#### De instellingen wijzigen

Draai aan de knop **[TUNE]** om de waarde aan te passen en druk vervolgens op de knop om de wijzigingen op te slaan.

Draai de knop **[TUNE]** naar rechts om de waarde te verhogen en draai de knop **[TUNE]** naar links om de waarde te verlagen.

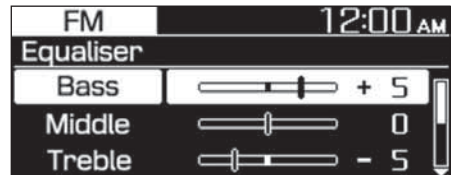

## RADIO

### De radio inschakelen

1. Op het bedieningspaneel, drukt u op de gewenste [RADIO] / [AUDIO] toets.
2. Wanneer het modus selectie venster wordt weergegeven, draai de knop [TUNE] om de gewenste radio modus te selecteren en druk vervolgens de knop in.

### FM / AM-modus



- (1) Ingeschakelde radiomodus
- (2) Informatie over de radiozender
- (3) Voorkeuzelijst

Druk op de knop [MENU/CLOCK] op het bedieningspaneel voor toegang tot de volgende menuoptie:

- **Automatisch opslaan:** Radiozenders opslaan in de voorkeuzelijst.
- **Scan:** Het systeem zoekt naar radiozenders met sterke radiosignalen en speelt elke radiozender gedurende ongeveer vijf seconden af.
- **Geluidsinstellingen:** U kunt de instellingen met betrekking tot geluiden wijzigen, zoals de locatie waar het geluid wordt geconcentreerd en het uitvoerniveau voor elk bereik.
  - **Stand:** Selecteer een locatie waar het geluid in het voertuig geconcentreerd zal worden. Selecteer **Fade (Fader)** of **Balance**, draai de knop [TUNE] om de gewenste positie te selecteren en druk vervolgens de knop in. Selecteer **Centre (Center)** om het geluid in te stellen dat in het voertuig moet worden gecentreerd.

- **Equalizer (Toon):** Pas het uitvoerniveau aan voor elke geluidstoonmodus.
- **Snelheidsafhankelijke volumeregeling:** Stel het volume in dat automatisch moet worden aangepast aan uw rijsnelheid. (indien van toepassing)

### AANWIJZING

- **Afhankelijk van de voertuigmodellen of specificaties, kunnen de beschikbare opties variëren.**
- **Afhankelijk van de systeem- of versterkerspecificaties die op uw voertuig worden toegepast, kunnen de beschikbare opties variëren.**
- **Pop-up modus:** Stel in om het selectievenster voor de modus weer te geven wanneer op de knop [RADIO] / [AUDIO] op het bedieningspaneel wordt gedrukt.
- **Date/Time (datum/tijd):** U kunt de datum en tijd wijzigen die worden weergegeven op het display van het systeem.
  - **Set date (datum instellen):** Stel de datum in die moet worden weergegeven op het display van het systeem.
  - **Set time (tijd instellen):** Stel de tijd in die moet worden weergegeven op het display van het systeem.
  - **Tijdswaergave:** Selecteer om de tijd weer te geven in het 12-uursformaat of het 24-uursformaat.
  - **Display (Aan/uit-knop Off):** Stel de klok in die moet worden weergegeven wanneer het systeem is uitgeschakeld.
- **Taal:** U kunt de taal van het display wijzigen.

### FM/AM-modus (Met RDS)

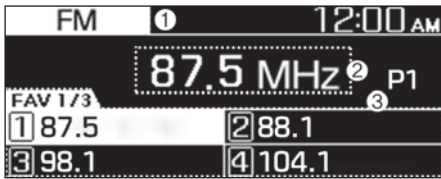

- (1) Ingeschakelde radiomodus
- (2) Informatie over de radiozender
- (3) Voorkeuzelijst

Druk op de knop [MENU/CLOCK] op het bedieningspaneel voor toegang tot de volgende menuoptie:

- **Verkeersinformatie:** Activeren of deactiveren van verkeersberichten. Aankondigingen en programma's zullen automatisch ontvangen worden indien ze beschikbaar zijn.
- **Automatisch opslaan:** Radiozenders opslaan in de voorkeuzelijst.
- **Scan:** Het systeem zoekt naar radiozenders met sterke radiosignalen en speelt elke optie gedurende ongeveer vijf seconden af.
- **Geluidsinstellingen:** U kunt de instellingen met betrekking tot geluiden wijzigen, zoals de locatie waar het geluid wordt geconcentreerd en het uitvoerniveau voor elk bereik.
  - **Stand:** Selecteer een locatie waar het geluid in het voertuig geconcentreerd zal worden. Selecteer **Fade (Fader)** of **Balance**, draai de knop [TUNE] om de gewenste positie te selecteren en druk vervolgens de knop in. Selecteer **Centre (Center)** om het geluid in te stellen dat in het voertuig moet worden gecentreerd.

- **Equalizer (Toon):** Pas het uitvoerniveau aan voor elke geluidstoonmodus.
- **Snelheidsafhankelijke volumeregeling:** Stel het volume in dat automatisch moet worden aangepast aan uw rijnsnelheid. (indien van toepassing)

### AANWIJZING

- **Afhankelijk van de voertuigmodellen of specificaties, kunnen de beschikbare opties variëren.**
- **Afhankelijk van de systeem- of versterkerspecificaties die op uw voertuig worden toegepast, kunnen de beschikbare opties variëren.**
- **Pop-up modus:** Stel in om het selectievenster voor de modus weer te geven wanneer op de knop [RADIO] / [AUDIO] op het bedieningspaneel wordt gedrukt.
- **Date/Time (datum/tijd):** U kunt de datum en tijd wijzigen die worden weergegeven op het display van het systeem.
  - **Set date (datum instellen):** Stel de datum in die moet worden weergegeven op het display van het systeem.
  - **Set time (tijd instellen):** Stel de tijd in die moet worden weergegeven op het display van het systeem.
  - **Tijdsweergave:** Selecteer om de tijd weer te geven in het 12-uursformaat of het 24-uursformaat.
  - **Display (Aan/uit-knop Off):** Stel de klok in die moet worden weergegeven wanneer het systeem is uitgeschakeld.
- **Taal:** U kunt de taal van het display wijzigen.

## DAB-MODUS



- (1) Ingeschakelde radiomodus
- (2) Informatie over de radiozender
- (3) Voorkeuzelijst

Druk op de knop [MENU/CLOCK] op het bedieningspaneel voor toegang tot de volgende menuoptie:

- **Verkeersinformatie:** Activeren of deactiveren van verkeersberichten. Aankondigingen en programma's zullen automatisch ontvangen worden indien ze beschikbaar zijn.
- **List:** Geef alle beschikbare radiozenders weer.
- **Scan:** Het systeem zoekt naar radiozenders met sterke radiosignalen en speelt elke optie gedurende ongeveer vijf seconden af.
- **Geluidsinstellingen:** U kunt de instellingen met betrekking tot geluiden wijzigen, zoals de locatie waar het geluid wordt geconcentreerd en het uitvoerniveau voor elk bereik.
  - **Stand:** Selecteer een locatie waar het geluid in het voertuig geconcentreerd zal worden. Selecteer **Fade (Fader)** of **Balance**, draai de knop [TUNE] om de gewenste positie te selecteren en druk vervolgens de knop in. Selecteer **Centre (Center)** om het geluid in te stellen dat in het voertuig moet worden gecentreerd.

- **Equalizer (Toon):** Pas het uitvoerniveau aan voor elke geluidstoonmodus.
- **Snelheidsafhankelijke volumeregeling.:** Stel het volume in dat automatisch moet worden aangepast aan uw rijsnelheid. (indien van toepassing)

## AANWIJZING

- **Afhankelijk van de voertuigmodellen of specificaties, kunnen de beschikbare opties variëren.**
- **Afhankelijk van de systeem- of versterkerspecificaties die op uw voertuig worden toegepast, kunnen de beschikbare opties variëren.**
- **Pop-up modus:** Stel in om het selectievenster voor de modus weer te geven wanneer op de knop [AUDIO] op het bedieningspaneel wordt gedrukt.
- **Date/Time (datum/tijd):** U kunt de datum en tijd wijzigen die worden weergegeven op het display van het systeem.
  - **Set date (datum instellen):** Stel de datum in die moet worden weergegeven op het display van het systeem.
  - **Set time (tijd instellen):** Stel de tijd in die moet worden weergegeven op het display van het systeem.
  - **Tijdsweergave:** Selecteer om de tijd weer te geven in het 12-uursformaat of het 24-uursformaat.
  - **Display (Aan/uit-knop Off):** Stel de klok in die moet worden weergegeven wanneer het systeem is uitgeschakeld.
- **Taal:** U kunt de taal van het display wijzigen.

## De radiomodus wijzigen

1. Op het bedieningspaneel, drukt u op de gewenste [RADIO] / [AUDIO] toets.
2. Wanneer het modus selectie venster wordt weergegeven, draai de knop [TUNE] om de gewenste radio modus te selecteren en druk vervolgens de knop in.
  - Telkens wanneer u op de [MODE]-knop op het stuurwiel drukt, schakelt de radio over tussen FM ► en AM.

### AANWIJZING

Wanneer Modus pop-up niet geselecteerd is in [MENU/CLOCK] ► Mode pop-up, druk dan op de [RADIO] / [AUDIO]-knop op het bedieningspaneel om de Radiomodus te wijzigen.

Telkens wanneer u op de toets [RADIO] / [AUDIO] op het bedieningspaneel drukt, schakelt de radio over tussen FM, ► DAB (indien aanwezig) en ► AM.

## Scannen voor beschikbare radiozenders

U kunt een paar seconden naar elke radiozender luisteren om de ontvangst te testen en degene die u wenst te selecteren.

1. Vanuit het radioscherm, drukt u op de knop [MENU/CLOCK] op het bedieningspaneel.
2. Draai wanneer het optieselectievenster wordt weergegeven aan de knop [TUNE] om **Scannen** te selecteren en druk vervolgens op de knop.
  - Het systeem zoekt naar radiozenders met sterke radiosignalen en speelt elke radiozender gedurende ongeveer vijf seconden af.
3. Druk op de knop [TUNE] wanneer u de radiozender hebt gevonden waarnaar u wilt luisteren.
  - U kunt doorgaan met luisteren naar de geselecteerde zender.

## Zoeken voor radiozenders

Om naar de vorige of volgende beschikbare radiozender te zoeken, drukt u op de knop [< SEEK] / knop [TRACK >] op het bedieningspaneel.

- U kunt ook drukken en de knop [<SEEK] / knop [TRACK >] ingedrukt houden en om snel naar frequenties te zoeken. Wanneer u de knop loslaat, wordt automatisch een radiozender met een sterk signaal geselecteerd.

Als u de exacte frequentie kent van de radiozender die u wilt beluisteren, draai dan aan de knop [TUNE] op het bedieningspaneel om de frequentie te wijzigen.



## Radiozenders opslaan

U kunt uw favoriete radiozenders opslaan en ernaar luisteren door ze te selecteren uit de lijst met voorkeuzenummers.

### ***De huidige radiozender opslaan***

Tijdens het luisteren naar de radio, drukt en houdt u de gewenste nummerknop op het bedieningspaneel ingedrukt.

- De radiozender waarnaar u luistert, wordt toegevoegd aan het geselecteerde nummer.
- Druk op de **[FAV]**-knop om de volgende pagina van de voorselectielijst op te slaan.

### **AANWIJZING**

- **U kunt tot maximaal 12 radiozenders opslaan in elke modus.**
- **Als een zender al op het geselecteerde voorkeuzenummer is opgeslagen, zal de zender vervangen worden door de zender waarnaar u luistert.**

### ***De automatische opslagfunctie gebruiken***

U kunt naar radiozenders in uw regio zoeken waar een sterk signaal aanwezig is. De resultaten van uw zoekopdracht kunnen automatisch in de voorkeuzelijst worden opgeslagen.

1. Vanuit het radioscherm, drukt u op de knop **[MENU/CLOCK]** op het bedieningspaneel.
2. Draai wanneer het optieselectievenster wordt weergegeven aan de knop **[TUNE]** om **Automatisch opslaan** te selecteren en druk vervolgens op de knop.

## Luisteren naar opgeslagen radiozenders

### **FM / AM-modus**

1. Bevestig het voorkeuzenummer voor de radiozender waarnaar u wilt luisteren.
  - Druk op de **[FAV]**-knop om de volgende pagina van de voorselectielijst te bekijken.
2. Op het bedieningspaneel, drukt u op de gewenste nummerknop.
  - U kunt ook de omhoog-/omlaagschakelaar op het stuurwiel indrukken om de zender te wijzigen.

## MEDIASPELER

### Gebruik van de mediaspeler

U kunt muziek afspelen die is opgeslagen op verschillende media-opslagapparaten, zoals USB-opslagapparaten, smartphones.

1. Verbind een apparaat met de USB-poort van uw voertuig.
  - Het afspelen kan onmiddellijk starten, afhankelijk van het apparaat dat u met het systeem verbindt.
2. Op het bedieningspaneel, drukt u op de gewenste [MEDIA] / [AUDIO] toets.
3. Wanneer het modus selectie venster wordt weergegeven, draai de knop [TUNE] om de gewenste radio modus te selecteren en druk vervolgens de knop in.

### AANWIJZING

- **Om de mediaspeler in de iPod-modus te starten, drukt u op de knop [MEDIA] / [AUDIO] op het bedieningspaneel.**
- **U kunt de modus ook wijzigen door herhaaldelijk op de knop [MODE] op het stuurwiel te drukken.**
- **Zorg ervoor dat u externe USB-apparaten aansluit en loskoppelt terwijl het systeem is uitgeschakeld.**
- **Wanneer Modus pop-up niet geselecteerd is in [MENU/CLOCK] ► en Mode pop-up, druk dan op de [AUDIO]-knop op het bedieningspaneel om de mediaspeler te wijzigen.**  
Telkens wanneer u op de [AUDIO]-knop op het bedieningspaneel drukt, schakelt de mediamodus tussen USB ► en Bluetooth-audio\*.
- **Afhankelijk van de voertuigmodellen en specificaties, kunnen de beschikbare knoppen of het uiterlijk en de indeling van de USB-poort in uw voertuig variëren.**

- **Verbind een smartphone of een MP3-apparaat niet simultaan met het systeem via meerdere methoden zoals USB en Bluetooth. Anders kan het geluid vervormen of een systeemstoring ontstaan.**
- **Wanneer de equalizerfunctie van het verbonden apparaat en de Toon-instellingen van het systeem beide worden geactiveerd, kunnen de effecten elkaar beïnvloeden en kan dit tot geluidsverlies of vervorming leiden. Deactiveer indien mogelijk de equalizerfunctie van het apparaat.**

\*: indien van toepassing

### Gebruik van de USB-modus

U kunt mediabestanden afspelen die zijn opgeslagen op draagbare apparaten, zoals USB-opslagapparaten en MP3-spelers. Controleer compatibele USB-opslagapparaten en bestandspecificaties voordat u de USB-modus gebruikt.

Verbind uw USB-apparaat met de USB-poort in het voertuig.

- Het afspelen start onmiddellijk.
- Druk op de knop [MEDIA] / [AUDIO] op het bedieningspaneel om het venster voor de modusselectie weer te geven, draai aan de knop [TUNE] om USB te selecteren en druk vervolgens op de knop.



- (1) Huidig bestandsnummer en totaal aantal bestanden
- (2) Afspeeltijd
- (3) Informatie over het liedje dat momenteel wordt afgespeeld

Druk op de knop [MENU/CLOCK] op het bedieningspaneel voor toegang tot de volgende menuoptie:

- **List:** Toegang tot de lijst met bestanden.
- **Map lijst:** Toegang tot de mappenlijst.
- **Informatie:** Informatie weergeven over het muziekstuk dat op dat moment wordt afgespeeld.
- **Geluidsinstellingen:** U kunt de instellingen met betrekking tot geluiden wijzigen, zoals de locatie waar het geluid wordt geconcentreerd en het uitvoerniveau voor elk bereik.
  - **Stand:** Selecteer een locatie waar het geluid in het voertuig geconcentreerd zal worden. Selecteer **Fade (Fader)** of **Balance**, draai de knop [TUNE] om de gewenste positie te selecteren en druk vervolgens de knop in. Selecteer **Centre (Center)** om het geluid in te stellen dat in het voertuig moet worden gecentreerd.
  - **Equalizer (Toon:** Pas het uitvoerniveau aan voor elke geluidstoonmodus.
  - **Snelheidsafhankelijke volumeregeling:** Stel het volume in dat automatisch moet worden aangepast aan uw rijnsnelheid. (indien van toepassing)

## AANWIJZING

- **Afhankelijk van de voertuigmodellen of specificaties, kunnen de beschikbare opties variëren.**
- **Afhankelijk van de systeem- of versterkerspecificaties die op uw voertuig worden toegepast, kunnen de beschikbare opties variëren.**
- **Informatie over het muziekstuk (Media Display):** Selecteer informatie zoals **Map/Bestand** of **Artiest/ Titel/Album** om tijdens het afspelen van MP3-bestanden weer te geven.
- **Pop-up modus:** Stel in om het selectievenster voor de modus weer te geven wanneer op de knop [MEDIA] / [AUDIO] op het bedieningspaneel wordt gedrukt.
- **Date/Time (datum/tijd):** U kunt de datum en tijd wijzigen die worden weergegeven op het display van het systeem.
  - **Set date (datum instellen):** Stel de datum in die moet worden weergegeven op het display van het systeem.
  - **Set time (tijd instellen):** Stel de tijd in die moet worden weergegeven op het display van het systeem.
  - **Tijdsweergave:** Selecteer om de tijd weer te geven in het 12-uursformaat of het 24-uursformaat.
  - **Display (Aan/uit-knop Off):** Stel de klok in die moet worden weergegeven wanneer het systeem is uitgeschakeld.
- **Taal:** U kunt de taal van het display wijzigen.

## Terugspoelen/vooruitspoelen

Houd de toets [toets < SEEK]/[TRACK >] op het bedieningspaneel ingedrukt.

- U kunt ook op de hendel Omhoog/Omlaag op het stuurwiel drukken en hem ingedrukt houden.

### ***Herstarten van het huidige afspelen***

Druk op de knop [**< SEEK**] op het bedieningspaneel nadat het nummer gedurende 2 seconden is afgespeeld.

- U kunt ook de omhoogschakelaar op het stuurwiel indrukken.

### ***Afspelen van het vorige of volgende liedje***

Druk binnen de eerste 2 seconden van het huidige nummer op de toets [**< SEEK**] om het vorige nummer op het bedieningspaneel af te spelen. Om het volgende liedje af te spelen, drukt u op de knop [**TRACK >**] op het bedieningspaneel.

- Als er meer dan 2 seconden speeltijd zijn verstreken, drukt u tweemaal op de toets [**< SEEK**] op het bedieningspaneel om het vorige nummer af te spelen.
- U kunt ook op de hendel Omhoog/Omlaag op het stuurwiel drukken.

#### **AANWIJZING**

**Druk op de [MENU]-knop op het bedieningspaneel om het modusselectievenster weer te geven, draai aan de knop [TUNE] om het gewenste nummer te zoeken en druk op de knop om het bestand af te spelen.**

### ***Herhaaldelijk afspelen***

Op het bedieningspaneel, drukt u op de gewenste [**1 RPT**] toets. De modus herhaald afspelen verandert tekens wanneer u erop drukt. Zal het overeenkomstige moduspictogram op het scherm worden weergegeven.

### ***In willekeurige volgorde afspelen***

Op het bedieningspaneel, drukt u op de gewenste [**2 SHFL**] toets. De modus willekeurig afspelen wordt geactiveerd of gedeactiveerd tekens wanneer u erop drukt. Wanneer u de modus willekeurig afspelen activeert, zal het overeenkomstige moduspictogram op het scherm worden weergegeven.

#### **AANWIJZING**

**Afhankelijk van het verbonden Bluetooth-apparaat of mobiele telefoon worden RPT & SHFL-functies mogelijk niet ondersteund.**

### ***Naar mappen zoeken***

1. Op het bedieningspaneel, drukt u op de gewenste [**MENU/CLOCK**] toets.
2. Draai wanneer het optieselectievenster wordt weergegeven aan de knop [**TUNE**] om **Map lijst** te selecteren en druk vervolgens op de knop.
3. Navigeer naar de gewenste map in de **Mappenlijst** en druk dan op de [**TUNE**]-knop.
  - Het eerste muziekstuk in de geselecteerde map wordt afgespeeld.

## **i** Informatie

- Start de motor van uw voertuig voordat u een USB-apparaat met uw systeem verbindt. Het starten van de motor met een USB-apparaat verbonden aan het systeem kan het USB-apparaat beschadigen.
- Pas op voor statische elektriciteit wanneer u een USB-apparaat aansluit of loskoppelt. Een statische ontlading kan een systeemstoring veroorzaken.
- Zorg ervoor dat uw lichaam of externe objecten niet in contact komen met de USB-poort. Als u dit wel doet, kan dit een ongeluk of systeemstoring veroorzaken.
- Sluit een USB-connector niet herhaaldelijk aan en af binnen korte tijd. Als u dit wel doet, kan dit een fout in het apparaat of een systeemstoring veroorzaken.
- Gebruik het USB-apparaat niet voor andere doeleinden dan het afspelen van muziekbestanden. Het gebruik.

## **AANWIJZING**

- Gebruik geen verlengkabel wanneer u een USB-opslagapparaat verbindt. Verbind het rechtstreeks met de USB-poort. Als u een USB-hub of verlengkabel gebruikt, wordt het apparaat mogelijk niet herkend.
- Steek een USB-connector volledig in de USB-poort. Als u dit niet doet, kan dit een communicatiefout veroorzaken.
- Wanneer u een USB-opslagapparaat ontkoppelt, kan er een vervormd geluid optreden.
- Het systeem kan alleen bestanden afspelen die zijn gecodeerd in een standaardformaat.
- De volgende types van USB-apparaten worden mogelijk niet herkend of werken niet correct:
  - Versleutelde MP3-spelers
  - USB-apparaten worden niet herkend als verwisselbare schijven
- Afhankelijk van zijn toestand wordt een USB-apparaat mogelijk niet herkend.
- Sommige USB-apparaten zijn mogelijk niet compatibel met uw systeem.
- Afhankelijk van het type, de capaciteit of het bestandsformaat van het USB-apparaat, kan de USB-herkenningstijd langer zijn.
- Het weergeven van afbeeldingen en het afspelen van video's wordt niet ondersteund.

## BLUETOOTH (INDIEN VAN TOEPASSING)

### Verbinding maken met Bluetooth-apparaten

Bluetooth is een draadloze netwerktechnologie met een kort bereik. Via Bluetooth kunt u draadloze apparaten in de buurt draadloos verbinden om gegevens tussen verbonden apparaten te verzenden en te ontvangen. Dit stelt u in staat om uw apparaten effectief te gebruiken.

Om Bluetooth te gebruiken, moet u eerst een geschikt Bluetooth-apparaat met uw systeem verbinden, zoals een mobiele telefoon of een MP3-speler. Zorg ervoor dat het apparaat dat u wilt verbinden Bluetooth ondersteunt.



### WAARSCHUWING

Parkeer uw voertuig op een veilige locatie voordat u Bluetooth-apparaten verbindt. Afgeleid rijden kan een verkeersongeval veroorzaken en leiden tot persoonlijk letsel of de dood.

### AANWIJZING

- Op uw systeem kunt u alleen de functies Bluetooth Handsfree en Audio gebruiken. Verbind een mobiel apparaat dat beide functies ondersteunt.
- Sommige Bluetooth-apparaten kunnen storingen in het infotainmentsysteem veroorzaken of interferentiegeluiden maken. Het probleem kan in dit geval mogelijk worden verholpen door het apparaat te verplaatsen.
- Afhankelijk van het verbonden Bluetooth-apparaat of mobiele telefoon, worden sommige functies mogelijk niet ondersteund.
- Als het systeem niet stabiel is vanwege een communicatiefout in het voertuig Bluetooth-apparaat, verwijdert u de gekoppelde apparaten en verbindt u de Bluetooth-apparaten opnieuw.
- Als de Bluetooth-verbinding niet stabiel is, volgt u deze stappen om het opnieuw te proberen.
  1. Deactiveer Bluetooth en reactiveer het op het apparaat. Verbindt vervolgens het apparaat opnieuw.
  2. Schakel het apparaat uit en weer in. Maak opnieuw verbinding.
  3. Verwijder de batterij uit het apparaat en installeer deze opnieuw. Schakel het apparaat vervolgens in en verbind het opnieuw.
  4. Maak de registratie van de Bluetooth-koppeling op zowel het systeem als het apparaat ongedaan en registreer u opnieuw en verbind ze.
- De Bluetooth-verbinding is niet beschikbaar wanneer de Bluetooth-functie van het apparaat is uitgeschakeld. Zorg ervoor dat de Bluetoothfunctie van het apparaat is ingeschakeld.

### **Apparaten koppelen met uw systeem**

Voor Bluetooth-aansluitingen, koppelt u eerst uw apparaat met uw systeem om het toe te voegen aan de lijst met Bluetooth-apparaten van het systeem. U kunt tot maximaal vijf apparaten registreren.

1. Vanuit het bedieningspaneel, drukt u op de knop **[PHONE]** en selecteert **Telefooninstellingen** ► **Nieuw apparaat toevoegen**.
  - Als u voor het eerst een apparaat met uw systeem koppelt, kunt u ook op de knop Call/Answer op het stuurwiel drukken.
2. Op het Bluetooth-apparaat dat u wilt verbinden, activeert u Bluetooth, zoekt u naar het systeem van uw voertuig en selecteert u het vervolgens.
  - Controleer de Bluetooth-naam van het systeem, die wordt weergegeven in het nieuwe pop-upvenster voor registratie op het systeem-scherm.

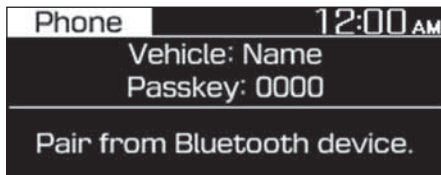

3. Voer het wachtwoord in of bevestig om de aansluiting te bevestigen.
  - Als het invoerscherm voor de wachtwoordsleutel wordt weergegeven op het scherm van het Bluetooth-apparaat, voert u het wachtwoord "0" in dat op het systeem-scherm wordt weergegeven.
  - Als de 6-cijferige wachtwoordsleutel op het scherm van het Bluetooth-apparaat wordt weergegeven, moet u ervoor zorgen dat de Bluetooth-wachtwoordsleutel weergegeven op het Bluetooth-apparaat hetzelfde is als de wachtwoordsleutel op het systeem-scherm en de aansluiting van het apparaat is bevestigd.

#### **AANWIJZING**

- De schermafbeelding in deze handleiding is een voorbeeld. Controleer uw systeem-scherm op de exacte voertuignaam en de apparaat naam.
- De standaard wachtwoordsleutel is "0000".
- Het kan even duren voordat het systeem aansluiting maakt met het apparaat nadat u toestemming heeft gegeven voor toegang tot het apparaat. Wanneer een verbinding tot stand is gebracht, verschijnt het Bluetooth-statuspictogram aan de bovenkant van het scherm.
- U kunt de toestemminginstellingen wijzigen via het Bluetooth-instellingenmenu van de mobiele telefoon. Raadpleeg voor meer informatie de gebruikershandleiding van uw mobiele telefoon.
- Om een nieuw apparaat te registreren, herhalen de stappen 1 tot en met 3.

- Als u de automatische Bluetooth-verbindingfunctie gebruikt, kan een gesprek worden doorgeschakeld naar de handsfree van het voertuig wanneer u de telefoon in de buurt van het voertuig opneemt terwijl de motor van het voertuig aan staat. Als u niet wilt dat het systeem automatisch verbinding maakt met het apparaat, deactiveert u de Bluetooth op uw apparaat.
- Wanneer een apparaat via Bluetooth met het systeem is verbonden, raakt de batterij van het apparaat mogelijk sneller leeg.

### ***Verbinding maken met een gekoppeld apparaat***

Om een Bluetooth-apparaat op uw systeem te gebruiken, verbindt u het gekoppelde apparaat op het systeem. Uw systeem kan slechts met één apparaat tegelijk worden verbonden.

1. Vanuit het bedieningspaneel, drukt u op de knop [PHONE] en selecteert **Telefooninstellingen ► Gekoppeld apparaten**.
  - Als er geen apparaat verbonden is, drukt u op de knop Call/Answer op het stuurwiel.
2. Draai de knop [TUNE] om het apparaat te selecteren waar u verbinding mee wilt maken en druk vervolgens de knop in.
  - Als een ander apparaat al met uw systeem is verbonden, koppelt u het los. Selecteer het verbonden apparaat om los te koppelen.

### **AANWIJZING**

- Als een verbinding eindigt omdat een apparaat buiten het verbindingsbereik is of als er een apparaatfout optreedt, wordt de aansluiting automatisch hersteld wanneer het apparaat het verbindingsbereik binnengaat of wanneer de fout wordt gewist.
- Afhankelijk van de prioriteit van de automatische verbinding, kan het enige tijd duren voordat de verbinding met een apparaat tot stand is gebracht.

### ***De verbinding met een apparaat verbreken***

Als u het gebruik van een Bluetooth-apparaat wilt stoppen of een ander apparaat wilt verbinden, koppelt u het momenteel verbonden apparaat los.

1. Vanuit het bedieningspaneel, drukt u op de knop [PHONE] en selecteert **Telefooninstellingen ► Gekoppeld apparaten**.
2. Draai aan de [TUNE]-knop om het momenteel aangesloten apparaat te selecteren en druk vervolgens op de knop.
3. Druk op de knop [1 RPT] om Ja te selecteren.

### ***Gekoppelde apparaten verwijderen***

Als u niet langer wilt dat een Bluetooth-apparaat wordt gekoppeld of als u een nieuw apparaat wilt verbinden wanneer de lijst met Bluetooth-apparaten vol is, verwijdert u gekoppelde apparaten.

1. Vanuit het bedieningspaneel, drukt u op de knop [PHONE] en selecteert u **vervolgens Telefoon ► Verwijder apparaten**.
2. Draai de knop [TUNE] om het apparaat te selecteren dat u wilt verwijderen en druk vervolgens de knop in.
3. Druk op de knop [1 RPT] om Ja te selecteren.



**AANWIJZING**

- **Wanneer u een gekoppeld apparaat verwijderd, worden ook de oproepgeschiedenis en de contacten die in het systeem zijn opgeslagen, verwijderd.**
- **Als u een verwijderd apparaat opnieuw wilt gebruiken, moet u het apparaat weer koppelen.**

## Gebruik van een Bluetoothaudioapparaat

U kunt via de luidsprekers van uw voertuig naar muziek luisteren die is opgeslagen op het verbonden Bluetooth-audioapparaat.

1. Op het bedieningspaneel, drukt u op de gewenste **[AUDIO]** toets.
2. Wanneer het modus selectie venster wordt weergegeven, draai de knop **[TUNE]** om de **BT Audio** te selecteren en druk vervolgens de knop in.

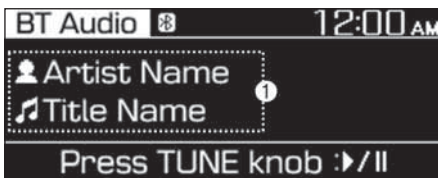

- (1) Informatie over het liedje dat momenteel wordt afgespeeld

1. Druk op de knop **[MENU/CLOCK]** op het bedieningspaneel voor toegang tot de volgende menuoptie.
  2. Draai de knop **[TUNE]** om de optie te selecteren en druk vervolgens de knop in.
- **Geluidsinstellingen:** U kunt de instellingen met betrekking tot geluiden wijzigen, zoals de locatie waar het geluid wordt geconcentreerd en het uitvoerniveau voor elk bereik.

- **Stand:** Selecteer een locatie waar het geluid in het voertuig geconcentreerd zal worden. Selecteer **Fade (Fader)** of **Balance**, draai de knop **[TUNE]** om de gewenste positie te selecteren en druk vervolgens de knop in. Selecteer **Centre (Center)** om het geluid in te stellen dat in het voertuig moet worden geconcentreerd.
- **Equalizer (Toon):** Pas het uitvoerniveau aan voor elke geluidstonusmodus.
- **Snelheidsafhankelijke volumeregeling:** Stel het volume in dat automatisch moet worden aangepast aan uw rijnsnelheid.

**AANWIJZING**

- **Afhankelijk van de voertuigmodellen of specificaties, kunnen de beschikbare opties variëren.**
- **Afhankelijk van de systeem- of versterkerspecificaties die op uw voertuig worden toegepast, kunnen de beschikbare opties variëren.**
- **Pop-up modus:** Stel in om het selectievenster voor de modus weer te geven wanneer op de knop **[AUDIO]** op het bedieningspaneel wordt gedrukt.
- **Date/Time (datum/tijd):** U kunt de datum en tijd wijzigen die worden weergegeven op het display van het systeem.
  - **Set date (datum instellen):** Stel de datum in die moet worden weergegeven op het display van het systeem.
  - **Set time (tijd instellen):** Stel de tijd in die moet worden weergegeven op het display van het systeem.

- **Tijdsweergave:** Selecteer om de tijd weer te geven in het 12-uursformaat of het 24-uursformaat.
- **Display (Aan/uit-knop Off):** Stel de klok in die moet worden weergegeven wanneer het systeem is uitgeschakeld.
- **Taal:** U kunt de taal van het display wijzigen.

### **Afspelen pauzeren/Hervatten**

Om het afspelen te pauzeren, drukt u op de knop [TUNE] op het bedieningspaneel. Om het afspelen te hervatten, drukt u nogmaals op de knop [TUNE].

- U kunt ook op de knop Mute op de stuurwielbediening drukken.

### **Herhaaldelijk afspelen**

Op het bedieningspaneel, drukt u op de gewenste [1 RPT] toets. De modus herhaald afspelen verandert tekens wanneer u erop drukt. Zal het overeenkomstige moduspictogram op het scherm worden weergegeven.

### **In willekeurige volgorde afspelen**

Op het bedieningspaneel, drukt u op de gewenste [2 SHFL] toets. De modus willekeurig afspelen wordt geactiveerd of gedeactiveerd tekens wanneer u erop drukt. Wanneer u de modus willekeurig afspelen activeert, zal het overeenkomstige moduspictogram op het scherm worden weergegeven.

### **AANWIJZING**

**Afhankelijk van het verbonden Bluetooth-apparaat of mobiele telefoon worden RPT & SHFL-functies mogelijk niet ondersteund.**

### **AANWIJZING**

- **Afhankelijk van het verbonden Bluetooth-apparaat, mobiele telefoon of de muzikspeler die u gebruikt, kunnen de bedieningselementen voor afspelen verschillen.**
- **Afhankelijk van de muzikspeler die u gebruikt, wordt streaming mogelijk niet ondersteund.**
- **Afhankelijk van het verbonden Bluetooth-apparaat of mobiele telefoon, worden sommige functies mogelijk niet ondersteund.**
- **Als een telefoon met Bluetooth wordt gebruikt om muziek af te spelen en deze een telefoongesprek ontvangt of voert, zal de muziek stoppen.**
- **Als u een oproep ontvangt of zelf belt terwijl er Bluetoothaudio wordt afgespeeld, kan het gesprek worden verstoord door muziek.**
- **Als u de Bluetooth-telefoonmodus gebruikt terwijl u Bluetooth-audio gebruikt, wordt het afspelen afhankelijk van de verbonden mobiele telefoon mogelijk niet automatisch hervat nadat u het gesprek heeft beëindigd.**
- **Als u tijdens het afspelen van Bluetooth-audio naar boven of beneden in de lijst met muziekstukken scrolt, kunnen er in sommige mobiele telefoons ploppgeluiden te horen zijn.**
- **De functie voor het terugspoelen/vooruitspoelen wordt niet ondersteund in de Bluetooth-audiomodus.**
- **De afspeellijstfunctie wordt niet ondersteund in de Bluetooth-audiomodus.**
- **Als het Bluetooth-apparaat is losgekoppeld, zal de Bluetooth-audiomodus beëindigd worden.**

## Gebruik van een Bluetoothtelefoon

U kunt Bluetooth gebruiken om handsfree over de telefoon te praten. Bekijk oproepinformatie op het systeem-scherm en maak of ontvang veilig en gemakkelijk gesprekken via de ingebouwde microfoon en luidsprekers van het voertuig.



### WAARSCHUWING

- Parkeer uw voertuig op een veilige locatie voordat u Bluetooth-apparaten verbindt. Afgeleid rijden kan een verkeersongeval veroorzaken en leiden tot persoonlijk letsel of de dood.
- Nooit een telefoonnummer bellen of uw mobiele telefoon opnemen tijdens het rijden. Het gebruik van een mobiele telefoon kan uw aandacht afleiden, waardoor het moeilijk wordt om externe omstandigheden te herkennen en het vermogen om onverwachte situaties te verwerken vermindert, wat kan leiden tot een ongeval. Gebruik indien nodig de Bluetooth Handsfree-functie om te bellen en houd de oproep zo kort mogelijk.

### AANWIJZING

- U heeft geen toegang tot het telefoonscherm als er geen verbonden mobiele telefoon is. Om de Bluetooth-telefoonfunctie te gebruiken, verbind u een mobiele telefoon met het systeem.
- De Bluetooth Handsfree-functie werkt mogelijk niet wanneer u het dekkingsgebied van de mobiele service verlaat, bijvoorbeeld wanneer u zich in een tunnel, ondergronds of in een bergachtig gebied bevindt.
- De gesprekskwaliteit kan in de volgende omgevingen verslechteren:
  - De ontvangst van de mobiele telefoon slecht is
  - Het is lawaaiig in de auto
  - De mobiele telefoon zich bevindt in de buurt van metalen voorwerpen, zoals een drankblikje
- Afhankelijk van de verbonden mobiele telefoon, kunnen het volume en de geluidskwaliteit van de Bluetooth-handsfreefunctie verschillen.

### Bellen

Als uw mobiele telefoon met het systeem is verbonden, kunt u een gesprek aangaan door een naam uit uw oproepgeschiedenis of contactenlijst te selecteren.

- Op het bedieningspaneel, drukt u op de gewenste **[PHONE]** toets.
  - U kunt ook op de toets bellen/beantwoorden op het stuurwiel drukken.
- Selecteer een telefoonnummer.
  - Om een telefoonnummer uit uw favorietenlijst te selecteren, selecteert u **Favorieten**.
  - Om een telefoonnummer uit uw oproepgeschiedenis te selecteren, selecteert u **Oproepgeschiedenis**.
  - Om een telefoonnummer uit uw lijst met contactpersonen te selecteren die u heeft gedownload van de verbonden mobiele telefoon, selecteert u **Contactpersonen**.
- Om een oproep te beëindigen, druk op de toets **[2 SHFL]** op het bedieningspaneel.
  - U kunt ook op de toets gesprek beëindigen op het stuurwiel drukken.

### De favorietenlijst registreren

U kunt Bluetooth gemakkelijker gebruiken om handsfree met te bellen door telefoonnummers als uw favorieten te registreren.

- Draai op het telefoonscherm aan de knop **[TUNE]** op het bedieningspaneel om **Favorieten** te selecteren, en vervolgens drukt u op de knop.
- Selecteer **[MENU/CLOCK]** ► **Voeg een nieuwe favorieten toe**.
- Druk op de **[1 RPT]**-knop en selecteer het gewenste telefoonnummer.

### Gebruik van de lijst met favorieten

- Vanop het telefoonscherm draait u aan de knop **[TUNE]** op het bedieningspaneel om **Favorieten** te selecteren, en vervolgens drukt u op de knop.
- Draai de knop **[TUNE]** om het gewenste contact te selecteren en druk vervolgens de knop in om te bellen.

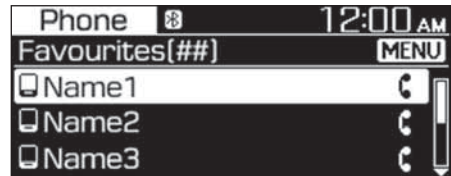

Druk op de knop **[MENU/CLOCK]** op het bedieningspaneel voor toegang tot de volgende menuoptie:

- Voeg een nieuwe favorieten toe:** Voeg een vaak gebruikt telefoonnummer toe aan favorieten.
- Verwijderen items:** Verwijder een geselecteerd favorieten item.
- Delete (verwijderen alles):** Verwijder alle favorieten items.

### AANWIJZING

- U kunt tot maximaal 20 favorieten registreren voor elk apparaat.**
- U moet eerst de contactpersonen naar het systeem downloaden om favorieten te registreren.**
- De favorietenlijst die op de mobiele telefoon is opgeslagen, wordt niet gedownload naar het systeem.**

- Zelfs als de contactinformatie op de mobiele telefoon zijn bewerkt, worden de favorieten op het systeem niet automatisch bewerkt. Verwijder en voeg het item opnieuw toe aan favorieten.
- Wanneer u verbinding maakt met een nieuwe mobiele telefoon, zullen uw favorieten ingesteld voor de vorige mobiele telefoon niet weergegeven worden, maar zullen ze in uw systeem blijven totdat u de vorige telefoon uit de apparatenlijst verwijdert.

### Gebruik van uw oproepgeschiedenis

1. Vanop het telefoonscherm draait u aan de knop [TUNE] op het bedieningspaneel om **Oproepgeschiedenis** te selecteren, en vervolgens drukt u op de knop.
2. Draai de knop [TUNE] om de gewenste vermelding te selecteren en druk vervolgens de knop in om te bellen.

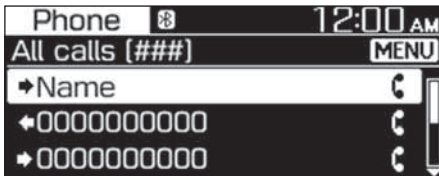

Druk op de knop [MENU/CLOCK] op het bedieningspaneel voor toegang tot de volgende menuoptie:

- **Download:** Download uw oproepgeschiedenis.
- **Alle oproepen:** Bekijk alle oproeprecords.
- **Gebelde oproepen:** Alleen gebelde gesprekken bekijken.
- **Ontvangen oproepen:** Bekijk alleen de ontvangen oproepen.
- **Gemiste oproepen:** Bekijk alleen de gemiste oproepen.

### AANWIJZING

- De downloadfunctie wordt door sommige mobiele telefoons mogelijk niet ondersteund.
- De oproepgeschiedenis is alleen toegankelijk na het downloaden van de oproepgeschiedenis wanneer de mobiele telefoon met het systeem is verbonden.
- Oproepen van beperkte ID's worden niet opgeslagen in de oproepgeschiedenislijst.
- Tot maximaal 50 oproeprecords worden gedownload per individuele lijst.
- De gespreksduur en tijdinformatie zullen niet weergegeven worden op het systemscherm.
- Toestemming is vereist om uw oproepgeschiedenis vanuit de mobiele telefoon te downloaden. Wanneer u probeert gegevens te downloaden, moet u mogelijk de download op de mobiele telefoon toestaan. Als de download mislukt, controleer dan het scherm van de mobiele telefoon op een eventuele melding of de toestemmingsinstelling van de mobiele telefoon.
- Wanneer u uw oproepgeschiedenis downloadt, zullen alle oude gegevens verwijderd worden.

### Gebruik van de lijst met contacten

1. Vanop het telefoonscherm draait u aan de knop [TUNE] op het bedieningspaneel om **Contactpersonen** te selecteren, en vervolgens drukt u op de knop.
2. Draait u aan de knop [TUNE] om de gewenste groep met alfanumerieke tekens te selecteren en druk vervolgens de knop in.
3. Draai de knop [TUNE] om het gewenste contact te selecteren en druk vervolgens de knop in om te bellen.

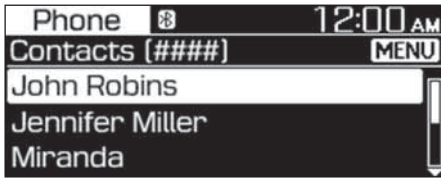

Druk op de knop [MENU/CLOCK] op het bedieningspaneel voor toegang tot de volgende menuoptie.

- **Download:** Download de contactpersonen uw mobiele telefoon.

#### AANWIJZING

- Contactpersonen kunnen alleen worden bekeken als het Bluetooth-apparaat is verbonden.
- Alleen contactpersonen in het ondersteunde formaat kunnen gedownload en weergegeven worden vanaf het Bluetooth-apparaat. Contactpersonen vanuit sommige applicaties zullen niet opgenomen worden.
- Er kunnen tot maximaal 2000 contactpersonen vanuit uw apparaat worden gedownload.
- De downloadfunctie wordt door sommige mobiele telefoons mogelijk niet ondersteund.
- Afhankelijk van de specificaties van het systeem, kunnen sommige gedownloade contactpersonen verloren gaan.
- Contactpersonen die zowel in de telefoon als op de SIM-kaart zijn opgeslagen, worden gedownload. Bij sommige mobiele telefoons worden contactpersonen op de SIM-kaart mogelijk niet gedownload.
- Speciale tekens en cijfers die in de naam van de contactpersoon worden gebruikt, worden mogelijk niet correct weergegeven.

- Toestemming is vereist om uw Contactpersonen vanuit de mobiele telefoon te downloaden. Wanneer u probeert gegevens te downloaden, moet u mogelijk de download op de mobiele telefoon toestaan. Als de download mislukt, controleer dan het scherm van de mobiele telefoon op een eventuele melding of de toestemmingsinstelling van de mobiele telefoon.
- Afhankelijk van het type of de status van de mobiele telefoon kan het downloaden langer duren.
- Bij het downloaden van uw contacten worden eventuele oude gegevens verwijderd.
- U kunt uw contactpersonen op het systeem niet bewerken of verwijderen.
- Wanneer u verbinding maakt met een nieuwe mobiele telefoon, worden de contacten die vanaf de vorige mobiele telefoon waren gedownload niet weergegeven, maar blijven ze wel in uw systeem staan totdat u de vorige telefoon uit de apparatenlijst verwijdert.

#### Oproepen beantwoorden

Wanneer een oproep binnenkomt, verschijnt een pop-upvenster met meldingen van de inkomende oproep op het systeemscherm.



Om een oproep te beantwoorden, drukt u op de knop [1 RPT] op het bedieningspaneel.

- U kunt ook op de toets bellen/beantwoorden op het stuurwiel drukken.

Om een oproep te weigeren, drukt u op de knop [2 SHFL] op het bedieningspaneel.

- U kunt ook op de toets gesprek beëindigen op het stuurwiel drukken.

#### AANWIJZING

- **Afhankelijk van het type mobiele telefoon wordt afwijzing van oproepen mogelijk niet ondersteund.**
- **Zodra uw mobiele telefoon met het systeem is verbonden, kan het oproepgeluid via de luidsprekers van het voertuig worden uitgevoerd, zelfs nadat u het voertuig hebt verlaten als de telefoon zich binnen het verbindingsbereik bevindt. Om de verbinding te beëindigen, koppelt u het apparaat los van het systeem of deactiveert u Bluetooth op het apparaat.**

#### Gebruik van opties tijdens een telefoongesprek

Tijdens een gesprek zult u het oproepscherm dat hieronder wordt weergegeven zien. Druk op een knop om de gewenste functie uit te voeren.

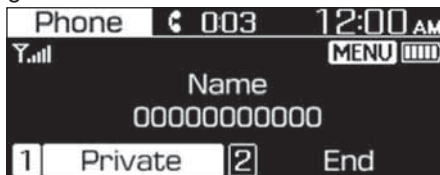

Om een oproep door te schakelen naar uw mobiele telefoon, drukt u op de knop [1 RPT] op het bedieningspaneel.

- U kunt ook de toets bellen/beantwoorden op het stuurwiel ingedrukt houden.

Om een oproep te beëindigen, drukt u op de toets [2 SHFL] op het bedieningspaneel.

- U kunt ook op de toets gesprek beëindigen op het stuurwiel drukken.
- Druk op de knop [MENU/CLOCK] op het bedieningspaneel voor toegang tot de volgende menuoptie:
- **Microphone Volume (Outgoing Volume)** (volume microfoon (uitgangsvolume)): Pas het microfoonvolume aan of schakel de microfoon uit zodat de andere partij u niet kan horen.

#### AANWIJZING

- **Als de bellerinformatie in uw lijst met contactpersonen is opgeslagen, zal de naam en het telefoonnummer van de beller weergegeven worden. Wanneer de informatie over de beller niet in uw lijst met contacten is opgeslagen, wordt alleen het telefoonnummer van de beller weergegeven.**
- **Tijdens een Bluetooth-gesprek kunt u niet overschakelen naar een ander scherm, zoals het audioscherm of het instellingenscherm.**
- **Afhankelijk van het type mobiele telefoon, kan de kwaliteit van het telefoongesprek verschillen. Op sommige telefoons is uw stem mogelijk minder hoorbaar voor de andere partij.**
- **Afhankelijk van het type mobiele telefoon wordt het telefoonnummer mogelijk niet weergegeven.**
- **Afhankelijk van het type mobiele telefoon wordt de functie voor het wisselen van gesprekken mogelijk niet ondersteund.**

## PAN-EUROPEES ECALL (INDIEN VAN TOEPASSING)

Het pan-Europese eCall-systeem is een automatische noodoproepservice voor verkeersongevallen of andere ongevallen op de weg.

### SOS

De bestuurder of passagier kan handmatig een noodoproep in het noodoproepsysteem, door op de SOS-knop te drukken om de benodigde hulpdiensten te bellen.

- Stopt al het geluid en op het scherm wordt SOS weergegeven.

### SOS Test

U kunt de eCall-testmodus starten door op de SOS-testknop te drukken.

- Stopt al het geluid en op het scherm wordt SOS TESTweergegeven.

### AANWIJZING

- **Raadpleeg het "eCall-systeem" in handleiding voor meer informatie**
- **Afhankelijk van uw regio wordt de service mogelijk niet ondersteund.**
- **Afhankelijk van uw regio of het voertuigmodel kan de naam van de knop verschillen.**









## SYSTEEMSTATUS PICTOGRAMMEN

Statuspictogrammen verschijnen aan de bovenkant van het scherm om de huidige systeemstatus weer te geven.

Maak uzelf vertrouwd met de statuspictogrammen die verschijnen wanneer u bepaalde acties of functies en hun betekenis uitvoert.



### Bluetooth

Icoon	Beschrijving
	Batterijniveau van het verbonden Bluetooth-apparaat
	Mobiele telefoon of audioapparaat verbonden via Bluetooth
	Bezig met Bluetooth-gesprek
	Microfoon uitgeschakeld tijdens Bluetooth-gesprek
	Oproepgeschiedenis downloaden van een mobiele telefoon die via Bluetooth is verbonden met het systeem
	Contactpersonen downloaden van een mobiele telefoon die via Bluetooth is verbonden met het systeem
	Wordt weergegeven wanneer de Bluetooth-afstandsbediening via smartphone-toepassingen is aangesloten

### Signaalsterkte

Icoon	Beschrijving
	Signaalsterkte van de mobiele telefoon verbonden via Bluetooth

### AANWIJZING

- Het batterijniveau weergegeven op het scherm kan afwijken van het batterijniveau dat wordt weergegeven op het verbonden apparaat.
- De signaalsterkte weergegeven op het scherm kan afwijken van de signaalsterkte die wordt weergegeven op de verbonden mobiele telefoon.
- Afhankelijk van voertuigmodellen en specificaties worden sommige statuspictogrammen mogelijk niet weergegeven.

## SPECIFICATIES INFOTAINMENTSISTEEM

### USB

#### **Ondersteunde audio-indelingen**

- Audiobestand specificaties
  - WAVeform-audioformaat
  - MPEG1/2/2.5 Audio Layer3
  - Windows Media Audio Ver 7.X/8.X
- Bitsnelheid
  - MPEG1 (Layer3):  
32/40/48/56/64/80/96/112/128/  
160/192/224/256/320 kbps
  - MPEG2 (Layer3):  
8/16/24/32/40/48/56/64/80/96/  
112/128/144/160 kbps
  - MPEG2.5 (Layer3):  
8/16/24/32/40/48/56/64/80/96/  
112/128/144/160 kbps
  - WMA (High Range):  
48/64/80/96/128/160/192 kbps
- Bits Per Sample
  - WAV (PCM(Stereo)): 24 bit
  - WAV (IMA ADPCM): 4 bit
  - WAV (MS ADPCM): 4 bit
- Samplefrequenties
  - MPEG1: 44100/48000/32000 Hz
  - MPEG2: 22050/24000/16000 Hz
  - MPEG2.5: 11025/12000/8000 Hz
  - WMA: 32000/44100/48000 Hz
  - WAV: 44100/48000 Hz
- Maximale lengte van map-/bestandsnamen (gebaseerd op Unicode): 40 Engelse of Koreaanse tekens
- Ondersteunde tekens voor map-/bestandsnamen (Unicode-ondersteuning): 2.604 Koreaanse tekens, 94 alfanumerieke tekens, 4.888 Chinese tekens in algemeen gebruik, 986 speciale tekens
- Maximum aantal mappen: 1,000
- Maximum aantal bestanden: 5,000

### AANWIJZING

- Bestanden die niet in een ondersteund formaat zijn, worden mogelijk niet herkend of afgespeeld, of informatie over hen, zoals de bestandsnaam, wordt mogelijk niet correct weergegeven.
- Alleen bestanden met extensies .mp3/.wma/.wav kunnen door het systeem worden herkend. Als het bestand niet in een ondersteund formaat is, wijzigt u het bestandsformaat met behulp van de nieuwste coderingssoftware.
- Het apparaat ondersteunt geen bestanden die met behulp van DRM (Digital Rights Management) zijn vergrendeld.
- Bij MP3/WMA compressiebestanden en WAVbestanden komen verschillen voor in de geluidskwaliteit, afhankelijk van de bitrate. (Muziekbestanden met een hogere bitsnelheid hebben een betere geluidskwaliteit.)
- Japanse of vereenvoudigde Chinese tekens in map- of bestandsnamen worden mogelijk niet correct weergegeven.

#### **Ondersteunde USB-opslagapparaten**

- Byte/Sector: 64 kbyte of minder
- Formaatstelsel: FAT12/16/32 (aanbevolen), exFAT/NTFS

**AANWIJZING**

- **De werking is alleen gegarandeerd voor een USB-opslagapparaat met een metalen cover met een stekkeransluiting.**
  - **USB-opslagapparaten met een plastic stekker worden mogelijk niet herkend.**
  - **USB-opslagapparaten van typen geheugenkaarten, zoals CF-kaarten of SD-kaarten, worden mogelijk niet herkend.**
- **USB-harde schijven worden mogelijk niet herkend.**
- **Wanneer u een USB-opslagapparaat met grote capaciteit gebruikt met meerdere logische stations, worden alleen bestanden die op het eerste station zijn opgeslagen herkend.**
- **Als een toepassingsprogramma op een USB-opslagapparaat is geladen, worden de bijbehorende mediabestanden mogelijk niet afgespeeld.**
- **Gebruik USB 2.0-apparaten voor betere compatibiliteit.**

**Bluetooth**

- Bluetooth Vermogenklasse 2: - -6 to 4 dBm
- Antennevermogen: Max 3 mW
- Frequentiebereik: 2400 - 2483,5 MHz
- Bluetooth-patch RAM-softwareversie: 1

**HANDELSMERKEN**

Andere handelsmerken en handelsnamen zijn eigendom van de respectievelijke eigenaren.

- Het woord Bluetooth® en de logo's zijn geregistreerde handelsmerken van Bluetooth SIG, Inc. en elk gebruik hiervan door HYUNDAI is toegestaan onder licentie.



## VERKLARING VAN CONFORMITEIT CE RED voor de EU

### EU Declaration of Conformity <sup>[1]</sup>



#### Product details <sup>[2]</sup>

**Product** <sup>[3]</sup> Car Audio System

**Model** <sup>[4]</sup> Basic Model: ACB10HQIG  
Additional Models:  
ACB11HQIG, ACB12HQIG, ACB13HQIG, ACB10HQGG, ACB10HQGN, ACB10HQGL,  
ACB10HQGP, ACB11HQGG, ACB10HQMG, ACB00GQTP, ACB11GQTP, ACB00GQEG,  
ACB01GQEG, ACB90GQEG, ACB10GQEG, ACB11GQEG, ACBC0GQEG, ACB00GQEP,  
ACB90GQEP, ACB10GQEP, ACBC0GQEP, ACB11GQEP, ACBC1GQEP, ACB91GQEP, ACB02GQEP

We hereby declare, that the product above is in compliance with the essential requirements of the Directive 2014/53/EU by application of <sup>[5]</sup>

#### Applied Standards <sup>[6]</sup>

**Article** <sup>[7]</sup> **3.2** EN 300 328 V2.1.1, Final Draft EN 303 345 V1.1.7  
**Radio** <sup>[8]</sup>

**Article** <sup>[7]</sup> **3.1b** Draft EN 301 489-1 V2.2.0, Draft EN 301 489-17 V3.2.0  
**EMC** <sup>[9]</sup> EN 55032:2015, EN 55035:2017

**Article** <sup>[7]</sup> **3.1a** EN 60065:2014/A11:2017,  
**Safety** <sup>[10], Health</sup> <sup>[11]</sup> EN 62311:2008

#### Manufacturer <sup>[12]</sup>

HYUNDAI MOBIS Co., Ltd.  
203, Teheran-ro, Gangnam-gu,  
Seoul, 06141, Korea  
Tel: +82-31-260-2707

#### Representative in the EU <sup>[13]</sup>

MOBIS Parts Europe N.V.  
Wilhelm-Fay-Strabe 51,  
Frankfurt Main, 65936, Germany  
Tel: +49-69-85096-5011

#### Notified Body <sup>[14]</sup>

TUV SUD BABT / TUV SUD Group  
Octagon House, Concorde Way, Fareham  
Hampshire, PO15 5RL, United Kingdom

**Notified Body Identification** <sup>[17]</sup> 0168

**Reference** <sup>[18]</sup> BABT-RED001341 I01

**Signed By** <sup>[15]</sup> 29/03/2019

This declaration of conformity is issued under the sole responsibility of the manufacturer. <sup>[16]</sup>

Seunghoon Choe  
Representative  
Hyundai MOBIS Co., Ltd.

#### Additional information <sup>[19]</sup>

HW: AI3.GEN.AUDIO4.OV.001  
SW: AI3.GEN.001

# 6. Rijden met uw auto

Vóór het rijden.....	6-5
Vóór het instappen .....	6-5
Vóór het starten .....	6-5
Contactslot .....	6-7
Sleutel contactslot .....	6-7
Toets Engine Start/Stop .....	6-10
Handgeschakelde transmissie.....	6-15
Handgeschakelde transmissie .....	6-15
Goed rijgedrag .....	6-17
Bediening geautomatiseerde handmatige transmissie (AMT).....	6-18
Bediening geautomatiseerde handmatige transmissie.....	6-19
Kenmerken van geautomatiseerde handmatige transmissie (AMT) .....	6-19
LCD-display voor transmissietemperatuur en waarschuwingsberichten.....	6-23
Standen selectiehendel.....	6-28
Parkeren .....	6-31
Goed rijgedrag .....	6-31
Remsysteem.....	6-33
Rembekrachtiging .....	6-33
Remblokslijtage-indicatoren .....	6-33
Trommelremmen achter .....	6-34
Parkeerrem .....	6-34
Antiblokkeersysteem (ABS).....	6-35
Elektronische stabiliteitsregeling (ESC).....	6-37
Vehicle Stability Management (VSM).....	6-40
Hill-start Assist Control (HAC) .....	6-41
Noodstopsignaal (ESS - Emergency stop signal) .....	6-42
Goed remgedrag .....	6-42
ISG-systeem (Idle Stop & Go).....	6-44
Activeren van het ISG-systeem.....	6-44
Deactiveren van het ISG-systeem .....	6-47
Storing ISG-systeem.....	6-47
Deactiveren van accusensor.....	6-48

Forward Collision-Avoidance Assist-systeem (FCA) .....	6-49
Systeeminstelling en -activering .....	6-49
FCA-waarschuwingsmelding en remregeling .....	6-51
FCA-sensor (frontcamera).....	6-53
Storing systeem .....	6-54
Beperkingen van het systeem .....	6-56
Lane Keeping Assist-systeem (LKA) .....	6-61
Werking LKA.....	6-62
Wijzigen functie LKA-systeem.....	6-63
Waarschuwingslicht en boodschap .....	6-65
Beperkingen van het systeem .....	6-67
Manual speed limit assist (MSLA) .....	6-69
Werking van het snelheidslimietregelsysteem.....	6-69
Intelligent Speed Limit Warning (ISLW) .....	6-72
Systeeminstelling en -activering .....	6-73
Display.....	6-73
Beperkingen van het systeem .....	6-76
Driver Attention Warning-systeem (DAW) .....	6-78
Systeeminstelling en werking .....	6-78
Resetten van het systeem .....	6-80
Systeem standby .....	6-80
Storing systeem .....	6-80
Leading Vehicle Departure Alert-systeem .....	6-82
Cruisecontrol.....	6-83
Werking van de cruise control .....	6-83

# 6. Rijden met uw auto

Rijden onder speciale rijomstandigheden .....	6-88
Rijden onder moeilijke omstandigheden.....	6-88
Op eigen kracht lostrekken van de auto .....	6-88
Rijden in het donker .....	6-89
Vloeiend nemen van bochten.....	6-89
Rijden in de regen.....	6-89
Doorwaden van water .....	6-90
Rijden op de snelweg .....	6-90
Rijden in de winter .....	6-91
Sneeuw en ijs .....	6-91
Voorzorgsmaatregelen voor de winter .....	6-94
Massa van de auto .....	6-96
Overbeladen.....	6-96
Rijden met een aanhanger .....	6-97



## **WAARSCHUWING**

**Koolmonoxide (CO) gas is giftig. Het inademen van CO kan bewusteloosheid en overlijden veroorzaken.**

De uitlaatgassen van de motor bevatten koolmonoxide die u niet kunt zien of ruiken.

### **Inhaleer uitlaatgassen niet.**

Draai onmiddellijk de ruiten open als u in de auto uitlaatgas ruikt. Blootstelling aan CO kan bewusteloosheid en overlijden door verstikking veroorzaken.

### **Controleer of het uitlaatsysteem niet lekt.**

Het uitlaatsysteem moet elke keer dat de auto op de brug staat voor olieversen of voor andere reparaties worden gecontroleerd. We adviseren u het uitlaatsysteem te laten controleren door een officiële HYUNDAI-dealer zo snel mogelijk als u merkt dat het geluid van de uitlaat verandert of als u over iets heen gereden bent dat de onderzijde van de auto heeft geraakt.

### **Laat de motor niet draaien in een afgesloten ruimte.**

Het is gevaarlijk de motor van uw auto in de garage te laten draaien, ook al staat de garagedeur open. Laat de motor niet langer draaien in uw garage dan de tijd die u na het starten nodig heeft om de garage uit te rijden.

### **Voorkom langdurig stationair draaien als er mensen in de auto zitten.**

Als het noodzakelijk is de auto gedurende langere tijd stationair te laten draaien terwijl er mensen in de auto aanwezig zijn, doe dat dan alleen in een open ruimte, zet de luchttoevoer op BUITENLUCHT en schakel een van de hogere ventilator-snelheden in zodat er frisse lucht naar het interieur wordt toegevoerd.

### **Houd de luchtingangen vrij.**

Voor een goede werking van het ventilatiesysteem is het noodzakelijk dat de luchtinlaat onder de voorruit vrij blijft van sneeuw, ijs, bladeren en andere obstructies.

### **Als u moet met een geopende achterklep rijden:**

Sluit alle ruiten.

Open de luchtopeningen in het dashboard.

Zet de luchttoevoer op BUITENLUCHT, kies voor de luchtregeling VERWARMEN of VENTILEREN en zet de aanjager in een van de hogere standen.



## VOOR HET RIJDEN

### Vóór het instappen

- Zorg ervoor dat alle ruiten, buitenspiegel(s) en lampen schoon zijn en onbelemmerd.
- Verwijder vorst, sneeuw of ijs.
- Visuele controleer de banden op ongelijkmatige slijtage en beschadigingen.
- Controleer of er geen sporen van lekkage onder de auto te zien zijn.
- Controleer of er zich geen obstakels achter de auto bevinden wanneer u achteruit wilt rijden.

### Vóór het starten

- Controleer dan de motorkap, de achterklep of de portieren volledig gesloten en vergrendeld zijn.
- Stel de positie van de zitting en het stuurwiel aan.
- Stel de binnen- en buitenspiegels af.
- Controleer of alle verlichting werkt.
- Vastmaken van uw gordel: Controleer of alle passagiers hun veiligheidsgordel hebben bevestigd.
- Controleer de meters en indicatoren op het dashboard en de berichten op het instrumentenschermbord zodra de ontsteking in de ON stand staat.
- Controleer of voorwerpen die u vervoerd goed opgeborgen of goed vastgezet zijn.



### WAARSCHUWING

Om Verminder het risico op **ERNSTIG LETSEL** of **OVERLIJDEN** door, houdt u aan de volgende voorzorgsmaatregelen:

- **Draag altijd uw veiligheidsgordel.** Alle inzittenden moeten tijdens het rijden de veiligheidsgordel op de juiste manier dragen. Zie voor meer informatie " Veiligheidsgordels" in hoofdstuk 3.
- **Rijd altijd defensief.** Houd er rekening mee dat andere bestuurders of voetgangers onzorgvuldig kunnen zijn en fouten maken.
- **Blijf gefocust op het rijden.** Afleiden van de bestuurder kan ongelukken veroorzaken.
- **Bewaar altijd een veilige afstand tot de auto voor u.**



## **WAARSCHUWING**

**Ga NOOIT rijden onder invloed van alcohol of drugs.**

**Rijden onder invloed is gevaarlijk en waardoor een ongeval zou kunnen ontstaan en tot ERNSTIG LETSEL of OVERLIJDEN.**

**Rijden onder invloed is de belangrijkste doodsoorzaak in het verkeer. Zelfs een geringe hoeveelheid alcohol zal het reactie-, waarnemingen en beoordelingsvermogen verminderen. Maar één drankje kan uw reactievermogen op wijzigende omstandigheden en noodsituaties verminderen, en uw reactietijd wordt steeds slechter naarmate u meer drinkt.**

**Rijden onder invloed van drugs is minstens even gevaarlijk als rijden onder invloed van alcohol.**

**De kans op een ernstig ongeval is vele malen groter als u gaat rijden onder invloed van alcohol of drugs. Ga niet rijden als u gedronken heeft of drugs heeft gebruikt. Rijd ook niet mee met een bestuurder die onder invloed van alcohol of drugs is. Bepaal van tevoren wie er rijdt of neem een taxi.**

## CONTACTSLOT



### WAARSCHUWING

Om Verminder het risico op ERNSTIG LETSEL of OVERLIJDEN door, houdt u aan de volgende voorzorgsmaatregelen:

- Laat kinderen of anderen die niet vertrouwd zijn met de auto nooit het contactslot of aanverwante onderdelen aanraken. Onverwachte en plotselinge beweging van de wagen kan voorkomen.
- Steek NOOIT tijdens het rijden uw hand door het stuurwiel om de contactsleutel of andere bedieningsorganen te bedienen. Hierdoor kunt u de controle over de auto verliezen, wat kan leiden tot een ongeval en ernstig letsel.

### Sleutel contactslot (indien van toepassing)

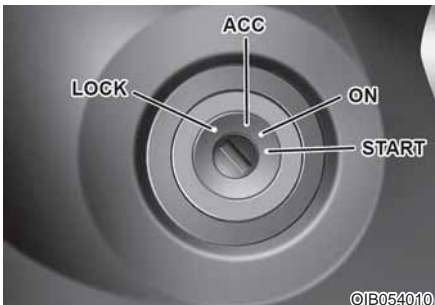

### WAARSCHUWING

- NOOIT draai de sleutel in het contactslot naar LOCK en ACC, vooral tijdens het rijden behalve in een noodgeval. Hierdoor wordt de motor uitgeschakeld en verliezen stuur- en remsystemen hun voeding. Hierdoor kunt u de controle over de auto verliezen en neemt de rem kracht af, wat tot een ongeval kan leiden.
- Zet de parkeerrem erop en zet de versnellingspook in de 1e versnelling als de auto op een opwaartse helling geparkeerd staat en in de R (achteruitversnelling) in als de auto op een neerwaartse helling geparkeerd staat (bij handgeschakelde transmissie) of in de stand N (Neutraal, geautomatiseerde handmatige transmissie) en draai het contact in stand LOCK voordat u de auto verlaat.

Als deze voorzorgsmaatregelen niet worden opgevolgd, kan de auto onverwacht in beweging komen.

### AANWIJZING

Gebruik nooit niet-originele sleutelafdekplaatjes. Dat kan leiden tot startproblemen als gevolg van een communicatiestoring.

**Standen contactslot**

Stand STAND	Actie	Aanwijzing
<b>LOCK</b>	De contactsleutel kan uit het contact worden verwijderd als het contact in stand LOCK staat.	Het stuurslot beschermt tegen diefstal. (indien van toepassing)
<b>ACC</b>	Elektrische accessoires zijn bruikbaar.	Het stuurwiel wordt ontgrendeld. Draai het stuurwiel iets naar links en naar rechts om het contact gemakkelijker in stand ACC te kunnen zetten als het verdraaien van de contactsleutel moeilijk gaat.
<b>ON</b>	Dit is de normale positie van de sleutel nadat de motor aanslaat. Alle functies en accessoires zijn bruikbaar. De waarschuwingslampjes kunnen worden gecontroleerd wanneer u het contactslot van ACC naar ON draait.	Laat het contact niet in de ON positie als de motor niet draait, dit om ontlading van de batterij te voorkomen.
<b>START</b>	Om de motor starten, zet het contact in stand START. De schakelaar blijft in de ON stand als u de sleutel los laat.	De motor wordt aangezwengeld tot u de sleutel loslaat.

## Motor starten



### WAARSCHUWING

- **Draag altijd geschikte schoenen tijdens het rijden. Ongeschikt schoeisel, zoals hoge hakken, skibotten, sandalen, teenslippers, etc., kunnen het gebruik van rem- en gaspedaal belemmeren.**
- **Start de auto niet terwijl het gaspedaal wordt ingetrapt. De auto kan in beweging komen, wat kan leiden tot een ongeval.**
- **Wacht totdat het motortoerental normaal is. De auto kan plotseling in beweging komen als het rempedaal wordt losgelaten bij een hoog toerental.**

Auto met handgeschakelde transmissie:

1. Controleer of de parkeerrem is geactiveerd.
2. Zorg ervoor dat de versnellingspook in N (neutraal) staat.
3. Trapt u het koppelingspedaal en het rempedaal in.
4. Zet het contact in stand START. Houdt het sleutel (maximum 10 seconden) totdat de motor aanslaat en laat de sleutel.

Auto met geautomatiseerde handmatige transmissie:

1. Controleer of de parkeerrem is geactiveerd.
2. Zorg ervoor dat de versnellingspook in N (neutraal) staat.
3. Trap het rempedaal stevig in.
4. Zet het contact in stand START. Houdt het sleutel (maximum 10 seconden) totdat de motor aanslaat en laat de sleutel. De motor kan alleen worden gestart als de versnellingspook in de stand N (Neutraal) staat.



### Informatie

- **Breng de motor niet op bedrijfstemperatuur door hem stationair te laten draaien. Ga rijden met gematigde motortoerentallen. (Vermijd krachtig accelereren en decelereren.)**
- **Start de auto altijd met de voet op het rempedaal. Start de auto niet terwijl het gaspedaal wordt ingetdecelererenrapt. Voer het toerental van de motor niet te hoog op als de motor nog aan het opwarmen is.**

### AANWIJZING

Om beschadigingen aan uw auto te voorkomen:

- Houd de ontstekingsleutel niet langer dan 10 seconden in de START stand. Wacht 5 tot 10 seconden voordat u het opnieuw probeert.
- Zet het contact niet in stand START terwijl de motor draait. Anders raakt de startmotor mogelijk beschadigd.
- Als het veilig is met het oog op het overige verkeer, kunt u de selectiehendel tijdens het rijden in stand N zetten en kunt u de motor opnieuw proberen te starten door het contact in stand START te draaien.
- Probeer de auto niet aan te slepen of aan te duwen om de motor te starten.

### Toets Engine Start/Stop (indien van toepassing)



Wanneer het voorportier wordt geopend, gaat de verlichting van de toets Engine Start/Stop branden en gaat ongeveer 30 seconden nadat het portier gesloten is uit. (indien van toepassing)



### WAARSCHUWING

Om zet de motor uit in een noodgeval:

Houd de Motor Start/Stop knop langer dan twee seconden ingedrukt OF druk snel drie keer achter elkaar op de Motor Start/Stop knop (binnen drie seconden).

Als de auto nog rijdt, kunt u de motor opnieuw starten door het rempedaal in te drukken (bij geautomatiseerde handmatige transmissie) / het koppelpedaal en het rempedaal (handgeschakelde transmissie) ingetrapt houdt door de Engine Start/Stop knop in te drukken met de selectiehendel in stand N (Neutraal).



## **WAARSCHUWING**

- **Druk NOOIT de Engine Start/ Stop knop in terwijl de auto rijdt behalve in een noodgeval. Hierdoor wordt de motor uitgeschakeld en verliezen stuur- en remsystemen hun voeding. Hierdoor kunt u de controle over de auto verliezen en neemt de rem kracht af, wat tot een ongeval kan leiden.**
- **Voordat u de bestuurdersstoel verlaat; stel de parkeerrem volledig in, druk de start-/stop knop van de motor in de positie van de OFF, en zorg ervoor dat u de Smart Key bij hebt. Als deze voorzorgsmaatregelen niet worden opgevolgd, kan de auto onverwacht in beweging komen.**

**Positie van de Engine Start/Stop knop**

Positie van de knop	Actie	Aanwijzing
<b>OFF</b>	<ul style="list-style-type: none"> <li>• Om de motor uit te schakelen, brengt u de auto tot stilstand en drukt u op de Engine Start/Stop knop.</li> <li>• Het stuurslot beschermt tegen diefstal. (indien van toepassing)</li> </ul>	Als het stuurwiel niet correct vergrendeld is wanneer u het bestuurdersportier opent, zal er een waarschuwingszoemer klinken.
<b>ACC</b>	<ul style="list-style-type: none"> <li>• Druk de Engine Start/Stop knop als deze in stand OFF staat in zonder het koppelpedaal in te trappen.</li> <li>• Elektrische accessoires zijn bruikbaar.</li> <li>• Het stuurwiel wordt ontgrendeld.</li> </ul>	<ul style="list-style-type: none"> <li>• Als de Engine Start/Stop knop van de motor in de stand ACC staat gedurende meer dan 1 uur, schakelt de motor automatisch uit om ontladen van de batterij te vermijden.</li> <li>• Als het stuurwiel niet correct wordt ontgrendeld, zal de Engine Start/Stop knop niet werken. Druk de Engine Start/Stop knop in terwijl u het stuurwiel naar rechts en naar links draait.</li> </ul>
<b>ON</b>	<ul style="list-style-type: none"> <li>• Druk de Engine Start/Stop knop als deze in stand ACC staat in zonder het koppelpedaal in te trappen.</li> <li>• Voordat de motor wordt gestart, gaan de waarschuwingslampjes ter controle branden.</li> </ul>	Laat de Engine Start/Stop knop niet in de ON positie als de motor niet draait, dit om ontlading van de batterij te voorkomen.
<b>START</b>	Om de motor te starten trapt u het koppelpedaal en het rempedaal in en drukt u de Engine Start/Stop knop in met de selectiehendel in stand N (Neutraal).	Als u op de startknop drukt zonder het rempedaal in te trappen, zal de motor niet starten en wijzigt de stand van de startknop als volgt: <b>OFF → ACC → ON → OFF</b>



## Motor starten



### WAARSCHUWING

- **Draag altijd geschikte schoenen tijdens het rijden. Ongeschikt schoeisel, zoals hoge hakken, skibotten, sandalen, teenslippers, etc., kunnen het gebruik van remmen gaspedaal belemmeren.**
- **Start de auto niet terwijl het gaspedaal wordt ingetrapt.**  
De auto kan in beweging komen, wat kan leiden tot een ongeval.
- **Wacht totdat het motortoerental normaal is. De auto kan plotseling in beweging komen als het rempedaal wordt losgelaten bij een hoog toerental.**



### Informatie

- De motor zal alleen starten door te drukken op de Motor Start/Stop knop wanneer de Smart Key zich in de auto bevindt.
- Zelfs als de Smart Key zich in de auto bevindt, maar op enige afstand van de bestuurder, zal de motor mogelijk niet aanslaan.
- Wanneer de Engine Start/Stop knop in stand ACC of ON staat, wordt door het systeem gecontroleerd of de Smart Key aanwezig is als een portier open is. Als de Smart Key zich niet in de auto bevindt, gaat het lampje "🚗" knipperen en de waarschuwing "Key not in vehicle" gaat branden en als alle portieren zijn gesloten, klinkt de zoemer ook gedurende ongeveer 5 seconden. Houd de smart key in het voertuig als u de ACC positie gebruikt of als de motor ON is.

Auto met handgeschakelde transmissie:

1. Zorg dat u altijd de Smart Key bij u dragen.
2. Controleer of de parkeerrem is geactiveerd.
3. Zorg ervoor dat de versnellingspook in N (neutraal) staat.
4. Trapt u het koppelingspedaal en het rempedaal in.
5. Druk de Engine Start/Stop knop in.

Auto met geautomatiseerde handmatige transmissie:

1. Zorg dat u altijd de Smart Key bij u dragen.
2. Controleer of de parkeerrem is geactiveerd.
3. Zorg ervoor dat de versnellingspook in N (neutraal) staat.
4. Trap het rempedaal in.
5. Druk de Engine Start/Stop knop in. De motor kan alleen worden gestart als de versnellingspook in de stand N (Neutraal) staat.



### Informatie

- **Breng de motor niet op bedrijfstemperatuur door hem stationair te laten draaien. Ga rijden met gematigde motortoerentallen. (Vermijd krachtig accelereren en decelereren.)**
- **Start de auto altijd met de voet op het rempedaal. Start de auto niet terwijl het gaspedaal wordt ingetrapt. Voer het toerental van de motor niet te hoog op als de motor nog aan het opwarmen is.**

### AANWIJZING

Om beschadigingen aan uw auto te voorkomen:

- Als de verkeersomstandigheden het toelaten kunt u de selectiehandel in stand N (Neutraal) zetten terwijl de auto nog rijdt en vervolgens de Engine Start/Stop-knop indrukken om te proberen de motor opnieuw te starten.
- Probeer de auto niet aan te slepen of aan te duwen om de motor te starten.

### AANWIJZING

Om beschadigingen aan uw auto te voorkomen:

Druk de Engine Start/Stop knop nooit langer dan 10 seconden in, behalve wanneer de stoplichtzekering is doorgebrand.

Wanneer de remlichtzekering is doorgebrand, kunt u de motor niet normaal starten. Vervang de zekering door een nieuwe. Als het niet mogelijk is, kunt u de motor starten door de Engine Start/Stop knop in stand ACC 10 seconden ingedrukt te houden.

Trap voor uw eigen veiligheid altijd het rempedaal in voordat u de motor start.



### i Informatie

Als de Smart Key batterij bijna leeg is of de Smart Key niet goed werkt, kunt u de motor starten door de Engine Start/Stop knop direct met de Smart Key in te drukken in de richting van de bovenstaande afbeelding.

## HANDMATIGE TRANSMISSIE (INDIEN VAN TOEPASSING)

### ■ Type A

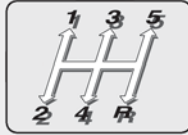

OAC3N060068TU

### ■ Type B



De selectiehendel kan worden verplaatst door de knop (1) in te drukken.

OAC3N060072TU



### WAARSCHUWING

Zorg dat u, voordat u de bestuurdersstoel verlaat, zet de transmissie in de 1e versnelling als de auto op een vlakke ondergrond of opwaartse helling staat, of schakel de (R) achteruitversnelling in als de auto op een neerwaartse helling staat, zet de parkeerrem op, en plaats het contactslot in LOCK/OFF-positie. Als deze voorzorgsmaatregelen niet worden opgevolgd, kan de auto onverwacht in beweging komen.

Om naar R (Achteruit) te schakelen, zorgt u dat het voertuig volledig gestopt is en plaatst u de versnellingspook vervolgens naar neutraal voordat u naar R (Achteruit) gaat.

Als u volledig gestopt bent, en het is moeilijk om de versnellingspook te plaatsen in de 1e versnelling of in R (Achteruit):

1. Plaats de versnellingspook naar neutraal en laat de koppelingpedaal los.
2. Trap het koppelingpedaal weer in en schakel vervolgens de 1 e versnelling of de (R) achteruit in.



### Informatie

Bij zeer lage buitentemperaturen kan het schakelen wat moeizamer gaan zolang de transmissieolie nog koud is.

## Handgeschakelde transmissie

De handgeschakelde transmissie heeft vijf versnellingen vooruit. Alle vooruitversnellingen zijn volledig gesynchroniseerd zodat het schakelen naar een hogere of lagere versnelling soepel verloopt.

### ***Bedienen van de koppeling (indien van toepassing)***

Het koppelingspedaal moet geheel worden ingetrapt alvorens:

- Motor starten  
De motor niet zal aanslaan zonder dat het rempedaal ingetrapt wordt.
- Schakelen  
Om uw auto te starten laat u het koppelingspedaal langzaam opkomen en drukt u het gaspedaal in.

Laat de koppelingspedaal langzaam opkomen. Het koppelingspedaal moet tijdens het rijden altijd zijn losgelaten.

#### **AANWIJZING**

**Voorkom onnodige slijtage of schade aan de koppelingspedaal:**

- Laat tijdens het rijden uw voet niet op het koppelingspedaal rusten.
- Gebruik de koppeling ook niet om de auto stil te laten staan op een helling (bijvoorbeeld bij een verkeerslicht, enz.)
- Druk de koppelingspedaal altijd volledig in om lawaai of schade te voorkomen.
- Start niet in de 2e (tweede) versnelling, behalve wanneer u start op een glad wegdek.
- Druk het koppelingspedaal volledig in en zorg ervoor dat u het koppelingspedaal niet opnieuw indrukt voordat u na het loslaten het koppelingspedaal helemaal naar de rechtopstaande positie laat terugkeren. Als u het pedaal herhaaldelijk indrukt voordat deze in de oorspronkelijke positie terugkeert, kan het koppelingssysteem defect raken.

### ***Terugschakelen***

U moet terug schakelen als u bij veel verkeer moet vertragen of als u een steile helling op rijdt zodat u voorkomt dat u de motor belast.

Ook, door terug te schakelen wordt de kans op afslaan beperkt en kan beter worden geaccelereerd wanneer u uw snelheid weer op moet voeren.

Als de auto op een steile helling naar beneden rijdt, kan door terug te schakelen een veilige snelheid worden gehandhaafd en wordt bovendien de levensduur van de remmen verlengd.

#### **AANWIJZING**

**Om schade aan de motor, koppeling en transmissie te voorkomen:**

- Bij het terugschakelen van de vijfde naar de vierde versnelling moet erop worden gelet dat de versnellingspook niet zo ver opzij wordt gedrukt dat per ongeluk de tweede versnelling wordt ingeschakeld. Hierdoor zou het motortoerental zo hoog kunnen oplopen dat de naald van de toerenteller in het rode gebied terecht zou kunnen komen.
- Schakel niet meer dan 2 versnellingen tegelijk terug en schakel niet terug als de motor met een hoog toerental draait (5.000 om w/min). Dergelijke een terugschakelen kan schade aan de motor, koppeling en transmissie veroorzaken.

## Goed rijgedrag

- Laat de auto nooit in zijn vrij een helling af rijden. Dit is bijzonder gevaarlijk.
- Houd het rempedaal niet langdurig achter elkaar ingetrapt. Hierdoor kunnen de remmen en aanverwante onderdelen oververhit raken.  
Schakel bij het afrijden van een lange helling terug naar een lagere versnelling. Hierdoor remt de auto af op de motor
- Vertraag de snelheid voordat u terugschakelt. Hiermee voorkomt u dat de motor met een te hoog toerental gaat draaien, hetgeen schadelijk kan zijn voor de motor.
- Verlaag uw snelheid ook als u geconfronteerd wordt met zijwind. Dan kunt u de auto beter onder controle houden.
- De auto moet volledig stilstaan voordat u probeert te schakelen naar de R (Achteruit) versnelling, de versnellingsbak kan anders schade oplopen.
- Wees vooral voorzichtig bij het rijden op een gladde ondergrond. Let in dat geval vooral op bij het remmen, gasgeven en schakelen. Op een glad wegdek kan een abrupte snelheidsverandering leiden tot verlies van grip van de aangedreven wielen, waardoor u de controle over uw auto kunt verliezen.



## WAARSCHUWING

**Rem op een glad wegdek niet snel af op de motor (schakelen vanuit een hoge naar een lage versnelling). Anders kan de auto in een slip raken en een ongeval veroorzaken.**





## WAARSCHUWING

**Om Verminder het risico op ERNSTIG LETSEL of OVERLIJDEN door:**

- **Draag ALTIJD uw veiligheidsgordel. Bij een aanrijding lopen inzittenden die hun veiligheidsgordel niet dragen een veel grotere kans op ernstig letsel dan inzittenden die hun veiligheidsgordel wel dragen.**
- **Pas uw snelheid aan voordat u een bocht aansnijdt of gaat keren.**
- **Maak geen plotselinge stuurbewegingen bij het wisselen van rijbaan of bij het nemen van snelle, scherpe bochten.**
- **De kans dat de auto over de kop slaat wanneer u de macht over het stuur verliest, is veel groter bij hogere snelheden.**
- **Meestal verliest de bestuurder de macht over de auto wanneer twee of meer wielen van de weg raken en de bestuurder het stuur omgooit om de auto weer de weg op te sturen.**
- **Gooi het stuur niet om wanneer uw auto van de weg raakt. Minder in plaats daarvan snelheid voordat u de auto terug de weg op stuurt.**
- **HYUNDAI raadt altijd aan dat u alle aanwezige snelheidslimieten opvolgt.**

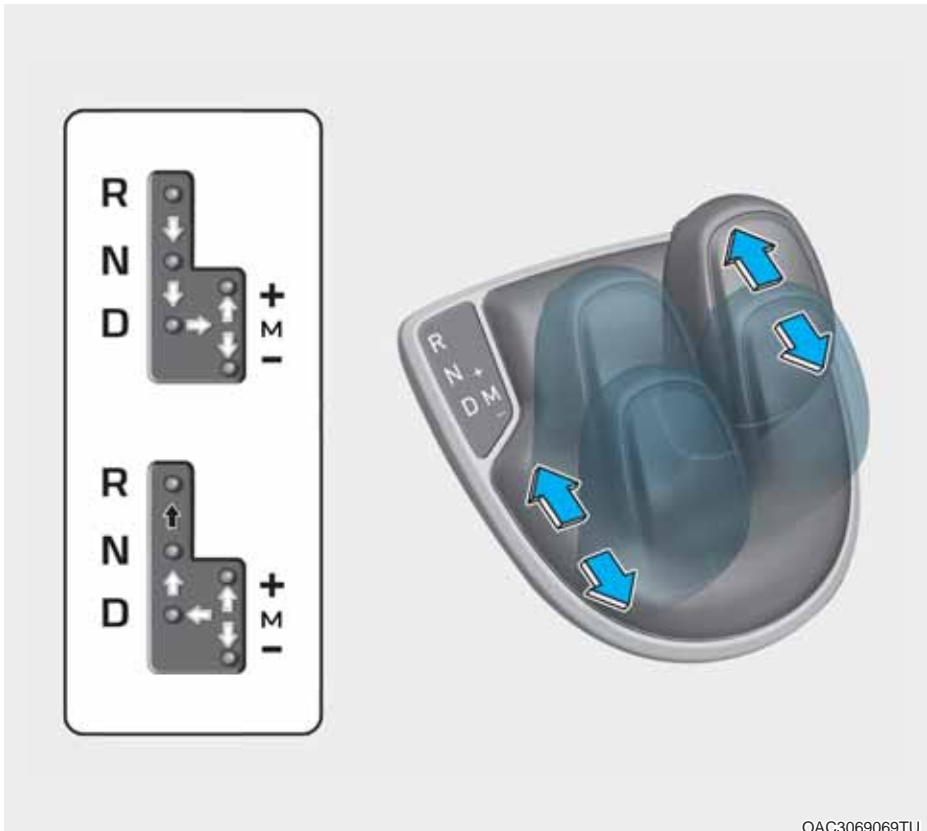
## GEAUTOMATISEERDE HANDMATIGE TRANSMISSIE (AMT) (INDIEN VAN TOEPASSING)



 Druk op de schakelknop en verplaats de versnellingspook.

 Verzet de selectiehandel.

De geautomatiseerde handmatige transmissie (AMT) is een versnellingsbak die naast de conventionele handgeschakelde transmissie is voorzien van actuatoren voor de versnelling en de koppeling. Om het rijgemak te verbeteren wordt het schakelen automatisch uitgevoerd door de transmissiebesturing en de koppelings-/versnellingsbakbediening.

## Bediening geautomatiseerde handmatige transmissie

De geautomatiseerde handmatige transmissie (AMT) heeft 5 versnellingen vooruit en 1 versnelling achteruit.

De individuele snelheden worden automatisch geselecteerd in de D (Rijden) stand.

## Kenmerken van geautomatiseerde handmatige transmissie (AMT)

- De geautomatiseerde handmatige transmissie (AMT) is in feite een handgeschakelde transmissie die automatisch schakelt. Deze transmissie geeft tijdens het rijden hetzelfde gevoel als een handgeschakelde transmissie.
- Wanneer stand D (Rijden) is geselecteerd, schakelt de transmissie automatisch van de ene naar de andere versnelling, net als bij een conventionele automatische transmissie. In tegenstelling tot een conventionele automatische transmissie is het schakelen soms voelbaar en hoorbaar wanneer de servos de koppelingen bedienen en de versnelling wordt geselecteerd. Wanneer een versnelling wordt ingeschakeld, kunt u soms geluiden horen. Dit is normaal en duidt niet op een probleem met de transmissie.
- De geautomatiseerde handmatige transmissie (AMT) heeft een droge enkelvoudige koppeling, die anders is dan de koppelomvormer van de automatische transmissie. Het toont betere acceleratieprestaties en verhoogde brandstofefficiëntie tijdens het rijden, maar de eerste start kan iets langzamer zijn dan bij de automatische transmissie.
- Hierdoor is het schakelen soms duidelijker merkbaar en kan een lichte trilling worden gevoeld wanneer het toerental van de transmissie wordt afgestemd op het toerental van de motors. Dit is een normaal verschijnsel geautomatiseerde handmatige transmissie (AMT).
- Een droge koppeling brengt het koppel directer over en zorgt voor een direct gevoel dat anders kan zijn dan bij een conventionele automatische transmissie. Dit valt mogelijk meer op wanneer u vanuit stilstand weggrijdt of bij het rijden met lage snelheden waarbij u regelmatig stilstaat.
- Bij snel accelereren met een lage voertuigsnelheid kan het motortoerental sterk toenemen, afhankelijk van de rijomstandigheden van het voertuig.
- Voor een soepele bergopwaartse start, druk het gaspedaal soepel in, afhankelijk van de huidige omstandigheden.
- Als u uw voet van het gaspedaal haalt bij lage voertuigsnelheid, kunt u mogelijk een motorrem voelen, welke vergelijkbaar is met handgeschakelde transmissie.

- Als u het contact aan en uit zet, kunt u een klikkend geluid horen. Dit wordt veroorzaakt door de zelftest die het systeem uitvoert. Dit is een normaal geluid voor de geautomatiseerde handmatige transmissie (AMT).
- Gedurende de eerste 1.500 km lijkt de auto mogelijk bij lage snelheid niet zo soepel te accelereren. Tijdens het inrijden worden de schakelkwaliteit en de prestaties van uw nieuwe auto continu geoptimaliseerd.

### **i** Informatie

#### **Kruipfunctie**

Als u uw voet van het rempedaal haalt terwijl de versnellingspook in de stand **R (Reverse)**, **D (Drive)** of **M (Manual)** staat, zal de auto zonder het gaspedaal in te drukken langzaam starten. Om deze functie uit te schakelen, drukt u het rempedaal in of trekt u de handrem aan.

De kruipfunctie zal niet werken wanneer:

- De handrem is aangetrokken met de versnellingspook in de stand **R (achteruit)**, **D (rijden)** of **M (handmatig)**

#### **Instructielabel geautomatiseerde handmatige transmissie (AMT)**

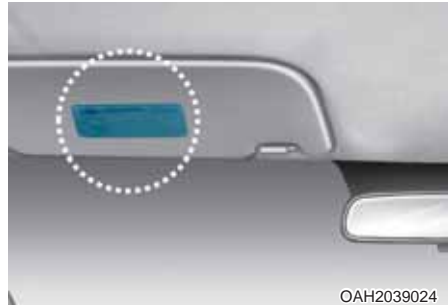

Lees en volg het instructielabel op de zonneklep aan de bestuurderszijde, voordat u met het voertuig gaat rijden.



**Voorwaarde voor schakelen**

Versnellingspook schakelen		Voorwaarde voor schakelen		Wanneer aan voorwaarde voor schakelen niet is voldaan			
Van (Huidige positie)	Naar (Gewenste positie)	Rijsnelheid	Rem	Schakel-indicator	Geluid	Rem drukken indicator 	Versnellingsbak positie
R	N	N.v.t.		-	-	-	-
	D	Achteruitrijden onder 7 km/u	Toegepast	R of N knipperend	On	On	N
N	R	Vooruit rijden onder 2 km/h	Toegepast	N knipperend	On	On	N
	D	Achteruitrijden onder 7 km/u	Toegepast	N knipperend	On	On	N
D	R	Vooruit rijden onder 2 km/h	Toegepast	D of N knipperend	On	On	N
	N	N.v.t.		-	-	-	-



## WAARSCHUWING

Verminder het risico op ernstig letsel of overlijden:

- Controleer **ALTIJD** de omgeving rond de auto op de aanwezigheid van anderen, in het bijzonder kinderen, alvorens u de transmissie in stand D (Rijden) of R (Achteruit) zet.
- Controleer altijd of stand N (neutraal) is ingeschakeld, trek de parkeerrem volledig aan en zet dan het contact in stand LOCK/OFF voordat u de auto verlaat. Als deze voorzorgsmaatregelen niet worden opgevolgd, kan de auto onverwacht en plotseling in beweging komen.
- Rem op een glad wegdek niet snel af op de motor (schakelen vanuit een hoge naar een lage versnelling). Anders kan de auto in een slip raken en een ongeval veroorzaken.

De schakelstandindicator in het instrumentenpaneel geeft, als het contact in stand ON staat, aan in welke stand de selectiehendel staat.



## WAARSCHUWING

- Controleer altijd of stand N is ingeschakeld, trek de parkeerrem volledig aan en zet de motor uit voordat u de auto verlaat.
- Gebruik stand N niet in plaats van de parkeerrem.

*Geautomatiseerde handmatige transmissie waarschuwingsindicator*



### Trap Rempedaal

De motor kan alleen worden gestart als de versnellingspook in de stand N (Neutraal) staat en het rempedaal is ingedrukt.

*Geautomatiseerde handmatige transmissie (AMT) waarschuwingslampje*



### Koppeling oververhit

Dit waarschuwingslampje geeft aan dat de koppeling oververhit is. Dit verschijnt een tijdje wanneer het contactslot wordt ingeschakeld. Het indicatielampje gaat branden wanneer de geschatte temperatuur van de koppeling een grenswaarde bereikt.

## **i** Informatie

Het AMT-waarschuingslampje kan gaan branden wanneer overmatige koppelingsslip optreedt als gevolg van herhaaldelijk stoppen en wegrijden op steile hellingen of wanneer de auto langdurig op een helling blijft staan. Gebruik de rem tijdens het langzaam rijden op een heuvel of bij het stoppen van het voertuig op een helling om te voorkomen dat het waarschuingslampje brandt.

- Als de auto op een helling met het alleen gaspedaal op zijn plaats wordt gehouden of vooruit kruipt, kunnen de koppeling oververhit raken wat tot schade kan leiden. Op dit moment zal er een waarschuingslampje op het scherm verschijnen.
- Als op het waarschuwing wordt weergegeven, moet het rempedaal worden ingetrapt.
- Het negeren van de waarschuwingen kan leiden tot beschadiging van de transmissie en koppeling.

## LCD-display voor transmissie-temperatuur en waarschuwingsberichten

### *Transmissietemperatuurmeter*

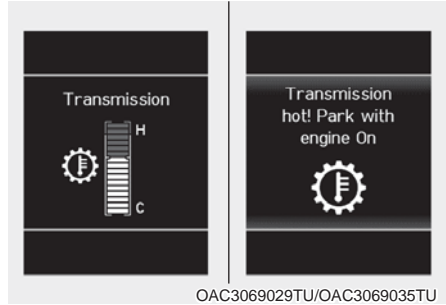

- Selecteer de tripcomputer-modus op het LCD-display en ga naar het temperatuurscherm van de transmissie om de temperatuur van de geautomatiseerde handmatige transmissie te bekijken.
- Probeer zo te rijden dat de temperatuurmeter niet hoog/oververhit aangeeft. Wanneer de transmissie oververhit is, zal er een waarschuwingsbericht op het LCD-display weergegeven worden. Volg het weergegeven bericht.

## **!** OPMERKING

Verhoging (hoge temperatuur) van de transmissietemperatuurmeter verschijnt meestal op een helling wanneer het voertuig voor een lange tijd met het gaspedaal ingedrukt wordt gestopt, zonder het rempedaal in te drukken.

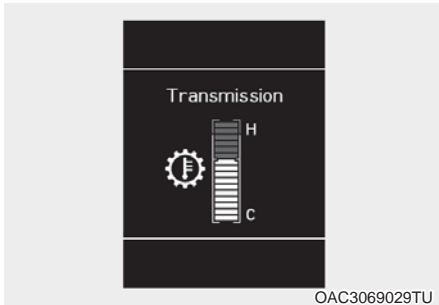

### Normaal (onder markering 10)

- Om optimale schakelprestaties te behouden, moet u zo rijden dat de temperatuurmeter onder het punt is (onder markering 10).

### **i** Informatie

De temperatuurmeter kan snel oplopen als er te veel koppelingsslijp optreedt als gevolg van herhaaldelijk stoppen en wegrijden op steile hellingen of als het voertuig lange tijd op een helling blijft staan. Om te hoge temperaturen te voorkomen, gebruikt u het rempedaal tijdens rijden op lage snelheid of wanneer u de auto op een heuvel stopt.

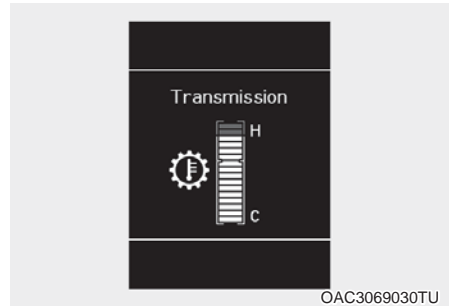

### Voor het invoeren van Hoog/ Oververhitting (van markering 10 tot 14)

- Wanneer de koppelingstemperatuur zich binnen deze zone bevindt (van markering 10 tot 14), stuur dan het minimaliseren van de koppelingsslijp zodat de temperatuurmeter onder het punt ligt (**markering 10**).
- Als de temperatuur van de koppeling blijft verhogen en de markering 14 bereikt, klinkt het waarschuwingssalarm en verschijnt de temperatuurmeter op het cluster. Het AMT-waarschuwingsbericht wordt niet weergegeven.

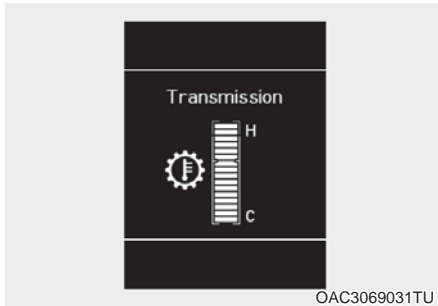

### Hoog/Oververhitting (van markering 15 tot 16)

- Deze zone toont aan dat de koppelingstemperatuur van de AMT is binnengetroten in de hoge/oververhittingszone.

Het AMT-waarschuwingssalarmlinkt, het waarschuwingssbericht wordt weergegeven op het cluster en de temperatuurmeter verdwijnt uit het cluster.

#### **Volg het weergegeven waarschuwingssbericht.**

- Als u de temperatuurstatus van de koppeling wilt controleren wanneer deze oververhit raakt, gaat u naar het scherm van de temperatuurmeter door de boordcomputermodus te selecteren. Vervolgens kunt u de temperatuurstatus van de koppeling controleren.

### AMT Waarschuwingssmeldinge



Helling op rijden of rijden op een steile helling:

- Gebruik de voertrem of de parkeerrem om de auto op een helling op zijn plaats te houden.
- Laat bij filerijden op een helling wat ruimte ontstaan tussen uw auto en de voorligger alvorens vooruit te rijden. Gebruik vervolgens het rempedaal om de auto op de helling op zijn plaats te houden.
- Als de auto op een helling met het gaspedaal op zijn plaats wordt gehouden of vooruit kruipt, kunnen de transmissie en de koppeling oververhit raken wat tot schade kan leiden. Op dat moment wordt een waarschuwingssmelding weergegeven op het LCD-display.
- Als het waarschuwingssmelding verschijnt op het LCD-display, moet het rempedaal worden ingetrapt.
- Het negeren van de waarschuwingen kan leiden tot beschadiging van de transmissie.



### Transmissie (koppeling) Hoge temperatuur (eerste en tweede waarschuwing)

- Onder bepaalde omstandigheden, zoals bij herhaaldelijk vanuit stilstand wegrijden op een steile helling, abrupt wegrijden, plotseling accelereren of andere zware rijomstandigheden kan de temperatuur van de koppeling in de transmissie te sterk stijgen.
  - Wanneer de koppelingstemperatuur hoog is, wordt de veilige beschermingsmodus ingeschakeld en knippert de versnellingspositie-indicator op het cluster met een gong. Op dit moment, is de "transmissietemperatuur hoog"! Veilig stoppen" weergegeven op het LCD-display, klinkt er een zoemer en schakelt de transmissie mogelijk niet soepel.
- Na de eerste waarschuwing zal de temperatuur van de koppeling voortdurend stijgen. Dan klinkt er een waarschuwingssignaal en knippert de schakelindicator continu (tweede waarschuwing).
  - Zet de auto als dit zich voordoet op een veilige plaats langs de kant, stop de auto met draaiende motor, trap de rem in en laat de koppeling met draaiende motor enkele minuten afkoelen.
  - Als u deze waarschuwing negeert, verslechtert het rijgedrag mogelijk. De transmissie gaat dan mogelijk abrupt schakelen of stotend schakelen. Om terug te keren naar de normale rijomstandigheden, stopt u het voertuig en gebruikt u de voetrem. Laat vervolgens de transmissie een paar minuten afkoelen met de motor aan.



### WAARSCHUWING

**Op een stijgende weg mag u de auto nooit stil laten staan met alleen het gaspedaal of de kruipmodus. Dit kan leiden tot oververhitting van de koppeling en overmatige schade, waardoor de levensduur van de koppeling wordt verkort.**

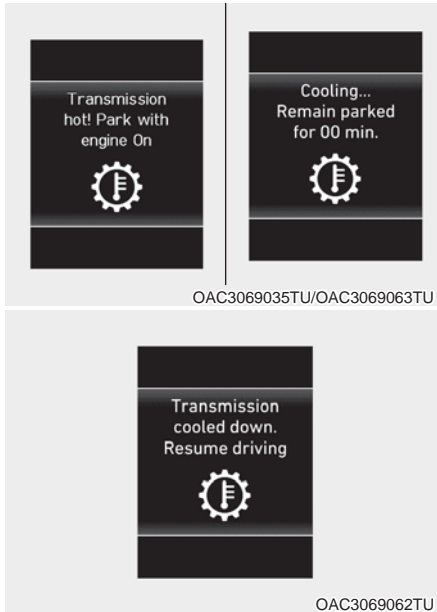

- Wanneer de melding "Transmission cooled down. Resume driving (Transmissie afgekoeld, rij verder)" wordt weergegeven, kunt u weer verder rijden.
- Probeer indien mogelijk soepel te rijden.
- Neem voor uw veiligheid contact op met een officiële Hyundai-dealer als een waarschuwing blijft knipperen en laat het systeem controleren.

### Versnellingsbak (koppeling) oververhit (laatste waarschuwing)

- Als wordt doorgereden met de auto en de temperatuur van de koppeling de maximale limiet bereikt, wordt de waarschuwingsmelding "Transmission hot! Park with engine On (Transmissie oververhit, zet de auto met draaiende motor stil)" weergegeven .
- De tijd die de transmissie nodig heeft om af te koelen wordt weergegeven.
- Als dit gebeurt, zet de auto dan stil op een veilige plaats, laat de motor draaien, trap het rempedaal in en zet de transmissie in stand N (Neutraal) zodat deze kan afkoelen.

## Standen selectiehendel

### **R (achteruit)**

Gebruik deze stand om de auto achteruit te rijden.

#### **AANWIJZING**

- **Zorg ervoor dat de auto volledig tot stilstand is gekomen voordat stand R (achteruit) wordt ingeschakeld.**
- **Bij het in R (Achteruit) plaatsen wordt niet geschakeld als de snelheid van het voertuig meer dan 3 km/u bedraagt.**
- **Trap het rempedaal volledig in. Indien dit niet het geval is, gaat het lampje voor de rem indrukken branden en wordt de versnelling niet ingeschakeld.**

### **N (Neutraal)**

De wielen en de transmissie zijn niet geblokkeerd.

Gebruik N (Neutraal) als u een uitgevalen motor opnieuw wilt starten, of als het noodzakelijk is om de motor AAN te laten.

Trap het rempedaal altijd in als u wisselt van N (Neutraal) naar een andere versnelling.



#### **WAARSCHUWING**

**Plaats niet in een versnelling als uw voet niet op het rempedaal geplaatst is. Het in versnelling plaatsen terwijl de motor op hoge snelheid loopt kan ervoor zorgen dat het voertuig erg snel gaat. U kunt de controle verliezen en mensen of voorwerpen raken.**

### **Stand D (Rijden)**

Dit is de normale stand voor het rijden in voorwaartse richting. De transmissie schakelt automatisch over naar de juiste versnelling bij bediening van het gaspedaal en als de snelheid van de auto verandert.

Druk voor extra vermogen tijdens inhaalmanoeuvres of het beklimmen van een steile helling het gaspedaal volledig in. Hierdoor zal de automatische transmissie automatisch een lagere versnelling kiezen.



### Bij het starten op een opwaartse helling

- Trek de handrem stevig aan om te voorkomen dat het voertuig achteruit rolt.
- Zet de versnellingspook in D (Drive) terwijl u het rempedaal indrukt. Zorg ervoor dat de schakelindicator in het display de eerste versnelling aangeeft.
- Neem uw voet van het rempedaal en druk het gaspedaal geleidelijk in. Laat vervolgens, wanneer het voertuig in beweging komt, de parkeerrem los en druk het gaspedaal verder in.

### Bij het starten op een neerwaartse helling

- Druk het rempedaal in en zet de versnellingspook in de stand D (Drive). Zorg ervoor dat de schakelindicator in het display de eerste versnelling aangeeft.
- Neem uw voet van het rempedaal af en druk het gaspedaal langzaam in. Wanneer de snelheid van de auto toeneemt wordt de koppeling ingeschakeld.

### AANWIJZING

- Als de versnelling niet wordt ingeschakeld nadat de versnellingshendel van N (Neutraal) naar D (Rijden)/M (Handmatig)/R (Achteruit) is geschakeld, probeer dan opnieuw te schakelen. In dit geval kan er een tijdsvertraging en geluid optreden, dat is normaal.
- Laat de auto helemaal tot stilstand komen en druk het rempedaal alvorens de selectiehendel in of stand D te zetten.
- Bij het van R (Achteruit) in D (Rijden) plaatsen wordt de versnelling niet ingeschakeld als de snelheid van de auto hoger is dan 8 km/u.
- Trap het rempedaal volledig in. Indien dit niet het geval is, gaat het lampje voor de rem indrukken branden en wordt de versnelling niet ingeschakeld.

## Modus handmatig schakelen



De modus voor handmatig schakelen kan vanuit stilstand of tijdens het rijden worden ingeschakeld door (M) de selectiehendel vanuit stand D (Rijden) naar rechts te bewegen. Druk de selectiehendel terug naar links om stand D (Rijden) weer in te schakelen.

In de modus voor handmatig schakelen, verplaatst de versnellingspook naar achteren en naar voren om de gewenste versnellingen voor de huidige rijdomstandigheden te selecteren.

**+ Opschakelen (+):** Druk de selectiehendel één keer naar voren om één versnelling op te schakelen.

**- (Terugschakelen):** Trek de selectiehendel één keer naar achteren om één versnelling terug te schakelen.

### AANWIJZING

Als u de versnellingspook niet in een willekeurige stand kunt zetten of als de versnelling automatisch in de stand N (Neutraal) wordt gezet wanneer de snelheid van de auto onder de 10 km/u komt, kan dit wijzen op een storing in het systeem. In dat geval adviseren we u het systeem te laten controleren door een officiële HYUNDAI-dealer.

## i Informatie

- Kunnen alleen de vijf (5) versnellingen vooruit gekozen worden. Zet de selectiehendel in stand R of N om de auto respectievelijk achteruit te rijden of te blokkeren bij het parkeren.
- In de sportstand wordt automatisch teruggeschakeld wanneer de auto snelheid mindert. Als de auto tot stilstand komt, wordt automatisch de eerste versnelling ingeschakeld.
- Het motortoerental in het rode gebied raakt, schakelt de transmissie automatisch op.
- Als de bestuurder de selectiehendel naar stand + (Up) of - (Down) beweegt, wordt de gewenste versnelling mogelijk niet ingeschakeld als daardoor het motortoerental buiten het toegestane gebied zou komen. De bestuurder moet zelf opschakelen overeenkomstig de rijomstandigheden en ervoor zorgen dat het motortoerental buiten het rode gebied blijft.
- Druk de selectiehendel naar voren + (Opschakelen) bij het vanuit stilstand accelereren op een glad wegdek. Hierdoor schakelt de transmissie naar de 2e versnelling, die beter geschikt is voor het soepel wegrijden op een gladde ondergrond. Trek de selectiehendel naar achteren - (Terugschakelen) om de eerste versnelling weer in te schakelen.

## Parkeren

Om uw auto parkeren, stop altijd volledig en blijf op het rempedaal drukken.

- Wanneer u op de vlakke weg parkeert, zet u de versnellingspook van D (Rijden)/R (Achteruit) in de stand N (Neutraal). Trek vervolgens de handrem stevig aan voordat u de motor uitzet.
- Bij het parkeren op een helling wordt geadviseerd om de versnellingspook in D (Rijden) te zetten voor bergopwaarts en R (Achteruit) voor bergafwaarts en de parkeerrem in te schakelen voordat u de motor uitzet.

Als de motor werd uitgeschakeld met de versnellingspook in de stand D (Rijden) of R (Achteruit), moet het rempedaal worden ingedrukt en de versnellingspook in de stand N (Neutraal) worden gezet om de motor aan te zetten. Neem de sleutel mee als u het voertuig verlaat.



## WAARSCHUWING

**Wanneer je verblijft in het voertuig met draaiende motor, zorg er dan voor dat het gaspedaal niet langdurig wordt ingetrapt. Anders kan de motor of het uitlaatsysteem oververhit raken en brand ontstaan.**

**Het uitlaatgassen en het uitlaatsysteem zijn zeer heet. Blijf uit de buurt van de onderdelen van het uitlaatsysteem.**

**Rijd niet, parkeer niet of laat de motor niet stationair draaien boven ontvlambare materialen, zoals gras, droge planten, papier, bladeren enz. Deze kunnen ontbranden en brand veroorzaken.**

## Goed rijgedrag

- Houd het gaspedaal nooit ingetrapt als de selectiehandel van stand N in een andere stand wordt gezet.
- Zorg ervoor dat de auto volledig tot stilstand is gekomen voordat stand R (Achteruit) of D (Rijden) wordt ingeschakeld.
- Verplaats de versnellingspook tijdens het rijden niet in de N (Neutraal) stand. Dit kan resulteren in een ongeval omdat de motor niet meer kan remmen en de transmissie beschadigd kan worden.
- Laat tijdens het rijden uw voet niet op het rempedaal rusten. Zelfs lichte, constante druk op het rempedaal kan ertoe leiden dat de remmen oververhit raken, de remmen slijten en mogelijk zelfs uitvallen.
- Gelijkijdig indrukken van gaspedaal en rempedaal kan leiden tot reductie van het motorvermogen om de auto te doen vertragen. Acceleratie wordt hervat nadat het rempedaal wordt losgelaten.
- In de modus handmatig schakelen, vertraag de snelheid voordat u terugschakelt. Ook kan de lagere versnelling niet gekoppeld zijn als het toerental van de motor buiten het toegestane bereik valt.
- Trek de handrem van het voertuig altijd aan als u het voertuig verlaat. Vertrouw niet uitsluitend op stand N van de transmissie om de auto op zijn plaats te houden.

- Wees vooral voorzichtig bij het rijden op een gladde ondergrond. Let in dat geval vooral op bij het remmen, gasgeven en schakelen. Op een glad wegdek kan een abrupte snelheidsverandering leiden tot verlies van grip van de aangedreven wielen, waardoor u de controle over uw auto kunt verliezen.
- Voor de beste prestaties en een zo laag mogelijk brandstofverbruik moet het gaspedaal met een gelijkmatige beweging worden ingetrapt en worden losgelaten.



### **WAARSCHUWING**

**Om Verminder het risico op ERNSTIG LETSEL of OVERLIJDEN door:**

- **Draag ALTIJD uw veiligheidsgordel. Bij een aanrijding lopen inzittenden die hun veiligheidsgordel niet dragen een veel grotere kans op ernstig letsel dan inzittenden die hun veiligheidsgordel wel dragen.**
- **Pas uw snelheid aan voordat u een bocht aansnijdt of gaat keren.**
- **Maak geen plotselinge stuurbewegingen bij het wisselen van rijbaan of bij het nemen van snelle, scherpe bochten.**
- **De kans dat de auto over de kop slaat wanneer u de macht over het stuur verliest, is veel groter bij hogere snelheden.**
- **Meestal verliest de bestuurder de macht over de auto wanneer twee of meer wielen van de weg raken en de bestuurder het stuur omgooit om de auto weer de weg op te sturen.**
- **Gooi het stuur niet om wanneer uw auto van de weg raakt. Minder in plaats daarvan snelheid voordat u de auto terug de weg op stuurt.**
- **HYUNDAI raadt altijd aan dat u alle aanwezige snelheidslimieten opvolgt.**

## REMSYSTEEM

### Rembekrachtiging

Uw auto is voorzien van bekrachtigde remmen die bij normaal gebruik automatisch afgesteld worden.

Als de motor tijdens het rijden niet loopt, of uitgeschakeld is, dan zal de vermogensassistentie voor de remmen niet werken. Voorkom zoveel als mogelijk is het blokkeren van de remmen. Geblokeerde wielen zijn onbestuurbaar en de remweg is langer.

Als de motor niet draait, wordt de mate van bekrachtiging steeds minder naarmate u vaker het rempedaal indrukt. Als de rembekrachtiging uitvalt, probeer dan niet "pompend" te remmen.

Rem alleen "pompend" als de wielen dreigen te blokkeren.



### WAARSCHUWING

Neem de volgende voorzorgsmaatregelen:

- **Laat tijdens het rijden uw voet niet op het rempedaal rusten. Hierdoor kan de temperatuur van de remmen abnormaal hoog worden, kunnen de remblokken en -schoenen overmatig slijten en kan de remweg vergroot worden.**
- **Schakel bij het afdalen van een lange of steile helling terug naar een lagere versnelling om uw snelheid onder controle te houden zonder het rempedaal overmatig te gebruiken. Door langdurig achter elkaar te remmen, zullen de remmen oververhit raken en kan een tijdelijk verlies van remprestaties het gevolg zijn.**

- **Als de remmen nat zijn, remt de auto minder dan normaal en kan de auto naar één kant trekken tijdens het remmen. Door het rempedaal licht in te trappen, kunt u controleren of het remvermogen door het nat worden is verminderd. Controleer uw remmen altijd op deze manier nadat u door waterplassen bent gereden. Druk voor het drogen van de remmen het rempedaal licht in terwijl u met een lage snelheid rijdt, totdat het remvermogen weer op het normale niveau is. Vermijd het rijden op hoge snelheid totdat de remmen weer correct werken.**

### Remblokslijtage-indicatoren

Wanneer de remblokken vóór of achter versleten zijn, hoort u als waarschuwing een piepend geluid van de remmen. Dit geluid kan af en toe hoorbaar zijn of op het moment dat u het rempedaal intrapt.

Onder sommige rijomstandigheden of bij sommige klimaten kunnen de remmen piepen wanneer u het rempedaal voor de eerste keer of lichtjes intrapt. Dit is normaal en duidt niet op een probleem met de remmen.

### AANWIJZING

**Blijf, om kostbare reparaties aan de remmen te voorkomen, niet rijden met versleten remblokken.**



### Informatie

Vervang de remblokken van één as altijd gelijktijdig.

## Trommelremmen achter

Trommelremmen hebben geen slijtage indicatoren. Laat daarom de achterste remvoeringen inspecteren wanneer u een wrijvend geluid hoort bij uw achterste rem. Alleen daarom al is noodzakelijk dat het remsysteem regelmatig (bij het onderhoud) wordt gecontroleerd. Let op dat de auto volgens de onderhoudsvoorschriften wordt onderhouden, alleen dan kan de auto optimaal functioneren.

## Parkeerrem



Trek de handrem van het voertuig altijd aan als u het voertuig verlaat:  
Druk stevig het rempedaal in.  
Trek de handrem hendel voor zover mogelijk.



### WAARSCHUWING

Vermijd het risico op **ERNSTIG LETSEL** of **OVERLIJDEN**, en gebruik de handrem niet als het voertuig beweegt tenzij in een noodsituatie. Het remsysteem kan beschadigd worden en dit kan resulteren in ongevallen.

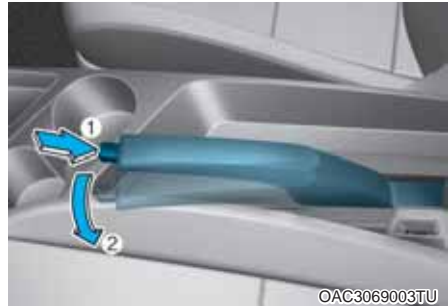

Vrijgeven:

Druk stevig het rempedaal in.  
Trek de handrem hendel iets.  
Laat de handrem (2) zakken terwijl u op de vrijgaveknop (1) drukt.

Als de parkeerrem niet of niet helemaal in de vrijstaand terugkeert, raden we u aan het systeem door een officiële HYUNDAI-dealer te laten controleren.



### WAARSCHUWING

**Stop altijd volledig en blijf op het rempedaal drukken als u het voertuig verlaat of parkeert.**

Verplaats de versnellingspook staat naar N (Neutraal, voor auto met geautomatiseerde handmatige transmissie) of 1e versnelling (handgeschakelde transmissie); stel de parkeerrem en plaats het contact in de LOCK/OFF stand.

### Waarschuwinglampje ingeschakelde parkeerrem



Controleer de werking van de Waarschuwinglampje Parkeerrem door het contact in de ON positie te zetten (start de motor niet).

Dit lampje gaat branden wanneer het contact in stand START of ON wordt gezet en de parkeerrem is geactiveerd. Zorg ervoor dat de parkeerrem voor het wegrijden vrij is en controleer of het waarschuwinglampje van het remsysteem niet brandt.

Als het Waarschuwinglampje van het Remsysteem blijft branden nadat de parkeerrem vrij is en de motor draait, kan er een storing in het remsysteem zijn. Laat dit direct controleren.

Breng de auto indien mogelijk direct tot stilstand. Als dat niet mogelijk is, rijdt dan erg voorzichtig door naar een plaats waar u wel kunt stoppen.

### Antiblokkeersysteem (ABS)



#### WAARSCHUWING

Antiblokkeersysteem (ABS) of Elektronische stabiliteitsregelingsysteem (ESC) kan geen ongelukken voorkomen die het gevolg zijn van gevaarlijk rijgedrag. Hoewel de auto bij een noodstop beter onder controle gehouden kan worden, is het toch noodzakelijk voldoende afstand tot uw voorligger te bewaren. U moet uw rijnsnelheid altijd aanpassen aan de omstandigheden en zo nodig uw snelheid verlagen. De remweg van auto's met ABS of ESC kan in de volgende situaties langer zijn dan van auto's zonder een dergelijk systeem.

Rijd in dergelijke situaties met een gereduceerde snelheid:

- Op slechte wegen, wegen met steenslag of wegen die met sneeuw bedekt zijn.
- Op wegen met kuilen of met hoogtevverschillen.
- Sneeuwkettingen zijn in uw voertuig geïnstalleerd.

Probeer de werking van het ABS (of ESC) van uw auto niet uit bij hoge snelheden of tijdens het nemen van een bocht. Hiermee kunt u zichzelf en anderen in gevaar brengen.

ABS is een elektronisch remsysteem dat slippen tijdens het remmen helpt te voorkomen. ABS maakt het mogelijk dat de bestuurder tegelijkertijd kan sturen en remmen.

## Gebruik van ABS

Om in een noodsituatie het maximale rendement uit het ABS te halen, dient u niet zelf "pompemd" te gaan remmen. Trap het rempedaal zo hard mogelijk in. In dat geval is een tikkend geluid hoorbaar in het remsysteem en kan het rempedaal gaan trillen. Dit is normaal. Het betekent dat het ABS in werking is getreden.

ABS vermindert niet de tijd of afstand die nodig is om het voertuig te stoppen. Bewaar altijd een veilige afstand tot de auto voor u.

ABS voorkomt niet dat slippen kan resulteren in plotseling richting wijzigingen zoals proberen om een hoek te snel om te gaan of bij het plotseling veranderen van rijbaan. Rijd altijd met een veilige snelheid voor de weg- en weersomstandigheden.

ABS kan niet stabiliteitsverlies voorkomen. Stuur altijd gematigd als u hard moet remmen. Plotseling of harde stuurbewegingen kunnen er nog steeds toe leiden dat uw voertuig op de verkeerde baan terecht komt of van de weg raakt.

Op wegen met los grind of wegen die niet vlak zijn kan het antiblokkeersysteem voor een langere remweg zorgen dan bij auto's zonder antiblokkeersysteem.

Het waarschuwinglampje ABS () zal voor enkele seconden aan blijven nadat het contact op de ON positie is. Het ABS voert dan een zelfdiagnose uit en het lampje zal doven wanneer alles in orde is. Wanneer het lampje blijft branden, is er mogelijk een probleem aanwezig in het ABS. We adviseren u contact op te nemen met een officiële HYUNDAI-dealer zo snel mogelijk.



## WAARSCHUWING

Wanneer het waarschuwinglampje () ABS brandt en blijft branden, is er mogelijk een probleem aanwezig in het ABS. Het remsysteem normaal werken. Verminder het risico op ernstig letsel of overlijden, wij raden aan om op te nemen zo snel mogelijk een officiële HYUNDAI-dealer.

## AANWIJZING

Als u op een weg rijdt waar erg weinig grip is, bijvoorbeeld bij vorst, en voortdurend de remmen bedient, is het ABS voortdurend in werking en kan het waarschuwinglampje ABS () gaan branden. Zet de auto stil op een veilige plaats en zet de motor uit.

Start de motor opnieuw. Als het waarschuwinglampje ABS dooft, is het ABS in orde.

Anders is er mogelijk een storing in het ABS. We adviseren u contact op te nemen met een officiële HYUNDAI-dealer zo snel mogelijk.



## Informatie

Als u de auto met een hulp accu moet starten doordat de accu is leeggeraakt, en kan bovendien het waarschuwinglampje ABS () gaan branden. Dit wordt veroorzaakt door de lage accuspanning. Het betekent niet dat er een storing in het ABS is. Laat de accu bijladen voordat u wegrijdt.



## Elektronische stabiliteitsregeling (ESC)



De Elektronische Stabiliteitsregeling (ESC) is ontworpen om de stabiliteit van de auto in bochten te verbeteren.

Het ESC controleert in welke richting u stuurt en in welke richting de auto daadwerkelijk beweegt.

De ESC remt de wielen gericht af en grijpt in het motormanagementsysteem om de bestuurder te helpen de auto op de gewenste koers te houden. Het systeem is geen vervanging voor een veilig rijgedrag. Pas uw snelheid altijd aan de wegomstandigheden aan.

## WAARSCHUWING

Rijd niet harder dan de toestand van de weg toelaat en neem bochten niet met een te hoge snelheid. Elektronische stabiliteitsregeling (ESC) kan geen ongelukken voorkomen.

Te hoge bochtensnelheden, abrupte uitwijkmanoeuvres en aquaplaning op een nat wegdek kunnen nog steeds leiden tot ernstige ongelukken.

## Bediening stabiliteitsregeling (ESC)

### Voertuigstabiliteitsregeling (ESC) ingeschakeld

Als het contact in stand ON wordt gezet, gaan de controlelampjes ESC en ESC OFF gedurende ongeveer 3 seconden branden. Na beide lampjes uitgaan is de ESC ingeschakeld.

### In werking



Als de elektronische stabiliteitsregeling (ESC) in werking treedt, gaat het controlelampje ESC knipperen:

- In dat geval is een tikkend geluid hoorbaar in het remsysteem en kan het rempedaal gaan trillen. Dit is normaal. Het betekent dat het ESC in werking is getreden.
- Als ESC geactiveerd wordt, dan kan het voorkomen dat de motor niet reageert op het gaspedaal zoals dit normaal het geval is.
- Als de cruise control in gebruik was toen de ESC geactiveerd werd, schakelt de cruise control automatisch uit. De cruise control kan terug worden ingeschakeld wanneer de toestand van de wegen dit toelaat. **Zie "Cruisecontrol Systeem" verder in dit hoofdstuk.** (indien van toepassing)
- Tijdens het wegrijden op een gladde weg neemt het motortoerental mogelijk niet toe, ondanks dat u het gaspedaal intrapt. Dit om de stabiliteit en tractie van het voertuig te voorkomen, dit is geen probleem.

### ESC OFF conditie



ESC -bewerking om te annuleren:

- Status 1



Druk kort op de toets ESC OFF. Het controlelampje ESC OFF gaat branden en/of de melding "Traction control disabled" wordt weergegeven en er klinkt één keer een waarschuwingssignaal. In deze status wordt de antidoorslipregelfunctie van de ESC (motormanagement) uitgeschakeld, maar is de remregelfunctie van de ESC (remmanagement) nog in werking.

- Status 2

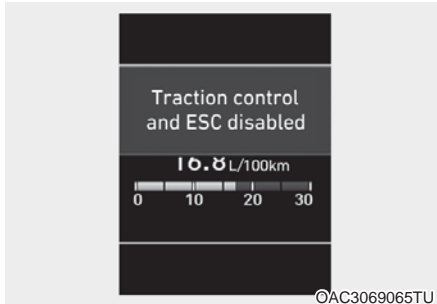

Houd de ESC OFF knop langer dan 3 seconden ingedrukt. Het controlelampje ESC OFF gaat branden, de melding "Traction & Stability Control disabled" (Tractie- & Stab. controle uitgeschakeld) wordt weergegeven en er klinkt tweemaal een waarschuwingszoemer. In deze status wordt zowel de antidoorslipregelingsfunctie van de ESC (motormanagement) als de remregelfunctie van de ESC (remmanagement) uitgeschakeld.

Indien het contact op de LOCK/UIT positie is wanneer ESC uit is, blijft ESC uit. Pas wanneer de auto opnieuw wordt gestart, zal de voertuigstabiliteitsregeling automatisch weer worden ingeschakeld.

## Controlelampjes

- Controlelampje ESC (knippert)



OTD059012

- Controlelampje ESC OFF (gaat branden)



OTD059013

Als het contact in stand ON wordt gezet, gaat het controlelampje ESC branden. Als het systeem in orde is dooft het lampje na enige tijd weer.

De ESC-lampje knippert als het ESC actief is.

Indien de ESC-lampje aan blijft, er een fout optreedt met het ESC systeem. Wanneer dit waarschuwinglampje oplicht, adviseren we u het systeem te laten controleren door een officiële HYUNDAI-dealer zo snel mogelijk.

Het controlelampje ESC OFF gaat branden als het ESC wordt uitgeschakeld met de schakelaar.



## WAARSCHUWING

**De ESC is actief als ESC knippert:**

**Rij langzaam en probeer niet om te versnellen. Schakel de ESC NOOIT uit als het controlelampje ESC knippert, omdat u dan de controle over de auto kunt verliezen, wat kan resulteren in een ongeval.**

### AANWIJZING

Als er banden en velgen met een verschillende maat onder de auto gemonteerd zijn, kan dat een storing in het ESC-systeem veroorzaken. Controleer voor het vervangen van banden of alle vier de banden en velgen dezelfde maat hebben. Rijd nooit met de auto wanneer er banden en velgen met een verschillende maat zijn gemonteerd.

### *Elektronische Stabiliteitsregeling (ESC) uitschakelen*

#### Tijdens het rijden

De ESC OFT stand mag alleen kort gebruikt worden als het voertuig vast zit in sneeuw of modder, zodat het ESC systeem tijdelijk gestopt wordt met als doel de wielen te laten draaien.

Schakel de elektronische stabiliteitsregeling tijdens het rijden alleen uit als u op een vlakke weg rijdt.

### AANWIJZING

Om beschadigingen aan uw transmissie te voorkomen:

- Laat wiel(en) van één as niet excessief draaien als de waarschuwinglampen van ESC, ABS en de parkeerremstelsysteem branden. De reparaties vallen niet onder de voertuiggarantie. Verminder het vermogen van de motor en laat de wiel(en) niet excessief draaien als deze lampen branden.
- Schakel de elektronische stabiliteitsregeling uit (controlelampje ESC OFF brandt) als de auto op een rollenbank getest wordt.

### **i** Informatie

Het uitschakelen van de elektronische stabiliteitsregeling heeft geen gevolgen voor een correcte werking van het ABS en het standaard remsysteem.

### Vehicle Stability Management (VSM)

Het Vehicle Stability Management (VSM) is een functie van het ESC-systeem (elektronische stabiliteitsregeling). Het helpt te garanderen dat het voertuig stabiel blijft bij het accelereren of plotseling remmen op natte, gladde en ongelijke wegen waarbij de tractie van de vier banden plotseling ongelijk wordt.

### WAARSCHUWING

Neem de volgende voorzorgsmaatregelen bij het gebruik van VSM (Vehicle Stability Management):

- Het is aan de bestuurder om zijn snelheid en de afstand tot de wagen voor hem altijd te controleren. VSM is geen vervanging voor een veilig rijgedrag.
- Pas altijd de snelheid aan de rijomstandigheden. De VSM-systeem zal geen ongevallen voorkomen. Overmatige snelheid bij het draaien, abrupte manoeuvres of nat wegdek kan nog steeds leiden tot ernstige ongevallen.

## Werking VSM

### In werking

Wanneer de remmen worden gebruikt onder condities die de ESC kunnen blokkeren, kunt u geluid van de remmen horen of een gelijksoortig gevoel in het rempedaal hebben. Dit is normaal en het betekent dat het VSM actief is.

### Informatie

Het VSM werkt niet wanneer:

- Het rijden op een glooiing, zoals hellende of dalende weg.
- Achteruit wordt gereden.
- ESC OFF indicator lampje aan staat.
- EPS (Elektrische Stuurbevestiging) waarschuwingslampje (⚠) aan staat of knippert.

### WAARSCHUWING

Indien de ESC-lampje (⚠) of EPS-lampje (⚠) aan blijft of knippert, er een fout optreedt met het VSM systeem. Wanneer de waarschuwingslamp brandt, het wordt aanbevolen het voertuig wordt gecontroleerd door een officiële HYUNDAI Verdelers.

### AANWIJZING

Als er banden en velgen met een verschillende maat onder de auto gemonteerd zijn, kan dat een storing in het ESC-systeem veroorzaken. Controleer voor het vervangen van banden of alle vier de banden en velgen dezelfde maat hebben. Rijd nooit met de auto wanneer er velgen en banden met een verschillende maat zijn gemonteerd.

### Hill-Start Assist Control (HAC) (indien van toepassing)

De HAC (Hill-Start Assist Control) helpt voorkomen dat het voertuig terug rolt als het voertuig gestart wordt vanuit een stop op een helling. Het systeem bedient de remmen automatisch gedurende ongeveer 2 seconden en laat de rem los als het gaspedaal wordt ingedrukt, of na 2 seconden.

### WAARSCHUWING

Wees altijd klaar om het gaspedaal in te drukken als u op een helling start. De HAC is alleen gedurende 2 seconden geactiveerd.

### Informatie

- De HAC werkt niet wanneer de selectiehandel in stand N (Neutraal) staat.
- De HAC wordt wel geactiveerd wanneer het ESC-systeem (Elektronische Stabiliteitsregeling) uitgeschakeld is. Het systeem wordt echter niet geactiveerd als de ESC niet normaal werkt.

## Noodstopsignaal (ESS - Emergency stop signal)

Het Noodstopsignaal systeem waarschuwt de bestuurder door de stop lamp te laten knipperen als de auto hard remt.

Het systeem wordt geactiveerd als:

- Het voertuig stopt plotseling (voertuigsnelheid is hoger dan 55km/h (34mph) en de vertraging van het voertuig is groter dan  $7\text{m/s}^2$ ).
- ABS wordt geactiveerd.

Het remlicht dooft weer wanneer de rijsnelheid lager is dan 40 km/h en het ABS wordt gedeactiveerd of de auto niet meer sterk afremt. In plaats daarvan gaan de alarmknipperlichten automatisch branden.

De alarmknipperlichten doven wanneer de rijsnelheid hoger is dan 10 km/h zodra de auto weer begint te rijden. De alarmknipperlichten doven ook wanneer de auto langere tijd met een lage snelheid rijdt. U kunt de lichten uitschakelen door de schakelaar van de alarmknipperlichten in te drukken.



### OPMERKING

**Het Noodstopsignaal-systeem (ESS) werkt niet wanneer de alarmknipperlichten al zijn ingeschakeld.**

## Goed remgedrag



### WAARSCHUWING

**Stop altijd volledig en blijf op het rempedaal drukken als u het voertuig verlaat of parkeert. Verplaats de versnellingspook staat naar N (Neutraal, voor auto met geautomatiseerde handmatige transmissie) of 1e versnelling (handgeschakelde transmissie); stel de parkeerrem en plaats het contact in de LOCK/OFF stand.**

**Wanneer de auto wordt geparkeerd en de parkeerrem niet of niet goed wordt geactiveerd, kan de auto onbedoeld in beweging komen, waardoor de bestuurder of anderen letsel kunnen oplopen. Activeer ALTIJD de parkeerrem voordat u de auto verlaat.**

Het rijden met natte remmen kan gevaarlijk zijn! De remmen kunnen nat zijn als het voertuig door stilstaand water heeft gereden of na het wassen.

De remweg van uw auto wordt langer als de remmen nat zijn. Ook kan de auto tijdens het remmen naar één kant trekken als de remmen nat zijn.

U kunt de remmen drogen door het rempedaal tijdens het rijden licht in te trappen. Als de remmen droog zijn, werkt het remsysteem weer normaal. Als het remsysteem niet weer normaal werkt, breng dan de auto op een veilige plaats tot stilstand en neem voor hulp contact op met een officiële HYUNDAI-dealer.

Laat tijdens het rijden uw voet NIET op het rempedaal rusten. Zelfs lichte, constante druk op het rempedaal kan ertoe leiden dat de remmen oververhit raken, de remmen slijten en mogelijk een band lek gaat zelfs uitvallen.

Trap het rempedaal geleidelijk in en verlaag uw snelheid terwijl u rechuit blijft rijden als u tijdens het rijden een lekke band krijgt. Ga van de weg en stop op een veilige plaats om het wiel te wisselen.

Om het “kruipen” te vermijden, hou de voet op het rempedaal wanneer de auto is gestopt of stil moet staan.

## ISG (IDLE STOP & GO) (INDIEN VAN TOEPASSING)

Het ISG-systeem dient om brandstof te besparen door de motor automatisch uit te zetten als de auto stilstaat (bijvoorbeeld voor een rood verkeerslicht, door een stopteken of in een file).

De motor wordt automatisch gestart als aan de startvoorwaarden voldaan is.

Het ISG-systeem is altijd actief als de motor draait.

### **i** Informatie

Als de motor automatisch gestart wordt door het ISG-systeem kunnen sommige waarschuwingslampjes (bijvoorbeeld ABS, ESC, ESC OFF, EPS en het waarschuwingslampje van het parkeerremstelsysteem) enkele seconden gaan branden als gevolg van een lage accuspanning. Dat wijst echter niet op een storing in het ISG-systeem.

### Activeren van het ISG-systeem

#### **Voorwaarden voor activeren**

Het ISG-systeem werkt in de volgende situaties:

- De veiligheidsgordel van de bestuurder is vastgemaakt.
- Het bestuurdersportier en de motorcap zijn gesloten.
- De remdruk is toereikend.
- De accusensor is geactiveerd en de accu is voldoende geladen
- Buitentemperatuur is niet te laag of te hoog
- De auto wordt met een constante snelheid gereden en stopt
- Het klimaatregelsysteem voldoet aan de voorwaarden
- De auto is voldoende opgewarmd
- De helling is geleidelijk

- Het stuurwiel is minder dan 180 graden gedraaid en vervolgens stopt de auto

### **i** Informatie

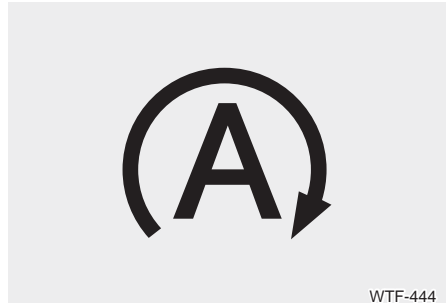

WTF-444

- Het ISG-systeem wordt niet geactiveerd als niet voldaan is aan de voorwaarden voor activeren. In dat geval gaat het controlelampje in de toets ISG OFF branden en gaat het controlelampje AUTO STOP (A) in het instrumentenpaneel geel branden.
- Als het bovenstaande controlelampje blijft branden in het instrumentenpaneel, raden we u aan het ISG-systeem te laten controleren door een officiële Hyundai-dealer.



### Automatisch uitzetten

Om de motor te stoppen in de onbelaste modus.

#### Auto met handgeschakelde transmissie

1. Verlaag de snelheid tot 5 km/h.
2. Zet de versnelling in stand N (neutraal).
3. Haal uw voet van het koppelingspedaal.

Het Auto Stop-controlelampje (A) in het instrumentenpaneel brandt groen als de motor uit wordt gezet

#### **i** Informatie

Nadat de motor automatisch uitgezet is, moet de snelheid van de auto weer minstens 5 km/h bedragen om de motor weer uit te kunnen zetten in de Idle Stop-modus.

#### Auto met geautomatiseerde handmatige transmissie

1. Verlaag de snelheid tot 0 km/h.
2. Trap het rempedaal in terwijl de selectiehendel in stand D (Rijden) of N (Neutraal) staat.

Het Auto Stop-controlelampje (A) in het instrumentenpaneel brandt groen als de motor uit wordt gezet

#### **i** Informatie

Nadat de motor automatisch uitgezet is, moet de snelheid van de auto weer minstens 5 km/h bedragen om de motor weer uit te kunnen zetten in de Idle Stop-modus.

Wanneer de bestuurder in de Auto Stop-modus de motorkap opent, wordt het ISG-systeem gedeactiveerd.

Wanneer het systeem wordt gedeactiveerd:



Het controlelampje in de toets ISG OFF gaat branden.



Het bericht, "Auto Stop is uit. Druk het koppelingspedaal in en start de motor handmatig", verschijnt op de LCD-display met een pieptoon.

Op dat moment kunt u de auto als volgt opnieuw starten:

### **Auto met handgeschakelde transmissie**

Trap het koppelingspedaal en het rempedaal in terwijl de transmissie in stand N (neutraal) staat.

### **Auto met geautomatiseerde handmatige transmissie**

Trap het rempedaal in terwijl de selectiehendel in stand N (neutraal) staat.

### **Automatisch starten**

#### **Starten van de motor in de Auto Stop-modus**

#### **Auto met handgeschakelde transmissie**

- Het rempedaal wordt ingetrapt.
  - 1) Trap het koppelingspedaal.
  - 2) Laat het rempedaal los.
- Het rempedaal niet wordt ingetrapt
  - 1) Trap het koppelingspedaal.

Het Auto Stop-controlelampje ((A)) in het instrumentenpaneel gaat UIT als de motor opnieuw gestart wordt

#### **Auto met geautomatiseerde handmatige transmissie**

- Laat het rempedaal los.
- Als de Auto Hold-functie is ingeschakeld, start de motor niet wanneer u het rempedaal loslaat. Maar als u het gaspedaal intrapt, zal de motor weer starten.

Het Auto Stop-controlelampje ((A)) in het instrumentenpaneel gaat UIT als de motor opnieuw gestart wordt

### **De motor wordt automatisch opnieuw gestart in de volgende situaties.**

- De remdruk is te laag.
- De motor blijft ongeveer 5 minuten gestopt
- De airconditioning is ingeschakeld met de ventilatorsnelheid op de hoogste stand
- De voorste ontgooier is ingeschakeld
- De accuspanning is laag.
- Het koel- en verwarmingsvermogen van het klimaatregelsysteem is onvoldoende

Het controlelampje AUTO STOP ((A)) in het instrumentenpaneel knippert gedurende 5 seconden groen en er verschijnt een melding "Auto Start" op het LCD-display.

### **In de volgende gevallen wordt het automatisch starten tijdelijk uitgeschakeld.**

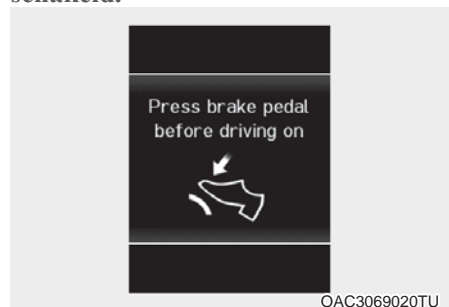

#### **Auto met geautomatiseerde handmatige transmissie**

Wanneer de selectiehendel vanuit stand N (Neutraal) in stand R (Achteruit), stand D (Rijden) of in de modus voor handmatig schakelen wordt gezet zonder dat het rempedaal wordt ingetrapt. Een bericht "Druk het rempedaal alvorens verder te rijden" zal op het LCD-display verschijnen. Trap het rempedaal in om het automatisch starten in te schakelen.

## Deactiveren van het ISG-systeem

- Druk op de ISG OFF-knop om het ISG-systeem te deactiveren. Dan gaat het controlelampje in de ISG OFF-knop branden en wordt de melding "Auto Stop uit" weergegeven in het LCD-display.
- Druk nogmaals op de ISG OFFknop om het ISG-systeem weer te activeren. Dan gaat het controlelampje in de ISG OFFknop UIT

## Storing ISG-systeem

Het ISG-systeem werkt mogelijk niet:

Als er een storing is in de ISGsensoren of het ISG-systeem.

Het volgende gebeurt als er een storing is in het ISG-systeem:

- Het controlelampje AUTO STOP (  ) in het instrumentenpaneel knippert geel.
- Het lampje in de ISG OFF-knop gaat branden.

## Informatie

- Als u het controlelampje in de ISG OFF-knop niet UIT kunt zetten door op de ISG OFF-knop te drukken of als de storing in het ISGsysteem blijft bestaan, adviseren we u contact op te nemen met een officiële HYUNDAI-dealer.
- U kunt het controlelampje in de toets ISG OFF UIT zetten door 2 uur lang met een snelheid van meer dan 80 km/h te rijden met de aanjagersnelheid in een lagere stand dan stand 2. Als het controlelampje in de toets ISG OFF blijft branden, adviseren we u contact op te nemen met een officiële HYUNDAI-dealer.

## WAARSCHUWING

Als de motor in de Auto Stopmodus staat, kan de motor mogelijk opnieuw gestart worden. Zet de motor uit alvorens de auto te verlaten of de motorruimte te gaan controleren door het contact in stand LOCK/OFF te zetten of door de contactsleutel te verwijderen.

## Deactiveren van accusensor



[A]: Accusensor

De accusensor wordt gedeactiveerd als voor onderhoudswerkzaamheden de minkabel van de accu is losgenomen.

In dat geval werkt het ISG-systeem beperkt omdat de accusensor is gedeactiveerd. Daarom moet de bestuurder de volgende procedures volgen om de accusensor te reactiveren na het losnemen van de accukabel.

### ***Voorwaarden voor reactiveren van de accusensor***

Laat de motor gedurende 4 uur UIT staan en probeer daarna 3 tot 4 keer de motor te starten om de accusensor te reactiveren.

Sluit in geen geval een accessoire (bijvoorbeeld navigatiesysteem en black box) aan op de auto als de motor UIT staat. Als u dat wel doet, wordt de accusensor mogelijk niet gereactiveerd.

## **i** Informatie

Het ISG-systeem werkt in de volgende situaties mogelijk niet.

- Er een storing is in het ISG-systeem.
- De accuspanning is laag.
- De remdruk is te laag.

In dat geval, adviseren we u het ISG-systeem te laten controleren door een officiële HYUNDAI-dealer.

## **AANWIJZING**

- **Gebruik alleen de originele HYUNDAI ISG-batterij of een gelijkwaardige, speciaal voor uw voertuig ontwikkelde, vervangingsbatterij. Als u dat niet doet, werkt het ISG-systeem mogelijk niet goed.**
- **Laad de ISG-accu niet op met een universele acculader. Als u dat wel doet, kan er schade ontstaan aan de ISG-accu of kan deze exploderen.**
- **Verwijder de accudoppen niet. Als u dat wel doet kan er elektrolyt uit de accu lekken, dat schadelijk is voor de gezondheid.**

## FORWARD COLLISION-AVOIDANCE ASSIST (FCA) (INDIEN VAN TOEPASSING)

Het Forward Collision-Avoidance Assist is ontworpen om door middel van cameraherkenning de voorligger te signaleren en in de gaten te houden en om een voetganger op de weg te signaleren.



### WAARSCHUWING

Neem bij het gebruik van de Forward Collision-Avoidance Assist altijd de volgende voorzorgsmaatregelen in acht:

- Deze functie dient slechts als hulpmiddel en vermindert niet de noodzaak om voorzichtig te rijden. Het bereik van de parkeersensoren is beperkt en niet alle objecten worden even goed opgemerkt. Let te allen tijde op de wegomstandigheden.
- Rijd met aangegeven maximumsnelheden en in overeenstemming met de wegomstandigheden.
- Rijd altijd voorzichtig om onverwachte en plotselinge situaties te voorkomen. Het Forward Collision-Avoidance kan het voertuig mogelijk niet altijd volledig tot stilstand brengen en is alleen bedoeld om de gevolgen van een dreigende aanrijding te beperken.

## Systeeminstelling en -activering

### Systeeminstelling



- Instellen van de Forward Safety-functie

De bestuurder kan de FCA activeren door het contact in stand ON te zetten en het volgende te selecteren:

"Gebruikersinstellingen → Bestuurdersassistentie → Voorwaartse veiligheid"

- Als u "Ondersteuning activeren" selecteert, wordt het FCA ingeschakeld. FCA geeft waarschuwingmeldingen en waarschuwingsalarmeren overeenkomstig het risico op een aanrijding. De remassistentie wordt toegepast in overeenstemming met het risico van een aanrijding.
- Als u "Alleen waarschuwing" selecteert, wordt het FCA ingeschakeld en produceert het alleen waarschuwingmeldingen in overeenstemming met het risiconiveau. De remassistentie wordt bij deze instelling niet toegepast.
- Als u "UIT" selecteert, wordt het FCA uitgeschakeld.



Het waarschuwingslampje gaat branden op het LCD-display wanneer u het FCA-systeem annuleert.

De bestuurder kan de AAN/UIT-status van de FCA aflezen op het LCD-display. Het waarschuwingslampje gaat ook branden als de ESC (Elektronische Stabiliteitsregeling) is uitgeschakeld. Als het waarschuwingslampje AAN blijft terwijl de FCA geactiveerd is, adviseren we u het systeem te laten nakijken door een officiële Hyundaidealer.

- **Waarschuwingstijdstip instellen**  
De bestuurder kan op het LCD-scherm de waarschuwingstijd instellen.  
Ga naar "Gebruikersinstellingen → Bestuurdersassistentie → Waarschuwingstijdstip → Normaal/Te laat".

Dit zijn de opties voor Forward Collision Warning:

- **Normaal:**  
Bij deze optie wordt eerste Forward Collision Warning gevoelig geactiveerd. Als u vindt dat de waarschuwing te vroeg gegeven wordt, stelt u dan de Forward Collision Warning in op "Laat".  
Hoewel 'Normaal waarschuwing' is geselecteerd, lijkt de aanvankelijke waarschuwings-activeringstijd mogelijk niet snel wanneer uw voorligger plotseling stopt.
- **Laat:**  
Bij deze optie wordt eerste het Forward Collision Warning later geactiveerd dan normaal. Deze instelling hanteert een geringere afstand tussen het voorgaande voertuig of een voetganger voordat de eerste waarschuwing wordt geactiveerd.  
Selecteer 'Late waarschuwing' wanneer er weinig verkeer is en wanneer de rijnsnelheid laag is.

## **i** Informatie

**Als u het waarschuwingsstijdstip wijzigt, kan de waarschuwingstijd van andere systemen daardoor veranderen. Wees u hiervan bewust voordat u het waarschuwingsstijdstip wijzigt.**

### **Voorwaarden voor activeren**

FCA bereidt zich voor om geactiveerd te worden wanneer 'Ondersteuning activeren' of 'Alleen waarschuwing' onder Forward Safety op het LCD-display wordt geselecteerd en wanneer aan de volgende voorwaarden is voldaan.

- De ESC (elektronische stabiliteitsregeling) is ingeschakeld.
- De rijnsnelheid is hoger dan 10 km/h. (FCA wordt uitsluitend geactiveerd binnen een bepaald snelheidsbereik.)
- Het systeem signaleert een voorligger of voetganger die u mogelijk zal raken. (FCA wordt mogelijk niet geactiveerd of er klinkt mogelijk een waarschuwingsgeluid overeenkomstig de rijnsituatie of de toestand van de auto.)



## WAARSCHUWING

- FCA automatisch activeert zodra de contactschakelaar op AAN wordt gezet. De bestuurder kan de FCA deactiveren door de systeeminstelling in het LCD display uit te schakelen. Probeer, om afleiding van de bestuurder te voorkomen, niet om FCA tijdens het rijden in te stellen of te annuleren.
- FCA wordt automatisch gedeactiveerd als de ESC wordt uitgeschakeld. Als de ESC is uitgeschakeld, kan de FCA niet worden geactiveerd in het LCD-display. Het waarschuwingslampje FCA gaat branden. Dit is normaal.

Op dit moment kan FCA zelfs niet in de instelmodus voor het instrumentenpaneel of het infotainmentsysteem worden ingesteld.

## FCA-waarschuwingsmelding en remregeling

De FCA geeft waarschuwingsmeldingen en waarschuwingsalarmeren overeenkomstig het risico op een aanrijding, zoals bij het plotseling stoppen van de voorligger, een te korte remafstand of wanneer een voetganger wordt gesignaleerd. Verder regelt het systeem het remsysteem overeenkomstig het risico op een aanrijding.

## Botsing waarsch. (Eerste waarschuwing)



Deze waarschuwingsmelding verschijnt op het LCD-display en er klinkt een waarschuwingszoemer. Daarnaast grijpt het motormanagementsysteem in sommige voertuigsystemen om de auto te helpen decelereren.

- Uw voertuig kan enigszins langzamer gaan rijden
- Deze werkt als de rijsnelheid hoger is dan 10 km/h en lager dan of gelijk aan 180 km/h in voorwaartse richting. (Afhankelijk van de omstandigheden van de voorligger en de omgeving, kan de mogelijke maximum snelheid worden verminderd.)
- Voor voetgangers is de rijsnelheid hoger dan of gelijk aan 10 km/h en lager dan 60 km/h. (Afhankelijk van de omstandigheden van voetgangers en fietsers en de omgeving kan de mogelijke.)
- Als u "Alleen waarschuwing" selecteert, wordt het FCA ingeschakeld en produceert het alleen waarschuwingsmeldingen in overeenstemming met het risiconiveau. U moet de rem rechtstreeks bedienen, omdat het FCA de rem niet aanstuurt.

### **Emergency braking - Noodremmen (Tweede waarschuwing)**



Deze waarschuwingsmelding verschijnt op het LCD-display en er klinkt een waarschuwingszoemer. Daarnaast grijpt het motormanagementsysteem in sommige voertuigsystemen om de auto te helpen decelereren.

- De rembediening wordt net voor een aanrijding gemaximaliseerd, waardoor de impact bij een botsing met een voorliggend voertuig wordt beperkt.
- Deze werkt als de rijsnelheid hoger is dan 10 km/h en lager dan of gelijk aan 60 km/h in voorwaartse richting. (Afhankelijk van de omstandigheden van de voorligger en de omgeving, kan de mogelijke maximum snelheid worden verminderd.)
- Voor voetgangers is de rijsnelheid hoger dan of gelijk aan 10 km/h en lager dan 60 km/h. (Afhankelijk van de omstandigheden van voetgangers en fietsers en de omgeving kan de mogelijke.)
- Als u “Alleen waarschuwing” selecteert, wordt het FCA ingeschakeld en produceert het alleen waarschuwingsmeldingen in overeenstemming met het risiconiveau. U moet de rem rechtstreeks bedienen, omdat het FCA de rem niet aanstuurt.

### **De anderen**

- In een noodsituatie bereidt het remsysteem zich voor op een directe reactie zodra de bestuurder het rempedaal intrapt.
- FCA zorgt voor extra remvermogen voor een maximale remvertraging zodra de bestuurder het rempedaal intrapt.
- De regeling van het remsysteem wordt automatisch gedeactiveerd als de bestuurder het gaspedaal sterk intrapt of het stuurwiel abrupt verdraait.
- FCA-remregeling wordt automatisch uitgeschakeld als de risicofactoren verdwijnen.



### **OPMERKING**

- **De bestuurder dient altijd uiterst voorzichtig te zijn bij het bedienen van de auto, ongeacht of het FCA ervoor zorgt dat er een waarschuwingsmelding wordt weergegeven of een alarm klinkt.**
- **Nadat de rembediening is geactiveerd, moet de bestuurder onmiddellijk het rempedaal indrukken en de omgeving controleren. De rembediening door het systeem duurt ongeveer 2 seconden.**
- **Als er al een ander waarschuwingsgeluid, zoals een waarschuwingsgeluid voor de veiligheidsgordel, wordt gegenereerd, klinkt de waarschuwing van de Forward Collision-Avoidance-Assist mogelijk niet.**
- **Als het audiosysteem van de auto op hoog volume wordt afgespeeld, kunnen de inzittenden de waarschuwingsgeluiden van het systeem niet horen.**



### WAARSCHUWING

De regeling van het remsysteem kan de auto niet volledig tot stilstand brengen noch alle aanrijdingen voorkomen. De bestuurder blijft zelf verantwoordelijk voor het veilig rijden en het bedienen van de auto.

### WAARSCHUWING

Het FCA werkt binnen bepaalde parameters, zoals de afstand tot de voorligger of voetganger, de snelheid van de voorligger en de rijnsnelheid. Bepaalde omstandigheden zoals slecht weer en de wegomstandigheden hebben mogelijk een negatieve invloed op de werking van het FCA.

### WAARSCHUWING

Rijd nooit opzettelijk gevaarlijk om het systeem in te schakelen.

## FCA-sensor (frontcamera)



Om ervoor te zorgen dat het FCA goed werkt, moet de sensor en de voorruit rondom zelf schoon zijn en vrij zijn van vuil, sneeuw enz.

Vuil, sneeuw e.d. op de behuizing zelf kan de prestaties van de sensor negatief beïnvloeden.

### AANWIJZING

- Plaats **GEEN** accessoires of stickers op de voorruit of breng getinte coating aan op de voorruit.
- Plaats **GEEN** reflecterende objecten (bijv. wit papier, spiegel) op het dashboard. Iedere vorm van lichtreflectie kan een storing in het systeem veroorzaken.
- Wees uiterst voorzichtig om de camera droog te houden.
- Probeer de camera **NIET** zelf te demonteren en stel de camera of bloot aan schokken.

Als de sensor met kracht uit zijn juiste positie wordt bewogen, werkt het FCA mogelijk niet goed. In dit geval wordt er mogelijk geen waarschuwing melding weergegeven. Wij adviseren u om het voertuig te laten inspecteren door een officiële HYUNDAI-dealer en alleen originele of gelijkwaardige (aan de originele) onderdelen te gebruiken die voor uw voertuig zijn gespecificeerd om een beschadigde sensor te repareren of te vervangen.

- × Raadpleeg ook de inhoud van het LKA voor gedetailleerde sensorvoorzorgen.

### Informatie

We adviseren u het ISG-systeem te laten controleren door een officiële HYUNDAI-dealer.

- De voorruit is vervangen.

## Waarschuwing melding en waarschuwingslampje



### Kritische voorwaartse veiligheidsfuncties zijn beperkt.

#### Camera afgeschermd

Wanneer het camerazicht door vuil of sneeuw wordt belemmerd, kan het FCA andere auto's mogelijk niet detecteren.

Als dit gebeurt, wordt er een waarschuwingsmelding weergegeven op het LCD-display.

Het systeem werkt normaal wanneer vuil, sneeuw, e.d. is verwijderd.

De FCA werkt mogelijk niet goed in een gebied (bijvoorbeeld een open terrein) waar objecten of auto's niet worden gesignaleerd nadat het contact in stand ON is gezet.

Ook kan het voorkomen dat het FCA-systeem niet goed werkt, hoewel er geen waarschuwingsmelding op het LCD-display verschijnt.



## WAARSCHUWING

Het FCA wordt mogelijk niet geactiveerd vanwege de wegcondities, slecht weer, de rijomstandigheden of de verkeersomstandigheden.

## Storing in het systeem



### Controleer het Forward Safety-systeem

- Als de FCA niet goed werkt, gaat het waarschuwingslampje FCA (🌟) branden en verschijnt er gedurende enkele seconden een waarschuwingsmelding. Nadat de melding is verdwenen, gaat het hoofdwaarschuwinglampje (⚠️) branden. In dat geval adviseren we u de auto te laten controleren door een officiële HYUNDAI-dealer.
- Als de FCA -waarschuwing melding wordt weergegeven, gaat mogelijk ook het waarschuwingslampje ESC (elektronische stabiliteitsregeling) branden.

Zowel het FCA-waarschuwing lampje als het waarschuwingsbericht zullen verdwijnen zodra het probleem met het ESC-waarschuwing lampje is opgelost.



## WAARSCHUWING

- De FCA is een aanvullend systeem dat het gebruiksgemak voor de bestuurder vergroot. De bestuurder blijft zelf verantwoordelijk voor het bedienen van de auto. Vertrouw niet blindelings op het FCA. Bewaar altijd voldoende afstand tot de voorligger, zodat u de auto veilig tot stilstand kunt brengen en trap indien nodig het rempedaal in om de rijsnelheid te verlagen of om de auto te stoppen.
- In bepaalde gevallen en onder bepaalde rijomstandigheden wordt het FCA mogelijk onbedoeld geactiveerd. Deze eerste waarschuwing melding verschijnt op het LCD-display en er klinkt een waarschuwingszoemer. Ook in bepaalde gevallen het herkenningssysteem van de frontcamera detecteert de auto of voetganger mogelijk niet. FCA wordt mogelijk niet geactiveerd en de waarschuwing melding wordt niet weergegeven.
- Zelfs als er een probleem is met de remregelfunctie van het FCA, werkt het remsysteem in basis normaal. De remregelfunctie voor het vermijden van een aanrijding wordt echter niet geactiveerd.
- Als de voorligger plotseling stopt, hebt u mogelijk minder controle over het remsysteem. Bewaar daarom altijd een veilige afstand tot uw voorligger.
- FCA kan geactiveerd worden tijdens het remmen en de auto kan plotseling tot stilstand worden gebracht, waardoor losse objecten naar de passagiers kunnen schuiven. Zet losse objecten altijd goed vast.

- Het FCA wordt mogelijk niet geactiveerd als de bestuurder het rempedaal intrapt om een aanrijding te voorkomen.
- De remregeling werkt mogelijk niet, met mogelijk een aanrijding tot gevolg, als een voorligger plotseling stopt. Let altijd zeer goed op.
- Inzittenden kunnen letsel oplopen als de auto plotseling stopt doordat het FCA geactiveerd is. Let zeer goed op.
- FCA werkt alleen om voorliggers voor de auto te signaleren.



## WAARSCHUWING

- FCA werkt niet wanneer de auto achteruitrijdt.
- FCA is niet ontworpen om andere objecten, zoals dieren, op de weg te signaleren.
- FCA signaleert geen auto's in de naastgelegen rijstrook.
- FCA signaleert geen naderend verkeer van links en rechts.
- Wanneer de bestuurder de zijkant van een geparkeerde auto (bijvoorbeeld in een doodlopende straat) nadert, kan dit niet door het FCA worden gesignaleerd.

Bewaar in deze gevallen altijd voldoende afstand tot de voorligger, zodat u de auto veilig tot stilstand kunt brengen en trap indien nodig het rempedaal in om de rijsnelheid te verlagen of om de auto tot stilstand te brengen.

## Beperkingen van het systeem

Het Forward Collision-Avoidance Assist is ontworpen om de bestuurder in uiterst gevaarlijke situaties te ondersteunen en draagt in geen enkele situatie verantwoordelijkheid.

Het FCA detecteert situaties door middel van radarsignalen en cameraherkenning en het FCA werkt mogelijk niet normaal in situaties na radarsignalen en cameraherkenning. In de volgende situaties wordt de werking van de FCA mogelijk niet correct wordt bediend en moet de bestuurder zeer goed opletten.

## Signaleren van voertuigen

De werking van de sensor wordt mogelijk in de volgende gevallen beperkt:

- Bij het starten van de motor of het herstarten van de frontcamera werkt het systeem gedurende 15 seconden niet
- De camera wordt geblokkeerd door een vreemd voorwerp o.i.d.
- De lens van de camera wordt gehinderd door een getinte of gecoate voorruit, een beschadigde voorruit of verontreinigingen (sticker, insect, enz.) op de voorruit
- Slecht weer, zoals hevige regen of sneeuw, hinderen het blikveld van de camera
- Elektromagnetische golven zorgen voor interferentie
- De herkenning door de camerasensor is beperkt
- De voorligger is te smal om te worden gesignaleerd (bijvoorbeeld een motorfiets of een fiets, enz.).
- De camera herkent het volledige voorgaande voertuig niet.
- De voorligger is te breed om door het cameraherkenningssysteem te worden gesignaleerd (bijvoorbeeld de aanhanger van een trekker, enz.).
- Het zichtveld van de camera is niet goed verlicht (te donker, te veel reflectie of te veel tegenlicht waardoor het zichtveld wordt gehinderd).
- De voorligger heeft de achterlichten niet ingeschakeld.
- De helderheid van het omgevingslicht verandert plotseling, bijvoorbeeld wanneer u een tunnel in- of uitrijdt.
- Wanneer licht van een straatlantaarn of tegemoetkomende auto op een nat wegdek of een plas op de weg wordt gereflecteerd.
- Wanneer achterverlichting in richting van de auto wordt geprojecteerd (inclusief koplampen van tegenliggers)
- Het blikveld voor wordt gehinderd door de schittering van de zon
- De voorruit is beslagen; een helder zicht op de weg is niet mogelijk.
- De voorligger rijdt onregelmatig.
- De auto rijdt op een onverharde of slechte weg of op een weg met plotselinge veranderingen in hellingshoek.
- Wanneer een ervoor rijdend voertuig een speciaal voertuig is, zoals vrachtwagen en aanhanger, dat een onregelmatige vorm heeft
- De auto hevig schudt
- Wanneer de camerasensor in slechte staat verkeert
- Wanneer de auto door een sleepwagen of andere auto wordt getrokken

- Wanneer sprake is van interferentie door andere elektromagnetische golven
- Wanneer een ervoor rijdende auto onregelmatig rijdt
- Wanneer een ervoor rijdende auto een extreem hoge bodemvrijheid heeft
- De auto rijdt in een gebouw, zoals een parkeergarage.
- De camera is beschadigd.
- De helderheid van het omgevingslicht is te laag, zoals wanneer de koplampen in het donker uitgeschakeld zijn of als de auto door een tunnel rijdt.
- Er valt dankzij een middenberm, bomen, enz. een schaduw over de rijstrookmarkering.
- Het voertuig rijdt door een tolpoort.
- Het achterste deel van het voorgaande voertuig is normaal niet zichtbaar (het voertuig draait in een andere richting of het voertuig is volledig gedraaid).
- Slechte wegomstandigheden zorgen voor overmatige trillingen tijdens het rijden.
- De herkenning door de sensor wijzigt plotseling wanneer over een verkeersdrempel wordt gereden.
- De auto voor nadert de rijrichting van opzij.
- De auto voor staat dwars op de rijrichting stil.
- De voorligger rijdt naar u toe of rijdt achteruit.
- U zich op een rotonde bevindt en er een auto voor u rijdt.



- Rijden in bochten

De prestaties van het Forward Collision-Avoidance Assist worden mogelijk beperkt bij het rijden op een bochtige weg.

Het herkenningssysteem van de frontcamera detecteert de auto of voetganger op een bochtige weg mogelijk niet. Dit kan tot gevolg hebben dat er geen alarm wordt gegeven en niet wordt geremd als dat nodig is. Let tijdens het rijden altijd op de wegen rijomstandigheden. Trap indien nodig het rempedaal in om de rijsnelheid te verlagen en een veilige tussenafstand te bewaren.



Het Forward Collision-avoidance assistysysteem herkent een voertuig of voetganger op de volgende rijstrook of buiten de rijstrook op een bochtige weg mogelijk niet.

In dit geval alarmeert het systeem de bestuurder mogelijk onnodig en wordt onnodig geremd.

Let tijdens het rijden altijd op de wegen rijomstandigheden.

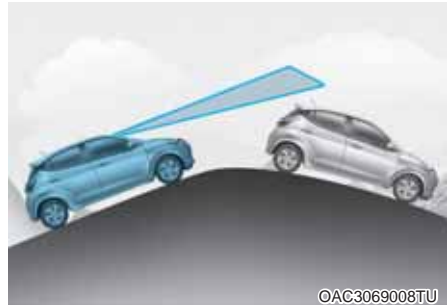

- Rijden op een helling

De prestaties van het Forward Collision-avoidance assistysysteem kunnen tijdens het omhoog of omlaag rijden op een helling afnemen. Het herkenningssysteem van de frontcamera detecteert de auto of voetganger mogelijk niet. Mogelijk wordt hierdoor onnodig alarm geslagen en geremd of wordt er geen alarm geslagen en niet geremd wanneer dit nodig is.

Als de systeem na de top plotseling een voorligger of voetganger signaleert, kan er sterk gedecelereerd worden.

Kijk altijd voor u tijdens het op- of afrijden van een helling en trap indien nodig het rempedaal in om uw rijsnelheid te reduceren en een veilige tussenafstand te houden.

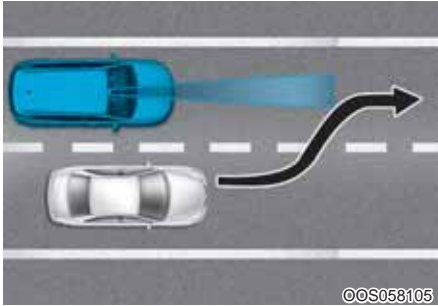

- Wisselen van rijstrook

Wanneer een voorligger van rijstrook wisselt, wordt de auto mogelijk niet direct door het FCA gesignaleerd, met name wanneer de auto plotseling van rijstrook wisselt. Bewaar in dit geval altijd voldoende afstand tot de voorligger, zodat u de auto veilig tot stilstand kunt brengen en trap indien nodig het rempedaal in om uw rijnsnelheid te verlagen.



Wanneer u in langzaam rijdend en stilstaand verkeer rijdt en een voorligger de rijstrook verlaat, wordt uw nieuwe voorligger mogelijk niet direct door het FCA herkend. Bewaar in dit geval altijd voldoende afstand tot de voorligger, zodat u de auto veilig tot stilstand kunt brengen en trap indien nodig het rempedaal in om uw rijnsnelheid te verlagen.

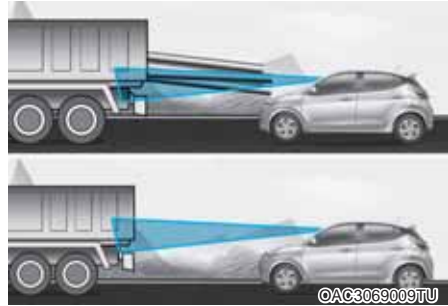

- Uw voorligger signaleren

Als uw voorligger een grote, naar achteren uitstekende lading heeft of een grotere bodemvrijheid heeft dan uw auto, moet u extra goed opletten. Mogelijk wordt de naar achteren uitstekende lading niet door het FCA gesignaleerd. Bewaar in deze gevallen altijd voldoende afstand tot het object dat het dichtst voor u is, zodat u de auto veilig tot stilstand kunt brengen en trap indien nodig het rempedaal in om uw rijnsnelheid te verlagen.

### **Signaleren van voetgangers**

De werking van de sensor wordt mogelijk in de volgende gevallen beperkt:

- De voetganger wordt niet goed gesignaleerd door het cameraherkenningsysteem als de voetganger bijvoorbeeld voorover buigt of niet volledig rechtop loopt
- De voetganger beweegt zeer snel of verschijnt plotseling in het detectiegebied van de camera
- De voetganger draagt kleding die wegvalt tegen de achtergrond, waardoor deze moeilijk door het cameraherkenningsysteem kan worden gesignaleerd
- De buitenverlichting is te fel (bijvoorbeeld bij het rijden in fel zonlicht of de schittering van de zon) of te donker (bijvoorbeeld 's nachts op het platteland)

- Het is moeilijk om de voetganger te signaleren en te onderscheiden van andere objecten in de buurt, bijvoorbeeld wanneer er een groep voetgangers of een grote groep mensen is
- Er wordt een object signaleerd dat een vergelijkbare vorm heeft als het menselijk lichaam
- De voetganger is klein
- De voetganger is lichamelijk gehandicapt
- De herkenning door de sensor is beperkt
- De camera wordt geblokkeerd door een vreemd voorwerp o.i.d.
- De lens van de camera wordt gehinderd door een getinte of gecoate voorruit, een beschadigde voorruit of verontreinigingen (sticker, insect, enz.) op de voorruit
- De helderheid van het omgevingslicht is te laag, zoals wanneer de koplampen in het donker uitgeschakeld zijn of als de auto door een tunnel rijdt.
- Slecht weer, zoals hevige regen of sneeuw, hinderen het blikveld van de camera
- Wanneer licht van een straatlantaarn of tegemoetkomende auto op een nat wegdek of een plas op de weg wordt gereflecteerd.
- Het blikveld voor wordt gehinderd door de schittering van de zon.
- De voorruit is beslagen; een helder zicht op de weg is niet mogelijk.
- Slechte wegomstandigheden zorgen voor overmatige trillingen tijdens het rijden.
- De herkenning door de sensor wijzigt plotseling wanneer over een verkeersdrempel wordt gereden.
- U zich op een rotonde bevindt



### WAARSCHUWING

- **Gebruik de Forward Collision-Avoidance Assist niet tijdens het slepen van een auto. Het gebruik van het FCA tijdens het slepen kan de veiligheid van uw auto of de auto die wordt gesleept negatief beïnvloeden.**
- **Wees uiterst voorzichtig als uw voorligger een grote, naar achteren uitstekende lading heeft of een grotere bodemvrijheid heeft dan uw auto.**
- **Het Forward Collision-Avoidance Assist kan in werking treden wanneer een object met een vorm of karakteristiek die vergelijkbaar is met die van een voertuig of voetganger, wordt gedetecteerd.**
- **Het FCA is ontworpen om de voorligger te signaleren en in de gaten te houden of om een voetganger op de weg te signaleren door middel van radarsignalen en herkenning van de frontcamera. Het is niet ontworpen om fietsen, motorfietsen of kleinere objecten op wielen, zoals bagagetassen, winkelwagens of kinderwagens te signaleren.**
- **Probeer nooit de werking van het FCA te testen. Anders kunt u ernstig letsel oplopen.**
- **Als de voorruit of de voorruitcamera vervangen of gerepareerd is, adviseren we u de auto te laten controleren door een officiële Hyundaidealer.**



### Informatie

In sommige gevallen wordt het FCA mogelijk uitgeschakeld wanneer het systeem wordt blootgesteld aan elektromagnetische interferentie.



## LANE KEEPING ASSIST-SYSTEEM (LKA) (INDIEN VAN TOEPASSING)



Het Lane Keeping Assist (LKA) detecteert met behulp van een camera bij de voorruit rijstrookmarkeringen en rijbaanranden en assisteert de bestuurder bij het besturen van de auto om de auto binnen de rijstrook te houden.

Als het systeem signaleert dat de auto zijn rijstrook (of weg) dreigt te verlaten, wordt de bestuurder zichtbaar en hoorbaar gewaarschuwd, terwijl tegelijkertijd een tegenstuurkracht wordt uitgeoefend, om te proberen te voorkomen dat de auto buiten de rijstrook (of weg) terecht komt.



### WAARSCHUWING

Het Lane Keeping Assist (LKA) is geen vervanging voor een veilig rijgedrag, maar dient slechts als hulpmiddel. Het is de verantwoordelijkheid van de bestuurder om altijd de omgeving in de gaten te houden en het stuurwiel te bedienen.



### WAARSCHUWING

Neem bij het gebruik van het Lane Keeping Assist altijd de volgende voorzorgsmaatregelen in acht:

- Draai het stuurwiel niet plotseling wanneer het stuurwiel niet altijd geregeld wordt bediend door het systeem.
- Het LKA voorkomt dat de bestuurder onbedoeld de rijstrook verlaat door de besturing te ondersteunen. Het systeem is echter slechts een handige hulpfunctie en het stuurwiel wordt niet altijd geregeld. Tijdens het rijden moet de bestuurder zijn aandacht bij het stuur houden.
- Door rijomstandigheden of omgevingsfactoren kan het LKA worden uitgeschakeld of niet goed werken. Wees altijd voorzichtig tijdens het rijden.
- Haal de camera van het camera niet uit elkaar, bijvoorbeeld om de ruit extra te tinten of coatings of accessoires aan te brengen. Als u de camera uit elkaar hebt gehaald en weer in elkaar hebt gezet, adviseren we u de kalibratie van het systeem te laten controleren door een officiële Hyundai-dealer.
- Als u de voorruit, de camera van het frontcamera of bijbehorende delen van het stuurwiel hebt vervangen, adviseren we u de kalibratie van het systeem te laten controleren door een officiële HYUNDAI-dealer.

- Het systeem herkent rijstrookmarkeringen (of wegrand) via een frontcamera en bedient het stuurwiel. Als de rijstrookmarkeringen (of wegrand) moeilijk te herkennen zijn, werkt het systeem daardoor mogelijk niet goed.

Raadpleeg "Beperkingen van het systeem".

- Verwijder of beschadig geen onderdelen die gerelateerd zijn aan het LKA.
- Het waarschuwingssignaal van het LKA is mogelijk niet hoorbaar als het geluidsvolume van het audiosysteem te hoog is ingesteld.
- Als er al een ander waarschuwingsgeluid, zoals een waarschuwingsgeluid voor de veiligheidsgordel, wordt gegenereerd, klinkt de waarschuwing van de Lane Keeping Assist mogelijk niet.
- Plaats geen voorwerpen op het dashboard die licht reflecteren, zoals spiegels, wit papier, enz. Dit kan de goede werking van het LKA verhinderen.
- Houd het stuurwiel altijd vast wanneer het LKA is ingeschakeld.
- Het stuurwiel wordt niet continu bediend; als de rijsnelheid te hoog is wanneer u van rijstrook (of wegrand) wisselt, wordt de auto mogelijk niet door het systeem bediend. De bestuurder moet zich altijd aan de snelheidslimiet houden als het systeem gebruikt wordt.
- Als u objecten aan het stuurwiel bevestigt, assisteert het systeem de besturing mogelijk niet goed.
- Als met een aanhanger rijdt moet u het LKA uitschakelen.

## Werking LKA

### Lane Safety-knop (indien van toepassing)



In-/uitschakelen van het LKA:

Druk met het contact in stand ON op de toets van het Lane Safety-knop op het dashboard langer dan 1,5 seconden, links van het stuurwiel. (Rechts naast het stuurwiel bij auto's met rechtse besturing.)

### Handleiding Gebruikersinstellingen

De bestuurder kan de LKA activeren door het contact in stand ON te zetten en het volgende te selecteren:

"Gebruikersinstellingen → Bestuurders-assistentie → Rijstrookveiligheid → (LKA) Lane Keeping Assist



Het controlelampje () in het instrumentenpaneel zal in eerste instantie wit branden.

Wanneer het controlelampje (wit) tijdens de vorige contactcyclus is geactiveerd, wordt het systeem ingeschakeld zonder extra regeling.

Als u de Lane Safety-knop opnieuw langer dan 1,5 seconden indrukt of u kiest voor 'Off' op het LCD-display, gaat de indicator op het display uit.

## Wijzigen functie LKA-systeem

De bestuurder kan overschakelen van het LKA naar het Lane Departure Warning-systeem via het LCD-display of het infotainmentsysteem-display. Ga naar "Gebruikers-instellingen → Bestuurdersassistentie → Rijstrookveiligheid → Lane Keeping Assist (LKA)/ Lane Departure Warning-systeem (LDW)/Off'.

### LKA (Lane Keeping Assist-systeem)

Deze modus helpt de bestuurder de auto op de rijstrook te houden. Het bedient nagenoeg nooit het stuurwiel als de auto goed op de rijstrook rijdt. Als de auto de rijstrook dreigt te verlaten, begint het stuurwiel echter wel te bedienen.

### LDW (Lane Departure Warning-systeem)

Het Lane Departure Warning-systeem waarschuwt de bestuurder zichtbaar en hoorbaar als het systeem signaleert dat de auto de rijstrook verlaat. Het stuurwiel wordt niet bediend.

### Off

Als u "Off" selecteert, wordt het LKA uitgeschakeld.



Onthoud dat de rijsnelheid ten minste ongeveer 60 km/h moet zijn om de status van het LKA te laten overschakelen naar ENABLE (inschakelen). Het controlelampje in het instrumentenpaneel gaat groen branden.

De kleur van het controlelampje is afhankelijk van de status van het LKA.

- Wit: De sensor signaleert geen rijstrookmarkeringen of de rijsnelheid is lager dan 60 km/h.
- Groen kleur: De sensor detecteert rijstrookmarkeringen en het systeem is in staat de besturing van de auto te bedienen.

## Informatie

Wanneer het controlelampje (wit) tijdens de vorige contactcyclus is geactiveerd, wordt het systeem ingeschakeld zonder extra regeling. Als u nogmaals op de knop drukt, de indicator op het instrumentenpaneel zal uitgaan.

### Werking LKA

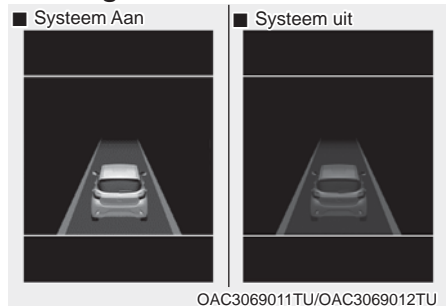

- Om het scherm van het LKA op het LCD-display van het instrumentenpaneel weer te geven, selecteert u de rijhulpmodus () . Zie "LCD-modus" in hoofdstuk 4 voor meer informatie.

Wanneer, nadat het LKA is geactiveerd, beide rijstrookmarkeringen (of rijbaanrand) wordt gesignaleerd, de rijnsnelheid hoger is dan 60 km/h en aan alle voorwaarden voor activering wordt voldaan, gaat het controlelampje groen branden en wordt het stuurwiel bediend.



### WAARSCHUWING

Het Lane Keeping Assist (LKA) is een systeem dat moet voorkomen dat de bestuurder onbedoeld zijn rijstrook of wegrand verlaat. De bestuurder moet echter niet uitsluitend op het systeem vertrouwen maar tijdens het rijden altijd op de rijomstandigheden letten.



- Als de rijnsnelheid hoger is dan 60 km/h en het systeem rijstrookmarkeringen signaleert, verandert de kleur van rijstroken van grijs naar wit.
- Beide rijstrookmarkeringen (of wegrand) moeten worden gesignaleerd om de functie volledig te activeren.

- Als uw auto de rijstrook verlaat, werkt het LKA als volgt:

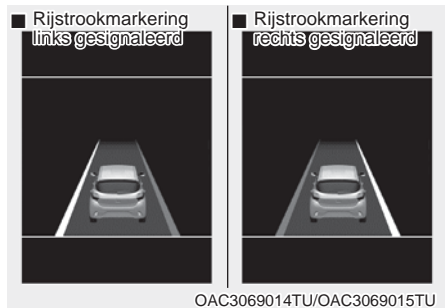

1. Er verschijnt een visuele waarschuwing op het LCD-display in het instrumentenpaneel. De linker of rechter rijstrookmarkering op het LCDdisplay in het instrumentenpaneel gaat knipperen, afhankelijk van welke kant de auto opgaat. Er zal ook een waarschuwingsgeluid te horen zijn.
2. Het LKA regelt het systeem de besturing van de auto om te voorkomen dat de auto de rijstrookmarkering overschrijdt in de onderstaande omstandigheden.
  - De rijnsnelheid is hoger dan 60 km/h.
  - Het functie detecteert beide rijstroken.
  - Tijdens het rijden bevindt de auto zich op een normale positie tussen de rijstrookmarkeringen.
  - Er wordt niet plotseling aan het stuurwiel gedraaid.

Wanneer de rijstrookmarkering wordt gesignaleerd en aan alle voorwaarden voor activering van het LKA wordt voldaan, verandert het controlelampje van het LKA van wit naar groen. Dit geeft aan dat het LKA zich in de status ENABLED (ingeschakeld) bevindt en dat het stuurwiel kan worden bediend.

## Waarschuwinglicht en boodschap

*Houd uw handen op het stuur*



Als de bestuurder gedurende enkele seconden de handen van het stuurwiel neemt terwijl het LKA-systeem is geactiveerd, waarschuwt het systeem de bestuurder.

### **i** Informatie

Als het stuurwiel heel lichtjes wordt vastgehouden, kan de melding ook worden weergegeven, aangezien het LKA in dat geval niet herkent dat de bestuurder het stuurwiel vasthoudt.

### **!** WAARSCHUWING

De waarschuwing melding kan later worden weergegeven, dat is afhankelijk van de wegcondities. Houd het stuurwiel daarom tijdens het rijden altijd met beide handen vast.

- Als u het stuurwiel losjes vasthoudt, genereert het systeem een waarschuwingssignaal, omdat LKA de situatie kan behandelen alsof u het stuurwiel niet vast heeft.
- Als u continu de handen los laat, kan de pieptoon worden verlengd en voortgezet, zelfs als de LKA-stuurregeling wordt gedeactiveerd.

### **!** WAARSCHUWING

- Het LKA is slechts een aanvullend systeem. Het is de verantwoordelijkheid van de bestuurder om het voertuig veilig te besturen en in zijn rijstrook te houden.
- Schakel het LKA uit en rijd zonder systeem in de volgende situaties:
  - Bij slecht weer
  - Onder slechte wegomstandigheden
  - Wanneer het stuurwiel dikwijls door de bestuurder moet worden gedraaid.

### **i** Informatie

- Hoewel het stuurwiel door het systeem wordt bediend, kan de bestuurder ook zelf het stuurwiel bedienen.
- Het stuurwiel kan zwaarder of lichter aanvoelen wanneer de besturing door het systeem wordt ondersteund.

## Controleer (LKA) Lane Keeping Assist



Bij een storing in het systeem verschijnt er gedurende enkele seconden een melding. Als het probleem blijft bestaan, gaat het controlelampje storing LKA branden.

### Controlelampje LKA



Het controlelampje LKA-systeem (geel) zal gaan branden als het LKA niet werkt. We raden u aan het systeem door een officiële HYUNDAI-dealer na te laten kijken.

### Handel bij een probleem met het systeem als volgt:

- Zet de motor uit en vervolgens weer aan en schakel het systeem in.
- Controleer of het contact in stand ON staat.
- Controleer of het systeem wordt beïnvloed door het weer (mist, zware regenval, enz.).
- Controleer of de lens van de camera vuil is.

Is het probleem niet opgelost, dan raden we u aan het systeem door een officiële HYUNDAI-dealer na te laten kijken.

In de volgende gevallen zal het LKA zich niet in de status **ENABLED** (ingeschakeld) bevinden en/of wordt het stuurwiel niet bediend:

- De richtingaanwijzer is aan voordat er van rijstrook gewisseld wordt. Als u van rijstrook wisselt zonder de richtingaanwijzer te gebruiken, wordt het stuurwiel mogelijk bediend.
- Er wordt niet in het midden van de rijstrook gereden wanneer het systeem is ingeschakeld of direct na het wisselen van rijstrook.
- De ESC (elektronische stabiliteitsregeling) of het VSM (Vehicle Stability Management) is geactiveerd.
- De auto maakt een scherpe bocht.
- De rijdsnelheid is lager dan 60 km/h of hoger dan 180 km/h.
- De auto wisselt abrupt van rijstrook.
- De auto remt plotseling af.
- Er is slechts één rijstrookmarkering gesignaleerd.
- De rijstrook of weg zeer breed of smal is.
- Er meer dan twee rijstrookmarkeringen zijn zoals een constructiezone.
- De auto rijdt op een steile helling.
- Er wordt plotseling aan het stuurwiel gedraaid.
- Het systeem werkt mogelijk ongeveer 15 seconden niet na het starten van de auto of het initialiseren of herstarten van de frontcamera.

## Beperkingen van het systeem

LKA treedt mogelijk vroegtijdig in werking, ook al verlaat de auto de rijstrook niet of het LKA waarschuwt u mogelijk niet als de auto de rijstrook onder de volgende omstandigheden verlaat:

### Als de rijstrook- en wegcondities slecht zijn

- Het is moeilijk om de wegbelijning of de wegrand te onderscheiden van de rijbaan wanneer deze vervaagd of bedekt zijn met stof of zand.
- De rijstrookmarkering is lastig te onderscheiden ten opzichte van het wegdek of de rijstrookmarkering is vervaagd of onduidelijk.
- Het moeilijk is om de kleur van de markering van de weg of de rijstrook te onderscheiden is.
- Er bevinden zich markeringen op het wegdek die lijken op een rijstrookmarkering. Deze worden onbedoeld door de camera gesignaleerd.
- De rijstrookmarkering beschadigd of onduidelijk is.
- De rijstrookmarkering gaat op in een andere of splitst zich (bijvoorbeeld bij een tolpoort).
- Het aantal rijstroken neemt toe of af of de rijstrookmarkeringen lopen door elkaar heen.
- Er zijn meer dan twee rijstrookmarkeringen op de weg voor u.
- De rijstrookmarkering is zeer breed of smal.
- De rijstrook (of weg) zeer breed of smal is.
- De rijstroken voor de auto zijn niet zichtbaar als gevolg van regen, sneeuw, water op de weg, een beschadigd of vuil wegdek, enz.
- Er valt dankzij een middenberm, bomen, vangrail, geluidsschermen enz. een schaduw over de rijstrookmarkering.
- De rijstrookmarkeringen gecompliceerd zijn of een structuur in de plaats komt van de rijstroken zoals een constructiezone.
- Er zijn zebrapadmarkeringen of andere symbolen op het wegdek aangebracht.
- De rijstrookmarkering in een tunnel is vervuild door olie, enz.
- De rijstrook houdt plotseling op, zoals op een kruising.

### Als externe condities wijzigen:

- De helderheid van het omgevingslicht verandert plotseling, bijvoorbeeld wanneer u een tunnel in of uit rijdt of onder een brug door rijdt.
- De helderheid van het omgevingslicht is te laag, zoals wanneer de koplampen in het donker uitgeschakeld zijn of als de auto door een tunnel rijdt.
- Er bevindt zich een rijstrookafbakening, zoals betonblokken, een geleiderail en reflectorpaal op de weg, die onbedoeld door de frontcamera wordt gesignaleerd.
- Wanneer licht van een straatlantaarn of tegemoetkomende auto op een nat wegdek of een plas op de weg wordt gereflecteerd.
- De weg heeft een oneffen wegdek.
- De afstand tot de voorligger erg kort is of de voorligger over de markering van de rijstrook rijdt (of wegrand).
- Het blikveld voor wordt gehinderd door de schittering van de zon.

- Er is onvoldoende ruimte tussen u en uw voorligger om de rijstrookmarkering te kunnen signaleren of de voorligger rijdt op de rijstrookmarkering.
- U rijdt op een steile helling, over een heuvel of op een bochtige weg.
- Slechte wegomstandigheden zorgen voor overmatige trillingen tijdens het rijden.
- De omgevingstemperatuur van de achteruitkijkspiegel hoog is, te wijten aan direct zonlicht, enz.

### **Wanneer het zicht naar voren slecht is**

- De Frontcamera lens wordt geblokkeerd door vuil e.d.
- De voorruit is beslagen; een helder zicht op de weg is niet mogelijk.
- Door het plaatsen van objecten op het dashboard, enz.
- De frontcamera kan de rijstrook niet waarnemen als gevolg van mist, zware regenval of sneeuw.



## MANUAL SPEED LIMIT ASSIST (MSLA) (INDIEN VAN TOEPASSING)

### Werking van het snelheidslimietregelsysteem

U kunt de snelheidslimiet instellen als u niet hoger dan een specifieke snelheid wilt rijden.

Als u sneller rijdt dan de vooringestelde snelheidsbeperking werkt het waarschuwingsysteem (ingestelde snelheidsbeperking knippert en geeft een geluidssignaal weer) tot de snelheid van het voertuig terugkeert binnen de snelheidslimiet.

### **i** Informatie

Tijdens de werking van de snelheidsbeperking controle kan het cruise control systeem niet worden ingeschakeld.

### Control schakelaar voor de snelheidsbeperking



OAI3069009

**MODE**: Verandert de modus tussen cruise control-systeem en snelheidsbeperkingsysteem.



**RES+**: Hervatten of verhogen van de regelsnelheid voor de snelheidsbeperking.

**SET-**: Instellen of verlagen van de regelsnelheid voor de snelheidsbeperking.

**Annuleren**: Annuleert ingestelde snelheidslimiet.

### De snelheidsbeperking instellen



OAI3069010

1. Druk nogmaals **MODE** op de toets om het systeem weer in te schakelen. Het controlelampje van de snelheidsbeperking (**LIMIT**) in het instrumentenpaneel gaat branden.



OAI3069011

2. Duw de schakelaar naar beneden (**SET-**) en laat hem los.



3. • Beweeg de schakelaar omhoog (RES+) of omlaag (SET-), en laat hem los op de gewenste snelheid.
- Beweeg de schakelaar omhoog (RES+) of duw de schakelaar naar beneden (SET-) en houd deze vast. De snelheid verhoogt of verlaagt met 5 km/h.

■ Type A

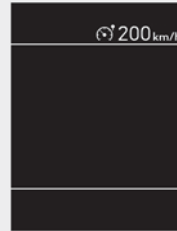

OAC3069056TU

■ Type B

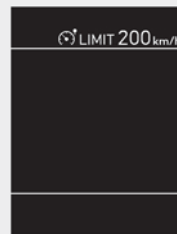

OAC3069055TU

De ingestelde snelheidsbeperking verschijnt op de instrument cluster.



**i** Informatie

Als u sneller wilt rijden dan de voorinstelde snelheidslimiet wanneer u het gaspedaal minder dan 50% indrukt, wordt de snelheid van het voertuig gehandhaafd binnen de snelheidsbeperking.

Hoewel, als u het gaspedaal meer dan ca. 70% indrukt, kunt u sneller rijden dan de snelheidsbeperking. Daarna knippert de ingestelde snelheidsbeperking en een geluidsignaal weerklinkt tot het voertuig terugkeert binnen de snelheidsbeperking.

**Om de controle van de snelheidsbeperking uit te schakelen, voert u een van de volgende stappen uit:**



- Druk op de toets  MODE. De snelheidslimiet ( or  LIMIT) indicator gaat uit.
- Als u eenmaal op de toets O (annuleren) drukt, wordt de ingestelde snelheidslimiet geannuleerd, maar wordt het systeem niet uitgeschakeld. Beweeg de schakelaar RES+ of SET- op uw stuurwiel naar de gewenste snelheid als u de snelheidslimiet wilt hervatten.

## INTELLIGENT SPEED LIMIT WARNING-SYSTEEM (ISLW) (INDIEN VAN TOEPASSING)



Het Intelligent Speed Limit-Waarschuwingssysteem toont de informatie over de snelheidslimiet en het inhaalverbod van de huidige weg via het instrumentenpaneel en de navigatie. De ISLW signaleert verkeersborden met een frontzichtcamera aan het bovenste deel van binnenkant van de voorruit.

De ISLW gebruikt ook navigatieinformatie en informatie van de auto om informatie over de snelheidslimiet weer te geven.



### WAARSCHUWING

- Het Intelligent Speed Limit-waarschuwingssysteem is slechts een aanvullend systeem en is niet altijd in staat om snelheidslimieten en inhaalverboden correct weer te geven.
- De bestuurder blijft verantwoordelijk voor het niet overschrijden van de snelheidslimiet.
- De ISLW signaleert de verkeersborden via een camera om informatie over de snelheidslimiet weer te geven.

Daarom kan de ISLW mogelijk niet goed werken als de verkeersborden moeilijk te signaleren zijn. Voor meer informatie, raadpleeg “Beperkingen van het systeem”.

- Voorkom met de grootste zorgvuldigheid dat de frontcamera sensor in aanraking komt met water
- Demonteer de camera niet en stel hem niet bloot aan schokken.
- Haal de camera van het camera niet uit elkaar, bijvoorbeeld om de ruit extra te tinten of coatings of accessoires aan te brengen. Als u de frontcamera uit elkaar hebt gehaald en weer in elkaar hebt gezet, adviseren we u de kalibratie van het systeem te laten controleren door een officiële Hyundai-dealer.
- Plaats geen reflecterende objecten (bijv. wit papier, spiegel) op het dashboard. Iedere vorm van lichtreflectie kan een storing in het systeem veroorzaken.
- Het systeem is niet in alle landen beschikbaar.



### Informatie

We adviseren u het ISG-systeem te laten controleren door een officiële HYUNDAI-dealer.

- De voorruit is vervangen.
- De camera of bijbehorende onderdelen zijn gerepareerd of verwijderd.

## De functie-instelling en activering

### De functie-instelling

- De bestuurder kan de Speed Limit Warning activeren door "User Settings (Gebr. Instell.) → Driver assistance (Bestuurdersassistentie) → Driving Assist (Rijbegeleidingssystemen) → Speed Limit Warning (Slimme snelheidslimietwaarschuwing)" te selecteren.
- Als de ISLW geactiveerd is, verschijnen de symbolen in het instrumentenpaneel om informatie over de snelheidslimiet weer te geven en te waarschuwen voor een inhaalverbod.
- Als de ISLW geactiveerd wordt in de instellingen voor het navigatiesysteem, wordt bovenstaande informatie en het inhaalverbod ook weergegeven op het navigatiescherm.

### De functie-activering

- De ISLW geeft informatie over de snelheidslimiet weer en waarschuwt voor een inhaalverbod als uw voertuig de desbetreffende verkeersborden passeert.
- De ISLW geeft de laatst opgeslagen snelheidslimietinformatie weer zodra het contact in stand ON wordt gezet.
- Op dezelfde weg kunnen verschillende snelheidslimieten gelden. Welke informatie wordt weergegeven is afhankelijk van de rijomstandigheden. Dat komt omdat verkeersborden met extra borden (bijv. regen, pijl, enz.) ook worden signaleerd en vergeleken met gegevens uit de auto (bijv. bediening ruitenwissers, richtingaanwijzers, enz.).

## **i** Informatie

De informatie over de snelheidslimiet in het instrumentenpaneel kan anders zijn dan die op het navigatiescherm. Controleer in dat geval de eenheid voor de snelheid die ingesteld is in het navigatiesysteem.

## Display

### Weergave in de onderkant van het paneel

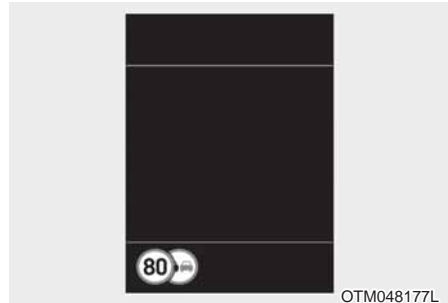

Het paneel toont de informatie over snelheidslimieten, inhaalverboden en voorwaardelijke verkeersborden.

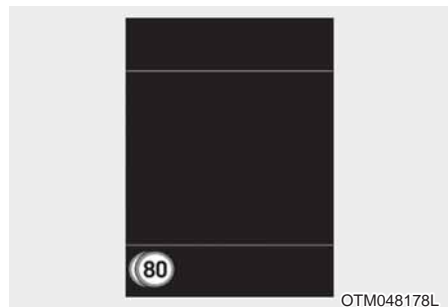

### Verkeersbord met de omstandigheden

Als het ISLW een voorwaardelijk verkeersbord detecteert, wordt het symbool van het verkeersbord onder of links van de snelheidslimiet op het paneel weergegeven.

Er kunnen borden met verschillende snelheidslimieten op dezelfde weg staan. De snelheidslimiet kan bijvoorbeeld normaal gesproken 120 km/u zijn, maar 90 km/u wanneer het regent of sneeuwt.

Het voorwaardelijke verkeersbord betekent dat u de snelheidslimiet en het inhaalverbod onder bepaalde omstandigheden, zoals bij regen of sneeuw, in acht moet nemen.

- Geen betrouwbare informatie over snelheidslimieten

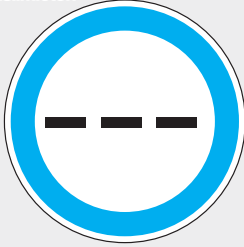

WTL-220

- Onbeperkte snelheid (alleen in Duitsland)



WUM-205

### Aanvullende verkeersborden

- Het symbool dat wordt weergegeven in het instrumentenpaneel en het navigatiescherm als de ISLW geen betrouwbare informatie over de snelheidslimiet heeft.

- Geen informatie over inhaalverboden

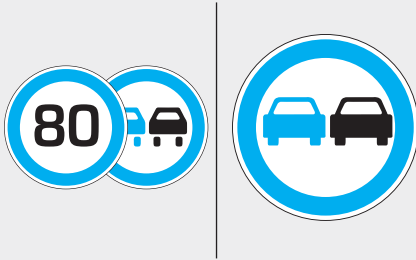

WTL-222/WTL-221

- Einde snelheidsbeperking

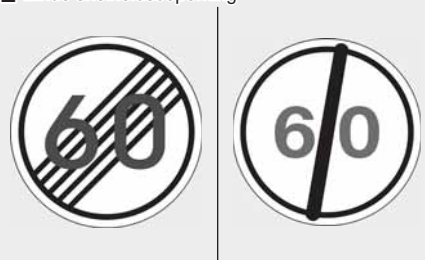

WUM-207/WUM-208

- Het symbool 'einde beperking' wordt weergegeven in het instrumentenpaneel op wegen in Duitsland zonder snelheidslimiet. Het wordt weergegeven totdat de auto een bord met een snelheidslimiet passeert.

- Het symbool dat wordt weergegeven in het instrumentenpaneel en het navigatiescherm als de ISLW een inhaalverbodsbord signaleert.

- Nadat de auto een bord "Einde snelheidslimiet" heeft gepasseerd, informeert het Intelligent Speed Limit Warning-systeem de bestuurder over de volgende toepasselijke snelheidslimiet op basis van de informatie die het navigatiesysteem hem heeft verstrekt.

## Weergave in de rijhulpmodus van het paneel

De bestuurder kan de informatie van het ISLW op het LCD-display volgen.

Het ISLW-scherm verschijnt als u de tab Rijhulpmodus (  ) selecteert op het LCD-display als het systeem geactiveerd is. Zie "LCD-modus" in hoofdstuk 4 voor meer informatie.



1. Snelheidslimiet en inhaalverbod van huidige weg
  2. Voorwaardelijke snelheidslimiet of inhaalverbod
  3. Verkeersbord met de omstandigheden: Aanhangwagen, regen, sneeuw of lege ruimte
- \* Lege ruimte: ander voorwaardelijk verkeersbord (tijd, enz.)

### Informatie

De voorwaardelijke snelheidslimiet en inhaalverbod kunnen verschillen van de snelheidslimiet en inhaalverbod van de huidige weg.

Ook verdwijnen de voorwaardelijke snelheidslimiet en het inhaalverbod die op het paneel worden weergegeven na een bepaalde afstand te hebben gereden.

Als de ISLW het verkeersbord niet herkent, wordt er niets weergegeven.

## Om de ISLW uit te schakelen

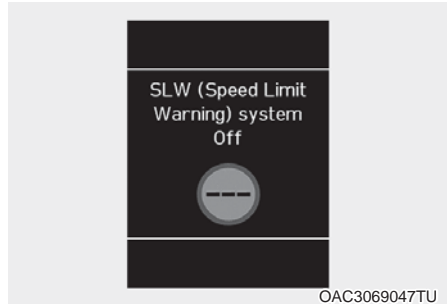

Als de functie via de gebruikersinstellingen uit wordt gezet, wordt dit bericht weergegeven op het LCD-display wanneer de ISLW via de rijhulpmodus wordt geselecteerd (  ).

## Waarschuwingmeldinge

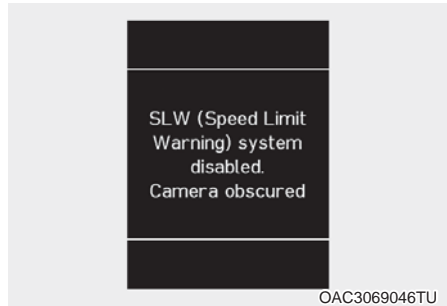

### Speed Limit Warning-systeem (ISLW) uitgeschakeld. Camera afgeschermd

De waarschuwingmelding verschijnt als de cameralens geblokkeerd is door een object. De ISLW systeem werkt niet zolang het object niet verwijderd is. Controleer de voorruit rondom de camera. Als het probleem blijft bestaan wanneer het object verwijderd is, adviseren we u het systeem te laten controleren door een officiële HYUNDAI-dealer.

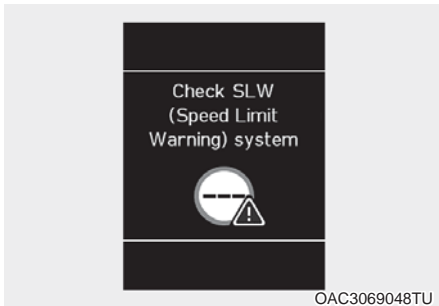

### Controleer het Speed Limit Warning-systeem (SLW).

De waarschuwing melding verschijnt gedurende een paar seconden als de ISLW niet goed werkt. Daarna gaat het hoofdwaarschuwing lampje (  ) branden.

We adviseren u het ISG-systeem te laten controleren door een officiële HYUNDAI-dealer.

### Beperkingen van de functie

De ISLW werkt mogelijk niet of geeft niet de juiste informatie in de volgende situaties.

#### Als de verkeersborden slecht zichtbaar zijn

- Het verkeersbord staat in een krappe bocht.
- Het verkeersbord is niet juist gepositioneerd (is bijv. gedraaid, geblokkeerd door een object of beschadigd).
- Een ander voertuig blokkeert het verkeersbord.
- De LED-verlichting van het verkeersbord is defect.
- Er is veel zonlicht rond het verkeersbord aanwezig door een lage stand van de zon.
- Het is donker.
- Er is veel omgevingslicht rond het verkeersbord.

- De frontcamera signaleert mogelijk niet correct het snelheidslimietteken harder dan 130 km/u.
- Als de verkeersborden een afwijkende vorm, enz. Hebben.
- Als het verkeersbord met de omstandigheden wordt aangegeven met een letter, een niet-gespecificeerd beeld zoals dat van een aanhanger, regen of sneeuw.

#### Als externe condities wijzigen:

- Uw auto rijdt vlak achter een ander voertuig.
- Een bus of vrachtwagen waarop een snelheidssticker bevestigd is, passeert uw auto.
- Uw auto rijdt in een gebied waarin het navigatiesysteem geen dekking heeft.
- In het geval van een storing in het navigatiesysteem.
- Uw navigatiesysteem is niet geüpdatet.
- Uw navigatiesysteem geüpdatet is.
- Als gevolg van een onjuiste waarneming van camera.
- Als de maximale snelheden in het navigatiesysteem niet kloppen.
- Tijdens het kalibreren van de camera direct na het afleveren van het voertuig, enz.
- Er is een probleem met het GPS.
- Als de ISLW de status van de auto zoals de buitentemperatuur niet op de normale wijze herkent, kan de ISLW het verkeersbord met de omstandigheden niet weergeven in plaats van een verkeersbord op de huidige weg.



**Wanneer het zicht naar voren slecht is**

- De weersomstandigheden zijn slecht, bijvoorbeeld regen, sneeuw en mist.
- De voorruit is ter hoogte van de camera vuil, bevroren of er is rijp aanwezig.
- De cameralens is geblokkeerd door een object, zoals een sticker, een stuk papier, een gevallen blad of iets dergelijks.

## DRIVER ATTENTION WARNING (DAW) (INDIEN VAN TOEPASSING)

Het Driver Attention Warning voor de bestuurder geeft de mate van vermoeidheid en onoplettendheid van de bestuurder weer, rekening houdend met het rijgedrag, enz.

### Stysteeminstelling en werking

#### Stysteeminstelling

- Start de motor en selecteer "Gebruikersinstellingen → Bestuurdersassistentie → DAW (Waarschuwing oplettendheid bestuurder) → Zwaaiende waarschuwing" op het LCD-display om het Driver Attention Warning (DAW) in te schakelen.
- De geselecteerde instelling van het Driver Attention Warning (DAW) blijft bewaard als de motor opnieuw wordt gestart.

#### **Selecteren van het waarschuwingstijdstip**

De bestuurder kan in de Gebruikersinstellingen op het LCDscherf of infotainmentsysteem de waarschuwingstijd instellen door "Gebruikersinstellingen → Bestuurdersassistentie → Waarschuwingstijdstip". Dit zijn de opties voor eerste waarschuwing bij Onoplettend rijgedrag:

- Normaal:

Het Driver Attention Warning (DAW) waarschuwt de bestuurder over de mate van vermoeidheid of onoplettend rijgedrag in een eerder stadium dan in de modus Laat.

- Laat:

Het Driver Attention Warning helpt de bestuurder door te waarschuwen voor vermoeidheid of onoplettend rijgedrag na de normale modus.

#### **i** Informatie

Andere systemen voor bestuurdersassistentie zoals Forward Collision-avoidance assistensysteem, enz. kunnen worden gewijzigd wanneer de instelling van het waarschuwingstijdstip wordt gewijzigd.

## Weergave van aandachtsniveau bestuurder

### ■ Systeem uit

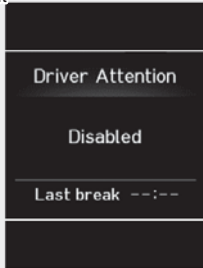

OAC3069025TU

### ■ Oplettend rijgedrag

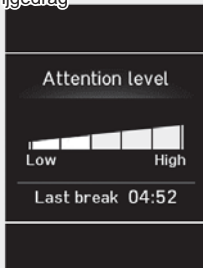

OAC3N060036TU

### ■ Onoplettend rijgedrag

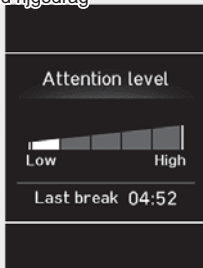

OAC3N060037TU

- De bestuurder kan zijn rijgedrag bekijken op het LCD-scherm op het instrumentenpaneel.

Het DAW-scherm verschijnt als u de tab Rijhulpmodus (  ) selecteert op het LCD-display als het systeem geactiveerd is. Zie "LCD-modus" in hoofdstuk 4 voor meer informatie.

- Het aandachtsniveau van de bestuurder wordt weergegeven op een schaal van 1 - 5. Hoe lager het niveau, hoe onoplettender de bestuurder is.
- Het niveau wordt lager als de bestuurder gedurende een bepaalde periode geen pauze neemt.
- Het niveau wordt hoger als de bestuurder gedurende een bepaalde periode oplettend rijdt.
- Als de bestuurder het systeem inschakelt tijdens het rijden, worden "Vorige pauze" en het niveau weergegeven.

## Neem een pauze



OAC3069044TU

- De melding "Neem een pauze" verschijnt op het LCD-display en er klinkt een waarschuwingssignaal om de bestuurder voor te stellen een pauze te nemen als het aandachtsniveau van de bestuurder lager is dan 1.
- Het Driver Attention Warning-systeem stelt geen pauze voor wanneer de totale rijtijd korter is dan 10 minuten en adviseert ook geen extra pauze aan binnen 10 minuten na een pauze.

## Resetten van de functie

- Het laatste pauzetijdstip wordt ingesteld op 00:00 en het aandachtsniveau van de bestuurder wordt ingesteld op 5 (zeer oplettend) als de bestuurder het Driver Attention Warning reset.
- Het Driver Attention Warning (DAW) reset het laatste pauzetijdstip op 00:00 en het aandachtsniveau van de bestuurder op 5 in de volgende situaties.
  - De motor is uitgeschakeld.
  - De bestuurder maakt zijn veiligheidsgordel los en opent vervolgens het bestuurdersportier.
  - De auto staat gedurende ten minste.
- Het Driver Attention Warning gaat weer werken als de bestuurder weer gaat rijden.

## Systeme standby

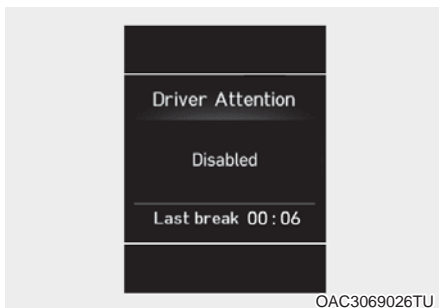

Het Driver Attention Warning gaat naar de stand gereed en geeft het scherm 'Uitgeschakeld' weer in de volgende situaties.

- Het systeem kan geen gegevens verzamelen om de rijomstandigheden van de bestuurder te controleren.
- De rij snelheid is hoger dan 180 km/h.

## Storing in het systeem



### Controleer waarschuwing oplettendheid bestuurder (DAW)

Als de waarschuwingsmelding "Check Driver Attention Warning (DAW) system (Check systeem waarsch. oplettendheid best.)" wordt weergegeven, werkt de functie niet goed. In dat geval adviseren we u de auto te laten controleren door een officiële HYUNDAI-dealer.

## WAARSCHUWING

- Het Driver Attention Warning (DAW) is geen vervanging voor een veilig rijgedrag, maar dient slechts als hulpmiddel. Het is de verantwoordelijkheid van de bestuurder altijd voorzichtig te rijden om onverwachte en plotselinge situaties te voorkomen. Let te allen tijde op de wegomstandigheden.
- Een bestuurder die zich vermoeid voelt zou een pauze moeten nemen, ook al wordt er door het Driver Attention Warning niet voorgesteld een pauze te nemen.

## Informatie

Het systeem kan een pauze voorstellen naar aanleiding van het rijgedrag van de bestuurder, ook al voelt de bestuurder zich niet vermoeid.

**AANWIJZING**

Het Driver Attention Warning (DAW) maakt gebruik van de frontcamera op de voorruit. Om de frontcamera in de beste staat te houden, moet u het volgende in acht nemen:

- Plaats geen accessoires of stickers op de voorruit of breng getinte coating aan op de voorruit.
- Plaats GEEN reflecterende objecten (bijv. wit papier, spiegel) op het crash pad. Een lichtreflectie kan de goede werking van het systeem belemmeren.
- Wees uiterst voorzichtig om de camera droog te houden.
- Probeer de camera niet zelf te demonteren en stel de camera of bloot aan schokken.

Als de sensor met kracht uit zijn juiste positie wordt bewogen, werkt het systeem mogelijk niet goed. Wij adviseren u om het voertuig te laten inspecteren door een officiële HYUNDAI-dealer en alleen originele of gelijkwaardige (aan de originele) onderdelen te gebruiken die voor uw voertuig zijn gespecificeerd om een beschadigde sensor te repareren of te vervangen.

**OPMERKING**

Het Driver Attention Warning kan in de volgende situaties geen waarschuwingen geven:

- Het systeem werkt mogelijk ongeveer 15 seconden niet na het starten van de auto of het initialiseren of herstarten van de frontcamera.
- De rijstrook wordt slecht herkend. Zie "Lane Keeping Assist" in dit hoofdstuk voor meer informatie.
- Er wordt onregelmatig met de auto gereden of er wordt abrupt om een obstakel heen gestuurd (bijv. wegwerkzaamheden, andere voertuigen, gevallen objecten, slechte wegen).
- Het rijgedrag van de auto in voorwaartse richting laat ernstig te wensen over (door een groot verschil in bandenspanning, ongelijke bandenslijtage, onjuist toespoor/uitspoor).
- De auto rijdt op een slechte weg.
- De auto rijdt op een slingerende weg.
- De auto rijdt door een gebied waarin het hard waait.
- De volgende rijbegeleidingssystemen zijn actief:
  - Lane Keeping Assist
  - Forward Collision-Avoidance Assist (FCA)

**OPMERKING**

Als het audiosysteem van de auto op hoog volume wordt afgespeeld, kunnen de inzittenden de waarschuwingsgeluiden van het Driver Attention Warning niet horen.

## Leading Vehicle Departure Alert-systeem

Na de ervoor rijdende auto vertrekt informeert het systeem de bestuurder.

### Functie-instelling

Wanneer de motor aangezet wordt schakelt het Leading Vehicle Departure Alert-systeem in en maakt het zich klaar om te worden geactiveerd wanneer de 'Gebruikersinstellingen → Bestuurdersassistentie → DAW (Driver Attention Warning) → Leading Vehicle Departure Alert' op het paneel wordt geselecteerd. Het systeem stopt wanneer de instelling is gedeactiveerd. Als de motor echter wordt uitgeschakeld en vervolgens weer wordt ingeschakeld, behoudt het systeem de vorige status.

### Werking

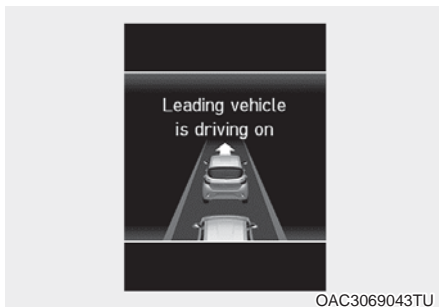

Nadat de ervoor rijdende auto vertrekt, wordt het bericht met het alarm op het display weergegeven.

### WAARSCHUWING

- Het Leading Vehicle Departure Alert-systeem is een hulpmiddel voor de bestuurder en het systeem kan mogelijk geen alarm geven, zelfs niet als het voertuig voor de auto vertrekt.

- Hoewel het systeem de bestuurder attent kan maken op het vertrek van het voorliggende voertuig, moet de bestuurder zich altijd bewust zijn van de omgeving en het voertuig volgens eigen beslissing bedienen.

### OPMERKING

- Het Leading Vehicle Departure Alert-systeem maakt gebruik van de frontcamera. Om de werking van de frontcamera te optimaliseren, moet de bestuurder voorzichtig te werk gaan. Raadpleeg voor gedetailleerde informatie de waarschuwingen in het hoofdstuk Lane Keeping Assist.
- In de volgende gevallen zal het Leading Vehicle Departure Alert-systeem zich niet in de status ENABLED (ingeschakeld) bevinden:
  - Er bevindt zich een passagier of een fiets voor het voertuig.
  - Een voertuig gaat vanaf een aangrenzende rijstrook naar uw rijstrook
  - De auto ervoor vertrekt plotseling of keert om.
  - De auto stopt op een verkeersdrempel of op een helling.
  - De auto stopt tijdens recht afslaan of rijden in een bocht.
  - De verkeerssituatie is gecompliceerd, zoals een uitvoegstrook.
  - De auto stopt in de berm, op een rustplaats of op parkeerplaatsen.
  - Het systeem werkt mogelijk niet gedurende ongeveer 15 seconden na het starten van de auto of het initialiseren of herstarten van de frontcamera.

## CRUISE CONTROL (INDIEN VAN TOEPASSING)

### Werking van de cruise control

#### ■ Type A



OAC3069054TU

#### ■ Type B



OAC3069053TU

- (1) Controlelampje CRUISE  
(2) Ingestelde snelheid

Het Cruise Control stelt u in staat om harder te rijden dan 30 km/h zonder dat u het rempedaal hoeft aan te raken.



### WAARSCHUWING

Neem de volgende voorzorgsmaatregelen:

- Als het systeem niet wordt uitgeschakeld (controlelampje CRUISE blijft branden) kan de cruise control mogelijk onbedoeld worden geactiveerd. Zet het Cruise Control uit (controlelampje CRUISE UIT) wanneer de cruise control niet gebruikt wordt.
- Gebruik het Cruise Control alleen indien de verkeersdrukke en de weersomstandigheden dat toelaten.
- Gebruik de cruise control nooit wanneer niet veilig met een constante snelheid gereden kan worden, bijvoorbeeld bij filerijden, op gladde wegen (door regen, ijs of sneeuw), bochtige wegen of op bergwegen met een hellingspercentage van meer dan 6%.
- Houd bij het gebruik van het cruise control-systeem de rijomstandigheden extra in acht.

### AANWIJZING

Schakel bij het rijden met de cruise control bij een auto met handgeschakelde transmissie niet naar de vrijstaand zonder het koppelingspedaal in te trappen. De motor zal dan met een te hoog toerental draaien. Trap, wanneer dit gebeurt, het koppelingspedaal in of drukt de cruise control UIT met de hoofdschakelaar.

### **i** Informatie

- Tijdens de normale werking van de cruise control zal deze na ongeveer 3 seconden in werking treden wanneer de toets SET wordt ingedrukt of opnieuw wordt ingedrukt nadat geremd is. Deze vertraging is normaal.
- Voordat de cruise control wordt geactiveerd, controleert het systeem of het remsysteem normaal werkt. Trap het rempedaal ten minste één keer in nadat u het contact in stand ON hebt gezet of de auto hebt gestart.

### **Cruise control-schakelaar**



CRUISE/RES+ MODE : Schakelt het cruise control systeem in of uit.

RES+ : Hervatten of verhogen van de snelheid van de cruise control.

SET- : Instellen of verlagen van de snelheid van de cruise control.

ANNULEREN : Annuleert de werking van de cruise control.

### **Rijsnelheid instellen**

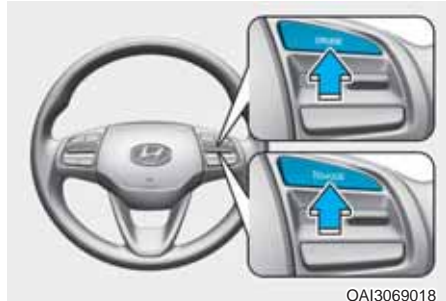

1. Druk op de toets CRUISE/RES+ MODE op het stuurwiel om de cruise control in te schakelen. Het CRUISE/RES+ MODE controlelampje op het LCD-display zal gaan branden.
2. Accelereer naar de gewenste snelheid, die hoger moet zijn dan 30 km/u.

### **i** Informatie

Bij voertuigen met handgeschakelde transmissie moet u het rempedaal minimum een maal indrukken om de cruise control in te stellen na het starten van de motor.



## **i** Informatie



Schakel eerst de cruise control in door op de **MODE** knop te drukken als deze is uitgerust met een snelheidslimietregelsysteem.

De modus wijzigt in onderstaande volgorde wanneer de toets **MODE** wordt ingedrukt.



3. Duw de schakelaar naar beneden (SET-) en laat hem los. De ingestelde snelheid op het LCD-display zal oplichten.
4. Haal uw voet van het gaspedaal.

## **i** Informatie

De wagen kan zacht vertragen of versnellen wanneer het bergopwaarts of bergafwaarts rijdt.

### *Rijsnelheid verhogen*



- Druk de schakelaar omhoog (RES+) en houd deze vast, uw auto zal de ingestelde snelheid met 10 km/h verhogen. Laat de selectieschakelaar los wanneer de gewenste snelheid wordt weergegeven en de auto zal versnellen tot die snelheid.
- Druk de schakelaar naar boven (RES+) en laat hem los direct. De rijsnelheid zal iedere keer als u de schakelaar op deze manier omhoog beweegt (naar RES+) met 1,0 km/h toenemen.
- Trap het gaspedaal in. Wanneer de auto de gewenste snelheid bereikt, duw de schakelaar naar beneden (SET-).

### **Rijsnelheid verlagen**



- Duw de schakelaar naar beneden (SET-) en houd deze vast. De auto mindert geleidelijk snelheid. Laat de schakelaar los op het moment dat de gewenste snelheid is bereikt.
- Duw de schakelaar naar beneden (SET-) en laat hem onmiddellijk los. De kruissnelheid zal 1.0 km/h afnemen telkens wanneer de schakelaar op deze manier bediend wordt.
- Tik zacht tegen het rempedaal. Wanneer de auto de gewenste snelheid bereikt, duw de schakelaar naar beneden (SET-).

### **Tijdelijk accelereren met ingeschakelde cruise control:**

Trap het gaspedaal in. Wanneer u uw voet van het gaspedaal haalt, zal de auto terugkeren naar de eerder ingestelde snelheid.

Als u de schakelaar naar beneden (SET-) duwt op de verhoogde snelheid, zal de cruise control de verhoogde snelheid behouden.

### **Het systeem wordt in de volgende situaties uitgeschakeld:**



- Intrappen van het rempedaal.
- Intrappen van het koppelingspedaal. (voor auto met handgeschakelde transmissie)
- Indrukken van de CANCEL/⊞ MODE knop op het stuurwiel.
- Druk op de knop CRUISE/⊞ MODE. Zowel de indicator als de ingestelde snelheid gaan uit.
- De versnellingspook in N (neutraal) zetten (auto met automatische transmissie).
- Het verlagen van de snelheid van de wagen, lager dan de geheugensnelheid met 20 km/u (12 mpu).
- Het verlagen van de snelheid tot een snelheid die lager is dan ongeveer 30 km/h.
- Het Elektronische stabiliteitsregeling (ESC) in werking is.
- Er wordt teruggeschakeld naar de 2e versnelling in de modus handmatig schakelen. (voor Auto met geautomatiseerde handmatige transmissie)

## **i** Informatie

Ieder van boven acties wordt de werking van de cruise control onderbroken (het controlelampje SET op het instrumentenpaneel gaat uit), maar alleen indrukken op de CRUISE/RES+ knop gaat het systeem uit. Om de cruise control weer te activeren beweegt u de schakelaar op het stuurwiel omhoog (naar RES+). U zult terugkeren naar de vorige ingestelde snelheid, tenzij het systeem werd uitgeschakeld via de CRUISE/RES+ knop.

### **Om de vooraf ingestelde kruissnelheid te hervatten**



Druk de schakelaar omhoog (RES+). Als de snelheid van de auto hoger ligt dan 30 km/h, zal de auto de ingestelde snelheid hervatten.

### **Om de Cruise Control uit te schakelen**

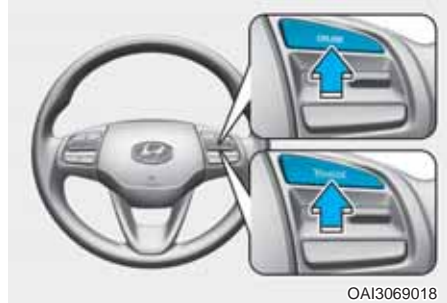

- Druk op de knop CRUISE. Het cruise controlelampje zal gaan uit.
- Druk op de RES+ knop (indien van toepassing met Snelheidsbegrenzingstelsel). Het cruise controlelampje zal gaan uit.
  - Als bij ingeschakelde Cruise Control één keer op de toets wordt gedrukt, wordt de Cruise Control uitgeschakeld en wordt de Speed Limit Control ingeschakeld.
  - Als de Cruise Control uitgeschakeld is en de Speed Limit Control ingeschakeld is, zullen beide systemen worden uitgeschakeld als op de toets wordt gedrukt.

## **i** Informatie

De modus wijzigt in onderstaande volgorde wanneer de toets RES+ knop wordt ingedrukt.



## RIJDEN ONDER SPECIALE RIJOMSTANDIGHEDEN

### Rijden onder moeilijke omstandigheden

Neem onderstaande voorzorgsmaatregelen als er sprake is van gevaarlijke omstandigheden, zoals water, sneeuw, ijs, modder of zand op het wegdek:

- Rijd voorzichtig en houd rekening met een langere remweg.
- Vermijd abrupt remmen of sturen.
- Probeer weg te rijden in de tweede versnelling als de auto vastzit in sneeuw, modder of zand. Accelereer langzaam om onnodige doorslippen van de wielen te voorkomen.
- Gebruik zand, pekels, sneeuwkettingen of ander antislipmateriaal onder de aangedreven wielen voor extra tractie als de auto vast is komen te zitten in ijs, sneeuw of modder.



### WAARSCHUWING

**Op een glad wegdek terugschakelen bij een geautomatiseerde handmatige transmissie kan ongelukken veroorzaken. Door de plotselinge verandering in wielsnelheid kunnen de banden slippen. Wees voorzichtig met het terugschakelen op een glad wegdek.**

### Op eigen kracht lostrekken van de auto

Verdraai eerst het stuurwiel een aantal keren naar rechts en naar links om de voorwielen vrij te maken wanneer de auto vastzit in ijs, modder of sneeuw en het nodig is de auto heen en weer te schommelen om te proberen hem los te trekken. Schakel dan heen en weer tussen 1e en R (Achteruit, handgeschakelde transmissie) of R (Achteruit) en voorwaartse versnelling (voor Auto met geautomatiseerde handmatige transmissie).

Probeer het draaien van de wielen te voorkomen, en voer het toerental van de motor niet te hoog op.

Om te voorkomen dat de transas slijt, wacht u totdat de wielen niet meer draaien voordat u van versnelling verandert. Laat het gaspedaal los tijdens schakelen, en druk licht op het gaspedaal totdat de transas gekoppeld is. Laat de wielen langzaam naar voren en naar achteren rollen, dit veroorzaakt een schommelende beweging die het voertuig weer vrij kan geven.



### WAARSCHUWING

**Als de auto vast is komen te zitten en de wielen hevig spinnen, kan de temperatuur van de banden zeer snel oplopen. Als de banden beschadigd raken, kunnen de banden klappen. Dit is een gevaarlijke situatie; uzelf en anderen kunnen gewond raken. Doe dat echter niet als er mensen of obstakels in de directe nabijheid van de auto aanwezig zijn. Als u de auto vrij probeert te krijgen, kan de auto snel oververhit raken, waardoor er in de motorruimte brand of andere schade kan ontstaan. Probeer het spinnen van de wielen zo veel mogelijk te vermijden, om oververhitting van de banden of de motor te voorkomen. Laat de wielen NIET doorslippen bij snelheden hoger dan 56 km/h.**

## **i** Informatie

De elektronische stabiliteitsregeling (ESC) (indien van toepassing) moet in stand OFF wordt gezet voordat de auto op eigen kracht losgetrokken wordt.

### AANWIJZING

Als de auto na enkele pogingen nog vastzit, dient u de auto los te laten trekken om oververhitting van de motor en beschadiging van de transmissie en banden te voorkomen. Zie "Slepen" in hoofdstuk 6.

## Rijden in het donker

Pas uw snelheid zo aan dat u in bochten niet hoeft te remmen of te schakelen, vooral op een nat wegdek. Het beste is licht accelererend de bocht uit te rijden.

## Vloeiend nemen van bochten

Nachtsrijden geeft meer risico's dan rijden bij daglicht. Volgen hier een aantal belangrijke tips om te onthouden:

- Rijd langzamer en houd meer afstand tussen u en uw voorliggers omdat het zicht in het donker beperkter is, vooral in gebieden waar geen straatverlichting is.
- Stel uw spiegels bij om schittering door de koplampen van andere auto's te beperken.
- Houd de verlichting schoon en juist afgesteld. Vuile of verkeerd afgestelde koplampen beperken het zicht in het donker.
- Kijk niet rechtstreeks in de koplampen van tegemoetkomende auto's. U kunt daardoor tijdelijk verblind raken en het duurt enkele seconden voordat uw ogen weer aan de duisternis gewend zijn.

## Rijden in de regen

Regen en natte wegen kunnen het rijden gevaarlijk maken. Hier volgen een aantal aandachtspunten voor het rijden in de regen en natte wegen:

- Rijd voorzichtig en bewaar extra afstand tot het overige verkeer. Door hevige regenval zal het zicht beperkt worden en de remafstand groter worden. Matig daarom uw snelheid.
- Schakel de cruise control UIT (indien van toepassing).
- Vervang de ruitenwisserbladen als ze strepen achterlaten of bepaalde stukken overslaan.
- Zorg ervoor dat de banden in goede staat verkeren. Wanneer de banden niet in een goede staat verkeren, kunnen de wielen bij een noodstop op een nat wegdek gaan slippen, waardoor een ongeluk kan ontstaan. **Zie "Banden vervangen" in hoofdstuk 8.**
- Schakel uw verlichting in zodat anderen u beter kunnen zien.
- Te snel door grote waterplassen rijden kan uw remmen aantasten. Als u door plassen moet rijden, probeer dit dan langzaam te doen.
- Trap het rempedaal tijdens het rijden licht in totdat de remmen weer normaal werken wanneer u vermoed dat uw remmen nat geworden zijn.

### ***Aquaplanning***

Uw voertuig maakt nog maar weinig contact met de weg, en rijdt eigenlijk op het water, als er veel water op de weg is en u snel genoeg hiervoor gaat. Het beste advies is om LANGZAMER te gaan rijden als de weg nat is.

**Het risico op aquaplanning neemt toe als de diepte van de bandgroeven afneemt, zie "Banden vervangen" in hoofdstuk 8.**

### **Doorwaden van water**

Vermijd het doorwaden van water tenzij u er zeker van bent dat het water niet hoger komt dan de onderzijde van de wielnaven. Rijd altijd langzaam bij het doorwaden van water. Bewaar voldoende remafstand omdat het remvermogen verminderd kan zijn.

Droog de remmen door na het doorwaden bij lage snelheid het rempedaal een aantal malen voorzichtig in te trappen.

### **Rijden op de snelweg**

#### ***Banden***

Verhoog de bandenspanning aan zoals aangegeven. Een te lage spanning kan tot oververhitting of schade aan de banden leiden.

Monteer geen versleten of beschadigde banden. Deze hebben minder grip en kunnen de remwerking in negatieve zin beïnvloeden.

#### ***i* Informatie**

**Breng de banden nooit op een hogere spanning dan de maximale spanning die voor uw banden is voorgeschreven.**

#### ***Brandstof, koelvloeistof en motorolie***

Wanneer u met hoge snelheden op de snelweg rijdt, verbruikt u meer brandstof en rijdt u dus minder zuinig dan wanneer u met een gematigde snelheid rijdt. Houd bij het rijden op de snelweg een gematigde snelheid aan om brandstof te besparen.

Controleer voordat u gaat rijden zowel het koelvloeistofpeil als het motoroliepeil.

#### ***Aandrijfriem***

Een onvoldoende gespannen of beschadigde aandrijfriem kan leiden tot oververhitting van de motor.

## RIJDEN IN DE WINTER

De slechtere weersomstandigheden in de winter leiden tot meer slijtage van de banden en andere problemen. Om problemen bij het rijden in de winter tot een minimum te beperken adviseren we u het volgende:

### Sneeuw en ijs

Bewaar voldoende afstand tot uw voorligger.

Gebruik de remmen voorzichtig. Zijn hoge snelheden, plotseling remmen en het nemen van scherpe bochten potentieel gevaarlijke situaties. Probeer bij het afremmen zoveel mogelijk op de motor af te remmen. Door plotseling te remmen op een met sneeuw of ijs bedekte weg kan de auto in een slip raken.

Om met uw auto op een besneeuwd wegdek te kunnen rijden, kan het noodzakelijk zijn gebruik te maken van winterbanden of sneeuwkettingen onder uw auto te monteren.

Neem de benodigde uitrusting voor noodgevallen mee. Onder deze zaken vallen bijvoorbeeld sneeuwkettingen, een sleepkabel of -ketting, een zaklantaarn, een alarmknipperlicht, zand, een schep, hulpstartkabels, een ruitenkrabber, handschoenen, een stuk zeil of een kleed, een deken, enz.

## Winterbanden



### WAARSCHUWING

**De maat en het type van de winterbanden moeten gelijk zijn aan die van de standaard gemonteerde banden. Anders kan de veiligheid en het rijgedrag van uw auto negatief beïnvloed worden.**

Als u winterbanden op uw auto laat monteren, controleer dan of deze dezelfde maat en beladingsindex hebben als de originele banden. Monteer sneeuwbanden op alle vier de wielen, voor een optimale wegligging onder alle weersomstandigheden. Houd er rekening mee dat de grip op een droog wegdek met winterbanden iets lager is dan met de originele banden. Raadpleeg uw bandenleverancier voor de maximum snelheid van de banden.



### Informatie

**Monteer geen banden met spikes zonder eerst na te gaan of het gebruik hiervan niet wettelijk verboden is.**

## Sneeuwkettingen



Omdat de wangen van een radiaalband vrij dun zijn, kunnen ze door sommige typen sneeuwkettingen beschadigd raken. Daarom wordt aanbevolen om winterbanden te gebruiken in plaats van sneeuwkettingen. Monteer geen sneeuwkettingen op auto's met licht-metalen velgen; indien onvermijdelijk moet een draad soort ketting. Als er sneeuwkettingen moeten worden gebruikt, gebruik dan originele HYUNDAI-onderdelen of het equivalent daarvan voor uw voertuig en monteer deze na het doornemen van de instructies die bij de sneeuwkettingen zijn meegeleverd. Schade aan uw auto die het gevolg is van het gebruik van ongeschikte sneeuwkettingen valt niet onder de fabrieksgarantie van uw auto.

### AANWIJZING

**Als uw auto is uitgerust met banden van de maat 185/55R15 of 195/45R16, gebruik dan geen sneeuwkettingen; deze kunnen uw voertuig beschadigen (wiel, vering en carrosserie).**



## WAARSCHUWING

Het rijgedrag van de auto kan door het gebruik van sneeuwkettingen negatief beïnvloed worden.

- Rij nooit sneller dan 30 km/h of sneller dan de door de fabrikant aanbevolen snelheid. Houd de laagste snelheid aan.
- Rij voorzichtig en vermijd onefenheden, gaten, scherpe bochten en andere situaties waardoor de auto plotseling zou kunnen uitverren.
- Vermijd het maken van scherpe bochten en het remmen met geblokkeerde wielen.



## Informatie

- Installeer sneeuwkettingen op de voorste banden. Het monteren van sneeuwkettingen zorgt wel voor een betere grip maar kan niet voorkomen dat de auto in een slip raakt.
- Monteer geen banden met spikes zonder eerst na te gaan of het gebruik hiervan niet wettelijk verboden is.



### Aanbrengen van sneeuwkettingen

Volg voor het plaatsen van de kettingen de aanwijzingen van de fabrikant en trek de kettingen zo strak mogelijk aan. Pas de snelheid aan met de gemonteerde kettingen (minder dan 30 km/uur). Als u de kettingen tegen de carrosserie of het chassis hoort slaan, stop dan meteen en trek de kettingen aan. Als ze daarna nog tegen de auto slaan, matig uw snelheid dan totdat dit niet meer gebeurt. Verwijder de sneeuwkettingen zodra u weer op een schone weg rijdt.

Parkeer de auto op een vlakke ondergrond en uit de buurt van het overige verkeer voor het monteren van de sneeuwkettingen. Zet de Alarmknipperlichten aan en plaats (indien mogelijk) een gevarendriehoek achter de auto. Zet de transmissie in stand P (Parkeren), activeer de parkeerrem en zet de motor af alvorens de sneeuwkettingen te monteren.

### AANWIJZING

**Wanneer u sneeuwkettingen gebruikt:**

- **Kettingen die een verkeerde maat hebben of niet goed gemonteerd zijn, kunnen de remleidingen, wielophanging, carrosserie, en velgen van uw auto beschadigen.**
- **Gebruik uitsluitend sneeuwkettingen van SAE-klasse S.**
- **Als u lawaai hoort veroorzaakt door contact van de kettingen met de behuizing, zet dan de ketting verder vast zodat contact met de carrosserie van de auto voorkomen wordt.**
- **Voorkom schade aan de carrosserie, en zet de kettingen opnieuw vast na ongeveer 0.5~1.0 km (0.3~0.6 mijl).**
- **Monteer geen sneeuwkettingen op auto's met lichtmetalen velgen. Indien onvermijdelijk moet een draad soort ketting.**
- **Gebruik sneeuwkettingen die minder breed zijn dan 12 mm (0.47 in) om schade aan de kettingaansluiting te voorkomen.**

## Vorzorgsmaatregelen voor de winter

### Gebruik hoogwaardige ethyleenglycol koelvloeistof

Uw auto wordt afgeleverd met een koelsysteem dat gevuld is met hoogwaardige ethyleenglycol koelvloeistof. Alleen dit type koelvloeistof helpt corrosie in het koelsysteem te voorkomen, smeert de waterpomp afdoende en voorkomt bevriezing van het koelsysteem. Vervang de koelvloeistof periodiek en vul het op de juiste manier bij. Zie hiervoor het onderhoudsschema in hoofdstuk 8. Laat voor de winter controleren of de koelvloeistof voldoende bescherming tegen bevriezing biedt voor de te verwachten winterse temperaturen.

### Controleer de accu en de accukabels

Winterse temperaturen hebben invloed op de accuprestaties. **Controleer de accu en de accukabels en -klemmen zoals beschreven staat in hoofdstuk 8.** Het laadniveau in batterij kan gecontroleerd worden door een officiële HYUNDAI-dealer.

### Laat de motor indien nodig vullen met een speciale "winterolie"

In sommige regio's wordt geadviseerd in de winter speciale winterolie te gebruiken met een lagere viscositeit. Zie hoofdstuk 8 voor meer informatie. We adviseren u contact op te nemen met een officiële HYUNDAI-dealer als u niet weet welk type winterolie u moet gebruiken.

### Controleer de bougies en het ontstekingssysteem

**Controleer de bougies, zoals beschreven in hoofdstuk 8.** Vervang ze indien nodig. Controleer ook de bedrading en de onderdelen van het ontstekingssysteem op scheuren, slijtage en andere vormen van beschadiging.

### **Voorkom bevriezing van de sloten**

Spuit een goedgekeurde slotontdooier of glycerine in het sleutelgat om bevriezing van de sloten te voorkomen. Verwijder het ijs van een bevroren slot door het in te spuiten met een goedgekeurde slotontdooier. Als een slot inwendig bevroren is, kunt u het proberen te ontdooien met een verwarmde sleutel. Zorg ervoor dat u zich niet brandt aan de verwarmde sleutel.

### **Gebruik goedgekeurde ruitensproeierantivries**

Vul het ruitensproeierreservoir met goedgekeurde ruitensproeierantivries, zoals voorgeschreven op het reservoir, om bevriezing van de ruitensproeier-vloeistof te voorkomen. Ruitensproeierantivries is verkrijgbaar bij een officiële HYUNDAI-dealer en de meeste automaterialenzaken. Gebruik geen koelvloeistof of andere soorten antivries omdat deze de lak kunnen beschadigen.

### **Voorkom vastvriezen van de parkeerrem**

Onder bepaalde omstandigheden kan de parkeerrem in geactiveerde toestand vastvriezen.

De kans daar op is het grootst als er rond de achterremmen sprake is van een opeenhoping van sneeuw of ijs of als de remmen nat zijn. Wanneer het risico bestaat dat uw handrem vastvriest, dient u deze tijdelijk in te schakelen met de versnellingshendel in de stand N (bij geautomatiseerde handmatige transmissie) of in de eerste of achteruitversnelling (bij handgeschakelde transmissie). Leg ook blokken voor en achter de achterwielen om te voorkomen dat de auto weg rolt. Deactiveer daarna de parkeerrem.

### **Voorkom dat ijs en sneeuw zich ophopen aan de onderzijde van de auto**

In sommige gevallen kunnen sneeuw en ijs zich ophopen onder de schermen en de bewegingen van de stuurinrichting belemmeren. Controleer regelmatig de onderzijde van de auto om er zeker van te zijn dat de voorwielen en onderdelen van de stuurinrichting vrij kunnen bewegen als onder zware winterse omstandigheden wordt gereden.

### **Neem de benodigde uitrusting voor noodgevallen mee**

Afhankelijk van de weersomstandigheden, kan het nodig zijn de benodigde uitrusting voor noodgevallen mee te nemen. Onder deze zaken vallen bijvoorbeeld sneeuwkettingen, een sleepkabel of -ketting, een zaklantaarn, een alarmknipperlicht, zand, een schep, hulpstartkabels, een ruitenkrabber, handschoenen, een stuk zeil of een kleed, een deken, enz.

### **Plaats geen voorwerpen of materialen in de motorruimte**

Het plaatsen van voorwerpen of materialen in de motorruimte die koeling van de motor verhinderen kan een storing of brand veroorzaken. De schade die hierdoor kan ontstaan valt niet onder de fabrieksgarantie.

## MASSA VAN DE AUTO

Twee labels op de deur van de bestuurder tonen hoeveel gewicht uw voertuig mag trekken: het band en lading informatielabel en het certificaatlabel.

Zorg ervoor dat u, voordat u uw auto gaat beladen, weet wat de volgende termen betekenen, zodat u uw auto, met of zonder aanhanger, op de juiste manier kunt beladen.

### Rijklaar gewicht

Dit is het gewicht van de auto met een volle brandstoftank en de complete standaarduitrusting. Dit gewicht is zonder passagiers, lading en extra uitrusting.

### Leeggewicht

Dit is het gewicht van de auto bij aflevering plus het gewicht van de achteraf gemonteerde uitrusting.

### Belading

Dit getal heeft betrekking op al het gewicht dat opgeteld wordt bij het rijklaar gewicht, dus het gewicht van de lading en de extra uitrusting.

### GAW (maximale asbelasting)

Dit is het totaalgewicht op elke as (voor en achter) - opgebouwd uit het rijklaar gewicht en de totale belasting.

### GAWR (maximale toelaatbare asbelasting)

Dit is de maximale toegestane belasting op een enkele as (voor of achter). Deze cijfers staan op het typeplaatje. De totale belasting op een as mag de GAWR nooit overschrijden.

### GVW (maximaal toelaatbaar totaalgewicht)

Dit is het rijklaar gewicht plus het gewicht van de lading en van de passagiers.

### GVWR (maximale massa voertuig)

Dit is het maximaal toelaatbaar gewicht van de volledig belaste auto (inclusief opties, uitrusting, passagiers en lading). De GVWR wordt getoond op de certificeringsetiket geplaatst op de bestuurdersdeurdrempel.

## Overbeladen



### WAARSCHUWING

De maximale asbelasting en de maximale massa van het voertuig staan vermeld op het typeplaatje bevestigd aan het bestuurdersportier (of voorpassagiersportier). Het overschrijden van deze waarden kan een ongeval of schade aan de auto veroorzaken. U kunt het gewicht van uw lading berekenen door de voorwerpen (en personen) vooraf te wegen. Wees voorzichtig uw auto niet te overbeladen.

## **RIJDEN MET EEN AANHANGER**

Wij adviseren de auto niet voor het trekken van aanhangwagens te gebruiken.



# 7. Wat te doen in een noodgeval

Alarmknipperlichten .....	7-3
Wat te doen in een noodgeval tijdens het rijden .....	7-3
Als de motor afslaat tijdens het rijden .....	7-3
Als de motor afslaat op een kruispunt of splitsing .....	7-3
Als u tijdens het rijden een lekke band krijgt .....	7-4
Als de motor niet gestart kan worden .....	7-5
Als de motor niet of langzaam ronddraait .....	7-5
Als de motor normaal ronddraait maar niet aanslaat .....	7-5
Starten met een hulpaccu .....	7-6
Als de motor oververhit raakt .....	7-9
Controlesysteem Lage Bandenspanning (TPMS) .....	7-10
Resetprocedure TPMS .....	7-11
Controlesysteem lage bandenspanning .....	7-12
Waarschuwinglampje lage bandenspanning .....	7-14
Waarschuwinglampje positie lage bandenspanning en aanduiding bandenspanning .....	7-14
Controlelampje storing TPMS (Controlesysteem Lage Bandenspanning) ..	7-15
Een wiel verwisselen met TPMS .....	7-16
Lekke band (met reservewiel) .....	7-18
Krik en gereedschap .....	7-18
Wielen verwisselen .....	7-19
Kriklabel .....	7-23
EU conformiteitsverklaring voor krik .....	7-24
Lekke band (met TireMobilityKit) .....	7-26
Introductie .....	7-26
Aanwijzingen voor een veilig gebruik van de Tire Mobility Kit .....	7-27
Onderdelen van de TireMobilityKit .....	7-28
Gebruik van deTireMobilityKit .....	7-29
Afdichtingsmiddel verdelen .....	7-31
Controleren van de bandenspanning .....	7-31

---

Slepen.....	7-33
Slepen.....	7-33
Afneembare trekhaak .....	7-34
Slepen in een noodgeval .....	7-35
Nooduitrusting.....	7-37
Brandblusser .....	7-37
Eerstehulpset .....	7-37
Gevarendriehoek .....	7-37
Bandenspanningsmeter.....	7-37
Pan-Europees eCall-systeem.....	7-38
Informatie over gegevensverwerking .....	7-40
Pan-Europees eCall-systeem.....	7-42



## ALARMKNIPPERLICHTEN



De alarmknipperlichten dienen ervoor om de overige weggebruikers te waarschuwen om extra voorzichtigheid in acht te nemen bij het naderen, inhalen of passeren van uw auto.

Ze dienen te worden gebruikt in noodsituaties of als de auto aan de kant van de weg tot stilstand is gekomen.

Druk op de schakelaar van de alarmknipperlichten om de alarmknipperlichten in of uit te schakelen. Het maakt daarbij niet uit in welke stand het contact staat. De schakelaar zorgt ervoor dat alle knipperlichten geactiveerd worden.

- De alarmknipperlichten werken ongeacht of de motor draait of niet.
- De richtingaanwijzers werken niet wanneer de alarmknipperlichten ingeschakeld zijn.

## WAT TE DOEN IN EEN NOODGEVAL TIJDENS HET RIJDEN

### Als de motor afslaat tijdens het rijden

- Laat de auto geleidelijk uitrollen en blijf daarbij rechttuit rijden. Probeer de auto op een veilige plaats tot stilstand te brengen.
- Schakel de alarmknipperlichten in.
- Probeer nogmaals de motor te starten. We adviseren u contact op te nemen met een officiële HYUNDAI-dealer als de motor niet start.

### Als de motor afslaat op een kruispunt of splitsing.

Zet de selectiehandel in stand N (neutraal) en duw de auto naar een veilige plaats als de motor afslaat op een kruising of splitsing. Verlies hierbij de veiligheid niet uit het oog.

### Als u tijdens het rijden een lekke band krijgt

Als tijdens het rijden een band leegloopt:

- Laat het gaspedaal los en verminder vaart terwijl u rechthout blijft rijden. Trap niet direct het rempedaal in en probeer ook niet direct naar de kant van de weg te sturen, omdat u hierdoor de controle over de auto zou kunnen verliezen en een ongeval zou kunnen veroorzaken. Rem voorzichtig zodra de snelheid zo laag is dat u dat veilig kunt doen en zet de auto aan de kant van de weg. Zet de auto zoveel mogelijk aan de kant van de weg en parkeer op een stevige, vlakke ondergrond. Parkeer niet in de middenberm als u op een snelweg rijdt met gescheiden rijbanen.
- Druk, als de auto tot stilstand is gekomen, de schakelaar van de alarmknipperlichten in, zet de selectiehendel in stand N (Neutraal, bij een auto met geautomatiseerde handmatige transmissie) of neutraal (bij een auto met handgeschakelde versnellingsbak), activeer de parkeerrem en zet het contact in stand LOCK/OFF.
- Laat alle inzittenden uitstappen. Laat iedereen uitstappen aan die zijde van de auto die van het langsrijdende verkeer afgewend is.
- Volg bij het vervangen van een lekke band de aanwijzingen in dit hoofdstuk.

## ALS DE MOTOR NIET GESTART KAN WORDEN

### Als de motor niet of langzaam ronddraait

- Zorg ervoor dat de versnellingspook in N (Neutraal) staat als het een auto met geautomatiseerde handmatige transmissie is. De motor start alleen als de selectiehendel in stand N (neutraal) staat.
- Controleer of de accuklemmen schoon zijn en goed vastzitten.
- Schakel de interieurverlichting aan. Als de interieurverlichting zwakker gaat branden of uitgaat als u de startmotor bedient, is de accu te ver ontladen.

Probeer de auto niet aan te slepen of aan te duwen. Dat kan schade aan uw auto veroorzaken. **Zie de instructies voor "Starten met hulpaccu" in dit hoofdstuk.**



### OPMERKING

**Als de auto aangesleept of aangeduwd wordt, kan de katalysator overbelast worden wat kan resulteren in schade aan het emissieregelsysteem.**

### Als de motor normaal ronddraait maar niet aanslaat

- Controleer het brandstofniveau en vul indien nodig brandstof bij.

Als de motor nog steeds niet start, neem dan telefonisch contact op met een officiële HYUNDAI-dealer voor hulp.

## STARTEN MET EEN HULPACCU

Starten met een hulpaccu kan gevaarlijk zijn als dit niet op de juiste manier gebeurt. Volg de procedures voor het starten met een hulpaccu in dit hoofdstuk om te voorkomen dat u ernstig letsel oploopt of de auto beschadigd raakt. Wij adviseren u met klem om een monteur of de wegwacht te raadplegen als u twijfelt over het op de juiste manier starten met een hulpaccu.



### WAARSCHUWING

Volg altijd onderstaande voorzorgsmaatregelen bij het werken in de buurt van of aan de accu om **ERNSTIG LETSEL** te voorkomen:



Lees de aanwijzingen voor het omgaan met de accu zorgvuldig door en volg ze nauwkeurig op.



Draag een veiligheidsbril om uw ogen tegen wegsplattend zuur te beschermen.



Houd open vuur, vonken en rokende materialen uit de buurt van de accu.



Er bevindt zich altijd wat van het zeer licht ontvlambare waterstof in de accucellen. Dit kan ontploffen als er een ontstekingsbron aanwezig is.



Houd accu's buiten het bereik van kinderen.



Accu's bevatten zwavelzuur dat uitermate corrosief is. Laat accuzuur niet in contact komen met uw ogen, huid of kleding.

**Spoel uw ogen gedurende ten minste 15 minuten en roep onmiddellijk medische hulp in wanneer u zuur in uw ogen krijgt. Was uw huid grondig wanneer deze in aanraking komt met zuur. Roep onmiddellijk medische hulp in wanneer u pijn of een brandend gevoel heeft.**

- Bij het optillen van een accu met een kunststof behuizing kan door de druk accuzuur naar buiten komen, waardoor persoonlijk letsel optreedt. Houd bij het optillen uw handen aan de zijkant van de accu.
- Probeer uw auto niet met een hulpaccu te starten als de lege accu bevroren is.
- Laad **NOOIT** een accu bij terwijl de accukabels nog aangesloten zijn.
- Het ontstekingssysteem werkt met hoogspanning. Raak deze onderdelen **NOOIT** aan als de motor draait of als het contact in stand ON staat.
- Voorkom dat de startkabel (+) en (-) elkaar raken. Anders kunnen vonken ontstaan.
- De accu kan scheuren of exploderen wanneer u een ontladen of bevroren accu start met behulp van een hulpaccu.

### AANWIJZING

Om schade aan uw auto te voorkomen:

- Gebruik alleen een 12V-voedingsbron (accu of startbooster) om de auto met een hulpaccu te starten.
- Probeer uw auto niet aan te duwen.

## **i** Informatie



Een onjuist afgevoerde batterij kan schadelijk zijn voor het milieu en voor uw gezondheid. Zorg ervoor dat de batterij volgens de wettelijke voorschriften wordt afgevoerd.

### **Startprocedure met behulp van een hulpaccu**

1. Plaats de auto's zo dicht bij elkaar dat de startkabels de afstand tussen de accu's kunnen overbruggen, maar zorg ervoor dat de auto's elkaar niet raken.
  2. Voorkom te allen tijde dat u in aanraking komt met ventilatoren of andere bewegende onderdelen, ook al draaien de motoren niet.
  3. Schakel alle elektrische verbruikers, zoals het audiosysteem, de verlichting, de airconditioning, enz. uit. Zet de selectiehandel in stand N (Neutraal, bij een auto met geautomatiseerde handmatige transmissie) of in N staat (Neutraal, bij een auto met handgeschakelde transmissie) en activeer de parkeerrem. Zet de motor van beide auto's UIT.
  4. Sluit de startkabels aan in de volgorde die in de afbeelding is aangegeven. Sluit de startkabels aan in de volgorde die in de afbeelding is aangegeven. Sluit eerst de ene startkabel aan op de rode, positieve (+) hulpstartaansluiting van uw auto (1).
  5. Sluit het andere uiteinde van de startkabel aan op de rode, positieve (+) pool van de accu/hulpstartaansluiting van de andere auto (2).
  6. Sluit de tweede startkabel aan op de zwarte, negatieve (-) pool van de accu/massa van de andere auto (3).
  7. Sluit het andere uiteinde van de tweede startkabel aan op de zwarte, negatieve (-) pool van de accu/massa van uw auto (4).
- Zorg ervoor dat de startkabels uitsluitend contact maken met de juiste accupolen of hulpstartaansluitingen of de juiste massa. Leun bij het aansluiten niet over de accu.



©AC3079002TU

8. Start de motor van de auto met de hulpaccu en laat deze enkele minuten met ongeveer 2.000 omw/min draaien. Start vervolgens uw auto.

Als uw auto na enkele pogingen nog niet start, is er mogelijk wat anders aan de hand. Roep in dat geval deskundige hulp in. We adviseren u de auto te laten controleren door een officiële HYUNDAI-dealer als de oorzaak van de lege accu niet duidelijk is.

Neem de startkabels los in exact de omgekeerde volgorde van aansluiten:

1. Neem de startkabel los van de zwarte, negatieve (-) pool van de accu/massa van uw auto (4).
2. Neem het andere uiteinde van de startkabel los van de zwarte, negatieve (-) pool van de accu/massa van de andere auto (3).
3. Neem de tweede startkabel los van de rode, positieve (+) pool van de accu/hulpstartaansluiting van de andere auto (2).
4. Neem het andere uiteinde van de startkabel los van de rode, positieve (+) hulpstartaansluiting van uw auto (1).

## ALS DE MOTOR OVERVERHIT RAAKT

Als uw temperatuurmeter een te hoge temperatuur aangeeft, als u een vermogensverlies bespeurt of wanneer u luid kloppende of pingelende geluiden hoort, is de motor waarschijnlijk oververhit geraakt. Als dat gebeurt moet

1. De auto zo snel mogelijk op een veilige plaats tot stilstand brengen.
2. Zet de selectiehandel in stand N (Neutraal, bij een auto met geautomatiseerde handmatige transmissie) of in N staat (Neutraal, bij een auto met handgeschakelde transmissie) en activeer de parkeerrem. De airconditioning uitschakelen als deze ingeschakeld is.
3. Zet de motor uit als er koelvloeistof onder de auto uitloopt of stoom onder de motorkap vandaan komt. Open de motorkap niet zolang er nog koelvloeistof onder de auto uitloopt of stoom onder de motorkap vandaan komt. Laat de motor draaien als er geen koelvloeistof of stoom te zien is en controleer of de koelventilator draait. Zet de motor uit als de koelventilator niet draait.

### WAARSCHUWING

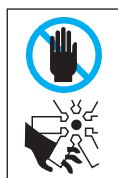

Voorkom ernstig letsel en zorg ervoor dat uw handen, kleding en gereedschap niet in aanraking komen met bewegende onderdelen zoals de koelventilator en de aandrijfriem als de motor draait.

4. Controleer de radiator en de slangen op koelvloeistoflekage en kijk onder de auto of er koelvloeistof te zien is. (Als de airconditioning ingeschakeld was, is het normaal dat er water onder de auto uitloopt als u de auto tot stilstand brengt.)
5. Zet de motor onmiddellijk uit als er koelvloeistof lekt en neem contact op met een officiële HYUNDAI-dealer.

### WAARSCHUWING



Verwijder de radiatoredop of de aftapplug **NOOIT** als de motor en de radiator nog heet zijn. Er kan nog steeds gloeiend hete koelvloeistof en stoom ontsnappen, waardoor er ernstig letsel kan ontstaan.

Zet de motor uit en wacht tot deze is afgekoeld. Verwijder de radiatoredop uiterst voorzichtig. Wikkel een dikke doek rond de dop en draai hem voorzichtig linksom tot de eerste aanslag. Ga een stukje achteruit wanneer de druk van het koelsysteem af gaat. Pas als u zeker weet dat er geen overdruk meer is, drukt u de dop met de doek in en draait u hem verder linksom om hem te verwijderen.

6. Wacht tot de motortemperatuur weer normaal is als u de oorzaak van de oververhitting niet kunt vinden. Vul het koelvloeistofreservoir voorzichtig bij tot het merkteken halverwege als het koelvloeistofniveau te laag is.
7. Rijd voorzichtig verder en wees alert op verdere tekenen van oververhitting. We adviseren u contact op te nemen met een officiële HYUNDAI-dealer als de motor opnieuw oververhit raakt voor hulp.

### AANWIJZING

- Als er veel koelvloeistof verdwenen is, duidt dit op een lekkage in het koelsysteem en adviseren we u contact op te nemen met een officiële HYUNDAI-dealer.
- Wanneer de motor oververhit raakt door te weinig koelvloeistof kan het plotseling bijvullen van koelvloeistof barsten in de motor veroorzaken. Vul koelvloeistof langzaam en in kleine hoeveelheden bij om schade te voorkomen.

## CONTROLESYSTEEM LAGE BANDENSPIJNING (TPMS, INDIEN VAN TOEPASSING)



- (1) Waarschuwinglampje lage bandenspanning/ Controlelampje storing TPMS
- (2) Waarschuwinglampje positie lage bandenspanning (Getoond op het LCD-display)
- (3) Toets TPMS SET



Het TPMS op deze auto bewaakt en vergelijkt de rolradius en de rotatie eigenschappen van elk wiel en elke band tijdens het rijden. En het controleert of een band een duidelijk te lage bandenspanning heeft.

U dient het systeem te resetten door de toets TPMS SET overeenkomstig de procedure in te drukken en de actuele bandenspanning op te slaan.

Daarna zal, als een of meerdere banden een te lage spanning hebben, het controlelampje lage bandenspanning gaan branden en wordt er een melding weergegeven op het instrumentenpaneel (indien van toepassing).

Verder zal bij een storing in het TPMS het controlelampje storing TPMS gaan branden.

## Resetprocedure TPMS

In onderstaande gevallen moet u het TPMS resetten.

- Na het repareren of vervangen van banden (of wielen)
- Na het verwisselen van de wielen
- Na het op spanning brengen van de banden
- Als het controlelampje lage bandenspanning brandt
- Na het vervangen van de wielophanging of het antiblokkeersysteem



1. Parkeer de auto op een stevige en vlakke ondergrond.
2. Breng de banden op de juiste spanning zoals aangegeven op het voertuigplaatje of het bandenspanningslabel op de middenstijl aan bestuurderszijde.
3. Start de motor en houd de toets TPMS SET gedurende ongeveer drie seconden ingedrukt om het TPMS te resetten. De resetprocedure wordt automatisch voltooid.
4. Controleer of het controlelampje lage bandenspanning uitgaat nadat het vier seconden heeft geknipperd. Controleer, als de auto is uitgerust met een controlepaneel, of de melding "Tire pressures stored" (bandenspanningen opgeslagen) wordt weergegeven op het instrumentenpaneel.
5. Rijd na het resetten van het TPMS ongeveer 20 minuten met de auto om de nieuwe bandenspanning in het systeem op te slaan.

- × Herhaal stap 3 als het controlelampje lage bandenspanning gaat branden.

Bij het resetten van het TPMS wordt de huidige bandenspanning opgeslagen als de standaard bandenspanning.



### OPMERKING

- **Als u TPMS reset zonder de banden op de juiste spanning te brengen, geeft het systeem u mogelijk niet de juiste informatie, ook al hebben de banden een veel te lage spanning. U moet controleren of de bandenspanning juist is voordat u het TPMS reset.**
- **Het TPMS werkt mogelijk niet goed als u TPMS niet reset wanneer dit wel zou moeten.**
- **Als u de resettoets TPMS indrukt tijdens het rijden wordt de TPMS-resetprocedure niet uitgevoerd. U moet de resettoets TPMS indrukken als de auto volledig tot stilstand gekomen is.**
- **De bandenspanning moet gecontroleerd worden en indien nodig op de juiste waarde worden gebracht als de banden koud zijn. Een koude band houdt in dat de auto gedurende 3 uur heeft stilgestaan of niet meer dan 1,6 km heeft gereden gedurende deze periode.**

## Controlesysteem lage bandenspanning



### WAARSCHUWING

**Een te hoge of een te lage bandenspanning reduceert de levensduur van de banden, beïnvloedt de handling van de auto in negatieve zin en kan tot onverwachte bandproblemen leiden, waardoor u de controle over de auto kunt verliezen met een ongeval tot gevolg.**

Controleer iedere maand bij koude banden of de bandenspanning van alle banden, inclusief het reservewiel (indien van toepassing), overeenkomt met de aanbevolen spanning op het voertuigplaatje of het bandenspanningslabel. (Als de bandenmaat van uw auto niet overeenkomt met de bandenmaat op het voertuigplaatje of het bandenspanningslabel, dient u de juiste spanning voor deze banden te bepalen.)

Voor extra beveiliging is uw auto uitgerust met een controlesysteem lage bandenspanning (TPMS) dat ervoor zorgt dat een waarschuwingslampje lage bandenspanning gaat branden wanneer de bandenspanning van een of meerdere band(en) aanmerkelijk te laag is. Wanneer het waarschuwingslampje lage bandenspanning brandt, dient u de auto dus stil te zetten, de banden zo snel mogelijk te controleren en ze op de juiste spanning te brengen. Rijden op banden waarvan de bandenspanning te laag is, heeft oververhitte en mogelijk beschadigde banden tot gevolg.

Te lage bandenspanning levert een hoger brandstofverbruik op, verkort de levensduur van de banden en heeft mogelijk invloed op de rijeigenschappen van de auto en de remweg.

Het TPMS dient niet ter vervanging van onderhoud van de banden te worden gebruikt. Het is de verantwoordelijkheid van de bestuurder dat de banden op de juiste spanning zijn, ook al is de bandenspanning nog niet zo laag dat het waarschuwingslampje gaat branden.

Uw auto is tevens uitgerust met een controlelampje storing TPMS dat aangeeft wanneer het systeem niet goed werkt. Het controlelampje storing TPMS is gecombineerd met het waarschuwingslampje lage bandenspanning. Wanneer door het systeem een storing wordt gedetecteerd, knippert het waarschuwingslampje gedurende ongeveer een minuut en blijft daarna branden. Elke keer dat de auto wordt gestart, blijft deze volgorde optreden, zolang de storing aanwezig is.

Wanneer het controlelampje brandt, kan het systeem mogelijk niet naar behoren een te lage bandenspanning vaststellen. Storingen in het TPMS kunnen door verschillende oorzaken ontstaan, waaronder het plaatsen, vervangen of wisselen van banden of velgen waardoor het TPMS niet goed werkt.

Controleer na het vervangen van een of meerdere band(en) of velg(en) het controlelampje storing TPMS om ervoor te zorgen dat het TPMS goed werkt.

#### **AANWIJZING**

**Als een van de onderstaande gebeurt, raden we u aan het systeem te laten controleren bij een officiële HYUNDAI dealer.**

- 1. Het waarschuwingslampje lage bandenspanning/controlelampje storing TPMS gaat niet gedurende 3 seconden branden nadat het contact in stand ON is gezet of de motor is gestart.**
- 2. De TPMS-motorcontrolelampje blijft branden nadat hij circa 1 minuut heeft geknipperd.**
- 3. De waarschuwingslampje lage bandenspanning blijft branden.**



### Waarschuingslampje lage bandenspanning

### Waarschuingslampje positie lage bandenspanning en aanduiding bandenspanning

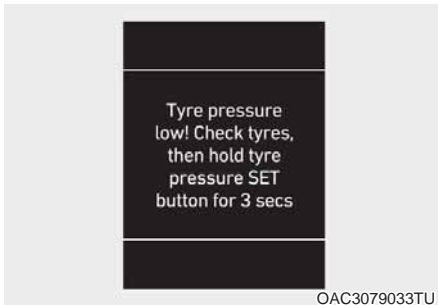

Wanneer de waarschuingslampjes van het controlesysteem lage bandenspanning branden (en Waarschuingsbericht weergegeven op het LCD-display op het bedieningspaneel), is de bandenspanning van een of meerdere band(en) te laag. Het waarschuingslampje positie lage bandenspanning geeft aan welke band een te lage bandenspanning heeft.

Wanneer een van deze waarschuingslampjes gaat branden, verminder dan onmiddellijk snelheid, vermijd scherp aansnijden van bochten en anticipeer op een langere remweg. Zet de auto zo snel mogelijk stil en controleer de banden. Breng de banden op de juiste spanning zoals aangegeven op het voertuigplaatje of het bandenspanningslabel op de middenstijl aan bestuurderszijde. Reset het TPMS vervolgens volgens de resetprocedure voor het TPMS.

Vervang de band met een te lage bandenspanning door het reservewiel als u geen tankstation kunt bereiken of als de band lek is.

Het waarschuingslampje lage bandenspanning blijft branden en het controlelampje storing TPMS knippert mogelijk gedurende ongeveer 1 minuut en blijft vervolgens branden tot de band met de lage bandenspanning is gerepareerd en onder de auto is gemonteerd.



## OPMERKING

Mogelijk gaat het waarschuwing-lampje lage bandenspanning in de winter of bij koud weer branden als de banden bij warm weer op de aanbevolen spanning zijn gebracht. Het betekent niet dat uw TPMS defect is, omdat de lagere temperatuur een evenredig lagere bandenspanning tot gevolg heeft.

Controleer de bandenspanning en stel deze af wanneer u van een warm gebied naar een koud gebied of vice versa rijdt, of wanneer de buitentemperatuur aanmerkelijk toe- of afneemt.

Reset het TPMS vervolgens volgens de resetprocedure voor het TPMS.

Het TPMS wordt mogelijk niet goed gekalibreerd in de volgende omstandigheden.

- U hebt het TPMS niet op de juiste manier gereset.
- U gebruikt geen originele banden.
- U rijdt op een besneeuwd of glad wegdek.
- U accelereert of decelereert snel of verdraait het stuurwiel.
- U rijdt te langzaam of te hard.
- De banden zijn zwaar en ongelijkmatig belast.
- Er wordt een reservewiel gebruikt of er zijn sneeuw- kettingen gemonteerd.



## WAARSCHUWING

**Schade door lage bandenspanning**

Een te lage bandenspanning zorgt ervoor dat de auto instabiel wordt en kan ervoor zorgen dat u de controle over de auto verliest en dat de remweg wordt verlengd.

Doorrijden op banden met een te lage spanning heeft oververhitte en defecte banden tot gevolg.



## Controlelampje storing TPMS (Controlesysteem Lage Bandenspanning)

Het controlelampje storing TPMS gaat branden nadat het ongeveer 1 minuut heeft geknipperd wanneer er een probleem is met het controlesysteem lage bandenspanning (TPMS).

We raden u aan het systeem door een officiële HYUNDAI-dealer na te laten kijken.

#### **AANWIJZING**

**Als er een storing is van het TPMS, zal de detector voor de te lage bandenspanning niets weergegeven, zelfs wanneer de auto een te zacht opgepompte band heeft.**

#### **Een wiel wisselen met TPMS**

Bij een lekke band gaan de waarschuwingslampjes lage bandenspanning en positie lage bandenspanning branden. Wij adviseren om een lekke band zo snel mogelijk door een erkende HYUNDAI-dealer te laten repareren of de lekke band door het reservewiel te vervangen.



#### **OPMERKING**

**Gebruik nooit bandenreparatiemiddel dat niet is goedgekeurd door de HYUNDAI-dealer of een gekwalificeerde reparateur voor uw auto om een lagedrukband te repareren en/of op te pompen.**

U kunt de bandenspanning niet beoordelen door alleen naar de banden te kijken. Gebruik altijd een bandenspanningsmeter van een goede kwaliteit om de bandenspanning te meten. Een band die warm is (door het rijden), heeft een hogere bandenspanning dan een band die koud is.

Een koude band houdt in dat de auto gedurende 3 uur heeft stilgestaan of niet meer dan 1,6 km heeft gereden gedurende deze periode.

Laat de band afkoelen alvorens de bandenspanning te meten. Zorg er altijd voor dat de band koud is alvorens deze op de aanbevolen spanning te brengen.



### WAARSCHUWING

- **Het TPMS waarschuwt niet voor ernstige en plotselinge schade aan de banden veroorzaakt door externe factoren, zoals spijkers en dergelijke.**
- **Als de auto instabiel aanvoelt, haal dan onmiddellijk uw voet van het gaspedaal, trap het rempedaal licht in en breng uw auto op een veilige plaats tot stilstand.**



### WAARSCHUWING

**Het aanpassen, wijzigen of uitschakelen van onderdelen van het controlesysteem lage bandenspanning (TPMS) verhindert mogelijk dat de bestuurder door het systeem wordt gewaarschuwd over een te lage bandenspanning en/of storingen in het TPMS. Door het aanpassen, wijzigen of uitschakelen van onderdelen van het TPMS vervalt mogelijk de garantie voor dat deel van de auto.**

## LEKKE BAND (MET RESERVEWIEL, INDIEN VAN TOEPASSING)



### WAARSCHUWING

Verwisselen van een band kan gevaarlijk zijn. Volg de instructies in dit gedeelte bij het wisselen van een band om het risico van ernstig letsel of de dood te vermijden



### OPMERKING

Pak de krikzlinger niet vast bij het vlakke gedeelte. Het vlakke gedeelte heeft scherpe randen die snijwonden kunnen veroorzaken.

### Krik en gereedschap



- (1) Krik
- (2) Krikzlinger
- (3) Wielmoersleutel
- (4) Sleeppog

De krik, de krikzlinger, de wielmoersleutel en trekhaak zijn opgeborgen in de bagageruimte onder het afdekpaneel.



De krik is uitsluitend bedoeld voor het verwisselen van een wiel.

Draai de vleugelbout waarmee het reservewiel bevestigd is linksom om het reservewiel te kunnen verwijderen.

Berg het reservewiel in dezelfde ruimte op en zet het vast door de vleugelbout rechtsom te draaien.

Om te voorkomen dat het reservewiel en gereedschap rammelende bijgeluiden gaat veroorzaken, moeten ze op de juiste locatie worden opgeborgen.



Als het moeilijk is om met de hand de bevestigingsbout van het wiel los te draaien, kunt u deze eenvoudig losdraaien met behulp van de krikzlinger.

1. Plaats de krikzlinger (1) op de bevestigingsbout van het wiel.
2. Draai de bevestigingsbout van het wiel met de krikzlinger linksom.



## Wielen verwisselen



### WAARSCHUWING

De auto kan van de krik afglijden of rollen, waardoor u of omstanders ernstig letsel zouden kunnen oplopen. Neem de volgende veiligheidsvoorzorgsmaatregelen:

- Ga niet onder een auto liggen die wordt ondersteund door een krik.
- Vervang een band **NOOIT** op de rijbaan. Zet de auto **ALTIJD** helemaal naast de weg op een vlakke, stevige ondergrond wanneer u een band gaat verwisselen. Bel de wegenwacht voor hulp wanneer u de auto niet op een vlakke, stevige ondergrond naast de weg kunt zetten.
- Gebruik de met de auto meegeleverde krik.
- Plaats de krik **ALTIJD** onder de speciale kriksteunpunten en **NOOIT** onder de bumpers of andere onderdelen bij het opkrikken van de auto.
- Start de motor niet en laat hem niet draaien zolang de auto is opgekrikt.
- Zorg dat er niemand meer in de auto aanwezig als deze wordt opgekrikt.
- Gebruik de met de auto meegeleverde krik.

Volg deze stappen bij het verwisselen van een band van uw auto:

1. Zet de auto op een stevige en vlakke ondergrond.
2. Zet de selectiehendel in stand N (Neutraal, bij een auto met geautomatiseerde handmatige transmissie) of neutraal (bij een auto met handgeschakelde versnellingsbak), activeer de parkeerrem en zet het contact in stand LOCK/OFF.

3. Druk op de schakelaar van de alarmknipperlichten.
4. Neem de wielmoersleutel, de krik, de krikslinger en het reservewiel uit de auto.



[A]: Blokken

5. Plaats blokken voor en achter het wiel dat zich diagonaal tegenover het te verwisselen wiel bevindt.



6. Draai de wielmoeren linksom één slag los in de volgorde die hierboven is aangegeven. Verwijder de wielmoeren niet voordat het wiel los van de grond is.



7. Plaats de krik onder het speciale kriksteunpunt onder het chassis dat zich het dichtst bij het te verwisselen wiel bevindt. De kriksteunpunten zijn op het chassis gelaste platen met twee inkepingen en twee deukjes. Plaats de krik nooit onder een ander onderdeel van de auto. Anders kan er schade aan de dorpellijst ontstaan of andere delen van het voertuig.

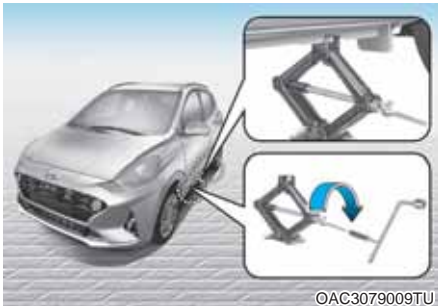

8. Steek de krikslinger in de krik en draai de slinger rechtsom totdat het wiel net van de grond loskomt. Controleer of de auto stabiel op de krik staat.

9. Draai de wielmoeren los met de wielmoersleutel en verwijder ze met de hand. Verwijder het wiel van de tapeinden en leg het wiel plat neer op een plaats waar het niet in de weg ligt. Verwijder vuil en andere verontreinigingen van de tapeinden, de pasvlakken en het wiel.
10. Plaats het reservewiel op de tapeinden in de naaf.
11. Draai de wielmoeren met de hand vast op de tapeinden met de afgeschuinde zijde naar het wiel toe.
12. Laat de auto zakken door de krikslinger linksom te draaien.



13. Draai de wielmoeren in de aangegeven volgorde vast met de wielmoersleutel. Controleer nogmaals of alle wielmoeren vastgedraaid zijn. Laat na het verwisselen van een band zo snel mogelijk een officiële HYUNDAI-dealer de wielmoeren met het juiste aanhaalmoment vastzetten. **De wielmoeren moeten vastgedraaid worden met 11 - 13 Kg·m (79 - 94 lbf·ft).**

Controleer de bandenspanning als u over een bandenspanningsmeter beschikt (zie voor de juiste bandenspanning "Banden en velgen" in hoofdstuk 2). Rijd langzaam naar het dichtstbijzijnde tankstation en breng de band op de juiste spanning als de bandenspanning te laag of te hoog is. Plaats na het controleren van de bandenspanning of het op spanning brengen altijd het ventieldopje. Als het ventieldopje niet teruggeplaatst wordt, kan er lekkage ontstaan. Koop zo snel mogelijk een nieuw ventieldopje en plaats dit als u een dopje verloren bent. Zet na het verwisselen van een band de lekke band goed vast en berg de krik en het gereedschap op de juiste plaats op.

#### AANWIJZING

- Controleer na het plaatsen van het reservewiel zo spoedig mogelijk de bandenspanning. Breng de band op de juiste spanning.
- Wanneer de banden zijn vervangen, controleer de wielmoeren dan opnieuw nadat u ongeveer 50 km hebt gereden en draai ze vast. Controleer na 1.000 km nogmaals of de wielmoeren vastzitten.



#### OPMERKING

De tapeinden en de wielmoeren van uw auto zijn voorzien van metrische draad. Zorg er bij het verwisselen van een wiel voor dat dezelfde moeren gebruikt worden voor het plaatsen. Wanneer de wielmoeren vervangen moeten worden, moeten moeren met dezelfde metrische draad gebruikt worden om beschadiging van de tapeinden te voorkomen en om het wiel goed vast te kunnen zetten in de naaf. We adviseren u voor hulp contact op te nemen met een officiële HYUNDAI-dealer.

Bel de wegwacht en probeer niet zelf de band te verwisselen als de krik, de wielmoeren, de tapeinden of andere uitrusting beschadigd of in slechte conditie zijn.

#### **Gebruik van een compact reservewiel (indien van toepassing)**

Een compact reservewiel is alleen bedoeld voor gebruik in noodgevallen. Rijd voorzichtig met een compact reservewiel en volg altijd de veiligheidsvoorzorgsmaatregelen.



#### WAARSCHUWING

Voorkom het defect raken van het compacte reservewiel en verlies van controle over de auto, waardoor mogelijk een ongeval kan ontstaan:

- Gebruik het compacte reservewiel alleen in een noodgeval.
- Rijd NOOIT harder dan 80 km/h.
- Overschrijdt niet de maximale belasting van het voertuig of het laadvermogen welke op de zijkant van de reserveband is vermeld.
- Rijd niet continu met het compacte reservewiel. Repareer of vervang de originele band zo spoedig mogelijk om defect raken van het reservewiel te voorkomen.

Bij het rijden met een op de auto gemonteerd compact reservewiel:

- Controleer de bandenspanning nadat het compacte reservewiel gemonteerd is. Het compacte reservewiel moet een spanning hebben van 420 kPa (60 psi).
- Het is aan te raden de auto niet in een door een automatische autowasstraat te rijden met een compact reservewiel gemonteerd.
- Gebruik dit reservewiel niet onder een andere auto omdat het speciaal ontworpen is voor uw auto.
- De levensduur van de reserveband is korter dan die van een conventionele band. Controleer daarom elke keer als het reservewiel gebruikt is de profieldiepte van de band. Vervang de band als deze versleten is voor hetzelfde type en afmeting, gemonteerd op dezelfde velg.
- Gebruik niet meer dan een compact reservewiel tegelijk.
- Sleep geen aanhangwagen terwijl het compacte reservewiel is geïnstalleerd.

### AANWIJZING

Als de originele band en velg gerepareerd zijn en weer onder de auto gemonteerd zijn, moeten de wielmoeren met het juiste aanhaalmoment worden vastgedraaid. Het juiste aanhaalmoment voor de wielmoeren is 11 - 13 Kgf·m (79 - 94 lbf·ft).



### OPMERKING

**Om beschadiging aan het compacte reservewiel en uw auto te voorkomen:**

- Rijd langzaam genoeg gezien de wegcondities om gevaren, zoals putdeksels en afval, te kunnen ontwijken.
- Vermijdt het rijden over obstakels. De diameter van het compacte reservewiel is kleiner dan die van een conventioneel wiel, waardoor de grondspeling ongeveer 25 mm kleiner wordt.
- Gebruik geen sneeuwkettingen op het compacte reservewiel. Door de kleinere diameter zal de sneeuwketting niet juist passen.
- De compacte reserveband mag niet gebruikt worden op andere velgen en er mogen geen standaardbanden, winterbanden, wioldoppen of velgringen op de velg van het compacte reservewiel worden gemonteerd.

## Kriklabel

### ■ Type A

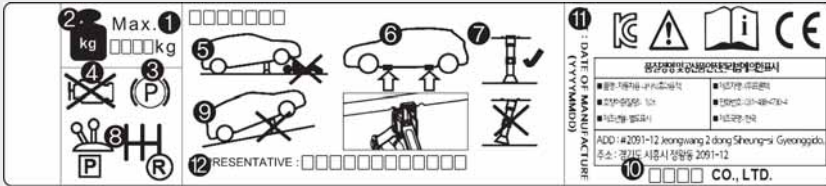

### ■ Type B

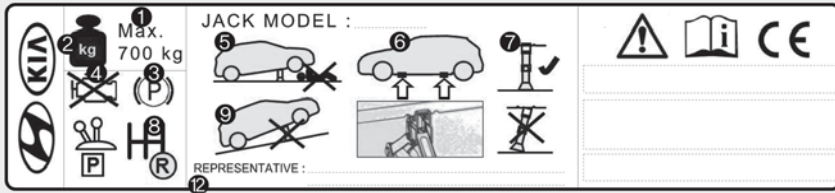

OHYK065011/OAC3N070038TU

Het werkelijke label op de krik in de auto kan afwijken van de afbeelding. Meer informatie vindt u op het label op de krik.

1. Modelnaam
2. Maximaal toegestane belasting
3. Activeer de parkeerrem wanneer u de krik gebruikt.
4. Zet de motor uit wanneer u de krik gebruikt.
5. Ga niet onder een auto liggen die wordt ondersteund door een krik.
6. De aangegeven plaatsen onder de dorpel

7. Bij het ondersteunen van de auto moet de voetplaat van de krik verticaal onder het opkrikpunt worden geplaatst.
8. Zet de versnellingspook in de (R) achteruitversnelling bij een auto met handgeschakelde transmissie of zet de selectiehendel in stand N (Neutraal) bij een auto met geautomatiseerde handmatige transmissie.
9. Plaats de krik op een stevige, vlakke ondergrond.
10. Fabrikant krik
11. Productiedatum
12. Vertegenwoordiger van het bedrijf en het adres.

## EU conformiteitsverklaring voor krik



**EC Declaration of Conformity**  
according to EC Machinery Directive 2006/42/EC

We, **SAMKI IND. CO., LTD.**

# 22, Hyojuk3-Gil, Buk-Gu, Ulsan, Korea

declare under our sole responsibility that the product

**Product** : Jack Assembly

**Type Designation(s)** : Jack Assembly-600kg, Jack Assembly-700kg

Jack Assembly-800kg, Jack Assembly-1000kg

Jack Assembly-1200kg, Jack Assembly-1500kg

**Serial No.** : N/A

**Year of Manufacture** : 2013

to which this declaration relates is in conformity with the following standard(s) or other normative document(s);

EN ISO12100 Safety of machinery - General principles for design – Risk assessment and risk reduction (2010)

EN ISO12100-2/A1 Safety of machinery - Basic concepts, general principles for design, Part 2 : Technical principles (2009)

EN 1494/A1 Mobile or movable jacks and associated lifting equipment (2008)

following the provisions of Directive(s);

2006/42/EC Directive on the approximation of the laws of Member States relating to machinery (OJ L157 Jun, 9, 2006)

Ulsan, Korea / Jul. 25, 2013 Hyun Duck, Cho President   
(Place and date of issue)/(name and signature or equivalent making of authorized person)

\* T.C.F Compiling Person: Safenet Limited (European Notified body : 1674 )  
Denford Garage, Denford, Kettering Northants, NN14 4EQ, England

JACKDOC14S

## Type B

<b>EG-Konformitätserklärung</b> <i>EC Declaration of Conformity</i>	
Hiermit erklären wir, <i>We herewith declare,</i>	Chengde Runhan Auto Accessory Co., Ltd East of High-Technological Development Zone, Chengde, Hebei PEOPLE'S REPUBLIC OF CHINA
daß die nachfolgend bezeichnete Maschine aufgrund ihrer Konzipierung und Bauart sowie in der von uns in Verkehr gebrachten Ausführung den einschlägigen grundlegenden Sicherheits- und Gesundheitsanforderungen der EG-Richtlinien entspricht.	
<i>That the following machine complies with the appropriate basic safety and health requirements of the EC Directive based on its design and type, as brought into circulation by us.</i>	
<b>Bei einer nicht mit uns abgestimmten Änderung der Maschine verliert diese Erklärung ihre Gültigkeit.</b>	
<i>In case of alteration of the machine, not agreed upon by us, this declaration will lose its validity</i>	
<b>Bezeichnung der Maschine:</b>	Mechanical jack(Scissor jack)
<i>Machine Description:</i>	
<b>Maschinentyp:</b>	--
<i>Machine Type:</i>	
<b>Handelsmarke:</b>	--
<i>Trade name</i>	
<b>Maschinen-Nr.:</b>	09110-C8000
<i>Serial Number</i>	
<b>Einschlägige EG-Richtlinien:</b>	EG-Maschinenrichtlinie 2006/42/EG
<i>Applicable EC Directives: EC Machinery Directive: 2006/42/EC</i>	
<b>Angewandte harmonisierte Normen:</b>	EN 1494:2000/A1:2008
<i>Applicable Harmonized Standards:</i>	
<b>Herstellerunterschrift/Datum:</b>	 2017/6/2
<i>Authorized Signature/Date:</i>	
<b>Angaben zum Unterzeichner:</b>	geneya / manager
<i>Title of Signatory:</i>	
This Declaration of Conformity has been prepared by TÜV Product Service. A specimen of this product meets the requirements of conformity test carried out by TÜV Product Service according with the applicable standards under the mentioned directives.	
Diese Konformitätserklärung wurde vom TÜV Product Service vorbereitet. Ein Muster dieses Produktes hat die Anforderungen der Konformitätsprüfung erfüllt. Diese Prüfung wurde beim TÜV Product Service aufgrund der zutreffenden Vorschriften der genannten Richtlinien durchgeführt.	
TÜV Product Service Prüfbericht Nr./ TÜV Product Service report reference no.:	70.436.12.078.02-00
	Date/Datum 2 MAY 2017
	Revision 0



OAC3N070039TU

## LEKKE BAND (MET TIREMOBILITYKIT, INDIEN VAN TOEPASSING)



Lees voor een veilige bediening de instructies in deze handleiding voor gebruik aandachtig door en volg ze nauwgezet op.

(1) Compressor

(2) Fles met dichtmiddel

Met de Tire Mobility Kit kan de band slechts tijdelijk worden gerepareerd. We raden u aan het systeem te laten controleren door een officiële HYUNDAI-dealer.



### OPMERKING

**Als de auto meerdere lekke banden heeft mag de bandenreparatieset niet worden gebruikt. Het afdichtingsmiddel uit de bandenreparatieset kan namelijk maar voor één lekke band worden gebruikt.**



### WAARSCHUWING

**Gebruik de bandenreparatieset niet om een lek in de wang van de band te repareren. Hierdoor kan de band stuklopen, waardoor een ongeval zou kunnen ontstaan.**



### WAARSCHUWING

**Laat de band zo snel mogelijk repareren. De bandenspanning kan, nadat de band met de bandenreparatieset is opgepompt, op ieder moment wegvallen.**

### Introductie

Met de TireMobilityKit blijft u mobiel, ook na een lekke band.

Met behulp van de compressor en het dichtmiddel kunnen de meest voorkomende lekken in een personenautoband, veroorzaakt door spijkers enz., effectief gedicht worden en kan de band na reparatie weer op spanning worden gebracht.

Zodra u er zeker van bent dat de lekkage is verholpen, kunt u voorzichtig met een maximumsnelheid van 80 km/h verder rijden (maximaal 200 km) naar een garagebedrijf of bandenspecialist om de band te laten vervangen.

In sommige gevallen, bij grotere beschadigingen aan het loopvlak of aan de wangen van de band, kan het gebeuren dat het lek niet afdoende gedicht kan worden.

Een te lage bandenspanning heeft een negatieve invloed op de prestaties van de band.

U dient daarom abrupte stuurbewegingen of andere manoeuvres te mijden, vooral als de auto zwaar beladen is of als er een aanhanger wordt getrokken.

De TireMobilityKit is niet ontworpen of bedoeld voor een permanente reparatie van een band en mag maar voor 1 band gebruikt worden. Deze handleiding laat u stap voor stap zien hoe u op een eenvoudige en betrouwbare manier een lek kunt dichten.

Lees het hoofdstuk "Veilig gebruik van de TireMobilityKit".





## WAARSCHUWING

**Gebruik het TMK niet bij een band die ernstig beschadigd is door het te lang blijven rijden met de lekke band of door het te lang blijven rijden met een te lage bandenspanning.**

**Alleen lekken in het loopvlak van de band kunnen met het TMK worden gerepareerd.**

### Aanwijzingen voor een veilig gebruik van de Tire Mobility Kit

- Breng uw auto tot stilstand op een veilige plaats zodat u bij het werken met de TireMobilityKit niet gehinderd wordt door het passerende verkeer.
- Activeer de parkeerrem, ook als de auto tamelijk horizontaal staat, zodat de auto niet in beweging kan komen.
- Gebruik de TireMobilityKit uitsluitend voor het repareren van personenautobanden. Alleen lekken in het loopvlak van de band kunnen met de bandenreparatieset worden gerepareerd.
- Gebruik de set niet voor het repareren van motorfietsbanden, fietsbanden of andere soorten banden.
- Gebruik de bandenreparatieset in het belang van uw eigen veiligheid niet wanneer het wiel en de velg beschadigd zijn.
- De bandenreparatieset kan mogelijk niet effectief worden gebruikt wanneer het lek groter is dan ca. 6 mm.  
We adviseren u contact op te nemen met een officiële HYUNDAI-dealer als de band niet gerepareerd kan worden met de Tire Mobility Kit.
- Gebruik de bandenreparatieset niet wanneer de band ernstig beschadigd is doordat er te lang is gereden met een lekke band of met een te lage bandenspanning.

- Verwijder het voorwerp dat het lek heeft veroorzaakt - spijkers, schroeven enzovoort - niet uit de band.
- Laat de motor draaien als de auto in een niet-afgesloten ruimte staat. Anders kan het gebruik van de compressor er uiteindelijk toe leiden dat de accuspanning te ver daalt.
- Verlies de TireMobilityKit tijdens het gebruik niet uit het oog.
- Laat de compressor niet langer dan 10 minuten achter elkaar draaien, omdat hij anders oververhit kan raken.
- Gebruik de Tire Mobility Kit niet bij een buitentemperatuur lager dan -30°C.
- Spoel als uw huid in contact met de bandenreparatievloeistof is gekomen de desbetreffende plek af met veel water. Roep medische hulp in als de irritatie aanblijft.
- Spoel uw ogen minimaal 15 minuten als er bandenreparatievloeistof in uw ogen is terechtgekomen. Roep medische hulp in als de irritatie aanblijft.
- Spoel uw mond en drink veel water indien u bandenreparatievloeistof heeft ingeslikt. Geef echter niets te drinken aan een bewusteloze persoon en roep direct medische hulp in.
- Langdurige blootstelling aan de bandenreparatievloeistof kan lichamelijke schade veroorzaken, bijvoorbeeld aan de nieren.

## Onderdelen van de TireMobilityKit

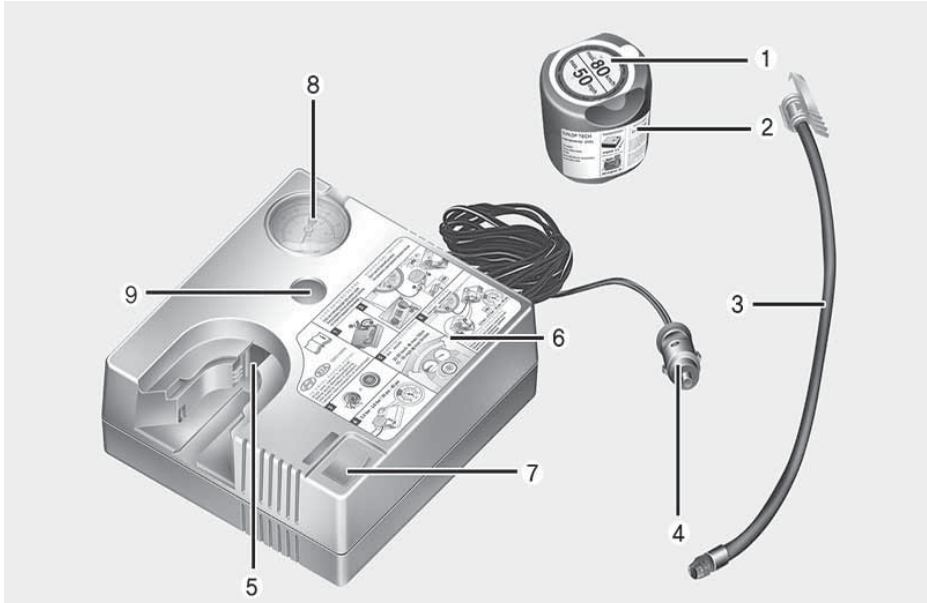

1. Snelheidsbeperkingslabel
2. Fles met dichtmiddel en snelheidsbeperkingslabel
3. Vulslang van fles met dichtmiddel naar band
4. Stekkers en kabel voor directe aansluiting op de 12V-accessoireaansluiting
5. Houder voor de fles met dichtmiddel
6. Compressor
7. AAN/U IT-schakelaar

8. Drukmeter voor de bandenspanning
9. Knop om de bandenspanning te verlagen

De stekkers, voedingskabel en aansluitslang kunnen worden opgeborgen in de compressorbehuizing.

Volg de hieronder beschreven procedure nauwgezet, omdat het dichtmiddel anders onder hoge druk kan ontsnappen.

## WAARSCHUWING

Afdichtingsmiddel waarvan de houdbaarheidsdatum is verstreken  
Gebruik geen afdichtingsmiddel waarvan de houdbaarheidsdatum is verstreken (deze datum staat vermeld op de verpakking). Dit verhoogt het risico dat de band uitvalt.

## WAARSCHUWING

Afdichtingsmiddel

- Buiten het bereik van kinderen houden.
- Contact met de ogen vermijden.
- Niet inslikken.

## Gebruik van de Tire Mobility Kit

### OPMERKING



Neem het label met de snelheidsbeperking (1) los van de fles afdichtingsmiddel (2) en bevestig deze op een goed zichtbare plaats in de auto, bijvoorbeeld op het stuurwiel, om de bestuurder eraan te herinneren dat hij of zij langzaam moet rijden.

1. Schud de fles bandenreparatievloeistof (2).



2. Sluit de vulslang (3) aan op de aansluiting van de fles bandenreparatievloeistof (2) in de richting (A) en sluit de fles bandenreparatievloeistof aan op de compressor (6) in de richting (B).
3. Zorg ervoor dat de compressor is uitgeschakeld.



4. Draai het ventieldopje van het ventiel van de lege band en schroef vulslang (3) van de fles met dichtmiddel op het ventiel.



### OPMERKING

Veilig installeren van de afdichting vulslang op de klep. Zo niet, kan de afdichting achteruit stromen, eventuele verstopping van de vulslang.



5. Steek de (4) aansluiting van de compressor in de 12V-aansluiting van de auto.

### AANWIJZING

Gebruik voor het aansluiten van het aansluitsnoer alleen de 12V-aansluiting aan voorpassagiers-zijde.

6. Zet het contact in stand ON, zet de compressor aan en laat de compressor gedurende 5 - 7 minuten lopen, zodat de band tot de juiste spanning met bandenreparatievloeistof wordt gevuld. De bandenspanning na het vullen van de band is niet belangrijk; dit wordt later gecontroleerd/gecorrigeerd.

Let er bij het vullen van de band op dat de maximumspanning niet wordt overschreden en bewaar tijdens het vullen afstand tot de band.



### OPMERKING

#### Bandenspanning

Rijd niet met de auto wanneer de bandenspanning lager is dan 200 kpa (29 psi). Hierdoor kan de bandenspanning plotseling wegvallen, waardoor een ongeval zou kunnen ontstaan.

7. Schakel de compressor uit.
8. Verwijder de vulslang van de fles met dichtmiddel en van het ventiel van de band.

Plaats de TireMobilityKit terug in het opbergvak in de auto.



### WAARSCHUWING

#### Koolmonoxide

Laat de motor niet gedurende lange tijd lopen in een slecht geventileerde ruimte. Hierdoor kunt u koolmonoxidevergiftiging oplopen, met ernstig letsel of de dood tot gevolg.

## Afdichtingsmiddel verdelen

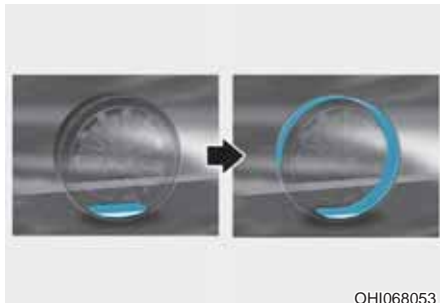

OHI068053

9. Rijd onmiddellijk ongeveer 7-10 km (of ongeveer 10 minuten) met de auto, zodat het afdichtingsmiddel gelijkmatig in de band wordt verdeeld.

Rijd hierbij niet harder dan 80 km/h. Rijd indien mogelijk niet langzamer dan 20 km/h.

Als u tijdens het rijden ongewone trillingen opmerkt, een abnormaal rijgedrag ervaart of bijgeluiden hoort, verlaag dan uw snelheid en rijd voorzichtig verder tot u de auto op een veilige plaats tot stilstand kunt brengen.

Roep in dat geval hulp in.

## Controleren van de bandenspanning



OIGH067043



©AC3079012TU

1. Stop, nadat u ongeveer 7-10 km (of ongeveer 10 minuten) hebt gereden, op een veilige plaats.
2. Sluit slang (3) van de compressor aan op het ventiel van de band.
3. Sluit de compressor met behulp van de kabel en stekkers aan op de accessoireaansluiting van de auto.

4. Breng de band op de aanbevolen spanning.

Schakel het contact in en ga dan als volgt te werk.

- **De bandenspanning verhogen:**  
Schakel de compressor uit. Schakel de compressor even uit om de huidige bandenspanningen instelling te controleren.
- **De bandenspanning verlagen:**  
Druk knop (9) op de compressor in.

### AANWIJZING

Gebruik de compressor niet langer dan 10 minuten, omdat het apparaat anders oververhit raakt en beschadigd kan raken.

### Informatie

Wanneer de compressor loopt kan de drukmeter een hogere waarde weergeven dan de werkelijke waarde. Om de juiste waarde te kunnen aflezen, moet de compressor worden uitgeschakeld.

### OPMERKING

Rijd opnieuw een stukje als de band niet op spanning blijft. Volg de aanwijzingen in 'Het dichtmiddel verdeelen'. Herhaal dan de stappen 1 tot en met 4.

Het IMS kan mogelijk niet gebruikt worden bij bandbeschadigingen groter dan ongeveer 4 mm.

We adviseren u contact op te nemen met een officiële HYUNDAI-dealer als de band niet gerepareerd kan worden met de TireMobilityKit.

### WAARSCHUWING

De bandenspanning moet overeenkomen met de standaard "BANDEN EN WIELEN" in hoofdstuk 2 of het label "Standaard bandenspanning" op de B-zuil van de bestuurdersstoel. Rijd niet verder als dat niet het geval is.

Roep in dat geval hulp in.

### OPMERKING

**Bandenspanningssensor (indien uitgerust met TPMS)**

Het dichtingsmiddel op de bandendruksensor en het wiel moet worden verwijderd wanneer u de band door een nieuwe vervangt en de bandendruksensoren controleert. Wij raden u aan dit bij een erkende dealer te laten doen.

### Informatie

Draai de wielmoer aan met 11 tot 13 kgm (79 tot 94 lbf·ft, Nm) bij het monteren van de gerepareerde (of vervangende) band met wiel op de auto.

## SLEPEN

### Slepen

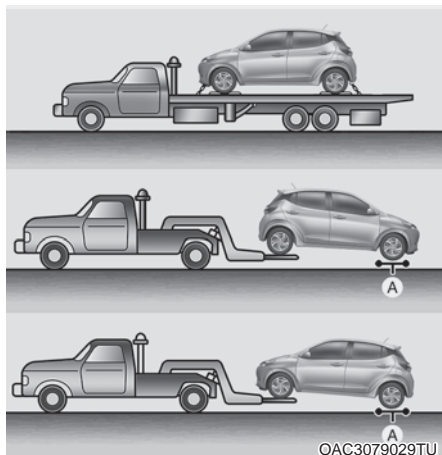

[A]: Slepen

Laat de auto bij voorkeur wegschepen door een officiële HYUNDAI-dealer of een erkend bergingsbedrijf.

De juiste procedures voor het slepen zijn noodzakelijk om beschadigingen aan uw auto te voorkomen. Wij bevelen het gebruik van dollies aan.

Auto's mogen gesleept worden met de achterwielen op de grond (zonder dollies) en de voorwielen van de grond.

Als een van de aangedreven wielen of de wielophanging voor beschadigd is of als de auto wordt gesleept met de voorwielen van de grond, plaats dan een dolly onder de voorwielen.

Als er geen dollies worden gebruikt, moet de auto worden gesleept met de voorwielen van de grond.

### ⚠️ OPMERKING

- Sleep het voertuig niet met de 4 wielen op de grond (zoals een bijboot slepen achter een motorhome of een ander motorvoertuig) omdat dit aanzienlijke beschadiging kan veroorzaken aan de geautomatiseerde handmatige transmissie.



- Sleep de auto nooit achteruit met de voorwielen op de grond. Hierdoor kan de auto beschadigd raken.



- Sleep de auto nooit met een takelwagen. Gebruik een wiel lift of flatbed afsleepwagen.



Slepen in noodgevallen zonder dollies:

1. Zet het contact in stand ACC.
2. Zet de selectiehendel in stand N (neutraal).
3. Ontgrendel de parkeerrem.



### OPMERKING

**Als de selectiehendel niet in stand N wordt gezet, kan dit inwendige schade in de transmissie tot gevolg hebben.**

## Afneembare trekhaak



OAC3079015TU

1. Open de achterklep en verwijder het sleepoog uit de gereedschapsset.



OAC3079016TU

2. Verwijder het afdekkapje in de bumper door op het onderste deel van het kapje te drukken.
3. Plaats het sleepoog door het rechson te draaien totdat het volledig vastzit.
4. Verwijder het sleepoog na gebruik en plaats het afdekkapje.



## Slepen in een noodgeval



Als er nauwelijks beweging in de auto zit, ga dan niet onnodig door met slepen. We raden u aan contact op te nemen met een officiële HYUNDAI-dealer of een deskundig bergingsbedrijf voor hulp.

Als dit niet mogelijk is, mag de auto tijdelijk worden gesleept met een sleepkabel of -ketting die aan het sleepoog aan de voor- of achterzijde van de auto is bevestigd.

Wees uiterst voorzichtig bij het slepen van de auto met een kabel of een ketting. Laat een ervaren bestuurder in de gesleepte auto achter om te sturen en de remmen te bedienen.

Op deze manier slepen mag alleen op verharde wegen, over een korte afstand en met lage snelheden. Bovendien moeten de wielen, aandrijfassen, transmissie, stuurinrichting en remmen in orde zijn.

## OPMERKING

**Wanneer de auto wordt gesleept, moet de bestuurder in de auto blijven om te sturen en remmen. Er mogen zich geen passagiers in de auto bevinden.**

Volg altijd onderstaande voorzorgsmaatregelen bij slepen in een noodgeval:

- Zet het contact in stand ACC, zodat het stuurwiel niet vergrendeld wordt.
- Zet de selectiehandel in stand N (neutraal).
- Ontgrendel de parkeerrem.
- Vanwege de verminderde remwerking, moet het rempedaal krachtiger worden bediend.

Het sturen gaat zwaarder omdat de stuurbekrachtiging niet werkt.

- Gebruik een voertuig dat zwaarder is dan dat van uzelf om uw voertuig te slepen.
- De bestuurders van beide auto's dienen goed met elkaar te communiceren.
- Controleer voor het slepen of de sleepogen niet gebroken of op een andere manier beschadigd zijn.
- Bevestig de kabel of ketting goed aan de sleepogen.
- Voorkom schokbewegingen tijdens het slepen. Sleep met een gelijkmatige kracht.

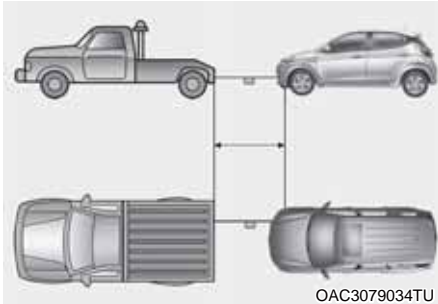

- Gebruik een sleepkabel of ketting van minder dan 5 meter. Bevestig een rode doek (ongeveer 30 cm breed) in het midden van de kabel of ketting om de zichtbaarheid te verbeteren.
- Rij voorzichtig zodat de sleepkabel of -ketting strak blijft tijdens het slepen.
- Controleer, voordat de auto gesleept wordt, onder de auto of deze geen geautomatiseerde handmatige-transmissievloeistof lekt. Als de geautomatiseerde handmatige transmissievloeistof lekt moet de auto op een auto-ambulance vervoerd of op een dolly gesleept worden.

### AANWIJZING

Verhoog of verlaag langzaam en geleidelijk de snelheid van de auto waarbij spanning op de sleepkabel of ketting wordt gehouden om de auto te starten of te rijden. Anders kunnen de sleepogen en de auto beschadigd worden.

### AANWIJZING

Om beschadiging aan uw voertuig en voertuigonderdelen tijdens het slepen te voorkomen:

- Trek alleen in de lengterichting van de auto bij gebruik van de sleepogen. Trek niet in de dwarsrichting of in verticale richting aan het sleepoog.
- Gebruik de sleepogen niet om een andere auto weg te slepen die vastzit in de modder of iets dergelijks waar hij niet op eigen kracht uit kan komen.
- Laat de auto niet met een snelheid hoger dan 15 km/h en niet verder dan 1,5 km slepen, om ernstige schade aan de automatische transmissie te voorkomen. (voor geautomatiseerde handmatige transmissie)
- Sleep de auto bij een snelheid van 25 km/h of lager en niet verder dan 20 km. (bij een auto met handgeschakelde versnellingsbak)

## NOODUITRUSTING (INDIEN VAN TOEPASSING)

Uw auto is uitgerust met een nooduitrusting waarmee u kunt inspelen op noodsituaties.

### Brandblusser

Als er sprake is van een kleine brand en u weet hoe u de brandblusser moet gebruiken, volg dan zorgvuldig onderstaande stappen.

1. Fles dichtmiddel en label met Trek de veiligheidspen aan de bovenkant van de brandblusser, die voorkomt dat de hendel per ongeluk ingedrukt wordt, los.
2. Richt de straalpijp op de basis van de vlammen.
3. Ga op ongeveer 2,5 m van het vuur staan en knijp de hendel dicht om de blusser te activeren. Als u de hendel loslaat, stopt het blussen.
4. Beweeg de straalpijp heen en weer richting de basis van de vlammen. Kijk zorgvuldig of het vuur echt gedoofd is omdat het weer op kan laaien.

### Eerstehulpset

De EHBO-set bevat spullen voor het verlenen van eerste hulp, zoals een schaar, verband en pleisters.

### Gevarendriehoek

Plaats de gevarendriehoek op de weg om naderend verkeer te waarschuwen als de auto door problemen tot stilstand is gekomen langs de kant van de weg.

### Bandenspanningsmeter (indien van toepassing)

Het is normaal dat banden wat lucht verliezen tijdens dagelijks gebruik en het is mogelijk dat u regelmatig wat lucht moet toevoegen. Controleer de bandenspanning altijd bij koude banden, omdat de bandenspanning bij een hogere temperatuur toeneemt.

Neem de volgende stappen om de bandenspanning te controleren:

1. Draai de ventieldop, die zich op de velg van de band bevindt, los.
2. Houd de bandenspanningsmeter aangedrukt op het ventiel. Bij het plaatsen van de bandenspanningsmeter ontsnapt er wat lucht en als de meter niet goed aangedrukt wordt, ontsnapt er nog meer.
3. De bandenspanningsmeter wordt geactiveerd wanneer u deze stevig en zonder lucht te laten ontsnappen aandrukt.
4. Lees de bandenspanning af op de meter om te weten te komen of de bandenspanning laag of hoog is.
5. Breng de band op de voorgeschreven spanning. Zie "Banden en velgen" in hoofdstuk 2.
6. Plaats de ventieldop.

## PAN-EUROPEES ECALL-SYSTEEM (INDIEN VAN TOEPASSING)

De auto is uitgerust met een apparaat\* dat is verbonden met het eCall-systeem voor het maken van een noodoproep naar de hulpdiensten. Het eCall-systeem is een automatische noodoproepdienst bij een verkeersongeval of andere\*\* ongevallen op de Europese wegen. (alleen in landen met regelgeving voor dit systeem)

Het systeem maakt het mogelijk om bij ongevallen op de Europese wegen contact op te nemen met een medewerker van de hulpdienst. (alleen in landen met regelgeving voor dit systeem)

Het eCall-systeem stuurt onder de in de gebruikershandleiding en het garantie- en serviceboekje vermelde voorwaarden gegevens door naar de meldkamer (PSAP), met inbegrip van informatie zoals de locatie van het voertuig, het voertuigtype en het VIN (voertuigidentificatienummer van het voertuig).

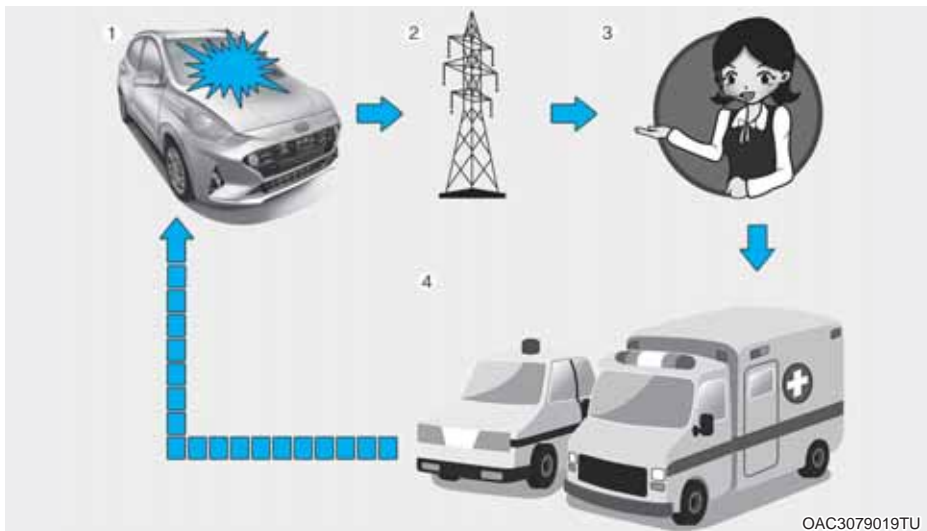

1. Verkeersongeval
2. Draadloos netwerk
3. Meldkamer (PSAP-Public Safety Answering Point)
4. Hulpverlening

\* Pan-Europees eCall-systeem in het instructieboekje betekent apparatuur, geïnstalleerd in de auto, die een verbinding met het eCall-systeem maakt.

\*\* Onder "andere ongevallen" wordt verstaan ongevallen op de Europese wegen (alleen in landen met een regelgeving voor dit systeem) met gewonden en/of de noodzaak voor hulpverlening. In geval van registratie van een ongeval moet een voertuig worden stopgezet en op de knop SOS worden gedrukt (de locatie van de knop is aangegeven op de afbeelding in het hoofdstuk "Pan-Europese eCall (INDIEN AANWEZIG)" van het instructieboekje. Bij een oproep verzamelt het systeem informatie over het voertuig (van waaruit de oproep is gedaan), waarna het systeem de auto verbindt met een medewerker van de alarmcentrale (PSAP) om te vertellen over de reden van de noodoproep.

De gegevens die in het eCall-systeem zijn opgeslagen worden aan de alarmcentrale doorgegeven om de bestuurder en passagiers de juiste hulpverlening te bieden en deze gegevens zullen worden gewist nadat de reddingsoperatie is voltooid.

### Beschrijving van het eCall-systeem in de auto

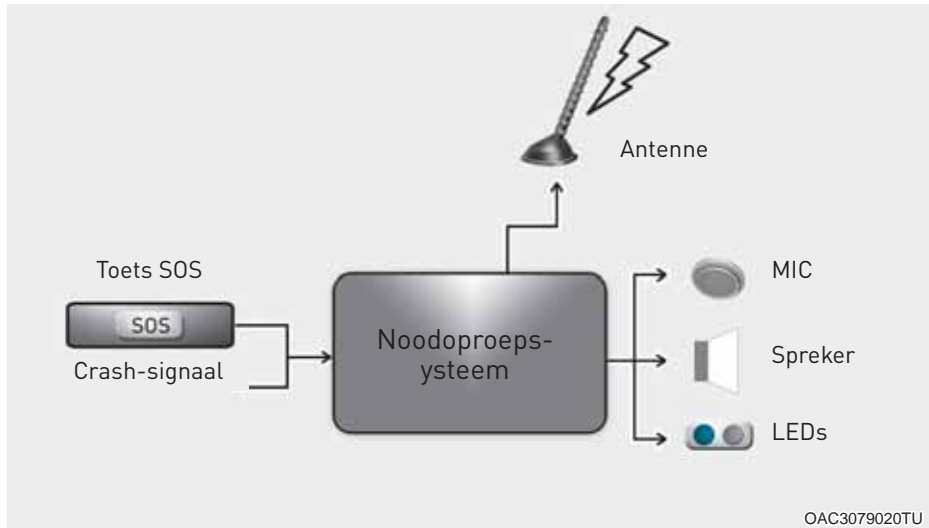

Zie voor een overzicht van het op 112 gebaseerde eCall-systeem in de auto, zijn werking en functionaliteiten deze sectie. De eCall-service is een publieke service van algemeen belang en is gratis toegankelijk.

Het eCall-systeem in de auto is standaard geactiveerd. Het wordt bij een ernstig ongeval automatisch geactiveerd door middel van sensoren in de auto.

Het wordt ook automatisch geactiveerd wanneer de auto is uitgerust met een TPS-systeem dat bij een ernstig ongeval niet werkt.

Het eCall-systeem in de auto kan indien nodig ook handmatig worden geactiveerd. Zie deze sectie voor instructies voor handmatige activering van het systeem.

Als een kritieke systeemstoring het eCall-systeem in de auto mocht uitschakelen, zal de volgende waarschuwing aan de inzittenden van het voertuig worden gegeven: zie deze sectie.

### Informatie over gegevensverwerking

Elke verwerking van persoonsgegevens via het eCall-systeem moet voldoen aan de voorschriften inzake de bescherming van persoonsgegevens als bedoeld in de Richtlijnen 95/46/EG (1) en 2002/58/EG (2) van het Europees Parlement en de Raad, en moet met name gebaseerd zijn op de noodzaak om de vitale belangen van personen te beschermen overeenkomstig artikel 7(d), van Richtlijn 95/46/EG (3).

De verwerking van dergelijke gegevens is strikt beperkt tot het doel van de verwerking van de eCall-noodoproep naar het uniforme Europese alarmnummer 112.

### Soorten gegevens en zijn ontvangers

Het eCall-systeem in het voertuig mag alleen de volgende gegevens verzamelen en verwerken:

- Voertuig-identificatienummer
- Voertuigtype (personenauto of licht bedrijfsvoertuig)
- Type aandrijving van het voertuig (benzine/diesel/CNG/LPG/elektrisch/waterstof)
- Recente locaties en reisrichting van het voertuig
- Logbestand van de automatische activering van het systeem en zijn tijdstempel
- Aanvullende gegevens (indien van toepassing): Niet van toepassing

Ontvangers van gegevens die worden verwerkt door het eCall-systeem in het voertuig zijn de betreffende alarmcentrales die zijn aangewezen door de respectieve overheidsinstanties van het land waar zij zich bevinden, om eCalls naar het uniforme Europese alarmnummer 112 als eerste te ontvangen en te behandelen. Aanvullende informatie (indien beschikbaar): Niet van toepassing

- (1) Richtlijn 95/46/EG van het Europese Parlement en de Raad van 24 oktober 1995 betreffende de bescherming van personen met betrekking tot de verwerking van persoonsgegevens en het vrije verkeer van die gegevens (OJ L 281 van 23.11.1995, blz. 31).
- (2) Richtlijn 2002/58/EG van het Europees Parlement en de Raad van 12 juli 2002 betreffende de verwerking van persoonsgegevens en de bescherming van de privacy in de sector elektronische communicatie (richtlijn betreffende privacy en elektronische communicatie) (OJ L 201 van 31.7.2002, blz. 37).
- (3) Richtlijn 95/46/EG wordt ingetrokken door Verordening (EU) nr. 2016/679 van het Europees Parlement en de Raad van 27 april 2016 over de bescherming van natuurlijke personen met betrekking tot de verwerking van persoonsgegevens en het vrije verkeer van die gegevens (algemene verordening gegevensbescherming) (OJ L 119 van 4.5.2016, blz. 1). De verordening is geldig met ingang van 25 mei 2018.

### ***Regelgeving voor gegevensverwerking***

Het eCall-systeem is zo ontworpen dat de in het systeemgeheugen opgeslagen gegevens niet buiten het systeem beschikbaar zijn voordat een eCall wordt geactiveerd. Extra opmerkingen (indien van toepassing): Niet van toepassing

Het eCall-systeem is zodanig ontworpen dat het niet traceerbaar is en in zijn normale bedrijfsstatus niet constant kan worden gevolgd. Extra opmerkingen (indien van toepassing): Niet van toepassing

Het eCall-systeem is zodanig ontworpen dat de in het systeemgeheugen opgeslagen gegevens automatisch en continu worden verwijderd.

De locatiegegevens van de auto worden voortdurend overschreven in het interne geheugen van het systeem, zodat altijd maximaal de laatste drie bijgewerkte locaties van het voertuig die nodig zijn voor de normale werking van het systeem worden bewaard.

Het logboek van de activiteitengegevens in het eCall-systeem wordt niet langer bewaard dan nodig is voor de behandeling van de eCall-noodoproep en in ieder geval niet langer dan 13 uur nadat een eCall-noodoproep is uitgegaan. Extra opmerkingen (indien van toepassing): Niet van toepassing

### **Modaliteiten voor de uitoefening van de rechten van de betrokkene**

De betrokkene (de eigenaar van de auto) heeft recht op toegang tot de gegevens en op het verzoek om rectificatie, verwijdering of afscherming van de gegevens die hem of haar betreffen en waarvan de verwerking niet in overeenstemming is met de bepalingen van Richtlijn 95/46/EG. Derden aan wie de gegevens zijn verstrekt, moeten in kennis worden gesteld van een dergelijke rectificatie, verwijdering of afscherming in overeenstemming met deze richtlijn, tenzij dit onmogelijk blijkt of onevenredig veel moeite kost.

De betrokkene heeft het recht een klacht in te dienen bij de bevoegde gegevensbeschermingsautoriteit als hij of zij van mening is dat zijn of haar rechten zijn geschonden als gevolg van de verwerking van zijn of haar persoonsgegevens.

Neem contact op met verantwoordelijke voor behandeling van (eventuele) toegangs aanvragen: Niet van toepassing

### **eCall-systeem**



Elementen van het eCall systeem, geïnstalleerd in de passagiersruimte:

- (1) Toets SOS
- (2) LED

**SOS-knop:** de chauffeur/passagier maakt een noodoproep naar de hulpdienst door op de knop te drukken.

**LED:** De rode en groene LED branden gedurende 3 seconden wanneer de contactschakelaar in de stand AAN staat. Daarna zij zullen uitschakelen bij normale werking van het systeem.

Bij problemen in het systeem blijft de LED rood branden.



## Automatische ongevalsmelding



Het eCall-systeem genereert bij een verkeersongeval automatisch een noodoproep naar de alarmcentrale voor de juiste hulpverlening.

Voor de juiste hulpdiensten en ondersteuning stuurt het eCall-systeem de ongevalgegevens automatisch door naar de alarmcentrale wanneer er een verkeersongeval wordt gedetecteerd.

In dit geval kan de noodoproep niet worden onderbroken door op de SOS-knop te drukken en blijft het eCall-systeem verbonden totdat de medewerker van de meldkamer die de oproep ontvangt de verbinding met de noodoproep verbreekt.

Bij kleine verkeersongevallen mag het eCall-systeem geen noodoproep uitvoeren. Er kan echter handmatig een noodoproep worden gedaan door op de SOS-knop te drukken.



### OPMERKING

Het systeem kan niet werken zonder mobiel netwerk en GPS- en Galileo-signalen.

## Handmatige ongevalsmelding

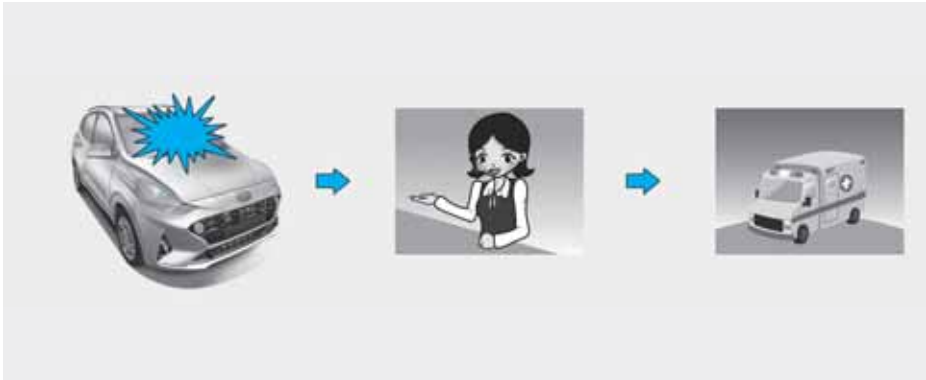

De bestuurder of passagier kan handmatig een noodoproep naar de alarmcentrale doen door op de SOS-knop te drukken om de nodige hulpdiensten te bellen.

Een oproep naar de hulpdiensten via het eCall-systeem kan alleen worden geannuleerd door nogmaals op de SOS-knop te drukken voordat de oproepverbinding tot stand komt.

Na handmatige activering van de noodoproep (voor de juiste hulpdiensten en ondersteuning), stuurt het eCall-systeem automatisch de gegevens over het verkeersongeval en/of gegevens over andere ongevallen door naar de medewerker van de alarmcentrale door tijdens een noodoproep op de SOS-knop te drukken.

Als de bestuurder of passagier per ongeluk op de SOS-knop drukt, kan dit worden geannuleerd door nogmaals op de knop te drukken.

In het geval van een verkeersongeval of een ander ongeval is voor het activeren van een handmatige noodoproep het volgende vereist:

1. Stop de auto in overeenstemming met de verkeersregels om de veiligheid voor uzelf en andere verkeersdeelnemers zeker te stellen;
2. Druk op de SOS-knop, op dat moment wordt SOS-registratie van het apparaat in het telecommunicatienetwerk uitgevoerd en basisgegevens over het voertuig en de locatie ervan verzameld in overeenstemming met de technische vereisten van het apparaat. Daarna wordt er verbinding gemaakt met de medewerker van het eCall-systeem om de redenen (omstandigheden) voor de noodoproep in kaart te brengen.
3. Nadat de redenen voor de noodoproep duidelijk zijn, stuurt de medewerker van de alarmcentrale een bericht naar de hulpdiensten en voltooit de noodoproep.

Als de noodoproep niet wordt uitgevoerd in overeenstemming met de hierboven vermelde procedure, zal de noodoproep als foutief worden beschouwd.



## WAARSCHUWING

**Noodstroomvoorziening van het eCall-systeem door de accu**

- De accu van het eCall-systeem levert gedurende 1 uur stroom voor het geval dat de hoofdstroombron van het voertuig als gevolg van een aanrijding tijdens de noodsituaties ontkoppeld wordt.
- De accu van het eCall-systeem moet om de 3 jaar worden vervangen. Zie voor meer informatie "Onderhoudsschema" in hoofdstuk 8.

**LED-verlichting in rood (systeemstoring)**

Als de rode LED onder normale rijomstandigheden brandt, kan dit wijzen op een storing van het eCall-systeem. We adviseren u het eCall-systeem te laten controleren door een officiële HYUNDAI-dealer zo snel mogelijk. Anders kan de correcte werking van het eCall-systeem dat in uw voertuig is geïnstalleerd niet worden gegarandeerd. De eigenaar van het voertuig is aansprakelijk voor de gevolgen van het niet naleven van de hierboven vermelde voorwaarden.

**Eigenmachtige verwijdering of modificatie**

Het systeem belt hulpdiensten voor ondersteuning. Het eigenhandig verwijderen of wijzigen van de instellingen van het eCall-systeem kan dus van invloed zijn op uw verkeersveiligheid. Het kan ook kan een foutieve noodoproep doen naar de alarmcentrale. Daarom verzoeken wij u om zelf of via derden geen wijzigingen aan te brengen in de instellingen van de apparatuur van eCall-systeem dat in uw voertuig is geïnstalleerd.



## 8. Onderhoud

Motorruimte .....	8-3
Onderhoudswerkzaamheden .....	8-6
Verantwoordelijkheid van de eigenaar .....	8-6
Voorzorgsmaatregelen met betrekking tot het onderhoud uitgevoerd door eigenaar .....	8-6
Door de eigenaar uit te voeren onderhoudswerkzaamheden .....	8-6
Schema voor door de eigenaar uit te voeren onderhoudswerkzaamheden .....	8-6
Uitleg bij onderhoudsschema .....	8-9
Motorolie .....	8-12
Motoroliepeil controleren .....	8-12
Motorolie verversen en filter controleren .....	8-13
Koelvloeistof .....	8-14
Koelvloeistofpeil controleren .....	8-14
Vervangen van de koelvloeistof .....	8-16
Rem-/koppelingsvloeistof .....	8-17
Niveau rem- en koppelingsvloeistof controleren .....	8-17
Ruitensproeiervloeistof .....	8-18
Ruitensproeiervloeistofniveau controleren .....	8-18
Parkeerrem .....	8-19
Parkeerrem controleren .....	8-19
Luchtfilter .....	8-20
Filter vervangen .....	8-20
Interieurfilter .....	8-23
Filter controleren .....	8-23
Filter vervangen .....	8-23
Ruitenwischerbladen .....	8-25
Bladen controleren .....	8-25
Bladen vervangen .....	8-25
Accu .....	8-27
Optimale werking van de accu .....	8-27
Accucapaciteitsticker .....	8-29
Accu opladen .....	8-29
Te resetten onderdelen .....	8-30

Banden en wielen .....	8-31
Verzorging van de banden .....	8-31
Aanbevolen bandenspanning (koude banden) .....	8-32
Controleer bandenspanning .....	8-32
Wielen verwisselen .....	8-33
Wielen uitlijnen en balanceren .....	8-34
Banden vervangen.....	8-34
Velgen vervangen .....	8-36
Grip .....	8-36
Onderhoud van banden .....	8-36
Informatie op de wang van de band .....	8-36
Band met een kleine hoogte-/breedteverhouding .....	8-39
Zekeringen.....	8-40
Vervangenzekering instrumentenpaneel .....	8-41
Zekeringschakelaar .....	8-41
Vervangenzekering motorruimte.....	8-42
Zekering-/relaiskast.....	8-44
Gloeilampen .....	8-52
Vervangen van koplampen, parkeerlichten, richtingaanwijzerlampen, mistlampen vóór en dagrijverlichting, statische verlichting Low Beam Assist .....	8-53
Koplampen en mistlampen voor afstellen (voor Europa) .....	8-57
Gloeilamp richtingaanwijzer opzij vervangen .....	8-63
Lamp achterlichtunit vervangen .....	8-64
Derde remlicht vervangen .....	8-66
Kentekenplaatverlichting vervangen .....	8-66
Lamp interieurverlichting vervangen.....	8-67
Onderhoud exterieur .....	8-68
Onderhoud exterieur .....	8-68
Onderhoud interieur.....	8-74
Emissieregelsysteem .....	8-77
Carterventilatiesysteem .....	8-77
Brandstofdampafzuigsysteem.....	8-77
Emissieregelsysteem.....	8-78

## MOTORRUIMTE

■ Smartstream G1.0

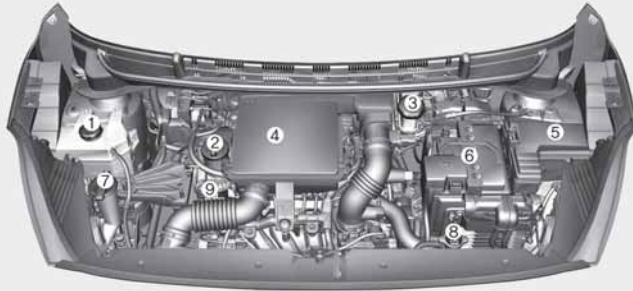

De werkelijke uitvoering kan verschillen met de afbeelding.

OAC3089001TU

1. Expansievat koelvloeistof
2. Vuldop motorolie
3. Rem/koppelingsvloeistofreservoir\*
4. Luchtfilter
5. Zekeringkast
6. Accu
7. Ruitensproeierreservoir
8. Radiateurdop
9. Peilstok motorolie

\*: indien van toepassing

■ Smart stream G1.0 T-GDi



**De werkelijke uitvoering kan verschillen met de afbeelding.**

OAC3N080001TU

1. Expansievat koelvloeistof
2. Vuldop motorolie
3. Rem/koppelingsvloeistofreservoir\*
4. LuchtfILTER
5. Zekeringkast
6. Accu
7. Ruitensproeierreservoir
8. Radiateurkop
9. Peilstok motorolie

\*: indien van toepassing



## ■ Smartstream G1.2

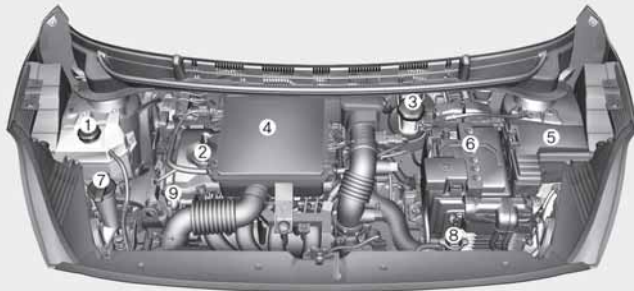

De werkelijke uitvoering kan verschillen met de afbeelding.

OAC3089002TU

1. Expansievat koelvloeistof
2. Vuldop motorolie
3. Rem/koppelingsvloeistofreservoir\*
4. Luchtfilter
5. Zekeringkast
6. Accu
7. Ruitensproeierreservoir
8. Radiateurdop
9. Peilstok motorolie

\*: indien van toepassing

## ONDERHOUDSWERKZAAMHEDEN

Neem bij het uitvoeren van onderhoudswerkzaamheden en controles de grootst mogelijke voorzichtigheid in acht om schade aan uw auto en/of persoonlijk letsel te voorkomen.

Wij raden u aan de auto te laten onderhouden en repareren door een officiële HYUNDAI-dealer. Een officiële HYUNDAI-dealer voldoet aan de hoge kwaliteitseisen van HYUNDAI en krijgt technische ondersteuning van HYUNDAI om ervoor te zorgen dat u tevreden bent met de service.

### Verantwoordelijkheid van de eigenaar

Het laten uitvoeren van onderhoud en de registratie daarvan zijn de verantwoordelijkheid van de eigenaar.

U dient aan te kunnen tonen dat het juiste onderhoud aan uw auto is uitgevoerd overeenkomstig de voorgeschreven intervallen zoals weergegeven op de volgende bladzijden, dus bewaar alle relevante documenten. U hebt deze informatie nodig om aanspraak te kunnen maken op garantie.

De garantievooraarden vindt u in het onderhoudsboekje.

Reparaties en afstellingen die nodig zijn als gevolg van te weinig of verkeerd onderhoud vallen niet.

### Voorzorgsmaatregelen met betrekking tot het onderhoud uitgevoerd door eigenaar

Niet doelmatig, onvoldoende of gebrekkelijk onderhoud kan problemen bij het gebruik van uw auto veroorzaken, wat kan leiden tot schade aan de auto, een ongeval of persoonlijk letsel. In dit hoofdstuk worden alleen aanwijzingen gegeven voor werkzaamheden die eenvoudig uit te voeren zijn.

Er mogen geen aanpassingen aan uw auto worden gedaan. Aanpassingen kunnen de prestaties, veiligheid of levensduur van uw auto in negatieve zin beïnvloeden en kunnen daarnaast in strijd zijn met de bepalingen van de beperkte garantie.

### AANWIJZING

**Het verkeerde onderhoud door de eigenaar tijdens de garantieperiode kan ertoe leiden dat de garantie vervalt. Lees voor details het bij de auto geleverde onderhoudsboekje. Laat in twijfelgevallen het onderhoud altijd uitvoeren door een officiële HYUNDAI-dealer.**

## DOOR DE EIGENAAR UITTE VOEREN ONDERHOUDSWERKZAAMHEDEN



### WAARSCHUWING

Het uitvoeren van onderhoudswerkzaamheden aan een auto kan gevaarlijk zijn. Als u niet over voldoende kennis en ervaring of over het juiste gereedschap beschikt, adviseren we u uw auto te laten onderhouden door een officiële HYUNDAI-dealer. Volg **ALTIJD** deze voorzorgsmaatregelen bij het uitvoeren van onderhoudswerkzaamheden:

- Parkeer uw auto op een vlakke ondergrond, zet de selectiehandel in stand N (neutraal voor auto's met geautomatiseerde handmatige transmissie) staat of 1e versnelling (voor auto's met handmatige transmissie), activeer de parkeerrem en zet het contact in stand LOCK/OFF.

- Leg blokken voor de wielen (voor en achter) om te voorkomen dat de auto gaat bewegen.

Doe loszittende kleding uit en doe sieraden af. Deze kunnen bekneld raken in draaiende onderdelen.

- Als u tijdens de onderhoudswerkzaamheden de motor moet laten draaien, doe dat dan buiten of in een ruimte die ruim voldoende geventileerd is.
- Houd open vuur, vonken en rokende materialen uit de buurt van de accu en onderdelen van het brandstof-systeem.

De eigenaar of officiële HYUNDAI-dealer moet onderstaande controles volgens het aangegeven interval uitvoeren om een veilige en betrouwbare werking van de auto te garanderen.

Negatieve omstandigheden dienen zo snel mogelijk bij de dealer gemeld te worden.

Eventuele werkzaamheden die uit deze controles voortvloeien, vallen doorgaans niet onder de fabrieksgarantie en zullen, samen met arbeidsloon en eventuele onderdelen en smeermiddelen, in rekening gebracht worden.

### Schema voor door de eigenaar uit te voeren onderhoudswerkzaamheden

#### *Als u stopt voor het tanken van brandstof:*

- Controleer het motoroliepeil.
- Controleer het koelvloeistofniveau in het expansievat.
- Controleer het niveau van de ruitensproeiervloeistof.
- Controleer of de bandenspanning in orde is.
- Controleer de radiator en condensator.

Controleer of de voorkant van de radiator en de condensator schoon zijn en niet verstopt is met bladeren, vuil of insecten, enz.

Als een van de bovenstaande onderdelen extreem vuil is of als u niet zeker bent van hun staat, raden wij u aan contact op te nemen met een erkende HYUNDAI-dealer.



### WAARSCHUWING

Wees voorzichtig bij het controleren van het koelvloeistof-peil wanneer de motor warm is. Hierdoor kan er koelvloeistof naar buiten spuiten en kunt u ernstige brandwonden of ander letsel oplopen.

### ***Tijdens het rijden:***

- Let op veranderingen in het uitlaatgeluid en let erop dat u in het interieur geen uitlaatgassen ruikt.
- Controleer op trillingen in het stuurwiel. Controleer of het sturen niet zwaarder of lichter gaat dan normaal en of de rechtuitstand niet is gewijzigd.
- Controleer of de auto niet naar één kant trekt op een vlakke, rechte weg.
- Controleer bij het remmen op vreemde geluiden, naar één kant trekken, een grotere slag van het rempedaal of een moeilijk in te trappen rempedaal.
- Controleer als de transmissie slijpt of niet normaal werkt het niveau van de transmissievloeistof.
- Controleer de parkeerrem.
- Controleer onder uw auto op lekkage (tijdens of na het gebruik van de airconditioning kan er een plasje water onder uw auto ontstaan; dit is een normaal verschijnsel en duidt niet op lekkage).

### ***Ten minste maandelijks:***

- Controleer het koelvloeistofniveau in het expansievat.
- Controleer de werking van alle verlichting van uw auto, inclusief de remlichten, richtingaanwijzers en alarmknipperlichten.
- Controleer de bandenspanning van alle banden inclusief het reservewiel, controleer de profieldiepte van de banden en controleer de banden op ongelijkmatige slijtage en beschadigingen.
- Controleer of de wielmoeren goed zijn aangedraaid.

### ***Twee keer per jaar: (in het voorjaar en in het najaar):***

- Controleer de radiateurslangen en de slangen van de verwarming en de airconditioning op lekkage en beschadigingen.
- Controleer de werking van de ruitwissers en -sproeiers. Reinig de ruitwischerbladen met een schone, met ruitensproeiervloeistof door-drenkte doek.
- Controleer de stand van de koplampen.
- Controleer de dempers, de uitlaatpijpen, de hitteschilden en de bevestigingen van de uitlaat.
- Controleer de werking van de veiligheidsgordels en controleer op slijtage.

### ***Ten minste eenmaal per jaar:***

- Reinig de afvoeropeningen aan de onderzijde van de portieren en de dorpels.
- Smeer alle portierscharnieren en motorkapscharnieren.
- Smeer de portier- en motorkapsloten, -vergrendelingen.
- Smeer de portierrubbers.
- Smeer de deurvastzetter
- Controleer de werking van de airconditioning.
- Controleer en smeer het bedieningsmechanisme van de geautomatiseerde handmatige transmissie.
- Reinig de accu en de accupolen.
- Controleer het vloeistofniveau.

## UITLEG BIJ ONDERHOUDSSHEMA

### Motorolie en oliefilter

De motorolie moet worden ververst en het filter moet worden vervangen volgens de intervallen van het onderhoudsschema. Als er onder ongunstige omstandigheden gereden wordt, moet de olie vaker ververst en het filter vaker vervangen worden.

### Aandrijfriemen

Controleer alle aandrijfriemen op tekenen van sneetjes, scheurtjes, overmatige slijtage of verzadiging met olie en vervang indien nodig. De spanning van de aandrijfriemen moet periodiek worden gecontroleerd en indien nodig worden afgesteld.



### OPMERKING

**Wanneer u de riem controleert, zet dan het contact in stand LOCK/OFF of ACC.**

### Brandstoffilter (Behalve Europa)

Door een verstopt filter kan de snelheid waarmee gereden kan worden, afnemen, het emissiesysteem beschadigd raken of slecht aanslaan veroorzaakt worden.

Als zich in de brandstoftank te veel vuil ophoopt, dient het filter mogelijk vaker vervangen te worden.

Laat de motor na het plaatsen van een nieuw filter enkele minuten draaien en controleer de aansluitingen op lekkage. We adviseren u het brandstoffilter te laten vervangen door een officiële HYUNDAI-dealer.

### Brandstoffilter (Europa)

Deze auto met benzinemotor is uitgerust met een levenslang brandstoffilter dat in de brandstoftank is geïntegreerd. Regelmatig onderhoud of vervanging is niet nodig; de kwaliteit van de gebruikte brandstof kan echter van invloed zijn op de vereiste frequentie voor onderhoud. Als er problemen zijn met betrekking tot de brandstoftoevoer, zoals een beperking van de brandstofstroom, niveauschommeling, vermogensverlies, moeilijk starten, enz., kan inspectie of vervanging van het filter nodig zijn. We adviseren u het brandstoffilter te laten inspecteren of vervangen door een officiële HYUNDAI-dealer.

### Brandstofleidingen, -slangen en aansluitingen

Controleer de brandstofleidingen, -slangen en aansluitingen op lekkage en beschadigingen. We adviseren u de brandstofleidingen, brandstofslangen en aansluitingen te laten vervangen door een officiële HYUNDAI-dealer.

### Ontluchtingsslang en tankdop

De ontluchtingsslang en de tankdop moeten worden gecontroleerd volgens de intervallen van het onderhoudsschema. Zorg ervoor dat de ontluchtingsslang of tankdop op de juiste manier vervangen wordt.

### Vacuüm- en carter ventilatieslangen (benzinemotor)

Controleer het oppervlak van de slangen op sporen van oververhitting of mechanische schade. Hard en broos rubber, barstjes, scheurtjes, sneetjes, schaafplekken en overmatig zwellen zijn tekenen van veroudering. Besteed extra aandacht aan de controle van de delen van de slang die zich het dichtst bij warme onderdelen bevinden, zoals het uitlaatspruitstuk.

Controleer de ligging van de slangen om er zeker van te zijn dat de slangen niet in contact komen met warmtebronnen, scherpe randen of bewegende delen, waardoor schade door oververhitting of mechanische slijtage kan ontstaan. Controleer of alle slangaansluitingen, zoals klemmen en koppelingen, goed vastzitten en niet lekken. Vervang slangen onmiddellijk als er sporen van veroudering of beschadigingen gevonden worden.

### Luchtfilter

We adviseren u het Luchtfilter te laten vervangen door een officiële HYUNDAI-dealer.

### Bougies (benzinemotor)

Gebruik altijd nieuwe bougies met de juiste warmtegraad.



### WAARSCHUWING

**Neem de bougies niet los wanneer de motor heet is en controleer ze dan ook niet. Anders kunt u uzelf branden.**

### Koelsysteem

Controleer de onderdelen van het koelsysteem, zoals radiator, koelvloeistofreservoir, slangen en aansluitingen op lekkage en beschadigingen. Vervang beschadigde onderdelen.

### Koelvloeistof

De koelvloeistof moet worden verversd volgens de intervallen van het onderhoudsschema.

### Vloeistof voor handmatige transmissie (indien van toepassing)

Controleer de vloeistof voor handmatige transmissie volgens het onderhoudsschema.

### Vloeistof voor geautomatiseerde handmatige transmissie (indien van toepassing)

Controleer de vloeistof voor geautomatiseerde handmatige transmissie volgens het onderhoudsschema.

### AANWIJZING

**Het gebruik van een niet-gespecificeerde vloeistof (zelfs als wordt aangegeven dat deze compatibel is met het origineel) kan leiden tot schakelproblemen en trillingen, en uiteindelijk tot het uitvallen van de transmissie.**

**Gebruik alleen de voorgeschreven geautomatiseerde handmatige transmissievloeistof. (Zie "Aanbevolen smeer middelen en hoeveelheden" in hoofdstuk 2.)**

## Remleidingen en -slangen

Controleer visueel op juiste bevestiging, schaaf plekken, scheurtjes, veroudering en lekkage. Vervang verouderde of beschadigde onderdelen direct.

## REM-/koppelingsvloeistof (indien van toepassing)

Controleer het niveau rem- en koppelingvloeistof in het remvloeistofreservoir. Het vloeistofniveau dient zich tussen de merktekens MIN (Minimum) en MAX (Maximum) aan de zijkant van het reservoir te bevinden. Gebruik uitsluitend de voorgeschreven hydraulische rem/koppelingvloeistof (DOT 3 of 4).

## Parkeerrem

Controleer het parkeerremstelsel inclusief het parkeerremhendel en de kabels.

## Achter trommelremmen en voeringen (indien van toepassing)

Controleer de achterremschijven en remcilinders en voeringen van de achterremmen op krassen, verbranding, lekkende vloeistof, gebroken onderdelen en overmatige slijtage.

## Schijfremmen, remblokken, remklauwen en remschijven

Controleer de remblokken op overmatige slijtage, de schijfremmen op slingering en slijtage en de remklauwen op vloeistoflekkage.

Zie de website van Hyundai voor meer informatie over het controleren van de remblokken en remvoeringen.

**(<http://service.hyundai-motor.com>)**

## Bevestigingsbouten wielophanging

Controleer of de bouten van de wielophanging goed vastzitten en niet beschadigd zijn. Draai ze met het voorgeschreven aanhaalmoment vast.

## Stuurhuis, stuurstangen en stofhoezen/onderste fuseekogel

Breng de auto tot stilstand, zet de motor uit en controleer op overmatige spel in het stuurwiel.

Controleer de stuurstangen op knikken of beschadigingen. Controleer de stofhoezen en fuseekogel op veroudering, scheurtjes of beschadigingen. Vervang beschadigde onderdelen.

## Aandrijfassen en aandrijfshoezen

Controleer de aandrijfassen, -hoezen en klemmen op scheurtjes, veroudering of beschadigingen. Vervang beschadigde onderdelen en breng indien nodig nieuw vet aan.

## Koudemiddel airconditioning/aircompressor

Controleer de leidingen en aansluitingen van de airconditioning op lekkage en beschadigingen.

## MOTOROLIE

### Motoroliepeil controleren

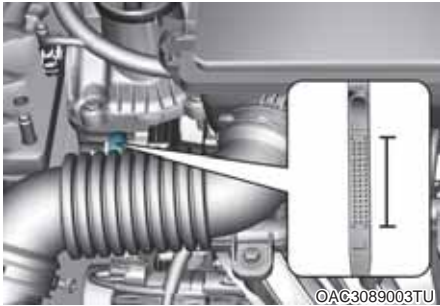

1. Controleer of de auto horizontaal staat.
2. Start de motor en laat deze op de normale bedrijfstemperatuur komen.
3. Zet de motor uit en wacht ongeveer 10 minuten zodat de olie naar het carter terug kan lopen.
4. Trek de peilstok uit de houder, veeg hem schoon en steek hem weer geheel in de houder.



### WAARSCHUWING

#### Radiateurslang

Wees voorzichtig met de radiateurslang tijdens het controleren of bijvullen van de motorolie. Deze kan namelijk nog zo warm zijn, dat u zich eraan kunt branden.

5. Trek de peilstok opnieuw uit de houder en controleer het peil. Het peil moet zich ergens tussen F en L bevinden.

### AANWIJZING

- Vul niet te veel motorolie bij. Dit kan schade aan de motor veroorzaken.
- Mors geen motorolie wanneer u olie bijvult of ververs. Als u motorolie morst in de motorruimte, verwijder dit dan onmiddellijk.
- Wanneer u de peilstok afveegt, doe dit dan met een schone doek. Wanneer er vuil in de olie terecht komt, kan motorschade ontstaan.



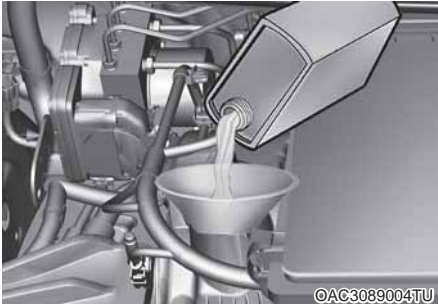

Als het peil zich bij of op de L bevindt, moet u olie bijvullen tot de F. Vul niet te veel olie bij.

**Gebruik een trechter om morsen van olie op motoronderdelen te voorkomen.**

Gebruik alleen de voorgeschreven motorolie. (Zie "Aanbevolen smeermiddelen en hoeveelheden" in hoofdstuk 2.)

## Motorolie verversen en filter controleren



We adviseren u de motorolie en het oliefilter te laten vervangen door een officiële HYUNDAI-dealer.



## WAARSCHUWING

**Gebruikte motorolie kan irritatie of huidkanker veroorzaken indien de huid langdurig in contact komt met de olie. De stoffen die in gebruikte motorolie aanwezig zijn, hebben bij laboratoriumproeven geleid tot kanker bij proefdieren. Was uw handen zorgvuldig met zeep en warm water als ze in contact zijn geweest met gebruikte motorolie.**

### KOELVLOEISTOF

Het hogedruk-koelsysteem is voorzien van een reservoir dat gevuld is met een koelvloeistof die ook voldoende bescherming biedt tegen bevriezing. Het reservoir is in de fabriek gevuld.

Controleer de vorstbescherming en het koelvloeistofpeil ten minste één keer per jaar, aan het begin van het winterseizoen en voordat u naar een kouder klimaat reist.

#### AANWIJZING

- **Wanneer de motor oververhit raakt door te weinig koelvloeistof kan het plotseling bijvullen van koelvloeistof barsten in de motor veroorzaken. Vul koelvloeistof langzaam en in kleine hoeveelheden bij om schade te voorkomen.**
- **Rijd niet zonder koelvloeistof. Anders kan de waterpomp beschadigd raken, de motor vastlopen, enz.**

### Koelvloeistofpeil controleren



Controleer de toestand en de aansluitingen van alle slangen van het koelsysteem en van de verwarming. Vervang beschadigde en slechte slangen.

Het koelvloeistofpeil in het expansievat dient tussen de merktekens F (Full) en L (Laag) te liggen als de motor koud is. Vul als het peil laag is voldoende gedestilleerd of gedemineraliseerd water bij. Vul bij tot de F (Full), maar vul niet te veel bij. Als frequent bijvullen van koelvloeistof noodzakelijk is, adviseren we u het systeem te laten controleren door een officiële HYUNDAI-dealer.

### Aanbevolen koelvloeistof

- Vul het koelsysteem alleen bij met gedestilleerd (gedemineraliseerd) water en vul het koelsysteem niet bij met gewoon kraanwater. Een onjuist koelvloeistofmengsel kan storingen en schade aan de motor veroorzaken.
- De motor van uw auto heeft aluminium onderdelen. Gebruik daarom een koelvloeistof op fosfaatbasis ethyleen-glycol ter voorkoming van corrosie en bevriezing.
- Gebruik GEEN koelvloeistof op ethanol- of methanol-basis; meng ook geen ethanol- of methanol-antivries met de voorgeschreven koelvloeistof.
- Gebruik geen mengsel met meer dan 60% of minder dan 35% antivries; in dat geval is een optimale koelende werking niet gewaarborgd.

Zie de volgende tabel voor de mengverhouding.

Buiten-temperatuur	Mengverhouding (hoeveelheid)	
	Antivries	Water
-15°C (5°F)	35	65
-25°C (-13°F)	40	60
-35°C (-31°F)	50	50
-45°C (-49°F)	60	40

### **i** Informatie

Bij twijfel over de mengverhouding is een mengsel van 50% water en 50% antivries het gemakkelijkst te mengen omdat van beide vloeistoffen evenveel gebruikt wordt. Dit mengsel is geschikt voor de meeste temperatuurbereiken vanaf -35°C.



### **!** WAARSCHUWING



Verwijder de radiateurdop of de aftapplug niet als de motor en de radiator nog heet zijn. Er kan hete koelvloeistof en stoom

ontsnappen, waardoor er ernstig letsel kan ontstaan.

Zet de motor uit en wacht tot deze is afgekoeld. Verwijder de radiateurdop uiterst voorzichtig. Wikkel een dikke doek rond de dop en draai hem voorzichtig linksom tot de eerste aanslag. Ga een stukje achteruit wanneer de druk van het koelsysteem af gaat. Pas als u zeker weet dat er geen overdruk meer is, drukt u de dop met de doek in en draait u hem verder linksom om hem te verwijderen.

### **!** WAARSCHUWING



De elektromotor voor de koelventilator blijft mogelijk draaien of wordt mogelijk gestart als de motor niet draait, hetgeen tot

ernstig letsel kan leiden.

Houd handen, kleding en gereedschap uit de buurt van de draaiende bladen van de koelventilator.

## Vervangen van de koelvloeistof

We adviseren u de koelvloeistof te laten vervangen door een officiële HYUNDAI-dealer.

### **AANWIJZING**

Leg een flinke doek rond de vulopening om te voorkomen dat als er gemorst wordt, koelvloeistof terecht komt of de dynamo of andere onderdelen van de motor.



### **WAARSCHUWING**

Gebruik geen koelvloeistof of anti-vries in het sproeiereservoir.

Koelvloeistof kan het zicht ernstig belemmeren wanneer dit op de voorruit terecht komt waardoor u de macht over de auto kunt verliezen. Bovendien kan het de lak beschadigen.

## REM-/KOPPELINGSVLOEISTOF (INDIEN VAN TOEPASSING)

### Niveau rem- en koppelingsvloeistof controleren



Controleer regelmatig het niveau in het reservoir. Het vloeistofniveau dient zich tussen de merktekens MIN en MAX aan de zijkant van het reservoir te bevinden.

Reinig het gebied rondom de dop van het reservoir grondig alvorens de dop te verwijderen en rem- en koppelingsvloeistof bij te vullen, om te voorkomen dat de rem- en koppelingsvloeistof vervuild raakt.

Vul vloeistof bij tot aan het merkteken MAX wanneer het niveau te laag is. Het niveau zal na verloop van tijd dalen. Dit is een normaal gevolg van slijtage van de remvoeringen.

Als het vloeistofpeil extreem laag is, we raden u aan het systeem door een officiële HYUNDAI-dealer na te laten kijken.

#### **i** Informatie

Gebruik alleen de voorgeschreven rem- en koppelingsvloeistof. Zie "Aanbevolen smeermiddelen en hoeveelheden" in hoofdstuk 2.

#### **i** Informatie

Lees eerst de waarschuwing op de vuldop van de rem/koppelingvloeistof voordat u de dop verwijdert.

#### **i** Informatie

Reinig eerst de omgeving van de vuldop voordat u deze verwijdert. Gebruik alleen DOT 4 rem/koppelingvloeistof uit een afgesloten verpakking.

#### **!** WAARSCHUWING

Als u het rem-/koppelingsvloeistofreservoir regelmatig moet bijvullen, kan dit duiden op een lekkage in het rem-/koppelingssysteem. We adviseren u het auto te laten controleren door een officiële HYUNDAI-dealer.



## WAARSCHUWING

Zorg ervoor dat rem- /koppelvloeistof niet in contact komt met uw ogen. Spoel uw ogen gedurende ten minste 15 minuten met schoon water en roep onmiddellijk medische hulp in wanneer u rem-/koppelvloeistof in uw ogen krijgt.

## AANWIJZING

- Zorg ervoor dat rem- en koppelvloeistof niet in contact komt met het lakwerk van de auto, anders kan de lak beschadigd raken.
- De kwaliteit van rem- en koppelvloeistof die gedurende lange tijd is blootgesteld aan de buitenlucht kan niet worden gegarandeerd. Voer deze op de juiste wijze af.
- Gebruik het juiste type vloeistof. Slechts een paar druppels minerale olie, bijvoorbeeld motorolie, in het rem-/koppelingssysteem kunnen de onderdelen van het systeem beschadigen.

## RUITENSPROEIERVLOEISTOF

### Ruitensproeiervloeistofniveau controleren



Controleer het vloeistofpeil in het sproeiereservoir en vul indien nodig vloeistof bij.

Als u geen ruitensproeiervloeistof bij de hand heeft, kunt u het reservoir bijvullen met gewoon water.

Gebruik in koude klimaten echter speciale ruitensproeiervloeistof om bevriezing te voorkomen.



## WAARSCHUWING

Tref bij het gebruik van ruitensproeiervloeistof de volgende voorzorgsmaatregelen om ernstig letsel te voorkomen:

- Gebruik geen koelvloeistof of antivries in het sproeierreservoir. Koelvloeistof kan het zicht ernstig belemmeren wanneer dit op de voorruit terecht komt waardoor u de macht over de auto kunt verliezen waardoor een ongeluk. Daarnaast kunnen de lak en sierlijsten beschadigd raken.
- Houd open vuur en vonken uit de buurt van de ruitensproeiervloeistof en het sproeierreservoir. Ruitensproeiervloeistof bevat meestal alcohol en kan licht ontvlambaar zijn.
- Drink geen ruitensproeiervloeistof en vermijd contact met uitsproeiervloeistof. Ruitensproeiervloeistof is giftig voor mensen en dieren.
- Houd ruitensproeiervloeistof uit de buurt van kinderen en dieren.

## PARKEERREM

### Parkeerrem controleren



Controleer de slag van de parkeerrem door het aantal klikken te tellen wanneer de hendel volledig wordt aange trokken.

De parkeerrem alleen moet de auto veilig op een vrij steile helling kunnen houden. Als de slag groter of kleiner is dan voorgeschreven, adviseren we u het systeem te laten inspecteren door een officiële HYUNDAI-dealer.

**Slag: 5~7 klikjes bij een kracht van 20 kg (44 lbs, 196 N).**

## LUCHTFILTER

### Filter vervangen

#### Type A

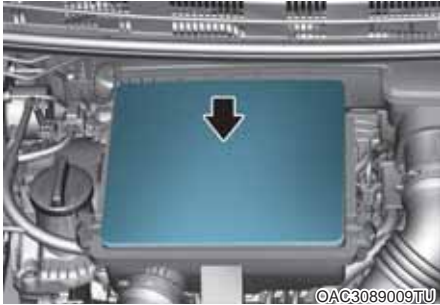

Het luchtfilterelement kan voor controle worden gereinigd met perslucht.

Was het niet uit en spoel het niet af, want water veroorzaakt schade aan het filter.

Vervang het luchtfilter als het vervuild is.



1. Verwijder het reinigingsdeksel door de klemmen te openen.
2. Verwijder het gebruikte filter en veeg de binnenkant van het luchtfilterhuis zorgvuldig schoon om te stof in het dekselhuis verwijderen.
3. Vervang het nieuwe filter met schone handen en zorg ervoor dat de rubberen pakking op zijn plaats blijft.
4. Plaats de onderdelen in omgekeerde volgorde van verwijderen.





5. De uitsteeksels van het filter moeten aan de linker of rechter bovenkant van het luchtfilter worden gemonteerd. Bij verkeerde montage aan de onderzijde kan het moeilijk te monteren zijn.

### **i** Informatie

Vervang het element vaker dan in het onderhoudsschema is aangegeven als de auto wordt gebruikt in gebieden met zeer veel stof of zand. (zie “Onderhoudsschema onder zware omstandigheden” in dit hoofdstuk).

### **Type B**



Het luchtfilterelement kan voor controle worden gereinigd met perslucht.

Was het niet uit en spoel het niet af, want water veroorzaakt schade aan het filter.

Vervang het luchtfilter als het vervuild is.

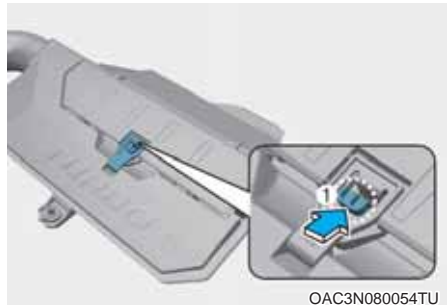

1. Druk de open-knop in de richting van de pijl (1).

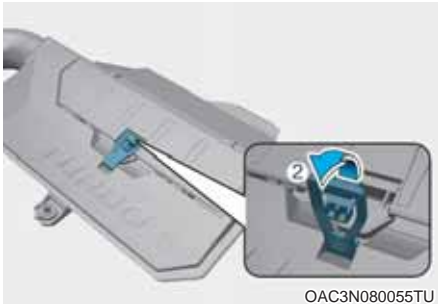

2. Open het deksel van het luchtfilter door de vergrendeling (2) in de richting van de pijl op te tillen.

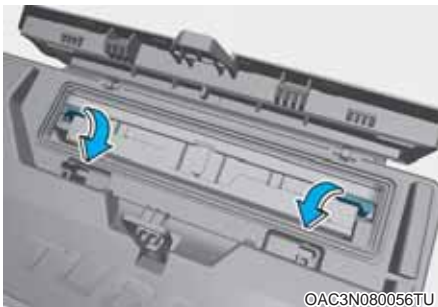

3. Trek de hendel naar beneden in de stand "UNLOCK".
4. Verwijder het gebruikte filter en veeg de binnenkant van het luchtfilterhuis zorgvuldig schoon om te stof in het dekselhuis te verwijderen.
5. Vervang het nieuwe filter met schone handen en zorg ervoor dat de rubberen pakking op zijn plaats blijft.

#### AANWIJZING

- Rijd niet met de auto wanneer het luchtfilter verwijderd is. Hierdoor kan de motor overmatig slijten.
- Zorg er om schade aan de motor te voorkomen voor dat bij het verwijderen van het luchtfilter geen stof en vuil in de luchtinlaat komt.
- Gebruik de originele HYUNDAI-onderdelen of het equivalent daarvan voor uw voertuig. Het gebruik van onderdelen zonder de juiste kwaliteit kan de motor beschadigen.

## INTERIEURFILTER

### Filter controleren

Het luchtfilter van de klimaatcontrole moeten worden vervangen door volgens het onderhoudsschema. Als er veelvuldig met de auto gereden wordt in druk stadsverkeer of een stoffige omgeving, moet het filter vaker worden gecontroleerd en indien nodig worden vervangen. Als u het filter zelf wilt vervangen, volg dan onderstaande procedure en let erop geen andere onderdelen te beschadigen.

Vervang het filter overeenkomstig het onderhoudsschema.

### Filter vervangen



©AC3059042TU

1. Open het dashboardkastje.



©AC3089012TU

2. Duw aan beide kanten van de handschoenenkast, zoals afgebeeld. Dit zorgt ervoor dat de stopperpinnen van het handschoenenkastje vrijkomen van de bevestigingslocatie waardoor het handschoenenkastje kan hangen.



©AH2078021

3. Verwijder het luchtfilterdeksel van de klimaatregeling.



4. Verwijder het interieurfilter.
5. Plaats de onderdelen in omgekeerde volgorde van verwijderen.

### **AANWIJZING**

**Plaats het interieurfilter in de juiste stand, met het pijlsymbool (↓) naar beneden, anders kunnen er te veel bijgeluiden ontstaan en kan het filter minder effectief zijn.**

## RUITENWISSERBLADEN

### Bladen controleren

Verontreiniging van de voorruit of de ruitenwischerbladen door bepaalde substanties kan het effect van de ruitenwissers verminderen.

Bekende vormen van verontreiniging zijn insecten, sap van bomen en hot wax-behandelingen gebruikt in sommige wasstraten. Indien de bladen niet goed wissen, reinig dan zowel de ruit als de bladen met een goed schoonmaakmiddel of een zacht reinigingsmiddel en spoel grondig na met schoon water.

### AANWIJZING

Te bewegen om beschadiging van de ruitenwischerbladen en van andere onderdelen te voorkomen, nooit:

- Benzine, petroleum, thinner of andere oplosmiddelen op of in de buurt van deze onderdelen te gebruiken.
- Te proberen de ruitenwissers met de hand te bewegen.
- Niet-voorgeschreven ruitenwischerbladen te gebruiken.

### **i** Informatie

In de handel verkrijgbare hot wax zoals gebruikt in wasstraten bemoeilijkt het reinigen van de voorruit.

### Bladen vervangen

Als de ruitenwissers de ruit niet langer goed schoonmaken, kan het zijn dat ze versleten of gescheurd zijn en dienen ze te worden vervangen.



### OPMERKING

**Voorkom dat de wisserarm tegen de ruit valt, omdat de ruit kan beschadigen of barsten.**

### Voorruiten wisserblad

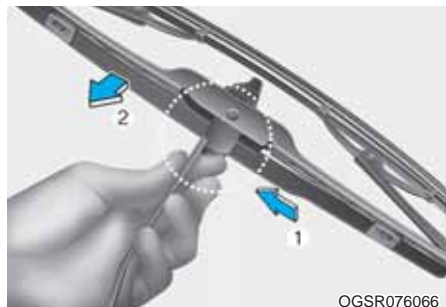
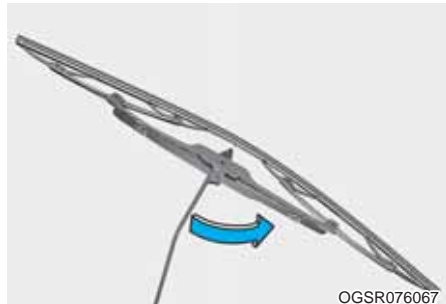

1. Plaats de klem van het wisserblad omhoog. Dan, plaats het wisserblad omhoog.
2. Druk de vergrendeling in (1) en trek tegelijkertijd het ruitenwischerblad omlaag (2).



3. Verwijder het ruitenwischerblad van de ruitenwischerarm.
4. Plaats het nieuwe ruitenwischerblad in omgekeerde volgorde van verwijderen.
5. Plaats de ruitenwischerarm terug op de voorruit.

### **Achterruitenwischerblad (indien van toepassing)**



1. Trek de ruitenwischerarm omhoog en draai het ruitenwischerblad (1).
2. Verwijder het ruitenwischerblad.



3. Plaats het nieuwe ruitenwischerblad door het middelste deel in de opening van de ruitenwischerarm te steken tot het ruitenwischerblad vastklikt.
4. Controleer of het ruitenwischerblad goed vastzit door er lichtjes aan te trekken.

Laat de ruitenwischerbladen vervangen door een officiële HYUNDAI-dealer om schade aan de ruitenwischerarmen en andere onderdelen te voorkomen.

## ACCU

### Optimale werking van de accu

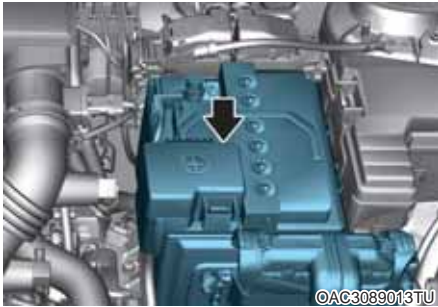

- Zorg ervoor dat de accu altijd goed vastzit.
- Houd de bovenzijde van de accu schoon en droog.
- Houd de accupolen en de accupoolklemmen schoon, zorg ervoor dat ze goed vastzitten en bescherm ze met vaseline.
- Spoel gemorst elektrolyt direct af met een oplossing van water en natriumbicarbonaat (dubbel koolzure soda).
- Neem de accukabels los als u de auto gedurende een langere periode niet gaat gebruiken.

### **i** Informatie

- Voor accu's met een merkteken **UPPER** en **LOWER**.



Als uw auto is voorzien van een accu met een niveau indicator op de zijkant, gemarkeerd met 'lower' (MIN) en 'upper' (MAX), controleer het niveau van het elektrolyt.

Het niveau dient tussen 'lower' (MIN) en 'upper' (MAX) te staan. Wanneer het elektrolytpeil laag is, moet gedestilleerd (of gedemineraliseerd) water worden bijgevuld. (Vul nooit bij met zwavelzuur of een ander elektrolyt).

Wees voorzichtig en mors geen gedestilleerd (of gedemineraliseerd) water op de accu of andere omliggende onderdelen.

Bovendien, voeg nooit te veel vloeistof bij.

Dat kan corrosie van de accu of van andere onderdelen veroorzaken. Zet tot slot de doppen van de cellen stevig vast. We adviseren u echter voor optimaal accuonderhoud contact op te nemen met een officiële HYUNDAI-dealer.



## WAARSCHUWING

Volg altijd onderstaande voorzorgsmaatregelen bij het werken in de buurt van of aan de accu om **ERNSTIG LETSEL** te voorkomen:



Lees de aanwijzingen voor het omgaan met de accu zorgvuldig door en volg ze nauwkeurig op.



Draag een veiligheidsbril om uw ogen tegen wegsputtend zuur te beschermen.



Houd open vuur, vonken en rokende materialen uit de buurt van de accu.



Er bevindt zich altijd wat van het zeer licht ontvlambare waterstof in de accucellen. Dit kan ontploffen.



Accu's bevatten zwavelzuur dat uitermate corrosief is. Laat accuzuur niet in contact komen met uw ogen, huid of kleding.

Spoel uw ogen gedurende ten minste 15 minuten en roep onmiddellijk medische hulp in wanneer u zuur in uw ogen krijgt. Was uw huid grondig wanneer deze in aanraking komt met zuur. Roep onmiddellijk medische hulp in wanneer u pijn of een brandend gevoel heeft.

- Bij het optillen van een accu met een kunststof behuizing kan door de druk accuzuur naar buiten komen. Houd bij het optillen uw handen aan de zijkant van de accu.
- Probeer uw auto niet met een hulpaccu te starten als de lege accu bevroren is.
- Laad **NOOIT** een accu bij terwijl de accukabels van het voertuig nog aangesloten op de accu.
- Het ontstekingsstelsel werkt met hoogspanning. Raak deze onderdelen **NOOIT** aan als de motor draait of als het contact in stand ON staat.
- Voorkom dat de startkabel (+) en (-) elkaar raken. Anders kunnen vonken ontstaan.
- De accu kan scheuren of exploderen wanneer u een ontladen of bevroren accu start met behulp van een hulpaccu.
- Gelekte accuzuur door herhaaldelijk scherpe bochten te rijden (bijv. op circuits) kan veiligheidsproblemen veroorzaken. Voorkomen herhaald in scherpe bochten rijden.

## AANWIJZING

Als u niet-toegestane elektronische apparaten aansluit, raakt de accu mogelijk ontladen. Gebruik nooit niet-toegestane apparaten.



## Accucapaciteitsticker

■ Voorbeeld



\* De werkelijke sticker op de accu kan afwijken van de afbeelding.

1. AGM50L-DIN: De door HYUNDAI gebruikte naam van de accu
2. 12V: Het Nominale spanning
3. 50Ah (20HR): De nominale capaciteit (in ampère-uur)
4. RC 80: De nominale reservecapaciteit (in min.)
5. CCA 560A: De koude-test in ampère volgens SAE/EN-norm

## Accu opladen

Uw auto is uitgerust met een onderhoudsvrije accu.

- Laad de accu gedurende 10 uur met behulp van een druppellader wanneer de accu in een kort tijd leeggeraakt is (doordat bijv. lampen of interieurverlichting zijn blijven branden terwijl de motor uit was).
- Wanneer de accu geleidelijk ontladend door een hoge elektrische belasting tijdens het rijden, moet deze gedurende 2 uur met een stroomsterkte van 20 - 30 A opgeladen worden.



## WAARSCHUWING

Neem bij het laden van de accu de volgende voorzorgsmaatregelen in acht:

- Schakel vóór het uitvoeren van onderhoudswerkzaamheden aan de accu of het laden van de accu alle elektrische verbruikers uit en zet de motor af.
- Houd sigaretten, vonken en open vuur uit de buurt van de accu.
- Draag een veiligheidsbril wanneer u de accu tijdens het opladen controleert.
- De accu moet uit de auto worden verwijderd en in een goed geventileerde ruimte geplaatst worden.
- Houd de accu tijdens het laden in de gaten; beëindig het laden of wijzig de laadstroom wanneer het elektrolyt in de cellen begint te borrelen of de temperatuur van het elektrolyt hoger dan 49°C wordt.
- Neem de minkabel van de accu altijd eerst los en sluit de minkabel van de accu altijd als laatste weer aan.
- Neem de acculader in de onderstaande volgorde los.
  1. Zet de hoofdschakelaar van de acculader uit.
  2. Neem de klem los van de minpool.
  3. Neem de klem los van de pluspool.

### AANWIJZING

#### AGM-accu (indien van toepassing)

- **AGM-accu's (Absorbed Glass Mat) zijn onderhoudsvrij. We adviseren u het AGM-accu te laten onderhouden door een officiële HYUNDAI-dealer. Gebruik voor het laden van uw AGM-accu alleen volautomatische acculaders die speciaal zijn ontworpen voor AGM-accu's.**
- **We adviseren u voor het vervangen van de AGM-accu vervangende onderdelen te gebruiken die geleverd zijn door een officiële HYUNDAI-dealer.**
- **Open of verwijder de afdekkap bovenop de accu niet. Hierdoor kan het elektrolyt uit de accu gaan lekken wat tot ernstig letsel kan leiden.**

#### Starten met een hulpaccu

Rijd na een hulpstart met een goede accu minstens 30 minuten met de auto of laat de auto minstens 60 minuten stationair draaien voordat u deze uitzet. De auto kan mogelijk niet opnieuw gestart worden als u hem uitzet voordat de accu de kans gehad heeft om goed op te laden. Zie "Starten met hulpaccu" in hoofdstuk 7 voor meer informatie over procedures voor het starten met een hulpaccu.

#### Informatie



Een onjuist afgevoerde batterij kan schadelijk zijn voor het milieu en voor uw gezondheid. Zorg ervoor dat de batterij volgens de wettelijke voorschriften wordt afgevoerd.

#### Te resetten onderdelen

Te resetten onderdelen nadat de accu is ontladen of na het weer aansluiten van de accukabels.

- Automatische ruitbediening (zie hoofdstuk 3)
- Trip-computer (zie hoofdstuk 4)
- Verwarmings- en ventilatiesysteem (zie hoofdstuk 5)

## BANDEN EN WIELEN



### WAARSCHUWING

Klapband kan leiden u de controle over de auto verliezen waardoor een ongeluk met ernstig letsel of schade het gevolg kan zijn. Verminder het risico op **ERNSTIG LETSEL** of **OVERLIJDEN** en houdt u aan de volgende voorzorgsmaatregelen:

- Controleer de bandenspanning maandelijks. Controleer de banden daarnaast op slijtage en beschadigingen.
- De aanbevolen bandenspanning staat in dit instructieboekje en op het bandenspanningslabel op de middenstijl aan bestuurderszijde. Gebruik altijd een bandenspanningsmeter om de bandenspanning te meten. Banden met een te hoge of een te lage spanning slijten ongelijkmatig, wat een negatieve invloed op de handling heeft.
- Controleer van de bandenspanning ook die van het reservewiel te controleren.
- Vervang banden die (ongelijkmatig) versleten of beschadigd zijn. Versleten banden hebben een negatieve invloed op de remwerking, de besturing of de tractie.
- Vervang banden **ALTIJD** door banden van dezelfde maat als de originele banden van deze auto. Het gebruik van een andere dan de voorgeschreven bandenmaat kan een negatieve invloed hebben op het rijgedrag en kan ervoor zorgen dat u de controle over de auto verliest of kan invloed hebben op het antiblokkeersysteem (ABS) van uw auto, waardoor een ernstig ongeval kan ontstaan.

### Verzorging van de banden

Voor uw veiligheid, een maximale levensduur van de banden en een zo laag mogelijk brandstofverbruik, dient u de banden steeds op de aanbevolen spanning te houden en dient u het totaalgewicht en de maximale asbelasting niet te overschrijden.



Op het bandenspanningslabel op de middenstijl aan linkerzijde staan de bandenspanningen voor de verschillende gebruiksomstandigheden.

## Aanbevolen bandenspanning (koude banden)

De spanning van de banden (inclusief het reservewiel) dient dagelijks bij koude banden gecontroleerd te worden. 'Koude banden' wil zeggen dat er de laatste drie uur niet met de auto is gereden of niet meer dan 1,6 km.

Wanneer banden warm zijn, zal de bandenspanning normaal gesproken 0,3 tot 0,4 bar hoger zijn dan wanneer ze koud zijn. Laat om de banden op de juiste spanning te brengen geen lucht ontsnappen uit warme banden. Hierdoor zal de bandenspanning te laag worden. Zie "Banden en velgen" in hoofdstuk 2 voor de aanbevolen bandenspanning.



## WAARSCHUWING

Voor optimale rijeigenschappen, wegligging en een zo laag mogelijke bandenslijtage dient u de banden op de aanbevolen spanning te houden.

Een te hoge of een te lage bandenspanning reduceert de levensduur van de banden, beïnvloedt de handeling van de auto in negatieve zin en kan tot onverwachte bandproblemen leiden, waardoor u de controle over de auto kunt verliezen met een ongeval tot gevolg.

Een veel te lage bandenspanning kan leiden tot enorme warmteontwikkeling. Hierdoor is het mogelijk dat u een klapband krijgt, dat het loopvlak losraakt of dat andere bandafwijkingen optreden, waardoor u de controle over de auto kunt verliezen en een ongeval kunt veroorzaken. Dit risico is veel groter bij hoge buitentemperaturen en lange tijd rijden met hoge snelheden.

## AANWIJZING

- Een te lage bandenspanning resulteert ook in overmatige slijtage, slechte rijeigen schappen en een verhoogd brandstofverbruik. Vervorming van de band is ook mogelijk. Houd de banden op de juiste spanning. Als een band frequent op spanning moet worden gebracht, adviseren we u de band te laten controleren door een officiële HYUNDAI-dealer.
- Een te hoge bandenspanning heeft een negatieve invloed op het rijcomfort en zorgt voor een verhoogde slijtage in het midden van het loopvlak. Bovendien bestaat er een grotere kans op beschadiging door oneffenheden in het wegdek.

## Controleer bandenspanning

Controleer de bandenspanning, inclusief de reserveband, minstens eenmaal per maand.

### Controle

Gebruik een goed kwaliteit bandenspanning meter om de bandenspanning te meten. Het is onmogelijk de bandenspanning te beoordelen door alleen naar de banden te kijken. Radiaalbanden lijken ook op de juiste spanning te zijn als de bandenspanning te laag is.

Verwijder de ventieldop. Druk de bandenspanningsmeter stevig op het ventiel om de spanning te meten. Als de bandenspanning overeenkomt met de aanbevolen druk op de band en het informatielabel, hoeft hij niet te worden aangepast. Corrigeer de bandenspanning tot het aanbevolen bandenspanning als de spanning te laag is. Plaats de ventieldopjes altijd terug op de ventielen. Zonder het ventieldopje kan er vuil en vocht in het ventiel komen, waardoor lucht kan ontsnappen. Zorg bij verlies van een ventieldopje zo snel mogelijk voor een nieuw exemplaar.

Druk als de bandenspanning te hoog is het metalen pennetje in het midden van het ventiel in om lucht uit de band te laten lopen. Controleer de bandenspanning opnieuw met de bandenspanningsmeter. Plaats de ventieldopjes altijd terug op de ventielen. Zonder het ventieldopje kan er vuil en vocht in het ventiel komen, waardoor lucht kan ontsnappen. Zorg bij verlies van een ventieldopje zo snel mogelijk voor een nieuw exemplaar.

## Wielen verwisselen

Om de banden zo gelijkmatig mogelijk te laten slijten Hyundai wordt aanbevolen de wielen iedere 12.000 km (7.500 mijlen) of eerder, indien het slijtagepatroon daartoe aanleiding geeft, te verwisselen.

Controleer bij het verwisselen van de wielen tevens de balans.

Controleer de banden bij het verwisselen van de wielen op ongelijkmatige slijtage en beschadigingen. Abnormale slijtage wordt meestal veroorzaakt door een onjuiste bandenspanning, een onjuiste wieluitlijning, onbalans, veelvuldig hard remmen en snelle bochten. Controleer het profiel en de zijkant van de band op zwellingen. Vervang de band wanneer u deze aantreft. Vervang de band als het canvas of de koordlagen zichtbaar zijn. Breng na het verwisselen van de wielen de banden op de juiste spanning en controleer of de wielmoeren vastzitten (het juiste aanhaalmoment is 11~13 kgf·m [79~94 lbf·ft]).

- Met een volwaardig reservewiel (indien van toepassing)

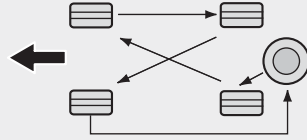

CBGQ0706

- Zonder reservewiel

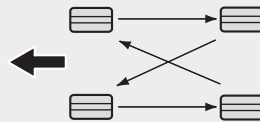

CBGQ0707

- Banden met een specifieke draairichting (indien van toepassing)

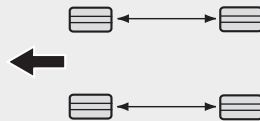

CBGQ0707A

Controleer bij het verwisselen van de wielen tevens de remblokken op slijtage.

## **i** Informatie

De binnenzijde en de buitenzijde van een asymmetrische band zijn verschillend. Bij het monteren van een asymmetrische band moet erop worden gelet dat de zijde met de tekst "outside" zich aan de buitenzijde bevindt. Als het merkteken "inside" zich aan de buitenzijde bevindt, heeft dat een negatieve invloed op het rijgedrag van de auto.

## **!** WAARSCHUWING

- Gebruik het reservewiel niet voor het roteren van de wielen.
- Gebruik nooit diagonaal- en radiaalbanden door elkaar. Dit kan een negatieve invloed hebben op het rijgedrag waardoor u de controle over de auto kunt verliezen, hetgeen kan leiden tot een ongeval.

## Wielen uitlijnen en balanceren

De wielen van uw auto zijn af fabriek zorgvuldig uitgelijnd en gebalanceerd voor een lange levensduur van de banden en optimale prestaties.

Normaalgesproken is het niet nodig de wielen nogmaals uit te lijnen. In het geval de banden van uw auto echter abnormale slijtage vertonen of als de auto naar één kant trekt, kan het zijn dat de auto opnieuw moet worden uitgelijnd.

Wanneer de auto tijdens het rijden op een vlakke weg trilt, kan het zijn dat de wielen opnieuw moeten worden gebalanceerd.

## AANWIJZING

De verkeerde balanceergewichtjes kunnen de lichtmetalen velgen van uw auto beschadigen. Gebruik alleen goedgekeurde balanceergewichtjes.

## Banden vervangen



Als de band gelijkmatig afgesleten is verschijnt de slijtage-indicator als een onderbroken lijn door het loopvlak. Dit geeft aan dat er minder dan 1,6 mm profieldikte op de band aanwezig is. Vervang in dat geval de band.

Wacht niet met het vervangen van de band totdat de slijtage-indicator over de gehele profielbreedte zichtbaar is.



## WAARSCHUWING

Om Verminder het risico op OVERLIJDEN of ERNSTIG LETSEL:

- Vervang banden die (ongelijkmatig) versleten of beschadigd zijn. Rijden met versleten banden is bijzonder gevaarlijk; versleten banden hebben een negatieve invloed op de remwerking, de besturing en de tractie.
- Vervang banden **ALTIJD** door banden van dezelfde maat als de originele banden van deze auto. Het gebruik van een andere dan de voorgeschreven bandenmaat kan een negatieve invloed hebben op het rijgedrag en kan ervoor zorgen dat u de controle over de auto verliest of kan invloed hebben op het antiblokkeersysteem (ABS) van uw auto, waardoor een ernstig ongeval kan ontstaan.
- Geadviseerd wordt banden (of wielen) altijd per twee (voor of achter) te vervangen. De rijeigenschappen van de auto kunnen ernstig beïnvloed worden wanneer slechts één band wordt vervangen.
- Banden verouderen na verloop van tijd, zelfs wanneer ze niet worden gebruikt. HYUNDAI wordt aanbevolen om banden bij normaal gebruik over het algemeen na zes (6) jaar te vervangen, ongeacht de resterende profieldiepte.
- Warmte ten gevolge van het rijden in een warm klimaat of het regelmatig met zware belading rijden kunnen het verouderingsproces versnellen. Het niet opvolgen van deze waarschuwing kan resulteren in onverwachte bandproblemen. Hierdoor kunt u de controle verliezen, waardoor een ongeval het gevolg kan zijn.

## ***Band compact reservewiel vervangen (indien van toepassing)***

De levensduur van de band van een compact reservewiel is korter dan die van een conventionele band. Vervang de band van het compacte reservewiel als de slijtage-indicatoren zichtbaar zijn. De nieuwe band voor het compacte reservewiel moet dezelfde maat hebben en van hetzelfde type zijn als de oorspronkelijke band, en dient op de velg van het originele compacte reservewiel te worden geplaatst. De band voor het compacte reservewiel is niet ontworpen voor normale velgen, en de velg van het compacte reservewiel is niet ontworpen voor normale banden.



## WAARSCHUWING

Repareer of vervang de originele band zo spoedig mogelijk om defect raken van het compacte reservewiel en verlies van de controle, hetgeen kan leiden tot een ongeval, te voorkomen. Het compacte reservewiel is alleen voor gebruik in noodgevallen. Het compacte reservewiel is alleen bestemd voor noodgevallen. Rijd niet harder dan 80 km/h bij gebruik van het compacte reservewiel.

### Velgen vervangen

Als u om de een of andere reden de velgen wilt vervangen, dient u erop te letten dat de nieuwe velgen gelijkwaardig zijn aan de originele velgen voor wat betreft diameter, velgbreedte en offset (wielbolling).

### Grip

De grip van de banden kan verslechteren als de banden versleten zijn of niet op de juiste spanning zijn, of als u op een glad wegdek rijdt. Banden moeten worden vervangen als de slijtage-indicatoren zichtbaar zijn. Pas uw snelheid aan als er regen, sneeuw of ijsel op de weg ligt om de kans te verkleinen dat u de controle over de auto verliest.

### Onderhoud van banden

Naast een juiste bandenspanning, draagt een juiste wieluitlijning bij tot het beperken van de bandenslijtage. Vraag uw Erkend HYUNDAI Reparateur advies als u ziet dat een band onregelmatig is versleten.

Zorg ervoor dat nieuwe wielen uitgebalanceerd zijn. Dit komt het rijcomfort en de levensduur van de banden ten goede. Balanceer een wiel ook altijd wanneer de band van de velg verwijderd is geweest.

### Informatie op de wang van de band

Deze informatie bestaat uit de basiseigenschappen van de band en het bandidentificatienummer (TIN) voor veiligheidscertificatie. Het identificatienummer kan worden gebruikt om de band te identificeren bij een terugroepactie.

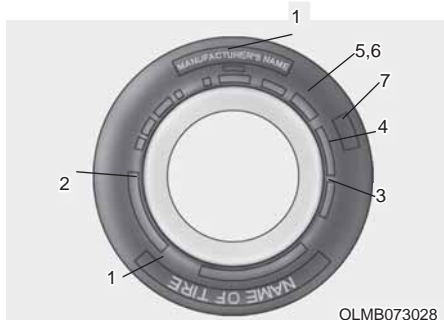

OLMB073028

#### 1. Fabrikant of merknaam

Fabrikant of merknaam wordt aangegeven.

#### 2. Aanduiding bandenmaat

De bandenmaat staat aangegeven op de wang van de banden. Deze informatie zal nodig zijn bij de aanschaf van nieuwe banden voor uw auto. De letters en cijfers in de aanduiding van de bandenmaat hebben de volgende betekenis.

Voorbeeld aanduiding bandenmaat:

(Deze maat dient slechts ter illustratie; de bandenmaat van uw auto is afhankelijk van de uitvoering.)

**175/65R14 86T**

175 - Breedte band in millimeter.

65 - HoogteVbreedteverhouding. De hoogte van de wang van de band als percentage van de breedte.

R - Type band (radiaalband).

14 - Velgdiameter in inch.

86 - Index draagvermogen, een numerieke code die het maximale draagvermogen van de banden aangeeft.

T - Snelheidsclassificatie. Zie het overzicht in dit hoofdstuk voor meer informatie.



### Aanduiding velgmaat

Ook velgen zijn voorzien van informatie die van belang kan zijn bij eventuele vervanging. De letters en cijfers in de aanduiding van de velgmaat hebben de volgende betekenis.

Voorbeeld aanduiding velgmaat:

#### 5.5J X 14

5.5 - Velgbreedte in inch.

J - Aanduiding offset.

14 - Velgdiameter in inch.

### Snelheidsclassificatie banden

In het onderstaande overzicht staan de meest gebruikte snelheidsclassificaties voor autobanden weergegeven. De aanduiding van de snelheidsclassificatie maakt deel uit van de aanduiding van de bandenmaat op de wang van de band. Deze aanduiding geeft de maximum snelheid weer waarvoor deze band is ontworpen.

Aanduiding snelheidsclassificatie	Maximum Snelheid
S	180 km/h
T	190 km/h
H	210 km/h
V	240 km/h
W	270 km/h
Y	300 km/h

### 3. Controleren van de leeftijd van de banden (TIN: Band Identificatienummer)

Alle banden die ouder zijn dan zes jaar, gebaseerd op de fabricagedatum, (inclusief de reserveband) moeten worden vervangen door nieuwe. U kunt de productiedatum vinden in de DOT-code op de wang (mogelijk alleen aan de binnenzijde) van de band. De DOT-code is een serie karakters op een band, die bestaat uit een combinatie van cijfers en letters. De productiedatum is af te leiden uit de laatste vier cijfers (karakters) van de DOT-code.

#### DOT: XXXX XXXX OOOO

In het voorste deel van de DOT-code worden de fabriekscodes, de bandenmaat en het type profiel aangegeven en in het tweede deel de week en het jaar waarin de band is geproduceerd.

Bijvoorbeeld:

DOT XXXX XXXX 1519 geeft aan dat de band is geproduceerd in week 15 van 2019.

### 4. Structuur en materiaal van de band

Het aantal lagen rubber van de band. Bandenfabrikanten moeten ook aangeven welke materialen zijn gebruikt in de band, zoals staal, nylon en polyester. De letter "R" betekent radiaalband; de letter "D" betekent diagonaalband; en de letter "B" betekent band met kruislingse koordlagen.

### **5. Maximale bandenspanning**

Dit getal geeft aan hoe hoog de bandenspanning maximaal mag zijn. Overschrijd deze maximale bandenspanning niet. Zie het informatielabel voor de aanbevolen bandenspanning.

### **6. Maximum belasting**

Dit getal geeft het maximale gewicht in kilo's en ponden aan die de band kan dragen. Gebruik altijd banden met dezelfde maximale belasting als de banden die vanuit de fabriek zijn geplaatst.

### **7. Uniforme bandenkwaliteitsclassificatie**

Kwaliteitsgradaties vindt u, indien van toepassing, op de zijkant van de band tussen de schouder van het loopvlak en de maximumbreedte van de wang.

Bijvoorbeeld:

TREADWEAR 200

TRACTION AA

TEMPERATURE A

### **Slijtage van het profiel**

De slijtageclassificatie van het loopvlak is een relatieve classificatie gebaseerd op de mate van slijtage onder gecontroleerde omstandigheden op een officieel erkende testbaan. Voorbeeld: een band met de aanduiding 150 zal 1,5 keer (1½) langer meegaan dan een band met de aanduiding 100.

De levensduur van de banden zal in belangrijke mate afhankelijk zijn van de gebruiksomstandigheden. De levensduur kan echter van de norm afwijken door de rijstijl van de bestuurder, onderhoud van de banden, de toestand van de wegen en het klimaat.

De indicator is bij autobanden aangebracht op de wang. Welke banden er standaard of als optie beschikbaar zijn voor uw auto is afhankelijk van de uitvoering.

### **Grip - AA, A, B en C**

Er zijn drie gripclassificaties, van hoog naar laag AA, A, B en C. De gripclassificatie geeft aan in hoeverre de banden op een nat wegdek doorglijden bij het maken van een noodstop, zoals gemeenten onder gecontroleerde omstandigheden op een officieel erkende testbaan, zowel op asfalt als op beton. Een band met classificatie C is een band met relatief weinig grip.



### **WAARSCHUWING**

**De kwaliteit van de tractie voor deze band is gebaseerd op tractietests waarbij niet onder een hoek wordt geremd. Bij de kwaliteit is geen rekening gehouden met de acceleratie, het nemen van bochten, aquaplaning en maximum tractie.**

### **Temperatuur - A, B en C**

Er zijn drie temperatuurclassificaties mogelijk: A (de hoogste), B en C. Deze classificaties geven aan in hoeverre de band hittebestendig is en in welke mate de band warmte afvoert, zoals getest onder gecontroleerde omstandigheden op een testwiel in een officieel erkend laboratorium.

Door aanhoudende hoge temperaturen gaat het materiaal van de banden achteruit, waardoor de banden minder lang meegaan. Bij extreem hoge temperaturen kunnen de banden zelfs plotseling lek gaan. De classificaties B en A geven aan dat het testresultaat van de band in het laboratorium beter is dan het in de wet voorgeschreven minimum.



## WAARSCHUWING

De temperatuurclassificatie van deze band geldt voor een band die de juiste spanning heeft en niet overbelast is. Extreem hoge rij snelheden, een te lage bandenspanning, een te hoge bandenspanning en/of overbelasting kunnen een concentratie van hitte in de band veroorzaken, wat kan leiden tot een klapband. Hierdoor kunt u de controle over de auto verliezen waardoor een ongeval met ernstig letsel of schade het gevolg kan zijn.

### Band met een kleine hoogte-/breedteverhouding

Er zijn banden toegepast met een kleine hoogte-/breedteverhouding, kleiner dan 50, voor een sportieve uitstraling.

Omdat banden met een lage hoogte-/breedteverhouding geoptimaliseerd zijn voor handling en remmen, is hun zijwand iets stijver dan een standaard band. Ook zijn banden met een lage hoogte-/breedteverhouding doorgaans breder en hebben deze daardoor een groter contactoppervlak met het wegdek. In bepaalde gevallen kunnen zij meer rijgeluid genereren in vergelijking met standaard banden.



## OPMERKING

Omdat de zijwand van een band met een lage hoogte-/breedteverhouding korter is dan bij een standaard band, zijn de velg en de band zelf gevoeliger voor beschadiging. Wees voorzichtig tijdens het rijden en volg de onderstaande richtlijnen om schade aan wiel en band tot een minimum te beperken:

- Let er bij rijden op een slecht wegdek of in het terrein op dat de banden en velgen niet beschadigd raken. Controleer na het rijden de banden en wielen.
- Rijdlangzaam over putdeksels, drempels en stoepranden, om te voorkomen dat de banden en velgen beschadigd raken.
- Als de band wordt blootgesteld aan een zware impact, raden wij u aan om de band en het wiel te laten inspecteren door een erkende HYUNDAI-dealer.
- Controleer de staat van de band en de bandenspanning elke 3.000 km, om schade aan de band te voorkomen.
- Het is niet gemakkelijk om schade aan een band met het blote oog te zien. Als er ook maar de kleinste aanwijzing is voor schade aan de band, laat de band dan controleren of vervangen. Anders kan de band lek raken.
- Als de band beschadigd raakt door rijden op een slecht wegdek, in het terrein of over een putdeksel, drempel of stoeprand, valt deze schade niet onder de garantie.

## ZEKERINGEN

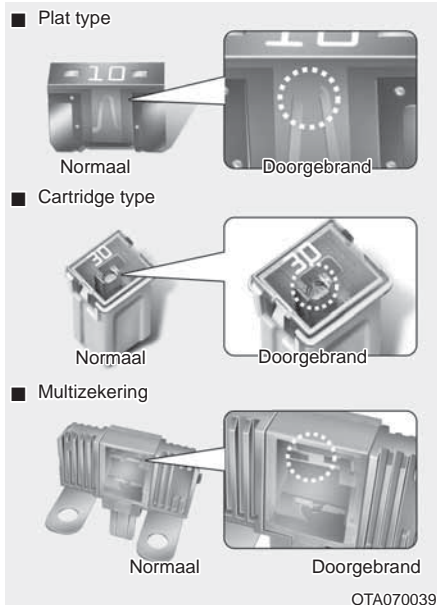

Het elektrisch systeem van een auto is tegen overbelasting beveiligd door middel van zekeringen.

Deze auto heeft 2 (of 3) zekeringkasten, één in het zijpaneel aan bestuurderszijde en de andere in de motorruimte vlak.

Controleer de zekering van het desbetreffende circuit wanneer een bepaalde verlichting, accessoire of bedieningsorgaan niet werkt. Als een zekering is doorgebrand, is het element in de zekering gesmolten of gebroken.

Controleer de zekeringkast aan bestuurderszijde wanneer het elektrisch systeem niet werkt. Zet voordat u een doorgebrande zekering vervangt de motor en alle schakelaars uit en neem de minkabel van de accu los. Vervang een zekering altijd door een zekering met dezelfde stroomsterkte.

Als de vervangende zekering ook doorgebrandt, duidt dit op een elektrische storing. Vermijd het gebruik van het desbetreffende systeem. We adviseren u aan om onmiddellijk een officiële HYUNDAI-dealer te raadplegen.

### **i** Informatie

Er worden drie soorten zekeringen gebruikt: Een plat type voor lagere stroomsterkte, en een cartridge type en multizekering voor hogere stroomsterktes.

### **⚠** WAARSCHUWING

Vervang een zekering alleen door een zekering met dezelfde stroomsterkte.

- Een zekering met een hogere capaciteit kan schade en mogelijk brand veroorzaken.
- Vervang een zekering nooit door een draad of een stuk aluminiumfolie - ook niet als noodreparatie. Hierdoor kan het elektrische circuit overbelast worden, waardoor brand kan ontstaan.

### **AANWIJZING**

Verwijder een zekering niet met een schroevendraaier of een ander metaal voorwerp omdat hierdoor kortsluiting kan ontstaan, waardoor schade aan het elektrisch systeem kan worden veroorzaakt.

## Vervangen zekering instrumentenpaneel



1. Zet de auto uit.
2. Zet alle andere schakelaars in stand OFF.
3. Open het deksel van de zekeringkast.
4. Raadpleeg het label binnenzijde van het deksel van de zekeringkast om de defecte zekering te lokaliseren.



5. Verwijder de verdachte zekering. Gebruik het demontagegereedschap dat zich in de zekeringkast in de motorruimte bevindt.
6. Controleer de verwijderde zekering; vervangen indien deze is doorgebrand. Er bevinden zich reservezekeringen in de zekeringkast in het dashboard (of in de zekeringkast in de motorruimte).

7. Plaats een nieuwe zekering met dezelfde stroomsterkte en controleer of de zekering goed vastzit. Bij loszitten, adviseren we u contact op te nemen met een officiële HYUNDAI-dealer.

Als u geen reservezekering hebt, kunt u de zekering van een ander circuit gebruiken dat niet nodig is om te kunnen rijden, bijvoorbeeld van de aansteker, mits de zekering dezelfde stroomsterkte heeft.

Controleer de zekeringkast in de motorruimte wanneer de koplampen of andere elektrische componenten niet werken en de zekeringen in orde zijn. Vervang een doorgebrande zekering door een zekering voor dezelfde stroomsterkte.

## Zekeringschakelaar



Altijd, plaats het zekeringschakelaar in stand ON.

Als u de schakelaar in stand OFF zet, moeten sommige onderdelen, zoals het audiosysteem en de digitale klok, worden gereset en werkt de Smart Key mogelijk niet goed.

## **i** Informatie



Als de zekeringsschakelaar in stand **OFF** staat, verschijnt bovenstaande melding.

### **AANWIJZING**

- Plaats de zekeringsschakelaar altijd in de **AAN** stand tijdens het rijden.
- Zet de zekeringsschakelaar in stand **OFF** als de auto langer dan een maand niet gebruikt gaat worden om ontladen van de accu te voorkomen.
- Laat de transportzekeringsschakelaar niet herhaaldelijk bewegen. De zekeringsschakelaar kan beschadigd raken.

## Vervangen zekering motorruimte



1. Zet de auto uit.
2. Zet alle andere schakelaars in stand **OFF**.
3. Verwijder het deksel van de zekeringkast door de lippen in te drukken en het deksel omhoog te trekken.
4. Controleer de verwijderde zekering; vervangen indien deze is doorgebrand. Gebruik de zekeringtrekker in de zekeringkast in de motorruimte om de zekering te verwijderen of te plaatsen.
5. Plaats een nieuwe zekering met dezelfde stroomsterkte en controleer of de zekering goed vastzit. Bij loszitten, adviseren we u contact op te nemen met een officiële HYUNDAI-dealer.

**AANWIJZING**

Plaats het deksel op de juiste manier nadat de zekeringkast in de motorruimte gecontroleerd is.

Als het deksel goed vergrendelt kunt u een klikkend geluid horen. Als het deksel niet goed vergrendeld is, kan een elektrische storing ontstaan door contact met water.

**Multizekering (Hoofdzekering)**

Vervang de doorgebrande multizekering als volgt:

1. Zet de auto uit.
2. Neem de minpool los van de accu.
3. Verwijder het deksel van de zekeringkast door de lippen in te drukken en het deksel omhoog te trekken.
4. Verwijder de moeren die in de bovenstaande afbeelding worden aangegeven.
5. Vervang de zekering door een nieuwe met dezelfde stroomsterkte.
6. Plaats de onderdelen in omgekeerde volgorde van verwijderen.

Als de multizekering is doorgebrand, adviseren we u contact op te nemen met een officiële HYUNDAI-dealer.

## Zekering-/relaiskast

### Zekeringkast zijpaneel bestuurderszijde



Aan de binnenzijde van de deksels vindt u een label met daarop de naam van de zekeringen en relais en classificaties.

### **i** Informatie













Mogelijk zijn niet alle beschrijvingen van de zekeringkast van toepassing op uw auto. Deze golden ten tijde van het ter perse gaan. Raadpleeg het label in de zekeringkast als u de zekeringkast controleert.

OFF			FUZE SWITCH			SAFETY 25A			LH 25A			SPARE 10A		
ON						RH 25A			T 15A					
15A			10A			10A			7.5A			20A		
POWER OUTLET 20A			1 IBU 15A			MULTI MEDIA 20A								
FR 15A			BRAKE SWITCH 10A			MEMORY 10A								
RH 10A			2 SPARE 10A			E-CALL 7.5A								
6 10A			MODULE 10A			15A								
1 SPARE 10A			15A											
20A			1 A/C 7.5A			15A								
			5 MODULE 10A			4 MODULE 7.5A								
USE THE DESIGNATED FUSE ONLY USE SOLO LOS FUSIBLES ESPECIFICADOS استخدم الفيوز ذو القياس المناسب												91990-K7010		











OAC3089021TU



## Zekeringkast zijpaneel bestuurderszijde

	NAAM ZEKERING	SYM-BOOL	STROOMS-TERKTE ZEKERING (A)	BESCHERMD CIRCUIT
01	HAZARD WARNING SIGNAL		15	TURN SIGNAL LAMP
02	DOOR LOCK		20	CENTRAL DOOR LOCK/ UNLOCK
03	FRONT FOG LAMP	<sup>FRT</sup> 	15	FRONT FOG LAMP
04	BRAKE SWITCH	<b>BRAKE SWITCH</b>	10	STOP SWITCH
05	POWER WINDOW LH	<sup>LH</sup> 	25	POWER WINDOW LH
06	POWER WINDOW RH	<sup>RH</sup> 	25	POWER WINDOW RH
07	POWER WINDOW SAFETY	<sup>SAFETY</sup> 	25	FRONT POWER WINDOW DRV SIDE
08	POWER OUTLET	<b>POWER OUTLET</b>	20	FRONT POWER OUTLET
09	CIGAR LIGHTER		15	CIGAR LIGHTER
10	ACC	<b>ACC</b>	10	LDC, E-CALL, AUDIO/AVN, IBU, etc.
11	OUTSIDE MIRROR HEATED		10	OUTSIDE MIRROR LH/RH
12	AIR BAG INDICATOR	<sup>IND</sup> 	7.5	CLUSTER, MTC/FATC
13	AIR BAG 1	<sup>1</sup> 	10	ACU
14	AIR BAG 2	<sup>2</sup> 	10	ACU
15	INTERIOR LAMP	 <b>MULTI MEDIA</b>	10	ROOM LP, LUGGAGE LP, GLOVE LP
16	MULTI MEDIA		20	AUDIO/AVN, LDC

## Zekeringkast zijpaneel bestuurderszijde

NAAM ZEKERING		SYM-BOOL	STROOMS-TERKTE ZEKERING (A)	BESCHERMD CIRCUIT
17	MOTOR DRIVEN POWER STEERING	 1	7.5	MDPS
18	SEAT HEATER		20	SEAT WARMER LH/RH
19	ANTI-LOCK BRAKE SYSTEM		7.5	ABS
20	CLUSTER	CLUSTER	7.5	CLUSTER
21	HEATED STEERING		15	STEER'G HEATED
22	E-CALL (EMERGENCY CALL)	E-CALL	7.5	E-CALL
23	TRANSMISSION CONTROL UNIT		15	CLUTCH SW, TGS_LEVER, B/UP SW
24	ELECTRONIC (ENGINE) CONTROL UNIT		10	ECU
25	REAR FOG LAMP		10	REAR FOG LAMP
26	DAYTIME RUNNING LIGHT		10	DRL LAMP
27	WIPER SYSTEM RR		15	MF_SW, REAR WIPER MOTOR
28	WINDSCREEN WIPING SYSTEM (CONTINUOUS)		20	MF_SW, FRONT WIPER MOTOR
29	START		7.5	START RLY
30	AIR CONDITIONER 1	<sup>1</sup> A/C	7.5	MTC/FATC, BLOWER RLY
31	AIR CONDITIONER 2	<sup>2</sup> A/C	7.5	FATC, BLOWER MOTOR

## Zekeringkast zijpaneel bestuurderszijde

NAAM ZEKERING		SYM-BOOL	STROOMS-TERKTE ZEKERING (A)	BESCHERMD CIRCUIT
32	MODULE 1	<sup>1</sup> MODULE	7.5	STOP SW
33	MODULE 2	<sup>2</sup> MODULE	10	MFC, IBU(PDW-R), ESC SW, CONSOLE_SW
34	MODULE 3	<sup>3</sup> MODULE	7.5	MTC/FATC, TGS_LEVER_AMT_IND, OBD, E-CALL, HLLD, AUDIO/AVN, LDC, WPC
35	MODULE 4	<sup>4</sup> MODULE	7.5	IBU/SLM
36	MODULE 5	<sup>5</sup> MODULE	10	IBU, S_HTD
37	MODULE 6	<sup>6</sup> MODULE	10	HAZARD DO LOCK SW, OBD
38	MEMORY	MEMORY	10	MTC/FATC, CLUSTER
39	IBU (INTEGRATED BODY CONTROL UNIT)	<sup>1</sup> IBU	15	IBU
40	IBU (INTEGRATED BODY CONTROL UNIT)	<sup>2</sup> IBU	10	IBU
41	SPARE	<sup>1</sup> SPARE	10	-
		<sup>2</sup> SPARE		
		<sup>3</sup> SPARE		
		<sup>4</sup> SPARE		

### Zekeringkast motorruimte









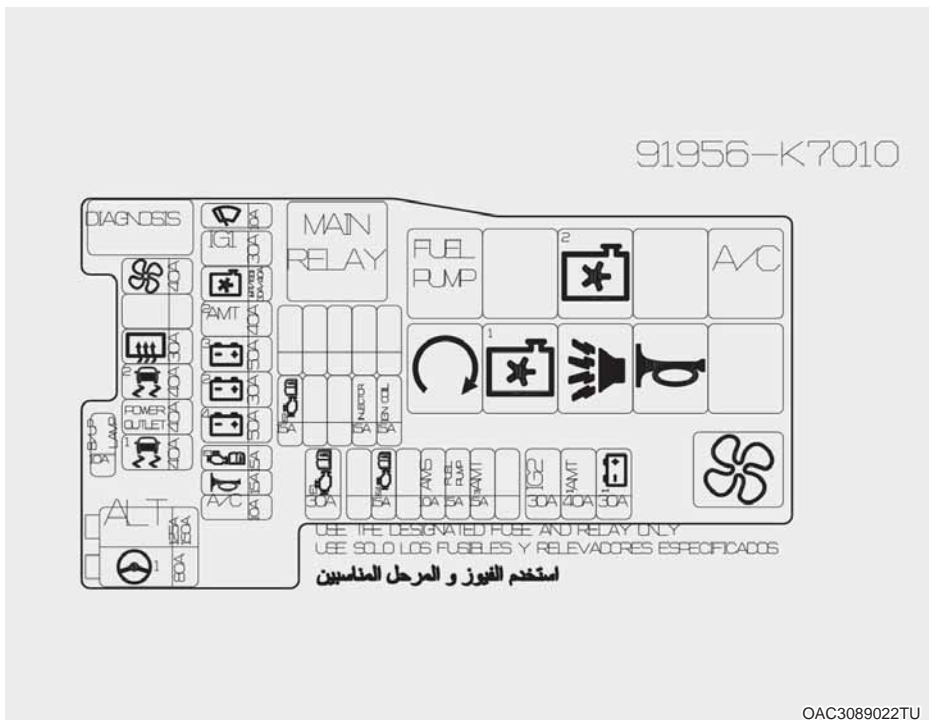



Aan de binnenzijde van de deksels vindt u een label met daarop de naam van de zekering en relais en classificaties.









### i Informatie



Mogelijk zijn niet alle beschrijvingen van de zekeringkast van toepassing op uw auto. Deze golden ten tijde van het ter perse gaan. Raadpleeg het label in de zekeringkast als u de zekeringkast controleert.



## Zekeringkast motorruimte

NAAM ZEKERING	SYM-BOOL	STROOMS-TERKTE ZEKERING (A)	BESCHERMD CIRCUIT	
RELAY	MAIN	MAIN RELAY	30	ECU (MT, AMT)
	FUEL PUMP	FUEL PUMP	20	FUEL PUMP
	COOLING FAN 1	<sup>1</sup> 	35	C/FAN MOTOR HI
	COOLING FAN 2	<sup>2</sup> 	35	C/FAN MOTOR LOW
	AIR CONDITIONER	<b>A/C</b>	20	A/CON COMP
	START		20	ECU
	BUGLER ALARM HORN		20	BUGLER ALARM HORN
	HORN		20	HORN
	BLOWER		35	ICU, BLOWE MOTOR
MULTI FUSE	ALTERNATOR	<b>ALT</b>	125 or 150	ALTERNATOR
	MOTOR DRIVEN POWER STEERING		80	MDPS
LP S/B J FUSE	BLOWER		40	ICU, BLOWE MOTOR
	REAR HEATED		30	ICU, REAR HEATED
	AMT 1	<sup>1</sup> AMT	40	AMT
	AMT 2	<sup>2</sup> AMT	40	AMT
	BATTERY 1	<sup>1</sup> 	30	ICU

NAAM ZEKERING		SYM-BOOL	STROOM-TERKTE ZEKERING (A)	BESCHERMD CIRCUIT
LP S/B J FUSE	BATTERY 2		30	ICU
	BATTERY 3		50	ICU
	BATTERY 4		50	ICU
	COOLING FAN		30 or 40	C/FAN MOTOR
S/B M FUSE	ELECTRONIC STABILITY CONTROL 1		40	ESC
	ELECTRONIC STABILITY CONTROL 2		40	ESC
	POWER OUTLET	POWER OUTLET	40	POWER OUTLET
	IGNITION 1	<b>IG1</b>	30	ICU
	IGNITION 2	<b>IG2</b>	30	ICU, START SOL
	ELECTRONIC (ENGINE) CONTROL UNIT 1		30	ECU
LP MINI FUSE	BACK UP LAMP	<b>B/UP LAMP</b>	10	BACK UP LAMP
	WINDSCREEN WIPING SYSTEM (CONTINUOUS)		10	ECU
	FUEL PUMP	<b>FUEL PUMP</b>	15	FUEL PUMP
	HORN		15	HORN
	AIR CONDITIONER	<b>A/C</b>	10	A/CON COMP

NAAM ZEKERING		SYM-BOOL	STROOMS-TERKTE ZEKERING (A)	BESCHERMD CIRCUIT
LP MINI FUSE	ELECTRONIC (ENGINE) CONTROL UNIT 2		15	MAIN RLY
	ELECTRONIC (ENGINE) CONTROL UNIT 3		15	MAIN RLY
	ELECTRONIC (ENGINE) CONTROL UNIT 4		15	MAIN RLY
	INJECTOR	INJECTOR	15	INJECTOR
	IGNITION COIL	<b>IGN COIL</b>	15	IGNITION COIL
	AMT 3	<sup>3</sup> AMT	15	AMT
	ALTERNATOR MANAGEMENT SYSTEM	<b>AMS</b>	10	BATT SENSOR

## GLOEILAMPEN

Wij adviseren u om een officiële HYUNDAI-dealer te raadplegen om de autolampen te vervangen. Kan het zelf vervangen van lampen problemen opleveren vanwege het feit dat om bij de lamp te kunnen komen, eerst andere onderdelen verwijderd dienen te worden. Dat geldt vooral voor het verwijderen van de koplampunit om bij de gloeilamp(en) te kunnen komen.

Het verwijderen en plaatsen van de koplampunit kan leiden tot beschadigen aan de auto.



### WAARSCHUWING

Voordat u een lampje vervangt, drukt u de voetrem in, zet u de versnellingspook in N (Neutraal, bij een auto met geautomatiseerde handmatige transmissie) of neutraal (bij een auto met handgeschakelde versnellingsbak), trekt u de handrem aan, zet u de contactschakelaar in de stand LOCK/OFF en neemt u de sleutel mee bij het verlaten van het voertuig om een plotselinge beweging van de auto te voorkomen en mogelijke elektrische schokken te voorkomen. Denk eraan dat de lampen heet kunnen zijn en uw vingers kunnen verbranden.

### AANWIJZING

Zorg ervoor dat de doorgebrande lamp vervangen wordt door een met dezelfde wattage. Anders kan de zekering of het elektrische bedradingsstelsel beschadigd raken.



### Informatie

De koplamp en de achterlichten kunnen bevroren lijken als de auto na het rijden gewassen is of als het voertuig 's nachts in nat weer wordt gereden. Deze conditie wordt veroorzaakt door het temperatuurverschil tussen de binnen- en buitenzijde van de lamp en wijst niet op een probleem met uw auto. Wanneer er in de lamp vocht condenseert, verdwijnt dit tijdens het rijden met de koplamp aan. In hoeverre het verdwijnt kan verschillen afhankelijk van de lampgrootte, lamppositie en de omgevingscondities. Als er echter vocht achterblijft, raden wij u aan uw auto door een erkende HYUNDAI-dealer te laten inspecteren.



### Informatie (Europa)

Wisselen tussen links en rechts rijdend verkeer

De dimlichtbundel is asymmetrisch. Als u naar een land gaat waar het verkeer links rijdt, kan dit asymmetrische deel tegemoetkomend verkeer verblinden. Om verblinding te voorkomen schrijft het ECE-Reglement verschillende technische oplossingen voor (bijv. een automatisch aanpassingssysteem, afplakken of de koplampen lager afstellen). Deze koplampen zijn zo ontworpen dat ze tegemoetkomend verkeer niet verblinden. Daarom hoeft u de koplampafstelling niet te veranderen als u in een land rijdt waar het verkeer aan de andere kant rijdt dan in Nederland.



**Vervangen van koplampen, parkeerlichten, richtingaanwijzerlampen, mistlampen vóór en dagrijverlichting Low Beam Assist**

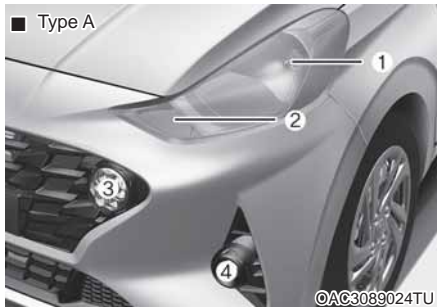

- (1) Koplamp (Dimlicht/Grootlicht) \*1
- (2) Richtingaanwijzerlampen
- (3) Dagrijverlichting & Parkeerlichten
- (4) Mistlampen vóór (indien van toepassing)

\*1: MFR (Multi Focus Reflector)-koplamp

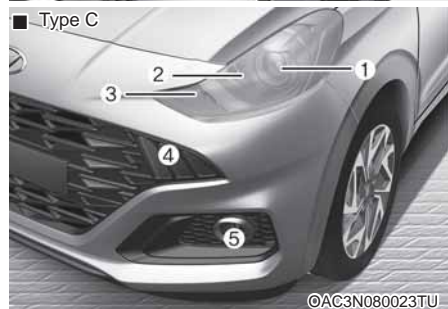
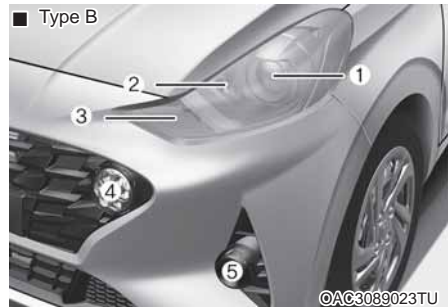

- (1) Koplamp (Dimlicht/Grootlicht) \*2
- (2) Statische verlichting Low Beam Assist
- (3) Richtingaanwijzerlampen
- (4) Dagrijverlichting & Parkeerlichten
- (5) Mistlampen vóór (indien van toepassing)

\*2: Bi-funcionele koplamp



### WAARSCHUWING

- Behandel halogeenlampen voorzichtig. Halogeenlampen bevatten gas onder druk, zodat er kleine glasdeeltjes vrijkomen die letsel kunnen veroorzaken als de lamp breekt.
- Draag bij het vervangen van een lamp een veiligheidsbril. Laat de lamp alvorens hem te vervangen afkoelen.
- Behandel halogeenlampen altijd voorzichtig om krassen te voorkomen. Voorkom contact met vloeistoffen wanneer de lampen branden.
- Raak het glas nooit met de vingers aan. Door achtergebleven vet kan de lamp te heet worden en knappen wanneer deze brandt.
- De lamp mag alleen in gemonteerde toestand worden ingeschakeld.
- Vervang een beschadigde of gebarssten lamp direct en gooi deze niet zomaar weg.

### **Koplampen (grootlicht/dimlicht)**

1. Draai het voorwiel naar binnen.

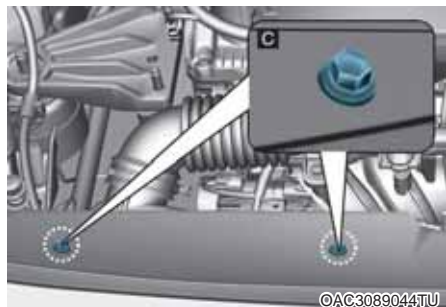

2. Verwijder de clips van de wielkastbeschermer (B), de bumperbout (A) en bovenste bumperbouten (C).
3. Druk de wielkastbeschermer opzij en verwijder de afdekkap van de koplamp door deze tegen de klok in te draaien.

■ Type A



OAC3089045TU

■ Type B, C



OAC3089051TU

[1]: Koplamp

4. Neem de stekker los van de koplamp.
5. Maak de klem van de lamp los door het uiteinde in te drukken en dit omhoog te duwen.
6. Verwijder de lamp uit de koplampunit.
7. Plaats een nieuwe lamp in de koplampunit en bevestig deze door de klem op zijn plaats te drukken.
8. Sluit de stekker van de koplamp aan.
9. Plaats de afdekkap van de koplamp door de kap rechtsom te draaien.
10. Installeer de wielkastbeschermer in omgekeerde volgorde.

**i** Informatie

**Bi-functionele koplamp**

Deze koplamp is van het bi-functionele type dat het dimlicht naar grootlicht of grootlicht naar dimlicht schakelt met behulp van een solenoïdesysteem. Er kan dus bewegingsgeluid hoorbaar zijn wanneer de koplamp tussen dimlicht en grootlicht schakelt en dit duidt niet op een storing in de koplamp.

■ Type A



OAC3089035TU

■ Type B, C



OAC3089036TU

[2]: Statische verlichting Low Beam Assist

[3]: Richtingaanwijzerlampen

### ***Richtingaanwijzerlampen, Statische verlichting Low Beam Assist***

1. Open de motorkap.
2. Verwijder de afdekkap van de richtingaanwijzer- of dimlichtlamp door deze linksom te draaien.
3. Verwijder de fitting uit de lichtunit door deze linksom te draaien tot de nokjes van de fitting in lijn liggen met de uitsparingen van de lichtunit.
4. Plaats een nieuwe lamp in de fitting en draai de lamp een willekeurige kant op tot hij vastzit.
5. Plaats de fitting in de lichtunit door de nokjes op de fitting in lijn te brengen met de uitsparingen in de lichtunit. Duw de fitting in de lichtunit en draai de fitting een kwartslag rechtsom.
6. Installeer de afdekkap van de richtingaanwijzer- of dimlichtlamp door deze rechtsom te draaien.

### ***Dagrijverlichting & Parkeerlichten, Mistlampen vóór (indien van toepassing)***

#### ■ Dagrijverlichting & Parkeerlichten

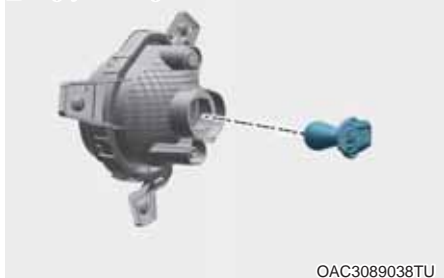

#### ■ Mistlamp vóór



1. Verwijder de onderdeksel door aan de schroeven en bouten te draaien.
2. Steek uw hand in de achterzijde van de voorbumper.
3. Neem de voedingsschakelaar los uit de fitting.
4. Verwijder de fitting uit het huis door deze linksom te draaien tot de nokjes van de fitting in lijn liggen met de uitsparingen van het huis.
5. Plaats een nieuwe fitting in het huis door de nokjes van de fitting in lijn te leggen met de uitsparingen van het huis. Duw de fitting in het huis en draai de fitting een kwartslag rechtsom.
6. Sluit de voedingsschakelaar aan op de fitting.
7. Plaats de onderplaat weer op de voorbumper.

### **Dagrijverlichting & Parkeerlichten (LED Type, indien van toepassing)**

Uw auto is uitgerust met LED lampen. LED-lampen hebben geen vervangbare gloeilampen. Als de LED lamp niet brandt, raden u aan het auto door een officiële HYUNDAI-dealer na te laten kijken.

### **Koplampen en mistlampen voor afstellen (voor Europa)** **Afstellen koplampen**

■ Type A



OAC3089039TU

■ Type B, C



OAC3089040TU

1. Breng de banden op de voorgeschreven spanning en verwijder alle lading uit de auto behalve het reservewiel en het gereedschap. Laat iemand in de auto plaatsnemen op de bestuurdersstoel.
2. De auto moet op een vlakke ondergrond staan.
3. Trek verticale lijnen (lijnen die door het hart gaan van de respectievelijke koplamp) en een horizontale lijn (die door het hart gaat van de koplamp) op het scherm.

- Controleer of de accu voldoende geladen is, schakel de koplampen in en stel de koplampen zo af dat het helderste gedeelte van de lichtbundel op de horizontale en verticale lijnen valt.
- Verdraai de schroevendraaier rechtsom of linksom om de dimlichtbundel omhoog of omlaag te verstellen. Verdraai de schroevendraaier rechtsom of linksom om de dimlichtbundel omhoog of omlaag te verstellen.

Verdraai de schroevendraaier rechtsom of linksom om de grootlichtbundel omhoog of omlaag te verstellen.

### Afstellen mistlampen vóór



Het afstellen van de mistlampen vóór gaat op dezelfde wijze als bij de koplampen.

Controleer of de accu voldoende geladen is, schakel de mistlampen vóór in en stel de mistlampen af. Verdraai de schroevendraaier (1) rechtsom of linksom om de lichtbundel omhoog of omlaag te verstellen.

## Richtpunt (5 Portier)

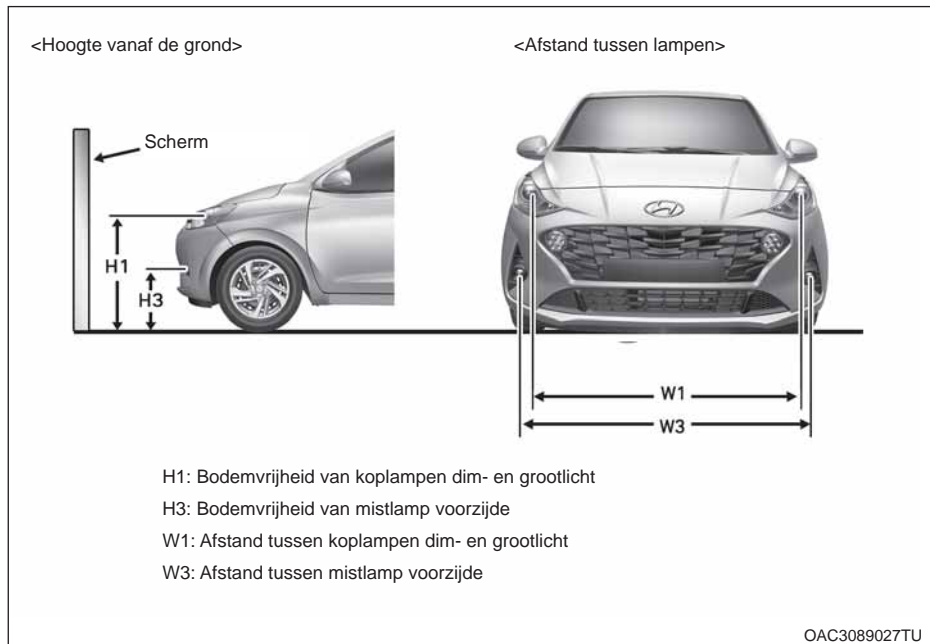

Eenheid: mm

Conditie auto		H1	H3	W1	W3
			Mist-lampen		Mist-lampen
Zonder bestuurder	Multi-reflector koplampen	768	392	1,342	1,361
	Bi-functionele koplamp	761.5		1,357	
Met bestuurder	Multi-reflector koplampen	761	385	1,342	1,361
	Bi-functionele koplamp	754.5		1,357	

### Richtpunt (N Line)

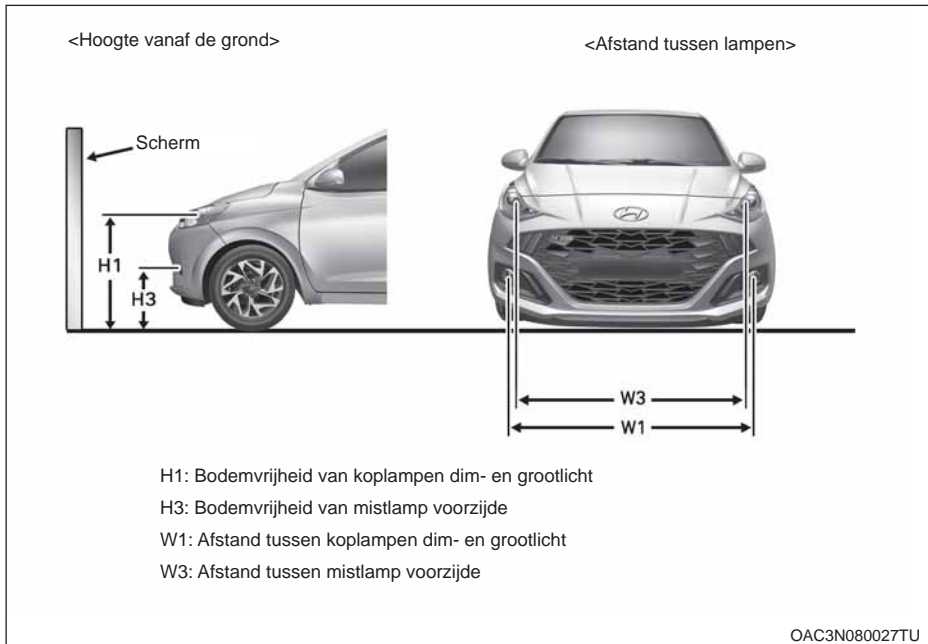

Eenheid: mm

Conditie auto		H1	H3	W1	W3
			Mist-lampen		Mist-lampen
Zonder bestuurder	Multi-reflector koplampen	768	378	1,342	1,309
	Bi-funcionele koplamp	761.5		1,357	
Met bestuurder	Multi-reflector koplampen	761	371	1,342	1,309
	Bi-funcionele koplamp	754.5		1,357	



## Dimlicht (auto's met linkse besturing)

■ Gebaseerd op een scherm van 10 meter

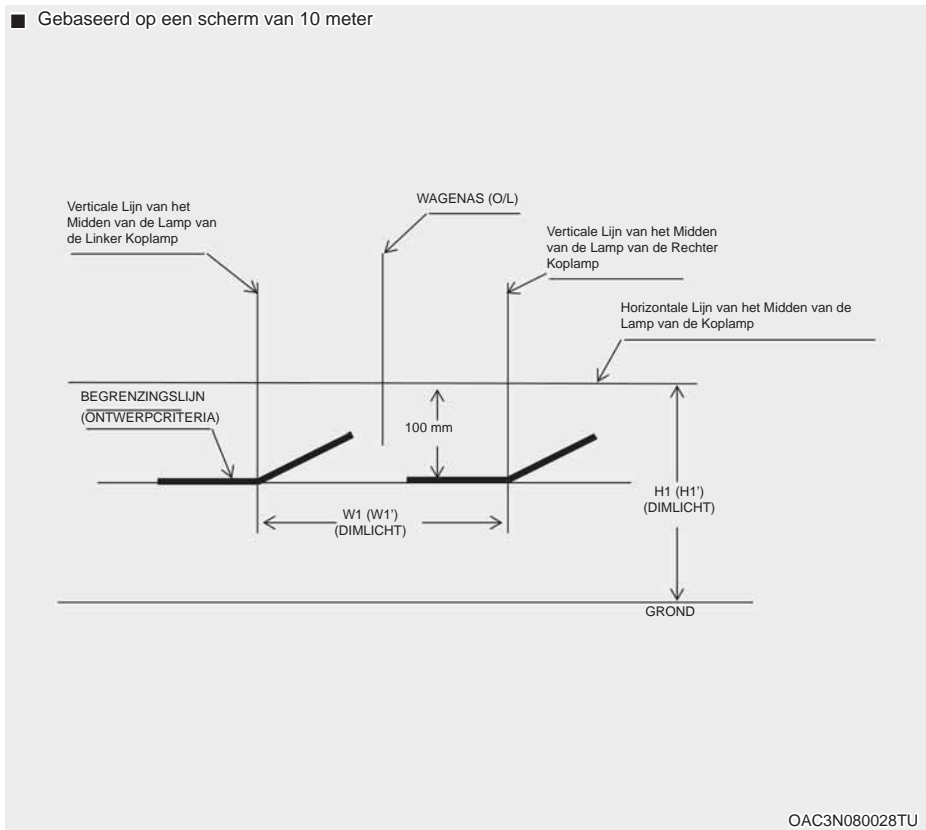

1. Stel het dimlicht af zonder dat er iemand in de auto zit.
2. De begrenzingslijn moet samenvallen met de begrenzingslijn in de afbeelding.
3. Bij het afstellen van het dimlicht moet de afstelling in verticale richting worden gedaan na het afstellen in horizontale richting.
4. Als de auto is uitgerust met een koplampverstelsysteem, moeten de koplampen worden afgesteld met de schakelaar voor de koplampverstelling in stand 0.

## Mistlamp vóór

- Gebaseerd op een scherm van 10 meter

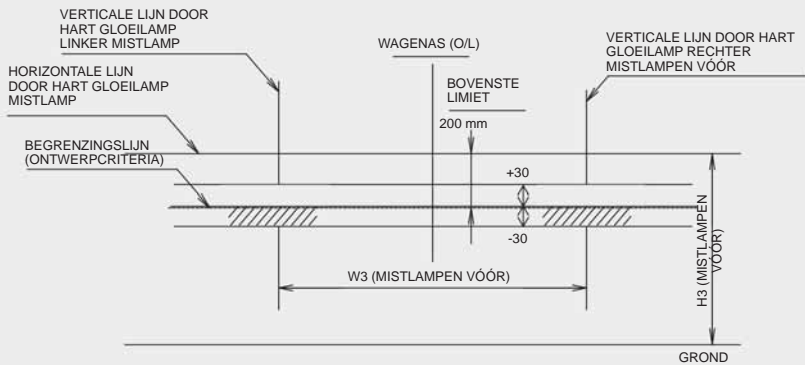

OAC3089034TU

1. Stel de mistlampen voor af met de bestuurder (75 kg) in de auto.
2. De begrenzingslijn moet in het toegestane gebied vallen (gearceerde gedeelte).

## Gloeilamp richtingaanwijzer opzij vervangen



### **Type A**

We adviseren u, als de LED- verlichting niet werkt, de auto te laten controleren door een officiële HYUNDAI-dealer.



### **Type B**

1. Verwijder de lichtunit van de auto door de lens los te wrikken en de lichtunit uit het scherm te trekken.
2. Koppel de elektrische aansluiting van de gloeilamp los.
3. Verwijder de lamphouder en de lens delen door de lamphouder linksom te draaien, totdat de nokken op de houder in lijn staan met de openingen in de lens delen.
4. Trek de lamp naar buiten.
5. Steek een nieuwe lamp in de fitting.
6. Monteer de fitting en de lens.
7. Sluit de elektrische aansluiting van de gloeilamp los.
8. Plaats de lichtunit in de carrosserie.

## Lamp achterlichtunit vervangen

■ Type A



- (1) Richtingaanwijzerlampen
- (2) Parkeerverlichting/Stoplicht
- (3) Reflex Reflector Licht
- (4) Mistachterlicht
- (5) Achteruitrijlicht



- (1) Parkeerverlichting
- (2) Stoplicht
- (3) Richtingaanwijzerlampen
- (4) Reflex Reflector Licht
- (5) Mistachterlicht
- (6) Achteruitrijlicht

## Richtingaanwijzerlampen, Parkeerverlichting/Stoplicht



1. Open de achterklep
2. Draai de bevestigingsschroeven van de lichtunit los met een kruiskop-schroevendraaier.
3. Verwijder de achterlichtunit uit de carrosserie.

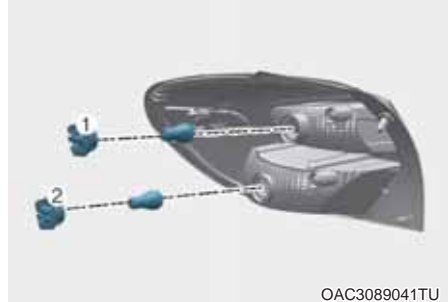

- [1]: Richtingaanwijzerlampen,  
[2]: Parkeerverlichting/Stoplicht

4. Verwijder de fitting uit de lichtunit door deze linksom te draaien tot de nokjes van de fitting in lijn liggen met de uitsparingen van de lichtunit.
5. Verwijder de lamp uit de fitting door de lamp in te drukken en deze een willekeurige kant op te draaien tot de nokjes van de lamp in lijn liggen met de uitsparingen van de fitting. Trek de lamp uit de fitting.
6. Plaats een nieuwe lamp in de fitting en draai de lamp een willekeurige kant op tot hij vastzit.
7. Plaats de fitting in de lichtunit door de nokjes op de fitting in lijn te brengen met de uitsparingen in de lichtunit. Duw de fitting in de lichtunit en draai de fitting een kwartslag rechtsom.
8. Plaats de lichtunit in de carrosserie.

### Mistachterlicht, Achteruitrijlicht



[1]: Mistachterlicht, [2]: Achteruitrijlicht

1. Verwijder de achterste band en de wioldop.
2. Verwijder de fitting uit de lichtunit door deze linksom te draaien tot de nokjes van de fitting in lijn liggen met de uitsparingen van de lichtunit.
3. Verwijder de lamp uit de fitting door de lamp in te drukken en deze een willekeurige kant op te draaien tot de nokjes van de lamp in lijn liggen met de uitsparingen van de fitting. Trek de lamp uit de fitting.
4. Steek een nieuwe lamp in de fitting.
5. Plaats de lichtunit in de carrosserie.

### Derde remlicht vervangen



We adviseren u, als de LED- verlichting niet werkt, de auto te laten controleren door een officiële HYUNDAI-dealer.

### Kentekenplaatverlichting vervangen

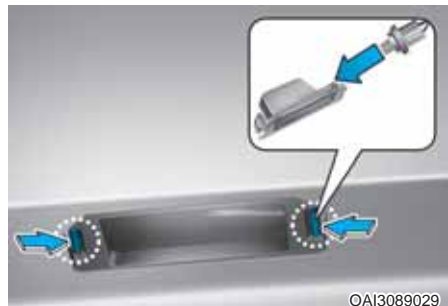

1. Wrik deksel van de lens met een platte schroevendraaier voorzichtig los uit het huis van de verlichting.
2. Verwijder de fitting uit de lichtunit door deze linksom te draaien tot de nokjes van de fitting in lijn liggen met de uitsparingen van de lichtunit.
3. Trek de lamp naar buiten.
4. Steek een nieuwe lamp.
5. Plaats de onderdelen in omgekeerde volgorde.

## Lamp interieurverlichting vervangen

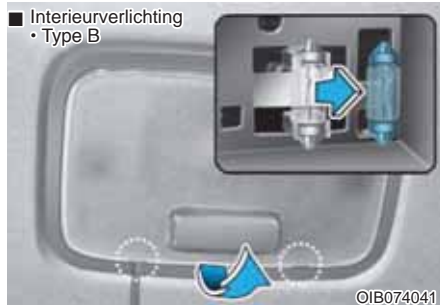

1. Wrik de lens met een platte schroevendraaier voorzichtig los uit het huis van de interieurverlichting.
2. Trek de lamp naar buiten.
3. Steek een nieuwe lamp in de fitting.
4. Breng de lipjes van de lens in lijn met de uitsparingen in het huis van de interieurverlichting en klik de lens vast.

### AANWIJZING

**Beschadig de kap, de lip en het kunststof huis niet.**

## ONDERHOUD EXTERIEUR

### Verzorging exterieur

#### **Onderhoud exterieur - Algemeen**

Het is van groot belang bij gebruik van chemische reinigingsmiddelen of polish de aanwijzingen op het etiket van het desbetreffende product op te volgen. Lees de waarschuwingen en opmerkingen op het etiket.

#### **Onderhoud van de lak**

##### **Het wassen**

Was uw auto minimaal eenmaal per maand grondig met lauw of koud water om de lak tegen roest en veroudering te beschermen.

Was, nadat u op een stoffige of modderige weg gereden heeft, de auto zo snel mogelijk. Besteed hierbij de nodige zorg aan het verwijderen van opeengehoopt zout, vuil of modder. Controleer of de afvoeropeningen aan de onderzijde van de portieren en de dorpels open en schoon blijven.

Insecten, teer, sap van bomen, uitwerpselen van vogels, industrieel vuil en dergelijke kunnen de lak van uw auto aantasten als ze niet direct verwijderd worden.

Zelfs bij het direct verwijderen kan blijken dat water alleen niet toereikend is.

Gebruik in dat geval een speciale auto-shampoo.

Spoel de auto na het wassen grondig af met lauw of koud water. Laat de shampoo niet op de lak opdrogen.

### AANWIJZING

- Gebruik geen agressieve reinigingsmiddelen, oplosmiddelen of te heet water en was de auto niet in de volle zon of wanneer de carrosserie warm is.
- Wees voorzichtig bij het schoonmaken van de zijruiten, vooral bij gebruik van een hogedrukreiniger. Er kan namelijk water door de ruiten het interieur binnendringen.
- Reinig kunststof onderdelen en lampen niet met chemische oplosmiddelen of sterke reinigingsmiddelen, om beschadiging ervan te voorkomen.



### WAARSCHUWING

#### **Natte remmen**

Test na het wassen de remmen van uw auto bij lage snelheid om te controleren of de remwerking door binnengedrongen water beïnvloed is. Droog de remmen door het rempedaal bij lage snelheid licht in te trappen wanneer de remprestaties verminderd zijn.



### Wassen met een hogedrukreiniger

- Houd bij het gebruik van een hogedrukreiniger voldoende afstand tot de auto.

Wanneer u onvoldoende afstand houdt of de druk te hoog is, kunnen onderdelen van de beschadigd raken of kan er water in de auto komen.

- Spuit niet met een hogedrukreiniger direct op de camera, de sensoren of de omgeving ervan. Schokken door waterstralen uit de hogedrukreiniger kunnen ervoor zorgen dat het apparaat niet goed werkt.
- Houd de spuitmond uit de buurt van stofhoezen (rubberen of kunststof afdekkapjes) of stekkers, aangezien deze beschadigd kunnen raken wanneer deze in aanraking komen met waterstralen uit de hogedrukreiniger.



### AANWIJZING

- **Water in de motorruimte, inclusief water onder hoge druk, kan storingen veroorzaken in de elektrische circuits.**
- **Zorg ervoor dat water en andere vloeistoffen nooit in contact komen met elektrische/elektronische componenten in de auto omdat ze dan beschadigd kunnen raken.**

### AANWIJZING

#### Auto met matte lak (indien van toepassing)

**Maak geen gebruik van automatische wasstraten met ronddraaiende borstels, aan-gezien deze het oppervlak van uw auto kunnen beschadigen. Een stoomreiniger die het oppervlak van de auto op hoge temperatuur wast, kan tot gevolg hebben dat de olie zich hecht en vlekken achterlaat die moeilijk te verwijderen zijn.**

**Gebruik een zachte doek (bijv. een microvezeldoek of spons) voor het wassen van uw auto en droog deze af met een microvezeldoek. Wanneer u uw voertuig met de hand wast, gebruik dan geen reinigingsmiddel met was. Maak u het oppervlak van de auto schoon met water voordat u de auto wast als het oppervlak van het voertuig te vuil is (zand, vuil, stof, verontreiniging, enz.).**

#### In de was zetten

Zet de auto in de was wanneer het water niet langer druppels op de lak vormt. Was en droog de auto altijd eerst voordat u hem in de was zet. Gebruik een goede kwaliteit vaste of vloeibare was en volg de aanwijzingen van de fabrikant. Zet de sierlijsten in de was om deze te beschermen en hun glans te laten behouden. Het verwijderen van olie, teer en dergelijke stoffen met een vlekkenverwijderaar verwijdert gewoonlijk ook de was van de lak. Zet deze delen daarom na het verwijderen van de verontreiniging opnieuw in de was.

#### **AANWIJZING**

- Als u stof of vuil met een droge doek wegveegt, komen er krassen op de lak.
- Gebruik geen staalwol, schuurmiddelen of sterk alkalische of bijtende oplosmiddelen op onderdelen die verchroomd zijn of op onderdelen die vervaardigd zijn van geanodiseerd aluminium. Het gebruik van deze middelen kan de bescherm laag aantasten waardoor verkleuring of glansverlies kan optreden.

#### **AANWIJZING**

Auto met matte lak  
(indien van toepassing)

Gebruik geen polishbeschermer zoals een reinigings-, schuur- of polijstmiddel. Als was wordt gebruikt, verwijder dan de was onmiddellijk met een siliconenverwijderaar en als er teer- of teerverontreiniging op het oppervlak zit, gebruik dan een teerverwijderaar om schoon te maken. Maar oefen niet te veel kracht uit op de lak.

#### ***Bijwerken van lakbeschadigingen***

Repareer diepe krassen en steenslagbeschadigingen in de lak direct. Het blanke metaal gaat snel roesten waardoor ingrijpendere reparatiekosten noodzakelijk worden.

#### **AANWIJZING**

Wanneer uw auto beschadigd is en reparatie of vervanging van metalen delen nodig is, let er dan op dat de garage anti-corrosiemiddel aanbrengt op de gerepareerde of vervangen onderdelen.

#### **AANWIJZING**

Auto met matte lak  
(indien van toepassing)

Bij auto's met matte lak is het onmogelijk om alleen aan het beschadigde deel te werken en is reparatie van het hele onderdeel noodzakelijk. Als de auto beschadigd is en lakken noodzakelijk is, raden wij u aan de auto te laten onderhouden en repareren door een officiële HYUNDAI-dealer. Wees uiterst voorzichtig, omdat het moeilijk is de kwaliteit na reparatie te herstellen.

### **Onderhoud van verchromde onderdelen**

- Gebruik een teerverwijderaar en geen schraper of ander scherp voorwerp voor het verwijderen van teer of insecten.
- Breng ter bescherming een waslaag aan op verchromde onderdelen of bescherm ze met een speciaal conserveringsmiddel.
- Bescherm de verchromde onderdelen onder winterse omstandigheden of bij gebruik van de auto in kustgebieden met een dikkere laag was of conserveringsmiddel. U kunt eventueel vaseline of een ander beschermingsmiddel gebruiken.

### **Onderhoud van de onderzijde**

Zand en pekels kunnen zich ophopen aan de onderzijde van de carrosserie. Als deze middelen niet verwijderd worden, kan versnelde roestvorming optreden aan onderdelen aan de onderzijde van de carrosserie zoals brandstofleidingen, subframes, bodemplaat en uitlaatsysteem, ook al zijn deze onderdelen tegen corrosie beschermd.

Spoel daarom de onderzijde van de carrosserie en de wielkuipen eenmaal per maand, na het rijden op stoffige of modderige wegen en aan het eind van de winter grondig schoon met lauw of koud water. Besteed hieraan de nodige zorg; de opeenhopingen zijn niet altijd even gemakkelijk te zien. Als u het vuil alleen maar nat maakt zonder het te verwijderen, is het effect averechts. Houd ook de afvoeropeningen in portieren en dorpels te allen tijde open. Water dat in portieren en dorpels blijft staan, veroorzaakt roestvorming van binnenuit.



### **WAARSCHUWING**

**Test na het wassen de remmen van uw auto bij lage snelheid om te controleren of de remwerking door binnengedrongen water beïnvloed is. Droog de remmen door het rempedaal bij lage snelheid licht in te trappen wanneer de remprestaties verminderd zijn.**

### **Onderhoud van lichtmetalen of chromen velgen**

De lichtmetalen of chromen velgen zijn voorzien van een transparante beschermende laklaag.

### **AANWIJZING**

- Gebruik voor het reinigen van lichtmetalen of chromen velgen geen schuur of polijstmiddelen, oplosmiddelen of een staalborstel.
- Reinig de velg wanneer deze is afgekoeld.
- Gebruik uitsluitend een zachte zeep of een neutraal oplosmiddel en spoel grondig na met water. Let er ook op de velgen te reinigen nadat u over wegen met pekels gereden heeft.
- Vermijd het wassen van de velgen met behulp van de sneldraaiende borstels in de automatische wasserette.
- Gebruik geen producten die zure of basische reinigingsmiddelen bevatten.

### **Bescherming tegen roest**

#### **Bescherming van uw auto tegen roest**

Met behulp van de meest geavanceerde technologie in ontwerp en constructie om roestvorming tegen te gaan, produceren wij auto's van de hoogste kwaliteit. Dat is echter niet genoeg. Om ervoor te zorgen dat uw auto langdurig tegen roest beschermd is, is uw medewerking noodzakelijk.

#### **Algemene oorzaken van corrosie**

De meest algemene oorzaken van corrosie op de auto zijn:

- Het ophopen van strooizout, vuil en modder onder de auto.
- Het afspringen van lak of beschermende coatings Het afspringen van lak of beschermende coatings door steentjes, gravel, kleine krasjes of deukjes waardoor onbeschermd metaal komt bloot te staan aan roest.

#### **Roestgevoelige gebieden**

Als u in een gebied woont waar uw auto regelmatig wordt blootgesteld aan factoren die roestvorming bevorderen, is bescherming tegen roest uitermate belangrijk. Een aantal veel voorkomende oorzaken van versnelde corrosie zijn strooizout, stofwerende chemicaliën, zeelucht en luchtverontreiniging.

### **Vocht werkt roest in de hand**

Vocht creëert omstandigheden waaronder roestvorming gemakkelijk optreedt. Roestvorming wordt bijvoorbeeld bevorderd door een hoge luchtvochtigheid, met name als de temperatuur net boven het vriespunt ligt. Onder zulke omstandigheden blijven agressieve stoffen in contact met de auto omdat het vocht langzaam verdampt.

Modder is zeer corrosief omdat het langzaam droogt en vocht in contact houdt met de auto. Hoewel de modder droog lijkt te zijn, zit er nog steeds vocht in dat roestvorming bevordert.

Hoge temperaturen versnellen ook het roesten van delen die niet goed geventileerd waardoor het vocht niet wordt afgevoerd. Daarom is het zeer belangrijk uw auto schoon en vrij te houden van modder en andere vuilophopingen. Dit geldt niet alleen voor zichtbare oppervlakken maar met name ook voor de onderkant van de auto.

### **Voorkomen van roest**

U kunt een bijdrage leveren aan het voorkomen van roest door in eerste instantie te letten op het volgende:

### *Houd uw auto schoon*

De beste manier om roest tegen te gaan is uw auto schoon te houden en vrij van agressieve stoffen. Aandacht voor de onderkant van de auto is zeer belangrijk.

- Als u in een gebied woont waar de kans op roestvorming groot is - waar strooizout wordt gebruikt, dicht bij de zee, gebied met luchtverontreiniging, etc-, dient u extra aandacht te besteden aan het voorkomen van roest. Spuit de onderkant van de auto in de winter ten minste eenmaal per maand schoon en reinig de onderkant aan het einde van de winter grondig.
- Besteed bij het reinigen van de onderkant extra aandacht aan de delen onder de spatschermen en andere delen die zich uit het zicht bevinden. Reinig de onderkant grondig. Alleen bevochtigen van de modder in plaats van deze te verwijderen zal de vorming van roest juist versnellen in plaats van voorkomen. Hoge waterdruk en stoom zijn zeer effectief voor het verwijderen van opgehoopte modder en andere agressieve stoffen.
- Zorg er bij het reinigen van portieren en dorpels voor dat de afvoeropeningen openblijven zodat het vocht er altijd uit kan. Anders kan er zich water verzamelen hetgeen roestvorming versnelt.

### *Houd uw garage vochtvrij*

Parkeer uw auto niet in een vochtige, slecht geventileerde garage. Dit is de perfecte omgeving voor roestvorming. Dit geldt met name als u uw auto in de garage wast of in de garage parkeert als deze nog nat is of bedekt met sneeuw, ijs of modder. Zelfs een verwarmde garage kan roest bevorderen als hij niet goed geventileerd wordt waardoor het vocht niet goed wordt afgevoerd.

### *Houd lak en lijsten in goede staat*

Krasjes en kleine beschadigingen moeten zo snel mogelijk worden bijgewerkt met een lakstift om de kans op roestvorming te verkleinen. Als het onderliggende metaal zichtbaar is, laat er dan een professioneel schadeherstelbedrijf naar kijken.

**Uitwerpselen van vogels:** Uitwerpselen van vogels bevorderen roestvorming in hoge mate en beschadigen gelakte oppervlakken in een paar uur. Verwijder uitwerpselen van vogels daarom altijd zo snel mogelijk.

### *Verwaarloos het interieur niet*

Vocht kan zich onder vloermatten en daar roest veroorzaken. Controleer dus regelmatig of de vloer onder de maten droog is. Wees vooral voorzichtig met het vervoer van kunstmest, reinigingsmiddelen of chemicaliën.

Vervoer dergelijke stoffen in een geschikte verpakking en reinig de auto bij morsen of lekken direct en laat hem goed drogen.

## Verzorging interieur

### **Algemene voorzorgsmaatregel- en interieur**

Algemeen Voorkom dat chemicaliën als parfum, cosmetische oliën, zonnebrandcrème en luchtverfrisser in aanraking komen met onderdelen van het interieur, omdat deze beschadiging of verkleuring kunnen veroorzaken. Indien deze stoffen toch met onderdelen van het interieur in aanraking komen, moeten ze direct worden verwijderd.

Raadpleeg de instructies voor het reinigen van kunststof.

#### **AANWIJZING**

**Zorg ervoor dat water en andere vloeistoffen nooit in contact komen met elektrische/elektronische componenten in de auto omdat ze dan beschadigd kunnen raken.**

#### **AANWIJZING**

**Gebruik voor het reinigen van lederen onderdelen (stuurwiel, stoelbekleding enz.) een mild reinigingsmiddel of oplossingen met een lage concentratie alcohol. Door het gebruik van oplossingen met een hoge concentratie alcohol of zure/basische reinigingsmiddelen kan de kleur van de lederen onderdelen verbleken of het oppervlak ervan loskomen.**

## **Interieurbekleding reinigen**

### **Kunststof (indien van toepassing)**

Verwijder stof en los vuil van de kunststof bekleding met een plumeau of een stofzuiger. Reinig de kunststof oppervlakken met een vinylreiniger.

### **Stoffen (indien van toepassing)**

Verwijder stof en los vuil van de stoffen bekleding met een plumeau of een stofzuiger. Reinig met een zachte zeepoplossing die geschikt is voor bekleding of vloerbedekking. Verwijder nieuwe vlekken onmiddellijk met een vlekkenverwijderaar. Wanneer nieuwe vlekken niet direct verwijderd worden, kunnen er permanente vlekken of verkleuringen in de bekleding achterblijven. Daarnaast kunnen de brandwerende eigenschappen verminderen wanneer de bekleding niet op de juiste wijze wordt onderhouden.

#### **AANWIJZING**

**Het gebruik van andere dan de voorgeschreven reinigingsmiddelen en procedures kan het uiterlijk van de stof aantasten en de brandwerende eigenschappen verminderen.**

### Leder (indien van toepassing)

- Kenmerken van leder
  - Leder wordt vervaardigd van de opperhuid van een dier, die via een speciaal proces geschikt voor gebruik gemaakt wordt. Omdat het natuurlijk materiaal is, zijn de dikte en dichtheid van elk deel verschillend. Plooien kunnen zichtbaar worden als natuurlijk gevolg van rekken en krimpen onder invloed van de temperatuur en de vochtigheid.
  - De stoel is bekleed met rekbare stof om het comfort te verhogen.
  - De delen die in contact komen met het lichaam zijn gewelfd en de grote zijwangen bieden veel comfort en stabiliteit tijdens het rijden.
  - Door het gebruik kunnen plooien ontstaan. Dit is geen defect van het product.



### OPMERKING

- Plooien of slijtplekken die duidelijk het gevolg zijn van het gebruik worden niet gedekt door de garantie.
- Riemen met metalen accessoires, ritssluitingen of sleutels in de achterzak kunnen de stoelbekleding beschadigen.
- Zorg ervoor dat de stoel niet nat wordt. Dat kan de eigenschappen van natuurleder veranderen.
- Spijkerbroeken of kleding met bleekmiddelen kunnen het oppervlak van de stoelbekleding verontreinigen.

- Verzorgen van lederen stoelbekleding
  - Reinig de stoel regelmatig met een stofzuiger om stof en zand van de stoel te verwijderen. Hiermee voorkomt u slijtage of beschadiging van het leder en blijft de kwaliteit behouden.
  - Veeg de natuurlederen stoelbekleding regelmatig af met een droge, zachte doek.
  - Het gebruik van geschikte lederbeschermingsmiddelen kan slijtage van de bekleding voorkomen en zorgt voor kleurbehoud. Lees de instructies en raadpleeg een specialist voor het gebruik van ledercoatings of beschermende vloeistoffen.
  - Lichtgekleurd (beige, crème) leder wordt snel vuil en vlekken vallen erg op. Reinig de stoelen regelmatig.
  - Gebruik geen natte doek. Hierdoor kunnen barstjes in het oppervlak ontstaan.

- Reinigen van lederen bekleding
  - Verwijder alle verontreinigingen direct. Zie onderstaande aanwijzingen voor het verwijderen van elke soort verontreiniging.
  - Cosmetische producten (zonnebrandcrème, foundation, enz.)  
Breng reinigingscrème aan op een doek en veeg de verontreiniging weg. Verwijder de crème met een natte doek en verwijder het water met een droge doek.
  - Dranken (koffie, frisdrank, enz.)  
Breng een klein beetje neutraal reinigingsmiddel aan en veeg de verontreiniging weg.
  - Olie  
Verwijder olie direct met een absorberende doek en veeg de vlek weg met een vlekverwijderaar die speciaal geschikt is voor natuurleder.
  - Kauwgum  
Bevries de kauwgum met ijs en verwijder de kauwgum beetje bij beetje.

### ***Veiligheidsgordels reinigen***

Reinig de gordels met een zachte zeepoplossing die speciaal geschikt is voor het reinigen van bekleding en tapijt. Volg de aanwijzingen op het etiket van het reinigingsmiddel. Bleek of verf de gordels nooit omdat dit een negatieve invloed op de sterkte van de gordel kan hebben.

### ***Binnenzijde ruiten reinigen***

Als de ruiten aan de binnenzijde snel beslagen raken (vette aanslag), moeten ze gereinigd worden met een speciale glasreiniger. Volg de aanwijzingen op het etiket van de glasreiniger.

### **AANWIJZING**

**Ga niet met scherpe voorwerpen over de binnenzijde van de achterruit. Hierdoor kunnen de draden van de achterrautverwarming beschadigd raken.**



## EMISSIEREGELSTEEEM

Op het emissieregelsysteem van uw auto is een aangepaste garantieregeling van toepassing. Raadpleeg de garantieinformatie in het onderhoudsboekje voor meer informatie.

Uw auto is uitgerust met een emissieregelsysteem om aan alle emissienorm te voldoen.

Er zijn drie emissieregelsystemen, namelijk:

- (1) Carterventilatiesysteem
- (2) Brandstofdampafzuigsysteem
- (3) Emissieregelsysteem

Om de goede werking van de emissieregelsystemen te garanderen, is het aan te raden uw auto door een officiële HYUNDAI-dealer te laten controleren en onderhouden volgens het onderhoudsschema in dit boekje.

### AANWIJZING

#### Bij controle en onderhoud (Met Elektronische Stabiliteitsregeling (ESC) systeem)

- Om overslaan van de motor tijdens het testen op een rollenbank te voorkomen, moet het ESC-systeem worden uitgeschakeld door de ESC-schakelaar in te drukken.
- Schakel na de rollenbanktest het ESC-systeem weer in door nogmaals op de ESC-schakelaar te drukken.

### 1. Carterventilatiesysteem

Het carterventilatiesysteem voorkomt dat lekgassen uit het carter in de atmosfeer terecht komen. Bij dit systeem wordt schone, gefilterde lucht via de luchtinlaatslang naar het carter gevoerd. In het carter wordt de lucht vermengd met de lekgassen en vervolgens via de PCV-klep naar het luchtinlaatsysteem gevoerd.

### 2. Brandstofdampafzuigsysteem

Het brandstofdampafzuigsysteem is ontworpen om te voorkomen dat brandstofdampen in de atmosfeer terecht komen.

#### *Reservoir*

De brandstofdampen die vrijkomen in de brandstoftank worden geabsorbeerd en opgeslagen in een reservoir. Als de motor draait worden de opgeslagen brandstofdampen via de magneetklep dampafvoer naar het inlaatsysteem gevoerd.

### **Magneetklep dampafvoer (PCSV - Purge Control Solenoid valve)**

De magneetklep dampafvoer wordt aangestuurd door de motor-ECU; als de koelvloeistoftemperatuur laag is bij stationair draaien, is de PCSV gesloten en wordt de verdampte brandstof niet naar de motor toegevoerd. Als de motor op bedrijfstemperatuur is, wordt tijdens normaal rijden de verdampte brandstof via de geopende PCSV naar de motor gevoerd.

### **3. Emissieregelsysteem**

Het emissieregelsysteem is een uiterst effectief systeem dat de uitstoot van schadelijke stoffen tot een minimum beperkt zonder dat dit ten koste gaat van de prestaties.

#### ***Vorzorgsmaatregelen met betrekking tot uitlaatgassen (koolmonoxide)***

- Koolmonoxide kan samen met andere uitlaatgassen aanwezig zijn. Laat het uitlaatsysteem van uw auto direct controleren en indien nodig repareren indien u in het interieur uitlaatgas ruikt. Rijd niet met de auto als u in het interieur uitlaatgassen ruikt, maar als het niet anders kan, rijd dan met alle ruiten volledig geopend. Laat uw auto onmiddellijk controleren en repareren.



### **WAARSCHUWING**

**Motor uitlaatgassen bevatten koolmonoxide (CO). Hoewel kleur- en geurloos, is het gevaarlijk en kan het dodelijk zijn bij inademing. Neem de volgende aanwijzingen in acht ter voorkoming van koolmonoxidevergiftiging.**

- Laat de motor in een afgesloten ruimte (bijvoorbeeld een garage) niet langer draaien dan nodig is om de auto naar binnen of naar buiten te rijden.
- Stel het ventilatiesysteem zo af dat er verse buitenlucht naar het interieur gevoerd wordt als de auto in een open ruimte stilstaat terwijl de motor wat langer moet blijven draaien.
- Blijf nooit met draaiende motor gedurende langere tijd in een stilstaande auto zitten.
- Als de motor afslaat of niet wil aanslaan en er teveel startpogingen ondernomen worden, kan het emissieregelsysteem beschadigd raken.

## Voorzorgsmaatregelen katalysator (indien van toepassing)



### WAARSCHUWING

- Een heet uitlaatsysteem kan brandbare materialen in brand doen vliegen. Vermijd contact tussen de auto en brandbare materialen zoals gras, planten, papier, bladeren, enz. door niet in de nabijheid daarvan te parkeren of te rijden, of de motor stationair te laten draaien.
- Het uitlaatsysteem en de katalysator zijn zeer heet wanneer de motor draait en direct nadat de motor is uitgezet. Blijf op veilige afstand van het uitlaatsysteem en de katalysator, anders kunt u brandwonden oplopen.

Verwijder het hitteschild van het uitlaatsysteem niet, maak de onderkant van de auto niet dicht en breng geen coating aan om corrosie tegen te gaan. Onder bepaalde omstandigheden kan er brandgevaar ontstaan.

Uw auto is uitgerust met een katalysator ten behoeve van de emissieregeling.

Daarom moeten de volgende voorzorgsmaatregelen in acht worden genomen:

- Gebruik bij een benzinemotor uitsluitend LOODVRIJE BENZINE.
- Gebruik de auto niet als de motor duidelijk storingen vertoont, zoals overslaan of vermogensverlies.
- Doe geen dingen die slecht zijn voor de motor. Voorbeelden hiervan zijn: de auto laten uitrollen terwijl het contact uit is en een steile helling af rijden in de versnelling met het contact uit.
- Laat de motor niet langdurig (5 minuten of langer) met een hoog stationair toerental draaien.
- Voer zelf geen aanpassingen of wijzigingen uit aan de motor of het emissieregelsysteem. We adviseren u om alle inspecties en afstellingen door een officiële HYUNDAI-dealer uit te laten voeren.
- Voorkom rijden met een extreem laag brandstofniveau. Het leegrijden van de tank kan leiden tot overslaan van de motor en overbelasting van de katalysator.

Wanneer bovenstaande voorzorgsmaatregelen niet in acht worden genomen, kan schade aan de katalysator en aan uw auto ontstaan. Bovendien kan hierdoor de garantie vervallen.

### ***Benzineroefilter (GPF) (indien van toepassing)***

Het benzineroefiltersysteem (GPF) verwijdert roet uit de uitlaatgassen.

Het GPF-systeem verbrandt (of oxideert) automatisch het opgehoopte roet in overeenstemming met de rijssituaties, dit in tegenstelling tot een wegwerpluchtfilter.

Met andere woorden, het opgehoopte roet wordt automatisch naar buiten geblazen door het regelsysteem van de motor en door de hoge temperatuur van het uitlaatgas bij normale/hoge rijssnelheden.

Wanneer er echter voortdurend met het voertuig herhaaldelijk korte afstanden worden gereden of gedurende een lange tijd op een lage temperatuur wordt gereden, kan het opgehoopte roet niet automatisch worden verwijderd vanwege de lage temperatuur van het uitlaatgas. In het geval dat het verzamelde roet een bepaalde hoeveelheid heeft bereikt gaat het benzineroefilterlampje branden ongeacht het roetoxidatieproces.

Het benzineroefilterlampje (GPF) dooft als de rijssnelheid hoger wordt dan 80 km/h waarbij het motortoerental tussen de 1.500 en 4.000 omw/min ligt, rijdend in de 3e versnelling of in een hogere versnelling gedurende ongeveer 30 minuten

Als het benzineroefilterlampje gaat knipperen of de waarschuwing melding "Check exhaust system" (controleer uitlaatsysteem) wordt weergegeven, ook al is met de auto gereden zoals hierboven vermeld, adviseren wij u het benzineroefiltersysteem te laten nakijken door een officiële HYUNDAI-dealer.

Als het benzineroefilterlampje gedurende een langere periode knippert, kan er schade ontstaan aan het roefiltersysteem en kan het brandstofverbruik toenemen.



### **WAARSCHUWING**

**Benzine (indien uitgerust met een benzineroefilter)**

**We raden u aan alleen de geregleerde benzine te gebruiken, wanneer uw voertuig uitgerust is met het GPF-systeem.**

**Wanneer u andere benzinebrandstoffen gebruikt die niet-gespecificeerde additieven bevatten, kunnen ze het GPF-systeem beschadigen en problemen met de uitlaatemissie veroorzaken.**

# Index

---

## A

Aanbevolen smeermiddelen en hoeveelheden.....	2-12
Aanbevolen SAE-viscositeitsindex .....	2-13
Aanpassingen aan de auto.....	1-8
Aansluiting .....	5-82
Aansteker .....	5-79
Aanvullend veiligheidssysteem .....	3-40
Accu opladen .....	8-27
Optimale werking van de accu .....	8-25
Te resetten onderdelen.....	8-28
Accu.....	8-27
Accucapaciteitsticker.....	8-27
Achterklep .....	5-31
Afdekscherm bagageruimte .....	5-88
Afmetingen .....	2-8
Afstandsbediening .....	5-4
Airbag bestuurder .....	3-42
Airbag voorpassagier.....	3-42
Airconditioningssysteem .....	2-13
Alarmknipperlichten.....	7-3
Als de motor afslaat op een kruispunt of splitsing .....	7-3
Als de motor afslaat tijdens het rijden.....	7-3
Als de motor niet gestart kan worden.....	7-5
Als de motor niet of langzaam ronddraait .....	7-5
Als de motor normaal ronddraait maar niet aanslaat.....	7-5
Als de motor oververhit raakt.....	7-9
Als u tijdens het rijden een lekke band krijgt .....	7-4
Antenne.....	5-90
Antiblokkeersysteem (ABS).....	6-35
Antidiefstalsysteem .....	5-19
Asbak .....	5-79
Audio / Video / Navigatiesysteem .....	5-92
Audiobediening op stuurwiel.....	5-91
Automatisch verwarmings- en ventilatiesysteem .....	5-62
Automatische verwarming en airconditioning.....	5-63
Handmatig bediende verwarming en airconditioning .....	5-64
Onderhoudssysteem .....	5-70
Werking systeem .....	5-68

## B

Bagagenethouder .....	5-88
Band met een kleine hoogte-/breedteverhouding .....	8-37
Aanbevolen bandenspanning (koude banden).....	8-30
Banden en wielen.....	2-10, 8-31
Controleer bandenspanning.....	8-32
Banden vervangen .....	8-32
Bandenspanningslabel .....	2-15
Bediening geautomatiseerde handmatige transmissie (AMT).....	6-18
Bediening geautomatiseerde handmatige transmissie.....	6-19
Kenmerken van geautomatiseerde handmatige transmissie (AMT) .....	6-19
Goed rijgedrag .....	6-31
LCD-display voor transmissietemperatuur en waarschuwingsberichten .....	6-23
Parkeren.....	6-31
Standen selectiehendel .....	6-28
Bediening Instrumentenpaneel .....	4-3
Meldingen LCD-display.....	4-20
Transmissie schakelindicator .....	4-7
Waarschuwings- en controlelampjes .....	4-8
Bediening LCD-display .....	4-26
Bekerhouder .....	5-80
Belangrijke veiligheidsvoorzorgsmaatregelen .....	3-2
Gevaren airbag .....	3-2
Doe uw veiligheidsgordel altijd om .....	3-2
Pas uw snelheid aan.....	3-3
Afleiding van de bestuurder .....	3-2
Houd uw auto in een veilige conditie.....	3-3
Gesp ook alle kinderen vast .....	3-2
Belastingsindex en snelheidsindex banden.....	2-11
Beperkingen van het systeem .....	6-67
Bevestigingspunt(en) vloermat .....	5-87
Brandstofdampafzuigstelsel.....	8-72
Brandstoflabel.....	2-16

## C

Claxon .....	5-22
Clock.....	5-86
Contactsloot.....	6-7
Toets Engine Start/Stop .....	6-10
Sleutel contactsloot .....	6-7

Controlelampje storing TPMS (Controlesysteem Lage Bandenspanning).....	7-15
Controlesysteem Lage Bandenspanning (TPMS).....	7-10
Een wiel verwisselen met TPMS.....	7-16
Waarschuingslampje positie lage bandenspanning en aanduiding bandenspanning .....	7-14
Waarschuingslampje lage bandenspanning .....	7-14
Controlesysteem lage bandenspanning.....	7-12
Cruisecontrol .....	6-83

## D

Dashboardkastje.....	5-78
Door de eigenaar uit te voeren onderhoudswerkzaamheden .....	8-6
Draadloos laadsysteem mobiele telefoon .....	5-83
Driver Attention Warning-systeem (DAW) .....	6-78
Leading Vehicle Departure Alert-systeem.....	6-82
Resetten van het systeem .....	6-80
Storing systeem .....	6-80
Systeeminstelling en werking .....	6-78
Systeem standby.....	6-80

## E

Elektronische stabiliteitsregeling (ESC).....	6-37
Emissieregelsysteem.....	8-77
Carterventilatiesysteem .....	8-77
Brandstofdampafzuigsysteem .....	8-77
Emissieregelsysteem .....	8-78
Exterieur .....	5-30, 5-89
Tankdopklep.....	5-33
Motorkap .....	5-30
Roof rack .....	5-89
Achterklep .....	5-31
Extra voorzorgsmaatregelen veiligheidsgordel .....	3-58

## F

FCA-sensor (frontcamera).....	6-53
FCA-waarschuwing melding en remregeling .....	6-51
Beperkingen van het systeem .....	6-56
Storing systeem .....	6-54
Systeeminstelling en -activering .....	6-49
Forward Collision-Avoidance Assist-systeem (FCA) .....	6-49



## G

Gebruik van dit instructieboekje.....	1-3
Gloeilampen.....	8-52
Dagrijverlichting vervangen.....	8-53
Vervanging van de gloeilamp van mistlampen .....	8-53
Koplampen en mistlampen voor afstellen (voor Europa) .....	8-57
Vervangen van koplampen .....	8-53
Derde remlicht vervangen .....	8-66
Lamp interieurverlichting vervangen .....	8-67
Goed remgedrag .....	6-42
Gordijn airbag.....	3-46
Grip.....	8-34
Wielen uitlijnen en balanceren .....	8-32
Velgen vervangen .....	8-34

## H

Handgeschakelde transmissie .....	6-15
Handgeschakelde transmissie .....	6-15
Goed rijgedrag .....	6-17
Hill-start Assist Control (HAC).....	6-41
Hyundai motor company .....	1-2

## I

Informatie op de wang van de band.....	8-34
Infotainmentsysteem.....	5-90
Antenne .....	5-90
AUDIO (Zonder Touchscreen).....	5-97
Audio / Video / Navigatiesysteem .....	5-92
Bluetooth® Wireless Technology handsfree .....	5-93
Uitleg werking autoradio.....	5-93
Audiobediening op stuurwiel .....	5-91
USB-aansluiting .....	5-90
Inhoud bagageruimte .....	2-11
Inrijprocedure .....	1-8
Instrumentenpaneel.....	4-2
Meters en tellers .....	4-3
Intelligent Speed Limit Warning (ISLW) .....	6-72
Display .....	6-73
Beperkingen van het systeem .....	6-76
Systeeminstelling en -activering .....	6-73

Interieurfilter .....	8-23
Filter controleren .....	8-23
Filter vervangen.....	8-23
Introductie.....	7-26
Aanwijzingen voor een veilig gebruik van de Tire Mobility Kit .....	7-27
Gebruik van deTireMobilityKit.....	7-29
ISG-systeem (Idle Stop & Go) .....	6-44

## K

Kentekenplaatverlichting vervangen .....	8-63
Kinderzitjes (CRS) .....	3-29
Plaatsen van een kindersitje (CRS).....	3-31
Onze aanbeveling: Vervoer kinderen altijd op de achterstoelen .....	3-29
Kiezen van een kindersitje (CRS).....	3-30
Kledinghaak .....	5-86
Koelvloeistof .....	8-13
Vervangen van de koelvloeistof .....	8-15
Koelvloeistofpeil controleren.....	8-13

## L

Label aircocompressor.....	2-16
Lane Keeping Assist-systeem (LKA) .....	6-61
LCD Display .....	4-26
LCD-display modi .....	4-27
Tripcomputer .....	4-34
Modus Gebruikersinstellingen .....	4-29
Lekke band (met reservewiel) .....	7-18
Wielen verwisselen.....	7-19
EU conformiteitsverklaring voor krik.....	7-24
Krik en gereedschap .....	7-18
Kriklabel.....	7-23
Lekke band (met TireMobilityKit) .....	7-27
Controleren van de bandenspanning .....	7-31
Onderdelen van de TireMobilityKit .....	7-28
Afdichtingsmiddel verdelen .....	7-31
Luchtfilter .....	8-20
Filter vervangen.....	8-20

## M

Manual speed limit assist (MSLA).....	6-69
Werking van het snelheidslimietregelsysteem .....	6-69
Massa van de auto.....	6-95
Overbeladen .....	6-95
Maximaal toelaatbaar voertuiggewicht.....	2-13
Motor specificatie .....	2-10
Motorkap .....	5-31
Motornummer .....	2-17
Motorolie .....	8-12
Motorolie verversen en filter controleren.....	8-13
Motoroliepeil controleren.....	8-12
Motorruimte .....	2-6, 8-3

## N

Noodstopsignaal (ESS - Emergency stop signal) .....	6-42
Nooduitrusting .....	7-36
Brandblusser .....	7-36
Eerstehulpset .....	7-36
Bandenspanningsmeter.....	7-36
Gevarendriehoek .....	7-36

## O

ON/OFF-schakelaar voorpassagiersairbag .....	3-43
Onderhoud exterieur .....	8-68
Verzorging exterieur.....	8-68
Verzorging interieur.....	8-74
Onderhoud van banden .....	8-34
Onderhoudswerkzaamheden.....	8-6
Voorzorgsmaatregelen met betrekking tot het onderhoud uitgevoerd door eigenaar .....	8-6
Verantwoordelijkheid van de eigenaar .....	8-6
Ontwaseming .....	5-75
Opbergvak .....	5-77
Opbergvak middenconsole .....	5-77
Dashboardkastje .....	5-78
Opbergvak middenconsole .....	5-77
Overige voorzieningen .....	5-79
Asbak.....	5-79
Afdekscherm bagageruimte .....	5-88
Aansteker .....	5-79

Clock .....	5-86
Kledinghaak .....	5-86
Bekerhouder .....	5-80
Bevestigingspunt(en) vloermat .....	5-87
Bagagenethouder .....	5-88
Aansluiting .....	5-82
Zonneklep.....	5-81
USB-lader .....	5-83
Draadloos laadsysteem mobiele telefoon .....	5-83
Overzicht dashboard .....	2-5
Overzicht exterieur (I) .....	2-2
Overzicht exterieur (II).....	2-3
Overzicht interieur (I).....	2-4

## P

Pan-Europees eCall-systeem .....	7-38
Informatie over gegevensverwerking.....	7-40
Pan-Europees eCall-systeem .....	7-42
Parkeerrem.....	6-34, 8-19
Parkeerrem controleren .....	8-19
Parking Distance Warning-systeem (achteruit) (PDW) .....	5-49

## R

Rear View Monitor (RVM) .....	5-48
Rem-/koppelingsvloeistof.....	8-17
Niveau rem- en koppelingsvloeistof controleren .....	8-17
Remsysteem.....	6-33
Antiblokkeersysteem (ABS) .....	6-35
Remblokslijtage-indicatoren .....	6-33
Elektronische stabiliteitsregeling (ESC) .....	6-37
Noodstopsignaal (ESS - Emergency stop signal).....	6-42
Goed remgedrag .....	6-42
Hill-start Assist Control (HAC).....	6-41
Parkeerrem .....	6-34
Rembekrachtiging .....	6-33
Trommelremmen achter .....	6-34
Vehicle Stability Management (VSM) .....	6-40
Resetprocedure TPMS .....	7-11
Retourneren van gebruikte auto's (Europa).....	1-8

Rijden in de winter.....	6-91
Sneeuw en ijs.....	6-91
Rijden in het donker.....	6-89
Rijden onder speciale rijomstandigheden.....	6-88
Vloeiend nemen van bochten.....	6-89
Doorwaden van water.....	6-90
Rijden in de regen.....	6-89
Rijden onder moeilijke omstandigheden.....	6-88
Rijden op de snelweg.....	6-90
Op eigen kracht lostrekken van de auto.....	6-88
Roof rack.....	5-89
Ruiten.....	5-26
Elektrisch bedienbare ruiten.....	5-26
Ruitensproeier voorruit.....	5-48
Ruitensproeiervloeistof.....	8-18
Ruitensproeiervloeistofniveau controleren.....	8-18
Ruitenwisserbladen.....	8-25
Bladen controleren.....	8-25
Bladen vervangen.....	8-25
Ruitenwissers voor.....	5-46

## S

Schakelaar ruitenwissers en -sproeiers.....	5-46
Schakelaar achterruitenwisser en -sproeier.....	5-47
Schema voor door de eigenaar uit te voeren onderhoudswerkzaamheden.....	8-6
Slepen.....	7-32
Slepen in een noodgeval.....	7-35
Afnembare trekhaak.....	7-34
Sleutel contactslot.....	6-7
Sloten.....	5-14
Portier vergendel/ontgrendel-functies.....	5-17
Kinderslot op portierslot achter.....	5-18
Het vergrendelen van de deur in geval van nood.....	5-18
Portiersloten van binnenuit.....	5-16
Portiersloten van buitenaf vergrendelen/ontgrendelen.....	5-14
Smart Key.....	5-7
Spiegels.....	5-23
Binnenspiegel.....	5-23
Buitenspiegel.....	5-24
Startblokkeersysteem.....	5-12
Starten met een hulpaccu.....	7-6

Statische verlichting Low Beam Assist vervangen.....	8-51
Lamp interieurverlichting vervangen.....	8-51
Lamp achterlichtunit vervangen.....	8-61
Gloeilamp richtingaanwijzer opzij vervangen .....	8-60
Richtingaanwijzer vervangen .....	8-51
Stoelen .....	3-4
Voorstoelen.....	3-6
Hoofdsteun .....	3-12
Achterstoelen.....	3-10
Stoelverwarming.....	3-16
Storing ISG-systeem.....	6-47
Deactiveren van accusensor .....	6-48
Activeren van het ISG-systeem.....	6-44
Deactiveren van het ISG-systeem .....	6-47
Stuurwiel.....	5-20
Elektrische stuurbekrachtiging (EPS) .....	5-20
Stuurwielverwarming.....	5-22
Claxon .....	5-22
Kantelbesturing / Telescoopbesturing .....	5-21
Stuurwielverwarming .....	5-22

## T

Tankdopklep .....	5-33
Toegang tot uw auto.....	5-4
Startblokkeersysteem .....	5-12
Afstandsbediening.....	5-4
Voorzorgsmaatregelen voor de afstandsbediening .....	5-6
Smart Key.....	5-7
Voorzorgsmaatregelen voor de Smart Key.....	5-11
Toets Engine Start/Stop .....	6-10

## U

Uitleg bij onderhoudsschema .....	8-9
USB-aansluiting.....	5-90
USB-lader .....	5-83

## V

Vehicle Stability Management (VSM).....	6-40
Veiligheidsgordels .....	3-18
Extra voorzorgsmaatregelen veiligheidsgordel.....	3-26
Verzorging van veiligheidsgordels .....	3-28

Gordelspanner veiligheidsgordel .....	3-23
Veiligheidsgordels .....	3-21
Veiligheidsmeldingen .....	1-3
Veiligheidsvoorzorgsmaatregelen .....	3-6
Vereiste brandstof .....	1-5
Benzinemotor .....	1-5
Verklaring van conformiteit .....	2-17
Verlichting .....	5-36
Exterieurverlichting .....	5-36
Interieurverlichting .....	5-44
Verwarmings- en ventilatiesysteem, handbediend .....	5-53
Verwarming en airconditioning .....	5-54
Onderhoudsysteem .....	5-60
Werking systeem .....	5-58
Verzorging van de banden .....	8-29
Voertuigcertificatielabel .....	2-14
Voertuig-identificatienummer (VIN) .....	2-14
Vóór het instappen .....	6-5
Vóór het rijden .....	6-5
Vóór het starten .....	6-5
Voorruit ontdooien en ontwasemen .....	5-73
Automatisch verwarmings- en ventilatiesysteem .....	5-74
Ontwaseming .....	5-75
Voorwoord .....	1-2
Voorzorgsmaatregelen veiligheidsgordel .....	3-18
Voorzorgsmaatregelen voor de winter .....	6-93

## W

Waarschuwinglabels airbags .....	3-58
Gordijn airbag .....	3-46
Airbag bestuurder .....	3-42
Werking van airbagsysteem .....	3-47
ON/OFF-schakelaar voorpassagiersairbag .....	3-43
Airbag voorpassagier .....	3-42
Zijairbag .....	3-45
Onderhoud aanvullend veiligheidssysteem .....	3-57
Wat gebeurt er als een airbag geactiveerd wordt? .....	3-50
Waar zijn de airbags geplaatst? .....	3-42
Waarom werd de airbag bij een aanrijding niet geactiveerd? .....	3-52
Waarschuwinglabels airbags .....	3-58
Waarschuwinglampje veiligheidsgordel .....	3-19

Wat te doen in een noodgeval tijdens het rijden .....	7-3
Wattage gloeilampen .....	2-9
Werking LKA.....	6-62
Werking van de cruise control .....	6-83
Wielen verwisselen .....	8-44
Wijzigen functie LKA-systeem .....	6-63
Waarschuwingslicht en boodschap.....	6-65

**Z**

Zekering-/relaiskast .....	8-44
Vervangenzekering instrumentenpaneel.....	8-41
Zekeringen .....	8-40
Vervangenzekering motorruimte .....	8-41
Zekeringschakelaar .....	8-39
Zijairbag.....	3-45
Zonneklep .....	5-82