

# INSTRUCTIEBOEKJE VOOR DE EIGENAAR

Bediening  
Onderhoud  
Technische gegevens

De specificaties en de beschrijvingen in dit instructieboekje waren correct bij het ter perse gaan. HYUNDAI streeft echter naar een voortdurende verbetering van zijn producten en behoudt zich het recht voor op elk moment wijzigingen in de specificaties en uitrusting aan te brengen.

Dit instructieboekje is van toepassing op alle uitvoeringen van dit model en bevat beschrijvingen van en uitleg over opties en de standaarduitrusting.

Het kan derhalve voorkomen dat sommige van de behandelde onderwerpen niet van toepassing zijn op uw auto.

Houd er rekening mee dat sommige uitvoeringen zijn uitgerust met het stuur aan de rechterkant. De uitleg en illustraties van sommige handelingen in uitvoeringen met het stuur aan de rechterkant zijn het spiegelbeeld van die in dit instructieboekje.

## **OPMERKING: AANPASSINGEN AAN UW HYUNDAI**

Uw HYUNDAI mag op geen enkele wijze worden aangepast. Door aanpassingen kunnen de prestaties en de veiligheid van uw HYUNDAI verslechteren en kan de levensduur worden verkort. Daarnaast kan dit gevolgen hebben voor de garantie van de auto. Sommige aanpassingen kunnen ook in strijd zijn met de regelgeving van het Ministerie van Verkeer en Waterstaat en/of andere overheidsorganen in uw land.

## **INSTALLEREN VAN DUPLEXRADIO- OF MOBIELE TELEFOONSYSTEMEN**

Uw auto is voorzien van elektronische brandstofinjectie en andere elektronische componenten. Een onjuist geïnstalleerde/ingestelde duplex radio of mobiele telefoon kan de werking van elektronische systemen verstoren. Houd u daarom aan de instructies van de fabrikant van het zend-ontvangapparaat of vraag uw HYUNDAI-dealer om advies over aanvullende maatregelen of speciale aanwijzingen als u een dergelijk apparaat wilt installeren.

## **WAARSCHUWING! (INDIEN VAN TOEPASSING)**

De auto is uitgerust met een toestel van het Pan-Europese eCall-systeem dat noodoproepen doet. Eigen of niet toegelaten interferentie in het Pan-Europese eCall-systeem, in de autosystemen en de onderdelen ervan, de installatie van uitrusting die niet wordt aanbevolen door de fabrikant van de auto en/of een officiële HYUNDAI-dealer kan ertoe leiden dat het (toestel) van het Pan-Europese eCall-systeem niet goed werkt, foute oproepen maakt, kan storingen in het toestel veroorzaken (in auto's) in geval van verkeers- en andere ongelukken als u dringende verzorging nodig hebt. Dat kan gevaarlijk en levensbedreigend zijn!

## WAARSCHUWING M.B.T. VEILIGHEID EN SCHADE AAN DE AUTO

In dit instructieboekje vindt u informatie onder de koppen GEVAAR, WAARSCHUWING, OPMERKING en AANWIJZING.

Hiermee wordt het volgende bedoeld:



### **GEVAAR**

**GEVAAR** geeft een gevaarlijke situatie aan die, indien niet vermeden, de dood of ernstig letsel tot gevolg zal hebben.



### **WAARSCHUWING**

**WAARSCHUWING** geeft een gevaarlijke situatie aan die, indien niet vermeden, de dood of ernstig lichamelijk letsel tot gevolg kan hebben.



### **OPGELET**

**OPMERKING** geeft een gevaarlijke situatie aan die, indien niet vermeden, licht tot middelzwaar letsel tot gevolg kan hebben.

### **AANWIJZING**

**AANWIJZING** geeft een gevaarlijke situatie aan die, indien niet vermeden, kan leiden tot schade aan de auto.

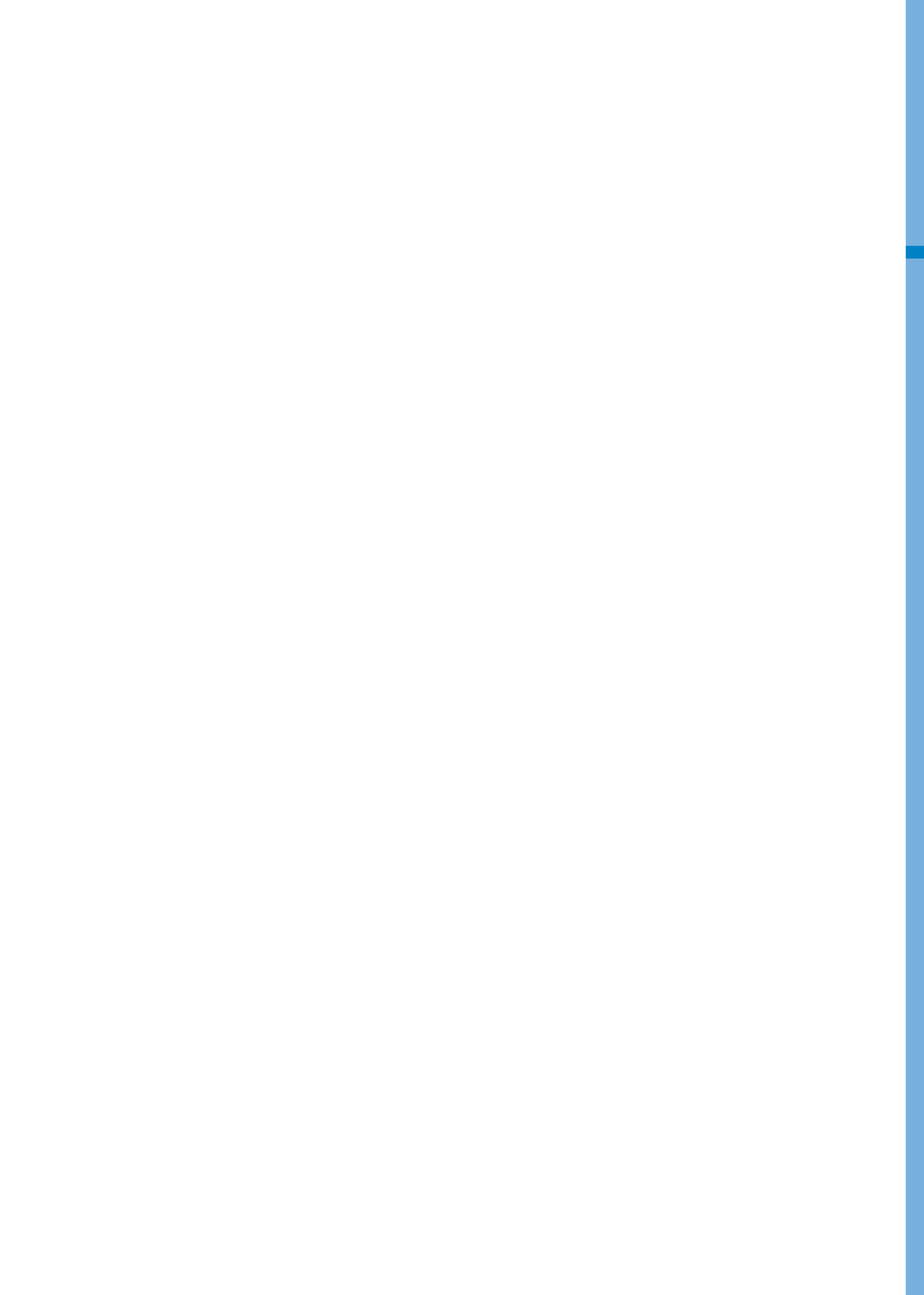

## Inhoudsopgave

Voorwoord/overzicht van het hybridesysteem	1
Voertuiginformatie	2
Veiligheidssysteem	3
Instrumentenpaneel	4
Handige functies	5
Met uw auto rijden	6
Bestuurdershulp	7
Noodsituaties	8
Onderhoud	9
Index	I

### VOORWOORD

Wij willen u gelukwensen met uw nieuwe auto en danken u voor uw vertrouwen in HYUNDAI. Welkom bij de steeds grotere groep veeleisende mensen die HYUNDAI rijden! Wij zijn trots op de geavanceerde technologie en hoge bouwkwaliteit van elke HYUNDAI die we bouwen.

In dit instructieboekje voor de eigenaar komt u meer te weten over de mogelijkheden en bediening van uw nieuwe HYUNDAI. Lees het instructieboekje aandachtig door voordat u erin gaat rijden, zodat u bekend raakt met uw nieuwe auto en er optimaal van kunt genieten.

Dit instructieboekje bevat belangrijke informatie over de veiligheid en aanwijzingen om u bekend te maken met de bedieningsorganen en veiligheidsfuncties, zodat u de auto veilig kunt besturen.

Dit instructieboekje bevat ook informatie over onderhoud, gericht op de gebruiksvrije toestand van de auto. Wij bevelen aan alle service en onderhoud aan uw auto te laten uitvoeren door een officiële HYUNDAI-dealer. HYUNDAI-dealers zijn gekwalificeerd en hebben alle nodige middelen om service, onderhoud en andere diensten van topkwaliteit te kunnen bieden.

Dit instructieboekje moet worden gezien als een vast onderdeel van uw auto en moet in de auto worden bewaard, zodat u het op elk moment kunt raadplegen. Het instructieboekje moet bij de auto blijven als u deze doorverkoopt, zodat ook de volgende eigenaar de beschikking heeft over deze belangrijke informatie over de bediening, de veiligheid en het onderhoud.

### HYUNDAI MOTOR COMPANY



#### **OPGELET**

**Het gebruik van brandstoffen en smeermiddelen van lage kwaliteit die niet voldoen aan de specificaties van HYUNDAI, kan leiden tot ernstige schade aan de motor en overbrenging. Gebruik altijd brandstoffen en smeermiddelen van hoge kwaliteit, die voldoen aan de specificaties op pagina 2-13 in het gedeelte 'Voertuigspecificaties' van het instructieboekje.**

Copyright 2020 HYUNDAI Motor Company. Alle rechten voorbehouden. Niets uit deze uitgave mag worden verveelvoudigd, opgeslagen in een geautomatiseerd gegevensbestand of openbaar worden gemaakt, zonder voorafgaande schriftelijke toestemming van de HYUNDAI Motor Company.

## GEBRUIK VAN DIT INSTRUCTIEBOEKJE

Wij willen u helpen om zoveel mogelijk rijplezier te hebben van uw auto. Dit instructieboekje biedt veel informatie. Wij raden aan het hele instructieboekje te lezen. Om risico's op overlijden of lichamelijk letsel te minimaliseren, is het verplicht om de WAARSCHUWINGEN en OPMERKINGEN in het instructieboekje te lezen.

De tekst in het instructieboekje is aangevuld met illustraties om zo duidelijk mogelijk te maken hoe u alles uit uw auto kunt halen. In het instructieboekje vindt u aanwijzingen voor handige functies, belangrijke veiligheidsinformatie en rijtips voor allerlei omstandigheden op de weg.

De algemene indeling van het instructieboekje vindt u in de inhoudsopgave. De index geeft een alfabetisch overzicht van alle informatie in uw instructieboekje. Gebruik deze wanneer u op zoek bent naar een specifiek onderwerp.

Hoofdstukken: Dit instructieboekje telt negen hoofdstukken en een index. Ieder hoofdstuk begint met een kort overzicht van de inhoud, zodat u in één oogopslag kunt zien of u hier de gewenste informatie vindt.

## VEILIGHEIDSMELDINGEN

Uw veiligheid, en die van anderen, is belangrijk. In dit instructieboekje voor de eigenaar vindt u veel voorzorgsmaatregelen en bedieningswijzen. Deze informatie wijst u op potentiële gevaren die een risico kunnen vormen voor u of anderen, of die de auto kunnen beschadigen.

Veiligheidsinstructies op labels in de auto en in dit instructieboekje laten zien wat deze gevaren zijn en wat u moet doen om risico's te vermijden of te beperken.

De waarschuwingen en aanwijzingen in dit instructieboekje zijn bedoeld voor uw veiligheid. Als u nalaat veiligheidsgerelateerde waarschuwingen en aanwijzingen in acht te nemen, kan dit leiden tot ernstig lichamelijk letsel of de dood.

In dit instructieboekje worden de koppen GEVAAR, WAARSCHUWING, OPMERKING, AANWIJZING en het VEILIGHEIDSWAARSCHUWINGSSYMBOL gebruikt.



Dit is het symbool voor veiligheidsaanwijzingen. Het wordt gebruikt om u te waarschuwen voor mogelijke risico's op lichamelijk letsel. Neem alle veiligheidsaanwijzingen waar dit symbool voor staat in acht om mogelijke risico's op ernstig of dodelijk lichamelijk letsel uit te sluiten. Het veiligheidswaarschuwingssymbool wordt afgedrukt voor de signaalwoorden GEVAAR, WAARSCHUWING en OPMERKING.



### GEVAAR

**GEVAAR** geeft een gevaarlijke situatie aan die, indien niet vermeden, de dood of ernstig letsel tot gevolg zal hebben.



### OPGELET

**OPMERKING** geeft een gevaarlijke situatie aan die, indien niet vermeden, licht tot middelzwaar letsel tot gevolg kan hebben.



### WAARSCHUWING

**WAARSCHUWING** geeft een gevaarlijke situatie aan die, indien niet vermeden, de dood of ernstig lichamelijk letsel tot gevolg kan hebben.

### AANWIJZING

**AANWIJZING** geeft een gevaarlijke situatie aan die, indien niet vermeden, kan leiden tot schade aan de auto.

## VEREISTE BRANDSTOF

### **Loodvrije benzine**

#### **Voor Europa**

Voor optimale prestaties raden we u aan loodvrije benzine te tanken met een octaangetal (RON, Research Octane Number) van ten minste 95 (Amerikaanse antiklopindex AKI 91). U kunt gebruikmaken van ongelode benzine met een octaangetal van 91-94 (AKI 87-90), maar hierdoor kunnen de prestaties van de auto iets minder worden. (Gebruik geen brandstoffen die methanol bevatten)

#### **Buiten Europa**

Uw nieuwe auto is ontworpen om uitsluitend gebruikt te worden met loodvrije benzine met een octaangetal (RON, Research Octane Number) van ten minste 91 (Amerikaanse antiklopindex AKI 87). (Gebruik geen brandstoffen die methanol bevatten)

Bij gebruik van LOODVRIJE BENZINE zijn de prestaties maximaal en de uitlaatgassen het schoonst en wordt vervuiling van de bougies tegengegaan.

### **AANWIJZING**

**GEBRUIK NOOIT GELODE BENZINE.** Door het gebruik van gelode benzine raken de katalysator en de zuurstofsensor van het motorregelsysteem beschadigd en wordt het emissieregelsysteem verstoord.

Voeg nooit reinigingsadditieven voor het brandstofsysteem toe aan het brandstofsysteem. Overleg eerst met een officiële HYUNDAI-dealer.



### **WAARSCHUWING**

- Vul de tank niet verder nadat het vulpistool automatisch is afgeslagen bij het tanken.
- Controleer altijd of de tankdop goed is vastgedraaid, om morsen van brandstof in geval van een aanrijding te voorkomen.

### **Gelode benzine (als hiervoor uitgerust)**

Bepaalde landenversies van het model van uw auto zijn ontworpen om op gelode benzine te rijden. Overleg eerst met een officiële HYUNDAI-dealer voordat u gelode benzine in uw auto gebruikt.

Het octaangetal van gelode benzine is hetzelfde als dat van ongelode benzine.



### ***Benzine die alcohol en methanol bevat***

In sommige landen is naast benzine ook ethanolbrandstof verkrijgbaar. Dit is een mengsel van benzine en ethanol of methanol.

Gebruik geen ethanolbrandstof met meer dan 10 % ethanol en gebruik geen benzine of ethanolbrandstof die methanol bevat. Door het gebruik van deze brandstoffen kunnen rijproblemen en schade aan het brandstofsysteem, de motorregeling en het emissieregelsysteem ontstaan.

Gebruik ethanolbrandstof niet langer wanneer er rijproblemen optreden.

Schade aan de auto of rijproblemen worden mogelijk niet gedekt door de garantie als deze zijn veroorzaakt door:

1. benzinemengsels met meer dan 10 % ethanol;
2. Benzine of ethanolbrandstof die methanol bevat;
3. loodhoudende benzine of loodhoudende ethanolbrandstof.

### **AANWIJZING**

**Gebruik in geen geval ethanolbrandstof die methanol bevat. Zie af van het gebruik van ethanolbrandstof die rijproblemen veroorzaakt.**

### ***Andere brandstoffen***

Het gebruik van:

- brandstofadditieven met siliconen
- MMT-additieven (met mangaan, Mn)
- brandstofadditieven met ijzerdeeltjes (ferroceen)
- andere metaalhoudende brandstofadditieven

kan een onregelmatige ontsteking, slechte acceleratie, afslaan van de motor, schade aan de katalysator en abnormale corrosie tot gevolg hebben, schade aan de motor veroorzaken en de algehele levensduur van de aandrijflijn verkorten.

### **AANWIJZING**

**Schade aan het brandstofsysteem of problemen met betrekking tot de prestaties van de auto veroorzaakt door het gebruik van deze brandstoffen worden niet door de garantie gedekt.**

### ***Gebruik van MTBE***

HYUNDAI raadt u aan het gebruik van brandstoffen met een MTBE-gehalte (methyl-tert-butylether) van hoger dan 15,0 volumepercent (zuurstofgehalte 2,7 massaprocent) in uw auto te vermijden.

Brandstoffen met een MTBE-gehalte van hoger dan 15,0 volumepercent (zuurstofgehalte 2,7 massaprocent) kunnen de prestaties van de auto nadelig beïnvloeden en dampvorming of moeilijk starten tot gevolg hebben.

### **AANWIJZING**

**De garantie op uw nieuwe auto dekt mogelijk geen schade aan het brandstofsysteem en prestatieproblemen door het gebruik van brandstoffen die methanol of meer dan 15,0 volumepercent MTBE (methyl-tert-butylether) (zuurstofgehalte 2,7 massaprocent) bevatten.**

### ***Gebruik geen methanol***

Gebruik geen brandstoffen die methanol (houtalcohol) bevatten in uw auto. Dit soort brandstoffen kunnen de prestaties van uw auto nadelig beïnvloeden en schade veroorzaken aan delen van het brandstofsysteem, de motorregeling en het emissieregelsysteem.

### ***Brandstofadditieven***

HYUNDAI raadt aan loodvrije benzine te tanken met een octaangetal van RON (Research Octane Number) 95/AKI (antiklopindex) van 91 of hoger (Europa) of een octaangetal van RON (Research Octane Number) 91/AKI (antiklopindex) van 87 of hoger (buiten Europa). Klanten die geen benzine van hoge kwaliteit gebruiken en die motorstartproblemen of een onregelmatig lopende motor hebben, wordt aangeraden één fles additief toe te voegen in de brandstoftank zoals beschreven in het onderhoudsschema.

Additieven zijn verkrijgbaar bij uw officiële HYUNDAI-dealer, die u ook kan informeren over het gebruik ervan. Niet vermengen met andere additieven.

### ***Rijden in het buitenland***

Als u in een ander land gaat rijden met uw auto:

- Zorg ervoor dat uw auto voldoet aan de in dat land geldende wettelijke voorschriften met betrekking tot registratie en verzekering.
- Informeer of de juiste brandstof verkrijgbaar is.

## AANPASSINGEN AAN DE AUTO

- Er mogen geen aanpassingen aan deze auto worden gedaan. Door aanpassingen kunnen de prestaties, de veiligheid en de levensduur van uw auto worden beïnvloed. Aanpassingen kunnen ook in strijd zijn met overheidsbepalingen en milieuvorschriften.  
Daarnaast kunnen schade of problemen met de prestaties als gevolg van aanpassingen mogelijk niet onder de garantie vallen.
- Als u niet-toegestane elektronische apparaten gebruikt, kan de auto zich abnormaal gedragen, kan schade aan de bedrading ontstaan, raakt de accu mogelijk ontladen of is er kans op brand. Gebruik voor uw eigen veiligheid geen niet-toegestane elektronische apparaten.

## DE AUTO JUIST GEBRUIKEN

Net als bij andere auto's van dit type, kunt u, als u de auto onjuist gebruikt, de macht over het stuur verliezen, kan een ongeluk gebeuren of kan de auto over de kop slaan.

Door het specifieke ontwerp (grotere bodemvrijheid, spoorbreedte enz.) ligt het zwaartepunt hoger dan bij gewone personenauto's. Met andere woorden: de auto is niet ontworpen om met dezelfde snelheid als conventionele auto's met tweewielaandrijving bochten te nemen. Neem geen scherpe bochten en voer geen abrupte stuurbewegingen uit. Nogmaals: als u de auto onjuist gebruikt, kunt u de macht over het stuur verliezen, kan een ongeluk gebeuren of kan de auto over de kop slaan. Lees vooral de richtlijnen voor veilig rijden "Voorkomen dat de auto over de kop slaat", in hoofdstuk 6 van dit instructieboekje.

## INRIJPROCEDURE

U kunt echter door het opvolgen van een paar eenvoudige aanwijzingen gedurende de eerste 1.000 km de prestaties, het brandstofverbruik en de levensduur van uw auto verbeteren.

- Voer het toerental van de motor niet te hoog op.
- Houd tijdens het rijden het motortoerental tussen 2000 tot 4000 omw/min.
- Rijd niet gedurende lange tijd op één snelheid, of deze nu langzaam of snel is. Om de motor goed in te rijden, is het nodig om deze op verschillende snelheden te laten lopen.
- Vermijd plotseling afremmen, behalve in noodgevallen, om de onderdelen van het remsysteem de gelegenheid te geven op elkaar in te lopen.

## RETOURNEREN VAN GEBRUIKTE AUTO'S (VOOR EUROPA)

HYUNDAI stimuleert een milieuvriendelijke afvoer van auto's aan het einde van hun levensduur en biedt aan uw auto in te nemen in overeenstemming met de richtlijnen van de Europese Unie (EU) voor voertuigen aan het einde van hun levensduur.

Gedetailleerde informatie vindt u op de homepage van de Nederlandse HYUNDAI-importeur.

## HEV (HYBRIDE ELEKTRISCH VOERTUIG)-SYSTEEM

Hybride elektrische voertuigen (HEV) van HYUNDAI gebruiken zowel de benzinemotor als de elektrische motor als krachtbron. De elektrische motor wordt gevoed door een HEV-hoogspanningsaccu.

Op basis van de rijomstandigheden kiest de HEV-computer voor de verbrandingsmotor, de elektromotor of zelfs allebei gelijktijdig.

Het brandstofverbruik daalt wanneer de verbrandingsmotor stationair draait of wanneer het voertuig wordt aangedreven door de elektromotor met het HEV-batterijpakket.

De lading van de HEV-accu moet op peil worden gehouden. De motor slaat dus soms aan, ook wanneer de auto stilstaat, om stroom op te wekken. Opladen gebeurt ook tijdens het decelereren of door regeneratief remmen.

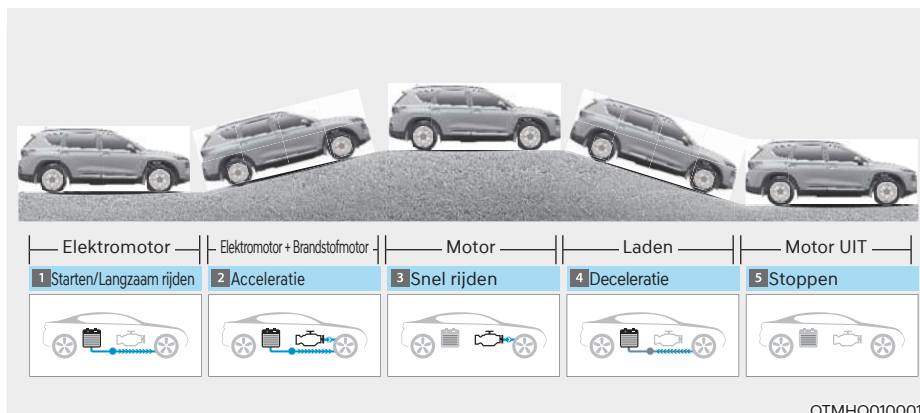

## RIJDEN MET DE HYBRIDEAUTO

### Starten van de auto

#### **Auto's met Smart Key-systeem**

1. Zorg ervoor dat u de Smart Key bij u heeft of laat deze in de auto.
2. Controleer of de parkeerrem is geactiveerd.
3. Zorg ervoor dat de schakelknop in de P (parkeren) stand staat. Als de selectiehendel in de stand N staat, kan de auto niet worden gestart.
4. Trap het rempedaal in.
5. Druk de startknop in. Als het hybridesysteem start, gaat het controlelampje '🚗' branden.  
De motor moet zowel in koude als in warme toestand worden gestart zonder het gaspedaal in te drukken.

**Nadat de startprocedures zijn doorlopen, gaat het lampje '🚗' op het instrumentenpaneel branden. Zie hoofdstuk 6 voor meer bijzonderheden.**

#### **ZUINIG EN VEILIG BEDRIJF VAN HET HYBRIDESYSTEEM**

- Rijd zo vloeiend mogelijk. Trek geleidelijk op en houd zo mogelijk een constante rijsnelheid aan. Maak geen vliegende starts. Ga niet racen tussen stoplichten in.  
Vermijd indien mogelijk verkeersopstoppingen. Bewaar altijd voldoende afstand tot uw voorligger, zodat u onnodig remmen kunt voorkomen. Hierdoor slijten de remmen ook minder snel.
- Tijdens het decelereren wekt het regeneratief remsysteem energie op.
- Als het hybridebatterijpakket bijna leeg is, laadt het hybridesysteem automatisch het hybridebatterijpakket op.
- Wanneer de motor draait met de selectiehendel in de stand N (neutraal), kan het hybridesysteem geen energie opwekken. De hybrideaccu kan niet worden opgeladen als de selectieknop in stand N (neutraal) staat.

#### **i Informatie**

Onder het hybridesysteem start en stopt de motor automatisch. Als het hybridesysteem werkt, brandt het '🚗'-controlelampje.

**In de onderstaande situaties kan de motor automatisch draaien.**

- Wanneer de motor bedrijfsklaar is
- Wanneer de hybrideaccu wordt opgeladen
- Afhankelijk van de temperatuur van de hybrideaccu

#### **Speciale functies**

Hybride voertuigen klinken anders dan voertuigen met een benzinemotor. Als het hybridebatterijpakket operationeel is, kan een geluid van het hybridebatterijpakket onder de vloer hoorbaar zijn. Als u het gaspedaal snel indrukt, hoort u mogelijk een ongewoon geluid. Als u het rempedaal intrapt, kan een geluid van het regeneratieve remsysteem hoorbaar zijn. Wanneer het hybridesysteem in- of uitgeschakeld wordt, kan een geluid hoorbaar zijn in de motorruimte. Als u het rempedaal herhaaldelijk intrapt wanneer het hybridesysteem ingeschakeld is, kan een geluid hoorbaar zijn in de motorruimte. Geen van deze geluiden duidt op een probleem. Het zijn normale, karakteristieke geluiden van hybrideauto's.

Onder de volgende omstandigheden is het normaal om een motorgeluid te horen in het motorcompartiment:

- Als het rempedaal wordt losgelaten nadat het hybridesysteem is uitgeschakeld.
- Als het rempedaal wordt ingedrukt met het hybridesysteem uitgeschakeld.
- Als het portier van de bestuurder wordt geopend.

Wanneer het hybridesysteem ingeschakeld is, kan de benzinemotor al dan niet lopen. In deze toestand kunt u een trilling voelen. Dat duidt niet op een storing. Als het controlelampje '🔌' brandt, is het hybridesysteem klaar om te gaan rijden. Ook als de benzinemotor uit is, kunt u gewoon met de auto rijden wanneer het controlelampje '🔌' brandt.

### AANWIJZING

Het hybridesysteem bestaat uit vele elektronische componenten. Hoogspanningscomponenten, zoals kabels en andere onderdelen, kunnen elektromagnetische straling uitzenden. Ondanks de aanwezigheid van elektromagnetische afschermingen kan deze straling elektronische apparaten beïnvloeden. Als u uw auto langere tijd niet gebruikt, raakt het hybridesysteem ontladen. Het is nodig om een aantal keer per maand met de auto te rijden. Wij raden aan ten minste 1 uur of 16 km te rijden. Als de hybrideaccu leeg is of als het niet mogelijk is om de auto met startkabels te starten, raden wij aan contact op te nemen met uw officiële HYUNDAI-dealer.



### WAARSCHUWING

- Als u het hybridesysteem start met de selectieknop in stand P (parkeren), gaat het controlelampje "🔌" op het instrumentenpaneel branden. Er kan met de auto worden gereden, ook als de benzinemotor uit is.
- Wanneer u het voertuig verlaat, moet u het hybridesysteem UIT zetten of de selectieknop in stand P (parkeren) zetten. Als u het gaspedaal per ongeluk indrukt of als de selectiehendel niet in de stand P staat, gaat de auto ongecontroleerd rijden, waardoor ernstig of dodelijk letsel kan worden veroorzaakt.

### Virtual Engine Sound-systeem (VESS)

Het Virtual Engine Sound-systeem genereert motorgeluid, zodat voetgangers de auto horen aankomen. Dat is nodig omdat de motor zelf weinig geluid maakt.

- Als de motor draait, staat de schakelknop niet in P (Parkeren), het VESS functioneert.
- Wanneer de selectiehendel op R (achteruitrijden) staat, is nog een extra geluidssignaal hoorbaar.

### Hoe werkt regeneratief remmen?

Bij regeneratief remmen zet een dynamo tijdens het remmen kinetische energie om in elektrische energie, waarmee de hoogspanningsaccu weer kan worden opgeladen.

### Accu

- De auto is uitgerust met een hoogspanningsaccu die de motor en de airconditioning voedt (HEV-accu) en met een geïntegreerde loodaccu van 12 volt voor de lampen, de ruitenwissers en het audiosysteem.
- De geïntegreerde 12 V-accu wordt automatisch opgeladen wanneer de auto in de 'Ready' modus (🔌) is.

## Hybride systeemmeter Vermogensmeter

■ 4.2-inch



OTMH040003

■ 12.3-inch



OTMH040004E

De hybride systeemmeter geeft aan of u onder de huidige rijomstandigheden wel of niet zuinig brandstof verbruikt.

- **CHARGE:**  
geeft aan dat de energie die de auto opwekt wordt omgezet in elektrische energie (geregenereerde energie)
- **ECO:**  
geeft aan dat er zuinig wordt gereden met de auto.
- **POWER:**  
Dit geeft aan dat de auto buiten het milieuvriendelijke bereik zit.

Afhankelijk van de weergave op de hybridesysteemmeter kan het 'EV'-lampje gaan branden.

- "EV" controlelampje AAN: de auto rijdt op de elektrische motor of de benzinemotor is gestopt.
- "EV" controlelampje UIT: de auto rijdt op de benzinemotor.

## SOC-meter (laadniveau) hybrideaccu

■ 4.2-inch



OTMH040005

□ 12.3-inch



OTMH040006E

Deze meter geeft het resterende vermogen van de hybrideaccu aan. Als de ladingstoestand het niveau L (laag) of O nadert, wordt automatisch de motor gestart om de accu op te laden.

Als het controlelampje onderhoud (MIL) en het controlelampje storingen (MIL) echter gaan branden wanneer de SOC-meter zich in de buurt van het L (laag) of O niveau bevindt, adviseren wij u de auto te laten controleren door een officiële HYUNDAI-dealer.

## Waarschuwings- en controlelampjes

### 'Ready'-lampje



#### Dit controlelampje gaat branden:

Wanneer de auto klaar voor vertrek is.

- AAN: normaal rijden is mogelijk.
- UIT: normaal rijden is niet mogelijk of er is een probleem opgetreden.
- Knippert: noodloopmodus.

Wanneer het controlelampje stand-by dooft of knippert, is er een probleem met het systeem. Laat in dit geval uw auto inspecteren door een officiële HYUNDAI-dealer.

### Lampje EV-modus

EV

#### Dit controlelampje gaat branden:

Wanneer de auto wordt aangedreven door de elektromotor.

### Servicewaarschuwingslampje



#### Dit waarschuwinglampje gaat branden:

- Als het contact of de toets ENGINE START/STOP in de stand ON wordt gezet.
  - Het waarschuwinglampje service brandt gedurende ongeveer 3 seconden en dooft vervolgens wanneer alle controles zijn uitgevoerd.
- Wanneer er een probleem is met het regelsysteem van de hybrideauto of de componenten ervan.

Laat uw auto inspecteren door een officiële HYUNDAI-dealer als het waarschuwinglampje gaat branden tijdens het rijden of als het niet uitgaat nadat u de auto hebt gestart.

### Waarschuwingslampje regeneratieve rem



#### Dit waarschuwinglampje gaat branden:

Als de regeneratieve rem niet werkt en de rem niet goed werkt. Hierdoor gaan het remwaarschuwingslampje (rood) en het waarschuwinglampje regeneratief remsysteem (geel) tegelijk branden.

Rijd in dit geval voorzichtig verder en laat uw auto inspecteren door een officiële HYUNDAI-dealer. De bediening van het rempedaal is mogelijk moeilijker dan gewoonlijk en de remafstand kan toenemen.



## Lcd-displayberichten

### Stop voertuig en controleer de remmen



OOSHQ019003L

Deze melding wordt weergegeven wanneer de auto klaar voor vertrek is.

### Controleer de remmen

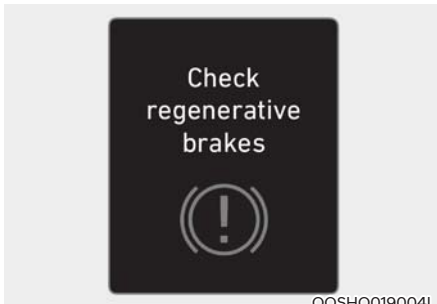

OOSHQ019004L

Deze melding wordt weergegeven als de remprestaties ondermaats zijn of als het regeneratieve remsysteem niet goed werkt vanwege een storing in het remsysteem.

Als dat gebeurt, kan het langer duren voordat de auto op het rempedaal reageert en kan de remweg langer worden.

### Stop voertuig en controleer de remmen

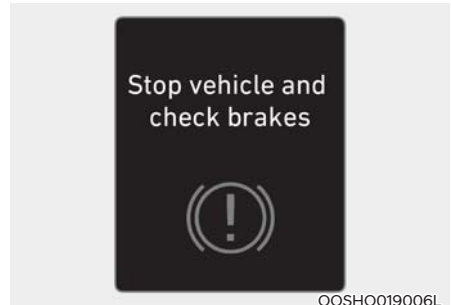

OOSHQ019006L

Deze melding wordt weergegeven als er een storing optreedt in het remsysteem.

Als dat gebeurt, breng de auto dan op een veilige plaats tot stilstand. Wij adviseren u de auto naar de dichtstbijzijnde officiële HYUNDAI-dealer te laten slepen voor inspectie.

### Storing Hybrid System

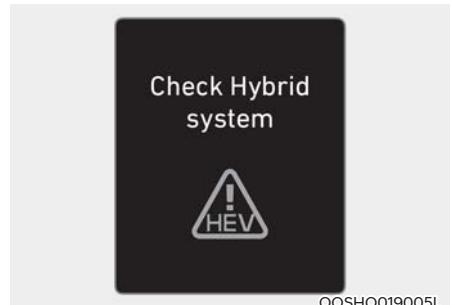

OOSHQ019005L

Deze melding wordt weergegeven in geval van een probleem met de aansturing van het hybridesysteem. Rijd niet verder wanneer de waarschuwing melding wordt weergegeven.

Laat de auto in dit geval inspecteren door een officiële HYUNDAI-dealer.

**Stop veilig en controleer het Hybrid-systeem**



Deze melding wordt weergegeven in geval van een probleem met de aansturing van het hybridesysteem. Het controlelampje 'HEV' knippert en er klinkt een waarschuwingsgong totdat het probleem is opgelost. Rijd niet verder wanneer de waarschuwing melding wordt weergegeven.

Laat de auto in dit geval inspecteren door een officiële HYUNDAI-dealer.

**Storing Hyb. syst. Start motor niet**



Deze melding wordt weergegeven als het laadniveau van de hybrideaccu (SOC) laag is. Er klinkt een geluidssignaal tot het probleem is opgelost. Rijd niet verder wanneer de waarschuwing melding wordt weergegeven.

Laat de auto in dit geval inspecteren door een officiële HYUNDAI-dealer.

**Stop voertuig en controleer voeding**



Deze melding wordt weergegeven als er sprake is van een storing in de stroomtoevoer.

Parkeer de auto in dit geval op een veilige plek en laat hem naar de dichtstbijzijnde officiële HYUNDAI-dealer slepen voor inspectie.

**Controleer virtueel systeem motorgeluid**



Deze melding wordt weergegeven als er een probleem is met het Virtual Engine Sound System (VESS).

Laat de auto in dit geval inspecteren door een officiële HYUNDAI-dealer.

### **Tank om schade Hyb. batt. te voorkomen**



Deze melding wordt weergegeven als de brandstoftank bijna leeg is.

Vul brandstof bij om schade aan het hybridebatterijpakket te voorkomen.

### **Vul koelvloeistof spanningsregelaar**



Deze melding wordt weergegeven als de omvormer bijna geen koelvloeistof meer heeft.

U moet de inverterkoelvloeistof bijvullen.

### **Stop veilig met motor aan om batt. op te laden**





Deze melding wordt weergegeven als het laadniveau van de hybrideaccu (SOC) laag is.

Als dat gebeurt, breng de auto dan op een veilige plaats tot stilstand en wacht tot de hybrideaccu is opgeladen.

### **Start motor om ontleding te voorkomen**



Deze melding wordt weergegeven om de bestuurder te informeren dat de 12 V-accu kan worden ontladen als het contact in de stand ON staat (zonder dat controlelampje  brandt).

Laat de auto in de stand-by modus () staan om te voorkomen dat de 12 V-accu wordt ontladen.

### Energiestroom

Het hybridesysteem informeert de bestuurder over de energiestromen in de verschillende bedrijfsmodi. Tijdens het rijden wordt de actuele energiestroom gespecificeerd in 11 modi.

#### Vrijloopmodus

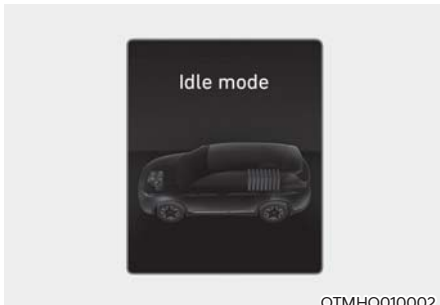

De auto staat stil.  
(Geen energiestroom)

#### Elektrische modus

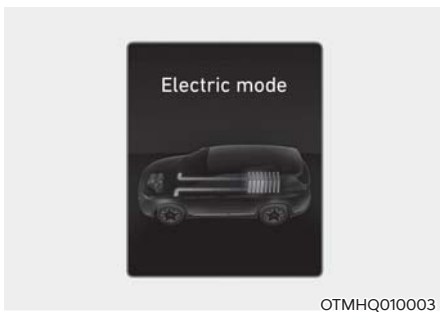

De auto rijdt uitsluitend op elektrisch vermogen.  
(Hybridebatterijpakket → Wielen)

#### Hybride modus



Zowel de motor als het motorvermogen worden gebruikt om het voertuig aan te drijven.

(Hybridebatterijpakket & Verbrandingsmotor → Wielen)

#### Verbrandingsmotormodus

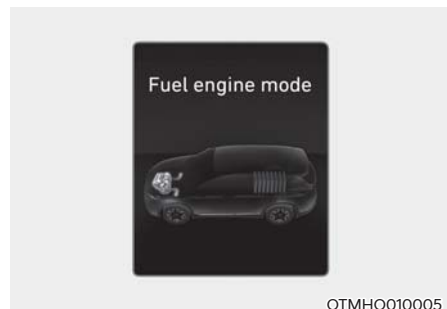

De auto wordt alleen door de motor aangedreven.

(Verbrandingsmotor → Wielen)

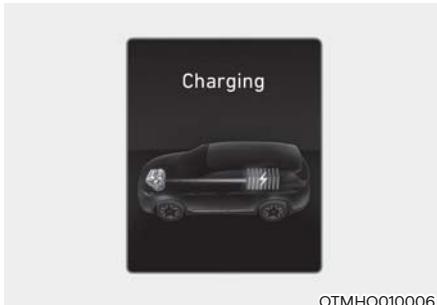
**Opladen door verbrandingsmotor**

De hoogspanningsaccu wordt opgeladen door de motor wanneer de auto stilstaat.  
(Verbrandingsmotor → Hybridebatterijpakket)

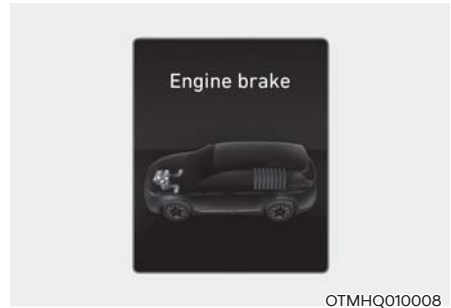
**Motrorrem**

De auto remt af doordat het gaspedaal wordt losgelaten.  
(Wielen → Verbrandingsmotor)

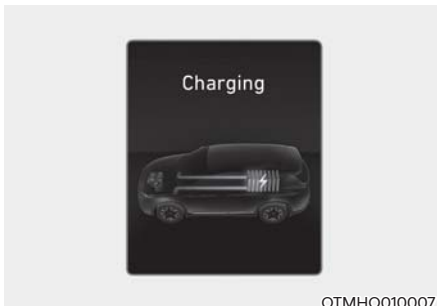
**Regeneratief remmen**

De hoogspanningsaccu wordt opgeladen door het regeneratieve remsysteem.  
(Wielen → Hybridebatterijpakket)

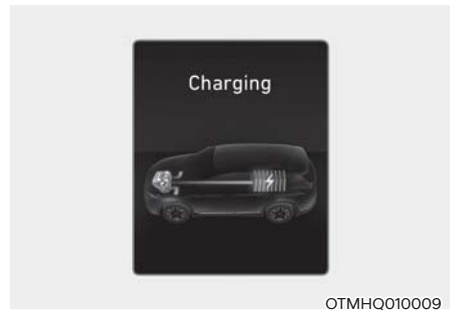
**Opladen...**

De benzinemotor werkt tegelijk om de auto aan te drijven en om de hoogspanningsaccu op te laden.  
(Verbrandingsmotor → Wielen & Hybridebatterijpakket)

**Opladen door de verbrandingsmotor/Elektrische aandrijving**

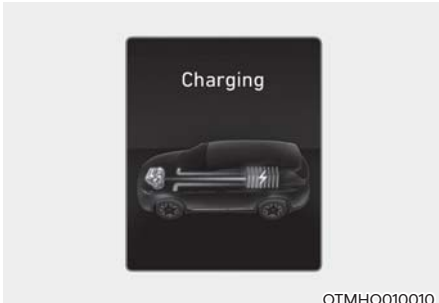

De hoogspanningsaccu wordt opgeladen door de benzinemotor. De auto wordt aangedreven door de elektrische motor. (Verbrandingsmotor → Hybridebatterijpakket → Wielen)

**Afremmen op de motor/ Regeneratief remmen**

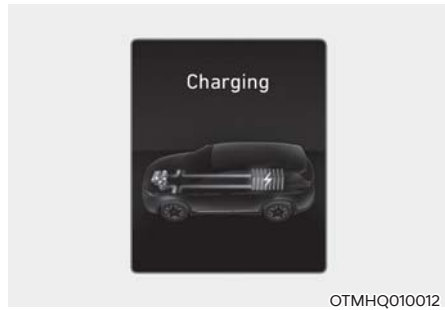

De motor wordt tegelijk gebruikt om de auto af te remmen en om de hoogspanningsaccu op te laden. (Wielen → Verbrandingsmotor & Hybridebatterijpakket)

**Opladen door verbrandingsmotor/ Regeneratief remmen**

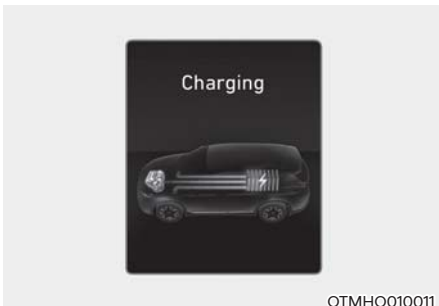

De motor en het regeneratieve remsysteem laden de hoogspanningsbatterij op. (Verbrandingsmotor & Wielen → Hybridebatterijpakket)

## VOORZORGSMAATREGELEN VOOR HYBRIDESYSTEEM

### Onderdelen van de hybrideauto Hoogspanningsbatterijsysteem

- HPCU (Hybrid Power Control Unit, vermogensregeleenheid/hybridesysteem) \*1

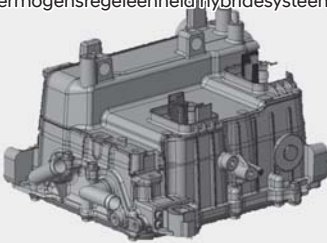

OTMHQ010013

- Hoogspanningsaccusysteem \*2

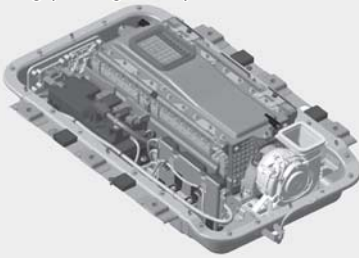

OTMHQ010014

\*1: Bevindt zich in het motorcompartiment

\*2: Bevindt zich onder de bodem

### WAARSCHUWING

Raak nooit oranjegekleurde componenten of onderdelen met hoogspanningssymbolen aan, ook geen draden, kabels en aansluitingen. In geval van schade aan of ontbreken van isolatiemateriaal of afdekkingen kan ernstig lichamelijk letsel of de dood door elektrocutie het gevolg zijn.

### WAARSCHUWING

Raak nooit de HPCU aan als u zekeringen in het motorcompartiment vervangt. De HPCU staat onder hoogspanning. Als u de HPCU aanraakt, kunt u worden geëlektrocuteerd, met ernstig lichamelijk letsel of de dood tot gevolg.

### WAARSCHUWING

De hybrideaccu levert hoogspanning voor de motor en andere aggregaten. De hoge spanningen in het hybrideaccusysteem kunnen zeer gevaarlijk zijn.

Raak het hybridesysteem in geen geval aan. Als u het hybrideaccusysteem aanraakt, kan dit ernstig lichamelijk letsel of de dood tot gevolg hebben.

### OPGELET

- Stapel geen dingen op achter de hoogspanningsaccu. Bij een aanrijding kan de batterij onstabiel worden of kunnen de prestaties ervan afnemen.
- Wees voorzichtig als u ontvlambare vloeistoffen in de passagiersruimte vervoert. In geval van lekkage kan er brandbare vloeistof in de hoogspanningsaccu terechtkomen, met mogelijk lagere prestaties en bijkomende veiligheidsrisico's tot gevolg.

- Aandrijfmotor \*3



OTMHQ010015

\*3: Bevindt zich in het motorcompartiment



### WAARSCHUWING

- Haal de hoogspanningsconnector van de motor niet uit elkaar. Er kan nog hoogspanning op de connector staan. Als u in contact komt met hoogspanning, kan dit ernstig lichamelijk letsel of de dood tot gevolg hebben.
- Het hybridesysteem van uw auto mag alleen worden geïnspecteerd en gerepareerd door een officiële HYUNDAI-dealer.



### WAARSCHUWING

- Haal het hoogspanningsaccusysteem niet uit elkaar en doe hier geen werkzaamheden aan. Er bestaat risico op een elektrische schok met de dood of ernstig lichamelijk letsel tot gevolg.
- Als het hybridesysteem op onjuiste wijze uit elkaar wordt gehaald of in elkaar wordt gezet, kan dit de prestaties en betrouwbaarheid van uw auto aantasten.
- Als uw lichaam, kleding of ogen in contact komen met elektrolyt, spoel de betroffen delen dan met veel stromend water. Laat uw ogen zo snel mogelijk controleren door een arts.



### WAARSCHUWING

Haal het hoogspanningsaccusysteem in geen geval uit elkaar en doe hier geen werkzaamheden aan.

- Als u het hoogspanningsaccusysteem uit elkaar haalt of hieraan werkt, kan dit de prestaties en betrouwbaarheid van uw auto nadelig beïnvloeden.
- Als u het hoogspanningsaccusysteem wilt controleren, laat dit dan doen door een officiële HYUNDAI-dealer.
- Raak de hoogspanningsaccu en de hoogspanningskabel die is aangesloten op de motor (oranje) niet aan. U kunt hierdoor ernstige brandwonden oplopen of een elektrische schok krijgen. Raak voor uw eigen veiligheid geen omhullingen en afdekkingen van elektronische componenten en kabels aan. Verwijder geen omhullingen of afdekkingen van elektronische componenten en kabels. Raak in geen geval het hoogspanningsaccusysteem aan wanneer het hybridesysteem in bedrijf is. Hierdoor kunt u ernstig of zelfs dodelijk lichamelijk letsel oplopen.



### WAARSCHUWING

- Gebruik afzonderlijke systeemonderdelen (hoogspanningsaccu, omvormers) nooit voor andere doeleinden.
- Gebruik geen niet-toegelaten acculader om de hoogspanningsaccu mee op te laden. Dit kan leiden tot ernstig of dodelijk letsel.
- Plaats het hoogspanningssysteem nooit in de buurt van of in vuur.
- Doorboor de omhulling van de module niet en hamer hier niet op. Hierdoor kan de module beschadigd raken. Hierbij kunt u een elektrische schok krijgen, met ernstig lichamelijk letsel of de dood tot gevolg.



**AANWIJZING**

- Verhit gemoffelde lak niet langer dan 30 minuten tot 70 °C (158 °F) of 20 minuten tot 80 °C (176 °F).
- Was het motorcompartment niet met water. Door water kunnen elektrische schokken worden veroorzaakt en de elektronische componenten beschadigd raken.

**WAARSCHUWING**

De omvormers van het hybrideaccusysteem genereren hoogspanning. De hoogspanning in het hybrideaccusysteem is zeer gevaarlijk en kan ernstige brandwonden en elektrische schokken veroorzaken. Dit kan ernstig of dodelijk letsel veroorzaken.

- Voor uw eigen veiligheid mag u het hybrideaccusysteem en al zijn onderdelen, zoals kabels en aansluitingen, in geen geval aanraken, vervangen, uit elkaar halen of verwijderen. Doet u dit wel, dan kunt u ernstige brandwonden oplopen en elektrische schokken krijgen, met ernstig lichamelijk letsel of de dood tot gevolg.
- Wanneer het hybrideaccusysteem in bedrijf is, kan het heet worden. Wees altijd voorzichtig met hoogspanning, want hierdoor kunnen brandwonden en elektrische schokken worden veroorzaakt.
- Mors geen vloeistof op de HPCU, HSG, motor en zekeringen. Als de componenten van het hybridesysteem in contact komen met vloeistof, kan dit een elektrische schok veroorzaken.

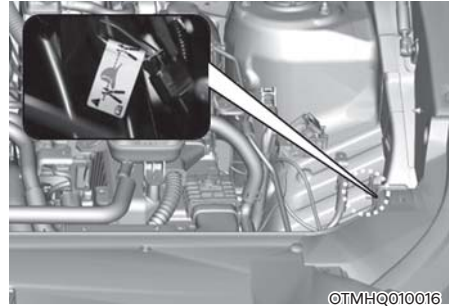
**Blokkeeraansluiting**

©TMHQ010016

Knip in geval van nood de kabel van de blokkeeraansluiting door om de hoogspanning van de batterij te isoleren.

**WAARSCHUWING**

Koppel de blokkeeraansluiting nooit los en knip de kabel ervan nooit door als er geen sprake is van een noodsituatie.

Dit kan resulteren in ernstige problemen, zoals een niet-startende auto.

**Koelkanaal van de hybrideaccu**

©TMHQ010017

Het koelkanaal van de hybride accu zit naast de passagiersstoel (Linkse besturing) en de stoel van de bestuurder (Rechtse besturing). Met het koelkanaal wordt de hybrideaccu gekoeld. Als het koelkanaal wordt geblokkeerd, kan de hybrideaccu oververhit raken.

Reinig het koelkanaal van de hybrideaccu regelmatig met een droge doek.



### WAARSCHUWING

- Neem het koelkanaal van de hybrideaccu nooit af met een vochtige doek. Als er water in het koelkanaal van de hybrideaccu terechtkomt, ook in kleine hoeveelheden, kan dit leiden tot zware schade en elektrische schokken met ernstig lichamelijk letsel of de dood tot gevolg.
- De hybrideaccu is een lithium-ionpolymeeraccu. Bij onjuiste omgang met de hybrideaccu kan deze een gevaar voor het milieu vormen. De accu kan ook elektrische schokken en ernstige brandwonden veroorzaken, met ernstig lichamelijk letsel of de dood tot gevolg.
- Zorg ervoor dat er geen vloeistoffen op of in het koelkanaal van de hybrideaccu terechtkomen. Dit kan erg gevaarlijk zijn. Hierdoor kunt u een elektrische schok krijgen en ernstig gewond raken.
- Dek het koelkanaal niet af met voorwerpen.
- Zorg ervoor dat er geen voorwerpen in het koelkanaal of de hybrideaccu terechtkomen. Hierdoor kan de koeling van de hybrideaccu worden belemmerd. Neem onmiddellijk contact op met uw HYUNDAI-dealer als het koelkanaal wordt versperd door voorwerpen.
- Zet nooit bakken of houders met vloeistoffen op of in de buurt van het koelkanaal. In geval van morsen kan de hybrideaccu, die zich onder de bagageruimte bevindt, beschadigd raken.
- Zet nooit bakken of houders met vloeistoffen op of in de buurt van het koelkanaal. In geval van morsen kan de hybrideaccu, die zich onder de vloer bevindt, beschadigd raken.
- Zorg ervoor dat het koelkanaal niet wordt versperd door voorwerpen.

### In geval van een ongeval



### WAARSCHUWING

- Raak voor uw eigen veiligheid geen hoogspanningskabels, aansluitingen en systeemmodules aan. Hoogspanningscomponenten zijn oranje.
- In of buiten de auto kunnen kabels of draden zichtbaar zijn of vrij zijn komen te liggen. Raak nooit draden of kabels aan. Hierdoor kunt u een elektrische schok krijgen en gewond raken of overlijden.
- Eventueel uit de auto vrijkomende gassen of elektrolyt zijn niet alleen giftig, maar ook ontvlambaar. Als u merkt dat er gassen of elektrolyt vrijkomen, open de ramen dan en zorg dat u op veilige afstand van de auto blijft.  
Bel onmiddellijk de hulpdiensten of neem contact op met een officiële HYUNDAI-dealer en geef daarbij aan dat er sprake is van een hybrideauto.
- Als de auto zwaar beschadigd is, blijf dan op een veilige afstand van ten minste 15 meter en houd andere voertuigen en brandbare stoffen uit de buurt.



## WAARSCHUWING

In geval van brand:

- Bij een kleinschalige brand moet u een brandblusser (ABC, BC) gebruiken die bedoeld is voor elektrische branden.

Als de brand niet snel kan worden gedoofd, blijf dan op veilige afstand van de auto en bel onmiddellijk de plaatselijke brandweer. Wijs de brandweer er ook op dat het om een hybride voertuig gaat.

Als het vuur zich uitbreidt naar de hoogspanningsaccu, is er veel water nodig om te blussen.

Als er te weinig water of brandblussers die niet geschikt zijn voor elektrische branden worden gebruikt, kan dit leiden tot ernstig lichamelijk letsel of de dood door elektrische schokken.

- Als u vonken, gassen, vlammen of lekkende brandstof opmerkt in uw auto, bel dan onmiddellijk de hulpdiensten of neem contact op met een officiële HYUNDAI-dealer. Wijs de brandweer er ook op dat het om een hybride voertuig gaat.



## WAARSCHUWING

Als de auto te water raakt:

Als uw auto te water raakt, kan de hoogspanningsaccu elektrische schokken of brand veroorzaken. Schakel het hybridesysteem daarom in dat geval uit, neem de sleutel mee en breng uzelf in veiligheid. Vermijd elk contact met uw auto als deze te water is geraakt.

Neem onmiddellijk contact op met een officiële HYUNDAI-dealer en geef daarbij aan dat het om een hybrideauto gaat.

## Als de hybrideauto stopt met werken

Als de hoogspanningsaccu, de 12 V-accu of de brandstoftank leeg raken terwijl u rijdt, stopt het hybridesysteem mogelijk met werken. Handel als volgt als het hybridesysteem uitvalt:

1. Rem de auto gecontroleerd af. Zoek een veilige plek om de auto te parkeren.
2. Zorg ervoor dat de schakelknop in de P (parkeren) stand staat.
3. Zet de noodknipperlichten aan.
4. Zet de auto uit en probeer dan het hybridesysteem weer te starten. Houd het rempedaal ingedrukt en zet de startschakelaar op AAN.
5. Als het hybridesysteem nog steeds niet werkt, zie dan de paragraaf 'starten met een hulpaccu' in hoofdstuk 8.

Controleer of er voldoende brandstof in de tank zit en lees na hoe de auto precies moet worden gestart met startkabels voordat u startkabels gebruikt. Zie "Starten met hulpaccu" in hoofdstuk 8 voor meer informatie. Ga niet alleen elektrisch rijden met de auto als de brandstoftank bijna leeg is. De hoogspanningsaccu kan leegraken, waarna het hybride systeem wordt uitgeschakeld.

## 2. Voertuiginformatie

Overzicht exterieur (I).....	2-2
Overzicht exterieur (II).....	2-3
Overzicht interieur (I).....	2-4
Overzicht interieur (II).....	2-5
Overzicht dashboard (I).....	2-6
Overzicht dashboard (II).....	2-7
Overzicht dashboard (III).....	2-8
Motorruimte .....	2-9
Afmetingen.....	2-10
Motor .....	2-10
Wattage lamp.....	2-11
Banden en wielen .....	2-12
Belastings- en snelheidsindex banden.....	2-13
Airconditioningsysteem.....	2-13
Maximaal toelaatbaar voertuiggewicht .....	2-13
Inhoud bagageruimte.....	2-13
Aanbevolen smeermiddelen en hoeveelheden .....	2-14
Aanbevolen motorolie.....	2-15
Aanbevolen SAE-viscositeitsindex.....	2-15
Voertuigidentificatienummer (VIN) .....	2-16
Voertuigcertificatielabel.....	2-16
Bandenspanningslabel .....	2-17
Motornummer.....	2-17
Label aircocompressor .....	2-17
Conformiteitsverklaring.....	2-18
Brandstoflabel.....	2-18
Benzinemotor .....	2-18

## OVERZICHT EXTERIEUR (I)

■ Vooraanzicht



- |                           |      |                                |       |
|---------------------------|------|--------------------------------|-------|
| 1. Motorkap.....          | 5-42 | 5. Panoramadak .....           | 5-37  |
| 2. Koplamp .....          | 9-48 | 6. Voorruitwisserbladen.....   | 9-18  |
| 3. Banden en wielen ..... | 9-24 | 7. Ruiten .....                | 5-33  |
| 4. Buitenspiegels .....   | 5-29 | 8. Ultrasoonsensoren vóór..... | 7-147 |

## OVERZICHT EXTERIEUR (II)

### ■ Achteraanzicht

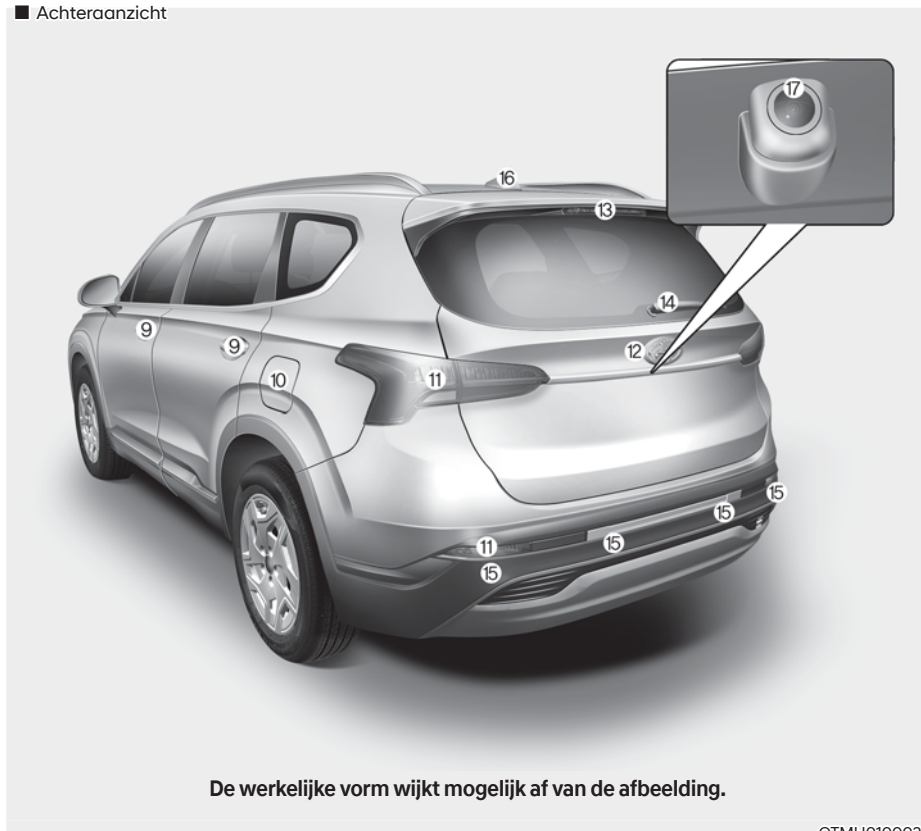

De werkelijke vorm wijkt mogelijk af van de afbeelding.

OTMH010002

9. Portieren.....	5-15	14. Ruitenwisserblad achterraut .....	9-19
10. Tankdopklep.....	5-52	15. Ultrasoonsensoren achter.....	7-144, 7-147
11. Achterlichtunit .....	9-52	16. Antenne.....	5-108
12. Achterklep.....	5-43	17. Achteruitrijcamera (indien van toepassing).....	7-117
13. Derde remlicht.....	9-55		

## OVERZICHT INTERIEUR (I)

■ Linkse besturing



De werkelijke vorm wijkt mogelijk af van de afbeelding.

OTM010003

[A]: type A, [B]: type B

- |   |  |
|---|--|
| 1. Portiergreep binnen .....5-16  | 9. Toets elektrische achterklep openen/<br>sluiten..... 5-45                     |
| 2. Schakelaars ruitbediening ..... 5-34   | 10. UIT-toets ESC (elektronische<br>stabiliteitsregeling)..... 6-28              |
| 3. Blokkeerschakelaar ruitbediening..... 5-35<br>/Elektronische vergrendelingsknop<br>kinderzitje .....5-19 | 11. EPB (Electronic Parking Brake -<br>elektronische parkeerrem) schakelaar.6-19 |
| 4. Achteruitkijkspiegel buiten,<br>inklapknop..... 5-31   | 12. Stuurwiel .....5-25  |
| 5. Achteruitkijkspiegel buiten<br>controleschakelaar ..... 5-30   | 13. Schakelaar hoogte-/diepteverstelling<br>stuurwiel..... 5-26                  |
| 6. Schakelaar centrale vergrendeling..... 5-17  | 14. Zekeringkast..... 9-34   |
| 7. Schakelaar voor het afstellen van de<br>koplampen .....5-61  | 15. Hendel motorkapontgrendeling..... 5-42                                       |
| 8. Toets rijstrookveiligheid .....7-30  | 16. Stoel..... 3-3   |

## OVERZICHT INTERIEUR (II)

### ■ Rechte besturing



De werkelijke vorm wijkt mogelijk af van de afbeelding.

OTM010003R

[A]: type A, [B]: type B

- |  |              |  |      |
|--|--------------|--|------|
| 1. Portiergreep binnen .....   | 5-16         | 9. Toets elektrische achterklep openen/<br>sluiten .....                     | 5-45 |
| 2. Schakelaars ruitbediening .....   | 5-34         | 10. UIT-toets ESC (elektronische<br>stabiliteitsregeling).....               | 6-28 |
| 3. Blokkeerschakelaar ruitbediening.....<br>/Elektronische vergrendelingsknop<br>kinderzitje ..... | 5-35<br>5-19 | 11. EPB (Electronic Parking Brake -<br>elektronische parkeerrem) schakelaar. | 6-19 |
| 4. Achteruitkijkspiegel buiten,<br>inklapknop.....   | 5-31         | 12. Stuurwiel .....  | 5-25 |
| 5. Achteruitkijkspiegel buiten<br>controleschakelaar .....   | 5-30         | 13. Zekeringkast.....  | 9-34 |
| 6. Schakelaar centrale vergrendeling.....  | 5-17         | 14. Hendel motorkapontgrendeling.....  | 5-42 |
| 7. Schakelaar voor het afstellen van de<br>koplampen .....   | 5-61         | 15. Stoel.....   | 3-3  |
| 8. Toets rijstrookveiligheid .....   | 7-30         |  |      |



## OVERZICHT DASHBOARD (I)

■ Linkse besturing



De werkelijke vorm wijkt mogelijk af van de afbeelding.

OTMH010004

- |   |                                  |   |       |
|---|----------------------------------|---|-------|
| 1. Instrumentenpaneel.....  | 4-4                              | 11. Downhill Brake Control (DBC - bergafwaartse remcontrole) knop ..... | 6-33  |
| 2. Bestuurdersairbag .....  | 3-54                             | 12. Toets parkeerveiligheid .....                                       | 7-144 |
| 3. Toets Engine Start/Stop .....  | 6-5                              | 13. Toets Parking/View (Parkeren/Zicht) ..                              | 7-121 |
| 4. Infotainmentsysteem .....  | handleiding van het infotainment | 14. Toets stoelverwarming .....   | 3-21  |
| 5. Schakelaar alarmknipperlichten.....                                      | 8-3                              | 15. Toets stoelventilatie .....   | 3-23  |
| 6. Verwarmings- en ventilatiesysteem.....                                   | 5-74                             | 16. Voorpassagiersairbag.....   | 3-54  |
| 7. schakelknop transmissie.....   | 6-10                             | 17. Dashboardkastje.....  | 5-93  |
| 8. Toets Auto Hold .....  | 6-23                             | 18. Draadloos oplaadsysteem .....                                       | 5-100 |
| 9. Toets stuurwielverwarming .....  | 5-26                             | 19. Bekerhouder .....   | 5-95  |
| 10. Drive (rijmodus) knop (Op de weg)/<br>Terreinmodus knop (Off-road)..... | 6-37                             | 20.AC-inverter 220V .....   | 5-98  |
|   |                                  | 21. USB-lader.....  | 5-98  |

## OVERZICHT DASHBOARD (II)

### ■ Rechte besturing



**De werkelijke vorm wijkt mogelijk af van de afbeelding.**

OTMH010004R

- |   |                                  |   |       |
|---|----------------------------------|---|-------|
| 1. Instrumentenpaneel.....  | 4-4                              | 11. Downhill Brake Control (DBC - bergafwaartse remcontrole) knop ..... | 6-33  |
| 2. Bestuurdersairbag .....  | 3-54                             | 12. Toets parkeerveiligheid .....                                       | 7-144 |
| 3. Toets Engine Start/Stop .....  | 6-5                              | 13. Toets Parking/View (Parkeren/Zicht) ..                              | 7-121 |
| 4. Infotainmentsysteem .....  | handleiding van het infotainment | 14. Toets stoelverwarming .....   | 3-21  |
| 5. Schakelaar alarmknipperlichten.....                                      | 8-3                              | 15. Toets stoelventilatie .....   | 3-23  |
| 6. Verwarmings- en ventilatiesysteem.....                                   | 5-74                             | 16. Voorpassagiersairbag.....   | 3-54  |
| 7. schakelknop transmissie.....   | 6-10                             | 17. Dashboardkastje.....  | 5-93  |
| 8. Toets Auto Hold .....  | 6-23                             | 18. Bekerhouder .....   | 5-95  |
| 9. Toets stuurwielverwarming .....  | 5-26                             | 19. Draadloos oplaadsysteem .....                                       | 5-100 |
| 10. Drive (rijmodus) knop (Op de weg)/<br>Terreinmodus knop (Off-road)..... | 6-37                             | 20.AC-inverter 220V .....   | 5-98  |
|   |                                  | 21. USB-lader.....  | 5-98  |

## OVERZICHT DASHBOARD (III)

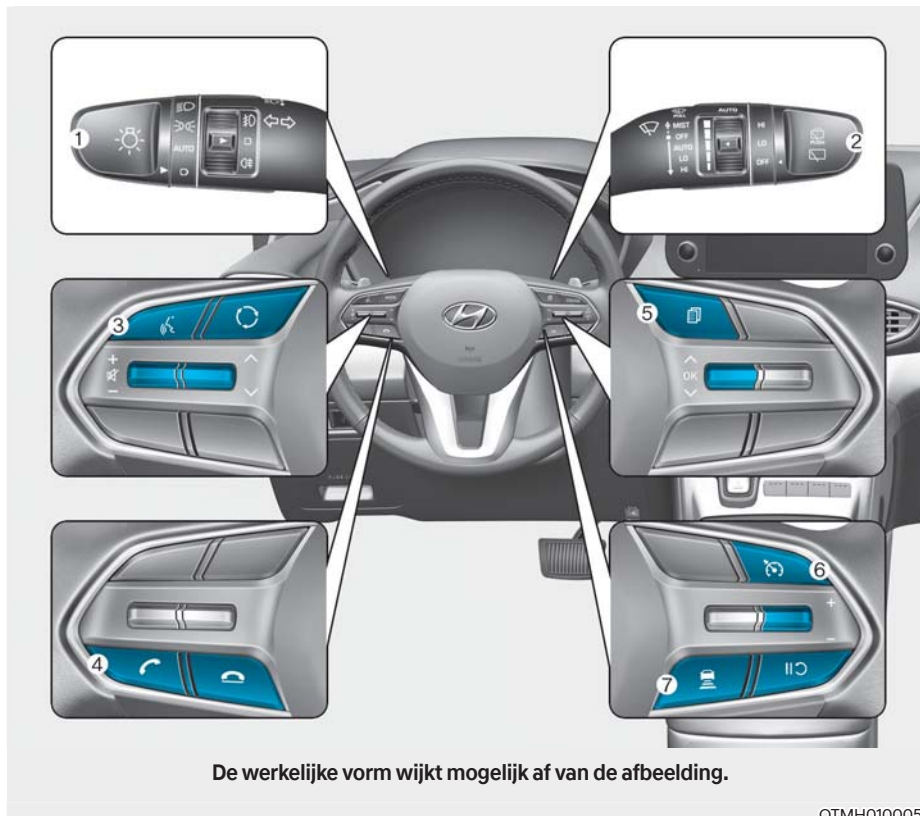

- |  |                                     |
|--|-------------------------------------|
| 1. Bediening verlichting .....5-57                       | 5. Bediening lcd-display ..... 4-29 |
| 2. Bedieningshendel ruitenwissers en -sproeier .....5-69 | 6. Knop Rijhulpsysteem ..... 7-85   |
| 3. Toets spraakherkenning ..... 5-110                    | 7. Voertuigafstand knop..... 7-85   |
| 4. Bluetooth® handenvrije telefoontoets ..... 5-110      |                                     |

## MOTORRUIMTE

■ Smartstream G 1.6 T-GDi HEV

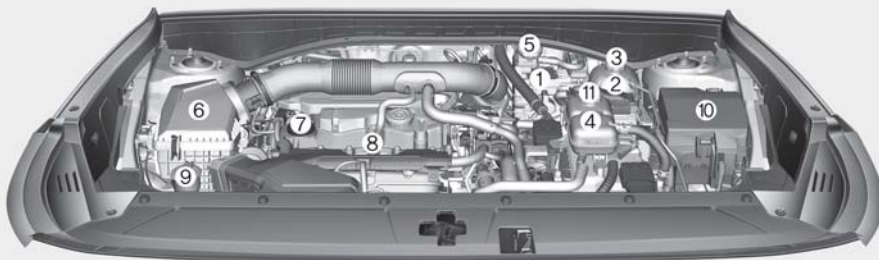

De werkelijke motorruimte kan afwijken van de afbeelding.

OTMH090001

- |   |   |
|---|---|
| 1. ECU  | 7. Vuldop motorolie.....9-9                     |
| 2. Expansievat motorkoelvloeistof .....9-10   | 8. Peilstok motorolie.....9-9                   |
| 3. Dop expansievat motorkoelvloeistof ...9-10 | 9. Ruitensproeiervloeistofreservoir .....9-14   |
| 4. Inverterkoelvloeistofreservoir.....9-10    | 10. Zekeringkast.....9-34                       |
| 5. Remvloeistofreservoir .....9-13            | 11. Dop inverterkoelvloeistofreservoir.....9-10 |
| 6. Luchtfilter.....9-15                       |   |

## AFMETINGEN

Onderwerpen		mm (in)	
Totale lengte		4785 (188,4)	
Totale breedte		1900 (74,8)	
Totale hoogte		1685 (66,3) / 1710 (67,3) *	
Loopvlak		Voor	Achter
	235/65 R17	1651 (65)	1661 (65,49)
	235/55 R19	1646 (64,80)	1656 (65,20)
Wielbasis		2765 (108,9)	

\*: indien uitgerust met bagagerek

## MOTOR

Motor	Inhoud cc (cu. in)	Boring x slag mm (in.)	Ontstekingsvolgorde	Aantal cilinders
Smartstream G 1.6 T-GDi HEV	1.591 (97.08)	77 x 85.44 (3,03 x 3.06)	1-3-4-2	4-cilinder lijnmotor

## WATTAGE LAMP

Gloeilamp			Gloeilamp	Wattage	
Voor	Type A	Koplamp	Hoog	LED	LED
			Dim	LED	LED
		Lamp dagrijverlichting (DRL) / stadslicht		LED	LED
		Richtingaanwijzer		PY21W	21
	Type B	Koplamp	Hoog	LED	LED
			Dim	LED	LED
		Low beam assist (hulp dimlichten)		LED	LED
		Lamp dagrijverlichting (DRL) / stadslicht		LED	LED
Richtingaanwijzer (buitenspiegel)		LED	LED		
Richtingaanwijzer (buitenspiegel)		LED	LED		
Achter	Type A	Achterlicht		W5W	5
		Achterlicht/remlicht		P21/5W	5/21
	Type B	Achterlicht		LED	LED
		Remlicht		LED	LED
	Richtingaanwijzer		Type A	PY21W	21
			Type B	LED	LED
	Achteruitrijlicht			W16W	16
	Kentekenplaatverlichting			W5W	5
Derde remlicht			LED	LED	
Interieur	Leeslampje		Type A	W10W	10
			Type B	LED	LED
	Interieurverlichting			Reeks lichten	10
	Privélampje			LED	LED
	Lampje dashboardkastje			W5W	5
	Verlichting zonneklep			Reeks lichten	5
Bagageruimteverlichting			Reeks lichten	10	

## BANDEN EN WIELEN

Onderdeel	Bandenmaat	Velgmaat	Bandenspanning bar (kPa, psi)				Aanhaalmoment wielmoeren Kgf·m (lbf·ft, N·m)
			Normale belasting		Maximumbelasting		
			Voor	Achter	Voor	Achter	
Standaardband	235/65 R17	7,0J X 17	2,4 (240, 35)		2,55 (255, 37)	2,75 (275, 40)	
	235/55 R19	7,5 x 19					
Compact reservewiel	T135/90 D17	4.0B x 17	4,2 (420, 60)				11-13 (79-94, 107-127)

### AANWIJZING

- Het is toegestaan de standaard bandenspanning met 0,2 bar te verhogen wanneer binnenkort lagere temperaturen worden verwacht. Banden verliezen gemiddeld 0,07 bar voor iedere 7 °C temperatuurdaling. Controleer de bandenspanning opnieuw wanneer extremere temperatuurverschillen worden verwacht, zodat de banden op de correcte spanning blijven.
- Over het algemeen daalt de bandenspanning wanneer naar een hoger niveau boven de zeespiegel wordt gereden. Controleer dus vooraf de bandenspanning wanneer naar een hoger gelegen gebied wordt gereden. Verhoog zo nodig de bandenspanning naar het correcte niveau (toename bandenspanning bij hoogteverschil: + 0,1 bar/1 km).
- De maximale bandenspanning aangegeven op de zijwang van de band niet overschrijden.



### OPGELET

Vervang de banden **ALTIJD** door banden waarvan maat, type, merk, constructie en loopvlakprofiel hetzelfde zijn als van de oorspronkelijk op de auto gemonteerde banden. Het monteren van andere banden kan beschadiging van bijbehorende onderdelen of problemen met de juiste werking daarvan veroorzaken.

## BELASTINGS- EN SNELHEIDSINDEX BANDEN

Onderdeel	Bandenmaat	Velgmaat	Laadvermogen		Snelheidsindex	
			LI *1	kg	SS *2	km/uur
Standaardband	235/65 R17	7,0J x 17	108	1.000	V	240
	235/55 R19	7,5J X 19	105	925	V	240
Compact reservewiel	T135/90 D17	4.0B x 17	104	900	M	130

\*1 LI : BELASTINGINDEX \*2 SS: SNELHEIDSSYMBOL

## AIRCONDITIONINGSYSTEEM

Onderwerpen	Gewicht van volume			Classificatie
Koudemiddel g	R1234yf	Voor	625 (22,05) ± 25 (0,88)	R-1234yf
		Voor + Achter	800 (28,22) ± 25 (0,88)	
Compressorolie g	Voor		120 (4,23) ± 10 (0,35)	POE
	Voor + Achter		210 (7,4) ± 10 (0,35)	

Voor meer informatie adviseren we u contact op te nemen met een officiële Hyundai-dealer.

## MAXIMAAL TOELAATBAAR VOERTUIGGEWICHT

Motor	2WD		4WD	
	5-zitter	7-zitter	5-zitter	7-zitter
Smartstream G1.6 T-GDi HEV Kg	2510 (5533)	2530 (5537)	2580 (5687)	2630 (5798)

## INHOUD BAGAGERUIMTE

Onderdeel		5-zitter	7-zitter
VDA (Achter de achterbank tot aan de bovenzijde van de rugleuning) [L]	Min.	634 ℓ (22,4 cu.ft)	571 ℓ (20,2 cu.ft)
	Max.	831 ℓ (29,3 cu.ft)	782 ℓ (27,6 cu.ft)

Min: Normale en achteruitstand van de stoel

Max: Voorwaartse en rechtopstand van de stoel



## AANBEVOLEN SMEERMIDDELEN EN HOEVEELHEDEN

Gebruik voor een optimale werking en een lange levensduur van motor en aandrijflijn uitsluitend smeermiddelen van de juiste kwaliteit. Het gebruik van de juiste smeermiddelen helpt ook het motorrendement te verhogen, wat een gunstiger brandstofverbruik oplevert.

Deze smeermiddelen en vloeistoffen worden aanbevolen voor gebruik in uw auto.

Smeermiddel		Hoeveelheid	Classificatie
Motorolie *1*2 (aftappen en hervullen)	Adviseert 	4,8 ℓ (5,1 US qt.)	SAE 0W-20, API SN PLUS/SP of ILSAC GF-6
Automatische-transmissievloeistof		6 ℓ (6,3 US qt.)	SP4M-1, S-OIL ATF SP4M-1
Koelvloeistof		4,69 ℓ (4,95 US qt.)	Mengsel van antivries en water (ethyleenglycol op fosfaatbasis voor aluminiumradiateur)
Inverterkoelvloeistof		4,95 ℓ (5,23 US qt.)	
Olie achterdifferentieel (4WD)		0,53 – 0,63 ℓ (0,56 – 0,67 US qt.)	OLIE VOOR HYPOÏDE TANDWIELEN API GL-5, SAE 75W/85 (SK HCT-5 TRANSMISSIE OLIE 75W/85 OF GELIJKWAARDIG)
Tussenbakolie (4WD)		0,62–0,68 ℓ (0,65–0,71 US qt.)	
Remvloeistof *3		Zoals nodig	SAE J1704 DOT-4 LV, FMVSS 116 DOT-4, ISO4925 CLASS-6
Brandstof		67 ℓ (70,8 US qt.)	Raadpleeg 'Vereiste brandstof' in hoofdstuk 1.

\*1: Zie de SAE-viscositeitsindex op de volgende bladzijde.

\*2: Vereist <API SN PLUS (of hoger) Volledig synthetische> motorolie. Als motorolie van een lage graad wordt gebruikt (minerale olie, incl. half-synthetische) dan moeten de motorolie en het oliefilter vervangen worden volgens de eisen van zwaar onderhoud.

\*3: Voor een optimale werking van de remmen en het ABS/ESC, raden we aan om de voorgeschreven remvloeistof te gebruiken.

- Als op de motorolie dit keurmerk van het American Petroleum Institute (API) staat, voldoet de olie aan de eisen van het International Lubricant Specification Advisory Committee (ILSAC). We raden aan om alleen motorolie te gebruiken met dit API-keurmerk.



## Aanbevolen motorolie (Europa)

Leverancier	Product	
Shell	Benzinemotor	Helix Ultra AH 0W-20
		Helix Ultra A5/B5 0W-20

## Aanbevolen SAE-viscositeitsindex

### OPGELET

Reinig altijd het gebied rond een vulplug, aftapplug of peilstaaf alvorens een smeermiddel te controleren of af te tappen. Dit is in het bijzonder van belang in stoffige of zanderige omgevingen en wanneer het voertuig op onverharde wegen wordt gebruikt. Door het reinigen van het gebied rond de plug of de peilstaaf wordt voorkomen dat stof en vuil in de motor en andere systemen, die daardoor beschadigd kunnen raken, terechtkomen.

De viscositeit van de motorolie (dikte) heeft een effect op het brandstofverbruik en op de werking van de motor bij lage temperatuur (starten van de motor en vloeibaarheid van de motorolie). Een motorolie met een lagere viscositeit zorgt voor een beter brandstofverbruik en voor betere prestaties bij lage temperaturen, voor voldoende smering bij warm weer is echter motorolie met een hogere viscositeit noodzakelijk. Het gebruik van oliesoorten met een andere dan de aanbevolen viscositeit kan resulteren in motorschade.

Houd bij de keuze van een olie rekening met de te verwachten buitentemperaturen tot aan de volgende olieverversing. Kies dan aan de hand van de tabel de aanbevolen olieviscositeit.

		Temperatuurbereik SAE-viscositeitsindex								
Temperatuur	°C	-30	-20	-10	0	10	20	30	40	50
	(°F)	-10	0	20	40	60	80	100	120	
Smartstream G 1.6 T-GDi HEV		0W-20								

## VOERTUIGIDEN- TIFICATIENUMMER (VIN)

### ■ Chassisnummer



Het voertuigidentificatienummer (VIN) is het nummer dat gebruikt wordt bij de registratie van uw auto en bij alle zaken die te maken hebben met eigendom, enz.

Het nummer staat op het frame van de motorruimte en de achterkant van de motor gestanst.

### ■ VIN-label (indien van toepassing)

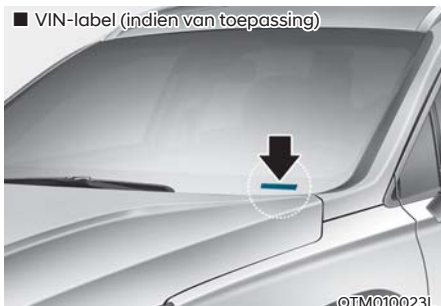

Het VIN bevindt zich ook op een plaat bevestigd bovenaan de linkerkant van het dashboard. Het nummer op de plaat is eenvoudig van buitenaf door de voorruit te zien.

## VOERTUIGCERTIFICATIELABEL



Op het voertuigcertificatielabel op de middenstijl aan bestuurderszijde (of voorpassagierszijde) staat het voertuigidentificatienummer (VIN).

## BANDENSPIANNINGSLABEL



©TM010024L

De banden waarmee uw nieuwe auto is uitgerust, zijn zorgvuldig geselecteerd voor de beste prestaties onder normale rijomstandigheden.

Op het bandenspanningslabel op de middenstijl aan bestuurderszijde staan de bandenspanningen voor de verschillende gebruiksomstandigheden.

## MOTORNUMMER

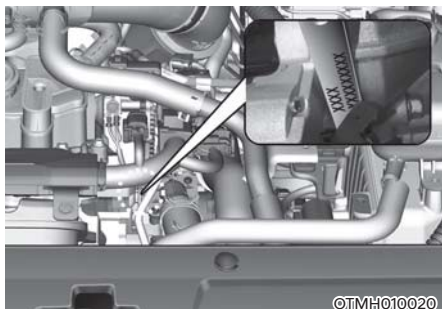

©TMH010020

Het motornummer is op het motorblok gestanst zoals op de afbeelding is aangegeven.

## LABEL AIRCOCOMPRESSOR



OH088008L

Een label voor de aircocompressor geeft u informatie over het type compressor waarmee uw auto is uitgerust, zoals model, onderdeelnummer leverancier, productienummer, koudemiddel (1) en smeermiddel (2).

## CONFORMITEITSVERKLARING (INDIEN VAN TOEPASSING)

■ Voorbeeld



CE CE 0678

De met radiofrequenties werkende componenten van dit voertuig voldoen aan de eisen en de andere relevante bepalingen van richtlijn 1995/5/EG.

Meer informatie, waaronder de conformiteitsverklaring van de fabrikant, kunt u vinden op deze website van HYUNDAI; <http://service.hyundai-motor.com>

## BRANDSTOFLABEL (INDIEN AANWEZIG)

### Benzinemotor

Het brandstoflabel is aangebracht op de tankdopklep.



- A. Octaangetal van loodvrije benzine
1. RON/ROZ: research octaan nummer
  2. (R+M)/2, AKI: antiklopindex
- B. Identificatiecodes voor benzinesoorten
- \* Dit symbool staat voor te gebruiken brandstof. Gebruik geen andere brandstof.
- C. Raadpleeg voor meer informatie "Vereiste brandstof" in hoofdstuk 1.

# 3. Veiligheidssysteem

Belangrijke veiligheidsvoorzorgsmaatregelen.....	3-2
Doe uw veiligheidsgordel altijd om .....	3-2
Gebruik voor alle kinderen de juiste veiligheidssystemen .....	3-2
Gevaaren airbag .....	3-2
Afleiding van de bestuurder .....	3-2
Pas uw snelheid aan.....	3-2
Houd uw auto in een veilige conditie .....	3-2
Stoelen.....	3-3
Veiligheidsvoorzorgsmaatregelen .....	3-5
Voorstoelen.....	3-6
Achterstoelen .....	3-12
Hoofddeun .....	3-17
Stoelverwarming .....	3-21
Stoel met luchtventilatie .....	3-23
ROA-systeem (achterbank-passagier-alarm) .....	3-24
Veiligheidsgordels.....	3-26
Voorzorgsmaatregelen veiligheidsgordel.....	3-26
Waarschuwingslampje veiligheidsgordel.....	3-27
Veiligheidsgordels.....	3-29
Extra voorzorgsmaatregelen veiligheidsgordel .....	3-35
Verzorging van veiligheidsgordels .....	3-37
Kinderveiligheidssystemen .....	3-38
Ons advies: kinderen altijd achterin.....	3-38
Kiezen van een kinderzitje.....	3-39
Plaatsen van een kinderzitje.....	3-41
Aanvullend veiligheidssysteem.....	3-51
Waar zitten de airbags?.....	3-54
Hoe werkt het airbagsysteem?.....	3-59
Wat gebeurt er als een airbag geactiveerd wordt?.....	3-62
Plaats geen kinderzitje op de voorpassagiersstoel.....	3-63
Waarom werd de airbag bij een aanrijding niet geactiveerd? .....	3-63
Onderhoud aanvullend veiligheidssysteem .....	3-68
Aanvullende voorzorgsmaatregelen met betrekking tot de veiligheid .....	3-69
Waarschuwingslabel airbag .....	3-69

# BELANGRIJKE VEILIGHEIDSVOORZORGSMAATREGELEN

In dit hoofdstuk en deze handleiding vindt u veel veiligheidsmaatregelen en adviezen. De veiligheidsmaatregelen in dit hoofdstuk zijn de belangrijkste.

## Doe uw veiligheidsgordel altijd om

Een veiligheidsgordel biedt de beste bescherming bij alle soorten ongevallen. Airbags zijn ontwikkeld als aanvulling op veiligheidsgordels, niet om ze te vervangen. Dus hoewel uw auto is uitgerust met airbags, moet u er ALTIJD voor zorgen dat u en uw passagiers uw veiligheidsgordels omdoen en deze correct dragen.

## Gebruik voor alle kinderen de juiste veiligheidssystemen

Alle kinderen jonger dan 13 jaar moeten in de auto op de juiste manier op de achterbank beveiligd en niet op de voorstoel meerijden. Baby's en kleine kinderen moeten worden beveiligd in een geschikt kinderzitje. Grotere kinderen moeten een stoelverhoger in combinatie met de driepuntsgordel gebruiken totdat ze de veiligheidsgordel correct kunnen gebruiken zonder een stoelverhoger.

## Gevaren airbag

Hoewel airbags levens kunnen redden, kunnen ze ook ernstig of dodelijk letsel veroorzaken aan inzittenden die er te dicht bij zitten of die niet op de juiste manier beveiligd zijn. Baby's, jonge kinderen en kleine volwassenen lopen het grootste risico om letsel op te lopen door een opblazende airbag. Volg alle instructies en waarschuwingen in dit instructieboekje nauwkeurig op.

## Afleiding van de bestuurder

Afleiding van de bestuurder vormt een ernstig en potentieel dodelijk gevaar, vooral voor onervaren bestuurders. Veiligheid moet de eerste zorg zijn achter het stuur. Bestuurders moeten zich bewust zijn van het brede scala mogelijke afleidingen, zoals slaperigheid, reiken naar voorwerpen, eten, persoonlijke verzorging, andere passagiers en het gebruik van mobiele telefoons.

Bestuurders kunnen afgeleid raken wanneer ze hun ogen en aandacht van de weg nemen of hun handen van het stuurwiel halen om zich te concentreren op andere activiteiten dan autorijden. Om uw risico op afleiding en een ongeluk te verkleinen:

- Stel ALTIJD uw mobiele apparatuur (bijv. mp3-speler, telefoon, navigatieapparatuur enz.) in als de auto geparkeerd is of op een veilige plaats stilstaat.
- Gebruik uw mobiele apparatuur ALLEEN indien dit wettelijk is toegestaan en als de omstandigheden een veilig gebruik toestaan. Verstuur NOOIT een tekstbericht of e-mail tijdens het rijden. De meeste landen hebben wetten die het bestuurders verbieden om tekstberichten te versturen tijdens het rijden. Sommige landen en steden verbieden bestuurders ook om de telefoon in de hand te houden tijdens het rijden.
- Laat het gebruik van een mobiel apparaat u NOOIT afleiden tijdens het rijden. U draagt de verantwoordelijkheid naar uw passagiers en andere weggebruikers om altijd veilig te rijden, zowel met uw handen aan het stuur als met uw ogen en aandacht op de weg.

## Pas uw snelheid aan

Te hoge snelheid is een belangrijke factor bij letselongevallen en doden. Over het algemeen geldt dat hoe hoger de snelheid, hoe groter het risico, maar bij lagere snelheden kan ernstig letsel ontstaan. Rijd nooit sneller dan veilig is voor de huidige omstandigheden, ongeacht de toegestane maximumsnelheid.

## Houd uw auto in een veilige conditie

Een klappand of een mechanische storing kan zeer gevaarlijk zijn. Controleer regelmatig de spanning en de staat van de banden en laat al het geplande onderhoud regelmatig uitvoeren om de kans op dergelijke problemen te beperken.

## STOELEN

### ■ Type linkse besturing

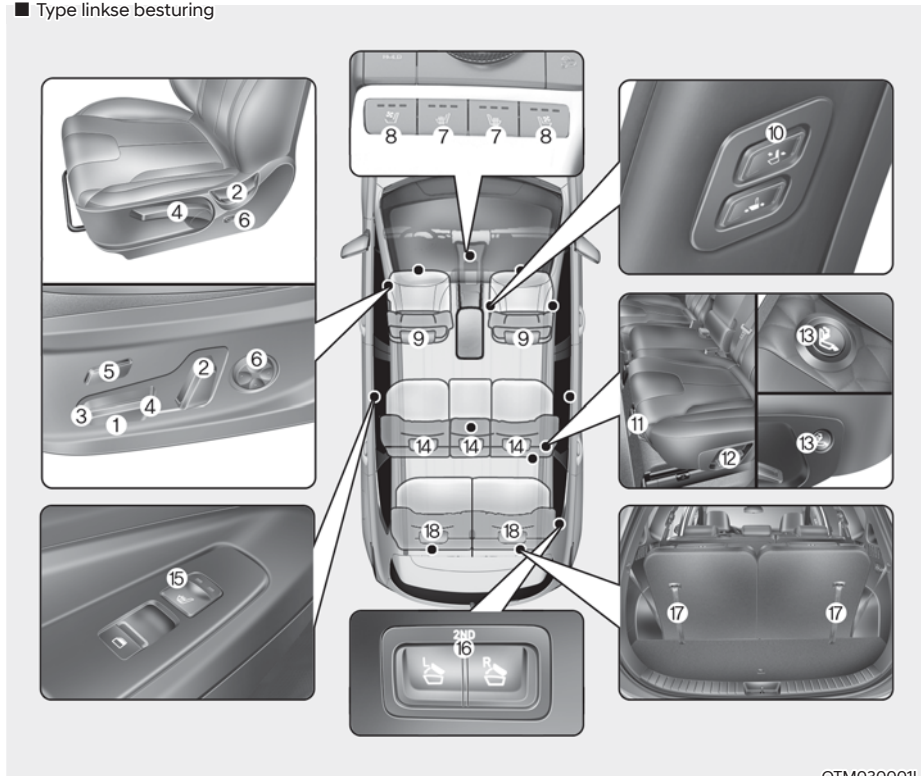

OTM030001L

## **i** Informatie

De gegeven informatie kan verschillen afhankelijk van welke functies van toepassing zijn op uw auto.

### Stoel op voorste rij

- (1) Voorwaartse/achterwaartse richting
- (2) Rugleuninghoek
- (3) Zittinghoek
- (4) Zittinghoogte
- (5) Zittinglengte
- (6) Lendensteun (bestuurdersstoel)
- (7) Stoelverwarming
- (8) Geventileerde stoel
- (9) Hoofdsteun
- (10) Aanpassing passagiersstoel (schuifzitting, rugleuninghoek)

### Stoel op de 2e zitrij

- (11) Voorwaartse/achterwaartse richting
- (12) Rugleuninghoek
- (13) Walk-in-schakelaar
- (14) Hoofdsteun
- (15) Stoelverwarming
- (16) Afstandsbediening voor het opvouwen van de stoelen op de 2e rij

### Stoel op de 3e zitrij

- (17) Neerklappen rugleuning
- (18) Hoofdsteun



■ Type rechtse besturing

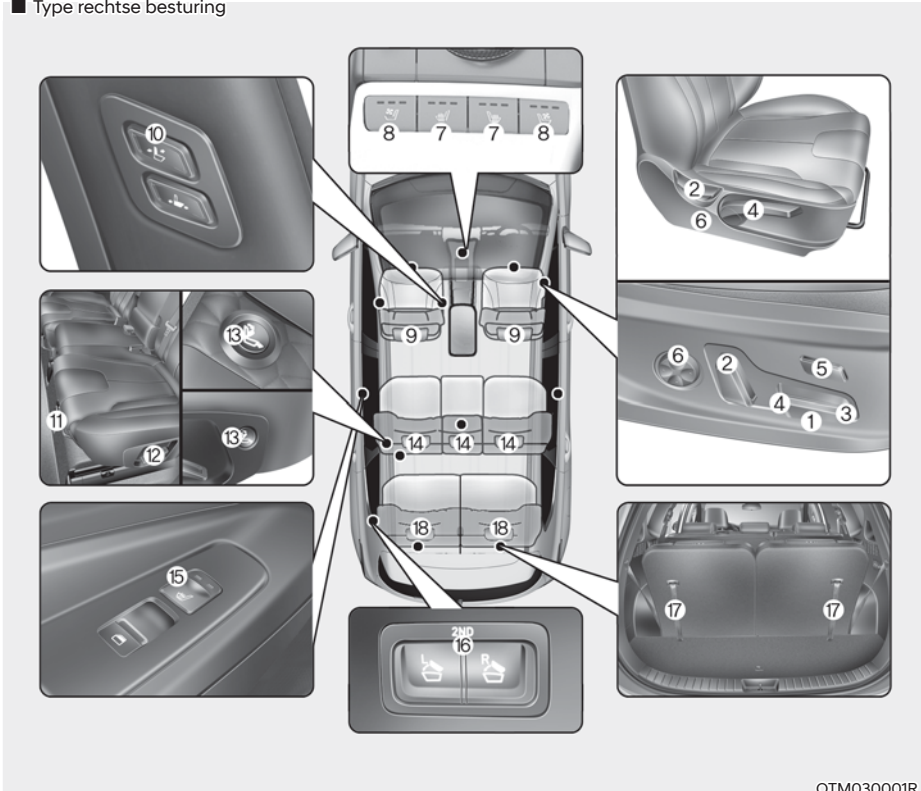

OTM030001R

**i Informatie**

De gegeven informatie kan verschillen afhankelijk van welke functies van toepassing zijn op uw auto.

**Stoel op voorste rij**

- (1) Voorwaartse/achterwaartse richting
- (2) Rugleuninghoek
- (3) Zittinghoek
- (4) Zittinghoogte
- (5) Zittinglengte
- (6) Lendensteun (bestuurdersstoel)
- (7) Stoelverwarming
- (8) Geventileerde stoel
- (9) Hoofdsteun

- (10) Aanpassing passagiersstoel (schuifzitting, rugleuninghoek)

**Stoel op de 2e zitrij**

- (11) Voorwaartse/achterwaartse richting
- (12) Rugleuninghoek
- (13) Walk-in-schakelaar
- (14) Hoofdsteun
- (15) Stoelverwarming
- (16) Afstandsbediening voor het opvouwen van de stoelen op de 2e rij

**Stoel op de 3e zitrij**

- (17) Neerklappen rugleuning
- (18) Hoofdsteun

## Veiligheidsvoorzorgsmaatregelen

Het afstellen van de stoelen zodat u in een veilige, comfortabele positie zit, speelt een belangrijke rol bij de veiligheid van bestuurder en passagiers, samen met veiligheidsgordels en airbags, als u een ongeval meemaakt.



### WAARSCHUWING

**Gebruik geen kussen dat de wrijving tussen de stoel en de passagier vermindert. De heupen van de passagier kunnen tijdens een ongeval of een plotselinge stop onder het heupgedeelte van de veiligheidsgordel door glijden.**

**Er kan ernstig letsel ontstaan als de veiligheidsgordel niet correct kan werken.**

### Airbags

U kunt voorzorgsmaatregelen treffen om het risico op verwondingen door een opblazende airbag te reduceren. Als u te dicht bij een airbag zit, neemt het risico op letsel aanzienlijk toe als de airbag wordt opgeblazen. Zet uw stoel zo ver mogelijk naar achteren, waarbij u de auto nog wel onder controle moet kunnen blijven houden.



### WAARSCHUWING

**Om de kans op ernstig letsel door een zich opblazende airbag te beperken, moeten de volgende voorzorgsmaatregelen getroffen worden:**

- Verstel de bestuurdersstoel zo ver mogelijk naar achteren maar behoud de mogelijkheid om het voertuig veilig te besturen.
- Zet de voorpassagiersstoel zo ver mogelijk naar achteren.
- Houd het stuurwiel vast op 9 en 3 uur, zodat de kans op letsel aan uw armen en handen tot een minimum beperkt wordt.
- Plaats NIETS OF NIEMAND tussen u en de airbag.
- Laat, om de kans op beenletsel tot een minimum te beperken, de voorpassagier zijn voeten of benen nooit op het dashboard zetten.

### Veiligheidsgordels

Doe bij elke rit voor het weggrijden eerst de veiligheidsgordel om. Passagiers moeten te allen tijde rechtop zitten en de veiligheidsgordel correct dragen. Baby's en kleine kinderen moeten worden beveiligd in een geschikt kinderzitje. Kinderen die uit een stoelverhoger zijn gegroeid en volwassenen moeten met de veiligheidsgordel worden beveiligd.



### WAARSCHUWING

**Neem de volgende voorzorgsmaatregelen bij het afstellen van de veiligheidsgordel:**

- Gebruik dezelfde veiligheidsgordel **NOOIT** voor meer dan één inzittende.
- Zet de rugleuning altijd zo veel mogelijk rechtop en draag het heupgedeelte van de veiligheidsgordel strak tegen het lichaam aan en laag over de heupen.
- Laat kinderen of baby's **NOOIT** op schoot van een passagier meerijden.
- Laat het schoudergedeelte van de veiligheidsgordel niet langs uw nek, langs een scherpe rand of achter uw lichaam langs lopen.
- Zorg ervoor dat de veiligheidsgordel nergens tussen bekneld raakt.

### Voorstoelen

De voorstoel kan worden afgesteld met de bedieningsschakelaars aan de buitenzijde van de zitting. Stel voordat u gaat rijden de stoel in de juiste positie, zodat u het stuurwiel, de pedalen en de bedieningselementen op het instrumentenpaneel gemakkelijk kunt bedienen.



### WAARSCHUWING

Neem de volgende voorzorgsmaatregelen bij het afstellen van uw stoel:

- **Probeer NOOIT de stoel te verstellen terwijl de auto rijdt. De stoel kan onverwacht bewegen en dit kan leiden tot verlies van controle over het voertuig met als gevolg een ongeluk.**
- **Plaats niets onder de voorstoelen. Losse voorwerpen in de beenruimte van de bestuurder kunnen de bediening van de pedalen belemmeren en een ongeval veroorzaken.**
- **Zorg ervoor dat de rugleuning altijd in de normale positie kan worden gezet en niets de juiste vergrendeling van de rugleuning hindert.**
- **Plaats geen sigarettenaansteker op de bodem of stoel. Als u de stoel bedient, kan gas uit de aansteker ontsnappen en brand veroorzaken.**
- **Wees uiterst voorzichtig wanneer u kleine objecten oppakt die vastzitten onder de stoelen of tussen de stoel en de middenconsole. U kunt snijwonden of letsel aan uw handen oplopen door de scherpe randen van het stoelmechanisme.**
- **Als er inzittenden aanwezig zijn op de achterstoelen, wees dan voorzichtig bij het afstellen van de voorstoelen.**
- **Zorg ervoor dat de stoel na de aanpassing op zijn plaats is vergrendeld. Zo niet, kan de stoel onverwachts bewegen met als gevolg een ongeluk.**



### OPGELET

Om letsel te voorkomen:

- **Verstel uw stoel niet terwijl u uw veiligheidsgordel draagt. Het naar voren verplaatsen van de stoel kan hoge druk op uw buik veroorzaken.**
- **Zorg er tijdens het verstellen van de stoel voor dat uw handen of vingers niet bekneld raken in het mechanisme.**

### Handmatige aanpassing

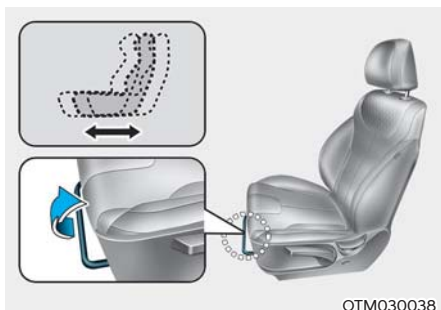

#### Verstellen in voorwaartse en achterwaartse richting

Om de stoel naar voren of naar achteren te bewegen:

1. Houd de hendel voor de langsverstelling omhooggetrokken.
2. Schuif de stoel in de gewenste positie.
3. Laat de hendel los en controleer of de stoel vergrendeld is. Verplaats naar voren en achter zonder de hefboom te gebruiken. Als de stoel beweegt, dan is hij niet goed vergrendeld.

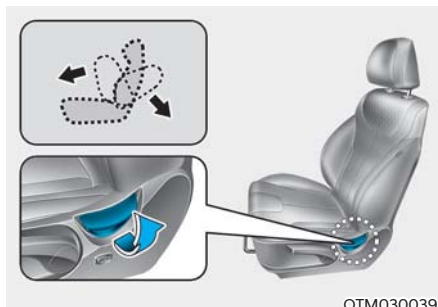

#### Rugleuninghoek

Rugleuning achterover kantelen:

1. Leun iets naar voren en til de hendel voor de rugleuning op.
2. Leun voorzichtig achterover en zet de rugleuning in de gewenste positie.
3. Laat de knop los en zorg ervoor dat de rugleuning vergrendeld is.

#### Verstellen van de rugleuning

Zitten in een liggende positie wanneer het voertuig in beweging is, kan gevaarlijk zijn. Zelfs wanneer de gordel is vastgemaakt, wordt de bescherming van uw veiligheidssysteem (veiligheidsgordels en/of airbags) aanzienlijk verminderd door uw rugleuning achterover te kantelen.



## WAARSCHUWING

Rijd **NOOIT** met een naar achteren geklapte rugleuning.

Als de rugleuning te ver achterover staat, neemt de kans op letsel bij een aanrijding of een noodstop aanzienlijk toe.

Bestuurder en passagiers moeten **ALTIJD** goed in hun stoel zitten, de gordel op de juiste manier dragen en de rugleuning zo ver mogelijk rechtop zetten.

De veiligheidsgordel moet strak over uw heupen en borst lopen voor een maximale effectiviteit. Als de rugleuning achterover gekanteld is, kan de schoudergordel zijn beschermende functie niet correct uitvoeren omdat deze niet strak over uw borst loopt. In plaats daarvan hangt deze voor u. Bij een ongeval kunt u tegen de veiligheidsgordel aan geslingerd worden, waardoor u nekletsel of ander letsel kunt oplopen.

Hoe verder de rugleuning achterover staat, hoe groter de kans is dat de inzittende bij een aanrijding onder het heupgedeelte van de gordel door schiet of dat de nek in aanraking komt met het schoudergedeelte van de gordel.

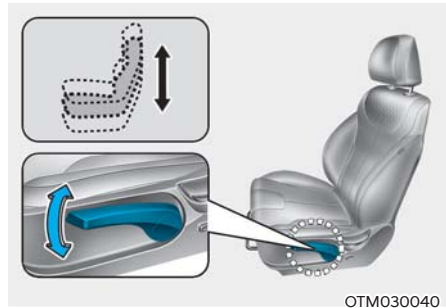

### Zittinghoogte (indien van toepassing)

Om de zittinghoogte te wijzigen:

- Duw de hendel een aantal maal omlaag om de zitting lager af te stellen.
- Trek de hendel een aantal maal omhoog om de zitting hoger af te stellen.

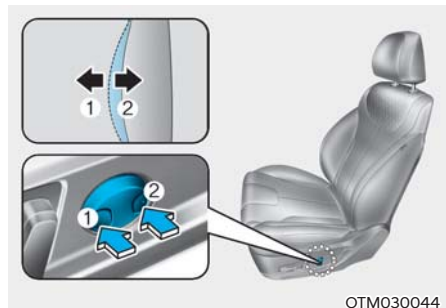

### Lendensteun

(bestuurdersstoel, indien van toepassing)

- De lendensteun kan worden versteld door de schakelaar van de lendensteun in te drukken.
- Druk op de voorzijde (1) van de schakelaar voor meer steun en op de achterzijde (2) voor minder steun.

### Elektrische verstelling (indien van toepassing)



#### WAARSCHUWING

Laat kinderen **NOOIT** zonder toezicht in de auto achter. De elektrisch verstelbare stoelen kunnen worden gebruikt als de auto is uitgeschakeld.

#### AANWIJZING

Om beschadiging van de stoelen te voorkomen:

- Laat de schakelaar los zodra de stoel in de voorste of achterste stand staat.
- Verstel de stoelen niet langer dan nodig als de auto is uitgeschakeld. Dit kan leiden tot onnodige ontlading van de accu.
- Bedien nooit meer dan een stoel tegelijk. Dit kan elektrische storing tot gevolg hebben.

### Verstellen in voorwaartse en achterwaartse richting

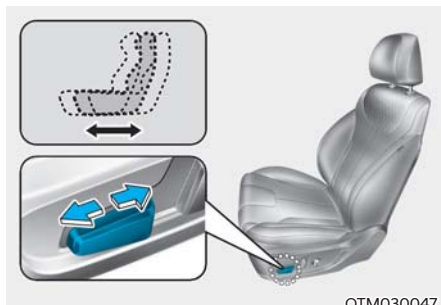

OTM030047

Om de stoel naar voren of naar achteren te bewegen:

1. Druk op de voor- of achterzijde van de bedieningsschakelaar.
2. Laat de schakelaar los zodra de zitting in de gewenste stand staat.

### Zitting kantelen/hoogte afstellen

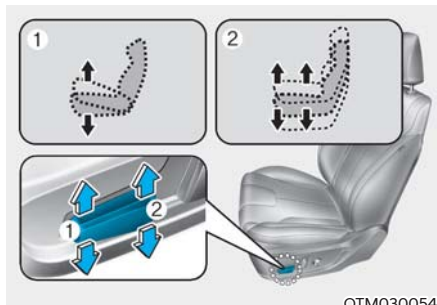

OTM030054

#### Zitting kantelen (1)

Om de hoogte van de voorzijde van de zitting te veranderen:

Duw de voorzijde van de bedieningsschakelaar omhoog of omlaag om de voorzijde van de zitting omhoog respectievelijk omlaag te brengen.

Laat de schakelaar los zodra de zitting in de gewenste stand staat.

#### Zittinghoogte (2)

Om de zittinghoogte te wijzigen:

Beweeg het achterste deel van de bedieningsschakelaar naar boven of naar beneden om de zitting omhoog of omlaag te verstellen.

Laat de schakelaar los zodra de zitting in de gewenste stand staat.

### Rugleuninghoogte aanpassen

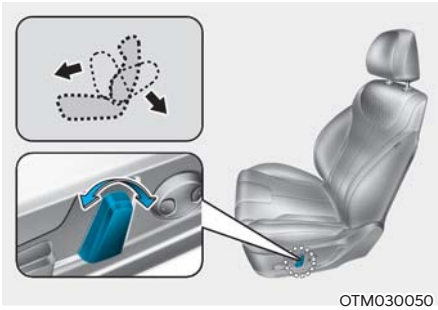

Rugleuning achterover kantelen:

1. Druk op de voor- of achterzijde van de bedieningsschakelaar.
2. Laat de schakelaar los zodra de rugleuning in de gewenste stand staat.

### Verstellen van de rugleuning

Zitten in een liggende positie wanneer het voertuig in beweging is, kan gevaarlijk zijn. Zelfs wanneer de gordel is vastgemaakt, wordt de bescherming van uw veiligheidssysteem (veiligheidsgordels en airbags) aanzienlijk verminderd door uw rugleuning achterover te kantelen.



### WAARSCHUWING

Rijd **NOOIT** met een naar achteren geklapt rugleuning.

**Als de rugleuning te ver achterover staat, neemt de kans op letsel bij een aanrijding of een noodstop aanzienlijk toe.**

**Bestuurder en passagiers moeten ALTIJD goed in hun stoel zitten, de gordel op de juiste manier dragen en de rugleuning zo ver mogelijk recht opzetten.**

De veiligheidsgordel moet strak over uw heupen en borst lopen voor een maximale effectiviteit. Als de rugleuning achterover gekanteld is, kan de schoudergordel zijn beschermende functie niet correct uitvoeren omdat deze niet strak over uw borst loopt. In plaats daarvan hangt deze voor u. Bij een ongeval kunt u tegen de veiligheidsgordel aan geslingerd worden, waardoor u nekletsel of ander letsel kunt oplopen.

Hoe verder de rugleuning achterover staat, hoe groter de kans is dat de inzittende bij een aanrijding onder het heupgedeelte van de gordel door schiet of dat de nek in aanraking komt met het schoudergedeelte van de gordel.

### Afstellen verlengstuk zitting (voor bestuurdersstoel) (indien van toepassing)

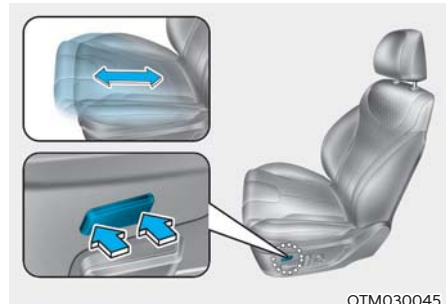

Om het voorste deel van de zitting naar voren te bewegen:

1. druk het voorste deel van de controleschakelaar in om de zitting tot de gewenste lengte te bewegen.
2. Laat de schakelaar los zodra de zitting de gewenste lengte heeft.

Om het voorste deel van de zitting naar achter te bewegen:

1. druk het achterste deel van de controleschakelaar in om de zitting tot de gewenste lengte te bewegen.
2. Laat de schakelaar los zodra de zitting de gewenste lengte heeft.

### Lendensteun (indien van toepassing)

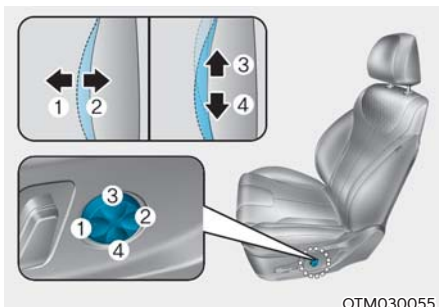

OTM030055

Om de lendensteun te verstellen:

1. Druk op de voorzijde (1) van de schakelaar voor meer steun en op de achterzijde (2) voor minder steun.
2. Druk op de schakelaar (3) of (4) of de ondersteuningstand omhoog of omlaag te bewegen.
3. Laat de schakelaar los zodra de lendensteun in de gewenste stand staat.

### Walk-in-schakelaar



©TM030042

De passagier op de achterbank kan de schakelaars gebruiken om de voorpassagiersstoel te regelen.

- Naar voren of naar achteren schuiven:  
Om de voorste passagiersstoel naar voren of achteren te verplaatsen, drukt u op de schakelaar (1) of (2).
- Rugleuninghoek:  
Om de rugleuning van de voorste passagiersstoel naar voren of achteren te

verplaatsen, drukt u op de schakelaar (3) of (4).

### Opbergvak in rugleuning



OTM030046

In de rugleuning van beide voorstoelen bevindt zich een opbergvak.



### OPGELET

**Plaats geen zware of scherpe voorwerpen in de opbergvakken in de rugleuning. Bij een ongeval kunnen ze uit de opbergvakken komen en inzittenden verwonden.**



## Achterstoelen

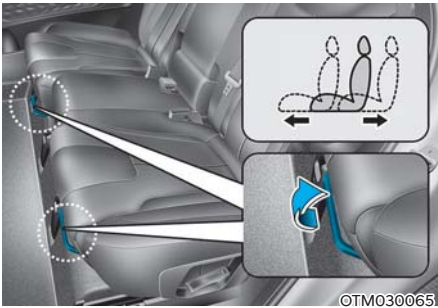

### Vooruit/achteruit (stoelen op de 2e zitrij)

Verstel de stoel als volgt vooruit of achteruit:

1. Houd de hendel voor de langsverstelling omhooggetrokken.
2. Schuif de stoel in de gewenste positie.
3. Laat de hendel los en controleer of de stoel vergrendeld is.

Stel de stoel af voordat u gaat rijden en controleer of de stoel goed vergrendeld is door te proberen deze handmatig naar voren of achteren te schuiven. Als de stoel beweegt, dan is hij niet goed vergrendeld.



### Rugleuningverstelling (2e zitrij)

Rugleuning achterover kantelen:

1. Trek de hendel van de rugleuningverstelling omhoog.
2. Houd de hendel omhoog en stel de rugleuning in de gewenste positie in.
3. Laat de hendel los en controleer of de rugleuning is vergrendeld. (De hendel MOET in de oorspronkelijke positie staan om de rugleuning te vergrendelen.)

### Instapstoel (2e zitrij, indien van toepassing)

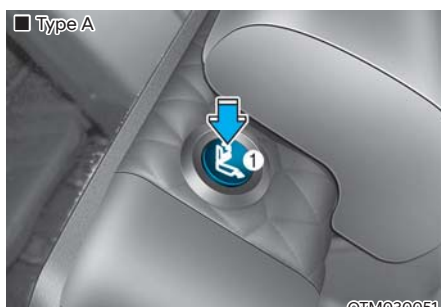
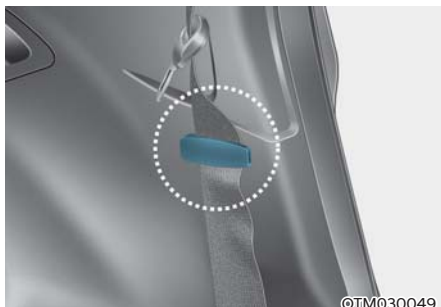

Op de 3e zitrij in- en uitstappen:

1. Leid de veiligheidsgordel door de gordelklem. Trek, nadat de veiligheidsgordel is vastgemaakt, de band strak door deze richting de blokkeerautomaat te trekken.
2. Druk op de walk-inschakelaar in het bovendeel (1) van de stoel van de 2e rij of het zijdeel (2) van de stoel op de 2e rij.
3. Klap de rugleuning van de 2e zitrij neer en duw de stoel zo ver mogelijk naar voren.

Schuif na het in- of uitstappen de stoel weer naar achteren en klap de rugleuning omhoog tot deze vastklikt. Controleer of de stoel vergrendeld is.

### WAARSCHUWING

Gebruik de walk-in-functie niet als de auto rijdt of als er mensen op de 2e zitrij zitten omdat hierdoor de stoel plotseling in beweging kan komen, waardoor de passagier letsel kan oplopen.



- Als de walk-inschakelaar niet werkt, trekt u aan de lus (1) links onderaan van de rechtse stoel. Dan kunt u de stoel van de 2e rij naar voren verplaatsen.
- Probeer nooit om aan de lus te trekken (1) als er mensen op de 2e rij zitten omdat de stoel plotseling in beweging kan komen, waardoor de passagier op de stoel gewond kan geraken. Gebruik de lus alleen als de walk-inschakelaar niet werkt.

### Achterstoel neerklappen

De rugleuning achter kan worden opgeklapt om het vervoer van langere voorwerpen mogelijk te maken of de bagageruimte te vergroten.

#### WAARSCHUWING

- Laat passagiers nooit op de neergeklapte rugleuning zitten terwijl de auto rijdt. Dit is geen goede zitpositie en er zijn geen veiligheidsgordels beschikbaar. Dit kan leiden tot ernstig letsel of de dood in geval van een ongeluk of plotseling stoppen.
- Voorwerpen die op de dubbel gevouwen rugleuning worden meegenomen mogen niet hoger komen dan de bovenkant van de voorste rugleuningen. Zo kan de lading naar voren schuiven en bij abrupt stoppen letsel of schade veroorzaken.

Neerklappen van de rugleuning achter:

1. Zet de rugleuning zoveel mogelijk rechtop en schuif indien nodig de voorste stoel naar voren.
2. Zet de hoofdsteunen achter in de laagste positie.

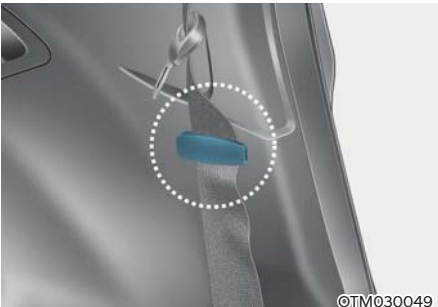

3. Breng de veiligheidsgordel naar de buitenzijde voordat u de rugleuning neerklapt om te vermijden dat het veiligheidsgordelsysteem in de weg zit van de rugleuning.

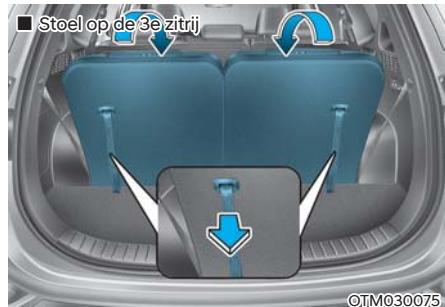

4. Trek aan de plooihendel in de rugleuning (stoel op de 2e rij) en klap de stoel naar voren. Trek de lus naar achteren (stoel op de 3e rij) en klap de 3e stoel naar voren. Controleer na het rechtop zetten van de rugleuning altijd of de rugleuning goed vergrendeld is door tegen de bovenzijde van de rugleuning te drukken.

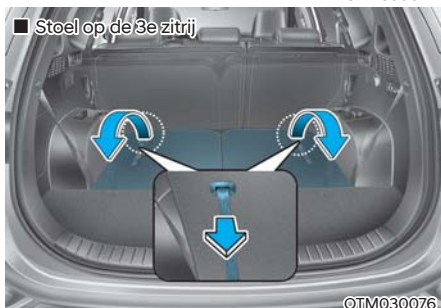

5. Trek om de achterpassagiersstoel te gebruiken aan de hendel of lus en beweeg gelijktijdig de rugleuning naar achteren. Druk de rugleuning stevig naar achteren totdat deze vastklikt. Zorg ervoor dat de rugleuning vergrendeld is.
6. Plaats de veiligheidsgordel weer in de juiste positie.

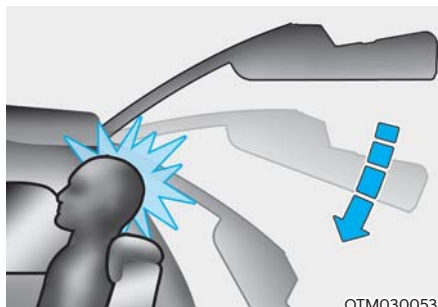

### WAARSCHUWING

Als de achterklep wordt gesloten terwijl de passagier met zijn hoofd tegen een niet goed afgestelde hoofdsteun leunt, of als de passagier erg lang is, kan de achterklep het hoofd van de passagier raken, waardoor letsel kan ontstaan.

### WAARSCHUWING

Wanneer u de rugleuning van de achterbank van de neergeklapte naar de normale positie terugplaatst, houdt u de rugleuning vast en zet u deze langzaam terug. Zorg ervoor dat de rugleuning volledig rechtop zit door op de bovenkant van de rugleuning te drukken. Bij een ongeval of noodstop kan de ontgrendelde rugleuning ervoor zorgen dat de bagage met grote kracht naar voren kan bewegen en het interieur kan binnendringen, wat kan resulteren in ernstig letsel of de dood.

### WAARSCHUWING

Plaats geen voorwerpen op de achterstoelen om te voorkomen dat deze bij een aanrijding gaan schuiven en de inzittenden raken en zo ernstig letsel veroorzaken.



## WAARSCHUWING

Zorg ervoor dat de motor uitstaat, de keuzehendel in P (parkeren) staat en dat de parkeerrem goed is vastgezet bij het in- of uitladen van bagage. Als u deze stappen niet opvolgt, kan de auto zich in beweging zetten als de selectiehandel per ongeluk in een andere stand wordt gezet.



## OPGELET

- Wees voorzichtig bij het inladen van bagage door de achterbank om schade aan het interieur van het voertuig te voorkomen.
- Wanneer bagage wordt geladen voorbij de achterbank, moet u ervoor zorgen dat de bagage goed is vastgezet om te voorkomen dat deze tijdens het rijden beweegt.



## WAARSCHUWING

De bagage moet altijd worden vastgezet om te voorkomen dat deze bij een aanrijding door de auto slingert en de inzittenden letsel toebrengt. Plaats geen voorwerpen op de achterstoelen om te voorkomen dat deze bij een aanrijding gaan schuiven en ernstig letsel veroorzaken.

### **Stoelen op de 2e zitrij neerklappen (van buitenaf, indien van toepassing)**



Druk op de plooi schakelaar van de stoel op de 2e rij (1) die zich aan beide kanten van de achterklep bevindt. (L : Neerklappen linkse

rugleuning

R: Neerklappen rechtse rugleuning)



## WAARSCHUWING

**Neerklappen stoelen achter**

Klap de stoelen achter (2e en 3e zitrij) niet neer als u passagiers, dieren of bagage op de achterste stoelen vervoert.

Dit kan letsel of schade aan de passagiers, dieren of bagage veroorzaken.

### **Armsteun**



De armsteun bevindt zich midden op de achterbank. Trek de armsteun omlaag uit de rugleuning om te gebruiken.

### **Rear Occupant Alert-systeem (achterbankpassagieralarm 2e stoel)**

Deze functie waarschuwt de bestuurder als u uit een auto stapt en de passagiers in de stoel op de 2e rij blijven.

Als u het portier opent terwijl de passagiers in de stoel op de 2e rij blijven, verschijnt de waarschuwing op het instrumentenpaneel waar het een eerste keer waarschuwt. Als er een beweging wordt vastgesteld in de stoel op de 2e rij, nadat u alle portieren hebt vergrendeld, krijgt u een tweede waarschuwing.

Kijk of er passagiers op de stoel op de 2e rij zitten voordat u weggaat.

**Zie voor meer details het "Rear Occupant Alert (ROA - passagieralarm achterbank) systeem" in hoofdstuk 3.**

## Hoofdsteun

De voorste stoelen en de achterbank van de auto (tweede rij en/of derde rij) hebben verstelbare hoofdsteunen. De hoofdsteunen bieden comfort voor passagiers, maar wat nog belangrijker is, ze zijn ontworpen om passagiers te beschermen tegen whiplash en ander nek- en rugletsel tijdens een ongeval, vooral bij een aanrijding van achteren.



### WAARSCHUWING

Om de kans op ernstig letsel bij een ongeval te beperken, moeten de volgende voorzorgsmaatregelen getroffen worden bij het afstellen van de hoofdsteunen:

- Stel de hoofdsteunen voor alle inzittenden altijd op de juiste hoogte af **VOORDAT** u wegrijdt.
- Laat **NOOIT** iemand meerijden in een stoel waarvan de hoofdsteun verwijderd of omgekeerd is.

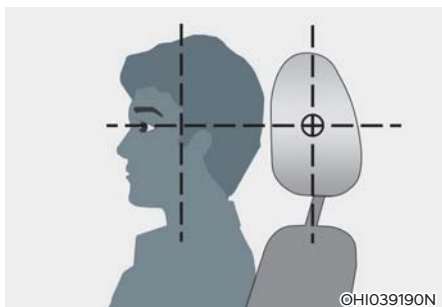

- Stel de hoofdsteunen zo in dat het midden van de hoofdsteun zich op dezelfde hoogte bevindt als de bovenkant van de ogen.
- Stel de hoofdsteun van de bestuurdersstoel **NOOIT** af tijdens het rijden.
- Stel de hoofdsteun zo dicht mogelijk bij het hoofd van de inzittende in. Gebruik geen kussen dat het lichaam weg van de rugleuning houdt.
- Controleer of de hoofdsteun goed vergrendeld is nadat hij is afgesteld.



### WAARSCHUWING

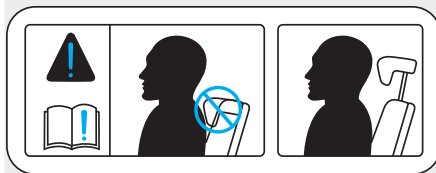

OJX1039115

Zet de hoofdsteun niet in de laagste stand als u op de achterbank zit.



### OPGELET

Wanneer er geen inzittenden aanwezig zijn op de achterstoelen, zet dan de hoofdsteunen in de laagste stand. De hoofdsteunen van de achterstoelen kunnen het zicht naar achteren belemmeren.

### AANWIJZING

Sla, om beschadiging te voorkomen, **NOOIT** tegen de hoofdsteun en trek er niet aan.

### Hoofdsteunen voorstoelen



De bestuurdersstoel en de voorpassagiersstoel zijn voorzien van een verstelbare hoofdsteun voor de veiligheid en het comfort.

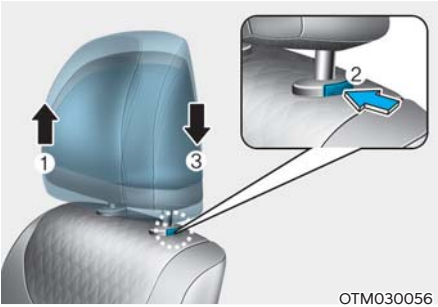

#### Hoogte afstellen

Hoofdsteun omhoogbrengen:

1. Trek hem omhoog om hem in de gewenste positie (1) te zetten.

De hoofdsteun lager afstellen:

1. Houd de ontgrendelknop (2) op de hoofdsteun ingedrukt.
2. Laat de hoofdsteun in de gewenste positie (3) zakken.

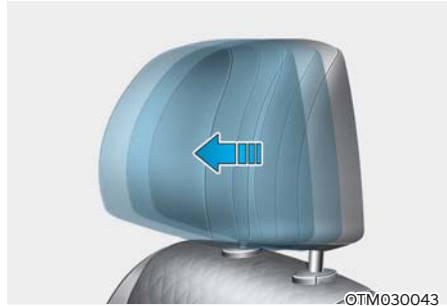

#### Vooruit/achteruit verstellen (indien van toepassing)

De hoofdsteun kan in 3 standen naar voren worden veresteld door de hoofdsteun tot de gewenste aanslag naar voren te trekken. Om de hoofdsteun zo ver mogelijk naar achteren te verstellen, trekt u deze helemaal naar voren en laat u deze los.

#### AANWIJZING

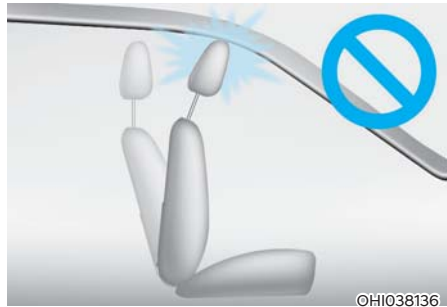

**Wanneer u de rugleuning naar voren klapt terwijl de hoofdsteun en zitting niet zijn ingeklapt, raakt de hoofdsteun mogelijk de zonneklep of andere onderdelen van de auto.**

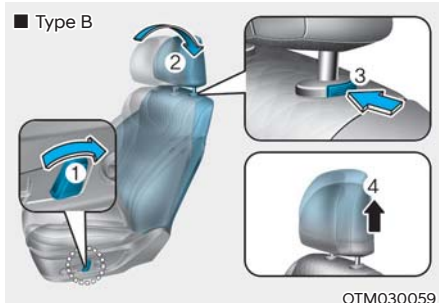
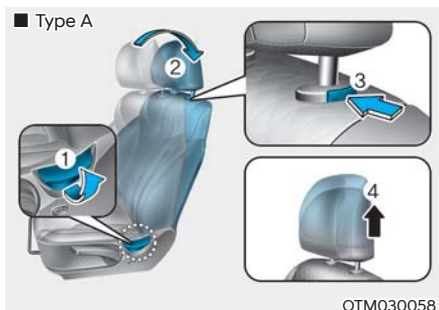

### Verwijderen/plaatsen

Hoofdsteun verwijderen:

1. Zet de rugleuning (2) naar achteren met de hefboom voor de rugleuning (1).
2. Breng de hoofdsteun zo ver mogelijk omhoog.
3. Druk de ontgrendelknop voor de hoofdsteun (3) in terwijl u de hoofdsteun naar boven (4) trekt.

### WAARSCHUWING

Laat tijdens het rijden **NOOIT** iemand zitten in een stoel waarvan de hoofdsteun verwijderd is.

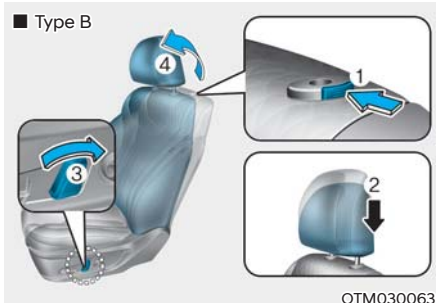
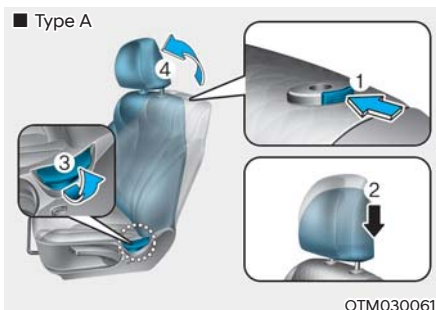

Plaatsen van de hoofdsteun:

1. Zet de rugleuning recht op.
2. Stop de pennen van de hoofdsteun (2) in de gaten terwijl u de ontgrendelknop (1) indrukt.
3. Stel de hoofdsteun vervolgens op de gewenste hoogte af.
4. Zet de rugleuning (4) naar achteren met de hefboom voor de rugleuning (3).

### WAARSCHUWING

Controleer altijd of de hoofdsteunen goed vergrendeld zijn nadat ze opnieuw geplaatst zijn en of ze goed zijn afgesteld.



### Hoofdsteunen van de achterste rijen (stoel op de 2e en 3e rij)

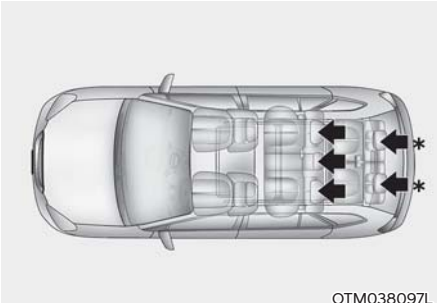

OTM038097L

\*: Indien van toepassing

Elke achterstoel is voor de veiligheid en het comfort van de passagier voorzien van een hoofdsteun.

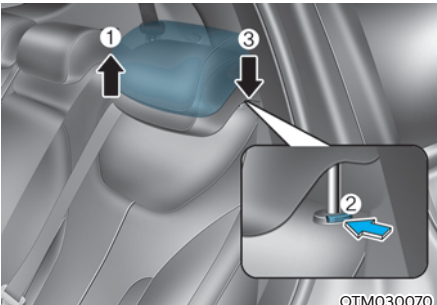

OTM030070

#### Hoogte afstellen

Hoofdsteun omhoogbrengen:

1. Trek hem omhoog om hem in de gewenste positie (1) te zetten.

De hoofdsteun lager afstellen:

1. Houd de ontgrendelknop (2) op de hoofdsteun ingedrukt.
2. Laat de hoofdsteun in de gewenste positie (3) zakken.

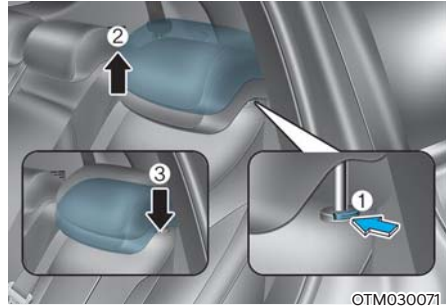

OTM030071

#### Verwijderen/aanbrengen

Hoofdsteun verwijderen:

1. Breng de hoofdsteun zo ver mogelijk omhoog.
2. Druk de ontgrendelknop voor de hoofdsteun (1) in terwijl u de hoofdsteun naar boven (2) trekt.

Plaatsen van de hoofdsteun:

1. Stop de pennen van de hoofdsteun (3) in de gaten terwijl u de ontgrendelknop (1) indrukt.
2. Stel de hoofdsteun vervolgens op de gewenste hoogte af.

## Stoelverwarming (indien van toepassing)

Met de stoelverwarming kunnen de stoelen bij lage buitentemperaturen worden verwarmd.

Laat de stoelverwarming UIT in warm weer of onder omstandigheden waar de stoelverwarming niet gebruikt hoeft te worden.



### WAARSCHUWING

De stoelverwarming kan **ERNSTIGE BRANDWONDEN** veroorzaken, zelfs bij lage temperaturen, en in het bijzonder als de stoelverwarming gedurende langere tijd wordt gebruikt.

Passagiers moeten in staat zijn te voelen of de stoel te warm wordt, zodat ze de stoelverwarming kunnen uitschakelen, indien noodzakelijk.

Bij personen die temperatuurwisselingen of pijn aan de huid niet kunnen voelen, moet extreme voorzichtigheid in acht worden genomen, vooral als het gaat om de volgende soorten passagiers:

- Baby's, kinderen, ouderen, gehandicapten en ziekenhuispatiënten.
- Mensen met een gevoelige huid die gemakkelijk verbranden.
- Vermoeide personen.
- Dronken personen.
- Personen die onder invloed zijn van medicijnen die slaperigheid veroorzaken.



### WAARSCHUWING

Plaats **NIETS** op de stoel dat warmte isoleert als de stoelverwarming wordt gebruikt, zoals een deken of een stoelkussen. Hierdoor kan de stoelverwarming oververhit raken, waardoor (brand)schade aan de stoel kan ontstaan.

## AANWIJZING

Om beschadiging van de stoelverwarming en stoelen te voorkomen:

- Gebruik voor het reinigen van de stoelen geen oplosmiddel, zoals thinner, benzeen, alcohol of wasbenzine.
- Plaats geen zware of scherpe voorwerpen op stoelen die zijn voorzien van stoelverwarming.
- Bedek de stoelbekleding niet. Hierdoor kan de stoelverwarming worden beschadigd.



De stoelverwarming kan worden ingeschakeld door op de toets te drukken voor de bestuurdersstoel en/of de voorpassagiersstoel terwijl de motor draait.

Laat de toetsen in stand UIT staan als de stoelverwarming niet gebruikt hoeft te worden.

- Handmatige temperatuurregeling  
Iedere keer als u op de toets drukt, verandert de temperatuurstelling voor de stoel als volgt:

- Stoel op voorste rij

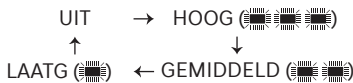

- Achterstoelen



- Automatische temperatuurregeling  
De stoelverwarming begint automatisch de stoeltemperatuur te regelen om te voorkomen dat er letsel ontstaat door lage temperaturen nadat u hem met de hand op ON hebt gezet.

- Stoel op voorste rij

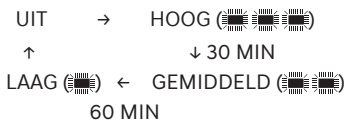

- Achterstoelen

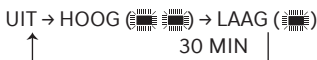

Als de HOGE temperatuur opnieuw handmatig geselecteerd wordt, wordt de temperatuur automatisch gecontroleerd.

- Wanneer de schakelaar gedurende ten minste 1,5 seconde wordt ingedrukt terwijl de stoelverwarming in werking is, wordt de stoelverwarming uitgeschakeld.
- De standaardinstelling voor de stoelverwarming is OFF als het contact in stand ON staat.
- Automatische comfortregeling (voor bestuurdersstoel) (indien van toepassing)
  - De stoelverwarming regelt de stoeltemperatuur automatisch, afhankelijk van de omgevingstemperatuur en de ingestelde klimaatregelingtemperatuur bij een draaiende motor. Als de stoelverwarmingsschakelaar wordt ingedrukt, moet de stoelverwarming handmatig worden gecontroleerd.  
Om deze functie te gebruiken, moet de functie worden geactiveerd in het menu Settings (Instellingen) op het scherm van het infotainmentsysteem.
  - De standaardinstelling voor de stoelverwarming is OFF als het contact in stand ON staat. Als de functie Automatische comfortregeling op ON staat, zal de verwarming van de bestuurdersstoel aan en uit gaan, afhankelijk van de omgevingstemperatuur en de ingestelde klimaatregelingtemperatuur.

**Raadpleeg de apart meegeleverde handleiding van het infotainmentsysteem voor meer informatie.**

**i Informatie**

**Als de schakelaars voor de stoelverwarming in stand ON staan, schakelt de stoelverwarming automatisch aan of uit, afhankelijk van de temperatuur van de stoel.**

## Stoel met luchtventilatie (indien van toepassing)

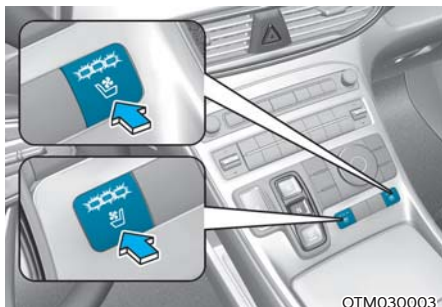

Het stoelventilatiesysteem zorgt voor het koelen van de stoelen door lucht te blazen door kleine uitstroomopeningen in het oppervlak van de zittingen en de rugleuningen.

Laat de toetsen in de stand OFF staan als het niet nodig is het stoelventilatiesysteem te gebruiken.

Druk, terwijl de motor draait, op de toets om de bestuurdersstoel of de voorpassagiersstoel te koelen (indien van toepassing).

### AANWIJZING

Om beschadiging van het stoelventilatiesysteem te voorkomen:

- Gebruik voor het reinigen van de stoelen geen oplosmiddel, zoals thinner, benzeen, alcohol of wasbenzine.
- Voorkom dat er vloeistoffen gemorst worden op het oppervlak van de zittingen en rugleuningen van de voorstoelen; hierdoor zouden de uitstroomopeningen verstopt kunnen raken waardoor het systeem niet meer correct kan functioneren.
- Plaats geen materialen zoals plastic tassen of kranten onder de stoelen. Deze kunnen de luchtinlaten blokkeren waardoor het stoelventilatiesysteem niet goed kan werken.
- Vervang de stoelbekleding niet. Hierdoor kan de stoelventilatie worden beschadigd.
- Als de stoelventilatie niet werkt, start u de auto opnieuw. Als er niets verandert, adviseren wij u de auto te laten controleren door een officiële HYUNDAI-dealer.

- Iedere keer als u de toets indrukt, verandert de luchtstroom als volgt:

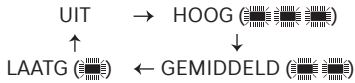

- Door bij ingeschakeld stoelventilatiesysteem langer dan 1,5 seconden op de toets te drukken, wordt het stoelventilatiesysteem uitgeschakeld.
- De standaardinstelling voor het stoelventilatiesysteem is UIT als het contact in stand ON wordt gezet.
- Automatische comfortregeling (voor bestuurdersstoel) (indien van toepassing)
  - De stoelventilatie regelt de stoeltemperatuur automatisch, afhankelijk van de omgevingstemperatuur en de ingestelde klimaatregelingtemperatuur bij een draaiende motor. Als de luchtventilatieschakelaar van de stoel wordt ingedrukt, moet de luchtventilatie van de stoelen met de hand worden gecontroleerd.  
Om deze functie te gebruiken, moet de functie worden geactiveerd in het menu Settings (Instellingen) op het scherm van het infotainmentsysteem.
  - De standaardinstelling voor de luchtventilatie is OFF als het contact in stand ON staat. Als de functie Automatische comfortregeling op ON staat, zal de verwarming van de bestuurdersstoel aan en uit gaan, afhankelijk van de omgevingstemperatuur en de ingestelde klimaatregelingtemperatuur.

**Raadpleeg de apart meegeleverde handleiding van het infotainmentsysteem voor meer informatie.**

## ROA-systeem (achterbank-passagier-alarm) (indien van toepassing)

Het ROA-systeem (achterbank-passagier-alarm) wordt voorzien om te helpen voorkomen dat de bestuurder het voertuig verlaat en de achterpassagier in het voertuig achterblijft.

### Systeeminstelling

Om het achterbankpassagiersalarm te gebruiken moet het ingeschakeld zijn in het instellingenmenu op het scherm van het infotainmentsysteem. Selecteer:

- Setup → Vehicle Settings (voertuiginstellingen) → Convenience (handig) → Rear Occupant Alert (achterbankpassagieralarm)

**Voor gedetailleerde informatie scant u de QR-code in de afzonderlijk meegeleverde eenvoudige handleiding.**

### Werking systeem

- Eerste alarm  
Wanneer u het voorportier opent na het openen en sluiten van het achterportier en het uitschakelen van de motor, verschijnt de waarschuwing "Controleer de achterbank" op het instrumentenpaneel.
- Tweede alarm  
Na het 1e alarm treedt het 2e alarm in werking wanneer beweging in het voertuig wordt gedetecteerd nadat het bestuurdersportier is gesloten en alle portieren zijn vergrendeld. De claxon zal ongeveer 25 seconden weerklinken. Als het systeem nog steeds beweging detecteert, zal het alarm maximaal 8 keer worden gegeven.  
Het alarm kan worden uitgeschakeld door de portieren te ontgrendelen met de Smart Key.
- Het systeem detecteert beweging in het voertuig gedurende 8 uur nadat het portier is vergrendeld.
- Het 2e alarm wordt alleen geactiveerd na een eerdere activering van het 1e alarm.

### Voorzorgsmaatregelen voor het systeem

- Zorg ervoor dat alle ruiten zijn gesloten. Als er een ruit geopend is, kan het alarm afgaan omdat de sensor een onbedoelde beweging detecteert (bijv. wind of insecten).



Als u het Rear Occupant Alert-systeem (ROA) niet wilt gebruiken, druk dan op de toets OK op het stuurwiel wanneer de 1e waarschuwing melding op het instrumentenpaneel verschijnt. Hierdoor wordt het 2e alarm eenmalig uitgeschakeld.

- Er kan een alarm worden gegeven als er een impact op het dak is.
- Als er dozen of andere voorwerpen in het voertuig zijn opgestapeld, zal het systeem de dozen of voorwerpen mogelijk niet detecteren. Of het alarm kan weerklinken als de dozen of voorwerpen vallen.
- De sensor werkt mogelijk niet normaal als de sensor wordt geblokkeerd door vreemde voorwerpen.
- Het alarm kan worden geactiveerd wanneer er beweging wordt gedetecteerd op de bestuurders- of passagiersstoel.
- Het alarm kan worden geactiveerd terwijl de portieren zijn vergrendeld in een wasstraat of door trillingen of lawaai in de omgeving.
- Als het voertuig op afstand wordt gestart (indien voorzien van starten op afstand) wordt beweging in de auto niet meer gedetecteerd.

### WAARSCHUWING

Zelfs als uw voertuig is uitgerust met het Rear Occupant Alert-systeem (ROA) moet u de achterbank altijd controleren voordat u het voertuig verlaat.

Het achterbank-passagiers-alarm werkt mogelijk niet als:

- De beweging duurt slechts een korte periode of de beweging is gering.
- De achterpassagier is bedekt met een voorwerp, zoals een deken.
- Let altijd op de veiligheid van de passagier, aangezien de detectiefunctie en het 2e alarm mogelijk niet zullen werken afhankelijk van de omgeving en bepaalde omstandigheden.

## VEILIGHEIDSGORDELS

Dit hoofdstuk beschrijft het juiste gebruik van de veiligheidsgordels. Het beschrijft ook enkele dingen die u niet moet doen terwijl u de veiligheidsgordel draagt.

### Voorzorgsmaatregelen veiligheidsgordel

Gesp altijd uw veiligheidsgordel om en controleer of alle passagiers hun veiligheidsgordel correct dragen voor elke rit. Airbags zijn ontwikkeld als aanvullend veiligheidssysteem, dus als aanvulling op veiligheidsgordels, maar ze vervangen deze niet. In de meeste landen moeten alle inzittenden van een voertuig veiligheidsgordels dragen.



### WAARSCHUWING

**ALLE** inzittenden moeten tijdens het rijden altijd de gordel op de juiste manier dragen. Neem de volgende voorzorgsmaatregelen bij het instellen en dragen van veiligheidsgordels:

- Kinderen tot en met 13 jaar moeten altijd plaatsnemen op de achterbank en de gordel op de juiste manier dragen.
- Laat kinderen nooit in de voorpassagiersstoel meerijden, tenzij de airbag is gedeactiveerd. Als een kind in de voorpassagiersstoel zit, zet de stoel dan zo ver mogelijk naar achteren en beveilig ze goed in de stoel.
- Vervoer een baby of kind **NOOIT** op de schoot van een andere inzittende.
- Rijd **NOOIT** met een naar achteren geklapt rugleuning.
- Vervoer nooit meerdere kinderen op één stoel of vastgezet met één veiligheidsgordel.
- Draag nooit de schoudergordel onder de arm door of achter uw rug.

- Draag nooit breekbare voorwerpen in uw kleding onder de veiligheidsgordel. Bij een noodstop of botsing kan de veiligheidsgordel deze voorwerpen beschadigen.
- Zorg ervoor dat de gordel vlak over uw lichaam loopt en niet gedraaid is. Een gedraaide veiligheidsgordel beschermt u niet goed bij een ongeval.
- Gebruik een veiligheidsgordel waarvan de band of andere onderdelen beschadigd zijn niet.
- Zet de gesp van de veiligheidsgordel niet vast in de gordelsluiting van een andere stoel.
- Maak de veiligheidsgordel **NOOIT** los tijdens het rijden. Hierdoor kunt u de controle over de auto verliezen en een ongeval veroorzaken.
- Zorg dat er niets in het gordelslot zit dat het slotmechanisme kan blokkeren. Hierdoor kan de veiligheidsgordel mogelijk niet veilig sluiten.
- Er mogen geen wijzigingen aan de gordel worden aangebracht of hulpmiddelen worden gebruikt die voorkomen dat het gordelmechanisme de gordel strak tegen het lichaam aan kan trekken of die het verstellen van de gordel onmogelijk maken.



### WAARSCHUWING

Beschadigde veiligheidsgordels en veiligheidsgordelsystemen werken niet correct. Vervang altijd:

- Als de gordelband gerafeld, vervuild of beschadigd is.
- Als andere onderdelen beschadigd zijn.
- Vervang de complete veiligheidsgordel als hij gedragen is tijdens een ongeval, ook al zijn er aan de gordelband of het gordelmechanisme geen beschadigingen te zien.

## Waarschuwinglampje veiligheidsgordel

### Waarschuwinglampje bestuurdersgordel



Als herinnering voor de bestuurder gaat telkens als het contact in de stand ON wordt gezet het waarschuwinglampje van de veiligheidsgordels gedurende ongeveer 6 seconden branden, ongeacht of de gordels zijn vastgemaakt.

Als u begint te rijden zonder dat de veiligheidsgordel is vastgemaakt of als u de veiligheidsgordel losmaakt wanneer u minder dan 20 km/h rijdt of stopt, gaat het bijbehorende waarschuwinglampje branden.

Als u begint te rijden zonder dat de veiligheidsgordel is vastgemaakt of als u de veiligheidsgordel losmaakt wanneer u 20 km/h of meer rijdt, gaat het waarschuwinglampje knipperen en zal de waarschuwingsoemer ongeveer 100 seconden klinken.

Wanneer de veiligheidsgordel tijdens het rijden wordt losgemaakt, gaat het waarschuwinglampje branden wanneer de snelheid lager is dan 20 km/h.

Wanneer de snelheid 20 km/h of hoger is, knippert het waarschuwinglampje en klinkt de waarschuwingsoemer gedurende ongeveer 100 seconden.

### Waarschuwinglampje voorpassagiersgordel

Als herinnering voor de voorpassagier brandt telkens als het contact in stand ON wordt gezet het waarschuwinglampje van de voorpassagiersgordel gedurende ongeveer 6 seconden, ongeacht of de gordel is vastgemaakt.

Als u begint te rijden zonder dat de veiligheidsgordel is vastgemaakt of als u de veiligheidsgordel losmaakt wanneer u minder dan 20 km/h rijdt of stopt, gaat het bijbehorende waarschuwinglampje branden.

Als u begint te rijden zonder dat de veiligheidsgordel is vastgemaakt of als u de veiligheidsgordel losmaakt wanneer u 20 km/h of meer rijdt, gaat het waarschuwinglampje knipperen en zal de waarschuwingsoemer ongeveer 100 seconden klinken.

Wanneer de veiligheidsgordel tijdens het rijden wordt losgemaakt, gaat het waarschuwinglampje branden wanneer de snelheid lager is dan 20 km/h. Wanneer de snelheid 20 km/h of hoger is, knippert het waarschuwinglampje en klinkt de waarschuwingsoemer gedurende ongeveer 100 seconden.



## WAARSCHUWING

**Het meerijden in een onjuiste zithouding beïnvloedt het gordelwaarschuwingssysteem voorpassagier negatief. De bestuurder moet de passagier instrueren om correct te gaan zitten zoals dit is omschreven in deze handleiding.**



## Informatie

- Ook als er geen passagier op de stoel zit, zal het waarschuwinglampje gedurende 6 seconden knipperen of branden.
- De waarschuwing voor de veiligheidsgordel van de voorpassagier kan in werking treden als bagage op de voorpassagiersstoel wordt geplaatst.



### Waarschuwinglampje veiligheidsgordel achterpassagier (indien van toepassing)

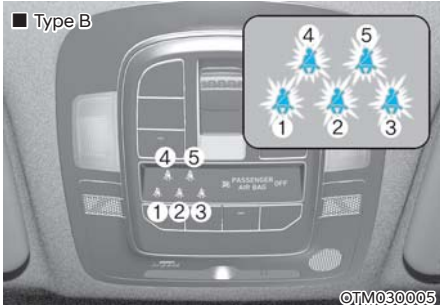
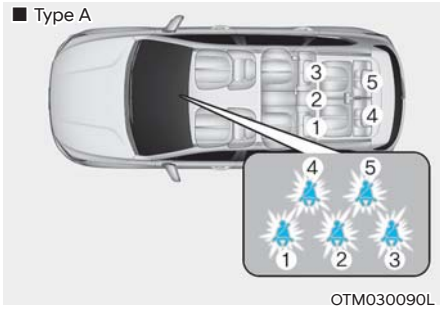

- \* Stoel op de 2e zitrij  
Stoel op de 1,2, 3e zitrij  
(indien van toepassing): 4,5

#### Voor de stoel links achteraan en aan de rechter zijkant

Als herinnering voor de achterpassagier brandt telkens als het contact in stand ON wordt gezet het waarschuwinglampje van de veiligheidsgordels gedurende 6 seconden, ongeacht of de gordels zijn vastgemaakt.

Als u gaat rijden zonder de veiligheidsgordel te hebben vastgemaakt of als u de veiligheidsgordel losmaakt terwijl u langzamer dan 20 km/h rijdt, blijft het betreffende waarschuwinglampje branden tot u de veiligheidsgordel vastmaakt.

Als u blijft rijden zonder dat de veiligheidsgordel is vastgemaakt of als u de veiligheidsgordel losmaakt wanneer u 20 km/h of meer rijdt, zal de waarschuwingsoemer van de veiligheidsgordel ongeveer 35 seconden lang klinken en zal het bijbehorende waarschuwinglampje knipperen.

Wanneer de veiligheidsgordel tijdens het rijden wordt losgemaakt, gaat het waarschuwinglampje branden wanneer de snelheid lager is dan 20 km/h.

Wanneer de snelheid 20 km/h of hoger is, knippert het waarschuwinglampje en klinkt de waarschuwingsoemer gedurende ongeveer 35 seconden.

### WAARSCHUWING

Het rijden in een onjuiste zithouding heeft een negatieve invloed op het gordelwaarschuwingssysteem voor de passagiers op de achterbank.

De bestuurder moet de passagier instrueren om correct te gaan zitten zoals dit is omschreven in deze handleiding.

### Informatie

- Ook als er geen passagier op de achterbank zit, zal het waarschuwinglampje 6 seconden knipperen of branden.
- De veiligheidsgordelwaarschuwing voor de passagiersstoelen op de achterbank kan in werking treden als bagage, een laptop of andere elektronische apparatuur wordt geplaatst op de passagiersstoel achteraan.

### Voor de stoel midden achter

Als herinnering voor de achterpassagier brandt telkens als het contact in stand ON wordt gezet het waarschuwingslampje van de veiligheidsgordels gedurende 6 seconden, ongeacht of de gordels zijn vastgemaakt.

Als de veiligheidsgordel niet is vastgemaakt terwijl het contact in stand ON wordt gezet, zal het waarschuwingslampje voor de veiligheidsgordel ongeveer 70 seconden branden.

Als u begint te rijden zonder dat de veiligheidsgordel is vastgemaakt of als u de veiligheidsgordel losmaakt wanneer u minder dan 20 km/h rijdt, blijft het bijbehorende waarschuwingslampje branden gedurende ongeveer 70 seconden.

Als u blijft rijden zonder dat de veiligheidsgordel is vastgemaakt of als u de veiligheidsgordel losmaakt wanneer u meer dan 20 km/h rijdt, zal de waarschuwingszoemer van de veiligheidsgordel ongeveer 35 seconden lang klinken en zal het bijbehorende waarschuwingslampje knipperen.

Als de achterklep wordt geopend of gesloten bij een snelheid van minder dan 10 km/h werken het waarschuwingslampje en de waarschuwingszoemer niet, zelfs niet als er vervolgens harder dan 20 km/h wordt gereden.

## Veiligheidsgordels

### Driepuntsgordel



#### Vastmaken van de gordel:

Trek de gordel uit de oprolautomaat en steek de metalen slottong (1) in het gordelslot (2). Er is een klik hoorbaar als de slottong in het gordelslot vergrendelt.

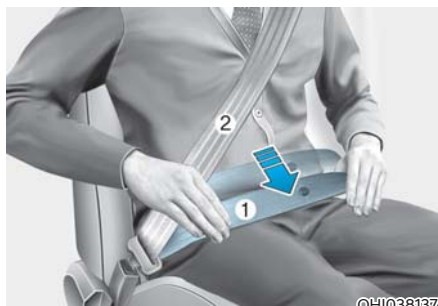

U moet het heupgordelgedeelte (1) over uw heupen en het schoudergordelgedeelte (2) over uw borst aanbrengen.

De veiligheidsgordel stelt automatisch bij naar de juiste lengte nadat het heupgordelgedeelte met de hand is aangespannen, zo dat dit strak om uw heupen past. Als u langzaam en geleidelijk vooroverleunt, rolt de gordel af en beweegt deze met u mee.

Bij een noodstop of botsing blokkeert de gordel. Hij blokkeert ook als u te snel voorover leunt.

### AANWIJZING

Als de veiligheidsgordel niet soepel uit de oprolautomaat kan worden getrokken, trek dan krachtig aan de veiligheidsgordel en laat hem dan los. Nadat u hem hebt losgelaten, kunt u de gordel weer soepel uit de oprolautomaat trekken.



### WAARSCHUWING



Onjuist aangebrachte veiligheidsgordels kunnen het risico op ernstig letsel bij een ongeval verhogen. Neem de volgende voorzorgsmaatregelen bij het verstellen van de veiligheidsgordel:

- Leid het heupgedeelte van de veiligheidsgordel zo laag mogelijk over uw heupen, niet over uw middel, zo dat deze strak aan ligt. Zo kan uw bekken de kracht van de botsing absorberen, waardoor de kans op inwendig letsel gereduceerd wordt.
- De schoudergordel moet over de ene arm en onder de andere arm door lopen, zoals aangegeven in de afbeelding.
- Vergrendel het gordelomkeerpunt altijd op de juiste hoogte.
- Laat het schoudergedeelte van de gordel nooit langs uw nek of over uw gezicht lopen.

### Hoogteverstelling

U kunt de hoogte van het gordelomkeerpunt in één van de vier verschillende posities zetten voor maximaal comfort en maximale veiligheid.

Het schoudergedeelte moet zo worden ingesteld dat het over uw borst loopt en midden over uw schouder bij het portier ligt, niet over uw nek.

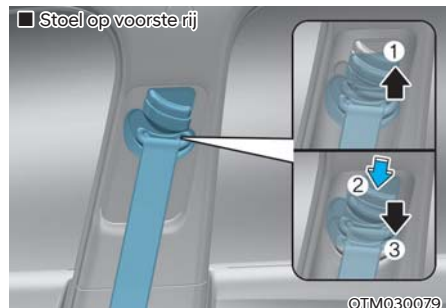

Verhoog of verlaag het gordelomkeerpunt tot de juiste hoogte.

Om het gordelomkeerpunt naar boven te verplaatsen, trekt u het omhoog (1). Om het naar beneden te verplaatsen, drukt u het omlaag (3) terwijl u de knop (2) ingedrukt houdt.

Laat de knop los om het gordelomkeerpunt op zijn plaats te vergrendelen. Probeer het gordelomkeerpunt te verschuiven om te controleren of het correct vergrendeld is.

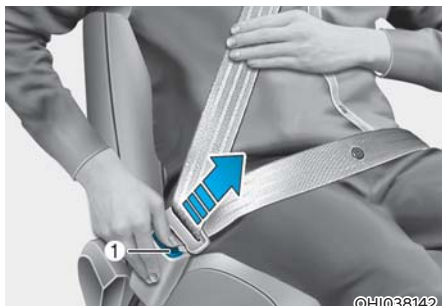

©HI038142

#### Losnemen van de veiligheidsgordel:

Druk op de ontgrendelknop (1) in het gordelslot.

De gordel wordt automatisch in de oprolautomaat getrokken als de slottong uit het gordelslot is gehaald. Controleer of de gordel niet gedraaid is als deze niet automatisch oprolt en probeer het opnieuw.

#### Middelste veiligheidsgordel achter (driepuntsgordel middelste zitplaats achter)

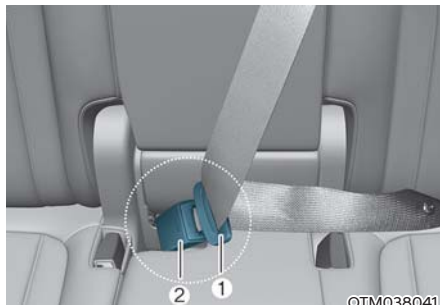

OTM038041

1. Steek de gesp (1) in de opening van de gordelsluiting (2) totdat een klik hoorbaar is. De klik geeft aan dat de gordel goed vergrendeld is. Zorg ervoor dat de gordel niet is verdraaid.

Gebruik voor het bevestigen van de middelste veiligheidsgordel achter het gordelslot met de aanduiding CENTER.

#### **i** Informatie

Als de veiligheidsgordel niet uit de oprolautomaat kan worden getrokken, trek dan krachtig aan de veiligheidsgordel en laat hem dan los. Nadat u hem hebt losgelaten, kunt u de gordel weer soepel uit de oprolautomaat trekken.



## WAARSCHUWING

Zorg ervoor dat de rugleuning op zijn plaats is vergrendeld als de middelste veiligheidsgordel achter wordt gebruikt.

Zo niet, kan de rugleuning bewegen bij een noodstop of botsing, wat kan resulteren in ernstig letsel.

### Veiligheidsgordels achter opbergen

■ Stoel op de 2e zitrij

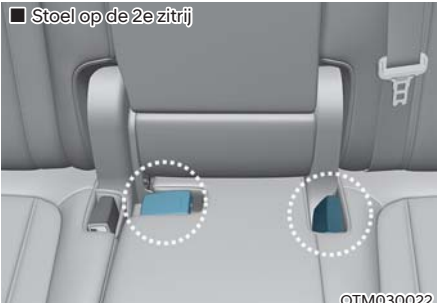

■ Stoel op de 3e zitrij (indien van toepassing)



- Als de veiligheidsgordels achterin niet gebruikt worden, kunnen de gordelsluitingen in het opbergvak tussen rugleuning in zitting worden geschoven.

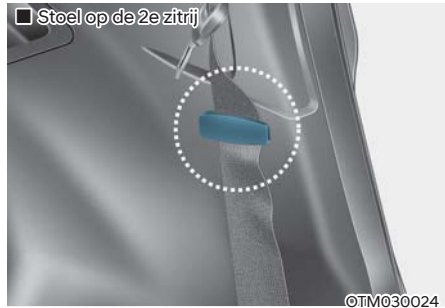

- Door de veiligheidsgordel door de geleider te leiden wordt voorkomen dat deze achter of onder de achterbank bekneld raken.

Trek, nadat de veiligheidsgordel is vastgemaakt, de band strak door deze richting de blokkeerautomaat te trekken.



## OPGELET

**Neem de veiligheidsgordels vóór gebruik uit de geleiders.**

**Als u aan de veiligheidsgordel trekt wanneer deze zich in de geleider bevindt, kan de geleider en/of de gordel beschadigen.**

## Gordelspanner veiligheidsgordel



OJX1039118

[1]: Oprolmechanisme voorgespannen gordel  
Stoel vooraan en de buitenste stoel op de tweede rij  
(indien van toepassing)

Uw auto is uitgerust met gordelspanners aan de veiligheidsgordels van de bestuurdersstoel, voorpassagiersstoel en achterbank (type: gordelspanner in oprolautomaat). Het doel van de gordelspanners is om de veiligheidsgordels strak langs het lichaam van de inzittenden te leggen bij sommige aanrijdingen van voren of opzij. De gordelspanners kunnen worden geactiveerd bij botsingen van voren of van opzij waarvan de kracht hoog genoeg is, en dan samen met de airbags.

Als de auto abrupt stopt, of als de inzittende te snel voorover probeert te leunen, blokkeert de veiligheidsgordel.

Bij bepaalde frontale aanrijdingen zal de gordelspanner worden geactiveerd en zal deze de gordel strakker om het lichaam van de inzittende trekken.

Als de gordelspanner wordt geactiveerd en het systeem registreert dat de spankracht van de veiligheidsgordel van de bestuurder of de passagier te groot wordt, zorgt een spankrachtbegrenzer ervoor dat de betreffende gordel iets wordt gevierd (indien voorzien van een ladingbegrenzing).

## WAARSCHUWING

- Doe uw veiligheidsgordel altijd om en zit in de juiste houding op uw stoel.
- Zorg dat de gordel niet los of gedraaid is. Een gedraaide veiligheidsgordel beschermt u niet goed bij een ongeval.
- Plaats niets bij het gordelslot. Dit kan de werking van het gordelslot nadelig beïnvloeden.
- Vervang gordelspanners altijd als ze geactiveerd zijn of na een ongeval.
- Inspecteer, onderhoud of vervang **NOOIT** zelf de gordelspanners. Dit moet aan een officiële HYUNDAI-dealer worden overgelaten.
- Stel de veiligheidsgordels niet bloot aan schokken.

## WAARSCHUWING

Raak de gordelspanners niet aan, de eerste paar minuten nadat ze geactiveerd zijn. Als het gordelspannersysteem tijdens een botsing wordt geactiveerd, kan de gordelspanner heet worden en kunt u zich eraan branden.

## OPGELET

Het gordelspannersysteem kan beschadigd raken door carrossiereparaties aan de voorzijde van de auto. Daarom raden we u aan om deze reparaties door een officiële HYUNDAI-dealer te laten uitvoeren.

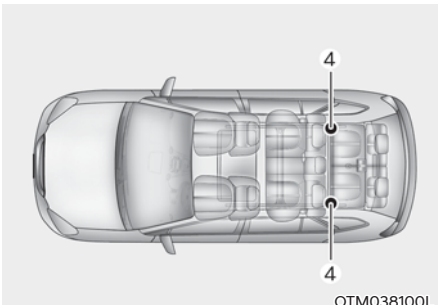
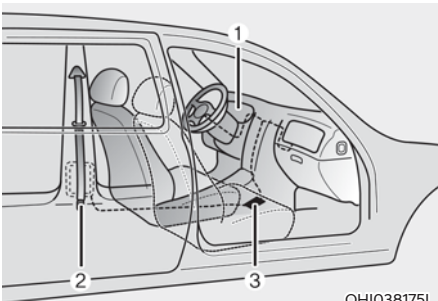

Het gordelspannersysteem bestaat hoofdzakelijk uit de volgende onderdelen. Hun locaties worden in de bovenstaande illustratie getoond:

- (1) Waarschuwinglampje AIRBAG
- (2) Gordelspanner bij gordelautomaat
- (3) Airbagmodule
- (4) Oprolmechanisme voorgespannen gordel achteraan (indien van toepassing)

### AANWIJZING

De sensor die de SRS regelmodule activeert is verbonden met de gordelspanners. Het waarschuwingslampje SRS-airbag op het instrumentenpaneel brandt ongeveer 3-6 seconden nadat de Engine Start/stopknop is ingeschakeld, en moet dan doven.

Als de gordelspanner niet correct werkt, brandt het waarschuwingslampje ook als de SRS-airbag geen storing vertoont. Als het waarschuwingslampje niet brandt, blijft branden of brandt terwijl de auto rijdt, adviseren we u om de gordelspanners en/ of de SRS-regelmodule zo snel mogelijk door een officiële HYUNDAI-dealer te laten controleren.

### **i** Informatie

- Voorgespannen gordels kunnen in werking treden tijdens bepaalde frontale botsingen of als de auto over de kop slaat (indien voorzien van een specifieke sensor).
- Als de gordelspanners worden geactiveerd, klinkt een luide knal en kan fijn stof, dat lijkt op rook, zichtbaar worden in het interieur. Dit is niet schadelijk en is normaal in deze situatie.
- Hoewel het niet giftig is, kan het fijne stof huidirritatie veroorzaken en moet het niet gedurende langere tijd worden ingeademd. Was de huid van alle blootgestelde lichaamsdelen grondig na een ongeval waarbij de gordelspanners werden geactiveerd.

## Extra voorzorgsmaatregelen veiligheidsgordel

### **Gebruik van veiligheidsgordels bij zwangerschap**

De veiligheidsgordel moet altijd worden gebruikt tijdens de zwangerschap. De beste manier om uw ongeboren kind te beschermen is uzelf te beschermen door altijd de veiligheidsgordel te dragen.

Zwangere vrouwen moeten altijd de driepuntsgordel dragen. Plaats de schoudergordel over uw borst, tussen uw borsten door en van uw nek verwijderd. Plaats de heupgordel onder uw buik zodat deze NAUW over uw heupen en bekken sluit, onder het ronde gedeelte van de buik.



### **WAARSCHUWING**

**Om de kans op ernstig letsel voor het ongeboren kind te beperken, mogen zwangere vrouwen het heupgedeelte van de veiligheidsgordel NOOIT over of boven de onderbuik dragen.**

### **Kinderen en het gebruik van veiligheidsgordels**

#### **Baby's en kleine kinderen**

De meeste landen hebben wetten betreffende kinderzitjes, die eisen dat kinderen in geschikte kinderzitjes reizen, waaronder stoelverhogers. De leeftijd waarboven de veiligheidsgordel mag worden gebruikt in plaats van een kinderzitje, verschillen per land. Zorg er daarom voor dat u op de hoogte bent van de regelgeving in uw land en in de landen die u op uw reizen aandoet. Veiligheidssystemen voor baby's en kinderen moeten correct op de achterbank worden geplaatst en bevestigd.

Raadpleeg voor meer informatie 'Kinderveiligheidssystemen' in dit hoofdstuk.



### **WAARSCHUWING**

**Zet een baby of kind ALTIJD op de juiste wijze vast in een kinderzitje dat geschikt is voor de lengte en het gewicht van het kind.**

**Houd, om het risico op ernstig tot dodelijk letsel voor een kind en andere inzittenden te beperken, een kind NOOIT vast op uw schoot of in uw armen terwijl de auto rijdt. De extreme krachten die vrijkomen bij een ongeval rukken het kind uit uw armen en slingeren het kind tegen het interieur van de auto.**

Kleine kinderen zijn het beste beschermd tegen letsel bij een ongeval als zij correct op de achterbank worden beveiligd in een kinderzitje dat voldoet aan de lokale veiligheidseisen. Controleer of het kinderzitje is voorzien van een label waarop staat dat het desbetreffende zitje wettelijk goedgekeurd is.

Het kinderzitje moet geschikt zijn voor de grootte en het gewicht van het kind. Controleer het label op het kinderzitje voor deze informatie. Raadpleeg 'Kinderveiligheidssystemen' in dit hoofdstuk.



### Grotere kinderen

Kinderen jonger dan 13 jaar die te groot zijn voor een stoelverhoger moeten altijd plaatsnemen op de achterbank en de aanwezige driepuntsgordel gebruiken. Een veiligheidsgordel moet over de heupen en nauw over de schouder en borst lopen om het kind correct te beschermen. Controleer de ligging van de gordel van tijd tot tijd. De bewegingen van een kind kunnen de ligging van de gordel veranderen. Bij een ongeval biedt het juiste kinderzitje op de achterbank kinderen de beste bescherming.

Als een groter kind (ouder dan 13) op de voorstoel vervoerd moet worden, moet het kind de driepuntsgordel op de juiste manier dragen en moet de stoel zo ver mogelijk naar achteren worden geplaatst.

Als de schoudergordel de nek of het gezicht van het kind raakt, probeer het kind dan iets dichterbij het midden van de auto te laten zitten. Als de schoudergordel nog steeds het gezicht of nek raakt, moet het kind weer op een geschikte zittingverhoger op de achterbank plaatsnemen.



### WAARSCHUWING

- **Zorg ervoor dat grotere kinderen de veiligheidsgordel altijd dragen en controleer of deze goed is afgesteld.**
- **Laat het schoudergedeelte van de gordel NOOIT langs de hals of langs het gezicht van het kind lopen.**
- **Zet nooit meer dan één kind vast met een enkele veiligheidsgordel.**

### ***Gewonde mensen en het gebruik van veiligheidsgordels***

Gewonde mensen moeten altijd de veiligheidsgordel dragen. Raadpleeg een arts voor specifieke aanbevelingen.

### ***Een persoon per veiligheidsgordel***

Twee personen (inclusief kinderen) mogen nooit dezelfde veiligheidsgordel gebruiken. Dit zou de ernst van verwondingen in geval van een ongeval kunnen verhogen.

### ***Zet de rugleuning niet horizontaal***

Zitten in een liggende positie wanneer het voertuig in beweging is, kan gevaarlijk zijn. Zelfs wanneer de gordel is vastgemaakt, wordt de bescherming van uw veiligheidssysteem (veiligheidsgordels en/of airbags) aanzienlijk verminderd door uw rugleuning achterover te kantelen.

De veiligheidsgordel moet strak over uw heupen en borst lopen voor een maximale effectiviteit.

Bij een ongeval kunt u tegen de veiligheidsgordel aan geslingerd worden, waardoor u nekletsel of ander letsel kunt oplopen.

Hoe verder de rugleuning achterover staat, hoe groter de kans is dat de inzittende bij een aanrijding onder het heupgedeelte van de gordel door schiet of dat de nek in aanraking komt met het schoudergedeelte van de gordel.



### WAARSCHUWING

- **Rijd NOOIT met een naar achteren geklapte rugleuning.**
- **Als de rugleuning te ver achterover staat, neemt de kans op letsel bij een aanrijding of een noodstop aanzienlijk toe.**
- **Bestuurder en passagiers moeten ALTIJD goed in hun stoel zitten, de gordel op de juiste manier dragen en de rugleuning zo ver mogelijk rechtop zetten.**

## Verzorging van veiligheidsgordels

Veiligheidsgordelsystemen mogen nooit worden gedemonteerd of gewijzigd. Ook moet erop worden gelet dat veiligheidsgordels, gordelsloten en slottongen niet worden beschadigd door stoelscharnieren, portieren of andere vormen van misbruik.

### ***Periodieke controle***

Alle veiligheidsgordels moeten regelmatig worden gecontroleerd op slijtage of andere vormen van beschadiging. Eventuele beschadigde onderdelen moeten zo snel mogelijk worden vervangen.

### ***Houd de gordels schoon en droog***

Veiligheidsgordels moeten schoon en droog worden gehouden. Als gordels vuil worden, kunnen ze worden gereinigd met een milde zeepoplossing en warm water. Bleek, textielverf, sterke wasmiddelen of schuurmiddelen mogen niet worden gebruikt omdat deze de stof kunnen beschadigen en verzwakken.

### ***Wanneer moeten de veiligheidsgordels vervangen worden***

Het complete veiligheidsgordelsysteem of de complete veiligheidsgordelsystemen moeten worden vervangen als ze bij een ongeval betrokken zijn geraakt. Dit moet ook worden gedaan als er geen schade zichtbaar is. We adviseren u contact op te nemen met een officiële HYUNDAI-dealer.

## KINDERVEILIGHEIDSSYSTEMEN

### Ons advies: kinderen altijd achterin



#### WAARSCHUWING

**Kinderen moeten steeds de aanwezige veiligheidsgordels dragen. Kinderen van alle leeftijden zijn veiliger als ze achterin de auto zitten. Plaats nooit een achterstevoren geplaatst kinderzitje op de voorpassagiersstoel, tenzij de airbag is uitgeschakeld.**

Om de kans op letsel bij een ongeval, noodstop of een plotselinge manoeuvre te minimaliseren, dienen kinderen jonger dan 13 jaar op de achterbank te zitten in een geschikt kinderzitje.

Volgens ongevalsstatistieken zijn kinderen veiliger wanneer ze correct op de achterbank zijn beveiligd, dan wanneer ze op de voorpassagiersstoel zitten. Kinderen die te groot zijn voor een kinderzitje moeten de aanwezige veiligheidsgordel gebruiken.

In de meeste landen zijn regels over het vervoer van kinderen opgesteld die het gebruik van een goedgekeurd kinderzitje verplicht stellen.

Regels met betrekking tot de limieten voor leeftijd en lengte/gewicht waarboven de veiligheidsgordel mag worden gebruikt in plaats van een kinderzitje, verschillen per land. Zorg er daarom voor dat u op de hoogte bent van de regelgeving in uw land en in de landen die u op uw reizen aandoet.

Kinderveiligheidssystemen moeten correct op de zitplaats van de auto worden bevestigd. Gebruik altijd een kinderzitje dat voldoet aan de landelijke veiligheidseisen.

#### *Kinderveiligheidssystemen*

Baby's en jonge kinderen moeten worden beveiligd in een geschikt achterstevoren of naar voren gericht kinderzitje dat correct op de zitplaats van de auto is bevestigd. Lees de waarschuwingen en aanwijzingen van de fabrikant voor het plaatsen en het gebruik van het kinderzitje en volg de aanwijzingen op.



#### WAARSCHUWING

- **Volg altijd de aanwijzingen van de fabrikant voor het plaatsen en het gebruik van het kinderzitje.**
- **Zet uw kind altijd op de juiste wijze vast in het kinderzitje.**
- **Gebruik nooit een kinderzitje dat over de rugleuning van een stoel 'vasthaakt'; een dergelijk zitje biedt mogelijk geen adequate bescherming bij een ongeval.**
- **Laat de Hyundai-dealer na een ongeval het kinderzitje, de veiligheidsgordels, de ISOFIX-bevestigingspunten en het Top Tether-bevestigingspunt controleren.**

## Kiezen van een kinderzitje

Doe bij het kiezen van een kinderzitje altijd het volgende:

- Controleer of het kinderzitje is voorzien van een label waarop staat dat het desbetreffende zitje wettelijk goedgekeurd is.

Een kinderzitje mag alleen worden gebruikt als het is goedgekeurd conform de norm ECE-R44 of ECE-R129.

- Selecteer een kinderzitje gebaseerd op de lengte en het gewicht van het kind. Het verplichte label of de gebruiksaanwijzing bevat deze informatie.
- Kies een kinderzitje dat past op de zitplaats van uw auto waarop het zitje geplaatst gaat worden.
- Lees de waarschuwingen en aanwijzingen van de fabrikant voor het plaatsen en het gebruik van het kinderzitje en volg de aanwijzingen op.

### **Typen kinderzitjes**

Er zijn in grote lijnen drie soorten kinderzitjes: kinderzitjes waarbij het kind met het gezicht naar achteren gericht zit, kinderzitjes waarbij het kind met het gezicht naar voren gericht zit en zittingverhogingen.

Ze worden ingedeeld op basis van de leeftijd, de lengte en het gewicht van het kind.



### **Kinderzitjes waarin het kind met het gezicht naar achteren wordt vervoerd**

Een achterstevoren gericht kinderzitje beschermt het kind door het in de rug te ondersteunen. Het gordelsysteem houdt het kind op zijn plaats en zorgt ervoor dat het kind bij een ongeval in het kinderzitje blijft en de belasting voor de kwetsbare nek en ruggenwervels vermindert.

Alle kinderen jonger dan een jaar moeten altijd in een achterstevoren gericht kinderzitje reizen. Er zijn verschillende achterstevoren gerichte kinderzitjes: kinderzitjes die uitsluitend voor baby's bestemd zijn, kunnen alleen achterstevoren worden gebruikt. Aanpasbare en 3-in-1 kinderzitjes hebben hogere lengte- en gewichtslimieten voor de bevestiging achterstevoren, waardoor u het kind langer achterstevoren in de auto kunt blijven vervoeren.

Blijf kinderzitjes achterstevoren gebruiken zo lang het kind binnen de toegestane lengte- en gewichtslimieten van de fabrikant van het kinderzitje blijft.



### **Kinderzitjes waarin het kind met het gezicht naar voren wordt vervoerd**

Een naar voren gericht kinderzitje biedt bescherming voor het kind met een eigen gordelsysteem. Blijf kinderen in een naar voren gericht kinderzitje met een eigen gordelsysteem vervoeren totdat ze de bovenste lengte- of gewichtslimiet volgens de fabrikant van het kinderzitje bereiken.

Als het kind uit het naar voren gerichte kinderzitje groeit, is het tijd voor een stoelverhoger.

### **Zittingverhogingen**

Een stoelverhoger is een kinderzitje dat de loop van de veiligheidsgordel van de auto verbetert. Een stoelverhoger plaatst het kind zo dat de veiligheidsgordel correct over de sterkere delen van het lichaam van het kind loopt. Houd uw kinderen in stoelverhogers tot ze groot genoeg zijn om goed in de veiligheidsgordel te passen.

De heupgordel moet comfortabel over de heupen lopen, niet over de buik. De schoudergordel moet comfortabel over de schouder en borst lopen, niet over de nek of het gezicht. Om de kans op letsel bij een ongeval, hard remmen of plotselinge manoeuvre te minimaliseren, moeten kinderen tot 13 jaar altijd op juiste wijze worden vervoerd in een passend kinderzitje.

## Plaatsen van een kinderzitje



### WAARSCHUWING

Doe altijd het volgende voordat u een kinderzitje installeert:

Lees altijd de aanwijzingen die door de fabrikant van het kinderzitje zijn opgesteld en volg deze aanwijzingen op.

Het niet naleven van alle waarschuwingen en instructies kan het risico op **ERNSTIG of DODELIJK LETSEL** verhogen in geval van een ongeval.



### WAARSCHUWING

Wanneer de hoofdsteun een juiste plaatsing van het kinderzitje verhindert, verstel of verwijder dan de hoofdsteun van de desbetreffende stoel.

Nadat u een goed kinderzitje heb gekozen voor uw kind en gecontroleerd hebt of het kinderzitje goed past goed op de zitplaats, moeten deze drie stappen gevolgd worden voor een juiste installatie:

- **Bevestig het kinderzitje correct in de auto.** Alle kinderzitjes moeten in de auto worden bevestigd met de heupgordel of het heupgedeelte van de driepuntsgordel of met de ISOFIX bevestigingspunten en/of ISOFIX top-tether en/of met de steunvoet.

- **Zorg dat het kinderzitje stevig bevestigd is.** Beweeg het kinderzitje naar voren en naar achteren en van links naar rechts om te controleren of het stevig is bevestigd. Een kinderzitje dat met een veiligheidsgordel wordt bevestigd, moet zo stevig mogelijk worden bevestigd. Een beetje zijwaartse beweging is echter niet te verhinderen.

Verstel de stoel en de rugleuning (op of neer, naar voren of achteren) wanneer u het kinderzitje installeert om ervoor te zorgen dat uw kind comfortabel in het kinderzitje kan zitten.

- **Zet het kind vast in het kinderzitje.** Controleer of het kind correct is vastgemaakt in het kinderzitje volgens de instructies van de fabrikant van het kinderzitje.



### OPGELET

**Een kinderzitje in een afgesloten auto kan zeer heet worden. Om brandwonden te voorkomen, moet u het zitoppervlak en de riempjes van het kinderzitje controleren voordat u uw kind erin plaatst.**

### **Geschiktheid van elke stoelpositie voor kinderzitjes met gordel & ISOFIX-kinderzitjes overeenkomstig de VN-voorschriften (voor Europa)**

(Informatie voor voertuigbezitters en fabrikanten van kinderzitjes)

- Ja: Geschikt voor plaatsing van de aangeduide categorie kinderzitjes
- Nee: Niet geschikt voor plaatsing van de aangeduide categorie kinderzitjes
- "-": Niet van toepassing
- De tabel is gebaseerd op een LHD-voertuig. Met uitzondering van de bijrijdersstoel geldt de tabel ook voor RHD-voertuigen. Gebruik voor de voorpassagiersstoel van auto's met rechtse besturing de informatie met betrekking tot zitplaats nummer 3.

Categorieën kinderzitjes		Positie								
		1	2	3	4	5	6	7	8	9
Universeel kinderzitje met gordel		-	-	Ja <sup>1)</sup> F, R	Ja F, R	Ja F, R	Ja F, R	Ja <sup>2)</sup> F, R	-	Ja <sup>2)</sup> F, R
i-Size kinderzitje		-	-	Ja F, R	Ja F, R	Nee	Ja F, R	Nee	-	Nee
ISOFIX-babyzitjes (bijv. kinderzitje voor een baby)	ISOFIX ( R1 )	-	-	Ja R	Ja R	Nee	Ja R	Nee	-	Nee
Reiswieg (ISOFIX-zitje 'met het gezicht naar de zijkant')	ISOFIX ( L1,L2 )	-	-	Nee	Nee	Nee	Nee	Nee	-	Nee
ISOFIX baby-/ kinderzitje - small	ISOFIX (F2,F2X,R2,R2X)	-	-	Ja F, R	Ja F, R	Nee	Ja F, R	Nee	-	Nee
ISOFIX peuterzitje – groot* (*: geen verhogende zitkussens)	ISOFIX (F3, R3)	-	-	Ja F, R	Ja F, R	Nee	Ja F, R	Nee	-	Nee
Zitkussen – kleinere breedte	ISO kinderzitje: B2	-	-	Ja	Ja	Nee	Ja	Nee	-	Nee
Zitkussen – volledige breedte	ISO kinderzitje: B3	-	-	Nee	Nee	Nee	Nee	Nee	-	Nee

\* F: Voorwaarts gericht, R: Achterwaarts gericht

Opmerking<sup>1)</sup>: U moet de rugleuning en stoelhoogte (indien van toepassing) correct instellen.

Opmerking<sup>2)</sup>: De zitposities nummer 7,9 zijn niet geschikt voor bevestiging van een kinderzitje met steunvoet.

**Als u het kinderzitje in zitpositie plaatst (nummer 7, 9), moet de stoel van de 2e rij naar voren worden verplaatst voor de installatie van het zitje en om interferentie te vermijden.**

Stoelnummer	Positie in het voertuig	Opmerking
1	Voor, linker zitplaats	
2	Voor, middelste zitplaats	
3	Voor, rechter zitplaats	
4	2e zitrij, linker zitplaats	
5	2e zitrij, middelste zitplaats	
6	2e zitrij, rechter zitplaats	
7	3e zitrij, linker zitplaats	
8	3e zitrij, middelste zitplaats	
9	3e zitrij, rechter zitplaats	

OTM038094L



## WAARSCHUWING

- Plaats nooit een achterstevoren geplaatst kinderzitje op de voorpassagiersstoel, tenzij de passagiersairbag is uitgeschakeld.
- Voor semi-universele of autospecifieke kinderzitjes (ISOFIX of in veiligheidsgordel bevestigd kinderzitje) raadpleegt u de lijst in de handleiding van het kinderzitje.
- Aanbevolen wordt om de hoofdsteun te verwijderen als het kinderzitje onstabiel is als gevolg van de hoofdsteun

### Aanbevolen kinderzitjes (voor Europa)

Gewichtsgroep	Naam	Fabrikant	Type bevestiging	ECE-R44/R129 Goedkeuringsnummer
Groep 0+	Cabriofix & Familyfix	Maxi Cosi	ISOFIX	E4 04443907
Groep I	Duo Plus	Britax Römer	ISOFIX en bevestigingsband	E1 04301133
Group II	KidFix II XP	Britax Römer	ISOFIX en autogordel	E1 04301323
Group III	Dream	Nania/OSANN	Autogordel	E2 04 03011

CRS-fabrikantinformatie

Maxi Cosi Cabriofix & Familyfix <http://www.maxi-cosi.com>

Britax Römmmer <http://www.britax.com>

Osann <https://www.osann.de>



### **Geschiktheid van elke stoelpositie voor kinderzitjes met gordel & ISOFIX-kinderzitjes overeenkomstig de VN-voorschriften (behalve Europa)**

(Informatie voor voertuigbezitters en fabrikanten van kinderzitjes)

- Ja: Geschikt voor plaatsing van de aangeduide categorie kinderzitjes
- Nee: Niet geschikt voor plaatsing van de aangeduide categorie kinderzitjes
- "-": Niet van toepassing
- De tabel is gebaseerd op een LHD-voertuig. Met uitzondering van de bijrijdersstoel geldt de tabel ook voor RHD-voertuigen. Gebruik voor de voorpassagiersstoel van auto's met rechtse besturing de informatie met betrekking tot zitplaats nummer 3.

Categorieën kinderzitjes		Positie								
		1	2	3	4	5	6	7	8	9
Universeel kinderzitje met gordel		-	-	Ja <sup>1)</sup> F, R	Ja F, R	Ja F, R	Ja F, R	Ja <sup>2)</sup> F, R	-	Ja <sup>2)</sup> F, R
i-Size kinderzitje		-	-	Nee	Nee	Nee	Nee	Nee	-	Nee
ISOFIX-babyzitjes (bijv. kinderzitje voor een baby)	ISOFIX ( R1 )	-	-	Nee	Ja R	Nee	Ja R	Nee	-	Nee
Reiswieg (ISOFIX-zitje 'met het gezicht naar de zijkant')	ISOFIX (L1, L2)	-	-	Nee	Nee	Nee	Nee	Nee	-	Nee
ISOFIX baby-/ kinderzitje - small	ISOFIX (F2, F2X, R2, R2X)	-	-	Nee	Ja F, R	Nee	Ja F, R	Nee	-	Nee
ISOFIX peuterzitje – groot* (*: geen verhogende zitkussens)	ISOFIX (F3, R3)	-	-	Nee	Ja F, R	Nee	Ja F, R	Nee	-	Nee
Zitkussen – kleinere breedte	ISO kinderzitje: B2	-	-	Nee	Ja	Nee	Ja	Nee	-	Nee
Zitkussen – volledige breedte	ISO kinderzitje: B3	-	-	Nee	Nee	Nee	Nee	Nee	-	Nee

\* F: Voorwaarts gericht, R: Achterwaarts gericht

Opmerking<sup>1)</sup>: U moet de rugleuning en stoelhoogte (indien van toepassing) correct instellen.

Opmerking<sup>2)</sup>: De zitposities nummer 7,9 zijn niet geschikt voor bevestiging van een kinderzitje met steunvoet.

**Als u het kinderzitje in zitpositie plaatst (nummer 7, 9), moet de stoel van de 2e rij naar voren worden verplaatst voor de installatie van het zitje en om interferentie te vermijden.**

Stoelnummer	Positie in het voertuig	Opmerking
1	Voor, linker zitplaats	
2	Voor, middelste zitplaats	
3	Voor, rechter zitplaats	
4	2e zitrij, linker zitplaats	
5	2e zitrij, middelste zitplaats	
6	2e zitrij, rechter zitplaats	
7	3e zitrij, linker zitplaats	
8	3e zitrij, middelste zitplaats	
9	3e zitrij, rechter zitplaats	

OTM038094L



### WAARSCHUWING

- Plaats nooit een achterstevoren geplaatst kinderzitje op de voorpassagiersstoel, tenzij de passagiersairbag is uitgeschakeld.
- Voor semi-universele of autospecifieke kinderzitjes (ISOFIX of in veiligheidsgordel bevestigd kinderzitje) raadpleegt u de lijst in de handleiding van het kinderzitje.
- Aanbevolen wordt om de hoofdsteun te verwijderen als het kinderzitje onstabiel is als gevolg van de hoofdsteun

### **ISOFIX-bevestiging en bevestigingsband (ISOFIX-systeem) voor kinderen**

Het ISOFIX-systeem houdt een kinderzitje vast tijdens het rijden en bij een ongeval. Dit systeem is ontworpen om bevestiging van het kinderzitje gemakkelijker te maken en de kans op het onjuist bevestigen van het kinderzitje te reduceren. Het ISOFIX-systeem gebruikt bevestigingspunten in de auto en bevestigingen aan het kinderzitje. Het ISOFIX-systeem maakt het gebruik van veiligheidsgordels om het kinderzitje op de achterbank te bevestigen overbodig.

ISOFIX-bevestigingspunten zijn metalen balken die zijn ingebouwd in de auto. Er zijn twee onderste bevestigingspunten voor elke ISOFIX-zitplaats waar een kinderzitje met onderste bevestigingen aan kan worden bevestigd.

Om het ISOFIX-systeem van uw auto te kunnen gebruiken moet u over een kinderzitje met ISOFIX-bevestigingspunten beschikken.

Aanwijzingen voor de bevestiging van het kinderzitje aan de ISOFIX-bevestigingspunten worden door de fabrikant van het kinderzitje geleverd.

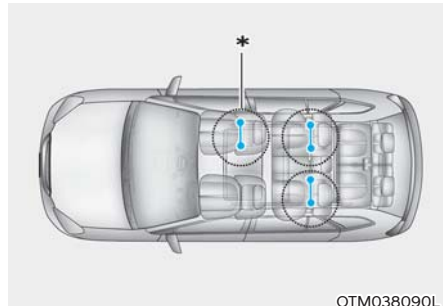

\*: Indien van toepassing

ISOFIX-bevestigingspunten bevinden zich op de buitenste twee zitplaatsen van de achterbank. De ISOFIX-bevestigingspunten zijn aangebracht op de buitenste zitposities rechts vooraan (indien van toepassing). De plaats wordt in de afbeelding aangegeven.



### **WAARSCHUWING**

**Probeer niet om een kinderzitje op de middelste zitplaats te bevestigen aan ISOFIX-bevestigingspunten. Er zijn geen ISOFIX-bevestigingspunten voor deze zitplaats. Als u een kinderzitje in het midden zet en de buitenste bevestigingen gebruikt, kunnen deze bevestigingen beschadigen.**

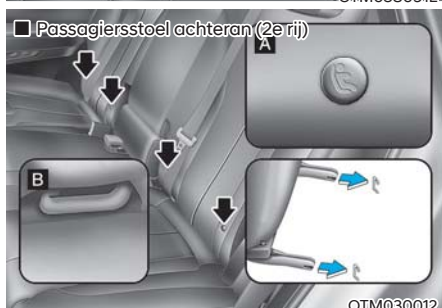
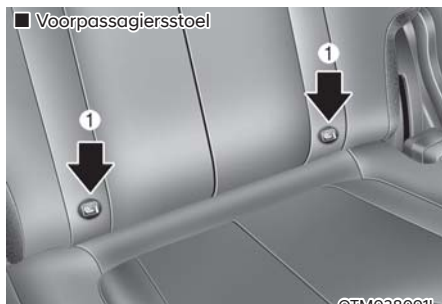

[A]: Positie-indicator ISOFIX-bevestigingspunt

(Type A- , Type B- )

[B]: ISOFIX-bevestigingspunt

ISOFIX-bevestigingen bevinden zich tussen de rugleuning en het zitkussen op de stoelen links en rechts achter en zijn met symbolen gemarkeerd.

ISOFIX-bevestigingen bevinden zich bovendien tussen de rugleuning en het zitkussen op de buitenste passagiersstoelen vooraan. (indien van toepassing).

### **Vastzetten van een kinderzitje met het ISOFIX-systeem**

Om een i-Size of ISOFIX-compatibel kinderzitje in een van de buitenste zitposities achteraan en de buitenste zitposities van de passagiersstoel vooraan te installeren (indien van toepassing):

1. Plaats de veiligheidsgordelsluiting uit de buurt van de ISOFIX-bevestigingen.
2. Haal andere voorwerpen uit de buurt van de bevestigingspunten zodat niets een correcte verbinding tussen het kinderzitje en de ISOFIX-bevestigingspunten in de weg staat.
3. Plaats het kinderzitje op de zitplaats van de auto en bevestig het zitje conform de aanwijzingen van de fabrikant van het zitje aan de ISOFIX-bevestigingspunten.
4. Volg de instructies van de fabrikant van het kinderzitje op voor correcte bevestiging en verbinding van de ISOFIX-bevestigingen van het kinderzitje aan de ISOFIX-bevestigingspunten.



## WAARSCHUWING

Neem bij het gebruik van het ISOFIX-systeem altijd de volgende voorzorgsmaatregelen in acht:

- Lees alle aanwijzingen van de fabrikant van het kindertzitje met betrekking tot het plaatsen en volg deze aanwijzingen op.
- Gesp alle ongebruikte veiligheidsgordels vast en laat de veiligheidsgordels strak oprollen achter het kind, om te voorkomen dat het kind de veiligheidsgordels pakt en uitrolt. Kinderen kunnen worden gewurgd als een schoudergordel om hun nek gewikkeld raakt en de veiligheidsgordel aanspant.
- Bevestig **NOOIT** meer dan een kindertzitje aan een enkel bevestigingspunt. Hierdoor kan het bevestigingspunt loskomen of breken.
- Laat het ISOFIX-systeem na een ongeval altijd inspecteren door uw dealer. Een ongeval kan het ISOFIX-systeem beschadigen waardoor het kindertzitje niet meer correct kan worden bevestigd.

### *Een kindertzitje monteren met behulp van een systeem met bevestigingsband*

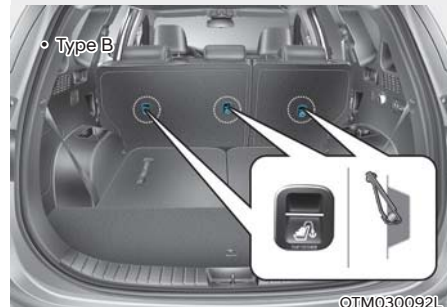

De Top Tether-bevestigingspunten voor kindertzitjes bevinden zich aan de achterzijde van de rugleuningen van de passagiersstoelen vooraan (indien van toepassing).



1. Voer de bovenste band van het kinderzitje over de rugleuning. Volg bij het bevestigen van de bevestigingsband de instructies van de fabrikant van het kinderzitje op.
2. Bevestig de Top Tether-riem aan het top-tether-bevestigingspunt en span de Top Tether-riem dan aan volgens de instructies van de fabrikant van het kinderzitje om het kinderzitje stevig tegen de zitting te bevestigen.



## WAARSCHUWING

Neem de volgende voorzorgsmaatregelen in acht bij het aansluiten van de bevestigingsband:

- Lees alle aanwijzingen van de fabrikant van het kinderzitje met betrekking tot het plaatsen en volg deze aanwijzingen op.
- Bevestig **NOOIT** meer dan een kinderzitje aan een enkel ISOFIX-Top Tether-bevestigingspunt. Hierdoor kan het bevestigingspunt of de bevestiging loskomen of breken.
- Bevestig de top-tether aan niets anders dan het juiste Top Tether-bevestigingspunt. De Top Tether werkt mogelijk niet correct als deze aan iets anders wordt bevestigd.
- De bevestigingspunten zijn alleen berekend op de belasting die erop wordt uitgeoefend door een juist gemonteerd kinderzitje.

Ze mogen in geen geval worden gebruikt voor de bevestiging van veiligheidsgordels voor volwassenen of voor de bevestiging van andere voorwerpen in de auto.

### **Kinderzitje met een driepuntsgordel bevestigen**

Als het ISOFIX-bevestigingssysteem niet wordt gebruikt, moet een kinderzitje altijd met het heupgedeelte van een driepuntsgordel worden vastgezet op een achterstoel.

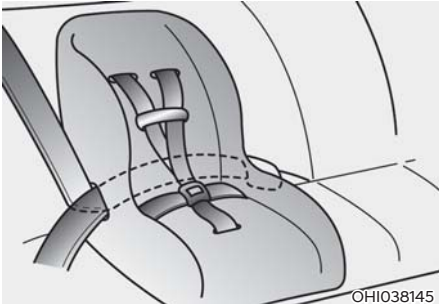

#### **Bevestigen van een kinderzitje met een driepuntsgordel**

Ga als volgt te werk om een kinderzitje op de achterbank te bevestigen:

1. Plaats het kinderzitje op de stoel en laat de driepuntsgordel om of door het zitje lopen, afhankelijk van de instructies van de fabrikant van het zitje. Controleer of de gordel niet gedraaid zit.

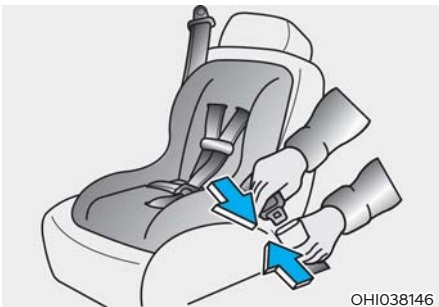

2. Bevestig de slottong van de driepuntsgordel in het gordelslot. Luister naar het specifieke 'klik'-geluid.

### **i Informatie**

**Plaats de ontgrendelknop zo dat deze in geval van nood gemakkelijk bereikbaar is.**

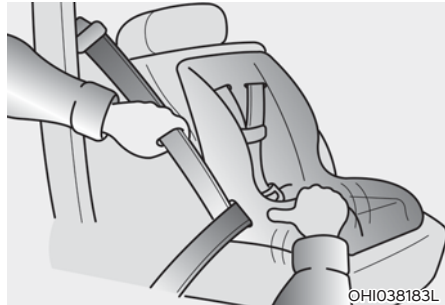

3. Beperk zo veel mogelijk de speling van de gordel door tegen het kinderzitje te drukken terwijl u de schoudergordel door de blokkeerautomaat laat oprollen.
4. Trek en duw het kinderzitje om te controleren of het stevig vast zit.

Zie pagina 3-48 als de fabrikant van uw kinderzitje het gebruik van een Top Tether in combinatie met de driepuntsgordel adviseert.

Om het kinderzitje los te maken drukt u op de ontgrendelknop op de gesp, maakt u de driepuntsgordel los van het kinderzitje en laat u de veiligheidsgordel volledig oprollen.

## AANVULLEND VEILIGHEIDSSYSTEEM

■ Linkse besturing

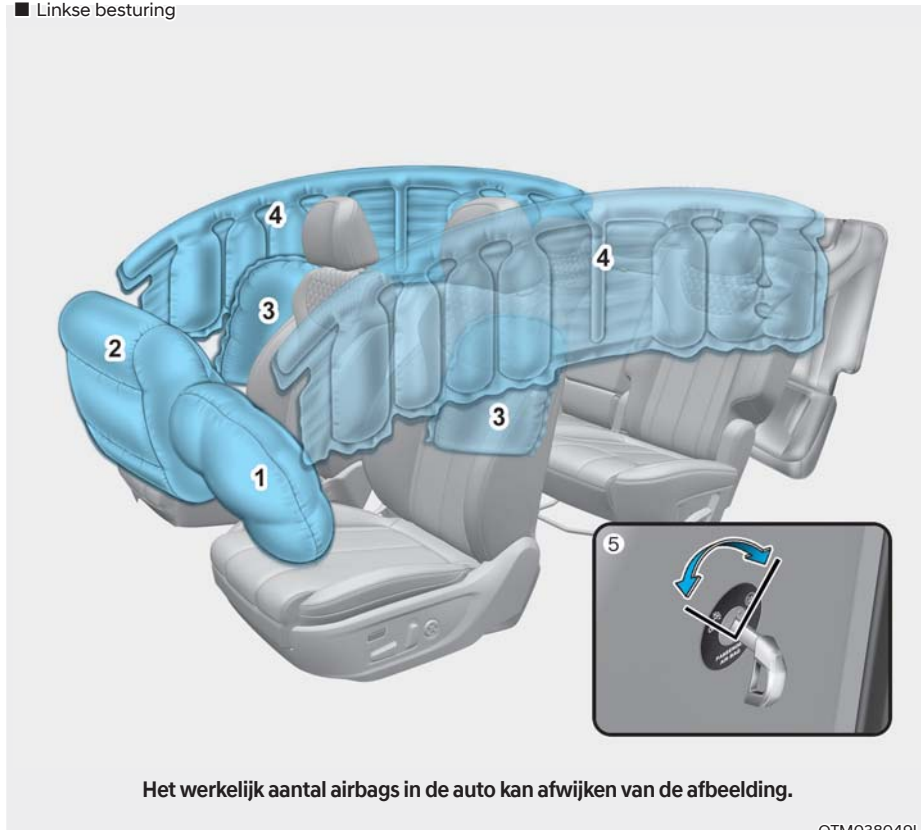

1. Bestuurdersairbag
2. Voorpassagiersairbag
3. Zijairbag\*

4. Gordijnairbag \*
5. ON/OFF-schakelaar voorpassagiersairbag \*

\*: Indien van toepassing



■ Rechtse besturing

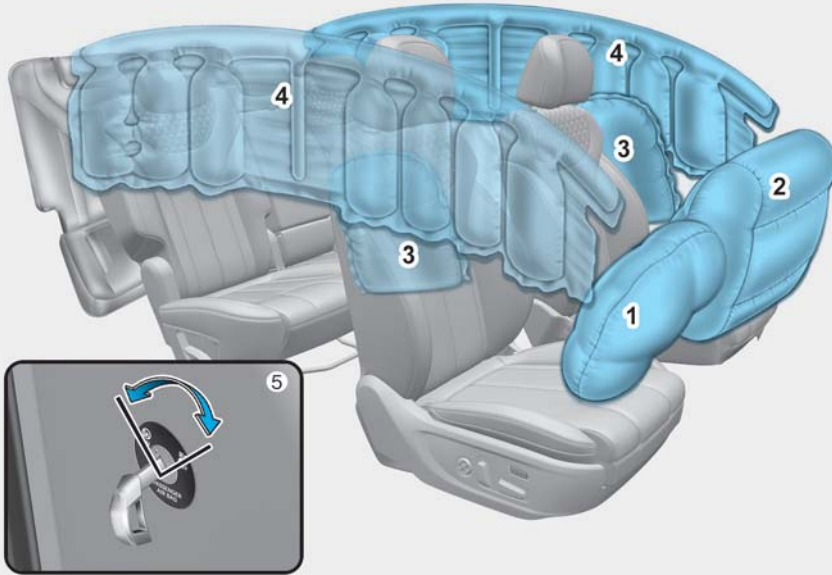

Het werkelijk aantal airbags in de auto kan afwijken van de afbeelding.

OTM038049R

1. Bestuurdersairbag
2. Voorpassagiersairbag
3. Zijairbag\*
4. Gordijnairbag\*

5. ON/OFF-schakelaar voorste\*  
passagiersairbag

\*: Indien van toepassing

Auto's zijn voorzien van een airbagsysteem voor de bestuurdersstoel en de voorpassagiersstoel. De frontairbags zijn ontworpen om de driepuntsveiligheidsgordels aan te vullen. De veiligheidsgordels moeten tijdens het rijden altijd worden gedragen, willen deze airbags bescherming bieden.

U kunt ernstig letsel oplopen of overlijden bij een ongeval als u de veiligheidsgordel niet draagt. Airbags zijn ontwikkeld als aanvulling op veiligheidsgordels, maar vervangen ze niet. Airbags zijn ook niet ontworpen om bij elke aanrijding op te blazen. Bij sommige ongevallen zijn de veiligheidsgordels het enige veiligheidssysteem dat u bescherming biedt.



## **WAARSCHUWING**

### **VEILIGHEIDSVORZORGSMAATREGELEN M.B.T. AIRBAGS**

**Gebruik telkens en ALTIJD, bij elke rit veiligheidsgordels voor iedereen en kinderzitjes! Zelfs met airbags kunt u ernstig letsel oplopen of overlijden bij een botsing als u uw veiligheidsgordel niet correct draagt als de airbag opblaast.**

**Vervoer een kind NOOIT op de voorpassagiersstoel in een kinderzitje of op een zittingverhoging, tenzij de airbag is uitgeschakeld.**

**Het kind kan geraakt worden door een zich opblazende airbag en kan daardoor zwaar gewond raken.**

**Beveilig kinderen jonger dan 13 jaar altijd in de gordel op de achterbank. Het is de veiligste plek voor kinderen van alle leeftijden. Als een kind van 13 jaar of ouder moet plaatsnemen in de voorpassagiersstoel, moet het kind de veiligheidsgordel correct dragen en moet de stoel zo ver mogelijk naar achteren worden verplaatst.**

**Alle inzittenden moeten zo rechtop mogelijk zitten met de rugleuning in een verticale stand, gecentreerd in de zitting met hun veiligheidsgordel om, benen comfortabel gestrekt en hun voeten op de bodem totdat de auto is geparkeerd en wordt uitgeschakeld. Als een inzittende niet goed op zijn zitplaats zit tijdens een ongeval, kan de snel uitvouwende airbag met geweld in contact komen met de inzittende en ernstig tot dodelijk letsel veroorzaken.**

**Ga niet te dicht op de airbag zitten, dat geldt ook voor uw passagiers, en leun niet tegen het portier of de middenconsole.**

**Zet uw stoel zo ver mogelijk naar achteren, waarbij u de auto nog wel onder controle moet kunnen blijven houden.**

## Waar zitten de airbags? Frontairbags bestuurder en voorpassagier



Uw auto is uitgerust met een aanvullend veiligheidssysteem (SRS) en driepuntsgordels voor de bestuurder en de voorpassagier.

Het aanvullend veiligheidssysteem bestaat uit airbags in het midden van het stuurwiel en in het dashboardpaneel aan passagierszijde, boven het dashboardkastje.

Op de afdekking van de airbags zijn in reliëf de letters 'AIR BAG' aangebracht.

Het doel van het aanvullende veiligheidssysteem is om de bestuurder en voorpassagier van de auto meer bescherming te bieden dan die de veiligheidsgordels alleen kunnen bieden in het geval van een frontale aanrijding van afdoende kracht.



## WAARSCHUWING

Om de kans op ernstig letsel door een zich opblazende airbag voor te beperken, moeten de volgende voorzorgsmaatregelen getroffen worden:

- Alle inzittenden moeten altijd hun veiligheidsgordel dragen: de gordel houdt de inzittende zo goed mogelijk op zijn plaats.
- Zet uw stoel zo ver mogelijk naar achteren, waarbij u de auto nog wel onder controle moet kunnen blijven houden.
- Leun nooit tegen het portier of de middenconsole.
- Laat de voorpassagier zijn voeten of benen nooit op het dashboard zetten.
- Er mogen geen voorwerpen (zoals dashboardafdekking, mobiele telefoonhouder, bekerhouder, parfum of etiketten) worden aangebracht op of in de buurt van de airbagmodules op het stuurwiel, het instrumentenpaneel, het glas van de voorruit en het voorste passagierspaneel boven het dashboardkastje. Dergelijke voorwerpen kunnen letsel veroorzaken als de auto betrokken raakt bij een botsing die ernstig genoeg is om de airbags te activeren.
- Bevestig geen voorwerpen aan de voorruit en de binnenspiegel.



©TM038095L

### ON/OFF-schakelaar airbag voorpassagier (indien van toepassing)

Het doel van de schakelaar is om de frontairbag van de voorpassagier uit te schakelen als passagiers worden vervoerd die een verhoogd risico lopen op letsel als gevolg van de airbag door hun leeftijd, grootte of medische conditie.



©TM030087L

Weer inschakelen van de voorpassagiersairbag:

Steek de sleutel of een vergelijkbaar stevig voorwerp in de ON/OFF-schakelaar voorpassagiersairbag en draai deze naar de ON-stand. Het controlelampje passagiersairbag ON (ⓘ) begint te branden.



©TM030086L

Uitschakelen van de voorpassagiersairbag:

Steek de sleutel of een vergelijkbaar stevig voorwerp in de ON/OFF-schakelaar voorpassagiersairbag en draai deze naar de OFF-stand. Het controlelampje voorpassagiersairbag OFF (ⓘ) brandt en blijft branden totdat de voorpassagiersairbag weer wordt ingeschakeld.

### **i** Informatie

Het controlelampje voorpassagiersairbag ON/OFF brandt gedurende ongeveer 4 seconden nadat het contact in stand ON is gezet.



## WAARSCHUWING

Laat nooit een volwassen passagier in de voorpassagiersstoel meerijden terwijl het controlelampje voorpassagiersairbag OFF brandt. De airbag wordt bij een botsing niet opgeblazen als het controlelampje brandt. Schakel de voorpassagiersairbag in of laat uw passagier op de achterbank plaatsnemen.



## WAARSCHUWING

Bij een storing in de ON/OFF-schakelaar voorpassagiersairbag kunnen de volgende omstandigheden zich voordoen:

- Het airbagcontrolelampje  in het instrumentenpaneel gaat branden.
- Het controlelampje passagiersairbag OFF () brandt niet en het controlelampje ON () gaat branden. De voorste passagiersairbag wordt opgeblazen bij een frontale botsing, zelfs als de ON/OFF-schakelaar van de airbag voor de voorste passagier in de OFF-stand is gezet.
- Laat in dat geval de ON/OFF-schakelaar voor de voorpassagiersairbag en het airbagsysteem zo spoedig mogelijk controleren door een officiële HYUNDAI-dealer.

## Zijairbags (indien van toepassing)

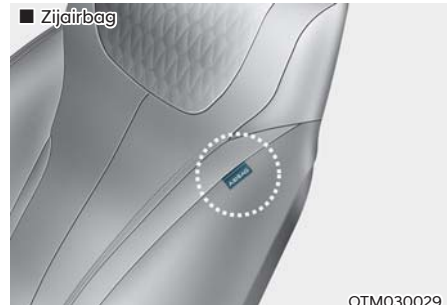

Beide voorstoelen van uw auto zijn uitgerust met een zijairbag. Het doel van de airbag is om de bestuurder en de voorpassagier een aanvullende bescherming te bieden naast de bescherming geboden door de veiligheidsgordel.

De zijairbags zijn ontworpen om tijdens bepaalde aanrijdingen van opzij geactiveerd te worden, afhankelijk van de ernst, de hoek, de snelheid en de plaats waarop de auto wordt geraakt.

De zijairbags aan beide zijden van de auto zijn zo ontworpen dat ze worden geactiveerd wanneer door een rollover-sensor wordt waargenomen dat de auto over de kop slaat (indien van toepassing).

De zijairbags zijn niet ontworpen om bij alle aanrijdingen van opzij of situaties waarbij de auto over de kop kan slaan opgeblazen te worden.



## WAARSCHUWING

Om de kans op ernstig letsel of overlijden door een zich opblazende zijdelingse en frontale airbag te beperken, neemt u de volgende voorzorgsmaatregelen:

- Alle inzittenden moeten altijd hun veiligheidsgordel dragen: de gordel houdt de inzittende zo goed mogelijk op zijn plaats.
- Laat passagiers niet met het hoofd of andere delen van het lichaam tegen het portier leunen, hun armen uit het raam steken of voorwerpen tussen de portieren en de zitplaatsen steken.
- Houd het stuurwiel vast op 9 en 3 uur, zodat de kans op letsel aan uw armen en handen tot een minimum beperkt wordt.
- Gebruik geen accessoire-stoelhoezen. Deze kunnen de werking van het systeem beperken.
- Hang er geen andere voorwerpen dan kleding op. Bij een ongeval kunnen deze voorwerpen persoonlijk letsel veroorzaken, vooral als de airbag wordt opgeblazen.
- Plaats geen voorwerpen op de airbag of tussen de airbag en uzelf. Bevestig ook geen voorwerpen rond de omgeving waar de airbag opblaast, zoals de portieren, de zijruiten en de voor- en achterstijlen.
- Plaats geen voorwerpen tussen het portier en de stoel. Dit kunnen gevaarlijke projectielen worden als de zijairbag wordt opgeblazen.
- Breng geen accessoires aan op of in de buurt van de zijairbags.
- Stoot niet tegen de portieren als de Engine start/stopknop in de On of START stand staat omdat de zijairbags hierdoor kunnen opblazen.
- Als de stoel of de stoelbekleding beschadigd zijn, adviseren we u het systeem te laten repareren door een officiële HYUNDAI-dealer.

### **Gordijnairbag (indien van toepassing)**

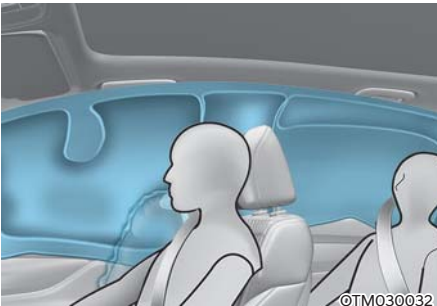

De curtain airbags bevinden zich langs de rand van het dak boven de voor- en achterportieren.

Ze zijn ontworpen om bij bepaalde aanrijdingen van opzij het hoofd van de inzittenden op de zitplaatsen voor en op de buitenste zitplaatsen achter te beschermen.

De curtain airbags zijn ontworpen om alleen tijdens bepaalde aanrijdingen van opzij geactiveerd te worden, afhankelijk van de ernst van de aanrijding, de hoek, de snelheid en de plaats van impact.

Voor voertuigen die zijn uitgerust met een rollover sensor kan de zijdelingse en/of gordijnairbag en de voerspanners aan beide kanten van de auto beginnen werken als er een (mogelijke) rollover wordt gedetecteerd.

De curtain airbags zijn niet ontworpen om bij alle aanrijdingen van opzij of situaties waarbij de auto over de kop kan slaan opgeblazen te worden.



### **WAARSCHUWING**

Om de kans op ernstig letsel door een zich opblazende curtain airbag te beperken, moeten de volgende voorzorgsmaatregelen getroffen worden:

- **Alle inzittenden moeten altijd hun veiligheidsgordel dragen: de gordel houdt de inzittende zo goed mogelijk op zijn plaats.**
- **Plaats kinderzitjes op de juiste manier en zo ver mogelijk van het portier vandaan.**
- **Plaats geen voorwerpen over de airbag of tussen de airbag en uzelf. Bevestig ook geen voorwerpen rond de omgeving waar de airbag opblaast, zoals de portieren, de zijruiten, de voor- en achterstijlen en de dakrand.**
- **Hang uitsluitend kledingstukken op en geen harde of breekbare voorwerpen. Bij een ongeval kan dit schade aan de auto of lichamelijk letsel veroorzaken.**
- **Laat passagiers niet met het hoofd of andere delen van het lichaam tegen het portier leunen, hun armen uit het raam steken of voorwerpen tussen de portieren en de zitplaatsen steken.**
- **Open of repareer de curtain airbags niet.**

## Hoe werkt het airbagsysteem?

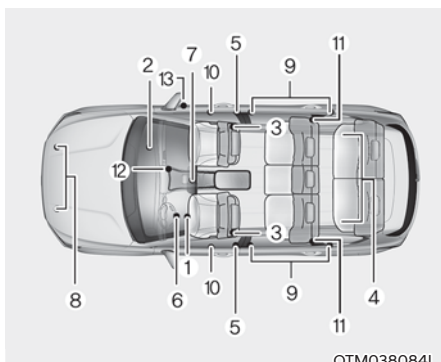

OTM038084L

De onderdelen van het aanvullend veiligheidssysteem zijn:

- (1) Airbag bestuurder
- (2) Airbag voorpassagier
- (3) Zijairbags
- (4) Curtain airbagmodules
- (5) Gordelspanner bij gordelautomaat
- (6) Waarschuwinglampje airbag
- (7) Airbagmodule (SRSCM)/roll-over-sensor
- (8) Airbagsensoren voor
- (9) Zijairbagsensoren
- (10) Zijdelingse-druksensoren
- (11) Oprolmechanisme voorgespannen gordel achteraan (indien van toepassing)
- (12) Controlelampje voorpassagiersairbag UIT (alleen voorpassagiersairbag)
- (13) ON/OFF-schakelaar airbag voorpassagier

De SRSCM controleert constant alle componenten van het systeem als het contact in stand ON staat, om te bepalen of een aanrijding zwaar genoeg is om de airbags of de gordelspanners te activeren.



### Waarschuwinglampje AIRBAG

Het controlelampje SRS airbag (Supplemental Restraint System, aanvullend veiligheidssysteem) in het instrumentenpaneel beeldt een airbag af, zoals is te zien in de illustratie. Het systeem controleert het elektrisch systeem van de airbags op storingen. Het lampje geeft aan dat er mogelijk een probleem is met het airbagsysteem, inclusief uw zij- en/of gordijnairbag die voor bescherming tegen over de kop gaan wordt gebruikt (indien voorzien van een rollover sensor).



### WAARSCHUWING

**Bij een storing in het aanvullende veiligheidssysteem wordt de airbag bij een ongeval mogelijk niet correct opgeblazen. Hierdoor neemt de kans op ernstig letsel toe.**

**Als een van de volgende omstandigheden zich voordoet, is er sprake van een storing in het aanvullende veiligheidssysteem:**

- Het lampje gaat niet ongeveer drie tot zes seconden branden als de Engine Start/Stopknop in stand ON staat.
- De lampjes blijven aan nadat ze ongeveer drie tot zes seconden gebrand hebben.
- Het lampje gaat branden tijdens het rijden.
- Het lampje knippert als de motor draait.

**We adviseren u het aanvullende veiligheidssysteem zo snel mogelijk door een officiële HYUNDAI-dealer te laten controleren als een van deze omstandigheden zich voordoet.**



Tijdens een gematigde tot ernstige frontale botsing detecteren sensoren de snelle vertraging van de auto. Als de vertraging hoog genoeg is, activeert de regeleenheid de frontairbags op het juiste moment en met de benodigde kracht.

De frontairbags helpen de bestuurder en de voorpassagier te beschermen door te reageren op frontale botsingen waarbij de veiligheidsgordels alleen niet voldoende bescherming bieden. Indien nodig helpen de zijairbags bescherming te bieden in het geval van een aanrijding van opzij of het over de kop slaan door het bovenlichaam te ondersteunen.

- De airbags worden geactiveerd (indien nodig opgeblazen worden) als het contact of de toets ENGINE START/STOP (motor starten/stoppen) in de stand ON staat, of binnen ongeveer 3 minuten na uitschakeling van het contact.
- De airbags worden bij bepaalde aanrijdingen van voren of opzij geactiveerd om de inzittenden te beschermen tegen ernstig letsel.
- Er is niet één snelheid waarbij de airbags opblazen. Algemeen zijn airbags ontworpen om op te blazen afhankelijk van de ernst van de botsing en de richting ervan. Deze twee factoren bepalen of de sensoren een elektronisch activeringssignaal afgeven.
- Of de airbags al dan niet worden opgeblazen, is afhankelijk van een aantal factoren, zoals de rijnsnelheid, de hoek van de aanrijding, de dichtheid en de stijfheid van de auto's of voorwerpen waarmee uw auto botst. Ook andere factoren kunnen een rol spelen.
- De airbags vóór worden direct volledig opgeblazen, waarna ze meteen weer leeglopen. Het is vrijwel onmogelijk om de airbag met het blote oog te zien opblazen tijdens een ongeval. De kans is groter dat u de leeggelopen airbags voor u ziet hangen na de botsing.

- Naast het opblazen tijdens een ernstige aanrijding van opzij worden bij auto's met een roll-over-sensor de zijairbags en/of de curtain airbags opgeblazen als deze sensor het over de kop slaan van de auto detecteert.

Wanneer over de kop slaan wordt gedetecteerd, blijven de curtain airbags langer opgeblazen om bescherming te bieden tegen uit de auto slingeren, vooral in combinatie met de veiligheidsgordels. (indien uitgerust met een roll-over sensor)

- Om een goede bescherming te bieden, moeten de airbags snel opblazen. De snelheid waarmee de airbag opblaast is een resultante van de extreem korte tijd waarin de airbag moet worden opgeblazen tussen de inzittende en de auto voordat de inzittende de auto raakt. Deze opblaassnelheid reduceert het risico op ernstig of levensbedreigend letsel en is dus een noodzakelijk onderdeel van het airbagontwerp.

Het snel opblazen van een airbag kan echter ook letsel zoals schaafwonden in het gezicht, blauwe plekken en botbreuken veroorzaken, omdat de snelheid waarmee de airbags worden opgeblazen tot gevolg heeft dat de airbags met veel kracht uitzetten.

- Er zijn zelfs omstandigheden waaronder het contact met de airbag tot ernstig letsel kan leiden, vooral wanneer de inzittende zeer dicht bij de airbag zit.

U kunt voorzorgsmaatregelen treffen om het risico op verwondingen door een opblazende airbag te reduceren. Het grootste risico bestaat in het te dicht bij de airbag zitten. Een airbag heeft ruimte nodig om op te blazen. Aanbevolen wordt om zo ver mogelijk van het midden van het stuurwiel af te gaan zitten, maar zo dat u nog wel goed controle over de auto hebt.



Als de SRSCM oordeelt dat de kracht waaraan de voorzijde van de auto wordt blootgesteld een bepaalde drempelwaarde overschrijdt, activeert hij automatisch de airbags vóór.



Bij activering scheuren speciale naden, ingegoten in de bekleding, direct open door de expansiedruk van de airbags. Als de bekleding verder openscheurt, kunnen de airbags volledig opblazen.

Een volledig opgeblazen airbag, in combinatie met een correct gedragen veiligheidsgordel, vertraagt de voorwaartse beweging van de bestuurder en/of voorpassagier en reduceert zo het risico op hoofd- en borstletsel.



Nadat de airbag geheel gevuld is, begint hij direct weer leeg te lopen, waardoor de bestuurder weer zicht naar voren krijgt en hij de auto weer kan besturen of anderszins kan bedienen.

### WAARSCHUWING

**Om te voorkomen dat objecten gevaarlijke projectielen worden wanneer de airbag van de passagier wordt opgeblazen:**

- **Monteer of plaats geen voorwerpen (bekerhouder, cd-houder, stickers, enz.) op het paneel voor de voorpassagier boven het dashboardkastje waar de passagiersairbag zich bevindt.**
- **Plaats een eventuele luchtverfrisser niet in de buurt van het instrumentenpaneel of het dashboard.**

## Wat gebeurt er als een airbag geactiveerd wordt?

Nadat een front- of zijairbag is opgeblazen, loopt deze zeer snel leeg. Het opblazen van de airbag belet de bestuurder niet uit de voorruit te zien of te kunnen sturen. Curtain airbags kunnen enige tijd opgeblazen blijven nadat ze geactiveerd zijn.



### WAARSCHUWING

Neem na het activeren van een airbag de volgende voorzorgsmaatregelen:

- **Open zo snel mogelijk na een aanrijding de ruiten en de portieren om te voorkomen dat u te lang aan de rook en het poeder wordt blootgesteld die vrijkomen bij het activeren van de airbag.**
- **Raak de interne componenten van het airbagcompartiment niet aan onmiddellijk nadat een airbag is opgeblazen. De onderdelen die in contact komen met een opblazende airbag kunnen zeer heet zijn.**
- **Was de huid die hiermee in aanraking is gekomen altijd af met koud water en een milde zeepoplossing.**
- **Wij adviseren om geactiveerde airbags beslist te laten vervangen bij een officiële HYUNDAI-dealer. Airbags zijn ontworpen voor eenmalig gebruik.**

## ***Geluid en rookontwikkeling bij het opblazen van een airbag***

Als airbags worden opgeblazen, produceren ze veel lawaai en kunnen ze rook en fijn stof in het interieur blazen. Dit is normaal en is een resultaat van de ontsteking van de airbag. Nadat de airbag is opgeblazen, kunt u aanzienlijke ademhalingsmoeilijkheden ervaren door het contact van uw borstkas met zowel de veiligheidsgordel als de airbag, evenals door het inademen van de rook en het poeder. Het poeder kan astma voor sommige mensen erger maken. Raadpleeg onmiddellijk een arts als u na het activeren van een airbag ademhalingsproblemen ervaart.

Hoewel de rook en het poeder niet giftig zijn, kunnen ze irritatie veroorzaken aan de huid, ogen, neus, keel enz. Als dit het geval is, was en spoel onmiddellijk met koud water en zoek medische hulp als de symptomen aanhouden.

## Plaats geen kinderzitje op de voorpassagiersstoel

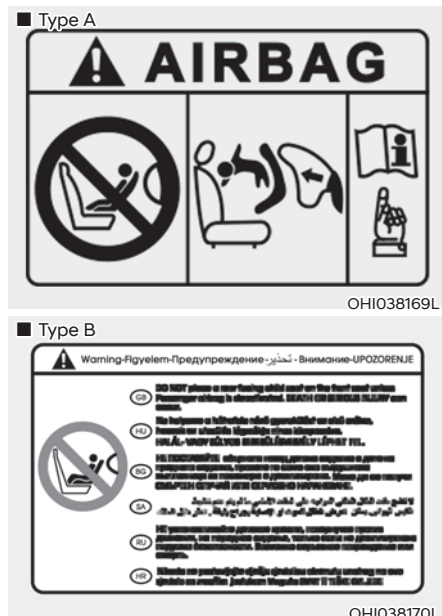

Plaats nooit een kinderzitje op de voorpassagiersstoel, tenzij de airbag is uitgeschakeld. Een zich opblazende airbag kan het kind of het zitje hard raken, wat ernstig letsel tot gevolg kan hebben

### **WAARSCHUWING**

Gebruik **NOOIT** een achterstevoren geplaatst kinderzitje op een stoel die wordt beveiligd door een **ACTIEVE AIRBAG** ervoor, anders kan het kind **DODELIJK** of **ERNSTIG** gewond raken.

## Waarom werd de airbag bij een aanrijding niet geactiveerd?

Er zijn bepaalde soorten ongevallen waarbij niet moet worden verwacht dat de airbag aanvullende bescherming biedt. Dit zijn bijvoorbeeld botsingen van achteren, tweede of derde botsingen bij ongevallen met meerdere botsingen en botsingen met lage snelheid. Schade aan de auto geeft aan dat er botsingsenergie is geabsorbeerd en is geen indicator voor of een airbag nu wel of niet had moeten worden geactiveerd.

## Airbagsensoren

### **WAARSCHUWING**

Beperk de kans op ernstig letsel door een zich onverwacht opblazende airbag:

- Let op dat u niet tegen plaatsen aanstoet waar de airbags of airbagsensoren zijn ingebouwd.
- Voer geen onderhoud uit aan of rond de airbagsensoren. Als de locatie of hoek van de sensoren wordt gewijzigd, kunnen de airbags worden geactiveerd als dat niet moet of niet worden geactiveerd als dat wel moet.
- Het monteren van niet-originele Hyundai bumperbeschermers of niet-gelijkwaardige wisselstukken kan een nadelige invloed hebben op de bescherming bij een aanrijding en de prestaties van de airbags.

Om een correcte werking van het airbagsysteem te garanderen raden we aan om de bumper te vervangen met echte Hyundai-onderdelen of met specifieke gelijkwaardige wisselstukken voor uw voertuig.

- Duw de Engine Start/Stopknop in de OFF of ACC stand en wacht 3 minuten als de auto wordt weggesleept om onbedoeld opblazen van de airbag te voorkomen.
- Laat alle reparaties aan airbags door een officiële HYUNDAI-dealer uitvoeren.



1. Airbagmodule / Koprolsensor (indien van toepassing)
2. Frontale impactsensor
3. Zijdelingse impactsensor (druk)
4. Zijdelingse impactsensor (versnelling)
5. Zijdelingse impactsensor (versnelling)

## Voorwaarden voor activeren airbags



### Airbags voor

De frontairbags zijn ontworpen om bij frontale aanrijdingen te worden opgeblazen, afhankelijk van de ernst, de snelheid of de hoek waaronder de aanrijding plaatsvindt.



## Zijairbags en gordijnairbags

Zij- en curtain airbags zijn ontworpen om te worden opgeblazen als een botsing wordt gedetecteerd door sensoren botsing van opzij, afhankelijk van de kracht, snelheid of hoeken van de botsing van opzij.

Hoewel de frontairbags voor bestuurder en voorpassagier zijn ontworpen om te worden opgeblazen bij frontale botsingen, kunnen ze ook worden opgeblazen bij andere soorten botsingen als de botsingssensoren voor een voldoende krachtige botsing detecteren. De zij- en curtain airbags zijn ontworpen om te worden opgeblazen bij een botsing van opzij, maar ze kunnen ook worden opgeblazen bij andere botsingen als de sensoren botsing van opzij een voldoende krachtige botsing detecteren.

De zij- en curtain airbags zijn ook ontworpen om te worden opgeblazen als de roll-over-sensor detecteert dat de auto over de kop slaat (indien uitgerust met een roll-over-sensor).

Als de bodem van de auto wordt geraakt door hobbels of voorwerpen op onverharde wegen, kunnen de airbags worden geactiveerd. Rijd voorzichtig op onverharde wegen of op ondergronden die niet zijn bedoeld voor autoverkeer, om onbedoelde activering van airbags te voorkomen.

### Voorwaarden voor niet-activeren van de airbags



Bij bepaalde aanrijdingen met lage snelheden worden de airbags niet geactiveerd. De airbags zijn ontworpen om in dergelijke gevallen niet te activeren omdat ze dan geen aanvullende bescherming bieden op de bescherming van de veiligheidsgordels.



Frontairbags zijn niet ontworpen om te worden opgeblazen bij een botsing van achteren, omdat de inzittenden dan naar achteren worden verplaatst door de kracht van de botsing. In dit geval zouden opgeblazen airbags voor geen extra bescherming bieden.



De airbags voor worden bij zijdelingse aanrijdingen soms niet geactiveerd. De inzittenden bewegen altijd in de richting van de aanrijding, waardoor het activeren van de airbags voor geen extra bescherming aan de inzittenden biedt.

De zijdelingse airbags en de gordijnairbags en de airbag midden vooraan kunnen echter wel worden opgeblazen, afhankelijk van de kracht van de botsing.



Bij een aanrijding onder een hoek kan de kracht van de aanrijding de inzittenden in een richting verplaatsen, waarin de airbags geen extra bescherming zouden bieden, een reden waarom de sensoren mogelijk geen airbags activeren.

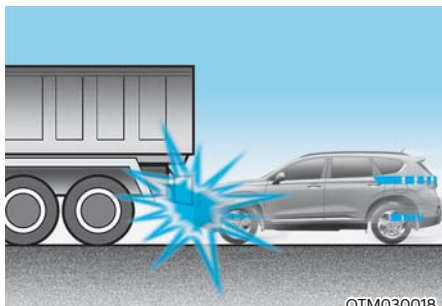

OTM030018

Net voor een aanrijding remmen bestuurders vaak sterk af. Dit krachtige remmen verlaagt de voorzijde van de auto waardoor deze onder een voertuig met een grotere grondspeling kan duiken. In dergelijke situaties kunnen de airbags mogelijk niet worden opgeblazen omdat de vertragingkrachten die worden gedetecteerd door de sensoren aanzienlijk gereduceerd kunnen zijn.



OTM030041

Als de auto over de kop slaat, bieden de airbags voor geen extra bescherming aan de inzittenden. Ze worden dan ook niet geactiveerd.

### **i** Informatie

- Auto's met een rollover sensor: De zijdelingse airbags en de gordijnairbags kunnen worden geactiveerd als de auto over de kop slaat, wanneer dit door de roll-over-sensor wordt gedetecteerd.
- Auto's zonder rollover-sensor  
Als de auto is uitgerust met zij- en gordijnairbags, worden deze mogelijk geactiveerd wanneer de auto over de kop slaat als gevolg van een aanrijding van opzij.



OTMH030004

De airbags worden soms niet geactiveerd bij een aanrijding tegen een boom of paal, waarbij de botskracht zich concentreert en de botsingsenergie door de constructie van de auto wordt geabsorbeerd.



### Onderhoud aanvullend veiligheidssysteem

Het aanvullend veiligheidssysteem is praktisch onderhoudsvrij en er zijn geen onderdelen waar u zelf veilig onderhoud aan kunt uitvoeren. Als het waarschuwinglampje SRS airbag niet gaat branden wanneer de Engine Start/Stopknop in de On stand staat, of continu blijft branden, adviseren we u het systeem direct door een officiële HYUNDAI-dealer te laten controleren.

We adviseren alle werkzaamheden aan het aanvullende veiligheidssysteem, zoals het verwijderen, monteren, repareren of alle andere werkzaamheden aan het stuurwiel, het paneel voor de voorpassagier, voorstoelen en dakrand te laten uitvoeren door een officiële HYUNDAI-dealer. Onjuiste behandeling van het aanvullende veiligheidssysteem kan ernstig lichamelijk letsel tot gevolg hebben.



### WAARSCHUWING

Om de kans op ernstig letsel te beperken, moeten de volgende voorzorgsmaatregelen getroffen worden:

- **Wijzig onderdelen van het aanvullende veiligheidssysteem of de bedrading niet, neem deze onderdelen of de bedrading ervan niet los, breng geen stickers enzovoort op afdekkappen van het systeem aan en wijzig niets aan de carrosseriestructuur.**
- **Plaats geen voorwerpen over of bij de airbagmodules in het stuurwiel, instrumentenpaneel en het paneel voor de voorpassagier boven het dashboardkastje.**
- **Reinig de afdekkingen van de airbags met een zachte doek, bevochtigd met wat schoon water. Oplosmiddelen of reinigingsmiddelen kunnen de airbagafdekkingen en de juiste werking van het systeem nadelig beïnvloeden.**
- **Laat geactiveerde airbags vervangen door een officiële HYUNDAI-dealer.**
- **Als onderdelen van het airbagsysteem moeten worden afgevoerd of de auto moet worden gerecycled, moeten bepaalde veiligheidsmaatregelen in acht worden genomen. Neem contact op met een officiële HYUNDAI-dealer voor de benodigde informatie. Het niet naleven van deze voorzorgsmaatregelen kan het risico op persoonlijk letsel vergroten.**

## Aanvullende voorzorgsmaatregelen met betrekking tot de veiligheid

**Passagiers mogen tijdens het rijden niet uit de stoel stappen of van stoel wisselen.** Een passagier die tijdens een botsing of noodstop geen veiligheidsgordel draagt, kan tegen de binnenkant van het voertuig of tegen andere inzittenden worden gegooid, of uit het voertuig worden geslingerd.

**Gebruik geen accessoires op veiligheidsgordels.** Apparaten die beweren het comfort van de inzittende te verbeteren of de veiligheidsgordel te verplaatsen, kunnen de bescherming van de veiligheidsgordel verminderen en de kans op ernstig letsel bij een botsing vergroten.

**Wijzig de voorstoelen niet.** Modificaties aan de voorstoelen kunnen de werking van de sensoren of zijairbags van het aanvullend veiligheidssysteem nadelig beïnvloeden.

**Plaats geen voorwerpen onder de voorstoelen.** Voorwerpen onder de voorstoelen kunnen de werking van de sensoren en de bedrading van het aanvullend veiligheidssysteem nadelig beïnvloeden.

**Stoot niet tegen de portieren.** Stoot niet tegen de portieren als de Engine start/stopknop in de On of START stand staat omdat de zijairbags hierdoor kunnen opblazen.

### **Monteren van accessoires of modificaties aan uw met airbags uitgeruste auto**

Als u uw auto wijzigt door het frame, het bumpersysteem, de voorkant of zijbeplating van de auto of de rijkhoogte te veranderen, kan dit de werking van het airbagsysteem van uw auto beïnvloeden.

## Waarschuwingslabel airbag



Het waarschuwingslabel van de airbags is bedoeld om de passagiers te waarschuwen voor de mogelijke gevaren van het airbagsysteem.

Lees alle informatie over de airbags van uw auto in dit instructieboekje.

# 4. Instrumentenpaneel

Instrumentenpaneel .....	4-4
Verlichting instrumentenpaneel.....	4-5
Verlichting instrumentenpaneel .....	4-5
Meters en tellers.....	4-5
Snelheidsmeter.....	4-5
Vermogensmeter .....	4-6
Brandstofmeter.....	4-6
SOC-meter (laadniveau) hybrideaccu .....	4-7
Buitentemperatuurmeter .....	4-7
Kilometerteller .....	4-8
Actieradius .....	4-8
Brandstofbezuiniging (voor paneel van 37 cm) .....	4-9
Schakelindicator transmissie .....	4-9
Schakelstandindicator automatische transmissie.....	4-9
Schakelindicator automatische transmissie in Handmatig schakelenmodus.....	4-10
Waarschuings- en controlelampjes .....	4-10
Waarschuingslampje veiligheidsgordel .....	4-10
Waarschuingslampje airbag.....	4-10
Waarschuingslampje parkeerrem en remvloeistofniveau .....	4-11
Waarschuingslampje regeneratieve rem .....	4-12
Waarschuingslampje antiblokkeersysteem (ABS).....	4-12
Waarschuingslampje EBD (Electronic Brake force Distribution).....	4-12
Waarschuingslampje elektrische stuurbevestiging (EPS).....	4-13
Controlelampje motormanagement (MIL).....	4-13
Waarschuingslampje elektronische parkeerrem (EPB) .....	4-14
Controlelampje AUTO HOLD.....	4-14
Waarschuingslampje laadsysteem .....	4-14
Oliedruklampje.....	4-14
Waarschuingslampje laag brandstofniveau.....	4-15
Servicewaarschuingslampje .....	4-15
Waarschuingslampje uitlaatsysteem (GPF) .....	4-15
Waarschuingslampje te hoge snelheid .....	4-16
Hoofdwaarschuingslampje .....	4-16
Waarschuingslampje lage bandenspanning.....	4-16
Waarschuingslampje voorwaartse veiligheid .....	4-17
Controlelampje rijstrookveiligheid .....	4-17
Waarschuingslampje vierwielaandrijving (4WD) LOCK .....	4-17
Controlelampje LOCK vierwielaandrijving (4WD) .....	4-18
Waarschuingslampje led koplampen .....	4-18

Waarschuwingslampje gladheid .....	4-19
'Ready'-lampje .....	4-19
Lampje EV-modus .....	4-19
Controlelampje Electronic Stability Control (ESC - elektronische stabiliteit) .....	4-20
Controlelampje Electronic Stability Control (voertuigstabiliteitsregeling) (ESC) OFF .....	4-20
Controlelampje startblokkeersysteem (zonder Smart Key) .....	4-20
Controlelampje startblokkeersysteem (met Smart Key) .....	4-20
Controlelampje Downhill Brake Control (DBC) .....	4-21
Controlelampje richtingaanwijzers.....	4-21
Controlelampje grootlicht.....	4-21
Controlelampje dimlicht.....	4-21
Controlelampje verlichting AAN .....	4-22
Controlelampje mistachterlicht .....	4-22
Controlelampje HBA (High Beam Assist) .....	4-22
Controlelampje Cruise .....	4-22
Controlelampje snelheidsbegrenzer .....	4-22
Controlelampje SPORT-modus .....	4-22
Controlelampje ECO-modus .....	4-22
Controlelampje SMART-modus .....	4-22
Lcd-displayberichten .....	4-23
Schakel naar P .....	4-23
Lage Batterij Sleutel .....	4-23
Druk op STARTknop tijd. draaien stuurw. ....	4-23
Controleer Systeem Stuurwielslot .....	4-23
Duw op remped. voor starten motor .....	4-23
Sleutel niet in het voertuig .....	4-23
Sleutel niet gevonden .....	4-23
Druk opnieuw op de START knop .....	4-23
Druk op de STARTknop met de sleutel.....	4-24
Controleer zekering brake switch .....	4-24
Startaccu bezig met ontladen vanwege ext. elektrische apparaten .....	4-24
Controlelampje portier, motorkap, achterklep open .....	4-24
Controlelampje zonnedak open .....	4-25
Bandenspanning laag.....	4-25
Weergave ruitenwisser/verlichting .....	4-25
Laag sproeivloeistof niveau .....	4-25

# 4. Instrumentenpaneel

Brandstofniv. laag .....	4-25
De motor is oververhit .....	4-26
Controleer uitlaatsysteem .....	4-26
Controleer koplamp .....	4-26
Controleer knipperlicht .....	4-26
Controleer remlicht .....	4-26
Controleer mistlamp .....	4-26
Controleer de LED-koplamp .....	4-26
Controleer Actief Luchtklepsysteem .....	4-26
Klaar om te gaan rijden .....	4-26
Controleer de remmen .....	4-26
Stop voertuig en controleer de remmen .....	4-27
Storing Hybrid Systeem .....	4-27
Stop veilig en controleer het Hybrid-systeem .....	4-27
Storing Hyb. syst. Start motor niet .....	4-27
Stop voertuig en controleer voeding .....	4-27
Controleer virtueel systeem motorgeluid .....	4-27
Tank om schade Hyb. batt. te voorkomen .....	4-27
Vul koelvloeistof spanningsregelaar .....	4-28
Stop veilig met motor aan om batt. op te laden .....	4-28
Start motor om ontleding te voorkomen .....	4-28
Lcd-display .....	4-29
Bediening lcd-display .....	4-29
Weergavemodi .....	4-30
Assistentiemodus .....	4-31
Modus van de boordcomputer .....	4-31
Rijadvies (TBT, Turn by Turn) .....	4-31
Hoofdwaarschuwingslampje .....	4-32
Gebruikersinstellingen .....	4-33
Boordcomputer (Type A) .....	4-42
Dagtellermodi .....	4-42
Boordcomputer (Type B) .....	4-45
Dagtellermodi .....	4-45

## INSTRUMENTENPANEEL



1. Vermogensmeter
2. Snelheidsmeter
3. SOC-meter (laadniveau) accu
4. Brandstofmeter
5. Waarschuwing- en controlelampjes
6. Lcd-display (inclusief tripcomputer)

## Verlichting instrumentenpaneel

### Verlichting instrumentenpaneel

U kunt de helderheid van de verlichting van het instrumentenpaneel aanpassen in de Gebruikersinstellingenmodus op het LCD-display als de ontstekingsschakelaar op Aan staat ('Lights (lichten) → Illumination (verlichting)'). Als de parkeerlichten of koplampen van de auto branden, worden ook de sterkte van de binnenverlichting en de sfeerlampjes aangepast.

**Raadpleeg het afzonderlijk geleverde instructieboekje van het infotainmentsysteem voor meer informatie als uw auto is uitgerust met aanvullende navigatie.**



## WAARSCHUWING

Stel het instrumentenpaneel nooit in tijdens het rijden. Hierdoor kunt u de controle over de auto verliezen, waardoor u een ongeluk met ernstig letsel of schade aan de auto kunt veroorzaken.

- De helderheid van de dashboardverlichting wordt weergegeven.
- Als de helderheid het maximale of minimale niveau bereikt, klinkt een geluidssignaal.

## Meters en tellers

### Snelheidsmeter

■ 4.2-Inch

- km/uur



OTMH040008

- MPH, km/u



OTMH040009

■ 12.3-Inch

- km/uur



OTM040006

- MPH, km/u



OTM040006L

De snelheidsmeter geeft de rijsnelheid van de auto aan en is gekalibreerd in kilometers per uur (km/uur).

## Vermogensmeter



De vermogensmeter geeft aan of u momenteel zuinig rijdt of niet.

- CHARGE: geeft aan dat de energie van de auto wordt omgezet in elektrische energie. (geregenereerde energie)
- ECO: geeft aan dat u op een milieuvriendelijke manier met de auto rijdt.
- POWER: geeft aan dat u buiten het milieuvriendelijke bereik met de auto rijdt.

### **i** Informatie

Afhankelijk van het vermogensmetergebied brandt het controlelampje 'EV' wel of niet.

- “EV” controlelampje AAN: de auto rijdt op de elektrische motor of de benzinemotor is gestopt.
- “EV” controlelampje UIT: de auto rijdt op de benzinemotor.

## Brandstofmeter



De brandstofmeter geeft bij benadering de hoeveelheid brandstof aan die nog in de tank aanwezig is.

### **i** Informatie

- De inhoud van de brandstoftank staat in hoofdstuk 2.
- De brandstofmeter is daarnaast uitgerust met een waarschuwingslampje laag brandstofniveau op het dashboard. Dit lampje gaat branden als de brandstoftank bijna leeg is.
- Bij hellingen en bochten beweegt mogelijk de naald van de brandstofmeter of gaat het waarschuwingslampje laag brandstofniveau mogelijk eerder branden dan gebruikelijk, doordat de brandstof in de brandstoftank heen en weer beweegt.

### **!** WAARSCHUWING

Het is gevaarlijk als de auto zonder brandstof komt te staan.

Vul de brandstoftank zo snel mogelijk als het waarschuwingslampje gaat branden of als de naald van de brandstofmeter de 0 of E (leeg) nadert.

### **AANWIJZING**

Vermijd rijden met een extreem laag brandstofniveau. Wanneer de brandstof opraakt, kan de motor overslaan, waardoor de katalysator beschadigd raakt.



## SOC-meter (laadniveau) hybrideaccu



Deze meter geeft het resterende vermogen van de hybrideaccu aan. Als de SOC zich in de buurt van de 0 of L (laag) bevindt, wordt de motor van de auto automatisch gestart om de accu op te laden.

Als het controlelampje onderhoud (⚠) en het controlelampje motormanagement (MIL) (⚡) echter gaan branden wanneer de SOC-meter zich in de buurt van de 0 of L (laag) bevindt, adviseren wij u de auto te laten controleren door een officiële HYUNDAI-dealer.

### AANWIJZING

**Probeer de auto nooit te starten als de brandstoftank leeg is. In deze toestand kan de motor de hoogspanningsbatterij van het hybride systeem niet opladen. Als u de auto probeert te starten zonder brandstof, wordt de hoogspanningsbatterij ontladen en raakt deze beschadigd.**

## Buitentemperatuurmeter

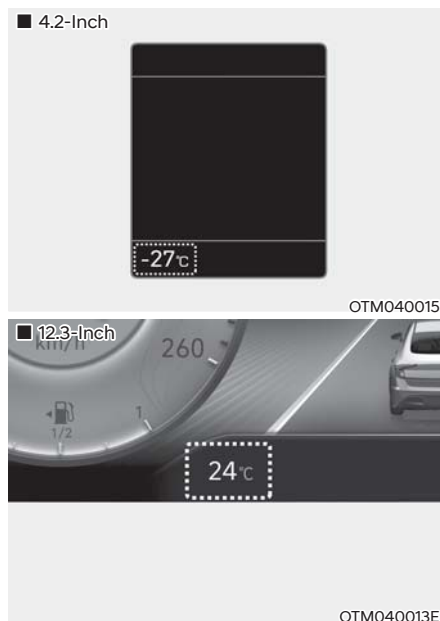

Op dit display wordt de huidige buitentemperatuur weergegeven in eenheden van 1 °C.

Neem in acht dat de temperatuur die op het lcd-display wordt weergegeven niet zo snel verandert als de buitentemperatuur (er kan een kleine vertraging optreden voordat de temperatuur verandert.)

U kunt de temperatuureenheid veranderen in het instellingenmenu in het cluster. Selecteer:

- Setup → Unit (eenheid) → Temperature Unit (temperatuureenheid → °C/°F)

Bij auto's met automatische verwarming en ventilatie kunt u ook:

- Gedurende 3 seconden de toets AUTO indrukken terwijl u de toets OFF op de verwarmings- en ventilatie-eenheid ingedrukt houdt.

De temperatuureenheid verandert zowel op het lcd-display van het instrumentenpaneel als op het scherm van het verwarmings- en ventilatiesysteem.

### Kilometerteller

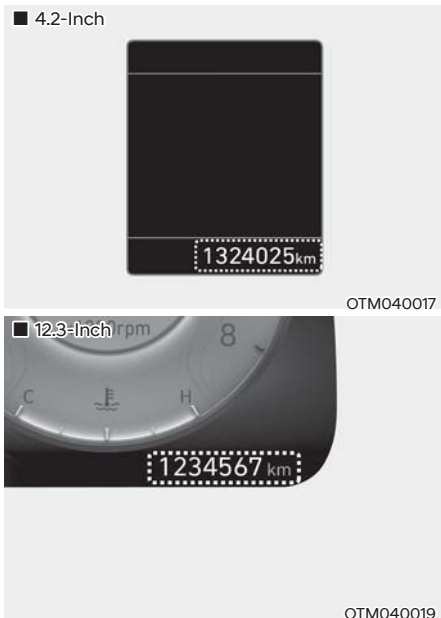

De kilometerteller geeft de totale afstand aan die met de auto is gereden en dient ook te worden gebruikt om te bepalen wanneer periodiek onderhoud nodig is.

### Actieradius

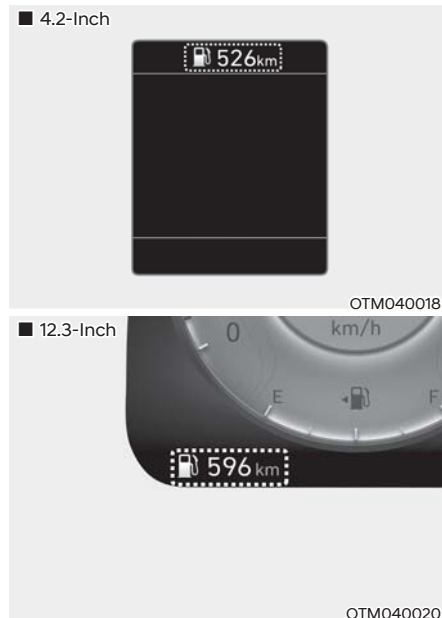

- De actieradius is de geschatte afstand die het voertuig met de resterende brandstof kan afleggen.
- Als de geschatte actieradius minder dan 1 km (1 mijl) is, geeft de tripcomputer '---' weer in plaats van de actieradius.

### **i** Informatie

- Als de auto niet op een horizontaal vlak staat of nadat de accupolen losgenomen zijn, kan het gebeuren dat de functie actieradius niet goed werkt.
- De weergegeven actieradius is een schatting van de afstand die met de auto gereden kan worden en kan dus afwijken van de werkelijke actieradius.
- Indien er minder dan 6 liter (1,5 gallon) brandstof wordt getankt, wordt dat niet door de tripcomputer geregistreerd.
- De actieradius is sterk afhankelijk van de rijomstandigheden, de rijstijl van de bestuurder en de staat van de auto.

### Brandstofbezuiniging (voor paneel van 37 cm)



OTM040062L

De gemiddelde brandstofbesparing (1) en de instant brandstofbesparing (2) worden onderaan het cluster getoond.

#### Automatisch resetten

Om het gemiddelde brandstofbesparing automatisch te resetten, selecteert u tussen 'Na contact aan' of 'Na tanken' in het Gebruikersinstellingenmenu op het scherm van het infotainmentsysteem.

### Schakelindicator transmissie (indien van toepassing)

#### Schakelstandindicator automatische transmissie

■ 4.2-Inch



OTM040016

■ 12.3-Inch



OTM040014

Dit controlelampje geeft weer welke schakelknopstand is geselecteerd.

### Schakelindicator automatische transmissie in Handmatig schakelenmodus (voor Europa, indien van toepassing)

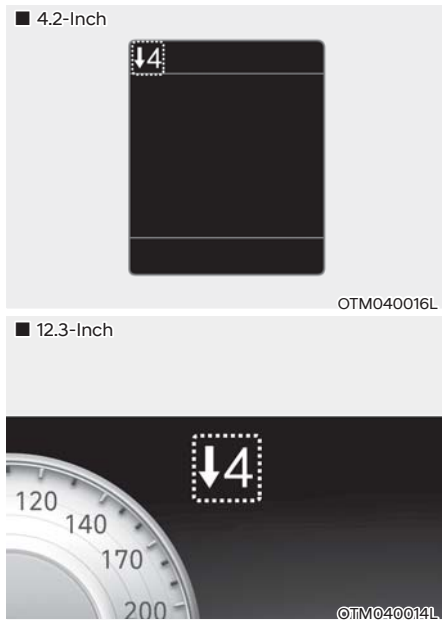

In de modus Handmatig schakelen geeft deze indicator aan, welke rijversnelling wordt aanbevolen om brandstof te besparen.

Bijvoorbeeld

▲3: geeft aan dat opschakelen naar de 3e versnelling wordt aanbevolen (de auto staat momenteel in de 2e of 1e versnelling).

▼3: geeft aan dat terugschakelen naar de 3e versnelling wordt aanbevolen (de auto staat momenteel in de 4e, 5e of 6e versnelling).

Wanneer het systeem niet correct werkt, wordt de indicator niet weergegeven.

## Waarschuwings- en controlelampjes

### **i** Informatie

Controleer of alle waarschuwingslampjes **UIT** zijn nadat u de motor hebt gestart. Als er nog een lampje brandt, duidt dit op een situatie die aandacht behoeft.

#### Waarschuwingslampje veiligheidsgordel



Dit waarschuwingslampje maakt de bestuurder erop attent dat de veiligheidsgordel niet is vastgemaakt.

**Zie voor meer informatie 'Veiligheidsgordels' in hoofdstuk 3.**

#### Waarschuwingslampje airbag



Dit waarschuwingslampje gaat branden:

- Als het contact of de toets ENGINE START/STOP in de stand ON wordt gezet.
  - Het waarschuwingslampje airbag brandt gedurende ongeveer 3 ~ 6 seconden en dooft vervolgens wanneer alle controles zijn uitgevoerd.
- Het waarschuwingslampje airbag blijft branden als er een storing is in de werking van het airbagsysteem (SRS).

Laat de auto in dit geval inspecteren door een officiële HYUNDAI-dealer.

### **Waarschuwinglampje parkeerrem en remvloeistofniveau**



#### **Dit waarschuwinglampje gaat branden:**

- Als het contact of de toets ENGINE START/STOP in de stand ON wordt gezet.
  - Het parkeerremlampje brandt gedurende ongeveer 3 seconden en dooft vervolgens als de parkeerrem is vrijgezet.
- Wanneer de parkeerrem wordt aangetrokken.
- Wanneer het remvloeistofniveau te laag is.
  - Als het waarschuwinglampje blijft branden terwijl de parkeerrem niet aangetrokken is, kan dit duiden op een te laag remvloeistofniveau in het reservoir.
- Wanneer het regeneratieve remsysteem niet werkt.

#### **Als het remvloeistofpeil in het reservoir laag is:**

1. Rijd voorzichtig naar de kant van de weg en breng de auto op een veilige plaats tot stilstand.
2. Zet de motor uit, controleer het remvloeistofniveau onmiddellijk en voeg zo veel vloeistof toe als nodig is (**Zie voor meer informatie 'Remvloeistof' in hoofdstuk 9**). Controleer na het toevoegen van remvloeistof alle remonderdelen op vloeistoflekkage. Als een remvloeistoflek wordt gevonden of als het waarschuwinglampje blijft branden of als de remmen niet goed werken, rijd dan niet met de auto. Wij adviseren u de auto te laten controleren door een officiële HYUNDAI-dealer.

#### **Diagonaal gescheiden remsysteem**

Uw auto is uitgerust met een diagonaal gescheiden remsysteem. Dat betekent dat als er in een van de remcircuits een probleem optreedt, u de auto met het overgebleven remcircuit tot stilstand kunt brengen.

Als een van de remcircuits is uitgevallen, wordt de slag van het rempedaal groter en moet er meer druk op het rempedaal worden uitgeoefend om de auto tot stilstand te brengen.

Verder zal in dat geval de remweg toenemen.

Schakel bij een defect in het remsysteem terug om sterker op de motor af te remmen en breng de auto op een veilige plaats tot stilstand.



### **WAARSCHUWING**

#### **Waarschuwinglampje parkeerrem en remvloeistofniveau**

**Rijden met een auto waarvan een waarschuwinglampje brandt, is gevaarlijk. Als het waarschuwinglampje parkeerrem en remvloeistofniveau blijft branden terwijl de parkeerrem niet aangetrokken is, kan dit duiden op een te laag remvloeistofniveau in het reservoir.**

**Laat de auto in dit geval inspecteren door een officiële HYUNDAI-dealer.**

### **Waarschuwinglampje regeneratieve rem**



(yellow)

**Dit waarschuwinglampje gaat branden:**

Als de regeneratieve rem niet werkt en de rem niet goed werkt. Hierdoor gaan het remwaarschuwinglampje (rood) en het waarschuwinglampje regeneratief remsysteem (geel) tegelijk branden.

Als dat gebeurt, rijd dan voorzichtig. Wij adviseren u de auto te laten controleren door een officiële HYUNDAI-dealer.

De bediening van het rempedaal is mogelijk moeilijker dan gewoonlijk en de remafstand kan toenemen.

### **Waarschuwinglampje antiblokkeersysteem (ABS)**



**Dit waarschuwinglampje gaat branden:**

- Als het contact of de toets ENGINE START/STOP in de stand ON wordt gezet.
  - Het waarschuwinglampje ABS brandt gedurende ongeveer 3 seconden en dooft vervolgens.
- Wanneer er een storing is in het ABS. Neem in acht dat het hydraulische remsysteem nog altijd werkt, zelfs bij een storing in het ABS.

### **Waarschuwinglampje EBD (Electronic Brake force Distribution)**



Als het waarschuwinglampje ABS en het waarschuwinglampje parkeerrem gelijktijdig branden, kan dit duiden op een probleem met het EBD-systeem.

Laat de auto in dit geval inspecteren door een officiële HYUNDAI-dealer.

### **WAARSCHUWING**

**Waarschuwinglampje EBD (Electronic Brake force Distribution)**

**Als het waarschuwinglampje ABS en het waarschuwinglampje parkeerrem en remvloeistofniveau gelijktijdig branden, werkt het remsysteem niet normaal en kan er dus een onverwachte en gevaarlijke situatie ontstaan bij plotseling remmen.**

**Als dat gebeurt, vermijd dan hard rijden en plotseling remmen.**

**Wij adviseren u uw auto zo snel mogelijk te laten controleren door een officiële HYUNDAI-dealer.**

**i** Informatie -  
**Waarschuingslampje  
 EBD (Electronic Brake force  
 Distribution)**

Als het waarschuingslampje ABS al dan niet in combinatie met het waarschuingslampje parkeerrem en remvloeistofniveau brandt, werken de snelheidsmeter, de kilometerteller en de dagteller mogelijk niet. Bovendien kan het waarschuingslampje EPS gaan branden en kan de benodigde stuurkracht toe- of afnemen.

Als dat gebeurt, adviseren wij u de auto zo snel mogelijk te laten controleren door een officiële HYUNDAI-dealer.

**Waarschuingslampje  
 elektrische  
 stuurbeheersing (EPS)**



Dit waarschuingslampje gaat branden:

- Als het contact of de toets ENGINE START/STOP in de stand ON wordt gezet.
  - Het waarschuingslampje van de elektrische stuurbeheersing brandt gedurende ongeveer 3 seconden en dooft vervolgens.
- Wanneer er een storing is in de EPS.

Wij adviseren u om uw auto in dit geval zo snel mogelijk naar een officiële HYUNDAI-dealer of een servicepunt te brengen en het systeem zo snel mogelijk te laten controleren.

**Controlelampje  
 motormanagement (MIL)**



Dit controlelampje gaat branden:

- Als het contact of de toets ENGINE START/STOP in de stand ON wordt gezet.
  - Het controlelampje motormanagement brandt gedurende ongeveer 3 seconden en dooft vervolgens.
- Wanneer er een storing is met het emissieregelsysteem of met de motor of de aandrijflijn van de auto.

Laat de auto in dit geval inspecteren door een officiële HYUNDAI-dealer.

**AANWIJZING**

Wanneer u met een brandend controlelampje motormanagement (MIL) blijft doorrijden, kan schade aan het emissieregelsysteem ontstaan. Dit kan een nadelige invloed hebben op de rijprestaties en/of het brandstofverbruik.

**AANWIJZING**

Wanneer het controlelampje motormanagement (MIL) gaat branden, kan de katalysator beschadigd zijn. Hierdoor kan het motorvermogen teruglopen.

Als dat gebeurt, adviseren wij u de auto zo snel mogelijk te laten controleren door een officiële HYUNDAI-dealer.

### Waarschuwinglampje elektronische parkeerrem (EPB) (indien van toepassing) **EPB**

Dit waarschuwinglampje gaat branden:

- Als het contact of de toets ENGINE START/STOP in de stand ON wordt gezet.
  - Het waarschuwinglampje EPB brandt gedurende ongeveer 3 seconden en dooft vervolgens.
- Wanneer er een storing is in de EPB.  
Laat de auto in dit geval inspecteren door een officiële HYUNDAI-dealer.

### **i** Informatie

Het waarschuwinglampje elektrische parkeerrem (EPB) kan ook in combinatie met het controlelampje elektronische stabiliteitsregeling (ESC) gaan branden, om aan te geven dat de ESC niet goed werkt (dit duidt niet op een storing in de elektrische parkeerrem).

### Controlelampje AUTO HOLD **AUTO HOLD**

Dit controlelampje gaat branden:

- [Wit] Als u het AUTO HOLD-systeem inschakelt door de schakelaar AUTO HOLD in te drukken.
- [Groen] Als u de auto door het intrappen van het rempedaal volledig tot stilstand brengt terwijl het AUTO HOLD-systeem is ingeschakeld.
- [Geel] Wanneer er een storing is in het AUTO HOLD-systeem.  
Laat de auto in dit geval inspecteren door een officiële HYUNDAI-dealer.

Zie 'Auto Hold' in hoofdstuk 6 voor meer informatie.

### Waarschuwinglampje laadsysteem



Dit waarschuwinglampje gaat branden:

Als de accu niet wordt opgeladen terwijl de motor draait. Schakel onmiddellijk alle elektrische accessoires uit. Probeer geen elektrische bedieningselementen te gebruiken, zoals de elektrisch bedienbare ruiten. Laat de motor draaien.

Wij adviseren u uw auto zo snel mogelijk te laten controleren door een officiële HYUNDAI-dealer.

### Oliedruklampje



Dit waarschuwinglampje gaat branden:

Wanneer de oliedruk laag is.

Als de oliedruk van de motor te laag is:

1. Rijd voorzichtig naar de kant van de weg en breng de auto op een veilige plaats tot stilstand.
2. Zet de motor uit en controleer het motoroliepeil (**Zie voor meer informatie 'Motorolie' in hoofdstuk 9**). Vul indien nodig olie bij wanneer het peil laag is.  
Laat uw auto zo snel mogelijk controleren door een officiële HYUNDAI-dealer als het waarschuwinglampje na het bijvullen blijft branden of als er geen olie beschikbaar is.



**AANWIJZING**

- Als de motor niet direct wordt uitgeschakeld nadat het oliedruklampje is gaan branden, kan er ernstige motorschade ontstaan.
- Als het oliedruklampje blijft branden terwijl de motor draait, kan er sprake zijn van ernstige motorschade of een ernstig defect. In dat geval:
  1. Breng de auto op een veilige plaats tot stilstand.
  2. Zet de motor uit en controleer het oliepeil. Als het oliepeil te laag is, vul dan motorolie bij tot het juiste niveau.
  3. Start de motor opnieuw. Als het waarschuwinglampje blijft branden nadat de motor is gestart, zet dan onmiddellijk de motor uit. Laat de auto in dit geval inspecteren door een officiële HYUNDAI-dealer.

**Waarschuwinglampje laag brandstofniveau**

Dit waarschuwinglampje gaat branden:

Als de brandstoftank bijna leeg is.

Vul zo snel mogelijk brandstof bij.

**AANWIJZING**

Doorrijden met een brandend waarschuwinglampje voor een laag brandstofniveau of met een lager brandstofniveau dan 0 of E op de brandstofmeter, kan leiden tot overslaan van de motor en beschadiging van de katalysator.

**Servicewaarschuwinglampje**

Dit waarschuwinglampje gaat branden:

- Als het contact of de toets ENGINE START/STOP in de stand ON wordt gezet.
  - Het waarschuwinglampje service brandt gedurende ongeveer 3 seconden en dooft vervolgens wanneer alle controles zijn uitgevoerd.
- Wanneer er een probleem is met het regelsysteem van de hybrideauto of de componenten ervan.

Laat uw auto inspecteren door een officiële HYUNDAI-dealer als het waarschuwinglampje gaat branden tijdens het rijden of als het niet uitgaat nadat u de auto hebt gestart.

**Waarschuwinglampje uitlaatsysteem (GPF)**

- Dit waarschuwinglampje gaat branden wanneer het verzamelde roet een bepaalde waarde overschrijdt.
- Als dit waarschuwinglampje gaat branden, kan het weer doven wanneer ongeveer 30 minuten sneller dan 80 km/uur wordt gereden (hoger dan 3e versnelling met 1500 - 4000 omw/min).  
Als dit waarschuwinglampje knippert na het uitvoeren van deze procedure (op dat moment wordt op het display een waarschuwingmelding weergegeven), raden we u aan het GPF-systeem te laten controleren door een officiële HYUNDAI-dealer.

**AANWIJZING**

Als u lang blijft doorrijden terwijl het GPF-waarschuwinglampje knippert, kan het roetfiltersysteem beschadigd raken en het brandstofverbruik toenemen.

**Waarschuwinglampje te hoge snelheid (indien van toepassing)**

**120**  
km/h

Dit waarschuwinglampje gaat knipperen:

- Als u harder dan 120 km/h rijdt.
  - Dit dient om te voorkomen dat u te hard rijdt.
  - Er klinkt tevens gedurende ongeveer 5 seconden een waarschuwingenzoemer voor te hoge snelheid.

**Hoofdwaarschuwinglampje**



Dit waarschuwinglampje gaat branden:

Als er een storing is in de werking van een van de volgende systemen:

- Storing in Forward Collision-Avoidance Assist-systeem (indien van toepassing)
- Radar Forward Collision-Avoidance Assist geblokkeerd (indien van toepassing)
- Storing Blind-Spot Collision Warning (indien van toepassing)
- Radar Blind-Spot Collision Warning geblokkeerd (indien van toepassing)
- Storing in LED-koplamp (indien van toepassing)
- Storing in High Beam Assist (indien van toepassing)
- Storing in Smart Cruise Control (indien van toepassing)
- Radar van Smart Cruise Control (indien van toepassing) wordt geblokkeerd
- Storing TPMS (bandenspanningscontrolesysteem)

Kijk op het lcd-display voor meer informatie over de waarschuwing.

**Waarschuwinglampje lage bandenspanning**



Dit waarschuwinglampje gaat branden:

- Als het contact of de toets ENGINE START/STOP in de stand ON wordt gezet.
  - Het waarschuwinglampje lage bandenspanning brandt gedurende ongeveer 3 seconden en dooft vervolgens.
- Als een of meer banden een aanzienlijke hoeveelheid lucht hebben verloren. (De locatie van de banden met een te lage bandenspanning wordt weergegeven op het lcd-display.)

**Zie 'Bandenspanningscontrolesysteem (TPMS)' in hoofdstuk 8 voor meer details.**

**Dit waarschuwinglampje knippert gedurende ongeveer 60 seconden en brandt vervolgens constant of blijft herhaaldelijk knipperen met een interval van 3 seconden:**

In het geval van een storing in het TPMS.

Als dat gebeurt, adviseren wij u de auto zo snel mogelijk te laten controleren door een officiële HYUNDAI-dealer.

**Zie 'Bandenspanningscontrolesysteem (TPMS)' in hoofdstuk 8 voor meer details.**



## WAARSCHUWING

### Veilig stoppen

- Het TPMS waarschuwt niet voor ernstige en plotselinge schade aan de banden veroorzaakt door externe factoren.
- Als de auto instabiel aanvoelt, haal dan onmiddellijk uw voet van het gaspedaal, trap het rempedaal geleidelijk en met weinig kracht in en breng uw auto op een veilige plaats tot stilstand.

### Waarschuwinglampje voorwaartse veiligheid (indien van toepassing)



#### Dit waarschuwinglampje gaat branden:

- Als de Engine Start/Stopknop (motor starten/stoppen) in stand ON wordt gezet.
  - Het waarschuwinglampje voorwaartse veiligheid brandt ongeveer 3 seconden en dooft vervolgens.
- Wanneer er sprake is van een storing in het Forward Collision-Avoidance Assist-waarschuwingssysteem (ondersteuning botsingsvermijding voorzijde).

Laat de auto in dit geval inspecteren door een officiële HYUNDAI-dealer.

Zie 'Forward Collision-Avoidance Assist-systeem (FCA)' in hoofdstuk 7 voor meer informatie.

### Controlelampje rijstrookveiligheid (indien van toepassing)



#### Dit controlelampje gaat branden:

- [Groen] Er wordt aan de voorwaarden voor de werking van het systeem voldaan.
- [Wit] Er wordt niet aan de voorwaarden voor de werking van het systeem voldaan.
- [Geel] Bij een storing in de functie Lane Keeping Assist.

Laat de auto in dit geval inspecteren door een officiële HYUNDAI-dealer.

Zie 'Lane Keeping Assist-systeem (LKA) - rijvakassistentie' in hoofdstuk 7 voor meer details.

### Waarschuwinglampje vierwielaandrijving (4WD) LOCK (indien van toepassing)



#### Dit waarschuwinglampje gaat branden:

Wanneer er een storing is in het vierwielaandrijvingssysteem.

Laat de auto in dit geval inspecteren door een officiële HYUNDAI-dealer.

Zie 'Vierwielaandrijving (4WD) in hoofdstuk 6 voor meer details.

**Controlelampje LOCK vierwielaandrijving (4WD) (indien van toepassing)**



Dit controlelampje gaat branden:

- Als het contact of de toets ENGINE START/STOP (motor starten/stoppen) in de stand ON (aan) wordt gezet.
  - Het lampje blijft ongeveer 3 seconden branden en gaat dan uit.
- Wanneer u de 4WD Lockmodus selecteert door op de toets 4WD LOCK te drukken.
  - Het doel van de stand 4WD LOCK is om de aandrijfkracht te vergroten wanneer er over natte, besneeuwde of onverharde wegen wordt gereden.

**AANWIJZING**

**Gebruik de stand 4WD LOCK niet op droge, verharde wegen of de snelweg. Dit kan leiden tot bijgeluiden, trillingen en beschadiging van onderdelen van de vierwielaandrijving.**

**Waarschuwinglampje led koplampen (indien van toepassing)**



Dit waarschuwinglampje gaat branden:

- Als het contact of de toets ENGINE START/STOP in de stand ON wordt gezet.
  - Het waarschuwinglampje led-koplampen brandt gedurende ongeveer 3 seconden en dooft vervolgens.
- Wanneer er een storing is in de led-koplampen.
- Wanneer er een storing is in de led-koplampen.

Laat de auto in dit geval inspecteren door een officiële HYUNDAI-dealer.

Dit waarschuwinglampje gaat knipperen:

Wanneer er een storing is in een onderdeel dat met de led-koplamp samenhangt.

Laat de auto in dit geval inspecteren door een officiële HYUNDAI-dealer.

**AANWIJZING**

**Doorrijden met een brandend of knipperend waarschuwinglampje voor led-koplampen kan een negatieve invloed hebben op de levensduur van de led-koplampen.**

### **Waarschuingslampje gladheid (indien van toepassing)**



Dit waarschuingslampje brandt om de bestuurder te waarschuwen voor een mogelijk glad wegdek.

Als de temperatuur op de buitentemperatuurmeter lager wordt dan ongeveer 4 °C knippert zowel het waarschuingslampje gladheid als de buitentemperatuurindicatie en gaan deze vervolgens constant branden. Tevens klinkt de waarschuwingsgong 1 keer.

De functie gladheidswaarschuwing kan worden geactiveerd en gedeactiveerd via het Gebruikersinstellingenmenu op het lcd-display van het instrumentenpaneel.

- Setup → Vehicle Settings  
(voertuiginstellingen → Cluster → Icy Road Warning (gladheidswaarschuwing))



### **Informatie**

**Als het waarschuingslampje voor een glad wegdek gaat branden tijdens het rijden, moet u met meer aandacht en veiliger rijden en te hoge snelheden, snelle acceleratie, plotseling remmen en plotselinge stuurbewegingen vermijden.**

### **'Ready'-lampje**



#### **Dit controlelampje gaat branden:**

Wanneer de auto klaar voor vertrek is.

- AAN: normaal rijden is mogelijk.
- UIT: normaal rijden is niet mogelijk of er is een probleem opgetreden.
- Knippert: noodloopmodus.

Wanneer het controlelampje stand-by dooft of knippert, is er een probleem met het systeem. Laat de auto in dit geval inspecteren door een officiële HYUNDAI-dealer.

### **Lampje EV-modus**

# EV

#### **Dit controlelampje gaat branden:**

Wanneer de auto wordt aangedreven door de elektromotor.

**Controlelampje Electronic Stability Control (ESC - elektronische stabiliteit) (indien van toepassing)**



Dit controlelampje gaat branden:

- Als het contact of de toets ENGINE START/STOP in de stand ON wordt gezet.
  - Het controlelampje ESC brandt gedurende ongeveer 3 seconden en dooft vervolgens.
- Wanneer er een storing is in de ESC. Laat de auto in dit geval inspecteren door een officiële HYUNDAI-dealer.

Dit controlelampje knippert:

Terwijl de ESC in werking is.

Zie voor meer informatie 'Elektronische stabiliteitsregeling (ESC)' in hoofdstuk 6.

**Controlelampje Electronic Stability Control (voertuigstabiliteitsregeling) (ESC) OFF (indien van toepassing)**



Dit controlelampje gaat branden:

- Als het contact of de toets ENGINE START/STOP in de stand ON wordt gezet.
  - Het controlelampje ESC OFF brandt gedurende ongeveer 3 seconden en dooft vervolgens.
- Als u het ESC uitschakelt door op de toets ESC OFF te drukken.

Zie voor meer informatie 'Elektronische stabiliteitsregeling (ESC)' in hoofdstuk 6.

**Controlelampje startblokkeersysteem (zonder Smart Key) (indien van toepassing)**



Dit controlelampje gaat branden:

Wanneer de auto het startblokkeersysteem in de sleutel detecteert met het contact in de stand ON.

- Op dat moment kunt u de motor starten.
- Het controlelampje gaat uit zodra de motor gestart is.

Dit controlelampje knippert:

Als er een storing is in het startblokkeersysteem.

Laat de auto in dit geval inspecteren door een officiële HYUNDAI-dealer.

**Controlelampje startblokkeersysteem (met Smart Key) (indien van toepassing)**



Dit controlelampje gaat gedurende maximaal 30 seconden branden:

Als de auto de Smart Key in de auto detecteert wanneer de toets ENGINE START/STOP in de stand ACC of ON wordt gezet.

- Nadat de Smart Key is gedetecteerd, kunt u de motor starten.
- Het controlelampje gaat uit zodra de motor gestart is.

Dit controlelampje knippert een paar seconden:

Als de Smart Key zich niet in de auto bevindt.

- Als de Smart Key niet wordt gedetecteerd, kunt u de motor niet starten.

**Dit controlelampje gaat gedurende maximaal 2 seconden branden en gaat dan uit:**

Als de Smart Key zich in de auto bevindt en de toets ENGINE START/STOP in de stand ON wordt gezet, maar de auto de Smart Key niet kan detecteren.

Laat de auto in dit geval inspecteren door een officiële HYUNDAI-dealer.

**Dit controlelampje knippert:**

Als er een storing is in het startblokkeersysteem.

Laat de auto in dit geval inspecteren door een officiële HYUNDAI-dealer.

**Controlelampje Downhill Brake Control (DBC) (indien van toepassing)**



**Dit controlelampje gaat branden:**

- Als het contact of de toets ENGINE START/STOP in de stand ON wordt gezet.
  - Het controlelampje van de downhill brake brandt gedurende ongeveer 3 seconden en dooft vervolgens.
- Wanneer u drukt op de toets DBC om het systeem te activeren.

**Dit controlelampje knippert:**

Als het Downhill Brake controlesysteem werkt.

**Dit controlelampje gaat geel branden:**

Als er een storing is in het controlesysteem van de Downhill Brake.

Laat de auto in dit geval inspecteren door een officiële HYUNDAI-dealer.

**Zie voor meer details de paragraaf "Downhill Brake Control (DBC)" in hoofdstuk 6.**

**Controlelampje richtingaanwijzers**



**Dit controlelampje knippert:**

Als u de richtingaanwijzerschakelaar bedient.

Als een van de volgende situaties zich voordoet, kan er sprake zijn van een storing in het richtingaanwijzersysteem.

- Het controlelampje richtingaanwijzers brandt, maar knippert niet
- Het controlelampje richtingaanwijzers knippert snel
- Het controlelampje richtingaanwijzers brandt helemaal niet

Als een van deze situaties zich voordoet, adviseren wij u de auto te laten controleren door een officiële HYUNDAI-dealer.

**Controlelampje grootlicht**



**Dit controlelampje gaat branden:**

- Als het dimlicht is ingeschakeld en wordt overgeschakeld op grootlicht
- Als de combischakelaar in de stand Knipperen wordt getrokken.

**Controlelampje dimlicht**



**Dit controlelampje gaat branden:**

Als de koplampen branden.

**Controlelampje verlichting AAN**



Dit controlelampje gaat branden:  
Als de achterlichten of koplampen zijn ingeschakeld.

**Controlelampje mistachterlicht (indien van toepassing)**



Dit controlelampje gaat branden:  
Als het mistachterlicht is ingeschakeld.

**Controlelampje HBA (High Beam Assist) (indien van toepassing)**



Dit controlelampje gaat branden:

- Als het grootlicht brandt met de verlichtingsschakelaar in de stand AUTO.
- Als uw auto tegenliggers of voorliggers detecteert, schakelt het High Beam Assist-systeem het grootlicht automatisch over naar dimlicht.

Zie paragraaf 'HBA - High Beam Assist - assistentie grootlichten' in hoofdstuk 5 voor meer informatie.

**Controlelampje Cruise (indien van toepassing)**



Dit controlelampje gaat branden:  
Als het cruisecontrol-systeem wordt ingeschakeld.

Zie voor meer details 'Cruisecontrolsysteem' in hoofdstuk 7.

**Controlelampje snelheidsbegrenzer (indien van toepassing)**



Dit controlelampje gaat branden:  
Als de snelheidsbegrenzer is geactiveerd.  
Zie 'Snelheidsbegrenzer-regelsysteem' in hoofdstuk 7 voor meer informatie.

**Controlelampje SPORT-modus (indien van toepassing)**



Dit controlelampje gaat branden:  
Als u de SPORT-modus als rijmodus selecteert.

Voor meer informatie, zie In "Drive-stand geïntegreerd regelsysteem" in hoofdstuk 6.

**Controlelampje ECO-modus (indien van toepassing)**



Dit controlelampje gaat branden:  
Als u ECO als rijmodus selecteert.

Voor meer informatie, zie In "Drive-stand geïntegreerd regelsysteem" in hoofdstuk 6.

**Controlelampje SMART-modus (indien van toepassing)**



Dit controlelampje gaat branden:  
Als u de SMART-modus als rijmodus selecteert.

Voor meer informatie, zie "Drive-stand geïntegreerd regelsysteem" in hoofdstuk 6.



## Lcd-displayberichten

### **Schakel naar P (indien van toepassing)**

Deze melding wordt weergegeven als u probeert de auto uit te schakelen zonder dat de selectiehendel in stand P (parkeren) staat.

Als dat gebeurt, wordt de toets ENGINE START/STOP in de stand ACC gezet.

### **Lage Batterij Sleutel (indien van toepassing)**

Deze melding wordt weergegeven als de batterij van de Smart Key ontladtd terwijl de Engine Start/stopknop in de OFF-stand wordt gezet.

### **Druk op STARTknop tijd. draaien stuurw. (indien van toepassing)**

Deze melding wordt weergegeven als het stuurwiel niet normaal wordt ontgrendeld bij het indrukken van de startknop.

Bij het indrukken van de startknop moet u het stuurwiel naar rechts en links draaien.

### **Controleer Systeem Stuurwielslot (indien van toepassing)**

Deze melding wordt weergegeven als het stuurwiel niet normaal wordt vergrendeld bij het uitschakelen van het contact.

### **Duw op remped. voor starten motor (indien van toepassing)**

Deze melding wordt weergegeven als de startknop tweemaal naar de stand ACC gaat doordat u herhaaldelijk op de knop drukt zonder het rempedaal in te trappen.

U kunt de auto starten door het rempedaal in te drukken en vervolgens de toets ENGINE START/STOP in te drukken.

### **Sleutel niet in het voertuig (indien van toepassing)**

Deze melding wordt weergegeven als u de startknop indrukt terwijl de Smart Key zich niet in de auto bevindt.

Zorg ervoor dat u de Smart Key altijd bij u hebt als u probeert de auto te starten.

### **Sleutel niet gevonden (indien van toepassing)**

Deze melding wordt weergegeven als u de startknop indrukt terwijl de Smart Key niet is gedetecteerd.

### **Druk opnieuw op de START knop (indien van toepassing)**

Deze melding wordt weergegeven als de auto niet wil starten wanneer de startknop wordt ingedrukt.

Als dat gebeurt, probeer dan de motor te starten door nogmaals de startknop in te drukken.

Als de waarschuwing melding elke keer verschijnt wanneer u de startknop indrukt, adviseren wij u de auto te laten controleren door een officiële HYUNDAI-dealer.

### **Druk op de STARTknop met de sleutel (indien van toepassing)**

Deze melding wordt weergegeven als u de startknop indrukt terwijl de waarschuwingsmelding 'Sleutel niet gedetecteerd' wordt weergegeven.

Het controlelampje startblokkeersysteem gaat dan knipperen.

### **Controleer zekering BRAKE SWITCH (indien van toepassing)**

Deze melding wordt weergegeven als de zekering BRAKE SWITCH is doorgebrand.

U moet de zekering door een nieuw exemplaar vervangen voordat u de motor kunt starten.

Als dat niet mogelijk is, kunt u de motor starten door de startknop 10 seconden ingedrukt te houden in stand ACC.

### **Startaccu bezig met ontladen vanwege ext. elektrische apparaten (indien van toepassing)**

Deze melding wordt weergegeven als de spanning van de 12 V-accu tijdens het parkeren laag is als gevolg van niet-fabrieksmatige elektrische accessoires (zoals een dashboardcamera). Zorg ervoor dat de accu niet leeg raakt.

Als de melding verschijnt na het verwijderen van de niet-fabrieksmatige elektrische accessoires, adviseren wij u de auto te laten controleren door een officiële HYUNDAI-dealer.

### **Controlelampje portier, motorkap, achterklep open**

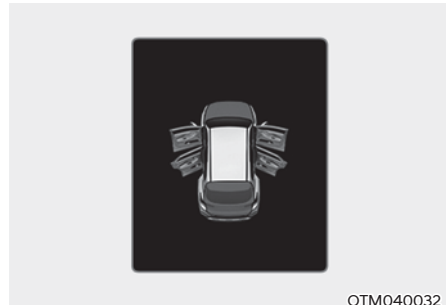

Deze waarschuwing wordt weergegeven als een van de portieren, de motorkap of de achterklep blijft openstaan. De waarschuwing geeft op het display aan welk portier geopend is.



### **OPGELET**

Controleer, voordat u gaat rijden, of de portieren/motorkap/achterklep geheel gesloten zijn. Controleer of er geen waarschuwingslampje geopende portieren/motorkap/ achterklep brandt of een bericht weergegeven wordt op het instrumentenpaneel.

### Controlelampje zonedak open (indien van toepassing)

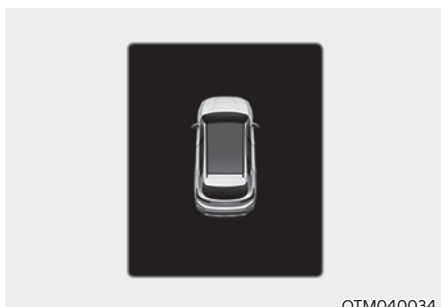

Deze waarschuwingsmelding wordt weergegeven als u de motor uitschakelt terwijl het schuif-/kanteldak is geopend. Sluit het schuifdak goed voordat u de auto verlaat.

### Bandenspanning laag



Deze waarschuwingsmelding wordt weergegeven als de bandenspanning laag is. De betreffende band van de auto licht op.

Zie 'Bandenspanningscontrolesysteem (TPMS)' in hoofdstuk 7 voor meer informatie.

### Weergave ruitenwisser/verlichting

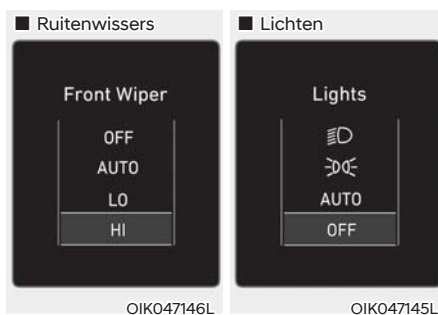

- Dit controlelampje geeft weer welke wissersnelheid er is geselecteerd met de bediening van de ruitenwissers.
- Deze indicator geeft weer welke verlichting aan de buitenzijde er is geselecteerd met de bediening van de verlichting.

De functie ruitenwisser-/verlichtingsweergave kan worden geactiveerd en gedeactiveerd via het Gebruikersinstellingenmenu op het Lcd-display van het instrumentenpaneel.

- Setup → User settings (gebruikersinstellingen) → Cluster (instrumentenpaneel) → Wiper/Lights display (ruitenwisser/lichten display)

### Laag sproeivloeistof niveau (indien van toepassing)

Deze melding wordt weergegeven als de ruitensproeivloeistof in het reservoir bijna op is. Laet het ruitensproeivloeistofreservoir bijvullen.

### Brandstofniv. laag

Deze melding wordt weergegeven als de brandstoftank bijna leeg is.

Wanneer deze melding wordt weergegeven, gaat het waarschuwingslampje voor een laag brandstofniveau in het instrumentenpaneel branden.

Geadviseerd wordt om het dichtstbijzijnde tankstation op te zoeken en zo snel mogelijk te tanken.

### **De motor is oververhit**

Deze melding wordt weergegeven als de koelvloeistoftemperatuur hoger is dan 120 °C. Dit betekent dat de motor oververhit is en kan worden beschadigd.

**Zie 'Oververhitting' in hoofdstuk 8 wanneer de auto oververhit raakt.**

### **Controleer uitlaatsysteem (indien van toepassing)**

Deze melding wordt weergegeven als er een probleem is met het GPF-systeem. Op dit moment gaat ook het GPF-waarschuwingslampje knipperen. Als dat gebeurt, raden we u aan het GPF-systeem te laten controleren door een officiële HYUNDAI-dealer.

GPF: benzinedeeltjesfilter

### **Controleer koplamp (indien van toepassing)**

Deze melding wordt weergegeven als de koplampen niet goed werken. Er moet mogelijk een lamp van de koplamp worden vervangen.

Vervang de kapotte lamp door een nieuw exemplaar met hetzelfde wattage.

### **Controleer knipperlicht (indien van toepassing)**

Deze melding wordt weergegeven als de richtingaanwijzers niet goed werken. Er moet mogelijk een lamp worden vervangen.

Vervang de kapotte lamp door een nieuw exemplaar met hetzelfde wattage.

### **Controleer remlicht (indien van toepassing)**

Deze melding wordt weergegeven als de remlichten niet goed werken. Er moet mogelijk een lamp worden vervangen.

Vervang de kapotte lamp door een nieuw exemplaar met hetzelfde wattage.

### **Controleer mistlamp (indien van toepassing)**

Deze melding wordt weergegeven als de mistlampen niet goed werken. Er moet mogelijk een lamp worden vervangen.

Vervang de kapotte lamp door een nieuw exemplaar met hetzelfde wattage.

### **Controleer de LED-koplamp (indien van toepassing)**

Deze melding wordt weergegeven als er een probleem is met de led-koplamp. Wij adviseren u de auto te laten controleren door een officiële HYUNDAI-dealer.

### **Controleer Actief Luchtklepsysteem**

Deze melding wordt weergegeven in de volgende situaties:

- Er is een storing in de luchtklep-actuator
- Er is een storing in de controller van de luchtklep-actuator
- De luchtklep gaat niet open

Wanneer alle bovenstaande situaties zijn verholpen, verdwijnt de waarschuwing.

### **Klaar om te gaan rijden**

Deze melding wordt weergegeven wanneer de auto klaar voor vertrek is.

### **Controleer de remmen**

Deze melding wordt weergegeven als de remprestaties ondermaats zijn of als het regeneratieve remsysteem niet goed werkt vanwege een storing in het remsysteem.

Als dat gebeurt, kan het langer duren voordat de auto op het rempedaal reageert en kan de remweg langer worden.

### **Stop voertuig en controleer de remmen**

Deze melding wordt weergegeven als er een storing optreedt in het remsysteem.

Als dat gebeurt, breng de auto dan op een veilige plaats tot stilstand. Wij adviseren u de auto naar de dichtstbijzijnde officiële HYUNDAI-dealer te laten slepen voor inspectie.

### **Storing Hybrid Systeem**

Deze melding wordt weergegeven als er een probleem is met het hybride systeem. Rijd niet verder wanneer de waarschuwing melding wordt weergegeven.

Laat de auto in dit geval inspecteren door een officiële HYUNDAI-dealer.

### **Stop veilig en controleer het Hybrid-systeem**

Deze melding wordt weergegeven als er een probleem is met het hybride systeem. Het controlelampje  knippert en er klinkt een waarschuwingsgong totdat het probleem is opgelost. Rijd niet verder wanneer de waarschuwing melding wordt weergegeven.

Laat de auto in dit geval inspecteren door een officiële HYUNDAI-dealer.

### **Storing Hyb. syst. Start motor niet**

Deze melding wordt weergegeven als het laadniveau van de hybrideaccu (SOC) laag is. Er klinkt een geluidssignaal tot het probleem is opgelost. Rijd niet verder wanneer de waarschuwing melding wordt weergegeven.

Laat de auto in dit geval inspecteren door een officiële HYUNDAI-dealer.

### **Stop voertuig en controleer voeding**

Deze melding wordt weergegeven als er sprake is van een storing in de stroomtoevoer.

Parkeer de auto in dit geval op een veilige plek en laat hem naar de dichtstbijzijnde officiële HYUNDAI-dealer slepen voor inspectie.

### **Controleer virtueel systeem motorgeluid**

Deze melding wordt weergegeven als er een probleem is met het Virtual Engine Sound System (VESS).

Laat de auto in dit geval inspecteren door een officiële HYUNDAI-dealer.

### **Tank om schade Hyb. batt. te voorkomen**

Deze melding wordt weergegeven als de brandstoftank bijna leeg is.

Vul brandstof bij om schade aan het hybridebatterijpakket te voorkomen.

### ***Vul koelvloeistof spanningsregelaar***

Deze melding wordt weergegeven als de omvormer bijna geen koelvloeistof meer heeft.

U moet de inverterkoelvloeistof bijvullen.

### ***Stop veilig met motor aan om batt. op te laden***

Deze melding wordt weergegeven als het laadniveau van de hybrideaccu (SOC) laag is.

Als dat gebeurt, breng de auto dan op een veilige plaats tot stilstand en wacht tot de hybrideaccu is opgeladen.

### ***Start motor om ontlading te voorkomen***

Deze melding wordt weergegeven om de bestuurder te informeren dat de 12 V-accu kan worden ontladen als het contact in de stand ON staat (zonder dat controlelampje  brandt).

Laat de auto in de stand-by modus () staan om te voorkomen dat de 12 V-accu wordt ontladen.

## LCD-DISPLAY

### Bediening lcd-display

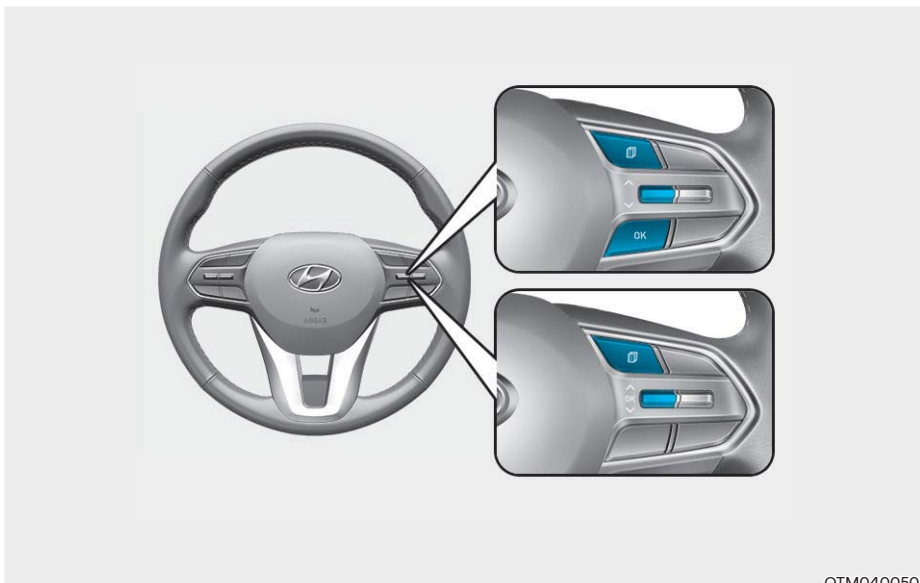





OTM040050

De weergavemodus van het lcd-display kan met de bedieningsknoppen worden veranderd.

Schakelaar	Functie
	Toets MODE voor het wijzigen van modi
	Schakelaar MOVE voor het wijzigen van functies
OKO	SELECT/RESET knop voor het instellen of resetten van de geselecteerde functie

## Weergavemodi

Weergavemodi	Symbool	Toelichting
Rijbegeleiding		<p>Deze modus geeft de toestand weer van:</p> <ul style="list-style-type: none"> <li>- Hulp bij rijbaan aanhouden</li> <li>- Lane Following Assist</li> <li>- Cruise control</li> <li>- Smart Cruise Control</li> <li>- Highway Driving Assist (rijhulp op de snelweg)</li> <li>- Driver Attention Warning (Waarschuwing oplettenheid bestuurder)</li> <li>- Slimme snelheidslimietwaarschuwing</li> </ul> <p><b>Zie voor meer details de informatie over elk systeem in hoofdstuk 7.</b></p>
Boordcomputer		<p>Deze modus geeft ritinformatie weer, zoals de ritmeter, de brandstofbesparing, enz.</p> <p><b>Zie "Boordcomputer" in dit hoofdstuk voor meer informatie.</b></p>
Turn By Turn (TBT - rijadvies)		<p>In deze modus wordt de status van de navigatie weergegeven.</p>
Gebruikersinst.		<p>Via deze modus kunt u instellingen met betrekking tot de portieren, verlichting, enz. wijzigen.</p>
Waarschuwing		<ul style="list-style-type: none"> <li>- In deze modus worden waarschuwingen weergegeven in verband met gebroken lampen, enz.</li> <li>- In deze modus wordt de verdeling van de aandrijfkracht weergegeven (indien van toepassing)</li> <li>- In deze modus wordt de temperatuur van de motorkoelvloeistof weergegeven (indien van toepassing)</li> </ul>

**De gegeven informatie kan verschillen afhankelijk van welke functies van toepassing zijn op uw auto.**



## Assistentiemodus



OTM040056

### LKA/LFA/CC/SCC/HDA/DAW/ISLW

In deze modus wordt de toestand van de volgende systemen weergegeven: Lane Keeping Assist (helpfunctie rijstrook aanhouden), Lane Following Assist (helpfunctie rijstrook volgen), Cruise Control, Smart Cruise Control, Highway Driving Assist (rijhulp snelweg) en Intelligent Speed Limit Warning (slimme waarschuwing snelheidsbeperkingen).

**Zie voor meer details de informatie over elk systeem in hoofdstuk 7.**

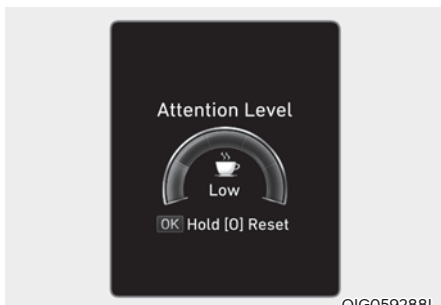

OIG059288L

### Waarschuwingssysteem voor de aandacht van de bestuurder

In deze modus wordt de status van het Waarschuwingssysteem voor de aandacht van de bestuurder weergegeven.

**Zie Waarschuwingssysteem voor de oplettendheid van de bestuurder (DAW) in hoofdstuk 7 voor meer details.**

## Modus van de boordcomputer

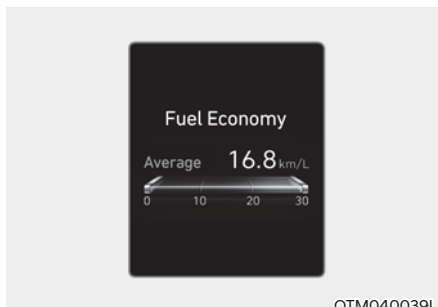

OTM040039L

De modus van de boordcomputer geeft informatie weer met betrekking tot de rijparameters van de auto, waaronder het brandstofverbruik, informatie van de dagteller en de rijnsnelheid.

**Zie de paragraaf 'Boordcomputer' in dit hoofdstuk voor meer details.**

### Rijadvies (TBT, Turn by Turn)

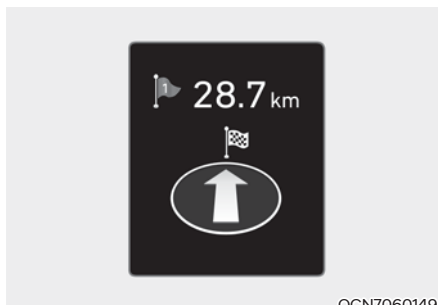

OCN7060149

In deze modus wordt de status van de navigatie weergegeven.

## Hoofdwaarschuingslampje

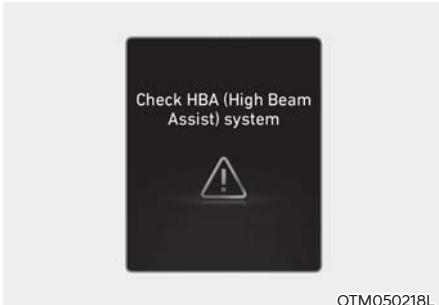

Dit waarschuwingslampje attendeert de bestuurder op de volgende situaties.

- Storing in Forward Collision-Avoidance Assist-systeem (indien van toepassing)
- Radar Forward Collision-Avoidance Assist geblokkeerd (indien van toepassing)
- Storing Blind-Spot Collision Warning (indien van toepassing)
- Radar Blind-Spot Collision Warning geblokkeerd (indien van toepassing)
- Storing led-koplamp (indien van toepassing)
- Storing High Beam Assist (indien van toepassing)
- Storing in Smart Cruise Control (indien van toepassing)
- Radar van Smart Cruise Control (indien van toepassing) wordt geblokkeerd
- Storing TPMS (bandenspanningscontrolesysteem)

Het hoofdwaarschuingslampje gaat branden als een of meer van de bovenstaande waarschuwingssituaties zich voordoen.

Op dit moment verschijnt er een pictogram Hoofdwaarschuwing (⚠) naast het pictogram Gebruikersinstellingen (⚙) op het lcd-display.

Als er geen waarschuwing meer nodig is, wordt het hoofdwaarschuingslampje uitgeschakeld en verdwijnt het pictogram Hoofdwaarschuwing.

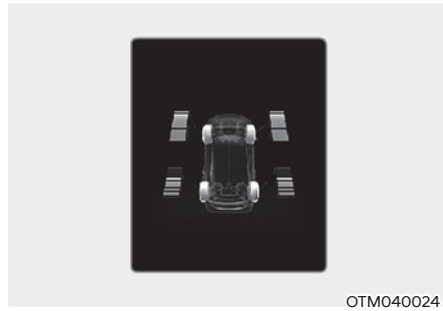

## Verdeling aandrijfkracht (vierwielaandrijving)

Deze modus geeft informatie weer met betrekking tot de vierwielaandrijving.

Als de auto in de 4WD vergrendelingstoestand is, wordt deze modus niet weergegeven.

**Zie voor gedetailleerde informatie "Vierwielaandrijving" in hoofdstuk 6.**



## Bandenspanning

Deze modus geeft informatie weer met betrekking tot de bandenspanning.

**Zie "Bandenspanningscontrolesysteem (TPMS)" in hoofdstuk 8 voor meer informatie.**

## Koelvloeistoftemperatuur

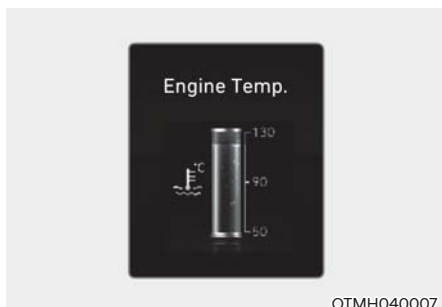

Deze koelvloeistoftemperatuurweergave geeft de temperatuur van de koelvloeistof weer wanneer de motor draait.

### AANWIJZING

Wanneer de naald van de meter buiten het normale bereik komt in de buurt van 'H (Heet)', duidt dit op oververhitting van de motor. Hierdoor kan de motor worden beschadigd.

Rijd niet verder met een oververhitte motor.

Zie 'Als de motor oververhit raakt' in hoofdstuk 8 voor meer details.

## Gebruikersinstellingen

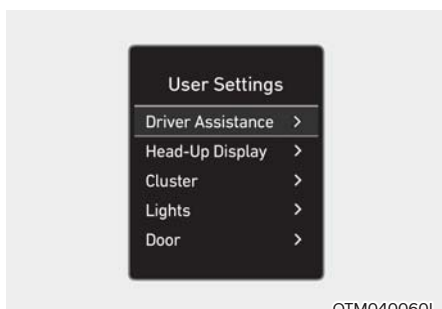

In deze modus kunt u de instellingen van het instrumentenpaneel, de portieren, verlichting enz. wijzigen.

1. Bestuurdershulp
2. Eco-voertuig
3. Head-Up Display
4. Instrumentenpaneel

5. Lichten
6. Portier
7. Handig
8. Eenheden

De gegeven informatie kan verschillen afhankelijk van welke functies van toepassing zijn op uw auto.

### Schakel P in om instellingen te bewerken

Deze waarschuwing verschijnt als u de Gebruikersinstellingen probeert te wijzigen terwijl u rijdt.

Parkeer voor uw veiligheid de auto, trek de parkeerrem aan en druk de P (parkeren) knop in voordat u de Gebruikersinstellingen wijzigt.

### Korte handleiding hulp

Deze modus biedt korte handleidingen voor de systemen in de modus Gebruikersinstellingen.

Selecteer een item en houd de toets OK ingedrukt.

**Raadpleeg het instructieboekje voor meer informatie over elk systeem.**

## Informatie

Als het infotainmentsysteem is geactiveerd, wordt alleen de Gebruikersinstellingmodus op het infotainmentsysteem ondersteund maar niet de Gebruikersinstellingenmodus van het instrumentenpaneel.

1. Bestuurdershulp

Onderwerpen	Toelichting
SCC-reactie	<p>Aanpassen van de gevoeligheid van het Smart cruisecontrol.</p> <ul style="list-style-type: none"> <li>• Snel/Normaal/Traag</li> </ul> <p><b>Zie „Smart Cruise Control (SCC)“ in hoofdstuk 7 voor meer details.</b></p>
Rijgemak	<ul style="list-style-type: none"> <li>• Lane Following Assist (hulp bij rijbaan volgen) Activeren en deactiveren van de functie Lane Following Assist. <b>Zie 'Lane Following Assist-systeem (LFA - hulp bij het volgen van de rijstrook)' in hoofdstuk 7 voor meer details.</b></li> <li>• Highway Driving Assist (rijhulp op de snelweg) Activeren en deactiveren van de functie Highway Driving Assist. <b>Zie 'Highway Driving Assist (HDA - rijhulp op de snelweg)' in hoofdstuk 7 voor meer details.</b></li> <li>• Auto Highway Speed Control - automatische snelheidscontrole op de snelweg Activeren en deactiveren van de functie Auto Highway Speed Control. <b>Zie "Navigation-based Smart Cruise Control (NSCC)" in hoofdstuk 7 voor meer details.</b></li> <li>• Snelheidslimietwaarschuwing Activeren en deactiveren van de functie Speed Limit Warning. <b>Zie 'Speed Limit Warning-systeem (ISLW - snelheidslimiet assistentie)' in hoofdstuk 7 voor meer details.</b></li> </ul>
Waarschuwingsmoment	<p>Het waarschuwingsmoment van het rijassistentiesysteem aanpassen.</p> <ul style="list-style-type: none"> <li>• Normaal / Laat</li> </ul>
Waarschuwingsvolume	<p>Het volume van de waarschuwingen van het rijassistentiesysteem aanpassen.</p> <ul style="list-style-type: none"> <li>• Hoog/gemiddeld/laag/uit</li> </ul>
Driver Attention Warning (Waarschuwing oplettendheid bestuurder)	<ul style="list-style-type: none"> <li>• Leading Vehicle Departure Alert (waarschuwing vertrek voorliggend voertuig) Activeren en deactiveren van de functie Leading Vehicle Departure Alert. <b>Zie 'Leading Vehicle Departure Alert' in hoofdstuk 7 voor meer informatie.</b></li> <li>• Inattentive Driving Warning (waarschuwingssysteem voor onoplettend rijden) Om de bestuurder te waarschuwen voor onoplettend rijgedrag. <b>Zie „Waarschuwingssysteem voor de oplettendheid van de bestuurder (DAW) in hoofdstuk 7 voor meer details.</b></li> </ul>

Onderwerpen	Toelichting
Forward Safety (veiligheid vooruit)	<p>De Forward Collision-Avoidance Assist (FCA, ondersteuning botsingsvermijding voorzijde) aanpassen</p> <ul style="list-style-type: none"> <li>• Active Assist (actieve ondersteuning)</li> <li>• Warning only (alleen waarschuwing)</li> <li>• Off (uit)</li> </ul> <p><b>Zie „Forward Collision-Avoidance Assist-systeem“ (FCA; ondersteuning botsingsvermijding voorzijde) voor meer informatie.</b></p>
Lane Safety (rijstrookveiligheid)	<p>De Lane Keeping Assist (LKA - op de rijstrook blijven) functie aanpassen.</p> <ul style="list-style-type: none"> <li>• Assist (Assistentie)</li> <li>• Warning Only (alleen waarschuwing)</li> <li>• Off (uit)</li> </ul> <p><b>Zie 'Lane Keeping Assist (LKA - op de rijstrook blijven)' in hoofdstuk 7 voor meer details.</b></p>
Blind-Spot Safety (veiligheid blinde hoek)	<ul style="list-style-type: none"> <li>• Blind-Spot View (blindehoekweergave) Blindehoekweergave in- of uitschakelen.</li> </ul> <p><b>Voor meer details zie de "Blind-Spot View Monitor (BVM - blindehoekweergave)" in hoofdstuk 7.</b></p> <ul style="list-style-type: none"> <li>• SEA-systeem (hulp bij veilig uitstappen) Activeren en deactiveren van de Safe Exit Assistance.</li> </ul> <p><b>Zie 'Safe Exit Assistance (SEA - veilig uitstappen' in dit hoofdstuk voor meer details.</b></p> <ul style="list-style-type: none"> <li>• Active Assist (actieve ondersteuning)</li> <li>• Warning Only (alleen waarschuwing)</li> <li>• Off (uit)</li> </ul> <p>Blindehoekweergave in- of uitschakelen. <b>Voor meer details zie de "Blind-Spot View Monitor (BVM - blindehoekweergave)" in hoofdstuk 7.</b></p>

Onderwerpen	Toelichting
Parkeerveiligheid	<ul style="list-style-type: none"> <li>Surround View Monitor Auto On (Surround View Monitor automatisch aan) De de Surround View Monitor Auto (omgevingsweergavescherm) On in- en uitschakelen.</li> </ul> <p><b>Voor meer details zie de "Surround View Monitor (SVM - omgevingsweergavescherm)" in hoofdstuk 7.</b></p> <ul style="list-style-type: none"> <li>Parking Distance Warning Auto On (afstandswaarschuwing automatisch aan) De Parking Distance Warning Auto On (parkeerafstandswaarschuwing automatisch aan) in- of uitschakelen.</li> </ul> <p><b>Zie „Waarschuwing vooruit/achteruit parkeerafstand (PDW) in hoofdstuk 7 voor meer details.</b></p> <ul style="list-style-type: none"> <li>Rear Cross-Traffic Safety (veiligheid kruisend verkeer achteraan) Activeren en deactiveren van de functie Rear Cross-Traffic Collision Warning (waarschuwing voor botsingen met achterop komend kruisverkeer).</li> </ul> <p><b>Zie „Rear cross-traffic collision-avoidance assist (ondersteuning botsingsvermijding kruisend verkeer achter, RCCA“) in hoofdstuk 7 voor meer informatie.</b></p> <ul style="list-style-type: none"> <li>Rear Active Assist (actieve ondersteuning achteraan) Activeren en deactiveren van de functie Rear Active Assist.</li> </ul> <p><b>Zie „Rear cross-traffic collision-avoidance assist (ondersteuning botsingsvermijding kruisend verkeer achter, RCCA“) in hoofdstuk 7 voor meer informatie.</b></p> <ul style="list-style-type: none"> <li>Rear Warning only (alleen waarschuwing achteraan) Activeren en deactiveren van de functie Rear Warning.</li> </ul> <p><b>Voor meer details zie de "Surround View Monitor (SVM - omgevingsweergavescherm)" in hoofdstuk 7.</b></p> <ul style="list-style-type: none"> <li>Off (uit) Om de Parking Safety (veilig parkeren) uit te schakelen</li> </ul>

## 2. Eco-voertuig

Onderwerpen	Toelichting
Coasting Guide	<ul style="list-style-type: none"> <li>Zeilfunctie instellen On/Off (aan/uit) Informeert de bestuurder wanneer hij zijn voet van het gaspedaal moet nemen door informatie van het navigatiesysteem te halen.</li> <li>Geluid Om het geluid van de zeilgids aan te passen.</li> </ul>
Start zeilfunctie	<ul style="list-style-type: none"> <li>Vroeg/Normaal/Laat Opties selecteren als Coasting Pop-up wordt weergegeven.</li> </ul>

### 3. Head-up display (indien van toepassing)

Onderwerpen	Toelichting
Enable Head-up display (head-up display inschakelen)	Als deze optie wordt aangevinkt, wordt het head-up display ingeschakeld.
Display Height (hoogte display)	Aanpassen van de hoogte van het weergegeven beeld.
Rotatie	Aanpassen van de hoek van het weergegeven beeld.
Helderheid	Aanpassen van de helderheid van het weergegeven beeld.
Selectie inhoud	Selecteren van de weer te geven inhoud.

### 4. Instrumentenpaneel

Onderwerpen	Toelichting
Brandstofbesparing resetten	<ul style="list-style-type: none"> <li>• Bij het starten van de auto</li> <li>• Na tanken</li> <li>• Handmatig</li> </ul> Om de weergegeven brandstofbesparing te resetten
Weergave ruitenwisser/verlichting	Activeren en deactiveren van de ruitenwisser-/verlichtingsmodus. Indien geactiveerd, toont het lcd-display de geselecteerde ruitenwisser-/verlichtingsmodus wanneer u de modus wijzigt.
Verkeersborden	De weergegeven verkeersborden instellen
Waarschuwing voor gladde wegen	Activeren en deactiveren van de functie Icy Road Warning. (waarschuwing voor gladde wegen)
Klaar geluid	Activeren en deactiveren van het klaar geluid.
Thema selectie	U kunt het thema van het instrumentenpaneel selecteren. <ul style="list-style-type: none"> <li>• Type A paneel: Thema A/Thema B/Thema C</li> <li>• Type B paneel: Link naar rijmodus / Thema A / Thema B / Thema C / Thema D</li> </ul>

5. Lichten

Onderwerpen	Toelichting
Illumination (verlichting)	Het verlichtingsniveau aanpassen <ul style="list-style-type: none"> <li>Niveau 1-20</li> </ul>
Opties autom. knipperen	<ul style="list-style-type: none"> <li>Uit: De functie one-touch passeerknipperlicht wordt uitgeschakeld.</li> <li>3, 5, 7 flitsen: De richtingaanwijzer knippert 3, 5 of 7 keer wanneer de richtingaanwijzerhendel iets wordt bewogen.</li> </ul> <p><b>Zie "Verlichting" in hoofdstuk 5 voor meer details.</b></p>
Helderheid omgevingslicht (indien van toepassing)	<ul style="list-style-type: none"> <li>Off (uit)</li> <li>Niveau 1/2/3/4</li> </ul>
Kleur sfeerverlichting (indien van toepassing)	<ul style="list-style-type: none"> <li>Polar White/Moon White/Ice Blue/Ocean Blue/Jade Green/Orchid Green/Freesia Yellow/ Sunrise Red/Aurora Purple/Lightening Violet</li> </ul>
Headlight Delay (koplampen vertraging)	Activeren en deactiveren van de functie Follow me home. <p><b>Zie "Verlichting" in hoofdstuk 5 voor meer details.</b></p>
HBA (High Beam Assist - helpfunctie koplampen)	De functie High Beam Assist activeren of deactiveren. <p><b>Zie voor meer informatie "High Beam Assist (HBA - assistentie grootlichten)" in hoofdstuk 5.</b></p>



## 6. Portier

Onderwerpen	Toelichting
Automatisch vergrendelen	<ul style="list-style-type: none"> <li>• Mogelijk maken via schakelen: Alle portieren worden automatisch vergrendeld als de schakelknop vanuit stand P (Parkeren) in stand R (Achteruit), N (Neutraal) of D (Rijden) wordt gezet.(alleen als de auto in klaarmodus is).</li> <li>• Inschakelen tijdens rijden: alle portieren worden automatisch vergrendeld als het voertuig sneller rijdt dan 15 km/h.</li> <li>• Uit: de centrale vergrendeling wordt uitgeschakeld.</li> </ul>
Automatisch ontgrendelen	<ul style="list-style-type: none"> <li>• Schakel naar P: Alle portieren worden automatisch ontgrendeld als de schakelknop naar de stand P (Parkeren) wordt gezet.(alleen als de auto in klaarmodus is).</li> <li>• Via sleutel uit/via voertuig uit: Alle portieren worden automatisch ontgrendeld als de sleutel uit het contact wordt genomen of als de Engine Start/Stopknop (motor starten/stoppen) in de stand OFF wordt geplaatst.</li> <li>• Uit: de centrale ontgrendeling wordt uitgeschakeld.</li> </ul>
Elektrisch bedienbare achterklep	<p>Als deze optie wordt aangevinkt, wordt de elektrische bediening van de achterklep ingeschakeld.</p> <p><b>Zie voor meer details „Elektrische achterklep“ in hoofdstuk 5.</b></p>
Openingsnelheid van de elektrische achterklep	<p>De snelheid van de elektrische achterklep aanpassen.</p> <ul style="list-style-type: none"> <li>• Snel/Normaal</li> </ul> <p><b>Zie voor meer details „Elektrische achterklep“ in hoofdstuk 5.</b></p>
Smart tailgate (intelligente achterklep)	<p>Om de slimme achterklep te activeren of deactiveren.</p> <p><b>Zie voor meer informatie Smart Tailgate (intelligente achterklep) in hoofdstuk 5.</b></p>

7. Handig

Onderwerpen	Toelichting
Gemakkelijke instap	<ul style="list-style-type: none"> <li>• Off (uit): De instapfunctie is uitgeschakeld.</li> <li>• Normaal/verlengd Wanneer u de motor uitschakelt, gaat de bestuurdersstoel automatisch een stukje (normaal) of stuk (lang) naar achteren om u op een comfortabele manier in en uit de auto te laten stappen.</li> </ul> <p><b>Zie “Geheugen bestuurdersstoel” in hoofdstuk 5 voor meer informatie.</b></p>
Rear Occupant Alert (Achterbank-passagier-alarmering)	<p>Activeren en deactiveren van de functie Rear Occupant Alert.</p> <p><b>Zie voor meer details het “Rear Occupant Alert (ROA - passagieralarm achterbank) systeem” in hoofdstuk 5.</b></p>
Welcome Mirror/Light (welkomstspiegel/-licht)	<ul style="list-style-type: none"> <li>• Bij portierontgrendeling: Bij het ontgrendelen van de portieren: de buitenspiegels worden uitgeklappt en het welkomstlicht gaat automatisch aan.</li> <li>• Bij nadering van de bestuurder: Als het voertuig met de smart key wordt benaderd: de buitenspiegels worden uitgeklappt en het welkomstlicht gaat automatisch aan.</li> </ul> <p><b>Meer details in het “verwelkomingsstelsel” in hoofdstuk 5.</b></p>
Draadloos oplaadsysteem	<p>Activeren en deactiveren van het draadloze laadsysteem in de voorstoel.</p> <p><b>Zie 'Draadloos laadsysteem voor mobiele telefoons' in hoofdstuk 5 voor meer details.</b></p>
Auto Rear Wiper (Automatische achterruitenwisser) (in R)	<p>Activeren en deactiveren van de functie Auto Rear Wiper (automatische achterruitenwisser)</p> <p>Als u de schakelknop van D naar R verplaatst als de voorruitwisser werkt, begint de achterruitenwisser automatisch te werken.</p> <p>Als u de schakelknop dan van R naar D verplaatst, stopt de achterruitenwisser.</p>
Geavanceerde anti-diefstal	<p>Activeren en deactiveren van de Advanced Anti-Theft functie</p>
Onderhoudsinterval	<ul style="list-style-type: none"> <li>• Onderhoudsinterval</li> </ul> <p>Activeren en deactiveren van de functie onderhoudsinterval.</p> <ul style="list-style-type: none"> <li>• Interval aanpassen</li> </ul> <p>Als het onderhoudsintervalmenu ingeschakeld is, moet u de tijd en afstand instellen.</p> <ul style="list-style-type: none"> <li>• Reset</li> </ul> <p>Het onderhoudsinterval resetten</p>

**i Informatie**

Om het onderhoudsintervalmenu te gebruiken, raden we u aan om een officiële HYUNDAI-dealer te raadplegen.

## 8. Eenheden

Onderwerpen	Toelichting
Snelheidseenheid	De snelheidseenheid selecteren (km/u, MPH)
Temperature Unit (temperatuureenheid)	Voor het selecteren van de temperatuureenheid (°C, °F)
Fuel Economy Unit (eenheid brandstofverbruik)	De eenheid van het brandstofverbruik selecteren (km/l, l/100 km, MPG)
Tire Pressure Unit (bandenspanningseenheid)	De bandenspanningseenheid selecteren (psi, kPa, bar)

## Boordcomputer (Type A)

De tripcomputer voorziet de bestuurder via een display van informatie over de rit.

### **i** Informatie

Bepaalde rijinformatie die door de tripcomputer is opgeslagen (bijvoorbeeld de gemiddelde rijnsnelheid), wordt gereset als de accu wordt losgekoppeld.

### Dagtellermodi

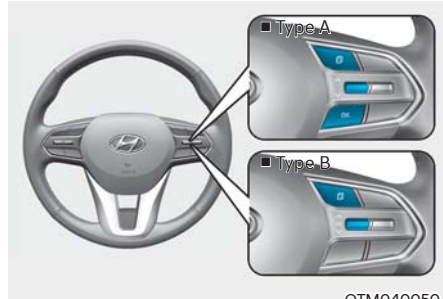
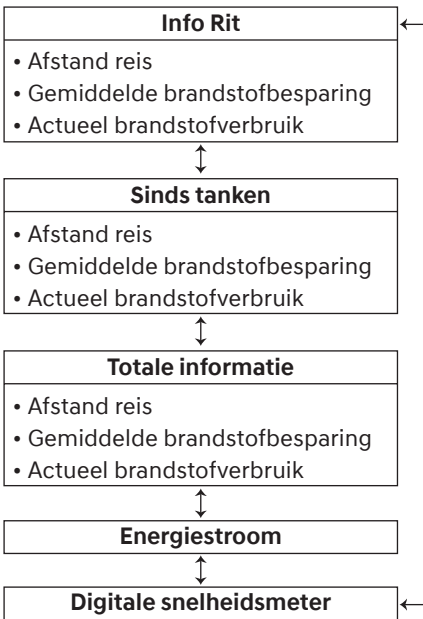

OTM040050

Om de dagtellermodus te veranderen, drukt u op de “^, v” schakelaar op het stuurwiel

- Handmatig resetten  
Om de gemiddelde brandstofbesparing handmatig te wissen moet de OK-schakelaar op het stuurwiel langer dan 1 seconde worden ingedrukt terwijl de gemiddelde brandstofbesparing wordt weergegeven.
- Automatisch resetten  
Om de gemiddelde brandstofbesparing automatisch te resetten, selecteert u tussen 'Na contact aan' of 'Na tanken' in het Gebruikersinstellingenmenu op het scherm van het instrumentenpaneel.
  - Na contact aan: Wanneer de motor 3 minuten of langer uitgeschakeld (OFF) is geweest, wordt de gemiddelde brandstofbesparing automatisch gereset.
  - Na tanken: De gemiddelde brandstofbesparing wordt automatisch gereset nadat minimaal 6 liter brandstof wordt toegevoegd en nadat de rijnsnelheid hoger is dan 1 km/uur.
- \* Op een instrumentenpaneel van 12,3“ kunt u de brandstofbesparing in het midden onderaan het instrumentenpaneel nakijken.

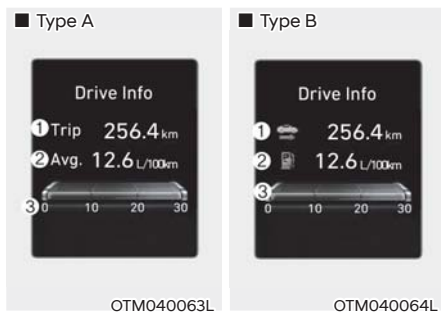

### Ritinfo

Reisafstand (1), gemiddelde brandstofbesparing (2), en instant brandstofbesparing (3) worden weergegeven.

De informatie wordt gecombineerd voor elke contactcyclus. Het scherm Rij-informatie wordt echter automatisch gereset als de motor ten minste 3 minuten uitgeschakeld is geweest.

Om handmatig te resetten, drukt u meer dan 1 seconde op de OK-schakelaar op het stuurwiel als 'Ritinfo' wordt weergegeven.

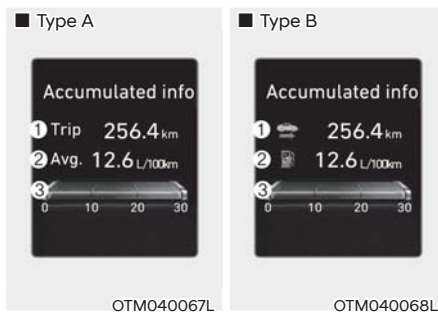

### Totale informatie

Totale reisafstand (1), gemiddelde brandstofbesparing (2), en instant brandstofbesparing (3) worden weergegeven.

De informatie is cumulatief vanaf de laatste reset.

Om handmatig te resetten, drukt u meer dan 1 seconde op de OK-schakelaar op het stuurwiel als 'totale info' wordt weergegeven.

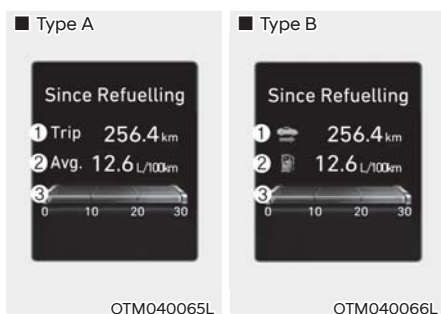

### Sinds de tankbeurt

Reisafstand (1), gemiddelde brandstofbesparing (2), en instant brandstofbesparing (3) na de tankbeurt worden weergegeven.

Om handmatig te resetten, drukt u meer dan 1 seconde op de OK-schakelaar op het stuurwiel als 'sinds de tankbeurt' wordt weergegeven.

### Energiestroom

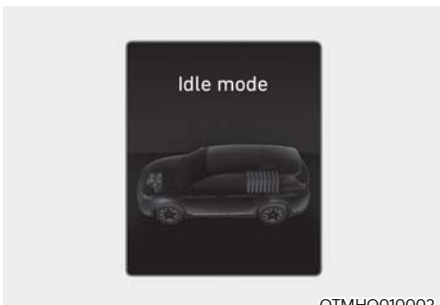

Het hybridesysteem informeert de bestuurder over de energiestromen in de verschillende bedrijfsmodi. Tijdens het rijden wordt de actuele energiestroom gespecificeerd in 11 modi.

**Meer details in het “hybride systeem” in hoofdstuk 1.**

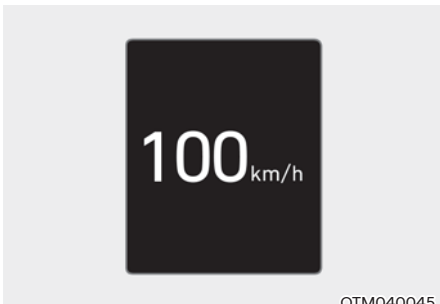

### Digitale snelheidsmeter

De digitale snelheidsmeter toont de snelheid van de auto.

## Boordcomputer (Type B)

De tripcomputer voorziet de bestuurder via een display van informatie over de rit.

### Informatie

Bepaalde rijinformatie die door de tripcomputer is opgeslagen (bijvoorbeeld de gemiddelde rijnsnelheid), wordt gereset als de accu wordt losgekoppeld.

### Dagtellermodi

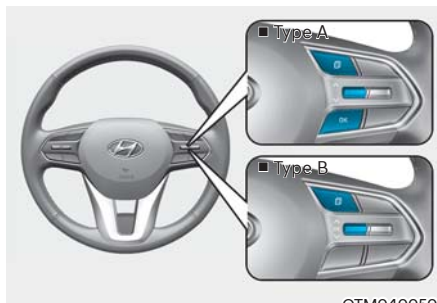
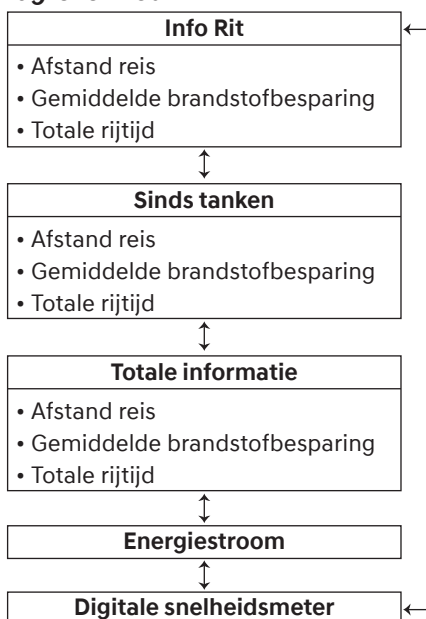

OTM040050

Om de dagtellermodus te veranderen, drukt u op de “^, v” schakelaar op het stuurwiel

- Handmatig resetten  
Om de gemiddelde brandstofbesparing handmatig te wissen moet de OK-schakelaar op het stuurwiel langer dan 1 seconde worden ingedrukt terwijl de gemiddelde brandstofbesparing wordt weergegeven.
  - Automatisch resetten  
Om de gemiddelde brandstofbesparing automatisch te resetten, selecteert u tussen 'Na contact aan' of 'Na tanken' in het Gebruikersinstellingenmenu op het scherm van het instrumentenpaneel.
    - Na contact aan: Wanneer de motor 3 minuten of langer uitgeschakeld (OFF) is geweest, wordt de gemiddelde brandstofbesparing automatisch gereset.
    - Na tanken: De gemiddelde brandstofbesparing wordt automatisch gereset nadat minimaal 6 liter brandstof wordt toegevoegd en nadat de rijnsnelheid hoger is dan 1 km/uur.
- \* Op een instrumentenpaneel van 12,3" kunt u de brandstofbesparing in het midden onderaan het instrumentenpaneel nakijken.

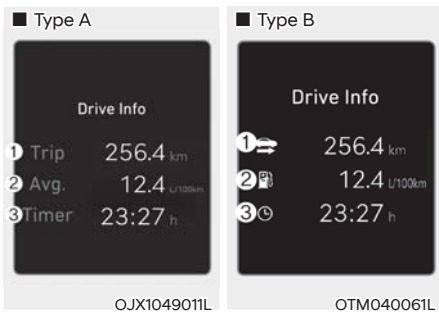

**Ritinfo**

Reisafstand (1), gemiddelde brandstofbesparing (2), en totale rijtijd (3) worden weergegeven.

De informatie wordt gecombineerd voor elke contactcyclus. Het scherm Rij-informatie wordt echter automatisch gereset als de motor ten minste 3 minuten uitgeschakeld is geweest.

Om handmatig te resetten, drukt u meer dan 1 seconde op de OK-schakelaar op het stuurwiel als 'Ritinfo' wordt weergegeven.

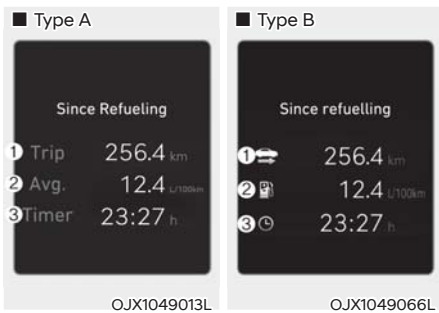

**Sinds de tankbeurt**

Reisafstand (1), gemiddelde brandstofbesparing (2), en total rijtijd (3) na de tankbeurt worden weergegeven.

Om handmatig te resetten, drukt u meer dan 1 seconde op de OK-schakelaar op het stuurwiel als 'sinds de tankbeurt' wordt weergegeven.

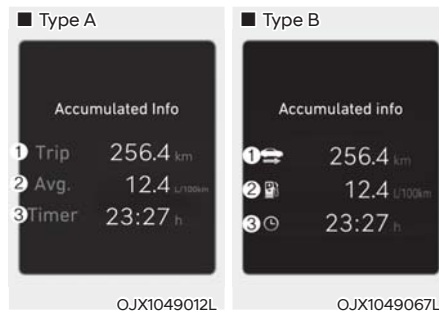

**Totale informatie**

Opgetelde reisafstand (1), gemiddelde brandstofbesparing (2), en totale rijtijd (3) worden weergegeven.

De informatie is cumulatief vanaf de laatste reset.

Om handmatig te resetten, drukt u meer dan 1 seconde op de OK-schakelaar op het stuurwiel als 'totale info' wordt weergegeven.



## Energiestroom

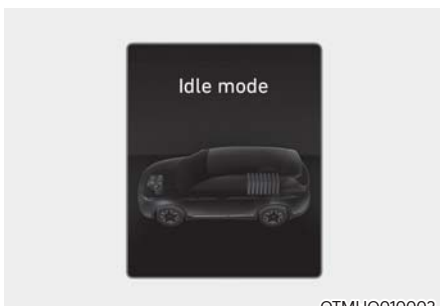

Het hybridesysteem informeert de bestuurder over de energiestromen in de verschillende bedrijfsmodi. Tijdens het rijden wordt de actuele energiestroom gespecificeerd in 11 modi.

**Meer details in het “hybride systeem” in hoofdstuk 1.**

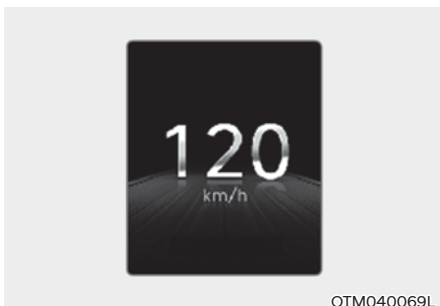

## Digitale snelheidsmeter

De digitale snelheidsmeter toont de snelheid van de auto.

# 5. Handige functies

Toegang tot uw auto.....	5-5
Afstandsbediening .....	5-5
Smart Key .....	5-8
Startblokkeersysteem .....	5-14
Sloten.....	5-15
Portiersloten van buitenaf vergrendelen/ontgrendelen.....	5-15
Portiersloten van binnenuit vergrendelen/ontgrendelen.....	5-16
Supervergrendeling .....	5-18
Kenmerken van de automatische portiervergrendeling/-ontgrendeling.....	5-18
Kinderslot op portierslot achter .....	5-19
Elektronisch kinderslot .....	5-19
Antidiefstalsysteem .....	5-21
Integrated memory system (Geïntegreerd geheugensysteem) .....	5-22
Standen in het geheugen opslaan .....	5-22
Standen oproepen uit het geheugen.....	5-23
Het systeem resetten .....	5-23
Instapfunctie.....	5-24
Stuurwiel.....	5-25
Elektrische stuurbekrachtiging (EPS) .....	5-25
Stuurkolomverstelling .....	5-26
Stuurwielverwarming .....	5-26
Claxon .....	5-27
Spiegels .....	5-28
Binnenspiegel.....	5-28
Buitenspiegels.....	5-29
Parkeerhulp bij achteruit parkeren .....	5-32
Raampjes.....	5-33
Elektrisch bedienbare ruiten .....	5-34
Panoramadak .....	5-37
Zonnescherm.....	5-38
Schuif-/kanteldak open-/dichtschuiven .....	5-38
Schuif-/kanteldak kantelen .....	5-39
Schuif-/kanteldak sluiten.....	5-39
Schuif-/kanteldak resetten .....	5-40
Waarschuwing geopend schuif-/kanteldak .....	5-41

Exterieur .....	5-42
Motorkap.....	5-42
Achterklep.....	5-43
Elektrische achterklep .....	5-45
Smart Tailgate (intelligente achterklep) .....	5-50
Tankdopklep .....	5-52
Head-updisplay (HUD) .....	5-55
Instellingen head-up display .....	5-55
Informatie head-updisplay .....	5-55
Voorzorgen voor het gebruik van de head-up display .....	5-56
Verlichting .....	5-57
Bediening verlichting.....	5-57
Grootlicht .....	5-59
Richtingaanwijzers .....	5-59
Opties autom. knipperen .....	5-59
Mistachterlicht .....	5-60
Energiebesparingsfunctie .....	5-60
Koplamp vertragen functie .....	5-60
Ander verkeer .....	5-61
Koplampen verstellen .....	5-61
Handmatig .....	5-61
High Beam Assist .....	5-62
Detectiesensor (frontzichtcamera) .....	5-62
Functie-instellingen .....	5-62
Werking systeem.....	5-63
Storingen en beperkingen van het systeem.....	5-63
Interieurverlichting .....	5-65
Automatische uitschakelfunctie interieurverlichting .....	5-65
Interieurverlichting voor.....	5-65
Interieurverlichting achter.....	5-66
Lampje make-upspiegel .....	5-66
Lampje dashboardkastje .....	5-66
Instapverlichting .....	5-67
Bagageruimteverlichting .....	5-67
Instapverlichting.....	5-67
Verwelkomingsysteem.....	5-68

# 5. Handige functies

Ruitenwissers en ruitensproeiers .....	5-69
Ruitenwissers voorruit .....	5-70
Ruitensproeiers voorruit .....	5-71
Achtterruitwiser en -sproeier.....	5-72
Automatisch verwarmings- en ventilatiesysteem .....	5-74
Automatische verwarming en airconditioning.....	5-77
Handmatig bediende verwarming en airconditioning .....	5-77
Airconditioning 3e zitrij .....	5-82
Werking systeem.....	5-83
Onderhoud van het systeem .....	5-85
Ontwasemen en ontdooien voorruit .....	5-87
Automatisch verwarmings- en ventilatiesysteem .....	5-87
Automatisch ontwasemingssysteem (alleen voor automatisch verwarmings- en ventilatiesysteem) .....	5-88
Achtterruitverwarming.....	5-89
Extra voorzieningen verwarmings- en ventilatiesysteem .....	5-90
Automatisch ontwasemingssysteem.....	5-90
Automatische ontvochtiging .....	5-91
Lucht opnieuw laten circuleren na gebruik van sproeivloeistof .....	5-92
Luchtre circulatie in het zonnedak .....	5-92
Automatische bediening die de instellingen van het verwarmings- en ventilatiesysteem gebruikt (voor de bestuurdersstoel).....	5-92
Opbergvak.....	5-93
Opbergvak middenconsole .....	5-93
Dashboardkastje.....	5-93
Opbergvak .....	5-94
Opbergvak bagageruimte .....	5-94

Interieur .....	5-95
Bekerhouder .....	5-95
Asbak .....	5-96
Zonneklep .....	5-96
12V-aansluiting .....	5-97
USB-lader .....	5-98
AC-inverter .....	5-98
Draadloos smartphone opladen .....	5-100
Klok .....	5-102
Kledinghaak .....	5-102
Bevestigingspunt(en) vloermat .....	5-103
Zijgordijn .....	5-104
Bagagenethouder .....	5-104
Rolhoes bagageruimte .....	5-105
Exterieur .....	5-107
Dakrails .....	5-107
Infotainmentsysteem.....	5-108
USB-aansluiting.....	5-108
Antenne.....	5-108
Stuurwielbediening op afstand .....	5-108
Infotainmentsysteem .....	5-110
Sprakeherkenning .....	5-110
Bluetooth® draadloze technologie .....	5-110

## TOEGANG TOT UW AUTO

### Afstandsbediening (indien van toepassing)



OPDE046001

Uw HYUNDAI heeft een afstandsbediening, die u kunt gebruiken om de portieren of de achterklep te vergrendelen of ontgrendelen.

1. Portiervergrendeling
2. Portieren ontgrendelen
3. Achterklep openen

### Vergrendelen

Om te vergrendelen:

1. Sluit alle portieren, de motorkap en de achterklep.
2. Druk op de deurvergrendeltoets (1) op de afstandsbediening.
3. De portieren zullen vergrendeld worden. De alarmknipperlichten knipperen. De achterste achteruitkijkspiegel zal zich opvouwen, indien 'Convenience (handig) → Welcome mirror/light - welkom spiegel/licht → portier ontgrendelen Aan' is geselecteerd van de Gebruikersinstellingenmodus op het LCD-display. **Zie "LCD-display" in hoofdstuk 4 voor meer informatie.**
4. Controleer of de portieren vergrendeld zijn door de stand van de vergrendelknoppen voor de portieren in de auto te controleren.

### WAARSCHUWING

Laat kinderen niet zonder toezicht achter met de sleutels in de auto. Kinderen die zonder toezicht achterblijven, kunnen de sleutel in het contactslot steken en de elektrisch bedienbare ruiten of andere bedieningsorganen in werking stellen of zelfs de auto in beweging zetten, wat tot ernstig of dodelijk letsel kan leiden.

### Ontgrendelen

Om te ontgrendelen

1. Druk op de deurontgrendeltoets (2) op de afstandsbediening.
2. De portieren zullen worden ontgrendeld. De alarmknipperlichten knipperen tweemaal. De achterste achteruitkijkspiegel zal openklappen, indien 'Convenience (handig) → Welcome mirror/light - welkom spiegel/licht → portier ontgrendelen Aan' is geselecteerd van de Gebruikersinstellingenmodus op het LCD-display. **Zie "LCD-display" in hoofdstuk 4 voor meer informatie.**

### Informatie

**Als 30 seconden na het ontgrendelen van de portieren niet een van de portieren is geopend, worden ze automatisch weer vergrendeld.**

### Achterklep ontgrendelen

Om te ontgrendelen

1. Houd de ontgrendeltoets voor de achterklep (3) op de afstandsbediening langer dan 1 seconde ingedrukt.
2. De alarmknipperlichten knipperen tweemaal. De achterklep wordt automatisch vergrendeld als deze wordt geopend en vervolgens gesloten.

### **i** Informatie

- Nadat de achterklep ontgrendeld is, wordt hij automatisch vergrendeld.
- Op de schakelaar staat 'HOLD' (ingedrukt houden) om aan te geven dat u de schakelaar moet indrukken en langer dan 1 seconde ingedrukt moet houden.

### **Starten**

Zie voor meer informatie "Contactslot" in hoofdstuk 6.

### **AANWIJZING**

#### **Vorkom beschadiging van de afstandsbediening:**

- Houd de afstandsbediening uit de buurt van water, andere vloeistoffen en vuur. Als de binnenkant van de afstandsbediening nat wordt (door drankjes of vocht) of wordt verwarmd, kan het interne circuit defect raken. Dit doet de garantie op de auto vervallen.
- Laat de afstandsbediening niet vallen en gooi er niet mee.
- Bescherm de afstandsbediening tegen extreme temperaturen.

### **Mechanische sleutel**



OPDE046003

Indien de afstandsbediening niet goed functioneert, kan de auto worden vergrendeld of ontgrendeld met de mechanische sleutel.

Druk de ontgrendelknop in om de sleutel open te klappen. De sleutel klapt dan automatisch open.

Houd om de sleutel in te klappen de ontgrendelknop ingedrukt en klap de sleutel handmatig in.

### **AANWIJZING**

**Klap de sleutel niet in zonder de ontgrendelknop ingedrukt te houden. Hierdoor kan de sleutel beschadigd raken.**

### **Voorzorgsmaatregelen met betrekking tot de afstandsbediening**

In de volgende gevallen werkt de afstandsbediening niet:

- Als de sleutel in het contactslot is gestoken.
- Als de afstandsbediening buiten het bereik is van de ontvanger (ongeveer 10 m).
- Als de batterij van de afstandsbediening bijna leeg is.
- Als het signaal wordt geblokkeerd door andere auto's of objecten.
- Als de buitentemperatuur extreem laag is.
- Als de afstandsbediening zich in de buurt van een zender (bijvoorbeeld van een radiostation of een luchthaven) bevindt, waardoor de normale werking van de afstandsbediening verstoord kan worden.

Als de afstandsbediening niet correct werkt, opent en sluit u de portieren met de mechanische sleutel. Neem contact op met een officiële HYUNDAI-dealer als u een probleem ervaart met uw afstandsbediening.

Als de afstandsbediening zich dicht bij uw mobiele telefoon bevindt, kan het signaal worden verstoord door de zendsignalen van uw mobiele telefoon.

Dit is met name van belang wanneer de telefoon actief is, bijvoorbeeld wanneer u met uw telefoon belt of wordt gebeld en sms'jes en/of e-mails verzendt of ontvangt.

Leg uw afstandsbediening en uw mobieltje best niet op dezelfde plaats en probeer altijd een passende afstand te bewaren tussen beide toestellen.

## **i** Informatie

**Door het aanbrengen van wijzigingen en aanpassingen waarvoor geen toestemming is verleend, kunnen de rechten van de gebruiker komen te vervallen. Als de portiervergrendeling met afstandsbediening door wijzigingen of aanpassingen waarvoor geen toestemming is verleend niet meer bediend kan worden, valt dit niet onder de fabrieksgarantie.**

## **AANWIJZING**

Houd de afstandsbediening uit de buurt van elektromagnetische materialen die de elektromagnetische golven naar de sleutel tegenhouden.

## **Vervangen van de batterij**



OPD046002

Type batterij: CR2032

1. Plaats een smal stukje gereedschap in de opening en wip het dekseltje los.
2. Verwijder de oude batterij en plaats de nieuwe batterij. Controleer of de batterij correct werd geplaatst.
3. Plaats het dekseltje terug op de achterzijde van de Smart Key.

Als u vermoedt dat de afstandsbediening beschadigd is of als u denkt dat de afstandsbediening niet goed werkt, adviseren we u contact op te nemen met een officiële HYUNDAI-dealer.

## **i** Informatie



Een onjuist afgevoerde batterij kan schadelijk zijn voor het milieu en voor uw gezondheid. Voer de accu af volgens uw lokale wetgeving en voorschriften.



### Smart Key (indien van toepassing)

#### ■ Type A



OTM050228L

#### ■ Type B



OTM050229L

De Smart Key van uw Hyundai kunt u gebruiken om de portieren (en de achterklep) te vergrendelen of ontgrendelen en zelfs om de motor te starten als u hem bij u draagt.

1. Portiervergrendeling
2. Portierontgrendeling
3. Achterklep ver-/ontgrendelen (achterklep)  
Achterklep openen / sluiten (Elektrische achterklep)
4. Remote Smart parking Assist (Forward - slimme parkeerhulp op afstand - vooruit)
5. Remote Smart parking Assist (Rearward - slimme parkeerhulp op afstand - achteruit)
6. Starten op afstand

## Vergrendelen van uw auto



Om te vergrendelen:

1. Sluit alle portieren, de motorkap en de achterklep.
2. Zorg dat u de Smart Key bij u hebt.
3. Druk op de toets op de portiergreep of de portiervergrendelingstoets op de Smart Key.
4. De alarmknipperlichten knipperen. De achterste achteruitkijkspiegel zal zich opvouwen, indien 'Convenience (handig) → Welcome mirror/light - welkom spiegel/licht → portier ontgrendelen Aan' is geselecteerd van de Gebruikersinstellingenmodus op het LCD-display. **Zie "LCD-display" in hoofdstuk 4 voor meer informatie.**
5. Controleer of de portieren vergrendeld zijn door de stand van de vergrendelknoppen voor de portieren in de auto te controleren.

## Informatie

De toets op de portiergreep werkt alleen als de Smart Key zich binnen een afstand van 0,7 - 1 m van de buitenportiergreep bevindt.

Hoewel u op de toetsen van de portierhandgrepen aan de buitenzijde hebt gedrukt, worden de portieren niet vergrendeld en klinkt de zoemer gedurende 3 seconden als zich een van de volgende situaties voordoet:

- De Smart Key bevindt zich in de auto.
- De startknop staat in de stand ACC of ON.
- Er staat een portier (niet de achterklep) open.



## WAARSCHUWING

**Laat kinderen niet zonder toezicht achter met de Smart Key in de auto. Kinderen die zonder toezicht achterblijven, kunnen op de start-/stopknop drukken en de elektrisch bedienbare ruiten of andere bedieningsorganen in werking stellen. Het is zelfs mogelijk dat ze de auto in beweging zetten, hetgeen kan resulteren in ernstig letsel of een dodelijk ongeval.**

### **Uw auto ontgrendelen**



Om te ontgrendelen

1. Zorg dat u de Smart Key bij u hebt.
2. Druk op de toets op de portiergreep of de portiervergrendelingsstoets op de Smart Key.
3. De portieren zullen worden ontgrendeld. De alarmknipperlichten knipperen tweemaal. De achterste achteruitkijkspiegel zal openklappen indien 'Convenience (handig) → Welcome mirror/light - welkom spiegel/licht → portier ontgrendelen Aan, of bij nadering bestuurder' is geselecteerd van de Gebruikersinstellingenmodus op het LCD-display. **Zie "LCD-display" in hoofdstuk 4 voor meer informatie.**

### **i Informatie**

- De toets op de portiergreep werkt alleen als de Smart Key zich binnen een afstand van 0,7 - 1 m van de buitenportiergreep bevindt. Andere mensen kunnen de portieren ook openen zonder de smart key.
- Als 30 seconden na het ontgrendelen van de portieren niet een van de portieren is geopend, worden ze automatisch weer vergrendeld.

### **Achterklep openen**

Om te ontgrendelen

1. Zorg dat u de Smart Key bij u hebt.
2. Druk op de toets op de achterklepgreep of druk langer dan 1 seconde op de ontgrendeltoets voor de achterklep (3) op de Smart Key.
3. De alarmknipperlichten knipperen tweemaal.

### **i Informatie**

- **De achterklepontgrendeltoets (3) ontgrendelt alleen de achterklep. De achterklep wordt niet automatisch ontgrendeld en geopend. Als de achterklepontgrendeltoets wordt gebruikt, moet iemand nog steeds de knop in de achterklepgreep indrukken om de achterklep te openen.**
- **Als de achterklep na het ontgrendelen niet binnen 30 seconden wordt geopend, zal hij automatisch weer worden vergrendeld.**

### **Het voertuig op afstand starten (indien van toepassing)**

U kunt de auto starten met de Remote Start-toets (6) op de Smart Key.

Doe het volgende om de auto op afstand te starten:

1. Druk op een afstand van minder dan 10 m van de auto op de portiervergrendelingsknop.
2. Druk eerst op de portiervergrendelingsknop en daarna binnen de 4 seconden meer dan 2 seconden op de Remote Start-toets (6).
3. De waarschuwingslichtjes zullen knipperen en de motor slaat aan.
4. Om de remote startfunctie uit te schakelen drukt u één keer op de remote start (6) knop.

### **i Informatie**

- De auto moet in P (parkeer) stand staan voor de remote startfunctie.
- De motor slaat af als u zonder geregistreerde smart key in de auto komt.
- De motor slaat af als u niet in de auto zit binnen de 10 minuten nadat hij op afstand gestart is.
- De remote start (6) knop werkt misschien niet als de afstand tot de smart key groter is dan 10 m.
- De auto start niet op afstand als de motorkap of de achterklep geopend zijn.
- Laat de motor niet lang stationair draaien.

### **AANWIJZING**

Controleer a.u.b. de wettelijke voorwaarden in de stad (het land) waar u Remote engine start (motor op afstand starten) gaat gebruiken. Of realiseer u dat het gebruik van Remote engine start (motor op afstand starten) volgens de nationale wetgeving misschien verboden is op sommige plaatsen/in sommige gebieden van uw stad of land. Ga a.u.b. alle voorwaarden na voor u deze optie gebruikt.

### **Het voertuig vanop afstand voorwaarts of achterwaarts verplaatsen (indien van toepassing)**

Met de toetsen Vooruit en Achteruit (4, 5) op de smart key kan de bestuurder de auto naar voren of achteren verplaatsen.

Zie "Remote Smart Parking Assist (RSPA)" in dit hoofdstuk voor meer informatie.

### **Starten**

U kunt de auto starten zonder de sleutel in het contactslot te steken.

Raadpleeg voor meer informatie 'Toets Engine Start/Stop' in hoofdstuk 6.

### **i Informatie**

Als de smart key een tijdje niet beweegt, gaat de detectiefunctie voor de werking van de smart key in pauze. Til de smart key op om de detectiefunctie opnieuw te activeren.

### **AANWIJZING**

Beschadiging van de Smart Key voorkomen:

- Bewaar de Smart Key op een koele, droge plaats om schade of storing te voorkomen. Vocht of hoge temperaturen kunnen storingen veroorzaken in het interne circuit van de Smart Key die niet door de garantie worden gedekt.
- Zorg ervoor dat u de Smart Key niet laat vallen en gooi er niet mee.
- Bescherm de Smart Key tegen extreme temperaturen.

### Mechanische sleutel

Als de Smart Key niet normaal werkt, kunt u het bestuurdersportier met de mechanische sleutel vergrendelen of ontgrendelen.

De mechanische sleutel van de smart key FOB verwijderen:

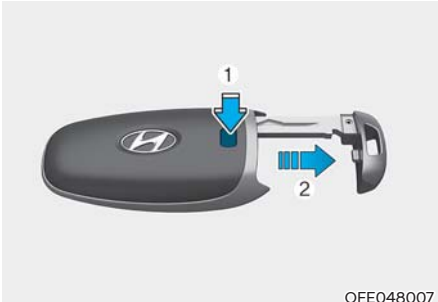

Houd de ontgrendelknop (1) ingedrukt en verwijder de mechanische sleutel (2). Steek de mechanische sleutel in de sleutelgat van het portier.

Druk de sleutel in de opening tot een klik hoorbaar is om de mechanische sleutel terug te plaatsen.

### Verlies van een Smart Key

Er kunnen per auto maximaal twee Smart Keys worden geregistreerd. Als u uw Smart Key verliest, adviseren we u de auto en de resterende sleutel onmiddellijk naar een officiële HYUNDAI-dealer te brengen of, indien nodig, de auto te laten wegslepen.

### Voorzorgsmaatregelen Smart Key

In de volgende gevallen werkt de Smart Key mogelijk niet:

- De Smart Key bevindt zich in de buurt van een andere zender (bijvoorbeeld van een radiostation of een luchthaven), waardoor de normale werking van de afstandsbediening verstoord kan worden.
- De Smart Key bevindt zich dicht bij een zend- en ontvangstinstallatie of een mobiele telefoon.
- In de buurt van uw auto wordt een Smart Key van een andere auto bediend.

Als de Smart Key niet correct werkt, opent en sluit u de portieren dan met de mechanische sleutel. Neem contact op met een officiële HYUNDAI-dealer als u een probleem ervaart met de Smart Key.

Als de Smart Key zich dicht bij uw mobiele telefoon bevindt, kan het signaal worden verstoord door de zendsignalen van uw mobiele telefoon. Dit kan vooral het geval zijn wanneer de telefoon actief is, bijvoorbeeld tijdens het telefoneren, sms-berichten verzenden en of het verzenden/ontvangen van e-mail. Indien mogelijk vermijden dat de Smart Key en uw mobiele telefoon bij elkaar worden geplaatst, bijvoorbeeld in dezelfde broek- of jaszak, om storing tussen de twee apparaten te voorkomen.

## **i** Informatie

Door het aanbrengen van wijzigingen en aanpassingen waarvoor geen toestemming is verleend, kunnen de rechten van de gebruiker komen te vervallen. Als de portiervergrendeling met afstandsbediening door wijzigingen of aanpassingen waarvoor geen toestemming is verleend niet meer bediend kan worden, valt dit niet onder de fabrieksgarantie.

### AANWIJZING

- Houd de Smart Key uit de buurt van elektromagnetische materialen die de elektromagnetische golven naar de sleutel tegenhouden.
- Neem de Smart Key altijd mee als u de auto verlaat. Als de Smart Key in de buurt van de auto blijft, kan de accu van de auto ontladen raken.

## Vervangen van de batterij

Als de Smart Key niet goed werkt, vervang de batterij dan door een nieuw exemplaar.

Type batterij: CR2032

Vervangen van de batterij:



Als de Smart Key niet goed werkt, vervang de batterij dan door een nieuw exemplaar.

Verwijder de cover van de smart key door de schroevendraaier rechtsom te draaien door de schroevendraaier (-) in het gat te steken.

Type batterij: CR2032

Vervangen van de batterij:

1. Verwijder de mechanische sleutel.
2. Wrik het deksel aan de achterzijde van de Smart Key met behulp van een plat gereedschap los.
3. Verwijder de oude batterij en plaats de nieuwe batterij. Controleer of de batterij correct werd geplaatst.
4. Plaats het deksel aan de achterzijde van de Smart Key.

Als u vermoedt dat de Smart Key beschadigd is of als u denkt dat de Smart Key niet goed werkt, adviseren we u contact op te nemen met een officiële HYUNDAI-dealer.

## **i** Informatie



Een onjuist afgevoerde batterij kan schadelijk zijn voor het milieu en voor uw gezondheid. Voer de accu af volgens uw lokale wetgeving of voorschriften.

### Startblokkeersysteem

Het startblokkeersysteem beveiligt uw auto tegen diefstal. Als een onjuist gecodeerde sleutel (of ander apparaat) wordt gebruikt, wordt het brandstofsysteem van de motor uitgeschakeld.

Wanneer de toets START/STOP in stand ON wordt gezet, gaat het controlelampje van het startblokkeersysteem kort branden, waarna het weer dooft. Als het controlelampje gaat knipperen, herkent het systeem de code van de sleutel niet.

Zet de contactschakelaar in de LOCK/OFF stand en vervolgens weer in de ON stand.

Het systeem herkent de code van uw sleutel misschien niet als er een andere startblokkeersleutel of een ander metalen voorwerp (bijv. sleutelhanger) in de buurt van de sleutel ligt. De motor start mogelijk niet omdat het metaal het signaal van de transponder kan blokkeren.

Als het systeem herhaaldelijk de code van de sleutel niet herkent, raden we u aan contact op te nemen met een Hyundai-dealer.

Probeer geen wijzigingen aan te brengen aan het systeem of het uit te breiden met andere apparaten. Er kunnen elektrische problemen ontstaan waardoor uw auto onbruikbaar wordt.



### WAARSCHUWING

**Bewaar geen reservesleutels in uw auto om diefstal van uw auto te voorkomen. Uw wachtwoord voor het startblokkeersysteem is een uniek wachtwoord en moet worden geheimgehouden.**

### AANWIJZING

**De transponder in uw sleutel is een belangrijk onderdeel van het startblokkeersysteem. Deze is ontworpen voor jarenlange probleemloze werking, maar u dient deze wel te beschermen tegen vocht, statische elektriciteit en ruw gebruik. Storing aan het startblokkeersysteem zou zich kunnen voordoen.**

## SLOTEN

### Portiersloten van buitenaf vergrendelen/ontgrendelen

#### Mechanische sleutel

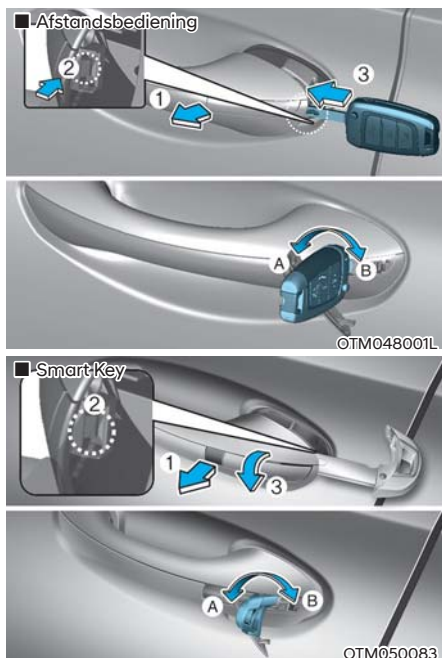

[A]: ontgrendelen, [B]: vergrendelen

Trek eerst aan de buitenste greep van het portier (1) en druk met de mechanische sleutel op het haakje (2) binnen of buiten de deurkruk. En verwijder de afdekkap (3).

Draai de sleutel richting de achterzijde van de auto om te vergrendelen en richting de voorzijde van de auto om te ontgrendelen.

Als het bestuurdersportier met de sleutel wordt vergrendeld/ontgrendeld, zal het bestuurdersportier vergrendeld/ontgrendeld worden.

Trek de portiergreep na het ontgrendelen omhoog om het portier te openen.

Om het portier te sluiten, duwt u het met de hand dicht. Controleer of de portieren veilig gesloten zijn.

#### Afstandsbediening



Druk, om de portieren te vergrendelen, op de vergrendeltoets voor de portieren (1) op de afstandsbediening.

Druk, om de portieren te ontgrendelen, op de ontgrendeltoets voor de portieren (2) op de afstandsbediening.

Trek de portiergreep na het ontgrendelen omhoog om het portier te openen.

Om het portier te sluiten, duwt u het met de hand dicht. Controleer of de portieren veilig gesloten zijn.



### Smart Key



Druk op de toets op de buitenportierkruk van het bestuurdersportier terwijl u de Smart Key bij u draagt of druk op de portiervergrendelingstoets op de Smart Key: alle portieren vergrendelen.

Druk op de toets op de buitenportierkruk van het bestuurdersportier terwijl u de Smart Key bij u draagt of druk op de portierontgrendelingstoets op de smart key: alle portieren ontgrendelen.

Trek de portiergreep na het ontgrendelen omhoog om het portier te openen.

Om het portier te sluiten, duwt u het met de hand dicht. Controleer of de portieren veilig gesloten zijn.

### **i** Informatie

- In een koud en nat klimaat werken de portiervergrendeling en portiermechanismen mogelijk niet door bevroeringsverschijnselen.
- Als het portier een aantal keren snel na elkaar wordt vergrendeld en weer ontgrendeld, ofwel met de sleutel ofwel met de schakelaar portiervergrendeling, zal de werking van het systeem tijdelijk worden onderbroken om beschadiging van de onderdelen te voorkomen.

### Portiersloten van binnenuit vergrendelen/ontgrendelen Met de vergrendelknop

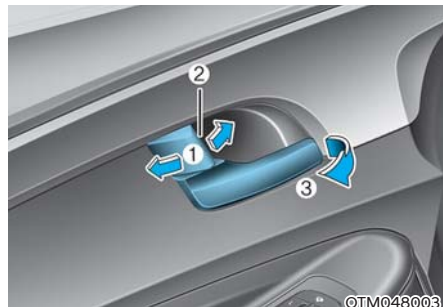

- Om een portier te ontgrendelen, drukt u de portiervergrendelingsknop (1) in de stand 'ontgrendelen'. De rode markering (2) op de portiervergrendelingsknop wordt zichtbaar.
- Om een portier te vergrendelen, drukt u de portiervergrendelingsknop (1) in de stand 'vergrendelen'. Als het portier correct is vergrendeld, is de rode markering (2) op de portiervergrendelingsknop niet zichtbaar.
- Trek aan de portiergreep (3) om het portier te openen.
- De voorportieren kunnen niet worden vergrendeld als de sleutel in het contact zit en een voorportier geopend is.
- Als de Smart Key zich in de auto bevindt en een portier is geopend, kunnen de portieren niet vergrendeld worden.

## **i** Informatie

Als de centrale portierontgrendeling niet werkt terwijl u in de auto zit, probeer dan een van onderstaande mogelijkheden om de portieren te openen:

Ontgrendel de portieren herhaaldelijk (zowel elektronisch als handmatig) en trek tegelijkertijd aan de portiergreep.

Ontgrendel de overige portieren en trek aan de portiergrepen.

Open een voorportierruit en gebruik de mechanische sleutel om het portier vanaf de buitenzijde te ontgrendelen.

### **Met de centrale schakelaar voor het ver/ontgrendelen van portieren**



Als op het  deel (1) van de schakelaar wordt gedrukt, worden alle autoportieren vergrendeld.

- Als er een portier wordt geopend, zullen de portieren niet worden vergrendeld, ook al wordt de vergrendeltoets (1) van de schakelaar centrale vergrendeling ingedrukt.
- Als de Smart Key zich in de auto bevindt en een portier wordt geopend, kunnen de portieren niet worden vergrendeld, ook al wordt de vergrendelschakelaar (1) van de schakelaar centrale vergrendeling ingedrukt.

Als op het  deel (2) van de schakelaar wordt gedrukt, worden alle autoportieren ontgrendeld.

## **!** WAARSCHUWING

- De portieren moeten altijd volledig gesloten en vergrendeld zijn als de auto rijdt. Als de portieren ontgrendeld zijn, is het risico om uit de auto geslingerd te worden bij een ongeval vergroot.
- Trek niet aan de binnenportiergrepen aan bestuurders- of passagierszijde terwijl de auto rijdt.

## **!** WAARSCHUWING

Laat kinderen of dieren niet zonder toezicht achter in de auto. Een afgesloten auto kan extreem heet worden en dodelijk of ernstig letsel veroorzaken aan kinderen of dieren die de auto niet kunnen verlaten. Kinderen zouden functies van de auto kunnen bedienen die hen zouden kunnen verwonden, of ze zouden andere schade kunnen ondervinden, mogelijk door andere personen die de auto binnendringen.

## **!** WAARSCHUWING

Beveilig uw auto altijd goed.

Laat uw auto altijd beveiligd achter. Als u de auto niet vergrendeld achterlaat, kan iemand zich in uw auto verstoppen en u of anderen in gevaar brengen.

Om uw auto veilig te parkeren schakelt u naar de P (Parkeer) stand terwijl u het rempedaal indrukt, bedient u de parkeerrem en drukt u de Engine Start/Stopknop in de OFF stand, sluit u alle ruiten, vergrendelt u alle portieren en neemt u de sleutel altijd mee.



### **OPGELET**

Het openen van een portier als iemand of iets de auto nadert, kan schade of letsel veroorzaken. Let bij het openen van portieren goed op of er geen ander verkeer aankomt.



### **WAARSCHUWING**

Als u lang in de auto blijft terwijl het weer zeer warm of koud is, zijn er risico's op verwondingen of levensgevaar. Vergrendel de auto niet van buitenaf als zich iemand in de auto bevindt.

## **Supervergrendeling (indien van toepassing)**

Sommige auto's zijn uitgerust met supervergrendeling. Deze voorkomt dat een portier van binnenuit of van buitenaf wordt geopend zodra de supervergrendeling is geactiveerd, waardoor de auto extra is beveiligd.

Om de auto te vergrendelen met de supervergrendelingsfunctie, moeten de portieren worden vergrendeld met de afstandsbediening of de Smart Key. Gebruik nogmaals de afstandsbediening of de Smart Key om de auto te ontgrendelen.

## **Kenmerken van de automatische portiervergrendeling/-ontgrendeling**

### ***Botsingafhankelijk portierontgrendelsysteem***

Wanneer bij een aanrijding de airbags worden geactiveerd, worden alle portieren automatisch ontgrendeld.

### ***Snelheidsafhankelijk portiervergrendelingsstelsel***

Alle portieren worden automatisch vergrendeld bij een rijsnelheid van meer dan 15 km/u.

U kunt de automatische vergrendel-/ontgrendelfunctie van de portieren activeren of deactiveren met de Gebruikersinstellingen op het LCD-display. **Zie "LCD-display" in hoofdstuk 4 voor meer informatie.**

## Kinderslot op portierslot achter (indien van toepassing)



Het kinderslot dient om te voorkomen dat kinderen die achterin de auto zitten per ongeluk de achterportieren openen. De kindersloten in de achterportieren moeten altijd worden gebruikt als er kinderen in de auto aanwezig zijn.

Het kinderslot bevindt zich aan de rand van elk achterportier. Als het kinderslot in de stand vergrendeld staat, gaat het achterportier niet open als aan de binnenportiergreep wordt getrokken.

Om het kinderslot in te schakelen steekt u een klein, plat gereedschap (bijvoorbeeld een schroevendraaier) (1) in de sleuf en draait u deze in de stand vergrendeld zoals afgebeeld.

Ontgrendel het kinderslot om ervoor te zorgen dat een achterportier van binnenuit kan worden geopend (2).



### WAARSCHUWING

Als kinderen per ongeluk de achterportieren openen terwijl de auto rijdt, kunnen ze uit de auto vallen. De kindersloten in de achterportieren moeten altijd worden gebruikt als er kinderen in de auto aanwezig zijn.

## Elektronisch kinderslot (indien van toepassing)



Als de elektronische kinderslotknop is ingedrukt en het lichtje op de knop brandt, kunnen de achterste portieren niet van binnen de auto worden geopend.

- Het raampje van het achterportier kan niet geopend of gesloten worden als de elektronische kinderslotknop in de LOCK (vergrendel) stand staat (lichtje AAN).

### Zie “Raampjes” in dit hoofdstuk voor meer informatie.

- Het elektronische kinderslot gaat niet automatisch aan tenzij de bestuurder op de vergrendelknop van het kinderslot drukt.
- 3 minuten nadat de Engine Start/stopknop naar Off of ACC is gedrukt, gaat het controlelampje op de knop uit en de bestuurder kan het elektronische kinderslot niet met een druk op de knop uitzetten. Om de functie uit te zetten drukt u de Engine Start/stopknop in de AAN stand en drukt u dan op de elektronische kinderslotknop.

- Als er weer vermogen is nadat de accu is verwijderd of de accu leeg is terwijl de elektronische kinderslotknop in de LOCK (sluiten) stand staat, drukt u nogmaals op de knop om de status van het controlelampje op de elektronische kinderslotknop te koppelen aan de huidige status van de elektronische kinderslotfunctie.
- Als de airbag wordt geactiveerd terwijl de elektronische kinderslotknop in de LOCK (vergrendel) stand staat (lichtje AAN), zullen de achterportieren automatisch worden ontgrendeld.
- Voertuigen met een elektronisch kinderslot beschikken niet over een handmatig kinderslot.



### WAARSCHUWING

Als kinderen per ongeluk het achterportier openen terwijl de auto rijdt, kunnen ze uit de auto vallen. De elektronische kindersloten moeten altijd worden gebruikt als er kinderen in de auto aanwezig zijn.

### AANWIJZING

#### Fout bij kindervergrendeling

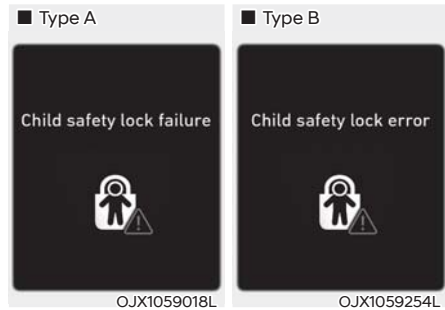

Als het elektronische kinderslot niet werkt als de knop wordt ingedrukt, verschijnt er een melding en klinkt er een alarm. Laat de auto in dit geval inspecteren door een officiële HYUNDAI-dealer.

#### **Safe Exit Assist (hulp bij veilig uitstappen) (indien uitgerust met een elektronisch kinderslot)**

Safe Exit Assist helpt voorkomen dat de achterste passagiers het achterportier openen. Wanneer het elektronische kinderslot werkt en een naderend voertuig in de zone achter de auto wordt gedetecteerd, kunnen de achterportieren niet worden ontgrendeld, zelfs als de bestuurder ze tracht te ontgrendelen met de knop van het elektronische kinderslot.

**Raadpleeg voor meer informatie de alinea „Safe Exit Assist (SEA)“ in hoofdstuk 7.**

## ANTIDIEFSTALSYSTEEM

Dit systeem helpt uw auto en waardevolle spullen te beschermen. De claxon klinkt en de alarmknipperlichten knipperen continu in een van de volgende situaties:

- Een portier wordt geopend zonder de smart key.
- De achterklep wordt geopend zonder de smart key.
- De motorkap wordt geopend.

Het alarm duurt 30 seconden, waarna het systeem reset. Het alarm kan worden uitgeschakeld door de portieren te ontgrendelen met de Smart Key.

Het antidiefstalsysteem wordt 30 seconden na het vergrendelen van de portieren en de achterklep automatisch ingeschakeld. Om het systeem te activeren moet u de portieren en de achterklep van buitenaf vergrendelen met de Smart Key of door op de toets op de buitenkant van de portierkruk te drukken terwijl u de Smart Key bij u draagt.

De alarmknipperlichten knipperen en de zoemer klinkt eenmaal om aan te geven dat het systeem is ingeschakeld.

Als het antidiefstalsysteem is ingeschakeld, wordt het alarm geactiveerd zodra een van de portieren, de achterklep of de motorkap wordt geopend zonder de Smart Key te gebruiken.

Het antidiefstalsysteem schakelt niet in als de motorkap, de achterklep of een portier niet volledig gesloten is. Als het systeem niet inschakelt, controleert u of de motorkap, de achterklep en de portieren volledig gesloten zijn.

Probeer geen wijzigingen aan te brengen aan het systeem of het uit te breiden met andere apparaten.

### **i** Informatie

- **Vergrendel de portieren niet voordat alle passagiers de auto verlaten hebben. Als de achtergebleven passagiers de auto verlaten terwijl het systeem is ingeschakeld, wordt het alarm geactiveerd.**
- **Open, als het systeem niet is uitgeschakeld met de Smart Key, de portieren met de mechanische sleutel en start de motor door de toets ENGINE START/STOP rechtstreeks met de Smart Key in te drukken.**
- **Als het systeem wordt uitgeschakeld door de auto te ontgrendelen maar geen portier of achterklep wordt geopend binnen 30 seconden, vergrendelt de auto weer en wordt het systeem automatisch weer ingeschakeld.**

### **i** Informatie



**Op auto's die zijn uitgerust met een antidiefstalsysteem is een sticker aangebracht met de volgende tekst:**

1. **WAARSCHUWING**
2. **VEILIGHEIDSSYSTEEM**

## INTEGRATED MEMORY SYSTEM (GEÏNTEGREERD GEHEUGENSYSTEEM)



Het geïntegreerde geheugen voor de bestuurdersstoel kan de volgende geheugeninstellingen met een eenvoudige druk op de knop opslaan of oproepen.

- Stand bestuurdersstoel
- Stand buitenste achteruitkijkspiegel
- Head-updisplay (HUD)



### WAARSCHUWING

**Bedien het geheugen van de bestuurdersstoel nooit tijdens het rijden.**

**Hierdoor kunt u de controle over het voertuig verliezen waardoor een ongeluk kan gebeuren met ernstig of dodelijk letsel of schade tot gevolg.**



### Informatie

- Als de accu wordt losgekoppeld, worden de geheugeninstellingen gewist.
- Als het geïntegreerde geheugen niet normaal werkt, adviseren wij u het systeem te laten nakijken door een officiële HYUNDAI-dealer.

### Standen in het geheugen opslaan

1. Schakel naar P (Parkeren) terwijl de Engine Start/Stopknop in de AAN stand staat.
2. Plaats de bestuurdersstoel, de buitenspiegel, het stuurwiel, de intensiteit van de dashboardverlichting en de hoogte/helderheid van het head-up display in de gewenste stand.
3. Druk op de toets SET. Het systeem laat één piepje horen en geeft de melding "Press button to save settings" (knop indrukken voor opslaan instellingen) weer op het lcd-scherm.
4. Druk binnen 4 seconden op een van de geheugentoetsen (1 of 2). Het systeem geeft met twee piepjes aan dat de instellingen met succes zijn opgeslagen.
5. 'Driver 1 (or 2) settings saved' (instellingen voor bestuurder 1 (of 2) opgeslagen) verschijnt op het paneel van de LCD display. De melding verschijnt alleen voor de geheugeninstellingen voor de stand van de bestuurdersstoel.

## Standen oproepen uit het geheugen

1. Schakel naar P (Parkeren) terwijl de Engine Start/Stopknop in the AAN stand staat.
2. Druk op de gewenste geheugentoets (1 of 2). Het systeem laat één piepje horen en vervolgens worden de stand van de bestuurdersstoel, de stand van de buitenspiegel, de stand van het stuurwiel, de intensiteit van de dashboardverlichting en de hoogte/helderheid van het head-up display automatisch afgesteld naar de opgeslagen standen.
3. 'Driver 1 (or 2) settings applied' (instellingen voor bestuurder 1 (of 2) toegepast) verschijnt op het paneel van de LCD display.



### Informatie

- Als u op de SET knop drukt of de overeenstemmende knop waarvan de instelling wordt opgeroepen, wordt de instelling tijdelijk uitgeschakeld. Als u de andere knoppen indrukt, zal de instelling van de ingedrukte knop geactiveerd worden.

Als u bijvoorbeeld de SET knop indrukt, of de nummer 1 knop terwijl de instelling van nummer 1 in werking is, wordt de instelling tijdelijk uitgeschakeld. Als u de nummer 2 knop indrukt, wordt de instelling van nummer 2 actief.

- Als u de stoel, achteruitkijkspiegel, stuurwiel, de dashboardverlichting of de head-up display aanpast terwijl de opgeslagen standen worden opgeroepen, worden de vooraf ingestelde instellingen ineffectief.

## Het systeem resetten

Volg de volgende procedure om het geïntegreerde geheugen te resetten als het niet goed werkt.

### *Integrated memory system (Geïntegreerd geheugen) resetten*

1. Breng de auto tot stilstand en open het bestuurdersportier met Engine Start/Stop (motor starten/stoppen) in stand ON en de auto in stand P (parkeren) geschakeld.
2. Zet de bestuurdersstoel en de rugleuning in de belangrijkste stand.
3. Druk op de SET knop en druk tegelijk de schakelaar voor het verplaatsen van de bestuurdersstoel meer dan 2 seconden naar voor.

### *Tijdens het resetten van het geïntegreerde geheugen*

1. Het resetten begint met een geluid.
2. De bestuurdersstoel en de rugleuning zijn in achterwaartse stand aangepast met het meldingsgeluid.
3. De bestuurdersstoel en de rugleuning worden opnieuw in de standaard stand (centrale stand) geplaatst met het meldingsgeluid.

In de volgende gevallen kunnen de resetprocedure en het meldingsgeluid mogelijk stoppen.

- De geheugenknop is ingedrukt.
- De schakelaar om de stoel te controleren wordt bediend
- De versnelling is uit de P (parkeren) stand geschakeld.
- De rijsnelheid ligt hoger dan 3 km/u.
- Het bestuurdersportier is gesloten.



### AANWIJZING

- **Herstart de resetprocedure als het resetten en het meldinggeluid ophouden als ze niet volledig zijn tijdens het resetten van het geïntegreerde geheugen.**
- **Zorg ervoor dat er geen voorwerpen rond de bestuurdersstoel liggen voor het geïntegreerde geheugen wordt gereset.**

### Instapfunctie

Het systeem beweegt de bestuurdersstoel als volgt automatisch:

- Met afstandsbediening
  - De bestuurdersstoel beweegt naar achteren als de contactsleutel uit het contactslot wordt verwijderd.
  - De bestuurdersstoel beweegt naar voren als de contactsleutel in het contactslot wordt gestoken.
- Met smart key
  - De bestuurdersstoel beweegt naar achteren als de Engine Start/Stopknop (motor starten/stoppen) UIT wordt gezet.
  - De bestuurdersstoel beweegt naar voren als de Engine Start/Stopknop (motor starten/stoppen) in ACC of START stand wordt gezet.

U kunt de instapfunctie activeren of deactiveren vanuit de modus User Settings (gebruikersinstellingen) op het lcd-display. 'Convenience (handig) → Seat Easy Access (gemakkelijk instappen) → Off/Normal/Extended (Uit/normaal/verlengd'.

**Zie "LCD-display" in hoofdstuk 4 voor meer informatie.**



### OPGELET

De bestuurder moet voorzichtig zijn als hij deze functie gebruikt en ervoor zorgen dat passagiers of kinderen op de achterste zitbank niet gewond geraken. In geval van nood moet de bestuurder de beweging van de voorste stoel stoppen (als de gemakkelijke instapfunctie is geactiveerd) door op de SET knop te drukken of op een van de controleschakelaars van de bestuurdersstoel.

## STUURWIEL

### Elektrische stuurbekrachting (EPS)

Het systeem helpt u bij het sturen van de auto. Als de motor is uitgeschakeld of als de stuurbekrachting defect raakt, kunt u de auto nog wel besturen, maar vraagt dit meer kracht.

Indien u merkt dat onder normale omstandigheden het sturen van de auto zwaarder gaat dan normaal, dan adviseren wij u de stuurbekrachting te laten controleren door een officiële HYUNDAI-dealer.



#### OPGELET

Als de elektrische stuurbekrachting niet normaal werkt, gaat het waarschuwingslampje  branden en verschijnt de melding 'Controleer door motor aangedreven stuurbekrachting' op het instrumentenpaneel. U kunt de auto nog wel besturen, maar dit vraagt meer kracht. Wij adviseren u de auto zo snel mogelijk te laten controleren bij een officiële HYUNDAI-dealer.

### Informatie

De volgende symptomen kunnen zich tijdens normaal gebruik voordoen:

- Het draaien van het stuurwiel gaat zwaarder direct nadat de toets Engine Start/ Stop (motor starten/stoppen) in de ON stand is gezet.  
Dat gebeurt als het EPS-systeem een zelfdiagnose uitvoert. Wanneer de diagnoses zijn voltooid, is de benodigde kracht voor het sturen weer normaal.
- Als de accuspanning laag is, moet u meer stuurkracht uitoefenen. Dit is een tijdelijke verschijnsel en zal verdwijnen zodra de batterij terug opgeladen is.
- Er kan een klikkend geluid hoorbaar zijn van het EPS-relais na het in stand ON of OFF zetten van de toets Engine Start/Stop (auto met Smart Key-systeem).
- Het geluid van de elektromotor is mogelijk hoorbaar als de auto stilstaat of met lage snelheid rijdt.
- Wanneer u het stuurwiel bedient in lage temperaturen, kan abnormaal geluid worden waargenomen. Deze geluiden verdwijnen als de temperatuur stijgt. Dit is een normaal verschijnsel.
- Wanneer een fout optreedt in de elektrische stuurbekrachting, wordt de stuurbekrachting niet geactiveerd om dodelijke ongelukken te voorkomen. Er kunnen waarschuwingslampjes in het instrumentenpaneel branden of het sturen vereist veel kracht. Als deze symptomen zich voordoen, rijd de auto dan zo snel als mogelijk naar een veilige plaats. Wij adviseren u het systeem zo snel mogelijk te laten controleren door een officiële HYUNDAI-dealer.

### Stuurkolomverstelling

Wanneer u het stuurwiel in een comfortabele stand zet, stel het dan zo in dat het naar uw borst wijst, niet naar uw gezicht. Zorg ervoor dat u het instrumentenpaneel en de meters goed kunt zien. Duw na het instellen de stuurkolom omhoog en omlaag om te controleren of deze vergrendeld is. Stel de positie van het stuurwiel altijd in voordat u gaat rijden.



### WAARSCHUWING

**Verstel de stuurkolom NOOIT tijdens het rijden. Hierdoor kunt u de controle over de auto verliezen en een ongeval veroorzaken.**



Om het stuurwiel te verstellen:

1. Trek de ontgrendelingshendel (1) naar beneden.
2. Stel het stuurwiel in de gewenste hoek (2) en afstand naar voren/naar achteren (3).
3. Trek de ontgrendelingshendel weer omhoog om de stuurkolom in deze positie te vergrendelen.



### Informatie

Soms grijpt de ontgrendelingshendel niet compleet aan. Dit kan gebeuren als de tanden van het vergrendelingsmechanisme niet compleet in elkaar grijpen. Als dit gebeurt, trek dan de ontgrendelingshendel naar beneden, stel het stuurwiel weer af en trek de ontgrendelingshendel weer omhoog op zijn plaats.

### Stuurwielverwarming (indien van toepassing)



OTM050009

Wanneer het contact in stand ON staat of wanneer de motor draait, kunt u door het indrukken van de toets van de stuurwielverwarming de stuurwielverwarming inschakelen.

Het controlelampje in de toets gaat branden.

Om de stuurwielverwarming uit te schakelen, drukt u opnieuw op de toets. Het controlelampje in de toets gaat uit.

- Automatische comfortregeling (voor bestuurdersstoel) (indien van toepassing)
    - De stuurwielverwarming regelt automatisch de stuurwieltemperatuur afhankelijk van de omgevingstemperatuur en de ingestelde klimaatregelingtemperatuur bij een draaiende motor. Als de schakelaar van de stuurwielverwarming wordt ingedrukt, moet de stuurwielverwarming handmatig worden bediend.
- Om deze functie te gebruiken, moet de functie worden geactiveerd in het menu Settings (Instellingen) op het scherm van het infotainmentsysteem.
- De standaardinstelling voor de stuurwielverwarming is OFF als het contact op ON staat. Als de functie Automatische comfortregeling echter is ingeschakeld, zal de stuurwielverwarming aan en uit gaan, afhankelijk van de omgevingstemperatuur en de ingestelde klimaatregelingtemperatuur.

**Raadpleeg de apart meegeleverde handleiding van het infotainmentsysteem voor meer informatie.**

### **i** Informatie

De stuurwielverwarming gaat ongeveer 30 minuten na het inschakelen van de stuurwielverwarming automatisch uit.

### **AANWIJZING**

**Monteer geen hoes of accessoires op het stuurwiel. De hoes of het accessoire kan schade aan het systeem van de stuurwielverwarming veroorzaken.**

### Claxon



OTM050088

Druk op het gedeelte van het stuurwiel bij het claxonsymbool (zie afbeelding) om te claxonneren. De claxon wordt alleen bediend wanneer op dit gedeelte wordt gedrukt.

### **AANWIJZING**

**Sla niet krachtig of met uw vuist op dit gebied. Druk het claxongedeelte niet in met een scherp voorwerp.**

## SPIEGELS

### Binnenspiegel

Controleer, voordat u gaat rijden, of de binnenspiegel correct is ingesteld. Stel de binnenspiegel zo af dat het zicht door de achterraut goed gecentreerd is.

#### WAARSCHUWING

Zorg ervoor dat uw zicht niet wordt gehinderd. Plaats geen voorwerpen op de achterstoelen, in de bagageruimte of achter de hoofdsteunen van de achterstoelen die het zicht door de achterraut zouden kunnen belemmeren.

#### WAARSCHUWING

Wijzig de binnenspiegel niet en monteer geen grotere spiegel, om ernstig letsel bij een ongeval of het activeren van de airbag te voorkomen.

#### WAARSCHUWING

Verstel de spiegel **NOOIT** tijdens het rijden. Hierdoor kunt u de controle over de auto verliezen en een ongeval veroorzaken.

#### **AANWIJZING**

Gebruik voor het reinigen van de spiegel een papieren doek of vergelijkbaar materiaal, bevochtigd met glasreiniger. Spuit geen glasreiniger direct op de spiegel om te voorkomen dat de vloeibare glasreiniger de spiegelbehuizing binnendringt.

### *Binnenspiegel met dag-/nachtstand (indien van toepassing)*

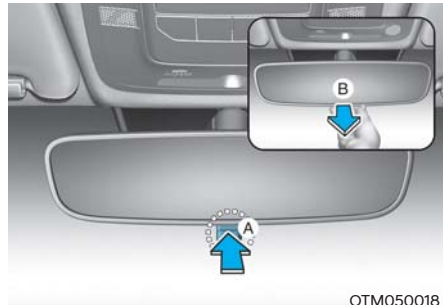

OTM050018

[A]: dag, [B]: nacht

Stel de spiegel af voordat u wegrijdt en als deze in de dagstand staat.

Trek de dag/nachthendel naar u toe om verblinding door de koplampen van achteropkomend verkeer te voorkomen als u 's nachts rijdt.

Houd er rekening mee dat het beeld in de spiegel in de nachtstand minder duidelijk is dan in de dagstand.

### Zelfdimmende binnenspiegel (ECM) (indien van toepassing)

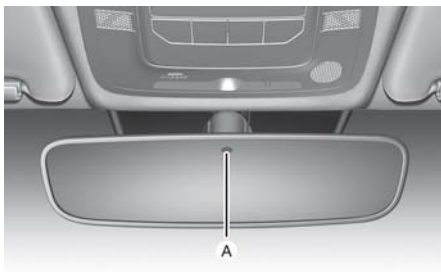

OTM050019

[A]: controlelampje

Sommige auto's zijn uitgerust met een zelfdimmende spiegel die verblinding 's nachts en bij weinig licht tegengaat.

Als de motor draait, wordt de antiverblindingsstand automatisch geregeld door de sensor in de achteruitkijkspiegel. De sensor detecteert het omgevingslicht rond de auto en stelt de dimming van de spiegel automatisch bij om verblinding door de verlichting van achteropkomend verkeer tegen te gaan.

Als de selectiehandel in de achteruitversnelling (R) wordt gezet, wordt de binnenspiegel automatisch in de helderste stand gezet om het zicht van de bestuurder achter het voertuig te verbeteren.

### Buitenspiegels



OTM048015

Uw auto is uitgerust met zowel een linker- als een rechterbuitenspiegel. De spiegels kunnen vanop afstand met de schakelaar voor aanpassing van de spiegel worden versteld. De buitenspiegels kunnen worden ingeklapt om beschadigingen in een automatische wasserette of bij het rijden door een smalle straat te voorkomen.

De rechterbuitenspiegel is convex. Voorwerpen die worden waargenomen in de spiegel zijn dichterbij dan het lijkt.

Gebruik de binnenspiegel om direct achteruit te kijken om de werkelijke afstand tot andere voertuigen te bekijken alvorens van rijstrook te wisselen.

Stel de buitenspiegels in de gewenste stand voordat u gaat rijden.



## WAARSCHUWING

Verstel de buitenspiegels niet of klap ze niet in tijdens het rijden. Hierdoor kunt u de controle over de auto verliezen en een ongeval veroorzaken.

## AANWIJZING

- Gebruik geen krabber om de spiegel ijsvrij te maken; hierdoor kan het spiegelglas beschadigd raken.
- Forceer de buitenspiegel niet als deze vastgevroren is. Gebruik een goedgekeurde ruitontdooier (geen koelvlloeistof) of een spons of zachte doek met zeer warm water, of zet de auto op een warme plaats om het ijs te laten smelten.
- Reinig de spiegel niet met agressieve schoonmaakmiddelen, brandstof of andere reinigingsmiddelen op basis van petroleum.

## Afstellen van de buitenspiegels



1. Beweeg de hendel (1) naar L (links) of R (rechts) om de achteruitkijkspiegel te selecteren die u wilt afstellen.
2. Gebruik de bedieningsschakelaar voor de spiegel (2) om de geselecteerde spiegel omhoog, omlaag, naar links of naar rechts te bewegen.
3. Na de aanpassing beweegt u de hendel (1) naar het midden om ongewenste aanpassingen te vermijden.

## AANWIJZING

- De spiegels stoppen hun beweging als de maximale stelhoek bereikt is, maar de stelmotor blijft draaien zolang de schakelaar ingedrukt wordt. Houd de schakelaar niet langer ingedrukt dan nodig om te voorkomen dat de stelmotor beschadigd wordt.
- Probeer de buitenspiegels niet met de hand te verstellen, hierdoor kan de elektromotor beschadigd raken.

## Buitenspiegel inklappen



### Handmatig type

Pak de buitenspiegel bij de behuizing vast en klap deze naar achteren.



### Elektronisch

De buitenspiegel kan worden ingeklapt of uitgeklapd door op de schakelaar te drukken.

- De achteruitkijkspiegel zal automatisch in- of uitklappen indien 'Convenience (handig) → Welcome mirror/light - welkom spiegel/licht → portier ontgrendelen Aan' is geselecteerd in de Gebruikersinstellingenmodus op het LCD-display.
  - De spiegel wordt in- of uitgeklapd wanneer de portieren worden vergrendeld of ontgrendeld met de Smart Key.
  - De spiegel wordt in- of uitgeklapd wanneer de portieren worden vergrendeld of ontgrendeld met de knop op de portiergreep aan de buitenzijde.
- De achteruitkijkspiegel zal automatisch in- of uitklappen indien 'Convenience (handig) → Welcome mirror/light (welkom spiegel/licht) → portier ontgrendelen Aan' en 'Convenience (handig) → Welcome mirror/light (welkom spiegel/licht) → On driver approach (bij nadering bestuurder)' is geselecteerd in de Gebruikersinstellingenmodus op het LCD-display als u het voertuig met een smart key nadert (met alle portieren gesloten en vergrendeld).

## AANWIJZING

**De elektrische buitenspiegels werken ook als het contact is uitgeschakeld. Stel, om te voorkomen dat de accu leegraakt, de spiegels niet langer dan noodzakelijk af als de motor is uitgeschakeld.**

## AANWIJZING

**Klap de elektrisch bedienbare buitenspiegels niet met de hand in. Anders kan de motor defect raken.**



## Parkeerhulp bij achteruit parkeren (indien van toepassing)

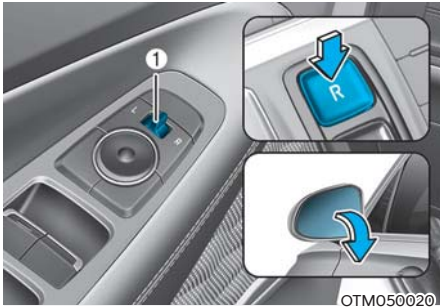

Wanneer u de transmissie in stand R (achteruit) zet, bewegen de buitenspiegels naar beneden om u te helpen bij het achteruit parkeren.

De stand van de buitenspiegelschakelaar (1) bepaalt of de spiegels wel of niet bewegen:

Links/rechts: Als de schakelaar L (links) of R (rechts) wordt gekozen, bewegen beide buitenspiegels.

Vrijstand: Als geen van beide schakelaars wordt gekozen, bewegen de buitenspiegels niet.

In de volgende omstandigheden gaan beide buitenspiegels automatisch terug naar hun oorspronkelijke positie:

- De Engine Start/Stopknop is ofwel in OFF stand of de ACC stand ingedrukt.
- De transmissie wordt naar om het even welke stand behalve R (achteruit) geschakeld.
- De knop voor het aanpassen van de buitenspiegel is niet geselecteerd

## RAAMPJES

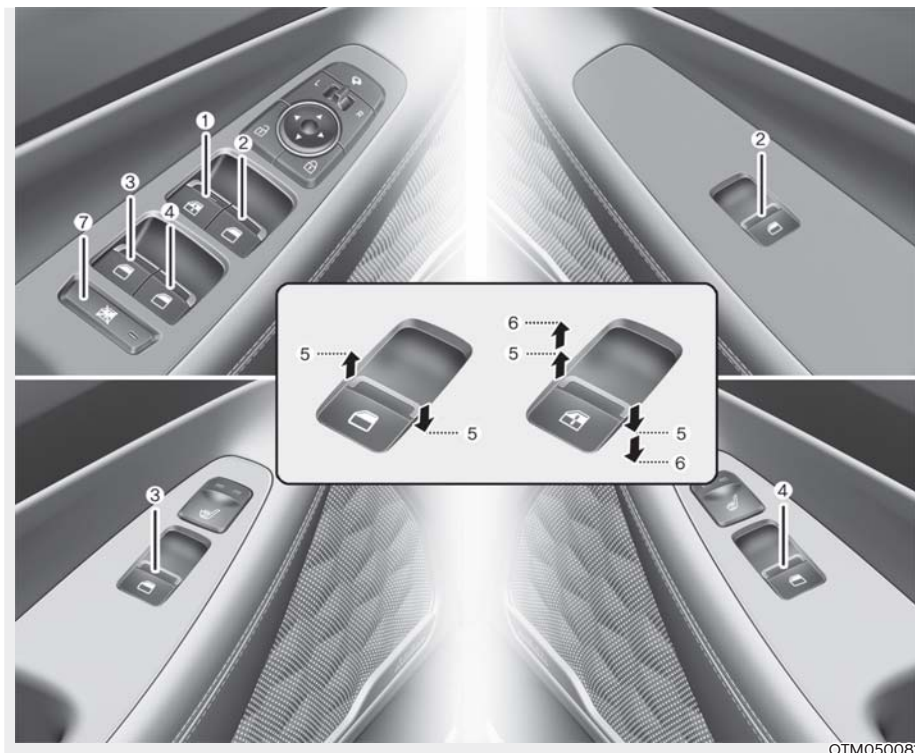

OTM050081

- (1) Schakelaar ruitbediening bestuurdersportier
- (2) Schakelaar ruitbediening passagiersportier
- (3) Schakelaar ruitbediening achterportier (links)\*
- (4) Schakelaar ruitbediening achterportier (rechts)\*

- (5) Ruiten openen en sluiten
- (6) Elektrisch bedienbare ruiten\*
- (7) Blokkeerschakelaar ruitbediening

\*: Indien van toepassing

### Elektrisch bedienbare ruiten

Om de ruiten te kunnen sluiten of openen, moet het contact ingeschakeld zijn. Ieder portier is voorzien van een schakelaar voor de bediening van de desbetreffende ruit. De bestuurder beschikt over een blokkeerschakelaar waarmee de ruitbediening van de schakelaars op de overige portieren kan worden uitgeschakeld. De elektrisch bedienbare raampjes kunnen worden bediend tot ongeveer 3 minuten nadat het contact in stand ACC of OFF is gezet. Wanneer de voorportieren geopend zijn, kunnen de elektrische ruiten niet bediend worden, zelfs niet binnen de periode van 3 minuten.

### Ruiten openen en sluiten



OTM050213

Openen:

Druk de ruitschakelaar in tot het eerste drukpunt (5). Laat de schakelaar los wanneer u wilt dat de ruit stopt.

Sluiten:

Trek de ruitschakelaar tot het eerste drukpunt omhoog (5). Laat de ruitschakelaar los wanneer u wilt dat de ruit stopt.

### Automatische ruitbediening (indien van toepassing)

Door de ruitschakelaar kort voorbij het tweede drukpunt (6) te drukken of te trekken, opent of sluit de ruit volledig, ook als de schakelaar wordt losgelaten. Om de ruitbeweging te stoppen, trekt u de schakelaar omhoog of drukt hem omlaag en laat hem dan los.

### De elektrisch bedienbare ruiten resetten

Als de elektrisch bedienbare ruiten niet goed werken, moet de elektrische ruitbediening als volgt worden gereset:

1. Zet het contact in stand ON.
2. Sluit de ruit en houd de ruitbedieningsschakelaar daarna nog minstens een seconde omhoog.

Als de elektrisch bedienbare ruiten na het resetten niet goed werken, raden we u aan het systeem te laten controleren door een officiële HYUNDAI-dealer.

### Automatische omkeerfunctie (indien van toepassing)

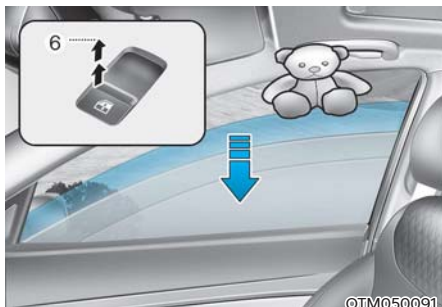

Als een ruit een obstakel detecteert terwijl deze automatisch wordt gesloten, stopt de ruit en gaat deze ongeveer 30 cm omlaag om het obstakel te kunnen verwijderen.

Als een obstakel gesignaleerd wordt terwijl de ruitschakelaar continu wordt omhooggetrokken, stopt de beweging van de ruit en zakt de ruit ongeveer 2,5 cm.

Als de schakelaar opnieuw blijvend omhooggetrokken wordt binnen 5 seconden nadat de ruit automatisch naar beneden is gegaan door de inklebeveiliging, zal de inklebeveiliging niet werken.

### **i** Informatie

Het automatische omkeersysteem werkt alleen als de „automatisch omhoog“-functie wordt gebruikt door de schakelaar helemaal omhoog te trekken tot het tweede palletje.

### AANWIJZING

Breng geen accessoires op de raampjes. De automatische omkering werkt mogelijk niet.

### **!** WAARSCHUWING

Zorg dat lichaamsdelen of voorwerpen veilig weggestoken zijn voordat een ruit wordt gesloten. Zo voorkomt u letsel of schade aan het voertuig.

Als een voorwerp met een diameter van minder dan 4 mm tussen de ruit en de sponning terechtkomt, wordt de extra weerstand mogelijk niet opgemerkt door de klembeveiliging en de ruit zal niet stoppen en in de andere richting bewegen.

### Blokkeertoets ruitbediening



De bestuurder kan de ruitbedieningschakelaars van de achterportieren uitschakelen door de blokkeerschakelaar voor de ruitbediening in te drukken.

Als er op de blokkeertoets wordt gedrukt:

- Met de hoofdschakelaar voor de bestuurder kunnen alle elektrisch bedienbare ruiten worden bediend.
- Met de schakelaar voor de ruitbediening van de portierruit aan voorpassagierszijde kan de portierruit aan voorpassagierszijde worden bediend.
- De achterpassagiers kunnen de elektrisch bedienbare portieruiten achter niet bedienen.

- \* Als de blokkeerschakelaar van de ruitbediening wordt bediend (controlelampje gaat branden), kunnen achterpassagiers het achterportier niet openen (indien voorzien van het elektronische kinderslotsysteem).

Zie "Elektronisch kinderslotsysteem" in dit hoofdstuk voor meer details.



### WAARSCHUWING

Laat kinderen niet met de ruitbediening spelen. Laat de blokkeerschakelaar voor de ruitbediening van de bestuurder in de stand vergrendeld staan. Ernstig tot dodelijk letsel kan het gevolg zijn van onbedoelde bediening van de ruiten door een kind.

### AANWIJZING

- Open of sluit telkens maar één ruit tegelijk, om schade aan de elektrische ruitbediening te voorkomen. Hierdoor zal bovendien de zekering langer meegaan.
- Probeer nooit tegelijkertijd de hoofdschakelaar voor de ruitbediening in het bestuurdersportier en de afzonderlijke schakelaar voor de ruitbediening in tegengestelde richtingen in te drukken. In dat geval stopt de ruit en kan deze niet meer worden geopend of gesloten.

### Ruit op afstand sluiten (indien van toepassing)



OTM050230L

U kunt de beweging van de ruit nog steeds controleren als de motor is uitgeschakeld door de portiervergrendelingsknop (1) meer dan 3 seconden in te drukken. De ruit beweegt naar boven, zo lang u op de portiervergrendelingsknop duwt. De ruit stopt met bewegen als u de portiervergrendelingsknop loslaat. Het waarschuwingslampje knippert 3 maal als de ruit volledig gesloten is.



### Informatie

- De afstandsbediening voor het sluiten van de ruiten kan abrupt stoppen als u ondertussen weggaat van uw voertuig. Blijf in de omgeving van uw voertuig en houd toezicht op de beweging van de ruit.
- Een van de ruiten kan stoppen als de ruit door een bepaalde kracht wordt tegengehouden. De andere ruit zal nog steeds werken. U zou er dus voor moeten zorgen dat alle ruiten gesloten zijn, en dat de waarschuwingslichtjes 3 keer knipperen.
- De functie voor het op afstand sluiten van de ruiten werkt alleen als het voertuig volledig voorzien is van automatische ruiten.

## PANORAMADAK (INDIEN VAN TOEPASSING)

Indien uw auto is uitgerust met een schuif-/kanteldak, kunt u dit met behulp van de hendel in de dakconsole openschuiven of kantelen.



©TM050226L

Om het schuifdak te kunnen openen of sluiten, moet het contact in stand ON staan. Het schuif-/kanteldak kan worden bediend tot ongeveer 3 minuten nadat de START/STOP knop in stand ACC of OFF is gezet. Wanneer echter de voorportieren zijn geopend, kan het schuifdak niet worden geopend, zelfs niet binnen 3 minuten.

### **i** Informatie

- In een koud en nat klimaat werkt het schuif-/kanteldak mogelijk niet door bevroeringsverschijnselen.
- Veeg na het wassen van de auto en na een regenbui het schuif-/kanteldak eerst droog alvorens het te openen.

### **⚠** WAARSCHUWING

- Verstel het schuif-/kanteldak nooit tijdens het rijden. Hierdoor kunt u de controle over de auto verliezen, waardoor u een ongeluk met ernstig tot dodelijk letsel of materiële schade kunt veroorzaken.
- Zorg ervoor dat hoofden, andere lichaamsdelen en voorwerpen zich op een veilige afstand bevinden voordat u het schuif-/kanteldak bedient.
- Voorkom ernstig letsel en steek tijdens het rijden uw hoofd, armen of lichaam niet door het schuifdak naar buiten.
- Laat kinderen nooit zonder toezicht achter in het voertuig terwijl de motor draait en de sleutel in het contact zit. Alleen gelaten kinderen zouden het schuif-/kanteldak kunnen bedienen, wat in ernstig letsel kan resulteren.
- Ga niet bovenop de auto zitten. Dit kan letsel of schade aan de auto veroorzaken.
- Bedien het schuif-/kanteldak niet terwijl u het roof rack gebruikt om bagage te vervoeren. Hierdoor kan de bagage loskomen en de bestuurder afgeleid worden.
- Laat onder het rijden geen bagage uit het schuifdak steken.

### **AANWIJZING**

- Bedien de hendel niet meer als het schuifdak volledig is geopend, gesloten of gekanteld. Hierdoor kunnen de elektromotor en andere onderdelen beschadigd raken.
- Zorg er bij het verlaten van uw auto voor dat het schuif-/kanteldak volledig is gesloten. Als het schuif-/kanteldak open blijft, kan sneeuw of regen in het interieur komen of kan de auto worden gestolen. Als het schuif-/kanteldak geopend blijft, kunnen regen of sneeuw het interieur nat maken. Bovendien kan een geopend schuif-/kanteldak van een achtergelaten auto diefstal uitlokken.

### Zonnescherm

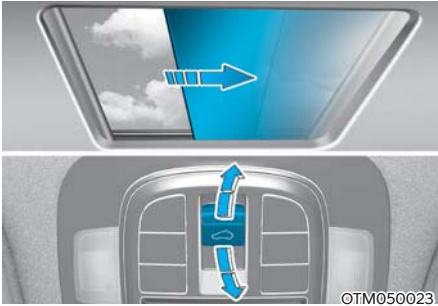

Zonnescherm openen:

Duw de bedieningshendel van het schuif-/kanteldak achteruit in de eerste klikstand.

Het zonnescherm sluiten:

Duw de hendel van het schuif-/kanteldak naar voren naar de eerste klikstand.

Om het zonnescherm te stoppen bij de gewenste positie terwijl het schuif-/kanteldak beweegt, duwt u de bedieningshendel van het zonnedak naar achteren of naar voren en laat u de schakelaar weer los.

#### **i** Informatie

- U hoeft de bedieningshendel maar licht aan te raken om hem in de eerste klikpositie te zetten.
- Het is normaal dat het materiaal van het zonnescherm kreukt.

#### **!** OPGELET

Duw of trek niet met de hand aan het zonnescherm, aangezien een dergelijke handeling het zonnescherm kan beschadigen of voor een defect in het zonnescherm kan zorgen.

### Schuif-/kanteldak open-/dichtschuiven



Wanneer het zonnescherm gesloten is:

Als u de hendel van het schuif-/kanteldak achteruit tot voorbij de eerste klikstand verplaatst, schuiven het zonnescherm en het glaspaneel van het zonnedak helemaal open.

Wanneer het zonnescherm geopend is:

Als u de hendel van het schuif-/kanteldak naar achteren trekt, schuift het schuif-/kanteldak helemaal open.

Om het zonnescherm te stoppen bij de gewenste positie terwijl het schuif-/kanteldak beweegt, duwt u de bedieningshendel van het zonnedak naar achteren of naar voren en laat u de schakelaar weer los.

#### **i** Informatie

Alleen het voorste glaspaneel van het panoramadak kan open en dicht.

## Schuif-/kanteldak kantelen

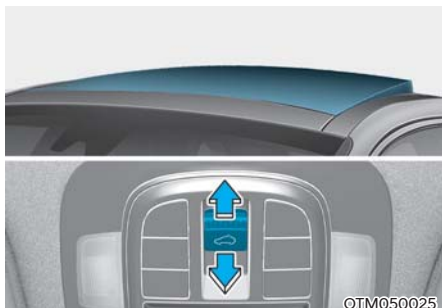

Wanneer het zonnescherm gesloten is:  
Als u de hendel van het schuif-/kanteldak omhoog drukt, schuift het zonnescherm helemaal open en kantelt vervolgens het schuif-/kanteldak.

Wanneer het zonnescherm geopend is:  
Als u de hendel van het schuif-/kanteldak omhoog drukt, kantelt het schuif-/kanteldak open.

Om het zonnescherm te stoppen bij de gewenste positie terwijl het schuif-/kanteldak beweegt, duwt u de bedieningshendel van het zonnedak naar achteren of naar voren en laat u de schakelaar weer los.

## Schuif-/kanteldak sluiten

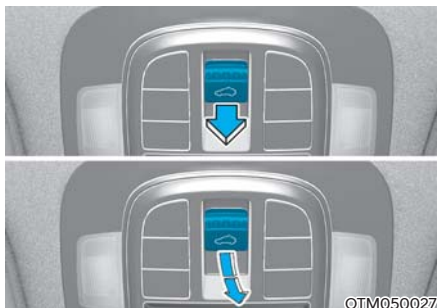

Om het glas van het zonnedak te sluiten:  
Duw de hendel van het schuif-/kanteldak naar voren naar de eerste klikstand.

Het schuif-/kanteldak met het zonnescherm sluiten:

Duw de hendel van het schuif-/kanteldak naar voren in de tweede stand. Het schuif-/kanteldak sluit en vervolgens sluit het zonnescherm automatisch.

Om het zonnescherm te stoppen bij de gewenste positie terwijl het schuif-/kanteldak beweegt, duwt u de bedieningshendel van het zonnedak naar achteren of naar voren en laat u de schakelaar weer los.



### OPGELET

**Sluit het schuif-/kanteldak wanneer u in een stoffige omgeving rijdt. Het systeem kan door stof kapot gaan.**



### Klembeveiliging

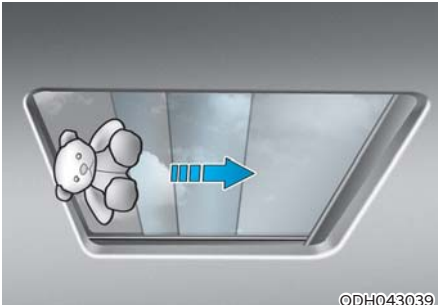

Als het schuifdak een hindernis tegenkomt tijdens het automatische sluitingsproces, schuift het terug in de andere richting en stopt het zodat u het voorwerp kunt wegnemen.

De automatische omkeerfunctie werkt niet als er een klein voorwerp tussen het schuifglas en het schuifdaklint zit.

Controleer altijd of alle passagiers en voorwerpen zich buiten het bereik van het schuifdak bevinden voordat u het sluit.



### WAARSCHUWING

**Als een klein voorwerp tussen het schuifdak en de voorste spanning van het glas terechtkomt, wordt de extra weerstand mogelijk niet opgemerkt door de automatische omkeerfunctie. In dat geval detecteert het schuifdak het voorwerp niet en schuift het niet terug in de andere richting.**

**Zorg dat hoofden, andere lichaamsdelen of voorwerpen veilig weggestoken zijn voordat het schuif-/kanteldak wordt gesloten. Zo voorkomt u letsel of schade aan het voertuig.**



### WAARSCHUWING

- Laat kinderen niet aan het schuif-/kanteldak komen.
- Ga niet bovenop de auto zitten. De auto zou dan beschadigd kunnen raken.

### AANWIJZING

- Verwijder van tijd tot tijd het vuil dat zich heeft verzameld op de geleiderail van het schuif-/kanteldak of tussen het schuif-/kanteldak en het dakpaneel, omdat dit lawaai kan veroorzaken.
- Probeer het schuif-/kanteldak niet te openen bij temperaturen onder het vriespunt of als het schuifdak is bedekt met sneeuw of ijs: de elektromotor kan hierdoor beschadigd raken. In een koud en nat klimaat werkt het schuif-/kanteldak mogelijk niet naar behoren.

### Schuif-/kanteldak resetten

In sommige omstandigheden is het nodig om het schuif-/kanteldak te resetten. Het resetten van het schuif-/kanteldak kan onder andere nodig zijn in de volgende gevallen:

- Als de 12V-accu afgekoppeld of leeg is
- Als de zekering van het zonnedak is vervangen
- Als de automatische open-/sluitfunctie van het schuif-/kanteldak niet correct werkt

Resetprocedure schuif-/kanteldak:

1. Aanbevolen wordt om de resetprocedure met draaiende motor uit te voeren. Start de motor met de transmissie in P (Parkeren).
2. Zorg ervoor dat het schuif-/kanteldak en het zonnescerm volledig gesloten zijn. Als het schuif-/kanteldak en het zonnescerm open zijn, duwt u de bedieningshendel naar voren tot het schuif-/kanteldak volledig gesloten is.
3. Laat de bedieningshendel los als het schuif-/kanteldaken en het zonnescerm volledig gesloten zijn.
4. Duw de bedieningshendel ongeveer 10 seconden naar voren tot het zonnedak lichtjes beweegt
5. Laat de bedieningshendel los.

6. Duw de schakelaar binnen 3 seconden naar voren en houd in die positie tot het schuif-/kanteldak en het zonnescherm als volgt werken:

Schuif-/kanteldak open → Glas open → Glas gesloten → Schuif-/kanteldak gesloten

Laat de hendel pas los als de handeling afgerond is.

Als u de schakelaar te vroeg loslaat, start u de procedure weer vanaf stap 2.

7. Laat de schuif-/kanteldakschakelaar los nadat alle stappen zijn voltooid. Het schuif-/kanteldakstelsel is gereset.



### Informatie

**Als het schuifdak niet wordt gereset wanneer de accu losgenomen of ontladen is geweest, of wanneer de desbetreffende zekering doorgebrand is, werkt het schuifdak mogelijk niet goed.**

**Voor meer informatie adviseren we u contact op te nemen met een officiële HYUNDAI-dealer.**

## Waarschuwing geopend schuif-/kanteldak

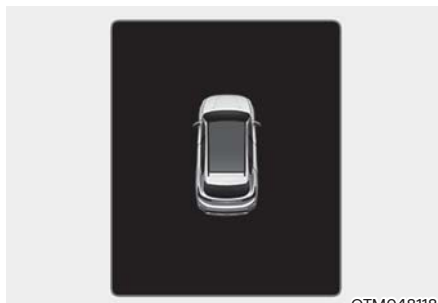

OTM048118

- Als de bestuurder de motor uitschakelt wanneer het schuif-/kanteldak niet volledig is gesloten, klinkt er enkele seconden een waarschuwingszoemer en verschijnt er een waarschuwing geopend schuifdak op het lcd-display.
- Als de bestuurder de motor uitschakelt en het portier opent wanneer het schuif-/kanteldak niet volledig is gesloten, wordt er een waarschuwing geopend schuif-/kanteldak op het lcd-display weergegeven tot het portier wordt gesloten of tot het schuif-/kanteldak volledig is gesloten.

Sluit het schuif-/kanteldak goed wanneer u de auto verlaat.

## EXTERIEUR

### Motorkap

#### Openen van de motorkap

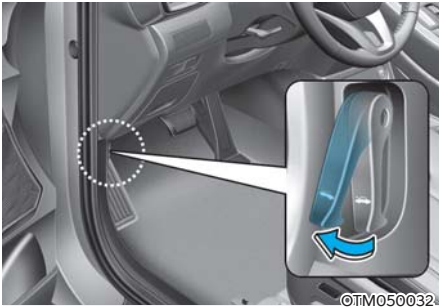

1. Parkeer de auto en activeer de parkeerrem.
2. Trek aan de ontgrendelingshendel om de motorkap te ontgrendelen. De motorkap komt iets omhoog.



3. Ga naar de voorzijde van de auto en til de motorkap iets op. Druk de veiligheidshaak in het midden van de motorkap terug (1) en hef de motorkap op.  
De kap zal automatisch volledig openen nadat hij tot halverwege geopend is.

#### Sluiten van de motorkap

1. Controleer het volgende in en rond de motorruimte voordat u de motorkap sluit:
  - Zorg ervoor dat gereedschap en losse voorwerpen uit de motorruimte en de ruimte rond de motorkapopening verwijderd zijn;
  - Zorg ervoor dat alle handschoenen, doeken en andere brandbare materialen verwijderd zijn uit de motorruimte;
  - Zorg ervoor dat alle vuldoppen correct aangebracht en stevig gesloten zijn
2. Laat de motorkap tot halverwege zakken (ongeveer 30 cm (12 in.) boven de gesloten positie) en druk hem naar beneden om hem veilig te sluiten. Controleer dan of de motorkap volledig gesloten is. Als de motorkap iets kan worden opgetild, is deze niet correct gesloten. Open de motorkap opnieuw en sluit hem met meer kracht.



#### WAARSCHUWING

- Zorg ervoor dat alle obstakels zijn verwijderd rond de motorkapopening alvorens de motorkap te sluiten.
- Controleer altijd tweemaal of de motorkap stevig vergrendeld is voordat u wegrijdt. Controleer of er geen waarschuwinglampje geopende motorkap brandt en er geen melding wordt weergegeven in het instrumentenpaneel. De geopende motorkap kan het zicht volledig ontnemen, waardoor rijden met geopende motorkap een ongeval kan veroorzaken.
- Verplaats de auto niet met geopende motorkap omdat het zicht wordt belemmerd, wat een ongeval tot gevolg kan hebben, en de motorkap kan vallen of beschadigd raken.

## Achterklep

### Achterklep openen



©TM050047

Zorg ervoor dat het voertuig in de stand P (parkeren) staat en activeer de parkeerrem. Zet dan één van de volgende stappen:

1. Ontgrendel alle portieren met de ontgrendelingstoets op de afstandsbediening of uw Smart Key. Druk op de knop van de achterklepkruk en open de achterklep.
2. Houd de achterklepontgrendelingsknop op de afstandsbediening of de Smart Key ingedrukt. Druk op de knop van de achterklepkruk en open de achterklep.
3. Druk de schakelaar in de handgreep van de achterklep in terwijl u de Smart Key bij u draagt.

### Achterklep sluiten



©TM050038

Breng en druk de achterklep omlaag totdat deze vergrendelt. Controleer altijd of de achterklep correct is gesloten door deze weer open te trekken zonder de toets in de achterklephandgreep in te drukken.

### **WAARSCHUWING**

**Houd de achterklep tijdens het rijden altijd volledig gesloten. Wanneer met een (half) geopende achterklep wordt gereden, kunnen giftige uitlaatgassen met CO (koolstofmonoxide) in het interieur binnendringen, waardoor u ernstig ziek kunt worden of kunt sterven.**

### **AANWIJZING**

**Om schade aan de hefcilinders en bijhorende hardware te vermijden moet u de achterklep altijd sluiten voor u wegrijdt.**

### **i Informatie**

**In een koud en nat klimaat werken de achterklepvergrendeling en achterklepmechanismen mogelijk niet door bevroeringsverschijnselen.**

### WAARSCHUWING



Houd het deel (gasveer) dat de achterklep ondersteunt niet vast. Vervorming van de achterklepveer kan schade aan het voertuig en letsel veroorzaken.

### WAARSCHUWING

- Vervoer **NOOIT** personen in de bagageruimte van de auto. Als de achterklep gedeeltelijk of volledig gesloten is en de persoon er niet uit kan komen, kan ernstig letsel of overlijden optreden door ventilatiegebrek, uitlaatgassen, snel toenemende warmte of door blootstelling aan koude. Daarnaast is de bagageruimte gevaarlijk tijdens een aanrijding, aangezien deze geen deel uitmaakt van de veiligheidskooi maar tot de kreukelzone van de auto behoort.
- U dient uw auto afgesloten te houden en de sleutels moeten buiten het bereik van kinderen worden gehouden. Ouders moeten hun kinderen inlichten over de gevaren van spelen in bagageruimten.

### Noodontgrendeling achterklep



Uw auto is uitgerust met een ontgrendelgreep aan de onderzijde van de achterklep om de achterklep in geval van nood vanaf de binnenzijde van de auto te kunnen openen. Wanneer iemand per ongeluk in de bagageruimte opgesloten raakt. De achterklep kan als volgt worden geopend.

1. Verwijder de afdekkap.
2. Druk de ontgrendelhendel met een sleutel naar rechts.
3. Duw de achterklep omhoog.

### WAARSCHUWING

- Zorg ervoor dat u weet waar deze ontgrendelknop zich bevindt, zodat u zich in noodgevallen kunt bevrijden uit de bagageruimte als u daar per ongeluk opgesloten bent geraakt.
- Vervoer nooit personen in de bagageruimte van de auto. De bagageruimte is een zeer gevaarlijke plaats voor personen in geval van een aanrijding.
- Gebruik de ontgrendelgreep alleen in noodgevallen. Wees hierbij uiterst voorzichtig, zeker als het voertuig rijdt.

## Elektrische achterklep (indien van toepassing)

De elektrische open/sluitknop van de achterklep sluit en opent deze automatisch.

### Voor u de elektrisch bediende achterklep gebruikt

De elektrische achterklep werkt als de versnelling in P (parkeer) stand staat en de Engine Start/stopknop in On stand staat. Als de motor is uitgeschakeld zal de achterklap ongeacht de stand van de versnelling werken.

Zorg er voor de veiligheid voor dat de auto in P (Parkeer) staat voordat u de achterklep probeert te openen.



### WAARSCHUWING

- Laat kinderen en huisdieren nooit zonder toezicht achter in de auto. Kinderen kunnen de elektrische achterklep in werking stellen. Dat kan tot letsel voor zichzelf of anderen leiden en de auto beschadigen.
- Zorg ervoor dat er zich geen personen of voorwerpen in de buurt van de achterklep bevinden als u deze bedient. Laat passagiers pas in- of uitstappen en plaats of verwijder bagage pas als de achterklep helemaal open en gestopt is.

### AANWIJZING

De elektrische achterklep mag niet met de hand worden gesloten of geopend. Hierdoor kan de elektrische achterklep beschadigen. Als u de elektrische achterklep met de hand moet sluiten of openen als de accu leeg is of losgekoppeld is, moet u weinig kracht gebruiken.

### De elektrisch bediende achterklep openen



OTM050231L

De elektrische achterklep gaat in de volgende gevallen automatisch open:

- Druk ongeveer 1 seconde op de ontgrendeltoets voor de achterklep op de afstandsbediening of de Smart Key.



OTM050050

- Druk ongeveer 1 seconde op de knop van de elektrische achterklep.

Druk kort op de elektrische achterklepknop om deze in noodgevallen direct tot stilstand te brengen.

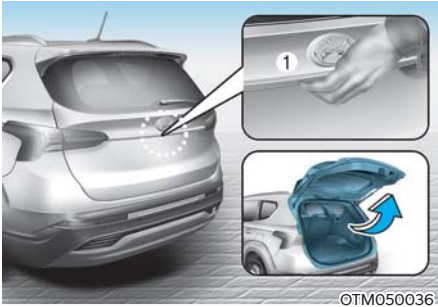

- Druk op de schakelaar op de achterklephendel (1) als u de Smart Key bij u heeft.

### **De elektrisch bediende achterklep sluiten**



- Druk ongeveer 1 seconde op de automatische achterklepknop wanneer de achterklep geopend is.  
De achterklep wordt automatisch gesloten en vergrendeld.

Druk kort op de elektrische achterklepknop om deze in noodgevallen direct tot stilstand te brengen.

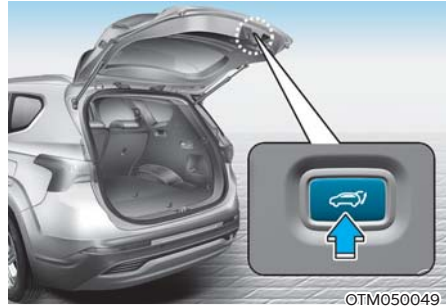

- Druk ongeveer 1 seconde op de binnenste knop van de elektrische achterklep wanneer de achterklep geopend is.  
De achterklep wordt automatisch gesloten en vergrendeld.

## Klembeveiliging



Tijdens een elektrische opening of sluiting, en als de elektrische achterklep een obstakel voelt, zal de elektrische achterklep tot stilstand komen en in de tegengestelde richting bewegen.

De automatische omkeerfunctie werkt misschien niet als de voorwerpen te zacht of dun zijn, of als de achterklep bijna volledig tegen de sluitstand zit.

Voorzichtigheid is geboden om te voorkomen dat de opening van de achterklep wordt versperd door voorwerpen.

Als de automatische omkeerfunctie meer dan twee keer werkt terwijl hij probeert om de achterklep te openen of te sluiten, kan de elektrische achterklep in elke stand stilstaan. Als dat gebeurt, sluit u de achterklep voorzichtig met de hand en probeert u om de elektrische achterklep terug automatisch te laten werken.



### WAARSCHUWING

**Steek nooit bewust voorwerpen of lichaamsdelen in de opening van de elektrische bedienbare achterklep om te garanderen dat de automatische omkeerfunctie werkt.**

### AANWIJZING

**Leg geen zware voorwerpen op de elektrische achterklep voor u deze wilt bedienen. Extra gewicht kan de werking van het systeem schaden.**

## Omstandigheden waarin de elektrische achterklep niet werkt

- De achterklep kan niet worden geopend wanneer de auto in beweging is.  
Er klinkt een geluid als u met een open achterklep rijdt. Stop uw auto onmiddellijk op een veilige plaats en controleer of uw achterklep open staat.
- Als u de elektrische achterklep meer dan 5 keer na elkaar bedient, kan dat de motor beschadigen. Als dat gebeurt gaat de elektrische achterklep in een beschermende thermische modus om te verhinderen dat de motor oververhit geraakt. In de beschermende thermische modus zal de elektrische achterklep niet werken. Als op een van de knoppen van de elektrische achterklep wordt gedrukt om te proberen om de achterklep te openen weerklinkt het geluid 3 keer maar de achterklep zal gesloten blijven.  
Geef de elektrische achterklep ongeveer 1 minuut tijd om af te koelen voordat u het systeem opnieuw gebruikt.



### De elektrisch bediende achterklep resetten

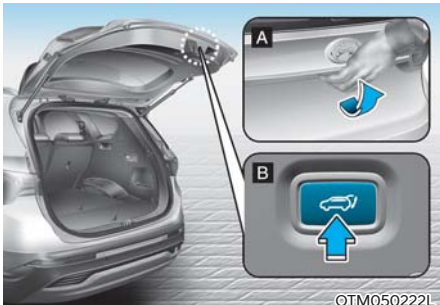

Als de accu ontladen of losgekoppeld is geweest, of als de desbetreffende zekering is vervangen of verwijderd, kan de elektrische bediening als volgt worden gereset:

1. De versnelling in P (Parkeren) stand zetten.
2. Druk tegelijk meer dan 3 seconden op de binnenste knop van de elektrische achterklep (B) en de schakelaar van de elektrische achterklep (A) Het signaal weerklinkt.
3. Sluit de achterklep met de hand.

Als de elektrisch bedienbare achterklep niet goed werkt na het uitvoeren van bovenstaande procedure, adviseren we u contact op te nemen met een officiële Hyundai-dealer.

### **i** Informatie

Als de elektrisch bedienbare achterklep niet normaal werkt, controleer dan nogmaals of de selectiehendel in de juiste stand staat.

### **!** WAARSCHUWING



**Raak de achterklepveer niet aan en trek niet aan de achterklepveer. Vervorming van de achterklepveer kan schade en kans op letsel veroorzaken.**

### De elektrisch bediende achterklep instellen

#### Snelheid van de elektrische achterklepopening

Om de snelheid van de elektrische achterklep aan te passen, gaat u naar Gebruikersinstellingen en selecteert u op het lcd-scherm Door (portier) → Power tailgate opening speed (snelheid opening elektrische achterklep) → Normal / Fast (normaal/snel).

- Als de elektrische achterklep uitgeschakeld wordt of de achterklep niet geheel gesloten is, kunt u de snelheid van de elektrische achterklep niet aanpassen.
- De standaard snelheid van de elektrische achterklep is "Snel".

### Openingshoogte van de elektrische achterklepopening



OTM050049

De bestuurder kan de hoogte van een geheel geopende achterklep als volgt instellen.

1. Plaats de achterklep met de hand op de gewenste hoogte.
2. Druk de binnenste knop van de elektrische achterklep meer dan 3 seconden in.
3. Sluit de achterklep als u de zoemer hoort.

De achterklep opent tot de hoogte die de bestuurder in heeft gesteld.



### WAARSCHUWING

Houd de achterklep tijdens het rijden altijd volledig gesloten. Wanneer met een (half) geopende achterklep wordt gereden, kunnen giftige uitlaatgassen met CO (koolstofmonoxide) in het interieur binnendringen, waardoor u ernstig ziek kunt worden of kunt sterven.



### WAARSCHUWING

Passagiers mogen nooit plaatsnemen in de bagageruimte, waar geen veiligheidsgordels aanwezig zijn. Om bij een aanrijding of plotseling remmen letsel te voorkomen, dienen inzittenden altijd hun veiligheidsgordel te dragen.

### Noodontgrendeling achterklep



OTM050042

Uw auto is binnen uitgerust met een noodontgrendelingshendel onderaan de binnenkant van de achterklep.

Om de achterklep handmatig van in de bagageruimte te ontgrendelen en openen, voert u de volgende stappen uit:

1. Verwijder de afdekkap.
2. Druk de ontgrendelhendel naar rechts.
3. Duw de achterklep naar buiten en omhoog.



### WAARSCHUWING

- Maak uzelf bekend met de locatie van de noodontgrendeling van de achterklep in uw auto en weet hoe u de achterklep moet openen met de noodontgrendeling.
- Vervoer nooit personen in de bagageruimte van de auto. De bagageruimte is een zeer gevaarlijke plaats voor personen in geval van een aanrijding.
- Gebruik de ontgrendelgreep alleen in noodgevallen. Ga uitermate voorzichtig te werk, vooral als de auto beweegt.

### Smart Tailgate (intelligente achterklep) (indien van toepassing)

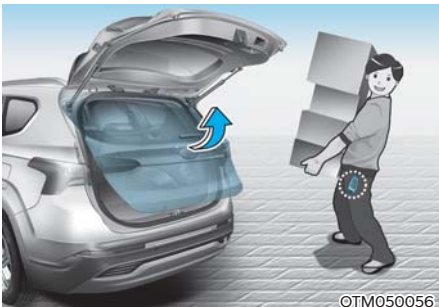

Bij auto's met het Smart Key-systeem kan de achterklep dankzij het Smart Tailgate-systeem worden geopend zonder dat de achterklep aangeraakt hoeft te worden.

#### **De Smart tailgate (intelligente achterklep) gebruiken**

Het handenvrije slimme achterklepsysteem kan automatisch geopend worden als aan de volgende voorwaarden is voldaan:

- De slimme achterklep optie is ingesteld op het Instellingenmenu van het infotainment systeem scherm
- De slimme achterklep is 15 seconden na de sluiting en vergrendeling van alle portieren geactiveerd en klaar.
- De slimme achterklep opent als de smart key 3 seconden lang wordt opgemerkt in de zone achter het voertuig.

### **i** Informatie

De Smart Tailgate-functie werkt NIET als:

- Een van de portieren is niet vergrendeld of gesloten.
- De smart key binnen de 15 seconden na de sluiting en vergrendeling van de portieren wordt opgemerkt.
- De Smart Key wordt gedetecteerd op minder dan 1,5 m van de voorportierkrukken en binnen 15 seconden nadat de portieren zijn gesloten en vergrendeld (auto's die zijn voorzien van een welkomstlicht).
- De Smart Key bevindt zich in de auto.

#### 1. Settings (instellingen)

Ga, om de Smart Tailgate te activeren, naar de modus "User Settings" (gebruikersinstellingen) en selecteer "Smart Tailgate" op het LCD-scherm.

#### 2. Detectie en waarschuwing

De detectiezone van de slimme achterklep strekt zich ongeveer 50-100 cm achter het voertuig uit. Als u zich in de detectiezone bevindt terwijl u de Smart Key bij u draagt, knipperen de alarmknipperlichten en klinkt het signaal om te waarschuwen dat de achterklep open zal gaan.

## **i** Informatie

**Kom niet in de detectiezone als u niet wilt dat de achterklep opengaat. Als u onbedoeld in de detectiezone komt en de alarmknipperlichten en de zoemer in werking treden, verlaat dan de detectiezone achter de auto met de Smart Key. De achtergat blijft dan gesloten.**

3. Automatisch openen  
Nadat de alarmknipperlichten brand en het signaal 6 keer klinkt zal de slimme achterklep open gaan.

### **De Smart tailgate (intelligente achterklep) uitschakelen**



1. Portiervergrendeling
2. Portierontgrendeling
3. Achterklep ver-/ontgrendelen (achterklep)  
Achterklep openen / sluiten (Elektrische achterklep)

Als u op een toets van de Smart Key drukt tijdens de detectie- en waarschuwingfase, wordt de Smart Tailgate-functie gedeactiveerd.

Zorg ervoor dat u weet hoe u de slimme achterklep kunt uitschakelen in noodsituaties.

- Als u op de ontgrendelknop (2) drukt, wordt de Smart Tailgate-functie tijdelijk gedeactiveerd. Als u vervolgens binnen 30 seconden geen enkel portier opent, wordt de Smart Tailgate-functie weer geactiveerd.
- Als u de knop voor het openen van de achterklep (3) langer dan 1 seconde ingedrukt houdt, wordt de achterklep geopend.
- De slimme achterklep blijft actief als u op de portiervergrendelingsknop (1) of de openen/sluiten knop van de achterklep (3) drukt als de smart key nog niet in de detecteren en waarschuwenfase zit.
- Als u de Smart Tailgate-functie hebt gedeactiveerd door op de knop van de Smart Key te drukken en een portier hebt geopend, kan de Smart Tailgate-functie weer worden geactiveerd door alle portieren te sluiten en vergrendelen.

### Detectiezone



- De detectiezone van de slimme achterklep strekt zich ongeveer 50-100 cm achter het voertuig uit. Als u zich in de detectiezone bevindt terwijl u de Smart Key bij u draagt, knipperen de alarmknipperlichten en klinkt het signaal ongeveer 3 seconden om u te waarschuwen dat de achterklep open zal gaan.
- Het alarm stopt zodra de smart key binnen 3 seconden buiten de detectiezone wordt gebracht.

### **i** Informatie

- De slimme achterklep werkt misschien niet goed in een van de volgende situaties:
  - De Smart Key bevindt zich in de buurt van een andere zender (bijvoorbeeld van een radiostation of een luchthaven), waardoor de normale werking van de afstandsbediening verstoord kan worden.
  - De Smart Key bevindt zich dicht bij een zend- en ontvangstinstallatie of een mobiele telefoon.
  - In de buurt van uw auto wordt een Smart Key van een andere auto bediend.
- De detectiezone van de slimme achterklep kan veranderen als:
  - De auto op een helling staat geparkeerd.
  - Een kant van de auto hoger of lager staat dan de andere kant.

### Tankdopklep

#### Openen van de tankdopklep

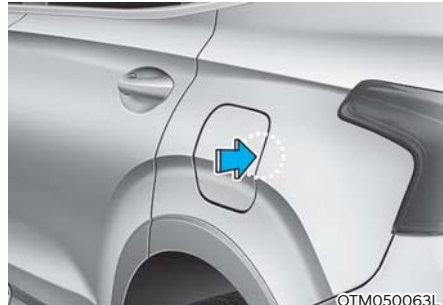

1. Zet de motor uit.
2. Zorg ervoor dat alle portieren ontgrendeld zijn.
3. Druk op de achterste rand van de tankdopklep.

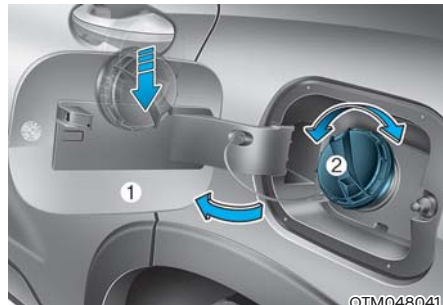

4. Trek de tankdopklep (1) naar buiten om de brandstoftankdop te bereiken.
5. Draai de tankdop (2) linksom om deze te verwijderen. Mogelijk hoort u gesis als de druk in de tank gelijkgesteld wordt.
6. Plaats de dop op de tankdopklep.

De tankdopklep wordt ontgrendeld als alle portieren ontgrendeld zijn.

Tankdopklep ontgrendelen:

- Druk op de ontgrendeltoets van uw smart Key
- Druk op de middelste portierontgrendeltoets op de armleuningrand van het portier van de bestuurder

De tankdopklep wordt vergrendeld als alle portieren vergrendeld zijn.

Tankdopklep vergrendelen:

- Druk op de vergrendeltoets van uw Smart Key.
  - Druk op de middelste portiervergrendeltoets op de armleuningrand van het portier van de bestuurder
- \* Alle portieren worden automatisch vergrendeld zodra de rijnsnelheid hoger wordt dan 15 km/h.

De tankdopklep wordt ook vergrendeld als het voertuig sneller rijdt dan 15 km/h.

### Informatie

Als de tankdopklep niet opent omdat zich ijs heeft gevormd om de tankdopklep heen, klopt of duwt u voorzichtig op de klep om het ijs te breken en de klep te openen. Trek of wrik niet aan de tankdopklep. Spuit indien nodig een goedgekeurde de-icer vloeistof (gebruik geen motorkoelvloeistof) of verplaats de auto naar een warme plaats en laat het ijs smelten.

### **Sluiten van de tankdopklep**

1. Plaats de dop terug en draai hem rechtsom totdat hij eenmaal klikt.
2. Sluit de tankdopklep totdat deze stevig vergrendelt.

### Informatie

Zet het portier van de auto in de stand LOCK en sluit de tankdopklep volledig om de tankdopklep te vergrendelen.

Als de tankdopklep niet volledig gesloten is, wordt ze niet vergrendeld.

### OPGELET

Houd het portier in de stand VERGRENDELD als het voertuig gewassen wordt.

### WAARSCHUWING

Benzine is licht ontvlambaar en explosief. Het niet naleven van deze richtlijnen kan leiden tot ERNSTIG LETSEL of de DOOD:

- Lees alle waarschuwingen bij het tankstation en neem ze in acht.
- Kijk vóór het tanken altijd of er een noodknop voor het afsluiten van de brandstof is bij de brandstofpomp.
- Raak, voordat u de tankdop en vulopening aanraakt, altijd even met uw blote hand een metalen deel van de auto aan, op voldoende afstand van de vulopening, om brandgevaar als gevolg van statische elektriciteit te voorkomen.
- Maak tijdens het tanken geen gebruik van een mobiele telefoon. Elektrische stroom en/of elektronische storing van mobiele telefoons kan brandstofdampen doen ontbranden.

- Stap niet terug in de auto als u begonnen bent met tanken. U kunt statisch geladen raken door voorwerpen, die zijn bekleed met textiel die statische elektriciteit kan genereren door deze aan te raken, er langs te wrijven of te schuiven. Statische elektriciteit kan brandstofdampen doen ontbranden. Als u tijdens het tanken toch terug in de auto moet stappen, raak ook dan even met uw blote hand een metalen deel aan de voorzijde van de auto aan om eventuele statische elektriciteit kwijt te raken. Vermijd de vulopening, het mondstuk of andere brandstofbron.
- Als u een geschikte jerrycan wilt vullen, plaats deze dan op de grond. Een met statische elektriciteit geladen jerrycan kan brandstofdampen doen ontbranden. Zodra u begint te tanken, moet u met uw blote hand contact maken met de auto tot het tanken is voltooid.
- Gebruik alleen plastic jerrycans die ontworpen en geschikt zijn voor brandstof.
- Schakel om te tanken altijd de transmissie naar stand P (Parkeren), activeer de parkeerrem en zet de Engine Start/Stop (Motor starten/stoppen) knop in de stand OFF. De elektrische onderdelen van de motor kunnen vonken produceren die brandstofdampen kunnen doen ontbranden.
- Gebruik geen lucifers of aansteker en rook niet. Laat ook geen brandende sigaret achter in de auto terwijl u gaat tanken.
- Vul niet te veel brandstof bij in de tank, anders kan er benzine gemorst worden.
- Als er tijdens het tanken brand uitbreekt, verlaat dan onmiddellijk de auto en breng de bedrijfsleider van het tankstation, de politie en de brandweer op de hoogte. Volg hun veiligheidsinstructies op.
- Als de onder druk staande brandstof naar buiten spuit, kan deze op uw kleding of huid terecht komen en kan er brandgevaar ontstaan waardoor u brandwonden zou kunnen oplopen. Verwijder de brandstoftankdop altijd voorzichtig en langzaam. Als er brandstof naar buiten komt of u een sissend hoort, moet u even wachten voordat u de dop verder losdraait.
- Controleer altijd of de tankdop goed is vastgedraaid, om morsen van brandstof in geval van een aanrijding te voorkomen.

### Informatie

Tank alleen de brandstof die in hoofdstuk 1 vermeld is onder “Vereiste brandstof”.

### **AANWIJZING**

- Mors geen brandstof op de buitenzijde van de auto. Elke soort brandstof die op gelakte oppervlakken wordt gemorst kan de lak beschadigen.
- Als de brandstoftankdop moet worden vervangen, gebruik dan alleen een originele HYUNDAI dop of vergelijkbare dop die is voorgeschreven voor uw auto. Een verkeerde tankdop kan een ernstige storing in het brandstofsysteem of het emissieregelsysteem veroorzaken.

## HEAD-UPDISPLAY (HUD) (INDIEN VAN TOEPASSING)



Het head-updisplay is een optionele functie die informatie voor de bestuurder projecteert op een transparant scherm zodat de bestuurder deze kan bekijken terwijl hij zijn ogen op de weg houdt.

### Instellingen head-up display



- De head-up display kan ingeschakeld worden vanaf het Instellingenmenu in de gebruikersinstellingen op het Lcd-display van het instrumentenpaneel. Selecteer:
  - Setup → Head-Up Display → Enable Head-Up Display (installatie - head-up display - head-up display activeren)
- Nadat u de head-up display hebt aangezet, kunt u de instellingen van de „Display Height (hoogte)“ en de „Content Selection (inhoud kiezen)“ van de head-up display veranderen.

### Informatie head-updisplay



1. 'Turn-by-turn' TBT navigatie
2. Verkeer
3. Snelheidsmeter
4. Snelheid slimme cruisecontrole (SCC) instellen
5. SCC Voertuigafstand
6. Highway Driving Assist (rijhulp op de snelweg)
7. Lane Following Assist (hulp bij rijbaan volgen)
8. Lane Safety (rijstrookveiligheid)
9. Blind-Spot Safety (veiligheid blinde hoek)
10. Snelheid automatisch veranderen op de snelweg

### **i** Informatie

Als u de Turn-By-Turn (TBT) navigatie-informatie als inhoud voor het head-updisplay selecteert, wordt de Turn-By-Turn (TBT) navigatie-informatie niet weergegeven op het lcd-display.



### Voorzorgen voor het gebruik van de head-up display

- In de volgende situaties kan het moeilijk zijn om de informatie op het head-updisplay te lezen:
  - Als de bestuurder niet goed in de bestuurdersstoel zit.
  - Als de bestuurder een zonnebril met gepolariseerde glazen draagt.
  - Als er zich een voorwerp boven de afdekking van het head-updisplay bevindt
  - Als op een natte weg wordt gereden
  - Als er niet-correcte verlichtingsaccessoires in de auto zijn gemonteerd, of als er licht van buiten in de auto komt.
  - Als de bestuurder een bril draagt.
  - Als de bestuurder contactlenzen draagt.

Stel de hoogte of de helderheid bij vanuit het instellingenmenu van het infotainmentsysteemsscherm als de informatie op de head-updisplay moeilijk te lezen is.

- Voor de veiligheid zet u de auto eerst stil voordat u de instellingen aanpast.
- Zorg dat de voorruit geen getint glas heeft en breng geen andere types metalen coatings aan. Anders is het beeld van de head-up display mogelijk onzichtbaar.
- Plaats geen accessoires op het dashboard en bevestig geen voorwerpen op de ruit.
- Wanneer u de voorruit vervangt, moet u daarvoor glas gebruiken dat geschikt is voor de werking van de head-up display. Anders kunnen dubbele beelden op de ruit worden weergegeven.



### WAARSCHUWING

**De waarschuwingen van het Blind-Spot Collision Warning systeem (systeem dat waarschuwt voor blinde hoeken, aanrijdingen) op de Head-Up Display zijn aanvullend. Vertrouw niet alleen daarop om van rijstrook te veranderen. Kijk rond voor u van rijstrook verandert.**

## VERLICHTING

### Bediening verlichting

Draai, om de verlichting te bedienen, de knop op het uiteinde van de combischakelaar naar een van de volgende standen:



OTLE045279

1. UIT
2. Stand automatisch dimlicht
3. Stand stadslicht
4. Stand dimlicht

### Dagrijverlichting (DRL)

De dagrijverlichting (DRL) zorgt ervoor dat medeweggebruikers uw auto overdag beter zien, met name na zonsopgang en voor zonsondergang.

Het DRL-systeem zorgt ervoor dat de dagrijverlichting wordt uitgeschakeld als:

- De koplampen zijn AAN.
- De parkeerrem is geactiveerd.
- De auto is uitgezet.

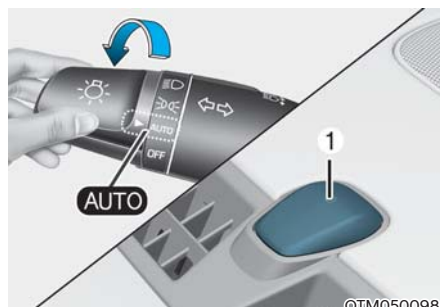

©TM050098

### Stand automatisch dimlicht

De stadslichten en dimlichten worden automatisch in- en uitgeschakeld aan de hand van de hoeveelheid daglicht, gemeten door de omgevingslichtsensor (1) aan de bovenkant van de voorruit.

Ook wanneer de automatische verlichtingsstand is ingeschakeld, is het raadzaam om de verlichting handmatig in te schakelen wanneer u 's nachts of in de mist rijdt of wanneer u een donkere omgeving, zoals tunnels en parkeergarages, inrijdt.

### AANWIJZING

- Bedek de sensor (1) aan de bovenkant van de voorruit niet en mors er niets op.
- Reinig de sensor niet met een ruitenreiniger. Deze laat een dunne laag achter op de sensor, waardoor deze niet meer goed werkt.
- Als de voorruit van uw auto extra getint glas heeft of is voorzien van een metaalhoudende coating, functioneert het automatische verlichtingssysteem mogelijk niet goed.



### Stand stadslicht (☞☞)

Het stadslicht, de kentekenplaatverlichting en de instrumentenverlichting zijn ingeschakeld.



### Stand dimlicht (☞☞)

Het dimlicht, stadslicht, de kentekenplaatverlichting en de instrumentenverlichting zijn ingeschakeld.

### **i** Informatie

Om het dimlicht te kunnen inschakelen moet het contact in stand ON staan.

## Grootlicht



OTL045255L

Om het grootlicht in te schakelen duwt u de hendel van u af. De hendel keert terug naar zijn uitgangspositie.

Het controlelampje voor het grootlicht gaat branden wanneer het grootlicht wordt ingeschakeld.

Om het grootlicht uit te schakelen trekt u de hendel naar u toe. Het dimlicht gaat branden.

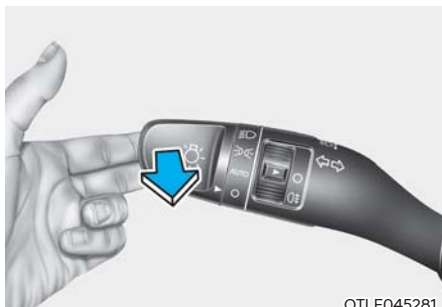

OTLE045281

Om een grootlichtsignaal te geven, trekt u de hendel naar u toe en laat u deze weer los. Het grootlicht blijft zo lang aan als u de hendel naar u toe trekt.

## Richtingaanwijzers

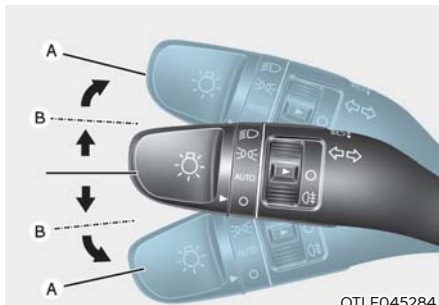

OTLE045284

Duw de hendel naar omlaag om richting naar links, en omhoog om richting naar rechts aan te geven in positie (A).

Wanneer een controlelampje blijft branden, niet knippert of abnormaal knippert, kunnen één of meer lampen doorgebrand zijn en moeten deze worden vervangen.

## Opties autom. knipperen

Om het One Touch Turn signaal te gebruiken duwt u de richtingaanwijzerhendel omhoog of omlaag in positie (B) en laat hem dan weer los.

De richtingaanwijzers knipperen 3, 5 of 7 keer.

U kunt de One Touch Turn Signal functie instellen of het aantal keren dat het knippert kiezen door het volgende te selecteren 'Setup → User Settings (gebruikersinstellingen) → Lights (lichten) → One Touch Turn Signal → Off/3 flashes/5 flashes/7 flashes (Uit/3 x knipperen/5x knipperen/7x knipperen' op het instrumentenpaneel van het LCD scherm.

### Mistachterlicht (indien van toepassing)



Inschakelen van het mistachterlicht:  
Zet de lichtschakelaar (1) in de stand dimlicht en draai hem vervolgens in de stand mistachterlicht.

Voer een van de onderstaande handelingen uit om het mistachterlicht uit te schakelen:

- Schakel de koplampschakelaar uit.
- Draai de verlichtingsschakelaar (1) weer in de stand mistachterlicht.

### Energiebesparingsfunctie

Het doel van deze functie is om te voorkomen dat de accu ontladen raakt. Het systeem schakelt automatisch het stadslicht uit als de bestuurder het contact uitschakelt en het bestuurdersportier opent.

Deze functie schakelt het stadslicht ook automatisch uit als de auto in het donker langs de kant van de weg wordt geparkeerd.

Volg onderstaande procedure als de parkeerlichten moeten blijven branden wanneer het contact is uitgeschakeld:

- (1) Open het portier aan bestuurderszijde.
- (2) Schakel de parkeerlichten uit en weer in met de verlichtingsschakelaar op de stuurkolom.

### Koplamp vertragen functie (indien van toepassing)

Als u het contactschakelaar in stand ACC of OFF zet terwijl de koplampen zijn ingeschakeld, blijven de koplampen (en/of parkeerlichten) ongeveer 5 minuten branden. Als het bestuurdersportier echter wordt geopend en gesloten, wordt het dimlicht na 15 seconden uitgeschakeld. Als het bestuurdersportier wordt geopend en gesloten terwijl de auto is uitgeschakeld, wordt het dimlicht (en/of stadslicht) na 15 seconden uitgeschakeld.

Het dimlicht (en/of stadslicht) kan worden uitgeschakeld door de vergrendelingsknop op de afstandsbediening of de Smart Key tweemaal in te drukken of door de verlichtingsschakelaar in de stand OFF of AUTO te draaien.

U kunt de koplamp vertragen functie inschakelen door het volgende te selecteren: 'Setup → User Settings (gebruikersinstellingen) → Lights (lichten) → Headlight Delay (koplampen vertragen).

### AANWIJZING

**Als de bestuurder de auto verlaat via een ander portier dan het bestuurdersportier, wordt de energiebesparingsfunctie niet geactiveerd en wordt de Follow-me-home functie niet automatisch uitgeschakeld.**

**Hierdoor kan de accu ontladen raken. Om het ontladen van de accu te voorkomen, moet u de koplampen handmatig uitschakelen met de koplampschakelaar voordat u de auto verlaat.**

## Ander verkeer (indien van toepassing)

De dimlichtbundel is asymmetrisch. Als u naar een land gaat waar het verkeer links rijdt, kan dit asymmetrische deel tegemoetkomend verkeer verblinden.

Om verblinding te voorkomen schrijven ECE-regels verschillende technische oplossingen voor (bijv. een automatisch aanpassingssysteem, afplakken of de koplampen lager afstellen). Deze koplampen zijn zodanig ontworpen dat tegemoetkomend verkeer niet verblind wordt.

U kunt de ‚ander verkeer‘ functie activeren of deactiveren vanuit de modus User Settings (gebruikersinstellingen) op het lcd-display. Ga naar ‚Lights (lichten) → Travel Mode (reiswijze)‘.

**Zie „LCD-display” in hoofdstuk 4 voor meer informatie.**

## Koplampen verstellen



OTM050072

## Handmatig (indien van toepassing)

De hoogte van de lichtbundel van de koplampen kan worden aangepast aan het aantal inzittenden en het laadgewicht in de bagageruimte door de schakelaar voor de koplamphoogte te draaien.

Hoe hoger het cijfer van de schakelaarstand, hoe lager de lichtbundel van het dimlicht. Houd de lichtbundel van de koplampen altijd op het juiste niveau, anders verblinden de koplampen andere weggebruikers.

Hieronder vindt u een lijst met aanbevolen instellingen voor verschillende beladingen. Gebruik de meest passende instelling als uw geldende beladingstoestand er niet bij staat.

Beladingstoestand	Stand contact	
	5 personen	7 personen
Alleen bestuurder	0	0
Bestuurder + Voorpassagier	0	0
Bestuurder + passagier voorin + 2 passagiers achterin (3 <sup>e</sup> stoel)	-	1
Alle zitplaatsen bezet (inclusief bestuurder)	1	1
Alle zitplaatsen bezet (inclusief bestuurdersstoel) + maximaal toelaatbare belading	2	2
Bestuurder + Maximaal toelaatbare belading	3	3



## WAARSCHUWING

Als de functie niet correct werkt, raden we u aan het systeem door een officiële HYUNDAI-dealer te laten controleren. Probeer de bedrading niet zelf te controleren of vervangen.

## HIGH BEAM ASSIST (INDIEN VAN TOEPASSING)



OPDE046057

High Beam Assist is een systeem dat de afstelling van de koplampen automatisch regelt (schakelt tussen grootlicht en dimlicht), afhankelijk van de helderheid van de gedetecteerde voertuigen en bepaalde wegomstandigheden.

### Detectiesensor (frontzichtcamera)

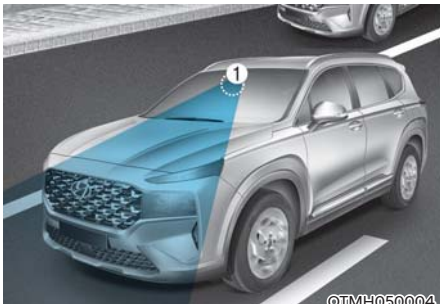

©TMH050004

[1]: Frontzichtcamera

De frontzichtcamera wordt gebruikt als detectiesensor om omgevingslicht en helderheid te detecteren tijdens het rijden. Zie bovenstaande afbeelding voor de precieze locatie van de detectiesensor.

### AANWIJZING

Houd de frontzichtcamera altijd in goede staat om de optimale prestaties van High Beam Assist te waarborgen.

Zie de alinea 'Forward Collision-Avoidance Assist (FCA, ondersteuning botsingsvermijding voorzijde)' in hoofdstuk 7 voor meer informatie over de voorzorgsmaatregelen voor de frontzichtcamera.

### Functie-instellingen

Terwijl de motor draait, selecteert u 'Lights → High Beam Assist (of HBA (High Beam Assist))' ('Verlichting → High Beam Assist (of HBA))' in het menu Settings (instellingen) om 'High Beam Assist' in te schakelen en heft u de selectie op om het systeem uit te schakelen.



### WAARSCHUWING

Wijzig voor uw veiligheid de instellingen pas nadat u de auto op een veilige plaats heeft geparkeerd.

## Werking systeem

### Weergave en bediening

- Nadat u 'High Beam Assist' heeft geselecteerd in het menu Settings (Instellingen), werkt High Beam Assist zoals hieronder beschreven.
  - Zet de koplampschakelaar in de stand AUTO en druk de hendel van de koplampen in de richting van het instrumentenpaneel. Het controlelampje High Beam Assist (☰<sub>AUTO</sub>) gaat branden op het instrumentenpaneel en het systeem wordt ingeschakeld.
  - Wanneer het systeem is ingeschakeld, wordt het grootlicht ingeschakeld als de rijsnelheid hoger is dan 40 km/h. Wanneer de rijsnelheid lager is dan 25 km/u wordt het grootlicht niet ingeschakeld.
  - Het controlelampje grootlicht (☰●) gaat branden op het instrumentenpaneel wanneer het grootlicht brandt.
- Wanneer High Beam Assist actief is, functioneert het systeem als volgt wanneer de hendel of schakelaar voor de koplampen wordt gebruikt:
  - Als u de hendel voor de koplampen naar zich toe trekt wanneer het grootlicht uit is, gaat het grootlicht branden zonder de werking van High Beam Assist te annuleren. Wanneer u de hendel voor de koplampen loslaat, gaat de hendel weer naar het midden en wordt het grootlicht uitgeschakeld.
  - Als u de lichtschakelaar naar u toe trekt terwijl het grootlicht aan staat dankzij de High Beam Assist, gaat het dimlicht aan en schakelt het systeem uit.
  - Wanneer de koplampschakelaar van AUTO in een andere stand wordt gezet (koplamp/positie/uit), wordt High Beam Assist uitgeschakeld en gaat de bijbehorende verlichting branden.

- Wanneer High Beam Assist werkt, wordt van het grootlicht overgeschakeld naar het dimlicht als een van de volgende gebeurtenissen zich voordoet:
  - Als de koplampen van een tegemoetkomend voertuig worden gedetecteerd.
  - Als het achterlicht van een voorligger wordt gedetecteerd.
  - Als de koplamp of het achterlicht van een motorfiets of fiets wordt gedetecteerd.
  - Als de omgeving voldoende helder is, zodat geen koplampen nodig zijn.
  - Als straatverlichting of andere verlichting wordt gedetecteerd.

## Storingen en beperkingen van het systeem

### Storing in het systeem

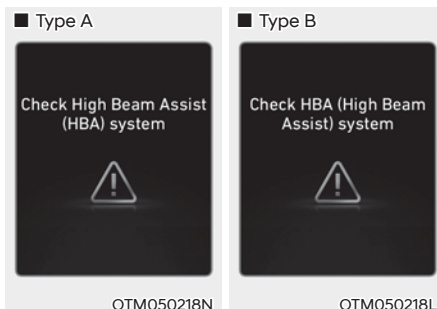

Als High Beam Assist niet naar behoren werkt, verschijnt de waarschuwingsmelding 'Check High Beam Assist (HBA) system' ('Controleer het High Beam Assist-systeem') en gaat op het instrumentenpaneel het ⚠ waarschuwingslampje branden. We raden u aan het systeem door een officiële HYUNDAI-dealer te laten controleren.



### **Beperkingen van het systeem**

Mogelijk werkt High Beam Assist niet goed in de volgende situaties:

- Het licht van een voertuig wordt niet gedetecteerd door een beschadigde lamp, of omdat het licht geblokkeerd wordt, etc.
- De koplamp van een voertuig is bedekt door stof, sneeuw of water.
- De koplampen van het voertuig zijn uit- maar de mistlampen zijn ingeschakeld, etc.
- Er is een lamp die een vergelijkbare vorm heeft als van een voertuiglamp.
- Koplampen zijn beschadigd of niet correct gerepareerd.
- Koplampen zijn niet correct afgesteld.
- Er wordt op een smalle, bochtige weg, oneffen wegdek, heuvelopwaarts of heuvelafwaarts gereden.
- De voorligger is gedeeltelijk zichtbaar op een kruising of een bochtige weg.
- Er bevindt zich een verkeerslicht, reflecterend bord, knipperend bord of spiegel voor u.
- Er bevindt zich een tijdelijke reflector of flitslamp voor u (bouwplaats, wegwerkzaamheden).
- De wegdekstandigheden zijn slecht, bijvoorbeeld nat of bedekt met ijs of sneeuw.
- Een voertuig verschijnt plotseling uit een bocht.
- De auto staat scheef door een lekke band of wordt gesleept.
- Het licht van een voertuig wordt niet gedetecteerd door uitlaatgas, rook, mist, sneeuw etc.

**Zie het onderdeel 'Forward Collision-Avoidance Assist (FCA, ondersteuning botsingsvermijding voorzijde)' in hoofdstuk 7 voor meer informatie over de beperkingen van de frontzichtcamera.**



### **WAARSCHUWING**

- **Soms werkt de High Beam Assist niet goed. U bent als bestuurder altijd verantwoordelijk voor veilig rijgedrag en het controleren van de wegomstandigheden.**
- **Als High Beam Assist niet normaal werkt, schakel dan handmatig over tussen grootlicht en dimlicht.**

## INTERIEURVERLICHTING



### WAARSCHUWING

Gebruik de interieurverlichting niet tijdens het rijden in het donker. De interieurverlichting kan uw zicht verstoren waardoor u een ongeval kunt veroorzaken.

### AANWIJZING

Laat de interieurverlichting niet te lang branden als de motor niet draait, anders zal de accu ontladen raken.

### Automatische uitschakelfunctie interieurverlichting

De interieurverlichting wordt automatisch na ongeveer 10 minuten uitgeschakeld nadat het contact is uitgeschakeld en de portieren zijn gesloten. Als een portier is geopend, dooft de verlichting na ongeveer 40 minuten nadat het contact is uitgeschakeld. Als de portieren worden vergrendeld met de Smart Key en het alarmsysteem van de auto wordt ingeschakeld, gaat de verlichting vijf seconden later uit.

### Interieurverlichting voor

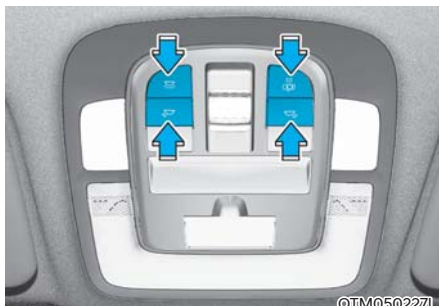

#### Voorste kaartleeslampje ( ):

Druk op een van de icoontjes om het kaartleeslampje in of uit te schakelen. Dit lampje geeft een geconcentreerde lichtbundel voor gebruik als kaartleeslamp 's nachts of als persoonlijk lampje voor de bestuurder en de voorpassagier.

#### Portierlichtje ( ):

De interieurverlichtingen voor of achter gaan branden als de voor- of achterportieren worden geopend. Als de portieren worden ontgrendeld met de smart key, gaan de lichten voor en achter ongeveer 30 seconden branden, zolang er geen portier is geopend. De interieurverlichting voor en achter dimmen geleidelijk ongeveer 30 seconden nadat de portieren worden gesloten. De voor en achterlichten gaan echter uit als de Engine Start/Stop knop in de stand ON staat of als alle portieren zijn vergrendeld. Als een portier wordt geopend met het contactslot in de stand ACC of de stand OFF, blijft de interieurverlichting voor en achter ongeveer 20 minuten branden.

#### Interieurverlichting ( ):

Druk op de toets om de interieurlamp voor de zitplaatsen voor/achter in te schakelen.

### Interieurverlichting achter

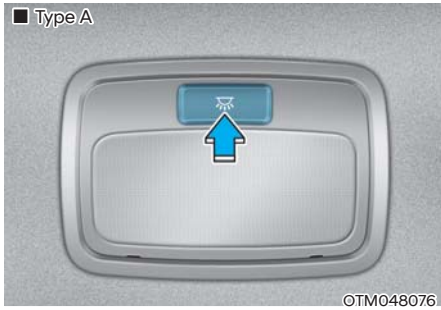



#### **Schakelaar interieurverlichting achteraan:**

Druk op deze knop om de interieurverlichting in en uit te schakelen.

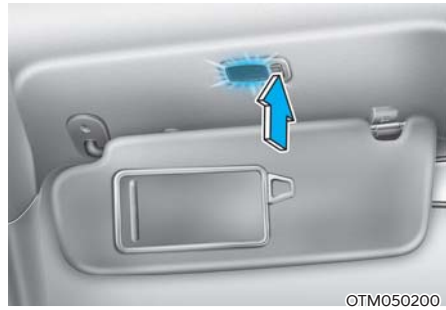
### Lampje make-upspiegel



Druk op de schakelaar om de verlichting in of uit te schakelen.

- : Het lampje begint te branden als u op deze knop drukt.
- : Het lampje dooft als u op deze knop drukt.

### Lampje dashboardkastje

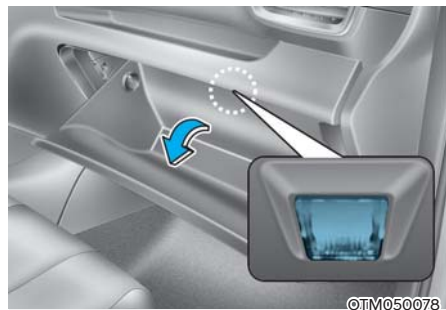

De verlichting in het dashboardkastje gaat branden als het wordt geopend.

## Instapverlichting (indien van toepassing)



OTM048078

- Lampje portierkruk (1): Het lampje gaat branden als de positielichten branden.
- Sfeerlichtje (2): Het lichtje gaat branden als u 'Setup → Vehicle Settings (voertuig instellingen) → Lights (lichten) → Ambient Light (sfeerverlichting)' selecteert op het scherm van het infotainmentsysteem.
- Instapverlichting (indien van toepassing) Het lampje gaat branden als een portier open gaat en dooft als het portier wordt gesloten.

## Bagageruimteverlichting



OTM050079

- AAN: Het lampje van de bagageruimte brandt altijd.
- PORTIER: De bagageruimteverlichting gaat branden zodra de achterklep wordt geopend.
- OFF (uit): Het lampje van de bagageruimte brandt niet.

## Instapverlichting

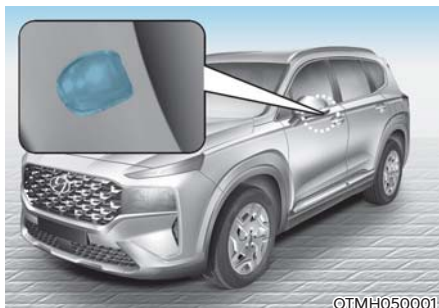

OTMH050001

### Welkomstlicht

Als alle portieren (en de achterklep) gesloten en vergrendeld zijn, brandt de instapverlichting 15 seconden als het portier ontgrendeld wordt met de smart key of als u uw hand in de buitenste deurkruk steekt terwijl u de smart key bij u hebt.

**Meer details in het "verwelkomingsstelsel" in dit hoofdstuk.**

### Begeleidende verlichting

Als de Engine Start/stop knop in de OFF stand staat en het portier van de bestuurder wordt geopend, brandt dit lampje 30 seconden. Als het portier van de bestuurder binnen de 30 seconden wordt gesloten, dooft de instapverlichting na 15 seconden. Als het portier van de bestuurder gesloten en vergrendeld is, dooft de instapverlichting onmiddellijk.

De instapverlichting brandt na de uitschakeling van de motor alleen de eerste keer dat het portier van de bestuurder wordt geopend.

### Verwelkomingsysteem



Het verwelkomingsysteem helpt de bestuurder door de autolichten te laten branden als de bestuurder nadert.

#### **Instapverlichting en verlichte portierkruk**

Wanneer alle portieren (en de achterklep) zijn gesloten en vergrendeld, gaan de instap- en portierkrukverlichting ongeveer 15 seconden branden wanneer het onderstaande wordt gedaan.

1. Indien 'Convenience (handig) → Welcome mirror/light - welkom spiegel/licht → portier ontgrendelen Aan' is geselecteerd van de Gebruikersinstellingenmodus op het LCD-display
  - zullen de lampjes branden als met de smart key op de vergrendelknop wordt gedrukt.
  - zullen de lampjes branden als u met de smart key bij u op de knop van de buitenste portierkruk drukt.
2. Als zowel 'Convenience (handig) → Welcome mirror/light - welkom spiegel/licht → en portier ontgrendelen Aan' 'Convenience (handig) → Welcome mirror/light (welkom spiegel/licht) → On driver approach (bij nadering van de bestuurder)' zijn geselecteerd in de Gebruikersinstellingenmodus op het LCD-display zullen de lampen beginnen branden als u de auto met de smart key nadert.

U kunt het welkomstlicht in- of uitschakelen met de modus Gebruikersinstellingen op het LCD-display.

#### **Koplamp en stadslichten**

Als de koplampen (lichtschakelaar in de koplamp of AUTO stand) branden en alle portieren (en de achterklep) zijn gesloten en vergrendeld, zullen de koplampen en stadslichten 15 seconden branden als de ontgrendelingsknop wordt ingedrukt op de afstandsbediening of smart key.

Als u op dat moment op de vergrendel- of ontgrendeltoets drukt, doven de stadslichten en de koplampen onmiddellijk.

#### **Interieurverlichting**

Wanneer de schakelaar interieurverlichting in (Lamp)stand staat en alle portieren (en de achterklep) zijn gesloten en vergrendeld, gaat de interieurverlichting gedurende 30 seconden branden wanneer het onderstaande wordt gedaan.

- Wanneer op de ontgrendeltoets van de afstandsbediening of de Smart Key wordt gedrukt.
- Als u uw hand in de buitenste portierkruk steekt als u de smart key bij u hebt.

Als u op dat moment de vergrendel- of ontgrendelknop van de Smart Key indrukt, doven de lampen direct.

## RUITENWISSERS EN RUITENSPROEIERS

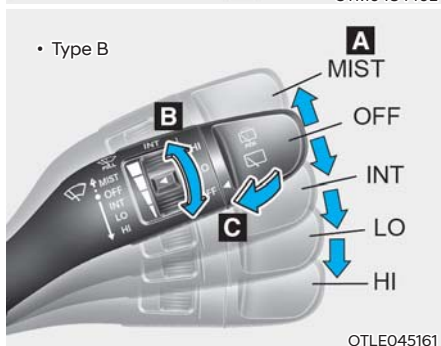
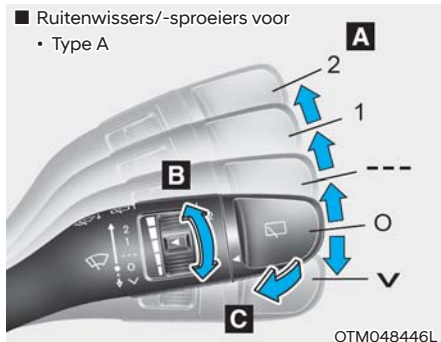

### A. Snelheidsregelknop ruitenwissers (voor)

- V/MIST – éénmaal wissen
- O / OFF – Uit
- --- / INT – Intervalstand
- AUTO\* – Automatisch wissen
- 1(LO) – Lage wissersnelheid
- 2 / HI – Hoge wissersnelheid

### B. B: instelling wisserinterval

### C. Sproeien en kort wissen (voor)

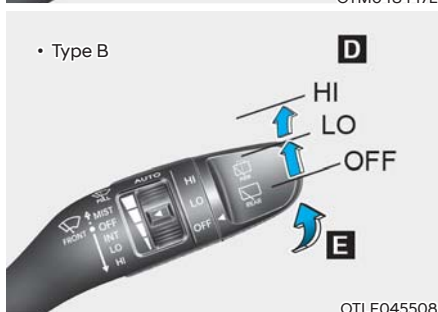
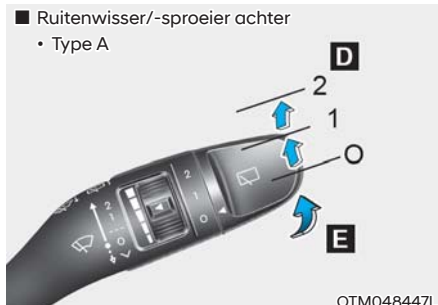

### D. Bediening achterruitenwisser\*

- 2 / HI – Hoge wissersnelheid
- 1 (LO) – Lage wissersnelheid
- O / OFF – Uit

### E. Sproeien en kort wissen (achter)

\*: Indien van toepassing

### Ruitenwissers voorruit

De werking is als volgt als het contact in stand ON staat.

V (MIST): Druk voor een enkele wisbeweging de schakelaar (V) omlaag of omhoog (MIST) en laat hem weer los. De ruitenwissers zullen blijven werken zolang de schakelaar in deze stand wordt gehouden.

O (OFF): Ruitenwissers werken niet

--- (INT): De ruitenwissers werken met regelmatige intervallen. Gebruik deze stand bij motregen of mist. Draai aan de snelheidsregelknop om de snelheid te wijzigen.

1 (LO): De wisser wist met een lagere snelheid.

2 (HI): De wisser wist met een hogere snelheid.

### **i** Informatie

**Maak de ruit vrij van sneeuw en ijs alvorens de ruitenwissers te gebruiken of ontdooi de voorruit gedurende 10 minuten. Anders werken de ruitenwissers mogelijk niet goed en kunnen ze beschadigd raken.**

**Als u sneeuw en/of ijs niet verwijdert voordat u de ruitenwissers en ruitensproeiers gebruikt, kan er schade ontstaan aan het ruitenwisser- en ruitensproeiersysteem.**

### **AUTO (Automatische) regeling (indien van toepassing)**

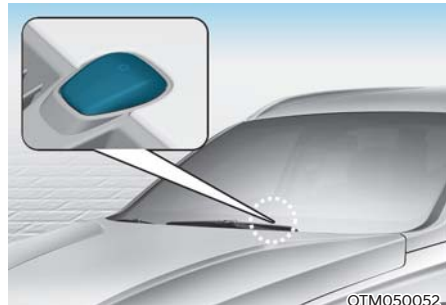

De regensensor bovenin achter de voorruit registreert de hoeveelheid regen en schakelt de ruitenwisser automatisch in met het juiste interval.

De wistijd wordt automatisch geregeld, afhankelijk van de hoeveelheid regen.

Als het ophoudt met regenen, wordt de ruitenwisser automatisch uitgeschakeld.

Draai aan de regelknop voor de gevoeligheid om de gevoeligheid aan te passen.

Als de wisserschakelaar in de stand AUTO wordt gezet terwijl de toets ENGINE START/STOP (motor starten/stoppen) op ON staat, werkt de wisser eenmaal om het systeem automatisch te controleren. Zet de wisser in stand OFF (O) als de ruitenwisser niet in gebruik is.



## WAARSCHUWING

Als de motor draait en de schakelaar voor de ruitenwissers voor in stand AUTO staat, neem dan onderstaande aanwijzingen in acht om letsel te voorkomen:

- Raak het bovenste deel van de voorruit, waar de regensensor zich bevindt, niet aan.
- Veeg het bovenste deel van de voorruit niet schoon met een vochtige doek.
- Oefen geen druk uit op de voorruit.

## AANWIJZING

- Zet de schakelaar tijdens het wassen van de auto in stand OFF (O) om te voorkomen dat de ruitenwissers automatisch worden ingeschakeld. Als de ruitenwissers tijdens het wassen in de stand AUTO wordt gezet, raken ze mogelijk beschadigd.
- Verwijder de behuizing van de sensor boven aan de voorruit aan passagierszijde niet. Eventuele schade aan componenten die hierdoor kan ontstaan, valt niet onder de fabrieksgarantie.
- Door het gebruik van een fotosensor kan een tijdelijke storing optreden als gevolg van plotselinge veranderingen in de intensiteit van het omgevingslicht door steentjes en stof tijdens het rijden.

## Ruitensproeiers voorruit

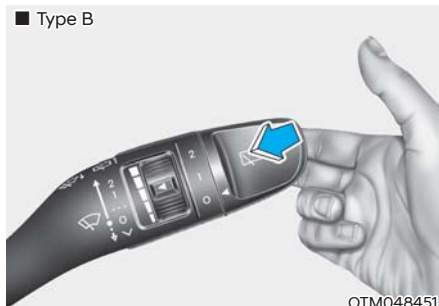

Als met de ruitenwisser in stand OFF (O) de hendel naar voren trekt om de ruitensproeier in te schakelen, maakt deze 1-3 wisslagen. De ruitensproeier en de ruitenwissers blijven werken tot u de hendel loslaat. Als de ruitensproeiers niet werken, moet u mogelijk ruitensproeiervloeistof bijvullen.





## WAARSCHUWING

Wanneer de buitentemperatuur beneden het vriespunt is, verwarm de voorruit dan **ALTIJD** door deze te ontwasemen om te voorkomen dat de ruitensproeiervloeistof op de ruit befrist en uw zicht belemmert, waardoor een ongeval met ernstig letsel tot gevolg kan ontstaan.

## AANWIJZING

- Gebruik de ruitensproeiers niet wanneer het reservoir leeg is, om beschadiging van de ruitensproeierpomp te voorkomen.
- Schakel de ruitensproeiers niet in als de ruit droog is om beschadiging van de wissers en de voorruit te voorkomen.
- Probeer de ruitensproeiers nooit met de hand te bewegen, om beschadiging van de ruitensproeierarmen en van andere onderdelen te voorkomen.
- Gebruik om mogelijke schade aan het ruitensproeier- en ruitensproeiersysteem te voorkomen in de winter of bij lage buitentemperaturen speciale ruitensproeierfloeistof.

## Achterruitenwisser en -sproeier

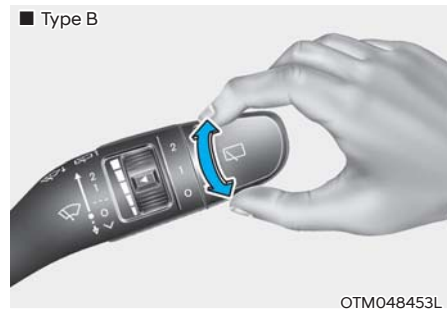
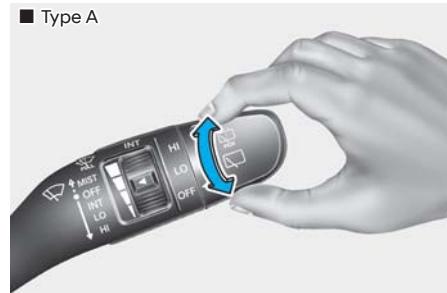

De schakelaar voor de achterruitenwisser en -sproeier bevindt zich aan het uiteinde van de ruitensproeier- en sproeierschakelaar. Zet de schakelaar in de gewenste stand om de achterruitenwisser en -sproeier te bedienen.

HI (2) – hoge wissersnelheid

LO (1) – lage wissersnelheid

OFF (0) – uit

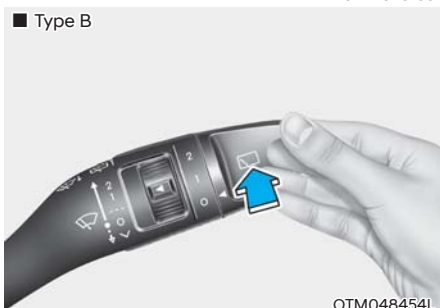

Duw de hendel van u af om ruitensproeiervloeistof op de ruit te sproeien en de achterruitenwissers 1-3 keer te laten wissen. De ruitensproeier en de ruitenwissers blijven werken tot u de hendel loslaat.

### **Automatische achterruitenwisser (indien van toepassing)**

De achterr wisser werkt met de auto in achteruitversnelling terwijl de voorruitwissers zijn ingeschakeld als de functie wordt geselecteerd vanuit de modus Gebruikersinstellingen op het lcd-display.

Selecteer:

- Ga naar 'Gebruikersinstellingen → Handig → Automatische ruitenwisser achter' (in R achteruit).

## AUTOMATISCH VERWARMINGS- EN VENTILATIESYSTEEM (INDIEN VAN TOEPASSING)

• Type A

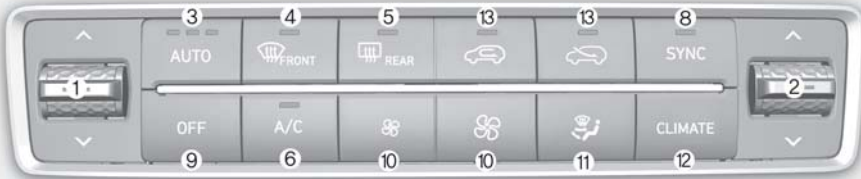

• Type B



De werkelijke vorm wijkt mogelijk af van de afbeelding.

OTM050130L/OTM050129L

- |  |   |
|--|---|
| 1. Temperatuurregelknop bestuurderszijde | 8. SYNC-toets                               |
| 2. Temperatuurregelknop passagierszijde  | 9. Toets OFF                                |
| 3. Toets AUTO (automatische regeling)    | 10. Aanjagertoets                           |
| 4. Toets voorruitontwaseming             | 11. Luchtcirculatietoets                    |
| 5. Toets achterrautverwarming            | 12. Toets verwarmings- en ventilatiesysteem |
| 6. Toets airconditioning                 | 13. Luchttoevoertoets                       |
| 7. Toets airconditioning 3e zitrij*      |   |

\*: Indien van toepassing

## • Type C



## • Type D



**De werkelijke vorm wijkt mogelijk af van de afbeelding.**

OTM050134L/OTM050135L

- |  |   |
|--|---|
| 1. Temperatuurregelknop bestuurderszijde | 8. SYNC-toets                               |
| 2. Temperatuurregelknop passagierszijde  | 9. Toets OFF                                |
| 3. Toets AUTO (automatische regeling)    | 10. Aanjagertoets                           |
| 4. Toets voorruitontwaseming             | 11. Luchtcirculatietoets                    |
| 5. Toets achterruitverwarming            | 12. Toets verwarmings- en ventilatiesysteem |
| 6. Toets airconditioning                 | 13. Luchtoevoertoets                        |
| 7. Toets airconditioning 3e zitrij*      |   |

\*: Indien van toepassing

- Bediening airconditioning 3e zitrij (voor klimaatregeling van type B, D)



1. Aanjagerknop airconditioning 3e zitrij\*
2. Toets airconditioning 3e zitrij\*

\*: Indien van toepassing

## Automatische verwarming en airconditioning

Het Automatisch verwarmings- en ventilatiesysteem wordt bediend door de gewenste temperatuur in te stellen.

1. Druk op de AUTO toets. (3)  
De te gebruiken uitstroomopeningen, de aanjagersnelheid, de luchtinlaat en de airconditioning worden automatisch geregeld op basis van de door u gekozen temperatuur.
2. Draai de temperatuurregelknop (1, 2) naar de gewenste temperatuur. Als de temperatuur wordt ingesteld op de laagste stand, werkt de airconditioning continu. Als het interieur voldoende is afgekoeld, zet u zo mogelijk de knop op een hogere temperatuur.

Druk op een van de volgende toetsen om de automatische werking uit te schakelen:

- Luchtcirculatietoets
- Toets voorruitontwaseming (druk de toets nogmaals in om de voorruitontwasemingsfunctie weer uit te schakelen. De aanduiding 'AUTO' gaat opnieuw branden op het informatiescherm.)
- Aanjagertoets  
De geselecteerde functie wordt handmatig bediend terwijl de andere functies automatisch werken.

Voor uw gemak en om de effectiviteit van het verwarmings- en ventilatiesysteem te verbeteren kunt u de toets AUTO gebruiken en de temperatuur instellen op 23 °C.

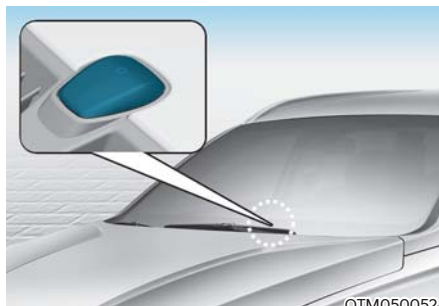

### **i** Informatie

**Plaats nooit iets in de buurt van de sensor, zodat een optimale werking van het verwarmings- en airconditioningssysteem gegarandeerd blijft.**

## Handmatig bediende verwarming en airconditioning

Het verwarmings- en airconditioningssysteem kan handmatig worden geregeld met andere toetsen dan de toets AUTO. In dit geval werkt het systeem afhankelijk van de geselecteerde toetsen. Als een toets anders dan de AUTO-toets wordt bediend tijdens de automatische regeling, worden de niet gewijzigde functies automatisch geregeld.

1. Start de motor.
2. Zet de luchtcirculatietoets in de gewenste stand. Voor een effectievere verwarming en koeling selecteert u:
  - Verwarming:
  - Koeling:
3. Stel de temperatuur in op de gewenste waarde.
4. Schakel de stand BUITENLUCHT in met de luchttoevoertoets.
5. Zet de aanjager op de gewenste snelheid.
6. Als u de uitstromende lucht gekoeld wilt hebben, kunt u het airconditioningssysteem aanzetten.
7. Druk op de toets AUTO om weer over te schakelen naar de volledig automatische regeling.

### Selectieknop modus (12)

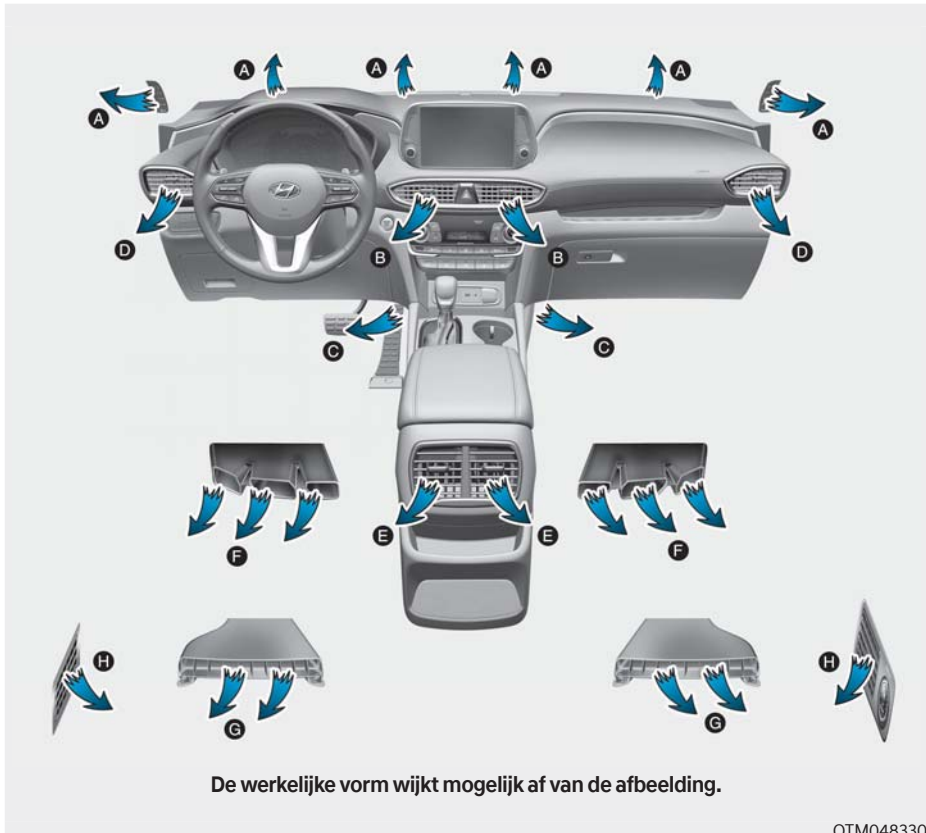

De luchtcirculatietoets regelt de circulatie van de lucht door het ventilatiesysteem.

\* 3e rij uitstroomopeningen (G, H) (indien van toepassing)

- De luchtstroom uit de 3e rij uitstroomopeningen wordt aangestuurd door het voorste verwarmings- en ventilatiesysteem. Uitstroom vindt plaats via de luchtkanalen in de vloer.
- De luchtstroom van de 3e rij uitstroomopeningen (G) kan vanwege de lange leidingen zwakker zijn dan die van de uitstroomopeningen in het instrumentenpaneel.
- De luchtstroom uit de 3e rij uitstroomopeningen opzij (H) wordt geregeld met de airconditioningtoets en -knop voor de 3e zitrij.



### Face-Level (Gezichtshoogte) (B, D, E)

De lucht stroomt naar het bovenlichaam en het hoofd. Daarnaast kan iedere uitstroomopening versteld worden om de richting van de luchtstroom te wijzigen.



### Bi-Level (dubbel niveau) (B, C, D, E, F, G)

De lucht stroomt naar het hoofd en naar de voetenruimte.



### Floor-Level (vloerniveau) (A, C, D, E, F, G)

De meeste lucht stroomt naar de voetenruimte en een klein gedeelte stroomt naar de voorruit en de zijruitontwaseming.



### Vloer/ontwasemingsniveau (A, C, D, E, F, G)

De meeste lucht stroomt naar de bodem en de voorruit en een klein gedeelte stroomt door de zijruitontwaseming.

### Stand ontwasemen (A, D)

De meeste lucht stroomt naar de voorruit en een klein gedeelte stroomt door de zijruitontwaseming.

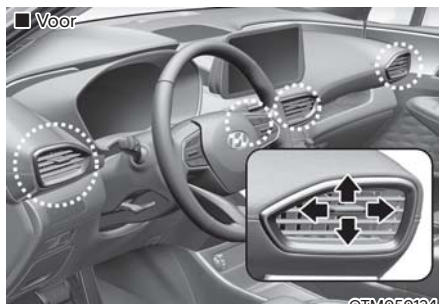

©TM050124

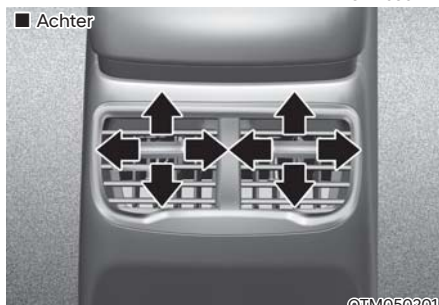

©TM050201

### Uitstroomopeningen dashboard

De uitstroomopeningen kunnen apart worden geopend of gesloten met de bedieningshendel van de openingen. Als u de bedieningshendel van de openingen naar het linker uiteinde verplaatst, kunnen de uitstroomopeningen worden gesloten.



## Temperatuurregelknop

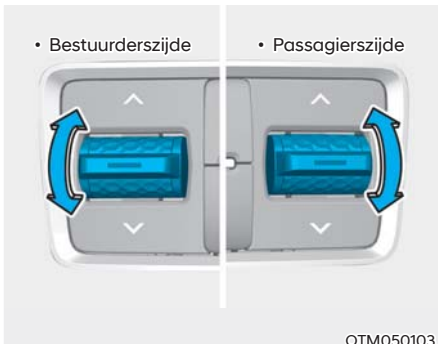

Door de knop omhoog te duwen verhoogt de temperatuur. Door de knop omlaag te duwen verlaagt de temperatuur.

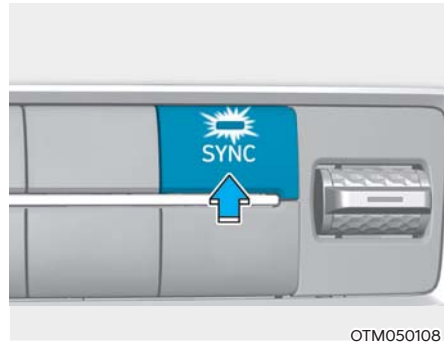

### De temperatuur voor bestuurder en passagier gezamenlijk instellen

- Druk op de toets 'SYNC' om de temperatuur voor de bestuurder en de passagier afzonderlijk in te stellen. De temperatuur aan passagierszijde wordt hetzelfde ingesteld als aan bestuurderszijde.
- Draai aan de temperatuurregelknop voor de bestuurderszijde. De temperatuur wordt voor bestuurder en passagier gelijk ingesteld.

### De temperatuur voor bestuurder en passagier afzonderlijk instellen

- Druk nogmaals op de toets 'SYNC' om de temperatuur voor de bestuurder en de passagier afzonderlijk in te stellen. Het controlelampje in de toets gaat uit.

### Temperatuuraanduiding wijzigen

De temperatuureenheid zal worden gereset naar graden Celsius wanneer de accu ontladen is of als de accupolen zijn losgenomen.

Om de temperatuureenheid te veranderen van °C naar °F of van °F naar °C:

- Druk 3 seconden de toets AUTO in terwijl u de toets OFF op de verwarmings- en ventilatie-eenheid ingedrukt houdt.
- Instrumentenpaneel  
Ga naar de modus Gebruikersinstellingen → Eenheden → Temperatuureenheid.

De temperatuureenheid verandert zowel op het lcd-display van het instrumentenpaneel als op het scherm van het verwarmings- en ventilatiesysteem.

### Luchttoevoertoets

Deze wordt gebruikt om de stand BUITENLUCHT of de stand RECIRCULATIE te kiezen.

Druk op de toets om de stand van de luchttoevoer te wijzigen.

### Stand toevoer recirculatielucht



In de stand RECIRCULATIE wordt de lucht uit het passagierscompartiment door het systeem gerecirculeerd en, afhankelijk van de gekozen functie, verwarmd of gekoeld.

### Stand BUITENLUCHT

#### ■ Type A



In de stand BUITENLUCHT stroomt de lucht van buitenaf het passagierscompartiment in. Deze lucht wordt, afhankelijk van de gekozen functie, verwarmd of gekoeld.

#### ■ Type B



### Informatie

We raden aan om het systeem in de buitenluchtstand te gebruiken.

Door langdurig gebruik van de verwarming in de recirculatiestand (zonder dat de airconditioning is geselecteerd) kunnen de ruiten beslaan en kan de lucht in het passagierscompartiment muff worden.

Bovendien kan de lucht in het passagierscompartiment extreem droog worden bij langdurig gebruik van de airconditioning in de stand RECIRCULATIE.

### WAARSCHUWING

- Langdurig recirculeren kan leiden tot een verhoogde luchtvochtigheid in het interieur, waardoor de ruiten kunnen beslaan en het uitzicht wordt belemmerd.
- Ga niet slapen in de auto wanneer de airconditioning of de verwarming is ingeschakeld. Door een afname van de zuurstofconcentratie en/of de lichaamstemperatuur kunnen de inzittenden ernstig of dodelijk letsel oplopen.
- Langdurig recirculeren kan slaperigheid veroorzaken, waardoor de bestuurder de controle over de auto kan verliezen. Schakel daarom zo veel mogelijk de stand BUITENLUCHT in.

### Aanjagerknop

De aanjagersnelheid kan worden ingesteld op de gewenste snelheid door op de bedieningsknop van de aanjager te drukken.

Bij hogere aanjagertoerentallen wordt meer lucht geleverd.

Druk op toets OFF om de aanjager uit te schakelen.

### AANWIJZING

**Wanneer de aanjager wordt bediend terwijl het contact in stand ON staat, kan de accu ontladen raken. Bedien de aanjager wanneer de motor draait.**

### Airconditioning

Druk op de toets A/C om de airconditioning in te schakelen (het controlelampje gaat branden).

Druk nogmaals op de toets om de airconditioning uit te schakelen.

### Stand OFF (uit)

Druk op de toets OFF om de airconditioning uit te schakelen. Het is in dat geval nog steeds mogelijk om de luchtcirculatie en de luchttoevoer met de toetsen te bedienen, zolang het contact in stand ON staat.

### Airconditioning 3e zitrij (indien van toepassing)

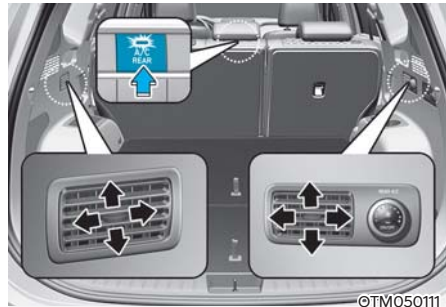

Bediening airconditioningsysteem 3e zitrij inschakelen

1. Druk op de toets ON/OFF voor de airconditioning van de 3e zitrij. Deze bevindt zich op het bedieningspaneel van het verwarmings- en ventilatiesysteem vóór. Stel de aanjagersnelheid in op de gewenste snelheid met de aanjagertoets voor de 3e zitrij. (controlelampje op de ON/OFF knop zal oplichten).
2. Om de bediening van het airconditioningsysteem van de 3e zitrij uit te schakelen, druk u nogmaals op de toets ON/OFF voor de airconditioning van de 3e zitrij. Deze bevindt zich op het bedieningspaneel van het verwarmings- en ventilatiesysteem vóór. Of u stelt de aanjagersnelheid in op de OFF stand met de aanjagerschakelaar van de 3e zitrij (controlelampje op de toets ON/OFF brandt niet).

## Werking systeem

### Ventileren

1. Zet de luchtcirculatietoets in stand .
2. Schakel de stand BUITENLUCHT in met de luchttoevoertoets.
3. Stel de temperatuur in op de gewenste waarde.
4. Zet de aanjager op de gewenste snelheid.

### Verwarmen

1. Zet de luchtcirculatietoets in stand .
2. Schakel de stand BUITENLUCHT in met de luchttoevoertoets.
3. Stel de temperatuur in op de gewenste waarde.
4. Zet de aanjager op de gewenste snelheid.
5. Als u de uitstromende lucht gedroogd wilt hebben, kunt u de airconditioning aanzetten.

Schakel de stand  of  in wanneer de voorruit beslaat.

### Tips voor gebruik

- Om te voorkomen dat stof of onaangename geuren in het interieur van de auto terechtkomen, kan de schakelaar voor de luchttoevoer tijdelijk in de stand recirculatie worden gezet. Selecteer de stand buitenlucht weer zodra de bron van irritatie gepasseerd is om weer frisse lucht toe te laten tot het interieur. Frisse lucht is beter voor de fysieke gesteldheid van de bestuurder en bovendien aangener.
- Voorkom dat de voorruit beslaat door de stand buitenlucht te selecteren, de aanjager in de gewenste stand te zetten, de airconditioning in te schakelen en de gewenste temperatuur in te stellen.

## Airconditioning

Hyundai-airconditioningssystemen zijn gevuld met koudemiddel R-134a of R-1234yf.

1. Start de motor. Druk op toets A/C.
2. Zet de luchtcirculatietoets in stand .
3. Schakel de stand BUITENLUCHT of RECIRCULATIE in met de toets luchttoevoer.
4. Stel de aanjagersnelheid en de temperatuur bij om een maximaal comfort te bereiken.

## Informatie

**Uw auto is gevuld met R-134a of R-1234yf, in overeenstemming met de wetgeving in uw land ten tijde van de productie. U kunt controleren welk koudemiddel in uw auto wordt gebruikt aan de hand van de sticker onder de motorkap. Zie hoofdstuk 8 voor de locatie van het koudemiddellabel van de airconditioning..**

## AANWIJZING

- **Onderhoud aan het airconditioningssysteem mag alleen worden uitgevoerd door geschoolde en gecertificeerde technici, zodat het systeem goed en veilig blijft werken.**
- **Onderhoud aan het airconditioningssysteem moet worden uitgevoerd in een goed geventileerde ruimte.**
- **De verdamper mag nooit worden gerepareerd of worden vervangen door een exemplaar uit een andere auto en een nieuwe MAC verdamper moet zijn voorzien van een SAE J2842 certificaat.**

### AANWIJZING

- **Houd de temperatuurmeter nauwlettend in de gaten wanneer de airconditioning wordt gebruikt als u lange hellingen oprijdt of als u in druk verkeer rijdt bij hoge buitentemperaturen. Door het gebruik van het airconditioningssysteem kan de motor oververhit raken. Blijf de aanjager gebruiken maar schakel het airconditioningssysteem uit wanneer de motortemperatuurmeter aangeeft dat de motor oververhit raakt.**
- **Bij het openen van de ruiten bij vochtig weer kan de airconditioning druppelvorming in het interieur veroorzaken. Omdat te veel vocht in het interieur schade aan elektrische componenten kan veroorzaken, mag de airconditioning alleen worden gebruikt als de ruiten gesloten zijn.**

### Tips voor gebruik van de airconditioning

- Open de ruiten een tijdje wanneer de auto tijdens warm weer in de volle zon geparkeerd is geweest, zodat de warme lucht naar buiten kan.
- Nadat de lucht voldoende gekoeld is, schakelt u van recirculatielucht terug naar de verse buitenlucht stand.
- Om het beslaan van de ruiten tijdens op regenachtige of vochtige dagen te verminderen, kunt u de vochtigheidsgraad in het interieur terugbrengen door de airconditioning in te schakelen en ruiten en schuif-/kanteldak gesloten te houden.
- Schakel de airconditioning iedere maand enkele minuten in om het systeem in een optimale staat te houden.
- Als u de airconditioning overmatig gebruikt, kan door het temperatuurverschil tussen de buitenlucht en de voorruit plotseling beslaan, waardoor het zicht wegvalt. Zet in dat geval de modusselectieknop in de stand  en de bedieningsknop van de aanjager op de laagste snelheid.

## Onderhoud van het systeem

### Interieurluchtfilter

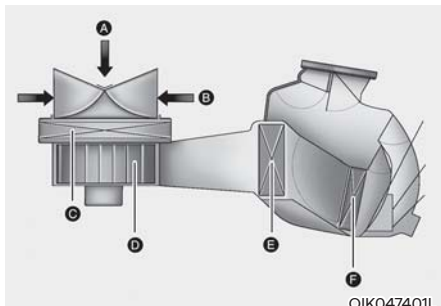

[A]: buitenlucht, [B]: gerecirculeerde lucht  
 [C]: interieurluchtfilter, [D]: Blazer  
 [E]: verdamperblok, [F]: verwarmingsblok

Het interieurluchtfilter is gemonteerd achter het dashboardkastje. Het filtert het stof of andere verontreinigingen uit de lucht die het voertuig via het verwarmings- en airconditioningssysteem binnenkomt.

We adviseren u het interieurluchtfilter overeenkomstig het onderhoudsschema te laten vervangen door een officiële HYUNDAI-dealer. Als er onder ongunstige omstandigheden gereden wordt, bijvoorbeeld in een stoffige omgeving of op slechte wegen, moet het interieurfilter vaker worden gecontroleerd en indien nodig worden vervangen.

We adviseren u het systeem te laten controleren door een officiële HYUNDAI-dealer als het luchtdebiet plotseling afneemt.

## Hoeveelheid koudemiddel en compressorolie controleren

Als de hoeveelheid koudemiddel laag is, zijn de prestaties van de airconditioning minder. Ook een teveel aan koudemiddel reduceert de prestaties van de airconditioning.

Daarom adviseren we u het systeem te laten controleren door een officiële HYUNDAI-dealer als het systeem niet normaal werkt.

### AANWIJZING

Het is belangrijk dat het juiste type en de juiste hoeveelheid olie en koudemiddel worden gebruikt. Anders kan schade aan de compressor ontstaan en kan het systeem abnormaal werken. Omdat schade te voorkomen, mag onderhoud aan het airconditioningssysteem in uw auto alleen worden uitgevoerd door geschoolde en gecertificeerde technici.



### WAARSCHUWING

Auto's met R-134a



Omdat het koudemiddel onder zeer hoge druk wordt gebruikt, mag onderhoud aan het airconditioningssysteem alleen worden uitgevoerd door geschoolde en gecertificeerde technici.

Koudemiddelen moeten steeds met de juiste uitrusting worden verwijderd. Koudemiddelen rechtstreeks in de atmosfeer ventileren is schadelijk voor mens en milieu. Als u deze waarschuwing niet in acht neemt, kan dat leiden tot ernstig letsel.

## WAARSCHUWING

Auto's met R-1234yf



Omdat het koudemiddel ontvlambaar is en onder zeer hoge druk staat, mag onderhoud aan het airconditioningsysteem alleen worden uitgevoerd door geschoolde en gecertificeerde monteurs. Het is belangrijk dat het juiste type en de juiste hoeveelheid olie en koudemiddel worden gebruikt.

Koudemiddelen moeten steeds met de juiste uitrusting worden verwijderd. Koudemiddelen rechtstreeks in de atmosfeer ventileren is schadelijk voor mens en milieu. Als u deze waarschuwing niet in acht neemt, kan dat leiden tot ernstig letsel.



OTM050040L

### Sticker koudemiddel airconditioning

U kunt controleren welk koudemiddel in uw auto wordt gebruikt aan de hand van de sticker onder de motorkap.

■ Voorbeeld



OTMH090024

De symbolen en specificaties op de koudemiddelsticker hebben de volgende betekenis:

1. Type koudemiddel
2. Hoeveelheid koudemiddel
3. Type compressorolie
4. OPGELET
5. Ontvlambaar koudemiddel
6. Onderhoud van het airconditioningsysteem moet worden uitgevoerd door een erkend technicus

## ONTWASEMEN EN ONTDOOIEN VOORRUIT

### WAARSCHUWING

#### Voorruitverwarming

Gebruik de stand  niet in combinatie met koelen bij een extreem hoge luchtvochtigheid. Het verschil tussen de temperatuur van de buitenlucht en die van de voorruit kan ertoe leiden dat de buitenzijde van de voorruit beslaat, waardoor het zicht kan worden belemmerd en de kans op een ongeval met zwaar tot dodelijk letsel toeneemt. Stel in dit geval de knop of toets voor de modusselectie in op  en zet de knop voor de aanjagersnelheid op de laagste stand.

- Zet de temperatuurregelknop op de hoogste temperatuur en het aanjagertoerental in de hoogste stand voor de maximale ontwasemingscapaciteit.
- Zet de knop voor de luchtcirculatie in stand VERWARMEN/ONTWASEMEN, wanneer tijdens het ontdooien of ontwasemen warme lucht in de voetenruimte gewenst wordt.
- Verwijder voor het rijden alle sneeuw en ijs van de voorruit, de achterraut, de buitenspiegels en alle zijruiten.
- Verwijder alle sneeuw en ijs van de motorkap en van de luchtaanvoeropening in het paravanrooster om de werking van de verwarming en het ventilatiesysteem te verbeteren en de kans op het beslaan van de voorruit te verminderen.

### AANWIJZING

Als de motor nog koud is na het starten kan een korte warmdraaifase nodig zijn voordat de ventilatielucht warm of heet wordt.

### Automatisch verwarmings- en ventilatiesysteem

#### Binnenzijde voorruit ontwasemen

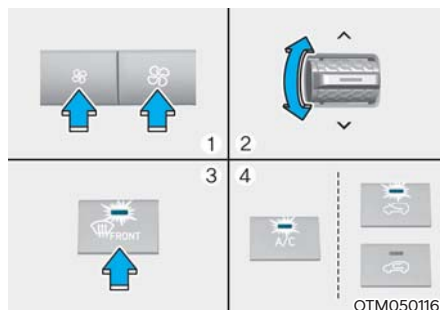

1. Kies de gewenste aanjagersnelheid.
2. Stel de gewenste temperatuur in.
3. Druk op de ontwasemingsknop ().
4. Op basis van de gemeten omgevingstemperatuur zal de airconditioning automatisch worden ingeschakeld en zullen de buitenluchtstand en een hogere aanjagersnelheid worden gekozen.

Als de airconditioning, de stand BUITENLUCHT en de hogere aanjagersnelheid niet automatisch worden ingeschakeld, druk dan op de desbetreffende knoppen.

Als stand  geselecteerd wordt, wordt de aanjagersnelheid automatisch verhoogd.



### Buitenzijde voorruit ontdooien

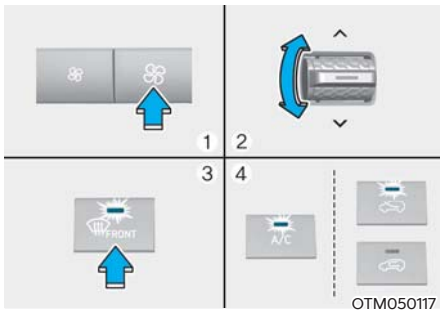

1. Zet de aanjager in de hoogste stand.
2. Stel de temperatuur in op maximaal.
3. Druk op de ontwasemingsknop (☀️❄️).
4. Op basis van de gemeten omgevingstemperatuur wordt de airconditioning automatisch ingeschakeld en wordt de stand buitenlucht gekozen.

Als stand ☀️❄️ geselecteerd wordt, wordt de aanjagersnelheid automatisch verhoogd.

### Automatisch ontwasemingsysteem (alleen voor automatisch verwarmings- en ventilatiesysteem, indien van toepassing)

Het automatische ontwasemingsysteem verkleint de kans op het beslaan van de binnenzijde van de voorruit doordat de aanwezigheid van vocht aan de binnenzijde van de voorruit automatisch gesignaleerd wordt.

Het automatische ontwasemingsysteem werkt als de verwarming of de airconditioning ingeschakeld is.

#### **i** Informatie

**Het automatische ontwasemingsysteem werkt mogelijk niet goed wanneer de buitentemperatuur lager is dan -10°C.**

Om het automatische ontwasemingsysteem uit te schakelen of in te stellen, houdt u de ontwasemingsknop 3 seconden ingedrukt. Het “ADS OFF”-symbool wordt getoond op het display van het verwarmings- en ventilatiesysteem om u te laten weten dat het systeem is uitgeschakeld. Om het automatische ontwasemingsysteem weer in te schakelen, volgt u de bovenstaande procedure en het “ADS OFF”-symbool verdwijnt.

Nadat de accu losgekoppeld is geweest of te ver ontladen is geraakt, is de automatische ontwaseming standaard ingeschakeld.

#### **i** Informatie

**Omwille van de efficiëntie selecteert u niet de stand recirculatielucht als het automatische ontwasemingsysteem werkt.**

#### **AANWIJZING**

**Verwijder de behuizing van de sensor boven aan de voorruit niet.**

**Eventuele schade aan onderdelen die hierdoor kan ontstaan, valt niet onder de fabrieksgarantie.**

## Achterrautverwarming

### AANWIJZING

Om beschadiging van de verwarmingsdraden van de achterraut te voorkomen, nooit scherpe voorwerpen of reinigingsmiddelen met schurende bestanddelen gebruiken om de achterraut te reinigen.



De achterrautverwarming verwarmt de ruit om rijp, condens en dun ijs van de binnen- en buitenkant van de achterraut te verwijderen als de motor draait.

- Druk op de toets achterrautverwarming in het middelste bedieningspaneel om de achterrautverwarming in te schakelen. Het controlelampje in de toets achterrautverwarming brandt als de achterrautverwarming is ingeschakeld.
- Druk de toets opnieuw in om de achterrautverwarming uit te schakelen.

### **i** Informatie

- Verwijder eerst eventueel aanwezige sneeuw van de achterraut voordat de achterrautverwarming wordt ingeschakeld.
- De achterrautverwarming wordt na ongeveer 20 minuten of wanneer het contact in stand OFF wordt gezet, automatisch uitgeschakeld.

### **Buitenspiegelverwarming (indien van toepassing)**

Als uw auto is uitgerust met verwarmbare buitenspiegels, wordt de buitenspiegelverwarming gelijktijdig met de achterrautverwarming ingeschakeld.

## EXTRA VOORZIENINGEN VERWARMINGS- EN VENTILATIESYSTEEM

### Automatisch ontwasemingssysteem

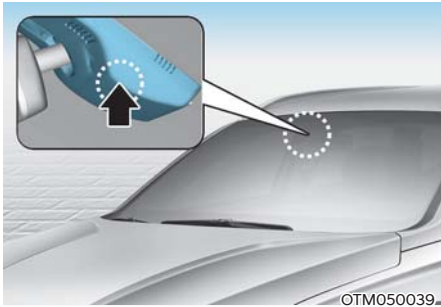

Het automatische ontwasemingssysteem helpt de kans op het beslaan van de binnenzijde van de voorruit te verkleinen doordat de aanwezigheid van vocht aan de binnenzijde van de voorruit automatisch gesignaleerd wordt.

Het automatische ontwasemingssysteem werkt als de verwarming of de airconditioning ingeschakeld is.

#### **i** Informatie

Het automatische ontwasemingssysteem werkt mogelijk niet goed wanneer de buitentemperatuur lager is dan **-10 °C (14 °F)**.



Als het automatische ontwasemingssysteem werkt, brandt het controlelampje.

Als een grote hoeveelheid vocht in de auto wordt gedetecteerd, wordt het automatische ontwasemingssysteem ingeschakeld. De volgende stappen worden automatisch uitgevoerd:

- Stap 1) De airconditioning gaat ON.
- Stap 2) De luchttoevoer verandert naar de verse luchtmodus.
- Stap 3) De stand wordt gewijzigd in ontwasemen om de luchtstroom naar de voorruit te leiden.
- Stap 4) Het aanjagertoerental wordt ingesteld op MAX.

Als de airconditioning is uitgeschakeld of als handmatig de recirculatiestand is geselecteerd terwijl het automatische ontwasemingssysteem in werking is, knippert het controlelampje van het automatische ontwasemingssysteem 3 keer om aan te geven dat de handmatige bediening is uitgeschakeld.

## Het automatische ontwasemingssysteem in- of uitschakelen

### Verwarmings- en ventilatiesysteem

Houd de toets voor voorruitontwaseming 3 seconden ingedrukt wanneer de Engine Start/Stop-toets in de stand ON staat. Als het automatisch ontwasemingssysteem is uitgeschakeld, knippert het symbool ADS OFF 3 maal en wordt ADS OFF weergegeven op het informatiescherm van het verwarmings- en ventilatiesysteem.

Als het automatische ontwasemingssysteem werkt, knippert het symbool ADS OFF 6 keer zonder dat er een signaal wordt gegeven.

### Infotainmentsysteem

Het automatische ontwasemingssysteem kan in- en uitgeschakeld worden door het volgende te selecteren 'Setup → Vehicle Settings (instellingen voertuig → Climate (verwarming- en ventilatie → Defog/Defrost Options (ontwaseming- en ontdooi opties) → Auto Defog (automatisch ontwasemen)' op het systeemscherm van het infotainment.

**Kijk voor meer informatie in de apart geleverde handleiding van het infotainmentsysteem.**



## Informatie

- Wanneer de airconditioning is ingeschakeld door het automatische ontwasemingssysteem en u probeert de airconditioning uit te schakelen, dan knippert het controlelampje 3 keer en wordt de airconditioning niet uitgeschakeld.
- Om te zorgen dat het automatische ontwasemingssysteem effectief en efficiënt blijft werken, moet u de stand **RECIRCULATIE** niet selecteren terwijl het systeem actief is.
- Wanneer het automatische ontwasemingssysteem actief is, zijn zowel de aanjagerknop, de temperatuurregelknop als de luchttoevoertoets uitgeschakeld.

## AANWIJZING

Verwijder de behuizing van de sensor boven aan de voorruit niet.

**Eventuele schade aan onderdelen die hierdoor kan ontstaan, valt niet onder de fabrieksgarantie.**

## Automatische ontvochtiging (indien van toepassing)

Om de luchtkwaliteit in het interieur te verbeteren en om het beslaan van de voorruit tegen te gaan, wordt de recirculatiemodus automatisch uitgeschakeld na circa 5 tot 30 minuten, afhankelijk van de buitentemperatuur en wordt de modus verse lucht weer ingeschakeld.

## De automatische ontvochtiging ON of OFF zetten

### Verwarmings- en ventilatiesysteem

Om de automatische ontvochtiging in- of uit te schakelen, selecteert u de gezichtshoogte (👁️) modus en drukt u binnen de drie seconden minstens vijf keer op de bedieningsknop van de luchttoevoer (👉). Als de automatische ontvochtiging is ingeschakeld, knippert het controlelampje van de luchttoevoertoets 6 keer. Als deze wordt uitgeschakeld, knippert het controlelampje 3 keer.

### Infotainmentsysteem

Het automatische ontwasemingssysteem kan in- en uitgeschakeld worden door het volgende te selecteren 'Setup → Vehicle Settings (instellingen voertuig → Climate (verwarming- en ventilatie → Automatic Ventilation (automatische ventilatie) → Auto Dehumidify (automatisch ontvochtigen)' op het systeemscherm van het infotainment.

**Kijk voor meer informatie in de apart geleverde handleiding van het infotainmentsysteem.**

### Lucht opnieuw laten circuleren na gebruik van sproeivloeistof

De recirculatiemodus wordt automatisch geactiveerd om te verhinderen dat de onaangename geur van de sproeivloeistof in het interieur dringt als de vooruitsproeier wordt gebruikt.

### ***Draai Activeer na Gebruik Sproeivloeistof On of OFF***

#### Verwarmings- en ventilatiesysteem

Om de Activeer na gebruik van sproeivloeistoffunctie in of uit te schakelen, selecteert u vloerniveau (👤) modus en drukt u vervolgens binnen twee seconden vier keer op de bedieningsknop van de (🌀) luchttoevoer terwijl u op het A/C icoontje drukt.

Als Activeer na gebruik van sproeivloeistof in ingeschakeld, knippert het controlelampje van de luchttoevoertoets 6 keer. Als deze wordt uitgeschakeld, knippert het controlelampje 3 keer.

#### Infotainmentsysteem

Activeer na gebruik van de sproeivloeistof kan worden in- of uitgeschakeld door het volgende te selecteren: 'Setup → Vehicle Settings (voertuig instellingen → Climate (verwarming en ventilatie) → Recirculate Air (recirculeer lucht) → Activate upon Washer Fluid Use (activeer na gebruik van sproeivloeistof) (of Interlocking washer fluid (sproeivloeistof vergrendelen)' op het scherm van het infotainmentsysteem.

### **Kijk voor meer informatie in de apart geleverde handleiding van het infotainmentsysteem.**

Om te verhinderen dat de voorruit in koud weer beslaat, mag de recirculatiemodus niet worden geselecteerd.

### Luchtre circulatie in het zonnedak (indien van toepassing)

Als het schuifdak is geopend, wordt automatisch de modus verse lucht geselecteerd. Als u op dat moment de luchttoevoertoets indrukt, wordt de recirculatiemodus geselecteerd, maar wordt na 3 minuten weer teruggeschakeld naar de modus verse lucht. Wanneer het schuif-/kanteldak gesloten wordt, keert de luchttoevoerstand terug naar de oorspronkelijk gekozen stand.

### Automatische bediening die de instellingen van het verwarmings- en ventilatiesysteem gebruikt (voor de bestuurdersstoel)

De temperatuur van de verwarming van de bestuurdersstoel, de stoelventilatie en het verwarmde stuurwiel wordt automatisch gecontroleerd, afhankelijk van de binnen- en buitentemperatuur van de auto als de motor draait.

Om deze functies te gebruiken moeten ze ingeschakeld zijn in het instellingenmenu op het scherm van het infotainmentsysteem. Selecteer:

- Setup → Vehicle Settings (voertuiginstellingen) → Seat (stoel) → Heated/Ventilated Features (verwarmde/geventileerde eigenschappen) → Heated/Ventilated Features → Auto (automatisch). Bediening die de instellingen van het verwarmings- en ventilatiesysteem gebruikt

**Zie voor meer details inzake Auto Comfort Control (bediening automatisch comfort), in de paragraaf "Seat Warmers" (stoelverwarming) en "Air ventilation seats" (stoelen met luchtventilatie) van hoofdstuk 3 en de paragraaf "Heated Steering Wheel" (verwarmd stuurwiel) in hoofdstuk 5.**

## OPBERGVAK



### WAARSCHUWING

Bewaar nooit sigarettenaanstekers, gasflessen of andere ontvlambare/explosieve materialen in de auto. Deze voorwerpen kunnen ontbranden en/of exploderen als de auto langere tijd aan hoge temperaturen wordt blootgesteld.



### WAARSCHUWING

Houd opbergvakken **ALTIJD** gesloten tijdens het rijden. Voorwerpen in uw auto bewegen net zo snel als uw auto. Als u plotseling moet stoppen of uitwijken, of bij een ongeval betrokken raakt, kunnen de voorwerpen uit het opbergvak vliegen en de inzittenden raken en verwonden.

### AANWIJZING

Laat geen waardevolle spullen achter in de opbergvakken, om diefstal te voorkomen.

## Opbergvak middenconsole

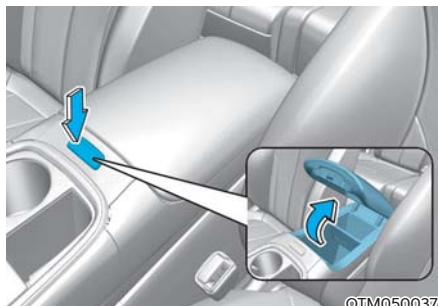

Openen:  
Druk op de knop .

## Dashboordkastje

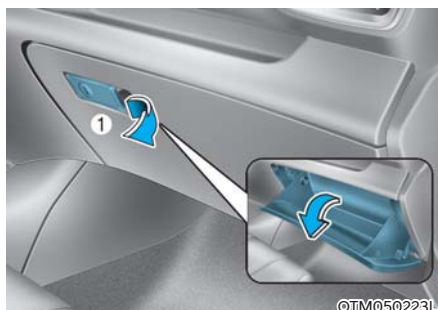

Openen:  
Trek aan de hendel (1).



### WAARSCHUWING

Sluit **ALTIJD** het dashboardkastje na gebruik.

Als bij een ongeval de klep van het dashboardkastje is geopend, kan deze ernstig letsel bij de voorpassagier veroorzaken, ook al draagt hij zijn veiligheidsgordel.

### Opbergvak

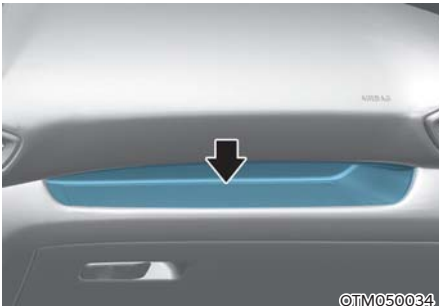

### WAARSCHUWING

Plaats geen zware, scherpe of breekbare voorwerpen in het opbergvak. Dergelijke voorwerpen kunnen bij een noodstop of een aanrijding uit het opbergvak worden geslingerd, waardoor de inzittenden letsel kunnen oplopen.

### Opbergvak bagageruimte (indien van toepassing)

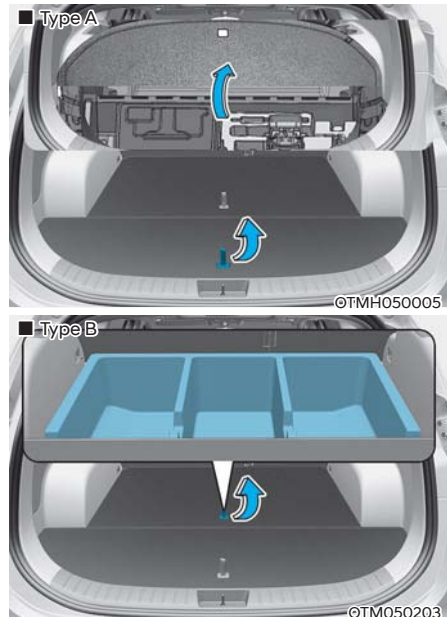

In het vak kunt u o.a. een verbandtrommel, een gevarendriehoek (opbergvak voor) en gereedschap opbergen, zodat u hier in geval van nood gemakkelijk bij kunt.

- Pak de handgreep aan de bovenzijde van het deksel vast en zet het deksel open.

## INTERIEUR

### Bekerhouder

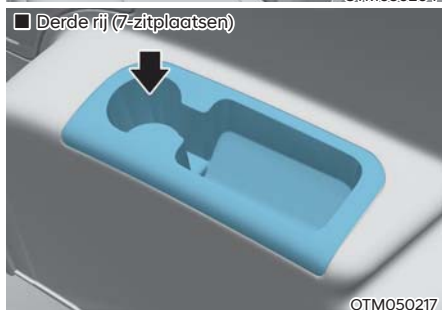
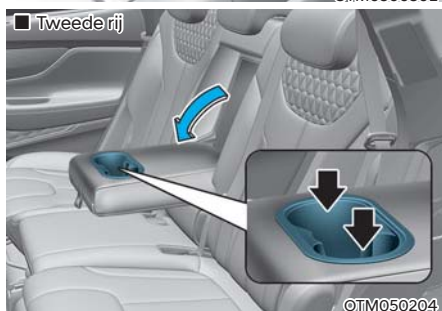
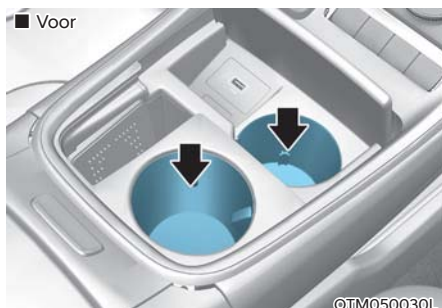

[A]: Druk

In de bekerhouders kunnen bekers en blikjes frisdrank worden geplaatst.

### ⚠ WAARSCHUWING

- Vermijd abrupt weggrijden en remmen wanneer de bekerhouder in gebruik is om morsen van uw drankje te voorkomen. Als hete dranken worden gemorst, kunt u brandwonden oplopen. Zo'n brandwond voor de bestuurder kan leiden tot verlies van controle over het voertuig met een ongeval als gevolg.
- Ga niet rijden met open bekers, flesjes, blikjes enzovoort met hete vloeistof in de bekerhouder. Hierdoor kan bij een noodstop of een aanrijding letsel worden veroorzaakt.
- Gebruik alleen zachte bekers in de bekerhouders. Harde voorwerpen kunnen u bij een aanrijding verwonden.

### ⚠ WAARSCHUWING

Plaats blikjes en flessen niet in direct zonlicht of in een warme auto. Ze kunnen exploderen.

### AANWIJZING

- Houd uw drankjes afgesloten terwijl u rijdt, om morsen te voorkomen. Als er vloeistof wordt gemorst, kan deze in het elektrische/elektronische systeem van het voertuig komen en elektrische/elektronische onderdelen beschadigen.
- Gebruik bij het schoonmaken van gemorste vloeistoffen geen hete lucht om de bekerhouder uit te blazen of te drogen. Hierdoor kan het interieur beschadigd raken.



## Asbak (indien van toepassing)



OPDE046419

Open het deksel om de asbak te gebruiken.

De asbak leegmaken:

De plastic houder moet worden verwijderd door de plastic asbakhouder op te tillen, het lid linksom te draaien en vervolgens eruit te trekken.



### WAARSCHUWING

**Er kan brand ontstaan wanneer brandende sigaretten of lucifers in een asbak met brandbare materialen worden gestopt.**

## Zonneklep

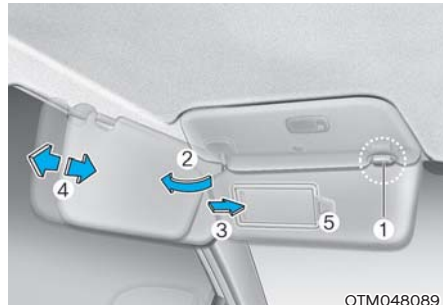

OTM048089

Trek de zonneklep omlaag om deze te kunnen gebruiken.

Om de zonneklep te gebruiken om de zon vanaf het zijraam te blokkeren, trekt u hem naar beneden, maakt u hem los uit de beugel (1) en zwenkt hem naar de zijkant (2) in de richting van het zijraam.

De make-upspiegel kunt u gebruiken door de zonneklep te openen en het afdekkapje (3) van de spiegel te verschuiven.

Verstel de zonneklep indien nodig naar voren of naar achteren (4) (indien van toepassing). Gebruik de kaarthouder (5) om een kaartje vast te houden.

Sluit het afdekkapje van de make-upspiegel goed en klap de zonneklep omhoog na gebruik.



### WAARSCHUWING

**Belemmer, voor uw eigen veiligheid, uw zicht niet wanneer u de zonneklep gebruikt.**

### AANWIJZING

**De lip (5) naast de make-upspiegel in de zonneklep kan worden gebruikt voor een kaartje van een tolweg of een parkeerkaartje. Plaats het kaartje voorzichtig in de kaarthouder om schade te voorkomen. Stop niet meer dan een kaartje in de kaarthouder omdat dit de kaarthouder ook kan beschadigen.**

## 12V-aansluiting

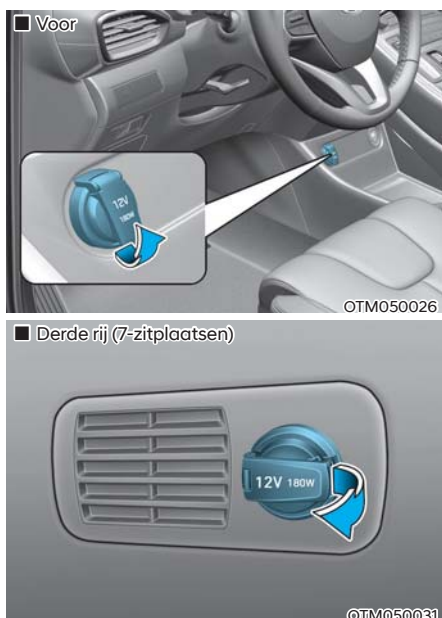

De 12V-aansluiting is ontworpen om mobiele telefoons en andere apparaten die in de auto gebruikt kunnen worden, op te laden. Deze apparaten mogen niet meer dan 180 Watt afnemen als de motor draait.

### WAARSCHUWING

Voorkom dat u een elektrische schok krijgt. Steek geen vingers of vreemde voorwerpen (pennen e.d.) in een 12V-aansluiting en raak de aansluiting niet aan met natte handen.

### OPGELET

Om beschadiging van de 12V-aansluitingen te voorkomen:

- Gebruik de 12 V-aansluiting alleen als de motor draait en verwijder de plug van het apparaat na gebruik uit de aansluiting. Als u de 12V-aansluiting gedurende langere tijd gebruikt terwijl de motor is uitgeschakeld, kan de accu ontladen raken.
- Gebruik alleen elektrische apparatuur die werkt op 12 V en maximaal 180 A afneemt.
- Zet de airconditioning of de verwarming in de laagste stand als de 12V-aansluiting wordt gebruikt.
- Plaats het afdekkapje op de aansluiting wanneer deze niet wordt gebruikt.
- Sommige elektronische apparaten kunnen elektronische storing veroorzaken als ze op de voedingsaansluiting van een auto worden aangesloten. Deze apparaten kunnen overmatige geluidsstoren veroorzaken en storingen veroorzaken in andere elektronische systemen of apparaten die in uw auto worden gebruikt.
- Duw de plug zo ver mogelijk naar binnen. Als de stekker geen goed contact maakt, kan deze oververhit raken of kan de zekering defect raken.
- Sluit alleen met de batterij uitgeruste elektrische/elektronische apparaten als deze ook zijn uitgerust met tegenstroombeveiliging. De stroom van de batterij kan naar het elektrische/elektronische systeem van de auto stromen en storingen veroorzaken.

### USB-lader

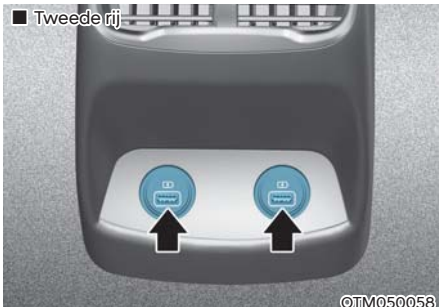

De USB-oplader is ontworpen om batterijen van kleine elektrische apparaten op te laden met een USB-kabel.

De elektrische apparaten kunnen worden opgeladen wanneer de toets Engine Start/ Stop (motor starten/stoppen) in de stand ACC/ON/ of START staat.

De laadstatus van de batterij kan worden gecontroleerd op het apparaat.

Verwijder de USB-kabel na gebruik uit de USB-aansluiting.

- Een smartphone of tablet kan warmer worden tijdens het opladen. Dit duidt niet op een storing in het laadsysteem.
- Een smartphone of tablet die een andere oplaadprocedure gebruikt, kan mogelijk niet correct worden opgeladen. Gebruik in dit geval de speciale lader van uw apparaat.
- De oplaadaansluiting is alleen bedoeld om apparaten op te laden. Gebruik de oplaadaansluiting niet om audio in te schakelen of media af te spelen in het infotainmentsysteem.

### AC-inverter (indien van toepassing)



De AC-inverter levert stroom van 220 V/200 W om elektrische accessoires of apparatuur te bedienen.

## **i** Informatie



- Nominale spanning: AC 220 volt
- Maximaal stroomvermogen: 200 Watt
- Lees ter voorkoming van een elektrische storing, elektrische schok, etc. voor gebruik het instructieboekje.
- Zorg dat het klepje dicht is als je hem niet gebruikt.

## **⚠** WAARSCHUWING

Zo beperkt u de kans op ernstig of dodelijk letsel:

- Gebruik geen verhit elektrisch toestel zoals een koffiepot, toaster, kachel, strijkijzer, enz.
- Stop geen vreemde voorwerpen in het stopcontact en raak de aansluiting niet aan om geen schok te krijgen.
- Laat kinderen de AC omvormer niet aanraken.

## **AANWIJZING**

- Om te voorkomen dat de accu ontladen raakt, mag u de AC-inverter alleen gebruiken als de motor draait.
- Als u de AC omvormer niet gebruikt moet u het deksel van de AC omvormer sluiten.
- Haal na gebruik van een elektrische accessoire of apparaat de stekker eruit. Als u de stekker van de elektrische accessoire of apparaat er lang in laat, kan de accu leegraken.
- Gebruik geen elektrische accessoires of apparatuur die meer verbruiken dan 220 volt/200 Watt.
- Sommige elektrische accessoires of apparatuur kunnen elektronische interferentie veroorzaken. Dat kan overdreven lawaai en storingen in andere elektrische systemen of toestellen in de auto veroorzaken.
- Gebruik geen kapotte elektrische accessoires die de AC-inverter en de elektrische systemen van de auto kunnen beschadigen.
- Gebruik niet twee of meer elektrische accessoires of apparatuur tegelijk. Dit kan schade toebrengen aan de elektrische systemen van de auto.
- Als de ingangsspanning lager is, knippert het uitlaatlampje en schakelt de AC omvormer automatisch uit. Als de ingangsspanning wordt opgevoerd naar normaal, schakelt de AC omvormer terug in.

### Draadloos smartphone opladen (indien van toepassing)

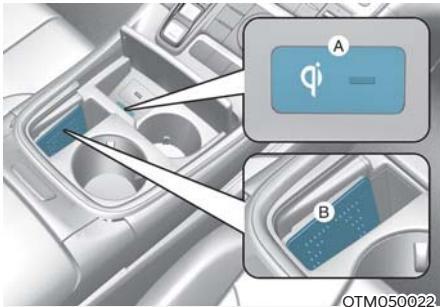

[A]: controlelampje, [B]: oplaadoppervlak

Sommige uitvoeringen van de auto worden geleverd met een draadloze oplader voor smartphones.

Het systeem is beschikbaar wanneer alle portieren zijn gesloten en de startknop in stand ACC, ON of START staat.

### **Een smartphone opladen**

Met de draadloze oplader voor smartphones kunnen alleen Qi-compatibele smartphones (Qi) worden opgeladen. Lees het label op de afdekking van de smartphone of bezoek de website van de fabrikant van uw smartphone om te kijken of uw smartphone de Qi-technologie ondersteunt.

Het draadloos opladen start zodra u een Qi-compatibele smartphone op de draadloze oplader plaatst.

1. Verwijder andere voorwerpen, inclusief de Smart Key, van de draadloze oplader. Anders wordt het draadloos opladen mogelijk verstoord. Leg de smartphone op het midden van de oplaadpad.
2. Het controlelampje brandt oranje als de smartphone wordt opgeladen. Het controlelampje wordt blauw als de telefoon volledig is opgeladen.
3. U kunt de functie draadloos opladen in- of uitschakelen vanaf het menu Gebruikersinstellingen op het dashboard. Selecteer:
  - Setup → User settings (gebruikersinstellingen) → Convenience (gemak) → Wireless Charging (draadloos opladen)

Als u smartphone niet wordt opgeladen:

- Verplaats de smartphone een beetje op de oplaadmat.
- Controleer of het controlelampje oranje brandt.

Het controlelampje knippert 10 seconden oranje als er een storing in het systeem voor draadloos opladen is.

Stop in dit geval het oplaadproces tijdelijk en probeer uw smartphone opnieuw op te laden.

Het systeem waarschuwt u met een melding op het lcd-display als de smartphone nog steeds op de draadloze oplader ligt nadat de auto is uitgeschakeld en het voorportier is geopend.

Bij smartphones van sommige fabrikanten is het mogelijk dat het systeem u niet waarschuwt, zelfs als de smartphone in de draadloze oplader zit. Dit heeft te maken met bepaalde kenmerken van die specifieke smartphone en niet met een storing in het draadloos oplaadsysteem.

### AANWIJZING

- **Het draadloze oplaadsysteem voor smartphones is mogelijk niet geschikt voor bepaalde smartphones, die niet zijn goedgekeurd voor de Qi-specificatie (Qi).**
- **Plaats uw smartphone midden op de mat van de draadloze oplader voor optimale laadprestaties. Als uw smartphone meer aan de zijkant ligt, kan de laadsnelheid lager zijn en in sommige gevallen kan de smartphone meer warmte genereren.**
- **In sommige gevallen kan het draadloos opladen tijdelijk worden onderbroken als de Smart Key wordt gebruikt, bijvoorbeeld voor het starten van de auto of het vergrendelen/ontgrendelen van de portieren enz.**
- **Als u bepaalde smartphones oplaadt, gaat het laadcontrolelampje niet naar blauw veranderen als de smartphone volledig opgeladen is.**
- **Het draadloze oplaadproces kan tijdelijk worden onderbroken als de temperatuur in de draadloze telefoonoplader abnormaal stijgt. Het draadloos opladen start weer zodra de temperatuur tot onder een bepaald niveau daalt.**
- **Het draadloos opladen kan tijdelijk worden onderbroken als zich een metalen voorwerp, zoals een munt, tussen de draadloze oplader en de smartphone bevindt.**

- Bij het opladen van sommige smartphones met een beveiligingsfunctie kan het draadloos opladen minder snel gaan of zelfs stoppen.
- Als de smartphone een dikke hoes heeft, kan het draadloos opladen mogelijk niet werken.
- Als de smartphone het oppervlak van het draadloos oplaadsysteem niet compleet raakt, kan het draadloos opladen mogelijk niet goed werken.
- Sommige magnetische voorwerpen zoals credit cards, telefoonkaarten of OV-chipkaarten kunnen worden beschadigd als zij tijdens het opladen bij de smartphone worden gelaten.
- Als een smartphone zonder draadloze oplaadfunctie of een metalen voorwerp op de oplaadpad wordt geplaatst, kan er een waarschuwingssignaalje klinken. Dit geluidje wordt veroorzaakt omdat het voertuig zoekt naar compatibiliteit met het voorwerp dat op de oplaadpad is geplaatst. Het is niet van invloed op uw voertuig of uw smartphone.

### **i** Informatie

Als het contact wordt uitgeschakeld, stopt het opladen ook.

## Klok

Het klokje kan vanaf het infotainmentsysteem worden ingesteld.

**Kijk voor meer informatie in de apart geleverde handleiding van het infotainmentsysteem.**



### **WAARSCHUWING**

Probeer niet de klok in te stellen terwijl u rijdt. Hierdoor kunt u van de verkeerssituatie worden afgeleid, wat kan leiden tot ongevallen met lichamelijk of zelfs dodelijk letsel.

## Kledinghaak



Deze haken zijn niet ontworpen om er grote of zware voorwerpen aan op te hangen.

### WAARSCHUWING



Hang er alleen kleding aan, en geen andere voorwerpen zoals hangers of harde voorwerpen. Plaats ook geen zware, scherpe of breekbare voorwerpen in de zakken van de kleding. Bij een ongeval waarbij de gordijnairbag wordt opgeblazen, kunnen deze voorwerpen persoonlijk letsel of schade aan de auto veroorzaken.

### Bevestigingspunt(en) vloermat

Gebruik **ALTIJD** de bevestigingspunten voor de automatten om de automatten aan de auto te bevestigen. De bevestigingspunten in de vloerbedekking voorin houden de automatten op hun plaats.

### WAARSCHUWING

Leg geen extra matten of hoezen over de automatten. Verwijder de gestoffeerde matten voordat u All-Weather matten aanbrengt. Gebruik alleen automatten die zo ontworpen zijn dat ze op de bevestigingspunten te passen.

### WAARSCHUWING

Neem het volgende in acht wanneer u vloermatten in de auto plaatst.

- Verwijder eventuele beschermfolie van de vloerbedekking alvorens een automat op de vloerbedekking voorin te bevestigen. Anders kan de automat rij bewegen over de beschermfolie, wat kan leiden tot onbedoeld remmen of accelereren.
- Controleer of de automatten zorgvuldig bevestigd zijn aan de bevestigingspunten voordat u gaat rijden.
- Gebruik **GEEN** automatten die niet goed vastgemaakt kunnen worden aan de bevestigingspunten voor de automatten.
- Plaats geen automatten op elkaar (bv. een rubber mat bovenop een gestoffeerde automat). Op iedere positie mag slechts een enkele vloermat worden bevestigd.

**BELANGRIJK:** uw auto is op de bestuurdersplaats uitgerust met bevestigingspunten die ervoor dienen de vloermat goed op zijn plaats te houden. Om verstoring van de pedaalbediening te voorkomen, adviseert HYUNDAI dat u de originele HYUNDAI automat voor in uw auto gebruikt.



## Zijgordijn (indien van toepassing)

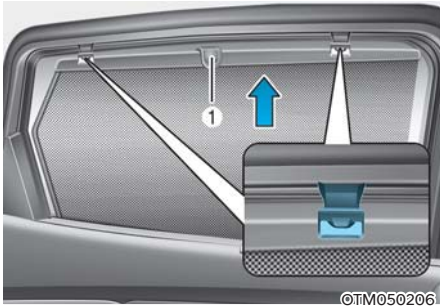

Zijgordijn gebruiken:

1. Trek het gordijn aan de haak (1) omhoog.
2. Hang het gordijn aan beide zijden aan de haak op.



### OPGELET

- Hang altijd beide zijden van het gordijn aan de haak op. Als slechts één zijde van het gordijn aan de haak zit, kan dit het zijgordijn beschadigen.
- Zorg dat er geen zaken tussen de auto en het zijgordijn komen te zitten. Het zijgordijn mag niet worden opgetild.

## Bagagenethouder (indien van toepassing)



Om te voorkomen dat uw spullen in de bagageruimte heen en weer schuiven, kunt u de 4 haken in de bekleding van de zijkant van de bagageruimte gebruiken om het bagagenet vast te zetten.

Bevestig het bagagenet veilig aan de houders op de bagageruimtebodemplaat.

We adviseren u voor het aanschaffen van een bagagenet contact op te nemen met een officiële HYUNDAI-dealer.

## WAARSCHUWING

Voorkom oogletsel. Overstrek het bagagenet **NIET**. Houd uw gezicht en lichaam altijd uit de weg van het elastische bagagenet, voor het geval het losschiet. Gebruik het bagagenet **NIET** als het zichtbare tekenen van slijtage of beschadiging vertoont.

Gebruik het bagagenet alleen om lichte voorwerpen in de bagageruimte op hun plaats te houden.

## Rolhoes bagageruimte (indien van toepassing)



Gebruik de rolhoes om te voorkomen dat de bagage in de bagageruimte van buitenaf zichtbaar is.

## Rolhoes voor de bagageruimte gebruiken

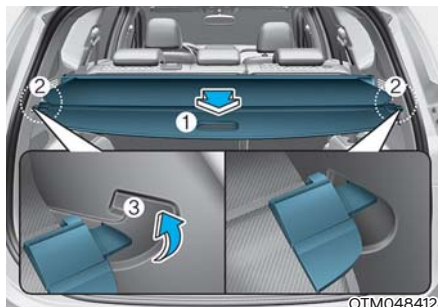

1. Trek de rolhoes aan de handgreep (1) naar de achterkant van de auto.
2. Steek de geleidepen (2) in de geleider (3).

## Informatie

Trek de rolhoes aan de handgreep in het midden om te vermijden dat de geleidepen uit de geleider valt.

Wanneer de rolhoes niet wordt gebruikt:

1. Trek de rolhoes naar achteren en omhoog om ze uit de geleiders te halen.
2. De rolhoes schuift automatisch weer in.

## Informatie

De rolhoes schuift mogelijk niet automatisch weer in wanneer ze niet volledig is uitgetrokken. Trek de rolhoes helemaal uit en laat het scherm zich dan zelf weer oprollen.

### **AANWIJZING**

Leg om beschadiging of vervorming te voorkomen geen bagage op de rolhoes.



### **WAARSCHUWING**

- Plaats niets op de rolhoes. Dergelijke voorwerpen kunnen bij een ongeval of remmen door de auto geslingerd worden en inzittenden verwonden.
- Laat tijdens het rijden niemand in de bagageruimte zitten. Deze is alleen bedoeld voor bagage.
- Plaats bagage voor een goede balans zo ver mogelijk naar voren.

## EXTERIEUR

### Dakrails



Als uw auto is geleverd met dakrails, kunnen er bagagedragers dwars op het dak van uw auto worden geplaatst.

De dwarsdragers voor op de dakrails zijn accessoires en zijn verkrijgbaar bij uw HYUNDAI-dealer.

#### AANWIJZING

Plaats, als de auto is uitgerust met een schuif-/kanteldak, de lading zodanig op de dakrails dat de werking van het schuif-/kanteldak niet gehinderd wordt.

#### AANWIJZING

- Neem de juiste voorzorgsmaatregelen om te voorkomen dat lading op de dakrails het dak beschadigt.
- Zorg ervoor dat grote objecten die u op de dakrails vervoert, nooit in de lengte of in de breedte buiten de auto uitsteken.

### WAARSCHUWING

- De volgende specificatie is het maximumgewicht dat op de dakrails kan worden geladen. Verdeel het gewicht zo gelijkmatig mogelijk over de dakrails en maak de bagage stevig vast.

Er kan schade aan uw auto ontstaan, als u meer dan het toegestane gewicht op de dakrails vervoert.

DAKRAILS	100 kg GELIJKMATIG VERDEELD
----------	--------------------------------

- Het zwaartepunt van de auto ligt hoger als er voorwerpen op de dakrails geladen zijn. Vermijd plotseling accelereren, remmen, scherp sturen, abrupte manoeuvres of hoge snelheden die verlies van de controle over de auto of het over de kop slaan van de auto kunnen veroorzaken. Dit kan tot een ongeval leiden.
- Rijd altijd langzaam en neem bochten behoedzaam wanneer u voorwerpen op de dakrails vervoert. Krachtige windvlagen, veroorzaakt door passerende voertuigen of van natuurlijke aard, kunnen plotselinge opwaartse druk op de voorwerpen op de dakrails veroorzaken. Dit is vooral het geval wanneer u grote, platte voorwerpen vervoert, zoals matrassen of houten panelen. Dit zou ertoe kunnen leiden dat de voorwerpen van het dak waaien en schade aan uw auto of andere voertuigen om u heen kunnen veroorzaken.
- Controleer regelmatig of de voorwerpen op de dakrails goed vastzitten om te voorkomen dat de lading beschadigd of verloren raakt.

## INFOTAINMENTSISTEEM

### AANWIJZING

- Als u achteraf HID-koplampen van externe leveranciers monteert, treden er mogelijk storingen op in het audiosysteem en de elektronische onderdelen van uw auto.
- Voorkom dat chemicaliën als parfum, cosmetische oliën, zonnebrandcrème, handenreiniger en luchtverfrisser in aanraking komen met onderdelen van het interieur, omdat ze beschadiging of verkleuring kunnen veroorzaken.

### USB-aansluiting

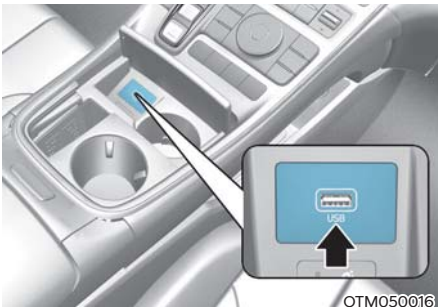

U kunt een USB-kabel gebruiken om audio-apparaten op de USB-poort van de auto aan te sluiten.

### **i** Informatie

Wanneer u een draagbare audiospeler gebruikt die is aangesloten op de voedingsaansluiting, kunnen storende geluiden optreden tijdens het afspelen van muziek. Gebruik de voedingsbron van het draagbare audio-apparaat als dit gebeurt.

### Antenne

#### Haaienvinantenne

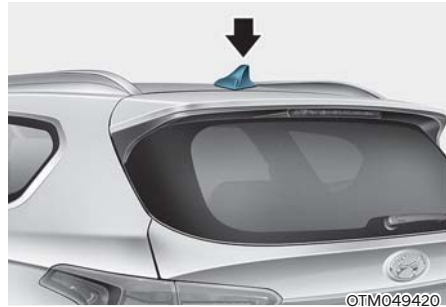

De haaienvinantenne ontvangt uitgezonden gegevens. (bijvoorbeeld: AM/FM, DAB, GPS)

### Stuurwielbediening op afstand



### AANWIJZING

Bedien nooit meerdere bedieningstoetsen van het audiosysteem tegelijkertijd.

**VOLUME (VOL+ / VOL- ) (1)**

- Draai de VOLUME-knop naar boven om het volume te verhogen.
- Draai de VOLUME-knop naar beneden om het volume te verlagen.

**SEEK/PRESET (∧ / ∨) (2)**

Als de SEEK/PRESET tuimelschakelaar gedurende 0,8 seconden of langer naar boven of beneden wordt gedrukt, werkt hij in de volgende modi:

- **RADIO-modus**  
De tuimelschakelaar activeert de functie automatisch zoeken. Er wordt gezocht totdat u de schakelaar loslaat.
- **MEDIA-modus**  
De schakelaar werkt als vooruit/terugknop.

Als de schakelaar SEEK/PRESET naar boven of beneden wordt gedrukt, werkt hij in de volgende modi:

- **RADIO-modus**  
Hij werkt als toets UP/DOWN voor PRESET STATION.
- **MEDIA-modus**  
Werkt als toets TRACK UP/DOWN.

**MODE (modus) (3)**

Druk op de toets MODE om door radio- of AUX-modi te bladeren.

**MUTE (🔇) (4)**

- Druk op de MUTE-toets om het geluid uit te schakelen.
- Druk nogmaals op de MUTE-toets om het geluid in te schakelen.

**Informatie**

**Meer informatie over de bedieningstoetsen van het audiosysteem vindt u op de volgende bladzijden in dit hoofdstuk.**

## Infotainmentsysteem

Kijk voor meer informatie in de apart geleverde handleiding van het infotainmentsysteem.

### Spraakherkenning



Kijk voor meer informatie in de apart geleverde handleiding van het infotainmentsysteem.

## Bluetooth® draadloze technologie



- (1) Toets Bellen/Beantwoorden
- (2) Toets Call end (gesprek beëindigen)
- (3) Microfoon

Kijk voor meer informatie in de apart geleverde handleiding van het infotainmentsysteem.

### **OPGELET**

Voorkom afleiding van de verkeerssituatie en ongevallen en gebruik het apparaat niet overmatig tijdens het rijden.

# 6. Met uw auto rijden

Vóór het rijden.....	6-4
Voor het instappen.....	6-4
Vóór het starten.....	6-4
Contactslot.....	6-5
Toets Engine Start/Stop.....	6-5
Starten op afstand.....	6-9
Automatische transmissie.....	6-10
Bediening automatische transmissie.....	6-10
Parkeren.....	6-13
Lcd-displaybericht.....	6-14
Paddle shifter.....	6-15
Goede rijgewoonten.....	6-15
Zeilfunctie.....	6-17
Remsysteem.....	6-18
Rembekrachtiging.....	6-18
Remblokslijtage-indicator.....	6-19
Elektronische parkeerrem (EPB).....	6-19
Auto hold (automatisch aanhouden van de remdruk).....	6-23
Antiblokkeersysteem (ABS).....	6-27
Electronic Stability Control (ESC) (elektronische stabiliteitsregeling).....	6-28
Vehicle Stability Management (VSM).....	6-31
Hill-start Assist Control (HAC).....	6-32
Trailer stability assist (TSA).....	6-32
Emergency Stop Signal (ESS) (noodstopsignaal).....	6-33
Downhill Brake Control (DBC).....	6-33
Goede remgewoonten.....	6-36
Vierwielaandrijving (4WD).....	6-37
Bediening voorwielaandrijving (4WD).....	6-37
Bediening vierwielaandrijving (4WD).....	6-38
Maatregelen voor noodgevallen.....	6-42
Voorkomen dat de auto over de kop slaat.....	6-44
Geïntegreerde rijmodusregeling (2WD).....	6-45
Rijmodus.....	6-45



Geïntegreerde rijmodusregeling (4WD) .....	6-49
Rijmodus .....	6-49
Rijden op verschillende terreinen .....	6-52
Rijden onder speciale rijomstandigheden .....	6-53
Rijden onder moeilijke omstandigheden .....	6-53
Op eigen kracht lostrekken van de auto .....	6-53
Vloeiend nemen van bochten .....	6-53
Rijden in het donker .....	6-54
Rijden in de regen .....	6-54
Doorwaden van water .....	6-55
Rijden op de snelweg .....	6-55
Voorkomen dat de auto over de kop slaat .....	6-55
Rijden in de winter .....	6-56
Sneeuw en ijs .....	6-56
Voorzorgen voor de winter .....	6-58
Rijden met een aanhanger .....	6-60
Als u gaat rijden met een aanhanger? .....	6-61
Uitrusting voor het rijden met een aanhanger .....	6-64
Rijden met een aanhanger .....	6-65
Onderhoud bij het rijden met een aanhanger .....	6-68
Voertuiggewicht .....	6-69
Overbeladen .....	6-69



## **WAARSCHUWING**

**Koolmonoxide (CO) is giftig. Het inademen van CO kan bewusteloosheid en de dood tot gevolg hebben.**

Uitlaatgassen bevatten onder andere het reukloze en kleurloze gas koolmonoxide.

### **Adem de uitlaatgassen van de motor niet in.**

Draai onmiddellijk de ruiten open als u in de auto uitlaatgas ruikt. Blootstelling aan CO kan bewusteloosheid en de verstikkingsdood tot gevolg hebben.

### **Controleer of het uitlaatsysteem niet lekt.**

Het uitlaatsysteem moet elke keer dat de auto op de brug staat voor olie verversen of voor andere reparaties worden gecontroleerd. Laat uw auto zo snel mogelijk controleren door een officiële HYUNDAI-dealer als u merkt dat het geluid van de uitlaat verandert of als u over iets heen gereden bent dat de onderzijde van de auto heeft geraakt.

### **Laat de motor niet draaien in een afgesloten ruimte.**

Indien u de motor in uw garage stationair laat draaien, zelfs met de garagedeur open, kan dit gevaar opleveren. Laat de motor alleen lang genoeg draaien om de motor te starten en de auto de garage uit te rijden.

### **Voorkom langdurig stationair draaien als er mensen in de auto zitten.**

Als het noodzakelijk is de auto gedurende langere tijd stationair te laten draaien terwijl er mensen in de auto aanwezig zijn, doe dat dan alleen in een open ruimte, zet de luchttoevoer op BUITENLUCHT en schakel een van de hogere ventilatorsnelheden in zodat er frisse lucht naar het interieur wordt toegevoerd.

### **Houd de luchtinlaten schoon.**

Voor een goede werking van het ventilatiesysteem is het noodzakelijk dat de luchtinlaten onder de voorruit vrij blijven van sneeuw, ijs, bladeren en andere belemmeringen.

### **Wanneer het noodzakelijk is dat u met een geopende achterklep rijdt:**

Sluit alle ruiten.

Open de uitstroomopeningen in het dashboard.

Zet de luchttoevoer op BUITENLUCHT, kies voor de luchtregeling VOETENRUIMTE of BOVENLICHAAM en zet de aanjager in een van de hogere standen.

## VÓÓR HET RIJDEN

### Voor het instappen

- Zorg ervoor dat alle ruiten, buitenspiegel(s) en lampen schoon en onbedekt zijn.
- Verwijder rijp, sneeuw of ijs.
- Controleer de banden visueel op ongelijkmatige slijtage en beschadigingen.
- Controleer of er geen sporen van lekkage onder de auto te zien zijn.
- Controleer of er zich geen obstakels achter de auto bevinden wanneer u wilt achteruitrijden.

### Vóór het starten

- Controleer of de motorkap, de achterklep en de portieren goed gesloten en vergrendeld zijn.
- Stel de positie van de stoel en het stuurwiel af.
- Stel de binnen- en buitenspiegels af.
- Controleer of alle verlichting werkt.
- Maak uw gordel vast. Controleer of alle inzittenden hun veiligheidsgordel hebben vastgemaakt.
- Controleer de meters en controlelampjes in het instrumentenpaneel en de waarschuwingen die in het display van het instrumentenpaneel worden weergegeven als het contact in stand ON staat.
- Controleer of alle voorwerpen die u bij u hebt goed opgeborgen of goed vastgezet zijn.



### WAARSCHUWING

Om de kans op **ERNSTIG LETSEL** te beperken, moeten de volgende voorzorgsmaatregelen getroffen worden:

- Doe uw veiligheidsgordel **ALTIJD** om. Alle inzittenden moeten tijdens het rijden altijd de gordel op de juiste manier dragen. Zie voor meer informatie 'Veiligheidsgordels' in hoofdstuk 3.
- Rijd altijd defensief. Houd er rekening mee dat andere bestuurders of voetgangers onachtzaam kunnen zijn en fouten kunnen maken.
- Concentreer u op het rijden. Bestuurders die afgeleid raken zorgen voor ongevallen.
- Bewaar ruim voldoende afstand tot uw voorligger.



### WAARSCHUWING

Ga **NOOIT** rijden als u onder invloed bent van drank of drugs.

Rijden onder invloed van drank of drugs is gevaarlijk en kan resulteren in een ongeval met **ERNSTIG LETSEL** tot gevolg.

Rijden onder de invloed van alcohol is de meest voorkomende oorzaak voor ongevallen op de snelweg. Zelfs een kleine hoeveelheid alcohol is al van invloed op uw reflexen, waarnemingen en beoordelingsvermogen. Slechts één drankje kan uw vermogen om veranderende omstandigheden en noodsituaties te reageren beïnvloeden en uw reactietijd neemt met elk aanvullend drankje af.

Rijden onder invloed van drugs is minstens even gevaarlijk als rijden onder invloed van alcohol.

U hebt een grotere kans om bij een ongeval betrokken te raken als u met alcohol of drugs gaat rijden. Rijd niet na het gebruik van alcohol of drugs. Stap niet in bij een bestuurder die alcohol of drugs heeft gebruikt. Rijd mee met een bob of bel een taxi.

## CONTACTSLOT



### WAARSCHUWING

Om de kans op **ERNSTIG LETSEL** te beperken, moeten de volgende voorzorgsmaatregelen getroffen worden:

- Laat kinderen en mensen die niet bekend zijn met de auto het contactslot en aanverwante onderdelen **NOOIT** aanraken. De auto kan onverwacht en plotseling in beweging komen.
- Steek uw hand tijdens het rijden **NOOIT** door het stuurwiel om de contactsleutel of een ander bedieningsorgaan te kunnen bereiken. Door de aanwezigheid van uw hand of arm in dit gebied kunt u de controle over de auto verliezen en een ongeval veroorzaken.

## Toets Engine Start/Stop



Wanneer het voorportier wordt geopend, gaat de verlichting van de toets Engine Start/Stop branden. 30 seconden nadat het portier gesloten is, gaat de verlichting uit (indien van toepassing).



### WAARSCHUWING

Uitschakelen van de auto in een noodgeval:

Houd de startknop gedurende langer dan twee seconden ingedrukt **OF** druk de startknop drie keer achter elkaar snel in (binnen drie seconden).

Als de auto nog rijdt, kunt u deze opnieuw starten zonder dat u het rempedaal ingetrapt houdt door de toets Engine Start/Stop in te drukken met de selectiehendel in stand N (neutraal).



### WAARSCHUWING

- Druk de startknop **NOOIT** in als de auto in beweging is, behalve in een noodsituatie. Hierdoor wordt de auto uitgeschakeld en valt de stuur- en rembekrachtiging uit. Hierdoor is voor het sturen en remmen aanzienlijk meer kracht nodig en kunt u een ongeval veroorzaken.
- Zet, voordat u de bestuurdersstoel verlaat, de selectiehendel altijd in stand P (parkeren), activeer de parkeerrem aan, druk de startknop in de stand OFF en neem de Smart Key mee. Als deze voorzorgsmaatregelen niet worden opgevolgd, kan de auto onverwacht in beweging komen.
- Reik tijdens het rijden **NOOIT** door het stuurwiel naar de toets Engine Start/Stop (motor starten/stoppen) of andere bedieningsorganen. Door de aanwezigheid van uw hand of arm in dit gebied kunt u de controle over de auto verliezen en een ongeval veroorzaken.

**Standen startknop**

Stand startknop	Actie	Aanwijzing
<b>OFF (uit)</b>	Zet de motor uit door op de startknop te drukken terwijl de selectiehandel in stand P (parkeren) staat. Het stuurslot blokkeert om de auto tegen diefstal te beschermen. (indien van toepassing)	Als het stuurwiel niet correct vergrendeld is wanneer u het bestuurdersportier opent, klinkt er een waarschuwingszoemer.
<b>ACC</b>	Druk op de startknop als de startknop in stand OFF staat zonder het rempedaal in te trappen. Een aantal elektrische accessoires kunnen worden gebruikt. Het stuurslot ontgrendelt.	Als u de startknop langer dan een uur in stand ACC laat, zal de accuvoeding automatisch worden uitgeschakeld om te voorkomen dat de accu ontlad. Als het stuurwiel niet goed ontgrendeld wordt, zal de startknop niet werken. Druk de toets Engine Start/Stop (motor starten/stoppen) in terwijl u het stuurwiel naar rechts en naar links draait om de spanning te ontladen.
<b>ON (aan)</b>	Druk op de toets Engine Start/Stop terwijl het contact in stand ACC staat zonder het rempedaal in te trappen. Voordat de motor wordt gestart, gaan de waarschuwingslampjes ter controle branden.	Laat de startknop niet in stand ON staan als de motor niet loopt, om te voorkomen dat de accu leegraakt.
<b>START</b>	Start de motor door het rempedaal in te trappen en op de startknop te drukken terwijl de selectiehandel in stand P (parkeren) of stand N (neutraal) staat. Start de motor, voor uw eigen veiligheid, met de selectiehandel in stand P (parkeren).	Als u op de toets Engine Start/Stop drukt zonder het rempedaal in te trappen, zal de auto niet starten en verandert de toets Engine Start/Stop als volgt: <b>OFF → ACC → ON → OFF of ACC</b>

## Starten van de auto



### WAARSCHUWING

- Draag tijdens het rijden altijd geschikte schoenen. Ongeschikte schoenen, zoals hoge hakken, skischoenen, sandalen, teenslippers, enz. kunnen het bedienen van het rempedaal en het gaspedaal bemoeilijken.
- Houd het gaspedaal niet ingedrukt wanneer u de auto start.  
Hierdoor kan de auto in beweging komen en kunt u een ongeval veroorzaken.



### Informatie

- De auto zal starten wanneer u op de startknop drukt, maar alleen wanneer de Smart Key zich in de auto bevindt.
- Als de Smart Key zich wel in de auto bevindt, maar ver bij de bestuurder vandaan, start het hybridesysteem mogelijk niet.
- Als de startknop in stand ACC of ON staat en een portier is geopend, controleert het systeem of de Smart Key aanwezig is. Als de Smart Key niet in de auto aanwezig is, gaat de indicator  knipperen en verschijnt de waarschuwing 'Sleutel niet in het voertuig'. Als alle portieren gesloten zijn, klinkt de waarschuwingszoemer eveneens ongeveer 5 seconden. Zorg ervoor dat de Smart Key zich in de auto bevindt in stand ACC of wanneer het hybridesysteem in de stand ON staat.

1. Zorg ervoor dat u de Smart Key altijd bij u hebt.
2. Controleer of de parkeerrem is geactiveerd.
3. Zorg ervoor dat de schakelknop in de P (parkeren) stand staat.
4. Trap het rempedaal in.
5. Druk de startknop in. Als de auto start, verschijnt de indicator .



### Informatie

- Breng de motor niet op bedrijfstemperatuur door hem stationair te laten draaien.  
Rijd weg met een gematigd motortoerental. Krachtig accelereren en decelereren moet worden voorkomen.
- Houd bij het starten van de motor altijd het rempedaal ingetrapt. Trap tijdens het starten van de motor het gaspedaal niet in. Voer het toerental van de motor niet te hoog op tijdens het warm rijden.
- Bij een lage buitentemperatuur is het mogelijk dat de indicator  langer dan normaal blijft branden.

### AANWIJZING

Om schade aan de auto te voorkomen:

- Probeer de selectiehendel niet in de stand P (parkeren) te zetten wanneer het controlelampje "🚗" tijdens het rijden uitgaat.
- Probeer de motor niet te starten door de auto aan te duwen of aan te slepen.

### AANWIJZING

Om schade aan de auto te voorkomen:

Druk de startknop nooit langer dan 10 seconden in, behalve wanneer de remlichtzekering is doorgebrand.

Wanneer de remlichtzekering is doorgebrand, kan het hybridesysteem niet normaal worden gestart. Vervang de zekering door een nieuwe. Als dat niet mogelijk is, kunt u de motor starten door de startknop 10 seconden ingedrukt te houden in stand ACC.

Trap voor de veiligheid altijd het rempedaal in voordat u de auto start.



### Informatie

Als de batterij van de Smart Key bijna leeg is of als deze niet goed werkt, kunt u de auto starten door de startknop direct met de Smart Key in te drukken, zoals hierboven is afgebeeld.

### **De motor uitschakelen**

1. Stop de auto en druk het rempedaal volledig in.
2. Zorg ervoor dat de schakelknop in de P (parkeren) stand staat.
3. Druk de startknop in de OFF stand en activeer de parkeerrem.

## Starten op afstand (indien van toepassing)

### ■ Type A



OTM060055L

### ■ Type B



OTM060056L

U kunt de auto starten met de Remote Start-toets van de smart key.

Doe het volgende om de auto op afstand te starten:

1. Druk op een afstand van minder dan 10 m van de auto op de portiervergrendelingsknop.
2. Houd de Remote Start-toets meer dan 2 seconden ingedrukt binnen 4 seconden na het vergrendelen van de portieren. De alarmknipperlichten knipperen.
3. Om de remote startfunctie uit te schakelen drukt u één keer op de remote start  knop.
  - De remote start  knop werkt misschien niet als de afstand tot de smart key groter is dan 10 m.
  - De auto start niet op afstand als de motorkap of de achterklep geopend zijn.
  - De auto moet in P (parkeer) stand staan om te starten met de remote startfunctie.
  - De motor slaat af als u zonder geregistreerde smart key in de auto komt.
  - De motor slaat af als u niet in de auto zit binnen de 10 minuten nadat hij op afstand gestart is.
  - Laat de motor niet lang stationair draaien.



## AUTOMATISCHE TRANSMISSIE

■ Linkse besturing



■ Rechtse besturing



### Bediening automatische transmissie

De automatische transmissie heeft zes versnellingen vooruit en 1 versnelling achteruit. De verschillende versnellingen worden in stand D (rijden) automatisch ingeschakeld. De indicator op het instrumentenpaneel geeft, als het contact in stand ON staat, aan in welke stand de selectiehandel staat.



### WAARSCHUWING

De schakelindicator van de automatische transmissie of inwendige delen kunnen warm worden als de auto in warm weer buiten staat geparkeerd. Wees altijd voorzichtig als de auto warm is.



## WAARSCHUWING

Om het risico op **ERNSTIG** of **DODELIJK LETSEL** te beperken:

- Controleer **ALTIJD** de omgeving rond de auto op de aanwezigheid van personen, in het bijzonder kinderen, voordat u de transmissie in stand D (rijden) of R (achteruit) zet.
- Controleer altijd of stand P (parkeren) is ingeschakeld, trek de parkeerrem aan en zet het contact in de stand **LOCK/OFF** voordat u de auto verlaat. **Als deze voorzorgsmaatregelen niet worden opgevolgd kan de auto onverwacht en plotseling in beweging komen.**
- Rem op een glad wegdek niet snel af op de motor (schakelen vanuit een hoge naar een lage versnelling). **Anders kan de auto in een slip raken en een ongeval veroorzaken.**

### **P (Parkeren)**

Zorg ervoor dat de auto volledig tot stilstand is gekomen voordat stand P (parkeren) wordt ingeschakeld.

Om vanuit stand P (parkeren) te schakelen, moet u het rempedaal stevig intrappen en uw voet van het gaspedaal houden.

De selectiehandel moet in stand P (parkeren) staan voordat de motor wordt uitgezet.



## WAARSCHUWING

- Wanneer stand P (parkeren) tijdens het rijden wordt ingeschakeld, kunt u de controle over de auto verliezen.
- Controleer nadat de auto tot stilstand is gekomen of stand P (parkeren) is ingeschakeld, activeer de parkeerrem en zet de motor uit.
- Wanneer u op een helling parkeert, moet u de wielen blokkeren om te voorkomen dat het voertuig naar beneden rolt.
- Gebruik de stand P (Parkeren) niet in plaats van de parkeerrem.

### **R (Achteruit)**

Gebruik deze stand om de auto achteruit te rijden.

## AANWIJZING

**Laat de auto helemaal tot stilstand komen alvorens de selectiehandel in of uit stand R (achteruit) te zetten. Anders zou de transmissie beschadigd kunnen raken.**

Als de auto in R (achteruit) is gestopt, verandert de versnelling automatisch naar (P) parkeerstand zodra u het portier aan de bestuurderskant opent en de autogordel is losgemaakt.

Als de auto echter in R (achteruit) rijdt, verandert de versnelling niet automatisch naar (P) parkeerstand zodra u het portier aan de bestuurderskant opent en de autogordel is losgemaakt om de automatische transmissie te beschermen.

### **N (Neutraal)**

De wielen en de transmissie zijn niet geblokkeerd.

Schakel stand N (neutraal) in voor het opnieuw starten van een afgeslagen motor, of als moet worden gestopt terwijl de motor draait. Schakel stand P (parkeren) in als u de auto om de een of andere reden moet verlaten.

Trap altijd het rempedaal in als u vanuit stand N (neutraal) een versnelling inschakelt.



## WAARSCHUWING

**Schakel alleen wanneer uw voet stevig op het rempedaal staat. Indien een versnelling wordt ingeschakeld als de motor met een hoog toerental draait kan de auto zeer snel van zijn plek komen. U kunt de controle over de auto verliezen en personen of voorwerpen raken.**

### **D (rijden)**

Dit is de normale rijstand. De transmissie schakelt automatisch tussen de zes vooruitversnellingen voor een zo laag mogelijk brandstofverbruik bij optimale prestaties.

Om de auto voorwaarts te starten, drukt u de D (rijden) knop in door het rempedaal in te drukken met de motor op ON. Duw dan het gaspedaal zachtjes in.

Druk het gaspedaal krachtig in voor meer vermogen bij het inhalen van een voertuig of bergop rijden. De transmissie schakelt dan automatisch een versnelling (of indien nodig meerdere versnellingen) terug.

Als de auto in D (rijden) stand is gestopt, verandert de versnelling automatisch naar (P) parkeerstand zodra u het portier aan de bestuurderskant opent en de autogordel is losgemaakt.

Als de auto echter in D (rijden) beweegt, verandert de versnelling niet automatisch naar (P) parkeerstand zodra u het portier aan de bestuurderskant opent en de autogordel is losgemaakt om de automatische transmissie te beschermen.

De DRIVE MODE schakelaar op de schakelknopconsole laat de bestuurder toe om van de NORMAL/ COMFORT modus over te schakelen naar SPORT of ECO modus. (indien van toepassing)

**Voor meer informatie, zie "Drive-stand geïntegreerd regelsysteem" verder in dit hoofdstuk.**

### **Schakelblokkeersysteem**

Voor uw veiligheid beschikt de automatische transmissie over een schakelblokkeersysteem dat voorkomt dat de transmissie uit stand P (parkeren) of N (neutraal) naar stand R (achteruit) of D (rijden) verschuift, tenzij het rempedaal wordt ingedruwd.

De transmissie vanuit stand P (parkeren) in stand R (achteruit) zetten:

1. Houd het rempedaal ingetrapt.
2. Start de motor of zet het contact in stand ON.
3. Trap het rempedaal in en druk de R (achteruit) knop in.

### **In stand N (Neutraal) blijven wanneer de auto is uitgeschakeld**



Doe het volgende om de auto in stand N (Neutraal) te houden nadat deze is uitgeschakeld.

1. Zet Auto Hold af en laat de elektronische parkeerrem los terwijl de motor draait.
2. Druk op de toets N (neutraal) terwijl het rempedaal wordt ingetrapt.
3. Als u uw voet van het rempedaal haalt, verschijnt de melding 'Press and hold OK button to stay in Neutral when vehicle is Off - houd OK knop ingedrukt om in Neutraal te blijven als het voertuig in Uit stand staat' (of 'Hold OK button to stay in neutral gear position when vehicle is Off - houd OK knop ingedrukt om in neutrale versnelling te blijven als het voertuig in Uit stand staat') op het LCD-dashbord.
4. Houd de OK- toets op het stuurwiel langer dan 1 seconde ingedrukt.

5. Bij de melding 'Voertuig blijft in Neutraal. Verander de versnelling om te annuleren' (of 'N zal blijven werken als de auto in Off staat') verschijnt op het LCD display van het instrumentenpaneel, druk op de Engine Start/Stopknop terwijl u het rempedaal indruwt.

Als u het portier van de bestuurder opent, verandert de versnelling automatisch naar P (Parkeren) en verandert de Engine Start/Stopknop naar de OFF stand.

### **Wanneer de accu leeg is:**

U kunt de selectiehandel niet bewegen wanneer de accu leeg is.

Doe in noodgevallen het volgende om de selectiehandel naar N (Neutraal) te bewegen op een vlakke ondergrond.

1. Sluit de accukabels van een ander voertuig of van een andere accu aan op de hulpaccu-aansluitingen in de motorruimte.  
**Zie "Starten met hulpaccu" in hoofdstuk 8 voor meer informatie.**
2. Schakel de parkeerrem uit terwijl de toets Engine Start/Stop (Motor starten/stoppen) op ON staat.
3. Schakel naar N (neutraal) stand verwijs naar de „Stay in Neutral when vehicle is Off“ - Blijf in neutraalstand als het voertuig uit staat in dit hoofdstuk.

## **Parkeren**

Breng de auto altijd volledig tot stilstand en blijf het rempedaal ingedrukt houden. Zet de selectiehandel in stand P (parkeren), activeer de parkeerrem en zet het contact in stand LOCK/OFF. Neem de Key mee wanneer u de auto verlaat.

- De versnelling verandert in de volgende omstandigheden voor de veiligheid automatisch naar de P (parkeer) stand.
  - Als de bestuurder de gordel losmaakt en het portier aan de bestuurderskant opent in „Stay in Neutral when vehicle is Off“ toestand of met het contact op ON
  - Als de motor wordt afgezet met R (achteruit) / D (rijden) of N (neutraal) stand

Dit is een extra functie voor de veiligheid. Kijk altijd of er naar de P (parkeer) stand is geschakeld.



## **WAARSCHUWING**

**Wanneer u in de auto blijft terwijl de motor draait, zorg er dan voor dat u het gaspedaal niet gedurende langere tijd ingetrapt houdt. Anders kan de motor of het uitlaatsysteem oververhit raken en kan er brand ontstaan.**

**Het uitlaatgas en het uitlaatsysteem zijn zeer heet. Blijf uit de buurt van de onderdelen van het uitlaatsysteem.**

**Stop of parkeer de auto nooit boven brandbare materialen zoals droog gras, papier, bladeren, enz. Deze zouden vlam kunnen vatten, waardoor er brand zou kunnen ontstaan.**

## Lcd-displaybericht

### ***Niet voldaan aan schakelvoorwaarden. Verlaag snelheid en schakel dan***

Deze waarschuwing verschijnt op het Lcd-display als het toerental van de motor te hoog is, of als de auto te hard rijdt om te schakelen.

Verlaag de motorsnelheid of vertraag voor u schakelt.

### ***Druk rempedaal in om te schakelen***

Deze waarschuwing verschijnt op het Lcd-display wanneer het rempedaal niet is ingetrapt tijdens het schakelen.

We raden aan om het rempedaal in te duwen en dan te schakelen.

### ***Schakel naar P na het stoppen***

Deze waarschuwing verschijnt op het Lcd-display wanneer de versnelling naar stand P (parkeren) wordt geschakeld terwijl de auto beweegt.

Stop de auto voordat u naar stand P (parkeren) schakelt.

### ***Parkeren ingeschakeld***

Deze waarschuwing verschijnt op het Lcd-display wanneer de versnelling naar stand P (parkeren) wordt geschakeld terwijl de auto beweegt.

Stop de auto voordat u naar stand P (parkeren) schakelt.

### ***Druk op OK op het stuur om in de neutrale stand te blijven***

Deze waarschuwing verschijnt op het Lcd-display als u op de N (neutraal) knop drukt. Als u in N (neutrale) stand wilt blijven nadat u de motor hebt uitgeschakeld, houdt u de "OK"-toets op het stuurwiel langer dan 1 seconde ingedrukt.

### ***Versnelling blijft in stand N als het voertuig uit staat***

De waarschuwing verschijnt op het Lcd-display van het instrumentenpaneel als u op de OK-toets op het stuurwiel drukt nadat de boodschap "Press and hold OK button to stay in Neutral when vehicle is Off" (OK toets ingedrukt houden om in Neutraal te blijven wanneer voertuig is uitgeschakeld) op het LCD-paneel verschijnt. De versnelling blijft in N (neutraal) stand nadat de motor is uitgeschakeld.

### ***Neutraal ingeschakeld***

Deze melding verschijnt op het Lcd-display wanneer de versnelling in stand N (neutraal) staat.

### ***Versnelling al geselecteerd***

De melding verschijnt op het Lcd-display als u nogmaals op de huidige schakelknop drukt.

### ***Schakelknop zit vast***

De waarschuwing verschijnt op het Lcd-display als de schakelknop ingedrukt wordt gehouden of als de schakelknop niet goed werkt. Reinig de omgeving van de schakelknop.

Als de melding opnieuw verschijnt, raden we aan om de auto te laten nakijken door een officiële HYUNDAI-dealer.

### **Fout in schakelsysteem! Ga direct naar uw servicepartner**

De waarschuwing verschijnt op het Lcd-display als de transmissie of de schakelknop niet goed werken in de P (parkeer) stand.

In dat geval adviseren we u om de auto onmiddellijk te laten controleren door een officiële HYUNDAI-dealer.

### **Controleer schakelbediening**

De waarschuwing verschijnt op het Lcd-display als de transmissieschakelknop niet goed werkt.

In dat geval adviseren we u om de auto onmiddellijk te laten controleren door een officiële HYUNDAI-dealer.

### **Paddle shifter**



De paddle shifter kan worden gebruikt als de selectiehandel in de D (rijden) stand staat.

### **Met de schakelknop in D stand**

De paddle shifter kan worden bediend als de rijsnelheid hoger is dan 10 km/h.

Trek één keer aan de [+] of [-] paddle shifter om een versnelling op of terug te schakelen en het systeem van de automatische stand in de handmatige stand te zetten.

Om vanuit de manueel schakelenmodus terug te veranderen naar automatisch schakelen, doet u een van de volgende dingen:

- Trek meer dan een seconde aan de [+] schakelpaddel
- Verplaats de selectiehandel van D (rijden) naar de coulisse voor handmatig rijden en zet hem terug in de D- stand in het selectiehandelttype. In het schakelknoptype drukt u op de D knop.

De manuele schakelmodus verandert in een van de volgende situaties ook terug naar automatisch schakelen

- Als het versnellingspedaal tijdens het rijden meer dan 6 seconden zachtjes wordt ingedrukt
- Als het voertuig stopt

### **i Informatie**

**Indien tegelijkertijd aan de schakelpaddels [+] en [-] wordt getrokken, is het mogelijk dat niet wordt geschakeld.**

### **Goede rijgewoonten**

- Verplaats de selectiehandel nooit met ingedrukt gaspedaal van P (parkeren) stand of N (neutraal) stand naar een andere stand.
- Zet de selectiehandel nooit in P(parkeren) stand als de auto nog niet volledig tot stilstand is gekomen.  
Zorg ervoor dat het voertuig volledig tot stilstand is gekomen voordat stand R (achteruit) of D (rijden) wordt ingeschakeld.
- Zet de selectiehandel tijdens het rijden niet in stand N (neutraal). Als u dat wel doet, kan er een ongeval ontstaan doordat u niet op de motor remt en kan de transmissie beschadigd raken.

- Bij het op- of afrijden van een helling moet u altijd naar D (rijden) schakelen wanneer u vooruit rijdt of naar R (achteruit) wanneer u achteruit rijdt, en de aangegeven versnellingsstand op het instrumentenpaneel controleren voordat u gaat rijden. Als u in de tegengestelde richting van de gekozen versnellingsstand rijdt, zal de motor afslaan en kan een ernstig ongeval plaatsvinden ten gevolge van het verminderde remvermogen.
- Laat tijdens het rijden uw voet niet op het rempedaal rusten. Zelfs een lichte, maar permanente pedaaldruk kan leiden tot oververhitting in het remsysteem, voortijdige slijtage en zelfs het weigeren van de remmen.
- Activeer altijd de parkeerrem voordat u de auto verlaat. Vertrouw er niet op dat de auto niet zal bewegen als de transmissie in stand P (parkeren) staat.
- Neem extra voorzichtigheid in acht bij het rijden op een glad oppervlak. Let in dat geval vooral op bij het remmen, gas geven en schakelen. Op een glad oppervlak kan een abrupte wijziging van de rijsnelheid ervoor zorgen dat de aangedreven wielen hun grip verliezen, waardoor u de controle over de auto kunt verliezen en een ongeval kunt veroorzaken
- Voor de beste prestaties en een zo laag mogelijk energieverbruik moet het gaspedaal met een gelijkmatige beweging worden ingetrapd en losgelaten.



### WAARSCHUWING

Om het risico op **ERNSTIG** of **DODELIJK LETSEL** te beperken:

- **Doe uw veiligheidsgordel ALTIJD om. Bij een aanrijding lopen inzittenden die hun veiligheidsgordel niet dragen een veel grotere kans op ernstig letsel dan inzittenden die hun veiligheidsgordel wel dragen.**
- **Pas uw snelheid aan voordat u een bocht aansnijdt of gaat keren.**
- **Maak geen plotselinge stuurbewegingen bij het wisselen van rijbaan of bij het nemen van snelle, scherpe bochten.**
- **De kans dat de auto over de kop slaat wanneer u de macht over het stuur verliest, is veel groter bij hogere snelheden.**
- **Meestal verliest de bestuurder de macht over de auto wanneer twee of meer wielen van de weg raken en de bestuurder het stuur omgooit om de auto weer de weg op te sturen.**
- **Gooi het stuur niet om wanneer uw auto van de weg raakt. Rem in plaats daarvan af en stuur de auto rustig terug de rijbaan op.**
- **Hyundai adviseert u om u altijd aan de aangegeven snelheidslimieten te houden.**



### WAARSCHUWING

- **Controleer altijd of stand P (parkeren) is ingeschakeld, trek de parkeerrem aan en zet het contact in de stand OFF voordat u de auto verlaat.**  
**Als deze voorzorgsmaatregelen niet worden opgevolgd kan de auto onverwacht en plotseling in beweging komen.**
- **Rijd niet met de selectiehendel in stand N (Neutraal). U kunt niet afremmen op de motor en dit kan leiden tot een ongeluk.**
- **Bij het op- of afrijden van een helling moet u altijd naar D (rijden) schakelen wanneer u vooruit rijdt of naar R (achteruit) wanneer u achteruit rijdt, en de aangegeven versnellingsstand op het instrumentenpaneel controleren voordat u gaat rijden. Als u in de tegengestelde richting van de gekozen versnellingsstand rijdt, zal de motor afslaan en kan een ernstig ongeval plaatsvinden ten gevolge van het verminderde remvermogen.**

## ZEILFUNCTIE (INDIEN VAN TOEPASSING)

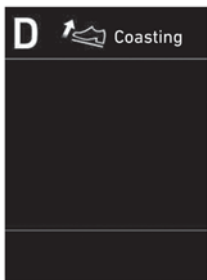

OOSH069019L

De Zeilfunctie informeert de bestuurder wanneer deze de voet van het gaspedaal moet nemen door te anticiperen op een deceleratiegeval\*, op basis van de analyse van de gereden route en wegomstandigheden door de navigatie. Het roept de bestuurder op de voet van het pedaal te nemen en de auto alleen met de EV-motor te laten zeilen. Hierdoor wordt onnodig brandstofverbruik voorkomen en kan zuiniger worden gereden.

### **i** Informatie

Een voorbeeld voor een deceleratiegeval is een bocht naar rechts/links, rijden over een rotonde, het op- of afrijden van een snelweg, enz.

### **Zeilfunctie instellen**

De zeilfunctie kan via de volgende procedure worden geselecteerd in de modus Gebruikersinstellingen op het lcd-display van het instrumentenpaneel.

1. Zet het contact in stand ON.
2. Selecteer 'User Settings (gebruikersinstellingen) → Eco Vehicle (ecologisch voertuig) → Coasting Guide (zeilinstructies) op het LCD-display of het scherm van het infotainmentsysteem.

### **Gebruiksomstandigheden**

Na het selecteren van de functie in de modus Gebruikersinstellingen mode, kan het systeem in de stand-by modus worden gebracht aan de hand van de volgende procedure.

1. Voer uw bestemmingsinformatie in het navigatiesysteem in en selecteer de te rijden route.
2. Controleer of de auto zich in de ECO-modus bevindt door in stand D (rijden) te rijden.
3. Rijd met een snelheid tussen 40 km/uur ~ 160 km/uur.

### **i** Informatie

**De werkingssnelheid kan afwijken als gevolg van het verschil tussen het instrumentenpaneel en het navigatiesysteem als gevolg van de bandenspanning.**

### **i** Informatie

De zeilfunctie is slechts een extra functie om te helpen bij het verlagen van het brandstofverbruik. Daardoor kunnen de bedrijfstoestanden afhankelijk van de verkeers- en wegomstandigheden verschillen (bijv. bij het rijden in een file, op een helling of in een bocht). Houd rekening met de daadwerkelijke rijomstandigheden, zoals de afstand tot voor- en achterliggers, en bedenk dat de zeilfunctie slechts een hulpmiddel is.



## REMSYSTEEM

### Rembekrachtiging

Uw auto is voorzien van bekrachtigde remmen die bij normaal gebruik automatisch afgesteld worden.

Indien de auto zich niet in de stand-by () modus bevindt of tijdens het rijden wordt uitgeschakeld, werkt de rembekrachtiging niet. U kunt uw auto nog steeds tot stilstand brengen door meer kracht dan gebruikelijk op het rempedaal uit te oefenen. De remweg zal in dat geval echter langer zijn dan met rembekrachtiging.

Indien de auto zich niet in de stand-by-modus () bevindt, zal het reserve-remvermogen elke keer dat u het rempedaal intrapt gedeeltelijk opraken. Niet 'pompend' remmen als de rembekrachtiging is uitgevallen.



### WAARSCHUWING

Neem de volgende voorzorgsmaatregelen:

- Laat tijdens het rijden uw voet niet op het rempedaal rusten. Dit zorgt voor abnormaal hoge temperaturen van de remmen, overmatige slijtage van de remvoeringen en -blokken en langere remwegen.
- Als u afdaalt van een lange of steile helling, kunt u naar een lagere versnelling schakelen om uw snelheid onder controle te houden zonder het rempedaal overmatig te gebruiken. Indien de remmen continu worden bediend zullen deze oververhit raken, waardoor het remvermogen tijdelijk verloren kan gaan.

- Natte remmen kunnen ervoor zorgen dat de auto niet meer veilig kan afremmen; ook is het mogelijk dat de auto naar één kant trekt als de remmen worden bediend. Door het rempedaal licht in te trappen, kunt u controleren of het remvermogen door het nat worden is verminderd. Test uw remmen altijd op deze manier na het rijden door diep water. Om de remmen te drogen kunt u het rempedaal lichtjes aantikken om deze op te warmen, zodat ze drogen. Houd hierbij een veilige snelheid aan totdat het remvermogen weer normaal is. Vermijd hoge snelheden totdat de remmen weer correct werken.

### AANWIJZING

- Houd het rempedaal niet continu ingedrukt wanneer de indicator '' is uitgeschakeld. In dat geval kan de accu ontladen zijn.
- Het optreden van geluiden en trillingen tijdens het remmen is normaal.
- Tijdens de normale werking kunnen in de volgende gevallen geluiden van de elektrische rem pomp en motortrillingen optreden.
  - Wanneer het pedaal plotseling wordt ingetrapt.
  - Wanneer het pedaal herhaaldelijk met korte intervallen wordt ingetrapt.
  - Wanneer de ABS-functie tijdens het remmen in werking treedt.

## Remblokslijtage-indicator

Wanneer uw remblokken versleten zijn en moeten worden vervangen, hoort u een hoog waarschuwingssignaal van uw voor- of achterremmen. Dit geluid kan komen of gaan of kan optreden wanneer u het rempedaal intrapt.

Neem in acht dat bij sommige rijomstandigheden of klimaten een piepend geluid hoorbaar kan zijn wanneer u het rempedaal voor de eerste keer (licht) intrapt. Dit is normaal en betekent niet dat er een probleem met uw remmen is.

### AANWIJZING

Blijf, om kostbare reparaties aan de remmen te voorkomen, niet rijden met versleten remblokken.



### Informatie

Vervang de remblokken van één as altijd gelijktijdig.

## Elektronische parkeerrem (EPB)

### Parkeerrem activeren



Activeren van de EPB (elektronische parkeerrem):

1. Trap het rempedaal in.
2. Trek de EPB-schakelaar omhoog.

Controleer of het waarschuwingssignaal van het remsysteem gaat branden.

De EPB (elektronische parkeerrem) kan automatisch geactiveerd worden als:

- Andere systemen hierom verzoeken
- De meenemer de auto uitschakelt terwijl het Auto Hold-systeem in werking is.

### Noodremmen

Als tijdens het rijden een probleem met het rempedaal optreedt, kan in een noodsituatie worden geremd door de EPB-schakelaar omhoog te trekken en vast te houden. Remmen is alleen mogelijk als u de EPB-schakelaar vasthoudt. De remafstand zal echter langer dan normaal zijn.



### WAARSCHUWING

Om de kans op ERNSTIG of DODELIJK LETSEL te beperken mag de EPB niet tijdens het rijden worden bediend, behalve in een noodsituatie. Dit kan het remsysteem beschadigen en tot ongelukken leiden.



### Informatie

Tijdens het remmen in noodsituaties gaat het waarschuwingssignaal van de parkeerrem branden om aan te geven dat het systeem in werking is.

### AANWIJZING

Als u continu bijgeluiden hoort of een brandgeur ruikt nadat u de EPB hebt gebruikt voor het remmen in een noodsituatie, raden wij u aan het systeem te laten controleren door een officiële HYUNDAI-dealer.

## Parkeerrem ontgrendelen

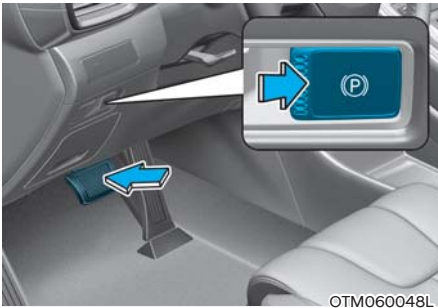

### Deactiveren van de EPB (elektronische parkeerrem):

- Zet het contact in stand ON.
- Trap het rempedaal in.
- Druk de EPB-schakelaar in.

Controleer of het waarschuwingslampje voor het remsysteem uitgaat.

### Automatisch deactiveren van de EPB (elektronische parkeerrem):

- Controleer de volgende omstandigheden
1. Controleer of alle inzittenden de veiligheidsgordel dragen en of de portieren, motorkap en achterklep gesloten zijn.
  2. Trap, met de auto in de stand-by (⏻) modus, het rempedaal in en schakel vanuit stand P (parkeren) naar R (achteruit), D (rijden) of de handmatige schakelmodus.
  3. Trap het gaspedaal in.

Controleer of het waarschuwingslampje voor het remsysteem uitgaat.

### **i** Informatie

- Voor uw veiligheid kunt u de EPB ook activeren als de contactschakelaar in de stand OFF staat (alleen indien accuspanning aanwezig is), maar kunt u deze niet deactiveren.
- Trap voor uw eigen veiligheid het rempedaal in en deactiveer de parkeerrem handmatig met de EPB-schakelaar wanneer u een helling af rijdt of wanneer u achteruitrijdt.

### **AANWIJZING**

- We adviseren u het systeem te laten controleren door een officiële HYUNDAI-dealer als het waarschuwingslampje voor het parkeerremstelsel blijft branden terwijl de EPB gedeactiveerd is.
- Ga niet rijden terwijl de EPB is geactiveerd. Hierdoor kunnen de remblokken en -schijven overmatig slijten.

## Waarschuwingmeldingen

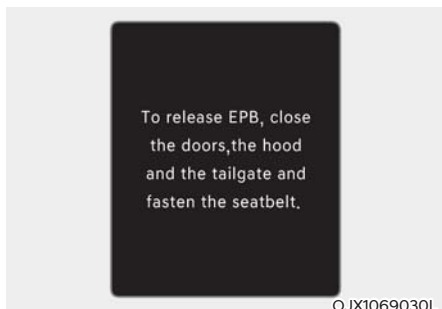

**EPB ont kopp.: doe gordel om, en sluit deur, motorkap en achterklep**

- Als u probeert weg te rijden terwijl de EPB geactiveerd is, klinkt er een waarschuwing en verschijnt er een melding.
- Als de veiligheidsgordel voor de bestuurder niet vastgemaakt is of de motorkap of de achterklep open is, klinkt er een waarschuwingssignaal en wordt er een melding weergegeven.
- Als er een probleem met de auto is, klinkt er een waarschuwingssignaal en wordt er een melding weergegeven.

Trap, indien bovenstaande situatie zich voordoet, het rempedaal in en deactiveer de EPB met de EPB-schakelaar.



## WAARSCHUWING

- Wanneer u de auto verlaat of parkeert, moet u altijd volledig stilstaan en het rempedaal ingedrukt houden.  
Zet de selectiehandel in stand P (parkeren), trek de EPB-schakelaar op en zet de contactschakelaar in stand OFF.  
Neem de Key mee wanneer u de auto verlaat.  
Indien de transmissie niet goed in stand P (parkeren) is gezet en de parkeerrem niet goed geactiveerd is, kan de auto onbedoeld in beweging komen waardoor u of anderen letsel kunnen oplopen.
- Laat mensen die niet bekend zijn met de auto NOOIT de EPB-schakelaar aanraken. Wanneer de EPB per ongeluk wordt gedeactiveerd, kan dit ernstig letsel veroorzaken.
- Deactiveer de EPB alleen als u in de auto zit en met uw voet het rempedaal stevig ingetrapt houdt.

## AANWIJZING

- Trap niet op het gaspedaal terwijl de parkeerrem is geactiveerd. Als u het gaspedaal indrukt terwijl de EPB geactiveerd is, klinkt er een waarschuwingssignaal en wordt er een melding weergegeven. Er kan schade aan de parkeerrem ontstaan.
- Rijden met ingeschakelde parkeerrem kan het remsysteem oververhitten en resulteren in vroegtijdige slijtage of beschadiging van remonderdelen. Zorg ervoor dat de EPB voor het weggrijden gedeactiveerd is en controleer of het waarschuwingsslampje van het remsysteem niet brandt.

## **i** Informatie

- **Bij het activeren of deactiveren van de EPB kan een klikkend geluid hoorbaar zijn. Dat is normaal en geeft aan dat de EPB op de juiste manier werkt.**
- **Informeer, als u uw sleutels afgeeft aan een parkeerwachter of iemand die uw auto voor u parkeert, hem of haar over de bediening van de EPB.**

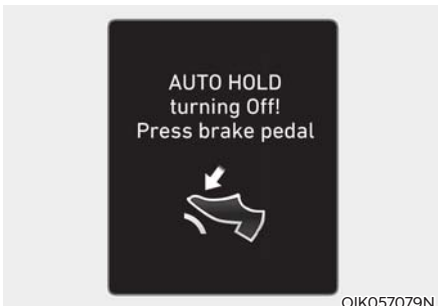

### **Autohold wordt uitgeschak. Druk op rempedaal**

Als de overgang van Auto Hold naar EPB niet op de juiste wijze verloopt, klinkt er een waarschuwingssignaal en wordt er een melding weergegeven.

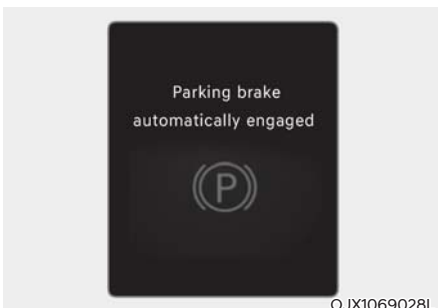

### **Parkeerrem automatisch in werking**

Als de EPB wordt ingeschakeld terwijl het Auto Hold-systeem is geactiveerd, klinkt er een waarschuwing en verschijnt er een melding.

## **Storing in het EPB-systeem**

Het waarschuwingsslampje van de elektronische parkeerrem (EPB) gaat branden als de toets Engine Start/Stop (motor starten/stoppen) in stand ON wordt gezet en gaat na ongeveer 3 seconden uit als het systeem normaal werkt.

Als het controlelampje van de EPB blijft branden of tijdens het rijden gaat branden, of niet gaat branden als de toets Engine Start/Stop (motor starten/stoppen) in stand ON wordt gezet, is er mogelijk sprake van een storing in de EPB.

Als dit gebeurt, adviseren wij u het systeem te laten controleren door een officiële HYUNDAI-dealer.

Het controlelampje van de EPB kan gaan branden als het controlelampje voor het ESC gaat branden, om aan te geven dat het ESC niet goed werkt, maar dat duidt niet op een probleem met de EPB.

## **AANWIJZING**

- **Als het waarschuwingsslampje van de EPB nog steeds brandt, raden we u aan het systeem te laten controleren door een officiële HYUNDAI-dealer.**
- **Als het waarschuwingsslampje voor het parkeerremstelsel niet brandt of knippert als de EPB-schakelaar omhoog getrokken is, is de EPB mogelijk niet geactiveerd.**
- **Als het waarschuwingsslampje voor het parkeerremstelsel knippert als het EPB waarschuwingsslampje brandt, druk dan op de schakelaar of trek deze vervolgens omhoog. Herhaal dit een aantal keer. Als het waarschuwingsslampje van de EPB niet dooft, raden we u aan het systeem te laten controleren door een officiële HYUNDAI-dealer.**

### **Waarschuwinglampje parkeerremstelsysteem**



Controleer het waarschuwinglampje voor het parkeerremstelsysteem door het contact in stand ON te zetten (☞ indicator uit).

Dit lampje gaat branden wanneer het contact in stand START of ON wordt gezet en de parkeerrem is geactiveerd.

Zorg ervoor dat de parkeerrem voor het weggrijden gedeactiveerd is en controleer of het waarschuwinglampje van het remsysteem niet brandt.

Indien het waarschuwinglampje voor het parkeerremstelsysteem blijft branden nadat de parkeerrem is uitgeschakeld terwijl de auto zich in de stand-by modus (☞) bevindt, is er mogelijk een storing van het remsysteem. Laat dit direct controleren.

Zet de auto indien mogelijk direct stop. Neem als dat niet mogelijk is extra voorzichtigheid in acht bij het rijden en rijd door totdat u een veilige plek vindt om te stoppen.

### **Wanneer de EPB (elektronische parkeerrem) niet ontgrendelt**

Als de EPB niet op normale wijze gedeactiveerd kan worden, raden we u aan uw auto naar een officiële HYUNDAI-dealer te laten brengen met een autoambulance en het systeem na te laten kijken.

### **Auto hold (automatisch aanhouden van de remdruk) (indien van toepassing)**

De Auto Hold-functie houdt de auto op zijn plek, zelfs als het rempedaal niet wordt ingetrapd, nadat de bestuurder de auto tot stilstand heeft afgeremd met het rempedaal.

#### **Activeren:**



1. Trap, met het bestuurdersportier, de motorkap en de kofferklep gesloten, het rempedaal in en druk op de AUTO HOLD schakelaar. Het witte controlelampje AUTO HOLD gaat branden en het systeem schakelt over naar de stand-bymodus.

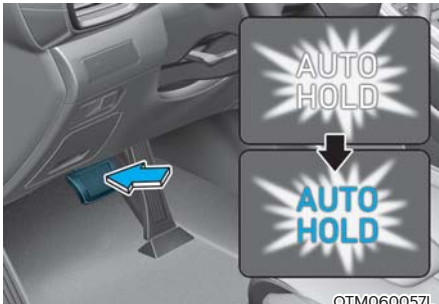

2. Indien u de auto volledig tot stilstand brengt door het intrappen van het rempedaal, zorgt het Auto Hold-systeem ervoor dat de remdruk in stand wordt gehouden om de auto op zijn plek te houden. Het controlelampje verandert van wit naar groen.
3. Zelfs als u het rempedaal laat opkomen blijft de auto op zijn plaats.
4. Wanneer de EPB is geactiveerd, wordt het Auto Hold-systeem uitgeschakeld.

### Deactiveren:

- Wanneer u het gaspedaal intrapt met de selectiehandel in D (rijden) of R (achteruit) of in handmatige modus, wordt het Auto Hold-systeem automatisch gedeactiveerd en begint de auto te rijden. Het controlelampje verandert van groen in wit.
- Als de auto weer wordt gestart met de Cruisecontrol-tuimelschakelaar (RES+ of SET-) terwijl het Auto Hold-systeem en de Cruisecontrol in werking zijn, wordt het Auto Hold-systeem uitgeschakeld, ongeacht of het gaspedaal wordt bediend. Het AUTO HOLD-controlelampje verandert van groen in wit.

### WAARSCHUWING

Controleer, wanneer u het Auto Hold-systeem deactiveert door het gaspedaal in te trappen, altijd de omgeving rond uw auto.

Trap het gaspedaal langzaam in om soepel weg te rijden.

### Uitschakelen:



1. Trap het rempedaal in.
  2. Druk op de -schakelaar.
- Het controlelampje AUTO HOLD zal uitgaan.

### WAARSCHUWING

Druk **ALTIJD** met uw voet het rempedaal in om het Auto Hold-systeem uit te schakelen, om onverwacht en plotseling in beweging komen van de auto te voorkomen voordat u:

- Een helling af rijdt.
- In stand R (achteruit-) rijdt.
- De auto parkeert.

## Informatie

- De Auto Hold-functie werkt niet als:
  - het bestuurdersportier wordt geopend
  - De motorkap is open.
  - De schakelknop staat in P (parkeren).
  - de EPB wordt bediend
  - De schakelknop staat in R (achteruit) als de achterklep geopend wordt
- Uit veiligheidsoverwegingen schakelt het Auto Hold-systeem automatisch over naar EPB als:

- het bestuurdersportier wordt geopend
- De motorkap is open.
- de auto langer dan 10 minuten stilstaat;
- de auto op een steile helling staat;
- de auto enkele keren in beweging is gekomen
- De schakelknop staat in R (achteruit) als de achterklep geopend wordt

In deze gevallen gaat het waarschuwinglampje voor het parkeerremstelsel branden, verandert het controlelampje AUTO HOLD van groen naar wit, klinkt er een waarschuwing en verschijnt er een melding, om u te informeren dat de EPB automatisch is ingeschakeld. Trap het rempedaal in, controleer de omgeving van uw auto en schakel de parkeerrem handmatig uit met de EPB-schakelaar alvorens weg te rijden.

- Tijdens de werking van het Auto Hold-systeem kunt u mechanische geluiden horen. Dit zijn echter normale werkingsgeluiden.

## AANWIJZING

Wanneer het controlelampje AUTO HOLD geel gaat branden, werkt het Auto Hold-systeem niet correct. We adviseren u contact op te nemen met een officiële HYUNDAI-dealer.



## WAARSCHUWING

- Trap het gaspedaal langzaam in als u de auto start.
- Schakel uit veiligheidsoverwegingen het Auto Hold-systeem uit als u een heuvel af rijdt, achteruitrijdt of de auto parkeert.

## AANWIJZING

Als er een probleem aanwezig is met het systeem dat signaleert of het bestuurdersportier, de motorkap of de achterklep openstaat, werkt het Auto Hold-systeem wellicht niet goed.

We adviseren u contact op te nemen met een officiële HYUNDAI-dealer.



## Waarschuwingmeldingen



### Parkeerrem automatisch in werking

Als de EPB is geactiveerd door het Auto Hold-systeem, klinkt er een waarschuwing en verschijnt er een melding.

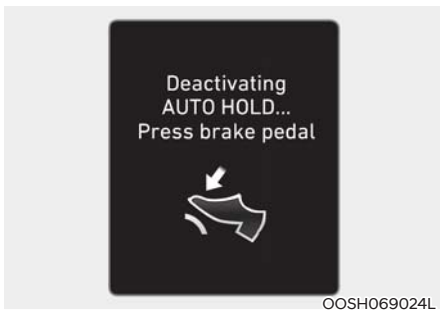

### Autohold wordt uitgeschak. Druk op rempedaal

Als de overgang van Auto Hold naar EPB niet op de juiste wijze verloopt, klinkt er een waarschuwingssignaal en wordt er een melding weergegeven.

Wanneer deze melding wordt weergegeven, werken het Auto Hold-systeem en de EPB mogelijk niet. Trap voor uw eigen veiligheid het rempedaal in.

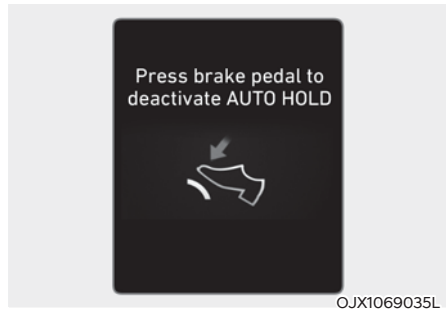

### Druk op remped. voor deactivatie van AUTO HOLD

Als u het rempedaal niet intrapt tijdens het deactiveren van het Auto Hold-systeem door de -schakelaar in te drukken, klinkt er een waarschuwing en verschijnt er een melding.

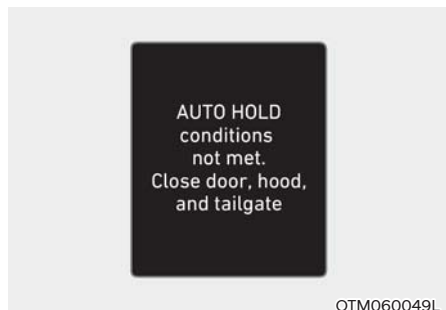

### AUTO HOLD uit. Sluit deuren, motorkap en achterklep

Als u op de [AUTO HOLD] schakelaar drukt terwijl het bestuurdersportier en de motorkap niet gesloten zijn, klinkt er een waarschuwing en verschijnt er een melding op het lcd-display van het instrumentenpaneel.

Druk op de [AUTO HOLD] schakelaar nadat het bestuurdersportier en de motorkap gesloten zijn.

## Antiblokkeersysteem (ABS)



### WAARSCHUWING

Een antiblokkeersysteem (ABS) of een elektronische stabiliteitsregeling (ESC) kan geen ongevallen als gevolg van gevaarlijke rijmanoeuvres voorkomen. Neem altijd een veilige afstand tussen u en voorwerpen vóór u in acht, ondanks dat deze systemen ervoor zorgen dat u de auto beter onder controle kunt houden tijdens het remmen in een noodsituatie. Bij extreme wegtoestanden moet u altijd uw snelheid verlagen. Bij de volgende wegtoestanden kan de remweg van auto's met ABS of ESC langer zijn dan bij auto's zonder deze systemen.

Verlaag uw rijnsnelheid onder de volgende omstandigheden:

- Op slechte wegen, wegen met steenslag of wegen die met sneeuw bedekt zijn.
- Op wegen met kuilen of met hoogteverschillen.
- Als er sneeuwkettingen onder uw auto zijn gemonteerd.

Probeer de werking van het ABS of ESC van uw auto niet uit bij hoge snelheden of tijdens het nemen van een bocht. Hiermee kunt u zichzelf en anderen in gevaar brengen.

Het ABS is een elektronisch remsysteem dat voorkomt dat de auto kan gaan slippen tijdens het remmen. Het ABS zorgt ervoor dat de bestuurder tegelijkertijd kan sturen en remmen.

### Gebruik van ABS

Om in een noodsituatie het maximale rendement uit het ABS te halen bij een noodsituatie, moet u niet proberen zelf de remdruk te regelen en moet u niet 'pompemd' gaan remmen. Trap het rempedaal zo hard mogelijk in.

Als u het rempedaal intrapt onder omstandigheden waarbij de wielen kunnen blokkeren, kunt u geluiden van het remsysteem horen en kan het rempedaal gaan trillen. Dit is normaal. Het betekent dat het ABS in werking is getreden.

Het ABS beperkt niet de tijd of de afstand die nodig is om de auto tot stilstand te brengen.

Bewaar altijd een veilige afstand tot de auto voor u.

Het ABS kan geen slip voorkomen die het gevolg is van plotselinge koerswijzigingen, bijv. bij een te hoge bochtensnelheid of plotselinge verandering van rijstrook. Rijd altijd met een bij de weg- en weersomstandigheden passende veilige snelheid.

Het ABS kan geen verlies van stabiliteit voorkomen. Beweeg het stuurwiel niet te abrupt bij hard remmen. Heftige of overmatige stuurwielbewegingen kunnen ervoor zorgen dat uw auto op het pad van tegenliggers of in de berm terecht komt.

Op wegen met los grind of wegen die niet vlak zijn kan het antiblokkeersysteem voor een langere remweg zorgen dan bij auto's zonder antiblokkeersysteem.

Het waarschuwinglampje ABS () blijft een aantal seconden branden nadat het contact op ON is gezet.

Gedurende deze tijd voert het ABS een zelfdiagnose uit en het lampje dooft als alles normaal is. Wanneer het lampje blijft branden, is er mogelijk een probleem met het ABS. We adviseren u zo snel mogelijk contact op te nemen met een officiële HYUNDAI-dealer.



## WAARSCHUWING

Als het waarschuwingslampje ABS ((ABS)) blijft branden, kan er een probleem met het ABS zijn. Uw rembekrachtiging werkt in dat geval normaal. Neem zo snel mogelijk contact op met uw HYUNDAI-dealer om het risico van ernstig of dodelijk letsel te voorkomen.

## AANWIJZING

Wanneer u op een weg met weinig grip rijdt, bijv. een gladde weg, en continu het rempedaal intrapt, is het ABS continu actief en kan het waarschuwingslampje ABS ((ABS)) gaan branden. Parkeer uw auto op een veilige plaats en schakel deze uit.

Start de auto weer. Als het waarschuwingslampje ABS dooft, is het ABS in orde.

Anders is er mogelijk een probleem met het ABS. We adviseren u zo snel mogelijk contact op te nemen met een officiële HYUNDAI-dealer.



## Informatie

Als u probeert de auto met een hulpaccu te starten omdat de accu leeg is, kan het waarschuwingslampje ABS ((ABS)) gaan branden. Dit wordt veroorzaakt door de lage accuspanning. Het betekent niet dat uw ABS een storing heeft. Laad de accu bij voordat u wegrijdt.

## Electronic Stability Control (ESC) (elektronische stabiliteitsregeling)



De elektronische stabiliteitsregeling (ESC) is ontworpen om de stabiliteit van de auto in bochten te verbeteren.

Het ESC controleert in welke richting u stuurt en in welke richting de auto daadwerkelijk beweegt. De ESC oefent een remdruk op de remmen van de auto uit en grijpt in het motorregelsysteem in, om de bestuurder te helpen de auto op het juiste pad te houden. Het is geen vervanging voor veilige rijgewoonten. Pas uw snelheid en rijstijl altijd aan de wegtoestand aan.



## WAARSCHUWING

Rijd nooit te snel door een bocht als de wegtoestand dit niet toelaat. Het ESC-systeem kan geen ongevallen voorkomen.

Te hoge bochtensnelheden, plotselinge manoeuvres en aquaplaning op een nat wegdek kunnen nog steeds leiden tot ernstige ongevallen.

## Bediening voertuigstabiliteitsregeling (ESC)

### Voertuigstabiliteitsregeling (ESC) ingeschakeld

Als het contact in stand ON staat, gaan de controlelampjes ESC en ESC OFF circa drie seconden branden. Nadat beide lampjes doven is de ESC geactiveerd.

### In werking



Als de elektronische stabiliteitsregeling in werking treedt, gaat het controlelampje ESC knipperen:

- Als u het rempedaal intrapt onder omstandigheden waarbij de wielen kunnen blokkeren, kunt u geluiden van het remsysteem horen en kan het rempedaal gaan trillen. Dit is normaal. Het betekent dat het ESC in werking is getreden.
- Als de ESC geactiveerd is, reageert de motor mogelijk niet zo op het gaspedaal als onder normale omstandigheden.
- Indien de Cruisecontrol ingeschakeld is wanneer de ESC wordt geactiveerd, wordt de Cruisecontrol automatisch uitgeschakeld. De Cruisecontrol kan opnieuw worden ingeschakeld als de wegtoestand dit toelaat. **Zie 'Cruisecontrol' verderop in dit hoofdstuk (indien van toepassing).**
- Bij het wegrijden vanaf een modderige ondergrond of tijdens het rijden op een gladde weg loopt het motortoerental (omwentelingen per minuut) mogelijk niet op, zelfs niet als u het gaspedaal ver intrapt. Dit dient om de stabiliteit en tractie van de auto te behouden en duidt niet op een probleem.

### ESC OFF-conditie



Uitschakelen van ESC-systeem:

- Toestand 1

Druk kort op de ESC OFF knop. Het controlelampje ESC OFF gaat branden en/of de melding 'Tractiecontrole uitgeschakeld' verschijnt. In dit geval is de tractieregelingsfunctie van de ESC (motorregeling) uitgeschakeld, maar de remregelingsfunctie van de ESC (remregeling) blijft werken.

- Toestand 2

Houd de ESC OFF toets meer dan 3 seconden ingedrukt. Het controlelampje ESC OFF gaat branden en/of de melding 'Tractie- & Stab. controle uitgeschakeld' verschijnt en er klinkt een waarschuwingssignaal. In dit geval is zowel de tractieregelingsfunctie van de ESC (motorregeling) als de remregelingsfunctie van de ESC (remregeling) uitgeschakeld.

Als het contact in stand LOCK/OFF wordt gezet terwijl de ESC is uitgeschakeld, blijft de ESC uitgeschakeld. Wanneer de auto weer wordt gestart, wordt de ESC automatisch ingeschakeld.

## Controlelampjes

- Controlelampje ESC (knippert)



- Controlelampje ESC OFF (gaat branden)



Als het contact in stand ON wordt gezet, gaat het controlelampje ESC branden. Als het ESC-systeem normaal werkt, gaat het controlelampje vervolgens uit.

Het controlelampje ESC knippert zodra de ESC in werking is.

Indien het controlelampje ESC blijft branden, kan er een storing van het ESC-systeem zijn. Wanneer dit waarschuwingslampje gaat branden, adviseren wij u de auto zo snel mogelijk te laten controleren door een officiële HYUNDAI-dealer.

Het controlelampje ESC OFF gaat branden als de ESC wordt uitgeschakeld.



### WAARSCHUWING

Als het controlelampje ESC knippert, geeft dit aan dat de ESC geactiveerd is:

Rijd langzaam en probeer **NOOIT** te accelereren. Schakel de ESC **NOOIT** uit terwijl het richtingaanwijzer ESC knippert, anders kunt u de controle over de auto verliezen en een ongeval veroorzaken.

### AANWIJZING

Als met wielen en banden met verschillende afmetingen wordt gereden, kan het ESC-systeem een storing vertonen. Controleer voordat u de banden vervangt of alle vier de wielen en banden dezelfde afmetingen hebben. Rijd nooit met de auto terwijl wielen en banden met verschillende afmetingen gemonteerd zijn.

### Voertuigstabiliteitsregeling (ESC) uitschakelen

Tijdens het rijden

De ESC OFF-modus mag alleen kort worden gebruikt om weg te rijden als u vastzit in sneeuw of modder. Door de ESC tijdelijk uit te schakelen, kan het niet-doorslippende wiel koppel overbrengen.

Het ESC kan tijdens het rijden worden uitgeschakeld door op de ESC OFF knop te drukken als u op een vlakke weg rijdt.

### AANWIJZING

Om beschadiging van de transmissie te voorkomen:

- Voorkom dat een of beide wielen van een as overmatig doorslippen terwijl de waarschuwingslampjes voor de ESC, het ABS en het parkeerremstelsysteem branden. Deze reparaties vallen niet onder de garantie van uw auto. Verlaag het motorvermogen en zorg ervoor dat de wielen overmatig doorslippen als deze lampjes branden.
- Schakel de ESC uit (controlelampje ESC OFF brandt) als de auto op een rollenbank getest wordt.



### Informatie

Het uitschakelen van de ESC heeft geen gevolgen voor een correcte werking van het ABS en het remsysteem.

## Vehicle Stability Management (VSM) (indien van toepassing)

Het Vehicle Stability Management (VSM) is een functie van de elektronische stabiliteitsregeling (ESC). Het helpt de auto stabiel te houden bij het plotseling accelereren of remmen op een nat, glad of slecht wegdek waarbij de tractie van de vier banden plotseling sterk kan verschillen.



### WAARSCHUWING

Neem de volgende voorzorgsmaatregelen bij het gebruik van het VSM (Vehicle Stability Management):

- **Controleer ALTIJD de snelheid en afstand tot uw voorligger. Het VSM is geen vervanging voor veilige rijgewoonten.**
- **Rijd nooit te snel als de wegtoestand dit niet toelaat. Het VSM kan geen ongevallen voorkomen. Het rijden met een te hoge snelheid bij slecht weer of gladde en slechte wegen kan in ernstige ongevallen resulteren.**

### VSM in werking

#### In werking

Als u het rempedaal intrapt onder omstandigheden waarbij de ESC kan worden geactiveerd, kunt u geluiden horen van het remsysteem of kan het rempedaal gaan trillen. Dit is normaal en betekent dat de VSM in werking is getreden.



### Informatie

Het VSM werkt niet wanneer:

- op een hellend wegdek wordt gereden, bijv. helling op of helling af.
- wordt achteruitgereden.
- het controlelampje ESC OFF brandt.
- Het waarschuwingslampje EPS (Electric power steering) (⚠) brandt of knippert.

#### VSM UIT-conditie

Druk op de toets ESC OFF om de VSM uit te schakelen. Het controlelampje ESC OFF (⚠) gaat branden.

Druk weer op de toets ESC OFF om de VSM in te schakelen. Het controlelampje ESC OFF dooft.



### WAARSCHUWING

Als het controlelampje ESC (⚠) of het waarschuwingslampje EPS (⚠) blijft branden of gaat knipperen, kan dit een storing van het VSM systeem betekenen. Wanneer dit waarschuwingslampje gaat branden, adviseren wij u de auto zo snel mogelijk te laten controleren door een officiële HYUNDAI-dealer.

### AANWIJZING

Als met wielen en banden met verschillende afmetingen wordt gereden, kan het VSM-systeem een storing vertonen. Controleer voordat u de banden vervangt of alle vier de wielen en banden dezelfde afmetingen hebben. Rijd nooit met de auto terwijl wielen en banden met verschillende afmetingen gemonteerd zijn.

## Hill-start Assist Control (HAC) (indien van toepassing)

De Hill-Start Assist Control (HAC) voorkomt dat de auto kan achteruitrollen bij het wegrijden of stoppen op een helling. Het systeem bedient de remmen gedurende 2 seconden automatisch en beëindigt de bediening na 5 seconden of wanneer het gaspedaal wordt ingedrukt.



### WAARSCHUWING

**Wees bij het wegrijden op een helling altijd voorbereid om het gaspedaal in te trappen. De HAC werkt slechts circa 5 seconden.**



### Informatie

- De HAC werkt niet wanneer de selectiehandel in stand P (parkeren) of stand N (neutraal) staat.
- De HAC wordt ook geactiveerd indien de ESC (elektronische stabiliteitsregeling) is uitgeschakeld. Hij wordt echter niet ingeschakeld als de ESC niet normaal werkt.

## Trailer stability assist (TSA, aanhangerstabiliteitsregeling) (indien van toepassing)

Trailer stability assist werkt als een stabiliteitsregeling van de auto. Trailer stability assist stabiliseert de auto en aanhanger als de aanhanger begint te slingeren. De auto kan door meerdere oorzaken gaan slingeren. Maar meestal gebeurt dit op hoge snelheid. Als de aanhanger last heeft van zijwind, hobbels en onjuist beladen is, is er een kans dat deze gaat slingeren.

Factoren voor slingeren:

- Hoge snelheid
- Sterke zijwind
- Onjuiste en te zware belading
- Plotselinge uitslag van het stuur
- Ongelijkmatig wegdek

Het Trailer stability assist-systeem analyseert voortdurend de stabiliteit van de auto met aanhanger. Als het Trailer stability assist-systeem merkt dat de aanhanger begint te slingeren, worden de remmen automatisch bediend om de auto aan de voorzijde te stabiliseren. Maar als dit niet genoeg is om de auto met aanhanger te stabiliseren, worden alle remmen bediend en wordt het motorvermogen verminderd. Als de auto met aanhanger niet meer slingert, werkt het Trailer stability assist-systeem niet meer.

## Emergency Stop Signal (ESS) (noodstopsignaal) (indien van toepassing)

Het Emergency Stop Signal-systeem waarschuwt achteropkomende bestuurders door de remlichten te laten knipperen wanneer de auto plotseling sterk afremt.

Het systeem wordt geactiveerd als:

- De auto plotseling stopt. (De remvertraging is groter dan  $7 \text{ m/s}^2$  en de rijsnelheid is hoger dan  $55 \text{ km/uur}$ .)
- ABS wordt geactiveerd en de rijsnelheid hoger is dan  $55 \text{ km/h}$ .

De alarmknipperlichten gaan automatisch AAN na het knipperen van de remlichten:

- Wanneer de rijsnelheid lager is dan  $40 \text{ km/h}$ ,
- Wanneer het ABS wordt gedeactiveerd, en
- Wanneer het plotseling remmen stopt.

De alarmknipperlichten gaan UIT:

- Wanneer de auto gedurende een bepaalde tijd met een lage snelheid rijdt.

De bestuurder kan de alarmknipperlichten handmatig uitschakelen met de toets.

## Informatie

**Het Emergency Stop Signal-systeem (ESS) wordt niet geactiveerd wanneer de alarmknipperlichten al zijn ingeschakeld.**

## Downhill Brake Control (DBC) (indien van toepassing)



De Downhill Brake Control (DBC) helpt de bestuurder bij het afdalen van een steile helling, zonder dat hij het rempedaal hoeft in te trappen.





Het systeem remt automatisch om te voorkomen dat de rijsnelheid te hoog wordt, zodat de bestuurder zich in de afdaling kan concentreren op het sturen.

Het systeem wordt uitgeschakeld als de motor wordt uitgeschakeld.

Druk op de knop om het systeem aan te zetten en druk nogmaals om het uit te zetten.



**Werking systeem**

Modus	Controlelampje	Omschrijving
Stand-by	 Groen lampje aan	Druk de toets DBC in wanneer de rijsnelheid lager is dan 60 km/h. Downhill Brake Control wordt ingeschakeld en gaat in stand-by modus. Het systeem gaat niet aan als de rijsnelheid hoger is dan 60 km/h.
Geactiveerd	 Groen lampje knippert	In de stand-by modus wordt het DBC-systeem geactiveerd wanneer: <ul style="list-style-type: none"> <li>• De helling steil genoeg is.</li> <li>• Het rem- of gaspedaal niet wordt ingetrapt.</li> <li>• De rijsnelheid ligt tussen 4 - 40 km/h (tussen 4 - 40 km/h bij achteruitrijden).</li> </ul> Binnen het snelheidsbereik voor activering van 4-40 km/h kan de bestuurder de rijsnelheid aanpassen door het rem-/ gaspedaal in te trappen.
Gedeactiveerd	 Groen lampje uit	Downhill Brake Control wordt in de volgende omstandigheden uitgeschakeld: <ul style="list-style-type: none"> <li>• De Downhill Brake Control toets wordt nogmaals ingedrukt.</li> <li>• De rijsnelheid is hoger dan 60 km/h.</li> </ul>
	 Groen lampje aan	Het DBC-systeem wordt gedeactiveerd maar blijft in de volgende omstandigheden in stand-by modus: <ul style="list-style-type: none"> <li>• De helling is niet steil genoeg.</li> <li>• De rijsnelheid ligt tussen 40 - 60 km/h.</li> </ul>
Storing in het systeem	 Geel lampje aan	Het gele waarschuwingslampje gaat branden wanneer het systeem mogelijk een storing heeft gehad of tijdens de activering niet goed werkt. Als dat gebeurt wordt Downhill Brake Control uitgeschakeld. Wij adviseren u om het systeem zo snel mogelijk te laten controleren door een officiële HYUNDAI-dealer.

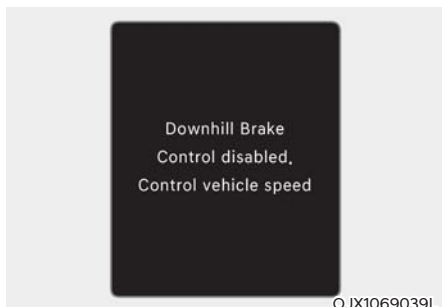

OJX1069039L

Systeem voor bergafwaarts remmen uitgesch.  
Bepaal zelf de voertuigsnelheid

Wanneer het DBC-systeem niet goed werkt, verschijnt deze waarschuwing op het LCD-display en hoort u een waarschuwingsgeluid. Als dit gebeurt, moet u de rijsnelheid aanpassen door het rempedaal in te trappen.



## WAARSCHUWING

Zet Downhill Brake Control altijd af op normale wegen. Het DBC-systeem kan vanuit de stand-bymodus per ongeluk geactiveerd worden bij het rijden over een drempel of het nemen van scherpe bochten.

## **i** Informatie

- Op steile hellingen wordt het DBC-systeem mogelijk niet gedeactiveerd, zelfs als het rempedaal of het gaspedaal is ingetrapt.
- De Downhill Brake Control houdt de rijsnelheid mogelijk niet altijd op een bepaalde snelheid.
- Downhill Brake Control werkt niet als:
  - De versnelling in P (Parkeren) stand staat.
  - De ESC is geactiveerd.
- Wanneer het DBC-systeem wordt geactiveerd, kunnen de remmen geluid maken of trillen.

**De achterste remlichten gaan branden als het DBC-systeem is geactiveerd.**

## Goede remgewoonten



### WAARSCHUWING

**Wanneer u de auto verlaat of parkeert, moet u altijd volledig stilstaan en het rempedaal ingedrukt houden. Zet de selectiehandel in stand P (parkeren), activeer de parkeerrem en zet het contact in stand LOCK/OFF.**

**Indien de auto is geparkeerd en de parkeerrem niet of niet volledig is ingeschakeld, kan deze onbedoeld in beweging komen waardoor u of anderen letsel kunnen oplopen. Activeer ALTIJD de parkeerrem alvorens de auto te verlaten.**

Natte remmen kunnen gevaarlijk zijn!

De remmen kunnen nat worden als door stilstaand water wordt gereden of als de auto wordt gewassen. Uw auto stopt minder snel als de remmen nat zijn. Natte remmen kunnen ervoor zorgen dat de auto naar één kant trekt.

Om de remmen te drogen kunt u het rempedaal iets intrappen, totdat de remmen weer normaal werken. Stop de auto zodra dit veilig mogelijk is als de remmen niet normaal gaan werken. In dat geval adviseren wij u zo snel mogelijk contact op te nemen met een officiële HYUNDAI-dealer voor hulp.

Laat tijdens het rijden uw voet NIET op het rempedaal rusten. Zelfs een lichte, maar permanente pedaaldruk kan leiden tot oververhitting in het remsysteem, voortijdige slijtage en zelfs het weigeren van de remmen.

Als u tijdens het rijden een lekke band krijgt, druk het rempedaal dan voorzichtig in en laat de auto vertragen terwijl u rechtdoor rijdt. Verlaat de weg en stop op een veilige locatie zodra uw snelheid zodanig is dat dit veilig mogelijk is.

Houd het rempedaal stevig ingetrapt als de auto stilstaat om te voorkomen dat de auto vooruitrolt.

## VIERWIELAANDRIJVING (4WD) (INDIEN VAN TOEPASSING)

Bij vierwielaandrijving (4WD) levert de motor vermogen aan de voor- en achterwielen voor maximale grip. 4WD is nuttig als extra grip nodig is, zoals bij het rijden op modderige, natte of besneeuwde wegen.



### WAARSCHUWING



Om het risico op **ERNSTIG** of **DODELIJK LETSEL** te beperken:

- Rijd niet met de auto in omstandigheden waarvoor hij niet is ontworpen, zoals zware off-road omstandigheden.
- Pas uw snelheid aan voordat u een bocht aansnijdt of gaat keren.
- Maak geen plotselinge stuurbewegingen bij het wisselen van rijbaan of bij het nemen van snelle, scherpe bochten.
- De kans dat de auto over de kop slaat wanneer u de macht over het stuur verliest, is veel groter bij hogere snelheden.
- Meestal verliest de bestuurder de macht over de auto wanneer twee of meer wielen van de weg raken en de bestuurder het stuur omgooit om de auto weer de weg op te sturen.
- Gooi het stuur niet om wanneer uw auto van de weg raakt. Rem in plaats daarvan af en stuur de auto rustig terug de rijbaan op.

### AANWIJZING

- Rijd niet door water dat hoger staat dan de onderkant van het voertuig.
- Controleer de werking van de remmen nadat u door modder of water bent gereden. Trap het rempedaal enkele malen lichtjes in terwijl u traag rijdt totdat u voelt dat de remmen weer normaal werken.
- Breng uw auto sneller binnen voor onderhoud als u op onverhard terrein rijdt, bijvoorbeeld op zand, modder of water.
- Was uw auto altijd grondig na het rijden op onverhard terrein, met name de onderkant van het voertuig.
- Zorg ervoor dat op de auto vier banden van hetzelfde type en afmeting zijn gemonteerd.
- Zorg ervoor dat een full time voertuig met vierwielaandrijving gesleept wordt door een vlakke sleepwagen.

## Bediening vierwielaandrijving (4WD) Vierwielaandrijvingsmodus (4WD) selecteren

Stand tussenbak	Keuzetoets	Controlelampje	Omschrijving
4WD AUTO (4WD LOCK is uitgeschakeld)		 LOCK (Niet verlicht)	<p>In the 4WD AUTO modus, onder normale omstandigheden, onconventionele voertuigen met tweewielaandrijving. Als het systeem merkt dat vierwielaandrijving nodig is, wordt het motorvermogen automatisch op alle vier wielen overgebracht.</p> <p>Gebruik deze modus als u op normale wegen rijdt.</p> <p>Als u "Driving force distribution - aandrijfkraftverdeling" selecteert op het dashboard, wordt de Driving force distribution (4WD) status getoond.</p>
4WD LOCK (VERGRENDELING)		 LOCK (Verlicht)	<p>In de 4WD LOCK modus wordt het systeem uitgeschakeld als de snelheid van het voertuig hoger ligt dan 60 km/h en de modus naar 4WD AUTO modus is veranderd. Als de snelheid van het voertuig vertraagt tot 60 km/h, schakelt de modus terug naar de 4WD LOCK modus.</p> <p>Als 4WD actief is, wordt de verdeling van de aandrijfkraft niet getoond op het dashboard.</p> <p>Gebruik deze modus op steile hellingen, op moeilijk terrein, om zand- en modderwegen enz. om de grip te vergroten.</p>



### WAARSCHUWING

Als het 4WD -waarschuwinglampje (⚠) op het instrumentenpaneel blijft branden, is er mogelijk sprake van een storing in het 4WD-systeem. Wanneer het 4WD waarschuwinglampje (⚠) gaat branden, adviseren wij u om de auto zo snel mogelijk te laten controleren door een officiële HYUNDAI-dealer.

**OPGELET**

Schakel bij het rijden op normale wegen de stand 4WD LOCK uit door op de toets 4WD LOCK te drukken (het controlelampje gaat uit). Als de stand 4WD LOCK is ingeschakeld terwijl u op normale wegen rijdt, kunnen er (met name bij het nemen van bochten) mechanische bijgeluiden en trillingen worden geproduceerd. De bijgeluiden en trillingen verdwijnen als de stand 4WD LOCK wordt uitgeschakeld. Sommige onderdelen in de aandrijflijn kunnen echter wel beschadigd raken als er langdurig bijgeluiden en trillingen worden geproduceerd.

**AANWIJZING**

- Als u de modus 4WD LOCK uitschakelt, kunt u een schokje voelen als het volle vermogen op de voorwielen wordt gezet.

***Automatische vierwielaandrijving (normaal rijden)***

Als het systeem bepaalt dat vierwielaandrijving nodig is, wordt het motorvermogen automatisch op alle vier wielen overgebracht.

***Rijden op verschillende terreinen***



In deze modus wordt de vierwielaandrijving, de motor en de transmissie gecontroleerd om de best mogelijke prestaties te leveren, naargelang de gekozen modus (SNOW/MUD/SAND -sneeuw, modder, zand).

### Voorwielaandrijving (4WD) selectie



Druk de DRIVE/TERRAIN (rijden/terrein) knop in om van normaal rijden modus naar multiterreinmodus te gaan. Nadat de knop is ingedrukt, draait u de knop binnen de 4 seconden om SNOW, MUD of SAND (sneeuw, modder of zand) te selecteren.

OTM060015

Geselecteerde modus		Omschrijving
Auto 4WD (Normaal rijden)	-	<ul style="list-style-type: none"> <li>• Gebruik deze modus als u op normale wegen rijdt.</li> <li>• In normale omstandigheden werkt het voertuig net zoals een auto met een conventionele voorwielaandrijving. Als het systeem merkt dat vierwielaandrijving nodig is, wordt het motorvermogen automatisch op alle vier wielen overgebracht.</li> </ul>
SNOW - sneeuw		<ul style="list-style-type: none"> <li>• Gebruik deze modus als u op gladde wegen rijdt.</li> <li>• Het aandrijfvermogen van de motor wordt naar de wielen verdeeld zodat het voertuig stabiel kan starten op gladde wegen of banden niet slippen.</li> </ul>
MUD		<ul style="list-style-type: none"> <li>• Gebruik deze modus als u op modderige, onverharde of oneffen wegen rijdt</li> <li>• Het aandrijfvermogen van de motor wordt naar de wielen verdeeld zodat er voldoende aandrijfkraft is om het voertuig te helpen starten.</li> </ul>
SAND		<ul style="list-style-type: none"> <li>• Gebruik deze modus als u op zacht, droog zand of diep grind en onverharde wegen rijdt.</li> <li>• Het aandrijfvermogen van de motor wordt naar de wielen verdeeld zodat u veilig kan rijden op zacht, droog zand of diep grind en onverharde wegen.</li> </ul>

Zorg ervoor dat de auto 4WD modus aan blijft staan als u op normale wegen rijdt. Als u met de multiterreinmodus op normale of bochtige wegen rijdt, kunnen 4WD onderdelen daardoor beschadigd worden en trillingen en lawaai veroorzaken. Trillingen en lawaai zijn echter normale omstandigheden die verdwijnen zodra de Auto 4WD modus is geselecteerd. Als het voertuig van Multiterreinmodus (SNOW, MUD of SAND - sneeuw, modder of zand) overschakelt naar Auto 4WD, kunt u iets gewaarworden als er aandrijfvermogen naar de achterste wielen wordt gestuurd.

## Veilig rijden met vierwielaandrijving

### Vóór het rijden

- Zorg dat alle passagiers veiligheidsgordels dragen.
- Ga recht en dicht tegen het stuurwiel zitten dan gewoonlijk. Zet het stuurwiel in een stand die u toelaat om comfortabel te rijden.

### Op besneeuwd of bevroren wegdek rijden

- Start traag door het gaspedaal zachtjes in te drukken
- Gebruik winterbanden of sneeuwkettingen.
- Bewaar een veilige afstand tussen uw auto en het voertuig voor u.
- Rem op de motor als u vertraagt door de schakelpaddels te gebruiken (handmatig schakelen) en door met de hand een lagere versnelling te kiezen.
- Vermijd te snel rijden, snel optrekken, plotseling remmen en scherpe bochten om slippen te vermijden.

## Informatie

**Als u winterbanden gebruikt, plaats ze dan op alle vier wielen.**

**Als voor een 4WD-auto geen complete set kettingen beschikbaar is, brengt u de kettingen alleen aan op de voorwielen.**

**Voor meer details over winterbanden en sneeuwkettingen, zie de alinea "In de winter rijden" verder in dit hoofdstuk.**

### Rijden in zand of modder

- Handhaaf een lage en constante snelheid.
- Gebruik desnoods kettingen om door modder te rijden.
- Bewaar een veilige afstand tussen uw auto en het voertuig voor u.

- Rijd minder hard en controleer altijd de toestand van het wegdek.
- Vermijd te snel rijden, snel optrekken, plotseling remmen en scherpe bochten om te voorkomen dat u vast komt te zitten.

## AANWIJZING

**Als het voertuig vastzit in sneeuw, zand of modder, plaatst u niet glijdend materiaal onder de aandrijfwielen voor grip OF laat u de wielen traag voorwaarts en achterwaarts draaien; dat veroorzaakt een wiegende beweging waardoor het voertuig mogelijk los komt.**

**Zorg er echter voor dat de motor niet voortdurend op een hoog toerental draait, dat kan het 4WD-systeem beschadigen.**

### Bergopwaarts en -afwaarts rijden

- Bergopwaarts rijden
  - Kijk voor u vertrekt of het mogelijk is om bergopwaarts te rijden.
  - Rijd zo recht mogelijk.
- Bergafwaarts rijden
  - Verander niet van versnelling als u bergafwaarts rijdt. Kies een versnelling voor u bergafwaarts rijdt.
  - Rijd traag en rem op de motor als u bergafwaarts rijdt.
  - Rijd zo recht mogelijk.



## WAARSCHUWING

**Wees zeer voorzichtig als u steile hellingen op- en afrijdt. Het voertuig kan, afhankelijk van de helling, het terrein, water en modder kantelen.**





## WAARSCHUWING

Rijd niet over de omtreklijn van steile heuvels. Een kleine verandering van de wielhoek kan de stabiliteit van het voertuig in het gedrang brengen of een stabiel voertuig kan zijn stabiliteit verliezen als het voertuig zijn voorwaartse beweging stopt. Uw voertuig kan omrollen en ernstig letsel of overlijden veroorzaken.

### Door water rijden

- Probeer om niet door diep stilstaand water te rijden. De motor kan afslaan en het water kan uw uitlaatpijpen verstopen.
- Als u door water moet rijden, stopt u het voertuig, zet het in multiterreinmodus en rijdt minder dan 8 km/u.
- Verander niet van versnelling als u door water rijdt.



## OPGELET

Rijd altijd traag in water. Als u te snel rijdt, kan er water in de motorruimte terechtkomen en het ontstekingsstelsel kan nat worden, waardoor uw voertuig plotseling stil valt.

### Overige rijomstandigheden

- Controleer de toestand van de weg voor u vertrekt.
- Let altijd goed op als u op ongebaand terrein rijdt en vermijd gevaarlijke gebieden.
- Rijd traag in hevige wind.
- Vertraag in bochten. Het zwaartepunt van 4WD-voertuigen ligt hoger dan dat van conventionele 2WD-voertuigen, waardoor ze makkelijker kunnen omrollen als bochten te snel worden genomen.
- Houd het stuurwiel altijd stevig vast wanneer u op onverhard terrein rijdt.



## WAARSCHUWING

Grijp het stuurwiel niet vast bij de spaken wanneer u op onverhard terrein rijdt. U kunt uw arm bezeren bij een plotselinge stuurbeweging of door de terugslag van het stuurwiel als gevolg van schokken door voorwerpen op de grond. U kunt de controle over het stuur verliezen, wat tot ernstig letsel of overlijden kan leiden.

## Maatregelen voor noodgevallen

### Banden

Zorg er bij het vervangen van de banden voor dat alle vier banden dezelfde maat, hetzelfde loopvlakprofiel, en draagvermogen hebben en van hetzelfde merk zijn.



## WAARSCHUWING

Gebruik geen banden en wielen met een andere maat of van een ander type dan de banden en wielen die oorspronkelijk op de auto zaten. Dit kan de veiligheid en prestaties van uw auto nadelig beïnvloeden, wat kan leiden tot ernstig letsel doordat de auto onbestuurbaar wordt of over de kop slaat.

In een noodsituatie kunt u een compacte reserveband (indien aanwezig) of de bandenreparatieset (indien aanwezig) gebruiken. Gebruik het compacte reservewiel echter niet te lang. Repareer of vervang de originele band zo snel mogelijk om schade aan het differentieel of het 4WD-systeem te voorkomen.



## WAARSCHUWING

Start de motor van een 4WD-voertuig niet of laat hem niet draaien als het opgeklikt is. De auto kan van de krik afglijden of omrollen, waardoor u of omstanders ernstig letsel zouden kunnen oplopen.

### Slepen

4WD-voertuigen moeten geslept worden met alle vier wielen van de grond. Dat kan met behulp van een bril en dollies of met een vlakke sleepwagen. Zie de alinea 'Slepen' in hoofdstuk 8 voor meer informatie.

### Inspectie van het voertuig

- Als het voertuig op een hefbrug moet werken, probeer dan het draaien van de vier wielen niet te verhinderen. Dat kan het 4WD-systeem beschadigen.
- Zet nooit de parkeerrem aan als de motor op een autolift draait. Dat kan het 4WD-systeem beschadigen.

### Rollenbanktest

Voertuigen met vierwielaandrijving moeten worden getest op een speciaal vierwielaangedreven rollenbank.

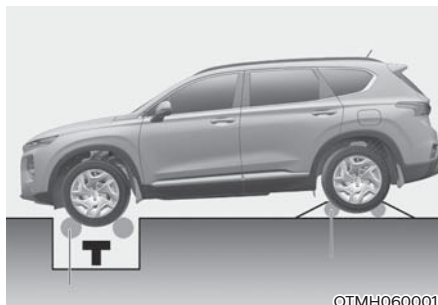

[A]: Testbank (snelheidsmeter),

[B]: Vrij draaiende rollen

Test een 4WD-auto niet op een testbank voor tweewielaangedreven auto's. Als er toch een tweewielaangedreven rollenbank moet worden gebruikt, ga dan als volgt te werk:

1. Controleer of de bandenspanning aan de specificaties voldoet.
2. Plaats de achterwielen op de testbank voor de snelheidsmeter, zoals aangegeven in de afbeelding.
3. Ontgrendel de parkeerrem.
4. Plaats de voorwielen op de vrij draaiende rollen, zoals aangegeven in de afbeelding.



## WAARSCHUWING

Blijf uit de buurt van de voorkant van het voertuig als het in de versnelling op de rollenbank staat. De auto kan vooruit springen en ernstig of dodelijk letsel veroorzaken.

## Voorkomen dat de auto over de kop slaat

Dit type personenauto, dat geschikt is voor meerdere doeleinden, wordt een Sports Utility Vehicle (SUV) genoemd. Een SUV heeft een grotere bodemvrijheid en een kleinere spoorbreedte. Dit maakt de inzetbaarheid op vele terreinen mogelijk. Door het specifieke ontwerp ligt het zwaartepunt hoger dan bij normale auto's. Een voordeel van de grotere bodemvrijheid is dat u een beter overzicht over de weg hebt. Hierdoor kunt u beter anticiperen. Net zo min als sportauto's zijn ontworpen om op onverhard terrein te rijden, is uw auto ontworpen om net zo snel bochten te nemen als een conventionele personenauto. Vanwege dit risico, raden wij de bestuurder en passagiers sterk aan om hun veiligheidsgordel vast te maken. De kans dat een persoon die zijn of haar veiligheidsgordel niet draagt verongelukt als de auto over de kop slaat, is aanmerkelijk groter dan bij een persoon die wel zijn of haar veiligheidsgordel draagt. Er zijn stappen die een bestuurder kan nemen om de kans op over de kop slaan te verkleinen. Voorkom indien mogelijk scherpe bochten en abrupte stuurbewegingen, vervoer nooit zware ladingen op het roof rack en breng geen wijzigingen aan uw auto aan.



### WAARSCHUWING

#### Over de kop slaan

Een onjuiste bediening van de auto kan ertoe leiden dat u de macht over het stuur kwijtraakt of dat de auto over de kop slaat.

- Een SUV slaat significant eerder over de kop dan een ander type auto.
- Door het specifieke ontwerp (grotere bodemvrijheid, kleinere spoorbreedte, enz.) ligt het zwaartepunt hoger dan bij gewone personenauto's.
- Een SUV is niet ontworpen om met dezelfde snelheid als conventionele auto's bochten te nemen.
- Neem geen scherpe bochten en voer geen abrupte stuurbewegingen uit.

- De kans dat een persoon die zijn of haar veiligheidsgordel niet draagt verongelukt als de auto over de kop slaat, is aanmerkelijk groter dan bij een persoon die wel zijn of haar veiligheidsgordel draagt. Zorg ervoor dat alle inzittenden hun veiligheidsgordel goed dragen.



### WAARSCHUWING

Uw auto is voorzien van banden die ontworpen zijn voor veilige rij- en stuuereigenschappen. Gebruik geen banden en wielen met een andere maat of van een ander type dan de banden en wielen die oorspronkelijk op de auto zaten. Dit kan de veiligheid en prestaties van uw auto nadelig beïnvloeden, wat kan leiden tot ernstig letsel doordat de auto onbestuurbaar wordt of over de kop slaat. Zorg er bij het vervangen van de banden en wielen voor dat alle vier banden en wielen dezelfde wielmaat, dezelfde bandenmaat, dezelfde profieldikte en hetzelfde draagvermogen hebben. Gebruik ook altijd wielen en banden van hetzelfde merk. Als u de auto voor terreinrijden toch voorziet van een niet door HYUNDAI aanbevolen banden- en velgcombinatie, mag u deze banden niet gebruiken om op de snelweg te rijden.



### WAARSCHUWING

#### Een opgekrikte auto

Start nooit de motor en laat de wielen nooit ronddraaien wanneer de auto met permanente vierwielaandrijving opgekrikt is.

De kans bestaat dat de ronddraaiende wielen de grond raken waardoor de auto van de krik kan vallen en naar voor of achter kan springen.

## GEÏNTEGREERDE RIJMODUSREGELING (2WD) (INDIEN VAN TOEPASSING)



De rijmodus kan worden geselecteerd op basis van de voorkeur van de bestuurder of de wegomstandigheden.

### Rijmodus

Telkens wanneer u aan de rijmodus knop draait, verandert de modus.

#### **COMFORT-modus**

In de COMFORT-modus kunt u rustig en comfortabel rijden.

#### **ECO-stand**

**ECO**

In de ECO-modus kunt u zuiniger met brandstof omgaan zodat u milieuvriendelijk rijdt.

Het brandstofverbruik is afhankelijk van de rijgewoonten van de bestuurder en de wegomstandigheden.

- Wanneer de ECO-modus is geselecteerd, gaat het ECO-controlelampje op het instrumentenpaneel branden.
- Wanneer de ECO-modus wordt ingeschakeld:
  - De acceleratierespons kan iets afnemen als u het gaspedaal geleidelijk intrapt.
  - Nemen de prestaties van de airconditioning mogelijk af.
  - Wijzigt mogelijk het schakelpatroon van de automatische transmissie.
  - De motor kan meer lawaai maken bij bepaalde automatische transmissieschakelingen omdat de versnelling meer naar onder wordt gedrukt als er naar een lagere versnelling wordt geschakeld.

Bovenstaande situaties zijn normaal wanneer de ECO-modus is ingeschakeld om het brandstofverbruik te optimaliseren.

### Beperkingen van de ECO-modus

Als een van de volgende omstandigheden optreedt wanneer de ECO-modus is ingeschakeld, wordt de werking van het systeem beperkt - zelfs al geeft het controlelampje ECO geen verandering aan.

- Als de koelvloeistoftemperatuur laag is:  
Het systeem wordt beperkt totdat de motorprestaties weer normaal zijn.
- Als u een helling oprijdt:  
Het systeem wordt beperkt om het vermogen te vergroten als er een helling op wordt gereden, omdat het motorkoppel beperkt is.
- Als u de versnellingen van de auto handmatig met de schakelpaddels regelt.  
Het systeem wordt beperkt in overeenstemming met de stand van de selectiehendel.

### SPORT-modus

**SPORT** In de SPORT-stand kunt u sportief rijden, maar met een goede stabiliteit.

In de SPORT-stand neemt het brandstofverbruik mogelijk toe.

- Wanneer de SPORT-modus is geselecteerd, gaat het SPORT-controlelampje op het instrumentenpaneel branden.
- Elke keer dat de motor opnieuw wordt gestart, zal de rijmodus weer in COMFORT-modus veranderen. Als de SPORT-stand gewenst is, selecteert u de SPORT-stand opnieuw.
- Wanneer de SPORT-stand is geactiveerd:
  - Het toerental blijft vaak langere tijd hoger, ook als u het gaspedaal hebt losgelaten
  - Tijdens het accelereren duurt opschakelen langer

### SMART-stand

**SMART** De SMART-modus kiest de juiste rijmodus uit ECO, COMFORT en SPORT op basis van de rijgewoonten van de bestuurder (d.w.z. rustig of dynamisch) in het gebruik van het rempedaal en het stuur.

- Druk de toets DRIVE MODE in om de SMART-modus te activeren. Wanneer de SMART-modus actief is, gaat het controlelampje op het instrumentenpaneel branden.
- De auto begint in de SMART-modus als de motor uitgeschakeld is in de SMART-modus.
- De SMART-modus regelt de schakelatronen en het motorkoppel automatisch, op basis van de rijgewoonten van de bestuurder.

### **i** Informatie

- **Wanneer u rustig rijdt in de SMART-modus, dan verandert de rijmodus naar de ECO om zuiniger met brandstof om te gaan. Toch kan het werkelijke brandstofverbruik afwijken naar gelang uw rijsituatie (bergop/bergaf, vertragend of versnellend).**
- **Wanneer u dynamisch rijdt in de SMART-modus door abrupt af te remmen of scherp te sturen, verandert de rijmodus in SPORT. Dit kan echter nadelig zijn voor het brandstofverbruik.**

### Diverse rijsituaties die u kunt tegenkomen in de SMART-modus

- De rijmodus verandert na een bepaalde periode automatisch naar ECO, wanneer u het gaspedaal licht intrapt (uw rijstijl wordt ingeschat als rustig).
- De rijmodus verandert na een bepaalde periode automatisch van SMART ECO naar SMART COMFORT wanneer u scherp of herhaaldelijk het gaspedaal intrapt.
- De rijmodus verandert bij dezelfde rijpatronen automatisch naar SMART COMFORT, wanneer het voertuig begint aan een opwaartse helling met een bepaalde hoek. De rijmodus keert automatisch terug naar SMART ECO, wanneer het voertuig een vlakke weg oprijdt.
- De rijmodus verandert automatisch naar SMART SPORT, wanneer u abrupt accelereert of herhaaldelijk aan het stuur draait (uw rijstijl wordt ingeschat als sportief.). In deze modus rijdt uw voertuig in een lagere versnelling om zodat u beter abrupt kunt accelereren/decelereren en op de motor remmen.
- Mogelijk voelt u nog steeds dat u op de motor remt, zelfs wanneer u het gaspedaal loslaat in de SMART SPORT-stand. Dat komt doordat uw voertuig een bepaalde periode tijd in een lagere versnelling blijft rijden met het oog op de volgende acceleratie. Dit is dan ook een normale rijsituatie en duidt niet op een storing.
- De rijmodus verandert alleen bij zware rijomstandigheden automatisch naar SMART SPORT. In de meeste normale rijsituaties wordt de rijmodus ingesteld op SMART ECO of SMART COMFORT.

### Active Snow Mode (actieve sneeuwmodus - ASM)

Als de auto merkt dat de wielen vaak slippen op wegen met weinig grip, verbetert de Active Snow Mode de stabiliteit door de wielen minder te laten slippen.

#### Voorwaarden voor gebruik

ASM wordt geactiveerd als aan alle volgende voorwaarden is voldaan:

- Lage buitentemperatuur
- Frequente activering van Electronic Stability Control (ESC) wegens het slippen van de wielen

#### In werking

De acceleratiereactie van het voertuig vermindert, wat gelijk staat aan het traag indrukken van het gaspedaal.

#### Gevallen waarbij het systeem niet mag worden gebruikt

ASM wordt uitgeschakeld als minimaal aan een van de volgende voorwaarden is voldaan:

- Verhoging buitentemperatuur
- Het gaspedaal wordt nauwelijks ingetrapt.
- Er wordt tegen hoge snelheid gereden (bijv. op de snelweg)

### **Beperking van de SMART-modus**

De SMART-modus kan in de volgende situaties beperkt worden. (In die situaties gaat het OFF-controlelampje branden.)

- De bestuurder schakelt zelf met de selectiehendel: dit schakelt de SMART-modus uit. Het voertuig rijdt in de stand die de bestuurder met de selectiehendel kiest.
- De cruise control wordt geactiveerd: het cruisesysteem kan de SMART-modus uitschakelen. Wanneer het cruisesysteem een hoger systeem instelt, begint het de rijsnelheid te regelen en wordt de SMART-modus uitgeschakeld. (De SMART-modus wordt niet uitgeschakeld door alleen het activeren van het cruisesysteem.)
- De temperatuur van de versnellingsbakolie is ofwel extreem laag of extreem hoog: de SMART-modus kan actief worden in de meeste normale rijsituaties. Een extreem hoge/lage temperatuur van de versnellingsbakolie kan de SMART-modus echter ook tijdelijk uitschakelen, omdat de toestand van de transmissie anders is dan normaal.

## GEÏNTEGREERDE RIJMODUSREGELING (4WD) (INDIEN VAN TOEPASSING)

### Rijmodus



De rijmodus kan worden geselecteerd op basis van de voorkeur van de bestuurder of de wegomstandigheden.

Telkens wanneer u aan de DRIVE/TERRAIN (rijden-terrein) knop draait, verandert de modus.

### **COMFORT-modus**

In de COMFORT-modus kunt u rustig en comfortabel rijden.

### **ECO-stand**

**ECO** In de ECO-modus kunt u zuiniger met brandstof omgaan zodat u milieuvriendelijk rijdt.

Het brandstofverbruik is afhankelijk van de rijgewoonten van de bestuurder en de wegomstandigheden.

- Wanneer de ECO-modus is geselecteerd, gaat het ECO-controlelampje op het instrumentenpaneel branden.
- Wanneer de ECO-modus wordt ingeschakeld:
  - De acceleratierespons kan iets afnemen als u het gaspedaal geleidelijk intrapt.
  - Nemen de prestaties van de airconditioning mogelijk af.
  - Wijzigt mogelijk het schakelpatroon van de automatische transmissie.
  - De motor kan meer lawaai maken bij bepaalde automatische transmissieschakelingen omdat de versnelling meer naar onder wordt gedrukt als er naar een lagere versnelling wordt geschakeld.

Bovenstaande situaties zijn normaal wanneer de ECO-modus is ingeschakeld om het brandstofverbruik te optimaliseren.



### Beperkingen van de ECO-modus

Als een van de volgende omstandigheden optreedt wanneer de ECO-modus is ingeschakeld, wordt de werking van het systeem beperkt - zelfs al geeft het controlelampje ECO geen verandering aan.

- Als de koelvloeistoftemperatuur laag is:  
Het systeem wordt beperkt totdat de motorprestaties weer normaal zijn.
- Als u een helling oprijdt:  
Het systeem wordt beperkt om het vermogen te vergroten als er een helling op wordt gereden, omdat het motorkoppel beperkt is.
- Als u de versnellingen van de auto handmatig met de schakelpaddels regelt.

Het systeem wordt beperkt in overeenstemming met de stand van de selectiehendel.

### SPORT-modus

**SPORT** In de SPORT-stand kunt u sportief rijden, maar met een goede stabiliteit.

In de SPORT-stand neemt het brandstofverbruik mogelijk toe.

- Wanneer de SPORT-modus is geselecteerd, gaat het SPORT-controlelampje op het instrumentenpaneel branden.
- Elke keer dat de motor opnieuw wordt gestart, zal de rijmodus weer in COMFORT-modus veranderen. Als de SPORT-stand gewenst is, selecteert u de SPORT-stand opnieuw.
- Wanneer de SPORT-stand is geactiveerd:
  - Het toerental blijft vaak langere tijd hoger, ook als u het gaspedaal hebt losgelaten
  - Tijdens het accelereren duurt opschakelen langer

### SMART-stand

**SMART** De SMART-modus kiest de juiste rijmodus uit ECO, COMFORT en SPORT op basis van de rijgewoonten van de bestuurder (d.w.z. rustig of dynamisch) in het gebruik van het rempedaal en het stuur.

- Druk de toets DRIVE MODE in om de SMART-modus te activeren. Wanneer de SMART-modus actief is, gaat het controlelampje op het instrumentenpaneel branden.
- De auto begint in de SMART-modus als de motor uitgeschakeld is in de SMART-modus.
- De SMART-modus regelt de schakelatronen en het motorkoppel automatisch, op basis van de rijgewoonten van de bestuurder.

### **i** Informatie

- **Wanneer u rustig rijdt in de SMART-modus, dan verandert de rijmodus naar de ECO om zuiniger met brandstof om te gaan. Toch kan het werkelijke brandstofverbruik afwijken naar gelang uw rijsituatie (bergop/bergaf, vertragend of versnellend).**
- **Wanneer u dynamisch rijdt in de SMART-modus door abrupt af te remmen of scherp te sturen, verandert de rijmodus in SPORT. Dit kan echter nadelig zijn voor het brandstofverbruik.**

### Diverse rijsituaties die u kunt tegenkomen in de SMART-modus

- De rijmodus verandert na een bepaalde periode automatisch naar ECO, wanneer u het gaspedaal licht intrapt (uw rijstijl wordt ingeschat als rustig).
- De rijmodus verandert na een bepaalde periode automatisch van SMART ECO naar SMART COMFORT wanneer u scherp of herhaaldelijk het gaspedaal intrapt.
- De rijmodus verandert bij dezelfde rijpatronen automatisch naar SMART COMFORT, wanneer het voertuig begint aan een opwaartse helling met een bepaalde hoek. De rijmodus keert automatisch terug naar SMART ECO, wanneer het voertuig een vlakke weg oprijdt.
- De rijmodus verandert automatisch naar SMART SPORT, wanneer u abrupt accelereert of herhaaldelijk aan het stuur draait (uw rijstijl wordt ingeschat als sportief.). In deze modus rijdt uw voertuig in een lagere versnelling om zodat u beter abrupt kunt accelereren/decelereren en op de motor remmen.
- Mogelijk voelt u nog steeds dat u op de motor remt, zelfs wanneer u het gaspedaal loslaat in de SMART SPORT-stand. Dat komt doordat uw voertuig een bepaalde periode tijd in een lagere versnelling blijft rijden met het oog op de volgende acceleratie. Dit is dan ook een normale rijsituatie en duidt niet op een storing.
- De rijmodus verandert alleen bij zware rijomstandigheden automatisch naar SMART SPORT. In de meeste normale rijsituaties wordt de rijmodus ingesteld op SMART ECO of SMART COMFORT.

### Active Snow Mode (actieve sneeuwmodus - ASM)

Als de auto merkt dat de wielen vaak slippen op wegen met weinig grip, verbetert de Active Snow Mode de stabiliteit door de wielen minder te laten slippen.

#### Voorwaarden voor gebruik

ASM wordt geactiveerd als aan alle volgende voorwaarden is voldaan:

- Lage buitentemperatuur
- Frequente activering van Electronic Stability Control (ESC) wegens het slippen van de wielen

#### In werking

De acceleratiereactie van het voertuig vermindert, wat gelijk staat aan het traag indrukken van het gaspedaal.

#### Gevallen waarbij het systeem niet mag worden gebruikt

ASM wordt uitgeschakeld als minimaal aan een van de volgende voorwaarden is voldaan:

- Verhoging buitentemperatuur
- Het gaspedaal wordt nauwelijks ingetrapt.
- Er wordt tegen hoge snelheid gereden (bijv. op de snelweg)

### Beperking van de SMART-modus

De SMART-modus kan in de volgende situaties beperkt worden. (In die situaties gaat het OFF-controlelampje branden.)

- De bestuurder schakelt zelf met de selectiehendel: dit schakelt de SMART-modus uit. Het voertuig rijdt in de stand die de bestuurder met de selectiehendel kiest.
- De cruise control wordt geactiveerd: het cruisesysteem kan de SMART-modus uitschakelen. Wanneer het cruisesysteem een hoger systeem instelt, begint het de rijsnelheid te regelen en wordt de SMART-modus uitgeschakeld. (De SMART-modus wordt niet uitgeschakeld door alleen het activeren van het cruisesysteem.)
- De temperatuur van de versnellingsbakolie is ofwel extreem laag of extreem hoog: de SMART-modus kan actief worden in de meeste normale rijsituaties. Een extreem hoge/lage temperatuur van de versnellingsbakolie kan de SMART-modus echter ook tijdelijk uitschakelen, omdat de toestand van de transmissie anders is dan normaal.

### Rijden op verschillende terreinen



De multiterreinmodus kan worden geselecteerd op basis van de voorkeur van de bestuurder of de wegomstandigheden.

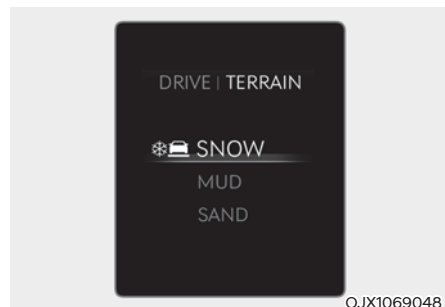

Druk de DRIVE/TERRAIN (rijden/terrein) knop in om van rijden modus naar multiterreinmodus te gaan. Nadat de knop is ingedrukt, draait u de knop binnen de 4 seconden om SNOW, MUD of SAND (sneeuw, modder of zand) te selecteren. Als u nogmaals op de DRIVE/TERRAIN (rijden/terrein) knop drukt, wordt de vorige modus opnieuw geselecteerd.

**Meer details over de terreinmodus vindt u in de alinea "All Wheel Drive" van dit hoofdstuk.**

## RIJDEN ONDER SPECIALE RIJOMSTANDIGHEDEN

### Rijden onder moeilijke omstandigheden

Neem onderstaande voorzorgsmaatregelen als er sprake is van gevaarlijke omstandigheden, zoals water, sneeuw, ijs, modder of zand op het wegdek:

- Rijd voorzichtig en houd rekening met een langere remweg.
- Vermijd plotseling remmen of sturen.
- Gebruik de tweede versnelling als uw auto vast komt te zitten in sneeuw, modder of zand. Geef langzaam gas, om te voorkomen dat de wielen onnodig doordraaien.
- Gebruik zand, pekkel, sneeuwkettingen of ander antislipmateriaal onder de aangedreven wielen voor extra tractie als de auto vast is komen te zitten in ijs, sneeuw of modder.



### WAARSCHUWING

**Terugschakelen met een automatische transmissie tijdens het rijden op gladde oppervlakken kan voor ongevallen zorgen. Door de plotselinge verandering van de wielsnelheid kunnen de banden gaan doorslippen. Wees voorzichtig bij het terugschakelen op een gladde ondergrond.**

### Op eigen kracht lostrekken van de auto

Draai eerst het stuurwiel een aantal keren naar rechts en naar links om de voorwielen vrij te maken wanneer de auto vastzit in sneeuw, zand of modder en het nodig is de auto heen en weer te schommelen om te proberen hem los te trekken. Schakel vervolgens afwisselend stand R (achteruit) en een vooruitversnelling in.

Probeer te voorkomen dat de wielen doorslippen en laat de motor niet met een te hoog motortoerental draaien.

Wacht, om beschadiging van de transmissie te voorkomen, totdat de wielen stoppen met doordraaien en schakel dan pas een versnelling in. Laat het gaspedaal los tijdens het schakelen en trap dit weer lichtjes in als de versnelling is ingeschakeld. Door de wielen langzaam voor- en achteruit te laten doorslippen wordt de auto heen en weer geschommeld en komt deze mogelijk vrij.



### WAARSCHUWING

**Als de auto is komen vast te zitten en de wielen hevig doordraaien, kan de temperatuur in de banden zeer snel toenemen. Als de band beschadigd raakt kan een klapband optreden of kan de band exploderen. Dit is gevaarlijk – uzelf en anderen zouden letsel kunnen oplopen. Probeer deze procedure niet als zich mensen of voorwerpen in de buurt van de auto bevinden.**

**Als u de auto vrij probeert te krijgen, kan de auto snel oververhit raken, waardoor er in de motorruimte brand of andere schade kan ontstaan. Probeer zoveel mogelijk te voorkomen dat de wielen doordraaien, om oververhitting van de banden of de motor te voorkomen. Laat de wielen NIET doordraaien bij een snelheid boven 56 km/uur.**



### Informatie

Het ESC-systeem moet worden **UITGESCHAKELD** voor u met de auto schommelt.

### AANWIJZING

**Als de auto na enkele schommelpogingen nog vastzit, dient u de auto los te laten trekken om oververhitting van de motor en mogelijke beschadiging van de transmissie en banden te voorkomen. Zie 'Slepen' in hoofdstuk 8.**

### Vloeiend nemen van bochten

Voorkom remmen of schakelen in bochten, met name op een nat wegdek. Bochten moeten bij voorkeur altijd met weinig gas worden genomen.

### Rijden in het donker

Rijden in het donker levert meer risico's op dan rijden in overdag. Hieronder volgen een aantal tips:

- Rijd langzamer en houd meer afstand tussen u en uw voorliggers omdat het zicht in het donker beperkter is, vooral in gebieden waar geen straatverlichting is.
- Stel uw spiegels bij om verblinding door de koplampen van andere auto's te beperken.
- Zorg ervoor dat uw koplampen schoon blijven en correct zijn afgesteld. Smerige of verkeerd afgestelde koplampen zorgen ervoor dat het zicht in het donker beperkter is.
- Kijk niet rechtstreeks in de koplampen van tegenliggers. Hierdoor kunt u tijdelijk verblind raken en duurt het enkele seconden voordat uw ogen weer aan het donker zijn gewend.

### Rijden in de regen

Regen en natte wegen kunnen het rijden gevaarlijk maken. Hier volgt een aantal aandachtspunten voor het rijden in de regen of op een glad wegdek:

- Verlaag uw snelheid en bewaar meer afstand tot uw voorligger. Door hevige regenval zal het zicht beperkt worden en de remweg groter worden.
- Schakel uw cruisecontrol UIT. (indien van toepassing)
- Vervang de ruitenwisserbladen als ze strepen achterlaten of bepaalde stukken overslaan.
- Zorg ervoor dat de banden voldoende profiel hebben. Wanneer uw banden niet voldoende profiel hebben, kunnen de wielen bij hard remmen op een nat wegdek gaan slippen, waardoor een ongeval kan ontstaan. **Zie 'Profiel' in hoofdstuk 9.**
- Schakel uw koplampen in zodat anderen u beter kunnen zien.
- Snel door diepe plassen rijden kan de werking van uw remmen beïnvloeden. Rijd indien mogelijk langzaam door plassen.
- Trap het rempedaal tijdens het rijden licht in totdat de remmen weer normaal werken wanneer u vermoedt dat uw remmen nat geworden zijn.

### *Aquaplaning*

Als de weg nat genoeg is en u snel genoeg rijdt, maakt uw auto wellicht weinig of geen contact met het wegdek en rijdt u in feite op het water. De beste raadgeving is om **LANGZAMER TE RIJDEN** als de weg glad is.

**De kans op aquaplaning neemt toe naarmate de profieldiepte van de banden vermindert, zie 'Profiel' in hoofdstuk 9.**

## Doorwaden van water

Voorkom het doorwaden van water, tenzij u ervan overtuigd bent dat het water niet hoger komt dan de onderkant van de wielnaaf. Bij het doorwaden van water altijd langzaam rijden. Houd rekening met een langere remweg, omdat de remwerking verminderd kan zijn.

Droog de remmen door na het doorwaden bij lage snelheid het rempedaal een aantal malen voorzichtig in te trappen.

## Rijden op de snelweg

### **Banden**

Stel de bandenspanning op de voorgeschreven waarde in. Door een te lage bandenspanning kunnen de banden oververhit of beschadigd raken.

Monteer geen versleten of beschadigde banden. Deze hebben minder grip en kunnen de remwerking in negatieve zin beïnvloeden.



### **Informatie**

**Breng de banden nooit op een hogere spanning dan de maximale spanning die voor uw banden is voorgeschreven.**

### **Brandstof, koelvloeistof en motorolie**

Het met hoge snelheid op de snelweg rijden is ongunstiger voor het brandstofverbruik en de efficiëntie van de auto dan wanneer met een gematigde snelheid wordt gereden. Houd op de snelweg een gematigde snelheid aan om brandstof te besparen.

Controleer vóór de rit het koelvloeistofpeil en het motoroliepeil.

### **Aandrijfriem**

Een onvoldoende gespannen of beschadigde aandrijfriem kan leiden tot oververhitting van de motor.

## Voorkomen dat de auto over de kop slaat

Uw personenauto, die geschikt is voor meerdere doeleinden, wordt een Sports Utility Vehicle (SUV) genoemd. Een SUV heeft een grotere bodemvrijheid en een kleinere spoorbreedte. Dit maakt de inzetbaarheid op vele terreinen mogelijk. Door de specifieke eigenschappen van het ontwerp hebben ze een hoger zwaartepunt dan gewone voertuigen zodat ze gemakkelijker omrollen als u abrupt keert. Een SUV slaat significant eerder over de kop dan een ander type auto. Vanwege dit risico, raden wij de bestuurder en passagiers sterk aan om hun veiligheidsgordel vast te maken. De kans dat een persoon die zijn of haar veiligheidsgordel niet draagt verongelukt als de auto over de kop slaat, is aanmerkelijk groter dan bij een persoon die wel zijn of haar veiligheidsgordel draagt.

Er zijn stappen die een bestuurder kan nemen om de kans op over de kop slaan te verkleinen. Voorkom indien mogelijk scherpe bochten en abrupte stuurbewegingen, laad geen zware ladingen op het dak en breng nooit wijzigingen aan uw auto aan.



### **WAARSCHUWING**

**Een SUV slaat significant eerder over de kop dan een ander type auto. Om omrollen of controleverlies te vermijden:**

- **Neem bochten trager dan u met een personenwagen zou doen.**
- **Vermijd scherpe bochten en abrupte stuurbewegingen.**
- **Breng geen wijzigingen aan uw voertuig aan die het zwaartepunt zouden verhogen.**
- **Houd de banden goed hard.**
- **Vervoer geen zware lasten op het dak.**



### **WAARSCHUWING**

**De kans dat een persoon die zijn of haar veiligheidsgordel niet draagt verongelukt als de auto over de kop slaat, is aanmerkelijk groter dan bij een persoon die wel zijn of haar veiligheidsgordel draagt. Zorg dat alle passagiers veiligheidsgordels dragen.**

## RIJDEN IN DE WINTER

Door de ongunstige weersomstandigheden tijdens de winter kunnen de banden sneller slijten en bovendien nog andere problemen optreden. Hierna volgen een aantal suggesties om het risico op problemen tijdens het rijden in de winter te beperken:

### Sneeuw en ijs

Houd voldoende afstand tot uw voorligger.

Bedien de remmen voorzichtig. Hoge snelheden, snelle acceleratie, plotseling remmen en plotselinge stuurbewegingen kunnen gevaarlijk zijn. Rem tijdens het decelereren zoveel mogelijk af op de motor. Door het plotseling intrappen van het rempedaal op een besneeuwde of met ijs bedekte weg kan de auto in een slip raken.

Om met uw auto op een besneeuwd wegdek te kunnen rijden, kan het noodzakelijk zijn gebruik te maken van winterbanden of sneeuwkettingen onder uw auto te monteren.

Neem altijd de benodigde uitrusting voor noodgevallen mee. Waaronder bijvoorbeeld sneeuwkettingen, een sleepkabel of -ketting, een zaklantaarn, een alarmknipperlicht, zand, een schep, startkabels, een ruitenkrabber, handschoenen, een stuk zeil of een kleed, een deken, enz.

### *Winterbanden*



### **WAARSCHUWING**

**Winterbanden moeten dezelfde maat hebben als de standaardbanden van de auto. Anders kan de veiligheid en het rijgedrag van uw auto negatief beïnvloed worden.**

We raden het gebruik van winterbanden aan als de temperatuur op de weg onder de 7°C daalt. Kijk op onderstaande kaart en plaats de aanbevolen winterbanden voor uw voertuig.

Als u winterbanden monteert op uw voertuig, moet u dezelfde spanning hebben als de originele banden. Monteer winterbanden op alle vier de wielen, voor een optimale wegligging onder alle weersomstandigheden. Winterbanden kunnen op een droge weg minder grip hebben dan de originele banden van de auto. Raadpleeg uw bandenleverancier voor de maximum snelheid van de banden.

## Sneeuwkettingen

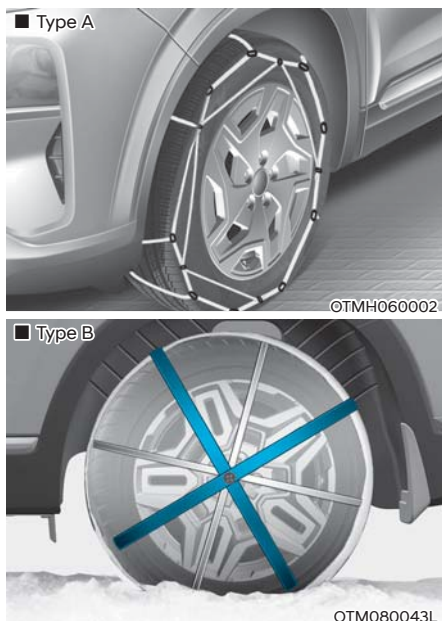

Omdat de zijwangen van radiaalbanden dunner zijn dan bij andere typen banden kunnen ze sneller beschadigd raken bij het monteren van sommige typen sneeuwkettingen. Daarom wordt het gebruik van winterbanden in plaats van sneeuwkettingen geadviseerd. Als desondanks sneeuwkettingen moeten worden gebruikt, gebruik dan originele HYUNDAI-onderdelen en neem bij het monteren hiervan de gebruiksaanwijzing in acht. Schade als gevolg van het onjuiste gebruik van sneeuwkettingen valt niet onder de fabrieksgarantie.

Breng, wanneer u sneeuwkettingen gebruikt, de sneeuwkettingen als volgt aan op de aangedreven wielen.

2WD: Voorwielen

4WD: Alle wielen

Als voor een 4WD-auto geen complete set kettingen beschikbaar is, brengt u de kettingen alleen aan op de voorwielen.

## WAARSCHUWING

Het rijgedrag van de auto kan door het gebruik van kettingen negatief beïnvloed worden:

- Rij minder dan 30 km/uur of de door de fabrikant aanbevolen snelheid. Houd de laagste snelheid aan.
- Rij voorzichtig en vermijd oneffenheden, gaten, scherpe bochten en andere situaties waardoor de auto plotseling zou kunnen uitveren.
- Vermijd het maken van scherpe bochten en het remmen met geblokkeerde wielen.

## Informatie

- Monteer sneeuwkettingen altijd op beide wielen van dezelfde as en alleen op de vooras. Tijdens het rijden met sneeuwkettingen is meer kracht nodig om te sturen, maar zo wordt wel voorkomen dat de auto kan gaan slingeren.
- Monteer geen banden met spikes zonder eerst na te gaan of het gebruik hiervan ter plaatse niet wettelijk verboden is.



### Aanbrengen van kettingen

Neem bij het monteren van sneeuwkettingen de voorschriften van de fabrikant in acht en monteer ze zo strak mogelijk. Rijd langzaam (minder dan 30 km/uur) als sneeuwkettingen zijn gemonteerd. Stop de auto en trek de sneeuwkettingen strakker aan als u hoort dat deze de carrosserie of het chassis raken. Ga langzamer rijden totdat het geluid niet meer hoorbaar is als ze nog steeds contact maken. Verwijder de sneeuwkettingen weer zodra u op een schoongemaakte weg rijdt.

Parkeer de auto voor het monteren van de sneeuwkettingen op een vlakke ondergrond en uit de buurt van het overige verkeer. Schakel de alarmknipperlichten in en plaats een gevarendriehoek achter de auto (indien van toepassing). Zet de selectiehendel altijd in stand P (parkeren), bedien de parkeerrem en zet de motor af voordat u de sneeuwkettingen monteert.

### AANWIJZING

#### Bij gebruik van sneeuwkettingen:

- **Kettingen die een verkeerde maat hebben of niet goed gemonteerd zijn, kunnen de remleidingen, wielophanging, carrosserie en velgen van uw auto beschadigen.**
- **Gebruik SAE 'S'-klasse kettingen of ladderkettingen.**
- **Trek de kettingen strakker aan om te voorkomen dat de kettingen in contact komen met de carrosserie als u hoort dat dit het geval is.**
- **Trek de kettingen opnieuw strak aan nadat u 0,5 - 1,0 km gereden heeft om schade aan de carrosserie te voorkomen.**
- **Monteer geen sneeuwkettingen op auto's met lichtmetalen velgen. Gebruik als het echt niet anders kan ladderkettingen.**
- **Gebruik ladderkettingen van minder dan 12 mm dik om schade aan de kettingbevestiging te voorkomen.**
- **Op auto's met 19"-velgen moeten sneeuwkettingen van textiel worden gebruikt.**

### Voorzorgen voor de winter

#### Gebruik hoogwaardige ethyleenglycol koelvloeistof

Het koelsysteem van uw auto is af fabriek gevuld met een kwalitatief hoogwaardige ethyleenglycol koelvloeistof. Alleen dit type koelvloeistof helpt corrosie in het koelsysteem te voorkomen, smeert de waterpomp afdoende en voorkomt bevriezing van het koelsysteem. Laat uw koelvloeistof vóór het intreden van de winter controleren, om er zeker van te zijn dat het vriespunt hiervan voldoende is voor de temperaturen die tijdens de winter kunnen optreden.

#### Controleer de accu en de accukabels

Lage temperaturen zijn van invloed op de prestaties van de accu. **Controleer de accu en de kabels, zoals beschreven in hoofdstuk 9.** De ladingstoestand van de accu kan worden gecontroleerd door een officiële HYUNDAI-dealer of een garagebedrijf.

#### Overstappen naar "winterolie" indien nodig

In sommige streken is het in de winter aanbevolen om speciale olie voor de winter te gebruiken die minder stroperig is. Vervang ook de motorolie en -filter als het volgende onderhoud binnenkort plaatsvindt. Verse motorolie zorgt voor een optimale werking van de motor in de wintermaanden. Raadpleeg voor meer informatie hoofdstuk 2. Als u niet zeker weet welke winterolie u moet gebruiken, bevelen wij aan advies in te winnen bij een officiële HYUNDAI-dealer.

### **Controleer de bougies en het ontstekingsstelsel**

**Controleer de bougies, zoals beschreven in hoofdstuk 8.** Vervang deze indien nodig. Controleer ook de bedrading en de onderdelen van het ontstekingsstelsel op scheuren, slijtage en andere vormen van beschadiging.

### **Voorkom bevroering van de sloten**

Spuit een goedgekeurde slotontdooier of glycerine in de sleutelgaten om te voorkomen dat de sloten kunnen bevriezen. Spuit een goedgekeurde slotontdooier over het ijs om dit te verwijderen als de slotopening al is dichtgevroren. Als een slot aan de binnenzijde is bevroren kunt u dit ontdooien met behulp van een warmgemaakte sleutel. Ga hierbij voorzichtig te werk, om verwondingen te vermijden.

### **Gebruik goedgekeurde ruitensproeierantivries**

Gebruik een goedgekeurde ruitensproeierantivries conform de instructies op de fles om te voorkomen dat de ruitensproeiervloeistof kan bevriezen. Ruitensproeierantivries is verkrijgbaar bij een officiële HYUNDAI-dealer en bij de meeste automaterialenzaken. Gebruik geen koelvloeistof voor de motor of een ander antivriesmiddel, om beschadiging van de lak te voorkomen.

### **Voorkom vastvriezen van de parkeerrem**

Onder bepaalde omstandigheden kan uw parkeerrem bevriezen als deze is aangetrokken. De kans daarop is het grootst als er rond de achterremmen sprake is van een opeenhoping van sneeuw of ijs of als de remmen nat zijn. Schakel bij het parkeren tijdelijk stand P (parkeren) in als de parkeerrem kan bevriezen. Blokkeer bovendien de achterwielen, zodat de auto niet kan weggrollen. Deactiveer vervolgens de parkeerrem.

### **Voorkom dat ijs en sneeuw zich ophopen aan de onderzijde van de auto**

Onder bepaalde omstandigheden kan zich onder de spatborden sneeuw en ijs ophopen en het sturen bemoeilijken. Controleer bij het rijden onder strenge winterse omstandigheden regelmatig de onderzijde van de auto, om ervoor te zorgen dat de voorwielen en onderdelen van de stuurinrichting niet geblokkeerd raken.

### **Neem de benodigde uitrusting voor noodgevallen mee**

Afhankelijk van de weersomstandigheden moet u een betreffende nooduitrusting voor onderweg meenemen. Waaronder bijvoorbeeld sneeuwkettingen, een sleepkabel of -ketting, een zaklantaarn, een alarmknipperlicht, zand, een schep, startkabels, een ruitenkrabber, handschoenen, een stuk zeil of een kleed, een deken, enz.

### **Plaats geen voorwerpen of materialen in de motorruimte**

Het plaatsen van voorwerpen of materialen in de motorruimte die koeling van de motor verhinderen kan een storing of brand veroorzaken. De schade die hierdoor kan ontstaan valt niet onder de fabrieksgarantie.

## RIJDEN MET EEN AANHANGER

Als u met een aanhanger wilt gaan rijden, moet u eerst de wettelijke voorschriften voor uw land raadplegen. Want de wettelijke eisen bij het rijden met een aanhanger en het slepen van auto's en andere voertuigen of apparatuur kunnen per land verschillen. Voor meer informatie adviseren we u contact op te nemen met een officiële Hyundai-dealer.

Bedenk dat het rijden met een aanhanger verschilt van het rijden zonder aanhanger. Rijden met een aanhanger is van invloed op het weggedrag, de duurzaamheid en het brandstofverbruik. Voor het veilig rijden met een aanhanger is de juiste uitrusting nodig. Bovendien moet correct hiermee worden omgegaan. Schade aan uw auto als gevolg van het onjuist rijden met een aanhanger valt niet onder de fabrieksgarantie.

Dit hoofdstuk bevat een groot aantal beproefde, belangrijke tips en veiligheidsvoorschriften voor het rijden met een aanhanger. Een groot aantal hiervan is belangrijk voor uw eigen veiligheid en die van uw passagiers. Lees dit hoofdstuk aandachtig door voordat u met een aanhanger gaat rijden.



### WAARSCHUWING

Neem de volgende voorzorgsmaatregelen:

- Als u tijdens het rijden met een aanhanger niet de juist uitrusting gebruikt en/of niet correct rijdt, kunt u de controle over de auto verliezen. Als de aanhanger bijvoorbeeld te zwaar is, kan het remvermogen afnemen. U en uw passagiers kunnen ernstig of dodelijk letsel oplopen. Ga alleen met een aanhanger rijden als u alle stappen in dit hoofdstuk hebt opgevolgd.
- Zorg er voordat u gaat rijden met een aanhanger voor dat u het maximale totale aanhangergewicht, het maximaal toelaatbare totaalgewicht, het maximaal toelaatbare voertuiggewicht en de maximale kogeldruk niet overschrijdt.



### Informatie - Voor Europa

- De maximaal toelaatbare belasting op de achteras mag met niet meer dan 15 % worden overschreden of de maximaal toelaatbare belading van de auto mag met niet meer dan 10 % of 100 kg worden overschreden (afhankelijk van welke waarde het eerst bereikt is). Rijd in dat geval niet harder dan 100 km/uur voor voertuigen uit categorie M1 of 80 km/uur voor voertuigen uit categorie N1.
  - Wanneer een auto die onder categorie M1 valt met een aanhangwagen rijdt, zorgt het extra gewicht op de trekhaak er mogelijk voor dat het maximale draagvermogen van de banden wordt overschreden. Dit mag echter niet met meer dan 15 % zijn. Rijd in dit geval niet harder dan 100 km/uur en verhoog de bandenspanning met ten minste 0,2 bar.
- \* M1: personenauto (max. 9 zitplaatsen)
  - \* N1: bedrijfswagen (max. 3,5 ton)

## Als u gaat rijden met een aanhanger?

Let op de volgende punten als u gaat rijden met een aanhanger:

- Overweeg het gebruik van een stabilisator. Raadpleeg de leverancier van uw aanhanger voor meer informatie.
- Trek tijdens de inrijperiode van uw auto gedurende de eerste 2000 km geen aanhanger. Als u dat wel doet, kan ernstige schade aan de motor of de transmissie ontstaan.
- Neem contact op met een officiële HYUNDAI-dealer over de benodigde zaken als een trekhaak, enz. als u een aanhanger trekt.
- Rijd met een gematigde snelheid (minder dan 100 km/uur) of niet harder dan de aangegeven snelheidslimiet voor het rijden met een aanhanger.
- Rijd bij het oprijden van een lange helling niet harder dan 70 km/uur of de voorgeschreven maximumsnelheid.
- Houd u zorgvuldig aan de aangegeven gewichts- en beladingsgrenzen op de volgende bladzijden.

## Aanhangergewicht

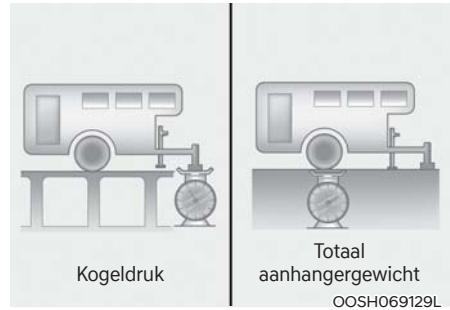

Wat is het veilige maximumgewicht van een aanhanger? Dit mag nooit hoger zijn dan het maximale geremde aanhangergewicht. Maar ook dat kan al te zwaar zijn. Het hangt af van hoe u uw aanhanger wilt gebruiken. Zo zijn bijvoorbeeld snelheid, hoogte, hellingshoek van de weg, buitentemperatuur en hoe vaak u uw auto voor het trekken van een aanhanger gebruikt van belang. Het ideale aanhangergewicht kan ook afhankelijk zijn van de speciale uitrusting van uw auto.

## Kogeldruk

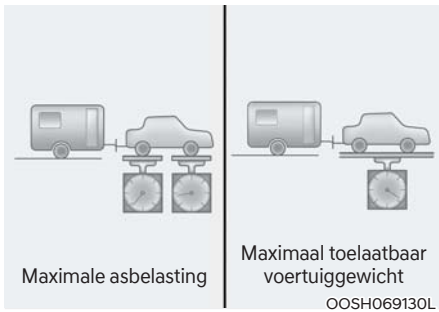

De kogeldruk is een belangrijke meetwaarde omdat deze van invloed is op het maximaal toelaatbare voertuiggewicht van uw auto. De kogel mag maximaal 10 % van het totale aanhangergewicht wegen, binnen de grenzen voor de maximaal toelaatbare kogeldruk.

Controleer na het beladen van de aanhanger of de kogeldruk in orde is. Als dit niet het geval kunt u dit eenvoudig corrigeren door een aantal voorwerpen in de aanhanger te verplaatsen.



## WAARSCHUWING

Neem de volgende voorzorgsmaatregelen:

- Zorg ervoor dat de aanhanger aan de voorzijde altijd zwaarder is dan aan de achterzijde. De verhouding tussen de belading voor en achter dient ongeveer 60/40 te zijn.
- Overschrijd nooit de maximale gewichten voor de aanhanger of de uitrusting voor het trekken van de aanhanger. Een onjuiste belading kan voor schade aan uw auto en/of persoonlijk letsel zorgen. Laat de gewichten en belading controleren bij een weegbrug.



## Informatie

Naarmate de hoogte toeneemt wordt het motorvermogen lager. Vanaf 1000 m boven zeeniveau en voor elke 1000 m daarna moet 10 % van het voertuig-/aanhangergewicht (aanhangergewicht + toelaatbare voertuiggewicht) worden afgetrokken.

**Maximaal gewicht en maximale kogeldruk bij het rijden met een aanhanger**

Onderwerp	Zonder aanhangerpakket	Met aanhangerpakket
Maximaal aanhangergewicht kg (lbs.)	1,650 (3,637)	750 (1,653)
Maximale kogeldruk: kg (lbs.)	100 (220)	
Aanbevolen afstand hart achterwiel - kogel mm (inch)	1,248 (49,1)	

## Uitrusting voor het rijden met een aanhanger

### Trekhaak

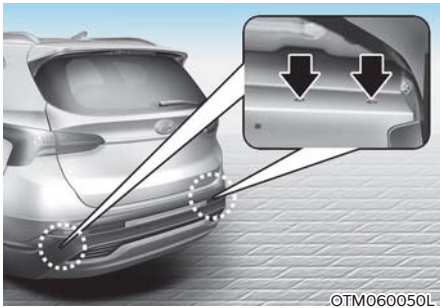

### **i** Informatie

**De bevestigingsgaten voor een trekhaak bevinden zich in de bodemplaat achter de achterwielen.**

Voor het veilig rijden met een aanhanger is de juiste uitrusting nodig. Zijwind, rukwinden door passerende vrachtwagens en hobbelige wegen vormen een zware belasting voor de trekhaak. Hieronder volgen een aantal regels:

- Moet u gaten in de carrosserie van uw auto maken voor het monteren van een trekhaak? Als dat het geval is moet u de gaten na het verwijderen van de trekhaak afdichten. Als u dat niet doet kan koolmonoxide (CO) van uw uitlaat in het interieur binnendringen, evenals vuil en water.
- De bumpers van uw auto zijn niet bedoeld voor het monteren van een trekhaak. Hierop mogen geen huurtrekhaak of bumpertrekhaak worden gemonteerd. Gebruik alleen een trekhaak die op het chassis moet worden bevestigd.

- De achterste nummerplaat en de verlichting van het voertuig mogen niet deels of geheel worden verstopt door de mechanische koppelinrichting.

Als de achterste nummerplaat en/of de achterlichten gedeeltelijk kunnen worden verstopt door een onderdeel van de mechanische koppelinrichting, zijn mechanische koppelinrichtingen die niet gemakkelijk kunnen worden verwijderd of verplaatst zonder gebruik van gereedschap, uitgezonderd een eenvoudig te hanteren ontgrendelingsleutel (d.w.z. met een inspanning van minder dan 20 Nm) die door de fabrikant van de koppelinrichting wordt geleverd, niet toegestaan voor gebruik.

Houd er rekening mee dat een mechanische koppelinrichting die niet gebruikt wordt, altijd moet worden verwijderd of verplaatst als de achterste nummerplaat en/of de achterlichten door een deel van de mechanische koppelinrichting worden verstopt.

- Een Hyundai-trekhaak is verkrijgbaar bij de officiële HYUNDAI-dealer.

### **Losbreekvoorziening**

U moet altijd een ketting tussen uw auto en de aanhanger aanbrengen.

Voor meer informatie over veiligheidskettingen kunt u de fabrikant van de trekhaak of de aanhanger raadplegen.

Volg de voorschriften van de fabrikant voor het bevestigen van een veiligheidsketting.

Houd juist genoeg speling aan zodat u kunt keren met de aanhanger achter de auto. En zorg er altijd voor dat de veiligheidsketting niet over de grond sleept.

### **Remsysteem aanhanger**

Controleer of uw aanhanger voldoet aan de wettelijke voorschriften als uw aanhanger is uitgerust met een remsysteem en of dit correct is gemonteerd en goed werkt.

Als de totale massa van uw aanhanger meer is dan de helft van de massa in rijklare toestand van de trekkende auto moet deze over een eigen reminrichting zijn voorzien en deze moet aan bepaalde eisen voldoen. Volg de instructies voor het monteren, afstellen en onderhouden die bij de aanhangerremmen horen. Voer geen wijzigingen aan het remsysteem van uw auto uit.



### **WAARSCHUWING**

**Gebruik een aanhanger met een eigen reminrichting alleen als u helemaal zeker bent dat dit correct werkt. Dit is geen taak voor amateurs. Laat dit daarom uitvoeren bij een gespecialiseerd bedrijf.**

### **Rijden met een aanhanger**

Voor het rijden met een aanhanger is een zekere mate van ervaring nodig. Voordat u met uw aanhanger onderweg gaat, moet u deze eerst leren kennen. Zorg eerst dat u vertrouwd raakt met het gewijzigde weg- en remgedrag als gevolg van het toegenomen gewicht van de aanhanger. En houd er altijd rekening mee dat de combinatie langer is dan uw eigen auto en heel anders reageert.

Controleer voordat u gaat rijden de trekhaak en de bevestiging ervan, de losbreekvoorziening, de elektrische aansluiting(en), de verlichting, de banden en de remmen.

Controleer tijdens het rijden af en toe of de lading nog goed vastzit en of de verlichting en de remmen van de aanhanger nog werken.

### **Afstand**

Houd minstens de dubbele afstand tot een voorligger aan dan u zou doen bij het rijden zonder aanhanger. Hierdoor kunt u plotselinge remacties en uitwijkmanoeuvres voorkomen.

### **Inhalen**

Het inhalen met een aanhanger neemt meer tijd in beslag. Bovendien moet u door de extra lengte de in te halen auto verder voorbij voordat u weer terug kunt keren naar de oorspronkelijke rijbaan.



### **Achteruitrijden**

Houd de onderzijde van het stuurwiel met een hand vast. Draai vervolgens het stuur naar rechts om de aanhanger naar links te draaien. Om de aanhanger naar rechts te draaien moet u het stuur naar links draaien. Rijd altijd langzaam achteruit en laat u indien mogelijk door iemand anders begeleiden.

### **Rijden in bochten**

Maak een grotere bocht dan normaal als u met een aanhanger wilt draaien. Hierdoor voorkomt u dat uw aanhanger een zachte berm, stoeprand, verkeersbord, boom of ander object raakt. Voorkom rukken aan het stuur of abrupte manoeuvres. Geef op tijd richting aan.

### **Richtingaanwijzers**

Bij het rijden met een aanhanger moet uw auto over gewijzigde lampjes voor de richtingaanwijzers en extra bedrading beschikken. De groene pijlen in uw instrumentenpaneel gaan knipperen als u afslaat of van rijstrook verandert. Indien de verlichting van de aanhangwagen correct is aangesloten gaat deze eveneens knipperen, om aan andere bestuurders aan te geven dat u gaat keren, van rijstrook veranderen of stoppen.

Bij het rijden met een aanhanger gaan de groene pijlen in het instrumentenpaneel eveneens knipperen bij het keren als de gloeilampen van de aanhanger doorgebrand zijn. Hierdoor denkt u dat bestuurders achter u uw richtingaanwijzers zien, terwijl dit in werkelijkheid niet het geval is. Daarom is het belangrijk dat u regelmatig de werking van de verlichting van uw aanhanger controleert. Controleer eveneens altijd de verlichting wanneer u de bedrading losmaakt en aansluit.



### **WAARSCHUWING**

**Sluit de aanhangerverlichting niet rechtstreeks op de verlichtingsinstallatie van uw auto aan. Gebruik een goedgekeurde kabelboom voor aanhangers. Anders kan dit voor schade aan de elektrische installatie van de auto en/of persoonlijk letsel zorgen. Wij adviseren u contact op te nemen met een officiële HYUNDAI-dealer voor hulp.**

### **Rijden op hellingen**

Verlaag uw snelheid en schakel terug naar een lagere versnelling voordat u een lange of steile helling afrijdt. Als u niet terugschakelt moet u mogelijk uw remmen zodanig belasten dat deze oververhit raken en niet meer correct werken.

Schakel bij het oprijden van een lange helling terug en verminder snelheid tot ongeveer 70 km/h. Hierdoor wordt voorkomen dat de motor en de transmissie oververhit raken.

Rijd in stand D (rijden) wanneer de auto uitgerust is met een automatische transmissie en u met een aanhanger rijdt die meer weegt dan het maximaal toegestane ongeremde aanhangergewicht.

Wanneer u in stand D (rijden) rijdt met een aanhanger wordt de levensduur van de transmissie door een lagere bedrijfstemperatuur verlengd.

## AANWIJZING

Om oververhitting van de motor en/of transmissie te voorkomen:

- Houd bij het rijden met een aanhanger op een steile helling (groter dan 6 %) de koelvloeistoftemperatuurmeter goed in de gaten, om ervoor te zorgen dat de motor niet oververhit raakt. Als de naald van de koelvloeistoftemperatuurmeter in de richting van de 'H' (HOT) gaat, breng de auto dan zo spoedig mogelijk op een veilige plaats tot stilstand om de motor af te laten koelen. Zodra de motor voldoende is afgekoeld, kunt u uw weg vervolgen.
- Bij het rijden met een aanhanger met het maximaal toegestane voertuiggewicht en het maximale aanhangergewicht kan de motor of transmissie oververhit raken. Laat de motor in dat geval stationair draaien totdat deze is afgekoeld. U kunt uw weg weer vervolgen als de motor of transmissie voldoende zijn afgekoeld.
- Tijdens het rijden met een aanhanger kan uw rijsnelheid aanzienlijk lager zijn dan die van het overige verkeer, met name bij bergopwaarts rijden. Houd tijdens het bergopwaarts rijden met een aanhanger de rechterrajstrook aan. Pas uw rijsnelheid aan de maximaal toegestane snelheid voor auto's met een aanhanger, het hellingspercentage en uw aanhangergewicht aan.

## Parkeren op een helling

Als u een aanhanger achter de auto hebt gekoppeld, is het niet verstandig om uw auto op een helling te parkeren.

Is het niet anders mogelijk dan de auto op een helling te parkeren, doe dit dan als volgt:

1. Zet de auto op de parkeerplaats.  
Draai het stuurwiel in de richting van de stoeprand (rechtsom als u parkeert op een helling naar beneden, linksom op een helling naar boven).
2. Schakel de versnelling naar P (parkeren).
3. Trek de parkeerrem aan en sluit de auto af.
4. Plaats wielblokken onder de wielen van de aanhanger aan de lage zijde.
5. Start de auto, houd de rem ingetrapt, schakel in de vrijstand, zet de parkeerrem los en laat het rempedaal langzaam opkomen tot de blokken het gewicht van de aanhanger tegenhouden.
6. Trap het rempedaal opnieuw in en activeer de parkeerrem.
7. Zet de selectiehendel in stand P (parkeren) als de auto bergop wordt geparkeerd en in stand R (achteruit) bij bergaf parkeren.
8. Zet de motor af en laat het rempedaal los, maar laat de parkeerrem aangetrokken.



## WAARSCHUWING

Om ernstig letsel te voorkomen:

- **Stap niet uit voordat u de parkeerrem stevig hebt aangetrokken. Als u de motor laat draaien kan de auto plotseling in beweging komen. U en anderen kunnen ernstig of dodelijk letsel oplopen.**
- **Houd de auto helling op niet op zijn plaats door gas te geven.**

### **Met de auto rijden nadat hij op een heuvel geparkeerd stond**

1. Trap met de selectiehendel in stand P (parkeren) het rempedaal in en houd dit ingetrapd en ga als volgt te werk:
  - Start de motor,
  - Schakel de transmissie in een versnelling, en
  - Ontgrendel de parkeerrem.
2. Laat het rempedaal langzaam los.
3. Rijd langzaam vooruit tot de aanhanger los komt van de blokken.
4. Stop en laat de blokken door iemand oprapen en opbergen.

### **Onderhoud bij het rijden met een aanhanger**

Uw auto heeft meer onderhoud nodig als u regelmatig met een aanhanger rijdt. Ook moet extra aandacht worden besteed aan de motorolie, automatische-transmissievloeistof, assmering en koelvloeistof. Daarnaast moet regelmatig de staat van de remmen worden gecontroleerd. Het verdient aanbeveling deze punten te controleren voordat u met uw aanhanger onderweg gaat. Vergeet bovendien niet het onderhoud van uw aanhanger en trekhaak. Neem het onderhoudsschema voor uw aanhanger in acht en controleer dit regelmatig. Voer de controle bij voorkeur altijd uit voordat u gaat rijden. Het belangrijkste is dat alle bouten en moeren van de trekhaak goed vastzitten.

### **AANWIJZING**

Om schade aan de auto te voorkomen:

- **Als gevolg van de grotere belasting bij het gebruik van een aanhanger kan tijdens hoge buitentemperaturen of bergopwaarts rijden oververhitting optreden. Als de koelvloeistoftemperatuurmeter een te hoge temperatuur aangeeft, schakel dan de airconditioning uit en stop de auto op een veilige plek om de motor te laten afkoelen.**
- **Zet de motor niet af zolang de koelvloeistoftemperatuurmeter een te hoge temperatuur aangeeft.**  
(Laat de motor stationair draaien om de motor te laten afkoelen)
- **Als met een aanhanger gereden wordt, moet de transmissievloeistof vaker worden gecontroleerd.**
- **Als uw auto niet is uitgerust met een airconditioning, moet u een extra ventilator laten monteren om de koeling van de motor te optimaliseren als u een aanhanger trekt.**

## VOERTUIGGEWICHT

Twee labels op de dorpel van het bestuurdersportier geven aan voor welke belading uw auto ontworpen is: het informatielabel en het typeplaatje.

Zorg ervoor dat u, voordat u uw auto gaat beladen, weet wat de volgende termen betekenen, zodat u uw auto op de juiste manier kunt beladen. De informatie vindt u bij de specificaties en op het typeplaatje:

### Rijklaar gewicht

Dit is het gewicht van de auto met een volle tank en de volledige standaarduitrusting. Dit is exclusief inzittenden, belading of speciale uitrustingen.

### Leeggewicht

Dit is het gewicht van de auto bij aflevering plus het gewicht van de achteraf gemonteerde uitrusting.

### Belading

Dit getal heeft betrekking op al het gewicht dat opgeteld wordt bij het rijklaar gewicht, dus het gewicht van de lading en de extra uitrusting.

### GAW (maximale asbelasting)

Dit is het totaalgewicht op elke as (voor en achter) - opgebouwd uit het rijklaar gewicht en de totale belasting.

### GAWR (maximale toelaatbare asbelasting)

Dit is het maximaal toelaatbare gewicht dat door een enkele as kan worden gedragen (voor of achter). Deze waarden zijn op het typeplaatje aangegeven. De totale belasting van een as mag nooit hoger zijn dan de GAWR.

### GVW (maximaal toelaatbaar totaalgewicht)

Dit is het rijklaar gewicht plus het gewicht van de lading en van de passagiers.

### GVWR (maximale massa voertuig)

Dit is de maximaal toelaatbare massa van de volledig beladen auto (inclusief alle opties, uitrustingen, inzittenden en belading). De GVWR is aangegeven op het typeplaatje op de dorpel van het bestuurdersportier.

## Overbeladen



### WAARSCHUWING

**De maximale toelaatbare asbelasting (GAWR) en de maximale massa voertuig (GVWR) zijn aangegeven op het typeplaatje dat op het bestuurdersportier (of passagiersportier) is aangebracht. Het overschrijden van deze waarden kan voor een ongeval of schade aan de auto zorgen. U kunt het gewicht van uw belading berekenen door de voorwerpen (en personen) te wegen voordat u de auto belaaft. Wees voorzichtig uw auto niet te overbeladen.**

# 7. Bestuurdershulp

## Rijveiligheid

Forward Collision-Avoidance Assist (FCA, ondersteuning botsingsvermijding voorzijde) (cameratype) .....	7-2
Forward Collision-Avoidance Assist (FCA, Ondersteuning botsingsvermijding voorzijde) (Sensorzekering) .....	7-14
Lane Keeping Assist (LKA, rijvakassistentie) .....	7-29
Blind-Spot Collision Warning (BCW; botsingswaarschuwing blinde hoek) .....	7-36
Blind-Spot Collision-Avoidance Assist (BCA - hulp bij het vermijden van een blindehoekbotsing) .....	7-45
Safe Exit Assist (hulp bij veilig uitstappen, SEA) .....	7-58
Handmatige snelheidslimietregeling (MSLA) .....	7-64
Slimme snelheidslimietwaarschuwing (ISLW) .....	7-67
Waarschuwingssysteem voor de aandacht van de bestuurder (DAW) .....	7-72
Blind-Spot View Monitor (BVM, monitor blindehoekweergave) .....	7-78
Cruise Control (CC) .....	7-80

## Rijcomfort

Smart Cruise Control (SCC) .....	7-84
Navigation-Based Smart Cruise Control (NSCC) .....	7-100
Lane Following Assist (LFA - rijstrook volgen) .....	7-107
Highway Driving Assist (rijhulp voor op de snelweg, HDA) .....	7-111

## Parkeerveiligheid

Achteruitrijmonitor (RVM) .....	7-117
Surround View Monitor (SVM) .....	7-121
Rear Cross-Traffic Collision Warning (RCCW; botsingswaarschuwing kruisend verkeer achteraan) .....	7-126
Rear Cross-Traffic Collision-Avoidance Assist (RCCA) .....	7-134
Afstandswaarschuwing-achteruit (PDW).....	7-144
Forward/Reverse Parking Distance Warning (parkeersensoren voor/achter, PDW) .....	7-147
Reverse Parking Collision-Avoidance Assist (PCA; ondersteuning botsingsvermijding achteruit parkeren) .....	7-151
Remote Smart Parking Assist (RSPA) .....	7-159
Conformiteitsverklaring .....	7-172

## FORWARD COLLISION-AVOIDANCE ASSIST (FCA, ONDERSTEUNING BOTSINGSVERMIJDING VOORZIJDE) (ALLEEN FRONTZICHTCAMERA) (INDIEN VAN TOEPASSING)

### Basisfunctie

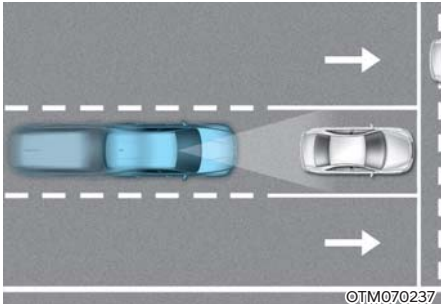

Het Forward Collision-Avoidance Assist-systeem is ontworpen om voorliggers of voetgangers op de rijweg te detecteren en te controleren. De bestuurder wordt gewaarschuwd met een melding en een signaal dat een botsing dreigt en indien nodig wordt de noodrem geactiveerd.

### Detectiesensor

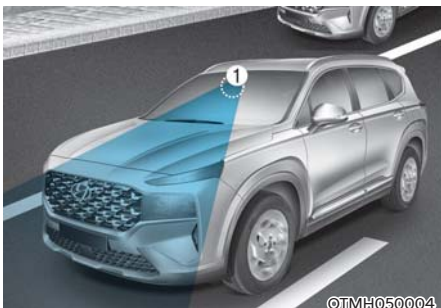

[1]: Frontzichtcamera

Zie bovenstaande afbeelding voor de precieze locatie van de detectiesensor.

### **OPGELET**

Neem de volgende voorzorgsmaatregelen om de optimale prestaties van de detectiesensor te waarborgen:

- Demonteer **NOOIT** de detectiesensor of sensorunits en oefen er geen kracht van buitenaf op uit.
- Na het vervangen of repareren van de detectiesensor adviseren wij u uw auto te laten controleren door een officiële HYUNDAI-dealer.
- Breng **NOOIT** accessoires of stickers op de voorruit aan en deze mag ook niet worden getint.
- Let goed op dat u de frontzichtcamera steeds droog houdt.
- Plaats **NOOIT** reflecterende voorwerpen (bijv. wit papier, spiegel) op het dashboard. In dat geval kan het systeem als gevolg van lichtreflecties niet meer correct werken.

## Systemconfiguratie

### Instellingsfuncties voor het systeem



#### Forward Safety (veiligheid vooruit)

Met de motor aan selecteert of deselecteert u 'Driver Assistance → Forward Safety' ('Bestuurdershulp → Kop-staartveiligheid') in het menu Settings (instellingen) om voor iedere functie in te stellen of ze al dan niet moet worden gebruikt.

- Als 'Active Assist' (Actieve hulp) wordt geselecteerd, waarschuwt de functie de bestuurder met een waarschuwingsmelding of een waarschuwingssignaal, afhankelijk van het niveau van het botsingsrisico. Afhankelijk van het botsingsrisico wordt de remhulp geactiveerd.
- Als 'Warning only - Alleen waarschuwing' is geselecteerd, waarschuwt de functie de bestuurder met een waarschuwingsmelding of een waarschuwingssignaal, afhankelijk van het niveau van het botsingsrisico. Er is geen remhulp.
- Als 'Uit' is geselecteerd, wordt het systeem uitgeschakeld. Het waarschuwingslampje  op het instrumentenpaneel gaat branden.

De bestuurder kan de status ON/OFF van het Forward Collision-Avoidance Assist-systeem controleren in het menu Settings (Instellingen). Als het  waarschuwingslampje blijft branden als het systeem op ON staat, raden we u aan het systeem te laten controleren door een officiële HYUNDAI-dealer.



### WAARSCHUWING

Wanneer de motor opnieuw wordt gestart, wordt het Forward Collision-Avoidance Assist-systeem altijd ingeschakeld. Als echter 'Uit' wordt geselecteerd nadat de motor opnieuw is gestart, moet de bestuurder altijd op de omgeving letten en veilig rijden.



### OPGELET

Als 'Warning Only' ('Alleen waarschuwen') wordt geselecteerd, is er geen remhulp.



### Informatie

Het Forward Collision-Avoidance Assist-systeem wordt uitgeschakeld wanneer ESC wordt uitgeschakeld, door de toets ESC OFF langer dan 3 seconden ingedrukt te houden. Het waarschuwingslampje  op het instrumentenpaneel gaat branden.

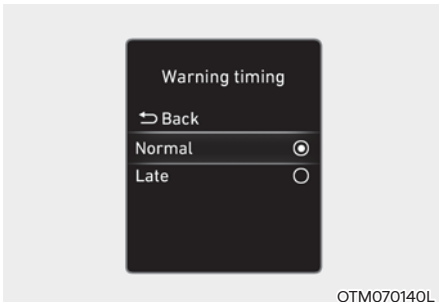

### Waarschuwingstijdstip

Met de motor aan, selecteert u 'Driver Assistance → Warning Timing' ('Bestuurdershulp → Timing waarschuwing') in het menu Settings (instellingen) om de initiële activeringstijd voor de waarschuwing van Forward Collision-Avoidance Assist (hulp bij het vermijden van een voorwaartse botsing) te wijzigen.

Wanneer uw auto wordt afgeleverd, is het waarschuwingstijdstip ingesteld op 'Normaal'. Als u het waarschuwingstijdstip wijzigt, kan dat ook het waarschuwingstijdstip voor andere bestuurdershulpsystemen wijzigen.

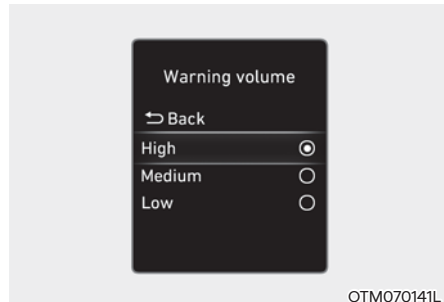

### Waarschuwingstijdsnelheid

Met de motor aan selecteert u 'Driver Assistance → Warning volume' ('Bestuurdershulp → Waarschuwingstijdsnelheid') in het menu Settings (instellingen) om het waarschuwingstijdsnelheid voor Forward Collision-Avoidance Assist te wijzigen naar 'High', 'Medium', 'Low' of 'Off' ('Hoog', 'Gemiddeld', 'Laag' of 'Uit').

Als u het waarschuwingstijdsnelheid wijzigt, kan dat ook het waarschuwingstijdsnelheid voor andere bestuurdershulpsystemen wijzigen.

### OPGELET

- De instellingen voor het waarschuwingstijdstip en het waarschuwingstijdsnelheid worden toegepast op alle functies van het Forward Collision-Avoidance Assist-systeem (hulp bij het voorkomen van botsingen met voorliggers).
- Zelfs als het waarschuwingstijdstip 'Normal' is geselecteerd, kan de initiële activeringstijd laat lijken als de voorligger plotseling stopt.
- Selecteer het waarschuwingstijdstip 'Late' ('Laat') wanneer er weinig verkeer is en u traag rijdt.

### Informatie

Wanneer de motor opnieuw wordt gestart, blijft de laatste instelling voor het waarschuwingstijdstip en -volume behouden.



## Werking systeem

### Basisfunctie

#### Waarschuwing en regeling door het systeem

De basisfunctie van Forward Collision-Avoidance Assist is om te helpen waarschuwen en het voertuig te controleren, naargelang het risico op een botsing: 'Collision Warning - waarschuwing voor een botsing', 'Emergency Braking - noodrem' en 'Stopping vehicle and ending brake control - voertuig stoppen en remcontrole beëindigen'.

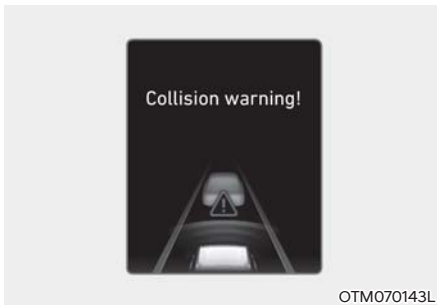

### Botsingswaarschuwing

- Om de bestuurder te waarschuwen voor een botsing, verschijnt de waarschuwing 'Collision Warning' ('Botsing waarsch.') op het instrumentenpaneel, klinkt een waarschuwingssignaal.
- Wordt er een voorligger gedetecteerd, dan werkt het systeem bij een rijsnelheid tussen ongeveer 10-180 km/u.
- Als een voetganger vóór de auto wordt gedetecteerd, werkt het systeem bij een rijsnelheid tussen ongeveer 10-60 km/u.
- Als 'Active Assist' ('Actieve hulp') is geselecteerd, kan de remhulp worden geactiveerd.

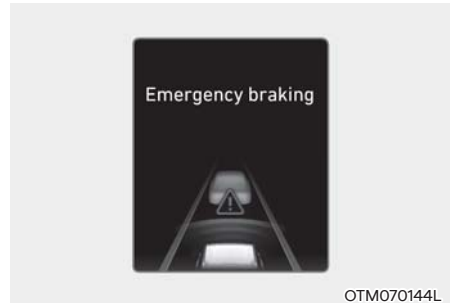

### Noodremmen

- Om de bestuurder te waarschuwen voor het noodremmen, verschijnt de waarschuwing 'Emergency Braking' ('Noodremmen') op het instrumentenpaneel, klinkt een waarschuwingssignaal.
- Wordt er een voorligger gedetecteerd, dan werkt het systeem bij een rijsnelheid tussen ongeveer 10-60 km/u.
- Als een voetganger vóór de auto wordt gedetecteerd, werkt het systeem bij een rijsnelheid tussen ongeveer 10-60 km/u.
- In een noodstopsituatie voorziet het systeem als remhulp hoge remkracht om een botsing met het voertuig of de voetganger vóór de auto te voorkomen.



### De auto tot stilstand brengen en het aansturen van de remmen beëindigen

- Wanneer de auto tot stilstand is gebracht door de noodrem, verschijnt de waarschuwing 'Drive carefully' ('Rij voorzichtig') op het instrumentenpaneel. Voor zijn/haar veiligheid dient de bestuurder het rempedaal onmiddellijk in te trappen en de omgeving te controleren.
- Het aansturen van de remmen wordt beëindigd nadat de auto door toedoen van de noodrem gedurende ongeveer 2 seconden heeft stilgestaan.



### WAARSCHUWING

Tref de volgende voorzorgsmaatregelen wanneer u gebruikmaakt van het Forward Collision-Avoidance Assist-systeem (ondersteuning botsingsvermijding voorzijde):

- Wijzig voor uw veiligheid de instellingen pas nadat u de auto op een veilige plaats heeft geparkeerd.
- Als 'Active Assist' ('Actieve hulp') of 'Warning Only' ('Alleen waarschuwing') is geselecteerd, wordt het Forward Collision-Avoidance Assist automatisch uitgeschakeld wanneer ESC wordt uitgeschakeld door de toets ESC OFF langer dan 3 seconden ingedrukt te houden. In dit geval kan het systeem niet worden ingesteld in het menu Settings (instellingen) en gaat  het waarschuwingslampje branden op het instrumentenpaneel. Dit is normaal. Als ESC wordt uitgeschakeld door op de toets ESC OFF te drukken, behoudt het Forward Collision-Avoidance Assist-systeem de laatste instelling.
- Forward Collision-Avoidance Assist werkt niet in alle situaties en kan niet alle aanrijdingen voorkomen.
- De bestuurder is er verantwoordelijk voor de auto onder controle te houden. Vertrouw niet uitsluitend op het Forward Collision-Avoidance Assist-systeem. Houd een veilige remafstand en trap indien nodig het rempedaal in om snelheid te minderen of het voertuig tot stilstand te brengen.
- Laat het Forward Collision-Avoidance Assist-systeem nooit opzettelijk reageren op mensen, dieren, voorwerpen enz. Dit kan ernstig of dodelijk letsel veroorzaken.
- Mogelijk werkt het Forward Collision-Avoidance Assist-systeem niet als de bestuurder het rempedaal intrapt om een aanrijding te voorkomen.
- Mogelijk waarschuwt Forward Collision-Avoidance Assist de bestuurder te laat of helemaal niet, afhankelijk van de wegenrijomstandigheden.
- Terwijl Forward Collision-Avoidance Assist ingrijpt, kan de auto plotseling tot stilstand komen, waarbij letsel kan worden toegebracht aan passagiers en losse voorwerpen kunnen verschuiven. Zorg dat alle inzittenden steeds hun veiligheidsgordel om hebben en dat losse voorwerpen altijd goed worden vastgezet.
- Mogelijk verschijnt of klinkt de waarschuwing of het waarschuwings signaal van het Forward Collision-Avoidance Assist-systeem niet als een waarschuwingsmelding of waarschuwings signaal van een ander systeem wordt weergegeven of klinkt.
- Mogelijk hoort u het waarschuwings signaal van het Forward Collision-Avoidance Assist-systeem (ondersteuning botsingsvermijding voorzijde) niet als er veel lawaai in de omgeving is.
- Afhankelijk van de wegomstandigheden en de omgeving is het mogelijk dat het Forward Collision-Avoidance Assist-systeem wordt uitgeschakeld, dat het niet naar behoren werkt of dat het werkt wanneer dat niet nodig is.



## WAARSCHUWING

- Ook als er een probleem met het Forward Collision-Avoidance Assist-systeem is, werken de remmen normaal.
- Tijdens een noodstop, wordt de controle op de remmen door het systeem automatisch geannuleerd als de bestuurder het gaspedaal hard intrapt of het stuur omgooit.



## OPGELET

De snelheden waarmee het Forward Collision-Avoidance Assist werkt, kunnen verminderen door de toestand van het voertuig of de voetganger ervoor of in de omgeving. Naargelang de snelheid waarschuwt het systeem alleen de bestuurder en treedt het niet op.





## Informatie

Als een botsing dreigt, kan remhulp worden voorzien door het Forward Collision-Avoidance Assist-systeem als de bestuurder niet hard genoeg remt.

## Storingen en beperkingen van het systeem

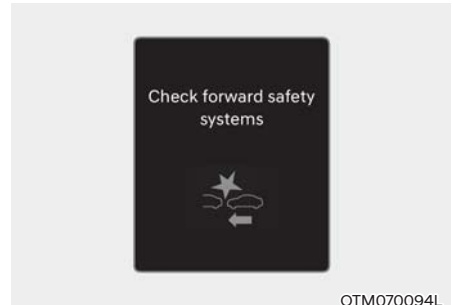
### Storing in het systeem



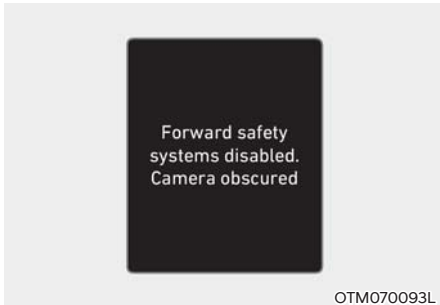

Als Forward Collision-Avoidance Assist niet naar behoren werkt, verschijnt de waarschuwingsmelding 'Controleer veiligheidssystemen aan de voorkant' en gaan de waarschuwingslampjes  en  branden op het instrumentenpaneel. We raden u aan het systeem door een officiële HYUNDAI-dealer te laten controleren.

## Stelsiem uitgeschakeld



Als het deel van de voorruit waar de frontzichtsamera zich bevindt, of de sensor bedekt zijn met vreemd materiaal zoals sneeuw of regen, dan kan dit de detectieprestaties verminderen en het Forward Collision-Avoidance Assist-systeem tijdelijk beperken of uitschakelen.

Als dit gebeurt, verschijnt de waarschuwing melding 'Veiligheidssyst. aan voorkant uitgeschakeld. Camerazicht beperkt', en gaan de waarschuwing lampjes  en  op het instrumentenpaneel branden.

Het systeem zal normaal werken wanneer deze sneeuw, regen of ander vreemd materiaal is verwijderd.

Als het systeem na obstructie (sneeuw, regen of vreemde materialen) niet normaal werkt, adviseren we om het systeem te laten nakijken door een officiële HYUNDAI-dealer.

### WAARSCHUWING

- Mogelijk werkt het Forward Collision-Avoidance Assist-systeem niet goed, zonder dat daardoor het waarschuwing melding verschijnt of het waarschuwing lampje gaat branden op het instrumentenpaneel.
- Mogelijk werkt Forward Collision-Avoidance Assist niet goed in bepaalde gebieden (bv. open terrein), als er geen objecten worden gedetecteerd na het starten van de motor.

## Beperkingen van het systeem

Mogelijk werkt het Forward Collision-Avoidance Assist-systeem niet normaal of grijpt het systeem onverwacht in onder de volgende omstandigheden:

- De detectiesensor of het gebied eromheen is vuil of beschadigd
- De temperatuur rond de frontzichtsamera is hoog of laag
- De cameralens heeft last van een getinte voorruit of een film of coating op de voorruit, beschadigd glas of vreemde voorwerpen (sticker, insect, enz.) op het glas.
- Er is vocht op de voorruit dat niet verwijderd is of dat eraan vastgevroren is
- De voorruit wordt constant met ruitensproeiervloeistof besproeid of de ruitensproei is geactiveerd
- Rijden bij zware regenval of sneeuw of dichte mist
- Het gezichtsveld van de frontzichtsamera wordt belemmerd door schittering van de zon
- Straatverlichting of licht van een tegenligger wordt gereflecteerd op het natte wegdek, bv. door een plas op de weg
- Er is een voorwerp op het dashboard geplaatst
- Uw auto wordt gesleept
- De omgeving is heel helder
- De omgeving is zeer donker, bv. in een tunnel enz.
- De helderheid verandert plots, bv. wanneer u een tunnel inrijdt of verlaat
- Er is niet veel licht buiten en de koplampen zijn niet aan of geven weinig licht

- Rijden door stoom, rook of schaduw
- Slechts een deel van een voertuig, voetganger of fietser vóór de auto wordt gedetecteerd
- De voorligger is een bus, een grote vrachtwagen, een vrachtwagen met een lading of oplegger die een ongewone vorm heeft enz.
- De voorligger heeft geen achterlichten, zijn achterlichten bevinden zich op een ongewone plaats enz.
- Er is niet veel licht buiten en de achterlichten zijn niet aan of geven weinig licht
- De achterzijde van de voorligger is klein of het voertuig ziet er niet normaal uit, zoals wanneer het gekanteld is, op zijn kop ligt of overdwars staat, enz.
- De bodemvrijheid voor de auto is laag of hoog.
- Een voertuig of voetganger rijdt of stapt plotseling voor u in
- De voorligger wordt te laat gedetecteerd
- De weg van de voorligger wordt plotseling versperd door een obstakel
- De voorligger verandert plotseling van rijstrook of vertraagt plotseling
- De voorligger is vervormd
- De voorligger rijdt met een lage of hoge snelheid
- De voorligger stuurt in de tegenovergestelde richting van uw auto om een botsing te vermijden
- Uw auto verandert langzaam van rijstrook terwijl vóór u een voorligger rijdt
- De voorligger is bedekt met sneeuw
- U verlaat of keert terug naar de rijstrook
- Onstabiel rijden
- U bevindt zich op een rotonde en de voorligger wordt niet gedetecteerd
- U blijft in een cirkel rijden
- De voorligger heeft een ongewone vorm
- De voorligger rijdt bergop of bergaf
- De voetganger wordt niet volledig gedetecteerd, bijvoorbeeld als hij zich vooroverbuigt of niet helemaal rechtop loopt
- De voetganger draagt kleding of uitrusting waardoor hij moeilijk als voetganger kan worden geïdentificeerd



OADAS051

De afbeelding hierboven toont het beeld dat de camera vooraan als een voertuig of voetganger waarneemt.

- De voetganger vóór de auto verplaatst zich zeer snel
- De voetganger vóór de auto is klein van gestalte of heeft een lage houding aangenomen
- De voetganger vóór de auto heeft een mobiliteitsbeperking
- De voetganger vóór de auto verplaatst zich haaks op de rijrichting

- Er bevindt zich een groep voetgangers of een grote menigte voor de auto
- De voetganger draagt kleding die opgaat in de achtergrond en daardoor moeilijk te detecteren is
- De voetganger is moeilijk te onderscheiden van een structuur met een soortgelijke vorm in de omgeving
- U rijdt voorbij een voetganger, verkeersborden, constructies enz. nabij een kruispunt
- U rijdt op een parkeerterrein
- U rijdt door een tolpoort of langs wegwerkzaamheden, over een onverharde, gedeeltelijk verharde of hobbelige weg, over verkeersdrempels enz.
- U rijdt op een weg met hellingen, bochten enz.
- U rijdt langs bomen of straatverlichting aan de kant van de weg
- De slechte staat van de weg doet de auto overmatig trillen tijdens het rijden
- Uw auto is te hoog of te laag door een zware lading, een abnormale bandenspanning enz.
- U rijdt op een smalle weg die tussen bomen of gras ligt of overgroeid is
- Er is storing door elektromagnetische golven, bijvoorbeeld in bepaalde gebieden met sterke radiogolven of elektrische ruis



### WAARSCHUWING

- **Rijden in bochten**

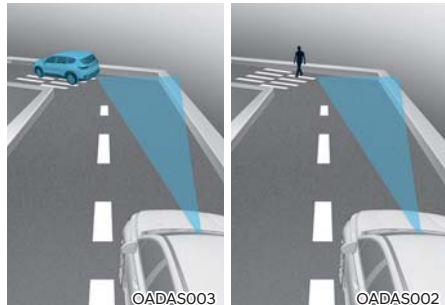

**Mogelijk detecteert Forward Collision-Avoidance Assist geen andere voertuigen of voetgangers voor de auto op bochtige wegen die de prestaties van de sensoren verminderen. Hierdoor kunnen waarschuwingen en remhulp uitblijven wanneer ze wel nodig zijn.**

**Rijdt u in een bocht, dan moet u een veilige remafstand houden en indien nodig sturen en het rempedaal intrappen om snelheid te minderen en zo een veilige afstand te bewaren.**

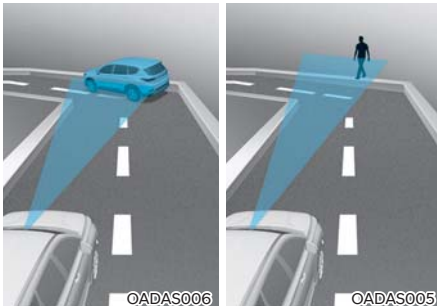

Mogelijk detecteert Forward Collision-Avoidance Assist een voertuig of voetganger in de rijstrook naast u of elders buiten uw rijstrook wanneer u op een bochtige weg rijdt.

Als dit gebeurt, kan het systeem mogelijk de bestuurder waarschuwen en de rem aansturen wanneer dat niet nodig is. Controleer altijd de verkeersomstandigheden rond uw auto.

- Op een helling rijden

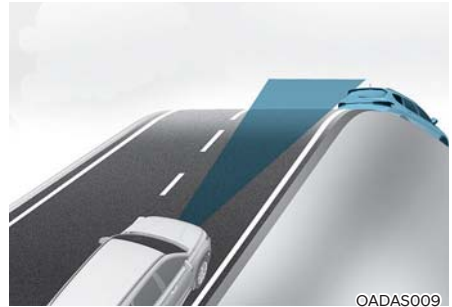

Mogelijk detecteert Forward Collision-Avoidance Assist geen andere voertuigen of voetgangers vóór u op hellende wegen die de prestaties van de sensoren verminderen.

Hierdoor kan het systeem mogelijk waarschuwen, remmen of bijsturen wanneer dat niet nodig is of niet waarschuwen, remmen of bijsturen wanneer dat wel nodig is.

De rijnsnelheid kan ook snel dalen wanneer plotseling een voertuig of voetganger vóór de auto wordt gedetecteerd.

Blijf altijd op de weg letten wanneer u bergop of bergaf rijdt. Indien nodig stuurt u en trapt u het rempedaal in om snelheid te minderen en zo een veilige afstand te bewaren.

- Van rijbaan wisselen

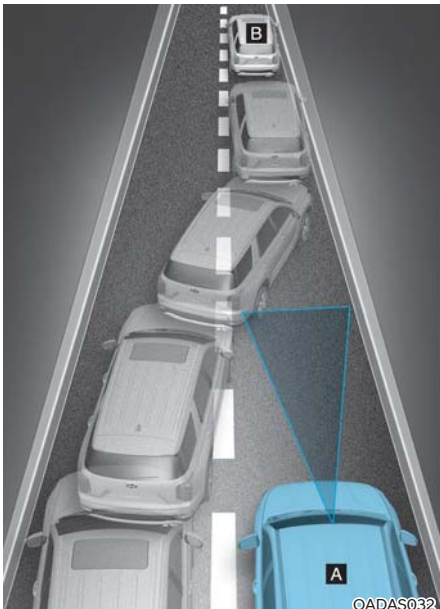

[A] : Uw auto,  
[B] : Een auto die van rijstrook verandert

Wanneer een voertuig vanuit een aangrenzende rijstrook uw rijstrook oprijdt, kan de sensor het niet detecteren totdat het zich in zijn detectiebereik bevindt. Mogelijk detecteert Forward Collision-Avoidance Assist het voertuig niet onmiddellijk als het plotseling van rijbaan wisselt. In dit geval moet u een veilige remafstand houden en indien nodig sturen en het rempedaal intrappen om snelheid te minderen en zo een veilige afstand te bewaren.

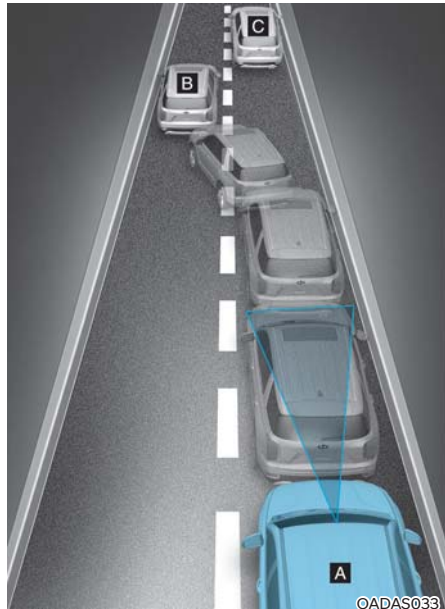

[A] : Uw auto,  
[B] : Een auto die van rijstrook verandert,  
[C]: voertuig op dezelfde rijstrook

Wanneer een voertuig vóór u uw rijstrook verlaat, detecteert Forward Collision-Avoidance Assist uw nieuwe voorligger mogelijk niet onmiddellijk.

In dit geval moet u een veilige remafstand houden en indien nodig sturen en het rempedaal intrappen om snelheid te minderen en zo een veilige afstand te bewaren.



- Voertuig detecteren

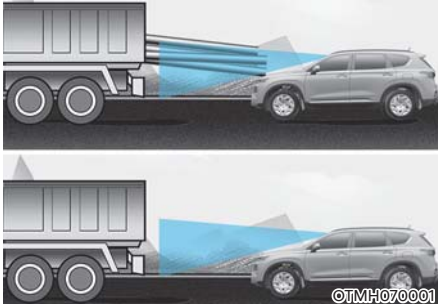

Als een voorligger een lading heeft die achter het voertuig uitsteekt of wanneer een voorligger een grotere bodemvrijheid heeft, is speciale aandacht vereist. Mogelijk detecteert Forward Collision-Avoidance Assist de lading die achter het voertuig uitsteekt niet. In dit geval moet u een veilige remafstand tot het achterste voorwerp houden en indien nodig sturen en het rempedaal intrappen om snelheid te minderen en zo de afstand te bewaren.



## WAARSCHUWING

- Wanneer u een aanhanger of een ander voertuig sleept, raden we aan dat u om veiligheidsredenen Forward Collision-Avoidance Assist uitschakelt.
- Mogelijk grijpt het Forward Collision-Avoidance Assist-systeem in als het voorwerpen detecteert die door hun vorm of bepaalde kenmerken lijken op voertuigen en voetgangers.
- Forward Collision-Avoidance Assist werkt niet met fietsen, motorfietsen of kleinere voorwerpen op wielen, zoals bagagetassen, winkel- of kinderwagens.
- Mogelijk functioneert Forward Collision-Avoidance Assist niet normaal bij storing door sterke elektromagnetische golven.
- Mogelijk werkt Forward Collision-Avoidance Assist niet gedurende 15 seconden na het starten van de auto of het inschakelen van de frontzichtcamera.

## FORWARD COLLISION-AVOIDANCE ASSIST (FCA, ONDERSTEUNING BOTSINGSVERMIJDING VOORZIJDJE) (SENSOR FUSION) (INDIEN VAN TOEPASSING)

### Basisfunctie

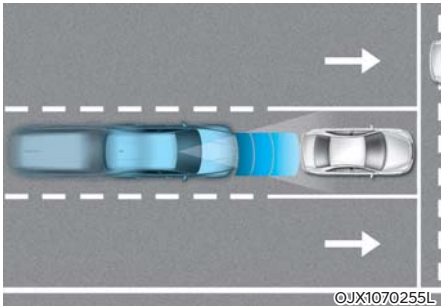

Het Forward Collision-Avoidance Assist-systeem is ontworpen om fietsers of voetgangers op de rijweg te detecteren en te controleren. De bestuurder wordt gewaarschuwd met een melding en een signaal dat een botsing dreigt en indien nodig wordt de noodrem geactiveerd.

### Junction Turning-functie (indien van toepassing)

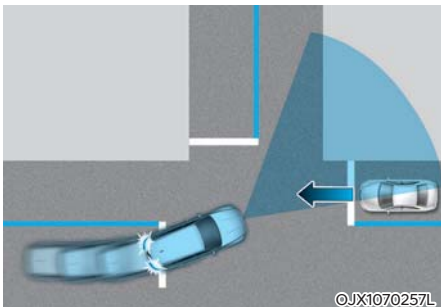

A.d.h.v. van de noodrem helpt de Junction Turning-functie botsingen met tegenliggers in een aangrenzende rijstrook te voorkomen wanneer u links afslaat op een kruispunt en de richtingaanwijzer heeft ingeschakeld.

### Detectiesensor

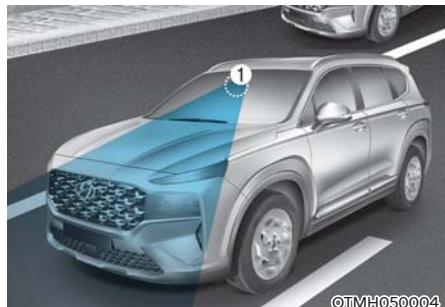

[1]: Frontzichtcamera

[2]: Voorste radar

Zie bovenstaande afbeelding voor de precieze locatie van de detectiesensoren.



## OPGELET

Neem de volgende voorzorgsmaatregelen om de optimale prestaties van de detectiesensor te waarborgen:

- Demonteer nooit de detectiesensor of sensorunits en oefen er geen kracht van buitenaf op uit.
  - Na het vervangen of repareren van de detectiesensor adviseren wij u uw auto te laten controleren door een officiële HYUNDAI-dealer.
  - Breng nooit accessoires of stickers op de voorruit aan en deze mag ook niet worden getint.
  - Let goed op dat u de frontzichtcamera steeds droog houdt.
  - Plaats nooit reflecterende voorwerpen (bijv. wit papier, spiegel) op het dashboard. In dat geval kan het systeem als gevolg van lichtreflecties niet meer correct werken.
  - Breng geen kentekenplaathouder of voorwerpen, zoals een bumpersticker, folie of bumperbescherming aan in de buurt van het afdekkapje van de radar vóór.
  - Houd de radar en zijn afdekkapje altijd schoon en vrij van vuil en stof.  
Gebruik alleen een zachte doek om het voertuig te wassen. Richt geen hogedrukreiniger rechtstreeks op de sensor of sensorafdekking.
- Als overmatige kracht is uitgeoefend op of rond de radar, kan Forward Collision-Avoidance Assist mogelijk niet goed functioneren, ook al verschijnt er geen waarschuwing melding op het instrumentenpaneel. We adviseren u de auto te laten controleren door een officiële HYUNDAI-dealer.
  - Gebruik uitsluitend originele onderdelen om een beschadigd afdekkapje van de radar vóór te repareren of te vervangen. Breng geen lak aan op het afdekkapje van de radar vóór,

## Systemconfiguratie

### Instellingsfuncties voor het systeem



#### Forward Safety (veiligheid vooruit)

Met de motor aan selecteert of deselecteert u 'Driver Assistance → Forward Safety' ('Bestuurdershulp → Kop-staartveiligheid') in het menu Settings (instellingen) om voor iedere functie in te stellen of ze al dan niet moet worden gebruikt.

- Als 'Active Assist' (Actieve hulp) wordt geselecteerd, waarschuwt de functie de bestuurder met een waarschuwingsmelding of een waarschuwings signaal, afhankelijk van het niveau van het botsingsrisico. Afhankelijk van het botsingsrisico wordt de remhulp geactiveerd.
- Als 'Warning only - Alleen waarschuwing) is geselecteerd, waarschuwt de functie de bestuurder met een waarschuwingsmelding of een waarschuwings signaal, afhankelijk van het niveau van het botsingsrisico. Er is geen remhulp.
- Als 'Uit' is geselecteerd, wordt het systeem uitgeschakeld. Het waarschuwingslampje  op het instrumentenpaneel gaat branden.

De bestuurder kan de status ON/OFF van het Forward Collision-Avoidance Assist-systeem controleren in het menu Settings (Instellingen). Als het  waarschuwingslampje blijft branden als het systeem op ON staat, raden we u aan het systeem te laten controleren door een officiële HYUNDAI-dealer.



## WAARSCHUWING

Wanneer de motor opnieuw wordt gestart, wordt het Forward Collision-Avoidance Assist-systeem altijd ingeschakeld. Als echter 'Uit' wordt geselecteerd nadat de motor opnieuw is gestart, moet de bestuurder altijd op de omgeving letten en veilig rijden.



## OPGELET

- Als 'Warning Only' ('Alleen waarschuwen') wordt geselecteerd, is er geen remhulp.
- De instellingen voor Forward Safety omvatten 'Basic function' ('Basisfunctie') en 'Junction Turning' ('Afslaan op kruispunten') (indien van toepassing).



## Informatie

Het Forward Collision-Avoidance Assist-systeem wordt uitgeschakeld wanneer ESC wordt uitgeschakeld, door de toets ESC OFF langer dan 3 seconden ingedrukt te houden. Het waarschuwingslampje  op het instrumentenpaneel gaat branden.



OTM070140L

### Waarschuwingstijdstip

Met de motor aan, selecteert u 'Driver Assistance → Warning Timing' ('Bestuurdershulp → Timing waarschuwing') in het menu Settings (instellingen) om de initiële activeringstijd voor de waarschuwing van Forward Collision-Avoidance Assist (hulp bij het vermijden van een voorwaartse botsing) te wijzigen.

Wanneer uw auto wordt afgeleverd, is het waarschuwingstijdstip ingesteld op 'Normaal'. Als u het waarschuwingstijdstip wijzigt, kan dat ook het waarschuwingstijdstip voor andere bestuurdershulpsystemen wijzigen.

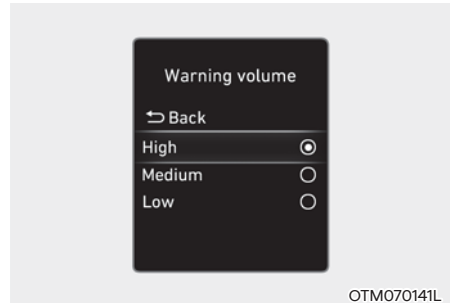

OTM070141L

### Waarschuwingstijdstip

Met de motor aan selecteert u 'Driver Assistance → Warning volume' ('Bestuurdershulp → Waarschuwingstijdstip') in het menu Settings (instellingen) om het waarschuwingstijdstip voor Forward Collision-Avoidance Assist te wijzigen naar 'High', 'Medium', 'Low' of 'Off' ('Hoog', 'Gemiddeld', 'Laag' of 'Uit').

Als u het waarschuwingstijdstip wijzigt, kan dat ook het waarschuwingstijdstip voor andere bestuurdershulpsystemen wijzigen.



### OPGELET

- De instellingen voor het waarschuwingstijdstip en het waarschuwingstijdstip worden toegepast bij alle functies van het Forward Collision-Avoidance Assist-systeem.
- Zelfs als voor het waarschuwingstijdstip 'Normaal' wordt geselecteerd, kan de initiële activeringstijd laat lijken als de voorligger plotseling stopt.
- Selecteer voor het waarschuwingstijdstip 'Late' ('Later') wanneer er weinig verkeer is en u traag rijdt.



### Informatie

Wanneer de motor opnieuw wordt gestart, blijft de laatste instelling voor het waarschuwingstijdstip en -volume behouden.

## Werking systeem

### Basisfunctie

#### Waarschuwing en regeling door het systeem

De basisfunctie van Forward Collision-Avoidance Assist is om te helpen waarschuwen en het voertuig te controleren, naargelang het risico op een botsing: 'Collision Warning - Botsing waarsch.', 'Emergency Braking - Noodremmen' en 'Stopping vehicle and ending brake control - voertuig stoppen en remcontrole beëindigen'.

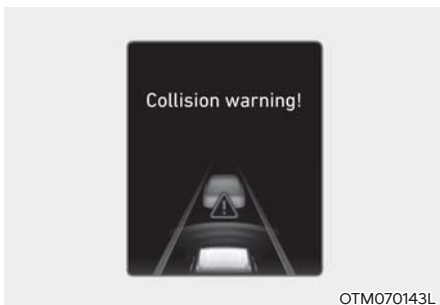

### Botsingswaarschuwing

- Om de bestuurder te waarschuwen voor een botsing, verschijnt de waarschuwing 'Collision Warning' ('Botsing waarsch.') op het instrumentenpaneel, klinkt een waarschuwingssignaal.
- Wordt er een voorligger gedetecteerd, dan werkt het systeem bij een rijsnelheid tussen ongeveer 10-180 km/u.
- Als een voetganger of fietser vóór de auto wordt gedetecteerd, dan werkt het systeem bij een rijsnelheid tussen ongeveer 10-85 km/h.
- Als 'Active Assist' ('Actieve hulp') is geselecteerd, kan de remhulp worden geactiveerd.

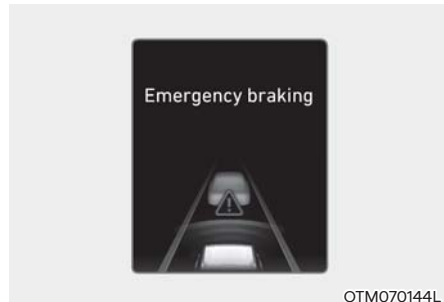

### Noodremmen

- Om de bestuurder te waarschuwen voor het noodremmen, verschijnt de waarschuwing 'Emergency Braking' ('Noodremmen') op het instrumentenpaneel, klinkt een waarschuwingssignaal.
- Wordt er een voorligger gedetecteerd, dan werkt het systeem bij een rijsnelheid tussen ongeveer 10-75 km/u.
- Als een voetganger of fietser vóór de auto wordt gedetecteerd, dan werkt het systeem bij een rijsnelheid tussen ongeveer 10-65 km/h.
- In een noodstopsituatie voorziet het systeem hoge remkracht als remhulp om een botsing met het voertuig, de voetganger of de fietser vóór de auto te voorkomen.



### De auto tot stilstand brengen en het aansturen van de remmen beëindigen

- Wanneer de auto tot stilstand is gebracht door de noodrem, verschijnt de waarschuwing 'Drive carefully' ('Rij voorzichtig') op het instrumentenpaneel. Voor zijn/haar veiligheid dient de bestuurder het rempedaal onmiddellijk in te trappen en de omgeving te controleren.
- Het aansturen van de remmen wordt beëindigd nadat de auto door toedoen van de noodrem gedurende ongeveer 2 seconden heeft stilgestaan.

### Junction Turning-functie (afslaan op een kruispunt)

#### Waarschuwing en regeling door het systeem

Junction Turning, de functie afslaan op een kruispunt helpt bij het waarschuwen en controleren van het voerig, naargelag het risico op een botsing: 'Collision Warning - Botsing waarsch.', 'Emergency Braking - Noodremmen' en 'Stopping vehicle and ending brake control - voertuig stoppen en remcontrole beëindigen'.



### Botsingswaarschuwing

- Om de bestuurder te waarschuwen voor een botsing, verschijnt de waarschuwing 'Collision Warning' ('Botsing waarsch.') op het instrumentenpaneel, klinkt een waarschuwingssignaal.
- Het systeem werkt wanneer de rijsnelheid van uw auto tussen ongeveer 10~30 km/h ligt en die van de tegenligger tussen ongeveer 30~70 km/h.
- Als 'Active Assist' ('Actieve hulp') is geselecteerd, kan de remhulp worden geactiveerd.

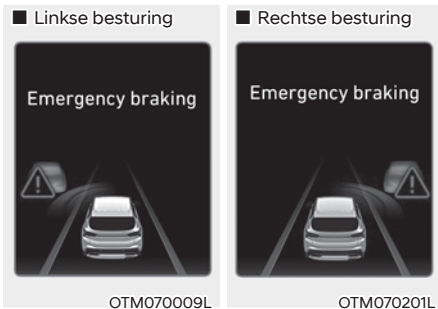

### Noodremmen

- Om de bestuurder te waarschuwen voor het noodremmen, verschijnt de waarschuwing 'Emergency Braking' ('Noodremmen') op het instrumentenpaneel, klinkt een waarschuwingssignaal.
- Het systeem werkt wanneer de rijsnelheid van uw auto tussen ongeveer 10~30 km/h ligt en die van de tegenligger tussen ongeveer 30~70 km/h.
- In een noodstopsituatie voorziet het systeem hoge remkracht als remhulp om een botsing met de tegenligger te voorkomen.

### Informatie

Als de stoel van de bestuurder links staat, werkt de hulp bij het afslaan op kruispunten alleen als de bestuurder links afslaat. Als de stoel van de bestuurder rechts staat, werkt de functie alleen als u rechts afslaat.

### De auto tot stilstand brengen en het aansturen van de remmen beëindigen

- Wanneer de auto tot stilstand is gebracht door de noodrem, verschijnt de waarschuwing 'Drive carefully' ('Rij voorzichtig') op het instrumentenpaneel. Voor zijn/haar veiligheid dient de bestuurder het rempedaal onmiddellijk in te trappen en de omgeving te controleren.
- Het aansturen van de remmen wordt beëindigd nadat de auto door toedoen van de noodrem gedurende ongeveer 2 seconden heeft stilgestaan.





## WAARSCHUWING

Tref de volgende voorzorgsmaatregelen wanneer u gebruikmaakt van het Forward Collision-Avoidance Assist-systeem (ondersteuning botsingsvermijding voorzijde):

- Wijzig voor uw veiligheid de instellingen pas nadat u de auto op een veilige plaats heeft geparkeerd.
- Als 'Active Assist' ('Actieve hulp') of 'Warning Only' ('Alleen waarschuwing') is geselecteerd, wordt het Forward Collision-Avoidance Assist automatisch uitgeschakeld wanneer ESC wordt uitgeschakeld door de toets ESC OFF langer dan 3 seconden ingedrukt te houden. In dit geval kan het systeem niet worden ingesteld in het menu Settings (instellingen) en gaat  het waarschuwingslampje branden op het instrumentenpaneel. Dit is normaal. Als ESC wordt uitgeschakeld door op de toets ESC OFF te drukken, behoudt het Forward Collision-Avoidance Assist-systeem de laatste instelling.
- Forward Collision-Avoidance Assist werkt niet in alle situaties en kan niet alle aanrijdingen voorkomen.
- De bestuurder is er verantwoordelijk voor de auto onder controle te houden. Vertrouw niet uitsluitend op het Forward Collision-Avoidance Assist-systeem. Houd een veilige remafstand en trap indien nodig het rempedaal in om snelheid te minderen of het voertuig tot stilstand te brengen.
- Laat het Forward Collision-Avoidance Assist-systeem nooit opzettelijk reageren op mensen, dieren, voorwerpen enz. Dit kan ernstig of dodelijk letsel veroorzaken.
- Mogelijk werkt het Forward Collision-Avoidance Assist-systeem niet als de bestuurder het rempedaal intrapt om een aanrijding te voorkomen.

- Mogelijk waarschuwt Forward Collision-Avoidance Assist de bestuurder te laat of helemaal niet, afhankelijk van de wegen- en rijomstandigheden.
- Terwijl Forward Collision-Avoidance Assist ingrijpt, kan de auto plotseling tot stilstand komen, waarbij letsel kan worden toegebracht aan passagiers en losse voorwerpen kunnen verschuiven. Zorg dat alle inzittenden steeds hun veiligheidsgordel om hebben en dat losse voorwerpen altijd goed worden vastgezet.
- Mogelijk verschijnt of klinkt de waarschuwing of het waarschuwingssignaal van het Forward Collision-Avoidance Assist-systeem niet als een waarschuwingsmelding of waarschuwings signaal van een ander systeem wordt weergegeven of klinkt.
- Mogelijk hoort u het waarschuwings signaal van het Forward Collision-Avoidance Assist-systeem (ondersteuning botsingsvermijding voorzijde) niet als er veel lawaai in de omgeving is.
- Afhankelijk van de wegomstandigheden en de omgeving is het mogelijk dat het Forward Collision-Avoidance Assist-systeem wordt uitgeschakeld, dat het niet naar behoren werkt of dat het werkt wanneer dat niet nodig is.



## WAARSCHUWING

- Ook als er een probleem met het Forward Collision-Avoidance Assist-systeem is, werken de remmen normaal.
- Tijdens een noodstop, wordt de controle op de remmen door het systeem automatisch geannuleerd als de bestuurder het gaspedaal hard intrapt of het stuur omgooit.



## OPGELET

- De snelheden waarmee het Forward Collision-Avoidance Assist werkt, kunnen verminderen door de toestand van het voertuig of de voetganger ervoor of in de omgeving. Naargelang de snelheid waarschuwt het systeem alleen de bestuurder en treedt het niet op.
- Forward Collision-Avoidance Assist werkt onder bepaalde omstandigheden, door het risiconiveau te beoordelen op basis van de staat, rijrichting en snelheid van de tegenligger en de omgeving.





## Informatie

Als een botsing dreigt, kan remhulp worden voorzien door het Forward Collision-Avoidance Assist-systeem als de bestuurder niet hard genoeg remt.

## Storingen en beperkingen van het systeem

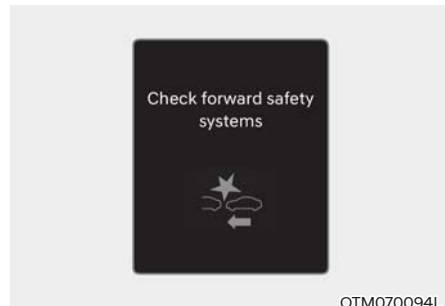
### Storing in het systeem



Als Forward Collision-Avoidance Assist niet naar behoren werkt, verschijnt de waarschuwingsmelding 'Controleer veiligheidssystemen aan de voorkant' en gaan de waarschuwingslampjes  en  branden op het instrumentenpaneel. We raden u aan het systeem door een officiële HYUNDAI-dealer te laten controleren.

## Systeme uitgeschakeld

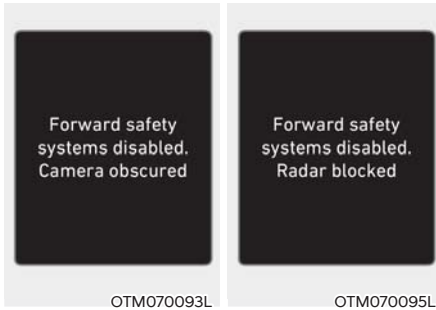

Als het deel van de voorruit waar de frontzichtcamera zich bevindt, het afdekkapje van de radar vooraan of de sensor bedekt is met vuil, zoals sneeuw of regen, dan kan dit de detectieprestaties verminderen en het Forward Collision-Avoidance Assist-systeem tijdelijk beperken of uitschakelen.

Als dit gebeurt, verschijnt de waarschuwing melding 'Veiligheidssyst. aan voorkant uitgeschakeld. Camerazicht beperkt' of 'Veiligheidssystemen aan de voorkant uitgeschakeld. Radar geblokkeerd', en gaan de waarschuwing lampjes  en  op het instrumentenpaneel branden.

Het systeem zal normaal werken wanneer deze sneeuw, regen of ander vreemd materiaal is verwijderd.

Als het systeem na obstructie (sneeuw, regen of vreemde materialen) niet normaal werkt, adviseren we om het systeem te laten nakijken door een officiële HYUNDAI-dealer.



## WAARSCHUWING

- Mogelijk werkt het Forward Collision-Avoidance Assist-systeem niet goed, zonder dat daardoor het waarschuwing melding verschijnt of het waarschuwing lampje gaat branden op het instrumentenpaneel.
- Mogelijk werkt Forward Collision-Avoidance Assist niet goed in bepaalde gebieden (bv. open terrein), als er geen objecten worden gedetecteerd na het starten van de motor.

## Beperkingen van het systeem

Mogelijk werkt het Forward Collision-Avoidance Assist-systeem niet normaal of grijpt het systeem onverwacht in onder de volgende omstandigheden:

- De detectiesensor of het gebied eromheen is vuil of beschadigd
- De temperatuur rond de frontzichtcamera is hoog of laag
- De cameralens heeft last van een getinte voorruit of een film of coating op de voorruit, beschadigd glas of vreemde voorwerpen (sticker, insect, enz.) op het glas.
- Er is vocht op de voorruit dat niet verwijderd is of dat eraan vastgevroren is
- De voorruit wordt constant met ruitensproeiervloeistof besproeid of de ruitenswisser is geactiveerd
- Rijden bij zware regenval of sneeuw of dichte mist
- Het gezichtsveld van de frontzichtcamera wordt belemmerd door schittering van de zon
- Straatverlichting of licht van een tegenligger wordt gereflecteerd op het natte wegdek, bv. door een plas op de weg
- Er is een voorwerp op het dashboard geplaatst

- Uw auto wordt gesleept
- De omgeving is heel helder
- De omgeving is zeer donker, bv. in een tunnel enz.
- De helderheid verandert plots, bv. wanneer u een tunnel inrijdt of verlaat
- Er is niet veel licht buiten en de koplampen zijn niet aan of geven weinig licht
- Rijden door stoom, rook of schaduw
- Slechts een deel van een voertuig, voetganger of fietser vóór de auto wordt gedetecteerd
- De voorligger is een bus, een grote vrachtwagen, een vrachtwagen met een lading of oplegger die een ongewone vorm heeft enz.
- De voorligger heeft geen achterlichten, zijn achterlichten bevinden zich op een ongewone plaats enz.
- Er is niet veel licht buiten en de achterlichten zijn niet aan of geven weinig licht
- De achterzijde van de voorligger is klein of het voertuig ziet er niet normaal uit, zoals wanneer het gekanteld is, op zijn kop ligt of overdwars staat, enz.
- De bodemvrijheid voor de auto is laag of hoog.
- Een voertuig, voetganger of fietser rijdt of stapt plotseling voor u in
- Het deel van de bumper rond de radar heeft een stoot ondervonden of is beschadigd of de radar zit niet op zijn plaats
- De temperatuur rond de radar is hoog of laag
- U rijdt door een tunnel of onder een ijzeren brug door
- U rijdt in een groot gebied waar weinig voertuigen of constructies zijn (d.w.z. een woestijn, weide, voorstad enz.)
- U rijdt nabij zones waar zich metalen bevinden, zoals een bouwplaats, spoorweg enz.
- Er is een materiaal in de buurt dat de golven van de radar zeer goed reflecteert, zoals een vangrail, een auto enz.
- De fietser vóór de auto zit op een fiets van een materiaal dat de golven van de radar vóór niet goed reflecteert
- De voorligger wordt te laat gedetecteerd
- De weg van de voorligger wordt plotseling versperd door een obstakel
- De voorligger verandert plotseling van rijstrook of vertraagt plotseling
- De voorligger is vervormd
- De voorligger rijdt met een lage of hoge snelheid
- De voorligger stuurt in de tegenovergestelde richting van uw auto om een botsing te vermijden
- Uw auto verandert langzaam van rijstrook terwijl vóór u een voorligger rijdt
- De voorligger is bedekt met sneeuw
- U verlaat of keert terug naar de rijstrook
- Onstabiel rijden
- U bevindt zich op een rotonde en de voorligger wordt niet gedetecteerd
- U blijft in een cirkel rijden
- De voorligger heeft een ongewone vorm
- De voorligger rijdt bergop of bergaf

- De voetganger of fietser wordt niet volledig gedetecteerd, bijvoorbeeld als hij zich vooroverbuigt of niet helemaal rechtop loopt
- De voetganger of fietser draagt kleding of uitrusting waardoor hij moeilijk als voetganger of fietser kan worden geïdentificeerd

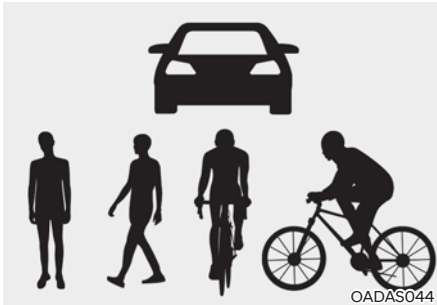

De afbeelding hierboven toont het beeld dat de camera vooraan als een voertuig, voetganger of fietser waarneemt.

- De voetganger of fietser vóór de auto verplaatst zich zeer snel
- De voetganger of fietser vóór de auto is klein van gestalte of heeft een lage houding aangenomen
- De voetganger of fietser vóór de auto heeft een mobiliteitsbeperking
- De voetganger of fietser vóór de auto verplaatst zich haaks op de rijrichting
- Er bevindt zich een groep voetgangers of fietsers of een grote menigte voor de auto
- De voetganger of fietser draagt kleding die opgaat in de achtergrond en daardoor moeilijk te detecteren is
- De voetganger of fietser is moeilijk te onderscheiden van een structuur met een soortgelijke vorm in de omgeving
- U rijdt voorbij een voetganger, fietser, verkeersbord, gebouw enz. nabij een kruispunt
- U rijdt op een parkeerterrein
- U rijdt door een tolpoort of langs wegwerkzaamheden, over een onverharde, gedeeltelijk verharde of hobbelige weg, over verkeersdrempels enz.
- U rijdt op een weg met hellingen, bochten enz.
- U rijdt langs bomen of straatverlichting aan de kant van de weg
- De slechte staat van de weg doet de auto overmatig trillen tijdens het rijden
- Uw auto is te hoog of te laag door een zware lading, een abnormale bandenspanning enz.
- U rijdt op een smalle weg die tussen bomen of gras ligt of overgroeid is
- Er is storing door elektromagnetische golven, bijvoorbeeld in bepaalde gebieden met sterke radiogolven of elektrische ruis



## WAARSCHUWING

- Rijden in bochten

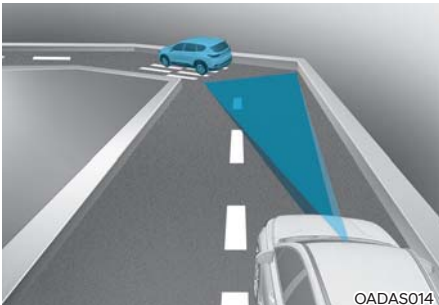

OADAS014

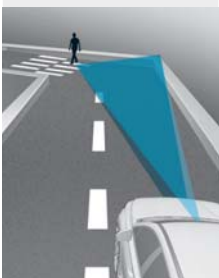

OADAS016



OADAS018



OADAS015



OADAS017

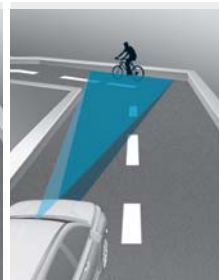

OADAS019

Mogelijk detecteert Forward Collision-Avoidance Assist geen andere voertuigen, voetgangers of fietsers vóór u op bochtige wegen die de prestaties van de sensoren verminderen. Hierdoor kunnen waarschuwingen en remhulp uitblijven wanneer ze wel nodig zijn.

Rijdt u in een bocht, dan moet u een veilige remafstand houden en indien nodig sturen en het rempedaal intrappen om snelheid te minderen en zo een veilige afstand te bewaren.

Mogelijk detecteert Forward Collision-Avoidance Assist een voertuig, voetganger of fietser in de rijstrook naast u of elders buiten uw rijstrook wanneer u op een bochtige weg rijdt.

Als dit gebeurt, kan het systeem mogelijk de bestuurder waarschuwen en de rem aansturen wanneer dat niet nodig is. Controleer altijd de verkeersomstandigheden rond uw auto.

- Op een helling rijden

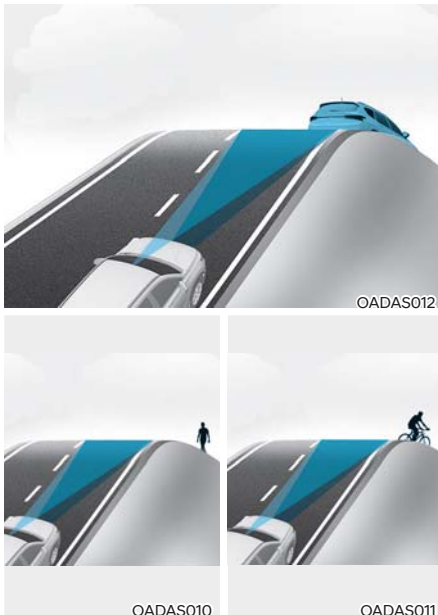

**Mogelijk detecteert Forward Collision-Avoidance Assist geen andere voertuigen, voetgangers of fietsers vóór u op hellende wegen die de prestaties van de sensoren verminderen.**

Hierdoor kan het systeem mogelijk waarschuwen, remmen of bijsturen wanneer dat niet nodig is of niet waarschuwen, remmen of bijsturen wanneer dat wel nodig is.

De rijsnelheid kan ook snel dalen wanneer plotseling een voertuig, voetganger of fietser vóór de auto wordt gedetecteerd.

Blijf altijd op de weg letten wanneer u bergop of bergaf rijdt. Indien nodig stuurt u en trapt u het rempedaal in om snelheid te minderen en zo een veilige afstand te bewaren.

- Van rijbaan wisselen



[A]: Uw auto,

[B]: Een auto die van rijstrook verandert

**Wanneer een voertuig vanuit een aangrenzende rijstrook uw rijstrook oprijdt, kan de sensor het niet detecteren totdat het zich in zijn detectiebereik bevindt. Mogelijk detecteert Forward Collision-Avoidance Assist het voertuig niet onmiddellijk als het plotseling van rijbaan wisselt. In dit geval moet u een veilige remafstand houden en indien nodig sturen en het rempedaal intrappen om snelheid te minderen en zo een veilige afstand te bewaren.**

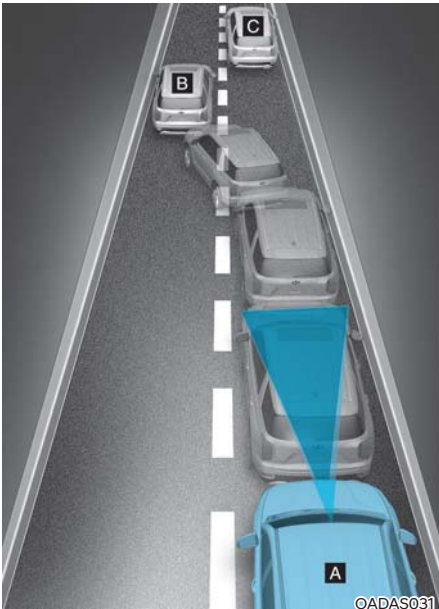

[A]: Uw auto [B]: Een auto die van rijstrook verandert, [C]: voertuig op dezelfde rijstrook

**Wanneer een voertuig vóór u uw rijstrook verlaat, detecteert Forward Collision-Avoidance Assist uw nieuwe voorligger mogelijk niet onmiddellijk. In dit geval moet u een veilige remafstand houden en indien nodig sturen en het rempedaal intrappen om snelheid te minderen en zo een veilige afstand te bewaren.**

- **Voertuig detecteren**

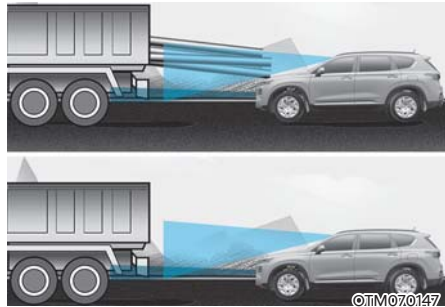

**Als een voorligger een lading heeft die achter het voertuig uitsteekt of wanneer een voorligger een grotere bodemvrijheid heeft, is speciale aandacht vereist. Mogelijk detecteert Forward Collision-Avoidance Assist de lading die achter het voertuig uitsteekt niet. In dit geval moet u een veilige remafstand tot het achterste voorwerp houden en indien nodig sturen en het rempedaal intrappen om snelheid te minderen en zo de afstand te bewaren.**





## WAARSCHUWING

- Wanneer u een aanhanger of een ander voertuig sleept, raden we aan dat u om veiligheidsredenen Forward Collision-Avoidance Assist uitschakelt.
- Mogelijk grijpt het Forward Collision-Avoidance Assist-systeem in als het voorwerpen detecteert die door hun vorm of bepaalde kenmerken op voertuigen, voetgangers en fietsers lijken.
- Forward Collision-Avoidance Assist werkt niet met fietsen, motorfietsen of kleinere voorwerpen op wielen, zoals bagagetassen, winkel- of kinderwagens.
- Mogelijk functioneert Forward Collision-Avoidance Assist niet normaal bij storing door sterke elektromagnetische golven.
- Mogelijk werkt Forward Collision-Avoidance Assist niet gedurende 15 seconden na het starten van de auto of het inschakelen van de frontzichtcamera.

## LANE KEEPING ASSIST (LKA, RIJVAKASSISTENTIE) (INDIEN VAN TOEPASSING)

Het Lane Keeping Assist-systeem is ontworpen om tijdens het rijden boven een bepaalde snelheid rijstrookmarkeringen (of randen van de weg) te detecteren. Het systeem waarschuwt de bestuurder als het voertuig de rijstrook verlaat zonder gebruik te maken van de richtingaanwijzers of helpt de bestuurder automatisch te sturen om zo te helpen voorkomen dat de auto de rijstrook verlaat.

### Detectiesensor

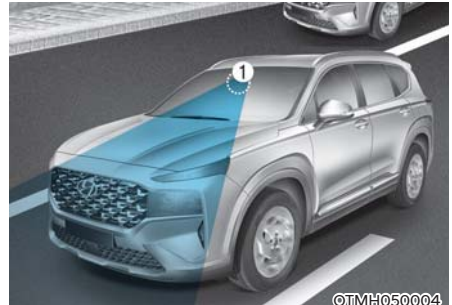

[1]: Frontzichtcamera

De frontzichtcamera wordt gebruikt als detectiesensor om rijstrookmarkeringen (of de randen van de weg) te detecteren.

Zie bovenstaande afbeelding voor de precieze locatie van de detectiesensor.



## OPGELET

Zie de alinea 'Forward Collision-Avoidance Assist (FCA, ondersteuning botsingsvermijding voorzijde)' in hoofdstuk 7 voor meer informatie over de voorzorgsmaatregelen voor de frontzichtcamera.

## Systemconfiguratie

### Instellingsfuncties voor het systeem



OTM070184L

#### Lane Safety (rijstrookveiligheid)

Met de motor aan selecteert of deselecteert u 'Driver Assistance → Forward Safety' ('Bestuurdershulp → Rijbaanveiligheid') in het menu Settings (instellingen) om voor iedere functie in te stellen of ze al dan niet moet worden gebruikt.

- Als 'Assistent -hulp' is geselecteerd, helpt het systeem de bestuurder automatisch bij het sturen wanneer het detecteert dat de rijstrook wordt verlaten, om te helpen voorkomen dat de auto van zijn rijstrook afwijkt.
- Als 'Warning only - Alleen waarschuwing' is geselecteerd, waarschuwt het systeem de bestuurder met een geluidssignaal wanneer hij detecteert dat de auto zijn rijstrook verlaat. De bestuurder moet zelf bijsturen.
- Als 'Uit' is geselecteerd, wordt het systeem uitgeschakeld. Het controlelampje  op het instrumentenpaneel dooft.

#### WAARSCHUWING

- Als 'Warning Only' ('Alleen waarschuwing') wordt geselecteerd, is er geen stuurhulp.
- Het Lane Keeping Assist-systeem stuurt niet bij wanneer de auto in het midden van de rijstrook rijdt.
- De bestuurder dient zich altijd bewust te zijn van de omgeving en de auto te sturen als 'Uit' is geselecteerd.

Turning the system On/Off (Lane Safety button) Het systeem in- of uitschakelen (knop veiligheid op de rijstrook)



OTM070036L

Met de motor aan houdt u de toets Lane Safety ('Rijstrookveiligheid') op het instrumentenpaneel ingedrukt om het Lane Keeping Assist-systeem in te schakelen. Het witte controlelampje  op het instrumentenpaneel gaat branden.

Druk nogmaals op de toets en houd hem ingedrukt om het systeem uit te schakelen.

Wanneer de motor opnieuw wordt gestart, behoudt het Lane Keeping Assist-systeem de laatste instelling.

#### Informatie

Als Lane Keeping Assist uitgeschakeld is met de Lane Safety knop, zullen de instellingen van Lane Safety uitgezet worden.

**Turning the system On/Off (Lane Safety button) Het systeem in- of uitschakelen (knop veiligheid op de rijstrook)**



OTM070063

Met de motor aan houdt u de toets Lane Driving Assist (hulp op de rijstrook) op het stuurwiel ingedrukt om Lane Keeping Assist in te schakelen. Het witte controlelampje  op het instrumentenpaneel gaat branden.

Druk nogmaals op de toets en houd hem ingedrukt om het systeem uit te schakelen.

Wanneer de motor opnieuw wordt gestart, behoudt het Lane Keeping Assist-systeem de laatste instelling.



### **OPGELET**

**Als de toets Lane Driving Assist kort wordt ingedrukt, zal Lane Following Assist aan en uit gaan.**

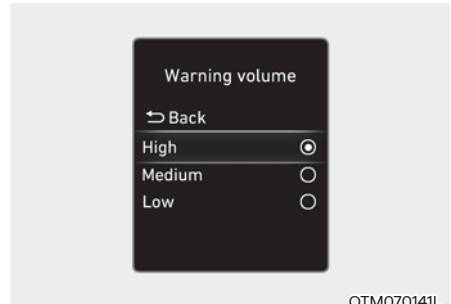

OTM070141L

### **Waarschuwingvolume**

Met de motor aan selecteert u 'Driver Assistance → Warning volume' ('Bestuurdershulp → Waarschuwingvolume') in het menu Settings (instellingen) om het waarschuwingvolume voor Lane Keeping Assist te wijzigen naar 'High', 'Medium', 'Low' ('Hoog', 'Gemiddeld', 'Laag').

Als u het waarschuwingvolume wijzigt, kan dat ook het waarschuwingvolume voor andere bestuurdershulpsystemen wijzigen.

## Werking systeem

### Waarschuwing en regeling door het systeem

Het Lane Keeping Assist-systeem waarschuwt en stuurt de auto aan met Lane Departure Warning (waarschuwing bij rijbaanwissel) en Lane Keeping Assist (hulp bij rijbaan aanhouden).

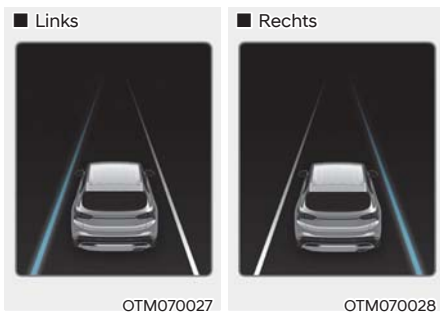

### Lane Departure Warning

- Om de bestuurder te waarschuwen dat het voertuig afwijkt van de geprojecteerde rijstrook vóór de auto gaat het groene  controlelampje knipperen op het instrumentenpaneel, knippert de rijstrooklijn op het instrumentenpaneel naargelang de richting die de auto opgaat, en klinkt een waarschuwingssignaal.
- Het systeem werkt bij een rijnsnelheid tussen ongeveer 60~200 km/h.

### Lane Keeping Assist

- Om de bestuurder te waarschuwen dat het voertuig afwijkt van de geprojecteerde rijstrook vóór de auto gaat het groene  controlelampje knipperen op het instrumentenpaneel en er wordt bijgestuurd om het voertuig op de rijstrook te houden.
- Het systeem werkt bij een rijnsnelheid tussen ongeveer 60~200 km/h.

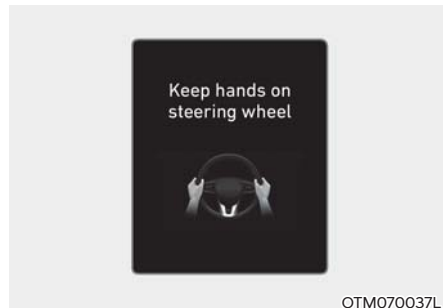

### Waarschuwing hands-off (handen van het stuur)

Als de bestuurder het stuurwiel gedurende meerdere seconden loslaat, verschijnt de waarschuwingsmelding 'Keep hands on the steering wheel' ('Handen op het stuurwiel houden') op het instrumentenpaneel en klinkt een waarschuwingssignaal met verschillende niveaus.



## WAARSCHUWING

- Mogelijk wordt er niet bijgestuurd als het stuurwiel zeer stevig wordt vastgehouden of als het voorbij een bepaalde hoek gedraaid is.
- Het Lane Keeping Assist-systeem werkt niet de hele tijd. Het is de verantwoordelijkheid van de bestuurder om veilig te sturen en de auto in zijn rijstrook te houden.
- Afhankelijk van de wegomstandigheden kan de waarschuwing melding hands-off mogelijk te laat verschijnen. Houd uw handen altijd aan het stuurwiel tijdens het rijden.
- Als het stuur zeer lichtjes wordt vastgehouden, kan de waarschuwing melding hands-off verschijnen omdat het systeem de handen van de bestuurder aan het stuur mogelijk niet opmerkt.
- Als u voorwerpen aan het stuurwiel bevestigt, is het mogelijk dat de waarschuwing hands-off niet goed werkt.



## Informatie

- U kunt de instellingen veranderen op het instrumentenpaneel (Gebruikersinstellingen) of het infotainmentsysteem (Vehicle Settings - voertuiginstellingen), afhankelijk van de optie die met uw auto is geleverd. Voor meer details, zie paragraaf "User Settings - gebruikersinstellingen" in hoofdstuk 4, of de paragraaf "Vehicle Settings - voertuiginstellingen" in de meegeleverde Infotainment handleiding.
- Wanneer rijstrookmarkeringen (of wegranden) worden gedetecteerd, veranderen de rijstrooklijnen op het instrumentenpaneel van grijs naar wit en gaat het groene controlelampje  branden.



- Hoewel het Lane Keeping Assist-systeem bijstuurt, kan de bestuurder steeds zelf sturen.
- Het stuurwiel kan wel zwaarder of lichter aanvoelen terwijl Lane Keeping Assist bijstuurt dan wanneer dat niet het geval is.

## Storingen en beperkingen van het systeem

### Storing in het systeem

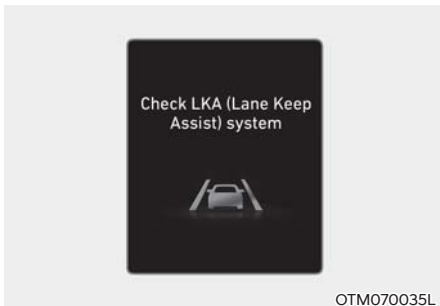

Als Lane Keeping Assist niet naar behoren werkt, verschijnt de waarschuwingsmelding 'Check Lane Keeping Assist (LKA) system' ('Controleer systeem hulp bij rijbaan aanhouden') en gaat het gele  controlelampje branden op het instrumentenpaneel. Als dat gebeurt raden we aan om te laten inspecteren door een officiële HYUNDAI-dealer.

### Beperkingen van het systeem

Mogelijk werkt het Lane Keeping Assist niet normaal of grijpt het systeem onverwacht in onder de volgende omstandigheden:

- De rijstrook is vuil of moeilijk te onderscheiden doordat
  - de rijstrookmarkeringen (of wegrand) bedekt is met regen, sneeuw, vuil, olie enz.
  - De kleur van de rijstrookmarkering (of randen van de weg) niet waarneembaar is vanaf de rijbaan
  - Er op de rijbaan in de buurt van de rijstrookmarkeringen (of wegranden) zijn aangebracht of doordat de markeringen (of wegranden) op de rijbaan lijken op de rijstrookmarkeringen (of wegrand)
  - De rijstrookmarkering (of wegrand) is onduidelijk of beschadigd.
  - Er bevinden zich schaduwen op de wegmarkering (of wegrand), bijv. van een middenberm, bomen, vangrail, geluidswal, enz.
- De weg heeft meer dan twee rijstrookmarkeringen (of wegranden)
- Het aantal rijstroken neemt toe of af of de rijstrookmarkeringen (of wegranden) kruisen elkaar op een ingewikkelde manier
- De rijstrookmarkeringen (of wegranden) zijn ingewikkeld of een constructie doet dienst als rijstrookmarkering, bijv. in het geval van wegwerkzaamheden.
- Er zijn wegmarkeringen zoals zigzaglijnen, oversteekplaats of verkeersborden
- De rijstrook plotseling verdwijnt, bv. bij een kruising
- De rijstrook (of de weg) zeer breed of zeer smal is

- Er is een wegrand zonder rijstrook
- De rijweg wordt begrensd door een structuur, zoals een tolpoort, stoep, stoeprand enz.
- De afstand tot uw voorligger zeer klein is of uw voorligger op de wegmarkering (of de rand van de weg) staat

Zie de paragraaf 'Forward Collision-Avoidance Assist (FCA, ondersteuning botsingsvermijding voorzijde)' in hoofdstuk 7 voor meer informatie over de beperkingen van de frontzichtcamera.



## WAARSCHUWING

Neem bij het gebruik van het Lane Keeping Assist (LKA) systeem altijd de volgende voorzorgsmaatregelen in acht:

- De bestuurder is er verantwoordelijk voor veilig te rijden en de auto onder controle te houden. Vertrouw niet uitsluitend op het systeem en rijd nooit gevaarlijk.
- Afhankelijk van de wegomstandigheden en de omgeving wordt de werking van Lane Keeping Assist mogelijk geannuleerd of werkt het systeem mogelijk niet goed. Wees altijd voorzichtig als u rijdt.
- Raadpleeg 'Beperkingen van het systeem' als de rijstrook niet goed wordt gedetecteerd.
- Wanneer u een aanhanger of een ander voertuig sleept, raden we aan dat u Lane Keeping Assist om veiligheidsredenen uitschakelt.
- Bij hoge rijksnelheden wordt er niet bijgestuurd. De bestuurder moet zich altijd aan de geldende snelheidslimiet houden als hij het systeem gebruikt.
- Mogelijk verschijnt of klinkt de waarschuwingmelding of het waarschuwingssignaal van Lane Keeping Assist niet als een waarschuwingmelding of waarschuwingssignaal van een ander systeem wordt weergegeven of klinkt.
- Mogelijk hoort u het waarschuwingssignaal van Lane Keeping Assist niet als er veel lawaai in de omgeving is.
- Als u voorwerpen aan het stuurwiel bevestigt, wordt er mogelijk niet correct bijgestuurd.
- Mogelijk werkt Lane Keeping Assist niet gedurende 15 seconden na het starten van de auto of het inschakelen van de frontzichtcamera.
- Lane Keeping Assist werkt niet wanneer:
  - De richtingaanwijzer of alarmknipperlichten ingeschakeld zijn
  - De auto niet in het midden van de rijstrook rijdt terwijl het systeem wordt ingeschakeld of onmiddellijk na een rijstrookwissel
  - ESC (elektronische stabiliteitscontrole) of VSM (voertuigstabiliteitsregeling) geactiveerd is
  - De auto door een scherpe bocht gaat
  - De rijksnelheid lager dan 55 km/u of hoger dan 210 km/u is
  - De auto abrupt van rijstrook wisselt
  - De auto plotseling remt

## BLIND-SPOT COLLISION WARNING (BCW; BOTSINGSWAARSCHUWING BLINDE HOEK) (INDIEN VAN TOEPASSING)

Blind-Spot Collision Warning (botsingswaarschuwing blinde hoek) is ontworpen om naderende voertuigen in de blinde hoek van de bestuurder te detecteren en te controleren en de bestuurder met een melding en een signaal te waarschuwen voor een mogelijke aanrijding.

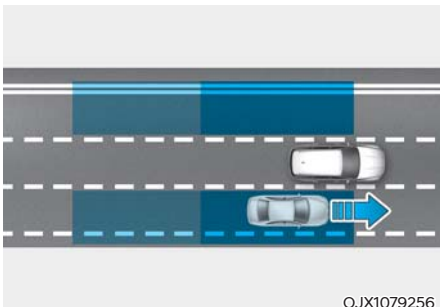

Blind-Spot Collision Warning (waarschuwing voor blinde hoeken en botsingen) detecteert en informeert de bestuurder dat er zich een voertuig in zijn dode hoek bevindt.

### **OPGELET**

**Afhankelijk van uw rijsnelheid kan het detectiebereik variëren. Als u met hoge snelheid een voertuig voorbijrijdt, is het mogelijk dat het systeem u er niet voor waarschuwt, zelfs als het zich in uw dode hoek bevindt.**

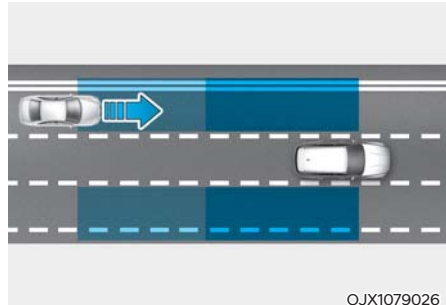

Blind-Spot Collision Warning detecteert en informeert de bestuurder dat een voertuig met hoge snelheid nadert uit de dodehoekzone.

### **OPGELET**

**Het waarschuwingsmoment kan variëren afhankelijk van de rijsnelheid van het naderende voertuig.**

### **Informatie**

In de volgende tekst wordt het Blind-Spot Collision Warning (botsingswaarschuwing blinde hoek)-systeem het Blind-Spot Safety-systeem (veiligheid blinde hoek) genoemd.



## Detectiesensor



[1]: Hoekradar achteraan

Zie bovenstaande afbeelding voor de precieze locatie van de detectiesensor.



### OPGELET

Neem de volgende voorzorgsmaatregelen om de optimale prestaties van de detectiesensor te waarborgen:

- Demonteer nooit de hoekradar achter of de radarunit en oefen er geen kracht van buitenaf op uit.
- Als de hoekradar achter is vervangen of gerepareerd, raden we u aan uw auto te laten controleren door een officiële HYUNDAI-dealer.
- Als een kracht van buitenaf is uitgeoefend op of nabij de hoekradar achter, kan het Blind-Spot Safety-systeem mogelijk niet goed functioneren, ook al verschijnt er geen waarschuwing melding op het instrumentenpaneel. We raden u aan het systeem door een officiële HYUNDAI-dealer te laten controleren.
- Gebruik uitsluitend originele onderdelen om de achterbumper te repareren op de plaats waar de hoekradar achter zit.
- Breng geen kentekenplaathouder of andere voorwerpen, zoals een bumpersticker, folie of bumperbescherming aan in de buurt van de hoekradar achter.

- Mogelijk werkt het systeem niet goed als de bumper is vervangen of als de omgeving van de hoekradar achter beschadigd of gelakt is.
- Als er een aanhanger, drager of iets dergelijks is geïnstalleerd, kan dit de werking van de hoekradar achteraan verstoren of werkt de functie mogelijk niet.

## Systemconfiguratie

### Instellingsfuncties voor het systeem



OTM070202L

#### Blind-Spot Safety (veiligheid blinde hoek)

Met de motor aan selecteert of deselecteert u 'Driver Assistance → Blind Spot Safety' ('Bestuurdershulp → Dodehoekveiligheid') in het menu Settings (instellingen) om voor iedere functie in te stellen of ze al dan niet moet worden gebruikt.

- Als 'Warning only - Alleen waarschuwing' is geselecteerd, waarschuwt de functie de bestuurder met een waarschuwing melding of een waarschuwingssignaal, afhankelijk van het niveau van het botsingsrisico. Er is geen remhulp.
- Als 'Uit' is geselecteerd, wordt het systeem uitgeschakeld.



OTM070097L

Wanneer de motor opnieuw wordt gestart terwijl het systeem uitgeschakeld is, verschijnt de melding 'Blind-Spot Safety System is Off' ('Veiligheids systeem van de dode hoek is uit') op het instrumentenpaneel.

Als u de instelling wijzigt van 'Off' ('Uit') naar 'Warning Only' ('Alleen waarschuwing'), knippert het waarschuwingslampje op de buitenspiegel gedurende 3 seconden.

Ook als de motor wordt gestart terwijl het systeem is ingesteld op 'Warning Only' ('Alleen waarschuwen'), knippert het waarschuwingslampje op de buitenspiegel 3 seconden.

### WAARSCHUWING

- Als 'Warning Only' ('Alleen waarschuwing') wordt geselecteerd, is er geen remhulp.
- Als 'Off' ('Uit') wordt geselecteerd, moet de bestuurder zich altijd bewust zijn van de omgeving en veilig rijden.

### Informatie

Wanneer de motor opnieuw wordt gestart, behoudt het Blind-Spot Safety-systeem de laatste instelling.



OTM070140L

### Waarschuwingstijdsmoment

Met de motor aan, selecteert u 'Driver Assistance → Warning Timing' ('Bestuurdershulp → Timing waarschuwing') in het menu Settings (instellingen) om de initiële activeringstijd voor de waarschuwing van het Blind-Spot Safety systeem (blinde hoek veiligheidssysteem) te wijzigen.

Wanneer uw auto wordt afgeleverd, is het waarschuwingstijdsmoment ingesteld op 'Normaal'. Als u het waarschuwingstijdsmoment wijzigt, kan dat ook het waarschuwingstijdsmoment voor andere bestuurdershulpsystemen wijzigen.

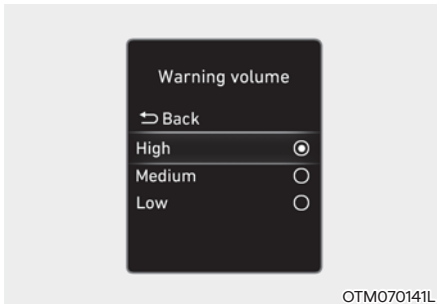

### Waarschuwingsvolume

Met de motor aan, selecteer 'Driver Assistance → Warning Volume' ('Bestuurdershulp → Waarschuwingsvolume') in het menu Settings (instellingen) om het waarschuwingsvolume van het Blind-Spot Safety (Blindehoekveiligheid) systeem te wijzigen naar 'High', 'Medium', 'Low' ('Hoog', 'Gemiddeld', 'Laag').

Als u het waarschuwingsvolume wijzigt, kan dat ook het waarschuwingsvolume voor andere bestuurdershulpsystemen wijzigen.



### OPGELET

- **De instelling voor waarschuwingsmoment en waarschuwingsvolume is van toepassing op alle functies van het Blind-Spot Safety-systeem.**
- **Hoewel voor het waarschuwingsmoment 'Normaal' is geselecteerd, kan de initiële activeringstijd van de waarschuwing laat lijken als voertuigen met een hoge snelheid naderen.**
- **Selecteer voor het waarschuwingsmoment 'Late' ('Later') wanneer er weinig verkeer is en u traag rijdt.**

## Werking systeem Systeemwaarschuwing

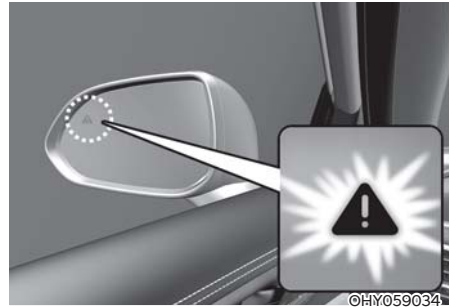

### Voertuigdetectie

- Om de bestuurder te waarschuwen dat een voertuig wordt gedetecteerd, gaat het waarschuwingslampje op de buitenspiegel en het Head-Up Display (indien van toepassing) branden.
- Het systeem werkt wanneer uw rijnsnelheid hoger is dan 20 km/u en de snelheid van het voertuig in de dodehoekzone hoger is dan 10 km/u.

### Botsingswaarschuwing

- De botsingswaarschuwing werkt wanneer de richtingaanwijzer wordt ingeschakeld in de richting van de gedetecteerde auto.
- Om de bestuurder te waarschuwen voor een aanrijding, knipperen het waarschuwingslampje op de buitenspiegel en de head-up display (indien van toepassing). Er is ook een waarschuwingssignaal te horen.

- Als de richtingaanwijzer wordt uitgeschakeld of u wegrijdt van de rijstrook in kwestie, wordt de botsingswaarschuwing geannuleerd en schakelt het systeem opnieuw de voertuigdetectiemodus in.



### WAARSCHUWING

- Het detectiebereik van de hoekradar achter wordt bepaald door de standaard wegbreedte. Op een smalle weg is het dus mogelijk dat het systeem andere voertuigen twee rijstroken verderop detecteert en u daarvoor waarschuwt. Mogelijk kan het systeem op een brede weg een voertuig op de rijstrook naast u niet detecteren en u er niet voor waarschuwen.
- Wanneer de alarmknipperlichten ingeschakeld zijn, werkt de botsingswaarschuwing d.m.v. de richtingaanwijzer niet.



### Informatie

Als het stuur links zit, kunt u worden gewaarschuwd voor een botsing wanneer u naar links rijdt. Bewaar een correcte afstand tot de voertuigen in de rijstrook links van u. Als het stuur rechts zit, kunt u worden gewaarschuwd voor een botsing wanneer u naar rechts rijdt. Bewaar een correcte afstand tot de voertuigen in de rijstrook rechts van u.



### WAARSCHUWING

Neem de volgende voorzorgsmaatregelen bij gebruik van het Blind-Spot Safety-systeem:

- Wijzig voor uw veiligheid de instellingen pas nadat u de auto op een veilige plaats heeft geparkeerd.
- Mogelijk verschijnt de waarschuwing of klinkt het waarschuwingssignaal van Blind-Spot Safety niet alser een waarschuwing of waarschuwingssignaal van een ander systeem verschijnt of klinkt.
- Mogelijk hoort u het waarschuwingssignaal van Blind-Spot Safety niet als er veel lawaai in de omgeving is.
- Mogelijk waarschuwt het Blind-Spot Safety-systeem de bestuurder te laat of helemaal niet, afhankelijk van de wegen- en rijomstandigheden.
- De bestuurder moet het voertuig te allen tijde onder controle houden. Vertrouw niet alleen op het Blind-Spot Safety-systeem. Houd een veilige remafstand en trap indien nodig het rempedaal in om snelheid te minderen of het voertuig tot stilstand te brengen.

## Storingen en beperkingen van het systeem

### Storing in het systeem

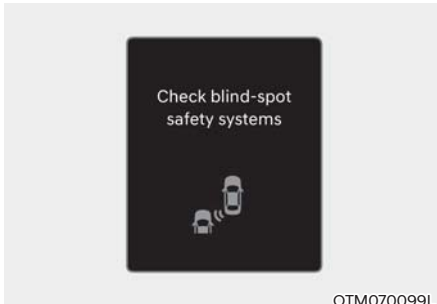

Als het Blind-Spot Safety-systeem niet naar behoren werkt, verschijnt de waarschuwingsmelding 'Check Blind-Spot Safety system' ('Controleer veiligheidssysteem dode hoek') op het instrumentenpaneel en wordt het systeem automatisch uitgeschakeld of beperkt. We raden u aan het systeem door een officiële HYUNDAI-dealer te laten controleren.

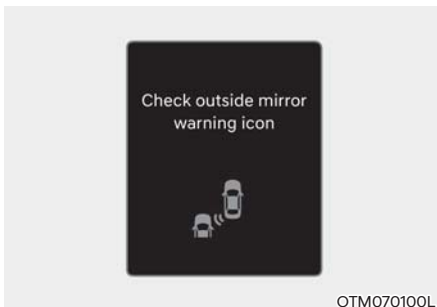

Als het waarschuwingslampje in de buitenspiegel niet goed werkt, verschijnt de waarschuwing 'Check side view mirror warning light' ('Controleer waarschuwingslampje buitenspiegel') op het instrumentenpaneel. We raden u aan het systeem door een officiële HYUNDAI-dealer te laten controleren.

### Systeem uitgeschakeld



Als het deel van de achterbumper waar de hoekradar achter of de sensor zich bevindt, bedekt is met vuil, zoals sneeuw, regen of een andere substantie, of als een aanhanger of drager wordt bevestigd, kan dit de detectieprestaties verminderen en het Blind-Spot Safety-systeem tijdelijk beperken of uitschakelen.

Als dit gebeurt, verschijnt de waarschuwingsmelding 'Dodehoekveiligheidssysteem uitgeschakeld. Radar geblokkeerd' op het instrumentenpaneel.

Het systeem werkt normaal als dit vuil of de aanhanger, etc. is verwijderd en de motor daarna opnieuw wordt gestart.

Als het systeem niet normaal werkt nadat het verwijderd is, adviseren we om het systeem te laten nakijken door een officiële HYUNDAI-dealer.



## WAARSCHUWING

- **Mogelijk werkt het Blind-Spot Safety-systeem niet goed, zonder dat daardoor een waarschuwing melding verschijnt op het instrumentenpaneel.**
- **Mogelijk werkt het Blind-Spot Safety-systeem niet goed in bepaalde gebieden (bv. open terrein), waar eventuele substanties niet worden gedetecteerd na het starten van de motor of wanneer de detectiesensor vlak het starten van de motor bedekt is met vreemd materiaal.**



## OPGELET

**Schakel het Blind-Spot Safety-systeem uit om een aanhanger, drager enz. te bevestigen of verwijder de aanhanger, drager enz. om het Blind-Spot Safety-systeem te gebruiken.**

### ***Beperkingen van het systeem***

Mogelijk werkt Blind-Spot Safety niet normaal of treedt het systeem onverwacht op onder de volgende omstandigheden:

- Slecht weer, zoals hevige sneeuwval, zware regen enz.
- De hoekradar achter is bedekt met sneeuw, regen, vuil enz.
- De temperatuur rond de hoekradar achter is hoog of laag
- De auto rijdt op een op- of afrit van een snelweg (of hoofdweg)
- Het wegdek (of de grond eromheen) bevat ongewone metalen (bijv. door de aanleg van een tunnel).
- Er is een vast voorwerp in de buurt van de auto, zoals een geluidsscherm, vangrail, middenberm, slagboom, lamp, bord, tunnel, muur enz. (inclusief dubbele structuren)
- U rijdt in een groot gebied waar weinig voertuigen of constructies zijn (d.w.z. een woestijn, weide, voorstad enz.)
- U rijdt op een smalle weg die tussen bomen of gras ligt of overgroeid is
- U rijdt op een nat wegdek, zoals een plas op de weg
- Een achterligger rijdt op een zeer kleine afstand van u of een andere auto rijdt op een kleine afstand voorbij uw auto
- Een andere auto rijdt u zeer snel voorbij, zodat hij slechts heel kort naast u rijdt
- Uw auto rijdt een andere auto voorbij
- Uw auto verandert van rijstrook
- Uw auto is op hetzelfde tijdstip als het voertuig naast u vertrokken en heeft geaccelereerd
- Het voertuig op de rijstrook naast u schuift nog een rijstrook verder op, of een voertuig twee rijstroken verderop schuift over naar de rijstrook naast u
- Er is een aanhanger, drager of dergelijke bevestigd in de buurt van de hoekradar achter
- Het deel van de bumper rond de hoekradar achter wordt bedekt door een bepaald voorwerp, zoals een bumpersticker, bumperbescherming, een fietsendrager enz.
- Het deel van de bumper rond de hoekradar achter heeft een stoot ondervonden of is beschadigd, of de radar zit niet op zijn plaats
- Uw auto is te hoog of te laag door een zware lading, een abnormale bandenspanning enz.

Mogelijk werkt Blind-Spot Safety niet normaal of treedt het systeem onverwacht op wanneer de volgende voorwerpen worden gedetecteerd:

- Een motorfiets of fiets
- Een platte aanhanger of gelijkaardig voertuig
- Een groot voertuig zoals een bus of een vrachtwagen
- Er wordt een bewegend obstakel zoals een voetganger, dier, winkelwagentje of kinderwagen gedetecteerd
- Een voertuig met een geringe hoogte, zoals een sportwagen



## WAARSCHUWING

- Rijden in bochten

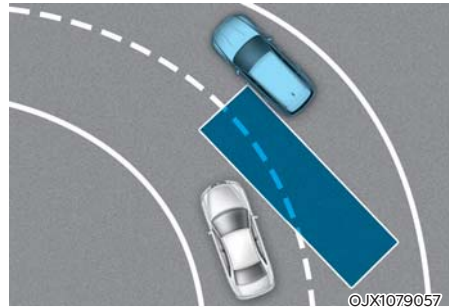

**Mogelijk werkt Blind-Spot Safety niet goed op bochtige wegen: Mogelijk detecteert het systeem het voertuig op de rijstrook naast u niet.**

**Let tijdens het rijden altijd op de weg en de rijomstandigheden.**

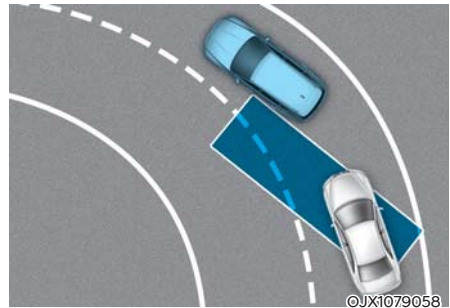

**Mogelijk werkt Blind-Spot Safety niet goed op bochtige wegen: Mogelijk detecteert het systeem een voertuig in uw rijstrook.**

**Let tijdens het rijden altijd op de weg en de rijomstandigheden.**

- Rijden waar rijstroken samenvoegen/ splitsen

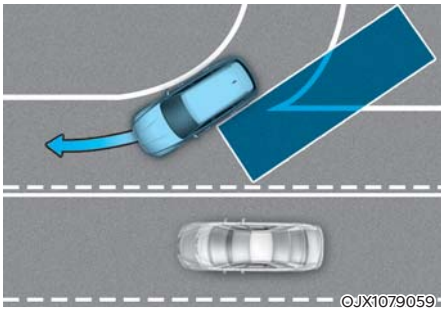

Mogelijk werkt Blind-Spot Safety niet goed op plaatsen waar de rijstrook splitst of meerdere rijstroken samenkomen. Mogelijk detecteert het systeem het voertuig op de rijstrook naast u niet. Let tijdens het rijden altijd op de weg en de rijomstandigheden.

- Op een helling rijden

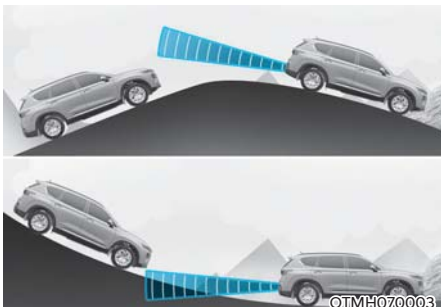

Mogelijk werkt Blind-Spot Safety niet goed op hellingen. Mogelijk detecteert het systeem het voertuig op de rijstrook naast u niet of detecteert het onbedoeld de grond of een voorwerp. Let tijdens het rijden altijd op de weg en de rijomstandigheden.

- Rijden waar de rijstroken op verschillende hoogten lopen

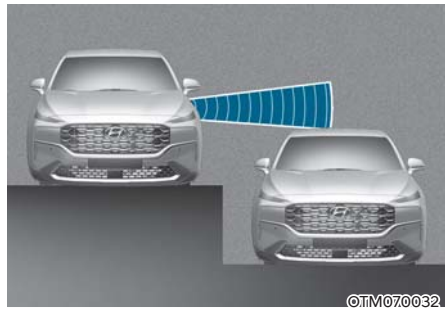

Mogelijk werkt Blind-Spot Safety niet goed op plaatsen waar de rijstroken op verschillende hoogten lopen. Mogelijk detecteert het systeem een voertuig niet op een weg waar de rijstroken op verschillende hoogten lopen (opritten bij onderdoorgangen, ongelijkgrondse kruisingen enz.).

Let tijdens het rijden altijd op de weg en de rijomstandigheden.

### WAARSCHUWING

- Zorg dat u Blind-Spot Safety uitschakelt wanneer u een aanhanger of een ander voertuig sleept.
- Mogelijk functioneert het Blind-Spot Safety-systeem niet normaal bij storing door sterke elektromagnetische golven.
- Mogelijk werkt Blind-Spot Safety niet gedurende 3 seconden na het starten van de auto of na het inschakelen van de hoekradars achter.



## BLIND-SPOT COLLISION-AVOIDANCE ASSIST (BCA - HULP BIJ HET VERMIJDEN VAN EEN BLINDEHOEKBOTSING) (INDIEN VAN TOEPASSING)

Blind-Spot Collision-Avoidance Assist (botsingsvermijding blinde hoek) is ontworpen om voertuigen die naderen en zich in de blinde hoek van de bestuurder bevinden te detecteren en te controleren en de bestuurder met een melding en een signaal te waarschuwen als een aanrijding dreigt.

Als het risico op een botsing bestaat bij een rijstrookwissel of het voorwaarts verlaten van een parkeerplaats, helpt de functie die bovendien te vermijden door te remmen.

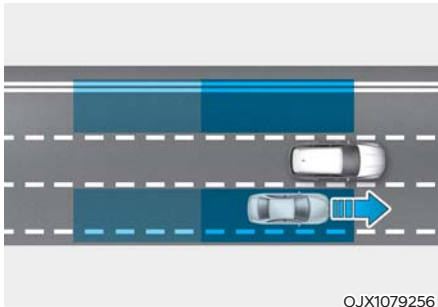

OJX1079256

Blind-Spot Collision-Avoidance Assist detecteert en informeert de bestuurder als er zich een voertuig in zijn/haar dode hoek bevindt.

### OPGELET

**Afhankelijk van uw rijnsnelheid kan het detectiebereik variëren. Als u met hoge snelheid een voertuig voorbijrijdt, is het mogelijk dat het systeem u niet waarschuwt, zelfs als het zich in uw dode hoek bevindt.**

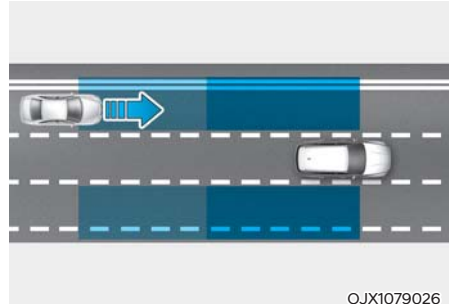

OJX1079026

Blind-Spot Collision Warning detecteert en informeert de bestuurder dat een voertuig met hoge snelheid nadert uit de dodehoekzone.

### OPGELET

**Het waarschuwingsmoment kan variëren afhankelijk van de rijnsnelheid van het naderende voertuig.**

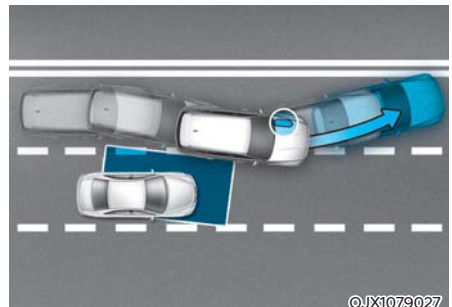

OJX1079027

Als het systeem bij een rijstrookwissel waarneemt dat het gevaar bestaat voor een botsing met een voertuig dat zich in de blinde hoek bevindt, helpt het een aanrijding te vermijden door te remmen.

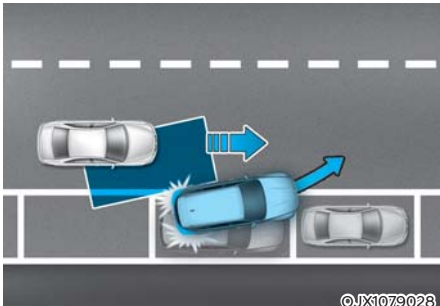

Als u voorwaarts een parkeerplek verlaat en het systeem inschat dat er kans op een botsing bestaat met een naderend voertuig dat zich in de blinde hoek bevindt, helpt het systeem een aanrijding te vermijden door te remmen.

### **i** Informatie

In de volgende tekst wordt het Blind-Spot Collision-Avoidance Assist-systeem (botsingsvermijding blinde hoek) het Blind-Spot Safety-systeem (veiligheid blinde hoek) genoemd.

### **Detectiesensor**

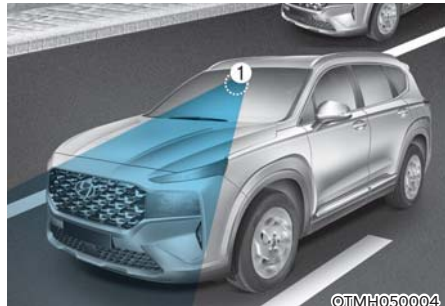

[1]: Frontzichtcamera

[2]: Hoekradar achteraan

Zie bovenstaande afbeelding voor de precieze locatie van de detectiesensoren.

### **⚠** OPGELET

Neem de volgende voorzorgsmaatregelen om de optimale prestaties van de detectiesensor te waarborgen:

- Demonteer nooit de hoekradar achter of de radarunit en oefen er geen kracht van buitenaf op uit.
- Als een kracht van buitenaf is uitgeoefend op of nabij de hoekradar achter, kan het Blind-Spot Safety-systeem mogelijk niet goed functioneren, ook al verschijnt er geen waarschuwingsmelding op het instrumentenpaneel. We raden u aan het systeem door een officiële HYUNDAI-dealer te laten controleren.

- Als de hoekradar achter is vervangen of gerepareerd, raden we u aan uw auto te laten controleren door een officiële HYUNDAI-dealer.
- Gebruik uitsluitend originele onderdelen om de achterbumper te repareren op de plaats waar de hoekradar achter zit.
- Breng geen kentekenplaat houder of andere voorwerpen, zoals een bumpersticker, folie of bumperbescherming aan in de buurt van de hoekradar achter.
- Mogelijk werkt het systeem niet goed als de bumper is vervangen of als de omgeving van de hoekradar achter beschadigd of gelakt is.
- Als er een aanhanger, drager of iets dergelijks is geïnstalleerd, kan dit de werking van de hoekradar achteraan verstoren of werkt de functie mogelijk niet.

Zie de alinea 'Forward Collision-Avoidance Assist (FCA, ondersteuning botsingsvermijding voorzijde)' in hoofdstuk 7 voor meer informatie over de voorzorgsmaatregelen voor de frontzichtcamera.

## Systemconfiguratie

### Instellingsfuncties voor het systeem



#### Blind-Spot Safety (veiligheid blinde hoek)

Met de motor aan selecteert of deselecteert u 'Driver Assistance → Blind Spot Safety' ('Bestuurdershulp → Dodehoekveiligheid') in het menu Settings (instellingen) om voor iedere functie in te stellen of ze al dan niet moet worden gebruikt.

- Als 'Active Assist' (Actieve hulp) wordt geselecteerd, waarschuwt het systeem de bestuurder met een waarschuwingsmelding of een waarschuwings signaal en er wordt remondersteuning toegepast, afhankelijk van het niveau van het botsingsrisico.
- Als 'Warning only - Alleen waarschuwing' is geselecteerd, waarschuwt de functie de bestuurder met een waarschuwingsmelding of een waarschuwings signaal, afhankelijk van het niveau van het botsingsrisico. Er is geen remhulp.
- Als 'Uit' is geselecteerd, wordt het systeem uitgeschakeld.



Wanneer de motor opnieuw wordt gestart terwijl het systeem uitgeschakeld is, verschijnt de melding 'Blind-Spot Safety System is Off' ('Veiligheids-systeem van de dode hoek is uit') op het instrumentenpaneel.

Als u de instelling wijzigt van 'Off' ('Uit') naar 'Active Assist' ('Actieve hulp') of 'Warning Only' ('Alleen waarschuwing'), knippert het waarschuwingslampje op de buitenspiegel gedurende 3 seconden.

Ook als de motor wordt gestart terwijl het systeem is ingesteld op 'Active Assist' ('Actieve hulp') of 'Warning Only' ('Alleen waarschuwing'), knippert het waarschuwingslampje op de buitenspiegel gedurende 3 seconden.



### Waarschuwingstijdsysteem

Met de motor aan, selecteert u 'Driver Assistance → Warning Timing' ('Bestuurdershulp → Timing waarschuwing') in het menu Settings (instellingen) om de initiële activeringstijd voor de waarschuwing van het Blind-Spot Safety systeem (blinde hoek veiligheidssysteem) te wijzigen.

Wanneer uw auto wordt afgeleverd, is het waarschuwingstijdsysteem ingesteld op 'Normaal'. Als u het waarschuwingstijdsysteem wijzigt, kan dat ook het waarschuwingstijdsysteem voor andere bestuurdershulpsystemen wijzigen.



### WAARSCHUWING

- Als 'Warning Only' ('Alleen waarschuwing') wordt geselecteerd, is er geen remhulp.
- Als 'Off' ('Uit') wordt geselecteerd, moet de bestuurder zich altijd bewust zijn van de omgeving en veilig rijden.



### Informatie

Wanneer de motor opnieuw wordt gestart, behoudt het Blind-Spot Safety-systeem de laatste instelling.

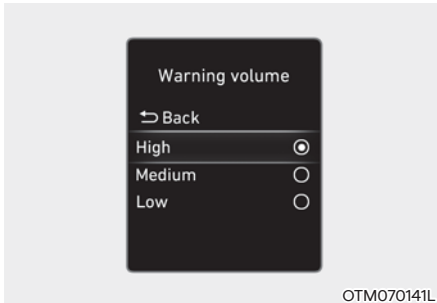

### Waarschuwingsvolume

Met de motor aan, selecteer 'Driver Assistance → Warning Volume' ('Bestuurdershulp → Waarschuwingsvolume') in het menu Settings (instellingen) om het waarschuwingsvolume van het Blind-Spot Safety (Blindehoekveiligheid) systeem te wijzigen naar 'High', 'Medium', 'Low' ('Hoog', 'Gemiddeld', 'Laag').

Als u het waarschuwingsvolume wijzigt, kan dat ook het waarschuwingsvolume voor andere bestuurdershulpsystemen wijzigen.



### OPGELET

- De instelling voor waarschuwingsmoment en waarschuwingsvolume is van toepassing op alle functies van het Blind-Spot Safety-systeem.
- Hoewel voor het waarschuwingsmoment 'Normaal' is geselecteerd, kan de initiële activeringstijd van de waarschuwing laat lijken als voertuigen met een hoge snelheid naderen.
- Selecteer voor het waarschuwingsmoment 'Late' ('Later') wanneer er weinig verkeer is en u traag rijdt.

### Werking systeem

#### Waarschuwing en regeling door het systeem



#### Voertuigdetectie

- Om de bestuurder te waarschuwen dat een voertuig wordt gedetecteerd, gaat het waarschuwingslampje op de buitenspiegel en het Head-Up Display (indien van toepassing) branden.
- Het systeem werkt wanneer uw rijnsnelheid hoger is dan 20 km/u en de snelheid van het voertuig in de dodehoekzone hoger is dan 10 km/u.

### Botsingswaarschuwing

- De botsingswaarschuwing werkt wanneer de richtingaanwijzer wordt ingeschakeld in de richting van de gedetecteerde auto.
- Als 'Warning Only' ('Alleen waarschuwing') wordt geselecteerd in het menu Settings (Instellingen), werkt de botsingswaarschuwing wanneer uw auto de rijstrook nadert waarin het voertuig in uw dode hoek is gedetecteerd.
- Om de bestuurder te waarschuwen voor een aanrijding, knipperen het waarschuwingslampje op de buitenspiegel en de head-up display (indien van toepassing). Er is ook een waarschuwingssignaal te horen.
- Als de richtingaanwijzer wordt uitgeschakeld of u wegrijdt van de rijstrook in kwestie, wordt de botsingswaarschuwing geannuleerd en schakelt het systeem opnieuw de voertuigdetectiemodus in.



### WAARSCHUWING

- Het detectiebereik van de hoekradar achter wordt bepaald door de standaard wegbreedte. Op een smalle weg is het dus mogelijk dat het systeem andere voertuigen op de volgende rijstrook detecteert en u waarschuwt. Mogelijk kan het systeem op een brede weg een voertuig op de rijstrook naast u niet detecteren en u er niet voor waarschuwen.
- Wanneer de alarmknipperlichten ingeschakeld zijn, werkt de botsingswaarschuwing d.m.v. de richtingaanwijzer niet.



### Informatie

Als het stuur links zit, kunt u worden gewaarschuwd voor een botsing wanneer u naar links rijdt. Bewaar een correcte afstand tot de voertuigen in de rijstrook links van u. Als het stuur rechts zit, kunt u worden gewaarschuwd voor een botsing wanneer u naar rechts rijdt. Bewaar een correcte afstand tot de voertuigen in de rijstrook rechts van u.



### Collision-Avoidance Assist (botsingsvermijding) (tijdens het rijden)

- Om de bestuurder te waarschuwen voor een aanrijding, knippert het waarschuwingslampje op de buitenspiegel; ook verschijnt er een waarschuwingsmelding op het instrumentenpaneel. Tegelijk klinkt een waarschuwingssignaal, knippert een waarschuwingslampje op het Head-Up Display (indien van toepassing).
- Het systeem werkt wanneer uw rijsnelheid tussen ongeveer 60–200 km/h ligt en de rijstrookmarkeringen aan beide zijden van uw rijstrook worden gedetecteerd.
- De noodrem wordt geactiveerd om een botsing met het voertuig in de dodehoekzone te helpen voorkomen.



### WAARSCHUWING

- Collision-Avoidance Assist wordt geannuleerd onder de volgende omstandigheden:
  - Uw auto rijdt op een bepaalde afstand de rijstrook naast u op.
  - Uw auto is niet meer in de buurt van het botsingsrisico
  - Het stuurwiel wordt omgegooid
  - Het rempedaal wordt ingetrapt.
  - Forward Collision-Avoidance Assist (ondersteuning botsingsvermijding voorzijde) actief is
- Nadat het systeem heeft ingegrepen of na een rijstrookwissel moet u naar het midden van de rijstrook rijden. Het systeem werkt niet als de auto niet in het midden van zijn rijstrook rijdt.



OTM070240L

### Collision-Avoidance Assist (botsingsvermijding) (bij het wegrijden)

- Om de bestuurder te waarschuwen voor een aanrijding, knippert het waarschuwingslampje op de buitenspiegel; ook verschijnt er een waarschuwingsmelding op het instrumentenpaneel. Tegelijk klinkt een waarschuwingssignaal, knippert een waarschuwingslampje op het Head-Up Display (indien van toepassing).
- Het systeem werkt wanneer uw rijsnelheid lager is dan 3 km/u en de snelheid van het voertuig in de dodehoekzone hoger is dan 5 km/u.
- De noodrem wordt geactiveerd om een botsing met het voertuig in de dodehoekzone te helpen voorkomen.



OTM070059L

### De auto tot stilstand brengen en het aansturen van de remmen beëindigen

- Wanneer de auto tot stilstand is gebracht door de noodrem, verschijnt de waarschuwing 'Drive carefully' ('Rijd voorzichtig') op het instrumentenpaneel. Voor zijn/haar veiligheid dient de bestuurder het rempedaal onmiddellijk in te trappen en de omgeving te controleren.
- Het aansturen van de remmen wordt beëindigd nadat de auto door toedoen van de noodrem gedurende ongeveer 2 seconden heeft stilgestaan.





## WAARSCHUWING

Neem de volgende voorzorgsmaatregelen bij gebruik van het Blind-Spot Safety-systeem:

- Wijzig voor uw veiligheid de instellingen pas nadat u de auto op een veilige plaats heeft geparkeerd.
- Mogelijk verschijnt de waarschuwing of klinkt het waarschuwingssignaal van Blind-Spot Safety niet alser een waarschuwing of waarschuwingssignaal van een ander systeem verschijnt of klinkt.
- Mogelijk hoort u het waarschuwingssignaal van Blind-Spot Safety niet als er veel lawaai in de omgeving is.
- Mogelijk werkt het Blind-Spot Safety-systeem niet als de bestuurder het rempedaal intrapt om een aanrijding te voorkomen.
- Terwijl Blind-Spot Safety werkt, wordt het aansturen van de remmen door het systeem automatisch geannuleerd wanneer de bestuurder het gaspedaal hard intrapt of abrupt het stuur omgooit.
- Terwijl Blind-Spot Safety ingrijpt, kan het plotseling tot stilstand komen van de auto letsel toebrengen aan passagiers en losse voorwerpen heen en weer doen schuiven. Zorg dat alle inzittenden steeds hun veiligheidsgordel om hebben en dat losse voorwerpen altijd goed worden vastgezet.
- Zelfs als er een probleem is met Blind-Spot Safety, functioneren de gewone remmen van de auto normaal.
- Het Blind-Spot Safety-systeem werkt niet in alle situaties en kan niet alle aanrijdingen voorkomen.

- Mogelijk waarschuwt het Blind-Spot Safety-systeem de bestuurder te laat of helemaal niet, afhankelijk van de wegen- en rijomstandigheden.
- De bestuurder moet het voertuig te allen tijde onder controle houden. Vertrouw niet alleen op het Blind-Spot Safety-systeem. Houd een veilige remafstand en trap indien nodig het rempedaal in om snelheid te minderen of het voertuig tot stilstand te brengen.
- Laat het Blind-Spot Safety-systeem nooit reageren op mensen, dieren, voorwerpen enz. Dit kan ernstig of dodelijk letsel veroorzaken.



## WAARSCHUWING

Afhankelijk van de status van ESC (elektronische stabiliteitsregeling) is het mogelijk dat het aansturen van de remmen niet goed functioneert.

Er zal alleen een waarschuwing worden gegeven in de volgende gevallen:

- Het waarschuwingslampje ESC (elektronische stabiliteitsregeling) brandt
- ESC (elektronische stabiliteitsregeling) voert een andere functie uit.

## Storingen en beperkingen van het systeem

### Storing in het systeem

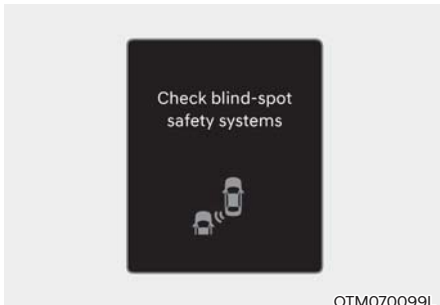

OTM070099L

Als het Blind-Spot Safety-systeem niet naar behoren werkt, verschijnt de waarschuwingsmelding 'Check Blind-Spot Safety system' ('Controleer veiligheidssysteem dode hoek') op het instrumentenpaneel en wordt het systeem automatisch uitgeschakeld of beperkt. We raden u aan het systeem door een officiële HYUNDAI-dealer te laten controleren.

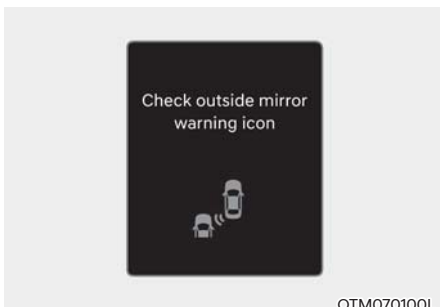

OTM070100L

Als het waarschuwingslampje in de buitenspiegel niet goed werkt, verschijnt de waarschuwing 'Check side view mirror warning light' ('Controleer waarschuwingslampje buitenspiegel') op het instrumentenpaneel. We raden u aan het systeem door een officiële HYUNDAI-dealer te laten controleren.

### Systeem uitgeschakeld

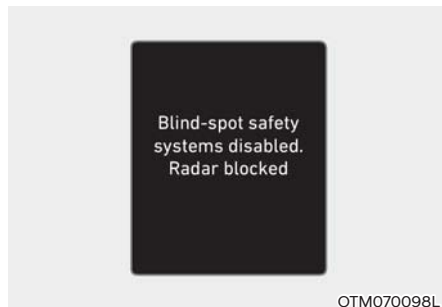

OTM070098L

Als het deel van de achterbumper waar de hoekradar achter of de sensor zich bevindt, bedekt is met vuil, zoals sneeuw, regen of een andere substantie, of als een aanhanger of drager wordt bevestigd, kan dit de detectieprestaties verminderen en het Blind-Spot Safety-systeem tijdelijk beperken of uitschakelen.

Als dit gebeurt, verschijnt de waarschuwingsmelding 'Dodehoekveiligheidssysteem uitgeschakeld. Radar geblokkeerd' op het instrumentenpaneel.

Het systeem werkt normaal als dit vuil of de aanhanger, etc. is verwijderd en de motor daarna opnieuw wordt gestart.

Als het systeem niet normaal werkt nadat het verwijderd is, adviseren we om het systeem te laten nakijken door een officiële HYUNDAI-dealer.



### WAARSCHUWING

- **Mogelijk werkt het Blind-Spot Safety-systeem niet goed, zonder dat daardoor een waarschuwingsmelding verschijnt op het instrumentenpaneel.**
- **Mogelijk werkt het Blind-Spot Safety-systeem niet goed in bepaalde gebieden (bv. open terrein), waar eventuele substanties niet worden gedetecteerd na het starten van de motor of wanneer de detectiesensor vlak het starten van de motor bedekt is met vreemd materiaal.**



## OPGELET

**Schakel het Blind-Spot Safety-systeem uit om een aanhanger, drager enz. te bevestigen of verwijder de aanhanger, drager enz. om het Blind-Spot Safety-systeem te gebruiken.**

### ***Beperkingen van het systeem***

Mogelijk werkt Blind-Spot Safety niet normaal of treedt het systeem onverwacht op onder de volgende omstandigheden:

- Slecht weer, zoals hevige sneeuwval, zware regen enz.
- De hoekradar achter is bedekt met sneeuw, regen, vuil enz.
- De temperatuur rond de hoekradar achter is hoog of laag
- De auto rijdt op een op- of afrit van een snelweg (of hoofdweg)
- Het wegdek (of de grond eromheen) bevat ongewone metalen (bijv. door de aanleg van een tunnel).
- Er is een vast voorwerp in de buurt van de auto, zoals een geluidsscherm, vangrail, middenberm, slagboom, lamp, bord, tunnel, muur enz. (inclusief dubbele structuren)
- U rijdt in een groot gebied waar weinig voertuigen of constructies zijn (d.w.z. een woestijn, weide, voorstad enz.)
- U rijdt op een smalle weg die tussen bomen of gras ligt of overgroeid is
- U rijdt op een nat wegdek, zoals een plas op de weg
- Een achterligger rijdt op een zeer kleine afstand van u of een andere auto rijdt op een kleine afstand voorbij uw auto
- Een andere auto rijdt u zeer snel voorbij, zodat hij slechts heel kort naast u rijdt
- Uw auto rijdt een andere auto voorbij
- Uw auto verandert van rijstrook
- Uw auto is op hetzelfde tijdstip als het voertuig naast u vertrokken en heeft geaccelereerd
- Het voertuig op de rijstrook naast u schuift nog een rijstrook verder op, of een voertuig twee rijstroken verderop schuift over naar de rijstrook naast u
- Er is een aanhanger, drager of dergelijke bevestigd in de buurt van de hoekradar achter
- Het deel van de bumper rond de hoekradar achter wordt bedekt door een bepaald voorwerp, zoals een bumpersticker, bumperbescherming, een fietsendrager enz.
- Het deel van de bumper rond de hoekradar achter heeft een stoot ondervonden of is beschadigd, of de radar zit niet op zijn plaats
- Uw auto is te hoog of te laag door een zware lading, een abnormale bandenspanning enz.

Mogelijk werkt Blind-Spot Safety niet normaal of treedt het systeem onverwacht op wanneer de volgende voorwerpen worden gedetecteerd:

- Een motorfiets of fiets
- Een platte aanhanger of gelijkaardig voertuig
- Een groot voertuig zoals een bus of een vrachtwagen
- Er wordt een bewegend obstakel zoals een voetganger, dier, winkelwagentje of kinderwagen gedetecteerd
- Een voertuig met een geringe hoogte, zoals een sportwagen

Mogelijk werkt het aansturen van de remmen niet en is de aandacht van de bestuurder vereist in de volgende gevallen:

- De auto trilt ernstig wanneer hij op een wegdek rijdt dat hobbelig, ongelijkmatig of met beton hersteld is
- U rijdt op een ondergrond die glad is door sneeuw, waterplassen, ijs enz.
- De bandendruk is laag of er is een band beschadigd
- De remmen zijn herzien
- De auto wisselt abrupt van rijstrook

Zie de paragraaf 'Forward Collision-Avoidance Assist (FCA, Ondersteuning botsingsvermijding voorzijde) en 'Lane Keeping Assist (LKA, Hulp bij rijbaan aanhouden)' in hoofdstuk 7 voor meer informatie over de beperkingen van de frontzichtcamera.



## WAARSCHUWING

- Rijden in bochten

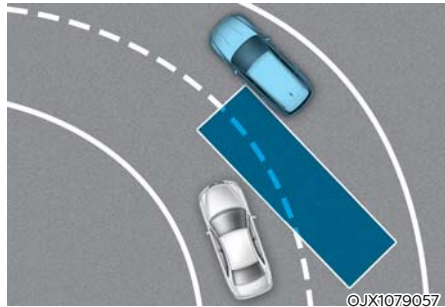

Mogelijk werkt Blind-Spot Safety niet goed op bochtige wegen: Mogelijk detecteert het systeem het voertuig op de rijstrook naast u niet.

Let tijdens het rijden altijd op de weg en de rijomstandigheden.



Mogelijk werkt Blind-Spot Safety niet goed op bochtige wegen: Mogelijk detecteert het systeem een voertuig in uw rijstrook.

Let tijdens het rijden altijd op de weg en de rijomstandigheden.

- Rijden waar rijstroken samenvoegen/ splitsen

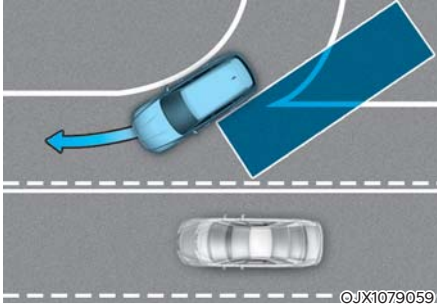

Mogelijk werkt Blind-Spot Safety niet goed op plaatsen waar de rijstrook splitst of meerdere rijstroken samenkomen. Mogelijk detecteert het systeem het voertuig op de rijstrook naast u niet. Let tijdens het rijden altijd op de weg en de rijomstandigheden.

- Op een helling rijden

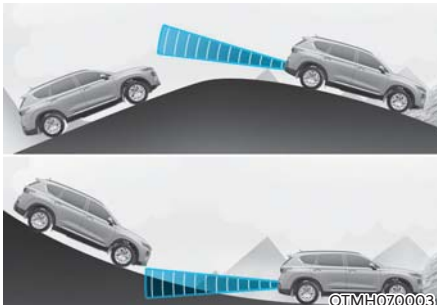

Mogelijk werkt Blind-Spot Safety niet goed op hellingen. Mogelijk detecteert het systeem het voertuig op de rijstrook naast u niet of detecteert het onbedoeld de grond of een voorwerp.

Let tijdens het rijden altijd op de weg en de rijomstandigheden.

- Rijden waar de rijstroken op verschillende hoogten lopen

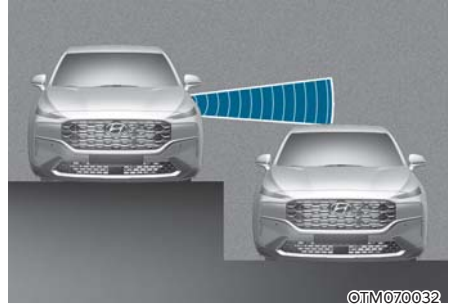

Mogelijk werkt Blind-Spot Safety niet goed op plaatsen waar de rijstroken op verschillende hoogten lopen. Mogelijk detecteert het systeem een voertuig niet op een weg waar de rijstroken op verschillende hoogten lopen (opritten bij onderdoorgangen, ongelijkgrondse kruisingen enz.).

Let tijdens het rijden altijd op de weg en de rijomstandigheden.



## WAARSCHUWING

- Zorg dat u Blind-Spot Safety uitschakelt wanneer u een aanhanger of een ander voertuig sleept.
- Mogelijk functioneert het Blind-Spot Safety-systeem niet normaal bij storing door sterke elektromagnetische golven.
- Mogelijk werkt Blind-Spot Safety niet gedurende 3 seconden na het starten van de auto of na het inschakelen van de frontzichtcamera of hoekradars achter.

## SAFE EXIT ASSIST (HULP BIJ VEILIG UITSTAPPEN, SEA) (INDIEN VAN TOEPASSING)

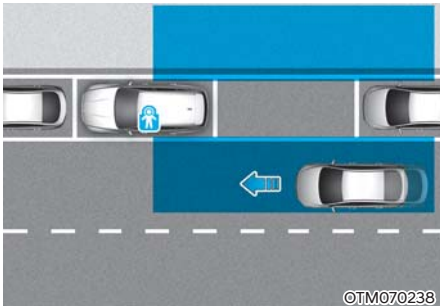

Wanneer een passagier een portier opent als de auto tot stilstand is gekomen, waarschuwt het Safety Exit Assist-systeem de bestuurder met een waarschuwingsmelding en een waarschuwings signaal als een naderend voertuig in de zone achter de auto wordt gedetecteerd. Zo helpt het systeem aanrijdingen te voorkomen.



Wanneer bovendien de toets van het elektronische kinderslotsysteem in de stand LOCK staat en een naderend voertuig in de zone achter de auto wordt gedetecteerd, ontgrendelt de toets het elektronische kinderslot niet, zelfs als de bestuurder erop drukt. Zo voorkomt het systeem dat de achterportieren worden geopend.

### **OPGELET**

Het waarschuwingsmoment kan variëren afhankelijk van de snelheid van het naderende voertuig.

### *Detectiesensor*



[1]: Hoekradar achteraan

De hoekradars achteraan zijn sensoren in de achterbumper die zaken naast en achter de auto moeten detecteren. Zorg ervoor dat de achterbumper altijd schoon is, zodat het Safety Exit Assist-systeem naar behoren kan werken.

### **AANWIJZING**

Voor meer informatie over de voorzorgsmaatregelen voor de hoekradars achteraan, zie de paragraaf 'Blind-Spot Collision Warning (BCA, botsingswaarschuwing blinde hoek)' in hoofdstuk 7.

## Systemconfiguratie

### Instellingsfuncties voor het systeem



#### Safe Exit Assist (hulp bij veilig uitstappen)

Terwijl de toets ENGINE START/STOP (Motor starten/stoppen) in stand ON staat, selecteert u 'Driver Assistance → Blind-Spot Safety → Safe Exit Assist - SEA' ('rijhulp → dodehoekveiligheid → Hulp bij veilig uitstappen') in het menu Settings (instellingen) om Safe Exit Assist in te schakelen en heft u de selectie op om het systeem uit te schakelen.



#### WAARSCHUWING

De bestuurder dient zich altijd bewust te zijn van onverwachte en plotselinge situaties die zich kunnen voordoen. Als 'SEA (Hulp bij veilig uitstappen)' is uitgeschakeld, kan het systeem u niet helpen.



#### Informatie

Wanneer de motor opnieuw wordt gestart, behoudt het Safety Exit Assist-systeem de laatste instelling.



#### Waarschuwingstijdsysteem

Met de motor aan, selecteert u 'Driver Assistance → Warning Timing' ('Bestuurdershulp → Timing waarschuwing') in het menu Settings (instellingen) om de initiële activeringstijd voor de waarschuwing van het Blind-Spot Safety systeem (blinde hoek veiligheidssysteem) te wijzigen.

Wanneer uw auto wordt afgeleverd, is het waarschuwingstijdsysteem ingesteld op 'Normaal'. Als u het waarschuwingstijdsysteem wijzigt, kan dat ook het waarschuwingstijdsysteem voor andere bestuurdershulpsystemen wijzigen.

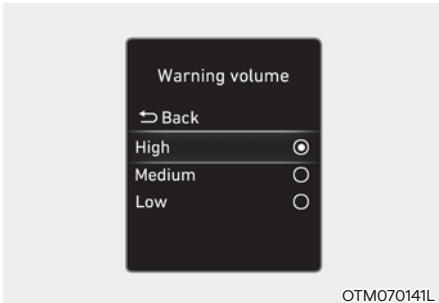

### Waarschuwingsvolume

Met de motor aan, selecteer 'Driver Assistance → Warning Volume' ('Bestuurdershulp → Waarschuwingsvolume') in het menu Settings (instellingen) om het waarschuwingsvolume van het Blind-Spot Safety (Blindehoekveiligheid) systeem te wijzigen naar 'High', 'Medium', 'Low' ('Hoog', 'Gemiddeld', 'Laag').

Als u het waarschuwingsvolume wijzigt, kan dat ook het waarschuwingsvolume voor andere bestuurdershulpsystemen wijzigen.

### OPGELET

- **De instelling voor waarschuwingsmoment en waarschuwingsvolume is van toepassing op alle functies van het Safe Exit Assist-systeem.**
- **Hoewel voor het waarschuwingsmoment 'Normaal' is geselecteerd, kan de initiële activeringstijd laat lijken, als voertuigen met een hoge snelheid van achteren naderen.**
- **Selecteer voor het waarschuwingsmoment 'Late' ('Later') wanneer er weinig verkeer is.**

## Werking systeem

### Waarschuwing en regeling



### Botsingswaarschuwing bij het verlaten van de auto

- Wanneer een voertuig wordt gedetecteerd dat de auto van achteren nadert, verschijnt de waarschuwing melding 'Watch out for traffic' ('Kijk uit voor het verkeer') op het instrumentenpaneel en klinkt een waarschuwingssignaal.
- Het Safe Exit Assist-systeem waarschuwt de bestuurder wanneer de rijsnelheid lager is dan 3 km/u en de snelheid van het voertuig dat van achteren nadert hoger is dan 5 km/h.



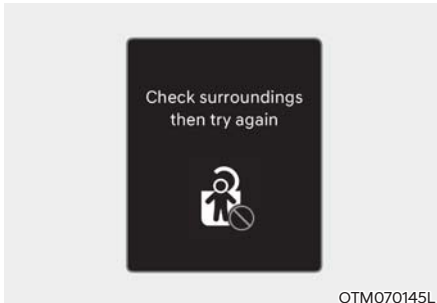

### Systeem gekoppeld aan elektronisch kinderslot

- Wanneer het elektronische kinderslot werkt en een naderend voertuig in de zone achter de auto wordt gedetecteerd, kunnen de achterportieren niet worden ontgrendeld, zelfs als de bestuurder ze tracht te ontgrendelen met de toets van het elektronische kinderslot. De waarschuwingsmelding 'Check surroundings then try again' ('Controleer omgeving vóór ontgrendelen') verschijnt op het instrumentenpaneel.
- Het Safe Exit Assist systeem waarschuwt de bestuurder wanneer de rijsnelheid lager is dan 3 km/u en de snelheid van het voertuig dat van achteren nadert hoger is dan 5 km/u.
- Zie de paragraaf 'Elektronisch kinderslot' in hoofdstuk 5 voor meer informatie over de toets van het elektronische kinderslot.



### OPGELET

Als de bestuurder binnen 10 seconden nadat de waarschuwingsmelding is verschenen opnieuw op de toets van het elektronische kinderslot drukt, oordeelt het Safe Exit Assist-systeem dat de bestuurder de portieren ontgrendelt na zich te hebben vergewist van de status achter de auto. Het elektronische kinderslot wordt uitgeschakeld (controlelampje in de toets UIT) en de achterportieren worden ontgrendeld. Controleer altijd de omgeving voordat u het elektronische kinderslot met de toets uitschakelt.



### WAARSCHUWING

Neem de volgende voorzorgsmaatregelen bij gebruik van het Safe Exit Assist-systeem:

- Wijzig voor uw veiligheid de instellingen pas nadat u de auto op een veilige plaats heeft geparkeerd.
- Mogelijk verschijnt de waarschuwingsmelding of of klinkt het waarschuwingssignaal van Safe Exit Warning niet als een waarschuwingsmelding of waarschuwingssignaal van een ander systeem wordt weergegeven of klinkt.
- Mogelijk hoort u het waarschuwingssignaal van het Safe Exit Assist-systeem niet als er veel lawaai in de omgeving is.
- Het Safe Exit Assist-systeem werkt niet in alle situaties en kan niet alle aanrijdingen voorkomen.
- Mogelijk waarschuwt het Safe Exit Assist-systeem de bestuurder te laat of helemaal niet, afhankelijk van de wegenrijomstandigheden. Controleer altijd de omgeving van de auto.

- De bestuurder en de passagiers zijn verantwoordelijk voor ongevallen bij het verlaten van de auto. Controleer altijd de omgeving voordat u uit de auto stapt.
- Laat Safe Exit Assist nooit opzettelijk activeren. Dit kan ernstig of dodelijk letsel veroorzaken.
- Het Safety Exit Assist-systeem werkt niet als er een probleem is met het Blind-Spot Safety-systeem (veiligheid blinde hoek). Er is mogelijk een probleem met Blind Spot Safety als:
  - het waarschuwingslampje van het Blind Spot Safety systeem verschijnt
  - De sensor van het Blind-Spot Safety-systeem of de omgeving van de sensor vuil of afgedekt is
  - Het Blind-Spot Safety-systeem passagiers niet of nodeloos waarschuwt

### **i** Informatie

Nadat de motor is uitgezet, blijft het Safe Exit Assist-systeem nog ongeveer 3 minuten werken. Het wordt onmiddellijk uitgeschakeld als de portieren worden vergrendeld.

## Storingen en beperkingen van het systeem

### Storing in het systeem

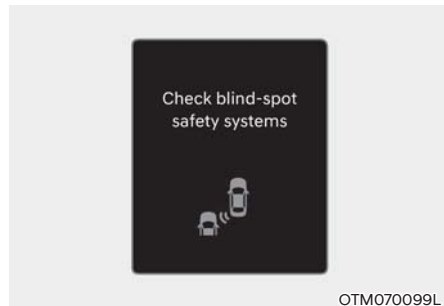

Als Safe Exit Assist niet naar behoren werkt, verschijnt de waarschuwing 'Check Blind-Spot Safety system' ('Controleer veiligheidssysteem dode hoek') op het instrumentenpaneel en wordt het systeem automatisch uitgeschakeld of beperkt. We raden u aan het systeem door een officiële HYUNDAI-dealer te laten controleren.

## Systeme uitgeschakeld

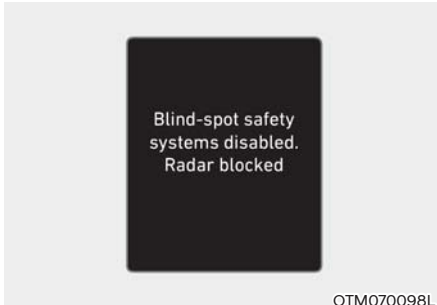

Als het deel van de achterbumper waar de achterste hoekradar of de sensor zich bevindt, bedekt is met vuil, zoals sneeuw of regen, of als een aanhanger of drager wordt geplaatst, kan dit de detectieprestaties verminderen en Safe Exit Assist tijdelijk beperken of uitschakelen.

Als dit gebeurt, verschijnt de waarschuwing 'Dodehoekveiligheidssysteem uitgeschakeld. Radar geblokkeerd' op het instrumentenpaneel.

Het systeem werkt normaal als dit vuil of de aanhanger, etc. is verwijderd en de motor daarna opnieuw wordt gestart.

Als het systeem niet normaal werkt nadat het verwijderd is, adviseren we om het systeem te laten nakijken door een officiële HYUNDAI-dealer.

## WAARSCHUWING

- Zelfs als er geen waarschuwing op het instrumentenpaneel verschijnt, is het mogelijk dat Safe Exit Assist niet goed werkt.
- Mogelijk werkt Safe Exit Assist niet goed in bepaalde gebieden (bv. open terrein), waar eventuele substanties niet worden gedetecteerd na het starten van de motor of wanneer de detectiesensor vlak het starten van de motor bedekt is met vreemd materiaal.

## OPGELET

Schakel Safe Exit Assist uit als u een aanhanger, drager enz. plaatst, of koppel de aanhanger, drager enz. af om Safe Exit Assist te gebruiken.

## Beperkingen van het systeem

Mogelijk werkt Safe Exit Assist niet normaal of grijpt het onverwacht in onder de volgende omstandigheden:

- Uit de auto stappen op een plaats met veel bomen of hoog gras
- Uit de auto stappen op een plaats waar het wegdek nat is
- De aankomende auto rijdt met een zeer lage of hoge snelheid

Zie de paragraaf 'Blind-Spot Collision-Avoidance Assist (BCA) (botsingsvermijding blinde hoek)' in hoofdstuk 7 voor meer informatie over de beperkingen van de hoekradar achteraan.

## WAARSCHUWING

- Safe Exit Assist werkt mogelijk niet normaal vanwege interferentie met sterke elektromagnetische golven.
- Mogelijk werkt Safe Exit Assist niet gedurende 3 seconden na het starten van de auto of na het inschakelen van de achterste hoekradars.

## HANDMATIGE SNELHEIDSLIMIETREGELING (MSLA) (INDIEN VAN TOEPASSING)

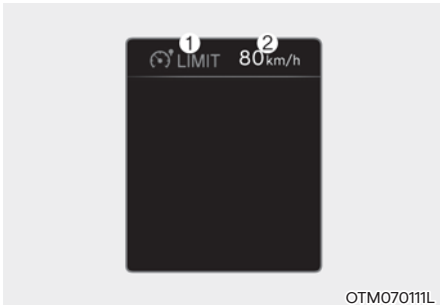

OTM07011L

- (1) Manual Speed Limit Assist (hulp bij handmatige snelheidsbegrenzing) ingeschakeld controlelampje
- (2) Ingestelde snelheid

U kunt de snelheidslimiet instellen wanneer u niet harder dan een bepaalde snelheid wilt rijden.

Als u de vooraf ingestelde snelheidslimiet overschrijdt, treedt Manual Speed Limit Assist in werking (de ingestelde snelheidslimiet knippert en een waarschuwingssignaal klinkt) totdat de rijsnelheid weer onder de snelheidslimiet ligt.

### Werking systeem

#### Snelheidslimiet instellen



OTM070018L

1. Druk bij de gewenste snelheid op de toets Driving Assist (MODE) (bestuurdershulp). Het controlelampje snelheidslimiet handmatig ingesteld (LIMIT) op het instrumentenpaneel gaat branden.

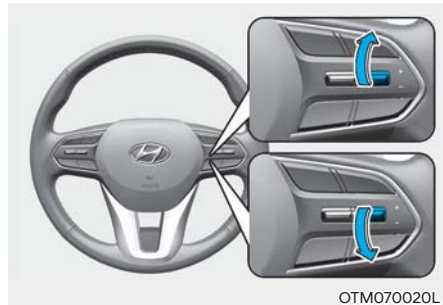

OTM070020L

2. Druk de schakelaar + omhoog of de schakelaar - omlaag en laat hem bij de gewenste snelheid los.

Druk de schakelaar + omhoog of de schakelaar - omlaag en houd hem in deze positie. De snelheid neemt eerst tot het dichtstbijzijnde tiental (vijftal in mijlen) toe of af en vervolgens met 10 km/u.



OTM070203L

3. De ingestelde snelheid wordt op het instrumentenpaneel weergegeven.

Als u de vooraf ingestelde snelheidslimiet wilt overschrijden, trapt u het gaspedaal voorbij het drukpunt in om het terugschakelmechanisme (kickdown) te activeren.

De ingestelde snelheidslimiet knippert en er klinkt een waarschuwingssignaal totdat de rijsnelheid weer onder de snelheidslimiet ligt.

## **i** Informatie

- Als het gaspedaal niet voorbij het drukpunt wordt ingetrapt, blijft de rijsnelheid onder de snelheidslimiet.
- Wanneer het gaspedaal voorbij het drukpunt wordt ingetrapt, kan het terugschakelmechanisme een klikgeluid voortbrengen.

### **Het systeem tijdelijk annuleren**

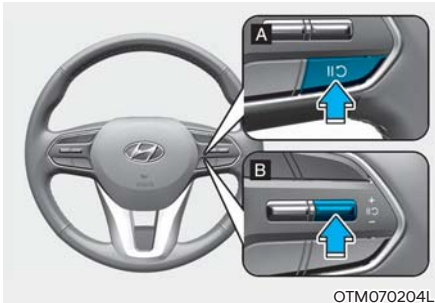

OTM070204L

[A]: type A, [B]: type B

Druk op de schakelaar om de ingestelde snelheidslimiet tijdelijk te annuleren. De ingestelde snelheidslimiet wordt uitgeschakeld, maar het controlelampje handmatig ingestelde snelheidslimiet ( LIMIT) blijft branden.

### **Het systeem opnieuw activeren**



OTM070020L

Om Manual Speed Limit Assist (hulp bij handmatige snelheidsbegrenzing) te hervatten na een pauze van het systeem, drukt u op de +, -, schakelaar.

Als u de + schakelaar omhoog of de - schakelaar omlaag drukt, wordt de snelheid van de auto op de huidige snelheid op het instrumentenpaneel ingesteld.

Als u op de schakelaar drukt, gaat de auto opnieuw de ingestelde snelheid aanhouden.

### Het systeem uitschakelen



Druk op de toets Driving Assist (MODE) (rijhulp) om de Manual Speed Limit Assist uit te schakelen. Het controlelampje Manual Speed Limit Assist (hulp bij handmatige snelheidsbegrenzing) ingeschakeld (LIMIT) dooft.

Druk altijd op de toets Driving Assist (MODE) (rijhulp) om Manual Speed Limit Assist uit te schakelen wanneer u het niet gebruikt.



### WAARSCHUWING

Neem de volgende voorzorgsmaatregelen bij gebruik van de Handmatige snelheidslimietregeling:

- Stel de rijsnelheid altijd lager op de snelheidslimiet in uw land.
- Houd Manual Speed Limit Assist uitgeschakeld wanneer u het systeem niet gebruikt. Zo voorkomt u dat u onbedoeld een snelheid instelt. Controleer of het controlelampje Manual Speed Limit Assist (hulp bij handmatige snelheidsbegrenzing) ingeschakeld (LIMIT) is gedoofd.
- De Handmatige snelheidslimietregeling is geen vervanging voor correct en veilig rijgedrag. De bestuurder heeft de verantwoordelijkheid altijd veilig te rijden en moet zich altijd bewust zijn van onverwachte en plotselinge situaties die zich kunnen voordoen. Blijf te allen tijde letten op de toestand van de weg.

## SLIMME SNELHEIDSLIMIETWAARSCHUWING (ISLW) (INDIEN VAN TOEPASSING)

Intelligent Speed Limit Warning (slimme waarschuwing snelheidsbegrenzing) gebruikt informatie van het gedetecteerde verkeersbord en het navigatiesysteem om de bestuurder in te lichten over de snelheidslimiet en extra informatie over de huidige weg te geven.



### OPGELET

Intelligent Speed Limit Warning werkt mogelijk niet goed in andere landen.

### Detectiesensor

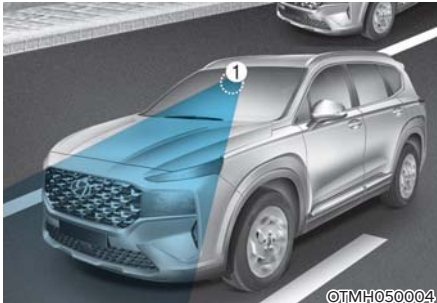

[1]: Frontzichtcamera

Zie bovenstaande afbeelding voor de precieze locatie van de detectiesensor.



### OPGELET

Zie de alinea 'Forward Collision-Avoidance Assist (FCA, ondersteuning botsingsvermijding voorzijde)' in hoofdstuk 7 voor meer informatie over de voorzorgsmaatregelen voor de frontzichtcamera.



### Informatie

Als het navigatiesysteem beschikbaar is, wordt de informatie van het navigatiesysteem gebruikt met de informatie van verkeersborden die de voorste camera heeft gedetecteerd.

## Systemconfiguratie

### Instellingsfuncties voor het systeem

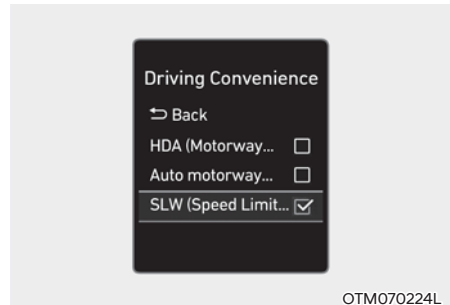

### Snelheidslimietwaarschuwing

Met de motor aan selecteert of deselecteert u 'Driver Assistance (Bestuurdershulp) → Driving Convenience' (Rijcomfort) → SLW (Speed Limit Warning - Snelheidslimietwaarschuwing)' in het menu Settings (instellingen) om voor iedere functie in te stellen of ze al dan niet moet worden gebruikt.

- Als 'SLW (Speed Limit Warning - Snelheidslimietwaarschuwing)' is geselecteerd, informeert het systeem de bestuurder over de snelheidslimiet en andere verkeersborden



### Informatie

Intelligent Speed Limit Warning (slimme waarschuwing snelheidslimiet) wordt automatisch ingeschakeld als de motor wordt geactiveerd.

## Werking systeem Systeemscherm

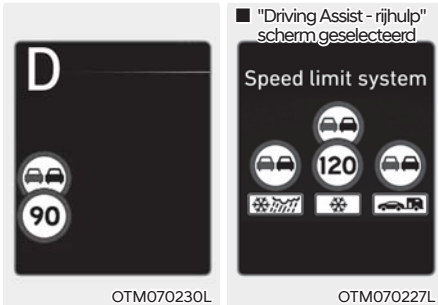

De Intelligent Speed Limit Warning (slimme waarschuwing snelheidslimiet) geeft snelheidslimietinformatie weer en toont eventuele inhaalverboden wanneer uw voertuig de betreffende verkeersborden passeert.



### Toont snelheidslimiet

Informatie over de snelheidslimiet wordt weergegeven op het instrumentenpaneel.

## WAARSCHUWING

Het is de verantwoordelijkheid van de bestuurder om de snelheidslimiet te respecteren waar hij rijdt.

## Informatie

- Intelligent Speed Limit Warning (slimme waarschuwing snelheidslimiet) geeft extra informatie van verkeersborden en de snelheidslimiet. De extra verkeersinformatie kan van land tot land verschillen.
- Extra bord weergegeven onder de snelheidslimiet of een bord ivm inhaalbeperkingen betekent de voorwaarden waaronder de borden gevolgd moeten worden. Als het extra bord niet herkend wordt, wordt het als blanco weergegeven.



### Onderbord

Als ISLW een onderbord detecteert, wordt het symbool van een verkeersbord aan de onderzijde of links van de snelheidslimiet in het instrumentenpaneel overlapt.

Op dezelfde weg kunnen verschillende borden met snelheidslimieten staan. Zo kan de snelheidslimiet bijvoorbeeld normaal 100 km/u bedragen, maar is de snelheidslimiet 60 km/u bij regen of sneeuw.

Een onderbord geeft aan dat u de snelheidslimiet of het inhaalverbod slechts onder bepaalde omstandigheden moet respecteren, bijv. bij regen of sneeuw.



### Aanvullende verkeersborden

- Geen betrouwbare informatie over snelheidslimieten



WTL-220

- Het symbool wordt getoond Intelligent Speed Limit Warning (slimme snelheidslimietwaarschuwing) geen betrouwbare informatie over snelheidslimieten heeft

- Geen informatie over inhaalverboden



WTL-222



WTL-221

- Het symbool verschijnt als Intelligent Speed Limit Warning een niet inhalen bord detecteert.

- Einde van een snelheidslimiet



WUM-207



WUM-208

- Nadat de auto een bord 'einde van snelheidslimiet' is gepasseerd, informeert het ISLW-systeem de bestuurder over de volgende snelheidslimiet op basis van informatie die van het navigatiesysteem is ontvangen.

- Geen snelheidslimiet (alleen in Duitsland)



WUM-205

- In Duitsland wordt op het instrumentenpaneel het symbool, "einde van limiet" weergegeven, omdat daar geen snelheidslimiet geldt. Het wordt weergegeven tot het voertuig een ander snelheidslimietbord passeert.

## Storingen en beperkingen van het systeem

### Storing in het systeem

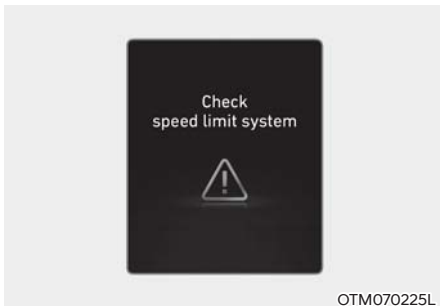

Wanneer de slimme snelheidslimietwaarschuwing niet goed werkt, verschijnt enkele seconden het waarschuwingsbericht Check speed limit system ("Controleer snelheidslimiet systeem") op het instrumentenpaneel. Laat de auto in dit geval inspecteren door een officiële HYUNDAI-dealer.

### Systeem uitgeschakeld

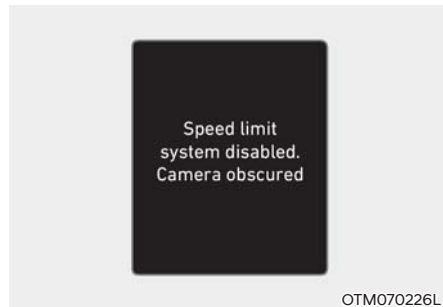

Als het deel van de voorruit waar de frontzichtcamera zich bevindt met vreemd materiaal zoals sneeuw of regen bedekt is, dan kan dit de detectieprestaties verminderen en Intelligent Speed Limit Warning tijdelijk beperken of uitschakelen. Als dit gebeurt, verschijnt de waarschuwingsmelding 'Speed limit system disabled - Snelheids-limietsysteem uitgeschakeld. Camerazicht beperkt' ('Waarschuwing aandacht vooruit uitgeschakeld. Camera geblokkeerd') op het instrumentenpaneel.

Het systeem zal normaal werken wanneer deze sneeuw, regen of ander vreemd materiaal is verwijderd.

Als het systeem niet normaal werkt nadat het verwijderd is, adviseren we om het systeem te laten nakijken door een officiële HYUNDAI-dealer.



### WAARSCHUWING

- **Hoewel er geen waarschuwing of waarschuwingslampje verschijnt op het instrumentenpaneel, werkt Intelligent Speed Limit Warning misschien niet goed.**
- **Als de sensor vlak na het starten van de motor gecontamineerd is, werkt het systeem misschien niet goed.**

### ***Beperkingen van het systeem***

Het Intelligent Speed Limit Warning (ISLW)-systeem werkt in de volgende omstandigheden mogelijk niet of geeft niet de juiste informatie:

- Het verkeersbord is vuil of onleesbaar
  - Het verkeersbord is nauwelijks zichtbaar door slecht weer zoals regen, sneeuw, mist enz.
  - Het verkeersbord is niet helder of beschadigd
  - Het verkeersbord wordt gedeeltelijk verborgen door omringende voorwerpen of schaduw
- De verkeersborden zijn geen standaardborden.
  - De tekst of afbeelding op het verkeersbord verschilt van de norm
  - Het verkeersbord is tussen de hoofdlijn en de afrit geplaatst, of tussen uiteenlopende wegen
  - Er is geen onderbord geplaatst met een bord op de op- of afrit
  - Een bord is aan een ander voertuig vastgemaakt
- De helderheid verandert plots, bv. wanneer u een tunnel inrijdt of verlaat of onder een brug doorrijdt.
- De koplampen worden niet gebruikt of de helderheid van de koplampen is zwak, 's nachts of in een tunnel
- Verkeersborden zijn moeilijk te herkennen door de weerspiegeling van de zon, straatverlichting of tegenliggers

- Het gezichtsveld van de frontzichtcamera wordt belemmerd door schittering van de zon
- U rijdt op een weg met scherpe of veel bochten
- U rijdt over verkeersdrempels of bergop- of afwaarts of van links naar rechts op steile hellingen
- Het voertuig schudt hevig

**Zie de paragraaf 'Forward Collision-Avoidance Assist (FCA, ondersteuning botsingsvermijding voorzijde)' in hoofdstuk 7 voor meer informatie over de beperkingen van de frontzichtcamera.**

## WAARSCHUWINGSSYSTEEM VOOR DE AANDACHT VAN DE BESTUURDER (DAW) (INDIEN VAN TOEPASSING)

### Basisfunctie

Het waarschuwingssysteem voor de aandacht van de bestuurder helpt het aandachtsniveau van de bestuurder te bepalen door het rijpatroon, de rijtijd enz. te analyseren tijdens het rijden. Het systeem beveelt een pauze aan wanneer de aandacht van de bestuurder afneemt tot beneden een bepaald niveau.

### Functie Leading Vehicle Departure Alert (waarschuwing vertrek voorliggend voertuig)

De functie Leading Vehicle Departure Alert informeert de bestuurder wanneer de voorligger weer vertrekt na tot stilstand te zijn gekomen.

### Detectiesensor

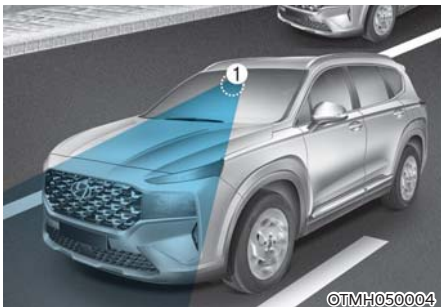

[1]: Frontzichtcamera

De frontzichtcamera wordt tijdens het rijden gebruikt als detectiesensor om rijpatronen en het wegrijden van een voorligger te detecteren.

Zie bovenstaande afbeelding voor de precieze locatie van de detectiesensor.



### OPGELET

Houd de frontzichtcamera altijd in goede staat om de optimale prestaties van Driver Attention Warning te waarborgen.

Zie de alinea 'Forward Collision-Avoidance Assist (FCA, ondersteuning botsingsvermijding voorzijde)' in hoofdstuk 7 voor meer informatie over de voorzorgsmaatregelen voor de frontzichtcamera.

### Systemconfiguratie

#### Instellingsfuncties voor het systeem

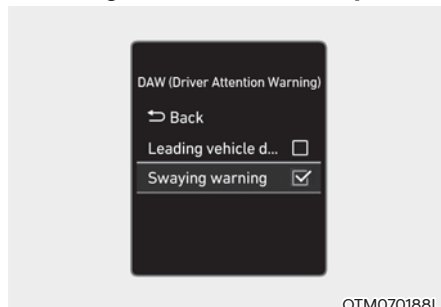

OTM070188L

#### Driver Attention Warning (Waarschuwing oplettenheid bestuurder)

Met de motor aan selecteert of deselecteert u 'Driver Assistance → Driver Attention Warning' ('rijhulp → Waarschuwingssysteem voor de aandacht van de bestuurder') in het menu Settings (instellingen) om voor iedere functie in te stellen of ze al dan niet moet worden gebruikt.

- Als 'Swaying Warning' ('Waarschuwing slingeren') wordt geselecteerd, waarschuwt het systeem de bestuurder en beveelt het aan een pauze te nemen wanneer de aandacht van de bestuurder tot onder een bepaald niveau daalt.

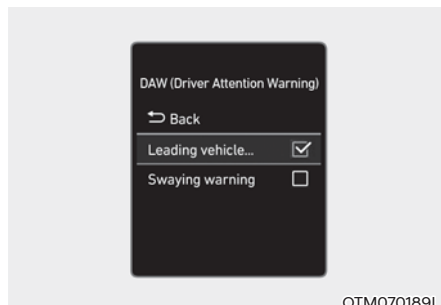

OTM070189L

#### Leading Vehicle Departure alert (Waarschuwing vertrek voorliggend voertuig)

- Als 'Leading Vehicle Departure Alert' is geselecteerd, informeert het systeem de bestuurder wanneer de voorligger uit een stilstand vertrekt.

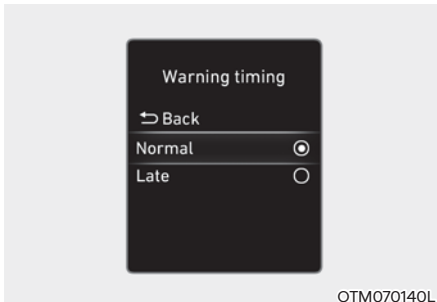

OTM070140L

### Waarschuwingstijdstip

Met de motor aan, selecteert u 'Driver Assistance → Warning Timing' ('Bestuurdershulp → Timing waarschuwing') in het menu Settings (instellingen) om de initiële activeringstijd voor de waarschuwing van Driver Attention Warning (waarschuwing attentie bestuurder) te wijzigen.

Wanneer uw auto wordt afgeleverd, is het waarschuwingstijdstip ingesteld op 'Normaal'. Als u het waarschuwingstijdstip wijzigt, kan dat ook het waarschuwingstijdstip voor andere bestuurdershulpsystemen wijzigen.

### Informatie

Wanneer de motor opnieuw wordt gestart, behoudt het Driver Attention Warning de laatste instelling.

## Werking systeem

### Basisfunctie

#### Weergave en waarschuwing systeem

De basisfunctie van het Driver Attention Warning-systeem bestaat erin de bestuurder te informeren over zijn aandachtsniveau en hem te waarschuwen dat het goed zou zijn om een pauze te nemen.

### Aandachtstijdstip

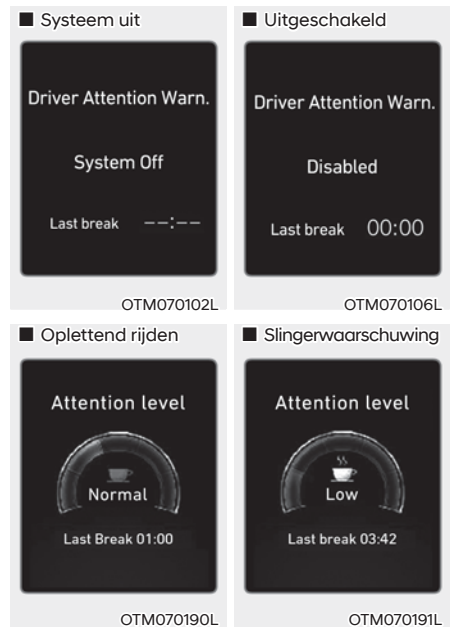

- De bestuurder kan zijn/haar rijpatronen controleren op het instrumentenpaneel.
  - Wanneer 'Swaying warning' ('Waarschuwing slingeren') wordt geannuleerd in het menu Settings (Instellingen), verschijnt 'System Off' ('Systeem uit').
  - Het systeem werkt bij een rijdsnelheid van 0-180 km/u.
  - Bij hogere rijdsnelheden verschijnt de melding 'Uitgeschakeld'.

- Het aandachtsniveau van de bestuurder wordt weergegeven op een schaal van 1 tot 5. Hoe lager het niveau, hoe onoplettender de bestuurder.
- Het niveau daalt wanneer de bestuurder gedurende een bepaalde tijd geen pauze inlast.

### Een pauze nemen

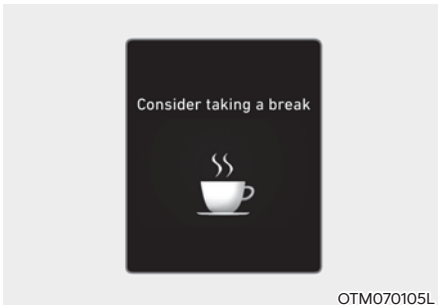

- Wanneer de aandacht van de bestuurder afneemt tot onder aandachtsniveau 1, verschijnt de melding 'Consider taking a break' ('Neem een pauze') op het instrumentenpaneel en klinkt een waarschuwingssignaal om de bestuurder aan te sporen een pauze te nemen.
- Als de totale rijtijd korter is dan 10 minuten of als de laatste pauze minder dan 10 minuten geleden werd aanbevolen, beveelt Driver Attention Warning geen pauze aan.

### WAARSCHUWING

Wijzig voor uw veiligheid de instellingen pas nadat u de auto op een veilige plaats heeft geparkeerd.

### OPGELET

- Driver Attention Warning kan mogelijk ook een pauze aanbevelen op basis van het rijpatroon of de gewoonten van de bestuurder, als de bestuurder zich niet vermoeid voelt.
- Driver Attention Warning is een hulpmiddel en is er mogelijk niet toe in staat te bepalen of de bestuurder al dan niet onoplettend is.
- Als de bestuurder zich vermoeid voelt, dient hij een pauze te nemen op een veilige plaats, zelfs als de Driver Attention Warning pauze aanbeveelt.

### Informatie

- U kunt de instellingen veranderen op het instrumentenpaneel (Gebruikersinstellingen) of het infotainmentsysteem (Vehicle Settings - voertuiginstellingen), afhankelijk van de optie die met uw auto is geleverd. Voor meer details, zie paragraaf "User Settings - gebruikersinstellingen" in hoofdstuk 4, of de paragraaf "Vehicle Settings - voertuiginstellingen" in de meegeleverde Infotainment handleiding.
- In de volgende situaties rest Driver Attention Warning het tijdstip van de laatste pauze in op 00:00:
  - De motor wordt uitgezet
  - De bestuurder maakt zijn veiligheidsgordel los en opent het bestuurdersportier
  - De auto staat langer dan 10 minuten stil.
- Wanneer de bestuurder de Driver Attention Warning reset, wordt het tijdstip van de vorige pauze ingesteld op 00:00 en wordt het aandachtsniveau van de bestuurder ingesteld op Hoog.

### **Functie Leading Vehicle Departure Alert (waarschuwing vertrek voorliggend voertuig)**

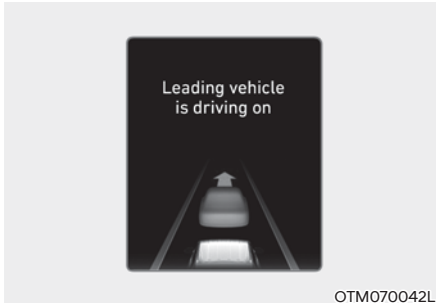

OTM070042L

Wanneer de voorligger vanuit stilstand vertrekt, informeert Leading Vehicle Departure Alert (waarschuwing vertrek voorliggend voertuig) de bestuurder door middel van de waarschuwingmelding 'Leading vehicle is driving on' ('Voertuig voor u rijdt weg') op het instrumentenpaneel en klinkt een waarschuwingssignaal.



#### **WAARSCHUWING**

- Mogelijk verschijnt of klinkt de waarschuwingmelding of het waarschuwingssignaal van Leading Vehicle Departure Alert niet als een waarschuwingmelding of waarschuwingssignaal van een ander systeem wordt weergegeven of klinkt.
- De bestuurder is er verantwoordelijk voor veilig te rijden en de auto onder controle te houden.



#### **OPGELET**

- Leading Vehicle Departure Alert is een hulpmiddel en waarschuwt de bestuurder mogelijk niet telkens als de voorligger weer vertrekt na tot stilstand te zijn gekomen.
- Kijk voordat u wegrijdt altijd voor de auto en naar de staat van de weg.

### **Storingen en beperkingen van het systeem**

#### **Storing in het systeem**

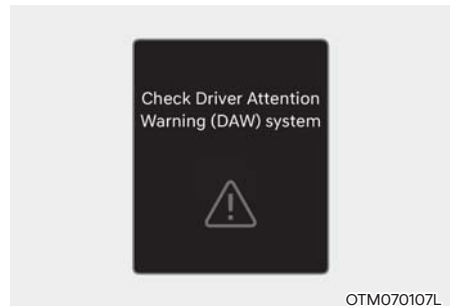

OTM070107L

Als het Driver Attention Warning-systeem niet naar behoren werkt, verschijnt de waarschuwingmelding 'Check Driver Attention Warning (DAW) system' ('Controleer waarschuwingssysteem voor de aandacht van de bestuurder') op het instrumentenpaneel. Laat de auto in dit geval inspecteren door een officiële HYUNDAI-dealer.

#### **Beperkingen van het systeem**

Mogelijk werkt Driver Attention Warning niet goed in de volgende situaties:

- Er wordt wild met de auto gereden
- De auto wisselt opzettelijk vaak van rijstrook
- Het voertuig wordt aangestuurd door een bestuurdershulpsysteem, zoals Lane Keeping Assist

### Functie Leading Vehicle Departure Alert (Waarschuwing vertrek voorligger)

- Wanneer een voertuig invoegt

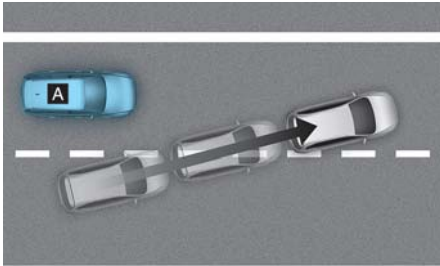

©ADAS021

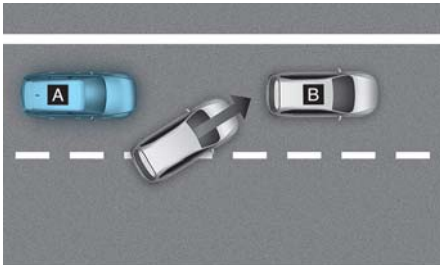

©ADAS022

[A] : Uw auto, [B] : Voorligger

Als een voertuig voor uw auto inrijdt, is het mogelijk dat Leading Vehicle Departure Alert niet goed functioneert.

- Wanneer de bestuurder van de voorligger het stuur omgooit

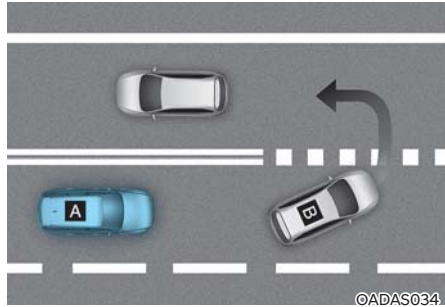

©ADAS034

[A] : Uw auto, [B] : Voorligger

Als de voorligger een scherpe bocht maakt, zoals afslaan naar links of naar rechts, zich omkeren enz., is het mogelijk dat Leading Vehicle Departure Alert niet goed functioneert.

- Wanneer de voorligger abrupt wegrijdt

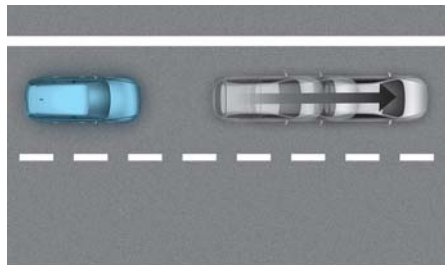

©ADAS024

Als de voorligger een abrupt wegrijdt, is het mogelijk dat Leading Vehicle Departure Alert niet goed werkt.



- Wanneer er een voetganger tussen u en uw voorligger staat



Als er zich een of meer voetgangers of fietsen tussen u en uw voorligger bevinden, is het mogelijk dat Leading Vehicle Departure Alert niet goed werkt.

- Op een parkeerterrein

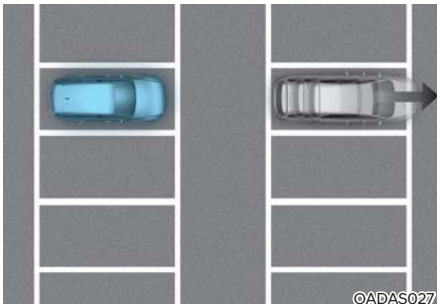

Als een voertuig dat vóór u geparkeerd staat, vertrekt, kan Leading Vehicle Departure Alert u mogelijk waarschuwen dat deze geparkeerde auto wegreijdt.

- Bij het rijden door een tolpoort of op een kruispunt, enz.

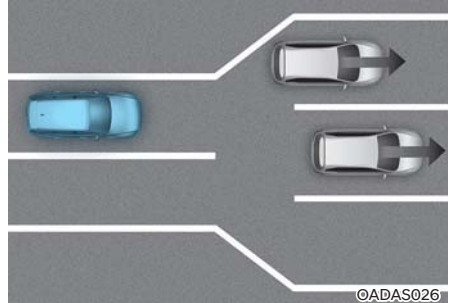

Als u voorbij een tolpoort of kruising met veel voertuigen rijdt of als u ergens rijdt waar rijstroken vaak samenkomen of splitsen, is het mogelijk dat Leading Vehicle Departure Alert niet goed werkt.



### OPGELET

Zie de alinea 'Forward Collision-Avoidance Assist (FCA, ondersteuning botsingsvermijding voorzijde)' in hoofdstuk 7 voor meer informatie over de voorzorgsmaatregelen voor de frontzichtcamera.

## BLIND-SPOT VIEW MONITOR (BVM, MONITOR BLINDEHOEKWEERGAVE) (INDIEN VAN TOEPASSING)



De Blind-Spot View Monitor (monitor blindehoekweergave) toont het blindehoekgebied achter uw auto op het instrumentenpaneel wanneer de richtingaanwijzer is ingeschakeld. Zo helpt het u veilig van rijstrook te wisselen.

### Detectiesensor



[1], [2]: Surround-side view camera (camera voor de zijdelingse omgeving)  
(camera onderaan de spiegel)

Zie bovenstaande afbeelding voor de precieze locatie van de detectiesensoren.

### Systemconfiguratie

#### Instellingsfuncties voor het systeem

##### Blind-Spot View (blindehoekweergave)

Met de motor aan selecteert u 'Driver Assistance → Blind-Spot Safety → Blind Spot View' ('Bestuurdershulp → Blindehoekveiligheid → Blindehoekweergave') in het menu Settings (instellingen) om Blind Spot View Monitor in te schakelen en heft u de selectie op om het systeem uit te schakelen.

### Werking systeem

#### Bedieningsschakelaar

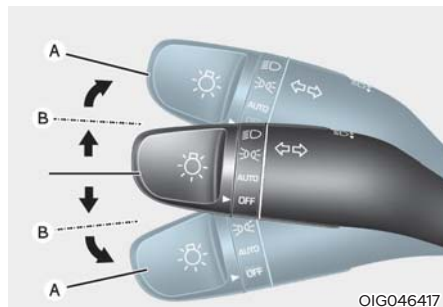

#### Richtingaanwijzer

Blind-Spot View Monitor zal in- en uitschakelen als de richtingaanwijzer in- en uit wordt geschakeld.

## Monitor blindehoekweergave

### Voorwaarden voor gebruik

Als de linker of rechter richtingaanwijzer wordt ingeschakeld, wordt het beeld in die richting op het instrumentenpaneel weergegeven.

### Voorwaarden voor uitschakelen

- Als de richtingaanwijzer wordt uitgezet, verdwijnt het beeld op het instrumentenpaneel.
- Als de alarmknipperlichten werken, wordt de blindehoekmonitor uitgeschakeld, ongeacht de status van de richtingaanwijzer.
- Als er andere belangrijke waarschuwingen worden weergegeven op het instrumentenpaneel, wordt de blindehoekmonitor mogelijk uitgeschakeld.

## Storing in het systeem

Als het Blind-Spot View Monitor-systeem niet naar behoren werkt, als het scherm in het instrumentenpaneel flinkt of als het camerabeeld niet normaal wordt weergegeven, raden wij u aan uw auto te laten controleren door een officiële HYUNDAI-dealer.



### WAARSCHUWING

- **Het beeld op het paneel kan verschillen van de feitelijke afstand van het voorwerp. Controleer de omgeving van de auto voor de veiligheid.**
- **Zorg ervoor dat de lens van de camera altijd schoon is. Als de lens bedekt is met vuil, kan dat een negatieve invloed hebben op de cameraprestaties en werkt de blindehoekmonitor mogelijk niet goed.**

## CRUISE CONTROL (CC) (INDIEN VAN TOEPASSING)

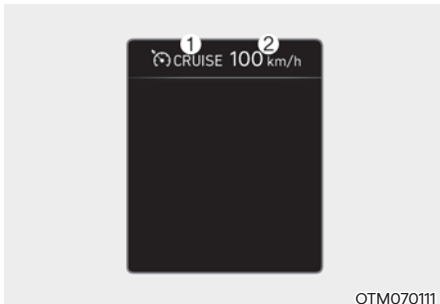

OTM070111

- (1) Controlelampje cruise
- (2) Ingestelde snelheid

Het Cruise Control-systeem stelt u in staat om meer dan 30 km/u te rijden zonder het gaspedaal in te drukken.

### Werking systeem

#### Snelheid instellen

1. Accelereer naar de gewenste snelheid, die hoger moet zijn dan 30 km/h.

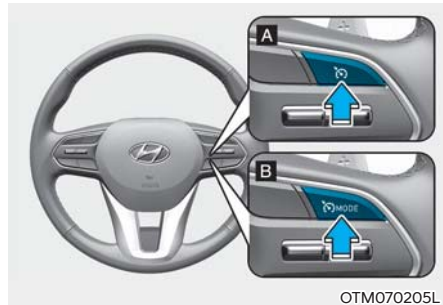

OTM070205L

[A]: type A, [B]: type B

2. Druk bij de gewenste snelheid op de toets Driving Assist (bestuurdershulp). Op het instrumentenpaneel lichten de ingestelde snelheid en het controlelampje Cruise (1) op.
3. Laat het gaspedaal los.  
De ingestelde snelheid wordt aangehouden, zelfs wanneer het gaspedaal niet wordt ingedrukt.

### **i** Informatie

**Op een steile helling kan de auto bergaf licht versnellen of bergop licht vertragen.**

**Snelheid verhogen**

- Druk de schakelaar + omhoog en laat hem onmiddellijk los. Telkens als u de schakelaar op deze manier bedient, wordt de kruissnelheid met 1 km/h verhoogd.
  - Druk de schakelaar + omhoog en houd hem in die positie terwijl u de ingestelde snelheid op het instrumentenpaneel controleert. De kruissnelheid neemt eerst tot het dichtstbijzijnde tiental toe en vervolgens met 10 km/h elke keer wanneer de schakelaar op deze manier wordt bediend.
- Laat de schakelaar los wanneer de gewenste snelheid wordt weergegeven en de auto en accelereert tot die snelheid.

**Snelheid verlagen**

- Druk de schakelaar - omlaag en laat hem onmiddellijk los. Telkens als u de schakelaar op deze manier bedient, wordt de kruissnelheid met 1 km/h verlaagd.
  - Druk de schakelaar - omlaag en houd hem in die positie terwijl u de ingestelde snelheid op het instrumentenpaneel controleert. De kruissnelheid daalt eerst tot het dichtstbijzijnde tiental en vervolgens met 10 km/h elke keer wanneer de schakelaar op deze manier wordt bediend.
- Laat de schakelaar los op het moment dat de gewenste snelheid is bereikt.

### Het systeem tijdelijk annuleren

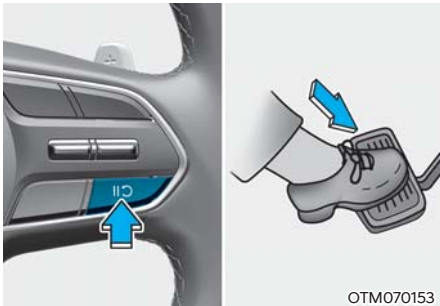

De cruisecontrol wordt geannuleerd:

- Het rempedaal wordt ingetrapt.
- Druk op de **||** **↻** toets.
- De transmissie naar stand N (neutraal) wordt geschakeld.
- De rijsnelheid afneemt tot minder dan ongeveer 30 km/u.
- De ESC (elektronische stabiliteitsregeling) is geactiveerd.
- Teruggeschakeld wordt naar de 2e versnelling in de handmatige schakelmodus.

De ingestelde snelheid wordt uitgeschakeld, maar het controlelampje Cruise (**CRUISE**) blijft branden.

### Het systeem opnieuw activeren



Druk op de +, - schakelaar of **||** **↻** knop.

Als u de + schakelaar omhoog of de - schakelaar omlaag drukt, wordt de snelheid van de auto op de huidige snelheid op het instrumentenpaneel ingesteld.

Als u op de **||** **↻** knop drukt, gaat de auto opnieuw de ingestelde snelheid aanhouden.

Om het systeem opnieuw te activeren moet de auto sneller dan 30 km/h rijden.

## Het systeem uitschakelen

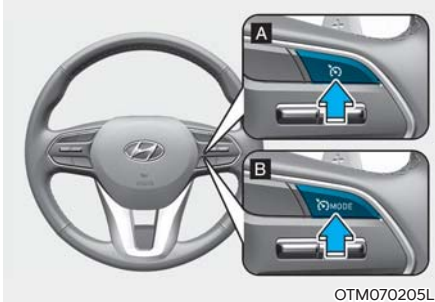

[A]: type A, [B]: type B

Druk op de toets Driving Assist (bestuurdershulp) om het systeem in te schakelen. Het controlelampje Cruise (CRUISE) dooft.

Druk altijd op de toets Driving Assist (bestuurdershulp) om de cruisecontrol uit te schakelen wanneer u het niet gebruikt.

## Informatie

Als uw auto is uitgerust met Manual Speed Limit Assist, en houd de Driving Assist knop ingedrukt om Cruise Control uit te schakelen. Let er wel op dat Manual Speed Limit Assist nu wordt ingeschakeld.

## WAARSCHUWING

Neem de volgende voorzorgsmaatregelen bij gebruik van de cruisecontrol:

- Stel de rijsnelheid altijd lager op de snelheidslimiet in uw land.
- Laat Cruise Control uitgeschakeld wanneer u het systeem niet gebruikt. Zo voorkomt u dat u onbedoeld een snelheid instelt. Controleer of het controlelampje Cruise (CRUISE) uit is.
- De cruisecontrol is geen vervanging voor correct en veilig rijgedrag. De bestuurder heeft de verantwoordelijkheid altijd veilig te rijden en moet zich altijd bewust zijn van onverwachte en plotselinge situaties die zich kunnen voordoen.
- Rijd altijd voorzichtig om onverwachte en plotselinge situaties te voorkomen. Blijf te allen tijde letten op de toestand van de weg.
- Gebruik de cruisecontrol nooit wanneer niet veilig met een constante snelheid gereden kan worden:
  - In druk verkeer of als de verkeersomstandigheden het moeilijk maken om een constante snelheid aan te houden
  - Wanneer u rijdt over wegen die glad zijn door regen, ijs of sneeuw
  - Bij het rijden op een heuvelachtige of winderige weg
  - Wanneer u in gebieden met veel windt rijdt
  - Als het zicht tijdens het rijden beperkt wordt (mogelijk door slechte weersomstandigheden, zoals mist, sneeuw, regen of een zandstorm)
- Gebruik de cruisecontrol niet tijdens het rijden met een aanhanger.

## SMART CRUISE CONTROL (SCC) (INDIEN VAN TOEPASSING)

Het Smart Cruise Control-systeem is ontworpen om de voorligger te detecteren en de gewenste snelheid en minimumafstand tot uw voorligger te helpen bewaren.

### Overtaking Acceleration Assist (versnellingshulp voor inhalen)

Terwijl Smart Cruise Control werkt, helpt het systeem bij de acceleratie wanneer het oordeelt dat de bestuurder van plan is zijn voorligger in te halen.

### Detectiesensor

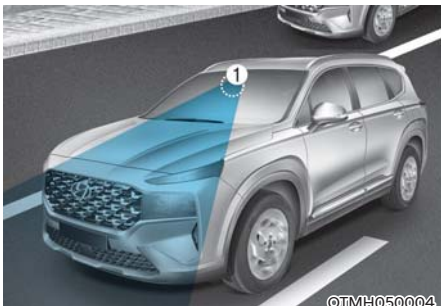

[1]: Frontzichtcamera

[2]: Voorste radar

De frontzichtcamera en radar vóór worden gebruikt als detectiesensor om voorliggers te detecteren.

Zie bovenstaande afbeelding voor de precieze locatie van de detectiesensor.



### OPGELET

Houd de frontzichtcamera altijd en de radar vóór in goede staat om de optimale prestaties van het Smart Cruise Control-systeem te waarborgen.

Zie de paragraaf 'Forward Collision-Avoidance Assist (FCA) (ondersteuning botsingsvermijding voorzijde)' in hoofdstuk 7 voor meer informatie over de beperkingen van de frontzichtcamera en de radar vóór.



## Systemconfiguratie

### Instellingsfuncties voor het systeem

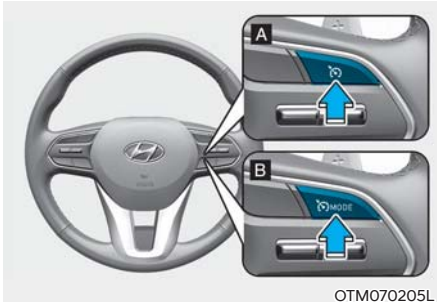

[A]: type A, [B]: type B

#### Het systeem inschakelen

- Druk op de knop Driving Assist om het systeem in te schakelen. Op het instrumentenpaneel wordt de huidige snelheid als snelheid ingesteld.
- Als er geen voertuig vóór u is, dan wordt de ingestelde snelheid aangehouden. Als er wel een voertuig vóór u is, dan kan de snelheid worden verlaagd om de afstand tot uw voorligger te bewaren. Als uw voorligger accelereert, houdt uw auto een constante kruissnelheid aan nadat hij tot de ingestelde snelheid heeft geaccelereerd.

#### **i** Informatie

- Als de snelheid van uw auto tussen ongeveer 0~30 km/u ligt en u de Driving Assist knop indrukt, wordt de snelheid van Smart Cruise Control ingesteld op 30 km/u.
- Het symbool van de Driving Assist knop kan naargelang de optie van uw voertuig verschillen.

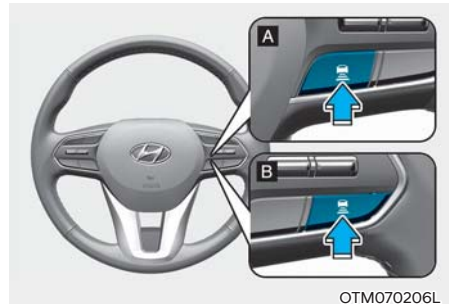

[A]: type A, [B]: type B

#### Tussenafstand instellen

Elke keer als u op de toets drukt, verandert de tussenafstand als volgt:

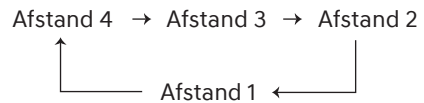

#### **i** Informatie

- Bij een rijnsnelheid van 90 km/h, wordt de afstand als volgt gehandhaafd:
  - Afstand 4 - ca. 53 m
  - Afstand 3 - ca. 40 m
  - Afstand 2 - ca. 30 m
  - Afstand 1 - ca. 25 m
- Wanneer de motor opnieuw wordt gestart, of nadat het systeem tijdelijk werd geannuleerd, wordt laatste ingestelde afstand opnieuw ingesteld.



### Snelheid verhogen

- Druk de schakelaar + omhoog en laat hem onmiddellijk los. Telkens als u de schakelaar op deze manier bedient, wordt de kruissnelheid met 1 km/h verhoogd.
- Druk de schakelaar + omhoog en houd hem in die positie terwijl u de ingestelde snelheid op het instrumentenpaneel controleert. Telkens als u de schakelaar op deze manier bedient, wordt de kruissnelheid met 10 km/h verhoogd. Laat de schakelaar los wanneer de gewenste snelheid wordt weergegeven en de auto en accelereert tot die snelheid. U kunt snelheden instellen tot 180 km/h.



### Snelheid verlagen

- Druk de schakelaar - omlaag en laat hem onmiddellijk los. Telkens als u de schakelaar op deze manier bedient, wordt de kruissnelheid met 1 km/h verlaagd.
- Druk de schakelaar - omlaag en houd hem in die positie terwijl u de ingestelde snelheid op het instrumentenpaneel controleert. Telkens als u de schakelaar op deze manier bedient, wordt de kruissnelheid met 10 km/h verlaagd. Laat de schakelaar los op het moment dat de gewenste snelheid is bereikt. U kunt snelheden tot 30 km/h instellen.



### WAARSCHUWING

**Controleer de rijomstandigheid voordat u de schakelaar + gebruikt. Als u de schakelaar + omhoog drukt en in deze positie houdt, kan uw auto mogelijk snel accelereren.**

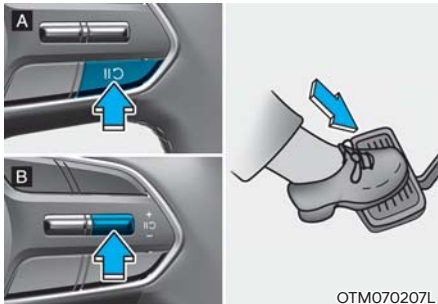

OTM070207L

[A]: type A, [B]: type B

### Het systeem tijdelijk annuleren

Druk op de schakelaar of trap het rempedaal in om Smart Cruise Control tijdelijk te annuleren.

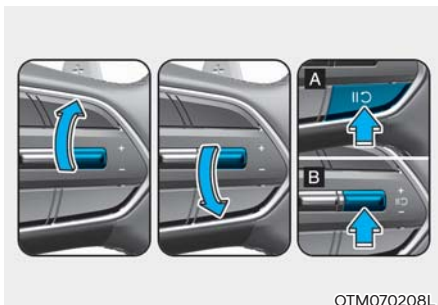

OTM070208L

[A]: type A, [B]: type B

### Het systeem opnieuw activeren

Om Smart Cruise Control opnieuw te activeren nadat het werd geannuleerd, drukt u op de schakelaar +, - of .

Als u de + schakelaar omhoog of de - schakelaar omlaag drukt, wordt de snelheid van de auto op de huidige snelheid op het instrumentenpaneel ingesteld.

Als u op de schakelaar drukt, gaat de auto opnieuw de ingestelde snelheid aanhouden.

## WAARSCHUWING

Controleer de rijomstandigheid voordat u de schakelaar gebruikt. Als u de schakelaar indrukt, kan uw auto mogelijk snel accelereren.

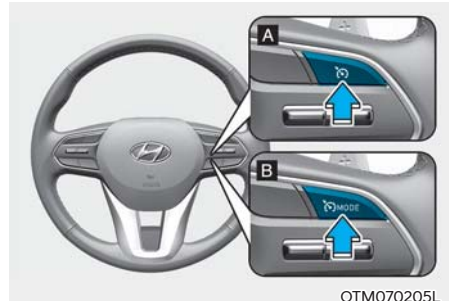

OTM070205L

[A]: type A, [B]: type B

### Het systeem uitschakelen

Druk op de toets Driving Assist om het Smart Cruise Controlsysteem uit te schakelen.

## Informatie

Als uw auto is uitgerust met Manual Speed Limit Assist, houd de Driving Assist knop ingedrukt om Smart Cruise Control uit te schakelen. Let er wel op dat Manual Speed Limit Assist nu wordt ingeschakeld.

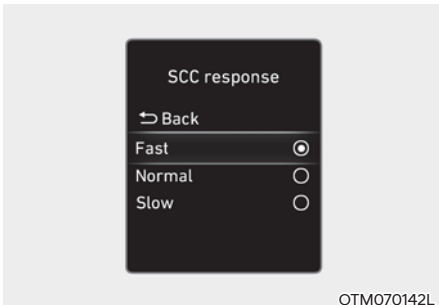

### Reactie Smart Cruise Control

Met de motor aan, selecteert u 'Driver Assistance (rijhulp) → SCC response (of reactie Smart Cruise controle)' van het instellingen menu om de gevoeligheid van de snelheid te kiezen als u de voorligger volgt om de ingestelde afstand te bewaren..

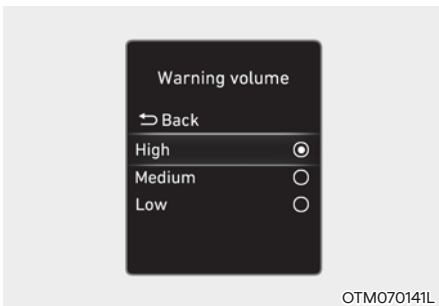

### Waarschuwingsvolume

Met de motor aan selecteert u 'Driver Assistance → Warning volume' ('Bestuurdershulp → Waarschuwingsvolume') in het menu Settings (instellingen) om het 'High', 'Medium', 'Low' ('Hoog', 'Gemiddeld', 'Laag') waarschuwingvolume voor Smart Cruise Control te wijzigen .

Als u het waarschuwingvolume wijzigt, kan dat ook het waarschuwingvolume voor andere bestuurdershulpsystemen wijzigen.

## Informatie

**Wanneer de motor opnieuw wordt gestart, blijft de laatste instelling voor het waarschuwingvolume behouden.**

## Werking systeem

### Voorwaarden voor gebruik

Smart Cruise Control werkt wanneer aan de volgende voorwaarden wordt voldaan:

#### Basisfunctie

- De transmissie staat in stand D (Rijden)
- Het bestuurdersportier is gesloten.
- EPB (elektronische parkeerrem) is niet geactiveerd
- Uw rijnsnelheid valt binnen de snelheidsgrenzen voor werking
  - 10~180 km/h: wanneer er geen voorligger is
  - 0~180 km/h: wanneer er een voorligger is
- ESC (elektronische stabiliteitsregeling) of TCS (anti-doorslipregeling) is geactiveerd
- ESC (elektronische stabiliteitsregeling) of TCS (anti-doorslipregeling) of ABS is niet geactiveerd
- Het motortoerental is niet in het rode gebied
- Forward Collision-Avoidance Assist stuurt het remmen niet aan
- Remote Smart Parking Assist stuurt het remmen niet aan

## Informatie

**Wanneer u stopt, wordt het systeem ingeschakeld wanneer u het rempedaal intrapt, als er geen voertuig vóór u staat**

### Overtaking Acceleration Assist (versnellingshulp voor inhalen)

Overtaking Acceleration Assist werkt wanneer de richtingaanwijzer links (stuur links) of rechts (stuur rechts) wordt ingeschakeld terwijl Smart Cruise Control werkt en er wordt voldaan aan de volgende voorwaarden:

- U rijdt sneller dan 60 km/h
- De alarmknipperlichten zijn niet ingeschakeld
- Een voorligger wordt gedetecteerd
- Er hoeft niet te worden vertraagd om de afstand tot uw voorligger te bewaren



### WAARSCHUWING

- **Wanneer de richtingaanwijzer links (stuur links) of rechts (stuur rechts) wordt ingeschakeld terwijl er een voorligger is, kan de auto tijdelijk vertraagd worden. Blijf te allen tijde letten op de toestand van de weg.**
- **Overtaking Acceleration Assist werkt altijd wanneer aan de voorwaarden wordt voldaan, ongeacht aan welke kant van de weg in uw land wordt gereden. Gebruikt u de functie in landen waar aan de andere kant van de weg wordt gereden, controleer dan steeds de rijomstandigheden.**

## Weergave en regeling systeem

### Basisfunctie

U ziet de bedrijfsstatus van het Smart Cruise Control-systeem in de Driving Assistmodus (rijhulpprogramma) op het instrumentenpaneel. Zie de paragraaf 'Weergavemodi Lcd-display' in hoofdstuk 4.

Smart Cruise Control wordt weergegeven zoals hieronder, afhankelijk van de status van het systeem.

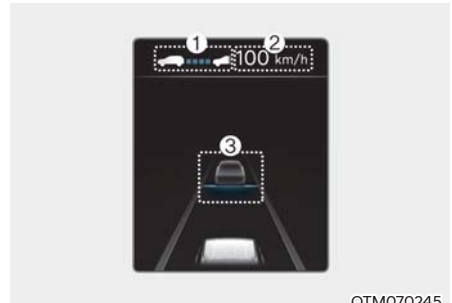

OTM070245

- In werking
  - (1) Eventuele aanwezigheid van een voorligger en het geselecteerde afstands niveau worden weergegeven.
  - (2) Ingestelde snelheid wordt weergegeven.
  - (3) Eventuele aanwezigheid van een voorligger en de doelafstand tot het voertuig worden weergegeven.

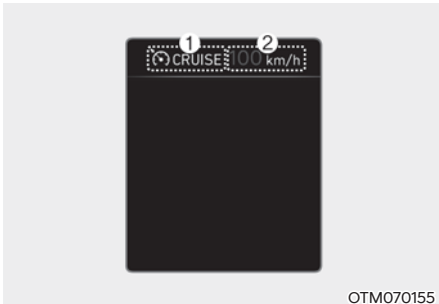

- Indien tijdelijk geannuleerd
- (1) CRUISE wordt de indicatie weergegeven.
  - (2) De vorige ingestelde snelheid wordt gearceerd weergegeven.

### Informatie

- De afstand tot de voorligger op het instrumentenpaneel wordt weergegeven in overeenstemming met de feitelijke afstand tussen uw auto en het voertuig voor u.
- De gewenste afstand kan variëren naargelang de rijsnelheid en naargelang het ingestelde afstandsniveau. Als de rijsnelheid laag is, kan de verandering in de gewenste afstand tot de voorligger gering zijn, zelfs als de onderlinge afstand is veranderd.

### Tijdelijk accelereren

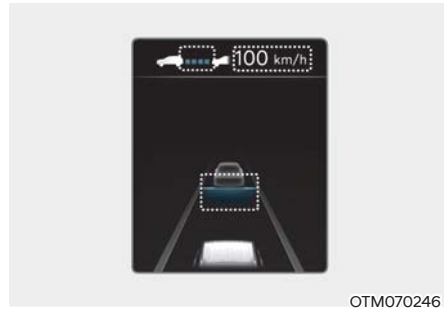

Trap het gaspedaal in om de rijsnelheid tijdelijk te verhogen als Smart Cruise Control is ingeschakeld. Terwijl de snelheid toeneemt, knipperen de snelheid, het afstandsniveau en de gewenste afstand die zijn ingesteld op het instrumentenpaneel.

### WAARSCHUWING

Wees voorzichtig wanneer u tijdelijk accelereert, want de snelheid en afstand worden niet automatisch gecontroleerd, zelfs als er een voorligger is.

### Systemeem tijdelijk geannuleerd

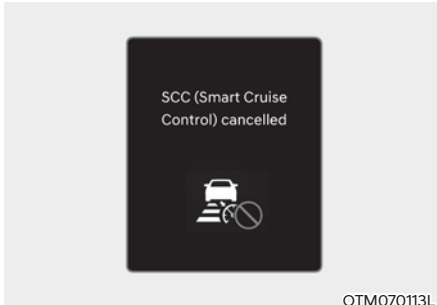

Smart Cruise Control wordt tijdelijk geannuleerd wanneer:

- U sneller rijdt dan 190 km/h
- De auto gedurende een bepaalde tijd stilstaat
- Het gaspedaal gedurende een bepaalde periode continu ingetrapt wordt
- Niet is voldaan aan de voorwaarden voor de werking van Smart Cruise Control

Als het systeem tijdelijk automatisch geannuleerd wordt, verschijnt de waarschuwing 'SCC geannuleerd' op het instrumentenpaneel en klinkt een waarschuwingssignaal om de bestuurder te waarschuwen.

Als het Smart Cruise Control-systeem tijdelijk geannuleerd wordt terwijl de auto stilstaat en het systeem werkt, kan de EPB (elektronische parkeerrem) worden geactiveerd.



### WAARSCHUWING

Wanneer het systeem tijdelijk geannuleerd is, wordt de afstand tot de voorligger niet aangehouden. Blijf tijdens het rijden altijd op de weg letten en trap indien nodig het rempedaal in om snelheid te minderen en zo een veilige afstand te bewaren.

### Systemeemvoorwaarden niet vervuld

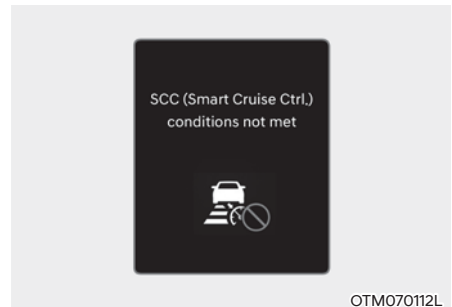

Als u op de Driving Assist (rijhulp) toets, + schakelaar, - schakelaar of  schakelaar drukt als er niet voldaan is aan de werkingsvoorwaarden van het systeem, verschijnt 'Voorwaarden SCC niet vervuld' op het instrumentenpaneel en hoort u een waarschuwingssignaal.

### Filerijden



Als u in een file rijdt, stopt uw auto als uw voorligger stopt. En als uw voorligger weer gaat rijden, gaat uw auto ook rijden. Nadat de auto is gestopt en gedurende een bepaalde tijd heeft stilgestaan, verschijnt de melding 'Use switch or pedal to accelerate' ('Versnellen met schakelaar of pedaal') op het instrumentenpaneel. Trap het gaspedaal in of druk op de schakelaar +, - of  om te beginnen rijden.

### WAARSCHUWING

Als er geen voertuig vóór u is of als uw voorligger ver voor u rijdt en u, terwijl de melding wordt weergegeven op het instrumentenpaneel, de + schakelaar, de - schakelaar of de  indrukt, wordt Smart Cruise Control automatisch geannuleerd en de EPB geactiveerd. Als u echter het gaspedaal intrapt, wordt de EPB niet geactiveerd, ook al wordt het Smart Cruise Control-systeem geannuleerd. Let altijd op de toestand van de weg vóór u.

### Waarschuwing voor rijomstandigheden

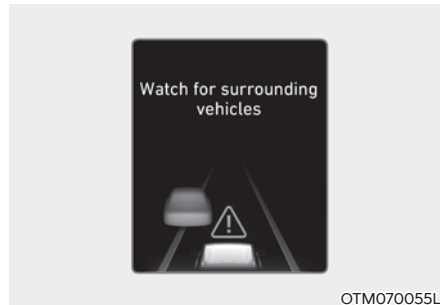

In de volgende situatie verschijnt de waarschuwingsmelding 'Watch for surrounding vehicles' ('Let op voor andere voertuigen') op het instrumentenpaneel en klinkt een waarschuwingssignaal om de bestuurder te waarschuwen voor bepaalde rijomstandigheden voor hem/haar.

- Uw voorligger verdwijnt terwijl Smart Cruise Control de afstand tot de voorligger aanhoudt en hij onder een bepaalde snelheid rijdt.
- Terwijl de melding 'Use switch or pedal to accelerate' ('Versnellen met schakelaar of pedaal') op het instrumentenpaneel verschijnt er er geen voertuig voor u is of als het voertuig ver weg is, en de + schakelaar, - schakelaar of  schakelaar wordt ingedrukt

### WAARSCHUWING

Let altijd op voor voertuigen en voorwerpen die mogelijk plotseling vóór u kunnen opduiken en trap indien nodig het rempedaal in om snelheid te minderen en zo een veilige afstand te bewaren.



## Botsingswaarschuwing



Als het risico op een botsing met uw voorligger hoog is terwijl het Smart Cruise Control-systeem werkt, verschijnt de waarschuwingsmelding 'Collision Warning' ('Botsing waarsch.') op het instrumentenpaneel en klinkt een waarschuwingssignaal om de bestuurder te waarschuwen. Blijf tijdens het rijden altijd op de weg letten en trap indien nodig het rempedaal in om snelheid te minderen en zo een veilige afstand te bewaren.



## WAARSCHUWING

In de volgende situaties, waarschuwt Smart Cruise Control de bestuurder mogelijk niet voor een botsing.

- De afstand tot uw voorligger is klein of zijn rijsnelheid is hoger dan of dezelfde als die van u.
- Uw voorligger rijdt heel langzaam of staat stil
- Het gaspedaal wordt onmiddellijk na het inschakelen van het Smart Cruise Control-systeem ingetrapt.



## WAARSCHUWING

Neem de volgende voorzorgsmaatregelen bij gebruik van het Smart Cruise Control-systeem:

- Het Smart Cruise Control-systeem is geen vervanging voor correct en veilig rijgedrag. Het is de verantwoordelijkheid van de bestuurder om altijd de rijsnelheid en de afstand tot de voorligger in de gaten te houden.
- Het is mogelijk dat Smart Cruise Control onverwachte en plotselinge situaties of complexe verkeerssituaties niet herkent, dus let altijd goed op de rijomstandigheden en houd uw rijsnelheid onder controle.
- Laat Smart Cruise Control uitgeschakeld wanneer u het niet gebruikt. Zo voorkomt u dat u onbedoeld een snelheid instelt.
- Laat het portier niet open en verlaat de auto niet terwijl Smart Cruise Control ingeschakeld is, ook al staat de auto stil.
- Let altijd op de geselecteerde snelheid en de afstand tot andere voertuigen.
- Houd een veilige afstand aan overeenkomstig de wegomstandigheden en de rijsnelheid. Als tijdens het rijden met hoge snelheid te weinig afstand tot andere voertuigen wordt aangehouden, kan dit in een ernstig ongeval resulteren.
- Als de voorligger verdwijnt terwijl de volgafstand wordt aangehouden, kan het systeem plotseling versnellen tot de ingestelde snelheid. Blijf je altijd bewust van onverwachte en plotselinge situaties die zich kunnen voordoen.
- De rijsnelheid kan bergop dalen en bergaf toenemen.
- Let altijd op voor situaties zoals auto's die plotseling voor u inrijden.

- Wanneer u een aanhanger of een ander voertuig trekt, raden we aan dat u Smart Cruise Control om veiligheidsredenen uitschakelt.
- Schakel Smart Cruise Control uit wanneer uw auto wordt gesleept.
- Het kan zijn dat Smart Cruise Control niet naar behoren werkt als er sprake is van sterke elektromagnetische golven.
- Het is mogelijk dat Smart Cruise Control een obstakel vóór uw auto niet detecteert, wat tot een botsing kan leiden. Wees voorzichtig en kijk altijd vooruit om te voorkomen dat zich onverwachte en plotselinge situaties voordoen.
- Voorliggers die veelvuldig van rijstrook veranderen kunnen ervoor zorgen dat het systeem vertraagd reageert of kunnen ervoor zorgen dat het systeem reageert op een voertuig in een naastgelegen rijstrook. Rijd altijd voorzichtig om onverwachte en plotselinge situaties te voorkomen.
- Let altijd goed op uw omgeving en rijd veilig, ook als er geen waarschuwing melding verschijnt of waarschuwingssignaal klinkt.
- Als een waarschuwing melding of waarschuwingssignaal van een ander systeem wordt weergegeven of klinkt, verschijnt c.q. klinkt de waarschuwing melding/het waarschuwingssignaal van het Smart Cruise Control-systeem niet.
- Mogelijk hoort u het waarschuwingssignaal van het Forward Collision-Avoidance Assist-systeem (ondersteuning botsingsvermijding voorzijde) niet als er veel lawaai in de omgeving is.
- De fabrikant van het voertuig is niet verantwoordelijk voor eventuele verkeersovertredingen of ongevallen die worden veroorzaakt door de bestuurder.
- Stel de rij snelheid altijd lager op de snelheidslimiet in uw land.

### **i** Informatie

- Mogelijk werkt Smart Cruise Control niet gedurende 15 seconden na het starten van de auto of het inschakelen van de frontzichtcamera of radar vóór.
- U hoort mogelijk een geluid wanneer de rem wordt aangestuurd door het Smart Cruise Control

## Storingen en beperkingen van het systeem

### Storing in het systeem

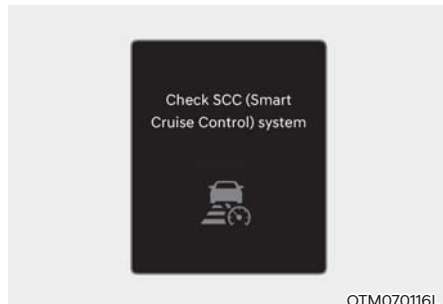

Als Smart Cruise Control niet goed werkt, verschijnt de waarschuwing 'Check SCC (Smart Cruise Control) system - controleer SCC' en gaat het  waarschuwingsslampje branden op het instrumentenpaneel. We raden u aan het systeem door een officiële HYUNDAI-dealer te laten controleren.

## Systeme uitgeschakeld



Als het afdekkapje van de radar of sensor vóór bedekt is met sneeuw, regen of een andere substantie, kan dit de detectieprestaties verminderen en Smart Cruise Control tijdelijk beperken of uitschakelen.

Als dat gebeurt, verschijnt de waarschuwingsmelding 'SCC-modus uitgeschakeld. Radar geblokkeerd' voor een bepaalde tijd op het instrumentenpaneel.

Het systeem zal normaal werken wanneer deze sneeuw, regen of ander vreemd materiaal is verwijderd.



### WAARSCHUWING

- **Het kan zijn dat Smart Cruise Control niet goed werkt, zonder dat er een waarschuwingsmelding op het instrumentenpaneel verschijnt.**
- **Het is mogelijk dat Smart Cruise Control niet goed werkt in een gebied (bv. open terrein), waar er na het starten van de motor niets is om te detecteren.**

## Beperkingen van het systeem

Mogelijk werkt Smart Cruise Control niet normaal of grijpt het onverwacht in onder de volgende omstandigheden:

- De detectiesensor of het gebied eromheen is vuil of beschadigd
- De voorruit wordt constant met ruitensproeiervloeistof besproeid of de ruitenwischer is geactiveerd
- De cameralenens heeft last van een getinte voorruit of een film of coating op de voorruit, beschadigd glas of vreemde voorwerpen (sticker, insect, enz.) op het glas.
- Er is vocht op de voorruit dat niet verwijderd is of dat eraan vastgevroren is
- Het gezichtsveld van de frontzichtcamera wordt belemmerd door schittering van de zon
- Straatverlichting of licht van een tegenligger wordt gereflecteerd op het natte wegdek, bv. door een plas op de weg
- De temperatuur rond de frontzichtcamera is hoog of laag
- Er is een voorwerp op het dashboard geplaatst
- De omgeving is heel helder
- De omgeving is zeer donker, bv. in een tunnel enz.
- De helderheid verandert plots, bv. wanneer u een tunnel inrijdt of verlaat
- Er is niet veel licht buiten en de koplampen zijn niet aan of geven weinig licht
- Rijden bij zware regenval of sneeuw of dichte mist
- Rijden door stoom, rook of schaduw

- Slechts een deel van een voertuig wordt gedetecteerd
- De voorligger heeft geen achterlichten, zijn achterlichten bevinden zich op een ongewone plaats enz.
- Er is niet veel licht buiten en de achterlichten zijn niet aan of geven weinig licht
- De achterkant van de voorligger is klein of ziet er ongewoon uit (d.w.z. de auto is gekanteld, ligt ondersteboven enz.)
- De bodemvrijheid voor de auto is laag of hoog.
- Een voertuig rijdt plotseling voor u in
- Uw auto wordt gesleept
- U rijdt door een tunnel of onder een ijzeren brug door
- U rijdt nabij zones waar zich metalen bevinden, zoals een bouwplaats, spoorweg enz.
- Er is een materiaal in de buurt dat de golven van de radar zeer goed reflecteert, zoals een vangrail, een auto enz.
- Het deel van de bumper rond de radar heeft een stoot ondervonden of is beschadigd of de radar zit niet op zijn plaats
- De temperatuur rond de radar is hoog of laag
- U rijdt in een groot gebied waar weinig voertuigen of constructies zijn (d.w.z. een woestijn, weide, voorstad enz.)
- Het voertuig voor u is van een materiaal dat de golven van de radar vóór niet goed reflecteert
- U rijdt nabij een knooppunt of langs een tolpoort van een snelweg (of hoofdweg)
- U rijdt op een ondergrond die glad is door sneeuw, waterplassen, ijs enz.
- U rijdt op een bochtige weg
- De voorligger wordt te laat gedetecteerd
- De weg van de voorligger wordt plotseling versperd door een obstakel
- De voorligger verandert plotseling van rijstrook of vertraagt plotseling
- De voorligger is vervormd
- De voorligger rijdt met een lage of hoge snelheid
- Uw auto verandert langzaam van rijstrook terwijl vóór u een voorligger rijdt
- De voorligger is bedekt met sneeuw
- Onstabiel rijden
- U bevindt zich op een rotonde en de voorligger wordt niet gedetecteerd
- U blijft in een cirkel rijden
- U rijdt op een parkeerterrein
- U rijdt langs wegwerkzaamheden, over een onverharde, gedeeltelijk verharde weg of hobbelige verkeersdrempels enz.
- U rijdt op een weg met hellingen, bochten enz.
- U rijdt langs bomen of straatverlichting aan de kant van de weg
- De slechte staat van de weg doet de auto overmatig trillen tijdens het rijden
- Uw auto is te hoog of te laag door een zware lading, een abnormale bandenspanning enz.
- U rijdt op een smalle weg die tussen bomen of gras ligt of overgroeid is
- Er is storing door elektromagnetische golven, bijvoorbeeld in bepaalde gebieden met sterke radiogolven of elektrische ruis

- Rijden in bochten

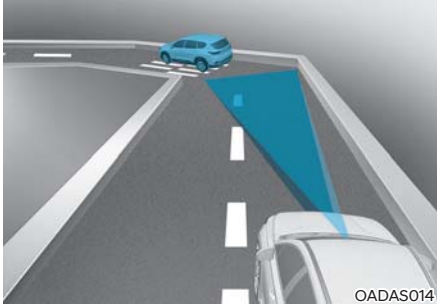

Het is mogelijk dat Smart Cruise Control in een bocht een voertuig op dezelfde rijstrook niet waarneemt en tot de ingestelde snelheid accelereert. De rijnsnelheid kan ook snel dalen wanneer plotseling een voertuig vóór de auto wordt gedetecteerd.

Selecteer de gewenste ingestelde snelheid in bochten en trap het rem- of gaspedaal in zoals de weg- en rijomstandigheden vereisen.

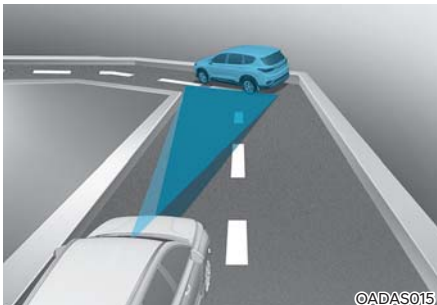

Uw rijnsnelheid wordt mogelijk verlaagd als gevolg van een auto op de aangrenzende rijstrook.

Bedien het gaspedaal en selecteer de betreffende ingestelde snelheid. Controleer of de wegtoestand een veilige werking van de Smart cruisecontrol toestaat.

- Op een helling rijden

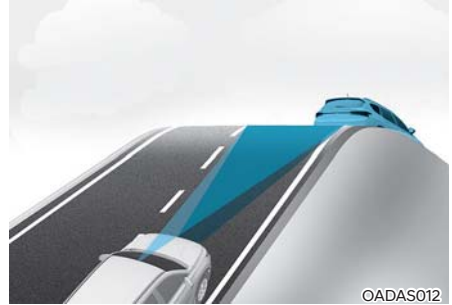

Het Smart cruisecontrol detecteert bij bergop- of bergafwaarts rijden mogelijk geen rijdende auto in uw rijstrook, waardoor de auto tot de ingestelde snelheid kan accelereren. De rijnsnelheid kan ook snel dalen wanneer de voorligger plotseling wel wordt gedetecteerd.

Selecteer op hellingen de gewenste ingestelde snelheid en trap het rem- of gaspedaal in zoals de weg- en rijomstandigheden vereisen.

- Van rijbaan wisselen



[A]: Uw auto [B]: Een auto die van rijstrook verandert

Wanneer een voertuig vanuit een aangrenzende rijstrook uw rijstrook oprijdt, kan de sensor het niet detecteren totdat het zich in zijn detectiebereik bevindt. Het kan zijn dat Smart Cruise Control het voertuig niet onmiddellijk herkent wanneer het plotseling van rijstrook wisselt. In dit geval moet u een veilige remafstand houden en indien nodig het rempedaal intrappen om snelheid te minderen om een veilige afstand te bewaren.

- Voertuig detecteren

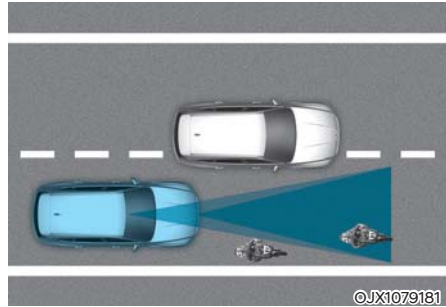

In de volgende gevallen kunnen bepaalde voertuigen in uw rijstrook niet worden gedetecteerd door de sensoren:

- Voertuigen die aan de zijkant van de rijstrook rijden
- Langzame voertuigen of plotseling afremmende voertuigen
- Tegenliggers
- Stilstaande voertuigen
- Voertuigen waarvan de achterkant een klein profiel heeft, zoals aanhangers
- Smalle voertuigen, zoals motorfietsen of fietsen
- Speciale voertuigen
- Dieren en voetgangers

Pas uw rijsnelheid aan door te remmen zoals de weg- en rijomstandigheden vereisen

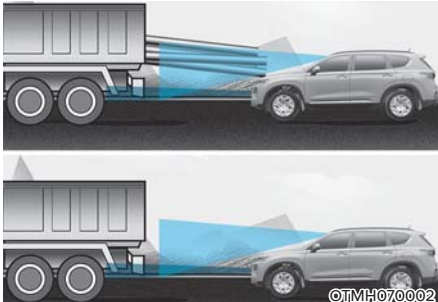

In de volgende gevallen kan de voorligger niet worden gedetecteerd door de sensoren:

- Voertuigen met een grotere bodemvrijheid of met een lading die uit de achterkant van het voertuig steekt
- Voertuigen waarvan de voorkant hoger is door een zware lading
- U stuurt uw auto in een bepaalde richting
- U rijdt op smalle, kronkelende wegen

Pas uw rijsnelheid aan door te remmen zoals de weg- en rijomstandigheden vereisen

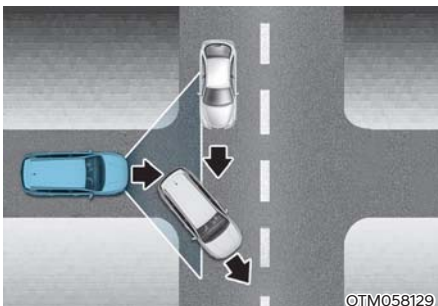

- Wanneer een voorligger verdwijnt bij een kruispunt, is het mogelijk dat uw auto accelereert.

Let tijdens het rijden altijd op de weg en de rijomstandigheden.

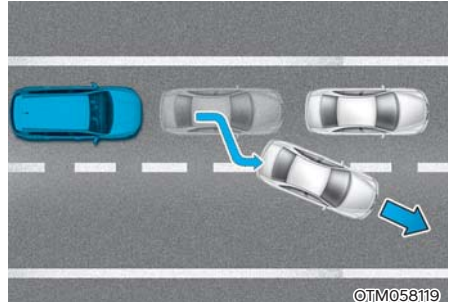

- Wanneer een voertuig vóór u de rijstrook verlaat, kan het zijn dat Smart Cruise Control de nieuwe voorligger niet onmiddellijk detecteert. Let tijdens het rijden altijd op de weg en de rijomstandigheden.

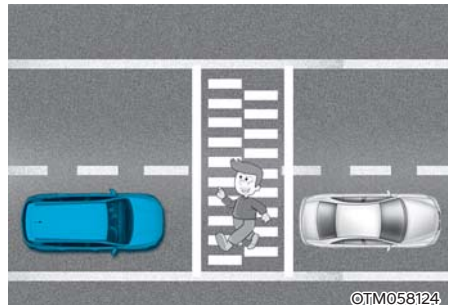

- Kijk altijd uit voor voetgangers als uw auto een vaste afstand tot uw voorligger aanhoudt.

## NAVIGATION-BASED SMART CRUISE CONTROL (NSCC) (INDIEN VAN TOEPASSING)

Navigation-based Smart Cruise Control helpt de snelheid van de auto automatisch aan te passen wanneer u op een snelweg (of hoofdweg) rijdt. Dit gebeurt doordat Smart Cruise Control informatie over de weg van het navigatiesysteem gebruikt terwijl het geactiveerd is.

### **i** Informatie

- Het Navigation-based Smart Cruise Control-systeem is alleen beschikbaar op delen van snelwegen met gecontroleerde toegang.
  - \* 'Wegen met gecontroleerde toegang' verwijst naar wegen waarvan de open afritten beperkt zijn, zodat ze een ononderbroken verkeersstroom met hoge snelheid mogelijk maken. Op wegen met gecontroleerde toegang zijn alleen personenwagens en motorfietsen toegestaan.
- Er kunnen meer snelwegen beschikbaar komen in de toekomst door navigatie-updates.

### **i** Informatie

Navigation-based Smart Cruise Control (op basis van navigatie) werkt op hoofdwegen of snelwegen maar niet op knooppunten of kruispunten.

#### Highway Curve Zone Auto Slowdown (auto vertragen in de bocht van de snelweg)

Bij hoge rijsnelheden helpt de functie Highway Auto Curve Slowdown u veilig door bochten te rijden door uw auto tijdelijk te vertragen op basis van bochteninformatie van de navigatie.

#### Highway Set Speed Auto Change (automatische wijziging ingestelde snelheid op de snelweg)

De functie Highway Set Speed Auto Change wijzigt de ingestelde snelheid van het Smart Cruise Control-systeem automatisch op basis van informatie van de navigatie over snelheidslimieten.

### Systemconfiguratie

#### Instellingsfuncties voor het systeem

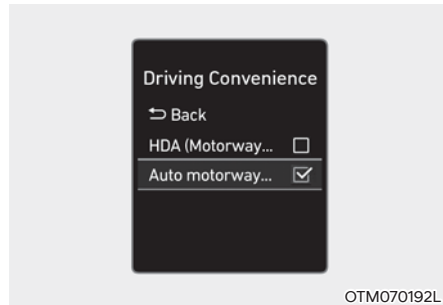

Met draaiende motor selecteert u 'Driver assistance (rijhulp) → Driving Convenience (rijcomfort) → Auto motorway speed control (automatische snelheidsbegrenzing snelweg)' in het Settings (instellingen) menu om Navigation-based Smart Cruise Control (slimme cruise controle op basis van navigatie) te selecteren, en te deselecteren om het systeem uit te zetten.

#### High set Speed Auto Change (automatische wijziging ingestelde hoge snelheid)

Met draaiende motor selecteert u 'Drive assistance (rijhulp) → Driving Convenience (rijcomfort) → Curve slowdown (motorway) (vertragen in bochten op de snelweg)' in het Settings (instellingen) menu om deze functie in te schakelen en deselecteert u ze om het systeem uit te zetten.

### **i** Informatie

Als er een probleem is met Navigation-based Smart Cruise Control, kan het systeem niet worden geactiveerd in het menu Settings (instellingen).



## Werking systeem

### Voorwaarden voor gebruik

Navigation-based Smart Cruise Control is bedrijfsklaar wanneer aan de volgende voorwaarden wordt voldaan:

- Smart Cruise Control is geactiveerd
- U rijdt op een snelweg (of hoofdweg)

### Informatie

Zie de paragraaf 'Smart Cruise Control (SCC)' in hoofdstuk 7 voor meer informatie over hoe het Smart Cruise Control-systeem wordt bediend.

### Weergave en regeling systeem

Wanneer Navigation-based Smart Cruise Control geactiveerd is, wordt dit als volgt op het instrumentenpaneel aangegeven:

- Systeem stand-by



OTM070160

Als de werkingsvoorwaarden worden vervuld, brandt het witte controlelampje **AUTO**.

- Werking van het systeem

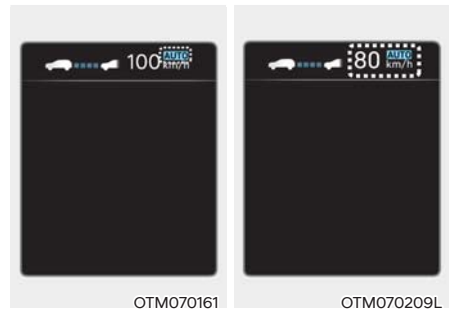

OTM070161

OTM070209L

Als tijdelijke vertraging vereist is in de status Standby (Stand-by) en Navigation-based Smart Cruise Control geactiveerd is, gaat het groene **AUTO** symbool op het instrumentenpaneel branden.

Als de functie Set Speed Auto Change (ingestelde snelheid automatisch veranderen) geactiveerd wordt, licht het groene **AUTO** symbool op, licht de ingestelde snelheid groen op op het instrumentenpaneel en klinkt een waarschuwingssignaal.

### WAARSCHUWING

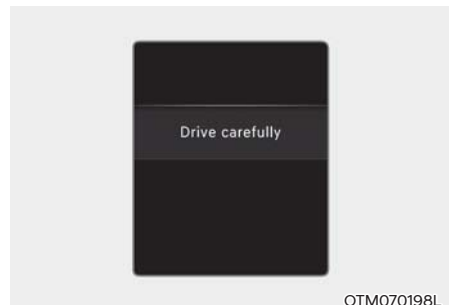

OTM070198L

In het volgende omstandigheden verschijnt de waarschuwingmelding 'Drive carefully' ('Rij voorzichtig'):

- Het Navigation-based Smart Cruise Control-systeem is niet in staat uw auto te vertragen tot een veilige snelheid

## **i** Informatie

De functies **Highway Auto Curve Slowdown** (automatisch vertragen in snelwegbochten) en **Set Speed Auto Change** (ingestelde snelheid automatisch veranderen) maken gebruik van hetzelfde **AUTO** symbool.

**Highway Curve Zone Auto Slowdown** (auto vertragen in de bocht van de snelweg)

- Afhankelijk van het bocht die eraan komt op de snelweg (of hoofdweg), vertraagt de auto en accelereert hij na de bocht weer tot de ingestelde snelheid in de Smart Cruise Control.
- Het moment waarop de auto vertraagt, kan variëren afhankelijk van de rijnsnelheid en de scherpte van de bocht in de weg. Hoe hoger de snelheid, hoe sneller het vertragen begint.

**Highway Set Speed Auto Change** (automatische wijziging ingestelde snelheid op de snelweg)

- De functie Set Speed Auto Change (ingestelde snelheid automatisch veranderen) wordt geactiveerd wanneer de ingestelde snelheid van het Smart Cruise Control-systeem en de snelheidslimiet op de snelweg (of hoofdweg) overeenstemmen.
- Als de snelheidslimiet op de snelweg (of hoofdweg) verandert terwijl de functie Set Speed Auto Change geactiveerd is, wordt de ingestelde snelheid van Smart Cruise Control automatisch aangepast aan de nieuwe snelheidslimiet.
- Als in Smart Cruise Control een snelheid wordt ingesteld die verschilt van de snelheidslimiet, wordt Highway Set Speed Auto Change functie in stand-by gezet.
- Als de functie Highway Set Speed Auto Change in stand-by is gezet doordat de auto op een andere weg dan de hoofdrijbaan van een snelweg (of hoofdweg) rijdt, wordt de functie Highway Set Speed Auto Change weer ingeschakeld wanneer weer op de hoofdrijbaan rijdt zonder de ingestelde snelheid in te stellen.

- Als de functie Highway Set Speed Auto Change in stand-by is gezet doordat het rempedaal is ingetrapt of de **II** schakelaar op het stuurwiel in te drukken, drukt u op de **II** schakelaar om de functie opnieuw in te schakelen.
- De functie Highway Set Speed Auto Change werkt niet op verkeersknooppunten of kruispunten.

## **i** Informatie

- **De functie Highway Set Speed Auto Change werkt alleen op basis van de snelheidslimieten op de snelweg (of hoofdweg), maar werkt niet met flitspalen.**
- **Wanneer de functie Highway Set Speed Auto Change geactiveerd is, versnelt of vertraagt de auto automatisch wanneer de snelheidslimiet op de snelweg (of hoofdweg) verandert.**
- **De maximale ingestelde snelheid waarbij de functie Highway Set Speed Auto Change kan werken is 140 km/u.**
- **Als de snelheidslimiet van een nieuwe weg nog niet is opgenomen in het navigatiesysteem, is het mogelijk dat de functie Highway Set Speed Auto Change niet goed functioneert.**
- **Als een andere eenheid voor snelheid is ingesteld dan de eenheid die in uw land wordt gebruikt, is het mogelijk dat de functie Highway Set Speed Auto Change niet goed functioneert.**

## Beperkingen van het systeem

Mogelijk functioneert Navigation-based Smart Cruise Control niet normaal in de volgende situaties:

- Het navigatiesysteem werkt niet goed.
- De informatie over snelheidslimieten en wegen in het navigatiesysteem is niet bijgewerkt
- De kaartgegevens en de werkelijke weg verschillen als gevolg van een fout in de realtime GPS- of kaartgegevens
- Het navigatiesysteem zoekt tijdens het rijden naar een route
- GPS-signalen worden geblokkeerd op bepaalde plaatsen, zoals in een tunnel
- Tijdens het rijden wordt een update van het navigatiesysteem uitgevoerd
- Kaartinformatie wordt niet doorgegeven doordat het infotainmentsysteem niet normaal werkt
- Een weg die zich splitst in twee of meer wegen, die nadien weer samenkomen
- De bestuurder wijkt af van de route die in het navigatiesysteem is ingesteld
- De route naar de bestemming wordt gewijzigd of geannuleerd door de navigatie te resetten
- De auto rijdt een benzinestation of verzorgingsplaats binnen
- De snelheidslimiet van sommige delen verandert in overeenstemming met de toestand van de weg
- Android Auto of Car Play is actief
- Het navigatiesysteem kan de actuele positie van de auto niet detecteren (bv. op verhoogde wegen, zoals viaducten naast gewone wegen, of wegen in de buurt die parallel lopen)
- Tijdens het rijden wordt een update van het navigatiesysteem uitgevoerd
- Tijdens het rijden wordt het navigatiesysteem opnieuw opgestart
- Slecht weer, zoals hevige regen, zware sneeuwval enz.
- U rijdt op een weg waaraan wordt gewerkt
- U rijdt op een weg met controles
- U rijdt op een weg met scherpe bochten
- U rijdt op wegen met kruispunten, rotondes, zijstraten enz.

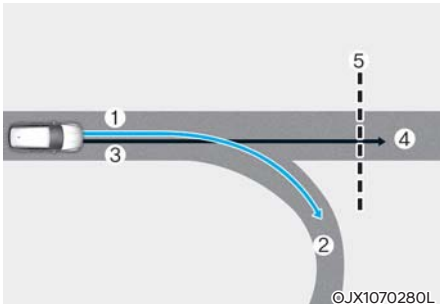

[1]: Route instellen [2]: Vertakking, [3]: Rijweg, [4]: Hoofdweg, [5]: Bochtig wegdeel

- Wanneer er een verschil is tussen de ingestelde route in het navigatiesysteem (vertakking) en de gevolgde route (hoofddrijbaan), is het mogelijk dat de functie Highway Auto Curve Slowdown niet werkt totdat de gevolgde route wordt erkend als de hoofddrijbaan.
- Zodra de route die de auto volgt, wordt herkend als de hoofddrijbaan doordat de auto in plaats van de ingestelde route in het navigatiesysteem de hoofddrijbaan blijft volgen, werkt de functie Highway Curve Zone Auto Slowdown (automatisch vertragen in snelwegbochten) wel. Afhankelijk van de afstand tot de bocht en de rijnsnelheid, is het mogelijk dat de auto niet sterk genoeg of juist te sterk vertraagt.

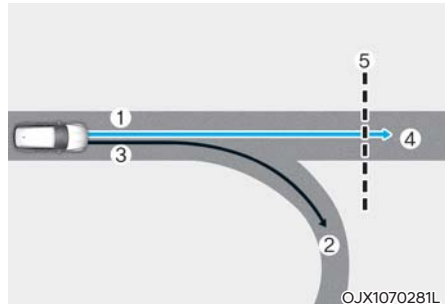

[1]: Route instellen [2]: Vertakking, [3]: Rijweg, [4]: Hoofdweg, [5]: Bochtig wegdeel

- Wanneer er een verschil is tussen de ingestelde route in het navigatiesysteem (vertakking) en de gevolgde route (hoofddrijbaan), werkt de functie Highway Curve Zone Auto Slowdown op basis van de informatie over bochten op de hoofddrijbaan.
- Zodra het systeem oordeelt dat u van de route afwijkt door het verkeersknooppunt of kruispunt op te rijden, stopt de functie Highway Curve Zone Auto Slowdown met werken.

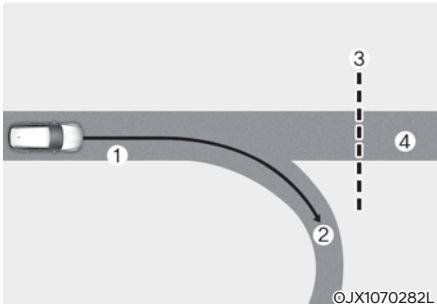

[1]: Rijweg, [2]: Vertakking,

[3]: Bochtig wegdeel [4]: Hoofdweg

- Als er geen bestemming is ingesteld in het navigatiesysteem, werkt de functie Highway Curve Zone Auto Slowdown op basis van de informatie voor de hoofdrijbaan.
- Zelfs als u afwijkt van de hoofdrijbaan, kan de functie Highway Curve Zone Auto Slowdown tijdelijk blijven werken op basis van navigatie-informatie over de bocht in de snelweg.



## WAARSCHUWING

- Navigation-based Smart Cruise Control is geen vervanging voor een veilig rijgedrag, maar een comfortfunctie. Blijf altijd op de weg letten; het is de verantwoordelijkheid van de bestuurder om te vermijden dat hij/zij de verkeersregels overtreedt.
- De informatie over snelheidslimieten waarover het navigatiesysteem beschikt, verschilt mogelijk van de eigenlijke informatie over de snelheidslimiet op de weg. Het is de verantwoordelijkheid van de bestuurder om de snelheidslimiet van de weg zelf of voor de rijstrook te controleren.
- Smart Cruise Control op navigatiebasis wordt automatisch geannuleerd als u de snelweg (of hoofdweg) verlaat. Let tijdens het rijden altijd op de weg en de rijomstandigheden.
- Mogelijk werkt Navigation-based Smart Cruise Control niet omdat er voorliggers zijn of door andere rijomstandigheden. Let tijdens het rijden altijd op de weg en de rijomstandigheden.
- Wanneer u een aanhanger of een ander voertuig sleept, raden we aan dat u Navigation-based Smart Cruise Control om veiligheidsredenen uitschakelt.

- Nadat u voorbij een tolpoort op een snelweg bent gereden, werkt het Smart Cruise Control-systeem op navigatiebasis op basis van de eerste rijstrook. Als u op een van de andere rijstroken rijdt, is het mogelijk dat het systeem niet correct werkt.
- Als de bestuurder het gaspedaal indrukt terwijl Navigation-based Smart Cruise Control actief is, accelereert de wagen en vertraagt het de auto niet.
- Als de bestuurder accelereert en het gaspedaal loslaat terwijl het Navigation-based Smart Cruise Control actief is, wordt de auto mogelijk niet voldoende afgeremd of juist sterk afremmen tot een veilige snelheid.
- Als de bocht te lang of te kort is, is het mogelijk dat Navigation-based Smart Cruise Control niet ingrijpt.

### Informatie

- Tussen de acties van het navigatiesysteem en het moment waarop het Navigation-based Smart Cruise Control-systeem een actie onderneemt of beëindigt, kan er een tijdsverschil zijn.
- De snelheidsinformatie op het instrumentenpaneel kan afwijken van die van het navigatiesysteem.
- Zelfs als uw rijdsnelheid lager is dan de ingestelde snelheid in het Smart Cruise Control-systeem, kan de acceleratie worden beperkt vanwege bochten in de weg.
- Als Navigation-based Smart Cruise Control actief is terwijl u de hoofdweg verlaat en een knooppunt, kruispunt, rustplaats enz. oprijdt, kan het systeem gedurende een bepaalde tijd nog blijven werken.
- Vanwege bepaalde wegomstandigheden, zoals een oneffen wegdek, smalle steegjes enz., remt Navigation-based Smart Cruise Control mogelijk niet genoeg af.

## LANE FOLLOWING ASSIST (LFA - RIJSTROOK VOLGEN) (INDIEN VAN TOEPASSING)

Lane Following Assist signaleert rijstrookmarkeringen en/of voertuigen op de weg en helpt de bestuurder de auto in het midden van de rijstrook te sturen.

### Detectiesensor

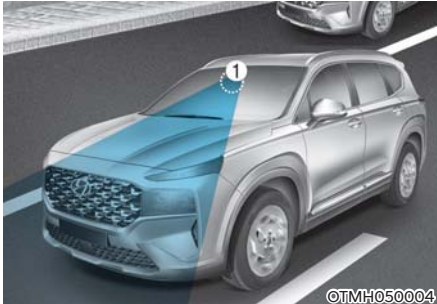

[1]: Frontzichtcamera

De frontzichtcamera wordt gebruikt als detectiesensor om rijstrookmarkeringen en voorliggers te detecteren.

Zie bovenstaande afbeelding voor de precieze locatie van de detectiesensor.



### OPGELET

Zie de alinea 'Forward Collision-Avoidance Assist (FCA, ondersteuning botsingsvermijding voorzijde)' in hoofdstuk 7 voor meer informatie over de voorzorgsmaatregelen voor de frontzichtcamera.

### Systeemconfiguratie

#### Instellingsfuncties voor het systeem



#### Het systeem in-/uitschakelen

Met de motor aan drukt u eventjes op de toets Lane Driving Assist (hulp op de rijstrook) op het stuurwiel om Lane Following Assist (hulp om op de rijstrook te blijven) in te schakelen. Het witte of groene controlelampje  gaat branden op het instrumentenpaneel.

Druk nogmaals op de toets om het systeem uit te schakelen.

Wanneer de motor opnieuw wordt gestart, behoudt het Lane Following Assist-systeem de laatste instelling.

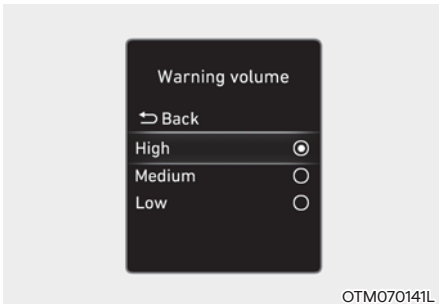

### Waarschuwingsvolume

Met de motor aan selecteert u 'Driver Assistance → Warning volume' ('Bestuurdershulp → Waarschuwingsvolume') in het menu Settings (instellingen) om het waarschuwingsvolume voor Hands-off warning (handen niet op het stuur waarschuwing) te wijzigen naar 'High', 'Medium', 'Low' ('Hoog', 'Gemiddeld', 'Laag').

Als u het waarschuwingsvolume wijzigt, kan dat ook het waarschuwingsvolume voor andere bestuurdershulpsystemen wijzigen.

## Werking systeem

### Waarschuwing en regeling



### Lane Following Assist (hulp bij rijbaan volgen)

Als de voorligger en/of beide rijstrookmarkeringen worden gedetecteerd en uw rijsnelheid lager is dan 180 km/u, gaat het groene  controlelampje branden op het instrumentenpaneel en helpt het systeem de auto in zijn rijstrook te blijven door bij te sturen.



### OPGELET

Wordt er niet bijgestuurd, dan het knippert het groene  controlelampje en wordt het wit.





OTM070037L

### Waarschuwing hands-off (handen van het stuur)

Als de bestuurder het stuurwiel gedurende meerdere seconden loslaat, verschijnt de waarschuwing melding 'Keep hands on the steering wheel' ('Handen op het stuurwiel houden') en klinkt een waarschuwingssignaal met verschillende niveaus.

Eerste            Waarschuwing melding  
niveau:

Tweede niveau: Waarschuwing melding  
(rood stuurwiel) en  
waarschuwingssignaal

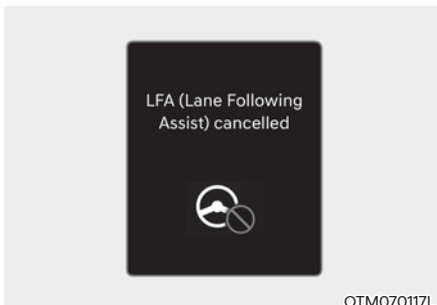

OTM070117L

Indien de handen van de bestuurder nog steeds niet op het stuur zijn na de waarschuwing, verschijnt de waarschuwing melding 'Lane Following Assist (LFA) canceled' ('Rijstrook volgen geannuleerd') en wordt Lane Following Assist automatisch geannuleerd.



## WAARSCHUWING

- Lane Keeping Assist werkt niet de hele tijd. Het is de verantwoordelijkheid van de bestuurder om veilig te sturen en de auto in zijn rijstrook te houden.
- Afhankelijk van de wegomstandigheden kan de waarschuwing melding hands-off mogelijk te laat verschijnen. Houd uw handen altijd aan het stuurwiel tijdens het rijden.
- Als het stuur zeer lichtjes wordt vastgehouden, kan de waarschuwing melding hands-off verschijnen omdat het systeem de handen van de bestuurder aan het stuur mogelijk niet opmerkt.
- Als u voorwerpen aan het stuurwiel bevestigt, is het mogelijk dat de waarschuwing hands-off niet goed werkt.

## **i** Informatie

- U kunt de instellingen veranderen op het instrumentenpaneel (Gebruikersinstellingen) of het infotainmentsysteem (Vehicle Settings - voertuiginstellingen), afhankelijk van de optie die met uw auto is geleverd. Voor meer details, zie paragraaf "User Settings - gebruikersinstellingen" in hoofdstuk 4, of de paragraaf "Vehicle Settings - voertuiginstellingen" in de meegeleverde Infotainment handleiding.
- Wanneer beide rijstrookmarkeringen worden gedetecteerd, veranderen de rijstrooklijnen op het instrumentenpaneel van grijs naar wit.



- Als er geen rijstrookmarkeringen worden gedetecteerd, kan het bijsturen door Lane Following Assist worden beperkt, afhankelijk van een eventuele voorligger of van de rijomstandigheden van het voertuig.
- Hoewel Lane Following Assist bijstuurt, kan de bestuurder steeds zelf sturen.
- Het stuurwiel kan wel zwaarder of lichter aanvoelen als Lane Following Assist bijstuurt dan wanneer dat niet het geval is.

## Storingen en beperkingen van het systeem

### Storing in het systeem

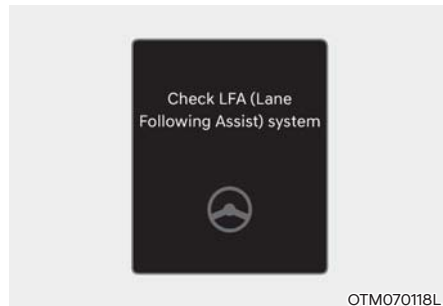

Als Lane Keeping Assist niet goed werkt, verschijnt de waarschuwing 'Check Lane Following Assist (LFA) system' ('Controleer systeem hulp bij rijbaan volgen (LFA)') op het instrumentenpaneel. Als dat gebeurt raden we aan om te laten inspecteren door een officiële HYUNDAI-dealer.

### Beperkingen van het systeem

Zie de paragraaf 'Lane Keeping Assist (LKA) (hulp bij rijbaan aanhouden)' in hoofdstuk 7 voor meer informatie over de beperkingen van het systeem.

## **WAARSCHUWING**

Zie de paragraaf 'Lane Keeping Assist (LKA) (hulp bij rijbaan aanhouden)' in hoofdstuk 7 voor meer informatie over de voorzorgsmaatregelen van het systeem.

## HIGHWAY DRIVING ASSIST (RIJHULP VOOR OP DE SNELWEG, HDA) (INDIEN VAN TOEPASSING)

### Basisfunctie

Het Highway Driving Assist-systeem is ontworpen om voertuigen en rijstroken vóór uw auto te detecteren en te helpen de afstand tot uw voorligger te bewaren, de ingestelde snelheid aan te houden en de auto op de rijstrook te houden als u op de snelweg rijdt.

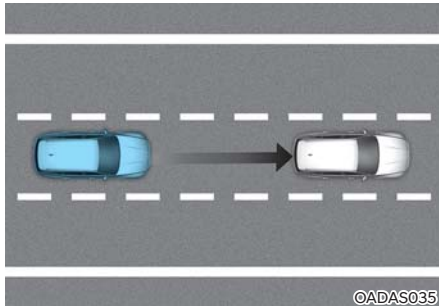

### **i** Informatie

- Het HDA-systeem (Highway Driving Assist; rijhulp op de snelweg) is uitsluitend beschikbaar op wegen met gecontroleerde toegang van bepaalde autosnelwegen.
  - \* 'Wegen met gecontroleerde toegang' verwijst naar wegen waarvan de open afritten beperkt zijn, zodat ze een ononderbroken verkeersstroom met hoge snelheid mogelijk maken. Op wegen met gecontroleerde toegang zijn alleen personenwagens en motorfietsen toegestaan.
- Er kunnen meer snelwegen beschikbaar komen in de toekomst door navigatie-updates.

### Detectiesensor

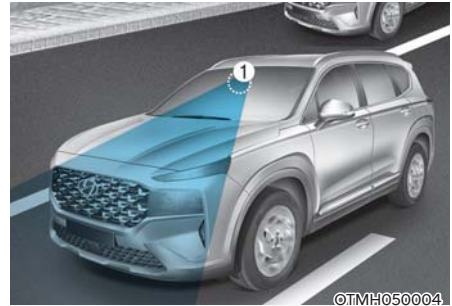

- [1]: Frontzichtcamera  
[2]: Voorste radar

Zie bovenstaande afbeelding voor de precieze locatie van de detectiesensoren.

### **!** OPGELET

Zie de paragraaf "Forward Collision-Avoidance Assist (FCA, ondersteuning botsingsvermijding voorzijde)" in hoofdstuk 7 voor meer informatie over de voorzorgsmaatregelen van de detectiesensoren.

## Systemconfiguratie

### Instellingsfuncties voor het systeem

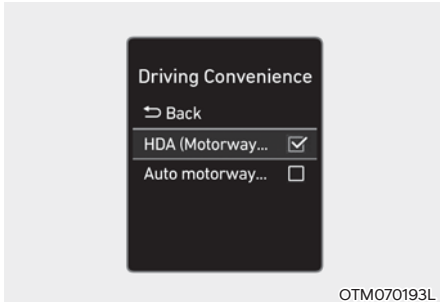

#### Highway Driving Assist (rijhulp op de snelweg)

Met de motor aan selecteert of deselecteert u 'Bestuurdershulp → Rijcomfort' in het menu Instellingen om voor iedere functie in te stellen of ze al dan niet moet worden gebruikt.

- Als 'Highway Driving Assist - HDA, rijhulp op de snelweg' is geselecteerd, helpt het de afstand tot uw voorligger te bewaren, de ingestelde snelheid aan te houden en de auto tussen de lijnen van de rijstrook te houden.

### Informatie

- Als er een probleem is met de functie(s), kunnen de instellingen niet worden gewijzigd. We raden u aan het systeem door een officiële HYUNDAI-dealer te laten controleren.
- Wanneer de motor opnieuw wordt gestart, behouden de functies de laatste instelling.



## WAARSCHUWING

Wijzig voor uw veiligheid de instellingen pas nadat u de auto op een veilige plaats heeft geparkeerd.

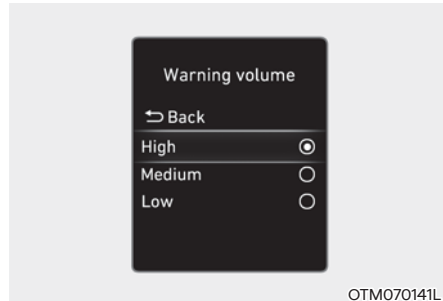

#### Waarschuwingsvolume

Met de motor aan selecteert u 'Driver Assistance → Warning volume' ('Bestuurdershulp → Waarschuwingsvolume') in het menu Settings (instellingen) om het waarschuwingsvolume voor Hands-off warning (handen niet op het stuur waarschuwing) te wijzigen naar 'High', 'Medium', 'Low' ('Hoog', 'Gemiddeld', 'Laag').

Als u het waarschuwingsvolume wijzigt, kan dat ook het waarschuwingsvolume voor andere bestuurdershulpsystemen wijzigen.

## Werking systeem

### Basisfunctie

#### Weergave en regeling systeem

U ziet de bedrijfsstatus van het Smart Cruise Control-systeem in de Driving Assistmodus (rijhulpprogramma) op het instrumentenpaneel. Zie de paragraaf 'Weergavemodi lcd-display' in hoofdstuk 4.

Highway Driving Assist (hulp voor rijden op de snelweg) wordt weergegeven zoals hieronder, afhankelijk van de status van het systeem.

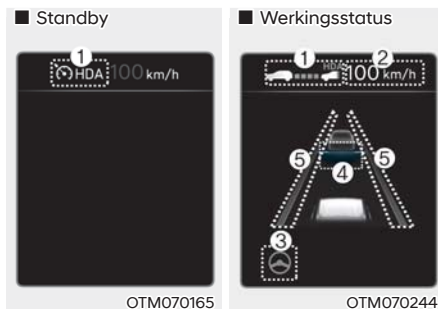

- (1) Controlelampje Highway Driving Assist, geeft weer of er een voorligger is en geeft het gekozen afstandsniveau weer.
- \* Controlelampje Highway Driving Assist
    - Groen [HDA]: Werkingstatus
    - Wit [HDA]: Standby

- (2) Ingestelde snelheid wordt weergegeven.
- (3) Controlelampje Lane Following Assist wordt weergegeven.
- (4) Eventuele aanwezigheid van een voorligger en de geselecteerde afstand tot het voertuig worden weergegeven.
- (5) Er wordt weergegeven of de rijstrook wordt gedetecteerd of niet.

**Zie de paragrafen 'Smart Cruise Control (SCC)' en 'Lane Following Assist (LFA)' in hoofdstuk 7 voor meer informatie over het display.**

#### Werking van het systeem

Highway Driving Assist werkt als u op de hoofdrijbaan van een snelweg (of hoofdweg) rijdt of deze hoofdrijbaan oprijdt, en aan de volgende voorwaarden voldoet:

- Het Lane Following Assist-systeem is actief
- Smart Cruise Control is geactiveerd

### **i** Informatie

- Wanneer Smart Cruise Control begint te werken terwijl u op de hoofdrijbaan van een snelweg (of hoofdweg) rijdt, is Highway Driving Assist actief.
- Wanneer u de hoofdrijbaan van een snelweg (of hoofdweg) oprijdt, wordt Highway Driving Assist niet ingeschakeld als het Lane Following Assist-systeem is uitgeschakeld, zelfs als Smart Cruise Control werkt.

- Opnieuw starten na stoppen

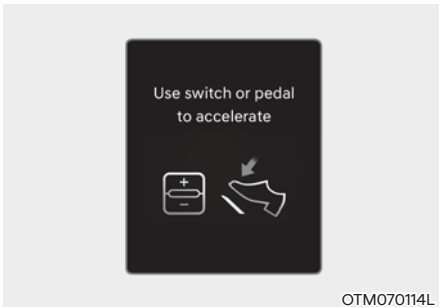

Wanneer Highway Driving Assist werkt, stopt uw auto als uw voorligger stopt. En als uw voorligger binnen 30 seconden na het stoppen weer gaat rijden, gaat uw auto ook rijden. Wanneer de auto is gestopt en 30 seconden heeft stilgestaan, verschijnt de melding 'Use switch or pedal to accelerate' ('Versnellen met schakelaar of pedaal') op het instrumentenpaneel. Trap het gaspedaal in of druk op de schakelaar +, - of  om te beginnen rijden.

- Waarschuwing hands-off (handen van het stuur)

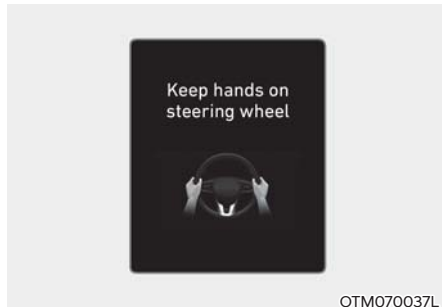

Als de bestuurder het stuurwiel gedurende meerdere seconden loslaat, verschijnt de waarschuwingsmelding 'Keep hands on the steering wheel' ('Handen op het stuurwiel houden') en klinkt een waarschuwings signaal met verschillende niveaus.

- Eerste Waarschuwingsmelding niveau:
- Tweede niveau: Waarschuwingsmelding (rood stuurwiel) en waarschuwings signaal

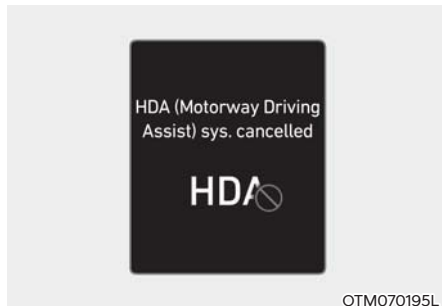

Indien de handen van de bestuurder nog steeds niet op het stuur zijn na de waarschuwing, verschijnt de waarschuwing 'Highway Driving Assist (HDA) canceled' ('Rijhulp autosnelweg geannuleerd') en worden Highway Driving Assist (rijhulp autosnelweg) en Lane Change Assist (hulp bij het veranderen van rijstrook) automatisch geannuleerd.

### Systeem stand-by

Als het Smart Cruise Control-systeem tijdelijk geannuleerd wordt terwijl Highway Driving Assist werkt, staat Highway Driving Assist in stand-by. Het Lane Following Assist-systeem treedt dan normaal in werking.

## Storingen en beperkingen van het systeem

### Storing in het systeem

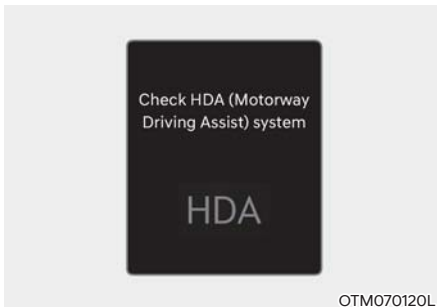

Als de HDA (Hulp bij rijden op snelweg) of de Highway Lane Change niet goed werken, verschijnt de waarschuwing 'Controleer HDA (Motorway Driving Assist)-systeem' en gaat het waarschuwingslampje  branden op het instrumentenpaneel. We raden u aan het systeem door een officiële HYUNDAI-dealer te laten controleren.



## WAARSCHUWING

- De bestuurder is verantwoordelijk voor het controleren van de auto om veilig te rijden.
- Houd uw handen altijd aan het stuurwiel tijdens het rijden.
- Het Highway Driving Assist-systeem is een hulpmiddel dat de bestuurder helpt bij het rijden en is geen compleet systeem voor autonoom rijden. Controleer altijd de wegomstandigheden en neem indien nodig passende maatregelen om veilig te rijden.
- Blijf altijd op de weg letten; het is de verantwoordelijkheid van de bestuurder om te vermijden dat hij/zij de verkeersregels overtreedt. De fabrikant van het voertuig is niet verantwoordelijk voor eventuele verkeersovertredingen of ongevallen die worden veroorzaakt door de bestuurder.
- Mogelijk kan het Highway Driving Assist-systeem niet alle verkeerssituaties herkennen. Mogelijk detecteert het systeem door zijn beperkingen potentiële aanrijdingen niet. Wees u altijd bewust van de beperkingen van het systeem. Obstakels zoals voertuigen, motoren, fietsen, voetgangers, onbepaalde voorwerpen, structuren enz. die met het voertuig kunnen botsen, worden mogelijk niet gezien.
- Het Highway Driving Assist-systeem wordt automatisch uitgeschakeld in de volgende situaties:
  - Rijden op wegen waar het systeem niet werkt, zoals rustplaatsen, kruisingen, kruispunten enz.
  - De navigatie werkt niet naar behoren, bijvoorbeeld wanneer ze wordt bijgewerkt of opnieuw wordt opgestart

- Afhankelijk van de wegomstandigheden (navigatie-informatie) of de omgeving is het mogelijk dat Highway Driving Assist onbedoeld wordt in- of uitgeschakeld.
- De functie Lane Following Assist wordt mogelijk tijdelijk uitgeschakeld als de frontzichtcamera de rijstroken niet goed kan detecteren of als de waarschuwing hands-off is geactiveerd.
- Mogelijk hoort u het waarschuwingssignaal van het Highway Driving Assist-systeem niet als er veel lawaai in de omgeving is.
- Als de auto boven een bepaalde snelheid door een bocht rijdt, is het mogelijk dat uw auto naar een bepaalde kant trekt of van de rijstrook afwijkt.
- Wanneer u een aanhanger of een ander voertuig sleept, raden we aan dat u om veiligheidsredenen Highway Driving Assist uitschakelt.
- Afhankelijk van hoe het stuurwiel wordt vastgehouden of van de wegomstandigheden kan de waarschuwing melding hands-off mogelijk te vroeg of te laat verschijnen. Houd uw handen altijd aan het stuurwiel tijdens het rijden.
- Lees voor uw eigen veiligheid het instructieboekje voordat u het Highway Driving Assist-systeem gebruikt.
- Highway Driving Assist zal niet werken als de motor is gestart of als de detectiesensors of navigatie worden opgestart.

### **Beperkingen van het systeem**

Mogelijk werkt Highway Driving Assist niet (normaal) in de volgende omstandigheden:

- De kaartgegevens en de werkelijke weg verschillen omdat het navigatiesysteem niet is bijgewerkt
- De kaartgegevens en de werkelijke weg verschillen als gevolg van een fout in de realtime GPS- of kaartgegevens
- Het infotainmentsysteem is overbelast door het gelijktijdig uitvoeren van functies zoals routes zoeken, videoweergave, spraakherkenning enz.
- GPS-signalen worden geblokkeerd op bepaalde plaatsen, zoals in een tunnel
- De bestuurder wijkt af van de route of de route naar de bestemming wordt gewijzigd of geannuleerd door de navigatie te resetten
- De auto rijdt een benzinestation of verzorgingsplaats binnen
- Android Auto of Car Play is actief
- Het navigatiesysteem kan de actuele positie van de auto niet detecteren (bv. op verhoogde wegen, zoals viaducten naast gewone wegen, of wegen in de buurt die parallel lopen)

**Zie de paragraaf 'Forward Collision-Avoidance Assist (FCA) (ondersteuning botsingsvermijding voorzijde)' in hoofdstuk 7 voor meer informatie over de beperkingen van de frontzichtcamera en de radar vóór, de radar in de voorste en achterste hoek.**



## ACHTERUITRIJMONITOR (RVM) (INDIEN VAN TOEPASSING)



OTM070070

### Detectiesensor

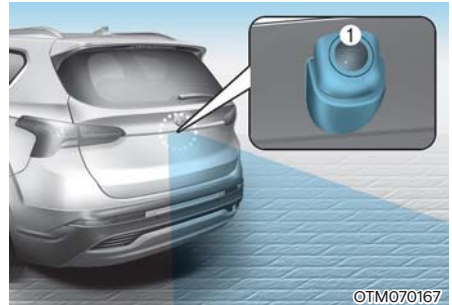

OTM070167

[1]: Achteruitrijcamera

Zie bovenstaande afbeelding voor de precieze locatie van de detectiesensor.

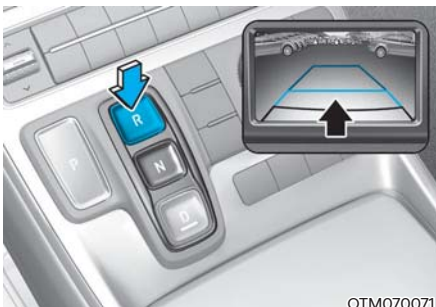

OTM070071

Het Rear View Monitor-systeem toont u de zone achter de auto om u te helpen bij het parkeren of achteruitrijden.

## Systemconfiguratie Camera-instellingen

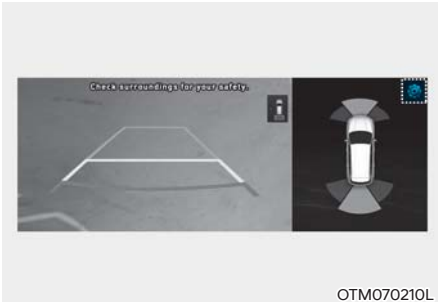

- U kunt de instellingen van de achteruitrijmonitor 'Display Contents - inhoud weergeven' of 'Display Settings - display-instellingen' wijzigen door te drukken op het pictogram Instelling (⚙️) op het scherm terwijl de achteruitrijmonitor werkt, of door 'Driver Assistance → Parking Safety → Camera Settings' ('Rijhulp → Parkeerveiligheid → Camera-instellingen') te selecteren in het menu Settings (instellingen) terwijl de motor draait.
- In Display Contents (inhoud weergeven) kunt u de instellingen voor 'Rear View - achteruitkijkhulp' en in Display Settings - display-instellingen, kunt u de 'Brightness - helderheid' en het 'Contrast' van het scherm veranderen.

## Werking systeem Bedieningstoets



### Toets Parking/View (Parkeren/Weergave)

Druk op de toets parkeren/weergave om de achteruitrijmonitor in te schakelen.

Druk nogmaals op de toets om het systeem uit te schakelen.

### Achteraanzicht

#### Voorwaarden voor gebruik

- Met de versnelling in R (achteruit) zal het beeld op het scherm verschijnen.
- Druk op de Parking/View - weergave toets (1) als de versnelling in P (Parkeren) staat, het beeld verschijnt op het scherm. De parkeerassistentie wordt echter niet weergegeven.

#### Voorwaarden voor uitschakelen

- Het achteraanzicht kan niet worden uitgeschakeld terwijl de transmissie in R (Achteruit) staat.
- Druk nogmaals op de Parking/View - weergave toets (1) terwijl de versnelling in P (Parkeren) staat met het achteraanzicht op het scherm, het achteraanzicht wordt uitgeschakeld.
- Schakel van R (Reverse achteruit) naar P (Parkeren), het achteraanzicht wordt uitgeschakeld.

### **Achteraanzicht behouden**

Het achteraanzicht blijft zichtbaar op het scherm om u te helpen bij het parkeren. De parkeerassistentie wordt echter niet weergegeven.

#### **Voorwaarden voor gebruik**

Schakel van R (Achteruit) naar N (Neutraal) of D (Rijden), dan verschijnt het achteraanzicht op het scherm.

#### **Voorwaarden voor uitschakelen**

- Het achteraanzicht wordt uitgeschakeld als de rijsnelheid hoger is dan 10 km/u.
- Schakel naar P (Parkeren), het achteraanzicht wordt uitgeschakeld.

### **Achteraanzicht tijdens het rijden**



De bestuurder kan tijdens het rijden het achteraanzicht op het scherm controleren om zo veiliger te kunnen rijden.

#### **Voorwaarden voor gebruik**

Druk op de Parking/View - weergave toets (1) als de versnelling in P (Parkeren) staat, het achteruitrijbeeld verschijnt op het scherm.

#### **Voorwaarden voor uitschakelen**

- Het achteruitrijbeeld wordt gedeactiveerd als er nogmaals op de toets Parking/View (Parkeren/Weergave) (1) wordt gedrukt.
- Druk op een van de infotainmentsysteemknoppen (2), het achteruitrijzicht wordt uitgeschakeld.
- Schakel naar P (Parkeren), het achteraanzicht wordt uitgeschakeld.

#### **In werking**

- Als de transmissie naar stand R (Achteruit) wordt geschakeld terwijl achteruit kijken tijdens het rijden actief is op het scherm, schakelt het scherm over naar de achteruitrijmonitor met parkeerassistentie.
- Wanneer tijdens het rijden het zicht achteruit op het scherm wordt weergegeven, verschijnt rechtsboven op het scherm een  pictogram dat aangeeft dat het achteraanzicht wordt weergegeven.

### **Bovenaanzicht achteraan**



Wanneer u het **i** aanraakt, verschijnt op het scherm het bovenaanzicht en toont dat de afstand tot het voertuig achter u wanneer u parkeert.

## **Storingen en beperkingen van het systeem**

### **Storing in het systeem**

Als de achteruitrijmonitor niet naar behoren werkt, als het scherm flinkt of als het camerabeeld niet normaal wordt weergegeven, raden wij u aan uw auto te laten controleren door een officiële HYUNDAI-dealer.

### **Beperkingen van het systeem**

Als de auto 's winters lange tijd stilstaat of als de auto in een overdekte parkeerplaats staat, kan het beeld door de uitlaatgassen mogelijk onscherp worden weergegeven.



## **WAARSCHUWING**

- De camera bestrijkt niet het gehele gebied achter het voertuig. De bestuurder moet het gebied direct via de achteruitkijkspiegels binnen en buiten controleren voor het parkeren of achteruit rijden.
- Het beeld op het paneel kan verschillen van de feitelijke afstand van het voorwerp. Controleer de omgeving van de auto voor de veiligheid.
- Zorg ervoor dat de lens van de achteraanzichtcamera altijd schoon is. Als de lens bedekt is met vuil, kan dat een negatieve invloed hebben op de cameraprestaties en werkt de achteruitrijmonitor mogelijk niet goed.

## SURROUND VIEW MONITOR (SVM) (INDIEN VAN TOEPASSING)



Surround View Monitor (omgevingsmonitor) helpt bij het parkeren en gebruikt daarvoor de camera's in het voertuig en toont beelden rond het voertuig via het scherm van het infotainmentsysteem.

- De functie parkeerassistentie weergave helpt de bestuurder om de omgeving van het voertuig vanuit verschillende weergaven te bekijken als men parkeert.
- De functie Rear View (achteraanzicht) helpt de bestuurder om het achteraanzicht te controleren op het scherm als men rijdt.

### Detectiesensor



[1]: Frontzichtcamera,  
[2], [3]: Surround-side view camera (zijzicht omgevingscamera)  
(onder de achteruitkijkspiegel buiten),

[4]: Achteruitrijcamera

Zie bovenstaande afbeelding voor de precieze locatie van de detectiesensoren.

## Systemconfiguratie Camera-instellingen



- U kunt de instellingen van de omgevingsmonitor, 'Display Contents - inhoud weergeven' of 'Display Settings - display-instellingen' wijzigen door te drukken op het pictogram Instelling (⚙️) op het scherm terwijl de omgevingsmonitor werkt, of door 'Driver Assistance → Parking Safety → Camera Settings' ('Rijhulp → Parkeerveiligheid → Camera-instellingen') te selecteren in het menu Settings (instellingen) terwijl de motor draait.
- In de Display Contents - inhoud weergeven kunt u de instellingen van 'Top View Parking Guidance - bovenaanzicht parkeerassistentie', 'Rear View Parking Guidance - achteraanzicht parkeerbegeleiding' en 'Parking Distance Warning - waarschuwing parkeerafstand' veranderen.
- In de display instellingen kunt u de helderheid en het contrast van het scherm veranderen.

## Bovenaanzicht parkeerbegeleiding

### ■ Bovenaanzicht vooraan



OTM070215L

### ■ Bovenaanzicht achteraan



OTM070214L

- Als 'Top View Parking Guidance - bovenaanzicht parkeerbegeleiding' is geselecteerd, wordt de parkeerbegeleiding getoond op de rechterkant van het scherm van de omgevingsmonitor.
- U kunt het bovenaanzicht vooraan of achteraan zien met het bovenaanzicht parkeerbegeleiding.

### Achteraanzicht parkeerbegeleiding



OTM070216L

- Als 'Rear View parking Guidance - achteraanzicht parkeerbegeleiding' is geselecteerd, wordt de parkeerbegeleiding in achteraanzicht getoond.
- De horizontale richtlijn van de achteraanzicht parkeerbegeleiding toont de afstand van 0,5 m, 1 m en 2,3 m van de auto.

### Parkeerafstandswaarschuwing



OTM070217L

- Als de afstandswaarschuwing is geselecteerd, wordt de parkeerafstandswaarschuwing rechts van het bovenaanzicht weergegeven op het Surround View Monitor-scherm.
- het beeld wordt alleen weergegeven als de parkeerafstandswaarschuwing de bestuurder waarschuwt.

### Surround View Monitor Auto On (Surround View Monitor automatisch aan)

Selecteer met de motor aan 'Driver Assistance (rijhulp) → Parking Safety (veilig parkeren) → Surround View Monitor Auto On' (omgevingsmonitor aan)' van het instellingenmenu om de functie te gebruiken. Zie 'System operation' (bediening systeem) om deze functie te gebruiken.

### Werking systeem

#### Bedieningstoets



OTM070072L



OTM070074L

- Druk op de toets Parking/View om de Surround View Monitor in te schakelen. Druk nogmaals op de toets om het systeem uit te schakelen.
- Andere weergavemodi kunnen geselecteerd worden door de weergave-icoontjes (2) op het surround View Monitorscherm aan te raken.
- Als een toets van het infotainmentsysteem (3) wordt ingedrukt en de versnelling niet in R (Reverse - achteruit) staat, wordt de Surround View Monitor uitgezet.

### Voorraanzicht

Het beeld vooraan wordt op het scherm weergegeven als de versnelling in N (Neutraal) of D (rijden) staat om te helpen bij het parkeren. Het beeld vooraan heeft een bovenaanzicht/vooraanzicht/zijaanzicht.

#### Voorwaarden voor gebruik

- De functie voorraanzicht werkt wanneer aan de volgende voorwaarden wordt voldaan:
  - Wanneer de transmissie in de stand N (neutraal) of D (rijden) staat en de rijsnelheid lager is dan 15 km/u, drukt u, terwijl het scherm van het infotainmentsysteem wordt weergegeven, op de toets parkeren/weergave.
- Surround View Monitor Auto On (Surround View Monitor automatisch aan) werkt wanneer aan de volgende voorwaarden wordt voldaan:
  - Met 'Driver Assistance (rijhulp) → Parking Safety (veilig parkeren) → Camera Settings (camera-instellingen) → Surround View Monitor Auto on' (omgevingsmonitor aan) geselecteerd op het instellingenmenu, wordt het voorste parkeerassistentie weergavescherm getoond als de bestuurder gewaarschuwd wordt via Parking Distance Warning (parkeerafstandwaarschuwing) terwijl hij in D (Drive) rijdt.

#### Voorwaarden voor uitschakelen

- Het beeld wordt gedeactiveerd als er nogmaals op de toets Parking/View (Parkeren/Weergave) (1) wordt gedrukt.
- Wanneer de rijsnelheid hoger is dan 15 km/u en de transmissie in de stand D (Rijden) staat, wordt het Surround View Monitor-systeem uitgeschakeld en schakelt het scherm terug over naar het vorige infotainmentsysteemscherm. Hoewel u opnieuw minder dan 15 km/u rijdt, wordt de Surround View Monitor niet ingeschakeld.
- Druk op de toets van het infotainmentsysteem (3) om het scherm te laten overschakelen op dat van het infotainmentsysteem.
- Schakel naar P (Parkeren), het beeld wordt uitgeschakeld.

### Achteraanzicht

Het beeld achteraan wordt op het scherm weergegeven als de versnelling in R (achteruit) of P (parkeren) staat om te helpen bij het parkeren. Het achteraanzicht omvat het bovenaanzicht/achteraanzicht/zijaanzicht.

#### Voorwaarden voor gebruik

- Met de versnelling in R (achteruit) zal het beeld op het scherm verschijnen.
- Druk op de Parking/View - weergave toets (1) als de versnelling in P (Parkeren) staat, het beeld verschijnt op het scherm. De parkeerassistentie wordt echter niet weergegeven.

#### Voorwaarden voor uitschakelen

- Het beeld kan niet worden uitgeschakeld terwijl de transmissie in R (Achteruit) staat.
- Schakel van R (Reverse achteruit) naar P (Parkeren), het beeld wordt uitgeschakeld.
- Druk nogmaals op de Parking/View - weergave toets (1) als de versnelling in P (Parkeren) staat, met het beeld op het scherm.

### Achteraanzicht tijdens het rijden

De bestuurder kan tijdens het rijden het achteraanzicht op het scherm controleren om zo veiliger te kunnen rijden.

#### Voorwaarden voor gebruik

- De motor draait.
- Druk op de Parking/View - weergave toets (1) als de snelheid boven 15 km/h ligt, het achteruitrijbeeld verschijnt op het scherm.
- Het  icoontje wordt aangeraakt op het Surround View Monitor-scherm wanneer de rijsnelheid lager is dan 15 km/h, het achteruitrijzicht verschijnt op het scherm.



### Voorwaarden voor uitschakelen

- Druk nogmaals op de parking/weergave (1) toets, het scherm verandert terug naar het vorige infotainment systeemscherm.
- Selecteer andere weergavemodi van het Surround View Monitor-scherm wanneer de rijsnelheid lager is dan 15 km/h, het achteraanzicht tijdens het rijden verdwijnt.
- Druk op de toets van het infotainmentsysteem (3) om het scherm te laten overschakelen op dat van het infotainmentsysteem.
- Schakel naar P (Parkeren), het achteraanzicht tijdens het rijden wordt uitgeschakeld.

## Storingen en beperkingen van het systeem

### Storing in het systeem

Als de Surround View Monitor niet naar behoren werkt, of als het scherm flinkt of als het camerabeeld niet normaal wordt weergegeven, raden wij u aan het systeem te laten controleren door een officiële HYUNDAI-dealer.

### Beperkingen van het systeem

- Als de auto 's winters lange tijd stilstaat of als de auto in een overdekte parkeerplaats staat, kan het beeld door de uitlaatgassen mogelijk onscherp worden weergegeven.
- Het scherm kan abnormale beelden weergeven, en in de volgende omstandigheden verschijnt er een icoontje in de linkerbovenhoek van het scherm:
  - De achterklep wordt geopend
  - Het portier van de bestuurder of voorpassagier wordt geopend
  - De buitenspiegel wordt ingeklapt



## WAARSCHUWING

- Om een botsing te voorkomen, moet u **ALTIJD** rond uw auto kijken om er zeker van te zijn dat zich hier geen voorwerpen of obstakels bevinden voordat u de auto verplaatst. Wat u op het scherm ziet, kan verschillen van de werkelijke locatie van het voertuig.
- Het beeld op het paneel kan verschillen van de feitelijke afstand van het voorwerp. Controleer de omgeving van de auto voor de veiligheid.
- Wanneer het achteraanzicht wordt weergegeven tijdens het rijden, verschijnt rechtsboven op het scherm van het infotainmentsysteem een pictogram (I) om aan te geven dat het achteraanzicht wordt getoond. Let op dat u dit niet verwart met het brede zicht naar voren.
- Surround View Monitor (omgevingsmonitor) is ontworpen voor gebruik op een plat oppervlak. Als hij gebruikt wordt op wegen met verschillende hoogten zoals stoepranden en verkeersdrempels, kan het beeld op het scherm er niet correct uitzien.
- Zorg ervoor dat de lens van de camera altijd schoon is. Als de lens bedekt is met vuil, kan dat een negatieve invloed hebben op de cameraprestaties en werkt de Surround View Monitor mogelijk niet goed.

## REAR CROSS-TRAFFIC COLLISION WARNING (RCCW); BOTSINGSWAARSCHUWING KRUISEND VERKEER ACHTERAAN) (INDIEN VAN TOEPASSING)

Rear Cross-Traffic Collision Warning Assist detecteert voertuigen die van links en van rechts naderen terwijl uw auto achteruitrijdt, en waarschuwt de bestuurder met een waarschuwing melding en een waarschuwingssignaal dat er een aanrijding dreigt.

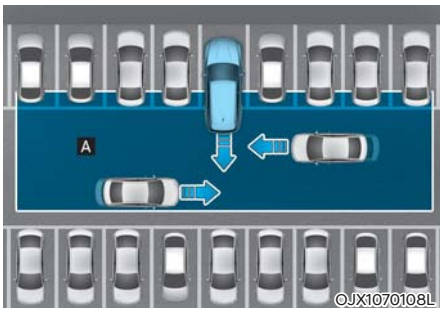

[A]: Reikwijdte van Rear Cross-Traffic Collision Warning

### **OPGELET**

Het waarschuwingsmoment kan variëren afhankelijk van de rijsnelheid van het naderende voertuig.

### **Informatie**

In de volgende tekst wordt met Rear Cross-Traffic Safety (veiligheid kruisend verkeer achter) naar Rear Cross-Traffic Collision Warning verwezen.

### **Detectiesensor**



[1]: Hoekradar achteraan

Zie bovenstaande afbeelding voor de precieze locatie van de detectiesensor.

### **OPGELET**

Zie de paragraaf "Blind-Spot Collision-Avoidance Assist (BCA - blindehoekbotsingen vermijden)" in hoofdstuk 7 voor meer informatie over de voorzorgsmaatregelen van de hoekradar achteraan.

## Systemconfiguratie

### Instellingsfuncties voor het systeem



OTM070194L

#### Rear Cross-Traffic Safety (veiligheid kruisend verkeer achteraan)

Met de motor aan selecteert u 'Driver Assistance → Parking Safety → Rear Cross-Traffic Safety' ('Bestuurdershulp → Parkeerveiligheid → Veiligheid kruisend verkeer achterkant') in het menu Settings (instellingen) om het Rear Cross-Traffic Safety-systeem in te schakelen en heft u de selectie op om het systeem uit te schakelen.



#### WAARSCHUWING

Wanneer de motor opnieuw wordt gestart, wordt het Cross-Traffic Safety-systeem altijd ingeschakeld. Als echter 'Uit' wordt geselecteerd nadat de motor opnieuw is gestart, moet de bestuurder altijd op de omgeving letten en veilig rijden.



OTM070140L

#### Waarschuwingstijdsmoment

Met de motor aan, selecteert u 'Driver Assistance → Warning Timing' ('Bestuurdershulp → Timing waarschuwing') in het menu Settings (instellingen) om de initiële activeringstijd voor de waarschuwing van het Rear Cross-Traffic Safety system (veiligheidssysteem achteraan kruisend verkeer) te wijzigen.

Wanneer uw auto wordt afgeleverd, is het waarschuwingstijdsmoment ingesteld op 'Normaal'. Als u het waarschuwingstijdsmoment wijzigt, kan dat ook het waarschuwingstijdsmoment voor andere bestuurdershulpsystemen wijzigen.

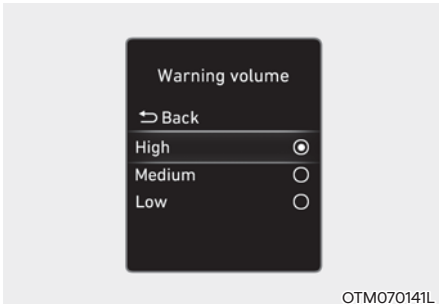

### Waarschuwingsvolume

Met de motor aan, selecteer 'Driver Assistance → Warning Volume' ('Bestuurdershulp → Waarschuwingsvolume') in het menu Settings (instellingen) om het waarschuwingsvolume van het Rear Cross-Traffic Safety system (veiligheidssysteem kruisverkeer achteraan) te wijzigen in 'High', 'Medium', 'Low' ('Hoog', 'Gemiddeld', 'Laag').

Als u het waarschuwingsvolume wijzigt, kan dat ook het waarschuwingsvolume voor andere bestuurdershulpsystemen wijzigen.



### OPGELET

- De instelling voor waarschuwingmoment en waarschuwingvolume is van toepassing op alle functies van het Rear Cross-Traffic Safety-systeem.
- Hoewel 'Normaal' geselecteerd is voor de waarschuwingstijd als de voertuigen tegen hoge snelheid van links en rechts komen, kan de initiële activeringstijd eerder laat lijken.
- Selecteer voor het waarschuwingmoment 'Late' ('Later') wanneer er weinig verkeer is en u traag rijdt.



### Informatie

Wanneer de motor opnieuw wordt gestart, blijft de laatste instelling voor het waarschuwingmoment en -volume behouden.

## Werking systeem

### Stelsysteemwaarschuwing

Rear Cross-Traffic Safety (veiligheid kruisend verkeer achteraan) waarschuwt de bestuurder wanneer een botsing dreigt.

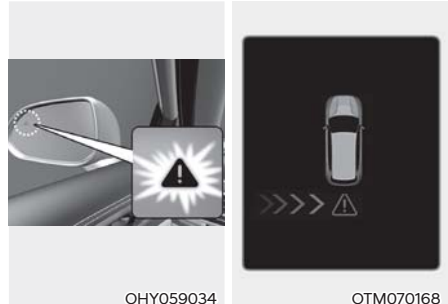

### Botsingswaarschuwing

- Om de bestuurder te waarschuwen voor een voertuig dat van links/ rechts de auto nadert, knippert het waarschuwingsslampje op de buitenspiegel en verschijnt een waarschuwingmelding op het instrumentenpaneel. Er is ook een waarschuwingssignaal te horen. Als de achteruitrijmonitor geactiveerd is, verschijnt er ook een waarschuwing op het scherm van het infotainmentsysteem.

- Het systeem werkt wanneer aan al de volgende voorwaarden is voldaan:
  - Er wordt naar stand R (Achteruit) geschakeld
  - De rijsnelheid is lager dan 8 km/u
  - Het naderende voertuig bevindt zich op ca. 25 m links of rechts van uw auto.
  - De rijsnelheid van het voertuig dat van links of rechts nadert, is hoger dan 5 km/h

### Informatie

Als de werkingsvoorwaarden worden vervuld, wordt u gewaarschuwd telkens als er van links of rechts een voertuig nadert, zelfs wanneer u stilstaat.



### WAARSCHUWING

Neem de volgende voorzorgsmaatregelen bij gebruik van het Rear Cross-Traffic Safety-systeem:

- **Wijzig voor uw veiligheid de instellingen pas nadat u de auto op een veilige plaats heeft geparkeerd.**
- **Mogelijk verschijnt of klinkt de waarschuwingmelding of het waarschuwingssignaal van het Rear Cross-Traffic Safety-systeem niet als een waarschuwingssignaal van een ander systeem wordt weergegeven of klinkt.**
- **Mogelijk hoort u het waarschuwingssignaal van het Rear Cross-Traffic Safety-systeem niet als er veel lawaai in de omgeving is.**
- **Mogelijk waarschuwt het Rear Cross-Traffic Safety-systeem de bestuurder te laat of helemaal niet, afhankelijk van de weg- en rijomstandigheden.**
- **De bestuurder is er verantwoordelijk voor de auto onder controle te houden. Vertrouw niet uitsluitend op het Rear Cross-Traffic Safety-systeem. Houd een veilige remafstand en trap indien nodig het rempedaal in om snelheid te minderen of het voertuig tot stilstand te brengen.**

## Storingen en beperkingen van het systeem

### Storing in het systeem

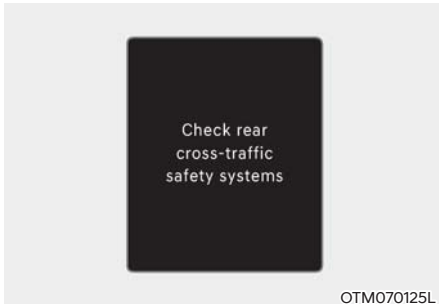

Als het Rear Cross-Traffic Safety-systeem niet naar behoren werkt, verschijnt de waarschuwing 'Check Rear Cross-Traffic Safety systems' ('Controleer veiligheidssystemen kruisend verkeer achteraan') op het instrumentenpaneel en wordt het systeem automatisch uitgeschakeld of beperkt. We raden u aan het systeem door een officiële HYUNDAI-dealer te laten controleren.

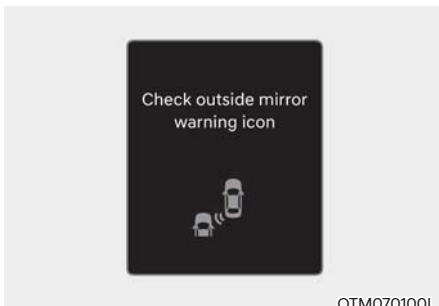

Als het waarschuwingslampje in de buitenspiegel niet goed werkt, verschijnt de waarschuwing 'Check side view mirror warning light' ('Controleer waarschuwingslampje buitenspiegel') op het instrumentenpaneel. We raden u aan het systeem door een officiële HYUNDAI-dealer te laten controleren.

### Systeem uitgeschakeld



Als het deel van de achterbumper waar de hoekradar achter of de sensor zich bevindt, bedekt is met vuil, zoals sneeuw of regen, of als een aanhanger of drager wordt bevestigd, kan dit de detectieprestaties verminderen en Rear Cross-Traffic Safety-systeem tijdelijk beperken of uitschakelen.

Als dat gebeurt, verschijnt de waarschuwingsmelding 'Veiligheidssystemen kruisend verkeer achteraan uitgeschakeld. Radar geblokkeerd' op het instrumentenpaneel.

Het systeem zal normaal werken als deze substantie, de aanhanger of dergelijke wordt verwijderd.

Als het systeem niet normaal werkt nadat het verwijderd is, adviseren we om het systeem te laten nakijken door een officiële HYUNDAI-dealer.



## WAARSCHUWING

- Het is mogelijk dat het Rear Cross-Traffic Safety-systeem niet goed werkt, zonder dat daardoor het waarschuwingsmelding verschijnt op het instrumentenpaneel.
- Mogelijk werkt Rear Cross-Traffic Safety niet goed in bepaalde gebieden (bv. open terrein), waar eventuele substanties niet worden gedetecteerd na het starten van de motor.



## OPGELET

Schakel het Rear Cross-Traffic Safety-systeem uit om een aanhanger, drager enz. te bevestigen of verwijder de aanhanger, drager enz. om het Rear Cross-Traffic Safety-systeem te gebruiken.

### **Beperkingen van het systeem**

Mogelijk functioneert Rear Cross-Traffic Safety niet normaal of treedt het systeem onverwacht op onder de volgende omstandigheden:

- U vertrekt op een plek die door bomen of gras overgroeid is
- U vertrekt op een plek waar het wegdek nat is
- De aankomende auto rijdt met een lage of hoge snelheid

Zie de paragraaf "Blind-Spot Collision-Avoidance Assist (BCA - blindehoekbotsingen vermijden)" in hoofdstuk 7 voor meer informatie over de voorzorgsmaatregelen van de hoekradar achteraan.



## WAARSCHUWING

- Nabij een voertuig of constructie rijden

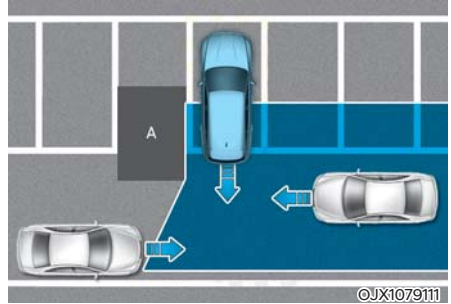

[A]: Constructie

Mogelijk is de werking van Rear Cross-Traffic Safety beperkt wanneer u nabij een voertuig of constructie rijdt en kan het systeem daardoor een voertuig dat van links of rechts nadert niet detecteren. Als dit gebeurt, is het mogelijk dat het systeem de bestuurder niet waarschuwt wanneer dat nodig is. Controleer altijd uw omgeving terwijl u achteruitrijdt.

- Wanneer het voertuig zich ergens bevindt waar het moeilijk parkeren is

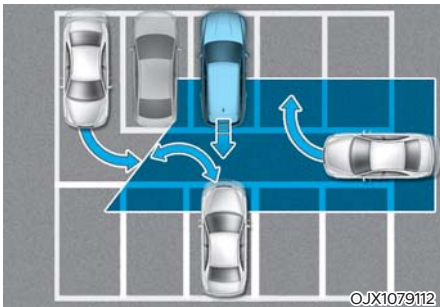

Het Rear Cross-Traffic Safety-systeem detecteert mogelijk voertuigen die een parkeerplaats nabij uw auto in- of uitrijden (bv. een voertuig naast uw auto dat vertrekt, een voertuig achter u dat een parkeerplaats inrijdt of verlaat, een voertuig dat uw auto nadert terwijl het een bocht maakt enz.). Als dit gebeurt, is het mogelijk dat het systeem de bestuurder waarschuwt wanneer dat niet nodig is.

Controleer altijd uw omgeving terwijl u achteruitrijdt.

- Wanneer het voertuig schuin wordt geparkeerd

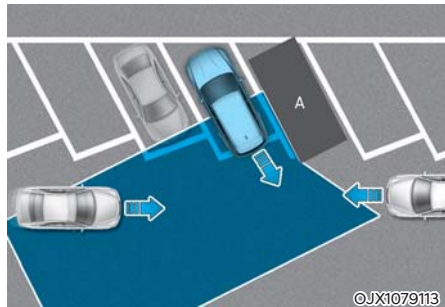

[A]: voertuig

Mogelijk is de werking van Rear Cross-Traffic Safety beperkt wanneer u diagonaal achteruitrijdt en kan het systeem daardoor een voertuig dat van links of rechts nadert niet detecteren. Als dit gebeurt, is het mogelijk dat het systeem de bestuurder niet waarschuwt wanneer dat nodig is.

Controleer altijd uw omgeving terwijl u achteruitrijdt.

- Wanneer u auto op of nabij een helling staat

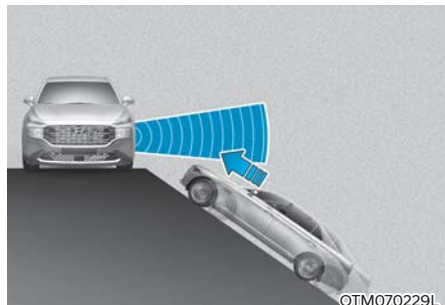

Mogelijk is de werking van Rear Cross-Traffic Safety beperkt wanneer uw auto op of nabij een helling staat en kan het systeem daardoor een voertuig dat van links of rechts nadert niet detecteren. Als dit gebeurt, is het mogelijk dat het systeem de bestuurder niet waarschuwt wanneer dat nodig is.

Controleer altijd uw omgeving terwijl u achteruitrijdt.



- Een parkeerplek inrijden waarbij zich een constructie bevindt

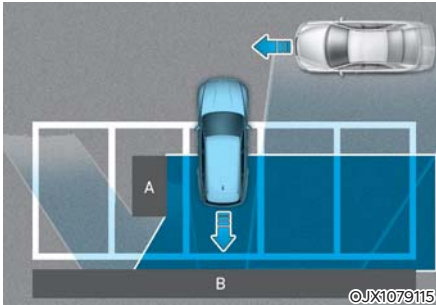

[A]: Constructie, [B]: Muur

Het Rear Cross-Traffic Safety-systeem detecteert mogelijk voertuigen die vóór u voorbijrijden terwijl u achteruit een parkeerplaats inrijdt waarachter of waarnaast een muur of constructie staat. Als dit gebeurt, is het mogelijk dat het systeem de bestuurder waarschuwt wanneer dat niet nodig is.

Controleer altijd uw omgeving terwijl u achteruitrijdt.

- Wanneer het voertuig achteruit wordt geparkeerd

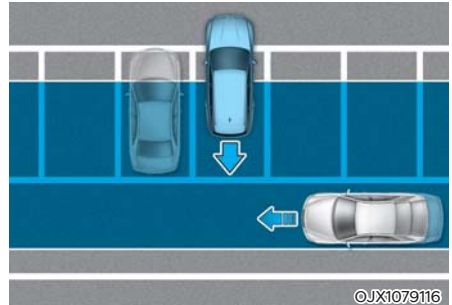

Het Rear Cross-Traffic Safety-systeem detecteert mogelijk voertuigen die achter u voorbijrijden terwijl u achteruit een parkeerplaats inrijdt. Als dit gebeurt, is het mogelijk dat het systeem de bestuurder waarschuwt wanneer dat niet nodig is.

Controleer altijd uw omgeving terwijl u achteruitrijdt.

### WAARSCHUWING

- Wanneer u een aanhanger of een ander voertuig sleept, raden we aan dat u Rear Cross-Traffic Safety om veiligheidsredenen uitschakelt.
- Mogelijk functioneert het Rear Cross-Traffic Safety-systeem niet normaal bij storing door sterke elektromagnetische golven.
- Mogelijk werkt Rear Cross-Traffic Safety niet gedurende 3 seconden na het starten van de auto of na het inschakelen van de hoekradars achter.

## REAR CROSS-TRAFFIC COLLISION-AVOIDANCE ASSIST (RCCA) (INDIEN VAN TOEPASSING)

Rear Cross-Traffic Collision Warning Assist detecteert voertuigen die van links en van rechts naderen terwijl uw auto achteruitrijdt, en waarschuwt de bestuurder met een waarschuwing melding en een waarschuwingssignaal dat er een aanrijding dreigt. Ook wordt er geremd om een botsing te helpen vermijden.

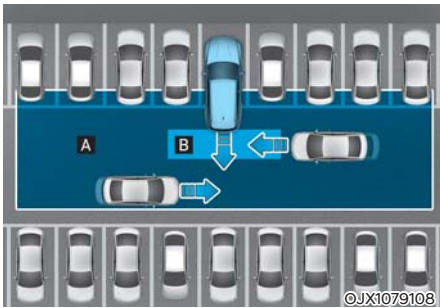

[A]: Reikwijdte van Rear Cross-Traffic Collision Warning  
[B]: Werkingsbereik Rear Cross-Traffic Collision-Avoidance Assist

### OPGELET

Het waarschuwingsmoment kan variëren afhankelijk van de rijnsnelheid van het naderende voertuig.

### Informatie

In de volgende tekst worden Rear Cross-Traffic Collision Warning-systeem en Rear Cross-Traffic Collision-Avoidance Assist het Rear Cross-Traffic Safety-systeem genoemd.

### Detectiesensor



[1]: Hoekradar achteraan

Zie bovenstaande afbeelding voor de precieze locatie van de detectiesensoren.

### OPGELET

Zie het onderdeel "Blind-Spot Collision-Avoidance Assist (BCA)" in hoofdstuk 7 voor meer informatie over de voorzorgsmaatregelen voor de hoekradar achteraan.

## Systemconfiguratie

### Instellingsfuncties voor het systeem



OTM070194L

#### Rear Cross-Traffic Safety (veiligheid kruisend verkeer achteraan)

Met de motor aan selecteert u 'Driver Assistance → Parking Safety → Rear Cross-Traffic Safety' ('Bestuurdershulp → Parkeerveiligheid → Veiligheid kruisend verkeer achterkant') in het menu Settings (instellingen) om het Rear Cross-Traffic Safety-systeem in te schakelen en heft u de selectie op om het systeem uit te schakelen.



#### WAARSCHUWING

Wanneer de motor opnieuw wordt gestart, wordt Cross-Traffic Safety altijd ingeschakeld. Als echter 'Off' wordt geselecteerd nadat de motor opnieuw is gestart, moet de bestuurder altijd op de omgeving letten en veilig rijden.



#### Informatie

De instellingen voor het Rear Cross-Traffic Safety-systeem omvatten Rear Cross-Traffic Collision Warning en Rear Cross-Traffic Collision-Avoidance Assist.

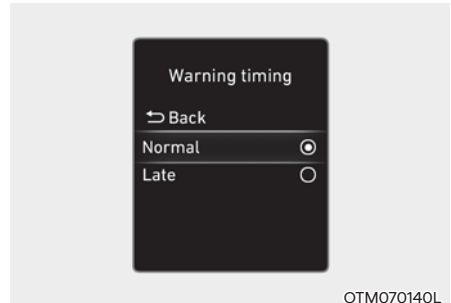

OTM070140L

#### Waarschuwingstijdsmoment

Met de motor aan, selecteert u 'Driver Assistance → Warning Timing' ('rijhulp → Waarschuwingstijdsmoment') in het menu Settings (instellingen) om de initiële activeringstijd voor de waarschuwing van het Rear Cross-Traffic Safety system (veiligheidssysteem achteraan kruisend verkeer) te wijzigen.

Wanneer uw auto wordt afgeleverd, is het waarschuwingstijdsmoment ingesteld op 'Normaal'. Als u het waarschuwingstijdsmoment wijzigt, kan dat ook het waarschuwingstijdsmoment voor andere bestuurdershulpsystemen wijzigen.

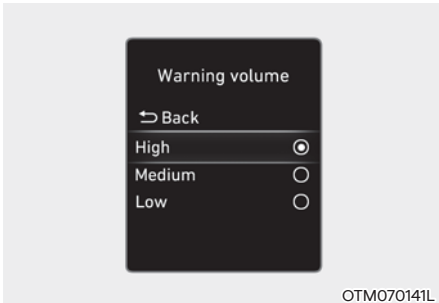

### Waarschuwingsvolume

Met de motor aan, selecteer 'Driver Assistance → Warning Volume' ('Bestuurdershulp → Waarschuwingsvolume') in het menu Settings (instellingen) om het waarschuwingsvolume van het Rear Cross-Traffic Safety system (veiligheidssysteem kruisverkeer achteraan) te wijzigen in 'High', 'Medium', 'Low' ('Hoog', 'Gemiddeld', 'Laag').

Als u het waarschuwingsvolume wijzigt, kan dat ook het waarschuwingsvolume voor andere bestuurdershulpsystemen wijzigen.

### OPGELET

- De instelling voor waarschuwingmoment en waarschuwingvolume is van toepassing op alle functies van het Rear Collision-Avoidance Assist-systeem.
- Hoewel 'Normaal' geselecteerd is voor de waarschuwingstijd als de voertuigen tegen hoge snelheid van links en rechts komen, kan de initiële activeringstijd eerder laat lijken.
- Selecteer voor het waarschuwingmoment 'Late' ('Later') wanneer er weinig verkeer is en u traag rijdt.

### Informatie

Wanneer de motor opnieuw wordt gestart, blijft de laatste instelling voor het waarschuwingmoment en -volume behouden.

## Werking systeem

### Waarschuwing en regeling door het systeem

Het Rear Cross-Traffic Safety systeem waarschuwt en controleert het voertuig naargelang het niveau van het botsingsrisico: will warn and control the vehicle depending on collision level: 'Collision Warning - waarschuwing voor een botsing', 'Emergency Braking - noodrem' en 'Stopping vehicle and ending brake control - voertuig stoppen en remcontrole beëindigen'.



### Botsingswaarschuwing

- Om de bestuurder te waarschuwen voor een voertuig dat van links/rechts de auto nadert, knippert het waarschuwinglampje op de buitenspiegel en verschijnt een waarschuwingmelding op het instrumentenpaneel. Er is ook een waarschuwingssignaal te horen. Als de achteruitrijmonitor geactiveerd is, verschijnt er ook een waarschuwing op het scherm van het infotainmentsysteem.

- Het systeem werkt wanneer aan al de volgende voorwaarden is voldaan:
  - Er wordt naar stand R (Achteruit) geschakeld
  - De rijsnelheid is lager dan 8 km/u
  - Het naderende voertuig bevindt zich op ca. 25 m links of rechts van uw auto.
  - De rijsnelheid van het voertuig dat van links of rechts nadert, is hoger dan 5 km/h

### **i** Informatie

Als de werkingsvoorwaarden worden vervuld, wordt u gewaarschuwd telkens als er van links of rechts een voertuig nadert, zelfs wanneer u stilstaat.

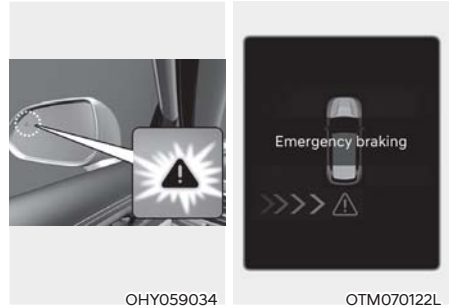

OHY059034

OTM070122L



OTM070076

### Noodremmen

- Om de bestuurder te waarschuwen voor een voertuig dat van links/rechts de auto nadert, knippert het waarschuwingslampje op de buitenspiegel en verschijnt de waarschuwing 'Emergency Braking - noodrem' op het instrumentenpaneel. Er is ook een waarschuwingssignaal te horen. Als de achteruitrijmonitor geactiveerd is, verschijnt er ook een waarschuwing op het scherm van het infotainmentsysteem.

- Het systeem werkt wanneer aan al de volgende voorwaarden is voldaan:
  - Er wordt naar stand R (Achteruit) geschakeld
  - De rijsnelheid is lager dan 8 km/u
  - Het naderende voertuig bevindt zich op ca. 1.5 m links of rechts van uw auto.
  - De rijsnelheid van het voertuig dat van links of rechts nadert, is hoger dan 5 km/h
- De noodrem wordt geactiveerd om een botsing met de voertuigen die van links en rechts naderen te helpen voorkomen.



### WAARSCHUWING

Het aansturen van de remmen eindigt in de volgende gevallen:

- **Het aankomende voertuig verlaat het detectiebereik**
- **Het aankomende voertuig rijdt achter u uw auto voorbij**
- **Het naderende voertuig niet rijdt in de richting van uw voertuig**
- **Het naderende voertuig vertraagt**
- **De bestuurder trapt het rempedaal krachtig genoeg in**

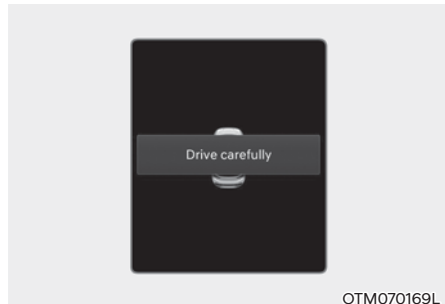

### De auto tot stilstand brengen en het aansturen van de remmen beëindigen

- Wanneer de auto tot stilstand is gebracht door de noodrem, verschijnt de waarschuwing 'Drive carefully' ('Rij voorzichtig') op het instrumentenpaneel.
- Voor zijn/haar veiligheid dient de bestuurder het rempedaal onmiddellijk in te trappen en de omgeving te controleren.
- Het aansturen van de remmen wordt beëindigd nadat de auto door toedoen van de noodrem gedurende ongeveer 2 seconden heeft stilgestaan.
- Tijdens een noodstop, wordt het aansturen van de remmen door het systeem automatisch geannuleerd wanneer de bestuurder het rempedaal hard intrapt.



## WAARSCHUWING

Neem de volgende voorzorgsmaatregelen bij gebruik van het Rear Cross-Traffic Safety-systeem:

- Wijzig voor uw veiligheid de instellingen pas nadat u de auto op een veilige plaats heeft geparkeerd.
- Mogelijk verschijnt of klinkt de waarschuwingsmelding of het waarschuwings signaal van het Rear Cross-Traffic Safety-systeem niet als een waarschuwingsmelding of waarschuwings signaal van een ander systeem wordt weergegeven of klinkt.
- Mogelijk hoort u het waarschuwings signaal van het Rear Cross-Traffic Safety-systeem niet als er veel lawaai in de omgeving is.
- Mogelijk werkt het Rear Cross-Traffic Safety-systeem niet als de bestuurder het rempedaal intrapt om een aanrijding te voorkomen.
- Terwijl Rear Cross-Traffic Safety werkt, kan het plotseling tot stilstand komen van de auto letsel toebrengen aan passagiers en losse voorwerpen heen en weer doen schuiven. Zorg dat alle inzittenden steeds hun veiligheidsgordel om hebben en dat losse voorwerpen altijd goed worden vastgezet.
- Zelfs als er een probleem is met Rear Cross-Traffic Safety, functioneren de gewone remmen normaal.
- Het Rear Cross-Traffic Safety-systeem werkt niet in alle situaties en kan niet alle aanrijdingen voorkomen.
- Tijdens een noodstop, wordt het aansturen van de remmen door het systeem automatisch geannuleerd wanneer de bestuurder het gaspedaal hard intrapt.

- De bestuurder is er verantwoordelijk voor de auto onder controle te houden. Vertrouw niet uitsluitend op het Rear Cross-Traffic Safety-systeem. Houd een veilige remafstand en trap indien nodig het rempedaal in om snelheid te minderen of het voertuig tot stilstand te brengen.
- Laat het Rear Cross-Traffic Safety-systeem nooit opzettelijk reageren op mensen, dieren, voorwerpen enz. Dit kan ernstig of dodelijk letsel veroorzaken.



## OPGELET

Afhankelijk van de status van ESC (elektronische stabiliteitsregeling) is het mogelijk dat het aansturen van de remmen niet goed functioneert.

Er zal alleen een waarschuwing worden gegeven in de volgende gevallen:

- Het waarschuwingslampje ESC (elektronische stabiliteitsregeling) brandt
- ESC (elektronische stabiliteitsregeling) voert een andere functie uit.



## Informatie

- De bestuurder moet opletten omdat de remhulp na 2 seconden wordt uitgeschakeld. Dan moet de bestuurder het rempedaal onmiddellijk intrappen en de omgeving van de auto controleren.
- Het aansturen van de remmen eindigt in de wanneer de bestuurder het rempedaal krachtig genoeg intrapt.
- Nadat de transmissie in stand R (achteruit) is gezet, werkt het aansturen van de remmen eenmaal voor voertuigen die van links en rechts naderen.

## Storingen en beperkingen van het systeem

### Storing in het systeem

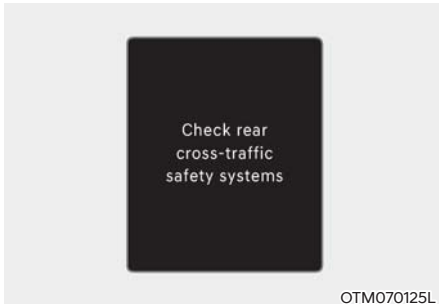

OTM070125L

Als het Rear Cross-Traffic Safety-systeem niet goed werkt, verschijnt de waarschuwing 'Check Rear Cross-Traffic Safety systems' ('Controleer veiligheidssystemen kruisend verkeer achteraan') op het instrumentenpaneel en wordt het systeem automatisch uitgeschakeld of beperkt. We raden u aan het systeem door een officiële HYUNDAI-dealer te laten controleren.

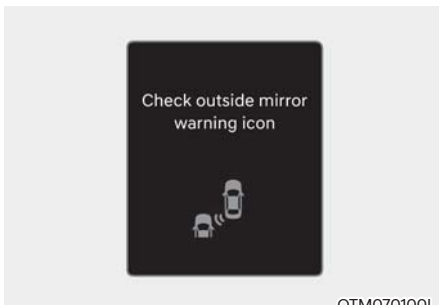

OTM070100L

Als het waarschuwingslampje in de buitenspiegel niet goed werkt, verschijnt de waarschuwing 'Check side view mirror warning light' ('Controleer waarschuwingslampje buitenspiegel') op het instrumentenpaneel. We raden u aan het systeem door een officiële HYUNDAI-dealer te laten controleren.

### Systeem uitgeschakeld

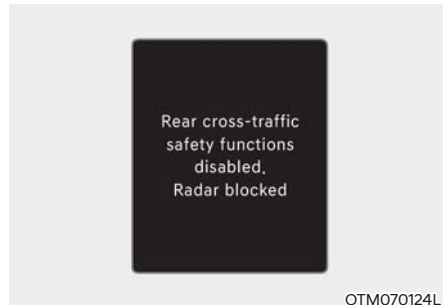

OTM070124L

Als het deel van de achterbumper waar de hoekradar achter of de sensor zich bevindt, bedekt is met vuil, zoals sneeuw of regen, of als een aanhanger of drager wordt bevestigd, kan dit de detectieprestaties verminderen en Rear Cross-Traffic Safety-systeem tijdelijk beperken of uitschakelen.

Als dat gebeurt, verschijnt de waarschuwingsmelding 'Veiligheidssystemen kruisend verkeer achteraan uitgeschakeld. Radar geblokkeerd' op het instrumentenpaneel.

Het systeem zal normaal werken als deze substantie, de aanhanger of dergelijke wordt verwijderd.

Als het systeem niet normaal werkt nadat het verwijderd is, adviseren we om het systeem te laten nakijken door een officiële HYUNDAI-dealer.



## WAARSCHUWING

- Het is mogelijk dat het Rear Cross-Traffic Safety-systeem niet goed werkt, zonder dat daardoor het waarschuwing melding verschijnt op het instrumentenpaneel.
- Mogelijk werkt Rear Cross-Traffic Safety niet goed in bepaalde gebieden (bv. open terrein), waar eventuele substanties niet worden gedetecteerd na het starten van de motor.

## OPGELET

Schakel het Rear Cross-Traffic Safety-systeem uit om een aanhanger, drager enz. te bevestigen of verwijder de aanhanger, drager enz. om het Rear Cross-Traffic Safety-systeem te gebruiken.

### *Beperkingen van het systeem*

Mogelijk functioneert Rear Cross-Traffic Safety niet normaal of treedt het systeem onverwacht op onder de volgende omstandigheden:

- U vertrekt op een plek die door bomen of gras overgroeid is
- U vertrekt op een plek waar het wegdek nat is
- De aankomende auto rijdt met een lage of hoge snelheid

Mogelijk werkt het aansturen van de remmen niet en is de aandacht van de bestuurder vereist in de volgende gevallen:

- De auto trilt ernstig wanneer hij op een wegdek rijdt dat hobbelig, ongelijkmatig of met beton hersteld is
- U rijdt op een ondergrond die glad is door sneeuw, waterplassen, ijs enz.
- De bandendruk is laag of er is een band beschadigd
- De remmen zijn herzien
- Remote Smart Parking Assist (slim parkeren op afstand) is actief

## OPGELET

Zie de paragraaf 'Blind-Spot Collision-Avoidance Assist (BCA) (botsingsvermijding blinde hoek)' in hoofdstuk 7 voor meer informatie over de beperkingen van de hoekradar achteraan.

## WAARSCHUWING

- Nabij een voertuig of constructie rijden

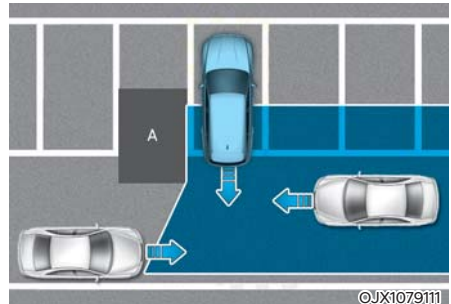

[A]: Constructie

**Mogelijk is de werking van Rear Cross-Traffic Safety beperkt wanneer u nabij een voertuig of constructie rijdt en kan het systeem daardoor een voertuig dat van links of rechts nadert niet detecteren. Als dit gebeurt, is het mogelijk dat het systeem de bestuurder niet waarschuwt of de remmen niet aanstuurt wanneer dat wel nodig is.**

**Controleer altijd uw omgeving terwijl u achteruitrijdt.**

- Wanneer het voertuig zich ergens bevindt waar het moeilijk parkeren is

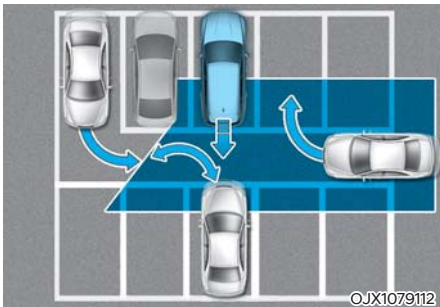

Het Rear Cross-Traffic Safety-systeem detecteert mogelijk voertuigen die een parkeerplaats nabij uw auto in- of uitrijden (bv. een voertuig naast uw auto dat vertrekt, een voertuig achter u dat een parkeerplaats inrijdt of verlaat, een voertuig dat uw auto nadert terwijl het een bocht maakt enz.). Als dit gebeurt, kan het systeem mogelijk de bestuurder waarschuwen en de rem aansturen wanneer dat niet nodig is. Controleer altijd uw omgeving terwijl u achteruitrijdt.

- Wanneer het voertuig schuin wordt geparkeerd

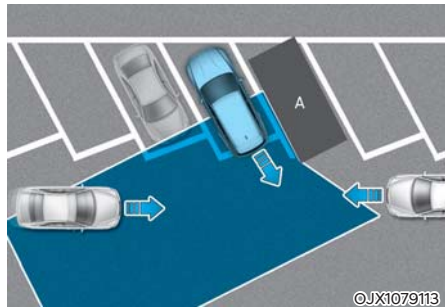

[A]: voertuig

Mogelijk is de werking van Rear Cross-Traffic Safety beperkt wanneer u diagonaal achteruitrijdt en kan het systeem daardoor een voertuig dat van links of rechts nadert niet detecteren. Als dit gebeurt, is het mogelijk dat het systeem de bestuurder niet waarschuwt of de remmen niet aanstuurt wanneer dat wel nodig is. Controleer altijd uw omgeving terwijl u achteruitrijdt.

- Wanneer u auto op of nabij een helling staat

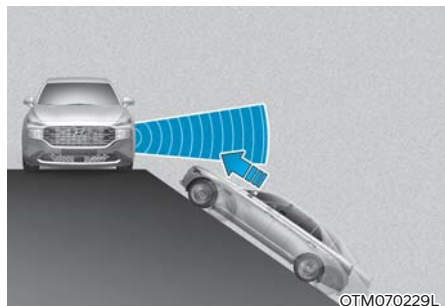

Mogelijk is de werking van Rear Cross-Traffic Safety beperkt wanneer uw auto op of nabij een helling staat en kan het systeem daardoor een voertuig dat van links of rechts nadert niet detecteren. Als dit gebeurt, is het mogelijk dat het systeem de bestuurder niet waarschuwt of de remmen niet aanstuurt wanneer dat wel nodig is. Controleer altijd uw omgeving terwijl u achteruitrijdt.

- Een parkeerplek inrijden waarbij zich een constructie bevindt

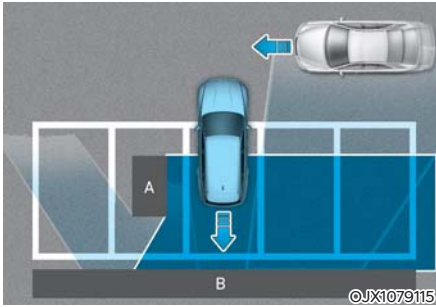

[A]: Constructie, [B]: Muur

Het Rear Cross-Traffic Safety-systeem detecteert mogelijk voertuigen die vóór u voorbijrijden terwijl u achteruit een parkeerplaats inrijdt waarachter of waarnaast een muur of constructie staat. Als dit gebeurt, kan het systeem mogelijk de bestuurder waarschuwen en de rem aansturen wanneer dat niet nodig is. Controleer altijd uw omgeving terwijl u achteruitrijdt.

- Wanneer het voertuig achteruit wordt geparkeerd

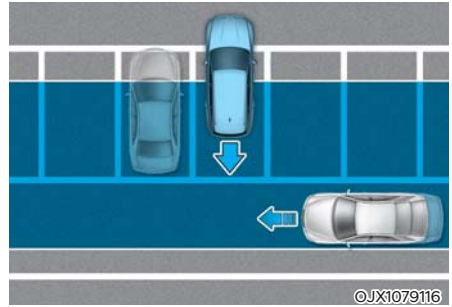

Het Rear Cross-Traffic Safety-systeem detecteert mogelijk voertuigen die achter u voorbijrijden terwijl u achteruit een parkeerplaats inrijdt. Als dit gebeurt, kan het systeem mogelijk de bestuurder waarschuwen en de rem aansturen wanneer dat niet nodig is.

Controleer altijd uw omgeving terwijl u achteruitrijdt.

### WAARSCHUWING

- Wanneer u een aanhanger of een ander voertuig sleept, raden we aan dat u Rear Cross-Traffic Safety om veiligheidsredenen uitschakelt.
- Mogelijk functioneert het Rear Cross-Traffic Safety-systeem niet normaal bij storing door sterke elektromagnetische golven.
- Mogelijk werkt Rear Cross-Traffic Safety niet gedurende 3 seconden na het starten van de auto of na het inschakelen van de hoekradars achter.

## AFSTANDSWAARSCHUWING-ACHTERUIT (PDW)

De afstandswaarschuwing achteruit waarschuwt de bestuurder als er een obstakel wordt gedetecteerd terwijl de auto traag achteruitrijdt

### Detectiesensor

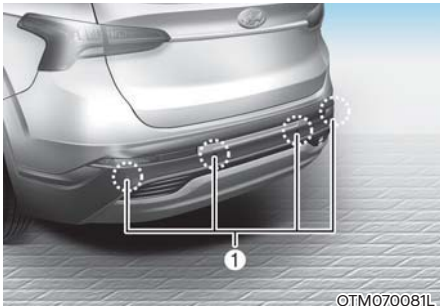

[1]: Ultrasoosensoren achter

Zie bovenstaande afbeelding voor de precieze locatie van de detectiesensoren.

### Systeemconfiguratie

#### Waarschuwingsvolume

Selecteer 'Driver Assistance → Warning volume' ('Bestuurdershulp → Waarschuwingsvolume') in het menu Settings (instellingen) op het dashboard of het infotainmentsysteem om het waarschuwingsvolume voor de afstandswaarschuwing achteruit te wijzigen naar 'High', 'Medium', 'Low' ('Hoog', 'Gemiddeld', 'Laag').

### Werking systeem

#### Bedieningstoets



#### Toets parkeerafstandswaarschuwing uit

- Druk op de toets Parking Distance Warning Off - waarschuwing parkeerafstand uit (P<sub>OFF</sub>) om Reverse Parking Distance Warning (afstandswaarschuwing achteruit parkeren) uit te zetten. Druk nogmaals op de toets om het systeem in te schakelen.
- Als u de transmissie naar stand R (Achteruit) schakelt terwijl de waarschuwing parkeerafstand achteruit is uitgeschakeld (controlelampje in de toets uit), wordt het systeem automatisch ingeschakeld.

### Afstandswaarschuwing achteruit

- De afstandswaarschuwing achteruit wordt geactiveerd wanneer de transmissie in R (Achteruit) staat.
- Reverse Parking Distance (afstandswaarschuwing achteruit) detecteert een persoon, dier of voorwerp achteraan als de snelheid van het voertuig lager is dan 10 km/u.

Afstand tot voorwerp	Waarschuwing-lampje	Waarschuwing-geluid
	Achteruit wordt gereden	
60-120 cm		Zoemer klinkt met tussenpozen
30-60 cm		Piepton klinkt frequenter
binnen 30 cm		Piepton klinkt ononderbroken

- Wanneer ultrasoonsensoren een object binnen het detectiebereik detecteren,, gaat het bijbehorende controlelampje branden. Er is ook een waarschuwingssignaal te horen.
- Worden er meer dan twee objecten tegelijk gedetecteerd, dan wordt met een waarschuwingssignaal gewaarschuwd voor het dichtstbijzijnde.
- Het controlelampje in de illustratie wijkt qua vorm mogelijk af van dat op de auto in kwestie.

### Storing in het systeem en voorzorgsmaatregelen

#### Storing in het systeem

Na het starten van de motor klinkt een piepton wanneer de transmissie naar R (Achteruit) wordt geschakeld. Dit geeft aan dat het systeem normaal werkt.

Als zich echter een of meer van de volgende situaties voordoen, controleert u eerst of de ultrasoonsensor beschadigd is of geblokkeerd wordt door vreemd materiaal. Als de functie nog steeds niet correct werkt, raden we u aan het systeem door een officiële HYUNDAI-dealer te laten controleren.

- Het waarschuwingssignaal klinkt niet.
- De zoemer klinkt met tussenpozen.
- De waarschuwing melding 'Parking sensor error or blockage' ('Sensorfout of geblokkeerd') verschijnt op het instrumentenpaneel.

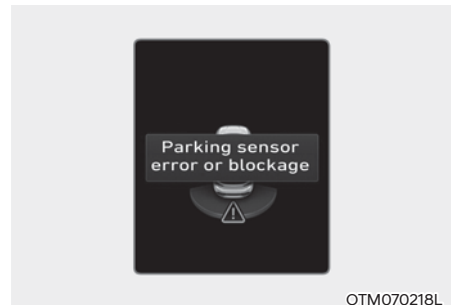



## WAARSCHUWING

- **Het Reverse Parking Distance Warning-systeem is een hulpmiddel. De werking van het systeem kan worden beïnvloed door diverse factoren (waaronder omgevingsfactoren). Het is de verantwoordelijkheid van de bestuurder om altijd het zicht achteruit te controleren vóór en tijdens het parkeren.**
- **De garantie van uw nieuwe voertuig dekt geen ongevallen of schade aan het voertuig die te wijten is aan het onjuiste functioneren van de parkeerafstandswaarschuwing-achteruit.**
- **Let altijd goed op als u op een kleine afstand langs voorwerpen of voetgangers, in het bijzonder kinderen, rijdt. Sommige voorwerpen worden mogelijk niet door de ultrasoonsensoren geregistreerd als gevolg van de afstand tot het object of het formaat of materiaal van het object. Al deze zaken kunnen de effectiviteit van de sensor beperken.**

### **Beperkingen van het systeem**

- De afstandswaarschuwing voor achteruit inparkeren werkt mogelijk niet normaal in de volgende gevallen:
  - Er zit bevroren vocht op de sensor.
  - De sensor is bedekt met vreemd materiaal, zoals sneeuw of water (het systeem werkt normaal als dat materiaal wordt verwijderd).
  - Als de buitentemperatuur extreem hoog of laag is
  - De sensor of de sensorengroep is uitgeschakeld.
  - Het oppervlak van de sensor wordt hard ingedrukt of door een hard voorwerp geraakt.
  - Het oppervlak van de sensor wordt bekrast met een scherp voorwerp.
  - Richt de straal van de hogedrukreiniger niet rechtstreeks op de sensoren of omliggende delen.
- De afstandswaarschuwing voor achteruit inparkeren werkt mogelijk niet goed als:
  - Bij zware regenval of opspattend water
  - Als er water over het oppervlak van de sensor loopt
  - Als de sensor wordt beïnvloed door de sensoren van een andere auto's
  - Als de sensor bedekt is met sneeuw
  - Als u op een ongelijkmatig wegdek, wegen met steenslag of struiken rijdt
  - Voorwerpen die ultrasone golven veroorzaken in de buurt van de sensor
  - Als het kenteken niet op de oorspronkelijke plaats is gemonteerd.
  - Bevestigingsuitrusting of -accessoires rond de ultrasoonsensoren
- De volgende voorwerpen worden mogelijk niet gedetecteerd:
  - Scherpen of smalle voorwerpen als touwen, kettingen of paaltjes
  - Voorwerpen die de hoogfrequente signalen van de sensor absorberen, zoals kleding, sponsachtige materialen of sneeuw.
  - Voorwerpen lager dan 100 m en smaller dan 14 cm.
  - Voetgangers, dieren of voorwerpen die zich zeer dicht tegen de ultrasoonsensoren bevinden
- De waarschuwinglampjes van de Parking Distance (parkeerafstand) tonen mogelijk iets anders dan de feitelijk gedetecteerde locatie als het obstakel zich tussen twee sensoren bevindt.
- Afhankelijk van de rijsnelheid of de vorm van het obstakel klinken parkeerafstandswaarschuwingen mogelijk niet in de normale volgorde.
- Als het waarschuwinglampje parkeerafsand achteruit gerepareerd moet worden, raden we u aan het systeem te laten nakijken door een officiële HYUNDAI-dealer.

## FORWARD/REVERSE PARKING DISTANCE WARNING (PARKEERSENSOREN VOOR/ACHTER, PDW)

De afstandswaarschuwing vooruit/achteruit waarschuwt de bestuurder als er binnen een bepaalde afstand een obstakel wordt gedetecteerd terwijl de auto traag voor- of achteruitrijdt

### Detectiesensor

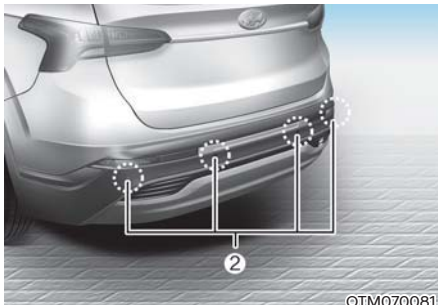

[1]: Ultrasoonsensoren vóór,  
[2]: Ultrasoonsensoren achter

Zie bovenstaande afbeelding voor de precieze locatie van de detectiesensoren.

### Systemconfiguratie

#### Waarschuwingsvolume

Selecteer 'Driver Assistance → Warning volume' ('Bestuurdershulp → Waarschuwingsvolume') in het menu Settings (instellingen) op het dashboard of het infotainmentsysteem om het waarschuwingsvolume voor de afstandswaarschuwing achteruit te wijzigen naar 'High', 'Medium', 'Low' ('Hoog', 'Gemiddeld', 'Laag').

#### Auto PDW (Parking Distance Warning - automatische waarschuwing parkeerafstand)

Om de functie Auto PDW (Parking Distance Warning - waarschuwing parkeerafstand), te gebruiken, selecteert u 'Bestuurdershulp → Parkeerveiligheid → Auto PDW (Parking Distance Warning)' van het instellingenmenu op het dashboard of het infotainmentsysteem.

### Werking systeem

#### Bedieningstoets



#### Toets parkeerveiligheid

- Druk op de Parking Safety (veilig parkeren) (P/A) knop om de Reverse Parking Distance Warning (waarschuwing parkeerafstand achteruit) uit te zetten.. Druk nogmaals op de toets om het systeem uit te schakelen.
- Als u de transmissie naar stand R (Achteruit) schakelt terwijl de waarschuwing parkeerafstand vooruit/achteruit is uitgeschakeld (controlelampje in de toets uit), wordt het systeem automatisch ingeschakeld.

- Als Reverse Parking Distance Warning (waarschuwing afstand achteruit parkeren) inschakelt, gaat het controlelampje branden. Als het voertuig harder dan 20 km/h rijdt, wordt Forward/Reverse Parking Distance Warning (waarschuwing afstand vooruit/achteruit parkeren) uitgeschakeld (controlelampje aan).
- \* Indien uitgerust met Reverse Parking Collision-Avoidance Assist or Remote Smart Parking Assist (ongevalvermijding achteruit parkeren of slimme parkeerhulp op afstand), zal de Forward/Reverse Parking Distance Warning (waarschuwing vooruit/achteruit parkeerafstand) uitgeschakeld worden (controlelampje uit) als de snelheid van het voertuig boven de 30 km/h ligt.

**Afstandswaarschuwing vooruit**

- Forward Parking Distance Warning (waarschuwing parkeerafstand vooruit) werkt als een van de voorwaarden is vervuld.
  - De versnelling wordt geschakeld van R (achteruit) naar D (rijden) met Reverse Parking Distance Warning aan
  - De versnelling staat in D (rijden) en het controlelampje van de Parking Safety (veilig parkeren) brandt.
  - 'Auto PDW (Parking Distance Warning)' is geselecteerd in het instellingenmenu en de versnelling staat in D (rijden)
- Forward Parking Distance (afstandswaarschuwing vooruit) detecteert een persoon, dier of voorwerp vooraan als de snelheid van het voertuig lager is dan 10 km/u.
- De waarschuwing Forward Parking Distance (parkeerafstand vooruit) werkt niet als de voorwaartse snelheid van het voertuig hoger ligt dan 10 km/u, zelfs als het lampje op de knop brandt. De waarschuwing Forward Parking Distance (parkeerafstand vooruit) zal opnieuw werken als de voorwaartse snelheid van het voertuig lager wordt dan 20 km/u, terwijl het controlelampje op de knop brandt.

- Als Parking Distance Warning Auto On - automatische waarschuwing parkeerafstand is ingeschakeld, blijft het lampje van de parkeerveiligheid branden.
- Als 'automatische waarschuwing parkeerafstand aan' wordt uitgeschakeld, en de voorwaartse snelheid van het voertuig hoger ligt dan 20 km/u, zal het lampje op de knop van de parkeerveiligheid branden. Hoewel u trager rijdt dan 10 km/u, zal het systeem niet gaan werken.
- \* Indien uitgerust met Reverse Parking Collision-Avoidance Assist or Remote Smart Parking Assist (ongevalvermijding achteruit parkeren of slimme parkeerhulp op afstand), zal de Forward/Reverse Parking Distance Warning (waarschuwing vooruit/achteruit parkeerafstand) uitgeschakeld worden (controlelampje uit) als de snelheid van het voertuig boven de 30 km/u ligt.



Afstand tot voorwerp	Waarschuwing-lampje	Waarschuwingsgeluid
	Bij vooruitrijden	
60-100 cm		Zoemer klinkt met tussenpozen
30-60 cm		Piepton klinkt frequenter
binnen 30 cm		Piepton klinkt ononderbroken

- Wanneer ultrasoonsensoren een object binnen het detectiebereik detecteren,, gaat het bijbehorende controlelampje branden. Er is ook een waarschuwingssignaal te horen.
- Worden er meer dan twee objecten tegelijk gedetecteerd, dan wordt met een waarschuwingssignaal gewaarschuwd voor het dichtstbijzijnde.
- Het controlelampje in de illustratie wijkt qua vorm mogelijk af van dat op de auto in kwestie.



### Afstandswaarschuwing achteruit

- De afstandswaarschuwing achteruit wordt geactiveerd wanneer de transmissie in R (Achteruit) staat.
- Reverse Parking Distance (afstandswaarschuwing achteruit) detecteert een persoon, dier of voorwerp achteraan als de snelheid van het voertuig lager is dan 10 km/u.
- Als de achterwaartse snelheid van het voertuig minder is dan 10 km/h, zullen zowel de ultrasoonsensoren vooraan als achteraan voorwerpen detecteren. De ultrasoonsensoren vooraan kunnen echter een persoon, dier of voorwerp detecteren als het op een afstand van minder dan 60 cm van de sensoren is.

Afstand tot voorwerp	Waarschuwingslampje	Waarschuwingsgeluid
	Achteruit wordt gereden	
60~120 cm		Zoemer klinkt met tussenpozen
30~60 cm		Pieptoon klinkt frequenter
binnen 30 cm		Pieptoon klinkt ononderbroken

- Wanneer ultrasoonsensoren een object binnen het detectiebereik detecteren,, gaat het bijbehorende controlelampje branden. Er is ook een waarschuwingssignaal te horen.
- Worden er meer dan twee objecten tegelijk gedetecteerd, dan wordt met een waarschuwingssignaal gewaarschuwd voor het dichtstbijzijnde.
- Het controlelampje in de illustratie wijkt qua vorm mogelijk af van dat op de auto in kwestie.

### Storing in het systeem en voorzorgsmaatregelen

#### Storing in het systeem

Na het starten van de motor klinkt een pieptoon wanneer de transmissie naar R (Achteruit) wordt geschakeld. Dit geeft aan dat het systeem normaal werkt.

Als zich echter een of meer van de volgende situaties voordoen, controleer dan of de ultrasoonsensor beschadigd is of geblokkeerd wordt door vreemd materiaal. Als de functie nog steeds niet correct werkt, raden we u aan het systeem door een officiële HYUNDAI-dealer te laten controleren.

- Het waarschuwingssignaal klinkt niet.
- De zoemer klinkt met tussenpozen.
- De waarschuwing melding 'Parking sensor error or blockage' ('Sensorfout of geblokkeerd') verschijnt op het instrumentenpaneel.

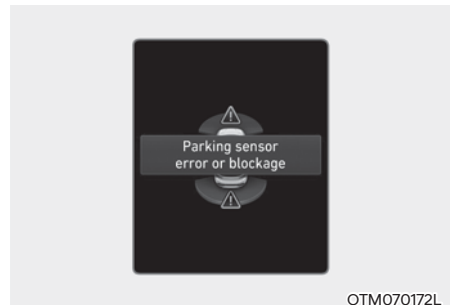



## WAARSCHUWING

- **Het Forward/ Reverse Parking Distance Warning-systeem is een hulpmiddel. De werking van het systeem kan worden beïnvloed door diverse factoren (waaronder omgevingsfactoren). Het is de verantwoordelijkheid van de bestuurder om altijd het zicht voor en achter te controleren vóór en tijdens het parkeren.**
- **De garantie van uw nieuwe voertuig dekt geen ongevallen of schade aan het voertuig die te wijten is aan het onjuiste functioneren van de parkeerafstandswaarschuwing-vooruit/ achteruit.**
- **Let altijd goed op als u op een kleine afstand langs voorwerpen of voetgangers, in het bijzonder kinderen, rijdt. Sommige voorwerpen worden mogelijk niet door de ultrasoonsensoren geregistreerd als gevolg van de afstand tot het object of het formaat of materiaal van het object. Al deze zaken kunnen de effectiviteit van de sensor beperken.**

### ***Beperkingen van het systeem***

- De afstandswaarschuwing-vooruit/ achteruit werkt mogelijk niet normaal in de volgende gevallen:
  - Er zit bevroren vocht op de sensor.
  - De sensor is bedekt met vreemd materiaal, zoals sneeuw of water (het systeem werkt normaal als dat materiaal wordt verwijderd).
  - Als de buitentemperatuur extreem hoog of laag is
  - De sensor of de sensorengroep is uitgeschakeld.
  - Het oppervlak van de sensor wordt hard ingedrukt of door een hard voorwerp geraakt.
  - Het oppervlak van de sensor wordt bekrast met een scherp voorwerp.
  - Richt de straal van de hogedrukreiniger niet rechtstreeks op de sensoren of omliggende delen.
- De afstandswaarschuwing voor/ achteruit inparkeren werkt mogelijk niet goed als:
  - Bij zware regenval of opspattend water
  - Als er water over het oppervlak van de sensor loopt
  - Als de sensor wordt beïnvloed door de sensoren van een andere auto's
  - Als de sensor bedekt is met sneeuw
  - Als u op een ongelijkmatig wegdek, wegen met steenslag of struiken rijdt
  - Voorwerpen die ultrasone golven veroorzaken in de buurt van de sensor
  - Als het kenteken niet op de oorspronkelijke plaats is gemonteerd.
  - Bevestigingsuitrusting of -accessoires rond de ultrasoonsensoren
- De volgende voorwerpen worden mogelijk niet gedetecteerd:
  - Scherpen of smalle voorwerpen als touwen, kettingen of paaltjes
  - Voorwerpen die de hoogfrequente signalen van de sensor absorberen, zoals kleding, sponsachtige materialen of sneeuw.
  - Voorwerpen lager dan 100 m en smaller dan 14 cm.
  - Voetgangers, dieren of voorwerpen die zich zeer dicht tegen de ultrasoonsensoren bevinden
- De waarschuwingslampjes van de Parking Distance (parkeerafstand) tonen mogelijk iets anders dan de feitelijk gedetecteerde locatie als het obstakel zich tussen twee sensoren bevindt.
- Afhankelijk van de rijsnelheid of de vorm van het obstakel klinken parkeerafstandswaarschuwingen mogelijk niet in de normale volgorde.
- Als parkeerafsand voor-/achteruit gerepareerd moet worden, raden we u aan het systeem te laten nakijken door een officiële HYUNDAI-dealer.

## REVERSE PARKING COLLISION-AVOIDANCE ASSIST (PCA; ONDERSTEUNING BOTSINGSVERMIJDING ACHTERUIT PARKEREN) (INDIEN VAN TOEPASSING)

Reverse Parking Collision-Avoidance Assist waarschuwt de bestuurder of helpt bij het remmen om de kans op botsingen met voetgangers of voorwerpen tijdens het achteruitrijden te verkleinen.

### Detectiesensor

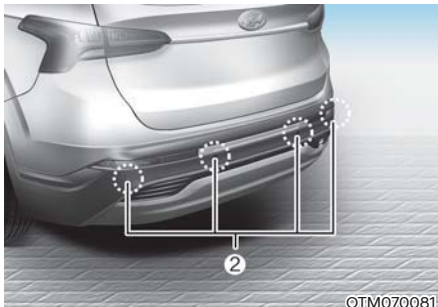
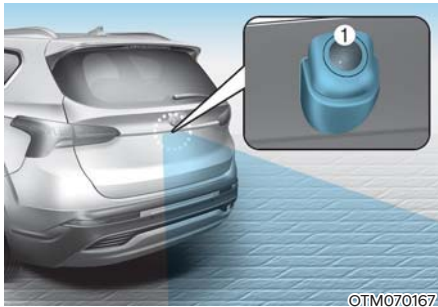

[1]: Achteruitrijcamera

[2]: Ultrasoonsensoren achter

Zie bovenstaande afbeelding voor de precieze locatie van de detectiesensoren.

### Systeemconfiguratie

#### Instellingsfuncties voor het systeem

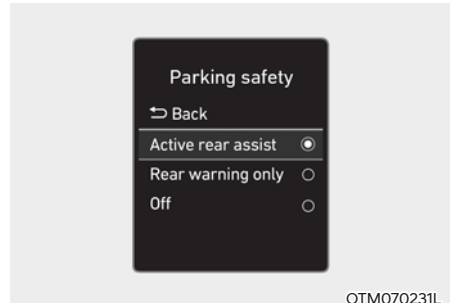

### Parkeerveiligheid

Met de motor aan selecteert u 'Bestuurdershulp → Parkeerveiligheid' in het menu Instellingen om voor iedere functie in te stellen of ze al dan niet moet worden gebruikt.

- Als 'Active rear Assist' (actieve ondersteuning achteraan) is geselecteerd, waarschuwt het systeem de bestuurder door te remmen wanneer een botsing met een voetganger of voorwerp dreigt.
- Als 'Rear warning only' (alleen waarschuwen achteraan) is geselecteerd, waarschuwt het systeem de bestuurder wanneer een botsing met een voetganger of voorwerp dreigt. Er is geen remhulp.
- Als 'Off' wordt geselecteerd, wordt het systeem uitgeschakeld.

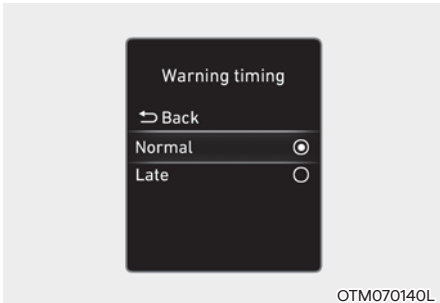

### Waarschuwingstijdstip

Met de motor aan, selecteert u 'Driver Assistance → Warning Timing' ('Bestuurdershulp → Timing waarschuwing') in het menu Settings (instellingen) om de initiële activeringstijd voor de waarschuwing van Reverse Parking Collision-Avoidance Assist (hulp bij het vermijden van een botsing achteraan) te wijzigen.

Wanneer uw auto wordt afgeleverd, is het waarschuwingstijdstip ingesteld op 'Normaal'. Als 'Normaal' aanvoelt al te snel, verandert u de instellingen naar Laag.

Als u het waarschuwingstijdstip wijzigt, kan dat ook het waarschuwingstijdstip voor andere bestuurdershulpsystemen wijzigen.

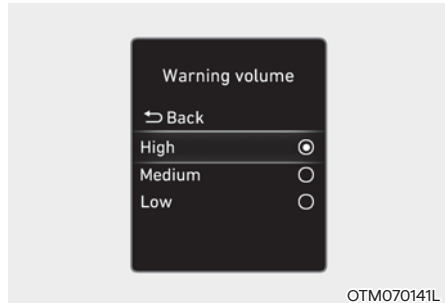

### Waarschuwingstijdsnelheid

Met de motor aan selecteert u 'Driver Assistance → Warning volume' ('Bestuurdershulp → Waarschuwingstijdsnelheid') in het menu Settings (instellingen) om het waarschuwingstijdsnelheid voor Reverse Collision-Avoidance Assist te wijzigen naar 'High', 'Medium', 'Low' ('Hoog', 'Gemiddeld', 'Laag').

Als u het waarschuwingstijdsnelheid wijzigt, kan dat ook het waarschuwingstijdsnelheid voor andere bestuurdershulpsystemen wijzigen.

## Werking systeem

### Voorwaarden voor gebruik

Als 'Rear Active Assist' ('Actieve ondersteuning achteraan') of 'Warning Only' ('Alleen waarschuwen') is ingesteld in het menu Settings (Instellingen), is Reverse Parking Collision-Avoidance Assist (ondersteuning botsingsvermijding achteruit parkeren) gereed om te worden geactiveerd wanneer aan de volgende voorwaarden wordt voldaan:

- De achterklep is gesloten
- Er wordt naar stand R (Achteruit) geschakeld
- De rijsnelheid is lager dan 10 km/u
- Systeemonderdelen zoals de achteruitrijcamera en de ultrasoonsensoren achter verkeren in normale staat.

Als Reverse Parking Collision-Avoidance Assist actief wordt, verschijnt er op het dashboard een lijn achter het beeld van het voertuig.

Reverse Parking Collision-Avoidance Assist werkt alleen nadat de versnelling naar R (achteruit) is geschakeld. Om Reverse Parking Collision-Avoidance Assist opnieuw te activeren, verplaatst u de versnelling van een andere versnelling naar R (achteruit).

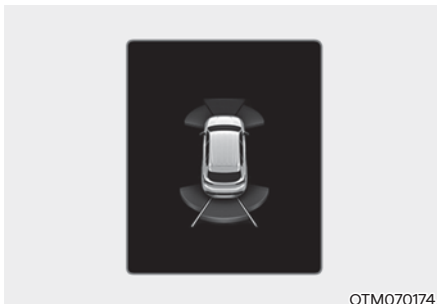

OTM070174

### Rear Active Assist (actieve ondersteuning achteraan)

- Als het systeem het risico op een botsing met een voetganger of voorwerp detecteert, waarschuwt het de bestuurder met een waarschuwingssignaal, en een waarschuwingmelding op het instrumentenpaneel. Wanneer Rear View Monitor (de achteruitrijmonitor) geactiveerd is, verschijnt er een waarschuwing op het scherm van het infotainmentsysteem.
- Als het systeem detecteert dat een botsing met een voetganger of een voorwerp achter de wagen dreigt, helpt het u te remmen. De bestuurder moet opletten omdat de remhulp na 2 seconden wordt uitgeschakeld. Dan moet de bestuurder het rempedaal onmiddellijk intrappen en de omgeving van de auto controleren.
- Het aansturen van de remmen eindigt in de volgende gevallen:
  - De transmissie wordt in stand P (Parkeren) of D (Rijden) gezet
  - De bestuurder trapt het rempedaal krachtig genoeg in
  - De remhulp was ongeveer 2 seconden actief
- De waarschuwing wordt uitgeschakeld in de volgende gevallen:
  - De bestuurder schakelt de transmissie naar stand P (Parkeren), N (Neutraal) of D (Rijden)
- Afhankelijk van de status van ESC (elektronische stabiliteitsregeling) is het mogelijk dat het aansturen van de remmen niet goed functioneert. Er zal alleen een waarschuwing worden gegeven in de volgende gevallen:
  - Het waarschuwinglampje ESC (elektronische stabiliteitsregeling) brandt
  - ESC (elektronische stabiliteitsregeling) voert een andere functie uit.

### Rear Warning only (alleen waarschuwing achteraan)

- Als het systeem het risico op een botsing met een voetganger of voorwerp detecteert, waarschuwt het de bestuurder met een waarschuwingssignaal, en een waarschuwing melding op het instrumentenpaneel. Wanneer Rear View Monitor (de achteruitrijmonitor) geactiveerd is, verschijnt er een waarschuwing op het scherm van het infotainmentsysteem.
- Als 'Warning Only' (achteraan alleen waarschuwen) wordt geselecteerd, wordt geen remondersteuning geboden.
- De waarschuwing wordt uitgeschakeld wanneer de transmissie in stand P (Parkeren), N (Neutraal) of D (Rijden) wordt gezet.

## Storingen en beperkingen van het systeem

### Storing in het systeem

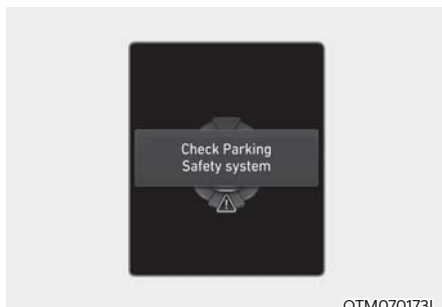

Als Reverse Parking Collision-Avoidance Assist (ondersteuning botsingsvermijding achteruit parkeren) of aanverwante systemen niet goed werken, verschijnt de waarschuwing melding 'Check Parking Collision-Avoidance Assist system' (Controleer ondersteuningssysteem botsingsvermijding parkeren) of 'Check PCA (Parking Collision-Avoidance Assist) system' op het instrumentenpaneel en wordt het systeem automatisch uitgeschakeld. We raden u aan het systeem door een officiële HYUNDAI-dealer te laten controleren.

### Systeem uitgeschakeld

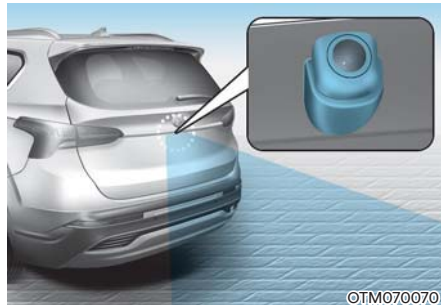

De achteruitrijcamera wordt gebruikt als detectiesensor voor voetgangers. Als de cameraleens bedekt is met vuil, zoals sneeuw of regen, kan dat een negatieve invloed hebben op de cameraprestaties en functioneert Reverse Parking Collision-Avoidance Assist mogelijk niet normaal. Zorg ervoor dat de lens van de camera altijd schoon is.



De ultrasoonsensoren achter bevinden zich in de achterbumper om voorwerpen achter de auto te detecteren. Als de sensoren bedekt zijn met vuil, zoals sneeuw of regen, kan dat een negatieve invloed hebben op hun prestaties en functioneert Reverse Parking Collision-Avoidance Assist mogelijk niet normaal. Zorg ervoor dat de achterbumper altijd schoon is.

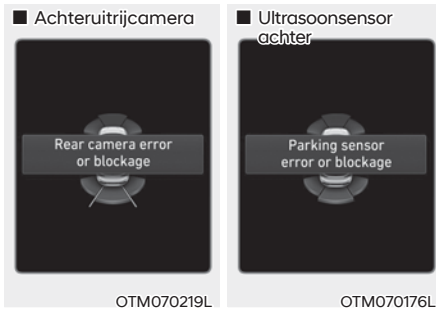

De waarschuwing 'Rear camera error or blockage - Achteruitcamera geblokkeerd of camerafout' of 'Parking sensor error or blockage - Sensorfout of geblokkeerd' verschijnt in de volgende situaties op het dashboard:

- Er zit vuil, zoals sneeuw of water, of een andere substantie op de achteruitrijcamera.
- Slecht weer, zoals hevige sneeuwval, zware regen enz.

In deze gevallen is het mogelijk dat Reverse Parking Collision-Avoidance Assist wordt uitgeschakeld of niet goed functioneert. Controleer of de achteruitrijcamera en de ultrasoonsensoren schoon zijn.

### **Beperkingen van het systeem**

Onder de volgende omstandigheden biedt Reverse Parking Collision-Avoidance Assist mogelijk geen remhulp of waarschuwt het systeem de bestuurder niet wanneer er voetgangers of voorwerpen achter de auto zijn:

- Er zijn niet-originele accessoires of onderdelen gemonteerd
- Uw voertuig staat of rijdt niet stabiel door een ongeval of andere oorzaken
- De bumperhoogte of de installatie van de ultrasoonsensoren is gewijzigd
- De achteruitrijcamera of een of meer ultrasoonsensoren achter zijn beschadigd
- Er zit vuil, zoals sneeuw of modder op de achteruitrijcamera of de ultrasoonsensor(en) achter
- Het beeld van de achteruitrijcamera wordt belemmerd door een lichtbron of door slecht weer, zoals hevige regen, mist, sneeuw enz.
- De omgeving is heel helder of zeer donker
- De buitentemperatuur is zeer hoog of zeer laag
- Er is een sterke wind (boven 20 km/h) of de windrichting staat loodrecht op de achterbumper
- In de buurt van uw auto zijn er voorwerpen die veel lawaai maken, zoals claxons, de motor van een luide motorfiets of de pneumatische remmen van een vrachtwagen
- In de buurt van de auto bevindt er zich een ultrasoonsensor met vergelijkbare frequentie
- Er is een hoogteverschil tussen de ondergrond waarop het voertuig staat en die waarop de voetganger staat
- De figuur van de voetganger is in het beeld van de achteruitrijcamera niet te onderscheiden van de achtergrond

- De voetganger bevindt zich nabij de achterkant van het voertuig
- De voetganger staat niet rechtop
- De voetganger is te klein of groot van gestalte om door het systeem te worden gedetecteerd
- De voetganger of fietser draagt kleding die opgaat in de achtergrond en daardoor moeilijk te detecteren is
- De voetganger draagt kleding die de ultrasone golven niet goed reflecteert
- De omvang, dikte, lengte of vorm van het voorwerp reflecteert ultrasone golven niet goed (bv. een paal, struiken, stoepranden, karren, de rand van een muur enz.)
- De voetganger of het voorwerp is in beweging
- De voetganger of het voorwerp bevindt zich zeer dicht bij de achterkant van het voertuig
- Er is een muur achter de voetganger of het voorwerp
- Het voorwerp bevindt zich niet recht achter uw voertuig
- Het voorwerp staat niet parallel met de achterbumper
- De weg is glad of hellend
- De bestuurder begint onmiddellijk achteruit te rijden nadat hij/zij naar R (Achterruit) heeft geschakeld
- De bestuurder accelereert of rijdt in een cirkel met het voertuig

Onder de volgende omstandigheden waarschuwt Reverse Parking Collision-Avoidance Assist de bestuurder mogelijk onnodig of biedt het systeem onnodig remhulp, zelfs als er geen voetgangers of voorwerpen zijn:

- Er zijn niet-originele accessoires of onderdelen gemonteerd
- Uw voertuig staat of rijdt niet stabiel door een ongeval of andere oorzaken
- De bumperhoogte of de installatie van de ultrasoonsensoren is gewijzigd
- Uw auto is te hoog of te laag door een zware lading, een abnormale bandenspanning enz.
- Er zit vuil, zoals sneeuw of modder op de achteruitrijcamera of de ultrasoonsensor(en) achter
- Een patroon op de weg wordt foutief aangezien voor een voetganger
- Er valt een schaduw op de grond of het wegdek reflecteert licht
- Er bevinden zich voetgangers of voorwerpen rond het traject van de auto
- In de buurt van uw auto zijn er voorwerpen die veel lawaai maken, zoals claxons, de motor van een luide motorfiets of de pneumatische remmen van een vrachtwagen
- Uw auto rijdt achteruit in de richting van een smalle doorgang of parkeerplaats
- Uw auto rijdt achteruit in de richting van een oneffen wegoppervlak, zoals een onverharde, hobbelige of hellende weg, een weg met steenslag enz.
- Er is een aanhanger of drager achter aan uw auto bevestigd
- In de buurt van de auto bevindt er zich een ultrasoonsensor met vergelijkbare frequentie





## WAARSCHUWING

Tref de volgende voorzorgsmaatregelen wanneer u gebruikmaakt van het Forward Collision-Avoidance Assist-systeem (ondersteuning botsingsvermijding voorzijde):

- Wees altijd heel voorzichtig als u rijdt. De bestuurder is verantwoordelijk voor het controleren van de remmen om veilig te rijden.
- Let tijdens het rijden altijd op de toestand van de weg en het verkeer, of er nu een waarschuwing wordt gegeven of niet.
- Kijk **ALTIJD** rond uw auto kijken om er zeker van te zijn dat zich hier geen voetgangers of voorwerpen bevinden voordat u het voertuig verplaatst.
- De prestaties van Reverse Parking Collision-Avoidance Assist kunnen variëren onder verschillende omstandigheden. Bij een rijsnelheid boven 4 km/h activeert het systeem de botsingsvermijding alleen als het voetgangers detecteert. Kijk altijd rond en let goed op wanneer u met uw auto achteruitrijdt.
- Sommige voorwerpen worden mogelijk niet geregistreerd door de ultrasoonsensoren achter als gevolg van de afstand tot, het formaat van of het materiaal van het voorwerp. Al deze zaken kunnen de effectiviteit van de sensor beperken.
- Afhankelijk van de wegomstandigheden en de omgeving werkt Reverse Parking Collision-Avoidance Assist mogelijk niet naar behoren of grijpt het systeem in als dat niet nodig is.
- Vertrouw niet volledig op het systeem. Dat kan leiden tot schade aan het voertuig of letsel.



## OPGELET

- U kunt lawaai horen als er geremd wordt om een botsing te vermijden.
- Als er al een ander waarschuwingssignaal klinkt, zoals dat voor de veiligheidsgordels, is het mogelijk dat het waarschuwingssignaal van Reverse Parking Collision-Avoidance Assist niet klinkt.
- Mogelijk werkt het systeem niet correct als de bumper beschadigd, vervangen of gerepareerd is.
- Mogelijk functioneert Reverse Parking Collision-Avoidance Assist niet normaal bij storing door sterke elektromagnetische golven.
- Als er een hoog volume is ingesteld op het audiosysteem van de auto, horen de inzittenden de waarschuwingssignalen van Reverse Parking Collision-Avoidance Assist mogelijk niet.
- Zet Reverse Parking Collision-Avoidance Assist uit als u een aanhanger trekt. Bij het trekken en achterwaarts bewegen wordt Reverse Parking Collision-Avoidance Assist actief omdat het de aanhanger detecteert.



## OPGELET

Neem de volgende voorzorgsmaatregelen om de optimale prestaties van de detectiesensor te waarborgen:

- Houd de achteruitrijcamera en de ultrasoonsensoren achter altijd schoon.
- Gebruik geen reinigingsproduct met zure of basische middelen wanneer u de lens van de achteruitrijcamera reinigt. Gebruik uitsluitend een zachte zeep of een neutraal oplosmiddel en spoel grondig na met water.
- Spuit de achteruitrijcamera, de ultrasoonsensoren achter en de omgeving ervan niet rechtstreeks af met een hogedrukreiniger. Anders kunnen de achteruitrijcamera en de ultrasoonsensoren achter defect raken.
- Breng geen vreemde voorwerpen, zoals een bumpersticker of bumperbescherming, aan in de buurt van de achteruitrijcamera of de ultrasoonsensoren achter en breng geen lak aan op de bumper. Dit kan de werking van het systeem nadelig beïnvloeden.
- Demonteer onderdelen van de achteruitrijcamera en de ultrasoonsensoren nooit en oefen er geen kracht van buitenaf op uit.
- Oefen geen overmatige kracht uit op de achteruitrijcamera of de ultrasoonsensoren achter. Mogelijk werkt het systeem niet naar behoren als de achteruitrijcamera of de ultrasoonsensor(en) achter met kracht uit hun correcte positie worden gebracht. We adviseren u de auto te laten controleren door een officiële HYUNDAI-dealer.



## Informatie

Reverse Parking Collision-Avoidance Assist kan een voetganger of voorwerp detecteren als:

- Een voetganger achter de auto staat.
- Er staat een groot voorwerp, zoals een voertuig, recht achter uw auto.

## REMOTE SMART PARKING ASSIST (RSPA) (INDIEN VAN TOEPASSING)

Remote Smart Parking Assist gebruikt voertuigsensoren om de bestuurder van buitenuit te helpen bij het in- en uitparkeren door het stuurwiel, de snelheid en de schakelingen te controleren

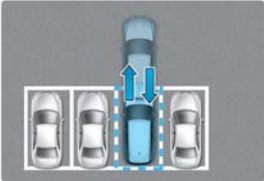
Functie	Omschrijving
Remote Entry/Exit Parking (op afstand in/uitparkeren)	<p data-bbox="336 431 562 477">Vanop afstand vooruit of achteruit bewegen</p>  <p data-bbox="486 672 580 686">OJX1079037</p>

- De functie Remote Entry/Exit Parking (vanop afstand in/uitparkeren) helpt de bestuurder om het voertuig van buitenuit vooruit of achteruit te bewegen met de smart key.
- Als Remote Smart Parking Assist actief is, werken ook de Surround View Monitor (omgevingscamera) en Parking Distance Warning (waarschuwing parkeerafstand). Voor meer details zie de paragrafen “Surround View Monitor (SVM - omgevingscamera) en “Parking Distance Warning (PDW - waarschuwing parkeerafstand)” in hoofdstuk 7.

### Detectiesensor

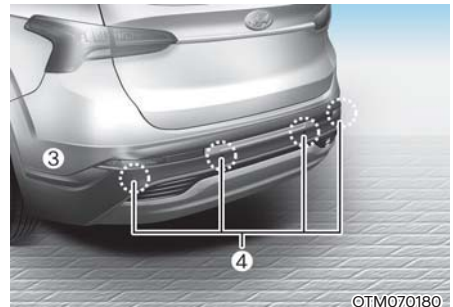

- [1]: Ultrasoonsensoren vóór,  
 [2]: Ultrasoonsensor voorzijde,  
 [3]: Ultrasoonsensor achterzijde,  
 [4]: Ultrasoonsensoren achter

Zie bovenstaande afbeelding voor de precieze locatie van de detectiesensoren.



## OPGELET

Neem de volgende voorzorgsmaatregelen om de optimale prestaties van de detectiesensor te waarborgen:

- Demonteer nooit de detectiesensor of sensorunits en oefen er geen kracht van buitenaf op uit.
- Na het vervangen of repareren van de detectiesensor adviseren wij u uw auto te laten controleren door een officiële HYUNDAI-dealer.
- Er kan een storing optreden in de afstandswaarschuwing parkeerhulp als de bumperhoogte van de auto of de installatie van de ultrasoon sensor gewijzigd of beschadigd is. Achteraf gemonteerde accessoires kunnen het bereik van de sensoren ook beïnvloeden.
- Als de ultrasoon sensor bevroren of bevuild is met sneeuw, vuil of water, werkt de sensor mogelijk niet totdat de vlekken worden verwijderd met een zachte doek.
- Maak geen krassen in de ultrasoon sensor en duw of sla er niet op. De sensor kan beschadigd raken.
- Spuit de ultrasoon sensoren en de omgeving ervan niet rechtstreeks af met een hogedrukreiniger.

## Systemconfiguratie

### Instellingsfuncties voor het systeem

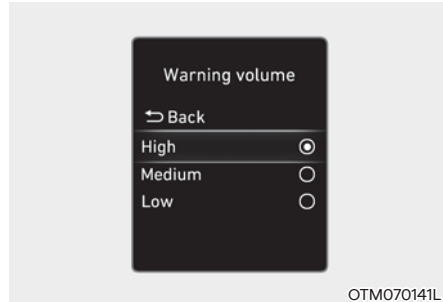

#### Waarschuwingvolume





Met de motor aan selecteert u 'Driver Assistance → Warning volume' ('Bestuurdershulp → Waarschuwingvolume') in het menu Settings (instellingen) om het waarschuwingvolume voor Remote Smart Parking Assist te wijzigen naar 'High', 'Medium', 'Low' ('Hoog', 'Gemiddeld', 'Laag').

Als u het waarschuwingvolume wijzigt, kan dat ook het waarschuwingvolume voor andere bestuurdershulpsystemen wijzigen.

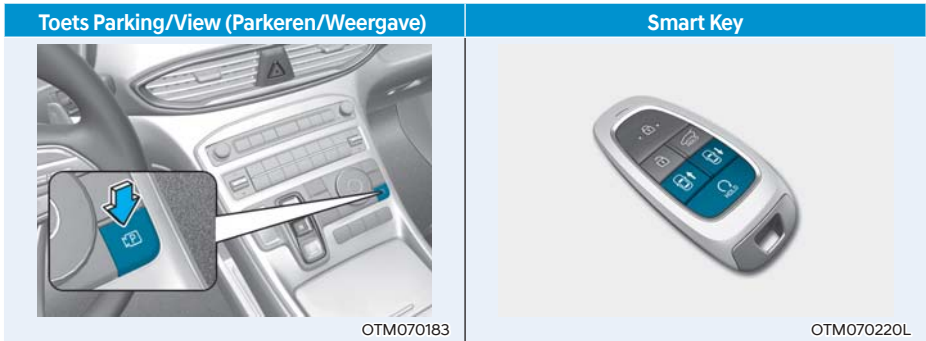
## Werking systeem

### Remote Smart Parking Assist (RSPA - slimme parkeerhulp op afstand) knop



Locatie	Naam	Symbool	Omschrijving
Interieur auto	Toets Parking/View (Parkeren/Weergave)		<ul style="list-style-type: none"> <li>Houdt de knop Parking/View (parkeren/weergave) ingedrukt om de Remote Smart Parking Assist (slimme parkeerhulp op afstand) te activeren. De waarschuwing Forward/Reverse Parking Distance (vooruit/achteruit parkeerafstand) wordt automatisch actief.</li> </ul>
	Toets parkeerveiligheid		<ul style="list-style-type: none"> <li>Druk op de Parking Safety (veilig parkeren) knop terwijl Remote Smart Parking Assist (slimme parkeerhulp op afstand) werkt om het systeem uit te zetten.</li> </ul>
Smart Key	Toets starten op afstand		<ul style="list-style-type: none"> <li>Druk op de startknop op afstand nadat het portier vergrendeld is en de motor is stilgelegd om de motor op afstand te starten.</li> <li>Druk op de (Remote Start) startknop op afstand terwijl de functie (Remote Entry/Exit Parking) op afstand in-/uitparkeren actief is om de functie te beëindigen.</li> </ul>
	Toets vooruit		<ul style="list-style-type: none"> <li>Als u de functie Remote Entry/Exit Parking (op afstand in-/uitparkeren) gebruikt, beweegt het voertuig zich in de richting van de knop terwijl de knop is ingedrukt.</li> </ul>
	Toets achteruit		

## Remote Entry/Exit Parking (op afstand in-/uitparkeren)

### Operationele volgorde

Remote Entry/Exit Parking (In-/uitparkeren op afstand) werkt in deze volgorde:

1. Klaarmaken om op afstand vooruit en achteruit te bewegen
2. Vanop afstand vooruit en achteruit bewegen

### 1. Klaarmaken om op afstand vooruit en achteruit te bewegen

Er zijn twee manieren om de functie Remote Entry/Exit Parking (op afstand in-/uitparkeren) te bedienen.



OTM070178L

Methode (1) De functie met de motor uit gebruiken

- (1) Druk binnen een bepaalde afstand tot het voertuig op de knop portiervergrendeling (P) van de smart key en vergrendel alle portieren
  - (2) Houd de Remote Start (vanop afstand starten) knop (R) binnen 4 seconden ingedrukt tot de motor start.
- Voor meer details zie de paragraaf 'Remote Start - vanop afstand starten' in hoofdstuk 6

## i Informatie

Als het vanop afstand gestarte voertuig lang in houd weer is geparkeerd geweest, kan de functie Remote Entry/Exit Parking trager werken, al naargelang de staat van de motor.



OTM070130L

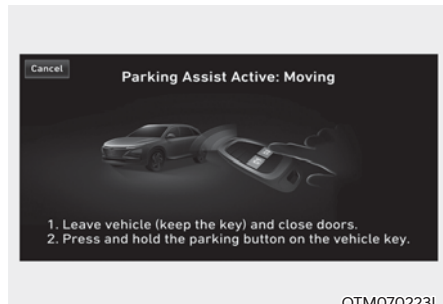

OTM070223L

Methode (2) De functie met de motor aan gebruiken

- (1) Parkeer het voertuig voor de ruimte waar u de functie Remote Entry/exit Parking - vanop afstand in-/uitparkeren wenst te gebruiken en schakel naar P (parkeren).
- (2) Houdt de knop Parking/View (parkeren/weergave) (P) ingedrukt om Remote Smart Parking Assist (parkeerhulp op afstand) te activeren. De melding 'Under remote Control - wordt op afstand gecontroleerd' verschijnt op het scherm van het infotainmentsysteem.
- (3) Verlaat de auto met de smart key en vergrendel alle portieren.

- 'Agree - akkoord' moet geselecteerd zijn op het scherm van het infotainmentsysteem en het infotainmentsysteem moet naar behoren werken om de functie Remote Entry/Exit Parking (vanop afstand in-/uitparkeren) te gebruiken.

## 2. Vanop afstand vooruit en achteruit bewegen

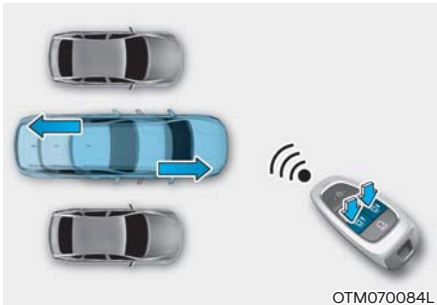

- (1) Houd de knop Forward - vooruit (🚗➔) of Reverse - achteruit (🚗➔) van de smart key ingedrukt. Remote Smart Parking Assist zal het stuurwiel, de snelheid en het schakelen overnemen. Het voertuig beweegt in de richting van de ingedrukte knop
- (2) Als de functie Remote Entry/Exit Parking (op afstand in-/uitparkeren) actief is en u de knop Forward - vooruit (🚗➔) of Reverse - achteruit (🚗➔) niet ingedrukt houdt, stopt het voertuig en wordt de controle onderbroken. De functie begint opnieuw te werken als de knop opnieuw ingedrukt wordt gehouden.
- (3) Als het voertuig zijn bestemming bereikt, laat u de Vooruit of Achteruitknop van de smart key los.

- (4) Als de bestuurder met de smart key plaatsneemt in de auto, verschijnt een melding die de bestuurder meldt dat de Remote Entry/Exit Parking functie is afgerond op het scherm van het infotainmentsysteem en de motor blijft draaien.

Als daarnaast de knop Remote Start (op afstand starten) (🚗🔑) op de smart key van buiten het voertuig wordt ingedrukt, verschijnt een melding die de bestuurder meldt dat de Remote Entry/Exit Parking functie is afgerond en de motor wordt uitgeschakeld.

- Ga na of alle smart keys buiten het voertuig zijn als u de functie Remote Entry/Exit Parking (Op afstand in-/uitparkeren) gebruikt
- De functie Remote Entry/Exit Parking werkt alleen als de smart key max. 4 m van de auto verwijderd is. Als het voertuig niet beweegt, zelfs niet als de Forward (vooruit) of Reverse (achteruit) knop van de smart key wordt ingedrukt, controleert u de afstand tot het voertuig en drukt u opnieuw op de knop.
- Het detectiebereik van de smart key is afhankelijk van de omgeving en wordt beïnvloed door radiogolven zoals een zendmast, een zendstation, enz.
- Als u vanop afstand vooruit beweegt met methode (1), wordt dat als een uitgangssituatie gezien en het voertuig beweegt 4 meter om de omgeving rond het voertuig te controleren op voetgangers, dieren of voorwerpen. Na bevestiging wordt het stuurwiel naargelang de toestand voorop gecontroleerd.

- Als u vanop afstand vooruit beweegt met methode (2) wordt dat als een parkeersituatie gezien en het stuurwiel wordt onmiddellijk overgenomen in overeenstemming met de toestand voorop om te helpen met het inrijden van de parkeerruimte en het uitlijnen van het voertuig. De prestaties kunnen echter verslechteren met voetgangers, dieren, de vorm van voorwerpen, de locatie enz. rond het voertuig.
- Om op afstand achteruit te bewegen, beginnen zowel methode (1) als (2) met het uitlijnen van het stuurwiel en zal het voertuig pas daarna rechtdoor bewegen.
- Als het op afstand voor- of achteruit bewegen voltooid is, gaat het voertuig automatisch naar P (parkeren) en wordt EPB (Electronic Parking Brake - elektronische parkeerrem) actief.



### OPGELET

- **Als u de functie Remote Entry/Entry/Exit Parking (op afstand in-uitparkeren) wil gebruiken moet u nagaan of alle passagiers het voertuig verlaten hebben.**
- **Als de accu van het voertuig leeg is of als Remote Smart Parking Assist (parkeerhulp op afstand) slecht werkt als het in een smalle parkeerplaats is geparkeerd, zal Remote Entry/Exit Parking niet werken. Parkeer uw voertuig in een ruimte die breed genoeg is om in- en uit te stappen.**
- **Al naargelang de parkeerruimte kunt u misschien de ruimte die u met de functie Remote Entry/Exit Parking bent ingereeden, niet verlaten.**
- **Na het parkeren kan de omgeving veranderen door de beweging van voertuigen in de buurt; Als dat gebeurt werkt de functie Remote Entry/Exit Parking misschien niet.**
- **Voor u de auto verlaat, sluit u de raampjes en zonnedaken, en zorgt u ervoor dat de motor is stilgelegd voordat u de portieren vergrendelt.**



## Systembedrijfsstatus

Bedrijfsstatus	Led Smart Key	Schakelaar van de alarmknipperlichten
Onder controle	Groene LED knippert voortdurend	-
Pauze	Rode LED knippert voortdurend	Knippert
Off (uit)	Rode LED brandt 4 seconden en dooft dan	Knippert 3 maal en dooft
Voltooid	Groene LED brandt 4 seconden en dooft dan	Knippert 1 maal en dooft

- \* Bedrijfsstatus via het alarmwaarschuwingslampje is misschien niet van toepassing vanwege de regelgeving in uw land.
- \* Als de smart key niet binnen het bereik van het voertuig is, (ongeveer 4m), zal de LED van de smart key niet branden of knipperen. Gebruik de smart key binnen zijn werkingsbereik.

## Hoe de functie Remote Entry/Exit Parking (op afstand in-/uitparkeren) uitzetten als ze werkt

- Druk op de knop Parking/View - parking/weergave (P) terwijl het scherm van het infotainmentsysteem de bestuurder met methode 2 begeleidt.
- Schakel naar de versnelling, behalve P (Parkeren) terwijl het scherm van het infotainmentsysteem de bestuurder met methode 2 begeleidt.
- Druk op de knop Parking Safety - veilig parkeren (P) of selecteer 'Cancel - annuleren' op het scherm van het infotainmentsysteem.
- Druk op de Remote Start - op afstand starten (R) knop van de smart key terwijl het voertuig gecontroleerd wordt door de Remote Entry/Exit Parking - op afstand in/uitparkeren functie. In/uit parkeerfunctie op afstand wordt uitgeschakeld. Op dat moment schakelt de motor uit.
- Stap in het voertuig met de smart key. In/uit parkeerfunctie op afstand wordt uitgeschakeld. Op dat moment blijft de motor draaien.

## De functie wordt onderbroken als:

- er een voetganger, dier of voorwerp in de richting van het voertuig beweegt
- het portier of de achterklep open zijn
- de knop Forward - vooruit (F) of Reverse - achteruit (R) wordt niet voortdurend ingedrukt
- Verschillende knoppen tegelijk indrukken op een smart key
- De smart key wordt niet op een afstand van minder dan 4 m van het voertuig bediend
- De knop van een andere smart key wordt ingedrukt, terwijl de smart key bediend wordt
- Blind-Spot Collision-Avoidance Assist (hulp voor het vermijden van blindehoekbotsingen) of Rear-Cross Traffic Collision Assist (hulp botsingen kruisverkeer achteraan) werkt terwijl het voertuig in achteruit wordt gecontroleerd.

- Het voertuig beweegt 7 meter terwijl de smart key is ingedrukt met de functie Remote Entry/exit Parking (op afstand in-/uitparkeren) (max. reisafstand per knop drukken)

Het voertuig zal stoppen als de functie Remote Entry/Exit Parking (op afstand in-/uitparkeren) wordt onderbroken. Als de oorzaak van de onderbreking verdwijnt, werkt ze misschien opnieuw.

### ***De functie wordt geannuleerd als:***

- Het stuurwiel wordt gestuurd
  - De versnelling wordt veranderd terwijl het voertuig in beweging is
  - EPB werkt terwijl het voertuig in beweging is
  - De motorkap is open.
  - Het rem- of gaspedaal wordt ingetrapt als alle portieren gesloten zijn
  - Het rempedaal wordt ingetrapt terwijl de bestuurdersportier open is en de smart key zich buiten de auto bevindt
  - Er wordt snel geaccelereerd
  - Het voertuig slipt
  - Het stuur zit vast door een obstakel en kan niet bewegen
  - Er zijn voetgangers, dieren of voorwerpen tegelijk voor en achter het voertuig
- Er zijn ongeveer 3 minuten en 50 seconden verlopen sinds de functie Remote Entry/Exit Parking (op afstand in-/uitparkeren) begon te werken.
  - De hellingsgraad van de weg overschrijdt het werkingsbereik
  - De functie wordt meer dan 1 minuut onderbroken.
  - De totale rijafstand van het voertuig was langer dan 14 m nadat de functie remote Entry/Exit Parking (op afstand in-/uitparkeren) begon te werken
  - Er kan niet op de normale manier worden gestuurd, geschakeld, geremd of gereden
  - Er is een probleem met de smart key of de batterij van de smart key is bijna leeg
  - ABS, TCS of ESC- systeem werkt door de gladde wegen
  - Het antidiefstalalarm weerklinkt

Als de functie Remote Entry/Exit Parking (op afstand in-/uitparkeren) is geannuleerd, stopt het voertuig automatisch, schakelt het naar P (Parkeren) en wordt de EPB (Elektronische Parkeerrem) actief.

## Storingen en beperkingen van het systeem

### Storing in het systeem

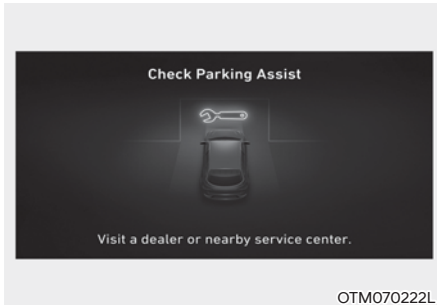

#### Systeemcheck

Als Remote Smart Parking Assist (slimme parkeerhulp op afstand) niet behoorlijk werkt, verschijnt de waarschuwing 'Check Parking Assist - parkeerhulp nakijken' op het scherm van het infotainmentsysteem. Als de melding verschijnt, adviseren we u het systeem te laten nakijken door een officiële HYUNDAI-dealer.

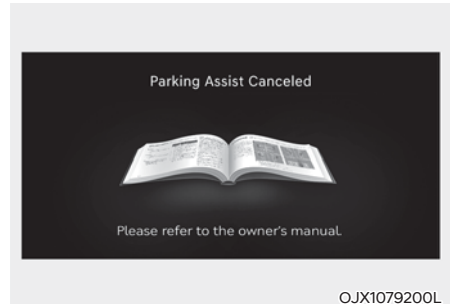

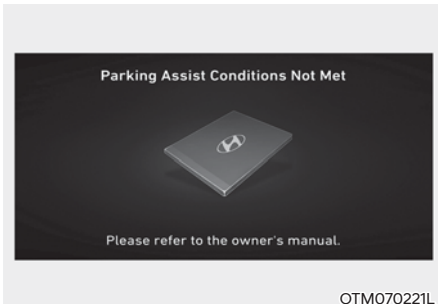

#### Systeem geannuleerd

Als Remote Parking Assist (parkeerhulp op afstand) actief is, kan het systeem worden geannuleerd en kan de waarschuwing 'Parking Assist Canceled - parkeerhulp geannuleerd' verschijnen, ongeacht het parkeerbevel. Naargelang de situatie kunnen er ook andere meldingen verschijnen. Volg tijdens het parkeren met de slimme parkeerhulp de aanwijzingen op het infotainmentsysteemscherm op. Kijk altijd rond en let goed op als u het systeem gebruikt.



### Systeem stand-by

Als de melding 'Parking Assist Conditions Not Met - niet voldaan aan voorwaarden voor parkeerhulp' verschijnt, als de knop Parking/View (Parking/Weergave()) ingedrukt wordt gehouden, staat de Remote Smart Parking Assist (slimme parkeerhulp op afstand) in stand-by. Druk na enige tijd nogmaals op de toets Parkeren/weergave () om te zien of het systeem werkt.

De melding verschijnt zelfs als de batterij van de smart key bijna leeg is. Controleer het energieniveau van de smart key.

### **Beperkingen van het systeem**

In de volgende omstandigheden zijn de prestaties van het systeem om te parkeren of het voertuig te laten weggrijden beperkt, is er mogelijk een risico op een botsing of schakelt Remote Smart Parking Assist (slimme parkeerhulp op afstand) uit. Parkeer het voertuig desnoods in of uit met de hand

- Er hangt een voorwerp aan het stuurwiel
- Het voertuig is geïnstalleerd met een sneeuwketting, reserveband of een wiel van een verschillende maat.
- Lagere of hogere bandenspanning dan de standaard bandenspanning.
- Uw voertuig is geladen met een last die langer of breder is dan uw voertuig of er is een aanhanger met uw voertuig verbonden.
- Er is een probleem met de wieluitlijning.
- Uw voertuig helt sterk naar één zijde over.
- Uw voertuig is uitgerust met een trekhaak.
- Het kenteken is niet op de oorspronkelijke plaats gemonteerd.
- Terwijl Remote Smart Parking Assist is geactiveerd, bevindt er zich een persoon, dier of voorwerp boven of onder de ultrasoonsensor
- De parkeerplaats is gebogen of diagonaal
- Er is een obstakel zoals een persoon, dier of een voorwerp (vuilbak, fiets, motor, winkelkarretje, smalle pilaar, enz.) naast de parkeerplaats.

- Er staat een ronde of smalle paal of een paal waar objecten zoals een brandblusser, enz. omheen staan naast de parkeerplaats..
- Oneffen wegdek (stoeprand, verkeersdrempel, enz.)
- De weg is glad
- De parkeerruimte bevindt zich naast een voertuig met een grotere bodemvrijheid of een groot voertuig zoals een vrachtwagen, enz.
- De parkeerruimte helt
- Er staat een sterke wind.
- Het systeem bedienen op oneffen wegen, een onverharde weg, struiken, enz.
- De prestaties van de ultrasoonsensor worden beïnvloed door uiterst warme of koude weersomstandigheden
- De ultrasoonsensor is bedekt met sneeuw of water
- Er is een draadloos apparaat met een ingeschakelde transmissiefunctie in de buurt van de ultrasoonsensoren
- Uw voertuig wordt beïnvloed door de Parking Distance Warning (waarschuwing parkeerafstand) van een andere auto.
- De sensor is onjuist gemonteerd of geplaatst door een impact op de bumper
- Wanneer de ultrasoonsensor de volgende zaken niet kan detecteren:
  - Smalle of scherpe voorwerpen als touwen, kettingen of paaltjes
  - Voorwerpen van minder dan 100 cm lang en met een smallere diameter dan 14 cm.
  - Voorwerpen die de hoogfrequente signalen van de sensor absorberen, zoals kleding, sponsachtige materialen of sneeuw.

Denk eraan dat Remote Smart Parking Assist (slimme parkeerhulp op afstand) mogelijk niet normaal functioneert in de volgende situaties:

- Parkeren op een helling



Parkeer handmatig als u op een helling parkeert.

- Parkeren op een oneffen weg



Remote Smart Parking Assist (slimme parkeerhulp op afstand) kan annuleren als het voertuig slipt of als het voertuig niet kan bewegen door de toestand van de weg, zoals steentjes of gruis

- Parkeren achter een vrachtwagen



Gebruik Remote Smart Parking Assist (slimme parkeerhulp op afstand) niet in de buurt van voertuigen met een hogere bodemvrijheid zoals een bus, vrachtwagen, enz. Dat kan een ongeval veroorzaken.

- Naast een pilaar parkeren



Remote Smart Parking Assist (slimme parkeerhulp op afstand) presteert mogelijk minder goed als er een pilaar staat of een pilaar die omringd is door voorwerpen zoals een brandblusser naast de parkeer ruimte.

- Parkeren in een parkeer ruimte met alleen een voertuig aan één kant

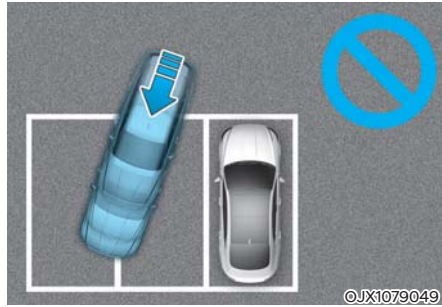

Als Remote Smart Parking Assist (slimme parkeerhulp op afstand) wordt gebruikt, als u parkeert in een parkeer ruimte met een voertuig aan slechts één kant, zal uw voertuig mogelijk over de parkeerstreep rijden om het geparkeerde voertuig te vermijden.

- Schuin inparkeren

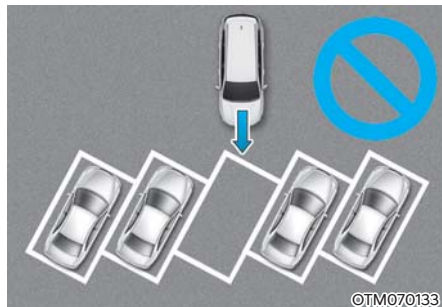

Remote Smart Parking Assist (slimme parkeerhulp op afstand) is niet mogelijk voor schuin inparkeren. Zelfs als uw voertuig de parkeer ruimte kan inrijden mag u het systeem niet gebruiken omdat het niet normaal kan werken

- Parkeren in de sneeuw



Sneeuw kan de werking van de sensor belemmeren of het systeem wordt mogelijk geannuleerd als de weg tijdens het parkeren glad is.



## WAARSCHUWING

Neem bij het gebruik van Remote Smart Parking Assist (slim parkeren op afstand) altijd de volgende voorzorgsmaatregelen in acht:

- Wanneer de bestuurder Remote Smart Parking Assist gebruikt, is hij/zij verantwoordelijk voor het veilig parkeren en verlaten van de parkeerplaats. Zorg ervoor dat er geen voetgangers, dieren of voorwerpen rond het voertuig zijn als u het systeem gebruikt.
- Als u de Remote Smart Parking Assist (slimme parkeerhulp op afstand) gebruikt, blijft u voor de veiligheid uit de buurt van de richting waarin het voertuig beweegt.
- Let altijd op de omgeving als u de Remote Smart Parking Assist (slimme parkeerhulp op afstand) gebruikt. U kunt botsen met voetgangers, dieren, of voorwerpen als ze in de buurt van de sensor zijn of als ze in de blinde hoek van de sensor zijn.
- Een botsing is mogelijk als een persoon, dier of voorwerp plotseling de auto nadert terwijl u Remote Smart Parking Assist gebruikt.
- Gebruik het Remote Smart Parking Assist-systeem niet wanneer u onder invloed van alcohol verkeert.
- Laat kinderen of anderen de Smart Key niet gebruiken.
- Als Remote Smart Parking Assist voortdurend en lang gebruikt wordt, heeft dat een negatieve invloed op de prestaties van het systeem.
- Het Remote Smart Parking Assist-systeem werkt mogelijk niet normaal als de wielen niet goed zijn uitgelijnd, zoals wanneer het voertuig naar één kant helt. We adviseren u de auto te laten controleren door een officiële Hyundai-dealer.
- U hoort mogelijk een geluid als de Remote Smart Parking Assist remt of als de bestuurder het rempedaal intrapt.
- Remote Smart Parking Assist kan plot remmen om een botsing te vermijden.
- Gebruik het systeem alleen in een parkeerruimte die groot genoeg is om het voertuig veilig te laten bewegen.

## AANWIJZING

- Als de 3e fase van de (continu gepiep) van de Forward/Reverse Parking Distance (vooruit, achteruit parkeerafstand) waarschuwing weerklinkt als Remote Smart Parking Assist (slimme parkeerhulp op afstand) actief is, betekent dat dat het gedetecteerde voorwerp zich dicht bij uw auto bevindt. Op dat moment zal de Remote Smart parking Assist (slimme parkeerhulp op afstand) tijdelijk stoppen. Zorg ervoor dat er geen voetgangers, dieren of voorwerpen rond het voertuig zijn.
- Afhankelijk van de remoperatie kunnen de stoplichten mogelijk beginnen branden als het voertuig beweegt.

## CONFORMITEITSVERKLARING (INDIEN VAN TOEPASSING)

### Conformiteit van de radiofrequentie-onderdelen (hoekradar achteraan):

- Voor Taiwan

電信法第 48 條, 低功率電波輻射性電機管理辦法

第十二條

經型式認證合格之低功率射頻電機, 非經許可, 公司、商號或使用者均不得擅自變更頻率、加大功率或變更原設計之特性及功能。

第十四條

低功率射頻電機之使用不得影響飛航安全及干擾合法通信; 經發現有干擾現象時, 應立即停用, 並改善至無干擾時方得繼續使用。前項合法通信, 指依電信法規定作業之無線電通信。低功率射頻電機須忍受合法通信或工業、科學及醫療用電波輻射性電機設備之干擾。

Article 12

Without permission, any company, firm or user shall not alter the frequency, increase the power, or change the characteristics and functions of the original design of the certified lower power frequency electric machinery.

Article 14

The application of low power frequency electric machineries shall not affect the navigation safety nor interface a legal communication, if an interference is found, the service will be suspended until improvement is made and the interference no longer exist.

OANATEL005

- Voor Indonesië

54473/SDPPI/2018  
6051

OANATEL006

- Voor Maleisië



OANATEL007

- Voor Singapore

Complies with  
IMDA Standards  
DA 103238

OANATEL008



## - Voor Vietnam



## - Voor Japan



## - Voor Brazilië



## - Voor Oekraïne



## - Voor Mexico

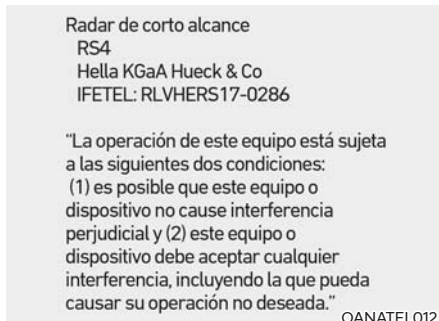

- Voor Jordanië

TRC No. TRC/LPD/2017/63

OANATEL014

- Voor Oman

OMAN - TRA  
TRA/TA-R/3957/17  
D080134

OANATEL015

- Voor VAE

TRA  
Registered No:  
ER53878/17  
Dealer No:  
DA44932/15

OANATEL016

- Voor Botswana

**BTA**  
**REGISTERED No :**

**BOCRA/TA/2018/3372**

OANATEL017

- Voor Ghana

NCA Approved: 1R3-1M-7E1-0B7

OANATEL018

- Voor Zambia

 **ZICTA**  
ZMB/ZICTA/TA/2017/6/7

OANATEL019

- Voor Jamaica

This product contains a Type Approved Module by Jamaica: SMA – "RS4"

OANATEL020

- Voor Paraguay



OANATEL021

- Voor Oezbekistan



OANATEL022

- Voor Mozambique

**Approval No: N 1/R/SRA/2017  
HELLA RS4**

OANATEL023

- Voor Europa en landen met een EG-certificering

In the user manual :

Hereby, Hella KGaA Hueck & Co. Declares that the radio equipment type RS4 is in compliance with Directive 2014/53/EU. The full text of the EU declaration of conformity is available at the following internet address:  
[www.hella.com/hyundai](http://www.hella.com/hyundai)

Technical information:

Frequency range: 24.05 ... 24.25 GHz

Transmission power: 20 dBm (maximum) EIRP

Manufacturer and Address:

Hella KGaA Hueck & Co.

Rixbecker Straße 75, 59552 Lippstadt,  
Germany

OANATEL115

# 8. Noodsituaties

Schakelaar van de alarmknipperlichten .....	8-3
Wat te doen in een noodgeval tijdens het rijden .....	8-3
Als de motor afslaat tijdens het rijden .....	8-3
Als de motor afslaat op een kruising of kruispunt .....	8-3
Als u tijdens het rijden een lekke band krijgt.....	8-4
Als de motor niet gestart kan worden .....	8-4
Starten met een hulpaccu .....	8-5
Als de motor oververhit raakt.....	8-8
Controlesysteem lage bandenspanning (TPMS) .....	8-10
Bandenspanning controleren .....	8-10
TPMS (Controlesysteem lage bandenspanning).....	8-11
Waarschuwinglampje lage bandenspanning .....	8-12
Waarschuwinglampje positie lage bandenspanning en aanduiding bandenspanning .....	8-12
Controlelampje storing TPMS (controlesysteem lage bandenspanning).....	8-13
Een wiel verwisselen met TPMS.....	8-13
Lekke band (met reservewiel) .....	8-15
Krik en gereedschap .....	8-15
Reservewiel verwijderen en opbergen .....	8-15
Wielen verwisselen .....	8-17
Kriklabel .....	8-21
EG-conformiteitsverklaring voor krik.....	8-22
Als u een lekke band hebt (met bandenreparatieset) .....	8-23
Inleiding .....	8-23
Aanwijzingen voor een veilig gebruik van de Tire Mobility Kit.....	8-24
Onderdelen van de bandenreparatieset.....	8-25
Gebruik van de Tire Mobility Kit .....	8-26
Bandenspanning controleren.....	8-29

---

Slepen .....	8-30
Sleepbedrijf .....	8-30
Afneembaar sleepoog.....	8-31
Slepen in een noodgeval .....	8-32
Noodvoorzieningen .....	8-34
Brandblusser.....	8-34
EHBO-doos.....	8-34
Gevarendriehoek.....	8-34
Bandenspanningsmeter .....	8-34
Pan-Europees eCall-systeem .....	8-35
Informatie over gegevensverwerking.....	8-37
Pan-Europees eCall-systeem .....	8-39

## SCHAKELAAR VAN DE ALARMKNIPPERLICHTEN

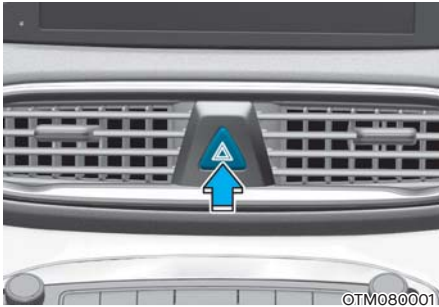

De alarmknipperlichten dienen ervoor om de overige weggebruikers te waarschuwen om extra voorzichtig te zijn bij het naderen, inhalen of passeren van uw auto.

Ze moeten worden gebruikt in noodsituaties of als de auto aan de kant van de weg tot stilstand is gekomen.

Om de alarmknipperlichten in of uit te schakelen, drukt u de schakelaar van de alarmknipperlichten in, ongeacht de stand van het contact. De schakelaar is centraal in het dashboard aangebracht. Met de schakelaar zet u alle knipperlichten aan.

- De alarmknipperlichten werken ongeacht of uw auto in de stand-by modus staat of niet.
- De richtingaanwijzers werken niet wanneer de alarmknipperlichten ingeschakeld zijn.

## WAT TE DOEN IN EEN NOODGEVAL TIJDENS HET RIJDEN

### Als de motor afslaat tijdens het rijden

- Verlaag uw snelheid geleidelijk en houd een rechte lijn aan. Verlaat de weg voorzichtig en breng de auto op een veilige plaats tot stilstand.
- Schakel de alarmknipperlichten in.
- Probeer de motor opnieuw te starten. Als de auto niet start, adviseren wij u contact op te nemen met een officiële HYUNDAI-dealer.

### Als de motor afslaat op een kruising of kruispunt

Als de motor afslaat op een kruising of kruispunt, zet u de schakelknop in de N (neutraal) stand en duw de auto naar een veilige plaats. Verlies hierbij de veiligheid niet uit het oog.

### Als u tijdens het rijden een lekke band krijgt

Als tijdens het rijden een band leegloopt:

- Haal uw voet van het gaspedaal en laat de auto vertragen terwijl u rechtdoor rijdt. Bedien niet meteen de remmen en ga niet direct naar de kant van de weg, omdat u hierdoor de controle over de auto kunt verliezen en een ongeval kunt veroorzaken. Wanneer de snelheid van de auto zodanig is verlaagd dat u veilig kunt manoeuvreren, rem dan voorzichtig en ga naar de kant. Zet de auto zo ver mogelijk bij de weg vandaan op een stevige, vlakke ondergrond. Parkeer niet in de middenberm als u op een snelweg rijdt met gescheiden rijbanen.
- Druk, als de auto tot stilstand is gekomen, de toets van de alarmknipperlichten in, zet de schakelknop in de P (parkeren) stand, zet de parkeerrem aan en zet het contactslot in de LOCK/OFF stand.
- Laat alle passagiers uitstappen. Laat iedereen uitstappen aan die zijde van de auto die van het langsrijdende verkeer afgewend is.
- Volg bij het vervangen van een lekke band de aanwijzingen in dit hoofdstuk.

### ALS DE MOTOR NIET GESTART KAN WORDEN

- Zorg ervoor dat de schakelknop in de P (parkeren) stand staat. De auto start alleen als de schakelknop in de P (parkeren) stand staat.
- Schakel de versnelling zeker naar N (Neutral) of P (Park). De motor start alleen als de versnelling in N (neutraal) of P (parkeren) staat.
- Schakel de interieurverlichting in. Als de interieurverlichting zwakker gaat branden of uitgaat als u de startmotor bedient, is de accu bijna leeg.

**Zie de instructies voor „Starten met een hulpacu“ in dit hoofdstuk.**

- Controleer het brandstofniveau en vul zo nodig brandstof bij.

Als de auto nog steeds niet start, neem dan telefonisch contact op met een officiële HYUNDAI-dealer.

#### **AANWIJZING**

**Als de auto aangesleept of aangeduwd wordt, kan de katalysator overbelast worden. Dit kan resulteren in schade aan het emissieregelsysteem.**

## STARTEN MET EEN HULPACCU

Starten met een hulpaccu kan gevaarlijk zijn als dit niet op de juiste manier gebeurt. Volg de procedure voor het starten met een hulpaccu in dit hoofdstuk om ernstig letsel of schade aan uw auto te voorkomen. Als u twijfelt over de juiste manier waarop u uw auto kunt starten met een hulpaccu, raden wij u ten eerste aan om een onderhoudstechnicus of sleepdienst in te schakelen.



### WAARSCHUWING

Om **ERNSTIG LETSEL** of **OVERLIJDEN** van uzelf of omstanders te voorkomen, volg altijd deze voorzorgsmaatregelen als u in de buurt van de accu werkt of ze hanteert:



Lees de aanwijzingen voor het omgaan met de accu altijd zorgvuldig door en volg ze.



Draag oogbescherming die ontworpen is om de ogen tegen spatten zuur te beschermen.



Houd open vuur, vonken en rokende materialen uit de buurt van de accu.



Er zit altijd zeer licht ontvlambare waterstof in de accucellen en dat kan ontploffen als het ontvlamt.



Houdt accu's buiten bereik van kinderen.



Accu's bevatten zwavelzuur dat zeer corrosief is. Voorkom contact van het zuur met uw ogen, huid of kleding.

Spoel uw ogen minstens 15 minuten met schoon water als er zuur in komt en roep onmiddellijk medische hulp in. Als het zuur in contact komt met uw huid, grondig wassen. Roep onmiddellijk medische hulp in wanneer u pijn of een brandend gevoel heeft.

- Bij het optillen van een accu met een kunststof behuizing kan door overmatige druk accuzuur naar buiten komen, waardoor de accu kan lekken. Houd bij het optillen uw handen aan de zijkant van de accu.
- Probeer uw auto niet te starten met een hulpaccu als uw accu bevroren is.
- Laad een accu NOOIT op als de accukabels van het voertuig nog aangesloten zijn op de accu.
- Het ontstekingsstelsel werkt met hoogspanning.

Raak deze onderdelen NOOIT aan als de motor draait of als de toets Engine Start/ Stop (motor starten/stoppen) in de ON stand staat.



## Startprocedure met behulp van een hulpaccu

### **i** Informatie

In de bagageruimte van uw voertuig zit een accu, maar voor het starten met een hulpaccu moet de accupolen op in de motorruimte gebruiken.

1. Plaats de auto's zo dicht bij elkaar dat de startkabels de afstand tussen de accu's kunnen overbruggen, maar zorg ervoor dat de auto's elkaar niet raken.
2. Voorkom te allen tijde dat u in aanraking komt met ventilatoren of andere bewegende onderdelen, ook al draaien de motoren niet.
3. Schakel alle elektrische apparaten uit (zoals radio's, verlichtingen, airconditioning enz.). Zet de auto's in stand P (parkeren) en activeer de parkeerrem. Schakel beide auto's uit.
4. Open de achterklep.

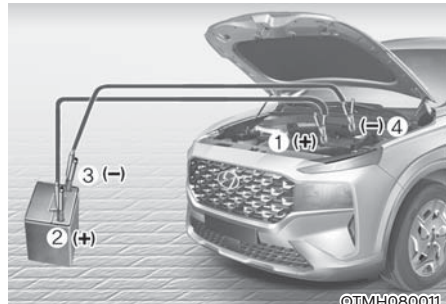

5. Sluit de startkabels aan in de volgorde die in de afbeelding is aangegeven. Sluit eerst de ene startkabel aan op de rode, positieve (+) hulpstartaansluiting van uw auto (1).
6. Sluit het andere uiteinde van de startkabel aan op de rode, positieve (+) pool van de accu/hulpstartaansluiting van de andere auto (2).
7. Sluit de tweede startkabel aan op de zwarte, negatieve (-) pool van de accu/massa van de andere auto (3).
8. Sluit het andere uiteinde van de tweede startkabel aan op de zwarte, negatieve (-) pool van de accu/massa van uw auto (4).  
Zorg ervoor dat de startkabels uitsluitend contact maken met de juiste accupolen of hulpstartaansluitingen of de juiste massa. Leun bij het aansluiten niet over de accu.

9. Start de motor van het andere voertuig en laat deze enkele minuten draaien met ongeveer 2.000 omw/min. Start dan uw voertuig.
10. Laat uw voertuig minstens 30 minuten inactief werken of rijden om er zeker van te zijn dat uw accu voldoende geladen is om zelf te kunnen starten nadat het voertuig ontkoppeld is. Een volledig lege accu kan tot 60 minuten doorlooptijd vragen voor ze weer volledig opgeladen is. Als het voertuig minder lang draait, start de accu mogelijk niet.

Als uw auto na enkele pogingen nog steeds niet start, zijn waarschijnlijk extra werkzaamheden noodzakelijk. Roep in dat geval gekwalificeerde hulp in. Als de oorzaak van het ontladen van de accu niet duidelijk is, adviseren wij u de auto te laten controleren door een officiële HYUNDAI-dealer.

Maak de startkabels los in exact de omgekeerde volgorde van aansluiten:

1. Neem de startkabel los van de zwarte, negatieve (-) pool van de accu/massa van uw auto (4).
2. Neem het andere uiteinde van de startkabel los van de zwarte, negatieve (-) pool van de accu/massa van de andere auto (3).
3. Maak de tweede startkabel los van de rode, positieve (+) pool van de accu/hulpstartaansluiting van de andere auto (2).
4. Maak het andere uiteinde van de startkabel los van de rode, positieve (+) hulpstartaansluiting van uw auto (1).

### Informatie



Een onjuist afgevoerde batterij kan schadelijk zijn voor het milieu en voor uw gezondheid. Voer de accu af volgens uw lokale wetgeving of voorschriften.

### AANWIJZING



Om schade aan uw auto te voorkomen:

- Gebruik alleen een 12 V-voedingsbron (accu of startbooster) om de auto met een hulpaccu te starten.
- Probeer uw auto niet aan te duwen.

## ALS DE MOTOR OVERVERHIT RAAKT

Als uw temperatuurmeter een te hoge temperatuur aangeeft, als u vermogensverlies bespeurt of wanneer u luid kloppende of pingelende geluiden hoort, is de motor waarschijnlijk oververhit geraakt. Als dat gebeurt moet u:

1. De auto zo snel mogelijk op een veilige plaats tot stilstand brengen.
2. Zet de schakelknop in P (parkeren) stand en activeer de parkeerrem
3. Controleren of er geen hete stoom uit de motorruimte komt. Wanneer het veilig is om dit te doen, opent u de motorkap en controleert u de stekker van de waterpomp. Wanneer de stekker van de waterpomp is losgekoppeld, zet u de motor uit, sluit u de stekker van de waterpomp weer aan en start u de motor opnieuw.
4. Zet de temperatuur en de luchtstroom op de hoogste stand en schakel de airconditioning in.

5. Als het waarschuwinglampje onderhoud () op het instrumentenpaneel brandt, stop de motor dan direct en neem contact op met een officiële HYUNDAI-dealer. Als het waarschuwinglampje motor () brandt of als er koelvloeistof of hete stoom uit de motorruimte komt, houd de motorruimte dan geopend en laat de motor draaien. Dit is nodig om de motorruimte te ventileren en de motor af te koelen.
6. Controleer de koelvloeistof temperatuurmeter in het instrumentenpaneel om er zeker van te zijn dat de koelvloeistof voldoende is afgekoeld. Controleer het koelvloeistofpeil. Wanneer dit te laag is, controleert u de verbinding met de radiator, de verwarmingsslang en de waterpomp op lekkage. Als er geen zichtbare lekkage is, vul dan koelvloeistof bij. Als de problemen echter blijven bestaan, zoals waarschuwinglampjes die branden, lekkages of storingen van de koelventilator, waardoor de motor oververhit kan raken, zet dan de motor onmiddellijk uit. Laat de auto controleren door een officiële HYUNDAI-dealer.



### WAARSCHUWING



Voorkom ernstig letsel en zorg ervoor dat uw handen, kleding en gereedschap niet in aanraking komen met bewegende onderdelen zoals de koelventilator en de aandrijfriem als de motor draait.



## WAARSCHUWING



Verwijder nooit de dop van de motorkoelvloeistof en/of de dop van de omvormerkoelvloeistof of de aftapplug wanneer de motor en de radiator heet zijn.

Er kan hete koelvloeistof en stoom ontsnappen, wat ernstig letsel kan veroorzaken.

Schakel het hybridesysteem uit en wacht tot de motor is afgekoeld. Wees uiterst voorzichtig bij het verwijderen van de dop van de motorkoelvloeistof en/of de dop van de omvormerkoelvloeistof. Wikkel een dikke doek rond de dop en draai deze linksom tot de eerste aanslag. Doe een stap achteruit terwijl de druk ontsnapt uit het koelsysteem. Pas als u zeker weet dat er geen overdruk meer is, drukt u de dop met de doek in en draait u hem verder linksom om hem te verwijderen.

7. Als u de oorzaak van de oververhitting niet kunt vinden, wacht dan tot de motortemperatuur weer normaal is. Vul daarna, in het geval dat er koelvloeistof verdwenen is, voorzichtig koelvloeistof bij tot de middelste markering van het reservoir.
8. Ga voorzichtig te werk en blijf alert op verdere tekenen van oververhitting. Als opnieuw oververhitting optreedt, neem dan telefonisch contact op met een officiële HYUNDAI-dealer.

## OPGELET

- Als er veel koelvloeistof verdwenen is, duidt dit op een lekkage in het koelsysteem en adviseren we u contact op te nemen met een officiële HYUNDAI-dealer.
- Wanneer de motor oververhit raakt door te weinig koelvloeistof, kan het plotseling bijvullen van koelvloeistof barsten in de motor veroorzaken. Vul de koelvloeistof langzaam en in kleine hoeveelheden bij om schade te voorkomen.
- Wanneer de omvormerkoelvloeistof bijgevoerd moet worden, raden we u aan om het voertuig door geschoolde en gecertificeerde technici te laten nakijken (en enkel door hen).

## WAARSCHUWING



Gebruik geen koelvloeistof op water- of methanolbasis; meng ook geen water- of methanol-antivries met de voorgeschreven koelvloeistof.

Een onjuist koelvloeistofmengsel kan ernstige storingen of schade aan de motor of het hybride systeem veroorzaken.

## CONTROLESYSTEEM LAGE BANDENSPIJNING (TPMS)



OTM080002L



OTM080002L

- (1) Waarschuwinglampje lage bandenspanning / controlelampje storing TPMS
- (2) Waarschuwinglampje positie lage bandenspanning en aanduiding bandenspanning (aangegeven op lcd-display)

### Bandenspanning controleren (indien van toepassing)



OTM080005L

- U kunt de bandenspanning controleren in de waarschuwingmodus op het instrumentenpaneel.
- **Zie 'Instellingen lcd-display' in hoofdstuk 4.**
- De bandenspanning wordt na enkele minuten rijden na het opstarten van de auto weergegeven.
- Als de bandenspanning bij stilstaande auto niet wordt weergegeven, verschijnt de melding 'Rijden om weer te geven'. Controleer de bandenspanning na het rijden.
- De weergegeven bandenspanningswaarden kunnen verschillen van de waarden die worden gemeten met een bandenspanningsmeter.
- U kunt de eenheid waarin de bandenspanning wordt weergegeven wijzigen in de modus Gebruikersinstellingen op het lcd-display.
  - psi, kpa, bar (**Zie 'Modus Gebruikersinstellingen' in hoofdstuk 4.**)

## TPMS (Controlesysteem lage bandenspanning)



### WAARSCHUWING

**Een te hoge of te lage bandenspanning kan de levensduur van de band reduceren, een negatief effect hebben op de rijeigenschappen en tot een klapband leiden waardoor u de macht over het stuur kunt verliezen. Dit kan leiden tot een ongeval.**

Elke band, inclusief de reserveband (indien aanwezig), dient maandelijks te worden gecontroleerd wanneer deze koud is en te worden opgepompt tot de bandenspanning die door de autofabrikant wordt aanbevolen op het voertuigplaatje of de bandenspanningssticker. (Als uw auto banden heeft met een andere maat dan die op het voertuigplaatje of de bandenspanningssticker is aangegeven, moet u de juiste bandenspanning voor die banden achterhalen.)

Als extra veiligheidsvoorziening is uw auto uitgerust met een bandenspanningscontrolesysteem (TPMS), waarbij een waarschuwinglampje lage bandenspanning gaat branden wanneer een of meer banden een aanzienlijke hoeveelheid lucht hebben verloren. Wanneer het waarschuwinglampje lage bandenspanning gaat branden, moet u zo snel mogelijk stoppen, de banden controleren en deze op de juiste spanning brengen. Verder rijden met een veel te zachte band zorgt ervoor dat de band oververhit raakt, wat kan leiden tot een defecte band.

Te zachte banden verhogen bovendien het brandstofverbruik en verkorten de levensduur van de band en kunnen het rijgedrag en het remvermogen van de auto beïnvloeden.

Het TPMS dient niet ter vervanging van onderhoud van de banden te worden gebruikt. Het is de verantwoordelijkheid van de bestuurder dat de banden op de juiste spanning zijn, ook al is de bandenspanning nog niet zo laag dat het waarschuwinglampje gaat branden.

Uw auto is ook uitgerust met een controlelampje storing TPMS, om aan te geven wanneer het systeem niet naar behoren werkt. Het controlelampje storing TPMS is gecombineerd met het waarschuwinglampje lage bandenspanning. Als het systeem een storing detecteert, knippert het waarschuwinglampje gedurende ongeveer één minuut en blijft het vervolgens continu branden. Dit herhaalt zich iedere keer als de auto wordt gestart, zolang de storing aanwezig is.

Als het controlelampje storing brandt, kan het systeem mogelijk de lage bandenspanning niet detecteren of signaleren zoals bedoeld. TPMS-storingen die voorkomen dat het TPMS goed functioneert, kunnen verschillende oorzaken hebben, zoals het monteren van nieuwe banden of wielen of het verwisselen van banden of wielen op de auto.

Controleer altijd het TPMS-storinglampje nadat u een of meer banden of wielen van uw auto hebt vervangen, om te verifiëren of door de nieuwe of verwisselde banden en wielen de TPMS goed blijft functioneren.

### AANWIJZING

**In de volgende situaties raden we u aan dat u het systeem door een officiële HYUNDAI-dealer laat nakijken.**

- 1. Het waarschuwinglampje lage bandenspanning/controlelampje storing TPMS gaat niet 3 seconden branden als het contactslot in de ON stand wordt gezet of als de auto in de stand-by (🚗) modus staat.**
- 2. Het controlelampje storing TPMS blijft branden nadat het gedurende ongeveer 1 minuut heeft geknippert.**
- 3. Het waarschuwinglampje positie lage bandenspanning blijft branden.**



### Waarschuingslampje lage bandenspanning

### Waarschuingslampje positie lage bandenspanning en aanduiding bandenspanning



Wanneer de waarschuingslampjes van het bandenspanningscontrolesysteem gaan branden en een waarschuwing melding wordt weergegeven op het lcd-display van het instrumentenpaneel, hebben een of meer banden een aanzienlijke hoeveelheid lucht verloren. Het waarschuingslampje positie lage bandenspanning geeft aan welke band een aanzienlijke hoeveelheid lucht heeft verloren door het oplichten van het corresponderende positielampje.

Als een van de waarschuingslampjes gaat branden, verlaag dan onmiddellijk uw snelheid, vermijd snelle bochten en houd rekening met langere remafstanden. U moet zo snel mogelijk stoppen en de banden controleren. Pomp de banden op tot de juiste spanning zoals aangegeven op het voertuigplaatje of de bandenspanningssticker aan de zijkant van de B-stijl aan de bestuurderszijde.

Als u niet naar een garagebedrijf kunt rijden of als de band de bijgepompte lucht weer verliest, vervang dan de lekke band door het reservewiel.

Het waarschuingslampje lage bandenspanning blijft branden en het controlelampje storing TPMS kan gedurende 1 minuut knipperen en daarna blijven branden (wanneer ongeveer 10 minuten met een snelheid van meer dan 25 km/uur wordt gereden), totdat de lekke band van de auto is gerepareerd en verwisseld.



### OPGELET

**In de winter of bij koud weer kan het waarschuingslampje lage bandenspanning gaan branden als de bandenspanning is aangepast aan de aanbevolen bandenspanning bij warm weer. Het betekent niet dat uw TPMS defect is, omdat de lagere temperatuur een evenredig lagere bandenspanning tot gevolg heeft.**

**Controleer de bandenspanning en breng deze op de juiste waarde wanneer u van een warm gebied naar een koud gebied of vice versa rijdt, of wanneer de buitentemperatuur aanmerkelijk toe- of afneemt.**



### WAARSCHUWING

**Schade door lage bandenspanning**

**Een te lage bandenspanning zorgt ervoor dat de auto instabiel wordt en kan ervoor zorgen dat u de controle over de auto verliest en dat de remweg wordt verlengd.**

**Doorrijden op banden met een te lage spanning kan oververhitte en defecte banden tot gevolg hebben.**



### Controlelampje storing TPMS (controlesysteem lage bandenspanning)

Het controlelampje storing TPMS gaat branden nadat het ongeveer 1 minuut heeft geknipperd wanneer er een probleem is met het bandenspanningscontrolesysteem (TPMS).

Wij adviseren u het systeem zo snel mogelijk te laten controleren door een officiële HYUNDAI-dealer.

#### AANWIJZING

In het geval van een storing in het TPMS gaat het waarschuwingslampje positie lage bandenspanning mogelijk niet branden, ook al is de spanning van een band te laag.

#### AANWIJZING

Het controlelampje storing TPMS kan gaan knipperen en na een minuut constant gaan branden als de auto in de buurt komt van elektrische voedingskabels of radiozenders zoals politiebureaus, overheids- en openbare kantoren, zendstations, militaire installaties, luchthavens, zendmasten enz. Bovendien kan het controlelampje storing TPMS gaan branden als sneeuwkettingen of elektronische apparaten zoals computers, laders, externe startsystemen, navigatiesystemen enz. worden gebruikt. Deze kunnen de normale werking van het TPMS verstoren.

### Een wiel verwisselen met TPMS

Als u een lekke band hebt, gaan de waarschuwingslampjes lage bandenspanning en positie lage bandenspanning branden. Wij adviseren u de lekke band zo snel mogelijk te laten repareren door een officiële HYUNDAI-dealer of de lekke band te vervangen door het reservewiel.

#### AANWIJZING

**Er wordt aanbevolen om voor het repareren en/of oppompen van een lekke band geen bandenreparatiemiddel te gebruiken dat niet door een HYUNDAI-dealer is goedgekeurd of geen gelijkwaardig onderdeel dat gespecificeerd is voor uw voertuig is. Bandenafdichtmiddel dat niet goedgekeurd is door een HYUNDAI-dealer of een niet-gelijkwaardig specifiek onderdeel voor uw voertuig kan de bandendruksensor beschadigen.**

Het reservewiel (indien van toepassing) wordt niet geleverd met een bandenspanningscontrolesensor. Als de lekke band wordt vervangen door het reservewiel, blijft het waarschuwingslampje lage bandenspanning branden. Bovendien gaat het controlelampje storing TPMS knipperen en na een minuut constant branden als gedurende ongeveer 10 minuten met een snelheid van meer dan 25 km/uur wordt gereden.

Zodra het originele wiel met de bandenspanningssensor en de aanbevolen bandenspanning weer onder de auto wordt gemonteerd, doven het waarschuwingslampje lage bandenspanning en het controlelampje storing TPMS na enkele minuten rijden.

Als de waarschuwingslampjes na enkele minuten niet doven, ga dan naar een officiële HYUNDAI-dealer.

Elk wiel is uitgerust met een bandenspanningssensor in de velg achter het bandventiel (behalve het reservewiel). U moet TPMS-specifieke wielen gebruiken. Geadviseerd wordt om uw banden altijd te laten onderhouden door een officiële HYUNDAI-dealer.



U kunt een lekke band wellicht niet herkennen door er gewoon naar te kijken. Gebruik altijd een bandenspanningsmeter van goede kwaliteit om de bandenspanning te meten. Houd er rekening mee dat een warme band (door ermee te rijden) een hogere spanning heeft dan een koude band.

Een koude band houdt in dat de auto gedurende 3 uur heeft stilgestaan of niet meer dan 1,6 km heeft gereden gedurende deze periode.

Laat de band afkoelen voordat u de bandenspanning meet. Zorg er altijd voor dat de band koud is voordat u deze op de aanbevolen spanning brengt.



### WAARSCHUWING

- Het TPMS waarschuwt niet voor ernstige en plotselinge schade aan de banden veroorzaakt door externe factoren, zoals spijkers en dergelijke.
- Als de auto instabiel aanvoelt, haal dan onmiddellijk uw voet van het gaspedaal, trap het rempedaal licht in en breng uw auto op een veilige plaats tot stilstand.



### WAARSCHUWING

Het manipuleren, wijzigen of uitschakelen van de componenten van het bandenspanningscontrolesysteem (TPMS) kan het systeem belemmeren om de bestuurder te waarschuwen bij een lage bandenspanning en/of een TPMS-storing. Het manipuleren, wijzigen of uitschakelen van de componenten van het bandenspanningscontrolesysteem (TPMS) kan de garantie voor dat gedeelte van de auto ongeldig maken.



### WAARSCHUWING

Voor Europa

- Voer geen modificaties aan de auto uit, deze kunnen de werking van het TPMS hinderen.
- Universele wielen hebben geen TPMS-sensor.  
Voor uw veiligheid adviseren we u vervangende onderdelen te gebruiken die zijn geleverd door een officiële HYUNDAI-dealer.
- Als u universele wielen onder uw auto monteert, moet u TPMS-sensoren gebruiken die goedgekeurd zijn door een HYUNDAI-dealer of een gelijkwaardig onderdeel dat gespecificeerd is voor uw voertuig. Als uw auto niet voorzien is van TPMS-sensoren of als het TPMS niet goed werkt, kunt u problemen krijgen bij de APK.
- \* Alle auto's die vanaf onderstaande datum in EUROPA op de markt verkocht worden, moeten zijn voorzien van TPMS.
  - Nieuw model auto: vanaf 1 nov. 2012
  - Bestaand model auto: vanaf 1 nov. 2014 (op basis van voertuigregistraties)

## LEKKE BAND (MET RESERVEWIEL, INDIEN VAN TOEPASSING)



### WAARSCHUWING

Het verwisselen van een band kan gevaarlijk zijn. Volg de instructies in dit hoofdstuk bij het verwisselen van een band om de kans op ernstig letsel te beperken.



### OPGELET

Zorg er bij het gebruik van de krik-slinger voor dat u uit de buurt van het platte uiteinde blijft. Het platte uiteinde heeft scherpe randen die snijwonden kunnen veroorzaken.

### Krik en gereedschap



OTM080042L

1. Krik
2. Wielmoersleutel

De krik en de wielmoersleutel zijn opgeborgen in de bagageruimte onder het afdepaneel van de bagageruimte.

De krik is uitsluitend bedoeld voor het verwisselen van een wiel.

### Aanwijzingen voor krikken

De krik is uitsluitend bedoeld voor het verwisselen van een wiel.

Berg de krik zorgvuldig op om te voorkomen dat hij tijdens het rijden gaat rammelen.

Neem de onderstaande aanwijzingen in acht om letsel te voorkomen.

### Reservewiel verwijderen en opbergen

Het reservewiel bevindt zich aan de onderkant van de auto, direct onder de bagageruimte.

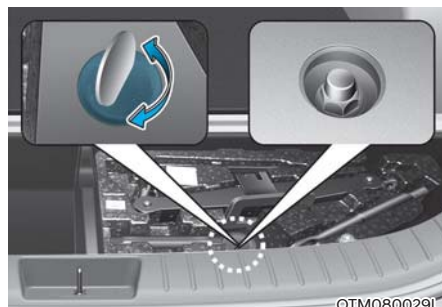

OTM080029L

Verwijderen van het reservewiel:

1. Open de achterklep.
2. Zoek de plastic dop van de zeskantbout en verwijder de dop met een munt of een platte schroevendraaier.

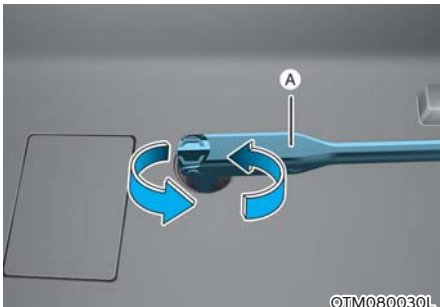

3. Verbind de wielmoersleutel (A) met de bout.
4. Draai de bout los genoeg om het reservewiel te laten zakken. Draai de sleutel linksom totdat het wiel de grond raakt.
5. Blijf de sleutel linksom draaien als het reservewiel de grond raakt en trek het reservewiel naar buiten. Draai de sleutel nooit te ver; anders kan de reservewielhouder beschadigd raken.



6. Trek de geleider van de houder (1) eruit door het middelste gat van de reserveband.

Opbergen van het reservewiel:

1. Plaats het wiel op de grond met het ventiel naar boven.
2. Plaats het wiel onder de auto en bevestig de geleider en ketting van de houder door het midden van het wiel.
3. Draai de sleutel rechtsom totdat hij klikt.



### OPGELET

**Zorg dat de reservewielhouder en het midden van het reservewiel goed uitgelijnd zijn om te voorkomen dat het reservewiel gaat 'rammelen'.**

**Anders kan het reservewiel uit de houder vallen waardoor een ongeluk kan ontstaan.**

## Wielen verwisselen



### WAARSCHUWING

De auto kan van de krik afglijden of rollen, waardoor u of omstanders ernstig letsel zouden kunnen oplopen. Neem de volgende veiligheidsvoorzorgsmaatregelen in acht:

- Ga nooit onder een auto liggen die op een krik staat.
- Probeer **NOOIT** een wiel te verwisselen in de baan van het verkeer. Parkeer de auto **ALTIJD** volledig naast de weg op een vlakke, stevige ondergrond, uit de buurt van het verkeer, voordat u een wiel probeert te verwisselen. Als u geen vlakke, stevige plaats naast de weg kunt vinden, schakel dan een sleepdienst in.
- Gebruik de met de auto meegeleverde krik.
- Plaats de krik **ALTIJD** onder de speciale kriksteunpunten en **NOOIT** onder de bumpers of andere onderdelen bij het opkrikken van de auto.
- Start de motor niet en laat hem niet draaien zolang de auto is opgekrikt.
- Zorg ervoor dat er niemand meer in de auto aanwezig als deze wordt opgekrikt.
- Houd kinderen op veilige afstand van de weg en van de auto.

Volg deze stappen bij het verwisselen van een band van uw auto:

1. Zet de auto op een stevige en vlakke ondergrond.
2. Zet de schakelknop in P (parkeren) stand, activeer de parkeerrem en zet het contact in LOCK/OFF stand.
3. Druk op de schakelaar van de alarmknipperlichten.
4. Neem de wielmoersleutel, de krik, de krikslinger en het reservewiel uit de auto.



OTMH080002

[A]: Blokkeren

5. Plaats blokken voor en achter het wiel dat zich diagonaal tegenover het te verwisselen wiel bevindt.



OTMH080003

6. Draai de wielmoeren linksom één slag los in de volgorde die hierboven is aangegeven. Verwijder de wielmoeren niet voordat het wiel los van de grond is.

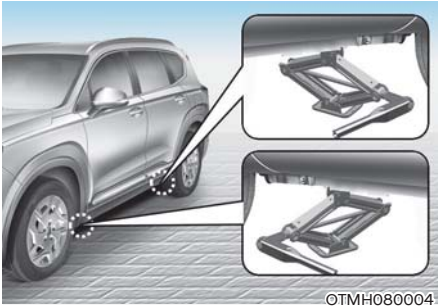

[A]: voor, [B]: achter

©TMH080004

7. Plaats de krik onder de bodemplaat bij het aangegeven kriksteunpunt dat zich het dichtst bij het te verwisselen wiel bevindt. De kriksteunpunten zijn platen met twee inkepingen die aan de bodemplaat zijn gelast. Gebruik de krik nooit op een andere positie of bij een ander onderdeel van de auto. Anders kunnen de side skirt of andere onderdelen van de auto worden beschadigd.



©TMH080005

8. Steek de krikslinger in de krik en draai de slinger rechtsom en krik de auto op totdat het wiel van de grond loskomt. Controleer of de auto stabiel op de krik staat.

9. Maak de wielmoeren los met de wielmoersleutel en verwijder deze met uw vingers. Schuif het wiel van de wielbouten af en leg het wiel plat neer, zodat het niet kan weggrollen. Pak het reservewiel op, breng de gaten voor de wielbouten in lijn met de wielbouten en schuif het wiel op de wielbouten. Houd het wiel iets scheef en breng eerst het bovenste gat in lijn met de bovenste wielbout als het niet lukt het wiel in één keer op alle wielbouten tegelijk te schuiven. Beweeg vervolgens het wiel iets heen en weer zodat het op de overige wielbouten geschoven kan worden.



### WAARSCHUWING

**Velgen kunnen scherpe randen hebben. Ga er voorzichtig mee om, om te voorkomen dat u zich bezeert. Controleer voordat u het wiel plaatst er niets (modder, teer, grind, enz.) op de wielnaaf of de velg aanwezig is waardoor het wiel niet goed tegen de wielnaaf aan kan liggen.**

**Verwijder eventuele verontreinigingen. Als het wiel niet goed tegen de wielnaaf aanligt, zouden de wielmoeren los kunnen lopen, waardoor u het wiel zou kunnen verliezen. Als u een wiel verliest, kunt u de controle over de auto kwijtraken. Dit kan ernstig of dodelijk letsel veroorzaken.**

10. Druk het wiel tegen de wielnaaf aan, plaats de wielmoeren op de wielbouten en draai ze handvast. Plaats de wielmoeren met de conische kant naar de wielnaaf gericht. Beweeg het wiel heen en weer om te controleren of het wiel goed aanligt en draai de wielmoeren zo ver mogelijk met de hand aan.
11. Laat de auto op de grond zakken door de krikslinger linksom te draaien.



12. Gebruik de wielmoersleutel om de wielmoeren in de aangegeven volgorde vast te draaien. Controleer elke wielmoer opnieuw totdat deze goed vastzit. Na het verwisselen van wielen adviseren wij u de wielmoeren zo snel mogelijk te laten vastdraaien tot het juiste aanhaalmoment door een officiële HYUNDAI-dealer. **De wielmoeren moeten worden vastgedraaid met 11 - 13 kgf.m (79 - 94 lbf. ft).**

Als u een bandenspanningsmeter hebt, controleer dan de bandenspanning (zie 'Banden en wielen' in hoofdstuk 2 voor instructies over de bandenspanning.). Als de bandenspanning lager of hoger is dan aanbevolen, rijd dan langzaam naar het dichtstbijzijnde garagebedrijf en breng de banden op de juiste spanning. Breng altijd het ventieldopje weer aan na het controleren of aanpassen van de bandenspanning. Als u vergeet het dopje aan te brengen, kan er lucht uit de band lekken. Als u een ventieldopje kwijtraakt, koop dan een ander en monteer dit zo snel mogelijk. Zet na het verwisselen van de band de lekke band stevig vast en berg de krik en het gereedschap op in de daarvoor bestemde opbergplaatsen.

### AANWIJZING

Controleer na het plaatsen van het reservewiel zo spoedig mogelijk de bandenspanning. Breng de band op de juiste spanning.

### ⚠️ OPGELET

De tapeinden en wielmoeren van uw auto zijn voorzien van metrische schroefdraad. Zorg er bij het verwisselen van een band voor dat dezelfde wielmoeren die werden verwijderd, opnieuw worden gemonteerd. Als u de wielmoeren moet vervangen, zorg er dan voor dat deze ook metrische schroefdraad hebben, om beschadiging van de tapeinden te voorkomen en ervoor te zorgen dat het wiel correct wordt bevestigd op de naaf. Wij adviseren u contact op te nemen met een officiële HYUNDAI-dealer voor hulp.

### ⚠️ WAARSCHUWING

Tapeinden

**Wanneer de tapeinden beschadigd zijn, kunnen ze het wiel niet meer goed op zijn plaats houden. Hierdoor kan het wiel losraken en een ongeval veroorzaken, waardoor ernstig letsel kan ontstaan.**

Bel de wegenwacht en probeer niet zelf de band te verwisselen als de krik, de wielmoeren, de tapeinden of andere uitrusting beschadigd of in slechte conditie zijn.

### **Gebruik van compact reservewiel (indien van toepassing)**

Compacte reservewielen zijn uitsluitend ontworpen voor gebruik in noodgevallen. Rijd voorzichtig als het compacte reservewiel is geplaatst en volg altijd de veiligheidsvoorzorgsmaatregelen.



### WAARSCHUWING

Voorkom het defect raken van het compacte reservewiel en verlies van controle over de auto, waardoor mogelijk een ongeval kan ontstaan:

- Gebruik het compacte reservewiel alleen in een noodgeval.
- Rijd **NOOIT** harder dan 80 km/uur.
- **Overschrijd het laadvermogen van de auto niet en overschrijd ook het draagvermogen van het compacte reservewiel dat op de zijkant van de band is aangegeven niet.**
- **Rijd niet continu met het compacte reservewiel. Repareer of vervang de originele band zo spoedig mogelijk, om defect raken van het compacte reservewiel te voorkomen.**

Bij het rijden met een op de auto gemonteerd compact reservewiel:

- Controleer de bandenspanning na het plaatsen van het compacte reservewiel. De band van het compacte reservewiel moet worden opgepompt tot 420 kPa (60 psi).
- Maak geen gebruik van een wasstraat als het reservewiel gemonteerd is.
- Gebruik dit reservewiel niet onder een andere auto omdat het speciaal ontworpen is voor uw auto.
- De levensduur van de reserveband is korter dan die van een conventionele band. Controleer het compacte reservewiel regelmatig en vervang een versleten reserveband door een band met dezelfde maat, gemonteerd op dezelfde velg.
- Gebruik niet meer dan één compact reservewiel tegelijk.
- Trek geen aanhanger als het compacte reservewiel is gemonteerd.



### Informatie

Als de originele band en velg gerepareerd zijn en weer onder de auto gemonteerd zijn, moeten de wielmoeren met het juiste aanhaalmoment worden vastgedraaid. Het juiste aanhaalmoment voor de wielmoeren is 11 - 13 kgf.m (79 - 94 lbf.ft).

### AANWIJZING

Om beschadiging aan het compacte reservewiel en uw auto te voorkomen:

- Rijd langzaam genoeg gezien de wegcondities om gevaren, zoals putdeksels en afval, te kunnen ontwijken.
- Rijd niet over objecten heen. De diameter van het compacte reservewiel is kleiner dan die van een conventioneel wiel, waardoor de grondspeling ongeveer 25 mm kleiner wordt.
- **Gebruik geen sneeuwkettingen op het compacte reservewiel. Vanwege de kleinere wielmaat past een sneeuwketting niet goed.**
- **De compacte reserveband mag niet gebruikt worden op andere velgen en er mogen geen standaardbanden, winterbanden, wioldoppen of velgringen op de velg van het compacte reservewiel worden gemonteerd.**

## Kriklabel

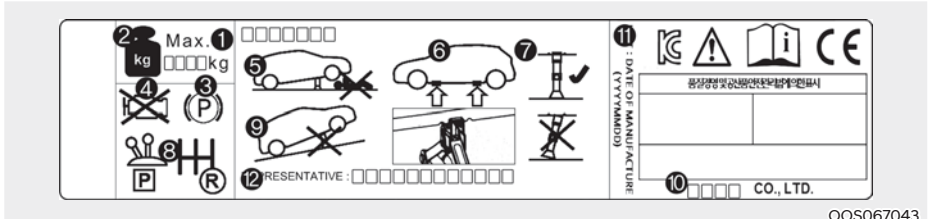

OOS067043

Het werkelijke label op de krik in de auto kan afwijken van de afbeelding.

Meer informatie vindt u op het label op de krik.

1. Modelnaam
2. Maximaal toegestane belasting
3. Activeer de parkeerrem wanneer u de krik gebruikt.
4. Zet de motor uit wanneer u de krik gebruikt.
5. Ga nooit onder een auto liggen die op een krik staat.
6. De aangegeven plaatsen onder de dorpel
7. Bij het ondersteunen van de auto moet de voetplaat van de krik verticaal onder het opkrikpunt worden geplaatst.
8. Zet bij auto's met een handgeschakelde transmissie de versnellingspook in de achteruit of zet bij auto's met een automatische transmissie de selectiehendel in stand P.
9. Plaats de krik op een stevige, vlakke ondergrond.
10. Fabrikant krik
11. Productiedatum
12. Vertegenwoordiger van het bedrijf en het adres



## EG-conformiteitsverklaring voor krik



**EC Declaration of Conformity  
according to EC Machinery Directive 2006/42/EC**

We, **SAMKI IND. CO., LTD.**  
**# 22, Hyojuk3-Gil, Buk-Gu, Ulsan, Korea**  
declare under our sole responsibility that the product

**Product** : Jack Assembly  
**Type Designation(s)** : Jack Assembly-600kg, Jack Assembly-700kg  
Jack Assembly-800kg, Jack Assembly-1000kg  
Jack Assembly-1200kg, Jack Assembly-1500kg

**Serial No.** : N/A

**Year of Manufacture** : 2013

to which this declaration relates is in conformity with the following standard(s) or other normative document(s);

EN ISO12100 (2010)	Safety of machinery - General principles for design – Risk assessment and risk reduction
EN ISO12100-2/A1 (2009)	Safety of machinery - Basic concepts, general principles for design, Part 2 : Technical principles
EN 1494/A1 (2008)	Mobile or movable jacks and associated lifting equipment

following the provisions of Directive(s);  
2006/42/EC Directive on the approximation of the laws of Member States relating to machinery (OJ L157 Jun, 9, 2006)

Ulsan , Korea / Jul. 25 ,2013      Hyun Duck, Cho      President   
(Place and date of issue)(name and signature or equivalent making of authorized person)

\* T.C.F Compiling Person: Safenet Limited (European Notified body : 1674 )  
Denford Garage, Denford, Kettering Northants, NN14 4EQ, England

## ALS U EEN LEKKE BAND HEBT (MET BANDENREPARATIESET, INDIEN VAN TOEPASSING)

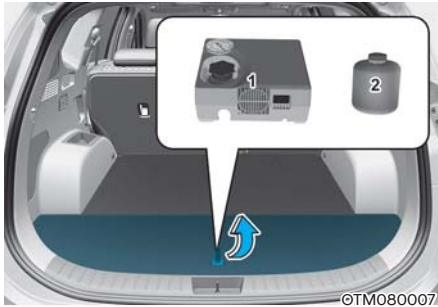

Lees, voor een veilige bediening, de instructies in deze handleiding vóór gebruik aandachtig door en volg ze nauwgezet op.

- (1) Compressor
- (2) Fles dichtmiddel

Met de Tire Mobility Kit kan de band slechts tijdelijk worden gerepareerd en moet de band daarna zo snel mogelijk worden gecontroleerd door een officiële HYUNDAI-dealer.

### OPGELET

**Als de auto meerdere lekke banden heeft mag de bandenreparatieset niet worden gebruikt. Het afdichtingsmiddel uit de bandenreparatieset kan namelijk maar voor één lekke band worden gebruikt.**

### WAARSCHUWING

**Gebruik de Tire Mobility Kit niet om beschadigingen in de wangen van de band te repareren. Dit kan leiden tot een ongeluk doordat de band het plotseling begeeft.**

### WAARSCHUWING

**Laat de band zo snel mogelijk repareren. Nadat de band met de Tire Mobility Kit is opgepompt, kan de band op ieder moment lucht verliezen.**

## Inleiding

Met het TMK blijft u mobiel, ook na een lekke band.

Het compressor- en afdichtingsmiddelsysteem zorgt ervoor dat de meest voorkomende lekken in een personenautoband, veroorzaakt door spijkers enzovoort, effectief gedicht kunnen worden en dat de band na reparatie weer op spanning kan worden gebracht.

Zodra u er zeker van bent dat de lekkage is verholpen, kunt u voorzichtig met een maximumsnelheid van 80 km/uur verder rijden (maximaal 200 km) naar een garagebedrijf of bandenspecialist om de band te laten vervangen.

In sommige gevallen, bij grotere beschadigingen aan het loopvlak of aan de wangen van de band, kan het gebeuren dat het lek niet afdoende gedicht kan worden.

Een te lage bandenspanning heeft een negatieve invloed op de prestaties van de band.

Daarom moet u abrupte stuurbewegingen of andere manoeuvres vermijden, vooral als de auto zwaar beladen is of als er een aanhanger wordt getrokken.

De Tyre Mobility Kit is niet ontworpen of bedoeld als permanente bandreparatiemethode en mag slechts voor één band worden gebruikt.

Deze instructie laat u stap voor stap zien hoe u de beschadiging eenvoudig en betrouwbaar tijdelijk kunt afdichten.

Lees het hoofdstuk 'Aanwijzingen voor een veilig gebruik van de Tire Mobility Kit'.



## WAARSCHUWING

**Gebruik de TMK niet bij een band die ernstig beschadigd is door het te lang blijven rijden met de lekke band of door het te lang blijven rijden met een te lage bandenspanning.**

**Alleen lekken in het loopvlak van de band kunnen met het TMK worden gerepareerd.**

### Aanwijzingen voor een veilig gebruik van de Tire Mobility Kit

- Breng uw auto tot stilstand op een veilige plaats, zodat u bij het werken met het TMK niet gehinderd wordt door het passerende verkeer.
- Activeer de parkeerrem, ook als de auto vrijwel horizontaal staat, zodat de auto niet in beweging kan komen.
- Gebruik de Tire Mobility Kit alleen voor het afdichten en oppompen van personenautobanden. Alleen lekken in het loopvlak van de band kunnen met de Tire Mobility Kit worden gerepareerd.
- Verwijder het voorwerp dat het lek heeft veroorzaakt – spijkers, schroeven enzovoort – niet uit de band.
- Gebruik de bandenreparatieset in het belang van uw eigen veiligheid niet wanneer het wiel en de band beschadigd zijn.
- De Tire Mobility Kit kan mogelijk niet worden gebruikt bij bandbeschadigingen groter dan ongeveer 6 mm.

Neem contact op met de dichtstbijzijnde HYUNDAI-dealer als de band niet kan worden gerepareerd met de Tire Mobility Kit.

- Gebruik de Tire Mobility Kit niet wanneer de band ernstig beschadigd is doordat er te lang is gereden met een lekke band of met een te lage bandenspanning.
- Verwijder het voorwerp dat het lek heeft veroorzaakt – spijkers, schroeven enzovoort – niet uit de band.
- Als de auto buiten is geparkeerd, laat deze dan in de stand-by (🚗) modus. Anders kan het gebruik van de compressor er uiteindelijk toe leiden dat de accuspanning te ver daalt.
- Verlies de Tire Mobility Kit tijdens het gebruik niet uit het oog.
- Laat de compressor niet langer dan 10 minuten achter elkaar draaien, omdat hij anders oververhit kan raken.
- Gebruik de Tire Mobility Kit niet bij een buitentemperatuur lager dan -30 °C.
- Was in het geval van huidcontact met het afdichtingsmiddel de betreffende plek grondig met veel water. Raadpleeg een arts als de irritatie aanhoudt.
- Spoel in het geval van oogcontact met het afdichtingsmiddel uw ogen gedurende ten minste 15 minuten. Raadpleeg een arts als de irritatie aanhoudt.
- Spoel de mond in het geval van inslikken van afdichtingsmiddel en drink veel water. Geef echter nooit iets aan een bewusteloze persoon en raadpleeg onmiddellijk een arts.
- Langdurige blootstelling aan het afdichtingsmiddel kan schade toebrengen aan lichaamsweefsels, zoals de nieren enz.

## Onderdelen van de bandenreparatieset

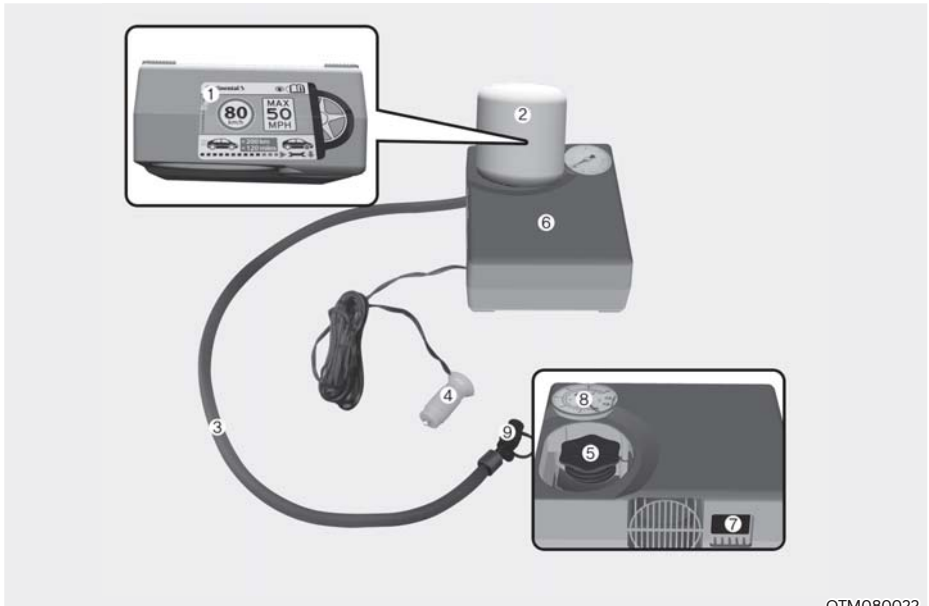

OTM080022

1. Snelheidsbeperkingslabel
2. Afdichtmiddel en -fles
3. Aansluitslang compressor en wiel
4. Connector en kabel voor verbinding met het stopcontact
5. Houder voor de fles dichtmiddel
6. Compressor
7. AAN/UIT-schakelaar
8. Drukmeter voor de bandenspanning
9. Ventiel voor het verlagen van de bandenspanning
10. Slang om de compressor aan te sluiten op de fles met dichtmiddel of de compressor aan te sluiten op de band

De stekkers, voedingskabel en aansluitslang kunnen worden opgeborgen in de compressorbehuizing.

Volg de hieronder beschreven procedure nauwgezet, omdat het afdichtingsmiddel anders onder hoge druk kan ontsnappen.

**⚠ WAARSCHUWING**

Gebruik geen afdichtingsmiddel waarvan de houdbaarheidsdatum is verstreken (deze datum staat vermeld op de verpakking). Dit kan het risico op een defecte band vergroten.

**⚠ WAARSCHUWING**

- Buiten het bereik van kinderen houden.
- Contact met de ogen vermijden.
- Niet inslikken.

**Gebruik van de Tire Mobility Kit**

**⚠ WAARSCHUWING**



Verwijder het snelheidsbeperkingslabel (1) van de fles met dichtmiddel (2) en plak het op een goed zichtbare plaats in het voertuig, zoals het stuurwiel, om de bestuurder eraan te herinneren niet te snel te rijden.



1. Schud de fles afdichtingsmiddel (2).

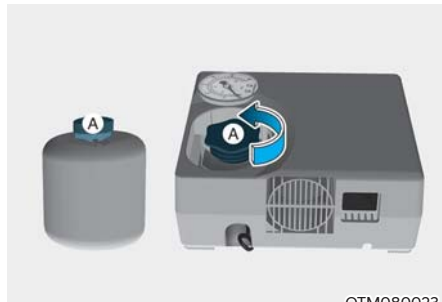

2. Verwijder het deksel (A) van de fles dichtmiddel (2) en de compressor (6).



3. Verbind de fles dichtmiddel (2) en de compressor (6).
4. Zorg ervoor dat de klep (9) voor het verlagen van de bandenspanning gesloten is.



- Schroef de ventieldop van het ventiel van de lekke band los en schroef de verbindingsslang (3) van de compressor en wiel.

### AANWIJZING

**Befestig de vulslang voor het afdichtingsmiddel stevig op het ventiel. Anders kan het dichtmiddel achteruit stromen, waardoor de vulslang verstopt kan raken.**

- Zorg ervoor dat de compressor uit staat door op de hoofdschakelaar (7) te drukken [O].



- Verbind de kabel en de connector (4) met het stopcontact in de auto.
- Start de auto.

- Zet het contact van de auto aan (controlelampje  brandt), schakel de compressor in en laat deze gedurende ongeveer 5 - 7 minuten draaien om de band met afdichtingsmiddel te vullen en op druk te brengen. (Zie 'Banden en wielen' in hoofdstuk 2). De bandenspanning na het vullen is niet belangrijk en wordt later gecontroleerd/gecorrigeerd.

Let er bij het vullen van de band op dat de maximumspanning niet wordt overschreden en bewaar tijdens het vullen afstand tot de band.



### OPGELET

**Ga niet met de auto rijden als de bandenspanning lager is dan 200 kpa (29 psi). Dit kan leiden tot een ongeval als gevolg van een plotseling defecte band.**

- Schakel de compressor uit.
- Verwijder de vulslang van de fles dichtmiddel en het ventiel van de band.

Berg de Tire Mobility Kit weer op zijn oorspronkelijke positie in de auto op.



### WAARSCHUWING

**Laat de motor niet gedurende langere tijd draaien in een slecht geventileerde ruimte. Hierdoor kunt u koolmonoxidevergiftiging oplopen, met ernstig letsel of de dood tot gevolg.**

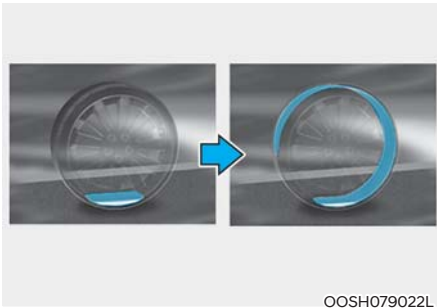

### Het dichtmiddel verdelen

12. Rijd onmiddellijk ongeveer 7 - 10 km (of ongeveer 10 minuten) met de auto, zodat het afdichtingsmiddel gelijkmatig in de band wordt verdeeld.
13. Stop na ongeveer 7 - 10 km (4 - 6 mijl of ongeveer 10 minuten) gereden te hebben op een veilige plaats.



14. Sluit de aansluitslang (3) van de compressor aan op het ventiel van de band.
15. Verbind de kabels (4) met de accu.
16. Breng de band op de aanbevolen spanning.  
Doe het volgende terwijl de motor loopt.
  - **De bandenspanning verhogen:**  
Schakel de compressor in. Schakel de compressor even uit om de huidige bandenspanningsinstelling te controleren.
  - **De bandenspanning verlagen:**  
Druk knop (9) op de compressor in.

Rijd niet harder dan 80 km/uur. Rijd indien mogelijk niet langzamer dan 20 km/uur.

Als u tijdens het rijden ongewone trillingen opmerkt, een abnormaal rijgedrag ervaart of bijgeluiden hoort, verlaag dan uw snelheid en rijd voorzichtig verder totdat u de auto op een veilige plaats tot stilstand kunt brengen.

Schakel in dat geval een hulpdienst in.

### **AANWIJZING**

**Laat de compressor niet langer dan 10 minuten achter elkaar draaien, omdat deze anders oververhit en zo beschadigd kan raken.**

## Bandenspanning controleren

1. Stop, nadat u ongeveer 7 - 10 km (of ongeveer 10 minuten) hebt gereden, op een veilige plaats.



2. Sluit de aansluitslang (3) van de compressor aan op het ventiel van de band.
3. Verbind de kabels (4) met de accu.
4. Breng de band op de aanbevolen spanning.  
Doe het volgende terwijl de motor loopt.
  - **De bandenspanning verhogen:**  
Schakel de compressor in. Schakel de compressor even uit om de huidige bandenspanningsinstelling te controleren.
  - **De bandenspanning verlagen:**  
Pas het ventiel aan (9) om de bandenspanning te verlagen.

### AANWIJZING

Laat de compressor niet langer dan 10 minuten achter elkaar draaien, omdat deze anders oververhit en zo beschadigd kan raken.

### **i** Informatie

De drukmeter kan een hogere dan de werkelijke waarde aangeven wanneer de compressor draait. Voor een nauwkeurige meting van de bandenspanning moet de compressor worden uitgeschakeld.

### **!** OPGELET

Rijd opnieuw een stukje als de band niet op spanning blijft. Volg de aanwijzingen in 'Het dichtmiddel verdelen'. Herhaal dan de stappen 1 tot en met 4.

Het IMS kan mogelijk niet gebruikt worden bij bandbeschadigingen groter dan ongeveer 4 mm.

We adviseren u contact op te nemen met een officiële HYUNDAI-dealer als de band niet gerepareerd kan worden met de Tire Mobility Kit.

### **!** WAARSCHUWING

De banden moeten tot de juiste spanning worden opgepompt (Zie het deel to "banden en wielen" in hoofdstuk 2). Rijd niet verder als dat niet het geval is.

Schakel in dat geval een hulpdienst in.

### **!** OPGELET

**Bandenspanningssensor**

Het bandenreparatiemiddel op de bandenspanningssensor en het wiel moet grondig worden verwijderd wanneer u de band door een nieuw exemplaar vervangt en de bandenspanningssensoren controleert. We bevelen aan dat u dit laat doen bij een bevoegde dealer.

### **i** Informatie

Monteer het wiel na het repareren of vervangen van de band weer onder de auto en draai de wielmoeren vast met 11 - 13 kgf·m (79 - 94 lbf·ft).



## SLEPEN

### Sleepbedrijf

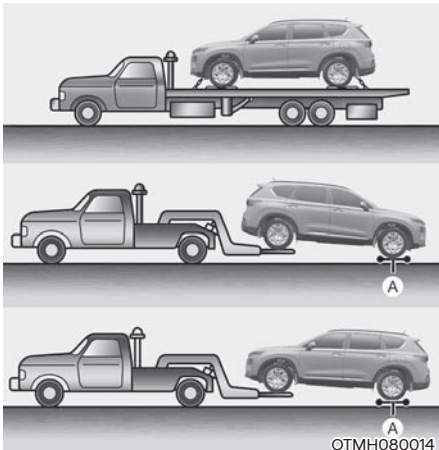

[A]: dolly's

Laat de auto bij voorkeur wegslepen door een officiële door HYUNDAI Erkende Reparateur of een erkend bergingsbedrijf.

Correcte hef- en sleepprocedures zijn noodzakelijk om schade aan de auto te voorkomen. Het gebruik van dolly's of een oprijwagen wordt aanbevolen.

De auto mag gesleept worden met de achterwielen op de grond (zonder dolly's) en de voorwielen van de grond.

Als een van de aangedreven wielen of de wielophanging voor beschadigd is of als de auto wordt gesleept met de voorwielen van de grond, plaats dan een dolly onder de voorwielen.

Als er geen dolly's worden gebruikt, moet de auto worden gesleept met de voorwielen van de grond.

### OPGELET



- **Sleep de auto nooit met de voorwielen op de grond. Hierdoor kan de auto beschadigd raken.**
- **Gebruik geen takel om de auto te slepen. Gebruik alleen een auto-ambulance of een bril.**

Slepen in noodgevallen zonder dolly's:

- Auto zonder EPB
  1. Zet het contact in de ACC stand.
  2. Zet de schakeltoets/versnellingshendel in N (neutraal) stand.
  3. Ontgrendel de parkeerrem.
- Auto met EPB
  1. Zet de EPB los voor u de motor uitschakelt.
  2. Zet het contact in OFF stand.
  3. Zet de versnelling in [N] (neutraal)stand terwijl u op het rempedaal duwt.
  4. Zet het contact in de ACC stand.

### OPGELET

**Als de selectiehendel niet in N (neutraal) stand wordt gezet, kan dit inwendige schade in de transmissie tot gevolg hebben.**

## Afneembaar sleepoog

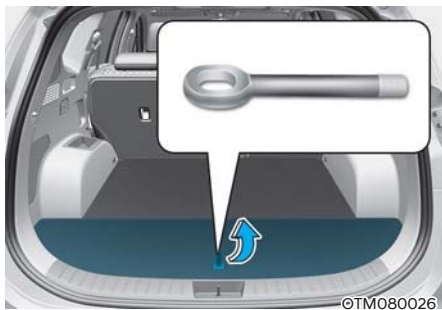

1. Open de achterklep en verwijder het sleepoog uit de gereedschapsset.

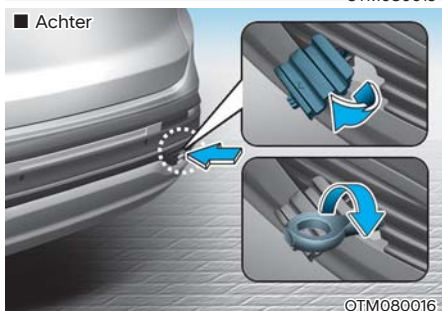
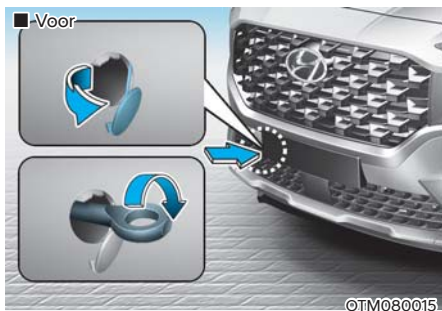

2. Verwijder het afdekkapje in de bumper door op het onderste deel van het kapje te drukken.
3. Plaats het sleepoog door het rechtsom te draaien totdat het volledig vastzit.
4. Verwijder het sleepoog na gebruik en plaats het afdekkapje.

## Slepen in een noodgeval

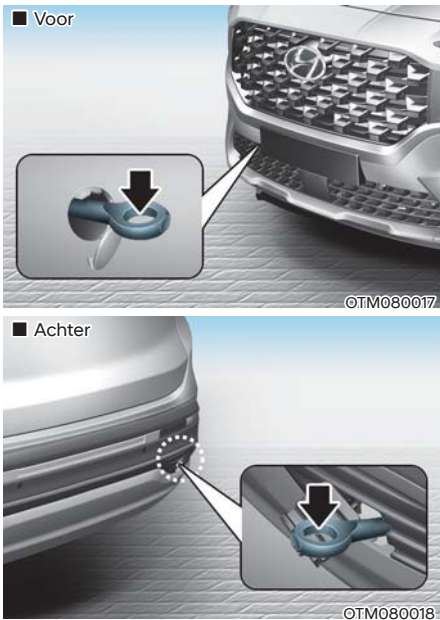

Als er nauwelijks beweging in de auto zit, ga dan niet onnodig door met slepen. We raden u aan contact op te nemen met een officiële HYUNDAI-dealer of een deskundig bergingsbedrijf voor hulp.

Als dit niet mogelijk is, mag de auto tijdelijk worden gesleept met een sleepkabel of -ketting die aan het sleepoog aan de voor- of achterzijde van de auto is bevestigd.

Wees uiterst behoedzaam wanneer de auto wordt gesleept met een kabel of ketting. Een bestuurder moet in de auto plaatsnemen om te sturen en de remmen te bedienen.

Op deze manier slepen mag alleen gebeuren op verharde wegen over een korte afstand en met lage snelheden. Ook moeten de wielen, assen, aandrijflijn, stuurinrichting en remmen allemaal in goede staat zijn.

### **OPGELET**

**De bestuurder moet zich in de auto bevinden om te sturen en de remmen te bedienen wanneer de auto wordt gesleept. Passagiers, buiten de bestuurder, zijn niet toegestaan in de auto.**

Volg altijd onderstaande voorzorgsmaatregelen bij slepen in een noodgeval:

- Zet het contact in stand ACC, zodat het stuurwiel niet vergrendeld wordt.
- Zet de schakeltoets in N (neutraal) stand.
- Ontgrendel de parkeerrem.
- Vanwege de verminderde remwerking moet het rempedaal met meer kracht dan normaal worden ingetrapd.
- Het sturen gaat zwaarder omdat de stuurbekrachtiging niet werkt.
- De auto mag alleen gesleept worden door een auto die zwaarder is dan die van u.
- De bestuurders van beide auto's dienen goed met elkaar te communiceren.
- Controleer voor het slepen of de sleepogen niet gebroken of op een andere manier beschadigd zijn.
- Bevestig de kabel of ketting goed aan de sleepogen.
- Stel het sleepoog niet bloot aan ruckbelastingen. Oefen een constante en gelijkmatige kracht uit.

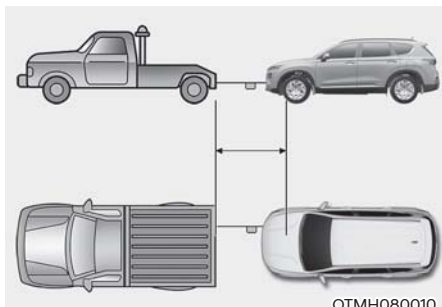

- Gebruik een sleepkabel of ketting van minder dan 5 meter. Bevestig een witte of rode doek (ongeveer 30 cm breed) in het midden van de kabel of ketting om de zichtbaarheid te verbeteren.
- Rijd voorzichtig zodat de sleepkabel of ketting tijdens het slepen strak blijft staan.
- Controleer, voordat de auto gesleept wordt, onder de auto of deze geen automatische-transmissievloeistof lekt. Als de auto automatische-transmissievloeistof lekt, moet de auto op een auto-ambulance worden vervoerd of op een dolly worden gesleept.

### AANWIJZING

**Versnel en vertraag langzaam en geleidelijk om de sleepkabel of ketting op spanning te houden en zo de auto te starten of te verplaatsen, anders kunnen de sleepogen en de auto worden beschadigd.**

### AANWIJZING

**Om schade aan uw auto en onderdelen ervan te voorkomen bij het slepen:**

- Trek altijd in een rechte lijn bij het gebruik van de sleepogen. Trek niet van opzij of onder een verticale hoek.
- Gebruik de sleepogen niet om een andere auto weg te slepen die vastzit in de modder of iets dergelijks waar hij niet op eigen kracht kan uitkomen.
- Laat de auto niet met een snelheid hoger dan 15 km/u en niet verder dan 1,5 km slepen om ernstige schade aan de automatische transmissie te voorkomen.

## NOODVOORZIENINGEN (INDIEN VAN TOEPASSING)

Uw auto is uitgerust met noodvoorzieningen om u te helpen in te grijpen bij noodsituaties.

### Brandblusser

Als er een kleine brand is en u weet hoe u de brandblusser moet gebruiken, volg dan deze stappen zorgvuldig.

1. Trek de veiligheidspen, die voorkomt dat de handgreep per ongeluk kan worden ingedrukt, aan de bovenkant van de brandblusser eruit.
2. Richt het mondstuk op de basis van het vuur.
3. Ga op ongeveer 2,5 m afstand van het vuur staan en knijp de handgreep in om de brandblusser te bedienen. Als u de handgreep loslaat, stopt de uitstroom van het blusmiddel.
4. Zwenk het mondstuk heen en weer in de richting van de basis van het vuur. Houd een ogenschijnlijk gedoofd vuur goed in de gaten, want het kan opnieuw ontbranden.

### EHBO-doos

Benodigheden om eerste hulp te verlenen, zoals een schaar, verband en plakband, enz. zijn aanwezig.

### Gevarendriehoek

Plaats de gevarendriehoek op de weg om naderende voertuigen te waarschuwen in geval van nood, bijvoorbeeld wanneer de auto langs de weg is geparkeerd vanwege problemen.

### Bandenspanningsmeter (indien van toepassing)

Banden verliezen normaliter altijd wat lucht in het dagelijks gebruik en het is mogelijk dat u regelmatig lucht moet bijpompen. Dit is meestal geen teken van een lekke band, maar van normaal gebruik. Controleer de bandenspanning altijd als de banden koud zijn, omdat de bandenspanning toeneemt met de temperatuur.

Voer de volgende stappen uit om de bandenspanning te controleren:

1. Schroef het ventieldopje van het bandventiel op de velg los.
2. Houd de meter tegen het ventiel gedrukt. Er lekt wat lucht weg als u begint. Indien u de meter niet stevig aandrukt, blijft er lucht weglekken.
3. Een stevige druk zonder lekkage activeert de meter.
4. Lees de bandenspanning op de meter af om te zien of de bandenspanning te laag of te hoog is.
5. Stel de bandenspanning in op de voorgeschreven druk. Zie 'Banden en wielen' in hoofdstuk 2.
6. Plaats de ventieldop terug.

## PAN-EUROPEES ECALL-SYSTEEM (INDIEN VAN TOEPASSING)

De auto is uitgerust met een apparaat\* dat verbonden is met het pan-Europese eCall-systeem voor noodoproepen naar hulpdiensten. Het pan-Europese eCall-systeem doet automatisch een noodoproep bij een verkeersongeval of andere\*\* calamiteiten op de Europese wegen (alleen in landen met wetgeving voor dit systeem)

Het systeem maakt het mogelijk om verbinding te maken met een hulpverlener van de noodhulpdienst in geval van ongevallen in het verkeer van Europa (alleen in landen met wetgeving voor dit systeem).

Het pan-Europese eCall-systeem verzendt, onder de voorwaarden die zijn beschreven in de Gebruikershandleiding en daarnaast in het boekje Garantie & Onderhoud, gegevens naar de publieke noodoproepcentrale, waaronder informatie over de locatie, het type voertuig en het VIN (Voertuig-identificatienummer) van de auto.

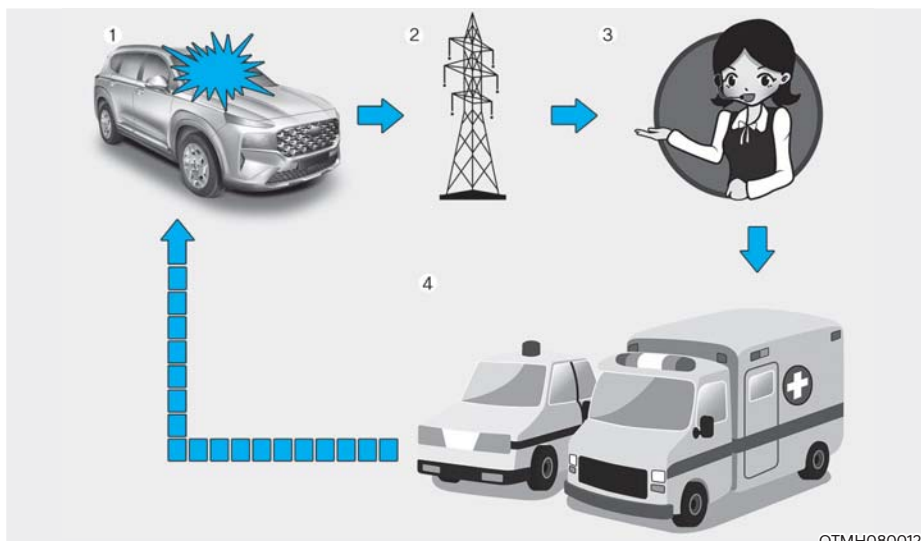

OTMH080012

1. Verkeersongeval
2. Draadloos netwerk
3. Publieke noodoproepcentrale (PSAP, Public Safety Answering Point)
4. Redding

\* Het pan-Europese eCall-apparaat in de gebruikershandleiding verwijst naar apparatuur die in de auto geïnstalleerd is en die verbinding kan maken met het pan-Europese eCall-systeem.

\*\* "Andere calamiteiten" betekent elk ongeval op de Europese wegen (alleen in landen met wetgeving voor dit systeem) dat tot letsel bij mensen leidt/hulp noodzakelijk maakt. Bij waarneming van een ongeval moet u het voertuig tot stilstand brengen, de SOS-toets indrukken (locatie van de toets staat op de afbeelding in het hoofdstuk "Pan-Europees eCall-systeem (INDIEN VAN TOEPASSING)") van de Gebruikershandleiding. Bij een oproep verzamelt het systeem informatie over de auto (van waaruit de oproep is gedaan), waarna de auto verbonden wordt met een hulpverlener van de publieke noodoproepcentrale om de reden van noodoproep te melden.

Wanneer de gegevens die in het pan-Europese eCall-systeem opgeslagen zijn, worden doorgegeven aan het reddingsteam om de bestuurder en passagiers de juiste hulp te verlenen, worden de gegevens gewist zodra de reddingsoperatie voltooid is.

### Beschrijving van het eCall-systeem in het voertuig.

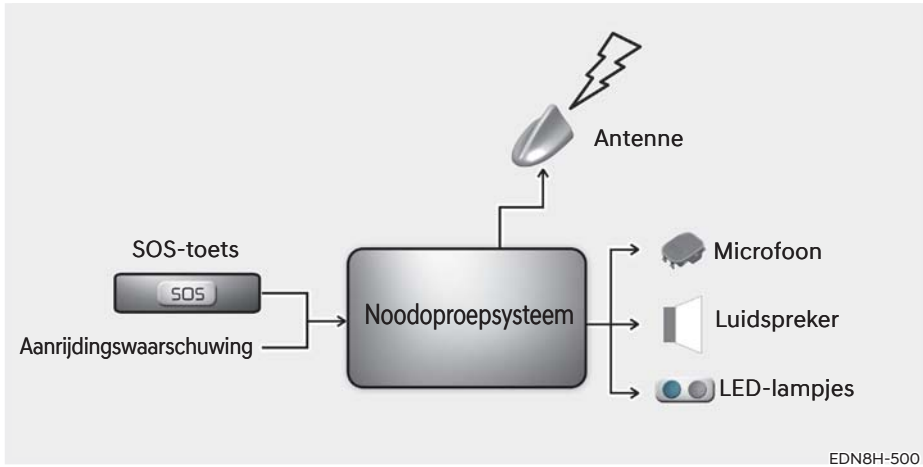

Overzicht van het eCall-systeem voor noodnummer 112 in het voertuig, de werking en de functies ervan: raadpleeg dit gedeelte. De eCall-service voor noodnummer 112 is een publieke dienst van algemeen belang en gratis te gebruiken.

Het eCall-systeem voor noodnummer 112 in het voertuig is standaard actief. Bij een ernstig ongeval wordt het automatisch geactiveerd met behulp van sensoren in het voertuig.

Het wordt ook automatisch actief wanneer het voertuig uitgerust is met een TPS-systeem dat bij een ernstig ongeval niet goed werkt.

Het eCall-systeem voor noodnummer 112 in het voertuig kan indien nodig ook met de hand worden geactiveerd. Raadpleeg dit gedeelte voor instructies voor het handmatig activeren van het systeem.

Bij een kritieke storing het systeem waardoor het eCall-systeem voor noodnummer 112 in het voertuig zou uitvallen, krijgen de inzittenden de volgende waarschuwing: raadpleeg dit gedeelte.

### Informatie over gegevensverwerking

De verwerking van persoonsgegevens via het eCall-systeem in de auto (via het nummer 112) gebeurt volgens de regels voor de bescherming van persoonsgegevens die voorzien zijn in de Richtlijnen 95/46/ER en 2002/58 ER (2) van het Europese Parlement en de Raad en zal in het bijzonder gebaseerd zijn op de noodzaak om de fundamentele belangen van het individu te beschermen in overeenstemming met Artikel 7 (d) van de Richtlijn 95/46/ER (3).

De verwerking van die gegevens is strikt beperkt tot het aannemen van de noodoproep via eCall naar het centrale Europese noodnummer 112.

### Soorten gegevens en hun ontvangers

Het eCall-systeem via het noodnummer 112 in het voertuig mag alleen de volgende gegevens

verzamelen en verwerken:

- Voertuig-identificatienummer
- Voertuigtype (personenvoertuig of licht bedrijfsvoertuig)
- Type brandstof (benzine/diesel/CNG/LPG/elektrisch/waterstof)
- De recente locaties en rijrichting van het voertuig
- Een log van de automatische activering van het systeem en de tijdstippen ervan
- Eventuele aanvullende gegevens (indien van toepassing): niet van toepassing

Ontvangers van de gegevens die het eCall-systeem voor noodnummer 112 in het voertuig heeft verwerkt zijn de betreffende publieke noodoproepcentrales die door de betreffende nationale overheid zijn aangewezen voor het gebied waar ze actief zijn om als eerste de oproepen van eCall naar het enige Europese noodnummer 112 te ontvangen en verwerken. Aanvullende gegevens (indien beschikbaar): niet van toepassing

- (1) Richtlijn 95/46/EC van het Europees Parlement en de Raad van 24 oktober 1995 betreffende de bescherming van natuurlijke personen in verband met de verwerking van persoonsgegevens en betreffende het vrije verkeer van die gegevens (OJ L 281, 23.11.1995, p. 31).



- (2) Richtlijn 2002/58/EC van het Europees Parlement en de Raad van 12 juli 2002 betreffende de verwerking van persoonsgegevens en de bescherming van de persoonlijke levenssfeer in de sector elektronische communicatie (Richtlijn over privacy en elektronische communicatie) (OJ L 201, 31.7.2002, p. 37).
- (3) Verordening (EU) 2016/679 van het Europees Parlement en de Raad van 27 april 2016 betreffende de bescherming van natuurlijke personen in verband met de verwerking van persoonsgegevens en betreffende het vrije verkeer van die gegevens en tot intrekking van Richtlijn 95/46/EG (algemene verordening gegevensbescherming) (OJ L 119, 4.5.2016, p. 1). De Verordening is vanaf 25 mei 2018 van kracht.

### **Regelingen voor gegevensverwerking**

Het eCall-systeem voor noodnummer 112 in het voertuig is zo ontworpen dat de gegevens uit het geheugen van het systeem pas buiten het systeem beschikbaar zijn zodra er een eCall wordt gedaan. Aanvullende opmerkingen (indien nodig): niet van toepassing

Het eCall-systeem voor noodnummer 112 in het voertuig is zo ontworpen dat het bij normale werking niet op te sporen is en niet constant te volgen is. Aanvullende opmerkingen (indien nodig): niet van toepassing

Het eCall-systeem voor noodnummer 112 in het voertuig is zo ontworpen dat de gegevens in het interne geheugen van het systeem automatisch en doorlopend worden verwijderd.

De gegevens over de voertuiglocatie worden in het interne geheugen van het systeem doorlopend overschreven, waardoor er altijd maximaal drie van de laatste actuele locaties van het voertuig worden bewaard voor een normale werking van het systeem.

Het activiteitenlogboek in het eCall-systeem voor noodnummer 112 in het voertuig wordt niet langer bijgehouden dan nodig is voor het verwerken van de noodoproep via eCall en in ieder geval niet langer dan 13 uur na de noodoproep door eCall. Aanvullende opmerkingen (indien nodig): niet van toepassing

### **Modaliteiten voor uitoefening van de rechten van het gegevenssubject**

Het gegevenssubject (de voertuigeigenaar) heeft recht op toegang tot de gegevens en waar nodig op rectificatie, verwijdering en blokkering van gegevens die over hem of haar gaan, indien de verwerking ervan niet strookt met de bepalingen in Richtlijn 95/46/ER. Derden aan wie de gegevens zijn verstrekt, moeten overeenkomstig deze Richtlijn van een dergelijke rectificatie, verwijdering of blokkering op de hoogte worden gebracht, tenzij dit onmogelijk blijkt of een onevenredige inspanning vergt.

De direct betrokkene heeft het recht om een klacht in te dienen bij de betreffende gegevensbeschermingsautoriteit indien hij of zij vindt dat zijn of haar rechten zijn geschonden als gevolg van de verwerking van zijn of haar persoonsgegevens.

De contactdienst die verantwoordelijk is voor het verwerken van verzoeken tot toegang (als die er zijn): niet van toepassing

## Pan-Europees eCall-systeem

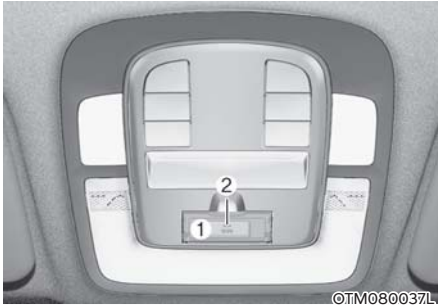

Elementen van het pan-Europese eCall-systeem, geïnstalleerd in het passagierscompartiment:

- (1) SOS-toets
- (2) LED

SOS-toets: door het indrukken van de toets doet de bestuurder/passagier een noodoproep naar de hulpcentrale.

LED: Het rode en groene LED-lampje gaat 3 seconden branden wanneer het contact in stand ON staat. Daarna gaan ze uit wanneer het systeem normaal werkt.

Als er problemen zijn met het systeem, blijft het rode LED-lampje branden.

### Automatische ongevalsmelding



Het Pan-Europese eCall-apparaat doet automatisch een noodoproep naar de publieke noodoproepcentrale (PSAP, Public Safety Answering Point) om bij een verkeersongeval de juiste reddingsdiensten in te zetten.

Voor de juiste noodhulpdiensten en ondersteuning stuurt het pan-Europese eCall-systeem bij het waarnemen van een verkeersongeval automatisch de gegevens naar de publieke noodoproepcentrale (PSAP).

In dit geval kan de noodoproep niet opgehangen worden door de SOS-toets in te drukken en het pan-Europese eCall-systeem blijft verbonden tot de noodhulpverlener die de oproep ontvangt, de verbinding verbreekt.

Bij lichte verkeersongevallen kan het zijn dat het pan-Europese eCall-systeem geen noodoproep doet. Dan kunt u echter handmatig een noodoproep doen door op de SOS-toets te drukken.



#### **OPGELET**

Het systeem werkt niet bij afwezigheid van mobiele bereik en GPS en Galileo-signalen.

## Handmatige ongevalsmelding

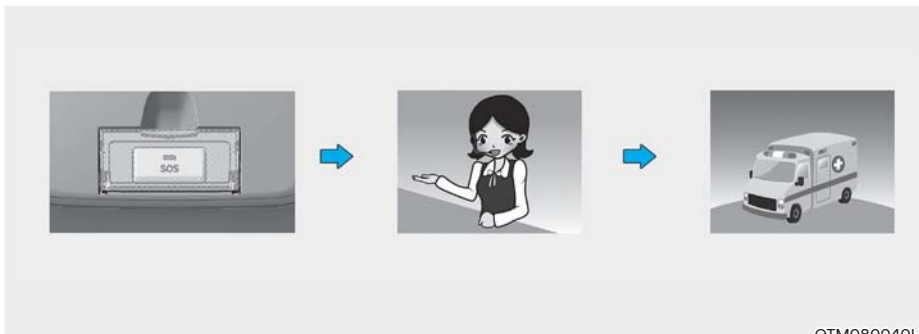

OTM080040L

De bestuurder of passagier kan handmatig een noodoproep doen naar de publieke noodoproepcentrale (PSAP, Public Safety Answering Point) door op de SOS-toets te drukken om de noodhulpdiensten te waarschuwen.

Een oproep naar de noodhulpdiensten via het pan-Europese eCall-systeem kan worden geannuleerd door nogmaals op de SOS-toets te drukken voordat de verbinding tot stand is gebracht.

Na activering van de noodoproep in de handmatige modus (voor juiste noodhulpdiensten en ondersteuning) stuurt het pan-Europese eCall-systeem automatisch de gegevens van het (verkeers)ongeval naar de hulpverlener van de publieke noodoproepcentrale (PSAP, Public Safety Answering Point) (tijdens de noodoproep) door op de SOS-toets te drukken.

Als de bestuurder of passagier per ongelijk de SOS-toets indrukt, kunt dit annuleren door opnieuw op de toets te drukken.

Het kan worden geannuleerd door de knop nogmaals binnen 3 seconden in te drukken. Nadien kan het niet meer geannuleerd worden.

1. de auto volgens de verkeersregels te stoppen, om de veiligheid van uzelf en andere verkeersdeelnemers te garanderen;
2. op de SOS-toets te drukken, als u op de toets drukt, wordt de SOS-registratie van het apparaat in de draadloze telefonische verbidingsnetwerken uitgevoerd, en worden essentiële gegevens over de auto en zijn locatie verzameld overeenkomstig de technische eisen van het apparaat. Daarna wordt er een verbinding tot stand gebracht met de hulpverlener van het pan-Europese eCall-systeem om duidelijkheid te krijgen over de redenen (omstandigheden) van de noodoproep.
3. Nadat de redenen voor de noodoproep duidelijk zijn gemaakt, stuurt de hulpverlener van de publieke noodoproepcentrale (PSAP, Public Safety Answering Point) de gegevens naar de noodhulpdiensten en rondt hij de noodoproep af.

Als de noodoproep niet volgens de bovenstaande procedure wordt uitgevoerd, wordt noodoproep beschouwd als een vergissing.



## **WAARSCHUWING**

Noodstroomvoorziening van het pan-Europese eCall-systeem vanuit de accu

- De accu van het pan-Europese eCall-systeem levert 1 uur lang stroom voor het geval de hoofdstroom van het voertuig tijdens de noodsituatie door de botsing uitgevallen is.
- De accu van het pan-Europese eCall-systeem moet om de 3 jaar worden vervangen.

**Led brandt rood (systeemdefect)**

Als de rode led brandt bij normale rijomstandigheden, kan dit duiden op een storing in het pan-Europese eCall-systeem. Laat het pan-Europese eCall-systeem onmiddellijk nakijken door een officiële HYUNDAI-dealer. Anders hebt u niet de garantie dat het apparaat met het pan-Europese eCall-systeem in uw auto goed functioneert. De eigenaar van de auto is aansprakelijk voor de eventuele gevolgen van het schenden van bovenstaande voorwaarden.

**Willekeurig verwijderen of modificeren**

Het pan-Europese eCall-systeem belt de noodhulpdiensten voor hulp. Daarom kan het verwijderen of wijzigen van de instellingen van het pan-Europese eCall-systeem uw veiligheid in gevaar brengen. Daarnaast kan het zelfs een onbedoelde noodoproep doen naar de publieke noodoproepcentrale (PSAP, Public Safety Answering Point). Vandaar dat we u vriendelijk vragen om zelf geen wijzigingen aan te brengen aan de instellingen van de apparatuur van het pan-Europese eCall-systeem dat in uw auto geïnstalleerd is, of dit door derden te laten doen.

# 9. Onderhoud

Motorruimte .....	9-3
Onderhoudswerkzaamheden .....	9-4
Verantwoordelijkheid van de eigenaar .....	9-4
Voorzorgsmaatregelen voor onderhoud uitgevoerd door eigenaar .....	9-4
Door de eigenaar uit te voeren onderhoudswerkzaamheden .....	9-5
Schema voor door de eigenaar uit te voeren onderhoudswerkzaamheden .....	9-5
Uitleg bij onderhoudsschema .....	9-7
Motorolie .....	9-9
Motoroliepeil controleren .....	9-9
Motorolie verversen en filter vervangen .....	9-9
Motorkoelvloeistof/omvormerkoelvloeistof .....	9-10
Koelvloeistofpeil controleren .....	9-10
Koelvloeistof verversen .....	9-12
Riem Hybrid Starter & Generator (HSG) .....	9-13
Controle van de riem van de Hybrid Starter & Generator (HSG) .....	9-13
Remvloeistof .....	9-13
Het remvloeistofniveau controleren .....	9-13
Ruitensproeiervloeistof .....	9-14
Ruitensproeiervloeistofniveau controleren .....	9-14
Luchtfilter .....	9-15
Filter vervangen .....	9-15
Interieurluchtfilter .....	9-16
Controle filter .....	9-16
Filter vervangen .....	9-16
Ruitenwischerbladen .....	9-17
Controle bladen .....	9-17
Vervangen van bladen .....	9-17
Accu .....	9-20
Voor een optimale werking van de accu .....	9-21
Accucapaciteitsticker .....	9-22
Accu laden .....	9-22
Te resetten onderdelen .....	9-23

Banden en wielen .....	9-24
Onderhoud van de banden.....	9-24
Aanbevolen bandenspanning koud .....	9-24
Bandenspanning controleren.....	9-25
Wielen verwisselen .....	9-26
Uitlijnen en balanceren van de wielen.....	9-27
Banden vervangen .....	9-27
Velgen vervangen.....	9-28
Grip.....	9-28
Onderhoud van banden.....	9-28
Label op de wang van de band .....	9-29
Banden met een kleine hoogte-/breedteverhouding .....	9-32
Zekeringen.....	9-33
Vervangenzekering dashboard.....	9-34
Vervangenzekering motorruimte .....	9-35
Beschrijvingzekering-/relaiskast .....	9-36
Lampen.....	9-46
Koplamp, parkeerverlichting, richtingaanwijzer, Dagrijverlichting (DRL) vervangen .....	9-48
Koplamp afstellen (voor Europa).....	9-49
Lamp richtingaanwijzer opzij vervangen.....	9-52
Lamp achterlichtunit vervangen .....	9-52
Gloeilamp derde remlicht vervangen .....	9-55
Kentekenplaatverlichting vervangen .....	9-56
Lamp interieurverlichting vervangen.....	9-56
Onderhoud exterieur .....	9-58
Exterieur, onderhoud.....	9-58
Onderhoud interieur .....	9-62
Emissieregelsysteem .....	9-65
Carterventilatiesysteem.....	9-65
Brandstofdampafzuigstelsysteem .....	9-65
Emissieregelsysteem .....	9-66
Procedure voor starten van de geforceerde activeringsmodus van de motor .....	9-68

## MOTORRUIMTE

■ Smartstream G1.6 T-GDi HEV

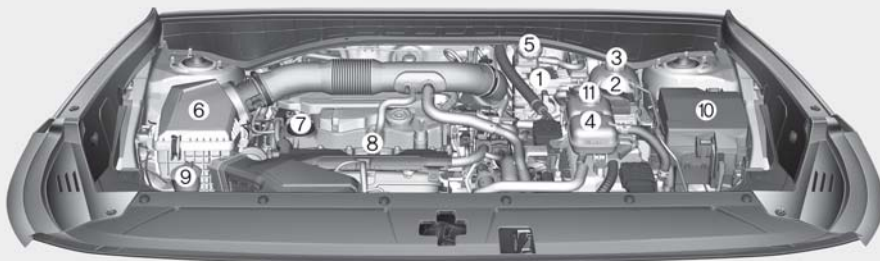

De werkelijke motorruimte kan afwijken van de afbeelding.

OTMH090001

- |                                       |  |
|---------------------------------------|--|
| 1. ECU                                | 7. Vuldop motorolie                    |
| 2. Expansievat motorkoelvloeistof     | 8. Peilstok motorolie                  |
| 3. Dop expansievat motorkoelvloeistof | 9. Ruitenwisservloeistofreservoir      |
| 4. Inverterkoelvloeistofreservoir     | 10. Zekeringkast                       |
| 5. Remvloeistofreservoir              | 11. Dop inverterkoelvloeistofreservoir |
| 6. Luchtfilter                        |  |



## ONDERHOUDSWERKZAAMHEDEN

Neem bij het uitvoeren van onderhoudswerkzaamheden en controles de grootst mogelijke voorzichtigheid in acht om schade aan uw auto en/of persoonlijk letsel te voorkomen.

Wij raden u aan de auto te laten onderhouden en repareren door een officiële HYUNDAI-dealer. Een officiële HYUNDAI-dealer voldoet aan de hoge kwaliteitseisen van HYUNDAI en krijgt technische ondersteuning van HYUNDAI om ervoor te zorgen dat u tevreden bent met de service.

### Verantwoordelijkheid van de eigenaar

Het laten uitvoeren van onderhoud en de registratie daarvan zijn de verantwoordelijkheid van de eigenaar.

U dient de documenten die aantonen dat het juiste onderhoud aan uw auto is uitgevoerd te bewaren in overeenstemming met de periodieke onderhoudsschema's op de volgende pagina's. U hebt deze informatie nodig om vast te stellen of er wordt voldaan aan de onderhouds- en servicevereisten van de fabrieksgarantie.

De garantievoorwaarden vindt u in het onderhoudsboekje.

Reparaties en afstellingen die nodig zijn als gevolg van te weinig of verkeerd onderhoud vallen niet onder de garantie.

### Voorzorgsmaatregelen voor onderhoud uitgevoerd door eigenaar

Niet doelmatig, onvoldoende of gebrekkig onderhoud kan problemen bij het gebruik van uw auto veroorzaken, wat kan leiden tot schade aan de auto, een ongeval of persoonlijk letsel. Dit hoofdstuk bevat alleen instructies voor de onderhoudspunten die eenvoudig kunnen worden uitgevoerd.

Uw auto mag op geen enkele wijze worden aangepast. Door aanpassingen kunnen de prestaties en de veiligheid van uw auto verslechteren en kan de levensduur worden verkort. Daarnaast kan dit gevolgen hebben voor de garantie van de auto.

### AANWIJZING

**Verkeerd onderhoud door de eigenaar tijdens de garantieperiode kan ertoe leiden dat de garantie vervalt. Lees voor details het afzonderlijke onderhoudsboekje dat met de auto is meegeleverd. Wij raden u aan om bij twijfel het onderhoud altijd te laten uitvoeren door een officiële HYUNDAI-dealer.**

## DOOR DE EIGENAAR UIT TE VOEREN ONDERHOUDSWERKZAAMHEDEN



### WAARSCHUWING

Het uitvoeren van onderhoudswerkzaamheden aan een auto kan gevaarlijk zijn. Als u onvoldoende kennis en ervaring hebt of niet beschikt over het juiste gereedschap en apparatuur om de werkzaamheden te verrichten, laat deze dan uitvoeren door een officiële HYUNDAI-dealer. Volg **ALTIJD** deze voorzorgsmaatregelen voor het uitvoeren van onderhoudswerkzaamheden:

- Parkeer uw auto op een vlakke ondergrond, zet de selectiehendel in de stand P (parkeren), activeer de parkeerrem en zet het contact in de stand LOCK/OFF.
- Leg blokken voor de wielen (voor en achter) om te voorkomen dat de auto gaat bewegen.  
Doe loszittende kleding uit en doe sieraden af. Deze kunnen bekneld raken in draaiende onderdelen.
- Als u tijdens de onderhoudswerkzaamheden de motor moet laten draaien, doe dat dan buiten of in een ruimte die ruim voldoende geventileerd is.
- Houd open vuur, vonken en rokende materialen uit de buurt van de accu en onderdelen van het brandstofsysteem.

De eigenaar of officiële HYUNDAI-dealer moet onderstaande controles volgens het aangegeven interval uitvoeren om een veilige en betrouwbare werking van de auto te garanderen.

Neem bij bijzonderheden zo spoedig mogelijk contact op met uw dealer.

Eventuele werkzaamheden die uit deze controles voortvloeien, vallen doorgaans niet onder de fabrieksgarantie en zullen, samen met arbeidsloon en eventuele onderdelen en smeermiddelen, in rekening gebracht worden.

### Schema voor door de eigenaar uit te voeren onderhoudswerkzaamheden

#### ***Bij het tanken:***

- Controleer het motoroliepeil.
- Controleer het koelvloeistofpeil in het motorkoelvloeistofreservoir.
- Controleer het peil van de ruitensproeiervloeistof.
- Controleer of de bandenspanning in orde is.



### WAARSCHUWING

Wees voorzichtig bij het controleren van het peil van de motorkoelvloeistof/omvormerkoelvloeistof wanneer de motor warm is. Dit kan ertoe leiden dat koelvloeistof uit de opening wordt geblazen en ernstige brandwonden en ander letsel veroorzaakt.

### ***Tijdens het rijden:***

- Let op veranderingen in het uitlaatgeluid en let erop dat u in het interieur geen uitlaatgassen ruikt.
- Controleer op trillingen in het stuurwiel. Controleer of het sturen niet zwaarder gaat, of het stuurwiel geen speling vertoont en of de rechthoek niet is gewijzigd.
- Controleer of de auto niet naar één kant trekt op een vlakke, rechte weg.
- Controleer bij het remmen op vreemde geluiden, naar één kant trekken, een grotere slag van het rempedaal of een moeilijk in te trappen rempedaal.
- Controleer als de transmissie slipt of niet normaal werkt het niveau van de automatische-transmissievloeistof.
- Controleer de werking van stand P (parkeren) van de automatische transmissie.
- Controleer de werking van de parkeerrem.
- Controleer onder uw auto op lekkage (tijdens of na het gebruik van de airconditioning kan er een plasje water onder uw auto ontstaan, dit is een normaal verschijnsel en duidt niet op lekkage).

### ***Ten minste maandelijks:***

- Controleer het koelvloeistofpeil in het koelvloeistofreservoir.
- Controleer de werking van alle verlichting van uw auto, inclusief de remlichten, richtingaanwijzers en alarmknipperlichten.
- Controleer de bandenspanning van alle banden inclusief het reservewiel, controleer de profieldiepte van de banden en controleer de banden op ongelijkmatige slijtage en beschadigingen.
- Controleer of de wielmoeren vastzitten.

### ***Ten minste tweemaal per jaar: (d.w.z. elk voorjaar en najaar)***

- Controleer de radiateurslangen en de slangen van de verwarming en de airconditioning op lekkage en beschadigingen.
- Controleer de ruitensproeiervloeistof en de werking van de ruitenwissers. Reinig de ruitenswisserbladen met een schone doek die is bevochtigd met ruitensproeiervloeistof.
- Controleer de stand van de koplampen.
- Controleer de dempers, de uitlaatpijpen, de hitteschilden en de bevestigingen van de uitlaat.
- Controleer de werking van de veiligheidsgordels en controleer op slijtage.

### ***Ten minste eenmaal per jaar:***

- Reinig de afvoeropeningen aan de onderzijde van de portieren en de dorpels.
- Smeer alle portierscharnieren en motorkapscharnieren.
- Smeer de portier- en motorkapsloten, -vergrendelingen.
- Smeer de portierrubbers.
- Controleer het airconditioningsysteem.
- Controleer en smeer het bedieningsmechanisme van de automatische transmissie.
- Reinig de accu en de aansluitingen.
- Controleer het remvloeistofpeil.

## UITLEG BIJ ONDERHOUDSSCHEMA

### Motorolie en oliefilter

De motorolie moet worden verversd en het oliefilter moet worden vervangen volgens de intervallen die zijn aangegeven in het onderhoudsschema. Als er onder ongunstige omstandigheden gereden wordt, moet de olie vaker verversd en het filter vaker vervangen worden.

### HSG (Hybrid Starter Generator)-riem

De HSG-riem moet worden vervangen volgens de intervallen die zijn aangegeven in het onderhoudsschema.

### Brandstofleidingen, -slangen en aansluitingen

Controleer de brandstofleidingen, brandstofslangen en aansluitingen op lekkage en beschadiging. We adviseren een officiële HYUNDAI-dealer om beschadigde of lekkende onderdelen onmiddellijk te vervangen.

### Brandstoffilter

Door een verstopt filter kan de maximale rijsnelheid afnemen, het emissiesysteem beschadigd raken of kunnen andere problemen veroorzaakt worden, zoals moeilijk starten. Als zich in de brandstoftank te veel vuil ophoopt, moet het filter mogelijk vaker vervangen worden. Laat de motor na het plaatsen van een nieuw filter enkele minuten draaien en controleer de aansluitingen op lekkage. Brandstoffilters moeten worden geïnstalleerd door een officiële HYUNDAI-dealer.

### Ontluchtungs slang en tankdop

De damp slang en de tankdop moeten worden gecontroleerd volgens de intervallen die zijn aangegeven in het onderhoudsschema. Zorg ervoor dat een nieuwe damp slang of tankdop correct wordt gemonteerd.

### Luchtfilter

Een origineel HYUNDAI-luchtfilter wordt aanbevolen wanneer het filter wordt vervangen.

### Bougies

Gebruik altijd nieuwe bougies met de juiste warmtegraad.

### Koelsysteem

Controleer de onderdelen van het koelsysteem, zoals radiator, koelvloeistofreservoir, slangen en aansluitingen op lekkage en beschadiging. Vervang beschadigde onderdelen.

### Motorkoelvloeistof/omvormerkoelvloeistof

De koelvloeistof moet overeenkomstig de intervallen van het onderhoudsschema worden verversd.

### Automatische-transmissievloeistof

Onder normale gebruiksomstandigheden hoeft de automatische-transmissievloeistof niet gecontroleerd te worden.

We bevelen aan de automatische-transmissievloeistof door een officiële HYUNDAI-dealer te laten verversen volgens het onderhoudsschema.

### Motor-koppelingsactuatorvloeistof

De motor-koppelingsactuatorvloeistof moet worden gecontroleerd op het juiste peil of worden verversd volgens de intervallen die zijn aangegeven in het onderhoudsschema.

### Remleidingen en -slangen

Voer een visuele controle uit op correcte montage, schuurplekken, scheuren, veroudering en eventuele lekkage. Vervang verouderde of beschadigde onderdelen direct.

### Remvloeistof

Controleer het remvloeistofpeil in het remvloeistofreservoir. Het peil moet zich tussen de merktekens MIN en MAX aan de zijkant van het reservoir bevinden. Gebruik alleen hydraulische remvloeistof die voldoet aan de DOT 4-specificatie.

### Parkeerrem

Inspecteer het parkeerremstelsel.

### Remschijven, remblokken en remklauwen

Controleer de remblokken en de remschijven op overmatige slijtage. Controleer de remklauwen op eventuele vloeistoflekkage. Raadpleeg de HYUNDAI-website voor meer informatie over het controleren van de slijtagelimiet van de remblokken of remvoeringen.

<http://service.hyundai-motor.com>

### Uitlaatpijp en demper

Controleer de uitlaatpijp, demper en ophangrubbers visueel op scheuren, veroudering en beschadiging. Start de motor en luister goed of eventuele lekkage van uitlaatgassen hoorbaar is. Draai de verbindingen vast of vervang onderdelen, indien nodig.

### Bevestigingsbouten wielophanging

Controleer de verbindingen van de wielophanging op loszitten of beschadiging. Draai ze met het voorgeschreven aanhaalmoment vast.

### Stuurhuis, stuurstangen en stofhoezen/onderste fuseekogel

Breng de auto tot stilstand, schakel het hybride systeem uit en controleer op overmatige speling in het stuurwiel. Controleer de stuurstangen op knikken of beschadigingen. Controleer de stofhoezen en fuseekogel op veroudering, scheurtjes of beschadigingen.

Vervang beschadigde onderdelen.

### Aandrijfassen en aandrijfashoezen

Controleer de aandrijfassen, stofhoezen en klemmen op scheuren, veroudering en beschadiging. Vervang beschadigde onderdelen en breng indien nodig nieuw vet aan.

### Koudemiddel

Controleer de airconditioningleidingen en aansluitingen op lekkage en beschadiging.

### Cardanas

Controleer de cardanas, hoezen, klemmen, rubberen koppeling en het rubber van het middenlager op scheurtjes, veroudering of beschadigingen. Vervang beschadigde onderdelen en breng indien nodig nieuw vet aan.

## MOTOROLIE

### Motoroliepeil controleren

1. Volg alle voorzorgsmaatregelen van de oliefabrikant op.
2. Zorg ervoor dat de auto op een vlakke ondergrond staat in stand P (parkeren) met geactiveerde parkeerrem en geblokkeerde wielen.
3. Start de motor en laat deze op de normale bedrijfstemperatuur komen.
4. Zet de motor uit en wacht ongeveer tien minuten totdat de olie is teruggevloeid in het carter.
5. Trek de peilstok uit de houder, veeg hem schoon en steek hem weer geheel in de houder.

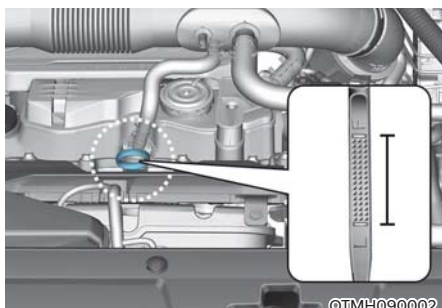

6. Trek de peilstok opnieuw uit de houder en controleer het peil. Het vloeistofniveau moet zich tussen F (vol) en L (leeg) bevinden.



7. Als het peil zich bij of op de L bevindt, moet u olie bijvullen tot de F.

Gebruik alleen de voorgeschreven motorolie (Zie 'Aanbevolen smeermiddelen en hoeveelheden' in hoofdstuk 2).

### AANWIJZING

Om schade aan de motor te voorkomen:

- **Vul niet te veel olie bij. Vul olie bij in kleine hoeveelheden en controleer het peil opnieuw om te voorkomen dat het oliepeil te hoog wordt.**
- **Mors geen motorolie tijdens het bijvullen of verversen van motorolie. Gebruik een trechter om te voorkomen dat olie op onderdelen van de motor wordt gemorst. Veeg gemorste olie onmiddellijk af.**

### Motorolie verversen en filter vervangen

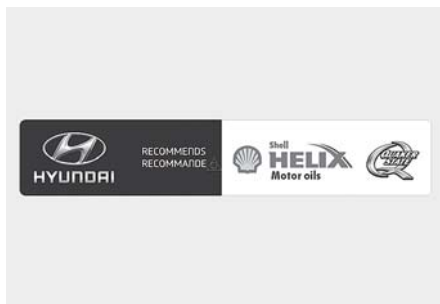

We adviseren u de motorolie en -filter te laten vervangen door een officiële HYUNDAI-dealer overeenkomstig het onderhoudsschema.

## MOTORKOELVLOEISTOF/OMVORMERKOELVLOEISTOF

Het hogedruk-koelsysteem is voorzien van een reservoir dat gevuld is met een koelvloeistof die ook voldoende bescherming biedt tegen bevriezing. Het reservoir is in de fabriek gevuld.

Controleer de vorstbescherming en het koelvloeistofpeil ten minste één keer per jaar, aan het begin van het winterseizoen en voordat u naar een kouder klimaat reist.

### Koelvloeistofpeil controleren

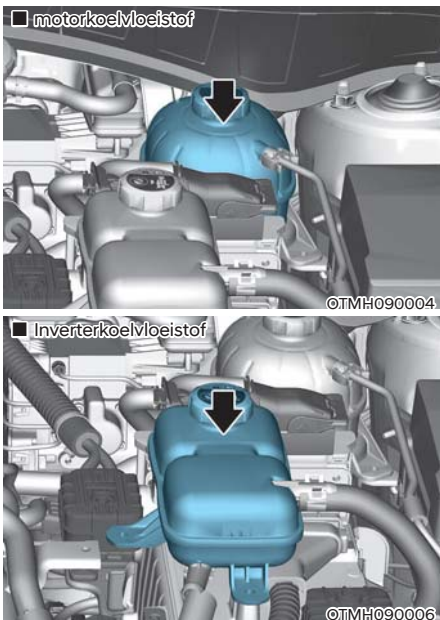

Controleer de toestand en de aansluitingen van alle slangen van het koelsysteem en van de verwarming. Vervang beschadigde en slechte slangen.

Het koelvloeistofpeil in het koelvloeistofreservoir dient tussen de merktekens MAX en MIN te liggen als de motor koud is.

Vul als het peil laag is de geselecteerde antivries in de juiste verhouding aan de koelvloeistof toe om het peil bij het teken MAX te brengen, maar vul niet te veel bij.

Als veelvuldig bijvullen noodzakelijk is, adviseren we u naar een officiële HYUNDAI-dealer te gaan om het koelsysteem te laten controleren.

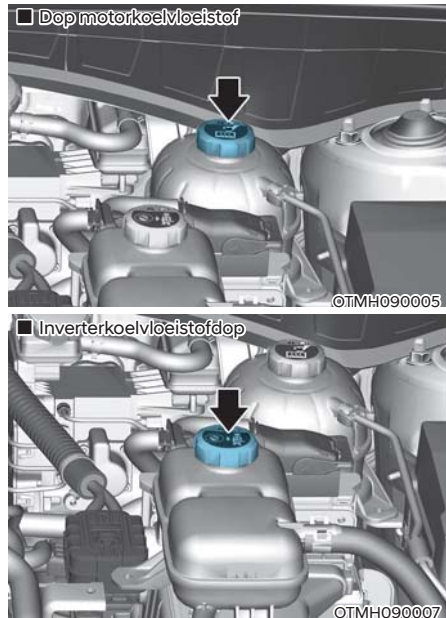

### WAARSCHUWING



Verwijder nooit de dop van de motorkoelvloeistof en/of de dop van de omvormerkoelvloeistof of de aftapplug wanneer de motor en de radiator heet zijn. Er kan hete koelvloeistof en stoom ontsnappen, wat ernstig letsel kan veroorzaken.

Schakel de auto uit en wacht tot de motor is afgekoeld. Wees uiterst voorzichtig bij het verwijderen van de dop van de motorkoelvloeistof en/of de dop van de omvormerkoelvloeistof. Wikkel een dikke doek rond de dop en draai deze linksom tot de eerste aanslag. Doe een stap achteruit terwijl de druk ontsnapt uit het koelsysteem. Pas als u zeker weet dat er geen overdruk meer is, drukt u de dop met de doek in en draait u hem verder linksom om hem te verwijderen.

### **i** Informatie

Het peil van de motorkoelvloeistof en/of de omvormerkoelvloeistof wordt beïnvloed door de temperatuur van het hybridesysteem. Schakel de hybride auto uit voordat u de motorkoelvloeistof en/of de omvormerkoelvloeistof controleert of bijvult.

### **!** WAARSCHUWING

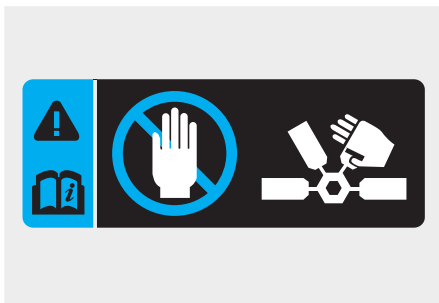

De elektromotor van de koelventilator kan blijven draaien of opstarten wanneer de motor stilstaat en daardoor ernstig letsel veroorzaken. Houd handen, kleding en gereedschap uit de buurt van de draaiende ventilatorbladen van de koelventilator.

Schakel de auto altijd uit, tenzij deze moet worden gecontroleerd met draaiende motor. Wees voorzichtig, omdat de koelventilator kan gaan draaien als de negatieve (-) accupool niet is losgekoppeld.

### **!** WAARSCHUWING

Zorg ervoor dat de koelvloeistofdop na het bijvullen van koelvloeistof goed wordt vastgedraaid. Anders kan de motor tijdens het rijden oververhit raken.



1. Controleer of het label op de koelvloeistofdop recht naar voren zit.

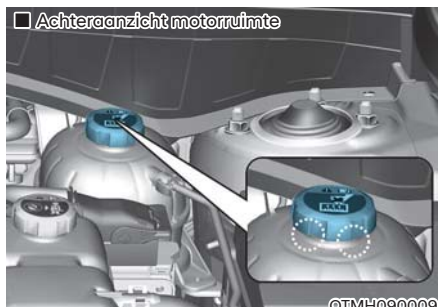

2. Controleer of de kleine uitsteeksels aan de binnenzijde van de koelvloeistofdop goed in elkaar grijpen.



### Aanbevolen koelvloeistof

- Vul het koelsysteem alleen bij met gedestilleerd of gedemineraliseerd water en vul het koelsysteem niet bij met gewoon kraanwater.
- Een onjuist koelvloeistofmengsel kan ernstige storingen of schade aan de motor of het hybride systeem veroorzaken.
- De motor van uw auto heeft aluminium onderdelen. Gebruik daarom een ethyleenglycol koelvloeistof op basis van fosfaat ter voorkoming van corrosie en bevroering.
- Gebruik geen koelvloeistof op ethanol- of methanol-basis; meng ook geen ethanol- of methanol-antivries met de voorgeschreven koelvloeistof.
- Gebruik geen mengsel met meer dan 60 % of minder dan 35 % antivries; in dat geval is een optimale koelende werking niet gewaarborgd.

Zie de volgende tabel voor het mengpercentage:

Buitentemperatuur	Mengverhouding (hoeveelheid)	
	Antivries	Water
-15 °C	35	65
-25 °C	40	60
-35 °C	50	50
-45 °C	60	40

### Informatie

Bij twijfel over de mengverhouding is een mengsel van 50 % water en 50 % antivries het gemakkelijkst te mengen omdat van beide vloeistoffen evenveel wordt gebruikt. Dit mengsel is geschikt voor de meeste temperatuurbereiken vanaf -35 °C.

### Koelvloeistof verversen

We adviseren u de koelvloeistof te laten verversen door een officiële HYUNDAI-dealer overeenkomstig het onderhoudsschema.

### WAARSCHUWING

Gebruik geen koelvloeistof of antivries in het sproeierreservoir.

Motorkoelvloeistof kan het zicht ernstig belemmeren wanneer ze op de voorruit terecht komt, waardoor u de controle over de auto kunt verliezen en een ongeval zou kunnen veroorzaken.

Motorkoelvloeistof kan tevens de lak en sierlijsten beschadigen.

### AANWIJZING

Wikkel, om schade aan de motoronderdelen te voorkomen, een dikke handdoek om de dop van de motorkoelvloeistof en/of de dop van de inverterkoelvloeistof voordat u koelvloeistof bijvult om te voorkomen dat de koelvloeistof terecht komt in de motoronderdelen, zoals de dynamo.

## RIEM HYBRID STARTER & GENERATOR (HSG)

### Controle van de riem van de Hybrid Starter & Generator (HSG)

We adviseren u de riem van de Hybrid Starter & Generator (HSG) te laten controleren of vervangen door een officiële HYUNDAI-dealer overeenkomstig het onderhoudsschema.



#### OPGELET

Wanneer de HSG-riem versleten of beschadigd is, vervang dan de riem.

Anders kan de motor oververhit raken of de accu worden ontladen.



#### WAARSCHUWING

- Zet de auto uit wanneer u de motor of de riem van de Hybrid Starter & Generator (HSG) controleert. Anders kunt u ernstig of zelfs dodelijk lichamelijk letsel oplopen.
- Houd handen, kleding enz. uit de buurt van de riem van de Hybrid Starter & Generator (HSG).

## REMVLOEISTOF

### Het remvloeistofniveau controleren

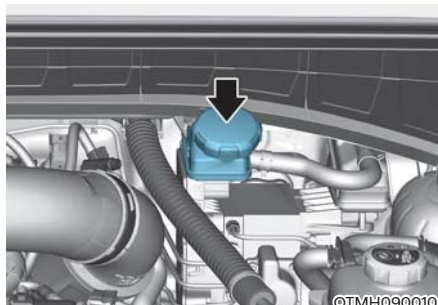

Controleer regelmatig het vloeistofpeil in het reservoir. Het vloeistofpeil moet zich tussen de merktekens MAX en MIN aan de zijkant van het reservoir bevinden.

Reinig het gebied rondom de dop van het reservoir grondig alvorens de dop te verwijderen en vloeistof bij te vullen, om te voorkomen dat deze vervuild raakt.

Als het peil laag is, vul dan bij met de voorgeschreven remvloeistof tot het MAX-peil. Het peil daalt naarmate de kilometerstand stijgt. Dit is normaal en hangt samen met de slijtage van de remvoeringen. Als het vloeistofpeil extreem laag is, adviseren we u het remsysteem te laten controleren door een officiële HYUNDAI-dealer.



#### WAARSCHUWING

Als het remsysteem vaak moet worden bijgevuld, kan dit duiden op een lek in het remsysteem. We adviseren u de auto te laten controleren door een officiële HYUNDAI-dealer.



## LUCHTFILTER

### Filter vervangen

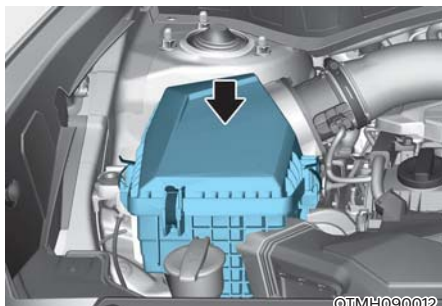

Was het niet uit en spoel het niet af, want water veroorzaakt schade aan het filter. Vervang het luchtfilter als het vervuild is. Vervang het filter overeenkomstig het onderhoudsschema.

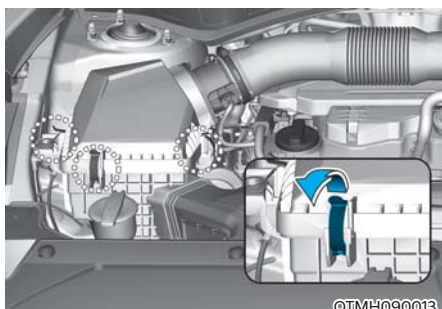

1. Neem de bevestigingsclips los om het luchtfilterdeksel te verwijderen.

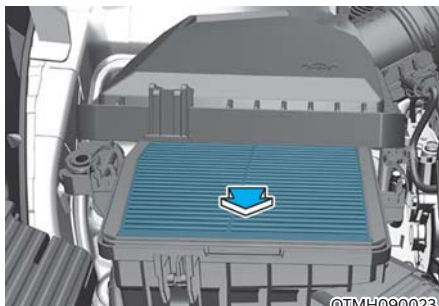

2. Veeg de binnenzijde van het luchtfilter schoon.
3. Vervang het luchtfilter.
4. Bevestig het deksel met de bevestigingsclips.
5. Controleer of het deksel goed vastzit.

### **i** Informatie

Vervang het luchtfilter vaker dan in het onderhoudsschema is aangegeven als de auto wordt gebruikt in gebieden met zeer veel stof of zand.

### **AANWIJZING**

- Rijd niet met de auto zonder luchtfilter. Dit resulteert in overmatige motorslijtage.
- Zorg er om schade aan de motor te voorkomen voor dat bij het verwijderen van het luchtfilter geen stof en vuil in de luchtinlaat komt.
- Gebruik originele HYUNDAI-onderdelen of een gelijkwaardig onderdeel dat gespecificeerd is voor uw voertuig. Als u onderdelen gebruikt van een andere kwaliteit kan dit de luchtstroomsensor beschadigen.

## INTERIEURLUCHTFILTER

### Controle filter

Het interieurluchtfilter moet worden vervangen volgens het onderhoudsschema. Als de auto gedurende lange tijd in steden met ernstige luchtvervuiling of op ruige, stoffige wegen wordt gebruikt, moet het filter vaker worden gecontroleerd en eerder worden vervangen. Vervang het interieurluchtfilter door de onderstaande procedure te volgen en zorg ervoor dat u geen andere onderdelen beschadigt.

### Filter vervangen

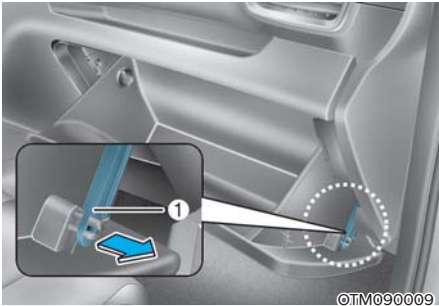

1. Maak de steunstang (1) los.

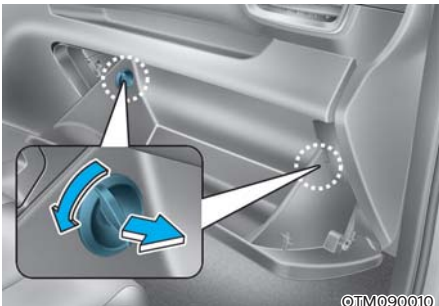

2. Druk beide kanten van het dashboardkastje in zoals op de afbeelding. Daardoor komen de borgpennen van het dashboardkastje los van de houders die ervoor zorgen dat het kan hangen.

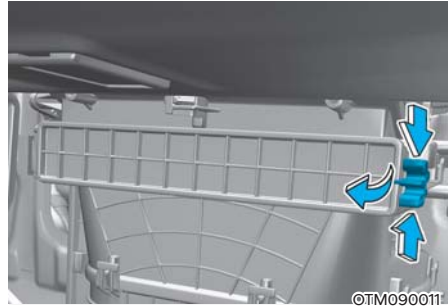

3. Druk op de vergrendeling op de rechterzijde van de afdekkap en verwijder het luchtfilter van de klimaatregeling.



4. Vervang het interieurfilter.
5. Plaats de onderdelen in omgekeerde volgorde van verwijderen.

### AANWIJZING

**Plaats een nieuw ventilatieluchtfilter in de juiste richting, met de pijl (↓) naar beneden, anders maakt het lawaai en wordt het minder doeltreffend.**

## RUITENWISSERBLADEN

### Controle bladen

Verontreiniging van de voorruit of de ruitenwisserbladen door bepaalde substanties kan het effect van de ruitenwissers verminderen.

Bekende vormen van verontreiniging zijn insecten, sap van bomen en hot wax-behandelingen gebruikt in sommige wasstraten. Als de bladen niet goed wissen, reinig dan zowel de ruit als de bladen met een goed reinigingsmiddel of een mild wasmiddel en spoel ze grondig af met schoon water.

#### AANWIJZING

Om schade aan de ruitenwisserbladen, -armen of andere onderdelen te voorkomen:

- Geen benzine, kerosine, verfverdunner of andere oplosmiddelen op of in de buurt ervan gebruiken.
- Probeer niet om de ruitenwissers met de hand te verwijderen.
- Geen niet-gespecificeerde ruitenwisserbladen gebruiken.



### Informatie

In de handel verkrijgbare hot wax zoals gebruikt in wasstraten bemoeilijkt het reinigen van de voorruit.

### Vervangen van bladen

Als de ruitenwissers de ruit niet langer goed schoonmaken, kan het zijn dat ze versleten of gescheurd zijn en dienen ze te worden vervangen.

#### AANWIJZING

Probeer de ruitenwissers nooit met de hand te bewegen om beschadiging van de ruitenwisserarmen en van andere onderdelen te voorkomen.

#### AANWIJZING

Het gebruik van niet-voorgeschreven ruitenwisserbladen kan storingen en problemen veroorzaken.

#### AANWIJZING

- Om schade aan de motorkap en de ruitenwisserarmen te voorkomen, mogen de ruitenwisserarmen alleen worden opgetild als ze in de bovenste wispositie staan.
- Plaats de ruitenwisserarmen altijd terug op de voorruit voordat u gaat rijden.

### Servicestanden ruitenwisser voorruit

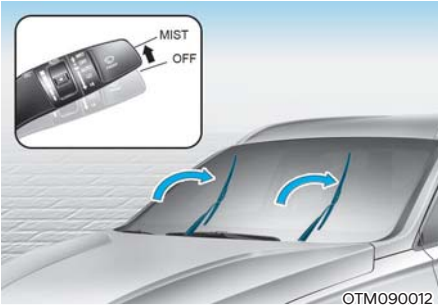

Dit voertuig heeft een „verborgen“ ruitenwisserontwerp, wat betekent dat de wissers niet opgetild kunnen worden als ze in de onderste ruststand staan.

1. Binnen 20 seconden na het uitschakelen van de motor, tilt u de wisserhendel op naar de MIST positie (of naar beneden, naar de  positie en houdt hem ongeveer 2 seconden in die positie tot de wissers naar de bovenste wispositie bewegen.
2. Nu kunt u de wissers van de voorruit tillen.
3. Plaats de wissers voorzichtig terug op de voorruit.
4. Zet de ruitenwissers in eender welke ON positie om ze terug in de rustpositie beneden te zetten.

### Type A

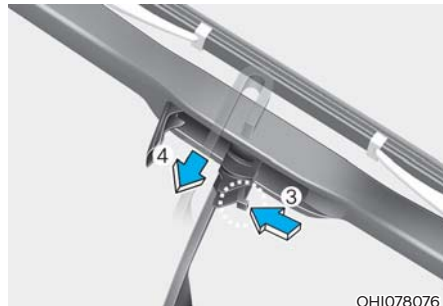
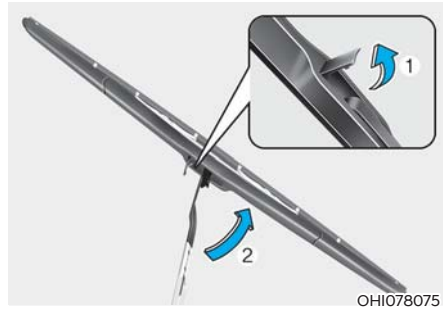

1. Til de wisserbladklem omhoog. Til het wisserblad omhoog.
2. Druk op de vergrendeling (1) en duw het wisserblad naar beneden (2).

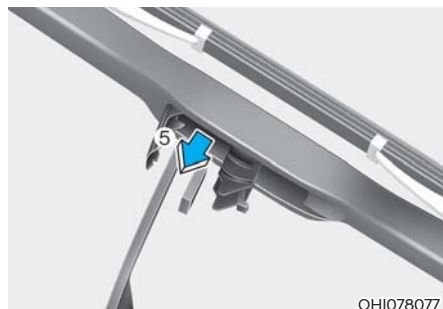

3. Verwijder het wisserblad uit de ruitenwisserarm.
4. Plaats het nieuwe ruitenwisserblad in de omgekeerde volgorde van het verwijderen.
5. Plaats de ruitenwisserarm terug op de voorruit.

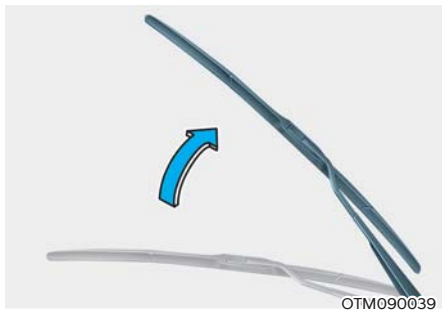
**Type B**

1. Trek de ruitenwischerarm omhoog.

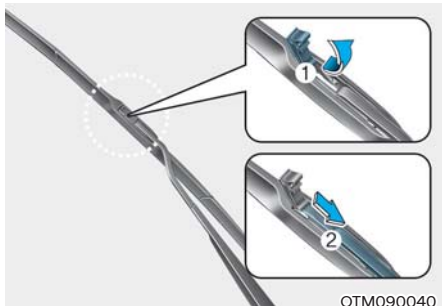

2. Til de wisserbladklem omhoog. Trek vervolgens het ruitenwischerblad omlaag en verwijder dit.

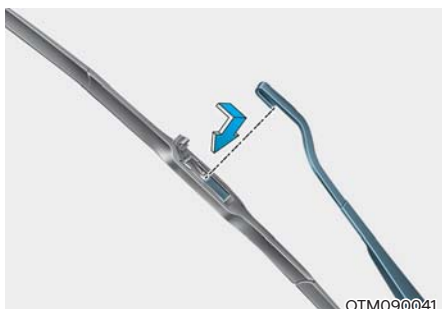

3. Plaats het nieuwe ruitenwischerblad in de omgekeerde volgorde van het verwijderen.
4. Plaats de ruitenwischerarm terug op de voorruit.

**Achterrauitwischerblad vervangen**

1. Trek de ruitenwischerarm omhoog en draai vervolgens het ruitenwischerblad (1).
2. Trek het ruitenwischerblad (2) los.

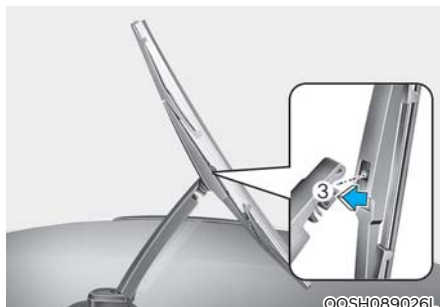

3. Plaats het nieuwe ruitenwischerblad door het middelste deel in de opening van de ruitenwischerarm te steken tot het ruitenwischerblad vastklikt (3).
4. Controleer of het ruitenwischerblad goed vastzit door er lichtjes aan te trekken.
5. Draai het ruitenwischerblad terug zodat het in lijn ligt met de ruitenwischerarm.

We adviseren u de ruitenwischerbladen te laten vervangen door een officiële HYUNDAI-dealer om schade aan de ruitenwischerarmen en andere onderdelen te voorkomen.



## ACCU



### WAARSCHUWING

Om **ERNSTIG LETSEL** of **OVERLIJDEN** van uzelf of omstanders te voorkomen, volg altijd deze voorzorgsmaatregelen als u in de buurt van de accu werkt of ze hanteert:



Lees de aanwijzingen voor het omgaan met de accu altijd zorgvuldig door en volg ze.



Draag oogbescherming die ontworpen is om de ogen tegen spatten zuur te beschermen.



Houd open vuur, vonken en rokende materialen uit de buurt van de accu.



Er zit altijd zeer licht ontvlambare waterstof in de accucellen en dat kan ontploffen als het ontvlamt.



Houdt accu's buiten bereik van kinderen.



Accu's bevatten zwavelzuur dat zeer corrosief is. Voorkom contact van het zuur met uw ogen, huid of kleding.

Spoel uw ogen minstens 15 minuten met schoon water als er zuur in komt en roep onmiddellijk medische hulp in. Als het zuur in contact komt met uw huid, grondig wassen. Roep onmiddellijk medische hulp in wanneer u pijn of een brandend gevoel heeft.

- Bij het optillen van een accu met een kunststof behuizing kan door overmatige druk accuzuur naar buiten komen, waardoor de accu kan lekken. Houd bij het optillen uw handen aan de zijkant van de accu.
- Probeer uw auto niet te starten met een hulpaccu als uw accu bevroren is.
- Laad een accu **NOOIT** op als de accukabels van het voertuig nog aangesloten zijn op de accu.
- Het ontstekingsstelsel werkt met hoogspanning. Raak deze onderdelen **NOOIT** aan als de motor draait of als de toets Engine Start/Stop (motor starten/stoppen) in de ON stand staat.

### AANWIJZING

- Wanneer de auto gedurende langere tijd niet wordt gebruikt in een gebied met lage temperaturen, verwijder dan de accu en bewaar deze binnen.
- Laad de accu altijd volledig op om te voorkomen dat de accubak beschadigd raakt in gebieden met lage temperaturen.

### AANWIJZING

Als u niet-toegestane elektronische apparaten aansluit, raakt de accu mogelijk ontladen. Gebruik nooit niet-toegestane apparaten.

## Voor een optimale werking van de accu



- Zorg ervoor dat de accu altijd goed vastzit.
- Houd de bovenzijde van de accu schoon en droog.
- Houd de accupolen en de accupoolklemmen schoon, zorg ervoor dat ze goed vastzitten en bescherm ze met vaseline.
- Spoel gemorst elektrolyt direct af met een oplossing van water en natriumbicarbonaat (zuiveringszout).
- Neem de accukabels los als u de auto gedurende een langere periode niet gebruikt.

### **i** Informatie

Om de accu's te controleren, open de cover (B). Bij een auto met 7 zitplaatsen moeten eerst de clips (A) verwijderd worden om de cover te openen.

### **i** Informatie - Voor accu's met een UPPER en LOWER markering

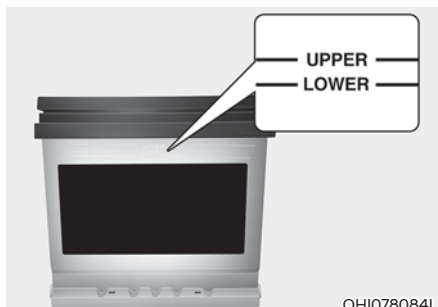

Indien uw auto is uitgerust met een accu met aan de zijkant de merktekens LOWER (MIN) en UPPER (MAX), moet u het elektrolytpeil controleren.

Het elektrolytpeil moet zich tussen de LOWER (MIN) en UPPER (MAX) markeringen bevinden. Bij een laag elektrolytpeil voegt u gedistilleerd (of gedemineraliseerd) water toe. (Voeg nooit zwavelzuur of andere elektrolyten toe).

Zorg ervoor dat u geen gedistilleerd (of gedemineraliseerd) water op het oppervlak van de accu of andere aansluitende onderdelen morst.

Vul niet teveel water bij in de accucellen.

De accu of andere onderdelen kunnen daardoor roesten. Sluit ten slotte de celdop zorgvuldig. We raden u echter aan om contact op te nemen met een erkende HYUNDAI-dealer voor beter onderhoud van de accu.

## Accu capaciteitsticker

### ■ Type A



OTM090063L

### ■ Type B



OTM090064L

1. MF68L-DIN : De HYUNDAI modelnaam van de accu
2. 12V: De nominale spanning
3. 68Ah (20HR): De nominale capaciteit (in ampère-uur)
4. RC 110min: De nominale capaciteit (in ampère-uur)
5. 600A: De koudstartstroom in ampère volgens SAE/EN-norm

## Accu laden

### Met een acculader

Uw auto is uitgerust met een onderhoudsvrije accu op basis van calcium.

- Laad de accu gedurende 10 uur traag op met een druppellader wanneer de accu op korte tijd is leeggeraakt (bijvoorbeeld doordat de koplampen of interieurverlichting zijn blijven branden terwijl het voertuig niet gebruikt werd).
- Wanneer de accu geleidelijk ontladend door een hoge elektrische belasting tijdens het rijden, laadt u ze 2 uur op met 20 - 30 A.



## WAARSCHUWING

Volg altijd deze instructies als u de accu van uw voertuig oplaadt om het risico op **ERNSTIG LETSEL** of **OVERLIJDEN** door ontploffingen of brandwonden door zuur te vermijden.

- Schakel vóór het uitvoeren van onderhoudswerkzaamheden aan de accu of het laden van de accu alle elektrische verbruikers uit en zet de motor af.
- Houd open vuur, vonken en rokende materialen uit de buurt van de accu.
- Werk altijd in open lucht of op een goed geventileerde plaats
- Draag een veiligheidsbril wanneer u de accu tijdens het opladen controleert.
- De accu moet uit de auto worden verwijderd en in een goed geventileerde ruimte geplaatst worden.
- Houd de accu tijdens het laden in de gaten; beëindig het laden of wijzig de laadstroomcapaciteit als de accu cel hevig begint te borrelen.

- **Neem de minkabel van de accu altijd eerst los en sluit de minkabel van de accu altijd als laatste weer aan. Ontkoppel de acculader in de onderstaande volgorde:**
  1. **Zet de hoofdschakelaar van de acculader uit.**
  2. **Neem de klem los van de minpool.**
  3. **Neem de klem los van de pluspool.**
- **We raden aan om accu's voor vervanging van een officiële HYUNDAI-dealer gebruikt.**

### AANWIJZING

#### AGM-accu (indien van toepassing)

- **AGM-accu's (Absorbed Glass Mat) zijn onderhoudsvrij en we adviseren u om de AGM-accu te laten onderhouden door een officiële HYUNDAI-dealer. Gebruik voor het laden van uw AGM-accu alleen volautomatische acculaders die speciaal zijn ontworpen voor AGM-accu's.**
- **Bij het vervangen van de AGM-accu adviseren we u om wisselstukken van een officiële HYUNDAI-dealer te gebruiken.**
- **Open of verwijder de deksel van de accu niet. Hierdoor kan elektrolyt weglekken, wat kan leiden tot ernstig letsel.**

### Via starten met een hulpaccu

Na het starten met een goede hulpaccu, rijdt u 20-30 minuten met het voertuig voor het wordt afgesloten. Het voertuig herstart misschien niet als u het uitschakelt voordat de accu voldoende opgeladen is. Kijk bij 'starten met hulpaccu' in hoofdstuk 8 voor meer informatie over de startprocedure met een hulpaccu.

### Informatie



**Een onjuist afgevoerde batterij kan schadelijk zijn voor het milieu en voor uw gezondheid. Voer de accu af volgens uw lokale wetgeving of voorschriften.**

### Te resetten onderdelen

De volgende onderdelen moeten eventueel worden gereset nadat de accu ontladen is geweest of na het weer aansluiten van de accukabels.

- Ruit automatisch omhoog/omlaag (zie hoofdstuk 5)
- Zonnedak (zie hoofdstuk 5)
- Tripcomputer (zie hoofdstuk 5)
- Klimaatregeling (zie hoofdstuk 5)
- Geheugen bestuurdersstoel (zie hoofdstuk 5)
- Klok (zie hoofdstuk 5)
- Infotainmentsysteem (zie handleiding infotainmentsysteem)

## BANDEN EN WIELEN



### WAARSCHUWING

Door een defecte band kunt u de controle over de auto verliezen en een ongeval veroorzaken. Om de kans op **ERNSTIG LETSEL** te beperken, moeten de volgende voorzorgsmaatregelen worden genomen:

- Controleer de bandenspanning maandelijks. Controleer de banden daarnaast op slijtage en beschadigingen.
- De aanbevolen bandenspanning voor uw auto bij koude banden kunt u vinden in deze handleiding en op het bandenspanningslabel op de middenstijl aan bestuurderszijde. Gebruik altijd een bandenspanningsmeter om de bandenspanning te meten. Banden met een te hoge of te lage spanning slijten ongelijkmatig, wat leidt tot slecht weggedrag.
- Controleer ook altijd de spanning van het reservewiel wanneer u de spanning van de andere banden van uw auto controleert.
- Vervang banden die versleten of beschadigd zijn of die ongelijkmatige slijtage vertonen. Versleten banden kunnen leiden tot verminderde remprestaties, stuurcontrole of grip.
- Vervang de banden **ALTIJD** door banden waarvan maat, type, constructie en loopvlakprofiel hetzelfde zijn als van de oorspronkelijk op de auto gemonteerde banden. Het gebruik van afwijkende maten banden en wielen kan ongewenste rijeigenschappen of een slechte wegligging van de auto tot gevolg hebben of het antiblokkeersysteem (ABS) van uw auto beïnvloeden. Dit kan leiden tot een ernstig ongeval.

### Onderhoud van de banden

Voor uw veiligheid, een maximale levensduur van de banden en een zo laag mogelijk brandstofverbruik, moet u de banden steeds op de aanbevolen spanning houden en mag u het totaalgewicht en de maximale asbelasting niet overschrijden.



U kunt alle specificaties (maten en spanningen) terugvinden op een label dat op de middenstijl aan bestuurderszijde is aangebracht.

### Aanbevolen bandenspanning koud

Alle bandenspanningen (inclusief het reservewiel) moeten worden gecontroleerd bij koude banden. 'Koude banden' betekent dat de auto ten minste drie uur niet heeft gereden of minder dan 1,6 km heeft gereden.

De bandenspanning bij warme banden is normaliter 28 tot 41 kPa hoger dan de aanbevolen bandenspanning bij koude banden. Laat geen lucht uit warme banden ontsnappen om de spanning aan te passen, want hierdoor wordt de bandenspanning te laag. Zie 'Banden en wielen' in hoofdstuk 2 voor de aanbevolen bandenspanning.



## WAARSCHUWING

Voor optimale rijeigenschappen, een optimale wegligging en een zo laag mogelijke bandenslijtage dient u de banden op de aanbevolen spanning te houden.

Een te hoge of te lage bandenspanning kan de levensduur van de band verkorten, een negatief effect op de rijeigenschappen hebben en tot een plotseling banddefect leiden waardoor u de macht over het stuur kunt verliezen en een ongeval kunt veroorzaken.

Een veel te lage bandenspanning kan leiden tot ernstige warmteontwikkeling, waardoor een klapband, loopvlakscheiding en andere banddefecten kunnen optreden en u de macht over het stuur kunt verliezen. Hierdoor kan een ernstig ongeval plaatsvinden. Dit risico is veel hoger op warme dagen en bij lange ritten met hoge snelheden.



## OPGELET

- Een te lage bandenspanning leidt tot overmatige slijtage, slecht weggedrag en een hoger brandstofverbruik. Zelfs wielvorming is mogelijk. Houd de bandenspanning op het juiste peil. Als een band vaak moet worden opgepompt, adviseren we u deze te laten controleren door een officiële HYUNDAI-dealer.
- Een te hoge bandenspanning heeft een negatieve invloed op het rijcomfort en zorgt voor een verhoogde slijtage in het midden van het loopvlak. Bovendien bestaat er een grotere kans op beschadiging door oneffenheden in het wegdek.

## Bandenspanning controleren

Controleer de banden, inclusief de reserveband, minstens eenmaal per maand.

### Controle

Gebruik een bandenspanningsmeter van goede kwaliteit om de bandenspanning te meten. U kunt aan de buitenkant niet zien of de banden de juiste spanning hebben. Met radiaalbanden kan niets mis lijken, terwijl ze toch te weinig spanning hebben.

Verwijder het ventieldopje van het bandventiel. Druk de bandenspanningsmeter stevig op het ventiel om de spanning af te lezen. Als de bandenspanning van de koude band overeenkomt met de aanbevolen spanning op het Band en Laad informatielabel, is er geen correctie nodig. Als de bandenspanning te laag is, pomp de band dan op totdat de aanbevolen spanning wordt bereikt. Schroef de ventieldopjes terug op de bandventielen. Zonder het ventieldopje kan er vuil of vocht in het ventiel komen, wat kan leiden tot luchtlekkage. Als een ventieldopje ontbreekt, plaats dan zo snel mogelijk een nieuw.

Als de band te hard is opgepompt, laat dan lucht ontsnappen door de metalen pen in het midden van het ventiel in te duwen. Controleer de bandenspanning opnieuw met de bandenspanningsmeter. Schroef de ventieldopjes terug op de bandventielen. Zonder het ventieldopje kan er vuil of vocht in het ventiel komen, wat kan leiden tot luchtlekkage. Als een ventieldopje ontbreekt, plaats dan zo snel mogelijk een nieuw.

### Wielen verwisselen

Om de banden zo gelijkmatig mogelijk te laten slijten, adviseert HYUNDAI de banden volgens het onderhoudsschema, of eerder te roteren als de slijtage onregelmatig verloopt.

Controleer bij het verwisselen tevens de balans.

Controleer de banden bij het verwisselen van de wielen op ongelijkmatige slijtage en beschadigingen. Abnormale slijtage wordt meestal veroorzaakt door onjuiste bandenspanning, verkeerde wieluitlijning, onbalans in de wielen, hard remmen of snel rijden door bochten. Controleer het loopvlak en de zijkant van de band op hobbels of uitstulpingen. Vervang de band als u een van deze afwijkingen aantreft. Vervang de band als het canvas of de koordlagen zichtbaar zijn. Breng de bandenspanning van de voor- en achterbanden na het verwisselen op de voorgeschreven waarden en controleer of de wielmoer goed vastzit (het juiste aanhaalmoment is 11 - 13 kgf·m).

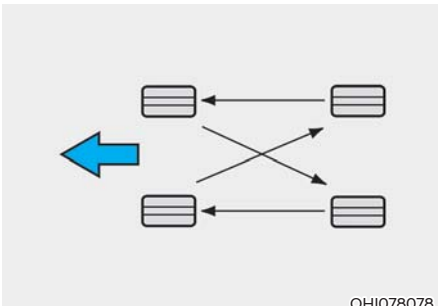

Controleer bij het verwisselen van de wielen tevens de remblokken op slijtage.

### Informatie

De buiten- en binnenkant van een asymmetrische band is duidelijk waarneembaar. Wanneer u een asymmetrische band installeert, moet u ervoor zorgen dat de kant gemarkeerd met 'outside' naar buiten is gericht. Als de kant gemarkeerd met 'inside' aan de buitenkant is gemonteerd, heeft dit een negatief effect op de prestaties van de auto.

### WAARSCHUWING

- Gebruik het reservewiel niet voor het roteren van de wielen.
- Zorg ervoor dat diagonaal- en radiaalbanden nooit in combinatie met elkaar worden gemonteerd. Dit kan ongewenste rijeigenschappen veroorzaken, waardoor u de controle over de auto kunt verliezen en een ongeval kunt veroorzaken.

## Uitlijnen en balanceren van de wielen

De wielen van uw auto zijn af fabriek zorgvuldig uitgelijnd en gebalanceerd voor een lange levensduur van de banden en optimale prestaties.

Normaalgesproken is het niet nodig de wielen nogmaals uit te lijnen. In het geval de banden van uw auto echter abnormale slijtage vertonen of als de auto naar één kant trekt, kan het zijn dat de auto opnieuw moet worden uitgelijnd.

Wanneer de auto tijdens het rijden op een vlakke weg trilt, kan het zijn dat de wielen opnieuw moeten worden gebalanceerd.

### AANWIJZING

**Onjuiste balanciegewichten kunnen de lichtmetalen velgen van uw auto beschadigen. Gebruik alleen goedgekeurde balanciegewichten.**

## Banden vervangen



Als de band gelijkmatig is afgesleten, verschijnt een bandslijtage-indicator als een vaste balk over het loopvlak. Dit geeft aan dat de band minder dan 1,6 mm loopvlak heeft. Vervang de band wanneer dit gebeurt.

Wacht niet met het vervangen van de band totdat de slijtage-indicator over de gehele profielbreedte zichtbaar is.



### WAARSCHUWING

Om de kans op **ERNSTIG LETSEL** te beperken:

- Vervang banden die versleten of beschadigd zijn of die ongelijkmatige slijtage vertonen. Versleten banden kunnen leiden tot verminderde remprestaties, stuurcontrole en grip.
- Vervang banden altijd door banden met dezelfde maat als die oorspronkelijk op de auto werden geleverd. Het gebruik van afwijkende maten banden en wielen kan ongewenste rijeigenschappen of een slechte wegligging van de auto tot gevolg hebben of het antiblokkeersysteem (ABS) van uw auto beïnvloeden. Dit kan leiden tot een ernstig ongeval.
- Bij het verwisselen of vervangen van banden (of velgen), dient u de beide banden (of velgen) voor of achter tegelijk te verwisselen of vervangen. Wanneer slechts één band wordt vervangen kan dit het weggedrag van de auto beïnvloeden.
- Banden worden in de loop van de tijd slechter, zelfs als ze niet worden gebruikt. Ongeacht het resterende loopvlak adviseert HYUNDAI de banden te vervangen wanneer ze zes (6) jaar zijn gebruikt.
- Warmte veroorzaakt door warme klimaten of veelvuldig hoge belastingen kan het verouderingsproces versnellen. Het niet opvolgen van deze waarschuwing kan tot een plotseling banddefect leiden, waardoor u de controle over de auto kunt verliezen en een ongeval kunt veroorzaken.



### ***Band compacte reservewiel vervangen (indien van toepassing)***

De levensduur van een reserveband is korter dan die van een conventionele band. Vervang deze wanneer u de balken van de bandslijtage-indicator op het loopvlak kunt zien. De vervangende band van het compacte reservewiel moet dezelfde maat en uitvoering hebben als de band die bij uw nieuwe auto is geleverd en moet op hetzelfde compacte reservewiel worden gemonteerd. De band van het compacte reservewiel is niet ontworpen om te worden gemonteerd op een normaal wiel en het compacte reservewiel is niet ontworpen voor het monteren van een normale maat band.



### **WAARSCHUWING**

**De originele band moet zo snel mogelijk worden gerepareerd of vervangen om te voorkomen dat het reservewiel defect raakt, waardoor u de controle over de auto kunt verliezen en een ongeval kunt veroorzaken. Het compacte reservewiel is alleen voor noodgevallen. Rijd niet sneller dan 80 km/uur wanneer het compacte reservewiel wordt gebruikt.**

### **Velgen vervangen**

Als u om de een of andere reden de velgen wilt vervangen, dient u erop te letten dat de nieuwe velgen gelijkwaardig zijn aan de originele velgen voor wat betreft diameter, velgbreedte en offset (wielbolling).

### **Grip**

De grip kan afnemen als u met versleten banden, de verkeerde bandenspanning of op glad wegdek rijdt. De banden moeten worden vervangen wanneer de bandslijtage-indicatoren verschijnen. Om de kans te verkleinen dat u de controle over de auto verliest, dient u langzamer te rijden in geval van regen, sneeuw of ijs op het wegdek.

### **Onderhoud van banden**

Naast een juiste bandenspanning helpt een correcte wieluitlijning om de bandslijtage te verminderen. Als u merkt dat een band ongelijkmatig slijt, laat uw dealer dan de wieluitlijning controleren.

Wanneer u nieuwe banden laat monteren, moet u ervoor zorgen dat ze ook worden gebalanceerd. Dit verhoogt het rijcomfort en de levensduur van de banden. Balanceer een wiel ook altijd wanneer de band van de velg verwijderd is geweest.

## Label op de wang van de band

Deze informatie bestaat uit de basiseigenschappen van de band en het identificatienummer voor veiligheidscertificatie. Het identificatienummer kan worden gebruikt om de band te identificeren bij een terugroepactie.

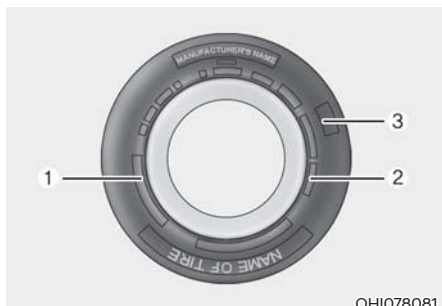

### 1. Fabrikant of merknaam

Fabrikant of merknaam wordt aangegeven.

### 2. Bandenmaataanduiding

De wang van een band is voorzien van een bandenmaataanduiding. U hebt deze informatie nodig bij het kiezen van vervangende banden voor uw auto. Hieronder wordt uitgelegd wat de letters en cijfers in de bandenmaataanduiding betekenen.

Voorbeeld aanduiding bandenmaat:

(Deze maat dient slechts ter illustratie; de bandenmaat van uw auto is afhankelijk van de uitvoering.)

#### **235/65 R17 95 H**

235 - Breedte band in millimeter.

65 - Hoogte-/breedte-verhouding. De hoogte van de wang van de band als percentage van de breedte.

R - Type band (radiaalband).

17 - Velgdiameter in inch.

95 - Index draagvermogen, een numerieke code die het maximale draagvermogen van de banden aangeeft.

H - Aanduiding snelheidsclassificatie. Zie het overzicht in dit hoofdstuk voor meer informatie.

### Aanduiding velgmaat

Ook de wielen zijn voorzien van informatie die van belang kan zijn bij eventuele vervanging. Hieronder wordt uitgelegd wat de letters en cijfers in de velgmaataanduiding betekenen.

Voorbeeld aanduiding velgmaat:

#### **7,0J X17**

7,0 - Velgbreedte in inch.

J - Aanduiding offset.

17 - Velgdiameter in inch.

### Snelheidsclassificatie banden

Onderstaande tabel geeft een overzicht van de meest gebruikelijke snelheidsclassificaties voor banden voor personenwagens. De snelheidsclassificatie is onderdeel van de bandenmaataanduiding op de wang van de band. Deze aanduiding geeft de maximum snelheid weer waarvoor deze band is ontworpen.

Aanduiding snelheidsclassificatie	Maximum snelheid
S	180 km/h
T	190 km/h
H	210 km/h
V	240 km/h
W	270 km/h
Y	300 km/uur

### 3. Levensduur van de band controleren (TIN: bandidentificatienummer)

Banden die ouder dan zes jaar zijn, gerekend vanaf de productiedatum (inclusief het reservewiel), moeten worden vervangen door nieuwe. U kunt de productiedatum op de wang van de band vinden (mogelijk aan de binnenkant van het wiel) met behulp van de DOT-code. De DOT-code is een serie tekens op de band die bestaat uit cijfers en Engelse letters. De productiedatum wordt aangeduid door de laatste vier cijfers (tekens) van de DOT-code.

#### DOT: XXXX XXXX OOOO

Het eerste deel van de DOT-code geeft de fabriekscodes, de bandenmaat en het type profiel aan en de laatste vier cijfers de week en het jaar waarin de band is geproduceerd.

Bijvoorbeeld:

DOT XXXX XXXX 1520 geeft aan dat de band is geproduceerd in week 15 van 2020.

### 4. Structuur en materiaal van de band

Het aantal lagen van rubber-bekleed weefsel in de band. Bandenfabrikanten moeten ook de materialen in de band aangeven, waaronder staal, nylon, polyester en andere. De letter 'R' betekent radiaalband constructie; de letter 'D' betekent diagonaalband constructie en de letter 'B' betekent gordel band met diagonaal karkas constructie.

### 5. Maximaal toegestane bandenspanning

Dit getal geeft de hoogste bandenspanning aan die mag worden toegepast. Overschrijd de maximaal toegestane bandenspanning niet. Raadpleeg het Band en Laad informatielabel voor de aanbevolen bandenspanning.

### 6. Maximum belastingindex

Dit getal geeft de maximale belasting in kilogrammen aan waarmee de band mag worden belast. Monteer bij het vervangen van de banden op de auto altijd een band die dezelfde belastingindex heeft als de fabrieksgemonteerde band.

### 7. Uniforme kwaliteitsaanduiding voor banden

Kwaliteitsgradaties vindt u, indien van toepassing, op de zijkant van de band tussen de schouder van het loopvlak en de maximumbreedte van de wang.

Bijvoorbeeld:

TREADWEAR 200

TRACTION AA

TEMPERATURE A

### Slijtage loopvlak

De slijtage-index classificatie is een vergelijkbare kwalificatie gebaseerd op de slijtagegraad van de band tijdens het testen onder gecontroleerde omstandigheden op een officieel erkende testbaan. Een band met classificatie 150 zou bijvoorbeeld anderhalf keer minder slijten tijdens de test als een band met classificatie 100.

De levensduur van de banden zal in belangrijke mate afhankelijk zijn van de gebruiksomstandigheden. De levensduur kan echter van de norm afwijken door de rijstijl van de bestuurder, onderhoud van de banden, de toestand van de wegen en het klimaat.

Deze classificaties zijn geperst op de wangen van banden voor personenwagens. De als standaard of optionele uitrusting beschikbare banden voor uw auto kunnen variëren met betrekking tot deze classificatie.

### Grip - AA, A, B en C

Er zijn drie gripclassificaties, van hoog naar laag AA, A, B en C. De gripclassificatie geeft aan in hoeverre de banden op een nat wegdek doorglijden bij het maken van een noodstop, zoals gemeten onder gecontroleerde omstandigheden op een officieel erkende testbaan, zowel op asfalt als op beton. Een band met classificatie C is een band met relatief weinig grip.



### WAARSCHUWING

**De kwaliteit van de tractie voor deze band is gebaseerd op tractietests waarbij niet onder een hoek wordt geremd. Bij de kwaliteit is geen rekening gehouden met de acceleratie, het nemen van bochten, aquaplaning en maximumtractie.**

### Temperatuur - A, B en C

Er zijn drie temperatuurclassificaties mogelijk: A (de hoogste), B en C. Deze classificaties geven aan in hoeverre de band hittebestendig is en in welke mate de band warmte afvoert, zoals getest onder gecontroleerde omstandigheden op een testwiel in een officieel erkend laboratorium.

Aanhoudend hoge temperaturen kunnen degeneratie van het materiaal van de band veroorzaken en de levensduur van de band aanzienlijk verminderen, terwijl bovenmatige temperatuur tot een plotseling banddefect kan leiden. Classificaties B en A stellen hogere prestatieniveaus op het testwiel in het laboratorium voor dan het vereiste wettelijke minimum.



### WAARSCHUWING

**De temperatuurclassificatie voor de band is vastgesteld voor een band die de juiste spanning heeft en niet is overbelast. Overmatige snelheid, te lage spanning, te hoge spanning of overbelasting, afzonderlijk of in combinatie, kan warmteontwikkeling en eventueel een plotseling banddefect veroorzaken. Hierdoor kunt u de controle over de auto verliezen en een ongeval veroorzaken.**

### Banden met een kleine hoogte-/breedteverhouding

De hoogte-/breedteverhouding is lager dan 50 bij banden met een kleine hoogte-/breedteverhouding.

Aangezien banden met een kleine hoogte-/breedteverhouding zijn geoptimaliseerd voor weggedrag en remmen, is hun wang iets stijver dan bij een standaardband. Banden met een kleine hoogte-/breedteverhouding zijn daarnaast meestal ook breder en hebben dus een groter contactvlak met het wegdek. In sommige gevallen kunnen ze meer rijgeluid produceren ten opzichte van standaardbanden.



#### OPGELET

De wang van een band met een kleine hoogte-/breedteverhouding is lager dan bij een normale band. Daarom raken deze lage wielen en banden sneller beschadigd. Volg de onderstaande instructies.

- Als u op een ruige weg of in het terrein rijdt, zorg er dan voor dat u de banden en wielen niet beschadigt. Controleer na het rijden de banden en wielen.
  - Bij het passeren van een kuil, verkeersdrempel, mangat of stoeprand moet u langzaam rijden om de banden en wielen niet te beschadigen.
  - Wanneer een band een klap heeft geïncasseerd, controleer dan de staat van de band. Of u kunt contact opnemen met een officiële HYUNDAI-dealer.
  - Controleer de staat en de spanning van de banden elke 3.000 km om schade aan de banden te voorkomen.
- Het is moeilijk om schade aan een band puur visueel te herkennen. Controleer de band al bij een geringe indicatie van schade aan de band en vervang deze om schade door lucht lekkage te voorkomen.
  - Wanneer een band wordt beschadigd bij het rijden op een ruige weg, in het terrein of over obstakels, zoals een kuil, mangat of stoeprand, dekt uw garantie de schade niet.
  - De bandinformatie is aangegeven op de wang van de band.

## ZEKERINGEN

### ■ Plat type



normaal



Doorgebrand

### ■ Cartridge-type



normaal



Doorgebrand

### ■ Multitype

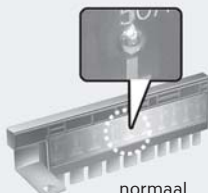

normaal



Doorgebrand

OTM078035

Het elektrisch systeem van een auto is tegen overbelasting beveiligd door middel van zekeringen.

Deze auto heeft 2 (of 3) zekeringkasten, één in het zijpaneel aan bestuurderszijde en de andere in de motorruimte.

Als een van de lampen, accessoires of bedieningselementen van uw auto niet werkt, controleer dan de zekering van het betreffende circuit. Als een zekering is doorgebrand, is het element in de zekering gesmolten of gebroken.

Als het elektrische systeem niet werkt, controleer dan eerst de zekeringkast aan bestuurderszijde. Zet alvorens een doorgebrande zekering te vervangen de motor uit, schakel alle schakelaars uit en neem vervolgens de minpool los van de accu. Vervang een doorgebrande zekering altijd door een nieuwe met dezelfde stroomsterkte.

Als de vervangende zekering ook doorbrandt, duidt dit op een elektrische storing. Gebruik het betrokken systeem niet. We adviseren u onmiddellijk contact op te nemen met een officiële HYUNDAI-dealer.

### **i** Informatie

**Er worden drie soorten zekeringen gebruikt: een plat type voor lagere stroomsterktes en een cartridge type en multizekeringen voor hogere stroomsterktes.**



## WAARSCHUWING

Vervang een zekering **ALLEEN** door een zekering met dezelfde stroomsterkte.

- Een zekering met een hogere waarde kan schade en mogelijk brand veroorzaken.
- Installeer geen draad of aluminiumfolie in plaats van de juiste zekering – zelfs niet als tijdelijke reparatie. Dit kan omvangrijke schade aan de bedrading en mogelijk brand veroorzaken.

## AANWIJZING

Verwijder een zekering niet met een schroevendraaier of een ander metaal voorwerp omdat hierdoor kortsluiting kan ontstaan, waardoor schade aan het elektrisch systeem kan worden veroorzaakt.

## Vervangen zekering dashboard



OTM090013

1. Zet de auto uit.
2. Zet alle andere schakelaars uit.
3. Open het deksel van de zekeringkast.
4. Raadpleeg het label aan de binnenkant van het deksel van de zekeringkast om de vermoedelijke locatie van de zekering te vinden.

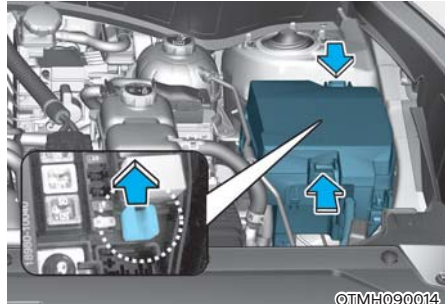

OTMH090014

5. Trek de verdachte zekering recht naar buiten. Gebruik de zekeringtrekker die zich in het deksel van de zekeringkast in de motorruimte bevindt.
6. Controleer de verwijderde zekering; vervang indien deze is doorgebrand. Er bevinden zich reservezekeringen in de zekeringkast in het dashboard (of in de zekeringkast in de motorruimte).
7. Plaats een nieuwe zekering met dezelfde stroomsterkte en controleer of de zekering goed vastzit. Bij loszitten adviseren we u contact op te nemen met een officiële HYUNDAI-dealer.

Als u geen reservezekering hebt, kunt u in een noodgeval een zekering van een ander circuit gebruiken dat niet nodig is om te kunnen rijden, bijvoorbeeld van de aansteker, mits de zekering dezelfde stroomsterkte heeft.

Wanneer de koplampen of andere elektrische componenten niet werken en de zekeringen in orde zijn, controleer dan de zekeringkast in de motorruimte. Vervang een doorgebrande zekering door een zekering voor dezelfde stroomsterkte.

## Vervangen zekering motorruimte

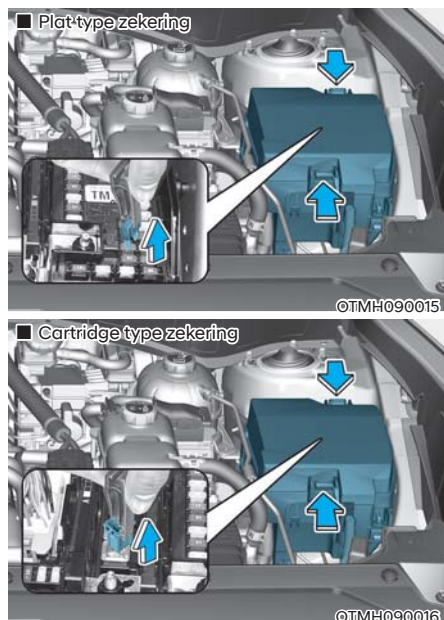

1. Zet de auto uit.
2. Zet alle andere schakelaars uit.
3. Verwijder het deksel van de zekeringkast door de lippen in te drukken en het deksel omhoog te trekken.
4. Controleer de verwijderde zekering; vervang indien deze is doorgebrand. Gebruik de zekeringtrekker in de zekeringkast in de motorruimte om de zekering te verwijderen of te plaatsen.
5. Plaats een nieuwe zekering met dezelfde stroomsterkte en controleer of de zekering goed vastzit. Bij loszitten adviseren we u contact op te nemen met een officiële HYUNDAI-dealer.

### AANWIJZING

Maak na het controleren van de zekeringkast in de motorruimte het deksel van de zekeringkast stevig vast. U kunt een klikgeluid horen als het deksel goed is vergrendeld. Als het niet goed is vergrendeld, kunnen er elektrische storingen optreden door contact met water.

### Multizekering

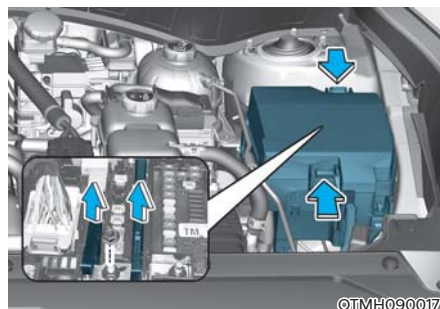

Als de multizekering is doorgebrand, adviseren we u contact op te nemen met een officiële HYUNDAI-dealer.



## Beschrijving zekering-/relaiskast Zekeringkast in het dashboard



Aan de binnenzijde van het deksel van de zekering-/relaiskast vindt u een label met daarop de naam en de waarden van de zekeringen en relais.

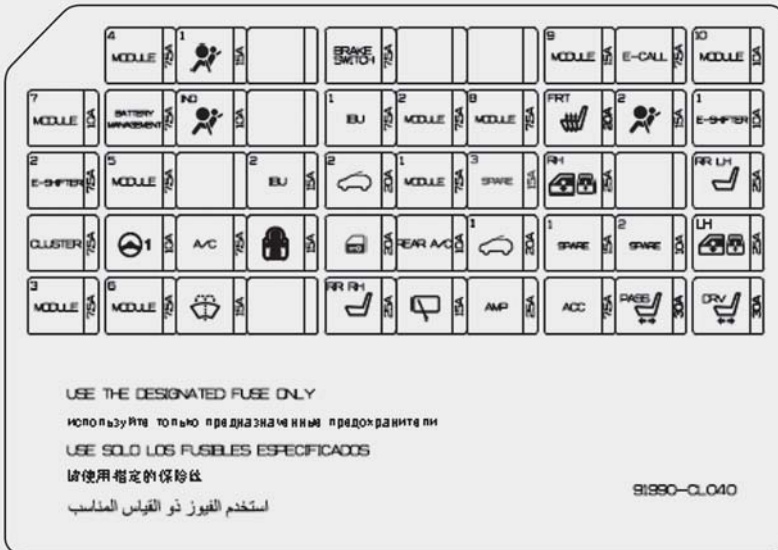

### **i** Informatie

Niet alle beschrijvingen van de zekeringkasten in deze handleiding zijn mogelijk van toepassing op uw auto; de informatie is correct op het moment van drukken. Raadpleeg het label van de zekeringkast wanneer u de zekeringkast van uw auto controleert.









OTMH090019







## Zekeringkast in het dashboard

Naam zekering	Symbol	Stroomsterkte zekering	Beveiligd circuit
MODULE 4	<sup>4</sup> MODULE	7,5 A	Remlichtschakelaar/datalink connector/bestuurdersportier gebiedsunit
AIRBAG 1	<sup>1</sup> 	15 A	Airbagmodule
BRAKE SWITCH	<b>BRAKE SWITCH</b>	7,5 A	IBU, Remlichtschakelaar
MODULE 9	<sup>9</sup> MODULE	15 A	Audio, A/V & Navigatie Head Unit, Instrumentenpaneel, Lage DC-DC omvormer, voorste A/C Controle module, Head-Up Display, Rear Occupant Alert (ROA - waarschuwing passagier achteraan) Sensor, Driver IMS Controlemodule, Power Tail Gate Unit (elektrische achterklepunit), Driver Door Area Unit (bestuurdersportier gebiedsunit), achterste A/C Controle module, Driver/Passenger Power Outside Mirror (bestuurder/passagier elektrische buitenspiegel)
E-CALL	<b>E-CALL</b>	7,5 A	E-Call-eenheid
MODULE 10	<sup>10</sup> MODULE	10 A	Blind-Spot Collision Warning Unit (waarschuwingsunit dodehoekbotsing) LH/RH, Front Wireless Charger (voorste draadloze oplader), VESS UNIT
MODULE 7	<sup>7</sup> MODULE	10 A	Koplamp links/rechts
BATTERY MANAGEMENT	<b>BATTERY MANAGEMENT</b>	7,5 A	BMS-module
AIR BAG IND.	<sup>IND</sup> 	10 A	Instrumentenpaneel, overheadconsole
IBU 1	<sup>1</sup> IBU	7,5 A	IBU
MODULE 2	<sup>2</sup> MODULE	7,5 A	AC Inverter Outlet (AC omvormer stopcontact), AC Inverter Module (AC omvormermodule), Rear Seat Heater LH/RH (stoelverwarming achteraan), Front Seat Warmer Control Module (controlemodule voorste stoelverwarming), Front Air Ventilation Control Module (controlemodule ventilatie vooraan)
MODULE 8	<sup>8</sup> MODULE	7,5 A	Driver/Passenger Smart Key Outside Handle (Bestuurder/passagier Smart Key buitenkruk), Hazard Switch (alarmschakelaar), Driver/Passenger Power Outside Mirror (bestuurder/passagier elektrische buitenspiegel), Data Link Connector, Rain Sensor (regensensor), UIP-sensor, Mood Lamp Unit (sfeerverlichtingunit), Mood Lamp (sfeerverlichting), Mood Lamp (sfeerverlichting) #1/#2
S/HEATER FRT	<sup>FRT</sup> 	20A	Ventilatiemodule voor, stoelverwarmingsmodule voor

## Zekeringkast in het dashboard

Naam zekering	Symbol	Stroomsterkte zekering	Beveiligd circuit
AIRBAG 2	<sup>2</sup> 	15 A	Airbagmodule
E-SHIFTER 1	<sup>1</sup> E-SHIFTER	10 A	Elektronische schakeldraaiknop
E-SHIFTER 2	<sup>2</sup> E-SHIFTER	7,5 A	Elektronische schakeldraaiknop
MODULE 5	<sup>5</sup> MODULE	7,5 A	Crash Pad Switch (crashpad schakelaar), Upper Console Switch (schakelaar bovenste instrumentenbord), Surround View Monitor Unit (omgevingsmonitor), Steering Angle Sensor (sensor stuurhoek), IBU, Parking Collision Avoidance Assist Unit (hulp voor het vermijden van botsingen), Lane Departure Warning Unit (waarschuwing dat de rijstrook verlaten wordt), 4WD ECM (zelfdimmende binnenspiegel), VESS UNIT
IBU 2	<sup>2</sup> IBU	15 A	IBU
SUNROOF 2	<sup>2</sup> 	20A	Panoramadak
MODULE 1	<sup>1</sup> MODULE	7,5 A	IBU
P/WDW RH	<sup>RH</sup> 	25 A	Driver/Passenger Safety Power Window Module (Bestuurder/passagier veiligheid elektrische ruitenmodule), Rear Safety Power Window RH (elektrische veiligheidsruit achterbank), Rear Power Window Switch RH (elektrische ruitenschakelaar achterbank), Passenger Power Window Switch (elektrische ruitenschakelaar passagierskant)
RR S/HEATER LH	<sup>RR LH</sup> 	25 A	Stoelverwarming linksachter
CLUSTER	CLUSTER	7,5 A	Instrumentenpaneel, head-up display
MDPS	 1	10 A	MDPS-unit
A/CON	A/C	7,5 A	E/R-aftakblok (RLY. 4, RLY. 6, RLY. 9) Aircomodule vooraan, elektronische aircocompressor HEV - hybride elektrisch voertuigstelsel
CHILD LOCK		15 A	ICM Relaisdoos (Kinderslot vergrendel-/ontgrendelrelais)
DOOR LOCK		20A	Relais portiervergrendeling, vergrendel-/ontgrendelrelais portier, achterklep, supervergrendelingrelais

## Zekeringkast in het dashboard

Naam zekering	Symbol	Stroomsterkte zekering	Beveiligd circuit
REAR A/CON	<b>REAR A/C</b>	10 A	A/C Controlemodule achteraan, achterste blazer motor, voorste A/C Controlemodule
SUNROOF 1	<sup>1</sup> 	20A	Panoramadak
P/WDW LH	<sup>LH</sup> 	25 A	Module elektrisch bediende ruit bestuurder/passagier, ruitbediening achterbank, schakelaar elektrische ruitbediening linksachter, schakelaar elektrisch bediende ruit passagierskant
MODULE 3	<sup>3</sup> <b>MODULE</b>	7,5 A	IBU, Relaiskast PCB (relais C/FAN batterij)
MODULE 6	<sup>6</sup> <b>MODULE</b>	7,5 A	Audio, A/V & Navigatie hoofdunit, A/V & Navigatieklavier, Voorste A/C Controlemodule, versterker, voorste draadloze oplader, E-Call Unit, zelfdimende spiegel, stoelverwarming achteraan LH/RH, bestuurder IMS Controlemodule, console plafond, voorste stoelverwarming controlemodule, voorste Ventilatiecontrolemodule
WASHER		15 A	Multifunctionele schakelaar
RR S/HEATER RH	<sup>RR RH</sup> 	25 A	Stoelverwarming rechtsachter
WIPER RR		15 A	Relais ruitenwisser achter, motor ruitenwisser achter
AMP	<b>AMP</b>	25 A	Versterker
ACC	<b>ACC</b>	7,5 A	E-Call Unit, Surround View Monitor Unit (omgevingmonitor), Parking Collision Avoidance Assist Unit (hulp bij het vermijden van een botsing bij het parkeren), A/V & Navigation Keyboard (navigatieklavier), Audio, IBU, A/V & Navigatie hoofdunit, voorste USB-oplader, achterste USB-oplader LH/RH, AMP
P/SEAT PASS	<sup>PASS</sup> 	30 A	Schakelaar handmatige verstelling passagiersstoel, walk-in relais
P/SEAT DRV	<sup>DRV</sup> 	30 A	IMS-module bestuurder, schakelaar stoelverstelling bestuurder

### Zekeringkast motorruimte

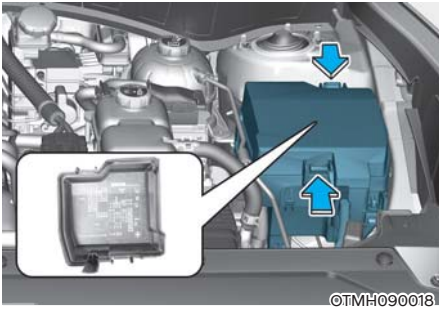

©TMH090018







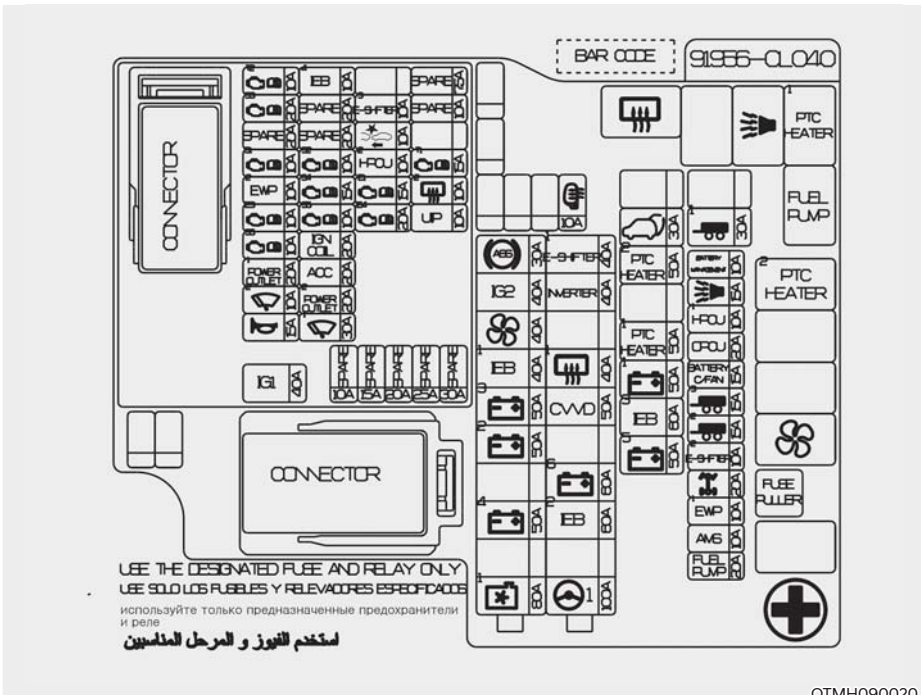

Aan de binnenzijde van het deksel van de zekering-/relaiskast vindt u een label met daarop de naam en de waarden van de zekeringen en relais.

### **i** Informatie





Niet alle beschrijvingen van de zekeringkasten in deze handleiding zijn mogelijk van toepassing op uw auto; de informatie is correct op het moment van drukken. Raadpleeg het label in de zekeringkast als u de zekeringkast controleert.







## Zekeringkast motorruimte

Type	Naam zekering	Symbol	Stroomsterkte zekering	Beveiligd circuit
Multizekering 1(10P)	C/FAN 1	<sup>1</sup> 	80 A	Regeling koelventilator
	B+4	<sup>4</sup> 	50 A	ICU verbindingsblok (zekering - F16/F17/F27/F36/F46)
	B+2	<sup>2</sup> 	50 A	ICU verbindingsblok (IPS 8 SPOC+/IPS 11/IPS 13/IPS 14/IPS 15)
	B+3	<sup>3</sup> 	50 A	ICU verbindingsblok (F20/F29/F39/F48/F49)
	IEB 1	<sup>1</sup> <b>IEB</b>	40 A	IEB-eenheid
	BLOWER		40 A	RLY. 9 Aanjagerrelais
	IG2	<b>IG2</b>	40 A	Relaiskast PCB (relais IG2)
	ABS		30 A	Niet in gebruik
Multizekering 2(10P)	MDPS	 <sup>1</sup>	100A	MDPS-unit
	IEB 2	<sup>2</sup> <b>IEB</b>	60 A	IEB-eenheid
	B+6	<sup>6</sup> 	60 A	PCB-blok (B+)
	CVVD	<b>CVVD</b>	50 A	Regelaar CVVD
	RR HTD	<sup>1</sup> 	40 A	RLY. 1 (Relais achterruitverwarming)
	INVERTER	<b>INVERTER</b>	40 A	Module AC-inverter
	E-SHIFTER 1	<sup>1</sup> <b>E-SHIFTER</b>	40 A	SCU

## Zekeringkast motorruimte









Type	Naam zekering	Symbol	Stroomsterkte zekering	Beveiligd circuit
ZEKERING	HTD MIRR		10 A	RLY. 1 (achterzijde verwarmd Relas), Driver/ Passenger Outside Mirror (buitenspiegel bestuurder/passagier), Front A/C Control Module (A/C controlemodule vooraan)
	B+5	<sup>5</sup> 	50 A	ICU verbindingsblok (F4/F14/F23/F24/F33/F34/F44)
	IEB 3	<sup>3</sup> IEB	60 A	IEB-eenheid
	B+1	<sup>1</sup> 	50 A	ICU verbindingsblok (IPS 1 SPOC+/IPS 2/IPS 3/IPS 4/IPS 5/IPS 6/IPS 7/ langdurige ladingvergrendelingsrelais, kortdurend ladingvergrendelingsrelais)
	PTC HEATER 1	<sup>1</sup> PTC HEATER	50 A	RLY. 4 (PTC verwarmingsrelais #1)
	PTC HEATER 2	<sup>2</sup> PTC HEATER	50 A	RLY. 6 (PTC verwarmingsrelais #2)
	POWER TAIL GATE		30 A	Elektrisch bedienbare achterklepmodule
	FUEL PUMP	FUEL PUMP	20A	RLY. 5 (Brandstofpomprelais)

## Zekeringkast motorruimte









Type	Naam zekering	Symbol	Stroomsterkte zekering	Beveiligd circuit
ZEKERING	AMS	<b>AMS</b>	10 A	Accusensor
	EW1 - elektronische waterpomp	<sup>1</sup> <b>EW1</b>	10 A	Elektronische waterpomp
	4WD		20A	4WD-motor-ECU
	E-SHIFTER 2	<sup>2</sup> <b>E-SHIFTER</b>	10 A	SCU
	TRAILER 2	<sup>2</sup> 	15 A	Aanhangermodule
	TRAILER 3	<sup>3</sup> 	15 A	Aanhangermodule
	BATTERY C/ FAN	<b>BATTERY C/FAN</b>	15 A	Relaiskast PCB (relais C/FAN batterij)
	OPCU	<b>OPCU</b>	20A	OPU
	HPCU	<sup>1</sup> <b>HPCU</b>	10 A	HPCU
	B/A HORN		15 A	RLY. 3 (B/Alarm claxonrelais)
	BATTERY MANAGEMENT	<b>BATTERY MANAGEMENT</b>	10 A	BMS-module
	TRAILER 1	<sup>1</sup> 	30 A	Aanhangermodule



## Zekeringkast motorruimte

Naam zekering	Symbool	Stroomsterkte zekering	Beveiligd circuit
IG1	<b>IG1</b>	40 A	Relais IG1
TCU2	<sup>T2</sup> 	10 A	TCM
SENSOR3	<sup>S3</sup> 	20A	Zelfdimmende binnenspiegel, zuurstofsensor (omhoog/omlaag)
SENSOR1	<sup>S1</sup> 	10 A	Niet in gebruik
EWP2	<sup>2</sup> <b>EWP</b>	10 A	Elektronische waterpomp
ECU3	<sup>E3</sup> 	10 A	Zelfdimmende binnenspiegel, aandrijving continu variabele klepduur
SENSOR6	<sup>S6</sup> 	10 A	OPU
POWER OUTLET1	<sup>1</sup> <b>POWER OUTLET</b>	20A	12V-aansluiting bagageruimte
WIPER2	<sup>2</sup> 	10 A	IBU, motor voorruitwisser
HORN		15 A	Claxonrelais
IEB4	<sup>4</sup> <b>IEB</b>	10 A	IEB-eenheid
SENSOR2	<sup>S2</sup> 	10 A	Magneetklep dampafvoer Oliedrukregelklep #1/#2 (inlaat/uitlaat) Magneetklep oliepomp, ventilatormotor Magneetklep RCV-controle

## Zekeringkast motorruimte

Naam zekering	Symbol	Stroomsterkte zekering	Beveiligd circuit
SENSOR4	<sup>S4</sup> 	15 A	Actieve dampafvoer
SENSOR5	<sup>S5</sup> 	10 A	E/R-aftakblok (RLY. 5)
IGN COIL	<b>IGN COIL</b>	20A	Ontstekingsspoel #1/#2/#3/#4
ACC	<b>ACC</b>	20A	Verbindingsblok ICU (zekering - F47)
POWER OUTLET2	<sup>2</sup> <b>POWER OUTLET</b>	20A	12 V-aansluiting voor
WIPER1	<sup>1</sup> 	30 A	Motor ruitenwisser voor, relais ruitenwisser voor (laag)
E-SHIFTER3	<sup>3</sup> <b>E-SHIFTER</b>	10 A	SCU
FCA		10 A	Voorste radarunit
HPCU	<sup>2</sup> <b>HPCU</b>	10 A	HPCU
ECU1	<sup>E1</sup> 	15 A	ECM
ECU4	<sup>E4</sup> 	20A	ECM
TCU1	<sup>T1</sup> 	15 A	TCM
RR HTD2	<sup>2</sup> 	10 A	E/R-aftakblok (RLY. 1)
UIP	<b>UIP</b>	10 A	UIP sensor

## LAMPEN

We bevelen aan dat u een officiële HYUNDAI-dealer raadpleegt voor het vervangen van de meeste gloeilampen van de auto. Het is moeilijk om lampen van de auto te vervangen, omdat andere onderdelen van de auto moeten worden verwijderd voordat u bij de lamp kunt komen. Dit geldt in het bijzonder voor het verwijderen van de koplampunit om de gloeilamp(en) te kunnen vervangen.

Het verwijderen en plaatsen van de koplampunit kan leiden tot beschadigingen aan de auto.



### WAARSCHUWING

- Trap, alvorens werkzaamheden aan een lamp uit te voeren, het rempedaal in, zet de transmissie in stand P (parkeren), activeer de parkeerrem, zet het contact in de stand LOCK/OFF en verwijder de sleutel uit de auto om plotseling in beweging komen van de auto en een mogelijke elektrische schok te voorkomen.
- Opgelet: de gloeilampen kunnen heet zijn, waardoor u uw vingers kunt verbranden.

### AANWIJZING

Zorg ervoor dat de kapotte lamp door een nieuw exemplaar met hetzelfde wattage wordt vervangen. Anders kan dit schade aan de zekering of het elektrische bedradingsstelsel veroorzaken.

### AANWIJZING

Maak, om schade te voorkomen, het koplampglas niet schoon met chemische oplosmiddelen of sterke reinigingsmiddelen.



### Informatie

Het glas van de koplampen en achterlichten kan bevroren lijken als de auto na het rijden wordt gewassen of als de auto 's nachts bij nat weer rijdt. Dit wordt veroorzaakt door het temperatuurverschil tussen de binnenzijde en de buitenzijde van de lamp en duidt niet op een probleem met uw auto. Condens in de binnenzijde van de lamp verdwijnt vanzelf bij rijden met ingeschakelde voertuigverlichting. Hoe snel dit gebeurt, kan verschillen afhankelijk van de grootte en positie van de lamp en omgevingsfactoren. Als het vocht niet verdwijnt, adviseren wij u de auto te laten controleren door een officiële HYUNDAI-dealer.



### Informatie - droogelement koplamp (indien van toepassing)

Dit voertuig is uitgerust met een droogelement dat voorkomt dat de koplamp aan de binnenkant beslaat door vocht.

Het droogelement een verbruiksartikel en de prestaties ervan kunnen veranderen door de gebruiksduur of omgeving.

Indien de koplamp aan de binnenkant langdurig blijft beslaan door vocht, raden we u aan contact op te nemen met een officiële HYUNDAI-dealer.

### **i** Informatie

- Een normaal werkende lamp kan kortstondig knipperen om het elektrische regelsysteem van de auto te stabiliseren. Als de lamp echter dooft na het kortstondig flikkeren of blijft knipperen, adviseren we u het systeem te laten controleren door een officiële HYUNDAI-dealer.
- De parkeerverlichting gaat mogelijk niet branden als de verlichtingsschakelaar in de parkeerlichtstand wordt gezet, maar de parkeerverlichting en de koplampen gaan normaliter wel branden wanneer de verlichtingsschakelaar in de dimlichtstand wordt gezet. Dat kan worden veroorzaakt door een netwerkstoring of een storing in het elektrische systeem van de auto. Als dit gebeurt, adviseren we u het systeem te laten controleren door een officiële HYUNDAI-dealer.

### **i** Informatie

De koplamp moet na een ongeval of na het opnieuw monteren worden afgesteld.

### **i** Informatie (voor Europa)

Aanpassen aan links of rechts rijdend verkeer  
De dimlichtbundel is asymmetrisch. Als u naar een land gaat waar het verkeer links rijdt, kan dit asymmetrische deel tegemoetkomend verkeer schrijven ECE-regels verschillende technische oplossingen voor (bijv. een automatisch aanpassingssysteem, afplakken of de koplampen lager afstellen). Deze koplampen zijn zodanig ontworpen dat tegemoetkomend verkeer niet verblind wordt. Daarom hoeft u de koplampen niet aan te passen als u in een land rijdt waar het verkeer aan de andere kant van de weg rijdt.

## Koplamp, parkeerverlichting, richtingaanwijzer, Dagrjverlichting (DRL) vervangen

### Type A

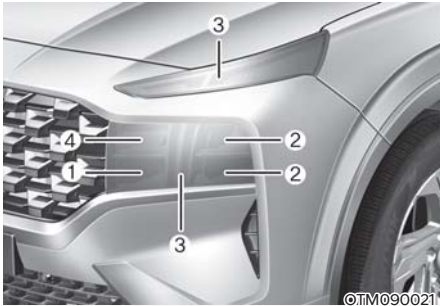

- (1) Koplamp (grootlicht)
- (2) Koplamp (dimlicht)
- (3) Dagrjverlichting/parkeerlicht
- (4) Richtingaanwijzer

### Richtingaanwijzer

1. Activeer de parkeerrem en ontkoppel de negatieve accukabel.



2. Verwijder de clips van de wielafscherming (onder de voorste bumper: 4 stuks).

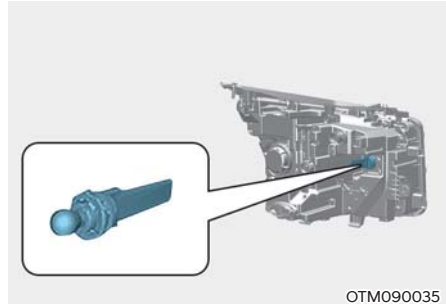

3. Duw de wielafscherming opzij en verwijder de lampfitting door tegen de klok in te draaien.
4. Verwijder de lamp uit de fitting door de lamp in te drukken en deze linksom te draaien tot de nokjes van de lamp in lijn liggen met de uitsparingen van de fitting. Trek de lamp uit de fitting.
5. Plaats een nieuwe lamp in de fitting en draai de lamp tot hij vastzit.
6. Duw de fitting in de lichtunit en draai de fitting rechtsom.
7. Plaats de wielafscherming in omgekeerde volgorde.

### Koplamp (grootlicht/dimlicht), dagrjverlichting, parkeerlicht (LED)

We adviseren u, als de ledverlichting niet werkt, de auto te laten nakijken door een officiële Hyundai-dealer.

## Type B (LED)

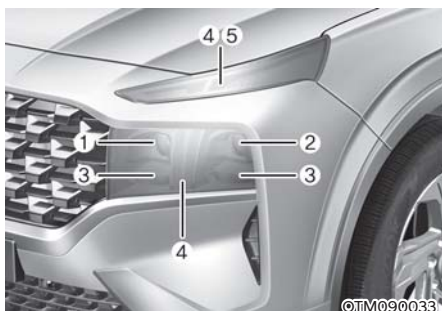

- (1) Koplamp (grootlicht)
  - (2) Koplamp (dimlicht)
  - (3) Dagrijverlichting/parkeerlicht
  - (4) Richtingaanwijzer
- Behandel ze altijd voorzichtig en vermijd krassen en schuurplekken. Vermijd contact met vloeistoffen als de lampen branden.
  - Raak het glas nooit met blote handen aan. Sporen van olie kunnen ertoe leiden dat de lamp oververhit raakt en barst als deze brandt.
  - De lamp mag alleen in gemonteerde toestand worden ingeschakeld.
  - Vervang een beschadigde of gebarsten lamp direct en gooi deze niet zomaar weg.

### Lampen

We adviseren u, als de ledverlichting niet werkt, de auto te laten nakijken door een officiële Hyundai-dealer.

## Koplamp afstellen (voor Europa)

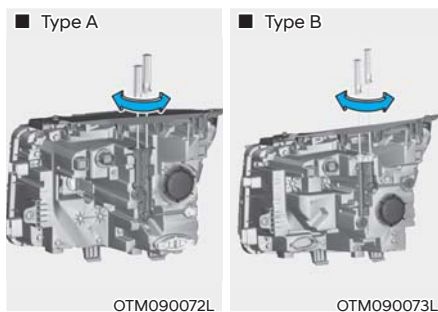

1. Pomp de banden tot de gewenste bandenspanning op en haal alle lading uit de auto behalve de bestuurder, reserveband en gereedschap.
2. Zet de auto op een vlakke vloer.
3. Trek verticale lijnen (lijnen die door het hart gaan van de respectievelijke koplamp) en een horizontale lijn (die door het hart gaat van de koplamp) op het scherm.
4. Controleer of de accu voldoende geladen is, schakel de koplampen in en stel de koplampen zo af dat het helderste gedeelte van de lichtbundel op de horizontale en verticale lijnen valt.
5. Draai de schroevendraaier rechtsom of linksom om de dimlichtbundel en grootlichtbundel naar links of naar rechts te richten.  
Draai de schroevendraaier rechtsom of linksom om de dimlichtbundel en grootlichtbundel omhoog of omlaag te richten.

### Afstelpunt

■ Halogeenlamp

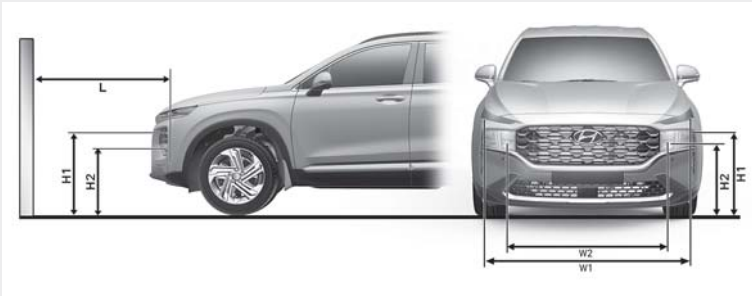

■ Led-lamp



OTM090067L/OTM090068L

- H1: hoogte tussen hart gloeilamp en grond (dimlicht)
- H2: hoogte tussen hart gloeilamp en grond (grootlicht)
- W1: afstand tussen het hart van beide gloeilampen (dimlicht)
- W2: afstand tussen het hart van beide gloeilampen (grootlicht)

Staat van de auto	Type lamp	H1	H2	W1	W2
Zonder bestuurder	LED MFR.	788.6 (31.04)	718.0 (28.27)	1.518 (59.76)	1.209 (47.59)
	LED PROJ.	775.6 (30.53)	774.9 (30.50)	1524 (60.0)	1.216 (47.87)
Met bestuurder	LED MFR.	783.6 (30.85)	713 (28.07)	-	-
	LED PROJ.	770.6 (30.33)	769.9 (30.33)	-	-

## Dimlicht

■ Op basis van 10m-schermb

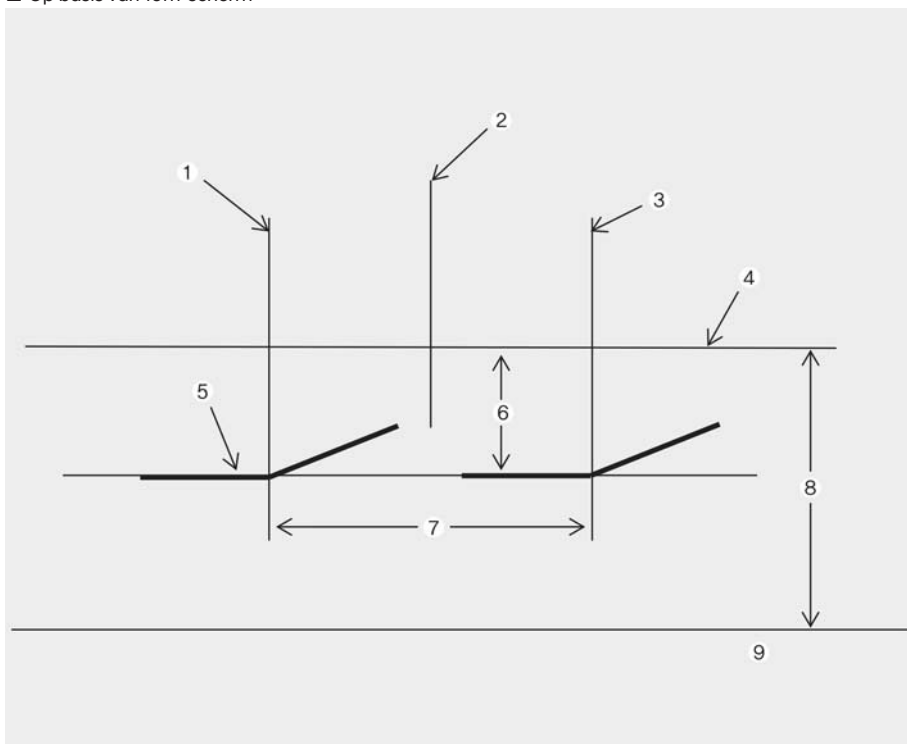

OJX1099064L

- [1]: Verticale lijn door middelpunt van linker koplamp
- [2]: Auto-as
- [3]: Verticale lijn door middelpunt van rechter koplamp
- [4]: Horizontale lijn door middelpunt van de koplamp
- [5]: Begrenzingslijn
- [6]: 100
- [7]: W1 (dimlicht)
- [8]: H1 (dimlicht)
- [9]: Grond

1. Zet het dimlicht aan zonder de bestuurder in de auto.
  2. De knik moet worden geprojecteerd op de plaats van de knik in de afbeelding.
  3. Bij het afstellen van het dimlicht moet de afstelling in verticale richting worden gedaan na het afstellen in horizontale richting.
  4. Als de auto is uitgerust met een koplampverstelsysteem, moeten de koplampen worden afgesteld met de schakelaar voor de koplampverstelling in stand '0'.
- \* Het grootlicht wordt tegelijk gericht als het dimlicht wordt gericht.



## Lamp richtingaanwijzer opzij vervangen

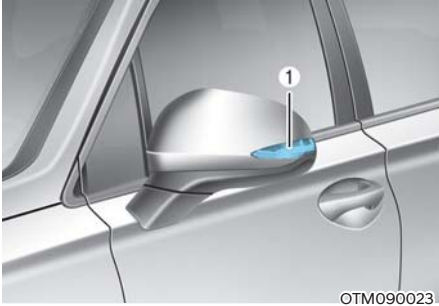

Als de LED-lamp (1) niet werkt, adviseren we u het systeem te laten nakijken door een officiële HYUNDAI-dealer.

De led-lampen kunnen niet afzonderlijk worden vervangen, omdat ze een geïntegreerde eenheid vormen. De led-lampen moeten samen met de lichtunit worden vervangen.

Een ervaren technicus moet de led-lamp controleren of repareren, omdat deze verwante onderdelen van de auto kan beschadigen.

## Lamp achterlichtunit vervangen Type A

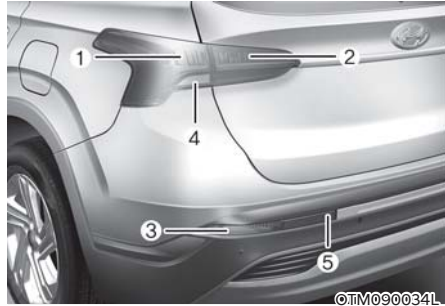

- (1) Achterlicht/remlicht
- (2) Achterlicht
- (3) Richtingaanwijzer
- (4) Achteruitrijlicht
- (5) Mistachterlicht (indien van toepassing)

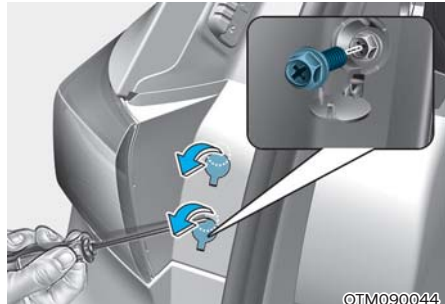

### Stop/achterlicht (buiten), achteruitrijlicht

1. Zet de motor uit.
2. Open de achterklep.
3. Draai de bevestigingsschroeven van de lichtunit los met een kruiskopschroevendraaier.
4. Verwijder de achterlichtunit uit de carrosserie.
5. Verwijder de fitting uit de lichtunit door deze linksom te draaien tot de nokjes van de fitting in lijn liggen met de uitsparingen van de lichtunit.

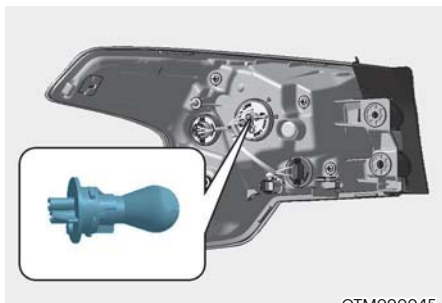

OTM090045

6. Verwijder de lamp uit de fitting door de lamp in te drukken en deze linksom te draaien tot de nokjes van de lamp in lijn liggen met de uitsparingen van de fitting. Trek de lamp uit de fitting.
7. Plaats een nieuwe lamp in de fitting en draai de lamp tot hij vastzit.
8. Plaats de fitting in de lichtunit door de nokjes op de fitting in lijn te brengen met de uitsparingen in de lichtunit. Duw de fitting in de lichtunit en draai de fitting rechtsom.
9. Plaats de lampunit terug in de carrosserie.



OTM090025

#### Achterlicht (binnen)

1. Zet de motor uit.
2. Open de achterklep.
3. Verwijder het deksel met een platte schroevendraaier.
4. Verwijder de fitting uit de lichtunit door deze linksom te draaien tot de nokjes van de fitting in lijn liggen met de uitsparingen van de lichtunit.

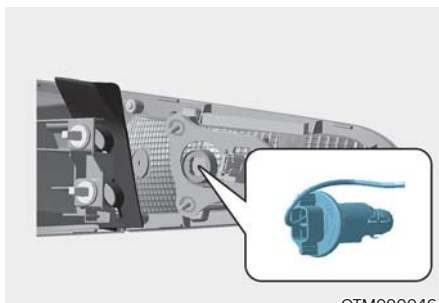

OTM090046

5. Verwijder de lamp uit de fitting door de lamp in te drukken en deze linksom te draaien tot de nokjes van de lamp in lijn liggen met de uitsparingen van de fitting. Trek de lamp uit de fitting.
6. Plaats een nieuwe lamp in de fitting en draai de lamp tot hij vastzit.

7. Plaats de fitting in de lichtunit door de nokjes op de fitting in lijn te brengen met de uitsparingen in de lichtunit. Duw de fitting in de lichtunit en draai de fitting rechtsom.
8. Plaats de lampunit terug in de carrosserie.

### Richtingaanwijzer, mistachterlicht

We adviseren u de auto te laten controleren door een officiële Hyundai-dealer als deze lichten niet werken.

### Type B

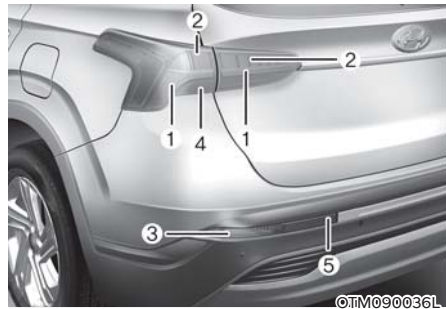

- (1) Achterlicht
- (2) Remlicht
- (3) Richtingaanwijzer
- (4) Achteruitrijlicht
- (5) Mistachterlicht (indien van toepassing)

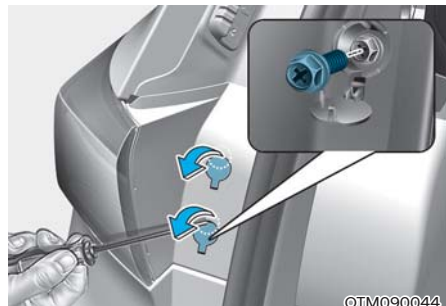

### Achteruitrijlicht

1. Zet de motor uit.
2. Open de achterklep.
3. Draai de bevestigingsschroeven van de lichtunit los met een kruiskopschroevendraaier.
4. Verwijder de achterlichtunit uit de carrosserie.
5. Verwijder de fitting uit de lichtunit door deze linksom te draaien tot de nokjes van de fitting in lijn liggen met de uitsparingen van de lichtunit.

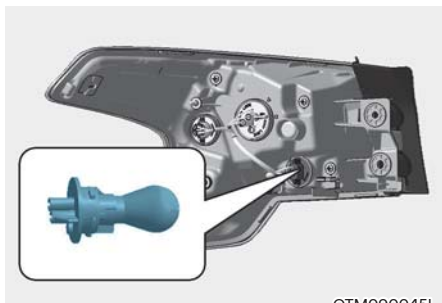

OTM090045L

6. Verwijder de lamp uit de fitting door de lamp in te drukken en deze linksom te draaien tot de nokjes van de lamp in lijn liggen met de uitsparingen van de fitting. Trek de lamp uit de fitting.
7. Plaats een nieuwe lamp in de fitting en draai de lamp tot hij vastzit.
8. Plaats de fitting in de lichtunit door de nokjes op de fitting in lijn te brengen met de uitsparingen in de lichtunit. Duw de fitting in de lichtunit en draai de fitting rechtsom.
9. Plaats de lampunit terug in de carrosserie.

#### **Achterlicht/remlicht, richtingaanwijzer, mistachterlicht**

We adviseren u de auto te laten controleren door een officiële Hyundai-dealer als deze lichten niet werken.

## **Gloeilamp derde remlicht vervangen**



©TM090026

Als de LED-lamp (1) niet werkt, adviseren we u het systeem te laten nakijken door een officiële HYUNDAI-dealer.

De led-lampen kunnen niet afzonderlijk worden vervangen, omdat ze een geïntegreerde eenheid vormen. De led-lampen moeten samen met de lichtunit worden vervangen.

Een ervaren technicus moet de led-lamp controleren of repareren, omdat deze verwante onderdelen van de auto kan beschadigen.

### Kentekenplaatverlichting vervangen

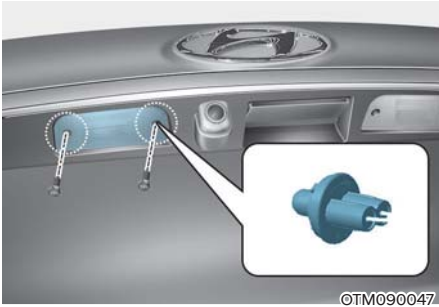

1. Met een platte schroevendraaier wrikt u de lenskap voorzichtig los van de lamparmatuur.
2. Trek de lamp recht naar buiten.
3. Plaats een nieuwe lamp.
4. Plaats de onderdelen in omgekeerde volgorde.

### Lamp interieurverlichting vervangen

**Leeslampje (LED/gloeilamp),  
interieurverlichting (LED)**

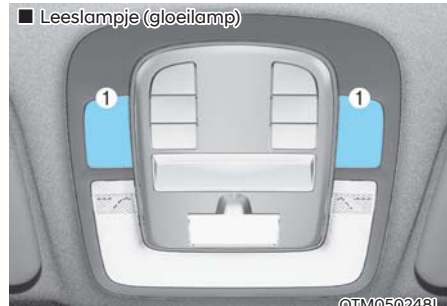
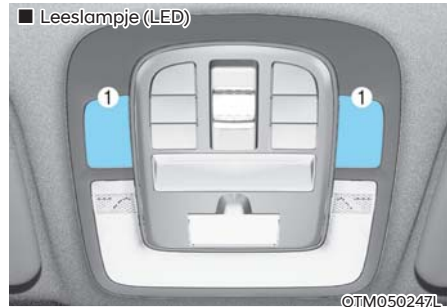

Als het (LED/gloeilamp) leeslampje en de (LED) interieurverlichting (1) niet werken, adviseren we u het systeem te laten nakijken door een officiële HYUNDAI-dealer.

## Interieurverlichting, zonneklepverlichting, het lichtje van het handschoenvakje en het (gloeilampje van de bagageruimte

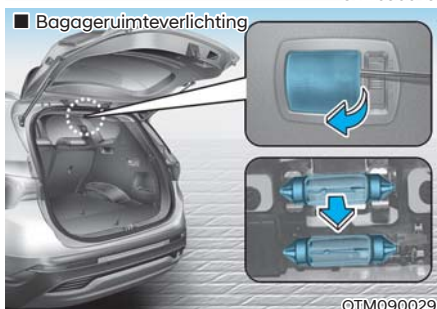
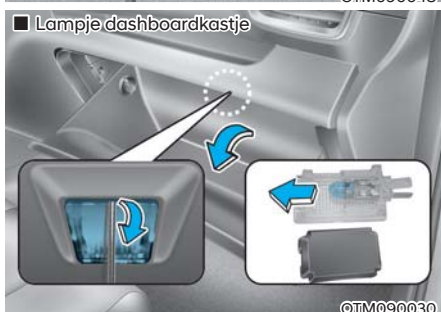
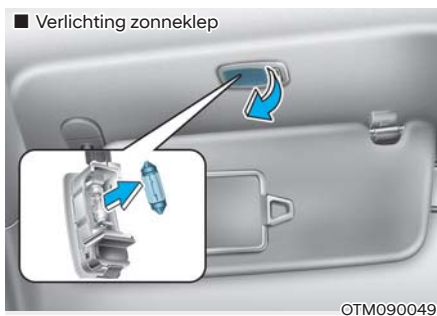
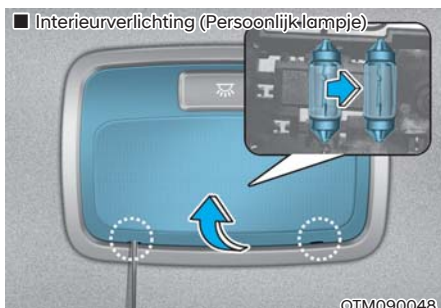

1. Wrik de lens met een platte schroevendraaier voorzichtig los uit het huis van de interieurverlichting.
2. Trek de lamp recht naar buiten.
3. Plaats een nieuwe lamp in de fitting.
4. Breng de lipjes van de lens in lijn met de uitsparingen in het huis van de interieurverlichting en klik de lens vast.

### AANWIJZING

Zorg dat het kapje, het lipje en de kunststof behuizing niet beschadigd raken.

## ONDERHOUD EXTERIEUR

### Exterieur, onderhoud

#### **Onderhoud exterieur - Algemeen**

Het is van groot belang bij gebruik van chemische reinigingsmiddelen of polish de aanwijzingen op het etiket van het desbetreffende product op te volgen. Lees de waarschuwingen en opmerkingen op het etiket.

#### **Lakonderhoud**

##### Wassen

Was uw auto minimaal eenmaal per maand grondig met lauw of koud water om de lak tegen roest en veroudering te beschermen.

Als u uw auto gebruikt voor off-road rijden, moet u deze na elke off-road rit wassen. Besteed hierbij de nodige zorg aan het verwijderen van opeengehoopt zout, vuil of modder. Zorg ervoor dat de afvoeropeningen in de onderranden van de portieren en dorpels schoon blijven.

Insecten, teer, boomsap, uitwerpselen van vogels, industrieel vuil en dergelijke kunnen de lak van uw auto aantasten als ze niet direct worden verwijderd.

Zelfs bij het direct verwijderen kan blijken dat water alleen niet toereikend is. Gebruik in dat geval een speciale autoshampoo.

Spoel de auto na het wassen grondig af met lauw of koud water. Let op dat er geen zeepresten opdrogen op het lakwerk.

##### Wassen met een hogedrukreiniger

- Houd bij gebruik van een hogedrukreiniger voldoende afstand van de auto.  
Onvoldoende afstand of overmatige druk kan tot schade aan onderdelen of het binnendringen van water leiden.
- Richt de straal van de hogedrukreiniger niet rechtstreeks op de camera, sensoren of omliggende delen. Overbelasting door water onder hoge druk kan ertoe leiden dat het apparaat niet meer goed werkt.
- Houd de spuitmond uit de buurt van stofhoezen (rubberen of kunststof afdekkapjes) of stekkers, aangezien deze beschadigd kunnen raken wanneer deze in aanraking komen met waterstralen uit de hogedrukreiniger.



### WAARSCHUWING

**Test na het wassen de remmen van uw auto bij lage snelheid om te controleren of de remwerking door binnengedrongen water beïnvloed is, voordat u de weg op gaat. Als de remprestaties verminderd zijn, droogt u de remmen door het rempedaal licht in te trappen terwijl u langzaam rijdt.**

### AANWIJZING

- **Gebruik geen agressieve reinigingsmiddelen, oplosmiddelen of te heet water en was de auto niet in de volle zon of wanneer de carrosserie warm is.**
- **Wees voorzichtig bij het reinigen van de zijruiten van uw auto.**
- **Er kan namelijk water door de ruiten het interieur binnendringen.**
- **Reinig kunststof onderdelen niet met chemische oplosmiddelen of sterke reinigingsmiddelen, om beschadiging ervan te voorkomen.**
- **Om schade aan de oplaadklep te voorkomen, moet u de portieren van de auto sluiten en vergrendelen tijdens het wassen (hogedrukreiniger, automatische wasstraat enz.) van de auto.**

**AANWIJZING**

- Het reinigen van de motorruimte met water, evenals het gebruik van een hogedrukreiniger, kan de werking van de elektrische circuits in de motorruimte beïnvloeden.
- Zorg ervoor dat water en andere vloeistoffen nooit in contact komen met elektrische/elektronische componenten in de auto omdat ze dan beschadigd kunnen raken.

**AANWIJZING**

Voertuig met matte lakafwerking (indien van toepassing)

Ga niet naar een automatische wasstraat met roterende borstels, omdat die het oppervlak van uw auto kunnen beschadigen. Een stoomreiniger die het oppervlak van de auto op hoge temperatuur wast, kan ervoor zorgen dat olie gemakkelijk indringt en moeilijk te verwijderen vlekken achterlaat.

Gebruik zachte materialen (bv. een microvezeldoek of een spons) om uw auto te wassen en droog na met een microvezeldoek. Als u uw auto met de hand wast, gebruik dan geen poetsmiddel met autowas. Als het oppervlak van uw auto te vuil is (door zand, vuil, stof of andere vervuilers), reinig het dan met water voor u de auto wast.

**In de was zetten**

Een goede waslaag vormt een barrière tussen uw lakwerk en vuil van buitenaf. Het bijhouden van een goede waslaag helpt uw auto te beschermen.

Zet de auto in de was wanneer het water niet langer druppels op de lak vormt.

Was en droog de auto altijd voordat u de was gaat aanbrengen. Gebruik was van goede kwaliteit in vloeibare of pasta-vorm en volg de instructies van de fabrikant. Zet alle metalen sierlijsten in de was om deze te beschermen en de glans te behouden.

Het verwijderen van olie, teer en dergelijke stoffen met een vlekkenverwijderaar verwijderd gewoonlijk ook de was van de lak. Zorg ervoor dat u op deze plaatsen een nieuwe waslaag aanbrengt, ook al hoeft de rest van de auto nog niet in de was te worden gezet.

**AANWIJZING**

- Als u stof of vuil met een droge doek wegveegt, komen er krassen op de lak.
- Gebruik geen staalwol, schurende schoonmaakmiddelen of krachtige reinigingsmiddelen met sterk alkalische of bijtende oplosmiddelen op verchromde of geanodiseerde aluminiumonderdelen. Het gebruik van deze middelen kan de beschermlaag aantasten waardoor verkleuring of glansverlies kan optreden.

**AANWIJZING**

Voertuig met matte lakafwerking (indien van toepassing)

Gebruik geen lakbeschermers zoals detergenten, schuurmiddelen of polijstmiddelen. Als er was op de auto is aangebracht, verwijder die dan onmiddellijk met een siliconenverwijderaar. Als er teer- of teervervuiling op het oppervlak van de auto zit, gebruik dan een teerverwijderaar om de auto te reinigen. Wees echter voorzichtig en druk niet te hard op het schilderwerk.



### ***Bijwerken van lakbeschadigingen***

Repareer diepe krassen en steenslagbeschadigingen in de lak direct. Blank metaal gaat snel roesten en kan leiden tot grote reparatiekosten.

#### **AANWIJZING**

**Wanneer uw auto beschadigd is en reparatie of vervanging van metalen delen nodig is, let er dan op dat de garage anti-corrosiemiddel aanbrengt op de gerepareerde of vervangen onderdelen.**

#### **AANWIJZING**

**Voertuig met matte lakafwerking (indien van toepassing)**

**Bij voertuigen met matte lakafwerking is het onmogelijk om alleen het beschadigde gebied te herstellen, maar moet het hele onderdeel hersteld worden. Als het voertuig beschadigd is en herschilderd moet worden, raden wij u aan de auto te laten onderhouden en repareren door een officiële HYUNDAI-dealer. Wees erg voorzichtig, het is niet eenvoudig om dezelfde kwaliteit te behalen met een herstel.**

### ***Onderhoud van verchroomde onderdelen***

- Gebruik een teerverwijderaar en geen schraper of ander scherp voorwerp voor het verwijderen van teer of insecten.
- Breng ter bescherming een waslaag aan op verchroomde onderdelen of bescherm ze met een speciaal conserveringsmiddel.
- Bescherm de verchroomde onderdelen onder winterse omstandigheden of bij gebruik van de auto in kustgebieden met een dikkere laag was of conserveringsmiddel. U kunt eventueel vaseline of een ander beschermingsmiddel gebruiken.

### ***Onderhoud van de onderzijde***

Zand en pekkel kunnen zich ophopen aan de onderzijde van de carrosserie. Als deze materialen niet verwijderd worden, kan versneld roestvorming optreden aan onderdelen aan de onderzijde van de carrosserie zoals brandstofleidingen, subframes, bodemplaat en uitlaatsysteem, ook al zijn deze onderdelen tegen corrosie beschermd.

Spoel daarom de onderzijde van de carrosserie en de wielkuipeen eenmaal per maand, na het rijden op stoffige of modderige wegen en aan het eind van de winter grondig schoon met lauw of koud water. Besteed hieraan de nodige zorg; de opeenhopingen zijn niet altijd even gemakkelijk te zien. Als u het vuil alleen maar nat maakt zonder het te verwijderen, is het effect averechts. Houd ook de afvoeropeningen in portieren en dorpels te allen tijde open. Water dat in portieren en dorpels blijft staan, veroorzaakt roestvorming van binnenuit.



#### **WAARSCHUWING**

**Test na het wassen de remmen van uw auto bij lage snelheid om te controleren of de remwerking door binnengedrongen water beïnvloed is. Als de remprestaties verminderd zijn, droogt u de remmen door het rempedaal licht in te trappen terwijl u langzaam rijdt.**

### ***Onderhoud van lichtmetalen velgen***

De lichtmetalen velgen zijn voorzien van een transparante beschermende laklaag.

## AANWIJZING

- **Gebruik voor het reinigen van lichtmetalen velgen geen schuur- of polijstmiddelen, oplosmiddelen of een staalborstel.**
- **Reinig de velg wanneer deze is afgekoeld.**
- **Gebruik uitsluitend een zachte zeep of een neutraal oplosmiddel en spoel grondig na met water. Reinig de velgen ook na het rijden op gepekeld wegen.**
- **Vermijd het wassen van de velgen met behulp van sneldraaiende borstels in de wasstraat.**
- **Gebruik geen producten die zure of basische reinigingsmiddelen bevatten.**

## Bescherming tegen roest

### Bescherming van uw auto tegen roest

Door gebruik te maken van de meest geavanceerde ontwerp- en constructietechnologie om roestvorming tegen te gaan, produceert HYUNDAI auto's van de hoogste kwaliteit. Dat is echter niet genoeg. Om ervoor te zorgen dat uw auto langdurig tegen roest beschermd is, is uw medewerking noodzakelijk.

### Meest voorkomende oorzaken van roest

De meest voorkomende oorzaken van roest aan de auto zijn:

- Zout, vuil en vocht op de weg dat zich onder de auto ophoopt.
- Het afspringen van lak of beschermende coatings door steentjes, gravel, kleine krasjes of deukjes waardoor onbeschermd metaal bloot komt te staan aan roest.

## Roestgevoelige gebieden

Als u in een gebied woont waar uw auto regelmatig wordt blootgesteld aan factoren die roestvorming bevorderen, is bescherming tegen roest uitermate belangrijk. Een aantal veel voorkomende oorzaken van versnelde corrosie zijn strooizout, stofwerende chemicaliën, zeelucht en luchtverontreiniging.

## Vocht werkt roest in de hand

Vocht creëert omstandigheden waaronder roestvorming gemakkelijk optreedt. Roestvorming wordt bijvoorbeeld bevorderd door een hoge luchtvochtigheid, met name als de temperatuur net boven het vriespunt ligt. Onder zulke omstandigheden blijven agressieve stoffen in contact met de auto, omdat het vocht langzaam verdampt.

Modder is zeer corrosief omdat het langzaam droogt en vocht in contact houdt met de auto. Hoewel de modder droog lijkt te zijn, zit er nog steeds vocht in dat roestvorming bevordert.

Hoge temperaturen versnellen ook het roesten van delen die niet goed geventileerd waardoor het vocht niet wordt afgevoerd. Daarom is het zeer belangrijk uw voertuig schoon en vrij te houden van modder en andere vuilophopingen. Dit geldt niet alleen voor zichtbare oppervlakken maar met name ook voor de onderkant van het voertuig.

### **Voorkomen van roest**

Houd uw auto schoon

De beste manier om roest tegen te gaan is uw voertuig schoon te houden en vrij van agressieve stoffen. Aandacht voor de onderkant van de auto is zeer belangrijk.

- Als u in een gebied woont waar de kans op roestvorming groot is — waar strooizout wordt gebruikt, dicht bij de zee, gebied met luchtverontreiniging enz.—, dient u extra aandacht te besteden aan het voorkomen van roest. Spuit de onderkant van de auto in de winter ten minste eenmaal per maand schoon en reinig de onderkant aan het einde van de winter grondig.
- Besteed bij het reinigen van de onderkant extra aandacht aan de delen onder de spatschermen en andere delen die zich uit het zicht bevinden. Reinig de onderkant grondig; alleen bevochtigen van de modder in plaats van deze te verwijderen zal de vorming van roest juist versnellen in plaats van voorkomen. Hoge waterdruk en stoom zijn zeer effectief voor het verwijderen van opgehoopte modder en andere agressieve stoffen.
- Zorg er bij het reinigen van portieren en dorpels voor dat de afvoeropeningen openblijven zodat het vocht er altijd uit kan. Anders kan er zich water verzamelen hetgeen roestvorming versnelt.

### *Houd uw garage vochtvrij*

Parkeer uw auto niet in een vochtige, slecht geventileerde garage. Dit is de perfecte omgeving voor roestvorming. Dit geldt met name als u uw auto in de garage wast of in de garage parkeert als deze nog nat is of bedekt met sneeuw, ijs of modder. Zelfs een verwarmde garage kan roest bevorderen als deze niet goed wordt geventileerd, waardoor het vocht niet goed wordt afgevoerd.

### *Houd lak en lijsten in goede staat*

Krasjes en kleine beschadigingen moeten zo snel mogelijk worden bijgewerkt met een lakstift om de kans op roestvorming te verkleinen. Als het onderliggende metaal zichtbaar is, laat er dan een professioneel schadeherstelbedrijf naar kijken.

Uitwerpselen van vogels bevorderen roestvorming in hoge mate en beschadigen gelakte oppervlakken in een paar uur. Verwijder uitwerpselen van vogels daarom altijd zo snel mogelijk.

## **Onderhoud interieur**

### ***Onderhoud interieur - Algemeen***

Voorkom dat bijtende vloeistoffen als parfum en cosmetische oliën in aanraking komen met onderdelen van het interieur, omdat deze beschadiging of verkleuring kunnen veroorzaken. Indien deze stoffen toch met onderdelen van het interieur in aanraking komen, moeten ze direct worden verwijderd. Raadpleeg de instructies voor het reinigen van kunststof.

## AANWIJZING

- **Zorg ervoor dat water en andere vloeistoffen nooit in contact komen met elektrische/elektronische componenten in de auto omdat ze dan beschadigd kunnen raken.**
- **Gebruik voor het reinigen van lederen onderdelen (stuurwiel, stoelbekleding, enz.) een mild reinigingsmiddel of oplossingen met een lage concentratie alcohol. Door het gebruik van oplossingen met een hoge concentratie alcohol of zure/basische reinigingsmiddelen kan de kleur van de lederen onderdelen verbleken of het oppervlak ervan loskomen.**

### Interieurbekleding reinigen

#### Kunststof bekleding (indien van toepassing)

Verwijder stof en los vuil van de kunststof bekleding met een plumeau of een stofzuiger. Reinig de kunststof oppervlakken met een vinylreiniger.

#### Stoffen bekleding (indien van toepassing)

Verwijder stof en los vuil van de stoffen bekleding met een plumeau of een stofzuiger. Reinig met een zachte zeepoplossing die geschikt is voor bekleding of vloerbedekking. Verwijder nieuwe vlekken onmiddellijk met een vlekkenverwijderaar. Wanneer nieuwe vlekken niet direct worden verwijderd, kunnen er permanente vlekken of verkleuringen in de bekleding achterblijven. Daarnaast kunnen de brandwerende eigenschappen verminderen wanneer de bekleding niet op de juiste wijze wordt onderhouden.

## AANWIJZING

**Het gebruik van andere dan de voorgeschreven reinigingsmiddelen en procedures kan het uiterlijk van de stof aantasten en de brandwerende eigenschappen verminderen.**

#### Lederen bekleding (indien van toepassing)

- Kenmerken van stoelleder
  - Leer wordt gemaakt van de buitenhuid van een dier, dat een speciale behandeling ondergaat om geschikt te zijn voor gebruik. Aangezien het een natuurlijk product is, verschilt elk deel qua dikte of dichtheid. Er kunnen plooiën optreden als een natuurlijk gevolg van rekken en krimpen, afhankelijk van de temperatuur en de vochtigheid.
  - De stoel is gemaakt van rekbaar materiaal om het comfort te verbeteren.
  - De delen die contact maken met het lichaam zijn gewelfd en het zijsteunvlak is hoog, wat zorgt voor rijcomfort en stabiliteit.
  - Van nature kunnen er plooiën optreden door het gebruik. Dat is geen productfout.

## AANWIJZING

- **Plooiën of schuurplekken die van nature optreden door het gebruik, vallen niet onder de garantie.**
- **Riemen met metalen accessoires, ritsen of sleutels in de achterzak kunnen de stoelbekleding beschadigen.**
- **Zorg ervoor dat de stoel niet nat wordt. Hierdoor kan de aard van natuurlijk leer veranderen.**
- **Jeans of kleding die kan verbleken, kan het oppervlak van het stoelbekledingsmateriaal vervuilen.**

- Leren stoelen verzorgen
  - Stofzuig de stoel regelmatig om stof en zand van de stoel te verwijderen. Dit voorkomt slijtage of beschadiging van het leder en zorgt voor behoud van de kwaliteit.
  - Veeg de stoelbekleding van natuurlijk leer vaak af met een droge of zachte doek.
  - Het gebruik van een geschikt leerbeschermingsmiddel kan slijtage van de bekleding voorkomen en helpen de kleur te behouden. Lees de instructies en raadpleeg een specialist bij het gebruik van leercoating of beschermingsmiddel.
  - Lichtgekleurd (beige, crème beige) leer raakt gemakkelijk vervuild en is gevoelig voor zichtbare vlekken. Reinig de stoelen geregeld.
  - Voorkom afvegen met een natte doek. Dit kan barsten in het oppervlak veroorzaken.
- De lederen stoelen reinigen
  - Verwijder elke vervuiling onmiddellijk. Raadpleeg de onderstaande instructies voor het verwijderen van elke verontreiniging.
  - Cosmetische producten (zonnebrandcrème, foundation enz.)  
Breng reinigingscrème op een doek aan en veeg de vervuilde plek af. Veeg de crème af met een natte doek en verwijder het water met een droge doek.
  - Dranken (koffie, frisdrank enz.)  
Breng een kleine hoeveelheid neutraal schoonmaakmiddel aan en veeg de vervuilde plek af totdat er geen vlekken meer zichtbaar zijn.
  - Olie  
Verwijder olie direct met een absorberende doek en veeg de vervuilde plek af met vlekkenverwijderaar die speciaal is bestemd voor natuurlijk leer.
  - Kauwgom  
Maak de kauwgom hard met ijs en verwijder hem geleidelijk.

### **Veiligheidsgordels reinigen**

Reinig de gordels met een zachte zeepoplossing die speciaal geschikt is voor het reinigen van bekleding en tapijt. Volg de aanwijzingen op het etiket van het reinigingsmiddel. Bleek of verf de gordels nooit omdat dit een negatieve invloed op de sterkte van de gordel kan hebben.

### **Binnenzijde ruiten reinigen**

Als de ruiten aan de binnenzijde snel beslagen raken (vette aanslag), moeten ze gereinigd worden met een speciale glasreiniger. Volg de aanwijzingen op het etiket van de glasreiniger.

### **AANWIJZING**

**Ga niet met scherpe voorwerpen over de binnenzijde van de achterrauit. Hierdoor kunnen de draden van de achterrauitverwarming beschadigd raken.**

## EMISSIEREGELSYSTEEM

Op het emissieregelsysteem van uw auto is een aangepaste garantieregeling van toepassing. Raadpleeg de garantie-informatie in het boekje Garantie & Onderhoud in uw auto.

Uw auto is uitgerust met een emissieregelsysteem om aan alle geldende emissienormen te voldoen. Er zijn drie emissieregelsystemen, namelijk:

- (1) Carterventilatiesysteem
- (2) Brandstofdampafzuigsysteem
- (3) Emissieregelsysteem

Om de goede werking van de emissieregelsystemen te waarborgen, raden we u aan uw auto door een officiële HYUNDAI-dealer te laten controleren en onderhouden volgens het onderhoudsschema.

### AANWIJZING

**Bij controle en onderhoud (met elektronische stabiliteitsregeling (ESC))**

- **Om overslaan van de motor tijdens het testen op een rollenbank te voorkomen, moet het ESC-systeem worden uitgeschakeld door de ESC-schakelaar in te drukken (controlelampje ESC OFF brandt).**
- **Schakel na de rollenbanktest het ESC-systeem weer in door nogmaals op de ESC-schakelaar te drukken.**

## 1. Carterventilatiesysteem

Het carterventilatiesysteem voorkomt dat lekgassen uit het carter in de atmosfeer terechtkomen. Bij dit systeem wordt schone, gefilterde lucht via de luchtinlaatslang naar het carter gevoerd. In het carter wordt de lucht vermengd met de lekgassen en vervolgens via de carterventilatieklep naar het luchtinlaatsysteem gevoerd.

## 2. Brandstofdampafzuigsysteem

Het brandstofdampafzuigsysteem is ontworpen om te voorkomen dat brandstofdampen in de atmosfeer terechtkomen.

### Reservoir

De brandstofdampen die vrijkomen in de brandstoftank worden geabsorbeerd en opgeslagen in een reservoir. Als de motor draait worden de opgeslagen brandstofdampen via de magneetklep dampafvoer naar het inlaatsysteem gevoerd.

### Magneetklep dampafvoer (PCSV - Purge Control Solenoid valve)

De magneetklep dampafvoer wordt aangestuurd door de motor-ECU; als de koelvloeistof temperatuur laag is bij stationair draaien, is de PCSV gesloten en wordt de verdampte brandstof niet naar de motor toegevoerd. Als de motor op bedrijfstemperatuur is, wordt tijdens normaal rijden de verdampte brandstof via de geopende PCSV naar de motor gevoerd.

### 3. Emissieregelsysteem

Het emissieregelsysteem is een uiterst effectief systeem dat de uitstoot van schadelijke stoffen tot een minimum beperkt zonder dat dit ten koste gaat van de prestaties.

Als de motor afslaat of niet wil aanslaan en er te veel startpogingen worden ondernomen, kan het emissieregelsysteem beschadigd raken.

#### **Voorzorgsmaatregelen met betrekking tot uitlaatgassen (koolmonoxide)**

- Koolmonoxide kan samen met andere uitlaatgassen aanwezig zijn. Als u uitlaatgassen ruikt in het interieur, rijdt dan met alle ruiten volledig geopend. Laat uw auto onmiddellijk controleren en repareren.



#### **WAARSCHUWING**

**Uitlaatgassen bevatten koolmonoxide (CO). Hoewel het kleurloos en reukloos is, is het gevaarlijk en kan het bij inademing dodelijk zijn. Neem de aanwijzingen op deze pagina in acht ter voorkoming van koolmonoxidevergiftiging.**

- Laat de motor in een afgesloten ruimte (bijvoorbeeld een garage) niet langer draaien dan nodig is om de auto naar binnen of naar buiten te rijden.
- Stel het ventilatiesysteem zo af dat er verse buitenlucht naar het interieur gevoerd wordt als de auto in een open ruimte stilstaat terwijl de motor wat langer moet blijven draaien.
- Blijf nooit met draaiende motor gedurende langere tijd in een stilstaande auto zitten.
- Als de motor afslaat of niet wil aanslaan en er teveel startpogingen ondernomen worden, kan het emissieregelsysteem beschadigd raken.

#### **Voorzorgsmaatregelen katalysator (indien van toepassing)**



#### **WAARSCHUWING**

**Het uitlaatsysteem en de katalysator zijn zeer heet wanneer de motor draait en onmiddellijk daarna. Om de kans op ERNSTIG LETSEL te beperken:**

- Vermijd contact tussen de auto en brandbare materialen zoals gras, planten, papier, bladeren, enz. door niet in de nabijheid daarvan te parkeren of te rijden, of de motor stationair te laten draaien. Door een heet uitlaatsysteem kunnen brandbare voorwerpen onder uw auto vlam vatten.
- Blijf uit de buurt van het uitlaatsysteem en de katalysator om brandwonden te voorkomen.

**Verwijder het hiteschild van het uitlaatsysteem niet, maak de onderkant van de auto niet dicht en breng geen coating aan om corrosie tegen te gaan. Onder bepaalde omstandigheden kan dit brandgevaar veroorzaken.**

Uw auto is uitgerust met een katalysator ten behoeve van de emissieregeling. Neem de volgende voorzorgsmaatregelen om schade aan de katalysator en aan uw auto te voorkomen:

- Gebruik bij benzinemotoren uitsluitend LOODVRIJE BENZINE.
- Gebruik de auto niet als de motor duidelijk storingen vertoont, zoals overslaan of vermogensverlies.
- Behandel de motor goed. Voorbeelden van verkeerd gebruik zijn afremmen op de motor met uitgeschakeld hybride systeem en afdalen van steile hellingen in de versnelling met uitgeschakeld hybride systeem.
- Laat de motor niet langdurig (5 minuten of langer) met een hoog stationair toerental draaien.

- Voer zelf geen aanpassingen of wijzigingen uit aan de motor of het emissieregelsysteem. We adviseren u alle controles en afstellingen uit te laten voeren door een officiële HYUNDAI-dealer.
- Vermijd rijden met een extreem laag brandstofniveau.

Het leegrijden van de tank kan leiden tot overslaan van de motor en beschadiging van de katalysator.

### ***Benzinedeeltjesfilter (GPF) (indien van toepassing)***

Het roetfiltersysteem (GPF) verwijdert roet uit de uitlaatgassen.

In tegenstelling tot een verwisselbaar luchtfilter verbrandt (oxideert) het roetfiltersysteem het verzamelde roet automatisch tijdens het rijden, afhankelijk van de rijomstandigheden.

Met andere woorden, het verzamelde roet wordt door het motormanagementsysteem en de hoge uitlaatgastemperatuur bij normale en hogere snelheden automatisch verwijderd

Wanneer u met de auto echter alleen maar korte afstanden aflegt of lange tijd met lage snelheid rijdt, is het mogelijk dat het verzamelde roet niet automatisch wordt verwijderd vanwege de lage uitlaatgastemperatuur. In dit geval kan het verzamelde roet een bepaalde grenswaarde bereiken, ongeacht het roetoxidatieproces, waarbij het controlelampje van het benzinedeeltjesfilter (GPF) (☹️) gaat branden.

Het GPF-controlelampje dooft wanneer gedurende ongeveer 30 minuten in de derde of een hogere versnelling sneller dan 80 km/ uur wordt gereden bij een motortoerental van 1.500 - 4.000 omw/min.

Wanneer het GPF-controlelampje begint te knipperen of de waarschuwing melding 'Controleer uitlaatsysteem' verschijnt terwijl aan de hierbovengenoemde rijvoorwaarden wordt voldaan, adviseren we u het GPF-systeem te laten controleren door een officiële HYUNDAI-dealer.

Als het GPF-controlelampje gedurende langere tijd knippert, kan het GPF-systeem beschadigd raken en het brandstofverbruik toenemen.



### **OPGELET**

**Benzine**

**(indien uitgerust met GPF)**

**Het is raadzaam om alleen benzinesoorten te gebruiken die geschikt zijn voor voertuigen met een roetfilter als uw auto voorzien is van een roetfiltersysteem.**

**Wanneer u andere benzinesoorten gebruikt die niet-gespecificeerde additieven bevatten, kunnen ze het GPF-systeem beschadigen en emissieproblemen veroorzaken.**



## PROCEDURE VOOR STARTEN VAN DE GEFORCEERDE ACTIVERINGSMODUS VAN DE MOTOR

Als de motor moet blijven draaien terwijl de auto stilstaat om de emissiewaarden van de uitlaatgassen te controleren of om onderhoud aan de auto uit te voeren, volg dan de onderstaande procedure om de geforceerde activeringsmodus van de motor te starten.

1. Zet bij stilstaande auto de transmissie in stand P (parkeren). Activeer de parkeerrem. Volg daarna de stappen (1) tot en met (5).

Onderstaande stappen van (1) tot en met (5) moeten binnen 60 seconden worden voltooid. Als dat niet gebeurt, wordt het proces gereset en moet u opnieuw beginnen vanaf stap (1).

- (1) Zet het contact in stand ON. Druk bij auto's uitgerust met Smart Key twee keer op de startknop zonder het rempedaal in te trappen.
- (2) Zet de schakelknop in stand P (parkeren) en trap het gaspedaal twee keer in.
- (3) Zet de schakelknop in stand N (neutraal) en trap het gaspedaal twee keer in.
- (4) Zet de schakelknop in stand P (parkeren) en trap het gaspedaal twee keer in.
- (5) Start de motor met het rempedaal ingetrapt en laat de motor stationair draaien.

De motor blijft stationaire draaien en de geforceerde activeringsmodus van de motor blijft geactiveerd, zelfs wanneer de selectiehandel in een andere stand wordt gezet.

2. Het lampje '

Het lampje '
  3. Zet de auto uit om de geforceerde activeringsmodus van de motor te annuleren.

# Index

---

**A**

Aanvullend veiligheidssysteem .....	3-51
Aanvullende voorzorgsmaatregelen met betrekking tot de veiligheid.....	3-69
Hoe werkt het airbagsysteem? .....	3-59
Onderhoud aanvullend veiligheidssysteem.....	3-68
Plaats geen kinderzitje op de voorpassagiersstoel .....	3-63
Waarom werd de airbag bij een aanrijding niet geactiveerd? .....	3-63
Waarschuwingslabel airbag.....	3-69
Waar zitten de airbags? .....	3-54
Wat gebeurt er als een airbag geactiveerd wordt?.....	3-62
Aanbevolen smeermiddelen en hoeveelheden.....	2-14
Aanbevolen motorolie (Europa).....	2-15
Aanbevolen SAE-viscositeitsindex .....	2-15
Accu.....	9-20
Accucapaciteitsticker .....	9-22
Accu laden.....	9-22
Te resetten onderdelen.....	9-23
Voor een optimale werking van de accu.....	9-21
Achteruitrijmonitor (RVM) .....	7-117
Storingen en beperkingen van het systeem .....	7-120
Systeemconfiguratie.....	7-118
Werking systeem .....	7-118
Afmetingen .....	2-10
Afstandswaarschuwing-achteruit (PDW) .....	7-144
Storing in het systeem en voorzorgsmaatregelen .....	7-145
Systeemconfiguratie .....	7-144
Werking systeem .....	7-144
Airconditioningsysteem.....	2-13
Als de motor niet gestart kan worden.....	8-4
Als de motor oververhit raakt.....	8-8
Als u een lekke band hebt (met bandenreparatieset) .....	8-23
Aanwijzingen voor een veilig gebruik van de Tire Mobility Kit.....	8-24
Bandenspanning controleren.....	8-29
Gebruik van de Tire Mobility Kit.....	8-26
Inleiding .....	8-23
Onderdelen van de bandenreparatieset.....	8-25
Antidiefstalsysteem.....	5-21

Automatische transmissie .....	6-10
Bediening automatische transmissie .....	6-10
Goede rijgewoonten .....	6-15
Lcd-displaybericht.....	6-14
Paddle shifter.....	6-15
Parkeren.....	6-13
Automatisch verwarmings- en ventilatiesysteem .....	5-74
Airconditioning 3e zitrij .....	5-82
Automatische verwarming en airconditioning.....	5-77
Handmatig bediende verwarming en airconditioning.....	5-77
Onderhoud van het systeem .....	5-85
Werking systeem .....	5-83

## B

Banden en wielen.....	2-12
Banden en wielen.....	9-24
Aanbevolen bandenspanning koud .....	9-24
Banden met een kleine hoogte-/breedteverhouding.....	9-32
Bandenspanning controleren.....	9-25
Banden vervangen.....	9-27
Grip .....	9-28
Label op de wang van de band.....	9-29
Onderhoud van banden .....	9-28
Onderhoud van de banden.....	9-24
Uitlijnen en balanceren van de wielen .....	9-27
Velgen vervangen .....	9-28
Wielen verwisselen .....	9-26
Bandenspanningslabel .....	2-17
Belangrijke veiligheidsvoorzorgsmaatregelen.....	3-2
Afleiding van de bestuurder.....	3-2
Doe uw veiligheidsgordel altijd om .....	3-2
Gebruik voor alle kinderen de juiste veiligheidssystemen.....	3-2
Gevaren airbag .....	3-2
Houd uw auto in een veilige conditie.....	3-2
Pas uw snelheid aan .....	3-2

Belastings- en snelheidsindex banden .....	2-13
Blind-Spot Collision-Avoidance Assist (BCA - hulp bij het vermijden van een blindehoekbotsing) .....	7-45
Storingen en beperkingen van het systeem .....	7-54
Systeemconfiguratie .....	7-47
Werking systeem .....	7-49
Blind-Spot Collision Warning (BCW; botsingswaarschuwing blinde hoek) .....	7-36
Storingen en beperkingen van het systeem .....	7-41
Systeemconfiguratie .....	7-37
Werking systeem .....	7-39
Blind-Spot View Monitor (BVM, monitor blindehoekweergave) .....	7-78
Storing in het systeem .....	7-79
Systeemconfiguratie .....	7-78
Werking systeem .....	7-78
Brandstoflabel (indien aanwezig) .....	2-18
Benzinemotor .....	2-18

## C

Conformiteitsverklaring .....	2-18
Contactslot .....	6-5
Starten op afstand .....	6-9
Toets Engine Start/Stop .....	6-5
Controlesysteem lage bandenspanning (TPMS) .....	8-10
Bandenspanning controleren .....	8-10
Controlelampje storing TPMS (controlesysteem lage bandenspanning) .....	8-13
Een wiel verwisselen met TPMS .....	8-13
TPMS (Controlesysteem lage bandenspanning) .....	8-11
Waarschuwinglampje lage bandenspanning .....	8-12
Waarschuwinglampje positie lage bandenspanning en aanduiding bandenspanning .....	8-12
Cruise Control (CC) .....	7-80
Werking systeem .....	7-80

## D

Door de eigenaar uit te voeren onderhoudswerkzaamheden .....	9-5
Schema voor door de eigenaar uit te voeren onderhoudswerkzaamheden .....	9-5

**E**

Emissieregelsysteem.....	9-65
Brandstofdampafzuigsysteem .....	9-65
Carterventilatiesysteem.....	9-65
Emissieregelsysteem .....	9-66
Exterieur .....	5-107
Dakrails .....	5-107
Exterieur .....	5-42
Achterklep .....	5-43
Elektrische achterklep .....	5-45
Motorkap .....	5-42
Smart Tailgate (intelligente achterklep) .....	5-50
Tankdopklep.....	5-52
Extra voorzieningen verwarmings- en ventilatiesysteem.....	5-90
Automatische bediening die de instellingen van het verwarmings- en ventilatiesysteem gebruikt (voor de bestuurdersstoel).....	5-92
Automatische ontvochtiging .....	5-91
Automatisch ontwasemingssysteem.....	5-90
Lucht opnieuw laten circuleren na gebruik van sproeivloeistof .....	5-92
Luchtrecirculatie in het zonnedak .....	5-92

**F**

Forward Collision-Avoidance Assist (FCA, Ondersteuning botsingsvermijding voorzijde) (alleen frontzichtcamera) .	7-2
Storingen en beperkingen van het systeem .....	7-7
Systeemconfiguratie.....	7-3
Werking systeem .....	7-5
Forward Collision-Avoidance Assist (FCA, Ondersteuning botsingsvermijding voorzijde) (Sensor Fusion) .....	7-14
Storingen en beperkingen van het systeem .....	7-22
Systeemconfiguratie.....	7-16
Werking systeem .....	7-18
Forward/Reverse Parking Distance Warning (parkeersensoren voor/achter, PDW) .....	7-147
Storing in het systeem en voorzorgsmaatregelen.....	7-149
Systeemconfiguratie.....	7-147
Werking systeem .....	7-147

**G**

Geïntegreerde rijmodusregeling (2WD) .....	6-45
Rijmodus .....	6-45
Geïntegreerde rijmodusregeling (4WD) .....	6-49
Rijden op verschillende terreinen.....	6-52
Rijmodus .....	6-49

**H**

Handmatige snelheidslimietregeling (MSLA) .....	7-64
Werking systeem .....	7-64
Head-updisplay (HUD) .....	5-55
Informatie head-updisplay .....	5-55
Instellingen head-up display .....	5-55
Voorzorgen voor het gebruik van de head-up display.....	5-56
HEV (Hybride Elektrisch Voertuig)-systeem .....	1-8
High Beam Assist .....	5-62
Detectiesensor (frontzichtcamera) .....	5-62
Functie-instellingen.....	5-62
Storingen en beperkingen van het systeem .....	5-63
Werking systeem .....	5-63
Highway Driving Assist (rijhulp voor op de snelweg, HDA) .....	7-111
Storingen en beperkingen van het systeem .....	7-115
Systeemconfiguratie.....	7-112
Werking systeem .....	7-113

**I**

Infotainmentsysteem.....	5-108
Antenne .....	5-108
Bluetooth® draadloze technologie.....	5-110
Infotainmentsysteem .....	5-110
Sprakherkenning.....	5-110
Stuurwielbediening op afstand.....	5-108
USB-aansluiting .....	5-108
Inhoud bagageruimte .....	2-13

Instrumentenpaneel.....	4-4
Lcd-displayberichten.....	4-23
Meters en tellers.....	4-5
Schakelindicator transmissie.....	4-9
Verlichting instrumentenpaneel.....	4-5
Waarschuwings- en controlelampjes.....	4-10
Integrated memory system (Geïntegreerd geheugensysteem).....	5-22
Het systeem resetten.....	5-23
Instapfunctie.....	5-24
Standen in het geheugen opslaan.....	5-22
Standen oproepen uit het geheugen.....	5-23
Interieur.....	5-95
12V-aansluiting.....	5-97
AC-inverter.....	5-98
Asbak.....	5-96
Bagagenethouder.....	5-104
Bekerhouder.....	5-95
Bevestigingspunt(en) vloermat.....	5-103
Draadloos smartphone opladen.....	5-100
Kledinghaak.....	5-102
Klok.....	5-102
Rolhoes bagageruimte.....	5-105
USB-lader.....	5-98
Zijgordijn.....	5-104
Zonneklep.....	5-96
Interieurluchtfilter.....	9-16
Controle filter.....	9-16
Filter vervangen.....	9-16
Interieurverlichting.....	5-65
Automatische uitschakelfunctie interieurverlichting.....	5-65
Bagageruimteverlichting.....	5-67
Instapverlichting.....	5-67
Instapverlichting.....	5-67
Interieurverlichting achter.....	5-66
Interieurverlichting voor.....	5-65
Lampje dashboardkastje.....	5-66
Lampje make-upspiegel.....	5-66
Verwelkomingsysteem.....	5-68



**K**

Kinderveiligheidssystemen.....	3-38
Kiezen van een kinderzitje.....	3-39
Ons advies: kinderen altijd achterin.....	3-38
Plaatsen van een kinderzitje.....	3-41

**L**

Label aircocompressor.....	2-17
Lampen.....	9-46
Gloeilamp derde remlicht vervangen.....	9-55
Kentekenplaatverlichting vervangen.....	9-56
Koplamp afstellen (voor Europa).....	9-49
Koplamp, parkeerlichting, richtingaanwijzer, Dagrijverlichting (DRL) vervangen.....	9-48
Lamp achterlichtunit vervangen.....	9-52
Lamp interieurverlichting vervangen.....	9-56
Lamp richtingaanwijzer opzij vervangen.....	9-52
Lane Following Assist (LFA - rijstrook volgen) .....	7-107
Storingen en beperkingen van het systeem .....	7-110
Systeemconfiguratie.....	7-107
Werking systeem .....	7-108
Lane Keeping Assist (LKA, rijvakassistentie) .....	7-29
Storingen en beperkingen van het systeem .....	7-34
Systeemconfiguratie .....	7-30
Werking systeem .....	7-32
Lcd-display .....	4-29
Bediening lcd-display.....	4-29
Boordcomputer (Type A) .....	4-42
Boordcomputer (Type B) .....	4-45
Weergavemodi.....	4-30
Lekke band (met reservewiel) .....	8-15
EG-conformiteitsverklaring voor krik.....	8-22
Krik en gereedschap.....	8-15
Kriklabel.....	8-21
Reservewiel verwijderen en opbergen .....	8-15
Wielen verwisselen .....	8-17
Luchtfilter .....	9-15
Filter vervangen .....	9-15

## M

Maximaal toelaatbaar voertuiggewicht.....	2-13
Motor .....	2-10
Motornummer.....	2-17
Motorkoelvloeistof/omvormerkoelvloeistof.....	9-10
Koelvloeistofpeil controleren.....	9-10
Koelvloeistof verversen .....	9-12
Motorolie .....	9-9
Motoroliepeil controleren.....	9-9
Motorolie verversen en filter vervangen.....	9-9
Motorruimte.....	9-3
Motorruimte.....	2-9

## N

Navigation-Based Smart Cruise Control (NSCC) .....	7-100
Beperkingen van het systeem.....	7-103
Systeemconfiguratie.....	7-100
Werking systeem .....	7-101
Noodvoorzieningen .....	8-34
Bandenspanningsmeter .....	8-34
Brandblusser.....	8-34
EHBO-does .....	8-34
Gevarendriehoek .....	8-34

## O

Onderhoud exterieur .....	9-58
Exterieur, onderhoud.....	9-58
Onderhoud interieur .....	9-62
Onderhoudswerkzaamheden.....	9-4
Verantwoordelijkheid van de eigenaar .....	9-4
Vorzorgsmaatregelen voor onderhoud uitgevoerd door eigenaar .....	9-4
Ontwasemen en ontdooien voorruit.....	5-87
Achterruitverwarming .....	5-89
Automatisch ontwasemingssysteem (alleen voor automatisch verwarmings- en ventilatiesysteem).....	5-88
Automatisch verwarmings- en ventilatiesysteem.....	5-87

Opbergvak.....	5-93
Dashboardkastje.....	5-93
Opbergvak.....	5-94
Opbergvak bagageruimte.....	5-94
Opbergvak middenconsole.....	5-93
Overzicht exterieur (I).....	2-2
Overzicht dashboard (I).....	2-6
Overzicht dashboard (II).....	2-7
Overzicht dashboard (III).....	2-8
Overzicht exterieur (II).....	2-3
Overzicht interieur (I).....	2-4
Overzicht interieur (II).....	2-5

**P**

Pan-Europees eCall-systeem.....	8-35
Informatie over gegevensverwerking.....	8-37
Pan-Europees eCall-systeem.....	8-39
Panoramadak.....	5-37
Schuif-/kanteldak kantelen.....	5-39
Schuif-/kanteldak open-/dichtschuiven.....	5-38
Schuif-/kanteldak resetten.....	5-40
Schuif-/kanteldak sluiten.....	5-39
Waarschuwing geopend schuif-/kanteldak.....	5-41
Zonnescherm.....	5-38
Procedure voor starten van de geforceerde activeringsmodus van de motor.....	9-68

**R**

Raampjes.....	5-33
Elektrisch bedienbare ruiten.....	5-34
Rear Cross-Traffic Collision-Avoidance Assist (RCCA).....	7-134
Storingen en beperkingen van het systeem.....	7-140
Systeemconfiguratie.....	7-135
Werking systeem.....	7-136
Rear Cross-Traffic Collision Warning (RCCW; botsingswaarschuwing kruisend verkeer achteraan).....	7-126
Storingen en beperkingen van het systeem.....	7-130
Systeemconfiguratie.....	7-127
Werking systeem.....	7-128

Remote Smart Parking Assist (RSPA) .....	7-159
Conformiteit van de radiofrequentie-onderdelen (hoekradar achteraan): .....	7-172
Storingen en beperkingen van het systeem .....	7-167
Systeemconfiguratie .....	7-160
Werking systeem .....	7-161
Remsysteem .....	6-18
Antiblokkeersysteem (ABS) .....	6-27
Auto hold (automatisch aanhouden van de remdruk) .....	6-23
Downhill Brake Control (DBC) .....	6-33
Electronic Stability Control (ESC) (elektronische stabiliteitsregeling) .....	6-28
Elektronische parkeerrem (EPB) .....	6-19
Emergency Stop Signal (ESS) (noodstopsignaal) .....	6-33
Goede remgewoonten .....	6-36
Hill-start Assist Control (HAC) .....	6-32
Rembekrachtiging .....	6-18
Remblokslijtage-indicator .....	6-19
Trailer stability assist (TSA, aanhangerstabiliteitsregeling) .....	6-32
Vehicle Stability Management (VSM) .....	6-31
Remvloeistof .....	9-13
Het remvloeistofniveau controleren .....	9-13
Reverse Parking Collision-Avoidance Assist (PCA; ondersteuning botsingsvermijding achteruit parkeren) .....	7-151
Storingen en beperkingen van het systeem .....	7-154
Systeemconfiguratie .....	7-151
Werking systeem .....	7-153
Riem Hybrid Starter & Generator (HSG) .....	9-13
Controle van de riem van de Hybrid Starter & Generator (HSG) .....	9-13
Rijden in de winter .....	6-56
Sneeuw en ijs .....	6-56
Voorzorgen voor de winter .....	6-58
Rijden met de hybrideauto .....	1-9
Energiestroom .....	1-16
Hybride systeemmeter .....	1-11
Lcd-displayberichten .....	1-13
Speciale functies .....	1-9
Starten van de auto .....	1-9
Waarschuwings- en controlelampjes .....	1-12

Rijden met een aanhanger.....	6-60
Als u gaat rijden met een aanhanger? .....	6-61
Onderhoud bij het rijden met een aanhanger .....	6-68
Rijden met een aanhanger .....	6-65
Uitrusting voor het rijden met een aanhanger.....	6-64
Rijden onder speciale rijomstandigheden.....	6-53
Doorwaden van water .....	6-55
Op eigen kracht lostrekken van de auto .....	6-53
Rijden in de regen .....	6-54
Rijden in het donker.....	6-54
Rijden onder moeilijke omstandigheden.....	6-53
Rijden op de snelweg .....	6-55
Vloeiend nemen van bochten.....	6-53
Voorkomen dat de auto over de kop slaat .....	6-55
Ruitensproeiervloeistof.....	9-14
Ruitensproeiervloeistofniveau controleren .....	9-14
Ruitenwisperbladen.....	9-17
Controle bladen.....	9-17
Vervangen van bladen .....	9-17
Ruitenwissers en ruitensproeiers .....	5-69
Achterruitenwisper en -sproeier .....	5-72
Ruitensproeiers voorruit.....	5-71
Ruitenwissers voorruit .....	5-70

## S

Safe Exit Assist (hulp bij veilig uitstappen, SEA) .....	7-58
Storingen en beperkingen van het systeem .....	7-62
Systeemconfiguratie.....	7-59
Werking systeem .....	7-60
Schakelaar van de alarmknipperlichten .....	8-3
Slepen .....	8-30
Afnembaar sleepoog.....	8-31
Sleepbedrijf .....	8-30
Slepen in een noodgeval.....	8-32

Slimme snelheidslimietwaarschuwing (ISLW) .....	7-67
Storingen en beperkingen van het systeem .....	7-70
Systeemconfiguratie.....	7-67
Werking systeem .....	7-68
Sloten .....	5-15
Elektronisch kinderslot .....	5-19
Kenmerken van de automatische portiervergrendeling/-ontgrendeling.....	5-18
Kinderslot op portierslot achter .....	5-19
Portiersloten van binnenuit vergrendelen/ontgrendelen.....	5-16
Portiersloten van buitenaf vergrendelen/ontgrendelen.....	5-15
Supervergrendeling .....	5-18
Smart Cruise Control (SCC) .....	7-84
Storingen en beperkingen van het systeem .....	7-94
Systeemconfiguratie.....	7-85
Weergave en regeling systeem .....	7-89
Werking systeem .....	7-88
Spiegels.....	5-28
Binnenspiegel.....	5-28
Buitenspiegels .....	5-29
Parkeerhulp bij achteruit parkeren .....	5-32
Starten met een hulpaccu .....	8-5
Stoelen .....	3-3
Achterstoelen.....	3-12
Hoofdsteen .....	3-17
ROA-systeem (achterbank-passagier-alarm) .....	3-24
Stoel met luchtventilatie .....	3-23
Stoelverwarming .....	3-21
Veiligheidsvoorzorgsmaatregelen .....	3-5
Voorstoelen.....	3-6
Stuurwiel.....	5-25
Claxon .....	5-27
Elektrische stuurbevestiging (EPS) .....	5-25
Stuurkolomverstelling .....	5-26
Stuurwielverwarming .....	5-26
Surround View Monitor (SVM) .....	7-121
Storingen en beperkingen van het systeem .....	7-125
Systeemconfiguratie.....	7-122
Werking systeem .....	7-123

**T**

Toegang tot uw auto..... 5-5  
 Afstandsbediening ..... 5-5  
 Smart Key ..... 5-8  
 Startblokkeersysteem ..... 5-14

**U**

Uitleg bij onderhoudsschema ..... 9-7

**V**

Veiligheidsgordels ..... 3-26  
 Extra voorzorgsmaatregelen veiligheidsgordel..... 3-35  
 Veiligheidsgordels ..... 3-29  
 Verzorging van veiligheidsgordels..... 3-37  
 Voorzorgsmaatregelen veiligheidsgordel ..... 3-26  
 Waarschuwinglampje veiligheidsgordel..... 3-27  
 Verlichting ..... 5-57  
 Ander verkeer ..... 5-61  
 Bediening verlichting..... 5-57  
 Energiebesparingsfunctie ..... 5-60  
 Grootlicht ..... 5-59  
 Handmatig ..... 5-61  
 Koplampen verstellen..... 5-61  
 Koplamp vertragen functie ..... 5-60  
 Mistachterlicht ..... 5-60  
 Opties autom. knipperen ..... 5-59  
 Richtingaanwijzers..... 5-59  
 Vierwielaandrijving (4WD) ..... 6-37  
 Bediening vierwielaandrijving (4WD)..... 6-38  
 Bediening voorwielaandrijving (4WD)..... 6-37  
 Maatregelen voor noodgevallen..... 6-42  
 Voorkomen dat de auto over de kop slaat ..... 6-44  
 Voertuigcertificatielabel..... 2-16  
 Voertuiggewicht..... 6-69  
 Overbeladen ..... 6-69  
 Voertuigidentificatienummer (VIN)..... 2-16

Vóór het rijden.....	6-4
Voor het instappen.....	6-4
Vóór het starten.....	6-4
Voorzorgsmaatregelen voor hybridesysteem.....	1-19
Als de hybrideauto stopt met werken.....	1-23
Blokkeeraansluiting.....	1-21
In geval van een ongeval.....	1-22
Koelkanaal van de hybrideaccu.....	1-21
Onderdelen van de hybrideauto.....	1-19

## W

Waarschuwingssysteem voor de aandacht van de bestuurder (DAW).....	7-72
Storingen en beperkingen van het systeem.....	7-75
Systeemconfiguratie.....	7-72
Werking systeem.....	7-73
Wattage lamp.....	2-11
Wat te doen in een noodgeval tijdens het rijden.....	8-3
Als de motor afslaat op een kruising of kruispunt.....	8-3
Als de motor afslaat tijdens het rijden.....	8-3
Als u tijdens het rijden een lekke band krijgt.....	8-4

## Z

Zeilfunctie.....	6-17
Zekeringen.....	9-33
Beschrijving zekering-/relaiskast.....	9-36
Vervangen zekering dashboard.....	9-34
Vervangen zekering motorruimte.....	9-35