

INSTRUCTIEBOEKJE

**Bediening
Onderhoud
Specificaties**

Alle informatie in dit instructieboekje was actueel ten tijde van publicatie. Door HYUNDAI's streven naar een doorlopende verbetering van haar producten behouden wij ons tussentijdse wijzigingen voor.

Dit instructieboekje is van toepassing op alle uitvoeringen van dit model en bevat beschrijvingen van en uitleg over opties en de standaarduitrusting.

Hierdoor staan in dit instructieboekje mogelijk zaken beschreven die niet van toepassing zijn op uw auto.

WAARSCHUWING: AANPASSINGEN AAN UW HYUNDAI

Er mogen geen aanpassingen aan uw HYUNDAI worden gedaan. Aanpassingen kunnen de prestaties, veiligheid of levensduur van uw HYUNDAI in negatieve zin beïnvloeden en kunnen daarnaast in strijd zijn met de bepalingen van de beperkte garantie. Bepaalde aanpassingen kunnen tevens in strijd zijn met de regelgeving van het betreffende ministerie en andere overheidsinstanties in uw land.

INBOUWEN VAN EEN TWEEWEGRADIO OF EEN MOBIELE TELEFOON

Uw auto is voorzien van elektronisch geregelde brandstofinspuiting en andere elektronische componenten. Als een tweewegradio of mobiele telefoon niet op de juiste wijze wordt ingebouwd/ aangepast, heeft dat mogelijk een nadelige invloed op elektronische systemen. We raden u daarom aan de instructies van de fabrikant van de radio nauwkeurig te volgen of uw HYUNDAI-dealer te raadplegen over voorzorgsmaatregelen of speciale instructies met betrekking tot het inbouwen van dergelijke apparatuur.

WAARSCHUWING M.B.T. VEILIGHEID EN SCHADE AAN DE AUTO

In dit instructieboekje vindt u informatie onder de koppen GEVAAR, WAARSCHUWING, OPMERKING en AANWIJZING. Deze koppen geven het volgende aan:

GEVAAR

GEVAAR verwijst naar een gevaarlijke situatie die, indien niet vermeden, ernstig letsel tot gevolg zal hebben.

WAARSCHUWING

WAARSCHUWING verwijst naar een gevaarlijke situatie die, indien niet vermeden, ernstig letsel tot gevolg kan hebben.

OPMERKING

OPMERKING verwijst naar een gevaarlijke situatie die, indien niet vermeden, licht tot middelzwaar letsel tot gevolg kan hebben.

AANWIJZING

AANWIJZING verwijst naar een gevaarlijke situatie die, indien niet vermeden, kan leiden tot schade aan de auto.

VOORWOORD

Gefeliciteerd en hartelijk dank voor het kiezen van een HYUNDAI. We zijn blij om u te verwelkomen bij het groeiende aantal vooraanstaande mensen die HYUNDAI rijden. We zijn zeer trots op de geavanceerde techniek en de hoogwaardige constructie van elke HYUNDAI die we maken.

In dit instructieboekje maakt u kennis met de kenmerken en bediening van uw nieuwe HYUNDAI. Om vertrouwd te raken met uw nieuwe HYUNDAI en er optimaal van te genieten, raden we u aan dit instructieboekje zorgvuldig door te lezen alvorens met uw nieuwe auto te gaan rijden.

In dit instructieboekje staan belangrijke veiligheidsaspecten en instructies die bedoeld zijn om u vertrouwd te maken met de bedieningselementen en veiligheidsvoorzieningen van uw auto, zodat u veilig met uw auto kunt rijden.

In dit instructieboekje staat ook informatie over onderhoud dat erop is gericht een veilige bediening van uw auto te mogelijk te maken. We raden u aan alle service en onderhoud aan uw auto door een officiële HYUNDAI-dealer te laten uitvoeren. HYUNDAI-dealers zijn toegerust om kwalitatief hoogwaardige service, onderhoud en overige assistentie te bieden.

Dit instructieboekje hoort bij de auto en moet bewaard worden in de auto, zodat u het op elk moment kunt raadplegen. Dit instructieboekje moet bij de auto blijven als u de auto verkoopt, zodat de volgende eigenaar de beschikking heeft over belangrijke informatie met betrekking tot de bediening, de veiligheid en het onderhoud.

HYUNDAI MOTOR COMPANY

OPMERKING

Het gebruik van brandstoffen en smeermiddelen van een slechte kwaliteit die niet aan de HYUNDAI-specificaties voldoen, kan leiden tot ernstige schade aan de motor en transmissie. Gebruik altijd brandstoffen en smeermiddelen van een hoge kwaliteit die voldoen aan de specificaties op bladzijde 8-6 in het hoofdstuk Specificaties in het instructieboekje.

Copyright 2018 HYUNDAI Motor Company. Alle rechten voorbehouden. Niets uit deze uitgave mag worden gereproduceerd, opgeslagen in een systeem voor het opslaan en terughalen van informatie of verspreid in welke vorm en op welke wijze dan ook zonder voorafgaande schriftelijke toestemming van HYUNDAI Motor Company.

GEBRUIK VAN DIT INSTRUCTIEBOEKJE

Wij willen u helpen om het meeste rijplezier van uw auto te krijgen. Het instructieboekje kan daar op vele manieren toe bijdragen. Wij raden u ten zeerste aan het complete instructieboekje door te lezen. Om de kans op letsel te beperken, moet u met name de gedeeltes met WAARSCHUWING en OPMERKING door het gehele instructieboekje lezen.

De afbeeldingen vormen een waardevolle aanvulling op de tekst. In uw instructieboekje vindt u informatie over de kenmerken, over belangrijke veiligheidsaspecten en over het rijden onder diverse omstandigheden.

De algemene indeling van het instructieboekje vindt u in de inhoudsopgave. Gebruik de index als u op zoek bent naar een specifiek onderdeel of onderwerp; de index bestaat uit een alfabetische lijst van alle informatie in dit instructieboekje.

Hoofdstukken: Dit instructieboekje heeft acht hoofdstukken en een index. Elk hoofdstuk begint met een korte inhoudsopgave, zodat u direct kunt zien of het hoofdstuk de gewenste informatie bevat.

VEILIGHEIDSMELDINGEN

Uw veiligheid en de veiligheid van anderen is zeer belangrijk. In dit instructieboekje vindt u veel veiligheidsvoorzorgsmaatregelen en bedieningsprocedures. Deze informatie maakt u attent op potentiële gevaren die u of anderen kunnen verwonden of schade aan uw auto kunnen veroorzaken.

Veiligheidsmeldingen op labels in de auto en in dit instructieboekje beschrijven wat deze gevaren zijn en wat er gedaan kan worden om risico's te vermijden of te beperken.

De waarschuwingen en instructies in dit instructieboekje zijn voor uw veiligheid. Het niet opvolgen van deze waarschuwingen en instructies kan leiden tot ernstig letsel.

In dit instructieboekje worden de koppen GEVAAR, WAARSCHUWING, OPMERKING, AANWIJZING en het VEILIGHEIDSWAARSCHUWINGSSYMBOOL gebruikt.



Dit is het veiligheidswaarschuwingssymbool. Het wordt gebruikt om u te waarschuwen voor potentiële gevaren waarbij u fysiek letsel kunt oplopen. Volg alle veiligheidswaarschuwingen onder dit symbool om mogelijk ernstig letsel te voorkomen. Het veiligheidswaarschuwingssymbool wordt gevolgd door de signaalwoorden GEVAAR, WAARSCHUWING en OPMERKING.

GEVAAR

GEVAAR verwijst naar een gevaarlijke situatie die, indien niet vermeden, ernstig letsel tot gevolg zal hebben.

⚠ WAARSCHUWING

WAARSCHUWING verwijst naar een gevaarlijke situatie die, indien niet vermeden, ernstig letsel tot gevolg kan hebben.

⚠ OPMERKING

OPMERKING verwijst naar een gevaarlijke situatie die, indien niet vermeden, licht tot middelzwaar letsel tot gevolg kan hebben.

AANWIJZING

AANWIJZING verwijst naar een gevaarlijke situatie die, indien niet vermeden, kan leiden tot schade aan de auto.

VEREISTE BRANDSTOF

Loodvrij

Voor optimale prestaties raden we u aan loodvrije benzine te tanken met een octaangetal van RON (Research Octane Number) 95/AKI (Anti Knock Index) 91 of hoger. U kunt ook loodvrije benzine tanken met een octaangetal van RON 91-94 / AKI 87-90, maar hierdoor nemen de prestaties van de auto mogelijk enigszins af. (Gebruik geen brandstof die methanol bevat)

Bij gebruik van LOODVRIJE BENZINE zijn de prestaties maximaal en de uitlaatgassen het schoonst en wordt vervuiling van de bougies tegengegaan.

AANWIJZING

GEBRUIK LOODHOUDENDE BENZINE. NOOIT LOODHOUDENDE BENZINE. Loodhoudende benzine is schadelijk voor de katalysator en de lambdasensor van het motorregelsysteem en zal de emissieregeling nadelig beïnvloeden.

Voeg nooit andere dan de **voorgeschreven** brandstofadditieven toe aan de brandstoftank (we raden u aan een officiële HYUNDAI-dealer te raadplegen voor meer informatie).

⚠ WAARSCHUWING

- Probeer de tank niet verder te vullen nadat het vulpistool automatisch is afgeslagen.
- Controleer altijd of de tankdop goed vastgedraaid is, om morsen van brandstof in geval van een aanrijding te voorkomen.

Loodhoudend (indien van toepassing)

In sommige landen moet er loodhoudende benzine worden gebruikt. We adviseren u contact op te nemen met een officiële HYUNDAI-dealer als u loodhoudende benzine gaat gebruiken.

Het vereiste octaangetal voor loodhoudende benzine is gelijk aan dat voor loodvrije benzine.

Benzine die alcohol en methanol bevat

In sommige landen is naast benzine ook gasohol verkrijgbaar. Dit is een mengsel van benzine en ethanol of methanol.

Gebruik dit mengsel niet met meer dan 10% ethanol en gebruik geen benzine of mengsel dat methanol bevat. Deze brandstoffen kunnen rijproblemen en schade aan het brandstofsysteem, het motormanagementsysteem en het emissieregelsysteem veroorzaken.

Gebruik gasohol niet langer wanneer er rijproblemen optreden.

Schade aan de auto of rijproblemen vallen mogelijk niet onder de fabrieksgarantie wanneer ze veroorzaakt worden door het gebruik van:

1. Gasohol met meer dan 10% ethanol.
2. Benzine of gasohol die methanol bevat.
3. Loodhoudende benzine of loodhoudende gasohol.

AANWIJZING

Gebruik nooit gasohol die methanol bevat. Gebruik gasoholproducten niet langer wanneer er rijproblemen optreden.

Overige brandstoffen

Het gebruik van brandstofadditieven als:

- Brandstofadditieven met siliconen
- Brandstofadditieven met MMT (mangaan, Mn)
- Brandstofadditieven met ferroceen (op basis van ijzer)
- Andere brandstofadditieven op basis van metalen

kan leiden tot overslaan, slechte acceleratie, afslaan van de motor, schade aan de katalysator of abnormale corrosie en kan schade aan de motor veroorzaken hetgeen leidt tot een afname van de totale levensduur van de aandrijflijn.

AANWIJZING

Schade aan het brandstofsysteem van uw auto of het verhelpen van problemen met betrekking tot de prestaties van de auto door de toepassing van deze brandstoffen wordt niet gedekt door de beperkte garantie van uw nieuwe auto.

Gebruik van MTBE

HYUNDAI adviseert geen gebruik te maken van brandstof die meer dan 15,0 volumeprocent MTBE (Methyl Tertiary Butyl Ether) (zuurstofmassa 2,7%) bevat.

Brandstof die meer dan 15,0 volumeprocent MBTE (zuurstofmassa 2,7%) bevat, kan de prestaties van de auto in negatieve zin beïnvloeden en dampvorming of slecht aanslaan veroorzaken.

AANWIJZING

Schade aan het brandstofsysteem van uw auto of het verhelpen van problemen met betrekking tot de prestaties van de auto worden niet door de beperkte garantie van uw nieuwe auto gedekt indien deze veroorzaakt worden door brandstof die methanol bevat of brandstof die meer dan 15,0 volumeprocent MTBE (Methyl Tertiair Butyl Ether) (zuurstofmassa 2,7%) bevat.

Gebruik geen methanol

Uw auto is niet geschikt voor het gebruik van methanol (methylalcohol). Dit type brandstof heeft een negatieve invloed op de prestaties van uw auto en kan schade aan het brandstofsysteem, het motormanagementsysteem en het emissieregelsysteem veroorzaken.

Brandstofadditieven

HYUNDAI adviseert loodvrije benzine te gebruiken met een octaangetal van RON (Research Octane Number) 95/AKI (Anti Knock Index) 91 of hoger.

Klanten die niet de beschikking hebben over kwalitatief hoogwaardige brandstoffen wordt geadviseerd om conform het onderhoudsschema een fles additieven toe te voegen aan de brandstoftank als er problemen zijn met het starten of als de motor niet soepel draait.

Uw officiële HYUNDAI-dealer kan u de additieven leveren en kan tevens informatie verstrekken over het gebruik daarvan. Gebruik nooit meerdere additieven tegelijk.

Rijden in het buitenland

Als u van plan bent om met uw auto naar het buitenland te gaan:

- Zorg ervoor dat uw auto voldoet aan de in dat land geldende wettelijke voorschriften met betrekking tot registratie en verzekering.
- Informeer of de juiste brandstof verkrijgbaar is.

AANPASSINGEN AAN DE AUTO

- Er mogen geen aanpassingen aan deze auto worden gedaan. Door aanpassingen kunnen de prestaties, de veiligheid of de levensduur van uw auto beïnvloed worden. Aanpassingen kunnen zelfs in strijd zijn met overheidsbepalingen en milieuvoorschriften.

Bovendien worden eventuele schade en problemen die door een dergelijke verandering ontstaan, niet gedekt door de garantie.

- Als u niet-toegestane elektronische apparaten gebruikt, kan de auto zich abnormaal gedragen, kan schade aan de bedrading ontstaan, raakt de accu mogelijk ontladen of is er kans op brand. Gebruik voor uw eigen veiligheid geen niet-toegestane elektronische apparaten.

INRIJPROCEDURE

U kunt door het opvolgen van een paar eenvoudige aanwijzingen gedurende de eerste 1.000 km de prestaties, het brandstofverbruik en de levensduur van uw auto in positieve zin beïnvloeden.

- Laat de motor niet met te veel toeren draaien.
- Houd tijdens het rijden het motortoerental tussen de 2.000 - 4.000 omw/min.
- Rijd niet gedurende langere tijd met een constante snelheid, zowel snel als langzaam. Om de motor goed in te rijden, moet het motortoerental worden gevarieerd.
- Vermijd plotseling afremmen, behalve in noodgevallen, om de onderdelen van het remsysteem de gelegenheid te geven op elkaar in te lopen.

RETOURNEREN VAN GEBRUIKTE AUTO'S (EUROPA)

HYUNDAI stimuleert een milieuvriendelijke afvoer voor auto's die aan het einde van hun levenscyclus zijn gekomen en biedt aan uw auto in te nemen volgens de richtlijnen van de Europese Unie (EU) voor voertuigen die aan het einde van hun levenscyclus gekomen zijn.

Gedetailleerde informatie vindt u op de homepage van de Nederlandse HYUNDAI-importeur.

INHOUDSOPGAVE

Uw auto in één oogopslag	1
Veiligheidssysteem van uw auto	2
Handige voorzieningen in uw auto	3
Multimediasysteem	4
Rijden met uw auto	5
Wat te doen in een noodgeval	6
Onderhoud	7
Specificaties en consumenteninformatie	8
Index	I

Overzicht hybridesysteem

Hev-systeem (hybride elektrische auto).....	H2
Hybrideauto	H2
Plug-in hybrideauto	H3
Laden van de plug-in hybrideauto	H4
Informatie over laden	H4
Laadtijd	H4
Laadprocedures.....	H5
Laadstatus.....	H6
Geplande laadprocedure	H7
AUTO/LOCK-modus laadstekker.....	H8
Voorzorgsmaatregelen voor laden	H9
Normale laadprocedure.....	H12
Druppellaadprocedure	H18

Rijden met de hybrideauto/ plug-in hybrideauto	H31
Starten van de auto	H31
Speciale voorzieningen.....	H32
Hybridesysteemmeter	H34
Plug-in hybridemodus (plug-in hybrideauto).....	H35
Hulpaccu laadfunctie+(plug-in hybrideauto).....	H36
Waarschuwings- en controlelampjes	H38
Meldingen LCD-display	H40
Energiestroom	H49
Veiligheidsvoorzorgsmaatregelen voor hybridesysteem	H53
Veiligheidsvoorzorgsmaatregelen voor onderdelen van de hybrideauto	H53
Serviceplug	H57
Koelkanaal hybridebatterijpakket.....	H57
Bij een ongeval.....	H59
Wanneer de hybrideauto wordt uitgeschakeld	H60

HEV-SYSTEEM (HYBRIDE ELEKTRISCHE AUTO)

Hybrideauto

De hybride elektrische auto (HEV) van HYUNDAI wordt aangedreven door zowel een benzinemotor als een elektromotor. De elektromotor wordt aangedreven door een HEV-hoogspanningsbatterij van 270 V.

Afhankelijk van de rijomstandigheden schakelt de HEV-computer hetzij de motor hetzij de elektromotor in of zelfs beide tegelijk.

Er wordt minder brandstof verbruikt wanneer de motor stationair draait of wanneer de auto wordt aangedreven door de elektromotor met het HEV-batterijpakket.

Het HEV-batterijpakket moet opgeladen blijven, dus soms wordt de motor ingeschakeld, ook bij stationair draaien, en deze werkt dan als generator. Ook tijdens het decelereren of regeneratief remmen wordt het batterijpakket opgeladen.

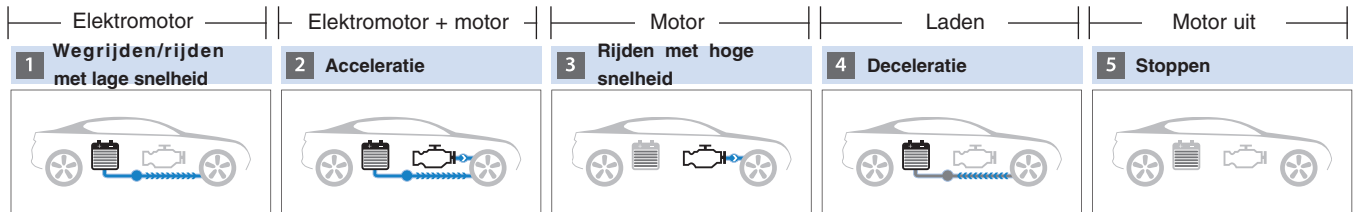

OAE056066

Plug-in hybrideauto

De plug-in hybrideauto (PHEV) van Hyundai heeft zowel kenmerken van een conventionele hybrideauto als van een volledig elektrische auto.

Als de auto wordt gebruikt als een conventionele hybrideauto, schakelt de HEV-computer hetzij de motor hetzij de elektromotor in of zelfs beide tegelijk.

In de elektrische modus wordt de auto over een bepaalde afstand uitsluitend aangedreven door de elektromotor, tot de ladingstoestand van het hybridebatterijpakket te laag wordt. De actieradius in de EV-modus is afhankelijk van de rijstijl van de bestuurder en van de rijomstandigheden. Bij een sportieve rijstijl wordt de verbrandingsmotor mogelijk tijdelijk ingeschakeld om het maximale vermogen te leveren.

Het hybridebatterijpakket kan volledig worden geladen door de auto aan te sluiten op een externe stroomvoorziening.

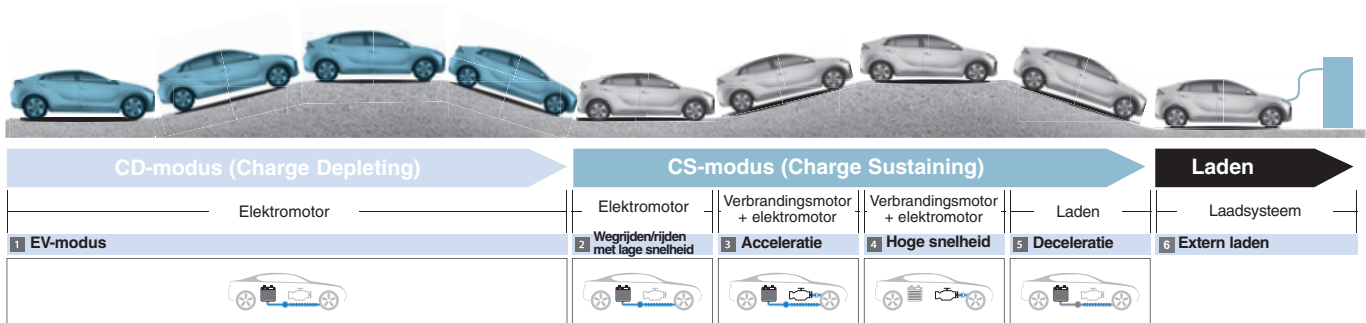

OAEPH057200L

LADEN VAN DE PLUG-IN HYBRIDEAUTO

Informatie over laden

- **Normale laadprocedure :**

De plug-in hybrideauto kan worden geladen via de normale lader die in uw huis is geïnstalleerd of via een openbaar laadstation. (Zie voor meer details "Normale laadprocedure".)

- **Druppellaadprocedure :**

De plug-in hybrideauto kan worden geladen via een standaard stopcontact. De elektrische aansluiting in uw huis moet voldoen aan de voorschriften en de spanning (V)/stroomsterkte (A) en het vermogen (W) kunnen leveren die de in de auto geïntegreerde lader nodig heeft.

Laadtijd







- **Normale laadprocedure :**

Ongeveer 2 uur en 15 minuten bij kamertemperatuur. (Opladen mogelijk tot 100%.)

Informatie

Afhankelijk van de conditie en de ouderdom van de hoogspanningsbatterij, de specificaties van de lader en de omgevingstemperatuur kan de laadtijd van de hoogspanningsbatterij variëren.

Laadprocedures

Categorie	Laadaansluiting (auto)	Laadstekker	Lader	Opladen	Laadtijd
Normale laadprocedure	 0AEEQ016020	 0LFPOQ5006K	 0LFPOQ5007K	Gebruik de normale lader die geïnstalleerd is in uw huis of in het openbare laadstation	Ongeveer 4 uur (volledig geladen, 100%)
Druppelladen	 0AEEQ016020	 0LFPOQ5006K	 0AEEQ016024	Gebruik het elektriciteitsnet thuis	Voor thuis laden. Houd er rekening mee dat druppelladen langzamer gaat dan normaal laden.

- Afhankelijk van de conditie en de ouderdom van de hoogspanningsbatterij, de specificaties van de lader en de omgevingstemperatuur kan de laadtijd van de hoogspanningsbatterij variëren.
- Het werkelijke uiterlijk en de laadmethode van de lader kunnen verschillen, afhankelijk van de fabrikant van de lader.

LADEN VAN DE PLUG-IN HYBRIDEAUTO (VERVOLG)

Laadstatus

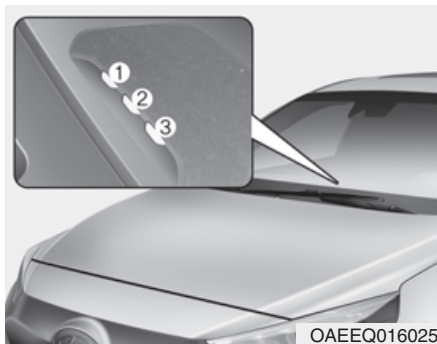

Bij het laden van de hoogspanningsbatterij kan het laadniveau van buiten de auto worden gecontroleerd.

Werking laadindicatielampje			Details	
(1)	(2)	(3)		
○ (UIT)	○ (UIT)	○ (UIT)	Laadt niet	
Knippert	○ (UIT)	○ (UIT)	Laden	0~33%
● (AAN)	Knippert	○ (UIT)		34~66%
● (AAN)	● (AAN)	Knippert		67~99%
● (AAN)	● (AAN)	● (AAN)	Volledig geladen (100%) (gaat UIT na 5 seconden)	
Knippert	Knippert	Knippert	Storing bij laden	
○ (UIT)	○ (UIT)	Knippert	Laden van de 12V-accu (Aux. Battery Saver+)	
○ (UIT)	Blink	○ (UIT)	Geplande laadprocedure wordt uitgevoerd (gaat UIT na 3 minuten)	

Geplande laadprocedure (indien van toepassing)

- U kunt voor uw auto een laadprocedure plannen via de AVN of de BlueLink-applicatie.

Raadpleeg het multimedia-instructieboekje of het BlueLink-instructieboekje voor gedetailleerde informatie over het plannen van een laadprocedure.

- Een geplande laadprocedure kan alleen worden uitgevoerd met een normale lader of de draagbare lader (ICCB: In-Cable Control Box).

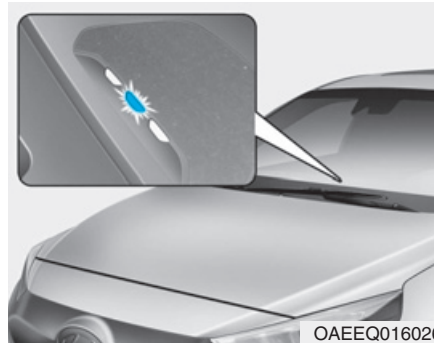

- Als er een laadprocedure is gepland en de normale lader of draagbare lader (ICCB: In-Cable Control Box) is aangesloten, gaat het middelste controlelampje knipperen (3 minuten) om aan te geven dat er een laadprocedure is gepland.

- Als er een laadprocedure is gepland begint het laden niet direct als de normale lader of de draagbare lader (ICCB: In-Cable Control Box) wordt aangesloten. Als direct met laden begonnen moet worden, moeten de instellingen voor de geplande laadprocedure met de AVN worden gedeactiveerd of moet de knop voor het deactiveren van de geplande laadprocedure (OFF) worden ingedrukt.

LADEN VAN DE PLUG-IN HYBRIDEAUTO (VERVOLG)

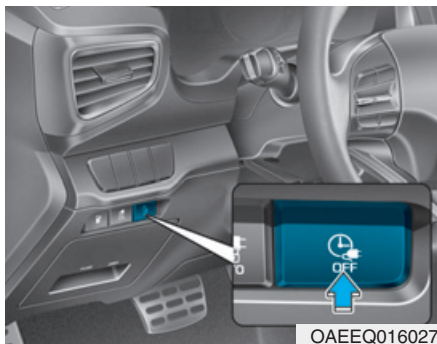

- Als u op de knop voor het deactiveren van de geplande laadprocedure (OFF) heeft gedrukt om direct met het laden van de hoogspanningsbatterij te beginnen, moet het laden binnen 3 minuten na het aansluiten van de laadkabel beginnen.

Als u op de knop voor het deactiveren van de geplande laadprocedure (OFF) hebt gedrukt om direct met het laden te beginnen, zijn de instellingen voor de geplande laadprocedure niet volledig gedeactiveerd. Als u de instellingen voor de geplande laadprocedure compleet wilt deactiveren, gebruikt u de AVN om het deactiveren te voltooien.

Raadpleeg "Normale laadprocedure of Druppellaadprocedure" voor details over het aansluiten van de normale lader en de draagbare lader (ICCB: In-Cable Control Box).

AUTO/LOCK-modus laadstekker

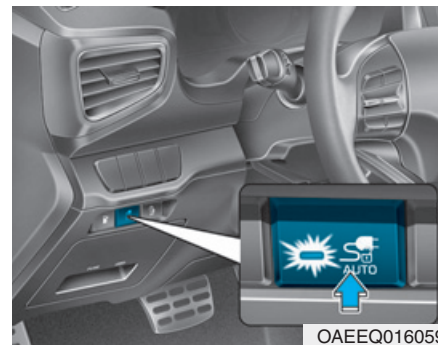

U kunt selecteren of de laadstekker wel of niet vergrendeld moet worden in de laadaansluiting.

Druk op de knop  om te wisselen tussen de AUTO-modus en de LOCK-modus.

Als de laadstekker vergrendeld is

	LOCK	AUTO
Vóór het laden	○	X
Tijdens het laden	○	○
Na het laden	○	X

- LOCK-modus (controlelampje knop uit):

De stekker vergrendelt als de laadstekker in de laadaansluiting gestoken wordt. De stekker blijft vergrendeld totdat alle portieren door de bestuurder worden ontgrendeld. Deze modus kan worden gebruikt om diefstal van de laadkabel te voorkomen.

- Als de laadstekker ontgrendeld wordt wanneer alle portieren zijn ontgrendeld, maar de laadkabel niet binnen 10 seconden wordt losgenomen, wordt de stekker automatisch opnieuw vergrendeld.

- Als de laadstekker ontgrendeld wordt wanneer alle portieren worden ontgrendeld maar alle portieren weer worden vergrendeld, wordt de stekker direct automatisch opnieuw vergrendeld.

- AUTO-modus (controlelampje knop aan):

De stekker vergrendelt zodra het laden begint. De stekker ontgrendelt als het laden is voltooid. Deze modus kan worden gebruikt tijdens het laden bij een openbaar laadstation.

Voorzorgsmaatregelen voor laden

- Normale laadprocedure



Het werkelijke uiterlijk en de laadmethode van de lader kunnen verschillen, afhankelijk van de fabrikant van de lader.

LADEN VAN DE PLUG-IN HYBRIDEAUTO (VERVOLG)

WAARSCHUWING

- De elektromagnetische golven die de lader produceert kunnen ernstige problemen veroorzaken in medische apparaten, zoals een geïmplanteerde pacemaker. Vraag, als u medische apparaten, zoals een geïmplanteerde pacemaker, gebruikt, aan uw arts en de fabrikant van de lader of het laden van uw elektrische auto effect heeft op de werking van de apparatuur.
- Controleer voor het aansluiten van de lader op de laadaansluiting of er geen water of stof aanwezig is in de laadkabelstekker en plug. Het aansluiten van de lader terwijl er water of stof in de laadkabelstekker en plug aanwezig is, kan brand of een elektrische schok veroorzaken.

WAARSCHUWING

- Raak bij het aansluiten van de kabel op de lader en de laadaansluiting op de auto de laadstekker, de laadplug en de laadaansluiting niet aan.
- Volg onderstaande aanwijzingen op om een elektrische schok bij het laden te voorkomen:
 - Gebruik een waterdichte lader.
 - Wees voorzichtig bij het aanraken van de laadstekker en laadkabel als uw handen nat zijn of als u in een plas water of sneeuw staat bij het aansluiten van de laadkabel.
 - Wees voorzichtig als het bliksemt.
 - Wees voorzichtig als de laadstekker en de laadplug nat zijn.

WAARSCHUWING

- Onderbreek de laadprocedure direct als u abnormale symptomen signaleert (stank, rook).
- Vervang de laadkabel als de isolatie beschadigd is om een elektrische schok te voorkomen.
- Pak bij het aansluiten of verwijderen van de laadkabel de laadstekker en de laadplug vast bij de hendel.

Als u aan de kabel zelf trekt (in plaats van aan de hendel) kan de bedrading in de kabel losgetrokken of beschadigd worden. Dat kan een elektrische schok of brand veroorzaken.



OPMERKING

- Houd de laadstekker en de laadplug altijd schoon en droog. Berg de laadkabel op in een droge en dampvrije omgeving.
- Gebruik voor het laden van de elektrische auto uitsluitend een speciaal daarvoor ontwikkelde lader. Gebruik van een ander type lader kan defecten veroorzaken.
- Zet voor het laden van de hoogspanningsbatterij de auto UIT.
- Als de auto tijdens het laden UIT wordt gezet, kan de koelventilator in de motorruimte automatisch ingeschakeld worden. Raak de koelventilator niet aan tijdens het laden.
- Laat de laadstekker niet vallen. Hierdoor kan hij beschadigd raken.

LADEN VAN DE PLUG-IN HYBRIDEAUTO (VERVOLG)

Normale laadprocedure

■ Normale laadprocedure



Het werkelijke uiterlijk en de laadmethode van de lader kunnen verschillen, afhankelijk van de fabrikant van de lader.

Aansluiten van normale lader

1. Trap het rempedaal in en activeer de parkeerrem.
2. Zet alle schakelaars UIT, zet de transmissie in stand P (parkeren) en zet de auto UIT.

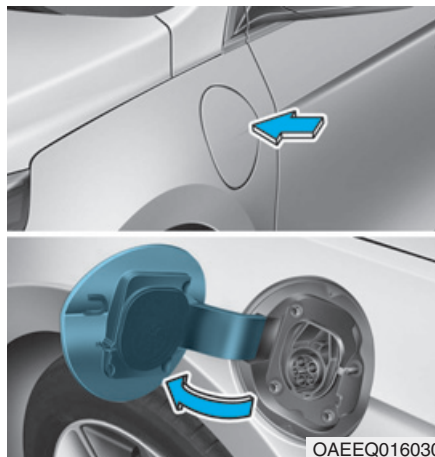

3. Druk midden op de rand van de klep van de laadaansluiting om de klep te openen.

i Informatie

De klep van de laadaansluiting gaat alleen open als de auto ontgrendeld is.

4. Controleer of er stof in de laadstekker en de laadaansluiting zit.



5. Hou de laadstekkerhendel vast en sluit de laadstekker aan op de laadaansluiting voor de normale lader. Druk de stekker aan totdat u een klikkend geluid hoort. Als de laadstekker en de laadaansluiting niet goed contact maken, kan er brand ontstaan.

i Informatie

AUTO/LOCK-modus laadstekker

De laadstekker wordt vergrendeld in de aansluiting op een moment dat kan variëren afhankelijk van de geselecteerde modus.

- **LOCK-modus:** De stekker vergrendelt als de laadstekker in de laadaansluiting gestoken wordt.
- **AUTO-modus:** De stekker vergrendelt zodra het laden begint.

Zie "Laadstekker AUTO/LOCK-modus" in dit hoofdstuk voor meer informatie.

■ Normale laadprocedure



6. Sluit de laadplug aan op de elektrische aansluiting van de normale lader om te beginnen met laden.



7. Controleer of het laadindicatielampje voor de hoogspanningsbatterij in het instrumentenpaneel gaat branden ON. Als het laadindicatielampje UIT is, wordt de hoogspanningsbatterij niet geladen.

Als de laadstekker en de laadplug niet goed op elkaar aangesloten zijn, dan moet de laadkabel nogmaals aangesloten worden om te beginnen met laden.

LADEN VAN DE PLUG-IN HYBRIDEAUTO (VERVOLG)

i Informatie

- Hoewel laden mogelijk is terwijl het contact in stand ON/START staat, adviseren we u vanwege de veiligheid om met laden te beginnen als het contact in stand LOCK/OFF en de selectiehendel in stand P (parkeren) staat.

Nadat het laden begonnen is, kunt u elektrische systemen zoals de radio gebruiken door het contact in stand ACC of ON te zetten.

- Tijdens de normale laadprocedure kan de radio-ontvangst slecht zijn.
- Als de selectiehendel van stand P (parkeren) in stand R (achteruit)/stand N (neutraal)/stand D (rijden) wordt gezet, stopt het laden.

Zet om het laden weer te starten de selectiehendel in stand P (parkeren) en het contact in stand LOCK/OFF, en koppel de laadkabel los. Sluit vervolgens de laadkabel weer aan.

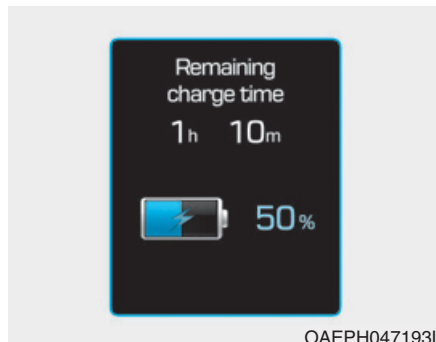

OAEPH047193L

i Informatie

Afhankelijk van de conditie en de ouderdom van de hoogspanningsbatterij, de specificaties van de lader en de omgevingstemperatuur kan de laadtijd van de hoogspanningsbatterij variëren.

8. Nadat het laden gestart is, wordt de geschatte laadtijd gedurende ongeveer 1 minuut weergegeven op het instrumentenpaneel.

Als u tijdens het laden het bestuurdersportier opent, wordt de geschatte laadtijd eveneens gedurende ongeveer 1 minuut weergegeven op het instrumentenpaneel.

Als er een laadprocedure is gepland, wordt de geschatte laadtijd weergegeven als "--".

Controleren van laadstatus



Bij het laden van de hoogspanningsbatterij kan het laadniveau van buiten de auto worden gecontroleerd.

Werking laadindicatielampje			Details	
(1)	(2)	(3)		
○ (UIT)	○ (UIT)	○ (UIT)	Laadt niet	
Knippert	○ (UIT)	○ (UIT)	Laden	0~33%
● (AAN)	Knippert	○ (UIT)		34~66%
● (AAN)	● (AAN)	Knippert		67~99%
● (AAN)	● (AAN)	● (AAN)	Volledig geladen (100%) (gaat UIT na 5 seconden)	
Knippert	Knippert	Knippert	Storing bij laden	
○ (UIT)	○ (UIT)	Knippert	Laden van de 12V-accu(Aux. Battery Saver+)	
○ (UIT)	Knippert	○ (UIT)	Geplande laadprocedure wordt uitgevoerd (gaat UIT na 3 minuten)	

LADEN VAN DE PLUG-IN HYBRIDEAUTO (VERVOLG)

Loskoppelen van normale lader

■ Normale laadprocedure



1. Neem, nadat de laadprocedure voltooid is, de laadplug los van de elektrische aansluiting van de normale lader.

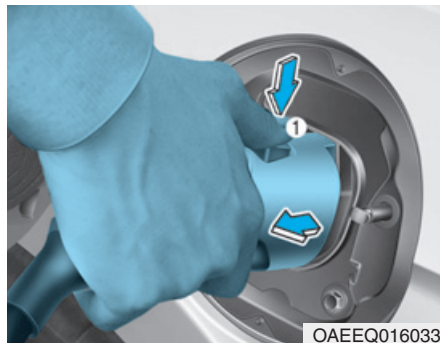

OAEEQ016033

2. Houd de hendel van de laadstekker vast en trek eraan terwijl u de ontgrendelknop (1) indrukt.

i Informatie

Om diefstal van de laadkabel te voorkomen, kan de laadstekker niet worden losgenomen van de aansluiting als de portieren vergrendeld zijn. Ontgrendel alle portieren om de laadstekker los te nemen van de aansluiting.

Als echter de AUTO-modus voor de laadstekker is geselecteerd, wordt de laadstekker automatisch ontgrendeld als het laden voltooid is.

Zie "Laadstekker AUTO/LOCK-modus" in dit hoofdstuk voor meer informatie.

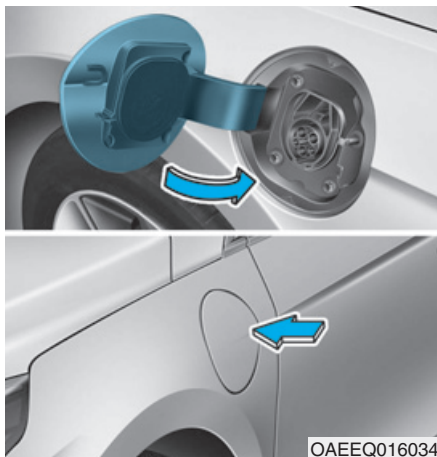

3. Zorg ervoor dat de klep van de laadaansluiting goed gesloten wordt.

Ontgrendelen laadstekker in noodsituatie

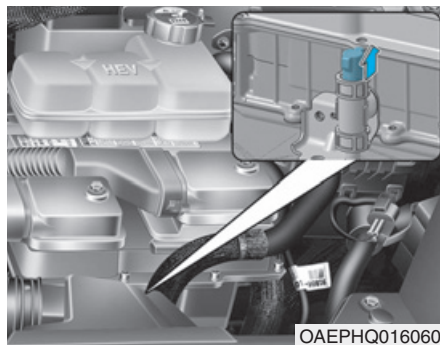

Als de laadstekker niet losgenomen kan worden door een ontladen accu of een storing in de bedrading, kan hij worden ontgrendeld door de achterklep te openen en aan de noodontgrendelingskabel te trekken. De laadstekker zal vervolgens ontgrendelen.

LADEN VAN DE PLUG-IN HYBRIDEAUTO (VERVOLG)

Druppellaadprocedure

■ Draagbare lader

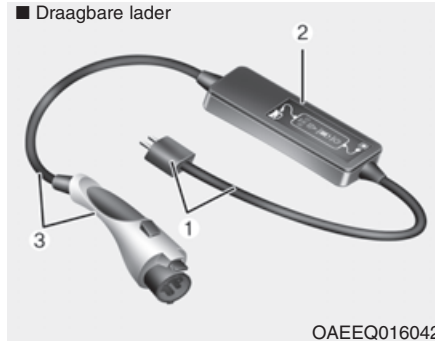

- (1) Code en stekker (code ingesteld)
- (2) Regeleenheid
- (3) Laadkabel en laadstekker

De druppellaadprocedure via het stopcontact kan worden gebruikt als de normale laadprocedure niet kan worden gebruikt.

Instellen van het laadniveau van de draagbare lader

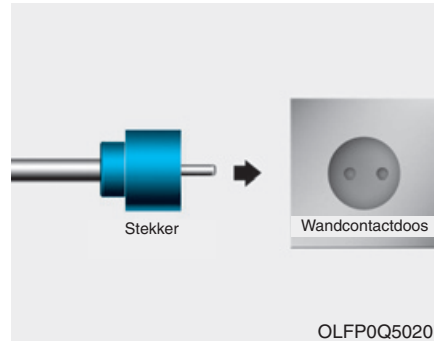

1. Controleer de nominale stroom van de wandcontactdoos alvorens de stekker in de contactdoos te steken.
2. Steek de stekker in een wandcontactdoos.
3. Controleer de weergave op het display van de regeleenheid.

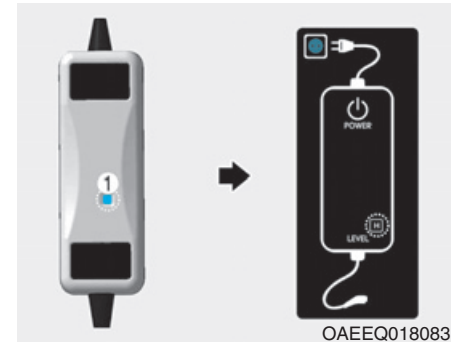

4. Druk gedurende langer dan 1 seconde op de knop (1) op de achterkant van de regeleenheid om het laadniveau te wijzigen. (Raadpleeg het type laadkabel en het voorbeeld voor het instellen van het laadniveau.)
5. De weergave op het display van de regeleenheid wijzigt elke keer dat u de knop (1) indrukt van H en M naar L.
6. Start, als het instellen van het laadniveau is voltooid, het laden volgens de druppellaadprocedure.

* Voorbeeld van het instellen van het ICCB-laadniveau
 (Het voorbeeld dient alleen ter referentie en is mogelijk afhankelijk van de omgeving.)

Uitgaande stroom	ICCB-laadniveau	Weergave display regeleenheid
14-16A	12A	
13-12A	10A	
11-10A	8A	
9-8A	6A	

Aansluiten van draagbare lader (ICCB: In-Cable Control Box)

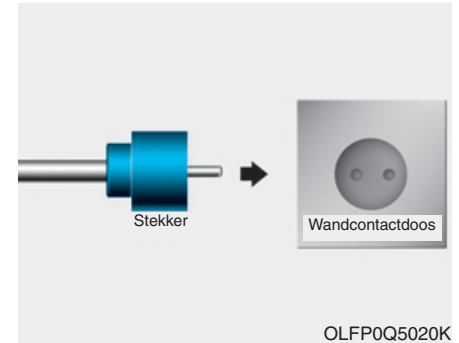

1. Steek de stekker in een wandcontactdoos.

LADEN VAN DE PLUG-IN HYBRIDEAUTO (VERVOLG)

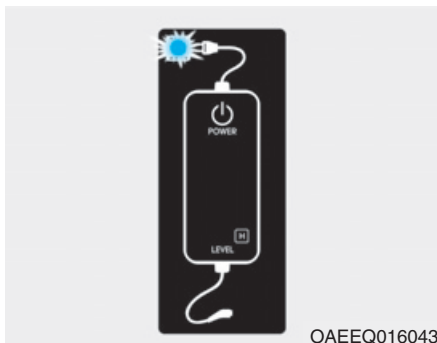

2. Controleer of het voedingslampje (groen) op de regelenheid gaat branden.
3. Trap het rempedaal in en activeer de parkeerrem.
4. Zet alle schakelaars UIT, zet de transmissie in stand P (parkeren) en zet de auto UIT.

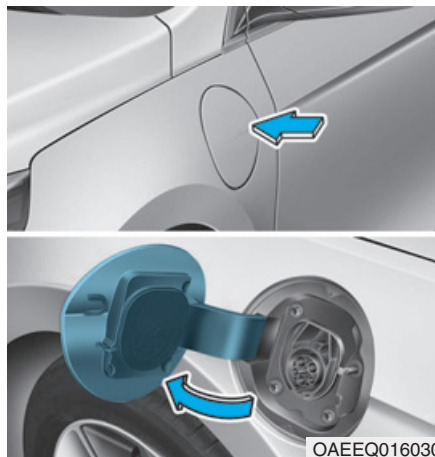

5. Druk midden op de rand van de klep van de laadaansluiting om de klep te openen.

i Informatie

De klep van de laadaansluiting gaat alleen open als de auto ontgrendeld is.

6. Controleer of er stof in de laadstekker en de laadaansluiting zit.



7. Hou de laadstekkerhendel vast en sluit de laadstekker aan op de laadaansluiting voor de normale lader. Druk de stekker aan totdat u een klikkend geluid hoort. Als de laadstekker en de laadaansluiting niet goed contact maken, kan er brand ontstaan.

i Informatie

AUTO/LOCK-modus laadstekker

De laadstekker wordt vergrendeld in de aansluiting op een moment dat kan variëren afhankelijk van de geselecteerde modus.

- **LOCK-modus:** De stekker vergrendelt als de laadstekker in de laadaansluiting gestoken wordt.
- **AUTO-modus:** De stekker vergrendelt zodra het laden begint.

Zie "Laadstekker AUTO/LOCK-modus" in dit hoofdstuk voor meer informatie.



8. Het laden start automatisch (laadlampje knippert).

LADEN VAN DE PLUG-IN HYBRIDEAUTO (VERVOLG)



9. Controleer of het laadindicatielampje voor de hoogspanningsbatterij in het instrumentenpaneel gaat branden ON. Als het laadindicatielampje UIT is, wordt de hoogspanningsbatterij niet geladen.

Als de laadstekker niet goed aangesloten is, dan moet de laadkabel nogmaals aangesloten worden om te beginnen met laden.

i Informatie

- Hoewel laden mogelijk is terwijl het contact in stand ON/START staat, adviseren we u vanwege de veiligheid om met laden te beginnen als het contact in stand LOCK/OFF en de selectiehendel in stand P (parkeren) staat.

Nadat het laden begonnen is, kunt u elektrische systemen zoals de radio gebruiken door het contact in stand ACC of ON te zetten.

- Als de selectiehendel van stand P (parkeren) in stand R (achteruit)/stand N (neutraal)/stand D (rijden) wordt gezet, stopt het laden.

Zet om het laden weer te starten de selectiehendel in stand P (parkeren) en het contact in stand LOCK/OFF, en koppel de laadkabel los. Sluit vervolgens de laadkabel weer aan.

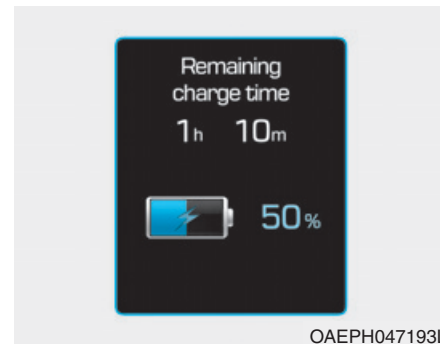

10. Nadat het laden gestart is, wordt de geschatte laadtijd gedurende ongeveer 1 minuut weergegeven op het instrumentenpaneel.

Als u tijdens het laden het bestuurdersportier opent, wordt de geschatte laadtijd eveneens gedurende ongeveer 1 minuut weergegeven op het instrumentenpaneel.

Als er een laadprocedure is gepland, wordt de geschatte laadtijd weergegeven als "--".

i Informatie

Afhankelijk van de conditie en de ouderdom van de hoogspanningsbatterij, de specificaties van de lader en de omgevingstemperatuur kan de laadtijd van de hoogspanningsbatterij variëren.

Controleren van laadstatus











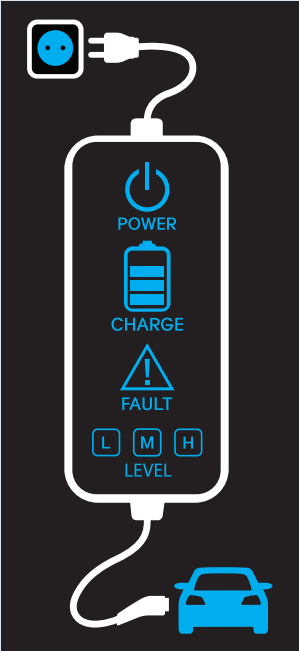



Bij het laden van de hoogspanningsbatterij kan het laadniveau van buiten de auto worden gecontroleerd.

LADEN VAN DE PLUG-IN HYBRIDEAUTO (VERVOLG)





Werking laadindicatielampje			Details	
(1)	(2)	(3)		
○ (UIT)	○ (UIT)	○ (UIT)	Laadt niet	
Knippert	○ (UIT)	○ (UIT)	Laden	0~33%
● (AAN)	Knippert	○ (UIT)		34~66%
● (AAN)	● (AAN)	Knippert		67~99%
● (ON)	● (AAN)	● (AAN)	Volledig geladen (100%) (gaat UIT na 5 seconden)	
Knippert	Knippert	Knippert	Storing bij laden	
○ (UIT)	○ (UIT)	Knippert	Laden van de 12V-accu(Aux. Battery Saver+)	
○ (UIT)	Knippert	○ (UIT)	Geplande laadprocedure wordt uitgevoerd (gaat UIT na 3 minuten)	





Laadstatuscontrolelampje draagbare lader

Regeleenheid	Controlelampje	Details					
	PLUG	 (Groen)	Aan: Voeding ingeschakeld Knippert: Storing thermosensor plug				
		 (Rood)	Aan: Bescherming hoge temperatuur plug Knippert: Waarschuwing hoge temperatuur plug				
	POWER	 POWER	Aan: Voeding ingeschakeld				
	CHARGE	 CHARGE	Knippert: Laden in energiebesparingsmodus, alleen controlelampje CHARGE brandt.				
	FAULT	 FAULT	Knippert: Laden onderbroken				
	CHARGE LEVEL	  	Type A	Type B	Type C	De laadstroom verandert (3 niveaus) als de knop (1) gedurende 1 seconde wordt ingedrukt terwijl de lader is aangesloten op een elektrische aansluiting buiten de auto.	
			12 A	10 A	8 A		
			10 A	8 A	7 A		
	8 A	6 A	6 A				
	VEHICLE	 (Groen)	Laadstekker aangesloten				
 (Blauw)		Laden					
 (Rood)		Knippert: Laden niet mogelijk					

LADEN VAN DE PLUG-IN HYBRIDEAUTO (VERVOLG)

Laadstatuscontrolelampje draagbare lader

NR	Regeleenheid	Status / Diagnose / Tegenmaatregel	NR	Regeleenheid	Status / Diagnose / Tegenmaatregel
1		<ul style="list-style-type: none"> • Laadstekker aangesloten op auto (brandt groen) • Storing thermosensor plug (knippert groen) • Bescherming hoge temperatuur plug (knippert rood) • Waarschuwing hoge temperatuur plug (brandt rood) <p>Neem contact op met een officiële HYUNDAI-dealer.</p>	2		<ul style="list-style-type: none"> - Laadstekker aangesloten op auto (brandt groen)
3		<ul style="list-style-type: none"> - Tijdens het laden <ul style="list-style-type: none"> • Laadindicatielampje (knippert groen) • Controlelampje auto (brandt blauw) 	4		<ul style="list-style-type: none"> - Vóór aansluiten van laadstekker op auto (knippert rood) <ul style="list-style-type: none"> • Abnormale temperatuur • Storing ICCB (In-Cable Control Box) <p>Neem contact op met een officiële HYUNDAI-dealer.</p>

NR	Regeleenheid	Status / Diagnose / Tegenmaatregel	NR	Regeleenheid	Status / Diagnose / Tegenmaatregel
5		<ul style="list-style-type: none"> - Aangesloten op auto (knippert rood) • Storing diagnoseapparaat • Lekstroom • Abnormale temperatuur <p>Neem contact op met een officiële HYUNDAI-dealer.</p>	6		<ul style="list-style-type: none"> - Na aansluiten van laadstekker op auto (knippert rood) • Communicatiestoring <p>Neem contact op met een officiële HYUNDAI-dealer.</p>
7		<ul style="list-style-type: none"> • Storing thermosensor plug (knippert groen) • Bescherming hoge temperatuur plug (knippert rood) • Waarschuwing hoge temperatuur plug (brandt rood) <p>Neem contact op met een officiële HYUNDAI-dealer.</p>	8		<ul style="list-style-type: none"> - Energiebesparingsmodus • 3 minuten nadat laden begint (knippert groen)

LADEN VAN DE PLUG-IN HYBRIDEAUTO (VERVOLG)

Loskoppelen van draagbare lader (ICCB: In-Cable Control Box)

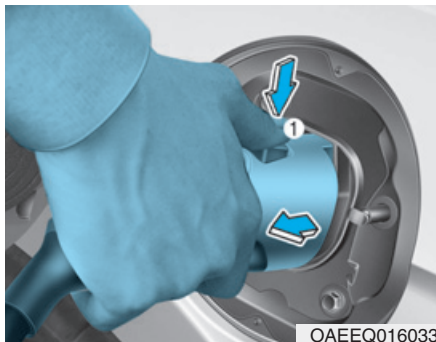

1. Houd de hendel van de laadstekker vast en trek eraan terwijl u de ontgrendelknop (1) indrukt.

i Informatie

Om diefstal van de laadkabel te voorkomen, kan de laadstekker niet worden losgenomen van de aansluiting als de portieren vergrendeld zijn. Ontgrendel alle portieren om de laadstekker los te nemen van de aansluiting.

Als echter de AUTO-modus voor de laadstekker is geselecteerd, wordt de laadstekker automatisch ontgrendeld als het laden voltooid is.

Zie "Laadstekker AUTO/LOCK-modus" in dit hoofdstuk voor meer informatie.

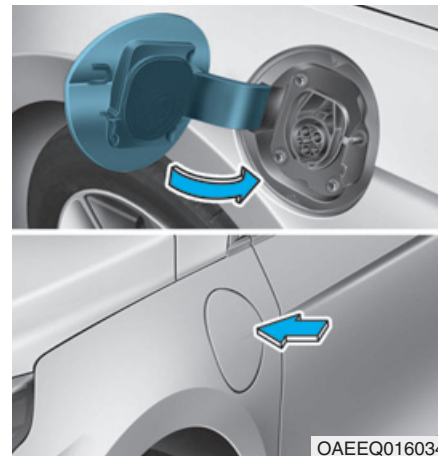

2. Zorg ervoor dat de klep van de laadaansluiting goed gesloten wordt.

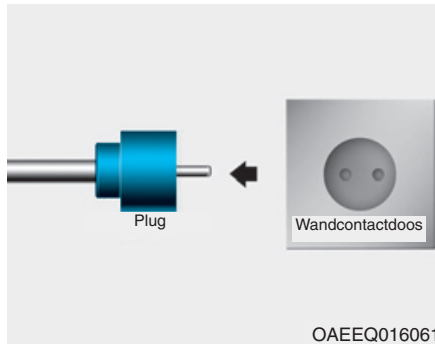

3. Neem de stekker uit de wandcontactdoos. Trek niet aan de kabel bij het losnemen van de stekker.
4. Sluit de beschermklep voor de laadstekker, zodat er geen verontreinigingen in de aansluiting terecht kunnen komen.
5. Plaats de laadkabel in het kabelcompartiment om hem te beschermen.

Ontgrendelen laadstekker in noodsituatie

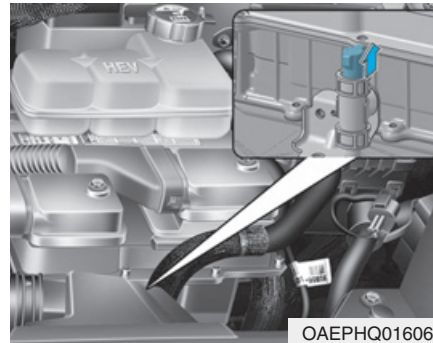

Als de laadstekker niet losgenomen kan worden door een ontladen accu of een storing in de bedrading, kan hij worden ontgrendeld door de achterklep te openen en aan de noodontgrendelingskabel te trekken. De laadstekker zal vervolgens ontgrendelen.

Voorzorgsmaatregelen draagbare lader (ICCB: In-Cable Control Box)

- Gebruik alleen een draagbare lader die door HYUNDAI Motors gecertificeerd is.
- Probeer een draagbare lader niet te repareren, te demonteren of te modificeren.
- Gebruik geen verlengsnoer of adapter.
- Stop onmiddellijk als er een storing optreedt.
- Raak de stekker en de laadstekker niet aan met natte handen.
- Raak de aansluitingen van de laadstekker voor de normale lader en de laadaansluiting voor de normale lader in de auto niet aan.
- Sluit de laadstekker niet aan op een andere spanning dan is voorgeschreven.
- Gebruik de draagbare lader niet als deze versleten is, als de isolatie beschadigd is of als er andere beschadigingen aan de draagbare lader zijn.

LADEN VAN DE PLUG-IN HYBRIDEAUTO (VERVOLG)

- Gebruik de draagbare lader niet als het ICCB-huis en de laadstekker voor de normale lader beschadigd of gebarsten zijn of als er blootliggende draden te zien zijn.
- Laat de draagbare lader niet gebruiken door kinderen en laat kinderen de portable lader niet aanraken.
- Houd de regeleenheid droog.
- Houd de laadstekker voor de normale lader en de aansluitingen van de stekker vrij van verontreinigingen.
- Stap niet op de kabel of het snoer. Trek niet aan de kabel en het snoer en buig of tordeer ze niet.
- Laad de auto niet op als het bliksemt.
- Laat de regeleenheid niet vallen en plaats geen zware objecten op de regeleenheid.
- Plaats geen objecten die veel warmte genereren in de buurt van de lader tijdens het laden.
- Opladen via een verouderde of beschadigde wandcontactdoos kan het risico van een elektrische schok met zich meebrengen. Als u twijfelt aan de staat van de wandcontactdoos, laat deze dan controleren door een erkende elektricien.
- Stop onmiddellijk het gebruik van de draagbare lader als de wandcontactdoos of één van de componenten oververhit is of wanneer u brandlucht ruikt.

RIJDEN MET DE HYBRIDEAUTO/PLUG-IN HYBRIDEAUTO

Starten van de auto

Auto's met afstandsbediening

1. Controleer of de parkeerrem is geactiveerd.
2. Zorg ervoor dat de selectiehendel in stand P (parkeren) staat.
3. Trap het rempedaal in.
4. Draai de contactsleutel in stand START. Houd de sleutel in deze stand (maximaal 10 seconden) totdat "  " gaat branden. Laat de sleutel vervolgens los.

Of de motor nu warm is of koud, hij dient gestart te worden zonder het gaspedaal in te trappen.

Nadat de startprocedures zijn uitgevoerd, "  " gaat het controlelampje in het instrumentenpaneel branden. Raadpleeg hoofdstuk 5 voor meer informatie.

Auto's met Smart Key-systeem

1. Zorg ervoor dat u de Smart Key bij u hebt of laat deze in de auto.
2. Controleer of de parkeerrem goed is geactiveerd.
3. Zet de selectiehendel in stand P (parkeren). Wanneer de selectiehendel in stand N (neutraal) staat, kunt u de auto niet starten.
4. Trap het rempedaal in.
5. Druk de startknop in. Als het hybridesysteem start, "  " gaat het controlelampje branden.
Of de motor nu warm is of koud, hij dient gestart te worden zonder het gaspedaal in te trappen.

Nadat de startprocedures zijn uitgevoerd, "  " gaat het controlelampje in het instrumentenpaneel branden. Raadpleeg hoofdstuk 5 voor meer informatie.

ZUINIG en VEILIG RIJDEN met het hybridesysteem

- Rijd zo vloeiend mogelijk. Verhoog uw snelheid geleidelijk en houd een constante rijsnelheid aan. Ga er niet als een speer vandoor. Sprint niet van verkeerslicht naar verkeerslicht.

Vermijd indien mogelijk verkeersopstoppingen. Bewaar altijd voldoende afstand tot uw voorligger, zodat u onnodig remmen kunt voorkomen. Dat beperkt tevens de slijtage aan het remsysteem.

- Het regeneratieve remsysteem genereert energie wanneer de auto decelereert.
- Wanneer de ladingstoestand van het hybridebatterijpakket laag is, wordt het hybridebatterijpakket automatisch opgeladen door het hybridesysteem.
- Wanneer de motor draait terwijl de selectiehendel in stand N (neutraal) staat, kan het hybridesysteem geen energie opwekken. Het hybridebatterijpakket kan niet worden opgeladen terwijl de selectiehendel in stand N (neutraal) staat.

i Informatie

Bij het hybridesysteem draait en stopt de motor automatisch. Wanneer het hybridesysteem in werking is, the "  " brandt het controlelampje.

In de volgende gevallen werkt de motor mogelijk automatisch.

- Wanneer de motor gereed is om te draaien.
- Wanneer het hybridebatterijpakket wordt opgeladen.
- Afhankelijk van de temperatuur van het hybridebatterijpakket.

Speciale voorzieningen

Hybrideauto's klinken anders dan auto's met een benzinemotor. Wanneer het hybridesysteem in werking is, hoort u mogelijk een geluid uit het hybridebatterijpakket achter de achterstoel. Wanneer u het gaspedaal snel intrapt, hoort u mogelijk een ongebruikelijk geluid. Wanneer u het rempedaal intrapt, hoort u mogelijk een geluid uit het regeneratieve remsysteem. Wanneer het hybridesysteem wordt in- of uitgeschakeld, hoort u mogelijk een geluid in de motorruimte.

Als u het rempedaal herhaaldelijk intrapt wanneer het hybridesysteem wordt ingeschakeld, hoort u mogelijk een geluid in de motorruimte. Geen van deze geluiden duidt op een storing. Dit zijn normale kenmerken van hybrideauto's.

Als een van de onderstaande situaties zich voordoet, is het normaal wanneer u een geluid hoort in de motorruimte:

- Na het uitschakelen van het hybridesysteem wordt het rempedaal losgelaten.
- Wanneer het hybridesysteem wordt uitgeschakeld, wordt het rempedaal ingetrapt.
- Wanneer het bestuurdersportier wordt geopend.

Wanneer het hybridesysteem wordt ingeschakeld, draait de motor mogelijk wel of niet. In dit geval voelt u mogelijk een trilling. Dat duidt echter niet op een storing. Wanneer het "  " controlelampje brandt, kan het hybridesysteem worden gestart. Zelfs wanneer de motor is uitgeschakeld kunt u, zolang het controlelampje brandt, "  " de auto bedienen.

AANWIJZING

Het hybridesysteem bestaat uit veel elektrische onderdelen. Hoogspanningsonderdelen, zoals kabels en andere onderdelen, kunnen elektromagnetische golven uitstralen. Zelfs als de elektromagnetische afdekkap de elektromagnetische straling blokkeert, kunnen elektromagnetische golven invloed hebben op elektrische apparaten.

Wanneer uw auto gedurende langere tijd niet wordt gebruikt, zal het hybridesysteem ontladen raken. Rijd daarom elke maand een aantal keer met de auto. We raden aan om ten minste 1 uur of 16 km te rijden. Als het hybridebatterijpakket ontladen is of wanneer het niet mogelijk is de auto te starten met behulp van een hulpaccu, neem dan contact op met uw HYUNDAI-dealer.

WAARSCHUWING

- Wanneer u het hybridesysteem start terwijl de selectiehendel in stand P (parkeren) staat, gaat “” in het controlelampje in het instrumentenpaneel branden. Er kan met de auto worden gereden, zelfs wanneer de motor is uitgeschakeld.
- Wanneer u de auto verlaat, dient u het hybridesysteem uit te schakelen en de selectiehendel in stand P (parkeren) te zetten. Wanneer u per ongeluk het gaspedaal intrapt of wanneer de selectiehendel niet in stand P (parkeren) staat, komt de auto plotseling in beweging, wat mogelijk tot ernstig letsel kan leiden.

Virtual Engine Sound System (VESS)

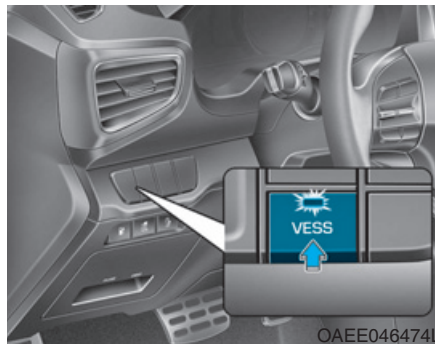

Het Virtual Engine Sound System genereert motorgeluid, zodat voetgangers de auto horen aankomen. De auto maakt zelf geen geluid wanneer de elektromotor in werking is.

- Het VESS kan AAN en UIT worden gezet door op de VESS-toets (indien van toepassing) te drukken.
- Als de auto met lage snelheid rijdt, werkt het VESS.
- Wanneer de transmissie in stand R (achteruit) wordt gezet, klinkt er een extra waarschuwingsgeluid.

Hoe werkt een regeneratief remsysteem?

Het systeem maakt gebruik van een elektromotor tijdens het decelereren en remmen, waarmee kinetische energie wordt omgezet in elektrische energie die vervolgens gebruikt wordt om de hoogspanningsbatterij te laden.

Battery

- Hybrideauto
 - In de auto is een hoogspanningsbatterij aanwezig die de voeding verzorgt voor de elektromotor en de airconditioning en een in het HEV-batterijpakket geïntegreerde 12 V lithium-ion polymeeraccu die de voeding verzorgt voor de verlichting, de ruitenwissers en het audiosysteem.
 - De geïntegreerde 12V-accu wordt automatisch geladen als de auto in de ready-modus () staat.

RIJDEN MET DE HYBRIDEAUTO/PLUG-IN HYBRIDEAUTO (VERVOLG)

- Plug-inhybrideauto

- In de auto is een hoogspanningsbatterij aanwezig die de voeding verzorgt voor de elektromotor en de airconditioning, en een normale accu (12 V) die de voeding verzorgt voor de verlichting, de ruitenwissers en het audiosysteem.
- De normale accu wordt automatisch geladen als de auto in de ready-modus () staat.

Hybridesysteemmeter



De hybridesysteemmeter geeft aan of de actuele rijomstandigheid zuinig is of niet.

- CHARGE:

Geeft aan dat de energie die gegenereerd wordt door de auto omgezet wordt in elektrische energie. (Geregenereerde energie)

- ECO:

Geeft aan dat er op een milieuvriendelijke manier met de auto gereden wordt.

- POWER:

Geeft aan dat er met de auto gereden wordt buiten het milieuvriendelijke bereik.

Conform de aanwijzing van de hybridesysteemmeter gaat de EV-indicator aan of uit.

- EV-indicator AAN: de auto wordt aangedreven door de elektromotor of de benzinemotor is uitgeschakeld.

- EV-indicator UIT: de auto wordt aangedreven door de benzinemotor.

Ladingstoestandmeter hybridebatterijpakket

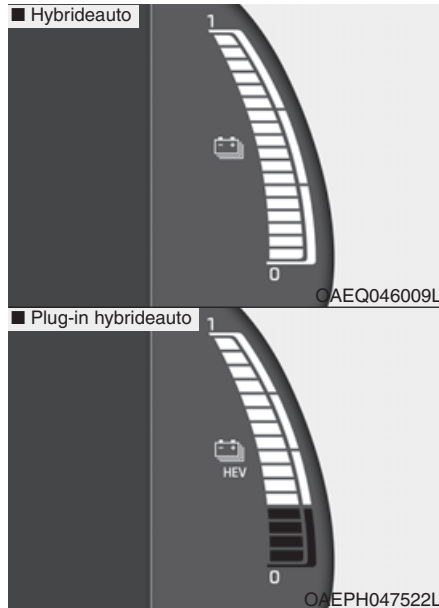

Deze meter geeft het resterende vermogen van het hybridebatterijpakket aan.

Als de ladingstoestand het niveau 0 nadert, wordt automatisch de verbrandingsmotor gestart om het hybridebatterijpakket te laden.

Als de ladingstoestand het niveau 0 nadert en het waarschuwinglampje voor onderhoud (⚠) en het motorcontrolelampje (🔧) gaan branden, adviseren we u de auto door een officiële Hyundai-dealer te laten controleren.

Plug-in hybridemodus (plug-in hybrideauto)

Toets EV/HEV

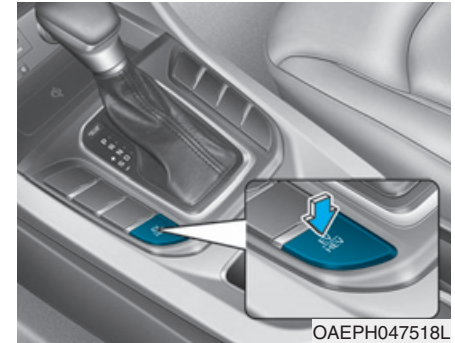

Door op de toets [EV/HEV] te drukken kunt u schakelen tussen de elektrische modus (CD) en de hybridemodus (CS) van het plug-in hybridesysteem.

Elk keer dat de modus wordt gewijzigd, gaat de desbetreffende indicator in het instrumentenpaneel branden, zoals hieronder weergegeven.

RIJDEN MET DE HYBRIDEAUTO/PLUG-IN HYBRIDEAUTO (VERVOLG)

■ CD (Ontladen, elektrische modus)



■ CS (Laden ondersteunen, hybridemodus)



Plug-in hybridemodusindicator

- CD (Ontladen, elektrische modus): De auto wordt aangedreven met behulp van het hybridebatterijpakket.
- CS (Laden ondersteunen, hybridemodus): De auto wordt aangedreven met behulp van het hybridebatterijpakket en de benzinemotor.

i Informatie

Zelfs als de ladingstoestand voldoende is en elektrisch rijden mogelijk is, kan de benzinemotor toch soms aanslaan om het systeem te beschermen.

AVN-scherm (plug-in hybrideauto) (indien van toepassing)



Druk op het scherm [Home] of [All menus] op [PHEV] om de menu's met betrekking tot het plug-in hybridesysteem ([ECO driving] (Eco-rijden), [Energy information] (energie-informatie), [EV Range] (actieradius elektrisch rijden), [Charging stations] (laadstations), [Petrol stations] (tankstations)) worden weergegeven.

Zie voor meer informatie het multimedia-instructieboekje dat bij uw auto is meegeleverd.

Hulpaccu laadfunctie+ (plug-in hybrideauto)

De Hulpaccu laadfunctie+ is een functie die de laadstatus van de 12V-accu bewaakt.

Als de accuspanning laag is, laadt de hoogspanningsbatterij de accu op.

i Informatie

De Hulpaccu laadfunctie+-functie is standaard AAN. Als u de functie niet nodig hebt, kunt u hem uitschakelen via de modus Gebruikersinstellingen in het instrumentenpaneel. Meer informatie hierover vindt u op de volgende pagina.

Modus

- Cyclische modus:

Als de auto UIT is en alle portieren, de motorkap en de achterklep gesloten zijn, wordt de Hulpaccu laadfunctie+-functie periodiek geactiveerd, overeenkomstig de accustatus.

- Automatische modus:

Als het contact in stand ON staat en de laadstekker is aangesloten, wordt de functie geactiveerd, afhankelijk van de status van de accu om overladen ervan te voorkomen.

i Informatie

- De Hulpaccu laadfunctie+ wordt maximaal 20 minuten geactiveerd. Als de Hulpaccu laadfunctie+ functie meer dan 10 keer achter elkaar geactiveerd wordt in de automatische modus, wordt de functie niet langer meer geactiveerd en wordt er geconcludeerd dat er een probleem met de accu is. In dat geval zal door het rijden met de auto het activeren weer starten als de conditie van de accu weer normaal is.
- De Hulpaccu laadfunctie+ functie kan niet voorkomen dat de accu ontladen raakt als de accu beschadigd of versleten is, gebruikt wordt als voedingsbron of als er niet-goedgekeurde elektronische apparatuur wordt gebruikt.
- Als de Hulpaccu laadfunctie+-functie geactiveerd is geweest, wordt er een melding weergegeven in het instrumentenpaneel en kan de ladingstoestand van de hoogspanningsbatterij afgenomen zijn.

Stysteeminstelling

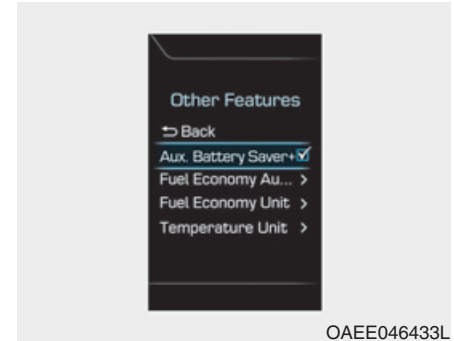

De bestuurder kan de functie Aux. Battery Saver+ activeren door het contact in stand ON te zetten en het volgende te selecteren:

'Gebr. Instell → Overige Functies → Hulpaccu laadfunctie+'

De Hulpaccu laadfunctie+-functie wordt gedeactiveerd als de bestuurder de systeeminstelling ongedaan maakt.

RIJDEN MET DE HYBRIDEAUTO/PLUG-IN HYBRIDEAUTO (VERVOLG)

LCD-melding



Deze melding wordt weergegeven als de Hulpaccu laadfunctie+-functie is voltooid als het contact in stand ON gezet wordt.

We adviseren u de accu of elektrische/elektronische componenten te laten repareren door een officiële HYUNDAI-dealer als de LCD-melding frequent wordt weergegeven.

⚠ WAARSCHUWING

OAEEO016025

Als de functie geactiveerd is, knippert het derde laadindicatielampje en stroomt er elektriciteit met een hoge spanning door de auto. Raak de hoogspanningsbedrading (oranje), stekker en alle elektrische onderdelen en systemen niet aan. Als u dat wel doet, kunt u blootgesteld worden aan een elektrische schok en letsel oplopen. Modificeer uw auto op geen enkele wijze. Dat kan invloed hebben op de prestaties van uw auto en leiden tot een ongeval.

Waarschuwings- en controlelampjes

Controlelampje *READY*



Dit controlelampje gaat branden:

- Als de auto gereed is om weg te rijden.
- AAN : Normaal rijden is mogelijk.
 - UIT : Normaal rijden is niet mogelijk of er is een storing opgetreden.
 - Knippert : Rijden in noodgeval.

Als het controlelampje Ready UIT gaat of gaat knipperen, is er een probleem aanwezig in het systeem. In dat geval adviseren we u de auto te laten controleren door een officiële HYUNDAI-dealer.

Waarschuwinglampje voor onderhoud



Dit waarschuwinglampje gaat branden:

- Als het contact in stand ON wordt gezet.
 - Het lampje blijft ongeveer 3 seconden branden en gaat dan uit.
- Als er een probleem is met het regelsysteem van de hybrideauto of de hardware.

Als het waarschuwinglampje tijdens het rijden gaat branden of na het starten van de auto niet uitgaat, adviseren we u de auto te laten controleren door een officiële HYUNDAI-dealer.

Controlelampje EV-modus



Dit controlelampje gaat branden als de auto wordt aangedreven door de elektromotor.

Controlelampje aansluiting laadkabel (plug-in hybrideauto)



Dit controlelampje gaat rood branden als de laadkabel wordt aangesloten.

Waarschuwinglampje regeneratief remsysteem



Dit waarschuwinglampje gaat branden:

Als het regeneratieve remsysteem niet werkt. Het waarschuwinglampje van het remsysteem (rood) en het waarschuwinglampje van het regeneratieve remsysteem (geel) gaan dan zo snel mogelijk gelijktijdig branden.

Rijd in dat geval voorzichtig en laat uw auto controleren door een officiële Hyundai-dealer.

De bedrijfsrem werkt nog, maar het kost mogelijk meer moeite dan normaal om het rempedaal te bedienen en de remweg kan langer worden.

RIJDEN MET DE HYBRIDEAUTO/PLUG-IN HYBRIDEAUTO (VERVOLG)

Meldingen LCD-display

Storing Hybrid Systemem



Deze melding wordt weergegeven bij een probleem in het hybrideregelsysteem.

Ga niet rijden als de waarschuwingsmelding wordt weergegeven.

In dat geval adviseren we u de auto te laten controleren door een officiële HYUNDAI-dealer.

Storing Hyb Syst. Stop Wagen. Stop Motor



Deze melding wordt weergegeven bij een probleem in het hybridesysteem. Het controlelampje "  " knippert en er klinkt een geluidssignaal totdat het probleem is opgelost.

In dat geval adviseren we u de auto te laten controleren door een officiële HYUNDAI-dealer.

Storing Hyb. syst. Start motor niet

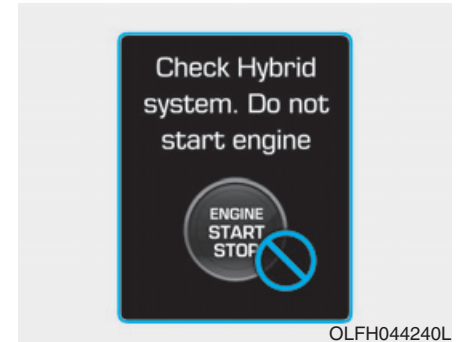

Deze melding wordt weergegeven als de ladingstoestand (SOC) van het hybridebatterijpakket laag is. Er klinkt een geluidssignaal totdat het probleem is opgelost.

In dat geval adviseren we u de auto te laten controleren door een officiële HYUNDAI-dealer.

Stop voertuig en controleer voeding



Deze melding wordt weergegeven als er een storing optreedt in het voedingssysteem.

Breng uw auto in dat geval op een veilige plaats tot stilstand. We adviseren u de auto naar de dichtstbijzijnde officiële HYUNDAI-dealer te laten slepen en te laten controleren.

Breng auto tot stilstand om batterijpakket op te laden



Deze melding wordt weergegeven als de ladingstoestand (SOC) van het hybridebatterijpakket laag is.

Breng uw auto in dit geval op een veilige plaats tot stilstand en wacht tot het hybridebatterijpakket opgeladen is.

U kunt de ladingstoestand van het hybridebatterijpakket verbeteren door met de selectiehendel in de stand P (parkeren) het gaspedaal volledig in te trappen. De motor zal dan met een hoog toerental gaan draaien, maar het toerental zal vanwege het laden worden begrensd als u het gaspedaal volledig ingetrapt houdt.

RIJDEN MET DE HYBRIDEAUTO/PLUG-IN HYBRIDEAUTO (VERVOLG)

Tank om schade Hyb. batt. te voorkomen

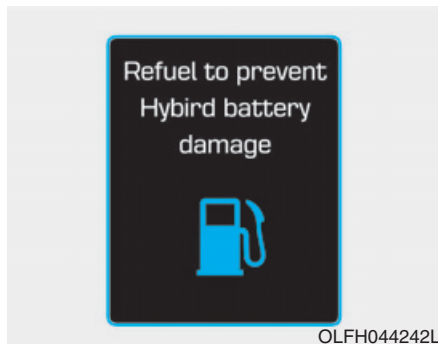

Deze melding wordt weergegeven als de brandstoftank bijna leeg is. U moet de brandstoftank bijvullen om schade aan het hybridebatterijpakket te voorkomen.

Vul koelvloeistof spanningsregelaar



Deze melding wordt weergegeven als het inverterkoelvloeistofniveau te laag is. Vul inverterkoelvloeistof bij.

Stop voertuig en controleer de remmen

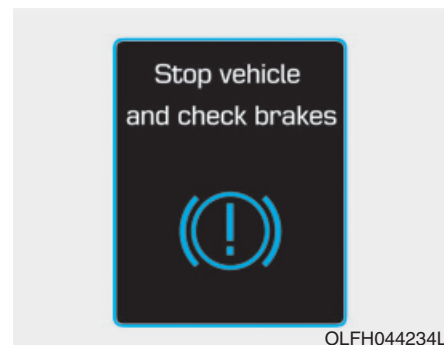

Deze melding wordt weergegeven als er een storing optreedt in het remsysteem. Breng uw auto in dat geval op een veilige plaats tot stilstand. We adviseren u de auto naar de dichtstbijzijnde officiële Hyundai-dealer te laten slepen en te laten controleren.

Controleer de remmen

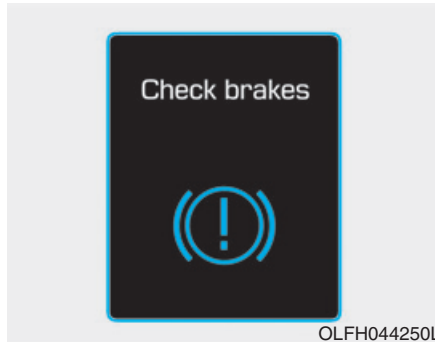

OLFH044250L

Deze melding wordt weergegeven als het remvermogen laag is of als het regeneratieve remsysteem niet goed werkt door een storing in het remsysteem.

In dat geval moet het rempedaal mogelijk krachtiger worden ingetrapt en kan de remweg langer worden.

Controleer virtueel systeem motorgeluid

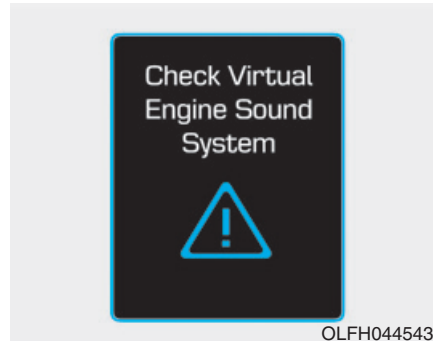

OLFH044543L

Deze waarschuwing melding wordt weergegeven als er een probleem aanwezig is in het Virtual Engine Sound System (VESS).

In dat geval adviseren we u de auto te laten controleren door een officiële Hyundai-dealer.

Haal stekker uit de wagen om te starten (plug-in hybrideauto)



OLFP045258N

Deze melding wordt weergegeven als u de auto start zonder dat de laadkabel is losgenomen. Neem de laadkabel los en start de auto.

RIJDEN MET DE HYBRIDEAUTO/PLUG-IN HYBRIDEAUTO (VERVOLG)

Oplaadtijd (plug-in hybrideauto)

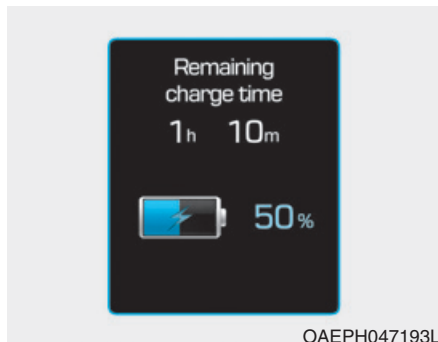

OAEPH047193L

Deze melding wordt weergegeven om duidelijk te maken hoe lang het nog duurt voordat de hoogspanningsbatterij volledig geladen is.

Wacht tot klep brandstoftank open (plug-in hybrideauto)



OAEPH047201L

Deze melding wordt weergegeven als u de tankdopklep probeert te openen terwijl de brandstoftank nog onder druk staat. Wacht tot de druk in de brandstoftank is gezakt.

i Informatie

Het kan maximaal 20 seconden duren voordat de tankdopklep opengaat.

Controleer Brandstofklep (plug-in hybrideauto)



OAEPH047526L

Deze melding wordt weergegeven bij een probleem met de tankdopklep. Bijvoorbeeld als de tankdopklep bij temperaturen onder nul niet na 20 seconden opent.

i Informatie

Als de tankdopklep is vastgevroren en na 20 seconden niet opengaat, tik dan zachtjes op de tankdopklep en probeer hem nogmaals te openen. In andere gevallen adviseren we u de auto te laten controleren door een officiële Hyundai-dealer.

**Brandstofklep open
(plug-in hybrideauto)**



Deze melding wordt weergegeven als de tankdopklep opengaat nadat de druk in de brandstoftank is gezakt. Als deze melding wordt weergegeven, kunt u tanken.

**Check brandstofklep
(plug-in hybrideauto)**



Deze melding wordt weergegeven als er met de auto gereden wordt terwijl de tankdopklep openstaat. Sluit de tankdopklep en rijd vervolgens weg.

**Schakel naar P om te laden
(plug-in hybrideauto)**

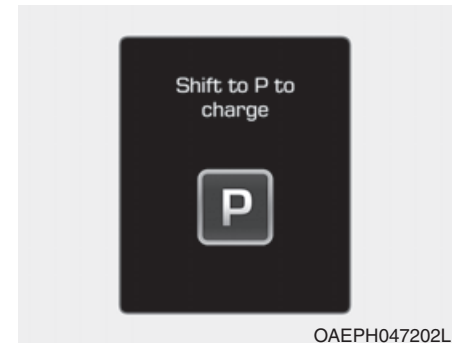

Deze melding wordt weergegeven als de laadstekker is aangesloten terwijl de selectiehendel in stand R (achteruit), stand N (neutraal) of stand D (rijden) staat. Zet de selectiehendel in stand P (parkeren) en start de laadprocedure opnieuw.

RIJDEN MET DE HYBRIDEAUTO/PLUG-IN HYBRIDEAUTO (VERVOLG)

Fout in lader! (plug-in hybrideauto)

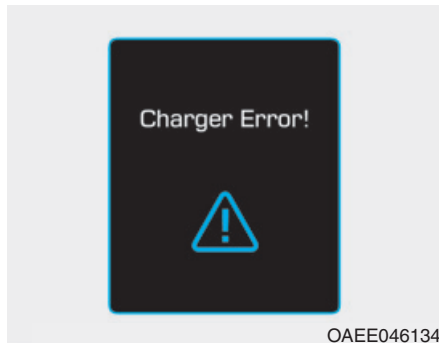

Deze melding wordt weergegeven bij een probleem met de lader.

Hyb-modus inschakelen voor verwarming of aircondition (plug-in hybrideauto)



Deze melding wordt weergegeven als de auto automatisch overschakelt op de HEV-modus om het gebruik van de verwarming of de airconditioning mogelijk te maken. Dit gebeurt als de koelvloeistoftemperatuur laag is (lager dan -14°C) en de bestuurder de verwarming of de airconditioning inschakelt.

Als de koelvloeistoftemperatuur hoger wordt dan -14°C of de bestuurder de verwarming of de airconditioning uitschakelt, schakelt de auto weer over op de standaardmodus (EV).

Hyb-modus inschakelen voor verwarming of aircondition (plug-in hybrideauto)



Deze melding wordt weergegeven als de auto de HEV-modus geactiveerd houdt om het gebruik van de verwarming of de airconditioning mogelijk te maken. De modus verandert niet als de bestuurder op toets [EV/HEV] drukt om over te schakelen van de HEV-modus naar de EV-modus wanneer de verwarming of de airconditioning is ingeschakeld en de koelvloeistoftemperatuur lager is dan -14°C.

Lage/Hoge systemtemp. Hyb-modus behouden (plug-in hybrideauto)

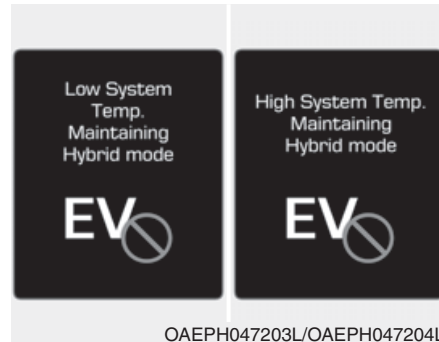

Deze melding wordt weergegeven als de temperatuur van het hybridebatterijpakket te laag of te hoog is. Deze waarschuwingsmelding is bedoeld om de hoogspanningsbatterij en het hybridesysteem te beschermen.

Lage/Hoge systemtemp. hyb-modus inschakelen (plug-in hybrideauto)

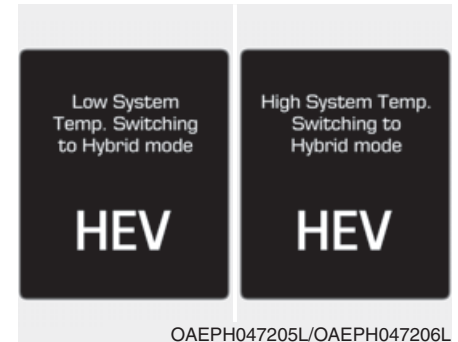

Deze melding wordt weergegeven als de temperatuur van het hybridebatterijpakket te laag of te hoog is. Deze waarschuwingsmelding is bedoeld om de hoogspanningsbatterij en het hybridesysteem te beschermen.

RIJDEN MET DE HYBRIDEAUTO/PLUG-IN HYBRIDEAUTO (VERVOLG)

**Schakel naar hybride modus,
motorsmering
(plug-in hybrideauto)**



Deze melding wordt weergegeven als de auto automatisch overschakelt naar de HEV-modus om de benzinemotor te smeren terwijl het contact in stand ON staat.

**Hybride modus voor
motorbescherming
(plug-in hybrideauto)**



Deze melding wordt weergegeven als op toets [EV/HEV] wordt gedrukt maar er vanwege de smering van de motor niet kan worden overgeschakeld van de HEV-modus naar de EV-modus.

**SPORT afsluiten om mod.
elektr. in te schakelen
(plug-in hybrideauto)**

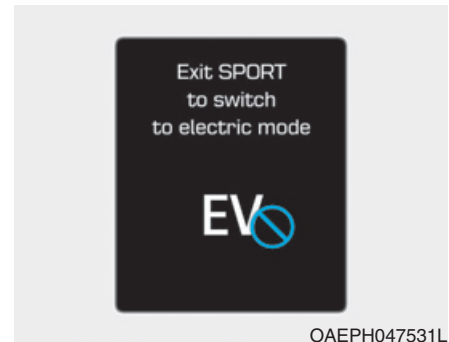

Deze melding wordt weergegeven als op toets [EV/HEV] wordt gedrukt terwijl er, doordat de SPORT-modus is ingeschakeld, niet kan worden overgeschakeld van de HEV-modus naar de EV-modus.

Energiestroom

Het hybridesysteem informeert de bestuurder over de energiestromen in de verschillende rijomstandigheden. Tijdens het rijden wordt de actuele energiestroom ingedeeld in 11 modi.

Auto gestopt

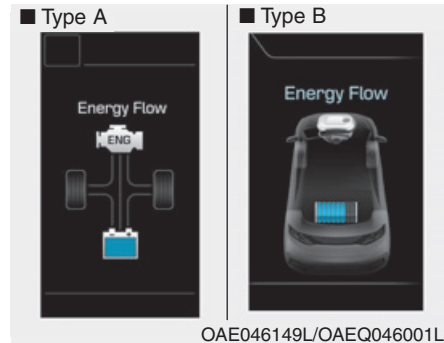

De auto is gestopt.
(geen energiestroom)

EV-aandrijving

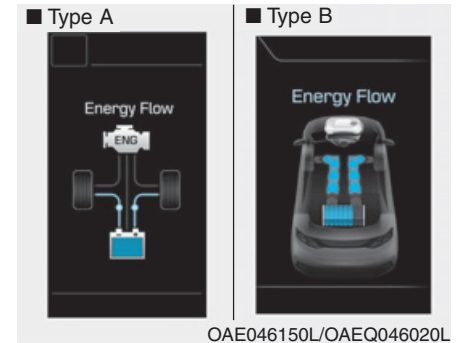

De auto wordt alleen aangedreven
door de elektromotor.
(Batterijpakket → Wielen)

RIJDEN MET DE HYBRIDEAUTO/PLUG-IN HYBRIDEAUTO (VERVOLG)

Extra vermogen

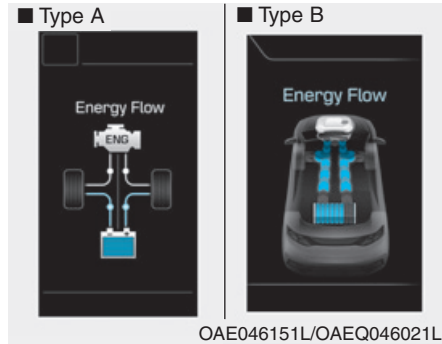

De auto wordt aangedreven door de zowel de elektromotor als de motor.
(Batterijpakket & motor → Wielen)

Aandrijving alleen door motor

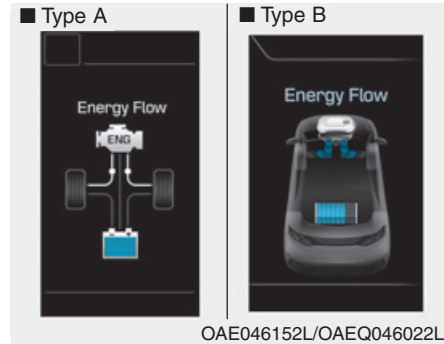

De auto wordt alleen aangedreven door de motor.
(Motor → Wielen)

Opladen door motor

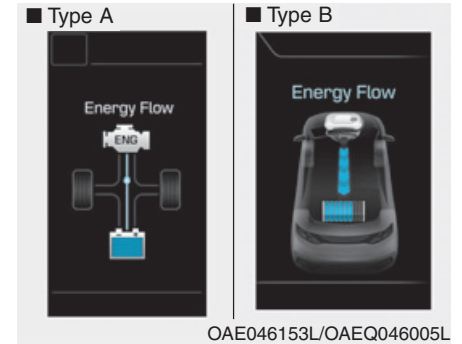

Als de auto wordt gestopt, wordt de hoogspanningsbatterij opgeladen door de motor.
(Motor → Batterijpakket)

Regeneratief remmen

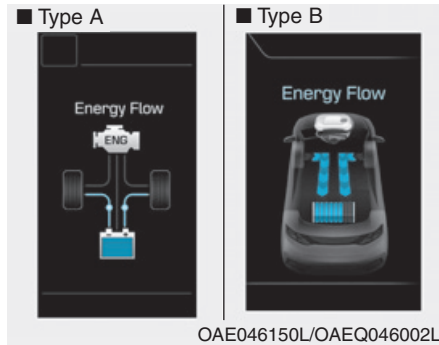

De hoogspanningsbatterij wordt opgeladen door regeneratieve remsysteem.

(Wielen → Batterijpakket)

Afremmen op de motor

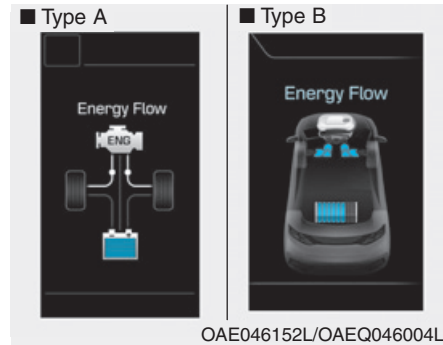

De auto wordt gedecelereerd door op de motor af te remmen.

(Wielen → Motor)

Opladen door reservevermogen

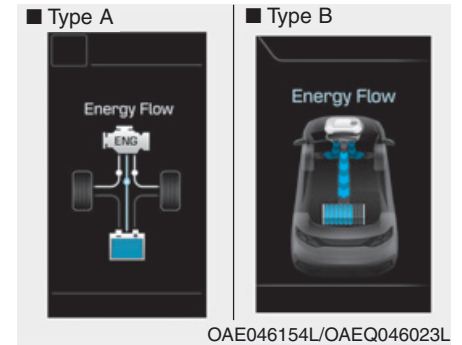

De motor wordt gelijktijdig gebruikt om de auto aan te drijven en de hoogspanningsbatterij op te laden.

(Motor → Wielen & Batterijpakket)

RIJDEN MET DE HYBRIDEAUTO/PLUG-IN HYBRIDEAUTO (VERVOLG)

Opladen door motor/elektrische aandrijving

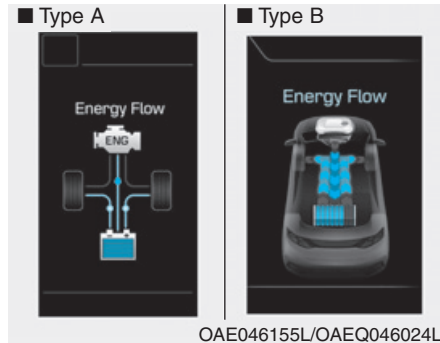

De hoogspanningsbatterij wordt opgeladen door de motor. De auto wordt aangedreven door de elektromotor.

(Motor → Batterijpakket → Wielen)

Opladen door motor/regeneratief remmen

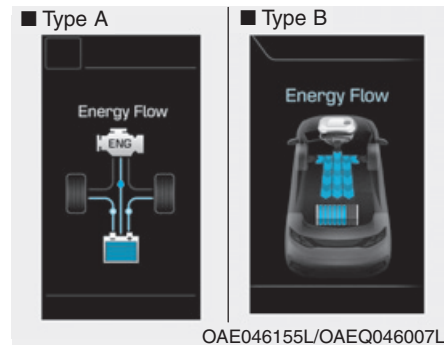

De hoogspanningsbatterij wordt opgeladen door de motor en het regeneratieve remsysteem.

(Motor & Wielen → Batterijpakket)

Afremmen op de motor/regeneratief remmen

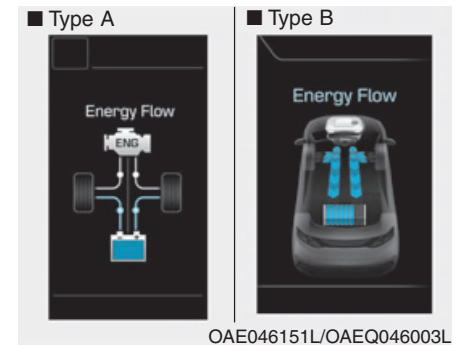

De motorremwerking wordt gelijktijdig gebruikt om de auto af te remmen en de hoogspanningsbatterij op te laden.

(Wielen → Motor & Batterijpakket)

VEILIGHEIDSVORZORGSMAATREGELEN VOOR HYBRIDESYSTEEM

Veiligheidsvoorzorgsmaatregelen voor onderdelen van de hybrideauto

Hoogspanningsbatterijsysteem

■ HPCU (Hybrid Power Control Unit) *1

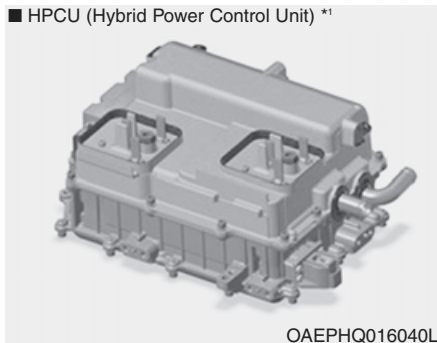

OAEHQ016040L

*1: In de motorruimte geplaatst

*2: Onder de achterstoelen geplaatst

■ Hoogspanningsbatterijsysteem *2

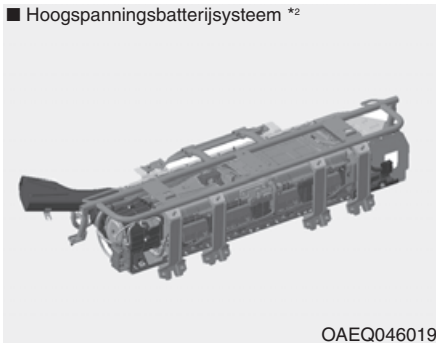

OAEQ046019

WAARSCHUWING

Raak oranje onderdelen of onderdelen met een hoogspanningslabel, inclusief bedrading, kabels en aansluitingen, nooit aan. Als de isolatoren of afdekkappen beschadigd of verwijderd zijn, kan dit leiden tot ernstig letsel door elektrocutie.

WAARSCHUWING

Raak bij het vervangen van de zekeringen in de motorruimte de HPCU nooit aan. De HPCU staat onder hoogspanning. Aanraken van de HPCU kan elektrocutie tot gevolg hebben.

VEILIGHEIDSVORZORGSMAATREGELEN VOOR HYBRIDESYSTEEM (VERVOLG)

WAARSCHUWING

In het hybridesysteem gebruikt het hybridebatterijpakket hoogspanning om de elektromotor en andere onderdelen aan te sturen. Dit hoogspanningssysteem van het hybridebatterijpakket kan zeer gevaarlijk zijn. Raak het hybridesysteem nooit aan. Aanraken van het hybridebatterijpakketssysteem kan leiden tot ernstig letsel.

OPMERKING

- Stapel geen voorwerpen op in het gebied achter de hoogspanningsbatterij. Bij een ongeval kan het batterijpakket onstabiel worden of kunnen de prestaties afnemen.
- Oefen geen grote kracht uit op de bagageruimte en stapel er ook niets op. Anders kan de hoogspanningsbatterijbehuizing vervormd raken, waardoor veiligheidsproblemen kunnen ontstaan en de prestaties kunnen afnemen.
- Wees voorzichtig wanneer u brandbare vloeistoffen in de bagageruimte laadt. Als de vloeistof gaat lekken en in de hoogspanningsbatterij stroomt, kan dit de prestaties en veiligheid negatief beïnvloeden.

■ Tractiemotor *3

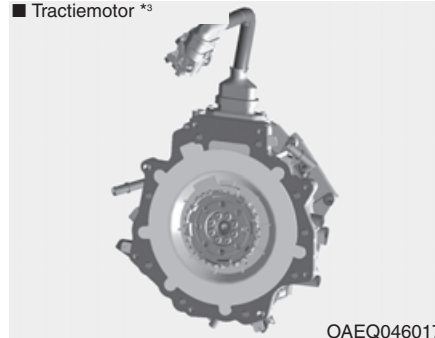

OAEQ046017

*3: In de motorruimte geplaatst

WAARSCHUWING

- Demonteer de hoogspanningsstekker niet. Er kan nog hoogspanning op de hoogspanningsstekker staan. Wanneer u in aanraking komt met hoogspanning, kunt u ernstig letsel oplopen.
- Laat het hybridesysteem alleen nakijken of repareren door een officiële HYUNDAI-dealer.

WAARSCHUWING

- Demonteer of monteer het hoogspanningsbatterijsysteem niet. Anders kunt u een elektrische schok krijgen en ernstig letsel oplopen.
- Als u onderdelen van het hybridesysteem op de verkeerde manier demonteert of monteert, kan dit invloed hebben op de prestaties en de betrouwbaarheid van uw auto.
- Spoel uw lichaam, kleren of ogen direct met een ruime hoeveelheid leidingwater wanneer u elektrolyt op uw lichaam of kleren of in uw ogen krijgt. Laat uw ogen zo snel mogelijk onderzoeken door een arts.

WAARSCHUWING

Monteer of demonteer het hoogspanningsbatterijsysteem nooit.

- Als u het hoogspanningsbatterijsysteem monteert of demonteert, kan dit invloed hebben op de duurzaamheid en de prestaties van de auto.
- Als u het hoogspanningsbatterijsysteem wilt controleren, laat dat dan doen door een officiële HYUNDAI-dealer.
- Raak de hoogspanningsbatterij en de hoogspanningskabel (oranje) die is aangesloten op de elektromotor niet aan. Anders kunt u ernstige brandwonden oplopen of een elektrische schok krijgen. Raak voor uw veiligheid de afdekkap van elektrische onderdelen en elektrische kabels niet aan.

(Vervolg)

(Vervolg)

Verwijder de afdekkap van elektrische onderdelen en elektrische kabels niet. Raak met name het hoogspanningsbatterijsysteem niet aan als het hybridesysteem actief is. Anders kunt u ernstig letsel oplopen.

VEILIGHEIDSVORZORGSMAATREGELEN VOOR HYBRIDESYSTEEM (VERVOLG)

WAARSCHUWING

- Gebruik de modules van het pakket (hoogspanningsbatterij, inverter, converter) nooit voor andere doeleinden.
- Gebruik geen onwettige batterijlader om de hoogspanningsbatterij te laden. Anders kunt u ernstig letsel oplopen.
- Houd het hoogspanningsstelsel uit de buurt van open vuur.
- Doorboor de module niet en sla er nergens mee tegenaan. Anders kan hij beschadigd raken. U kunt een elektrische schok krijgen, waardoor ernstig letsel kan ontstaan.

AANWIJZING

- Laat de lak van de auto niet langer dan 30 minuten uitharden in een oven van 70°C en niet langer dan 20 minuten in een oven van 80°C.
- Reinig de motorruimte niet met water. Water kan een elektrische schok veroorzaken en elektrische onderdelen beschadigen.

WAARSCHUWING

Deze hybrideauto maakt gebruik van een inverter en converter van het hybridebatterijpakket om hoogspanning te genereren. Hoogspanning in het hybridebatterijpakketstelsel is zeer gevaarlijk en kan ernstige brandwonden en een elektrische schok veroorzaken. Hierdoor kan ernstig letsel ontstaan.

- Raak voor uw eigen veiligheid het hybridebatterijpakketstelsel, inclusief onderdelen, kabels en stekkers, nooit aan en vervang, demonteer en verwijder het niet. Het niet in acht nemen van deze waarschuwing kan resulteren in ernstig letsel.

(Vervolg)

(Vervolg)

- Als het hybridebatterijpakket-systeem actief is, kan het heet zijn. Wees altijd voorzichtig, aangezien hoogspanning brandwonden of een elektrische schok kan veroorzaken.
- Zorg ervoor dat er geen water of vloeistoffen op de HPCU, HSG, elektromotor en zekeringen terechtkomen. De onderdelen van het hybridesysteem zijn afgedekt. Als u water of vloeistoffen op onderdelen van het hybridesysteem morst, kan dit leiden tot een elektrische schok.

Serviceplug



Raak de serviceplug nooit aan. De serviceplug is verbonden met het hoogspanningssysteem van het hybridebatterijpakket. Het aanraken van de serviceplug kan ernstig letsel tot gevolg hebben. Werkplaatspersoneel moet de procedure uit het werkplaatshandboek volgen.

Koelkanaal hybridebatterijpakket

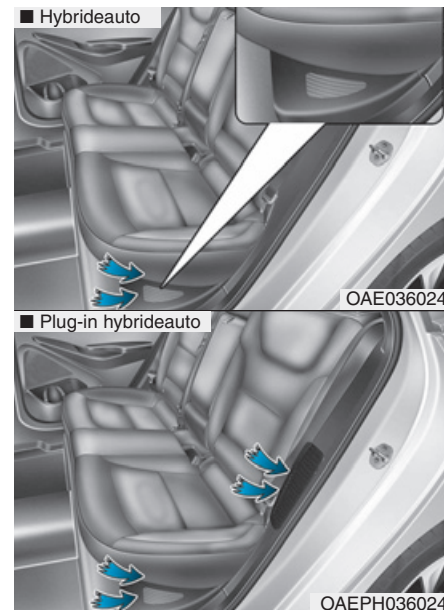

Het koelkanaal van het hybridebatterijpakket bevindt zich aan de linkerkant van de achterstoelen.

Het koelkanaal zorgt voor de koeling van het hybridebatterijpakket.

VEILIGHEIDSVORZORGSMAATREGELEN VOOR HYBRIDESYSTEEM (VERVOLG)

Als de koelkanaal van het batterijpakket verstopt zit, raakt het hybridebatterijpakket mogelijk oververhit. Zorg ervoor dat er niets het koelkanaal afdekt.

WAARSCHUWING

- Reinig het koelkanaal van het hybridebatterijpakket nooit met een vochtige doek. Als er water in het koelkanaal van het hybridebatterijpakket komt, kan het hybridebatterijpakket een elektrische schok veroorzaken, wat veel schade en ernstig letsel kan veroorzaken.
- Het hybridebatterijpakket is gemaakt van lithium-ion polymeer. Als er onjuist met het hybridebatterijpakket wordt omgegaan, kan dit schade aan het milieu opleveren. Ook kunt u een elektrische schok krijgen en ernstige brandwonden oplopen.

(Vervolg)

(Vervolg)

- Mors geen vloeistof over het koelkanaal van het hybridebatterijpakket. Het is gevaarlijk wanneer u dit wel doet. U kunt een elektrische schok krijgen en ernstig letsel oplopen.
- Zorg ervoor dat er niets het koelkanaal afdekt.
- Steek geen voorwerpen in het koelkanaal van het hybridebatterijpakket. Anders kan de hoeveelheid lucht die door het koelkanaal naar het hybridebatterijpakket gevoerd wordt, afnemen. Neem direct contact op met uw HYUNDAI-dealer wanneer het koelkanaal door iets wordt geblokkeerd.
- Plaats nooit een verpakking met vloeistof op of in de buurt van het koelkanaal. Als er vloeistof wordt gemorst, kan het hybridebatterijpakket in de bagageruimte beschadigd raken.

(Vervolg)

(Vervolg)

- Zet voordat u gaat rijden alle bagage in de bagageruimte vast om te voorkomen dat deze door de bagageruimte wordt geslingerd. Wanneer een scherpe of zware lading de wand van de bagageruimte hard raakt of er een gat in maakt, kan het hybridebatterijpakket systeem beschadigd raken en kunnen de prestaties ervan afnemen.

Informatie

Reinig het koelkanaal van het hybridebatterijpakket regelmatig met een droge doek.

Bij een ongeval

WAARSCHUWING

- Raak voor uw eigen veiligheid geen hoogspanningskabels, stekkers en modules van het pakket aan. Hoogspanningscomponenten zijn oranje.
- In of buiten de auto kunnen blootliggende kabels of draden zichtbaar zijn. Raak de draden en kabels nooit aan, anders kunt u een elektrische schok krijgen of ernstig letsel oplopen.
- Gas of elektrolyt dat uit uw auto lekt, is niet alleen giftig, maar ook brandbaar. Wanneer dit lekt, open dan de ruiten en blijf op een veilige afstand van andere auto's.

Neem direct contact op met de hulpdiensten of een officiële Hyundai-dealer en laat weten dat het om een hybrideauto gaat.

(Vervolg)

(Vervolg)

- Wanneer de auto ernstig beschadigd is, blijf dan op een veilige afstand van ten minste 15 meter van andere auto's/brandbare voorwerpen.

WAARSCHUWING

In geval van brand:

- Gebruik bij een kleine brand een brandblusser (ABC, BC) die geschikt is voor branden die veroorzaakt zijn door elektriciteit.

Ga op veilige afstand van de auto staan en bel onmiddellijk de brandweer via 112 als het niet mogelijk is de brand in een vroegtijdig stadium te blussen. Laat ook weten dat het om een hybrideauto gaat.

Als het vuur zich uitbreidt naar de hoogspanningsbatterij, is er een grote hoeveelheid water nodig om het vuur te blussen.

(Vervolg)

VEILIGHEIDSVORZORGSMATREGELEN VOOR HYBRIDESYSTEEM (VERVOLG)

(Vervolg)

Het gebruik van zelfs een geringe hoeveelheid water of brandblussers die niet geschikt zijn voor branden die veroorzaakt zijn door elektriciteit kan ernstig letsel door elektrische schokken veroorzaken.

- Wanneer u vonken, gas, vlammen of brandstoflekkage ziet, bel dan direct de hulpdiensten of neem contact op met een officiële HYUNDAI-dealer. Laat ook weten dat het om een hybrideauto gaat.



WAARSCHUWING

Als uw auto ondergedompeld is geweest in water :

Wanneer uw auto ondergelopen is met water, kan de hoogspanningsbatterij schokken of brand veroorzaken. Schakel het hybridesysteem uit, steek de sleutel bij u en zoek een veilige plaats op. Vermijd fysiek contact met uw ondergelopen auto.

Neem direct contact op met een officiële HYUNDAI-dealer en laat weten dat het om een hybrideauto gaat.

Wanneer de hybrideauto wordt uitgeschakeld

Wanneer de hoogspanningsbatterij ontladen is, wanneer de 12V-accu ontladen is of wanneer de brandstoftank leeg is, werkt het hybridesysteem mogelijk niet tijdens het rijden. Wanneer het hybridesysteem niet werkt, doe dan het volgende:

1. Minder geleidelijk vaart. Breng uw auto op een veilige plaats langs de weg tot stilstand.
2. Zet de selectiehandel in stand P (parkeren).
3. Schakel de alarmknipperlichten in.
4. Zet de auto uit en probeer het hybridesysteem opnieuw te starten terwijl u het rempedaal ingetrapt houdt en het contact aan zet.

5. Raadpleeg "Als de 12V-accu is ontladen" in hoofdstuk 6 wanneer het hybridesysteem nog steeds niet werkt. Controleer het brandstofniveau en de precieze procedure voor het starten met behulp van een hulpaccu voordat u de auto met behulp van een hulpaccu probeert te starten. Raadpleeg "Als de 12V-accu is ontladen" in hoofdstuk 6 voor meer informatie. Wanneer het brandstofniveau laag is, probeer dan niet om alleen op het batterijpakketvermogen te rijden. De hoogspanningsbatterij kan ontladen raken en het hybridesysteem zal worden uitgeschakeld.

Hybrideauto

Overzicht exterieur (I)	1-2
Overzicht exterieur (II)	1-3
Overzicht interieur.....	1-4
Overzicht dashboard	1-5
Motorruimte.....	1-6

Plug-in hybrideauto

Overzicht exterieur (I)	1-7
Overzicht exterieur (II)	1-8
Overzicht interieur.....	1-9
Overzicht dashboard	1-10
Motorruimte.....	1-11

OVERZICHT EXTERIEUR (I) – HYBRIDEAUTO

■ Vooraanzicht

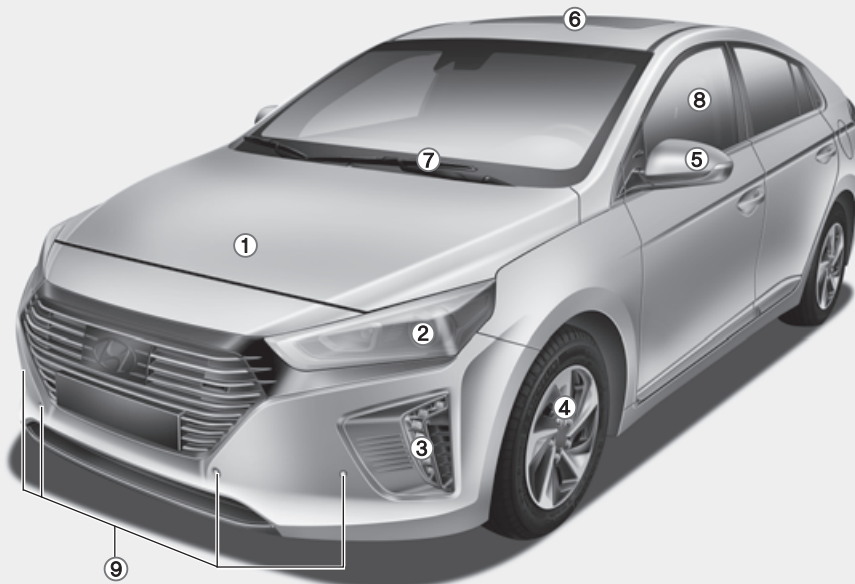

- 1. Motorkap.....3-42
- 2. Koplamp.....7-59
- 3. Dagrijverlichting (DRL)3-128, 7-66
- 4. Banden en velgen7-32, 8-4
- 5. Buitenspiegel3-28
- 6. Schuifdak.....3-37
- 7. Voorruitwischerbladen7-25
- 8. Ruiten3-32
- 9. Parking Distance Warning-systeem
(achteruit/vooruit).....3-143

De werkelijke vorm kan verschillen van de afbeelding.

OAE016001

OVERZICHT EXTERIEUR (II) - HYBRIDEAUTO

■ Achteraanzicht

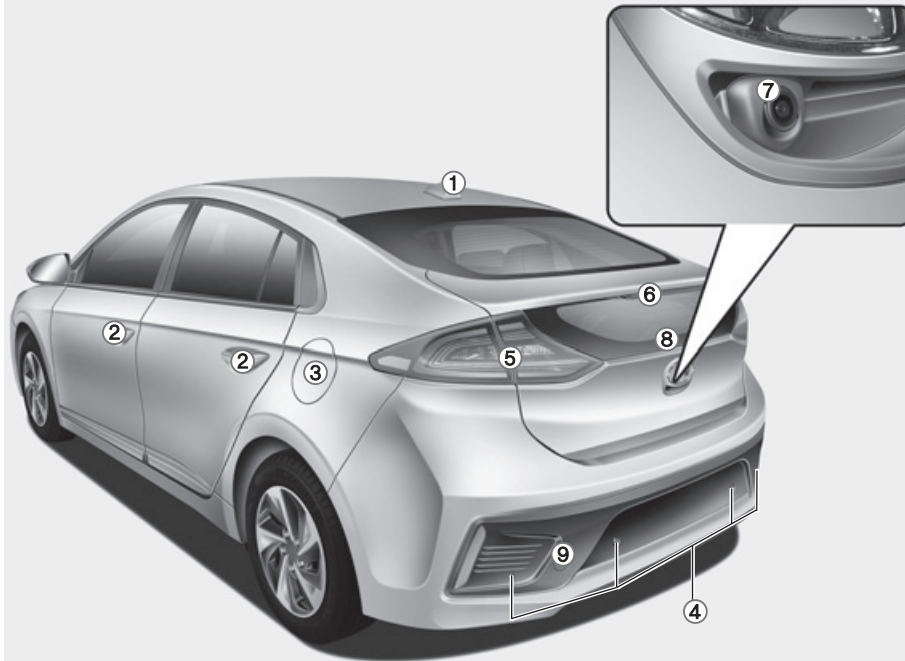

- | | |
|---|-------|
| 1. Antenne | 4-2 |
| 2. Portieren | 3-14 |
| 3. Tankdopklep..... | 3-45 |
| 4. Parking Distance Warning-systeem
(achteruit/vooruit)..... | 3-143 |
| Parking Distance Warning-systeem
(achteruit) | 3-139 |
| 5. Achterlichtunit | 7-67 |
| 6. Derde remlicht | 7-72 |
| 7. Rear View Monitor | 3-138 |
| 8. Achterklep..... | 3-43 |
| 9. Sleepoog | 6-48 |

De werkelijke vorm kan verschillen van de afbeelding.

OAE016002

OVERZICHT INTERIEUR - HYBRIDEAUTO

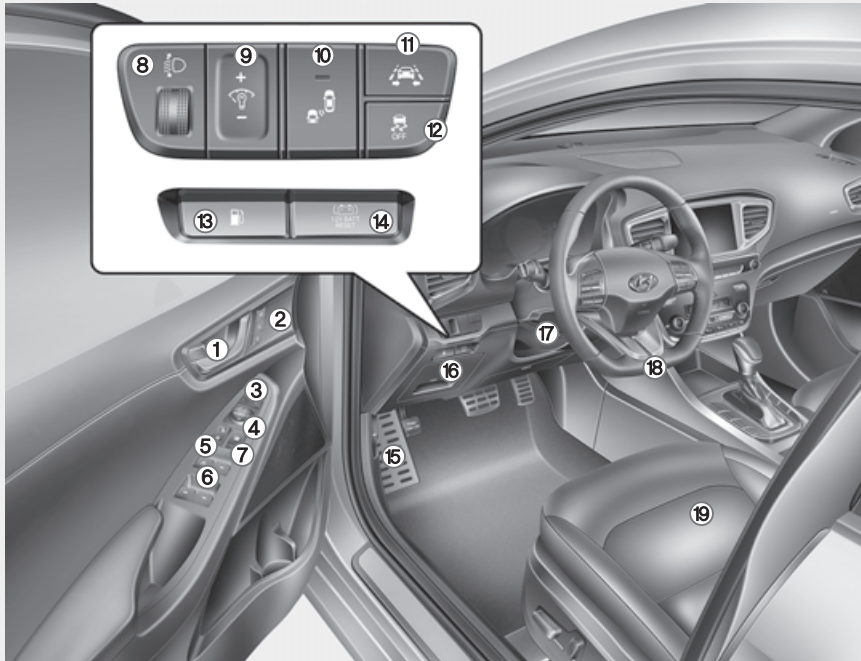

- 1. Knop vergrendelen/ontgrendelen portier3-16
- 2. Geheugen bestuurdersstoel3-21
- 3. Schakelaar inklapbare buitenspiegels.....3-30
- 4. Schakelaar spiegelbediening3-29
- 5. Schakelaar centrale vergrendeling3-17
- 6. Ruitbedieningsschakelaars.....3-33
- 7. Blokkeerschakelaar ruitbediening.....3-35
- 8. Koplampverstelling3-128
- 9. Bedieningstoets dashboardverlichting3-54
- 10. Blind-Spot Collision Warning-systeem (BCW)5-43
- 11. Lane Keeping Assist-systeem (LKA).....5-70
- 12. Toets ESC OFF5-35
- 13. Tankdopontgrendeling3-45
- 14. Resetschakelaar 12V-accu6-5
- 15. Hendel motorkapontgrendeling3-42
- 16. Zekeringkast7-44
- 17. In hoogte en lengte verstelbaar stuurwiel3-25
- 18. Stuurwiel.....3-24
- 19. Stoel2-4

De werkelijke vorm kan verschillen van de afbeelding.

OAEPH017003L

OVERZICHT DASHBOARD - HYBRIDEAUTO

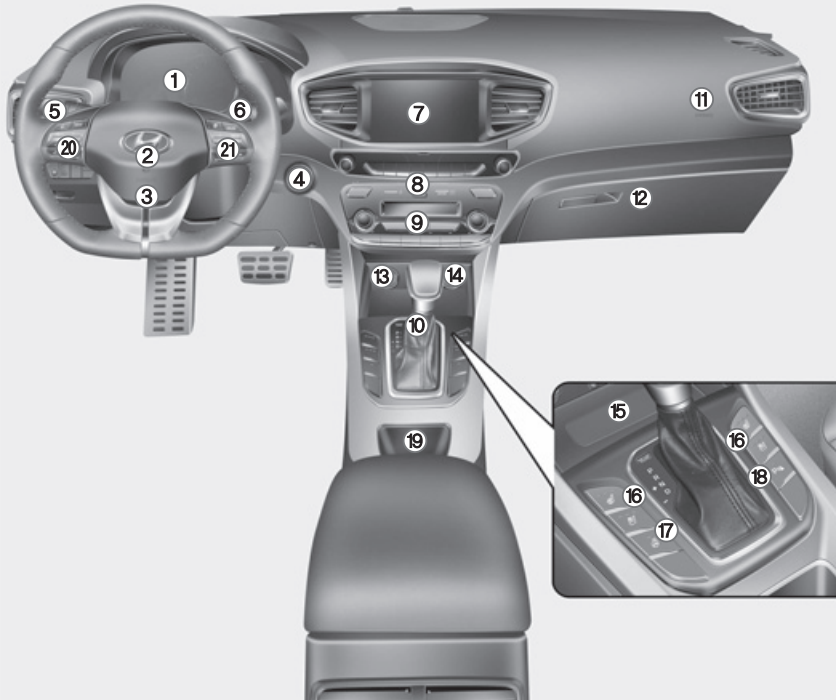

De werkelijke vorm kan verschillen van de afbeelding.

1. Instrumentenpaneel	3-52
2. Claxon	3-26
3. Bestuurdersairbag	2-54
4. Contactslot/	5-6
startknop	5-9
5. Schakelaar verlichting/richtingaanwijzers	3-122
6. Ruitenwisser/sproeier	3-134
7. Audiosysteem/	4-9
Navigatiesysteem	4-5
8. Alarmknipperlichten	6-2
9. Automatisch verwarmings- en ventilatiesysteem	3-147
10. Double clutch-transmissie	5-15
11. Voorpassagiersairbag	2-54
12. Dashboardkastje	3-169
13. Aansteker	3-175
14. 12V-aansluiting	3-172
15. Draadloos laadsysteem mobiele telefoon	3-173
16. Stoelverwarming/stoelventilatiesysteem	2-21
17. Stuurwielverwarming	3-26
18. Toets Parking Distance Warning (achteruit/vooruit) AAN/	3-143
Toets Parking Distance Warning (achteruit) UIT	3-141
19. Bekerhouder	3-170
20. Stuurwielbediening audiosysteem/	4-4
handsfree-bediening Bluetooth® Wireless Technology	4-5
21. Snelheidsbegrenzer/	5-82
cruise control/	5-84
Smart Cruise Control	5-90

MOTORRUIMTE - HYBRIDEAUTO

■ Benzinemotor (Kappa 1,6 GDI)

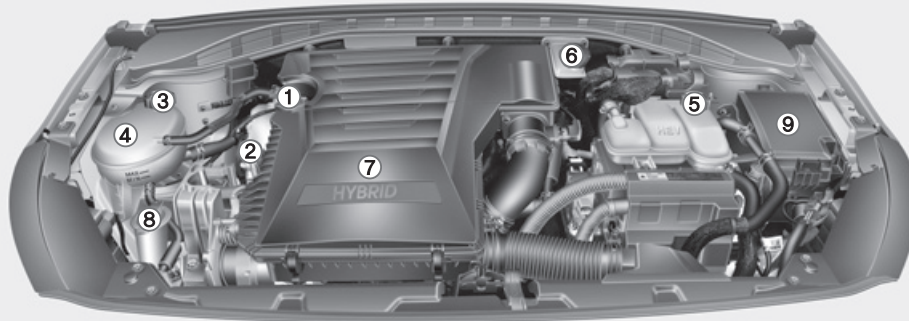

1. Vuldop motorolie	7-13
2. Peilstok motorolie	7-12
3. Koelvloeistofdop	7-15
4. Koelvloeistofreservoir	7-14
5. Koelvloeistofreservoir inverter	7-14
6. Remvloeistofreservoir.....	7-19
7. Luchtfilter	7-21
8. Ruitensproeiervloeistofreservoir.....	7-20
9. Zekeringkast	7-45

De werkelijke motorruimte van de auto kan afwijken van de afbeelding.

OAE076001

OVERZICHT EXTERIEUR (I) – PLUG-IN HYBRIDEAUTO

■ Vooraanzicht



- 1. Motorkap.....3-42
- 2. Koplamp.....7-59
- 3. Dagrijverlichting (DRL)3-128, 7-66
- 4. Banden en velgen7-32, 8-4
- 5. Buitenspiegel3-28
- 6. Schuifdak.....3-37
- 7. Voorruitwischerbladen7-25
- 8. Ruiten3-32
- 9. Parking Distance Warning-systeem
(achteruit/vooruit).....3-143
- 10. Laadklep.....H5

De werkelijke vorm kan verschillen van de afbeelding.

OAEFH017001L

OVERZICHT EXTERIEUR (II) – PLUG-IN HYBRIDEAUTO

■ Achteraanzicht

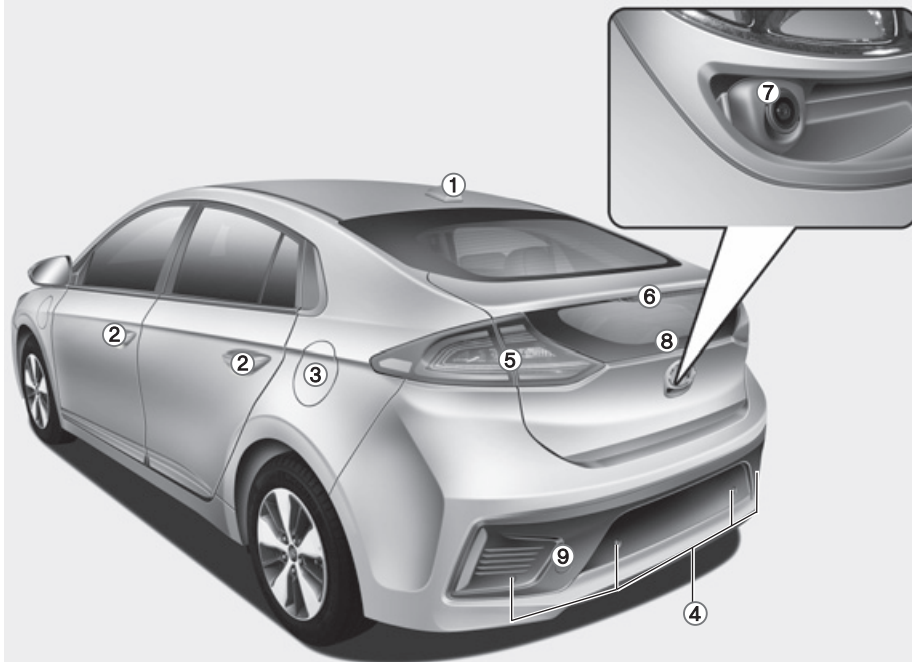

1. Antenne	4-2
2. Portieren	3-14
3. Tankdopklep.....	3-45
4. Parking Distance Warning-systeem (achteruit/vooruit).....	3-143
Parking Distance Warning-systeem (achteruit)	3-139
5. Achterlichtunit	7-67
6. Derde remlicht	7-72
7. Rear View Monitor	3-138
8. Achterklep.....	3-43
9. Sleepoog	6-48

De werkelijke vorm kan verschillen van de afbeelding.

OAEPH016002

OVERZICHT INTERIEUR - IN HYBRIDEAUTO

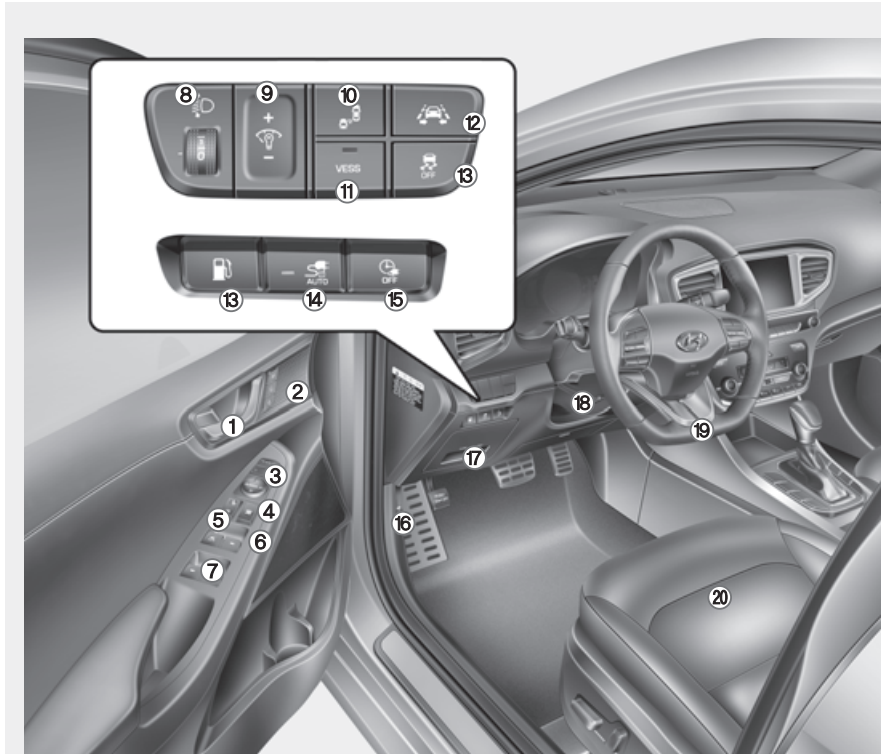

De werkelijke vorm kan verschillen van de afbeelding.

1. Knop vergrendelen/
ontgrendelen portier3-16
2. Geheugen bestuurdersstoel3-21
3. Schakelaar inklapbare
buitenspiegels.....3-30
4. Schakelaar spiegelbediening3-29
5. Schakelaar centrale vergrendeling3-17
6. Blokkeerschakelaar ruitbediening.....3-35
7. Ruitbedieningsschakelaars.....3-33
8. Koplampverstelling3-128
9. Bedieningstoets
dashboardverlichting3-54
10. Blind-Spot Collision Warning-systeem
(BCW).....5-43
11. VESS-toets
(Virtual Engine Sound System).....H33
12. Lane Keeping Assist-systeem
(LKA).....5-70
13. Toets ESC OFF5-35
14. Tankdopontgrendeling3-45
15. Keuzetoets AUTO/LOCK-modus.....H8
16. Knop voor deactiveren
geplande laadprocedureH8
17. Hendel motorkapontgrendeling3-42
18. Zekeringkast7-44
19. In hoogte en lengte
verstelbaar stuurwiel.....3-25
20. Stuurwiel.....3-24
21. Stoel2-4

OAEPH017006L

OVERZICHT DASHBOARD - IN HYBRIDEAUTO

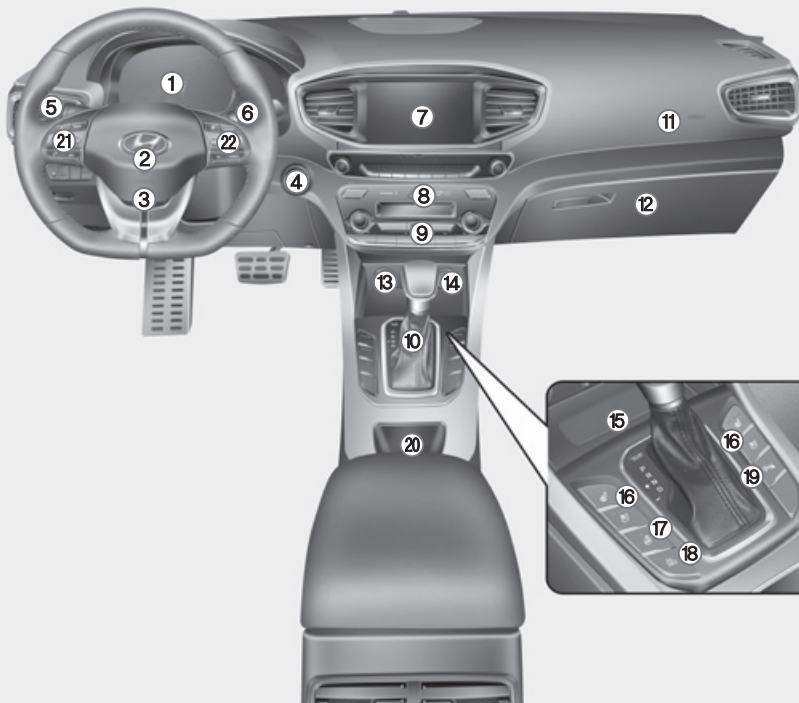

De werkelijke vorm kan verschillen van de afbeelding.

1. Instrumentenpaneel	3-52
2. Claxon	3-26
3. Bestuurdersairbag	2-54
4. Contactslot/ startknop	5-6 5-9
5. Schakelaar verlichting/richtingaanwijzers ...	3-122
6. Ruitenwisser/sproeier	3-134
7. Audiosysteem/ Navigatiesysteem	4-9 4-5
8. Alarmknipperlichten	6-2
9. Automatisch verwarmings- en ventilatiesysteem	3-147
10. Double clutch-transmissie	5-15
11. Voorpassagiersairbag	2-54
12. Dashboardkastje	3-169
13. Aansteker	3-175
14. 12V-aansluiting	3-172
15. Draadloos laadsysteem mobiele telefoon ..	3-173
16. Stoelverwarming/stoelventilatiesysteem	2-21
17. Stuurwielverwarming	3-26
18. Toets EV/HEV	H35
19. Toets Parking Distance Warning (achteruit/vooruit) AAN/ (achteruit) UIT	3-143 3-141
20. Bekerhouder	3-170
21. Stuurwielbediening audiosysteem/ handsfree-bediening Bluetooth® Wireless Technology	4-4 4-5
22. Snelheidsbegrenzer/ cruise control/ Smart Cruise Control	5-82 5-84 5-90

MOTORRUIMTE – IN HYBRIDEAUTO

■ Benzinemotor (Kappa 1,6 GDI)

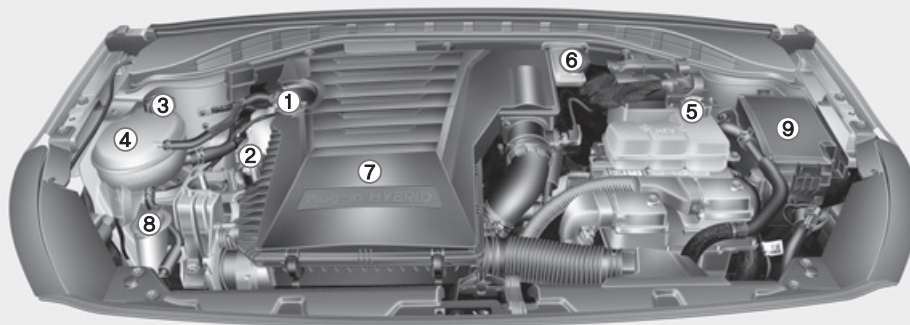

1. Vuldop motorolie7-13
2. Peilstok motorolie7-12
3. Koelvloeistofdop7-15
4. Koelvloeistofreservoir7-14
5. Koelvloeistofreservoir inverter7-14
6. Remvloeistofreservoir.....7-19
7. Luchtfilter7-21
8. Ruitsproeiervloeistofreservoir.....7-20
9. Zekeringkast7-45

De werkelijke motorruimte van de auto kan afwijken van de afbeelding.

OAEPH076001

In dit hoofdstuk krijgt u belangrijke informatie over hoe u uzelf en uw passagiers kunt beschermen. U krijgt uitleg over het correcte gebruik van de stoelen en veiligheidsgordels en over de werking van de airbags. Bovendien geeft dit hoofdstuk informatie over het op de juiste wijze vervoeren van baby's en kinderen in de auto.

Belangrijke veiligheidsvoorzorgsmaatregelen	2-2
Doe uw veiligheidsgordel altijd om.....	2-2
Gebruik voor alle kinderen de juiste veiligheidssystemen.....	2-2
Gevaren airbag.....	2-2
Afleiding van de bestuurder.....	2-2
Pas uw snelheid aan.....	2-3
Houd uw auto in een veilige conditie.....	2-3
Stoelen	2-4
Veiligheidsvoorzorgsmaatregelen.....	2-5
Voorstoelen.....	2-6
Achterstoelen.....	2-12
Hoofdsteen.....	2-15
Stoelverwarming en stoelventilatiesysteem.....	2-20
Veiligheidsgordels	2-25
Voorzorgsmaatregelen veiligheidsgordel.....	2-25
Waarschuwinglampje veiligheidsgordel.....	2-26
Veiligheidsgordels.....	2-29
Extra voorzorgsmaatregelen veiligheidsgordel.....	2-34
Verzorging van veiligheidsgordels.....	2-37
Kinderzitjes (CRS)	2-38
Onze aanbeveling: Vervoer kinderen altijd op de achterstoelen.....	2-38
Kiezen van een kinderzitje (CRS).....	2-39
Plaatsen van een kinderzitje (CRS).....	2-41
Airbag – aanvullend veiligheidssysteem	2-52
Waar zitten de airbags?.....	2-54
Hoe werkt het airbagsysteem?.....	2-60
Wat gebeurt er als een airbag geactiveerd wordt?.....	2-64
Waarom werd de airbag bij een aanrijding niet geactiveerd?.....	2-66
Onderhoud aanvullend veiligheidssysteem.....	2-71
Aanvullende voorzorgsmaatregelen met betrekking tot de veiligheid.....	2-72
Waarschuwinglabels airbags.....	2-73

BELANGRIJKE VEILIGHEIDSVORZORGSMAATREGELEN

In dit hoofdstuk en in deze handleiding vindt u talrijke veiligheidsvoorzorgsmaatregelen - aanbevelingen. De veiligheidsvoorzorgsmaatregelen in dit hoofdstuk behoren tot de belangrijkste.

Doe uw veiligheidsgordel altijd om

Een veiligheidsgordel biedt de beste bescherming bij alle soorten ongevallen. Airbags zijn ontworpen als aanvulling op de veiligheidsgordels en niet ter vervanging ervan. Doe dus, ook als uw auto is voorzien van airbags, **ALTIJD** uw veiligheidsgordel om en zorg ervoor dat ook uw passagiers de veiligheidsgordel op de juiste manier omdoen.

Gebruik voor alle kinderen de juiste veiligheidssystemen

Alle kinderen onder de 13 jaar moeten in uw auto worden vervoerd op de achterstoel, niet op de voorstoel, waarbij het juiste veiligheidssysteem moet worden gebruikt. Baby's en kleine kinderen moeten worden vervoerd in een geschikt kinderzitje. Grotere kinderen moeten een zittingverhoging in combinatie met de driepuntsgordel gebruiken totdat ze groot genoeg zijn om de veiligheidsgordel op de juiste wijze te gebruiken zonder zittingverhoging.

Gevaar airbag

Hoewel airbags levens kunnen redden, kunnen ze ook ernstig letsel veroorzaken als inzittenden te dichtbij zitten of als ze hun veiligheidsgordel niet op de juiste manier dragen. Het grootste risico op verwondingen door een zich opblazende airbag lopen baby's, kleine kinderen en volwassenen met een geringe lichaams lengte.

Volg alle aanwijzingen op en lees alle waarschuwingen in dit instructieboekje zorgvuldig door.

Afleiding van de bestuurder

Afleiding van de bestuurder vormt een ernstige bedreiging voor de veiligheid, vooral bij onervaren rijders. Achter het stuur moet veiligheid centraal staan en bestuurders moeten zich bewust zijn van het grote aantal potentiële redenen voor afleiding, zoals slaperigheid, het pakken van voorwerpen, eten, persoonlijke verzorging, andere inzittenden en bellen.

Bestuurders kunnen afgeleid raken als ze hun ogen en aandacht niet bij de weg houden of hun handen van het stuur halen voor andere activiteiten dan autorijden. Verklein de kans op afleiding en een ongeluk door:

- **ALTIJD** uw mobiele apparatuur (bijv. MP3-speler, telefoon, navigatie-apparatuur, enz.) in te stellen als de auto geparkeerd is of op een veilige plaats stilstaat.

- Uw mobiele apparatuur ALLEEN te gebruiken als dit wettelijk is toegestaan en de omstandigheden veilig gebruik mogelijk maken. Verstuur tijdens het rijden NOOIT een sms of een e-mail. In de meeste landen is het versturen van een sms tijdens het rijden wettelijk verboden. In sommige landen is het gebruik van een niet-handsfree-telefoon door bestuurders eveneens verboden.
- Laat het gebruik van een mobiel apparaat u tijdens het rijden NOOIT afleiden. U hebt een verantwoordelijkheid ten opzichte van uw passagiers en medeweggebruikers om altijd veilig te rijden, met uw handen aan het stuur en uw ogen en aandacht gericht op de weg.

Pas uw snelheid aan

Een te hoge snelheid speelt een belangrijke rol bij aanrijdingen waarbij gewonden en doden vallen. Over het algemeen is het zo dat hoe hoger de snelheid is, hoe groter het risico is, maar ernstig letsel kan ook ontstaan bij lagere snelheden. Rijd nooit sneller dan gezien de omstandigheden veilig is, ongeacht de maximum toegestane snelheid ter plaatse.

Houd uw auto in een veilige conditie

Een klapband of een mechanisch defect kan een extreem gevaarlijke situatie opleveren. Controleer, om de kans op dergelijke problemen te beperken, regelmatig de bandenspanning en de conditie van de banden en laat het periodiek onderhoud aan uw auto op de voorgeschreven momenten uitvoeren.

STOELN

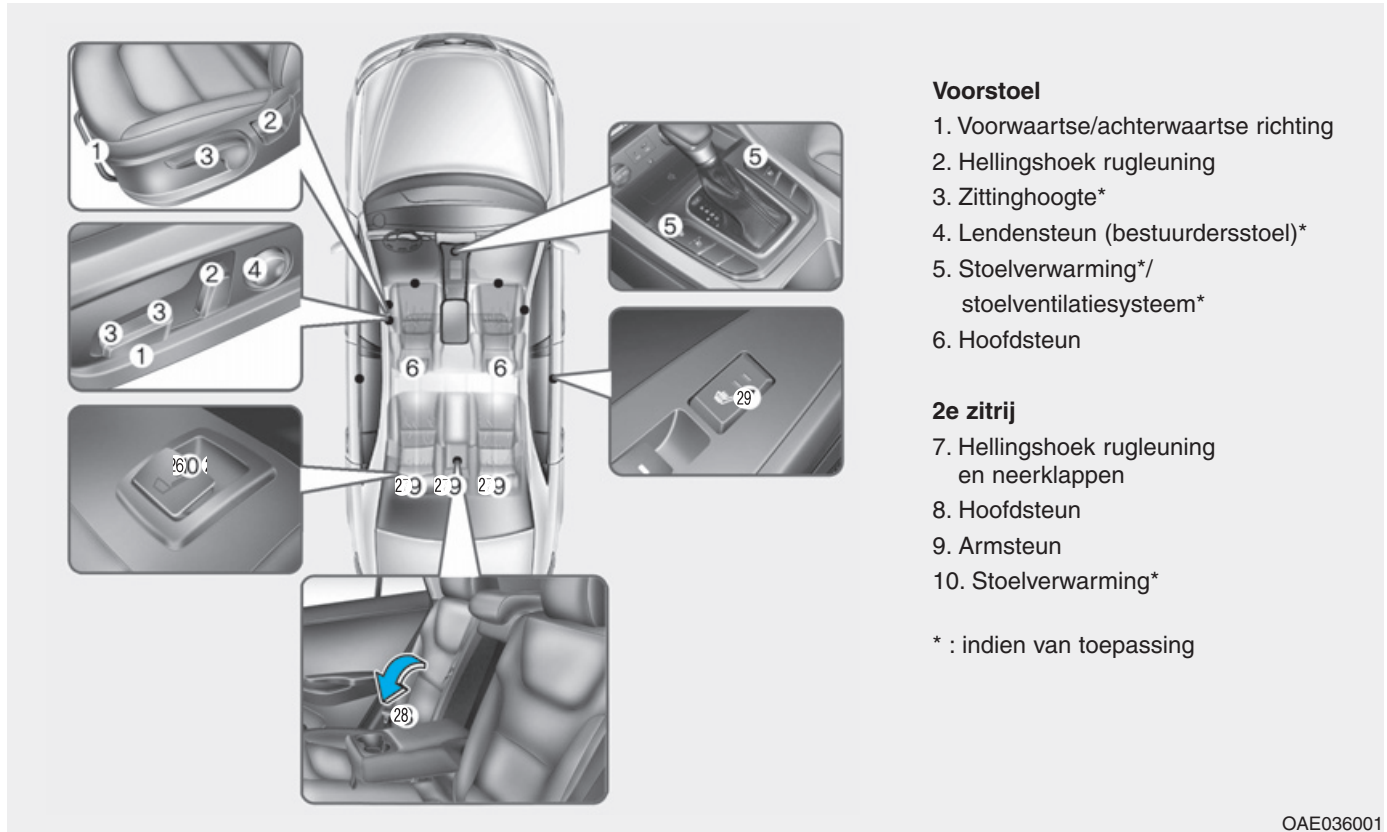

Voorstoel

1. Voorwaartse/achterwaartse richting
2. Hellingshoek rugleuning
3. Zittinghoogte*
4. Lendensteun (bestuurdersstoel)*
5. Stoelverwarming*/
stoelventilatiesysteem*
6. Hoofdsteun

2e zitrij

7. Hellingshoek rugleuning
en neerklappen
8. Hoofdsteun
9. Armsteun
10. Stoelverwarming*

* : indien van toepassing

OAE036001

Veiligheidsvoorzorgsmaatregelen

Het zo afstellen van de stoelen dat de bestuurder en de passagiers in een veilige en comfortabele positie zitten speelt, samen met de veiligheidsgordels en de airbags, een belangrijke rol bij de veiligheid van de inzittenden bij een ongeval.



WAARSCHUWING

Gebruik geen zitkussen waardoor de wrijving tussen de stoel en de passagier verminderd wordt. De passagier kan bij een aanrijding of een noodstop onder de gordel doorglijden.

Er kan ernstig letsel ontstaan als de veiligheidsgordel niet correct kan werken.

Airbags

U kunt voorzorgsmaatregelen nemen om de kans op letsel door een zich opblazende airbag te beperken. Het te dicht op een airbag zitten vergroot de kans op letsel in hoge mate als de airbag geactiveerd wordt. Zet uw stoel zo ver mogelijk naar achteren, waarbij u de auto nog wel onder controle moet kunnen blijven houden.



WAARSCHUWING

Om de kans op ernstig letsel door een zich opblazende airbag te beperken, moeten de volgende voorzorgsmaatregelen getroffen worden:

- Zet de bestuurdersstoel zo ver mogelijk naar achteren, maar houd er daarbij rekening mee dat u de auto volledig onder controle moet kunnen blijven houden.
- Zet de voorpassagiersstoel zo ver mogelijk naar achteren.

(Vervolg)

(Vervolg)

- Houd het stuurwiel vast op 9 en 3 uur, zodat de kans op letsel aan uw armen en handen tot een minimum beperkt wordt.
- Plaats NOOIT iets of iemand tussen u en de airbag.
- Laat, om de kans op beenletsel tot een minimum te beperken, de voorpassagier zijn voeten of benen nooit op het dashboard zetten.

Veiligheidsgordels

Doe bij elke rit voor het wegrijden eerst de veiligheidsgordel om.

De inzittenden moeten altijd rechtop zitten en de veiligheidsgordel op de juiste manier dragen. Baby's en kleine kinderen moeten altijd vervoerd worden in een geschikt kinderzitje. Kinderen die te groot geworden zijn voor een zittingverhoging en volwassenen moeten altijd de veiligheidsgordel gebruiken.

WAARSCHUWING

Neem de volgende voorzorgsmaatregelen bij het afstellen van de veiligheidsgordel:

- Gebruik een veiligheidsgordel **NOOIT** voor meer dan één inzittende.
- Zet de rugleuning altijd zo veel mogelijk rechtop en draag het heupgedeelte van de veiligheidsgordel strak tegen het lichaam aan en laag over de heupen.

(Vervolg)

(Vervolg)

- **Laat een kind of baby nooit me rijden op de schoot van een passagier.**
- **Laat het schoudergedeelte van de veiligheidsgordel niet langs uw nek, langs een scherpe rand of langs een ander gedeelte van uw lichaam dan uw schouder lopen.**
- **Zorg ervoor dat de veiligheidsgordel nergens tussen bekneld raakt.**

Voorstoelen

De voorstoel kan worden afgesteld met de bedieningshendel of -schakelaars aan de buitenzijde van de zitting. Stel voor het rijden de stoel af in de juiste stand zodat het stuurwiel, de pedalen en de bedieningsorganen op het dashboard gemakkelijk bediend kunnen worden.

WAARSCHUWING

Neem de volgende voorzorgsmaatregelen bij het afstellen van uw stoel:

- **Probeer de stoel NOOIT tijdens het rijden te verstellen. Door een eventuele onverwachte beweging van de stoel zou u de controle over de auto kunnen verliezen, waardoor een ongeval kan ontstaan.**
- **Plaats niets onder de voorstoelen. Losliggende voorwerpen in de voetenruimte van de bestuurder kunnen de bediening van de pedalen nadelig beïnvloeden, waardoor een ongeval kan ontstaan.**

(Vervolg)

(Vervolg)

- Zorg ervoor dat de rugleuning altijd in de normale positie kan worden gezet en niets de juiste vergrendeling van de rugleuning hindert.
- Leg geen aansteker op de vloer of de stoel. Wanneer u de stoel verstelt, kan er gas uit de aansteker ontsnappen waardoor brand kan ontstaan.
- Wees uiterst voorzichtig bij het oppakken van kleine voorwerpen die onder de stoelen liggen of zich tussen de stoel en de middenconsole bevinden. Uw handen kunnen klem komen te zitten of u kunt letsel aan uw handen oplopen door scherpe randen aan het stoelmechanisme.
- Als er passagiers zitten op de achterstoelen, wees dan voorzichtig bij het afstellen van de voorstoelen.

 **OPMERKING**
Om letsel te voorkomen:

- Verstel uw stoel niet als u de veiligheidsgordel omgedaan hebt.
Door de zitting naar voren te bewegen, kan er veel druk worden uitgeoefend op de buikstreek.
- Zorg er tijdens het verstellen van de stoel voor dat uw handen of vingers niet bekneld raken in het mechanisme.

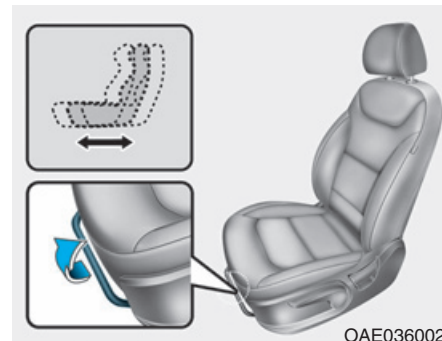
Handmatige verstelling**Verstellen in voor-/achterwaartse richting**

Verstel de stoel als volgt naar voren of naar achteren:

1. Houd de hendel voor de langsverstelling omhooggetrokken.
2. Schuif de stoel in de gewenste positie.
3. Laat de hendel los en controleer of de stoel vergrendeld is. Probeer de stoel naar voren of achteren te schuiven zonder de hendel te bedienen. Als de stoel beweegt, dan is hij niet goed vergrendeld.

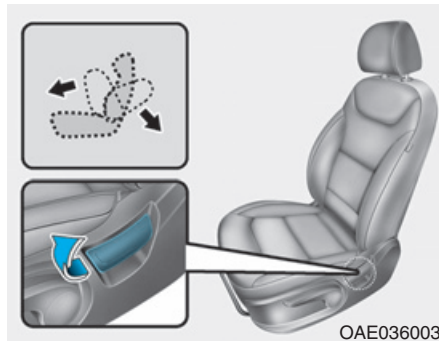

Hellingshoek rugleuning

Stel de rugleuning als volgt af:

1. Leun iets naar voren en trek de hendel van de rugleuningverstelling omhoog.
2. Leun voorzichtig achterover en zet de rugleuning in de gewenste positie.
3. Laat de hendel los en zorg ervoor dat de rugleuning vergrendeld is. (De hendel MOET in de oorspronkelijke positie terugkeren om de rugleuning te vergrendelen.)

Verstellen van de rugleuning

Het tijdens het rijden zitten op een stoel met een rugleuning die te ver achterover staat kan gevaarlijk zijn. Ook bij het dragen van de veiligheidsgordel neemt de bescherming die de veiligheidssystemen (veiligheidsgordels en/of airbags) bieden, aanzienlijk af als de rugleuning te ver achterover staat.



WAARSCHUWING

Rijd NOOIT met een rugleuning die te ver achterover staat.

Als de rugleuning te ver achterover staat, neemt de kans op ernstig letsel bij een aanrijding of een noodstop aanzienlijk toe.

Passagiers moeten ALTIJD goed in hun stoel zitten, de gordel op de juiste manier dragen en de rugleuning zo ver mogelijk rechtop zetten.

De veiligheidsgordel moet strak over uw heupen en borst lopen voor een maximale effectiviteit. Als de rugleuning te ver achterover staat, kan de schoudergordel zijn werk niet goed doen omdat hij niet goed aanligt tegen de borstkas. In plaats daarvan loopt hij voor u langs. Bij een ongeval kunt u tegen de veiligheidsgordel aan geslingerd worden, waardoor u nekletsel of ander letsel op kunt lopen.

Hoe verder de rugleuning naar achteren staat, hoe groter de kans is dat de inzittende bij een aanrijding onder het heupgedeelte van de gordel door schiet of dat de nek in aanraking komt met het schoudergedeelte van de gordel.

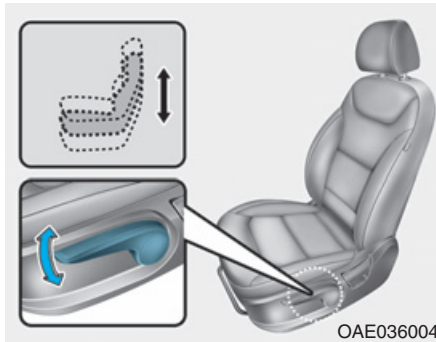

Afstellen van de zittinghoogte (bestuurdersstoel)

Om de zittinghoogte te wijzigen:

- Duw de hendel een aantal maal omlaag om de zitting lager af te stellen.
- Trek de hendel een aantal maal omhoog om de zitting hoger af te stellen.

Elektrische verstelling (indien van toepassing)

⚠ WAARSCHUWING

Laat kinderen **NOOIT** alleen achter in de auto. De elektrisch verstelbare stoelen kunnen ook bediend worden als het contact uit staat.

⚠ OPMERKING

Om beschadiging van de stoelen te voorkomen:

- Laat de schakelaar los zodra de stoel in de voorste of achterste stand staat.
- Verstel de stoel niet langer dan nodig is als de motor niet draait. Als u dat wel doet, kan de accu te ver ontladen raken.
- Bedien niet meerdere elektrisch verstelbare stoelen op hetzelfde moment. Dat kan een elektrische storing veroorzaken.

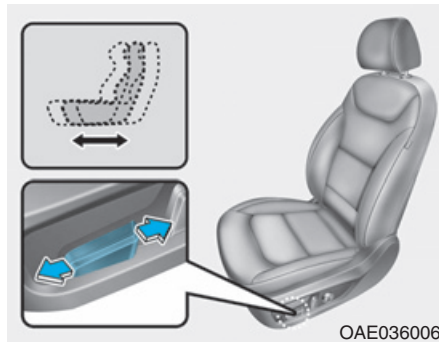

Verstellen in voor-/achterwaartse richting

Verstel de stoel als volgt naar voren of naar achteren:

1. Druk op de voor- of achterzijde van de bedieningsschakelaar.
2. Laat de schakelaar los zodra de zitting in de gewenste stand staat.

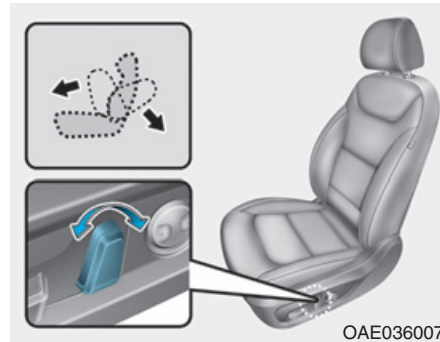

Hellingshoek rugleuning

Stel de rugleuning als volgt af:

1. Druk op de voor- of achterzijde van de bedieningsschakelaar.
2. Laat de schakelaar los zodra de rugleuning in de gewenste stand staat.

Verstellen van de rugleuning

Het tijdens het rijden zitten op een stoel met een rugleuning die te ver achterover staat kan gevaarlijk zijn. Ook bij het dragen van de veiligheidsgordel neemt de bescherming die de veiligheidssystemen (veiligheidsgordels en airbags) bieden, aanzienlijk af als de rugleuning te ver naar achteren staat.

⚠ WAARSCHUWING

Rijd **NOOIT** met een rugleuning die te ver achterover staat.
 Als de rugleuning te ver achterover staat, neemt de kans op ernstig letsel bij een aanrijding of een noodstop aanzienlijk toe.
 Bestuurder en passagiers moeten **ALTIJD** goed in hun stoel zitten, de gordel op de juiste manier dragen en de rugleuning zo ver mogelijk rechtop zetten.

De veiligheidsgordel moet strak over uw heupen en borst lopen voor een maximale effectiviteit. Als de rugleuning te ver achterover staat, kan de schoudergordel zijn werk niet goed doen omdat hij niet goed aanligt tegen de borstkas. In plaats daarvan loopt hij voor u langs. Bij een ongeval kunt u tegen de veiligheidsgordel aan geslingerd worden, waardoor u nekletsel of ander letsel op kunt lopen.

Hoe verder de rugleuning naar achteren staat, hoe groter de kans is dat de inzittende bij een aanrijding onder het heupgedeelte van de gordel door schiet of dat de nek in aanraking komt met het schoudergedeelte van de gordel.

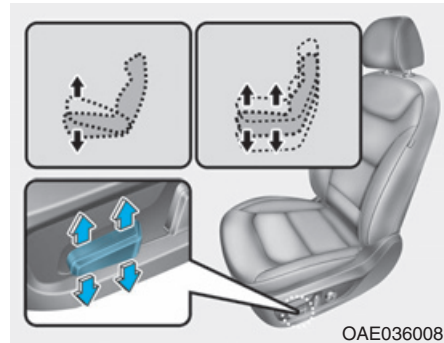

Zittinghoogte (indien van toepassing)

Om de zittinghoogte te wijzigen:

1. • Beweeg het voorste deel van de bedieningsschakelaar naar boven of naar beneden om de voorzijde van de zitting omhoog of omlaag te verstellen.
 - Beweeg het achterste deel van de bedieningsschakelaar naar boven of naar beneden om de zitting omhoog of omlaag te verstellen.
2. Laat de schakelaar los zodra de zitting in de gewenste stand staat.

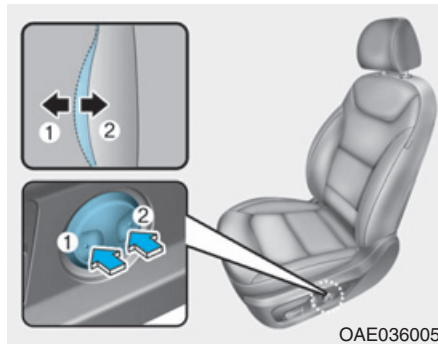

Lendensteun (bestuurdersstoel, indien van toepassing)

- De lendensteun kan worden afgesteld door op de schakelaar voor de lendensteun te drukken.
- Druk op de voorzijde (1) van de schakelaar voor meer steun en op de achterzijde (2) voor minder steun.

Obergvak in rugleuning

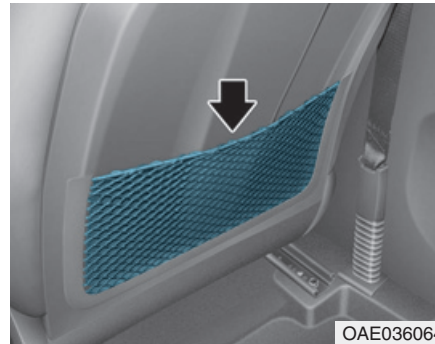

In de rugleuning van beide voorstoelen bevindt zich een obergvak.

OPMERKING

Plaats geen zware of scherpe voorwerpen in de obergvakken in de leuning. Bij een ongeval kunnen ze uit de obergvakken geslingerd worden en inzittenden verwonden.

Achterstoelen

Neerklappen van de achterstoelen (indien van toepassing)

De rugleuningen achter kunnen worden neergeklapt om het vervoer van langere voorwerpen mogelijk te maken of de bagageruimte te vergroten.

⚠ WAARSCHUWING

- Laat nooit iemand op een neergeklapte rugleuning zitten als de auto rijdt. Dit is geen veilige positie en de veiligheidsgordels kunnen niet gebruikt worden. Hierdoor kan bij een aanrijding of een noodstop ernstig letsel ontstaan.
- Voorwerpen die op de neergeklapte rugleuning vervoerd worden mogen niet boven de bovenzijde van de voorstoelen uitsteken. Als dat wel het geval is kan de lading bij een noodstop naar voren schuiven en letsel of schade veroorzaken.

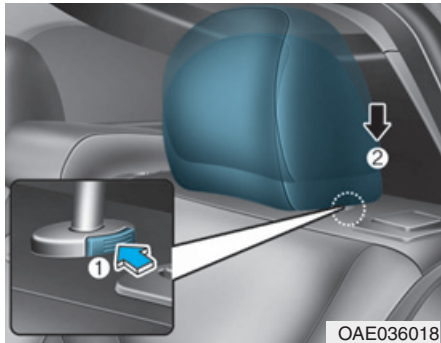

Neerklappen van de rugleuning achter:

1. Zet de rugleuning van de voorstoel zo veel mogelijk rechtop.
2. Druk de verstelknop (1) in om de hoofdsteun achter omlaag te zetten (2).

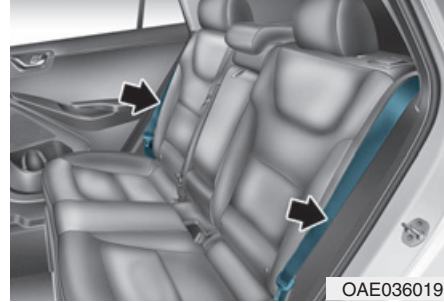
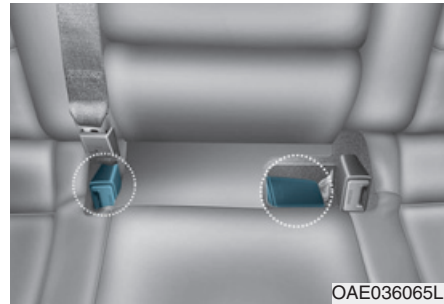

3. Plaats de veiligheidsgordel helemaal naar buiten alvorens de rugleuning neer te klappen om te voorkomen dat de veiligheidsgordel de rugleuning hindert.

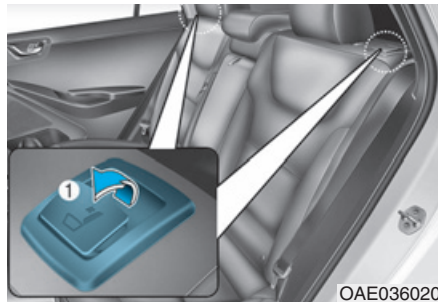

4. Trek aan de hendel voor het neerklappen van de rugleuning en klap de rugleuning naar voren.



5. Til de rugleuning op en duw hem naar achteren om de achterstoel te kunnen gebruiken.

Druk de rugleuning stevig naar achteren totdat deze vastklikt. Zorg ervoor dat de rugleuning vergrendeld is.

⚠ WAARSCHUWING

Zorg ervoor, indien u de rugleuning achter weer rechtop zet, dat u deze vasthoudt en rustig omhoog klapt. Controleer of de rugleuning goed vergrendeld is door tegen de bovenzijde van de rugleuning te drukken. Anders kan bij een aanrijding of noodstop de rugleuning naar voren klappen, waardoor de bagage met grote kracht in het passagierscompartiment terecht kan komen en de inzittenden ernstig letsel zouden kunnen oplopen.

⚠ WAARSCHUWING

Plaats geen voorwerpen op de achterstoelen om te voorkomen dat deze bij een aanrijding gaan schuiven en de inzittenden raken en zo ernstig letsel veroorzaken.

Armsteun



De armsteun bevindt zich in het midden tussen de achterstoelen. Kantel de armsteun omlaag uit de rugleuning om hem te kunnen gebruiken.

Hoofdsteun

De hoofdsteunen voor en achter zijn verstelbaar. De hoofdsteunen vergroten het comfort voor de inzittenden, maar belangrijker is dat ze speciaal ontworpen zijn om de inzittenden beter te beschermen tegen een whiplash en ander nek- en rugletsel bij een ongeval, in het bijzonder bij een aanrijding van achteren.

⚠ WAARSCHUWING

Om de kans op ernstig letsel bij een ongeval te beperken, moeten de volgende voorzorgsmaatregelen getroffen worden bij het afstellen van de hoofdsteunen:

- Stel de hoofdsteunen voor alle inzittenden altijd op de juiste hoogte af VOOR het wegrijden met de auto.
- Vervoer NOOIT iemand in een stoel waarvan de hoofdsteun verwijderd is.

(Vervolg)

(Vervolg)

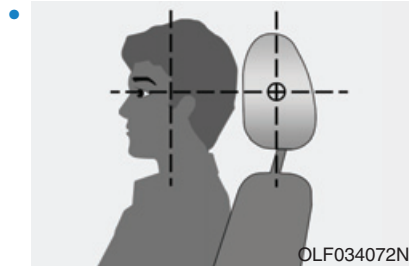

- Stel de hoofdsteun zo af dat het midden van de hoofdsteun zich op dezelfde hoogte bevindt als de ogen.
- Stel de hoofdsteun van de bestuurdersstoel **NOOIT** af tijdens het rijden.
- Stel de hoofdsteun zo af dat hij zich zo dicht mogelijk bij het hoofd van de inzittende bevindt. Gebruik geen los kussen tussen de rug en de rugleuning.
- Controleer of de hoofdsteun goed vergrendeld is nadat hij is afgesteld.

AANWIJZING

Sla, om beschadiging te voorkomen, **NOOIT** tegen de hoofdsteun en trek er niet aan.



OPMERKING

Wanneer er geen inzittenden aanwezig zijn op de achterstoelen, zet dan de hoofdsteunen in de laagste stand. De hoofdsteunen van de achterstoelen kunnen het zicht naar achteren belemmeren.

Hoofdsteunen voorstoelen

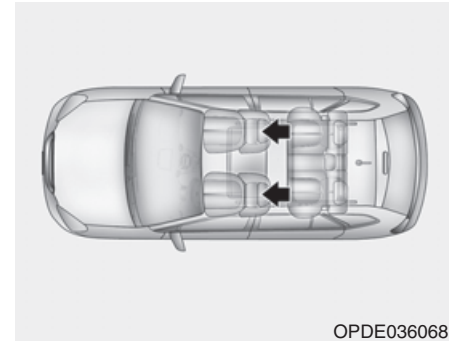

De bestuurdersstoel en de voorpassagiersstoel zijn voorzien van een verstelbare hoofdsteun voor de veiligheid en het comfort.

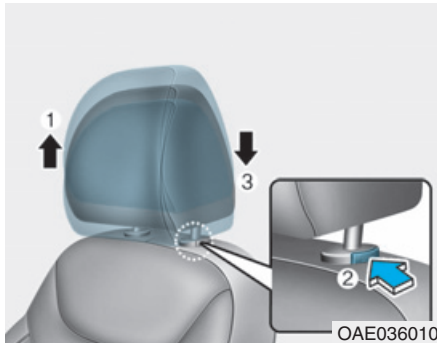

Afstellen van de hoogte

De hoofdsteun hoger afstellen:

1. Trek hem omhoog om hem in de gewenste positie (1) te zetten.

De hoofdsteun lager afstellen:

1. Houd de ontgrendelknop (2) op de hoofdsteun ingedrukt.
2. Laat de hoofdsteun in de gewenste positie (3) zakken.

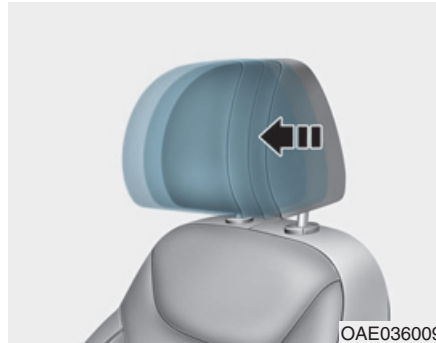

Verstellen in voor-/achterwaartse richting (indien van toepassing)

De hoofdsteun kan in drie standen naar wens naar voren worden getrokken. Trek de hoofdsteun helemaal naar voren en laat hem los om de hoofdsteun helemaal naar achteren te plaatsen.

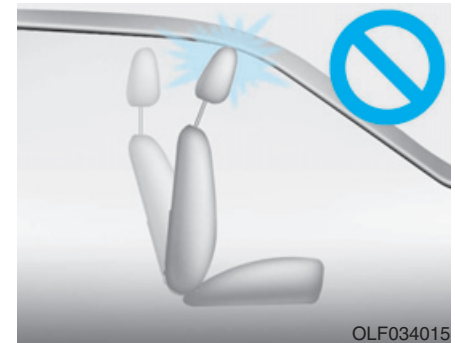

AANWIJZING

Wanneer u de rugleuning naar voren klapt terwijl de hoofdsteun en zitting in een hoge stand staan, raakt de hoofdsteun mogelijk de zonneklep of andere onderdelen van de auto.

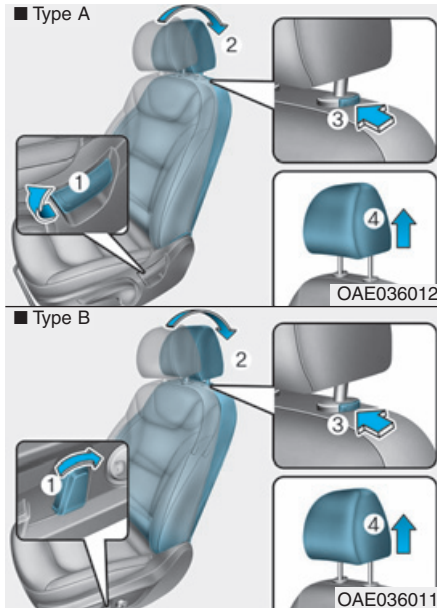

Verwijderen/plaatsen

Verwijderen van de hoofdsteun:

1. Zet de rugleuning (2) rechtop met de hendel of de schakelaar voor de rugleuningverstelling (1).
2. Trek de hoofdsteun zo ver mogelijk omhoog.

3. Druk de ontgrendelknop op de hoofdsteun (3) in terwijl u de hoofdsteun naar boven (4) trekt.

⚠ WAARSCHUWING

Laat tijdens het rijden **NOOIT** iemand zitten in een stoel waarvan de hoofdsteun verwijderd is.

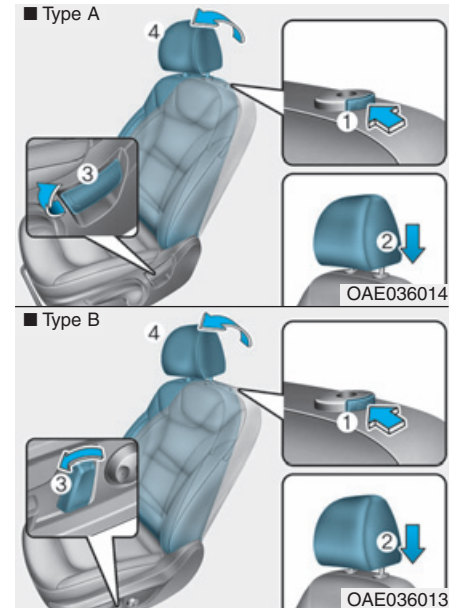

Plaatsen van de hoofdsteun:

1. Zet de rugleuning rechtop.
2. Stop de pennen van de hoofdsteun (2) in de gaten terwijl u de ontgrendelknop (1) indrukt.
3. Stel de hoofdsteun vervolgens af op de gewenste hoogte.

4. Zet de rugleuning (4) recht op met de hendel of de schakelaar voor de rugleuningverstelling (3).

WAARSCHUWING

Controleer of de hoofdsteunen goed vergrendeld zijn nadat ze opnieuw geplaatst zijn en of ze goed zijn afgesteld.

Hoofdsteunen achterstoelen

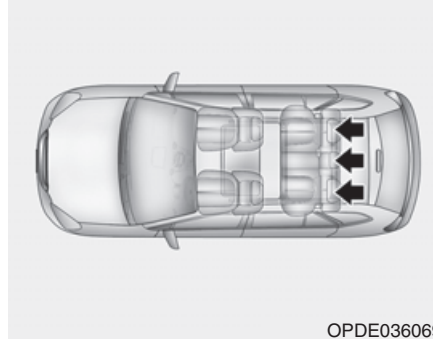

OPDE036069

Elke achterstoel is voor de veiligheid en het comfort van de passagier voorzien van een hoofdsteun.

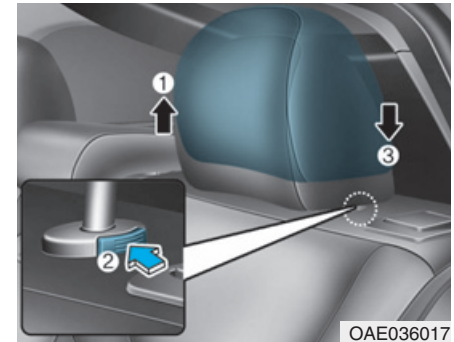

OAE036017

Afstellen van de hoogte

De hoofdsteun hoger afstellen:

1. Trek hem omhoog om hem in de gewenste positie (1) te zetten.

De hoofdsteun lager afstellen:

1. Houd de ontgrendelknop (2) op de hoofdsteun ingedrukt.
2. Laat de hoofdsteun in de gewenste positie (3) zakken.

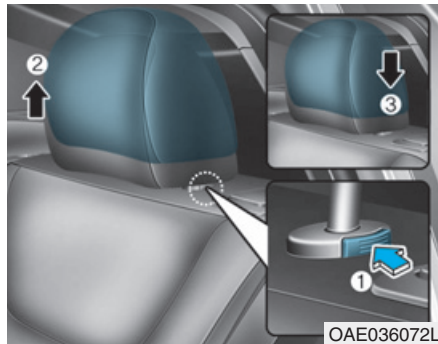

Trek de hoofdsteun zo ver mogelijk omhoog (2) en druk vervolgens de ontgrendelknop (1) in om de hoofdsteun te verwijderen.

Stop de pennen van de hoofdsteun (3) in de gaten terwijl u de ontgrendelknop (1) indrukt om de hoofdsteun te plaatsen. Zet hem vervolgens op de juiste hoogte.

⚠ WAARSCHUWING

Controleer of de hoofdsteunen goed vergrendeld zijn nadat ze in de juiste positie gezet zijn om de inzittenden op de juiste manier te beschermen.

Stoelverwarming en stoelventilatiesysteem

Stoelverwarming voor (indien van toepassing)

Met de stoelverwarming kunnen de stoelen bij lage buitentemperaturen worden verwarmd.

⚠ WAARSCHUWING

De stoelverwarming kan **ERNSTIGE BRANDWONDEN** veroorzaken, zelfs bij lage temperaturen, en in het bijzonder als de stoelverwarming gedurende langere tijd wordt gebruikt.

Passagiers moeten in staat zijn te voelen of de stoel te warm wordt, zodat ze de stoelverwarming uit kunnen schakelen, indien noodzakelijk.

Bij personen die temperatuurwisselingen of pijn aan de huid niet kunnen voelen, moet extreme voorzichtigheid in acht worden genomen, vooral als het gaat om de volgende soorten passagiers:

(Vervolg)

(Vervolg)

- Kinderen, ouderen, gehandicapten en ziekenhuispatiënten.
- Mensen met een gevoelige huid die gemakkelijk verbranden.
- Vermoeide personen.
- Dronken personen.
- Personen die onder invloed zijn van medicijnen die het reactievermogen verminderen of slaap opwekken.

⚠ WAARSCHUWING

Plaats **NOOIT** isolerend materiaal, zoals een deken of kussen, op de stoel als de stoelverwarming is ingeschakeld. Dit kan tot oververhitting van de stoelverwarming leiden, wat kan resulteren in brand of schade aan de stoel.

AANWIJZING

Om beschadiging van de stoelverwarming en stoelen te voorkomen:

- Gebruik voor het reinigen van de stoelen geen oplosmiddel, zoals thinner, benzeen, alcohol of wasbenzine.
- Plaats geen zware of scherpe voorwerpen op stoelen die zijn voorzien van stoelverwarming.
- Wijzig de bekleding van de stoel niet. Dit kan de stoelverwarming beschadigen.



OAE036015

De stoelverwarming kan worden ingeschakeld door op de toets te drukken voor de bestuurdersstoel en/of de voorpassagiersstoel terwijl de motor draait.

Laat de toetsen in stand UIT staan als de stoelverwarming niet gebruikt hoeft te worden.

- Iedere keer als u op de toets drukt, verandert de temperatuurinstelling voor de stoel als volgt:

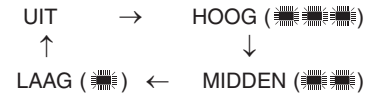

- Door bij ingeschakelde stoelverwarming langer dan 1,5 seconden op de toets te drukken, wordt de stoelverwarming uitgeschakeld.
- De standaardinstelling voor de stoelverwarming is UIT als het contact in stand ON wordt gezet.

i Informatie

Als de toetsen voor de stoelverwarming in stand AAN staan, wordt de stoelverwarming automatisch in- of uitgeschakeld, afhankelijk van de temperatuur van de stoel.

Stoelventilatiesysteem voor (indien van toepassing)

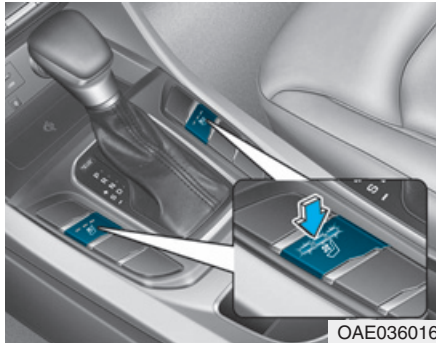

Het stoelventilatiesysteem zorgt voor het koelen van de stoelen door lucht te blazen door kleine uitstroomopeningen in het oppervlak van de zittingen en de rugleuningen.

Laat de toetsen in de stand OFF staan als het niet nodig is het stoelventilatiesysteem te gebruiken.

Druk, terwijl de motor draait, op de toets om de bestuurdersstoel of de voorpassagiersstoel te koelen (indien van toepassing).

- Iedere keer als u de schakelaar indrukt, verandert de luchtstroom als volgt:

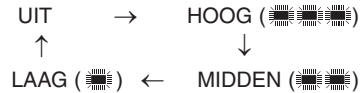

- Door bij ingeschakeld stoelventilatiesysteem langer dan 1,5 seconden op de toets te drukken, wordt het stoelventilatiesysteem uitgeschakeld.
- De standaardinstelling voor het stoelventilatiesysteem is UIT als het contact in stand ON wordt gezet.

AANWIJZING

Om beschadiging van het stoelventilatiesysteem te voorkomen:

- Gebruik het stoelventilatiesysteem ALLEEN als het verwarmings- en ventilatiesysteem is ingeschakeld. Als het stoelventilatiesysteem gedurende langere tijd gebruikt wordt terwijl het verwarmings- en ventilatiesysteem uitgeschakeld is, kan er een defect ontstaan aan het stoelventilatiesysteem.
- Gebruik voor het reinigen van de stoelen geen oplosmiddel, zoals thinner, benzeen, alcohol of wasbenzine.
- Voorkom dat er vloeistoffen gemorst worden op het oppervlak van de zittingen en rugleuningen van de voorstoelen; hierdoor zouden de uitstroomopeningen verstopt kunnen raken waardoor het systeem niet meer correct kan functioneren.

(Vervolg)

(Vervolg)

- Plaats geen materialen zoals plastic tassen of kranten onder de stoelen. Deze zouden de luchtinlaat kunnen blokkeren, waardoor de uitstroomopeningen mogelijk niet goed werken.
- Zet de motor uit en start hem weer als de uitstroomopeningen niet werken. We adviseren u de auto te laten controleren door een officiële HYUNDAI-dealer als dat geen verbetering brengt.
- Wijzig de bekleding van de stoel niet. Dit kan het stoelventilatiesysteem beschadigen.

Stoelverwarming achter (indien van toepassing)



De stoelverwarming achter kan worden ingeschakeld door op een van de toetsen te drukken terwijl de motor draait.

Laat de toetsen in stand UIT staan als de stoelverwarming niet gebruikt hoeft te worden.

Iedere keer als u op de toets drukt, verandert de temperatuurinstelling voor de stoel als volgt:



De standaardinstelling voor de stoelverwarming is UIT als het contact in stand ON wordt gezet.

i Informatie

Als de toetsen voor de stoelverwarming in stand AAN staan, wordt de stoelverwarming automatisch in- of uitgeschakeld, afhankelijk van de temperatuur van de stoel.

Ventilatiekanaal batterijpakket

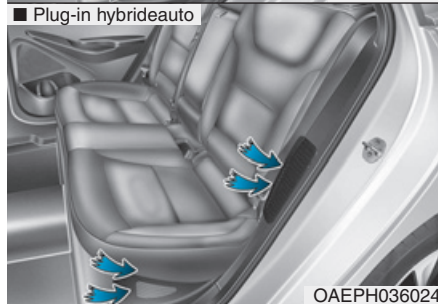
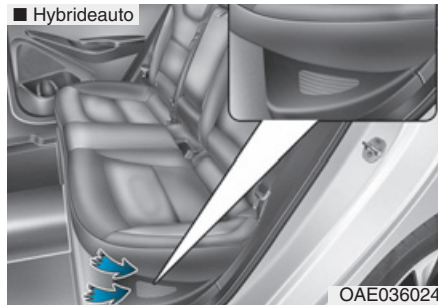

Het koelkanaal zorgt voor de cooling van het hybridebatterijpakket. Als de koelkanaal van het batterijpakket verstopt zit, raakt het hybridebatterijpakket mogelijk oververhit. Zorg ervoor dat er niets het koelkanaal afdekt.

Het koelkanaal van het hybridebatterijpakket bevindt zich aan de linkerzijde van de achterstoelen.

VEILIGHEIDSGORDELS

In dit hoofdstuk wordt beschreven hoe de veiligheidsgordels op de juiste manier gebruikt worden. Verder worden er zaken behandeld die achterwege moeten worden gelaten bij het gebruik van de veiligheidsgordels.

Voorzorgsmaatregelen veiligheidsgordel

Doe altijd uw veiligheidsgordel om en zorg ervoor dat al uw passagiers dat ook doen voordat u wegrijdt. Airbags (indien van toepassing) zijn ontworpen als aanvulling op de veiligheidsgordels als extra veiligheidsvoorziening en niet ter vervanging ervan. In de meeste landen is het gebruik van veiligheidsgordels door alle inzittenden verplicht.



WAARSCHUWING

ALLE inzittenden moeten de veiligheidsgordel dragen als de auto in beweging is. Neem de volgende voorzorgsmaatregelen bij het afstellen en dragen van de veiligheidsgordels:

- Kinderen tot en met 13 jaar moeten altijd op een achterstoel plaatsnemen en de gordel op de juiste manier dragen.
- Laat kinderen nooit op de voorpassagiersstoel meerijden, tenzij de airbag is uitgeschakeld. Als een kind op de voorpassagiersstoel zit, moet de stoel zo ver mogelijk naar achteren worden gezet en moet het kind goed vast worden gezet.
- Vervoer een baby of kind **NOOIT** op de schoot van een andere inzittende.
- Rijd **NOOIT** met een rugleuning die te ver achterover staat.

(Vervolg)

(Vervolg)

- Vervoer nooit meerdere kinderen op één stoel of vastgezet met één veiligheidsgordel.
- Draag nooit de schoudergordel onder de arm door of achter uw rug.
- Zet breekbare voorwerpen nooit vast met een veiligheidsgordel. Bij krachtig remmen of een aanrijding kunnen ze beschadigd raken door de veiligheidsgordel.
- Gebruik de veiligheidsgordel niet in gedraaide toestand. Een gedraaide veiligheidsgordel biedt in geval van een ongeval onvoldoende bescherming.
- Gebruik een veiligheidsgordel waarvan de band of andere onderdelen beschadigd zijn niet.
- Zet de gesp van de veiligheidsgordel niet vast in de gordelsluiting van een andere stoel.

(Vervolg)

(Vervolg)

- Maak de veiligheidsgordel tijdens het rijden **NOOIT** los. Hierdoor kunt u de controle over de auto verliezen, waardoor er een ongeval kan ontstaan.
- Controleer of niets de vergrendeling van de veiligheidsgordel in de gordelsluiting hindert. Als dat wel het geval is, zit de veiligheidsgordel mogelijk niet goed vast.
- Er mogen geen wijzigingen aan de gordel worden aangebracht of hulpmiddelen worden gebruikt die voorkomen dat het gordelmechanisme de gordel strak tegen het lichaam aan kan trekken of die het verstellen van de gordel onmogelijk maken.

⚠ WAARSCHUWING

Beschadigde veiligheidsgordels en gordelmechanismen zullen niet goed werken. Vervang een veiligheidsgordel altijd:

- Als de gordelband gerafeld, vervuild of beschadigd is.
- Als de sluitingen of andere componenten beschadigd zijn.
- Vervang de complete veiligheidsgordel als hij gedragen is tijdens een ongeval, ook al zijn er aan de gordelband of het gordelmechanisme geen beschadigingen te zien.

**Waarschuwing
veiligheidsgordel**

**Waarschuwing
veiligheidsgordels**

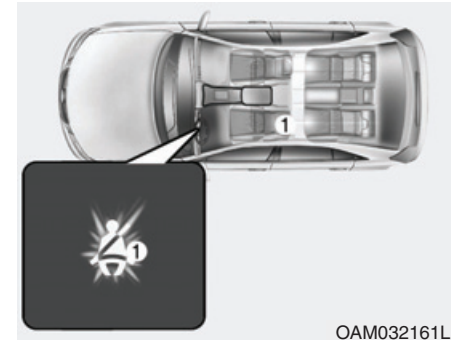

OAM032161L

Waarschuwing bestuurdersgordel

Als herinnering voor de bestuurder gaat telkens als het contact in de stand ON wordt gezet het waarschuwingslampje van de veiligheidsgordels gedurende ongeveer 6 seconden branden, ongeacht of de gordels zijn vastgemaakt.

Als de veiligheidsgordel van de bestuurder wordt losgemaakt nadat het contact in stand ON is gezet, brandt het waarschuwingslampje van de veiligheidsgordel totdat de veiligheidsgordel wordt vastgemaakt.

Als u gaat rijden terwijl u de veiligheidsgordel niet hebt vastgemaakt, blijft het waarschuwingslampje branden totdat u de veiligheidsgordel vastmaakt.

Als u de veiligheidsgordel vervolgens nog niet vastmaakt en u gaat sneller rijden dan 20 km/h, zal de waarschuwingszoemer gedurende ongeveer 100 seconden klinken en gaat het waarschuwingslampje van de desbetreffende veiligheidsgordel knipperen (indien van toepassing).

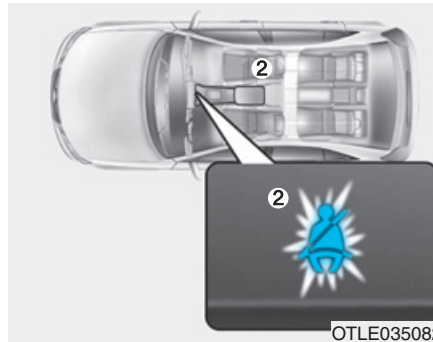

Waarschuwing voorpassagiersgordel (indien van toepassing)

Als herinnering voor de bestuurder gaat telkens als het contact in de stand ON wordt gezet het waarschuwingslampje van de veiligheidsgordels branden en klinkt de zoemer gedurende ongeveer 6 seconden, ongeacht of de gordels zijn vastgemaakt.

Als de voorpassagiersgordel niet wordt vastgemaakt nadat het contact in stand ON is gezet of als hij wordt losgemaakt nadat het contact in stand ON is gezet, gaat het waarschuwingslampje voor de desbetreffende veiligheidsgordel branden totdat de veiligheidsgordel wordt vastgemaakt.

Als u de veiligheidsgordel vervolgens niet vastmaakt en u gaat sneller rijden dan 9 km/h, gaat het reeds brandende waarschuwingslampje knipperen tot u langzamer dan 6 km/h gaat rijden.

Als u de veiligheidsgordel vervolgens nog niet vastmaakt en u gaat sneller rijden dan 20 km/h, zal de waarschuwingszoemer gedurende ongeveer 100 seconden klinken en gaat het waarschuwingslampje van de desbetreffende veiligheidsgordel knipperen

WAARSCHUWING

Het rijden in een verkeerde zitpositie heeft een nadelige invloed op de werking van de waarschuwingsfunctie voor de voorpassagiersgordel. Het is belangrijk dat de bestuurder de passagier instrueert goed te gaan zitten, zoals voorgeschreven in dit instructieboekje.

i Informatie

- Het waarschuwingslampje voor de voorpassagiersgordel bevindt zich in de middenconsole.
- Ook als er niemand op de voorpassagiersstoel zit, zal het waarschuwingslampje van de veiligheidsgordel gedurende 6 seconden knipperen of branden.
- Als er bagage op de voorpassagiersstoel geplaatst wordt, kan het waarschuwingslampje van de veiligheidsgordel ook gaan knipperen.

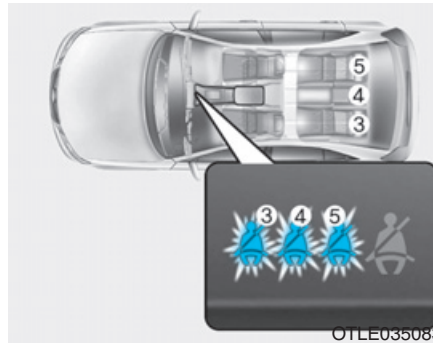

Waarschuwing achterpassagiersgordel (indien van toepassing)

Als het contact in stand ON wordt gezet (motor draait niet) wanneer de driepuntsgordel van de achterpassagier niet is vastgemaakt, gaat het waarschuwingslampje van de desbetreffende veiligheidsgordel branden totdat de veiligheidsgordel wordt vastgemaakt.

In de volgende gevallen brandt het waarschuwingslampje van de desbetreffende veiligheidsgordel achter vervolgens gedurende ongeveer 35 seconden:

- U start de motor wanneer de veiligheidsgordel achter niet is vastgemaakt.
- U gaat sneller dan 9 km/h rijden wanneer de veiligheidsgordel achter niet is vastgemaakt.
- De veiligheidsgordel achter wordt losgemaakt wanneer u langzamer dan 20 km/h rijdt.

Als de veiligheidsgordel achter wordt vastgemaakt, gaat het waarschuwingslampje onmiddellijk uit.

Als de veiligheidsgordel achter wordt losgenomen bij een snelheid die hoger is dan 20 km/h, zal gedurende 35 seconden het bijbehorende waarschuwingslampje gaan knipperen en de waarschuwingszoemer klinken.

Wordt de heup-/schoudergordel van de achterpassagiers echter tweemaal los- en vastgemaakt binnen 9 seconden nadat de gordel is vastgemaakt, dan zal het waarschuwingslampje van de desbetreffende veiligheidsgordel niet gaan branden.

Veiligheidsgordels

Driepuntsgordel

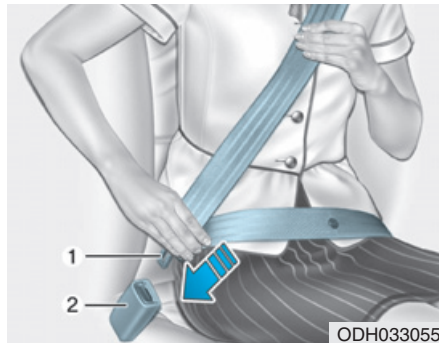

Vastmaken van de veiligheidsgordel:

Trek de gordel uit de blokkeerautomaat en plaats de metalen gesp (1) in de gordelsluiting (2). Wanneer de gesp in de gordelsluiting vergrendelt, is een klik hoorbaar.

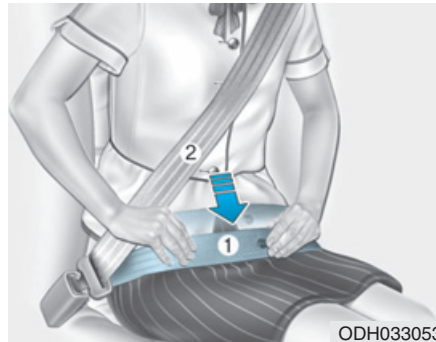

U moet het (1) heupgedeelte over uw heup dragen en het schoudergedeelte (2) over uw borst.

De veiligheidsgordel rolt automatisch tot de juiste lengte op nadat het heupgedeelte met de hand strak over uw heupen is getrokken. Als u zich langzaam voorover beweegt, rolt de gordel af en hebt u een maximale bewegingsruimte.

Bij een noodstop of een aanrijding zal de gordel geblokkeerd worden. Daarnaast zal de gordel blokkeren wanneer u te snel naar voren buigt.

AANWIJZING

Als u de gordel niet gemakkelijk uit de blokkeerautomaat kunt trekken, trekt u de gordel eerst aan en laat u hem daarna oprollen. Na het loslaten kunt u de gordel gemakkelijk uittrekken.

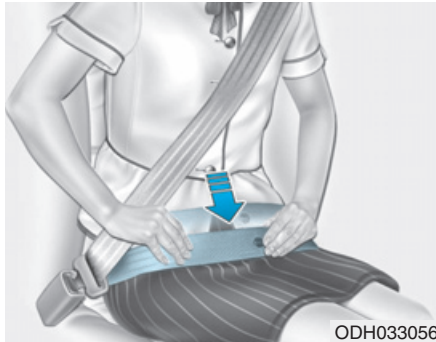

(Vervolg)

- De schoudergordel moet over de ene arm en onder de andere arm door lopen, zoals aangegeven in de afbeelding.
- Vergrendel het bevestigingspunt van de schoudergordel altijd op de juiste hoogte.
- Laat de schoudergordel nooit langs uw nek of over uw gezicht lopen.

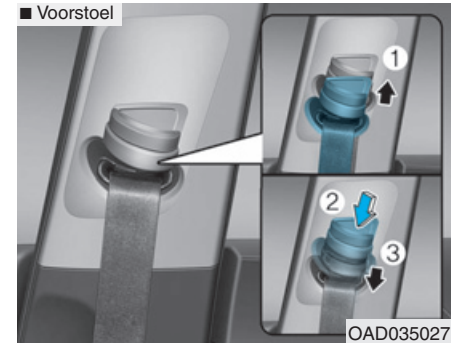

⚠ WAARSCHUWING

Een onjuist afgestelde veiligheidsgordel kan de kans op ernstig letsel bij een ongeval vergroten. Neem de volgende voorzorgsmaatregelen bij het afstellen van de veiligheidsgordel:

- Plaats het heupgedeelte van de veiligheidsgordel zo laag mogelijk over uw heupen en niet over uw middel, zodat de gordel strak aanligt. Hierdoor vangen de sterke heupbeenderen de kracht van de aanrijding op en wordt de kans op inwendig letsel gereduceerd.

(Vervolg)

Hoogteverstelling

U kunt de hoogte van het bovenste bevestigingspunt van de schoudergordel in vier standen afstellen voor maximaal comfort en een maximale veiligheid.

Het schoudergedeelte moet zodanig worden afgesteld dat het over de borst en het midden van de schouder loopt, en nooit over de nek.

Verhoog of verlaag het bovenste bevestigingspunt van de veiligheidsgordel tot de juiste hoogte.

Trek het bovenste bevestigingspunt (1) omhoog om het hoger af te stellen. Druk het bovenste bevestigingspunt omlaag (2) en houd daarbij de knop (3) ingedrukt om het bovenste bevestigingspunt lager af te stellen.

Laat de knop los om het bovenste bevestigingspunt in de ingestelde positie te blokkeren. Probeer het bovenste bevestigingspunt omhoog of omlaag te schuiven om te controleren of het geblokkeerd is.

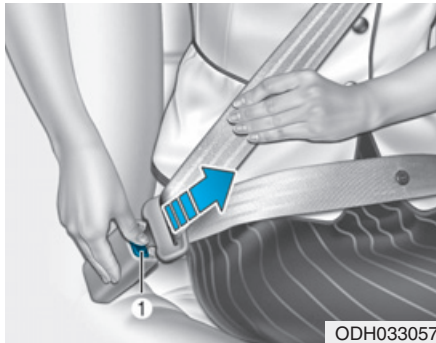

Losmaken van de veiligheidsgordel:
Druk op de ontgrendelknop (1) van de gordelsluiting.

Als de gordel losgemaakt is, moet hij automatisch oprollen. Controleer als dat niet gebeurt of de gordel niet gedraaid is en probeer het opnieuw.

Middelste veiligheidsgordel achter (driepuntsgordel middelste zitplaats achter)

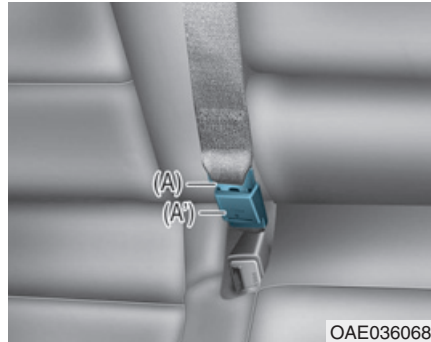

1. Steek de gesp (A) in de gordelsluiting (A') totdat een klik hoorbaar is. De klik geeft aan dat de gordel goed vergrendeld is. Zorg ervoor dat de gordel niet verdraaid zit.

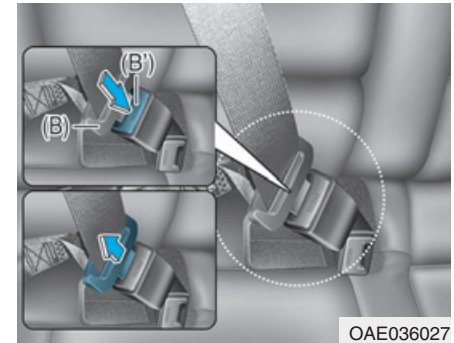

2. Trek aan de gesp (B) en steek deze in de gordelsluiting (B') totdat een klik hoorbaar is. De klik geeft aan dat de gordel goed vergrendeld is. Zorg ervoor dat de gordel niet verdraaid zit.

Gebruik voor het bevestigen van de middelste veiligheidsgordel achter de gordelsluiting met de aanduiding CENTER.

i Informatie

Als het u niet lukt om de veiligheidsgordel uit de blokkeerautomaat te trekken, trek dan krachtig aan de gordel en laat hem vervolgens los. Na het loslaten kunt u de gordel gemakkelijk uittrekken.

Gordelspanner veiligheidsgordel (indien van toepassing)



Uw auto is voorzien van gordelspanners (blokkeerautomaat met gordelspanner) voor de bestuurder en de passagiers voor en achter (indien van toepassing). Het doel van de gordelspanner is ervoor te zorgen dat de veiligheidsgordel strak tegen het lichaam van de inzittende ligt bij bepaalde frontale aanrijdingen. De gordelspanners kunnen samen met de airbags worden geactiveerd als de frontale aanrijding ernstig genoeg is.

Wanneer plotseling wordt afgeremd of wanneer de inzittende te snel voorover probeert te buigen, wordt de gordel door de blokkeerautomaat vergrendeld. Bij bepaalde frontale aanrijdingen zal de gordelspanner geactiveerd worden en zal deze de veiligheidsgordel strakker om het lichaam van de inzittende trekken.

Als de gordelspanner wordt geactiveerd en het systeem registreert dat de spankracht van de veiligheidsgordel van de bestuurder of de passagier te groot wordt, zorgt een spankrachtbegrenzer (indien van toepassing) ervoor dat de gordel iets wordt gevierd.

⚠ WAARSCHUWING

- **Doe uw veiligheidsgordel altijd om en zit in de juiste houding op uw stoel.**
- **Gebruik de veiligheidsgordel niet in te losse of gedraaide toestand. Een te losse of gedraaide veiligheidsgordel biedt in geval van een ongeval onvoldoende bescherming.**
- **Plaats niets in de buurt van de gordelsluiting. Dat kan een juiste werking van de gordelsluiting belemmeren.**
- **Vervang gordelspanners altijd als ze geactiveerd zijn of na een ongeval.**
- **Probeer gordelspanners NOOIT zelf te controleren, onderhouden, repareren of vervangen. Laat dit over aan een officiële HYUNDAI-dealer.**
- **Stel de veiligheidsgordels niet bloot aan schokken.**

⚠ WAARSCHUWING

Raak de onderdelen van het gordelspannersysteem gedurende enkele minuten nadat ze geactiveerd zijn niet aan. Als de veiligheidsgordel met gordelspanner tijdens een aanrijding geactiveerd wordt, kan de gordelspanner heet worden, waardoor u brandwonden zou kunnen oplopen.

⚠ OPMERKING

Het veiligheidsgordelsysteem met gordelspanner kan beschadigd raken door de carrosserie aan de voorzijde van de auto. Daarom adviseren we u het systeem te laten repareren door een officiële HYUNDAI-dealer.

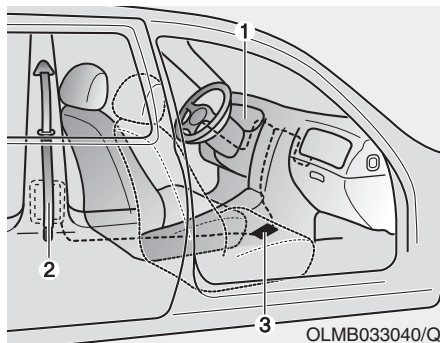

OLMB033040/Q

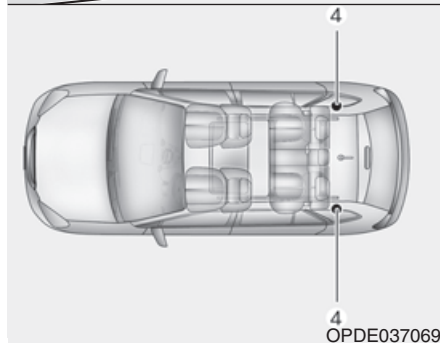

OPDE037069

Het veiligheidsgordelsysteem met gordelspanner bestaat hoofdzakelijk uit de volgende onderdelen. De plaats hiervan wordt in bovenstaande afbeelding aangegeven:

- (1) Waarschuwinglampje AIRBAG
- (2) Blokkeerautomaat met gordelspanner voor
- (3) Airbagmodule
- (4) Blokkeerautomaat met gordelspanner achter (indien van toepassing)

AANWIJZING

De sensor die de airbagmodule activeert, is verbonden met de veiligheidsgordels met gordelspanner. Het waarschuwinglampje AIRBAG in het instrumentenpaneel zal na het aanzetten van het contact ongeveer 6 seconden branden en moet daarna uitgaan.

Als de gordelspanner niet goed werkt, zal het waarschuwinglampje branden, ook al werkt de airbagmodule goed. Als het waarschuwinglampje niet gaat branden als de auto AAN gezet wordt, blijft branden of tijdens het rijden gaat branden, laat de veiligheidsgordels met gordelspanner en/of de airbags dan zo spoedig mogelijk controleren door een officiële HYUNDAI-dealer.

i Informatie

- Zowel de veiligheidsgordel met gordelspanner voor de bestuurder als die voor de voorpassagier kan bij bepaalde frontale aanrijdingen en aanrijdingen van opzij worden geactiveerd.
- De gordelspanners zullen ook worden geactiveerd als de veiligheidsgordels op het moment van de aanrijding niet gedragen worden.
- Wanneer de veiligheidsgordels met gordelspanner geactiveerd worden, kan een luide knal hoorbaar zijn en kan er fijn stof, dat doet denken aan rook, zichtbaar worden in het passagierscompartiment. Dat zijn normale verschijnselen en het stof is niet schadelijk.
- Het fijne stof is niet giftig, maar kan huidirritatie veroorzaken. Tevens dient langdurig inademen van het stof vermeden te worden. Was de aan het stof blootgestelde huid zorgvuldig na een ongeval waarbij de gordelspanners zijn geactiveerd.

Extra voorzorgsmaatregelen veiligheidsgordel

Gebruik van veiligheidsgordels bij zwangerschap

Ook bij zwangerschap moet de veiligheidsgordel altijd worden gedragen. De beste manier om uw ongeboren kind te beschermen is uzelf te beschermen door altijd de veiligheidsgordel te dragen.

Zwangere vrouwen moeten altijd een driepuntsveiligheidsgordel dragen. Plaats de schoudergordel over de borstkas en laat hem tussen uw borsten en niet langs uw hals lopen. Plaats de heupgordel onder uw buik op zo'n manier dat hij STRAK langs uw heupen en bekken loopt, onder uw buik langs.



WAARSCHUWING

Om de kans op ernstig letsel voor het ongeboren kind bij een ongeval te beperken, mogen zwangere vrouwen het heupgedeelte van de veiligheidsgordel NOOIT over of boven de onderbuik dragen.

Kinderen en het gebruik van veiligheidsgordels

Baby's en kleine kinderen

In de meeste landen zijn regels over het vervoer van kinderen opgesteld die het gebruik van een goedgekeurd kinderzitje, inclusief zittingverhogingen, verplicht stellen. Regels met betrekking tot de leeftijd waarboven de veiligheidsgordel mag worden gebruikt in plaats van een kinderzitje, verschillen per land. Zorg er daarom voor dat u op de hoogte bent van de regelgeving in uw land en in de landen die u op uw reizen aandoet. Baby- en kinderzitjes moeten op de juiste manier worden geplaatst en gemonteerd op een achterstoel.

Raadpleeg voor meer informatie "Kinderzitjes" in dit hoofdstuk.

WAARSCHUWING

Zet een baby of kind ALTIJD op de juiste wijze vast in een kinderzitje dat geschikt is voor de lengte en het gewicht van het kind.

Om de kans op ernstig letsel voor een kind of een andere inzittende te beperken, mag u NOOIT een kind op schoot of in uw armen houden in een rijdende auto. Door de grote krachten die bij een ongeval optreden, zal het kind uit uw armen en door het interieur worden geslingerd.

Kleine kinderen zijn bij een ongeval het best beschermd als ze goed vastgezet op een achterstoel vervoerd worden in een wettelijk goedgekeurd kinderzitje. Controleer voor de aanschaf van een kinderzitje of het is voorzien van een label waarop staat dat het wettelijk goedgekeurd is. Het kinderzitje moet geschikt zijn voor de lengte en het gewicht van het kind dat erin vervoerd moet worden. Deze informatie moet op het label van het kinderzitje vermeld staan. Raadpleeg "Kinderzitjes" in dit hoofdstuk.

Grotere kinderen

Kinderen jonger dan 13 jaar en kinderen die te groot zijn voor een zittingverhoging moeten altijd op een achterstoel plaatsnemen en gebruikmaken van de aanwezige driepuntsgordels. De veiligheidsgordel moet strak over de heupen en over de schouder en borstkas liggen om het kind veilig op zijn plaats te houden. Controleer regelmatig of de gordel goed aanligt. Door de bewegingen van het kind kan de gordel niet meer in de juiste positie komen te liggen. Bij een aanrijding zitten kinderen het veiligst op een achterstoel als ze op de juiste manier gebruik maken van de veiligheidsgordels.

Als een groter kind (ouder dan 13) op de voorstoel vervoerd moet worden, moet het kind de driepuntsgordel op de juiste manier dragen en moet de stoel zo ver mogelijk naar achteren worden geplaatst.

Probeer het kind verder naar het midden plaats te laten nemen wanneer het schoudergedeelte over de hals of het gezicht van het kind loopt. Maak op de achterstoel gebruik van een geschikte zittingverhoging wanneer de schoudergordel het gezicht of de hals nog steeds raakt.

WAARSCHUWING

- **Zorg ervoor dat grotere kinderen de veiligheidsgordel altijd dragen en controleer of deze goed is afgesteld.**
- **Laat het schoudergedeelte van de gordel NOOIT langs de hals of langs het gezicht van het kind lopen.**
- **Zet nooit meer dan één kind vast met een enkele veiligheidsgordel.**

Gehandicapten en het gebruik van veiligheidsgordels

Ook gehandicapten die in de auto vervoerd worden, moeten gebruikmaken van de veiligheidsgordel. Neem voor meer informatie contact op met een arts.

Een persoon per veiligheidsgordel

Een enkele gordel mag nooit gedragen worden door twee personen (ook niet door een volwassene en een kind). Als dat wel gedaan wordt, kan dat bij een aanrijding resulteren in ernstig letsel.

Zet de rugleuning niet horizontaal

Het tijdens het rijden zitten op een stoel met een rugleuning die te ver achterover staat kan gevaarlijk zijn. Ook bij het dragen van de veiligheidsgordel neemt de bescherming die de veiligheidssysteem (veiligheidsgordels en/of airbags) bieden, aanzienlijk af als de rugleuning te ver achterover staat.

De veiligheidsgordel moet strak over uw heupen en borst lopen voor een maximale effectiviteit.

Bij een ongeval kunt u tegen de veiligheidsgordel aan geslingerd worden, waardoor u nekletsel of ander letsel op kunt lopen.

Hoe verder de rugleuning naar achteren staat, hoe groter de kans is dat de inzittende bij een aanrijding onder het heupgedeelte van de gordel door schiet of dat de nek in aanraking komt met het schoudergedeelte van de gordel.

WAARSCHUWING

- Rijd **NOOIT** met een rugleuning die te ver achterover staat.
- Als de rugleuning te ver achterover staat, neemt de kans op ernstig letsel bij een aanrijding of een noodstop aanzienlijk toe.
- Bestuurder en passagiers moeten altijd goed in hun stoel zitten, de gordel op de juiste manier dragen en de rugleuning zo ver mogelijk rechtop zetten.

Verzorging van veiligheidsgordels

Veiligheidsgordels mogen niet worden gedemonteerd of gemodificeerd. Verder moet er op worden gelet dat de gordels en de onderdelen daarvan niet beschadigd worden door de scharnieren van de stoelen, de portieren of anderszins.

Periodieke controle

Alle veiligheidsgordels dienen regelmatig op slijtage of beschadigingen gecontroleerd te worden. Beschadigde onderdelen dienen zo spoedig mogelijk vervangen te worden.

Houd de gordels schoon en droog

Veiligheidsgordels moeten schoon en droog gehouden worden. Als ze vuil zijn geworden, kunnen ze worden gereinigd met een milde zeepoplossing en warm water. Bleekmiddelen, kleurstoffen, sterke oplosmiddelen of reinigingsmiddelen met schurende bestanddelen mogen niet worden gebruikt omdat ze het gordelmateriaal kunnen beschadigen of verzwakken.

Wanneer moeten de veiligheidsgordels vervangen worden

De veiligheidsgordels moeten in hun geheel worden vervangen als de auto bij een aanrijding betrokken is geweest. Dat is ook het geval als de veiligheidsgordels niet zichtbaar beschadigd zijn. We adviseren u contact op te nemen met een officiële HYUNDAI-dealer.

KINDERZITJES (CRS)

Onze aanbeveling:
Vervoer kinderen altijd op de achterstoelen

WAARSCHUWING

Vervoer kinderen altijd in een passend kinderzitje. Kinderen, van welke leeftijd dan ook, lopen minder risico als ze op een achterstoel vervoerd worden. Gebruik nooit een kinderzitje waarbij het kind met het gezicht naar achteren gericht op de voorstoel zit, tenzij de airbag is uitgeschakeld.

Om de kans op letsel bij een ongeval, noodstop of een plotselinge manoeuvre te minimaliseren, dienen kinderen jonger dan 13 jaar op een achterstoel te zitten in een geschikt kinderzitje.

Volgens ongevallenstatistieken lopen kinderen minder risico in een kinderzitje op een achterstoel dan in een kinderzitje op de voorstoel. Kinderen die te groot zijn voor een kinderzitje, moeten de aangebrachte veiligheidsgordels gebruiken.

In de meeste landen zijn regels over het vervoer van kinderen opgesteld die het gebruik van een goedgekeurd kinderzitje verplicht stellen.

Regels met betrekking tot de limieten voor leeftijd en lengte/gewicht waarboven de veiligheidsgordel mag worden gebruikt in plaats van een kinderzitje, verschillen per land. Zorg er daarom voor dat u op de hoogte bent van de regelgeving in uw land en in de landen die u op uw reizen aandoet.

Kinderzitjes moeten op de juiste manier op de stoel worden bevestigd. Gebruik altijd een kinderzitje dat in uw land wettelijk goedgekeurd is.

Kinderzitjes (CRS)

Baby's en kleine kinderen moeten met de rug of met het gezicht in de rijrichting worden vervoerd in een geschikt kinderzitje. Dit kinderzitje moet correct zijn bevestigd op de stoel. Lees de aanwijzingen van de fabrikant voor het plaatsen en het gebruik van het kinderzitje en volg deze aanwijzingen op.

WAARSCHUWING

- **Volg altijd de aanwijzingen van de fabrikant voor het plaatsen en het gebruik van het kinderzitje.**
- **Zet uw kind altijd op de juiste wijze vast in het kinderzitje.**
- **Gebruik nooit een kinderzitje dat over de rugleuning van een stoel "vasthaakt"; een dergelijk zitje biedt mogelijk geen adequate bescherming bij een ongeval.**
- **Laat een HYUNDAI-dealer na een ongeval het kinderzitje, de veiligheidsgordels, de ISOFIX-bevestigingspunten en het Top Tether-bevestigingspunt controleren.**

Kiezen van een kinderzitje (CRS)

Doe bij het kiezen van een kinderzitje altijd het volgende:

- Controleer of het kinderzitje is voorzien van een label waarop staat dat het desbetreffende zitje wettelijk goedgekeurd is.
Een kinderzitje mag alleen worden gebruikt als het is goedgekeurd conform de norm ECE-R 44 of ECE-R 129.
- Kies het kinderzitje op basis van de lengte en het gewicht van uw kind. U vindt deze informatie normaal gesproken op het verplichte label of in de gebruiksaanwijzing.
- Kies een kinderzitje dat past op de zitplaats van uw auto waarop het zitje geplaatst gaat worden.
- Lees de waarschuwingen en aanwijzingen van de fabrikant voor het plaatsen en het gebruik van het kinderzitje en volg de aanwijzingen op.

Soorten kinderzitjes

Er zijn in grote lijnen drie soorten kinderzitjes: zitjes waarbij het kind met het gezicht naar achteren gericht zit, zitjes waarbij het kind met het gezicht naar voren gericht zit en zittingverhogingen.

Ze worden ingedeeld op basis van de leeftijd, de lengte en het gewicht van het kind.

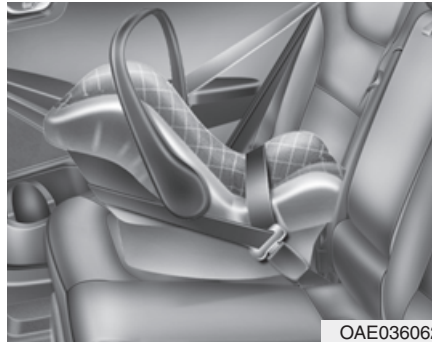

Kinderzitje waarbij het kind met het gezicht naar achteren gericht zit

Een kinderzitje waarbij het kind met het gezicht naar achteren gericht zit, houdt de rug van het kind tegen het zitje gedrukt. Door het gordelsysteem blijft het kind in de juiste positie zitten. Bovendien houdt dit gordelsysteem het kind tijdens een ongeval in het zitje en reduceert het de kracht die wordt uitgeoefend op de kwetsbare nek en wervelkolom.

Kinderen jonger dan 1 jaar moeten altijd worden vervoerd in een kinderzitje waarbij het kind met het gezicht naar achteren gericht zit. Er bestaan verschillende soorten kinderzitjes waarbij het kind met het gezicht naar achteren gericht zit: zitjes voor baby's kunnen alleen worden gebruikt als kinderzitje waarbij het kind met het gezicht naar achteren gericht zit. Combinatiezitjes en 3-in-1-kinderzitjes hebben in het algemeen hogere lengte- en gewichtslimieten om kinderen met het gezicht naar achteren gericht te vervoeren, zodat uw kind langer op deze wijze kan worden vervoerd.

Vervoer kinderen met het gezicht naar achteren gericht zolang ze binnen de lengte- en gewichtslimieten blijven die door de fabrikant van het zitje zijn vastgesteld.

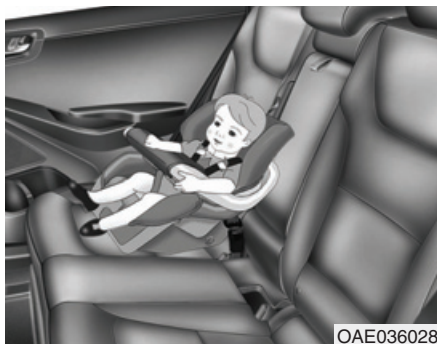

Kinderzitje waarbij het kind met het gezicht naar voren gericht zit

Een kindersitje waarbij het kind met het gezicht naar voren gericht zit, houdt het lichaam van het kind met een gordelsysteem op de juiste plaats. Vervoer kinderen in een kindersitje met gordelsysteem waarbij het kind met het gezicht naar voren gericht zit tot de lengte of het gewicht van het kind niet meer binnen de limiet van de fabrikant van het kindersitje valt.

Als uw kind te groot is geworden voor het kindersitje waarbij het kind met het gezicht naar voren gericht zit, kunt u een zittingverhoging gebruiken.

Zittingverhogingen

Een zittingverhoging is een zitje dat ervoor zorgt dat de veiligheidsgordel van de auto beter aansluit. Bij gebruik van een zittingverhoging wordt de gordel zo gepositioneerd dat deze aanligt tegen de sterkere delen van het lichaam van het kind. Vervoer kinderen op een zittingverhoging tot ze zo groot zijn dat de gordel ook zonder zittingverhoging goed aanligt.

Bij een goed aanliggende gordel ligt de heupgordel comfortabel tegen het bovenste deel van de dijen en niet tegen de maag. De schoudergordel moet comfortabel tegen de schouder en de borstkas liggen en niet over de nek of het gezicht lopen. Om de kans op letsel bij een ongeval, noodstop of een plotselinge manoeuvre te minimaliseren, dienen kinderen jonger dan 13 jaar in een geschikt kindersitje te zitten.

Plaatsen van een kindersitje (CRS)

WAARSCHUWING

Doe altijd het volgende voordat u een kindersitje plaatst:

Lees altijd de aanwijzingen die door de fabrikant van het kindersitje zijn opgesteld en volg deze aanwijzingen op.

Het niet opvolgen van deze waarschuwingen en aanwijzingen kan de kans op ERNSTIG LETSEL bij een ongeval vergroten.

WAARSCHUWING

Wanneer de hoofdsteun een juiste plaatsing van het kindersitje hindert, verstel of verwijder dan de hoofdsteun van de desbetreffende stoel.

Nadat u een goede kinderzitje heb gekozen voor uw kind en gecontroleerd hebt dat het kinderzitje goed past goed op de zitplaats, moeten deze drie stappen gevolgd worden voor een juiste installatie:

- **Zet het kinderzitje op de juiste wijze vast in de auto.** Kinderzities moeten altijd met de heupgordel, het heupgedeelte van een driepuntsgordel, het Top Tether ISOFIX-bevestigingspunt of de ISOFIX-bevestigingspunten, en/of de steunpoot vastgezet worden in de auto.
- **Zorg ervoor dat het kinderzitje stevig is vastgezet.** Duw het zitje na het plaatsen naar voren en achteren en naar links en rechts om te controleren of het stevig is vastgezet op de stoel. Een met een veiligheidsgordel vastgezet kinderzitje moet zo strak mogelijk vastzitten. Maar enige beweging in zijdelingse richting is normaal.

Verstel de hellingshoek van de rugleuning en/of schuif de stoel naar voren of achteren om ervoor te zorgen dat het kinderzitje zo geplaatst kan worden dat uw kind comfortabel in het kinderzitje kan zitten.

- **Zet het kind vast in het kinderzitje.** Zorg ervoor dat het kind correct, volgens de aanwijzingen van de fabrikant van het kinderzitje in het zitje wordt vastgezet.



OPMERKING

In een afgesloten auto kan een kinderzitje erg warm worden. Controleer om brandwonden te voorkomen het oppervlak van het zitje en de gordelsluitingen voordat u uw kind in het kinderzitje zet.

ISOFIX-bevestigingspunten en Top Tether-bevestigingspunt (ISOFIX-bevestigingssysteem) voor kinderzities

Het kinderzitje wordt tijdens het rijden en bij een ongeval vastgehouden door het ISOFIX-systeem. Dit systeem is ontworpen om het plaatsen van een kinderzitje te vergemakkelijken en de kans op het onjuist plaatsen van het zitje te verkleinen. Het ISOFIX-systeem gebruikt bevestigingspunten in de auto en op het kinderzitje. Het ISOFIX-systeem maakt het gebruik van veiligheidsgordels voor het vastzetten van een kinderzitje op de achterstoelen overbodig.

De ISOFIX-bevestigingspunten bestaan uit metalen staven die in de auto zijn geïntegreerd. Elke zitplaats met het ISOFIX-systeem heeft twee onderste bevestigingspunten waaraan een ISOFIX-kinderzitje kan worden vastgezet.

Om het ISOFIX-systeem van uw auto te kunnen gebruiken moet u over een kinderzitje met ISOFIX-bevestigingspunten beschikken.

Aanwijzingen voor de bevestiging van het kinderzitje aan de ISOFIX-bevestigingspunten worden door de fabrikant van het kinderzitje geleverd.

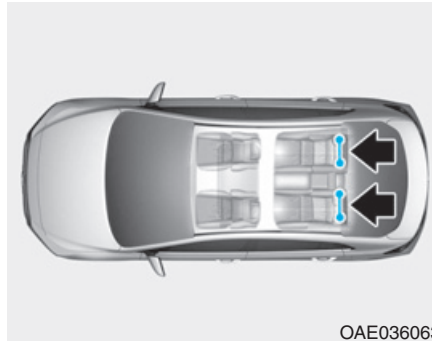

OAE036063

De ISOFIX-bevestigingspunten zijn aangebracht op de buitenste zitplaatsen links en rechts achter. De plaats hiervan wordt in de afbeelding aangegeven.

WAARSCHUWING

Probeer geen ISOFIX-kinderzitje te plaatsen op de middelste zitplaats achter. Deze zitplaats is niet voorzien van de ISOFIX-bevestigingspunten. Als u de bevestigingspunten van de buitenste zitplaatsen gebruikt om een kinderzitje op de middelste zitplaats te monteren, kunnen deze bevestigingspunten beschadigd raken.

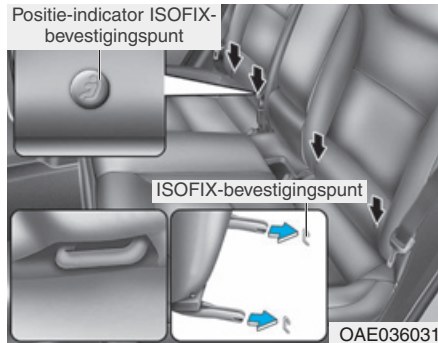

De ISOFIX-bevestigingspunten bevinden zich tussen de rugleuning en de zitting van de buitenste zitplaatsen links en rechts achter,



Vastzetten van een kinderzitje met het ISOFIX-bevestigingssysteem

Plaats een ISOFIX-kinderzitje op de volgende wijze op een van de buitenste zitplaatsen achter:

1. Leg de gordelsluiting opzij, uit de buurt van de ISOFIX-bevestigingspunten.
2. Haal andere voorwerpen uit de buurt van de bevestigingspunten zodat niets een correcte verbinding tussen het kinderzitje en de ISOFIX-bevestigingspunten in de weg staat.
3. Plaats het kinderzitje op de zitplaats van de auto en bevestig het zitje conform de aanwijzingen van de fabrikant van het zitje aan de ISOFIX-bevestigingspunten.
4. Volg de aanwijzingen van de fabrikant van het kinderzitje op met betrekking tot het op de juiste wijze plaatsen en vastzetten van de ISOFIX-bevestigingspunten van het zitje aan de ISOFIX-bevestigingspunten van de auto.

⚠ WAARSCHUWING

Neem bij het gebruik van het ISOFIX-systeem altijd de volgende voorzorgsmaatregelen in acht:

- Lees alle aanwijzingen van de fabrikant van het kinderzitje met betrekking tot het plaatsen en volg deze aanwijzingen op.
- Maak alle ongebruikte veiligheidsgordels van de achterstoelen vast in de gordelsluitingen en maak de gordel op de plaats van het kinderzitje achter het zitje vast om ervoor te zorgen dat de gordels buiten bereik van het kind blijven. Kinderen kunnen stikken als een schoudergordel om hun nek gedraaid raakt en de veiligheidsgordel wordt aangetrokken.

(Vervolg)

(Vervolg)

- Bevestig **NOOIT** meer dan één kinderzitje aan één paar bevestigingspunten. Hierdoor zouden de bevestigingspunten van de auto of van het zitje speling kunnen krijgen of kunnen bezwijken.
- Laat na een ongeval het ISOFIX-systeem altijd door uw dealer controleren. Een ongeval kan het ISOFIX-systeem beschadigen wat tot gevolg kan hebben dat het kinderzitje niet meer veilig kan worden vastgezet.

Vastzetten van een kinderzitje met behulp van het Top Tether-bevestigingssysteem

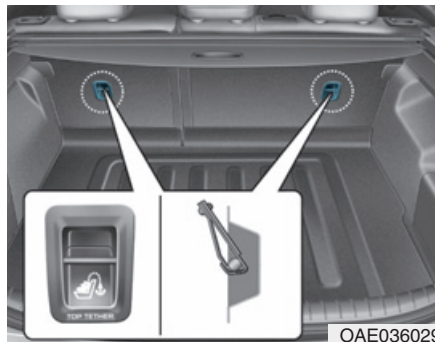

De Top Tether-bevestigingspunten voor kinderzitjes bevinden zich aan de achterzijde van de rugleuningen van de achterstoelen.



1. Voer de Top Tether-riem van het kinderzitje over de rugleuning. Volg de aanwijzingen van de fabrikant van het kinderzitje op bij het aanbrengen van de Top Tether-riem.
2. Bevestig de Top Tether-riem aan het Top Tether-bevestigingspunt en trek de riem vervolgens conform de aanwijzingen van de fabrikant van het kinderzitje aan om het zitje stevig op de stoel vast te zetten.

 **WAARSCHUWING**

Neem bij het aanbrengen van de Top Tether-riem altijd de volgende voorzorgsmaatregelen in acht:

- Lees alle aanwijzingen van de fabrikant van het kinderzitje met betrekking tot het plaatsen en volg deze aanwijzingen op.
- Bevestig **NOOIT** meer dan één kinderzitje aan één Top Tether ISOFIX-bevestigingspunt. Hierdoor zouden de bevestigingspunten van de auto of van het zitje speling kunnen krijgen of kunnen bezwijken.
- Bevestig de Top Tether-riem uitsluitend aan het juiste Top Tether-bevestigingspunt. Als de riem aan een ander onderdeel wordt bevestigd, werkt hij mogelijk niet correct.

(Vervolg)

(Vervolg)

- De bevestigingspunten zijn alleen berekend op de belasting die erop wordt uitgeoefend door een juist gemonteerd kinderzitje.

Ze mogen in geen geval worden gebruikt voor de bevestiging van veiligheidsgordels voor volwassenen of voor de bevestiging van andere voorwerpen in de auto.

Geschiktheid voor elke stoelpositie voor de ISOFIX -kinderzitjes overeenkomstig de ECE-voorschriften

Gewichtsgroep	Lengteklasse	Bevestiging	ISOFIX-bevestigingspunten			
			Voorpassagier	Buitenste achter (Links)	Buitenste achter (Rechts)	Middelste achter
Reiswieg	F	ISO/L1	-	X	X	-
	G	ISO/L2	-	X	X	-
0: tot 10 kg	E	ISO/R1	-	IL	IL	-
0+: tot 13 kg	E	ISO/R1	-	IL	IL	-
	D	ISO/R2	-	IL	IL	-
	C	ISO/R3	-	IL	IL	-
I: 9 tot 18 kg	D	ISO/R2	-	IL	IL	-
	C	ISO/R3	-	IL	IL	-
	B	ISO/F2	-	IUF + IL	IUF + IL	-
	B1	ISO/F2X	-	IUF + IL	IUF + IL	-
	A	ISO/F3	-	IUF + IL	IUF + IL	-

IUF = Geschikt voor universele ISOFIX-kinderzitjes waarbij het kind met het gezicht naar voren gericht zit, goedgekeurd voor gebruik in deze gewichtsgroep.

IL = Geschikt voor de in de lijst vermelde specifieke ISOFIX-kinderzitjes. Deze ISOFIX-kinderzitjes behoren tot de categorie "voertuigspecifiek", "beperkt" of "semi-universeel".

X = Zitplaats niet geschikt voor ISOFIX-kinderzitjes in deze gewichtsgroep en/of deze lengteklasse.

* Zowel ISO/R2- als ISO/R3-kinderzitjes kunnen alleen worden bevestigd als de voorpassagiersstoel zo ver mogelijk naar voren is geplaatst.

* Lengteklassen en bevestigingen van ISOFIX-kinderzitjes

A - ISO/F3: Hoog kinderzitje waarbij het kind met het gezicht naar voren gericht zit (hoogte 720 mm)

B - ISO/F2: Laag kinderzitje waarbij het kind met het gezicht naar voren gericht zit (hoogte 650 mm)

B1 - ISO/F2X: Laag kinderzitje (versie 2) waarbij het kind met het gezicht naar voren gericht zit (hoogte 650 mm)

C - ISO/R3: Volledig kinderzitje waarbij het kind met het gezicht naar achteren gericht zit

D - ISO/R2: Klein kinderzitje waarbij het kind met het gezicht naar achteren gericht zit

E - ISO/R1: Baby-/kinderzitje, waarbij het kind met het gezicht naar achteren gericht zit

F - ISO/L1: Reiswieg waarbij het kind met het gezicht naar links gericht ligt

G - ISO/L2: Reiswieg waarbij het kind met het gezicht naar rechts gericht ligt

Vastzetten van een kinderzitje met een driepuntsgordel

Als het ISOFIX-bevestigingssysteem niet wordt gebruikt, moet een kinderzitje altijd met het heupgedeelte van een driepuntsgordel worden vastgezet op een achterstoel.

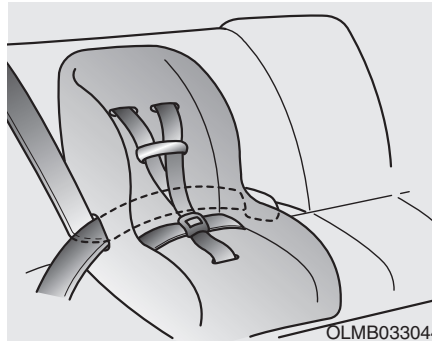

Plaatsen van een kinderzitje met een driepuntsgordel

Volg voor het plaatsen van een kinderzitje op een achterstoel de volgende stappen:

1. Plaats het kinderzitje op een achterstoel en laat de driepuntsgordel om of door het zitje lopen, conform de aanwijzingen van de fabrikant van het zitje.

Zorg ervoor dat de gordel niet verdraaid zit.

Informatie

Raadpleeg ook "Middelste driepuntsgordel achter" in dit hoofdstuk als de middelste gordel achter wordt gebruikt.

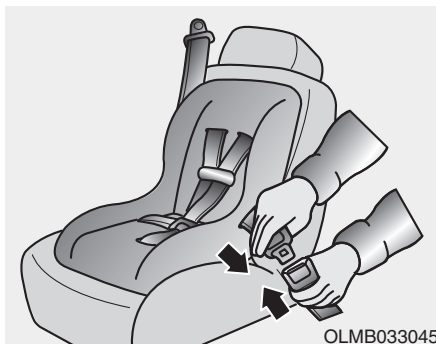

2. Zet de gesp vast in de gordelsluiting. Controleer of een klikkend geluid hoorbaar is.

i Informatie

Plaats de ontgrendelknop zo dat deze in geval van nood gemakkelijk bereikbaar is.



3. Beperk zo veel mogelijk de speling van de gordel door tegen het kinderzitje te drukken terwijl u de schoudergordel door de blokkeerautomaat laat oprollen.
4. Beweeg het kinderzitje naar voren en achteren om te controleren of de gordel het zitje stevig op zijn plaats houdt.

Wanneer de fabrikant van het kinderzitje het gebruik van een Top Tether-bevestigingspunt adviseert in combinatie met de driepuntsgordel, ga dan naar pagina 2-45.

Druk de ontgrendelknop op de gordelsluiting in, haal de driepuntsgordel uit het kinderzitje en laat de gordel volledig oprollen als u het kinderzitje wilt verwijderen.

Geschiktheid voor elke stoelpositie voor de universele kinderzitjes met gordel overeenkomstig de ECE-voorschriften

Gewichtsgroep		Zitpositie				
		Voorpassagier		Tweede rij		
		Airbag geactiveerd	Airbag gedeactiveerd	Buitenzijde links	Midden (Driepuntsgordel)	Buitenzijde rechts
Groep 0 (0 tot 9 maanden)	tot 10 kg	X	U*	U	U	U
Groep 0 + (0 tot 2 jaar)	tot 13 kg	X	U*	U	U	U
Groep I (9 maanden tot 4 jaar)	9 tot 18 kg	X	U*	U	U	U
Groep II (15 tot 25 kg)	15 tot 25 kg	UF	U*	U	U	U
Groep III (22 tot 36 kg)	22 tot 36 kg	UF	U*	U	U	U

U : Geschikt voor de categorie "universele" kinderzitjes, goedgekeurd voor gebruik in deze gewichtsgroep.

U* : Geschikt voor de categorie "universele" kinderzitjes, goedgekeurd voor gebruik in deze gewichtsgroep.
(Als de voorpassagiersstoel niet in hoogte verstelbaar is, moet u de rugleuning zo rechtop mogelijk zetten. Deze stap is nodig om het kinderzitje goed op zijn plaats te houden.)

* Hoogteverstelling van de voorpassagiersstoel is een optie.

UF : Geschikt voor de categorie "universele" zitjes waarbij het kind met het gezicht naar voren gericht zit, goedgekeurd voor gebruik in deze gewichtsgroep.

L : Geschikt voor de in de lijst vermelde specifieke kinderzitjes. Deze kinderzitjes behoren tot de categorie "voertuigspecifiek", "beperkt" of "semi-universeel".

B : Geïntegreerd kinderzitje goedgekeurd voor deze gewichtsgroep.

X : Stoelpositie niet geschikt voor deze kinderen in deze gewichtsgroep.

i-Size kinderzitjes overeenkomstig de ECE-voorschriften

Gewichtsgroep	Zitpositie			
	Buitenzijde voorpassagier	Tweede rij		
		Buitenzijde links	Midden	Buitenzijde rechts
i-Size kinderzitjes	X	i-U	X	i-U

i-U : Geschikt voor i-Size “universele” kinderzitjes waarbij het kind met het gezicht naar voren of naar achteren gericht zit.

i-UF : Alleen geschikt voor i-Size “universele” kinderzitjes waarbij het kind met het gezicht naar voren gericht zit.

X : Stoelpositie niet geschikt voor i-Size kinderzitjes.

Aanbevolen kinderzitjes

Gewichtsgroep	Naam	Fabrikant	Type bevestiging	ECE-R44 Goedkeuringsnr.
Group 0+	Cabriofix & Familyfix	Maxi Cosi	Met het gezicht naar achteren gericht met ISOFIX	E4 04443907
Group I	Duo Plus	Britax Römer	Met het gezicht naar voren gericht met ISOFIX en bevestigingsband	E1 04301133
Group II	KidFix II XP	Britax Römer	Met het gezicht naar voren gericht met ISOFIX en autogordel	E1 04301323
Group III	KidFix II XP	Britax Römer	Met het gezicht naar voren gericht met ISOFIX en autogordel	E1 04301323

CRS-fabrikant informatie

Maxi Cosi Cabriofix & Familyfix <http://www.maxi-cosi.com>

Britax Römer <http://www.britax.com>

AIRBAG - AANVULLEND VEILIGHEIDSSYSTEEM

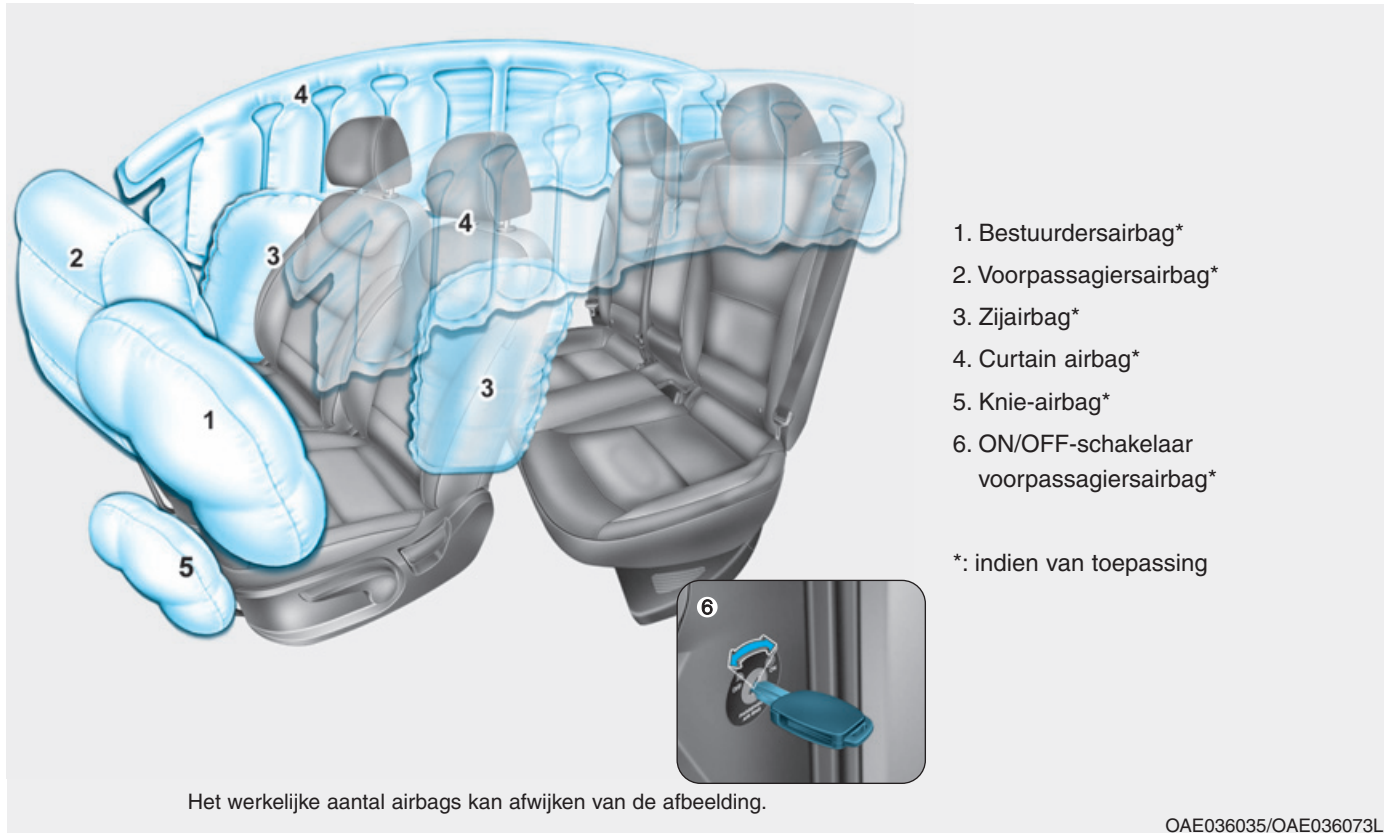

Auto's zijn voorzien van een airbagsysteem voor de bestuurdersstoel en de voorpassagiersstoel.

De frontairbags zijn ontworpen als aanvulling op de driepuntsveiligheidsgordels. Draag te allen tijde de veiligheidsgordel. De airbags bieden dan optimale bescherming.

Als u uw veiligheidsgordel niet draagt, kunt u ernstig gewond raken bij een aanrijding. Airbags zijn ontworpen als aanvulling op en niet ter vervanging van de veiligheidsgordels. Airbags zijn bovendien niet ontworpen om bij alle aanrijdingen opgeblazen te worden. Bij bepaalde aanrijdingen wordt u alleen beschermd door de veiligheidsgordel.

WAARSCHUWING

VEILIGHEIDSVORZORGSMAATREGELEN MET BETREKKING TOT AIRBAGS

Iedere keer, bij iedere reis en voor iedereen! Zelfs als de auto is voorzien van airbags, kunt u bij een aanrijding ernstig gewond raken als u uw veiligheidsgordel niet (correct) draagt wanneer de airbags worden opgeblazen.

Vervoer een kind NOOIT op de voorpassagiersstoel in een kinderzitje of op een zittingverhoging, tenzij de airbag is uitgeschakeld.

Het kind kan geraakt worden door een zich opblazende airbag en kan daardoor zwaar gewond raken.

Vervoer kinderen jonger dan 13 jaar altijd op de achterstoelen met de veiligheidsgordels om. Dat is de veiligste plaats voor kinderen van alle leeftijden. Als een kind van 13 jaar of ouder op de voorpassagiersstoel vervoerd moet worden, moet hij of zij de veiligheidsgordel op de juiste manier dragen en moet de stoel zo ver mogelijk naar achteren worden gezet.

Alle inzittenden moeten rechtop, met de rugleuning rechtop, midden op de zitting zitten, de veiligheidsgordel dragen, de benen comfortabel gestrekt houden en de voeten op de vloer plaatsen, totdat de auto geparkeerd is en de motor is afgezet. Als een inzittende niet in de juiste positie zit tijdens een aanrijding, kan de zich snel opblazende airbag te veel kracht op de inzittende uitoefenen, waardoor deze ernstig letsel zou kunnen oplopen.

Ga niet te dicht op de airbag zitten en leun niet tegen het portier of de middenconsole. Dat geldt ook voor uw passagiers.

Zet uw stoel zo ver mogelijk naar achteren, waarbij u de auto nog wel onder controle moet kunnen blijven houden.

Waar zitten de airbags?

Bestuurdersairbag en voorpassagiersairbag (indien van toepassing)

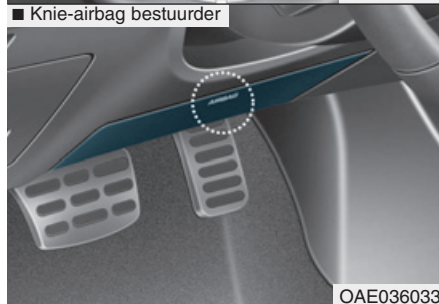

Uw auto is uitgerust met een aanvullend veiligheidssysteem (SRS) en driepuntsgordels voor de bestuurder en de voorpassagier.

Het aanvullend veiligheidssysteem bestaat uit airbags die zich bevinden in het midden van het stuurwiel, in het paneel onder het stuurwiel aan de bestuurderszijde en in het dashboardpaneel aan de passagierszijde, boven het dashboardkastje.

Het doel van het aanvullend veiligheidssysteem is om de bestuurder en de voorpassagier extra bescherming te bieden bij een frontale aanrijding van een zekere zwaarte, ter aanvulling op de bescherming die geboden wordt door de veiligheidsgordel.

⚠ WAARSCHUWING

Om de kans op ernstig letsel door een zich opblazende airbag voor te beperken, moeten de volgende voorzorgsmaatregelen getroffen worden:

- Alle inzittenden moeten altijd hun veiligheidsgordel dragen: de gordel houdt de inzittende zo goed mogelijk op zijn plaats.
- Zet uw stoel zo ver mogelijk naar achteren, waarbij u de auto nog wel onder controle moet kunnen blijven houden.
- Leun nooit tegen het portier of de middenconsole.
- Laat de voorpassagier zijn voeten of benen nooit op het dashboard zetten.

(Vervolg)

(Vervolg)

- Er mogen geen voorwerpen (zoals een beschermhoes, een houder voor een mobiele telefoon, een bekerhouder, een luchtverfrisser of stickers) op of in de buurt van de airbagmodules op het stuurwiel, op het dashboard, op de voorruit of op het dashboardpaneel boven het dashboardkastje worden geplaatst. Dergelijke voorwerpen kunnen letsel veroorzaken als de airbags bij een aanrijding geactiveerd worden.
- Bevestig geen voorwerpen aan de voorruit of aan de binnenspiegel.



OAE036073L

ON/OFF-schakelaar voorpassagiersairbag (indien van toepassing)

Met deze schakelaar kan de voorpassagiersairbag worden uitgeschakeld zodat op de voorpassagiersstoel een persoon kan worden vervoerd met een vanwege zijn leeftijd, lengte of gezondheidstoestand verhoogd risico op letsel bij het activeren van de airbag.



Uitschakelen van de voorpassagiersairbag:

Steek de sleutel of een vergelijkbaar stevig voorwerp in de ON/OFF-schakelaar voor de voorpassagiersairbag en zet deze in de stand OFF. Het controlelampje voorpassagiersairbag OFF (A₂) zal gaan branden en blijven branden totdat de voorpassagiersairbag weer wordt ingeschakeld.



Weer inschakelen van de voorpassagiersairbag:

Steek de sleutel of een vergelijkbaar stevig voorwerp in de ON/OFF-schakelaar voor de voorpassagiersairbag en zet deze in de stand ON. Het controlelampje voorpassagiersairbag ON (A₂) zal 60 seconden gaan branden.

i Informatie

Het controlelampje voorpassagiersairbag ON/OFF brandt gedurende ongeveer 4 seconden nadat het contact in stand ON is gezet.

⚠ WAARSCHUWING

Vervoer geen volwassen passagier op de voorpassagiersstoel als het controlelampje voorpassagiersairbag OFF brandt. Tijdens een aanrijding zal de airbag niet worden opgeblazen als het desbetreffende controlelampje brandt. Schakel de voorpassagiersairbag in of laat de passagier plaatsnemen op een achterstoel.

⚠ WAARSCHUWING

Bij een storing in de ON/OFF-schakelaar voorpassagiersairbag kunnen de volgende omstandigheden zich voordoen:

- Het waarschuwingslampje AIRBAG (⚠) op het dashboard gaat branden.
- Het controlelampje voorpassagiersairbag OFF (⊗) gaat niet branden en het controlelampje voorpassagiersairbag ON (⊗) gaat gedurende ongeveer 60 seconden branden en vervolgens uit. De voorpassagiersairbag wordt bij een frontale aanrijding opgeblazen ondanks dat de ON/OFF-schakelaar voor de voorpassagiersairbag in stand OFF staat.
- Laat in dat geval de ON/OFF-schakelaar voor de voorpassagiersairbag en het airbagsysteem zo spoedig mogelijk controleren door een officiële HYUNDAI-dealer.

Zijairbags (indien van toepassing)

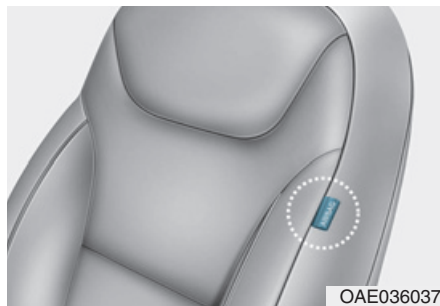

OAE036037

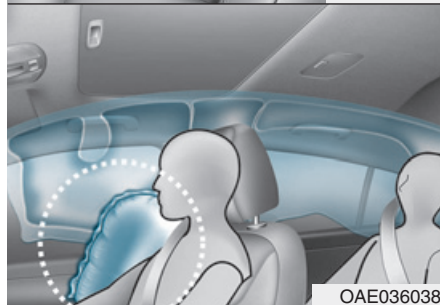

OAE036038

Beide voorstoelen van uw auto zijn uitgerust met een zijairbag. Het doel van de airbag is om de bestuurder en de voorpassagier een aanvullende bescherming te bieden naast de bescherming die wordt geboden door de veiligheidsgordel.

De zijairbags zijn ontworpen om tijdens bepaalde aanrijdingen van opzij geactiveerd te worden, afhankelijk van de ernst, de hoek, de snelheid en de plaats waarop de auto wordt geraakt.

De zijairbags zijn niet ontworpen om bij alle aanrijdingen van opzij opgeblazen te worden.

WAARSCHUWING

Om de kans op ernstig letsel door een zich opblazende zijairbag te beperken, moeten de volgende voorzorgsmaatregelen getroffen worden:

- Alle inzittenden moeten altijd hun veiligheidsgordel dragen: de gordel houdt de inzittende zo goed mogelijk op zijn plaats.
- Laat passagiers niet met het hoofd of andere delen van het lichaam tegen het portier leunen, hun armen uit het raam steken of voorwerpen tussen de portieren en de zitplaatsen steken.
- Houd het stuurwiel vast op 9 en 3 uur, zodat de kans op letsel aan uw armen en handen tot een minimum beperkt wordt.
- Gebruik geen stoelhoezen. Deze kunnen de werking van het systeem in negatieve zin beïnvloeden.

(Vervolg)

(Vervolg)

- Hang hier geen andere voorwerpen dan kleding aan. Anders kan bij een ongeval de auto beschadigd raken of kan persoonlijk letsel ontstaan, in het bijzonder als de airbag geactiveerd wordt.
- Plaats geen voorwerpen op de airbag of tussen de airbag en uzelf. Bevestig ook geen voorwerpen rond de gedeelten waar de geactiveerde airbags uit komen, zoals het portier, de zijruit en de voor- en achterstijl.
- Plaats geen voorwerpen tussen het portier en de zitplaats. Dergelijke voorwerpen kunnen gevaarlijke projectielen worden wanneer de zijairbag wordt opgeblazen.
- Monteer geen accessoires op of in de buurt van de zijairbags.

(Vervolg)

(Vervolg)

- Plaats geen voorwerpen tussen het zijairbaglabel en de zitting. Deze kunnen letsel veroorzaken als de airbags bij een aanrijding geactiveerd worden.
- Voorkom dat de portieren hard worden geraakt als het contact in stand ON staat: dit kan tot gevolg hebben dat de zijairbags worden geactiveerd.
- Als de stoel of de stoelbekleding beschadigd is, laat dan het systeem controleren door een officiële HYUNDAI-dealer.

Curtain airbags (indien van toepassing)

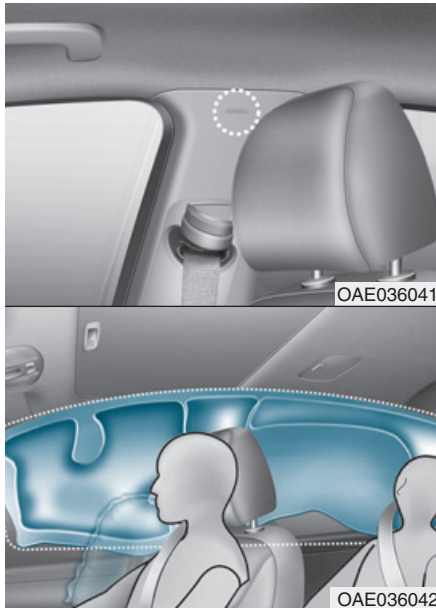

De curtain airbags bevinden zich langs de rand van het dak boven de voor- en achterportieren.

Ze zijn ontworpen om bij bepaalde aanrijdingen van opzij het hoofd van de inzittenden op de zitplaatsen voor en op de buitenste zitplaatsen achter te beschermen.

De curtain airbags zijn ontworpen om tijdens bepaalde aanrijdingen van opzij geactiveerd te worden, afhankelijk van de ernst van de aanrijding, de hoek, de snelheid en de plaats van impact.

De curtain airbags zijn niet ontworpen om bij alle aanrijdingen van opzij opgeblazen te worden.

⚠ WAARSCHUWING

Om de kans op ernstig letsel door een zich opblazende curtain airbag te beperken, moeten de volgende voorzorgsmaatregelen getroffen worden:

- **Alle inzittenden moeten altijd hun veiligheidsgordel dragen: de gordel houdt de inzittende zo goed mogelijk op zijn plaats.**
- **Plaats kinderzitjes op de juiste manier en zo ver mogelijk van het portier vandaan.**
- **Plaats geen voorwerpen op de airbag. Bevestig ook geen voorwerpen rond de gedeelten waar de geactiveerde airbags uit komen, zoals het portier, de zijruit, de voor- en achterstijl en de dakzijrail.**

(Vervolg)

(Vervolg)

- Hang hier alleen kleding aan, en zeker geen harde of breekbare voorwerpen. Anders kan bij een ongeval de auto beschadigd raken of kan persoonlijk letsel ontstaan.
- Laat passagiers niet met het hoofd of andere delen van het lichaam tegen het portier leunen, hun armen uit het raam steken of voorwerpen tussen de portieren en de zitplaatsen steken.
- Open of repareer de curtain airbags niet.

Hoe werkt het airbagsysteem?

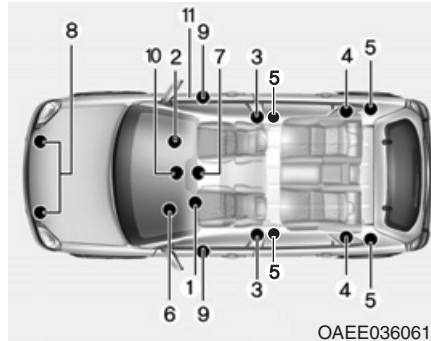

De onderdelen van het aanvullend veiligheidssysteem zijn:

- (1) Bestuurdersairbagmodule/
Knie-airbagmodule bestuurder*
- (2) Voorpassagiersairbagmodule
- (3) Zijairbagmodules/zijairbagsensoren
- (4) Curtain airbagmodules
- (5) Blokkeerautomaat met gordelspanner voor/
Blokkeerautomaat met gordelspanner achter
(indien van toepassing)
- (6) Waarschuwinglampje AIRBAG

(7) Airbagmodule (SRSCM)

(8) Airbagsensoren voor

(9) Druksensoren opzij

(10) Controlelampje voorpassagiersairbag ON/OFF
(alleen voorpassagiersairbag)

(11) ON/OFF-schakelaar voorpassagiersairbag

De SRSCM controleert constant alle componenten van het systeem als het contact in stand ON staat, om te bepalen of een aanrijding zwaar genoeg is om de airbags of de gordelspanners te activeren.



Waarschuingslampje AIRBAG

Het waarschuingslampje AIRBAG op het dashboard geeft het in de afbeelding weergegeven symbool voor de airbag weer. Het systeem controleert het elektrische systeem van de airbag op storingen. Het branden van dit lampje duidt op een mogelijk probleem met het airbagsysteem.

WAARSCHUWING

Bij een storing in het aanvullend veiligheidssysteem wordt de airbag bij een ongeval mogelijk niet correct opgeblazen. Hierdoor neemt de kans op ernstig letsel toe.

Als een van de volgende omstandigheden zich voordoet, is er sprake van een storing in het aanvullend veiligheidssysteem:

- **Het lampje gaat niet ongeveer zes seconden branden als het contact in stand ON wordt gezet.**
- **Het lampje gaat na ongeveer zes seconden niet uit, maar blijft branden.**
- **Het lampje gaat branden tijdens het rijden.**
- **Het lampje knippert als de motor draait.**

We adviseren u het aanvullend veiligheidssysteem zo snel mogelijk door een officiële HYUNDAI-dealer te laten controleren als een van deze omstandigheden zich voordoet.

Tijdens een gemiddelde of zware frontale aanrijding detecteren de sensoren dat de auto snel decelereert. Als deze deceleratie groot genoeg is, zal de regelmodule de airbags vóór activeren op het juiste tijdstip en met de benodigde kracht.

De airbags vóór bieden de bestuurder en voorpassagier extra bescherming bij frontale aanrijdingen waarbij de veiligheidsgordels alleen niet voldoende zijn. Indien nodig bieden de zijairbags extra bescherming bij een zijdelingse aanrijding of het over de kop slaan van de auto door het bovenlichaam extra te ondersteunen.

- De airbags worden uitsluitend geactiveerd (indien nodig opgeblazen) als het contact in stand ON staat.
- De airbags worden bij bepaalde aanrijdingen van voren of opzij geactiveerd om de inzittenden te beschermen tegen ernstig letsel.

- Er is geen bepaalde snelheid waarbij de airbags worden geactiveerd. Of de airbags worden geactiveerd, hangt voornamelijk af van de kracht en de richting van de aanrijding. Deze twee factoren bepalen of de sensoren een elektronisch activeringssignaal uitzenden.
- Of de airbags al dan niet worden opgeblazen, is afhankelijk van een aantal factoren, zoals de rijsnelheid, de hoek van de aanrijding, de massa en de stijfheid van de bij de aanrijding betrokken auto's of objecten. Ook andere factoren kunnen een rol spelen.
- De airbags vóór worden direct volledig opgeblazen, waarna ze meteen weer leeglopen. Het is vrijwel onmogelijk om tijdens een ongeval waar te nemen dat de airbags worden opgeblazen. Het is aannemelijker dat u de leeggelopen airbags na de aanrijding uit het stuurwiel of het dashboard ziet hangen.
- Om bescherming te bieden moeten de airbags snel worden opgeblazen. De snelheid waarmee een airbag wordt opgeblazen moet zo hoog zijn om de airbag tussen de inzittende en de onderdelen van de auto op te kunnen blazen voordat de inzittende in contact komt met die onderdelen. De snelheid waarmee de airbags worden opgeblazen, beperkt de kans op ernstig letsel en vormt daarom een belangrijk deel van het ontwerp van de airbags.
Het snel opblazen van een airbag kan echter ook letsel zoals schaafwonden in het gezicht, blauwe plekken en botbreuken veroorzaken, omdat de snelheid waarmee de airbags worden opgeblazen tot gevolg heeft dat de airbags met veel kracht uitzetten.
- Er zijn zelfs omstandigheden waaronder het contact met de airbag tot ernstig letsel kan leiden, vooral wanneer de inzittende zeer dicht bij de airbag zit.

U kunt voorzorgsmaatregelen nemen om de kans op letsel door een zich opblazende airbag te beperken. Het grootste risico loopt u als u te dicht bij de airbag zit. Een airbag heeft vrije ruimte nodig om op te blazen. De bestuurder dient daarom de afstand tussen het midden van het stuurwiel en de borstkas zo groot mogelijk te houden, waarbij hij de auto nog wel onder controle moet kunnen blijven houden.

■ Bestuurdersairbag (1)



Als de SRSCM oordeelt dat de kracht waaraan de voorzijde van de auto wordt blootgesteld een bepaalde drempelwaarde overschrijdt, activeert hij automatisch de airbags vóór.

■ Bestuurdersairbag (2)



Als de airbags worden geactiveerd, scheuren de afdekkappen op vooraf bepaalde plaatsen open als gevolg van de zich vullende airbags. Als deze openingen groter worden, kunnen de airbags geheel worden gevuld.

Een geheel opgeblazen airbag vertraagt in combinatie met een juist gedragen veiligheidsgordel de voorwaartse beweging van de bestuurder of de voorpassagier en beperkt zo de kans op hoofdletsel en letsel aan het bovenlichaam.

■ Bestuurdersairbag (3)



■ Voorpassagiersairbag



Nadat de airbag geheel gevuld is, begint hij direct weer leeg te lopen, waardoor de bestuurder weer zicht naar voren krijgt en hij de auto weer kan besturen of anderszins kan bedienen.

WAARSCHUWING

Voorkom dat voorwerpen gevaarlijke projectielen worden wanneer de passagiersairbag wordt opgeblazen:

- Plaats geen voorwerpen, zoals bekerhouders of stickers, op het dashboardpaneel boven het dashboardkastje in auto's met een voorpassagiersairbag.
- Plaats een eventuele luchtverfrisser niet in de buurt van het instrumentenpaneel of op het dashboard.

Wat gebeurt er als een airbag geactiveerd wordt?

Nadat een airbag vóór of een zijairbag is opgeblazen, loopt hij zeer snel leeg. Het activeren van een airbag verhindert de bestuurder niet door de voorruit te kijken of te sturen. Curtain airbags kunnen enige tijd gedeeltelijk opgeblazen blijven nadat ze zijn geactiveerd.

WAARSCHUWING

Neem na het activeren van een airbag de volgende voorzorgsmaatregelen:

- Open zo snel mogelijk na een aanrijding de ruiten en de portieren om te voorkomen dat u te lang aan de rook en het poeder wordt blootgesteld die vrijkomt bij het activeren van de airbag.
- Raak de onderdelen in de ruimte waarin de airbag was opgeborgen niet aan direct nadat een airbag is geactiveerd. Deze onderdelen, die in contact zijn geweest met de zich opblazende airbag, kunnen erg heet zijn.
- Was de huid die in aanraking is gekomen met het poeder altijd af met koud water en een milde zeepoplossing.
- Laat een geactiveerde airbag direct vervangen door een officiële HYUNDAI-dealer. Airbags zijn ontworpen voor eenmalig gebruik.

Geluid en rookontwikkeling bij het opblazen van een airbag

Bij het opblazen van de airbags is een hard geluid hoorbaar en komen rook en poeder vrij in het interieur van de auto. Dit is normaal en wordt veroorzaakt doordat het ontstekingsmechanisme van de airbag geactiveerd wordt. Nadat de airbags opgeblazen zijn, kunt u moeite hebben met ademen doordat uw borstkas in contact is geweest met zowel de veiligheidsgordel als de airbag en doordat u de rook en het poeder hebt ingeademd. Het poeder kan bij sommige mensen astmatische reacties verergeren. Als u na het opblazen van de airbags ademhalingsproblemen hebt, neem dan direct contact op met een arts.

Hoewel de rook en het poeder niet giftig zijn, kunnen ze wel huidirritaties en irritaties aan de ogen, neus en keel veroorzaken. Was in dat geval de desbetreffende plek schoon en spoel deze met koud water na. Raadpleeg een arts als de symptomen aanhouden.

Plaats geen kinderzitje op de voorpassagiersstoel

■ Type A



OYDESA2042

■ Type B

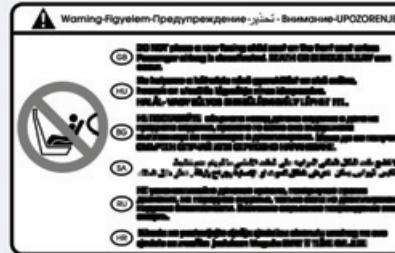

OLM034310

Plaats nooit een kinderzitje op de voorpassagiersstoel, tenzij de airbag is uitgeschakeld.

⚠ WAARSCHUWING

Plaats **NOOIT** een kinderzitje waarbij het kind met het gezicht naar achteren gericht zit op een stoel waar een **INGESCHAKELDE AIRBAG** voor zit, anders kan het **KIND ERNSTIG LETSEL** oplopen.

Waarom werd de airbag bij een aanrijding niet geactiveerd?

Er zijn bepaalde soorten ongevallen waarbij de airbag geen aanvullende bescherming biedt. Voorbeelden hiervoor zijn aanrijdingen van achteren, tweede en volgende stoten bij een kettingbotsing en aanrijdingen bij lage snelheid. Schade aan de auto duidt op het absorberen van botsingsenergie, maar het is geen indicator of een airbag opgeblazen had moeten worden.

Airbagsensoren



WAARSCHUWING

Beperk de kans op ernstig letsel door een zich onverwacht opblazende airbag:

- Let op dat u niet tegen plaatsen aanstoot waar de airbags of airbagsensoren zijn ingebouwd en voorkom dat deze plaatsen door een voorwerp worden geraakt.
- Voer geen reparaties uit aan of in de buurt van de airbagsensoren. Als de inbouwpositie of -hoek van de airbagsensoren wordt gewijzigd, kan dit ertoe leiden dat de airbags worden geactiveerd in situaties waarin dit niet nodig is, of dat de airbags niet worden geactiveerd in situaties waarin het wel nodig is.

(Vervolg)

(Vervolg)

- Monteer **geen bumperbeschermers** en vervang de bumpers niet door niet-originele onderdelen. Dit kan een nadelige invloed hebben op de bescherming bij een aanrijding en de prestaties van de airbags.
- Zet, als de auto moet worden gesleept, het contact in stand LOCK/OFF of ACC om te voorkomen dat de airbag onnodig wordt geactiveerd.
- Laat alle reparaties aan airbags door een officiële HYUNDAI-dealer uitvoeren.

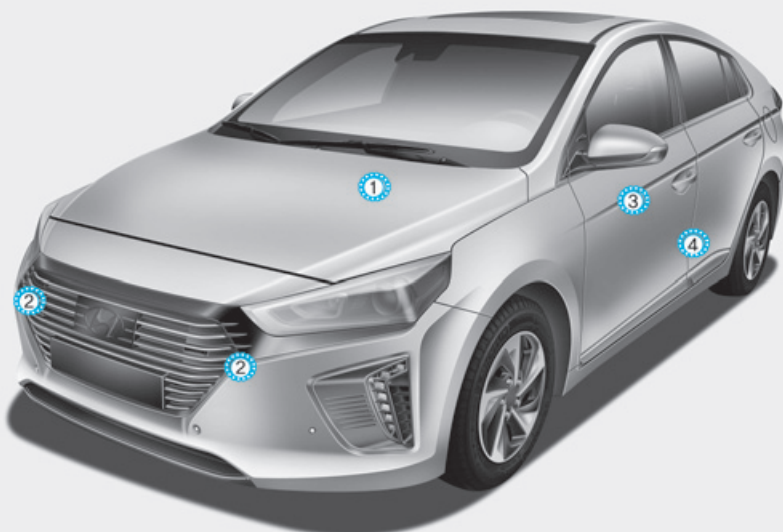

1. Airbagmodule*
 2. Airbagsensor voor*
 3. Druksensor opzij (voor)*
 4. Zijairbagsensor (B-stijl)*
- * : indien van toepassing

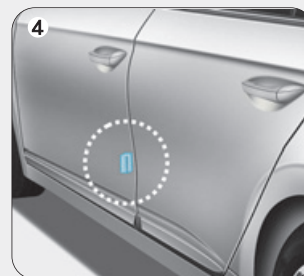
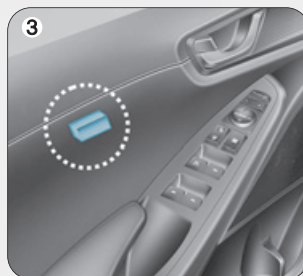
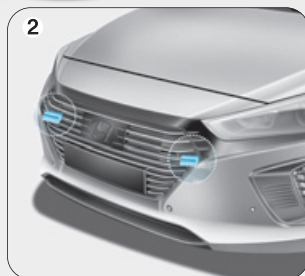
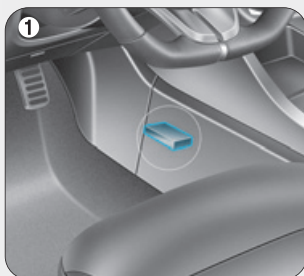

OAE036043/OAE036044/OAE036045/OAE036046/OAE036047

Voorwaarden voor activeren airbags

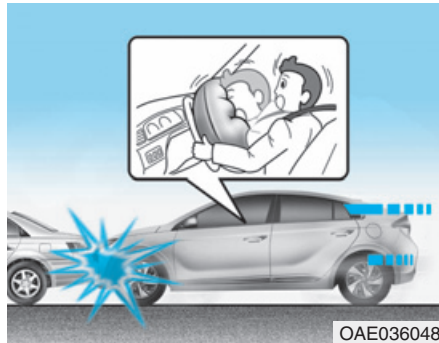

Airbags voor

De frontairbags zijn ontworpen om bij frontale aanrijdingen te worden opgeblazen, afhankelijk van de ernst, de snelheid of de hoek waaronder de aanrijding plaatsvindt.

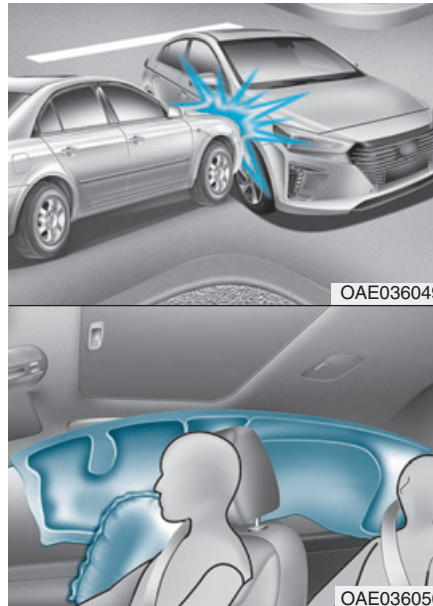

Zijairbags en curtain airbags

De zijairbags en curtain airbags zijn ontworpen om te worden geactiveerd als de zijairbagsensoren een aanrijding van opzij detecteren, waarbij rekening wordt gehouden met de kracht van de botsing, de snelheid en de hoek waaronder de aanrijding plaatsvindt.

De bestuurders- en voorpassagiersairbag zijn weliswaar ontworpen om bij frontale aanrijdingen te worden opgeblazen, ze kunnen ook bij andere aanrijdingen, waarbij een bepaalde vertraging in de lengterichting wordt waargenomen door de sensoren voor, worden opgeblazen. De zijairbags en curtain airbags zijn ontworpen voor zijdelingse aanrijdingen, maar kunnen ook bij andere aanrijdingen, waarbij een bepaalde vertraging in de dwarsrichting wordt waargenomen door de sensoren opzij, worden opgeblazen.

De airbags kunnen ook worden geactiveerd als de auto zware stoten ondervindt bij het rijden op zeer slechte wegen. Rijd daarom voorzichtig op slechte wegen.

Voorwaarden voor niet-activeren van de airbags



Bij bepaalde aanrijdingen met lage snelheden worden de airbags niet geactiveerd. De reden daarvan is dat de airbags in die omstandigheden niet meer bescherming kunnen bieden dan de veiligheidsgordels al doen.

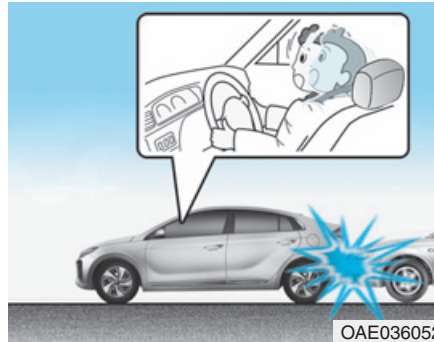

De frontairbags zijn niet ontworpen om te worden geactiveerd bij aanrijdingen van achter, omdat de inzittenden dan door de botskracht naar achteren worden gedrukt. In dergelijke gevallen biedt het activeren van de airbags geen extra voordelen.

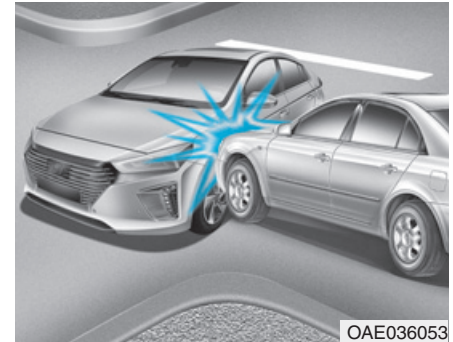

De frontairbags worden bij zijdelingse aanrijdingen soms niet geactiveerd. De inzittenden bewegen altijd in de richting van de aanrijding, waardoor het activeren van de airbags voor geen extra bescherming aan de inzittenden biedt.

De zijairbags en curtain airbags kunnen echter wel worden opgeblazen, afhankelijk van de ernst, de rijnsnelheid en de botsingshoek.

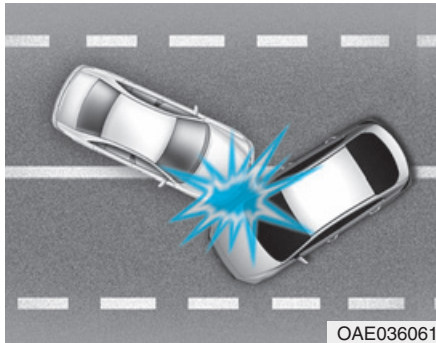

Bij een aanrijding onder een hoek kan de kracht van de aanrijding de inzittenden in een richting verplaatsen, waarin de airbags geen extra bescherming zouden bieden, een reden waarom de sensoren mogelijk geen airbags activeren.

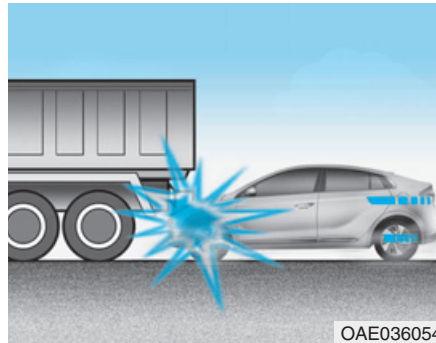

Net voor een aanrijding remmen bestuurders vaak sterk af. Door zo sterk af te remmen, zakt de voorzijde van de auto in, waardoor deze gemakkelijker onder een voertuig met een grotere grondspeling zou kunnen schieten.

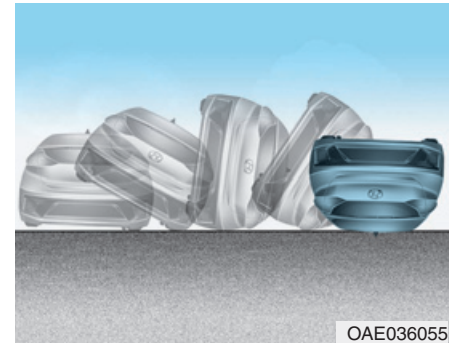

Als de auto over de kop slaat, bieden de airbags voor geen extra bescherming aan de inzittenden. Ze worden dan ook niet geactiveerd.

i Informatie

De airbags worden in een dergelijke situatie soms niet geactiveerd omdat de deceleratie die door de sensoren wordt gemeten, lager is dan de deceleratie die zou worden gemeten als de auto niet onder de voorligger zou schuiven.

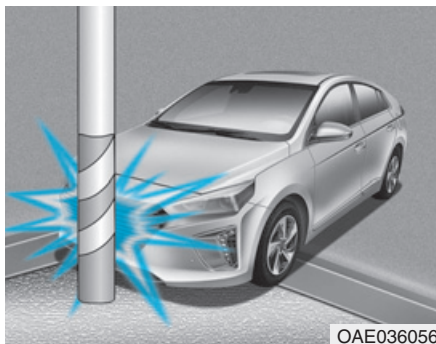

De airbags worden soms niet geactiveerd bij een aanrijding tegen een boom of paal, waarbij de botskracht zich concentreert en de botsingsenergie door de constructie van de auto wordt geabsorbeerd.

Onderhoud aanvullend veiligheidssysteem

Het aanvullende veiligheidssysteem is nagenoeg onderhoudsvrij en bevat geen onderdelen waaraan u zelf veilig onderhoud kunt plegen. Als het waarschuwingslampje AIRBAG niet gaat branden wanneer het contact in stand ON wordt gezet of continu blijft branden, laat het systeem dan onmiddellijk controleren door een officiële HYUNDAI-dealer.

We adviseren u alle werkzaamheden aan het aanvullend veiligheidssysteem, zoals het verwijderen, het plaatsen of het repareren ervan, of werkzaamheden aan het stuurwiel, het dashboardpaneel boven het dashboardkastje, de voorstoelen en de dakstijlen te laten uitvoeren door een officiële HYUNDAI-dealer. Een onjuiste behandeling van het aanvullend veiligheidssysteem kan leiden tot ernstig letsel.

⚠ WAARSCHUWING

Om de kans op ernstig letsel te beperken, moeten de volgende voorzorgsmaatregelen getroffen worden:

- **Wijzig onderdelen van het aanvullend veiligheidssysteem of de bedrading niet, neem deze onderdelen of de bedrading ervan niet los, breng geen stickers, enz. op afdekkappen van het systeem aan en wijzig niets aan de carrosseriestructuur.**
- **Plaats geen voorwerpen op of in de buurt van de airbagmodules in het stuurwiel, op het dashboard of op het dashboardpaneel boven het dashboardkastje.**

(Vervolg)

(Vervolg)

- Reinig de afdekkappen van de airbags met een zachte doek die vochtig is gemaakt met schoon water. Oplos- en reinigingsmiddelen kunnen het materiaal van de afdekkappen aantasten en de werking van het systeem in negatieve zin beïnvloeden.
- Laat geactiveerde airbags vervangen door een officiële HYUNDAI-dealer.
- Als onderdelen van het airbagsysteem moeten worden afgevoerd of als de auto in zijn geheel moet worden afgevoerd, moeten bepaalde voorzorgsmaatregelen met betrekking tot de veiligheid in acht worden genomen. Neem voor de benodigde informatie contact op met een officiële HYUNDAI-dealer. Het niet opvolgen van deze voorzorgsmaatregelen vergroot de kans op letsel.

Aanvullende voorzorgsmaatregelen met betrekking tot de veiligheid

De inzittenden moeten tijdens het rijden niet uit hun stoel komen of van plaats wisselen. Een inzittende die zijn veiligheidsgordel niet draagt, kan tijdens een aanrijding of een noodstop door de auto worden geslingerd, tegen andere inzittenden aan worden geslingerd of zelfs uit de auto worden geslingerd.

Bevestig geen accessoires aan de veiligheidsgordels. Accessoires die claimen het comfort voor de inzittenden te verbeteren of die de gordel anders geleiden, kunnen de beschermende werking van de veiligheidsgordel in negatieve zin beïnvloeden en de kans op ernstig letsel bij een aanrijding vergroten.

Modificeer de voorstoelen niet. Modificatie van de voorstoelen kan de werking van de sensoren van het aanvullend veiligheidssysteem of van de zijairbags in negatieve zin beïnvloeden.

Plaats niets onder de voorstoelen.

Het plaatsen van voorwerpen onder de voorstoelen kan de werking van de sensoren van het aanvullend veiligheidssysteem of van de bedrading in negatieve zin beïnvloeden.

Voorkom dat portieren hard worden geraakt. Voorkom dat de portieren hard worden geraakt als het contact in stand ON staat: dit kan tot gevolg hebben dat de airbags worden geactiveerd.

Monteren van accessoires of modificaties aan uw met airbags uitgeruste auto

Als u modificaties aan het chassis, de bumper, de voorzijde, het plaatwerk opzij of de rijhoogte aanbrengt of laat aanbrengen, kan dat invloed hebben op de werking van het airbagsysteem van uw auto.

Waarschuwingslabels airbags

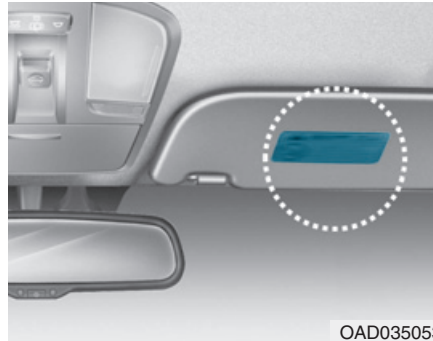

De waarschuwingslabels van de airbags zijn bedoeld om de passagiers te waarschuwen voor de mogelijke gevaren van het airbagsysteem.

Lees alle informatie over de airbags van uw auto in dit instructieboekje.

Handige voorzieningen in uw auto

Toegang tot uw auto	3-4
Afstandsbediening.....	3-4
Smart Key.....	3-7
Startblokkeersysteem	3-13
Sloten	3-14
Portiersloten van buitenaf vergrendelen/ontgrendelen.....	3-14
Portiersloten van binnenuit vergrendelen/ontgrendelen.....	3-16
Kenmerken van de automatische portiervergrendeling/-ontgrendeling.....	3-19
Kindersloten achterportieren.....	3-19
Antidiefstalsysteem	3-20
Geheugen bestuurdersstoel	3-21
Opslaan van standen in het geheugen.....	3-22
Oproepen standen uit het geheugen	3-22
Instapfunctie.....	3-23
Stuurwiel	3-24
Elektrische stuurbevestiging (EPS)	3-24
In hoogte en lengte verstelbare stuurkolom.....	3-25
Stuurwielverwarming.....	3-26
Claxon	3-26
Spiegels	3-27
Binnenspiegel.....	3-27
Buitenspiegel.....	3-28
Ruiten	3-32
Elektrisch bedienbare ruiten.....	3-32
Schuifdak	3-37
Schuifdak openen en sluiten	3-38
Schuifdak open-/dichtschuiven	3-38
Schuifdak kantelen.....	3-39
Zonnescherm.....	3-40
Schuifdak resetten	3-40
Exterieur	3-42
Motorkap.....	3-42
Achterklep.....	3-43
Tankdopklep (Hybrideauto)	3-45
Tankdopklep (Plug-in hybrideauto).....	3-48
Instrumentenpaneel	3-52
Bediening instrumentenpaneel	3-54
Meters en tellers.....	3-55
Waarschuwings- en controlelampjes.....	3-61
Meldingen LCD-display.....	3-76

LCD-display.....	3-92
Bediening LCD-display.....	3-92
Modi LCD-display (instrumentenpaneel type A).....	3-93
Modi LCD-display (instrumentenpaneel type B).....	3-101
Tripcomputer (hybrideauto)	3-109
Tripcomputer (plug-in hybrideauto)	3-115
Verlichting	3-122
Rear View Monitor	3-122
Parking Distance Warning-systeem (achteruit).....	3-129
Parking Distance Warning-systeem (achteruit/vooruit)	3-130
Ruitenwissers en ruitensproeiers	3-134
Ruitenwissers voor	3-134
Ruitensproeier voorruit	3-137
Rijhulpsysteem	3-138
Achteruitrijcamera	3-138
Parking Assist System achter	3-139
Parking Assist System	3-143

Automatisch verwarmings- en ventilatiesysteem.....	3-147
Automatische verwarming en airconditioning	3-148
Handmatig bediende verwarming en airconditioning	3-149
Werking systeem.....	3-157
Onderhoud van het systeem.....	3-159
Voorruit ontdooien en ontwasemen	3-162
Automatisch verwarmings - en ventilatiesysteem.....	3-162
Ontwasemfunctie	3-163
Automatisch ontwasemingsysteem	3-164
Achterruitverwarming	3-165
Extra voorzieningen verwarmings - en ventilatiesysteem	3-167
Automatic ventilation	3-167
Luchtcirculatie schuifdak	3-167

Opbergvak	3-168
Opbergvak middenconsole.....	3-168
Dashboardkastje	3-169
Opbergvak voor zonnebril	3-169
Multifunctioneel vak	3-170
Overige voorzieningen	3-170
Asbak	3-170
Bekerhouder.....	3-170
Zonneklep	3-171
12V-aansluiting.....	3-172
Draadloos laadsysteem mobiele telefoon.....	3-173
Aansteker	3-175
Klok.....	3-176
Jashaak	3-176
Bevestigingspunt(en) vloermat.....	3-177
Bagagenet (houder)	3-178

TOEGANG TOT UW AUTO

Afstandsbediening (indien van toepassing)



De afstandsbediening van uw HYUNDAI kunt u gebruiken om de portieren (en de achterklep) te vergrendelen of ontgrendelen en zelfs om de motor te starten.

1. Portieren vergrendelen
2. Portieren ontgrendelen
3. Achterklep ontgrendelen

Vergrendelen

Vergrendelen :

1. Sluit alle portieren, de motorkap en de achterklep.
2. Druk op de vergrendeltoets voor de portieren (1) op de afstandsbediening.
3. De portieren worden vergrendeld. De alarmknipperlichten knipperen. Daarnaast worden de buitenspiegels ingeklapt als de schakelaar voor de inklapbare buitenspiegels in stand AUTO staat (indien van toepassing).
4. Controleer of de portieren vergrendeld zijn door de stand van de vergrendelknoppen voor de portieren in de auto te controleren.

⚠ WAARSCHUWING

Laat kinderen niet zonder toezicht achter met de sleutels in de auto. Kinderen die zonder toezicht achterblijven, kunnen de sleutel in het contactslot steken en de elektrisch bedienbare ruiten of andere bedieningsorganen in werking stellen. Het is zelfs mogelijk dat ze de auto in beweging zetten, wat tot ernstig letsel kan leiden.

Ontgrendelen

Ontgrendelen:

1. Druk op de ontgrendeltoets voor de portieren (2) op de afstandsbediening.
2. De portieren worden ontgrendeld. De alarmknipperlichten knipperen tweemaal. Daarnaast zullen de buitenspiegels worden uitgeklappt als de schakelaar voor de inklapbare buitenspiegels in stand AUTO staat (indien van toepassing).

i Informatie

Als 30 seconden na het ontgrendelen van de portieren niet een van de portieren is geopend, worden ze automatisch weer vergrendeld.

Ontgrendelen van de achterklep

Ontgrendelen :

1. Houd de ontgrendeltoets voor de achterklep (3) op de afstandsbediening langer dan 1 seconde ingedrukt.
2. De alarmknipperlichten knipperen tweemaal. Als de achterklep eenmaal geopend en gesloten wordt, zal hij automatisch vergrendeld worden.

i Informatie

- Na het ontgrendelen van de achterklep zal hij automatisch weer worden vergrendeld.
- Op de schakelaar staat HOLD (ingedrukt houden) om aan te geven dat u de schakelaar moet indrukken en langer dan 1 seconde ingedrukt moet houden.

Starten

Zie voor meer informatie "Contactslot" in hoofdstuk 5.

AANWIJZING

Voorkom beschadiging van de afstandsbediening :

- **Houd de afstandsbediening uit de buurt van water en andere vloeistoffen, en van vuur. Als het binnenste van de afstandsbediening vochtig wordt (door vloeistof of damp) of te heet wordt, kan er een defect ontstaan in het interne circuit. Dit wordt niet gedekt door de garantie op de auto.**
- **Zorg ervoor dat u de afstandsbediening niet laat vallen en gooi er niet mee.**
- **Bescherm de afstandsbediening tegen extreme temperaturen.**

Mechanische sleutel



Als de afstandsbediening niet normaal werkt, kunt u de portieren met de mechanische sleutel vergrendelen of ontgrendelen.

Druk de ontgrendelknop in om de sleutel open te klappen. De sleutel klappt dan automatisch open.

Houd om de sleutel in te klappen de ontgrendelknop ingedrukt en klap de sleutel handmatig in.

AANWIJZING

Klap de sleutel niet in zonder de ontgrendelknop ingedrukt te houden. Hierdoor kan de sleutel beschadigd raken.

Voorzorgsmaatregelen met betrekking tot de afstandsbediening

In de volgende gevallen werkt de afstandsbediening mogelijk niet:

- Als de sleutel in het contactslot is gestoken.
- Als u zich buiten het bereik bevindt (ongeveer 30 m).
- Als de batterij van de afstandsbediening bijna leeg is.
- Als het signaal wordt geblokkeerd door andere auto's of objecten.
- Als de buitentemperatuur extreem laag is.
- Als de afstandsbediening zich bevindt in de buurt van een zender (bijvoorbeeld van een radiozender of een luchthaven), waardoor de normale werking van de afstandsbediening verstoord kan worden.

Vergrendel en ontgrendel de portieren met de mechanische sleutel wanneer de afstandsbediening niet goed werkt. Als u een probleem hebt met de afstandsbediening, adviseren we u contact op te nemen met een officiële HYUNDAI-dealer.

Wanneer de afstandsbediening zich in de buurt van uw mobiele telefoon bevindt, kan het signaal van de afstandsbediening worden geblokkeerd door de normale werkingssignalen van uw mobiele telefoon.

Dit is met name van belang wanneer de telefoon actief is, bijvoorbeeld wanneer u met uw telefoon belt of wordt gebeld en sms'jes en/of e-mails verzendt of ontvangt. Berg de afstandsbediening en uw mobiele telefoon niet bij elkaar op en probeer altijd voldoende afstand te houden tussen beide apparaten.

i Informatie

Wijzigingen of aanpassingen die niet expliciet zijn goedgekeurd door de garantieverstrekker kunnen ertoe leiden dat de gebruiker niet meer bevoegd is om de apparatuur te bedienen. Als de portiervergrendeling met afstandsbediening door wijzigingen of aanpassingen waarvoor geen toestemming is verleend niet meer bediend kan worden, valt dit niet onder de fabrieksgarantie.

AANWIJZING

Houd de afstandsbediening uit de buurt van elektromagnetische materialen die de elektromagnetische golven naar de sleutel tegenhouden.

Vervangen van de batterij

Als de afstandsbediening niet goed werkt, vervang de batterij dan door een nieuw exemplaar.



Type batterij : CR2032

Vervangen van de batterij :

1. Plaats een smal stukje gereedschap in de opening en wip het deksel los.
2. Verwijder de oude batterij en plaats de nieuwe batterij. Let op de polariteit van de batterij.
3. Plaats het deksel aan de achterzijde van de afstandsbediening.

Als u vermoedt dat de afstandsbediening beschadigd is of als u denkt dat de afstandsbediening niet goed werkt, adviseren we u contact op te nemen met een officiële HYUNDAI-dealer.

i Informatie



Een onjuist afgevoerde batterij kan schadelijk zijn voor het milieu en voor de gezondheid. Voer de batterij volgens de wettelijke voorschriften af.

Smart Key (indien van toepassing)

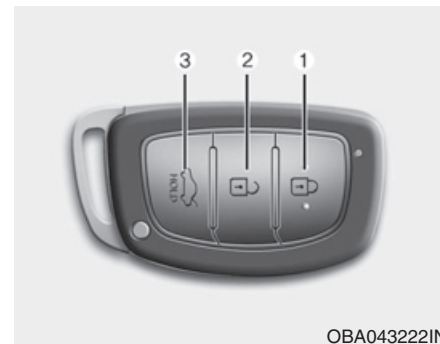

De Smart Key van uw HYUNDAI kunt u gebruiken om de portieren (en de achterklep) te vergrendelen of ontgrendelen en zelfs om de motor te starten.

1. Portieren vergrendelen
2. Portieren ontgrendelen
3. Achterklep ontgrendelen

Vergrendelen



Vergrendelen :

1. Sluit alle portieren, de motorkap en de achterklep.
2. Druk op de toets op de portiergreep of druk op de vergrendeltoets voor de portieren (1) op de Smart Key.
3. De alarmknipperlichten knipperen. Daarnaast worden de buitenspiegels ingeklapt als de schakelaar voor de inklapbare buitenspiegels in stand AUTO staat (indien van toepassing).

4. Controleer of de portieren vergrendeld zijn door de stand van de vergrendelknoppen voor de portieren in de auto te controleren.

i Informatie

De toets op de portiergreep werkt alleen als de Smart Key zich binnen een afstand van 0,7 - 1 m van de buitenportiergreep bevindt.

Als u op de toets op de buitenportiergreep drukt, zullen in de onderstaande gevallen de portieren niet worden vergrendeld en zal de waarschuwingszoemer drie seconden klinken :

- De Smart Key bevindt zich in de auto.
- Het contact staat in stand ACC of ON.
- Een portier, maar niet de achterklep, is open.

⚠ WAARSCHUWING

Laat kinderen nooit zonder toezicht achter terwijl de Smart Key zich in de auto bevindt. Kinderen die zonder toezicht achterblijven, kunnen op de startknop drukken en de elektrisch bedienbare ruiten of andere bedieningsorganen in werking stellen. Het is zelfs mogelijk dat ze de auto in beweging zetten, wat tot ernstig letsel kan leiden.

Ontgrendelen

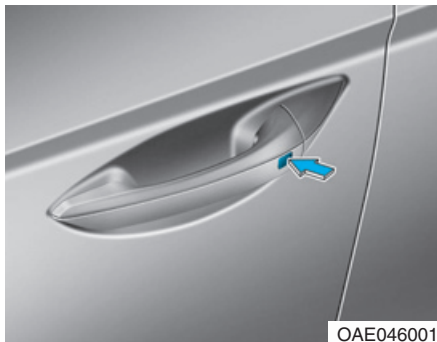

Ontgrendelen :

1. Zorg ervoor dat u de Smart Key bij u hebt.
2. Druk op de toets op de portiergreep of druk op de ontgrendeltoets voor de portieren (2) op de Smart Key.
3. De portieren zullen worden ontgrendeld. De alarmknipperlichten knipperen tweemaal. Daarnaast zullen de buitenspiegels worden uitgeklappt als de schakelaar voor de inklapbare buitenspiegels in stand AUTO staat (indien van toepassing).

i Informatie

- De toets op de portiergreep werkt alleen als de Smart Key zich binnen een afstand van 0,7 - 1 m van de buitenportiergreep bevindt. Ook andere personen kunnen de portieren openen zonder dat ze de Smart Key in hun bezit hebben.
- 30 seconden na het ontgrendelen van de portieren worden ze automatisch weer vergrendeld, tenzij een van de portieren wordt geopend.

Ontgrendelen van de achterklep

Ontgrendelen :

1. Zorg ervoor dat u de Smart Key bij u hebt.
2. Druk op de toets op de achterklepgreep of druk langer dan 1 seconde op de ontgrendeltoets voor de achterklep (3) op de Smart Key.
3. De alarmknipperlichten knipperen tweemaal.

Als de achterklep eenmaal geopend en gesloten wordt, zal hij automatisch vergrendeld worden.

i Informatie

Als de achterklep na het ontgrendelen niet binnen 30 seconden wordt geopend, zal hij automatisch weer worden vergrendeld.

Starten

U kunt de motor starten zonder de sleutel in het contactslot te steken. Zie voor meer informatie "Startknop" in hoofdstuk 5.

AANWIJZING

Beschadiging van de Smart Key voorkomen :

- Houd de Smart Key uit de buurt van water en andere vloeistoffen, en van vuur. Als het binnenste van de Smart Key vochtig wordt (door vloeistof of damp) of te heet wordt, kan er een defect ontstaan in het interne circuit. Dit wordt niet gedekt door de garantie op de auto.
- Zorg ervoor dat u de Smart Key niet laat vallen en gooi er niet mee.
- Bescherm de Smart Key tegen extreme temperaturen.

AANWIJZING

Zorg ervoor dat u altijd de Smart Key bij u hebt als u de auto verlaat. Als de Smart Key in of in de buurt van de auto achterblijft, kan de accu van de auto ontladen raken.

Mechanische sleutel

Als de Smart Key niet normaal werkt, kunt u de portieren met de mechanische sleutel vergrendelen of ontgrendelen.



Houd de ontgrendelknop (1) ingedrukt en verwijder de mechanische sleutel (2). Steek de mechanische sleutel in het portierslot.

Druk de sleutel in de opening tot een klik hoorbaar is om de mechanische sleutel weer te plaatsen.

Verlies van een Smart Key

Er kunnen per auto maximaal twee Smart Keys worden geregistreerd. Als u een Smart Key verliest, adviseren we u de auto en de resterende sleutel onmiddellijk naar een officiële HYUNDAI-dealer te brengen of, indien nodig, de auto te laten wegslepen.

Voorzorgsmaatregelen met betrekking tot de Smart Key

In de volgende gevallen werkt de Smart Key mogelijk niet:

- De Smart Key bevindt zich in de buurt van een zender (bijvoorbeeld van een radiozender of een luchthaven), waardoor de normale werking van de afstandsbediening verstoord kan worden.
- De Smart Key bevindt zich dicht bij een zend- en ontvangstinstallatie of een mobiele telefoon.
- Dicht bij uw auto wordt de Smart Key van een andere auto gebruikt.

Vergrendel en ontgrendel de portieren met de mechanische sleutel wanneer de Smart Key niet goed werkt. Als u een probleem hebt met de Smart Key, adviseren we u contact op te nemen met een officiële HYUNDAI-dealer.

Wanneer de Smart Key zich in de buurt van uw mobiele telefoon bevindt, kan het signaal van de Smart Key worden geblokkeerd door de normale werkingssignalen van uw mobiele telefoon. Dit is met name van belang wanneer de telefoon actief is, bijvoorbeeld wanneer u met uw telefoon belt of wordt gebeld en sms'jes en/of e-mails verzendt of ontvangt.

Berg de Smart Key en uw mobiele telefoon niet bij elkaar op en probeer altijd voldoende afstand te houden tussen beide apparaten.

i Informatie

Wijzigingen of aanpassingen die niet expliciet zijn goedgekeurd door de garantieverstrekker kunnen ertoe leiden dat de gebruiker niet meer bevoegd is om de apparatuur te bedienen. Als de portiervergrendeling met afstandsbediening door wijzigingen of aanpassingen waarvoor geen toestemming is verleend niet meer bediend kan worden, valt dit niet onder de fabrieksgarantie.

AANWIJZING

Houd de Smart Key uit de buurt van elektromagnetische materialen die de elektromagnetische golven naar de sleutel tegenhouden.

Vervangen van de batterij



Als de Smart Key niet goed werkt, vervang de batterij dan door een nieuw exemplaar.

Type batterij : CR2032

Vervangen van de batterij :

1. Verwijder de mechanische sleutel.
2. Wrik het deksel aan de achterzijde van de Smart Key los met een smal stuk gereedschap.
3. Verwijder de oude batterij en plaats de nieuwe batterij. Let op de polariteit van de batterij.
4. Plaats het deksel aan de achterzijde van de Smart Key.

Als u vermoedt dat de Smart Key beschadigd is of als u denkt dat de Smart Key niet goed werkt, adviseren we u contact op te nemen met een officiële HYUNDAI-dealer.

i Informatie



Een onjuist afgevoerde batterij kan schadelijk zijn voor het milieu en voor de gezondheid. Voer de batterij volgens de wettelijke voorschriften af.

Startblokkeersysteem (indien van toepassing)

Het startblokkeersysteem beschermt uw auto tegen diefstal. Als een onjuist gecodeerde sleutel (of ander apparaat) wordt gebruikt, wordt het brandstofsysteem van de motor uitgeschakeld.

Als het contact in stand ON wordt gezet, moet het controlelampje van het startblokkeersysteem kort gaan branden en vervolgens uitgaan. Als het controlelampje gaat knipperen, herkent het systeem de code van de sleutel niet.

Zet het contact in stand LOCK/OFF en vervolgens weer in stand ON.

Het systeem herkent de code van de sleutel mogelijk niet als zich een andere sleutel van een startblokkering of een metalen voorwerp (bijvoorbeeld een sleutelhanger) in de buurt van de sleutel bevindt. De motor kan mogelijk niet worden gestart, omdat het metaal het normaal versturen van het transpondersignaal kan storen.

Als het systeem herhaaldelijk de code van de sleutel niet herkent, raden we u aan contact op te nemen met een HYUNDAI-dealer.

Probeer geen wijzigingen aan te brengen aan het systeem of het uit te breiden met andere apparaten. Dit kan leiden tot elektrische storingen, waardoor uw auto niet meer werkt.



WAARSCHUWING

Bewaar geen reservesleutels in uw auto, om diefstal van uw auto te voorkomen. Uw wachtwoord van het startblokkeersysteem is uniek en strikt persoonlijk.

AANWIJZING

De transponder in uw sleutel is een belangrijk onderdeel van het startblokkeersysteem. Hij is ontworpen voor jarenlang probleemloos gebruik. Voorkom echter blootstelling aan vocht en statische elektriciteit en een ruwe behandeling. Anders kan het startblokkeersysteem defect raken.

SLOTEN

Portiersloten van buitenaf vergrendelen/ontgrendelen

Mechanische sleutel

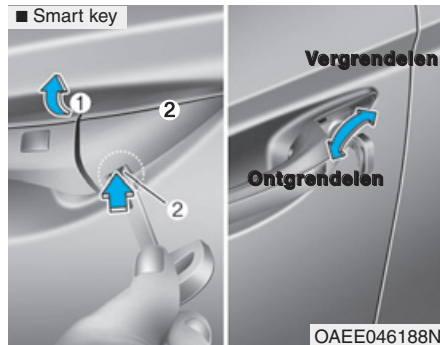

Smart Key

Verwijderen van de afdekkap:

1. Trek de portiergreep (1) naar buiten.
2. Druk de vergrendeling (2) aan de binnenkant van de onderzijde van de afdekkap in met een sleutel of een platte schroevendraaier.
3. Druk de afdekkap naar buiten terwijl de vergrendeling ingedrukt wordt.

Plaatsen van de afdekkap:

1. Trek de portiergreep naar buiten.
2. Plaats de afdekkap.

Afstandsbediening en Smart Key

Draai na het verwijderen van de afdekkap de sleutel in de richting van de voorzijde van de auto om het portier te ontgrendelen en in de richting van de achterzijde om het portier te vergrendelen.

Als u het bestuurdersportier vergrendelt/ontgrendelt met een sleutel, zullen alle portieren automatisch vergrendeld/ontgrendeld worden.

Trek na het ontgrendelen aan de portiergreep om het portier te openen.

Druk het portier met de hand dicht om het te sluiten. Zorg ervoor dat de portieren goed dichtzitten.

Afstandsbediening



Druk, om de portieren te vergrendelen, op de vergrendeltoets voor de portieren (1) op de afstandsbediening.

Druk, om de portieren te ontgrendelen, op de ontgrendeltoets voor de portieren (2) op de afstandsbediening.

Trek na het ontgrendelen aan de portiergreep om het portier te openen.

Druk het portier met de hand dicht om het te sluiten. Zorg ervoor dat de portieren goed dichtzitten.

i Informatie

- In een koud en nat klimaat werken de portiervergrendeling en portiermechanismen mogelijk niet door bevroeringsverschijnselen.
- Als het portier een aantal keren snel achter elkaar wordt vergrendeld en weer ontgrendeld, ofwel met de sleutel ofwel met de schakelaar portiervergrendeling, zal de werking van het systeem tijdelijk worden onderbroken om beschadiging van de onderdelen te voorkomen.

Smart Key



Druk, om de portieren te vergrendelen, op de toets op de buitenportiergreep terwijl u de Smart Key bij u draagt of druk op de vergrendeltoets voor de portieren op de Smart Key.

Druk, om de portieren te ontgrendelen, op de toets op de buitenportiergreep terwijl u de Smart Key bij u draagt of druk op de ontgrendeltoets voor de portieren op de Smart Key.

Trek na het ontgrendelen aan de portiergreep om het portier te openen.

Druk het portier met de hand dicht om het te sluiten. Zorg ervoor dat de portieren goed dichtzitten.

i Informatie

- In een koud en nat klimaat werken de portiervergrendeling en portiermechanismen mogelijk niet door bevroeringsverschijnselen.
- Als het portier een aantal keren snel achter elkaar wordt vergrendeld en weer ontgrendeld, ofwel met de sleutel ofwel met de schakelaar portiervergrendeling, zal de werking van het systeem tijdelijk worden onderbroken om beschadiging van de onderdelen te voorkomen.

Portiersloten van binnenuit vergrendelen/ontgrendelen

Met de vergrendelknop



- Zet de vergrendelknop (1) in stand ONTGRENDELD om het portier te ontgrendelen. Het rode merkteken (2) op de vergrendelknop van het portier moet zichtbaar zijn.
- Zet de vergrendelknop (1) in stand VERGRENDELD om het portier te vergrendelen. Als het portier juist is vergrendeld, zal het rode merkteken (2) op de knop niet zichtbaar zijn.

- Trek aan de portiergreep (3) om het portier te openen.
- Als aan de binnenportiergreep van het bestuurdersportier (of het voorpassagiersportier) wordt getrokken terwijl de vergrendelknop in de vergrendelde stand staat, wordt het portier ontgrendeld en kan het geopend worden.
- De voorportieren kunnen niet worden vergrendeld als de sleutel in het contact zit en een voorportier geopend is (indien uitgerust met afstandsbediening).
- Als de Smart Key zich in de auto bevindt en een portier is geopend, kunnen de portieren niet vergrendeld worden (indien uitgerust met Smart Key).

i Informatie

Als de centrale portierontgrendeling niet werkt terwijl u in de auto zit, probeer dan een van onderstaande mogelijkheden om de portieren te openen:

Ontgrendel de portieren herhaaldelijk (zowel elektronisch als handmatig) en trek tegelijkertijd aan de portiergreep.

Ontgrendel de overige portieren en trek aan de grepen, voor en achter.

Open een voorportierruit en gebruik de mechanische sleutel om het portier vanaf de buitenzijde te ontgrendelen.

Met de schakelaar centrale vergrendeling



Als op het gedeelte (1) van de schakelaar wordt gedrukt, worden alle portieren vergrendeld.

- Als de sleutel zich in het contactslot bevindt en een portier wordt geopend, kunnen de portieren niet worden vergrendeld, ook al wordt de vergrendelschakelaar (1) van de schakelaar centrale vergrendeling ingedrukt.

- Als de Smart Key zich in de auto bevindt en een portier wordt geopend, kunnen de portieren niet worden vergrendeld, ook al wordt de vergrendelschakelaar (1) van de schakelaar centrale vergrendeling ingedrukt.

Als op het gedeelte (2) van de schakelaar wordt gedrukt, worden alle portieren ontgrendeld.



WAARSCHUWING

- De portieren moeten tijdens het rijden altijd volledig gesloten en vergrendeld zijn. Als de portieren ontgrendeld zijn, neemt de kans toe dat inzittenden bij een ongeval uit de auto geslingerd worden.
- Trek niet aan de binnenportiergreep van het bestuurdersportier (of passagiersportier) tijdens het rijden.

 **WAARSCHUWING**

Laat kinderen en huisdieren nooit zonder toezicht achter in de auto. Een afgesloten auto kan binnenin erg warm worden, waardoor achtergelaten kinderen of huisdieren die niet uit de auto kunnen komen, ernstig letsel kunnen oplopen. Kinderen kunnen gewond raken door het bedienen van bepaalde systemen in de auto of gevaar lopen als iemand zich bijvoorbeeld toegang tot de auto verschaft.

 **WAARSCHUWING**

Laat uw auto altijd beveiligd achter.

Als u uw auto ontgrendeld achterlaat, bestaat de kans dat uw auto wordt gestolen of voorwerpen uit het interieur worden gehaald.

Doe om de auto veilig achter te laten het volgende: zet, terwijl u het rempedaal intrapt, de selectiehandel in stand P (parkeren), activeer de parkeerrem, zet het contact in stand LOCK/OFF, sluit alle ruiten, vergrendel alle portieren en neem altijd de sleutel mee.

 **WAARSCHUWING**

Als u gedurende langere tijd in de auto verblijft terwijl het buiten zeer heet of koud is, kan een levensgevaarlijke situatie ontstaan. Vergrendel de auto niet van buitenaf als er iemand in de auto aanwezig is.

 **WAARSCHUWING**

Het openen van een portier als iemand of iets de auto nadert, kan schade of letsel veroorzaken. Let bij het openen van portieren goed op of er geen ander verkeer aankomt.

Kenmerken van de automatische portiervergrendeling/-ontgrendeling

Portierontgrendelsysteem (indien van toepassing)

Wanneer bij een aanrijding de airbags worden geactiveerd, worden alle portieren automatisch ontgrendeld.

Snelheidsafhankelijk portiervergrendelsysteem (indien van toepassing)

Alle portieren worden automatisch vergrendeld bij een rijsnelheid van meer dan 15 km/h.

U kunt de automatische vergrendel-/ontgrendelfunctie van de portieren activeren of deactiveren met de modus Gebruikersinstellingen op het LCD-display. **Zie "LCD-display" in dit hoofdstuk voor meer informatie.**

Kindersloten achterportieren

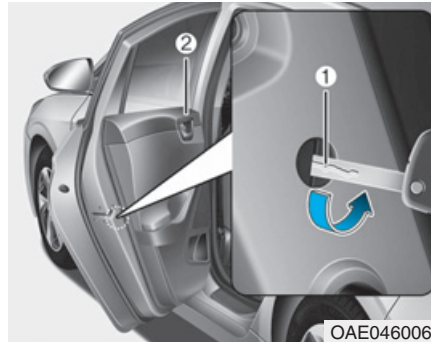

Het kinderslot zorgt ervoor dat kinderen die achterin zitten de achterportieren niet per ongeluk kunnen openen. Schakel het kinderslot altijd in als u gaat rijden met kinderen.

Het kinderslot bevindt zich aan de rand van elk achterportier. Als het kinderslot in stand LOCK staat, kan het achterportier niet van binnenuit worden geopend.

Steek een sleutel (of een schroevendraaier) (1) in de opening en draai het kinderslot in de stand vergrendeld om het slot te vergrendelen.

Ontgrendel het kinderslot om ervoor te zorgen dat een achterportier van binnenuit kan worden geopend.

WAARSCHUWING

Als kinderen tijdens het rijden per ongeluk de achterportieren openen, kunnen ze uit de auto vallen. Schakel het kinderslot van de achterportieren altijd in als er kinderen in de auto aanwezig zijn.

ANTIDIEFSTALSYSTEEM

Dit systeem helpt uw auto en waardevolle spullen te beschermen. De claxon klinkt en de alarmknipperlichten knipperen continu in een van de volgende situaties:

- Een portier wordt geopend zonder dat de afstandsbediening of de Smart Key wordt gebruikt.
- De achterklep wordt geopend zonder dat de afstandsbediening of de Smart Key wordt gebruikt.
- De motorkap wordt geopend.

Het alarm klinkt gedurende 30 seconden en vervolgens wordt het systeem gereset. Het alarm kan worden uitgeschakeld door de portieren te ontgrendelen met de afstandsbediening of de Smart Key.

Het antidiefstalsysteem wordt 30 seconden na het vergrendelen van de portieren en de achterklep automatisch ingeschakeld. Om het systeem te activeren moet u de portieren en de achterklep van buitenaf vergrendelen met de afstandsbediening of de Smart Key of door op de toets op de buitenportiergreep te drukken terwijl u de Smart Key bij u draagt.

De alarmknipperlichten knipperen eenmaal om aan te geven dat het systeem is ingeschakeld.

Als het antidiefstalsysteem is ingeschakeld, wordt het alarm geactiveerd zodra een van de portieren, de achterklep of de motorkap wordt geopend zonder de afstandsbediening of de Smart Key te gebruiken.

Het antidiefstalsysteem wordt niet ingeschakeld als de motorkap, de achterklep of een van de portieren niet volledig gesloten is. Als het systeem niet wordt ingeschakeld, controleer dan of de motorkap, de achterklep en de portieren volledig gesloten zijn.

Probeer geen wijzigingen aan te brengen aan het systeem of het uit te breiden met andere apparaten.

Informatie

- **Vergrendel de portieren pas als alle inzittenden de auto hebben verlaten. Als het alarm is ingeschakeld terwijl er nog iemand in de auto zit, wordt het alarm geactiveerd als diegene de auto verlaat.**
- **Als het alarm niet is uitgeschakeld met de afstandsbediening of de Smart Key, open dan de portieren met de mechanische sleutel en zet het contact in stand ON (afstandsbediening) of start de motor (Smart Key) en wacht 30 seconden.**
- **Als het systeem is uitgeschakeld, maar niet binnen 30 seconden een portier of de achterklep wordt geopend, wordt het systeem weer ingeschakeld.**



i Informatie

Op auto's die zijn uitgerust met een antidiefstalsysteem is een sticker aangebracht met de volgende tekst :

1. WAARSCHUWING
2. VEILIGHEIDSSYSTEEM

GEHEUGEN BESTUURERSSTOEL (INDIEN VAN TOEPASSING)

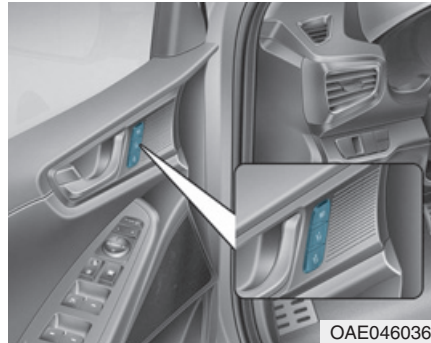

De bestuurdersstoel heeft een geheugen, waarin de volgende geheugeninstellingen met een druk op de knop kunnen worden opgeslagen en opgeroepen.

- Stand bestuurdersstoel
- Stand buitenspiegels
- Helderheid dashboardverlichting

⚠ WAARSCHUWING

Bedien het geheugen van de bestuurdersstoel nooit tijdens het rijden.

Hierdoor kunt u de controle verliezen waardoor een ongeluk met ernstig letsel of schade het gevolg kan zijn.

i Informatie

- Als de accukabels worden losgenomen, worden de geheugeninstellingen gewist.
- Als het geheugen van de bestuurdersstoel niet goed werkt, raden we u aan het systeem te laten controleren door een officiële HYUNDAI-dealer.

Opslaan van standen in het geheugen

1. Zet de selectiehendel in stand P terwijl het contact of de startknop in stand ON staat.
2. Stel de stand van de bestuurdersstoel, de stand van de buitenspiegels, en de helderheid van de dashboardverlichting naar wens in.
3. Druk op toets SET. Het systeem geeft één piepje en de melding "Knop indrukken voor opslaan instellingen" verschijnt op het LCD-display.
4. Druk binnen 4 seconden op één van de geheugentoetsen (1 of 2). Het systeem geeft met twee piepjes aan dat de instellingen met succes in het geheugen zijn opgeslagen.
5. "Instellingen voor chauffeur 1 (of 2) opgeslagen" verschijnt op het LCD-display.

Oproepen standen uit het geheugen

1. Zet de selectiehendel in stand P terwijl het contact of de startknop in stand ON staat.
2. Druk op de gewenste geheugentoets (1 of 2). Het systeem geeft één piepje en de bestuurdersstoel, de buitenspiegels en de dashboardverlichting worden automatisch in de opgeslagen positie gezet (indien van toepassing).
3. "Instellingen voor chauffeur 1 (of 2) toegepast" verschijnt op het LCD-display.

Informatie

- Als de geheugeninstellingen "1" worden opgeroepen, wordt het aanpassen van de in het geheugen opgeslagen instellingen tijdelijk onderbroken door op toets SET of 1 te drukken. Door op toets 2 te drukken worden de geheugeninstellingen "2" opgeroepen.
- Als de geheugeninstellingen "2" worden opgeroepen, wordt het aanpassen van de in het geheugen opgeslagen instellingen tijdelijk onderbroken door op toets SET of 2 te drukken. Door op toets 1 te drukken worden de geheugeninstellingen "1" opgeroepen.
- Als tijdens het oproepen van de opgeslagen stand op een van de bedieningstoetsen van de bestuurdersstoel, de buitenspiegels of de dashboardverlichting wordt gedrukt, stopt de beweging van deze component en beweegt hij in de richting die met de bedieningstoets is gekozen.

Instapfunctie (indien van toepassing)

Het systeem beweegt de bestuurdersstoel als volgt automatisch :

De selectiehandel staat in stand P.

- Zonder Smart Key-systeem
 - De bestuurdersstoel beweegt naar achteren als de contactsleutel wordt verwijderd en het bestuurdersportier geopend wordt.
 - De bestuurdersstoel beweegt naar voren als de contactsleutel wordt geplaatst.
- Met Smart Key-systeem
 - De bestuurdersstoel beweegt naar achteren als de startknop in stand OFF wordt gezet en het bestuurdersportier geopend wordt.
 - De bestuurdersstoel beweegt naar voren als de startknop in stand ACC of START wordt gezet.

U kunt de instapfunctie activeren of deactiveren met de modus Gebruikersinstellingen op het LCD-display. **Zie "LCD-display" in dit hoofdstuk voor meer informatie.**

STUURWIEL

Elektrische stuurbekrachting (EPS)

Het systeem ondersteunt u tijdens het sturen. Bij een niet-draaiende motor of bij een defecte stuurbekrachting blijft de auto bestuurbaar, maar is de benodigde stuurkracht veel groter.

Zo wordt het sturen zwaarder wanneer de rijsnelheid toeneemt en lichter wanneer de snelheid afneemt. Hierdoor hebt u een betere controle over het stuurwiel.

Indien u merkt dat onder normale omstandigheden het sturen van de auto zwaarder gaat dan normaal, dan adviseren wij u de stuurbekrachting te laten controleren door een officiële HYUNDAI-dealer.

AANWIJZING

- Als de elektrische stuurbekrachting niet goed werkt, gaat het waarschuwingslampje (⊖!) op het instrumentenpaneel branden of knipperen. Mogelijk wordt het stuurwiel moeilijk te draaien of onder controle te houden. Breng uw auto naar een officiële HYUNDAI-dealer en laat het systeem zo snel mogelijk controleren.
- Als een storing wordt gesignaleerd in de elektrische stuurbekrachting wordt de stuurassistentie uitgeschakeld om een ongeval te voorkomen. Op dat moment gaat het waarschuwingslampje in het instrumentenpaneel branden of knipperen. Mogelijk wordt het stuurwiel moeilijk te draaien of onder controle te houden. Laat uw auto onmiddellijk controleren nadat u uw auto op een veilige plaats tot stilstand hebt gebracht.

Informatie

De volgende symptomen kunnen zich tijdens normaal gebruik voordoen :

- De benodigde stuurkracht kan direct nadat het contact in stand ON is gezet, hoog zijn.

Dit gebeurt als het systeem de EPS-diagnose uitvoert. Als de zelfdiagnose is voltooid, werkt het stuurwiel weer normaal.

- Er kan een klikkend geluid hoorbaar zijn van het EPS-relais na het in stand ON of LOCK/OFF zetten van het contact.
- Het geluid van de elektromotor kan hoorbaar zijn als de auto stilstaat of met lage snelheid rijdt.

(vervolg)

(vervolg)

- Als u het stuurwiel draait bij lage temperatuur, kan een afwijkend geluid hoorbaar zijn. Wanneer de temperatuur stijgt, zal het geluid verdwijnen. Dit is een normaal verschijnsel.
- Als u bij stilstaande auto het stuurwiel continu van aanslag tot aanslag draait, neemt de benodigde stuurkracht toe. Dit duidt niet op een storing. Na verloop van tijd wordt de benodigde stuurkracht weer normaal.

In hoogte en lengte verstelbare stuurkolom

WAARSCHUWING

Stel het stuurwiel nooit af tijdens het rijden. Als u dat wel doet, kunt u de macht over het stuur verliezen, waardoor ongevallen en letsel kunnen worden veroorzaakt.

Informatie

Het is mogelijk dat de ontgrendelhendel, na het instellen, het stuurwiel niet blokkeert.

Dit duidt niet op een storing. Dit gebeurt als twee tandwielen niet correct in elkaar grijpen. Stel in zo'n geval het stuurwiel opnieuw af en vergrendel het.

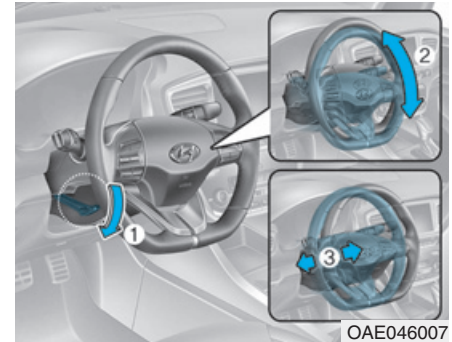

Druk de ontgrendelhendel (1) op de stuurkolom omlaag en zet het stuurwiel in de gewenste hoek (2) en de gewenste stand (3, indien van toepassing). Stel het stuurwiel zo af dat het op uw borst is gericht en niet op uw hoofd.

Zorg ervoor dat u de waarschuwingslampjes en de meters in het instrumentenpaneel kunt zien.

Duw na het afstellen van het stuurwiel de ontgrendelhendel (1) omhoog om het stuurwiel te blokkeren. Controleer na het afstellen of het stuurwiel goed vastzit door het omhoog en omlaag te drukken. Stel het stuurwiel altijd af vóór het rijden.

Stuurwielverwarming (indien van toepassing)



Wanneer het contact in stand ON staat of wanneer de motor draait, kunt u door het indrukken van de toets van de stuurwielverwarming de stuurwielverwarming inschakelen. Het controlelampje in de toets gaat branden.

Druk nogmaals op de toets om de stuurwielverwarming uit te schakelen. Het controlelampje in de toets dooft.

i Informatie

De stuurwielverwarming zal ongeveer 30 minuten na het inschakelen automatisch worden uitgeschakeld.

Als de motor wordt afgezet terwijl de stuurwielverwarming is ingeschakeld, wordt de timer-functie van de stuurwielverwarming gereset.

Druk nogmaals op de toets om de stuurwielverwarming weer in te schakelen.

AANWIJZING

Plaats geen hoef of accessoire op het stuurwiel. Een hoef of accessoire kan de stuurwielverwarming beschadigen.

Claxon



Druk op het gedeelte van het stuurwiel bij het claxonsymbool om te claxonneren. De claxon wordt alleen bediend wanneer op dit gedeelte wordt gedrukt.

AANWIJZING

Om de claxon te bedienen hoeft u niet op het claxongedeelte te slaan. Druk het claxongedeelte niet in met een scherp voorwerp

SPIEGELS

Binnenspiegel

Stel voor het rijden de binnenspiegel zo af dat u in het midden van de spiegel het midden van de achterrui ziet.

⚠ WAARSCHUWING

Zorg ervoor dat uw zicht niet wordt gehinderd. Plaats geen voorwerpen op de achterstoelen, in de bagageruimte of achter de hoofdsteunen van de achterstoelen die het zicht door de achterrui zouden kunnen belemmeren.

⚠ WAARSCHUWING

Wijzig de binnenspiegel niet en monteer geen grotere spiegel, om ernstig letsel bij een ongeval of het activeren van de airbag te voorkomen.

⚠ WAARSCHUWING

Verstel de spiegel **NOOIT** tijdens het rijden. Hierdoor kunt u de controle over de auto verliezen, waardoor er een ongeval kan ontstaan.

AANWIJZING

Gebruik voor het reinigen van de spiegel een papieren doekje of vergelijkbaar materiaal dat vochtig is gemaakt met glasreiniger. Spuit niet direct glasreiniger op de spiegel, anders kan er glasreiniger in het spiegelhuis komen.

Binnenspiegel met dag-/nachtstand (indien van toepassing)

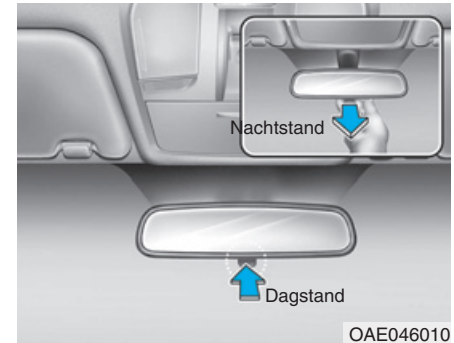

Stel de spiegel af voordat u wegrijdt en terwijl deze in de dagstand staat. Trek de hendel van de dag-/nachtstand naar u toe om de spiegel in de nachtstand te zetten om verblinding door de koplampen van achteropkomend verkeer te voorkomen.

Houd er rekening mee dat het beeld in de spiegel in de nachtstand minder duidelijk is dan in de dagstand.

Elektrochromatische spiegel (ECM) (indien van toepassing)

De elektrochromatische binnenspiegel voorkomt 's nachts of als er weinig licht is automatisch verblinding door de koplampen van achterkomend verkeer.

Zodra de motor draait, worden de lichtreflecties automatisch gedimd. De sensor registreert het lichtniveau rond de auto en dimt automatisch de reflecties van de koplampen van achteropkomende auto's.

Als de selectiehendel in stand R (achteruit) wordt gezet, wordt de binnenspiegel automatisch in de helderste stand gezet om het zicht naar achteren zo duidelijk mogelijk te maken.

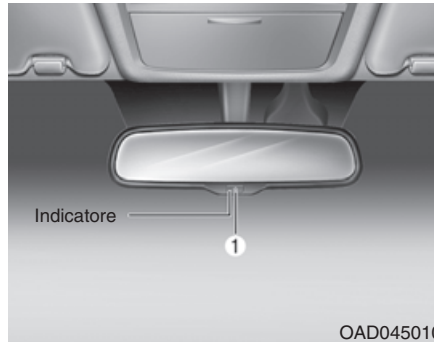

Bedienen van elektrochromatische binnenspiegel :

- Druk op de AAN/UIT-knop (1) om de automatische dimfunctie uit te schakelen. Het spiegelcontrolelampje dooft. Druk op de AAN/UIT-knop (1) om de automatische dimfunctie in te schakelen. Het spiegelcontrolelampje gaat branden.
- De standaardinstelling voor de spiegel is AAN als het contact of de startknop in stand ON staat.

Buitenspiegel

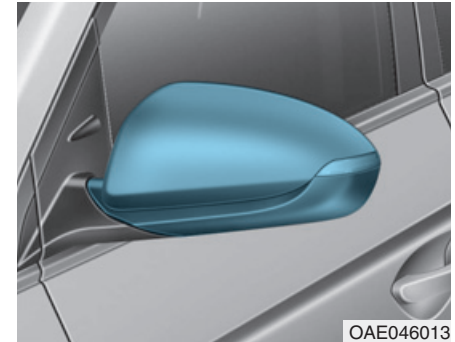

Stel de spiegels af voordat u gaat rijden.

Uw auto is uitgerust met zowel een linker als een rechter buitenspiegel.

De spiegels kunnen elektrisch versteld worden met de schakelaar.

De spiegels kunnen worden ingeklapt om beschadigingen in een automatische wasserette of bij het rijden door een smalle straat te voorkomen.

⚠ WAARSCHUWING

- De rechter buitenspiegel is convergerend. Bij uitvoeringen voor sommige landen is ook de linker buitenspiegel convergerend. Objecten in de spiegel zijn daardoor dichterbij dan ze lijken.
- Gebruik bij het veranderen van rijstrook daarom uw binnenspiegel en kijk opzij om de werkelijke afstand tot het achteropkomende verkeer vast te stellen.

⚠ WAARSCHUWING

Verstel de buitenspiegels niet en klap ze ook niet in tijdens het rijden. Hierdoor kunt u de controle over de auto verliezen, waardoor er een ongeval kan ontstaan.

AANWIJZING

- Gebruik geen krabber om de spiegel ijsvrij te maken, anders kan het spiegelglas beschadigd raken.
- Probeer de buitenspiegel niet met kracht af te stellen als deze is vastgevroren. Gebruik een goedgekeurde ruitontdooier (geen koelvloeistof) of een spons of zachte doek met zeer warm water, of zet de auto op een warme plaats om het ijs te laten smelten.



OAE046014

Afstellen van de buitenspiegels :

1. Druk op de toets L (links) of R (rechts) (1) om de spiegel te selecteren die u wilt afstellen.
2. Gebruik de bedieningsschakelaar voor de spiegel om de geselecteerde spiegel omhoog, omlaag, naar links of naar rechts te bewegen.
3. Zet de schakelaar na het verstellen terug in de middenstand om te voorkomen dat de spiegel onbedoeld wordt veresteld.

AANWIJZING

- De spiegels stoppen hun beweging als de maximale stelhoek bereikt is. De stelmotor blijft echter draaien zolang de schakelaar ingedrukt blijft. Houd de schakelaar niet langer ingedrukt dan nodig om te voorkomen dat de stelmotor beschadigd raakt.
- Probeer de buitenspiegels nooit met de hand te verstellen, anders kan de elektromotor beschadigd raken.

Inklappen buitenspiegel

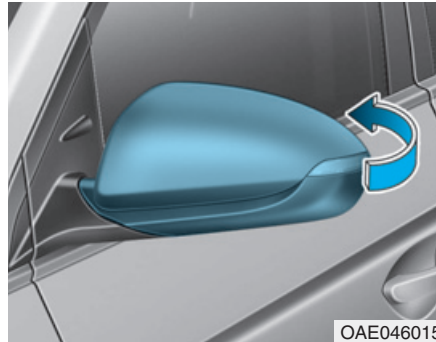

Handmatig

Pak de buitenspiegel bij de behuizing vast en klap deze naar achteren.



Elektrisch (indien van toepassing)

Links : De spiegel klapt uit.

Rechts : De spiegel klapt in.

Midden (AUTO) :

De spiegels worden in de volgende gevallen automatisch in- en uitgeklaapt :

- Zonder Smart Key-systeem
 - De spiegel wordt in- of uitgeklaapt wanneer de portieren worden vergrendeld of ontgrendeld met de afstandsbediening.
- Met Smart Key-systeem
 - De spiegels worden in- of uitgeklaapt wanneer de portieren worden vergrendeld of ontgrendeld met de Smart Key.
 - De spiegels worden in- of uitgeklaapt wanneer de portieren worden vergrendeld of ontgrendeld met de toets op de buitenportiergreep.
 - De spiegels worden uitgeklaapt wanneer u de auto nadert (alle portieren zijn gesloten en vergrendeld) terwijl u een Smart Key bij u draagt (indien van toepassing).

AANWIJZING

De elektrisch bedienbare buitenspiegel werkt zelfs als het contact in stand OFF staat. Stel, om te voorkomen dat de accu leegraakt, de spiegels niet langer dan noodzakelijk af als de motor is uitgeschakeld.

AANWIJZING

Klap de elektrisch bedienbare buitenspiegels niet met de hand in. Anders kan de elektromotor beschadigd raken.

RUITEN

Elektrisch bedienbare ruiten (indien van toepassing)

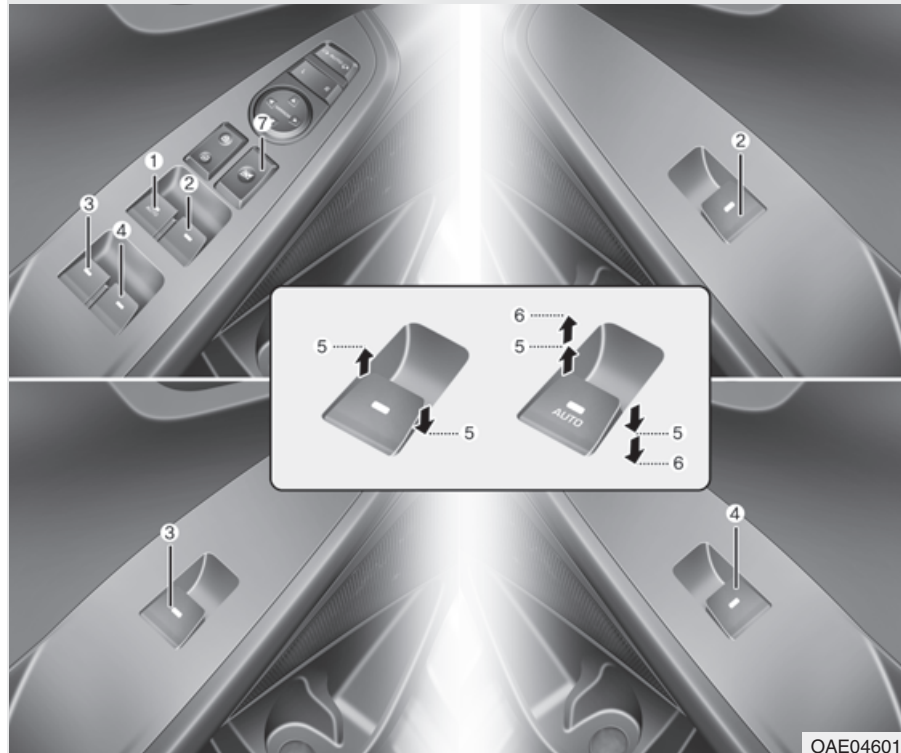

- (1) Schakelaar ruitbediening bestuurdersportier
- (2) Schakelaar ruitbediening voorpassagiersportier
- (3) Schakelaar ruitbediening achterportier (links)
- (4) Schakelaar ruitbediening achterportier (rechts)
- (5) Ruiten openen en sluiten
- (6) Elektrisch bedienbare ruit*
- (7) Blokkeerschakelaar ruitbediening

* : indien van toepassing

Om de ruiten te kunnen sluiten of openen, moet het contact in stand ON staan.

Ieder portier is voorzien van een schakelaar voor de bediening van de desbetreffende ruit. De bestuurder beschikt over een blokkeerschakelaar waarmee de ruitbediening van de schakelaars op de overige portieren kan worden uitgeschakeld. De elektrisch bedienbare ruiten kunnen worden bediend tot ongeveer 30 seconden nadat het contact in stand ACC of OFF is gezet. Wanneer de voorportieren echter geopend zijn, kunnen de ruiten niet bediend worden, zelfs niet binnen de periode van 30 seconden.



WAARSCHUWING

Steek tijdens het rijden uw hoofd, armen of andere lichaamsdelen niet naar buiten, om ernstig letsel te voorkomen.

i Informatie

- In een koud en nat klimaat werken de elektrisch bedienbare ruiten mogelijk niet door bevroeringsverschijnselen.
- Tijdens het rijden met de zijruiten achter omlaag of met het schuifdak (indien van toepassing) geheel of gedeeltelijk geopend, kan windgeruis of een dreunend geluid hoorbaar zijn. Dit is normaal en kan worden verminderd of verholpen door het volgende te doen.

Wanneer windgeruis optreedt terwijl een of beide zijruiten achter geopend zijn, kunt u beide zijruiten voor een paar centimeter laten zakken. Als het geluid hoorbaar is terwijl het schuifdak is geopend, schuif het schuifdak dan iets verder dicht.

Ruiten openen en sluiten



Openen :

Druk de ruitbedieningsschakelaar omlaag tot de eerste stand (5). Laat de schakelaar los als u wilt dat de ruit stopt.

Sluiten :

Druk de ruitbedieningsschakelaar omhoog tot de eerste stand (5). Laat de ruitbedieningsschakelaar los als u wilt dat de ruit stopt.

Automatische ruitbediening (indien van toepassing)

Door de schakelaar ruitbediening kortstondig in te drukken tot de tweede stand (6), wordt de ruit automatisch geheel geopend, zelfs als de schakelaar wordt losgelaten. Om de ruitbeweging te stoppen, trekt u de schakelaar omhoog of drukt u hem omlaag en laat u hem vervolgens los.

Ruit automatisch omhoog /omlaag (indien van toepassing)

Door de schakelaar kortstondig in te drukken of omhoog te trekken tot de tweede stand (6), wordt de ruit automatisch geopend of gesloten, zelfs als de schakelaar wordt losgelaten. Om de ruitbeweging te stoppen, trekt u de schakelaar omhoog of drukt u hem omlaag en laat u hem vervolgens los.

De elektrisch bedienbare ruiten resetten

Als de elektrisch bedienbare ruiten niet goed werken, moet de elektrische ruitbediening als volgt worden gereset :

1. Zet het contact in stand ON.
2. Sluit de ruit en houd de ruitbedieningsschakelaar daarna nog minstens 1 seconde omhoog.

Als de elektrisch bedienbare ruiten na het resetten niet goed werken, raden we u aan het systeem te laten controleren door een officiële HYUNDAI-dealer.

⚠ WAARSCHUWING

De automatische omkeerfunctie werkt niet tijdens het resetten van de elektrisch bedienbare ruiten. Zorg ervoor dat lichaamsdelen en voorwerpen zich op een veilige afstand bevinden alvorens de ruiten te sluiten, om letsel en schade aan de auto te voorkomen.

Klembeveiliging (indien van toepassing)

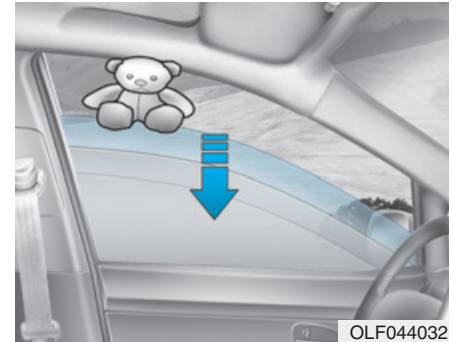

Als een obstakel gesignaleerd wordt tijdens het automatisch sluiten van een ruit, stopt de beweging van de ruit en zakt de ruit ongeveer 30 cm, zodat het voorwerp verwijderd kan worden.

Als de ruit weerstand ondervindt terwijl de ruitbedieningsschakelaar omhooggetrokken blijft, stopt de omhooggaande beweging van de ruit en zakt de ruit ongeveer 2,5 cm.

Als de schakelaar opnieuw omhooggetrokken wordt binnen 5 seconden nadat de ruit automatisch naar beneden is gegaan door de klembeveiliging, zal de klembeveiliging niet werken.

i Informatie

De klembeveiliging voor de portierruit werkt alleen als de automatische sluitfunctie wordt gebruikt door de schakelaar omhoog te trekken tot de tweede stand.

⚠ WAARSCHUWING

Zorg ervoor dat lichaamsdelen en voorwerpen zich op een veilige afstand bevinden alvorens de ruiten te sluiten, om letsel en schade aan de auto te voorkomen.

Als een voorwerp met een diameter kleiner dan 4 mm tussen de ruit en de sponning terechtkomt, wordt de extra weerstand mogelijk niet opgemerkt door de klembeveiliging en zal de ruit niet stoppen en in de andere richting bewegen.

AANWIJZING

Plaats geen accessoires op de ruiten. De klembeveiliging werkt dan mogelijk niet.

Blokkeerschakelaar ruitbediening



De bestuurder kan de ruitbedieningsschakelaars van de achterportieren uitschakelen door de blokkeerschakelaar van de ruitbediening in te drukken.

Als de blokkeerschakelaar van de ruitbediening ingedrukt is :

- De hoofdschakelaar van de elektrisch bedienbare ruiten voor de bestuurder werkt voor alle elektrisch bedienbare ruiten.
- Kan de elektrisch bedienbare ruit in het voorpassagiersportier worden bediend met de schakelaar in het voorpassagiersportier.
- Met de schakelaars voor de ruitbediening van de portieruiten achter kunnen de elektrisch bedienbare ruiten voor de achterpassagiers niet worden bediend.

WAARSCHUWING

Laat kinderen niet met de ruitbediening spelen. Laat de blokkeerschakelaar voor de ruitbediening van het bestuurdersportier in de stand LOCK staan. Het onbedoeld bedienen door een kind kan tot ernstig letsel leiden.

AANWIJZING

- Open of sluit telkens maar één ruit tegelijk. Anders kan de elektrische ruitbediening beschadigd raken. Hierdoor zal bovendien de zekering langer meegaan.
- Probeer nooit tegelijkertijd de hoofdschakelaar voor de ruitbediening in het bestuurdersportier en de afzonderlijke schakelaar voor de ruitbediening in tegengestelde richtingen in te drukken. In dat geval stopt de ruit en kan deze niet meer worden geopend of gesloten.

WAARSCHUWING

- Laat kinderen NOOIT zonder toezicht achter met de sleutels in de auto terwijl de motor draait.

(vervolg)

(vervolg)

- Laat een kind NOOIT zonder toezicht achter in de auto. Ook zeer jonge kinderen kunnen per ongeluk de auto in beweging zetten, bekneld raken tussen de portieruiten of zichzelf of anderen letsel toebrengen.
- Controleer altijd zorgvuldig of er zich geen armen, handen of andere belemmeringen in de buurt bevinden voordat een ruit gesloten wordt.
- Laat kinderen niet met de ruitbediening spelen. Laat de blokkeerschakelaar voor de ruitbediening in de stand VERGRENDELD (ingedrukt) staan. Het onbedoeld bedienen van een ruit kan vooral bij kinderen tot letsel leiden.
- Steek tijdens het rijden uw hoofd, armen of andere lichaamsdelen niet naar buiten.

SCHUIFDAK (INDIEN VAN TOEPASSING)

Indien uw auto is uitgerust met een schuifdak, kunt u dit met behulp van de schakelaar in de dakconsole open- en dichtschuiven of kantelen.



Het schuifdak kan elektrisch geopend, gesloten en gekanteld worden wanneer het contact in stand ON staat.

Het schuifdak kan worden bediend tot ongeveer 30 seconden nadat het contact in stand ACC of LOCK/OFF is gezet of de contactsleutel is verwijderd.

Wanneer het voorportier echter geopend wordt, kan het schuifdak niet bediend worden, zelfs niet binnen de periode van 30 seconden.

i Informatie

- In een koud en nat klimaat werkt het schuif-/kanteldak mogelijk niet door bevroeringsverschijnselen.
- Veeg na het wassen van de auto en na een regenbui het schuifdak eerst droog alvorens het te openen.

⚠ WAARSCHUWING

- Verstel het schuifdak of het zonnescerm niet tijdens het rijden. Hierdoor kunt u de controle over de auto verliezen, waardoor een ongeluk met ernstig letsel of schade het gevolg kan zijn.
- Zorg ervoor dat hoofden, andere lichaamsdelen en voorwerpen zich op een veilige afstand bevinden voordat u het schuifdak bedient.

(vervolg)

(vervolg)

- Steek tijdens het rijden uw hoofd, armen of andere lichaamsdelen niet door het schuifdak naar buiten, om ernstig letsel te voorkomen.
- Laat kinderen nooit zonder toezicht achter terwijl de sleutel zich in de auto bevindt. Kinderen die zonder toezicht achterblijven, kunnen het schuifdak bedienen wat tot ernstig letsel kan leiden.
- Ga niet boven op de auto zitten. U kunt dan gewond raken of schade aan de auto veroorzaken.

AANWIJZING

- Bedien de hendel niet meer als het schuifdak volledig is geopend, gesloten of gekanteld. Hierdoor kunnen de motor en andere onderdelen beschadigd raken.
- Zorg er bij het verlaten van uw auto voor dat het schuif-/kanteldak volledig is gesloten. Als het schuif-/kanteldak open blijft, kan sneeuw of regen in het interieur komen of kan de auto worden gestolen.

Schuifdak openen en sluiten



Openen :

Druk de schakelaar van het schuifdak naar achteren in de eerste stand. Laat de schakelaar los als u wilt dat het schuifdak stopt.

Sluiten :

Druk de hendel van het schuifdak naar voren in de eerste stand. Laat de schakelaar los als u wilt dat het schuifdak stopt.

Schuifdak open-/dichtschiiven

Door de schakelaar voor het schuifdak naar achteren of naar voren tot de tweede positie te drukken opent of sluit het schuifdak volledig, ook als de schakelaar wordt losgelaten. Om het schuifdak in de gewenste positie te stoppen terwijl het in beweging is, drukt u de schakelaar naar achteren of naar voren en laat u hem vervolgens weer los.

Informatie

Om het windgeruis tijdens het rijden te beperken, adviseren wij u te rijden met het schuifdak iets gesloten (ongeveer 7 cm voor de stand maximaal open).

Klembeveiliging (indien van toepassing)



Als een obstakel gesignaleerd wordt tijdens het automatisch sluiten van het schuifdak, keert de bewegingsrichting automatisch om en stopt het schuifdak, zodat het voorwerp verwijderd kan worden.

De klembeveiliging werkt niet als er een klein obstakel tussen het glaspaneel en de schuifdakrand aanwezig is.

Controleer voor het sluiten altijd of er geen lichaamsdelen of voorwerpen door het schuifdak naar buiten zijn gestoken.

⚠ WAARSCHUWING

Kleine voorwerpen die klem kunnen komen te zitten tussen het glaspaneel van het schuifdak en de sponning worden mogelijk niet gesignaleerd door de klembeveiliging. In dat geval zal het glaspaneel van het schuifdak het voorwerp niet signaleren en niet in tegengestelde richting bewegen.

Schuifdak kantelen

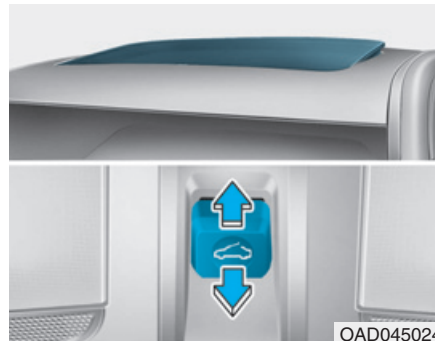

Kantel het schuifdak open :

Druk de schakelaar voor het schuifdak omhoog totdat het schuifdak in de gewenste positie staat.

Het schuifdak sluiten :

Druk de schakelaar voor het schuifdak naar voren totdat het schuifdak in de gewenste positie staat.

AANWIJZING

- Verwijder van tijd tot tijd het vuil dat zich heeft verzameld op de geleiderail van het schuifdak of tussen het schuifdak en het dakpaneel, omdat dit lawaai kan veroorzaken.
- Wanneer u het schuifdak probeert te openen bij temperaturen onder het vriespunt of als het schuifdak is bedekt met sneeuw of ijs, kan de elektromotor beschadigd raken. In een koud en nat klimaat werkt het schuifdak mogelijk niet correct.

Zonnescherm



Het zonnescherm wordt automatisch met het glaspaneel geopend wanneer dit openschuift. U moet het echter handmatig sluiten.

AANWIJZING

Het zonnescherm schuift gelijktijdig met het schuifdak open. Laat het zonnescherm niet dichtzitten als het schuifdak geopend is.

Schuifdak resetten

Het schuifdak moet in de volgende gevallen worden gereset:

- De accu is ontladen of de accukabels zijn losgenomen geweest, of de schuifdakzekering is vervangen of verwijderd
- De bedieningshendel van het schuifdak is niet op de juiste manier bediend

Voer de volgende stappen uit om het schuifdak te resetten:

1. Zet het contact in stand ON om de motor te starten. Geadviseerd wordt het schuifdak te resetten bij draaiende motor.
2. Druk de schakelaar naar voren. Het schuifdak sluit geheel of kantelt, afhankelijk van de conditie van het schuifdak.
3. Laat de schakelaar los totdat het schuifdak niet meer beweegt.

4. Druk de schakelaar ongeveer 10 seconden naar voren.

- Als het schuifdak in gesloten positie staat :

Het glaspaneel zal kantelen en iets omhoog en omlaag bewegen.

- Als het schuifdak in gekantelde positie staat :

Het glaspaneel zal iets omhoog en omlaag bewegen.

Laat de schakelaar niet los voordat de procedure is voltooid.

Als u de schakelaar loslaat voordat de procedure is voltooid, moet de procedure worden herhaald vanaf stap 2.

5. Druk binnen 3 seconden de schakelaar naar voren totdat het schuifdak als volgt werkt :

Omlaag kantelen → openschuiven
→ dichtschuiven.

Laat de schakelaar niet los voordat de procedure is voltooid.

Als u de schakelaar loslaat voordat de procedure is voltooid, moet de procedure worden herhaald vanaf stap 2.

6. Laat de schakelaar los als de gehele procedure is voltooid. Het schuifdaksysteem is gereset.

Informatie

- Als het schuifdak niet wordt gereset wanneer de accu losgenomen of ontladen is geweest, of wanneer de desbetreffende zekering doorgebrand is, werkt het schuifdak mogelijk niet goed.
- Voor meer informatie adviseren we u contact op te nemen met een officiële HYUNDAI-dealer.

EXTERIEUR

Motorkap

Motorkap openen

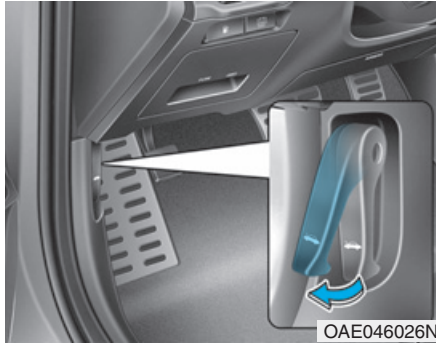

1. Parkeer de auto en activeer de parkeerrem.
2. Trek aan de ontgrendelhendel om de motorkap te ontgrendelen. De motorkap komt iets omhoog.

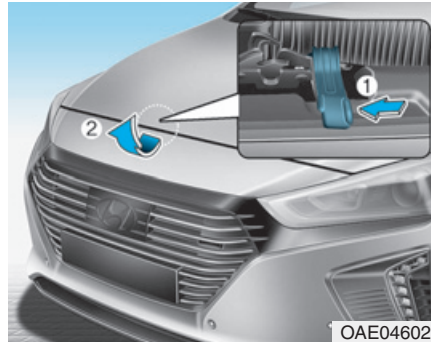

3. Ga naar de voorzijde van de auto en til de motorkap iets op. Duw tegen de veiligheidshaak (1) in het midden van de motorkap en trek de motorkap omhoog (2).
4. Neem de motorkapsteun los.

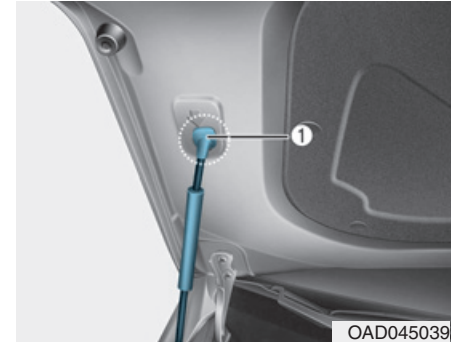

5. Ondersteun de motorkap met de steun (1).

⚠ WAARSCHUWING

- Pak de steun altijd vast bij het deel dat omwikkeld is met rubber. Het rubber voorkomt dat u zich brandt aan het hete metaal als de motor warm is.
- De steun moet goed in de opening geplaatst worden als u controles in de motorruimte uitvoert. Dat voorkomt dat de motorkap plotseling naar beneden valt en letsel veroorzaakt.

Motorkap sluiten

1. Controleer de volgende punten alvorens de motorkap te sluiten :
 - Of alle vuldoppen correct zijn teruggeplaatst.
 - Of er geen handschoenen, doeken of andere brandbare materialen in de motorruimte zijn achtergebleven.
2. Zet de steun vast in de clip om te voorkomen dat hij gaat rammelen.
3. Laat de motorkap zakken (tot ongeveer 30 cm boven zijn gesloten positie) en druk hem stevig in het slot. Controleer altijd nogmaals of de motorkap goed is vergrendeld.

Als de motorkap iets kan worden opgetild, is hij niet goed vergrendeld. Open hem nogmaals en sluit hem met meer kracht.



WAARSCHUWING

- Controleer voor het sluiten van de motorkap of er geen zaken in de motorruimte zijn achtergebleven.
- Controleer altijd nogmaals of de motorkap goed is vergrendeld alvorens met de auto te gaan rijden.

Controleer of er geen **waarschuwing** slaampje geopende motorkap brandt of een melding weergegeven wordt op het instrumentenpaneel. Als de motorkap niet vergrendeld is terwijl de auto in beweging is, zal de zoemer klinken om de bestuurder te waarschuwen dat de motorkap niet volledig vergrendeld is. Het rijden met een geopende motorkap kan het zicht in zijn geheel belemmeren, hetgeen kan leiden tot een ongeval.

(vervolg)

(vervolg)

- Verplaats de auto niet als de motorkap omhoog staat omdat dan het zicht belemmerd wordt, hetgeen kan leiden tot een ongeval, en de motorkap naar beneden kan vallen of beschadigd kan worden.

Achterklep

Achterklep openen

Controleer of de selectiehendel in stand P (parkeren) staat en activeer de parkeerrem.

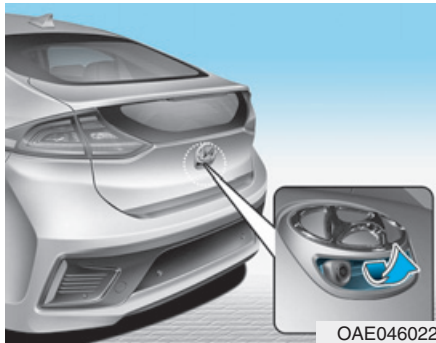

Voer vervolgens één van de volgende handelingen uit:

1. Ontgrendel alle portieren met de ontgrendeltoets van de afstandsbediening of de Smart Key. Druk op de schakelaar op de handgreep van de achterklep en open de achterklep.
2. Houd de ontgrendeltoets voor de achterklep op de afstandsbediening of Smart Key ingedrukt. Druk op de schakelaar op de handgreep van de achterklep en open de achterklep.
3. Druk, terwijl u de Smart Key bij u hebt, op de schakelaar op de handgreep van de achterklep en open de achterklep.

Achterklep sluiten



Laat de achterklep zakken en druk hem vervolgens aan totdat hij vergrendeld wordt. Probeer de achterklep omhoog te trekken om te controleren of hij goed dichtzit.

WAARSCHUWING

Houd de achterklep tijdens het rijden altijd volledig gesloten. Als met een (gedeeltelijk) geopende achterklep wordt gereden, kunnen schadelijke uitlaatgassen, die koolmonoxide (CO) bevatten, in het interieur binnendringen.

Informatie

Sluit de achterklep altijd voordat u gaat rijden, om schade aan de gasveren van de achterklep en de bevestigingsmaterialen te voorkomen.

AANWIJZING

In een koud en nat klimaat werken de achterklepvergrendeling en achterklepmechanismen mogelijk niet goed door bevroeringsverschijnselen.

⚠ WAARSCHUWING

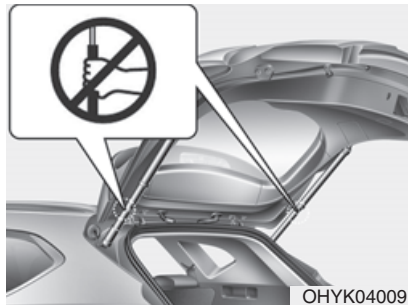

Raak het onderdeel dat de achterklep ondersteunt (de gasveer) niet aan. Vervorming van dit onderdeel kan leiden tot schade aan het voertuig en kan de veiligheid in gevaar brengen.

⚠ WAARSCHUWING

- Vervoer **NOOIT** personen in de bagageruimte van de auto. Als de achterklep gedeeltelijk of volledig gesloten is en de persoon niet uit de bagageruimte kan komen, kan ernstig letsel optreden door ventilatiegebrek, uitlaatgassen, snel toenemende warmte of blootstelling aan kou. Daarnaast is de bagageruimte zeer gevaarlijk tijdens een ongeval, aangezien deze geen deel uitmaakt van de veiligheidskooi, maar tot de kreukelzone van de auto behoort.
- Houd de portieren en de achterklep vergrendeld en bewaar de sleutels buiten het bereik van kinderen. Ouders moeten hun kinderen wijzen op de gevaren die het spelen in een bagageruimte met zich meebrengt.

Tankdopklep (Hybrideauto)

Openen van de tankdopklep

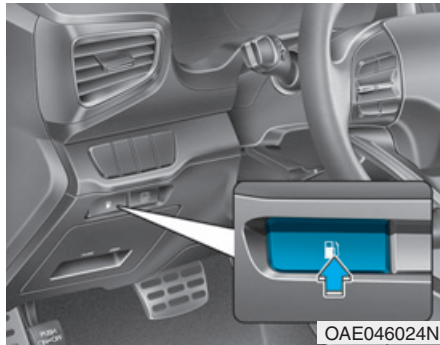

1. Zet de auto uit.
2. Druk op de toets voor de tankdopontgrendeling.

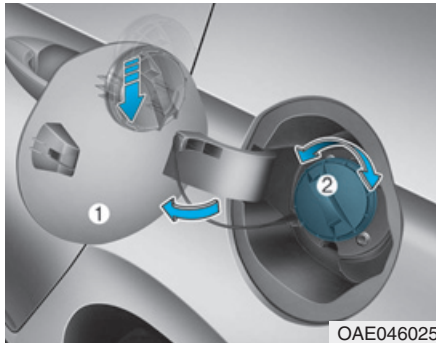

3. Zet de tankdopklep (1) volledig open.
4. Draai de tankdop (2) linksom om hem te verwijderen. U hoort mogelijk een sissend geluid doordat de druk in de tank gelijk wordt.
5. Plaats de dop op de tankdopklep.

i Informatie

Tik zachtjes op de tankdopklep of druk er voorzichtig tegenaan als deze is vastgevroren om het ijs te breken en open daarna de tankdopklep. Wrik de tankdopklep niet los. Spuit de omgeving van de tankdopklep indien nodig in met goedgekeurde ruitontdooier (gebruik geen koelvloeistof) of zet de auto op een warme plaats om het ijs te laten smelten.

Sluiten van de tankdopklep

1. Plaats de dop terug en draai hem rechtsom totdat hij eenmaal klikt.
2. Sluit de tankdopklep en zorg ervoor dat hij goed dichtzit.

⚠ WAARSCHUWING

Benzine is licht ontvlambaar en explosief. Het niet opvolgen van deze richtlijnen kan tot ERNSTIG LETSEL leiden:

- Lees alle waarschuwingen bij het tankstation en neem ze in acht.
- Kijk vóór het tanken altijd of er een noodknop voor het afsluiten van de brandstof is bij de brandstofpomp.
- Raak, voordat u het vulpistool aanraakt, met de blote hand altijd even een metalen deel van de auto aan, op voldoende afstand van de vulopening, het vulpistool of een andere brandbare stof, om statische elektriciteit af te voeren.

(vervolg)

(vervolg)

- Maak tijdens het tanken geen gebruik van een mobiele telefoon. Elektrische stroom en/of elektronische storing van mobiele telefoons kunnen brandstofdampen doen ontbranden en brand veroorzaken.
- Stap niet terug in de auto tijdens het tanken. U kunt statisch geladen raken door het aanraken van of wrijven tegen een voorwerp of stof dat/die statische elektriciteit kan produceren. Een ontlading van statische elektriciteit kan brandstofdampen doen ontbranden en brand veroorzaken.

(vervolg)

(vervolg)

Als u tijdens het tanken toch terug in de auto moet stappen, raak ook dan met de blote hand even een metalen deel van de auto aan, op voldoende afstand van de vulopening, het vulpistool of een andere brandbare stof, om mogelijk gevaarlijke statische elektriciteit af te voeren.

- Zet bij het tanken altijd de selectiehendel in stand P (parkeren) in, activeer de parkeerrem en zet het contact in stand LOCK/OFF. De elektrische onderdelen van de motor kunnen vonken produceren die brandstofdampen kunnen doen ontbranden.

(vervolg)

(vervolg)

- Als u een voor brandstof goedgekeurde jerrycan wilt vullen, plaats deze dan op de grond. Een met statische elektriciteit geladen jerrycan kan brandstofdampen doen ontbranden. Zodra u begint te tanken, dient u met de blote hand contact te houden met de auto tot het tanken is voltooid.
- Gebruik alleen goedgekeurde plastic jerrycans die geschikt zijn voor brandstof.
- Gebruik geen lucifers of aansteker en rook niet. Laat ook geen brandende sigaret achter in de auto als u bij een tankstation bent, vooral niet tijdens het tanken.
- Doe de tank niet te vol, omdat dit kan leiden tot verspilling van benzine.

(vervolg)

(vervolg)

- Als er tijdens het tanken brand uitbreekt, verlaat dan onmiddellijk de auto en breng de manager van het tankstation, de politie en de brandweer op de hoogte. Volg hun veiligheidsinstructies op.
- Als de onder druk staande brandstof naar buiten spuit, kan deze op uw kleding of huid terecht komen en kan er brandgevaar ontstaan. Verwijder de tankdop altijd voorzichtig en langzaam. Als er brandstof naar buiten komt of er een sissend geluid hoorbaar wordt, moet u even wachten voordat u de dop verder losdraait.
- Controleer altijd of de tankdop goed vastgedraaid is, om morsen van brandstof in geval van een aanrijding te voorkomen.

i Informatie

Tank alleen de brandstof die in het hoofdstuk Introductie vermeld is onder "Vereiste brandstof".

AANWIJZING

- Mors geen brandstof op de buitenzijde van de auto. Brandstof kan de lak aantasten.
- Gebruik, als de tankdop vervangen moet worden, uitsluitend een originele HYUNDAI-dop of een andere, voor uw auto geschikte dop. Een verkeerde tankdop kan een ernstige storing in het brandstofsysteem of het emissieregelsysteem veroorzaken.

Tankdopklep (Plug-in hybrideauto)

Openen van de tankdopklep

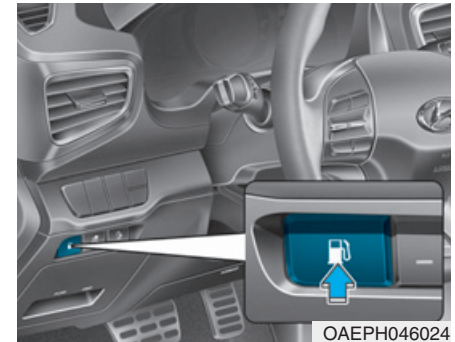

1. Zet de auto uit.
2. Druk op de toets voor de tankdopontgrendeling.



OLFP045236N/OAEPH047525L

3. Wacht tot de druk in de brandstoftank is gezakt.

De melding "Brandstofklep open" wordt weergegeven als de tankdopklep opengaat nadat de druk in de brandstoftank is gezakt.

i Informatie

- Het kan maximaal 20 seconden duren voordat de tankdopklep opengaat.
- Als de tankdopklep is vastgevroren en na 20 seconden niet opengaat, tik dan zachtjes op de tankdopklep en probeer hem vervolgens nogmaals te openen.

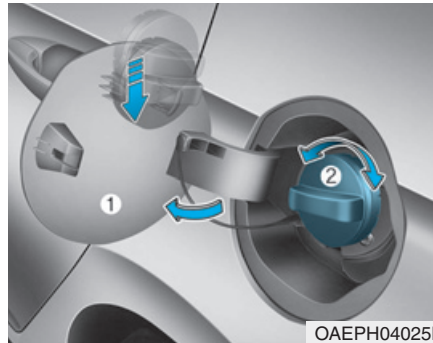

OAEPH04025L

4. Zet de tankdopklep (1) volledig open.

5. Draai de tankdop (2) linksom om hem te verwijderen. U hoort mogelijk een sissend geluid doordat de druk in de tank gelijk wordt.

6. Plaats de dop op de tankdopklep.

⚠ WAARSCHUWING

- Vul binnen 20 minuten na het openen van de tankdopklep brandstof bij. Na 20 minuten wordt de brandstoftank mogelijk afgesloten, waardoor tijdens het tanken brandstof uit de tank kan stromen. Druk in dat geval nogmaals op de knop voor het openen van de tankdopklep.
- Laat de tankdopklep niet gedurende langere tijd openstaan. Hierdoor kan de accu ontladen raken.
- Sluit de tankdopklep na het tanken. Als u de auto start terwijl de tankdopklep geopend is, wordt de melding "Controleer klep Brandstoftank" weergegeven op het LCD-display.
- Tank niet terwijl het hybridebatterijpakket wordt geladen. Statische elektriciteit kan brand of een explosie veroorzaken.

Sluiten van de tankdopklep

1. Plaats de dop terug en draai hem rechtsom totdat hij eenmaal klikt.
2. Sluit de tankdopklep en zorg ervoor dat hij goed dichtzit.



WAARSCHUWING

Benzine is licht ontvlambaar en explosief. Het niet opvolgen van deze richtlijnen kan tot ERNSTIG LETSEL leiden:

- Lees alle waarschuwingen bij het tankstation en neem ze in acht.
- Kijk **vóór** het tanken altijd of er een noodknop voor het afsluiten van de brandstof is bij de brandstofpomp.
- Raak, voordat u het vulpistool aanraakt, met de blote hand altijd even een metalen deel van de auto aan, op voldoende afstand van de vulopening, het vulpistool of een andere brandbare stof, om statische elektriciteit af te voeren.

(vervolg)

(vervolg)

- Maak tijdens het tanken geen gebruik van een mobiele telefoon. Elektrische stroom en/of elektronische storing van mobiele telefoons kunnen brandstofdampen doen ontbranden en brand veroorzaken.
- Stap niet terug in de auto tijdens het tanken. U kunt statisch geladen raken door het aanraken van of wrijven tegen een voorwerp of stof dat/die statische elektriciteit kan produceren. Een ontlading van statische elektriciteit kan brandstofdampen doen ontbranden en brand veroorzaken.

(vervolg)

(vervolg)

- Als u tijdens het tanken toch terug in de auto moet stappen, raak ook dan met de blote hand even een metalen deel van de auto aan, op voldoende afstand van de vulopening, het vulpistool of een andere brandbare stof, om mogelijk gevaarlijke statische elektriciteit af te voeren.
- Zet bij het tanken altijd de selectiehendel in stand P (parkeren) in, activeer de parkeerrem en zet het contact in stand LOCK/OFF. De elektrische onderdelen van de motor kunnen vonken produceren die brandstofdampen kunnen doen ontbranden.

(vervolg)

(vervolg)

- Als u een voor brandstof goedgekeurde jerrycan wilt vullen, plaats deze dan op de grond. Een met statische elektriciteit geladen jerrycan kan brandstofdampen doen ontbranden. Zodra u begint te tanken, dient u met de blote hand contact te houden met de auto tot het tanken is voltooid.
- Gebruik alleen goedgekeurde plastic jerrycans die geschikt zijn voor brandstof.
- Gebruik geen lucifers of aansteker en rook niet. Laat ook geen brandende sigaret achter in de auto als u bij een tankstation bent, vooral niet tijdens het tanken.
- Doe de tank niet te vol, omdat dit kan leiden tot verspilling van benzine.

(vervolg)

(vervolg)

- Als er tijdens het tanken brand uitbreekt, verlaat dan onmiddellijk de auto en breng de manager van het tankstation, de politie en de brandweer op de hoogte. Volg hun veiligheidsinstructies op.
- Als de onder druk staande brandstof naar buiten spuit, kan deze op uw kleding of huid terecht komen en kan er brandgevaar ontstaan. Verwijder de tankdop altijd voorzichtig en langzaam. Als er brandstof naar buiten komt of er een sissend geluid hoorbaar wordt, moet u even wachten voordat u de dop verder losdraait.
- Controleer altijd of de tankdop goed vastgedraaid is, om morsen van brandstof in geval van een aanrijding te voorkomen.

i Informatie

Tank alleen de brandstof die in het hoofdstuk Introductie vermeld is onder "Vereiste brandstof".

AANWIJZING

- Mors geen brandstof op de buitenzijde van de auto. Brandstof kan de lak aantasten.
- Gebruik, als de tankdop vervangen moet worden, uitsluitend een originele HYUNDAI-dop of een andere, voor uw auto geschikte dop. Een verkeerde tankdop kan een ernstige storing in het brandstofsysteem of het emissieregelsysteem veroorzaken.

INSTRUMENTENPANEEL

■ Hybrideauto

• Type A



1. Vermogensmeter
2. Snelheidsmeter
3. Ladingstoestandmeter
4. Brandstofmeter
5. Waarschuwing- en controlelampjes
6. LCD-display (inclusief tripcomputer)

• Type B



Het werkelijke instrumentenpaneel kan afwijken van de afbeelding.
Zie "Meters en tellers" in dit hoofdstuk voor meer informatie.

OAE048100N/OAEE048187N

■ Plug-in hybrideauto

• Type A



1. Vermogensmeter
2. Snelheidsmeter
3. Ladingstoestandmeter
4. Brandstofmeter
5. Waarschuwing- en controlelampjes
6. LCD-display (inclusief tripcomputer)

• Type B



Het werkelijke instrumentenpaneel kan afwijken van de afbeelding. Zie "Meters en tellers" in dit hoofdstuk voor meer informatie.

0AEPH048582N/0AEPH048583N

Bediening instrumentenpaneel

Dashboardverlichting

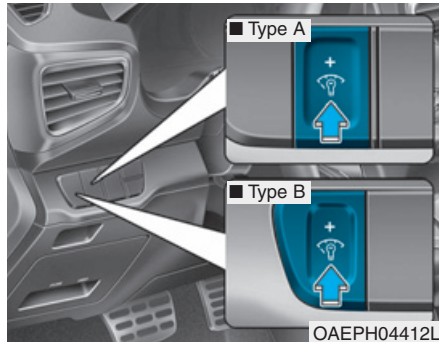

Met behulp van de bedieningstoets van de verlichting kan de sterkte van de dashboardverlichting geregeld worden wanneer de parkeerlichten of de dim-/grootlichten branden.

Wanneer de bedieningstoets van de dashboardverlichting wordt ingedrukt, wordt ook de sterkte van de verlichting van de schakelaars aangepast.

⚠ WAARSCHUWING

Stel het instrumentenpaneel nooit af tijdens het rijden. Hierdoor kunt u de controle over de auto verliezen waardoor een ongeluk met (levensgevaarlijk) letsel of schade het gevolg kan zijn.

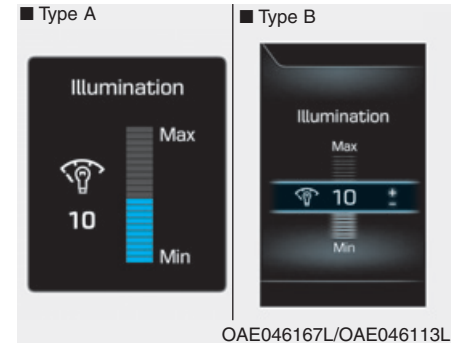

- De helderheid van de dashboardverlichting wordt weergegeven.
- Als de lichtintensiteit het maximale of minimale niveau bereikt, klinkt een geluidssignaal.

Meters en tellers

Snelheidsmeter

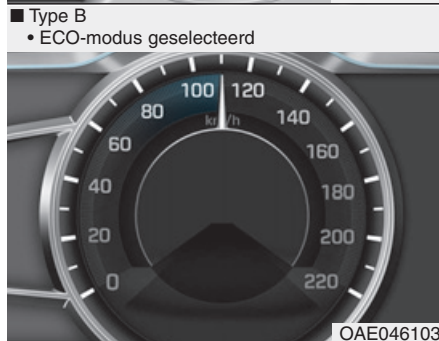

De snelheidsmeter geeft de rijsnelheid van de auto aan en is gekalibreerd in kilometers per uur (km/h).

De snelheidsmeter van instrumentenpaneel type B wordt op verschillende manieren weergegeven, afhankelijk van de geselecteerde modus, ECO of SPORT.

Als de selectiehendel in stand S (Sport) staat, is de SPORT-modus geselecteerd en als de selectiehendel in stand D (rijden) staat, is de ECO-modus geselecteerd.

Zie "Double clutch-transmissie" in hoofdstuk 5 voor meer informatie.

Contagiri



De toerenteller geeft het aantal omwentelingen per minuut (omw/min) bij benadering weer.

Gebruik de toerenteller om de juiste schakelmomenten te kiezen en voorkom dat de motor zwaar moet trekken of met te hoge motortoerentallen draait.

AANWIJZING

Zorg ervoor dat het motortoerental niet toeneemt tot in het rode gebied. Anders kan ernstige motorschade ontstaan.

Vermogensmeter

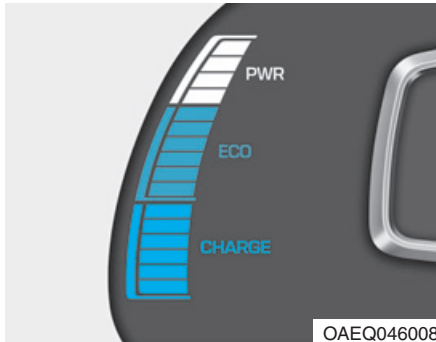

De vermogensmeter geeft aan of de actuele rijomstandigheden zuinig zijn of niet.

- **CHARGE :**

Geeft aan dat de energie die gegenereerd wordt door de auto omgezet wordt in elektrische energie. (Geregenereerde energie)

- **ECO :**

Geeft aan dat er op een milieuvriendelijke manier met de auto gereden wordt.

- **POWER :**

Geeft aan dat er met de auto gereden wordt buiten het milieuvriendelijke bereik.

i Informatie

Overeenkomstig het vermogensmeterbereik gaat de EV-indicator aan of uit.

- **EV-indicator AAN:** auto wordt aangedreven door de elektromotor of benzinemotor uitgeschakeld.
- **EV-indicator UIT:** auto wordt aangedreven door de benzinemotor.

Brandstofmeter

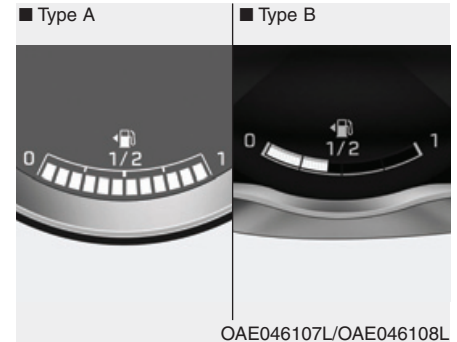

De brandstofmeter geeft bij benadering de hoeveelheid brandstof aan die nog in de tank aanwezig is.

i Informatie

- De inhoud van de brandstoftank staat in hoofdstuk 8.
- De brandstofmeter is daarnaast uitgerust met een waarschuwingslampje laag brandstofniveau. Dit lampje gaat branden als de brandstoftank bijna leeg is.
- Bij hellingen en bochten beweegt mogelijk de naald van de brandstofmeter of gaat het waarschuwingslampje laag brandstofniveau mogelijk eerder branden dan gebruikelijk, doordat de brandstof in de brandstoftank heen en weer beweegt.

⚠ WAARSCHUWING

Het is gevaarlijk als de auto zonder brandstof komt te staan.

Vul de brandstoftank zo snel mogelijk als het waarschuwingslampje gaat branden of als de naald van de brandstofmeter de 0 nadert.

AANWIJZING

Vermijd rijden met een extreem laag brandstofniveau. Wanneer de brandstof opraakt, kan de motor overslaan, waardoor de katalysator beschadigd raakt.

Ladingstoestandmeter

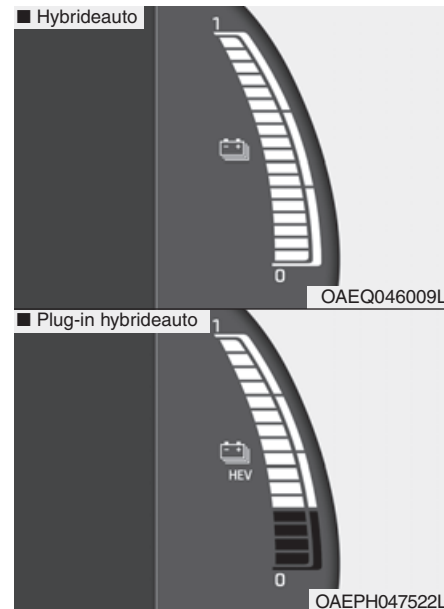

Deze meter geeft het resterende vermogen van het hybridebatterijpakket aan. Als de ladingstoestand het niveau 0 nadert, wordt automatisch de motor gestart om het hybridebatterijpakket op te laden.

Als de ladingstoestand het niveau 0 nadert en gelijktijdig het controlelampje service (⚠️) en het motorcontrolelampje (🔧) gaan branden, adviseren we u de auto door een officiële HYUNDAI-dealer te laten controleren.

AANWIJZING

Probeer nooit de auto te starten terwijl de brandstoftank leeg is. In dat geval kan de motor het hybridebatterijpakket niet laden. Als u de auto probeert te starten terwijl de brandstoftank leeg is, raakt het hybridebatterijpakket ontladen en kan het beschadigd raken.

Plug-in hybridemodusindicator

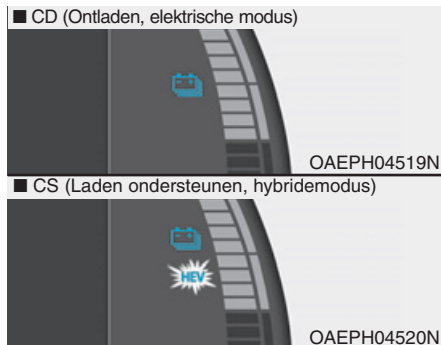

- CD (Ontladen, elektrische modus): De auto wordt aangedreven met behulp van het hybridebatterijpakket.
- CS (Laden ondersteunen, hybridemodus): De auto wordt aangedreven met behulp van het hybridebatterijpakket en de benzinemotor.

i Informatie

Zelfs als de ladingstoestand voldoende is en elektrisch rijden mogelijk is, kan de benzinemotor toch soms aanslaan om het systeem te beschermen.

Buitentemperatuurmeter

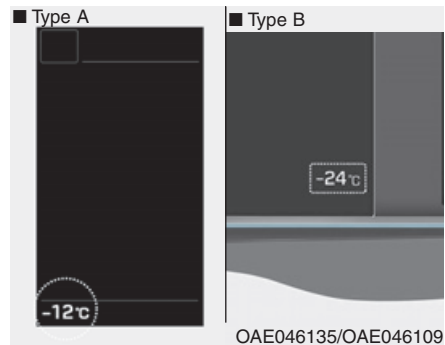

De meter geeft de actuele buitentemperatuur aan in graden Celsius (°C) of graden Fahrenheit.

- De temperatuur ligt tussen :
-40°C - 60°C (-40°F - 140°F)

De buitentemperatuur op het display wijzigt mogelijk niet direct zoals een gewone thermometer, dit om de bestuurder niet af te leiden.

De eenheid van de temperatuur kan als volgt van °C in °F worden gewijzigd of van °F in °C:

- Modus Gebruikersinstellingen in het instrumentenpaneel: u kunt de eenheid van de temperatuur wijzigen bij "Overige Functies - Temperatuur eenheid".

- Automatisch verwarmings- en ventilatiesysteem: Houd, terwijl u op de toets OFF drukt, de toets AUTO ten minste 3 seconden ingedrukt.

De eenheid van de temperatuur in het instrumentenpaneel en het verwarmings- en ventilatiesysteem veranderen tegelijkertijd.

Kilometerteller

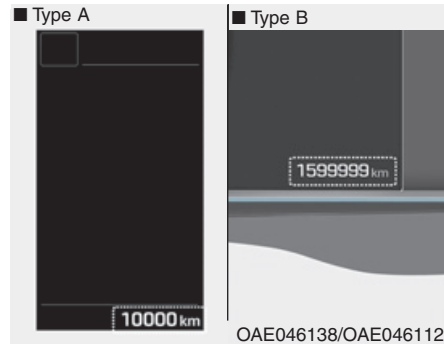

De kilometerteller geeft de totale afstand aan die met de auto is gereden en dient ook te worden gebruikt om te bepalen wanneer periodiek onderhoud nodig is.

Actieradius

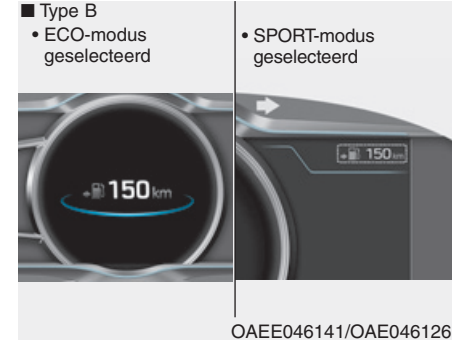

- De actieradius is de geschatte afstand die de auto kan afleggen met de resterende brandstof.
- Als de geschatte actieradius minder dan 1 km is, geeft de tripcomputer "---" weer in plaats van de actieradius.
- De actieradius van instrumentenpaneel type B wordt op verschillende manieren weergegeven, afhankelijk van de geselecteerde modus, ECO of SPORT. Als de selectiehandel in stand S (Sport) staat, is de SPORT-modus geselecteerd en als de selectiehandel in stand D (rijden) staat, is de ECO-modus geselecteerd.

Zie "Double clutch-transmissie" in hoofdstuk 5 voor meer informatie.

- Zie "Tripcomputer" in dit hoofdstuk voor meer informatie over de actieradius voor instrumentenpaneel type A.

i Informatie

- Als de auto niet op een horizontaal vlak staat of nadat de accupolen losgenomen zijn geweest, kan het gebeuren dat de functie actieradius niet goed werkt.
- De weergegeven actieradius is een schatting van de afstand die met de auto gereden kan worden en kan dus afwijken van de werkelijke actieradius.
- Indien er minder dan 6 liter brandstof wordt getankt, wordt dat niet door de tripcomputer geregistreerd.
- Het brandstofverbruik en de actieradius zijn sterk afhankelijk van de rijomstandigheden, de rijstijl van de bestuurder en de staat van de auto.

Schakelindicator Double clutch-transmissie

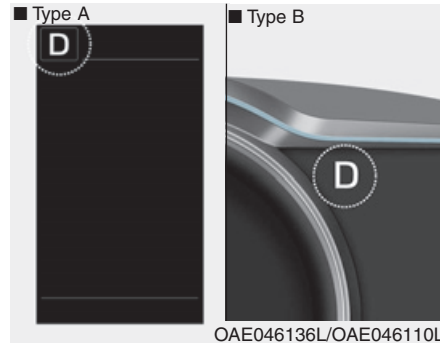

Deze indicator geeft aan in welke stand de selectiehandel staat.

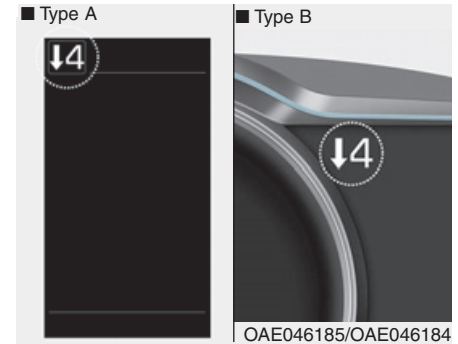

Schakelindicator Double clutch-transmissie in modus voor handmatig schakelen (indien van toepassing)

In de modus handmatig schakelen geeft deze indicator aan in welke versnelling u het beste kunt rijden om brandstof te besparen.

- Opschakelen : ▲2, ▲3, ▲4, ▲5, ▲6
- Terugschakelen : ▼1, ▼2, ▼3, ▼4, ▼5

Bijvoorbeeld

- ▲↗ : Geeft aan dat opschakelen naar de 3e versnelling is aanbevolen (de selectiehendel staat in de 2e of 1e versnelling).
- ▼↗ : Geeft aan dat terugschakelen naar de 3e versnelling is aanbevolen (de selectiehendel staat in de 4e, 5e of 6e versnelling).

Als het systeem niet goed werkt, wordt de indicator niet weergegeven.

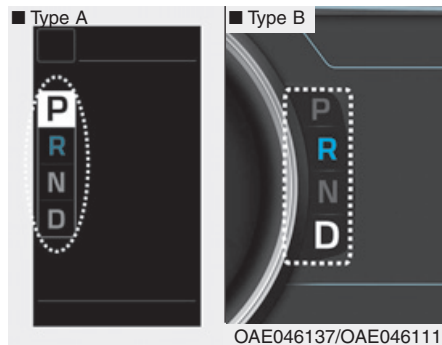

Schakelindicator pop-up (indien van toepassing)

Wanneer de selectiehendel in een andere stand wordt gezet (P/R/N/D), verschijnt gedurende ongeveer 2 seconden een pop-up in het instrumentenpaneel waarop de actuele schakelstand wordt weergegeven.

Waarschuwings- en controlelampjes

i Informatie

Controleer nadat de motor aangeslagen is of alle waarschuwinglampjes uit zijn. Eventuele lampjes die nog branden, kunnen op een storing duiden.

Controlelampje **READY**



Dit controlelampje gaat branden:

Als de auto gereed is om weg te rijden.

- AAN: Normaal rijden is mogelijk.
- UIT: Normaal rijden is niet mogelijk of er is een storing opgetreden.
- Knipperen: Rijden in noodgeval.

Als het controlelampje Ready UIT gaat of gaat knipperen, is er een probleem aanwezig in het systeem. In dat geval adviseren we u de auto te laten controleren door een officiële HYUNDAI-dealer.

Controlelampje **EV-modus**

Dit controlelampje gaat branden als de auto wordt aangedreven door de elektromotor.

Waarschuwinglampje voor onderhoud



Dit waarschuwinglampje gaat branden:

- Als het contact in stand ON staat.
 - Het lampje blijft ongeveer 3 seconden branden en gaat dan uit.
- Als zich een probleem voordoet met het regelsysteem van de hybrideauto of de hardware.

Als het waarschuwinglampje tijdens het rijden gaat branden of na het starten van de auto niet uitgaat, adviseren we u de auto te laten controleren door een officiële HYUNDAI-dealer.

Controlelampje aansluiting laadkabel (plug-in hybrideauto)



Dit controlelampje gaat rood branden als de laadkabel wordt aangesloten.

Waarschuwinglampje **AIRBAG**



Dit waarschuwinglampje gaat branden:

- Als het contact of de startknop in de stand ON wordt gezet.
 - Het lampje blijft ongeveer 6 seconden branden en gaat dan uit.
- In het geval van een storing in het aanvullend veiligheidssysteem. In dat geval adviseren we u de auto te laten controleren door een officiële HYUNDAI-dealer.

Waarschuingslampje veiligheidsgordel



Dit waarschuingslampje attendeert de bestuurder erop dat de veiligheidsgordel niet is vastgemaakt.

Zie voor meer informatie "Veiligheidsgordels" in hoofdstuk 2.

Waarschuingslampje parkeerrem en remvloeistofniveau



Waarschuingslampje parkeerrem en remvloeistofniveau :

- Als het contact of de startknop in de stand ON wordt gezet.
 - Het lampje blijft ongeveer 3 seconden branden.
 - Het lampje blijft branden als de parkeerrem is geactiveerd.
- Als de parkeerrem wordt geactiveerd.
- Als het remvloeistofniveau te laag is.
 - Als het waarschuingslampje brandt terwijl de parkeerrem is gedeactiveerd, is het remvloeistofniveau in het reservoir te laag.
- Als het regeneratieve remsysteem niet werkt.

Als het remvloeistofniveau in het reservoir te laag is :

1. Rijd voorzichtig naar de kant van de weg en breng de auto op een veilige plaats tot stilstand.
2. Schakel de motor uit en controleer het remvloeistofniveau direct. Laat indien nodig remvloeistof bijvullen (**zie voor meer informatie "Remvloeistof" in hoofdstuk 7**). Controleer na het bijvullen van remvloeistof alle onderdelen van het remsysteem op lekkage. Rijd niet met de auto als er een lekkage is gevonden, als het waarschuingslampje blijft branden of als de remmen niet goed werken. We adviseren u de auto te laten controleren door een officiële HYUNDAI-dealer.

Diagonaal gescheiden remsysteem

Uw auto is uitgerust met een diagonaal gescheiden remsysteem. Dat betekent dat als er in een van de remcircuits een probleem optreedt, u de auto met het overgebleven remcircuit tot stilstand kunt brengen.

Als een van de remcircuits is uitgevallen, wordt de slag van het rempedaal groter en moet er meer druk op het rempedaal worden uitgeoefend om de auto tot stilstand te brengen.

Verder zal in dat geval de remweg toenemen.

Schakel bij een defect in het remsysteem terug om sterker op de motor af te remmen en breng de auto op een veilige plaats tot stilstand.



WAARSCHUWING

**Waarschuwing
slampje
en
parkeerrem
remvloeistofniveau**

**Rijden met een auto waarvan het
waarschuwing
slampje
brandt, is gevaarlijk. Als het
waarschuwing
slampje
parkeerrem
en
remvloeistofniveau blijft
branden terwijl de parkeerrem
niet geactiveerd is, kan dit
duiden op een te laag
remvloeistofniveau in het
reservoir.**

**In dat geval adviseren we u de
auto te laten controleren door
een officiële HYUNDAI-dealer.**

Waarschuwing slampje regeneratief remsysteem



**Dit waarschuwing
slampje gaat
branden :**

Als het regeneratieve remsysteem niet werkt en de remmen niet goed werken. Hierdoor gaan het waarschuwing
slampje van het remsysteem (rood) en het waarschuwing
slampje van het regeneratieve remsysteem (geel) gelijktijdig branden.

Rijd in dat geval voorzichtig en we adviseren u de auto te laten controleren door een officiële HYUNDAI-dealer.

Het kost mogelijk meer moeite dan normaal om het rempedaal te bedienen en de remweg kan langer worden.

Waarschuwinglampje ABS



Dit waarschuwinglampje gaat branden :

- Als het contact of de startknop in de stand ON wordt gezet.
 - Het lampje blijft ongeveer 3 seconden branden en gaat dan uit.
- In het geval van een storing in het ABS (het normale remsysteem werkt in dat geval nog wel, maar het antiblokkeersysteem niet).
In dat geval adviseren we u de auto te laten controleren door een officiële HYUNDAI-dealer.

Waarschuwinglampje EBD



Deze twee waarschuwinglampjes gaan tijdens het rijden gelijktijdig branden :

- Als het ABS en het normale remsysteem mogelijk niet normaal werken.
In dat geval adviseren we u de auto te laten controleren door een officiële HYUNDAI-dealer.

⚠ WAARSCHUWING

Waarschuwinglampje EBD

Als het waarschuwinglampje ABS en het waarschuwinglampje parkeerrem en remvloeistofniveau gelijktijdig branden, werkt het remsysteem niet normaal en kan er dus een onverwachte en gevaarlijke situatie ontstaan bij plotseling remmen. Vermijd in dit geval hard rijden en plotseling remmen.

Wij adviseren u uw auto zo snel mogelijk te laten controleren door een officiële HYUNDAI-dealer.

i Informatie

**- Waarschuwinglampje EBD
(Electronic Brake force
Distribution)**

Als het waarschuwinglampje ABS al dan niet in combinatie met het waarschuwinglampje parkeerrem en remvloeistofniveau brandt, werken de snelheidsmeter, de kilometerteller en de dagteller mogelijk niet. Bovendien kan het waarschuwinglampje EPS gaan branden en kan de benodigde stuurkracht toe- of afnemen.

In dat geval adviseren we u de auto zo snel mogelijk te laten controleren door een officiële HYUNDAI-dealer.

**Waarschuwinglampje
elektrische
stuurbekrachtiging
(EPS)**



Dit waarschuwinglampje gaat branden :

- Als het contact of de startknop in de stand ON wordt gezet.
 - Het lampje blijft ongeveer 3 seconden branden en gaat dan uit.
- In geval van een storing in de EPS.

In dat geval adviseren we u de auto te laten controleren door een officiële HYUNDAI-dealer.

**Controlelampje
motormanagement
(MIL)**

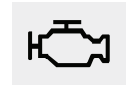

Dit waarschuwinglampje gaat branden :

- Als het contact of de startknop in de stand ON wordt gezet.
 - Het lampje blijft ongeveer 3 seconden branden en gaat dan uit.
- In het geval van een storing in het emissieregelsysteem.

In dat geval adviseren we u de auto te laten controleren door een officiële HYUNDAI-dealer.

AANWIJZING

Wanneer u met een brandend motorcontrolelampje (MIL) blijft doorrijden, kan schade aan het emissieregelsysteem ontstaan. Dit kan een nadelige invloed hebben op de rijprestaties en/of het brandstofverbruik.

AANWIJZING

Wanneer het motorcontrolelampje (MIL) gaat branden, kan de katalysator beschadigd zijn. Hierdoor kan het motorvermogen teruglopen.

In dat geval adviseren we u de auto zo snel mogelijk te laten controleren door een officiële HYUNDAI-dealer.

Waarschuwinglampje laadsysteem



Als dit waarschuwinglampje gaat branden terwijl de motor draait, wordt de accu niet opgeladen. Schakel alle elektrische accessoires UIT. Maak zo min mogelijk gebruik van elektrisch bediende systemen, zoals de elektrisch bedienbare ruiten. Laat de motor draaien.

In dat geval adviseren we u de auto zo snel mogelijk te laten controleren door een officiële HYUNDAI-dealer.

Oliedruklampje



Dit waarschuwinglampje gaat branden :

- Als de oliedruk van de motor te laag is.

Als de oliedruk van de motor te laag is :

1. Rijd voorzichtig naar de kant van de weg en breng de auto op een veilige plaats tot stilstand.
2. Schakel de motor uit en controleer het motoroliepeil (**zie voor meer informatie "Motorolie" in hoofdstuk 7**). Vul indien nodig olie bij wanneer het peil laag is.

Laat uw auto zo snel mogelijk controleren door een officiële HYUNDAI-dealer als het waarschuwinglampje na het bijvullen blijft branden of als er geen olie beschikbaar is.

AANWIJZING

- Als de motor niet direct wordt uitgeschakeld nadat het oliedruklampje is gaan branden, kan er ernstige motorschade ontstaan.
- Als het oliedruklampje blijft branden terwijl de motor draait, kan er sprake zijn van ernstige motorschade of een ernstig defect. In dat geval:
 1. Breng de auto op een veilige plaats tot stilstand.
 2. Schakel de motor uit en controleer het motoroliepeil. Vul indien nodig olie bij tot het juiste niveau.
 3. Start de motor weer. Zet de motor direct weer uit als het waarschuwinglampje blijft branden. In dat geval adviseren we u de auto te laten controleren door een officiële HYUNDAI-dealer.

Waarschuwinglampje laag brandstofniveau



Dit waarschuwinglampje gaat branden :

- Als de brandstoftank bijna leeg is. Vul zo snel mogelijk brandstof bij.

AANWIJZING

Doorrijden met een brandend waarschuwinglampje voor een laag brandstofniveau of een lager brandstofniveau dan 0 op de brandstofmeter, kan leiden tot overslaan van de motor en beschadiging van de katalysator (indien van toepassing).

Waarschuwinglampje koelvloeistoftemperatuur



Dit waarschuwinglampje gaat branden :

- Als de koelvloeistoftemperatuur hoger is dan 120°C. Dit betekent dat de motor oververhit is geraakt en schade kan oplopen.

Zie "Oververhitting" in hoofdstuk 6 wanneer de motor oververhit raakt.

**Waarschuwinglampje
te hoge snelheid
(indien van toepassing)**

120
km/h

Dit lampje gaat knipperen :

- Wanneer u sneller rijdt dan 120 km/h.
 - Dit dient om te voorkomen dat u de maximumsnelheid overschrijdt.
 - Er klinkt tevens een waarschuwingszoemer gedurende ongeveer 5 seconden.

Hoofdwaarschuwinglampje



Dit controlelampje gaat branden :

- In het geval van een storing in de bediening van een van de volgende systemen :
 - Laag ruitensproeiervloeistofniveau (indien van toepassing)
 - Defecte lamp verlichtingssysteem
 - Storing Blind-Spot Collision Warning-systeem (BCW) (indien van toepassing)
 - Storing Forward Collision-Avoidance Assist-systeem (FCA) (indien van toepassing)
 - Storing in Smart Cruise Control (indien van toepassing)
 - Bandenspanningscontrolesysteem (TPMS, indien van toepassing)
 - Storing Driver Attention Warning-systeem (DAW) (indien van toepassing)
 - OnderhoudsherinneringKijk op het LCD-display voor meer informatie over de waarschuwing.

**Waarschuwinglampje
lage bandenspanning
(indien van toepassing)**



Dit waarschuwinglampje gaat branden :

- Als het contact of de startknop in de stand ON wordt gezet.
 - Het lampje blijft ongeveer 3 seconden branden en gaat dan uit.
- Als de spanning van een of meer banden aanzienlijk te laag is.

Zie voor meer informatie "Bandenspanningscontrolesysteem (TPMS)" in hoofdstuk 6.

Dit waarschuwingslampje blijft branden nadat het ongeveer 60 seconden heeft geknipperd, of het gaat herhaaldelijk knipperen met intervallen van ongeveer 3 seconden:

- In het geval van een storing in het TPMS.

In dat geval adviseren we u de auto zo snel mogelijk te laten controleren door een officiële HYUNDAI-dealer.

Zie voor meer informatie "Bandenspanningscontrolesysteem (TPMS)" in hoofdstuk 6.

WAARSCHUWING

Veilig stoppen

- Het TPMS waarschuwt niet voor ernstige en plotselinge schade aan de banden veroorzaakt door externe factoren.
- Als de auto instabiel aanvoelt, haal dan onmiddellijk uw voet van het gaspedaal, trap het rempedaal licht in en breng uw auto langzaam op een veilige plaats tot stilstand.

Controlelampje elektronische stabiliteitsregeling (ESC)



Dit controlelampje gaat branden :

- Als het contact of de startknop in de stand ON wordt gezet.
 - Het lampje blijft ongeveer 3 seconden branden en gaat dan uit.
- In het geval van een storing in het ESC-systeem.

In dat geval adviseren we u de auto te laten controleren door een officiële HYUNDAI-dealer.

Dit controlelampje knippert :

- Terwijl de ESC in werking is.

Zie voor meer informatie "Elektronische stabiliteitsregeling (ESC)" in hoofdstuk 5.

Waarschuwinglampje uitlaatsysteem (GPF) (benzinemotor, indien van toepassing)



Dit waarschuwinglampje gaat branden:

- In het geval van een storing in het benzineruotfiltersysteem (GPF).

Als dit waarschuwinglampje gaat branden, dooft het mogelijk nadat u met de auto hebt gereden:

- Bij een hogere snelheid dan 80 km/h gedurende ongeveer 30 minuten (hogere dan 3e versnelling met een toerental tussen 1500 en 4000 omw/min)

Als dit waarschuwinglampje knippert na het uitvoeren van de procedure (op dat moment wordt op het display een waarschuwing melding weergegeven), raden we u aan het benzineruotfiltersysteem te laten controleren door een officiële Hyundai-dealer.

AANWIJZING

Als u langdurig blijft doorrijden met een knipperend GPF-waarschuwinglampje, kan het benzineruotfiltersysteem beschadigd raken en het brandstofverbruik toenemen.

Controlelampje elektronische stabiliteitsregeling UIT (ESC OFF)



Dit controlelampje gaat branden :

- Als het contact of de startknop in de stand ON wordt gezet.
 - Het lampje blijft ongeveer 3 seconden branden en gaat dan uit.
- Als u de ESC uitschakelt door op de toets ESC OFF te drukken.

Zie voor meer informatie "Elektronische stabiliteitsregeling (ESC)" in hoofdstuk 5.

***1*Controlelampje startblokkering (zonder Smart Key) (indien van toepassing)**



Dit controlelampje gaat branden :

- Als de auto de deblokkeercode van de sleutel herkent als het contact in de stand ON wordt gezet.
 - Op dat moment kunt u de motor starten.
 - Het controlelampje gaat uit zodra de motor is gestart.

Dit controlelampje knippert :

- In het geval van een storing in het startblokkeersysteem.
In dat geval adviseren we u de auto te laten controleren door een officiële HYUNDAI-dealer.

***2*Controlelampje startblokkering (met Smart Key) (indien van toepassing)**



Dit lampje blijft gedurende maximaal 30 seconden branden :

- Als de auto de Smart Key in de auto detecteert als de startknop in de stand ACC of ON wordt gezet.
 - Op dat moment kunt u de motor starten.
 - Het controlelampje gaat uit zodra de motor is gestart.

Dit controlelampje knippert een paar seconden :

- Als er zich geen Smart Key in de auto bevindt.
 - Op dat moment kunt u de motor niet starten.

Dit controlelampje blijft 2 seconden branden en gaat dan uit :

- Als de Smart Key in de auto aanwezig is en de startknop in stand ON staat maar de auto de Smart Key niet kan detecteren.

In dat geval adviseren we u de auto te laten controleren door een officiële HYUNDAI-dealer.

Dit controlelampje knippert :

- Als de batterij van de Smart Key bijna leeg is.
 - Op dat moment kunt u de motor niet starten. U kunt de motor echter wel starten door de startknop met de Smart Key in te drukken. **(Zie voor meer informatie "Starten van de motor" in hoofdstuk 5.)**
- In het geval van een storing in het startblokkeersysteem.
In dat geval adviseren we u de auto te laten controleren door een officiële HYUNDAI-dealer.

Controlelampje richtingaanwijzers

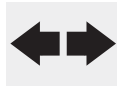

Dit controlelampje knippert :

- Als u de richtingaanwijzers bedient.

In de volgende gevallen is er mogelijk sprake van een storing in het richtingaanwijzersysteem.

- Het controlelampje van de richtingaanwijzers brandt maar knippert niet
- Het controlelampje van de richtingaanwijzers knippert snel
- Het controlelampje van de richtingaanwijzers brandt helemaal niet

Als een van deze gevallen zich voordoet, adviseren we u de auto te laten controleren door een officiële HYUNDAI-dealer.

Controlelampje dimlicht (indien van toepassing)



Dit controlelampje gaat branden :

- Als het dimlicht wordt ingeschakeld.

Controlelampje grootlicht



Dit controlelampje gaat branden:

- Als het grootlicht is ingeschakeld.
- Bij het geven van een lichtsignaal door de richtingaanwijzerhendel naar u toe te bewegen.

Controlelampje verlichting AAN



Dit controlelampje gaat branden :

- Als de parkeerlichten of het dimlicht zijn ingeschakeld.

Controlelampje mistachterlicht (indien van toepassing)



Dit controlelampje gaat branden :

- Als het mistachterlicht wordt ingeschakeld.

Waarschuwinglampje verlichting (indien van toepassing)



Dit waarschuwinglampje gaat branden :

- Als een van de lampen van de verlichting (koplamp, achterlicht, mistlamp, enz.) niet goed werkt. Een van de gloeilampen moet mogelijk worden vervangen.

i Informatie

Vervang de kapotte lamp door een nieuw exemplaar met hetzelfde wattage.

**Waarschuwinglampje
LED-koplampen
(indien van toepassing)**



Dit waarschuwinglampje gaat branden:

- Als het contact in de stand ON wordt gezet.
- In het geval van een storing in de LED-koplampen.

In dat geval adviseren we u de auto te laten controleren door een officiële HYUNDAI-dealer.

Dit lampje gaat knipperen:

In het geval van een storing in een onderdeel van de LED-koplampen. In dat geval adviseren we u de auto te laten controleren door een officiële HYUNDAI-dealer.

AANWIJZING

Door blijven rijden terwijl het waarschuwinglampje LED-koplampen brandt of knippert kan de levensduur van de LED-koplamp verkorten.

**Controlelampje
CRUISE
(indien van toepassing)**

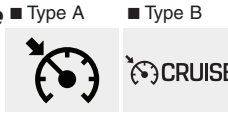

Dit controlelampje gaat branden:

- Als het cruise control-systeem wordt ingeschakeld.

Zie "Cruise control-systeem" in hoofdstuk 5 voor meer informatie.

**Controlelampje SET
(indien van toepassing)**



Dit controlelampje gaat branden :

- Als er een snelheid is ingesteld voor de cruise control.

Zie "Cruise control-systeem" in hoofdstuk 5 voor meer informatie.

**Controlelampje
snelheidsbegrenzer
(indien van toepassing)**



Dit controlelampje gaat branden :

- Als de snelheidsbegrenzer is ingeschakeld.

Controlelampje *SPORT*-modus



Dit controlelampje gaat branden :

- Als de bestuurder de selectiehendel in stand S (Sport) zet.

Zie "**Double clutch-transmissie**" in hoofdstuk 5 voor meer informatie.

Controlelampje *ECO*-modus



Dit controlelampje gaat branden :

- Als de bestuurder de selectiehendel in stand D (Drive) zet.

Zie "**Double clutch-transmissie**" in hoofdstuk 5 voor meer informatie.

Waarschuwinglampje *Forward Collision-Avoidance Assist (FCA)* (indien van toepassing)



Dit waarschuwinglampje gaat branden :

- Als het FCA-systeem is uitgeschakeld.
- Als de radarsensor of de kap bedekt is met vuil of sneeuw. Controleer de sensor en de kap en reinig ze met een zachte doek.
- In het geval van een storing in de FCA. In dat geval adviseren we u de auto te laten controleren door een officiële HYUNDAI-dealer.

Zie "**Forward Collision-Avoidance Assist (FCA)**" in hoofdstuk 5 voor meer informatie.

Controlelampje *Lane Keeping Assist-systeem (LKA)* (indien van toepassing)



Dit controlelampje gaat branden :

- [Groen] Wanneer aan de voorwaarden voor de werking van het LKA wordt voldaan.
- [Wit] Wanneer niet aan de voorwaarden voor de werking van het systeem wordt voldaan of wanneer de sensor geen rijstrookmarkering signaleert.
- [Geel] In het geval van een storing in het Lane Keeping Assist-systeem.

In dat geval adviseren we u uw auto te laten controleren door een officiële HYUNDAI-dealer.

Zie "**Lane Keeping Assist-systeem (LKA)**" in hoofdstuk 5 voor meer informatie.

Meldingen LCD-display

Schakel naar P (Smart Key-systeem)

Deze waarschuwingsmelding wordt weergegeven als u probeert het contact UIT te zetten zonder dat de selectiehandel in stand N (neutraal) staat.

Het contact gaat dan over naar de stand ACC (als u de startknop nogmaals indrukt, gaat hij over naar de stand ON).

Lage Batterij Sleutel (Smart Key-systeem)

Deze waarschuwingsmelding wordt weergegeven als bij het in de stand OFF zetten van het contact de batterij van de Smart Key bijna leeg is.

Druk op STARTknop tijd. draaien stuurwiel (Smart Key-systeem)

Deze waarschuwingsmelding wordt weergegeven als het stuurwiel niet normaal wordt ontgrendeld bij het indrukken van de startknop.

Bij het indrukken van de startknop moet u het stuurwiel naar rechts en links draaien.

Controleer Systeem Stuurwielslot (Smart Key-systeem)

Deze waarschuwingsmelding wordt weergegeven als het stuurwiel niet wordt vergrendeld bij het in stand OFF zetten van het contact.

Duw op remped. voor starten motor (Smart Key-systeem)

Deze waarschuwingsmelding wordt weergegeven als de startknop tweemaal naar de stand ACC gaat doordat u herhaaldelijk op de toets drukt zonder het rempedaal in te trappen.

Zorg ervoor dat u altijd de Smart Key bij u hebt als u probeert de auto te starten.

Sleutel niet in het voertuig (Smart Key-systeem)

Deze waarschuwingsmelding wordt weergegeven als u de startknop indrukt terwijl de Smart Key zich niet in de auto bevindt.

De melding attendeert u erop dat u altijd de Smart Key bij u moet hebben.

Sleutel niet gevonden (Smart Key-systeem)

Deze waarschuwingsmelding wordt weergegeven als u de startknop indrukt terwijl de Smart Key niet is gedetecteerd.

Druk opnieuw op de START knop (Smart Key-systeem)

Deze waarschuwingsmelding wordt weergegeven als de motor niet gestart wordt terwijl u de startknop indrukt.

Probeer de motor in dat geval te starten door nogmaals op de startknop te drukken.

Als telkens wanneer u de startknop indrukt de waarschuwingsmelding wordt weergegeven, raden wij u aan de auto te laten controleren door een officiële HYUNDAI-dealer.

Druk op de STARTknop met de sleutel (Smart Key-systeem)

Deze waarschuwingsmelding wordt weergegeven als u de startknop indrukt terwijl de waarschuwingsmelding "Key not detected" (sleutel niet gedetecteerd) wordt weergegeven.

Het controlelampje startblokkeersysteem gaat dan knipperen.

Controleer zekering BRAKE SWITCH (Smart Key-systeem)

Deze waarschuwingsmelding wordt weergegeven als de zekering BRAKE SWITCH is doorgebrand.

U moet de zekering door een nieuw exemplaar vervangen voordat u de motor start.

Als dat niet mogelijk is, kunt u de motor starten door de startknop 10 seconden ingedrukt te houden in stand ACC.

Schakel naar P voor het starten van de auto (Smart Key-systeem)

Deze waarschuwingsmelding wordt weergegeven als u probeert de motor te starten terwijl de selectiehendel niet in stand P (parkeren) staat.

Portier, motorkap, achterklep open



Deze waarschuwing wordt weergegeven om aan te geven dat een van de portieren, de motorkap of de achterklep geopend is.

 **OPMERKING**

Controleer, voordat u gaat rijden, of de portieren/motorkap/achterklep geheel gesloten zijn. Controleer of er geen waarschuwingslampje geopende portieren/motorkap/achterklep brandt of een melding weergegeven wordt op het instrumentenpaneel.

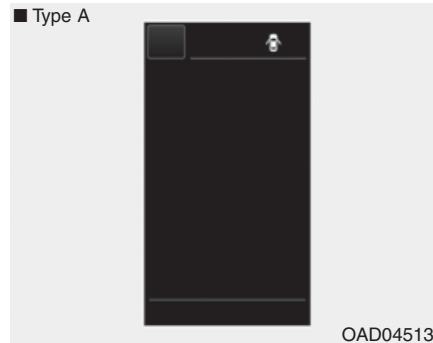

Als de waarschuwing voor een geopend portier/de achterklep wordt geblokkeerd door een andere waarschuwingsmelding, verschijnt er een icoon aan de bovenzijde van het LCD-display.

**Schuifdak open
(indien van toepassing)**

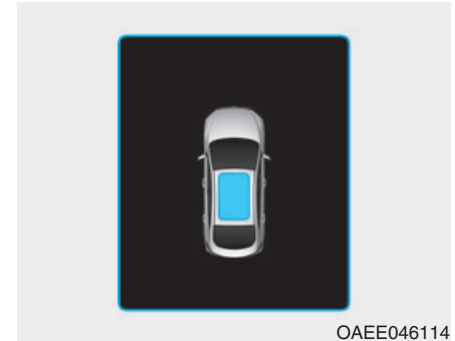

Deze waarschuwing wordt weergegeven als u de motor uitschakelt terwijl het schuifdak is geopend.

Waarschuwinglampje glad wegdek (indien van toepassing)

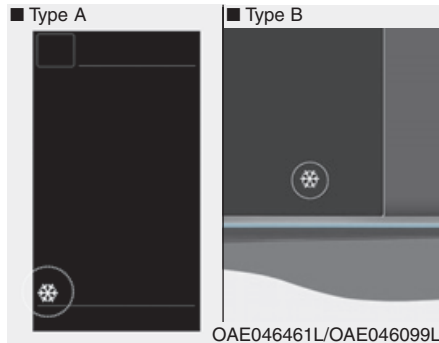

Dit waarschuwinglampje brandt om de bestuurder te waarschuwen voor een mogelijk glad wegdek.

Wanneer de temperatuur op de buitentemperatuurmeter onder ongeveer 4°C komt, gaan het waarschuwinglampje voor een glad wegdek en de buitentemperatuurmeter knipperen en blijven ze vervolgens branden. Ook klinkt de waarschuwingsoemer 1 keer.

i Informatie

Als het waarschuwinglampje voor een glad wegdek gaat branden tijdens het rijden, moet u met meer aandacht en veiliger rijden en te hoge snelheden, snelle acceleratie, plotseling remmen en plotselinge stuurbewegingen vermijden.

Lage spanning (indien van toepassing)

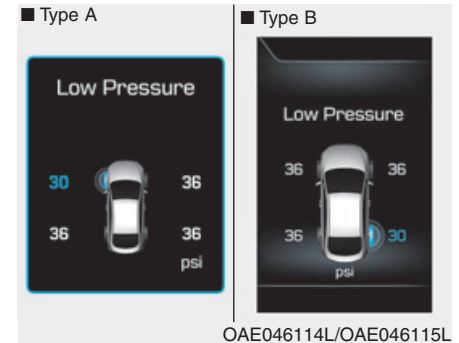

Deze waarschuwing melding wordt weergegeven als de bandenspanning te laag is. Aangegeven wordt in welke band de spanning te laag is.

Zie voor meer informatie "Bandenspanningscontrolesysteem (TPMS)" in hoofdstuk 6.

Schakel de FUSE SWITCH in

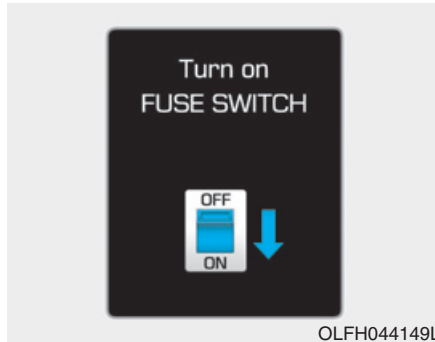

Deze waarschuwingsmelding wordt weergegeven als de zekeringschakelaar op de zekeringkast onder het stuurwiel in de stand OFF staat.

Zet de zekeringschakelaar in stand ON.

Zie voor meer informatie "Zekeringen" in hoofdstuk 7.

Laag sproeivloeistof niveau (indien van toepassing)

Deze waarschuwingsmelding wordt weergegeven als het ruitensproeiervloeistofreservoir bijna leeg is.

Laat het ruitensproeier-vloeistofreservoir bijvullen.

Brandstorniv. laag

Deze waarschuwingsmelding wordt weergegeven als de brandstoftank bijna leeg is.

Als deze melding weergegeven wordt, gaat waarschuwingslampje laag brandstofniveau in het instrumentenpaneel branden.

Geadviseerd wordt het dichtstbijzijnde tankstation te bezoeken en zo snel mogelijk te tanken.

Vul zo snel mogelijk brandstof bij.

De motor is oververhit

Deze waarschuwingsmelding wordt weergegeven wanneer de koelvloeistoftemperatuur hoger is dan 120°C. Dit betekent dat de motor oververhit is geraakt en schade kan oplopen.

Zie "Oververhitting" in hoofdstuk 6 wanneer de motor oververhit raakt.

Controleer uitlaatsysteem (indien van toepassing)

Deze waarschuwingsmelding wordt weergegeven wanneer zich een storing voordoet in het benzinerootfiltersysteem. Tevens knippert het waarschuwingslampje GPF. Laat in dit geval het benzinerootfiltersysteem controleren door een officiële Hyundai-dealer.

GPF: Benzinerootfilter

Zie "Waarschuwingslampjes" in dit hoofdstuk voor meer informatie.

Verlichtingsmodus



Dit controlelampje geeft aan welke verlichtingsmodus er is geselecteerd met de lichtschakelaar.

Ruitenwisser



Dit controlelampje geeft aan welke wissersnelheid er is geselecteerd met de ruitenwisserschakelaar.

Controleer koplamp (indien van toepassing)

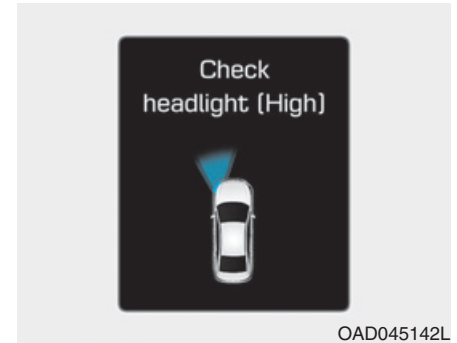

Deze waarschuwing melding wordt weergegeven als de koplampen niet goed werken. Deze waarschuwing melding wordt weergegeven als de koplampen niet goed werken. Er moet mogelijk een gloeilamp van een koplamp worden vervangen.

i Informatie

Vervang de kapotte lamp door een nieuw exemplaar met hetzelfde wattage.

Storing Parking Distance Warning-systeem (achteruit/vooruit) (indien van toepassing)

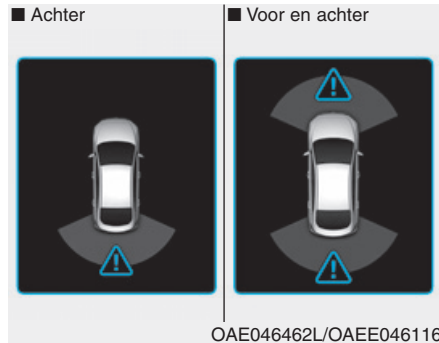

Deze waarschuwing wordt weergegeven als er een probleem is met het Parking Distance Warning-systeem (achteruit/vooruit). We adviseren u de auto te laten controleren door een officiële Hyundai-dealer.

Raadpleeg voor meer informatie "Rijhulpsysteem" in hoofdstuk 3.

Controleer Actief Lichtklepsysteem



Deze melding wordt weergegeven in de volgende situaties:

- Er is een defect aanwezig in de servo van het actieve lamelsysteem van de grille.
- Er is een defect aanwezig in de regeleenheid van het actieve lamelsysteem van de grille.
- De lamel gaat niet open.

Als alle problemen verholpen zijn, verdwijnt de waarschuwing.

Storing HybrideSysteem

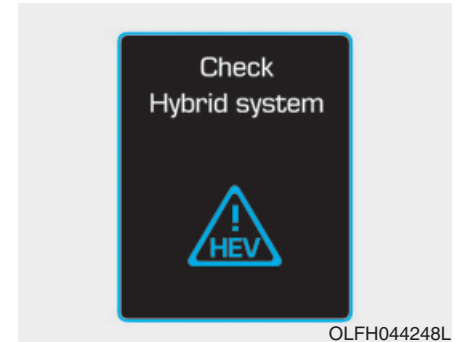

Deze melding wordt weergegeven bij een probleem in het hybrideregelsysteem.

Ga niet rijden als de waarschuwingsmelding wordt weergegeven.

In dat geval adviseren we u de auto te laten controleren door een officiële HYUNDAI-dealer.

Storing Hyb Syst. Stop Wagen. Stop Motor

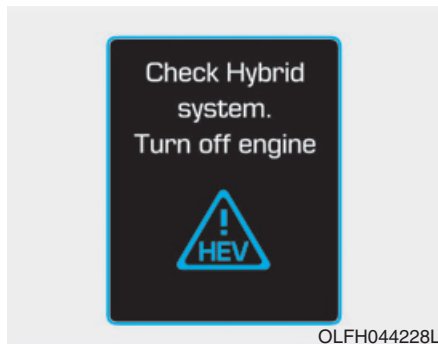

Deze melding wordt weergegeven bij een probleem in het hybridesysteem. Het controlelampje “” knippert en er klinkt een geluidssignaal totdat het probleem is opgelost.

In dat geval adviseren we u de auto te laten controleren door een officiële HYUNDAI-dealer.

Storing Hyb. syst. Start motor niet

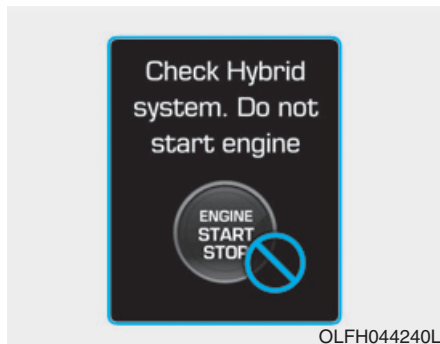

Deze melding wordt weergegeven als de ladingstoestand (SOC) van het hybridebatterijpakket laag is. Er klinkt een geluidssignaal totdat het probleem is opgelost.

In dat geval adviseren we u de auto te laten controleren door een officiële HYUNDAI-dealer.

Stop voertuig en controleer voeding



Deze melding wordt weergegeven als er een storing optreedt in het voedingssysteem.

Breng uw auto in dit geval op een veilige plaats tot stilstand. We adviseren u de auto naar de dichtstbijzijnde officiële HYUNDAI-dealer te laten slepen en te laten controleren.

**Stop wagen vr de vervanging
v/d batterij**



Deze melding wordt weergegeven als de ladingstoestand (SOC) van het hybridebatterijpakket laag is.

Breng uw auto in dit geval op een veilige plaats tot stilstand en wacht tot het hybridebatterijpakket opgeladen is.

**Tank om schade Hyb. batt. te
voorkomen**



Deze melding wordt weergegeven als de brandstoftank bijna leeg is.

U moet de brandstoftank bijvullen om schade aan het hybridebatterijpakket te voorkomen.

**Vul koelvloeistof
spanningsregelaar**



Deze melding wordt weergegeven als het inverterkoelvloeistofniveau te laag is.

Vul inverterkoelvloeistof bij.

Stop voertuig en controleer de remmen

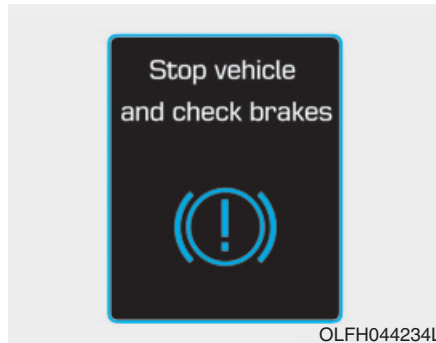

Deze melding wordt weergegeven als er een storing optreedt in het remsysteem.

Breng uw auto in dit geval op een veilige plaats tot stilstand. We adviseren u de auto naar de dichtstbijzijnde officiële HYUNDAI-dealer te laten slepen en te laten controleren.

Controleer de remmen

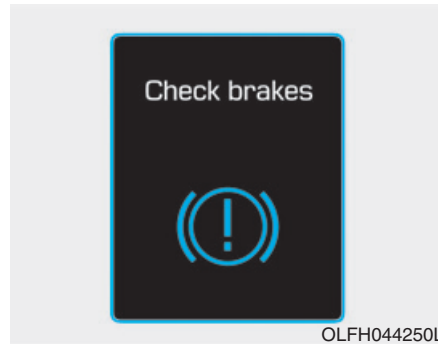

Deze melding wordt weergegeven als het remvermogen laag is of als het regeneratieve remsysteem niet goed werkt door een storing in het remsysteem.

In dat geval moet het rempedaal mogelijk krachtiger worden ingetrapt en kan de remweg langer worden.

Controleer virtueel systeem motorgeluid

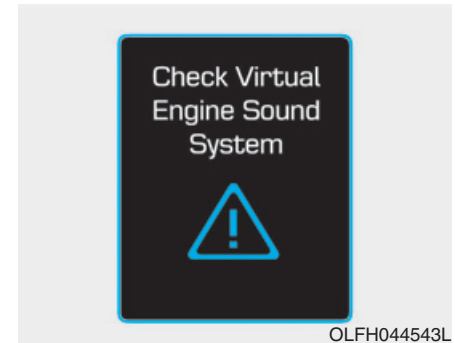

Deze waarschuwing melding wordt weergegeven als er een probleem aanwezig is in het Virtual Engine Sound System (V ESS).

In dat geval adviseren we u de auto te laten controleren door een officiële HYUNDAI-dealer.

**Haal stekker uit de wagen om te starten
(plug-in hybrideauto)**



Deze melding wordt weergegeven als u de auto start zonder dat de laadkabel is losgenomen. Neem de laadkabel los en start de auto.

Oplaadtijd (plug-in hybrideauto)

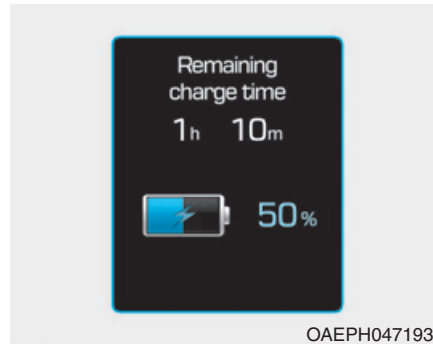

Deze melding wordt weergegeven om duidelijk te maken hoe lang het nog duurt voordat de hoogspanningsbatterij volledig geladen is.

**Wacht tot klep brandstoftank open
(plug-in hybrideauto)**



Deze melding wordt weergegeven als u de tankdopklep probeert te openen terwijl de brandstoftank nog onder druk staat. Wacht tot de druk in de brandstoftank is gezakt.

 Informatie

Het kan maximaal 20 seconden duren voordat de tankdopklep opengaat.

Controleer Brandstofklep (plug-in hybrideauto)



Deze melding wordt weergegeven bij een probleem met de tankdopklep. Bijvoorbeeld als de tankdopklep bij temperaturen onder nul niet na 20 seconden opent.

i Informatie

Als de tankdopklep is vastgevroren en na 20 seconden niet opengaat, tik dan zachtjes op de tankdopklep en probeer hem nogmaals te openen. In andere gevallen adviseren we u de auto te laten controleren door een officiële HYUNDAI-dealer.

Brandstofklep open (plug-in hybrideauto)



Deze melding wordt weergegeven als de tankdopklep opengaat nadat de druk in de brandstoftank is gezakt. Als deze melding wordt weergegeven, kunt u tanken.

Controleer klep brandstoftank (plug-in hybrideauto)



Deze melding wordt weergegeven als er met de auto gereden wordt terwijl de tankdopklep openstaat. Sluit de tankdopklep en rijd vervolgens weg.

**Check systeem waarsch. opletendheid best.
(indien van toepassing)**



Deze waarschuwingsmelding wordt weergegeven als er een probleem is met het Driver Attention Warning-systeem (DAW). We adviseren u de auto te laten controleren door een officiële Hyundai-dealer.

Zie "Driver Attention Warning-systeem (DAW)" in hoofdstuk 5 voor meer informatie.

**Druk op P om te laden
(plug-in hybrideauto)**

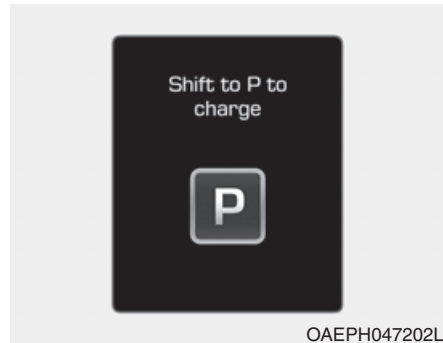

Deze melding wordt weergegeven als de laadstekker is aangesloten terwijl de selectiehendel in stand R (achteruit), stand N (neutraal) of stand D (rijden) staat. Zet de selectiehendel in stand P (parkeren) en start de laadprocedure opnieuw.

**Storing in lader!
(plug-in hybrideauto)**



Deze melding wordt weergegeven bij een probleem met de lader.

Hulpaccu laden + actief tijdens parkeren (plug-in hybrideauto)



Deze melding wordt weergegeven als de functie Hulpaccu ladent+ is voltooid als het contact in stand ON wordt gezet.

Zie voor meer informatie "Overzicht hybridesysteem" voorin in het instructieboekje.

Hyb-modus inschakelen voor verwarming of aircondition (plug-in hybrideauto)



Deze melding wordt weergegeven als de auto automatisch overschakelt op de HEV-modus om het gebruik van de verwarming of de airconditioning mogelijk te maken. Dit gebeurt als de koelvloeistoftemperatuur laag is (lager dan -14°C) en de bestuurder de verwarming of de airconditioning inschakelt.

Als de koelvloeistoftemperatuur hoger wordt dan -14°C of de bestuurder de verwarming of de airconditioning uitschakelt, schakelt de auto weer over op de standaardmodus (EV).

Hyb-modus behouden voor verwarming of airconditioning (plug-in hybrideauto)



Deze melding wordt weergegeven als de auto de HEV-modus geactiveerd houdt om het gebruik van de verwarming of de airconditioning mogelijk te maken. De modus verandert niet als de bestuurder op toets [EV/HEV] drukt om over te schakelen van de HEV-modus naar de EV-modus wanneer de verwarming of de airconditioning is ingeschakeld en de koelvloeistoftemperatuur lager is dan -14°C .

**Lage/Hoge systemtemp. Hyb-
modus behouden
(plug-in hybrideauto)**

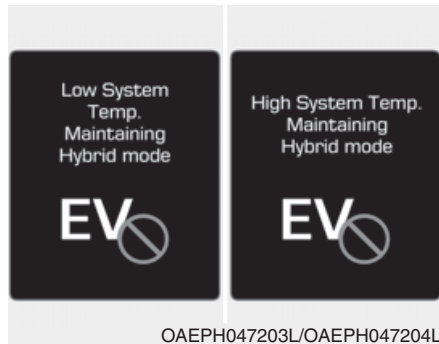

Deze melding wordt weergegeven als de temperatuur van het hybridebatterijpakket te laag of te hoog is. Deze waarschuwing melding is bedoeld om de hoogspanningsbatterij en het hybridesysteem te beschermen.

**Lage/Hoge systemtemp. hyb-modus
inschakelen
(plug-in hybrideauto)**

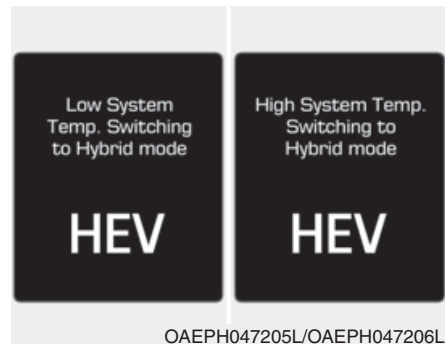

Deze melding wordt weergegeven als de temperatuur van het hybridebatterijpakket te laag of te hoog is. Deze waarschuwing melding is bedoeld om de hoogspanningsbatterij en het hybridesysteem te beschermen.

**Schakel naar hybride modus,
motorsmering
(plug-in hybrideauto)**



Deze melding wordt weergegeven als de auto automatisch overschakelt naar de HEV-modus om de benzinemotor te smeren terwijl het contact in stand ON staat.

**Hybride modus voor
motorbescherming
(plug-in hybrideauto)**



Deze melding wordt weergegeven als op toets [EV/HEV] wordt gedrukt maar er vanwege de smering van de motor niet kan worden overgeschakeld van de HEV-modus naar de EV-modus.

**SPORT afsluiten om mod.
elektr. in te schakelen
(plug-in hybrideauto)**





Deze melding wordt weergegeven als op toets [EV/HEV] wordt gedrukt terwijl er, doordat de SPORT-modus is ingeschakeld, niet kan worden overgeschakeld van de HEV-modus naar de EV-modus.

LCD-DISPLAY

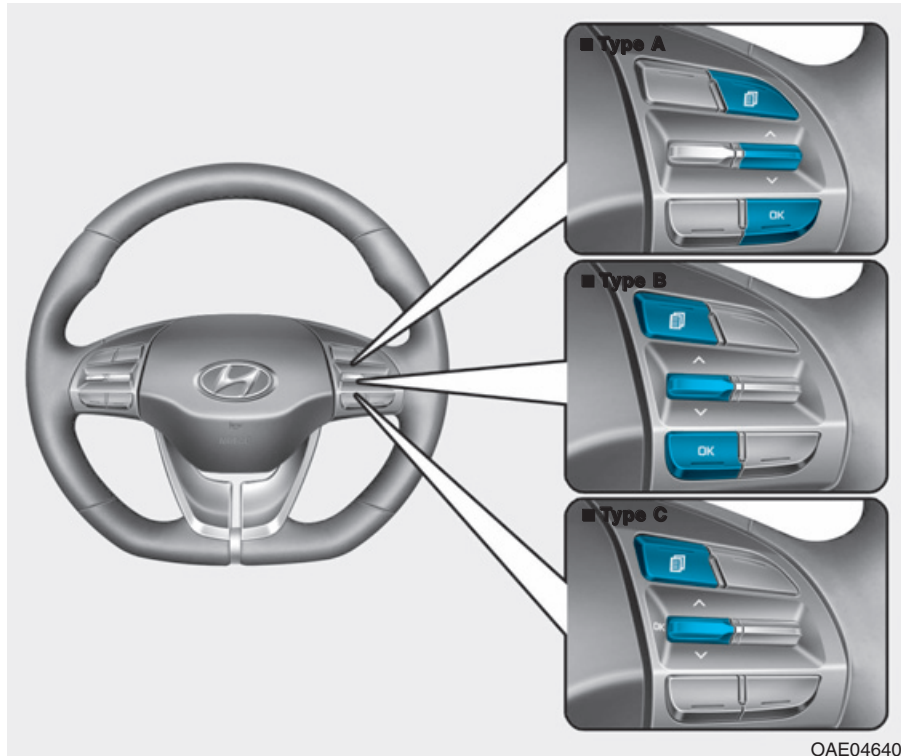
Bediening LCD-display











De instellingen van het LCD-display kunnen worden gewijzigd met de bedieningstoetsen.

- (1)  : Toets MODE voor het selecteren van modi
- (2)  ,  : s c h a k e l a a r VERPLAATSSEN voor het wisselen tussen functies
- (3) OK : Toets SELECTEREN/RESETTEN voor het instellen of resetten van de geselecteerde functie

OAE046402

Modi LCD-display (instrumentenpaneel type A)

Modi	Symbool	Toelichting
Tripcomputer		Deze modus geeft rij-informatie zoals de dagteller, het brandstofverbruik, enz. weer. Zie "Tripcomputer" in dit hoofdstuk voor meer informatie.
Turn-by-turn (TBT)		In deze modus wordt de status van het navigatiesysteem weergegeven.
Assistentie		In deze modus wordt de status weergegeven van: - Smart Cruise Control met Stop & Go-systeem - Lane Keeping Assist-systeem (LKA) - Driver Attention Warning-systeem (DAW) Zie "Smart Cruise Control met Stop & Go-systeem", "Lane Keeping Assist-systeem (LKA)" en "Driver Attention Warning-systeem (DAW)" in hoofdstuk 5.
A/V		In deze modus wordt de status van het A/V-systeem weergegeven.
Informatie	 of  of 	Deze modus geeft het onderhoudsinterval (in km of in dagen) en waarschuwingmeldingen met betrekking tot het Blind-Spot Collision Warning-systeem (BCW), (BCW) enz. weer.
Gebruikersinstellingen		Via deze modus kunt u instellingen met betrekking tot de portieren, verlichting, enz. wijzigen.

De gegeven informatie kan variëren afhankelijk van de functies waarover uw auto beschikt.

Instellen aanpassen na schakelen naar P

Deze waarschuwingsmelding wordt weergegeven als u probeert de Gebruikersinstellingen te wijzigen tijdens het rijden.

Wijzig om veiligheidsredenen de gebruikersinstellingen nadat u de auto hebt stilgezet, de parkeerrem hebt geactiveerd en de selectiehandel in stand P (parkeren) hebt gezet.

Beknopte handleiding (help)

Deze modus biedt korte handleidingen voor de systemen in de modus Gebruikersinstellingen.

Selecteer een item en houd de toets OK ingedrukt.

Raadpleeg het instructieboekje voor meer informatie over elk systeem.

Tripcomputer-modus

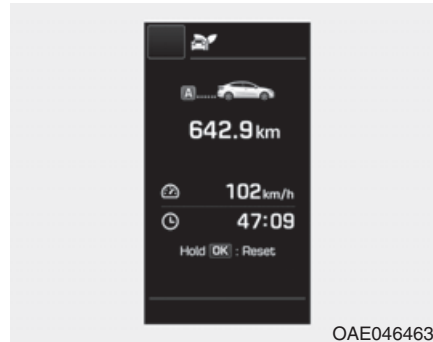

OAE046463L

In de tripcomputer-modus wordt informatie weergegeven met betrekking tot de parameters tijdens het rijden, waaronder brandstofverbruik, dagtellerinformatie en rijsnelheid.

Zie "Tripcomputer" in dit hoofdstuk voor meer informatie.

Turn By Turn-modus (TBT) (indien van toepassing)

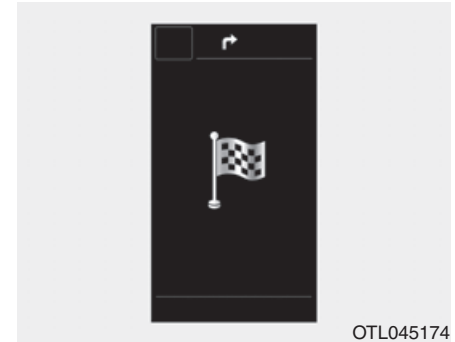

OTL045174

In deze modus wordt de status van het navigatiesysteem weergegeven.

Assistentiemodus (indien van toepassing)



SCC/LKA/DAW

In deze modus wordt de status van de Smart Cruise Control (SCC), Lane Keeping Assist (LKA) en Driver Attention Warning (DAW) weergegeven.

Zie de informatie over de systemen in hoofdstuk 5 voor meer informatie.

A/V-modus (indien van toepassing)

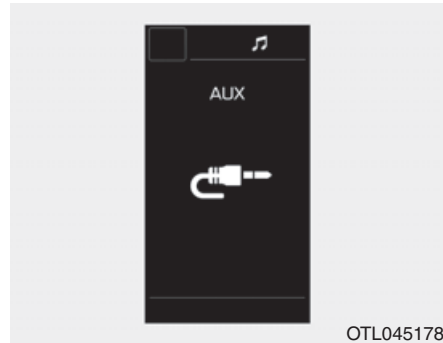

In deze modus wordt de status van het A/V-systeem weergegeven.

Informatiemodus

Deze modus geeft het onderhoudsinterval weer (in km of in dagen).

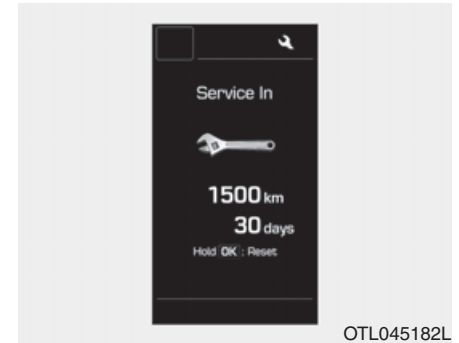

Onderhoudsinterval

Onderhoud over

Hij berekent het onderhoudsschema (in km of in dagen) en geeft dit weer, zoals in het systeem ingesteld.

Wanneer het ingestelde aantal kilometers of dagen is verstreken, wordt de melding "Onderhoud over" telkens wanneer het contact in stand ON wordt gezet gedurende enkele seconden weergegeven.

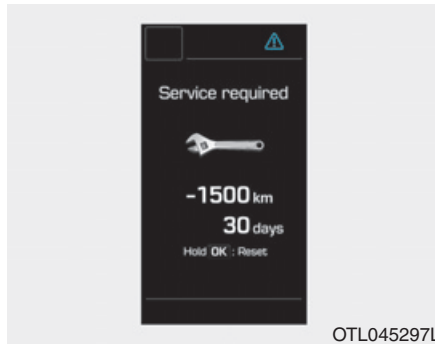

Onderhoud is vereist

Als u het voorgeschreven onderhoudsinterval overschrijdt, wordt elke keer dat u het contact AAN zet, de melding "Onderhoud is vereist" weergegeven.

Resetten van het ingestelde onderhoudsinterval in kilometers of dagen houdt de toets OK langer dan 1 seconde ingedrukt.

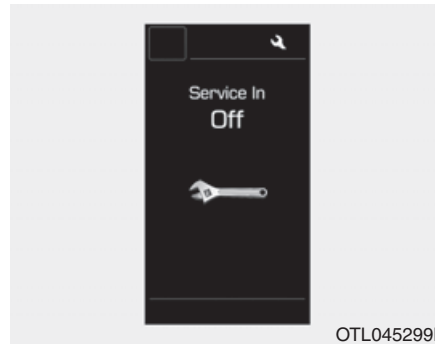

Onderhoud over UIT

Als het onderhoudsinterval niet is ingesteld, wordt de melding "Onderhoud over UIT" weergegeven op het LCD-display.

i Informatie

Onder de volgende omstandigheden wordt het aantal km of dagen mogelijk niet correct weergegeven.

- Na het losnemen en weer aansluiten van de accukabels.
- Na het uitschakelen en weer inschakelen van de zekeringschakelaar.
- Nadat de accu ontladen is geweest.

Waarschuwingmelding

Als een van de onderstaande situaties zich voordoet, worden er in de informatiemodus gedurende enkele seconden waarschuwingmeldingen weergegeven.

- Laag ruitensproeiervloeistofniveau (indien van toepassing)
- Defecte lamp verlichtingssysteem (indien van toepassing)
- Storing Blind-Spot Collision Warning-systeem (BCW) (indien van toepassing)
- Storing in bandenspanningscontrolesysteem (TPMS) (indien van toepassing)
- Storing Forward Collision-Avoidance Assist-systeem (FCA) (indien van toepassing)
- Storing in Smart Cruise Control (indien van toepassing)
- Storing Driver Attention Warning-systeem (DAW) (indien van toepassing)
- Onderhoudsherinnering (indien van toepassing)

Modus Gebruikersinstellingen

In deze modus kunt u de instellingen met betrekking tot het instrumentenpaneel, de portieren, de verlichting, enz. wijzigen.

1. Bestuurdershulp
2. Deur
3. Lichten
4. Geluid
5. Handig
6. Volgend onderh
7. Overige Functies
8. Reset

De gegeven informatie kan variëren afhankelijk van de functies waarover uw auto beschikt.

1. Bestuurdershulp

- Bestuurdershulp
- LDW (Waarschuwing bij rijbaanwissel)/Standaard LKA/Actieve LKA

Instellen van de Lane Keeping Assist-functie (LKA).

Zie "Lane Keeping Assist-systeem (LKA)" in hoofdstuk 5 voor meer informatie.

- DAW (Waarschuwing oplettendheid bestuurder)
 - Lage gevoeligheid/Normale gevoeligheid/Uit

Instellen van de gevoeligheid van het Driver Attention Warning-systeem (DAW).

Zie "Driver Attention Warning-systeem (DAW)" in hoofdstuk 5 voor meer informatie.

- SCC modus
 - Respons (Snel/Normaal/Traag)

Instellen van de gevoeligheid van de Smart Cruise Control.

Zie "Advanced Smart Cruise Control" in hoofdstuk 5 voor meer informatie.

- FCA (Hulp bij vermijden kopstaartbotsing)

In- en uitschakelen van de Forward Collision-Avoidance Assist (FCA).

Zie "Forward Collision-Avoidance Assist (FCA)" in hoofdstuk 5 voor meer informatie.

- FCW (Waarschuwing kopstaartbotsing)
 - Vroege waarschuwing/Normaal/Late waarschuwing

Instellen van eerste waarschuwingsmoment van de Forward Collision-Avoidance Assist (FCA).

Zie "Forward Collision-Avoidance Assist (FCA)" in hoofdstuk 5 voor meer informatie.

- Waarschuwing aanrijding achterzijde
 - RCCW (Waarschuwing botsing kruisend verkeer achterkant)
 - In- en uitschakelen van de Rear Cross-Traffic Collision Warning-functie.
 - Geluid voor BCW (Waarschuwing dodehoekbotsing)

In- en uitschakelen van het Blind-Spot Collision Warning-systeem (BCW).

Zie "Blind-Spot Collision Warning-systeem (BCW)" in hoofdstuk 5 voor meer informatie.

- Vrijloopbegeleiding
- Vrijloopbegeleiding: In- en uitschakelen van het Coasting Guide-systeem.
- Geluid: In- en uitschakelen van het geluid van het Coasting Guide-systeem.
- Start vrijloop (Vroege waarschuwing/Normaal/Late waarschuwing)
Instellen van de gevoeligheid van de Coasting Guide-functie.

Zie "Coasting Guide" in hoofdstuk 5 voor meer informatie.

2. Deur

- Automatisch Vergrendelen
- Uitschakelen: de automatische portiervergrendeling wordt uitgeschakeld.
- Inschakel op snelh. : alle portieren worden automatisch vergrendeld als de rij snelheid hoger wordt dan 15 km/h.
- Actief bij schakelen : alle portieren worden automatisch vergrendeld wanneer de selectiehandel van de automatische transmissie vanuit stand P (parkeren) in stand R (achteruit), N (neutraal) of D (rijden) wordt gezet.
- Automatisch ontgrendelen
- Uitschakelen: de automatische portierontgrendeling wordt uitgeschakeld.
- Voertuig Uit: alle portieren worden automatisch ontgrendeld als het contact in de stand OFF wordt gezet. (indien uitgerust met afstandsbediening)
- Aan bij afzetten contact: alle portieren worden automatisch ontgrendeld als de contactsleutel uit het contactslot wordt verwijderd. (indien uitgerust met afstandsbediening)
- Aan bij selectie P: alle portieren worden automatisch ontgrendeld wanneer de selectiehandel van de automatische transmissie in stand P (parkeren) wordt gezet.

- Claxon terugkoppeling

Per attivare o disattivare l'avviso blocco porte.

In- en uitschakelen van de terugkoppeling door de claxon.

Als de terugkoppeling door de claxon is geactiveerd, klink nadat de portieren zijn vergrendeld met de vergrendeltoets van de afstandsbediening, wanneer u deze toets binnen 4 seconden nogmaals indrukt eenmaal een geluidssignaal ter bevestiging dat alle portieren zijn vergrendeld.

3. Lichten

- Opties autom. Knipperen
- Uit: De functie one-touch passeerknipperlicht wordt uitgeschakeld.
- 3, 5, 7 keer knipperen: De richtingaanwijzers knipperen 3, 5 of 7 keer wanneer de combischakelaar iets omhoog of omlaag wordt bewogen.

Zie "Verlichting" in dit hoofdstuk voor meer informatie.

- Follow me home verlichtig

In- en uitschakelen van de follow me home-functie.

Zie "Verlichting" in dit hoofdstuk voor meer informatie.

4. Geluid

- Volume voor PDW (Waarschuwing parkeerafstand)
- Niveau 1 - 3

Instellen volume parkeerhulpsysteem.

5. Handig

- Entree instellingen stoel
- Uit : de instapfunctie van de stoel is gedeactiveerd.
- Normaal/Lang : als u de motor uitschakelt, gaat de bestuurdersstoel automatisch een stukje (normaal) of stuk (lang) naar achteren om u op een comfortabele manier in en uit de auto te laten stappen.

Zie "Geheugen bestuurdersstoel" in dit hoofdstuk voor meer informatie.

- Draadloos laadsysteem

In- en uitschakelen van het draadloze oplaadsysteem in de voorstoel.

Raadpleeg voor meer informatie "Draadloos oplaadsysteem" in dit hoofdstuk.

- Weergave ruitenwisser/verlichting
- In- en uitschakelen van de ruitenwisser/verlichtingsmodus.

Indien geactiveerd toont het LCD-display de geselecteerde ruitenwisser/verlichtingsmodus telkens als u de modus wijzigt.

- Pop-up versnelling

In- en uitschakelen van de pop-up voor de ingeschakelde versnelling.

Indien geactiveerd wordt de schakelstand weergegeven op het LCD-display.

6. Volgend onderh

- Volgend onderh

In- en uitschakelen van de onderhoudsintervalfunctie.

- Onderhoud wijzigen

Als het service-intervalmenu geactiveerd is kunt u het tijdstip en de afstand instellen.

Informatie

Neem contact op met een officiële HYUNDAI-dealer om het service-intervalmenu te gebruiken.

Als het service-intervalmenu geactiveerd is en het tijdstip en de afstand ingesteld zijn, worden er meldingen weergegeven in de volgende situaties, elke keer als het contact in stand ON gezet wordt.

- Onderhoud over
: Wordt weergegeven om de bestuurder te informeren over het aantal kilometers en het aantal dagen totdat er onderhoud moet worden uitgevoerd.
- Onderhoud is vereist
: Wordt weergegeven als het aantal kilometers en het aantal dagen bereikt of verstreken zijn.

i Informatie

Onder de volgende omstandigheden wordt het aantal km of dagen mogelijk niet correct weergegeven.

- Na het losnemen en weer aansluiten van de accukabels.
- Na het uitschakelen en weer inschakelen van de zekeringschakelaar.
- Nadat de accu ontladen is geweest.

7. Overige Functies

- Hulpaccu laadfunctie+
Voor het activeren of deactiveren van de functie Hulpaccu laadfunctie+.
Indien geactiveerd wordt de hoogspanningsbatterij gebruikt om de 12V-accu geladen te houden.
Zie voor meer informatie "Overzicht hybridesysteem" voorin in het instructieboekje.

- Reset verbruik
 - Uit Het gemiddelde brandstofverbruik wordt niet automatisch gereset na het tanken.
 - Na contact: Het gemiddelde brandstofverbruik wordt automatisch gereset als er 4 uur verstreken zijn nadat de motor UIT gezet is.
 - Na tanken: Het gemiddelde brandstofverbruik wordt automatisch gereset als er ten minste 6 liter brandstof is getankt en de rijsnelheid hoger is dan 1 km/h.



Zie "Tripcomputer" in dit hoofdstuk voor meer informatie.

- Eenheid brandstofverbruik
Selecteren van de eenheid voor brandstofverbruik (km/L, L/100 km, MPG)
- Temperatuur eenheid
Selecteren van de eenheid voor temperatuur. (°C, °F)
- Bandenspanning eenheid
Selecteren van de eenheid voor bandenspanning. (psi, kPa, bar)
- Taal/Language
Selecteren van taal.

8. Reset

U kunt de menu's resetten in de modus Gebruikersinstellingen. Alle menu's in de modus Gebruikersinstellingen zijn geïnitieerd, behalve taal en onderhoudsinterval.

Modi LCD-display (instrumentenpaneel type B)

Modi	Symbol	Toelichting
Tripcomputer		Deze modus geeft rij-informatie zoals de dagteller, het brandstofverbruik, enz. weer. Zie "Tripcomputer" in dit hoofdstuk voor meer informatie.
Turn-by-turn (TBT)		In deze modus wordt de status van het navigatiesysteem weergegeven.
Assistentie		In deze modus wordt de status weergegeven van: <ul style="list-style-type: none"> - Lane Keeping Assist-systeem (LKA) - Smart Cruise Control - Driver Attention Warning-systeem (DAW) - Bandenspanning Zie "Lane Keeping Assist-systeem (LKA)", "Smart Cruise Control (SCC)" en "Driver Attention Warning-systeem (DAW)" in hoofdstuk 5 en "Bandenspanningscontrolesysteem (TPMS)" in hoofdstuk 6 voor meer informatie.
Gebruikersinstellingen		Via deze modus kunt u instellingen met betrekking tot de portieren, verlichting, enz. wijzigen.
Waarschuwing		Deze modus geeft het onderhoudsinterval (in km of in dagen) en waarschuwingsmeldingen met betrekking tot het Blind-Spot Collision Warning-systeem (BCW), (BCW) enz. weer.

De gegeven informatie varieert afhankelijk van de functies die in uw auto beschikbaar zijn.

Instellen aanpassen na schakelen naar P

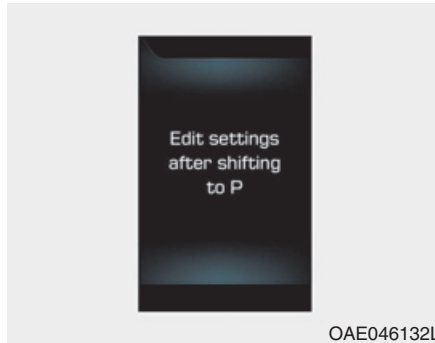

Deze waarschuwing melding wordt weergegeven als u probeert de Gebruikersinstellingen te wijzigen tijdens het rijden.

Wijzig om veiligheidsredenen de gebruikersinstellingen nadat u de auto hebt stilgezet, de parkeerrem hebt geactiveerd en de selectiehendel in stand P (parkeren) hebt gezet.

Beknopte handleiding (help)

Deze modus biedt korte handleidingen voor de systemen in de modus Gebruikersinstellingen.

Selecteer een item en houd de toets OK ingedrukt.

Raadpleeg het instructieboekje voor meer informatie over elk systeem.

Tripcomputer-modus



In de tripcomputer-modus wordt informatie weergegeven met betrekking tot de parameters tijdens het rijden, waaronder brandstofverbruik, dagtellerinformatie en rijsnelheid.

Zie "Tripcomputer" in dit hoofdstuk voor meer informatie.

Turn By Turn-modus (TBT)

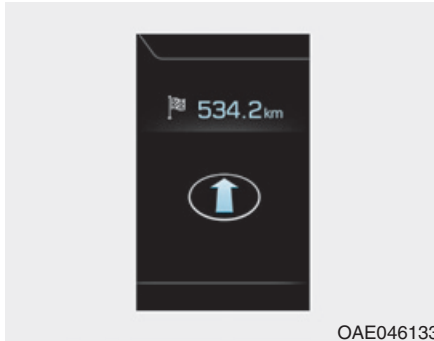

In deze modus wordt de status van het navigatiesysteem weergegeven.

Assistentiemodus



SCC/LKA/DAW

In deze modus wordt de status van de Smart Cruise Control (SCC), Lane Keeping Assist (LKA) en Driver Attention Warning (DAW) weergegeven.

Zie de informatie over de systemen in hoofdstuk 5 voor meer informatie.



Bandenspanning

In deze modus wordt informatie weergegeven met betrekking tot het bandenspanningscontrolesysteem (TPMS).

Zie "Bandenspanningscontrolesysteem (TPMS)" in hoofdstuk 6 voor meer informatie.

Waarschuwingsmodus

Als een van de onderstaande situaties zich voordoet, worden er gedurende enkele seconden waarschuwingssignalen weergegeven op het LCD-display.

- Laag ruitensproeiervloeistofniveau (indien van toepassing)
- Defecte lamp verlichtingssysteem (indien van toepassing)
- Storing Blind-Spot Collision Warning-systeem (BCW) (indien van toepassing)
- Storing Forward Collision-Avoidance Assist-systeem (FCA) (indien van toepassing)
- Storing in Smart Cruise Control (indien van toepassing)
- Storing Driver Attention Warning-systeem (DAW) (indien van toepassing)
- Storing in bandenspanningscontrolesysteem (TPMS) (indien van toepassing)

Modus Gebruikersinstellingen

Via deze modus kunt u de instellingen met betrekking tot het instrumentenpaneel, de portieren, de verlichting, enz. wijzigen.

1. Bestuurdershulp
2. Deur
3. Lichten
4. Geluid
5. Handig
6. Volgend onderh.
7. Overige Functies
8. Reset

De gegeven informatie varieert afhankelijk van de functies die in uw auto beschikbaar zijn.

1. Bestuurdershulp

- Rijbaanveiligheid
- LDW (Waarschuwing bij rijbaanwissel)/Standaard LKA/Actieve LKA

Instellen van de Lane Keeping Assist-functie (LKA).

Zie "Lane Keeping Assist-systeem (LKA)" in hoofdstuk 5 voor meer informatie.

- DAW (Waarschuwing oplettendheid bestuurder)
- Lage gevoeligheid/Normale gevoeligheid/Uit

Instellen van de gevoeligheid van het Driver Attention Warning-systeem (DAW).

Zie "Driver Attention Warning-systeem (DAW)" in hoofdstuk 5 voor meer informatie.

- SCC-reactie

- Snel/Normaal/Traag

Instellen van de gevoeligheid van de Smart Cruise Control.

Zie "Smart Cruise Control" in hoofdstuk 5 voor meer informatie.

- FCA (Hulp bij vermijden kop-staartbotsing)

In- en uitschakelen van de Forward Collision-Avoidance Assist (FCA).

Zie "Forward Collision-Avoidance Assist (FCA)" in hoofdstuk 5 voor meer informatie.

- FCW (Waarschuwing kop-staartbotsing)
- Vroege waarschuwing/Normaal/Late waarschuwing

Instellen van eerste waarschuwingsmoment van de Forward Collision-Avoidance Assist (FCA).

Zie "Forward Collision-Avoidance Assist (FCA)" in hoofdstuk 5 voor meer informatie.

- Vrijloopbegeleiding

- Vrijloopbegeleiding: In- en uitschakelen van het Coasting Guide-systeem.
- Geluid: In- en uitschakelen van het geluid van het Coasting Guide-systeem.

Zie "Coasting Guide" in hoofdstuk 5 voor meer informatie.

- Start vrijloop (Vroege waarschuwing /Normaal/Late waarschuwing)

Instellen van de gevoeligheid van de Coasting Guide-functie.

Zie "Coasting Guide" in hoofdstuk 5 voor meer informatie.

2. Deur

- Automatisch Vergrendelen

- Uitschakelen : de automatische portiervergrendeling wordt uitgeschakeld.

- Inschakel. op snelh : alle portieren worden automatisch vergrendeld als de rijsnelheid hoger wordt dan 15 km/h.

- Actiet bij schakelen : alle portieren worden automatisch vergrendeld wanneer de selectiehendel van de automatische transmissie vanuit stand P (parkeren) in stand R (achteruit), N (neutraal) of D (rijden) wordt gezet.

- Automatisch Ontgrendelen
 - Uitschakelen : de automatische portierontgrendeling wordt uitgeschakeld.
 - Voertuig Uit : alle portieren worden automatisch ontgrendeld als het contact in de stand OFF wordt gezet. (indien uitgerust met Smart Key)
 - Aan bij afzetten contact : alle portieren worden automatisch ontgrendeld als de contactsleutel uit het contactslot wordt verwijderd. (indien uitgerust met afstandsbediening)
 - Aan bij selectie P : alle portieren worden automatisch ontgrendeld wanneer de selectiehendel van de automatische transmissie in stand P (parkeren) wordt gezet.
- Claxon terugkoppeling
In- en uitschakelen van de terugkoppeling door de claxon.
Als de terugkoppeling door de claxon is geactiveerd, klink nadat de portieren zijn vergrendeld met de vergrendeltoets van de afstandsbediening, wanneer u deze toets binnen 4 seconden nogmaals indrukt eenmaal een geluidssignaal ter bevestiging dat alle portieren zijn vergrendeld.

3. Lichten

- Opties autom. Knipperen
- Uit : De functie one-touch passeerknipperlicht wordt uitgeschakeld.
- 3, 5, 7 keer knipperen : De richtingaanwijzers knipperen 3, 5 of 7 keer wanneer de combischakelaar iets omhoog of omlaag wordt bewogen.

Zie "Verlichting" in dit hoofdstuk voor meer informatie.

- Follow me home verlichtig
In- en uitschakelen van de follow me home-functie.

Zie "Verlichting" in dit hoofdstuk voor meer informatie.

4. Geluid

- Volume voor PDW (Waarschuwing parkeerafstand)
- Zachter/Louder
Instellen volume parkeerhulp-systeem.

5. Handig

- Entree instellingen stoel
- Uit : de instapfunctie van de stoel is gedeactiveerd.
- Normaal/Lang : als u de motor uitschakelt, gaat de bestuurdersstoel automatisch een stukje (normaal) of stuk (lang) naar achteren om u op een comfortabele manier in en uit de auto te laten stappen.

Zie "Geheugen bestuurdersstoel" in dit hoofdstuk voor meer informatie.

- Draadloos laadsysteem

In- en uitschakelen van het draadloze oplaadsysteem in de voorstoel.

Raadpleeg voor meer informatie "Draadloos oplaadsysteem" in dit hoofdstuk.

- Weergave ruitenwisser/verlichting
In- en uitschakelen van de ruitenwisser/verlichtingsmodus.

Indien geactiveerd toont het LCD-display de geselecteerde ruitenwisser/verlichtingsmodus telkens als u de modus wijzigt.

- Pop-up versnelling

In- en uitschakelen van de pop-up voor de ingeschakelde versnelling.

Indien geactiveerd wordt de schakelstand weergegeven op het LCD-display.

6. Volgend onderh

- Volgend onderh
In- en uitschakelen van de onderhoudsintervalfunctie.

- Onderhoud wijzigen

Als het service-intervalmenu geactiveerd is kunt u het tijdstip en de afstand instellen.

Informatie

Neem contact op met een officiële HYUNDAI-dealer om het service-intervalmenu te gebruiken.

Als het service-intervalmenu geactiveerd is en het tijdstip en de afstand ingesteld zijn, worden er meldingen weergegeven in de volgende situaties, elke keer als het contact in stand ON gezet wordt.

- Onderhoud over
: Wordt weergegeven om de bestuurder te informeren over het aantal kilometers en het aantal dagen totdat er onderhoud moet worden uitgevoerd.
- Onderhoud is vereist
: Wordt weergegeven als het aantal kilometers en het aantal dagen bereikt of verstreken zijn.

i Informatie

Onder de volgende omstandigheden wordt het aantal km of dagen mogelijk niet correct weergegeven.

- Na het losnemen en weer aansluiten van de accukabels.
- Na het uitschakelen en weer inschakelen van de zekeringschakelaar.
- Nadat de accu ontladen is geweest.

7. Overige functies

- Hulpaccu laadfunctie+
Voor het activeren of deactiveren van de functie Hulpaccu laadfunctie+.
Indien geactiveerd wordt de hoogspanningsbatterij gebruikt om de 12V-accu geladen te houden.
Zie voor meer informatie "Overzicht hybridesysteem" voorin in het instructieboekje.

- Reset verbruik
 - Uit : het gemiddelde brandstofverbruik wordt niet na elke tankbeurt automatisch gereset.
 - Na starten : het gemiddelde brandstofverbruik wordt na het starten automatisch gereset als er 4 uur verstreken zijn nadat de motor UIT gezet is.
 - Na tanken : het gemiddelde brandstofverbruik wordt na elke tankbeurt automatisch gereset.
- Zie "Tripcomputer" in dit hoofdstuk voor meer informatie.**

- Eenheid brandstofverbruik
Selecteren van de eenheid voor brandstofverbruik.
(km/L, L/100, MPG)
- Temperatuur eenheid
Selecteren van de eenheid voor temperatuur.
(°C, °F)
- Bandenspanning eenheid
Selecteren van de eenheid voor bandenspanning.
(psi, kPa, bar)
- Taal/Language
Selecteren van taal.

8. Reset

U kunt de menu's resetten in de modus Gebruikersinstellingen. Alle menu's in de modus Gebruikersinstellingen zijn geïnitieerd, behalve taal en onderhoudsinterval.

TRIPCOMPUTER (HYBRIDEAUTO)

De tripcomputer voorziet de bestuurder via een display van informatie over de rit.

i Informatie

Bepaalde rij-informatie die door de tripcomputer is opgeslagen (bijvoorbeeld de gemiddelde rijsnelheid), wordt gereset als de accu wordt losgekoppeld.

Modi tripcomputer

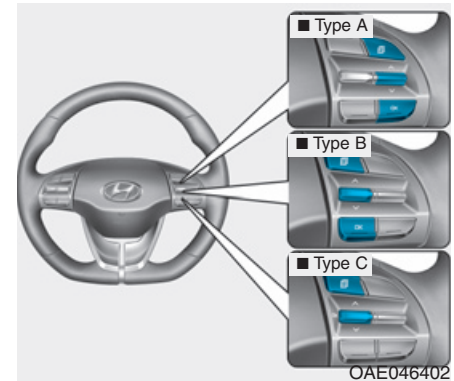
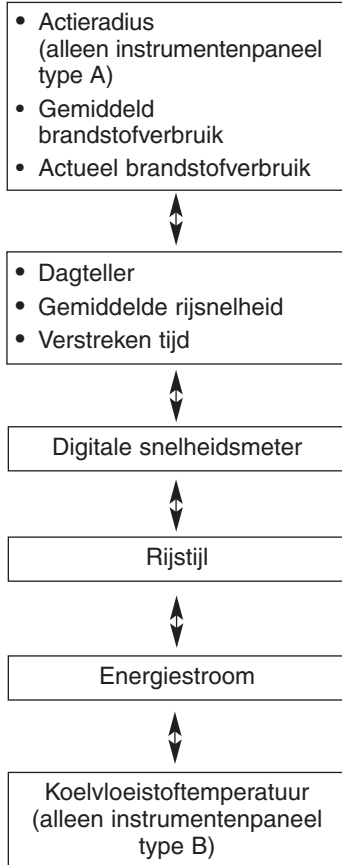

Druk op de toets “^, v” op het stuurwiel om de modus van de tripcomputer te wijzigen.

Actieradius/ Gemiddeld brandstofverbruik/ Actueel brandstofverbruik

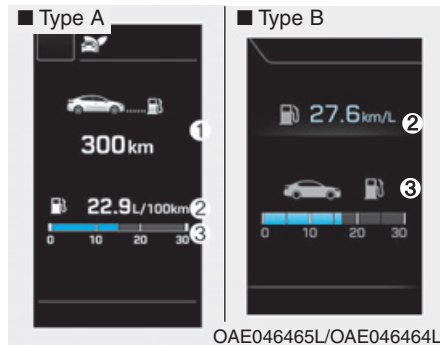

Actieradius (1)

- De actieradius is de geschatte afstand die de auto kan afleggen met de resterende brandstof.
- Als de geschatte actieradius minder dan 1 km is, geeft de tripcomputer "---" weer in plaats van de actieradius.

i Informatie

- Als de auto niet op een horizontaal vlak staat of nadat de accupolen losgenomen zijn geweest, kan het gebeuren dat de functie actieradius niet goed werkt.
- De weergegeven actieradius is een schatting van de afstand die met de auto gereden kan worden en kan dus afwijken van de werkelijke actieradius.
- Indien er minder dan 6 liter brandstof wordt getankt, wordt dat niet door de tripcomputer geregistreerd.
- Het brandstofverbruik en de actieradius zijn sterk afhankelijk van de rijomstandigheden, de rijstijl van de bestuurder en de staat van de auto.

Gemiddeld brandstofverbruik (2)

- Het gemiddelde brandstofverbruik wordt berekend op basis van de totale gereden afstand en het totale brandstofverbruik sinds het gemiddelde brandstofverbruik voor het laatst gereset werd.
- Het gemiddelde brandstofverbruik kan zowel handmatig als automatisch gereset worden.

Handmatig resetten

Om het gemiddelde brandstofverbruik handmatig te wissen moet de toets [OK] op het stuurwiel langer dan 1 seconde worden ingedrukt terwijl het gemiddelde brandstofverbruik wordt weergegeven.

Automatisch resetten

Selecteer in de modus Gebruikersinstellingen van het LCD-display "Na het starten" of "Na het tanken" om het gemiddelde brandstofverbruik automatisch te resetten.

- Na het starten: Het gemiddelde brandstofverbruik wordt automatisch gereset als de motor ten minste 4 uur uit is geweest.
- Na het tanken : Het gemiddelde brandstofverbruik wordt automatisch gereset als er ten minste 6 liter brandstof is getankt en de rijsnelheid hoger is dan 1 km/h.

i Informatie

Er moet minimaal 300 m met de auto gereden zijn nadat het contact AAN gezet is voordat het gemiddelde brandstofverbruik opnieuw wordt berekend.

Actueel brandstofverbruik (3)

- Deze modus geeft het actuele brandstofverbruik weer.

Dagteller/ Gemiddelde rijsnelheid/ Verstreken tijd

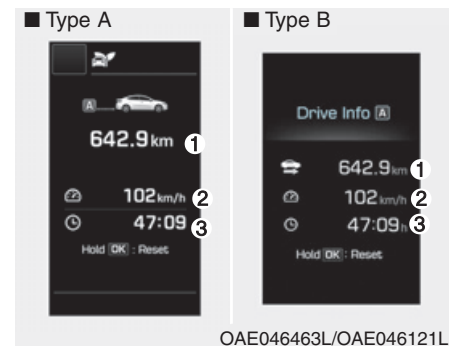

Dagteller (1)

- De dagteller geeft de totale afstand weer die is gereden sinds de dagteller voor het laatst werd gereset.
- Om de dagteller te resetten moet de toets OK op het stuurwiel langer dan 1 seconde worden ingedrukt terwijl de dagteller wordt weergegeven.

Gemiddelde rijsnelheid (2)

- De gemiddelde rijsnelheid wordt berekend op basis van de totale gereden afstand en reisduur sinds de gemiddelde rijsnelheid voor het laatst gereset werd.
- Om de gemiddelde rijsnelheid te resetten moet de toets [OK] op het stuurwiel langer dan 1 seconde worden ingedrukt terwijl de gemiddelde rijsnelheid wordt weergegeven.

i Informatie

- **De gemiddelde rijsnelheid wordt niet weergegeven als sinds het resetten van de rijsnelheid minder dan 300 meter of minder dan 10 seconden is gereden.**
- **De gemiddelde rijsnelheid zal verder worden berekend en zal afnemen als de auto stilstaat met draaiende motor (bijvoorbeeld als u in de file staat of wacht bij een verkeerslicht).**

Verstreken tijd (3)

- De verstreken tijd is de totale reisduur sinds de verstreken tijd voor het laatst gereset werd.
- Om de verstreken tijd te resetten moet de toets [OK] op het stuurwiel langer dan 1 seconde worden ingedrukt terwijl de verstreken tijd wordt weergegeven.

i Informatie

De verstreken tijd loopt door als de motor draait (bijvoorbeeld als u in de file staat of wacht bij een verkeerslicht).

Digitale snelheidsmeter

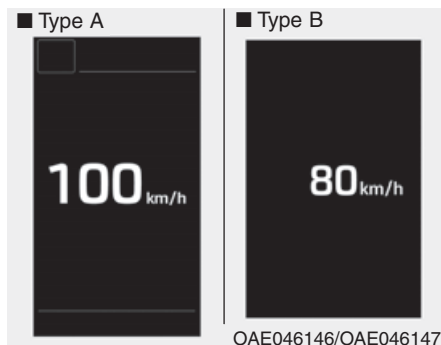

Deze melding geeft de rijsnelheid van de auto aan (km/h, mph).

Weergave ritinformatie

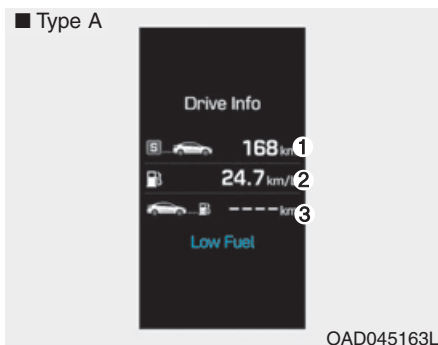

Aan het einde van elke rijcyclus wordt de melding met ritinformatie weergegeven.

De gereden afstand (1), het gemiddelde brandstofverbruik (2) en de actieradius (3) worden weergegeven.

Deze informatie wordt gedurende enkele seconden weergegeven wanneer u het contact UIT zet en verdwijnt vervolgens automatisch. De informatie wordt berekend voor elke contactcyclus.

Als de resterende actieradius kleiner is dan 1 km, wordt de actieradius weergegeven als "----" en wordt de waarschuwingsmelding laag brandstofniveau (4) weergegeven.

i Informatie

Als de waarschuwing voor een geopend schuifdak wordt weergegeven in het instrumentenpaneel, wordt de melding met de ritinformatie niet weergegeven.

Rijstijl



De rijstijl wordt weergegeven als u in de ECO-modus rijdt.

Als u in de SPORT-modus rijdt, wordt elke rijcategorie weergegeven met "-".

Energiestroom

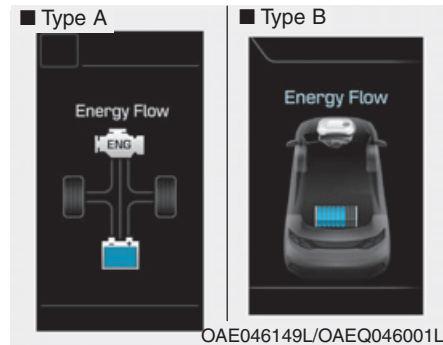

Het hybridesysteem informeert de bestuurder over de energiestromen in de verschillende rijomstandigheden. Tijdens het rijden wordt de actuele energiestroom ingedeeld in 11 modi.

Zie voor meer informatie HEV-energiestroom in "Overzicht hybridesysteem" in het instructieboekje.

Koelvloeistoftemperatuur

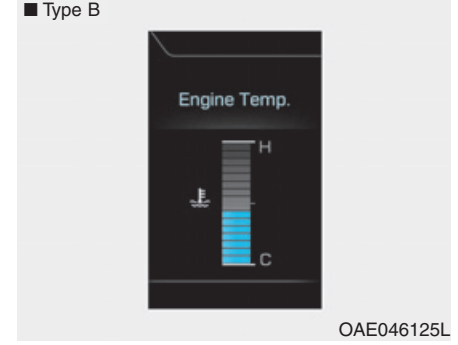

Deze meter geeft de koelvloeistoftemperatuur als de motor draait.

AANWIJZING

Als de indicator van de meter buiten het normale bereik komt en in de richting van stand H (heet) beweegt, duidt dit op oververhitting van de motor. Hierdoor kan de motor beschadigd raken.

Blijf niet rijden met een oververhitte motor. Zie voor meer informatie "Als de motor oververhit raakt" in hoofdstuk.

TRIPCOMPUTER (PLUG-IN HYBRIDEAUTO)

De tripcomputer voorziet de bestuurder via een display van informatie over de rit.

i Informatie

Bepaalde rij-informatie die door de tripcomputer is opgeslagen (bijvoorbeeld de gemiddelde rijnsnelheid), wordt gereset als de accu wordt losgekoppeld.

Modi tripcomputer

Instrumentenpaneel type A

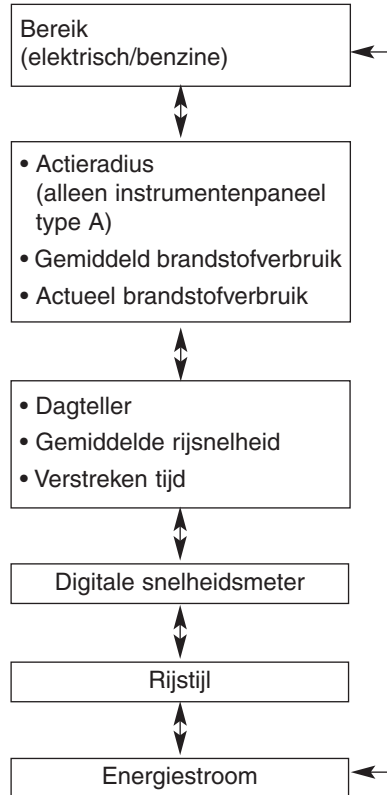

Instrumentenpaneel type B

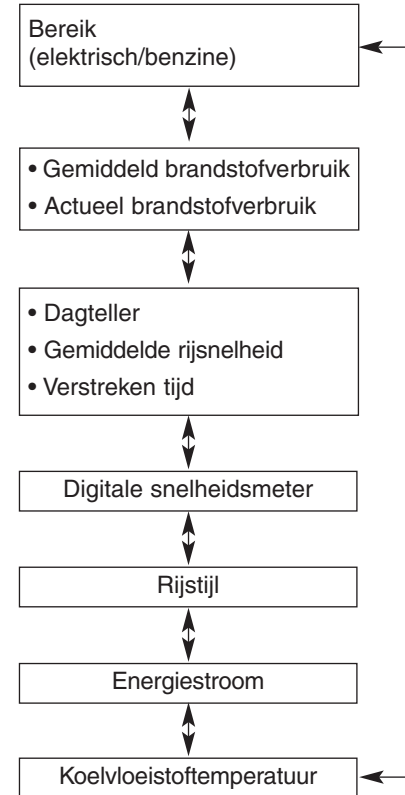

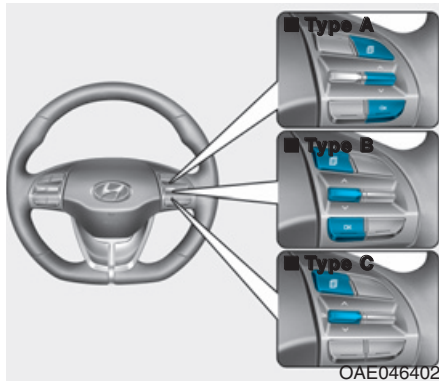

Druk op de toets “^, v” op het stuurwiel om de modus van de tripcomputer te wijzigen.

Bereik

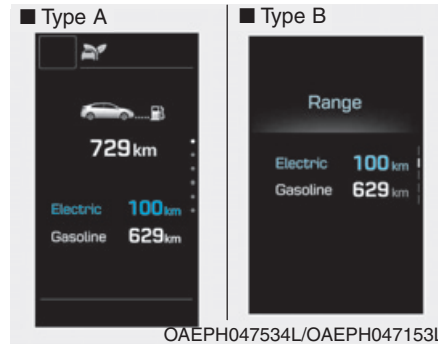

De actieradius is de geschatte afstand die de auto kan afleggen met de resterende brandstof in de tank (benzine) en de actuele ladingstoestand (elektrische energie) van het hybridebatterijpakket.

Als de geschatte actieradius minder dan 1 km is, geeft de tripcomputer "--" weer in plaats van de actieradius.

i Informatie

- Als de auto niet op een horizontaal vlak staat of nadat de accupolen losgenomen zijn geweest, kan het gebeuren dat de functie actieradius niet goed werkt.
- De weergegeven actieradius is een schatting van de afstand die met de auto gereden kan worden en kan dus afwijken van de werkelijke actieradius.
- Indien er minder dan 6 liter brandstof getankt wordt, wordt dat niet door de boordcomputer geregistreerd.
- Het brandstofverbruik en de actieradius zijn sterk afhankelijk van de rijomstandigheden, de rijstijl van de bestuurder en de staat van de auto.

Actieradius/ Gemiddeld brandstofverbruik/ Actueel brandstofverbruik

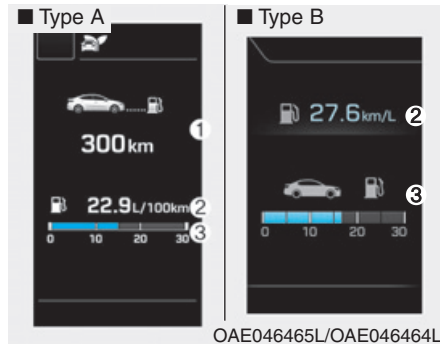

Actieradius (1)

- De actieradius is de geschatte afstand die de auto kan afleggen met de resterende brandstof.
- Als de geschatte actieradius minder dan 1 km is, geeft de tripcomputer "---" weer in plaats van de actieradius.

i Informatie

- Als de auto niet op een horizontaal vlak staat of nadat de accupolen losgenomen zijn geweest, kan het gebeuren dat de functie actieradius niet goed werkt.
- De weergegeven actieradius is een schatting van de afstand die met de auto gereden kan worden en kan dus afwijken van de werkelijke actieradius.
- Indien er minder dan 6 liter brandstof wordt getankt, wordt dat niet door de tripcomputer geregistreerd.
- Het brandstofverbruik en de actieradius zijn sterk afhankelijk van de rijomstandigheden, de rijstijl van de bestuurder en de staat van de auto.

Gemiddeld brandstofverbruik (2)

- Het gemiddelde brandstofverbruik wordt berekend op basis van de totale gereden afstand en het totale brandstofverbruik sinds het gemiddelde brandstofverbruik voor het laatst gereset werd.
- Het gemiddelde brandstofverbruik kan zowel handmatig als automatisch gereset worden.

Handmatig resetten

Om het gemiddelde brandstofverbruik handmatig te wissen moet de toets [OK] op het stuurwiel langer dan 1 seconde worden ingedrukt terwijl het gemiddelde brandstofverbruik wordt weergegeven.

Automatisch resetten

Selecteer in de modus Gebruikersinstellingen van het LCD-display "Na het starten" of "Na het tanken" om het gemiddelde brandstofverbruik automatisch te resetten.

- Na het starten: Het gemiddelde brandstofverbruik wordt automatisch gereset als de motor ten minste 4 uur uit is geweest.
- Na het tanken : Het gemiddelde brandstofverbruik wordt automatisch gereset als er ten minste 6 liter brandstof is getankt en de rijsnelheid hoger is dan 1 km/h.

i Informatie

Er moet minimaal 300 m met de auto gereden zijn nadat het contact AAN gezet is voordat het gemiddelde brandstofverbruik opnieuw wordt berekend.

Actueel brandstofverbruik (2)

- Deze modus geeft het actuele brandstofverbruik weer.

Dagteller/ Gemiddelde rijsnelheid/ Verstreken tijd

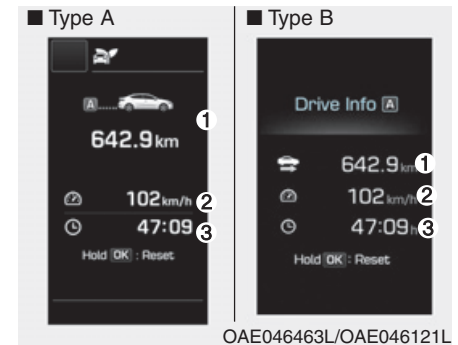

Dagteller (1)

- De dagteller geeft de totale afstand weer die is gereden sinds de dagteller voor het laatst werd gereset.
- Om de dagteller te resetten moet de toets OK op het stuurwiel langer dan 1 seconde worden ingedrukt terwijl de dagteller wordt weergegeven.

Gemiddelde rijnsnelheid (2)

- De gemiddelde rijnsnelheid wordt berekend op basis van de totale gereden afstand en reisduur sinds de gemiddelde rijnsnelheid voor het laatst gereset werd.
- Om de gemiddelde rijnsnelheid te resetten moet de toets [OK] op het stuurwiel langer dan 1 seconde worden ingedrukt terwijl de gemiddelde rijnsnelheid wordt weergegeven.

i Informatie

- De gemiddelde rijnsnelheid wordt niet weergegeven als sinds het resetten van de rijnsnelheid minder dan 300 meter of minder dan 10 seconden is gereden.
- De gemiddelde rijnsnelheid zal verder worden berekend en zal afnemen als de auto stilstaat met draaiende motor (bijvoorbeeld als u in de file staat of wacht bij een verkeerslicht).

Verstreken tijd (3)

- De verstreken tijd is de totale reisduur sinds de verstreken tijd voor het laatst gereset werd.
- Om de verstreken tijd te resetten moet de toets [OK] op het stuurwiel langer dan 1 seconde worden ingedrukt terwijl de verstreken tijd wordt weergegeven.

i Informatie

De verstreken tijd loopt door als de motor draait (bijvoorbeeld als u in de file staat of wacht bij een verkeerslicht).

Digitale snelheidsmeter



Deze melding geeft de rijnsnelheid van de auto aan (km/h, mph).

Weergave ritinformatie

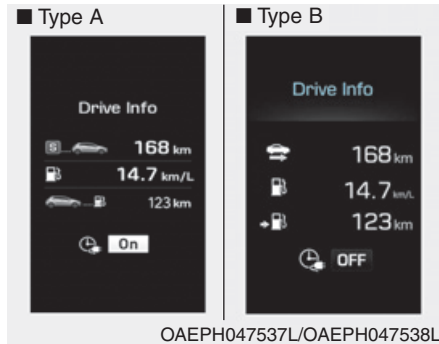

Aan het einde van elke rijcyclus wordt de melding met ritinformatie weergegeven. De gereden afstand (1), het gemiddelde brandstofverbruik (2), de actieradius (3) en de laadstatus (4) worden weergegeven.

Deze informatie wordt gedurende enkele seconden weergegeven wanneer u de auto uit zet en verdwijnt vervolgens automatisch. De informatie wordt berekend voor elke keer dat het contact aan wordt gezet.

i Informatie

Als de waarschuwing voor een geopend schuifdak wordt weergegeven in het instrumentenpaneel, wordt de melding met de ritinformatie niet weergegeven.

Rijstijl

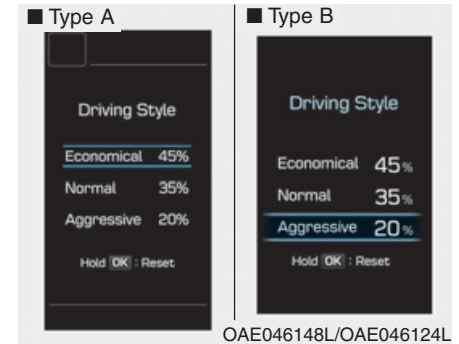

De rijstijl wordt weergegeven als u in de ECO-modus rijdt.

Als u in de SPORT-modus rijdt, wordt elke rijcategorië weergegeven met "-".

Energiestroom

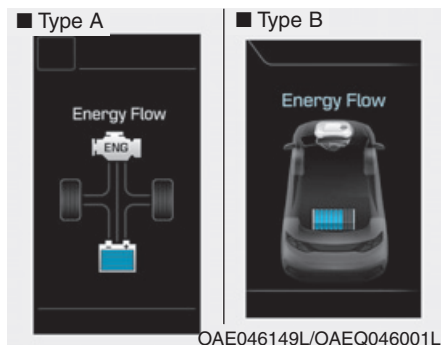

Het hybridesysteem informeert de bestuurder over de energiestromen in de verschillende rijomstandigheden. Tijdens het rijden wordt de actuele energiestroom ingedeeld in 11 modi.

Zie voor meer informatie HEV-energiestroom in "Overzicht hybridesysteem" in het instructieboekje.

Koelvloeistoftemperatuur

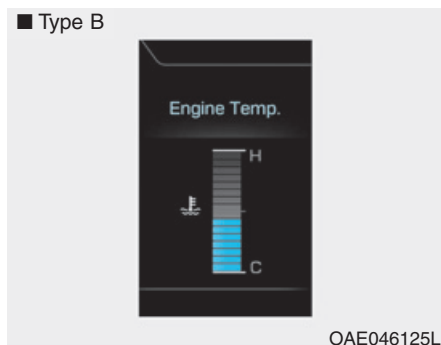

Deze meter geeft de koelvloeistoftemperatuur als de motor draait.

AANWIJZING

Als de indicator van de meter buiten het normale bereik komt en in de richting van stand H (heet) beweegt, duidt dit op oververhitting van de motor. Hierdoor kan de motor beschadigd raken.

Blijf niet rijden met een oververhitte motor. Zie voor meer informatie "Als de motor oververhit raakt" in hoofdstuk.

VERLICHTING

Verlichting buitenzijde

Bediening verlichting

■ Type A



OAE046448L

■ Type B



OAE046449L

Draai, om de verlichting te bedienen, de knop op het uiteinde van de combischakelaar naar een van de volgende standen :

- (1) Stand OFF (O)
- (2) Stand automatische verlichting
- (3) Stand parkeerlicht
- (4) Stand koplampen

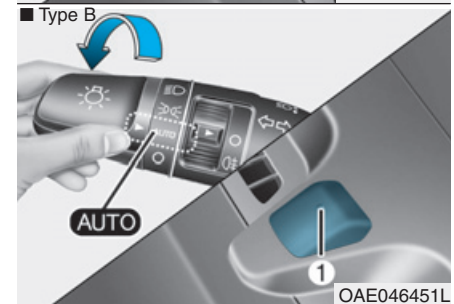
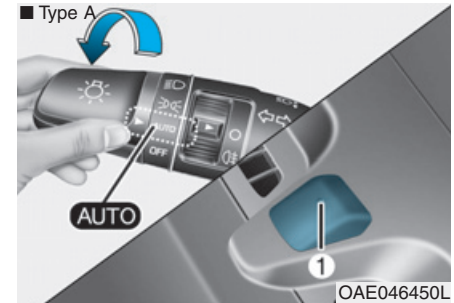

Stand automatische verlichting

Als de lichtschakelaar in stand AUTO staat, worden de parkeerlichten en koplampen automatisch in- of uitgeschakeld, afhankelijk van hoe donker het buiten is.

Ook wanneer de stand AUTO is ingeschakeld, is het raadzaam om de verlichting handmatig in te schakelen wanneer u 's nachts of in de mist rijdt of wanneer u een donkere omgeving, zoals tunnels en parkeergarages, inrijdt.

AANWIJZING

- Dek de sensor (1) in het dashboard niet af en mors er ook niets op.
- Reinig de sensor niet met een ruitenreiniger. Deze kan een dunne film achterlaten op de sensor, waardoor deze niet meer goed werkt.
- Als de voorruit van uw auto getint glas heeft of is voorzien van een metaalhoudende coating, functioneert het automatische verlichtingssysteem mogelijk niet goed.

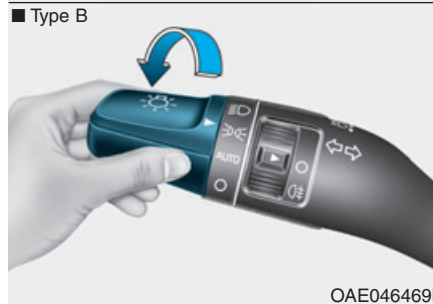
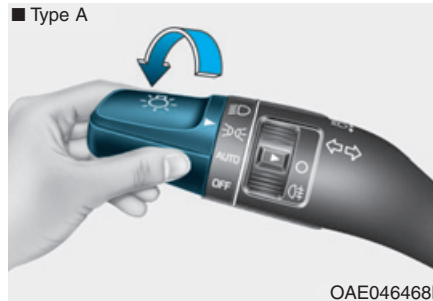

Stand parkeerlicht (P)

De parkeerlichten, de kentekenplaatverlichting en de dashboardverlichting gaan branden.

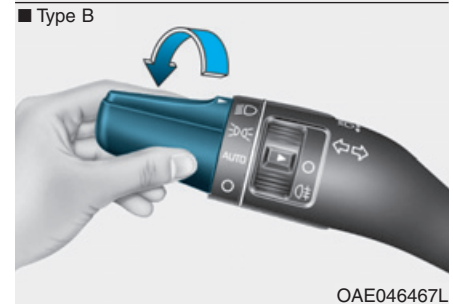
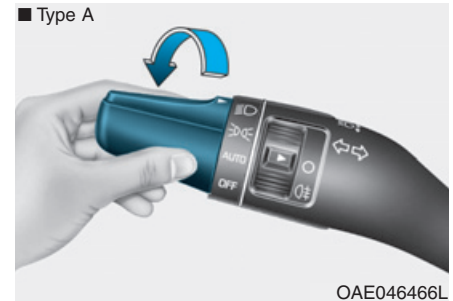

Stand koplampen (D)

De koplampen, de parkeerlichten, de kentekenplaatverlichting en de dashboardverlichting gaan branden.

i Informatie

Om de koplampen in te kunnen schakelen moet het contact in stand ON staan.

Werking grootlicht

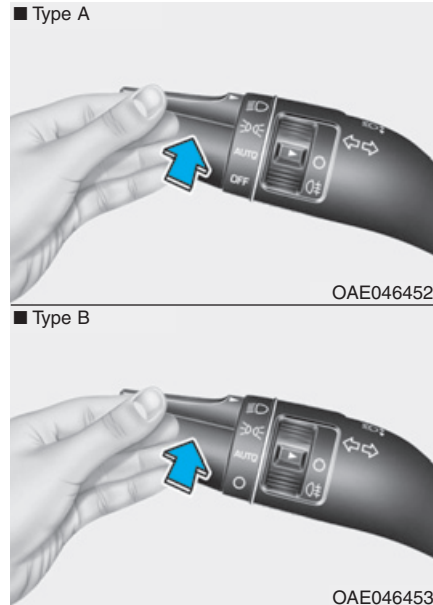

Druk de hendel van u af om het grootlicht in te schakelen. De hendel keert terug in zijn oorspronkelijke positie.

Het controlelampje voor het grootlicht gaat branden wanneer het grootlicht wordt ingeschakeld.

Trek de hendel naar u toe om het grootlicht uit te schakelen. Het dimlicht gaat branden.

WAARSCHUWING

Gebruik het grootlicht niet wanneer andere auto's u naderen. Anders kunt u het zicht van andere bestuurders belemmeren.

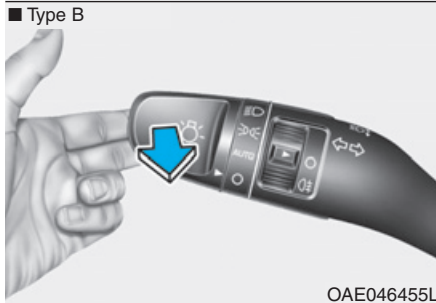
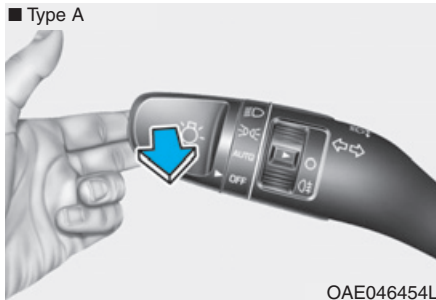

Trek de hendel naar u toe om een lichtsignaal te geven met het grootlicht en laat hem vervolgens los. Het grootlicht blijft branden zolang u de hendel naar u toe getrokken houdt.

Richtingaanwijzers

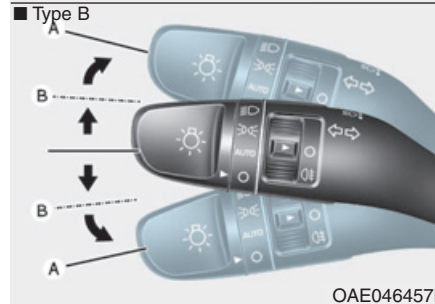
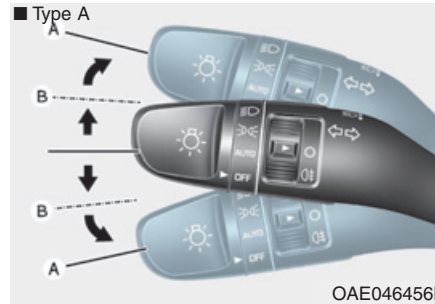

Als u richting wilt aangeven, beweeg de hendel dan omlaag als u links afslaat en omhoog als u rechts afslaat, in stand (A).

Beweeg de combischakelaar gedeeltelijk naar beneden of naar boven en houd hem vast (B) om een wisseling van rijstrook aan te geven. Nadat u de hendel hebt losgelaten of rechts of links bent afgeslagen, keert de hendel terug naar de stand OFF.

Wanneer een controlelampje blijft branden, niet knippert of abnormaal knippert, kunnen één of meer lampen doorgebrand zijn en dienen deze vervangen te worden.

Functie **one-touch** passeerknipperlicht

Beweeg de hendel iets en laat hem dan weer los om de functie one-touch passeerknipperlicht in te schakelen. De richtingaanwijzers knipperen 3, 5 of 7 keer.

U kunt de functie one-touch passeerknipperlicht in-/uitschakelen of het aantal keren knipperen selecteren (3, 5 of 7) met de modus Gebruikersinstellingen op het LCD-display. **Zie "LCD-display" in dit hoofdstuk voor meer informatie.**

Mistachterlicht (indien van toepassing)

■ Type A



■ Type B



Inschakelen van het mistachterlicht :
Zet de lichtschaakelaar in de stand koplampen en draai hem vervolgens in de stand mistachterlicht (1).

Voer een van de onderstaande handelingen uit om het mistachterlicht uit te schakelen :

- Schakel de koplampschaakelaar uit.
- Draai de lichtschaakelaar nogmaals in de stand mistachterlicht.

Energiebesparingsfunctie

Deze functie voorkomt dat de accu ontladen raakt. Het systeem schakelt automatisch de parkeerlichten uit wanneer de bestuurder de motor uitschakelt en het bestuurdersportier opent.

De parkeerlichten worden automatisch uitgeschakeld als de auto in het donker langs de kant van de weg wordt geparkeerd.

Volg onderstaande procedure als de parkeerlichten moeten blijven branden wanneer de motor is uitgeschakeld:

- 1) Open het portier aan bestuurderszijde.
- 2) Schakel de parkeerlichten UIT en AAN met de lichtschakelaar op de stuurkolom.

Follow me home-functie (indien van toepassing)

Als u het contact in stand ACC of OFF zet met ingeschakelde koplampen, blijven de koplampen (en/of parkeerlichten) gedurende ongeveer 5 minuten branden. Als echter de motor uit is en het bestuurdersportier wordt geopend en gesloten, worden de koplampen (en/of de parkeerlichten) na 15 seconden uitgeschakeld.

De koplampen (en/of parkeerlichten) kunnen worden uitgeschakeld door tweemaal op de vergrendeltoets van de afstandsbediening of de Smart Key te drukken of door de lichtschakelaar in de stand OFF of AUTO te zetten. De koplampen worden echter niet uitgeschakeld wanneer het donker is en u de lichtschakelaar in de stand AUTO zet.

U kunt de Follow me home-functie in- of uitschakelen met de modus Gebruikersinstellingen op het LCD-display. **Zie "LCD-display" in dit hoofdstuk voor meer informatie.**

AANWIJZING

Wanneer de bestuurder het voertuig via een ander portier dan het bestuurdersportier verlaat, werkt de energiebesparingsfunctie niet en wordt de Follow me home-functie niet automatisch uitgeschakeld. Hierdoor zal de accu ontladen raken. Schakel in dit geval de verlichting uit voordat u de auto verlaat.

Dagrijsverlichting (DRL)

De dagrijverlichting (DRL) zorgt ervoor dat medeweggebruikers uw auto overdag beter zien, met name na zonsopgang en voor zonsondergang.

Het DRL-systeem zorgt ervoor dat de dagrijverlichting wordt uitgeschakeld als :

1. De koplampen zijn ingeschakeld.
2. De motor is uitgeschakeld.

Koplampverstelling

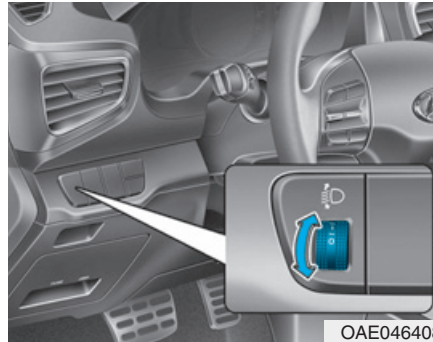

Handmatig

De koplamphoogte kan worden afgesteld en worden aangepast aan het aantal inzittenden en de hoeveelheid bagage in de auto door de schakelaar voor de koplamphoogte te draaien.

Hoe hoger het nummer op de schakelaar, hoe lager de hoogte van de lichtbundel. Zorg ervoor dat de koplampen niet te hoog staan om verblinding van andere weggebruikers te voorkomen.

Hieronder staan voorbeelden van een correcte afstelling. Stel bij een andere mate van belasting dan hieronder vermeld de koplampen af volgens de situatie die zo veel mogelijk aansluit bij de actuele situatie.

Belastingstoestand	Stand schakelaar
Alleen bestuurder	0
Bestuurder + Voorpassagier	0
Alle zitplaatsen bezet	1
Alle zitplaatsen bezet + Maximaal toelaatbare belading	2
Bestuurder + Maximaal toelaatbare belading	3

Automatisch

De koplamphoogte wordt automatisch afgesteld en aangepast aan het aantal inzittenden en de hoeveelheid bagage in de auto.

De koplamphoogte wordt ook automatisch afgestemd op verschillende situaties.

WAARSCHUWING

Laat het systeem controleren door een officiële HYUNDAI-dealer als de functie niet goed werkt. Probeer de bedrading niet zelf te controleren of vervangen.

Welkomststelsysteem (indien van toepassing)

Welkomstverlichting (indien van toepassing)



Instapverlichting (indien van toepassing)

Wanneer alle portieren (en de achterklep) zijn gesloten en vergrendeld, gaat de instapverlichting gedurende ongeveer 15 seconden branden wanneer het onderstaande wordt gedaan.

- Wanneer op de ontgrendeltoets van de afstandsbediening of de Smart Key wordt gedrukt.

- Wanneer u op de toets op de buitenportiergreep drukt terwijl u de Smart Key bij u hebt.
- Wanneer de persoon die de Smart Key bij zich heeft, de auto nadert. (indien van toepassing)

Daarnaast zullen de buitenspiegels automatisch worden uitgeklaapt als de schakelaar voor de inklapbare buitenspiegels in stand AUTO staat.

Portiergreepverlichting (indien van toepassing)

Wanneer alle portieren (en de achterklep) zijn gesloten en vergrendeld, gaat de portiergreepverlichting gedurende ongeveer 15 seconden branden wanneer het onderstaande wordt gedaan.

- Wanneer op de ontgrendeltoets van de afstandsbediening of de Smart Key wordt gedrukt.
- Wanneer u op de toets op de buitenportiergreep drukt terwijl u de Smart Key bij u hebt.
- Wanneer u de auto nadert en de Smart Key bij u hebt.

Koplamp en parkeerlicht

Wanneer de koplampen (lichtschakelaar in stand koplampen of AUTO) zijn ingeschakeld en alle portieren (en de achterklep) zijn gesloten en vergrendeld, gaan de parkeerlichten en de koplampen gedurende 15 seconden branden wanneer het onderstaande wordt gedaan.

- Wanneer op de ontgrendeltoets van de afstandsbediening of de Smart Key wordt gedrukt.

Als u op de vergrendel- of ontgrendeltoets drukt, doven de parkeerlichten en de koplampen direct.

U kunt het welkomstlicht in- of uitschakelen met de modus Gebruikersinstellingen op het LCD-display. **Zie "LCD-display" in dit hoofdstuk voor meer informatie.**

Interieurverlichting

Wanneer de schakelaar interieurverlichting in stand DOOR staat en alle portieren (en de achterklep) zijn gesloten en vergrendeld, gaat de interieurverlichting gedurende 30 seconden branden wanneer het onderstaande wordt gedaan.

- Wanneer op de ontgrendeltoets van de afstandsbediening of de Smart Key wordt gedrukt.
- Wanneer op de toets op de buitenportiergreep wordt gedrukt.

Als u op de vergrendel- of ontgrendeltoets van het portier drukt, dooft de interieurverlichting direct.

Interieurverlichting

AANWIJZING

Laat de interieurverlichting niet te lang branden als de motor niet draait, anders zal de accu ontladen raken.

Automatisch uitschakelen interieurverlichting

De interieurverlichting wordt automatisch na ongeveer 20 minuten uitgeschakeld nadat het contact is uitgeschakeld en de portieren zijn gesloten. Als een portier is geopend, dooft de verlichting na ongeveer 40 minuten nadat het contact is uitgeschakeld. Als de portieren worden vergrendeld met de afstandsbediening of Smart Key en het alarm van het antidiefstalsysteem van de auto wordt ingeschakeld, dooft de verlichting vijf seconden later.

Verlichting voor



- (1) Kaartleeslampje voor
- (2) Verlichting voorportier
- (3) Interieurverlichting voor

Kaartleeslampje voor :

Druk op een van de lenzen om het kaartleeslampje in of uit te schakelen. Dit lampje heeft een gerichte lichtbundel waarmee de bestuurder en de voorpassagier in het donker een kaart of iets anders kunnen lezen.

Verlichting voorportier () :

De interieurverlichting voor en achter gaat branden wanneer de voor- of achterportieren worden geopend terwijl de motor draait of uit is. Als de portieren worden ontgrendeld met de afstandsbediening of de Smart Key, gaat de interieurverlichting voor en achter gedurende ongeveer 30 seconden branden zolang er geen portier wordt geopend. De interieurverlichting voor en achter dooft na ongeveer 30 seconden geleidelijk als het portier wordt gesloten. Als echter het contact in stand ON staat of alle portieren zijn vergrendeld, gaat de interieurverlichting voor en achter uit. Als er een portier wordt geopend terwijl het contact in stand ACC of OFF staat, blijft de interieurverlichting voor en achter ongeveer 20 minuten branden.

Interieurverlichting voor



Druk op de toets om de interieurverlichting voor de zitplaatsen voor/achter in te schakelen.



Druk op de toets om de interieurverlichting voor de zitplaatsen voor/achter uit te schakelen.

Interieurverlichting achter

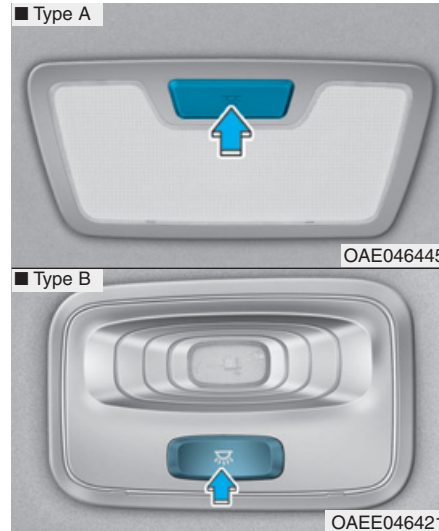

Schakelaar interieurverlichting achter () :

Druk op deze schakelaar om de interieurverlichting in en uit te schakelen.

AANWIJZING

Laat de verlichting niet gedurende langere tijd aan staan als de motor is uitgeschakeld.

Bagageruimteverlichting

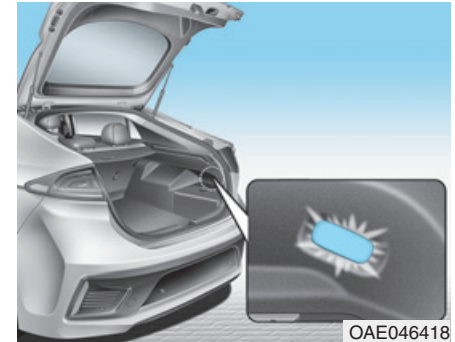

De bagageruimteverlichting gaat branden zodra de achterklep geopend wordt.

AANWIJZING



De bagageruimteverlichting brandt zolang de achterklep is geopend. Sluit de achterklep volledig na gebruik van de bagageruimte om te voorkomen dat de accu onnodig ontladen raakt.

Make-upspiegelverlichting



OAD045410

Druk op de toets om het lampje in of uit te schakelen.

-  : De verlichting wordt ingeschakeld als er op deze toets wordt gedrukt.
-  : De verlichting wordt uitgeschakeld als er op deze toets wordt gedrukt.

AANWIJZING

Zet de schakelaar altijd in stand uit als de verlichting van de make-upspiegel niet wordt gebruikt. Als de zonneklep wordt teruggeklapt terwijl het lampje nog brandt, kan de accu ontladen raken en de zonneklep beschadigd worden.

Instapverlichting (indien van toepassing)

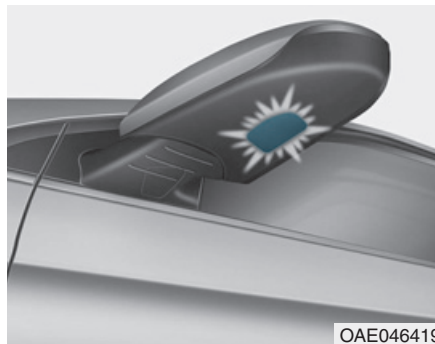

OAE046419

Welkomstlicht

Wanneer alle portieren (en de achterklep) zijn gesloten en vergrendeld, gaat de instapverlichting gedurende 15 seconden branden wanneer het portier wordt ontgrendeld met de afstandsbediening/Smart Key of de toets op de buitenportiergreep.

Zie "Welkomstlicht" in dit hoofdstuk voor meer informatie.

Begeleidingsverlichting

Wanneer het contact in stand LOCK/OFF staat en het bestuurdersportier wordt geopend, gaat de instapverlichting gedurende 30 seconden branden. Als het bestuurdersportier binnen 30 seconden wordt gesloten, dooft de instapverlichting na 15 seconden. Als het bestuurdersportier wordt gesloten en vergrendeld, dooft de instapverlichting direct.

De begeleidingsverlichting van de instapverlichting gaat alleen de eerste keer dat het bestuurdersportier wordt geopend na het afzetten van de motor branden.

RUITENWISSERS EN RUITENSPROEIERS

■ Type A

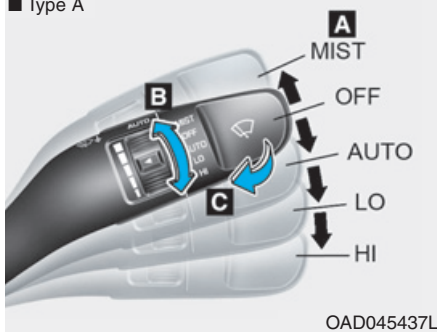

■ Type B

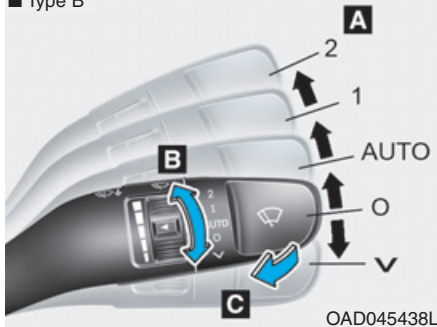

A : Regeling wissersnelheid

- MIST / V - Enkele wisslag
- OFF / O - Uit
- INT / --- - Intervalstand
- AUTO* - Automatische regeling
- LO / 1 - Lage wissersnelheid
- HI / 2 - Hoge wissersnelheid
- * : indien van toepassing

B : Afstellen tijd automatische regeling

C : Sproeien met korte wisbewegingen

Ruitenwissers voor

Werkt als volgt wanneer het contact in stand ON staat.

MIST (V) : Druk voor een enkele wisbeweging de hendel naar boven (of beneden) en laat hem weer los. De ruitenwissers zullen blijven werken zolang de hendel in deze stand wordt gehouden.

OFF (O) : Ruitenwissers zijn uitgeschakeld.

INT (---) : De ruitenwissers werken met regelmatige intervallen. Draai aan de snelheidsregelknop (B) om de snelheid te wijzigen.

AUTO : De regensensor bovenaan op de voorruit registreert de hoeveelheid regen en schakelt de ruitenwissers automatisch in met de juiste snelheid/intervaltijd. Hoe harder het regent, hoe hoger de wissersnelheid. Als het ophoudt met regenen, wordt de ruitenwisser automatisch uitgeschakeld. Draai aan de snelheidsregelknop (B) om de snelheid te wijzigen.

LO (1) : De ruitenwissers wisselen met een lagere snelheid.

HI (2) : De ruitenwissers wisselen met een hogere snelheid.

i Informatie

Maak de ruit vrij van sneeuw en ijs alvorens de ruitenwissers te gebruiken of ontdooi de voorruit gedurende 10 minuten. Anders werken de ruitenwissers mogelijk niet goed en kunnen ze beschadigd raken.

Als u sneeuw en/of ijs niet verwijdert voordat u de ruitenwisser en ruitensproeier gebruikt, kan er schade ontstaan aan het ruitenwisser- en ruitensproeiersysteem.

Automatische regeling (AUTO) (indien van toepassing)

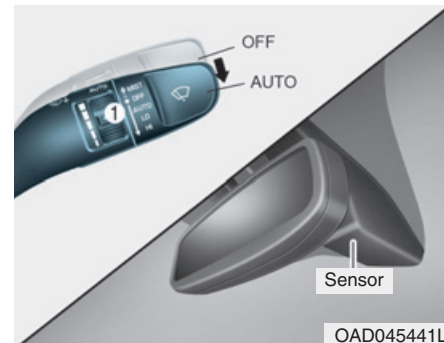

De regensensor bovenaan op de voorruit registreert de hoeveelheid regen en schakelt de ruitenwisser automatisch in met de juiste snelheid/intervaltijd. Hoe harder het regent, hoe hoger de wissersnelheid.

Als het ophoudt met regenen, wordt de ruitenwisser automatisch uitgeschakeld. Draai aan de snelheidsregelknop (1) om de snelheid te wijzigen.

Als de wisserschakelaar in de stand AUTO wordt gezet terwijl het contact in stand ON staat, zal de wisser eenmaal werken om een controle van het systeem uit te voeren. Zet de schakelaar in stand OFF als de ruitenwissers niet in gebruik zijn.



WAARSCHUWING

Als de motor draait en de schakelaar voor de ruitenwissers voor in stand AUTO staat, neem dan onderstaande aanwijzingen in acht om letsel te voorkomen :

- Raak het bovenste deel van de voorruit, waar de regensensor zich bevindt, niet aan.
- Veeg het bovenste deel van de voorruit niet schoon met een vochtige doek.
- Oefen geen druk uit op de voorruit.

AANWIJZING

- Zet de schakelaar tijdens het wassen van de auto in stand OFF (O) om te voorkomen dat de ruitenwissers automatisch worden ingeschakeld. Als de ruitenwissers tijdens het wassen worden ingeschakeld, raken ze mogelijk beschadigd.
- Verwijder de behuizing van de regensensor boven aan de voorruit aan passagierszijde niet. Eventuele schade aan onderdelen die hierdoor kan ontstaan, valt niet onder de fabrieksgarantie.

Ruitensproeier voorruit

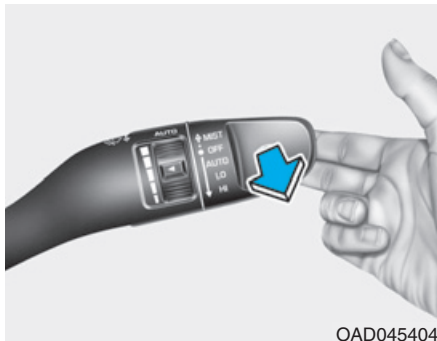

OAD045404

Trek de hendel naar u toe om de ruitensproeiers in te schakelen. Als de ruitenwisserschakelaar in stand OFF (O) staat, zullen de ruitenwissers 1 - 3 wislagen maken. De ruitensproeier en de ruitenwissers blijven werken tot u de hendel loslaat. Als de ruitensproeiers niet werken, moet u mogelijk ruitensproeiervloeistof bijvullen.



WAARSCHUWING

Wanneer de buitentemperatuur beneden het vriespunt is, verwarm de voorruit dan **ALTIJD** door deze te ontwasemen om te voorkomen dat de ruitensproeiervloeistof op de ruit bevroest en uw zicht belemmert, waardoor een ongeval met ernstig letsel tot gevolg kan ontstaan.



OPMERKING

- Gebruik de ruitensproeiers niet wanneer het reservoir leeg is, om beschadiging van de ruitensproeierpomp te voorkomen.
- Schakel de ruitenwissers niet in als de voorruit droog is, om beschadiging van de wissers en de voorruit te voorkomen.
- Probeer de ruitenwissers nooit met de hand te bewegen, om beschadiging van de ruitenwischerarmen en van andere onderdelen te voorkomen.
- Gebruik om mogelijke schade aan het ruitenwischer- en ruitensproeiersysteem te voorkomen in de winter of bij lage buitentemperaturen speciale ruitensproeiervloeistof.

RIJHULPSYSTEEM

Rear View Monitor (indien van toepassing)

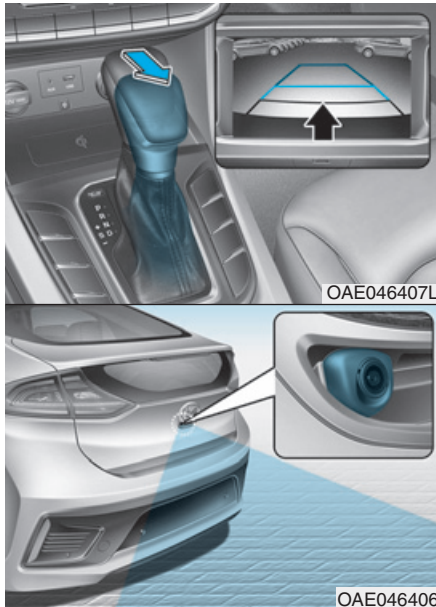

De Rear View Monitor wordt geactiveerd als de motor draait en de selectiehebel in stand R (achteruit) wordt gezet.

Dit is een aanvullend systeem dat de ruimte achter de auto weergeeft via het display van het audio-/videosysteem terwijl de selectiehebel in stand R (achteruit) staat.

⚠ WAARSCHUWING

De achteruitrijcamera is geen veiligheidssysteem. De achteruitrijcamera helpt de bestuurder alleen bij het signaleren van obstakels die zich dicht bij het midden van de achterzijde van de auto bevinden. De camera geeft **NIET** de volledige omgeving van de achterzijde van de auto weer.

⚠ WAARSCHUWING

- **Vertrouw bij het achteruitrijden nooit alleen op het beeld van de achteruitrijcamera.**
- **Kijk voordat u achteruitrijdt ALTIJD om u heen om te controleren of de omgeving vrij is van objecten en obstakels, om een aanrijding te voorkomen.**
- **Wees extra voorzichtig als u dicht langs objecten of personen, in het bijzonder kinderen, rijdt.**

⚠️ OPMERKING

Gebruik voor het reinigen van de lens geen producten die zure of basische reinigingsmiddelen bevatten. Gebruik uitsluitend een zachte zeep of een neutraal oplosmiddel en spoel grondig na met water.

i Informatie

Zorg ervoor dat de lens van de camera altijd schoon is. Als de lens is bedekt met vuil of sneeuw, functioneert de camera mogelijk niet normaal.

Parking Distance Warning-systeem (achteruit) (indien van toepassing)

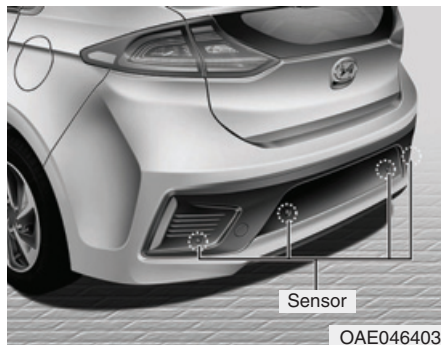

Het Parking Distance Warning-systeem (achteruit) waarschuwt de bestuurder tijdens het achteruitrijden met een geluidssignaal zodra de afstand tussen de auto en een voorwerp achter de auto minder dan 120 cm wordt.

Dit systeem is een aanvullend systeem, dat alleen werkt in het gebied dat door de parkeersensoren wordt gedekt.

⚠️ WAARSCHUWING

- Kijk voordat u achteruitrijdt **ALTIJD** om u heen om te controleren of de omgeving vrij is van objecten en obstakels, om een aanrijding te voorkomen.
- Wees extra voorzichtig als u dicht langs objecten of personen, in het bijzonder kinderen, rijdt.
- Houd er rekening mee dat sommige objecten mogelijk niet op het scherm worden weergegeven of door de sensoren worden geregistreerd als gevolg van de afstand tot het obstakel of het formaat of het materiaal van het obstakel. Al deze zaken kunnen de effectiviteit van de sensor beperken.

Werking van de parkeerhulp

Werking

- Het systeem wordt ingeschakeld als de achteruitversnelling wordt ingeschakeld en het contact in stand ON staat. Maar als de rijsnelheid hoger is dan 5 km/h, registreert het systeem obstakels mogelijk niet.
- Als de rijsnelheid hoger is dan 10 km/h, geeft het systeem u geen waarschuwing meer als een obstakel wordt gesignaleerd.
- Als er zich meerdere objecten achter de auto bevinden, zal het dichtstbijzijnde als eerste worden geregistreerd.

Soorten waarschuwingssignalen

Waarschuwingssignalen	Controle lampje
Wanneer een object zich ongeveer 60 - 120 cm van de achterbumper bevindt, klinkt het waarschuwingssignaal met tussenpozen.	
Wanneer een object zich ongeveer 30 - 60 cm van de achterbumper bevindt, klinkt het waarschuwingssignaal vaker.	
Wanneer een object zich binnen ongeveer 30 cm van de achterbumper bevindt, klinkt het waarschuwingssignaal continu.	

AANWIJZING

- Het controlelampje wijkt mogelijk af van de afbeelding wat betreft de status van objecten of sensoren. Als het controlelampje knippert, adviseren we u de auto te laten controleren door een officiële HYUNDAI-dealer.
- Als u geen waarschuwingsgeluid hoort of als de zoemer met tussenpozen klinkt wanneer u de selectiehandel in stand R (achteruit) zet, zit er mogelijk een storing in het Parking Distance Warning-systeem (achteruit). In dat geval adviseren we u om uw auto zo snel mogelijk te laten controleren door een officiële HYUNDAI-dealer.

Het Parking Distance Warning-systeem (achteruit) uitschakelen (indien van toepassing)



Druk op de toets om het Parking Distance Warning-systeem (achteruit) uit te schakelen. Het controlelampje in de toets gaat branden.

GevalLEN waarin het Parking Distance Warning-systeem (achteruit) niet werkt

Het Parking Distance Warning-systeem (achteruit) werkt in de volgende gevallen mogelijk niet goed:

- Als er ijs op de sensor zit.
- Er zit vuil, sneeuw of ijs o.i.d. op de sensor.

De werking van het Parking Distance Warning-systeem (achteruit) wordt in de volgende omstandigheden mogelijk verstoord:

- Bij het rijden op oneffen wegen en op hellingen.
- Als bepaalde hoogfrequente geluiden, zoals claxons, racemotoren, luchtremmen van vrachtwagen en dergelijke, de werking van de sensoren beïnvloeden.
- Bij zware regenval of opspattend water.

- Door afstandsbedieningen of mobiele telefoons in de buurt van de sensoren.
- Als de sensor bedekt is met sneeuw.
- Als de auto is voorzien van achteraf gemonteerde uitrusting of accessoires of als de bumperhoogte of de inbouwpositie van de sensoren is gewijzigd.

Het sensorbereik neemt in de volgende gevallen mogelijk af :

- Bij extreem hoge of lage buitentemperaturen.
- Bij objecten lager dan 1 meter en smaller dan 14 cm in diameter.

De volgende objecten worden mogelijk niet opgemerkt door de sensoren :

- Smalle objecten, zoals touwen, kettingen of paaltjes.
- Objecten die de hoogfrequente signalen van de sensor absorberen, zoals kleding, sponsachtige materialen en sneeuw.

Voorzorgsmaatregelen Parking Distance Warning-systeem (achteruit)

- Het Parking Distance Warning-systeem (achteruit) werkt onder sommige omstandigheden mogelijk niet regelmatig, afhankelijk van de rijnsnelheid en de vorm van de gesignaleerde objecten.
- De correcte werking van het Parking Distance Warning-systeem (achteruit) kan verstoord raken als de bumperhoogte of de inbouwpositie van de sensoren is gewijzigd of als de bumper of een sensor beschadigd is. Achteraf gemonteerde accessoires kunnen het bereik van de sensoren ook beïnvloeden.
- Objecten die kleiner zijn dan 40 cm worden mogelijk niet of niet goed geregistreerd. Wees alert.
- Wanneer de sensor wordt gehinderd door sneeuw, vuil of ijs o.i.d., werkt het Parking Distance Warning-systeem (achteruit) mogelijk niet totdat de sneeuw of het ijs is gesmolten of het vuil e.d. is verwijderd.

Gebruik een zachte doek om vuil e.d. van de sensor te vegen.

- Druk, kras of stoot niet met harde voorwerpen tegen de sensor. Anders kan het oppervlak van de sensor beschadigd raken. De sensor kan beschadigd raken.
- Spuit niet met een hogedrukreiniger direct op de sensoren of de omgeving ervan. Anders werken de sensoren mogelijk niet normaal.

⚠ WAARSCHUWING

Schade aan de auto en persoonlijk letsel, ontstaan vanwege het onjuist functioneren van het Parking Distance Warning-systeem (achteruit), vallen niet onder de garantie. Rijd altijd veilig en voorzichtig.

Parking Distance Warning-systeem (achteruit/vooruit) (indien van toepassing)

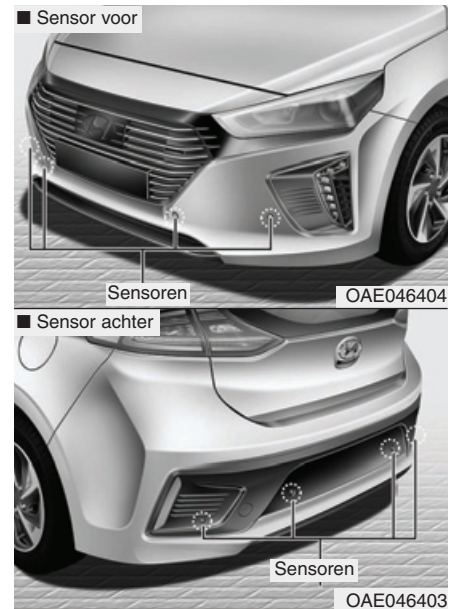

Het Parking Distance Warning-systeem (achteruit/vooruit) waarschuwt de bestuurder tijdens het rijden met een signaal zodra de afstand tussen de auto en een obstakel voor de auto minder dan 100 cm of achter de auto minder dan 120 cm wordt.

Dit systeem is een aanvullend systeem, dat alleen werkt in het gebied dat door de parkeersensoren wordt gedekt.

WAARSCHUWING

- **Kijk voordat u achteruitrijdt ALTIJD om u heen om te controleren of de omgeving vrij is van objecten en obstakels, om een aanrijding te voorkomen.**
- **Wees extra voorzichtig als u dicht langs objecten of personen, in het bijzonder kinderen, rijdt.**
- **Houd er rekening mee dat sommige objecten mogelijk niet op het scherm worden weergegeven of door de sensoren worden geregistreerd als gevolg van de afstand tot het obstakel of het formaat of het materiaal van het obstakel. Al deze zaken kunnen de effectiviteit van de sensor beperken.**

Werking van het Parking Distance Warning-systeem (achteruit/vooruit)

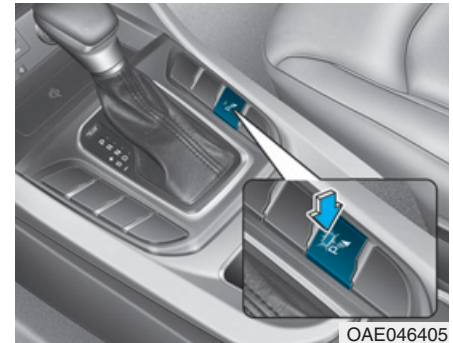







Werking

- Het systeem wordt ingeschakeld door de toets voor het Parking Distance Warning-systeem (achteruit/vooruit) in te drukken terwijl de motor draait.

- Wanneer u de selectiehendel in stand R (achteruit) zet, gaat automatisch het controlelampje op de toets van het Parking Distance Warning-systeem (achteruit/vooruit) branden en wordt het Parking Distance Warning-systeem (achteruit/vooruit) geactiveerd. Als echter de rijsnelheid hoger is dan 10 km/h, geeft het systeem u geen waarschuwing meer als een object wordt gesignaleerd. Als de rijsnelheid hoger is dan 20 km/h, wordt het systeem automatisch uitgeschakeld. Druk op de toets van het Parking Distance Warning-systeem (achteruit/vooruit) om het systeem in te schakelen.
- Als er zich meerdere objecten achter de auto bevinden, zal het dichtstbijzijnde als eerste worden geregistreerd.

Soorten waarschuwingssignalen

cm (in)

Afstand tot object		Waarschuwinglampje		Waarschuwingssignaal
		Wanneer de auto vooruitrijdt	Wanneer de auto achteruitrijdt	
61~100 (24~39)	Voor		-	Zoemer klinkt met tussenpozen
61~120 (24~47)	Achter	-		Zoemer klinkt met tussenpozen
31~60 (12~24)	Voor			Zoemer klinkt met kortere tussenpozen
	Achter	-		Zoemer klinkt met kortere tussenpozen
30 (12)	Voor			Zoemer klinkt onafgebroken
	Achter	-		Zoemer klinkt onafgebroken

AANWIJZING

- Het controlelampje wijkt mogelijk af van de afbeelding wat betreft de status van objecten of sensoren. Als het controlelampje knippert, adviseren we u het systeem te laten nakijken door een officiële HYUNDAI-dealer.
- Als u geen waarschuwingsgeluid hoort of als de zoemer met tussenpozen klinkt wanneer u de selectiehendel in stand R (achteruit) zet, zit er mogelijk een storing in het Parking Distance Warning-systeem (achteruit/vooruit). In dat geval adviseren we u om uw auto zo snel mogelijk te laten controleren door een officiële HYUNDAI-dealer.

Gevallen waarin het Parking Distance Warning-systeem (achteruit/vooruit) niet werkt

Het Parking Distance Warning-systeem (achteruit/vooruit) werkt mogelijk niet goed in de volgende gevallen:

- Als er ijs op de sensor zit.
- Er zit vuil, sneeuw of ijs o.i.d. op de sensor.

De werking van het Parking Distance Warning-systeem (achteruit/vooruit) wordt in de volgende omstandigheden mogelijk verstoord:

- Bij het rijden op oneffen wegen en op hellingen.
- Als bepaalde hoogfrequente geluiden, zoals claxons, racemotoren, luchtremmen van vrachtwagen en dergelijke, de werking van de sensoren beïnvloeden.
- Bij zware regenval of opspattend water.
- Door afstandsbedieningen of mobiele telefoons in de buurt van de sensoren.
- Als de sensor bedekt is met sneeuw.
- Als de auto is voorzien van achteraf gemonteerde uitrusting of accessoires of als de bumperhoogte of de inbouwpositie van de sensoren is gewijzigd.

Het sensorbereik neemt in de volgende gevallen mogelijk af :

- Bij extreem hoge of lage buitentemperaturen.
- Bij objecten lager dan 1 meter en smaller dan 14 cm.

De volgende objecten worden mogelijk niet opgemerkt door de sensoren :

- Smalle objecten, zoals touwen, kettingen of paaltjes.
- Objecten die de hoogfrequente signalen van de sensor absorberen, zoals kleding, sponsachtige materialen en sneeuw.

Vorzorgsmaatregelen Parking Distance Warning-systeem (achteruit/vooruit)

- Het waarschuwingssignaal van het Parking Distance Warning-systeem (achteruit/vooruit) klinkt mogelijk niet consistent als het voorwerp achter de auto beweegt of een grillige vorm heeft.
- De correcte werking van het Parking Distance Warning-systeem (achteruit/vooruit) kan verstoord raken als de bumperhoogte of de inbouwpositie van de sensoren is gewijzigd of als de bumper of een sensor beschadigd is. Achteraf gemonteerde accessoires kunnen het bereik van de sensoren ook beïnvloeden.
- Objecten die kleiner zijn dan 40 cm worden mogelijk niet of niet goed geregistreerd. Wees alert.
- Wanneer de sensor wordt gehinderd door sneeuw, vuil of ijs o.i.d., werkt het Parking Distance Warning-systeem (achteruit/vooruit) mogelijk niet totdat de sneeuw of het ijs is gesmolten of het vuil e.d. is verwijderd. Gebruik een zachte doek om vuil e.d. van de sensor te vegen.
- Druk, kras of stoot niet met harde voorwerpen tegen de sensor. Anders kan het oppervlak van de sensor beschadigd raken. De sensor kan beschadigd raken.
- Spuit niet met een hogedrukreiniger direct op de sensoren of de omgeving ervan. Anders werken de sensoren mogelijk niet normaal.



WAARSCHUWING

Schade aan de auto en persoonlijk letsel, ontstaan vanwege het onjuist functioneren van het Parking Distance Warning-systeem (achteruit/vooruit), vallen niet onder de garantie. Rijd altijd veilig en voorzichtig.

AUTOMATISCH VERWARMINGS- EN VENTILATIESYSTEEM



1. Temperatuurregelknop bestuurderszijde
2. Temperatuurregelknop passagierszijde
3. Toets AUTO (automatische regeling)
4. Toets OFF
5. Toets voorruitontwaseming
6. Toets achterruitverwarming
7. Toets A/C
8. Luchttoevoertoets
9. Aanjagertoets
10. Luchtcirculatietoets
11. Toets DRIVER ONLY (alleen bestuurder)
12. Toets SYNC
13. Informatiescherm verwarmings- en ventilatiesysteem

Automatische verwarming en airconditioning

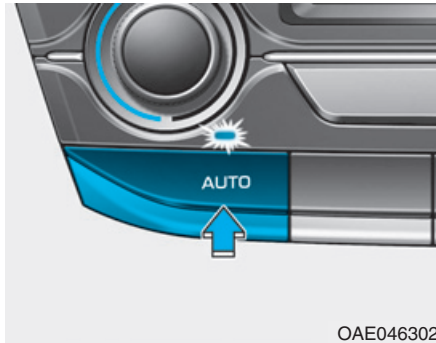

1. Druk op toets AUTO.

De te gebruiken uitstroomopeningen, de aanjagersnelheid, de luchtinlaat en de airconditioning worden automatisch geregeld op basis van de gekozen temperatuur.

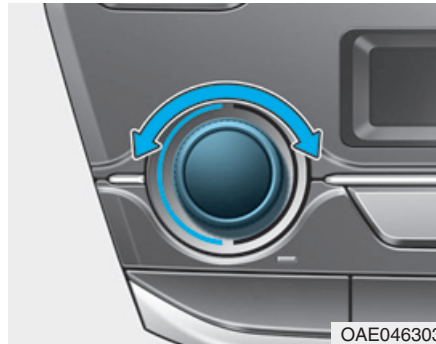

2. Draai de temperatuurregelknop om de gewenste temperatuur in te stellen.

i Informatie

- Druk op een van de volgende toetsen om de automatische werking uit te schakelen :

- Luchtcirculatietoets

- Toets voorruitontwaseming

(Druk de toets nogmaals in om de voorruitontwasemfunctie te deselecteren. Het teken AUTO wordt nogmaals op het informatiescherm weergegeven.)

- Aanjagertoets

De geselecteerde functie wordt handmatig bediend terwijl de andere functies automatisch werken.

- Voor uw gemak kunt u de toets AUTO gebruiken en de temperatuur instellen op 23°C.

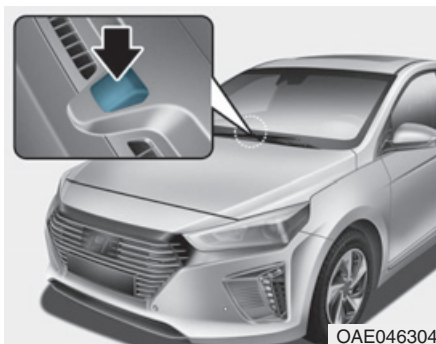

i Informatie

Plaats nooit iets in de buurt van de sensor, zodat een optimale werking van het verwarmings- en airconditioningsysteem gegarandeerd blijft.

Handmatig bediende verwarming en airconditioning

Het verwarmings- en airconditioningsysteem kan handmatig worden geregeld met andere toetsen dan de toets AUTO. In deze stand werkt het systeem sequentieel, afhankelijk van de gekozen toetsen. Wanneer u in de automatische stand op één van de toetsen, behalve AUTO, drukt, blijven de overige functies automatisch werken.

1. Start de motor.
2. Zet de luchtcirculatietoets in de gewenste stand.

Voor een effectieve verwarming en koeling, selecteer:

- Verwarmen :
- Koelen :

3. Stel de temperatuur in op de gewenste waarde.
4. Schakel de stand BUITENLUCHT in met de luchttoevoertoets.

5. Zet de aanjager op de gewenste snelheid.
6. Als u de uitstromende lucht gekoeld wilt hebben, kunt u het airconditioningsysteem aanzetten. Druk op toets AUTO om weer over te schakelen naar de volledig automatische regeling.

Luchtcirculatie

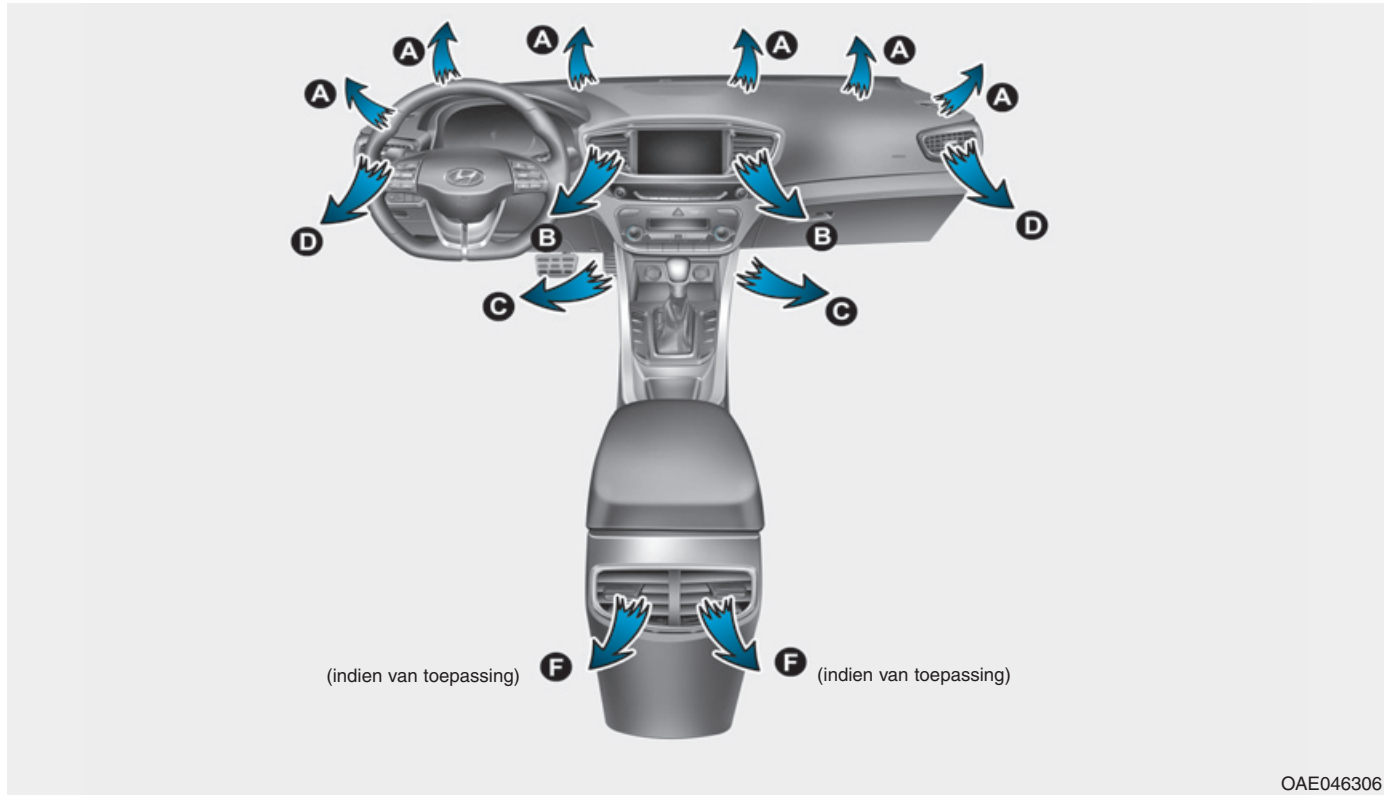

OAE046306

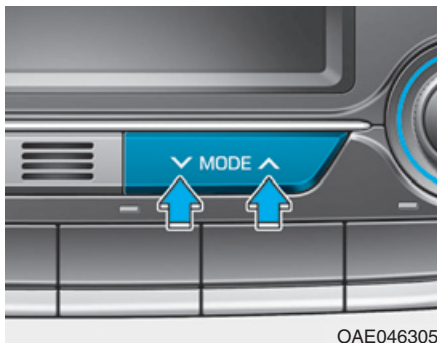

OAE046305

De luchtcirculatietoets regelt de circulatie van de lucht door het ventilatiesysteem.

De lucht wordt op de volgende manier over de uitstroomopeningen verdeeld:

■ MODUS OMLAAG (∨)



■ MODUS OMHOOG (^)



Stand VENTILEREN
(B, D, F)

De lucht stroomt naar het bovenlichaam en het hoofd. Daarnaast kan iedere uitstroomopening versteld worden om de richting van de luchtstroom te wijzigen.



BI-LEVEL (B, C, D, F)

De lucht stroomt naar het hoofd en naar de voetenruimte.



VERWARMEN & ONTWASEMEN
(A, C, D, F)

De meeste lucht stroomt naar de voetenruimte en de voorruit en een klein gedeelte stroomt door de zijruitontwaseming.



Stand VERWARMEN
(A, C, D, E)

De meeste lucht stroomt naar de voorruit en een klein gedeelte stroomt door de zijruitontwaseming.

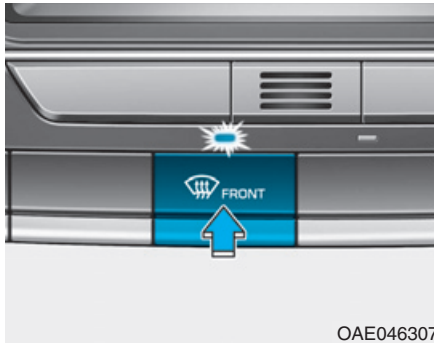

Stand ONTWASEMEN (A)

De meeste lucht stroomt naar de voetenruimte en een klein gedeelte stroomt naar de voorruit en de zijruitontwaseming.

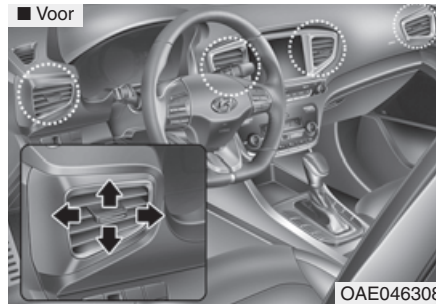

■ Achter (indien van toepassing)

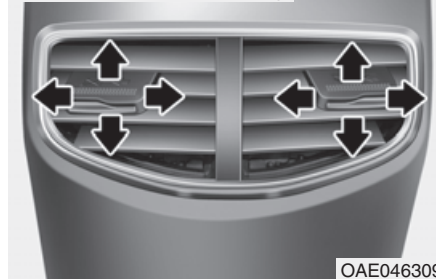

Uitstroomopeningen dashboard

De uitstroomopeningen kunnen worden geopend of gesloten (☒) met de hendel voor het verstellen van de openingen.

Met de hendel in de uitstroomopeningen kunt u de richting van de luchtstroom uit deze uitstroomopeningen afstellen, zoals in de afbeelding is aangegeven.

Temperatuurregelknop

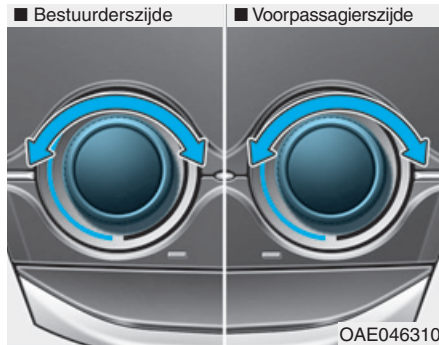

Draai de temperatuurregelknop om de gewenste temperatuur in te stellen.



De temperatuur gelijk instellen voor bestuurder en passagier

- Druk op de toets SYNC om dezelfde temperatuur in te stellen voor de bestuurders- en passagierszijde.

De temperatuur aan passagierszijde wordt hetzelfde ingesteld als aan bestuurderszijde.

- Draai aan de temperatuurregelknop aan bestuurderszijde. De temperatuur wordt voor bestuurder en passagier gelijk ingesteld.

De temperatuur afzonderlijk instellen voor bestuurder en passagier

Druk opnieuw op de toets SYNC om de temperatuur voor de bestuurders- en passagierszijde afzonderlijk in te stellen. Het controlelampje in de toets zal uitgaan.

Temperature unit conversion

De temperatuureenheid zal worden gereset naar graden Celsius wanneer de accu te ver ontladen is geraakt of losgekoppeld is geweest.

Temperatuureenheid wijzigen van °C naar °F of van °F naar °C:

- Automatisch verwarmings- en ventilatiesysteem:

Houd, terwijl u op de toets OFF drukt, de toets AUTO 3 seconden ingedrukt.

- Instrumentenpaneel

Ga naar Gebr. Instell. Mode → Overige Functies → Temperatuur eenheid

Luchttoevoertoets

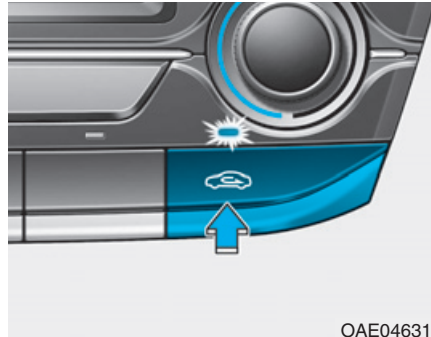

Deze wordt gebruikt om de stand BUITENLUCHT of de stand RECIRCULATIE te kiezen.

Druk op de desbetreffende toets om de stand van de luchttoevoer te wijzigen.

Stand RECIRCULATIE



In de stand RECIRCULATIE wordt de lucht uit het passagierscompartiment door het systeem gerecirculeerd en, afhankelijk van de gekozen functie, verwarmd of gekoeld.

Stand BUITENLUCHT



In de stand BUITENLUCHT stroomt de lucht van buitenaf in het passagierscompartiment. Deze lucht wordt, afhankelijk van de gekozen functie, verwarmd of gekoeld.

i Informatie

Geadviseerd wordt het systeem in de stand **BUITENLUCHT** te gebruiken.

Door langdurig gebruik van de stand **RECIRCULATIE** (zonder dat de airconditioning is ingeschakeld) kunnen de ruiten beslaan en kan de lucht in het passagierscompartiment muf worden.

Daarnaast kan de lucht in het passagierscompartiment extreem droog worden bij langdurig gebruik van de airconditioning in de stand **RECIRCULATIE**.

⚠ WAARSCHUWING

- Langdurig recirculeren kan leiden tot een verhoogde luchtvochtigheid in het interieur, waardoor de ruiten kunnen beslaan en het zicht wordt belemmerd.
- Ga niet slapen in de auto wanneer de airconditioning of de verwarming is ingeschakeld. Door een afname van de zuurstofconcentratie en/of de lichaamstemperatuur kunnen de inzittenden letsel oplopen.
- Langdurig recirculeren kan slaperigheid veroorzaken, waardoor de bestuurder de controle over de auto kan verliezen. Schakel daarom zo veel mogelijk de stand **BUITENLUCHT** in.

Aanjagertoetsen

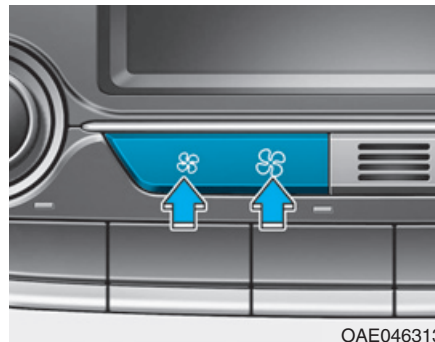

De aanjagersnelheid kan worden ingesteld op de gewenste snelheid door op de aanjagertoets te drukken.

Hoe hoger de aanjagersnelheid is, hoe meer lucht wordt aangevoerd.

Druk op toets **OFF** om de aanjager uit te schakelen.

AANWIJZING

Wanneer de aanjager wordt bediend terwijl het contact in stand **ON** staat, kan de accu ontladen raken. Bedien de aanjager wanneer de motor draait.

DRIVER ONLY



Als u op de toets DRIVER ONLY () (alleen bestuurder) drukt en het controlelampje gaat branden, stroomt er lucht naar voornamelijk de bestuurdersstoel. Er kan echter ook lucht komen uit de uitstroomopeningen van de overige zitplaatsen om de lucht in het interieur aangenaam te houden.

Als u de toets gebruikt terwijl er geen passagier op de voorpassagiersstoel zit, wordt het energieverbruik gereduceerd.

De toets DRIVER ONLY (alleen bestuurder) wordt onder de volgende omstandigheden uitgeschakeld :

- 1) Voorruiptontwaseming ingeschakeld (Het controlelampje in de toets DRIVER ONLY dooft niet.)
- 2) SYNC ingeschakeld
- 3) Temperatuur voorpassagiersstoel ingesteld
- 4) Toets DRIVER ONLY (alleen bestuurder) nogmaals ingedrukt

Airconditioning

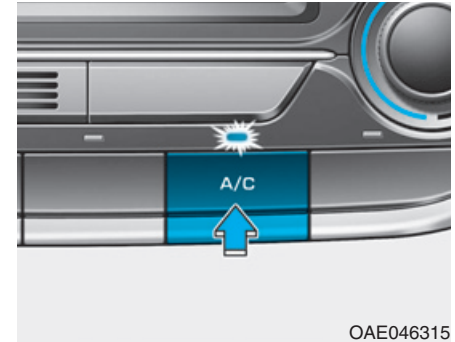

Druk op de toets A/C om de airconditioning in te schakelen (het controlelampje gaat branden).

Druk nogmaals op de toets om de airconditioning uit te schakelen.

Stand OFF

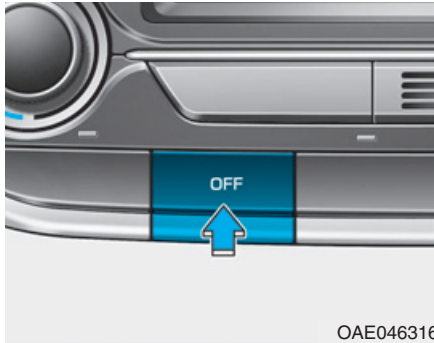

OAE046316

Druk op toets OFF om de airconditioning uit te schakelen.

Het is in dat geval echter nog steeds mogelijk om de luchtcirculatie en de luchttoevoer met de toetsen te bedienen, zolang het contact in stand ON staat.

Werking systeem

Ventileren

1. Zet de luchtcirculatietoets in stand .
2. Schakel de stand BUITENLUCHT in met de luchttoevoertoets.
3. Stel de temperatuur in op de gewenste waarde.
4. Zet de aanjager op de gewenste snelheid.

Verwarmen

1. Zet de luchtcirculatietoets in stand .
 2. Schakel de stand BUITENLUCHT in met de luchttoevoertoets.
 3. Stel de temperatuur in op de gewenste waarde.
 4. Zet de aanjager op de gewenste snelheid.
 5. Als u de uitstromende lucht gedroogd wilt hebben, kunt u de airconditioning aanzetten.
- Schakel de stand  of  in wanneer de voorruit beslaat.

Tips voor het gebruik

- Om te voorkomen dat stof of onaangename geuren in het interieur van de auto terechtkomen, kan de luchttoevoertoets tijdelijk in de stand RECIRCULATIE worden gezet. Selecteer de stand BUITENLUCHT weer zodra de bron van irritatie gepasseerd is om weer frisse lucht toe te laten tot het interieur. Frisse lucht is beter voor de fysieke gesteldheid van de bestuurder en bovendien aangenamer.
- De lucht voor het verwarmings- en ventilatiesysteem wordt aangevoerd via de roosters in de paravan onder de voorruit. Zorg er daarom voor dat deze roosters niet worden geblokkeerd door bladeren, sneeuw of andere objecten.
- Voorkom dat de voorruit beslaat door de stand BUITENLUCHT te selecteren, de aanjager in de gewenste stand te zetten, de airconditioning in te schakelen en de gewenste temperatuur in te stellen.

Airconditioning

HYUNDAI-airconditioningsystemen zijn gevuld met koudemiddel R-134a of R-1234yf.

1. Start de motor. Druk op de toets A/C.
2. Zet de luchtcirculatietoets in stand  .
3. Schakel de stand BUITENLUCHT of RECIRCULATIE in met de luchttoevoertoets.
4. Stel de aanjagersnelheid en de temperatuur bij om een maximaal comfort te bereiken.

Informatie

Het aircosysteem in uw auto is gevuld met koudemiddel R-134a of R-1234yf, in overeenstemming met de wetgeving in uw land ten tijde van de productie. Op de sticker aan de binnenzijde van de motorkap staat welk type koudemiddel wordt gebruikt voor de airconditioning in uw auto.

AANWIJZING

- **Onderhoud aan het airconditioningsysteem mag alleen worden uitgevoerd door geschoolde en gecertificeerde technici, zodat het systeem goed en veilig blijft werken.**
- **Het onderhoud aan het airconditioningsysteem moet worden uitgevoerd in een goed geventileerde ruimte.**
- **De verdamper van de airconditioning (koelspiraal) mag nooit worden gerepareerd of worden vervangen door een gebruikt exemplaar en nieuwe vervangende MAC-verdampers moeten conform SAE-norm J2842 zijn gekeurd en gemerkt.**

Informatie

- Houd de temperatuurmeter nauwlettend in de gaten wanneer het airconditioningsysteem wordt gebruikt als u lange hellingen oprijdt of als u in druk verkeer rijdt bij hoge buitentemperaturen. Door het gebruik van het airconditioningsysteem kan de motor oververhit raken. Blijf de aanjager gebruiken maar schakel het airconditioningsysteem uit wanneer de temperatuurmeter aangeeft dat de motor oververhit raakt.
- Bij het openen van de ruiten bij vochtig weer kan de airconditioning druppelvorming in het interieur veroorzaken. Omdat te veel vocht in het interieur schade aan elektrische componenten kan veroorzaken, mag de airconditioning alleen worden gebruikt als de ruiten gesloten zijn.

Aanwijzingen voor gebruik van de airconditioning

- Open de ruiten een tijdje wanneer de auto tijdens warm weer in de volle zon geparkeerd is geweest, zodat de warme lucht naar buiten kan.
- Gebruik de airconditioning om bij regenachtig weer de vochtigheidsgraad in het interieur te verminderen.
- Tijdens de werking van de airconditioning ziet u het motortoerental zo nu en dan iets veranderen wanneer de aircocompressor inschakelt. Dit is een normaal verschijnsel tijdens de werking van het systeem.
- Schakel de airconditioning iedere maand enkele minuten in om het systeem in een optimale staat te houden.
- Na gebruik van de airconditioning kan onder de rechterzijde van de auto een plas heldere vloeistof gelekt zijn. Dit is een normaal verschijnsel tijdens de werking van het systeem.

- Als de stand RECIRCULATIE wordt gebruikt wanneer de airconditioning ingeschakeld is, wordt wel een maximaal koeleffect bereikt, maar het gebruik van deze stand gedurende langere tijd kan ertoe leiden dat de lucht in het interieur muff wordt.
- Tijdens het koelen voelt u mogelijk een licht vochtige luchtstroom door een snelle koeling en de toevoer van vochtige lucht. Dit is een normaal verschijnsel tijdens de werking van het systeem.

Onderhoud van het systeem

Interieurfilter

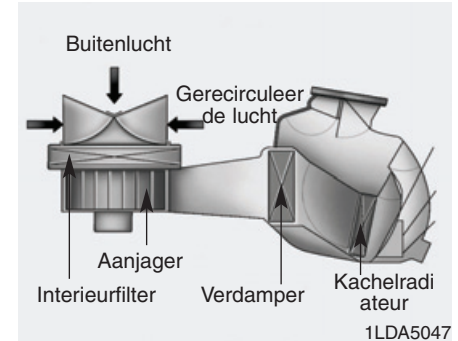

Het interieurfilter, dat achter het dashboardkastje is gemonteerd, filtert de lucht die via het verwarmings- en airconditioningsysteem naar het interieur wordt gevoerd. Als het filter in de loop van de tijd verstopt raakt door stof en andere verontreinigingen, neemt de luchttoevoer via de uitstroomopeningen af en kan de voorruit aan de binnenzijde beslaan, ook al is de stand BUITENLUCHT gekozen. In dit geval raden we u aan het interieurfilter te laten vervangen door een officiële HYUNDAI-dealer.

i Informatie

- Vervang het filter overeenkomstig het onderhoudsschema. Als er onder ongunstige omstandigheden gereden wordt, bijvoorbeeld in een stoffige omgeving of op slechte wegen, moet het interieurfilter vaker worden gecontroleerd en indien nodig worden vervangen.
- We adviseren u het systeem te laten controleren door een officiële HYUNDAI-dealer als de luchtopbrengst plotseling afneemt.

Hoeveelheid koudemiddel en compressorolie controleren

Als er te weinig koudemiddel in het systeem zit, neemt de koelcapaciteit van de airconditioning af. Een teveel aan koudemiddel heeft ook nadelige effecten op de koelcapaciteit van de airconditioning.

Daarom adviseren we u het systeem te laten controleren door een officiële HYUNDAI-dealer als het systeem niet normaal werkt.



WAARSCHUWING

Auto's met R-134a



Omdat het koudemiddel onder zeer hoge druk staat, mag onderhoud aan het airconditioningsysteem alleen worden uitgevoerd door geschoolde en gecertificeerde technici.

Het is belangrijk dat het juiste type en de juiste hoeveelheid olie en koudemiddel worden gebruikt.

Anders kan schade aan de auto en persoonlijk letsel ontstaan.

⚠ WAARSCHUWING

Auto's met R-1234yf



Omdat het koudemiddel licht ontvlambaar is en onder zeer hoge druk staat, mag onderhoud aan het airconditioningsysteem alleen worden uitgevoerd door geschoolde en gecertificeerde technici.



Het is belangrijk dat het juiste type en de juiste hoeveelheid olie en koudemiddel worden gebruikt. Anders kan schade aan de auto en persoonlijk letsel ontstaan.

Sticker koudemiddel airconditioning

■ Voorbeeld

• Type A

⚠
🔧

1

R-134a

2
XXX±XXg

3

PAG

SAE J639

ODH044365R

• Type B

⚠
🔥
👤

1

R-1234yf

2
XXX±XXg

3

PAG

SAE J639 J2842 J2845

ODH043366

De symbolen en specificaties op de koudemiddelsticker hebben de volgende betekenis :

1. Type koudemiddel
2. Hoeveelheid koudemiddel
3. Type compressorolie

Op de sticker aan de binnenzijde van de motorkap staat welk type koudemiddel wordt gebruikt voor de airconditioning in uw auto.

De werkelijke koudemiddelsticker kan afwijken van de afbeelding.

VOORRUIT ONTDOOIEN EN ONTWASEMEN

⚠ WAARSCHUWING

Voorruitverwarming

Gebruik de stand (🌀) of (🌀) niet in combinatie met koelen bij een extreem hoge luchtvochtigheid. Door het temperatuurverschil tussen de buitenlucht en de voorruit, kan de voorruit plotseling beslaan, waardoor het zicht wegvalt. Zet in dat geval de luchtcirculatieknop of -toets in de stand (🌀) en de aanjager op de laagste stand.

- Draai de temperatuurknop volledig naar rechts (maximaal verwarmen) en zet de aanjagertoets op de hoogste snelheid om maximaal te ontdooien.
- Zet de luchtcirculatietoets in stand VERWARMEN/ONTWASEMEN, wanneer tijdens het ontdooien of ontwasemen warme lucht in de voetenruimte gewenst wordt.
- Verwijder voor het rijden alle sneeuw en ijs van de voorruit, de achterruit, de buitenspiegels en alle zijruiten.
- Verwijder alle sneeuw en ijs van de motorkap en van de luchtaanvoeropening in het paravanrooster om de werking van de kachel en het ventilatiesysteem te verbeteren en de kans op het beslaan van de voorruit te verminderen.

Automatisch verwarmings- en ventilatiesysteem

Binnenzijde voorruit ontwasemen

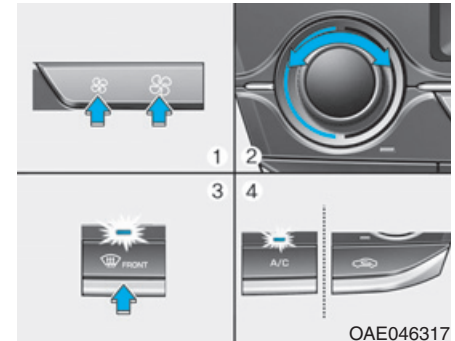

1. Kies de gewenste aanjagersnelheid.
2. Stel de gewenste temperatuur in.
3. Druk op de toets voorruitontwaseming (🌀).
4. Op basis van de omgevingstemperatuur zal de airconditioning automatisch worden ingeschakeld en zullen de stand BUITENLUCHT en een hogere aanjagersnelheid worden gekozen.

Als de airconditioning, de stand BUITENLUCHT en de hogere aanjagersnelheid niet automatisch worden ingeschakeld, druk dan op de desbetreffende toetsen.

Als stand (🌬️) wordt geselecteerd, wordt de aanjagersnelheid automatisch verhoogd.

Buitenzijde voorruit ontdooien

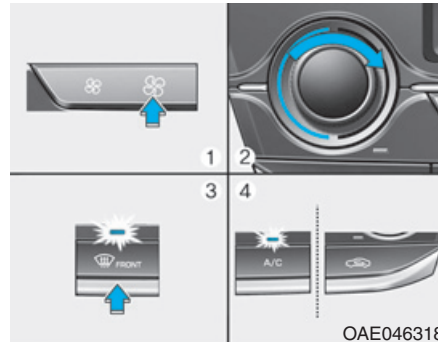

1. Zet de aanjager in de hoogste stand.
2. Stel de temperatuur in op maximaal
3. Druk op de toets voorruitontwaseming (🌬️).
4. Op basis van de omgevingstemperatuur zal de airconditioning automatisch worden ingeschakeld en de stand BUITENLUCHT worden gekozen.

Als stand (🌬️) wordt geselecteerd, wordt de aanjagersnelheid automatisch verhoogd.

Ontwasemfunctie (indien van toepassing)

Om de kans op beslaan van de binnenkant van de voorruit tot een minimum te beperken, wordt de luchttoevoer of de airconditioning automatisch afgestemd op bepaalde omstandigheden zoals het inschakelen van stand (🌬️) of (🌬️). Voer de volgende handelingen uit om de ontwasemfunctie uit te schakelen of terug te keren naar de geprogrammeerde status.

1. Zet het contact in stand ON.
2. Druk op de toets voorruitontwaseming (🌬️).
3. Houd de toets A/C ingedrukt en druk de luchttoevoertoets binnen 3 seconden ten minste 5 keer in.

Het informatiescherm van het verwarmings- en ventilatiesysteem knippert 3 keer. Dit geeft aan dat de ontwasemfunctie is uitgeschakeld of dat is teruggekeerd naar de geprogrammeerde status.

Als de accu te ver ontladen raakt of losgekoppeld is geweest, is de ontwasemfunctie standaard ingeschakeld.

Automatisch ontwasemingssysteem (indien van toepassing)

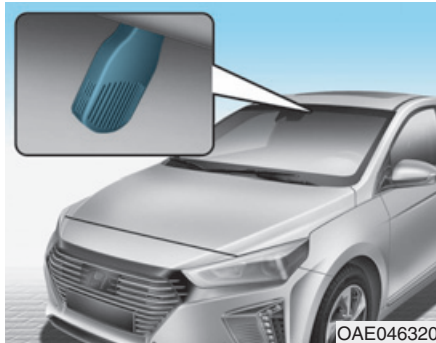

Het automatische ontwasemingssysteem verkleint de kans op het beslaan van de binnenzijde van de voorruit doordat de aanwezigheid van vocht aan de binnenzijde van de voorruit automatisch gesignaleerd wordt.

Het automatische ontwasemingssysteem werkt als de verwarming of de airconditioning ingeschakeld is.

i Informatie

Het automatische ontwasemingssysteem werkt mogelijk niet goed wanneer de buitentemperatuur lager is dan -10°C .



Als het automatische ontwasemingssysteem werkt, brandt het controlelampje.

Als een hoge luchtvochtigheidsgraad in de auto wordt gedetecteerd, werkt het automatische ontwasemingssysteem in onderstaande volgorde:

Stap 1: Toevoer van buitenlucht

Stap 2: Inschakelen van de airconditioning

Stap 3: Er wordt lucht naar de voorruit geblazen

Stap 4: Er wordt meer lucht naar de voorruit geblazen

Als de airconditioning is uitgeschakeld of als handmatig de stand RECIRCULATIE is geselecteerd terwijl het automatische ontwasemingssysteem in werking is, knippert het controlelampje van het automatische ontwasemingssysteem 3 keer om aan te geven dat de handmatige bediening is uitgeschakeld.

Uitschakelen of resetten van het automatische ontwasemingssysteem

Druk met het contact in stand ON de toets voorruitontwaseming gedurende 3 seconden in.

Als het automatische ontwasemingssysteem wordt uitgeschakeld, knippert het symbool ADS OFF 3 keer en wordt ADS OFF weergegeven op het informatiescherm van het verwarmings- en ventilatiesysteem.

Als het automatische ontwasemingssysteem wordt gereset, knippert het symbool ADS OFF 6 keer zonder dat er een signaal wordt gegeven.

i Informatie

- Als de airconditioning is ingeschakeld door het automatische ontwasemingssysteem en u de airconditioning probeert uit te schakelen, knippert de indicator 3 keer en zal de airconditioning niet worden uitgeschakeld.
- Schakel voor een optimale werking niet de stand RECIRCULATIE in als het automatische ontwasemingssysteem in werking is.

AANWIJZING

Verwijder de behuizing van de sensor boven aan de voorruit niet.

Eventuele schade aan onderdelen die hierdoor kan ontstaan, valt niet onder de fabrieksgarantie.

Achterrautverwarming

AANWIJZING

Gebruik om beschadiging van de verwarmingsdraden te voorkomen nooit scherpe voorwerpen of reinigingsmiddelen met schurende bestanddelen om de achterraut te reinigen.

i Informatie

Zie "Voorruit ontgooien en ontwasemen" in dit hoofdstuk als u condens en ijs van de voorruit wilt verwijderen.

Achterrautverwarming



De achterrautverwarming ontdoet de achterraut aan de binnen- en buitenzijde van rijp, condens en ijs als de motor is gestart.

- Druk op de toets van de achterrautverwarming in de middenconsole om de achterrautverwarming in te schakelen. Het controlelampje in de toets gaat branden wanneer de achterrautverwarming wordt ingeschakeld.
- Druk de toets opnieuw in om de achterrautverwarming uit te schakelen.

i Informatie

- Verwijder eerst eventueel aanwezige sneeuw van de achterraut voordat de achterrautverwarming wordt ingeschakeld.
- De achterrautverwarming wordt na ongeveer 20 minuten of wanneer het contact in stand OFF wordt gezet, automatisch uitgeschakeld.

EXTRA VOORZIENINGEN VERWARMINGS- EN VENTILATIESYSTEEM

Automatische ventilatie (indien van toepassing)

Om de luchtkwaliteit in het interieur te verbeteren en het beslaan van de voorruit te beperken, wordt de stand RECIRCULATIE automatisch uitgeschakeld na 5 tot 30 minuten, afhankelijk van de buitentemperatuur en schakelt de luchtinlaat over naar de stand BUITENLUCHT (frisse lucht).

Om de automatische ventilatiefunctie in of uit te schakelen, selecteert u de stand VENTILEREN  terwijl u de toets A/C ingedrukt houdt en de luchttoevoerknop 5 keer binnen 3 seconden ingedrukt wordt.

Wanneer de automatische ventilatie is ingeschakeld, knippert het controlelampje recirculatie 6 maal. Als de functie is uitgeschakeld, knippert het controlelampje 3 maal.

Luchtcirculatie schuifdak (indien van toepassing)

Als het schuifdak geopend wordt terwijl de verwarming of airconditioning in werking is, zal automatisch de stand BUITENLUCHT worden geactiveerd voor het ventileren van de auto. Als u vervolgens de stand RECIRCULATIE selecteert, zal automatisch na 3 minuten de stand BUITENLUCHT worden geactiveerd.

Als u het schuifdak sluit, zal de luchttoevoerstand automatisch gewijzigd worden in de laatst geselecteerde stand.

OPBERGVAK

⚠ WAARSCHUWING

Bewaar nooit aanstekers of andere brandbare of explosieve materialen in de auto. Deze kunnen ontploffen of vlam vatten wanneer de auto gedurende lange tijd blootgesteld staat aan hoge temperaturen.

⚠ WAARSCHUWING

Houd de deksels van de opbergvakken tijdens het rijden **ALTIJD** goed gesloten. De voorwerpen in uw auto hebben dezelfde snelheid als uw auto. Bij een noodstop of een uitwijkmanoeuvre of in het geval van een aanrijding kunnen deze voorwerpen uit het opbergvak vliegen en verwondingen veroorzaken als ze de bestuurder of een passagier raken.

AANWIJZING

Laat geen waardevolle spullen achter in de opbergvakken, om diefstal te voorkomen.

Opbergvak middenconsole

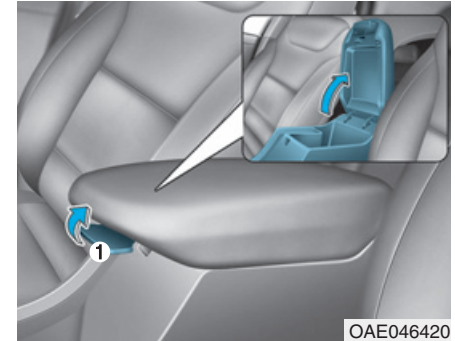

Openen :

Houd de greep (1) van de armsteun ingedrukt en trek de klep omhoog.

Dashboardkastje

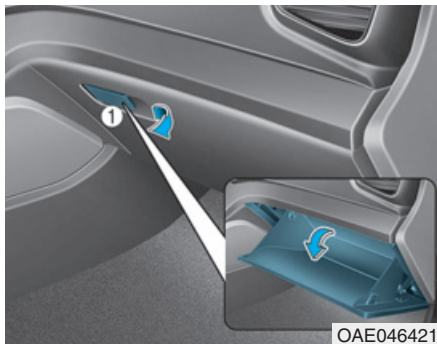

Openen:

Trek aan de hendel (1).

⚠ WAARSCHUWING

Sluit **ALTIJD** het dashboardkastje na gebruik.

Als bij een ongeval de klep van het dashboardkastje is geopend, kan deze ernstig letsel bij de voorpassagier veroorzaken, ook al draagt hij zijn veiligheidsgordel.

Opbergvak voor zonnebril (indien van toepassing)

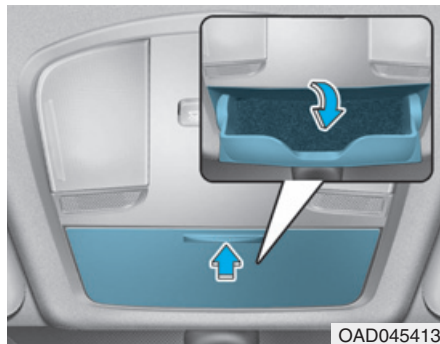

Openen :

Druk op het deksel om het opbergvak langzaam te openen. Plaats uw zonnebril met de glazen naar boven gericht in het opbergvak.

Sluiten :

Duw het opbergvak weer dicht. Controleer of het opbergvak voor de zonnebril goed dicht zit alvorens te gaan rijden.

⚠ WAARSCHUWING

- Bewaar geen andere voorwerpen dan een zonnebril in het opbergvak. Andere voorwerpen kunnen bij een aanrijding of een noodstop uit het opbergvak worden geslingerd, waardoor de inzittenden letsel kunnen oplopen.
- Open het opbergvak voor de zonnebril niet als de auto rijdt. Het openen van het opbergvak kan het zicht naar achteren in de binnenspiegel belemmeren.
- Druk de bril niet in het opbergvak als deze er niet goed in past. U kunt gewond raken als u het opbergvak probeert te openen terwijl de bril in de houder zit vastgeklemd.

Multifunctioneel vak (indien van toepassing)



Gebruik het multifunctionele vak voor het opbergen van kleine voorwerpen.

⚠ WAARSCHUWING

Berg geen voorwerpen op in het multifunctionele vak die bij een noodstop of een ongeval naar buiten geslingerd kunnen worden en ernstig letsel zouden kunnen veroorzaken.

OVERIGE VOORZIENINGEN Asbak (indien van toepassing)

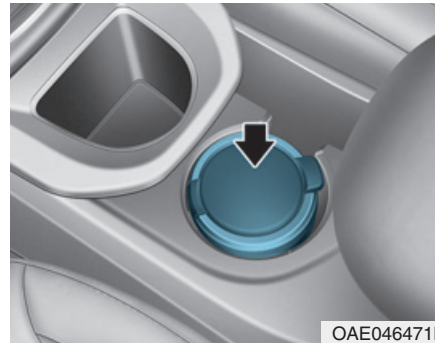

Open het deksel om de asbak te gebruiken.

Schoonmaken van de asbak :

Het plastic bakje kan worden verwijderd door het op te tillen nadat u het deksel linksom hebt gedraaid en naar buiten hebt getrokken.

⚠ WAARSCHUWING

Gebruik van de asbak

Er kan brand ontstaan wanneer brandende sigaretten of lucifers in een asbak met brandbare materialen worden gestopt.

Bekerhouder

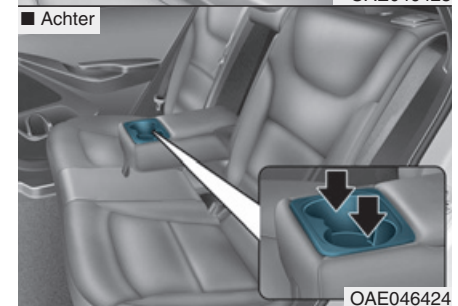
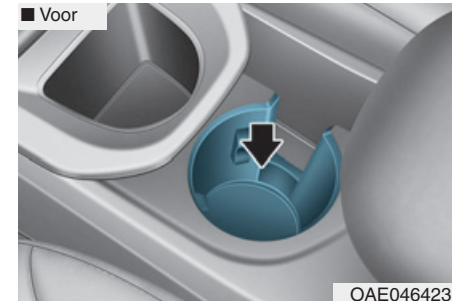

In de bekerhouders kunnen bekers worden geplaatst.

Achter

Druk de armsteun naar beneden om de bekerhouders te kunnen gebruiken.

⚠ WAARSCHUWING

- Vermijd abrupt gas geven en remmen als u de bekerhouder gebruikt, om morsen te voorkomen. Het morsen van hete vloeistof kan brandwonden tot gevolg hebben. Hierdoor kunt u de controle over de auto verliezen, waardoor er een ongeval kan ontstaan.
- Ga niet rijden met open bakers, flesjes, blikjes, enzovoort met hete vloeistof in de bekerhouder. Hierdoor kan bij een noodstop of een aanrijding letsel worden veroorzaakt.
- Plaats alleen bakers van zacht materiaal in de bekerhouders. Harde voorwerpen kunnen bij een ongeval letsel veroorzaken.

⚠ WAARSCHUWING

Plaats blikjes en flessen niet in direct zonlicht en laat ze niet achter in een warme auto. Ze kunnen exploderen.

AANWIJZING

- Zorg ervoor dat uw dranken tijdens het rijden zijn afgedekt om morsen te voorkomen. Als vloeistof wordt gemorst, kan deze op onderdelen van het elektrische/elektronische systeem van de auto terechtkomen en storingen veroorzaken.
- Droog de bekerhouder na het verwijderen van gemorste vloeistoffen niet bij een hoge temperatuur. Anders kan de bekerhouder beschadigd raken.

Zonneklep

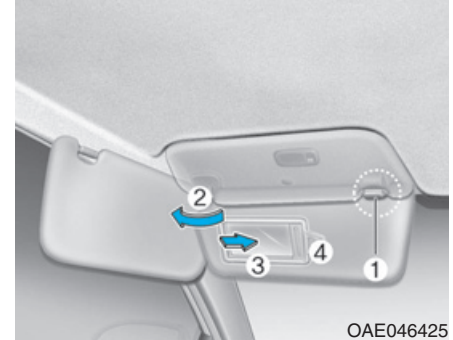

Trek de zonneklep omlaag om deze te kunnen gebruiken. Trek de zonneklep omlaag, neem hem uit de steun (1) en draai hem naar de zijruit (2) om bescherming te verkrijgen tegen zon van opzij.

De make-upspiegel kunt u gebruiken door de zonneklep te openen en het afdekkapje (3) van de spiegel te verschuiven.

In de tickethouder (4) kunt u tickets bewaren.

i Informatie

Sluit het afdekkapje van de make-upspiegel goed en klap de zonneklep omhoog na gebruik.

⚠ WAARSCHUWING

Belemmer, voor uw eigen veiligheid, uw zicht niet wanneer u de zonneklep gebruikt.

AANWIJZING

Probeer niet meer dan één ticket tegelijk in de tickethouder te plaatsen. Anders kan de tickethouder beschadigd raken.

12V-aansluiting (indien van toepassing)



De 12V-aansluiting is ontworpen om mobiele telefoons en andere apparaten die in de auto gebruikt kunnen worden, op te laden. Deze apparaten mogen niet meer dan 180 W afnemen als de motor draait.

⚠ WAARSCHUWING

Voorkom dat u een elektrische schok krijgt. Steek geen vingers of vreemde voorwerpen (pen, enz.) in een 12V-aansluiting en raak de aansluiting niet aan met natte handen.

AANWIJZING

Beschadiging van de 12V-aansluitingen voorkomen:

- Gebruik de 12V-aansluiting alleen als de motor draait en verwijder de plug van het apparaat na gebruik uit de aansluiting. Het gebruik van de 12V-aansluiting gedurende langere tijd als de motor niet draait, kan ertoe leiden dat de accu te ver ontladen raakt.
- Alleen voor het aansluiten van elektrische apparatuur die werkt op 12 V en een elektrisch vermogen heeft van maximaal 180 W.

(vervolg)

(vervolg)

- Zet de airconditioning of de verwarming in de laagste stand als de 12V-aansluiting wordt gebruikt.
- Plaats het afdekkapje op de aansluiting wanneer deze niet wordt gebruikt.
- Sommige elektronische apparaten die op de 12V-aansluiting worden aangesloten, kunnen storingen veroorzaken. De problemen kunnen variëren van een slechte radio-ontvangst tot storingen in de elektronische systemen en apparaten in de auto.
- Steek de stekker zo ver mogelijk in de aansluiting. Als de stekker geen goed contact maakt, kan deze oververhit raken of kan de zekering defect raken.
- Sluit elektrische/elektronische apparatuur met een accu alleen aan als deze zijn voorzien van een tegenstroombeveiliging. Anders kan de stroom van de accu terugstromen naar het elektrische/elektronische systeem van de auto en storingen veroorzaken.

Draadloos laadsysteem mobiele telefoon (indien van toepassing)



Er bevindt zich een draadloze lader voor een mobiele telefoon in de voorconsole.

Het systeem is beschikbaar wanneer alle portieren zijn gesloten en het contact in stand ACC, ON of START staat.

Opladen van een mobiele telefoon

Het draadloze laadsysteem voor mobiele telefoons kan alleen mobiele telefoons met Qi-ondersteuning (Qi) opladen. Raadpleeg de sticker op de batterij van uw mobiele telefoon of ga naar de website van de fabrikant van uw mobiele telefoon om te zien of uw mobiele telefoon de Qi-technologie ondersteunt.

Het draadloos laden start wanneer u een mobiele telefoon met Qi-ondersteuning op de draadloze lader plaatst.

1. Verwijder andere voorwerpen, ook de Smart Key, van de draadloze lader. Anders wordt het draadloos laden mogelijk onderbroken.
Plaats de mobiele telefoon in het midden van de lader.
2. Het controlelampje is oranje als de telefoon wordt geladen. Het controlelampje wordt groen als het laden van de mobiele telefoon is voltooid.

3. U kunt de functie voor draadloos laden in- en uitschakelen in de modus Gebruikersinstellingen in het instrumentenpaneel. Raadpleeg voor meer informatie "LCD-modus" in dit hoofdstuk.

Als uw mobiele telefoon niet wordt geladen:

- Verander de positie van de mobiele telefoon op de laadunit iets.
- Controleer of het controlelampje oranje is.

Het controlelampje knippert gedurende 10 seconden oranje wanneer er een storing is in het draadloze laadsysteem.

Stop in dit geval het laadproces tijdelijk en probeer vervolgens opnieuw om uw mobiele telefoon draadloos op te laden.

Het systeem waarschuwt u met een melding op het LCD-display wanneer u de mobiele telefoon niet van de draadloze lader haalt terwijl het contact in stand LOCK/OFF staat.

i Informatie

Bij sommige merken mobiele telefoons krijgt u geen waarschuwing van het systeem als de mobiele telefoon op de draadloze lader blijft liggen. Dit is een specifieke eigenschap van de mobiele telefoon en duidt niet op een storing in de draadloze lader.

AANWIJZING

- **Het draadloze laadsysteem voor mobiele telefoons ondersteunt bepaalde mobiele telefoons die geen Qi-specificatie (Qi) hebben mogelijk niet.**
- **Wanneer u uw mobiele telefoon op de laadmat plaatst, leg hem dan in het midden van de mat voor optimale laadprestaties. Als uw mobiele telefoon op de rand ligt, wordt hij mogelijk minder goed opgeladen en in sommige gevallen kan de mobiele telefoon onderhevig zijn aan een hogere warmtegeleiding.**

(vervolg)

(vervolg)

- **Het kan voorkomen dat het draadloos laden tijdelijk stopt als de Smart Key wordt gebruikt, bijvoorbeeld bij het starten van de auto of het vergrendelen/ontgrendelen van de portieren.**
- **Bij het laden van bepaalde mobiele telefoons wordt het controlelampje mogelijk niet groen als de mobiele telefoon volledig is opgeladen.**
- **Het draadloze laden stopt mogelijk tijdelijk wanneer de temperatuur in het draadloze laadsysteem voor mobiele telefoons abnormaal toeneemt. Het draadloze laden wordt weer gestart wanneer de temperatuur voldoende is gedaald.**
- **Het draadloze laden stopt mogelijk tijdelijk wanneer zich een metalen voorwerp, zoals een munt, tussen het draadloze laadsysteem voor mobiele telefoons en de mobiele telefoon bevindt.**

(vervolg)

(vervolg)

- Bij bepaalde mobiele telefoon met een eigen beveiliging neemt de draadloze-laadsnelheid mogelijk af en wordt het draadloze laden mogelijk onderbroken.
- Als de mobiele telefoon een dik hoesje heeft, is draadloos laden wellicht niet mogelijk.
- Als de mobiele telefoon niet volledig contact maakt met de lader, werkt het draadloos laden mogelijk niet goed.
- Bepaalde magnetische items, zoals creditcards, telefoonkaarten of OV-chipkaarten kunnen beschadigd raken wanneer deze tijdens het laadproces bij de telefoon liggen.

(vervolg)

(vervolg)

- Als er een mobiele telefoon zonder draadloze laadfunctie of een metalen voorwerp op de lader wordt geplaatst, is mogelijk een geluidje te horen. Dit geluidje geeft aan dat het laadsysteem het voorwerp op de lader probeert te herkennen en duidt dus niet op een probleem met de mobiele telefoon of de auto.
- Wanneer het contact in stand OFF staat, stopt ook het opladen.

Aansteker (indien van toepassing)



Om de aansteker te kunnen gebruiken moet het contact in stand ACC of ON staan.

Druk de aansteker volledig in de fitting. Als het element verwarmd is, springt de aansteker een stukje naar buiten en kan hij uit de houder worden genomen.

We adviseren u vervangende onderdelen te gebruiken die geleverd zijn door een officiële HYUNDAI-dealer.

⚠ WAARSCHUWING

- Houd de aansteker niet ingedrukt, omdat daardoor oververhitting kan ontstaan.
- Verwijder de aansteker met de hand wanneer deze niet binnen 30 seconden naar buiten springt om oververhitting te voorkomen.
- Steek geen vreemde voorwerpen in de fitting van de aansteker. Anders raakt de aansteker mogelijk beschadigd.

AANWIJZING

In de fitting mag alleen een originele HYUNDAI-aansteker worden gebruikt. Het gebruik van de aansteker als voedingsbron voor accessoires (scheerapparaten, kruimelzuigers, koffiezetapparaten, enz.) kan de fitting beschadigen of kortsluiting veroorzaken.

Klok

⚠ WAARSCHUWING

Probeer nooit de klok tijdens het rijden te verstellen. Als u dat wel doet, kunt u de macht over het stuur verliezen waardoor ongevallen en letsel veroorzaakt kunnen worden.

Auto's met audiosysteem

Selecteer de toets [SETUP] van het audiosysteem → Selecteer [Date/Time].

- Set time : stel de tijd in die op het audioscherm wordt weergegeven.
- Time format : kies tussen een 12-uurs en een 24-uurs weergave.

Auto's met navigatiesysteem

Selecteer het instelmenu op het navigatiesysteem → Selecteer [Date/Time].

- GPS time : geeft de tijd weer overeenkomstig ontvangen tijd via GNSS.
- 24-hour : schakelt tussen 12-uurs en 24-uurs weergave.

Jashaak (indien van toepassing)

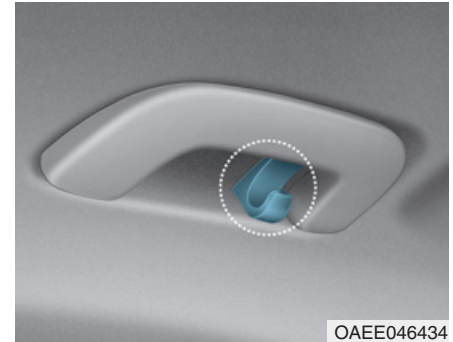

Deze haken zijn niet ontworpen om er grote of zware voorwerpen aan op te hangen.

⚠ WAARSCHUWING



Hang hier geen andere voorwerpen dan kleding aan. Plaats ook geen zware, scherpe of breekbare voorwerpen in de zakken. Anders kan bij een ongeval of bij het activeren van de curtain airbag de auto beschadigd raken of kan persoonlijk letsel ontstaan.

Bevestigingspunt(en) vloermat (indien van toepassing)



Gebruik **ALTIJD** de bevestigingspunten om de vloermatten voorin in de auto te bevestigen. De bevestigingspunten op de vloerbekleding voorin voorkomen dat de vloermatten naar voren schuiven.

⚠ WAARSCHUWING

Leg geen extra matten o.i.d. over de vloermatten. Indien u matten wilt gebruiken die voor alle weersomstandigheden geschikt zijn, verwijder dan eerst de stoffen vloermatten. Gebruik uitsluitend vloermatten die op de bevestigingspunten passen.

⚠ WAARSCHUWING

Neem het volgende in acht wanneer u vloermatten in de auto plaatst.

- Zorg ervoor dat de vloermatten goed op de bevestigingspunten zijn bevestigd voordat u gaat rijden.
- Gebruik **GEEN** vloermatten die niet goed vastgemaakt kunnen worden aan de bevestigingspunten voor de vloermatten.

(vervolg)

(vervolg)

- Plaats geen vloermatten boven op elkaar (bijvoorbeeld een weerbestendige rubberen mat boven op een stoffen vloermat). Op iedere plaats mag slechts één vloermat worden geplaatst.

BELANGRIJK: Uw auto is op de bestuurdersplaats uitgerust met bevestigingspunten die ervoor dienen de vloermat goed op zijn plaats te houden. Om te voorkomen dat de vloermat de bediening van de pedalen belemmert, adviseert HYUNDAI alleen vloermatten van HYUNDAI te plaatsen die ontworpen zijn voor gebruik in uw auto.

Bagagenet (houder) (indien van toepassing)



OAE046431

Om te voorkomen dat uw spullen in de bagageruimte heen en weer schuiven, kunt u de vier haken in de bagageruimte gebruiken om het bagagenet vast te zetten.

We adviseren u voor het aanschaffen van een bagagenet contact op te nemen met een officiële HYUNDAI-dealer.



OPMERKING

Om beschadiging van de goederen of de auto te voorkomen, moet bij het vervoer van kwetsbare of volumineuze lading in de bagageruimte de nodige voorzichtigheid in acht worden genomen.



WAARSCHUWING

Trek, om oogletsel te voorkomen, het bagagenet NIET te strak aan. Houd **ALTIJD** uw gezicht en lichaam uit de buurt van het bagagenet voor het geval dit losspringt. Gebruik het bagagenet NIET als de spanbanden zichtbare slijtage of schade vertonen.

Multimediasysteem	4-2
AUX-, USB- en iPod®-aansluiting	4-2
Antenne	4-2
Audiobediening op stuurwiel	4-4
Bluetooth® Wireless Technology handsfree	4-5
Audio/Video/Navigatiesysteem (AVN)	4-5
Uitleg werking autoradio	4-6
Audio (Met Touchscreen)	4-9
Kenmerken van uw audiosysteem	4-10
Radio	4-19
Media.....	4-21
Telefoon.....	4-41
Setup (instellen).....	4-50
Conformiteitsverklaring	4-52
CE (Europa).....	4-52
PCC (Taiwan)	4-53

MULTIMEDIASYSTEEM

i Informatie

- Als u achteraf HID-koplampen monteert, treden er mogelijk storingen op in het audiosysteem en de elektronische onderdelen van uw auto.
- Voorkom dat chemicaliën als parfum, cosmetische oliën, zonnebrandcrème, handreiniger en luchtverfrisser in aanraking komen met onderdelen van het interieur, omdat ze beschadiging of verkleuring kunnen veroorzaken.

AUX-, USB- en iPod®-aansluiting



U kunt een AUX-aansluiting gebruiken voor het aansluiten van een extern audioapparaat en een USB-aansluiting voor het aansluiten van een USB-apparaat of een iPod®.

i Informatie

Als er een draagbaar audioapparaat op de elektrische aansluiting wordt aangesloten, is er tijdens het afspelen mogelijk ruis hoorbaar. Gebruik in dat geval de voedingsbron van het draagbare apparaat.

* iPod® is een handelsmerk van Apple Inc.

Antenne

Dakantenne (type A)

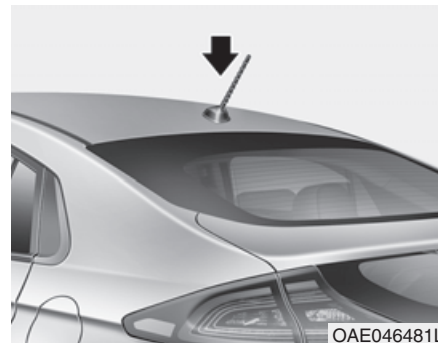

Met de dakantenne worden zowel AM- als FM-signalen ontvangen.

Draai de dakantenne linksom om hem te verwijderen. Draai hem rechtsom om hem weer aan te brengen.

AANWIJZING

- Verwijder de antenne door deze linksom te draaien voordat u een lage ruimte of wasstraat binnenrijdt. Wanneer u dit niet doet, kan de antenne beschadigd raken.
- Bij het terugplaatsen van de antenne is het voor een goede ontvangst van belang dat de antenne goed wordt vastgedraaid en dat de antenne rechtop staat.

Haaienvin-antenne (type B)

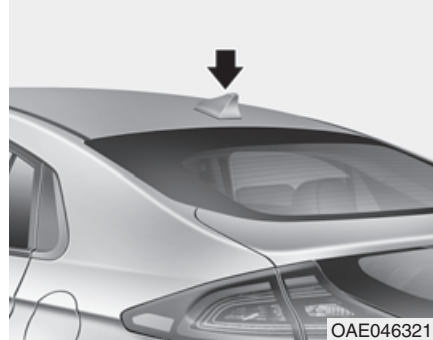

De haaienvin-antenne ontvangt doorgegeven gegevens.

(bijvoorbeeld: AM/FM, DAB, GPS/GNSS)

AANWIJZING

Breng geen metaalhoudende (nikkel, cadmium, enz.) coatings aan. Deze kunnen de AM- en FM-radio-ontvangst verstoren.

Audiobediening op stuurwiel (indien van toepassing)

■ Type A



■ Type B

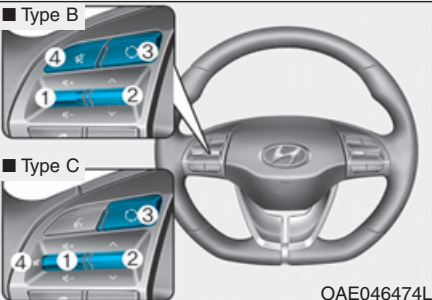

■ Type C



Voor uw gemak is het stuurwiel voorzien van toetsen voor de bediening van het audiosysteem.

AANWIJZING

Bedien de verschillende toetsen van het audiosysteem niet gelijktijdig.

VOLUME (VOL + / -) (1)

- Druk de VOLUME-schakelaar naar boven om het volume te verhogen.
- Druk de VOLUME-schakelaar naar beneden om het volume te verlagen.

SEEK/PRESET (^ / v) (2)

Als de schakelaar SEEK/PRESET gedurende ten minste 0,8 seconden naar boven of beneden wordt gehouden, werkt hij in de volgende modi.

Radiomodus

Werkt als schakelaar AUTO SEEK. Er zal worden gezocht totdat u de schakelaar loslaat.

Mediamodus

Werkt als schakelaar FF/REW.

Als de schakelaar SEEK/PRESET naar boven of beneden wordt gedrukt, werkt hij in de volgende modi.

Radiomodus

Werkt als schakelaar UP/DOWN voor PRESET STATION.

Mediamodus

Werkt als schakelaar TRACK UP/DOWN.

MODE () (3)

Druk op de toets MODE om radio, disc of AUX te selecteren.

MUTE () (4)

- Druk op de toets om het geluid te dempen.
- Druk nogmaals op de toets om het geluid in te schakelen.

i Informatie

Meer informatie over de bedieningstoetsen van het audiosysteem vindt u op de volgende bladzijden in dit hoofdstuk.

Bluetooth® Wireless Technology handsfree



OAE046440



OAE046447

U kunt de telefoon draadloos gebruiken dankzij Bluetooth® Wireless Technology.

- (1) Toets bellen/beantwoorden
- (2) Toets gesprek beëindigen
- (3) Microfoon

- Audio: Zie voor meer informatie AUDIO in dit hoofdstuk.
- AVN: Meer informatie over *Bluetooth®* Wireless Technology handsfree vindt u in het afzonderlijk geleverde instructieboekje.

Audio/Video/Navigatiesysteem (AVN) (indien van toepassing)

Gedetailleerde informatie over het AVN-systeem vindt u in een afzonderlijk geleverd instructieboekje.

Uitleg werking autoradio

FM-ontvangst

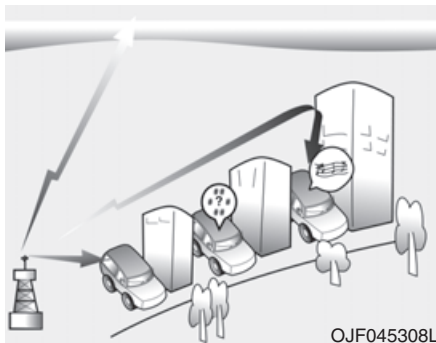

AM- en FM-radiozenders worden door zendmasten overal in het land uitgezonden. Ze worden door de antenne van uw auto ontvangen.

Het signaal wordt vervolgens ontvangen door de radio en doorgestuurd naar de luidsprekers in uw auto.

Als een krachtig radiosignaal uw auto bereikt, zorgt de moderne techniek van uw audiosysteem voor een hoge kwaliteit van de geluidswaergave. In sommige gevallen is het door uw auto ontvangen signaal echter niet krachtig en helder.

Dit kan worden veroorzaakt door bijvoorbeeld de afstand tot de radiozender, andere krachtige zenders in de nabijheid of de aanwezigheid van gebouwen, bruggen of andere grote obstakels in het desbetreffende gebied.

AM-(MW-, LW-) ontvangst

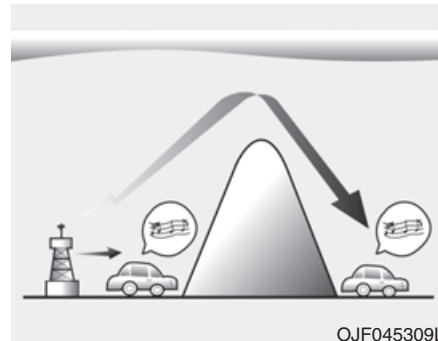

AM-radiozenders kunnen over een grotere afstand worden ontvangen dan FM-radiozenders.

Dit komt doordat AM-radiogolven met een lage frequentie worden uitgezonden. Deze lange golven met een lage frequentie volgen het aardoppervlak en verplaatsen zich niet recht naar buiten, de atmosfeer in. Bovendien ontwijken ze obstakels, zodat een betere signaaldekking het gevolg is.

FM-radiozender

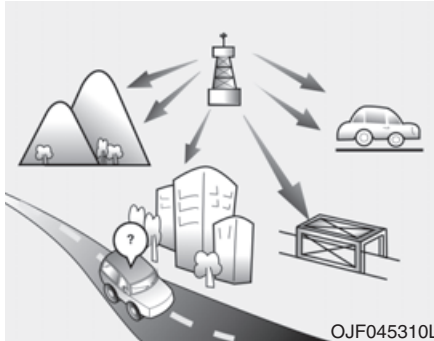

FM-radiozenders worden met een hoge frequentie uitgezonden en volgen hierbij niet het aardoppervlak. Daarom ontstaat bij FM-radiozenders op een relatief korte afstand van de radiozender vervorming. Bovendien ondervinden FM-signalen nadelige invloeden van gebouwen, bergen of andere obstakels. Dit kan een geluidswaargave tot gevolg hebben waarbij u veronderstelt dat uw radio niet in orde is. De volgende situaties zijn normaal en duiden niet op problemen met de radio:

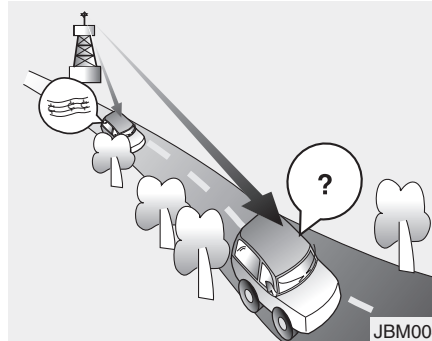

- Fading: Naarmate uw auto verder van de radiozender vandaan rijdt, wordt het signaal zwakker en begint het geluid af te nemen. Wanneer dit gebeurt, selecteer dan een andere, sterkere zender.
- Flutter/(statische) ruis: Zwakke FM-signalen of grote obstakels tussen de zender en uw radio vervormen het signaal, waardoor er (statische) ruis of flutter ontstaat. Deze storing kan iets worden onderdrukt door de hoge tonen te verminderen.

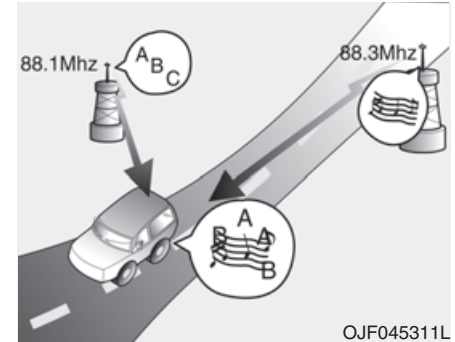

- Wisseling van zenders: Bij het zwakker worden van het FM-signaal is het mogelijk dat het signaal van een nabijgelegen, krachtige zender op dezelfde frequentie wordt ontvangen. Dit komt doordat uw radio is ontworpen om op het sterkste signaal af te stemmen. Selecteer in dit geval een andere zender met een sterker signaal.

- **Wegdrukken:** Als radiosignalen vanuit diverse richtingen worden ontvangen, kan dit vervorming of flutter veroorzaken. Dit kan worden veroorzaakt door een direct en een gereflecteerd signaal van dezelfde zender of door signalen van twee zenders met dicht bij elkaar liggende frequenties. Selecteer in dit geval een andere zender totdat deze omstandigheden voorbij zijn.

Een mobiele telefoon of een radio met zend- en ontvanginstallatie gebruiken

Wanneer u in de auto een mobiele telefoon gebruikt, kan het audiosysteem ruis gaan produceren. Dit duidt niet op een storing in het audioapparaat. Gebruik in dat geval de mobiele telefoon zo ver mogelijk uit de buurt van het audioapparaat.

AANWIJZING

Bij het gebruik van communicatiesystemen zoals een mobiele telefoon of een radio in de auto moet een aparte, externe antenne worden geplaatst. Wanneer een mobiele telefoon of een radio uitsluitend met een interne antenne wordt gebruikt, kan dit het elektrische systeem in de auto storen en een veilige bediening van de auto nadelig beïnvloeden.

⚠ WAARSCHUWING

Gebruik uw mobiele telefoon niet tijdens het rijden. Zet de auto op een veilige plaats stil als u uw mobiele telefoon toch wilt gebruiken.

iPod®

iPod® is een geregistreerd handelsmerk van Apple Inc.

Bluetooth® Wireless Technology

Het woord Bluetooth® en het Bluetooth®-merk en -logo zijn geregistreerde handelsmerken van Bluetooth® SIG, Inc. en elk gebruik hiervan door HYUNDAI is toegestaan onder licentie.

Andere handelsmerken en handelsnamen zijn eigendom van de respectievelijke eigenaren.



AUDIO (Met Touchscreen)

■ Type A



(Met *Bluetooth*[®] Wireless Technology)

G2H4G0000EE

Kenmerken van uw audiosysteem

Audiosysteem

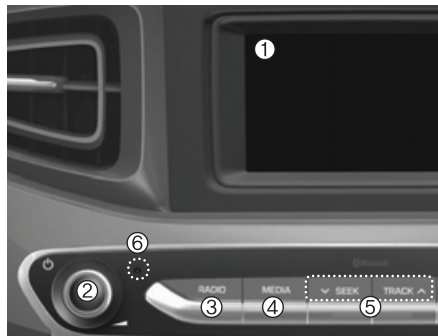

* De onderdelen in de auto kunnen in werkelijkheid afwijken van de afbeelding.

(1) LCD-display

- Raak het scherm aan om een toets te kiezen.

(2) Aan/uit-/volume knop

- Draaien om het volume aan te passen.
- Indrukken om het systeem in of uit te schakelen.

4-10

(3) RADIO

- Start FM-, AM- of DAB*-radio.

*indien van toepassing

(4) MEDIA

- Selecteert USB (iPod®), Bluetooth®-audio, AUX en My Music.
- Geeft het mediamenu weer wanneer er twee of meer media zijn aangesloten of wanneer in de mediamodus de toets **[MEDIA]** wordt ingedrukt.

(5) SEEK/TRACK

- De volgende zender zoeken in de FM- of AM-radiomodus.
- De volgende zender zoeken in de DAB*-radiomodus.
- Het actuele muziekstuk wijzigen in de mediamodus.

*indien van toepassing

(6) RESETTEN

- Het systeem uitschakelen en weer starten.



(7) TELEFOON

- Start Bluetooth®-telefoonmodus.

(8) INSTELLEN

- Toegang tot instellingen voor display, geluid, datum/tijd, Bluetooth, systeem, screensaver en uitschakelen display.

(9) Knop TUNE

- Draaien om door de zenders/muziekstukken te navigeren.
- Indrukken om een item te selecteren.

■ Type B



■ Type C



(Met *Bluetooth*[®] Wireless Technology)

G2H4G0001EE/G2H4G0002EE

Kenmerken van uw audiosysteem

Audiosysteem

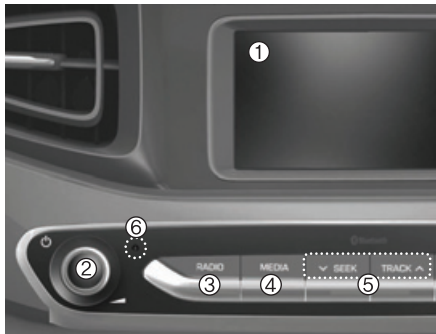

* De onderdelen in de auto kunnen in werkelijkheid afwijken van de afbeelding.

(1) LCD-display

- Raak het scherm aan om een toets te kiezen.

(2) Aan/uit-/volume knop

- Draaien om het volume aan te passen.
- Indrukken om het systeem in of uit te schakelen.

(3) RADIO

- Start FM, AM.

(4) MEDIA

- Selecteert Disc, USB (iPod®), Bluetooth®-audio, AUX en My Music.
- Geeft het mediamenu weer wanneer er twee of meer media zijn aangesloten of wanneer in de mediamodus de toets **[MEDIA]** wordt ingedrukt.

(5) SEEK/TRACK

- De volgende zender zoeken in de FM- of AM-radiomodus.
- Het actuele muziekstuk wijzigen in de mediamodus.

(6) RESETTEN

- Het systeem uitschakelen en weer starten.



(7) UITWERPEN

- Uitwerpen van de geplaatste CD.

(8) Opening CD-speler

- Plaats een CD.

(9) DISP

- In- en uitschakelen van het display.

■ Type B



■ Type C

**(10) TELEFOON**

- Start Bluetooth®-telefoonmodus.

(11) INSTELLEN

- Toegang tot instellingen voor display, geluid, datum/tijd, Bluetooth, systeem, screensaver en uitschakelen display.

(12) Knop TUNE

- Draaien om door de zenders/muziekstukken te navigeren.
- Indrukken om een item te selecteren.

Afstandsbediening op het stuurwiel

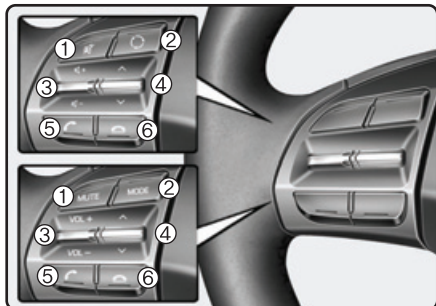

* De onderdelen in de auto kunnen in werkelijkheid afwijken van de afbeelding.

(1) MUTE

- Indrukken om het audiogeluid te dempen.

(2) MODUS

- Druk op de toets om de modus in deze volgorde te wijzigen: Radio → Media.
- Houd de toets ingedrukt om de functie uit te schakelen. (Met type B, Type C)

(3) VOLUME

- Indrukken om het volume aan te passen.

(4) OMHOOG/OMLAAG

- Druk in de radiomodus op de toets om voorkeuzezenders te zoeken.
- Houd in de radiomodus de toets ingedrukt om frequenties te zoeken.
- Druk in de mediamodus op de toets om het huidige muziekstuk te wijzigen.
- Houd in de mediamodus de toets ingedrukt om snel door de muziekstukken te zoeken.

(5) BELLEN

- Toets indrukken
- Indien de Bluetooth® Handsfreemodus niet is ingeschakeld of wanneer u niet wordt gebeld.
Eerste keer indrukken: het scherm voor het kiezen van een nummer wordt weergegeven.
Tweede keer indrukken: het laatst gebelde nummer wordt automatisch weergegeven.
Derde keer indrukken: het ingevoerde telefoonnummer wordt gebeld.
- Indrukken wanneer het scherm voor binnenkomende oproepen wordt weergegeven om de oproep aan te nemen.
- Indrukken wanneer de Bluetooth® Handsfreemodus is ingeschakeld om over te schakelen naar het gesprek in de wachtstand.

- Toets ingedrukt houden

- Indien de Bluetooth® Handsfreemodus niet is ingeschakeld of wanneer u niet wordt gebeld, wordt het laatst gebelde nummer gebeld.
- Indrukken wanneer de Bluetooth® Handsfreemodus is ingeschakeld om het gesprek door te schakelen naar uw mobiele telefoon.
- Indrukken wanneer u via uw mobiele telefoon belt om over te schakelen naar de Bluetooth® Handsfreemodus.

(6) **EINDE**

- Indrukken wanneer de Bluetooth® Handsfreemodus is ingeschakeld om het telefoongesprek te beëindigen.
- Indrukken wanneer het scherm voor binnenkomende oproepen wordt weergegeven om de oproep te weigeren.

⚠ WAARSCHUWING

- Staar tijdens het rijden niet naar het scherm. Als u gedurende langere tijd naar het scherm staart, kunt u verkeersongelukken veroorzaken.
- Demonteer of monteer het audiosysteem niet en breng geen wijzigingen aan. Als u dit wel doet, kan dat resulteren in ongelukken, brand of een elektrische schok.
- Als u de telefoon gebruikt tijdens het rijden, kunt u minder goed op het verkeer letten en kunnen zich ongelukken voordoen. Parkeer de auto voordat u de telefoonfunctie gebruikt.
- Zorg ervoor dat er geen water of vreemde voorwerpen op het apparaat terecht komen. Anders kan dit leiden tot rook, brand of storingen in het product.

(Vervolg)

(Vervolg)

- Gebruik het product niet als het scherm leeg is of als er geen geluid hoorbaar is. Dit kan duiden op een storing in het product. Als u het product in dergelijke situaties blijft gebruiken, kan dat leiden tot ongelukken (brand, elektrische schok) of storingen in het product.
- Raak tijdens onweer de antenne niet aan, omdat dit kan leiden tot een elektrische schok.
- Stop of parkeer de auto niet in gebieden met een stop- of parkeerverbod om het product te gebruiken. Anders kan dit leiden tot verkeersongelukken.
- Gebruik het systeem met het contact AAN. Langdurig gebruik met het contact UIT kan leiden tot een lege accu.

⚠ WAARSCHUWING

Wanneer u tijdens het rijden wordt afgeleid, kunt u de controle over de auto verliezen, waardoor ongevallen en ernstig letsel veroorzaakt kunnen worden. De voornaamste verantwoordelijkheid van de bestuurder is het veilig besturen van de auto volgens de wettelijke regels. Het gebruik van handheld- of andere apparatuur of van systemen in de auto die de aandacht van de bestuurder op welke wijze dan ook afleiden van het veilig besturen van de auto of die wettelijk niet zijn toegestaan, is dan ook verboden.

AANWIJZING

- Als u het apparaat gebruikt tijdens het rijden, kan dit leiden tot ongelukken, omdat u onvoldoende op uw omgeving let. Parkeer eerst de auto voordat u het apparaat gebruikt.
- Pas het volume zodanig aan dat u ook de geluiden buiten de auto kunt horen. Als het volume te hoog is en u geluiden buiten de auto niet kunt horen, kan dat leiden tot ongelukken.
- Let op het volume wanneer u het apparaat inschakelt. Een plotseling zeer hoog volume bij het inschakelen van het apparaat kan leiden tot gehoorbeschadigingen. (Pas het volume aan tot een aanvaardbaar niveau voordat u het apparaat uitschakelt.)
- Als u het apparaat op een andere positie wilt installeren, informeer dan bij uw leverancier of servicecentrum. Er is technische kennis vereist om het apparaat te installeren of te demonteren.

(Vervolg)

(Vervolg)

- Zet het contact AAN voordat u dit apparaat gebruikt. Gebruik het audiosysteem niet gedurende langere perioden met het contact UIT omdat hierdoor de accu leeg kan raken.
- Stel het apparaat niet bloot aan ernstige schokken en laat het niet vallen. Directe druk op de voorzijde van de monitor kan schade veroorzaken aan het LCD of touchscreen.
- Wanneer u het apparaat schoonmaakt, moet u het apparaat uitschakelen en een droge, zachte doek gebruiken. Gebruik nooit ruwe materialen, chemische doeken of oplosmiddelen (alcohol, benzeen, thinner, enz.) omdat dergelijke middelen het paneel van het apparaat kunnen beschadigen of verkleuringen kunnen veroorzaken.
- Plaats geen dranken in de buurt van het audiosysteem. Als u morst met dranken kan dit leiden tot storingen in het systeem.











(Vervolg)

(Vervolg)

- Als er sprake is van een storing, neem dan contact op met uw leverancier of servicecentrum.
- Wanneer het audiosysteem in een elektromagnetische omgeving wordt geplaatst, ontstaat mogelijk ruis.

Informatie over statusiconen

Iconen die de audiostatus aangeven, worden in de rechter bovenhoek weergegeven.

Icoon	Beschrijving	
	Mute	Dempen van geluid ingeschakeld
	Accu	De resterende accuduur van een aangesloten Bluetooth®-apparaat
	Handsfree- en audiostreamingv erbinding	Bluetooth® Handsfree bellen en audiostreaming zijn mogelijk
	Handsfreeverbin ding	Bluetooth® Handsfree bellen is mogelijk
	Audio streamen met Bluetooth®	Audio streamen met Bluetooth® is mogelijk
	Contacten downloaden	Contacten downloaden via draadloze communicatie met Bluetooth®
	Oproepgeschied enis downloaden	Oproepgeschiedenis downloaden via draadloze communicatie met Bluetooth®
	Lijn bezet	Telefoongesprek bezig
	Microfoon uitschakelen	Werking van de microfoon onderbroken tijdens een telefoongesprek (gesprekspartner kan uw stem niet horen)
	Signaalsterkte telefoon	Geeft de signaalsterkte van de mobiele telefoon weer wanneer deze is verbonden met Bluetooth®

Radio

FM/AM (met RDS)

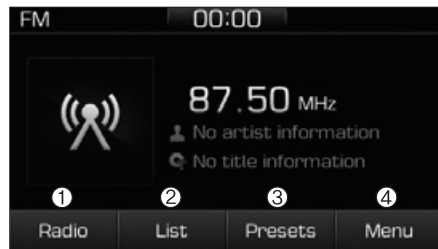

DAB (indien van toepassing)

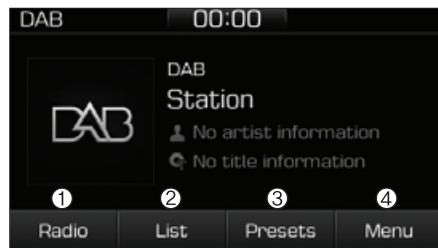

(1) Radio

Schakelen tussen FM, AM en DAB*.

*indien van toepassing

(2) List (lijst)

Bekijk alle beschikbare zenders.

(3) Presets (voorkeuzezenders)

Bekijk alle voorkeuzezenders.

(4) Menu

Navigeer naar het menuscherm.

Schakelen tussen FM, AM en DAB*

- Druk op de toets **[RADIO]** van het audiosysteem om te schakelen tussen FM, AM en DAB*.
- Druk op de toets [Radio] op het scherm om te schakelen tussen FM, AM en DAB*.

*indien van toepassing

Zenders zoeken

Druk op de toets **[SEEK/TRACK]** om zenders te zoeken.

List (lijst)

Er wordt een overzicht weergegeven van alle beschikbare zenders op de huidige locatie van de auto.

Druk op de toets om de gewenste zender te selecteren. Favoriete zenders kunnen als voorkeuzezender worden opgeslagen onder [Presets] door de toets [+] te selecteren.

Presets (voorkeuzezenders)

Er kunnen maximaal 40 veelbeluisterde zenders worden opgeslagen. Selecteer de gewenste voorkeuzezender in het overzicht met zenders. Houd de gewenste voorkeurspositie (1 - 40) ingedrukt om de zender onder die voorkeurstoets op te slaan. Als er nog niets onder die toets is opgeslagen, kunt u de zender onder die toets opslaan door er simpelweg even op te drukken.

Menu

Druk op de toets [Menu] en selecteer de gewenste functie.

- Traffic Announcement (TA) (verkeersinformatie): in- of uitschakelen van verkeersinformatie.
- Scan (scannen): elke beschikbare zender is telkens 5 seconden te horen.
- Sound Settings (geluidsinstellingen): de geluidsinstellingen kunnen worden gewijzigd.

FM/AM (zonder RDS)



(1) Band

Schakelen tussen FM en AM.

(2) Presets (voorkeuzezenders)

Bekijk alle voorkeuzezenders.

(3) List (lijst)

Bekijk alle beschikbare zenders.

(4) Menu

Navigeer naar het menuscherm.

Schakelen tussen FM en AM

- Druk op de toets **[RADIO]** van het audiosysteem om te schakelen tussen FM en AM.
- Druk op de toets [Band] op het scherm om te schakelen tussen FM en AM.

Zenders zoeken

Druk op de toets **[SEEK/TRACK]** om zenders te zoeken.

List (lijst)

Er wordt een overzicht weergegeven van alle beschikbare zenders op de huidige locatie van de auto. Druk op de toets om de gewenste zender te selecteren.

Favoriete zenders kunnen als voorkeuzezender worden opgeslagen onder [Presets] door de toets [save] (opslaan) te selecteren.

Presets (voorkeuzezenders)

Er kunnen maximaal 40 veelbeluisterde zenders worden opgeslagen.

Selecteer de gewenste voorkeuzezender in het overzicht met zenders.

Houd de gewenste voorkeurspositie (1 - 40) ingedrukt om de zender onder die voorkeurstoets op te slaan. Als er nog niets onder die toets is opgeslagen, kunt u de zender onder die toets opslaan door er simpelweg even op te drukken.

Menu

Druk op de toets [Menu] en selecteer de gewenste functie.

- Scan (scannen): elke beschikbare zender is telkens 5 seconden te horen.
- Sound Settings (geluidsinstellingen): de geluidsinstellingen kunnen worden gewijzigd.

Media

i Informatie - Gebruik van CD's

- Maak CD's niet schoon met chemische oplossingen, zoals sprays voor LP's, antistatische sprays, antistatische vloeistoffen, benzeen of thinner.
- Plaats de CD na gebruik in het originele doosje om te voorkomen dat er krassen op komen.
- Houd de CD aan de randen vast of steek een vinger in het gat in het midden om beschadiging van het oppervlak van de CD te voorkomen.
- Zorg ervoor dat er geen vreemde voorwerpen in de sleuf voor de CD terecht komen. Als er vreemde voorwerpen in terecht komen, kunnen in het apparaat beschadigingen ontstaan.
- Plaats geen twee CD's tegelijk.

(Vervolg)

(Vervolg)

- Wanneer u CD-R/CD-RW-discs gebruikt, kunnen zich verschillen voordoen in de tijd die voor het lezen en afspelen van de CD nodig is, afhankelijk van de fabrikant van de CD, de productiemethode en de opnamemethode van de gebruiker.
- Verwijder vingerafdrukken en stof van het oppervlak van de CD (gecoate zijde) met een zachte doek.
- Het gebruik van CD-R/CD-RW-discs die zijn voorzien van labels, kan resulteren in het vastlopen van CD's in de sleuf of problemen met het verwijderen van CD's. Het gebruik van dergelijke CD's kan ook ruis veroorzaken tijdens het afspelen.
- Sommige CD-R/CD-RW-discs werken mogelijk niet, afhankelijk van de fabrikant van de CD, de productiemethode en de opnamemethode van de gebruiker. Als de problemen blijven bestaan, probeer dan een andere CD omdat er door voortdurend gebruik storingen kunnen optreden.

(Vervolg)

(Vervolg)

- De prestaties van dit product kunnen verschillen, afhankelijk van de software van het CD-RW-station.
- Tegen kopiëren beveiligde CD's zoals CD's van het type S, werken mogelijk niet in het apparaat. DATA-CD's kunnen niet worden afgespeeld. (Dergelijke CD's werken mogelijk wel, maar niet op een normale manier.)
- Gebruik geen CD's met een afwijkende vorm (CD's van 8 cm, in de vorm van een hart, achthoekige CD's) omdat dergelijke CD's storingen kunnen veroorzaken.
- Als de CD half in de sleuf zit en niet binnen 10 seconden wordt verwijderd, wordt de CD automatisch weer opnieuw in de CD-speler geladen.
- Alleen originele audio-CD's worden ondersteund. Andere CD's worden mogelijk niet herkend (bijvoorbeeld gekopieerde CD's, CD's met labels)

Disc CD (Type B, Type C)

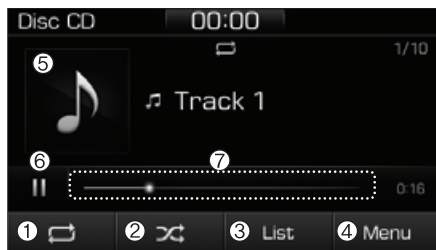

(1) Herhalen

Herhalen in-/uitschakelen.

(2) Willekeurige volgorde

In willekeurige volgorde afspelen in-/uitschakelen.

(3) List (lijst)

Een overzicht van alle muziekstukken bekijken.

(4) Menu

Navigeer naar het menuscherm.

(5) Albumhoes

Informatie over het muziekstuk bekijken.

(6) Pauze

Muziek afspelen of het afspelen pauzeren.

(7) Voortgangsbalk afspelen

Raak de balk aan op de positie vanaf waar u verder wilt gaan met afspelen.

Afspelen

- Druk op de toets [**MEDIA**] en selecteer [Disc CD].
- Wanneer een CD in het audiosysteem wordt geplaatst, wordt automatisch met het afspelen begonnen.

Naar een ander muziekstuk gaan

- Druk op de toets [**SEEK/TRACK**] om het vorige of volgende muziekstuk af te spelen.
- Houd de toets [**SEEK/TRACK**] ingedrukt om het muziekstuk dat op dat moment wordt afgespeeld terug of vooruit te spoelen.
- Zoek muziekstukken door aan de knop **TUNE** te draaien en druk op de knop om af te spelen.



Muziekstukken selecteren in een overzicht

Druk op de toets [List] (lijst) voor een overzicht van alle beschikbare muziekstukken.

Selecteer het gewenste muziekstuk en speel dit af.

Afspelen herhalen

Druk op de toets [Herhalen] om alles te herhalen, het huidige muziekstuk te herhalen of deze functie uit te schakelen.

-  Alles herhalen: alle muziekstukken in de afspeellijst worden herhaald.
-  Huidig muziekstuk herhalen: het muziekstuk dat op dat moment wordt afgespeeld, wordt herhaald.

In willekeurige volgorde afspelen

Druk op de toets [Willekeurige volgorde] om het in willekeurige volgorde afspelen in of uit te schakelen.

-  Willekeurige volgorde: de muziekstukken worden in willekeurige volgorde afgespeeld.

Menu

Druk op de toets [Menu] en selecteer de gewenste functie.

- Information (informatie): gedetailleerde informatie over het muziekstuk dat op dat moment wordt afgespeeld.
- Sound Settings (geluidsinstellingen): de geluidsinstellingen kunnen worden gewijzigd.

Informatie - Gebruik van MP3

Ondersteunde audio-indelingen

Bestands systeem	ISO 9660 niveau 1
	ISO 9660 niveau 2
	Romeo/Juliet (128 tekens)
Gecomprimeerde audio-indelingen	MPEG1 Audio Layer3
	MPEG2 Audio Layer3
	MPEG2.5 Audio Layer3
	Windows Media Audio versie 7.X en 8.X

AANWIJZING

Andere bestandsindelingen dan de hierboven genoemde worden mogelijk niet herkend of afgespeeld. Bepaalde informatie, zoals de bestandsnaam, wordt mogelijk niet weergegeven.

Overzicht van ondersteunde gecomprimeerde bestandstypen

1. Bitrates (Kbps)

BITRATE (Kbps)	MPEG1	MPEG2	MPEG2,5	WMA
	Layer3			High Range
	32	8	8	48
	40	16	16	64
	48	24	24	80
	56	32	32	96
	64	40	40	128
	80	48	48	160
	96	56	56	192
	112	64	64	
128	80	80		
160	96	96		
192	112	112		
224	128	128		
256	144	144		
320	160	160		

2. Samplefrequentie (Hz)

MPEG1	MPEG2	MPEG2,5	WMA
44100	22050	11025	32000
48000	24000	12000	44100
32000	16000	8000	48000

- De geluidskwaliteit van gecomprimeerde MP3/WMA-bestanden kan, afhankelijk van de bitrate, verschillen. (Een hogere bitrate heeft mogelijk een betere geluidskwaliteit.)
- Het product herkent alleen bestanden met de extensie MP3 of WMA. Bestanden zonder een van deze extensies worden niet herkend.

3. Aantal herkenbare mappen en bestanden

- Mappen: 2.000 voor USB
- Bestanden: 6.000 voor USB
- Geen herkenningslimiet voor maphiërarchieën

4. Maximaal aantal karakters (Unicode)

- Bestandsnamen: maximaal 64
- Mapnaam: maximaal 32

AANWIJZING

De scroll-functie kan worden gebruikt om de bestands- en mapnamen weer te geven die te lang zijn om op het scherm te worden weergegeven (indien van toepassing).

Ondersteunde talen (Unicode-ondersteuning)

- Koreaans: 2.604 karakters
- Engels: 94 karakters
- Chinese karakters: 4.888 karakters
- Speciale symbolen: 986 karakters

AANWIJZING

Japanse karakters en karakters van het vereenvoudigd Chinees worden niet ondersteund.

Disc MP3 (Type B, Type C)

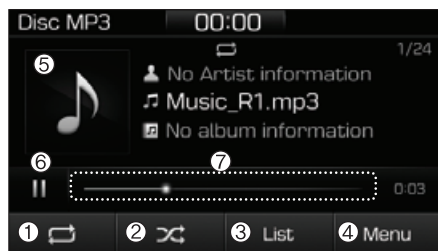

(1) Herhalen

Herhalen in-/uitschakelen.

(2) Willekeurige volgorde

In willekeurige volgorde afspelen in-/uitschakelen.

(3) List (lijst)

Een overzicht van alle muziekstukken bekijken.

(4) Menu

Navigeer naar het menuscherm.

(5) Albumhoes

Informatie over het muziekstuk bekijken.

(6) Pauze

Muziek afspelen of het afspelen pauzeren.

(7) Voortgangsbalk afspelen

Raak de balk aan op de positie vanaf waar u verder wilt gaan met afspelen.

Afspelen

- Druk op de toets [**MEDIA**] en selecteer [Disc MP3].
- Wanneer een CD in het audiosysteem wordt geplaatst, wordt automatisch met het afspelen begonnen.

Naar een ander muziekstuk gaan

- Druk op de toets [**SEEK/TRACK**] om het vorige of volgende muziekstuk af te spelen.
- Houd de toets [**SEEK/TRACK**] ingedrukt om het muziekstuk dat op dat moment wordt afgespeeld terug of vooruit te spoelen.
- Zoek muziekstukken door aan de knop **TUNE** te draaien en druk op de knop om af te spelen.



Muziekstukken selecteren in een overzicht

Druk op de toets [List] (lijst) voor een overzicht van alle beschikbare muziekstukken.

Selecteer het gewenste muziekstuk en speel dit af.



Afspelen herhalen

Druk op de toets [Herhalen] om alles te herhalen, het huidige muziekstuk te herhalen, de map te herhalen of deze functie uit te schakelen.

-  Alles herhalen: alle muziekstukken in de afspeellijst herhalen.
-  Huidig muziekstuk herhalen: het muziekstuk dat op dat moment wordt afgespeeld, wordt herhaald.
-  Map herhalen: alle muziekstukken in de huidige map worden herhaald.

In willekeurige volgorde afspelen

Druk op de toets [Willekeurige volgorde] om het in willekeurige volgorde afspelen of het in willekeurige volgorde afspelen van de map in of uit te schakelen.

-  Willekeurige volgorde: de muziekstukken worden in willekeurige volgorde afgespeeld.
-  Map in willekeurige volgorde afspelen: alle muziekstukken in de huidige map worden in willekeurige volgorde afgespeeld.

Menu

Druk op de toets [Menu] en selecteer de gewenste functie.

- Information (informatie): gedetailleerde informatie over het muziekstuk dat op dat moment wordt afgespeeld.
- Sound Settings (geluidsinstellingen): de geluidsinstellingen kunnen worden gewijzigd.

i Informatie

- Gebruik van USB-apparaten

- Als u de auto start terwijl er een USB-apparaat is aangesloten, kan het apparaat beschadigd raken. Koppel de USB-apparaten los voordat u de auto start.
- Als u de auto start of de motor afzet terwijl er een extern USB-apparaat is aangesloten, werkt het USB-apparaat mogelijk niet.
- Pas op voor statische elektriciteit wanneer u externe USB-apparaten aansluit of loskoppelt.
- Een gecodeerde MP3-speler wordt niet herkend wanneer deze als een extern apparaat is aangesloten.
- Externe USB-apparaten worden mogelijk niet herkend, afhankelijk van de status van het externe USB-apparaat.
- Alleen producten die zijn geformatteerd tot 4 kB of lager worden herkend.

(Vervolg)

(Vervolg)

- Alleen USB-apparaten in het FAT12/16/32-formaat worden herkend; de bestandssystemen NTFS en ExFAT worden niet herkend.
- Sommige USB-apparaten worden niet herkend als gevolg van compatibiliteitsproblemen.
- Raak de USB-aansluitingen niet aan.
- Het in korte tijd veelvuldig loskoppelen en aansluiten van USB-apparaten kan mankementen aan de apparatuur veroorzaken.
- Mogelijk zijn er abnormale geluiden te horen wanneer het USB-apparaat wordt losgekoppeld.
- Schakel de radio uit voordat u externe USB-apparaten aansluit of loskoppelt.
- Het herkennen duurt mogelijk langer, afhankelijk van het type, de capaciteit of het bestandsformaat van het externe USB-apparaat. Dit duidt niet op een productstoring.

(Vervolg)

(Vervolg)

- Het is niet toegestaan om USB-apparaten voor andere doeleinden dan het afspelen van muziekbestanden te gebruiken.
- Het weergeven van afbeeldingen en het afspelen van video's wordt niet ondersteund.
- Het gebruik van USB-accessoires, zoals laders of verwarming die gebruikmaken van USB I/F, kan de prestaties van het product negatief beïnvloeden of storingen veroorzaken. Gebruik de USB-apparaten en -accessoires niet voor deze doeleinden.
- Het gebruik van USB-aansluitingen en verlengkabels kan ertoe leiden dat het audiosysteem van de auto uw USB-apparaat niet herkent. Sluit het USB-apparaat rechtstreeks aan op de multimedia-aansluiting van uw auto.

(Vervolg)

(Vervolg)

- Wanneer u USB-apparaten met een hoge capaciteit gebruikt met afzonderlijke logische stations, kunnen er alleen bestanden worden afgespeeld die op het hoogste logische station zijn opgeslagen. Als er applicaties op een USB-apparaat zijn opgeslagen, kan er mogelijk niet worden afgespeeld.
- Sommige MP3-spelers, mobiele telefoons, digitale camera's, enz. (USB-apparaten die niet worden herkend als apparaat voor mobiele opslag) werken mogelijk niet goed wanneer ze worden aangesloten.
- Het opladen via de USB-aansluiting wordt door sommige mobiele apparaten mogelijk niet ondersteund.
- Alleen voor standaard USB-apparaten (Metal Cover Type) wordt de werking gegarandeerd.
- De werking van HDD, CF, SD en USB-sticks wordt niet gegarandeerd.
- DRM-bestanden (Digital Rights Management) kunnen niet worden afgespeeld.

(Vervolg)

(Vervolg)

- USB-apparaten van het SD- of CF-type en andere USB-apparaten waarbij een adapter moet worden gebruikt voor het aansluiten, worden niet ondersteund.
- Wanneer er USB-HDD's of USB-apparaten worden gebruikt waarvan de aansluitingen losraken als gevolg van de trillingen van de auto (iStick, enz.), kan een juiste werking ervan niet worden gegarandeerd.
- USB-producten die als sleutelhangers of accessoires voor de mobiele telefoon worden gebruikt, kunnen de USB-aansluiting beschadigen en het juist afspelen van bestanden negatief beïnvloeden. Gebruik deze niet. Gebruik alleen producten met een stekkeraansluiting zoals in de afbeelding aangegeven.
- Wanneer MP3-apparaten of mobiele telefoons tegelijkertijd worden aangesloten in de AUX-, BT Audio- of USB-modus, hoort u mogelijk een knal of doet zich een storing voor.



USB

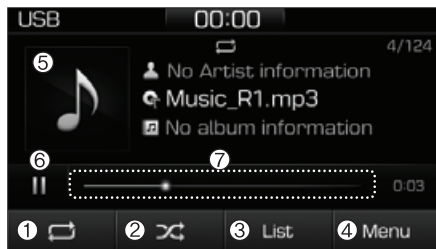

(1) Herhalen

Herhalen in-/uitschakelen.

(2) Willekeurige volgorde

In willekeurige volgorde afspelen in-/uitschakelen.

(3) List (lijst)

Een overzicht van alle muziekstukken bekijken.

(4) Menu

Navigeer naar het menuscherm.

(5) Albumhoes

Informatie over het muziekstuk bekijken.

(6) Pauze

Muziek afspelen of het afspelen pauzeren.

(7) Voortgangsbalk afspelen

Raak de balk aan op de positie vanaf waar u verder wilt gaan met afspelen.

Afspelen

- Druk op de toets **[MEDIA]** en selecteer **[USB]**.
- Sluit een USB-apparaat aan op de USB-aansluiting om de bestanden op het USB-apparaat automatisch af te spelen.

Naar een ander muziekstuk gaan

- Druk op de toets **[SEEK/TRACK]** om het vorige of volgende muziekstuk af te spelen.
- Houd de toets **[SEEK/TRACK]** ingedrukt om het muziekstuk dat op dat moment wordt afgespeeld terug of vooruit te spoelen.
- Zoek muziekstukken door aan de knop **TUNE** te draaien en druk op de knop om af te spelen.

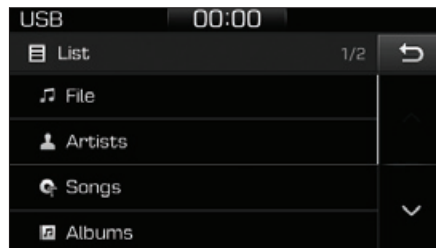

Muziekstukken selecteren in een overzicht



Druk op de toets **[List]** (lijst) voor een overzicht van alle beschikbare muziekstukken.

Selecteer het gewenste muziekstuk en speel dit af.

Afspelen herhalen

Druk op de toets **[Herhalen]** om alles te herhalen, het huidige muziekstuk te herhalen, de map te herhalen, de categorie te herhalen of deze functie uit te schakelen.

- **Alles herhalen:** alle muziekstukken in de afspeellijst worden herhaald.
- **Huidig muziekstuk herhalen:** het muziekstuk dat op dat moment wordt afgespeeld, wordt herhaald.



-  Map herhalen: alle muziekstukken in de huidige map worden herhaald.
-  Categorie herhalen: alle muziekstukken in de huidige categorie herhalen.

Informatie

De functie voor het herhalen van de map is alleen beschikbaar wanneer muziekstukken worden afgespeeld in de categorie [File] (bestand) onder [List] (lijst).

In willekeurige volgorde afspelen

Druk op de toets [Willekeurige volgorde] om het in willekeurige volgorde afspelen, het in willekeurige volgorde afspelen van de map of het in willekeurige volgorde afspelen van de categorie in of uit te schakelen.

-  Willekeurige volgorde: de muziekstukken worden in willekeurige volgorde afgespeeld.
-  Map in willekeurige volgorde afspelen: alle muziekstukken in de huidige map worden in willekeurige volgorde afgespeeld.

-  Categorie in willekeurige volgorde afspelen: alle muziekstukken in de huidige categorie worden in willekeurige volgorde afgespeeld.

Menu

Druk op de toets [Menu] en selecteer de gewenste functie.

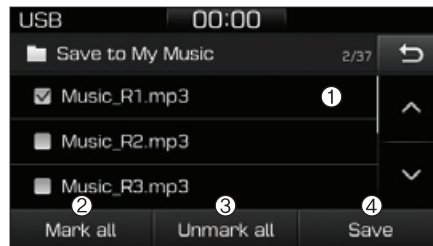

- Save to My Music (In mijn muziek opslaan): muziekstukken op uw USB-apparaat kunnen in My Music (mijn muziek) worden opgeslagen.

- (1) File (bestand): selecteer een bestand dat u wilt opslaan.
- (2) Mark all (alles selecteren): alle bestanden selecteren.
- (3) Unmark all (alles deselecteren): alle bestanden deselecteren.

- (4) Save (opslaan): het geselecteerde bestand/de geselecteerde bestanden opslaan.

- Selecteer de bestanden die u wilt opslaan en druk op [Save] (opslaan).

De geselecteerde bestanden worden zo opgeslagen in My Music (mijn muziek).

- Het opslaan wordt geannuleerd als u tijdens het opslaan wordt gebeld of zelf iemand belt.

- Er kunnen maximaal 6.000 bestanden worden opgeslagen.

- Het bestand op het USB-apparaat dat op dat moment wordt afgespeeld, kan niet worden gewijzigd tijdens het opslaan.

- Tijdens het opslaan kan My Music (mijn muziek) niet worden gebruikt.

- Er kan maximaal 700 MB worden opgeslagen.

- Information (informatie): gedetailleerde informatie over het muziekstuk dat op dat moment wordt afgespeeld.
- Sound Settings (geluidsinstellingen): de geluidsinstellingen kunnen worden gewijzigd.

i Informatie

- Gebruik van de iPod®

- Gebruik de bij uw iPod® geleverde kabel om de bedieningsfunctie van de iPod® van het audiosysteem te kunnen gebruiken.
- Wanneer u de iPod® tijdens het afspelen op de auto aansluit, is mogelijk gedurende één of twee seconden een hard geluid te horen. Sluit de iPod® op de auto aan nadat u het afspelen hebt gestopt of onderbroken.
- Sluit de iPod® op de auto aan terwijl het contact in stand ACC staat om het opladen te starten.
- Wanneer u de iPod®-kabel aansluit, moet u ervoor zorgen dat u de kabel goed in de aansluiting drukt.

(Vervolg)

(Vervolg)

- Wanneer de EQ-functies van een extern apparaat, zoals een iPod®, en het audiosysteem beide actief zijn, kunnen de EQ-effecten elkaar overlappen en leiden tot een mindere geluidskwaliteit en vervorming. Schakel indien mogelijk de EQ-functie uit voor alle externe apparaten.
- Er kan sprake zijn van ruis wanneer uw iPod® of een AUX-apparaat wordt aangesloten. Koppel het apparaat los wanneer u dit niet gebruikt en berg het op.
- Er kan sprake zijn van ruis wanneer het audiosysteem wordt gebruikt terwijl een iPod® of extern AUX-apparaat is aangesloten op de aansluiting voor de voeding. Koppel in deze gevallen de iPod® of het externe apparaat los van de aansluiting voor de voeding.
- Afhankelijk van de eigenschappen van uw iPod®/iPhone® wordt het afspelen mogelijk onderbroken of kunnen zich storingen voordoen in het apparaat.

(Vervolg)

(Vervolg)

- Mogelijk wordt er niet afgespeeld als uw iPhone® via zowel Bluetooth® als USB is verbonden. Selecteer in dit geval op uw iPhone® de Dock-stekker of Bluetooth® om de instellingen voor de audio-uitgang te wijzigen.
- Als uw softwareversie het communicatieprotocol niet ondersteunt of als uw iPod® niet wordt herkend als gevolg van een storing of defect in het apparaat, kan de iPod®-modus niet worden gebruikt.
- De iPod® nano (5e generatie) wordt mogelijk niet herkend als de batterij bijna leeg is. Laad hem ver genoeg op voordat u hem gebruikt.
- De volgorde bij het zoeken of afspelen van muziekstukken op de iPod® kan verschillen van de volgorde op het audiosysteem.

(Vervolg)

(Vervolg)

- Als de iPod® als gevolg van een interne storing niet werkt, reset dan de iPod® (raadpleeg de handleiding van uw iPod®).
- Afhankelijk van de softwareversie kan de iPod® mogelijk niet met het systeem worden gesynchroniseerd. Als de media wordt verwijderd of losgekoppeld voordat deze is herkend, keert het systeem mogelijk niet terug naar de voorgaande modus (iPod® kan niet worden opgeladen).
- Andere kabels dan die van 1 meter die met iPod®-/iPhone®-producten worden meegeleverd, worden mogelijk niet herkend.
- Wanneer er andere muziek-apps op uw iPod® worden gebruikt, werkt de synchroniseerfunctie van het systeem mogelijk niet door een storing in de iPod®-applicatie.

iPod®

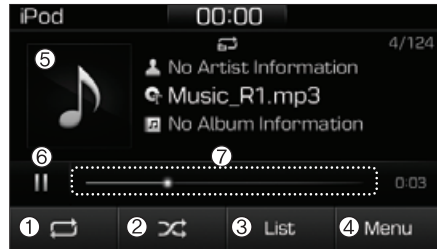

(1) Herhalen

Herhalen in-/uitschakelen.

(2) Willekeurige volgorde

In willekeurige volgorde afspelen in-/uitschakelen.

(3) List (lijst)

Een overzicht van alle muziekstukken bekijken.

(4) Menu

Navigeer naar het menu scherm.

(5) Albumhoes

Informatie over het muziekstuk bekijken.

(6) Pauze

Muziek afspelen of het afspelen pauzeren.

(7) Voortgangsbalk afspelen

Raak de balk aan op de positie vanaf waar u verder wilt gaan met afspelen.

Afspelen

- Sluit uw iPod® aan op de USB-aansluiting, druk op de toets **[MEDIA]** en selecteer [iPod].

Naar een ander muziekstuk gaan

- Druk op de toets **[SEEK/TRACK]** om het vorige of volgende muziekstuk af te spelen.
- Houd de toets **[SEEK/TRACK]** ingedrukt om het muziekstuk dat op dat moment wordt afgespeeld terug of vooruit te spoelen.
- Zoek muziekstukken door aan de knop **TUNE** te draaien en druk op de knop om af te spelen.



Muziekstukken selecteren in een overzicht

Druk op de toets [List] (lijst) voor een overzicht van alle beschikbare muziekstukken.

Selecteer het gewenste muziekstuk en speel dit af.

Afspelen herhalen

Druk op de toets [Herhalen] om de categorie te herhalen, het huidige muziekstuk te herhalen of deze functie uit te schakelen.

-  Categorie herhalen: alle muziekstukken in de huidige categorie herhalen.
-  Huidig muziekstuk herhalen: het muziekstuk dat op dat moment wordt afgespeeld, wordt herhaald.

In willekeurige volgorde afspelen

Druk op de toets [Willekeurige volgorde] om het in willekeurige volgorde afspelen van de categorie in of uit te schakelen.

-  Categorie in willekeurige volgorde afspelen: alle muziekstukken in de huidige categorie worden in willekeurige volgorde afgespeeld.

Menu

Druk op de toets [Menu] en selecteer de gewenste functie.

- Information (informatie): gedetailleerde informatie over het muziekstuk dat op dat moment wordt afgespeeld.
- Sound Settings (geluidsinstellingen): de geluidsinstellingen kunnen worden gewijzigd.

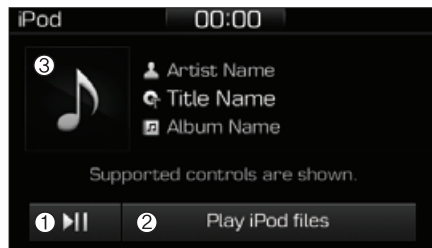

Wanneer er andere muziektoepassingen worden gebruikt

Wanneer op uw iPod® opgeslagen muziekstukken worden afgespeeld terwijl op dat moment ook een andere muziek-app wordt gebruikt, wordt dit scherm weergegeven.

- (1) Afspelen/pauzeren: pauzeren of afspelen van muziek.
- (2) Play iPod Files (bestanden iPod afspelen): afspelen van op uw iPod® opgeslagen muziekstukken.
- (3) Albumhoes: afspeelinformatie bekijken.

Informatie

Het apparaat kan niet goed worden bediend als gevolg van een storing in de iPod®-applicatie.

Bestanden iPod afspelen

- Selecteer [Play iPod Files] (bestanden iPod afspelen) om op uw iPod® opgeslagen muziekstukken af te spelen. Als er geen muziekstukken op uw iPod® zijn opgeslagen, wordt de functie [Play iPod Files] (bestanden iPod afspelen) uitgeschakeld.

i Informatie

- Gebruik van Bluetooth®-audio

- De Bluetooth®-audiomodus kan alleen worden gebruikt als er een telefoon met Bluetooth®-ondersteuning is aangesloten. Er kunnen alleen apparaten worden gebruikt die Bluetooth®-audio ondersteunen.
- Als de telefoon met Bluetooth®-ondersteuning tijdens het afspelen wordt losgekoppeld, stopt de muziek.
- Wanneer tijdens het streamen van audio via Bluetooth® de toetsen TRACK UP/DOWN worden gebruikt, klinkt er mogelijk een knal of wordt het geluid mogelijk onderbroken, afhankelijk van de mobiele telefoon.
- Afhankelijk van de mobiele telefoon wordt het streamen van audio mogelijk niet ondersteund.

(Vervolg)

(Vervolg)

- Als u iemand belt of zelf wordt gebeld terwijl er in de Bluetooth®-audiomodus muziek wordt afgespeeld, is het gesprek mogelijk door de muziek heen te horen.
- Wanneer u terugkeert naar de Bluetooth®-audiomodus nadat u een gesprek hebt beëindigd, wordt bij sommige mobiele telefoons het afspelen mogelijk niet automatisch hervat.

AANWIJZING

- Bluetooth® Wireless Technology Handsfree is een functie die veiliger rijden mogelijk maakt. Als u een verbinding maakt tussen het audiosysteem van de auto en de Bluetooth® Wireless Technology-telefoon, kunt u eenvoudig bellen, oproepen ontvangen en het telefoonboek beheren. Lees eerst zorgvuldig deze handleiding door voordat u de Bluetooth® Wireless Technology gebruikt.

(Vervolg)

(Vervolg)

- Het veelvuldig gebruiken of bedienen tijdens het rijden kan leiden tot onoplettendheid waardoor ongelukken kunnen ontstaan.
- Gebruik het apparaat niet te vaak tijdens het rijden.
- Langere tijd naar het scherm kijken, is gevaarlijk en kan leiden tot ongelukken.
- Kijk tijdens het rijden slechts kort op het scherm.

BT Audio

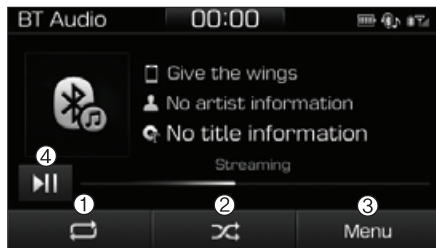

(1) Herhalen

Herhalen in-/uitschakelen.

(2) Willekeurige volgorde

In willekeurige volgorde afspelen in-/uitschakelen.

(3) Menu

Navigeer naar het menuscherm.

(4) Afspelen/pauzeren

Muziek afspelen of het afspelen pauzeren.

i Informatie

- Bepaalde functies worden door sommige mobiele telefoons mogelijk niet ondersteund.
- Het volume van Bluetooth®-audio wordt gesynchroniseerd met het mediavolume van de mobiele telefoon.

Afspelen

- Druk op de toets **[MEDIA]** en selecteer **[BT Audio]**.

Naar een ander muziekstuk gaan



- Druk op de toets **[SEEK/TRACK]** om het vorige of volgende muziekstuk af te spelen.

i Informatie

Deze functie wordt door sommige mobiele telefoons mogelijk niet ondersteund.

Afspelen herhalen

Druk op de toets **[Herhalen]** om alles te herhalen, het huidige muziekstuk te herhalen, de categorie te herhalen of deze functie uit te schakelen.



-  Alles herhalen: alle muziekstukken in de afspeellijst worden herhaald.
-  Huidig muziekstuk herhalen: het muziekstuk dat op dat moment wordt afgespeeld, wordt herhaald.
-  Categorie herhalen: alle muziekstukken in de huidige categorie herhalen.

Informatie

De functie voor het herhalen is ingeschakeld, afhankelijk van de bediening van het aangesloten Bluetooth-apparaat.

In willekeurige volgorde afspelen

Druk op de toets [Willekeurige volgorde] om het in willekeurige volgorde afspelen of het in willekeurige volgorde afspelen van de categorie in of uit te schakelen.

-  Willekeurige volgorde: de muziekstukken worden in willekeurige volgorde afgespeeld.
-  Categorie in willekeurige volgorde afspelen: alle muziekstukken in de huidige categorie worden in willekeurige volgorde afgespeeld.

Informatie

De functie voor het in willekeurige volgorde afspelen is ingeschakeld, afhankelijk van de bediening van het aangesloten Bluetooth-apparaat.

Menu

Druk op de toets [Menu] en selecteer de gewenste functie.

- Connections (verbindingen): het op dat moment aangesloten Bluetooth®-apparaat kan worden gewijzigd.
- Information (informatie): gedetailleerde informatie over het muziekstuk dat op dat moment wordt afgespeeld.
- Sound Settings (geluidsinstellingen): de geluidsinstellingen kunnen worden gewijzigd.

AUX

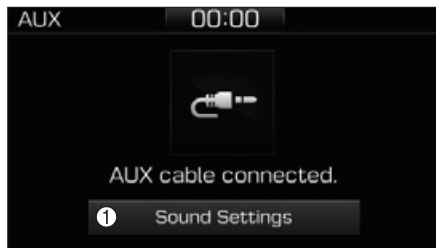

AUX uitvoeren

- Druk op de toets **[MEDIA]** en selecteer **[AUX]**.
- Sluit het externe apparaat aan op de AUX-aansluiting om AUX uit te voeren.

(1) Sound Settings (geluidsinstellingen): de geluidsinstellingen kunnen worden gewijzigd.

My Music (mijn muziek)

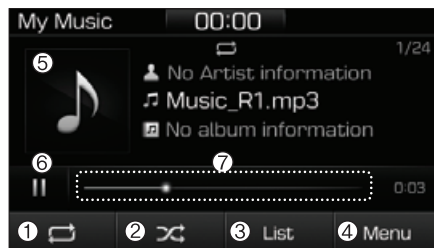

(1) Herhalen

Herhalen in-/uitschakelen.

(2) Willekeurige volgorde

In willekeurige volgorde afspelen in-/uitschakelen.

(3) List (lijst)

Een overzicht van alle muziekstukken bekijken.

(4) Menu

Navigeer naar het menuscherm.

(5) Albumhoes

Informatie over het muziekstuk bekijken.

(6) Pauze

Muziek afspelen of het afspelen pauzeren.

(7) Voortgangsbalk afspelen

Raak de balk aan op de positie vanaf waar u verder wilt gaan met afspelen.

Afspelen

Druk op de toets **[MEDIA]** en selecteer **[My Music]** (mijn muziek).

- My Music (mijn muziek) kan niet worden geselecteerd als er geen muziekstukken zijn opgeslagen.
- Controleer de inhoud van uw USB-apparaat voordat u muziek opslaat in My Music (mijn muziek).

Naar een ander muziekstuk gaan

Druk op de toets **[SEEK/TRACK]** om het vorige of volgende muziekstuk af te spelen.

- Houd de toets **[SEEK/TRACK]** ingedrukt om het muziekstuk dat op dat moment wordt afgespeeld terug of vooruit te spoelen.
- Zoek muziekstukken door aan de knop **TUNE** te draaien en druk op de knop om af te spelen.

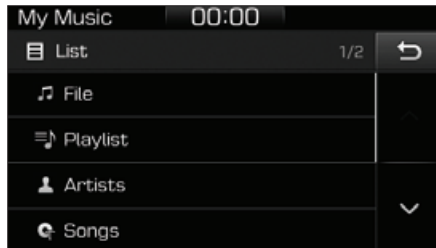



Muziekstukken selecteren in een overzicht

Druk op de toets [List] (lijst) voor een overzicht van alle beschikbare muziekstukken. Selecteer het gewenste muziekstuk en speel dit af.



Afspelen herhalen

Druk op de toets [Herhalen] om alles te herhalen, het huidige muziekstuk te herhalen, de categorie te herhalen of deze functie uit te schakelen.

-  Alles herhalen: alle muziekstukken in de afspeellijst worden herhaald.
-  Huidig muziekstuk herhalen: het muziekstuk dat op dat moment wordt afgespeeld, wordt herhaald.
-  Categorie herhalen: alle muziekstukken in de huidige categorie herhalen.

In willekeurige volgorde afspelen

Druk op de toets [Willekeurige volgorde] om het in willekeurige volgorde afspelen of het in willekeurige volgorde afspelen van de categorie in of uit te schakelen.

-  Willekeurige volgorde: de muziekstukken worden in willekeurige volgorde afgespeeld.
-  Categorie in willekeurige volgorde afspelen: alle muziekstukken in de huidige categorie worden in willekeurige volgorde afgespeeld.

Menu

Druk op de toets [Menu] en selecteer de gewenste functie.

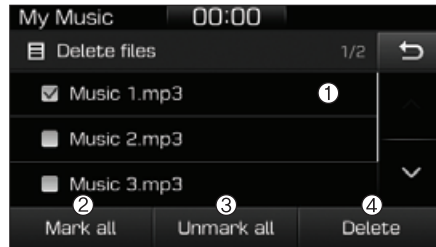

- Delete files (bestanden wissen): u kunt bestanden wissen in My Music (mijn muziek).

(1) File (bestand): selecteer het opgeslagen bestand.

(2) Mark all (alles selecteren): alle bestanden selecteren.

(3) Unmark all (alles deselecteren): alle bestanden deselecteren.

(4) Delete (wissen): wis het geselecteerde bestand/de geselecteerde bestanden.

- Selecteer het te wissen bestand en druk op [Delete] (wissen) om het te wissen.

- Het wissen wordt geannuleerd als u tijdens het wissen wordt gebeld of zelf iemand belt.

- Add to playlist (toevoegen aan afspeellijst): vaak gespeelde muziekstukken kunnen worden samengevoegd in een [Playlist] (afspeellijst).

- Muziekstukken kunnen worden afgespeeld vanuit de [Playlist] (afspeellijst).

- Information (informatie): gedetailleerde informatie over het muziekstuk dat op dat moment wordt afgespeeld.

- Sound Settings (geluidsinstellingen): de geluidsinstellingen kunnen worden gewijzigd.

Delete from playlist (wissen uit afspeellijst)

Wanneer een muziekstuk wordt afgespeeld in de afspeellijst, drukt u op de toets [Menu] en selecteert u [Delete from playlist] (wissen uit afspeellijst). Selecteer het te wissen muziekstuk en druk op [Delete] (wissen).

Telefoon

i Informatie

- Gebruik van het Bluetooth® Wireless Technology-systeem

- Bluetooth® is een draadloze netwerktechnologie voor korte afstanden die gebruikmaakt van een 2,4 GHz frequentie om draadloos verbinding te maken met allerlei apparaten binnen een bepaalde afstand.
- Deze technologie wordt gebruikt in PC's, randapparatuur, Bluetooth®-telefoons, tablets, huishoudelijke apparaten en auto's. Apparaten met Bluetooth®-ondersteuning kunnen met hoge snelheid gegevens uitwisselen zonder dat daarvoor een fysieke kabel moet zijn aangesloten.
- Met Bluetooth® Handsfree-apparaten hebt u eenvoudig toegang tot telefoonfuncties via mobiele telefoons met Bluetooth®.

(Continued)

(Continued)

- Sommige Bluetooth®-apparaten worden mogelijk niet ondersteund door de Bluetooth® Handsfreefunctie.
- Wanneer er Bluetooth®-verbinding is en er wordt geprobeerd te bellen via een aangesloten telefoon buiten de auto, wordt er verbinding gemaakt met de Bluetooth® Handsfreefunctie van de auto.
- Vergeet niet de verbinding met de Bluetooth® Handsfreefunctie te verbreken via uw Bluetooth®-apparaat of het audioscherm.

Veiligheidsvoorzorgsmaatregelen

- De Bluetooth® Handsfreefunctie helpt bestuurders veilig te rijden. Door een telefoon met Bluetooth®-ondersteuning aan te sluiten op het audiosysteem van de auto, kunt u bellen en worden gebeld via het audiosysteem en kunnen de contacten worden beheerd. Raadpleeg voor gebruik het instructieboekje.
- Wanneer u het systeem tijdens het rijden veelvuldig bedient, en u dus niet goed op de weg kunt letten, kan dit tot ongevallen leiden. Gebruik het apparaat niet te vaak tijdens het rijden.
- Wanneer u gedurende langere tijd op het scherm kijkt, verhoogt dit het risico op ongevallen. Beperk de tijd dat u op het scherm kijkt tot een minimum.

Voorzorgsmaatregelen bij het aansluiten van Bluetooth®-apparaten

- De volgende Bluetooth®-functies worden door de auto ondersteund. Bepaalde functies worden door sommige Bluetooth®-apparaten mogelijk niet ondersteund.
 - 1) Bluetooth® Handsfree bellen
 - 2) Functies gebruiken tijdens het bellen (private, overschakelen, bediening volume microfoon)
 - 3) De op het Bluetooth®-apparaat opgeslagen oproepgeschiedenis downloaden
 - 4) De op het Bluetooth®-apparaat opgeslagen contacten downloaden
 - 5) Automatisch downloaden van contacten/oproepgeschiedenis wanneer er verbinding met Bluetooth® is
 - 6) Automatische verbinding met het Bluetooth®-apparaat wanneer de auto wordt gestart
 - 7) Afspelen van gestreamde audio met Bluetooth®
- Controleer of uw apparaat Bluetooth® ondersteunt voordat u het aansluit op het audiosysteem.

- Zelfs wanneer uw apparaat Bluetooth® ondersteunt, kan er geen Bluetooth®-verbinding worden gemaakt als de Bluetooth®-functie van het apparaat is uitgeschakeld. Zorg ervoor dat de Bluetooth®-functie is ingeschakeld wanneer u het apparaat zoekt en er verbinding mee maakt.
- Koppel of verbind Bluetooth®-apparaten met het audiosysteem terwijl de auto stilstaat.
- Als de Bluetooth®-verbinding is verbroken als gevolg van abnormale omstandigheden terwijl er een Bluetooth®-apparaat is aangesloten (communicatiebereik overschreden, apparaat uitgeschakeld, communicatieproblemen, enz.), wordt er gezocht naar het Bluetooth®-apparaat waarmee de verbinding is verbroken en wordt er automatisch opnieuw verbinding gemaakt.
- Als u de functie voor het automatisch verbinding maken met een Bluetooth®-apparaat wilt uitschakelen, schakel dan de Bluetooth®-functie op uw apparaat uit. Raadpleeg de handleidingen van de afzonderlijke apparaten om te zien of Bluetooth® wordt ondersteund.

- De kwaliteit en het volume bij handsfree bellen verschillen mogelijk, afhankelijk van het type Bluetooth®-apparaat.
- Bij sommige Bluetooth®-apparaten treden regelmatig Bluetooth®-verbindingsproblemen op. Gebruik in dit geval de volgende methode.
 - 1) Schakel de Bluetooth®-functie op uw Bluetooth®-apparaat uit → Schakel de functie weer in en probeer nogmaals.
 - 2) Verwijder het gekoppelde apparaat van het audiosysteem en koppel het apparaat opnieuw.
 - 3) Schakel uw Bluetooth®-apparaat uit → Schakel het weer in en probeer nogmaals.
 - 4) Verwijder de accu van uw Bluetooth®-apparaat, plaats hem vervolgens weer in het apparaat, start het apparaat weer op en probeer nogmaals verbinding te maken.
 - 5) Start de auto opnieuw en probeer opnieuw verbinding te maken.

Een Bluetooth®-apparaat koppelen

Informatie over het koppelen van Bluetooth®-apparaten

- Koppelen verwijst naar het proces van het koppelen van Bluetooth®-apparaten of mobiele telefoons met het systeem voordat er verbinding wordt gemaakt. Dit is een noodzakelijke procedure voor Bluetooth®-verbinding en het gebruik ervan.
- Er kunnen maximaal vijf apparaten worden gekoppeld.
- Het koppelen van Bluetooth®-apparaten is niet toegestaan tijdens het rijden

Het eerste Bluetooth®-apparaat koppelen

Selecteer de toets **[TELEFOON]** op het audiosysteem of de toets **[BELLEN]** van de stuurwieltoetsen
 ➔ Zoek op het Bluetooth®-apparaat naar de auto en koppel ze ➔ Voer het wachtwoord in op het Bluetooth®-apparaat of bevestig het wachtwoord
 ➔ Het koppelen is voltooid.

1. Wanneer op de toets **[PHONE (TELEFOON)]** op het audiosysteem of de toets **[CALL (BELLEN)]** van de stuurwieltoetsen wordt gedrukt, wordt het onderstaande scherm weergegeven. Er kunnen nu apparaten worden gekoppeld.

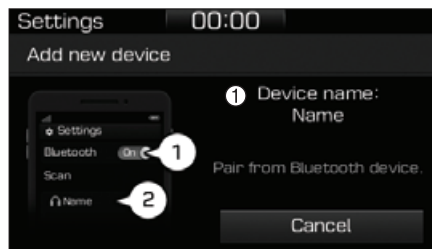

- (1) Naam apparaat : de naam die het Bluetooth®-apparaat zoekt.

i Informatie

De naam van het apparaat in bovenstaande afbeelding is een voorbeeld. Raadpleeg uw apparaat voor de daadwerkelijke naam van uw auto.

2. Zoek naar beschikbare Bluetooth®-apparaten in het Bluetooth®-menu van uw Bluetooth®-apparaat (mobiele telefoon, enz.).

3. Controleer of de naam van het apparaat in uw Bluetooth®-apparaat overeenkomt met de naam van het apparaat op het audioscherm en selecteer het.

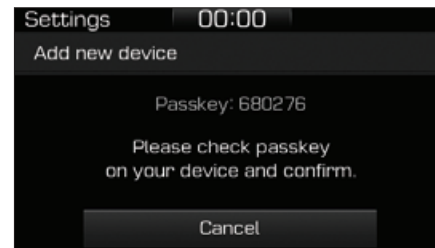

4. Voor apparaten waarbij een wachtwoord moet worden bevestigd, wordt dit scherm op het audiosysteem weergegeven. Er wordt op het Bluetooth®-apparaat een scherm weergegeven waarop een 6-cijferig wachtwoord moet worden ingevoerd.
- Nadat u hebt gecontroleerd of het 6-cijferige wachtwoord op het audioscherm en het Bluetooth®-apparaat gelijk zijn, drukt u op **[OK]** op uw Bluetooth®-apparaat.

i Informatie

Het 6-cijferige wachtwoord in bovenstaande afbeelding is een voorbeeld. Op het scherm in uw auto wordt het daadwerkelijke wachtwoord weergegeven.

Een tweede Bluetooth®-apparaat koppelen

Druk op de toets **[SETUP]** (instellen) op het audiosysteem → Selecteer **[Bluetooth]** → Selecteer **[Connections]** (verbindingen) → Selecteer **[Add new]** (nieuwe toevoegen).

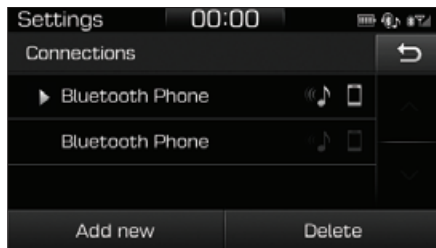

- Vanaf hier is de koppelprocedure gelijk aan [Het eerste Bluetooth®-apparaat koppelen].

i Informatie

- Bluetooth®-stand-bymodus duurt drie minuten. Als een apparaat niet binnen drie minuten wordt gekoppeld, wordt het koppelen geannuleerd. Begin opnieuw.
- Bij de meeste Bluetooth®-apparaten wordt er na het koppelen automatisch verbinding gemaakt. Voor sommige apparaten is echter een afzonderlijke bevestiging nodig wanneer u na het koppeling verbinding wilt maken. Controleer na het koppelen uw Bluetooth®-apparaat om te controleren of er verbinding is gemaakt.

Verbinding maken met Bluetooth®-apparaten

Als er geen apparaten zijn verbonden

Selecteer de toets **[PHONE (TELEFOON)]** op het audiosysteem of de toets **[CALL (BELLEN)]** van de stuurwieltoetsen → Overzicht van gekoppelde Bluetooth®-apparaten → Selecteer het gewenste Bluetooth®-apparaat in de lijst → Maak verbinding met Bluetooth®.

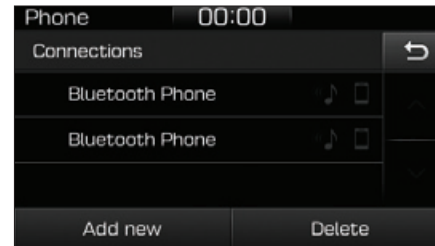

Als er apparaten zijn verbonden

Selecteer de toets **[PHONE (TELEFOON)]** (instellen) op het audiosysteem → Selecteer **[Settings]** (instellingen) → Selecteer **[Connections]** (verbindingen) → Selecteer het Bluetooth®-apparaat waarmee u verbinding wilt maken → Selecteer **[Connect]** (verbinding maken) → Maak verbinding met Bluetooth®.

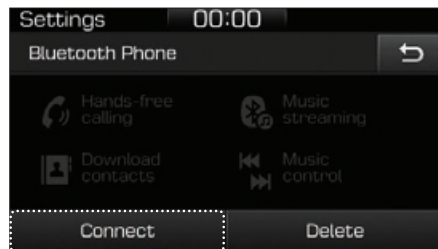

i Informatie

- Er kan slechts één Bluetooth®-apparaat per keer zijn verbonden.
- Wanneer er verbinding wordt gemaakt met een Bluetooth®-apparaat, kunnen er geen andere apparaten worden gekoppeld.

Aannemen/weigeren van oproepen

Ontvangen van oproepen wanneer er verbinding is met Bluetooth®.



- (1) Naam beller: als het nummer van de beller tussen uw contacten staat, wordt de bijbehorende naam weergegeven.
- (2) Telefoonnummer binnenkomende oproep: het telefoonnummer van de binnenkomende oproep wordt weergegeven.
- (3) Accept (aannemen): gesprek aannemen.
- (4) Reject (weigeren): oproep weigeren.

i Informatie

- Wanneer het scherm voor binnenkomende oproepen wordt weergegeven, kan het scherm voor audiomodus of instellingen niet worden weergegeven. Alleen het bedienen van het gespreksvolume wordt ondersteund.
- De functie voor het weigeren van oproepen wordt door sommige Bluetooth®-apparaten mogelijk niet ondersteund.
- De functie voor het weergeven van het telefoonnummer wordt door sommige Bluetooth®-apparaten mogelijk niet ondersteund.

Bediening tijdens telefoongesprekken

Binnenkomende oproep terwijl er verbinding met Bluetooth® is → Selecteer [Accept] (aannemen).



- (1) Gespreksduur: de gespreksduur wordt weergegeven.
- (2) Naam beller: als het nummer van de beller tussen uw contacten staat, wordt de bijbehorende naam weergegeven.
- (3) Telefoonnummer binnenkomende oproep: het telefoonnummer van de binnenkomende oproep wordt weergegeven.
- (4) Keypad (toetsenbord): het numerieke toetsenbord voor automatische reactie wordt weergegeven.

- (5) Private (privé): de oproep wordt doorgeschakeld naar een mobiele telefoon.
- (6) Microfoon Volume: afstellen van het uitgangsvolume.
- (7) End (einde): gesprek beëindigen.

i Informatie

- De functie voor privégesprekken wordt door sommige Bluetooth®-apparaten mogelijk niet ondersteund.
- Het uitgangsvolume verschilt mogelijk, afhankelijk van het type Bluetooth®-apparaat. Als het uitgangsvolume te hoog of te laag is, pas dan het microfoon volume aan.

Favorieten

Selecteer de toets [PHONE (TELEFOON)] op het audiosysteem → Selecteer [Favorieten] → Het overzicht met favorieten wordt weergegeven.

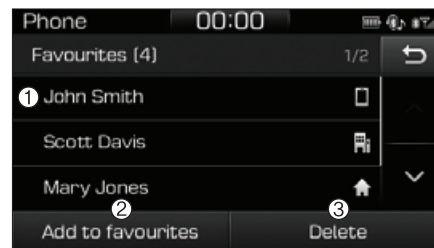

- (1) Overzicht favorieten: er wordt een overzicht van gekoppelde favorieten weergegeven. Wanneer u een favoriet selecteert, kunt u deze bellen.
- (2) Add to favourites (aan favorieten toevoegen): voeg een gedownload telefoonnummer toe aan uw favorieten.
- (3) Delete (wissen): een opgeslagen favoriet wissen.

i Informatie

- Er kunnen maximaal 20 favorieten worden gekoppeld voor elk gekoppeld Bluetooth®-apparaat.
- U hebt toegang tot de favorieten wanneer het Bluetooth®-apparaat van waaruit ze zijn gekoppeld, is verbonden.
- Het audiosysteem downloadt geen favorieten van Bluetooth®-apparaten. Favorieten moeten voor gebruik worden opgeslagen.
- Voordat u favorieten kunt toevoegen, moeten ze eerst worden gedownload.
- Opgeslagen favorieten worden niet bijgewerkt, ook niet wanneer de contacten van het aangesloten Bluetooth®-apparaat worden gewijzigd. In dat geval moeten de favorieten worden verwijderd en opnieuw worden toegevoegd.

Oproepgeschiedenis

Selecteer de toets **[PHONE (TELEFOON)]** op het audiosysteem
 → Selecteer **[Call history]** (oproepgeschiedenis) → De oproepgeschiedenis wordt weergegeven.

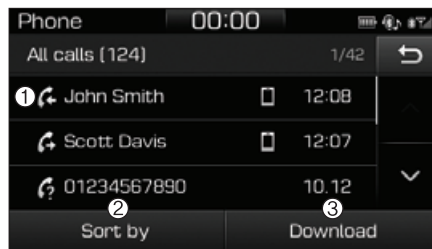

- (1) Oproepgeschiedenis: geeft het overzicht van de gedownloade oproepgeschiedenis weer. Wanneer u een favoriet selecteert, kunt u deze bellen.
- (2) Sort by (sorteren op): sorteren op alle oproepen, gebelde nummers, ontvangen oproepen of gemiste oproepen.
- (3) Download (downloaden): de oproepgeschiedenis downloaden van aangesloten Bluetooth®-apparaten.

i Informatie

- Er worden maximaal 50 gebelde nummers, ontvangen oproepen en gemiste oproepen opgeslagen.
- Wanneer de meest recente oproepgeschiedenis wordt ontvangen, wordt de bestaande oproepgeschiedenis gewist.

Contacts (contacten)

Selecteer de toets **[PHONE (TELEFOON)]** op het audiosysteem
 → Selecteer [Contacts] (contacten)
 → Selecteer een letter (ABC) → De contacten worden weergegeven.

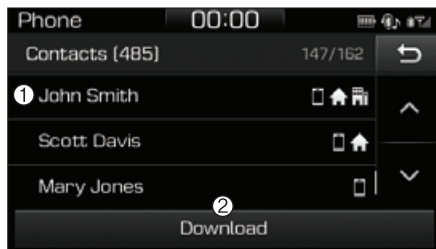

(1) Contacten: de gedownload contacten weergeven.

Wanneer u een favoriet selecteert, kunt u deze bellen.

(2) Download (downloaden): contacten downloaden van aangesloten Bluetooth®-apparaten.

i Informatie

- Er kunnen maximaal 2.000 contacten worden opgeslagen.
- In sommige gevallen is er voor het downloaden van contacten een extra bevestiging nodig op uw Bluetooth®-apparaat. Als het downloaden van contacten niet lukt, controleer dan de instellingen van uw Bluetooth®-apparaat of het audioscherm.
- Contacten zonder telefoonnummers worden niet weergegeven.

Bellen

Selecteer de toets **[PHONE (TELEFOON)]** op het audiosysteem
 → Selecteer [Dial] (bellen).

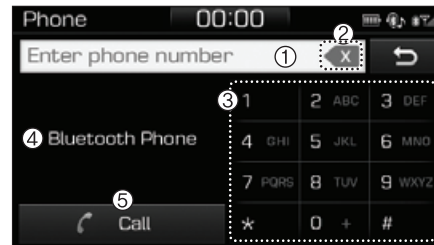

(1) Invoervenster telefoonnummer: het met het toetsenbord ingevoerde telefoonnummer wordt hier weergegeven.

- (2) Wissen
- Indrukken om afzonderlijke getallen te wissen.
 - Ingedrukt houden om het gehele telefoonnummer te wissen.

(3) Toetsenbord: voer het telefoonnummer in.

(4) Naam Bluetooth®-telefoon

- De naam van het aangesloten Bluetooth®-apparaat wordt weergegeven.
- Er worden contacten weergegeven die overeenkomen met het ingevoerde cijfer/de ingevoerde letter.

(5) Call (bellen)

- Voer een telefoonnummer in of selecteer het nummer dat u wilt bellen.
- Selecteer deze toets zonder een telefoonnummer in te voeren om de recentst gebelde nummers te bekijken.

Instellingen

Selecteer de toets **[PHONE (TELEFOON)]** op het audiosysteem

- ➔ Selecteer [Settings] (instellingen).
- Raadpleeg de pagina over instellingen voor de telefooninstellingen.

Setup (instellen)

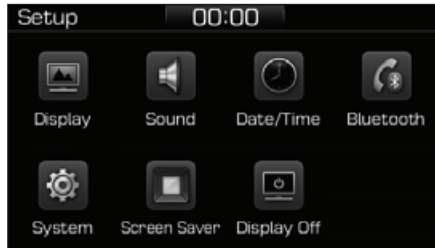

Toegang tot instellingen voor display, geluid, datum/tijd, Bluetooth, systeem, screensaver en uitschakelen display.

Selecteer de toets **[SETUP]** van het audiosysteem.

Display

Selecteer de toets **[SETUP]** van het audiosysteem → Selecteer **[Display]**.

- Verlichting : de helderheid van het audioscherm kan aan het moment van de dag worden aangepast.
- Helderheid : de helderheid van het audioscherm kan worden gewijzigd.
- Text scroll*: Activeer de text scroll-functie als de tekst te lang is om op het scherm te worden weergegeven.

*: indien van toepassing

Geluid

Selecteer de toets **[SETUP]** van het audiosysteem → Selecteer **[Sound]** (geluid).

- Position (positie): de balans van het geluid kan worden afgesteld.
- Equalizer : de toon van het geluid kan worden afgesteld.
- Speed dependent volume control (snelheidsafhankelijke volumeregeling): het volume wordt automatisch aangepast aan de rijsnelheid.

- Beep (piepsignaal): selecteer of er een geluidssignaal te horen moet zijn wanneer het scherm wordt aangeraakt.

Date/Time (datum/tijd)

Selecteer de toets **[SETUP]** van het audiosysteem → Selecteer **[Date/Time]** (datum/tijd).

- Set time (tijd instellen): stel de tijd in die op het audioscherm wordt weergegeven.
- Time format (tijdsweergave): kies tussen een 12-uurs en een 24-uurs weergave.
- Set date (datum instellen): stel de datum in die op het audioscherm wordt weergegeven.

Bluetooth

Selecteer de toets **[SETUP]** van het audiosysteem → Selecteer [Bluetooth].

- Connections (verbindingen): regel het koppelen en wissen van en verbinding maken met en het verbreken van de verbinding met Bluetooth®-apparaten.
- Auto connection priority (prioriteit automatisch verbinding maken): stel de verbindingprioriteit in van Bluetooth®-apparaten wanneer de auto wordt gestart.
- Update contacts (contacten bijwerken/downloaden): contacten kunnen worden gedownload vanaf aangesloten Bluetooth®-apparaten.
- Bluetooth voice guidance* (Bluetooth-stembegeleiding): afspelen of dempen van gesproken aanwijzingen voor het koppelen van, verbinding maken met en storingen in Bluetooth®-apparaten.

* : indien van toepassing

i Informatie

- **Wanneer gekoppelde apparaten worden gewist, worden de oproepgeschiedenis en de contacten van het apparaat die in het audiosysteem zijn opgeslagen, gewist.**
- **Bij Bluetooth®-verbindingen met een lage verbindingprioriteit duurt het mogelijk even voordat de verbinding tot stand wordt gebracht.**
- **Er kunnen alleen contacten worden gedownload van het Bluetooth®-apparaat dat op dat moment is aangesloten.**
- **Als er geen Bluetooth®-apparaat is aangesloten, kan de toets "Download Contacts" (contacten downloaden) niet worden gebruikt.**
- **Als Slowaaks, Hongaars of Koreaans de ingestelde taal is, wordt stembegeleiding* via Bluetooth® niet ondersteund.**

* : indien van toepassing

System (systeem)

Selecteer de toets **[SETUP]** van het audiosysteem → Selecteer [System] (systeem).

- Memory information (geheugeninformatie): bekijk het geheugengebruik van My Music (mijn muziek).
- Language (taal): wijzig de taal.
- Default (standaard): reset het audiosysteem.

i Informatie

Het systeem wordt teruggezet naar de standaardwaarden en alle opgeslagen gegevens en instellingen gaan verloren.

Screen saver (Screensaver)

Stel de informatie in die wordt weergegeven wanneer het audiosysteem of het scherm wordt uitgeschakeld.

Selecteer de toets [SETUP] van het audiosysteem → Selecteer [Screensaver.].

- Analogue (analog): er wordt een analoge klok weergegeven.
- Digital (digitaal): er wordt een digitale klok weergegeven.
- None (niets): er wordt geen informatie weergegeven.

Display Off (display uit)

U kunt het scherm uitschakelen terwijl het audiosysteem in werking is, om schitteringen te voorkomen.

Selecteer de toets [SETUP] van het audiosysteem → Selecteer [Display Off] (display uit).

i Informatie

Gebruik 'Screen Saver' om de informatie in te stellen die wordt weergegeven wanneer het systeem wordt uitgeschakeld.

Conformiteitsverklaring CE (Europa)

Declaration of Conformity

We, manufacturer, hereby declare that the product

Model: AC110G2GG, D/w/verl. AC110G2GG, AC110G2GN, AC110G2GE, AC110G2GS,
AC110G2MG, AC110G2UG, ACB10G2EG, ACB10G2EE, ACB11G2EE, ACBC0G2EE)
 Type: DIGITAL CAR AUDIO SYSTEM

satisfies all the technical regulations applicable to the product within the scope of Council Directives 2006/95/EC, 2004/108/EC and 99/5/EC:

Radio: EN 300 328 V1.8.1
EN 62311:2008
 EMC: EN 301 489-1 V1.9.2.1-17 V2.2.1
EN 55013:2013, EN 55020:2007+A11:2011
 Safety: EN 60065:2002+A1:2006+A11:2008+A2:2010+A12:2011

All essential radio test suites have been carried out.

Testing laboratory : KCTL Inc.
05, Sinwon-ro, Yeonglipo-gu, Suwon, Gyeonggi-do, Korea 443-360
Tel. +82 70 8685 6324 / Fax +82 505 299 8311

Authorized representative or manufacturer :
Hyundai Mobis Co., Ltd.
203, Teheran-ro, Gangnam-gu, Seoul, 135-077, Korea
Tel. 82-31-260-0098 / Fax 82-31-899-1788

This declaration is issued under the sole responsibility of the manufacturer and, if applicable, his authorized Representative, and is marked in accordance with the CE marking directive 93/68/EEC.

Point of contact :
Hyundai Mobis Co., Ltd. Tel. 82-31-260-0098 / Fax 82-31-899-1788

Seoul, Korea October 07, 2015.



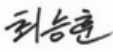

 / S. H. Choe
 / Director

NCC (Taiwan)

根據NCC低功率電波輻射性電機管理辦法規定:	
第十二條	經型式認證合格之低功率射頻電機，非經許可，公司、商號或使用者均不得擅自變更頻率、加大功率或變更原設計之特性及功能。
第十四條	低功率射頻電機之使用不得影響飛航安全及干擾合法通信；經發現有干擾現象時，應立即停用，並改善至無干擾時方得繼續使用。 前項合法通信，指依電信法規定作業之無線電通信。 低功率射頻電機須忍受合法通信或工業、科學及醫療用電波輻射性電機設備之干擾。

Vóór het rijden	5-4
Vóór het instappen	5-4
Vóór het starten	5-4
Contactslot	5-5
Contactslot	5-6
Startknop.....	5-9
Double clutch-transmissie	5-15
Werking Double clutch-transmissie	5-15
Paddle Shift-bediening.....	5-24
Parkeren	5-25
Goede rijgewoonten	5-25
Coasting guide (Plug-in hybride)	5-27
Remsysteem	5-29
Rembekrachtiging	5-29
Remblokslijtage-indicatoren	5-30
Parkeerrem	5-30
Antiblokkeersysteem (ABS)	5-33
Elektronische stabiliteitsregeling (ESC).....	5-35
Vehicle Stability Management (VSM).....	5-38
Hill-Start Assist Control (HAC)	5-40
Poodstopsignaal (ESS - Emergency Stop Signal) ..	5-40
Goede remgewoonten.....	5-41
Blind-spot collision warning-systeem (BCW) ..	5-42
BCW (Blind-spot collision warning-systeem).....	5-43
RCCW (Waarschuwing botsing kruisend verkeer achterkant).....	5-45
Detectiesensor	5-48
Beperkingen van het systeem	5-50
Forward collision-avoidance assist (FCA)	5-52
Systeeminstelling en -activering.....	5-52
FCA-waarschuwingsmelding en systeemregeling...	5-55
FCA-sensor	5-58
Storing in het systeem.....	5-60
Beperkingen van het systeem	5-62
Lane keeping assist-systeem (LKA)	5-68
Werking LKA.....	5-70
Waarschuwingslampje en -melding.....	5-73
Beperkingen van het systeem	5-74
Wijzigen functie LKA-systeem.....	5-76
Driver attention warning-systeem (DAW)	5-77
Systeeminstelling en -activering systeeminstelling ..	5-77
Resetten van het systeem	5-79
Systeem standby.....	5-79
Storing in het systeem.....	5-80

Snelheidsbegrenzingssysteem	5-82
Bediening snelheidsbegrenzer	5-82
Cruise control	5-84
Werking cruise control	5-84
Smart cruise control-systeem	5-90
Snelheid Smart Cruise Control.....	5-92
Afstand tot voorligger Smart Cruise Control.....	5-97
Sensor om de afstand tot de voorligger te signaleren	5-100
Instellen van de gevoeligheid van de Smart Cruise Control.....	5-102
Overschakelen naar de cruise control-modus.....	5-103
Beperkingen van het systeem	5-104
Speciale rijomstandigheden	5-109
Gevaarlijke rijomstandigheden	5-109
Op eigen kracht lostrekken van de auto	5-109
Vloeiend nemen van bochten	5-110
Rijden in het donker	5-110
Rijden in de regen	5-111
Doorwaden van water	5-112
Rijden op de snelweg.....	5-112
Rijden in de winter	5-113
Sneeuw en ijs.....	5-113
Voorzorgsmaatregelen voor rijden in de winter...	5-115

Rijden met een aanhanger (europa)	5-118
Als u gaat rijden met een aanhanger?.....	5-119
Uitrusting voor het rijden met een aanhanger	5-121
Rijden met een aanhanger	5-123
Onderhoud bij het rijden met een aanhanger	5-127
Voertuiggewicht	5-128
Overbeladen	5-128

WAARSCHUWING

Koolmonoxidegas (CO) is giftig. Het inademen van CO kan bewusteloosheid en de dood tot gevolg hebben.

Uitlaatgassen bevatten onder andere het reukloze en kleurloze gas koolmonoxide.

Adem de uitlaatgassen van de motor niet in.

Draai onmiddellijk de ruiten open als u in de auto uitlaatgas ruikt. Blootstelling aan CO kan bewusteloosheid en de verstikkingsdood tot gevolg hebben.

Controleer of het uitlaatsysteem niet lekt.

Het uitlaatsysteem moet elke keer dat de auto op de brug staat voor olie verversen of voor andere reparaties worden gecontroleerd. We adviseren u het uitlaatsysteem zo snel mogelijk te laten controleren door een officiële HYUNDAI-dealer als u merkt dat het geluid van de uitlaat verandert of als u over iets heen gereden bent dat de onderzijde van de auto heeft geraakt.

Laat de motor niet draaien in een afgesloten ruimte.

Het is gevaarlijk de motor van uw auto in de garage te laten draaien, ook al staat de garagedeur open. Start de auto en rijd direct met de auto naar buiten.

Voorkom langdurig stationair draaien als er mensen in de auto zitten.

Als het noodzakelijk is de auto gedurende langere tijd stationair te laten draaien terwijl er mensen in de auto aanwezig zijn, doe dat dan alleen in een open ruimte, zet de luchttoevoer op BUITENLUCHT en schakel een van de hogere ventilatorsnelheden in zodat er frisse lucht naar het interieur wordt toegevoerd.

Houd de luchtinlaten schoon.

Voor een goede werking van het ventilatiesysteem is het noodzakelijk dat de luchtinlaten onder de voorruit vrij blijven van sneeuw, ijs, bladeren en andere belemmeringen.

Wanneer het noodzakelijk is dat u met een geopende achterklep rijdt:

Sluit alle ruiten.

Open de uitstroomopeningen in het dashboard.

Zet de luchttoevoer op BUITENLUCHT, kies voor de luchtregeling VERWARMEN of VENTILEREN en zet de aanjager in een van de hogere standen.

VÓÓR HET RIJDEN

Vóór het instappen

- Zorg ervoor dat alle ruiten, buitenspiegels en lampen schoon en onbedekt zijn.
- Verwijder rijp, sneeuw of ijs.
- Controleer de banden visueel op ongelijkmatige slijtage en beschadigingen.
- Controleer of er geen sporen van lekkage onder de auto te zien zijn.
- Controleer of er zich geen obstakels achter de auto bevinden wanneer u achteruit wilt rijden.

Vóór het starten

- Controleer of de motorkap, de achterklep en de portieren goed gesloten en vergrendeld zijn.
- Stel de positie van de stoel en het stuurwiel af.
- Stel de binnen- en buitenspiegels af.
- Controleer of alle verlichting werkt.
- Doe uw veiligheidsgordel om. Controleer of alle passagiers hun veiligheidsgordel hebben omgedaan.
- Controleer de meters en controlelampjes in het instrumentenpaneel en de waarschuwingen die in het display van het instrumentenpaneel worden weergegeven als het contact in stand ON staat.
- Controleer of alle voorwerpen die u bij u hebt goed zijn opgeborgen of vastgezet.

WAARSCHUWING

Om de kans op ERNSTIG LETSEL te beperken, moeten de volgende voorzorgsmaatregelen worden getroffen:

- **Doe uw veiligheidsgordel ALTIJD om. Alle inzittenden moeten tijdens het rijden de veiligheidsgordel op de juiste manier dragen. Zie "Veiligheidsgordels" in hoofdstuk 2 voor meer informatie.**
- **Rijd altijd defensief. Houd er rekening mee dat andere bestuurders of voetgangers onachtzaam kunnen zijn en fouten kunnen maken.**
- **Blijf u concentreren op het rijden. Een bestuurder die zich laat afleiden kan een ongeval veroorzaken.**
- **Bewaar ruim voldoende afstand tot uw voorligger.**

WAARSCHUWING

Ga **NOOIT** rijden als u onder invloed bent van drank of drugs.

Rijden onder invloed van drank of drugs is gevaarlijk en kan resulteren in een ongeval met **ERNSTIG LETSEL** tot gevolg.

Rijden onder invloed is de belangrijkste doodsoorzaak in het verkeer. Zelfs een geringe hoeveelheid alcohol zal het reactie-, waarnemings- en beoordelingsvermogen verminderen. Een enkel glas alcohol heeft al invloed op de manier waarop u op veranderende omstandigheden en noodsituaties reageert en uw reactietijd wordt met elk volgende glas langer.

Rijden onder invloed van drugs is minstens even gevaarlijk als rijden onder invloed van alcohol.

(Vervolg)

(Vervolg)

De kans op een ernstig ongeval is vele malen groter als u gaat rijden onder invloed van alcohol of drugs.

Ga niet rijden als u hebt gedronken of drugs hebt gebruikt. Rijd ook niet mee met een bestuurder die onder invloed van alcohol of drugs is. Bepaal van tevoren wie er rijdt of neem een taxi.

CONTACTSLOT

WAARSCHUWING

Om de kans op **ERNSTIG LETSEL** te beperken, moeten de volgende voorzorgsmaatregelen worden getroffen:

- Laat kinderen en mensen die niet bekend zijn met de auto het contactslot en aanverwante onderdelen **NOOIT** aanraken. De auto kan onverwacht en plotseling in beweging komen.
- Steek **NOOIT** tijdens het rijden uw hand door het stuurwiel om het contactslot of andere bedieningsorganen te bedienen. Anders kunt u de controle over de auto verliezen, wat kan leiden tot een ongeval.

Contactslot (indien van toepassing)

Verlicht contactslot (indien van toepassing)

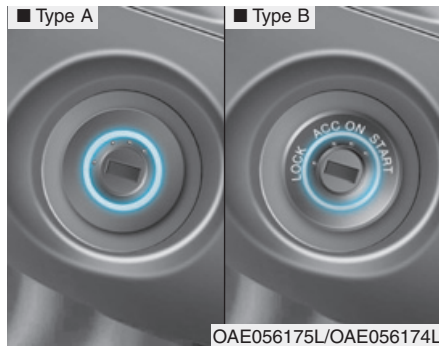

Als één van de voorportieren wordt geopend, gaat de contactslotverlichting branden, mits het contact niet in stand ON staat. De verlichting gaat direct uit als het contact in stand ON wordt gezet of 30 seconden nadat het portier is gesloten.

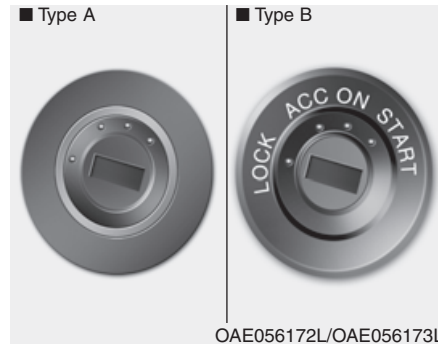

⚠ WAARSCHUWING

- **Zet het contact NOOIT in stand LOCK of ACC terwijl de auto rijdt, behalve in een noodgeval. Als u dat wel doet, wordt de motor uitgezet, waardoor de stuur- en rembekrachtiging wegvallen. Hierdoor kunt u de controle over de besturing verliezen en neemt de remvertraging af, wat tot een ongeval kan leiden.**

(Vervolg)

(Vervolg)

- Controleer voordat u de auto verlaat altijd of de selectiehendel in stand P (parkeren) staat, activeer de parkeerrem en zet het contact in stand LOCK.

Als deze voorzorgsmaatregelen niet worden opgevolgd, kan de auto onverwacht in beweging komen.

Standen contact

Stand contact	Actie	Opmerkingen
LOCK	<p>Om het contact in stand LOCK te zetten, moet de sleutel in stand ACC worden ingedrukt en vervolgens naar stand LOCK worden gedraaid.</p> <p>Als het contact in stand LOCK staat, kan de contactsleutel worden verwijderd. Het stuurslot beschermt de auto tegen diefstal. (indien van toepassing)</p>	
ACC	<p>Elektrische accessoires kunnen worden gebruikt.</p> <p>Het stuurslot ontgrendelt.</p>	<p>Draai het stuurwiel naar links en naar rechts om het contact gemakkelijker in stand ACC te kunnen zetten als het draaien van de contactsleutel moeilijk gaat.</p>
ON	<p>Dit is de normale stand waarin het contact staat nadat de auto is gestart.</p> <p>Alle systemen en accessoires kunnen worden gebruikt.</p> <p>De waarschuwinglampjes kunnen worden gecontroleerd als u het contact van stand ACC in stand ON zet.</p>	<p>Laat het contact niet in stand ON staan als de motor niet draait, om te voorkomen dat de accu leegraakt.</p>
START	<p>Draai de contactsleutel in stand START om de motor te starten.</p> <p>Als u de sleutel loslaat, keert hij terug naar stand ON.</p>	<p>De startmotor draait totdat u de sleutel loslaat.</p>

Starten van de auto

WAARSCHUWING

- Draag altijd geschikte schoenen tijdens het rijden. Ongeschikte schoenen, zoals schoenen met hoge hakken, skischoenen, sandalen, teenslippers, enz. kunnen het bedienen van het rempedaal en het gaspedaal bemoeilijken.
- Start de motor niet terwijl het gaspedaal wordt ingetrapt. De auto kan in beweging komen, wat kan leiden tot een ongeval.
- Wacht totdat het motortoerental normaal is. De auto kan plotseling in beweging komen als het rempedaal wordt losgelaten bij een hoog toerental.

1. Controleer of de parkeerrem is geactiveerd.
2. Zorg ervoor dat de selectiehendel in stand P (parkeren) staat.
3. Trap het rempedaal in.
4. Draai de contactsleutel in stand START. Houd de sleutel in deze stand (maximaal 10 seconden) totdat "  " gaat branden. Laat de sleutel vervolgens los.

Informatie

- U kunt het beste een gematigd toerental aanhouden totdat de motor op een normale bedrijfstemperatuur komt. Vermijd hard of abrupt accelereren of decelereren wanneer de motor nog niet op bedrijfstemperatuur is.
- Trap altijd het rempedaal in bij het starten van de auto. Trap niet op het gaspedaal bij het starten van de auto. Laat de motor niet met een te hoog toerental draaien om hem op bedrijfstemperatuur te brengen.

AANWIJZING

Om schade aan de auto te voorkomen:

- Houd de contactsleutel niet langer dan 10 seconden in stand START. Wacht 5 tot 10 seconden alvorens u een nieuwe startpoging waagt.
- Zet het contact niet in stand START terwijl de motor draait. Anders raakt de startmotor mogelijk beschadigd.
- Probeer de selectiehendel niet in stand P (parkeren) te zetten wanneer het controlelampje "  " tijdens het rijden dooft.
Als de verkeers- en wegomstandigheden het toelaten kunt u de selectiehendel terwijl de auto nog rolt in stand N (neutraal) zetten en kunt u de motor opnieuw proberen te starten door het contact in stand START te draaien.
- Probeer de auto niet te starten door de auto aan te duwen of aan te slepen.

Startknop (indien van toepassing)



Wanneer het voorportier wordt geopend, gaat de verlichting van de startknop branden. 30 seconden nadat het portier gesloten is, gaat de verlichting uit.

WAARSCHUWING

Uitschakelen van het hybridesysteem in een noodgeval:



Houd de startknop gedurende langer dan twee seconden ingedrukt OF druk de startknop drie keer achter elkaar snel in (binnen drie seconden).



Als de auto nog rolt, kunt u het hybridesysteem weer starten zonder het rempedaal in te trappen door de startknop in te drukken met de selectiehendel in stand N (neutraal).

WAARSCHUWING

- Druk de startknop **NOOIT** in terwijl de auto rijdt, behalve in een noodgeval. Als u dat wel doet, wordt het **h y b r i d e s y s t e e m** uitgeschakeld, waardoor de stuur- en rembevestiging wegvallen. Hierdoor kunt u de controle over de besturing verliezen en neemt de remvertraging af, wat tot een ongeval kan leiden.
- Controleer voordat u de auto verlaat altijd of de selectiehendel in stand P (parkeren) staat, activeer de parkeerrem en druk op de startknop om het contact in stand OFF te zetten en neem de Smart Key met u mee. Als deze voorzorgsmaatregelen niet worden opgevolgd, kan de auto onverwacht in beweging komen.

Standen startknop

Stand startknop	Actie	Aanwijzing
<p data-bbox="205 255 260 277">OFF</p> 	<p data-bbox="373 260 895 344">Zet de auto uit door op de startknop te drukken terwijl de selectiehendel in stand P (parkeren) staat.</p> <p data-bbox="373 356 895 462">Wanneer u op de startknop drukt terwijl de selectiehendel niet in stand P (parkeren) staat, gaat de startknop niet naar stand OFF, maar naar stand ACC.</p> <p data-bbox="373 473 827 524">Het stuurslot beschermt de auto tegen diefstal.</p>	<p data-bbox="917 260 1459 344">Als het stuurwiel niet correct vergrendeld is wanneer u het bestuurdersportier opent, zal er een waarschuwingszoemer klinken.</p>
<p data-bbox="205 568 260 591">ACC</p> 	<p data-bbox="373 574 895 658">Druk op de startknop als de startknop in stand OFF staat zonder het rempedaal in te trappen.</p> <p data-bbox="373 669 895 720">Elektrische accessoires kunnen worden gebruikt. Het stuurslot ontgrendelt.</p>	<ul data-bbox="917 574 1459 854" style="list-style-type: none"> <li data-bbox="917 574 1459 708">• Als u de startknop gedurende meer dan een uur in stand ACC laat staan, zal de accuspanning automatisch worden uitgeschakeld om te voorkomen dat de accu ontladen raakt. <li data-bbox="917 720 1459 854">• Als het stuurwiel niet correct wordt ontgrendeld, zal de startknop niet werken. Druk op de startknop en beweeg daarbij het stuurwiel naar rechts en naar links om het stuurslot te ontgrendelen.

Stand startknop	Actie	Aanwijzing
<p data-bbox="213 210 255 232">ON</p> 	<p data-bbox="374 216 906 300">Druk op de startknop terwijl het contact in stand ACC staat zonder het rempedaal in te trappen.</p> <p data-bbox="374 309 906 362">De waarschuwingslampjes kunnen worden gecontroleerd voordat de auto wordt gestart.</p>	<p data-bbox="917 216 1462 300">Laat de startknop niet in stand ON staan als de motor niet draait, om te voorkomen dat de accu leegraakt.</p>
<p data-bbox="189 516 279 538">START</p> 	<p data-bbox="374 521 906 605">Om de motor te starten, trapt u het rempedaal in en drukt u de startknop in met de selectiehendel in stand P (parkeren).</p>	<p data-bbox="917 521 1462 633">Als u op de startknop drukt zonder het rempedaal in te trappen, zal de motor niet starten en wijzigt de stand van de startknop als volgt:</p> <p data-bbox="917 642 1345 665">OFF → ACC → ON → OFF of ACC</p>

Sarten van het hybridesysteem



WAARSCHUWING

- Draag altijd geschikte schoenen tijdens het rijden. Ongeschikte schoenen, zoals schoenen met hoge hakken, skischoenen, sandalen, teenslippers, enz. kunnen het bedienen van het rempedaal en het gaspedaal bemoeilijken.
- Start de motor niet terwijl het gaspedaal wordt ingetrapt. De auto kan in beweging komen, wat kan leiden tot een ongeval.

Informatie

- De auto zal starten wanneer u op de startknop drukt, maar alleen wanneer de Smart Key zich in de auto bevindt.
- Als de Smart Key wel in de auto is, maar ver bij de bestuurder vandaan, start het hybridesysteem mogelijk niet.
- Als het contact in de stand ACC of ON staat terwijl een portier geopend is, controleert het systeem of de Smart Key aanwezig is. Als de Smart Key niet in de auto aanwezig is, zal het controlelampje " " knipperen en wordt de waarschuwing "Key not in vehicle" (sleutel niet in de auto) weergegeven. Wanneer alle portieren worden gesloten, zal ook de zoemer 5 seconden klinken. Zorg dat de Smart Key in de auto is wanneer stand ACC is ingeschakeld of het hybridesysteem is ingeschakeld.

1. Zorg ervoor dat u de Smart Key altijd bij u hebt.
2. Controleer of de parkeerrem is geactiveerd.
3. Zorg ervoor dat de selectiehendel in stand P (parkeren) staat.
4. Trap het rempedaal in.
- 5 Druk de startknop in. Als de auto start, gaat het controlelampje " " branden.

i Informatie

- Breng de motor niet op bedrijfstemperatuur door hem stationair te laten draaien.
Ga rijden met gematigde motortoerentallen. Vermijd krachtig accelereren en decelereren.
- Trap altijd het rempedaal in bij het starten van de auto. Trap niet op het gaspedaal bij het starten van de auto. Laat de motor niet met een te hoog toerental draaien om hem op bedrijfstemperatuur te brengen.
- Wanneer de omgevingstemperatuur laag is, blijft het controlelampje " " mogelijk langer branden dan normaal.

AANWIJZING

Om schade aan de auto te voorkomen:

- Probeer de selectiehendel niet in stand P (parkeren) te zetten wanneer het controlelampje " " tijdens het rijden dooft.
- Probeer de auto niet te starten door de auto aan te duwen of aan te slepen.

AANWIJZING

Om schade aan de auto te voorkomen: druk de startknop nooit langer dan 10 seconden in, behalve wanneer de remlichtzekering is doorgebrand.

Wanneer de remlichtzekering is doorgebrand, kunt u het hybridesysteem niet normaal starten. Vervang de zekering door een nieuw exemplaar. Als u de zekering niet kunt vervangen, kunt u de auto starten door de startknop gedurende 10 seconden ingedrukt te houden terwijl de startknop in stand ACC staat.

Trap voor uw eigen veiligheid altijd het rempedaal in voordat u de auto start.

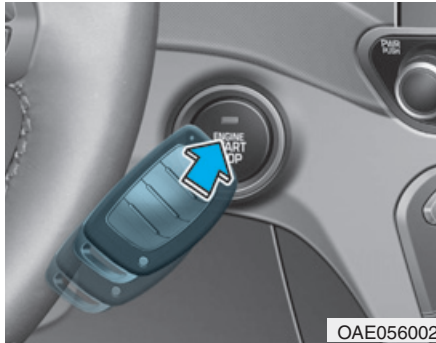



i Informatie

Als de batterij bijna leeg is of de Smart Key niet goed werkt, kunt u de auto starten door de startknop direct met de Smart Key in te drukken, zoals hierboven is afgebeeld.

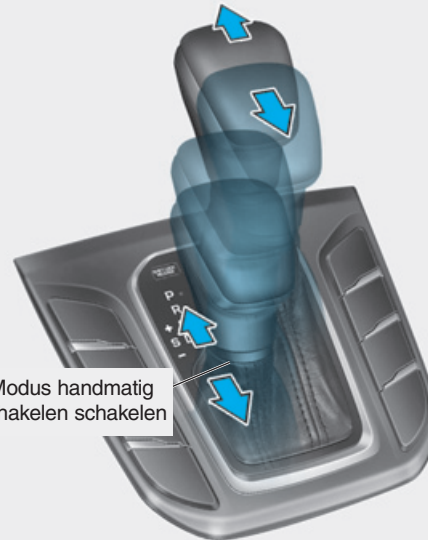
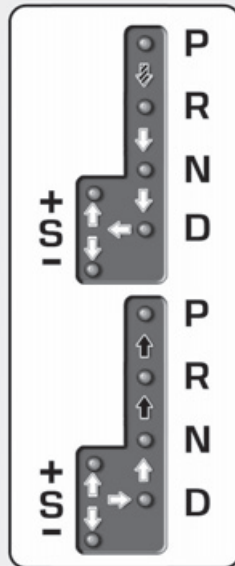
DOUBLE CLUTCH-TRANSMISSIE



Modus handmatig
schakelen schakelen

-  Trap het rempedaal in en druk de schakelknop in bij het verplaatsen van de selectiehandel.
-  Druk de schakelknop in bij het verplaatsen van de selectiehandel.
-  De selectiehandel kan ongehinderd bewegen.

* Om de selectiehandel uit/in stand P (parkeren) of van R (achteruit) in D (rijden) of andersom te kunnen zetten, moet u bij stilstaande auto het rempedaal ingetrapt houden.

OAE056004L

Werking Double clutch-transmissie

De Double clutch-transmissie heeft zes versnellingen vooruit en één versnelling achteruit. De verschillende versnellingen worden in stand D (rijden) automatisch ingeschakeld.

- De Double clutch-transmissie is in feite een handgeschakelde transmissie die automatisch schakelt. Hij geeft tijdens het rijden hetzelfde gevoel als een handgeschakelde transmissie, maar biedt het gemak van een volledig automatische transmissie.
- Wanneer stand D (rijden) is geselecteerd, schakelt de transmissie automatisch van de ene naar de andere versnelling, net als bij een conventionele automatische transmissie. In tegenstelling tot een conventionele automatische transmissie is het schakelen soms voelbaar en hoorbaar wanneer de actuatoren de koppelingen bedienen en de versnelling wordt geselecteerd.
- De Double clutch-transmissie maakt gebruik van een droge dubbele koppeling. Deze zorgt tijdens het rijden voor een betere acceleratie en een lager brandstofverbruik. Maar hij verschilt van een conventionele automatische transmissie in de zin dat hij niet over een koppelomvormer beschikt. In plaats daarvan wordt het schakelen van de ene naar de andere versnelling geregeld via het slippen van de koppeling, vooral bij lagere snelheden. Hierdoor is het schakelen soms duidelijker merkbaar en kan een lichte trilling worden gevoeld wanneer het toerental van de transmissieas wordt afgestemd op het toerental van de motoras. Dit is normaal bij een Double clutch-transmissie.
- Een droge koppeling brengt het koppel directer over en zorgt voor een direct gevoel dat anders kan zijn dan bij een conventionele automatische transmissie. Dit valt mogelijk meer op wanneer u vanuit stilstand weggrijdt of bij het rijden met lage snelheden waarbij u regelmatig stilstaat.
- Wanneer vanuit een lage rijsnelheid snel wordt geaccelereerd, neemt het motortoerental mogelijk drastisch toe doordat de koppeling slipt terwijl de Double clutch-transmissie de juiste versnelling selecteert. Dit is een normaal verschijnsel.
- Wanneer u op een helling vanuit stilstand accelereert, trapt u het gaspedaal geleidelijk in om eventuele trillingen of horten en stoten te voorkomen.
- Wanneer u met een lage rijsnelheid rijdt en u uw voet snel van het gaspedaal haalt, voelt u mogelijk motorremwerking voordat de transmissie een andere versnelling inschakelt. Dit gevoel van motorremwerking is gelijk aan het bedienen van een handgeschakelde transmissie bij een lage snelheid.
- Als u op een neerwaartse helling rijdt, kunt u de selectiehandel in de modus voor handmatig schakelen zetten en terugschakelen om uw snelheid onder controle te houden zonder het rempedaal overmatig te gebruiken.

- Als u het contact aan en uit zet, kunt u een klikkend geluid horen. Dit wordt veroorzaakt door de zelftest die het systeem uitvoert. Dit is een normaal geluid bij de Double clutch-transmissie.
- Gedurende de eerste 1.500 km lijkt de auto mogelijk bij lage snelheid niet zo soepel te accelereren. Tijdens het inrijden worden de schakelkwaliteit en de prestaties van uw nieuwe auto continu geoptimaliseerd.

WAARSCHUWING

Om de kans op ernstig letsel te beperken:

- Controleer **ALTIJD** de omgeving rond de auto op de aanwezigheid van anderen, in het bijzonder kinderen, alvorens de transmissie in stand D (rijden) of R (achteruit) te zetten.

(Vervolg)

(Vervolg)

- Controleer altijd of stand P (parkeren) is ingeschakeld, activeer de parkeerrem en zet het contact in stand LOCK/OFF voordat u de auto verlaat. Als deze voorzorgsmaatregelen niet worden opgevolgd, kan de auto onverwacht en abrupt in beweging komen.
- Rem op een glad wegdek niet snel af op de motor (schakelen vanuit een hoge naar een lage versnelling). Anders kan de auto in een slijp raken en een ongeval veroorzaken.

AANWIJZING

- Zorg ervoor dat de auto volledig tot stilstand is gekomen voordat stand D (rijden) of R (achteruit) wordt ingeschakeld.
- Zet de selectiehendel tijdens het rijden niet in stand N (neutraal).



OPMERKING

- Geef, om schade aan de transmissie te voorkomen, geen gas wanneer stand R (achteruit) of een van de vooruitversnellingen is ingeschakeld en het rempedaal is ingetrapt.
- Houd de auto bij stilstaan op een helling nooit op zijn plaats door gas te geven. Gebruik het rempedaal of de parkeerrem.



WAARSCHUWING

Als gevolg van een storing in de transmissie kunt u mogelijk niet meer verder rijden en de schakelstandindicator (D, P) op het instrumentenpaneel zal knipperen. We adviseren u het systeem te laten controleren door een officiële Hyundai-dealer.

DCT-waarschuwingmeldingen

Deze waarschuwing melding wordt weergegeven als u langzaam op een helling rijdt en de auto detecteert dat u het rempedaal niet hebt ingetrapt.



Steile helling

Helling op rijden of rijden op een steile helling:

- Gebruik het rempedaal of de parkeerrem om de auto op een helling op zijn plaats te houden.
- Laat bij filerijden op een helling ruimte ontstaan tussen uw auto en de voorligger voordat u een eindje verder rijdt. Houd de auto vervolgens op de helling op zijn plaats door het rempedaal in te trappen.

- Wanneer de auto op een helling met het gaspedaal op zijn plaats wordt gehouden of vooruit kruipt, kunnen de koppeling en de transmissie oververhit en beschadigd raken. Op dat moment wordt een waarschuwing melding weergegeven in het LCD-display.
- Als op het LCD-display een waarschuwing wordt weergegeven, moet het rempedaal worden ingetrapt.
- Het negeren van de waarschuwingen kan leiden tot beschadiging van de transmissie.

AANWIJZING

Gebruik het rempedaal of de parkeerrem om de auto op een helling op zijn plaats te houden. Als de auto op een helling op zijn plaats wordt gehouden door het gaspedaal te bedienen, zullen de koppeling en de transmissie oververhit en beschadigd raken.



Hoge temperatuur van de transmissie

- Onder bepaalde omstandigheden, zoals bij herhaaldelijk vanuit stilstand weggrijden op een steile helling, abrupt weggrijden of accelereren, en andere belastende rijomstandigheden, kan de temperatuur van de koppeling in de transmissie sterk stijgen.
- Als de temperatuur van de koppeling te hoog is, wordt de melding "Transmissietemperatuur hoog! Veilig stoppen" weergegeven op het LCD-display, klinkt er een geluidssignaal en schakelt de transmissie mogelijk niet soepel.

- Als dit gebeurt, zet de auto dan met draaiende motor stil op een veilige plaats, trap het rempedaal in en zet de selectiehandel in stand P (parkeren) zodat de transmissie kan afkoelen.
- Als u deze waarschuwing negeert, verslechtert het rijgedrag mogelijk. De transmissie kan dan abrupt of vaak schakelen, of met horten en stoten werken.
- Als de melding "Transmissie afgekoeld Rij verder" wordt weergegeven, kunt u verder rijden.
- Houd, indien mogelijk, een soepele rijstijl aan.

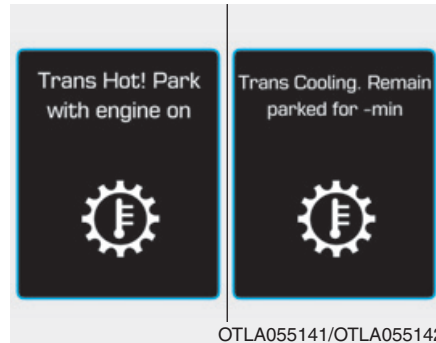

Transmissie oververhit

- Als u blijft rijden en de temperatuur van de koppeling bereikt de maximale limiet, dan wordt de melding "Transmissie heet! Parkeer met motor aan" weergegeven.
Als dit gebeurt, wordt de koppeling geblokkeerd totdat hij is afgekoeld tot normale temperaturen.
- De waarschuwingsmelding geeft aan hoe lang moet worden gewacht om de transmissie af te laten koelen.

- Als dit gebeurt, zet de auto dan met draaiende motor stil op een veilige plaats, trap het rempedaal in en zet de selectiehandel in stand P (parkeren) zodat de transmissie kan afkoelen.
- Als de melding "Transmissie afgekoeld Rij verder" wordt weergegeven, kunt u verder rijden.
- Houd, indien mogelijk, een soepele rijstijl aan.

Als een van de waarschuwingsmeldingen op het LCD-display blijft knipperen, neem dan voor uw veiligheid contact op met een officiële HYUNDAI-dealer en laat het systeem controleren.

Stand selectiehendel

De schakelstandindicator in het instrumentenpaneel geeft, als het contact in stand ON staat, aan in welke stand de selectiehendel staat.

Stand P (parkeren)

Zorg ervoor dat de auto volledig tot stilstand is gekomen voordat stand P (parkeren) wordt ingeschakeld.

Om stand P (parkeren) in te schakelen moet u het rempedaal stevig intrappen terwijl het gaspedaal is losgelaten.

Als u bovenstaande handelingen hebt uitgevoerd en de selectiehendel nog steeds niet uit stand P (parkeren) kan worden verplaatst, raadpleeg dan "Schakelblokkering ongedaan maken" in dit hoofdstuk.

De selectiehendel moet in stand P (parkeren) staan voordat de auto wordt uitgezet.

WAARSCHUWING

- Wanneer u tijdens het rijden stand P (parkeren) inschakelt, kunt u de controle over de auto verliezen.
- Zet als de auto tot stilstand is gebracht altijd de selectiehendel in stand P (parkeren), activeer de parkeerrem en zet de auto uit.
- Gebruik stand P (parkeren) niet in plaats van de parkeerrem.
- Als u de auto parkeert op een helling, zet dan de selectiehendel in stand P (parkeren) en activeer de parkeerrem om te voorkomen dat de auto weggrolt.
- Activeer uit veiligheidsoverwegingen altijd de parkeerrem en zet de selectiehendel in stand P (parkeren), behalve als u in een noodsituatie moet parkeren.

R (achteruit)

Gebruik deze stand om achteruit te rijden.

AANWIJZING

Breng de auto altijd helemaal tot stilstand alvorens de selectiehendel in of uit stand R (achteruit) te zetten; de transmissie kan beschadigd raken als u tijdens het rijden stand R (achteruit) inschakelt.

Stand N (neutraal)

De wielen en de transmissie zijn niet ingeschakeld.

WAARSCHUWING

Rijd niet met de selectiehendel in stand N (neutraal). Het afremmen op de motor werkt dan niet, wat kan leiden tot een ongeval.

Stand D (rijden)

Dit is de normale rijstand. De transmissie schakelt automatisch tussen de zes versnellingen vooruit voor een zo laag mogelijk brandstofverbruik bij optimale prestaties.

Trap voor extra vermogen tijdens inhaalmanoeuvres of helling op rijden het gaspedaal volledig in. Hierdoor zal de transmissie automatisch terugschakelen naar een lagere versnelling (of lagere versnellingen, indien nodig).

Als u met de auto rijdt terwijl de selectiehandel in stand D (rijden) staat, schakelt de auto automatisch over naar de ECO-modus. Het controlelampje **ECO** in het instrumentenpaneel gaat branden.

Tijdens het rijden in de ECO-modus zorgt de auto voor een lager brandstofverbruik voor milieuvriendelijker rijden.



OPMERKING

Trap het rempedaal volledig in bij het tot stilstand brengen van de auto om te voorkomen dat deze nog blijft rijden terwijl dat niet de bedoeling is.

Stand S (sport)

Als u met de auto rijdt terwijl de selectiehandel in stand S (sport) staat, schakelt de auto automatisch over naar de SPORT-modus. Het controlelampje **SPORT** in het instrumentenpaneel gaat branden.

Tijdens het rijden in de SPORT-modus biedt de auto een sportief, maar stabiel rijgedrag.

i Informatie

In de SPORT-modus kan het brandstofverbruik toenemen.

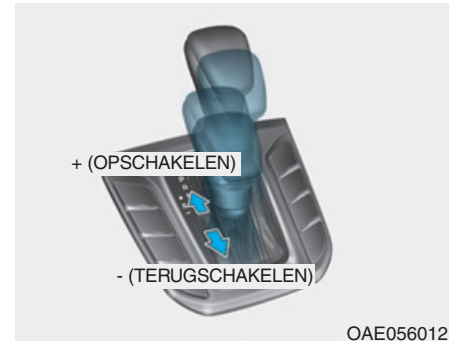

OAE056012

Modus handmatig schakelen

De modus voor handmatig schakelen kan vanuit stilstand of tijdens het rijden worden ingeschakeld door de selectiehandel vanuit stand D (rijden) naar rechts te bewegen. Druk de selectiehandel terug naar links om stand D (rijden) weer in te schakelen.

In de modus voor handmatig schakelen kunt u snel overschakelen tussen de versnellingen door de selectiehandel naar voren en naar achteren te bewegen.

Opschakelen (+) : Druk de selectiehendel één keer naar voren om één versnelling op te schakelen.

Terugschakelen (-) : Trek de selectiehendel één keer naar achteren om één versnelling terug te schakelen.

i Informatie - Plug-in hybrideauto's

- Als de auto in de CD-modus (elektrisch) staat en u van D (rijden) naar S (sport) schakelt, wijzigt de stand naar de SPORT-modus. In de SPORT-modus gaat de auto naar de handmatige schakelmodus als u de selectiehendel omhoog (+) of omlaag (-) beweegt.
- Als de auto in de CS-modus (hybride) staat en u van D (rijden) naar S (sport) schakelt, wijzigt de stand automatisch naar de handmatige schakelmodus.

i Informatie

- Alleen de zes vooruitversnellingen kunnen worden geselecteerd in de modus voor handmatig schakelen. Zet de selectiehendel in stand R (achteruit) of stand P (parkeren) om respectievelijk achteruit te rijden of te parkeren.
- De transmissie schakelt automatisch terug wanneer de auto snelheid mindert. Als de auto tot stilstand komt, wordt automatisch de 1e versnelling ingeschakeld.
- Als het motortoerental het rode gebied nadert, schakelt de transmissie automatisch op.

(Vervolg)

(Vervolg)

- Als de bestuurder de selectiehendel naar de stand + (opschakelen) of - (terugschakelen) beweegt, wordt de gewenste versnelling mogelijk niet ingeschakeld als daardoor het motortoerental buiten het toegestane gebied zou komen. De bestuurder moet zelf opschakelen overeenkomstig de rijomstandigheden en ervoor zorgen dat het motortoerental buiten het rode gebied blijft.
- Verlaag de snelheid voordat u naar een lagere versnelling schakelt als u in de modus voor handmatig schakelen rijdt. Anders wordt de lagere versnelling wellicht niet ingeschakeld omdat het motortoerental buiten het toegestane bereik zou komen.

Schakelblokkeersysteem

Voor uw veiligheid heeft de Double clutch-transmissie een schakelblokkeersysteem dat voorkomt dat de selectiehendel vanuit stand P (parkeren) in stand R (achteruit) kan worden gezet zonder dat het rempedaal is ingetrapt.

Schakelen van stand P (parkeren) naar stand R (achteruit):

1. Houd het rempedaal ingetrapt.
2. Start de auto of zet het contact in stand ON.
3. Beweeg de selectiehendel.

Schakelblokkering ongedaan maken

Als de selectiehendel niet vanuit stand P (parkeren) in stand R (achteruit) kan worden gezet met het rempedaal ingetrapt, houd dan het rempedaal ingetrapt en doe het volgende:



OAE056011

Type A

1. Zet het contact in stand LOCK/OFF.
2. Activeer de parkeerrem.
3. Druk op de ontgrendelknop van de schakelblokkering.
4. Verplaats de selectiehendel terwijl u op de ontgrendelknop van de schakelblokkering drukt.
5. Laat de ontgrendelknop van de schakelblokkering los.
6. Trap het rempedaal in en start vervolgens de auto.

We adviseren u het systeem direct te laten controleren door een officiële HYUNDAI-dealer als u de schakelblokkering ongedaan hebt moeten maken.



OAE056011L

Type B

1. Zet het contact in stand LOCK/OFF.
2. Activeer de parkeerrem.
3. Verwijder voorzichtig het afdekkapje (1) van de opening voor het uitschakelen van de schakelblokkering.
4. Steek gereedschap (bijv. een sleufkopschroevendraaier) in de opening en druk dit naar beneden.
5. Beweeg de selectiehendel terwijl de schroevendraaier naar beneden gedrukt wordt.

6. Verwijder het gereedschap uit de opening voor het uitschakelen van de schakelblokkering en plaats het afdekkapje.
7. Trap het rempedaal in en start vervolgens de auto.

We adviseren u het systeem direct te laten controleren door een officiële HYUNDAI-dealer als u de schakelblokkering ongedaan hebt moeten maken.

Sleutelblokkeersysteem (indien van toepassing)

De sleutel kan alleen uit het contact worden genomen als de selectiehendel in stand P (parkeren) staat.

Paddle Shift-bediening (indien van toepassing)

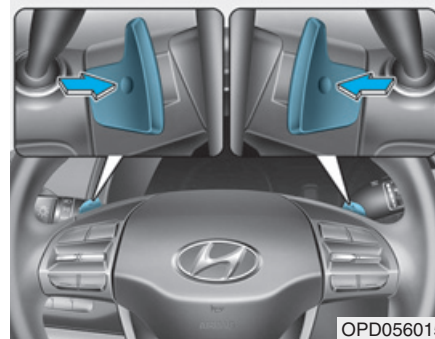

De Paddle Shift-bediening kan worden gebruikt als de selectiehendel in stand D (rijden), in stand S (Sport) of in de modus voor handmatig schakelen staat.

De Paddle Shift-bediening werkt als de rijsnelheid hoger is dan 5 km/h.

Trek een keer aan de [+] of [-] shift paddle om een versnelling op of terug te schakelen en het systeem van de automatische modus in de modus handmatig schakelen te zetten.

- Het systeem schakelt over van de modus voor handmatig schakelen naar de automatische modus als
 - de rijsnelheid lager is dan 5 km/h,
 - u het gaspedaal langer dan 5 seconden ingetrapt houdt,
 - u langer dan 1 seconde aan de [+] shift paddle trekt, of
 - u de selectiehendel vanuit stand D (rijden) in stand S (Sport) of de modus voor handmatig schakelen zet en vervolgens weer in stand D (rijden) zet.

***i* Informatie**

Als gelijktijdig aan de [+] en [-] shift paddles wordt getrokken, schakelt de transmissie mogelijk niet.

Parkeren

Breng de auto volledig tot stilstand en blijf het rempedaal ingetrapt houden. Zet de selectiehandel in stand P (parkeren), activeer de parkeerrem en zet het contact in stand LOCK/OFF. Neem de sleutel met u mee wanneer u de auto verlaat.



WAARSCHUWING

Wanneer u in de auto blijft terwijl de motor draait, zorg er dan voor dat u het gaspedaal niet gedurende langere tijd ingetrapt houdt. Anders kan de motor of het uitlaatsysteem oververhit raken en brand ontstaan.

Het uitlaatgas en het uitlaatsysteem zijn zeer heet. Blijf uit de buurt van onderdelen van het uitlaatsysteem.

Stop of parkeer de auto nooit boven brandbare materialen zoals droog gras, papier, bladeren, enz. Deze zouden vlam kunnen vatten waardoor er brand zou kunnen ontstaan.

Goede rijgewoonten

- Houd het gaspedaal nooit ingetrapt als de selectiehandel van stand P (parkeren) of stand N (neutraal) in een andere stand wordt gezet.
- Zet de selectiehandel nooit in stand P (parkeren) als de auto nog niet volledig tot stilstand is gekomen.

Zorg ervoor dat de auto volledig tot stilstand is gekomen voordat stand R (achteruit) of stand D (rijden) wordt ingeschakeld.

- Zet de selectiehandel tijdens het rijden niet in stand N (neutraal). Als u dat wel doet kan er een ongeval ontstaan omdat er niet meer op de motor afgeremd kan worden. Bovendien kan de transmissie beschadigd raken.
- Laat tijdens het rijden uw voet niet op het rempedaal rusten. Zelfs een lichte, maar permanente pedaaldruk kan leiden tot oververhitting in het remsysteem, voortijdige slijtage en zelfs het weigeren van de remmen.

- Activeer altijd de parkeerrem als u de auto verlaat. Vertrouw niet uitsluitend op stand P (parkeren) van de transmissie om de auto op zijn plaats te houden.
- Wees buitengewoon voorzichtig bij het rijden op een gladde ondergrond. Let in dat geval vooral op bij het remmen, gasgeven en schakelen. Op een glad wegdek kan een plotselinge snelheidsverandering leiden tot verlies van grip van de aangedreven wielen, waardoor u de controle over uw auto kunt verliezen, met een mogelijk ongeval tot gevolg.
- Voor de beste prestaties en een zo laag mogelijk brandstofverbruik moet het gaspedaal met een gelijkmatige beweging worden ingetrapt en worden losgelaten.



WAARSCHUWING

Om de kans op **ERNSTIG LETSEL** te beperken:

- Doe uw veiligheidsgordel **ALTIJD** om. Bij een aanrijding lopen inzittenden die hun veiligheidsgordel niet dragen een veel grotere kans op ernstig letsel dan inzittenden die hun veiligheidsgordel wel dragen.
- Pas uw snelheid aan voordat u een bocht aansnijdt of gaat keren.
- Maak geen plotselinge stuurbewegingen bij het wisselen van rijbaan of bij het nemen van snelle, scherpe bochten.
- De kans dat de auto over de kop slaat wanneer u de macht over het stuur verliest, is veel groter bij hogere snelheden.

(Vervolg)

(Vervolg)

- Meestal verliest de bestuurder de macht over het voertuig wanneer twee of meer wielen van de weg raken en de bestuurder het stuur omgooit om de auto weer de weg op te sturen.
- Gooi het stuur niet om wanneer uw auto van de weg raakt. Minder in plaats daarvan snelheid voordat u de auto terug de weg op stuurt.
- **HYUNDAI** adviseert u om u altijd aan de aangegeven snelheidslimieten te houden.

COASTING GUIDE (PLUG-IN HYBRIDE, INDIEN VAN TOEPASSING)

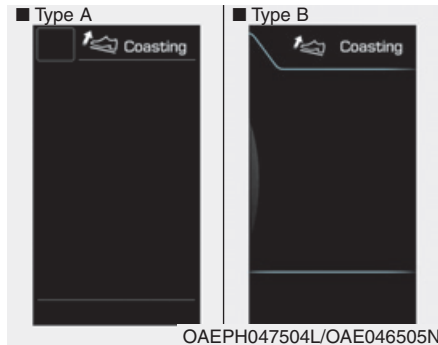

De Coasting Guide-functie informeert de bestuurder dat hij zijn voet van het gaspedaal kan halen omdat er wordt geanticipeerd op een gebeurtenis waarbij gedecelereerd gaat worden* op basis van de gereden routes en de wegcondities die zijn opgeslagen in het navigatiesysteem. Het systeem stimuleert de bestuurder zijn voet van het pedaal te halen en uit te rollen met alleen de elektromotor.

Dat voorkomt onnodig verbruik van brandstof en draagt zo bij aan een lager brandstofverbruik.

i Informatie

Voorbeelden van een gebeurtenis waarbij gedecelereerd gaat worden, zijn het maken van een bocht naar rechts/links, het rijden op een rotonde, het verlaten van een snelweg, enz.

De bestuurder kan de Coasting Guide activeren door het contact in stand ON te zetten en de volgende opties te selecteren:

- Gebruikersinstellingen

Gebr. Instell. → Bestuurdershulp → Vrijloopbegeleiding

Houd de knop [OK] ingedrukt voor een uitleg over het systeem.

Voorwaarden voor werking

Voer de volgende procedures uit om het systeem te activeren. Voer uw bestemmingsinformatie in in het navigatiesysteem en selecteer de te rijden route. Activeer de ECO-modus door met de auto te rijden in stand D (rijden). Voldoe aan de volgende voorwaarde.

- De rijsnelheid moet 40 - 160 km/h zijn.

i Informatie

De snelheid voor activeren kan afwijken doordat er een verschil kan ontstaan tussen de snelheid die geregistreerd wordt door het instrumentenpaneel en de snelheid die geregistreerd wordt door het navigatiesysteem dat veroorzaakt wordt door de bandenspanning.

i Informatie

Coasting Guide is alleen een hulpsysteem om zuiniger te kunnen rijden. De werking kan daarom verschillen, afhankelijk van de verkeers-/wegcondities (d.w.z. rijden in een file, rijden op een helling, rijden in een bocht). Houd daarom rekening met de actuele rijomstandigheden, zoals de afstand tot de voor- en achterligger, terwijl u het Coasting Guide-systeem gebruikt als leidraad.

REMSYSTEEM

Rembekrachtiging

Uw auto is voorzien van bekrachtigde remmen die bij normaal gebruik automatisch afgesteld worden.

Als de auto niet in de Ready-modus (☞) staat of uitgeschakeld wordt tijdens het rijden, werkt de rembekrachtiging niet. U kunt uw auto wel tot stilstand brengen door een grotere pedaalkracht uit te oefenen dan normaal. De remweg zonder rembekrachtiging zal echter langer dan gewoonlijk zijn.

Als de auto niet in de READY-modus (☞) staat, wordt de mate van bekrachtiging steeds minder naarmate u vaker het rempedaal intrapt. Als de rembekrachtiging uitvalt, probeer dan niet "pompend" te remmen.

Rem alleen "pompend" als de wielen dreigen te blokkeren.



WAARSCHUWING

Neem de volgende voorzorgsmaatregelen:

- Laat tijdens het rijden uw voet niet op het rempedaal rusten. Hierdoor kan de temperatuur van de remmen abnormaal hoog worden, kunnen de remblokken en -voeringen overmatig slijten en kan de remweg vergroot worden.
- Als u een lange of steile helling afrijdt, zet dan de selectiehandel in de modus voor handmatig schakelen en schakel terug om uw snelheid onder controle te houden zonder het rempedaal overmatig te gebruiken. Door langdurig achter elkaar te remmen, zullen de remmen oververhit raken en kan een tijdelijk verlies van remvermogen het gevolg zijn.

(Vervolg)

(Vervolg)

- Als de remmen nat zijn, remt de auto mogelijk minder dan normaal en kan de auto naar één kant trekken tijdens het remmen. Door het rempedaal licht in te trappen, kunt u controleren of het remvermogen door het nat worden is verminderd. Controleer uw remmen altijd op deze manier nadat u door plassen bent gereden. Druk voor het drogen van de remmen het rempedaal licht in om de remmen op te warmen terwijl u met een veilige snelheid rijdt, totdat het remvermogen weer op het normale niveau is. Vermijd het rijden met hoge snelheid totdat de remmen weer goed functioneren.

AANWIJZING

Houd het rempedaal niet ingetrapt als het controlelampje "  " niet brandt. De accu kan ontladen raken.

- Het is normaal dat tijdens het remmen geluid te horen is en trillingen voelbaar zijn.
- Het is normaal dat in de onderstaande gevallen geluiden van de elektrische rem pomp hoorbaar en motortrillingen voelbaar zijn.
 - Wanneer het pedaal plotseling wordt ingetrapt.
 - Wanneer het pedaal herhaaldelijk met korte intervallen wordt ingetrapt.
 - Als de ABS-functie tijdens het remmen wordt geactiveerd.

Remblokslijtage-indicatoren

Wanneer de remblokken vóór of achter versleten zijn, hoort u als waarschuwing een piepend geluid van de remmen. Dit geluid kan af en toe hoorbaar zijn of op het moment dat u het rempedaal intrapt.

Let op dat onder sommige rijomstandigheden of bij sommige klimaten de remmen kunnen piepen wanneer u het rempedaal voor de eerste keer (of lichtjes) intrapt. Dit is normaal en duidt niet op een probleem met de remmen.

AANWIJZING

Blijf, om kostbare reparaties aan de remmen te voorkomen, niet rijden met versleten remblokken.

Informatie

Vervang de remblokken aan de voor- of achterzijde altijd gelijktijdig.

Parkeerrem

Activeren van de parkeerrem

Activeer altijd de parkeerrem alvorens de auto te verlaten.



Activeren van de parkeerrem:

Trap het rempedaal stevig in.

Trap het parkeerrempedaal zo ver mogelijk in.

WAARSCHUWING

Gebruik, om **ERNSTIG LETSEL** te voorkomen, de parkeerrem niet tijdens het rijden, behalve in een noodsituatie. Er kan schade aan het remsysteem ontstaan, wat kan leiden tot een ongeval.

Deactiveren van de parkeerrem



Deactiveren van de parkeerrem:

Trap het rempedaal stevig in.

De parkeerrem wordt automatisch gedeactiveerd wanneer u het parkeerrempedaal intrapt.

Als de parkeerrem niet of niet helemaal wordt gedeactiveerd, raden we u aan uw auto door een officiële HYUNDAI-dealer te laten nakijken.

WAARSCHUWING

- Breng vóór het verlaten van de auto of het parkeren de auto volledig tot stilstand en blijf het rempedaal ingetrapt houden. Zet de selectiehendel in stand P (parkeren), activeer de parkeerrem en zet het contact in stand LOCK/OFF.

Als de parkeerrem niet volledig geactiveerd is, kan de auto onbedoeld in beweging komen, waardoor u of anderen letsel kunnen oplopen.

- Leg blokken voor de wielen om te voorkomen dat de auto weggrolt wanneer u op een helling parkeert.
- Laat personen die niet bekend zijn met de auto **NOOIT** aan de parkeerrem komen. Als de parkeerrem per ongeluk wordt gedeactiveerd, kan er ernstig letsel ontstaan.
- Deactiveer de parkeerrem alleen als u in de auto zit en met uw voet het rempedaal stevig ingetrapt houdt.

AANWIJZING

- **Trap niet op het gaspedaal als de parkeerrem geactiveerd is. Als u het gaspedaal intrapt terwijl de parkeerrem geactiveerd is, klinkt er een waarschuwing. Er kan schade aan de parkeerrem ontstaan.**
- **Rijden met een geactiveerde parkeerrem kan leiden tot oververhitting in het remsysteem en voortijdige slijtage van of schade aan onderdelen van het remsysteem. Zorg ervoor dat de parkeerrem voor het wegrijden gedeactiveerd is en controleer voordat u wegrijdt of het waarschuwingslampje van het remsysteem niet brandt.**



Controleer of het waarschuwingslampje van het remsysteem functioneert door het contact in stand ON te zetten als de auto niet in de Ready-modus () staat.

Dit lampje gaat branden wanneer het contact in stand START of ON wordt gezet en de parkeerrem is geactiveerd.

Zorg ervoor dat de parkeerrem voor het wegrijden gedeactiveerd is en controleer of het waarschuwingslampje van het remsysteem niet brandt.

Als het waarschuwingslampje van de parkeerrem blijft branden nadat de parkeerrem gedeactiveerd is en de auto in de Ready-modus staat (), is er mogelijk een storing in het remsysteem aanwezig. Laat dit direct controleren.

Breng de auto indien mogelijk direct tot stilstand. Als dat niet mogelijk is, rijdt dan erg voorzichtig door naar een plaats waar u wel kunt stoppen.

Antiblokkeersysteem (ABS)



WAARSCHUWING

Een antiblokkeersysteem (ABS) of elektronische stabiliteitsregeling (ESC) kan geen ongevallen voorkomen die het gevolg zijn van gevaarlijk rijgedrag. Hoewel de auto bij een noodstop beter onder controle gehouden kan worden, is het toch noodzakelijk een veilige afstand tot uw voorligger te bewaren. U moet uw rijnsnelheid altijd verlagen bij slechte wegomstandigheden. De remweg van auto's met ABS of ESC kan onder de volgende wegomstandigheden langer zijn dan van auto's zonder een dergelijk systeem.

Verlaag uw rijnsnelheid onder de volgende omstandigheden:

- Op ruw terrein, grind of op met sneeuw bedekte wegen.

(Vervolg)

(Vervolg)

- Op wegen met kuilen of met hoogteverschillen.
- Als er sneeuwkettingen onder uw auto zijn gemonteerd.

Probeer de werking van het ABS of de ESC van uw auto niet uit bij hoge snelheden of tijdens het nemen van een bocht. Hiermee kunt u zichzelf en anderen in gevaar brengen.

ABS is een elektronisch remsysteem dat helpt een slip tijdens het remmen te voorkomen. ABS maakt het mogelijk gelijktijdig te sturen en te remmen.

Gebruik van ABS

Om in een noodsituatie het maximale rendement uit het ABS te halen, moet u niet proberen zelf de remdruk te regelen en moet u niet "pompend" gaan remmen. Trap het rempedaal zo hard mogelijk in.

Als u het rempedaal intrapt onder omstandigheden waarbij de wielen kunnen blokkeren, kunt u geluiden horen van het remsysteem en kan het rempedaal gaan trillen. Dit is normaal. Het betekent dat het ABS in werking is getreden.

Het ABS beperkt niet de tijd of de afstand die nodig is om de auto tot stilstand te brengen.

Bewaar altijd een veilige afstand tot de auto voor u.

Het ABS kan geen slip voorkomen die het gevolg is van plotselinge koerswijzigingen, bijvoorbeeld een te hoge bochtensnelheid of plotselinge verandering van rijstrook. Rijd altijd met een bij de weg- en weersomstandigheden passende veilige snelheid.

Het ABS kan een verlies aan stabiliteit niet voorkomen. Stuur altijd beheerst tijdens hard remmen. Door een krachtige of scherpe stuurbeweging kan uw auto nog steeds terechtkomen op de rijbaan voor tegemoetkomend verkeer of naast de weg.

Op wegen met los grind of wegen die niet vlak zijn kan het antiblokkeersysteem voor een langere remweg zorgen dan bij auto's zonder antiblokkeersysteem.

Het waarschuwingslampje ABS (ABS) blijft nog enkele seconden branden nadat het contact in stand ON is gezet. Het ABS voert dan een zelfdiagnose uit en het lampje zal doven wanneer alles in orde is. Wanneer het lampje blijft branden, is er mogelijk een probleem aanwezig in het ABS. We adviseren u zo snel mogelijk contact op te nemen met een officiële HYUNDAI-dealer.



WAARSCHUWING

Wanneer het waarschuwingslampje ABS (ABS) brandt en blijft branden, is er mogelijk een probleem aanwezig in het ABS. De rembekrachtiging werkt normaal. Om de kans op ernstig letsel te beperken adviseren we u zo snel mogelijk contact op te nemen met een officiële HYUNDAI-dealer.

AANWIJZING

Als u op een weg rijdt waar erg weinig grip is, bijvoorbeeld op een bevroren wegdek, en voortdurend de remmen bedient, is het ABS voortdurend in werking en kan het waarschuwingslampje ABS (ABS) gaan branden. Zet de auto op een veilige plaats stil en zet de auto uit.

Start de auto opnieuw. Als het waarschuwingslampje ABS dooft, is het antiblokkeersysteem in orde.

Anders is er mogelijk een probleem aanwezig in het antiblokkeersysteem. We adviseren u zo snel mogelijk contact op te nemen met een officiële HYUNDAI-dealer.



Informatie

Als u de auto met een hulpaccu moet starten doordat de accu is leeggeraakt, kan het waarschuwingslampje ABS (ABS) gaan branden. Dit komt door de lage accuspanning. Het betekent niet dat er een storing in het ABS is. Laat de accu bijladen voordat u wegrijdt.

Elektronische stabiliteitsregeling (ESC)

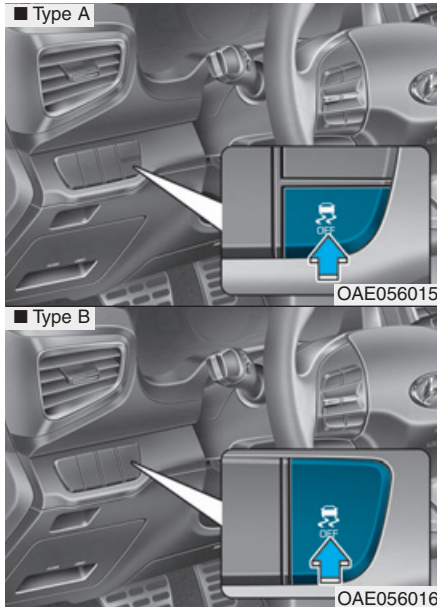

De elektronische stabiliteitsregeling (ESC) helpt om de stabiliteit van de auto in bochten te verbeteren.

De ESC controleert in welke richting u stuurt en in welke richting de auto daadwerkelijk beweegt. De ESC remt de wielen gericht af en grijpt in in het motormanagementsysteem om de bestuurder te helpen de auto op de gewenste koers te houden. Het systeem is geen vervanging voor een veilig rijgedrag. Pas uw snelheid en rijgedrag altijd aan aan de wegomstandigheden.

WAARSCHUWING

Rijd niet harder dan de wegomstandigheden toelaten en neem bochten niet met een te hoge snelheid. Het ESC-systeem voorkomt geen ongevallen.

Te hoge bochtsnelheden, plotselinge manoeuvres en aquaplaning op een nat wegdek kunnen nog steeds leiden tot ernstige ongevallen.

Werking ESC

ESC ingeschakeld

Als het contact in stand ON staat, branden de controlelampjes ESC en ESC OFF gedurende ongeveer drie seconden. Wanneer beide lampjes doven, wordt de ESC uitgeschakeld.

In werking



Wanneer de ESC in werking is, knippert het controlelampje ESC:

- Als u het rempedaal intrapt onder omstandigheden waarbij de wielen kunnen blokkeren kunt u geluiden horen van het remsysteem en kan het rempedaal gaan trillen. Dit is normaal. Het betekent dat de ESC in werking is getreden.
- Als de ESC geactiveerd is, reageert de auto mogelijk niet zo op het gaspedaal als onder normale omstandigheden.

- Als de cruise control ingeschakeld is op het moment dat de ESC geactiveerd wordt, wordt de cruise control automatisch uitgeschakeld. De cruise control kan weer worden ingeschakeld op het moment dat de wegcondities dat toestaan. **Zie "Cruise control-systeem" verderop in dit hoofdstuk.** (indien van toepassing)
- Bij het wegrijden vanaf een modderige ondergrond of tijdens het rijden op een gladde weg loopt het motortoerental (omwentelingen per minuut) mogelijk niet op, zelfs niet als u het gaspedaal ver intrapt. Dit dient om de stabiliteit en tractie van de auto te behouden en duidt niet op een probleem.

ESC uitgeschakeld



Uitschakelen van ESC-systeem:

- Status 1

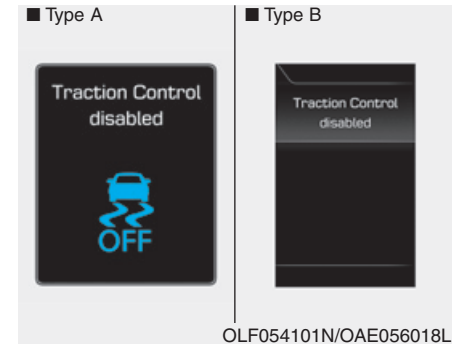

Druk kort op de toets ESC OFF. Het controlelampje ESC OFF gaat branden en de melding "Tractie controle uitgeschakeld" wordt weergegeven. In deze status wordt de antidroorslipregelingsfunctie van de ESC (motormanagement) uitgeschakeld, maar is de remregelfunctie van de ESC (remmanagement) nog in werking.

- Status 2

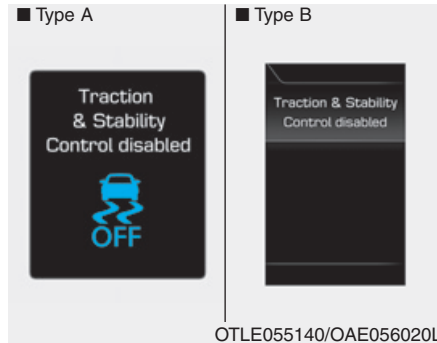

Houd de toets ESC OFF langer dan 3 s ingedrukt. Het controlelampje ESC OFF gaat branden, de melding Tractie- & Stab. controle uitgeschakeld wordt weergegeven en er klinkt een waarschuwingszoemer. In deze status wordt zowel de antidoorslipregelfunctie van de ESC (motormanagement) als de remregelfunctie van de ESC (remmanagement) uitgeschakeld.

Als u het contact in stand LOCK/OFF zet terwijl de ESC is uitgeschakeld, blijft de ESC uitgeschakeld. Wanneer de auto opnieuw wordt gestart, zal de ESC automatisch weer worden ingeschakeld.

Controlelampjes

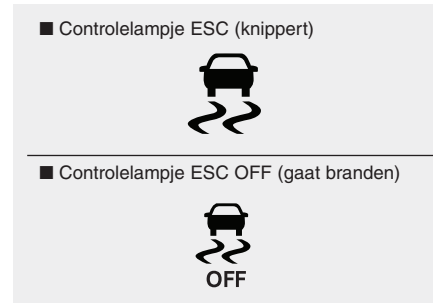

Als het contact in stand ON wordt gezet, gaat het controlelampje ESC branden. Als het ESC-systeem normaal werkt, gaat het controlelampje vervolgens uit.

Het controlelampje ESC knippert zodra de ESC in werking is.

Als het controlelampje ESC blijft branden, is er mogelijk een storing aanwezig in het ESC-systeem. Als dit waarschuwinglampje brandt adviseren we u de auto zo spoedig mogelijk te laten controleren door een officiële HYUNDAI-dealer.

Het controlelampje ESC OFF gaat branden als de ESC wordt uitgeschakeld met de toets.

⚠ WAARSCHUWING

Als het controlelampje ESC knippert, geeft dit aan dat de ESC geactiveerd is:

Rijd langzaam en probeer NOOIT te accelereren. Schakel de ESC NOOIT uit als het controlelampje ESC knippert, omdat u dan de controle over de auto kunt verliezen, wat kan resulteren in een ongeval.

AANWIJZING

Als er banden en/of velgen met een verschillende maat onder de auto gemonteerd zijn, kan dat een storing in het ESC-systeem veroorzaken. Controleer voor het vervangen van banden of alle vier de banden en velgen dezelfde maat hebben. Rijd nooit met de auto wanneer er banden en velgen met een verschillende maat zijn gemonteerd.

ESC uitschakelen

Tijdens het rijden

De ESC OFF-modus mag alleen kort worden gebruikt om weg te rijden als uw auto vastzit in sneeuw of modder. Door de ESC tijdelijk uit te schakelen, kan het niet-doorslippende wiel koppel overbrengen.

Schakel de ESC tijdens het rijden alleen uit als u op een vlakke weg rijdt. Doe dit door de toets ESC OFF in te drukken.

AANWIJZING

Om schade aan de transmissie te voorkomen:

- Laat het wiel/de wielen voor of achter niet overmatig doorslippen als de waarschuwingslampjes van de ESC, het ABS en het parkeerremstelsel branden. Eventuele schade aan onderdelen die hierdoor kan ontstaan valt niet onder de fabrieksgarantie. Verlaag het motorvermogen en laat het wiel/de wielen niet overmatig doorslippen als deze waarschuwingslampjes branden.
- Schakel de ESC uit (controlelampje ESC OFF brandt) als de auto op een rollenbank getest wordt.

Informatie

Het uitschakelen van de ESC heeft geen gevolgen voor een correcte werking van het ABS en het remsysteem.

Vehicle Stability Management (VSM)

Het Vehicle Stability Management (VSM) is een functie van het ESC-systeem (elektronische stabiliteitsregeling). Het helpt de auto stabiel te houden bij het plotseling accelereren of remmen op een nat, glad of slecht wegdek waarbij de tractie van de vier banden plotseling sterk kan verschillen.



WAARSCHUWING

Neem de volgende voorzorgsmaatregelen bij het gebruik van het VSM (Vehicle Stability Management):

- Houd ALTIJD de snelheid en de afstand tot de voorligger in de gaten. Het VSM is geen vervanging voor een veilig rijgedrag.

(Vervolg)

(Vervolg)

- **Rijd niet harder dan de wegomstandigheden toelaten. Het VSM-systeem voorkomt geen ongevallen. Een te hoge snelheid bij slechte weersomstandigheden, een glad of slecht wegdek kunnen nog steeds leiden tot een ernstig ongeval.**

Werking VSM

VSM ingeschakeld

Het VSM werkt als:

- De elektronische stabiliteitsregeling (ESC) geactiveerd is.
- De rijnsnelheid hoger is dan ongeveer 15 km/h op bochtige wegen.
- De rijnsnelheid hoger is dan ongeveer 20 km/h bij het remmen op een slecht wegdek.

In werking

Als u het rempedaal intrapt onder omstandigheden waarbij de ESC geactiveerd kan worden, kunt u geluiden horen van het remsysteem en kan het rempedaal gaan trillen. Dit is normaal. Het betekent dat het VSM in werking is getreden.

Informatie

Het VSM werkt niet wanneer:

- Op een weg met een dwarshelling wordt gereden.
- Achteruitrijden.
- Het controlelampje ESC OFF brandt.
- Het waarschuwingslampje EPS (elektrische stuurbevestiging) brandt of knippert.

VSM uitgeschakeld

Druk op de toets ESC OFF om het VSM uit te schakelen. Het controlelampje ESC OFF () gaat branden.

Druk nogmaals op de toets ESC OFF om het VSM in te schakelen. Het controlelampje ESC OFF gaat uit.



WAARSCHUWING

Als het controlelampje ESC () of het waarschuwingslampje EPS () blijft branden of knippert, is er mogelijk een storing aanwezig in het VSM-systeem. Als het waarschuwingslampje brandt, adviseren we u de auto zo spoedig mogelijk te laten controleren door een officiële HYUNDAI-dealer.

AANWIJZING

Als er banden en/of velgen met een verschillende maat onder de auto gemonteerd zijn, kan het ESC-systeem defect raken. Controleer voor het vervangen van banden of alle vier de banden en velgen dezelfde maat hebben. Rijd nooit met de auto wanneer er banden en velgen met een verschillende maat zijn gemonteerd.

Hill-Start Assist Control (HAC)

Een auto heeft de neiging achteruit te rollen op een steile helling als er wordt weggereden vanuit stilstand zolang het gaspedaal nog niet ingetrapt is. De HAC voorkomt dat de auto achteruit rolt door automatisch gedurende ongeveer 2 seconden het remsysteem te activeren. Het remsysteem wordt automatisch gedeactiveerd zodra het gaspedaal wordt ingetrapt.



WAARSCHUWING

De HAC wordt slechts gedurende ongeveer 2 seconden geactiveerd, trap daarom altijd het gaspedaal in om vanuit stilstand helling op weg te rijden.

i Informatie

- De HAC werkt niet wanneer de selectiehendel in stand P (parkeren) of stand N (neutraal) staat.
- De HAC werkt ook als de ESC (elektronische stabiliteitsregeling) is uitgeschakeld. Het wordt echter niet geactiveerd als de ESC niet normaal werkt.

Noodstopsignaal (ESS - Emergency Stop Signal) (indien van toepassing)

Het ESS-systeem waarschuwt achteropkomende bestuurders door de remlichten te laten knipperen wanneer de auto plotseling sterk afremt.

Het systeem wordt geactiveerd als:

- De auto plotseling stopt. (De remvertraging is hoger dan 7 m/s^2 en de rijsnelheid is hoger dan 55 km/h).
- Het ABS is geactiveerd.

De alarmknipperlichten worden automatisch ingeschakeld nadat de remlichten zijn gaan knipperen:

- Als de rijsnelheid lager is dan 40 km/h ,
- Als het ABS is gedeactiveerd, en
- Als de noodstopsituatie voorbij is.

De alarmknipperlichten worden uitgeschakeld:

- Als de auto gedurende een bepaalde periode met lage snelheid rijdt.

De bestuurder kan de alarmknipperlichten handmatig uitschakelen door op de toets voor de alarmknipperlichten te drukken.

i Informatie

Het Emergency Stop Signal-systeem (ESS) werkt niet wanneer de alarmknipperlichten al zijn ingeschakeld.

Goede remgewoonten



WAARSCHUWING

Breng vóór het verlaten van de auto of het parkeren de auto volledig tot stilstand en blijf het rempedaal ingetrapt houden. Zet de selectiehendel in stand P (parkeren), activeer de parkeerrem en zet het contact in stand LOCK/OFF.

Wanneer de auto wordt geparkeerd en de parkeerrem niet of niet goed wordt geactiveerd, kan de auto onbedoeld in beweging komen, waardoor de bestuurder of anderen letsel kunnen oplopen. Activeer ALTIJD de parkeerrem voordat u de auto verlaat.

Het rijden met natte remmen kan gevaarlijk zijn! De remmen kunnen nat worden als de auto door een plas rijdt of als hij gewassen wordt. De remweg van uw auto wordt langer als de remmen nat zijn. Ook kan de auto tijdens het remmen naar één kant trekken als de remmen nat zijn.

U kunt de remmen drogen door het rempedaal tijdens het rijden licht in te trappen totdat het remsysteem weer normaal werkt. Als het remsysteem echter niet normaal gaat werken, breng dan de auto zo snel mogelijk op een veilige plaats tot stilstand en neem contact op met een officiële HYUNDAI-dealer voor hulp.

Laat tijdens het rijden uw voet NIET op het rempedaal rusten. Zelfs een lichte, maar permanente pedaaldruk kan leiden tot oververhitting van de remmen, voortijdige slijtage en zelfs het weigeren van de remmen.

Trap het rempedaal geleidelijk in en verlaag uw snelheid terwijl u rechtuit blijft rijden als u tijdens het rijden een lekke band krijgt. Breng uw auto op een veilige plaats tot stilstand nadat u voldoende vaart hebt geminderd om veilig te kunnen stoppen.

Houd het rempedaal stevig ingetrapt als de auto stilstaat om te voorkomen dat de auto vooruit rolt.

BLIND-SPOT COLLISION WARNING-SYSTEEM (BCW) (INDIEN VAN TOEPASSING)

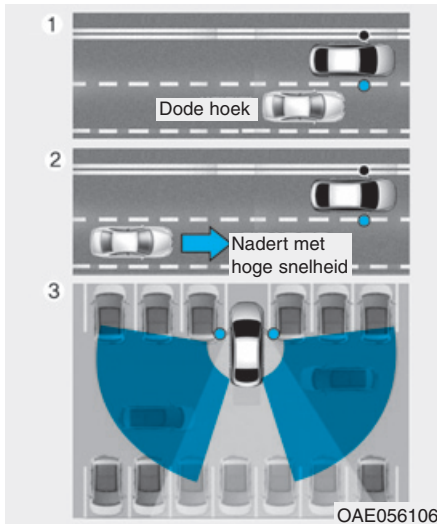

Het Blind-Spot Collision Warning-systeem (BCW) maakt gebruik van radarsensoren in de achterbumper om de situatie in de gaten te houden en de bestuurder te waarschuwen wanneer een voertuig nadert in de dode hoek.

Het systeem bewaakt het gedeelte achter de auto en levert informatie aan de bestuurder door middel van een geluidssignaal en een controlelampje in de buitenspiegels.

(1) BCW: Dode hoek

Het bereik van de BCW is afhankelijk van de rij snelheid.

Onthoud dat als uw auto veel sneller rijdt dan de voertuigen om u heen, de waarschuwing niet zal worden gegeven.

(2) BCW: Nadert met hoge snelheid

De Nadert met hoge snelheid waarschuwt u wanneer een voertuig met hoge snelheid nadert vanuit een aangrenzende rijstrook. Als de bestuurder de richtingaanwijzer inschakelt wanneer het systeem een naderend voertuig signaleert, laat het systeem een geluidssignaal horen.

De waarschuwingstijd is afhankelijk van het snelheidsverschil tussen uw auto en de naderende auto.

(3) RCCW (Rear Cross-Traffic Collision Warning)

De RCCW houdt verkeer van links en rechts in de gaten wanneer uw auto achteruitrijdt. De functie werkt wanneer de auto achteruitrijdt met een snelheid lager dan ongeveer 10 km/h.

Als naderend verkeer van links of rechts wordt gesignaleerd, klinkt er een waarschuwingszoemer.

De waarschuwingstijd is afhankelijk van het snelheidsverschil tussen uw auto en de naderende auto.

⚠ WAARSCHUWING

- **Houd tijdens het rijden altijd de wegomstandigheden in de gaten en wees alert op onverwachte situaties, zelfs wanneer het Blind-Spot Collision Warning (BCW) systeem in werking is.**
- **Het Blind-Spot Collision Warning-systeem (BCW) is geen vervanging voor een juist en veilig rijgedrag. Rijd altijd veilig en wees voorzichtig bij het wisselen van rijstrook of achteruitrijden. Het Blind-Spot Collision Warning-systeem (BCW) signaleert mogelijk niet alle objecten naast de auto.**

BCW (Blind-Spot Collision Warning-systeem) (indien van toepassing)

Werking

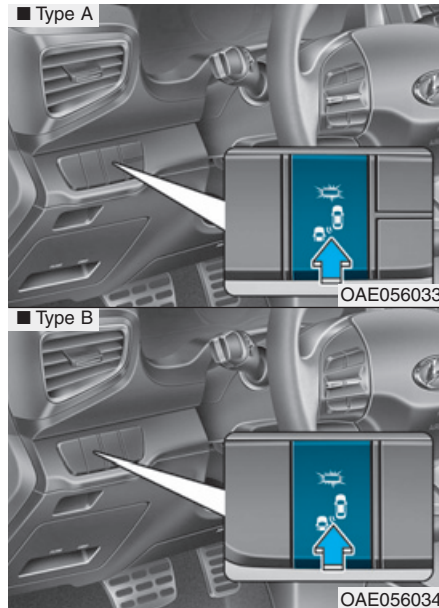

Inschakelen:

Druk op de BCW-schakelaar terwijl het contact in stand ON staat.

Het controlelampje in de BCW-schakelaar gaat branden. Als de rijsnelheid hoger wordt dan 30 km/h, wordt het systeem geactiveerd.

Schakel het systeem met behulp van de schakelaar uit wanneer het systeem niet in gebruik is.

Uitschakelen:

Druk nogmaals op de BCW-schakelaar. Het controlelampje in de schakelaar gaat uit.

Schakel het systeem met behulp van de schakelaar uit wanneer het systeem niet in gebruik is.

i Informatie

- Als de auto wordt uitgezet en weer wordt gestart, keert het BCW-systeem terug naar de vorige status.
- Als het systeem wordt ingeschakeld, brandt er gedurende 3 seconden een waarschuwingslampje in de buitenspiegel.

Het functie wordt geactiveerd als:

1. Het systeem is ingeschakeld.
2. De rijsnelheid is hoger dan ongeveer 30 km/h.
3. Er wordt een naderende auto gesignaleerd in de dode hoek.

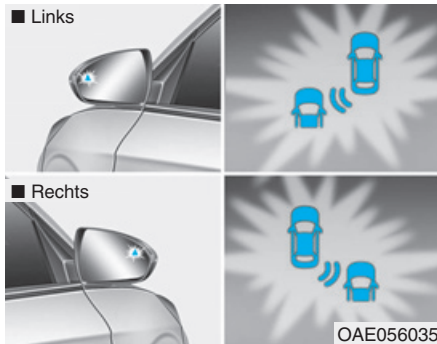

Erste waarschuwing

Als er een voertuig wordt gedetecteerd binnen de grenzen die door het systeem zijn gesteld, zal er een waarschuwingslampje (geel) gaan branden in de buitenspiegel.

Zodra het gedetecteerde voertuig zich niet langer in de dode hoek bevindt, wordt de waarschuwing uitgeschakeld, afhankelijk van de rijomstandigheden van de auto.



Tweede waarschuwing

Er klinkt in de volgende gevallen een waarschuwingszoemer om de bestuurder te waarschuwen:

1. Er wordt door het radarsysteem een auto gesignaleerd in de dode hoek (het waarschuwingslampje in de buitenspiegel gaat branden (d.w.z. in de eerste waarschuwingsfase)) EN
2. De richtingaanwijzer is ingeschakeld (aan dezelfde kant als waar de auto is gesignaleerd).

Wanneer deze waarschuwing wordt geactiveerd, gaat het waarschuwingslampje in de buitenspiegel ook knipperen.

Als u de richtingaanwijzer uitschakelt, wordt de tweede waarschuwingsfase (waarschuwingszoemer en knipperend waarschuwingslampje in de buitenspiegel) gedeactiveerd.

- De tweede waarschuwing wordt mogelijk geactiveerd.

- Uitschakelen van de waarschuwingszoemer:

Instrumentenpaneel type A

Ga naar 'Gebruikersinst. → Bestuurdershulp → Waarschuwing aanrijding achterzijde en deselecteer Geluid voor BCW (Waarschuwing dodehoekbotsing)' op het LCD-display.

Instrumentenpaneel type B

Ga naar 'Gebruikersinst. → Bestuurdershulp en selecteer Geluid voor BCW (Waarschuwing dodehoekbotsing)' op het LCD-display.

i Informatie

De waarschuwingszoemerfunctie helpt de bestuurder te waarschuwen. Deactiveer deze functie alleen als dat noodzakelijk is. Zie "LCD-displaymodi" in hoofdstuk 3 voor meer informatie.

- Inschakelen van de waarschuwingszoemer:

Instrumentenpaneel type A

Ga naar 'Gebruikersinst. → Bestuurdershulp → Waarschuwing aanrijding achterzijde en selecteer Geluid voor BCW (Waarschuwing dodehoekbotsing)' op het LCD-display.

Instrumentenpaneel type B

Ga naar 'Gebruikersinst. → Bestuurdershulp en selecteer Geluid voor BCW (Waarschuwing dodehoekbotsing)' op het LCD-display.

RCCW (Waarschuwing botsing kruisend verkeer achterkant) (indien van toepassing)

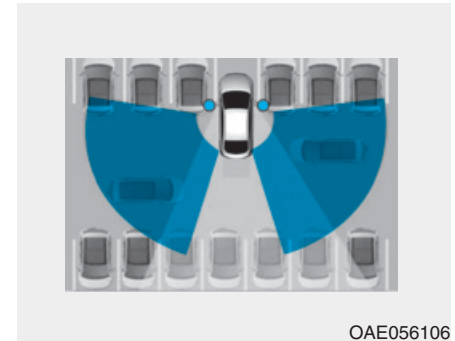

De Waarschuwing botsing kruisend verkeer achterkant houdt verkeer van links en rechts in de gaten wanneer uw auto achteruitrijdt.

Werking

Inschakelen:

Instrumentenpaneel type A

Ga naar 'Gebruikersinst. → Bestuurdershulp → Waarschuwing aanrijding achterzijde en selecteer RCCW (Waarschuwing botsing kruisend verkeer achterkant)' op het LCD-display.

Instrumentenpaneel type B

Ga naar 'Gebruikersinst. → Bestuurdershulp en selecteer RCCW (Waarschuwing botsing kruisend verkeer achterkant)' op het LCDdisplay.

Het systeem wordt automatisch ingeschakeld en in de standbymodus gezet om te worden geactiveerd. Het systeem wordt geactiveerd als de rijsnelheid lager is dan 10 km/h en de selectiehendel in stand R (achteruit) staat.

Als de functie gedeselecteerd wordt in het instrumentenpaneel, wordt de functie gedeactiveerd.

Zie "LCD-displaymodi" in hoofdstuk 3 voor meer informatie.

Informatie

- De laatst geselecteerde instelling (ON of OFF) van het RCCW wordt opgeslagen in het systeem.
- Het systeem wordt geactiveerd als de rijsnelheid lager is dan 10 km/h en de selectiehendel in stand R (achteruit) staat.
- Het detectiebereik van de Rear Cross-Traffic Collision Warning (RCCW) is ongeveer 0,5 - 20 m links en rechts opzij van de auto.

Een naderende auto wordt gesignaleerd als de rijsnelheid ervan tussen 4 en 36 km/h is.

Het detectiebereik is mogelijk afhankelijk van de omstandigheden. Rijd altijd voorzichtig en houd uw omgeving goed in de gaten wanneer u achteruitrijdt.

Type waarschuwing

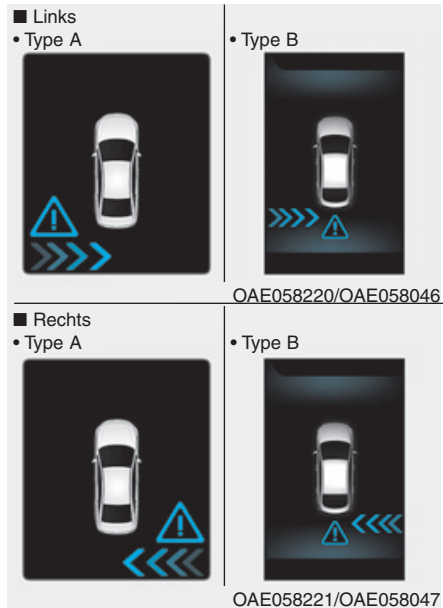

Als de auto die door de sensoren is signaleerd uw auto nadert, klinkt de waarschuwingszoemer, knippert het waarschuwingslampje in de buitenspiegel en verschijnt er een melding in het LCD-display.

i Informatie

- De waarschuwingszoemer wordt uitgeschakeld als:
 - Het gedetecteerde voertuig het detectiebereik verlaat of
 - als het voertuig zich recht achter uw auto bevindt of
 - als het voertuig uw auto niet nadert of
 - als het andere voertuig langzamer gaat rijden.
- Het systeem werkt mogelijk niet goed door andere factoren of omstandigheden. Let altijd op uw omgeving.
- Als het detectiegebied in de buurt van de achterbumper wordt geblokkeerd door een muur, barrière of geparkeerde auto, wordt het detectiebereik mogelijk verkleind.

! WAARSCHUWING

- Als het systeem geactiveerd is, gaat het waarschuwingslampje in de buitenspiegel branden wanneer er door het systeem achteropkomend verkeer wordt gedetecteerd. Vertrouw niet alleen op het waarschuwingslampje maar houd ook de omgeving rond de auto goed in de gaten, om aanrijdingen te voorkomen.
- Rijd veilig, ook al is de auto uitgerust met het Blind-Spot Collision Warning-systeem (BCW) en het Rear Cross Traffic Collision Warning-systeem (RCCW). Vertrouw niet blindelings op het systeem, maar controleer altijd de omgeving bij het wisselen van rijstrook of achteruitrijden.
(Vervolg)

(Vervolg)

Het systeem waarschuwt de bestuurder mogelijk niet in alle gevallen, dus houd uw omgeving tijdens het rijden altijd goed in de gaten.

- Het Blind-Spot Collision Warning-systeem (BCW) en het Rear Cross Traffic Collision Warning-systeem (RCCW) zijn geen vervanging voor een juist en veilig rijgedrag. Rijd altijd veilig en wees voorzichtig bij het wisselen van rijstrook of achteruitrijden. Het Blind-Spot Collision Warning-systeem (BCW) signaleert mogelijk niet alle objecten naast de auto.

AANWIJZING

- Het systeem werkt mogelijk niet goed wanneer de achterbumper beschadigd is of als hij is vervangen of gerepareerd.
- Het detectiebereik is deels afhankelijk van de breedte van de weg. Als de weg smal is, kan het systeem mogelijk andere voertuigen op de naastliggende rijstrook detecteren. Wanneer de weg breed is, kan het systeem mogelijk andere voertuigen op de naastliggende rijstrook niet detecteren.
- Het systeem wordt mogelijk uitgeschakeld ten gevolge van elektromagnetische golven.

Detectiesensor



De sensoren bevinden zich in de achterbumper.

Om het systeem goed te kunnen laten werken, moet de achterbumper te allen tijde schoon zijn.

Waarschuwing melding

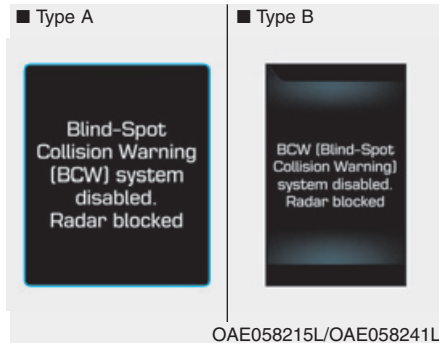

Waarsch.systeem voor dodehoek-botsing (BCW) uitgeschakeld. Radar geblokkeerd

Deze waarschuwing melding verschijnt mogelijk als:

- Eén of beide sensor(en) op de achterbumper geblokkeerd is/zijn door vuil of sneeuw o.i.d.
- Op het platteland wordt gereden waar de BCW-sensor gedurende een langere periode geen ander voertuig signaleert.

- In slecht weer, bijvoorbeeld bij hevige sneeuw of regen.
- Er hangt een aanhanger of fietsendrager achter de auto. (Om het BCW-systeem te gebruiken moet de aanhanger worden losgekoppeld of de fietsendrager worden verwijderd.)

Als een van deze omstandigheden zich voordoet, dooft het lampje in de BCW-schakelaar en wordt het systeem automatisch uitgeschakeld.

Wanneer de waarschuwing melding "BCW Geannuleerd" in het instrumentenpaneel wordt weergegeven, controleer dan of het gebied waar de sensor op de achterbumper is geplaatst vrij is van vuil of sneeuw. Verwijder vuil, sneeuw e.d. die de werking van de radarsensoren kan hinderen.

Nadat het vuil e.d. is verwijderd, zou het BCW-systeem na ongeveer 10 minuten rijden weer normaal moeten werken.

We adviseren u de auto te laten controleren door een officiële HYUNDAI-dealer als het systeem nog steeds niet normaal werkt.

i Informatie

U kunt het systeem uitschakelen door de BCW-schakelaar in te drukken en 'RCCW (Waarschuwing botsing kruisend verkeer achterkant)' te selecteren in de modus Gebruikersinstellingen in het instrumentenpaneel wanneer u met een aanhanger of fietsendrager achter uw auto rijdt.

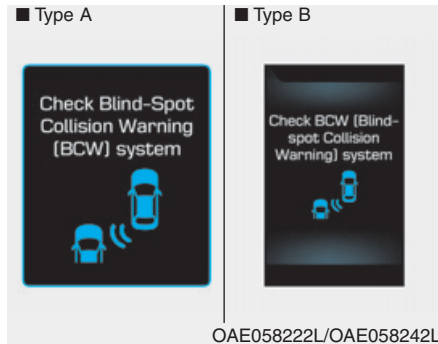

Check waarsch.- systeem voor dodehoekbotsing

Als er een probleem in het BCW-systeem aanwezig is, wordt er een waarschuwingsmelding weergegeven en gaat het lampje in de schakelaar uit. Het systeem wordt automatisch uitgeschakeld. We adviseren u de auto te laten controleren door een officiële HYUNDAI-dealer.

Beperkingen van het systeem

De bestuurder dient in onderstaande situaties voorzichtig te zijn omdat het systeem onder bepaalde omstandigheden andere voertuigen of objecten mogelijk niet signaleert

- Er hangt een aanhanger of fietsendrager achter de auto.
- De auto rijdt in slecht weer, zoals hevige regen of sneeuw.
- De sensor is bedekt met water, sneeuw, modder, enz.
- De achterbumper waar de sensor is geplaatst, wordt bedekt door een object, zoals een bumpersticker, een bumperbeschermer, een fietsendrager, enz.
- De achterbumper is beschadigd of de sensor bevindt zich niet meer in zijn oorspronkelijke positie.
- De voertuighoogte is lager of hoger dan normaal door zware lading in de bagageruimte, een abnormale bandenspanning, enz.
- Als de temperatuur in de buurt van de achterbumper hoog of laag is.

- Als de sensoren geblokkeerd worden door andere voertuigen, wanden of pilaren rond de parkeerplaats.
- De auto rijdt op een bochtige weg of door een tolpoort.
- Als er met de auto gereden wordt in de buurt van gebieden met metalen constructies, zoals bij wegwerkzaamheden, spoorwegen, enz.
- Er bevindt zich een object in de buurt van de auto, zoals een vangrail, persoon, dier, enz.
- Tijdens het op- of afrijden van een steile weg waar de hoogte van de rijstroken verschillend is.
- Als op een smalle weg gereden wordt met veel bomen en bosjes.
- Bij het rijden op een nat wegdek.
- Bij het rijden door een groot gebied met weinig auto's of gebouwen e.d. in de buurt, zoals een woestijn, een landbouwgebied, enz.
- Er is een groot voertuig in de buurt, zoals een bus of vrachtwagen.
- Als andere voertuigen zich dicht bij uw auto bevinden.

- Als het andere voertuig zeer dicht nadert.
- Wanneer het gesignaleerde voertuig ook achteruitrijdt terwijl uw auto achteruitrijdt.
- Tijdens het wisselen van rijstrook.
- De auto slaat links- of rechtsaf op een kruising.
- Als uw auto gelijktijdig weggereden is met de auto naast u en geaccelereerd heeft.
- Als het andere voertuig met zeer hoge snelheid passeert.
- Als het voertuig op de naastliggende rijstrook één rijstrook opschuift ten opzichte van u OF als het voertuig op de tweede rijstrook naast u opschuift naar de naastliggende rijstrook.
- Er is een (motor)fiets in de buurt.
- Er bevindt zich een platte aanhanger in de buurt.
- Als er zich kleine objecten binnen het detectiebereik bevinden, zoals een winkelwagen of een wandelwagen.
- Bij een auto met een geringe hoogte, zoals een sportauto.

Gevallen waarbij het systeem niet mag worden gebruikt

Het controlelampje BCW in de buitenspiegel werkt mogelijk niet goed wanneer:

- Het buitenspiegelhuis beschadigd is.
- De spiegel bedekt is met vuil, sneeuw e.d.
- De ruit bedekt is met vuil, sneeuw e.d.
- De ruit getint is.

FORWARD COLLISION-AVOIDANCE ASSIST (FCA) (INDIEN VAN TOEPASSING)

De Forward Collision-Avoidance Assist (FCA) is ontworpen om door middel van radarsignalen en cameraherkenning de voorligger te detecteren en in de gaten te houden en om een voetganger op de weg te detecteren (indien van toepassing). De bestuurder wordt gewaarschuwd dat een aanrijding zeer waarschijnlijk is en, indien nodig, wordt een noodstop uitgevoerd.



WAARSCHUWING

Neem bij het gebruik van de Forward Collision-Avoidance Assist (FCA) altijd de volgende voorzorgsmaatregelen in acht:

- Het systeem dient slechts als hulpmiddel en vermindert niet de noodzaak om zeer voorzichtig en oplettend te rijden. Het bereik van de parkeersensoren is beperkt en niet alle objecten worden even goed gesignaleerd. Let te allen tijde op de wegomstandigheden.
- Rijd **NOOIT** harder dan de wegomstandigheden of de bochten toelaten.
- Rijd altijd voorzichtig om onverwachte en plotselinge situaties te voorkomen. FCA brengt de auto niet volledig tot stilstand en voorkomt geen aanrijdingen.

Stysteeminstelling en -activering

Stysteeminstelling

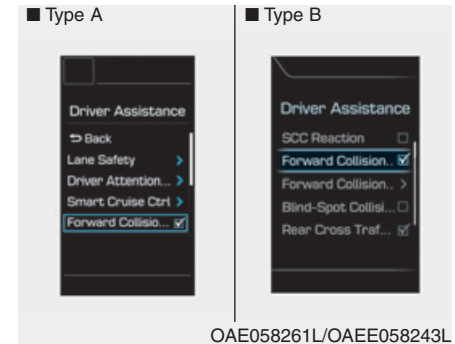

- De bestuurder kan de FCA activeren door het contact in stand ON te zetten en het volgende te selecteren:

'Gebruikersinst. → Bestuurdershulp → FCA (Hulp bij vermijden kop-staartbotsing)'

De FCA wordt gedeactiveerd als de bestuurder de systeeminstelling ongedaan maakt.



Het waarschuwingslampje in het LCD-display gaat branden als u het FCA -systeem uitschakelt. De bestuurder kan de AAN/UIT-status van de FCA aflezen op het LCD-display. Het waarschuwingslampje gaat ook branden als de ESC (Electronic Stability Control) wordt uitgeschakeld. Als het waarschuwingslampje AAN blijft terwijl de FCA geactiveerd is, adviseren we u het systeem te laten nakijken door een officiële HYUNDAI-dealer.

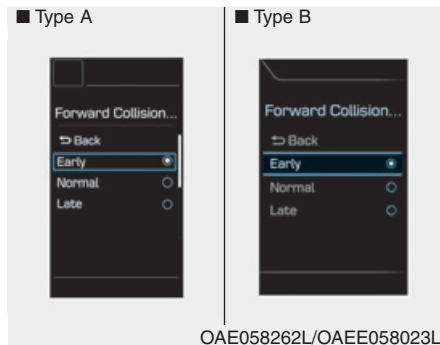

- De bestuurder kan de waarschuwingsstijd instellen op het LCD-display.

Ga naar 'Gebruikersinst. → Bestuurdershulp → FCW (Waarschuwing kop-staartbotsing) → Vroege waarschuwing/Normaal/Late waarschuwing'.

Dit zijn de opties voor Forward Collision Warning:

- Vroege waarschuwing :
Bij deze keuze wordt Forward Collision Warning eerder geactiveerd dan normaal. Deze instelling hanteert een maximale afstand tussen het voorgaande voertuig of een voetganger voordat de eerste waarschuwing wordt geactiveerd.

Zelfs als "Vroege waarschuwing" is geselecteerd, kan het moment waarop de eerste waarschuwing wordt geactiveerd laat lijken als uw voorligger plotseling stopt.

- Normaal:
Bij deze keuze wordt Forward Collision Warning op de standaardwijze geactiveerd. Deze instelling hanteert een standaardafstand tussen het voorgaande voertuig of een voetganger voordat de eerste waarschuwing wordt geactiveerd.

- Late waarschuwing :

Bij deze keuze wordt het Forward Collision Warning later geactiveerd dan normaal. Deze instelling hanteert een geringere afstand tussen het voorgaande voertuig of een voetganger voordat de eerste waarschuwing wordt geactiveerd.

Selecteer "Late waarschuwing" wanneer er weinig verkeer is en de rijnsnelheid laag is.

Voorwaarden voor activeren

De FCA kan worden geactiveerd als FCA is geselecteerd in het LCD-display en als aan de volgende voorwaarden is voldaan.

- De ESC (Electronic Stability Control) is ingeschakeld.
- De rijnsnelheid is hoger dan 10 km/h. (De FCA wordt uitsluitend geactiveerd binnen een bepaald snelheidsbereik.)
- Het systeem signaleert een voetganger of een voorligger die u mogelijk zal raken. (De FCA wordt mogelijk niet geactiveerd of er klinkt mogelijk een waarschuwingsgeluid overeenkomstig de rijnsituatie of de toestand van de auto.)

WAARSCHUWING

- **Breng de auto op een veilige plaats volledig tot stilstand voordat u de schakelaar op het stuurwiel bedient om het FCA-systeem in/uit te schakelen.**
- **Als het contact in stand ON staat, wordt het FCA automatisch geactiveerd. De bestuurder kan de FCA deactiveren door de systeeminstelling in het LCD-display uit te schakelen.**
- **Als u de ESC (Electronic Stability Control) uitschakelt terwijl het FCA-systeem ingeschakeld wordt, wordt het FCA automatisch gedeactiveerd en gaat het waarschuwingslampje FCA branden.**

Als de ESC is uitgeschakeld, kan de FCA niet worden geactiveerd in het LCD-display.

FCA-waarschuwingsmelding en systeemregeling

De FCA geeft waarschuwingmeldingen en waarschuwingssignalen overeenkomstig het risico op een aanrijding, zoals bij het plotseling stoppen van de auto vóór u, een te korte remafstand of het signaleren van een voetganger. Verder regelt het systeem het remsysteem overeenkomstig het risico op een aanrijding.

De bestuurder kan in de Gebr. Instell. Op het LCD-scherm de waarschuwingstijd instellen. De opties voor de waarschuwingstijd voor de Waarschuwing aanrijding voorzijde zijn Vroeg, Normaal en Laat.

Botsing waarsch. (1e waarschuwing) - Geel

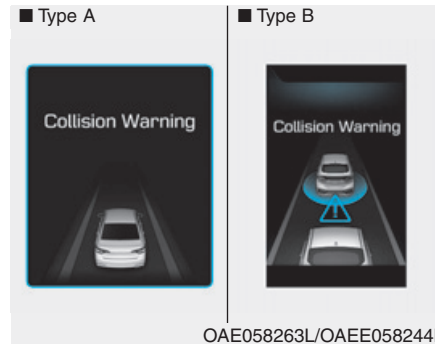

Deze eerste waarschuwing melding verschijnt op het LCD-display en er klinkt een waarschuwingsoemer.

Botsing waarsch. (2e waarschuwing) - Rood

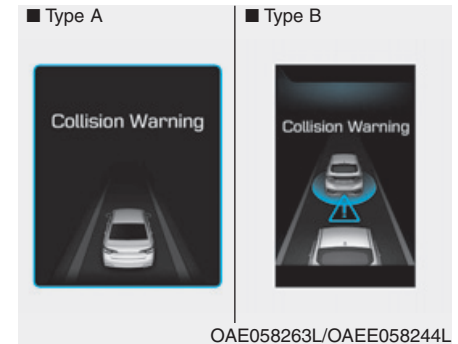

Deze waarschuwing melding verschijnt op het LCD-display en er klinkt een waarschuwingsoemer.

Daarnaast grijpt het motormanagementsysteem in in sommige voertuigsystemen om de auto te helpen decelereren.

- Uw rijsnelheid neemt mogelijk enigszins af.
- Het FCA-systeem regelt de remmen in beperkte mate om preventief de impact van een aanrijding te beperken.

Noodremmen (3e waarschuwing)

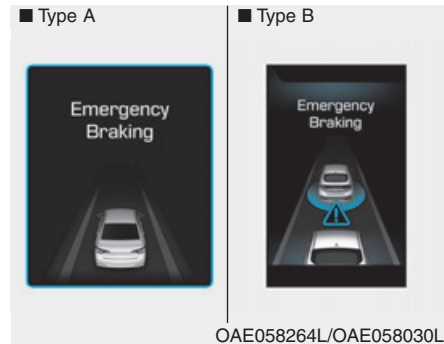

Deze waarschuwing melding verschijnt op het LCD-display en er klinkt een waarschuwingszoemer.

Daarnaast grijpt het motormanagementsysteem in in sommige voertuigsystemen om de auto te helpen decelereren.

- Het FCA-systeem regelt de remmen in beperkte mate om preventief de impact van een aanrijding te beperken. Net voor een aanrijding wordt de remregeling gemaximaliseerd.

Werking remsysteem

- In een noodsituatie bereidt het remsysteem zich voor op een directe reactie zodra de bestuurder het rempedaal intrapt.
- De FCA zorgt voor extra remvermogen voor een maximale remvertraging zodra de bestuurder het rempedaal intrapt.
- De regeling van het remsysteem wordt automatisch gedeactiveerd als de bestuurder het gaspedaal sterk intrapt of het stuurwiel abrupt verdraait.
- De FCA -remregeling wordt automatisch uitgeschakeld als de risicofactoren verdwijnen.



OPMERKING

De bestuurder dient altijd uiterst voorzichtig te zijn bij het bedienen van de auto, ongeacht of het FCA-systeem ervoor zorgt dat er een waarschuwing melding wordt weergegeven of een alarm klinkt.



WAARSCHUWING

**De regeling van het remsysteem kan de auto niet volledig tot stilstand brengen noch alle aanrijdingen voorkomen.
De bestuurder blijft zelf verantwoordelijk voor het veilig rijden en het bedienen van de auto.**



WAARSCHUWING

Het FCA-systeem werkt binnen bepaalde parameters, zoals de afstand tot de voorligger of voetganger, de snelheid van de voorligger en de rijsnelheid. Bepaalde omstandigheden zoals slecht weer en de wegomstandigheden hebben mogelijk een negatieve invloed op de werking van het FCA-systeem.



WAARSCHUWING

Rijd nooit opzettelijk gevaarlijk om het systeem in te schakelen.

FCA-sensor

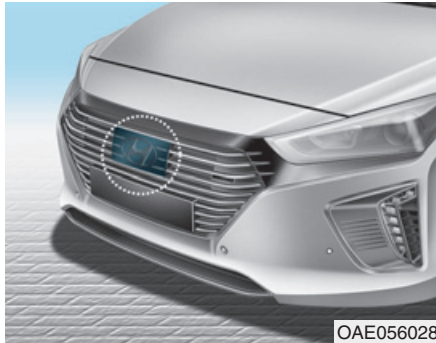

Om ervoor te zorgen dat het FCA-systeem goed werkt, moet de behuizing van de sensor en de sensor zelf schoon zijn en vrij zijn van vuil, sneeuw enz. Vuil, sneeuw e.d. op de behuizing van de sensor of op de sensor zelf kan de prestaties van de sensor negatief beïnvloeden.

AANWIJZING

- Breng **geen** kentekenplaathouder of vreemde voorwerpen, zoals een bumpersticker of bumperbescherming, aan in de buurt van de radarsensor.
- Houd de radarsensor en de behuizing altijd schoon en vrij van vuil e.d.
- Gebruik alleen een zachte doek voor het wassen van de auto. Spuit geen water onder hoge druk direct op de sensor of de behuizing van de sensor.
- Oefen geen onnodige kracht uit op de radarsensor of de behuizing van de sensor. Als de sensor met kracht uit zijn juiste positie wordt bewogen, werkt het FCA-systeem mogelijk niet goed. In dit geval wordt er mogelijk geen waarschuwing melding weergegeven. Laat de auto nakijken door een officiële HYUNDAI-dealer.

(Vervolg)

(Vervolg)

- Als het gedeelte van de voorbumper rondom de radarsensor beschadigd raakt, werkt het FCA-systeem mogelijk niet goed. We adviseren u de auto te laten nakijken door een officiële HYUNDAI-dealer.
- Gebruik alleen originele onderdelen om een beschadigde sensor of behuizing van de sensor te repareren of te vervangen. Breng geen verf aan op de behuizing van de sensor.

AANWIJZING

- Plaats **GEEN** accessoires of stickers op de voorruit en breng geen getinte coating aan op de voorruit.
- Plaats **GEEN** reflecterende objecten (bijv. wit papier, spiegel) op het dashboard. Iedere vorm van lichtreflectie kan een storing in het systeem veroorzaken.
- Voorkom met de grootste zorgvuldigheid dat de camera in aanraking komt met water.
- Probeer de camera **NOOIT** zelf te demonteren en stel de camera niet bloot aan schokken.
- Als het volume van het audiosysteem van de auto hoog is, zijn de waarschuwingssignalen van het systeem mogelijk niet hoorbaar.

i Informatie

We adviseren u het systeem te laten controleren door een officiële HYUNDAI-dealer als:

- De voorruit is vervangen.
- De voorbumper is vervangen.
- De radarsensor of de kap is beschadigd of vervangen.

Waarschuwing melding en waarschuwing lampje

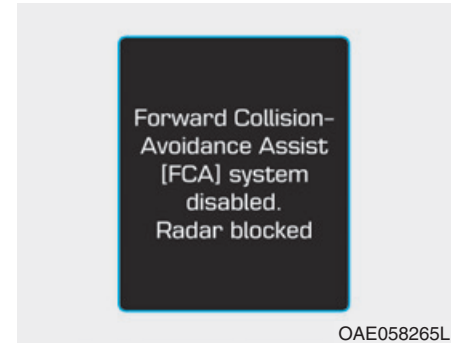

Syst. voor hulp bij vermijden kop-staartbotsing (FCA) uitgeschakeld. Radar geblokkeerd

Wanneer de behuizing van de lens van de sensor wordt geblokkeerd door vuil, sneeuw, e.d., wordt de werking van het FCA-systeem mogelijk tijdelijk uitgeschakeld. Als dit gebeurt, wordt er een waarschuwing melding weergegeven op het LCD-display.

Verwijder het eventueel aanwezige vuil, sneeuw e.d en reinig de behuizing van de lens van de radarsensor voordat u het FCA-systeem gebruikt.

De FCA werkt mogelijk niet goed in een gebied (bijvoorbeeld een open terrein) waar objecten niet worden gesignaleerd nadat het contact in stand ON is gezet.

Storing in het systeem



Check syst. voor hulp bij vermijden kop-staartbotsing

- Als de FCA niet goed werkt, gaat het waarschuwingslampje FCA (🚗) branden en verschijnt er gedurende enkele seconden een waarschuwingsmelding. Nadat de melding is verdwenen, gaat het hoofdwaarschuwinglampje (⚠️) branden. In dat geval adviseren we u de auto te laten controleren door een officiële HYUNDAI-dealer.
- Als de FCA-waarschuwing melding wordt weergegeven, gaat mogelijk ook het waarschuwingslampje ESC (elektronische stabiliteitsregeling) branden.

⚠️ WAARSCHUWING

- De FCA is een aanvullend systeem dat het gebruiksgemak voor de bestuurder vergroot. De bestuurder blijft zelf verantwoordelijk voor het bedienen van de auto. Vertrouw niet blindelings op het FCA-systeem. Bewaar altijd voldoende afstand tot de voorligger, zodat u de auto veilig tot stilstand kunt brengen en trap indien nodig het rempedaal in om de rijsnelheid te verlagen.
- In bepaalde gevallen en onder bepaalde rijomstandigheden wordt het FCA-systeem mogelijk voortijdig geactiveerd. Deze eerste waarschuwingsmelding verschijnt op het LCD-display en er klinkt een waarschuwingszoemer.

(Vervolg)

(Vervolg)

Ook wordt in bepaalde gevallen de voorligger of de voetganger mogelijk niet gesignaleerd door de radarsensor voor of het cameraherkenningssysteem. Het FCA-systeem wordt mogelijk niet geactiveerd en de waarschuwing melding wordt niet weergegeven.

- Als zich een storing voordoet in het FCA-systeem, wordt de Forward Collision-Avoidance Assist niet geactiveerd, ook al werkt het remsysteem normaal.
- Als de voorligger plotseling stopt, hebt u mogelijk minder controle over het remsysteem. Bewaar daarom altijd een veilige afstand tot uw voorligger.

(Vervolg)

(Vervolg)

- Het FCA-systeem kan geactiveerd worden tijdens het remmen en de auto kan plotseling tot stilstand worden gebracht, waardoor losse objecten naar de passagiers kunnen schuiven. Zet losse objecten altijd goed vast.
- Het FCA-systeem wordt mogelijk niet geactiveerd als de bestuurder het rempedaal intrapt om een aanrijding te voorkomen.
- De remregeling kan ontoereikend zijn, met mogelijk een aanrijding tot gevolg, als een voorligger plotseling stopt. Let altijd zeer goed op.
- Inzittenden kunnen letsel oplopen als de auto plotseling tot stilstand wordt gebracht door het geactiveerde FCA-systeem. Let altijd zeer goed op.

WAARSCHUWING

- Het FCA-systeem werkt alleen om voorliggers en voetgangers voor de auto te signaleren.
- Het FCA-systeem werkt niet wanneer de auto achteruitrijdt.
- Het FCA-systeem is niet ontworpen om andere objecten, zoals dieren, op de weg te signaleren.
- Het FCA-systeem signaleert geen auto's in de naastgelegen rijstrook.
- Het FCA-systeem signaleert geen naderend verkeer van links en rechts.
- Wanneer de bestuurder de zijkant van een geparkeerde auto (bijvoorbeeld in een doodlopende straat) nadert, kan dit niet door het FCA-systeem worden gesignaleerd.

(Vervolg)

(Vervolg)

Bewaar in deze gevallen altijd voldoende afstand tot de voorligger, zodat u de auto veilig tot stilstand kunt brengen en trap indien nodig het rempedaal in om de rijsnelheid te verlagen.

Beperkingen van het systeem

De Forward Collision-Avoidance Assist (FCA) is ontworpen om de voorligger of een voetganger op de weg te signaleren door middel van radarsignalen en cameraherkenning. De bestuurder wordt gewaarschuwd dat een aanrijding zeer waarschijnlijk is en, indien nodig, wordt een noodstop uitgevoerd.

In bepaalde gevallen wordt de voorligger of de voetganger mogelijk niet gesignaleerd door de radarsensor of de camera. In deze gevallen werkt het FCA-systeem mogelijk niet goed. In de volgende situaties wordt de werking van de FCA mogelijk beperkt en moet de bestuurder zeer goed opletten.

Signaleren van voertuigen

De werking van de sensor wordt mogelijk in de volgende gevallen beperkt:

- De radarsensor of camera wordt geblokkeerd door een vreemd voorwerp o.i.d.
- Slecht weer, zoals hevige regen of sneeuw, hinderen het blikveld van de radarsensor of camera

- Elektromagnetische golven zorgen voor interferentie
- De door de radarsensor ontvangen gereflecteerde signalen zijn erg onregelmatig
- De herkenning door de radar/camerasensor is beperkt
- De voorligger is te smal om te worden gesignaleerd (bijvoorbeeld een motorfiets, fiets, enz.)
- De voorligger is te breed om door het cameraherkenningssysteem te worden gesignaleerd (bijvoorbeeld de aanhanger van een trekker, enz.)

- Het zichtveld van de bestuurder is niet goed verlicht (te donker, te veel reflectie of te veel tegenlicht waardoor het zichtveld wordt gehinderd)
- De voorligger heeft de achterlichten niet ingeschakeld
- De helderheid van het omgevingslicht verandert plotseling, bijvoorbeeld wanneer u een tunnel in- of uitrijdt
- Licht van een straatlantaarn of tegemoetkomend verkeer wordt op een nat wegdek of een plas op de weg gereflecteerd.
- Het blikveld voor wordt gehinderd door de schittering van de zon.
- De voorruit is beslagen; een helder zicht op de weg is niet mogelijk.
- De voorligger rijdt onregelmatig
- De auto rijdt op een onverharde of slechte weg of op een weg met plotselinge veranderingen in hellingshoek
- Slechte wegomstandigheden zorgen voor overmatige trillingen tijdens het rijden.
- De auto rijdt onder straatniveau of in een gebouw.
- De auto rijdt in de buurt van gebieden met metalen constructies, zoals bij wegwerkzaamheden, spoorwegen, enz.
- De auto voor nadert de rijrichting van opzij.
- De auto voor staat dwars op de rijrichting stil.
- De voorligger rijdt naar u toe of rijdt achteruit

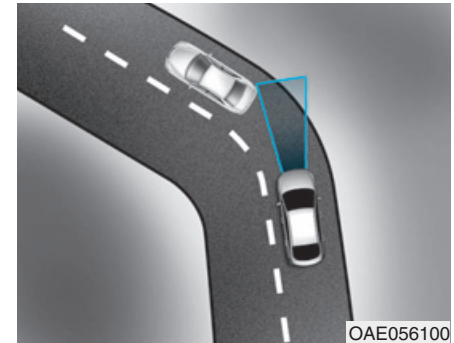

- Rijden in bochten

De prestaties van het FCA-systeem worden mogelijk beperkt bij het rijden op een bochtige weg.

In bepaalde gevallen wordt het FCA-systeem op een bochtige weg mogelijk voortijdig geactiveerd.

Ook wordt in bepaalde gevallen op een bochtige weg de voorligger mogelijk niet gesignaleerd door de radarsensor voor of het cameraherkenningsysteem.

Bewaar in deze gevallen altijd voldoende afstand tot de voorligger, zodat u de auto veilig tot stilstand kunt brengen en trap indien nodig het rempedaal in om de rijsnelheid te verlagen.



Mogelijk herkent het FCA-systeem bij het rijden op een bochtige weg een voertuig op de andere rijstrook.

In dit geval alarmeert het systeem de bestuurder mogelijk onnodig en wordt onnodig geremd.

Let tijdens het rijden altijd op de wegen rijomstandigheden. Trap indien nodig het rempedaal in om de rijnsnelheid te verlagen en een veilige tussenafstand te bewaren.

Trap daarnaast indien nodig het gaspedaal in om te voorkomen dat de auto onnodig door het systeem decelereert.

Controleer voor gebruik de verkeerssituatie.

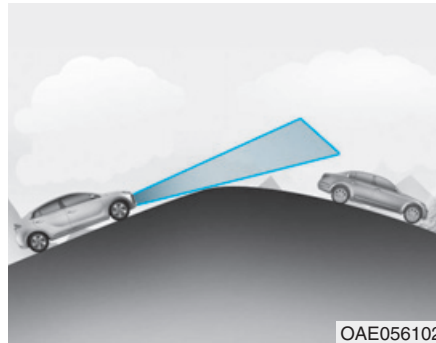

- Rijden op een helling

De prestaties van de FCA nemen af bij het op- of afrijden van een helling omdat het systeem een voorligger op dezelfde rijstrook mogelijk niet herkent. De FCA kan onnodig een waarschuwingsmelding of waarschuwingsalarm geven of helemaal geen waarschuwingsmelding of waarschuwingsalarm geven.

Als de FCA na de top plotseling een voorligger signaleert, kan er sterk gedecelereerd worden.

Kijk altijd voor u tijdens het op- of afrijden van een helling en trap indien nodig het rempedaal in om uw rijnsnelheid te reduceren en een veilige tussenafstand te houden.

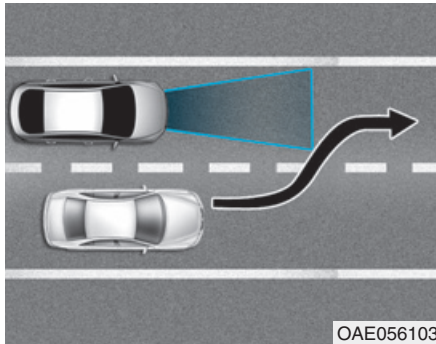

OAE056103

- Wisselen van rijstrook

Wanneer een voorligger van rijstrook wisselt, wordt de auto mogelijk niet direct door het FCA-systeem gesignaleerd, met name wanneer de auto plotseling van rijstrook wisselt. Bewaar in dit geval altijd voldoende afstand tot de voorligger, zodat u de auto veilig tot stilstand kunt brengen en trap indien nodig het rempedaal in om uw rijdsnelheid te verlagen.

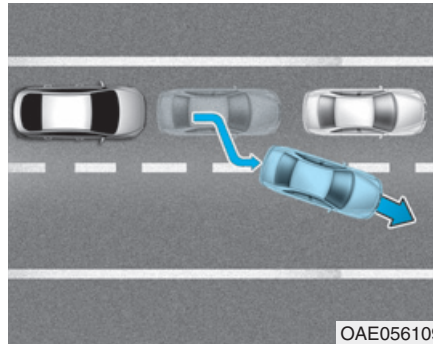

OAE056109

Wanneer u in langzaam rijdend en stilstaand verkeer rijdt en een voorligger de rijstrook verlaat, wordt uw nieuwe voorligger mogelijk niet direct door het FCA-systeem herkend. Bewaar in dit geval altijd voldoende afstand tot de voorligger, zodat u de auto veilig tot stilstand kunt brengen en trap indien nodig het rempedaal in om uw rijdsnelheid te verlagen.

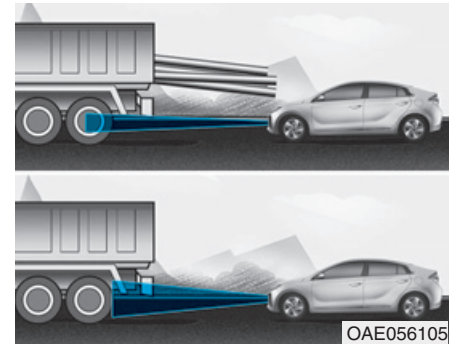

OAE056105

- Uw voorligger signaleren

Als uw voorligger een grote, naar achteren uitstekende lading heeft of een grotere bodemvrijheid heeft dan uw auto, moet u extra goed opletten. Mogelijk wordt de naar achteren uitstekende lading niet door het FCA-systeem gesignaleerd. Bewaar in deze gevallen altijd voldoende afstand tot het object dat het dichtst voor u is, zodat u de auto veilig tot stilstand kunt brengen en trap indien nodig het rempedaal in om uw rijdsnelheid te verlagen.

Signaleren van voetgangers (indien van toepassing)

De werking van de sensor wordt mogelijk in de volgende gevallen beperkt:

- De voetganger wordt niet goed gesignaleerd door het cameraherkenningsstelsel als de voetganger bijvoorbeeld voorover buigt of niet volledig rechtop loopt
- De voetganger beweegt zeer snel of verschijnt plotseling in het detectiegebied van de camera
- De voetganger draagt kleding die wegvalt tegen de achtergrond, waardoor deze moeilijk door het cameraherkenningsstelsel kan worden gesignaleerd
- Het is moeilijk om de voetganger te signaleren en te onderscheiden van andere objecten in de buurt, bijvoorbeeld wanneer er een groep voetgangers of een grote groep mensen is
- Er wordt een object gesignaleerd dat een vergelijkbare vorm heeft als het menselijk lichaam
- De voetganger is klein
- De voetganger is lichamelijk gehandicapt
- De herkenning door de sensor is beperkt
- De radarsensor of camera wordt geblokkeerd door een vreemd voorwerp o.i.d.
- Slecht weer, zoals hevige regen of sneeuw, hinderen het blikveld van de radarsensor of camera
- De buitenverlichting is te fel (bijvoorbeeld bij het rijden in fel zonlicht of de schittering van de zon) of te donker (bijvoorbeeld 's nachts op het platteland)
- Wanneer licht van een straatlantaarn of tegemoetkomende auto op een nat wegdek of een plas op de weg wordt gereflecteerd.
- Het blikveld voor wordt gehinderd door de schittering van de zon.
- De voorruit is beslagen; een helder zicht op de weg is niet mogelijk.
- Slechte wegomstandigheden zorgen voor overmatige trillingen tijdens het rijden.



WAARSCHUWING

- **Gebruik de Forward Collision-Avoidance Assist (FCA) niet tijdens het slepen van een auto. Het gebruik van het FCA-systeem tijdens het slepen kan de veiligheid van uw auto of de auto die wordt getrokken negatief beïnvloeden**
- **Wees uiterst voorzichtig als uw voorligger een grote, naar achteren uitstekende lading heeft of een grotere bodemvrijheid heeft dan uw auto.**

(Vervolg)

(Vervolg)

- Het FCA-systeem is ontworpen om de voorligger te signaleren en in de gaten te houden of om een voetganger op de weg te signaleren door middel van radarsignalen en cameraherkenning. Het is niet ontworpen om fietsen, motorfietsen of kleinere objecten op wielen, zoals bagagetassen, winkelwagens of kinderwagens te signaleren.
- Probeer nooit de werking van het FCA-systeem te testen. Anders kunt u ernstig letsel oplopen.

***i* Informatie**

In sommige gevallen wordt het FCA-systeem mogelijk uitgeschakeld wanneer het systeem wordt blootgesteld aan elektromagnetische interferentie.

 WAARSCHUWING

We adviseren u de kalibratie van het systeem te laten controleren door een officiële HYUNDAI-dealer na het vervangen van de voorruit, de bumper of de radar/camera.

LANE KEEPING ASSIST-SYSTEEM (LKA) (INDIEN VAN TOEPASSING)

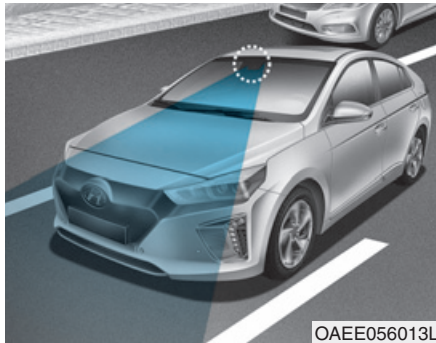

Het Lane Keeping Assist-systeem (LKA) detecteert met behulp van een camera bij de voorruit rijstrookmarkeringen op de weg en assisteert de bestuurder bij het besturen van de auto om de auto op de rijstrook te houden.

Als het systeem signaleert dat de auto zijn rijstrook dreigt te verlaten, wordt de bestuurder zichtbaar en hoorbaar gewaarschuwd, terwijl tegelijkertijd een lichte tegenstuurkracht wordt uitgeoefend, om te proberen te voorkomen dat de auto buiten de rijstrook terechtkomt.

⚠ WAARSCHUWING

Het Lane Keeping Assist-systeem (LKA) is geen vervanging voor een veilig rijgedrag, maar dient slechts als hulpmiddel. Het is de verantwoordelijkheid van de bestuurder om altijd de omgeving in de gaten te houden en het stuurwiel te bedienen.

⚠ WAARSCHUWING

Neem bij het gebruik van het Lane Keeping Assist-systeem (LKA) altijd de volgende voorzorgsmaatregelen in acht:

- Bedien het stuurwiel niet plotseling wanneer dit door het systeem wordt bediend.

(Vervolg)

(Vervolg)

- Het LKA-systeem voorkomt dat de bestuurder onbedoeld de rijstrook verlaat door de besturing te ondersteunen.

De bestuurder dient echter niet volledig op het systeem te vertrouwen, maar altijd zelf controle te houden over het stuurwiel om op de rijstrook te blijven.

- Door rijomstandigheden of omgevingsfactoren kan het LKA-systeem worden uitgeschakeld of niet goed werken. Wees altijd voorzichtig tijdens het rijden.
- Haal de camera van het LKA-systeem niet uit elkaar, bijvoorbeeld om de ruit extra te tinten of coatings of accessoires aan te brengen. Als u de camera uit elkaar hebt gehaald en weer in elkaar hebt gezet, adviseren we u de kalibratie van het systeem te laten controleren door een officiële Hyundai-dealer.

(Vervolg)

(Vervolg)

- Als u de voorruit, de camera van het LKA-systeem of bijbehorende delen van het stuurwiel hebt vervangen, adviseren we u de kalibratie van het systeem te laten controleren door een officiële Hyundai-dealer.
- Het systeem herkent rijstrookmarkeringen via een camera en bedient het stuurwiel. Als de rijstrookmarkeringen moeilijk te herkennen zijn, werkt het systeem daardoor mogelijk niet goed.
Raadpleeg “Beperkingen van het systeem”.
- Verwijder of beschadig geen onderdelen die gerelateerd zijn aan het LKA-systeem.
- Het waarschuwingssignaal van het LKA-systeem is mogelijk niet hoorbaar als het geluidsvolume van het audiosysteem te hoog is ingesteld.

(Vervolg)**(Vervolg)**

- Plaats geen voorwerpen op het dashboard die licht reflecteren, zoals spiegels, wit papier, enz. Het systeem werkt mogelijk niet goed wanneer zonlicht wordt gereflecteerd.
- Houd het stuurwiel altijd vast wanneer het LKA is ingeschakeld. Als u blijft rijden terwijl u het stuurwiel niet vasthoudt nadat de waarschuwing "Keep hands on steering wheel" (houd uw handen aan het stuurwiel) is gegeven, stopt het systeem met de bediening van het stuurwiel.
- Het stuurwiel wordt niet continu bediend; als de rijnsnelheid te hoog is wanneer u van rijstrook wisselt, wordt de auto mogelijk niet door het systeem bediend. De bestuurder moet zich altijd aan de geldende snelheidslimiet houden als hij het systeem gebruikt.

(Vervolg)**(Vervolg)**

- Als u voorwerpen aan het stuurwiel bevestigt, assisteert het systeem u mogelijk niet bij het op de rijstrook houden van de auto en werkt de waarschuwing voor het niet vasthouden van het stuurwiel mogelijk niet.
- Als met een aanhanger rijdt moet u het LKA-systeem uitschakelen.
- Wanneer er andere signalen te horen zijn, zoals die van het waarschuwingssysteem voor de veiligheidsgordels, en deze prioriteit hebben op het waarschuwingssysteem voor het LKA, zijn er geen waarschuwingssignalen van het LKA te horen.

Werking LKA

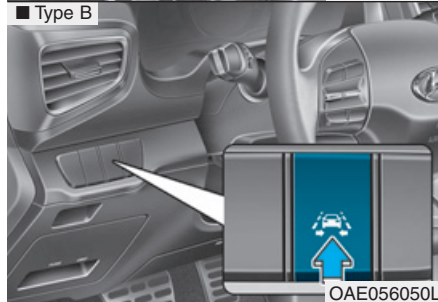
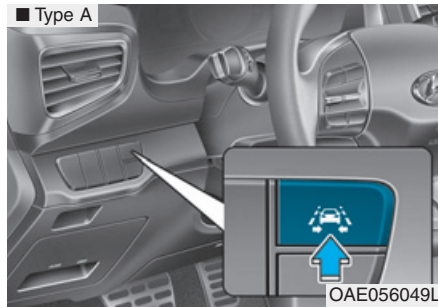

In-/uitschakelen van het LKA-systeem:

Druk met het contact in stand ON op de toets van het LKA-systeem op het dashboard, links van het stuurwiel.

Het controlelampje in het instrumentenpaneel zal in eerste instantie wit branden. Dit geeft aan dat het LKA-systeem in de status READY (gereed) en NOT ENABLED (niet ingeschakeld) staat.

i Informatie

Wanneer het controlelampje (wit) tijdens de vorige contactcyclus is geactiveerd, wordt het systeem ingeschakeld zonder extra regeling. Als u nogmaals op de toets LKA drukt, gaat het controlelampje in het instrumentenpaneel uit.



De kleur van het controlelampje is afhankelijk van de status van het LKA-systeem.

- Wit: De sensor signaleert geen rijstrookmarkeringen of de rij snelheid is lager dan 60 km/h.
- Groen: De sensor signaleert rijstrookmarkeringen en het systeem is in staat de besturing van de auto te bedienen.

Activeren LKA

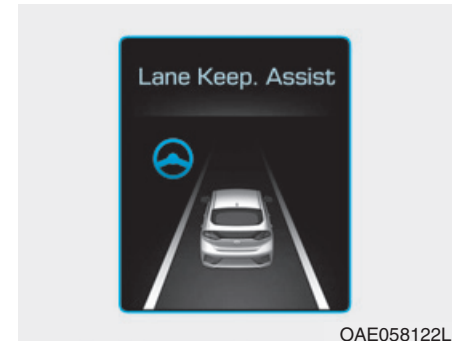

- Om het LKA -scherm op het LCD-display van het instrumentenpaneel weer te geven, selecteert u de modus ASSIST. Zie "Modi LCD-display" in hoofdstuk 3 voor meer informatie.

- Wanneer beide rijstrookmarkeringen worden gesignaleerd en aan alle voorwaarden voor activering van het LKA-systeem wordt voldaan, gaat het stuurwielcontrolelampje groen branden en verandert het controlelampje van het LKA-systeem van wit naar groen.

Dit geeft aan dat het LKA-systeem zich in de status ENABLED (ingeschakeld) bevindt en dat het stuurwiel kan worden bediend.

⚠ WAARSCHUWING

Het Lane Keeping Assist-systeem (LKA) is een systeem dat moet voorkomen dat de bestuurder onbedoeld zijn rijstrook verlaat. De bestuurder moet echter niet uitsluitend op het systeem vertrouwen maar tijdens het rijden altijd op de rijomstandigheden letten.

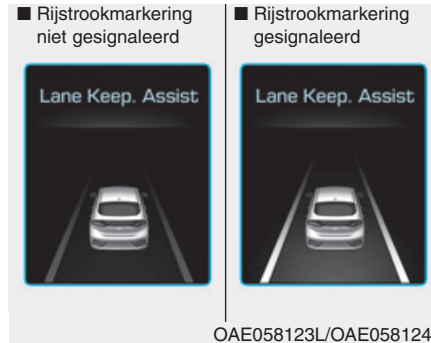

- Als de rijnsnelheid hoger is dan 60 km/h en het systeem rijstrookmarkeringen signaleert, verandert de kleur van grijs naar wit.
- Als het systeem de linker rijstrookmarkering signaleert, verandert de kleur van de linker rijstrookmarkering van grijs naar wit.
- Als het systeem de rechter rijstrookmarkering signaleert, verandert de kleur van de rechter rijstrookmarkering van grijs naar wit.
- Beide rijstrookmarkeringen moeten worden gesignaleerd om het systeem volledig te activeren.

- Als de rijnsnelheid hoger is dan 60 km/h en de toets van het LKA-systeem is ingedrukt, is het systeem ingeschakeld. Als uw auto de rijstrook verlaat, werkt het LKA-systeem als volgt:



Er verschijnt een visuele waarschuwing op het LCD-display in het instrumentenpaneel. De linker of rechter rijstrookmarkering op het LCD-display in het instrumentenpaneel gaat knipperen, afhankelijk van welke kant de auto opgaat.

Als het stuurwiel verschijnt, betekent dat dat het systeem de besturing van de auto overneemt om te voorkomen dat de auto de rijstrookmarkering overschrijdt.

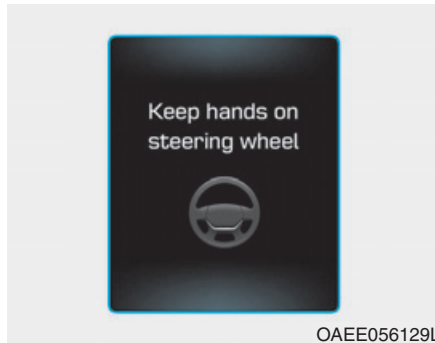

Houd uw handen op het stuur

Als de bestuurder gedurende enkele seconden de handen van het stuurwiel neemt terwijl het LKA-systeem is geactiveerd, waarschuwt het systeem de bestuurder.

i Informatie

Als het stuurwiel heel lichtjes wordt vastgehouden, kan de melding ook worden weergegeven, aangezien het LKA in dat geval niet herkent dat de bestuurder het stuurwiel vasthoudt.

! WAARSCHUWING

De waarschuwingsmelding kan laat worden weergegeven, afhankelijk van de wegcondities. Houd het stuurwiel daarom tijdens het rijden altijd met beide handen vast.

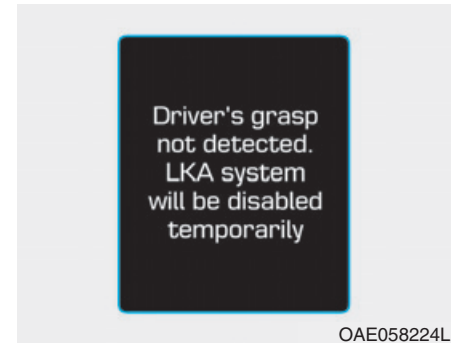

Handen bestuurder niet gedetecteerd. LKA wordt tijdelijk uitgeschakeld

Als de bestuurder zijn handen niet op het stuurwiel heeft gelegd na de weergave van de melding "Houd uw handen op het stuur", wordt de besturing niet door het systeem bediend en wordt de bestuurder alleen gewaarschuwd wanneer de auto de rijstrookmarkering overschrijdt.

Als de bestuurder echter zijn handen weer op het stuurwiel heeft gelegd, wordt het stuurwiel weer door het systeem bediend.

WAARSCHUWING

- De bestuurder is verantwoordelijk voor een juiste bediening van het stuurwiel.
- Schakel in onderstaande situaties het systeem uit en bedien de auto zelf.
 - Bij slecht weer
 - Wanneer de toestand van het wegdek slecht is
 - Wanneer de bestuurder regelmatig zelf het stuurwiel moet bedienen.

Informatie

- Hoewel het stuurwiel door het systeem wordt bediend, kan de bestuurder nog steeds zelf het stuurwiel bedienen.
- Mogelijk stuurt het stuurwiel wat zwaarder wanneer dit door het systeem wordt bediend.

Waarschuwinglampje en -melding

Check systeem Hulp bij rijbaan aanhouden

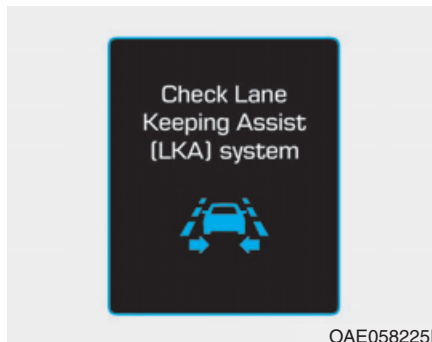

Bij een storing in het systeem verschijnt er gedurende enkele seconden een melding. Als het probleem blijft bestaan, gaat het controlelampje storing LKA-systeem branden.

Controlelampje storing LKA systeem



Het controlelampje storing LKA-systeem (geel) zal gaan branden als het LKA-systeem niet goed werkt. We adviseren u het systeem te laten controleren door een officiële Hyundai-dealer.

Handel bij een probleem met het systeem als volgt:

- Zet het systeem opnieuw aan nadat het contact is uitgeschakeld en weer is ingeschakeld.
- Controleer of het contact in stand ON staat.
- Controleer of het systeem wordt beïnvloed door het weer (mist, zware regenval, enz.).
- Controleer of de lens van de camera vuil is.

Is het probleem niet opgelost, raden we u aan het systeem door een officiële HYUNDAI-dealer na te laten kijken.

In de volgende gevallen zal het LKA-systeem zich niet in de status ENABLED (ingeschakeld) bevinden en wordt het stuurwiel niet bediend:

- De richtingaanwijzer is aan voordat er van rijstrook gewisseld wordt. Als u van rijstrook wisselt zonder de richtingaanwijzer te gebruiken, wordt het stuurwiel mogelijk bediend.
 - De auto rijdt niet in het midden van de rijstrook als het systeem wordt ingeschakeld of direct na het wisselen van rijstrook.
 - De ESC (elektronische stabiliteitsregeling) of het VSM (Vehicle Stability Management) is geactiveerd.
 - De auto maakt een scherpe bocht.
 - De rijsnelheid is lager dan 60 km/h of hoger dan 180 km/h.
 - De auto wisselt abrupt van rijstrook.
- De auto remt plotseling af.
 - Er is slechts één rijstrookmarkering gesignaleerd.
 - De rijstrook is zeer breed of smal.
 - Er zijn meer dan twee rijstrookmarkeringen op de weg. (bijvoorbeeld bij wegwerkzaamheden).
 - De auto rijdt op een steile helling.
 - Er wordt plotseling aan het stuurwiel gedraaid.

Beperkingen van het systeem

Het LKA-systeem treedt mogelijk vroegtijdig in werking, ook al verlaat de auto de rijstrook niet OF het LKA-systeem waarschuwt u mogelijk niet als de auto de rijstrook onder de volgende omstandigheden verlaat:

Als de omstandigheden van de rijstrook en de weg niet goed zijn

- De rijstrookmarkering is lastig te onderscheiden ten opzichte van het wegdek of de rijstrookmarkering is vervaagd of onduidelijk.
- De kleur van de rijstrookmarkering is lastig te onderscheiden ten opzichte van het wegdek.
- Er bevinden zich markeringen op het wegdek die lijken op een rijstrookmarkering. Deze worden onbedoeld door de camera gesignaleerd.
- De rijstrookmarkering gaat op in een andere of splitst zich (bijvoorbeeld bij een tolpoort).

- Het aantal rijstroken neemt toe of af of de rijstrookmarkeringen lopen door elkaar heen.
- Er zijn meer dan twee rijstrookmarkeringen op de weg voor u.
- De rijstrookmarkering is erg dik of dun.
- De rijstroken voor de auto zijn niet zichtbaar als gevolg van regen, sneeuw, water op de weg, een beschadigd of vuil wegdek, enz.
- Er valt dankzij een middenberm, bomen, enz. een schaduw over de rijstrookmarkering.
- De rijstroken zijn incompleet of er zijn wegwerkzaamheden.
- Er is een zebrapad of andere markeringen op het wegdek aangebracht.
- Op de rijstrookmarkering in een tunnel zitten olievlekken, enz.
- De rijstrook verdwijnt plotseling, bijvoorbeeld bij een kruispunt

Als externe factoren van invloed zijn

- De helderheid van het omgevingslicht verandert plotseling, bijvoorbeeld wanneer u een tunnel in- of uitrijdt, of wanneer u onder een viaduct doorrijdt.
- De omgeving is niet helder genoeg, bijvoorbeeld wanneer de koplampen niet zijn ingeschakeld in het donker of wanneer de auto door een tunnel rijdt.
- Er bevindt zich een rijstrookafbakening, zoals betonblokken, een geleiderail en reflectorpaal op de weg, die onbedoeld door de camera wordt gesignaleerd.
- Wanneer licht van een straatlantaarn of tegemoetkomende auto op een nat wegdek of een plas op de weg wordt gereflecteerd.
- Het blikveld voor wordt gehinderd door de schittering van de zon.

- Er is onvoldoende ruimte tussen u en uw voorligger om de rijstrookmarkering te kunnen signaleren of de voorligger rijdt op de rijstrookmarkering.
- U rijdt op een steile helling, over een heuvel of op een bochtige weg.
- Slechte wegomstandigheden zorgen voor overmatige trillingen tijdens het rijden.
- De omgevingstemperatuur van de binnenspiegel is hoog als gevolg van direct zonlicht, enz.

Als het zicht naar voren slecht is

- De voorruit of de cameraleens van het LKA wordt geblokkeerd door vuil e.d.
- De voorruit is beslagen; een helder zicht op de weg is niet mogelijk.
- Er is iets op het dashboard, enz. geplaatst.
- De sensor kan de rijstrook niet waarnemen als gevolg van mist, zware regenval of sneeuw.

Wijzigen functie LKA-systeem

De bestuurder kan overschakelen van het LKA-systeem naar het Lane Departure Warning-systeem (LDW) of in de modus LKA-systeem wisselen tussen Standaard LKA en Actieve LKA op het LCD-display. Ga naar "Gebruikersinst. → Bestuurdershulp → Rijbaanveiligheid → LDW (Waarschuwing bij rijbaanwissel)/ Standaard LKA/Actieve LKA".

Het systeem is automatisch ingesteld op de Standard LKA als er geen functie is geselecteerd.

LDW (Waarschuwing bij rijbaanwissel)

LDW waarschuwt de bestuurder zichtbaar en hoorbaar als het systeem signaleert dat de auto de rijstrook verlaat.

Standaard LKA

De modus Standaard LKA helpt de bestuurder de auto op de rijstrook te houden. Het bedient nagenoeg nooit het stuurwiel als de auto goed op de rijstrook rijdt. Als de auto de rijstrook dreigt te verlaten, begint het het stuurwiel echter wel te bedienen.

Actieve LKA

De modus Actief LKA biedt een intensievere bediening van het stuurwiel in vergelijking met de modus Standaard LKA. De bestuurder voelt de aanzet van de bediening van het stuurwiel mogelijk niet, doordat de Actief LKA mogelijk constant het stuurwiel regelt met lichtere correcties.

DRIVER ATTENTION WARNING-SYSTEEM (DAW) (INDIEN VAN TOEPASSING)

Het Driver Attention Warning-systeem (DAW) geeft weer of de bestuurder moe is of niet oplet.

Systeeminstelling en -activering Systeeminstelling

Systeeminstelling

- Het Driver Attention Warning-systeem (DAW) is af fabriek uitgeschakeld.
- Start de motor en selecteer "Gebruikersinst. → Bestuurdershulp → DAW (Waarschuwing oplettendheid bestuurder) → Hoge gevoeligheid/ Normale gevoeligheid/Uit" op het LCD-display om het Driver Attention Warning-systeem (DAW) in te schakelen.

- De bestuurder kan de modus Driver Attention Warning-systeem (DAW) selecteren.
 - Hoge gevoeligheid : Het Driver Attention Warning-systeem (DAW) waarschuwt de bestuurder over de mate van vermoeidheid of onoplettend rijgedrag in een eerder stadium dan in de modus Normal.
 - Normale gevoeligheid : Het Driver Attention Warning-systeem (DAW) waarschuwt de bestuurder over de mate van vermoeidheid of onoplettend rijgedrag.
 - Uit : Het Driver Attention Warning-systeem (DAW) is gedeactiveerd.
- De geselecteerde instelling van het Driver Attention Warning-systeem (DAW) blijft bewaard als de motor opnieuw wordt gestart.

Weergave van aandachtsniveau bestuurder

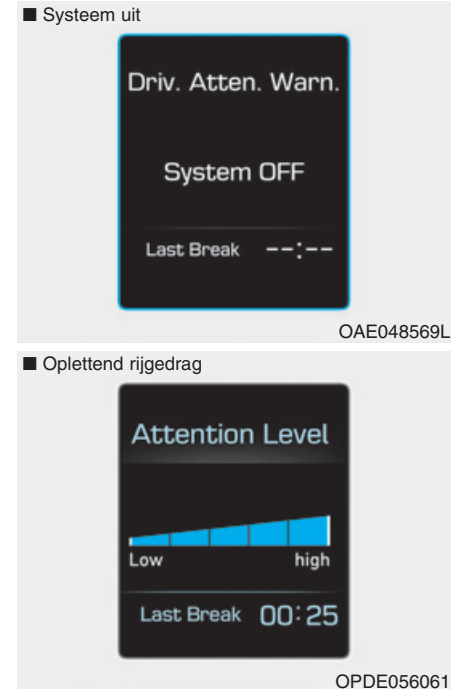



- De bestuurder kan zijn rijgedrag bekijken op het LCD-display.

Het DAW-scherm verschijnt als u de tab ASSIST-modus (A) selecteert op het LCD-display als het systeem geactiveerd is. **(Zie voor meer informatie “Instellingen LCD-display” in hoofdstuk 3.)**

- Het aandachtsniveau van de bestuurder wordt weergegeven op een schaal van 1 - 5. Hoe lager het niveau, hoe onoplettender de bestuurder is.

- Het niveau wordt lager als de bestuurder gedurende een bepaalde periode geen pauze neemt.
- Het niveau wordt hoger als de bestuurder gedurende een bepaalde periode oplettend rijdt.
- Als de bestuurder het systeem inschakelt tijdens het rijden, worden "Vorige pauze" en het niveau weergegeven.

Neem een pauze



- De melding "Neem een pauze" verschijnt op het LCD-display en er klinkt een waarschuwingssignaal om de bestuurder voor te stellen een pauze te nemen als het aandachtsniveau van de bestuurder lager is dan 1.
- Het Driver Attention Warning-systeem (DAW) stelt de bestuurder niet voor een pauze te nemen als de totale reisduur korter is dan 10 minuten.



OPMERKING

Wanneer er andere signalen te horen zijn, zoals die van het waarschuwingssysteem voor de veiligheidsgordels, en deze prioriteit hebben op het waarschuwingssysteem voor het DAW, zijn er mogelijk geen waarschuwingssignalen van het DAW te horen.

Resetten van het systeem

- Het laatste pauzetijdstip wordt ingesteld op 00:00 en het aandachtsniveau van de bestuurder wordt ingesteld op 5 (zeer oplettend) als de bestuurder het Driver Attention Warning-systeem (DAW) reset.
- Het Driver Attention Warning-systeem (DAW) reset het laatste pauzetijdstip op 00:00 en het aandachtsniveau van de bestuurder op 5 in de volgende situaties.
 - De motor is uitgeschakeld.
 - De bestuurder maakt zijn veiligheidsgordel los en opent vervolgens het bestuurdersportier.
 - De auto staat gedurende ten minste.
- Het Driver Attention Warning-systeem (DAW) gaat weer werken als de bestuurder weer gaat rijden.

Systeem standby



Het Driver Attention Warning-systeem (DAW) gaat naar de stand gereed en geeft het scherm 'Uitgeschakeld' weer in de volgende situaties.

- De camera signaleert geen rijstroken.
- De rijsnelheid blijft lager dan 60 km/h of hoger dan 180 km/h.

Storing in het systeem



Check systeem waarsch. opletendheid best.

Als de waarschuwing melding "Check systeem waarsch. opletendheid best." wordt weergegeven, werkt het systeem niet goed. In dat geval adviseren we u de auto te laten controleren door een officiële Hyundai-dealer.

⚠ WAARSCHUWING

- Het Driver Attention Warning-systeem (DAW) is geen vervanging voor een veilig rijgedrag, maar dient slechts als hulpmiddel. Het is de verantwoordelijkheid van de bestuurder altijd voorzichtig te rijden om onverwachte en plotselinge situaties te voorkomen. Let te allen tijde op de wegomstandigheden.
- Het systeem kan een pauze voorstellen naar aanleiding van het rijgedrag van de bestuurder, ook al voelt de bestuurder zich niet vermoeid.
- Een bestuurder die zich vermoeid voelt zou een pauze moeten nemen, ook al wordt er door het Driver Attention Warning-systeem (DAW) niet voorgesteld een pauze te nemen.

AANWIJZING

Het Driver Attention Warning-systeem (DAW) maakt gebruik van de camerasensor op de voorruit.

Om de camerasensor in optimale conditie te houden moeten de volgende aanwijzingen worden opgevolgd:

- Plaats **GEEN** accessoires of stickers op de voorruit en breng geen getinte coating aan op de voorruit.
- Plaats **GEEN** reflecterende objecten (bijv. wit papier, spiegel) op het dashboard. Elke lichtreflectie kan een storing in het Driver Attention Warning-systeem (DAW) veroorzaken.
- Voorkom met de grootste zorgvuldigheid dat de camerasensor in aanraking komt met water.

(Vervolg)

(Vervolg)

- Probeer de camera **NOOIT** zelf te demonteren en stel de camera niet bloot aan schokken.
- Haal de camera niet uit elkaar, bijvoorbeeld om de ruit extra te tinten of coatings of accessoires aan te brengen.

Is u de camera uit elkaar hebt gehaald en weer in elkaar hebt gezet, adviseren we u de kalibratie van het systeem te laten controleren door een officiële Hyundai-dealer.



OPMERKING

Het Driver Attention Warning-systeem (DAW) werkt mogelijk niet goed en waarschuwt in beperkte mate onder de volgende omstandigheden:

- De rijstrook wordt slecht herkend. (Zie "Lane Keeping Assist-systeem (LKA)" in dit hoofdstuk voor meer informatie.)
- Er wordt wild met de auto gereden of er wordt abrupt om een obstakel heen gestuurd (bijv. wegwerkzaamheden, andere voertuigen, gevallen objecten, slechte wegen).
- Het rijgedrag van de auto in voorwaartse richting laat ernstig te wensen over (door een groot verschil in bandenspanning, ongelijkmatige bandenslijtage, onjuist toespoor/uitspoor).
- De auto rijdt op een slechte weg.

(Vervolg)

(Vervolg)

- De auto rijdt op een slingerende weg.
- De auto rijdt door een gebied waarin het hard waait.
- De volgende rijbegeleidingssystemen zijn actief:
 - Lane Keeping Assist-systeem (LKA)
 - Forward Collision-Avoidance Assist (FCA)
 - Smart Cruise Control-systeem (SCC)



OPMERKING

Als het volume van het audiosysteem van de auto hoog is, zijn de waarschuwingssignalen van het Driver Attention Warning-systeem (DAW) mogelijk niet hoorbaar.

SNELHEIDSBEGRENZINGSSYSTEEM (INDIEN VAN TOEPASSING)

Bediening snelheidsbegrenzer

U kunt de snelheidslimiet instellen wanneer u een bepaalde snelheid niet wilt overschrijden.

Wanneer u de ingestelde snelheidslimiet overschrijdt, treedt het waarschuwingssysteem in werking (de ingestelde snelheid wordt knipperend weergegeven en er klinkt een zoemer) totdat u weer langzamer gaat rijden dan de ingestelde snelheid.

i Informatie

Wanneer de snelheidsbegrenzer in werking is, kan het cruise control-systeem niet worden geactiveerd.

Schakelaar snelheidsbegrenzer

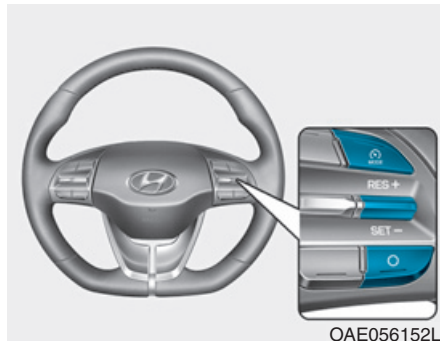

 : Wijzigt de modus tussen cruise control-systeem/Smart Cruise Control-systeem en Speed Limit Control-systeem.



RES+: Hervatten of verhogen snelheid snelheidsbegrenzer.

SET-: Instellen of verlagen snelheid snelheidsbegrenzer

O: Schakelt de snelheidsbegrenzer uit.

Snelheidslimiet instellen



1. Druk op de toets  om het systeem in te schakelen. Het controlelampje snelheidslimiet in het instrumentenpaneel gaat branden.

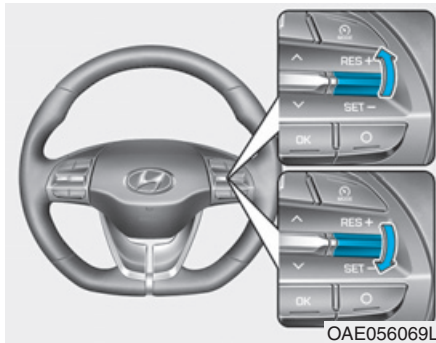

2. Beweeg de selectieschakelaar omlaag (SET-).
3. • Beweeg de selectieschakelaar omhoog (RES+) of omlaag (SET-) en laat hem los als de gewenste snelheid is bereikt.
 - Beweeg de selectieschakelaar omhoog (RES+) of omlaag (SET-) en houd hem vast. De snelheid wordt met 5 km/h verhoogd of verlaagd.

De ingestelde snelheidslimiet wordt weergegeven in het instrumentenpaneel.

Als u harder wilt rijden dan de ingestelde snelheidslimiet en u het gaspedaal minder dan ongeveer 50% intrapt, zal de ingestelde snelheidslimiet geactiveerd blijven en de auto niet versnellen.

Als u het gaspedaal echter meer dan ongeveer 70% intrapt, kunt u de snelheidslimiet overschrijden. Dan wordt de ingestelde snelheid knipperend weergegeven en klinkt de zoemer totdat u weer langzamer gaat rijden dan de ingestelde snelheid.

U kunt de snelheidsbegrenzer op een van de volgende manieren uitschakelen:

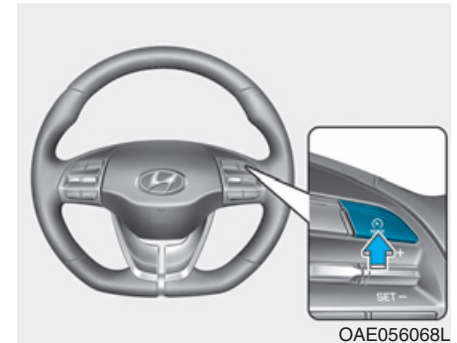

- Druk op de toets .
- Als u eenmaal op de toets O (annuleren) drukt, wordt de ingestelde snelheidslimiet geannuleerd, maar wordt het systeem niet uitgeschakeld. Beweeg de selectieschakelaar +RES of SET- op uw stuurwiel naar de gewenste snelheid als u de snelheidslimiet wilt hervatten.

CRUISE CONTROL (INDIEN VAN TOEPASSING)

Werking cruise control

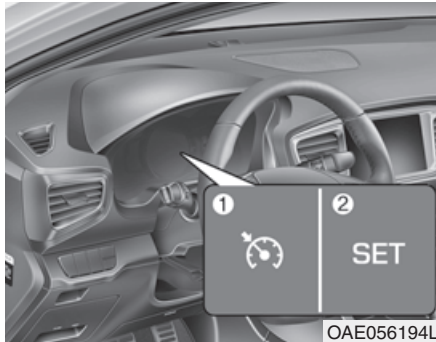

1. Controlelampje CRUISE
2. Controlelampje SET

De cruise control stelt u in staat boven 30 km/h een bepaalde rijsnelheid aan te houden, zonder dat u de voet op het gaspedaal hoeft te houden.

⚠ WAARSCHUWING

Neem de volgende voorzorgsmaatregelen:

- Stel de rijsnelheid altijd lager in dan de toegestane maximumsnelheid.
- Als de cruise control niet wordt uitgeschakeld (controlelampje CRUISE in het instrumentenpaneel blijft branden) kan de cruise control mogelijk onbedoeld worden geactiveerd. Zet de cruise control uit (controlelampje CRUISE UIT) wanneer de cruise control niet gebruikt wordt, om te voorkomen dat er onbedoeld een snelheid wordt ingesteld.
- Gebruik het cruise control-systeem alleen op de snelweg en indien de verkeersdrukke en de weersomstandigheden dat toelaten.

(Vervolg)

(Vervolg)

- Gebruik de cruise control nooit wanneer niet veilig met een constante snelheid gereden kan worden:
 - Als wordt gereden in druk verkeer of wanneer het door de verkeersomstandigheden moeilijk is om met een constante snelheid te rijden
 - Als wordt gereden op natte of met ijs of sneeuw bedekte wegen
 - Als wordt gereden op heuvelachtige of bochtige wegen
 - Als wordt gereden in gebieden met veel wind
 - Als wordt gereden terwijl het zicht beperkt is (bijvoorbeeld bij slecht weer, zoals mist, sneeuw, regen of zandstormen)
- Gebruik de cruise control niet bij het rijden met een aanhanger.

i Informatie

- Tijdens de normale werking van de cruise control zal deze na ongeveer 3 seconden in werking treden wanneer de toets SET wordt ingedrukt of opnieuw wordt ingedrukt nadat geremd is. Deze vertraging is normaal.
- Voordat de cruise control wordt geactiveerd, controleert het systeem of het remsysteem normaal werkt. Trap het rempedaal ten minste één keer in nadat u het contact in stand ON hebt gezet of de auto hebt gestart.

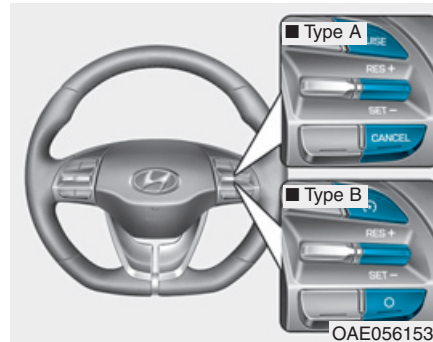

Cruise control-schakelaar

CANCEL/O : Schakelt de cruise control uit.

CRUISE /  : Schakelt het cruise control-systeem in of uit.

RES+: Hervat of verhoogt de snelheid van de cruise control.

SET-: Verlaagt de snelheid van de cruise control of stelt deze in.

i Informatie

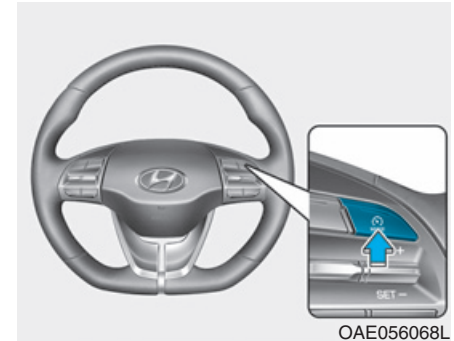

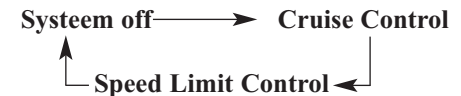

Schakel eerst de cruise control-modus in door de toets  in te drukken, indien de auto is uitgerust met een snelheidsbegrenzingssysteem.

De modus wijzigt in onderstaande volgorde wanneer de toets  wordt ingedrukt.

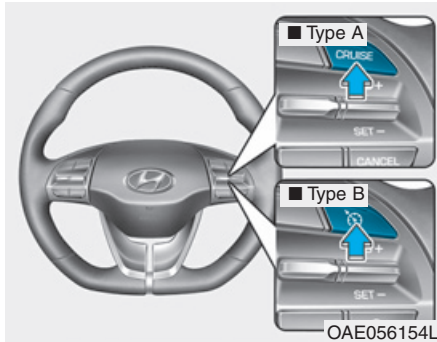

Cruise control-snelheid instellen



1. Druk op de toets CRUISE /  op het stuurwiel om het systeem in te schakelen. Het controlelampje CRUISE gaat branden.
2. Accelereer naar de gewenste snelheid, die hoger moet zijn dan 30 km/h.

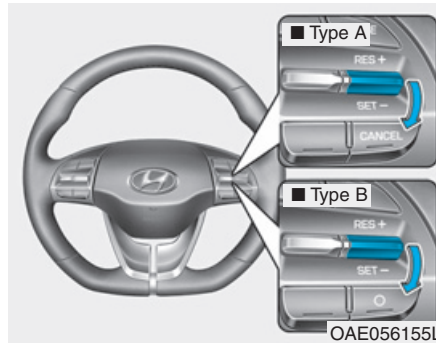

3. Beweeg de selectieschakelaar (1) omlaag (SET-) en laat hem los. Het controlelampje SET gaat branden.
4. Haal uw voet van het gaspedaal.

Informatie

Op een steile helling kan de auto iets vertragen of versnellen bij het helling op of helling af rijden.

Verhogen van de cruise control-snelheid

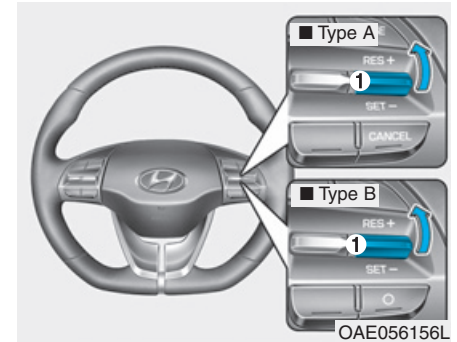

- Beweeg de selectieschakelaar (1) omhoog (RES+), houd hem vast en kijk naar de ingestelde snelheid in het instrumentenpaneel.

Laat de selectieschakelaar los als de gewenste snelheid wordt weergegeven. De auto zal accelereren tot deze snelheid.

- Beweeg de selectieschakelaar (1) omhoog (RES+) en laat hem onmiddellijk weer los. De rijnsnelheid wordt elke keer dat de selectieschakelaar op deze manier wordt bediend met 2,0 km/h verhoogd.

- Trap het gaspedaal in. Beweeg de selectieschakelaar (1) omlaag (SET-) als de auto de gewenste snelheid heeft bereikt.

Verlagen van de cruise control-snelheid

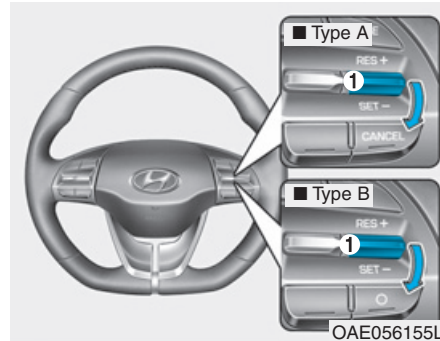

- Beweeg de selectieschakelaar (1) omlaag (SET-) en houd hem vast. De auto mindert geleidelijk snelheid. Laat de selectieschakelaar los op het moment dat de gewenste snelheid is bereikt.
- Beweeg de selectieschakelaar (1) omlaag (SET-) en laat hem onmiddellijk los. De rijnsnelheid wordt elke keer dat de selectieschakelaar op deze manier wordt bediend met 2,0 km/h verlaagd.

- Trap licht op het rempedaal. Beweeg de selectieschakelaar (1) omlaag (SET-) als de auto de gewenste snelheid heeft bereikt.

Tijdelijk accelereren met ingeschakelde cruise control

Trap het gaspedaal in. Als u uw voet van gaspedaal haalt, gaat de auto weer rijden met de eerder ingestelde snelheid.

Als u bij de hogere snelheid de selectieschakelaar naar beneden (SET-) beweegt, houdt de cruise control de hogere snelheid vast.

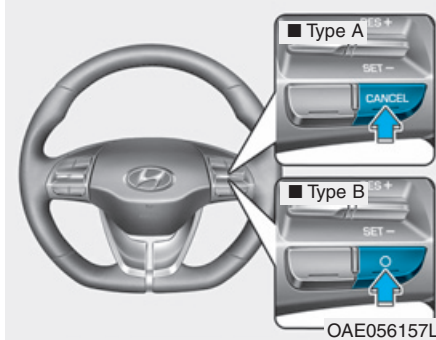

De cruise control wordt uitgeschakeld als:



- Het rempedaal wordt ingetrapt.
- Op de toets CANCEL/O op het stuurwiel wordt gedrukt.
- Op de toets CRUISE /  wordt gedrukt. Het controlelampje CRUISE en het controlelampje SET zullen UIT gaan.
- De selectiehendel in stand N (neutraal) wordt gezet.
- Verlagen van de rij snelheid tot een snelheid die ongeveer 20 km/h lager is dan de snelheid die in het geheugen is opgeslagen

- De rij snelheid wordt verlaagd tot een snelheid lager dan ongeveer 30 km/h.
- De ESC (elektronische stabiliteitsregeling) in werking is.
- Er in de modus voor handmatig schakelen naar de 2e versnelling wordt teruggeschakeld

Informatie

Door bovenstaande handelingen wordt de werking van de cruise control onderbroken (het controlelampje SET op het instrumentenpaneel gaat uit), maar het systeem wordt **alleen uitgeschakeld als op de toets CRUISE /  wordt gedrukt. Beweeg de selectieschakelaar (RES+) op het stuurwiel omhoog om de cruise control weer in te schakelen. De cruise control keert terug naar de eerder door u ingestelde snelheid, tenzij het systeem is uitgeschakeld doordat op de toets CRUISE /  is gedrukt.**



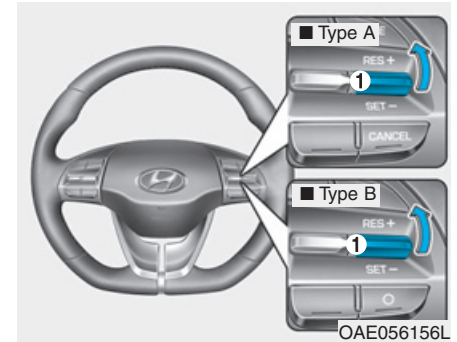

Terugkeren naar ingestelde rij snelheid

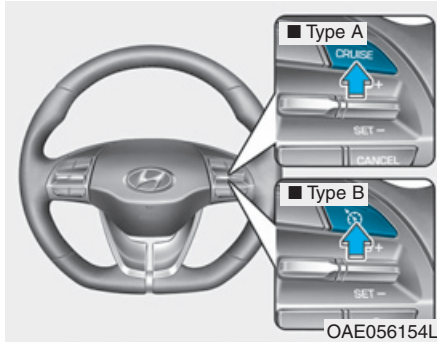

Beweeg de selectieschakelaar (1) omhoog (RES+). Als de rij snelheid hoger is dan 30 km/h wordt de ingestelde snelheid weer aangehouden.

Uitschakelen van de cruise control



- Druk op de toets CRUISE /  (het controlelampje CRUISE ( CRUISE) zal uitgaan).
- Druk op de toets CRUISE /  het controlelampje CRUISE ( CRUISE) zal uitgaan).

- Als bij ingeschakelde Cruise Control één keer op de toets wordt gedrukt, wordt de Cruise Control uitgeschakeld en wordt de Speed Limit Control ingeschakeld.
- Als de Cruise Control uitgeschakeld is en de Speed Limit Control ingeschakeld is, zullen beide systemen worden uitgeschakeld als op de toets wordt gedrukt.

i Informatie

De modus wijzigt in onderstaande volgorde wanneer de toets () wordt ingedrukt.

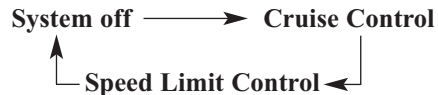

SMART CRUISE CONTROL-SYSTEEM (INDIEN VAN TOEPASSING)



- ① Controlelampje CRUISE
- ② Ingestelde snelheid
- ③ Afstand tot voorligger

Om het SCC-scherm op het LCD-display van het instrumentenpaneel weer te geven, selecteert u de modus ASSIST (). Zie "Modi LCD-display" in hoofdstuk 3 voor meer informatie.

Het Smart Cruise Control-systeem stelt u in staat een constante snelheid en een minimale afstand tot uw voorligger te programmeren.

Het Smart Cruise Control-systeem past de rijsnelheid automatisch aan om de door u geprogrammeerde snelheid en afstand tot de voorligger aan te houden, zonder dat u het gaspedaal of het rempedaal hoeft in te trappen.

WAARSCHUWING

Lees voor uw veiligheid het instructieboekje alvorens het Smart Cruise Control-systeem te gebruiken.

WAARSCHUWING

Het Smart Cruise Control-systeem is geen vervanging voor een veilig rijgedrag, maar dient slechts als hulpmiddel. Het is de verantwoordelijkheid van de bestuurder om altijd de snelheid en de afstand tot de voorligger in de gaten te houden.

WAARSCHUWING

Neem de volgende voorzorgsmaatregelen:

- Stel de rijsnelheid altijd lager in dan de toegestane maximumsnelheid.
- Als de Smart Cruise Control niet wordt uitgeschakeld (controlelampje CRUISE (⊗CRUISE) in het instrumentenpaneel blijft branden) kan de Smart Cruise Control mogelijk onbedoeld worden geactiveerd. Zet het Smart Cruise Control-systeem uit (controlelampje CRUISE (⊗CRUISE) UIT) wanneer de Smart Cruise Control niet wordt gebruikt, om te voorkomen dat er onbedoeld een snelheid wordt ingesteld.
- Gebruik het Smart Cruise Control-systeem alleen op de snelweg en indien de verkeersdrukke en de weersomstandigheden dat toelaten.

(Vervolg)

(Vervolg)

- Gebruik de Smart Cruise Control nooit wanneer niet veilig met een constante snelheid kan worden gereden:
 - Als wordt gereden in druk verkeer of wanneer het door de verkeersomstandigheden moeilijk is om met een constante snelheid te rijden
 - Als wordt gereden op natte of met ijs of sneeuw bedekte wegen
 - Als wordt gereden op heuvelachtige of bochtige wegen
 - Als wordt gereden in gebieden met veel wind
 - Als wordt gereden op parkeerterreinen
 - Als dicht bij vangrails wordt gereden

(Vervolg)

(Vervolg)

- Bij het nemen van een scherpe bocht
- Als wordt gereden terwijl het zicht beperkt is (bijvoorbeeld bij slecht weer, zoals mist, sneeuw, regen of zandstormen)
- Als de mogelijkheid voor het signaleren van voertuigen afneemt door modificaties aan de auto waardoor er een hoogteverschil ontstaat tussen de voor- en achterzijde van de auto
- Gebruik de Smart Cruise Control niet bij het rijden met een aanhanger.

Schakelaar Smart Cruise Control

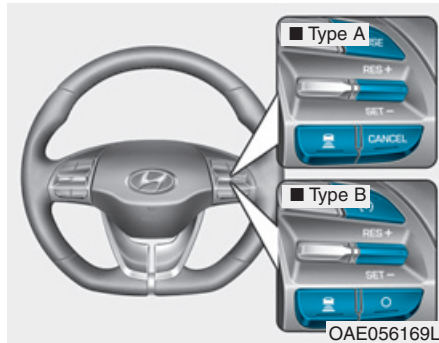

CANCEL/O : Schakelt de cruise control uit.

CRUISE / : Schakelt het cruise control-systeem in of uit.

RES+: Hervat of verhoogt de snelheid van de cruise control.

SET-: Verlaagt de snelheid van de cruise control of stelt deze in.

: Instellen afstand tot voorligger.

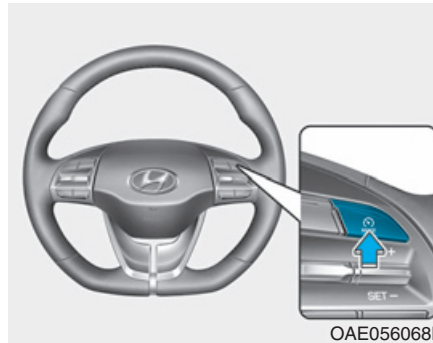

Informatie

First, switch the mode to Smart Cruise Control by pressing the button if equipped with the Speed Limit Control System.

De modus wijzigt in onderstaande volgorde wanneer de toets wordt ingedrukt.

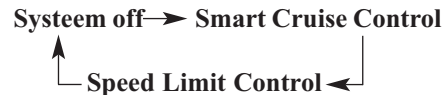

Snelheid Smart Cruise Control

Instellen van de snelheid van de Smart Cruise Control

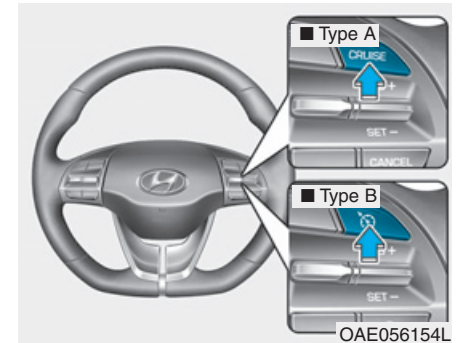

1. Druk op de toets CRUISE/ op het stuurwiel om het systeem in te schakelen. Het controlelampje CRUISE (CRUISE) gaat branden.
2. Accelereer tot de gewenste snelheid.

De snelheid van de Smart Cruise Control kan als volgt worden ingesteld:

- 30 km/h - 180 km/h: wanneer er geen voorliggers zijn
- 10 km/h - 180 km/h: wanneer er voorliggers zijn

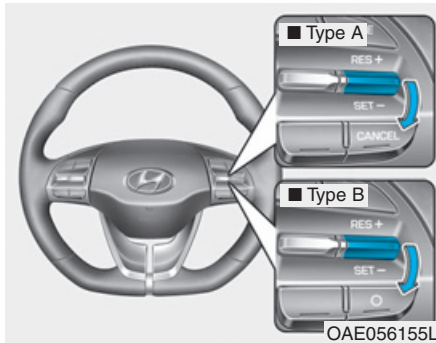

3. Beweeg de selectieschakelaar omlaag (SET-). De ingestelde snelheid en de afstand tot de voorligger op het LCD-display gaan branden.

4. Haal uw voet van het gaspedaal. De gewenste snelheid wordt nu automatisch aangehouden.

In het geval van voorliggers neemt de snelheid mogelijk af om de juiste afstand tot de voorligger te behouden.

Op steile hellingen kan de snelheid van de auto tijdelijk iets hoger of lager worden.

i Informatie

De rijsnelheid neemt mogelijk af wanneer u heuvelop rijdt en neemt mogelijk toe wanneer u heuvelaf rijdt.

! OPMERKING

Als de rijsnelheid lager wordt dan 10 km/h, wordt de Smart Cruise Control uitgeschakeld. De bestuurder moet de rijsnelheid aanpassen door het gaspedaal of rempedaal in te trappen overeenkomstig de weg- en rijomstandigheden.

Verhogen van de ingestelde snelheid van de Smart Cruise Control

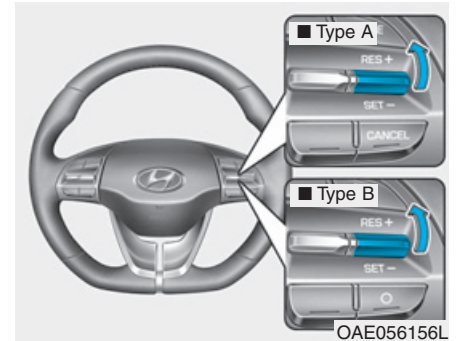

Volg één van de volgende procedures:

- Beweeg de selectieschakelaar omhoog (RES+) en laat hem onmiddellijk weer los. Iedere keer dat u de selectieschakelaar op deze manier omhoog beweegt, wordt de rijsnelheid met 1 km/h verhoogd.

- Beweeg de selectieschakelaar omhoog (RES+) en houd hem vast. De ingestelde snelheid van uw auto neemt met 10 km/h toe. Laat de selectieschakelaar los op het moment dat de gewenste snelheid is bereikt.
- U kunt de snelheid instellen tot 180 km/h.

OPMERKING

Controleer de rijomstandigheden voordat u de selectieschakelaar gebruikt. De rijnsnelheid neemt sterk toe wanneer u de selectieschakelaar omhoog drukt en vasthoudt.

Verlagen van de ingestelde snelheid van de Smart Cruise Control

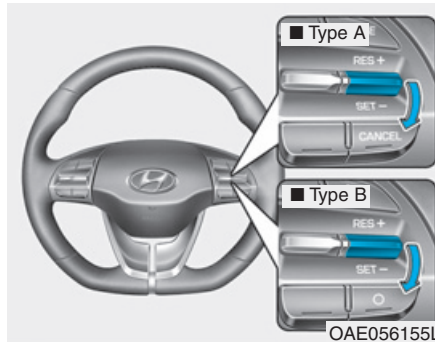

Volg één van de volgende procedures:

- Beweeg de selectieschakelaar omlaag (SET-) en laat hem onmiddellijk los. Iedere keer dat u de selectieschakelaar op deze manier omlaag beweegt, wordt de rijnsnelheid met 1 km/h verlaagd.

- Beweeg de selectieschakelaar omlaag (SET-) en houd hem vast. De ingestelde snelheid van uw auto neemt met 10 km/h af. Laat de selectieschakelaar los op het moment dat de gewenste snelheid is bereikt.
- U kunt de snelheid instellen tot 30 km/h.

Tijdelijk accelereren met ingeschakelde Smart Cruise Control

Trap het gaspedaal in als u tijdelijk sneller wilt gaan rijden terwijl de Smart Cruise Control is ingeschakeld. De Smart Cruise Control wordt door de hogere snelheid niet uitgeschakeld en de ingestelde snelheid wordt niet gewijzigd.

Laat het gaspedaal los om weer terug te keren naar de oorspronkelijke rijnsnelheid.

Als u de tuimelschakelaar omlaag beweegt (SET-) bij een hogere snelheid, zal de rijnsnelheid opnieuw worden ingesteld.

***i* Informatie**

Wees voorzichtig bij het tijdelijk accelereren, aangezien de snelheid op dat moment niet automatisch wordt geregeld, zelfs niet wanneer er zich een auto voor u bevindt.

De Smart Cruise Control wordt tijdelijk uitgeschakeld wanneer:

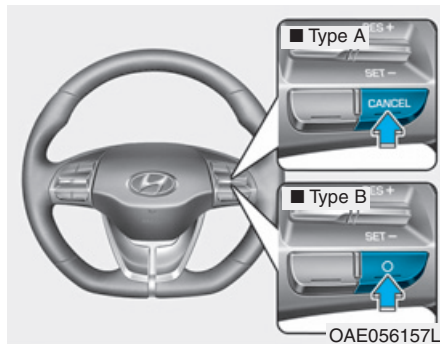

Handmatig uitschakelen

- Het rempedaal wordt ingetrapt.
- De toets CANCEL/○ op het stuurwiel wordt ingedrukt.

De Smart Cruise Control wordt tijdelijk uitgeschakeld wanneer het controlelampje voor ingestelde snelheid en afstand tot de voorligger op het LCD-display dooft.

Het controlelampje CRUISE (CRUISE) blijft onafgebroken branden.

Automatisch uitschakelen

- Het bestuurdersportier wordt geopend.
- De selectiehendel wordt in stand N (neutraal), R (achteruit) of P (parkeren) gezet.
- De parkeerrem wordt geactiveerd.
- De rijnsnelheid is lager dan 10 km/h.
- De rijnsnelheid is hoger dan 190 km/h.
- De ESC (elektronische stabiliteitsregeling), het TCS (antidoorslipregelingsstelsel) of het ABS is in werking.
- De ESC wordt uitgeschakeld.
- De sensor of de behuizing is vuil of geblokkeerd.

- Het gaspedaal wordt langer dan een minuut onafgebroken ingetrapt.
- Er was een storing in het SCC-systeem.
- De prestaties van de motor zijn abnormaal.
- Het FCA is geactiveerd.

Door deze handelingen wordt de werking van de Smart Cruise Control onderbroken. De ingestelde snelheid en de afstand tot de voorligger op het LCD-display doven.

Wanneer de Smart Cruise Control automatisch wordt uitgeschakeld, wordt de Smart Cruise Control niet hervat, ook al wordt de selectieschakelaar naar RES+ of SET- bewogen.

i Informatie

Als de Smart Cruise Control om andere dan de hierboven genoemde redenen wordt uitgeschakeld, adviseren wij u om het systeem te laten nakijken door een officiële HYUNDAI-dealer.

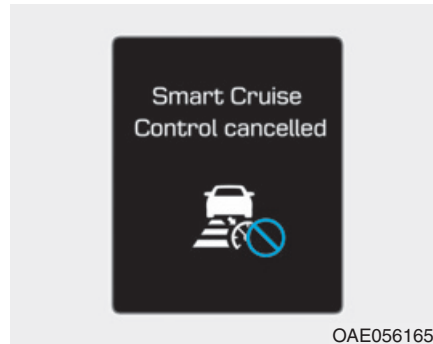

SCC geannuleerd

Als het systeem wordt uitgeschakeld, klinkt de waarschuwingszoemer en wordt er gedurende enkele seconden een melding weergegeven.

Pas actief de rijnsnelheid aan door het gaspedaal of rempedaal in te trappen overeenkomstig de weg- en rijomstandigheden.

Houd altijd de wegomstandigheden in de gaten. Vertrouw niet uitsluitend op de waarschuwingszoemer.

Hervatten van de ingestelde snelheid van de Smart Cruise Control

De rijnsnelheid wordt automatisch hervat wanneer de selectieschakelaar omhoog (RES+) of omlaag (SET-) wordt bewogen. Dit kan alleen als de ingestelde rijnsnelheid niet onderbroken is met de selectieschakelaar en het systeem nog steeds in werking is.

Wanneer u de selectieschakelaar omhoog beweegt (RES+), wordt de eerder ingestelde snelheid hervat. Als de rijnsnelheid echter zakt tot 10 - 30 km/h, wordt hij echter hervat als er een voorligger aanwezig is.

i Informatie

Let altijd op de wegomstandigheden wanneer u de selectieschakelaar omhoog (RES+) beweegt om de snelheid te hervatten.

Uitschakelen van de cruise control

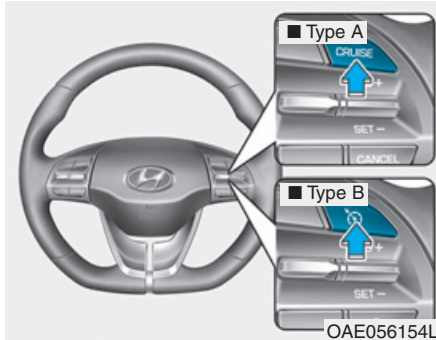

- Druk op de toets CRUISE /  (het controlelampje CRUISE  CRUISE) zal uitgaan).
- Druk op de toets CRUISE /  (het controlelampje CRUISE  CRUISE) zal uitgaan). (indien uitgerust met Speed Limit Control)
 - Als bij ingeschakelde Smart Cruise Control één keer op de toets wordt gedrukt, wordt de Smart Cruise Control uitgeschakeld en wordt de Speed Limit Control ingeschakeld.

- Als de Smart Cruise Control uitgeschakeld is en de Speed Limit Control ingeschakeld is, zullen beide systemen worden uitgeschakeld als op de toets wordt gedrukt.

i Informatie

De modus wijzigt in onderstaande volgorde wanneer de toets () wordt ingedrukt.



Afstand tot voorligger Smart Cruise Control

Instellen afstand tot voorligger

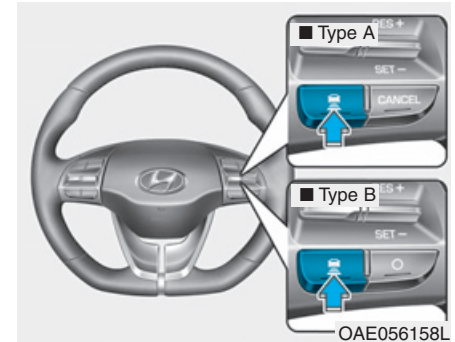

Wanneer het Smart Cruise Control-systeem is ingeschakeld, kunt u de afstand tot uw voorligger instellen en aanhouden zonder het gaspedaal of rempedaal in te trappen.

Telkens wanneer de toets wordt ingedrukt, wijzigt de afstand tot de voorligger als volgt:

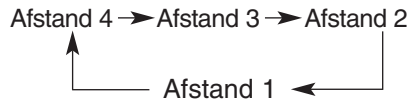

Als u bijvoorbeeld 90 km/h rijdt, wordt de afstand als volgt gehandhaafd:

Afstand 4 - ongeveer 52,5 m

Afstand 3 - ongeveer 40 m

Afstand 2 - ongeveer 32,5 m

Afstand 1 - ongeveer 25 m

i Informatie

De afstand wordt ingesteld op de laatst ingestelde afstand wanneer het systeem voor het eerst wordt gebruikt na het starten.

Wanneer de rijstrook voor u vrij is:

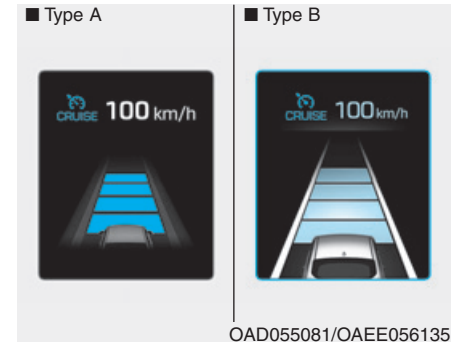

De ingestelde snelheid wordt als rijnsnelheid aangehouden.

Wanneer zich in uw rijstrook een auto voor u bevindt:

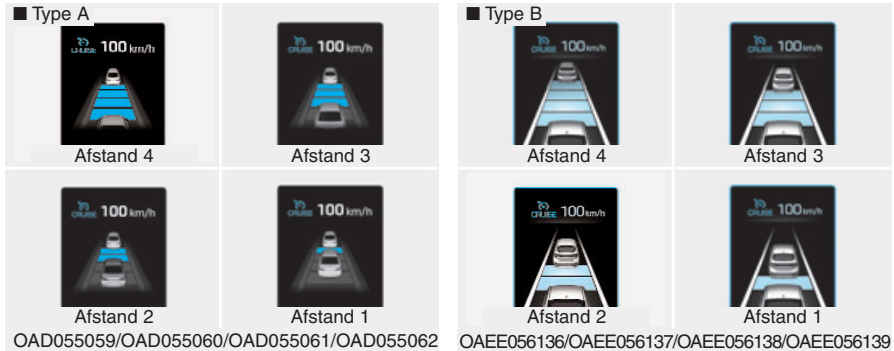

- Uw rijdsnelheid wordt verlaagd of verhoogd om de ingestelde afstand aan te houden.
- Wanneer de voorligger versnelt, zal uw auto eerst tot de ingestelde snelheid accelereren en daarna een constante rijdsnelheid aanhouden.

⚠ WARNING

OAD055063

Bij gebruik van het Smart Cruise Control-systeem:

- De waarschuwingszoemer klinkt en de afstandsindicator knippert als de auto de ingestelde afstand tot de voorligger niet kan aanhouden.
- Als de waarschuwingszoemer klinkt, trap dan het rempedaal in of gebruik de tuimelschakelaar aan het stuurwiel om de rijdsnelheid en de afstand tot de voorligger actief te regelen.

(Vervolg)

(Vervolg)

- Let altijd op de rijomstandigheden, ook wanneer de waarschuwingszoemer niet klinkt, om gevaarlijke situaties te voorkomen.
- Als het volume van het audiosysteem van de auto hoog is, zijn de waarschuwingssignalen van het systeem mogelijk niet hoorbaar.

 **OPMERKING**

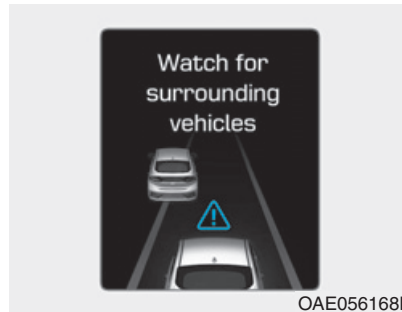

Wanneer de voorligger (rij snelheid: minder dan 30 km/h) naar de naastliggende rijstrook verdwijnt, klinkt de waarschuwingszoemer en verschijnt de melding "Let op voor gestopt voertuig". Pas uw rij snelheid aan voor auto's of objecten die plotseling voor u kunnen opduiken door het rempedaal in te trappen.

Let altijd op de wegomstandigheden.

Sensor om de afstand tot de voorligger te signaleren

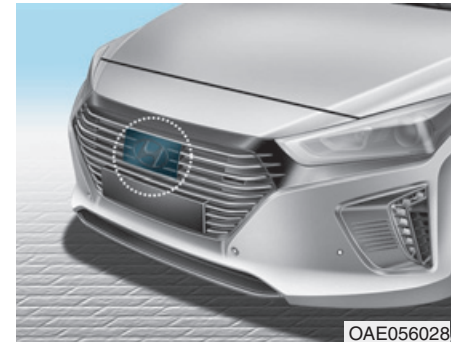

Smart Cruise Control gebruikt een sensor om de afstand tot de voorligger te signaleren.

Waarschuwing melding

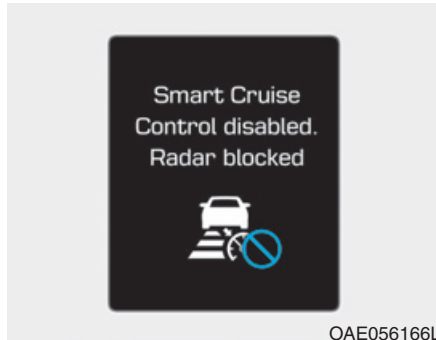

SCC-modus uitgeschakeld. Radar geblokkeerd

Wanneer de behuizing van de lens van de sensor wordt geblokkeerd door vuil, sneeuw, e.d., wordt de werking van het Smart Cruise Control-systeem mogelijk tijdelijk uitgeschakeld. Als dit gebeurt, wordt er een waarschuwing melding weergegeven op het LCD-display. Vervuil het eventueel aanwezige vuil, sneeuw e.d en reinig de behuizing van de lens van de radarsensor voordat u het Smart Cruise Control-systeem gebruikt.

Het Smart Cruise Control-systeem wordt mogelijk niet goed geactiveerd wanneer de radar volledig vervuld is of als er geen objecten worden gedetecteerd nadat de Ready-modus (🚗) is ingeschakeld (bijvoorbeeld op een open terrein).

i Informatie

Als de SCC tijdelijk wordt uitgeschakeld omdat de radar geblokkeerd is en u wilt gebruikmaken van de cruise control-modus (snelheidsregeling), dient u over te schakelen naar de cruise control-modus (zie "Overschakelen naar de cruise control-modus" op de volgende bladzijde).



OPMERKING

- Breng geen kentekenplaathouder of vreemde voorwerpen, zoals een bumpersticker of bumperbescherming, aan in de buurt van de radarsensor.
- Houd de radarsensor en de behuizing van de lens altijd schoon en vrij van vuil e.d.
- Gebruik alleen een zachte doek voor het wassen van de auto. Spuit geen water onder hoge druk direct op de sensor of de behuizing van de sensor.

(Vervolg)

(Vervolg)

- **Oefen geen onnodige kracht uit op de radarsensor of de behuizing van de sensor. Als de sensor met kracht uit zijn juiste positie wordt bewogen, werkt het Smart Cruise Control-systeem mogelijk niet goed. In dit geval wordt er mogelijk geen waarschuwingsmelding weergegeven. Laat de auto nakijken door een officiële HYUNDAI-dealer.**
- **Als het gedeelte van de voorbumper rondom de radarsensor beschadigd raakt, werkt het Smart Cruise Control-systeem mogelijk niet goed. We adviseren u de auto te laten nakijken door een officiële HYUNDAI-dealer.**
- **Gebruik alleen originele HYUNDAI-onderdelen om een beschadigde sensor of behuizing van de sensor te repareren of te vervangen. Breng geen verf aan op de behuizing van de sensor.**

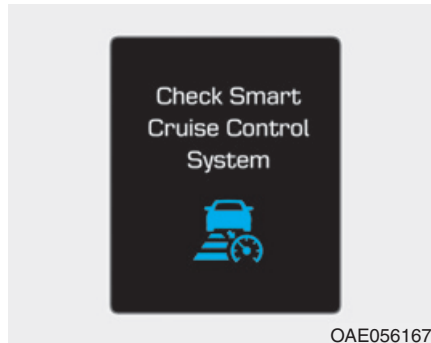

OAE056167L

Check SCC Systeem

De melding wordt weergegeven wanneer de constante-afstandsregeling niet normaal werkt. We adviseren u het systeem te laten controleren door een officiële HYUNDAI-dealer.

Instellen van de gevoeligheid van de Smart Cruise Control

U kunt de gevoeligheid instellen van de rijsnelheid bij het met een ingestelde afstand volgen van de voorligger.

Instrumentenpaneel type A

Ga naar "Gebruikersinst." → "Bestuurdershulp" → "SCC modus" → Respons → "Snel/Normaal/Traag" op het LCD-display.

Instrumentenpaneel type B

Ga naar 'Gebruikersinst. → Bestuurdershulp → SCC-reactie → Snel/Normaal/Traag' op het LCD-display.

U kunt uit een van de drie fasen kiezen.

- Snel:

De volgtelheid om de ingestelde afstand tot de voorligger te behouden is hoger dan de normale snelheid.

- Normaal:

De volgtelheid om de ingestelde afstand tot de voorligger te behouden is normaal.

- Traag:

De volgtelheid om de ingestelde afstand tot de voorligger te behouden, is lager dan de normale snelheid.



Information

De laatst geselecteerde gevoeligheid van de snelheid van de Smart Cruise Control wordt opgeslagen in het systeem.

Overschakelen naar de cruise control-modus

De bestuurder kan ervoor kiezen om alleen de conventionele cruise control-modus (snelheidsregeling) te gebruiken door de onderstaande procedure te volgen:

1. Schakel het Smart Cruise Control-systeem in (het controlelampje CRUISE gaat branden, maar het systeem wordt niet geactiveerd).
2. Houd de knop voor de afstand tot de voorligger gedurende ten minste 2 seconden ingedrukt.
3. Kies tussen "SCC modus" en "CC Modus".

Wanneer het systeem wordt uitgeschakeld met de toets CRUISE/  of wanneer de toets CRUISE/  wordt gebruikt nadat de auto in de Ready-modus () is gezet, wordt de Smart Cruise Control-modus ingeschakeld.

WARNING

Wanneer u de conventionele cruise control-modus gebruikt, moet u handmatig de afstand tot andere auto's instellen door het intrappen van het gaspedaal of rempedaal. Het systeem past de afstand tot voorliggers niet automatisch aan.

Beperkingen van het systeem

Het Smart Cruise Control-systeem is mogelijk beperkt in het kunnen bepalen van de afstand tot de voorligger als gevolg van weg- en verkeersomstandigheden.

In bochten

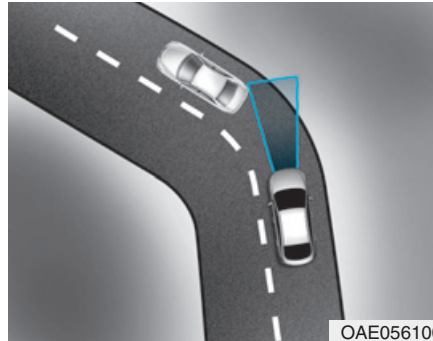

- Bewegende auto's op uw rijstrook worden mogelijk niet door het Smart Cruise Control-systeem gesignaleerd. Uw auto accelereert dan wellicht naar de ingestelde snelheid. Ook neemt de rijnsnelheid af wanneer de voorligger plotseling wordt herkend.
- Selecteer in bochten de geschikte ingestelde snelheid en trap indien nodig het rempedaal of gaspedaal in.



Uw rijnsnelheid wordt mogelijk verlaagd als gevolg van een auto op de aangrenzende rijstrook.

Trap het gaspedaal in en selecteer de geschikte ingestelde snelheid. Controleer of de wegomstandigheden een veilige bediening van de Smart Cruise Control mogelijk maken.

Op hellingen

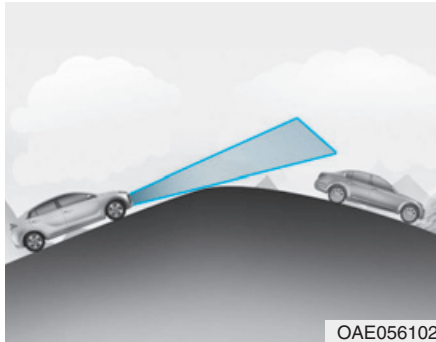

- Bewegende auto's op uw rijstrook worden bij het helling op of af rijden mogelijk niet door het Smart Cruise Control-systeem herkend. Uw auto accelereert dan wellicht naar de ingestelde snelheid. Ook neemt de rijnsnelheid snel af wanneer de voorligger plotseling wordt herkend.
- Selecteer op hellingen de geschikte ingestelde snelheid en trap indien nodig het rempedaal of gaspedaal in.

Wisselen van rijstrook

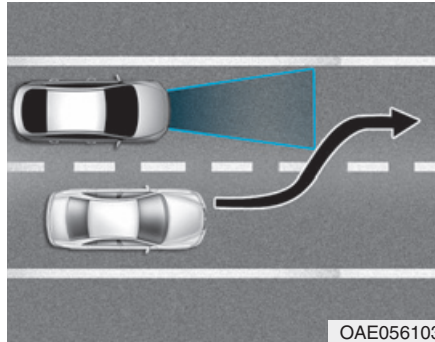

- Een auto die vanuit een aangrenzende rijstrook invoegt, kan pas door de sensor worden herkend wanneer hij zich binnen het detectiebereik van de sensor bevindt.
- De radar signaleert mogelijk niet direct dat een auto plotseling invoegt. Let altijd op het verkeer en de weg- en rijomstandigheden.
- Wanneer een langzamer voertuig invoegt, neemt uw snelheid mogelijk af om de afstand tot de voorligger aan te houden.
- Wanneer een sneller voertuig invoegt, accelereert uw auto mogelijk tot de ingestelde snelheid.

Herkennen van voertuigen

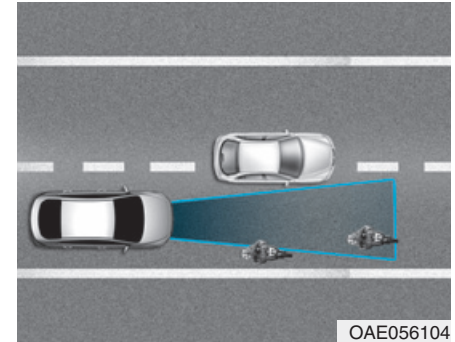

Sommige voertuigen in uw rijstrook kunnen niet door de sensor worden herkend:

- Smalle voertuigen, zoals motorfietsen of fietsen
- Voertuigen die naar een zijde overhellen
- Langzaam rijdende of plotseling afremmende voertuigen
- Stilstaande voertuigen
- Voertuigen met een smalle achterzijde, zoals aanhangers zonder belading

Een voorligger kan in de volgende gevallen niet goed door de sensor worden herkend:

- Wanneer de auto aan de voorzijde omhoog wijst als gevolg van overbelading van de bagageruimte
- Terwijl het stuurwiel wordt bediend
- Wanneer u naar een zijde van de rijstrook rijdt
- Wanneer u op een smalle rijstrook of in bochten rijdt

Trap indien nodig het rempedaal of gaspedaal in.

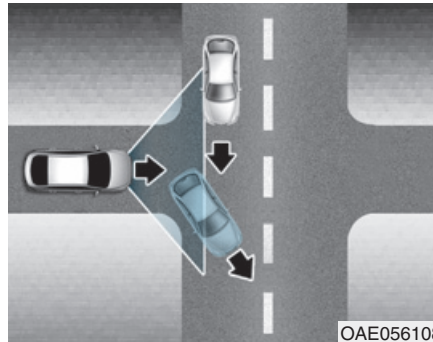

- Mogelijk accelereert uw auto wanneer een voorligger verdwijnt.
- Rijd voorzichtig wanneer u wordt gewaarschuwd dat uw voorligger niet wordt gesignaleerd.

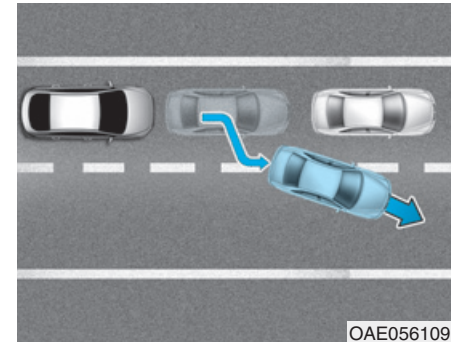

- Wanneer u in langzaam rijdend en stilstaand verkeer rijdt en een voorligger de rijstrook verlaat, wordt uw nieuwe voorligger mogelijk niet direct door het systeem herkend. Bewaar in dit geval altijd voldoende afstand tot de voorligger, zodat u de auto veilig tot stilstand kunt brengen en trap indien nodig het rempedaal in om uw rijdsnelheid te verlagen.

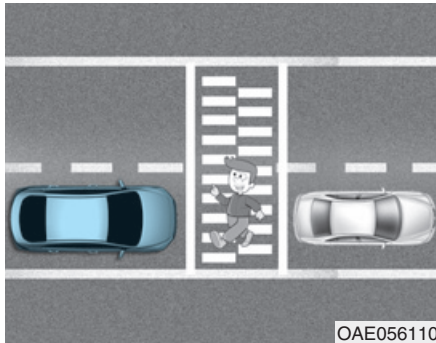

- Pas altijd op voor voetgangers wanneer uw auto een bepaalde afstand tot uw voorligger aanhoudt.

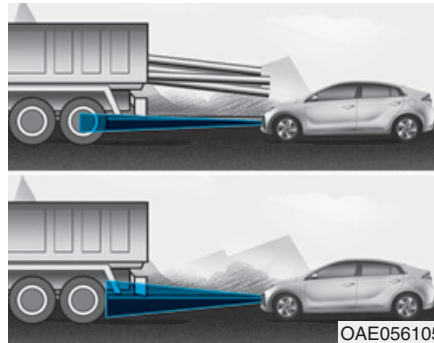

- Let altijd op auto's die hoger zijn of auto's met lading die aan de achterzijde van de auto uitsteekt.

⚠ WAARSCHUWING

Neem bij het gebruik van de Smart Cruise Control de volgende voorzorgsmaatregelen in acht:

- Wanneer een noodstop noodzakelijk is, moet u het rempedaal intrappen. De auto kan niet in alle noodsituaties tot stilstand worden gebracht door het Smart Cruise Control-systeem.
- Houd een veilige afstand aan overeenkomstig de wegomstandigheden en de rijsnelheid. Als de afstand tot de voorligger tijdens het rijden met hoge snelheden te klein wordt, kan een ernstige aanrijding het gevolg zijn.
- Zorg dat u voldoende remafstand hebt en decelereer indien nodig door het rempedaal in te trappen.

(Vervolg)

(Vervolg)

- Het Smart Cruise Control-systeem kan een stilstaande auto, voetgangers of een tegemoetkomende auto niet herkennen. Wees voorzichtig en kijk altijd vooruit om te voorkomen dat zich onverwachte en plotselinge situaties voordoen.
- Voorliggers die regelmatig van rijstrook wisselen zorgen mogelijk voor een vertraging in de reactie van het systeem of zorgen er mogelijk voor dat het systeem op een voertuig reageert dat eigenlijk in een aangrenzende rijstrook rijdt. Rijd altijd voorzichtig om onverwachte en plotselinge situaties te voorkomen.

(Vervolg)

(Vervolg)

- Let altijd op de geselecteerde snelheid en de afstand tot de voorligger. De bestuurder dient nooit alleen op het systeem te vertrouwen, maar altijd zelf goed te letten op de rijomstandigheden en de rijnsnelheid te regelen.
- Let altijd goed op de rijomstandigheden en regel uw rijnsnelheid, aangezien het Smart Cruise Control-systeem ingewikkelde rij situaties mogelijk niet herkent.

AANWIJZING

Het Smart Cruise Control-systeem werkt mogelijk tijdelijk niet door:

- Elektrische interferentie
- Een gewijzigde wielophanging
- Verschillen in bandenslijtage of bandenspanning
- Het monteren van andere soorten banden

SPECIALE RIJOMSTANDIGHEDEN

Gevaarlijke rijomstandigheden

Neem onderstaande voorzorgsmaatregelen als er sprake is van gevaarlijke omstandigheden, zoals water, sneeuw, ijs, modder of zand op het wegdek:

- Rijd voorzichtig en houd rekening met een langere remweg.
- Vermijd plotseling remmen of sturen.
- Probeer weg te rijden in de tweede versnelling als uw auto vastzit in sneeuw, modder of zand. Accelereer langzaam om onnodig doorslippen van de wielen te voorkomen.
- Gebruik zand, pekkel, sneeuwkettingen of ander antislipmateriaal onder de aangedreven wielen voor extra tractie als de auto vast komt te zitten in ijs, sneeuw of modder.



WAARSCHUWING

Op een glad wegdek terugschakelen bij een automatische transmissie kan een ongeval veroorzaken. Door de plotselinge verandering in wielsnelheid kunnen de banden slippen. Wees voorzichtig met het terugschakelen op een glad wegdek.

Op eigen kracht lostrekken van de auto

Draai eerst het stuurwiel een aantal keren naar rechts en naar links om de voorwielen vrij te maken wanneer de auto vastzit in sneeuw, zand of modder en het nodig is de auto heen en weer te schommelen om te proberen hem los te trekken. Schakel vervolgens afwisselend stand R (achteruit) en een vooruitversnelling in.

Probeer te voorkomen dat de wielen doorslippen en laat de motor niet met een te hoog motortoerental draaien.

Wacht met schakelen tot de wielen niet meer doorslippen om schade aan de transmissie te voorkomen. Laat het gaspedaal los tijdens het schakelen en trap licht op het gaspedaal bij een ingeschakelde versnelling. Door de wielen langzaam in voor- en achterwaartse richting door te laten slippen, ontstaat een schommelende beweging waardoor de auto weer vrij kan komen.

WAARSCHUWING

Als de auto vast is komen te zitten en de wielen hevig spinnen, kan de temperatuur van de banden zeer snel oplopen. Als de banden beschadigd raken, kunnen de banden klappen. Dit is een gevaarlijke situatie; uzelf en anderen kunnen gewond raken. Voer deze procedure niet uit als er mensen of obstakels in de directe nabijheid van de auto aanwezig zijn.

Als u de auto vrij probeert te krijgen, kan de auto snel oververhit raken, waardoor er in de motorruimte brand of andere schade kan ontstaan. Probeer het spinnen van de wielen zo veel mogelijk te vermijden, om oververhitting van de banden of de motor te voorkomen. Laat de wielen NIET doorslijpen bij snelheden hoger dan 56 km/h.

Informatie

Het ESC-systeem (indien van toepassing) moet worden uitgeschakeld alvorens te proberen de auto op eigen kracht los te krijgen.

AANWIJZING

Als de auto na enkele schommelpogingen nog vastzit, dient u de auto los te laten trekken om oververhitting van de motor en beschadiging van de transmissie en banden te voorkomen. Zie "Slepen" in hoofdstuk 6.

Vloeiend nemen van bochten

Voorkomen remmen en schakelen in bochten, vooral op een nat wegdek. Het beste is licht accelererend de bocht uit te rijden.

Rijden in het donker

Het rijden in het donker levert meer gevaren op dan het rijden bij daglicht. Hier volgt een aantal belangrijke tips om te onthouden:

- Rijd langzamer en houd meer afstand tussen u en uw voorliggers omdat het zicht in het donker beperkter is, vooral in gebieden waar geen straatverlichting is.
- Stel uw spiegels bij om verblinding door de koplampen van andere voertuigen te beperken.
- Houd uw koplampen schoon en op de juiste wijze afgesteld. Vuile of verkeerd afgestelde koplampen beperken het zicht in het donker.
- Kijk niet rechtstreeks in de koplampen van tegemoetkomende auto's. U kunt daardoor tijdelijk verblind raken en het duurt enkele seconden voordat uw ogen weer aan de duisternis gewend zijn.

Rijden in de regen

Regen en natte wegen kunnen het rijden gevaarlijk maken. Hier volgt een aantal aandachtspunten voor het rijden in de regen of op een glad wegdek:

- Verlaag uw snelheid en bewaar meer afstand tot uw voorligger. Door hevige regenval zal het zicht beperkt worden en de remweg groter worden.
- Schakel de cruise control uit. (indien van toepassing)
- Vervang de ruitenwischerbladen als ze strepen achterlaten of bepaalde stukken overslaan.
- Zorg ervoor dat de banden voldoende profiel hebben. Wanneer uw banden niet voldoende profiel hebben, kunnen de wielen bij hard remmen op een nat wegdek gaan slippen waardoor een ongeval kan ontstaan. **Zie "Profiel" in hoofdstuk 7.**
- Schakel uw koplampen in zodat anderen u beter kunnen zien.

- Te snel door grote waterplassen rijden kan het remvermogen negatief beïnvloeden. Als u door plassen moet rijden, probeer dit dan langzaam te doen.
- Trap het rempedaal tijdens het rijden licht in totdat de remmen weer normaal werken wanneer u vermoedt dat uw remmen nat geworden zijn.

Aquaplaning

Als er voldoende water op het wegdek ligt en u hard genoeg rijdt, kan het contact tussen uw auto en het wegdek grotendeels of geheel verloren gaan, waardoor op het water rijdt. Het beste advies is LANGZAMER te gaan rijden als de weg nat is.

De kans op aquaplaning neemt toe naarmate de profieldiepte van de banden vermindert, zie "Profiel" in hoofdstuk 7.

Doorwaden van water

Vermijd het doorwaden van water tenzij u er zeker van bent dat het water niet hoger komt dan de onderzijde van de wielnaven. Rijd altijd langzaam bij het doorwaden van water. Bewaar voldoende afstand om te remmen omdat het remvermogen verminderd kan zijn.

Droog de remmen door na het doorwaden bij lage snelheid het rempedaal een aantal malen voorzichtig in te trappen.

Rijden op de snelweg

Banden

Breng de banden op de voorgeschreven spanning. Een te lage spanning kan tot oververhitting of schade aan de banden leiden.

Monteer geen versleten of beschadigde banden. Deze hebben minder grip en kunnen de remwerking in negatieve zin beïnvloeden.

i Informatie

Breng de banden nooit op een hogere spanning dan de maximale spanning die voor uw banden is voorgeschreven.

Brandstof, koelvloeistof en motorolie

Wanneer u met hoge snelheden op de snelweg rijdt, verbruikt u meer brandstof en rijdt u dus minder zuinig dan wanneer u met een gematigde snelheid rijdt. Houd bij het rijden op de snelweg een gematigde snelheid aan om brandstof te besparen.

Controleer voordat u gaat rijden zowel het koelvloeistofpeil als het motoroliepeil.

Aandrijfriem

Een onvoldoende gespannen of beschadigde aandrijfriem kan leiden tot oververhitting van de motor.

RIJDEN IN DE WINTER

De slechtere weersomstandigheden in de winter leiden tot meer slijtage van de banden en andere problemen. Om problemen bij het rijden in de winter tot een minimum te beperken adviseren we u het volgende:

Sneeuw en ijs

Probeer bij het afremmen zoveel mogelijk op de motor af te remmen. Door plotseling te remmen op een met sneeuw of ijs bedekte weg kan de auto in een slip raken.

Om met uw auto op een besneeuwd wegdek te kunnen rijden, kan het noodzakelijk zijn gebruik te maken van winterbanden of sneeuwkettingen onder uw auto te monteren.

Neem altijd de benodigde uitrusting voor noodgevallen mee. Onder deze zaken vallen bijvoorbeeld sneeuwkettingen, een sleepkabel of -ketting, een zaklantaarn, een alarmknipperlicht, zand, een schep, startkabels, een ruitenkrabber, handschoenen, een stuk zeil of een kleed, een deken, enz.

Winterbanden

WAARSCHUWING

De maat en het type van de winterbanden moeten gelijk zijn aan die van de standaard gemonteerde banden. Anders kan de veiligheid en het rijgedrag van uw auto negatief beïnvloed worden.

Als u winterbanden op uw auto laat monteren, controleer dan of deze radiaalbanden dezelfde maat en beladingsindex hebben als de originele banden. Monteer sneeuwbanden op alle vier de wielen, voor een optimale wegligging onder alle weersomstandigheden. De grip op een droog wegdek met winterbanden is wellicht niet zo goed als met de originele banden. Raadpleeg uw bandenleverancier voor de maximum snelheid van de banden.

Informatie

Monteer geen banden met spikes zonder eerst na te gaan of het gebruik hiervan ter plaatse niet wettelijk verboden is.

Sneeuwkettingen



Omdat de wangen van een radiaalband dunner zijn dan die van andere typen banden, kunnen ze door sommige typen sneeuwkettingen beschadigd raken. Daarom wordt aanbevolen om winterbanden te gebruiken in plaats van sneeuwkettingen. Gebruik als het echt niet anders kan ladderkettingen. Gebruik, indien sneeuwkettingen moeten worden gebruikt, originele HYUNDAI-onderdelen en lees voor de montage eerst de bij de sneeuwkettingen geleverde montage-instructies.

Schade aan uw auto die het gevolg is van het gebruik van onjuist gebruik van sneeuwkettingen valt niet onder de fabrieksgarantie van uw auto.



WAARSCHUWING

Het rijgedrag van de auto kan door het gebruik van sneeuwkettingen negatief beïnvloed worden:

- Rijd minder dan 30 km/h of de door de fabrikant aanbevolen snelheid. Houd de laagste snelheid aan.
- Rijd voorzichtig en vermijd oneffenheden, gaten, scherpe bochten en andere situaties waardoor de auto plotseling zou kunnen in- of uitveren.
- Vermijd het maken van scherpe bochten en het remmen met geblokkeerde wielen.

Informatie

- Plaats sneeuwkettingen alleen per set op de voorwielen. Het monteren van sneeuwkettingen zorgt wel voor een betere grip, maar kan niet te allen tijde voorkomen dat de auto opzij glijdt.
- Monteer geen banden met spikes zonder eerst na te gaan of het gebruik hiervan ter plaatse niet wettelijk verboden is.

Aanbrengen van kettingen

Volg voor het plaatsen van de sneeuwkettingen de aanwijzingen van de fabrikant en trek de kettingen zo strak mogelijk aan. Rijd langzaam (minder dan 30 km/h) als er sneeuwkettingen gemonteerd zijn. Als u de kettingen tegen de carrosserie of het chassis hoort slaan, stop dan meteen en trek de kettingen aan. Als ze daarna nog tegen de auto slaan, matig uw snelheid dan totdat dit niet meer gebeurt. Verwijder de sneeuwkettingen zodra u weer op een schone weg rijdt.

Parkeer de auto op een vlakke ondergrond en uit de buurt van het overige verkeer voor het monteren van de sneeuwkettingen. Zet de alarmknipperlichten aan en plaats indien mogelijk een gevarendriehoek achter de auto. Zet de transmissie in stand P (parkeren), activeer de parkeerrem en zet de motor af alvorens de sneeuwkettingen te monteren.

AANWIJZING

Bij gebruik van sneeuwkettingen:

- **Kettingen die een verkeerde maat hebben of niet goed gemonteerd zijn, kunnen de remleidingen, wielophanging, carrosserie en velgen van uw auto beschadigen.**
- **Gebruik SAE "S"-klasse kettingen of ladderkettingen.**
- **Trek de kettingen strakker aan om te voorkomen dat de kettingen in contact komen met de carrosserie als u hoort dat dit het geval is.**
- **Trek de kettingen opnieuw strak aan nadat u 0,5 - 1,0 km hebt gereden, om schade aan de carrosserie te voorkomen.**
- **Monteer geen sneeuwkettingen op auto's met lichtmetalen velgen. Gebruik als het echt niet anders kan ladderkettingen.**
- **Gebruik ladderkettingen van minder dan 12 mm breed om schade aan de kettingbevestiging te voorkomen.**

Voorzorgsmaatregelen voor rijden in de winter

Gebruik hoogwaardige ethyleenglycol koelvloeistof

Uw auto wordt afgeleverd met een koelsysteem dat gevuld is met hoogwaardige ethyleenglycol koelvloeistof. Alleen dit type koelvloeistof helpt corrosie in het koelsysteem te voorkomen, smeert de waterpomp afdoende en voorkomt bevriezing van het koelsysteem. Vervang de koelvloeistof periodiek en vul het op de juiste manier bij. Zie hiervoor het onderhoudsschema in hoofdstuk 7. Laat voor de winter controleren of de koelvloeistof voldoende bescherming tegen bevriezing biedt voor de te verwachten winterse temperaturen.

Controleer de accu en de accukabels

Winterse temperaturen hebben invloed op de accuprestaties. **Controleer de accu en de kabels, zoals beschreven in hoofdstuk 7.** De ladingstoestand van de accu kan worden gecontroleerd door een officiële HYUNDAI-dealer of een garagebedrijf.

Laat de motor indien nodig vullen met een speciale "winterolie"

In sommige regio's wordt geadviseerd in de winter speciale winterolie te gebruiken met een lagere viscositeit. Zie hoofdstuk 8 voor meer informatie. Neem contact op met een officiële HYUNDAI-dealer als u niet weet welk type winterolie u moet gebruiken.

Controleer de bougies en het ontstekingsstelsel

Controleer de bougies, zoals beschreven in hoofdstuk 7. Vervang ze indien nodig. Controleer ook de bedrading en de onderdelen van het ontstekingsstelsel op scheuren, slijtage en andere vormen van beschadiging.

Voorkom bevroren van de sloten

Spuit een goedgekeurde slotontdooier of glycerine in het sleutelgat om bevroren van de sloten te voorkomen. Verwijder het ijs van een bevroren slot door het in te spuiten met een goedgekeurde slotontdooier. Als een slot inwendig bevroren is, kunt u het proberen te ontdooien met een verwarmde sleutel. Zorg ervoor dat u zich niet brandt aan de verwarmde sleutel.

Gebruik goedgekeurde ruitensproeierantivries

Vul het ruitensproeierreservoir met goedgekeurde ruitensproeierantivries, zoals voorgeschreven op het reservoir, om bevroren van de ruitensproeierantivries te voorkomen. Ruitensproeierantivries is verkrijgbaar bij een officiële HYUNDAI-dealer en de meeste automaterialenzaken. Gebruik geen koelvloeistof of andere soorten antivries omdat deze de lak kunnen beschadigen.

Voorkom vastvriezen van de parkeerrem

Onder bepaalde omstandigheden kan de parkeerrem in geactiveerde toestand vastvriezen. De kans daarop is het grootst als er rond de achterremmen sprake is van een opeenhoping van sneeuw of ijs of als de remmen nat zijn. Zet de selectiehendel in stand P (parkeren) als er een kans is dat de parkeerrem bevriest. Leg ook blokken voor en achter de achterwielen om te voorkomen dat de auto weg rolt. Deactiveer daarna de parkeerrem.

Voorkom dat ijs en sneeuw zich ophopen aan de onderzijde van de auto

In sommige gevallen kunnen sneeuw en ijs zich ophopen onder de schermen en de bewegingen van de stuurinrichting belemmeren. Controleer regelmatig de onderzijde van de auto om er zeker van te zijn dat de voorwielen en onderdelen van de stuurinrichting vrij kunnen bewegen als onder zware winterse omstandigheden wordt gereden.

Neem de benodigde uitrusting voor noodgevallen mee

Afhankelijk van de weersomstandigheden, kan het nodig zijn de benodigde uitrusting voor noodgevallen mee te nemen. Onder deze zaken vallen bijvoorbeeld sneeuwkettingen, een sleepkabel of -ketting, een zaklantaarn, een alarmknipperlicht, zand, een schep, startkabels, een ruitenkrabber, handschoenen, een stuk zeil of een kleed, een deken, enz.

Plaats geen voorwerpen of materialen in de motorruimte

Het plaatsen van voorwerpen of materialen in de motorruimte die koeling van de motor verhinderen, kan een storing of brand veroorzaken. De schade die hierdoor kan ontstaan valt niet onder de fabrieksgarantie.

RIJDEN MET EEN AANHANGER (EUROPA)

Stel u voordat u met uw auto een aanhanger gaat trekken eerst op de hoogte van de wettelijke voorschriften ter plaatse. Dat is noodzakelijk omdat de voorschriften met betrekking tot de aanhanger, de auto en dergelijke per land kunnen verschillen. Vraag een officiële HYUNDAI-dealer om meer informatie voordat u met een aanhanger gaat rijden.

Let op dat rijden met een aanhanger anders is dan rijden zonder aanhanger. Bij rijden met een aanhanger is de besturing anders en nemen slijtage en brandstofverbruik toe. Voor goed en veilig rijden met een aanhanger is het belangrijk dat de aanhanger technisch in orde is en op de juiste manier aan de auto is gekoppeld. Schade aan uw auto die het gevolg is van het op een onjuiste manier rijden met een aanhanger valt niet onder de fabrieksgarantie van uw auto.

In dit hoofdstuk worden een aantal belangrijke aanwijzingen en veiligheidsregels genoemd. Veel van deze hebben betrekking op uw eigen veiligheid en die van uw passagiers. Lees dit hoofdstuk daarom zorgvuldig door voordat u gaat rijden met een aanhanger.

WAARSCHUWING

Neem de volgende voorzorgsmaatregelen:

- Bij verkeerd gebruik van de aanhanger en/of een onjuist rijgedrag kunt u de controle over de auto verliezen. Als de aanhanger bijvoorbeeld te zwaar beladen is, kunnen de remmen niet goed niet werken. U en uw passagiers kunnen in dat geval ernstig letsel oplopen. Ga alleen rijden met een aanhanger als u de volgende aanwijzingen hebt opgevolgd.
- Zorg er voordat u gaat rijden met een aanhanger voor dat u het maximale totale aanhangergewicht, het maximaal toelaatbare totaalgewicht, het maximaal toelaatbare voertuiggewicht en de maximale kogeldruk niet overschrijdt.

i Informatie - Europa

- De technisch toegestane maximale belasting van de achteras(sen) mag met niet meer dan 15% worden overschreden en het technisch toegestane maximale laadgewicht van de auto mag met niet meer dan 10% of 100 kg worden overschreden, de laagste waarde is van toepassing. In dit geval dient u niet harder te rijden dan 100 km/h met een auto van de categorie M1 of 80 km/h met een auto van de categorie N1.
- Wanneer een auto die onder categorie M1 valt met een aanhangwagen rijdt, zorgt het extra gewicht op de trekhaak er mogelijk voor dat het maximale draagvermogen van de banden wordt overschreden. Dit mag echter niet met meer dan 15% zijn. Rijd in dit geval niet harder dan 100 km/h (62,1 mph) en verhoog de bandenspanning met ten minste 0,2 bar.

Als u gaat rijden met een aanhanger?

Let op de volgende punten als u gaat rijden met een aanhanger:

- Overweeg het gebruik van een stabilisator. Raadpleeg de leverancier van uw aanhanger voor meer informatie.
- Trek tijdens de inrijperiode van uw auto, gedurende de eerste 2000 km geen aanhanger. Als u dat wel doet, kan schade aan de motor of de transmissie ontstaan.
- Als u van plan bent met uw auto een aanhanger te gaan trekken, adviseren we u contact op te nemen met een officiële HYUNDAI-dealer over de benodigde zaken zoals een trekhaak, enz.
- Rijd met een gematigde snelheid (minder dan 100 km/h) of niet harder dan de aangegeven snelheidslimiet voor het rijden met een aanhanger.

- Rijd bij het oprijden van een lange helling niet harder dan 70 km/h of de voorgeschreven maximum snelheid.
- Houd u zorgvuldig aan de aangegeven gewichts- en beladingsgrenzen op de volgende bladzijden.

Aanhangergewicht

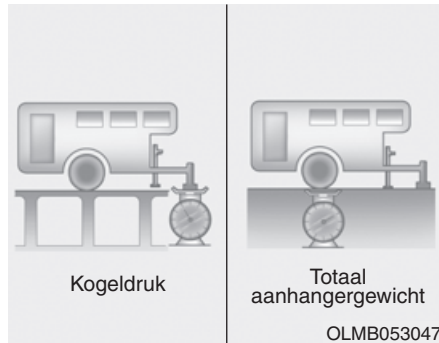

Wat is het maximale aanhangwagengewicht? Hij mag nooit meer wegen dan het maximale aanhangergewicht voor een geremde aanhanger. Maar dit kan al te zwaar zijn.

Dat hangt af van de manier waarop de aanhanger wordt gebruikt. Zo zijn onder andere de rijsnelheid, de hoogte, hellingshoek, buitentemperatuur en ervaring belangrijke factoren. Het maximale aanhangergewicht is ook afhankelijk van eventuele voorzieningen die op de auto zijn aangebracht.

Kogeldruk

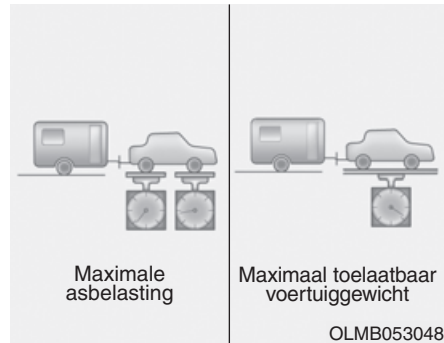

De kogeldruk is van groot belang omdat deze invloed heeft op het maximaal toelaatbaar totaalgewicht (GVW). De kogeldruk mag maximaal 10% van het totale aanhangergewicht bedragen, binnen de grenzen van de maximaal toelaatbare kogeldruk.

Controleer na het beladen van de aanhanger of de kogeldruk in orde is. Als dat niet het geval is, kan deze worden aangepast door de belading van de aanhanger anders te verdelen.

⚠ WAARSCHUWING

Neem de volgende voorzorgsmaatregelen:

- Zorg ervoor dat de aanhanger aan de voorzijde altijd zwaarder is dan aan de achterzijde. De verhouding tussen de belading voor en achter dient ongeveer 60/40 te zijn.
- Belaad de aanhanger niet zwaarder dan volgens de fabrikant van de aanhanger c.q. trekhaak is toegestaan. Een verkeerde belading kan beschadiging van de auto en/of persoonlijk letsel tot gevolg hebben. Controleer het aanhangergewicht met een geschikte weegschaal of op een weegbrug.

i Informatie

De prestaties van de motor worden minder op grotere hoogte. Vanaf 1000 m boven de zeespiegel en voor iedere 1000 m daarna moet 10% van het voertuig/trekgewicht (gewicht aanhanger + toegestane maximum massa voertuig) worden afgetrokken.

Maximaal gewicht en maximale kogeldruk bij het rijden met een aanhanger

Onderdeel		Zonder Aanhanger Pakket	Met Aanhanger Pakket
Maximaal aanhangergewicht kg (lbs.)	Geremd	-	750 (1653)
	Ongeremd	-	-
Maximale kogeldruk kg (lbs.)		-	75 (165)
Aanbevolen afstand hart achterwiel mm (inch)		-	990 (39)

Uitrusting voor het rijden met een aanhanger

Trekhaken

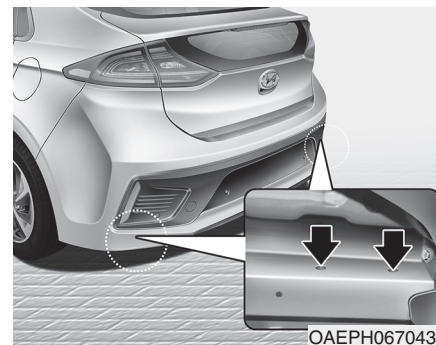

i Informatie

De bevestigingsgaten voor een trekhaak bevinden zich in de bodemplaat achter de achterwielen.

Een goede trekhaak is zéér belangrijk. Zijwind, rukwinden door passerende vrachtwagens en hobbelige wegen vormen een zware belasting voor de trekhaak. Neem de volgende regels in acht:

- Moeten er voor het bevestigen van de trekhaak gaten worden geboord in het chassis? Zorg er in dat geval voor dat, wanneer de trekhaak weer wordt verwijderd, deze gaten weer worden afgedicht. Als dat niet gebeurt, zouden koolmonoxide (CO) uit de uitlaat, alsmede stof en water in het interieur terecht kunnen komen.
- De bumper is niet geschikt voor het monteren van een trekhaak. Monteer nooit een trekhaak los op de bumper. Gebruik alleen een trekhaak die op het chassis moet worden bevestigd.
- Een HYUNDAI trekhaak is verkrijgbaar bij de officiële HYUNDAI-dealer.

Losbreekvoorziening

Bevestig altijd een stalen kabel of ketting tussen de aanhanger en de auto.

Mogelijk worden door de fabrikant van de trekhaak of aanhanger ook instructies met betrekking tot de losbreekvoorziening geleverd. Volg de instructies van de fabrikant altijd op bij het bevestigen van een losbreekvoorziening. Bevestig de kabel of ketting niet te strak, zodat de aanhanger vrij kan bewegen in bochten. Laat de kabel of ketting niet over de grond slepen.

Remsysteem aanhanger

Controleer of uw aanhanger voldoet aan de wettelijke voorschriften als uw aanhanger is uitgerust met een remsysteem.

Als uw aanhanger zwaarder is dan het maximaal toegestane ongeremde aanhangergewicht, moet de aanhanger zijn voorzien van een eigen, goed werkend remsysteem. Volg de instructies van de fabrikant voor het gebruiken, afstellen en onderhouden van het remsysteem van de aanhanger. Breng geen wijzigingen aan in het remsysteem van de auto.



WAARSCHUWING

Ga niet rijden met een aanhanger met eigen remsysteem voordat dit systeem goed is afgesteld. Voor het afstellen is specifieke vakkennis benodigd. Laat dit daarom uitvoeren bij een gespecialiseerd bedrijf.

Rijden met een aanhanger

Voor het rijden met een aanhanger is enige ervaring vereist. Ga, voordat u zich op de openbare weg begeeft, eerst oefenen met het rijden met een aanhanger. Probeer vertrouwd te raken met het gewijzigde stuur- en remgedrag. Houd altijd in gedachten dat de auto met aanhanger langer is en minder snel reageert.

Controleer voordat u gaat rijden de trekhaak en de bevestiging ervan, de losbreekvoorziening, de elektrische aansluiting(en), de verlichting, de banden en de remmen.

Controleer tijdens het rijden af en toe of de lading nog goed vastzit en of de verlichting en de remmen van de aanhanger nog werken.

Afstand

Houd tenminste tweemaal zo veel afstand als tijdens het rijden zonder aanhanger. Hierdoor kunt u plotselinge remacties en uitwijkmanoeuvres voorkomen.

Inhalen

Het inhalen met een aanhanger neemt meer tijd in beslag. Bovendien moet u door de extra lengte de in te halen auto verder voorbij voordat u weer terug kunt keren naar de oorspronkelijke rijbaan.

Achteruitrijden

Houd het stuurwiel aan de onderzijde vast met één hand. Beweeg uw hand naar links om de aanhanger naar links te laten gaan. Beweeg uw hand naar rechts om de aanhanger naar rechts te laten gaan. Rijd altijd langzaam achteruit en laat u indien mogelijk door iemand anders begeleiden.

Rijden in bochten

Rijd met een aanhanger ruimer door bochten dan normaal. Anders kan de aanhanger te veel naar binnen komen en stoepranden, verkeersborden, bomen enz. raken. Voorkom schokkerige en plotselinge manoeuvres. Geen ruim van tevoren richting aan.

Richtingaanwijzers

De aanhanger dient te zijn voorzien van richtingaanwijzers. Als u de richtingaanwijzers inschakelt, gaan de groene pijlen in het instrumentenpaneel knipperen. De richtingaanwijzers van de aanhanger dienen gelijktijdig mee te knipperen.

Ook als de richtingaanwijzers van de aanhanger niet werken, zullen de groene pijlen in het instrumentenpaneel knipperen. Zodoende kunt u denken dat achteropkomende bestuurders zien dat u richting aangeeft, terwijl dit niet het geval is. Daarom is het belangrijk om af en toe te controleren of de richtingaanwijzers van de aanhanger nog werken. Controleer steeds na het opnieuw aankoppelen van de aanhanger of de verlichting en de richtingaanwijzers werken.

WAARSCHUWING

Sluit de verlichting van de aanhanger niet rechtstreeks aan op de verlichting van de auto. Gebruik speciale goedgekeurde bedrading voor de aanhanger.

Het gebruik van niet goedgekeurde bedrading kan schade aan het elektrische systeem van de auto en/of persoonlijk letsel veroorzaken. Neem voor assistentie contact op met een officiële HYUNDAI-dealer.

Rijden op hellingen

Verminder snelheid en schakel naar een lagere versnelling voordat u een lange of steile helling afrijdt. Als u niet terugschakelt, moet u de remmen vaker intrappen waardoor deze oververhit raken en mogelijk niet meer goed werken.

Schakel bij het oprijden van een lange helling terug en verminder snelheid tot ongeveer 70 km/h. Hierdoor wordt voorkomen dat de motor en de transmissie oververhit raken.

Rijd in stand D (rijden) wanneer de auto uitgerust is met een automatische transmissie/Double clutchtransmissie en u met een aanhanger rijdt die meer weegt dan het maximaal toegestane ongeremde aanhangergewicht.

Wanneer u in stand D (rijden) rijdt met een aanhanger wordt de levensduur van de transmissie door een lagere bedrijfstemperatuur verlengd.

AANWIJZING

Om oververhitting van de motor en/of transmissie te voorkomen:

- Houd de motortemperatuur goed in de gaten als u met een aanhanger een steile helling (meer dan 6%) oprijdt. Hierdoor kan de motor oververhit raken. Als de koelvloeistof-temperatuurmeter aangeeft dat de motor oververhit dreigt te raken, breng de auto dan zo spoedig mogelijk op een veilige plaats tot stilstand om de motor af te laten koelen. Zodra de motor voldoende is afgekoeld, kunt u uw weg vervolgen.
- Als u een aanhanger trekt terwijl de auto en de aanhanger maximaal beladen zijn, kan de motor of transmissie oververhit raken. Laat de motor in dat geval stationair draaien totdat deze voldoende afgekoeld is. Zodra de motor of transmissie voldoende is afgekoeld, kunt u uw weg vervolgen.

(Vervolg)

(Vervolg)

- Als uw auto een aanhanger trekt, kan de rijsnelheid veel lager zijn dan die van de andere weggebruikers, met name als u een helling op rijdt. Ga op een helling omhoog op de rechter rijstrook rijden als uw auto een aanhanger trekt. Pas uw rijsnelheid aan de maximaal toegestane snelheid voor auto's met een aanhanger, de steilheid van de helling en het gewicht van uw aanhanger aan.
- Houd er bij het rijden met een aanhanger op steile hellingen rekening mee dat bij auto's met een Double clutch-transmissie de koppeling in de transmissie oververhit kan raken.

Als de koppeling oververhit raakt, treedt de failsafe-functie in werking. Als de failsafe-functie in werking treedt, gaat de schakelstandindicator in het instrumentenpaneel knipperen en klinkt er een zoemer.

(Vervolg)

(Vervolg)

Op dat moment wordt een waarschuwing melding weergegeven in het LCD-display en is het rijgedrag mogelijk niet soepel.

Als u deze waarschuwing negeert, verslechtert het rijgedrag mogelijk.

Breng, om terug te keren naar het normale rijgedrag, de auto tot stilstand op een vlakke weg en houd het rempedaal enkele minuten ingetrapt alvorens weg te rijden.

Parkeren op een helling

Als u een aanhanger achter de auto hebt gekoppeld is het niet verstandig om uw auto op een helling te parkeren.

Is het niet anders mogelijk dan de auto op een helling te parkeren, doe dit dan als volgt:

1. Zet de auto op de parkeerplaats.
Draai het stuurwiel in de richting van de stoeprand (rechtsom als u parkeert op een aflopende helling, linksom op een stijgende helling).
2. Zet de selectiehendel in stand P (parkeren).
3. Trek de parkeerrem aan en sluit de auto af.
4. Plaats wielblokken onder de wielen van de aanhanger aan de lage zijde.

5. Start de auto, houd de rem ingetrapt, schakel in de vrijstand, zet de parkeerrem los en laat het rempedaal langzaam opkomen tot de blokken het gewicht van de aanhanger tegenhouden.
6. Trap het rempedaal opnieuw in en activeer de parkeerrem.
7. Zet de selectiehandel in stand P (parkeren) als de auto met de voorzijde heuvelop geparkeerd staat en in stand R (achteruit) als de auto met de voorzijde heuvelaf geparkeerd staat.
8. Zet de motor af en laat het rempedaal los, maar laat de parkeerrem aangetrokken blijven.



WAARSCHUWING

Om ernstig letsel te voorkomen:

- **Stap niet uit de auto zonder dat de parkeerrem goed geactiveerd is. Als u de motor laat draaien, kan de auto plotseling in beweging komen. Uzelf en anderen kunnen hierdoor ernstig letsel oplopen.**
- **Houd de auto helling op niet op zijn plaats door gas te geven.**

Wegrijden vanuit stilstand op een helling

1. Zet de selectiehandel in stand P (parkeren), houd het rempedaal ingetrapt en:
 - Start de motor.
 - Zet de transmissie in de eerste versnelling of in stand D.
 - Ontgrendel de parkeerrem.
2. Laat het rempedaal langzaam los.
3. Rijd langzaam vooruit tot de aanhanger los komt van de blokken.
4. Stop en laat de blokken door iemand oprapen en opbergen.

Onderhoud bij het rijden met een aanhanger

Uw auto heeft vaker onderhoud nodig wanneer u regelmatig met een aanhanger rijdt. Belangrijke zaken die speciale aandacht verdienen zijn: de motorolie, de automatische-transmissievloeistof, de smering van de aandrijfassen en de koelvloeistof. De toestand van de remmen moet ook regelmatig gecontroleerd worden. Alle zaken staan in dit instructieboekje beschreven. De index is hierbij een handig hulpmiddel. Het is verstandig deze gedeeltes te lezen voordat u met een aanhanger op pad gaat. Vergeet ook niet de aanhanger en de trekhaak te onderhouden.

Volg het onderhoudsschema van de aanhanger en controleer de aanhanger regelmatig. Voer de controle bij voorkeur ieder keer uit wanneer u gaat rijden. Het is van het grootste belang dat de trekhaakmoeren en -bouten vastzitten.

AANWIJZING

Om schade aan de auto te voorkomen:

- **Vanwege de hogere belasting tijdens het rijden met een aanhanger, kan bij warm weer of bij helling op rijden de motor oververhit raken. Als de koelvloeistofthermometer aangeeft dat de motor oververhit raakt, schakel dan de airconditioning uit en breng de auto op een veilige plaats tot stilstand om de motor af te laten koelen.**
- **Schakel de motor niet uit wanneer de koelvloeistofthermometer oververhitting aangeeft. (Laat de motor stationair draaien om de motor te koelen)**
- **Als met een aanhanger gereden wordt, moet de automatische-transmissievloeistof vaker worden gecontroleerd.**
- **Als uw auto niet is uitgerust met een airconditioning, moet u een extra ventilator laten monteren om de koeling van de motor te optimaliseren als u een aanhanger trekt.**

VOERTUIGGEWICHT

Twee labels op de dorpel van het bestuurdersportier geven aan voor welke belading uw auto ontworpen is: het informatielabel en het typeplaatje.

Zorg ervoor dat u, voordat u uw auto gaat beladen, weet wat de volgende termen betekenen, zodat u uw auto op de juiste manier kunt beladen. De informatie vindt u bij de specificaties en op het typeplaatje:

Rijklaar gewicht

Dit is het gewicht van de auto met een volle brandstoftank en de complete standaarduitrusting. Dit gewicht is zonder passagiers, lading en extra uitrusting.

Leeggewicht

Dit is het gewicht van de auto bij aflevering plus het gewicht van de achteraf gemonteerde uitrusting.

Belading

Dit getal heeft betrekking op al het gewicht dat opgeteld wordt bij het rijklaar gewicht, dus het gewicht van de lading en de extra uitrusting.

GAW (maximale asbelasting)

Dit is het totaalgewicht op elke as (voor en achter), opgebouwd uit het rijklaar gewicht en de totale belasting.

GAWR (maximale toelaatbare asbelasting)

Dit is de maximale toegestane belasting op een enkele as (voor of achter). Deze cijfers staan op het typeplaatje. De totale belasting op een as mag de GAWR nooit overschrijden.

GVW (maximaal toelaatbaar totaalgewicht)

Dit is het rijklaar gewicht plus het gewicht van de lading en van de passagiers.

GVWR (maximale massa voertuig)

Dit is het maximaal toelaatbaar gewicht van de volledig belaste auto (inclusief opties, uitrusting, passagiers en lading). De GVWR staat op het typeplaatje op de dorpel van het bestuurdersportier.

Overbeladen



WAARSCHUWING

De maximaal toelaatbare asbelasting en de maximale massa van de auto staan vermeld op het typeplaatje bevestigd aan het bestuurdersportier (of voorpassagiersportier). Het overschrijden van deze waarden kan een ongeval of schade aan de auto veroorzaken. U kunt het gewicht van uw lading berekenen door de voorwerpen (en personen) vooraf te wegen. Wees voorzichtig uw auto niet te overbeladen.

Wat te doen in een noodgeval

Alarmknipperlichten.....	6-2
Wat te doen in een noodgeval tijdens het rijden.....	6-2
Als de motor afslaat tijdens het rijden	6-2
Als de motor afslaat op een kruising of splitsing	6-2
Als u tijdens het rijden een lekke band krijgt.....	6-3
Als de motor niet gestart kan worden	6-4
Als de 12v-accu is ontladen (hybrideauto)	6-5
Vóór het starten met een hulpaccu	6-5
Starten met een hulpaccu.....	6-6
Als de 12v-accu is ontladen (plug-in hybrideauto).....	6-10
Starten met een hulpaccu.....	6-10
Als de motor oververhit raakt	6-13
Bandenspanningscontrolesysteem (TPMS)	6-15
Controleer bandenspanning	6-15
Bandenspanningscontrolesysteem	6-16
Waarschuwinglampje lage bandenspanning.....	6-17
Waarschuwinglampje positie lage bandenspanning en bandenspanning	6-17
Controlelampje storing TPMS (bandenspanningscontrolesysteem).....	6-19
Een wiel verwisselen met TPMS	6-19
Als uw auto een lekke band heeft (met reservewiel)	6-22
Krik en gereedschap	6-22
Verwisselen van wielen.....	6-23
Kriklabel	6-28
EU conformiteitsverklaring voor krik	6-29
Lekke band (met tire mobility kit)	6-30
Type A.....	6-30
Type B.....	6-38
Slepen	6-47
Bergingsbedrijf	6-47
Afnembaar sleepoog.....	6-48
Slepen in een noodgeval	6-49

ALARMKNIPPERLICHTEN

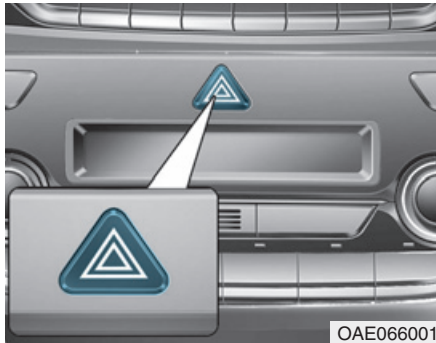

De alarmknipperlichten dienen ervoor om de overige weggebruikers te waarschuwen om extra voorzichtigheid in acht te nemen bij het naderen, inhalen of passeren van uw auto.

Ze dienen te worden gebruikt in noodsituaties of als de auto aan de kant van de weg tot stilstand is gekomen.

Druk op de schakelaar van de alarmknipperlichten om de alarmknipperlichten in of uit te schakelen. Het maakt daarbij niet uit in welke stand het contact staat. De schakelaar bevindt zich in de middenconsole. De schakelaar zorgt ervoor dat alle knipperlichten geactiveerd worden.

- De alarmknipperlichten werken ongeacht of de motor draait of niet.
- De richtingaanwijzers werken niet wanneer de alarmknipperlichten ingeschakeld zijn.

WAT TE DOEN IN EEN NOODGEVAL TIJDENS HET RIJDEN

Als de motor afslaat tijdens het rijden

- Laat de auto geleidelijk uitrollen en blijf daarbij rechttuitrijden. Probeer de auto op een veilige plaats tot stilstand te brengen.
- Schakel de alarmknipperlichten in.
- Probeer de motor weer te starten. We adviseren u contact op te nemen met een officiële HYUNDAI-dealer als de motor niet start.

Als de motor afslaat op een kruising of splitsing

Zet de selectiehendel in stand N (neutraal) en duw de auto naar een veilige plaats als de motor afslaat op een kruising of splitsing. Verlies hierbij de veiligheid niet uit het oog.

Als u tijdens het rijden een lekke band krijgt

Als tijdens het rijden een band leegloopt:

- Laat het gaspedaal los en verminder vaart terwijl u rechttuit blijft rijden. Trap niet direct het rempedaal in en probeer ook niet direct naar de kant van de weg te sturen, omdat u hierdoor de controle over de auto zou kunnen verliezen en een ongeval zou kunnen veroorzaken. Rem voorzichtig zodra de snelheid zo laag is dat u dat veilig kunt doen en zet de auto aan de kant van de weg. Zet de auto zo veel mogelijk aan de kant van de weg en parkeer op een stevige, vlakke ondergrond. Parkeer niet in de middenberm als u op een snelweg rijdt met gescheiden rijbanen.
- Druk, als de auto tot stilstand is gekomen, de schakelaar van de alarmknipperlichten in, zet de selectiehendel in stand P (parkeren), activeer de parkeerrem en zet het contact in stand LOCK/OFF.
- Laat alle inzittenden uitstappen. Laat iedereen uitstappen aan die zijde van de auto die van het langsrijdende verkeer afgewend is.
- Volg bij het vervangen van een lekke band de aanwijzingen verderop in dit hoofdstuk.

ALS DE MOTOR NIET GESTART KAN WORDEN

Hybrideauto

- Zorg ervoor dat de selectiehendel in stand P (parkeren) staat. De auto kan alleen gestart worden als de selectiehendel in stand P (parkeren) staat.
- Deze auto heeft geen gewone 12V-accu die periodiek moet worden vervangen. De auto is voorzien van een lithium-ion polymeeraccu die in de HEV-hoogspanningsbatterij is geïntegreerd. De auto is uitgerust met een beschermingssysteem voor de 12V-accu. Dit systeem voorkomt dat de auto de 12V-accu te zwaar belast en de accu volledig ontladen raakt. Als de auto niet wil starten, druk dan eerst op de resetschakelaar van de 12V-accu (links van het stuurwiel, vlak bij de schakelaar voor het openen van de tankdopklep) om ervoor te zorgen dat de 12V-accu weer verbinding maakt. Denk eraan dat u de auto binnen 15 seconden na het indrukken van de resetschakelaar van de 12V-accu moet starten.

Na het starten bedient u de auto buiten veilig bij uitgeschakelde ready-modus en/of rijdt u gedurende 30 minuten om de 12V-accu volledig op te laden.



OPMERKING

Als de auto aangesleept of aangeduwd wordt, kan de katalysator overbelast worden wat kan resulteren in schade aan het emissieregelsysteem.

- Controleer het brandstofniveau en vul indien nodig brandstof bij.
- We adviseren u contact op te nemen met een officiële HYUNDAI-dealer als de auto nog steeds niet start.

Plug-in hybrideauto

- Zorg ervoor dat de selectiehendel in stand P (parkeren) staat. De auto kan alleen gestart worden als de selectiehendel in stand P (parkeren) staat.
- Controleer of de accuklemmen schoon zijn en goed vastzitten.

- Schakel de interieurverlichting in. Als de interieurverlichting zwakker gaat branden of uitgaat als u de startmotor bedient, is de accu te ver ontladen.

Probeer de auto niet aan te slepen of aan te duwen. Dat kan schade aan uw auto veroorzaken. **Zie de instructies voor "Starten met hulpaccu"** in dit hoofdstuk.



OPMERKING

Als de auto aangesleept of aangeduwd wordt, kan de katalysator overbelast worden wat kan resulteren in schade aan het emissieregelsysteem.

- Controleer het brandstofniveau en vul indien nodig brandstof bij.
- We adviseren u contact op te nemen met een officiële HYUNDAI-dealer als de auto nog steeds niet start.

ALS DE 12V-ACCU IS ONTLADEN (HYBRIDEAUTO)

Vóór het starten met een hulpaccu

Deze auto heeft geen gewone 12V-accu die periodiek moet worden vervangen. De auto is voorzien van een lithium-ion polymeeraccu die in de HEV-hoogspanningsbatterij is geïntegreerd. De auto is uitgerust met een beschermingssysteem voor de 12V-accu. Dit systeem voorkomt dat de auto de 12V-accu te zwaar belast en de accu volledig ontladen raakt.

Gebruik van de resetschakelaar van de 12V-accu

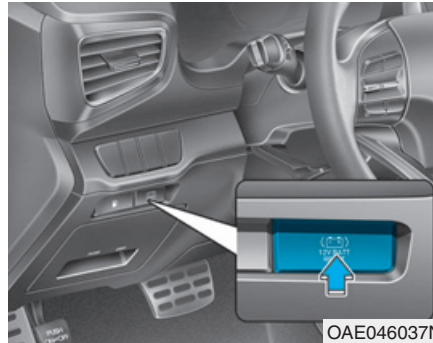

1. Druk op de resetschakelaar van de 12V-accu om ervoor te zorgen dat de 12V-accu weer verbinding maakt.
2. Start de auto binnen 15 seconden na het indrukken van de resetschakelaar van de 12V-accu.
3. Na het starten (controlelampje  brandt) bedient u de auto buiten veilig bij uitgeschakelde ready-modus en/of rijdt u gedurende 30 minuten om de 12V-accu volledig op te laden.

Als u de auto niet direct na het indrukken van de resetschakelaar van de 12V-accu start, wordt de voeding van de 12V-accu na een paar seconden automatisch uitgeschakeld om te voorkomen dat de 12V-accu verder ontladen raakt. Als de 12V-accu vóór het starten van de auto losgenomen is geweest, druk dan nogmaals op de resetschakelaar van de 12V-accu en start de auto direct zoals omschreven.

Wanneer de resetschakelaar van de 12V-accu herhaaldelijk wordt gebruikt zonder dat de motor lang genoeg heeft gedraaid (ten minste 30 minuten), raakt de 12V-accu mogelijk ontladen, waardoor de auto niet zal starten. Als de 12V-accu zo ver ontladen is dat het resetten niet werkt, probeer dan de auto te starten met een hulpaccu.

informatie

Na het starten van de auto (controlelampje  brandt) wordt de 12V-accu opgeladen, ongeacht of de motor draait of niet. Hoewel er geen motorgeluiden te horen zijn, hoeft het gaspedaal niet te worden ingetrapt.

De volgende onderdelen moeten mogelijk worden gereset nadat de accu is ontladen of na het weer aansluiten van de accukabels.

Zie hoofdstuk 3 en 4 voor:

- Elektrisch bedienbare ruiten
- Tripcomputer
- Verwarmings- en ventilatiesysteem
- Klok
- Audiosysteem
- Schuifdak
- Geheugen bestuurdersstoel

AANWIJZING

Externe voedingsbronnen die gebruikmaken van de 12V-accu

Het gebruik van externe voedingsbronnen kan de prestaties en de werking van de auto nadelig beïnvloeden. Vooral het gebruik van dashcams kan ervoor zorgen dat de auto geen voeding meer krijgt voordat de dashcam automatisch wordt uitgeschakeld.

Als de voeding van de auto is uitgeschakeld, start de auto dan zoals omschreven. (Raadpleeg "Gebruik van de resetschakelaar van de 12V-accu".)

Starten met een hulpaccu

Indien de auto nog steeds geen werkende 12V-accu heeft (controleer of de interieurverlichting gaat branden), kunt u proberen de auto starten met behulp van een hulpaccu. Gebruik hiervoor een 12V-hulpaccu van een andere auto of gebruik startkabels. Volg hierbij onderstaande instructies.



OPMERKING

Starten met een hulpaccu kan gevaarlijk zijn als dit niet op de juiste manier gebeurt. Volg de procedures voor het starten met een hulpaccu in dit hoofdstuk om te voorkomen dat u ernstig letsel oploopt of de auto beschadigd raakt. Wij adviseren u met klem om een monteur of de wegenwacht te raadplegen als u twijfelt over het op de juiste manier starten met een hulpaccu.

1. Plaats de auto's zo dicht bij elkaar dat de startkabels de afstand tussen de accu's kunnen overbruggen, maar zorg ervoor dat de auto's elkaar niet raken.
2. Voorkom te allen tijde dat u in aanraking komt met ventilatoren of andere bewegende onderdelen, ook al draaien de motoren niet.
3. Schakel alle elektrische verbruikers, zoals het audiosysteem, de verlichting, de airconditioning, enz. uit. Zet de selectiehandel in stand P (parkeren) en activeer de parkeerrem. Zet de motor van beide auto's UIT.

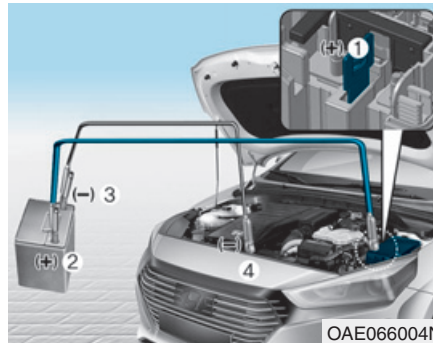

4. Sluit de startkabels aan in de volgorde die in de afbeelding is aangegeven. Sluit eerst de ene startkabel aan op de rode, positieve (+) hulpstartaansluiting van uw auto (1).
 5. Sluit het andere uiteinde van de startkabel aan op de rode, positieve (+) pool van de accu/hulpstartaansluiting van de andere auto (2).
 6. Sluit de tweede startkabel aan op de zwarte, negatieve (-) pool van de accu/massa van de andere auto (3).
 7. Sluit het andere uiteinde van de tweede startkabel aan op de zwarte, negatieve (-) pool van de accu/massa van uw auto (4).
- Zorg ervoor dat de startkabels uitsluitend contact maken met de juiste accupolen of hulpstartaansluitingen of de juiste massa. Leun bij het aansluiten niet over de accu.

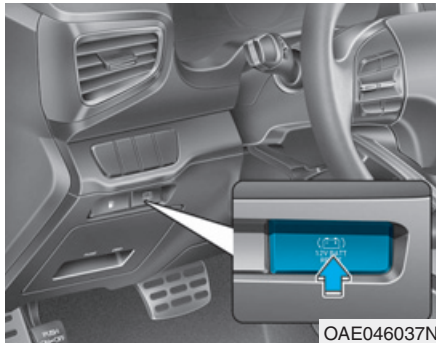

8. Druk op de resetschakelaar van de 12V-accu.
9. Start de motor van de auto met de hulpaccu en laat deze enkele minuten draaien.
10. Start uw auto zo snel mogelijk. Na het starten (controlelampje  brandt) bedient u de auto buiten veilig bij uitgeschakelde ready-modus en/of rijdt u gedurende 30 minuten om de 12V-accu volledig op te laden.

Als uw auto na enkele pogingen nog niet start, is er mogelijk wat anders aan de hand. Roep in dat geval deskundige hulp in. We adviseren u de auto te laten nakijken door een officiële Hyundai-dealer als niet duidelijk is wat de oorzaak van het ontladen van de accu is.

Neem de startkabels los in exact de omgekeerde volgorde van aansluiten:

1. Neem de startkabel los van de zwarte, negatieve (-) pool van de accu/massa van uw auto (4).
2. Neem het andere uiteinde van de startkabel los van de zwarte, negatieve (-) pool van de accu/massa van de andere auto (3).
3. Neem de tweede startkabel los van de rode, positieve (+) pool van de accu/hulpstartaansluiting van de andere auto (2).
4. Neem het andere uiteinde van de startkabel los van de rode, positieve (+) hulpstartaansluiting van uw auto (1).

informatie

De spanning van de lader moet tussen de 13,3 en 14 V zijn en de stroomsterkte moet lager zijn dan 60 A. (13,8 V wordt aanbevolen.)

OPMERKING

- Het gebruik van een ongeschikte lader met een hogere spanning en stroomsterkte dan aangegeven kan leiden tot oververhitting van en schade aan de 12V-accu.
- Het gebruik van een verkeerde lader zal ervoor zorgen dat de voeding van de 12V-accu wordt uitgeschakeld om de accu te beschermen. Stop het gebruik van de verkeerde lader zodra de voeding van de auto is uitgeschakeld.

i informatie



Een onjuist afgevoerde batterij kan schadelijk zijn voor het milieu en voor de gezondheid. Voer de accu volgens de wettelijke voorschriften af.

AANWIJZING

Schade aan uw auto voorkomen:

- Gebruik alleen een 12V-voedingsbron (accu of startbooster) om de auto met een hulpaccu te starten.
- Probeer uw auto niet aan te duwen.

ALS DE 12V-ACCU IS ONTLADEN (PLUG-IN HYBRIDEAUTO)

Starten met een hulpaccu

Starten met een hulpaccu kan gevaarlijk zijn als dit niet op de juiste manier gebeurt. Volg de procedures voor het starten met een hulpaccu in dit hoofdstuk om te voorkomen dat u ernstig letsel oploopt of de auto beschadigd raakt. Wij adviseren u met klem om een monteur of de wegenwacht te raadplegen als u twijfelt over het op de juiste manier starten met een hulpaccu.



WAARSCHUWING

Volg altijd onderstaande voorzorgsmaatregelen bij het werken in de buurt van of aan de accu om ERNSTIG LETSEL te voorkomen:



Lees de aanwijzingen voor het omgaan met de accu zorgvuldig door en volg ze nauwkeurig op.



Draag een veiligheidsbril om uw ogen tegen wegsplattend zuur te beschermen.



Houd open vuur, vonken en rokende materialen uit de buurt van de accu.



Er bevindt zich altijd wat van het zeer licht ontvlambare waterstof in de accucellen. Dit kan ontploffen als er een ontstekingsbron aanwezig is.



Houd accu's buiten het bereik van kinderen.

(Vervolg)

(Vervolg)



Accu's bevatten zwavelzuur dat uitermate corrosief is. Laat accuzuur niet in contact komen met uw ogen, huid of kleding.

Spoel uw ogen gedurende ten minste 15 minuten en roep onmiddellijk medische hulp in wanneer u zuur in uw ogen krijgt. Was uw huid grondig wanneer deze in aanraking komt met zuur. Roep onmiddellijk medische hulp in wanneer u pijn of een brandend gevoel hebt.

- Bij het optillen van een accu met een kunststof behuizing kan door de druk accuzuur naar buiten komen. Houd bij het optillen uw handen aan de zijkant van de accu.
- Probeer uw auto niet met een hulpaccu te starten als de lege accu bevroren is.

(Vervolg)

(Vervolg)

- Laad **NOOIT** een accu bij terwijl de accukabels nog aangesloten zijn.
- Het ontstekingsstelsel werkt met hoogspanning. Raak deze onderdelen **NOOIT** aan als de motor draait of als het contact in stand **ON** staat.
- Voorkom dat de startkabel (+) en (-) elkaar raken. Anders kunnen vonken ontstaan.
- De accu kan scheuren of exploderen wanneer u een ontladen of bevroren accu start met behulp van een hulpaccu.

AANWIJZING

Om schade aan uw auto te voorkomen:

- Gebruik **alleen** een 12V-voedingsbron (accu of startbooster) om de auto met een hulpaccu te starten.
- Probeer uw auto niet aan te duwen.

i informatie

Een onjuist afgevoerde accu kan schadelijk zijn voor het milieu en voor de gezondheid. Voer de accu volgens de wettelijke voorschriften af.

Startprocedure met behulp van een hulpaccu

1. Plaats de auto's zo dicht bij elkaar dat de startkabels de afstand tussen de accu's kunnen overbruggen, maar zorg ervoor dat de auto's elkaar niet raken.
2. Voorkom te allen tijde dat u in aanraking komt met ventilatoren of andere bewegende onderdelen, ook al draaien de motoren niet.
3. Schakel alle elektrische verbruikers, zoals het audiosysteem, de verlichting, de airconditioning, enz. uit. Zet de selectiehendel in stand **P** (parkeren) en activeer de parkeerrem. Zet de motor van beide auto's **UIT**.

i informatie

De accu van uw auto bevindt zich in de bagageruimte. Wanneer u uw auto start met behulp van een hulpaccu, gebruik dan de hulpstartaansluiting in de motorruimte.

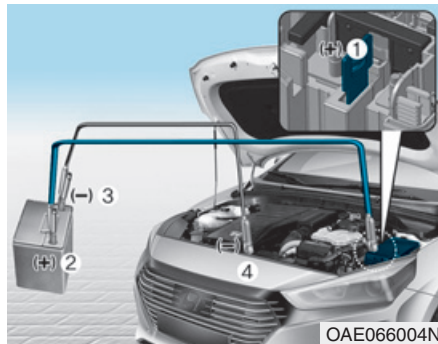

4. Sluit de startkabels aan in de volgorde die in de afbeelding is aangegeven. Sluit eerst de ene startkabel aan op de rode, positieve (+) hulpstartaansluiting van uw auto (1).
5. Sluit het andere uiteinde van de startkabel aan op de rode, positieve (+) pool van de accu/hulpstartaansluiting van de andere auto (2).
6. Sluit de tweede startkabel aan op de zwarte, negatieve (-) pool van de accu/massa van de andere auto (3).

7. Sluit het andere uiteinde van de tweede startkabel aan op de zwarte, negatieve (-) pool van de accu/massa van uw auto (4).

Zorg ervoor dat de startkabels uitsluitend contact maken met de juiste accupolen of hulpstartaansluitingen of de juiste massa. Leun bij het aansluiten niet over de accu.

8. Start de motor van de auto met de hulpaccu en laat deze enkele minuten met ongeveer 2.000 omw/min draaien. Start vervolgens uw auto.

Als uw auto na enkele pogingen nog niet start, is er mogelijk wat anders aan de hand. Roep in dat geval deskundige hulp in. Laat uw auto controleren door een officiële HYUNDAI-dealer als de oorzaak van de lege accu niet duidelijk is.

Neem de startkabels los in exact de omgekeerde volgorde van aansluiten:

1. Neem de startkabel los van de zwarte, negatieve (-) pool van de accu/massa van uw auto (4).
2. Neem het andere uiteinde van de startkabel los van de zwarte, negatieve (-) pool van de accu/massa van de andere auto (3).
3. Neem de tweede startkabel los van de rode, positieve (+) pool van de accu/hulpstartaansluiting van de andere auto (2).
4. Neem het andere uiteinde van de startkabel los van de rode, positieve (+) hulpstartaansluiting van uw auto (1).

ALS DE MOTOR OVERVERHIT RAAKT



Als uw temperatuurmeter een te hoge temperatuur aangeeft, als u vermogensverlies bespeurt of wanneer u luid kloppende of pingelende geluiden hoort, is de motor waarschijnlijk oververhit geraakt. Als dat gebeurt moet u het volgende doen:

1. Breng de auto zo snel mogelijk op een veilige plaats tot stilstand.
2. Zet de selectiehendel in stand P (parkeren) en activeer de parkeerrem.
3. Controleer of er geen hete stoom uit de motorruimte komt. Open de motorruimte als dat veilig kan en controleer de stekker van de waterpomp.

Als de stekker van de waterpomp los is, zet dan de motor uit, sluit de stekker van de waterpomp aan en start de motor weer.

4. Stel de temperatuur en de luchttoevoer in op maximaal en schakel de airconditioning in.

⚠ WAARSCHUWING

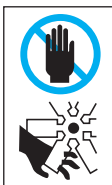

Voorkom ernstig letsel en zorg ervoor dat uw handen, kleding en gereedschap niet in aanraking komen met bewegende onderdelen zoals de koelventilator en de aandrijfriem als de motor draait.

5. Als het waarschuwingslampje voor onderhoud (⚠) in het instrumentenpaneel gaat branden, zet dan onmiddellijk de motor uit en neem contact op met een officiële HYUNDAI-dealer.

Als het waarschuwingslampje van de motor (⚠) gaat branden of als er koelvloeistof of stoom uit de motorruimte komt, laat de motor dan draaien terwijl de motorkap geopend is. Zo wordt de motorruimte geventileerd en de motor afgekoeld.

6. Controleer op de koelvloeistoftemperatuurmeter in het instrumentenpaneel of de koelvloeistoftemperatuur voldoende gedaald is. Controleer het koelvloeistofpeil. Controleer de aansluitingen van de radiator, de verwarmings slang en de waterpomp op lekkage als het peil te laag is. Vul koelvloeistof bij als er geen lekkage is. Als de problemen zich blijven voordoen, bijvoorbeeld als de waarschuwingslampjes blijven branden, er lekkages optreden of de koelventilator niet goed werkt waardoor de motor oververhit kan raken, zet dan onmiddellijk de motor uit en laat uw auto controleren door een officiële HYUNDAI-dealer.

WAARSCHUWING



Verwijder de motorkoelvloeistofreservoirdop en/of de

inverterkoelvloeistofreservoirdop op of de aftapplug nooit als de motor en de radiator nog heet zijn.

Er kan onder druk staande hete koelvloeistof en stoom ontsnappen, waardoor ernstig letsel kan ontstaan.

Schakel het hybridesysteem uit en wacht tot de motor is afgekoeld. Verwijder de motorkoelvloeistofreservoirdop en/of de inverterkoelvloeistofreservoirdop uiterst voorzichtig. Wikkel een dikke doek rond de dop en draai hem voorzichtig linksom tot de eerste aanslag.

(Vervolg)

(Vervolg)

Ga een stukje achteruit wanneer de druk van het koelsysteem af gaat. Pas als u zeker weet dat er geen overdruk meer is, drukt u de dop met de doek in en draait u hem verder linksom om hem te verwijderen.

7. Wacht tot de motortemperatuur weer normaal is als u de oorzaak van de oververhitting niet kunt vinden. Vul het koelvloeistofreservoir voorzichtig bij tot het merkteken halverwege als het koelvloeistofniveau te laag is.

8. Rijd voorzichtig verder en wees alert op verdere tekenen van oververhitting. We adviseren u contact op te nemen met een officiële HYUNDAI-dealer als de motor opnieuw oververhit raakt.

OPMERKING

- Als er veel koelvloeistof verdwenen is, duidt dit op een lekkage in het koelsysteem en adviseren we u contact op te nemen met een officiële HYUNDAI-dealer.
- Wanneer de motor oververhit raakt door te weinig koelvloeistof kan het plotseling bijvullen van koelvloeistof scheuren in de motor veroorzaken. Vul koelvloeistof langzaam en in kleine hoeveelheden bij om schade te voorkomen.

BANDENSPIANNINGSCONTROLESYSTEEM (TPMS) (INDIEN VAN TOEPASSING)

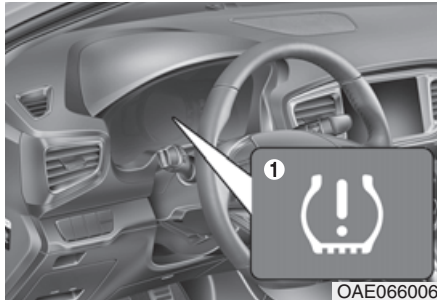

OAE066006

■ Type A

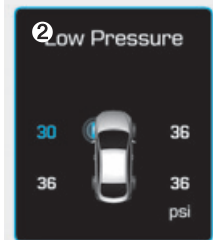

■ Type B



OAE046114L/OAE046115L

- (1) Waarschuingslampje lage bandenspanning/controlelampje storing TPMS
- (2) Waarschuingslampje positie lage bandenspanning en waarschuingslampje lage bandenspanning (weergegeven op het LCD-display)

Controleer bandenspanning (indien van toepassing)

■ Type A



■ Type B

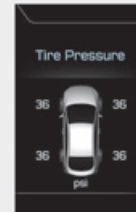

OAE046460L/OAE066030L

- U kunt de bandenspanning controleren in de informatiemodus (instrumentenpaneel type A) of in de assistentiemodus (instrumentenpaneel type B) op het instrumentenpaneel.

Raadpleeg "Modi LCD-display" in hoofdstuk 3.

- De bandenspanning wordt na enkele minuten rijden weergegeven.

- Als de bandenspanning bij stilstaande auto niet wordt weergegeven, zal de melding "Rijden om weer te geven" worden weergegeven. Controleer na het rijden de bandenspanning.
 - De weergegeven waarden voor de bandenspanning verschillen mogelijk van de met een bandenspanningsmeter gemeten waarden.
 - U kunt de eenheid waarin de bandenspanning wordt weergegeven wijzigen in de modus Gebruikersinstellingen in het LCD-display.
- psi, kPa, bar (**Zie Modus Gebruikersinstellingen in hoofdstuk 3.**)

Bandenspanningscontrolesysteem

WAARSCHUWING

Een te hoge of een te lage bandenspanning reduceert de levensduur van de banden, beïnvloedt de handling van de auto in negatieve zin en kan tot onverwachte bandproblemen leiden, waardoor u de controle over de auto kunt verliezen met een ongeval tot gevolg.

Controleer iedere maand bij koude banden of de bandenspanning van alle banden, inclusief het reservewiel (indien van toepassing), overeenkomt met de aanbevolen spanning op het voertuigplaatje of het bandenspanningslabel. (Als de bandenmaat van uw auto niet overeenkomt met de bandenmaat op het voertuigplaatje of het bandenspanningslabel, dient u de juiste spanning voor deze banden te bepalen.)

Voor extra beveiliging is uw auto uitgerust met een bandenspanningscontrolesysteem (TPMS) dat ervoor zorgt dat een waarschuwinglampje lage bandenspanning gaat branden wanneer de bandenspanning van een of meerdere banden aanmerkelijk te laag is. Wanneer het waarschuwinglampje lage bandenspanning brandt, dient u de auto dus stil te zetten, de banden zo snel mogelijk te controleren en ze op de juiste spanning te brengen. Rijden op banden waarvan de bandenspanning te laag is, heeft oververhitte en mogelijk beschadigde banden tot gevolg.

Een te lage bandenspanning zorgt ook voor een hoger brandstofverbruik en een kortere levensduur van het loopvlak en heeft mogelijk een negatief effect op de handling en de remkwaliteiten van uw auto.

Het TPMS dient niet ter vervanging van onderhoud van de banden te worden gebruikt.

Het is de verantwoordelijkheid van de bestuurder dat de banden op de juiste spanning zijn, ook al is de bandenspanning nog niet zo laag dat het waarschuwinglampje lage bandenspanning gaat branden.

Uw auto is tevens uitgerust met een controlelampje storing TPMS dat aangeeft wanneer het systeem niet goed werkt. Het controlelampje storing TPMS is gecombineerd met het waarschuwinglampje lage bandenspanning. Wanneer het systeem een storing signaleert, knippert het waarschuwinglampje gedurende ongeveer een minuut en blijft het daarna continu branden. Zolang de storing blijft bestaan, blijft dit zo doorgaan, ook wanneer de auto weer wordt gestart.

Wanneer het controlelampje storing brandt, kan het systeem mogelijk niet naar behoren een te lage bandenspanning signaleren of aangeven. Storingen in het TPMS kunnen verschillende oorzaken hebben, waaronder het plaatsen, vervangen of wisselen van banden of velgen waardoor het TPMS niet goed werkt.

Controleer na het vervangen van een of meerdere banden of velgen het controlelampje storing TPMS om ervoor te zorgen dat het TPMS ook na het vervangen goed werkt.

AANWIJZING

In de volgende situaties dient u het systeem te laten controleren door een officiële HYUNDAI-dealer.

1. Het waarschuwinglampje lage bandenspanning/controlelampje e storing TPMS gaat niet gedurende 3 seconden branden nadat het contact in stand ON is gezet of de motor is gestart.
2. Het controlelampje storing TPMS blijft branden nadat het gedurende ongeveer 1 minuut geknippert heeft.
3. Het waarschuwinglampje positie lage bandenspanning blijft branden.



Waarschuwinglampje lage bandenspanning

Waarschuwinglampje positie lage bandenspanning en bandenspanning

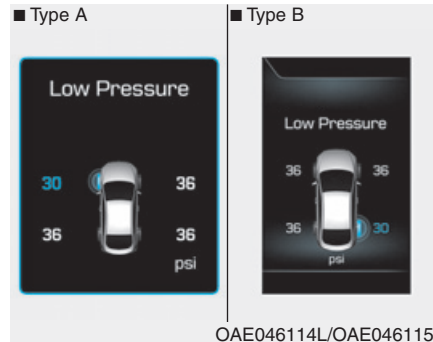

Wanneer de waarschuwinglampjes van het bandenspanningscontrolesysteem branden en een waarschuwingmelding wordt weergegeven op het LCD-display in het instrumentenpaneel, is de bandenspanning van een of meerdere banden te laag.

Het waarschuwinglampje positie lage bandenspanning geeft aan welke band een te lage bandenspanning heeft doordat het desbetreffende lampje gaat branden.

Wanneer een van deze waarschuwinglampjes gaat branden, verminder dan onmiddellijk snelheid, vermijd scherp aansnijden van bochten en anticipeer op een langere remweg. Zet de auto zo snel mogelijk stil en controleer de banden.

Breng de banden op de juiste spanning zoals aangegeven op het voertuigplaatje of het bandenspanningslabel op de middenstijl aan bestuurderszijde.

Vervang de band met een te lage bandenspanning door het reservewiel als u geen tankstation kunt bereiken of als de band lek is.

Het waarschuwingslampje lage bandenspanning blijft branden en het controlelampje storing TPMS knippert mogelijk gedurende ongeveer 1 minuut en blijft vervolgens branden (wanneer er gedurende ongeveer 10 minuten met de auto wordt gereden bij een snelheid van ten minste 25 km/h) tot de band met de lage bandenspanning is gerepareerd en onder de auto is gemonteerd.



OPMERKING

Mogelijk gaat het waarschuwingslampje lage bandenspanning in de winter of bij koud weer branden als de banden bij warm weer op de aanbevolen spanning zijn gebracht. Het betekent niet dat uw TPMS defect is, omdat de lagere temperatuur een evenredig lagere bandenspanning tot gevolg heeft.

Controleer de bandenspanning en breng deze op de juiste waarde wanneer u van een warm gebied naar een koud gebied of vice versa rijdt, of wanneer de buitentemperatuur aanmerkelijk toe- of afneemt.



WAARSCHUWING

Schade door lage bandenspanning

Een te lage bandenspanning zorgt ervoor dat de auto instabiel wordt en kan ervoor zorgen dat u de controle over de auto verliest en dat de remweg wordt verlengd.

Doorrijden op banden met een te lage spanning heeft oververhitte en defecte banden tot gevolg.



Controlelampje storing TPMS (bandenspanningscontrolesysteem)

Het controlelampje storing TPMS gaat branden nadat het ongeveer 1 minuut heeft geknipperd wanneer er een probleem is met het bandenspanningscontrolesysteem (TPMS).

We adviseren u het systeem zo spoedig mogelijk te laten controleren door een officiële Hyundai-dealer.

AANWIJZING

In het geval van een storing in het TPMS gaat het waarschuwingslampje positie lage bandenspanning, ook al is de spanning van een band te laag, niet branden.

AANWIJZING

Het controlelampje storing TPMS zal mogelijk gaan branden nadat het gedurende 1 minuut heeft geknipperd als de auto zich in de buurt bevindt van elektrische kabels of zenders zoals in de nabijheid van politiebureaus, kantoren, zendstations, militaire objecten, luchthavens of zendmasten.

Daarnaast zal het controlelampje storing TPMS mogelijk gaan branden als er sneeuwkettingen worden gebruikt of als er in de auto bepaalde elektronische apparatuur wordt gebruikt, zoals een notebook, een lader, een externe starthulp of een navigatiesysteem. Dit kan de normale werking van het TPMS storen.

Een wiel verwisselen met TPMS

Bij een lekke band gaan de waarschuwingslampjes lage bandenspanning en positie lage bandenspanning branden. Wij raden aan de lekke band zo snel mogelijk door een officiële Hyundai-dealer te laten repareren of te laten vervangen door het reservewiel.



OPMERKING

Wij raden aan geen bandenreparatiemiddel, dat niet door Hyundai is goedgekeurd, te gebruiken om een band met een te lage spanning te repareren. Niet door Hyundai goedgekeurd bandenreparatiemiddel kan de bandenspanningsensoren beschadigen.

Het reservewiel (indien van toepassing) is niet voorzien van een bandenspanningssensor. Wanneer de band met de lage bandenspanning of de lekke band door het reservewiel is vervangen, blijft het waarschuwingslampjes lage bandenspanning branden.

Ook gaat het controlelampje storing TPMS branden na gedurende 1 minuut te hebben geknipperd wanneer er gedurende ongeveer 10 minuten met de auto wordt gereden bij een snelheid van ten minste 25 km/h.

Als de oorspronkelijke band met een bandenspanningssensor eenmaal weer op de voorgeschreven spanning is gebracht en onder de auto is gemonteerd, doven het waarschuwingslampje lage bandenspanning en het controlelampje storing TPMS na een paar minuten rijden.

Ga naar een officiële HYUNDAI-dealer als de lampjes na een paar minuten niet doven.

Elk wiel is uitgerust met een bandenspanningssensor achter het ventiel in het wiel (behalve het reservewiel). Gebruik wielen die speciaal geschikt zijn voor TPMS. Wij raden u aan uw banden altijd door een officiële HYUNDAI-dealer te laten nakijken.

U kunt de bandenspanning niet beoordelen door alleen naar de banden te kijken.

Gebruik altijd een bandenspanningsmeter van een goede kwaliteit om de bandenspanning te meten. Een band die warm is (door het rijden), heeft een hogere bandenspanning dan een band die koud is.

Een koude band houdt in dat de auto gedurende 3 uur heeft stilgestaan of niet meer dan 1,6 km heeft gereden gedurende deze periode.

Laat de band afkoelen alvorens de bandenspanning te meten. Zorg er altijd voor dat de band koud is alvorens deze op de aanbevolen spanning te brengen.

WAARSCHUWING

- **Het TPMS waarschuwt niet voor ernstige en plotselinge schade aan de banden veroorzaakt door externe factoren, zoals spijkers of straatvuil.**
- **Als de auto instabiel aanvoelt, haal dan onmiddellijk uw voet van het gaspedaal, trap het rempedaal licht in en breng uw auto op een veilige plaats tot stilstand.**

⚠ WAARSCHUWING

Het aanpassen, wijzigen of uitschakelen van onderdelen van het bandenspanningscontrolesysteem (TPMS) verhindert mogelijk dat de bestuurder door het systeem wordt gewaarschuwd over een te lage bandenspanning en/of storingen in het TPMS. Door het aanpassen, wijzigen of uitschakelen van onderdelen van het bandenspanningscontrolesysteem (TPMS) vervalt mogelijk de garantie voor dat deel van de auto.

⚠ WAARSCHUWING**EUROPA**

- Breng geen wijzigingen aan de auto aan; deze kunnen de werking van het TPMS hinderen.
- Universele wielen hebben geen TPMS-sensor.
Voor uw veiligheid adviseren we u vervangende onderdelen te gebruiken die zijn geleverd door een officiële HYUNDAI-dealer.
- Als u universele wielen onder uw auto monteert, moet u TPMS-sensoren gebruiken die goedgekeurd zijn door een HYUNDAI-dealer. Als uw auto niet voorzien is van TPMS-sensoren of als het TPMS niet goed werkt, kunt u problemen krijgen bij de APK.

(Vervolg)

(Vervolg)

- * Alle auto's die vanaf onderstaande datum in EUROPA op de markt verkocht worden, moeten zijn voorzien van TPMS.
- Nieuwe modellen:
1 november 2012 -
 - Bestaande modellen:
1 november 2014 - (op basis van voertuigregistratie)

ALS UW AUTO EEN LEKKE BAND HEEFT (MET RESERVEWIEL)

WAARSCHUWING

Het verwisselen van een band kan gevaarlijk zijn. Volg de instructies in dit hoofdstuk bij het verwisselen van een band om de kans op ernstig letsel te beperken.

OPMERKING

Pak de krikslinger niet vast bij het vlakke gedeelte. Het vlakke gedeelte heeft scherpe randen die snijwonden kunnen veroorzaken.

Krik en gereedschap

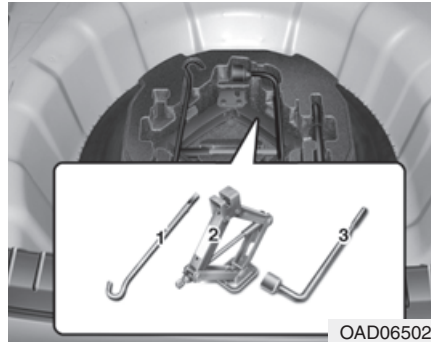

- (1) Krikslinger
- (2) Krik
- (3) Wielmoersleutel

De krik, de krikslinger en de wielmoersleutel zijn opgeborgen in de bagageruimte onder het afdekpaneel.

De krik is uitsluitend bedoeld voor het verwisselen van een wiel.

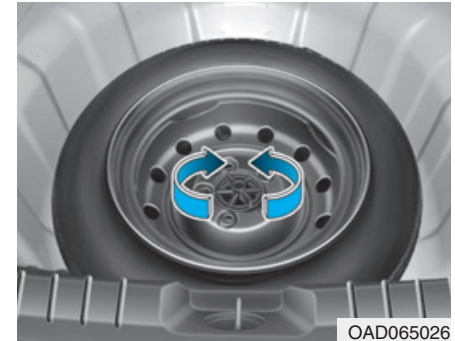

Draai de vleugelbout waarmee het reservewiel bevestigd is linksom om het reservewiel te kunnen verwijderen.

Berg het reservewiel in dezelfde ruimte op en zet het vast door de vleugelbout rechtsom te draaien.

Om te voorkomen dat het reservewiel en gereedschap rammelende bijgeluiden gaan veroorzaken, moeten ze op de juiste locatie worden opgeborgen.

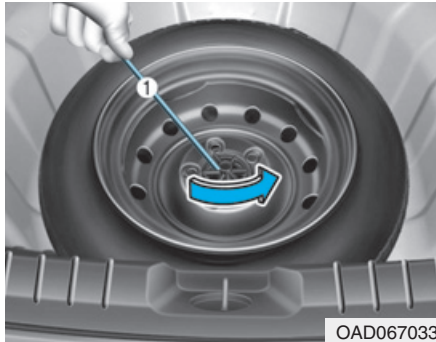

Als het moeilijk is om met de hand de bevestigingsbout van het wiel los te draaien, kunt u deze eenvoudig losdraaien met behulp van de krikslinger.

1. Plaats de krikslinger (1) op de bevestigingsbout van het wiel.
2. Draai de bevestigingsbout van het wiel met de krikslinger linksom.

Verwisselen van wielen

⚠ WAARSCHUWING

De auto kan van de krik afglijden of rollen, waardoor u of omstanders ernstig letsel zouden kunnen oplopen. Neem de volgende veiligheidsvoorzorgsmaatregel en:

- Ga nooit onder een auto liggen die op de krik staat.
- Vervang een band **NOOIT** op de rijbaan. Zet de auto **ALTIJD** helemaal naast de weg op een vlakke, stevige ondergrond wanneer u een band gaat verwisselen. Bel de wegenwacht voor hulp wanneer u de auto niet op een vlakke, stevige ondergrond naast de weg kunt zetten.
- Gebruik de met de auto meegeleverde krik.

(Vervolg)

(Vervolg)

- Plaats de krik **ALTIJD** onder de speciale kriksteunpunten en **NOOIT** onder de bumpers of andere onderdelen bij het opkrikken van de auto.
- Start de motor niet en laat hem niet draaien zolang de auto is opgekrikt.
- Zorg dat er niemand meer in de auto aanwezig is als deze wordt opgekrikt.
- Houd kinderen op veilige afstand van de weg en van de auto.

Volg deze stappen bij het verwisselen van een band van uw auto:

1. Zet de auto op een stevige en vlakke ondergrond.
2. Zet de selectiehendel in stand P (parkeren), activeer de parkeerrem en zet het contact in stand LOCK/OFF.
3. Druk op de schakelaar van de alarmknipperlichten.
4. Neem de wielmoersleutel, de krik, de krikslinger en het reservewiel uit de auto.



5. Plaats blokken voor en achter het wiel dat zich diagonaal tegenover het te verwisselen wiel bevindt.



6. Draai de wielmoeren linksom één slag los in de volgorde die hierboven is aangegeven. Verwijder de wielmoeren niet voordat het wiel los van de grond is.

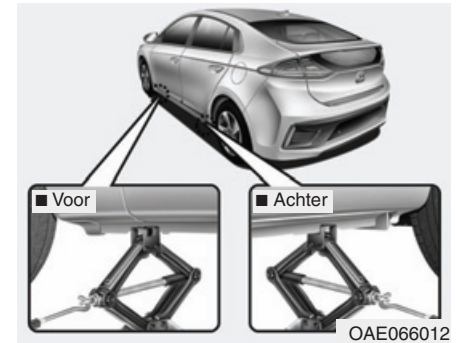

7. Plaats de krik onder het speciale kriksteunpunt onder het chassis dat zich het dichtst bij het te verwisselen wiel bevindt. De kriksteunpunten zijn op het chassis gelaste platen met twee inkepingen en twee deukjes. Plaats de krik nooit onder een ander punt of onderdeel van de auto. Anders kan er schade aan de dorpellijst ontstaan.

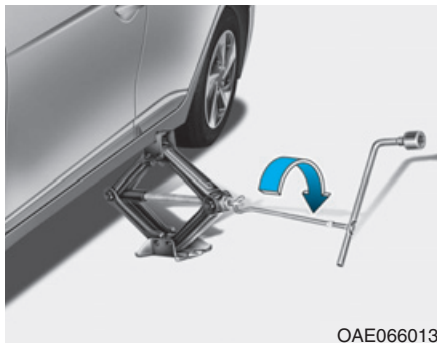

OAE066013

8. Steek de krikslinger in de krik, draai de slinger rechtsom en krik de auto op totdat het wiel van de grond loskomt. Controleer of de auto stabiel op de krik staat.

9. Draai de wielmoeren los met de wielmoersleutel en verwijder ze met de hand. Verwijder het wiel van de tapeinden en leg het wiel plat neer op een plaats waar het niet in de weg ligt. Verwijder vuil en andere verontreinigingen van de tapeinden, de pasvlakken en het wiel.

10. Plaats het reservewiel op de tapeinden in de naaf.

11. Draai de wielmoeren met de hand vast op de tapeinden met de afgeschuinde zijde naar het wiel toe.

12. Laat de auto zakken door de krikslinger linksom te draaien.

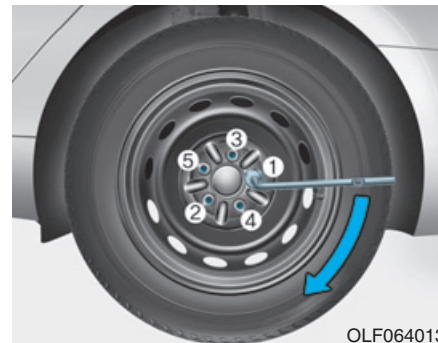

OLF064013

13. Draai de wielmoeren in de aangegeven volgorde vast met de wielmoersleutel. Controleer nogmaals of alle wielmoeren vastgedraaid zijn. Laat na het verwisselen van een band zo snel mogelijk een officiële HYUNDAI-dealer de wielmoeren met het juiste aanhaalmoment vastzetten. **De wielmoeren moeten vastgedraaid worden met 11 - 13 kgm (79 - 94 lb.ft).**

Controleer de bandenspanning als u over een bandenspanningsmeter beschikt (zie voor de juiste bandenspanning "Banden en velgen" in hoofdstuk 8). Rijd langzaam naar het dichtstbijzijnde tankstation en breng de band op de juiste spanning als de bandenspanning te laag of te hoog is. Plaats na het controleren van de bandenspanning of het op spanning brengen altijd het ventieldopje. Als het ventieldopje niet teruggeplaatst wordt, kan er lekkage ontstaan. Koop zo snel mogelijk een nieuw ventieldopje en plaats dit als u een ventieldopje verloren bent. Zet na het verwisselen van een band de lekke band goed vast en berg de krik en het gereedschap op de juiste plaats op.

AANWIJZING

Controleer na het plaatsen van het reservewiel zo spoedig mogelijk de bandenspanning. Breng de band op de juiste spanning.



OPMERKING

De tapeinden en de wielmoeren van uw auto zijn voorzien van metrische draad. Zorg er bij het verwisselen van een band voor dat dezelfde moeren gebruikt worden voor het plaatsen. Wanneer de wielmoeren vervangen moeten worden, moeten moeren met dezelfde metrische draad gebruikt worden om beschadiging van de tapeinden te voorkomen en om het wiel goed vast te kunnen zetten in de naaf. We adviseren u voor hulp contact op te nemen met een officiële HYUNDAI-dealer.

Bel de wegenwacht en probeer niet zelf de band te verwisselen als de krik, de wielmoeren, de tapeinden of andere uitrusting beschadigd of in slechte conditie zijn.

Wanneer de banden zijn vervangen, controleer de wielmoeren dan opnieuw nadat u ongeveer 50 km hebt gereden en draai ze vast. Controleer na 1.000 km nogmaals of de wielmoeren vastzitten.

Gebruik van compact reservewiel (indien van toepassing)

Een compact reservewiel is alleen bedoeld voor gebruik in noodgevallen. Rijd voorzichtig met een compact reservewiel en volg altijd de veiligheidsvoorzorgsmaatregelen.



WAARSCHUWING

Voorkom het defect raken van het compacte reservewiel en verlies van controle over de auto, waardoor mogelijk een ongeval kan ontstaan:

- Gebruik het compacte reservewiel alleen in een noodgeval.
- Rijd NOOIT harder dan 80 km/h.
- Overschrijd de maximale belasting van de auto niet en overschrijd ook het draagvermogen van de reserveband dat op de zijkant van de band is aangegeven niet.

(Vervolg)

(Vervolg)

- **Rijd niet continu met het compacte reservewiel. Repareer of vervang de originele band zo spoedig mogelijk om defect raken van het compacte reservewiel te voorkomen.**

Bij het rijden met een op de auto gemonteerd compact reservewiel:

- Controleer de bandenspanning nadat het compacte reservewiel gemonteerd is. De juiste bandenspanning van het compacte reservewiel is 420 kPa (60 psi).
- Maak geen gebruik van een wasstraat als het compacte reservewiel gemonteerd is.
- Gebruik het compacte reservewiel niet onder een andere auto omdat het speciaal ontworpen is voor uw auto.

- De levensduur van de band van een compact reservewiel is korter dan die van een conventionele band. Controleer uw compacte reservewiel regelmatig en vervang een versleten band door een band met dezelfde maat, gemonteerd op dezelfde velg.
- Gebruik niet meer dan één compact reservewiel tegelijk.
- Trek geen aanhanger als het compacte reservewiel is gemonteerd.

AANWIJZING

Als de originele band en velg gerepareerd zijn en weer onder de auto gemonteerd zijn, moeten de wielmoeren met het juiste aanhaalmoment worden vastgedraaid. Het juiste aanhaalmoment voor de wielmoeren is 11 - 13 kgm (79 - 94 lb.ft).

**OPMERKING**

Om beschadiging aan het compacte reservewiel en uw auto te voorkomen:

- **Rijd langzaam genoeg gezien de wegcondities om gevaren, zoals putdeksels en afval, te kunnen ontwijken.**
- **Rijd niet over obstakels heen. De diameter van het compacte reservewiel is kleiner dan die van een conventioneel wiel, waardoor de grondspeling ongeveer 25 mm kleiner wordt.**
- **Monteer geen sneeuwketting op het compacte reservewiel. Vanwege de kleinere afmetingen zal een sneeuwketting niet goed passen.**
- **De compacte reserveband mag niet gebruikt worden op andere velgen en er mogen geen standaardbanden, winterbanden, wioldoppen of velgringen op de velg van het compacte reservewiel worden gemonteerd.**

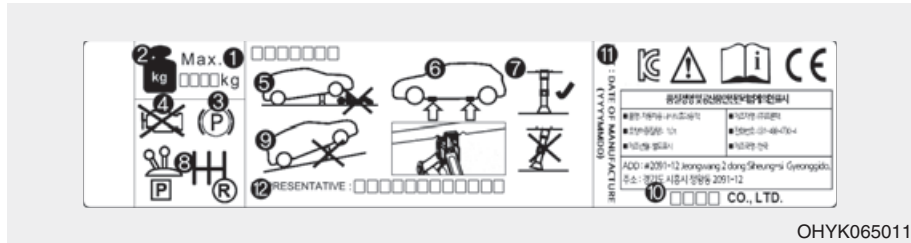

Kriklabel



Het werkelijke kriklabel in de auto kan afwijken van de afbeelding.
Zie het label op de krik voor meer informatie.

1. Modelnaam
2. Maximaal toegestane belasting
3. Zorg er bij het gebruik van de krik voor dat de parkeerrem geactiveerd is.
4. Zorg er bij het gebruik van de krik voor dat de motor uit staat.
5. Ga nooit onder een auto liggen die op een krik staat.
6. Speciale punten onder de dorpel.
7. Bij het opkrikken van de auto moet de voet van de krik recht onder het hefpunt staan.
8. Zet de versnellingspook in de achteruitversnelling (handgeschakelde transmissie) of zet de selectiehendel in stand P (parkeren) (Double clutch-transmissie).
9. Plaats de krik op een stevige, vlakke ondergrond.
10. Fabrikant krik
11. Productiedatum
12. Vertegenwoordiger bedrijf en adres

EU conformiteitsverklaring voor krik

	
EC Declaration of Conformity according to EC Machinery Directive 2006/42/EC	
We, SAMKI IND. CO., LTD. # 22, Hyojuk3-Gil, Buk-Gu, Ulsan, Korea declare under our sole responsibility that the product	
Product	: Jack Assembly
Type Designation(s)	: Jack Assembly-600kg, Jack Assembly-700kg Jack Assembly-800kg, Jack Assembly-1000kg Jack Assembly-1200kg, Jack Assembly-1500kg
Serial No.	: N/A
Year of Manufacture	: 2013
to which this declaration relates is in conformity with the following standard(s) or other normative document(s):	
EN ISO12100 (2010)	Safety of machinery - General principles for design – Risk assessment and risk reduction
EN ISO12100-2/A1 (2009)	Safety of machinery - Basic concepts, general principles for design, Part 2 : Technical principles
EN 1494/A1 (2008)	Mobile or movable jacks and associated lifting equipment
following the provisions of Directive(s):	
2006/42/EC	Directive on the approximation of the laws of Member States relating to machinery (OJ L157 Jun, 9, 2006)
Ulsan , Korea / Jul .25 .2013 <u>Hyun Duck, Cho</u> <u>President</u> 	
(Place and date of issue)/(name and signature or equivalent making of authorized person)	
* T.C.F Compiling Person: <u>Safenet Limited (European Notified body : 1674)</u> <u>Denford Garage, Denford, Kettering Northants, NN14 4EQ, England</u>	

JACKDOC14S

LEKKE BAND (MET TIRE MOBILITY KIT, INDIEN VAN TOEPASSING)

Type A



Lees voor een veilige bediening de instructies in deze handleiding voor gebruik aandachtig door en volg ze nauwgezet op.

- (1) Compressor
- (2) Fles bandenreparatievloeistof

Met de Tire Mobility Kit kan de band slechts tijdelijk worden gerepareerd. Laat de band zo snel mogelijk controleren door een officiële HYUNDAI-dealer.

⚠ OPMERKING

Als de auto meerdere lekke banden heeft mag de Tire Mobility Kit niet worden gebruikt. De bandenreparatievloeistof uit de Tire Mobility Kit kan namelijk maar voor één lekke band worden gebruikt.

⚠ WAARSCHUWING

Gebruik de Tire Mobility Kit niet om een lek in de wang van de band te repareren. Hierdoor kan de band defect raken, waardoor een ongeval zou kunnen ontstaan.

⚠ WAARSCHUWING

Laat de band zo snel mogelijk repareren. De bandenspanning kan, nadat de band met de Tire Mobility Kit is opgepompt, op ieder moment wegvallen.

Introductie

Met de Tire Mobility Kit blijft u mobiel, ook na een lekke band.

Het systeem met compressor en afdichtingsmiddel zorgt ervoor dat de meest voorkomende lekken in een personenautoband, veroorzaakt door spijkers, enz. effectief gedicht kunnen worden en dat de band na reparatie weer op spanning kan worden gebracht.

Zodra u er zeker van bent dat het lek is verholpen, kunt u voorzichtig met een maximumsnelheid van 80 km/h verder rijden (maximaal 200 km) naar een garagebedrijf of bandenspecialist om de band te laten vervangen.

In sommige gevallen, met name bij grotere lekken of bij beschadigingen in de wang van de band, kan het lek mogelijk niet afdoende verholpen worden.

Een te lage bandenspanning heeft een negatieve invloed op de prestaties van de band.

Daarom moet u abrupte stuurbewegingen of andere manoeuvres vermijden, vooral als de auto zwaar beladen is of als er een aanhanger getrokken wordt.

De Tire Mobility Kit is niet ontworpen of bedoeld voor een permanente reparatie van een band en mag maar voor 1 band gebruikt worden.

Deze instructie laat u stap voor stap zien hoe u op een eenvoudige en betrouwbare manier een lekke band kunt repareren.

Lees het hoofdstuk "Aanwijzingen voor het veilig gebruik van de Tire Mobility Kit".

WAARSCHUWING

Gebruik de TMK niet bij een band die ernstig beschadigd is door het te lang blijven rijden met de lekke band of door het te lang blijven rijden met een te lage bandenspanning.

Alleen lekken in het loopvlak van de band kunnen met de TMK worden gerepareerd.

Aanwijzingen voor het veilig gebruik van de Tire Mobility Kit

- Breng uw auto tot stilstand langs de kant van de weg zodat u bij het werken met de Tire Mobility Kit niet gehinderd wordt door het passerende verkeer.
- Activeer altijd de parkeerrem, ook als de auto op een redelijk vlakke ondergrond staat, zodat de auto niet in beweging kan komen.
- Gebruik de Tire Mobility Kit uitsluitend voor het repareren en op spanning brengen van personenautobanden. Alleen lekken in het loopvlak van de band kunnen met de Tire Mobility Kit worden gerepareerd.
- Gebruik de set niet voor het repareren van motorfietsbanden, fietsbanden of andere soorten banden.
- Gebruik de bandenreparatieset in het belang van uw eigen veiligheid niet wanneer het wiel en de velg beschadigd zijn.

- De Tire Mobility Kit kan mogelijk niet effectief worden gebruikt wanneer het lek groter is dan ca. 6 mm.
Neem contact op met de dichtstbijzijnde HYUNDAI-dealer wanneer het lek niet kan worden verholpen met de Tire Mobility Kit.
- Gebruik de Tire Mobility Kit niet wanneer de band ernstig beschadigd is doordat er te lang is gereden met een lekke band of met een te lage bandenspanning.
- Verwijder het voorwerp dat het lek heeft veroorzaakt, zoals een spijker of een schroef, niet uit de band.
- Laat de motor draaien als de auto in een niet-afgesloten ruimte staat. Anders kan het gebruik van de compressor er uiteindelijk toe leiden dat de accuspanning te ver daalt.
- Verlies de Tire Mobility Kit tijdens het gebruik niet uit het oog.
- Laat de compressor niet langer dan 10 minuten achter elkaar draaien omdat hij anders oververhit kan raken.
- Gebruik de Tire Mobility Kit niet bij een buitentemperatuur lager dan -30°C.
- Als de bandenreparatievloeistof in contact komt met de huid, was deze dan grondig met veel water. Roep medische hulp in als de irritatie aanhoudt.
- Als de bandenreparatievloeistof in contact komt met de ogen, spoel deze dan minstens 15 minuten. Roep medische hulp in als de irritatie aanhoudt.
- Als de bandenreparatievloeistof wordt ingeslikt, spoel dan de mond en drink veel water. Dien iemand die bewusteloos echter nooit iets toe en raadpleeg onmiddellijk een arts.
- Blootstelling aan de bandenreparatievloeistof gedurende langere tijd kan schade aan lichaamswefsel, zoals de nieren, veroorzaken.

Onderdelen van de Tire Mobility Kit

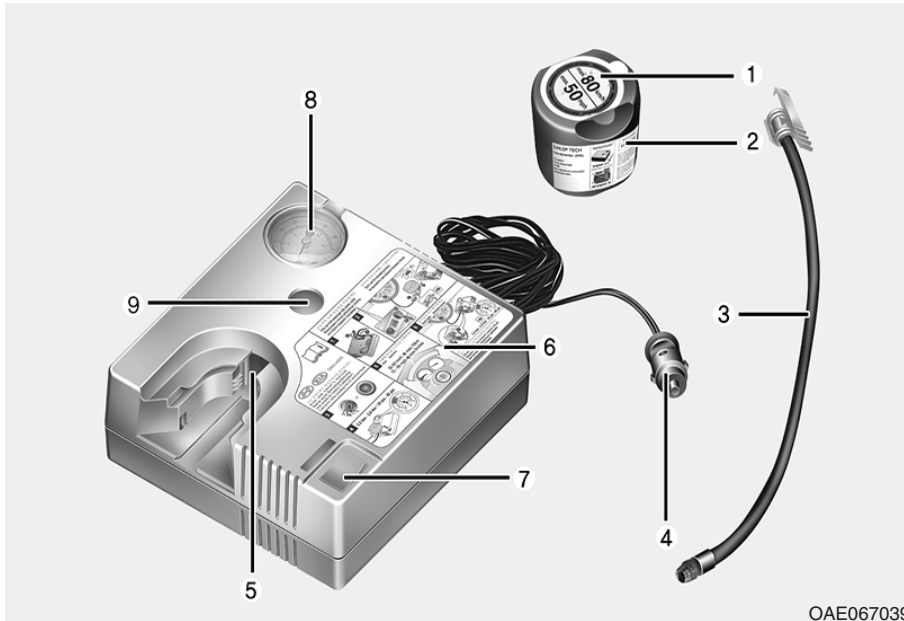

1. Label met snelheidsbeperking
2. Fles bandenreparatievloeistof en label met snelheidsbeperking
3. Vulslang van fles bandenreparatievloeistof naar band
4. Aansluitingen en kabel voor directe aansluiting op 12V-aansluiting
5. Houder voor fles bandenreparatievloeistof
6. Compressor
7. AAN/UIT-schakelaar
8. Bandenspanningsmeter voor weergave van de bandenspanning
9. Knop om de bandenspanning te verlagen

De stekkers, kabel en aansluitslang zijn opgeborgen in de compressorbehuizing.

Volg de hieronder beschreven procedure nauwgezet, omdat de bandenreparatievloeistof anders onder hoge druk kan ontsnappen.

⚠ WAARSCHUWING

Gebruik **geen** bandenreparatievloeistof waarvan **de** houdbaarheidsdatum **is** verstreken (deze datum staat vermeld op de verpakking). Hierdoor kan de band stuklopen.

⚠ WAARSCHUWING

- Buiten het bereik van kinderen houden.
- Contact met de ogen vermijden.
- Niet inslikken.

Gebruik van de Tire Mobility Kit

⚠ WAARSCHUWING

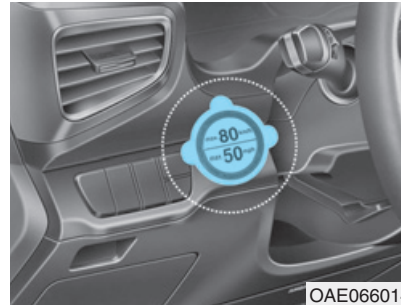

Neem het label met de snelheidsbeperking (1) los van de fles bandenreparatievloeistof (2) en bevestig het op een goed zichtbare plaats in de auto, bijvoorbeeld op het stuurwiel, om de bestuurder eraan te herinneren dat hij of zij langzaam moet rijden.

1. Schud de fles bandenreparatievloeistof (2).



2. Schroef de vulslang (3) op de aansluiting van de fles met bandenreparatievloeistof (2).
3. Plaats de fles met bandenreparatievloeistof recht op in de compressorbehuizing (5).
4. Zorg ervoor dat de knop (9) op de compressor niet is ingedrukt.



OAE067040

5. Schroef de ventieldop van de defecte band los en schroef de vulslang (3) van de fles bandenreparatievloeistof op het ventiel.
6. Zorg ervoor dat de compressor uitgeschakeld is.

⚠ OPMERKING

Sluit de vulslang voor de bandenreparatievloeistof goed aan op het ventiel. Wanneer dit niet gebeurt, kan de bandenreparatievloeistof terugvloeien waardoor de vulslang verstopt kan raken.



OAE066027



OAE067016

7. Steek de aansluiting van de compressor (4) in de 12V-aansluiting van de auto.
8. Zet het contact in stand ON ( - lampje brandt), schakel de compressor in en laat de compressor gedurende 5 - 7 minuten lopen, zodat de band tot de juiste spanning met de bandenreparatievloeistof wordt gevuld. **(Raadpleeg "Banden en wielen" in hoofdstuk 8.)** De bandenspanning na het vullen van de band is niet belangrijk; deze wordt later gecontroleerd/gecorrigeerd.

Let er bij het vullen van de band op dat de maximale spanning niet wordt overschreden en bewaar tijdens het vullen afstand tot de band.

OPMERKING

Rijd niet met de auto wanneer de bandenspanning lager is dan 200 kPa (29 psi). Hierdoor kan de band defect raken, waardoor een ongeval zou kunnen ontstaan.

9. Schakel de compressor uit.
 10. Verwijder de slangen van de aansluiting van de fles bandenreparatievloeistof en van het ventiel.
- Berg de Tire Mobility Kit weer op zijn oorspronkelijke positie in de auto op.

WAARSCHUWING

Laat de motor niet gedurende langere tijd lopen in een slecht geventileerde ruimte.

Hierdoor kunt u koolmonoxidevergiftiging oplopen, met ernstig letsel tot gevolg.

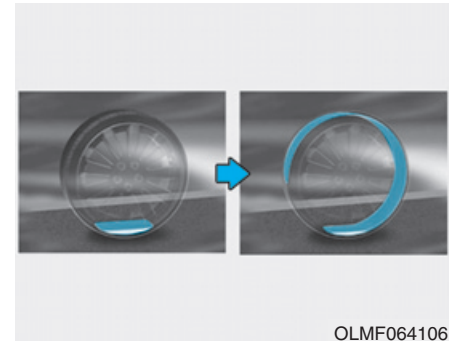

Verdelen van de bandenreparatievloeistof

11. Rijd onmiddellijk ongeveer 7 - 10 km (of ongeveer 10 minuten) met de auto, zodat de bandenreparatievloeistof gelijkmatig in de band wordt verdeeld.

Rijd niet harder dan 80 km/h. Rijd indien mogelijk niet langzamer dan 20 km/h.

Als u tijdens het rijden ongewone trillingen opmerkt, een abnormaal rijgedrag ervaart of bijgeluiden hoort, verlaag dan uw snelheid en rijd voorzichtig verder totdat u de auto op een veilige plaats tot stilstand kunt brengen.

Controleren van de bandenspanning

1. Stop, nadat u ongeveer 7 - 10 km (of ongeveer 10 minuten) hebt gereden, op een veilige plaats.

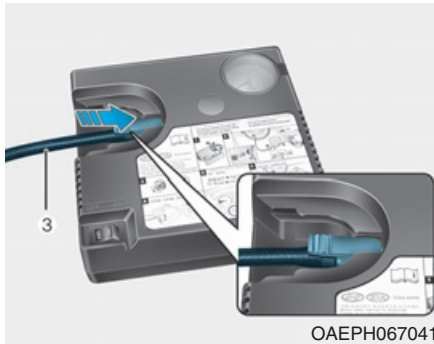

2. Sluit de vulslang (3) direct aan op de compressor.



3. Sluit het andere uiteinde van de vulslang (3) direct aan op het ventiel.
4. Steek de aansluiting van de compressor (4) in de 12V-aansluiting van de auto.
5. Breng de band op de aanbevolen spanning.
Schakel het contact in en ga dan als volgt te werk.

- Verhogen van de bandenspanning:

Schakel de compressor uit. Schakel de compressor kort uit om de huidige bandenspanning te controleren.

- Verlagen van de bandenspanning:

Druk op de knop (9) van de compressor.

i Informatie

De bandenspanningsmeter kan een hogere waarde dan de werkelijke waarde aangeven als de compressor draait. Om de juiste bandenspanning te kunnen aflezen, moet de compressor worden uitgeschakeld.

⚠ OPMERKING

**Bandenspanningssensor
(indien uitgerust met TPMS)**

De bandenreparatievloeistof moet van de bandenspanningssensor en de velg worden verwijderd wanneer de band door een nieuw exemplaar wordt vervangen en de bandenspanningssensoren moeten door een officiële HYUNDAI-dealer worden gecontroleerd.

i Informatie

Draai de wielmoer aan met 11 tot 13 kgm (79 tot 94 lbf-ft, Nm) bij het monteren van de gerepareerde (of vervangende) band met wiel op de auto.

Type B

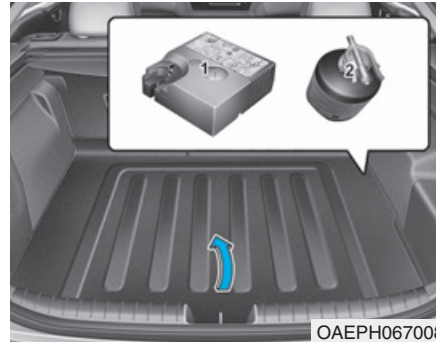

Lees voor een veilige bediening de instructies in deze handleiding voor gebruik aandachtig door en volg ze nauwgezet op.

- (1) Compressor
- (2) Fles bandenreparatievloeistof

Met de Tire Mobility Kit kan de band slechts tijdelijk worden gerepareerd. Laat de band zo snel mogelijk controleren door een officiële HYUNDAI-dealer.

⚠ OPMERKING

Als de auto meerdere lekke banden heeft mag de Tire Mobility Kit niet worden gebruikt. De bandenreparatievloeistof uit de Tire Mobility Kit kan namelijk maar voor één lekke band worden gebruikt.

⚠ WAARSCHUWING

Gebruik de Tire Mobility Kit niet om een lek in de wang van de band te repareren. Hierdoor kan de band defect raken, waardoor een ongeval zou kunnen ontstaan.

⚠ WAARSCHUWING

Laat de band zo snel mogelijk repareren. De bandenspanning kan, nadat de band met de Tire Mobility Kit is opgepompt, op ieder moment wegvallen.

Introductie

Met de Tire Mobility Kit blijft u mobiel, ook na een lekke band.

Het systeem met compressor en afdichtingsmiddel zorgt ervoor dat de meest voorkomende lekken in een personenautoband, veroorzaakt door spijkers, enz. effectief gedicht kunnen worden en dat de band na reparatie weer op spanning kan worden gebracht.

Zodra u er zeker van bent dat het lek is verholpen, kunt u voorzichtig met een maximumsnelheid van 80 km/h verder rijden (maximaal 200 km) naar een garagebedrijf of bandenspecialist om de band te laten vervangen.

In sommige gevallen, met name bij grotere lekken of bij beschadigingen in de wang van de band, kan het lek mogelijk niet afdoende verholpen worden.

Een te lage bandenspanning heeft een negatieve invloed op de prestaties van de band.

Daarom moet u abrupte stuurbewegingen of andere manoeuvres vermijden, vooral als de auto zwaar beladen is of als er een aanhanger getrokken wordt.

De Tire Mobility Kit is niet ontworpen of bedoeld voor een permanente reparatie van een band en mag maar voor 1 band gebruikt worden.

Deze instructie laat u stap voor stap zien hoe u op een eenvoudige en betrouwbare manier een lekke band kunt repareren.

Lees het hoofdstuk "Aanwijzingen voor het veilig gebruik van de Tire Mobility Kit".



WAARSCHUWING

Gebruik de TMK niet bij een band die ernstig beschadigd is door het te lang blijven rijden met de lekke band of door het te lang blijven rijden met een te lage bandenspanning.

Alleen lekken in het loopvlak van de band kunnen met de TMK worden gerepareerd.

Aanwijzingen voor het veilig gebruik van de Tire Mobility Kit

- Breng uw auto tot stilstand langs de kant van de weg zodat u bij het werken met de Tire Mobility Kit niet gehinderd wordt door het passerende verkeer.
- Activeer altijd de parkeerrem, ook als de auto op een redelijk vlakke ondergrond staat, zodat de auto niet in beweging kan komen.
- Gebruik de Tire Mobility Kit uitsluitend voor het repareren en op spanning brengen van personenautobanden. Alleen lekken in het loopvlak van de band kunnen met de Tire Mobility Kit worden gerepareerd.
- Gebruik de set niet voor het repareren van motorfietsbanden, fietsbanden of andere soorten banden.
- Gebruik de bandenreparatieset in het belang van uw eigen veiligheid niet wanneer het wiel en de velg beschadigd zijn.
- De Tire Mobility Kit kan mogelijk niet effectief worden gebruikt wanneer het lek groter is dan ca. 6 mm.
Neem contact op met de dichtstbijzijnde HYUNDAI-dealer wanneer het lek niet kan worden verholpen met de Tire Mobility Kit.
- Gebruik de Tire Mobility Kit niet wanneer de band ernstig beschadigd is doordat er te lang is gereden met een lekke band of met een te lage bandenspanning.
- Verwijder het voorwerp dat het lek heeft veroorzaakt, zoals een spijker of een schroef, niet uit de band.
- Laat de motor draaien als de auto in een niet-afgesloten ruimte staat. Anders kan het gebruik van de compressor er uiteindelijk toe leiden dat de accuspanning te ver daalt.
- Verlies de Tire Mobility Kit tijdens het gebruik niet uit het oog.
- Laat de compressor niet langer dan 10 minuten achter elkaar draaien omdat hij anders oververhit kan raken.
- Gebruik de Tire Mobility Kit niet bij een buitentemperatuur lager dan -30°C.
- Als de bandenreparatievloeistof in contact komt met de huid, was deze dan grondig met veel water. Roep medische hulp in als de irritatie aanhoudt.
- Als de bandenreparatievloeistof in contact komt met de ogen, spoel deze dan minstens 15 minuten. Roep medische hulp in als de irritatie aanhoudt.
- Als de bandenreparatievloeistof wordt ingeslikt, spoel dan de mond en drink veel water. Dien iemand die bewusteloos echter nooit iets toe en raadpleeg onmiddellijk een arts.
- Blootstelling aan de bandenreparatievloeistof gedurende langere tijd kan schade aan lichaamsweefsel, zoals de nieren, veroorzaken.

Onderdelen van de Tire Mobility Kit

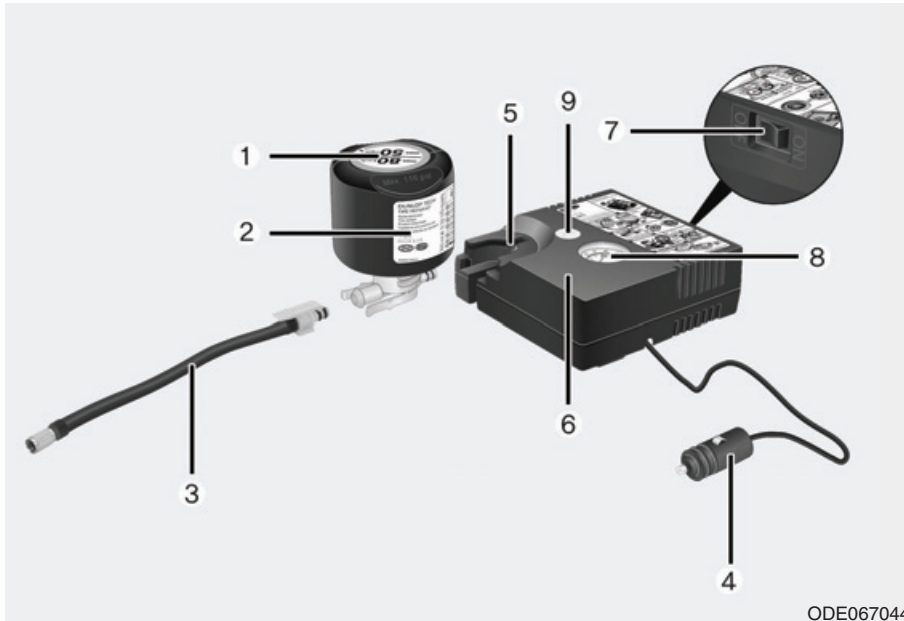

1. Label met snelheidsbeperking
2. Fles bandenreparatievloeistof en label met snelheidsbeperking
3. Vulslang van fles bandenreparatievloeistof naar band
4. Aansluitingen en kabel voor directe aansluiting op 12V-aansluiting
5. Houder voor fles bandenreparatievloeistof
6. Compressor
7. AAN/UIT-schakelaar
8. Bandenspanningsmeter voor weergave van de bandenspanning
9. Knop om de bandenspanning te verlagen

De stekkers, kabel en aansluitslang zijn opgeborgen in de compressorbehuizing.

Volg de hieronder beschreven procedure nauwgezet, omdat de bandenreparatievloeistof anders onder hoge druk kan ontsnappen.

⚠ WAARSCHUWING

Gebruik geen bandenreparatievloeistof waarvan de houdbaarheidsdatum is verstreken (deze datum staat vermeld op de verpakking). Hierdoor kan de band stuklopen.

⚠ WAARSCHUWING

- Buiten het bereik van kinderen houden.
- Contact met de ogen vermijden.
- Niet inslikken.

Gebruik van de Tire Mobility Kit

⚠ WAARSCHUWING

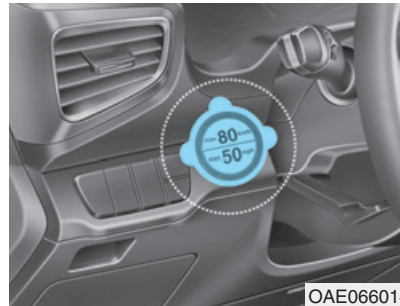

Neem het label met de snelheidsbeperking (1) los van de fles bandenreparatievloeistof (2) en bevestig het op een goed zichtbare plaats in de auto, bijvoorbeeld op het stuurwiel, om de bestuurder eraan te herinneren dat hij of zij langzaam moet rijden.

1. Schud de fles bandenreparatievloeistof (2).

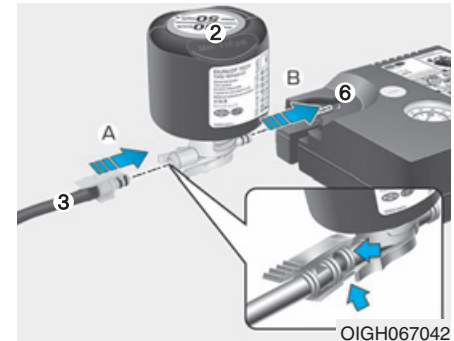

2. Sluit de vulslang (3) aan op de aansluiting van de fles bandenreparatievloeistof (2) in de richting A en sluit de fles bandenreparatievloeistof aan op de compressor (6) in de richting B.
3. Zorg ervoor dat de compressor uitgeschakeld is.



4. Schroef de ventieldop van de defecte band los en schroef de vulslang (3) van de fles bandenreparatievloeistof op het ventiel.

! OPMERKING

Sluit de vulslang voor de bandenreparatievloeistof goed aan op het ventiel. Wanneer dit niet gebeurt, kan de bandenreparatievloeistof terugvloeien waardoor de vulslang verstopt kan raken.



5. Steek de aansluiting van de compressor (4) in de 12V-aansluiting van de auto.
6. Zet het contact in stand ON ( - lampje brandt), schakel de compressor in en laat de compressor gedurende 5 - 7 minuten lopen, zodat de band tot de juiste spanning met de bandenreparatievloeistof wordt gevuld. (**Raadpleeg "Banden en wielen" in hoofdstuk 8.**) De bandenspanning na het vullen van de band is niet belangrijk; deze wordt later gecontroleerd/gecorrigeerd.

Let er bij het vullen van de band op dat de maximale spanning niet wordt overschreden en bewaar tijdens het vullen afstand tot de band.

⚠️ OPMERKING

Rijd niet met de auto wanneer de bandenspanning lager is dan 200 kPa (29 psi). Hierdoor kan de band defect raken, waardoor een ongeval zou kunnen ontstaan.

- Schakel de compressor uit.
 - Verwijder de slangen van de aansluiting van de fles bandenreparatievloeistof en van het ventiel.
- Berg de Tire Mobility Kit weer op zijn oorspronkelijke positie in de auto op.

⚠️ WAARSCHUWING

Laat de motor niet gedurende langere tijd lopen in een slecht geventileerde ruimte.

Hierdoor kunt u koolmonoxidevergiftiging oplopen, met ernstig letsel tot gevolg.

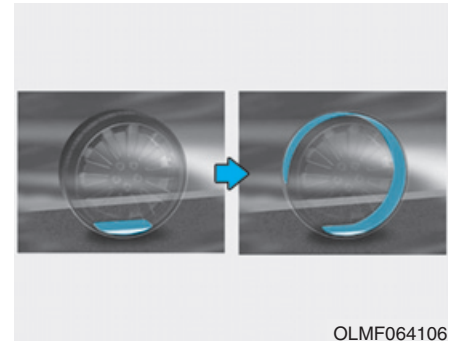

Verdelen van de bandenreparatievloeistof

- Rijd onmiddellijk ongeveer 7 - 10 km (of ongeveer 10 minuten) met de auto, zodat de bandenreparatievloeistof gelijkmatig in de band wordt verdeeld.

Rijd niet harder dan 80 km/h. Rijd indien mogelijk niet langzamer dan 20 km/h.

Als u tijdens het rijden ongewone trillingen opmerkt, een abnormaal rijgedrag ervaart of bijgeluiden hoort, verlaag dan uw snelheid en rijd voorzichtig verder totdat u de auto op een veilige plaats tot stilstand kunt brengen.

Controleren van de bandenspanning

1. Stop, nadat u ongeveer 7 - 10 km (of ongeveer 10 minuten) hebt gereden, op een veilige plaats.

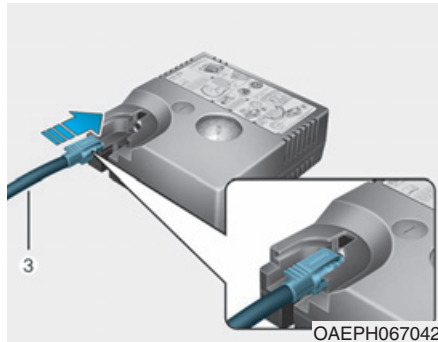

2. Sluit de vulslang (3) direct aan op de compressor.



3. Sluit het andere uiteinde van de vulslang (3) direct aan op het ventiel.
4. Steek de aansluiting van de compressor (4) in de 12V-aansluiting van de auto.

5. Breng de band op de aanbevolen spanning.

Schakel het contact in en ga dan als volgt te werk.

- Verhogen van de bandenspanning:

Schakel de compressor in. Schakel de compressor kort uit om de huidige bandenspanning te controleren.

- Verlagen van de bandenspanning:

Druk op de knop (9) van de compressor.

AANWIJZING

Laat de compressor niet langer dan 10 minuten achter elkaar draaien omdat hij anders oververhit kan raken en beschadigd kan worden.

i Informatie

De bandenspanningsmeter kan een hogere waarde dan de werkelijke waarde aangeven als de compressor draait. Om de juiste bandenspanning te kunnen aflezen, moet de compressor worden uitgeschakeld.

! OPMERKING

Rijd nogmaals met de auto als de bandenspanning terugloopt, zie Verdelen van de bandenreparatievloeistof. Herhaal vervolgens stap 1 - 4.

De TMK kan mogelijk niet effectief worden gebruikt wanneer het lek groter is dan ca. 4 mm.

We adviseren u contact op te nemen met een officiële HYUNDAI-dealer als de band niet gerepareerd kan worden met de TMK.

! WAARSCHUWING

De bandenspanning moet minimaal 220 kPa (32 psi) zijn. Blijf niet doorrijden als dat niet het geval is.

Roep in dat geval hulp in.

! OPMERKING

Bandenspanningssensor (indien uitgerust met TPMS)

De bandenreparatievloeistof moet van de bandenspanningssensor en de velg worden verwijderd wanneer de band door een nieuw exemplaar wordt vervangen en de bandenspanningssensoren moeten door een officiële HYUNDAI-dealer worden gecontroleerd.

i Informatie

Draai de wielmoer aan met 11 tot 13 kgm (79 tot 94 lbf-ft, Nm) bij het monteren van de gerepareerde (of vervangende) band met wiel op de auto.

SLEPEN

Bergingsbedrijf

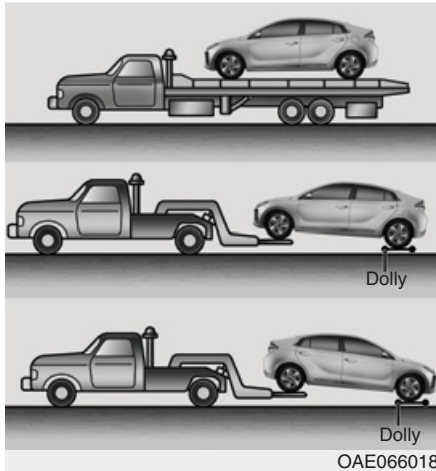

Laat de auto bij voorkeur wegslepen door een officiële HYUNDAI-dealer of een erkend bergingsbedrijf.

De juiste procedures voor het slepen zijn noodzakelijk om beschadigingen aan uw auto te voorkomen. Wij bevelen het gebruik van dolly's aan.

De auto mag gesleept worden met de achterwielen op de grond (zonder dolly's) en de voorwielen van de grond.

Als een van de aangedreven wielen of de wielophanging voor beschadigd is of als de auto wordt gesleept met de voorwielen van de grond, plaats dan een dolly onder de voorwielen.

Als er geen dolly's worden gebruikt, moet de auto worden gesleept met de voorwielen van de grond.

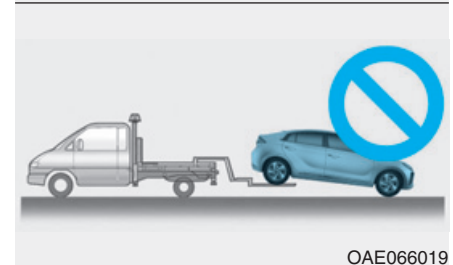
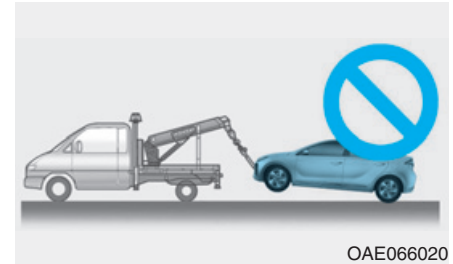

OPMERKING

- **Sleep de auto nooit met de voorwielen op de grond. Hierdoor kan de auto beschadigd raken.**
- **Sleep de auto nooit met een takelwagen. Gebruik een bril of een auto-ambulance.**

Slepen in noodgevallen zonder dolly's:

1. Zet het contact in stand ACC.
2. Zet de selectiehendel in stand N (neutraal).
3. Deactiveer de parkeerrem.

OPMERKING

Als de selectiehendel niet in stand N (neutraal) wordt gezet, kan dit inwendige schade in de transmissie tot gevolg hebben.

Afneembaar sleepoog

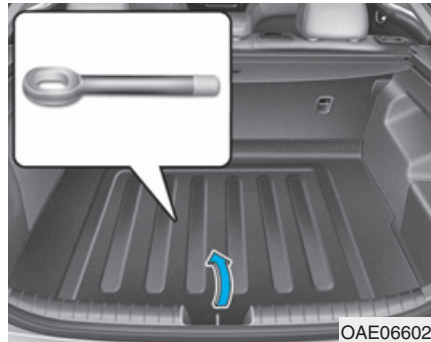

1. Open de achterklep en verwijder het sleepoog uit de gereedschapsset.

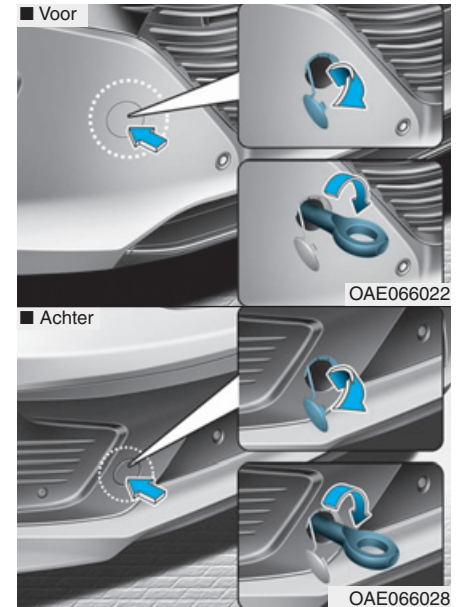

2. Verwijder het afdekkapje door het onderste deel van het kapje in de bumper in te drukken.
3. Plaats het sleepoog door het rechtsom te draaien totdat het volledig vastzit.
4. Verwijder na gebruik het sleepoog en plaats het afdekkapje.

Slepen in een noodgeval

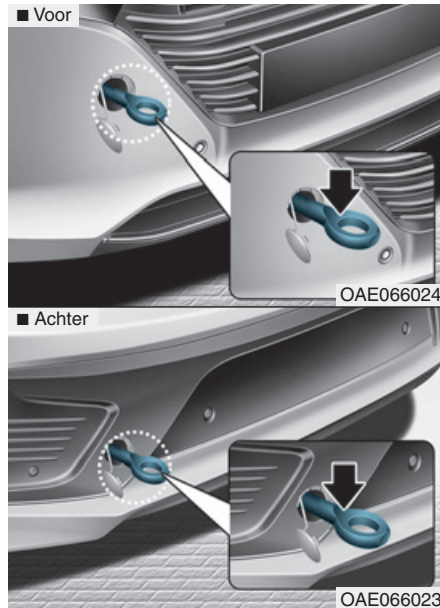

Laat de auto bij voorkeur wegslepen door een officiële HYUNDAI-dealer of een erkend bergingsbedrijf.

Als in een noodgeval geen bergingsbedrijf beschikbaar is, mag de auto tijdelijk worden geslept met een kabel of ketting die aan het sleepoog aan de voor- of achterzijde van de auto moet worden bevestigd.

Wees uiterst voorzichtig bij het slepen van de auto met een kabel of een ketting. Er moet een bestuurder in de gesleepte auto zitten om te sturen en de remmen te bedienen.

Op deze manier slepen mag alleen op verharde wegen, over een korte afstand en met lage snelheid. Bovendien moeten de wielen, de assen, de aandrijflijn, de stuurinrichting en de remmen in goede conditie zijn.

Volg altijd onderstaande voorzorgsmaatregelen bij slepen in een noodgeval:

- Zet het contact in stand ACC, zodat het stuurwiel niet vergrendeld wordt.
- Zet de selectiehandel in stand N (neutraal).
- Deactiveer de parkeerrem.
- Vanwege de verminderde remwerking moet het rempedaal met meer kracht dan normaal worden ingetrapt.
- Het sturen gaat zwaarder omdat de stuurbekrachtiging niet werkt.
- De auto mag alleen geslept worden door een auto die zwaarder is dan die van u.
- De bestuurders van beide auto's dienen goed met elkaar te communiceren.
- Controleer voor het slepen of het sleepoog niet gebroken of op een andere manier beschadigd is.
- Bevestig de kabel of ketting goed aan het sleepoog.
- Voorkom schokbewegingen tijdens het slepen. Sleep met een gelijkmatige kracht.

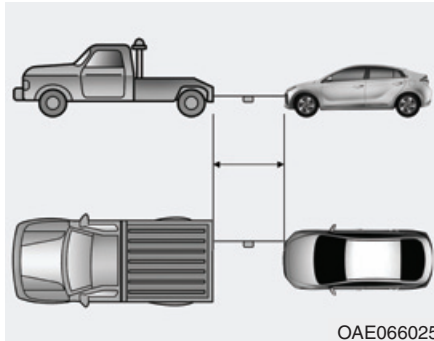

- Gebruik een sleepkabel of -ketting van minder dan 5 meter. Bevestig een rode doek (ongeveer 30 cm breed) in het midden van de kabel of ketting om de zichtbaarheid te verbeteren.
- Rijd voorzichtig zodat de sleepkabel of -ketting tijdens het slepen strak blijft staan.
- Controleer, voordat de auto gesleept wordt, onder de auto of deze geen Double clutch-transmissievloeistof lekt. Als de auto Double clutch-transmissievloeistof lekt, moet de auto op een auto-ambulance vervoerd of op een dolly gesleept worden.

OPMERKING

Om schade aan uw auto en onderdelen ervan te voorkomen bij het slepen:

- **Trek alleen in de lengterichting van de auto bij gebruik van de sleepogen. Trek niet in de dwarsrichting of in verticale richting aan het sleepoog.**
- **Gebruik de sleepogen niet om een andere auto weg te slepen die vastzit in de modder of iets dergelijks waar hij niet op eigen kracht uit kan komen.**
- **Laat de auto niet met een snelheid hoger dan 15 km/h en niet verder dan 1,5 km slepen, om ernstige schade aan de Double clutch-transmissie te voorkomen.**

Onderhoud

Motorruimte	7-3	Remvloeistof	7-19
Onderhoudswerkzaamheden	7-5	Remvloeistofniveau controleren.....	7-19
Verantwoordelijkheid van de eigenaar.....	7-5	Ruitensproeiervloeistof	7-20
Voorzorgsmaatregelen met betrekking tot		Ruitensproeiervloeistofniveau controleren.....	7-20
het onderhoud uitgevoerd door eigenaar.....	7-5	Parkeerrem	7-21
Door de eigenaar uit te voeren onderhoud	7-6	Parkeerrem controleren.....	7-21
Losnemen van de minkabel (-) voor		Luchtfilter	7-21
regulier onderhoud.....	7-6	Filter vervangen.....	7-21
Schema voor door de eigenaar uit te voeren		Interieurfilter	7-23
onderhoud.....	7-7	Filter controleren.....	7-23
Uitleg bij onderhoudsschema	7-9	Ruitenwischerbladen	7-25
Motorolie	7-12	Bladen controleren.....	7-25
Motoroliepeil controleren.....	7-12	Bladen vervangen.....	7-25
Motorolie en filter controleren.....	7-13	Accu (12 v, plug-in hybrideauto)	7-28
Motorkoelvloeistof/inverterkoelvloeistof	7-14	Voor een optimale werking van de accu.....	7-29
Koelvloeistofpeil controleren.....	7-14	Accucapaciteitsticker.....	7-30
Koelvloeistof verversen.....	7-17	Accu opladen.....	7-30
Riem hybrid starter generator (HSG)	7-18	Te resetten onderdelen.....	7-31
Riem Hybrid Starter Generator (HSG)			
controleren.....	7-18		

Banden en velgen	7-32
Aandacht voor de banden	7-32
Aanbevolen bandenspanning bij koude banden	7-33
Bandenspanning controleren	7-34
Wielen verwisselen	7-35
Wielen uitlijnen en balanceren	7-36
Banden vervangen	7-36
Velgen vervangen	7-38
Grip	7-38
Onderhoud van banden	7-38
Informatie op de wang van de band	7-38
Banden met een kleine hoogte-/ breedteverhouding	7-42
Zekeringen	7-43
Vervangen zekering dashboard	7-44
Vervangen zekering motorruimte	7-45
Beschrijving zekering-/relaiskast	7-48

Lampen	7-58
Vervangen van koplamp, parkeerlicht, lamp richtingaanwijzer	7-59
Afstellen van koplamp (Europa)	7-63
Dagrijverlichting	7-66
Vervangen van lamp richtingaanwijzer opzij	7-66
Vervangen van lamp achterlicht	7-67
Mistachterlicht	7-72
Derde remlicht	7-72
Vervangen van lamp kentekenplaatverlichting	7-72
Vervangen van lamp interieurverlichting	7-72
Verzorging van uw auto	7-74
Verzorging exterieur	7-74
Verzorging interieur	7-79
Emissieregelsysteem	7-82
Carterventilatiesysteem	7-83
Brandstofdampafzuigsysteem	7-83
Emissieregelsysteem	7-83
Procedure voor het geforceerd laten draaien van de motor	7-87

MOTORRUIMTE

■ Hybrideauto

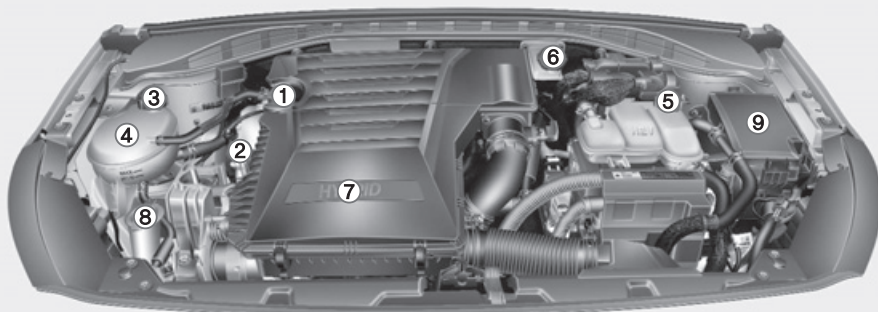

1. Vuldop motorolie
2. Peilstok motorolie
3. Motorkoelvloeistofreservoirdop
4. Motorkoelvloeistofreservoir
5. Inverterkoelvloeistofreservoir
6. Remvloeistofreservoir
7. Luchtfilter
8. Ruitensproeiervloeistofreservoir
9. Zekeringkast

De werkelijke motorruimte van de auto kan afwijken van de afbeelding.

OAE076001

■ Plug-in hybrideauto

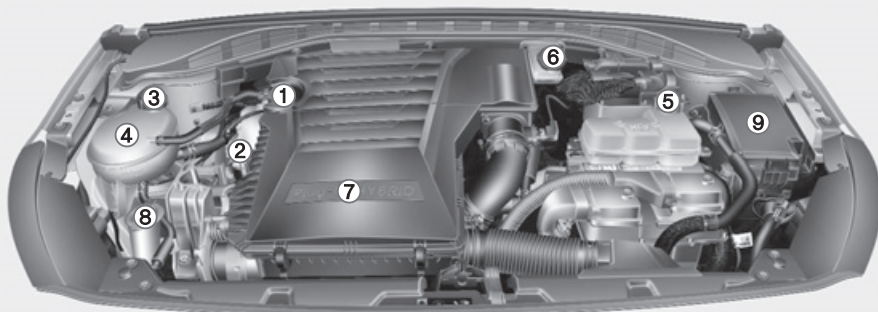

1. Vuldop motorolie
2. Peilstok motorolie
3. Motorkoelvloeistofreservoirdop
4. Motorkoelvloeistofreservoir
5. Inverterkoelvloeistofreservoir
6. Remvloeistofreservoir
7. Luchtfilter
8. Ruitensproeiervloeistofreservoir
9. Zekeringkast

De werkelijke motorruimte van de auto kan afwijken van de afbeelding.

OAEPH076001

ONDERHOUDSWERKZAAMHEDEN

Neem bij het uitvoeren van onderhoudswerkzaamheden en controles de grootst mogelijke voorzichtigheid in acht om schade aan uw auto en/of persoonlijk letsel te voorkomen.

Wij raden u aan de auto te laten onderhouden en repareren door een officiële HYUNDAI-dealer. Een officiële HYUNDAI-dealer voldoet aan de hoge kwaliteitseisen van HYUNDAI en krijgt technische ondersteuning van HYUNDAI om ervoor te zorgen dat u tevreden bent met de service.

Verantwoordelijkheid van de eigenaar

Het laten uitvoeren van onderhoud en de registratie daarvan behoort tot de verantwoordelijkheid van de eigenaar.

U dient aan te kunnen tonen dat het juiste onderhoud aan uw auto is uitgevoerd overeenkomstig de voorgeschreven intervallen zoals weergegeven op de volgende bladzijden, dus bewaar alle relevante documenten. U hebt deze informatie nodig om aanspraak te kunnen maken op garantie.

De garantievoorwaarden vindt u in het onderhoudsboekje.

Reparaties en afstellingen die nodig zijn als gevolg van te weinig of verkeerd onderhoud vallen niet onder de garantie.

Voorzorgsmaatregelen met betrekking tot het onderhoud uitgevoerd door eigenaar

Niet doelmatig, onvoldoende of gebrekkig onderhoud kan problemen bij het gebruik van uw auto veroorzaken, wat kan leiden tot schade aan de auto, een ongeval of persoonlijk letsel. In dit hoofdstuk worden alleen aanwijzingen gegeven voor onderhoudswerkzaamheden die eenvoudig uit te voeren zijn. Verschillende werkzaamheden kunnen alleen door een officiële HYUNDAI-dealer worden uitgevoerd die de beschikking heeft over speciaal gereedschap.

Er mogen geen aanpassingen aan uw auto worden gedaan. Aanpassingen kunnen de prestaties, veiligheid of levensduur van uw auto in negatieve zin beïnvloeden en kunnen daarnaast in strijd zijn met de garantiebepalingen.

AANWIJZING

Het verkeerde onderhoud door de eigenaar tijdens de garantieperiode kan ertoe leiden dat de garantie vervalt. Lees voor details het bij de auto geleverde onderhoudsboekje. Laat in twijfelgevallen het onderhoud altijd uitvoeren door een officiële HYUNDAI-dealer.

DOOR DE EIGENAAR UIT TE VOEREN ONDERHOUD

⚠ WAARSCHUWING

Het uitvoeren van onderhoudswerkzaamheden aan een auto kan gevaarlijk zijn. Laat het werk uitvoeren door een officiële HYUNDAI-dealer wanneer u niet over voldoende kennis en ervaring of over het juiste gereedschap beschikt. Volg **ALTIJD** deze voorzorgsmaatregelen bij het uitvoeren van onderhoudswerkzaamheden:

- Parkeer uw auto op een vlakke ondergrond, zet de selectiehandel in stand P (parkeren), activeer de parkeerrem en zet het contact in stand LOCK/OFF.
- Plaats blokken voor de wielen (voor en achter) om te voorkomen dat de auto gaat bewegen.

Doe loszittende kleding uit en doe sieraden af. Deze kunnen bekneld raken in draaiende onderdelen.

(Vervolg)

(Vervolg)

- Als u tijdens de onderhoudswerkzaamheden de motor moet laten draaien, doe dat dan buiten of in een ruimte die ruim voldoende geventileerd is.
- Houd open vuur, vonken en rokende materialen uit de buurt van de accu en onderdelen van het brandstofsysteem.

De eigenaar of officiële HYUNDAI-dealer moet onderstaande controles volgens het aangegeven interval uitvoeren om een veilige en betrouwbare werking van de auto te garanderen.

Neem bij bijzonderheden zo spoedig mogelijk contact op met uw dealer.

Eventuele werkzaamheden die uit deze controles voortvloeien, vallen doorgaans niet onder de fabrieksgarantie en zullen, samen met het arbeidsloon en eventuele onderdelen en smeermiddelen, in rekening gebracht worden.

Losnemen van de minkabel (-) voor regulier onderhoud

Zorg er bij regulier onderhoud aan de auto voor dat de minkabel (-) vóór het onderhoud wordt losgenomen.

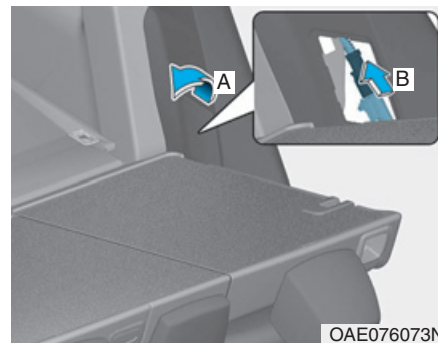

Volg onderstaande instructies voor het losnemen van de minkabel (-).

1. Klap de linker achterstoel neer.
 2. Verwijder het afdekkapje van de serviceopening (A) in de bagageruimtebekleding.
 3. Neem de minkabel (-) (B) los.
- Plaats de onderdelen in omgekeerde volgorde van verwijderen.

Schema voor door de eigenaar uit te voeren onderhoud

Bij het tanken:

- Controleer het motoroliepeil.
- Controleer het koelvloeistofpeil in het koelvloeistofreservoir.
- Controleer het ruitensproeiervloeistofniveau.
- Controleer of de bandenspanning in orde is.

WAARSCHUWING

Wees voorzichtig bij het controleren van het koelvloeistofpeil/inverterkoelvloeistofpeil wanneer de motor warm is. Hierdoor kan er koelvloeistof naar buiten spuiten en kunt u ernstige brandwonden of ander letsel oplopen.

Tijdens het rijden:

- Let op veranderingen in het uitlaatgeluid en let erop dat u in het interieur geen uitlaatgassen ruikt.
- Controleer op trillingen in het stuurwiel. Controleer of het sturen niet zwaarder gaat, of het stuurwiel geen speling vertoont en of de rechttuitstand niet is gewijzigd.
- Controleer of de auto niet naar één kant trekt op een vlakke, rechte weg.
- Controleer bij het remmen op vreemde geluiden, naar één kant trekken, een grotere slag van het rempedaal of een moeilijk in te trappen rempedaal.
- Controleer, als de transmissie slijpt of niet normaal werkt, het niveau van de transmissievloeistof.
- Controleer de werking van stand P (parkeren) van de Double clutch-transmissie.
- Controleer de parkeerrem.
- Controleer onder uw auto op lekkage (tijdens of na het gebruik van de airconditioning kan er een plasje water onder uw auto ontstaan; dit is een normaal verschijnsel en duidt niet op lekkage).

Ten minste maandelijks:

- Controleer het koelvloeistofpeil in het koelvloeistofreservoir.
- Controleer de werking van alle verlichting van uw auto, inclusief de remlichten, richtingaanwijzers en alarmknipperlichten.
- Controleer de bandenspanning van alle banden inclusief die van het reservewiel, controleer de profieldiepte van de banden en controleer de banden op ongelijkmatige slijtage en beschadigingen.
- Controleer of de wielmoeren vastzitten.

**Ten minste twee keer per jaar:
(bijvoorbeeld ieder voorjaar en
ieder najaar)**

- Controleer de radiateurslangen en de slangen van de verwarming en de airconditioning op lekkage en beschadigingen.
- Controleer de werking van de ruitenwissers en -sproeiers. Reinig de ruitenswisserbladen met een schone, met ruitensproeiervloeistof doordrenkte doek.
- Controleer de koplampafstelling.
- Controleer de uitlaatdemper, de uitlaatpijpen, de hitteschilden en de klemmen.
- Controleer de werking van de veiligheidsgordels en controleer op slijtage.

Ten minste eenmaal per jaar:

- Reinig de afvoeropeningen aan de onderzijde van de portieren en de dorpels.
- Smeer alle portierscharnieren en motorkapscharnieren.
- Smeer de portier- en motorkapsloten en vergrendelingen.
- Smeer de portierrubbers.
- Controleer het airconditioningsysteem.
- Controleer en smeer de double clutch-transmissie.
- Reinig de accu en de accupolen.
- Controleer het remvloeistofniveau.

UITLEG BIJ ONDERHOUDSSHEMA

Motorolie en filter

De motorolie moet worden verversd en het filter moet worden vervangen volgens de intervallen van het onderhoudsschema. Als er onder zware omstandigheden gereden wordt, moet de olie vaker verversd en het filter vaker vervangen worden.

Riem Hybrid Starter Generator (HSG)

De HSG-riem moet worden vervangen volgens de intervallen van het onderhoudsschema.

Brandstofleidingen, -slangen en aansluitingen

Controleer de brandstofleidingen, -slangen en aansluitingen op lekkage en beschadigingen. Laat een officiële HYUNDAI-dealer beschadigde of lekkende onderdelen direct vervangen.

Brandstoffilter

Door een verstopt filter kan de snelheid waarmee gereden kan worden, afnemen, het emissiesysteem beschadigd raken of kunnen andere problemen veroorzaakt worden, zoals moeilijk starten. Als zich in de brandstoftank te veel vuil ophoopt, dient het filter mogelijk vaker vervangen te worden. Laat de motor na het plaatsen van een nieuw filter enkele minuten draaien en controleer de aansluitingen op lekkage. Brandstoffilters moeten worden geplaatst door een officiële HYUNDAI-dealer.

Ontluchtingsslang en tankdop

De ontluchtingsslang en de tankdop moeten worden gecontroleerd volgens de intervallen van het onderhoudsschema. Zorg ervoor dat de ontluchtingsslang of tankdop op de juiste manier vervangen wordt.

Luchtfilter

Geadviseerd wordt bij het vervangen van het luchtfilter een origineel HYUNDAI-filter te gebruiken.

Bougies

Gebruik altijd nieuwe bougies met de juiste warmtegraad.

Koelsysteem

Controleer de onderdelen van het koelsysteem, zoals radiator, koelvloeistofreservoir, slangen en aansluitingen op lekkage en beschadigingen. Vervang beschadigde onderdelen.

Motorkoelvloeistof/inverterkoelvloeistof

De koelvloeistof moet worden verversd volgens de intervallen van het onderhoudsschema.

Double clutch-transmissievloeistof

De Double clutch-transmissievloeistof moet worden gecontroleerd volgens de intervallen in het onderhoudsschema.

Koppelingsvloeistof

De koppelingsvloeistof moet worden gecontroleerd of vervangen volgens de intervallen in het onderhoudsschema.

Remleidingen en-slangen

Controleer visueel op juiste bevestiging, schaafplekken, scheurtjes, veroudering en lekkage. Vervang verouderde of beschadigde onderdelen direct.

Remvloeistof

Controleer het vloeistofniveau in het remvloeistofreservoir. Het vloeistofniveau dient zich tussen de merktekens MIN en MAX aan de zijkant van het reservoir te bevinden. Gebruik uitsluitend de voorgeschreven hydraulische remvloeistof (DOT3 of DOT4).

Parkeerrem

Controleer het parkeerremstelsel inclusief het parkeerrempedaal en de kabels.

Schijfremmen, remblokken, remklauwen en remschijven

Controleer de remblokken, de schijfremmen en de remschijven op overmatige slijtage. Controleer de remklauwen op vloeistoflekkage.

Zie de website van HYUNDAI voor meer informatie over het controleren van de remblokken en remvoeringen.

(<http://service.hyundai-motor.com>)

Uitlaatpijp en -demper

Controleer de uitlaatpijpen, de uitlaatdemper en de bevestigingen op scheurtjes, veroudering en beschadigingen. Start de motor en luister goed of er uitlaatgas lekt. Draai indien nodig aansluitingen vast of vervang indien nodig onderdelen.

Bevestigingsbouten wielophanging

Controleer of de bouten van de wielophanging goed vastzitten en niet beschadigd zijn. Draai ze met het voorgeschreven aanhaalmoment vast.

Stuurhuis, stuurstangen en stofhoezen/onderste fuseekogel

Breng de auto tot stilstand, schakel het hybridesysteem uit en controleer op overmatige speling in het stuurwiel. Controleer de stuurstangen op knikken of beschadigingen. Controleer de stofhoezen en fuseekogel op veroudering, scheurtjes of beschadigingen.

Vervang beschadigde onderdelen.

Aandrijfassen en aandrijfshoezen

Controleer de aandrijfassen, -hoezen en klemmen op scheurtjes, veroudering of beschadigingen. Vervang beschadigde onderdelen en breng indien nodig nieuw vet aan.

Koudemiddel airconditioning

Controleer de leidingen en aansluitingen van de airconditioning op lekkage en beschadigingen.

MOTOROLIE

Motoroliepeil controleren

1. Neem alle voorzorgsmaatregelen van de oliefabrikant in acht.
2. Zorg ervoor dat de auto op een vlakke ondergrond staat, stand P (parkeren) ingeschakeld is, de parkeerrem geactiveerd is en er wielblokken zijn geplaatst.
3. Start de motor en laat deze op de normale bedrijfstemperatuur komen.
4. Schakel het hybridesysteem uit en wacht ongeveer 5 minuten zodat de olie naar het carter terug kan lopen.
5. Trek de peilstok uit de houder, veeg hem schoon en steek hem weer geheel in de houder.

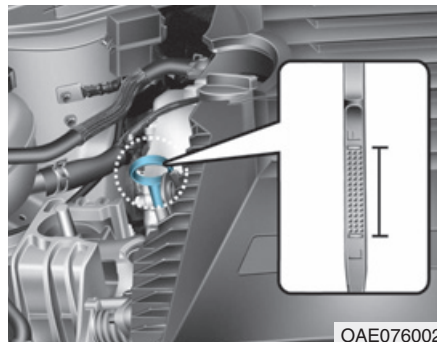

6. Trek de peilstok opnieuw uit de houder en controleer het peil. Het vloeistofniveau moet zich tussen F (vol) en L (leeg) bevinden.
7. Als het peil zich bij of op de L bevindt, moet u olie bijvullen tot de F.

AANWIJZING

Om schade aan de motor te voorkomen:

- Vul niet te veel motorolie bij. Vul olie in kleine hoeveelheden bij en controleer het peil opnieuw om ervoor te zorgen dat er niet te veel wordt bijgevoerd.
- Zorg dat u geen motorolie morst wanneer u motorolie bijvult of ververs. Gebruik een trechter om morsen van olie op motoronderdelen te voorkomen. Veeg gemorste olie direct weg.

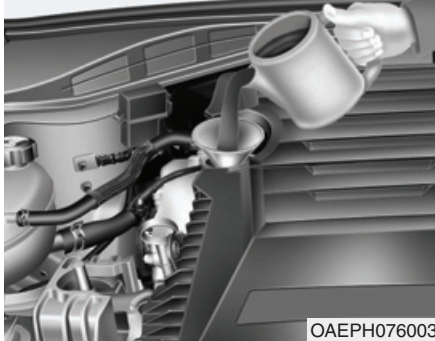

AANWIJZING

Gebruik alleen de voorgeschreven motorolie (Zie "Aanbevolen smeermiddelen en hoeveelheden" in hoofdstuk 8.)

Motorolie en filter controleren



We adviseren u de motorolie te laten verversen en het filter te laten vervangen door een officiële HYUNDAI-dealer overeenkomstig het in het begin van dit hoofdstuk beschreven onderhoudsschema.

MOTORKOELVLOEISTOF/INVERTERKOELVLOEISTOF

Het hogedruk-koelsysteem is voorzien van een reservoir dat gevuld is met een koelvloeistof die ook voldoende bescherming biedt tegen bevriezing. Het reservoir is in de fabriek gevuld.

Controleer de vorstbescherming en het koelvloeistofpeil ten minste één keer per jaar, aan het begin van het winterseizoen en voordat u naar een kouder klimaat reist.

Koelvloeistofpeil controleren

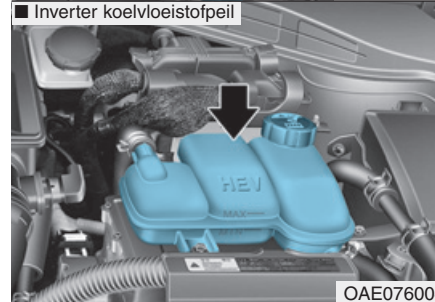
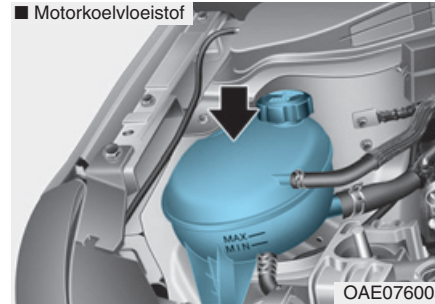

Controleer de toestand en de aansluitingen van alle slangen van het koelsysteem en van de verwarming. Vervang beschadigde en slechte slangen.

Het koelvloeistofpeil dient tussen de merktekens MAX en MIN aan de zijkant van het koelvloeistofreservoir te liggen als de motor koud is.

Vul als het peil laag is voldoende gedestilleerd (gedemineraliseerd) water bij tot aan het merkteken MAX, maar vul niet te veel bij. We adviseren het koelsysteem door een officiële HYUNDAI-dealer te laten nakijken indien u het reservoir regelmatig moet bijvullen.

■ Motorkoelvloeistofreservoirdop

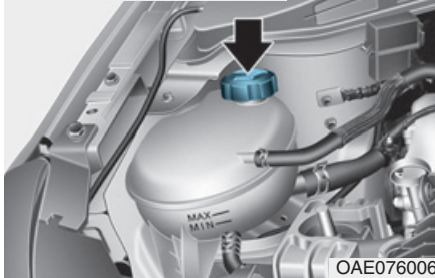

■ Inverterkoelvloeistofreservoirdop

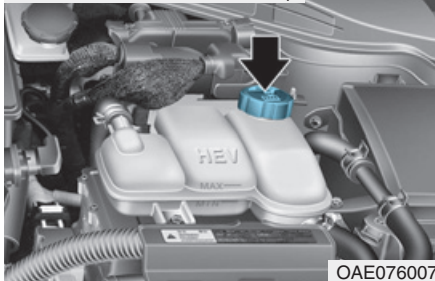

⚠ WAARSCHUWING



Verwijder de motorkoelvloeistofreservoirdop en/of de

inverterkoelvloeistofreservoirdop op of de aftapplug nooit als de motor en de radiator nog heet zijn.

Er kan onder druk staande hete koelvloeistof en stoom ontsnappen, waardoor ernstig letsel kan ontstaan.

Schakel het hybridesysteem uit en wacht tot de motor is afgekoeld. Verwijder de motorkoelvloeistofreservoirdop en/of de inverterkoelvloeistofreservoirdop uiterst voorzichtig. Wikkel een dikke doek rond de dop en draai hem voorzichtig linksom tot de eerste aanslag.

(Vervolg)

(Vervolg)

Ga een stukje achteruit wanneer de druk van het koelsysteem af gaat. Pas als u zeker weet dat er geen overdruk meer is, drukt u de dop met de doek in en draait u hem verder linksom om hem te verwijderen.

i Informatie

Het motorkoelvloeistofpeil en/of het inverterkoelvloeistofpeil worden/wordt beïnvloed door de temperatuur van het hybridesysteem. Schakel het hybridesysteem uit alvorens het motorkoelvloeistofpeil en/of het inverterkoelvloeistofpeil te controleren of koelvloeistof bij te vullen.

⚠ WAARSCHUWING



De elektromotor voor de koelventilator blijft mogelijk draaien of wordt mogelijk gestart als de motor niet draait, hetgeen tot ernstig letsel kan leiden.

Houd handen, kleding en gereedschap uit de buurt van de draaiende bladen van de koelventilator.

De elektromotor voor de koelventilator wordt geregeld door de koelvloeistoftemperatuur, de koudemiddeldruk en de rijsnelheid. Als de koelvloeistoftemperatuur daalt, wordt de elektromotor automatisch uitgeschakeld. Dit is een normaal verschijnsel. Als uw auto is uitgerust met GDI, wordt de elektromotor van de koelventilator mogelijk op een willekeurig moment ingeschakeld en werkt hij mogelijk totdat u de minpool van de accu losneemt.

⚠ WAARSCHUWING

Zorg ervoor dat de koelvloeistofreservoirdop na het bijvullen van koelvloeistof goed vastgedraaid wordt. Anders kan de motor tijdens het rijden oververhit raken.

■ Vooraanzicht motorruimte

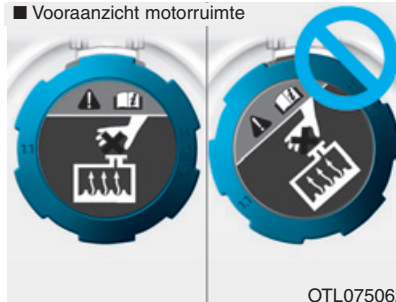

OTL075062

1. Controleer of het label op de koelvloeistofreservoirdop recht naar voren zit.

(Vervolg)

(Vervolg)

■ Achteraanzicht motorruimte

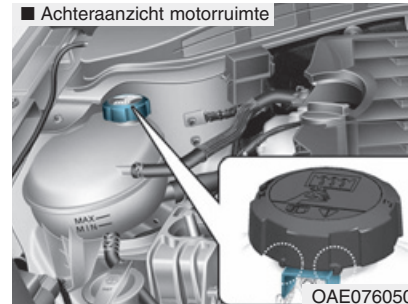

OAE076050

2. Controleer of de kleine uitsteeksels aan de binnenzijde van de koelvloeistofreservoirdop goed in elkaar grijpen.

Aanbevolen koelvloeistof

- Vul het koelsysteem alleen bij met geïoniseerd, gedestilleerd of gedemineraliseerd water en vul het nooit bij met gewoon kraanwater.
- Een onjuist koelvloeistofmengsel kan ernstige storingen en schade aan de motor/het hybridesysteem veroorzaken.
- De motor van uw auto heeft aluminium onderdelen. Gebruik daarom een koelvloeistof op fosfaat- en ethyleenglycolbasis ter voorkoming van corrosie en bevriezing.
- Gebruik geen koelvloeistof op ethanol- of methanol-basis; meng ook geen ethanol- of methanol-antivries met de voorgeschreven koelvloeistof.
- Gebruik geen mengsel met meer dan 60% of minder dan 35% antivries; in dat geval is een optimale koelende werking niet gewaarborgd.

Zie de volgende tabel voor de mengverhouding:

Buitentemperatuur	Mengverhouding (hoeveelheid)	
	Antivries	Water
-15°C	35	65
-25°C	40	60
-35°C	50	50
-45°C	60	40

Informatie

Bij twijfel over de mengverhouding is een mengsel van 50% water en 50% antivries het gemakkelijkst te mengen omdat van beide vloeistoffen evenveel gebruikt wordt. Dit mengsel is geschikt voor de meeste temperatuurbereiken vanaf - 35°C.

Koelvloeistof verversen

We adviseren u de koelvloeistof te laten verversen door een officiële HYUNDAI-dealer overeenkomstig het in het begin van dit hoofdstuk beschreven onderhoudsschema.

WAARSCHUWING

Gebruik geen koelvloeistof of antivries in het ruitensproeiervloeistofreservoir. Koelvloeistof kan het zicht ernstig belemmeren wanneer dit op de voorruit terechtkomt, waardoor u de macht over de auto kunt verliezen en een ongeval zou kunnen veroorzaken. Koelvloeistof kan tevens de lak en sierlijsten beschadigen.

AANWIJZING

Leg, om schade aan onderdelen van de motor te voorkomen, een dikke doek rond de motorkoelvloeistofreservoir op en/of de inverterkoelvloeistofreservoir op alvorens koelvloeistof bij te vullen om te voorkomen dat er koelvloeistof op onderdelen van de motor, zoals de dynamo, terechtkomt.

RIEM HYBRID STARTER GENERATOR (HSG)

Riem Hybrid Starter Generator (HSG) controleren

We adviseren u de riem van de Hybrid Starter Generator (HSG) te laten controleren of vervangen door een officiële HYUNDAI-dealer overeenkomstig het in dit hoofdstuk beschreven onderhoudsschema.

OPMERKING

**Vervang de HSG-riem als hij versleten of beschadigd is.
Anders kan de motor oververhit of de accu ontladen raken.**

WAARSCHUWING

- **Zet voor het controleren van de motor of van de riem van de Hybrid Starter Generator (HSG) de motor uit. Anders kunt u ernstig letsel oplopen.**
- **Houd handen, kleding, enz. uit de buurt van de riem van de Hybrid Starter Generator (HSG).**

REMVLOEISTOF

Remvloeistofniveau controleren

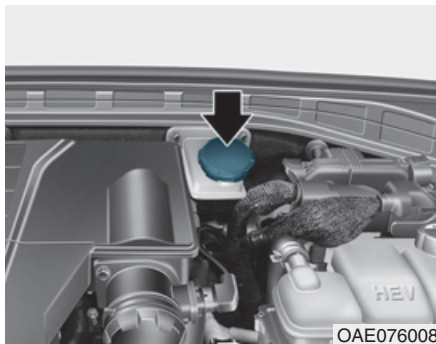

Controleer regelmatig het niveau in het reservoir. Het vloeistofniveau dient zich tussen de merktekens MAX en MIN aan de zijkant van het reservoir te bevinden.

Reinig het gebied rondom de reservoirdop grondig alvorens de dop te verwijderen en vloeistof bij te vullen om te voorkomen dat deze vervuild raakt.

Vul de voorgeschreven remvloeistof bij tot aan het merkteken MAX wanneer het niveau te laag is. Het niveau van de remvloeistof zal met een oplopende kilometerstand dalen.

Dit is normaal en wordt veroorzaakt door het slijten van de remblokken. Als het vloeistofpeil extreem laag is, adviseren we u het remsysteem te laten controleren door een slotvanger.

⚠ WAARSCHUWING

Als u het remvloeistofreservoir regelmatig moet bijvullen, kan dit duiden op een lekkage in het remsysteem. We adviseren u de auto te laten controleren door een officiële HYUNDAI-dealer.

⚠ WAARSCHUWING

Zorg ervoor dat remvloeistof niet in contact komt met uw ogen. Spoel uw ogen gedurende ten minste 15 minuten met schoon water en roep onmiddellijk medische hulp in wanneer u remvloeistof in uw ogen krijgt.

AANWIJZING

- Zorg ervoor dat remvloeistof niet in contact komt met het lakwerk van de auto. De lak kan hierdoor beschadigd raken.
- Gebruik NOOIT remvloeistof die gedurende lange tijd blootgesteld is geweest aan de buitenlucht, omdat de kwaliteit ervan niet kan worden gegarandeerd. Voer de vloeistof op de juiste wijze af.
- Gebruik alleen het juiste type remvloeistof. Slechts een paar druppels minerale olie, zoals motorolie, in het remsysteem kunnen de onderdelen van het systeem beschadigen.

i Informatie

Gebruik alleen de voorgeschreven remvloeistof. Zie "Aanbevolen smeermiddelen en hoeveelheden" in hoofdstuk 8.

RUITENSPROEIERVLOEISTOF

Ruitensproeiervloeistofniveau controleren

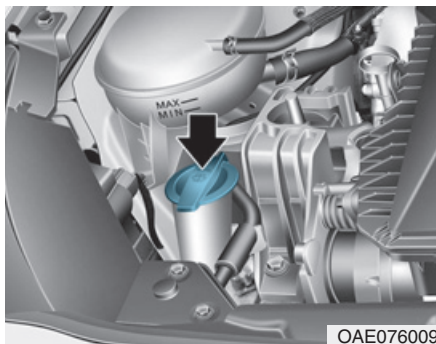

Controleer het vloeistofpeil in het sproeiereservoir en vul indien nodig vloeistof bij. Als u geen ruitensproeiervloeistof bij de hand hebt, kunt u het reservoir bijvullen met gewoon water. Gebruik in koude klimaten echter speciale ruitensproeiervloeistof om bevriezing te voorkomen.

⚠ WAARSCHUWING

Tref bij het gebruik van ruitensproeiervloeistof de volgende voorzorgsmaatregelen om ernstig letsel te voorkomen:

- Gebruik geen koelvloeistof of antivries in het ruitensproeiervloeistofreservoir. Koelvloeistof kan het zicht ernstig belemmeren wanneer dit op de voorruit terechtkomt, waardoor u de macht over de auto kunt verliezen en een ongeval zou kunnen veroorzaken. Daarnaast kunnen de lak en sierlijsten beschadigd raken.
- Houd open vuur en vonken uit de buurt van de ruitensproeiervloeistof en het sproeiereservoir.

Ruitensproeiervloeistof bevat meestal alcohol en kan licht ontvlambaar zijn.

(Vervolg)

(Vervolg)

- Drink geen ruitensproeiervloeistof en vermijd contact met ruitensproeiervloeistof.

Ruitensproeiervloeistof is giftig voor mensen en dieren.

- Houd ruitensproeiervloeistof uit de buurt van kinderen en dieren.

PARKEERREM

Parkeerrem controleren

Voetrem (indien van toepassing)



Controleer of de slag van het parkeerrempedaal volgens de specificatie is als het wordt ingetrapt met 20 kg (44 lb, 196 N). De parkeerrem alleen moet de auto veilig op een vrij steile helling kunnen houden. Laat de parkeerrem afstellen door een officiële HYUNDAI-dealer wanneer de slag van het pedaal niet volgens de specificatie is.

Slag: 4 - 5 tandjes

LUCHTFILTER

Filter vervangen

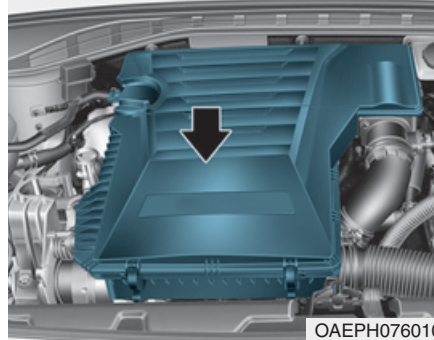

Het luchtfilterelement kan voor controle worden gereinigd met perslucht.

Was het niet uit en spoel het niet af, want water veroorzaakt schade aan het filter.

Vervang het luchtfilter als het vervuild is.

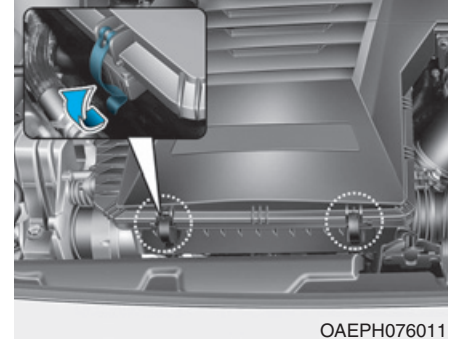

1. Neem de bevestigingsclips los om het luchtfilterdeksel te verwijderen.

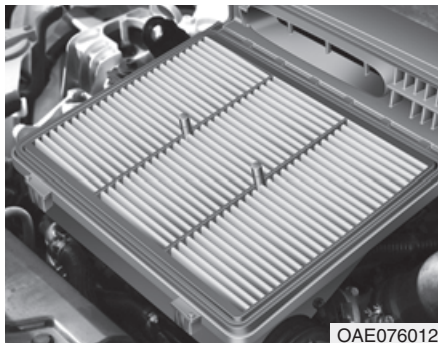

2. Veeg de binnenzijde van het luchtfilter schoon.
3. Vervang het luchtfilter.
4. Bevestig het deksel met de bevestigingsclips.
5. Controleer of het deksel goed vastzit.

i Informatie

Vervang het element vaker dan in het onderhoudsschema is aangegeven als de auto wordt gebruikt in gebieden met zeer veel stof of zand (zie "Onderhoudsschema onder zware omstandigheden" in dit hoofdstuk).

AANWIJZING

- **Rijd niet met de auto wanneer het luchtfilter verwijderd is. Hierdoor kan de motor overmatig slijten.**
- **Zorg er om schade te voorkomen voor dat bij het verwijderen van het luchtfilter geen stof en vuil in de luchtinlaat komen.**
- **Gebruik originele HYUNDAI-onderdelen. Door het gebruik van niet-originele onderdelen kan de luchtmassameter beschadigd raken.**

INTERIEURFILTER

Filter controleren

Het interieurfilter moet worden vervangen overeenkomstig het onderhoudsschema. Als er veelvuldig met de auto gereden wordt in druk stadsverkeer of een stoffige omgeving, moet het filter vaker worden gecontroleerd en indien nodig worden vervangen. Reinig het interieurfilter volgens onderstaande procedure en let erop geen andere onderdelen te beschadigen.

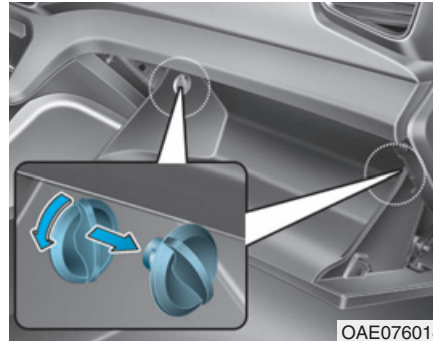

1. Verwijder bij een geopend dashboardkastje de nokken aan beide zijden.

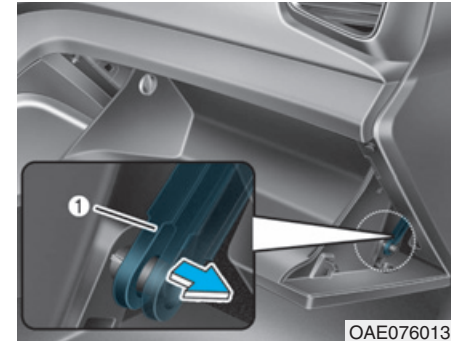

2. Verwijder de steun (1).

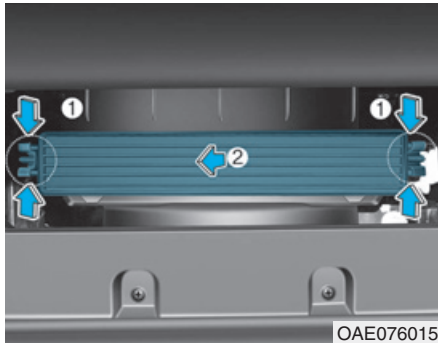

3. Houd de vergrendeling (1) aan beide zijden van het deksel ingedrukt.
4. Trek het deksel naar buiten (2).

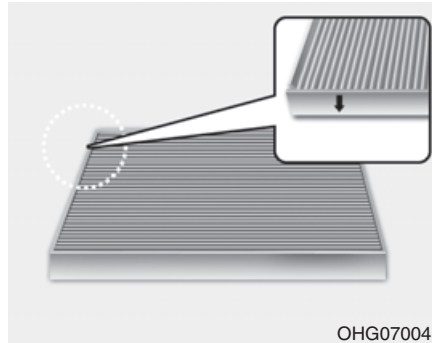

5. Vervang het interieurfilter.
6. Plaats de onderdelen in omgekeerde volgorde van verwijderen.

AANWIJZING

Plaats een nieuw interieurfilter in de juiste richting, d.w.z. met de pijl (↓) naar beneden gericht. Als het filter in de verkeerde richting is gemonteerd, kan het systeem lawaai produceren en werkt het filter minder effectief.

RUITENWISSERBLADEN

Bladen controleren

Verontreiniging van de voorruit of de ruitenwisserbladen door bepaalde substanties kan het effect van de ruitwissers verminderen.

Bekende vormen van verontreiniging zijn insecten, sap van bomen en hot wax-behandelingen gebruikt in sommige wasstraten. Indien de bladen niet goed wissen, reinig dan zowel de ruit als de bladen met een schone, met ruitensproeiervloeistof doordrenkte doek.

AANWIJZING

Om schade aan de ruitenwisserbladen, - armen of andere onderdelen te voorkomen is het niet toegestaan om:

- **Benzine, petroleum, thinner of andere oplosmiddelen op of in de buurt van deze onderdelen te gebruiken.**
- **Te proberen de ruitwissers met de hand te bewegen.**
- **Niet-voorgeschreven ruitenwisserbladen te gebruiken.**

i Informatie

In de handel verkrijgbare hot wax zoals gebruikt in wasstraten bemoeilijkt het reinigen van de voorruit.

i Informatie

Ruitenwisserbladen zijn verbruiksartikelen. Normale slijtage van de ruitwissers valt mogelijk niet onder de garantie van uw auto.

Bladen vervangen

Als de ruitwissers de ruit niet langer goed schoonmaken, kan het zijn dat ze versleten of gescheurd zijn en dienen ze te worden vervangen.

AANWIJZING

Probeer de ruitwissers nooit met de hand te bewegen om beschadiging van de ruitenwisserarmen en van andere onderdelen te voorkomen.

AANWIJZING

Het gebruik van niet-voorgeschreven ruitenwisserbladen kan storingen en problemen veroorzaken.

Type A

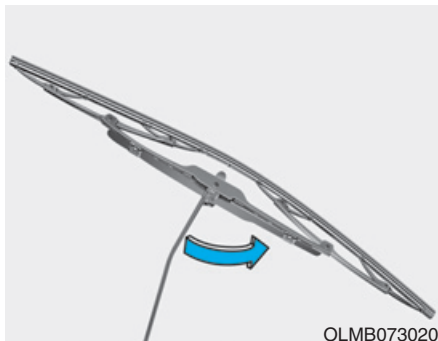

1. Trek de ruitenwischerarm omhoog en klap het ruitenwischerblad om zodat de kunststof vergrendeling zichtbaar wordt.

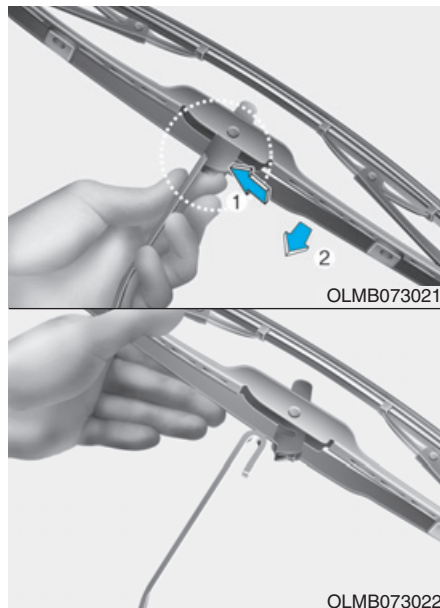

2. Druk de vergrendeling in en schuif het blad omlaag.
3. Verwijder het van de ruitenwischerarm.
4. Plaats het ruitenwischerblad in de omgekeerde volgorde van het verwijderen.

Type B

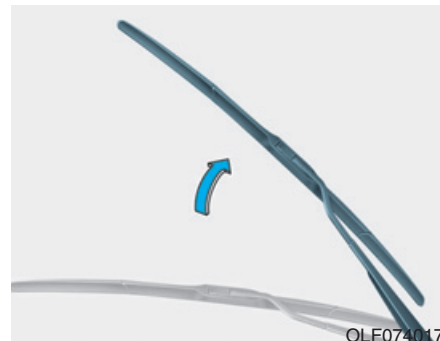

1. Trek de ruitenwischerarm omhoog.

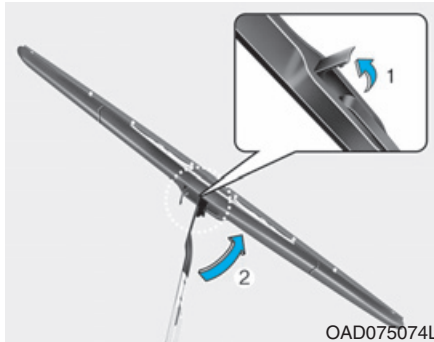

2. Til de wisserbladklem op (1).
Til vervolgens het
ruitenswisserblad op (2).

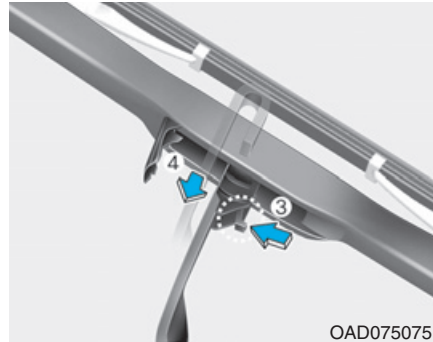

3. Druk de vergrendeling in (3) en
trek tegelijkertijd het
ruitenswisserblad omlaag (4).



4. Verwijder het ruitenswisserblad van
de ruitenswisserarm (5).
5. Plaats een nieuw ruitenswisserblad
in de omgekeerde volgorde van
het verwijderen.
6. Plaats de ruitenswisserarm terug
op de voorruit.

ACCU (12 V, PLUG-IN HYBRIDEAUTO)

⚠ WAARSCHUWING

Volg altijd onderstaande voorzorgsmaatregelen bij het werken in de buurt van of aan de accu om ERNSTIG LETSEL te voorkomen:



Lees de aanwijzingen voor het omgaan met de accu zorgvuldig door en volg ze nauwkeurig op.



Draag een veiligheidsbril om uw ogen tegen wegsplattend zuur te beschermen.



Houd open vuur, vonken en rokende materialen uit de buurt van de accu.



Er bevindt zich altijd wat van het zeer licht ontvlambare waterstof in de accucellen. Dit kan ontploffen als er een ontstekingsbron aanwezig is.



Houd accu's buiten het bereik van kinderen.

(Vervolg)

(Vervolg)



Accu's bevatten zwavelzuur dat uitermate corrosief is. Laat accuzuur niet in contact komen met uw ogen, huid of kleding.

Spoel uw ogen gedurende ten minste 15 minuten met schoon water en roep onmiddellijk medische hulp in wanneer u zuur in uw ogen krijgt. Was uw huid grondig wanneer deze in aanraking komt met zuur. Roep onmiddellijk medische hulp in wanneer u pijn of een brandend gevoel hebt.

- Bij het optillen van een accu met een kunststof behuizing kan door de druk accuzuur naar buiten komen. Houd bij het optillen uw handen aan de zijkant van de accu.
- Probeer uw auto niet met een hulpaccu te starten als de lege accu bevroren is.

(Vervolg)

(Vervolg)

- Laad NOOIT een accu bij terwijl de accukabels nog aangesloten zijn.
- Het ontstekingsstelsel werkt met hoogspanning. Raak deze onderdelen NOOIT aan als de motor draait of als het contact in stand ON staat.

AANWIJZING

- Wanneer de auto gedurende langere tijd niet wordt gebruikt in een gebied met lage temperaturen, verwijder dan de accu en bewaar deze binnen.
- Laad de accu altijd volledig op om te voorkomen dat de accubak beschadigd raakt in een gebied met lage temperaturen.

Voor een optimale werking van de accu

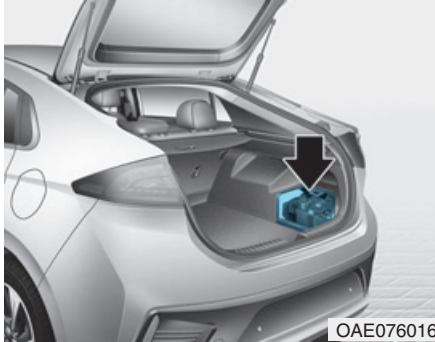

- Zorg ervoor dat de accu altijd goed vastzit.
- Houd de bovenzijde van de accu schoon en droog.
- Houd de accupolen en de accupooklemmen schoon, zorg ervoor dat ze goed vastzitten en bescherm ze met vaseline.
- Spoel gemorst zuur direct af met een oplossing van water en natriumbicarbonaat (dubbelkoolzure soda).

i Informatie - Voor accu's met merknamen UPPER en LOWER

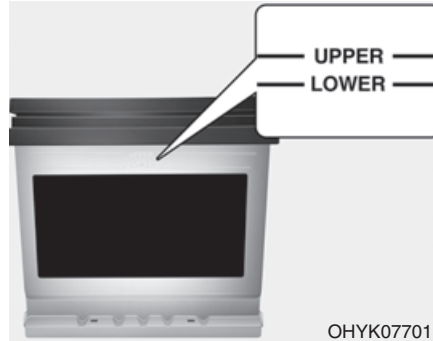

Indien uw auto is uitgerust met een accu met aan de zijkant de merktekens LOWER en UPPER, moet u het elektrolytpeil controleren.

Het elektrolytpeil moet liggen tussen de merktekens LOWER (MIN) en UPPER (MAX). Als het elektrolytpeil laag is, moet gedestilleerd (of gedemineraliseerd) water worden bijgevuld. (Vul nooit zwavelzuur of ander elektrolyt toe.)

(Vervolg)

(Vervolg)

Wees voorzichtig en mors geen gedestilleerd (of gedemineraliseerd) water op de accu of andere omliggende onderdelen.

Vul ook niet te veel water bij in de accucellen.

Dat kan corrosie van de accu of van andere onderdelen veroorzaken. Zet tot slot de doppen van de cellen stevig vast. We adviseren u echter voor optimaal accuonderhoud contact op te nemen met een officiële Hyundai-dealer.

Accucapaciteitsticker

■ Voorbeeld



OLMB073072

* De werkelijke sticker op de accu kan afwijken van de afbeelding.

1. AGM60L-DIN : De HYUNDAI-modelnaam van de accu
2. 12V : De nominale spanning
3. 60Ah (20u) : De nominale capaciteit 7 (in ampère-uur)
4. 100RC : De nominale reservecapaciteit (in min.)
5. 640CCA : De koudstartstroom in ampère volgens SAE-norm
6. 512A : De koudstartstroom in ampère volgens EN-norm

Accu opladen

Met acculader

Uw auto is uitgerust met een onderhoudsvrije accu.

- Laad de accu gedurende 10 uur met behulp van een druppellader wanneer de accu in een korte tijd leeggeraakt is (doordat bijv. de koplampen of de interieurverlichting zijn blijven branden terwijl de motor uit was).
- Wanneer de accu geleidelijk ontladen raakt door een hoge elektrische belasting tijdens het rijden, moet deze gedurende 2 uur met een stroomsterkte van 20 - 30 A geladen worden.

⚠ WAARSCHUWING

Volg deze instructies bij het laden van de voertuigaccu altijd op om ERNSTIG LETSEL door explosies of accuzuur te voorkomen:

- **Schakel vóór het uitvoeren van onderhoudswerkzaamheden aan de accu of het laden van de accu alle elektrische verbruikers uit en zet de startknop in de stand OFF.**
- **Houd open vuur, vonken en rokende materialen uit de buurt van de accu.**
- **Werk altijd buiten of in een ruimte die ruim voldoende geventileerd is.**
- **Draag een veiligheidsbril wanneer u de accu tijdens het opladen controleert.**
- **De accu moet uit de auto worden verwijderd en in een goed geventileerde ruimte geplaatst worden.**

(Vervolg)

(Vervolg)

- Houd de accu tijdens het laden in de gaten; beëindig het laden of wijzig de laadstroom wanneer de elektrolyt in de cellen begint te borrelen.
- Neem de minkabel van de accu altijd eerst los en sluit de minkabel van de accu altijd als laatste weer aan. Neem de acculader in de onderstaande volgorde los:
 - (1) Zet de hoofdschakelaar van de acculader uit.
 - (2) Neem de klem los van de minpool.
 - (3) Neem de klem los van de pluspool.
- Gebruik voor het vervangen altijd een originele, door HYUNDAI goedgekeurde accu.

Met een hulpaccu

Rijd na het starten met behulp van een hulpaccu gedurende 20 - 30 minuten met de auto alvorens hem uit te zetten. De auto kan mogelijk niet opnieuw gestart worden als u hem uitzet voordat de accu de kans gehad heeft om goed op te laden. Zie "Starten met hulpaccu" in hoofdstuk 6 voor meer informatie over procedures voor het starten met een hulpaccu.

 Informatie

Een onjuist afgevoerde accu kan schadelijk zijn voor het milieu en voor de gezondheid. Voer de accu volgens de wettelijke voorschriften af.

Te resetten onderdelen

De volgende onderdelen moeten mogelijk worden gereset nadat de accu is ontladen of na het weer aansluiten van de accukabels.

Zie hoofdstuk 3 en 4 voor:

- Elektrisch bedienbare ruiten
- Tripcomputer
- Verwarmings- en ventilatiesysteem
- Klok
- Audiosysteem
- Schuifdak
- Geheugen bestuurdersstoel

BANDEN EN VELGEN

WAARSCHUWING

Door bandproblemen kunt u de controle over de auto verliezen, waardoor er een ongeval kan ontstaan. Tref de volgende voorzorgsmaatregelen om de kans op ERNSTIG LETSEL te beperken:

- Controleer de bandenspanning maandelijks. Controleer de banden daarnaast op slijtage en beschadigingen.
- De aanbevolen bandenspanning bij koude banden staat in dit instructieboekje en op het bandenspanningslabel op de middenstijl aan bestuurderszijde. Gebruik altijd een bandenspanningsmeter om de bandenspanning te meten. Banden met een te hoge of een te lage spanning slijten ongelijkmatig, wat een negatieve invloed op de handling heeft.

(Vervolg)

(Vervolg)

- Controleer bij het controleren van de bandenspanning ook altijd die van het reservewiel.
- Vervang banden die (ongelijkmatig) versleten of beschadigd zijn. Versleten banden kunnen een verminderde remwerking, verlies van de controle over de auto en verminderde tractie veroorzaken.
- Vervang banden ALTIJD door banden van dezelfde maat als de originele banden van deze auto. Het gebruik van een andere dan de voorgeschreven bandenmaat kan een negatieve invloed hebben op het rijgedrag en kan ervoor zorgen dat u de controle over de auto verliest of kan invloed hebben op het antiblokkeersysteem (ABS) van uw auto, waardoor een ernstig ongeval kan ontstaan.

Aandacht voor de banden

Voor uw veiligheid, een maximale levensduur van de banden en een zo laag mogelijk brandstofverbruik, dient u de banden steeds op de aanbevolen spanning te houden en dient u het totaalgewicht en de maximale asbelasting niet te overschrijden.

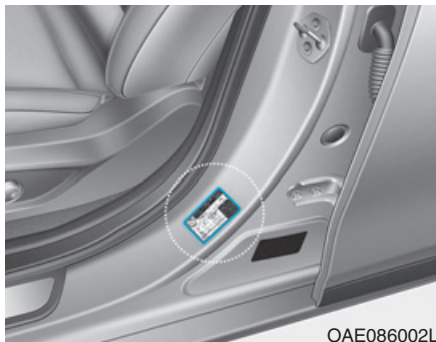

U kunt alle specificaties (afmetingen en spanningen) terugvinden op een label op de middenstijl aan bestuurderszijde.

Aanbevolen bandenspanning bij koude banden

De spanning van alle banden (inclusief die van het reservewiel) dient bij koude banden gecontroleerd te worden. "Koude banden" wil zeggen dat er de laatste drie uur niet met de auto is gereden of niet meer dan 1,6 km.

Wanneer banden warm zijn, zal de bandenspanning normaal gesproken 0,3 tot 0,4 bar hoger zijn dan wanneer ze koud zijn. Laat om de banden op de juiste spanning te brengen geen lucht ontsnappen uit warme banden. Hierdoor zal de bandenspanning te laag worden. Zie "Banden en velgen" in hoofdstuk 8 voor de aanbevolen bandenspanning.

WAARSCHUWING

Voor optimale rijeigenschappen, een optimale handling en een zo laag mogelijke bandenslijtage dient u de banden op de aanbevolen spanning te houden.

Een te hoge of een te lage bandenspanning reduceert de levensduur van de banden, beïnvloedt de handling van de auto in negatieve zin en kan tot onverwachte bandproblemen leiden, waardoor u de controle over de auto kunt verliezen met een ongeval tot gevolg.

Een veel te lage bandenspanning kan leiden tot enorme warmteontwikkeling. Hierdoor is het mogelijk dat u een klapband krijgt, dat het loopvlak losraakt of dat andere bandafwijkingen optreden, waardoor u de controle over de auto kunt verliezen en een ongeval kunt veroorzaken. Dit risico is veel groter bij hoge buitentemperaturen en lange tijd rijden met hoge snelheden.



OPMERKING

- Een te lage bandenspanning resulteert in overmatige slijtage, slechte handling en een verhoogd brandstofverbruik. Vervorming van de band is ook mogelijk. Houd de banden op de juiste spanning. Als een band frequent op spanning moet worden gebracht, adviseren we u de band te laten controleren door een officiële HYUNDAI-dealer.
- Een te hoge bandenspanning heeft een negatieve invloed op het rijcomfort en zorgt voor een verhoogde slijtage in het midden van het loopvlak. Bovendien bestaat er een grotere kans op beschadiging door oneffenheden in het wegdek.

Bandenspanning controleren

Controleer de bandenspanning, inclusief die van het reservewiel, minstens eenmaal per maand.

Controle

Gebruik een bandenspanningsmeter van een goede kwaliteit om de bandenspanning te meten. Het is onmogelijk de bandenspanning te beoordelen door alleen naar de banden te kijken. Radiaalbanden lijken mogelijk ook op de juiste spanning te zijn als de bandenspanning te laag is.

Verwijder de ventieldop. Druk de bandenspanningsmeter stevig op het ventiel om de spanning te meten. Als de bandenspanning bij koude banden overeenkomt met de aanbevolen druk op de band en het informatielabel, hoeft hij niet te worden aangepast. Corrigeer de bandenspanning tot het aanbevolen niveau als de spanning te laag is. Plaats de ventieldopjes altijd terug op de ventielen.

Zonder het ventieldopje kan er vuil en vocht in het ventiel komen, waardoor lucht kan ontsnappen. Zorg bij verlies van een ventieldopje zo snel mogelijk voor een nieuw exemplaar.

Druk als de bandenspanning te hoog is het metalen pennetje in het midden van het ventiel in om lucht uit de band te laten lopen. Controleer de bandenspanning opnieuw met de bandenspanningsmeter. Plaats de ventieldopjes altijd terug op de ventielen. Zonder het ventieldopje kan er vuil en vocht in het ventiel komen, waardoor lucht kan ontsnappen. Zorg bij verlies van een ventieldopje zo snel mogelijk voor een nieuw exemplaar.

Wielen verwisselen

Om de banden zo gelijkmatig mogelijk te laten slijten raadt HYUNDAI aan de wielen iedere 12.000 km of eerder, indien het slijtagepatroon daartoe aanleiding geeft, te verwisselen.

Controleer bij het verwisselen van de wielen tevens de balans.

Controleer de banden bij het verwisselen van de wielen op ongelijkmatige slijtage en beschadigingen. Abnormale slijtage wordt meestal veroorzaakt door een onjuiste bandenspanning, een onjuiste wieluitlijning, onbalans, het veelvuldig hard remmen en het veelvuldig snel nemen van bochten. Controleer het loopvlak en de zijkant van de band op zwellingen. Vervang de band wanneer u deze gevallen aantreft. Vervang de band als het canvas of de koordlagen zichtbaar zijn. Breng na het verwisselen van de wielen de voor- en achterbanden op de juiste spanning en controleer of de wielmoeren goed vastzitten (het juiste aanhaalmoment is 11 - 13 kgm).

■ Met een volwaardig reservewiel
(indien van toepassing)

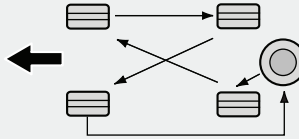

CBGQ0706

■ Zonder reservewiel

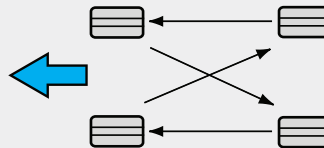

ODH073802

Controleer bij het verwisselen van de wielen tevens de remblokken op slijtage.

i Informatie

De binnenzijde en de buitenzijde van een asymmetrische band zijn verschillend. Bij het monteren van een asymmetrische band moet er op worden gelet dat de zijde met de tekst "outside" zich aan de buitenzijde bevindt. Als de zijde met het merkteken "inside" zich aan de buitenzijde bevindt, heeft dat een negatieve invloed op het rijgedrag van de auto.

⚠ WAARSCHUWING

- Gebruik het reservewiel niet voor het verwisselen van de wielen.
- Gebruik nooit diagonaal- en radiaalbanden door elkaar. Dit kan een negatieve invloed hebben op het rijgedrag waardoor u de controle over de auto kunt verliezen, hetgeen kan leiden tot een ongeval.

Wielen uitlijnen en balanceren

De wielen van uw auto zijn af fabriek zorgvuldig uitgelijnd en gebalanceerd voor een lange levensduur van de banden en optimale prestaties.

Normaal gesproken is het niet nodig de wielen nogmaals uit te lijnen. In het geval de banden van uw auto echter abnormale slijtage vertonen of als de auto naar één kant trekt, kan het zijn dat de auto opnieuw moet worden uitgelijnd.

Wanneer de auto tijdens het rijden op een vlakke weg trilt, kan het zijn dat de wielen opnieuw moeten worden gebalanceerd.

AANWIJZING

De verkeerde balanceergewichtjes kunnen de lichtmetalen velgen van uw auto beschadigen. Gebruik alleen goedgekeurde balanceergewichtjes.

Banden vervangen



Als de band gelijkmatig afgesleten is, verschijnt de slijtage-indicator als een ononderbroken lijn door het loopvlak. Dit geeft aan dat er minder dan 1,6 mm profieldiepte op de band aanwezig is. Vervang in dat geval de band.

Wacht niet met het vervangen van de band totdat de slijtage-indicator over de gehele profielbreedte zichtbaar is.

⚠ WAARSCHUWING

Om de kans op ERNSTIG LETSEL te beperken:

- Vervang banden die (ongelijkmatig) versleten of beschadigd zijn. Versleten banden kunnen een verminderde remwerking, verlies van de controle over de auto en verminderde tractie veroorzaken.
- Vervang banden altijd door banden van dezelfde maat als de originele banden van deze auto. Het gebruik van een andere dan de voorgeschreven bandenmaat kan een negatieve invloed hebben op het rijgedrag en kan ervoor zorgen dat u de controle over de auto verliest of kan invloed hebben op het antiblokkeersysteem (ABS) van uw auto, waardoor een ernstig ongeval kan ontstaan.

(Vervolg)

(Vervolg)

- Geadviseerd wordt banden (of wielen) altijd per twee (voor of achter) te vervangen. De handling van de auto kan ernstig beïnvloed worden wanneer slechts één band wordt vervangen.
- Banden verouderen na verloop van tijd, zelfs wanneer ze niet worden gebruikt. HYUNDAI adviseert om banden bij normaal gebruik over het algemeen na zes (6) jaar te vervangen, ongeacht de resterende profieldiepte.
- Warmte ten gevolge van het rijden in een warm klimaat of het regelmatig met zware belading rijden kan het verouderingsproces versnellen. Het niet opvolgen van deze waarschuwing kan resulteren in onverwachte bandproblemen. Hierdoor kunt u de controle verliezen, waardoor een ongeval het gevolg kan zijn.

Band compact reservewiel vervangen (indien van toepassing)

De levensduur van de band van een compact reservewiel is korter dan die van een conventionele band. Vervang de band van het compacte reservewiel als de slijtage-indicatoren zichtbaar zijn. De nieuwe band voor het compacte reservewiel moet dezelfde maat hebben en van hetzelfde type zijn als de oorspronkelijke band, en dient op de velg van het originele compacte reservewiel te worden geplaatst. De band voor het compacte reservewiel is niet ontworpen voor normale velgen, en de velg van het compacte reservewiel is niet ontworpen voor normale banden.

⚠ WAARSCHUWING

Repareer of vervang de originele band zo spoedig mogelijk om defect raken van het compacte reservewiel en verlies van de controle, hetgeen kan leiden tot een ongeval, te voorkomen. Het compacte reservewiel is alleen bestemd voor noodgevallen. Rijd niet harder dan 80 km/h bij gebruik van het compacte reservewiel.

Velgen vervangen

Als u om de een of andere reden de velgen wilt vervangen, dient u erop te letten dat de nieuwe velgen gelijkwaardig zijn aan de originele velgen voor wat betreft diameter, velgbreedte en offset.

Grip

De grip van de banden kan verslechteren als de banden versleten zijn of niet op de juiste spanning zijn, of als u op een glad wegdek rijdt. Banden moeten worden vervangen als de slijtage-indicatoren zichtbaar zijn. Pas uw snelheid aan als er regen, sneeuw of ijsel op de weg ligt om de kans te verkleinen dat u de controle over de auto verliest.

Onderhoud van banden

Naast een juiste bandenspanning, draagt een juiste wieluitlijning bij tot het beperken van de bandenslijtage. Laat uw dealer de wieluitlijning controleren als een band ongelijkmatig afgesleten is.

Zorg ervoor dat nieuwe wielen uitgebalanceerd zijn. Dit komt het rijcomfort en de levensduur van de banden ten goede. Balanceer een wiel ook altijd wanneer de band van de velg verwijderd is geweest.

Informatie op de wang van de band

Deze informatie bestaat uit de basiseigenschappen van de band en het identificatienummer voor veiligheidscertificatie. Het identificatienummer kan worden gebruikt om de band te identificeren bij een terugroepactie.

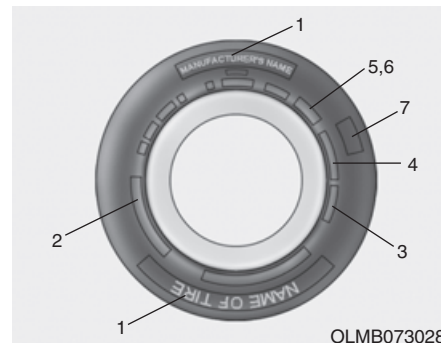

OLMB073028

1. Fabrikant of merknaam

Fabrikant of merknaam wordt aangegeven.

2. Aanduiding bandenmaat

De bandenmaat staat aangegeven op de wang van een band. Deze informatie zal nodig zijn bij de aanschaf van nieuwe banden voor uw auto. De letters en cijfers in de aanduiding van de bandenmaat hebben de volgende betekenis.

Voorbeeld aanduiding bandenmaat:
(Deze maat dient slechts ter illustratie; de bandenmaat van uw auto is afhankelijk van de uitvoering.)
195/65R15 91H

195 - Breedte band in millimeter.

65 - Hoogte-/breedteverhouding. De hoogte van de wang van de band als percentage van de breedte.

R - Type band (radiaalband).

15 - Velgdiameter in inch.

91 - Index draagvermogen, een numerieke code die het maximale draagvermogen van de band aangeeft.

H - Snelheidsclassificatie. Zie het overzicht in dit hoofdstuk voor meer informatie.

Aanduiding velgmaat

Ook velgen zijn voorzien van informatie die van belang kan zijn bij eventuele vervanging. De letters en cijfers in de aanduiding van de velgmaat hebben de volgende betekenis.

Voorbeeld aanduiding velgmaat:

6,5JX16

6,5 - Velgbreedte in inch.

J - Aanduiding offset.

16 - Velgdiameter in inch.

Snelheidsclassificatie banden

In het onderstaande overzicht staan een groot aantal snelheidsclassificaties voor personenautobanden weergegeven. De aanduiding van de snelheidsclassificatie maakt deel uit van de aanduiding van de bandenmaat op de wang van de band. Deze aanduiding geeft de maximumsnelheid weer waarvoor deze band is ontworpen.

Aanduiding snelheidsclassificatie	Maximumsnelheid
S	180 km/h
T	190 km/h
H	210 km/h
V	240 km/h
W	270 km/h
Y	300 km/h

3. Controleren van de leeftijd van de banden (TIN: Tire Identification Number, bandenidentificatienummer)

Banden die gerekend vanaf de productiedatum meer dan zes jaar oud zijn, inclusief de band van het reservewiel, moeten worden vervangen door nieuwe exemplaren. U kunt de productiedatum vinden in de DOT-code op de wang (mogelijk aan de binnenzijde) van de band. De DOT-code is een serie karakters op een band, die bestaat uit een combinatie van cijfers en letters. De productiedatum is af te leiden uit de laatste vier cijfers (karakters) van de DOT-code.

DOT : XXXX XXXX OOOO

In het voorste deel van de DOT-code worden de fabriekscodes, de bandenmaat en het type profiel aangegeven. De laatste vier cijfers van de code geven de week en het jaar waarin de band is geproduceerd aan.

Bijvoorbeeld:

DOT XXXX XXXX 1518 geeft aan dat de band is geproduceerd in week 15 van 2018.

4. Structuur en materiaal van de band

Het aantal lagen rubber van de band. Bandenfabrikanten moeten ook aangeven welke materialen zijn gebruikt in de band, zoals staal, nylon en polyester. De letter "R" betekent radiaalband; de letter "D" betekent diagonaalband; en de letter "B" betekent band met kruislingse koordlagen.

5. Maximale bandenspanning

Dit getal geeft aan hoe hoog de bandenspanning maximaal mag zijn. Overschrijd deze maximale bandenspanning niet. Zie het informatielabel voor de aanbevolen bandenspanning.

6. Maximale belasting

Dit getal geeft het maximale gewicht in kilo's en ponden aan die de band kan dragen. Gebruik altijd banden met dezelfde maximale belasting als de banden die vanuit de fabriek zijn geplaatst.

7. Universele

kwaliteitsclassificatie banden

Kwaliteitsgradaties vindt u, indien van toepassing, op de zijkant van de band tussen de schouder van het loopvlak en de maximumbreedte van de wang.

Bijvoorbeeld:

TREADWEAR 200

TRACTION AA

TEMPERATURE A

Slijtage loopvlak

De slijtageclassificatie van het loopvlak is een relatieve classificatie gebaseerd op de mate van slijtage onder gecontroleerde omstandigheden op een officieel erkende testbaan. Voorbeeld: een band met de aanduiding 150 zal 1,5 keer langer meegaan dan een band met de aanduiding 100.

De levensduur van de banden zal echter in belangrijke mate afhankelijk zijn van de gebruiksomstandigheden, en kan aanzienlijk afwijken van de norm door de rijstijl van de bestuurder, onderhoud van de banden, de toestand van de wegen en het klimaat.

De indicator is bij personenautobanden aangebracht op de wang. Welke banden er standaard of als optie beschikbaar zijn voor uw auto is afhankelijk van de uitvoering.

Grip - AA, A, B en C

De gripclassificaties zijn van hoog naar laag: AA, A, B en C. De gripclassificatie geeft aan in hoeverre de banden op een nat wegdek doorglijden bij het maken van een noodstop, zoals gemeten onder gecontroleerde omstandigheden op een officieel erkende testbaan, zowel op asfalt als op beton. Een band met classificatie C is een band met relatief weinig grip.

WAARSCHUWING

De gripclassificatie voor deze band is gebaseerd op griptests waarbij rechtuitrijdend wordt geremd. Bij de classificatie is geen rekening gehouden met de acceleratie, het nemen van bochten, aquaplaning en maximum tractie.

Temperatuur - A, B en C

Er zijn drie temperatuurclassificaties mogelijk: A (de hoogste), B en C. Deze classificaties geven aan in hoeverre de band hittebestendig is en in welke mate de band warmte afvoert, zoals getest onder gecontroleerde omstandigheden op een testwiel in een officieel erkend laboratorium.

Door aanhoudende hoge temperaturen gaat het materiaal van de banden achteruit, waardoor de banden minder lang meegaan. Bij extreem hoge temperaturen kunnen de banden zelfs plotseling lek gaan. De classificaties A en B geven aan dat het testresultaat van de band in het laboratorium beter is dan het in de wet voorgeschreven minimum.

WAARSCHUWING

De temperatuurclassificatie van deze band geldt voor een band die de juiste spanning heeft en niet overbelast is. Extreem hoge rijsnelheden, een te lage bandenspanning, een te hoge bandenspanning en/of overbelasting kunnen een concentratie van hitte in de band veroorzaken, wat kan leiden tot een klapband. Hierdoor kunt u de controle over de auto verliezen, waardoor er een ongeval kan ontstaan.

Banden met een kleine hoogte-/breedteverhouding

Banden met een hoogte-/breedteverhouding kleiner dan 50 worden ook wel laagprofielbanden genoemd.

Omdat banden met een kleine hoogte-/breedteverhouding zijn geoptimaliseerd voor handling en remmen, is de wang iets stijver dan bij een standaardband. Banden met een kleine hoogte-/breedteverhouding zijn vaak breder waardoor ze een groter contactvlak hebben met de weg. In sommige gevallen produceren ze meer weggeluiden dan standaardbanden.



OPMERKING

De wang van een band met een kleine hoogte-/breedteverhouding is korter dan die van een normale band. Een band met een kleine hoogte-/breedteverhouding raakt dus snel beschadigd. Volg onderstaande instructies.

- **Let er bij rijden op een slecht wegdek of in het terrein op dat de banden en velgen niet beschadigd raken. Controleer na het rijden de banden en de velgen.**
- **Rijd langzaam over putdeksels, drempels en stoepanden om te voorkomen dat de banden en velgen beschadigd raken.**
- **Als een band ergens tegenaan stoot, controleer dan de staat van de band. Of neem contact op met een officiële HYUNDAI-dealer.**

(Vervolg)

(Vervolg)

- **Controleer de staat van de band en de bandenspanning elke 3.000 km, om schade aan de band te voorkomen.**
- **Het is moeilijk de banden alleen visueel te controleren op beschadiging. Als er enige aanwijzing is van schade aan een band, controleer en vervang hem dan om schade door een lek te voorkomen.**
- **Als een band beschadigd raakt door rijden op een slecht wegdek, in het terrein of over obstakels, zoals een putdeksel, drempel of stoeprand, valt deze schade niet onder de garantie.**
- **Informatie over de band staat op de wang van de band.**

ZEKERINGEN

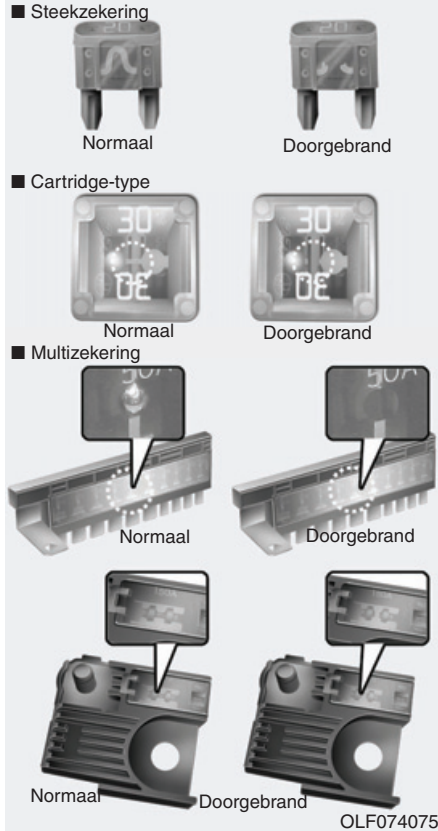

Het elektrische systeem van een auto is tegen overbelasting beveiligd door middel van zekeringen.

Deze auto heeft 2 (of 3) zekeringkasten, één in het zijpaneel aan bestuurderszijde en de andere in de motorruimte.

Controleer de zekering van het desbetreffende circuit wanneer een bepaalde verlichting, accessoire of bedieningsorgaan niet werkt. Als een zekering is doorgebrand, is het element in de zekering gesmolten of doorgebrand.

Controleer eerst de zekeringkast aan bestuurderszijde wanneer het elektrische systeem niet werkt. Zet voordat u een doorgebrande zekering vervangt de motor en alle schakelaars uit en neem de minkabel van de accu los. Vervang een zekering altijd door een zekering met dezelfde stroomsterkte.

Als de vervangende zekering ook doorbrandt, duidt dit op een elektrische storing. Probeer het betreffende systeem niet te gebruiken en neem onmiddellijk contact op met een officiële HYUNDAI-dealer.

i Informatie

Er worden drie typen zekeringen gebruikt: steekzekeringen voor lagere stroomsterkte, een cartridge-type en multizekeringen voor hogere stroomsterktes.

⚠ WAARSCHUWING

Vervang een zekering **ALLEEN** door een zekering met dezelfde stroomsterkte.

- Een zekering met een hogere capaciteit kan schade en mogelijk brand veroorzaken.
- Vervang een zekering niet door een draad of een stuk aluminiumfolie - ook niet als noodreparatie. Hierdoor kan het elektrische circuit overbelast worden, waardoor brand kan ontstaan.

OPMERKING

Verwijder een zekering niet met een schroevendraaier of een ander metalen voorwerp omdat hierdoor kortsluiting kan ontstaan, waardoor schade aan het elektrische systeem kan worden veroorzaakt.

Vervangen zekering dashboard

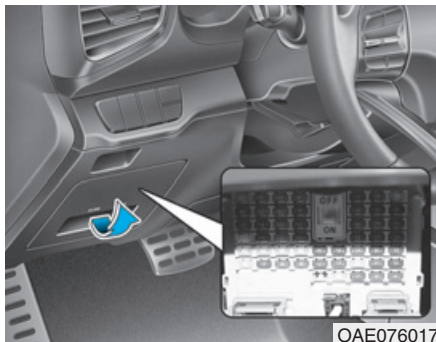

1. Zet de auto uit.
2. Zet alle andere schakelaars uit.
3. Open het deksel van de zekeringkast.

4. Raadpleeg het label aan de binnenzijde van het deksel van de zekeringkast om de defecte zekering te lokaliseren.

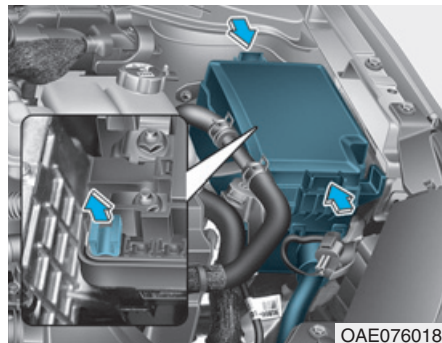

5. Trek de verdachte zekering recht naar buiten. Gebruik het demontagegereedschap dat zich in de zekeringkast in de motorruimte bevindt.
6. Controleer de verwijderde zekering; vervang hem indien hij is doorgebrand. Er bevinden zich reservezekeringen in de zekeringkast in het dashboard (of in de zekeringkast in de motorruimte).

7. Plaats een nieuwe zekering met dezelfde stroomsterkte en controleer of hij stevig in de klemmen zit. Bij loszitten adviseren we u contact op te nemen met een officiële HYUNDAI-dealer.

Als u geen reservezekering hebt, kunt u in een noodgeval de zekering van een ander circuit gebruiken dat niet nodig is om te kunnen rijden, bijvoorbeeld van de aansteker, mits de zekering dezelfde stroomsterkte heeft.

Controleer de zekeringkast in de motorruimte wanneer de koplampen of andere elektrische componenten niet werken en de zekeringen onbeschadigd zijn. Vervang een doorgebrande zekering door een zekering voor dezelfde stroomsterkte.

Zekeringschakelaar

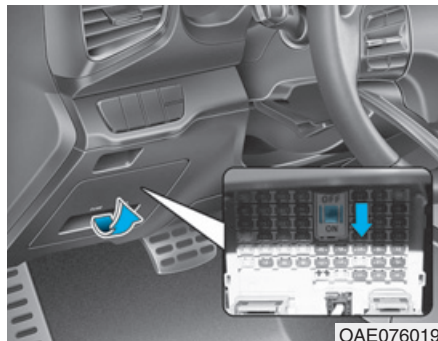

Zet de zekeringschakelaar altijd in stand ON.

Als u de schakelaar in stand OFF zet, moeten sommige onderdelen, zoals het audiosysteem en de digitale klok, worden gereset en werkt de Smart Key mogelijk niet goed.

i Informatie

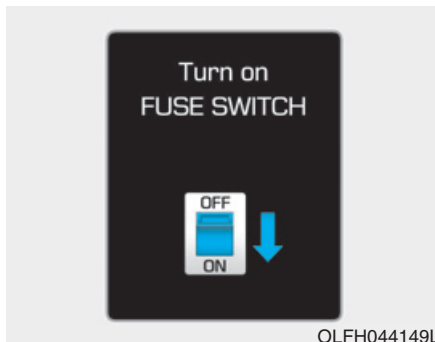

Als de zekeringschakelaar in stand OFF staat, verschijnt de melding "Schakel de FUSE SWITCH in".

AANWIJZING

- Zet de zekeringschakelaar tijdens het rijden altijd in stand ON.
- Beweeg de zekeringschakelaar niet herhaaldelijk. De zekeringschakelaar kan hierdoor beschadigd raken.

Vervangen zekering motorruimte

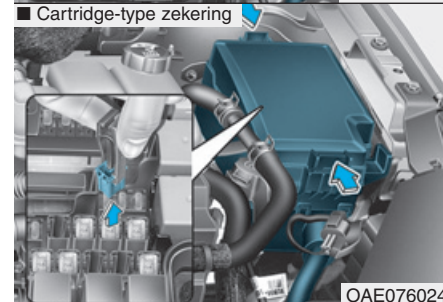
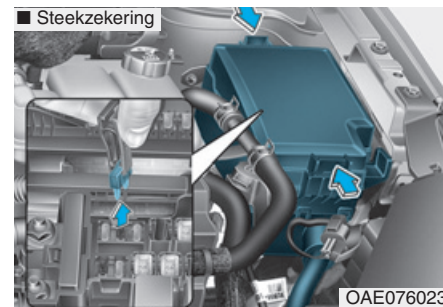

1. Zet de auto uit.
2. Zet alle andere schakelaars uit.
3. Verwijder het deksel van de zekeringkast door de lip in te drukken en het deksel omhoog te trekken.

- Controleer de verwijderde zekering; vervang hem indien hij is doorgebrand. Gebruik de zekeringtrekker in de zekeringkast in de motorruimte om de zekering te verwijderen of te plaatsen.
- Plaats een nieuwe zekering met dezelfde stroomsterkte en controleer of hij stevig in de klemmen zit. Neem contact op met een officiële HYUNDAI-dealer als de zekering niet goed vastzit.

AANWIJZING

Plaats het deksel op de juiste manier nadat de zekeringkast in de motorruimte gecontroleerd is. Als het deksel goed vergrendeld kunt u een klikkend geluid horen. Als het deksel niet goed vergrendeld is, kan een elektrische storing ontstaan door contact met water.

Hoofdzekering (plug-inhybrideauto)

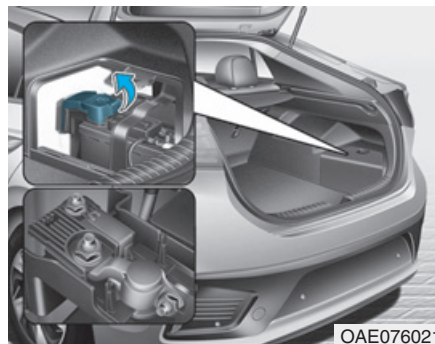

Het elektronische systeem werkt mogelijk niet goed, zelfs niet als de zekeringen in de motorruimte en het dashboard niet losgenomen zijn. In dat geval wordt het probleem mogelijk veroorzaakt doordat de hoofdzekering (type BFT), die zich bevindt in de aansluiting op de pluspool (+) van de accu, losgenomen is. Omdat het vervangen van de hoofdzekering ingewikkelder is dan het vervangen van andere zekeringen, adviseren wij u de dichtstbijzijnde HYUNDAI-dealer te bezoeken.

i Informatie

Plaats na controle het accudeksel altijd zorgvuldig. Als het deksel niet goed vergrendeld is, kan een elektrische storing ontstaan door contact met water.

Multizekering

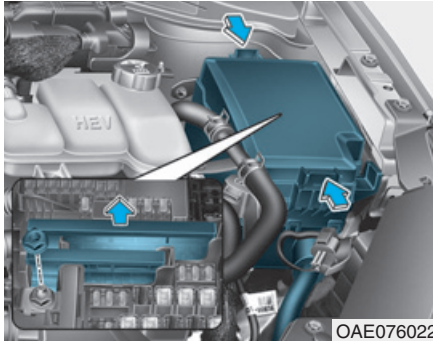

Vervang de doorgebrande multizekering als volgt:





1. Zet de auto uit.
2. Neem de minkabel van de accu los.
3. Verwijder het deksel van de zekeringkast door de lip in te drukken en het deksel omhoog te trekken.
4. Verwijder de moeren die in de bovenstaande afbeelding worden aangegeven.

5. Vervang de zekering door een nieuwe met dezelfde stroomsterkte.
6. Plaats de onderdelen in omgekeerde volgorde van verwijderen.







i Informatie

Neem contact op met een officiële HYUNDAI-dealer als de multizekering is doorgebrand.







Zekeringkast dashboard

Naam zekering	Symbol	Stroomsterkte zekering	Beschermd circuit
Module 5	⁵ MODULE	10A	Elektrochromatische binnenspiegel, hoofdunit audio-, video- en navigatiesysteem, IMS-module bestuurder, controlelampje selectiehendel automatische transmissie, module klimaatregeling, module stoelverwarming achter, consoleschakelaar links/rechts, servo koplamphoogteregeling links/rechts, VESS-unit, module stoelventilatiesysteem voor, module stoelverwarming voor
Module 4	⁴ MODULE	10A	Module Lane Departure Warning, stuurkussenschakelaar, FCA-module, radar Blind-Spot Collision Warning links/rechts
Interieurverlichting		10A	Verlichting make-upspiegel links/rechts, interieurverlichting, verlichting dakconsole, verlichting contactslot en waarschuwingsschakelaar portier, bagageruimteverlichting
Airbag		15A	Airbagmodule
Ontsteking 1	IG1	25A	PCB-blok
Instrumentenpaneel	CLUSTER	10A	Instrumentenpaneel
Module 3	³ MODULE	10A	BCM, selectiehendel DCT, remlichtschakelaar, module bestuurdersportier, module passagiersportier
Memory 2	² MEMORY	7,5A	Active Air Flap links/rechts
Module 8	⁸ MODULE	10A	Active Air Flap links/rechts, elektrische waterpomp (HEV), VPD-sensor, BMS-module, verbindingblok motorruimte
Controlelampje airbag	^{IND} 	7,5A	Module klimaatregeling, instrumentenpaneel
Start		7,5A	Relais alarmsysteem, transmissiestandschakelaar







Zekeringkast dashboard

Naam zekering	Symbol	Stroomsterkte zekering	Beschermd circuit
Module 2	² MODULE	10A	Verbindingsblok motorruimte, draadloze-laderunit, BCM, USB-laadstekker, Smart Key-module, audiosysteem, hoofdunit audio-, video- en navigatiesysteem, schakelaar elektrisch verstelbare buitenspiegels, AMP
Startknop 3	³ 	7,5A	Startblokkeringsmodule, Smart Key-module
Memory 1	¹ MEMORY	10A	Draadloze-laderunit, instrumentenpaneel, IMS-module bestuurder, regensensor, BCM, module klimaatregeling, automatische verlichting en lichtsensor, module bestuurdersportier, module passagiersportier, relaiskast interieur (relais buitenspiegel inklappen/uitklappen)
Multi Media	MULTI MEDIA	10A	Audiosysteem, hoofdunit audio-, video- en navigatiesysteem
Elektrische waterpomp	EWP	10A	Elektrische waterpomp (HEV)
Elektrische stuurbekrachtiging ¹	 1	7,5A	EPS-unit
Achterklep		10A	Achterkleprelais, schakelaar tankdopklep, servo tankdopklep
Startknop 1	¹ 	15A	Smart Key-module
Module 7	⁷ MODULE	7,5A	Module stoelverwarming voor, module stoelventilatiesysteem voor, module stoelverwarming achter
Stuurwielverwarming		15A	BCM
Schuifdak		20A	Schuifdakmotor

Zekeringkast dashboard

Naam zekering	Symbol	Stroomsterkte zekering	Beschermd circuit
Elektrisch bedienbare ruit rechts	RH 	25A	Relais elektrisch bedienbare ruit (rechts), hoofdschakelaar ruitbediening, schakelaar ruitbediening passagierszijde (RHD), schakelaar ruitbediening achter (rechts), module elektrisch bedienbare ruit met klembeveiliging bestuurder (RHD), schakelaar ruitbediening passagierszijde (RHD)
Elektrisch bedienbare ruit links	LH 	25A	Relais elektrisch bedienbare ruit (links), hoofdschakelaar ruitbediening, schakelaar ruitbediening passagierszijde (LHD), schakelaar ruitbediening achter (links), module elektrisch bedienbare ruit met klembeveiliging bestuurder (LHD), schakelaar ruitbediening passagierszijde (LHD)
Startknop 2	² 	7,5A	Startblokkeringsmodule, Smart Key-module, Start/Stop-toets
Brake Switch	BRAKE SWITCH	7,5A	Remlichtschakelaar, Smart Key-module
Airconditioning		7,5A	Ionizer, module klimaatregeling, elektronische aircocompressor, verbindingblok motorruimte
Ruitensproeier		15A	Multifunctionele schakelaar
Stoelverwarming achter	RR 	25A	Module stoelverwarming achter
Batterijpakketmanagementsysteem	BATTERY MANAGEMENT	10A	BMS-regelmodule
Elektrisch verstelbare bestuurdersstoel	DRV 	30A	Schakelaar handmatige verstelling bestuurdersstoel
AMP	AMP	30A	AMP

Zekeringkast dashboard

Naam zekering	Symbol	Stroomsterkte zekering	Beschermd circuit
AMS	AMS	30A	Accusensor
Module 1	¹ MODULE	10A	Elektrisch verstelbare buitenspiegel bestuurderszijde, elektrisch verstelbare buitenspiegel passagierszijde
Portieren vergrendelen		20A	Relais vergrendelen/ontgrendelen portier, ICM-relaiskast (deadlock-relais)
Ruitenwisser voor 2	^{FRT2} 	10A	Ruitenwissermotor, PCB-blok (relais ruitenwissers voor (laag))
Module 6	⁶ MODULE	7,5A	BCM, Smart Key-module
Stoelverwarming voor	^{FRT} 	25A	Module stoelverwarming voor, module stoelventilatiesysteem voor
Buitenspiegelverarming		10A	Elektrisch verstelbare buitenspiegel bestuurderszijde, elektrisch verstelbare buitenspiegel passagierszijde, module klimaatregeling
Achterrautverwarming		25A	Achterrautverwarming (+) (bovenste)
Ruitenwisser voor 1	^{FRT1} 	30A	Ruitenwissermotor, PCB-blok (relais ruitenwissers voor (laag))

Zekeringkast motorruimte

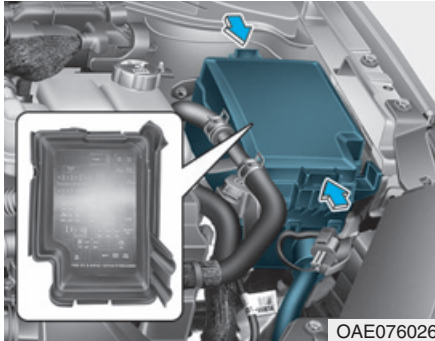



Aan de binnenzijde van het deksel van de zekering-/relaiskast vindt u een label met daarop de naam van de zekeringen en relais en de capaciteit.

i Informatie

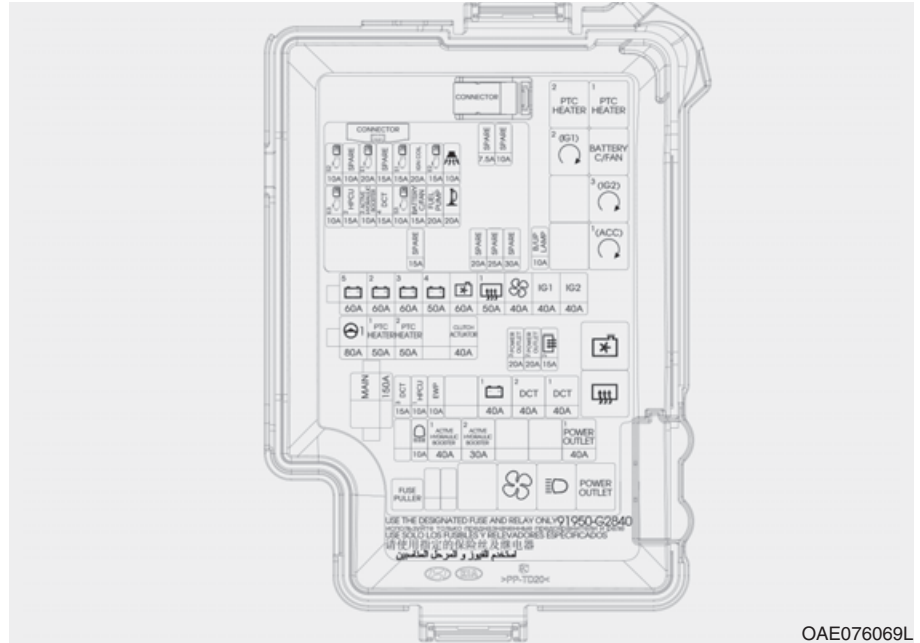
Mogelijk zijn niet alle beschrijvingen van de zekeringkast van toepassing op uw auto; de informatie was actueel ten tijde van de druk. Raadpleeg het label in de zekeringkast als u de zekeringkast controleert.









Zekeringkast motorruimte

Type	Symbol	Stroomsterkte zekering	Beschermd circuit
Multizekering	MAIN	150A	Laagspannings-DC-DC-converter, verbindingblok motorruimte
	⁵ 	60A	PCB-blok
	² 	60A	IGPM
	³ 	60A	IGPM
	⁴ 	50A	IGPM
		60A	Verbindingsblok motorruimte
	¹ 	50A	Verbindingsblok motorruimte
		40A	Verbindingsblok motorruimte
	IG1	40A	Zonder Smart Key: Contactslot Met Smart Key: Verbindingsblok motorruimte
	IG2	40A	Zonder Smart Key: Contactslot Met Smart Key: Verbindingsblok motorruimte
	 1	80A	EPS-unit
	¹ PTC HEATER	50A	Verbindingsblok motorruimte



Zekeringkast motorruimte

Type	Symbol	Stroomsterkte zekering	Beschermd circuit
Multizekering	² PTC HEATER	50A	Verbindingsblok motorruimte
	CLUTCH ACTUATOR	40A	Koppelingsservo
Zekering	³ DCT	15A	TCM
	¹ HPCU	10A	HPCU
	EWP	10A	Elektrische waterpomp (HEV)
	¹ 	40A	IGPM
	² DCT	40A	TCM
	¹ DCT	40A	TCM
		10A	Verbindingsblok motorruimte
	¹ ACTIVE HYDRAULIC BOOSTER	40A	Multifunctionele servicestekker, IBAU
	² ACTIVE HYDRAULIC BOOSTER	30A	Multifunctionele servicestekker, IBAU
	¹ POWER OUTLET	40A	Verbindingsblok motorruimte
	B/UP LAMP	10A	Audiosysteem, achterlichtunit (binnenste) links/rechts, elektrochromatische binnenspiegel

Zekeringkast motorruimte

Type	Symbol	Stroomsterkte zekering	Beschermd circuit
Zekering	³ POWER OUTLET	20A	Aansteker
	² POWER OUTLET	20A	12V-aansluiting
		15A	IGPM, achterruitverwarming (+) (onderste)
		10A	Verbindingsblok motorruimte, magneetklep dampafvoer, luchtmassameter
		20A	ECM
		15A	Lambdasensor (voor), lambdasensor (na)
	IGN COIL	20A	Bobine #1 - #4
		15A	ECM
		10A	Relais claxon alarmsysteem
		10A	ECM
	² HPCU	15A	HPCU, koppelingsservo (HEV)
	³ ACTIVE HYDRAULIC BOOSTER	10A	Multifunctionele servicestekker, IBAU
⁴ DCT	15A	Selectiehendel DCT, transmissie-ECU, transmissiestandschakelaar	

Zekeringkast motorruimte

Type	Symbol	Stroomsterkte zekering	Beschermd circuit
Zekering		10A	Brandstofpomprelais, nokkenassensor #1 (inlaat), nokkenassensor #2 (uitlaat), oliedrukregelklep #1 (inlaat), oliedrukregelklep #2 (uitlaat)
	BATTERY C/FAN	15A	Verbindingsblok motorruimte
	FUEL PUMP	20A	Brandstofpomprelais
		20A	Claxonrelais

LAMPEN

Neem voor de vervanging van de lampen van de meeste verlichting contact op met een officiële HYUNDAI-dealer. Het zelf vervangen van lampen kan problemen opleveren vanwege het feit dat om bij de lamp te kunnen komen, eerst andere onderdelen verwijderd dienen te worden. Dat geldt vooral voor het verwijderen van de koplampunit om bij de lamp(en) te kunnen komen.

Het verwijderen en plaatsen van de koplampunit kan leiden tot beschadigingen aan de auto.

WAARSCHUWING

Activeer, voordat u lampen gaat vervangen, de parkeerrem goed, controleer of het contact in stand LOCK/OFF staat en schakel de verlichting uit om te voorkomen dat de auto plotseling in beweging komt, dat u zich brandt of dat u een elektrische schok krijgt.

AANWIJZING

Zorg ervoor dat de doorgebrande lamp vervangen wordt door een met dezelfde wattage. Anders kan de zekering of het elektrische bedradingsysteem beschadigd raken.

Informatie

Na zware regenval of het wassen van de auto kan het lijken alsof er vocht in de koplampen en achterlichten zit. Dit wordt veroorzaakt door het temperatuurverschil tussen de binnenzijde en de buitenzijde van het lampglas. Dit is vergelijkbaar met het beslaan van de ruiten onder regenachtige omstandigheden en duidt niet op een probleem met uw auto. Als er sprake is van waterlekkege in het elektrische gedeelte van de lamp, adviseren we u het systeem te laten controleren door een officiële HYUNDAI-dealer.

Informatie

- Een normaal werkende lamp kan kortstondig knipperen om het elektrische regelsysteem van de auto te stabiliseren. Als de lamp echter uitgaat na het kortstondig knipperen of blijft knipperen, adviseren wij u het systeem te laten controleren door een officiële HYUNDAI-dealer.
- Het parkeerlicht gaat mogelijk niet branden als de parkeerlichtschakelaar aan wordt gezet, maar het parkeerlicht en de koplampen gaan wel branden als de lichtschakelaar aan wordt gezet. Dit wordt mogelijk veroorzaakt door een netwerkstoring of een storing in het elektrische regelsysteem van de auto. Als dit gebeurt, adviseren we u het systeem te laten controleren door een officiële HYUNDAI-dealer.

Vervangen van koplamp, parkeerlicht, lamp richtingaanwijzer

Type A

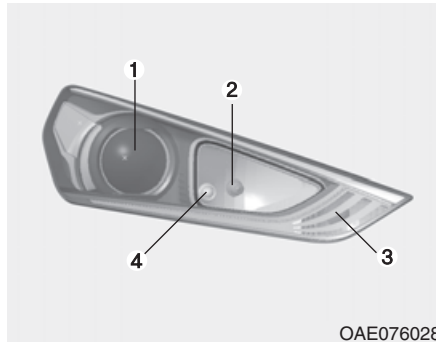

- (1) Koplamp (dimlicht)
- (2) Koplamp (grootlicht)
- (3) Richtingaanwijzer
- (4) Parkeerlicht

⚠ WAARSCHUWING

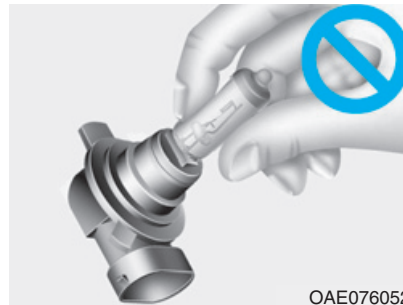

- **Behandel halogeenvlampen voorzichtig. Halogeenvlampen bevatten gas onder druk, zodat er kleine glasdeeltjes vrijkomen die letsel kunnen veroorzaken als de lamp breekt.**
- **Draag een veiligheidsbril bij het vervangen van een lamp. Laat de lamp afkoelen alvorens hem te vervangen.**

- Ga altijd voorzichtig om met halogeenvlampen om krassen te voorkomen. Voorkom contact met vloeistoffen als de lampen branden.
- Raak het glas nooit met de vingers aan. Door achtergebleven vet kan de lamp te heet worden en knappen wanneer deze brandt.
- Een lamp mag alleen in in de koplampunit gemonteerde toestand worden ingeschakeld.
- Vervang een beschadigde of gebarsten lamp direct en voer deze op de juiste wijze af.

i Informatie

Wissen tussen links en rechts rijderd verkeer (Europa)

De dimlichtbundel is asymmetrisch. Als u naar een land gaat waar het verkeer aan de andere kant rijdt, kan dit asymmetrische deel tegemoetkomend verkeer verblinden. Om verblinding te voorkomen schrijft het ECE-Reglement verschillende technische oplossingen voor (bijv. een automatisch aanpassingssysteem, afplakken of de koplampen lager afstellen). Deze koplampen zijn zo ontworpen dat ze tegemoetkomend verkeer niet verblinden. Daarom hoeft u de koplampafstelling niet te veranderen als u in een land rijdt waar het verkeer aan de andere kant rijdt.

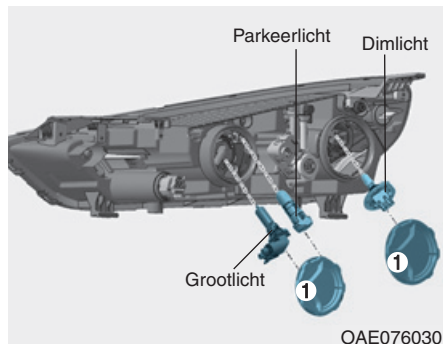

Koplamp en parkeerlicht

1. Open de motorkap.
2. Neem de minkabel van de accu los.
3. Verwijder de afdekkap (1) van de lamp door deze linksom te draaien.
4. Neem de stekker van de lampfitting los (dimlicht en grootlicht).
5. Verwijder de lamp uit de koplampunit.
6. Plaats een nieuwe lamp.
7. Sluit de stekker van de lampfitting aan (dimlicht en grootlicht).
8. Plaats de afdekkap (1) van de lamp door deze rechtsom te draaien.

i Informatie

De koplamp moet na een ongeval of na het opnieuw monteren worden afgesteld door een officiële HYUNDAI-dealer.

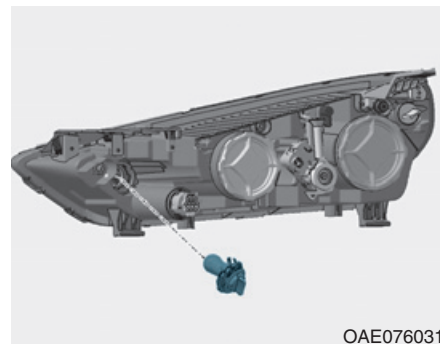

Richtingaanwijzer

1. Open de motorkap.
2. Neem de minkabel van de accu los.
3. Verwijder de fitting uit de lichtunit door deze linksom te draaien tot de nokjes van de fitting in lijn liggen met de uitsparingen van de lichtunit.

4. Verwijder de lamp uit de fitting door de lamp in te drukken en deze linksom te draaien tot de nokjes van de lamp in lijn liggen met de uitsparingen van de fitting. Trek de lamp uit de fitting.
5. Plaats een nieuwe lamp in de fitting en draai de lamp tot hij vastzit.
6. Plaats de fitting in de lichtunit door de nokjes op de fitting in lijn te brengen met de uitsparingen in de lichtunit.
7. Duw de fitting in de unit en draai de fitting rechtersom.

Type B

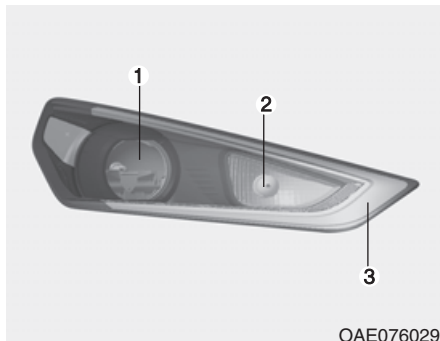

- (1) Koplamp (dimlicht/grootlicht)
- (2) Richtingaanwijzer
- (3) Parkeerlicht

Koplamp en parkeerlicht

Als de gloeilamp niet werkt, adviseren we u de auto te laten controleren door een officiële HYUNDAI-dealer.

WAARSCHUWING

Gasontladingskoplamp

Probeer wegens kans op een elektrische schok het dimlicht (xenonlamp) niet zelf te controleren of vervangen. Laat als het dimlicht (xenonlamp) niet werkt de auto controleren door een officiële HYUNDAI-dealer.

Informatie

Als uw auto is voorzien van gasontladingskoplampen (HID) bevatten deze kwik. Als uw auto moet worden afgevoerd, moeten eerst de gasontladingskoplampen worden verwijderd. De verwijderde gasontladingskoplampen moeten worden gerecycled, hergebruikt of afgevoerd als chemisch afval.

i Informatie

Gasontladingslampen hebben een langere levensduur dan halogeenlampen.

Gasontladingslampen gaan volgens schatting van de fabrikant twee keer zo lang of langer mee dan halogeenlampen, afhankelijk van de gebruiksfrequentie. Ze zullen waarschijnlijk wel op enig moment in het leven van de auto moeten worden vervangen. Vaker in- en uitschakelen van de koplampen dan gebruikelijk verkort de levensduur van de gasontladingslampen.

Gasontladingslampen raken niet op dezelfde manier defect als halogeenlampen. Als de koplamp uitgaat nadat hij een poosje heeft gebrand, maar direct weer gaat branden als de koplampschakelaar wordt bediend, moet de gasontladingslamp waarschijnlijk worden vervangen. Gasontladingslampen zijn complexer dan de conventionele halogeenlampen en hebben dus hogere vervangingskosten.

i Informatie

De koplamp moet na een ongeval of na het opnieuw monteren worden afgesteld door een officiële HYUNDAI-dealer.

i Informatie

Wisselen tussen links en rechts rijdend verkeer (Europa)

De dimlichtbundel is asymmetrisch. Als u naar een land gaat waar het verkeer aan de andere kant rijdt, kan dit asymmetrische deel tegemoetkomend verkeer verblinden. Om verblinding te voorkomen schrijft het ECE-Reglement verschillende technische oplossingen voor (bijv. een automatisch aanpassingssysteem, afplakken of de koplampen lager afstellen). Deze koplampen zijn zo ontworpen dat ze tegemoetkomend verkeer niet verblinden. Daarom hoeft u de koplampafstelling niet te veranderen als u in een land rijdt waar het verkeer aan de andere kant rijdt.

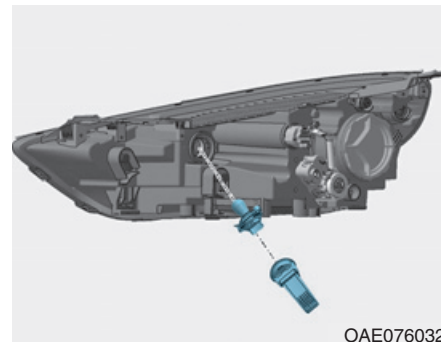

Richtingaanwijzer

1. Open de motorkap.
2. Neem de minkabel los van de accu.
3. Verwijder de fitting uit de lichtunit door deze linksom te draaien tot de nokjes van de fitting in lijn liggen met de uitsparingen van de lichtunit.
4. Verwijder de lamp uit de fitting door de lamp in te drukken en deze linksom te draaien tot de nokjes van de lamp in lijn liggen met de uitsparingen van de fitting. Trek de lamp uit de fitting.

5. Plaats een nieuwe lamp in de fitting en draai de lamp tot hij vastzit.
6. Plaats de fitting in de lichtunit door de nokjes op de fitting in lijn te brengen met de uitsparingen in de lichtunit.
7. Duw de fitting in de unit en draai de fitting rechtsom.

Afstellen van koplamp (Europa)

Afstellen van koplamp

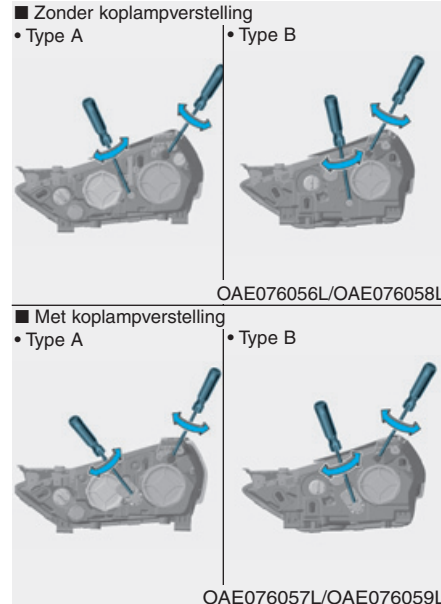

1. Breng de banden op de voorgeschreven spanning en verwijder alle lading uit de auto behalve het reservewiel en het gereedschap. Laat iemand in de auto plaatsnemen op de bestuurdersstoel.
2. De auto moet op een vlakke ondergrond staan.
3. Trek verticale lijnen (lijnen die door het hart gaan van de respectievelijke koplamp) en een horizontale lijn (die door het hart gaat van de koplamp) op het scherm.
4. Controleer of de accu voldoende geladen is, schakel de koplampen in en stel de koplampen zo af dat het helderste gedeelte van de lichtbundel op de horizontale en verticale lijnen valt.
5. Draai de schroevendraaier rechtsom of linksom om de dimlichtbundel naar links of rechts te verstellen. Draai de schroevendraaier rechtsom of linksom om de dimlichtbundel omhoog of omlaag te verstellen. Verdraai de schroevendraaier rechtsom of linksom om de grootlichtbundel omhoog of omlaag te verstellen.

Richtpunt

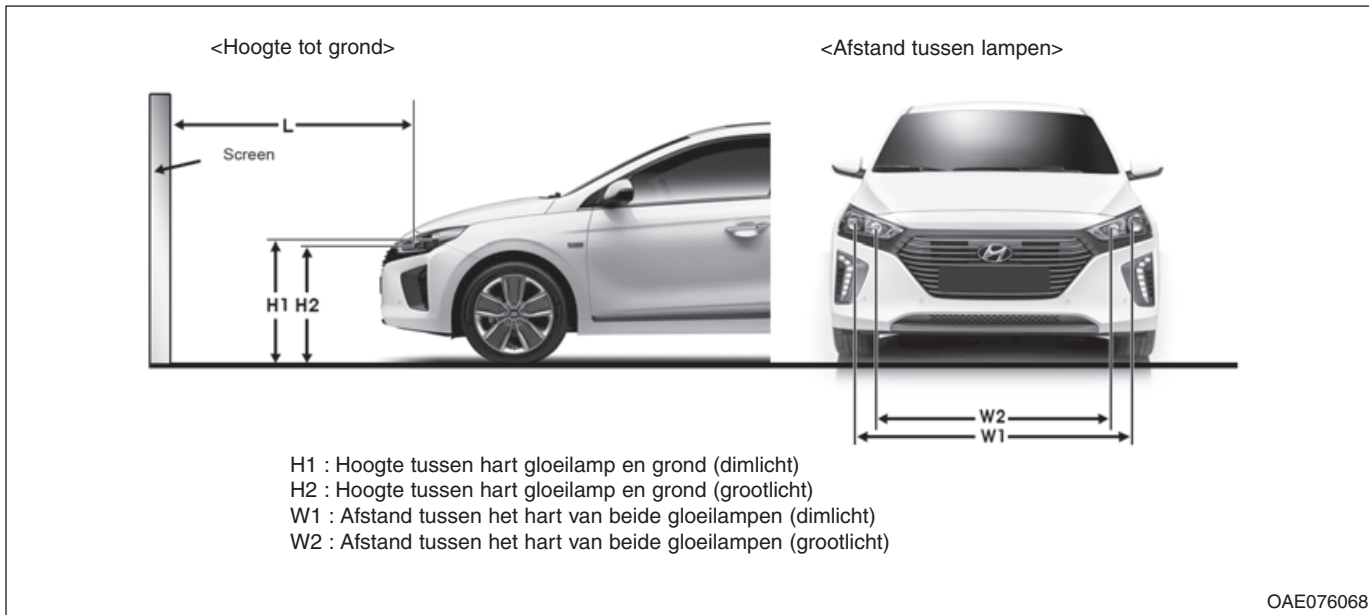

■ Type A

Conditie auto	H1	H2	W1	W2
Zonder bestuurder	714	688	1.463	1.238
Met bestuurder	707	681	1.463	1.238

■ Type B

Enheid : mm

Conditie auto	H1	H2	W1	W2
Zonder bestuurder	709	709	1.454	1.454
Met bestuurder	702	702	1.454	1.454

Dimlicht

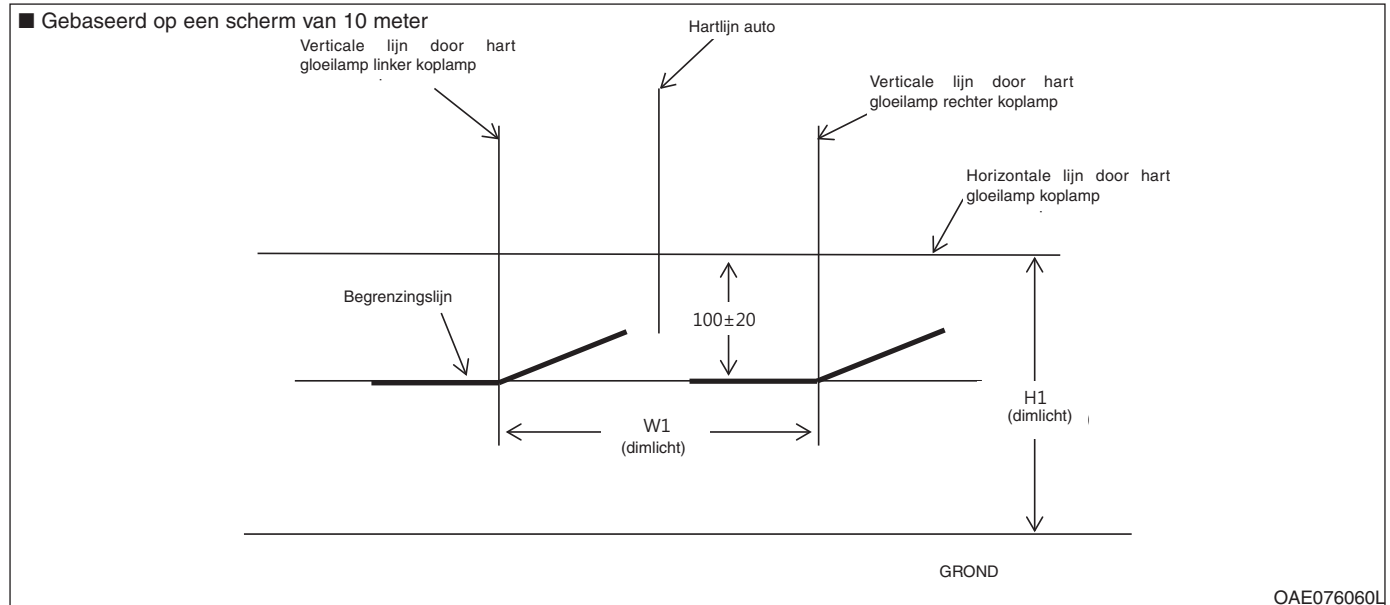

1. Stel het dimlicht af zonder dat er iemand in de auto zit.
2. De begrenzingslijn moet samenvallen met de begrenzingslijn in de afbeelding.
3. Bij het afstellen van het dimlicht moet de afstelling in verticale richting worden gedaan na het afstellen in horizontale richting.
4. Als de auto is uitgerust met koplampverstelling, moeten de koplampen worden afgesteld met de schakelaar voor de koplampverstelling in stand 0.

Dagrijverlichting



Als de LED niet werkt, adviseren we u de auto te laten controleren door een officiële HYUNDAI-dealer.

Vervangen van lamp richtingaanwijzer opzij

Type A

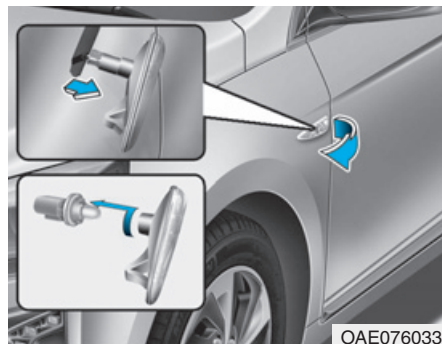

1. Verwijder de lampunit van de auto door de lens los te wrikken en de lampunit naar buiten te trekken.
2. Neem de lampstekker los.
3. Neem de lens los van de fitting door de fitting linksom te draaien tot de nokjes in lijn staan met de uitsparingen.
4. Trek de lamp recht naar buiten.

5. Steek een nieuwe lamp in de fitting.
6. Monteer de fitting en de lens.
7. Sluit de stekker van de lamp aan.
8. Plaats de lichtunit in de carrosserie.

Type B

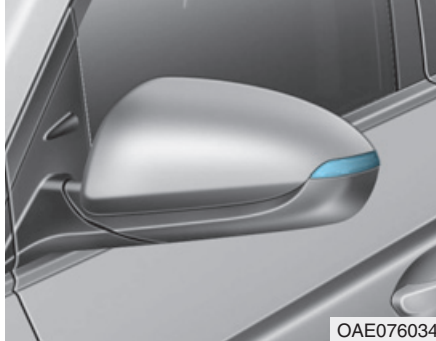

Als de LED niet werkt, adviseren we u de auto te laten controleren door een officiële HYUNDAI-dealer.

Vervangen van lamp achterlicht

Type A

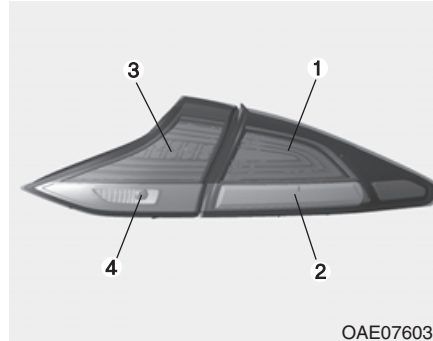

- (1) Achterlicht/Remlicht
- (2) Richtingaanwijzer
- (3) Achterlicht
- (4) Achteruitrijlicht

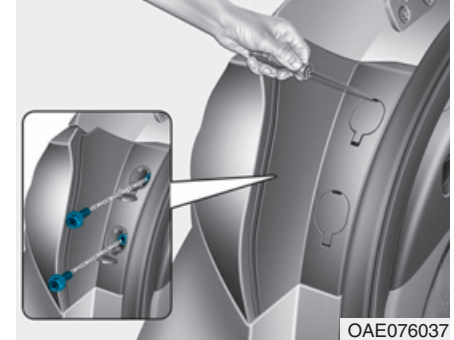

Achterlicht/Remlicht en richtingaanwijzer

1. Zet de motor uit.
2. Open de achterklep.
3. Open de kapjes van de bevestigingsschroeven van de lichtunit.
4. Draai de bevestigingsschroeven van de lichtunit los met een kruiskopschroevendraaier.

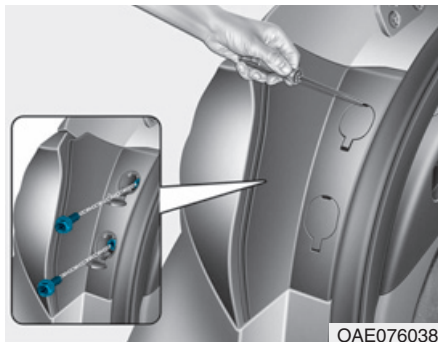

5. Verwijder de achterlichtunit uit de carrosserie.

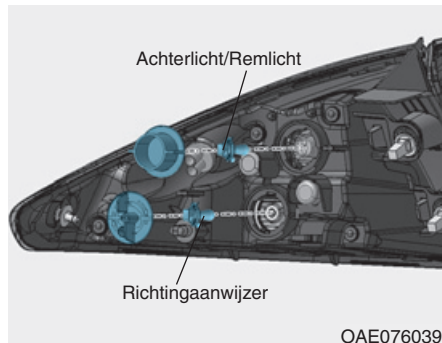

6. Verwijder de fitting uit de lichtunit door deze linksom te draaien tot de nokjes van de fitting in lijn liggen met de uitsparingen van de lichtunit.

7. Verwijder de lamp uit de fitting door de lamp in te drukken en deze linksom te draaien tot de nokjes van de lamp in lijn liggen met de uitsparingen van de fitting. Trek de lamp uit de fitting.

8. Plaats een nieuwe lamp in de fitting en draai de lamp tot hij vastzit.

9. Plaats de fitting in de lichtunit door de nokjes op de fitting in lijn te brengen met de uitsparingen in de lichtunit. Duw de fitting in de lichtunit en draai de fitting rechtsom.

10. Plaats de lichtunit in de carrosserie.



Achterlicht en achteruitrijlicht

1. Zet de motor uit.
2. Open de achterklep.
3. Verwijder het deksel met een platte schroevendraaier.

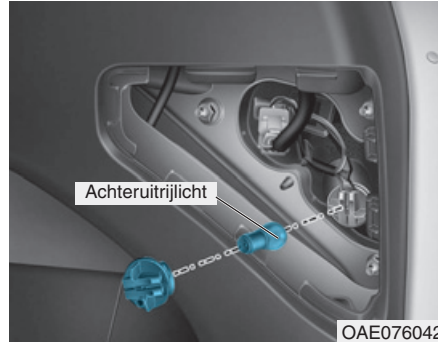

4. Trek de lamp recht naar buiten.
5. Plaats een nieuwe lamp in de fitting en draai de lamp tot hij vastzit.
6. Plaats de fitting in de lichtunit door de nokjes op de fitting in lijn te brengen met de uitsparingen in de lichtunit. Duw de fitting in de lichtunit en draai de fitting rechtsom.
7. Plaats het deksel terug.

Type B

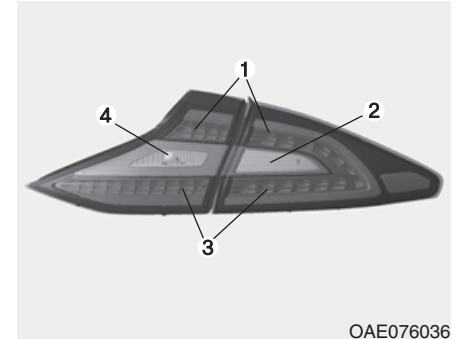

- (1) Achterlicht/Remlicht
- (2) Richtingaanwijzer
- (3) Achterlicht
- (4) Achteruitrijlicht

Achterlicht/Remlicht

Als de LED niet werkt, adviseren we u de auto te laten controleren door een officiële HYUNDAI-dealer.

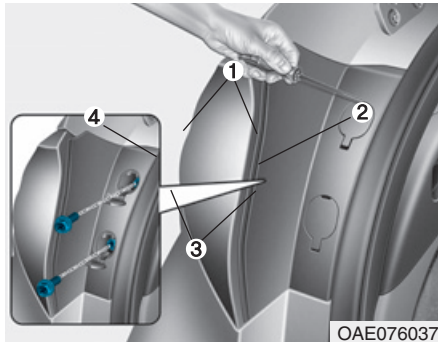

Richtingaanwijzer

1. Zet de motor uit.
2. Open de achterklep.
3. Open de kapjes van de bevestigingsschroeven van de lichtunit.
4. Draai de bevestigingsschroeven van de lichtunit los met een kruiskopschroevendraaier.

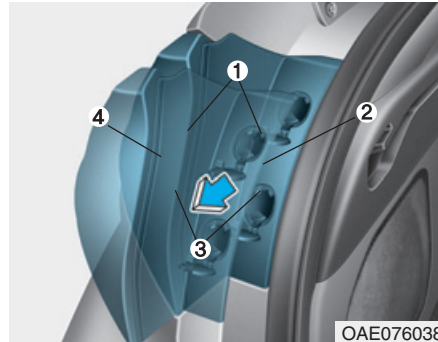

5. Verwijder de achterlichtunit uit de carrosserie.

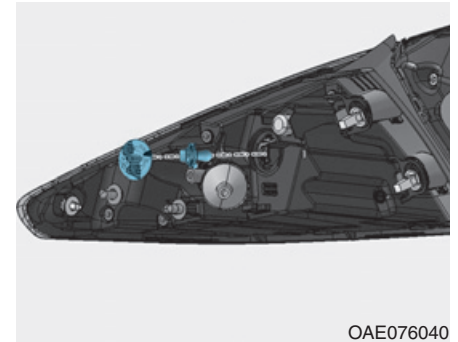

6. Verwijder de fitting uit de lichtunit door deze linksom te draaien tot de nokjes van de fitting in lijn liggen met de uitsparingen van de lichtunit.
7. Verwijder de lamp uit de fitting door de lamp in te drukken en deze linksom te draaien tot de nokjes van de lamp in lijn liggen met de uitsparingen van de fitting. Trek de lamp uit de fitting.

8. Plaats een nieuwe lamp in de fitting en draai de lamp tot hij vastzit.
9. Plaats de fitting in de lichtunit door de nokjes op de fitting in lijn te brengen met de uitsparingen in de lichtunit. Duw de fitting in de lichtunit en draai de fitting rechtsom.
10. Plaats de lichtunit in de carrosserie.



Achteruitrijlicht

1. Zet de motor uit.
2. Open de achterklep.
3. Verwijder het deksel met een platte schroevendraaier.

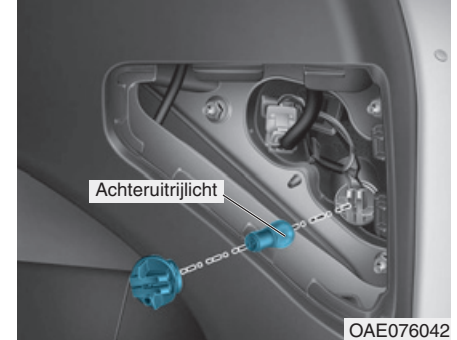

4. Verwijder de fitting uit de lichtunit door deze linksom te draaien tot de nokjes van de fitting in lijn liggen met de uitsparingen van de lichtunit.
5. Trek de lamp recht naar buiten.
6. Plaats een nieuwe lamp in de fitting en draai de lamp tot hij vastzit.
7. Plaats de fitting in de lichtunit door de nokjes op de fitting in lijn te brengen met de uitsparingen in de lichtunit. Duw de fitting in de lichtunit en draai de fitting rechtsom.
8. Plaats het deksel terug.

Mistachterlicht (indien van toepassing)

Als de LED niet werkt, adviseren we u de auto te laten controleren door een officiële HYUNDAI-dealer.

Derde remlicht



Neem, als het derde remlicht niet werkt, contact op met een officiële HYUNDAI-dealer.

Vervangen van lamp kentekenplaatverlichting

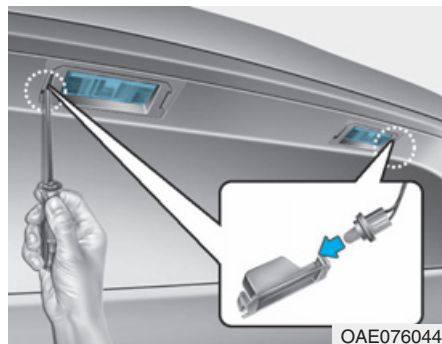

1. Wrik het afdekkapje van de lens met een platte schroevendraaier voorzichtig los van het huis van de verlichting.
2. Trek de lamp recht naar buiten.
3. Plaats een nieuwe lamp.
4. Plaats de onderdelen in omgekeerde volgorde.

Vervangen van lamp interieurverlichting

Leeslampje en interieurverlichting

■ Leeslampje (LED-type)

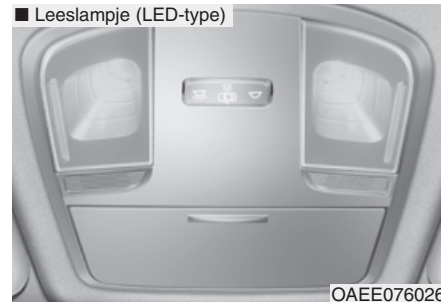

■ Interieurverlichting (LED-type)



We adviseren u, als de LED-verlichting niet werkt, de auto te laten controleren door een officiële HYUNDAI-dealer.

Leeslampje, interieurverlichting, lampje make-upspiegel en bagageruimteverlichting

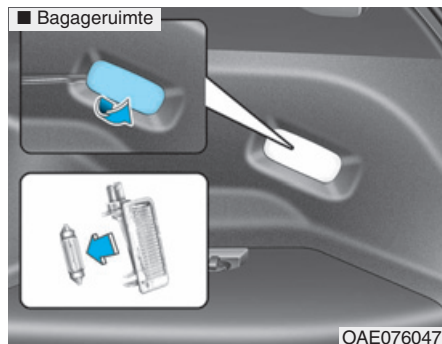
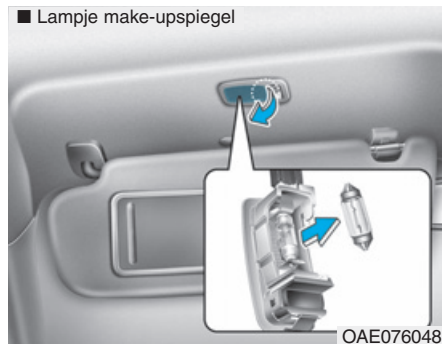
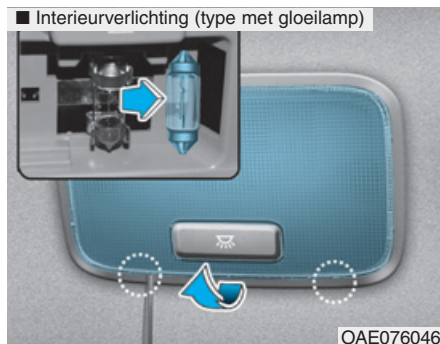
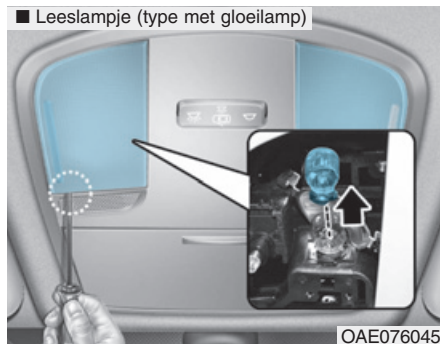

1. Wrik de lens met een platte schroevendraaier voorzichtig los uit het huis van de interieurverlichting.
2. Trek de lamp recht naar buiten.
3. Plaats een nieuwe lamp in de fitting.
4. Breng de lipjes van de lens in lijn met de uitsparingen in het huis van de interieurverlichting en klik de lens vast.

AANWIJZING

Zorg dat de lens, de lipjes van de lens en de kunststof behuizing niet vuil worden of beschadigd raken.

VERZORGING VAN UW AUTO

Verzorging exterieur

Onderhoud exterieur - Algemeen

Het is van groot belang bij gebruik van chemische reinigingsmiddelen of polish de aanwijzingen op het etiket van het desbetreffende product op te volgen. Lees de waarschuwingen en opmerkingen op het etiket.

Wassen met een hogedrukreiniger

- Houd bij het gebruik van een hogedrukreiniger voldoende afstand tot de auto.

Wanneer u onvoldoende afstand houdt of de druk te hoog is, kunnen onderdelen beschadigd raken of kan er water in de auto terechtkomen.

- Spuit niet met een hogedrukreiniger direct op de camera, de sensoren of de omgeving ervan. Door de kracht van de waterstralen werkt het apparaat mogelijk niet goed meer.

- Houd de spuitmond uit de buurt van stofhoezen (rubberen of kunststof afdekkapjes) of stekkers, aangezien deze beschadigd kunnen raken wanneer deze in aanraking komen met waterstralen uit de hogedrukreiniger.

Onderhoud van de lak

Wassen

Was uw auto minimaal eenmaal per maand grondig met lauw of koud water om de lak tegen roest en veroudering te beschermen.

Was, nadat u op een stoffige of modderige weg gereden hebt, de auto zo snel mogelijk. Besteed hierbij de nodige zorg aan het verwijderen van opeengehoopt zout, vuil of modder. Controleer of de afvoeropeningen aan de onderzijde van de portieren en de dorpels open en schoon blijven.

Insecten, teer, sap van bomen, uitwerpselen van vogels, industrieel vuil en dergelijke kunnen de lak van uw auto aantasten als ze niet direct verwijderd worden.

Zelfs bij het direct verwijderen kan blijken dat water alleen niet toereikend is. Gebruik in dat geval een speciale autoshampoo.

Spoel de auto na het wassen grondig af met lauw of koud water. Laat de shampoo niet op de lak opdrogen.

WAARSCHUWING

Test na het wassen bij lage snelheid de remmen van uw auto om te controleren of de remwerking door binnengedrongen water verminderd is. Droog de remmen door het rempedaal bij lage snelheid licht in te trappen wanneer de remprestaties verminderd zijn.

AANWIJZING

- Gebruik geen agressieve reinigingsmiddelen, oplosmiddelen of te heet water en was de auto niet in de volle zon of wanneer de carrosserie warm is.
- Wees voorzichtig bij het reinigen van de zijruiten van uw auto.
Vooral bij het gebruik van een hogedrukreiniger kan water in het interieur terechtkomen.
- Reinig kunststof onderdelen niet met chemische oplosmiddelen of sterke reinigingsmiddelen, om beschadiging ervan te voorkomen.



AANWIJZING

- Het reinigen van de motorruimte met water, evenals het gebruik van een hogedrukreiniger, kan de werking van de elektrische circuits in de motorruimte beïnvloeden.
- Zorg ervoor dat water en andere vloeistoffen nooit in contact komen met elektrische/elektronische componenten in de auto omdat deze dan beschadigd kunnen raken.

In de was zetten

Een goede waslaag vormt een barrière tussen de lak en verontreinigingen. Het behoud van een goede waslaag draagt bij tot de bescherming van de auto.

Zet de auto in de was wanneer het water niet langer druppels op de lak vormt.

Was en droog de auto altijd eerst voordat u hem in de was zet. Gebruik een goede kwaliteit vaste of vloeibare was en volg de aanwijzingen van de fabrikant. Zet de sierlijsten in de was om deze te beschermen en hun glans te laten behouden.

Het verwijderen van olie, teer en dergelijke stoffen met een vlekkenverwijderaar verwijderd gewoonlijk ook de was van de lak.

AANWIJZING

- Als u stof of vuil met een droge doek wegveegt, komen er krassen op de lak.
- Gebruik geen staalwol, schuurmiddelen of sterk alkalische of bijtende oplosmiddelen op onderdelen die verchromd zijn of op onderdelen die vervaardigd zijn van geanodiseerd aluminium. Het gebruik van deze middelen kan de bescherm laag aantasten waardoor verkleuring of glansverlies kan optreden.

Bijwerken van lakbeschadigingen

Repareer diepe krassen en steenslagbeschadigingen in de lak direct. Het blanke metaal gaat snel roesten waardoor ingrijpendere reparatiekosten noodzakelijk worden.

AANWIJZING

Wanneer uw auto beschadigd is en reparatie of vervanging van metalen delen nodig is, let er dan op dat de garage anticorrosiemiddel aanbrengt op de gerepareerde of vervangen onderdelen.

Onderhoud van verchromde onderdelen

- Gebruik een teerverwijderaar en geen schraper of ander scherp voorwerp voor het verwijderen van teer of insecten.
- Breng ter bescherming tegen corrosie een waslaag aan op verchromde onderdelen of bescherm ze met een speciaal conserveringsmiddel.
- Bescherm de verchromde onderdelen onder winterse omstandigheden of bij gebruik van de auto in kustgebieden met een dikkere laag was of conserveringsmiddel. U kunt eventueel vaseline of een ander beschermingsmiddel gebruiken.

Onderhoud van de onderzijde

Zand en pekels kunnen zich ophopen aan de onderzijde van de carrosserie. Als deze middelen niet verwijderd worden, kan versnelde roestvorming optreden aan onderdelen aan de onderzijde van de carrosserie zoals brandstofleidingen, subframes, bodemplaat en uitlaatsysteem, ook al zijn deze onderdelen tegen corrosie beschermd.

Spoel daarom de onderzijde van de carrosserie en de wielkuipen eenmaal per maand, na het rijden op stoffige of modderige wegen en aan het eind van de winter grondig schoon met lauw of koud water. Besteed hieraan de nodige zorg; de opeenhopingen zijn niet altijd even gemakkelijk te zien. Als u het vuil alleen maar nat maakt zonder het te verwijderen, is het effect averechts. Houd ook de afvoeropeningen in portieren en dorpels te allen tijde open. Water dat in portieren en dorpels blijft staan, veroorzaakt roestvorming van binnenuit.

WAARSCHUWING

Test na het wassen bij lage snelheid de remmen van uw auto om te controleren of de remwerking door binnengedrongen water verminderd is. Droog de remmen door het rempedaal bij lage snelheid licht in te trappen wanneer de remprestaties verminderd zijn.

Onderhoud van lichtmetalen velgen

De lichtmetalen velgen zijn voorzien van een beschermende transparante laklaag.

AANWIJZING

- Gebruik voor het reinigen van lichtmetalen velgen geen schuur- of polijstmiddelen, oplosmiddelen of een staalborstel.
- Reinig de velg wanneer deze is afgekoeld.
- Gebruik uitsluitend een zachte zeep of een neutraal oplosmiddel en spoel grondig na met water. Reinig de velgen ook nadat u over wegen met pekels gereden hebt.
- Reinig de velgen niet met behulp van sneldraaiende borstels in de wasstraat.
- Gebruik geen producten die zure of basische reinigingsmiddelen bevatten.

Bescherming tegen corrosie

Bescherming van uw auto tegen corrosie

Door bij ontwerp en constructie de meest geavanceerde technologieën te gebruiken om corrosie tegen te gaan, produceert HYUNDAI auto's van de hoogste kwaliteit. Dat is echter niet genoeg. Om ervoor te zorgen dat uw auto langdurig tegen roest beschermd is, is uw medewerking noodzakelijk.

Meest voorkomende oorzaken van corrosie

De meest voorkomende oorzaken van corrosie aan de auto zijn:

- Het ophopen van strooizout, vuil en modder onder de auto.
- Het afspringen van lak of beschermende coatings door steentjes, gravel, kleine krasjes of deukjes waardoor onbeschermd metaal gaat corroderen.

Roestgevoelige gebieden

Als u in een gebied woont waar uw auto regelmatig wordt blootgesteld aan factoren die roestvorming bevorderen, is bescherming tegen roest uitermate belangrijk. Een aantal veel voorkomende oorzaken van versnelde corrosie zijn strooizout, stofwerende chemicaliën, zeelucht en luchtverontreiniging.

Vocht werkt roest in de hand

Vocht creëert omstandigheden waaronder roestvorming gemakkelijk optreedt. Roestvorming wordt bijvoorbeeld bevorderd door een hoge luchtvochtigheid, met name als de temperatuur net boven het vriespunt ligt. Onder zulke omstandigheden blijven agressieve stoffen in contact met de auto omdat het vocht langzaam verdampt.

Modder is zeer corrosief omdat het langzaam droogt en vocht in contact houdt met de auto. Hoewel de modder droog lijkt te zijn, zit er nog steeds vocht in dat roestvorming bevordert.

Hoge temperaturen versnellen ook het roesten van delen die niet goed geventileerd worden waardoor het vocht niet wordt afgevoerd. Daarom is het zeer belangrijk uw auto schoon en vrij te houden van modder en andere vuilophoppingen. Dit geldt niet alleen voor zichtbare oppervlakken, maar met name ook voor de onderkant van de auto.

Voorkomen van roest

Houd uw auto schoon

De beste manier om roest tegen te gaan is uw auto schoon te houden en vrij van agressieve stoffen. Aandacht voor de onderkant van de auto is zeer belangrijk.

- Als u in een gebied woont waar de kans op corrosie groot is — waar strooizout wordt gebruikt, dicht bij de zee, gebieden met luchtverontreiniging, enz. —, dient u extra aandacht te besteden aan het voorkomen van corrosie. Spuit de onderkant van de auto in de winter ten minste eenmaal per maand schoon en reinig de onderkant aan het einde van de winter grondig.

- Besteed bij het reinigen van de onderkant extra aandacht aan de delen onder de spatschermen en andere delen die zich uit het zicht bevinden. Reinig de onderkant grondig. Alleen bevochtigen van de modder in plaats van deze te verwijderen zal corrosievorming juist versnellen in plaats van voorkomen. Hoge waterdruk en stoom zijn zeer effectief voor het verwijderen van opgehoopte modder en andere agressieve stoffen.
- Zorg er bij het reinigen van portieren en dorpels voor dat de afvoeropeningen openblijven zodat het vocht er altijd uit kan. Anders kan er zich water verzamelen hetgeen corrosie versnelt.

Houd uw garage vochtvrij

Parkeer uw auto niet in een vochtige, slecht geventileerde garage. Dit is de perfecte omgeving voor corrosie. Dit geldt met name als u uw auto in de garage wast of in de garage parkeert als deze nog nat is of bedekt met sneeuw, ijs of modder. Zelfs een verwarmde garage kan corrosie bevorderen als hij niet goed geventileerd wordt, waardoor het vocht niet goed wordt afgevoerd.

Houd lak en lijsten in goede staat

Krasjes en kleine beschadigingen moeten zo snel mogelijk worden bijgewerkt met een lakstift om de kans op corrosie te verkleinen. Als het onderliggende metaal zichtbaar is, laat er dan een professioneel schadeherstelbedrijf naar kijken.

Uitwerpselen van vogels bevorderen roestvorming in hoge mate en beschadigen gelakte oppervlakken in een paar uur. Verwijder uitwerpselen van vogels daarom altijd zo snel mogelijk.

Verzorging interieur

Onderhoud interieur - Algemeen

Voorkom dat bijtende vloeistoffen als parfum en cosmetische oliën in aanraking komen met onderdelen van het interieur, omdat deze beschadiging of verkleuring kunnen veroorzaken. Indien deze stoffen toch met onderdelen van het interieur in aanraking komen, moeten ze direct worden verwijderd. Raadpleeg de instructies voor het reinigen van kunststof.

AANWIJZING

- **Zorg ervoor dat water en andere vloeistoffen nooit in contact komen met elektrische/elektronische componenten in de auto omdat deze dan beschadigd kunnen raken.**

(Vervolg)

(Vervolg)

- **Gebruik voor het reinigen van lederen onderdelen (stuurwiel, stoelbekleding enz.) een mild reinigingsmiddel of oplossingen met een lage concentratie alcohol. Door het gebruik van oplossingen met een hoge concentratie alcohol of zure /basische reinigingsmiddelen kan de kleur van de lederen onderdelen verbleken of het oppervlak ervan loskomen.**

Interieurbekleding reinigen

Kunststof (indien van toepassing)

Verwijder stof en los vuil van de kunststof bekleding met een plumeau of een stofzuiger. Reinig de kunststof oppervlakken met een vinylreiniger.

Stoffen (indien van toepassing)

Verwijder stof en los vuil van de stoffen bekleding met een plumeau of een stofzuiger. Reinig met een zachte zeepoplossing die geschikt is voor bekleding of vloerbedekking. Verwijder nieuwe vlekken onmiddellijk met een vlekkenverwijderaar. Wanneer nieuwe vlekken niet direct verwijderd worden, kunnen er permanente vlekken of verkleuringen in de bekleding achterblijven. Daarnaast kunnen de brandwerende eigenschappen verminderen wanneer de bekleding niet op de juiste wijze wordt onderhouden.

AANWIJZING

Het gebruik van andere dan de voorgeschreven reinigingsmiddelen en procedures kan het uiterlijk van de stof aantasten en de brandwerende eigenschappen verminderen.

Leder (indien van toepassing)

- Kenmerken van leder
 - Leder wordt vervaardigd van de opperhuid van een dier, die via een speciaal proces geschikt voor gebruik gemaakt wordt. Omdat het natuurlijk materiaal is, zijn de dikte en dichtheid van elk deel verschillend. Plooien kunnen zichtbaar worden als natuurlijk gevolg van rekken en krimpen onder invloed van de temperatuur en de vochtigheid.
 - De stoel is bekleed met rekbare stof om het comfort te verhogen.
 - De delen die in contact komen met het lichaam zijn gewelfd en de grote zijwangen bieden veel comfort en stabiliteit tijdens het rijden.
 - Door het gebruik kunnen plooien ontstaan. Dit is geen defect van het product.

AANWIJZING

- **Plooiën of slijtplekken die duidelijk het gevolg zijn van het gebruik worden niet gedekt door de garantie.**
- **Riemen met metalen accessoires, ritssluitingen of sleutels in de achterzak kunnen de stoelbekleding beschadigen.**
- **Zorg ervoor dat de stoel niet nat wordt. Dat kan de eigenschappen van natuurlleder veranderen.**
- **Spijkerbroeken of kleding met bleekmiddelen kunnen het oppervlak van de stoelbekleding verontreinigen.**

- Verzorgen van lederen stoelbekleding
 - Reinig de stoel regelmatig met een stofzuiger om stof en zand van de stoel te verwijderen. Hiermee voorkomt u slijtage of beschadiging van het leder en blijft de kwaliteit behouden.
 - Veeg de natuurlederen stoelbekleding regelmatig af met een droge, zachte doek.
 - Het gebruik van geschikte lederbeschermingsmiddelen kan slijtage van de bekleding voorkomen en zorgt voor kleurbehoud. Lees de instructies en raadpleeg een specialist voor het gebruik van ledercoatings of beschermende vloeistoffen.
 - Lichtgekleurd (beige, crème) leder wordt snel vuil en vlekken vallen erg op. Reinig de stoelen regelmatig.
 - Gebruik geen natte doek. Hierdoor kunnen barstjes in het oppervlak ontstaan.

- Reinigen van lederen bekleding
 - Verwijder alle verontreinigingen direct. Zie onderstaande aanwijzingen voor het verwijderen van elke soort verontreiniging.
 - Cosmetische producten (zonnebrandcrème, foundation, enz.)
Breng reinigingscrème aan op een doek en veeg de verontreiniging weg. Verwijder de crème met een natte doek en verwijder het water met een droge doek.
 - Dranken (koffie, frisdrank, enz.)
Breng een klein beetje neutraal reinigingsmiddel aan en veeg de verontreiniging weg.
 - Olie
Verwijder olie direct met een absorberende doek en veeg de vlek weg met een vlekverwijderaar die speciaal geschikt is voor natuurlleder.
 - Kaugum
Bevries de kauwgum met ijs en verwijder de kauwgum beetje bij beetje.

Veiligheidsgordels reinigen

Reinig de gordels met een zachte zeepoplossing die speciaal geschikt is voor het reinigen van bekleding en tapijt. Volg de aanwijzingen op het etiket van het reinigingsmiddel. Bleek of verf de gordels nooit omdat dit een negatieve invloed op de sterkte van de gordel kan hebben.

Binnenzijde ruiten reinigen

Als de ruiten aan de binnenzijde snel beslagen raken (vette aanslag), moeten ze gereinigd worden met een speciale glasreiniger. Volg de aanwijzingen op het etiket van de glasreiniger.

AANWIJZING

Ga niet met scherpe voorwerpen over de binnenzijde van de achterraut. Hierdoor kunnen de draden van de achterrautverwarming beschadigd raken.

EMISSIEREGELSYSTEEM

Op het emissieregelsysteem van uw auto is een aangepaste garantieregeling van toepassing. Raadpleeg de garantie-informatie in het garantieboekje voor meer informatie.

Uw auto is uitgerust met een emissieregelsysteem om aan alle wettelijke emissienormen te voldoen. Er zijn drie emissieregelsystemen, namelijk.

- (1) Carterventilatiesysteem
- (2) Brandstofdampafzuigsysteem
- (3) Emissieregelsysteem

Om de goede werking van de emissieregelsystemen te garanderen is het raadzaam uw auto door een officiële HYUNDAI-dealer volgens het onderhoudsschema in dit instructieboekje te laten controleren en onderhouden.

AANWIJZING

Bij controle en onderhoud (met elektronische stabiliteitsregeling (ESC))

- **Om overslaan van de motor tijdens het testen op een rollenbank te voorkomen, moet de elektronische stabiliteitsregeling (ESC) worden uitgeschakeld door de ESC-schakelaar in te drukken (controlelampje ESC OFF brandt).**
- **Schakel na de test op de rollenbank het ESC-systeem weer in door nogmaals op de ESC-schakelaar te drukken.**

1. Carterventilatiesysteem

Het carterventilatiesysteem voorkomt dat lekgassen uit het carter in de atmosfeer terechtkomen. Bij dit systeem wordt schone, gefilterde lucht via de luchtinlaatslang naar het carter gevoerd. In het carter wordt de lucht vermengd met de lekgassen en vervolgens via de PCV-klep naar het luchtinlaatsysteem gevoerd.

2. Brandstofdampafzuigsysteem

Het brandstofdampafzuigsysteem is ontworpen om te voorkomen dat brandstofdampen in de atmosfeer terechtkomen.

Koolstoffilter

De brandstofdampen die vrijkomen in de brandstoftank worden geabsorbeerd en opgeslagen in een reservoir. Als de motor draait, worden de opgeslagen brandstofdampen via de magneetklep dampafvoer naar het inlaatsysteem gevoerd.

Magneetklep dampafvoer (PCSV - Purge Control Solenoid Valve)

De magneetklep dampafvoer wordt aangestuurd door de motor-ECU; als de koelvloeistoftemperatuur laag is bij stationair draaien, is de PCSV gesloten en wordt de verdampte brandstof niet naar de motor toegevoerd. Als de motor op bedrijfstemperatuur is, wordt tijdens normaal rijden de verdampte brandstof via de geopende PCSV naar de motor gevoerd.

3. Emissieregelsysteem

Het emissieregelsysteem is een uiterst effectief systeem dat de uitstoot van schadelijke stoffen tot een minimum beperkt zonder dat dit ten koste gaat van de prestaties.

Als de motor afslaat of niet wil aanslaan en er te veel startpogingen ondernomen worden, kan het emissieregelsysteem beschadigd raken.

Voorzorgsmaatregelen met betrekking tot uitlaatgassen (koolmonoxide)

- Koolmonoxide kan samen met andere uitlaatgassen aanwezig zijn. Rijd met alle ruiten volledig geopend als u in het interieur uitlaatgassen ruikt. Laat uw auto onmiddellijk controleren en repareren.



WAARSCHUWING

Uitlaatgassen bevatten het gas koolmonoxide (CO). Hoewel het kleurloos en reukloos is, is het gevaarlijk en kan het bij inademing dodelijk zijn. Neem de aanwijzingen op deze bladzijde in acht ter voorkoming van koolmonoxidevergiftiging.

- Laat de motor in een afgesloten ruimte (bijvoorbeeld een garage) niet langer draaien dan nodig is om de auto naar binnen of naar buiten te rijden.
- Stel het ventilatiesysteem zo af dat er verse buitenlucht naar het interieur gevoerd wordt als de auto in een open ruimte stilstaat terwijl de motor wat langer moet blijven draaien.
- Blijf nooit met draaiende motor gedurende langere tijd in een stilstaande auto zitten.
- Als de motor afslaat of niet wil aanslaan en er te veel startpogingen ondernomen worden, kan het emissieregelsysteem beschadigd raken.

Voorzorgsmaatregelen katalysator (indien van toepassing)

⚠ WAARSCHUWING

Het uitlaatsysteem en de katalysator zijn zeer heet wanneer de motor draait en direct nadat de motor is uitgezet. Om ERNSTIG LETSEL te voorkomen:

- Vermijd contact tussen de auto en brandbare materialen zoals gras, vegetatie, papier, bladeren, enz. door niet in de nabijheid daarvan te parkeren of te rijden, of de motor stationair te laten draaien. Een heet uitlaatsysteem kan brandbare materialen onder de auto in brand doen vliegen.

(Vervolg)

(Vervolg)

- Blijf op veilige afstand van het uitlaatsysteem en de katalysator, anders kunt u brandwonden oplopen.

Verwijder het hitteschild van het uitlaatsysteem niet, maak de onderkant van de auto niet dicht en breng geen coating aan om corrosie tegen te gaan. Onder bepaalde omstandigheden kan er brandgevaar ontstaan.

Uw auto is uitgerust met een katalysator ten behoeve van de emissieregeling.

Tref de volgende voorzorgsmaatregelen om schade aan de katalysator en de auto te voorkomen:

- Gebruik bij een benzinemotor uitsluitend LOODVRIJE BENZINE.
- Gebruik de auto niet als de motor duidelijk storingen vertoont, zoals overslaan of vermogensverlies.
- Doe geen dingen die slecht zijn voor de motor. Voorbeelden hiervan zijn: de auto in de versnelling laten uitrollen terwijl het hybridesysteem uitgeschakeld is en een helling af rijden met het hybridesysteem uit.
- Laat de motor niet langdurig (5 minuten of langer) met een hoog stationair toerental draaien.

- Voer zelf geen aanpassingen of wijzigingen uit aan de motor of het emissieregelsysteem. Alle controles en afstellingen moeten door een officiële HYUNDAI-dealer uitgevoerd worden.
- Vermijd rijden met een extreem laag brandstofniveau. Wanneer de brandstof opraakt, kan de motor overslaan, waardoor de katalysator beschadigd raakt.

Benzineroetfilter (GPF) (indien van toepassing)

Het benzineroetfiltersysteem verwijdert roet uit de uitlaatgassen.

In tegenstelling tot een verwisselbaar luchtfilter verbrandt (oxideert) het benzineroetfiltersysteem het verzamelde roet automatisch tijdens het rijden, afhankelijk van de rijomstandigheden.

Met andere woorden, het verzamelde roet wordt door het motormanagementsysteem en de hoge uitlaatgastemperatuur bij normale en hogere snelheden automatisch verwijderd.

Als de auto echter gedurende langere tijd herhaaldelijk korte afstanden of met lage snelheid rijdt, is het mogelijk dat het roet niet automatisch verwijderd wordt, omdat de temperatuur van de uitlaatgassen te laag is. In dat geval bevindt de hoeveelheid verzameld roet zich buiten de detectiegrens, zal er geen roetoxidatie worden uitgevoerd en gaat het benzineroetfilterlampje () branden.

Het benzinerootfilterlampje dooft als de rijsnelheid hoger wordt dan 80 km/h waarbij het motortoerental tussen de 1500 en 4000 omw/min ligt, rijdend in de 3e versnelling of in een hogere versnelling gedurende ongeveer 30 minuten.

Als het benzinerootfilterlampje continu knippert of de waarschuwingsmelding "Check exhaust system" [Controleer uitlaatsysteem] in bovenstaande gevallen wordt weergegeven, adviseren wij u het benzinerootfiltersysteem te laten nakijken door een officiële Hyundai-dealer.

Als er gedurende langere tijd met de auto wordt gereden terwijl het benzinerootfilterlampje gedurende een langere periode knippert, kan er schade ontstaan aan het rootfiltersysteem en kan het brandstofverbruik toenemen.



OPMERKING

Benzine (indien uitgerust met een benzinerootfilter)

Het is raadzaam om alleen benzine te gebruiken die geschikt is voor voertuigen met een benzinerootfilter als uw auto voorzien is van een benzinerootfiltersysteem.

Als u benzine gebruikt met andere dan de voorgeschreven additieven, kan er schade ontstaan aan het benzinerootfiltersysteem en kunnen er emissieproblemen ontstaan.

Lean NOx Trap (indien van toepassing)

Het Lean NOx Trap-systeem (LNT) verwijdert stikstofdioxide uit de uitlaatgassen. Afhankelijk van de brandstofkwaliteit kunnen de uitlaatgassen gaan stinken en kunnen de prestaties op het gebied van NOx-reductie afnemen. Gebruik daarom de aanbevolen diesel voor dieselauto's.

PROCEDURE VOOR HET GEFORCEERD LATEN DRAAIEN VAN DE MOTOR

Als de motor moet blijven draaien terwijl de auto stilstaat, bijvoorbeeld om een uitlaatgastest te doen of onderhoudswerkzaamheden uit te voeren, volg dan de onderstaande procedure om de modus "geforceerd draaien van de motor" te activeren.

1. Zet, terwijl de auto stilstaat, de selectiehandel in stand P (parkeren). Activeer de parkeerrem. Volg vervolgens de onderstaande stappen.



i Informatie

De onderstaande stappen (1) tot en met (5) moeten binnen 60 seconden worden uitgevoerd. Zo niet, dan wordt het proces gereset en moet u opnieuw beginnen vanaf stap (1).

- (1) Zet het contact in stand ON. Druk bij een auto met Smart Key twee keer op de startknop zonder het rempedaal in te trappen.
- (2) Zet de selectiehandel in stand P (parkeren) en trap het gaspedaal twee keer in.
- (3) Zet de selectiehandel in stand N (neutraal) en trap het gaspedaal twee keer in.
- (4) Zet de selectiehandel in stand P (parkeren) en trap het gaspedaal twee keer in.
- (5) Houd het rempedaal ingetrapt, start de motor en laat hem stationair draaien.

i Informatie

De motor blijft stationair draaien en de modus "geforceerd draaien van de motor" wordt niet gedeactiveerd, zelfs niet als de selectiehandel in een andere stand wordt gezet.

2. Het ""-controlelampje in het instrumentenpaneel knippert wanneer de modus "geforceerd draaien van de motor" is geactiveerd. Controleer of het ""-controlelampje knippert om er zeker van te zijn dat de modus "geforceerd draaien van de motor" correct is geactiveerd.

i Informatie

Het ""-controlelampje blijft knipperen tot de modus "geforceerd draaien van de motor" wordt gedeactiveerd. Als de modus is gedeactiveerd, houdt het ""-controlelampje op te knipperen.

3. Zet het contact uit om de modus "geforceerd draaien van de motor" te deactiveren.

Specificaties en consumenteninformatie

Afmetingen	8-2
Motor	8-2
Wattage lampen.....	8-3
Banden en velgen	8-4
Belastingsindex en snelheidsindex banden	8-5
Airconditioningsysteem.....	8-5
Hoeveelheden en gewichten	8-5
Aanbevolen smeermiddelen en hoeveelheden ..	8-6
Aanbevolen motorolie	8-7
Aanbevolen SAE-viscositeitsindex.....	8-7
Voertuigidentificatienummer (VIN).....	8-8
Voertuigcertificatie	8-8
Bandenspanningslabel.....	8-9
Motornummer	8-9
Aircocompressorlabel	8-9
Conformiteitsverklaring	8-10

AFMETINGEN

Onder		mm (in)
Totale lengte		4.470 (175,9)
Totale breedte		1.820 (71,6)
Totale hoogte		1.450 (57,1)
Spoorbreedte vóór	195/65 R15 * ¹	1.563 (61,5)
	205/55 R16 * ²	1.555 (61,2)
	225/45 R17 * ¹	1.549 (61,0)
Spoorbreedte achter	195/65 R15 * ¹	1.577 (62,0)
	205/55 R16 * ²	1.569 (61,8)
	225/45 R17 * ¹	1.563 (61,5)
Wielbasis		2.700 (106,3)

*¹: Hybrideauto

*²: Plug-in hybrideauto

MOTOR

Motor	Cilinderinhoud cc (cu. in)	Boring x slag mm (in.)	Ontstekingsvolgorde	Aantal cilinders
Kappa 1,6 GDI	1.580 (96,4)	72 X 97 (2,8 X 3,8)	1-3-4-2	4 cilinder lijnmotor

WATTAGE LAMPEN

		Lamp	Gloeilamp	Wattage	
Voor	Type A	Koplamp	Dimlic	H7	55
			Grootli	HB3	60
		Parkeerlicht		W5W	5
		Richtingaanwijzer		PY21W	21
	Type B	Koplamp	Dimlicht/grootlicht	D8S	25
		Parkeerlicht		LED	LED
		Richtingaanwijzer		PY21W	21
	Dagrijverlichting (DRL)			LED	LED
	Richtingaanwijzer opzij		Buitenspiegel	LED	LED
Zijkant auto			WY5W	5	
Achter	Type A	Achterlicht/remlicht		P21/5W	21/5
		Richtingaanwijzer		PY21W	21
		Achterlicht		W5W	5
		Achteruitrijlicht		W16W	16
	Type B	Achterlicht/remlicht		LED	LED
		Richtingaanwijzer		PY21W	21
		Achterlicht		LED	LED
		Achteruitrijlicht		W16W	16
	Mistlamp			LED	LED
	Derde remlicht			LED	LED
Kentekenplaatverlichting			W5W	5	
Interieur	Leeslampje	Type A		W10W	10
		Type B		LED	LED
	Interieurverlichting	Type A		FESTOON	8
		Type B		LED	LED
	Lampje make-upspiegel			FESTOON	5
	Bagageruimteverlichting			FESTOON	5

BANDEN EN VELGEN

Onderwerp	Bandenmaat	Velgmaat	Bandenspanning, bar (kPa, psi)				Aanhaalmoment wielmoeren kgf·m (lbf·ft, Nm)
			Normale belasting* ¹		Maximum belasting		
			Voor	Achter	Voor	Achter	
Standaardband	195/65 R15 * ²	6,0J X 15	2,5 (250, 36)	2,5 (250, 36)	2,5 (250, 36)	2,5 (250, 36)	11 - 13 (79 - 94, 107 - 127)
	205/55 R16 * ³	6,5J X 16					
	225/45 R17 * ²	7,0J X 17					
Compact reservewiel (indien van toepassing)	T125/80 D15	4,0T X 15	4,2 (420, 60)	4,2 (420, 60)	4,2 (420, 60)	4,2 (420, 60)	

*¹: Normale belasting: maximaal 3 personen

*²: Hybrideauto

*³: Plug-in hybrideauto

AANWIJZING

- Het is toegestaan de standaard bandenspanning te verhogen met 20 kPa (3 psi) als er op korte termijn lagere temperaturen worden verwacht. Banden verliezen gemiddeld 7 kPa (1 psi) voor elke temperatuurdaling van 7°C. Als er extreme temperatuurschommelingen worden verwacht, controleer de bandenspanning dan indien nodig opnieuw om de banden op de juiste spanning te houden.
- De bandenspanning daalt over het algemeen wanneer u rijdt in gebieden die ver boven de zeespiegel liggen. Controleer dus de bandenspanning voordat u gaat rijden in hoger gelegen gebieden. Breng de bandenspanning indien nodig op het juiste niveau (bandenspanning per hoogte: +10 kPa/1 km).

OPMERKING

Zorg er bij het vervangen van de banden voor dat ze dezelfde maat hebben als de originele banden. Bij gebruik van banden met een andere maat kunnen gerelateerde onderdelen beschadigd raken of kan de werking niet goed zijn.

BELASTINGSINDEX EN SNELHEIDSINDEX BANDEN

Onderwerp	Bandenmaat	Velgmaat	Belastingsindex		Snelheidsindex	
			LI *1	kg	SS *2	km/h
Standaardband	195/65 R15	6,0J X 15	91	615	H	210
	205/55 R16	6,5J X 16	91	615	H	210
	225/45 R17	7,0J X 17	91	615	W	270
Compact reservewiel (indien van toepassing)	T125/80 D15	4,0T X 15	95	690	M	130

*1 LI : BELASTINGSINDEX

*2 SS : SNELHEIDSINDEX

AIRCONDITIONINGSSYSTEEM

Onder		Volumegewicht	Classificatie
Koudemiddel	g (oz.)	600 ± 25 (21,16 ± 0,88)	R-1234yf
Compressorolie	g (oz.)	130 ± 10 (4,58 ± 0,35)	POE

Neem voor meer informatie contact op met een officiële HYUNDAI-dealer.

HOEVEELHEDEN EN GEWICHTEN

Maximaal toelaatbaar voertuiggewicht		kg (lbs.)	Inhoud bagageruimte				l (cu ft)
Hybrideauto	Plug-in hybrideauto		Hybrideauto		Plug-in hybrideauto		
			Min.	Max.	Min.	Max.	
1.870 (4.122)	1.970 (4.343)		563 (19,9)	1.518 (53,6)	446 (15,8)	1.401 (49,5)	

Min : Min. Achter de achterstoel tot aan het dak.

Max : Achter de voorstoelen tot aan het dak.

AANBEVOLEN SMEERMIDDELEN EN HOEVEELHEDEN

Gebruik voor een optimale werking en een lange levensduur van motor en aandrijflijn uitsluitend smeermiddelen van de juiste kwaliteit. Het gebruik van de juiste smeermiddelen helpt ook het motorrendement verhogen, wat een gunstiger brandstofverbruik oplevert.

Deze smeermiddelen en vloeistoffen worden aanbevolen voor gebruik in uw auto.

Smeermiddel		Hoeveelheid	Classificatie
Motorolie *1 *2 (verversen)	Aanbevolen 	3,8 l (4,0 US qt.)	5W-30 ACEA A5/B5
Double clutch-transmissievloeistof		1,6 - 1,7 l (1,69 - 1,79 US qt.)	SAE 70W, API GL-4 HK SYN DCTF 70W (SK) SPIRAX S6 GHME 70W DCTF (H.K.SHELL) GS DCTF HD 70W (GS CALTEX)
Koppelingsvloeistof		100 ± 20 cc (0,105 ± 0,021 US qt.)	DOT 3
Motorkoelvloeistof		6,7 l (7,07 US qt.)	Mengsel van antivries en water (ethyleenglycol op fosfaatbasis voor aluminium radiateur)
Inverterkoelvloeistof		3,2 l (3,38 US qt.)	
Remvloeistof		0,7 - 0,8 l (0,74 - 0,85 US qt.)	FMVSS116 DOT-3 of DOT-4
Brandstof	Hybrideauto	45 l (47,5 US qt.)	Raadpleeg "Vereiste brandstof" in het hoofdstuk Introductie.
	Plug-in hybrideauto	43 l (45,4 US qt.)	

*1 : Zie de Aanbevolen SAE-viscositeitsindex op de volgende bladzijde.

*2 : Tegenwoordig zijn er energiebesparende motoroliën beschikbaar. Naast andere extra voordelen, dragen zij bij tot een laag brandstofverbruik door de hoeveelheid brandstof te beperken die nodig is om wrijving in de motor te overwinnen. Vaak zijn deze verbeteringen moeilijk waar te nemen in het dagelijks gebruik, maar op jaarbasis kunnen ze toch merkbaar kosten en energie besparen.

Aanbevolen motorolie

Leverancier	Product
	Benzinemotor
Shell	Helix Ultra AH 5W30
	Helix Ultra A5/B5 0W30

Aanbevolen SAE-viscositeitsindex

OPMERKING

Zorg ervoor dat u de omgeving rond vuldoppen, aftappluggen en de peilstok altijd goed reinigt alvorens het peil te controleren of de vloeistof af te tappen. Dit is vooral van belang in gebieden met veel stof of zand en als er met de auto over onverharde wegen wordt gereden. Door het schoonmaken wordt voorkomen dat vuil en zand in de motor of andere componenten binnendringt en schade veroorzaakt.

De viscositeit (vloeibaarheid) van de motorolie is van invloed op het brandstofverbruik en op de werking onder koude weersomstandigheden (starten en oliecirculatie). Motoroliën met een lagere viscositeit geven een lager brandstofverbruik en betere prestaties onder koude weersomstandigheden, terwijl motoroliën met een hogere viscositeit wenselijk zijn voor een goede smering bij hoge buitentemperaturen. Het gebruik van oliën met een andere dan de aanbevolen viscositeit kan resulteren in motorschade.

Houd bij de keuze van een olie rekening met de te verwachten buitentemperaturen tot aan de volgende olieerversing. Kies dan aan de hand van de tabel de aanbevolen olieviscositeit.

		Temperatuurbereik SAE-viscositeitsindex										
Temperatuur	°C	-30	-20	-10	0	10	20	30	40	50		
	(°F)	-10	0	20	40	60	80	100	120			
Benzine Motorolie		20W-50										
		15W-40										
		10W-30										
		0/5W-30, 5W-40										

VOERTUIGIDENTIFICATIENUMMER (VIN)

■ Chassisnummer



Het voertuigidentificatienummer (VIN) is het nummer dat gebruikt wordt bij de registratie van uw auto en bij alle wettelijke zaken die te maken hebben met eigendom, enz.

Het nummer is ingeslagen in de vloer onder de passagiersstoel. Open het afdekkapje om het nummer te kunnen controleren.

■ VIN-label (indien van toepassing)

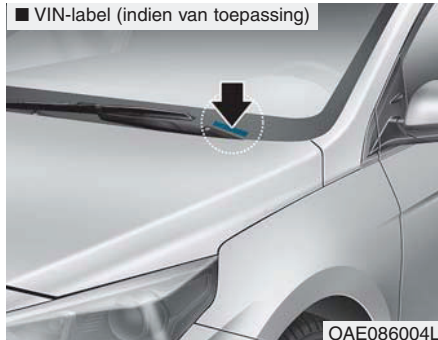

Het VIN staat ook op het plaatje dat op de bovenzijde van het dashboard is bevestigd. Het nummer kan van buitenaf door de voorruit gemakkelijk gezien worden.

VOERTUIGCERTIFICATIE

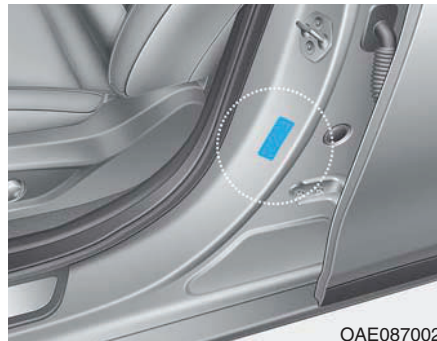

Op het voertuigcertificatielabel op de middenstijl aan bestuurderszijde (of voorpassagierszijde) staat het voertuigidentificatienummer (VIN).

BANDENSPPANNINGSLABEL



OAE087002L

De banden waarmee uw nieuwe auto is uitgerust, zijn zorgvuldig geselecteerd voor de beste prestaties onder normale rijomstandigheden. Op het bandenspanningslabel op de middenstijl aan bestuurderszijde staan de aanbevolen bandenspanningen voor de auto.

MOTORNUMMER

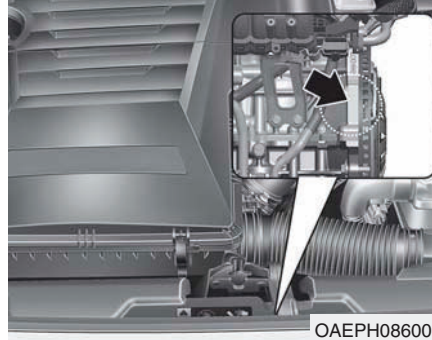

OAEPH086001

Het motornummer is in het motorblok ingeslagen op de in de afbeelding aangegeven plaats.

AIRCOCOMPRESSORLABEL



OHC081001

Op het compressorlabel staat welk type compressor in uw auto is toegepast en informatie als model, onderdeelnummer leverancier, productienummer, koudemiddel (1) en koudemiddelolie (2).

CONFORMITEITSVERKLARING

■ Voorbeeld

The image shows a grey rectangular area containing the CE mark and the certification number CE 0678. The CE mark consists of two interlocking 'C' shapes, and the number '0678' is positioned to the right of the second 'C'.

CE0678

De met radiofrequenties werkende componenten van dit voertuig voldoen aan de eisen en de andere relevante bepalingen van richtlijn 1995/5/EG.

Meer informatie, waaronder de conformiteitsverklaring van de fabrikant, kunt u vinden op deze website van HYUNDAI:

<http://service.hyundai-motor.com>