



Gebrauchs- anleitung



ADVENTURIDGE.

4-PERSONEN- KUPPELZELT

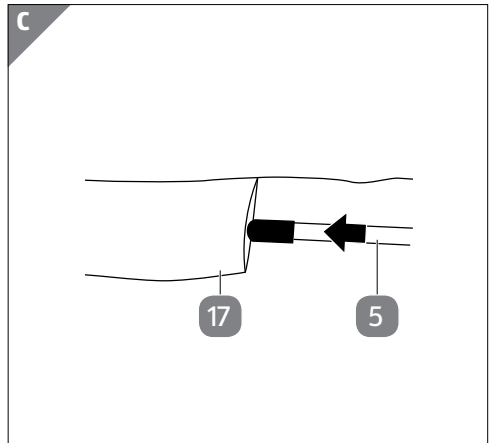
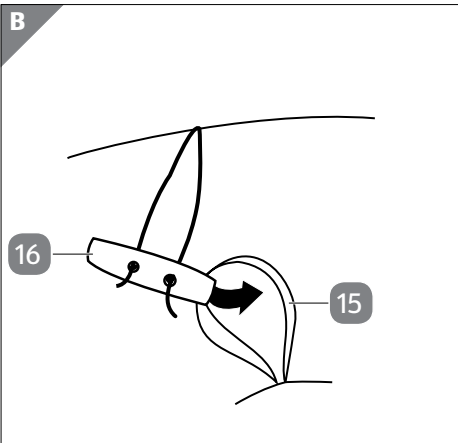
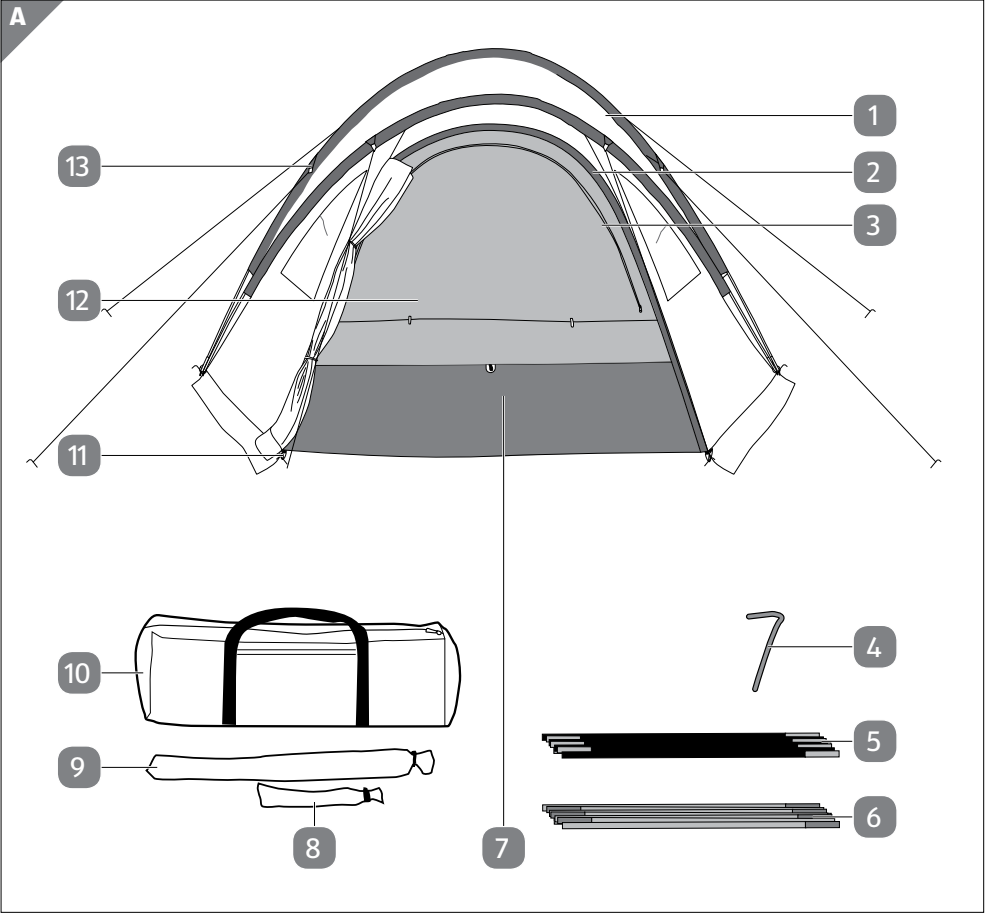

Inhaltsverzeichnis

Übersicht	3
Verwendung	4
Lieferumfang/Teile	5
Allgemeines	6
Gebrauchsanleitung lesen und aufbewahren	6
Zeichenerklärung	6
Sicherheit	7
Bestimmungsgemäßer Gebrauch	7
Sicherheitshinweise	7
Erstgebrauch	11
Zelt und Lieferumfang prüfen	11
Zelt auf- und abbauen	11
Innen- und Außenzelt verbinden	14
Reinigung und Pflege	15
Zelt zusammenlegen und aufbewahren	16
Wartung und Reparatur	17
Technische Daten	18
Entsorgung	18
Verpackung entsorgen	18
Zelt entsorgen	18



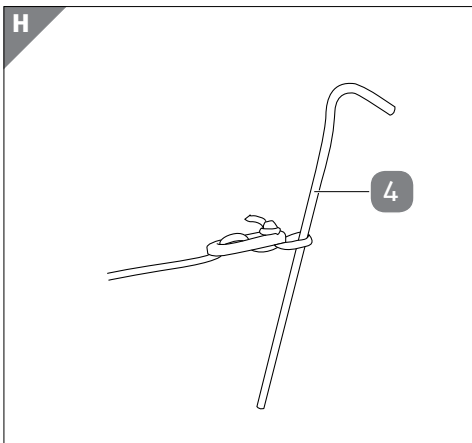
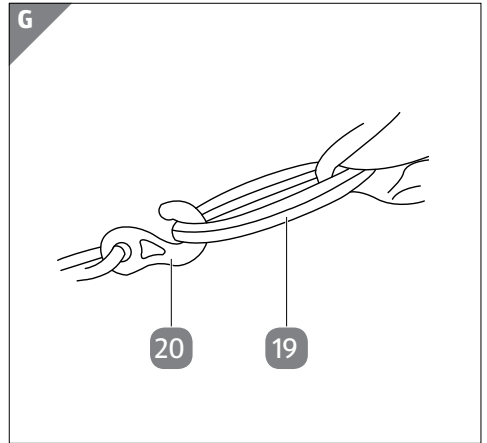
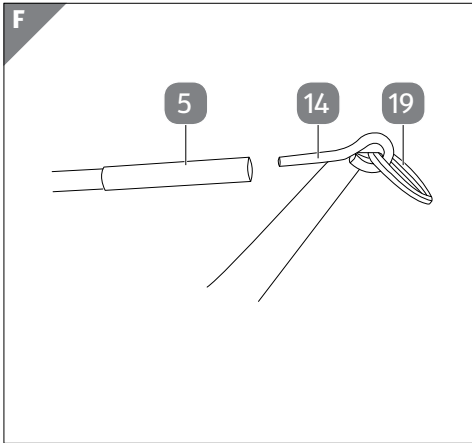
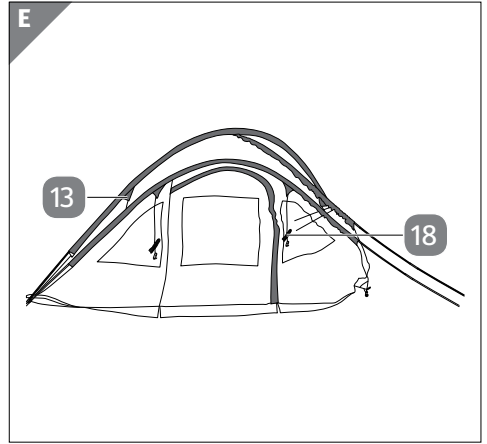
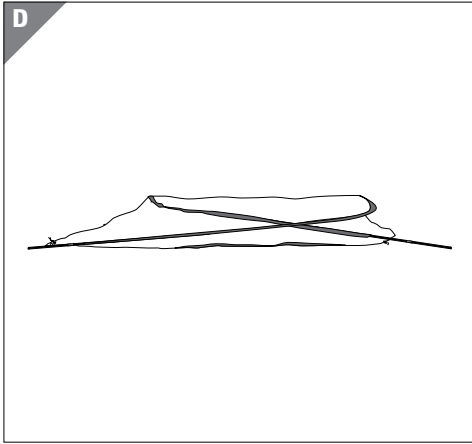

Lieferumfang/Teile

- 1 Außenzelt
- 2 Eingang Außenzelt
- 3 Innenzelt
- 4 Hering, 16×
- 5 Fiberglasstangen (dunkelgrau), 2×
- 6 Fiberglasstange (hellgrau)
- 7 Zeltboden
- 8 Hering-Packsack
- 9 Gestänge-Packsack
- 10 Packsack
- 11 Schlaufe Zelt
- 12 Eingang Innenzelt
- 13 Abspanndreieck
- 14 Metallstift
- 15 Öse
- 16 Stift
- 17 Tunnelführung
- 18 Abspannleine, 6×
- 19 Metallöse
- 20 Haken

Allgemeines

Gebrauchsanleitung lesen und aufbewahren



Diese Gebrauchsanleitung gehört zu diesem 4-Personen-Kuppelzelt (im Folgenden nur „Zelt“ genannt). Sie enthält wichtige Informationen zu Gebrauch und Handhabung.

Lesen Sie die Gebrauchsanleitung, insbesondere die Sicherheitshinweise, sorgfältig durch, bevor Sie das Zelt einsetzen. Die Nichtbeachtung dieser Gebrauchsanleitung kann zu schweren Verletzungen oder zu Schäden am Zelt führen.

Die Gebrauchsanleitung basiert auf den in der Europäischen Union gültigen Normen und Regeln. Beachten Sie im Ausland auch landesspezifische Richtlinien und Gesetze.

Bewahren Sie die Gebrauchsanleitung für die weitere Nutzung auf. Wenn Sie das Zelt an Dritte weitergeben, geben Sie unbedingt diese Gebrauchsanleitung mit.

Zeichenerklärung

Die folgenden Symbole und Signalwörter werden in dieser Gebrauchsanleitung, auf dem Zelt oder auf der Verpackung verwendet.



WARNUNG!

Dieses Signalsymbol/-wort bezeichnet eine Gefährdung mit einem mittleren Risikograd, die, wenn sie nicht vermieden wird, den Tod oder eine schwere Verletzung zur Folge haben kann.



VORSICHT!

Dieses Signalsymbol/-wort bezeichnet eine Gefährdung mit einem niedrigen Risikograd, die, wenn sie nicht vermieden wird, eine geringfügige oder mäßige Verletzung zur Folge haben kann.

HINWEIS!

Dieses Signalwort warnt vor möglichen Sachschäden.



Dieses Symbol gibt Ihnen nützliche Zusatzinformationen zum Aufbau oder zur Verwendung.

Sicherheit

Bestimmungsgemäßer Gebrauch

Das Zelt ist ausschließlich zum Campen im Freien mit bis zu vier Personen konzipiert. Es ist ausschließlich für den Privatgebrauch bestimmt und nicht für den gewerblichen Bereich geeignet.

Verwenden Sie das Zelt nur wie in dieser Gebrauchsanleitung beschrieben. Jede andere Verwendung gilt als nicht bestimmungsgemäß und kann zu Sachschäden oder sogar zu Personenschäden führen. Das Zelt ist kein Kinderspielzeug.

Der Hersteller oder Händler übernimmt keine Haftung für Schäden, die durch nicht bestimmungsgemäßen oder falschen Gebrauch entstanden sind.

Sicherheitshinweise



Erstickungsgefahr!

Wenn das Zeltinnere unzureichend belüftet wird, besteht Erstickungsgefahr. Kinder können sich beim Spielen in den Zeltplanen, in der Verpackungsfolie oder im Packsack verfangen und daran ersticken.

- Stellen Sie sicher, dass die Entlüftungsfenster bei hohen Temperaturen immer geöffnet sind.
- Vermeiden Sie permanente Sonneneinstrahlung, um einen Hitzestau im Inneren des Zeltes zu verhindern.
- Lassen Sie Kinder nicht unbeaufsichtigt im Zelt zurück.
- Halten Sie die Lüftungsöffnungen frei.

- Achten Sie darauf, dass immer eine Fluchtmöglichkeit aus dem Zelt besteht. Halten Sie Ausgänge frei.
- Lassen Sie Kinder nicht mit den Zeltplanen, mit der Verpackungsfolie und dem Packsack spielen.
- Benutzen Sie das Zelt nicht, wenn es sichtbare Schäden aufweist.



Verletzungsgefahr!

Die Zeltstangen stehen im aufgebauten Zustand unter Spannung. Unvorsichtiger und unsachgemäßer Umgang mit den Zeltstangen kann zu Verletzungen führen.

- Lassen Sie die Zeltstangen nicht in die Hände von Kindern gelangen.
- Achten Sie beim Umgang mit den Zeltstangen auf umstehende Personen.



Strangulationsgefahr!

Wenn die Abspannleinen in die Hände von Kindern gelangen, können sie sich damit strangulieren.

- Lagern Sie die Abspannleinen außerhalb der Reichweite von Kindern.
- Lassen Sie Kinder nicht mit den Abspannleinen spielen.



Gefahren für Kinder und Personen mit verringerten physischen, sensorischen oder mentalen Fähigkeiten (beispielsweise teilweise Behinderte, ältere Personen mit Einschränkung ihrer physischen und mentalen Fähigkeiten) oder Mangel an Erfahrung und Wissen (beispielsweise ältere Kinder).

- Dieses Zelt kann von Kindern ab acht Jahren und darüber sowie von Personen mit verringerten physischen, sensorischen oder mentalen Fähigkeiten oder Mangel an Erfahrung und Wissen benutzt werden, wenn sie beaufsichtigt werden oder bezüglich des sicheren Gebrauchs des Zeltes unterwiesen wurden und die daraus resultierenden Gefahren verstehen. Kinder dürfen nicht mit dem Zelt spielen. Reinigung und Benutzerwartung dürfen nicht von Kindern ohne Beaufsichtigung durchgeführt werden.
- Lassen Sie das Zelt während des Aufbaus nicht unbeaufsichtigt.
- Lassen Sie Kinder jünger als acht Jahre nicht alleine im Zelt.



Brand- und Verbrennungsgefahr!

Das Zelt besteht aus leicht entzündlichem Material. Es kann Feuer fangen.

- Stellen Sie keine Koch- und Heizungsgeräte im Zelt auf und hängen Sie keine Beleuchtungskörper in der Nähe der Zeltwände oder des Daches auf.
- Stellen Sie keine eingeschalteten elektrischen Geräte (z. B. Heizgeräte) in der Nähe oder im Inneren des Zeltes auf.
- Verwenden Sie keine Gas- und andere Verbrennungsgeräte in der Nähe oder im Inneren des Zeltes.
- Halten Sie das Zelt von offenem Feuer fern. Entzünden Sie kein Feuer im Inneren des Zeltes.
- Vermeiden Sie permanente Sonneneinstrahlung um einen Hitzestau im Inneren des Zeltes zu vermeiden.
- Halten Sie den Ausgang des Zeltes frei.
- Stellen Sie sicher, dass Sie die Vorkehrungen gegen Feuer auf dem Gelände kennen.



VORSICHT!

Verletzungsgefahr!

Über aus dem Boden hervorstehende Heringe und über gespannte Spannleinen können Sie stolpern. Dabei können Sie sich verletzen.

- Führen Sie die Heringe immer ganz in den Boden ein.
- Achten Sie in der Nähe des Zeltes auf die Spannleinen.

HINWEIS!

Beschädigungsgefahr!

Fehlerhafter Aufbau des Zeltes, falscher Umgang mit dem Zelt und die Verwendung des Zeltes bei extremen Witterungsbedingungen können zu Beschädigungen des Zeltes führen.

- Verwenden Sie das Zelt nur unter milden Wetterbedingungen.
- Verwenden Sie das Zelt nicht unter Berg- und Extrembedingungen, z. B. bei Hagel, Überschwemmungen, Sturm, extremer Kälte oder Hitze.
- Stellen Sie das Zelt nicht mit der Öffnung gegen die Windrichtung.
- Stellen Sie das Zelt so zur Windrichtung auf, dass der Wind von der Rückseite über das Zelt hinweg wehen kann.
- Verwenden Sie zum Schutz vor Wind zusätzlich zu den Heringen die Spannleinen zur Befestigung des Zeltes.
- Bauen Sie das Zelt bei aufkommendem Sturm oder Gewitter umgehend ab. Es kann sich trotz guter Verankerung lösen.
- Verwenden Sie das Zelt nicht bei Schneefall. Die Zeltplane ist nicht für Schneelasten ausgelegt und kann reißen.
- Benutzen Sie das Zelt nicht mehr, wenn die Kunststoffteile des Zeltes oder die Zeltplanen Verformungen, Risse, Sprünge, Brüche, Absplitterungen oder andere Beschädigungen aufweisen.

- Legen Sie keine Gegenstände auf das Außenzelt.

Erstgebrauch

Zelt und Lieferumfang prüfen

HINWEIS!

Beschädigungsgefahr!

Wenn Sie die Verpackung unvorsichtig mit einem scharfen Messer oder anderen spitzen Gegenständen öffnen, kann das Zelt schnell beschädigt werden.

- Gehen Sie beim Öffnen sehr vorsichtig vor.
 1. Nehmen Sie das Zelt aus der Verpackung.
 2. Prüfen Sie, ob die Lieferung vollständig ist (siehe **Abb. A**).
 3. Kontrollieren Sie, ob das Zelt oder die Einzelteile Schäden aufweisen. Ist dies der Fall, benutzen Sie das Zelt nicht. Wenden Sie sich über die auf der Garantiekarte angegebene Serviceadresse an den Hersteller.

Zelt auf- und abbauen

HINWEIS!

Beschädigungsgefahr!

Wenn Sie das Zelt an einer ungeeigneten Stelle aufbauen oder unzureichend befestigen, kann es beschädigt werden.

- Stellen Sie das Zelt auf einer trockenen, ebenen Fläche auf, welche die Möglichkeit zur sicheren Befestigung der Abspannleinen bietet.
- Achten Sie darauf, dass sich unter dem Zeltboden keine spitzen Steine befinden.

- Achten Sie darauf, dass sie um das Zelt herum genügend Platz haben, um das Zelt mit den Abspannleinen zu sichern.
- Stellen Sie das Zelt nicht im abschüssigem Gelände auf.
- Stellen Sie das Zelt nicht auf Sandboden auf. Im Sandboden haben Sie keine ausreichenden Verankerungsmöglichkeiten für Ihr Zelt.

HINWEIS!

Beschädigungsgefahr!

Starker Wind oder Sturm können das Zelt aus der Verankerung lösen und es beschädigen.

- Stellen Sie das Zelt so zur Windrichtung auf, dass der Wind von der Rückseite über das Zelt hinweg wehen kann.
- Verwenden Sie zum Schutz vor Wind zusätzlich zu den Heringen die Abspannseile zur Befestigung des Zeltes.

HINWEIS!

Beschädigungsgefahr!

Bei zu starker Spannung kann die Zeltplane reißen.

- Spannen Sie die Zeltplane nicht zu stark.



- Bauen Sie das Zelt vor der Reise probeweise auf, um sich mit der Konstruktion des Zeltes vertraut zu machen.
- Der Netzeinsatz im Innenzelt ermöglicht eine gute Ventilation und verhindert gleichzeitig, dass Insekten ins Zelt eindringen können.

1. Wählen Sie einen geeigneten, ebenen Aufstellort aus, an dem Sie das Zelt ordnungsgemäß mit den Heringen **4** und den Abspannleinen **18** befestigen können.
2. Entnehmen Sie das Zelt, die Fiberglasstangen **5** und **6** und die Heringe aus dem Packsack **10** (siehe **Abb. A**).

3. Breiten Sie das Zelt mit der grauen Unterseite des Innenzeltes **3** nach unten an dem Aufstellort aus. Achten Sie darauf, dass der Eingang des Innenzeltes **12** in die gewünschte Richtung zeigt.
4. Wenn das Innenzelt nicht an das Außenzelt **1** geknüpft ist, knüpfen Sie das Innen- und das Außenzelt aneinander, wie im Kapitel „Innen- und Außenzelt verbinden“ beschrieben. Wenn das Innenzelt bereits an das Außenzelt geknüpft ist, fahren Sie mit Schritt 5 fort.
5. Falten Sie die Fiberglasstangen auseinander und stecken Sie die einzelnen Stangenelemente nacheinander zusammen.
6. Führen Sie die Fiberglasstangen **5** nacheinander jeweils mit dem Plastikende zuerst in eine der beiden Tunnelführungen **17** am hinteren Außenzelt ein und schieben Sie sie bis zum Ende durch (siehe **Abb. C** und **D**).
7. Heben Sie eine der beiden Fiberglasstangen an, biegen Sie diese und stecken Sie das Metallende auf den Metallstift **14** (siehe **Abb. F**). Die Fiberglasstange ist aufgestellt und steht unter Spannung.
8. Wiederholen Sie Schritt 7 mit der anderen Fiberglasstange.
9. Führen Sie nun die Fiberglasstange **6** mit dem Plastikende zuerst in die Tunnelführung am vorderen Außenzelt ein und schieben Sie sie bis zum Ende durch.
10. Heben Sie die Fiberglasstange an, biegen Sie diese und stecken Sie das Metallende auf den Metallstift.
Die Fiberglasstange ist aufgestellt und steht unter Spannung.
11. Hängen Sie den Haken **20** in die Metallöse **19** ein (siehe **Abb. G**). Das Zelt ist jetzt aufgestellt und muss befestigt werden.
12. Befestigen Sie die Schlaufen des Zeltes **11** mit Heringen im Boden (siehe **Abb. A** und **H**). Achten Sie darauf, dass das Außenzelt gespannt ist. Achten Sie darauf, dass die Heringe nicht aus dem Boden hervorstehen.
13. Sie können das Außen- und das Innenzelt jetzt öffnen.
14. Schließen Sie den Eingang des Innenzeltes **12**.

15. Schließen Sie den Eingang des Außenzeltes **2**

16. Befestigen Sie ggf. die Abspannleinen **18** an den Abspanndreiecken **13** am Außenzelt (siehe **Abb. E**).

Ihr Zelt ist jetzt einsatzbereit.

Gehen Sie wie folgt vor, wenn Sie das Zelt wieder abbauen möchten:

17. Entfernen Sie alle Gegenstände und ggf. Dreck aus dem Zelt und reinigen Sie es, wie im Kapitel „Reinigung und Pflege“ beschrieben.

18. Führen Sie die Schritte 1–16 in umgekehrter Reihenfolge durch.

Innen- und Außenzelt verbinden

Das Innenzelt ist mit Hilfe eines Ring-Pin-Systems mit dem Außenzelt verbunden. Wenn das Außenzelt und das Innenzelt nicht aneinander geknüpft sind (z. B. nach Reinigung oder Trocknung), gehen Sie wie folgt vor:

1. Breiten Sie das Zelt mit der grauen Unterseite des Innenzeltes **3** nach unten aus (siehe **Abb. A**).
2. Drehen Sie die Innenseite des Außenzeltes **1** nach außen, so dass die Ösen nach außen zeigen.
3. Verbinden Sie die Öse **15** in der Mitte des Außenzeltes mit dem Stift **16** in der Mitte des Innenzeltes (siehe **Abb. B**).
4. Drehen Sie das Außenzelt so, dass die Eingänge von Innen- **12** und Außenzelt **2** übereinander liegen (siehe **Abb. A**).
5. Verbinden Sie von der Mitte ausgehend nacheinander an allen vier Zeltseiten die Ösen des Außenzeltes mit den jeweiligen Stiften des Innenzeltes (siehe **Abb. B**).

Jetzt können Sie das Zelt aufbauen wie im Kapitel „Zelt auf- und abbauen“ beschrieben.

Um das Innenzelt und das Außenzelt auseinander zu knüpfen, führen Sie die Schritte in umgekehrter Reihenfolge durch.

Reinigung und Pflege

HINWEIS!

Beschädigungsgefahr!

Unsachgemäßer Umgang mit dem Zelt kann zu Beschädigungen des Zeltes führen.

- Verwenden Sie keine aggressiven Reinigungsmittel, Bürsten mit Metall- oder Nylonborsten sowie keine scharfen oder metallischen Reinigungsgegenstände wie Messer, harte Spachtel und dergleichen. Diese können die Oberflächen beschädigen.
 - Waschen Sie das Zelt niemals in der Waschmaschine. Sie würden es dadurch zerstören.
 - Lassen Sie das Zelt niemals chemisch reinigen.
 - Verwenden Sie nur klares Wasser oder handelsübliche Zeltreinigungsmittel zur Reinigung.
1. Fegen Sie das aufgebaute Zelt vor dem Abbauen aus.
 2. Wischen Sie das aufgebaute Zelt ggf. mit einem feuchten, weichen Schwamm oder Tuch mit klarem Wasser oder handelsüblichem Zeltreinigungsmittel von innen aus.
 3. Lassen Sie das Innenzelt **3** (siehe **Abb. A**) von innen vollständig trocknen und bauen Sie es ab wie im Kapitel „Zelt auf- und abbauen“ beschrieben.
 4. Wischen Sie das Außenzelt **1** mit einem feuchten, weichen Schwamm oder Tuch mit klarem Wasser oder handelsüblichem Zeltreinigungsmittel ab.
 5. Lassen Sie das Außenzelt von außen vollständig trocknen.
 6. Sollten die Innenseite des Außenzeltes oder das Innenzelt feucht sein, knüpfen Sie beide Zelte auseinander wie im Kapitel „Innen- und Außenzelt verbinden“ beschrieben.

7. Entfernen Sie das Außenzelt und legen Sie es mit der Außenseite auf eine glatte, trockene und saubere Fläche.
8. Lassen Sie Innen- und Außenzelt vollständig trocknen.
9. Legen Sie das Innenzelt mit der Oberseite nach unten auf eine glatte, trockene und saubere Fläche.
10. Wischen Sie den Zeltboden **7** mit einem feuchten, weichen Schwamm oder Tuch mit klarem Wasser oder handelsüblichem Zeltreinigungsmittel ab.
11. Lassen Sie alle Teile vollständig trocknen.

Jetzt können Sie das Zelt zur Aufbewahrung zusammenlegen wie im Kapitel „Zelt zusammenlegen und aufbewahren“ beschrieben.

Zelt zusammenlegen und aufbewahren

HINWEIS!

Schimmelgefahr!

Legen Sie das Zelt niemals in feuchtem oder dreckigem Zustand zusammen. Es kann zu Schimmel- oder Geruchsbildung oder zu Materialverfärbungen kommen.

- Reinigen Sie das Zelt bevor Sie es zusammenlegen wie im Kapitel „Reinigung und Pflege“ beschrieben.
1. Legen Sie die Fiberglasstangen **5** und **6** in den Gestänge-Pack-sack **9** und verschließen Sie diesen (siehe **Abb. A**).
 2. Legen Sie die Heringe **4** in den Hering-Packsack **8** und verschließen Sie ihn.
 3. Breiten Sie das Zelt mit der grauen Unterseite des Innenzeltes **3** nach unten aus.
 4. Wenn das Außenzelt **1** und das Innenzelt aneinander geknüpft sind, ziehen Sie das Außenzelt glatt und legen Sie die Ecken so zusammen, dass es mit dem Innenzelt abschließt. Fahren Sie mit Schritt 6 fort.

5. Wenn das Außenzelt und das Innenzelt nicht aneinander geknüpft sind, knüpfen Sie sie aneinander wie im Kapitel „Innen- und Außenzelt verbinden“ beschrieben.
6. Legen Sie das Zelt so zusammen, dass es die Breite des Packsacks **10** hat.
7. Legen Sie den Gestänge- und den Hering-Packsack in die Mitte des Zeltes.
8. Rollen Sie das Zelt zusammen.
9. Verstauen Sie das Zelt im Packsack.

Wartung und Reparatur

Produktteil	Problem	Fehlerbehebung
Außenzelt	Abnehmende Wasserdichtigkeit der Nähte	Imprägnieren Sie das Außenzelt regelmäßig oder nach längerer Lagerung mit handelsüblichem Imprägnierspray für Polyester.
Außenzelt	Löcher und Risse im Außenzelt	Wenden Sie sich über die auf der Garantiekarte angegebene Serviceadresse an den Hersteller.
Innenzelt	Löcher und Risse im Innenzelt	
Reißverschlüsse	Schwergängige Reißverschlüsse	Sprühen Sie schwergängige Reißverschlüsse mit Silikon, Glycerin oder Paraffin ein, um die Geschmeidigkeit zu erhalten.
Fiberglasstangen	Beschädigte oder gebrochene Fiberglasstangen	Wenden Sie sich über die auf der Garantiekarte angegebene Serviceadresse an den Hersteller.

Technische Daten

Modell:	79117/01/53
Abmessungen Außenzelt aufgestellt (B × L × H):	ca. 250 × (220+80) × 130 cm
Abmessungen Schlafkabine aufgestellt (B × L × H):	ca. 210 × 240 × 125 cm
Mindestmaß Stellfläche:	ca. 300 × 400 cm
Packmaße:	ca. 60 × 18 × 18 cm
Material Außenzelt:	100% Polyester
Material Zeltboden:	100% Polyethylen
Wassersäule:	2000mm
Gewicht:	ca. 5kg
Artikelnummer:	11024

Entsorgung

Verpackung entsorgen



Entsorgen Sie die Verpackung sortenrein. Geben Sie Pappe und Karton zum Altpapier, Folien in die Wertstoffsammlung.

Zelt entsorgen

- Entsorgen Sie das Zelt entsprechend den in Ihrem Land gültigen Gesetzen und Bestimmungen.



Importiert durch:

HANSON IM- UND EXPORT
HARCKESHEYDE 91-93
22844 NORDERSTEDT
GERMANY

KUNDENDIENST

11024



DE 00800 - 444 22 777



hanson-service-de@teknihall.com

MODELL:
79117

VI/2019

3
JAHRE
GARANTIE