



BEDIENUNGSANLEITUNG

IONEN-HAARTROCKNER

AMBIANO



SERVICECENTER 849855
 CH BITTE WENDEN SIE SICH AN IHRE ALDI SUISSE FILIALE.
 MODELL: HD24_10488 07/2025

3
JAHRE GARANTIE

V01/0225

HERGESTELLT IN CHINA

VERTRIEBEN DURCH
 ASCC - ALDI SÜD GROUP
 SUPPLY CHAIN ENTRY GMBH
 MICHAEL-WALZ-GASSE 180
 5020 SAKZBURG
 AUSTRIA
 CSC@ASCC-IMPORTS.COM



1 ALLGEMEINES



Diese Bedienungsanleitung (im Folgenden „Anleitung“ genannt) ist Teil des Produkts und enthält wichtige Informationen zur Inbetriebnahme und zur Verwendung.
 Lesen Sie die Anleitung, insbesondere das Kapitel **SICHERHEIT**, sorgfältig durch, bevor Sie das Produkt verwenden.
 Bei Nichtbeachtung dieser Anleitung kann es zu schweren Verletzungen und/oder zu Schäden am Produkt kommen.

Bewahren Sie diese Anleitung für zukünftige Verwendung und Referenz auf. Wenn Sie das Produkt an Dritte weitergeben, geben Sie unbedingt diese Anleitung mit. Wenn Sie eine digitale Kopie der Anleitung benötigen, wenden Sie sich bitte an das Servicecenter.

2 SICHERHEIT

2.1 HINWEISERKLÄRUNG

Die folgenden Symbole und Signalwörter werden in dieser Anleitung verwendet.

! WARNUNG!

» Dieses Signalsymbol/-wort bezeichnet eine Gefährdung mit einem mittleren Risikograd, die, wenn sie nicht vermieden wird, den Tod oder eine schwere Verletzung zur Folge haben kann.

VORSICHT!

» Dieses Signalwort warnt vor möglichen Sachschäden.

i HINWEIS

» Dieses Symbol gibt Ihnen nützliche Zusatzinformationen zum Betrieb.

2.2 ZEICHENERKLÄRUNG

Die folgenden Symbole werden in dieser Anleitung, auf dem Produkt oder auf der Verpackung verwendet.



Lesen Sie die Anleitung.



Mit diesem Symbol gekennzeichnete Produkte sind nur für die Verwendung in Innenräumen konzipiert.



Dieses Symbol kennzeichnet Produkte, die der Schutzklasse II entsprechen.



Konformitätserklärung (siehe Kapitel **KONFORMITÄTSENERKLÄRUNG**): Mit diesem Symbol gekennzeichnete Produkte erfüllen alle anzuwendenden Gemeinschaftsvorschriften des Europäischen Wirtschaftsraums.



Verwenden Sie dieses Produkt nicht in der Nähe von Badewannen, Duschen, Waschbecken oder anderen mit Wasser gefüllten Behältern.

1

- » Auch nach Gebrauch ist das Produkt noch längere Zeit heiß. Lassen Sie das Produkt und die Düse/den Volumendiffuser ausreichend abkühlen, bevor Sie sie reinigen oder verstauen.
- » Sprühen Sie nicht mit Haarspray, wenn das Produkt eingeschaltet ist. Es besteht Brandgefahr.
- » Lassen Sie das Produkt während der Verwendung und bis es ausreichend abgekühlt ist nicht unbeaufsichtigt.
- » Richten Sie den heißen Luftstrahl nicht auf Tiere, Pflanzen oder Gegenstände.
- » Vermeiden Sie einen Hitzestau, indem Sie das Produkt nicht direkt vor eine Wand oder andere Gegenstände halten.
- » Decken Sie das abnehmbare Lufteinlassgitter während des Betriebes nicht ab. Reinigen Sie es von Zeit zu Zeit, um ein Überhitzen des Produkts zu vermeiden.
- » Der Lufteinlass dient der Belüftung. Er darf nicht abgedeckt oder blockiert werden.
- » Verwenden Sie das Produkt nicht für Perücken oder Haarteile aus synthetischem Material.
- » Lassen Sie die heißen Teile niemals mit Ihrer Kopfhaut/Haut in Berührung kommen.

2.4 ZUSÄTZLICHE SICHERHEITSHINWEISE

VORSICHT! BESCHÄDIGUNGSGEFAHR!

Unsachgemäßer Umgang mit dem Produkt kann zu Beschädigungen des Produkts führen.

- » Verwenden Sie das Produkt nicht mehr, wenn Teile des Produkts Risse, Sprünge, Verformungen oder andere Beschädigungen aufweisen.
- » Nehmen Sie keine Veränderungen am Produkt vor.
- » Ersetzen Sie beschädigte Bauteile nur durch passende Originalersatzteile. Wenden Sie sich dazu an unseren Kundendienst.
- » Verwenden Sie das Produkt nicht, wenn es nicht ordnungsgemäß funktioniert oder wenn es heruntergefallen, beschädigt oder ins Wasser gefallen ist. Bringen Sie das Produkt zur Überprüfung und Reparatur in ein Servicezentrum.
- » Verwenden Sie nur vom Hersteller empfohlenes Zubehör.
- » Entfernen Sie sämtliche Aufsätze und Zubehör nach dem Gebrauch.

2.5 BESTIMMUNGSGEMÄßER GEBRAUCH

- Das Produkt ist ausschließlich zum Trocknen und Frisieren von menschlichem Naturhaar konzipiert.
- Das Produkt ist ausschließlich für den Privatgebrauch im Haushalt bestimmt und nicht für den gewerblichen Gebrauch geeignet.
- Verwenden Sie das Produkt nur wie in dieser Anleitung beschrieben. Jede andere Verwendung gilt als nicht bestimmungsgemäß und kann zu Sachschäden oder sogar zu Personenschäden führen. Das Produkt ist kein Kinderspielzeug.
- Der Hersteller oder Händler übernimmt keine Haftung für Schäden oder Verletzungen, die durch nicht bestimmungsgemäßen oder falschen Gebrauch entstanden sind.

4

- ~ Wechselstrom/-spannung
- ⊗ Kaltluft-Taste
- 0 Ausgeschaltet
- I Niedriger Luftstrom
- II Hoher Luftstrom
- ~ Niedrige Heizstufe
- ~ Mittlere Heizstufe
- ~ Hohe Heizstufe

2.3 ALLGEMEINE SICHERHEITSHINWEISE

! WARNUNG! GEFAHREN FÜR KINDER UND PERSONEN MIT VERRINGERTEN PHYSISCHEN, SENSORISCHEN ODER MENTALEN FÄHIGKEITEN (BEISPIELWEISE TEILWEISE BEHINDERTE, ÄLTERE PERSONEN MIT EINSCHRÄNKUNG IHRER PHYSISCHEN UND MENTALEN FÄHIGKEITEN) ODER MANGEL AN ERFAHRUNG UND WISSEN (BEISPIELWEISE ÄLTERE KINDER).

- » Dieses Produkt kann von Kindern ab 8 Jahren und darüber sowie von Personen mit verringerten physischen, sensorischen oder mentalen Fähigkeiten oder Mangel an Erfahrung und Wissen benutzt werden, wenn sie beaufsichtigt werden oder bezüglich des sicheren Gebrauchs des Produkts unterwiesen wurden und die daraus resultierenden Gefahren verstanden haben.
- » Reinigung und Benutzerwartung dürfen nicht von Kindern durchgeführt werden, es sei denn, sie werden beaufsichtigt.
- » Halten Sie Kinder jünger als 8 Jahre vom Produkt und von der Anschlussleitung fern.
- » Lassen Sie Kinder nicht mit der Verpackungsfolie spielen. Kinder können sich beim Spielen darin verfangen und ersticken.
- » Kinder dürfen nicht mit dem Produkt spielen.
- » Beaufsichtigen Sie Kinder sorgfältig, wenn Sie das Produkt in deren Nähe benutzen.

! WARNUNG! STROMSCHLAGGEFAHR!

Fehlerhafte Elektroinstallation oder zu hohe Netzspannung können zu elektrischem Stromschlag führen.

- » Als zusätzlicher Schutz wird die Installation einer Fehlerstromschutzeinrichtung (FI/RCD) mit einem Bemessungsauslösestrom von nicht mehr als 30 mA im Badezimmer-Stromkreis empfohlen. Fragen Sie Ihren Installateur um Rat.
- » Ziehen Sie nach Gebrauch immer den Netzstecker.
- » Schließen Sie das Produkt nur an, wenn die Netzspannung der Steckdose mit der Angabe auf dem Typenschild übereinstimmt.
- » Schließen Sie das Produkt nur an eine vorschriftsmäßig installierte Steckdose an.
- » Schließen Sie das Produkt nur an eine gut zugängliche Steckdose an, damit Sie es bei einem Störfall schnell vom Stromnetz trennen können.
- » Benutzen Sie dieses Produkt nicht in der Nähe von Badewannen, Duschwannen oder anderen Gefäßen, die Wasser enthalten.
- » Betreiben Sie das Produkt nicht, wenn es sichtbare Schäden aufweist oder das Netzkabel bzw. der Netzstecker defekt ist.
- » Wenn das Netzkabel des Produkts beschädigt ist, muss es durch den Hersteller oder seinen Kundendienst oder eine ähnlich qualifizierte Person ersetzt werden, um Gefährdungen zu vermeiden.
- » Halten Sie das Produkt sowie das Netzkabel und den Netzstecker von Wasser und anderen Flüssigkeiten, Haarsprays, Gasen, offenem Feuer, heißen Flächen und Teilen sowie hohen Temperaturen fern.
- » Verwenden Sie das Produkt niemals, wenn Sie auf feuchtem Boden stehen.
- » Fassen Sie den Netzstecker niemals mit feuchten Händen an.
- » Ziehen Sie den Netzstecker nie am Netzkabel aus der Steckdose, sondern fassen Sie immer den Netzstecker an.
- » Verwenden Sie das Netzkabel nie als Tragegriff und wickeln Sie es nicht um das Produkt.

2

3 PRODUKTÜBERSICHT

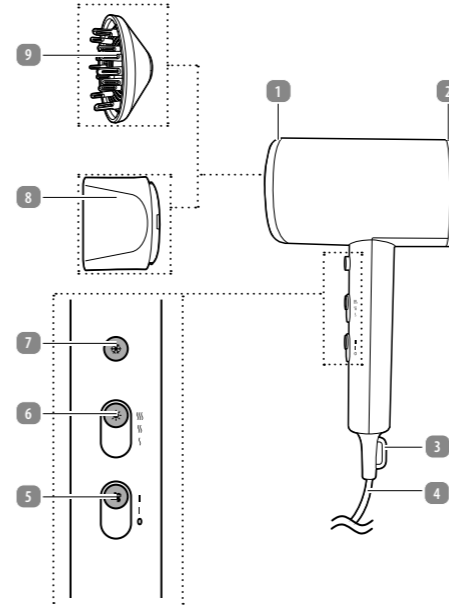

- 1 Öffnung für den Luftauslass
- 2 Lufteinlass
- 3 Aufhängeschlaufe
- 4 Anschlussleitung mit Netzstecker
- 5 Gebläsestufenschalter
- 6 Heizstufenschalter
- 7 Kaltluft-Taste
- 8 Konzentrator
- 9 Volumendiffuser

5

- » Achten Sie darauf, dass das Netzkabel nicht zur Stolperfalle wird.
- » Knicken Sie das Netzkabel nicht und legen Sie es nicht über scharfe Kanten.
- » Tauchen Sie weder das Produkt noch das Netzkabel oder den Netzstecker in Wasser oder andere Flüssigkeiten.
- » Öffnen Sie das Gehäuse nicht, sondern überlassen Sie die Reparatur Fachkräften, um Gefährdungen zu vermeiden. Wenden Sie sich dazu an eine Fachwerkstatt. Bei eigenständig durchgeführten Reparaturen, unsachgemäßem Anschluss oder falscher Bedienung sind Haftungs- und Garantiesprüche ausgeschlossen.
- » Bei Reparaturen dürfen nur Teile verwendet werden, die den ursprünglichen Gerätedaten entsprechen. In diesem Produkt befinden sich elektrische und mechanische Teile, die zum Schutz gegen Gefahrenquellen unerlässlich sind.
- » Verwenden Sie das Produkt nur in Innenräumen. Betreiben Sie es nie in Feuchträumen oder im Regen.
- » Lagern Sie das Produkt nur so, dass es nicht in eine Wanne oder in ein Waschbecken fallen kann.
- » Greifen Sie niemals nach einem elektrischen Produkt, wenn es ins Wasser gefallen ist. Ziehen Sie in einem solchen Fall sofort den Netzstecker.
- » Wenn Sie das Produkt nicht benutzen, es reinigen, wenn es gewittert oder wenn eine Störung auftritt, schalten Sie das Produkt immer aus und ziehen Sie den Netzstecker aus der Steckdose.
- » Achten Sie darauf, dass weder Sie noch Kinder Finger oder Gegenstände in die Gitteröffnungen des Produkts stecken.
- » Trennen Sie das Produkt bei Verwendung im Badezimmer nach dem Gebrauch von der Stromquelle, da die Nähe zu Wasser auch dann ein Risiko darstellt, wenn das Produkt ausgeschaltet ist.
- » **WARNUNG:** Verwenden Sie dieses Produkt nicht in der Nähe von Badewannen, Duschen, Waschbecken oder anderen Gefäßen, die Wasser enthalten.
- » Dieses Produkt ist nicht für die Verwendung in Badezimmer-Zonen 0, 1 und 2 geeignet. Zone 0 ist das Innere der Badewanne oder des Duschbeckens.

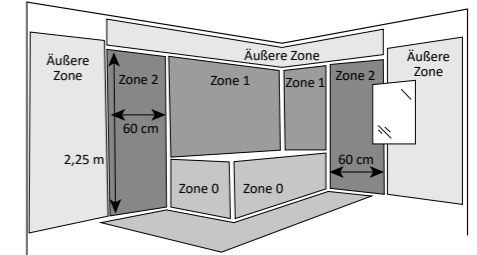

- » Verwenden Sie das Produkt nicht, wenn es nicht ordnungsgemäß funktioniert oder wenn es heruntergefallen, beschädigt oder ins Wasser gefallen ist. Bringen Sie das Produkt zur Überprüfung und Reparatur in ein Servicezentrum.
- » Stecken Sie niemals irgendwelche Gegenstände in das Gehäuse des Produkts.
- » Tauchen Sie das Produkt beim Reinigen oder Gebrauch niemals in Wasser oder andere Flüssigkeiten.

! WARNUNG! VERBRENNUNGS- UND BRANDGEFAHR!

Unsachgemäßer Umgang mit dem Produkt kann zu Brand oder Verbrennungen führen.

- » Halten Sie das Produkt während des Betriebs immer am Handgriff fest.
- » Halten Sie einen ausreichenden Abstand zu allen leicht brennbaren Gegenständen, z. B. Gardinen oder Vorhängen, ein.
- » Schalten Sie das Produkt aus und trennen Sie es vom Netz, wenn Sie es aus der Hand legen. Legen Sie es ausschließlich auf eine feste und hitzebeständige Fläche.

3

4 ERSTINBETRIEBNAHME

4.1 PRODUKT UND LIEFERUMFANG PRÜFEN

VORSICHT! BESCHÄDIGUNGSGEFAHR!

Wenn Sie die Verpackung unvorsichtig mit einem scharfen Messer oder anderen spitzen Gegenständen öffnen, kann das Produkt schnell beschädigt werden.

- » Gehen Sie beim Öffnen sehr vorsichtig vor.

1. Nehmen Sie das Produkt aus der Verpackung.
2. Prüfen Sie, ob die Lieferung vollständig ist (siehe Kapitel **PRODUKTÜBERSICHT**).
3. Kontrollieren Sie, ob das Produkt oder die Einzelteile Schäden aufweisen. Ist dies der Fall, benutzen Sie das Produkt nicht. Wenden Sie sich an den Kundendienst über die auf der Titelseite dieser Anleitung angegebenen Kontaktstellen.

4.2 GRUNDREINIGUNG

1. Entfernen Sie das Verpackungsmaterial und sämtliche Schutzfolien.
2. Reinigen Sie vor der erstmaligen Benutzung alle Teile des Produkts wie im Kapitel **REINIGUNG UND WARTUNG** beschrieben.

5 BEDIENUNG

5.1 ANBRINGEN DES KONZENTRATORS/VOLUMENDIFFUSORS

i HINWEIS

- » Verwenden Sie den Konzentrator **8**, um den Luftstrom für das Styling gezielt zu lenken. Der Konzentrator kann in jede beliebige Position gedreht werden.
- » Der Volumendiffuser **9** (auch als „Luftdusche“ bezeichnet) ermöglicht eine sanftere Haartrocknung und ist daher ideal für dauergewelltes Haar geeignet. Die Verwendung des Diffusors wird für „Luftgetrocknete“ Dauerwellen empfohlen, wodurch ein ähnlicher Effekt wie bei der Lufttrocknung erzielt wird.
- » Das Produkt kann auch ohne Konzentrator **8** oder Volumendiffuser **9** verwendet werden.

Drücken Sie den Konzentrator **8**/den Volumendiffuser **9** auf die Öffnung für den Luftauslass **1**, bis der Konzentrator/Volumendiffuser einrastet (siehe **Abb. A, B**).

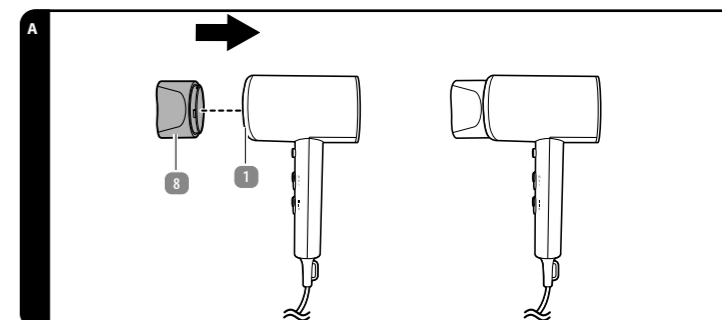

6

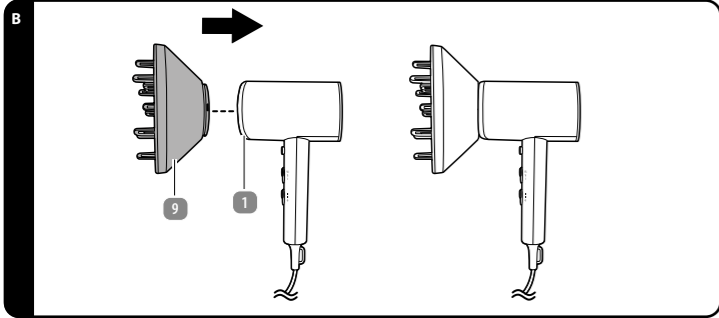

5.2 EINSCHALTEN DES PRODUKTS

⚠️ WARNUNG! VERBRENNUNGSGEFAHR!

- » Es besteht die Möglichkeit von Schäden an Haar oder Haut, einschließlich Verbrennungen oder anderen Verletzungen.
- » Richten Sie den Luftstrom auf das Haar, nicht auf die Kopfhaut. Halten Sie das Produkt mindestens 10 cm vom Haar entfernt.
- » Berühren Sie niemals die Kopfhaut oder die Haut mit dem Konzentrator **8** oder dem Volumendiffuser **9**.

📌 HINWEIS

- » Schalten Sie vor der ersten Verwendung das Produkt auf die höchste Heizstufe. Lassen Sie es für einige Minuten laufen, ohne sich damit die Haare zu trocknen. Sorgen Sie für ausreichende Belüftung, z. B. durch Öffnen eines Fensters.
- » Halten Sie das Lufteinlassgitter frei von Haaren, während Sie trocknen.
- » Um ein Übertrocknen zu vermeiden, sollten Sie die Hitze nicht über einen längeren Zeitraum auf eine einzelne Stelle konzentrieren. Halten Sie das Produkt in Bewegung, während Sie Ihr Haar stylen.
- » Bevor Sie die Haare auskämmen, lassen Sie diese zunächst auskühlen, damit Ihre Frisur in Form bleibt.

- Stellen Sie sicher, dass der Gebläsestufenschalter **5** in der Position „0“ steht. Das Produkt ist ausgeschaltet.
- Stecken Sie den Netzstecker **4** in eine ordnungsgemäß installierte Steckdose.
- Stellen Sie mit dem Gebläsestufenschalter und dem Heizstufenschalter **6** die gewünschte Stufe ein. Dieses Produkt bietet folgende Schaltstellungen:

7

9 TECHNISCHE DATEN

Modell:	HD24_10488
Nennspannung:	220–240 V~
Nennfrequenz:	50–60 Hz
Leistungsaufnahme:	1800–2200 W
Leistungsaufnahme im Aus-Zustand:	0,1 W
Leistungsaufnahme im Standby-Modus:	- W
Benötigte Zeit für den Wechsel in den Energiesparmodus oder -zustand:	- min
Schutzklasse:	II
Artikelnummer:	849855

10 ENTSORGUNG

10.1 VERPACKUNG ENTSORGEN



Entsorgen Sie die Verpackung sortenrein. Geben Sie Pappe und Karton zum Altpapier, Folien in die Wertstoffsammlung.

10.2 PRODUKT ENTSORGEN

(Anwendbar in der Europäischen Union und anderen europäischen Staaten mit Systemen zur getrennten Sammlung von Wertstoffen)



Altgeräte dürfen nicht in den Hausmüll!

Sollte das Produkt einmal nicht mehr benutzt werden können, so ist jeder Verbraucher **gesetzlich verpflichtet**, Altgeräte **getrennt vom Hausmüll**, z. B. bei einer Sammelstelle seiner Gemeinde/seines Stadtteils, abzugeben. Damit wird gewährleistet, dass Altgeräte fachgerecht verwertet und negative Auswirkungen auf die Umwelt vermieden werden. Deswegen sind Elektrogeräte mit dem hier abgebildeten Symbol gekennzeichnet.

GEBLÄSESTUFENSCHALTER		HEIZSTUFENSCHALTER		FUNKTION
0	+	beliebig	=	Aus
I	+	⋈	=	niedriger Luftstrom + niedrige Heizstufe
II	+	⋈	=	hoher Luftstrom + niedrige Heizstufe
I	+	⋈⋈	=	niedriger Luftstrom + mittlere Heizstufe
II	+	⋈⋈	=	hoher Luftstrom + mittlere Heizstufe
I	+	⋈⋈⋈	=	niedriger Luftstrom + hohe Heizstufe
II	+	⋈⋈⋈	=	hoher Luftstrom + hohe Heizstufe

5.3 AUSSCHALTEN DES PRODUKTS UND ENTFERNEN DES KONZENTRATORS/VOLUMENDIFFUSORS

⚠️ WARNUNG! VERBRENNUNGSGEFAHR!

Während des Gebrauchs werden das Produkt und der Konzentrator/der Volumendiffuser sehr heiß und können zu Verbrennungen führen.
» Lassen Sie das Produkt und den Konzentrator/den Volumendiffuser nach dem Gebrauch abkühlen.

- Stellen Sie den Gebläsestufenschalter **5** auf Position „0“.
- Ziehen Sie den Netzstecker **4** aus der Steckdose.
- Lassen Sie das Produkt abkühlen.
- Entfernen Sie den Konzentrator **8**/den Volumendiffuser **9** vom Produkt.

5.4 ÜBERHITZUNGSSCHUTZ

Bei eingeschränktem Lufteintritt wird die eingestellte Heizstufe durch den eingebauten Überhitzungsschutz abgeschaltet. Der Luftstrom wird nicht abgeschaltet, um Stauwärme im Produkt zu vermeiden.

Gehen Sie in diesem Fall wie folgt vor:

- Stellen Sie den Gebläsestufenschalter **5** auf Position „0“.
- Ziehen Sie den Netzstecker **4** aus der Steckdose.
- Lassen Sie das Produkt vollständig abkühlen.
- Reinigen Sie das Lufteinlassgitter **2** (siehe Kapitel **REINIGUNG**). Anschließend können Sie das Produkt wieder in Betrieb nehmen.

8

11 KONFORMITÄTserklärung



Wir, ASCE – ALDI SÜD Group Supply Chain Entity GmbH, erklären in alleiniger Verantwortung, dass das Produkt die grundlegenden Anforderungen der aufgeführten EU-Richtlinien erfüllt. Die EU-Konformitätserklärung kann bei der auf der Rückseite dieser Anleitung angegebenen Adresse angefordert werden.

5.5 IONENEFFekt

Die in der Luft enthaltenen Moleküle, die in dieses Produkt eingesaugt werden, sind negativ geladen (ionisiert) und werden zusammen mit der „heißen Luft“ zum Haar transportiert. Die negativen Ionen zerlegen die Wassertropfen im Haar in kleinere Tropfen, so dass diese schneller verdunsten.

Die Vorteile:

- weniger ausgetrocknetes Haar
- kürzere Wärmeeinwirkung
- weniger Haarschäden

Ein zweiter, signifikanter Effekt besteht darin, dass die kleineren Wassertropfen im Vergleich zu normalen Wassertropfen besser vom Haar aufgenommen werden. Diese Absorption glättet die schuppige Struktur des Haares.

Die geglättete Oberflächenstruktur führt zu den folgenden positiven Effekten:

- Das Haar wird glatter, weicher und geschmeidiger.
- Der Haarglanz wird wiederhergestellt.
- Das Haar lässt sich leichter bürsten und stylen.
- Das Haar ist weniger anfällig für Verwickeln, Brechen und Verknoten.

6 TIPPS

- Um das Haar schnell zu trocknen, verwenden Sie das Produkt zunächst für einige Minuten auf hoher Heizstufe. Stellen Sie dazu den Heizstufenschalter **6** auf Position **III**, wechseln Sie anschließend auf eine niedrigere Heizstufe und stylen Sie die gewünschte Frisur.
- Halten Sie das Lufteinlassgitter **2** während des Trocknens frei von Haaren.
- Um eine Übertrocknung zu vermeiden, konzentrieren Sie die Wärme nicht über einen längeren Zeitraum auf einen einzelnen Bereich. Halten Sie das Produkt in Bewegung, während Sie das Haar stylen.
- Fixieren Sie Locken oder Wellen mit der Kaltluft-Funktion, indem Sie die Kaltluft-Taste **7** für einen „kühlen Stoß“ drücken. Die ausströmende Luft ist lauwarm.
- Bevor Sie das Haar auskämmen, lassen Sie es zuerst abkühlen, damit die Frisur in Form bleibt.

7 StÖRung und Behebung

PROBLEM	MÖGLICHE URSACHE	LÖSUNG
Das Produkt funktioniert nicht.	Der Netzstecker 4 ist nicht eingesteckt.	Stecken Sie den Netzstecker in eine Steckdose.
	Das Produkt ist nicht eingeschaltet.	Schalten Sie das Produkt ein.
Heizstufe schaltet im Betrieb ab.	Der Überhitzungsschutz wurde ausgelöst.	Siehe Kapitel ÜBERHITZUNGSSCHUTZ .

8 REINIGUNG UND WARTUNG

8.1 REINIGUNG

⚠️ WARNUNG! STROMSCHLAgGEFAHR!

In das Gehäuse eingedrungene Flüssigkeit kann einen elektrischen Stromschlag verursachen.

- » Tauchen Sie weder das Produkt noch die Anschlussleitung oder den Netzstecker in Wasser oder andere Flüssigkeiten.
- » Halten Sie das Produkt niemals unter fließendes Wasser.

9

12 GARANTIE

Bitte wenden Sie sich mit dem Produkt und zugehörigem Kassenbon an Ihre ALDI SUISSÉ Filiale.

12.1 GARANTIEBEDINGUNGEN

Sehr geehrter Kunde

Die **ALDI SUISSÉ Garantie** bietet Ihnen weitreichende Vorteile gegenüber der gesetzlichen Gewährleistungspflicht:

Garantiezeitraum:	3 Jahre ab Zeitpunkt der Übernahme
Garantieleistung:	Kostenfreier Austausch oder Geldrückgabe Keine Transportkosten

Bitte beachten Sie, dass die Art der Garantieleistung im Einzelfall von **ALDI SUISSÉ** bestimmt wird.

Um die Garantie in Anspruch zu nehmen:

- Bitte wenden Sie sich mit dem Produkt und zugehörigem Kassenbon an Ihre **ALDI SUISSÉ** Filiale.

Die Garantie gilt nicht:

- bei Schäden durch **Elementarereignisse** (z. B. Blitz, Wasser, Feuer, Frost, etc.), **Unfall, Transport, ausgelaufenen Batterien oder unsachgemäßer Benutzung**
- bei **Beschädigung** oder **Veränderung durch den Käufer/Dritte**
- bei **Missachtung der Sicherheits- und Wartungsvorschriften, Bedienungsfehlern**
- bei **Verkalkung, Datenverlust, Schadprogrammen, Einbrennschäden**
- auf die **normale Abnutzung von Verschleißteilen (z. B. Akkukapazität)**

Die gesetzliche Gewährleistungspflicht des Übergabers wird durch diese Garantie nicht eingeschränkt. Die Garantiezeit kann nur verlängert werden, wenn dies eine gesetzliche Norm vorsieht. In den Ländern, in denen eine (zwingende) Garantie und/oder eine Ersatzteillagerhaltung und/oder eine Schadenersatzregelung gesetzlich vorgeschrieben sind, gelten die gesetzlich vorgeschriebenen Mindestbedingungen. Das Serviceunternehmen und der Verkäufer übernehmen bei Reparaturannahme keine Haftung für eventuell auf dem Produkt vom Kunden gespeicherte Daten oder Einstellungen.

- » Ziehen Sie den Netzstecker aus der Steckdose, bevor Sie das Produkt reinigen.
- » Trennen Sie das Produkt vor der Reinigung immer von der Spannungsversorgung.

⚠️ WARNUNG! VERBRENNUNGSGEFAHR!

Während des Gebrauchs werden das Produkt und der Konzentrator/der Volumendiffuser sehr heiß und können zu Verbrennungen führen.
» Lassen Sie das Produkt und den Konzentrator/den Volumendiffuser vor jeder Reinigung vollständig abkühlen.

VORSICHT! BESCHÄDIGUNGSGEFAHR!

Unsachgemäßer Umgang mit dem Produkt kann zu Beschädigungen des Produkts führen.

- » Verwenden Sie beim Reinigen des Produkts keine aggressiven Reinigungsmittel oder harten Bürsten. Diese können die Oberflächen beschädigen.

- Reinigen Sie den Lufteinlass mit einer kleinen Bürste, um ihn von Staub und Haaren zu befreien.
- Entfernen Sie den Konzentrator **8** oder den Volumendiffuser **9** vom Produkt.
- Reinigen Sie das Gehäuse, den Konzentrator oder den Volumendiffuser mit einem weichen, bei Bedarf leicht angefeuchteten Tuch.
- Vor der weiteren Verwendung oder Lagerung: Reiben Sie alle Teile mit einem sauberen Tuch trocken.

8.2 WARTUNG UND PFLEGE

Trennen Sie das Produkt vor der Wartung von der Stromquelle. Jede andere als die in dieser Anleitung erwähnte Wartung sollte von einer professionellen Reparaturwerkstatt durchgeführt werden. Wenden Sie sich für Wartungsarbeiten an den Kundendienst.

8.3 AUFBEWAHRUNG

Alle Teile müssen vor dem Aufbewahren vollkommen trocken sein.

- Bewahren Sie das Produkt stets an einem trockenen Ort auf.
- Schützen Sie das Produkt vor direkter Sonneneinstrahlung.
- Lagern Sie das Produkt für Kinder unzugänglich, sicher verschlossen und bei einer Lagertemperatur zwischen 5 °C und 20 °C (Zimmertemperatur).
- Alternativ können Sie das Produkt auch an der Aufhängeschlaufe **8** aufhängen.

10



BEDIENUNGSANLEITUNG

IONEN-HAARTROCKNER

AMBIANO



SERVICECENTER 849855
 AT BITTE WENDEN SIE SICH AN IHRE HOFER-FILIALE.
 MODELL: HD24_10488 07/2025

3
JAHRE GARANTIE

V01/0325

HERGESTELLT IN CHINA

IMPORTIERT DURCH
 ASCC - ALDI SÜD GROUP
 SUPPLY CHAIN ENTRY GMBH
 MICHAEL-WALZ-GASSE 180
 5020 SAKZBURG
 AUSTRIA
 CSC@ASCC-IMPORTS.COM



1 ALLGEMEINES



Diese Bedienungsanleitung (im Folgenden „Anleitung“ genannt) ist Teil des Produkts und enthält wichtige Informationen zur Inbetriebnahme und zur Verwendung.
 Lesen Sie die Anleitung, insbesondere das Kapitel **SICHERHEIT**, sorgfältig durch, bevor Sie das Produkt verwenden.
 Bei Nichtbeachtung dieser Anleitung kann es zu schweren Verletzungen und/oder zu Schäden am Produkt kommen.

Bewahren Sie diese Anleitung für zukünftige Verwendung und Referenz auf. Wenn Sie das Produkt an Dritte weitergeben, geben Sie unbedingt diese Anleitung mit. Wenn Sie eine digitale Kopie der Anleitung benötigen, wenden Sie sich bitte an das Servicecenter.

2 SICHERHEIT

2.1 HINWEISERKLÄRUNG

Die folgenden Symbole und Signalwörter werden in dieser Anleitung verwendet.

! WARNUNG!

» Dieses Signalsymbol/-wort bezeichnet eine Gefährdung mit einem mittleren Risikograd, die, wenn sie nicht vermieden wird, den Tod oder eine schwere Verletzung zur Folge haben kann.

VORSICHT!

» Dieses Signalwort warnt vor möglichen Sachschäden.

i HINWEIS

» Dieses Symbol gibt Ihnen nützliche Zusatzinformationen zum Betrieb.

2.2 ZEICHENERKLÄRUNG

Die folgenden Symbole werden in dieser Anleitung, auf dem Produkt oder auf der Verpackung verwendet.



Lesen Sie die Anleitung.



Mit diesem Symbol gekennzeichnete Produkte sind nur für die Verwendung in Innenräumen konzipiert.



Dieses Symbol kennzeichnet Produkte, die der Schutzklasse II entsprechen.



Konformitätserklärung (siehe Kapitel **KONFORMITÄTSERKLÄRUNG**): Mit diesem Symbol gekennzeichnete Produkte erfüllen alle anzuwendenden Gemeinschaftsvorschriften des Europäischen Wirtschaftsraums.



Verwenden Sie dieses Produkt nicht in der Nähe von Badewannen, Duschen, Waschbecken oder anderen mit Wasser gefüllten Behältern.

1

- » Auch nach Gebrauch ist das Produkt noch längere Zeit heiß. Lassen Sie das Produkt und die Düse/den Volumendiffuser ausreichend abkühlen, bevor Sie sie reinigen oder verstauen.
- » Sprühen Sie nicht mit Haarspray, wenn das Produkt eingeschaltet ist. Es besteht Brandgefahr.
- » Lassen Sie das Produkt während der Verwendung und bis es ausreichend abgekühlt ist nicht unbeaufsichtigt.
- » Richten Sie den heißen Luftstrahl nicht auf Tiere, Pflanzen oder Gegenstände.
- » Vermeiden Sie einen Hitzestau, indem Sie das Produkt nicht direkt vor eine Wand oder andere Gegenstände halten.
- » Decken Sie das abnehmbare Lufteinlassgitter während des Betriebes nicht ab. Reinigen Sie es von Zeit zu Zeit, um ein Überhitzen des Produkts zu vermeiden.
- » Der Lufteinlass dient der Belüftung. Er darf nicht abgedeckt oder blockiert werden.
- » Verwenden Sie das Produkt nicht für Perücken oder Haarteile aus synthetischem Material.
- » Lassen Sie die heißen Teile niemals mit Ihrer Kopfhaut/Haut in Berührung kommen.

2.4 ZUSÄTZLICHE SICHERHEITSHINWEISE

VORSICHT! BESCHÄDIGUNGSGEFAHR!

Unsachgemäßer Umgang mit dem Produkt kann zu Beschädigungen des Produkts führen.

- » Verwenden Sie das Produkt nicht mehr, wenn Teile des Produkts Risse, Sprünge, Verformungen oder andere Beschädigungen aufweisen.
- » Nehmen Sie keine Veränderungen am Produkt vor.
- » Ersetzen Sie beschädigte Bauteile nur durch passende Originalersatzteile. Wenden Sie sich dazu an unseren Kundendienst über die auf der Garantiekarte angegebene Serviceadresse.
- » Verwenden Sie das Produkt nicht, wenn es nicht ordnungsgemäß funktioniert oder wenn es heruntergefallen, beschädigt oder ins Wasser gefallen ist. Bringen Sie das Produkt zur Überprüfung und Reparatur in ein Servicezentrum.
- » Verwenden Sie nur vom Hersteller empfohlenes Zubehör.
- » Entfernen Sie sämtliche Aufsätze und Zubehör nach dem Gebrauch.

2.5 BESTIMMUNGSGEMÄßER GEBRAUCH

- Das Produkt ist ausschließlich zum Trocknen und Frisieren von menschlichem Naturhaar konzipiert.
- Das Produkt ist ausschließlich für den Privatgebrauch im Haushalt bestimmt und nicht für den gewerblichen Gebrauch geeignet.
- Verwenden Sie das Produkt nur wie in dieser Anleitung beschrieben. Jede andere Verwendung gilt als nicht bestimmungsgemäß und kann zu Sachschäden oder sogar zu Personenschäden führen. Das Produkt ist kein Kinderspielzeug.
- Der Hersteller oder Händler übernimmt keine Haftung für Schäden oder Verletzungen, die durch nicht bestimmungsgemäßen oder falschen Gebrauch entstanden sind.

4



Wechselstrom/-spannung



Kaltluft-Taste



Ausgeschaltet



Niedriger Luftstrom



Hoher Luftstrom



Niedrige Heizstufe



Mittlere Heizstufe



Hohe Heizstufe

2.3 ALLGEMEINE SICHERHEITSHINWEISE

! WARNUNG! GEFAHREN FÜR KINDER UND PERSONEN MIT VERRINGERTEN PHYSISCHEN, SENSORISCHEN ODER MENTALEN FÄHIGKEITEN (BEISPIELSGEWEISE TEILWEISE BEHINDERTE, ÄLTERE PERSONEN MIT EINSCHRÄNKUNG IHRER PHYSISCHEN UND MENTALEN FÄHIGKEITEN) ODER MANGEL AN ERFAHRUNG UND WISSEN (BEISPIELSGEWEISE ÄLTERE KINDER).

- » Dieses Produkt kann von Kindern ab 8 Jahren und darüber sowie von Personen mit verringerten physischen, sensorischen oder mentalen Fähigkeiten oder Mangel an Erfahrung und Wissen benutzt werden, wenn sie beaufsichtigt werden oder bezüglich des sicheren Gebrauchs des Produkts unterwiesen wurden und die daraus resultierenden Gefahren verstanden haben.
- » Reinigung und Benutzerwartung dürfen nicht von Kindern durchgeführt werden, es sei denn, sie werden beaufsichtigt.
- » Halten Sie Kinder jünger als 8 Jahre vom Produkt und von der Anschlussleitung fern.
- » Lassen Sie Kinder nicht mit der Verpackungsfolie spielen. Kinder können sich beim Spielen darin verfangen und ersticken.
- » Kinder dürfen nicht mit dem Produkt spielen.
- » Beaufsichtigen Sie Kinder sorgfältig, wenn Sie das Produkt in deren Nähe benutzen.

! WARNUNG! STROMSCHLAGGEFAHR!

Fehlerhafte Elektroinstallation oder zu hohe Netzspannung können zu elektrischem Stromschlag führen.

- » Als zusätzlicher Schutz wird die Installation einer Fehlerstromschutzeinrichtung (FI/RCD) mit einem Bemessungsauslösestrom von nicht mehr als 30 mA im Badezimmer-Stromkreis empfohlen. Fragen Sie Ihren Installateur um Rat.
- » Ziehen Sie nach Gebrauch immer den Netzstecker.
- » Schließen Sie das Produkt nur an, wenn die Netzspannung der Steckdose mit der Angabe auf dem Typenschild übereinstimmt.
- » Schließen Sie das Produkt nur an eine vorschriftsmäßig installierte Steckdose an.
- » Schließen Sie das Produkt nur an eine gut zugängliche Steckdose an, damit Sie es bei einem Störfall schnell vom Stromnetz trennen können.
- » Benutzen Sie dieses Produkt nicht in der Nähe von Badewannen, Duschwannen oder anderen Gefäßen, die Wasser enthalten.
- » Betreiben Sie das Produkt nicht, wenn es sichtbare Schäden aufweist oder das Netzkabel bzw. der Netzstecker defekt ist.
- » Wenn das Netzkabel des Produkts beschädigt ist, muss es durch den Hersteller oder seinen Kundendienst oder eine ähnlich qualifizierte Person ersetzt werden, um Gefährdungen zu vermeiden.
- » Halten Sie das Produkt sowie das Netzkabel und den Netzstecker von Wasser und anderen Flüssigkeiten, Haarsprays, Gasen, offenem Feuer, heißen Flächen und Teilen sowie hohen Temperaturen fern.
- » Verwenden Sie das Produkt niemals, wenn Sie auf feuchtem Boden stehen.
- » Fassen Sie den Netzstecker niemals mit feuchten Händen an.
- » Ziehen Sie den Netzstecker nie am Netzkabel aus der Steckdose, sondern fassen Sie immer den Netzstecker an.
- » Verwenden Sie das Netzkabel nie als Tragegriff und wickeln Sie es nicht um das Produkt.

2

3 PRODUKTÜBERSICHT

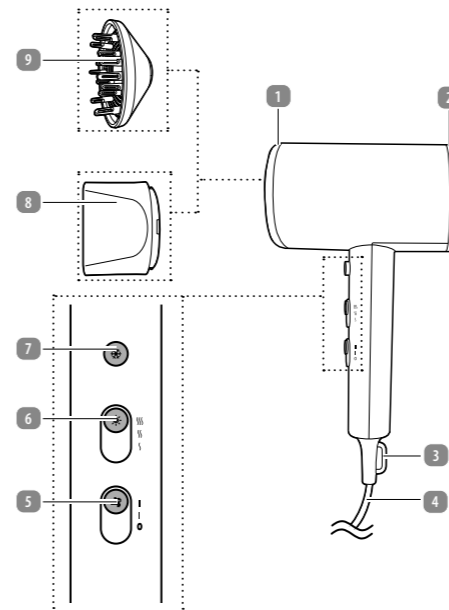

1 Öffnung für den Luftauslass

2 Lufteinlass

3 Aufhängeschlaufe

4 Anschlussleitung mit Netzstecker

5 Gebläsestufenschalter

6 Heizstufenschalter

7 Kaltluft-Taste

8 Konzentrator

9 Volumendiffuser

5

- » Achten Sie darauf, dass das Netzkabel nicht zur Stolperfalle wird.
- » Knicken Sie das Netzkabel nicht und legen Sie es nicht über scharfe Kanten.
- » Tauchen Sie weder das Produkt noch das Netzkabel oder den Netzstecker in Wasser oder andere Flüssigkeiten.
- » Öffnen Sie das Gehäuse nicht, sondern überlassen Sie die Reparatur Fachkräften, um Gefährdungen zu vermeiden. Wenden Sie sich dazu an eine Fachwerkstatt. Bei eigenständig durchgeführten Reparaturen, unsachgemäßem Anschluss oder falscher Bedienung sind Haftungs- und Garantiesprüche ausgeschlossen.
- » Bei Reparaturen dürfen nur Teile verwendet werden, die den ursprünglichen Gerätedaten entsprechen. In diesem Produkt befinden sich elektrische und mechanische Teile, die zum Schutz gegen Gefahrenquellen unerlässlich sind.
- » Verwenden Sie das Produkt nur in Innenräumen. Betreiben Sie es nie in Feuchträumen oder im Regen.
- » Lagern Sie das Produkt nur so, dass es nicht in eine Wanne oder in ein Waschbecken fallen kann.
- » Greifen Sie niemals nach einem elektrischen Produkt, wenn es ins Wasser gefallen ist. Ziehen Sie in einem solchen Fall sofort den Netzstecker.
- » Wenn Sie das Produkt nicht benutzen, es reinigen, wenn es gewittert oder wenn eine Störung auftritt, schalten Sie das Produkt immer aus und ziehen Sie den Netzstecker aus der Steckdose.
- » Achten Sie darauf, dass weder Sie noch Kinder Finger oder Gegenstände in die Gitteröffnungen des Produkts stecken.
- » Trennen Sie das Produkt bei Verwendung im Badezimmer nach dem Gebrauch von der Stromquelle, da die Nähe zu Wasser auch dann ein Risiko darstellt, wenn das Produkt ausgeschaltet ist.
- » **WARNUNG:** Verwenden Sie dieses Produkt nicht in der Nähe von Badewannen, Duschen, Waschbecken oder anderen Gefäßen, die Wasser enthalten.
- » Dieses Produkt ist nicht für die Verwendung in Badezimmer-Zonen 0, 1 und 2 geeignet. Zone 0 ist das Innere der Badewanne oder des Duschbeckens.

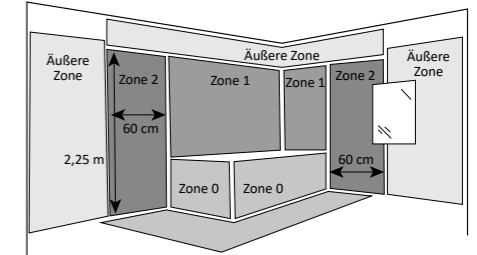

- » Verwenden Sie das Produkt nicht, wenn es nicht ordnungsgemäß funktioniert oder wenn es heruntergefallen, beschädigt oder ins Wasser gefallen ist. Bringen Sie das Produkt zur Überprüfung und Reparatur in ein Servicezentrum.
- » Stecken Sie niemals irgendwelche Gegenstände in das Gehäuse des Produkts.
- » Tauchen Sie das Produkt beim Reinigen oder Gebrauch niemals in Wasser oder andere Flüssigkeiten.

! WARNUNG! VERBRENNUNGS- UND BRANDGEFAHR!

Unsachgemäßer Umgang mit dem Produkt kann zu Brand oder Verbrennungen führen.

- » Halten Sie das Produkt während des Betriebs immer am Handgriff fest.
- » Halten Sie einen ausreichenden Abstand zu allen leicht brennbaren Gegenständen, z. B. Gardinen oder Vorhängen, ein.
- » Schalten Sie das Produkt aus und trennen Sie es vom Netz, wenn Sie es aus der Hand legen. Legen Sie es ausschließlich auf eine feste und hitzebeständige Fläche.

3

4 ERSTINBETRIEBNAHME

4.1 PRODUKT UND LIEFERUMFANG PRÜFEN

VORSICHT! BESCHÄDIGUNGSGEFAHR!

Wenn Sie die Verpackung unvorsichtig mit einem scharfen Messer oder anderen spitzen Gegenständen öffnen, kann das Produkt schnell beschädigt werden.

- » Gehen Sie beim Öffnen sehr vorsichtig vor.

1. Nehmen Sie das Produkt aus der Verpackung.
2. Prüfen Sie, ob die Lieferung vollständig ist (siehe Kapitel **PRODUKTÜBERSICHT**).
3. Kontrollieren Sie, ob das Produkt oder die Einzelteile Schäden aufweisen. Ist dies der Fall, benutzen Sie das Produkt nicht. Wenden Sie sich an den Kundendienst über die auf der Titelseite dieser Anleitung angegebenen Kontaktstellen.

4.2 GRUNDREINIGUNG

1. Entfernen Sie das Verpackungsmaterial und sämtliche Schutzfolien.
2. Reinigen Sie vor der erstmaligen Benutzung alle Teile des Produkts wie im Kapitel **REINIGUNG UND WARTUNG** beschrieben.

5 BEDIENUNG

5.1 ANBRINGEN DES KONZENTRATORS/VOLUMENDIFFUSORS

i HINWEIS

- » Verwenden Sie den Konzentrator **8**, um den Luftstrom für das Styling gezielt zu lenken. Der Konzentrator kann in jede beliebige Position gedreht werden.
- » Der Volumendiffuser **9** (auch als „Luftdusche“ bezeichnet) ermöglicht eine sanftere Haartrocknung und ist daher ideal für dauerwelltes Haar geeignet. Die Verwendung des Diffusors wird für „Luftgetrocknete“ Dauerwellen empfohlen, wodurch ein ähnlicher Effekt wie bei der Lufttrocknung erzielt wird.
- » Das Produkt kann auch ohne Konzentrator **8** oder Volumendiffuser **9** verwendet werden.

Drücken Sie den Konzentrator **8**/den Volumendiffuser **9** auf die Öffnung für den Luftauslass **1**, bis der Konzentrator/Volumendiffuser einrastet (siehe **Abb. A, B**).

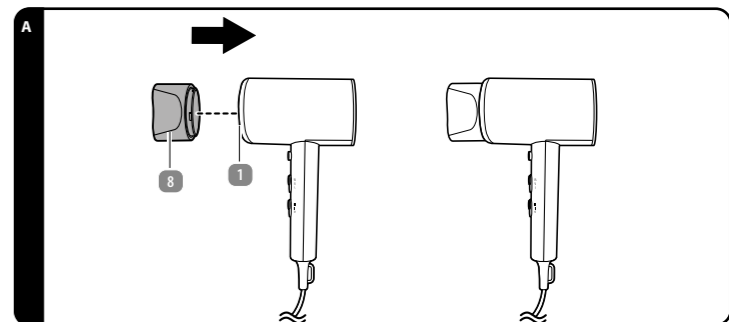

6

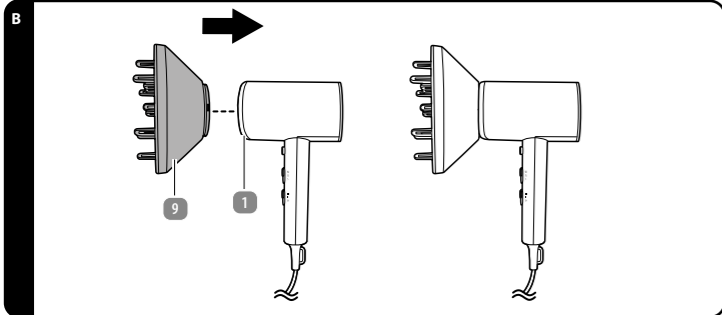

5.2 EINSCHALTEN DES PRODUKTS

⚠ WARNUNG! VERBRENNUNGSGEFAHR!

- » Es besteht die Möglichkeit von Schäden an Haar oder Haut, einschließlich Verbrennungen oder anderen Verletzungen.
- » Richten Sie den Luftstrom auf das Haar, nicht auf die Kopfhaut. Halten Sie das Produkt mindestens 10 cm vom Haar entfernt.
- » Berühren Sie niemals die Kopfhaut oder die Haut mit dem Konzentrator (8) oder dem Volumendiffuser (9).

1 HINWEIS

- » Schalten Sie vor der ersten Verwendung das Produkt auf die höchste Heizstufe. Lassen Sie es für einige Minuten laufen, ohne sich damit die Haare zu trocknen. Sorgen Sie für ausreichende Belüftung, z. B. durch Öffnen eines Fensters.
- » Halten Sie das Lufteinlassgitter frei von Haaren, während Sie trocknen.
- » Um ein Übertrocknen zu vermeiden, sollten Sie die Hitze nicht über einen längeren Zeitraum auf eine einzelne Stelle konzentrieren. Halten Sie das Produkt in Bewegung, während Sie Ihr Haar stylen.
- » Bevor Sie die Haare auskämmen, lassen Sie diese zunächst auskühlen, damit Ihre Frisur in Form bleibt.

- Stellen Sie sicher, dass der Gebläsestufenschalter (5) in der Position „0“ steht. Das Produkt ist ausgeschaltet.
- Stecken Sie den Netzstecker (4) in eine ordnungsgemäß installierte Steckdose.
- Stellen Sie mit dem Gebläsestufenschalter und dem Heizstufenschalter (6) die gewünschte Stufe ein. Dieses Produkt bietet folgende Schaltstellungen:

7

9 TECHNISCHE DATEN

Modell:	HD24_10488
Nennspannung:	220–240 V~
Nennfrequenz:	50–60 Hz
Leistungsaufnahme:	1800–2200 W
Leistungsaufnahme im Aus-Zustand:	0,1 W
Leistungsaufnahme im Standby-Modus:	- W
Benötigte Zeit für den Wechsel in den Energiesparmodus oder -zustand:	- min
Schutzklasse:	II
Artikelnummer:	849855

10 ENTSORGUNG

10.1 VERPACKUNG ENTSORGEN

Entsorgen Sie die Verpackung sortenrein. Geben Sie Pappe und Karton zum Altpapier, Folien in die Wertstoffsammlung.

10.2 PRODUKT ENTSORGEN

(Anwendbar in der Europäischen Union und anderen europäischen Staaten mit Systemen zur getrennten Sammlung von Wertstoffen)

Altgeräte dürfen nicht in den Hausmüll!
Sollte das Produkt einmal nicht mehr benutzt werden können, so ist jeder Verbraucher **gesetzlich verpflichtet, Altgeräte getrennt vom Hausmüll**, z. B. bei einer Sammelstelle seiner Gemeinde/seines Stadtteils, abzugeben. Damit wird gewährleistet, dass Altgeräte fachgerecht verwertet und negative Auswirkungen auf die Umwelt vermieden werden. Deswegen sind Elektrogeräte mit dem hier abgebildeten Symbol gekennzeichnet.

GEBLÄSESTUFENSCHALTER		HEIZSTUFENSCHALTER		FUNKTION
0	+	beliebig	=	Aus
I	+	⎵	=	niedriger Luftstrom + niedrige Heizstufe
II	+	⎵	=	hoher Luftstrom + niedrige Heizstufe
I	+	⎶	=	niedriger Luftstrom + mittlere Heizstufe
II	+	⎶	=	hoher Luftstrom + mittlere Heizstufe
I	+	⎷	=	niedriger Luftstrom + hohe Heizstufe
II	+	⎷	=	hoher Luftstrom + hohe Heizstufe

5.3 AUSSCHALTEN DES PRODUKTS UND ENTFERNEN DES KONZENTRATORS/VOLUMENDIFFUSORS

⚠ WARNUNG! VERBRENNUNGSGEFAHR!

Während des Gebrauchs werden das Produkt und der Konzentrator/der Volumendiffuser sehr heiß und können zu Verbrennungen führen.

- » Lassen Sie das Produkt und den Konzentrator/den Volumendiffuser nach dem Gebrauch abkühlen.

- Stellen Sie den Gebläsestufenschalter (5) auf Position „0“.
- Ziehen Sie den Netzstecker (4) aus der Steckdose.
- Lassen Sie das Produkt abkühlen.
- Entfernen Sie den Konzentrator (8)/den Volumendiffuser (9) vom Produkt.

5.4 ÜBERHITZUNGSSCHUTZ

Bei eingeschränktem Lufteintritt wird die eingestellte Heizstufe durch den eingebauten Überhitzungsschutz abgeschaltet. Der Luftstrom wird nicht abgeschaltet, um Stauwärme im Produkt zu vermeiden. Gehen Sie in diesem Fall wie folgt vor:

- Stellen Sie den Gebläsestufenschalter (5) auf Position „0“.
- Ziehen Sie den Netzstecker (4) aus der Steckdose.
- Lassen Sie das Produkt vollständig abkühlen.
- Reinigen Sie das Lufteinlassgitter (2) (siehe Kapitel **REINIGUNG**). Anschließend können Sie das Produkt wieder in Betrieb nehmen.

8

11 KONFORMITÄTserklärung

CE Wir, ASCE - ALDI SÜD Group Supply Chain Entity GmbH, erklären in alleiniger Verantwortung, dass das Produkt die grundlegenden Anforderungen der aufgeführten EU-Richtlinien erfüllt. Die EU-Konformitätserklärung kann bei der auf der Rückseite dieser Anleitung angegebenen Adresse angefordert werden.

5.5 IONENEFFekt

Die in der Luft enthaltenen Moleküle, die in dieses Produkt eingesaugt werden, sind negativ geladen (ionisiert) und werden zusammen mit der „heißen Luft“ zum Haar transportiert. Die negativen Ionen zerlegen die Wassertropfen im Haar in kleinere Tropfen, so dass diese schneller verdunsten.

Die Vorteile:

- weniger ausgetrocknetes Haar
- kürzere Wärmeeinwirkung
- weniger Haarschäden

Ein zweiter, signifikanter Effekt besteht darin, dass die kleineren Wassertropfen im Vergleich zu normalen Wassertropfen besser vom Haar aufgenommen werden. Diese Absorption glättet die schuppige Struktur des Haares.

Die geglättete Oberflächenstruktur führt zu den folgenden positiven Effekten:

- Das Haar wird glatter, weicher und geschmeidiger.
- Der Haarglanz wird wiederhergestellt.
- Das Haar lässt sich leichter bürsten und stylen.
- Das Haar ist weniger anfällig für Verwickeln, Brechen und Verknoten.

6 TIPPS

- Um das Haar schnell zu trocknen, verwenden Sie das Produkt zunächst für einige Minuten auf hoher Heizstufe. Stellen Sie dazu den Heizstufenschalter (6) auf Position ⎷, wechseln Sie anschließend auf eine niedrigere Heizstufe und stylen Sie die gewünschte Frisur.
- Halten Sie das Lufteinlassgitter (2) während des Trocknens frei von Haaren.
- Um eine Übertrocknung zu vermeiden, konzentrieren Sie die Wärme nicht über einen längeren Zeitraum auf einen einzelnen Bereich. Halten Sie das Produkt in Bewegung, während Sie das Haar stylen.
- Fixieren Sie Locken oder Wellen mit der Kaltluft-Funktion, indem Sie die Kaltluft-Taste (7) für einen „kühlen Stoß“ drücken. Die ausströmende Luft ist lauwarm.
- Bevor Sie das Haar auskämmen, lassen Sie es zuerst abkühlen, damit die Frisur in Form bleibt.

7 StÖRung und BEhebung

PROBLEM	MÖGLICHE URSACHE	LÖSUNG
Das Produkt funktioniert nicht.	Der Netzstecker (4) ist nicht eingesteckt.	Stecken Sie den Netzstecker in eine Steckdose.
	Das Produkt ist nicht eingeschaltet.	Schalten Sie das Produkt ein.
Heizstufe schaltet im Betrieb ab.	Der Überhitzungsschutz wurde ausgelöst.	Siehe Kapitel ÜBERHITZUNGSSCHUTZ .

8 REINIGUNG UND WARTUNG

8.1 REINIGUNG

⚠ WARNUNG! STROMSCHLAgGEFAHR!

In das Gehäuse eingedrungene Flüssigkeit kann einen elektrischen Stromschlag verursachen.

- » Tauchen Sie weder das Produkt noch die Anschlussleitung oder den Netzstecker in Wasser oder andere Flüssigkeiten.
- » Halten Sie das Produkt niemals unter fließendes Wasser.

9

12 GARANTIE

Bitte wenden Sie sich mit dem Produkt und zugehörigem Kassenbon an Ihre **HOFEr-FILIALE**.

12.1 GARANTIEBEDINGUNGEN

Sehr geehrter Kunde

Ihre Vorteile aus der Herstellergarantie:

Garanzietzeitraum:	3 Jahre ab Zeitpunkt der Übernahme
Garantieleistung:	Kostenfreier Austausch oder Geldrückgabe Keine Transportkosten

Bitte beachten Sie, dass die Art der Garantieleistung im Einzelfall vom Garanten bestimmt wird.

Um die Garantie in Anspruch zu nehmen:

- Wenden Sie sich mit dem Produkt und zugehörigem Kassenbon an Ihre **HOFEr-FILIALE**.

Die Garantie gilt nicht:

- bei Schäden durch **Elementarereignisse** (z. B. Blitz, Wasser, Feuer, Frost, etc.), **Unfall, Transport, ausgelaufenen Batterien oder unsachgemäßer Benutzung**
- bei **Beschädigung** oder **Veränderung durch den Käufer/Dritte**
- bei **Missachtung der Sicherheits- und Wartungsvorschriften, Bedienungsfehlern**
- bei **Verkalkung, Datenverlust, Schadprogrammen, Einbrennschäden**
- auf die **normale Abnutzung von Verschleißteilen** (z. B. Akkukapazität)

Die gesetzliche Gewährleistungspflicht des Übergabers wird durch diese Garantie nicht eingeschränkt. Die Garantiezeit kann nur verlängert werden, wenn dies eine gesetzliche Norm vorsieht. In den Ländern, in denen eine (zwingende) Garantie und/oder eine Ersatzteillagerhaltung und/oder eine Schadenersatzregelung gesetzlich vorgeschrieben sind, gelten die gesetzlich vorgeschriebenen Mindestbedingungen. Das Serviceunternehmen und der Verkäufer übernehmen bei Reparaturannahme keine Haftung für eventuell auf dem Produkt vom Kunden gespeicherte Daten oder Einstellungen.

- » Ziehen Sie den Netzstecker aus der Steckdose, bevor Sie das Produkt reinigen.
- » Trennen Sie das Produkt vor der Reinigung immer von der Spannungsversorgung.

⚠ WARNUNG! VERBRENNUNGSGEFAHR!

Während des Gebrauchs werden das Produkt und der Konzentrator/der Volumendiffuser sehr heiß und können zu Verbrennungen führen.

- » Lassen Sie das Produkt und den Konzentrator/den Volumendiffuser vor jeder Reinigung vollständig abkühlen.

VORSICHT! BESCHÄDIGUNGSGEFAHR!

Unsachgemäßer Umgang mit dem Produkt kann zu Beschädigungen des Produkts führen.

- » Verwenden Sie beim Reinigen des Produkts keine aggressiven Reinigungsmittel oder harten Bürsten. Diese können die Oberflächen beschädigen.

- Reinigen Sie den Lufteinlass mit einer kleinen Bürste, um ihn von Staub und Haaren zu befreien.
- Entfernen Sie den Konzentrator (8) oder den Volumendiffuser (9) vom Produkt.
- Reinigen Sie das Gehäuse, den Konzentrator oder den Volumendiffuser mit einem weichen, bei Bedarf leicht angefeuchteten Tuch.
- Vor der weiteren Verwendung oder Lagerung: Reiben Sie alle Teile mit einem sauberen Tuch trocken.

8.2 WARTUNG UND PFLEGE

Trennen Sie das Produkt vor der Wartung von der Stromquelle. Jede andere als die in dieser Anleitung erwähnte Wartung sollte von einer professionellen Reparaturwerkstatt durchgeführt werden. Wenden Sie sich für Wartungsarbeiten an den Kundendienst.

8.3 AUFBEWAHRUNG

Alle Teile müssen vor dem Aufbewahren vollkommen trocken sein.

- Bewahren Sie das Produkt stets an einem trockenen Ort auf.
- Schützen Sie das Produkt vor direkter Sonneneinstrahlung.
- Lagern Sie das Produkt für Kinder unzugänglich, sicher verschlossen und bei einer Lagertemperatur zwischen 5 °C und 20 °C (Zimmertemperatur).
- Alternativ können Sie das Produkt auch an der Aufhängeschlaufe (8) aufhängen.

10



ISTRUZIONI PER L'USO

ASCIUGACAPELLI CON FUNZIONE DI IONIZZAZIONE

AMBIANO



ASSISTENZA POST-VENDITA 849855

CH LA PREGHIAMO DI RIVOLGERSI ALLA SUA FILIALE ALDI SUISE.

MODELLO: HD24_10488 07/2025

3
ANNI GARANZIA

1 INFORMAZIONI GENERALI



Il presente istruzioni per l'uso (di seguito "istruzioni") è parte integrante del prodotto e contiene importanti informazioni relative alla messa in servizio e all'uso. Leggere attentamente le istruzioni, in particolare il capitolo sulla **sicurezza**, prima di utilizzare il prodotto. Il mancato rispetto delle presenti istruzioni può provocare lesioni gravi e/o danni al prodotto.

Conservare queste istruzioni per riferimento e utilizzo futuro. In caso di cessione del prodotto a terzi, consegnare assolutamente anche le presenti istruzioni. Se si ha bisogno di una copia digitale delle istruzioni, contattare il servizio clienti.

2 SICUREZZA

2.1 DESCRIZIONE DELLE AVVERTENZE

Nelle istruzioni vengono utilizzati i seguenti simboli e le seguenti parole d'avvertimento.

⚠ AVVERTIMENTO!

» Questo simbolo/parola d'avvertimento indica un pericolo a rischio medio che, se non evitato, può avere come conseguenza la morte o lesioni gravi.

⚠ ATTENZIONE!

» Questa parola d'avvertimento indica possibili danni a cose.

i AVVISI!

» Questo simbolo fornisce ulteriori informazioni utili riguardanti l'utilizzo.

2.2 DESCRIZIONE PITTORAMMI

Nelle istruzioni, sul prodotto stesso o sull'imballaggio sono riportati i seguenti simboli.



Leggere le istruzioni.



I prodotti contrassegnati con questo simbolo sono concepiti esclusivamente per l'uso in ambienti interni.



Questo simbolo indica prodotti con Classe di isolamento II.



Dichiarazione di conformità (vedi capitolo **DICHIARAZIONE DI CONFORMITÀ**): I prodotti identificati con questo simbolo soddisfano tutte le norme comunitarie applicabili nello Spazio Economico Europeo.



Non utilizzare questo prodotto nelle vicinanze di vasche, docce, lavandini o altri contenitori colmi d'acqua.

1

Tensione/corrente alternata

☼ Tasto aria fredda

0 Spento

I Flusso d'aria basso

II Flusso d'aria alto

~ Livello di calore basso

~ Livello di calore medio

~ Livello di calore alto

2.3 AVVERTENZE GENERALI DI SICUREZZA

⚠ AVVERTIMENTO! PERICOLI PER BAMBINI E PERSONE CON RIDOTTE CAPACITÀ FISICHE, SENSORIALI O MENTALI (PER ESEMPIO PERSONE PARZIALMENTE DISABILI, PERSONE ANZIANE CON RIDOTTE CAPACITÀ FISICHE E MENTALI) O RIDOTTA ESPERIENZA E CONOSCENZA (PER ESEMPIO BAMBINI PIÙ GRANDI).

- » Il presente prodotto può essere utilizzato dai bambini a partire dall'età di 8 anni e da persone con ridotte capacità fisiche, sensoriali e mentali, o prive di esperienza e conoscenza, a condizione che siano sotto sorveglianza o che siano state istruite su come utilizzare il prodotto in modo sicuro e abbiano compreso gli eventuali pericoli.
- » La pulizia e manutenzione di competenza dell'utilizzatore non devono essere eseguite da bambini non sorvegliati.
- » Tenere i bambini di età inferiore agli 8 anni lontani dal prodotto e dal cavo di collegamento.
- » Non consentire ai bambini di giocare con la pellicola d'imballaggio. Giocandovi, i bambini potrebbero rimanervi intrappolati e soffocare.
- » Non permettere ai bambini di giocare con il prodotto.
- » Sorvegliare attentamente i bambini quando si usa il prodotto nelle loro vicinanze.

⚠ AVVERTIMENTO! PERICOLO DI SCOSSE ELETTRICHE!

La scorretta installazione elettrica o l'eccessiva tensione di rete può provocare scosse elettriche.

- » Come protezione aggiuntiva, si consiglia di installare nel circuito elettrico del bagno un dispositivo differenziale (FI/RCD) tarato su una corrente di scatto non superiore a 30 mA. Chiedere consiglio al proprio elettricista.
- » Dopo l'utilizzo si raccomanda di estrarre sempre la spina dalla presa.
- » Collegare il prodotto solo se la tensione di rete della presa di corrente corrisponde ai dati riportati sulla targhetta.
- » Collegare il prodotto esclusivamente a una presa di corrente installata a norma.
- » Collegare il prodotto solo a una presa di corrente facilmente accessibile, in modo tale da poterlo staccare velocemente dalla rete elettrica in caso di malfunzionamento.
- » Non utilizzare il prodotto vicino a vasche da bagno, docce o altri recipienti contenenti acqua.
- » Non usare il prodotto se presenta danni visibili o se il cavo di alimentazione o la spina sono difettosi.
- » Se il cavo di alimentazione del prodotto è danneggiato, per evitare pericoli dovrà essere sostituito dal produttore, dal servizio di assistenza post-vendita o da una persona parimenti qualificata.
- » Tenere il prodotto, il cavo di alimentazione e la spina lontano dall'acqua e da altri liquidi, lacche per capelli, gas, fiamme libere, superfici e oggetti caldi e al riparo dalle alte temperature.
- » Non utilizzare mai il prodotto stando in piedi su un pavimento umido.
- » Non toccare mai la spina con mani umide.
- » Mai tirare la spina dalla presa afferrando il cavo di alimentazione, bensì afferrare sempre la spina.
- » Non utilizzare mai il cavo di alimentazione come manico e non avvolgerlo intorno all'asciugacapelli.

2

3 PANORAMICA DEL PRODOTTO

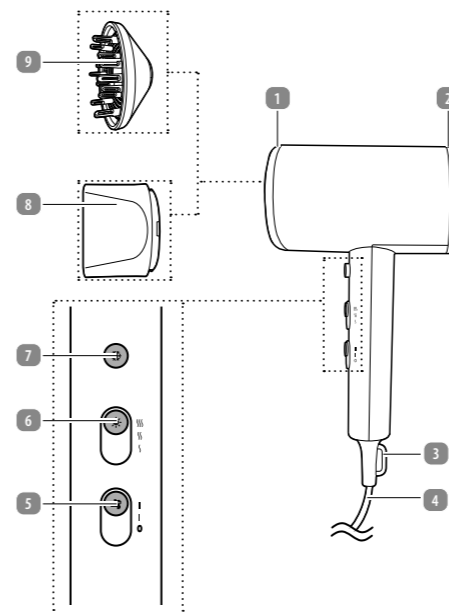

1 Apertura uscita aria

2 Ingresso aria

3 Occhiello di sospensione

4 Cavo di collegamento con spina

5 Selettore del livello di ventilazione

6 Selettore di temperatura

7 Tasto aria fredda

8 Concentratore

9 Diffusore volumizzante

5

- » Accertarsi che il cavo di alimentazione non sia causa d'inciampo.
- » Non piegare il cavo di alimentazione e non farlo passare su spigoli vivi.
- » Non immergere il prodotto, il cavo di alimentazione o la spina in acqua o in altri liquidi.
- » Per evitare pericoli non aprire il corpo del prodotto, ma far eseguire la riparazione da personale qualificato. Rivolgersi ad un centro riparazioni. In caso di riparazioni eseguite in proprio, allacciamento non corretto o errato utilizzo, si escludono responsabilità e diritti di garanzia.
- » Per le riparazioni utilizzare solo pezzi corrispondenti alle specifiche originali dell'apparecchio. Il presente prodotto contiene parti elettriche e meccaniche che sono indispensabili protezioni da fonti di pericolo.
- » Utilizzare il prodotto solo in ambienti interni. Non utilizzarlo in ambienti umidi o sotto la pioggia.
- » Riporre sempre il prodotto in modo tale che non possa cadere nella vasca da bagno o nel lavandino.
- » Non toccare mai un prodotto elettrico caduto in acqua. In tale eventualità, estrarre subito la spina.
- » In caso di inutilizzo, pulizia, temporale o malfunzionamento, spegnere sempre il prodotto e staccare la spina dalla presa di corrente.
- » Prestare attenzione affinché né l'utilizzatore né i bambini infilino dita o oggetti nelle aperture della griglia dell'asciugacapelli.
- » Se il prodotto viene utilizzato nella stanza da bagno, dopo l'uso scollegarlo dall'alimentazione elettrica poiché la vicinanza all'acqua può costituire un pericolo anche se l'apparecchio è spento.
- » AVVERTIMENTO: Non utilizzare questo prodotto nelle vicinanze di vasche da bagno, docce, lavandini o altri recipienti contenenti acqua.
- » Questo prodotto non è adatto all'uso nelle zone 0, 1 e 2 del bagno. La zona 0 è l'interno della vasca da bagno o del piatto doccia.

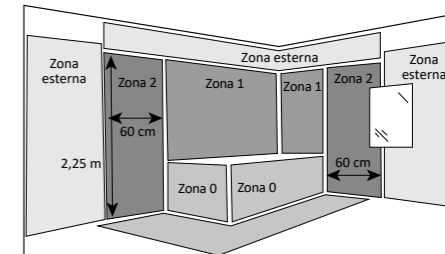

- » Non utilizzare il prodotto in caso di malfunzionamento, se è caduto a terra o in acqua, oppure se è danneggiato. Consegnare il prodotto a un centro di assistenza per l'ispezione e la riparazione.
- » Non inserire mai alcun tipo di oggetto all'interno del prodotto.
- » Non immergere mai il prodotto e il caricabatteria in acqua o altri liquidi durante la pulizia o l'utilizzo.

⚠ AVVERTIMENTO! PERICOLO DI SCOTTATURE E INCENDIO!

Un utilizzo scorretto del prodotto potrebbe causare incendio o scottature.

- » Quando il prodotto è in funzione tenerlo sempre saldamente per l'impugnatura.
- » Mantenere sempre una distanza sufficiente da tutti gli oggetti facilmente infiammabili, quali tende o tendaggi.
- » Spegnerlo sempre il prodotto e scollegarlo dalla rete elettrica prima di appoggiarlo. Appoggiarlo solo su una superficie solida e resistente al calore.
- » Il prodotto resta caldo ancora per molto tempo dopo l'uso. Lasciare raffreddare sufficientemente il prodotto e la bocchetta / il diffusore volumizzante prima di pulirli o riporli.
- » Non spruzzare lacca per capelli quando il prodotto è acceso: Sussiste il pericolo d'incendio.
- » Non lasciare il prodotto incustodito durante l'uso e fino a quando non si è sufficientemente raffreddato.
- » Non dirigere il getto d'aria calda su animali, piante o oggetti.

3

4 PRIMA MESSA IN FUNZIONE

4.1 CONTROLLO DEL PRODOTTO E DELLA DOTAZIONE

ATTENZIONE! PERICOLO DI DANNEGGIAMENTO!

Aprendo la confezione con un coltello affilato o altri oggetti appuntiti senza prestare sufficiente attenzione, è possibile danneggiare subito il prodotto.

» Prestare molta attenzione durante l'apertura dell'imballaggio.

1. Estrarre il prodotto dall'imballaggio.
2. Controllare se la fornitura è completa (vedi capitolo **PANORAMICA DEL PRODOTTO**).
3. Verificare se il prodotto o le singole parti sono danneggiati. In tale eventualità, non utilizzare il prodotto. Contattare il servizio clienti tramite ai recapiti di contatto indicati nella pagina iniziale di queste istruzioni.

4.2 PULIZIA PRELIMINARE

1. Rimuovere il materiale d'imballaggio e tutte le pellicole di protezione.
2. Prima di utilizzare il prodotto per la prima volta, pulire tutte le parti del prodotto come descritto nel capitolo **PULIZIA E MANUTENZIONE**.

5 UTILIZZO

5.1 MONTAGGIO DEL CONCENTRATORE/DIFFUSORE VOLUMIZZANTE

i AVVISI!

- » Usare il concentratore (8) per dirigere il flusso d'aria per lo styling. Il concentratore può essere ruotato in qualsiasi posizione.
- » Il diffusore volumizzante (9) (detto anche "doccia d'aria") consente un'asciugatura delicata dei capelli ed è quindi ideale per i capelli ondulati in modo permanente. L'uso del diffusore è consigliato per le onde permanenti "asciugate all'aria", con un effetto simile a quello dell'asciugatura all'aria.
- » Il prodotto può essere utilizzato anche senza concentratore (8) o diffusore volumizzante (9).

Premere il concentratore (8)/diffusore volumizzante (9) sull'apertura uscita aria (1) fino a quando il concentratore/diffusore volumizzante non si aggancia (vedi Fig. A, B).

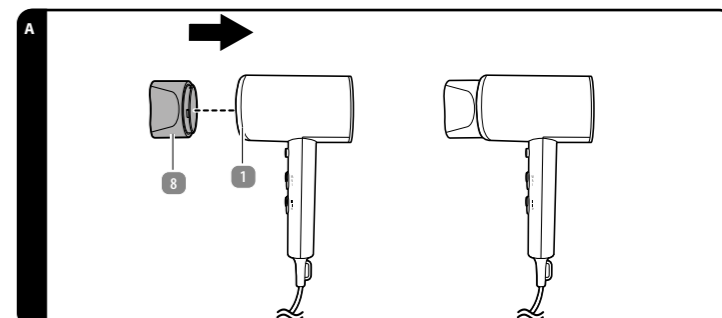

6

V01/0225

FABBRICATO IN CINA

COMMERCIALIZZATO DA

ASCE - ALDI SÜD GROUP
SUPPLY CHAIN ENTRY GMBH
MICHAEL-WALZ-GASSE 180
5020 SAKZBURG
AUSTRIA
CS@ASCE-IMPORTS.COM



4

5

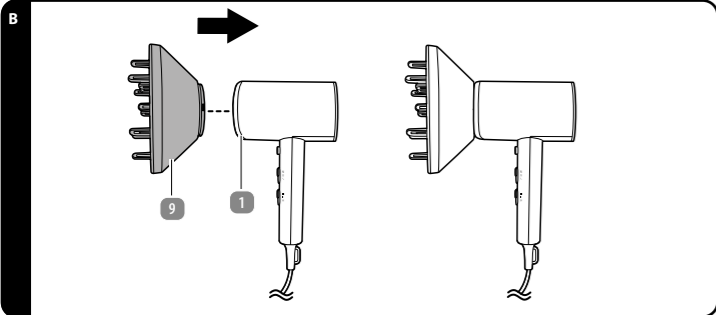

5.2 ACCENSIONE DEL PRODOTTO

⚠️ AVVERTIMENTO! PERICOLO DI USTIONE!

- » Esiste la possibilità di danni ai capelli o alla pelle, comprese ustioni o altre lesioni.
- » Dirigere il flusso d'aria sui capelli, non sul cuoio capelluto. Tenere il prodotto a minimo 10 cm dai capelli.
- » Non toccare mai il cuoio capelluto o la cute con il concentratore 8 o il diffusore volumizzante 9.

ⓘ AVVISO!

- » Prima del primo utilizzo mettere in funzione il prodotto al livello di massima temperatura. Lasciarlo in funzione per alcuni minuti senza asciugare i capelli. Provvedere ad un adeguato ricambio d'aria, ad es. aprendo una finestra.
- » Tenere la griglia rimovibile di ingresso aria libera dai capelli mentre si asciuga.
- » Per evitare l'asciugatura eccessiva, evitare di concentrare il calore in un unico punto per un periodo prolungato. Tenere sempre in movimento il prodotto mentre si acconciano i capelli.
- » Prima di pettinare i capelli, farli raffreddare in modo che mantengano l'acconciatura.

- Assicurarsi che il selettore del livello di ventilazione 5 si trovi in posizione "0". Il prodotto è spento.
- Inserire la spina 4 in una presa di corrente installata a norma.
- Per mezzo del selettore del livello di ventilazione e del selettore di temperatura 6 impostare i livelli desiderati. Questo prodotto consente le seguenti impostazioni:

7

10 SMALTIMENTO

10.1 SMALTIMENTO DELL'IMBALLAGGIO

Smaltire l'imballaggio differenziandolo. Gettare il cartone e la scatola nella raccolta di carta straccia, la pellicola nella raccolta dei materiali riciclabili.

10.2 SMALTIMENTO DEL PRODOTTO

(Applicabile nell'Unione Europea e in altri Paesi europei con sistemi di raccolta differenziata)

Non smaltire gli apparecchi dismessi nei rifiuti domestici!
Qualora il prodotto non potesse essere più utilizzato, il consumatore è obbligato per legge a smaltirlo come apparecchio **disMESSO separatamente dai rifiuti domestici**, per esempio presso un centro di raccolta comunale/di quartiere. In tal modo, si garantisce che gli apparecchi dismessi siano smaltiti correttamente e si evitano ripercussioni negative sull'ambiente. Per questo motivo, gli apparecchi elettronici sono contrassegnati dal simbolo qui riprodotto.

11 DICHIARAZIONE DI CONFORMITÀ

CE Noi, ASCE - ALDI SÜD Group Supply Chain Entity GmbH, dichiariamo, sotto la nostra esclusiva responsabilità, che il prodotto soddisfa i requisiti essenziali delle direttive UE elencate. È possibile richiedere la dichiarazione di conformità CE all'indirizzo riportato sul retro.

SELETORE DEL LIVELLO DI VENTILAZIONE	SELETORE DI TEMPERATURA	FUNZIONE
0	+	facoltativo = Spento
I	+	⎵ = bassa intensità di ventilazione + temperatura bassa
II	+	⎵ = alta intensità di ventilazione + temperatura bassa
I	+	⎶ = bassa intensità di ventilazione + temperatura media
II	+	⎶ = alta intensità di ventilazione + temperatura media
I	+	⎷ = bassa intensità di ventilazione + temperatura alta
II	+	⎷ = alta intensità di ventilazione + temperatura alta

5.3 SPEGNIMENTO DEL PRODOTTO E RIMOZIONE DEL CONCENTRATORE/DIFFUSORE VOLUMIZZANTE

⚠️ AVVERTIMENTO! PERICOLO DI USTIONE!

Durante l'uso il prodotto e il concentratore/diffusore volumizzante diventano molto caldi e possono causare scottature.
» Lasciare raffreddare il prodotto e il concentratore/diffusore volumizzante dopo l'uso.

- Impostare il selettore del livello di ventilazione 5 in posizione "0".
- Staccare la spina 4 dalla presa di corrente.
- Lasciar raffreddare il prodotto.
- Rimuovere il concentratore 8 /diffusore volumizzante 9 dal prodotto.

5.4 PROTEZIONE DAL SURRISCALDAMENTO

Se l'ingresso d'aria è limitato, il prodotto spegne il livello di temperatura impostato grazie alla protezione anti-surriscaldamento incorporata. Il flusso d'aria non viene spento per evitare la congestione nel prodotto. In tal caso procedere come segue:

- Impostare il selettore del livello di ventilazione 5 in posizione "0".
- Staccare la spina 4 dalla presa di corrente.
- Attendere che il prodotto si sia raffreddato completamente.
- Pulire la griglia rimovibile di ingresso aria 2 (vedi capitolo **PULIZIA**). Rimettere quindi in funzione il prodotto.

8

12 GARANZIA

La preghiamo di recarsi nella sua filiale **ALDI SUISSE** con il prodotto e il relativo scontrino di cassa.

12.1 CONDIZIONI DI GARANZIA

Gentile cliente

La **garanzia ALDI SUISSE** le offre vantaggi ben superiori rispetto a quanto previsto dall'obbligo di garanzia legale:

Durata della garanzia:	3 anni a partire dal momento di ricezione della merce
Garanzia:	sostituzione gratuita oppure rimborso. Nessun costo di trasporto

La preghiamo di tenere presente che il tipo di garanzia viene definito caso per caso da **ALDI SUISSE**.

Per attivare la garanzia la preghiamo di:

- recarsi nella sua filiale **ALDI SUISSE** con il prodotto e il relativo scontrino di cassa.

La **garanzia non si estende a danni causati da:**

- eventi naturali (p. es. fulmini, acqua, fuoco, gelo ecc.), incidenti, trasporto, batterie che perdono liquido oppure utilizzo improprio
- danni o modifiche da parte dell'acquirente/di terzi
- inadempienza delle misure di sicurezza e di manutenzione, errori d'uso
- calcificazione, perdita di dati, programmi dannosi, bruciate dello schermo
- normale usura delle parti ad essa soggette (p. es. la capacità della batteria)

L'obbligo di garanzia obbligatorio per legge da parte del venditore non viene limitato dalla presente garanzia. Il periodo di garanzia può essere prolungato solo se previsto dalle norme legislative. Nei Paesi in cui sono previste dalla legge una garanzia (obbligatoria) e/o la conservazione delle parti di ricambio e/o un regolamento per il risarcimento valgono le condizioni minime previste dalla legge. Il venditore e l'azienda di servizio non si assumono la responsabilità per i dati o le impostazioni eventualmente salvati da parte del cliente sul prodotto.

5.5 EFFETTO IONI

Le molecole presenti nell'aria e aspirate in questo prodotto sono caricate negativamente (ionizzate) e vengono trasportate ai capelli insieme all'"aria calda". Gli ioni negativi decompongono le goccioline d'acqua nei capelli in gocce più piccole che evaporano più velocemente. I vantaggi:

- meno secchezza dei capelli
- esposizione al calore ridotto
- meno danni ai capelli

Un secondo significativo effetto comporta che le goccioline d'acqua più piccole vengono assorbite meglio dai capelli rispetto alle goccioline d'acqua normali. Questo assorbimento leviga la struttura squamosa dei capelli. La struttura della superficie levigata produce i seguenti effetti positivi:

- I capelli sono lisci, morbidi ed elastici.
- Ripristino della lucentezza dei capelli.
- I capelli sono più facili da spazzolare e da acconciare.
- I capelli sono meno inclini all'impigliamento, alla rottura e all'annodarsi.

6 SUGGERIMENTI

- Per asciugare velocemente i capelli, utilizzare il prodotto per alcuni minuti a livello di calore alto. A tale scopo, impostare il selettore di temperatura 3 in posizione ⎶, quindi passare a un livello di calore inferiore ed eseguire l'acconciatura desiderata.
- Tenere la griglia di ingresso aria 2 libera dai capelli durante l'asciugatura.
- Per evitare l'asciugatura eccessiva, evitare di concentrare il calore in un unico punto per un periodo prolungato. Tenere sempre in movimento il prodotto mentre si acconciano i capelli.
- Fissare i ricci o le onde con la funzione aria fredda premendo il tasto aria fredda 7 per un "cool shot". L'aria che esce è tiepida.
- Prima di pettinare i capelli, farli raffreddare in modo che mantengano l'acconciatura.

7 ANOMALIE E RIMEDI

PROBLEMA	POSSIBILI CAUSE	RIMEDIO
Il prodotto non funziona.	La spina 4 non è inserita correttamente.	Inserire la spina in una presa di corrente.
	Il prodotto non è acceso.	Accendere il prodotto.
Il livello di temperatura si spegne durante l'uso.	La protezione dal surriscaldamento si è attivata.	Vedi capitolo PROTEZIONE DAL SURRISCALDAMENTO .

8 PULIZIA E MANUTENZIONE

8.1 PULIZIA

⚠️ AVVERTIMENTO! PERICOLO DI SCOSSE ELETTRICHE!

Eventuali infiltrazioni d'acqua all'interno del prodotto possono provocare una scossa elettrica.

- » Non immergere il prodotto, il cavo di collegamento o la spina in acqua o in altri liquidi.
- » Non tenere mai il prodotto sotto acqua corrente.
- » Prima di pulire il prodotto staccare la spina dalla presa di corrente.

9

- » Prima di procedere alla pulizia del prodotto, disconnetterlo sempre dall'alimentazione elettrica.

⚠️ AVVERTIMENTO! PERICOLO DI USTIONE!

- Durante l'uso il prodotto e il concentratore/diffusore volumizzante diventano molto caldi e possono causare scottature.
- » Lasciare raffreddare completamente il prodotto e il concentratore/diffusore volumizzante prima di ogni pulizia.

ATTENZIONE! PERICOLO DI DANNEGGIAMENTO!

L'uso improprio del prodotto può danneggiarlo.

- » Non usare detergenti aggressivi o spazzole dure durante la pulizia del prodotto. Essi potrebbero danneggiare le superfici.

- Pulire il ingresso aria con uno spazzolino per liberarla da polvere e capelli.
- Rimuovere il concentratore 8 o il diffusore volumizzante 9 dal prodotto.
- Pulire il corpo, il concentratore o il diffusore volumizzante con un panno morbido e, se necessario, leggermente inumidito.
- Prima di utilizzare di nuovo il prodotto o di conservarlo: Asciugare tutte le parti con un panno pulito.

8.2 MANUTENZIONE E CURA

Prima di eseguire la manutenzione del prodotto, staccarlo dalla presa di corrente. Qualsiasi manutenzione diversa da quella indicata nelle presenti istruzioni deve essere eseguita da un meccanico professionista. In caso di problemi rivolgersi al servizio clienti.

8.3 CONSERVAZIONE

Prima di riporre l'apparecchio, tutti i pezzi devono essere completamente asciutti.

- Conservare sempre il prodotto in un luogo asciutto.
- Proteggere il prodotto dai raggi solari diretti.
- Conservare il prodotto in un luogo non accessibile ai bambini, chiuso in modo sicuro e a una temperatura tra 5 °C e 20 °C (temperatura ambiente).
- È anche possibile appendere il prodotto per mezzo dell'occhiello di sospensione 3.

9 DATI TECNICI

Modello:	HD24_10488
Tensione nominale:	220-240 V~
Frequenza nominale:	50-60 Hz
Potenza assorbita:	1800-2200 W
Potenza assorbita:	0,1 W
Potenza assorbita:	-W
Tempo necessario per passare alla modalità o allo stato di risparmio energetico:	- min
Classe di isolamento:	II
Codice articolo:	849855

10



HASZNÁLATI ÚTMUTATÓ

IONIZÁLÓ HAJSZÁRÍTÓ

AMBIANO



JAVÍTÓSZOLGÁLTATI HOTLINE	849855
KÉRJÜK FORDULJON A MAGYARORSZÁGI ALDI ÁRUHÁZAKHOZ.	
A FOCUSZTÁSI CSUK TÍPUSA: HD24_10488	07/2025

3
ÉV JÓTÁLLÁS

V01/0225

KINAI GYÁRTMÁNY

ASCÉ - ALDI SÜD GROUP
SUPPLY CHAIN ENTRY
GMBH
MICHAEL-WALZ-GASSE 18D
5020 SAKZBURG
AUSTRIA
CSK@ASC-IMPORTS.COM

ÉRTÉKESÍTŐ



1 ÁLTALÁNOS TUDNIVALÓK



Ez a használati útmutató (a továbbiakban: útmutató) a termék részét képezi, és fontos információkat tartalmaz annak üzembe helyezésével és használatával kapcsolatban.
A termék használata előtt figyelmesen olvassa el az útmutatót, különösen a **BIZTONSÁG** című fejezetet.
Az útmutató figyelmen kívül hagyása súlyos sérülésekhez és a termék károsodásához vezethet.

Őrizze meg ezt az útmutatót későbbi használatához és hivatkozáshoz. Ha a terméket továbbadja, feltétlenül mellékelje az útmutatót is. Ha szüksége van az útmutató digitális másolatára, forduljon a szervizközponthoz.

2 BIZTONSÁG

2.1 MEGJEGYZÉSEK MAGYARÁZATA

Az útmutatóban a következő jelöléseket és jelzőszavakat használtuk.

FIGYELMEZTETÉS!

- » A jelzőszimbólum/-szó közepes kockázatú veszélyt jelöl, amely, ha nem kerülik el, súlyos, akár halálos sérüléshez vezethet.

VIGYÁZAT!

- » Ez a jelzőszó lehetséges anyagi károokra figyelmeztet.

TUDNIVALÓ

- » Ez a szimbólum a használatról nyújt hasznos kiegészítő információkat.

2.2 JELMAGYARÁZAT

Az útmutatóban, a termékben és a csomagoláson a következő szimbólumokat alkalmazzuk.



Olvassa el az útmutatót.



Az itt látható jellel ellátott termékeket beltéri használatra tervezték.



Ez a jel az II. érintésvédelmi osztályba tartozó termékeket jelöli.



Megfelelőségi nyilatkozat (lásd „**MEGFELELŐSÉGI NYILATKOZAT**” c. rész): Az itt látható jellel ellátott árukat teljesítik az Európai Gazdasági Térség valamennyi vonatkozó közösségi előírásait.



Ne használja a terméket fürdőkád, zuhanyzó, mosdó vagy más, vízzel töltött edény közelében.

1

- » Ne irányítsa a forró légsugarat állatokra, növényekre vagy tárgyakra.
- » Ne tartsa a terméket közvetlenül fal mellett vagy egyéb olyan helyen, ahol a hó megrekedhet.
- » Ne takarja le a levehető légbemlő rácst működés közben. Időnként tisztítsa meg, hogy megakadályozza a termék túlmelegedését.
- » A légbevezető nyílás szellőztetésre szolgál. Nem szabad letakarni vagy eltární.
- » Ne használja a terméket parókához vagy szintetikus anyagból készült hajtincsekhez.
- » Soha ne hagyja, hogy a forró részek megérintsék a fejbőrt/bőrt.

2.4 KIEGÉSZÍTŐ BIZTONSÁGI UTASÍTÁSOK

VIGYÁZATI MEGHIBÁSODÁS VESZÉLYE!

A szakszerűtlen használat a termék károsodásához vezethet.

- » Ne használja tovább a terméket, ha alkatrészein repedést, törést, deformálódást vagy egyéb sérülést lát.
- » Ne végezzen semmilyen módosítást a termékben.
- » A termék sérült alkatrészeit kizárólag eredeti, az adott termékhez való alkatrészekkel pótolja. Forduljon a gyártóhoz a jótállási tájékoztatón megadott szervizcímén.
- » Ne használja a terméket, ha nem rendeltetésszerűen működik, illetve ha leesett, megsérült vagy vízbe esett. Vigye el a terméket egy szervizközpontba ellenőrzés és javítás céljából.
- » Csak a gyártó által ajánlott tartozékokat használjon.
- » Használat után vegye le az összes feltétet és tartozékot.

2.5 RENDELTESSZERŰ HASZNÁLAT

- A termék kizárólag emberi haj szárítására és frizura készítésére alkalmas.
- A terméket kizárólag magánháztartási használatra szánják, kereskedelmi felhasználásra nem alkalmas.
- A terméket kizárólag a jelen útmutatóban ismertetett módon használja. Bármely más használat rendeltetésellenes használatnak minősül, anyagi kárt és/vagy személyi sérülést okozhat. A termék nem játékszer.
- A gyártó vagy a forgalmazó a rendeltetésellenes vagy hibás használatból eredő károkért és sérülésekért nem vállal felelősséget.

4



Váltakozó áramú/egyenáramú feszültség



Hideg levegő gomb



Kikapcsolva



Erős légáram



Gyenge légáram



Alacsony hőfok



Közepes hőfok



Magas hőfok

2.3 ÁLTALÁNOS BIZTONSÁGI UTASÍTÁSOK

FIGYELMEZTETÉS! VESZÉLYES GYERMEKEKRE ÉS KORLÁTOZOTT FIZIKAI, ÉRZÉKSZERVIVAGY MENTÁLIS KÉPESSÉGŰ SZEMÉLYEKRE (PÉLDÁUL RÉSZLEGES FOGYATÉKKAL ÉLŐKRE, ÉS IDŐSEBB EMBEREKRE, AKIK NINCSENK FIZIKAI VAGY SZELLEMI KÉPESSÉGEIK TELJES BIRTOKÁBAN) VAGY AZON SZEMÉLYEKRE, AKIK NEM RENDELKEZNEK MEGFELELŐ TAPASZTALATTAL ÉS TUDÁSSAL (PÉLDÁUL NAGYOBB GYERMEKEKRE).

- » A terméket a 8 évüket betöltött gyermekek, illetve fizikailag, érzékszervi vagy mentálisan korlátozott személyek, valamint a szükséges tapasztalatokkal és ismeretekkel nem rendelkező személyek csak felügyelet mellett vagy abban az esetben használhatják, ha betanították őket a termék biztonságos használatára, és megértették az abból eredő veszélyeket.
- » Tisztítást és felhasználói karbantartást gyermekek csak felügyelet mellett végezhetnek.
- » Nyolc évesnél fiatalabb gyermeket ne engedjen a termék és a csatlakozóvezeték közelébe.
- » Ne engedje, hogy a gyermekek a csomagolófóliával játszanak. Játék közben beegalyodhatnak és megfulladhatnak.
- » Gyermekek nem játszhatnak a termékkel.
- » Mindig gondosan felügyelje a gyermekeket, amikor a terméket a közelükben használja.

FIGYELMEZTETÉS! ÁRAMÜTÉS VESZÉLYE!

A hibás elektromos csatlakoztatás, illetve a túl magas hálózati feszültség áramütéshez vezethet.

- » A fürdőszoba áramkörébe külön védelemként hibaáram-védőkapcsoló (FI-relé) beépítését javasoljuk, melynek hibaárama ne legyen több 30 mA-nél. Kérje villanyszerelője tanácsát.
- » Használat után mindig húzza ki a hálózati csatlakozót.
- » Csak az adattáblán szereplő értékeknek megfelelő hálózati feszültségű csatlakozójáratához csatlakoztassa a terméket.
- » A terméket csak előírászerűen szerelt csatlakozójáratához szabad csatlakoztatni.
- » A terméket csak jól hozzáférhető csatlakozójáratához szabad csatlakoztatni, hogy probléma esetén gyorsan le lehessen választani az elektromos hálózatról.
- » Ne használja a terméket fürdőkád, tusoló vagy egyéb, vizet tartalmazó edények közelében.
- » Ne működtesse a terméket, ha sérüléseket lát rajta, vagy ha a hálózati kábel, illetve a hálózati csatlakozó meghibásodott.
- » Ha a termék hálózati kábele sérült, a veszélyek megelőzése érdekében ki kell cserélni a gyártóval, az ügyfélszolgálattal vagy megfelelő képzésű szakemberrel.
- » A terméket, a hálózati kábelt és a hálózati csatlakozót tartsa távol víztől és egyéb folyadékoktól, hairspray-től, gázoktól, nyílt lángtól, meleg felületektől és alkatrészekről, és óvja őket a magas hőmérséklettől.
- » A terméket nedves padlón állva használni tilos.
- » Ne érjen nedves kézzel a hálózati csatlakozóhoz.
- » A hálózati csatlakozót soha ne a hálózati kábelnél fogva húzza ki az aljzatból, hanem mindig a dugót fogva.

2

3 TERMÉKTÁTEKINTÉS

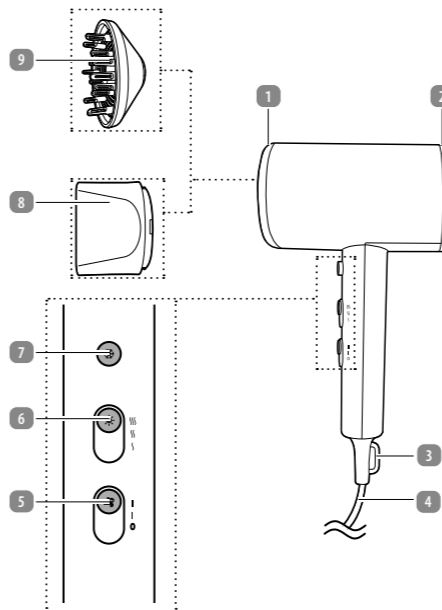

- 1 Levegőkivezető nyílás
- 2 Légbemlő
- 3 Akasztóhurok
- 4 Csatlakozóvezeték hálózati csatlakozóval
- 5 Ventilátorfokozat-kapcsoló

- 6 Hőfokkapcsoló
- 7 Hideg levegő gomb
- 8 Koncentrátor
- 9 Térfogatódiffúzor

5

- » A készüléket soha ne szállítsa a hálózati kábelnél fogva, és ne tekerje a kábelt a termék köré.
- » Figyeljen arra, hogy senki ne essen el a hálózati kábelben.
- » A hálózati kábelt ne törje meg és ne vesse át éles szelénen.
- » Ne merítse vízbe vagy más folyadékba magát a terméket, sem a hálózati kábelt vagy a hálózati csatlakozót.
- » A veszélymegelőzés érdekében ne nyissa fel a burkolatot, bízza szakemberre a javítást. Forduljon szakmühelyhez. Nem érvényesíthető garancia és jótállási igény önhatáliman végzett javításból, szakszerűtlen csatlakoztatásból és hibás kezeléssel eredő meghibásodás esetén.
- » A javításhoz csak olyan alkatrészeket szabad használni, amelyek megfelelnek az eredeti készülékadatoknak. Ebben a termékben olyan elektromos és mechanikus részesegységek találhatók, melyek nélkülözhetetlenek a veszélyforrások elleni védelemhez.
- » A terméket csak beltéri helyiségekben használja. Soha ne használja nedves helyen vagy esőben.
- » A terméket csak úgy szabad elhelyezni, hogy ne eshessen kádba vagy mosdókagylóba.
- » Ne nyúljon vízbe esett elektromos termék után. Ilyen esetben azonnal húzza ki a hálózati csatlakozót.
- » Ha nem használja a terméket, éppen tisztítja, illetve viharos az idő vagy üzemzavar lép fel, kapcsolja ki a terméket, és húzza ki a hálózati csatlakozót a csatlakozójáratból.
- » Vigyázzon! Se Ön, se a gyermekek ne dugják be az ujjukat vagy tárgyakat a termék rácsába.
- » Ha a terméket a fürdőszobában használja, használat után válassza le az áramforrástól, mivel víz közelében akkor is áramütés kockázata áll fenn, ha a termék ki van kapcsolva.
- » FIGYELMEZTETÉS: Ne használja a készüléket fürdőkád, zuhanyzó, mosdókagyló vagy más, vizet tartalmazó edény közelében.
- » Ez a termék nem alkalmas a 0., 1. és 2. fürdőszobai zónában való használatra. A 0. zóna a kád vagy a zuhanytálca belseje.

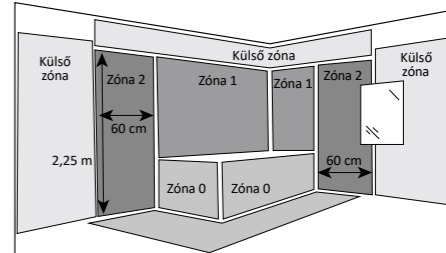

- » Ne használja a terméket, ha nem rendeltetészerűen működik, illetve ha leesett, megsérült vagy vízbe esett. Vigye el a terméket egy szervizközpontba ellenőrzés és javítás céljából.
- » Soha ne helyezzen semmilyen tárgyat a termék készülékházába.
- » Tisztítás vagy használat során soha ne merítse a terméket és a töltőt vízbe vagy más folyadékba.

FIGYELMEZTETÉS! ÉGÉS- ÉS TŰZVESZÉLY!

- A termék nem megfelelő kezelése tüzet vagy égési sérüléseket okozhat.
- Használat közben mindig jó erősen fogja a termék markolatát.
- Tartson megfelelő távolságot minden gyúlékony tárgytól (pl. függöny vagy sötétítő).
- Kapcsolja ki a terméket, és válassza le az elektromos hálózatról, ha le szeretné rakni a kezéből. Kizárólag stabil és hőálló felületre tegye.
- A termék használat után is még jó ideig forró marad. Tisztítás vagy tárolás előtt hagyja, hogy a termék és a fűvka/térfogatódiffúzor teljesen lehűljön.
- Ne permetezzen hajlakkot a hajára, ha a termék be van kapcsolva. Ez tüzeszállal járhat.
- Ne hagyja felügyelet nélkül a terméket a használat során, illetve addig, amíg az kellően le nem hűlt.

3

4 ELSŐ HASZNÁLATBA VÉTEL

4.1 A TERMÉK ÉS A CSOMAG TARTALMÁNAK ELLENŐRZÉSE

VIGYÁZATI MEGHIBÁSODÁS VESZÉLYE!

Ha a csomagolást figyelmen kívül, éles késsel vagy más hegyes tárggyal nyitja ki, akkor a termék könnyen megsérülhet.

- » A csomagolás kinyitásakor nagyon óvatosan járjon el.
- 1. Vegye ki a terméket a csomagolásból.
- 2. Ellenőrizze a csomag hiánytalanságát (lásd a **TERMÉKTÁTEKINTÉS** c. fejezetet).
- 3. Ellenőrizze, hogy nem láthatók-e sérülések a terméken vagy bármely alkatrészén. Amennyiben igen, ne használja a terméket. Lépjen kapcsolatba az ügyfélszolgálattal az útmutató fedőlapján feltüntetett elérhetőségeken keresztül.

4.2 ALAPTISZTÍTÁS

1. Távolítsa el a csomagolóanyagot és az összes védőfóliát.
2. Az első használat előtt tisztítsa meg a termék minden részét a **TISZTÍTÁS ÉS KARBANTARTÁS** című fejezetben leírtak szerint.

5 HASZNÁLAT

5.1 A KONCENTRÁTOR/TÉRFOGATÓDIFFÚZOR CSATLAKOZTATÁSA

TUDNIVALÓ

- » Használja a koncentrátort **8** a légáram célzott irányítására stílzálás céljából. A koncentrátor tetszőleges helyzetbe forgatható.
- » A térfogatódiffúzor **9** (más néven "légzuhany") kémilő hajsztártást tesz lehetővé, ezért ideálisan alkalmas a tartósan hullámos haj kialakítására. A diffúzor használata ajánlott a "levegőn szárított" tartós hullámokhoz. Hasonló hatás érhető el vele, mint a légszárítással.
- » A termék koncentrátort **8** vagy térfogatódiffúzort **9** nélkül is használható.

Nyomja rá a koncentrátort **8**/térfogatódiffúzort **9** a levegőkivezető nyílásra **1**, amíg a koncentrátor/térfogatódiffúzor a helyére nem pattan (lásd az **A** és **B** ábrát).

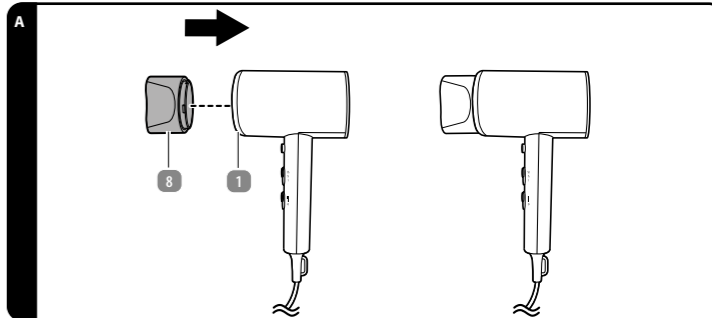

6

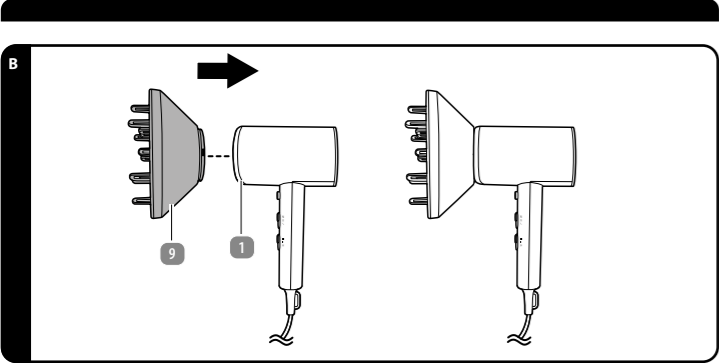

5.2 A TERMÉK BEKAPCSOLÁSA

⚠ FIGYELMEZTETÉSI EGÉSI SÉRÜLÉS VESZÉLYE!

- » A bőr és a haj károsodhat, beleértve az égési és egyéb sérüléseket is.
- » A légáramlást a haj felé irányítsa, ne a fejbőr felé. Tartsa a terméket legalább 10 cm-re a hajától.
- » A koncentrátorra **8** vagy térfogatdiffúzorral **9** soha ne érintse meg a fejbőrt vagy a bőrt.

i TUDNIVALÓ

- » Az első használat előtt kapcsolja be a terméknel a legmagasabb hőfokot. Járassa néhány percig anélkül, hogy hajszáritásra használná. Gondoskodjon a megfelelő szellőzésről, például nyisson ablakot.
- » Száritás közben tartsa szórtelenül a légbeömlő rácsot.
- » A túlszáritás elkerülése érdekében ne koncentrálja a hőt egyetlen területre hosszú ideig. Tartsa mozgásban a terméket, miközben a hajat formázza.
- » A fésülés előtt hagyja lehülni először a haját, hogy frizurája megőrizze a formáját.

- Ügyeljen arra, hogy a ventilátorfokozat-kapcsoló **5** „a,0” állásban legyen. A termék ki van kapcsolva.
- Dugja a hálózati csatlakozót **4** egy előírászerűen telepített csatlakozójzatba.
- A ventilátorszint kapcsoló és a fűtési szint hőfokkapcsoló **6** segítségével állítsa be a kívánt szintet. A termék lehetséges kapcsolóállásai a következők:

A termék lehetséges kapcsolóállásai a következők:

7		

10 HULLADÉKKEZELÉS

10.1 CSOMAGOLÁS ELTÁVOLÍTÁSA



A csomagolást szétválogatva tegye a hulladéka. A kartont és papírt a papír, a fóliát a műanyag szelektív hulladékgyűjtőbe tegye.

10.2 A TERMÉK LESELEJTÉSE

(Az Európai Unión belül alkalmazandó, illetve azokban az országokban, amelyekben szelektív hulladékgyűjtést alkalmaznak.)



A leselejtezett készülék nem kerülhet a háztartási hulladéka! Amennyiben a termék használhatatlanná válik, a **törvény előírásai szerint minden felhasználó köteles a háztartási hulladéktól elkülöníteni** és a legközelebbi gyűjtőállomáson leadni. Így biztosítható a kidobott készülékek szakszerű újrahasznosítása, és elkerülhetők a környezetkárosító hatások. Ezért vannak ellátva az elektromos készülékek az itt látható jelöléssel.

11 MEGFELELŐSÉGI NYILATKOZAT

CE Mi, az ASCE - ALDI SÜD Group Supply Chain Entity GMBH, saját felelősségünkre kijelentjük, hogy a termék megfelel a felsorolt uniós irányelvek alapvető követelményeinek. Az EU megfeleléségi nyilatkozatot szükség esetén kérje a jelen tájékoztató hátoldalán megadott címen.

12 JÓTÁLLÁSI

Kérjük jótállási igényérvényesítés esetén forduljon a termékkel és az annak vételáráról kiállított számlával / nyugtával a magyarországi **ALDI áruházakhoz**.

12.1 JÓTÁLLÁSI TÁJÉKOZTATÓ

A fogyasztóval szerződést kötő (a jótállásra kötelezett) vállalkozás cégneve és címe:

ALDI Magyarország Élelmiszer Bt. (Mészárosok útja 2., 2051 Batorbágy, HUNGARY).

A jótállással kapcsolatos átalános szabályok

A fogyasztó és vállalkozásunk közötti szerződés keretében eladott, jogszabály alapján kötelező jótállás alá tartozó új tartós fogyasztási cikkreke (a vonatkozó jogszabály mellékletében meghatározott, jellemzően 10.000,- Ft eladási ár feletti termékek) előírt kötelező jótállási idő







- 10 000** forintot elérő, de 100 000 forintot meg nem haladó eladási ár esetén **1 év**,
- 100 000** forintot meghaladó, de 250 000 forintot meg nem haladó eladási ár esetén **2 év**,
- 250 000** forint eladási ár felett **3 év**.

Vállalkozásunk ugyanakkor a jelen jótállási jegyben feltüntetett, Magyarország területén fogyasztónak minősülő személyek által vásárolt, ekként megjelölt, új tartós fogyasztási cikk esetén az erre vonatkozó alábbi feltételek mellett 3 évre vállal jótállást, függetlenül attól, hogy a fogyasztási cikk jogszabály előírása alapján egyébként kötelező jótállás alá tartozik-e.

A jótállás nem vonatkozik a fogyó-kopó alkatrészek (pl. világítótűstek (pl. világítótűstek, akkumulátor kapacitás, gumibroncsok, védő-, takarógyangok) rendes elhasználódására, mindez azonban nem érinti a fogyó-kopó alkatrészeknek a polgári jog fogalomhasználatára szerinti „hibás” volta esetén fennálló jótállási kötelezettséget.

9		

11		

VENTILÁTORFOKOZAT-KAPCSOLÓ		HŐFOKCAPCSOLÓ		FUNKCIÓ
0	+		tetszőleges	= Ki
I	+			= gyenge levegőáramlás + alacsony hőfok
II	+			= erős levegőáramlás + alacsony hőfok
I	+			= gyenge levegőáramlás + közepes hőfok
II	+			= erős levegőáramlás + közepes hőfok
I	+			= gyenge levegőáramlás + erős hőfok
II	+			= erős levegőáramlás + erős hőfok

5.3 A TERMÉK KIKAPCSOLÁSA ÉS A KONCENTRÁTOR/TÉRFOGATDIFFÚZOR ELTÁVOLÍTÁSA

⚠ FIGYELMEZTETÉSI EGÉSI SÉRÜLÉS VESZÉLYE!

Használat közben a termék és a koncentrátor/térfogatdiffúzor nagyon felforrósodik, és égési sérüléseket okozhat.

- » Használat után hagyja lehülni a terméket és a koncentrátort/térfogatdiffúzort.

- Állítsa a ventilátorszint-kapcsolót **5** „a,0” állásba.
- Húzza ki a hálózati csatlakozót **4** a csatlakozójzatból.
- Hagyja lehülni a terméket.
- Vegye ki a termékbl a koncentrátort **8** /a térfogatdiffúzort **9**.

5.4 TŰLMELEGEDÉS ELLENI VÉDELEM

Ha a légbeszívás korlátozott, a beépített túlmelegedés elleni védelem kikapcsolja a beállított fűtési szintet. A légáramlás nincs kikapcsolva, hogy elkerülhető legyen a termékben a hőfelhalmozódás.

Ebben az esetben az alábbi módon járjon el:

- Állítsa a ventilátorszint-kapcsolót **5** „a,0” állásba.
- Húzza ki a hálózati csatlakozót **4** a csatlakozójzatból.
- Hagyja teljesen lehülni a terméket.
- Tisztítsa meg a légbeömlő rácsot **2** (lásd a **Tisztítás** című fejezetet). Ezután a terméket ismét üzembe helyezheti.

8		

A jótállási igény a jótállási határidőben érvényesíthető. A határidő elmulasztása jogvesztéssel jár. Ha vállalkozásunk a jótállási kötelezettségének a fogyasztó felhívására - megfelelő határidőben - nem tesz eleget, a jótállási igény a felhívásban tüzött határidő elteltétől számított **3 hónap**on belül akkor is érvényesíthető bíróság előtt, ha a jótállási idő már eltelt. E határidő elmulasztása jogvesztéssel jár. A fogyasztó általi használat során keletkező sérülésekre (pl. karcolások, horpadások, törések) a jótállás nem vonatkozik.

A jótállási határidő a fogyasztási cikk fogyasztó részére történő átadása napjával, vagy ha az üzembe helyezést vállalkozásunk vagy annak megbízottja végzi, az üzembe helyezés napján kezdődik. Ha a fogyasztó a fogyasztási cikket az átadástól számított hat hónapon túl helyezeti üzembe, akkor a jótállási határidő kezdő időpontja a fogyasztási cikk átadásának napja. A fogyasztási cikk kijavítása esetén a jótállás időtartama meghosszabbodik a javításra átadás napjától kezdve azzal az idővel, amely alatt a fogyasztó a fogyasztási cikket a hiba miatt rendeltetészerűen nem használhatta. A fogyasztási cikknek a kiscseréléssel vagy a kijavítással érintett részére a jótállási határidő újból kezdődik. Ezt a szabályt kell alkalmazni arra az esetre is, ha a kijavítás következményeként új hiba keletkezik. Az önként vállalt jótállás időtartama alatt a jótállási idő nem indul újra, kivéve, amennyiben a kiscserélésre vagy kijavításra a jogszabályban előírt jótállási idő alatt kerül sor. Ebben az esetben a jogszabály szerinti jótállási időtartam indul újra.

A jótállás a fogyasztó jogszabályból eredő jogait nem érinti. Fogyasztói jogvita esetén a fogyasztó a megyei (fővárosi) kereskedelmi és iparkamarák által működtetett békéltető testület eljárását is kezdeményezheti.

A jótállásból eredő jogokat a fogyasztási cikk tulajdonosa, ill. a fogyasztási cikk tulajdonjogának átruházása esetén az új tulajdonos érvényesítheti, feltéve, hogy fogyasztónak minősülnek.

A jótállásból eredő jogok a jótállási jeggyel érvényesíthetők, amelynek nem tehető feltételévé a fogyasztási cikk felbontható csomagolásának a fogyasztó általi visszaszolgáltatása. A jótállási jegyen nem rögzített szabályok vonatkozásában a mindenkor hatályos vonatkozó magyar jogszabályi előírások irányadók. A jótállási jegy szabálytalan kiállítása vagy a jótállási jegy fogyasztó rendelkezésére bocsátásának elmaradása a jótállás érvényességét nem érinti. A jótállási jegy fogyasztó rendelkezésére bocsátásának elmaradása esetén a szerződés megkötését bizonyítottann kell tekinteni, ha az ellenérték megfizetését igazoló bizonylatot - számlát vagy nyugtát - a fogyasztó bemutatja. Ebben az esetben a jótállásból eredő jogok a számlával, ill. nyugtával érvényesíthetők.

A fogyasztó mindennemű jótállási igényét érvényesítheti a magyarországi ALDI áruházakban, míg a javítás, ill. bizonyos esetekben a kiscserélés (szükség szerint a teljes fogyasztási cikknek vagy csak egyes alkatrészeinek a kiscserélése) iránti igény a fogyasztó választása szerint a vállalkozásunk székhelyén, bármely telephelyén, fióktelepén és a jelen jótállási tájékoztatóban feltüntetett **JAVÍTÓSZOLGÁLTATNÁL** közvetlenül is érvényesíthető. Utóbbi esetben a fogyasztó a kijavítás, ill. kiscserélés lebonyolításának részleteit a **JAVÍTÓSZOLGÁLTAL** közvetlenül egyezteti.

A jótállási kötelezettség teljesítésével kapcsolatos költségek vállalkozásunkat terhelik. Ha a fogyasztási cikk meghibásodásában a fogyasztót terhelő karbantartási kötelezettség elmulasztása is közrehatott, a jótállási kötelezettség teljesítésével felmerült költségeket közrehatás arányában a fogyasztó köteles viselni, ha a fogyasztási cikk karbantartására vonatkozó ismeretekkel rendelkezett, vagy ha vállalkozásunk e tekintetben tájékoztatási kötelezettségének eleget tett. Kiscserélés vagy ellátás esetén a fogyasztó nem köteles a fogyasztási cikknek azt az értékesítkésését megtéríteni, amely a rendeltetészerű használat következménye.

A jogszabály alapján kötelező jótállás alá eső fogyasztási cikkek esetén, ha az adott fogyasztási cikk rögzített bekezdősi, ill. 10 kg-nál súlyosabb, vagy tömegközlekedési eszközön kézi csomagként nem szállítható, a fogyasztási cikket az üzemeltetés helyén kell megjavítani. Ha a kijavítás az üzemeltetés helyén nem végezhető el, a le- és felszerelésről, valamint az el- és visszaszállításról vállalkozásunk, vagy - a **JAVÍTÓSZOLGÁLTATNÁL** közvetlenül érvényesített kijavítás iránti igény esetén - a **JAVÍTÓSZOLGÁLAT** gondoskodik.

A fogyasztó eltérő rendelkezése hiányában a vállalkozásunk köteles a fogyasztási cikket nyolc napon belül kicserélni, ha

(i) a jogszabály szerinti jótállási időtartam alatt a fogyasztási cikk első alkalommal történő javítása során a vállalkozásunk részéről megállapítást nyer, hogy a fogyasztási cikk nem javítható; vagy

(ii) a jogszabály szerinti jótállási időtartam alatt a fogyasztási cikk három alkalommal történő kijavítást követően ismét meghibásodik, valamint, ha a Polgári Törvénykönyvről szóló 2013. évi V. törvény („Ptk.”) 6:159. § (2) bekezdés b) pontja alapján a fogyasztó nem igényli a vételár arányos leszállítását, és a fogyasztó nem kívánja a fogyasztási cikket a vállalkozásunk költségére kijavítani vagy mással kijavíttatni; vagy

(iii) a fogyasztási cikk kijavításra a kijavítási igény vállalkozásunk részére való közlésétől számított harmincadik napig nem kerül sor.

Ha a fogyasztási cikk cseréjére nincs lehetőség, a vállalkozásunk köteles a fogyasztó által bemutatott, a fogyasztási cikk ellenértékének megfizetését igazoló nyugtán számlán feltüntetett vételárát nyolc napon belül a fogyasztó részére visszatéríteni.

A nyolc napon belüli kiscserélésre vagy vételár visszatérítésre vonatkozó ezen előírások a kötelező jótállás alá eső fogyasztási cikkek közül az elektromos kerekpárra, elektromos rollerre, quadra, motorkerekpárra, segédmotoros kerekpárra, személygépkocsira, lakóautóra, lakókocsira, utánfutós lakókocsira, utánfutóra, valamint a motoros vízi járműre nem vonatkoznak.

12		

5.5 IONEFFEKTUS		

A levegőben lévő molekulák, amelyeket a termék beszív, negatív töltést kapnak (ionizálódnak), és a "forró levegővel" együtt a hajba kerülnek. A negatív ionok a hajban lévő vízszeppeket kisebb cseppekre választják szét, hogy gyorsabban párologjanak el.

Előnyök:

- kevésbé kiszáradt haj
- rövidebb hőbehatás
- kevesebb hajkárosodás

A második, jelentős hatás az, hogy a kisebb vízszeppek jobban felszívódnak a hajról, mint a normál vízszeppek. Ez az abszorpció kímélíti a haj pikkelyes szerkezetét.

A simított felületi textúra a következő pozitív hatásokat eredményezi:

- A haj simább, puhább és könnyebben formázható lesz.
- A haj ragyogása helyreáll.
- A hajat könnyebb kefélni és formázni.
- A haj kevésbé hajlamos az összetapadásra, a törésre és a csomósodásra.

6 TIPP EK

- A haj gyors szárításához használja a terméket néhány percig magas hőfokon. Ehhez állítsa be a hőfokkapcsolót **6**  pozícióba, majd váltson egy alacsonyabb hőfokra, és alakítsa ki a kívánt hajformát.
- Tartsa a levegőbevezető rácsot **2** hajmentesen szárítás közben.
- A túlszáritás elkerülése érdekében ne koncentrálja a hőt egyetlen területre hosszú ideig. Tartsa mozgásban a terméket, miközben a hajat formázza.
- Állítson be fürteket vagy hullámokat a hideg levegő funkcióval úgy, hogy megnyomja a hideg levegő gombot **7** „a,hűvös lökethez”. A kiáramló levegő langyos.
- Fésülés előtt hagyja lehülni először a haját, hogy frizurája megőrizze a formáját.

7 ZAVAROK ÉS HIBELHÁRÍTÁS

PROBLEMA	LEHETSÉGES OK	MEGOLDÁS
A termék nem működik.	A hálózati csatlakozó 4 nincs bedugva.	Csatlakoztassa a hálózati csatlakozódugót az aljzatba.
	A termék nincs bekapcsolva.	Kapcsolja be a készüléket.
A fűtési szint működés közben kikapcsol.	Kioldott a túlmelegedés elleni védelem.	Lásd a TŰLMELEGEDÉS ELLENI VÉDELEM című fejezetet.

8 TISZTÍTÁS ÉS KARBANTARTÁS

8.1 TISZTÍTÁS

⚠ FIGYELMEZTETÉSI ÁRAMÜTÉS VESZÉLYE!

A burkolat alá beszivárgó folyadék áramütést okozhat.

- » Ne merítse a terméket, a csatlakozókábelt vagy a hálózati dugót vízbe vagy más folyadékba.
- » Soha ne tartsa a terméket folyó víz alá.

9		

Ha a fogyasztó a fogyasztási cikk meghibásodása miatt a vásárlástól (üzembe helyezéstől) számított 3 munkanapon belül érvényesít csereigényt, vállalkozásunk köteles a fogyasztási cikk kiscserélni, feltéve, hogy a meghibásodás a rendeltetészerű használatot akadályozza.

A kijavítás során a fogyasztási cikkbe csak új alkatrész kerülhet beépítésre.

Vállalkozásunk, ill. a **JAVÍTÓSZOLGÁLAT** a kijavítás, ill. kiscserélés során nem felel a fogyasztási cikken a fogyasztó, ill. harmadik személy által esetlegesen tárolt adatokért vagy beállításokért.

Vállalkozásunknak törekednie kell arra, hogy a kijavítást vagy kiscserélést legfeljebb tizenöt napon belül elvégezze. Ha a kijavítás vagy a kiscserélés időtartama a tizenöt napot meghaladja, akkor vállalkozásunk a fogyasztót tájékoztatni köteles a kijavítás vagy a csere várható időtartamáról. A tájékoztatás a fogyasztó előzetes hozzájárulása esetén, elektronikus úton vagy a fogyasztó általi átvétel igazolására alkalmas más módon történik.

A jótállási igény bejelentése

A fogyasztó a hiba felfedezése után késedelem nélkül köteles a hibát a vállalkozásunkkal közölni. A hiba felfedezésétől számított **2 hónap**on belül közölt hibát késedelem nélkül közölnök kell tekinteni. A közlés késedeleméből eredő kárért a fogyasztó felelős. A jótállási igényt a fogyasztási cikk minden olyan hibája miatt határidőben érvényesítennek kell tekinteni, amely a megjelölt hibát előidézte. Ha a fogyasztó a jótállási igényét a fogyasztási cikknek - a megjelölt hiba szempontjából - elkülöníthető része tekintetében érvényesíti, a jótállási igény a fogyasztási cikk egyéb részére nem minősül érvényesítettnek.

Mentesülés a jótállási felelősség alól

Vállalkozásunk mentesül a jótállási kötelezettség alól, ha bizonyítja, hogy a hiba oka a vásárlás időpontja után keletkezett (pl. rendeltetésellenes használat, átalakítás, szakszerűtlen kezelés, helytelen tárolás, elemi kár, a használati-kezelési útmutató szerinti karbantartás elmulasztása).

A rendeltetésellenes használat elkerülése céljából a fogyasztási cikkhez magyar nyelvű használati és kezelési útmutatót mellékelünk és kérjük, hogy az abban foglaltakat saját érdekében tartsa be.

A fogyasztót a jótállás alapján megillető jogok

A fogyasztó a Ptk. 6:159. §-ában rögzített szabályok szerint

- kijavítást vagy kiscserélést igényelhet, kivéve, ha a választott jótállási igény teljesítése lehetetlen, vagy ha az a kötelezettek - másik jótállási igény teljesítésével összehasonlítva - aránytalan többletköltséget eredményezne, figyelembe véve a fogyasztási cikk hibátlan állapotban képviselt értékét, a szerződésszegés súlyát és a jótállási jog teljesítésével a jogosultnak okozott érdeksérelmet;
- vagy a vételár arányos leszállítását igényelheti, a hibát a kötelezett költségére maga kijavíthatja vagy mással kijavíttathatja, vagy a szerződéstől elállhat, ha vállalkozásunk a kijavítást vagy a kiscserélést nem vállalta, ill. ha ezen kötelezettségének megfelelő határidőn belül, a fogyasztó érdekeit kímélve nem tud eleget tenni, vagy ha a fogyasztónak a kijavításhoz vagy kiscseréléshez fűződő érdeke megszűnt.

Jogszabály alapján kötelező jótállás alá nem tartozó új tartós fogyasztási cikkek esetében (a vonatkozó jogszabály mellékletében meg nem határozott, jellemzően 10.000,- Ft eladási ár alatti termékek) a fogyasztó a vállalkozásunk által önként vállalt jótállási kötelezettség alapján, a fentiekől eltérően

- kiscserélést igényelhet, vagy
- a szerződéstől elállhat és a vételár visszatérítését igényelheti.

Jelentéktelen hiba miatt ellátásnak nincs helye. A kijavítást vagy kiscserélést – a fogyasztási cikk tulajdonságaira és a jogosult által elvárható rendeltetésére fig



ISTRUZIONI PER L'USO

ASCIUGACAPELLI CON FUNZIONE DI IONIZZAZIONE

AMBIANO



ASSISTENZA POST-VENDITA 849855

IT LO PREGHIAMO DI RECARSI NEL SUO PUNTO VENDITA ALDI

MODELLO: HD24_10488 07/2025

3
ANNI DI GARANZIA

1 INFORMAZIONI GENERALI



Il presente istruzioni per l'uso (di seguito "istruzioni") è parte integrante del prodotto e contiene importanti informazioni relative alla messa in servizio e all'uso. Leggere attentamente le istruzioni, in particolare il capitolo sulla **sicurezza**, prima di utilizzare il prodotto. Il mancato rispetto delle presenti istruzioni può provocare lesioni gravi e/o danni al prodotto.

Conservare queste istruzioni per riferimento e utilizzo futuro. In caso di cessione del prodotto a terzi, consegnare assolutamente anche le presenti istruzioni. Se si ha bisogno di una copia digitale delle istruzioni, contattare il servizio clienti.

2 SICUREZZA

2.1 DESCRIZIONE DELLE AVVERTENZE

Nelle istruzioni vengono utilizzati i seguenti simboli e le seguenti parole d'avvertimento.

AVVERTIMENTO!

» Questo simbolo/parola d'avvertimento indica un pericolo a rischio medio che, se non evitato, può avere come conseguenza la morte o lesioni gravi.

ATTENZIONE!

» Questa parola d'avvertimento indica possibili danni a cose.

AVVISI!

» Questo simbolo fornisce ulteriori informazioni utili riguardanti l'utilizzo.

2.2 DESCRIZIONE PITTORAMMI

Nelle istruzioni per l'uso, sul prodotto stesso o sull'imballaggio sono riportati i seguenti simboli.



Leggere le istruzioni.



I prodotti contrassegnati con questo simbolo sono concepiti esclusivamente per l'uso in ambienti interni.



Questo simbolo indica prodotti con Classe di isolamento II.



Dichiarazione di conformità (vedi capitolo **DICHIARAZIONE DI CONFORMITÀ**): I prodotti identificati con questo simbolo soddisfano tutte le norme comunitarie applicabili nello Spazio Economico Europeo.



Non utilizzare questo prodotto nelle vicinanze di vasche, docce, lavandini o altri contenitori colmi d'acqua.

1

- Tensione/corrente alternata
- Tasto aria fredda
- Spento
- Flusso d'aria basso
- Flusso d'aria alto
- Livello di calore basso
- Livello di calore medio
- Livello di calore alto

2.3 AVVERTENZE GENERALI DI SICUREZZA

AVVERTIMENTO! PERICOLI PER BAMBINI E PERSONE CON RIDOTTE CAPACITÀ FISICHE, SENSORIALI O MENTALI (PER ESEMPIO PERSONE PARZIALMENTE DISABILI, PERSONE ANZIANE CON RIDOTTE CAPACITÀ FISICHE E MENTALI) O RIDOTTA ESPERIENZA E CONOSCENZA (PER ESEMPIO BAMBINI PIÙ GRANDI).

- » Il presente prodotto può essere utilizzato dai bambini a partire dall'età di 8 anni e da persone con ridotte capacità fisiche, sensoriali e mentali, o prive di esperienza e conoscenza, a condizione che siano sotto sorveglianza o che siano state istruite su come utilizzare il prodotto in modo sicuro e abbiano compreso gli eventuali pericoli.
- » La pulizia e manutenzione di competenza dell'utilizzatore non devono essere eseguite da bambini non sorvegliati.
- » Tenere i bambini di età inferiore agli 8 anni lontani dal prodotto e dal cavo di collegamento.
- » Non consentire ai bambini di giocare con la pellicola d'imballaggio. Giocandovi, i bambini potrebbero rimanervi intrappolati e soffocare.
- » Non permettere ai bambini di giocare con il prodotto.
- » Sorvegliare attentamente i bambini quando si usa il prodotto nelle loro vicinanze.

AVVERTIMENTO! PERICOLO DI SCOSSE ELETTRICHE!

La scorretta installazione elettrica o l'eccessiva tensione di rete può provocare scosse elettriche.

- » Come protezione aggiuntiva, si consiglia di installare nel circuito elettrico del bagno un dispositivo differenziale (FI/RCD) tarato su una corrente di scatto non superiore a 30 mA. Chiedere consiglio al proprio elettricista.
- » Dopo l'utilizzo si raccomanda di estrarre sempre la spina dalla presa.
- » Collegare il prodotto solo se la tensione di rete della presa di corrente corrisponde ai dati riportati sulla targhetta.
- » Collegare il prodotto esclusivamente a una presa di corrente installata a norma.
- » Collegare il prodotto solo a una presa di corrente facilmente accessibile, in modo tale da poterlo staccare velocemente dalla rete elettrica in caso di malfunzionamento.
- » Non utilizzare il prodotto vicino a vasche da bagno, docce o altri recipienti contenenti acqua.
- » Non usare il prodotto se presenta danni visibili o se il cavo di alimentazione o la spina sono difettosi.
- » Se il cavo di alimentazione del prodotto è danneggiato, per evitare pericoli dovrà essere sostituito dal produttore, dal servizio di assistenza post-vendita o da una persona parimenti qualificata.
- » Tenere il prodotto, il cavo di alimentazione e la spina lontano dall'acqua e da altri liquidi, lacche per capelli, gas, fiamme libere, superfici e oggetti caldi e al riparo dalle alte temperature.
- » Non utilizzare mai il prodotto stando in piedi su un pavimento umido.
- » Non toccare mai la spina con mani umide.
- » Mai tirare la spina dalla presa afferrando il cavo di alimentazione, bensì afferrare sempre la spina.
- » Non utilizzare mai il cavo di alimentazione come manico e non avvolgerlo intorno all'asciugacapelli.

2

3 PANORAMICA DEL PRODOTTO

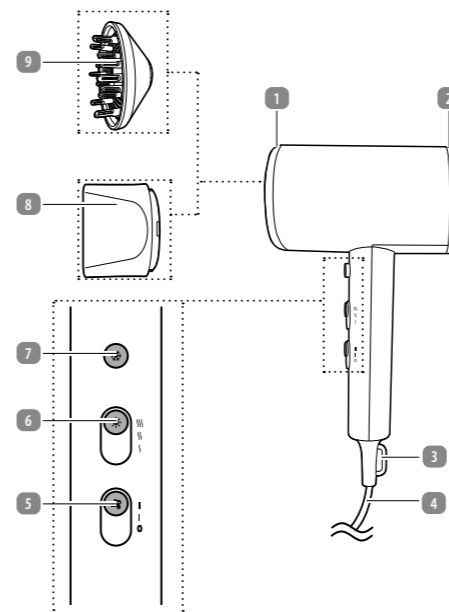

- 1 Apertura uscita aria
- 2 Griglia rimovibile di ingresso aria
- 3 Occhiello di sospensione
- 4 Cavo di collegamento con spina
- 5 Selettore del livello di ventilazione
- 6 Selettore di temperatura
- 7 Tasto aria fredda
- 8 Concentratore
- 9 Diffusore volumizzante

5

- » Accertarsi che il cavo di alimentazione non sia causa d'inciampo.
- » Non piegare il cavo di alimentazione e non farlo passare su spigoli vivi.
- » Non immergere il prodotto, il cavo di alimentazione o la spina in acqua o in altri liquidi.
- » Per evitare pericoli non aprire il corpo del prodotto, ma far eseguire la riparazione da personale qualificato. Rivolgersi ad un centro riparazioni. In caso di riparazioni eseguite in proprio, allacciamento non corretto o errato utilizzo, si escludono responsabilità e diritti di garanzia.
- » Per le riparazioni utilizzare solo pezzi corrispondenti alle specifiche originali dell'apparecchio. Il presente prodotto contiene parti elettriche e meccaniche che sono indispensabili protezioni da fonti di pericolo.
- » Utilizzare il prodotto solo in ambienti interni. Non utilizzarlo in ambienti umidi o sotto la pioggia.
- » Riporre sempre il prodotto in modo tale che non possa cadere nella vasca da bagno o nel lavandino.
- » Non toccare mai un prodotto elettrico caduto in acqua. In tale eventualità, estrarre subito la spina.
- » In caso di inutilizzo, pulizia, temporale o malfunzionamento, spegnere sempre il prodotto e staccare la spina dalla presa di corrente.
- » Prestare attenzione affinché né l'utilizzatore né i bambini infilino dita o oggetti nelle aperture della griglia dell'asciugacapelli.
- » Se il prodotto viene utilizzato nella stanza da bagno, dopo l'uso scollegarlo dall'alimentazione elettrica poiché la vicinanza all'acqua può costituire un pericolo anche se l'apparecchio è spento.
- » AVVERTIMENTO: Non utilizzare questo prodotto nelle vicinanze di vasche da bagno, docce, lavandini o altri recipienti contenenti acqua.
- » Questo prodotto non è adatto all'uso nelle zone 0, 1 e 2 del bagno. La zona 0 è l'interno della vasca da bagno o del piatto doccia.

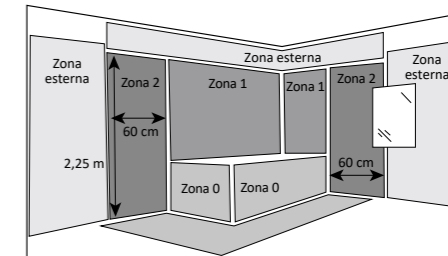

- » Non utilizzare il prodotto in caso di malfunzionamento, se è caduto a terra o in acqua, oppure se è danneggiato. Consegnare il prodotto a un centro di assistenza per l'ispezione e la riparazione.
- » Non inserire mai alcun tipo di oggetto all'interno del prodotto.
- » Non immergere mai il prodotto e il caricabatteria in acqua o altri liquidi durante la pulizia o l'utilizzo.

AVVERTIMENTO! PERICOLO DI SCOTTATURE E INCENDIO!

Un utilizzo scorretto del prodotto potrebbe causare incendi o scottature.

- » Quando il prodotto è in funzione tenerlo sempre saldamente per l'impugnatura.
- » Mantenere sempre una distanza sufficiente da tutti gli oggetti facilmente infiammabili, quali tende o tendaggi.
- » Spegnerne sempre il prodotto e scollegarlo dalla rete elettrica prima di appoggiarlo. Appoggiarlo solo su una superficie solida e resistente al calore.
- » Il prodotto resta caldo ancora per molto tempo dopo l'uso. Lasciare raffreddare sufficientemente il prodotto e la bocchetta / il diffusore volumizzante prima di pulirli o riporli.
- » Non spruzzare lacca per capelli quando il prodotto è acceso: Sussiste il pericolo d'incendio.
- » Non lasciare il prodotto incustodito durante l'uso e fino a quando non si è sufficientemente raffreddato.
- » Non dirigere il getto d'aria calda su animali, piante o oggetti.

3

4 PRIMA MESSA IN FUNZIONE

4.1 CONTROLLO DEL PRODOTTO E DELLA DOTAZIONE

AVVERTIMENTO! PERICOLO DI DANNEGGIAMENTO!

Aprendo la confezione con un coltello affilato o altri oggetti appuntiti senza prestare sufficiente attenzione, è possibile danneggiare subito il prodotto.

- » Prestare molta attenzione durante l'apertura dell'imballaggio.

1. Estrarre il prodotto dall'imballaggio.
2. Controllare se la fornitura è completa (vedi capitolo **PANORAMICA DEL PRODOTTO**).
3. Verificare se il prodotto o le singole parti sono danneggiati. In tale eventualità, non utilizzare il prodotto. Contattare il servizio clienti tramite ai recapiti di contatto indicati nella pagina iniziale di queste istruzioni.

4.2 PULIZIA PRELIMINARE

1. Rimuovere il materiale d'imballaggio e tutte le pellicole di protezione.
2. Prima di utilizzare il prodotto per la prima volta, pulire tutte le parti del prodotto come descritto nel capitolo **PULIZIA E MANUTENZIONE**.

5 UTILIZZO

5.1 MONTAGGIO DEL CONCENTRATORE/DIFFUSORE VOLUMIZZANTE

AVVERTIMENTO!

- » Usare il concentratore (8) per dirigere il flusso d'aria per lo styling. Il concentratore può essere ruotato in qualsiasi posizione.
- » Il diffusore volumizzante (9) (detto anche "doccia d'aria") consente un'asciugatura delicata dei capelli ed è quindi ideale per i capelli ondulati in modo permanente. L'uso del diffusore è consigliato per le onde permanenti "asciugate all'aria", con un effetto simile a quello dell'asciugatura all'aria.
- » Il prodotto può essere utilizzato anche senza concentratore (8) o diffusore volumizzante (9).

Premere il concentratore (8)/diffusore volumizzante (9) sull'apertura uscita aria (1) fino a quando il concentratore/diffusore volumizzante non si aggancia (vedi Fig. A, B).

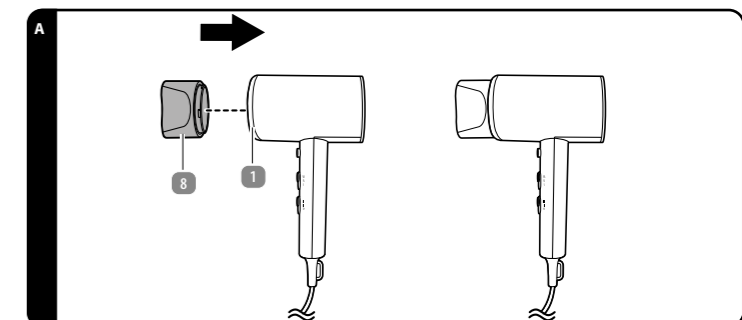

6

V01/0325

FABBRICATO IN CINA

PRODUTTORE

ASCE - ALDI SÜD GROUP
SUPPLY CHAIN ENTRY GMBH
MICHAEL-WALZ-GASSE 180
5020 SAKZBURG
AUSTRIA
CS@ASC-IMPORTS.COM



4

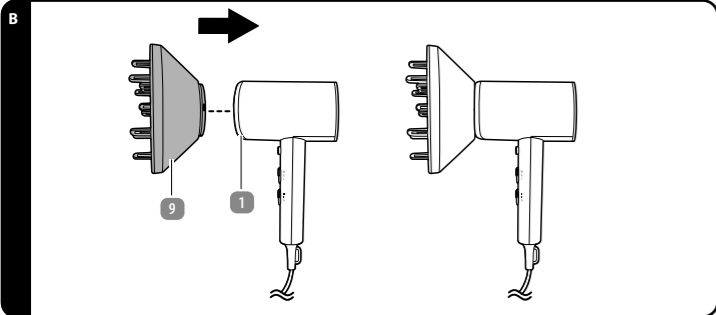

5.2 ACCENSIONE DEL PRODOTTO

⚠️ AVVERTIMENTO! PERICOLO DI USTIONE!

- » Esiste la possibilità di danni ai capelli o alla pelle, comprese ustioni o altre lesioni.
- » Dirigere il flusso d'aria sui capelli, non sul cuoio capelluto. Tenere il prodotto a minimo 10 cm dai capelli.
- » Non toccare mai il cuoio capelluto o la cute con il concentratore **8** o il diffusore volumizzante **9**.

ⓘ AVVISI!

- » Prima del primo utilizzo mettere in funzione il prodotto al livello di massima temperatura. Lasciarlo in funzione per alcuni minuti senza asciugare i capelli. Provvedere ad un adeguato ricambio d'aria, ad es. aprendo una finestra.
- » Tenere la griglia rimovibile di ingresso aria libera dai capelli mentre si asciuga.
- » Per evitare l'asciugatura eccessiva, evitare di concentrare il calore in un unico punto per un periodo prolungato. Tenere sempre in movimento il prodotto mentre si acconciano i capelli.
- » Prima di pettinare i capelli, farli raffreddare in modo che mantengano l'acconciatura.

- Assicurarsi che il selettore del livello di ventilazione **5** si trovi in posizione "0". Il prodotto è spento.
- Inserire la spina **4** in una presa di corrente installata a norma.
- Per mezzo del selettore del livello di ventilazione e del selettore di temperatura **6** impostare i livelli desiderati. Questo prodotto consente le seguenti impostazioni:

7

10 SMALTIMENTO

10.1 SMALTIMENTO DELL'IMBALLAGGIO



Smaltire l'imballaggio differenziandolo. Gettare il cartone e la scatola nella raccolta di carta straccia, la pellicola nella raccolta dei materiali riciclabili.

10.2 SMALTIMENTO DEL PRODOTTO

(Applicabile nell'Unione Europea e in altri Paesi europei con sistemi di raccolta differenziata)

Non smaltire gli apparecchi dismessi nei rifiuti domestici!
Qualora il prodotto non potesse essere più utilizzato, il consumatore è **obbligato per legge a smaltirlo come apparecchio dismesso separatamente dai rifiuti domestici**, per esempio presso un centro di raccolta comunale/di quartiere. In tal modo, si garantisce che gli apparecchi dismessi siano smaltiti correttamente e si evitano ripercussioni negative sull'ambiente. Per questo motivo, gli apparecchi elettronici sono contrassegnati dal simbolo qui riprodotto.

11 DICHIARAZIONE DI CONFORMITÀ

CE Noi, ASCE - ALDI SÜD Group Supply Chain Entity GmbH, dichiariamo, sotto la nostra esclusiva responsabilità, che il prodotto soddisfa i requisiti essenziali delle direttive UE elencate. È possibile richiedere la dichiarazione di conformità CE all'indirizzo riportato sul retro.

SELETORE DEL LIVELLO DI VENTILAZIONE		SELETORE DI TEMPERATURA		FUNZIONE
0	+	facoltativo	=	Spento
I	+	⎓	=	bassa intensità di ventilazione + temperatura bassa
II	+	⎓	=	alta intensità di ventilazione + temperatura bassa
I	+	⎓	=	bassa intensità di ventilazione + temperatura media
II	+	⎓	=	alta intensità di ventilazione + temperatura media
I	+	⎓	=	bassa intensità di ventilazione + temperatura alta
II	+	⎓	=	alta intensità di ventilazione + temperatura alta

5.3 SPEGNIMENTO DEL PRODOTTO E RIMOZIONE DEL CONCENTRATORE/DIFFUSORE VOLUMIZZANTE

⚠️ AVVERTIMENTO! PERICOLO DI USTIONE!

Durante l'uso il prodotto e il concentratore/diffusore volumizzante diventano molto caldi e possono causare scottature.
» Lasciare raffreddare il prodotto e il concentratore/diffusore volumizzante dopo l'uso.

- Impostare il selettore del livello di ventilazione **5** in posizione "0".
- Staccare la spina **4** dalla presa di corrente.
- Lasciar raffreddare il prodotto.
- Rimuovere il concentratore **8** /diffusore volumizzante **9** dal prodotto.

5.4 PROTEZIONE DAL SURRISCALDAMENTO

Se l'ingresso d'aria è limitato, il prodotto spegne il livello di temperatura impostato grazie alla protezione anti-surriscaldamento incorporata. Il flusso d'aria non viene spento per evitare la congestione nel prodotto. In tal caso procedere come segue:

- Impostare il selettore del livello di ventilazione **5** in posizione "0".
- Staccare la spina **4** dalla presa di corrente.
- Attendere che il prodotto si sia raffreddato completamente.
- Pulire la griglia rimovibile di ingresso aria **2** (vedi capitolo **Pulizia**). Rimettere quindi in funzione il prodotto.

8

12 GARANZIA

Per attivare la garanzia è necessario recarsi nel punto vendita **ALDI** in cui il prodotto è stato acquistato.

12.1 CONDIZIONI DI GARANZIA CONVENZIONALE

Gentile cliente

La **garanzia convenzionale ALDI S.r.l.** (di seguito: garanzia) si aggiunge alla garanzia legale di due anni del venditore prevista dal Codice del Consumo, consentendole di richiedere, alle condizioni che seguono, le seguenti prestazioni:

Durata della garanzia:	3 anni dalla data di acquisto o di consegna della merce
Garanzia:	sostituzione dell'articolo oppure rimborso

ALDI si riserva di valutare caso per caso quale delle sopra indicate modalità di prestazione della garanzia applicare.

Per attivare la garanzia la preghiamo di:

- Recarsi nel punto vendita in cui prodotto è stato acquistato e tenere a portata di mano e la ricevuta o lo scontrino originale

La garanzia non si estende a danni causati da:

- **eventi naturali** (p. es. fulmini, acqua, fuoco, gelo ecc.), **incidenti, trasporto, batterie che perdono liquido** oppure **utilizzo improprio**
- **danni o modifiche da parte dell'acquirente/di terzi**
- **inadempienza delle misure di sicurezza e di manutenzione, errori d'uso**
- **calcificazione, perdita di dati, programmi dannosi, bruciature dello schermo**
- **Sono esclusi dalla presente garanzia i componenti prevedibilmente soggetti ad usura** (ad es. lampade, batterie, pneumatici ecc.)

La presente garanzia si aggiunge alla garanzia legale ed i conseguenti diritti previsti dalla legge a favore dei consumatori, che acquistano i prodotti nei punti vendita di ALDI S.r.l., non sono in alcun modo pregiudicati e/o limitati dalla presente garanzia ai sensi degli articoli da 128 a 135 del Codice del Consumo ove tali prodotti presentino un difetto di conformità nei 24 mesi successivi alla data di acquisto o consegna. Il difetto deve essere denunciato entro 2 mesi dalla scoperta.

Per maggiori dettagli rinviamo al seguente link www.aldi-service.it sul nostro sito web.

Per quanto riguarda l'informativa ai sensi del Codice in materia di protezione dei dati personali (D.Lgs. 196/2003) si rinvia al sito: <https://www.aldi.it/informativa-sulla-privacy/>.

5.5 EFFETTO IONI

Le molecole presenti nell'aria e aspirate in questo prodotto sono caricate negativamente (ionizzate) e vengono trasportate ai capelli insieme all'"aria calda". Gli ioni negativi decompongono le goccioline d'acqua nei capelli in gocce più piccole che evaporano più velocemente.

I vantaggi:

- meno secchezza dei capelli
- esposizione al calore ridotto
- meno danni ai capelli

Un secondo significativo effetto comporta che le goccioline d'acqua più piccole vengono assorbite meglio dai capelli rispetto alle goccioline d'acqua normali. Questo assorbimento leviga la struttura squamosa dei capelli.

La struttura della superficie levigata produce i seguenti effetti positivi:

- I capelli sono lisci, morbidi ed elastici.
- Ripristino della lucentezza dei capelli.
- I capelli sono più facili da spazzolare e da acconciare.
- I capelli sono meno inclini all'impigliamento, alla rottura e all'annodarsi.

6 SUGGERIMENTI

- Per asciugare velocemente i capelli, utilizzare il prodotto per alcuni minuti a livello di calore alto. A tale scopo, impostare il selettore di temperatura **3** in posizione **⎓**, quindi passare a un livello di calore inferiore ed eseguire l'acconciatura desiderata.
- Tenere la griglia di ingresso aria **2** libera dai capelli durante l'asciugatura.
- Per evitare l'asciugatura eccessiva, evitare di concentrare il calore in un unico punto per un periodo prolungato. Tenere sempre in movimento il prodotto mentre si acconciano i capelli.
- Fissare i ricci o le onde con la funzione aria fredda premendo il tasto aria fredda **7** per un "cool shot". L'aria che esce è tiepida.
- Prima di pettinare i capelli, farli raffreddare in modo che mantengano l'acconciatura.

7 ANOMALIE E RIMEDI

PROBLEMA	POSSIBILI CAUSE	RIMEDIO
Il prodotto non funziona.	La spina 4 non è inserita correttamente.	Inserire la spina in una presa di corrente.
	Il prodotto non è acceso.	Accendere il prodotto.
Il livello di temperatura si spegne durante l'uso.	La protezione dal surriscaldamento si è attivata.	Vedi capitolo PROTEZIONE DAL SURRISCALDAMENTO .

8 PULIZIA E MANUTENZIONE

8.1 PULIZIA

⚠️ AVVERTIMENTO! PERICOLO DI SCOSSE ELETTRICHE!

Eventuali infiltrazioni d'acqua all'interno del prodotto possono provocare una scossa elettrica.

- » Non immergere il prodotto, il cavo di collegamento o la spina in acqua o in altri liquidi.
- » Non tenere mai il prodotto sotto acqua corrente.
- » Prima di pulire il prodotto staccare la spina dalla presa di corrente.

9

- » Prima di procedere alla pulizia del prodotto, disconnetterlo sempre dall'alimentazione elettrica.

⚠️ ATTENZIONE! PERICOLO DI USTIONE!

- Durante l'uso il prodotto e il concentratore/diffusore volumizzante diventano molto caldi e possono causare scottature.
- » Lasciare raffreddare completamente il prodotto e il concentratore/diffusore volumizzante prima di ogni pulizia.

ATTENZIONE! PERICOLO DI DANNEGGIAMENTO!

L'uso improprio del prodotto può danneggiarlo.

- » Non usare detergenti aggressivi o spazzole dure durante la pulizia del prodotto. Essi potrebbero danneggiare le superfici.

- Pulire il ingresso aria con uno spazzolino per liberarla da polvere e capelli.
- Rimuovere il concentratore **8** o il diffusore volumizzante **9** dal prodotto.
- Pulire il corpo, il concentratore o il diffusore volumizzante con un panno morbido e, se necessario, leggermente inumidito.
- Prima di utilizzare di nuovo il prodotto o di conservarlo: Asciugare tutte le parti con un panno pulito.

8.2 MANUTENZIONE E CURA

Prima di eseguire la manutenzione del prodotto, staccarlo dalla presa di corrente. Qualsiasi manutenzione diversa da quella indicata nelle presenti istruzioni deve essere eseguita da un meccanico professionista. In caso di problemi rivolgersi al servizio clienti.

8.3 CONSERVAZIONE

Prima di riporre l'apparecchio, tutti i pezzi devono essere completamente asciutti.

- Conservare sempre il prodotto in un luogo asciutto.
- Proteggere il prodotto dai raggi solari diretti.
- Conservare il prodotto in un luogo non accessibile ai bambini, chiuso in modo sicuro e a una temperatura tra 5 °C e 20 °C (temperatura ambiente).
- È anche possibile appendere il prodotto per mezzo dell'occhiello di sospensione **3**.

9 DATI TECNICI

Modello:	HD24_10488
Tensione nominale:	220–240 V~
Frequenza nominale:	50–60 Hz
Potenza assorbita:	1800–2200 W
Potenza assorbita in modalità off:	0,1 W
Potenza assorbita in modalità standby:	- W
Tempo necessario per passare alla modalità o allo stato di risparmio energetico:	- min
Classe di isolamento:	II
Codice articolo:	849855

10



MODE D'EMPLOI

SÈCHE-CHEVEUX IONISANT

AMBIANO



SERVICE APRÈS-VENTE 849855

CH VEUILLEZ VOUS ADRESSER À VOTRE FILIALE ALDI SUISSE.

MODELE: HD24_10488 07/2025

3
ANS GARANTIE

1 GÉNÉRALITÉS



Ce mode d'emploi (ci-après dénommé «mode d'emploi») fait partie du produit et contient des informations importantes concernant la mise en service et l'utilisation.

Lisez attentivement le mode d'emploi, en particulier le chapitre **SÉCURITÉ**, avant d'utiliser le produit.

Le non-respect de ce mode d'emploi peut provoquer de graves blessures ou endommager le produit.

Conservez ce mode d'emploi pour une utilisation et une référence futures. Si vous transmettez le produit à des tiers, joignez obligatoirement ce mode d'emploi. Si vous avez besoin d'une copie numérique du mode d'emploi, veuillez vous adresser au service après-vente.

2 SÉCURITÉ

2.1 LÉGENDE DES AVIS

Les symboles et mots signalétiques suivants sont utilisés dans ce mode d'emploi.

AVERTISSEMENT!

» Ce symbole/mot signalétique indique qu'il existe un risque de degré moyen qui, si on ne l'évite pas, peut entraîner la mort ou une blessure grave.

ATTENTION!

» Ce mot signalétique met en garde contre d'éventuels dommages matériels.

AVIS

» Ce symbole vous fournit des informations complémentaires utiles sur l'utilisation.

2.2 LÉGENDE DES SYMBOLES

Les symboles suivants sont utilisés dans ce mode d'emploi, sur le produit ou sur l'emballage.



Lisez le mode d'emploi.



Les produits portant ce symbole sont conçus pour être utilisés uniquement dans des espaces intérieurs.



Ce symbole désigne des produits relevant de la classe de protection II.



Déclaration de conformité (voir chapitre **DÉCLARATION DE CONFORMITÉ**): les produits portant ce symbole sont conformes à toutes les dispositions communautaires applicables de l'Espace économique européen.



N'utilisez pas ce produit à proximité d'une baignoire, d'une douche, d'un lavabo ou de tout autre récipient contenant de l'eau.

1

- Tension/courant alternatif
- Touche air froid
- Éteint
- Débit d'air faible
- Débit d'air élevé
- Niveau de chauffage bas
- Niveau de chauffage moyen
- Niveau de chauffage élevé

2.3 CONSIGNES DE SÉCURITÉ GÉNÉRALES

AVERTISSEMENT! DANGERS POUR LES ENFANTS ET PERSONNES AVEC DES CAPACITÉS PHYSIQUES, SENSORIELLES OU MENTALES RÉDUITES (PAR EXEMPLE DES PERSONNES PARTIELLEMENT HANDICAPÉES, DES PERSONNES ÂGÉES AVEC RÉDUCTION DE LEURS CAPACITÉS PHYSIQUES ET MENTALES), OU MANQUE D'EXPÉRIENCE ET CONNAISSANCE (PAR EXEMPLE DES ENFANTS PLUS ÂGÉS).

- » Ce produit peut être utilisé par des enfants à partir de 8 ans ainsi que par des personnes à capacités physiques, sensorielles ou mentales réduites ou manquant d'expérience et de connaissances lorsqu'ils sont sous surveillance ou qu'ils ont été formés pour utiliser en toute sécurité le produit et qu'ils ont compris les dangers qui y sont liés.
- » Le nettoyage et l'entretien utilisateur ne doivent pas être effectués par des enfants, sauf s'ils sont surveillés.
- » Tenez les enfants de moins de 8 ans éloignés du produit et de son câble d'alimentation.
- » Ne laissez pas les enfants jouer avec le film d'emballage. Les enfants peuvent s'y emmêler et s'étouffer en jouant avec.
- » Les enfants ne doivent pas jouer avec le produit.
- » Surveillez attentivement les enfants s'ils se trouvent à proximité du produit lorsque vous l'utilisez.

AVERTISSEMENT! RISQUE DE CHOC ÉLECTRIQUE!

Une installation électrique défectueuse ou une tension réseau trop élevée peut provoquer un choc électrique.

- » Comme protection supplémentaire, on recommande l'installation d'un dispositif de protection contre le courant résiduel (F/RCD) avec un courant de déclenchement contre des surintensités de 30 mA max. dans le circuit électrique de la salle de bain. Demandez conseil à votre installateur.
- » Retirez toujours la fiche réseau après utilisation.
- » Branchez le produit uniquement si la tension réseau de la prise électrique correspond aux indications de la plaque signalétique.
- » Branchez le produit uniquement sur une prise électrique correctement installée.
- » Branchez le produit uniquement sur une prise électrique facilement accessible afin de pouvoir le séparer rapidement du réseau électrique en cas de panne.
- » N'utilisez pas ce produit à proximité de baignoires, douches, lavabos ou autres récipients contenant de l'eau.
- » N'utilisez pas le produit s'il présente des dommages visibles ou si le câble électrique ou la fiche réseau est défectueux/défectueuse.
- » Si le câble électrique du produit est endommagé, faites-le remplacer par le fabricant, son service après-vente ou une personne ayant une qualification similaire pour prévenir tout risque.
- » Tenez éloignés le produit ainsi que le câble électrique et la fiche réseau de l'eau et autres liquides, sprays pour cheveux, gaz, feu ouverts, surfaces et pièces chaudes ainsi que de températures élevées.
- » N'utilisez jamais le produit si vous êtes sur un sol humide.
- » Ne touchez jamais la fiche réseau avec des mains humides.

2

3 VUE D'ENSEMBLE DU PRODUIT

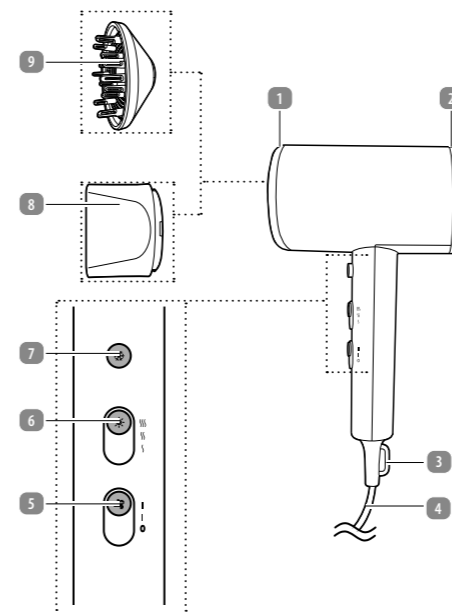

- 1 Orifice de sortie d'air
- 2 Grille d'entrée d'air amovible
- 3 Passant de suspension
- 4 Câble d'alimentation avec fiche réseau
- 5 Interrupteur de niveaux de soufflerie
- 6 Interrupteur de niveau de chauffe
- 7 Touche air froid
- 8 Concentrateur
- 9 Diffuseur de volume

5

- » Ne retirez jamais la fiche réseau de la prise électrique par le câble électrique, mais prenez toujours la fiche réseau.
- » N'utilisez jamais le câble électrique comme poignée de transport, et ne l'enroulez pas autour du produit.
- » Veillez à ce que le câble électrique ne représente pas un risque de trébuchement.
- » Ne pliez pas le câble électrique et ne le posez pas sur des bords coupants.
- » Ne plongez ni le produit ni le câble électrique ou la fiche réseau dans l'eau ou d'autres liquides.
- » N'ouvrez pas le boîtier, laissez effectuer la réparation par des professionnels pour éviter tout risque. Adressez-vous pour ceci à un atelier spécialisé. Nous déclinons toute responsabilité et toute garantie en cas de réparations effectuées de votre propre chef, de branchement non conforme ou d'utilisation incorrecte.
- » Pour les réparations, n'utilisez que des pièces correspondant aux données d'origine de l'appareil. Ce produit contient des pièces électriques et mécaniques indispensables comme protection contre les sources de danger.
- » Utilisez le produit uniquement dans des espaces intérieurs. Ne l'utilisez jamais dans des pièces humides ou sous la pluie.
- » Rangez le produit uniquement de manière à ce qu'il ne puisse jamais tomber dans une baignoire ou un lavabo.
- » Ne saisissez jamais un appareil électrique qui est tombé dans l'eau. Dans un tel cas de figure, retirez immédiatement la fiche réseau.
- » Éteignez toujours le produit et retirez la fiche réseau de la prise électrique quand vous n'utilisez pas le produit, si vous le nettoyez, s'il y a de l'orage ou si une panne à lieu.
- » Veillez à ce que ni vous ni des enfants ne mettez des doigts ou objets dans la grille du produit.
- » Lorsque vous l'utilisez dans la salle de bains, débranchez le produit de la source d'alimentation électrique après usage, car la proximité de l'eau constitue un risque même lorsque l'appareil est éteint.
- » AVERTISSEMENT: N'utilisez pas ce produit à proximité de baignoires, douches, lavabos ou autres récipients contenant de l'eau.
- » Ce produit n'est pas adapté à une utilisation dans les zones 0, 1 et 2 de la salle de bain. La zone 0 correspond à l'intérieur de la baignoire ou du bac de douche.

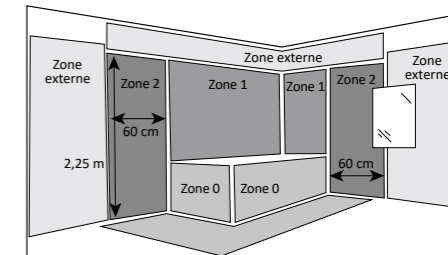

- » N'utilisez pas le produit s'il ne fonctionne pas correctement ou s'il a fait une chute, s'il est endommagé ou tombé à l'eau. Renvoyez le produit à un service après-vente afin qu'il soit examiné et réparé.
- » Ne placez jamais d'objets dans le boîtier du produit.
- » Ne plongez jamais le produit dans l'eau ou d'autres liquides lors du nettoyage ou de l'utilisation.

AVERTISSEMENT! RISQUE DE BRÛLURE ET D'INCENDIE!

- Toute manipulation non conforme du produit peut entraîner un incendie ou des brûlures.
- » Pendant l'utilisation, tenez toujours le produit par la poignée.
- » Veillez à ce qu'il y ait une distance de sécurité suffisante par rapport à tous les objets facilement inflammables tels que les rideaux et les tentures.
- » Arrêtez le produit et débranchez-le du réseau électrique avant de le lâcher. Posez-le exclusivement sur une surface ferme et résistante à la chaleur.

3

4 PREMIÈRE MISE EN SERVICE

4.1 VÉRIFIER LE PRODUIT ET LE CONTENU DE LA LIVRAISON

ATTENTION! RISQUE D'ENDOMMAGEMENT!

Si vous ouvrez l'emballage négligemment avec un couteau très tranchant ou à l'aide d'autres objets pointus, vous risquez d'endommager rapidement le produit.

» Ouvrez l'emballage avec précaution.

1. Retirez le produit de l'emballage.
2. Vérifiez que la livraison est complète (voir chapitre **VUE D'ENSEMBLE DU PRODUIT**).
3. Contrôlez si le produit ou les pièces détachées sont endommagés. Si c'est le cas, n'utilisez pas le produit. Adressez-vous au service après-vente par l'intermédiaire des points de contact indiqués sur la première page de ce mode d'emploi.

4.2 PREMIER NETTOYAGE

1. Retirez le matériel d'emballage et tous les films protecteurs.
2. Avant d'utiliser le produit pour la première fois, nettoyez-en tous les éléments de la manière décrite au chapitre **NETTOYAGE ET ENTRETIEN**.

5 UTILISATION

5.1 MONTAGE DU CONCENTRATEUR/DIFFUSEUR DE VOLUME

AVIS

- » Utilisez le concentrateur **8** pour diriger le flux d'air de manière ciblée pour le coiffage. Le concentrateur peut être tourné dans n'importe quelle position.
- » Le diffuseur de volume **9** (également appelé «douche à air») permet un séchage doux des cheveux et est donc idéal pour les permanentes. L'utilisation du diffuseur est recommandée pour les permanentes «sèches à l'air», ce qui donne un effet similaire à celui du séchage à l'air.
- » Le produit peut également être utilisé sans concentrateur **8** ou diffuseur de volume **9**.

Poussez le concentrateur **8**/diffuseur de volume **9** sur l'orifice de sortie d'air **1** jusqu'à ce que le concentrateur/diffuseur de volume s'enclenche (voir **fig. A, B**).

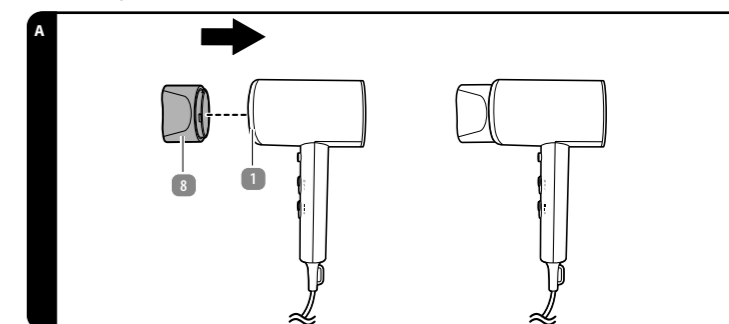

6

V01/0225

FABRIQUÉ EN CHINE

COMMERCIALISÉ PAR

ASCE - ALDI SÜD GROUP

SUPPLY CHAIN ENTRY GMBH

MICHAEL-WALZ-GASSE 180

5020 SAKZBURG

AUSTRIA

CS@ASCE-IMPORTS.COM



4

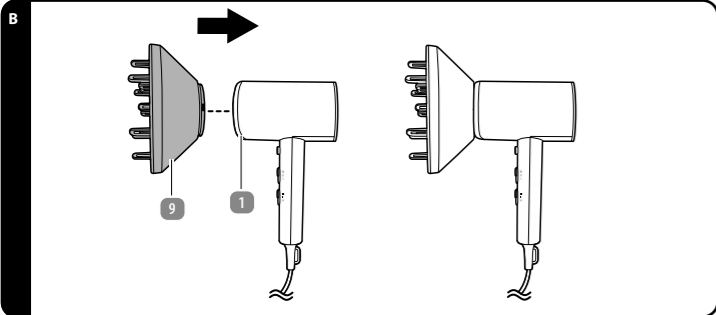

5.2 MISE SOUS TENSION DU PRODUIT

⚠️ AVERTISSEMENT! RISQUE DE BRÛLURE!

- » Il existe un risque d'endommagement des cheveux ou de la peau, y compris des brûlures ou d'autres blessures.
- » Dirigez le flux d'air vers les cheveux, pas vers le cuir chevelu. Tenez le produit à au moins 10 cm des cheveux.
- » Ne touchez jamais le cuir chevelu ou la peau avec le concentrateur (8) ou le diffuseur de volume (9).

1 AVIS

- » Mettez le produit au niveau de chauffe le plus élevé avant de l'utiliser pour la première fois. Faites-le marcher quelques minutes sans sécher vos cheveux. Veillez à ce que l'aération soit suffisante, par exemple en ouvrant une fenêtre.
- » Gardez la grille d'entrée d'air exempte de cheveux pendant que vous séchez.
- » Afin d'éviter un séchage excessif, ne concentrez pas la chaleur sur un seul endroit pendant une période prolongée. Gardez le produit en mouvement pendant que vous coiffez vos cheveux.
- » Laissez d'abord refroidir vos cheveux avant de les peigner pour que votre coiffure garde sa forme.

1. Veillez à ce que l'interrupteur de niveaux de soufflerie (5) soit en position «0». Le produit est éteint.
2. Branchez la fiche réseau (4) sur une prise électrique correctement installée.
3. Réglez le niveau souhaité avec l'interrupteur de niveaux de soufflerie et l'interrupteur de niveau de chauffe (6). Ce produit offre les positions d'interrupteur suivantes:

7

10 ÉLIMINATION

10.1 ÉLIMINATION DE L'EMBALLAGE



Éliminez l'emballage selon les sortes. Mettez le carton dans la collecte de vieux papier, les films dans la collecte de recyclage.

10.2 ÉLIMINER LE PRODUIT

(Applicable dans l'Union européenne et dans les autres États européens disposant de systèmes de collecte séparée selon les matières à recycler)
Ne pas jeter les appareils usagés avec les déchets ménagers!
 Quand le produit n'est plus utilisable, le consommateur est alors légalement tenu de remettre les appareils usagés, séparés des déchets ménagers, p. ex. à un centre de collecte de sa commune/son quartier. Ceci garantit un recyclage dans les règles des appareils usagés et évite les répercussions négatives sur l'environnement. Pour cette raison, les appareils électriques sont pourvus du symbole imprimé ici.

INTERRUPTEUR DE NIVEAU DE SOUFFLERIE		INTERRUPTEUR DE NIVEAU DE CHAUFFE	FONCTION
0	+	au choix	= Arrêt
I	+	⌋	= flux d'air faible + niveau de chauffe faible
II	+	⌋	= flux d'air fort + niveau de chauffe bas
I	+	⌋⌋	= flux d'air faible + niveau de chauffe moyen
II	+	⌋⌋	= flux d'air fort + niveau de chauffe moyen
I	+	⌋⌋⌋	= flux d'air bas + niveau de chauffe élevé
II	+	⌋⌋⌋	= flux d'air fort + niveau de chauffe élevé

5.3 ÉTEINDRE LE PRODUIT ET RETIRER LE CONCENTRATEUR/DIFFUSEUR DE VOLUME

⚠️ AVERTISSEMENT! RISQUE DE BRÛLURE!

Pendant l'utilisation, le produit et le concentrateur/le diffuseur de volume deviennent très chauds et peuvent provoquer des brûlures.
 » Laissez le produit et le concentrateur/le diffuseur de volume refroidir après utilisation.

1. Mettez l'interrupteur de niveaux de soufflerie (5) sur la position «0».
2. Retirez la fiche réseau (4) de la prise électrique.
3. Laissez refroidir le produit.
4. Retirez le concentrateur (8)/le diffuseur de volume (9) du produit.

5.4 PROTECTION CONTRE LA SURCHAUFFE

En cas d'entrée d'air réduite, le niveau de chauffage réglé est désactivé par la protection contre la surchauffe intégrée. Le flux d'air n'est pas coupé pour éviter l'accumulation de chaleur dans le produit. Dans ce cas, procédez ainsi:

1. Mettez l'interrupteur de niveaux de soufflerie (5) sur la position «0».
2. Retirez la fiche réseau (4) de la prise électrique.
3. Laissez refroidir complètement le produit.
4. Nettoyez la grille d'entrée d'air amovible (2) (voir chapitre NETTOYAGE). Vous pouvez ensuite remettre le produit en service.

8

11 DÉCLARATION DE CONFORMITÉ



Nous, ASCE - ALDI SÜD Group Supply Chain Entity GmbH, déclarons sous notre seule responsabilité que le produit est conforme aux exigences essentielles des directives européennes énumérées. La déclaration de conformité CE peut être demandée à l'adresse indiquée sur le verso de ce mode d'emploi.

5.5 EFFET IONIQUE

Les molécules présentes dans l'air qui sont aspirées dans ce produit sont chargées négativement (ionisées) et sont transportées vers les cheveux avec «l'air chaud». Les ions négatifs décomposent les gouttelettes d'eau dans les cheveux en gouttelettes plus petites afin qu'elles s'évaporent plus rapidement. Les avantages:

- cheveux moins secs
- exposition plus courte à la chaleur
- moins de dommages capillaires

Un deuxième effet significatif est que les gouttelettes d'eau plus petites sont mieux absorbées par les cheveux que les gouttelettes d'eau normales. Cette absorption lisse la texture squameuse des cheveux. La texture lissée de la surface a les effets positifs suivants:

- Les cheveux sont plus lisses, doux et souples.
- La brillance des cheveux est restaurée.
- Les cheveux sont plus faciles à brosser et à coiffer.
- Les cheveux sont moins susceptibles de s'em mêler, de se casser et de se nouer.

6 CONSEILS

- Pour sécher rapidement les cheveux, utilisez d'abord le produit pendant quelques minutes à un niveau de chauffage élevé. Pour ce faire, réglez l'interrupteur de niveau de chauffe (6) sur la position ⌋⌋, puis passez à un niveau de chauffage bas et coiffez la coiffure souhaitée.
- Gardez la grille d'entrée d'air (2) exempte de cheveux pendant le séchage.
- Afin d'éviter un séchage excessif, ne concentrez pas la chaleur sur un seul endroit pendant une période prolongée. Gardez le produit en mouvement pendant que vous coiffez les cheveux.
- Fixez les boucles ou ondulations avec la fonction d'air froid en poussant la touche air froid (7) pour un «coup de fraîcheur». L'air qui s'échappe est tiède.
- Laissez d'abord refroidir vos cheveux avant de les peigner pour que votre coiffure garde sa forme.

7 PANNE ET REMÈDE

PROBLÈME	CAUSE POSSIBLE	SOLUTION
Le produit ne fonctionne pas.	La fiche réseau (4) n'est pas branchée.	Branchez la fiche réseau dans une prise électrique.
	Le produit n'est pas allumé.	Allumez le produit.
Le niveau de chauffage s'éteint en cours de fonctionnement.	La protection contre la surchauffe s'est déclenchée.	Voir chapitre <u>PROTECTION CONTRE LA SURCHAUFFE</u> .

8 NETTOYAGE ET ENTRETIEN

8.1 NETTOYAGE

⚠️ AVERTISSEMENT! RISQUE DE CHOC ÉLECTRIQUE!

- Les liquides infiltrés dans le boîtier peuvent provoquer un choc électrique.
 » Ne plongez ni le produit ni le câble d'alimentation ou la fiche réseau dans l'eau ou d'autres liquides.
 » Ne passez jamais le produit sous l'eau courante.

9

12 GARANTIE

Veillez rapporter le produit et le ticket de caisse respectif dans votre filiale ALDI SUISSE.

12.1 CONDITIONS DE GARANTIE

Cher client,

La **garantie d'ALDI SUISSE** vous offre un grand nombre d'avantages par rapport aux obligations de garantie légales:

Période de garantie:	3 ans à partir de la réception de la marchandise
Garantie:	échange gratuit ou remboursement. pas de coûts de transport

Veillez noter que le type de garantie est déterminé au cas par cas par ALDI SUISSE.

Afin de bénéficier de la présente garantie:

- rappez le produit et le ticket de caisse respectif dans votre filiale ALDI SUISSE.

La garantie ne s'applique pas:

- **aux dommages causés par un phénomène naturel** (p. ex. foudre, inondation, incendie, gel, etc.), **par un accident, par le transport, par les piles qui ont fui ou par une utilisation non conforme**
- **aux dommages causés ou aux modifications effectuées par le client/par des tiers**
- **dans le cas d'un non-respect des recommandations de sécurité et d'entretien ou d'une erreur de manipulation**
- **à l'entartement, à la perte de données, aux programmes malveillants et aux brûlures d'écran**
- **aux pièces d'usure dans le cadre d'une utilisation normale** (p. ex. capacité de charge de la batterie)

L'obligation de garantie légale du fournisseur n'est pas limitée par la présente garantie. La durée de validité de la garantie ne peut être prolongée que si cette prolongation est prévue par une disposition légale. Dans les pays où la législation en vigueur prévoit une garantie (obligatoire) et/ou une obligation de tenue de stock de pièces détachées et/ou une réglementation des dédommagements, ce sont les obligations minimum prévues par la loi qui seront prises en considération. L'entreprise de service après-vente et le vendeur déclinent toute responsabilité relative aux données contenues et aux réglages effectués par le déposant sur le produit lors de l'envoi en réparation.

- » Retirez la fiche réseau de la prise électrique avant de nettoyer le produit.
- » Débranchez toujours le produit du secteur avant de le nettoyer.

⚠️ AVERTISSEMENT! RISQUE DE BRÛLURE!

Pendant l'utilisation, le produit et le concentrateur/le diffuseur de volume deviennent très chauds et peuvent provoquer des brûlures.
 » Laissez le produit et le concentrateur/le diffuseur de volume refroidir complètement avant chaque nettoyage.

ATTENTION! RISQUE D'ENDOMMAGEMENT!

La manipulation non conforme du produit peut provoquer des dommages sur celui-ci.
 » N'utilisez pas de détergents agressifs ou de brosses dures pour nettoyer le produit. Ceux-ci peuvent endommager les surfaces.

1. Nettoyez la entrée d'air avec une petite brosse pour enlever la poussière et les cheveux.
2. Retirez le concentrateur (8) ou le diffuseur de volume (9) du produit.
3. Nettoyez le boîtier, le concentrateur, le concentrateur ou le diffuseur de volume avec un chiffon doux, légèrement humide en cas de besoin.
4. Avant d'utiliser à nouveau le produit ou de le ranger, séchez toutes les parties avec un chiffon propre.

8.2 MAINTENANCE ET ENTRETIEN

Débranchez le produit du secteur avant de procéder à l'entretien. Tout entretien autre que celui mentionné dans ce mode d'emploi doit être effectué par un atelier de réparation professionnel. Pour les travaux de maintenance, adressez-vous au service après-vente.

8.3 RANGEMENT

Toutes les pièces doivent être totalement sèches avant de pouvoir être rangées.

- Rangez toujours le produit à un endroit sec.
- Protégez le produit des rayons directs du soleil.
- Rangez le produit dans un endroit inaccessible aux enfants, bien fermé et à une température de stockage comprise entre 5 °C et 20 °C (température ambiante).
- Vous pouvez également suspendre le produit par le passant de suspension (3).

9 DONNÉES TECHNIQUES

Modèle:	HD24_10488
Tension nominale:	220–240 V~
Fréquence nominale:	50–60 Hz
Puissance absorbée:	1800–2200 W
Puissance absorbée en mode arrêt:	0,1 W
Puissance absorbée en mode veille:	- W
Temps nécessaire pour passer en mode ou en état d'économie d'énergie:	- min
Classe de protection:	II
Numéro de référence:	849855

10