

SAMSUNG

User guide

MX-ST40F

Thank you for purchasing this Samsung product.

To receive more complete service, please register your product at www.samsung.com









SAFETY INFORMATION

SAFETY WARNINGS

TO REDUCE THE RISK OF ELECTRIC SHOCK, DO NOT REMOVE THE COVER (OR BACK).

NO USER-SERVICEABLE PARTS ARE INSIDE. REFER SERVICING TO QUALIFIED SERVICE PERSONNEL.

Refer to the table below for an explanation of symbols which may be on your Samsung product.

| | | |
|-------------------------------------------------------------------------------------|---------------------------------------------------------------------------------------------------------------------------------------------------------------------------------------------------------------------------------------------------------------|-----------------------------------------------------------------------------------|
|  | <p style="text-align: center;">CAUTION RISK OF ELECTRIC SHOCK DO NOT OPEN</p> |  |
|  | <p>This symbol indicates that high voltage is present inside. It is dangerous to make any kind of contact with any internal part of this product.</p> | |
|  | <p>This symbol indicates that this product comes with important literature concerning operation and maintenance.</p> | |
|  | <p>Class II product: This symbol indicates that a safety connection to electrical earth (ground) is not required. If this symbol is not present on a product with a power cord, the product MUST have a reliable connection to protective earth (ground).</p> | |
|  | <p>AC voltage: Rated voltage marked with this symbol is AC voltage.</p> | |
|  | <p>DC voltage: Rated voltage marked with this symbol is DC voltage.</p> | |
|  | <p>Caution. Consult Instructions for use: This symbol instructs the user to consult the user manual for further safety related information.</p> | |

WARNING

- To reduce the risk of fire or electric shock, do not expose this appliance to rain or moisture.
- This product contains chemicals known to the State of California to cause cancer and birth defects or other reproductive harm.
- The battery (battery or batteries or battery pack) shall not be exposed to excessive heat such as sunshine, fire or the like.
- Do not use liquid fumigators containing chemicals, such as mosquito repellent or air freshener, around the product. If steam comes in contact with the product surface or enters the product, it may cause stains or malfunction.

CAUTION

- Do not expose this apparatus to dripping or splashing. Do not put objects filled with liquids, such as vases, on the apparatus.
- To turn this apparatus off completely, you must pull the power plug out of the wall socket. Consequently, the power plug must be easily and readily accessible at all times.

CAUTION (for Canada)

This device contains licence-exempt transmitter(s)/receiver(s) that comply with Innovation, Science and Economic Development Canada's licence-exempt RSS(s). Operation is subject to the following two conditions:

- (1) This device may not cause interference.
- (2) This device must accept any interference, including interference that may cause undesired operation of the device. This device and its antenna(s) must not be co-located or operation in conjunction with any other antenna or transmitter. This device may automatically discontinue

transmission if there is no information to transmit, or an operational failure. Note that this is not intended to prohibit the transmission of control or signaling information or the use of repetitive codes where required by the technology.

This Class B digital apparatus complies with Canadian ICES-003.

Radiation Exposure Statement

This equipment complies with IC RSS-102 radiation exposure limits set forth for an uncontrolled environment. This equipment should be installed and operated with minimum distance 20 cm between the radiator & your body.

Important Safety Instructions

Read these operating instructions carefully before using the unit. Follow all the safety instructions listed below. Keep these operating instructions handy for future reference.

1. Read these instructions.
2. Keep these Instructions.
3. Heed all warnings.
4. Follow all instructions.
5. Do not use this apparatus near water.
6. Clean only with dry cloth.
7. Do not block any ventilation openings. Install in accordance with the manufacturer's instructions.
8. Do not install near any heat sources such as radiators, heat registers, stoves, or other apparatus (including amplifiers) that produce heat.

9. Do not alter in any way the safety purpose of the polarized or grounding-type plug. A polarized plug has two blades with one wider than the other. A grounding type plug has two blades and a third grounding prong. The wide blade or the third prong are provided for your safety. If the provided plug does not fit into your outlet, consult an electrician for replacement of the obsolete outlet.

10. Protect the power cord from being walked on or pinched particularly at plugs, convenience receptacles, and the point where they exit from the apparatus.

11. Only use attachments/accessories specified by the manufacturer.

12. Use only with the cart, stand, tripod, bracket, or table specified by the manufacturer, or sold with the apparatus.



When a cart is used, use caution when moving the cart/apparatus combination to avoid injury from tip-over.

13. Unplug this apparatus during lightning storms or when unused for long periods of time.

14. Refer all servicing to qualified service personnel. Servicing is required when the apparatus has been damaged in any way, such as power-supply cord or plug is damaged, liquid has been spilled or objects have fallen into the apparatus, the apparatus has been exposed to rain or moisture, does not operate normally, or has been dropped.

To avoid deterioration of water resistance

Check the following and use the unit correctly.

- Deformation or damage from dropping the unit or subjecting it to mechanical shock may cause deterioration of the water resistance.
- This unit does not have a design that is resistant to water pressure. Use of the unit in a location where high water pressure is applied, such as in the shower, may cause a malfunction.
- Do not pour high-temperature water or blow hot air from a hair dryer or any other appliance on the unit directly. Also never use the unit in a place subject to high temperatures, such as in a sauna or near a heat source.
- Handle the cap with care. Port cover and AC plug cover play a very important role in maintenance of the water resistance. When using the unit, make sure that the cap is closed completely. When closing the cap, be careful not to allow foreign objects inside. If the cap is not closed completely the water resistance may deteriorate and may cause a malfunction of the unit as a result of water entering the unit.
- IPX4 cannot be met when any JACK or AC power is plugged in.
- Do not lay down the product horizontally to ensure it remains water resistant.

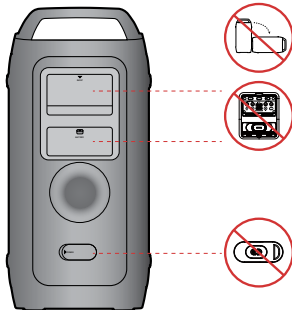

- The Sound Tower provides durability by IPX4.

| Protection against solids | IP | | Protection against water |
|---------------------------|----|---|-----------------------------------------------|
| | 0 | 4 | |
| No requirements | X | X | No requirements |
| No protection | 0 | 0 | No protection |
| Solids > 50 mm | 1 | 1 | Vertically falling water |
| Solids > 12 mm | 2 | 2 | Vertically water-enclosure tilted 15° |
| Solids > 2.5 mm | 3 | 3 | Sprayed water 60° from vertical |
| Solids > 1.0 mm | 4 | 4 | Splashed water from all directions |
| Dust Protected | 5 | 5 | Hosing jets from all directions |
| Dust tight | 6 | 6 | Strong hosing jets from all directions |
| - | | 7 | Temporary Immersion: 1m for 30 minutes |
| - | | 8 | Immersion: manufacture defined depth and time |

PRECAUTIONS

1. Ensure that the AC power supply in your house complies with the power requirements listed on the identification sticker located on the bottom of your product. Make sure the ventilation slots are not covered. Do not place the unit on amplifiers or other equipment which may become hot. This unit is designed for continuous use. To fully turn off the unit, disconnect the AC plug from the wall outlet. Unplug the unit if you intend to leave it unused for a long period of time.
2. During thunderstorms, disconnect the AC plug from the wall outlet. Voltage peaks due to lightning could damage the unit.
3. Do not expose the unit to direct sunlight or other heat sources. This could lead to overheating and cause the unit to malfunction.
4. Protect the product from moisture (i.e. vases), and excess heat (e.g. a fireplace) or equipment creating strong magnetic or electric fields. Unplug the power cable from the AC wall socket if the unit malfunctions. Your product is not intended for industrial use. It is for personal use only. Condensation may occur if your product has been stored in cold temperatures. If transporting the unit during the winter, wait approximately 2 hours or until the unit has reached room temperature before using.
5. The battery used with this product contains chemicals that are harmful to the environment. Do not dispose of the battery in the general household trash. Do not expose the battery to excess heat, direct sunlight, or fire. Do not short circuit, disassemble, or overheat the battery.
CAUTION: Danger of explosion if the battery is replaced incorrectly. Replace only with the same or equivalent type.

Others

- As the battery is manufactured only for this product, do not use the battery for other electronic appliances or other purposes.
- When discarding a dead battery, put it into a battery collection box for recycling.
- To protect the battery, the battery cannot be charged when the temperature is lower than 3 °C or higher than 42 °C.
- When the battery level is low, recharge it. If the level of the battery remains low for a long period of time, it can cause the performance of the battery to degrade.
- Do not apply heat to the battery and do not put the battery in a fire.
- To protect the battery, the Sound Tower may not operate when the temperature is lower than -17 °C or higher than 57 °C.

CONTENTS

| | | |
|-----------|----------------------------------------------|-----------|
| 01 | CHECKING THE COMPONENTS | 1 |
| 02 | PRODUCT OVERVIEW | 2 |
| | Top Panel of the Sound Tower | 2 |
| | Rear Panel of the Sound Tower | 4 |
| 03 | CONNECTING THE SOUND TOWER | 7 |
| | Connecting Electrical Power | 7 |
| | How to use Audio Group | 8 |
| 04 | CONNECTING AN EXTERNAL DEVICE | 14 |
| | Connecting using an Analog Audio (AUX) Cable | 14 |
| | Connecting a mobile device via Bluetooth | 15 |
| 05 | CONNECTING A USB STORAGE DEVICE | 18 |
| | Software Update | 19 |
| | Connecting an External Microphone | 20 |
| | Connecting an External Guitar | 21 |
| | How to use Sound Mode | 22 |
| | How to use the DJ Effect | 22 |
| 06 | USING THE SAMSUNG SOUND TOWER APP | 23 |
| | Install Samsung Sound Tower App | 23 |
| | Launching the Samsung Sound Tower App | 23 |

| | | |
|-----------|--------------------------------------|-----------|
| 07 | TROUBLESHOOTING | 24 |
| 08 | LICENSE | 25 |
| 09 | IMPORTANT NOTES ABOUT SERVICE | 25 |
| 10 | SPECIFICATIONS AND GUIDE | 26 |
| | Specifications | _____ 26 |

01 CHECKING THE COMPONENTS



Sound Tower Main Unit



Power Cord (AH81-15587A)

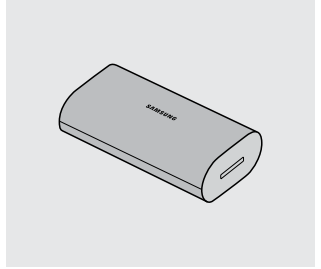

Battery (AH81-18495A)

- For more information about the power supply and power consumption, refer to the label attached to the product. (Label: Rear of the Sound Tower Main Unit)
- To purchase additional components or optional cables, contact a Samsung Service Center or Samsung Customer Care.
- When moving the product, do not drag or pull the product from the ground. Lift the product when moving the product.
- Design and specifications are subject to change without prior notice.

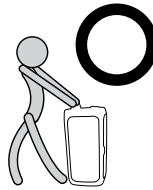

02 PRODUCT OVERVIEW

Top Panel of the Sound Tower

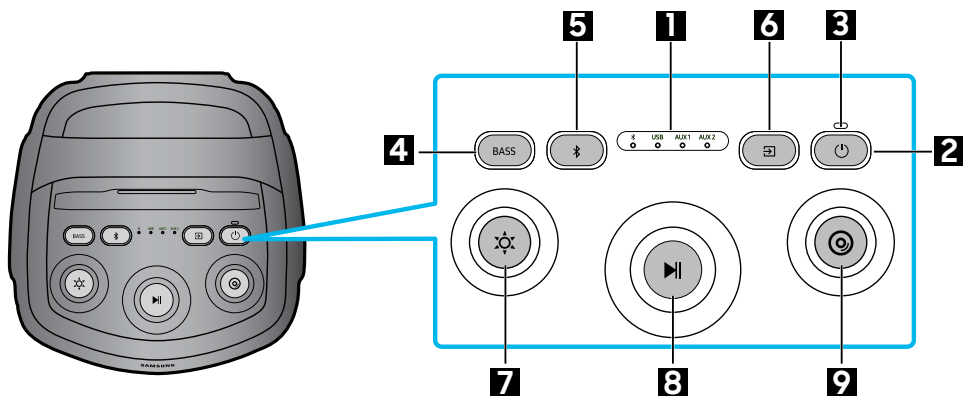



| | | |
|----------|--------------------------|-----------------------------------------------------------------------------------------------------------------------------------------------------------------------------------------------------------------------------------------------------------------------------------------|
| 1 | LED Indicator | Displays operating messages or current source of the Sound Tower system. The information sources represented by each LED are as follows: * (Bluetooth) USB (USB) AUX1 (AUX1) AUX2 (AUX2) |
| 2 | Power | Turns the Sound Tower on and off. |
| 3 | Charge LED | Displaying battery level information of Sound Tower. |
| 4 | BASS | Press the BASS button to change the bass mode. |
| 5 | Bluetooth PAIRING | Press and hold the * button to enter Bluetooth Pairing mode, and the * LED blinks blue. |
| 6 | Source | Press to select a source connected to the Sound Tower. |
| 7 | Light | Press the ☀ (Light) button and the white light flashes, then rotate the button to switch between different Mood presets. <ul style="list-style-type: none"> • Order: Festival → Energetic → Delight → Chill → Focus → Sports → Off → Festival → Energetic → ... |

| | | |
|-----------------|--------------------------|-------------------------------------------------------------------------------------------------------------------------------------------------------------------------------------------------------------------------------------------------------------------------------------------------------------------------------------------------------------------------------------------------------------------------------------|
| <p>8</p> | <p>Play/Pause</p> | <ul style="list-style-type: none"> • Play/Pause Press the ▷⏸ button to pause a music temporarily. When you press the button again, the music plays. Double press Play/Pause skips music to the next one. Press 3 times to switch to the previous one. |
| <p>9</p> | <p>DJ</p> | <p>This button lets you Play a sampler (DJ audio effect) . Sampler (DJ audio effect) changes once rotate a jog (12 samplers)</p> <ul style="list-style-type: none"> • Order: Air Horn→ Whistle → Crowd Cheer→Jeering→ Siren → Clap→rewind → Scratch → "No Way!" → "Are you ready" → "3,2,1"→ "Ok, Let's Go"→Air Horn→... • Play a sampler whenever change to notify what sampler is selected |

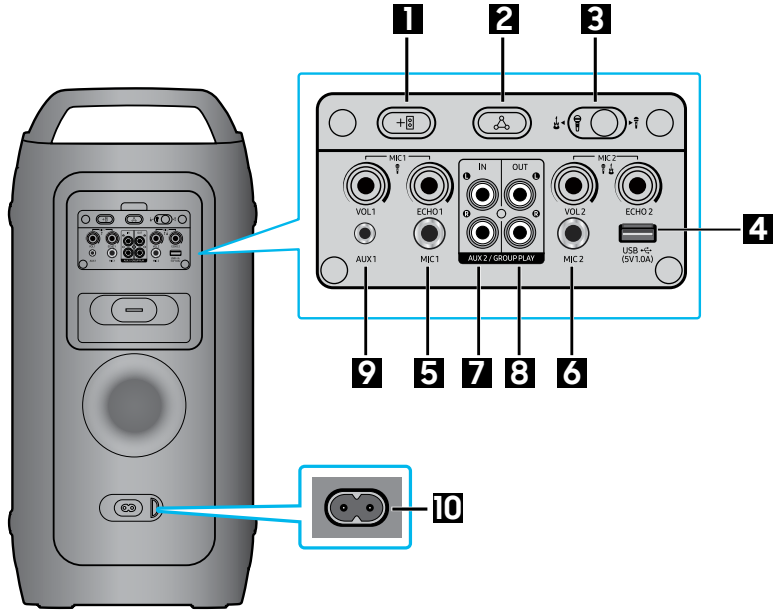
Rear Panel of the Sound Tower



| | | |
|----------|--------------------|------------------------------------------------------------------------------------------------------------------------------------------------------------------------------------------------------------------------------------------------------------------------------------------------------------------------------------------|
| 1 | ADD STEREO | Press the ADD STEREO button to connect to another same model Sound Tower wirelessly. |
| 2 | GROUP PLAY | Press the GROUP PLAY button to connect up to ten Sound Tower systems wirelessly. |
| 3 | MIC2/GUITAR | Toggle the switch to MIC2 or GUITAR input source. |
| 4 | USB | Connect a USB device to the USB ports on the main unit. If you connect your cell phone to the USB port, you can charge it. <ul style="list-style-type: none"> Press the  (Source) button to select USB. |
| 5 | MIC1 | Connect your microphone to the MIC1 jack. |
| 6 | MIC2 | Connect your microphone or guitar to the MIC2 jack. |

| | | |
|----|------------------------------|-----------------------------------------------------------------------------------------------------------------------------------------------------------------------------------------------------------------------------------------------------------------------------------------------------------------------------------------------------------------------------------------------------------------------------------------------------------------------------------------------------------------------------------------------------------------------------------------------------------------------------------------------------------------------------------------------------------------------------------------------------------------------------------------------|
| 7 | AUX2/GROUP PLAY IN Terminals | <p>Use an Audio Cable (not supplied) to connect AUX2 (IN) terminals on the main unit to Audio Out on an external analogue output device.</p> <ul style="list-style-type: none"> • Be sure to match connector colours. • If the external analogue output device has only one Audio Out jack, connect either left or right. • Press the  (Source) button to select AUX2. • If the product is in AUX2 mode with no playback and no command input for more than 20 minutes, the system will turn off. • If the product is in AUX2 mode with playback for more than 8 hours and no command input, the system will turn off. |
| 8 | GROUP PLAY OUT Terminals | <p>Use an Audio Cable (not supplied) to connect GROUP PLAY (OUT) terminals on the main unit to Audio In on an external analog output device.</p> |
| 9 | AUX1 | <p>Use an Audio (AUX) Cable (not supplied) to connect AUX1 jack on the main unit to Audio Out on an external device.</p> <ul style="list-style-type: none"> • If the product is in AUX1 mode with no playback and no command input for more than 20 minutes, the system will turn off. • If the product is in AUX1 mode with playback for more than 8 hours and no command input, the system will turn off. |
| 10 | Power | <p>Connect the power cord to the Power jack and connect the other end of the power cord to a wall socket to supply electrical power to the Sound Tower.</p> |

Charge LED State of the Sound Tower:

| Charging state | Charge LED |
|-----------------------------------|--------------|
| not charging and 100% ~ 31% power | Green |
| not charging and 30% ~ 11% power | Orange |
| not charging and 10% ~ 5% power | Red |
| Charging and full charge | Blue |
| Charging and 99% ~ 31% power | Green Blink |
| Charging and 30% ~ 11% power | Orange Blink |
| Charging and 10% ~ 5% power | Red Blink |

※ Auto power down if battery 5%.

In DC mode shutdown, the entire system power will be turned off.

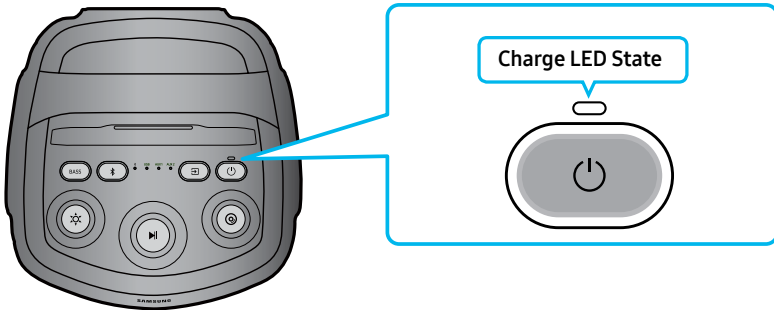

03 CONNECTING THE SOUND TOWER

Connecting Electrical Power

Use the power cord to connect the Sound Tower to an electrical outlet in the following order: Connect the power cord to the Sound Tower and then to a wall socket.

See the illustrations below.

- **Before first use, please charge power to wake up the battery.**
- When the AC cord is pressed in, the built-in battery will be charged automatically until the battery is fully charged. The LED indicator on the top panel will show the current charging state. (refer to page ENG - 6)
- When you unplug the set to run on battery, the volume level drops dramatically.
- For more information about the required electrical power and power consumption, refer to the label attached to the product. (Label: Rear of the Sound Tower)

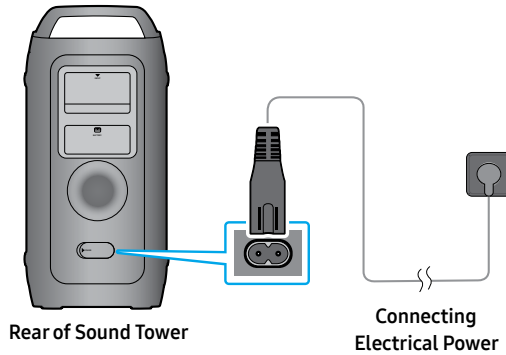

How to use Audio Group

You can connect multiple audio systems in a group to create a party environment and produce higher sound output. Set one Sound Tower as the HOST and any music played on it will be shared among any other Sound Tower systems in the Audio group.

Connecting the wired Group Play mode

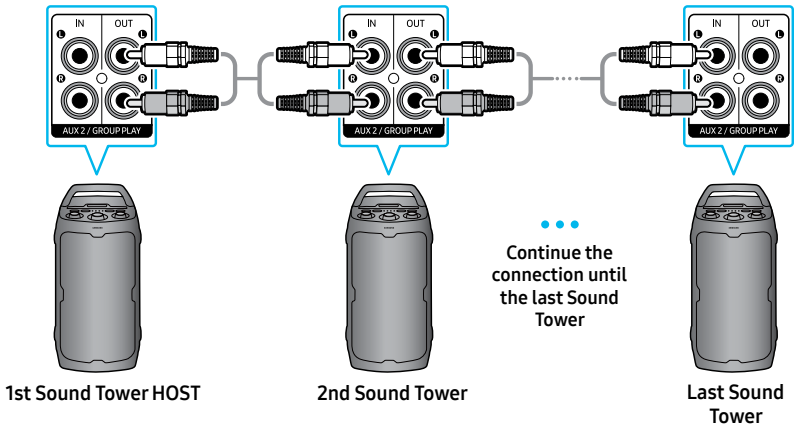

Set up Group Play by connecting all the systems using audio cables (not supplied). Use the  (Source) button to change the source to **AUX2** for every Sound Tower system except the 1st (or HOST) Sound Tower system.

Connect the RCA cable to the **AUX2 OUT** on the HOST and **AUX2 IN** on the SUB as shown by using the RCA cable (not supplied).

NOTES

- The 1st Sound Tower HOST can play music from any source.
- Depending on the length or characteristics of the cable, there may be a difference in operating distance.

Connecting the wireless Group Play mode

To use Wireless Group Play, you can use either the **Physical Buttons** located on the back of the device or in **Samsung Sound Tower** app.

You can connect up to ten Sound Tower systems with the wireless Group Play function.

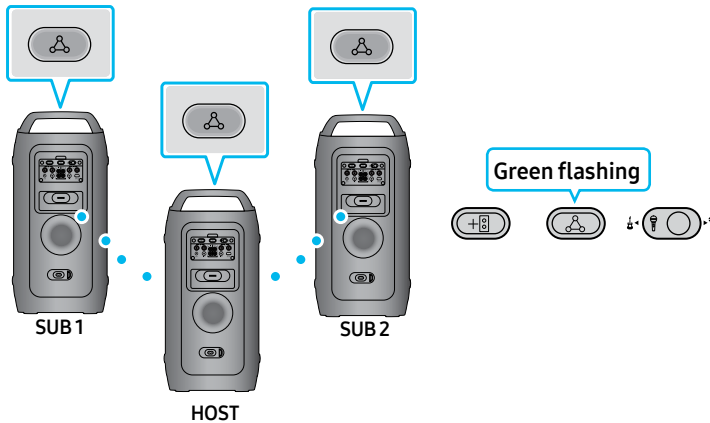

Using Physical Buttons:

1. Connect the **HOST** System:

Press the **GROUP PLAY** button on the **HOST** Sound Tower system.

After the **GROUP PLAY** LED slowly blinks for 10 seconds, the **GROUP PLAY** LED will blink rapidly for 30 seconds.

2. Connect the First Sub System (SUB 1):

Press the **GROUP PLAY** button on the second Sound Tower system (SUB 1).

The **GROUP PLAY** LED will start blinking.

Once connected to the **HOST**, both the **GROUP PLAY** LEDs on SUB 1 and the **HOST** will stop blinking and remain lit.

3. Connect the Second Sub System (SUB 2):

Press the **GROUP PLAY** button on the third Sound Tower system (SUB 2).

A tone prompt will play, indicating that the **GROUP PLAY** button on the system has stopped blinking.

4. Add Additional Systems:

If you want to add more Sound Tower systems, repeat step 3 for each additional unit.

5. Play Music:

Play music on the **HOST** Sound Tower system.

Sound will output from all connected systems simultaneously.

Using the Samsung Sound Tower App:

1. Download & Open the Samsung Sound Tower app on your smartphone or tablet.

2. Connect Sound Tower via Bluetooth.

3. Navigate to the Group Play settings.
4. Toggle the switch to turn Wireless Group Play on or off.

How to know which is HOST & which is SUB:

HOST - Shows "Bluetooth Button ✖ LED Light On" & Bluetooth small indicator on.

SUB - Shows only Bluetooth small indicator on. No light on Bluetooth button ✖.

NOTES

- In Group play mode, "HOST" Sound Tower can connect to the Samsung TV. After the connection is successful, the Group play mode automatically exits.
- The wireless Group Play connection is available for MX-ST50F/MX-ST40F.
- Environmental conditions or other factors with connected devices may have effect on playback quality.
- If the red LED is on the **GROUP PLAY** button, an error has occurred in the wireless Group Play connection. Try turning off and then turn on, then follow the steps from 1 to 3.
- The **ADD STEREO** button and ✖ **PAIRING** button on the SUB Sound Tower systems are not available while in wireless Group Play mode.
- The **ADD STEREO** button on the HOST Sound Tower system is not available while in wireless Group Play mode.
- Long press "**GROUP PLAY**" in Bluetooth Source state to enter Group mode as "HOST". All SUB units must be connected one by one. For example, after HOST is connected, press **GROUP PLAY** button on SUB 1 to connect, and after SUB 1 is connected, you should connect SUB 2 and SUB 3 one by one sequentially.
- While using Group Play, currently connected Bluetooth devices are disconnected and Bluetooth connection is disabled.
- Bluetooth devices can search and connect with the HOST Sound Tower only.
- When in Group Play mode, the SUB cannot connect to a Bluetooth device.
- If the Sound Tower is powered off and then turned back on, or if a source other than Bluetooth is selected on a SUB unit while in Group Play mode, the Group Play connection will be disconnected.

Disconnecting the wireless Group Play mode

1. Press and hold the **GROUP PLAY** button over 5 seconds (HOST or SUB) after Group Play is connected or press the **GROUP PLAY** button (HOST or SUB) before Group Play is connected.
 - Tone prompt instead and the LED above the **GROUP PLAY** button is off.
2. If you select any source other than **Bluetooth** on the SUB units or turn off the HOST Sound Tower, the Group Play mode is disconnected.
 - If the disconnection is made from the HOST Sound Tower, Group Play is disconnected.

Wireless Group Play connections

1. Connected to Smartphone:

- Connect smartphone via Bluetooth to HOST Sound Tower, then connect other SUB Sound Towers wireless Group play to HOST.
 - Play/Pause, audio skip, volume increase/decrease buttons on set only works on HOST Sound Tower.
 - SUB Sound Towers volume can be adjusted separately on the set.

2. Connected to Mic/Guitar, USB, AUX:

- **Mic/Guitar:** When microphone or Guitar is connected on MIC 1 or MIC 2 and Group play LEDs are paired, sound only produces from the Sound Tower that it is plugged in.
- **USB:** Wireless Stereo connection stay connected but sound only produces from the HOST Sound Tower where USB is connected.
- **AUX:** When plugged on AUX 1 and Source on AUX 1, Sound only produces from HOST Sound Tower.

LED Indications

| LED | STATE | Description |
|-------|-------|------------------------------------------------------------|
| Green | Blink | Waiting for a wireless Group Play connection. |
| | Solid | The wireless Group Play connection was successful. |
| Red | Solid | There is an error with the wireless Group Play connection. |

NOTE

- In wireless connection, Playback quality can be unstable depending on Bluetooth environment. For better play, please keep the device in wired Group Play mode.
- The first Bluetooth connection should be within 1m.
- The lighting colors between MAIN Sound Tower and SUB Sound Tower may vary.

Using wireless ADD Stereo Group mode

To use Wireless ADD Stereo, you can use either the **Physical Buttons** located on the back of the device or in **Samsung Sound Tower** app.

Connect two Sound Tower and use them with your Smartphone or Samsung TV to enjoy stereo sound.

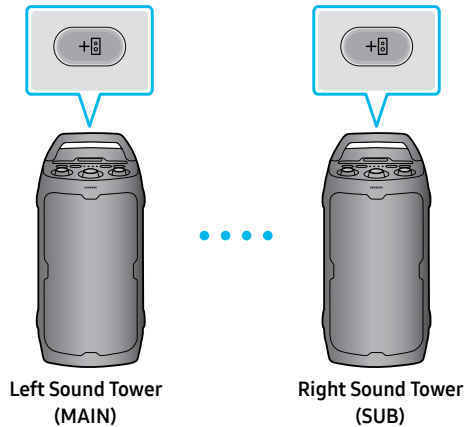

Using Physical Buttons:

1. Press the **ADD STEREO** button on the left Sound Tower system. The LED blinks on the **ADD STEREO** button.
2. Press the **ADD STEREO** button on the right Sound Tower system. The LED blinks on the **ADD STEREO** button.
3. When the connection is made, tone prompt. Back panel ADD LED Green Indicator Steady on.
 - The MAIN Sound Tower system outputs left channel sound and the SUB Sound Tower system outputs right channel sound. Press the **ADD STEREO** button on the MAIN or SUB Sound Tower to change the sound channel of the Sound Tower.
4. Sound is output from both Sound Tower.

Using the Samsung Sound Tower App:

1. Download & Open the Samsung Sound Tower app on your smartphone or tablet.
2. Connect Sound Tower via Bluetooth.
3. Navigate to the Stereo settings.
4. Toggle the switch to turn Wireless ADD Stereo on or off.

How to know which is HOST & which is SUB:

HOST - Shows "Bluetooth Button ✂ LED Light On" & Bluetooth small indicator on.

SUB - Shows only Bluetooth small indicator on. No light on Bluetooth button ✂.

NOTES

- To use the Stereo Group mode, both Sound Tower systems must be the same model.
- Environmental conditions or other factors with connected devices may have effect on playback

quality.

- If the red LED is on the **ADD STEREO**, an error has occurred in the Stereo Group connection. Turn off both Sound Tower systems, unplug them from the power source if they are connected. Then turn on & try Step 1 to 3 again. If not plugged replug them. Turn off both Sound Tower systems. Then turn on & try Step 1 to 3 again.
- **Bluetooth PAIRING** and **GROUP PLAY** on the SUB Sound Tower systems are disabled while in Stereo Group mode.
- The **GROUP PLAY** button on the MAIN Sound Tower system is not available while in Stereo Group mode.
- When ADD Stereo is connected wirelessly to Smartphone via Bluetooth: Play/Pause button on set only works with HOST Sound Tower not SUB Sound Tower.
- In mode other than "Bluetooth" (ex. **USB, AUX** mode), music is played only in MAIN Sound Tower and music is not played in SUB Sound Tower.
- If you try to connect a Bluetooth device while Stereo Group is connecting, the Stereo Group mode may fail.

Wireless Stereo connection:

1. Connected to Smartphone:

- Wireless Stereo can be connected to same model Sound Towers.
- Play/Pause, audio skip, previous audio functions are applicable to HOST Sound Tower.
- Play/Pause is the only function supported on SUB Sound Tower.

2. Connected to Mic/Guitar, USB, AUX:

- **Mic/Guitar:** Wireless Stereo connects solid green light but sound produces only on the unit that Mic/Guitar is connected to.
- **USB:** Wireless Stereo connection stay connected but sound only produces from the HOST Sound Tower where USB is connected.
- **AUX:** When plugged on AUX 1 and Source on AUX 1, Sound only produces from HOST Sound Tower. Only volume level can be adjusted on SUB Sound Tower.

Terminate the Stereo Group mode

Press the **ADD STEREO** button (MAIN or SUB) for at least 5 seconds while the Stereo Group is connected.

- Tone prompt and the LED above the **ADD STEREO** button is off.

LED Indications

| LED | STATE | Description |
|-------|-------|-----------------------------------------------------|
| Green | Blink | Waiting for a Stereo Group connection. |
| | Solid | The Stereo Group connection is successful. |
| Red | Solid | There is an error with the Stereo Group connection. |

04 CONNECTING AN EXTERNAL DEVICE

Connect to an external device via a wired or wireless network to play the external device's sound through the Sound Tower.

Connecting using an Analog Audio (AUX) Cable

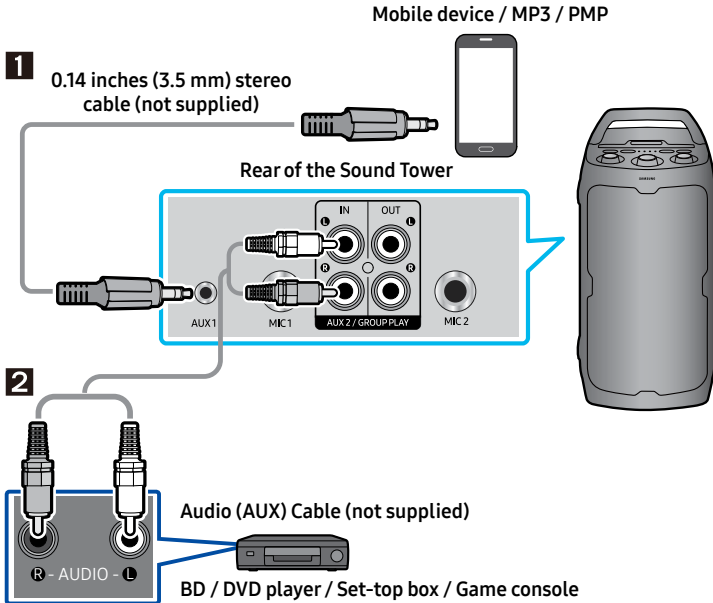

1 3.5 mm stereo Cable (AUX1)

1. Connect **AUX1** jack on the main unit to the AUDIO OUT jack of the Source Device using a 3.5 mm stereo cable.
2. Select "**AUX1**" mode by pressing the  (**Source**) button on the top panel.

2 Audio Cable (AUX2)

1. Connect **AUX2 (IN)** terminals on the main unit to the AUDIO OUT terminals of the Source Device using an audio cable.
2. Select "**AUX2**" mode by pressing the  (**Source**) button on the top panel.

Connecting a mobile device via Bluetooth

When a mobile device is connected using Bluetooth, you can hear stereo sound without the hassle of cabling.

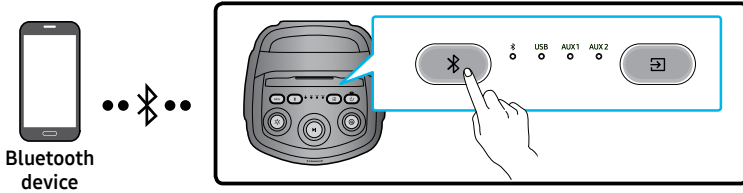

* In battery mode, when the Sound Tower is power off, Bluetooth connection and the Sound Tower APP are not available.

The initial connection

1. Press and hold the **PAIRING** button on the top panel for more than 5 seconds to enter the “**Bluetooth PAIRING**” mode.
2. On your device, select “**[AV] Sound Tower 40F**” from the list that appears.
 - After the device is connected and the Bluetooth light on the top panel is steady on.
3. Play music files from the device connected via Bluetooth through the Sound Tower.

If the device fails to connect

- Sound Tower will play prompt sound when Bluetooth disconnect.
- If a previously connected Sound Tower listing (e.g. “**[AV] Sound Tower 40F**”) appears in the list, delete it.
- Then repeat steps 1 and 2.

What is the difference between Bluetooth READY and Bluetooth PAIRING?

- **Bluetooth READY:** In this mode, you can use the previously connected TV or mobile device to connect to Sound Tower.
- **Bluetooth PAIRING:** In this mode, you can connect a new device to the Sound Tower. (hold down the **PAIRING** button on the panel for more than 5 seconds to enter the **PAIRING** state.)

Bluetooth Multi connection

Sound Tower supports up-to two simultaneous Bluetooth device connections. Sound Tower can play music through one of the connected Bluetooth devices without disconnecting the second device.

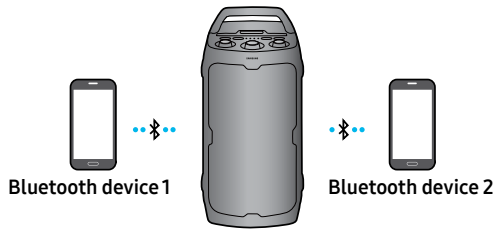

1. Connect Sound Tower to the first device and the second device respectively for the first time. (See ENG - 15)
2. Music can be played on only one of the two connected devices, and when the music is played on the other device, the music on the playing device is paused.

NOTES

- If you want to connect Sound Tower to a third device, you can disconnect Sound Tower from one of the two currently connected devices and then connect Sound Tower to the third device. (Multi connection would not work on Samsung TVs.)
- With the Sound Tower and two devices currently connected, when pairing to a new Bluetooth device, the devices currently connected should be disconnected.
- You can connect to two Bluetooth devices at the same time.
- Environmental conditions or other factors with connected devices may have effect on playback quality.
- The Sound Tower automatically turns off after 18 minutes with no command input in the ready state.
- The Sound Tower may not perform Bluetooth search or connection correctly under the following circumstances:
 - If there is a strong electrical field around the Sound Tower.
 - If several Bluetooth devices are simultaneously paired with the Sound Tower.
 - If the Bluetooth device is turned off, not in place, or malfunctions.
- Electronic devices may cause radio interference. Devices that generate electromagnetic waves must be kept away from the Sound Tower main unit - e.g., microwaves, wireless LAN devices, etc.

- Bluetooth Multi connection may not be supported depending on the connected device's specifications.
- Removable/detachable Bluetooth devices such as Dongles, Adapters, etc. used on Smartphones, laptops, TVs, etc. do not support Bluetooth Multi connection.
- After Bluetooth Multi connection pairing, there may be a slight delay before music starts playing depending on the Bluetooth devices.
- If you move too far out of range from the Sound Tower without first disconnecting your Bluetooth device, it may take a few minutes to connect other Bluetooth devices. If you turn the Sound Tower off and back on, you can connect other Bluetooth devices without waiting.

LED Indications

| LED | STATE | Description |
|------|------------|----------------------------------|
| Blue | Fast Blink | Bluetooth PAIRING mode |
| | Blink | Bluetooth READY mode |
| | Solid | A Bluetooth device is connected. |

Using Bluetooth Power On

When the Sound Tower is turned off, you can connect your smart device via a Bluetooth connection to turn it on. Battery status cannot use Bluetooth power on.

1. Press and hold the **BASS** button on the top panel to set the Bluetooth Power On function on. Lighting bar will be blink white once.
 - Only works when Sound Tower is plugged into power - cannot wake up Sound Tower with Bluetooth when unplugged from outlet.
2. When the Sound Tower is off, connect your smart device via Bluetooth. (For information on Bluetooth connections, refer to your smart device's manual.)
3. When the connection is complete, the Sound Tower turns itself on automatically in Bluetooth mode.
 - Select the desired music to play from your smart device.

NOTE

- Each time you press and hold the **BASS** button for 5 seconds. LED lighting bar will be blink white once and status switched:

BLUETOOTH POWER-ON → BLUETOOTH POWER-OFF

05 CONNECTING A USB STORAGE DEVICE

You can play music files located on USB storage device through the Sound Tower.

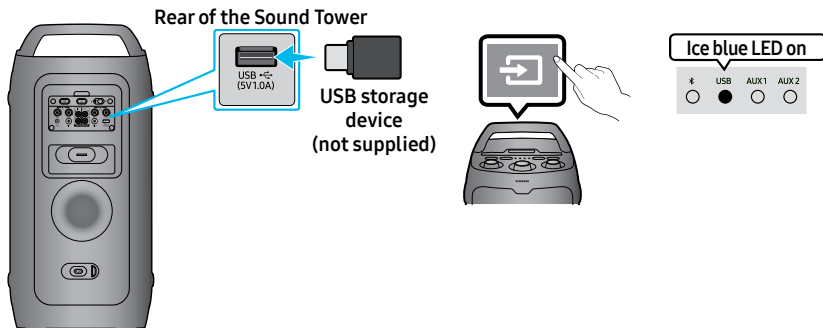

1. Connect a USB storage device to the USB port on your Sound Tower.
2. Press the  (**Source**) button on the top panel and then select “**USB**”.
3. The second **USB** indicator on the top panel is steady on.
4. Play music files from the USB storage device through the Sound Tower.
 - The Sound Tower automatically turns off (Auto Power Down) if USB device is not connected, playback stopped, or there is no input for more than 18 minutes.
 - Music skips when (Play/Pause) button is pressed twice on set. Press 3 times to switch to the previous song.

NOTES

- This product only supports USB storage devices that are formatted in the FAT and FAT32 file system.
- A maximum of 2000 files can be played per USB storage device.
- A maximum of 200 folders can be read per USB storage device.

Supported Audio Formats

| Extension | CODEC | Sampling Rate | Bitrate |
|-----------|--------------------------|----------------|-----------------------|
| *.mp3 | MPEG1 Layer2 | 32KHz ~ 48KHz | 32Kbps ~ 320Kbps |
| | MPEG1 Layer3 | 32KHz ~ 48KHz | 32Kbps ~ 320Kbps |
| | MPEG2 Layer3 | 16KHz ~ 24KHz | 8Kbps ~ 160Kbps |
| | MPEG2.5 Layer3 | 8KHz ~ 12KHz | 8Kbps ~ 160Kbps |
| *.wav | LPCM | 32KHz ~ 192KHz | 1,024Kbps ~ 9,216Kbps |
| *.aac | AAC-LC (MPEG2,/MPEG4) | 32KHz ~ 48KHz | 32Kbps ~ 320Kbps |
| *.flac | FLAC | 32KHz ~ 192KHz | 162Kbps ~ 8,100Kbps |

NOTES

- The above table shows supported sampling rates and bit rates. Files in formats that are not supported will not play.
- 32-bit data size is not supported.

Software Update

Samsung may offer updates for the Sound Tower's system firmware in the future.

If an update is offered, you can update the firmware by connecting a USB device with the firmware update stored on it to the **USB** port on your Sound Tower. For more information about how to download update files, go to the Samsung Electronics website at www.samsung.com/us/support/. Then, enter or select the model number of your Sound Tower, select the Software & Apps option, and then Downloads. Note that the option names can vary.

If the upgrade takes more than 10 minutes, it means the upgrade process is stuck. Please press and hold the Power button on the top panel for 10 seconds and wait 1 minute. Press the Power button again to start the device and operate it to re-upgrade via USB. Then, wait until the upgrade is complete. (Reset upgrade only supports FAT format)

Software upgrades can also be performed by using the APP.

Connecting an External Microphone

You can output your voice from the system by connecting a dynamic microphone with a normal plug (not supplied).

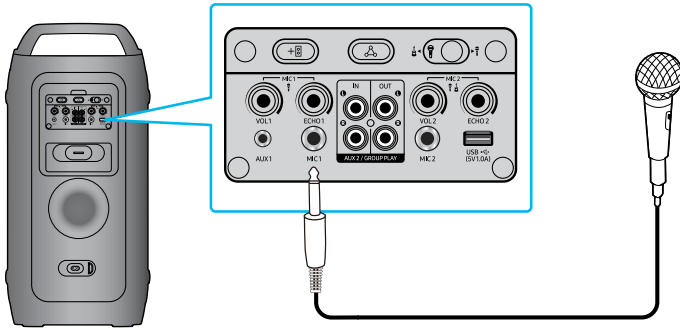

1. Turn the MIC LEVEL knob to MIN to reduce the microphone volume level.
2. Connect an optional microphone to the MIC jack on the unit.
3. Adjust the volume using the MIC “VOL” knob.
4. Adjust the Effect of the echo using the MIC “ECHO” knob.
5. Speak or sing into the connected microphone.

NOTES

- When using the wireless Group Play or Stereo mode, the audio from the microphone connected to the Host or Sub system will be output only on Sound Tower that it is plugged in. In contrast, microphones connected to Sub systems will only be heard on their respective systems.
- When Sound Tower is in battery mode, the MIC sound level will be lower.
- Toggle the switch to MIC2 or GUITAR input source (Volume is lower compared on Microphone source).

Connecting an External Guitar

You can output your voice from the system by connecting a Guitar with a normal plug (not supplied).

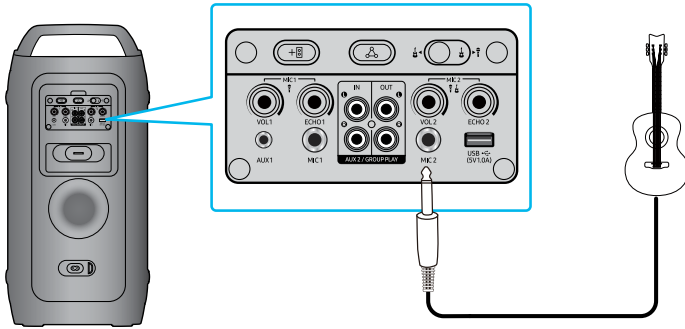

1. Turn the MIC LEVEL knob to MIN to reduce the Guitar volume level.
2. Connect an optional Guitar to the MIC 2 jack on the unit.
3. Adjust the volume using the MIC 2 "VOL" knob.
4. Play into the connected guitar.

NOTES

- When using the wireless Group Play or Stereo mode, the audio from the guitar connected to the Host or Sub system will be output only on Sound Tower that it is plugged in. In contrast, Guitar connected to Sub systems will only be heard on their respective systems.
- When Sound Tower is in battery mode, the Guitar sound level will be lower.

How to use Sound Mode

Your Sound Tower provides predefined equalizer settings that are optimized for particular music genres.

1. Press the **SOUND MODE** on the APP.
2. Each time you change the **SOUND MODE**, the Sound Tower cycles through the available sound effects: **Standard, Wide, Stadium, Outdoor**.

NOTES

- Default sound mode is **Standard**.
- When turned off, press and hold the  button on product for more than 5 seconds to turn on in the default Sound Mode setting.

How to use the DJ Effect

The DJ Effect function lets you add DJ sound effects to your music. The level of each effect is adjustable.

- Users can slide in APP to change effect and value, and the range is between 0 and 3.

NOTE

- When turned off, press and hold the  button on product for more than 5 seconds to turn on in the default DJ Effect setting.

06 USING THE SAMSUNG SOUND TOWER APP

Install Samsung Sound Tower App

To control this product with your Smart Device and the Samsung Sound Tower app, download the Samsung Sound Tower App from the Google Play Store or Apple App Store, and install it on your Smart Device.

NOTES

- The Samsung Sound Tower app is compatible with Android mobile phone devices running Android OS 6.0 or later.
- The Samsung Sound Tower app is compatible with Apple mobile devices running iOS 13.0 or later.

Market search: Samsung Sound Tower



Launching the Samsung Sound Tower App

To launch and use the Samsung Sound Tower app, touch the Samsung Sound Tower icon on your smart device, and then follow the directions on the screen.



07 TROUBLESHOOTING

Refer to the table below if this product does not function properly. If the problem you are experiencing is not listed below or if the instructions below do not help, turn off the product, disconnect the power cord, and contact Samsung Electronics at 1-800-SAMSUNG (1-800-726-7864).

The unit will not turn on.

- The battery may be fully discharged.
Please connect the power plug and try to turn it on

A function does not work when the button is pressed.

- After removing the power plug, turn off the Sound Tower. And insert power plug again, turn on the Sound Tower.
- Power cycle the external device and try again.
- If there is no signal, the Sound Tower automatically turns off after a certain period of time. Turn on the power.

Sound dropouts occur in Bluetooth mode.

- See the Bluetooth connection sections on ENG - 15.

Sound is not produced.

Is the volume set to minimum?

- Adjust the Volume.

Stereo Group connection is not working.

Is the system in wireless Group Play mode?

- Disconnect the wireless Group Play mode and try Stereo Group connection again.

It cannot make a Bluetooth connection.

Is the system connected to another system in wireless Group Play mode or Stereo Group mode?

- Try Bluetooth connection again after disconnecting the wireless Group Play or Stereo Group connection.

Are the two Bluetooth devices already connected?

- Try Bluetooth connection again after disconnecting other Bluetooth connections.

The PAIRING button is not working.

Is the system in wireless Group Play mode or Stereo Group mode?

- Try again after disconnecting the wireless Group Play or Stereo Group connection.

I want to switch the HOST system to the other in wireless Group Play or Stereo Group connection.

- Long press Group button 5 seconds, and after it use Group LED to judge instead connect the others one by one.
- With Stereo Group mode, HOST is fixed.
You can not change others as HOST.

It cannot make a “Wireless/Wired Group/Add Stereo/Bluetooth” connection.

Test after Turn off/on Sound Tower.

Hard reset Sound Tower.

Is the distance between systems too far?

- It is recommended to make a “Wireless/Wired Group/Add Stereo/Bluetooth” pairing within 3.3 ft (1 meter) from the system.
- The recommended operating distance between Sound Tower systems is closer than 32.8 ft (10 meters).

Sound Tower not turning on when attempting to wake up via Bluetooth.

- The Auto Bluetooth Turn-On feature is only functional when the unit is connected to a power source.

Customer Reset does not work.

- Customer Reset does not work in DC Mode. Please connect the AC cord to operate the Customer Reset.
-

08 LICENSE

 **AURACAST**

 **Bluetooth®**

The Bluetooth® word mark and logos are registered trademarks owned by Bluetooth SIG, Inc. The Auracast™ word mark and logos are trademarks owned by the Bluetooth SIG. Any use of such marks by Samsung Electronics Co., Ltd. is under license. Other trademarks and trade names are those of their respective owners.

* Group Play with Auracast™ controls each Sound Tower individually for ST40F and ST50F only. In wireless connection, playback quality may be unstable depending on Bluetooth® environments.

Open Source License Notice



Open Source used in this product can be found on the following webpage (<http://opensource.samsung.com>).

09 IMPORTANT NOTES ABOUT SERVICE

Figures and illustrations in this User Manual are provided for reference only and may differ from actual product appearance.

10 SPECIFICATIONS AND GUIDE

Specifications

| | | |
|-----------------------------|------------------------------------------------|-----------------------------------------------------------------------------------------|
| Model Name | MX-ST40F | |
| USB | 5V/1.0A | |
| Weight | 28.06lbs (12.73kg) | |
| Dimensions (W x H x D) | 11.9×24.4×12.2 inches (303.0×620.0×310.0mm) | |
| Operating Temperature Range | +41°F to +95°F (+5°C to +35°C) | |
| Operating Humidity Range | 10 % ~ 75 % | |
| Overall Power Consumption | 40W | |
| Battery Type | Lithium-ion 33.48Wh | |
| Battery play time | up to 12hrs | |
| Battery charge time | <3.5hrs | |
| Li-ion Rechargeable Battery | Battery Model | B3672CMS_FSC, 21NR22/71 |
| | Nominal Voltage | 7.2 V  |
| | Rated Capacity | 4650 mAh, 33.48 Wh |
| | Limited Charge Voltage | 8.3 V  |
| | Typical Capacity | 4700mAh, 33.84 Wh |

NOTES

- Samsung Electronics Co., Ltd reserves the right to change the specifications without notice.
- Weight and dimensions are approximate.
- Battery Play time and Battery charge time vary with use conditions.
- In an extremely cold or hot environment, charging stops for safety. To resolve these issues, disconnect the AC power cord and connect it again in an operating temperature between 5°C and 35°C (41°F and 95°F).



LIMITED WARRANTY TO ORIGINAL PURCHASER

Samsung Electronics Canada Inc.(SECA), warrants that this product is free from defective material and workmanship.

SECA further warrants that if this product falls to operate properly within the specified warranty period and the failure is due to improper workmanship or defective materials, SECA will repair or replace the product at its option.

All warranty repairs must be performed by a SECA Authorized Service Center. (The name and address of the location nearest you can be obtained by calling toll free: 1- 800- SAMSUNG)

| | |
|----------------------|--------------|
| <u>LABOR</u> | <u>PARTS</u> |
| One year (Carry- in) | One year |

On carry-in models, transportation to and from the service center is the customer's responsibility.

The original dated sales receipt must be retained by the customer and is the only acceptable proof of purchase. It must be presented to the authorized service center at the time service is requested.

EXCLUSIONS (WHAT IS NOT COVERED)

This warranty does not cover damage due to accident, fire, flood and/ or other acts of God; misuse, incorrect line voltage, improper installation, improper or unauthorized repairs, commercial use or damage that occurs in shipping. Exterior and interior finish, lamps, glass are not covered under this warranty. Customer adjustments which are explained in the instruction manual are not covered under the terms of this warranty. This warranty will automatically be voided for any unit found with a missing or altered serial number. This warranty is valid only on products purchased and used in Canada.

Samsung Electronics Canada Inc
2050 Derry Rd West
Mississauga, On. L5N 0B9
Tel: 1-800-SAMSUNG (726-7864)
Fax: (905) 542- 1199
Website: www.samsung.com/ca

SAMSUNG

© 2025 Samsung Electronics Co., Ltd. All rights reserved.

Contact Samsung world wide

If you have any questions or comments relating to Samsung products, please contact the Samsung customer care Center.

HEADQUARTERS

Samsung Electronics Canada Inc. 2050 Derry Road West, Mississauga, Ontario L5N 0B9 Canada

TEL: 1-800-SAMSUNG (1-800-726-7864)

www.samsung.com/ca/support

| Country/Region | Samsung Service Center 📞 | Web Site |
|----------------|--------------------------|-----------------------------------------------------------------------------------------------------------------------------------------------------------------------------------|
| CANADA | 1-800-SAMSUNG (726-7864) | www.samsung.com/ca/support (English) www.samsung.com/ca_fr/support (French) |
| U.S.A | 1-800-SAMSUNG (726-7864) | www.samsung.com/us/support |

SAMSUNG

Guide d'utilisation

MX-ST40F

Merci d'avoir choisi un appareil Samsung.









Pour recevoir une assistance plus complète, veuillez enregistrer votre produit sur www.samsung.com

INFORMATIONS RELATIVES À LA SÉCURITÉ

AVERTISSEMENTS

POUR ÉVITER LES RISQUES DE CHOC ÉLECTRIQUE, NE DÉMONTÉZ PAS LE CAPOT. L'APPAREIL NE CONTIENT PAS DE PIÈCES RÉPARABLES PAR L'UTILISATEUR. S'ADRESSER À UN SERVICE APRÈS-VENTE QUALIFIÉ.

Reportez-vous au tableau ci-dessous pour comprendre les symboles pouvant figurer sur votre produit Samsung.

|  | MISE EN GARDE RISQUE DE CHOC ÉLECTRIQUE NE PAS OUVRIR |  |
|-------------------------------------------------------------------------------------|------------------------------------------------------------------------------------------------------------------------------------------------------------------------------------------------------------------------------------------------------------------------------------------|-----------------------------------------------------------------------------------|
|  | Ce symbole indique la présence d'une haute tension à l'intérieur. Tout contact avec une pièce interne de l'appareil présente un danger. | |
|  | Ce symbole vous informe qu'une documentation importante relative au fonctionnement et à l'entretien est fournie avec le produit. | |
|  | Produit de catégorie II : Ce symbole indique qu'il ne nécessite pas une connexion de sécurité à la terre (masse). Si ce symbole n'est pas présent sur un produit équipé d'un cordon d'alimentation, le produit DOIT être raccordé à la terre de manière fiable à des fins de protection. | |
|  | Tension CA : Ce symbole indique que la tension nominale est la tension CA. | |
|  | Tension CC : Ce symbole indique que la tension nominale est la tension CC. | |
|  | Attention, consultez les instructions aux fins d'utilisation : Ce symbole indique à l'utilisateur qu'il doit consulter le guide d'utilisation pour avoir de l'information au sujet de la sécurité. | |

AVERTISSEMENT

- Afin de diminuer les risques d'incendie ou de choc électrique, n'exposez pas cet appareil à la pluie ou à l'humidité.
- Ce produit contient des produits chimiques qui peuvent, selon l'État de Californie, être cancérigènes ou causer des anomalies congénitales ou des troubles génésiques.
- La pile (pile, piles ou bloc-batteries) ne doit pas être exposée à une chaleur excessive, telle que la lumière du soleil, le feu, etc.
- N'utilisez pas de fumigateurs liquides contenant des substances chimiques, tels qu'un antimoustique ou un assainisseur d'air, à proximité du produit. Si du liquide vaporisé entre en contact avec la surface du produit ou pénètre à l'intérieur de celui-ci, il pourrait laisser des traces ou entraîner un dysfonctionnement.

MISE EN GARDE

- Veillez à éviter toute projection sur l'appareil. Ne placez jamais de récipients contenant un liquide (ex. : vase) dessus.
- La prise d'alimentation fait office de système de déconnexion. Elle doit donc rester disponible en permanence.

ATTENTION (Pour le Canada)

L'émetteur/récepteur exempt de licence contenu dans le présent appareil est conforme aux CNR d'Innovation, Sciences et Développement économique Canada applicables aux appareils radio exempts de licence. L'exploitation est autorisée aux deux conditions suivantes :

- 1) L'appareil ne doit pas produire de brouillage;
- 2) L'appareil doit accepter tout brouillage radioélectrique subi, même si le brouillage est susceptible d'en compromettre le

fonctionnement. Cet appareil et son ou ses antennes ne doivent pas être installés à proximité ou être utilisés conjointement avec une autre antenne ou un autre émetteur. Le dispositif pourrait automatiquement cesser d'émettre en cas d'absence d'informations à transmettre, ou une défaillance opérationnelle. Notez que ce n'est pas l'intention d'interdire la transmission des informations de contrôle ou de signalisation ou l'utilisation de codes répétitifs lorsque requis par la technologie.

Cet appareil numérique de la classe B est conforme à la norme NMB-003 du Canada.

Declaration d'exposition aux radiations:

Cet équipement est conforme aux limites d'exposition aux rayonnements IC RSS-102 établies pour un environnement non contrôlé. Cet équipement doit être installé et utilisé avec un minimum de 20 cm de distance entre la source de rayonnement et votre corps.

Consignes de sécurité importantes

Lisez attentivement ces consignes avant d'utiliser l'appareil. Veillez à respecter toutes les consignes répertoriées ci-après. Conservez ces instructions à portée de main pour vous y référer ultérieurement.

1. Lisez attentivement ces consignes.
2. Conservez-les précieusement.
3. Tenez compte de tous les avertissements mentionnés.
4. Respectez toutes les instructions sans exception.
5. N'utilisez pas cet appareil à proximité de l'eau.
6. Nettoyez-le à l'aide d'un tissu sec.
7. Ne bloquez pas les ouvertures de ventilation. Installez l'appareil conformément aux instructions du fabricant.

8. N'installez pas le lecteur à proximité d'une source de chaleur de type radiateur, registre de chaleur, cuisinière ou tout autre appareil (y compris les récepteurs AV) générateur de chaleur.
9. Ne désactivez pas le dispositif de sécurité de la fiche de mise à la terre ou de la fiche polarisée. Une fiche polarisée comporte deux lames dont l'une est plus large que l'autre. Une fiche de mise à la terre comporte deux lames et une troisième broche de mise à la terre. La lame la plus large et la troisième broche sont destinées à assurer votre sécurité. Si la fiche fournie ne s'insère pas dans la prise utilisée, faites appel à un électricien pour faire remplacer celle-ci.
10. Placez le cordon d'alimentation de sorte qu'il ne puisse être ni piétiné ni pincé, particulièrement au niveau de la fiche, de la prise de courant et du point de sortie de l'appareil.
11. Utilisez exclusivement les fixations/ accessoires spécifiés par le fabricant.
12. Utilisez exclusivement le meuble à roulettes, le socle, le trépied, le support ou la table recommandés par le fabricant ou vendus avec l'appareil. Si l'appareil est posé sur un meuble à roulettes, déplacez l'ensemble avec précaution pour éviter de faire tomber le lecteur et de vous blesser.
13. Débranchez l'appareil en cas d'orage ou lorsqu'il est inutilisé pendant une période prolongée.



14. Confiez toutes les réparations à un technicien qualifié. Votre appareil doit impérativement être réparé lorsqu'il a été endommagé de quelque manière que ce soit : détérioration du cordon ou de la fiche d'alimentation, projection de liquide sur l'appareil, chute d'objets à l'intérieur de l'appareil, exposition à la pluie ou à l'humidité, dysfonctionnement, chute.

Pour éviter la détérioration de la résistance à l'eau

Vérifiez ce qui suit et utilisez l'unité de façon appropriée.

- La déformation ou les dommages causés par la chute de l'unité ou sa soumission à des chocs mécaniques peuvent provoquer une détérioration de la résistance à l'eau.
- Cette unité n'a pas de conception résistante à la pression de l'eau. L'utilisation de l'unité dans un endroit où une pression d'eau élevée est appliquée, comme dans la douche, peut provoquer un dysfonctionnement.
- Ne versez pas d'eau à haute température ou n'orientez pas d'air chaud provenant d'un sèche-cheveux ou de tout autre appareil directement sur l'unité. Ne jamais utiliser l'unité dans un endroit soumis à des températures élevées, comme dans un sauna ou près d'une source de chaleur.
- Manipulez le capuchon avec soin. Le couvercle de port et le couvercle de prise CA jouent un rôle très important dans le maintien de la résistance à l'eau. Lors de l'utilisation de l'unité, assurez-vous que le capuchon est complètement fermé. Lorsque vous fermez le capuchon, faites attention à ne pas laisser d'objets étrangers à l'intérieur. Si le capuchon n'est

pas complètement fermé, la résistance à l'eau peut se détériorer et provoquer un dysfonctionnement de l'unité en raison de l'entrée d'eau dans l'unité.

- IPX4 ne peut pas être atteint quand une prise JACK ou une alimentation secteur est branchée.
- Ne posez pas le produit à l'horizontale afin de préserver sa résistance à l'eau.



- Sound Tower offre une durabilité IPX4.

| Protection contre les solides | IP | | Protection contre l'eau |
|-------------------------------|----|---|--------------------------------------------------------------|
| | 0 | 4 | |
| Aucune exigence | X | X | Aucune exigence |
| Aucune protection | 0 | 0 | Aucune protection |
| Solides > 50 mm | 1 | 1 | Eau tombant verticalement |
| Solides > 12 mm | 2 | 2 | Enceinte à eau inclinée de 15° à la verticale |
| Solides > 2,5 mm | 3 | 3 | Eau pulvérisée à 60° par rapport à la verticale |
| Solides > 1,0 mm | 4 | 4 | Éclaboussures d'eau provenant de toutes les directions |
| Protégé contre la poussière | 5 | 5 | Jets d'arrosage provenant de toutes les directions |
| Étanche à la poussière | 6 | 6 | Jets d'eau puissants provenant de toutes les directions |
| - | | 7 | Immersion temporaire : 1 m pendant 30 minutes |
| - | | 8 | Immersion : profondeur et durée déterminées par le fabricant |

PRÉCAUTIONS

1. Assurez-vous que le bloc d'alimentation CA chez vous est conforme aux exigences de puissance figurant sur la plaque d'identification située à en dessous de votre produit. Faites attention à ne pas obstruer les orifices de ventilation. Ne posez pas l'ensemble sur un amplificateur ou un autre appareil susceptible de chauffer. Cet ensemble est conçu pour une utilisation en continu.

Pour éteindre totalement l'appareil, débranchez la fiche c.a. de la prise murale. Débranchez l'appareil si vous prévoyez une longue période d'inactivité.

2. En cas d'orage, débranchez la fiche de l'appareil de la prise murale. Les surtensions occasionnées par l'orage pourraient endommager votre appareil.
3. N'exposez pas l'ensemble aux rayons directs du soleil ou à toute autre source de chaleur. Cela pourrait causer une surchauffe du fil et causer un dysfonctionnement de l'unité.
4. Protégez le produit de l'humidité (comme les vases) et d'une chaleur excessive (comme une cheminée) ou de tout équipement capable de créer des champs magnétiques ou électriques. Débranchez le câble d'alimentation en cas de dysfonctionnement. Votre produit n'est pas prévu pour un usage industriel. Ce produit ne peut être utilisé qu'à des fins personnelles. Une condensation peut se former si le produit ou un disque a été

stocké à basse température. Si vous devez transporter l'ensemble pendant l'hiver, attendez environ 2 heures que l'appareil ait atteint la température de la pièce avant de l'utiliser.

5. Les piles utilisées dans ce produit peuvent contenir des produits chimiques dangereux pour l'environnement. Ne jetez pas les piles dans votre poubelle habituelle. Ne vous débarrassez pas des piles en les faisant brûler. Les piles ne doivent pas être court-circuitées, démontées ou subir de surchauffe.

MISE EN GARDE : Le remplacement incorrect des piles peut entraîner un danger d'explosion. Remplacez-les uniquement par des produits similaires ou équivalents.

Autres

- Comme la batterie est fabriquée uniquement pour ce produit, n'utilisez pas la batterie pour d'autres appareils électroniques ou à d'autres fins.
- Lorsque vous jetez une batterie morte, mettez-la dans une boîte de collecte pour le recyclage.
- Pour protéger la batterie, elle ne peut pas être chargée lorsque la température est inférieure à 3 °C ou supérieure à 42 °C.
- Lorsque le niveau de la batterie est bas, rechargez-la. Si le niveau de la batterie reste bas pendant une longue période de temps, cela peut causer une dégradation des performances de la batterie.
- N'appliquez pas de chaleur sur la batterie et ne mettez pas la batterie au feu.
- Pour protéger la batterie, Sound Tower peut ne pas fonctionner lorsque la température est inférieure à -17 °C ou supérieure à 57 °C.

SOMMAIRE

| | | |
|-----------|------------------------------------------------------|-----------|
| 01 | VÉRIFICATION DES COMPOSANTS | 1 |
| 02 | APERÇU DU PRODUIT | 2 |
| | Panneau supérieur du Sound Tower | 2 |
| | Panneau arrière de Sound Tower | 4 |
| 03 | RACCORDEMENT DE SOUND TOWER | 7 |
| | Connexion de l'alimentation électrique | 7 |
| | Comment utiliser le groupe audio | 8 |
| 04 | CONNEXION D'UN PÉRIPHÉRIQUE EXTERNE | 14 |
| | Connexion à l'aide d'un câble audio analogique (AUX) | 14 |
| | Connexion d'un appareil mobile via Bluetooth | 15 |
| 05 | CONNEXION D'UN PÉRIPHÉRIQUE DE STOCKAGE USB | 18 |
| | Mise à jour du logiciel | 19 |
| | Connexion d'un microphone externe | 20 |
| | Connexion d'une guitare externe | 21 |
| | Comment utiliser le mode sonore | 22 |
| | Comment utiliser l'effet DJ | 22 |
| 06 | UTILISATION DE SAMSUNG SOUND TOWER APP | 23 |
| | Installer l'application Samsung Sound Tower | 23 |
| | Lancement de l'application Samsung Sound Tower | 23 |

| | | |
|-----------|---------------------------------------------|-----------|
| 07 | DÉPANNAGE | 24 |
| 08 | LICENCE | 25 |
| 09 | REMARQUES IMPORTANTES SUR LE SERVICE | 25 |
| 10 | SPÉCIFICATIONS ET GUIDE | 26 |
| | Spécifications | _____ 26 |

01 VÉRIFICATION DES COMPOSANTS



Unité principale Sound Tower



Cordon d'alimentation

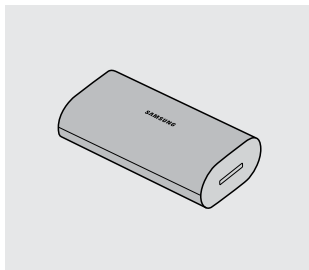

Batterie

- Pour plus d'informations sur l'alimentation électrique et la consommation d'énergie, consultez l'étiquette jointe au produit. (Étiquette : arrière de l'unité principale Sound Tower)
- Pour acheter des composants supplémentaires ou des câbles en option, contactez un Centre de service Samsung ou le Service clientèle Samsung.
- Lorsque vous déplacez le produit, ne le traînez pas et ne le tirez pas au sol. Soulevez le produit lorsque vous le déplacez.
- La conception et les spécifications peuvent être modifiées sans préavis.

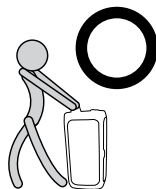

02 APERÇU DU PRODUIT

Panneau supérieur du Sound Tower

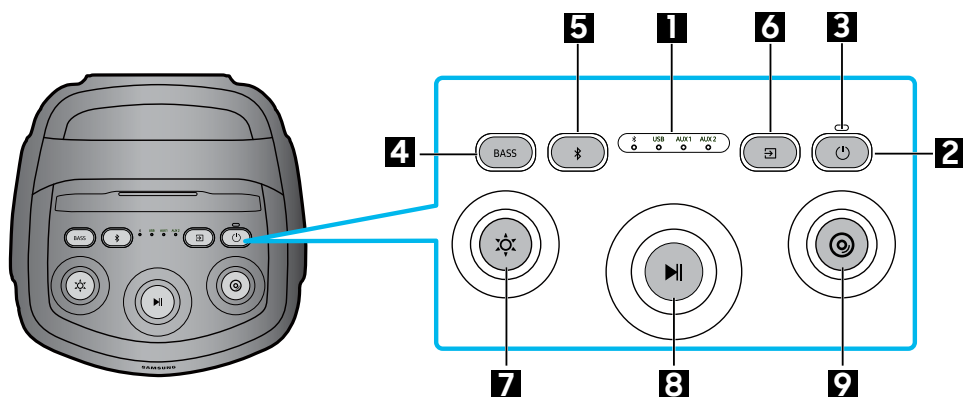



| | | |
|----------|--------------------------|-------------------------------------------------------------------------------------------------------------------------------------------------------------------------------------------------------------------------------------------------------------------------------------------------------------------------------------------------------------|
| 1 | Voyant LED | Affiche les messages d'exploitation ou la source actuelle du système Sound Tower. Les sources d'information représentées par chaque LED sont les suivantes : ✕(Bluetooth) USB(USB) AUX1(AUX1) AUX2(AUX2) |
| 2 | ALIMENTATION | Allume ou éteint Sound Tower. |
| 3 | LED de charge | Affichage des informations sur le niveau de batterie de Sound Tower. |
| 4 | BASS | Appuyez sur le bouton BASS pour changer le mode de basses. |
| 5 | Bluetooth PAIRING | Appuyez sur le bouton ✕ pour entrer en mode d'appairage Bluetooth. La LED ✕ clignote en bleu. |
| 6 | Source | Appuyez sur ce bouton pour sélectionner une source connectée à Sound Tower. |
| 7 | Éclairage | Appuyez sur le bouton ☀ (Éclairage) et la éclairage blanche clignote, puis tournez le bouton pour basculer entre les différents préréglages d'ambiance. • Ordre : Festival → Énergique → Enjoué→ Détente → Concentration → Sports → Désactivé → Festival → Énergique → ... |
| 8 | Lecture/Pause | <ul style="list-style-type: none"> • Lecture/Pause Appuyez sur le bouton ▶ pour mettre temporairement une musique en pause. Lorsque vous appuyez à nouveau sur le bouton, la musique est lue. Une double pression sur Lecture/Pause permet de passer au morceau suivant. Appuyez 3 fois sur ce bouton pour passer au précédent. |

| | | |
|----------|-----------|----------------------------------------------------------------------------------------------------------------------------------------------------------------------------------------------------------------------------------------------------------------------------------------------------------------------------------------------------------------------------------------------------------------------------------------------------------------------------------------------------------------------------|
| 9 | DJ | <p>Ce bouton vous permet de lire un échantillonneur (effet audio DJ). L'échantillonneur (DJ) change une fois par rotation du bouton (12 échantillonneurs)</p> <ul style="list-style-type: none">• Ordre : Klaxon → Sifflet → Applaudissement de foule → Raillerie → Sirène → Claque de mains → Rembobinage → Scratch → « No Way ! » → « Are you ready » → « 3, 2, 1 » → « Ok, Let's Go » → Klaxon → ...• Lit un échantillonneur à chaque changement pour indiquer l'échantillonneur sélectionné |
|----------|-----------|----------------------------------------------------------------------------------------------------------------------------------------------------------------------------------------------------------------------------------------------------------------------------------------------------------------------------------------------------------------------------------------------------------------------------------------------------------------------------------------------------------------------------|

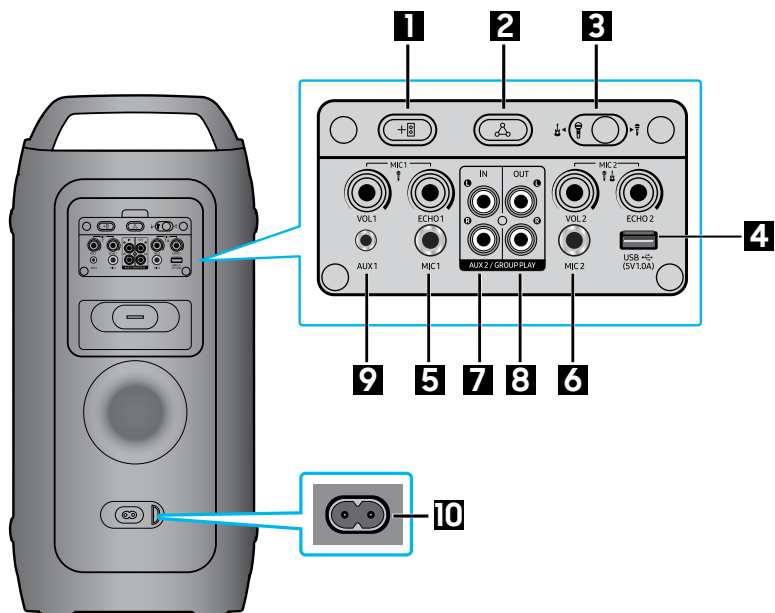
Panneau arrière de Sound Tower



| | | |
|----------|---------------------|----------------------------------------------------------------------------------------------------------------------------------------------------------------------------------------------------------------------------------------------------------------------------------------------------------------------------------------------------------------------------------|
| 1 | ADD STEREO | Appuyez sur le bouton ADD STEREO pour vous connecter sans fil à une autre Sound Tower du même modèle. |
| 2 | GROUP PLAY | Appuyez sur le bouton GROUP PLAY pour connecter jusqu'à dix systèmes Sound Tower sans fil. |
| 3 | MIC2/GUITARE | Basculez l'interrupteur sur la source d'entrée MIC2 ou GUITARE . |
| 4 | USB | Connectez un périphérique USB aux ports USB de l'unité principale. Si vous connectez votre téléphone portable au port USB , vous pouvez le recharger. <ul style="list-style-type: none"> Appuyez sur le bouton  (Source) pour sélectionner USB. |
| 5 | MIC1 | Connectez votre microphone à la prise MIC1 . |
| 6 | MIC2 | Connectez votre microphone ou votre guitare à la prise MIC2 . |

| | | |
|----|----------------------------------|---------------------------------------------------------------------------------------------------------------------------------------------------------------------------------------------------------------------------------------------------------------------------------------------------------------------------------------------------------------------------------------------------------------------------------------------------------------------------------------------------------------------------------------------------------------------------------------------------------------------------------------------------------------------------------------------------------------------------------------------------------------------------------------------------------------------------------------------------------------------------------------------------|
| 7 | Terminaux AUX2/ GROUP PLAY IN | <p>Utilisez un câble audio (non fourni) pour connecter les terminaux AUX2 (IN) de l'unité principale à la Sortie audio d'un appareil de sortie analogique externe.</p> <ul style="list-style-type: none"> • Veillez à faire correspondre les couleurs des connecteurs. • Si l'appareil de sortie analogique externe ne dispose que d'une seule prise de Sortie audio, connectez-le à la prise gauche ou droite. • Appuyez sur le bouton  (Source) pour sélectionner AUX2. • Si le produit est en mode AUX2 sans lecture ni commande saisie pendant plus de 20 minutes, le système s'éteindra. • Si le produit est en mode AUX2 avec une lecture pendant plus de 8 heures et aucune commande saisie, le système s'éteindra. |
| 8 | Bornes GROUP PLAY OUT | <p>Utilisez un câble audio (non fourni) pour connecter les bornes GROUP PLAY (OUT) de l'unité principale à Audio In d'un dispositif de sortie analogique externe.</p> |
| 9 | AUX1 | <p>Utilisez un câble audio (AUX) (non fourni) pour connecter la prise AUX1 de l'unité principale à la Sortie audio d'un appareil externe.</p> <ul style="list-style-type: none"> • Si le produit est en mode AUX1 sans lecture ni commande saisie pendant plus de 20 minutes, le système s'éteindra. • Si le produit est en mode AUX1 avec une lecture pendant plus de 8 heures et aucune commande saisie, le système s'éteindra. |
| 10 | ALIMENTATION | <p>Branchez le cordon d'alimentation sur la prise d'alimentation et branchez l'autre extrémité du cordon d'alimentation à une prise murale pour alimenter Sound Tower en électricité.</p> |

État de LED de charge de Sound Tower :

| État de charge | LED de charge |
|--------------------------------------------|-------------------|
| Non en charge et 100 % ~ 31 % de puissance | Vert |
| Non en charge et 30 % ~ 11 % de puissance | Orange |
| Non en charge et 10 % ~ 5 % de puissance | Rouge |
| En charge et charge complète | Bleu |
| En charge et 99 % ~ 31 % de puissance | Vert clignotant |
| En charge et 30 % ~ 11 % de puissance | Orange clignotant |
| En charge et 10 % ~ 5 % de puissance | Rouge clignotant |

※ Arrêt automatique si la batterie est à 5 %.

En cas d'arrêt en mode CC, l'ensemble du système est mis hors tension.

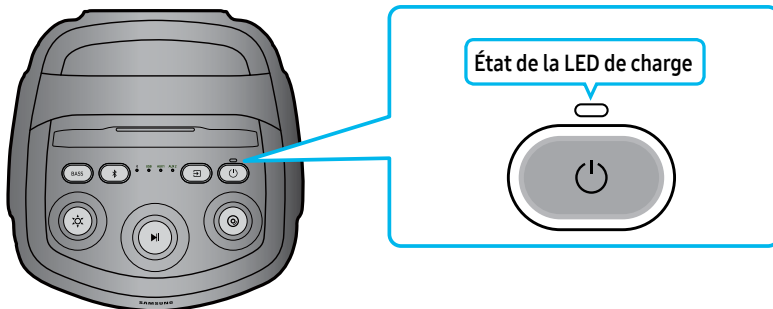

03 RACCORDEMENT DE SOUND TOWER

Connexion de l'alimentation électrique

Utilisez le cordon d'alimentation pour connecter Sound Tower à une prise électrique dans l'ordre suivant :

Branchez le cordon d'alimentation sur Sound Tower, puis sur une prise murale.

Voir les illustrations ci-dessous.

- **Avant la première utilisation, veuillez connecter l'alimentation pour réveiller la batterie.**
- Lorsque le câble CA est enfoncé, la batterie intégrée sera chargée automatiquement jusqu'à ce que la batterie soit entièrement chargée. Le voyant LED sur le panneau supérieur affichera l'état de charge actuel. (voir page FRA (CA) - 6)
- Lorsque vous débranchez l'unité pour fonctionner sur batterie, le niveau de volume baisse considérablement.
- Pour plus d'informations sur l'alimentation électrique requise et la consommation d'énergie, consultez l'étiquette jointe au produit. (Étiquette : arrière de Sound Tower)

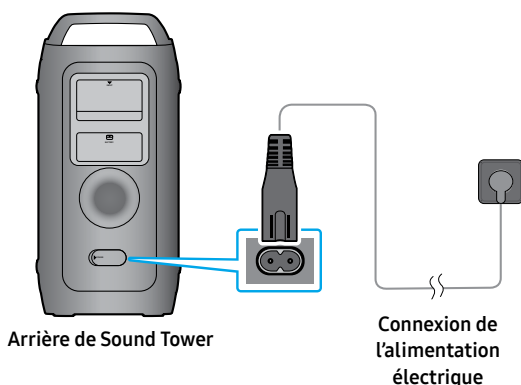

Comment utiliser le groupe audio

Vous pouvez connecter plusieurs systèmes audio dans un groupe pour créer un environnement de fête et produire un son plus puissant. Définissez une Sound Tower comme HOST et toute la musique jouée dessus sera partagée par tous les autres systèmes Sound Tower du groupe audio.

Connexion en mode Group Play câblé

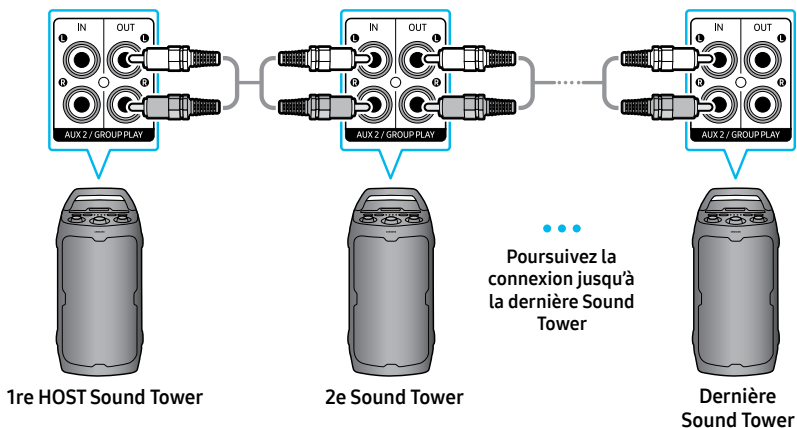

Configurez Group Play en connectant tous les systèmes à l'aide de câbles audio (non fournis). Utilisez le bouton  (**Source**) pour changer la source en **AUX2** pour chaque système de Sound Tower sauf le 1er (ou HOST).

Connectez le câble RCA à **AUX2 OUT** sur HOST et à **AUX2 IN** sur le SUB comme indiqué en utilisant le câble RCA (non fourni).

REMARQUES

- La 1re HOST Sound Tower peut diffuser de la musique à partir de n'importe quelle source.
- En fonction de la longueur ou des caractéristiques du câble, il peut y avoir une différence de distance de fonctionnement.

Connexion en mode Group Play sans fil

Pour utiliser la fonction Group Play sans fil, vous pouvez utiliser les **boutons physiques** situés à l'arrière de l'appareil ou **Samsung Sound Tower App**.

Vous pouvez connecter jusqu'à dix systèmes Sound Tower grâce à la fonction Group Play sans fil.

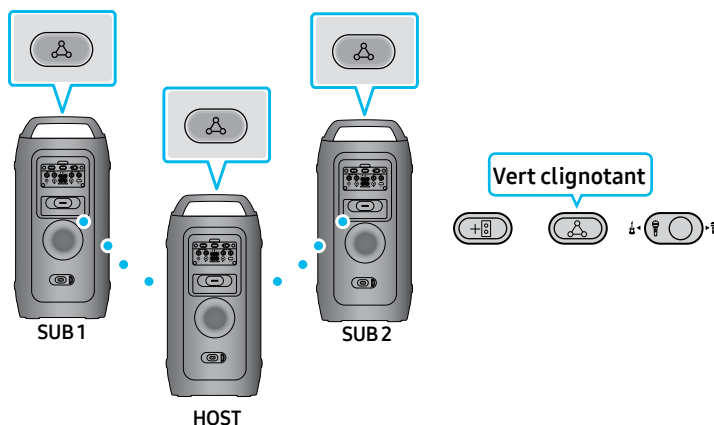

Utilisation des boutons physiques :

1. Connectez le système **HOST** :

Appuyez sur le bouton **GROUP PLAY** du système **HOST** Sound Tower.

Après le clignotement lent de la LED **GROUP PLAY** pendant 10 secondes, la LED **GROUP PLAY** clignote rapidement pendant 30 secondes.

2. Connecter le premier sous-système (SUB 1) :

Appuyez sur le bouton **GROUP PLAY** du deuxième système de Sound Tower (SUB 1).

La LED **GROUP PLAY** se met à clignoter.

Une fois la connexion à **HOST** établie, les LED **GROUP PLAY** du SUB 1 et de **HOST** cessent de clignoter et restent allumés.

3. Connecter le deuxième système secondaire (SUB 2) :

Appuyez sur le bouton **GROUP PLAY** du troisième système de Sound Tower (SUB 2).

Une tonalité est émise, indiquant que le bouton **GROUP PLAY** du système a cessé de clignoter.

4. Ajouter des systèmes supplémentaires :

Si vous souhaitez ajouter d'autres systèmes Sound Tower, répétez l'étape 3 pour chaque unité supplémentaire.

5. Jouer de la musique :

Jouez de la musique sur le système **HOST** Sound Tower.

Le son est émis simultanément par tous les systèmes connectés.

Utilisation de Samsung Sound Tower App :

1. Téléchargez et ouvrez Samsung Sound Tower App sur votre smartphone ou votre tablette.

2. Connectez Sound Tower via Bluetooth.

3. Naviguez jusqu'aux paramètres de Group Play.
4. Basculez le commutateur pour activer ou désactiver Group Play sans fil.

Comment savoir lequel est HOST et lequel est SUB :

HOST - Affiche « LED du bouton Bluetooth allumée » et le petit indicateur Bluetooth allumé.

SUB - N'affiche que le petit indicateur Bluetooth allumé. Pas de éclairage sur le bouton Bluetooth .

REMARQUES

- En mode Group Play, HOST Sound Tower peut se connecter à la TV Samsung. Une fois la connexion établie, le mode Group Play est automatiquement fermé.
- La connexion Group Play sans fil est disponible pour les modèles MX-ST50F/MX-ST40F.
- Les conditions environnementales ou d'autres facteurs liés aux appareils connectés peuvent avoir un effet sur la qualité de la lecture.
- Si la LED rouge est allumée sur le bouton **GROUP PLAY**, une erreur s'est produite dans la connexion Group Play sans fil. Essayez d'éteindre, puis de rallumer, et suivez les étapes 1 à 3.
- Le bouton **ADD STEREO** et le bouton  **PAIRING** des systèmes SUB Sound Tower ne sont pas disponibles en mode Group Play sans fil.
- Le bouton **ADD STEREO** du système HOST Sound Tower n'est pas disponible en mode Group Play sans fil.
- Appuyez longuement sur **GROUP PLAY** dans l'état Source Bluetooth pour entrer dans le mode groupe en tant que HOST. Toutes les unités SUB doivent être connectées une à une. Par exemple, une fois que HOST est connecté, appuyez sur le bouton **GROUP PLAY** sur SUB 1 pour le connecter, et une fois que SUB 1 est connecté, vous devez connecter SUB 2 et SUB 3 l'un après l'autre de manière séquentielle.
- Lors de l'utilisation de Group Play, les appareils Bluetooth actuellement connectés sont déconnectés et la connexion Bluetooth est désactivée.
- Les appareils Bluetooth ne peuvent rechercher et se connecter qu'avec HOST Sound Tower.
- En mode Group Play, l'unité SUB ne peut pas se connecter à un appareil Bluetooth.
- Si vous mettez Sound Tower hors tension puis à nouveau sous tension, ou si une source autre que Bluetooth est sélectionnée sur une unité SUB alors que Sound Tower est en mode Group Play, la connexion Group Play est déconnectée.

Déconnexion de la connexion du mode Group Play sans fil

1. Appuyez sur le bouton **GROUP PLAY** et maintenez-le enfoncé pendant 5 secondes (HOST ou SUB) après la connexion de Group Play ou appuyez sur le bouton **GROUP PLAY** (HOST ou SUB) avant la connexion de Group Play.
 - Une tonalité est émise à la place et la LED au-dessus du bouton **GROUP PLAY** s'éteint.
2. Si vous sélectionnez une source autre que **Bluetooth** sur les unités SUB ou si vous éteignez HOST Sound Tower, le mode Group Play est déconnecté.
 - Si la déconnexion est effectuée à partir de HOST Sound Tower, Group Play est déconnecté.

Connexions Group Play sans fil

1. Connecté à un smartphone :

- Connectez le smartphone via Bluetooth à HOST Sound Tower, puis connectez les autres SUB Sound Towers de Group Play sans fil à HOST.
 - Les boutons de lecture/pause, de saut audio, d'augmentation/diminution du volume sur l'appareil ne fonctionnent que sur HOST Sound Tower.
 - Le volume des SUB Sound Towers peut être réglé séparément sur l'ensemble.

2. Connecté à Mic/Guitare, USB, AUX :

- **Mic/Guitare** : lorsqu'un microphone ou une guitare est connecté à MIC 1 ou MIC 2 et que les LED Group Play sont appairées, le son n'est produit que par l'unité Sound Tower branchée.
- **USB** : la connexion stéréo sans fil reste connectée mais le son n'est produit que par l'unité HOST Sound Tower où USB est connecté.
- **AUX** : lorsque l'appareil est branché sur AUX 1 et que la source est sur AUX 1, le son n'est produit que par HOST Sound Tower.

Indications LED

| LED | ÉTAT | Description |
|-------|--------------|---------------------------------------------------------------------|
| Vert | Clignotement | En attente d'une connexion Group Play sans fil. |
| | Fixe | La connexion Group Play sans fil a été établie avec succès. |
| Rouge | Fixe | Une erreur s'est produite lors de la connexion Group Play sans fil. |

REMARQUE

- En connexion sans fil, la qualité de la lecture peut être instable en fonction de l'environnement Bluetooth. Pour une meilleure lecture, veuillez garder l'appareil en mode Group Play câblé.
- La première connexion Bluetooth doit se faire à moins de 1 m.
- Les couleurs d'éclairage entre MAIN Sound Tower et SUB Sound Tower peuvent varier.

Utilisation du mode ADD Stereo Group sans fil

Pour utiliser la fonction ADD Stereo sans fil, vous pouvez utiliser les **boutons physiques** situés à l'arrière de l'appareil ou **Samsung Sound Tower App**.

Connectez deux Sound Towers et utilisez-les avec votre smartphone ou votre TV Samsung pour profiter d'un son stéréo.

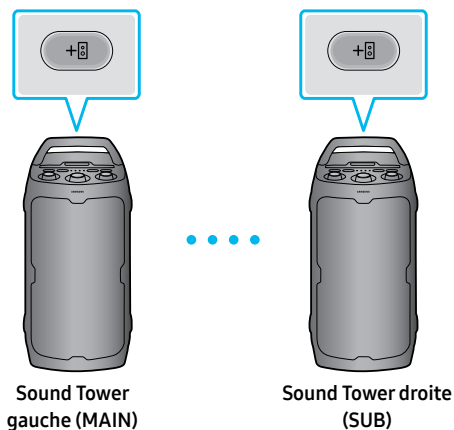

Utilisation des boutons physiques :

1. Appuyez sur le bouton **ADD STEREO** sur le système Sound Tower gauche. La LED clignote sur le bouton **ADD STEREO**.
2. Appuyez sur le bouton **ADD STEREO** du système Sound Tower droit. La LED clignote sur le bouton **ADD STEREO**.
3. Lorsque la connexion est établie, une tonalité est émise. Plan arrière, indicateur vert LED ADD allumé en continu.
 - Le système MAIN Sound Tower émet le son du canal gauche et le système SUB Sound Tower émet le son du canal droit. Appuyez sur le bouton **ADD STEREO** de MAIN ou SUB Sound Tower pour changer le canal sonore de Sound Tower.
4. Le son est émis par les deux Sound Towers.

Utilisation de Samsung Sound Tower App :

1. Téléchargez et ouvrez Samsung Sound Tower App sur votre smartphone ou votre tablette.
2. Connectez Sound Tower via Bluetooth.
3. Naviguez jusqu'aux réglages stéréo.
4. Basculez le commutateur pour activer ou désactiver ADD Stereo sans fil.

Comment savoir lequel est HOST et lequel est SUB :

HOST - Affiche «**LED du bouton Bluetooth allumée** » et le petit indicateur Bluetooth allumé.
SUB - N'affiche que le petit indicateur Bluetooth allumé. Pas de éclairage sur le bouton Bluetooth **LED**.

REMARQUES

- Pour utiliser le mode Stereo Group, les deux systèmes Sound Tower doivent être du même modèle.

- Les conditions environnementales ou d'autres facteurs liés aux appareils connectés peuvent avoir un effet sur la qualité de la lecture.
- Si la LED rouge est allumée sur **ADD STEREO**, une erreur s'est produite dans la connexion Stereo Group. Éteignez les deux systèmes Sound Tower, et débranchez-les de la source d'alimentation s'ils sont connectés. Ensuite, allumez et essayez à nouveau les étapes 1 à 3. S'ils ne sont pas branchés, rebranchez-les. Éteignez les deux systèmes Sound Tower. Ensuite, allumez et essayez à nouveau les étapes 1 à 3.
- Les fonctions **Bluetooth PAIRING** et **GROUP PLAY** des systèmes SUB Sound Tower sont désactivées en mode Stereo Group.
- Le bouton **GROUP PLAY** du système MAIN Sound Tower n'est pas disponible en mode Stereo Group.
- Quand ADD Stereo est connecté sans fil à un smartphone via Bluetooth : Le bouton Lecture/Pause de l'ensemble ne fonctionne qu'avec HOST Sound Tower et non avec SUB Sound Tower.
- Dans un mode autre que **Bluetooth** (p. ex. **USB, AUX**), la musique est jouée uniquement sur MAIN Sound Tower et non sur SUB Sound Tower.
- Si vous essayez de connecter un appareil Bluetooth alors que la connexion Stereo Group est en cours, le mode Stereo Group peut échouer.

Connexion stéréo sans fil :

1. Connecté à un smartphone :

- La stéréo sans fil peut être connectée à des Sound Towers du même modèle.
- Les fonctions de lecture/pause, de saut audio, d'audio précédent sont applicables à HOST Sound Tower.
- La lecture/pause est la seule fonction prise en charge par SUB Sound Tower.

2. Connecté à Mic/Guitare, USB, AUX :

- **Mic/Guitare** : la stéréo sans fil se connecte à la éclairage verte fixe, mais le son n'est produit que sur l'unité à laquelle le micro ou la guitare est connecté.
- **USB** : la connexion stéréo sans fil reste connectée mais le son n'est produit que par l'unité HOST Sound Tower où USB est connecté.
- **AUX** : lorsque l'appareil est branché sur AUX 1 et que la source est sur AUX 1, le son n'est produit que par HOST Sound Tower. Seul le niveau de volume peut être réglé sur SUB Sound Tower.

Terminer le mode Stereo Group

Appuyez sur le bouton **ADD STEREO** (MAIN ou SUB) pendant au moins 5 secondes lorsque Stereo Group est connecté.

- Une tonalité est émise et la LED au-dessus du bouton **ADD STEREO** s'éteint.

Indications LED

| LED | ÉTAT | Description |
|-------|--------------|--------------------------------------------------------------|
| Vert | Clignotement | En attente d'une connexion Stereo Group. |
| | Fixe | La connexion Stereo Group a été établie. |
| Rouge | Fixe | Une erreur s'est produite lors de la connexion Stereo Group. |

04 CONNEXION D'UN PÉRIPHÉRIQUE EXTERNE

Connectez-vous à un appareil externe via un réseau câblé ou sans fil pour diffuser le son de l'appareil externe via Sound Tower.

Connexion à l'aide d'un câble audio analogique (AUX)

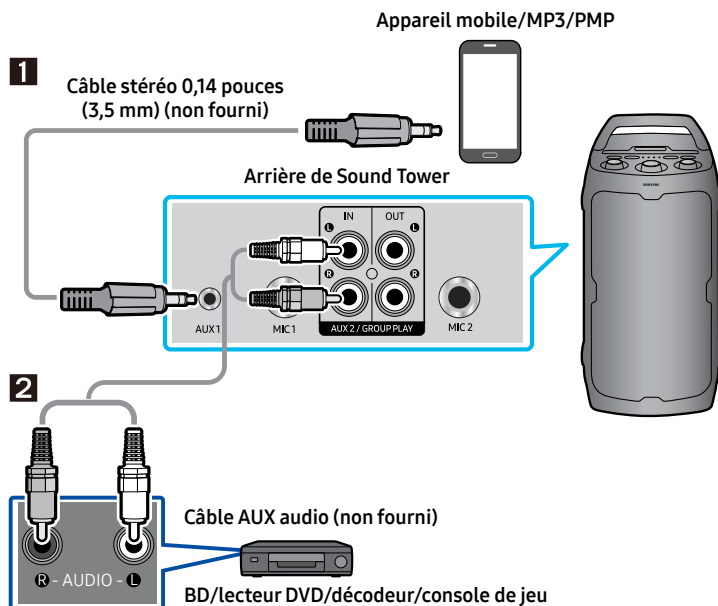

1 Câble stéréo 3,5 mm (AUX1)

1. Connectez la prise **AUX1** de l'unité principale à la prise AUDIO OUT de l'appareil source à l'aide d'un câble stéréo de 3,5 mm.
2. Sélectionnez le mode **AUX1** en appuyant sur le bouton  (**Source**) sur le panneau supérieur.

2 Câble audio (AUX2)

1. Connectez les bornes **AUX2 (IN)** de l'unité principale aux bornes AUDIO OUT de l'appareil source à l'aide d'un câble audio.
2. Sélectionnez le mode **AUX2** en appuyant sur le bouton  (**Source**) sur le panneau supérieur.

Connexion d'un appareil mobile via Bluetooth

Lorsqu'un appareil mobile est connecté en Bluetooth, vous pouvez entendre un son stéréo sans les inconvénients du câblage.

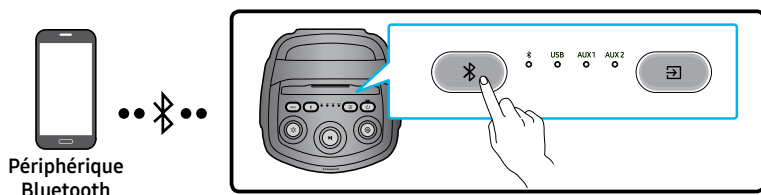

* En mode batterie, lorsque la tour de son est éteinte, la connexion Bluetooth et l'application de la tour de son ne sont pas disponibles.

Connexion initiale

1. Appuyez sur et maintenez enfoncé le bouton **PAIRING** du panneau supérieur pendant plus de 5 secondes pour entrer en mode **Bluetooth PAIRING**.
2. Sur votre appareil, sélectionnez « **[AV] Sound Tower 40F** » dans la liste qui apparaît.
 - Après que l'appareil est connecté et que la lumière Bluetooth sur le panneau supérieur est solidement allumée.
3. Lecture de fichiers musicaux à partir de l'appareil connecté par Bluetooth via Sound Tower.

Si l'appareil ne se connecte pas

- Sound Tower émettra un son d'invite lorsque le Bluetooth se déconnecte.
- Si une liste de Sound Tower précédemment connectées (par exemple, « **[AV] Sound Tower 40F** ») apparaît dans la liste, supprimez-la.
- Puis répétez les étapes 1 et 2.

Quelle est la différence entre Bluetooth READY et Bluetooth PAIRING?

- **Bluetooth READY** : dans ce mode, vous pouvez utiliser le téléviseur ou l'appareil mobile précédemment connecté pour vous connecter à Sound Tower.
- **Bluetooth PAIRING** : dans ce mode, vous pouvez connecter un nouvel appareil à Sound Tower. (maintenez enfoncé le bouton **PAIRING** du panneau pendant plus de 5 secondes pour entrer en état d'appairage **PAIRING**).

Connexion Bluetooth multiple

Sound Tower prend en charge jusqu'à deux connexions simultanées d'appareils Bluetooth. Sound Tower peut diffuser de la musique via l'un des appareils Bluetooth connectés sans déconnecter le second appareil.

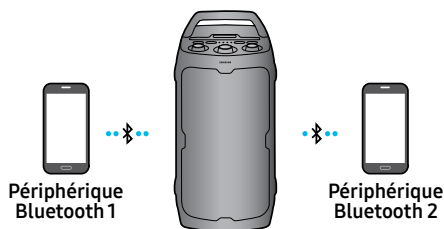

1. Connectez la Sound Tower au premier appareil puis au deuxième respectivement lors de la première utilisation. (Voir FRA (CA) - 15)
2. La musique peut être écoutée sur un seul des deux appareils connectés, et lorsque la musique est écoutée sur l'autre appareil, la musique sur l'appareil en cours d'écoute est mise en pause.

REMARQUES

- Si vous voulez connecter Sound Tower à un troisième appareil, vous pouvez déconnecter Sound Tower de l'un des deux appareils actuellement connectés et ensuite connecter Sound Tower au troisième appareil. (La connexion multiple ne fonctionne pas sur les TV Samsung)
- Lorsque Sound Tower et deux appareils sont connectés, lors de l'appairage avec un nouvel appareil Bluetooth, les appareils connectés doivent être déconnectés.
- Vous pouvez vous connecter à deux appareils Bluetooth en même temps.
- Les conditions environnementales ou d'autres facteurs liés aux appareils connectés peuvent avoir un effet sur la qualité de la lecture.
- Sound Tower s'éteint automatiquement après 18 minutes sans commande en état prêt.
- Sound Tower peut ne pas effectuer la recherche ou la connexion Bluetooth correctement dans les circonstances suivantes :
 - S'il y a un champ électrique important autour de Sound Tower.
 - Si plusieurs appareils Bluetooth sont simultanément associés à Sound Tower.
 - Si l'appareil Bluetooth est éteint, s'il n'est pas en place ou s'il fonctionne mal.
- Les appareils électroniques peuvent provoquer des interférences radio. Les appareils qui génèrent des ondes électromagnétiques doivent être tenus à l'écart de l'unité principale de Sound Tower, par exemple, les micro-ondes, les appareils LAN sans fil, etc.
- La connexion Bluetooth multiple peut ne pas être prise en charge en fonction des spécifications de l'appareil connecté.

- Les appareils Bluetooth amovibles/détachables comme les dongles, les adaptateurs, etc. utilisés sur les smartphones, les ordinateurs portables, les TV, etc. ne prennent pas en charge la connexion Bluetooth multiple.
- Après l'appairage de la connexion multiple Bluetooth, il peut y avoir un léger délai avant que la musique commence à être lue, en fonction des appareils Bluetooth.
- Si vous vous éloignez trop de Sound Tower sans avoir préalablement déconnecté votre appareil Bluetooth, la connexion d'autres appareils Bluetooth peut prendre quelques minutes. Si vous éteignez et rallumez Sound Tower, vous pouvez connecter d'autres appareils Bluetooth sans attendre.

Indications LED

| LED | ÉTAT | Description |
|------|---------------------|-------------------------------------|
| Bleu | Clignotement rapide | Mode Bluetooth PAIRING |
| | Clignotement | Mode Bluetooth READY |
| | Fixe | Un appareil Bluetooth est connecté. |

Utilisation de l'allumage sur Bluetooth

Lorsque Sound Tower est éteinte, vous pouvez connecter votre appareil intelligent via une connexion Bluetooth pour l'allumer. L'état de la batterie ne permet pas d'utiliser la fonction Bluetooth.

1. Appuyez sur le bouton **BASS** du panneau supérieur et maintenez-le enfoncé pour activer la fonction d'allumage sur Bluetooth. La barre d'éclairage clignote une fois en blanc.
 - Ne fonctionne que lorsque l'unité Sound Tower est branchée sur le secteur. Il est impossible de réveiller l'unité Sound Tower par Bluetooth lorsqu'elle est débranchée de la prise de courant.
2. Lorsque l'unité Sound Tower est éteinte, connectez votre appareil intelligent via Bluetooth. (Pour plus d'informations sur les connexions Bluetooth, reportez-vous au manuel de votre appareil intelligent).
3. Lorsque la connexion est terminée, Sound Tower s'allume automatiquement en mode Bluetooth.
 - Sélectionnez la musique que vous souhaitez écouter à partir de votre appareil intelligent.

REMARQUE

- Chaque fois que vous appuyez sur le bouton **BASS** et le maintenez enfoncé pendant 5 secondes. La barre d'éclairage LED clignote une fois en blanc et l'état change :

ALLUMAGE BLUETOOTH→ARRÊT BLUETOOTH

05 CONNEXION D'UN PÉRIPHÉRIQUE DE STOCKAGE USB

Vous pouvez lire des fichiers musicaux à partir du périphérique de stockage USB via Sound Tower.

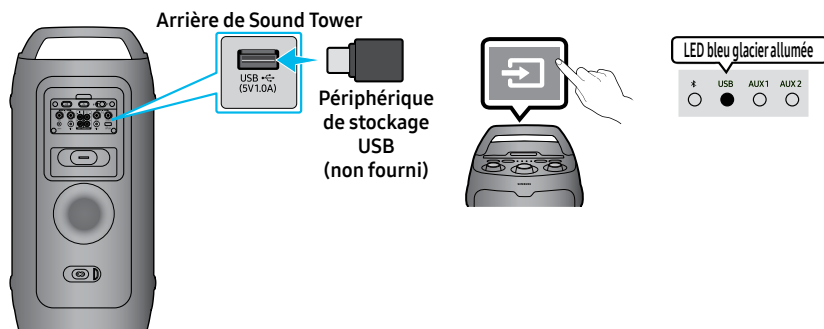

1. Connectez un appareil de stockage USB aux ports USB de votre tour de son.
2. Appuyez sur le bouton  (**Source**) du panneau supérieur, puis sélectionnez « **USB** ».
3. Le deuxième voyant **USB** sur le panneau supérieur est allumé en continu.
4. Lecture de fichiers musicaux à partir du périphérique de stockage USB via Sound Tower.
 - Sound Tower s'éteint automatiquement (Arrêt automatique) si le périphérique USB n'est pas connecté, la lecture est arrêtée ou il n'y a pas d'entrée pendant plus de 18 minutes.
 - La musique saute lorsque vous appuyez deux fois sur le bouton (Lecture/Pause). Appuyez 3 fois sur ce bouton pour passer au morceau précédent.

REMARQUES

- Ce produit ne prend en charge que les périphériques de stockage USB formatés dans les systèmes de fichiers FAT et FAT32.
- Un maximum de 2 000 fichiers peut être lu par périphérique de stockage USB.
- Un maximum de 200 dossiers peut être lu par périphérique de stockage USB.

Formats audio pris en charge

| Extension | CODEC | Taux d'échantillonnage | Débit binaire |
|-----------|-------------------------|------------------------|-------------------------|
| *.mp3 | MPEG1 Layer2 | 32 kHz ~ 48 kHz | 32 kbps ~ 320 kbps |
| | MPEG1 Layer3 | 32 kHz ~ 48 kHz | 32 kbps ~ 320 kbps |
| | MPEG2 Layer3 | 16 kHz ~ 24 kHz | 8 kbps ~ 160 kbps |
| | MPEG2.5 Layer3 | 8 kHz ~ 12 kHz | 8 kbps ~ 160 kbps |
| *.wav | LPCM | 32 kHz ~ 192 kHz | 1 024 kbps ~ 9 216 kbps |
| *.aac | AAC-LC (MPEG2/MPEG4) | 32 kHz ~ 48 kHz | 32 kbps ~ 320 kbps |
| *.flac | FLAC | 32 kHz ~ 192 kHz | 162 kbps ~ 8 100 kbps |

REMARQUES

- Le tableau ci-dessus indique les taux d'échantillonnage et les débits binaires pris en charge. Les fichiers dont le format n'est pas pris en charge ne seront pas lus.
- La taille de données 32 bits n'est pas prise en charge.

Mise à jour du logiciel

Samsung peut proposer des mises à jour du micrologiciel du système Sound Tower à l'avenir.

Si une mise à jour est proposée, vous pouvez mettre à jour le micrologiciel en connectant un périphérique USB contenant la mise à jour du micrologiciel au port **USB** de votre Sound Tower. Pour plus d'informations sur le téléchargement des fichiers de mise à jour, consultez le site Web de Samsung Electronics à l'adresse www.samsung.com → Support. Ensuite, entrez ou sélectionnez le numéro de modèle de votre Sound Tower, sélectionnez l'option Logiciels et applications, puis Téléchargements. Notez que les noms des options peuvent varier.

Si la mise à niveau prend plus de 10 minutes, cela signifie que le processus de mise à niveau est bloqué. Appuyez sur le bouton d'alimentation situé sur le panneau supérieur et maintenez-le enfoncé pendant 10 secondes, puis attendez 1 minute. Appuyez à nouveau sur le bouton d'alimentation pour démarrer l'appareil et le faire fonctionner pour effectuer une nouvelle mise à niveau via USB. Attendez ensuite que la mise à niveau soit terminée. (La mise à niveau ne prend en charge que le format FAT)

Les mises à jour logicielles peuvent également être effectuées à l'aide de l'application.

Connexion d'un microphone externe

Vous pouvez émettre votre voix à partir du système en connectant un microphone dynamique avec une prise normale (non fournie).

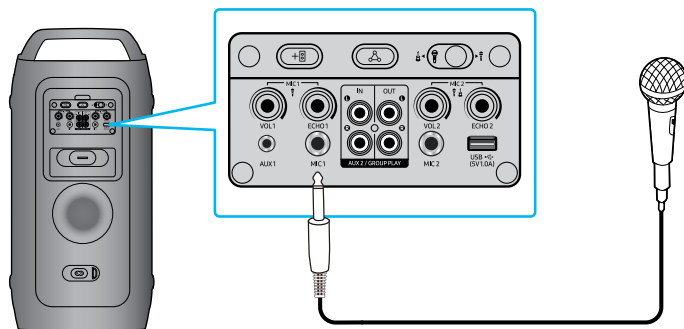

1. Tournez le bouton MIC LEVEL sur MIN pour réduire le volume du microphone.
2. Connectez un microphone en option à la prise MIC de l'appareil.
3. Réglez le volume à l'aide du bouton « VOL » de MIC.
4. Réglez l'effet de l'écho à l'aide du bouton « ECHO » de MIC.
5. Parlez ou chantez dans le microphone connecté.

REMARQUES

- Lors de l'utilisation du mode de Group Play sans fil ou du mode stéréo, l'audio du microphone connecté au système hôte ou au système secondaire ne sera émis que sur l'unité Sound Tower à laquelle il est branché. En revanche, les microphones connectés aux systèmes secondaires ne seront entendus que sur leurs systèmes respectifs.
- Lorsque Sound Tower est en mode batterie, le niveau sonore du MIC est plus faible.
- Basculez le commutateur sur la source d'entrée MIC 2 ou GUITARE (le volume est plus faible par rapport à la source Microphone).

Connexion d'une guitare externe

Vous pouvez émettre votre voix à partir du système en connectant une guitare avec une prise normale (non fournie).

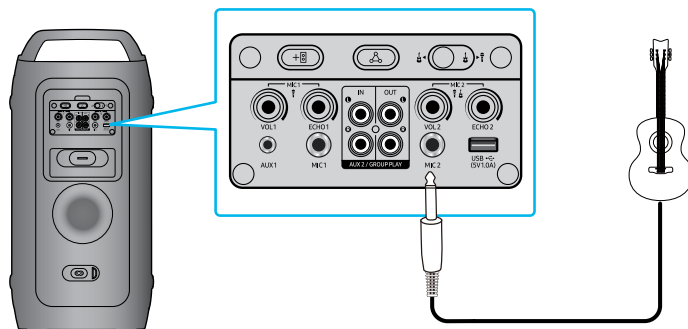

1. Tournez le bouton MIC LEVEL sur MIN pour réduire le niveau de volume de la guitare.
2. Connectez une guitare en option à la prise MIC 2 de l'appareil.
3. Régler le volume à l'aide du bouton « VOL » de MIC 2.
4. Jouez sur la guitare connectée.

REMARQUES

- Lors de l'utilisation du mode de Group Play sans fil ou du mode stéréo, l'audio de la guitare connectée au système hôte ou au système secondaire ne sera émis que sur l'unité Sound Tower à laquelle il est branché. En revanche, les guitares connectées aux systèmes secondaires ne seront entendues que sur leurs systèmes respectifs.
- Lorsque l'unité Sound Tower est en mode batterie, le niveau sonore de la guitare est plus faible.

Comment utiliser le mode sonore

Votre Sound Tower propose des réglages d'égaliseur prédéfinis qui sont optimisés pour des genres musicaux particuliers.

1. Appuyez sur le bouton **MODE SONORE** sur l'application.
2. Chaque fois que vous changez le **MODE SONORE**, Sound Tower fait défiler les effets sonores disponibles : **Standard, Large, Stade, Extérieur**.

REMARQUES

- Le mode sonore par défaut est **Standard**.
- Lorsqu'il est éteint, appuyez sur le bouton  du produit et maintenez-le enfoncé pendant plus de 5 secondes pour l'allumer avec le réglage par défaut du mode sonore.

Comment utiliser l'effet DJ

La fonction d'effet DJ vous permet d'ajouter des effets sonores de DJ à votre musique. Le niveau de chaque effet est réglable.

- Les utilisateurs peuvent effectuer un geste de glisser sur l'application pour modifier l'effet et la valeur, et la plage est comprise entre 0 et 3.

REMARQUE

- Lorsqu'il est éteint, appuyez sur le bouton  du produit et maintenez-le enfoncé pendant plus de 5 secondes pour l'allumer avec le réglage par défaut de l'effet DJ.

06 UTILISATION DE SAMSUNG SOUND TOWER APP

Installer l'application Samsung Sound Tower

Pour contrôler ce produit avec votre appareil intelligent et l'application Samsung Sound Tower, téléchargez l'application Samsung Sound Tower depuis Google Play Store ou Apple App Store et installez-la sur votre appareil intelligent.

REMARQUES

- L'application Samsung Sound Tower est compatible avec les appareils mobiles Android exécutant Android OS 6.0 ou version ultérieure.
- L'application Samsung Sound Tower est compatible avec les appareils mobiles Apple exécutant iOS 13.0 ou version ultérieure.

Recherche dans le marché : Samsung Sound Tower



Lancement de l'application Samsung Sound Tower

Pour lancer et utiliser l'application Samsung Sound Tower, touchez l'icône Samsung Sound Tower sur votre appareil intelligent, puis suivez les instructions à l'écran.

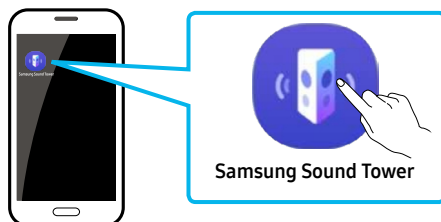

07 DÉPANNAGE

Avant de contacter l'assistance, effectuez les vérifications suivantes.

L'unité ne s'allume pas.

- La batterie peut être entièrement déchargée. Veuillez connecter la prise d'alimentation et essayer de l'allumer

Une fonction ne répond pas lorsque le bouton est appuyé.

- Après avoir retiré la prise d'alimentation, éteignez Sound Tower. Et insérez à nouveau la prise d'alimentation, allumez Sound Tower.
- Redémarrez l'appareil externe et réessayez.
- S'il n'y a pas de signal, Sound Tower s'éteint automatiquement après une certaine période de temps. Allumez l'appareil.

Les interruptions sonores se produisent en mode Bluetooth.

- Consultez les sections relatives à la connexion Bluetooth sur FRA (CA) - 15.

Le son n'est pas émis.

Le volume est-il réduit au minimum?

- Ajustez le volume.

La connexion Stereo Group ne fonctionne pas.

Le système est-il en mode Group Play sans fil?

- Déconnectez le mode Group Play sans fil et essayez à nouveau la connexion Stereo Group.

Il ne peut pas établir une connexion Bluetooth.

Le système est-il connecté à un autre système en mode Group Play sans fil ou en mode Stereo Group?

- Essayez à nouveau la connexion Bluetooth après avoir déconnecté la connexion Group Play sans fil ou Stereo Group.

Les deux appareils Bluetooth sont-ils déjà connectés?

- Essayez à nouveau la connexion Bluetooth après avoir déconnecté d'autres connexions Bluetooth.

Le bouton PAIRING ne fonctionne pas.

Le système est-il en mode Group Play sans fil ou en mode Stereo Group?

- Essayez à nouveau après avoir déconnecté la connexion Group Play sans fil ou Stereo Group.

Je veux changer le système HOST à l'autre en connexion de Group Play sans fil ou Stereo Group.

- Appuyez longtemps sur le bouton Groupe pendant 5 secondes et après cela utilisez la LED Group Play pour identifier les appareils, au lieu de les connecter un à un.
- Avec le mode Stereo Group, HOST est fixé.
Vous ne pouvez pas désigner d'autres appareils en tant que HOST.

**Il ne peut pas établir une connexion
« Groupe sans fil/filaire/Ajouter Stereo/
Bluetooth ».**

**Test après Éteindre/Allumer Sound Tower.
Réinitialisez de force Sound Tower.**

**La distance entre les systèmes est-elle
trop longue?**

- Il est recommandé de faire un appairage « Groupe sans fil/filaire/Ajouter Stereo/Bluetooth » à moins de 3,3 pieds (1 mètre) du système.
- La distance de fonctionnement recommandée entre les systèmes Sound Tower est inférieure à 32,8 pieds (10 mètres).

**Sound Tower ne s'allume pas lorsque vous
essayez de le réveiller via Bluetooth.**

- La fonctionnalité d'allumage automatique Bluetooth ne fonctionne que lorsque l'appareil est connecté à une source d'alimentation.

**La réinitialisation du client ne fonctionne
pas.**

- La réinitialisation du client ne fonctionne pas en mode CC. Veuillez brancher le cordon d'alimentation pour faire fonctionner la réinitialisation du client.
-

08 LICENCE

 **AURACAST**

 **Bluetooth®**

La marque et les logos Bluetooth® sont des marques déposées appartenant à Bluetooth SIG, Inc. La marque verbale et les logos Auracast™ sont des marques commerciales appartenant à Bluetooth SIG. Toute utilisation de ces marques par Samsung Electronics Co., Ltd. se fait sous licence. Les autres marques et noms commerciaux appartiennent à leurs propriétaires respectifs.

* Le mode Group Play avec Auracast™ contrôle chaque Sound Tower individuellement pour les modèles ST40F et ST50F uniquement. En connexion sans fil, la qualité de la lecture peut être instable en fonction de l'environnement Bluetooth®.

Avis de Licences Libres



Le code source libre utilisé dans ce produit peut être consulté à la page Web indiquée ci-après (<https://opensource.samsung.com>).

09 REMARQUES IMPORTANTES SUR LE SERVICE

Les chiffres et les illustrations contenus dans ce Guide d'utilisation sont fournis à titre de référence uniquement et pourraient ne pas représenter exactement le produit.

10 SPÉCIFICATIONS ET GUIDE

Spécifications

| | | |
|----------------------------------------|-------------------------------------------------|-----------------------------------------------------------------------------------------|
| Nom du modèle | MX-ST40F | |
| USB | 5 V/1,0 A | |
| Poids | 28,06 lbs (12,73 kg) | |
| Dimensions (L x H x P) | 11,9×24,4×12,2 pouces (303,0×620,0×310,0 mm) | |
| Plage de température de fonctionnement | +41 °F à +95 °F (+5 °C à +35 °C) | |
| Plage d'humidité de fonctionnement | 10 % ~ 75 % | |
| Consommation d'énergie globale | 40 W | |
| Type de batterie | Lithium-ion 33,48 Wh | |
| Durée de lecture de la batterie | jusqu'à 12 heures | |
| Temps de charge de la batterie | < 3,5 heures | |
| Batterie rechargeable Li-ion | Modèle de batterie | B3672CMS_FSC, 21NR22/71 |
| | Tension nominale | 7,2 V  |
| | Capacité nominale | 4 650 mAh, 33,48 Wh |
| | Tension de charge limitée | 8,3 V  |
| | Capacité typique | 4 700 mAh, 33,84 Wh |

REMARQUES

- Samsung Electronics Co., Ltd se réserve le droit de modifier les spécifications sans préavis.
- Le poids et les dimensions sont approximatifs.
- Le temps de lecture et le temps de charge de la batterie varient selon les conditions d'utilisation.
- Dans un environnement extrêmement froid ou chaud, la charge s'arrête pour la sécurité. Pour résoudre ces problèmes, déconnectez le câble d'alimentation CA et reconnectez-le à une température de fonctionnement comprise entre 41 °F et 95 °F (5 °C et 35 °C).

SAMSUNG

GARANTIE LIMITÉE À L'ACHETEUR INITIAL

Samsung Electronics Canada Inc. (SECA) garantit ce produit contre tout défaut de fabrication. SECA garantit aussi que si cet appareil ne fonctionne pas convenablement durant la période de garantie SECA se réservera le droit de réparer ou de remplacer l'appareil défectueux.

Toutes les réparations sous garantie doivent être effectuées par un Centre de service autorisé SECA. Le nom et l'adresse du Centre de service le plus près de chez vous peut être obtenu en composant sans frais le 1- 800- SAMSUNG ou en visitant notre site web au www.samsung.ca

MAIN-D'OEUVRE
UN (1) AN (AU COMPTOIR)

PIÈCES
UN (1) AN

Pour tous les modèles portatifs, le transport de l'appareil sera la responsabilité du client. Le reçu de vente original doit être conservé par le client car cela constitue la seule preuve d'achat acceptée. Le client doit le présenter au Centre de service agréé au moment où il fait la demande d'une réparation sous garantie.

EXCLUSIONS (CE QUI N'EST PAS COUVERT)

Cette garantie ne couvre pas les dommages causés par un accident, un incendie, une inondation, un cas de force majeure, un mauvais usage ou une tension incorrecte. La garantie ne couvre pas une mauvaise installation, une mauvaise réparation, une réparation non autorisée et tout usage commercial ou dommages survenus durant le transport. Le fini extérieur et intérieur de même que les lampes ne sont pas couverts par cette garantie. Les ajustements par le client qui sont expliqués dans le guide de l'utilisateur ne sont pas couverts en vertu de cette garantie. Cette garantie sera automatiquement annulée pour tout appareil qui aurait un numéro de série manquant ou modifié. Cette garantie est valable seulement sur les appareils achetés et utilisés au Canada.

Samsung Electronics Canada Inc

2050 Derry Rd West

Mississauga, On. L5N 0B9

Tel: 1-800-SAMSUNG (726-7864)

Fax: (905) 542- 1199

Website: http://www.samsung.com/ca_fr

© 2025 Samsung Electronics Co., Ltd. Tous droits réservés.

Comment contacter Samsung dans le monde

Si vous avez des suggestions ou des questions concernant les produits Samsung, veuillez contacter le Service Consommateurs Samsung.

SIÈGE SOCIAL

Samsung Electronics Canada Inc. 2050 Derry Road West, Mississauga, Ontario L5N 0B9 Canada

TEL: 1-800-SAMSUNG (1-800-726-7864)

www.samsung.com/ca_fr/support

| Pays/Région | Centre de service Samsung ☎ | Site Web |
|-------------|-----------------------------|-----------------------------------------------------------------------------------------------------------------------------------------------------------------------------------|
| CANADA | 1-800-SAMSUNG (726-7864) | www.samsung.com/ca/support (English) www.samsung.com/ca_fr/support (French) |
| U.S.A | 1-800-SAMSUNG (726-7864) | www.samsung.com/us/support |