

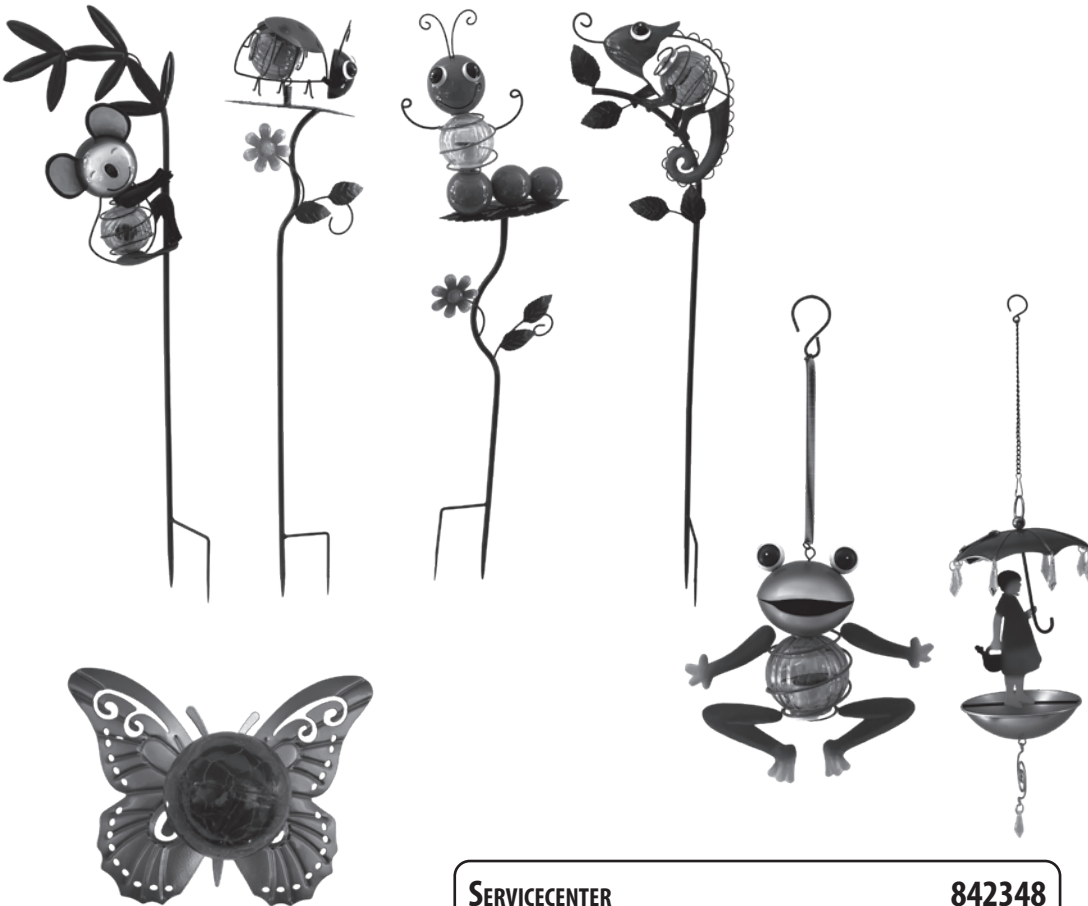

GEBRAUCHSANLEITUNG

LED GARTENDEKORATION MIT SOLARBALL



CASALUX®

SERVICECENTER

842348

DE

☎ 0631 3428 443

💻 garantie.aldi-sued.de

MODELL: 521338300

07/2025

3

JAHRE GARANTIE

INHALTSVERZEICHNIS

| | |
|---------------------------------------------|---|
| 1 Allgemeines | 3 |
| 1.1 Zeichenerklärung | 3 |
| 2 Sicherheit | 3 |
| 2.1 Bestimmungsgemäßer Gebrauch | 3 |
| 2.2 Sicherheitshinweise | 3 |
| 2.3 Hinweise zum Umgang mit Batterien | 3 |
| 3 Lieferumfang | 4 |
| 4 Gebrauch | 4 |
| 4.1 Anwendungshinweise | 4 |
| 4.2 Inbetriebnahme | 4 |
| 4.3 Hinweise zum Solarpanel | 4 |
| 4.4 Batterien wechseln (nur Model 7) | 4 |
| 5 Aufbewahrung | 4 |
| 5.1 Reinigung und Pflege | 4 |
| 6 Entsorgung | 5 |
| 6.1 Verpackung entsorgen | 5 |
| 6.2 Produkt entsorgen | 5 |
| 6.3 Rücknahmepflichten | 5 |
| 7 Technische Daten | 5 |
| 8 Garantie | 5 |
| 8.1 Garantiebedingungen | 5 |

1 ALLGEMEINES



Bedienungsanleitung lesen und aufbewahren

Diese Bedienungsanleitung gehört zu der LED Gartendekoration mit Solarball (im Folgenden nur „Produkt“ genannt). Sie enthält wichtige Informationen zur Inbetriebnahme und Handhabung.

Lesen Sie die Bedienungsanleitung, insbesondere die **SICHERHEITSHINWEISE**, sorgfältig durch, bevor Sie das Produkt einsetzen. Die Nichtbeachtung dieser Bedienungsanleitung kann zu schweren Verletzungen oder zu Schäden am Produkt führen.

Die Bedienungsanleitung basiert auf den in der Europäischen Union gültigen Normen und Regeln. Beachten Sie im Ausland auch landesspezifische Richtlinien und Gesetze.

Bewahren Sie die Bedienungsanleitung für die weitere Nutzung auf. Wenn Sie das Produkt an Dritte weitergeben, geben Sie unbedingt diese Bedienungsanleitung mit.

1.1 ZEICHENERKLÄRUNG

Die folgenden Symbole und Signalwörter werden in dieser Bedienungsanleitung, auf dem Produkt oder auf der Verpackung verwendet.

ACHTUNG!

» Dieses Signalsymbol/-wort bezeichnet eine Gefährdung mit einem mittleren Risikograd, die, wenn sie nicht vermieden wird, den Tod oder eine schwere Verletzung zur Folge haben kann.

VORSICHT!

» Dieses Signalsymbol/-wort bezeichnet eine Gefährdung mit einem niedrigen Risikograd, die, wenn sie nicht vermieden wird, eine geringfügige oder mäßige Verletzung zur Folge haben kann.

HINWEIS

» Dieses Signalwort warnt vor möglichen Sachschäden.



Konformitätserklärung. Mit diesem Symbol gekennzeichnete Produkte erfüllen alle anzuwendenden Gemeinschaftsvorschriften des Europäischen Wirtschaftsraums.



Mit diesem Symbol gekennzeichnete Elektrogeräte gehören der Schutzklasse III an. Das Gerät wird mit Schutzkleinspannung (SELV/PELV) betrieben.



Mit diesem Symbol gekennzeichnete Elektrogeräte enthalten Batterien, die nicht über den Hausmüll entsorgt werden dürfen. Jeder Verbraucher ist gesetzlich dazu verpflichtet, Batterien ordnungsgemäß an den vorgesehenen Sammelstellen zu entsorgen.



Mit diesem Symbol gekennzeichnete Elektrogeräte und die enthaltenen Batterien dürfen nicht über den Hausmüll entsorgt werden.



Schutz vor Fremdkörpern mit einem Durchmesser ab 1,0 mm sowie für Spritzwasser geschützt.



Geräte mit diesem Zeichen werden mit Gleichstrom betrieben.



AUSSERHALB DER REICHWEITE VON KINDERN AUFBEWAHREN. Verschlucken kann zu Verätzungen, Perforation der Weichteile und zum Tod führen. Schwere Verbrennungen können innerhalb von 2 Stunden nach Verschlucken auftreten. Sofort einen Arzt aufsuchen.

2.1 BESTIMMUNGSGEMÄSSER GEBRAUCH

Dieses Produkt ist ein Dekorationsartikel und ist zur Raumbelichtung im Haushalt nicht geeignet.

Verwenden Sie das Produkt nur wie in dieser Bedienungsanleitung beschrieben. Jede andere Verwendung gilt als nicht bestimmungsgemäß und kann zu Sachschäden oder sogar zu Personenschäden führen.

Das Produkt ist kein Kinderspielzeug.

Der Hersteller oder Händler übernimmt keine Haftung für Schäden, die durch nicht bestimmungsgemäßen oder falschen Gebrauch entstanden sind.

2.2 SICHERHEITSHINWEISE

ACHTUNG! VERLETZUNGS- UND ERSTICKUNGSGEFAHR!

» Kleinteile, Verpackungsbeutel und Folien von Kindern fernhalten.

» Lassen Sie Kinder nicht mit der Verpackungsfolie spielen. Kinder können sich beim Spielen darin verfangen und ersticken.

» Halten Sie beim Auspacken und während der Montage des Produkts Kinder vom Produkt und der Verpackungsfolie fern.

ACHTUNG! VERLETZUNGSGEFAHR!

» Bitte überprüfen Sie vor der ersten Inbetriebnahme, ob Transportschäden vorliegen. In diesem Fall nehmen Sie das Produkt bitte nicht in Betrieb und setzen sich mit dem Service Center in Verbindung.

» Bei Starkregen, Schnee oder Sturm bitte das Produkt abbauen und an einem trockenen Ort geschützt aufbewahren.

» Schließen Sie das Produkt nicht an die Versorgung an, solange sie sich in der Verpackung befindet.

HINWEIS BESCHÄDIGUNGSGEFAHR!

» Das Produkt kann bei unsachgemäßem Gebrauch beschädigt werden.

» **Modell 1, 2, 3, 6, 8, 11: Die Batterie ist fest verbaut und kann nicht vom Verbraucher ersetzt werden. Versuchen Sie bitte nicht, die Batterie zu entfernen oder auszutauschen.**

» LEDs können nicht gewechselt werden. Wenn die Lichtquelle ihre Lebensdauer erreicht hat, ist die gesamte Leuchte zu ersetzen.

» Nicht in Wasser oder andere Flüssigkeiten tauchen.

» Hinweis: Legen Sie das Batteriefach nicht in Sand.

2.3 HINWEISE ZUM UMGANG MIT BATTERIEN

ACHTUNG! EXPLOSIONS- UND AUSLAUFGEFAHR!

» Batterien niemals wieder aufladen! **Explosionsgefahr!** Batterien nicht ins Feuer werfen, kurzschließen oder auseinandernehmen. Beim Einlegen auf die richtige Polarität achten.

» Batterie- und Gerätekontakte vor dem Einlegen bei Bedarf reinigen. Erschöpfte Batterien umgehend aus dem Gerät entfernen! **Erhöhte Auslaufgefahr!**

» Batterien keinen extremen Bedingungen aussetzen, z.B. auf Heizkörpern, Sonnenschein! **Erhöhte Auslaufgefahr!**

» Kontakt mit Haut, Augen und Schleimhäuten vermeiden. Bei Kontakt mit Batteriesäure die betroffenen Stellen sofort mit reichlich klarem Wasser spülen und umgehend einen Arzt aufsuchen.

» **Nur Modell 7: Immer alle Batterien gleichzeitig austauschen. / Nur Batterien des gleichen Typs einsetzen, keine unterschiedlichen Typen oder gebrauchte und neue Batterien miteinander verwenden. / Batterien von Kindern fernhalten! Sofort einen Arzt aufsuchen, wenn eine Batterie verschluckt wurde! / Batterien bei längerer Nichtbenutzung aus dem Gerät entfernen.**

» Sicherstellen, dass das Gerät nach Gebrauch abgeschaltet ist.

» Die Schlussklemmen dürfen nicht kurzgeschlossen werden.

» Achtung! Um einen Kurzschluss zu vermeiden, lagern Sie die Batterien nur so, dass diese sich nicht in direktem Kontakt zueinander befinden. **Explosionsgefahr!**

3 LIEFERUMFANG

1 Modellübersicht

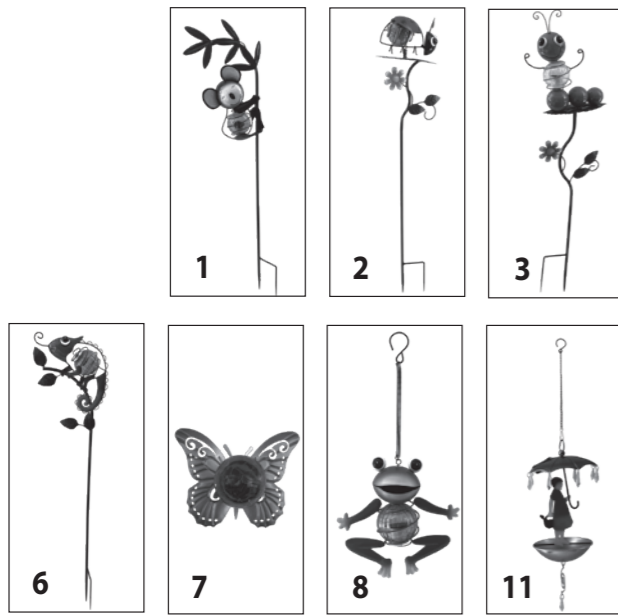

2 Batteriefach mit Solarpanel 3 Schalter (ON - OFF) 4 Batterie 5 Schrauben 6 Solarpanel

Modell 1, 2, 3, 6, 8

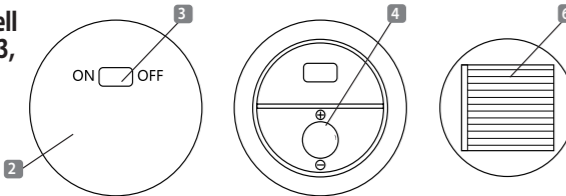

Modell 7

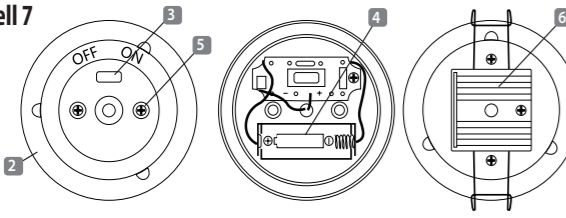

Modell 11

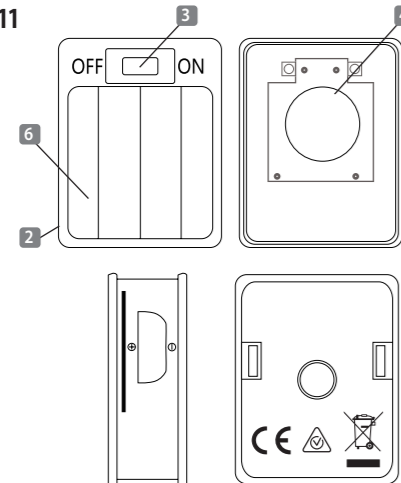

HINWEIS BESCHÄDIGUNGSGEFAHR!

- » Wenn Sie die Verpackung unvorsichtig mit einem scharfen Messer oder anderen spitzen Gegenständen öffnen, kann das Produkt schnell beschädigt werden.
- » Gehen Sie beim Öffnen sehr vorsichtig vor.
- » 1. Nehmen Sie die Einzelteile aus der Verpackung.
- » 2. Prüfen Sie, ob die Lieferung vollständig ist (siehe Abbildung Produktteile/ Lieferumfang).
- » 3. Kontrollieren Sie, ob die Einzelteile Schäden aufweisen. Ist dies der Fall, benutzen Sie das Produkt nicht. Wenden Sie sich über die auf der Garantiekarte angegebene Serviceadresse an den Hersteller.

4 GEBRAUCH

4.1 ANWENDUNGSHINWEISE

Die mitgelieferten Batterien sind bereits im Produkt eingesetzt und mit einem Schutzstreifen versehen. Entfernen Sie diesen um das Produkt in den Betrieb zu nehmen.

4.2 INBETRIEBNAHME

Das Produkt ist betriebsbereit, wenn Sie den Schalter **3** auf die Position „ON“ schalten. Bei aufgeladenem Akku leuchtet die LED automatisch bei Dunkelheit, da sie einen intergrierten Dämmerungssensor enthält. Beachten Sie zum Aufladen des Solarpanels bitte die „Hinweise zum Solarpanel“.

- Stellen Sie das Produkt an einen Platz, an dem es tagsüber das Maximum an Sonnenlicht absorbieren kann. Eine Positionierung mit direkter Sonneneinstrahlung, z. B. in Richtung Süden, eignet sich am Besten um eine optimale Leuchtleistung zu erhalten.
- Achten Sie darauf, dass das Produkt nicht von anderen Lichtquellen (Straßenlaternen, Terrassenbeleuchtungen etc.) beeinflusst wird.
- Vermeiden Sie jede Art von Beschattung oder Bedeckung (z. B. Schmutz, Laub oder Schnee).
- Niemals das Produkt an einem schattigen Ort aufstellen, der Akku kann dadurch nicht geladen werden!
- In den Wintermonaten kann sich die Leuchtdauer verkürzen, da mit weniger Sonneneinstrahlung zu rechnen ist.

4.3 HINWEISE ZUM SOLARPANEL

- Stellen Sie das Produkt an einen Platz, an dem es tagsüber das Maximum an Sonnenlicht absorbieren kann. Eine Positionierung mit direkter Sonneneinstrahlung, z. B. in Richtung Süden, eignet sich am Besten um eine optimale Leuchtleistung zu erhalten.
- Achten Sie darauf, dass das Produkt nicht von anderen Lichtquellen (Straßenlaternen, Terrassenbeleuchtungen etc.) beeinflusst wird.
- Vermeiden Sie jede Art von Beschattung oder Bedeckung (z. B. Schmutz, Laub oder Schnee).
- Niemals das Produkt an einem schattigen Ort aufstellen, der Akku kann dadurch nicht geladen werden!
- In den Wintermonaten kann sich die Leuchtdauer verkürzen, da mit weniger Sonneneinstrahlung zu rechnen ist.

4.4 BATTERIEN WECHSELN (NUR MODEL 7)

- Immer alle Batterien gleichzeitig austauschen.
- Nur Batterien des gleichen Typs einsetzen, keine unterschiedlichen Typen oder gebrauchte und neue Batterien miteinander verwenden.

Öffnen Sie das Batteriefach **2**. Entnehmen Sie die verbrauchten Batterien.

Setzen Sie neue Batterien **4** ein. Achten Sie dabei auf die richtige Polung.

Verschließen Sie das Batteriefach wieder.

5 AUFBEWAHRUNG

Alle Teile müssen vor dem Aufbewahren vollkommen trocken sein.

5.1 REINIGUNG UND PFLEGE

HINWEIS BESCHÄDIGUNGSGEFAHR!

- » Reinigen Sie das Produkt mit einem angefeuchteten, fusselfreien Tuch.
- » Verwenden Sie keinesfalls scharfe oder ätzende Reiniger. Beschädigungen des Produktes können die Folge sein. Verwenden Sie keine chemischen Reinigungszusätze.
- » Verwenden Sie keine Materialien (z. B. Scheuerlappen), die die Oberfläche verkratzen können.
- » Überprüfen Sie das Produkt in regelmäßigen Abständen vor Beginn jeder Saison und während des Gebrauchs auf Beschädigungen.

6 ENTSORGUNG

6.1 VERPACKUNG ENTSORGEN

Entsorgen Sie die Verpackung sortenrein. Geben Sie Pappe und Karton zum Altpapier, Folien in die Wertstoff-Sammlung.

6.2 PRODUKT ENTSORGEN

Entsorgen Sie das Produkt nicht über den Hausmüll! Entsprechend gesetzlicher Vorschriften muss der Artikel am Ende seiner Lebensdauer einer geordneten Entsorgung zugeführt werden. Weiterführende Auskünfte erteilen die zuständige kommunale Verwaltungsbehörde oder ihr örtliches Entsorgungsunternehmen.



Altgeräte dürfen nicht in den Hausmüll!

Sollte das Produkt einmal nicht mehr benutzt werden können, so ist jeder Verbraucher gesetzlich verpflichtet, Altgeräte getrennt vom Hausmüll, z. B. bei einer Sammelstelle seiner Gemeinde/seines Stadtteils, abzugeben. Damit wird gewährleistet, dass Altgeräte fachgerecht verwertet und negative Auswirkungen auf die Umwelt vermieden werden. Deswegen sind Elektrogeräte mit dem hier abgebildeten Symbol gekennzeichnet.



Batterien und Akkus dürfen nicht in den Hausmüll!

Als Verbraucher sind Sie gesetzlich verpflichtet, alle Batterien und Akkus, egal ob sie Schadstoffe* enthalten oder nicht, bei einer Sammelstelle in Ihrer Gemeinde/Ihrem Stadtteil oder im Handel abzugeben, damit sie einer umweltschonenden Entsorgung zugeführt werden können.

* gekennzeichnet mit: Cd = Cadmium, Hg = Quecksilber, Pb = Blei

6.3 RÜCKNAHMEPFLICHTEN

Beschreibung der Rücknahmepflichten von Händlern/Vertreibern mit einer Verkaufsfläche für Elektro- und Elektronikgeräte von mindestens 400 Quadratmetern sowie Vertreibern von Lebensmitteln mit einer Gesamtverkaufsfläche von mindestens 800 Quadratmetern, die mehrmals im Kalenderjahr oder dauerhaft Elektro- und Elektronikgeräte anbieten und auf dem Markt bereitstellen, sind verpflichtet,

1. bei der Abgabe eines neuen Elektro- oder Elektronikgerätes an einen Endnutzer ein Altgerät des Endnutzers der gleichen Geräteart, das im Wesentlichen die gleichen Funktionen wie das neue Gerät erfüllt, am Ort der Abgabe oder in unmittelbarer Nähe hierzu unentgeltlich zurückzunehmen und
2. auf Verlangen des Endnutzers Altgeräte, die in keiner äußeren Abmessung größer als 25 Zentimeter sind, im Einzelhandelsgeschäft oder in unmittelbarer Nähe hierzu unentgeltlich zurückzunehmen; die Rücknahme darf nicht an den Kauf eines Elektro- oder Elektronikgerätes geknüpft werden und ist auf drei Altgeräte pro Geräteart beschränkt.

HINWEIS

- » Bitte beachten Sie, dass Sie dazu verpflichtet sind alte Batterien, Akkus und Lampen aus Altgeräten vor deren Rückgabe (soweit ohne Zerstörung des Altgeräts möglich und sofern keine Wiederverwendung erfolgen soll) zu entnehmen.

7 TECHNISCHE DATEN

Größen: Modell 1: 70 cm; Modell 2: 75 cm; Modell 3: 70 cm; Modell 6: 72 cm; Modell 7: 16 x 13 x 8 cm; Modell 8: 26 cm; Modell 11: Ø 15,5 x 55 cm

Modell 1, 2, 3, 6, 8: 6 Mikro-LEDs; Lichtfarbe warmweiß; Akku: 1 x 1,2V === 40mAh, Ni-Mh; Solar Panel: 2V === 35mA / LED max output: 0,36W; Schutzklasse: III

Modell 7: 1 LED; Lichtfarbe warmweiß; Akku: 1,2V === 100mAh, Ni-Mh 1/3 AAA, Solar Panel: 2V === 35mA / LED max output: 0,06W; Schutzklasse: III

Modell 11: 8 Mikro-LEDs; Lichtfarbe warmweiß; Akku: 1 x 1,2V === 40mAh, Ni-Mh, Solar Panel: 2V === 35mA / LED max output: 0,48W; Schutzklasse: III

8 GARANTIE

Das **SERVICECENTER** unterstützt Sie jederzeit gerne bei der korrekten Abwicklung Ihres Garantiefalls und kümmert sich um Ihr Anliegen. Die Kontaktdaten des **SERVICECENTERS** finden Sie auf der Titelseite dieser Anleitung oder können diese über das ALDI SÜD Garantieportal abrufen.

Das ALDI SÜD Garantieportal finden Sie unter: GARANTIE.ALDI-SUED.DE

1. Öffnen Sie das Garantieportal (GARANTIE.ALDI-SUED.DE).
2. Wählen Sie Ihren Artikel mit Hilfe der Artikelnummer.
3. Geben Sie Ihre Kontaktdaten ein und folgen Sie den Anweisungen des Garantieportals.
4. Drucken Sie das für Sie erstellte Retourenlabel aus.
5. Kleben Sie das Retourenlabel auf das Paket.
6. Bringen Sie das Paket in eine DHL-Filiale oder DHL-Packstation Ihrer Wahl.

8.1 GARANTIEBEDINGUNGEN

Sehr geehrter Kunde,

diese **Herstellergarantie** bietet Ihnen weitreichende Vorteile:

| | |
|-----------------------------|----------------------------------------------------------------------------------------------------------------------------------------------------|
| Garanzzeit: | 3 Jahre ab Kaufdatum |
| Garantieumfang: | Erstattung des Kaufpreises (innerhalb der ersten 8 Wochen ab Kaufdatum) oder kostenfreie Reparatur bzw. kostenfreier Austausch (nach unserer Wahl) |
| Kostenfreie Hotline: | 0049 631 3428 443 (Zum regulären Festnetzstarif Ihres Telefonanbieters) |
| Erreichbarkeit: | Montag bis Freitag von 8.00 bis 20.00 Uhr |

Tätigen Sie alle geforderten Eingaben über das ALDI SÜD Garantieportal bevor Sie Ihr Produkt einsenden oder wenden Sie sich telefonisch oder per Mail an das **SERVICECENTER**. Das geschulte Personal des **SERVICECENTERS** hilft Ihnen bei eventuellen Bedienungsfehlern gerne weiter.

Um die Garantie in Anspruch zu nehmen, senden Sie dem SERVICECENTER:

- das Produkt, zusammen mit dem Original-Kassenbon oder einer Kopie hiervon.
- alle Bestandteile des ursprünglichen Lieferumfangs des Produkts.

Die Garantie gilt ausschließlich für Material- oder Fabrikationsfehler des Produkts. Sie gilt nicht bei:

- **bei Schäden durch Elementarereignisse** (z. B. Blitz, Wasser, Feuer, Frost, etc.), **Unfall, Transport, ausgelaufene Batterien** oder **unsachgemäße Benutzung**
- **bei Beschädigung** oder **Veränderung durch den Käufer/Dritte**
- **bei Missachtung der Sicherheits- und Wartungsvorschriften, Bedienungsfehler**
- **normaler Abnutzung von Verschleißteilen** (z. B. Akkukapazität)
- **gewerblichem Gebrauch des Produkts**

Das **SERVICECENTER**, der Hersteller/Importeur und ALDI SÜD übernehmen keine Haftung für vom Kunden eventuell auf dem Produkt gespeicherte Daten oder Einstellungen.

Die Garanzzeit (auch für reparierte oder ausgetauschte Teile) wird durch die gesetzliche Gewährleistung von ALDI SÜD nicht verlängert. Mit Reparatur oder Austausch des Produkts beginnt kein neuer Garanzzeitraum.

Nach Ablauf der Garanzzeit haben Sie weiterhin die Möglichkeit, Reparaturen kostenpflichtig durch das **SERVICECENTER** durchführen zu lassen.

Die gesetzliche Gewährleistung von ALDI SÜD wird durch diese Garantie nicht eingeschränkt.



IMPORTIERT DURCH

HANSON IM- UND EXPORT GMBH

HARCKESHEYDE 91– 93

22844 NORDERSTEDT

INFO@HANSON-IMPORT.DE



BEDIENUNGSANLEITUNG

MODE D'EMPLOI

ISTRUZIONI PER L'USO

LED GARTENDEKO MIT SOLARBALL

LED DÉCORATION DE JARDIN AVEC BOULE SOLAIRE

LED DECORAZIONE DA GIARDINO CON LAMPADA

SOLARE SFERICA

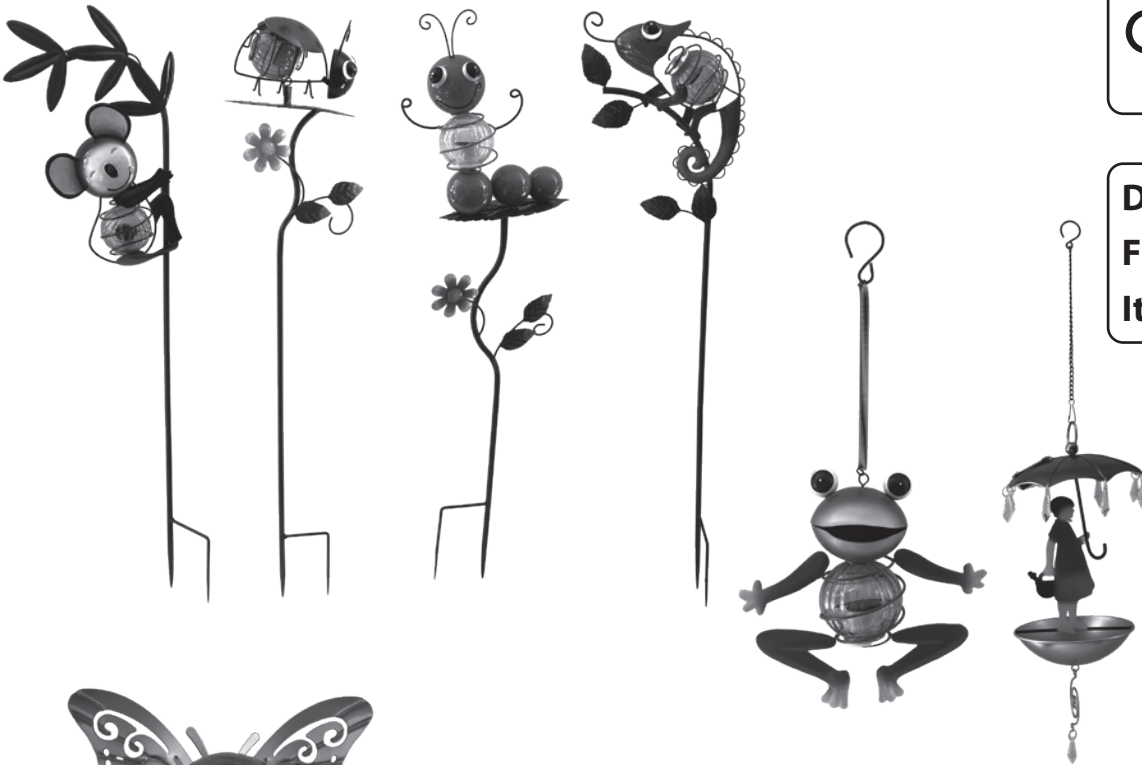

CASALUX®

Deutsch 3

Français 5

Italiano..... 8

SERVICECENTER • SERVICE APRÈS-VENTE

ASSISTENZA POST-VENDITA

842348

CH Bitte wenden Sie sich an Ihre **ALDI SUISSE** Filiale.

Veuillez vous adresser à votre filiale **ALDI SUISSE**.

La preghiamo di rivolgersi alla sua filiale **ALDI SUISSE**.

MODELL/MOÐÈLE/MODELLO:

521338300

07/2025

3

JAHRE GARANTIE

ANS GARANTIE

ANNI GARANZIA

INHALTSVERZEICHNIS

| | |
|---------------------------------------|----------|
| 1 Allgemeines | 3 |
| 1.1 Zeichenerklärung | 3 |
| 2 Sicherheit | 3 |
| 2.1 Bestimmungsgemäßer Gebrauch | 3 |
| 2.2 Sicherheitshinweise | 3 |
| 2.3 Hinweise zum Umgang mit Batterien | 3 |
| 3 Lieferumfang | 4 |
| 4 Gebrauch | 4 |
| 4.1 Anwendungshinweise | 4 |
| 4.2 Inbetriebnahme | 4 |
| 4.3 Hinweise zum Solarpanel | 4 |
| 4.4 Batterien wechseln (nur Model 7) | 4 |
| 5 Aufbewahrung | 4 |
| 5.1 Reinigung und Pflege | 4 |
| 6 Entsorgung | 4 |
| 6.1 Verpackung entsorgen | 4 |
| 6.2 Produkt entsorgen | 4 |
| 7 Technische Daten | 5 |
| 8 Garantie | 5 |
| 8.1 Garantiebedingungen | 5 |

SOMMAIRE

| | |
|----------------------------------------------|----------|
| 9 Généralités | 5 |
| 9.1 Explication des symboles | 5 |
| 10 Sécurité | 5 |
| 10.1 Utilisation conforme | 5 |
| 10.2 Consignes de sécurité | 5 |
| 10.3 Remarques sur la manipulation des piles | 6 |
| 11 Contenu de la livraison | 6 |
| 12 Usage | 7 |
| 12.1 Conseils d'utilisation | 7 |
| 12.2 Mise en service | 7 |
| 12.3 Remarques sur le panneau solaire | 7 |
| 12.4 Changer les piles (modèle 7 uniquement) | 7 |
| 13 Rangement | 7 |
| 13.1 Nettoyage et entretien | 7 |
| 14 Élimination | 7 |
| 14.1 Comment éliminer l'emballage | 7 |
| 14.2 Comment éliminer le produit | 7 |
| 15 Données techniques | 7 |
| 16 Garantie | 7 |
| 16.1 Conditions de garantie | 7 |

CONTENUTO

| | |
|---------------------------------------------------|-----------|
| 17 Generalità | 8 |
| 17.1 Spiegazione dei simboli | 8 |
| 18 Sicurezza | 8 |
| 18.1 Uso conforme | 8 |
| 18.2 Avvertenze di sicurezza | 8 |
| 18.3 Note sulla gestione delle batterie | 8 |
| 19 Fornitura | 9 |
| 20 Uso | 9 |
| 20.1 Istruzioni per l'uso | 9 |
| 20.2 Messa in funzione | 9 |
| 20.3 Note sul pannello solare | 9 |
| 20.4 Sostituzione delle batterie (solo modello 7) | 9 |
| 21 Conservazione | 9 |
| 21.1 Pulizia e manutenzione | 9 |
| 22 Smaltimento | 9 |
| 22.1 Smaltire l'imballaggio | 9 |
| 22.2 Smaltimento del prodotto | 10 |
| 23 Dati tecnici | 10 |
| 24 Garanzia | 10 |
| 24.1 Condizioni di garanzia convenzionale | 10 |

1 ALLGEMEINES



Bedienungsanleitung lesen und aufbewahren

Diese Bedienungsanleitung gehört zu der LED Gartendekoration mit Solarball (im Folgenden nur „Produkt“ genannt). Sie enthält wichtige Informationen zur Inbetriebnahme und Handhabung.

Lesen Sie die Bedienungsanleitung, insbesondere die **SICHERHEITSHINWEISE**, sorgfältig durch, bevor Sie das Produkt einsetzen. Die Nichtbeachtung dieser Bedienungsanleitung kann zu schweren Verletzungen oder zu Schäden am Produkt führen.

Die Bedienungsanleitung basiert auf den in der Europäischen Union gültigen Normen und Regeln. Beachten Sie im Ausland auch landesspezifische Richtlinien und Gesetze.

Bewahren Sie die Bedienungsanleitung für die weitere Nutzung auf. Wenn Sie das Produkt an Dritte weitergeben, geben Sie unbedingt diese Bedienungsanleitung mit.

1.1 ZEICHENERKLÄRUNG

Die folgenden Symbole und Signalwörter werden in dieser Bedienungsanleitung, auf dem Produkt oder auf der Verpackung verwendet.

⚠ ACHTUNG!

» Dieses Signalsymbol/-wort bezeichnet eine Gefährdung mit einem mittleren Risikograd, die, wenn sie nicht vermieden wird, den Tod oder eine schwere Verletzung zur Folge haben kann.

⚠ VORSICHT!

» Dieses Signalsymbol/-wort bezeichnet eine Gefährdung mit einem niedrigen Risikograd, die, wenn sie nicht vermieden wird, eine geringfügige oder mäßige Verletzung zur Folge haben kann.

i HINWEIS

» Dieses Signalwort warnt vor möglichen Sachschäden.



Konformitätserklärung. Mit diesem Symbol gekennzeichnete Produkte erfüllen alle anzuwendenden Gemeinschaftsvorschriften des Europäischen Wirtschaftsraums.



Mit diesem Symbol gekennzeichnete Elektrogeräte gehören der Schutzklasse III an. Das Gerät wird mit Schutzkleinspannung (SELV/PELV) betrieben.



Mit diesem Symbol gekennzeichnete Elektrogeräte enthalten Batterien, die nicht über den Hausmüll entsorgt werden dürfen. Jeder Verbraucher ist gesetzlich dazu verpflichtet, Batterien ordnungsgemäß an den vorgesehenen Sammelstellen zu entsorgen.



Mit diesem Symbol gekennzeichnete Elektrogeräte und die enthaltenen Batterien dürfen nicht über den Hausmüll entsorgt werden.



Schutz vor Fremdkörpern mit einem Durchmesser ab 1,0 mm sowie für Spritzwasser geschützt.



Geräte mit diesem Zeichen werden mit Gleichstrom betrieben.



AUSSERHALB DER REICHWEITE VON KINDERN AUFBEWAHREN. Verschlucken kann zu Verätzungen, Perforation der Weichteile und zum Tod führen. Schwere Verbrennungen können innerhalb von 2 Stunden nach Verschlucken auftreten. Sofort einen Arzt aufsuchen.

2 SICHERHEIT

2.1 BESTIMMUNGSGEMÄSSER GEBRAUCH

Dieses Produkt ist ein Dekorationsartikel und ist zur Raumbelichtung im Haushalt nicht geeignet.

Verwenden Sie das Produkt nur wie in dieser Bedienungsanleitung beschrieben. Jede andere Verwendung gilt als nicht bestimmungsgemäß und kann zu Sachschäden oder sogar zu Personenschäden führen.

Das Produkt ist kein Kinderspielzeug.

Der Hersteller oder Händler übernimmt keine Haftung für Schäden, die durch nicht bestimmungsgemäßen oder falschen Gebrauch entstanden sind.

2.2 SICHERHEITSHINWEISE

⚠ ACHTUNG! VERLETZUNGS- UND ERSTICKUNGSGEFAHR!

» Kleinteile, Verpackungsbeutel und Folien von Kindern fernhalten.

» Lassen Sie Kinder nicht mit der Verpackungsfolie spielen. Kinder können sich beim Spielen darin verfangen und ersticken.

» Halten Sie beim Auspacken und während der Montage des Produkts Kinder vom Produkt und der Verpackungsfolie fern.

⚠ ACHTUNG! VERLETZUNGSGEFAHR!

» Bitte überprüfen Sie vor der ersten Inbetriebnahme, ob Transportschäden vorliegen. In diesem Fall nehmen Sie das Produkt bitte nicht in Betrieb und setzen sich mit dem Service Center in Verbindung.

» Bei Starkregen, Schnee oder Sturm bitte das Produkt abbauen und an einem trockenen Ort geschützt aufbewahren.

» Schließen Sie das Produkt nicht an die Versorgung an, solange sie sich in der Verpackung befindet.

i HINWEIS BESCHÄDIGUNGSGEFAHR!

» Das Produkt kann bei unsachgemäßem Gebrauch beschädigt werden.

» **Modell 1, 2, 3, 6, 8, 11: Die Batterie ist fest verbaut und kann nicht vom Verbraucher ersetzt werden. Versuchen Sie bitte nicht, die Batterie zu entfernen oder auszutauschen.**

» LEDs können nicht gewechselt werden. Wenn die Lichtquelle ihre Lebensdauer erreicht hat, ist die gesamte Leuchte zu ersetzen.

» Nicht in Wasser oder andere Flüssigkeiten tauchen.

» Hinweis: Legen Sie das Batteriefach nicht in Sand.

2.3 HINWEISE ZUM UMGANG MIT BATTERIEN

⚠ ACHTUNG! EXPLOSIONS- UND AUSLAUFGEFAHR!

» Batterien niemals wieder aufladen! **Explosionsgefahr!** Batterien nicht ins Feuer werfen, kurzschließen oder auseinandernehmen. Beim Einlegen auf die richtige Polarität achten.

» Batterie- und Gerätekontakte vor dem Einlegen bei Bedarf reinigen. Erschöpfte Batterien umgehend aus dem Gerät entfernen! **Erhöhte Auslaufgefahr!**

» Batterien keinen extremen Bedingungen aussetzen, z.B. auf Heizkörpern, Sonnenschein! **Erhöhte Auslaufgefahr!**

» Kontakt mit Haut, Augen und Schleimhäuten vermeiden. Bei Kontakt mit Batteriesäure die betroffenen Stellen sofort mit reichlich klarem Wasser spülen und umgehend einen Arzt aufsuchen.

» **Nur Modell 7: Immer alle Batterien gleichzeitig austauschen. / Nur Batterien des gleichen Typs einsetzen, keine unterschiedlichen Typen oder gebrauchte und neue Batterien miteinander verwenden. / Batterien von Kindern fernhalten! Sofort einen Arzt aufsuchen, wenn eine Batterie verschluckt wurde! / Batterien bei längerer Nichtbenutzung aus dem Gerät entfernen.**

» Sicherstellen, dass das Gerät nach Gebrauch abgeschaltet ist.

» Die Schlussklemmen dürfen nicht kurzgeschlossen werden.

» Achtung! Um einen Kurzschluss zu vermeiden, lagern Sie die Batterien nur so, dass diese sich nicht in direktem Kontakt zueinander befinden. **Explosionsgefahr!**

3 LIEFERUMFANG

1 Modellübersicht

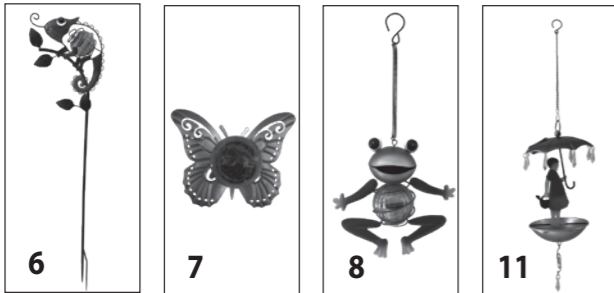
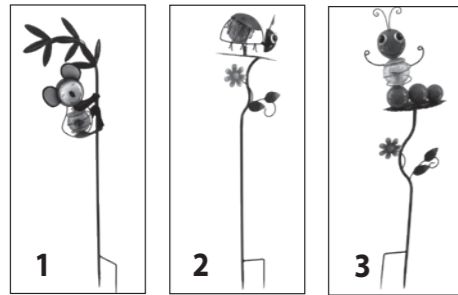

2 Batteriefach mit Solarpanel 3 Schalter (ON - OFF) 4 Batterie 5 Schrauben 6 Solarpanel

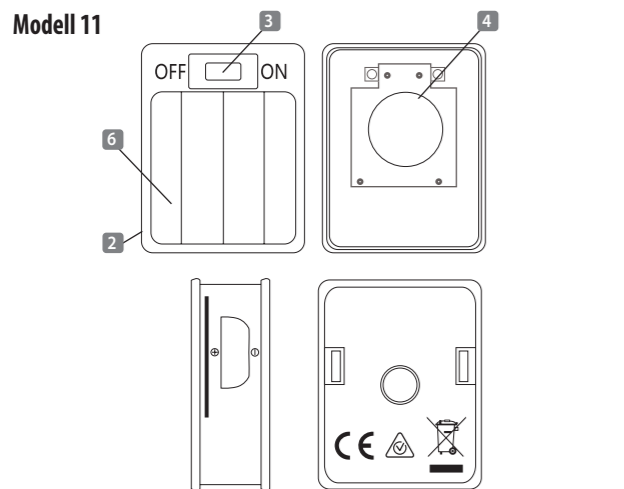
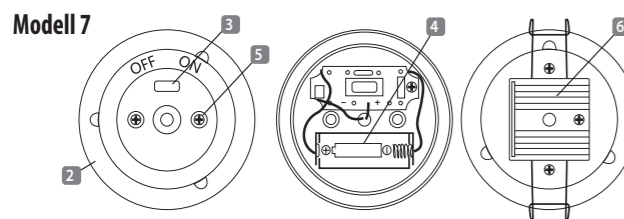
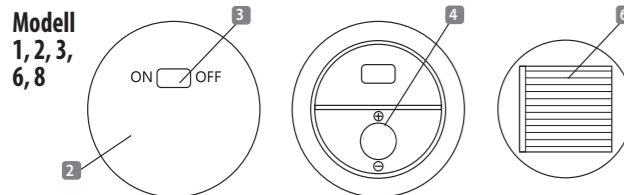

HINWEIS BESCHÄDIGUNGSGEFAHR!

- » Wenn Sie die Verpackung unvorsichtig mit einem scharfen Messer oder anderen spitzen Gegenständen öffnen, kann das Produkt schnell beschädigt werden.
- » Gehen Sie beim Öffnen sehr vorsichtig vor.
- » 1. Nehmen Sie die Einzelteile aus der Verpackung.
- » 2. Prüfen Sie, ob die Lieferung vollständig ist (siehe Abbildung/Lieferumfang).
- » 3. Kontrollieren Sie, ob die Einzelteile Schäden aufweisen. Ist dies der Fall, benutzen Sie das Produkt nicht. Wenden Sie sich über die auf der Garantiekarte angegebene Serviceadresse an den Hersteller.

4 GEBRAUCH

4.1 ANWENDUNGSHINWEISE

Die mitgelieferten Batterien sind bereits im Produkt eingesetzt und mit einem Schutzstreifen versehen. Entfernen Sie diesen um das Produkt in den Betrieb zu nehmen.

4.2 INBETRIEBNAHME

Das Produkt ist betriebsbereit, wenn sie den Schalter **3** auf die Position „ON“ schalten. Bei aufgeladenem Akku leuchtet die LED automatisch bei Dunkelheit, da sie einen intergrierten Dämmerungssensor enthält. Beachten Sie zum Aufladen des Solarpanels bitte die „Hinweise zum Solarpanel“.

- Stellen Sie das Produkt an einen Platz, an dem es tagsüber das Maximum an Sonnenlicht absorbieren kann. Eine Positionierung mit direkter Sonneneinstrahlung, z. B. in Richtung Süden, eignet sich am Besten um eine optimale Leuchtleistung zu erhalten.
- Achten Sie darauf, dass das Produkt nicht von anderen Lichtquellen (Straßenlaternen, Terrassenbeleuchtungen etc.) beeinflusst wird.
- Vermeiden Sie jede Art von Beschattung oder Bedeckung (z. B. Schmutz, Laub oder Schnee).
- Niemals das Produkt an einem schattigen Ort aufstellen, der Akku kann dadurch nicht geladen werden!
- In den Wintermonaten kann sich die Leuchtdauer verkürzen, da mit weniger Sonneneinstrahlung zu rechnen ist.

4.3 HINWEISE ZUM SOLARPANEL

- Stellen Sie das Produkt an einen Platz, an dem es tagsüber das Maximum an Sonnenlicht absorbieren kann. Eine Positionierung mit direkter Sonneneinstrahlung, z. B. in Richtung Süden, eignet sich am Besten um eine optimale Leuchtleistung zu erhalten.
- Achten Sie darauf, dass das Produkt nicht von anderen Lichtquellen (Straßenlaternen, Terrassenbeleuchtungen etc.) beeinflusst wird.
- Vermeiden Sie jede Art von Beschattung oder Bedeckung (z. B. Schmutz, Laub oder Schnee).
- Niemals das Produkt an einem schattigen Ort aufstellen, der Akku kann dadurch nicht geladen werden!
- In den Wintermonaten kann sich die Leuchtdauer verkürzen, da mit weniger Sonneneinstrahlung zu rechnen ist.

4.4 BATTERIEN WECHSELN (NUR MODEL 7)

- Immer alle Batterien gleichzeitig austauschen.
- Nur Batterien des gleichen Typs einsetzen, keine unterschiedlichen Typen oder gebrauchte und neue Batterien miteinander verwenden.

Öffnen Sie das Batteriefach **2**. Entnehmen Sie die verbrauchten Batterien. Setzen Sie neue Batterien **4** ein. Achten Sie dabei auf die richtige Polung. Verschließen Sie das Batteriefach wieder.

5 AUFBEWAHRUNG

Alle Teile müssen vor dem Aufbewahren vollkommen trocken sein.

5.1 REINIGUNG UND PFLEGE

HINWEIS BESCHÄDIGUNGSGEFAHR!

- » Reinigen Sie das Produkt mit einem angefeuchteten, fusselfreien Tuch.
- » Verwenden Sie keinesfalls scharfe oder ätzende Reiniger. Beschädigungen des Produktes können die Folge sein. Verwenden Sie keine chemischen Reinigungszusätze.
- » Verwenden Sie keine Materialien (z. B. Scheuerlappen), die die Oberfläche verkratzen können.
- » Überprüfen Sie das Produkt in regelmäßigen Abständen vor Beginn jeder Saison und während des Gebrauchs auf Beschädigungen.

6 ENTSORGUNG

6.1 VERPACKUNG ENTSORGEN

Entsorgen Sie die Verpackung sortenrein. Geben Sie Pappe und Karton zum Altpapier, Folien in die Wertstoff-Sammlung.

6.2 PRODUKT ENTSORGEN

Entsorgen Sie das Produkt nicht über den Hausmüll! Entsprechend gesetzlicher Vorschriften muss der Artikel am Ende seiner Lebensdauer einer geordneten Entsorgung zugeführt werden. Weiterführende Auskünfte erteilen die zuständige kommunale Verwaltungsbehörde oder ihr örtliches Entsorgungsunternehmen.



Altgeräte dürfen nicht in den Hausmüll!

Sollte das Produkt einmal nicht mehr benutzt werden können, so ist jeder Verbraucher gesetzlich verpflichtet, Altgeräte getrennt vom Hausmüll, z. B. bei einer Sammelstelle seiner Gemeinde/seines Stadtteils, abzugeben. Damit wird gewährleistet, dass Altgeräte fachgerecht verwertet und negative Auswirkungen auf die Umwelt vermieden werden. Deswegen sind Elektrogeräte mit dem hier abgebildeten Symbol gekennzeichnet.



Batterien und Akkus dürfen nicht in den Hausmüll!

Als Verbraucher sind Sie gesetzlich verpflichtet, alle Batterien und Akkus, egal ob sie Schadstoffe* enthalten oder nicht, bei einer Sammelstelle in Ihrer Gemeinde/Ihrem Stadtteil oder im Handel abzugeben, damit sie einer umweltschonenden Entsorgung zugeführt werden können.

* gekennzeichnet mit: Cd = Cadmium, Hg = Quecksilber, Pb = Blei

HINWEIS

- » Bitte beachten Sie, dass sie dazu verpflichtet sind alte Batterien, Akkus und Lampen aus Altgeräten vor deren Rückgabe (soweit ohne Zerstörung des Altgeräts möglich und sofern keine Wiederverwendung erfolgen soll) zu entnehmen.

7 TECHNISCHE DATEN

Größen: Modell 1: 70 cm; Modell 2: 75 cm; Modell 3: 70 cm; Modell 6: 72 cm; Modell 7: 16 x 13 x 8 cm; Modell 8: 26 cm; Modell 11: Ø 15,5 x 55 cm

Modell 1, 2, 3, 6, 8: 6 Mikro-LEDs; Lichtfarbe warmweiß; Akku: 1 x 1,2V === 40mAh, Ni-Mh; Solar Panel: 2V === 35mA / LED max output: 0,36W; Schutzklasse: III

Modell 7: 1 LED; Lichtfarbe warmweiß; Akku: 1,2V === 100mAh, Ni-Mh 1/3 AAA; Solar Panel: 2V === 35mA / LED max output: 0,06W; Schutzklasse: III

Modell 11: 8 Mikro-LEDs; Lichtfarbe warmweiß; Akku: 1 x 1,2V === 40mAh, Ni-Mh; Solar Panel: 2V === 35mA / LED max output: 0,48W; Schutzklasse: III

8 GARANTIE

Bitte wenden Sie sich mit dem Produkt und zugehörigem Kassenbon an Ihre **ALDI SUISSE Filiale**.

8.1 GARANTIEBEDINGUNGEN

Sehr geehrter Kunde

Die **ALDI SUISSE Garantie** bietet Ihnen weitreichende Vorteile gegenüber der gesetzlichen Gewährleistungspflicht:

| | |
|--------------------------|-----------------------------------------------------------------------------|
| Garanzzeit: | 3 Jahre ab Zeitpunkt der Übernahme |
| Garantieleistung: | Kostenfreie Reparatur, Austausch oder Geldrückgabe Keine Transportkosten |

Bitte beachten Sie, dass die Art der Garantieleistung im Einzelfall von **ALDI SUISSE** bestimmt wird.

Um die Garantie in Anspruch zu nehmen:

- Wenden Sie sich mit dem Produkt und zugehörigem Kassenbon an Ihre **ALDI SUISSE Filiale**.

Die Garantie gilt nicht:

- bei Schäden durch Elementarereignisse. (z.B. Blitz, Wasser, Feuer, Frost, etc.), Unfall, Transport, ausgelaufene Batterien oder unsachgemäße Benutzung
- bei Beschädigung oder Veränderung durch den Käufer/Dritte
- bei Missachtung der Sicherheits- und Wartungsvorschriften, Bedienungsfehlern
- bei Verkalkung, Datenverlust, Schadprogrammen, Einbrennschäden
- auf die normale Abnutzung von Verschleißteilen (z.B. Akkukapazität)

Nach Ablauf der Garanzzeit haben Sie weiterhin die Möglichkeit, an der **SERVICESTELLE** Reparaturen kostenpflichtig durchführen zu lassen. Falls die Reparatur oder der Kostenvorschlag für Sie nicht kostenfrei sind, werden Sie vorher verständigt.

Die gesetzliche Gewährleistungspflicht des Übergabers wird durch diese Garantie nicht eingeschränkt. Die Garanzzeit kann nur verlängert werden, wenn dies eine gesetzliche Norm vorsieht. In den Ländern, in denen eine (zwingende) Garantie und/oder eine Ersatzteillagerhaltung und/oder eine Schadenersatzregelung gesetzlich vorgeschrieben sind, gelten die gesetzlich vorgeschriebenen Mindestbedingungen. Das Serviceunternehmen und der Verkäufer übernehmen bei Reparaturannahme keine Haftung für eventuell auf dem Produkt vom Kunden gespeicherte Daten oder Einstellungen.

9 GÉNÉRALITÉS



Lire le mode d'emploi et le conserver

Les présentes instructions de montage font partie intégrante de la LED Décoration de jardin avec boule solaire (désigné ci-après uniquement par « produit » uniquement). Il contient des informations importantes relatives à son montage et sa manipulation.

Veillez lire attentivement le mode d'emploi, en particulier les **CONSIGNES DE SÉCURITÉ** avant d'utiliser le produit. Le non-respect de ce mode d'emploi peut causer de graves blessures ou des dommages sur le produit.

Le mode d'emploi est basé sur les normes et règles en vigueur au sein de l'Union européenne. A l'étranger, observez également les directives et les lois spécifiques au pays concerné.

Conservez le mode d'emploi pour le consulter ultérieurement. Si vous transmettez le produit à un tiers, veuillez impérativement lui remettre ce mode d'emploi.

9.1 EXPLICATIONS DES SYMBOLES

Les symboles et mentions d'avertissement suivants sont utilisés dans ce mode d'emploi, sur le produit ou sur l'emballage.

ATTENTION !

- » Ce symbole/terme d'avertissement caractérise un danger d'un degré de risque moyen qui peut entraîner la mort ou des blessures graves si on ne le prévient pas.

PRUDENCE !

- » Ce mot-clé/symbole désigne un risque faible qui, s'il n'est pas évité, conduit à la mort ou à une blessure faible ou moyenne.

REMARQUE !

- » Ce terme d'avertissement indique la survenance d'un éventuel dommage matériel.



Déclaration de conformité. Les produits caractérisés par ce symbole satisfont à toutes les directives communautaires applicables de l'Espace Economique Européen.



Les appareils électriques identifiés par ce symbole font partie de la classe de protection III. Les matériels de la classe de protection III fonctionnent à des basses-tensions de sécurité ou de protection (SELV/PELV).



Les appareils électriques identifiés par ce symbole, ainsi que les piles qu'ils contiennent, ne doivent pas être jetés aux ordures ménagères.



Les appareils électriques identifiés par ce symbole contiennent des piles qui ne doivent pas être jetées aux ordures ménagères. Tout utilisateur a l'obligation légale de éliminer les piles de manière réglementaire aux points de collecte prévus à cet effet.



IP44 Protection contre les corps étrangers d'un diamètre de 1,0 mm ou plus et protégé contre les projections d'eau.



Les appareils portant ce symbole sont alimentés en courant continu.



CONSERVER HORS DE PORTÉE DES ENFANTS

L'ingestion peut entraîner des brûlures, la perforation des tissus mous et la mort. Des brûlures graves peuvent survenir dans les 2 heures suivant l'ingestion. Consulter immédiatement un médecin.

10 SÉCURITÉ

10.1 UTILISATION CONFORME

Ce produit est un article de décoration et n'est pas adapté à éclairer les pièces d'un logement.

Utiliser le produit uniquement de la manière décrite dans les présentes instructions de service. Toute utilisation autre est considérée comme non conforme et peut entraîner des dommages matériels ou même des blessures.

Le produit n'est pas un jouet.

Le fabricant ou le revendeur déclinent toute responsabilité pour des dommages qui résultent d'une utilisation incorrecte ou non conforme.

10.2 CONSIGNES DE SÉCURITÉ

ATTENTION ! RISQUE DE BLESSURE ET DE SUFFOCATION !

- » Garder les petites pièces, les sacs d'emballage et les films hors de portée des enfants.
- » Ne laissez pas les enfants jouer avec le film d'emballage. Les enfants peuvent s'empêtrer dans le film et s'étouffer.
- » Eloignez les enfants de le produit et du film d'emballage pendant le déballage et le montage de le produit.

⚠ ATTENTION ! RISQUE DE BLESSURE !

» Avant la première mise en service, veuillez vérifier qu'il n'y a pas de dommages dus au transport. Dans ce cas, dans ce cas, ne mettez pas le produit en service et contactez le centre de service.

» En cas de fortes pluies, de neige ou de tempête, veuillez démonter le produit et le stocker à l'abri dans un endroit sec.

» Ne branchez pas le produit à l'alimentation tant qu'il se trouve dans son emballage.

i REMARQUE ! RISQUE D'ENDOMMAGEMENT !

» Le produit peut être endommagé s'il n'est pas utilisé correctement.

» **Pour les modèles 1, 2, 3, 6, 8 et 11, la batterie n'est pas remplaçable. N'essayez pas de retirer ou de remplacer la pile.**

» Les LED ne peuvent pas être remplacées. Lorsque la source lumineuse a atteint la fin de sa durée de vie, il faut l'ensemble du luminaire doit être remplacé.

» Ne pas immerger dans l'eau ou dans d'autres liquides.

» Remarque : ne pas placer le compartiment de la pile dans le sable.

10.3 REMARQUES SUR LA MANIPULATION DES PILES

⚠ ATTENTION ! RISQUE D'EXPLOSION ET DE FUITES ACCRU !

» Ne jamais recharger des piles non rechargeables ! **Risque d'explosion !**

» Ne pas jeter les piles au feu, ni les court-circuiter ou les désassembler.

» Lors de l'insertion de la pile, veillez à respecter la polarité.

» Le cas échéant, nettoyer les contacts de la pile et ceux de l'appareil avant l'insertion.

» Retirer immédiatement les piles usagées de l'appareil ! **Risque de fuites accru !**

» Ne pas exposer les piles à des conditions extrêmes, par ex. sur les radiateurs ou au rayonnement direct du soleil ! **Risque de fuites accru !**

» Éviter tout contact avec la peau, les yeux et les muqueuses. En cas de contact avec l'acide des piles, rincer immédiatement et abondamment les endroits concernés à l'eau claire et consulter immédiatement un médecin.

» **Modèle 7 uniquement : Toujours remplacer toutes les piles simultanément. / Utiliser uniquement des piles du même type. Ne pas mélanger des types différents ou des piles neuves et usagées. / Tenir les piles hors de portée des enfants ! Consulter immédiatement un médecin en cas d'ingestion de pile. / Retirer les piles de l'appareil s'il n'est pas utilisé pendant une durée prolongée.**

» S'assurer que l'appareil est bien éteint après l'utilisation.

» Ne pas court-circuiter les bornes d'extrémité.

» Ceci n'est pas un jouet. Cet appareil ne doit pas être utilisé pour jouer par des personnes de moins de 14 ans.

» Attention ! Pour éviter tout court-circuit, ranger les piles de sorte qu'elles ne soient jamais en contact direct les unes avec les autres. **Risque d'explosion !**

11 CONTENU DE LA LIVRAISON

1 Aperçu des modèles

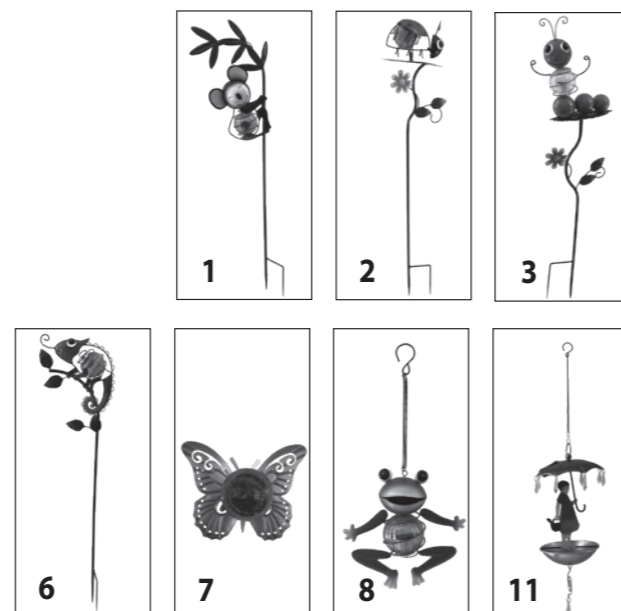

2 Batterie avec panneau solaire 3 Interrupteur (ON - OFF) 4 Batterie 5 Vis 6 Panneau solaire

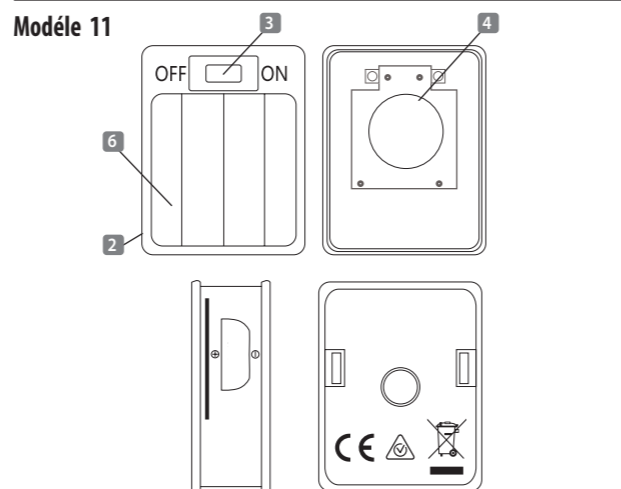
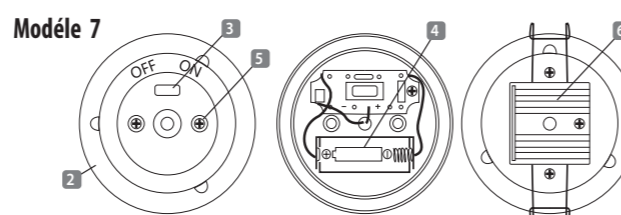
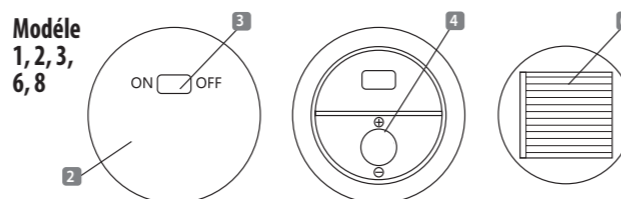

i REMARQUE ! RISQUE D'ENDOMMAGEMENT !

» Si vous ouvrez l'emballage sans précaution avec un couteau aiguisé ou un autre objet pointu, le produit peut être rapidement endommagé.

» Ouvrez l'emballage avec beaucoup de précaution !

» 1. Sortez les différentes pièces de l'emballage.

» 2. Vérifiez que le contenu de la livraison est complet (cf. fig. contenu de la livraison).

» 3. Vérifiez que les différentes pièces ne sont pas endommagées. En cas de pièces endommagées, n'utilisez pas le produit. Prenez contact avec le fabricant à l'adresse indiquée sur la carte de garantie.

12 USAGE

12.1 CONSEILS D'UTILISATION

Les piles fournies sont déjà installées dans le produit et sont munies d'une bande de protection. Retirez cette dernière pour mettre le produit en service.

12.2 MISE EN SERVICE

Le produit est opérationnel dès que l'interrupteur 3 est positionné sur « ON ».

Lorsque la batterie est chargée, la LED s'allume automatiquement dans l'obscurité, car elle contient un capteur crépusculaire intégré. Pour le chargement du panneau solaire, veuillez tenir compte des « Remarques concernant le panneau solaire ».

12.3 REMARQUES SUR LE PANNEAU SOLAIRE

- Placez le produit à un endroit où il peut absorber le maximum de lumière du soleil pendant la journée. Un positionnement avec un rayonnement solaire direct, par exemple en direction du sud, est le plus approprié pour obtenir une puissance d'éclairage optimale.
- Veillez à ce que le produit ne soit pas influencé par d'autres sources lumineuses (lampadaires, éclairages de terrasse, etc.).
- Éviter tout type d'ombre ou de couverture (par exemple, saleté, feuilles ou neige).
- Ne jamais placer le produit dans un endroit ombragé, la batterie ne pourrait pas se charger !
- Pendant les mois d'hiver, la durée d'éclairage peut être réduite, car il faut s'attendre à moins de rayonnement solaire.

12.4 CHANGER LES PILES (MODÈLE 7 UNIQUEMENT)

- Toujours remplacer toutes les piles simultanément.
- Utiliser uniquement des piles du même type. Ne pas mélanger des types différents ou des piles neuves et usagées.

Ouvrez le compartiment à piles 2. Retirez les piles usagées.

Insérez les piles 4. Veillez à respecter la polarité. Fermez le compartiment à piles.

13 RANGEMENT

Toutes les pièces doivent être parfaitement sèches avant d'être rangées.

13.1 NETTOYAGE ET ENTRETIEN

i REMARQUE ! RISQUE D'ENDOMMAGEMENT !

» Nettoyez le produit avec un chiffon humide et non pelucheux.

» N'utilisez en aucun cas de produits de nettoyage agressifs ou corrosifs. Le produit pourrait être endommagé, en être la conséquence. N'utilisez pas d'additifs de nettoyage chimiques.

» N'utilisez pas de matériaux (par exemple des chiffons à récurer) qui pourraient rayer la surface.

» Inspectez le produit à intervalles réguliers avant le début de chaque saison et pendant son utilisation. utilisation, pour vérifier qu'il n'est pas endommagé. Après avoir purgé l'air, utilisez un chiffon humide pour nettoyer soigneusement toutes les surfaces.

14 ÉLIMINATION

14.1 COMMENT ÉLIMINER L'EMBALLAGE

Éliminer les emballages triés par type. Donnez le carton à la collecte de vieux papiers, les films à la collecte des matières recyclables.

14.2 COMMENT ÉLIMINER LE PRODUIT

Ne mettez pas l'article aux ordures ménagères ! Conformément aux dispositions légales, l'article doit être éliminé en bonne et due forme après utilisation. Les administrations communales compétentes ou votre déchetterie municipale vous renseigneront à ce sujet.



Les appareils usagés ne doivent être jetés aux ordures ménagères !

Si le produit devait ne plus pouvoir être utilisé, chaque consommateur est légalement tenu d'éliminer les appareils usagés séparément des déchets ménagers, par ex. en les remettant à un point de collecte de sa municipalité/son quartier. Cela permet d'assurer que les appareils usagés soient recyclés dans les règles de l'art et d'éviter tout effet négatif sur l'environnement. Par conséquent, les appareils électriques portent le symbole présenté ici.



Ne pas jeter les piles et les accus aux ordures ménagères !

En tant que consommateur, vous êtes légalement tenu de remettre toutes les piles et tous les accus, qu'ils contiennent des substances nocives* ou non, à un point de collecte dans votre municipalité/quartier ou dans le commerce, afin qu'ils puissent être acheminés à une élimination respectueuse de l'environnement.

* identifié par : Cd = cadmium, Hg = mercure, Pb = plomb

15 DONNÉES TECHNIQUES

Dimensioni: Modèle 1 : 70 cm; Modèle 2 : 75 cm; Modèle 3 : 70 cm; Modèle 6 : 72 cm; Modèle 7 : 16 x 13 x 8 cm; Modèle 8 : 26 cm; Modèle 11 : Ø 15,5 x 55 cm

Modèle 1, 2, 3, 6, 8 : 6 Mikro-LED; couleur de l'éclairage blanc chaud; batterie : 1 x 1,2V === 40mAh, Ni-Mh; panneau solaire : 2V === 35mA / LED max output : 0,36W; Classe de protection : III

Modèle 7 : 1 LED; couleur de l'éclairage blanc chaud; batterie : 1,2V === 100mAh, Ni-Mh 1/3 AAA, panneau solaire : 2V === 35mA / LED max output : 0,06W; Classe de protection : III

Modèle 11 : 8 Mikro-LED; couleur de l'éclairage blanc chaud; batterie : 1 x 1,2V === 40mAh, Ni-Mh, panneau solaire : 2V === 35mA / LED max output : 0,48W; Classe de protection : III

16 GARANTIE

Avant de renvoyer l'appareil, veuillez vous adresser à notre **SERVICE APRÈS-VENTE** par téléphone ou par e-mail. Ainsi, nous pouvons vous assister en cas d'éventuelles erreurs d'utilisation.

16.1 CONDITIONS DE GARANTIE

Cher client,

La **garantie de d'ALDI SUISSE** vous offre grand nombre d'avantages par rapport aux obligations de garantie légales:

| | |
|-----------------------------|-----------------------------------------------------------------------------------|
| Période de garantie: | 3 ans à partir de la réception de la marchandise |
| Garantie: | Réparation, échange ou remboursement gratuits Pas de coûts de transport |
| Hotline: | 00445 831 052 (Au tarif normal de réseau fixe de votre opérateur téléphonique) |
| Disponibilité: | Lun. à ven. 8h00–20h00 |

Veillez noter que le type de garantie est déterminé au cas par cas par **ALDI SUISSE**.

Afin de bénéficier de la présente garantie:

- Veuillez avoir le bon de caisse ou la facture sous la main.
- Contactez notre **SERVICE APRÈS-VENTE** par téléphone.

La garantie ne s'applique pas:

- aux dommages causés par un phénomène naturel (p. ex. foudre, inondation, incendie, gel, etc.), par un accident, par le transport, par les piles qui ont fui ou par une utilisation non conforme
- aux dommages causés ou aux modifications effectuées par le client/par des tiers
- dans le cas d'un non-respect des recommandations de sécurité et d'entretien ou d'une erreur de manipulation
- à l'entartement, à la perte de données, aux programmes malveillants et aux brûlures d'écran
- aux pièces d'usure dans le cadre d'une utilisation normale (p. ex. capacité de charge de la batterie)

À expiration de la période de garantie vous avez toujours la possibilité de faire réaliser vos réparations auprès du **SERVICE APRÈS-VENTE** en payant. Si la réparation ou le devis ne sont pas gratuits dans votre cas, vous en serez alors informé.

L'obligation de garantie légale du fournisseur n'est pas limitée par la présente garantie.

La durée de validité de la garantie ne peut être prolongée que si cette prolongation est prévue par une disposition légale. Dans les pays où la législation en vigueur prévoit une garantie (obligatoire) et/ou une obligation de tenue de stock de pièces détachées et/ou une réglementation des dédommagements, ce sont les obligations minimum prévues par la loi qui seront prises en considération. L'entreprise de service après-vente et le vendeur déclinent toute responsabilité relative aux données contenues et aux réglages effectués par le déposant sur le produit lors de l'envoi en réparation.

17 GENERALITÀ



Leggere e conservare le istruzioni per l'uso

Le presenti istruzioni di montaggio sono parte integrante del LED Decorazione da giardino con lampada solare sferica (di seguito denominato "prodotto"). Esse contengono importanti informazioni sulla messa in funzione e sull'utilizzo.

Prima di utilizzare il prodotto, leggere attentamente le istruzioni di montaggio, in particolare le **ISTRUZIONI DI SICUREZZA**. La mancata osservanza di queste istruzioni di montaggio può causare gravi lesioni o danni al prodotto.

Le istruzioni per l'installazione si basano sugli standard e sulle normative vigenti nell'Unione Europea. Si prega di osservare anche le linee guida e le leggi specifiche del paese all'estero.

Conservare le istruzioni di installazione in un luogo sicuro per un uso futuro. Se si cede il prodotto a terzi, assicurarsi di includere queste istruzioni di installazione.

17.1 SPIEGAZIONE DEI SIMBOLI

Nelle presenti istruzioni per l'uso, sul prodotto o sulla confezione vengono utilizzati i seguenti simboli e parole di segnalazione.

⚠ AVVERTENZA!

» Questo simbolo/questa parola chiave definisce un pericolo di livello medio che se non viene evitato può causare la morte o una lesione grave.

⚠ ATTENZIONE!

» Questo simbolo/ questa parola chiave definisce un pericolo di livello basso che se non viene evitato può causare una lesione da leggera a media.

ⓘ AVVISO!

» Questa parola chiave segnala possibili danni materiali.



Dichiarazione di conformità (vedi capitolo "Dichiarazione di conformità"): I prodotti contrassegnati con questo simbolo soddisfano tutte le normative comunitarie applicabili dello Spazio Economico Europeo.



Gli apparecchi elettrici contrassegnati con questo simbolo appartengono alla classe di protezione III. L'apparecchio funziona con una bassissima tensione di sicurezza/protezione (SELV/PELV).



Gli apparecchi elettrici contrassegnati da questo simbolo contengono batterie che non devono essere smaltite con i rifiuti domestici. Ogni consumatore è obbligato per legge a smaltire correttamente le batterie presso i punti di raccolta designati.



Gli apparecchi elettrici contrassegnati da questo simbolo e le batterie in essi contenute non devono essere smaltiti con i rifiuti domestici.

IP44

Gli apparecchi elettrici contrassegnati con questo simbolo sono protetti dai corpi estranei solidi ≥ 1 mm e dagli spruzzi d'acqua.



Gli apparecchi contrassegnati da questo simbolo funzionano a corrente continua.



TENERE FUORI DALLA PORTATA DEI BAMBINI.

L'ingestione può provocare ustioni chimiche, perforazione dei tessuti molli e morte. Gravi ustioni possono verificarsi entro 2 ore dall'ingestione. Rivolgersi immediatamente a un medico.

18 SICUREZZA

18.1 USO CONFORME

Il prodotto è un articolo decorativo e non è adatto per l'illuminazione degli ambienti domestici.

Utilizzare il prodotto solo come descritto nelle presenti istruzioni per l'uso. Qualsiasi altro uso è da considerarsi improprio e può causare danni alle cose o addirittura lesioni personali.

Il prodotto non è un giocattolo per bambini.

Il produttore o il rivenditore non si assume alcuna responsabilità per i danni causati da un uso improprio o non corretto..

18.2 AVVERTENZE DI SICUREZZA

⚠ AVVERTENZA! RISCHIO DI LESIONI E SOFFOCAMENTO!

- » Tenere le parti piccole, i sacchetti di imballaggio e la pellicola fuori dalla portata dei bambini.
- » Non lasciare che i bambini giochino con la pellicola di imballaggio. I bambini possono rimanere impigliati nella pellicola e soffocare.
- » Posizionare il prodotto su una superficie accessibile, pulita, asciutta e sufficientemente stabile.

⚠ AVVERTENZA! RISCHIO DI LESIONI!

» Prima di utilizzare l'apparecchio per la prima volta, verificare che non vi siano danni dovuti al trasporto. In tal caso, non mettere in funzione il prodotto e rivolgersi al Centro di assistenza.

» In presenza di forti piogge, neve o tempesta smontare il prodotto e conservarlo protetto in un luogo asciutto.

» Non collegare il prodotto all'alimentazione quando è ancora nell'imballaggio.

ⓘ AVVISO! RISCHIO DI DANNI!

» Il prodotto può essere danneggiato se usato in modo improprio.

» **La batteria non è intercambiabile nei modelli 1, 2, 3, 6, 8 e 11.**

» Non tentare di rimuovere o sostituire la batteria.

» LED non possono essere sostituiti. Quando la sorgente luminosa ha raggiunto la fine della sua vita utile, l'intera lampada deve essere sostituita.

» Non immergere in acqua o altri liquidi.

» Nota: non collocare il vano batteria nella sabbia.

18.3 NOTE SULLA GESTIONE DELLE BATTERIE

⚠ ATTENZIONE! RISCHIO DI ESPLOSIONE E DI PERDITE!

» Non ricaricare mai le batterie! **Rischio di esplosione!**

» Non gettare le batterie nel fuoco, non metterle in cortocircuito e non smontarle. Assicurarsi della corretta polarità durante l'inserimento.

» Se necessario, pulire la batteria e i contatti del dispositivo prima di inserirla. Rimuovere immediatamente le batterie esaurite dal dispositivo! **Aumenta il rischio di perdite!**

» Non esporre le batterie a condizioni estreme, ad esempio su termosifoni o ai raggi del sole! **Aumenta il rischio di perdite!**

» Evitare il contatto con la pelle, gli occhi e le mucose. In caso di contatto con l'acido della batteria, sciacquare immediatamente le zone interessate con abbondante acqua pulita e consultare immediatamente un medico.

» **Modello 7: Sostituire sempre tutte le batterie contemporaneamente. / Utilizzare solo batterie dello stesso tipo, non utilizzare batterie di tipo diverso o batterie usate e nuove insieme. / Utilizzare insieme batterie usate e nuove. / Tenere le batterie lontane dai bambini! Consultare immediatamente un medico, se una batteria è stata ingerita! / Rimuovere le batterie dall'apparecchio se non viene utilizzato per un lungo periodo di tempo.**

» Assicurarsi che l'apparecchio sia spento dopo l'uso.

» I terminali non devono essere messi in cortocircuito.

» **Attenzione!** Per evitare un cortocircuito, conservare le batterie solo in modo che non siano in contatto diretto tra loro, non siano a diretto contatto l'una con l'altra. **Rischio di esplosione!**

19 FORNITURA

1 Panoramica del modello

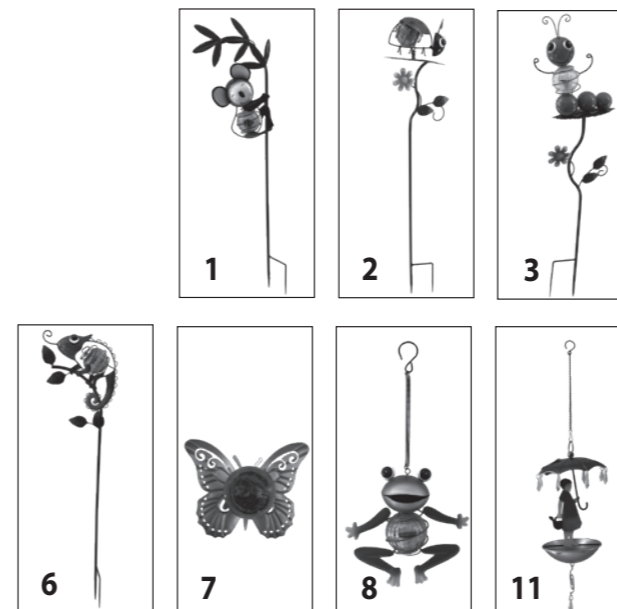

2 Vano batteria con pannello solare 3 Interruttore (ON - OFF) 4 Batteria 5 Viti 6 Pannello solare

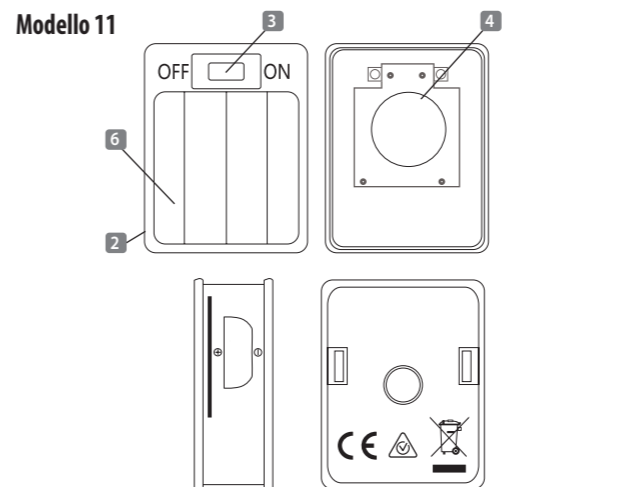
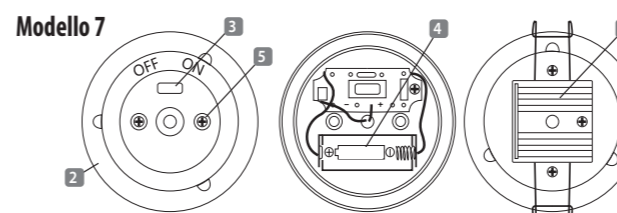
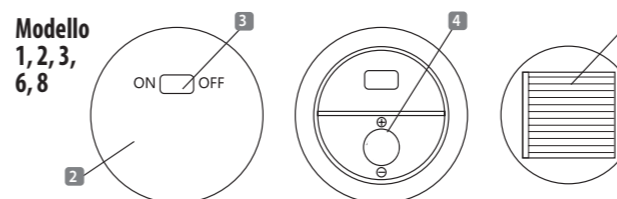

ⓘ AVVISO! RISCHIO DI DANNI!

» Se si apre l'imballaggio in modo incauto con un coltello affilato o altri oggetti appuntiti, il prodotto può danneggiarsi rapidamente.

» Fare molta attenzione quando si apre l'imballaggio.

» 1. Estrarre i singoli componenti dall'imballaggio.

» 2. Verificare che la fornitura sia completa (vedere l'illustrazione scopo della fornitura).

» 3. Verificare se i singoli componenti sono danneggiati. In tal caso, non utilizzare il prodotto. Contattare il produttore all'indirizzo di assistenza indicato sulla scheda di garanzia.

20 USO

20.1 ISTRUZIONI PER L'USO

Le batterie fornite sono già inserite nel prodotto e dotate di una striscia protettiva.

Rimuoverla per mettere in funzione il prodotto.

20.2 MESSA IN FUNZIONE

Il prodotto sarà pronto per l'uso una volta posto l'interruttore **3** in posizione "ON". Quando la batteria è carica. Quando la batteria è carica, il LED si accende automaticamente al buio poiché contiene un sensore crepuscolare integrato. Osservare le "Note sul pannello solare" quando si carica il pannello solare.

- Posizionare il prodotto in un luogo in cui possa assorbire la massima quantità di luce solare durante il giorno. possa assorbire. Una posizione con luce solare diretta, ad esempio esposta a sud, è la più adatta per ottenere una resa luminosa ottimale.
- Assicurarsi che il prodotto non sia d'intralcio ad altre fonti di luce (lampioni, illuminazione del patio, ecc.), illuminazione del patio, ecc.)
- Evitare qualsiasi tipo di ombreggiamento o copertura (ad esempio sporco, foglie o neve).
- Non collocare mai il prodotto in un luogo ombreggiato per evitare che la batteria si carichi!
- Nei mesi invernali, la durata dell'illuminazione può essere più breve a causa della minore presenza di luce solare. è prevedibile.

20.3 NOTE SUL PANNELLO SOLARE

- Collocare il prodotto in una posizione che gli consenta di assorbire la massima quantità di luce solare durante il giorno. Il posizionamento con luce solare diretta, ad esempio rivolto a sud, è il modo migliore per ottenere una resa luminosa ottimale.
- Assicurarsi che il prodotto non sia influenzato da altre fonti di luce (lampioni, illuminazione del patio, ecc.).
- Evitare qualsiasi tipo di ombreggiamento o copertura (ad esempio sporco, foglie o neve).
- Non collocare mai il prodotto in un luogo ombreggiato per evitare che la batteria si carichi!
- Nei mesi invernali, la durata dell'illuminazione può essere più breve a causa della minore presenza di luce solare.

20.4 SOSTITUZIONE DELLE BATTERIE (SOLO MODELLO 7)

- Sostituire sempre tutte le batterie contemporaneamente. / Utilizzare solo batterie dello stesso tipo, non utilizzare batterie di tipo diverso o batterie usate e nuove insieme.

Aprire il vano batterie **2**. Rimuovere le batterie usate.

Inserire le nuove batterie **4**. Assicurarsi che la polarità sia corretta.

Richiudere il vano batterie.

21 CONSERVAZIONE

Tutte le parti devono essere completamente asciutte prima di essere riposte.

21.1 PULIZIA E MAGAZZINAGGIO

ⓘ AVVISO! RISCHIO DI DANNI!

» Pulire il prodotto con un panno umido e privo di pelucchi.

» Non utilizzare mai detersivi aggressivi o corrosivi. Il prodotto potrebbe danneggiarsi. Non utilizzare additivi chimici per la pulizia.

» Non utilizzare materiali (ad es. pagliette) che possano graffiare la superficie.

» Controllare che il prodotto non sia danneggiato a intervalli regolari prima dell'inizio di ogni stagione e durante l'uso.

22 SMALTIMENTO

22.1 SMALTIRE L'IMBALLAGGIO

Smaltire l'imballaggio in modo differenziato. Conferire il cartone e la scatola nella raccolta della carta, le pellicole nella raccolta dei materiali riciclabili.

22.2 SMALTIMENTO DEL PRODOTTO

Non smaltire il prodotto con i rifiuti domestici! In conformità alle disposizioni di legge, il prodotto deve essere smaltito correttamente al termine della sua vita utile. Per ulteriori informazioni rivolgersi alle autorità locali competenti o all'azienda di smaltimento rifiuti locale.



I rifiuti di apparecchiature non devono essere gettati nei rifiuti domestici!

Se non si utilizza più il prodotto, il consumatore è tenuto per legge a conferire i rifiuti di apparecchiature separatamente dai rifiuti domestici, conferendoli ad es. ad un punto di raccolta del proprio comune/quartiere. In questo modo si garantisce che i rifiuti di apparecchi vengano riciclati a regola d'arte evitando ripercussioni sull'ambiente. Per questo motivo gli apparecchi elettrici sono contrassegnati con il simbolo qui raffigurato.



Non gettare le batterie e le batterie ricaricabili nei rifiuti domestici!

I consumatori sono tenuti per legge a conferire tutte le batterie e le batterie ricaricabili, indipendentemente dal fatto che contengano o meno sostanze nocive*, ad un punto di raccolta del proprio comune/quartiere, oppure presso il rivenditore in modo che possano essere conferite ad uno smaltimento rispettoso dell'ambiente.

*contrassegnate con: Cd = cadmio, Hg = mercurio, Pb = piombo

23 DATI TECNICI

Dimensioni: Modello 1: 70 cm; Modello 2: 75 cm; Modello 3: 70 cm; Modello 6: 72 cm; Modello 7: 16 x 13 x 8 cm; Modello 8: 26 cm; Modello 11: Ø 15,5 x 55 cm

Modello 1, 2, 3, 6, 8: 6 Mikro-LED; colore della luce bianco caldo; batteria ricaricabile: 1 x 1,2V === 40mAh, Ni-Mh; pannello solare: 2V === 35mA / potenza massima LED: 0,36W; Classe di protezione: III

Modello 7: 1 LED; colore della luce bianco caldo; batteria ricaricabile: 1,2V === 100mAh, Ni-Mh 1/3 AAA, pannello solare: 2V === 35mA / potenza massima LED: 0,06W; Classe di protezione: III

Modello 11: 8 Mikro-LED; colore della luce bianco caldo; batteria ricaricabile: 1 x 1,2V === 40mAh, Ni-Mh, pannello solare: 2V === 35mA / potenza massima LED: 0,48W; Classe di protezione: III

24 GARANZIA

Per attivare la garanzia è necessario recarsi nel punto vendita ALDI in cui il prodotto è stato acquistato.

24.1 CONDIZIONI DI GARANZIA CONVENZIONALE

Gentile cliente,

La **garanzia convenzionale ALDI S.r.l.** (di seguito: garanzia) si aggiunge alla garanzia legale di due anni del venditore prevista dal Codice del Consumo, consentendole di richiedere, alle condizioni che seguono, le seguenti prestazioni:

| | |
|-------------------------------|----------------------------------------------------------------------------|
| Durata della garanzia: | 3 anni dalla data di acquisto o di consegna della merce |
| Prestazioni: | Riparazione, sostituzione o rimborso gratuiti Nessun costo di trasporto |

ALDI si riserva di valutare caso per caso quale delle sopra indicate modalità di prestazione della garanzia applicare.

Per attivare la garanzia la preghiamo di:

- Recarsi nel punto vendita in cui il prodotto è stato acquistato e tenere a portata di mano la scheda di garanzia compilata e la ricevuta o lo scontrino originale

La garanzia non si estende a danni causati da:

- eventi naturali** (p.es. fulmini, acqua, fuoco, gelo ecc.), **incidenti, trasporto, batterie che perdono liquido** oppure **utilizzo improprio**
- danni o modifiche da parte dell'acquirente/di terzi**
- inadempienza delle misure di sicurezza e di manutenzione, errori d'uso**
- calcificazione, perdita di dati, programmi dannosi, bruciature dello schermo**
- Sono esclusi dalla presente garanzia i componenti prevedibilmente soggetti ad usura** (ad es. lampade, batterie, pneumatici ecc.)

La presente garanzia si aggiunge alla garanzia legale ed i conseguenti diritti previsti dalla legge a favore dei consumatori, che acquistano i prodotti nei punti vendita di **ALDI S.r.l.**, non sono in alcun modo pregiudicati e/o limitati dalla presente garanzia ai sensi degli articoli da 128 a 135 del Codice del Consumo ove tali prodotti presentino un difetto di conformità nei 24 mesi successivi alla data di acquisto o consegna. Il difetto deve essere denunciato entro 2 mesi dalla scoperta.

Per maggiori dettagli rinviamo al seguente link www.aldi-service.it sul nostro sito web.

Per quanto riguarda l'informativa ai sensi del Codice in materia di protezione dei dati personali (D.Lgs. 196/2003) si rinvia al sito:

<https://www.aldi.it/informativa-sulla-privacy/>.



VERTRIEBEN DURCH
COMMERCIALISÉ PAR
COMMERCIALIZZATO DA

HANSON IM- UND EXPORT GMBH
HARCKESHEYDE 91– 93
22844 NORDERSTEDT
INFO@HANSON-IMPORT.DE



HASZNÁLATI ÚTMUTATÓ

LED KERTI DEKORÁCIÓ NAPELEMES LABDÁVAL

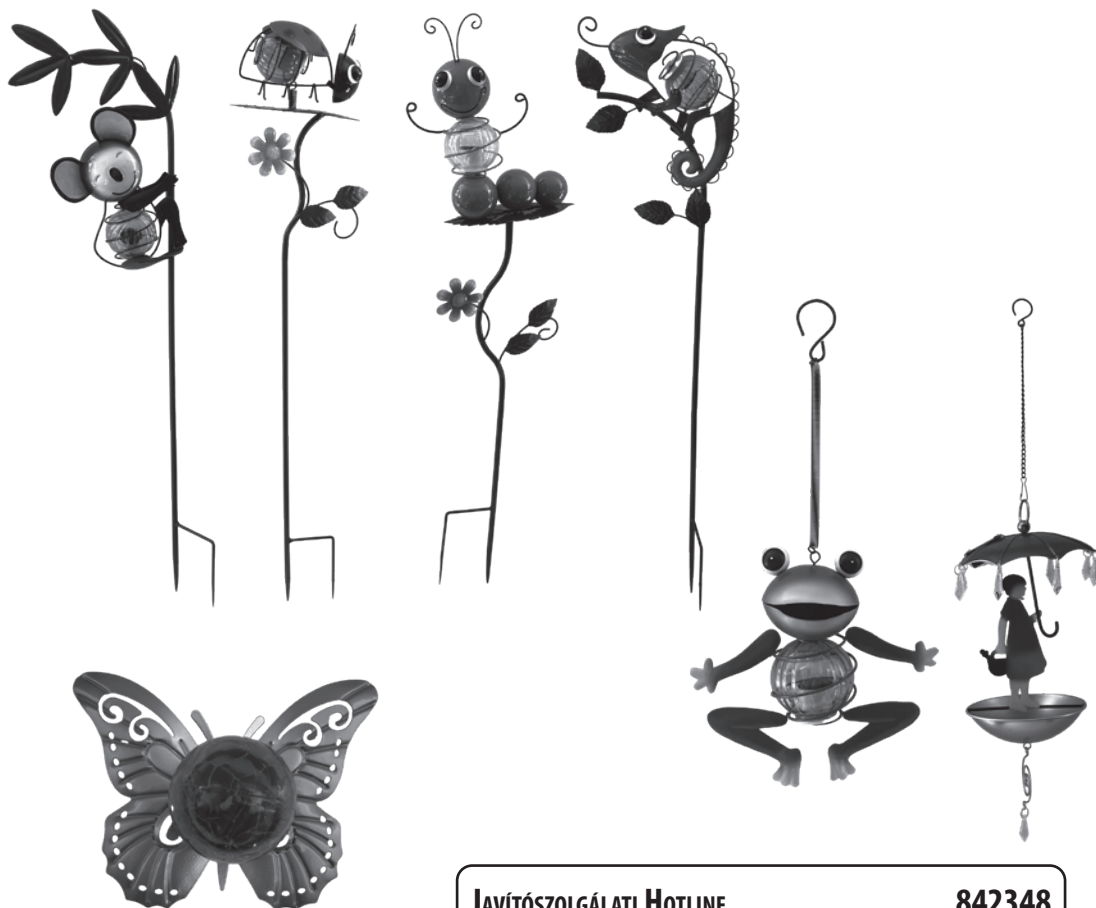

CASALUX®

JAVÍTÓSZOLGÁLATI HOTLINE

842348



☎ 06 1 408 8546

📧 service-hu@protel-service.com

A FOGYASZTÁSI CIKK TÍPUSA:
521338300

07/2025

3

ÉV JÓTÁLLÁS

| | | |
|----------|----------------------------------------------------|----------|
| 1 | Általános tudnivalók | 3 |
| 1.1 | Jelmagyarázat | 3 |
| 2 | Biztonság | 3 |
| 2.1 | Rendeltetésszerű használat | 3 |
| 2.2 | Biztonsági előírások | 3 |
| 2.3 | Az akkumulátorok kezelésére vonatkozó megjegyzések | 3 |
| 3 | Szállítási terjedelem | 4 |
| 4 | Használat | 4 |
| 4.1 | Használati utasítás | 4 |
| 4.2 | Üzembe helyezés | 4 |
| 4.3 | A napelemmel kapcsolatos megjegyzések | 4 |
| 4.4 | Az akkumulátorok cseréje (csak a 7-es modell) | 4 |
| 5 | Tárolás | 4 |
| 5.1 | Tisztítás és ápolás | 4 |
| 6 | Hulladékkezelés | 4 |
| 6.1 | A csomagolás ártalmatlanítása | 4 |
| 6.2 | A termék ártalmatlanítása | 4 |
| 6.3 | Visszavételi kötelezettségek | 5 |
| 7 | Műszaki adatok | 5 |
| 8 | Jótállási | 5 |
| 8.1 | Jótállási feltételek | 5 |

1 ÁLTALÁNOS TUDNIVALÓK



Használati útmutató elolvasása és megőrzése

Ez a szerelési utasítás a "LED Kerti dekoráció napelemes labdával" (a továbbiakban „termék”) tartozik. Fontos információkat tartalmaz a felépítéssel és a kezeléssel kapcsolatban. A termék használata előtt figyelmesen olvassa el a használati útmutatót, különösen a biztonsági tudnivalókat. A használati útmutató be nem tartása súlyos sérülést vagy személyi sérülést okozhat, illetve a termék károsodását eredményezheti. A használati útmutató az Európai Unióban érvényes szabványokon és szabályokon alapul. Vegye figyelembe az adott országban érvényes irányelveket és jogszabályokat is. A további használat céljából őrizze meg a használati útmutatót. Ha továbbadja a terméket harmadik félnek, akkor feltétlenül mellékelje hozzá ezt a használati útmutatót.

1.1 JELMAGYARÁZAT

A használati útmutatóban, a terméken vagy a csomagoláson a következő jelzőszavak láthatók.

FIGYELEM!

» Ez a figyelmeztető szimbólum/jelzőszó közepes kockázattal járó veszélyhelyzetet jelöl, amely halálhoz vagy súlyos sérüléshez vezethet, ha figyelmen kívül hagyják.

VIGYÁZAT!

» Ez a figyelmeztető jelkép/jelzőszó alacsony kockázattal járó veszélyhelyzetet jelöl, amely enyhe vagy mérsékelt sérüléshez vezethet, ha figyelmen kívül hagyják.

MEGJEGYZÉS!

» Ez a jelzőszó lehetséges anyagi károokra figyelmeztet.



Megfelelőségi nyilatkozat (lásd a "Megfelelőségi nyilatkozat" című fejezetet): Az ezzel a szimbólummal jelölt termékek megfelelnek az Európai Gazdasági Térség valamennyi vonatkozó közösségi előírásának. Az ezzel a szimbólummal jelölt elektromos készülékek a III. védelmi osztályba tartoznak. A készülék biztonsági extra alacsony feszültséggel (SELV/PELV) működik.



Az ezzel a szimbólummal jelölt elektromos készülékek olyan elemeket tartalmaznak, amelyeket nem szabad a háztartási hulladékkal együtt ártalmatlanítani. Minden fogyasztó törvényileg köteles az elemeket a kijelölt gyűjtőhelyeken megfelelően ártalmatlanítani.



Az ezzel a szimbólummal jelölt elektromos készülékeket és a bennük lévő elemeket nem szabad a háztartási hulladékkal együtt ártalmatlanítani.

IP44

Az ezzel a szimbólummal jelölt elektromos készülékek védettek az ≥ 1 mm-es szilárd idegen testek és a fröccsenő víz ellen.



Az ezzel a szimbólummal ellátott készülékek egyenárammal működnek.



GYERMEKEK ELŐL ELZÁRVA TARTANDÓ.

Lenyelése égési sérüléseket, a légyrészek átfürödését és halált okozhat. A lenyelést követő 2 órán belül súlyos égési sérülések léphetnek fel. Azonnal forduljon orvoshoz.

2 BIZTONSÁG

2.1 RENDELTETÉSSZERŰ HASZNÁLAT

Ez a termék dísz tárgy, és nem alkalmas otthoni helyiségek megvilágítására.

Kizárólag a jelen használati utasításban leírtak szerint használja a terméket. Minden más használat nem megfelelőnek minősül, és anyagi károkat vagy akár személyi sérülést is okozhat.

A termék nem gyermekjáték.

A gyártó vagy a kereskedő nem vállal felelősséget a nem megfelelő vagy helytelen használatból eredő károkért.

2.2 BIZTONSÁGI ELŐÍRÁSOK

VIGYÁZAT! SÉRÜLÉS- ÉS FULLADÁSVESZÉLY!

» Az apró alkatrészeket, a csomagolózacskókat és a fóliát tartsa távol a gyermekektől.

» Ne engedje, hogy a gyermekek a csomagolófóliával játszanak. A gyermekek játék közben belegabalyodhatnak és megfulladhatnak.

» Tartsa távol a gyermekeket a terméktől és a csomagolófóliától a termék kicsomagolásakor és összeszerelésékor.

FIGYELEM! SÉRÜLÉSVESZÉLY!

» Kérjük, a termék első használata előtt ellenőrizze, hogy nincsenek-e szállítási sérülések. Ha ez a helyzet, kérjük, ne helyezze üzembe a terméket, és vegye fel a kapcsolatot a szervizközponttal.

» Erős eső, havazás vagy vihar esetén szerelje le a terméket, és tárolja száraz, védett helyen.

» Ne csatlakoztassa a terméket a tápegységhez, amíg az még a csomagolásában van.

MEGJEGYZÉS! KÁRVESZÉLY!

» A termék károsodhat, ha nem megfelelően használják.

» **Az akkumulátor nem cserélhető az 1, 2, 3, 6, 8 és 11 modellnél. Ne próbálja meg eltávolítani vagy kicserélni az akkumulátort.**

» A LED-ek nem cserélhetők. Ha a fényforrás elérte élettartama végét, a teljes lámpát ki kell cserélni.

» Ne merítse vízbe vagy más folyadékba.

» Megjegyzés: Ne helyezze az elemtartót homokba.

2.3 AZ AKKUMULÁTOROK KEZELÉSÉRE VONATKOZÓ MEGJEGYZÉSEK

VIGYÁZAT! ROBBANÁS- ÉS SZÍVÁRGÁSVESZÉLY!

» Soha ne töltsé újra az akkumulátorokat! **Robbanásveszély!** Ne dobja az elemeket tűzbe, ne zárja rövidre, és ne szedje szét őket. A behelyezéskor ügyeljen a helyes polarításra.

» Szükség esetén tisztítsa meg az akkumulátort és a készülék érintkezőit a behelyezés előtt. A lemerült elemeket azonnal távolítsa el a készülékből! **Fokozott szívárgásveszély!**

» Ne tegye ki az akkumulátorokat szélsőséges körülményeknek, pl. radiátoron, napsütésnek! **Fokozott szívárgásveszély!**

» Kerülje a bőrrel, szemmel és nyálkahártyával való érintkezést. Az akkumulátorsavval való érintkezés esetén azonnal öblítse le az érintett területeket bő, tiszta vízzel, és azonnal forduljon orvoshoz.

» **Model 7: Mindig egyszerre cserélje ki az összes akkumulátort. / Csak azonos típusú elemeket használjon, ne használjon különböző típusú, illetve használt és új elemeket együtt. / Tartsa az akkumulátorokat gyermekektől távol! Azonnal forduljon orvoshoz, ha elemet nyelt le! / Vegye ki az elemeket a készülékből, ha hosszabb ideig nem használja a készüléket.**

» Ügyeljen arra, hogy a készüléket használat után kikapcsolja.

» A csatlakozókat nem szabad rövidre zárn.

» Vigyázat! A rövidzárlat elkerülése érdekében csak úgy tárolja az akkumulátorokat, hogy azok ne érintkezzenek közvetlenül egymással. ne érintkezzenek közvetlenül egymással. **Robbanásveszély!**

MEGJEGYZÉS! KÁROSODÁS KOCKÁZATA!

» Ha a csomagolást óvatlanul, éles késsel vagy más hegyes tárggyal nyitja fel, a termék gyorsan megsérülhet.

» Legyen nagyon óvatos a termék kinyitásakor.

» Vegye ki a terméket a csomagolásból.

» Ellenőrizze, hogy a termék nem sérült-e meg. Ebben az esetben ne üzemeltesse a terméket, és forduljon a jótállási jegyen feltüntetett szervizközpontoz.

3 SZÁLLÍTÁSI TERJEDELEM

1 Modell áttekintés

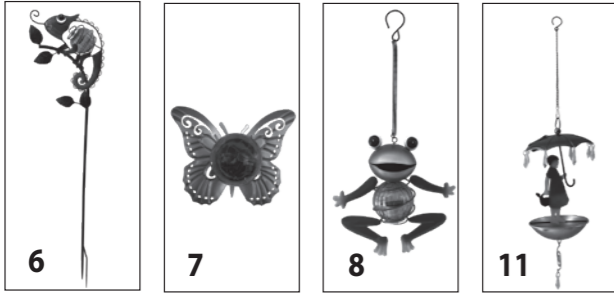
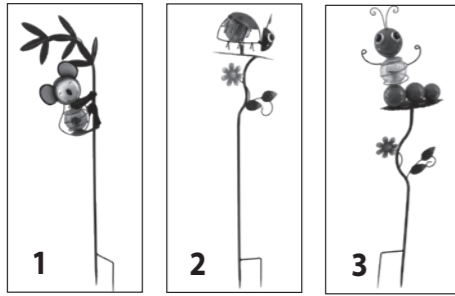

2 Akkumulátorrekesz napelemes panellel 3 Kapszoló (ON - OFF) 4 Akkumulátor 5 Csavarok 6 Napelemes panel

Modell 1, 2, 3, 6, 8

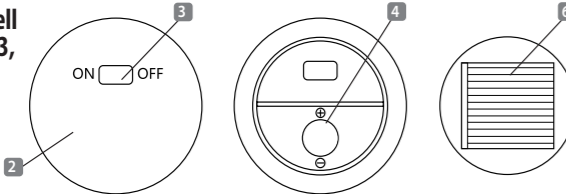

Modell 7

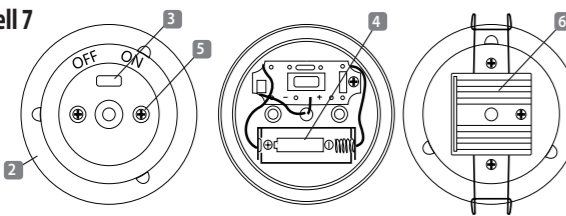

Modell 11

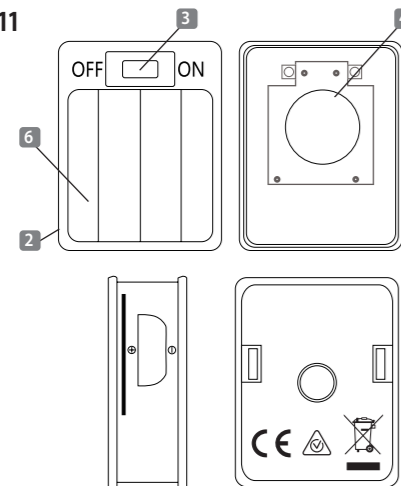

4 HASZNÁLAT

4.1 HASZNÁLATI UTASÍTÁS

A mellékelt elemek már be vannak helyezve a termékekbe, és védőcsikkel vannak ellátva. A termék üzembe helyezéséhez távolítsa el ezt.

4.2 ÜZEMBE HELYZÉS

A termék akkor áll készen használatra, amikor a(z) 3 kapszolót „ON” állásba kapcsolja. Az akkumulátor feltöltése esetén a LED automatikusan világít sötétben, mivel beépített szűrőküvetérzékelőt tartalmaz. A napelmelem feltöltésekor vegye figyelembe a „Napelemmel kapcsolatos megjegyzések” című részt.

- A terméket olyan helyre helyezze, ahol napközben a lehető legtöbb napfényt tudja elnyelni. Az optimális fénykibocsátás eléréséhez a legmegelőbb a közvetlen napsütéses, pl. délre néző pozíció.
- Ügyeljen arra, hogy a terméket ne befolyásolják más fényforrások (utcai lámpák, teraszvilágítás stb.).
- Kerüljön mindenféle árnyékolást vagy takarást (pl. szennyeződés, levelek vagy hó).
- Soha ne állítsa fel a terméket árnyékos helyen, mert ez megakadályozza az akkumulátor töltését!
- A téli hónapokban a világítási idő rövidebb lehet, mivel kevesebb a napfény.

4.3 NAPELEMMELEL KAPCSOLATOS TUDNIVALÓK

- Helyezze a terméket olyan helyre, ahol napközben a lehető legtöbb napfényt tudja elnyelni. Az optimális fénykibocsátás eléréséhez a legmegelőbb a közvetlen napsütéses, pl. déli fekvés.
- Győződjön meg arról, hogy a terméket nem befolyásolják más fényforrások (utcai lámpák, teraszvilágítás stb.).
- Kerüljön el mindenféle árnyékolást vagy takarást (pl. szennyeződés, levelek vagy hó).
- Soha ne tegye a terméket árnyékos helyre, mert így az akkumulátor nem töltődik!
- A téli hónapokban a világítási időtartama rövidebb lehet, mivel kevesebb napfényre lehet számítani.

4.4 ELEMCSERE (CSAK A 7-ES MODELLNÉL)

- Mindig egyszerre cserélje ki az összes akkumulátort.
- Csak azonos típusú elemeket használjon, ne használjon különböző típusú, illetve használt és új elemeket együtt.

Nyissa ki az elemtartót 2. Vegye ki az elhasznált elemeket.

Helyezze be az új elemeket 4. Győződjön meg a helyes polaritásról.

Zárja vissza az elemtartót.

5 TÁROLÁS

Tárolás előtt minden alkatrésznek teljesen száraznak kell lennie.

5.1 TISZTÍTÁS ÉS ÁPOLÁS

1 MEGJEGYZÉS SÉRÜLÉSVESZÉLY!

- A terméket nedves, szőszmentes ruhával tisztítsa meg.
- Soha ne használjon durva vagy maró hatású tisztítószeret. Ez a termék károsodását eredményezheti. Ne használjon semmilyen kémiai tisztító adalekanyagot.
- Ne használjon olyan anyagokat (pl. súrolószivacsot), amelyek megkarcolhatják a felületet.
- Minden szezon kezdete előtt és a használat során rendszeres időközönként ellenőrizze a terméket a sérülések szempontjából.

6 HULLADÉKKEZELÉS

6.1 A CSOMAGOLÁS ÁRTALMATLANÍTÁSA

A termék csomagolása újrahasznosítható anyagokból áll. A csomagolóanyagot újr felhasznalás céljából a nyilvános gyűjtőhelyeken lehet leadni.

6.2 A TERMÉK ÁRTALMATLANÍTÁSA

A termék ártalmatlanítását az Ön országában érvényes törvényeknek és előírásoknak megfelelően végezze. (Az Európai Unióban és más, az újrahasznosítható anyagok elkülönített gyűjtési rendszerével rendelkező európai országokban alkalmazandó).



A régi készülékeket nem szabad a háztartási hulladékkal együtt kidobni!

Ha a termék már nem használható, minden fogyasztó köteles a háztartási hulladéktól elkülönítve ártalmatlanítani a régi készülékeket, például a saját településén/kerületében található gyűjtőhelyen. Ez biztosítja a régi készülékek megfelelő újrahasznosítását és a környezetre gyakorolt negatív hatásokat elkerülését. Ezért vannak az elektromos készülékek az itt látható szimbólummal jelölve.



Az elemeket és az akkumulátorokat ne dobja a háztartási hulladékba!

Fogyasztóként Ön törvényileg köteles minden elemet és akkumulátort - függetlenül attól, hogy tartalmaznak-e káros anyagokat* vagy sem - leadni a településén/kerületében található gyűjtőhelyen vagy kiskereskedőnél, hogy azokat környezetbarát módon ártalmatlaníthassák.

* Cd = kadmium, Hg = higany, Pb = ólom jelöléssel

7 MŰSZAKI ADATOK

Méret: Modell 1: 70 cm; Modell 2: 75 cm; Modell 3: 70 cm; Modell 6: 72 cm; Modell 7: 16 x 13 x 8 cm; Modell 8: 26 cm; Modell 11: Ø 15,5 x 55 cm

Modell 1, 2, 3, 6, 8: 6 mikro-LED; fény színe meleg fehér; akkumulátor: 1 x 1,2V = 40mAh, Ni-Mh; napelemes panel: 2V = 35mA / LED maximális teljesítmény: 0,36W; védelmi osztály: III

Modell 7: 1 LED; fény színe meleg fehér; akkumulátor: 1,2V = 100mAh, Ni-Mh 1/3 AAA, napelemes panel: 2V = 35mA / LED maximális teljesítmény: 0,06W; védelmi osztály: III

Modell 11: 8 mikro-LED; fény színe meleg fehér; akkumulátor: 1 x 1,2V = 40mAh, Ni-Mh, napelemes panel: 2V = 35mA / LED maximális teljesítmény: 0,48W; védelmi osztály: III

8 JÓTÁLLÁSI

Mielőtt a terméket a jótállási igényérvényesítés keretében a javítószolgálatnak vagy vállalkozásunknak visszaküldené / visszahozná, javasoljuk, hogy forduljon telefonon vagy email-en az alább jelzett **JAVÍTÓSZOLGÁLATI HOTLINE-HOZ**. Így már előre segíteni tudunk Önnek, ha a probléma a termék esetlegesen hibás használata miatt lépett fel.

8.1 JÓTÁLLÁSI TÁJÉKOZTATÓ

A fogyasztóval szerződést kötő (a jótállásra kötelezett) vállalkozás cégneve és címe:

ALDI Magyarország Élelmiszer Bt. (Mészárosok útja 2., 2051 Biatorbágy, HUNGARY).

8.1.1 A JÓTÁLLÁSSAL KAPCSOLATOS ÁLTALÁNOS SZABÁLYOK

A fogyasztó és vállalkozásunk közötti szerződés keretében eladott, jogszabály alapján kötelező jótállás alá tartozó új tartós fogyasztási cikkre (a vonatkozó jogszabály mellékletében meghatározott, jellemzően 10.000,- Ft eladási ár feletti termékek) előírt kötelező jótállási idő

- a) **10 000** forintot elérő, de 100 000 forintot meg nem haladó eladási ár esetén **1 év**,
- b) **100 000** forintot meghaladó, de 250 000 forintot meg nem haladó eladási ár esetén **2 év**,
- c) **250 000** forint eladási ár felett **3 év**.

Vállalkozásunk ugyanakkor a jelen jótállási jegyen feltüntetett, Magyarország területén fogyasztónak minősülő személyek által vásárolt, ekként megjelölt, új tartós fogyasztási cikk esetén az erre vonatkozó alábbi feltételek mellett **3 évre** vállal jótállást, függetlenül attól, hogy a fogyasztási cikk jogszabály előírása alapján egyébként kötelező jótállás alá tartozik-e.

A jótállás nem vonatkozik a fogyó-kopó alkatrészek (pl. világítótestek, akkumulátor kapacitás, gumibroncsok, védő-, takaróanyagok) rendes elhasználódására, mindez azonban nem érinti a fogyó-kopó alkatrészeknek a polgári jog fogalomhasználatára szerinti „hibás” volta esetén fennálló jótállási kötelezettségét.

A jótállási igény a jótállási határidőben érvényesíthető. A határidő elmulasztása jogvesztéssel jár. Ha vállalkozásunk a jótállási kötelezettségének a fogyasztó felhívására - megfelelő határidőben - nem tesz eleget, a jótállási igény a felhívásban tűzött határidő elteltétől számított **3 hónapon** belül akkor is érvényesíthető bíróság előtt, ha a jótállási idő már eltelt. E határidő elmulasztása jogvesztéssel jár. A fogyasztó általi használat során keletkező sérülésekre (pl. karcolások, horpadások, törések) a jótállás nem vonatkozik.

A jótállási határidő a fogyasztási cikk fogyasztó részére történő átadása napjával, vagy ha az üzembe helyezést vállalkozásunk vagy annak megbízottja végzi, az üzembe helyezés napján kezdődik. Ha a fogyasztó a fogyasztási cikket az átadástól számított hat hónapon túl helyezeti üzembe, akkor a jótállási határidő kezdő időpontja a fogyasztási cikk átadásának napja. A fogyasztási cikk kijavítása esetén a jótállás időtartama meghosszabbodik a javításra átadás napjától kezdve azzal az idővel, amely alatt a fogyasztó a fogyasztási cikket a hiba miatt rendeltetészerűen nem használhatta. A fogyasztási cikknek a kicseréléssel vagy a kijavítással érintett részére a jótállási határidő újból kezdődik. Ezt a szabályt kell alkalmazni arra az esetre is, ha a kijavítás következményeként új hiba keletkezik. Az önként vállalt jótállás időtartama alatt a jótállási idő nem indul újra, kivéve, amennyiben a kicserélésre vagy kijavításra a jogszabályban előírt jótállási idő alatt kerül sor. Ebben az esetben a jogszabály szerinti jótállási időtartam indul újra.

A jótállás a fogyasztó jogszabályból eredő jogait nem érinti. Fogyasztói jogvita esetén a fogyasztó a megyei (fővárosi) kereskedelmi és iparkamarák által működtetett békéltető testület eljárását is kezdeményezheti.

A jótállásból eredő jogokat a fogyasztási cikk tulajdonosa, ill. a fogyasztási cikk tulajdonjogának átruházása esetén az új tulajdonos érvényesítheti, feltéve, hogy fogyasztónak minősülnek.

A jótállásból eredő jogok a jótállási jeggyel érvényesíthetőek, amelynek nem tehető feltételévé a fogyasztási cikk felbontott csomagolásának a fogyasztó általi visszaszolgáltatása. A jótállási jegyen nem rögzített szabályok vonatkozásában a mindenkor hatályos vonatkozó magyar jogszabályi előírások irányadók. A jótállási jegy szabálytalan kiállítása vagy a jótállási jegy fogyasztó rendelkezésére bocsátásának elmaradása a jótállás érvényességét nem érinti. A jótállási jegy fogyasztó rendelkezésére bocsátásának elmaradása esetén a szerződés megkötését bizonyítottan kell tekinteni, ha az ellenérték megfizetését igazoló bizonylatot - számlát vagy nyugtát - a fogyasztó bemutatja. Ebben az esetben a jótállásból eredő jogok a számlával, ill. nyugtával érvényesíthetőek.

A fogyasztó mindennemű jótállási igényét érvényesítheti a magyarországi ALDI áruházakban, míg a kijavítás, ill. bizonyos esetekben a kicserélés (szükség szerint a teljes fogyasztási cikknek vagy csak egyes alkatrészeinek a kicserélése) iránti igény a fogyasztó választása szerint a vállalkozásunk székhelyén, bármely telephelyén, fióktelepén és a jelen jótállási tájékoztatóban feltüntetett **JAVÍTÓSZOLGÁLATNÁL** közvetlenül is érvényesíthető. Utóbbi esetben a fogyasztó a kijavítás, ill. kicserélés lebonyolításának részleteit a **JAVÍTÓSZOLGÁLATNÁL** közvetlenül egyeztetni.

A jótállási kötelezettség teljesítésével kapcsolatos költségek vállalkozásunkat terhelik. Ha a fogyasztási cikk meghibásodásában a fogyasztót terhelő karbantartási kötelezettség elmulasztása is közrehatott, a jótállási kötelezettség teljesítésével felmerült költségeket közrehatása arányában a fogyasztó köteles viselni, ha a fogyasztási cikk karbantartására vonatkozó ismeretekkel rendelkezett, vagy ha vállalkozásunk e tekintetben tájékoztatási kötelezettségének eleget tett. Kicserélés vagy elállás esetén a fogyasztó nem köteles a fogyasztási cikknek azt az értékcsökkenését megtéríteni, amely a rendeltetészerű használat következménye.

A jogszabály alapján kötelező jótállás alá eső fogyasztási cikkek esetén, ha az adott fogyasztási cikk rögzített bekötésű, ill. 10 kg-nál súlyosabb, vagy tömegközlekedési eszközön kézi csomagként nem szállítható, a fogyasztási cikket az üzemeltetés helyén kell megjavítani. Ha a kijavítás az üzemeltetés helyén nem végezhető el, a le- és felszerelésről, valamint az el- és visszaszállításról vállalkozásunk, vagy - a **JAVÍTÓSZOLGÁLATNÁL** közvetlenül érvényesített kijavítás iránti igény esetén - a **JAVÍTÓSZOLGÁLAT** gondoskodik.

A fogyasztó eltérő rendelkezése hiányában a vállalkozásunk köteles a fogyasztási cikket nyolc napon belül kicserélni, ha

- (i) a jogszabály szerinti jótállási időtartam alatt a fogyasztási cikk első alkalommal történő javítása során a vállalkozásunk részéről megállapítást nyer, hogy a fogyasztási cikk nem javítható; vagy
- (ii) a jogszabály szerinti jótállási időtartam alatt a fogyasztási cikk három alkalommal történő kijavítást követően ismét meghibásodik, valamint, ha a Polgári Törvénykönyvről szóló 2013. évi V. törvény („Ptk.”) 6:159. § (2) bekezdés b) pontja alapján a fogyasztó nem igényli a vételár arányos leszállítást, és a fogyasztó nem kívánja a fogyasztási cikket a vállalkozásunk költségére kijavítani vagy mással kijavíttatni; vagy
- (iii) a fogyasztási cikk kijavításra a kijavítási igény vállalkozásunk részére való közlésétől számított harmincadik napig nem kerül sor.

Ha a fogyasztási cikk cseréjére nincs lehetőség, a vállalkozásunk köteles a fogyasztó által bemutatott, a fogyasztási cikk ellenértékének megfizetését igazoló nyugtán számlán feltüntetett vételárat nyolc napon belül a fogyasztó részére visszatéríteni.

A nyolc napon belüli kicserélésre vagy vételár visszatérítésre vonatkozó ezen előírások a kötelező jótállás alá eső fogyasztási cikkek közül az elektromos kerékpárra, elektromos rollerre, quadra, motorkerékpárra, segédmotoros kerékpárra, személygépkocsira, lakóautóra, lakókocsira, utánfutós lakókocsira, utánfutóra, valamint a motoros vízi járműre nem vonatkoznak.

Ha a fogyasztó a fogyasztási cikk meghibásodása miatt a vásárlástól (üzembe helyezettől) számított 3 munkanapon belül érvényesít cseréigényt, vállalkozásunk köteles a fogyasztási cikket kicserélni, feltéve, hogy a meghibásodás a rendeltetészerű használatot akadályozza.

A kijavítás során a fogyasztási cikkre csak új alkatrész kerülhet beépítésre.

Vállalkozásunk, ill. a **JAVÍTÓSZOLGÁLAT** a kijavítás, ill. kicserélés során nem felel a fogyasztási cikken a fogyasztó, ill. harmadik személy által esetlegesen tárolt adatokért vagy beállításokért.

Vállalkozásunknak törekednie kell arra, hogy a kijavítást vagy kicserélést legfeljebb tizenöt napon belül elvégezze. Ha a kijavítás vagy a kicserélés időtartama a tizenöt napot meghaladja, akkor vállalkozásunk a fogyasztót tájékoztatni köteles a kijavítás vagy a csere várható időtartamáról. A tájékoztatás a fogyasztó előzetes hozzájárulása esetén, elektronikus úton vagy a fogyasztó általi átvétel igazolására alkalmas más módon történik.

8.1.2 A JÓTÁLLÁSI IGÉNY BEJELENTÉSE

A fogyasztó a hiba felfedezése után késedelem nélkül köteles a hibát a vállalkozásunkkal közölni. A hiba felfedezésétől számított **2 hónapon** belül közölt hibát késedelem nélkül közölni kell tekinteni. A közlés késedelméből eredő kárért a fogyasztó felelős. A jótállási igényt a fogyasztási cikk minden olyan hibája miatt határidőben érvényesíthetnek kell tekinteni, amely a megjelölt hibát előidézte. Ha a fogyasztó a jótállási igényét a fogyasztási cikkek - a megjelölt hiba szempontjából - elkülöníthető része tekintetében érvényesíti, a jótállási igény a fogyasztási cikk egyéb részeire nem minősül érvényesítettnek.

8.1.3 MENTESÜLÉS A JÓTÁLLÁSI FELELŐSSÉG ALÓL

Vállalkozásunk mentesül a jótállási kötelezettség alól, ha bizonyítja, hogy a hiba oka a vásárlás időpontja után keletkezett (pl. rendeltetésellenes használat, átalakítás, szakszerűtlen kezelés, helytelen tárolás, elemi kár, a használati-kezelési útmutató szerinti karbantartás elmulasztása).

A rendeltetésellenes használat elkerülése céljából a fogyasztási cikkekhez magyar nyelvű használati és kezelési útmutatót mellékelünk és kérjük, hogy az abban foglaltakat saját érdekében tartsa be.

8.1.4 A FOGYASZTÓT A JÓTÁLLÁS ALAPJÁN MEGILLETŐ JOGOK

A fogyasztó a Ptk. 6:159. §-ában rögzített szabályok szerint

- kijavítást vagy kicserélést igényelhet, kivéve, ha a választott jótállási igény teljesítése lehetetlen, vagy ha az a kötelezettség - másik jótállási igény teljesítésével összehasonlítva - aránytalan többletköltséget eredményezne, figyelembe véve a fogyasztási cikk hibátlan állapotban képviselt értékét, a szerződésszegés súlyát és a jótállási jog teljesítésével a jogosultnak okozott érdeksérlemt;
- vagy a vételár arányos leszállítást igényelheti, a hibát a kötelezett költségére maga kijavíthatja vagy mással kijavíttathatja, vagy a szerződéstől elállhat, ha vállalkozásunk a kijavítást vagy a kicserélést nem vállalta, ill. ha ezen kötelezettségének megfelelő határidőn belül, a fogyasztó érdekeit kímélve nem tud eleget tenni, vagy ha a fogyasztónak a kijavításhoz vagy kicseréléshez fűződő érdeke megszűnt.



ÉRTÉKESÍTŐ

HANSON IM- UND EXPORT GMBH

HARCKESHEYDE 91– 93

22844 NORDERSTEDT, NÉMETORSZÁG

INFO@HANSON-IMPORT.DE