

---

# SHARP



## User Manual

BK-ED03-EB

Electric Bike





Translation of the original notice

The purpose of this manual is to give you the information necessary for the proper use, adjustment and maintenance of your bike.

Please take the time to read these instructions carefully before riding and keep them for the life of the bike. They contain important safety and maintenance instructions.

It is the user's responsibility to read this manual before using the product.

Failure to follow these instructions exposes you to the risk of improper use of your bike, premature wear of certain components which could lead to a fall and/or an accident.

In the event that an original part proves to be defective in workmanship within its warranty period, we promise to replace it. The warranty period for e-bikes is as follows:

- frames and forks: 2 years
- Electrical parts: 2 years with proper care and maintenance
- All other components: 2 years with proper care and maintenance

As for the battery, it is guaranteed against manufacturing defects for 6 months on the pieces consumables ( cells ) and 24 months on pieces electrical , under reserve of respect of the instructions for use and storage indicated below:

- ✓ Do not connect not the positive terminal directly to the terminal negative of this battery;
- ✓ Do not place not battery in a high temperature place, in an exposed environment in or near the sun of fire;
- ✓ Do not place not battery in a humid environment Or immersed in a liquid;
- ✓ Do not disassemble not the battery pack without the guidance of a technician professional;
- ✓ keep battery in a dry and temperate environment . Load battery all the month;
- ✓ Please load this battery with charger exclusive accompanied by your bike.
- ✓ Report your used battery at the house of your reseller.

This warranty does not include labor or transportation costs. The company assumes no liability for consequential or special damages. This warranty is applicable only to the original retail purchaser with proof of purchase validating any claim. This warranty is applicable only in case of defective parts and does not cover the effects of normal use, rental use, professional use, or damage caused by accidents, abuse, excessive loads, negligence, improper assembly, improper maintenance or addition objects inconsistent with normal use of the bicycle.

No bicycle is indestructible and no claim can be accepted for damage caused by improper use, rental use, professional use, use in competitions, stunts, ramp jumps, jumps or similar activities. Complaints must be made to the dealer. Your legal rights are not affected.

---

The company reserves the right to change or correct any details without notice. All information and details in this manual are correct at the time of printing.

He is forbidden to modify or tamper with the manual provided with the bike.

The bike is certified according to the standards of the law in force.

It is absolutely forbidden to change the parameters and specifications of the assembled electrical/mechanical components and standard functions of the motorcycle because this would compromise the proper operation of the vehicle and the safety of the user himself.

Should this happen, the user will be fully responsible for everything related to shaming.

## Conditions of use of this electrically assisted bicycle

This electrically assisted bicycle is designed for urban and peri-urban use, it allows you to move around town, on the road or on a paved surface where the tires are always in contact with the ground. It is equipped with electric pedaling assistance which will make all your daily trips easier, to go further and for longer. Your electric bike is an adult bike, for people over 14 years old. In the event that the bicycle is used by a child, the responsibility is with the parents and must ensure that the user is able to use the bicycle safely.

Your bike is not intended for use on unpaved or rough terrain. It is not designed for "all-terrain" use, nor for competition. Failure to comply with this practice may result in a fall or accident and may prematurely and potentially irreversibly deteriorate the condition of your electric bike.

Your e-bike is not a moped. The purpose of the assistance is to provide a complement to the pedalling. The moment you start pedaling, the motor kicks in and helps you in the effort. The assistance varies according to the speed of the bike, high at start-up, less sustained when the bike is launched then disappears when the bike reaches 25 km/h. The assistance is cut off as soon as one of the two brake levers is actuated or the speed is greater than 25 km/h. This will resume automatically below 23 km/h with pedalling.

It must be properly maintained according to the instructions in this manual.



**WARNING:** Like any mechanical component, a bicycle is subject to high stress and wear. Different materials and components may react differently to wear or fatigue. If the expected lifespan of a component has been exceeded, it may break suddenly, risking injury to the cyclist. Cracks, scratches and discoloration in high stress areas indicate that the component has exceeded its life and should be replaced.

---

### Recommendation: Safe and secure use

Before using your e-bike, make sure it is in good working order. Check the following points in particular:

- Position should be comfortable
- Nuts, screws, clamping levers, clamping components
- The brakes are in working order
- The handlebar travel is good without too much play, the handlebar is correctly fixed to the stem
- Wheels are unobstructed and bearings are properly adjusted
- The wheels are properly tightened and attached to the frame/fork
- The tires are in good condition and their pressure is good.
- The condition of the rims
- The pedals are firmly attached to the crankset
- The operation of the transmission
- The reflectors are in the correct position.



**RECOMMENDATION:** Your electrically assisted bicycle must be serviced every 6 months by a professional to ensure that it is in good working order and safe to use. It is the user's responsibility to ensure that all components are in good working order before use.

Pick a safe place away from traffic to familiarize yourself with your new bike. The assistance can be triggered with force, check that your handlebars are straight and that the path is clear.

Make sure you are in good health before getting on your bike.

In the case of unusual weather conditions (rain, cold, night, etc.), be particularly vigilant and adapt your speed and reactions accordingly.

When transporting your bike outside your vehicle (bike carrier, roof rack, etc.), it is strongly recommended to remove the battery and store it in a temperate place.

The user must comply with the requirements of national regulations when the bicycle is used on public roads (lighting and signaling for example).



**WARNING:** You acknowledge that you are responsible for any loss, injury or damage caused by failure to follow the above instructions and that this will automatically void the warranty.



[www.sharpconsumer.com/  
contact/](http://www.sharpconsumer.com/contact/)



[www.sharpconsumer.com/  
support/](http://www.sharpconsumer.com/support/)



[www.sharpconsumer.com/  
documents-of-conformity/](http://www.sharpconsumer.com/documents-of-conformity/)

---

## Structure of power - assisted bicycles electric

BK-ED03-EB components



- |   |                                  |
|---|----------------------------------|
| 1. Tyre and tube                              | 14. Seat lock                    |
| 2. Wheel rim                                  | 15. Seat post                    |
| 3. Spokes                                     | 16. Saddle                       |
| 4. front hub, QR                              | 17. Chain                        |
| 5. Fork                                       | 18. Display LCD                  |
| 6. front brake                                | 19. Rear derailleur              |
| 7. Front mudguard                             | 20. Hub motor                    |
| 8. Stem and handlebar                         | 21. Freewheel                    |
| 9. Bell                                       | 22. Kickstand                    |
| 10. Frame                                     | 23. Rear mudguard                |
| 11. Pedals                                    | 24. Rear carrier                 |
| 12. Crank arm and chain sets                  | 25. Battery                      |
| 13. Brake cables, gear cables, display cables | 26. Grips, shifter, brake levers |

---

## First start-up and settings

### Installation of security elements

#### Lighting

Lighting is provided to you, it consists of two reflectors (a white one included in the front headlight and a red fixed on the rear mudguard), a front headlight, a rear light, reflectors positioned between the spokes of the wheels.

The lighting system is a safety feature of your bike, it must be present on your bike. Check that your lighting system is working properly before setting off.

#### Headlight with external battery

Remove the transparent part above the headlight by pressing the notch located behind the case. Once everything has been removed, it is possible to remove the batteries and replace them respecting the indicated polarity. Change the transparent part. Turn the headlight on/off by flipping the small switch located above the lamp.

#### Rear light with external battery

Remove the transparent part using a screwdriver. Once everything has been removed, it is possible to remove the batteries and replace them respecting the indicated polarity. Replace the transparent part. Turn the taillight on/off by flipping the small switch located on the back of the bulb.

#### doorbell

A bell is installed on your handlebars. It will allow you to be heard 50 m away.

The bell is a security feature of your bike, it must be present on your handlebars.

#### Wearing a helmet

For safe use, wearing a bicycle helmet is strongly recommended. It guarantees a reduction in head trauma in the event of a fall and augment the user safety.



**WARNING:** Wearing a helmet is compulsory for children under 14 as drivers or passengers.

For more information, ask your dealer.

### Saddle and handlebar adjustment

It is important to adapt the settings of your bike to your morphology.

#### Saddle

Open the quick release system (see paragraph for the methodology for using the quick release).

---

When adjusting the saddle to its lowest position, make sure that it does not touch any component of the bicycle, such as the luggage rack. Likewise, take care not to exceed the minimum seat tube insertion mark. This insertion mark should never be visible when using the bike.

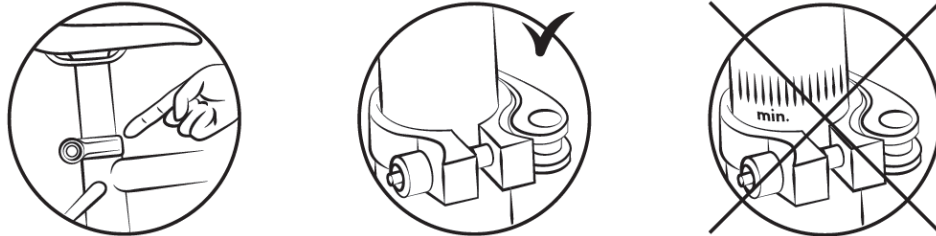

To check the correct saddle height, sit with your legs stretched out, heel resting on the pedal (fig. B). When pedalling, the knee will be slightly bent with the foot in the low position (fig. A).

### Handlebars and stem

Your bike is fitted with a handlebar stem.

To adjust the angle of the handlebars, operate the lever on the side of the stem by pulling it in the direction indicated on the lever itself so that the valve on the stem opens.

This allows you to adjust the position of the steering wheel and the angle of the style.

Close the cover to secure the chosen settings.

The inner screw is used to adjust the tension of the seatpost on the handlebar.

Make sure the handlebars are perpendicular to the front wheel.



The bike is fitted with a stem; the height of the stem is adjusted by changing the position of the stem in the centre tube of the frame.

To adjust the height of the stem, loosen the clamping screw and raise the stem to the desired height.



**Caution:**

Do not exceed the minimum insertion reference point. This reference point must never be visible when cycling.

Retighten the screw on the stem and check that the position of the force is correct.

**Tires**

Check tire pressure regularly. Driving with under-inflated or over-inflated tires can affect performance, cause premature wear, reduce range or increase the risk of an accident.

If significant wear or a nick is visible on one of the tires, replace it before riding the bike. A pressure range is indicated on the sidewall of the tire by the manufacturer and in the following table. The pressure must be adapted according to the weight of the user.

Model	Bike size	Air chamber size	Tire size	Pressure	
				PSI	Bar
City	28"	700 x 40	700 x 40	Check the value directly on the tyre	Check the value directly on the tyre

**Method for determining correct adjustment of quick-release mechanisms (wheel and seat clamp)**

Quick release devices are designed to be operated by hand. Never use tools to block or unblock the mechanism so as not to damage it.

To adjust the clamping force of the wheel axle, you must use the adjusting nut and not the quick release lever. If the lever can be moved with minimal hand pressure, it is not tight enough. It is therefore necessary to tighten the adjusting nut.

The quick-release system must mark the fork dropouts when closed in the locked position.

At each adjustment operation, check that the front wheel is correctly centered in relation to the fork. To adjust, close and open the quick-release mechanisms, apply the following method:

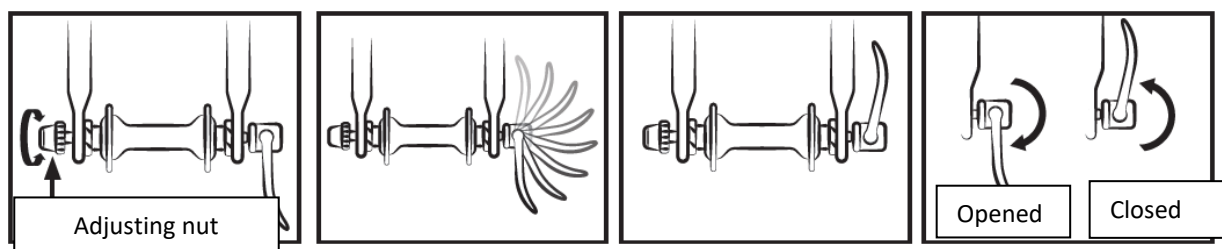

---

## Adjusting the brakes

Before every use, check that the front and rear brakes are working perfectly.

The handle on the right activates the rear brake. The left handle activates the front brake.

It is recommended to distribute your braking force approximately 60/40 between the front and rear. The brake lever should not be in contact with the handlebars, and the sheaths should not be bent at right angles so that the cables can slide with a minimum of friction. Damages, fraying, rusty cables must be changed immediately.

### WARNINGS:



- In case of rain or damp weather, braking distances are longer. It is recommended to anticipate braking in such a situation.
- If turning and braking, the handlebars can have a negative influence on the cyclist's response time.
- Do not touch the disc brakes after heavy use of your power-assisted bicycle's braking system as you may get burnt.

## Adjusting the brakes

Before every use, check that the front and rear brakes are working perfectly.

The handle on the right activates the rear brake. The left handle activates the front brake.

It is recommended to distribute your braking force approximately 60/40 between the front and rear. The brake lever should not be in contact with the handlebars, and the sheaths should not be bent at right angles so that the cables can slide with a minimum of friction. Damages, fraying, rusty cables must be changed immediately.

### WARNINGS:



- In case of rain or damp weather, braking distances are longer. It is recommended to anticipate braking in such a situation.
- If turning and braking, the handlebars can have a negative influence on the cyclist's response time.
- Do not touch the disc brakes after heavy use of your power-assisted bicycle's braking system as you may get burnt.

## Brake adjustment

Before each use, check that the front and rear brakes are working properly.

The right handle activates the rear brake. The left handle activates the front brake.

---

It is recommended to distribute the braking force approximately 60/40 between the front and the rear. The brake lever must not come into contact with the handlebar and the sheaths must not undergo closed angle trajectories, to ensure that the cables slide without the slightest friction. Damaged, frayed, rusty cables must be replaced immediately.

**NB:**



- In rainy or wet weather, braking distances become longer. It is recommended to brake earlier in these situations.
- When cornering and braking, the handlebars can have a negative influence on the rider's response time.
- Do not touch the disc brakes after intensive use of the pedal assisted bicycle's braking system, as you risk getting burned.

### Adjusting the V-brakes

The pads exert a pressure directly on the wheel rims. The intensity of the pressure is controlled by a lever connected to the brake by a cable. Do not operate the brake lever when the wheel is detached from the frame.

- Position the calliper arms vertically and parallel using the correct cable tension. Once the cable position has been defined, tighten the cable with the appropriate screw.

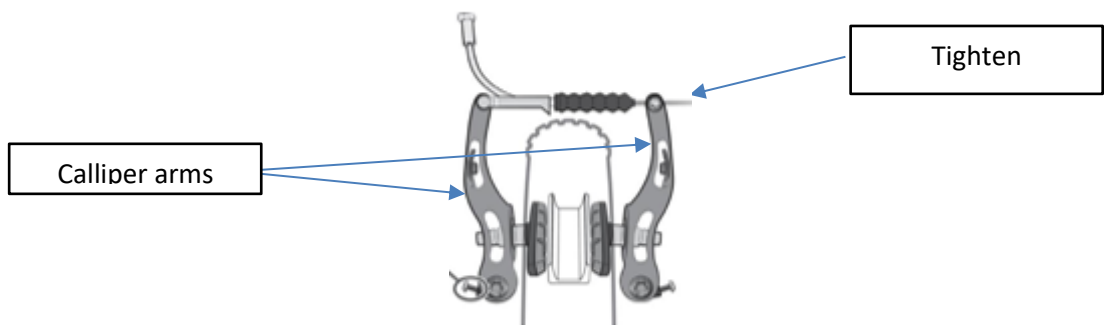

- Align the pad with the side of the wheel rim.



- Adjust the distance between the pads and the wheel rim, from 1 to 3 mm, to get better braking.
- Move the rear of the pad slightly away from the wheel rim.

---

### ROLLING DIRECTION

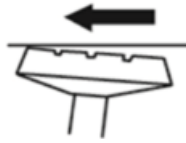

- Adjust the calliper symmetry, balancing the return springs of the right and left callipers.

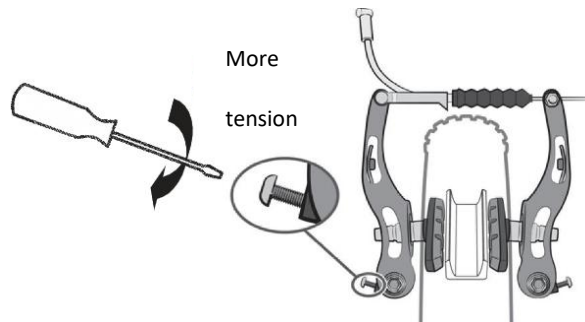

- A system consisting of a nut and a locking nut allows you to adjust the cable tension and therefore the braking power, which will vary with time as the brake pads wear down.

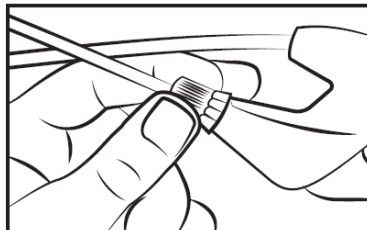

### Changing the brake pads

- V-brake

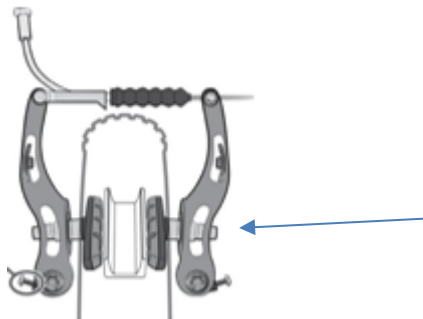

Unscrew the pads using a 5 mm hex key.

Place the new pads on the calliper in the right direction.

---

Tighten the pads, while respecting the setting.

### Wear of the wheel rims

As any other part that is subject to wear, the wheel rim should be checked regularly. The wheel rim can weaken and break, causing you to lose control and fall.



**WARNING:** It is very important to check the wear of the wheel rims. If the mark becomes invisible with a V-brake, it means that the wheel rim has reached its maximum wear for safe use. A damaged wheel rim can be very dangerous and needs to be replaced. Adjust the brake pads to maintain a spacing of 1 to 1.5 mm with the wheel rim.

### Adjusting the gear changing system

Your bicycle has several manually interchangeable speeds with a system with a rear derailleur. Use the right handle to make the desired change.

The higher the indicator, the more difficult it will be to pedal and vice versa.

Careful, never pedal backwards while changing gears and never force the command lever.

For an optimum use of the gear-changing system, we recommend avoiding changing gear other than during heavy pedalling sessions.



### Adjusting the stops

The derailleur travel is adjusted using the H and L screws.

Screw L is used to adjust the upper stop (large gear side).

By loosening screw L, the chain is positioned further outside the large sprocket.

Screw H is used to adjust the lower stop (small pinion side).

By loosening screw H, the chain is positioned further outside the small sprocket.

These manipulations are carried out by quarter turn. With each adjustment, you must obtain perfect alignment between the sprocket, the chain and the pulley of the rear derailleur.

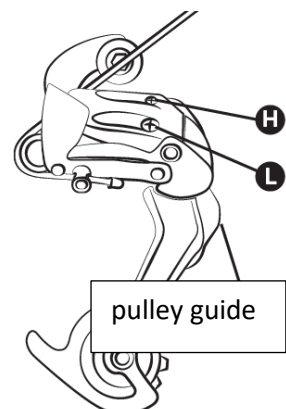

---

## Rear derailleur diagram

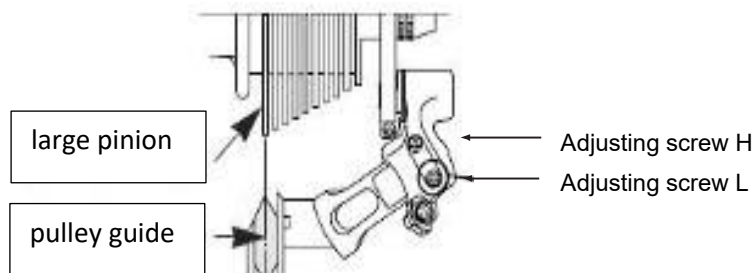

### Cable tension adjustment

To set a correct sprocket change, use the knob present on the rear derailleur or the grip. This wheel allows you to adjust the tension of the derailleur cable and allows you to position the derailleur correctly according to the speed chosen.

### Chain setting

Your bike is fitted with an external rear derailleur, the chain is automatically tensioned.

New chains are sold with too many links, the first step is to reduce it to the correct length. The safest method is to count the number of links in the old chain in order to adjust the new one. To disassemble the old chain, simply bypass it (remove a rivet).

Once it is removed, the new one must be mounted. To do this, it must be passed around the chainring of the crankset and the rear pinion so that it meshes correctly with the other elements of the transmission. To close the chain we recommend using a quick release. This acts as a female link that fits between two male links. Subsequently, the quick release will also make it easier to remove the chain for cleaning.

In order to check if the length of the chain is correct, it must be put on the small sprocket. In this configuration, the virtual line drawn between the hub of the rear wheel and the axle of the lower pulley of the derailleur must be vertical.

### Change of pedals

To change your pedals, identify the pedals by looking at the letter noted on the pedal. The right pedal is marked "R" (Right) and the left pedal "L" ( Left ). Turn the "R" pedal clockwise to secure it to the crank. Turn the L pedal counterclockwise.

### Wheel and motor

After the first month of use, it is advisable to tighten your spokes to limit the impact of engine traction on your rear wheel. When starting the engine, a slight noise may occur. This noise is normal because the motor starts and assists pedalling. This noise can become more prominent when fully loaded.

---

## Luggage rack

The luggage rack is designed to support a maximum permitted weight of 25-27 kg; a child seat can be attached. Use an anchoring system suitable for this type of frame (not available as an accessory).



**CAUTION:** The roof rack is not designed to tow a trailer.

For safety, luggage should only be transported on the roof rack. Caution: When the pannier rack is loaded, the behaviour of the bike changes. Distribute the load of luggage evenly on both sides to

favour the stability of the bike. Any luggage must be securely attached to the pannier rack before using the bike. It is important to check that nothing is dangling or in danger of getting caught on the rear wheel of the bike. Do not modify the luggage carrier; any modification by the user renders these instructions null and void. Luggage must not obscure the bike's reflectors and lights.

## Interview

Your bike requires regular maintenance for your safety but also to increase its lifespan. It is important to check the mechanical elements periodically in order to ensure, if necessary, replacement of worn parts or parts showing signs of wear.

When replacing components, it is important to use original parts in order to maintain the performance and reliability of the bicycle. Be sure to use appropriate spare parts for tyres, tubes, transmission components and the various components of the braking system.

It is the responsibility of the user to use parts different from the original parts.



**WARNINGS:** Always remove the battery before any maintenance operation.

## Cleaning

In order to avoid corrosion of the bike, it is necessary to rinse your bike regularly with fresh water, especially if it has been exposed to sea air.

Cleaning must be done with a sponge, a basin of warm soapy water and a jet of water (no pressure).



**RECOMMENDATION :** Take special care not to use a high pressure water jet cleaner.

## Lubrication

Lubrication is essential on the various components that are in motion in order to avoid corrosion. Oil the chain regularly, brush the sprockets and chainrings, periodically introduce a few drops of oil into the brake and derailleur cable sheaths.

It is advisable to start by cleaning and drying the elements to be lubricated.

It is advisable to use specific oil for the chain and the derailleur. Grease must be used for the other components.

### Regular checks

Regarding the tightening of the bolts: lever, crank, pedals, stems.

The tightening torques to be applied are as follows:

COMPONENTS	RECOMMENDED TORQUE (Nm)	SPECIFIC GUIDELINES
Pedals on crank arms	30 - 40	Lubricate the threads
Crank arm on bracket	30 - 40	Lubricate the threads
Stem/handlebar tightening	9 - 10	
Headset tightening	14 - 15	
Brake lever	14 - 15	Immersion screw (stem)
Brake callipers	6 - 8	
Seat	6 - 8	
Seat post clamp	18 - 20	
Wheel	30	Quick clamp

Other tightening torques depend on the size of the nuts: M4: 2.5 to 4.0 Nm, M5: 4.0 to 6.0 Nm, M6: 6.0 to 7.5 Nm. Tighten the screws evenly to the required torque.

Regularly check the tires and in particular the condition of the rear tire teeth: wear, cuts, cracks, pinching. Replace the tire if necessary. Check the rims and the absence of excessive wear, deformations, blows, cracks...

### Revisions

To ensure safety and keep components in good working condition, you should have your e-bike checked periodically by your dealer. In addition, maintenance of your bicycle should be carried out regularly by a qualified technician.

---

### **First service: 1 month or 150 km**

- Verification of the tightening of the elements: crank, wheel, stem, pedals, handlebars, saddle clamp,
- Checking the operation of the electric assistance,
- Checking and adjusting the brakes,
- Wheel tension and/or runout.

### **Every year or 2000 km:**

- Verification of wear levels (brake pads, transmission, tyres),
- Checking the operation of the electric assistance,
- Checking the bearings (bottom bracket, wheels, steering, pedals),
- Cable control (brakes, derailleur),
- Lighting check,
- Wheel tension and/or runout.

### **Every 3 years or 6000 km:**

- Changing the transmission (chain, freewheel, chainring),
- Checking the operation of the electric assistance,
- Changing tires,
- Wheel wear control (spokes, rim),
- Spoke tension and/or wheel trueing,
- Change of pads or brake pads,
- Control of electrical functions.

### **Pedal assistance and battery**

The user must rotate the crank forward to benefit from the motorized assistance. This is an important safety aspect. This electric-assisted bicycle provides motorized assistance up to a speed of 25 km/h. Beyond that, the motor will stop. You can go faster, but you will have to do it on your own without power assistance.

The motor will not run until you turn the crankset one full turn. This feature protects the motor and its controller and extends the life of electrical components.

### **Pedal assist**

To start the bike, turn on the main switch on the side of the **ON/OFF battery**

The rest of the settings and information are done directly on the display located on the handlebars.





**Recommendation:** Please turn off the main switch on the battery when you are no longer in the saddle. This saves battery charge.

## Display LCD

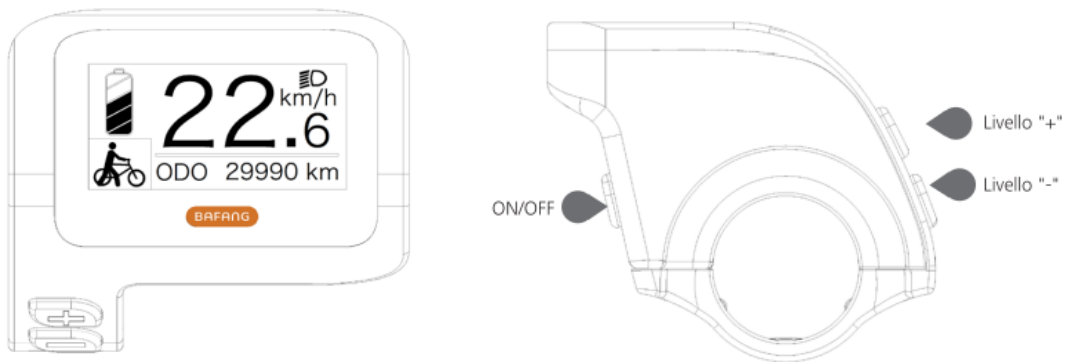
The supplied display looks like this:



The LCD display has three buttons, the power/mode key , the button  and the button



---

**Battery charge level indication:**

Indicates the current value of the charge level.

**Assistance level indication:**

Indicates the current level, from 0 to 5. If no number is displayed, it means there is no power; it means that the walk assist mode is active.

**Front/rear lights on indication:**

Only appears when the headlights or backlight are on.

**Indicates the current speed measurement unit:**

km/h or MPH

**Multifunctional indication:**

Includes single distance TRIP, total distance ODO, maximum speed MAX, average speed AVG, remaining distance RANGE, power output POWER, calories Cal, ride time TIME. (Note: After the display turns on, within ten seconds, if it detects the torque sensor signal or if it detects that it is the torque sensor, it will show the calories screen; if it detects the remaining distance, it will display the RANGE screen ; or it will not display the two screens).

- **Display on/off**

Press and hold the power key, the display will start working. Press and hold the Power key again to turn off the device. When it is off, the display does not consume battery power because the leakage current is less than 1uA.

- **Select the level of electric assistance**

After starting, short press the plus or minus key to switch the level of assistance to change the motor output power. Level 0 means there is no electric assistance. Level 1 is the lowest level and level 5 is the highest level. After switching on the display, the default level is level 1.



• **Turning on the backlighting of the display, front and rear lights: \* Not available on this model**

Turn on the light: Press and hold the "+" key to turn on the backlight of the display and headlights, the display will show the headlight icon. Turn off the light: Press and hold the "+" key again to turn off the backlight of the display and headlights, and the headlight icon will disappear.

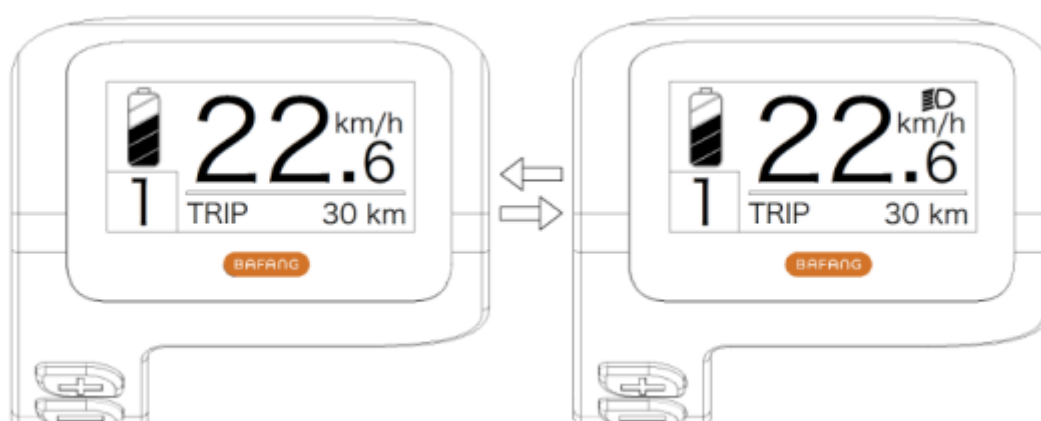

• **The walk assist mode**

Press and hold the "-" key, the display will show the icon and the bicycle will enter walking assist mode at the speed of 6km/h; release the "-" key, the icon will disappear from the display and the bicycle will end the walk assist mode.







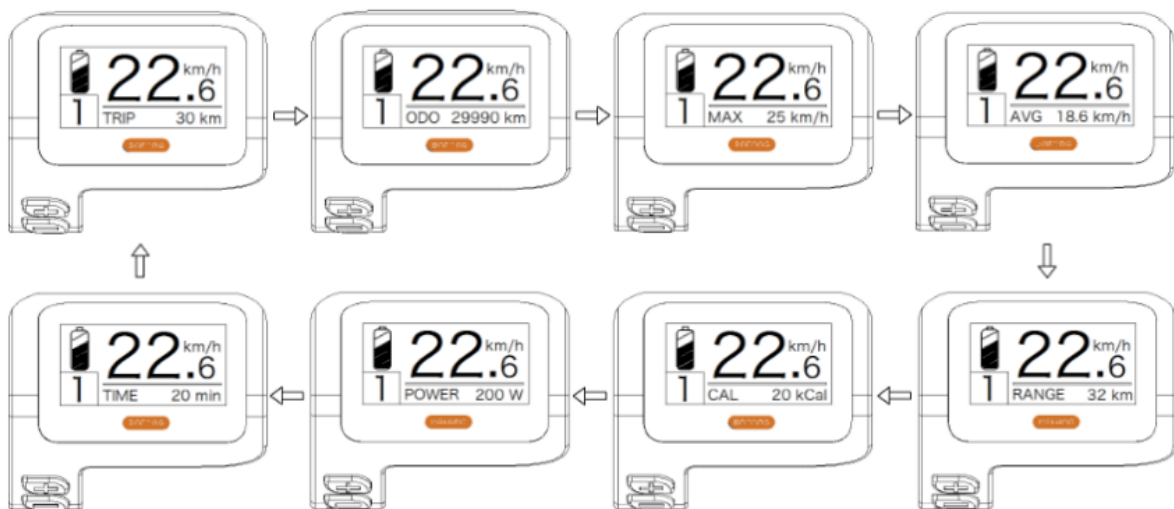

- **Functional indications of the different modes**

The default menu is "TRIP" (single distance) and it can be switched alternately as "TRIP" (single distance) → "ODO" (total distance) → "MAX" (max speed) → "AVG" (average speed) → "RANGE" (remaining distance) → "CALORIES/CAL" (KCal) → "POWER" (output power) → "TIME" (travel time) → "TRIP" (single distance).



- **Indication of battery charge status**

Shows the battery charge status in one to five lines. When it shows all five lines, it means the battery has full capacity. If the battery symbol flashes, it means that the battery needs to be charged immediately.

Battery charge lines	State of charge	Diagram icon
5	75%-100%	
4	50%-75%	
3	30%-50%	
2	10%-30%	
1	5%-10%	
LOW	LOW <5%	 Flash

- **FUNCTION SETTING**

Press and hold the "+" & "-" keys simultaneously to enter the menu ("Display Setup", "Information", "EXIT").

Press "+" or "-" key to select "Display Setting", "Information" or "EXIT", then short press "power" key to confirm.



Schermata impostazione funzioni

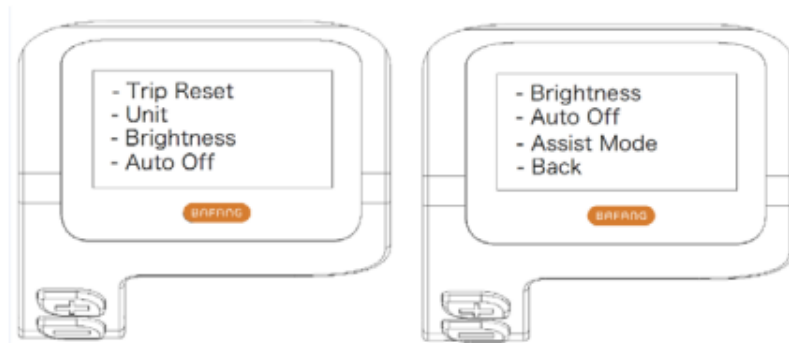

Schermata "Impostazione Display"

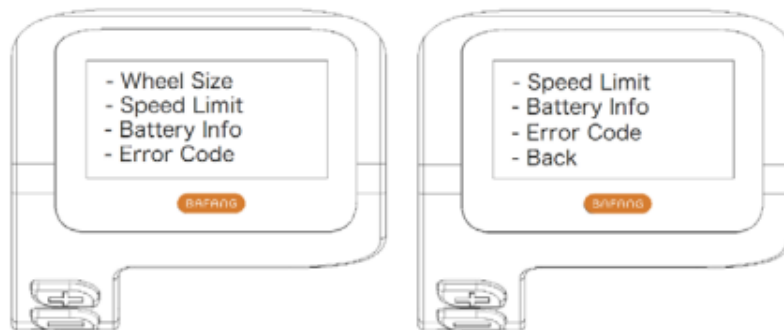

Schermata "Informazioni"

---

## Display setting

- Resets the mileage of a single journey

Enter the "Display Setting" menu and short press the "+" or "-" keys to select "TRIP Reset" and short press the "power" key.

Then, short press the "+" or "-" key to select "NO"/"YES" ("YES" means reset, "NO" means no reset).

Short press the "power" key to save the setting and return to the "TRIP Reset".

Press and hold "+" & "-" at the same time to save and return to the main screen or select "BACK"→"EXIT" to return to the main screen (note: after setting, press and hold the "+" and "-" at the same time means save the setting and return to the main screen).

When you reset the distance for a single trip, the trip time, average speed and maximum speed are also reset at the same time.



- Switching units of measure between Metric and Imperial

Enter the "Display Setting" menu and short press the "+" or "-" keys to select "Unit", then short press the "power" key to confirm.

Short press the "+" or "-" key to select "Metric" / "Imperial" and then short press the "power" key to save the setting and return to "Unit".

Press and hold the "+" & "-" keys simultaneously to exit the main screen or select "BACK"→"EXIT" to exit the main screen. (Note: If you select metric, all information will be metric; if you select imperial, all information will be imperial.)



---

- Backlight setting

Enter the "Display Settings" screen and short press the "+" or "-" keys to select "Brightness", then short press the "power" key to confirm.

Short press the "+" or "-" key to select "100%"/"75%"/"50%"/"30%"/"10%".

After selection, short press the "power" button to save the setting and return to the "Brightness" screen.

Press and hold the "+" and "-" keys simultaneously to return to the main screen or select "BACK"→"EXIT" to return to the main screen.

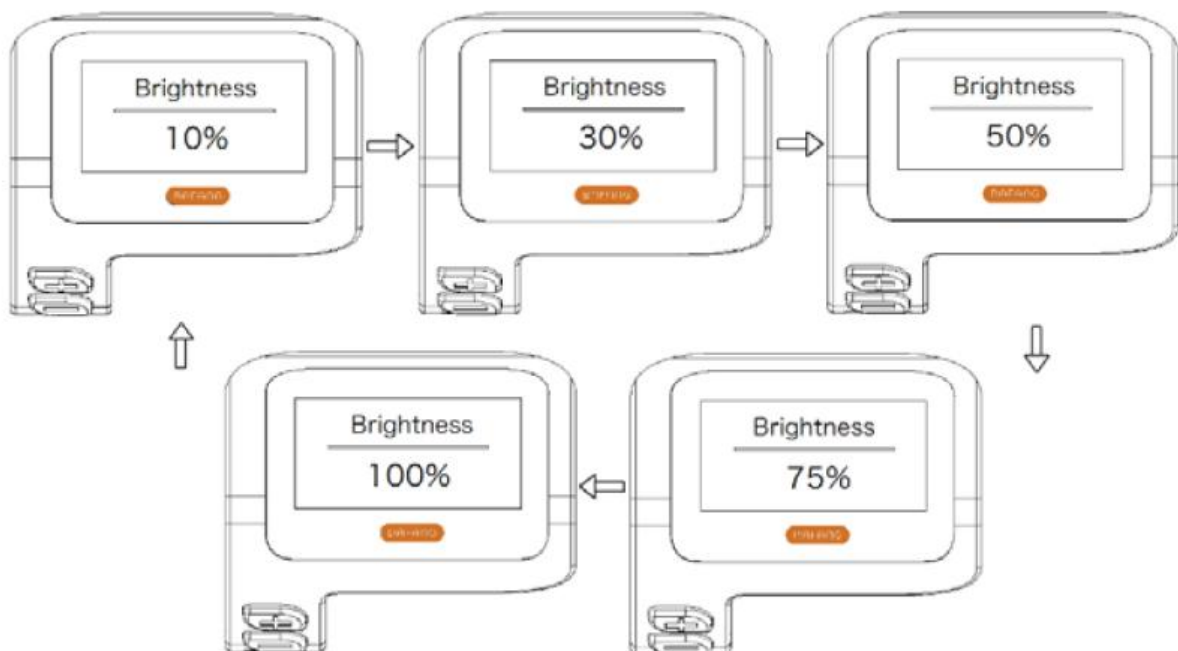

- Setting the "auto shut-off" time

Enter the "Display Settings" screen and short press the "+" or "-" keys to select "Auto Off", then short press the "power" key to confirm your choice. Short press "+" or "-" key to select "OFF"/"9"/"8"/"7"/"6"/"5"/"4"/"3"/"2"/"1".

After selection, short press the "power" button to save the setting and return to the "Auto Off" screen.

Press and hold the "+" and "-" keys simultaneously to return to the main screen or select "BACK"→"EXIT" to return to the main screen.



- Setting of electric assistance mode

Enter the "Display Setting" screen and short press the "+" or "-" keys to select "Assist Mode" and then short press the "power" key to confirm the setting. After setting, short press "+" or "-" to select "3"/"5"/"9" and then short press "power" key to save the setting and return to "Assist" mode. Press and hold the "+" and "-" keys to return to the main screen or select "BACK" → "EXIT" to return to the main screen.

The default level for viewing is level 5.



---

## DEFINITION OF THE ERROR CODE

When a fault is detected, the icon  is displayed. One of the following error codes will be displayed.

Error code	Definition of error	Error resolution mode
"07"	High voltage protection	Check the tension of the battery
"08"	Hall sensor failure of the motor inside	Engine module check
"10"	The temperature of the controller reaches the maximum protection value	Check the controller
"12"	Faulty current sensor inside the regulator	Check the controller
"13"	Faulty temperature sensor inside the battery	Check the battery
"21"	Sensor detection failure wheel speed	Check the location of sensor installation speed
"22"	BMS communication fault	Replace the battery
"30"	Communication fault	Check the connection of the controllers

---

## Battery

### Reading of the battery charge level

To know the charge level, press and hold the charge button located above the battery. Please note that the charge LED remains functional even if the battery is switched off (see below).



The 4 LEDs light up to indicate the corresponding charge level.

DISPLAY	CHARGE LEVEL
BLUE	100%
GREEN	75%
RED	50%
Flash LED	< 25% need to recharge

### Installing and using the battery

The e-bike has the battery located on the down tube of the frame (the battery is directly connected to the controller box which is located under the battery).

Lift the battery above the frame down tube, align the position of the battery sliders, then place the battery box inside the slot, make sure it fits snugly, then lock it tightly. Firmly fastening the battery, use the key to lock the battery with the slider. (Fig.3.1~3.3)

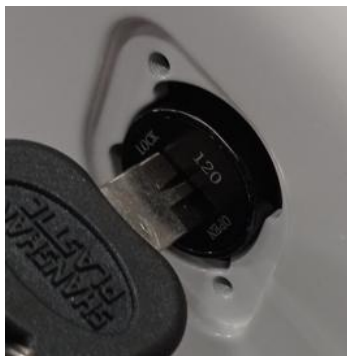

From the initial position at 12 o'clock (where the battery is locked), insert the key in the appropriate slot, press and turn it clockwise to the 6 o'clock position to unlock it. Reverse the same procedure to relock the battery.





**CAUTION:** Be sure to remove the key and keep it safe after removing the battery from the holder!

---

## Using the Charger

Before charging the battery, please read the user manual and the charger manual, if they came with your bike. Please also note the following points regarding the battery charger :

- Follow the instructions on the battery charger label.
- Do not use this charger near explosive gases or corrosive substances.
- Do not shake the charger, do not subject it to shocks and avoid falls.
- Always protect the charger from rain and humidity, for indoor use. 
- The temperature tolerance of this charger is between 0 and +40°C.
- It is forbidden to disassemble the charger, in the event of a problem, entrust the device to a qualified repairer.
- You should only use the charger supplied with your e-bike to avoid damage. Note that failure to comply with this constraint will void the warranty.
- When recharging, the battery and charger should be at is 10cm away from the wall and in a dry and ventilated place. Do not place anything in direct proximity to the charger during use.
- Do not touch the charger for too long during charging (risk of superficial burns).
- Do not position the charger unstable.
- Do not cover the charger to avoid overheating while charging.
- Do not immerse the product
- Avoid contact with water while charging the battery. Do not touch the charger with wet hands.
- Do not use charger with damaged power cord or plugs. Make sure the charger plug is properly connected to the mains for charging.
- Do not short the charger pins using a metal object.
- Disconnect power before connecting or disconnecting battery connections.
- This charger is designed to charge Lithium batteries, do not charge the wrong type of battery. Do not use on a non-rechargeable battery.
- This device can be used by children aged of at under 8 years and by people having abilities reduced physical , sensory or mental Or devoid of experience or knowledge , if they ( if they ) are properly monitored or if instructions relating to the safe use of the device security their have summer data and if the risks incurred have summer apprehended . THE children should not not play with the device . Cleaning and maintenance by the user must not not be made by children without monitoring .
- It should be monitored THE children For make sure they don't play not with the device .
- Keep out of reach of children, this product is not a toy.
- The external flexible cable of this product cannot be replaced; in the event of damage to the cord, the product must be scrapped.
- At the end of its life, take the product to a recycling centre. 

## Recharge procedure

If a power outlet is available near your bike, you can charge the battery directly on the bike without detaching it. The charger socket is covered by a plastic cap, you just need to open it to charge the battery directly.

Removing the battery can be useful in places that cannot accommodate your bike or when it is not near a power outlet.



**RECOMMENDATION:** Charging the battery should be done indoors in a ventilated area.

Please charge the bicycle battery according to the following procedure:

- The battery can be recharged using a standard power outlet. It is not necessary to activate its switch.
- Insert the charger plug into the battery and plug the charger power cable into a nearby outlet.
- When charging, the LED on the charger will be red to indicate proper operation. When it turns green, it means the battery is charged.
- To finish charging, you must disconnect the power plug, then the plug connected to the battery. Finally close the battery socket cap.

This e-bike is equipped with a high quality Li-ion battery. Li-ion batteries have memory-free charging and a wide temperature tolerance range of -10 to +40°C.

To ensure maximum battery life and to protect it from damage, please follow the use and care instructions below.

### **Battery life**

After charging your battery, it is advisable to let it rest for 20 to 30 minutes before use.

Your battery life depends on several usage factors:

- The choice of assistance mode
- User's weight
- The elevation of the road
- Tire inflation
- The wind
- The pedaling effort provided
- Starting and frequency of stops
- The outside temperature

### **Warning, precautions**

It is recommended to recharge the batteries on a regular basis, or after each use. There is no memory effect on these batteries. In order to maximize the life of your battery, it is recommended:

- Avoid hot places (ideal charging temperature 20°C)
- Let the battery cool down 30 minutes after using the bike



#### **Precautions for use:**

- Use the battery only for this bike.
- Only use the specific charger delivered to charge the battery.

- 
- Only charge the battery in a well-ventilated area.
  - Do not expose the battery to heat or charge it in direct sunlight.
  - Do not disassemble or modify the case and the battery which is integrated in the case.
  - Do not connect the (+) and (-) connections of the battery with a metal object.
  - Do not expose the battery to liquids.
  - Do not use a damaged battery.
  - Do not continue to charge the battery if the charge is not complete after the theoretical charge time.
  - Do not use the battery if it emits an unusual odor, heats up unusually, or if anything appears abnormal.
  - Do not leave the battery within the reach of children.
  - Recharge your battery before prolonged storage and carry out the same operation after this storage.

## Battery life



Batteries can suffer from performance aging after a large number of charges. This will depend on the usage habits of the pedelec.

You must drop off your used batteries at your store or at specialized recycling drop-off points. Above all, do not throw your battery at the end of its life into the environment.

## Battery maintenance

To ensure maximum battery life and to protect it from damage, please follow these use and care instructions:

When you notice that the charge drops to 10%, the battery needs to be recharged quickly.



**RECOMMENDATION:** If the bike is not used frequently over a period of time, it should be fully charged every month. The battery case should be stored in a dry, protected place at a temperature between 5 and 35°C.

### **WARNING:**



- Battery life may be reduced by prolonged storage without regular recharging as mentioned above.
- Do not use any metal to directly connect two poles of the battery, which may cause a short circuit.
- Never place the battery near a fireplace or any other heat source.
- Do not shake the battery, subject it to shock or drop it.

- 
- When the battery pack is removed from the bike, keep it out of the reach of children to avoid accidents.
  - It is forbidden to open the battery.

## Use and maintenance of the electric motor

Our e-bikes are programmed to start the e-assist after half a turn of the pedal.

Do not use the bike in flooded places or during thunderstorms. Do not immerse electrical components in water to avoid damage.

Avoid knocks on the engine to avoid damaging it.

## Controller Maintenance

It is very important to take good care of the controller according to the following instructions:

- Protect the controller from water ingress and submersion.

**Note:** If you suspect water may have entered the case, please turn off the battery immediately and continue without assistance. You can restart it as soon as the controller is dry.

- Do not shake the controller, do not subject it to shock and avoid dropping.



**WARNING:** Do not open the controller enclosure. Any attempt to open the controller enclosure, modify it or adjust it will void the warranty. Please ask your dealer or qualified professional to carry out repairs.

Any modification of the parameters of the electric management system, in particular the change of the speed limit, is strictly prohibited and will invalidate the guarantee of your bike.

## Main data sheet

Maximum weight: User + Charge + bicycle		130 kg
Maximum speed with assistance		25 km/h
Autonomy		Approx. 40 to 50 km
Motorisation	Max power	250 W – 32Nm
	Voltage	36V
	Maximum noise during use	< 70 dB
Battery	Type	Lithium
	Voltage	36V
	Capacity	10,4 Ah
	Weight	2.4 kg
	Charging time	6-8 h
	Number of cycles ( $\geq 70\%$ capacity)	500 cycles
Charger	Input voltage	100-240V
	Output voltage	36V
Total weight of the bicycle		24.6 kg
Dimensions of the bicycle		28"
Size tyres / wheel		700 x 40
User size		165 - 190

## After- sales

### Wear part

The different wear elements are standard elements. Always replace worn parts and/or parts to be changed with identical components sold on the market or from your dealer.

### Basic troubleshooting

Do not attempt to access or repair any electrical component yourself. Contact the specialist closest to you for maintenance by a qualified person.

The information below is for explanatory purposes and not instructions to assist the user in repairs. Any troubleshooting procedure mentioned should be performed by a qualified professional who is aware of safety issues and familiar with electrical maintenance.

Description of the problem	Possible causes	Resolution
After the battery is turned on, the motor does not assist pedaling.	<ol style="list-style-type: none"> <li>1) the motor cable (waterproof connection joint) is connected incorrectly</li> <li>2) the brake lever did not properly return to the normal position, forcing the switch off</li> <li>3) the battery fuse is blown</li> <li>4) the speed sensor is too far from the magnetic disk on the BB axis</li> <li>5) The connection between the sensor and the controller is not established or has a bad contact.</li> </ol>	<p>First, check that the battery is charged. If not, reload it.</p> <ol style="list-style-type: none"> <li>1) check that the connection is well established, without any play</li> <li>2) return the brake lever to its normal position carefully without braking</li> <li>3) Open the top of the battery pack and check the condition of the fuse. If blown, contact your authorized retailer or professional for a replacement.</li> <li>4) Adjust the distance between the sensor and the magnetic strip to be no more than 3mm</li> <li>5) Make sure the controller and sensor are well connected.</li> </ol>
Battery life shortens (note: battery performance is directly influenced by the weight of the user, luggage, wind strength, type of road, constant braking).	<ol style="list-style-type: none"> <li>1) the reload time is not enough</li> <li>2) the ambient temperature is too low and influences the battery operation</li> <li>3) frequent hills or headwinds as well as poor road conditions</li> <li>4) the tire pressure is not sufficient (re-inflate them)</li> <li>5) frequent shutdowns and restarts</li> <li>6) the battery has been stored without recharging for a long time.</li> </ol>	<ol style="list-style-type: none"> <li>1) please recharge the battery following the instructions (chapter 7.3)</li> <li>2) In winter or temperature below 0°C, your battery should be kept indoors</li> <li>3) This is a normal cause and the problem will resolve as conditions improve</li> <li>4) inflate the tires to a pressure of 3.1 bar</li> <li>5) The problem will resolve with the improvement of usage situations</li> <li>6) Carry out regular recharging in accordance with the instruction manual. If this does not solve the problem, contact your dealer or qualified professional.</li> </ol>
After plugging in the charger, the charging LEDs do not light up.	<ol style="list-style-type: none"> <li>1) problem with the electrical outlet</li> </ol>	<ol style="list-style-type: none"> <li>1) inspect and repair electrical outlet</li> <li>2) inspect and insert the plug fully</li> </ol>

	2) poor contact between the charger input socket and the electrical outlet 3) the temperature is too low.	3) Charge indoors. If the above solutions have no effect, contact your dealer or qualified professional.
After charging for more than 4/5 hours, the charging indicator LED is still red ( note : it is very important to recharge the battery following the instructions to avoid damaging the equipment).	1) ambient temperature is 40°C or more 2) ambient temperature is 0°C or less 3) the bike was not recharged after use which exaggerated the unloading 4) the output voltage is too low to be able to recharge the battery.	1) Charge the battery under temperature below 40°C and in accordance with the instructions 2) recharge the battery indoors and in accordance with the instructions 3) Properly maintain the battery to avoid over-discharging 4) Do not perform recharging with voltage lower than 100V. If the above solutions have no effect, contact your dealer or qualified professional.
<u>LCD display :</u>  The speed is not displayed on the LCD screen.	The magnetic ball on the spoke of the wheel is too far from the sensor (attached to the rear of the frame or to the front fork) which prevents the sensor from receiving the signal when the wheel is spinning.	Check the distance between the magnetic ball and the sensor and make sure it does not exceed 5mm .

#### Troubleshoot charger issues:

- The Red light does not work during charging: check that the connectors are correctly connected. Check if the normal voltage is passed at once, if so, please check the charger repair. If the above is correct, the battery is definitely faulty.
- Red light does not turn green: turn off the power, after 5 seconds then connect the AC power, it can continue to charge. The battery can no longer be charged, the battery is definitely defective.
- The Red light immediately turns green: check that the battery is fully charged. If not, the battery or charger is faulty.



Traduction de la notice originale

Cette notice a pour objectif de vous donner les informations nécessaires à la bonne utilisation, au réglage et à l'entretien de votre vélo.

Veillez prendre le temps de lire ces instructions avec attention avant de monter en selle et les conserver durant la vie du vélo. Elles contiennent d'importantes indications de sécurité et d'entretien.

Il est de la responsabilité de l'utilisateur de lire ce manuel avant de faire usage du produit.

Le non-respect de ces instructions vous expose à des risques d'une mauvaise utilisation de votre vélo, d'une usure prématurée de certains composants pouvant entraîner une chute et / ou un accident.

Dans le cas où une pièce originale s'avère défectueuse en termes de fabrication au cours de sa période de garantie, nous nous engageons à la remplacer. La durée de garantie pour les vélos électriques est la suivante:

Cadres et fourches rigides: 2 ans

Pièces électriques: 2 ans avec les soins et l'entretien approprié

Tous les autres composants : 2 ans avec les soins et l'entretien approprié.

Quant à la batterie, elle est garantie contre les défauts de fabrication pendant 6 mois sur les pièces consommables (cellules) et 24 mois sur les pièces électriques, sous réserve du respect des instructions d'utilisation et de stockage indiquées ci-dessous:

- ✓ Ne connectez pas directement la borne positive à la borne négative de cette batterie;
- ✓ Ne placez pas la batterie dans un endroit à haute température, dans un environnement exposé au soleil ou à proximité du feu;
- ✓ Ne placez pas la batterie dans un environnement humide ou immergé dans un liquide;
- ✓ Ne démontez pas le bloc-batterie sans le guide d'un technicien professionnel;
- ✓ Conserver la batterie dans un environnement sec et tempéré. Charger la batterie tous les mois;
- ✓ Veuillez charger cette batterie avec le chargeur exclusif accompagné de votre vélo.
- ✓ Rapportez votre batterie usagée chez votre revendeur.

Cette garantie ne comprend ni la main-d'oeuvre ni les frais de transport. La société n'assume aucune responsabilité pour dommages indirects ou spéciaux. Cette garantie est applicable seule à l'acheteur original de vente au détail possédant une preuve d'achat qui valide toute réclamation. Cette garantie est applicable seulement en cas de pièces défectueuses et ne couvre ni les effets d'utilisation usuelle, usage en location, à usage professionnel, ni les dommages causés par accidents, abus, charges excessives, négligence, assemblage impropre, entretien impropre ou ajout d'objets incohérents avec l'utilisation normale du vélo.

Aucun vélo n'est indestructible et aucune réclamation ne peut être acceptée pour les dommages causés pour une utilisation impropre, usage en location, à usage professionnel, pour une utilisation

---

en compétitions, acrobaties, sauts sur rampe, bonds ou activités semblables. Les réclamations doivent être faites auprès du revendeur. Vos droits légaux ne sont pas concernés.

La société se réserve le droit de changer ou de corriger tout détail sans avertir. Toutes les informations et les précisions sur ce mode d'emploi sont corrigées au moment de l'impression.

Il est interdit de modifier ou de falsifier le manuel fourni avec le vélo.

Le vélo est certifié selon les normes de la loi en vigueur.

Il est absolument interdit de modifier les paramètres et les spécifications des composants électriques/mécaniques assemblés et les fonctions standard du vélo car cela compromettrait le bon fonctionnement du véhicule et la sécurité de l'utilisateur lui-même.

Dans le cas où cela se produirait, l'utilisateur sera entièrement responsable de tout dommage connexe.

## Conditions d'usage de ce vélo à assistance électrique

Ce vélo à assistance électrique est conçu pour un usage urbain et périurbain, il permet de se déplacer en ville, sur route ou sur une surface pavée où les pneus sont toujours en contact avec le sol. Il est équipé d'une assistance électrique au pédalage qui facilitera tous vos déplacements au quotidien, pour aller plus loin et plus longtemps. Votre vélo à assistance électrique est un vélo adulte, pour des personnes de plus de 14 ans. Dans le cas où le vélo est utilisé par un enfant, la responsabilité est pour les parents et doivent s'assurer que l'utilisateur est capable d'utiliser le vélo en toute sécurité.

Votre vélo n'est pas destiné à être utilisé sur des terrains non goudronnés ou en mauvais état. Il n'est pas conçu pour une utilisation "tout terrain", ni pour la compétition. Le fait de ne pas respecter cet usage peut entraîner une chute ou un accident et peut détériorer de façon prématurée et potentiellement irréversible l'état de votre vélo à assistance électrique.

Votre vélo à assistance électrique n'est pas un cyclomoteur. L'assistance a pour objectif de fournir un complément au pédalage. A l'instant où vous commencez à pédaler, le moteur se déclenche et vous aide dans l'effort. L'assistance varie en fonction de la vitesse du vélo, importante au démarrage, moins soutenue lorsque le vélo est lancé puis disparaît lorsque le vélo atteint les 25 km/h. L'assistance se coupe dès que l'un des deux leviers de frein est actionné ou que la vitesse est supérieure à 25 km/h. Celle-ci reprendra automatiquement en dessous de 23 km/h avec le pédalage.

Il doit être correctement entretenu selon les instructions de ce manuel.



**AVERTISSEMENT** : Comme tout composant mécanique, une bicyclette subit des contraintes élevées et s'use. Les différents matériaux et composants peuvent réagir différemment à l'usure ou à la fatigue. Si la durée de vie prévue pour un composant a été dépassée, celui-ci peut se rompre d'un seul coup, risquant alors d'entraîner des blessures pour le cycliste. Les fissures, égratignures et décoloration dans des zones soumises à des contraintes élevées, indiquent que le composant a dépassé sa durée de vie et doit être remplacé.

---

## Recommandation : Un usage sûr en toute sécurité

Avant de faire usage de votre vélo à assistance électrique, assurez-vous qu'il est en bon état de marche. Vérifiez particulièrement les points suivants:

- La position doit être confortable
- Les écrous, vis, leviers de serrage, le serrage des composants
- Les freins sont en état de marche
- La course du guidon est bonne sans trop de jeu, le cintre est correctement fixé à la potence
- Les roues ne sont pas entravées et les roulements sont correctement ajustés
- Les roues sont correctement serrées et attachées au cadre/à la fourche
- Les pneus sont en bon état et leur pression est bonne
- L'état des jantes
- Les pédales sont fermement attachées au pédalier
- Le fonctionnement de la transmission
- Les catadioptriques sont en bonne position.



**RECOMMANDATION :** Votre vélo à assistance électrique doit être révisé tous les 6 mois par un professionnel pour vous assurer du bon état de marche et de la sécurité d'usage. Il est de la responsabilité de l'utilisateur de s'assurer que tous les composants sont en bon état de fonctionnement avant l'usage.

Choisissez un endroit sûr, éloigné de la circulation pour vous familiariser avec votre nouveau vélo. L'assistance peut se déclencher avec force, vérifiez que votre guidon est bien droit et que la voie est dégagée.

Assurez-vous d'être en bon état de santé avant de monter sur votre vélo.

Dans le cas de conditions climatiques inhabituelles (pluie, froid, nuit...), soyez particulièrement vigilant et adaptez en conséquence votre vitesse et vos réactions.

Lors du transport de votre vélo à l'extérieur de votre véhicule (porte vélo, barre de toit...), il est vivement conseillé d'enlever la batterie et de la stocker dans un endroit tempéré.

L'utilisateur doit se conformer aux exigences de la réglementation nationale lorsque la bicyclette est utilisée sur la voie publique (éclairage et signalisation par exemple).



**AVERTISSEMENT:** Vous reconnaissez être responsable de toute perte, blessure ou dégâts causés par le non-respect des instructions ci-dessus et que cela annulera automatiquement la garantie.



[www.sharpconsumer.com/  
contact/](http://www.sharpconsumer.com/contact/)



[www.sharpconsumer.com/  
support/](http://www.sharpconsumer.com/support/)



[www.sharpconsumer.com/  
documents-of-conformity/](http://www.sharpconsumer.com/documents-of-conformity/)

## Structure des vélos à assistance électrique

BK-ED03-EB components



- |   |   |
|---|---|
| 1. Pneu et chambre à air                        | 15. Tige de selle                                     |
| 2. Jante  | 16. Selle   |
| 3. Rayons                                       | 17. Chaîne  |
| 4. Moyeu avant avec levier de serrage           | 18. Display LCD                                       |
| 5. Fourche avant suspendu                       | 19. Dérailleur arrière                                |
| 6. Frein à disque avant                         | 20. Moteur arrière                                    |
| 7. Garde-boue avant                             | 21. Pignons   |
| 8. Guidon et potence                            | 22. Béquille  |
| 9. Sonnette                                     | 23. Garde-boue arrière                                |
| 10. Cadre                                       | 24. Porte-bagage arrière                              |
| 11. Pédales                                     | 25. Batterie  |
| 12. Manivelle de pédale                         | 26. Poignée, sélecteur de vitesse et poignée de frein |
| 13. Câble de frein, des vitesses et d'affichage |   |
| 14. Collier de serrage de selle                 |   |

---

## Première mise en route et réglages

### Mise en place des éléments de sécurité

#### Eclairage

Un éclairage vous est fourni, il est composé de deux catadioptrés (un blanc inclus dans le phare avant et un rouge fixé sur le garde-boue arrière), d'un phare avant, d'un phare arrière, de catadioptrés positionnés entre les rayons des roues.

Le système d'éclairage est un équipement de sécurité de votre vélo, il doit être obligatoirement présent sur votre vélo. Vérifier que votre système d'éclairage fonctionne correctement avant de prendre la route.

#### Phare avec batterie externe

Retirez la partie transparente au-dessus du phare en appuyant sur l'encoche située derrière le boîtier. Une fois tout retiré, il est possible de retirer les piles et de les remettre en respectant la polarité indiquée. Changez la partie transparente. Allumez/éteignez le phare en basculant le petit interrupteur situé au-dessus de la lampe.

#### Feu arrière avec batterie externe

Retirez la partie transparente à l'aide d'un tournevis. Une fois tout retiré, il est possible de retirer les piles et de les remettre en respectant la polarité indiquée. Remplacez la partie transparente. Allumez/éteignez le feu arrière en basculant le petit interrupteur situé à l'arrière de l'ampoule.

#### Sonnette

Une sonnette est installée sur votre guidon. Elle vous permettra d'être entendu à 50 m.

La sonnette est un équipement de sécurité de votre vélo, elle doit être obligatoirement présente sur votre guidon.

#### Port du casque

Pour une utilisation sûre, le port d'un casque de vélo est fortement recommandé. Il est garant d'une diminution de traumatismes crâniens en cas de chute et d'augmenter la sécurité de l'utilisateur.



**ATTENTION** : Le port du casque est obligatoire pour les enfants de moins de 14 ans en tant que conducteurs ou passagers.

Pour plus d'informations, renseignez-vous auprès de votre revendeur.

## Réglage de la selle et du guidon

Il est important d'adapter les réglages de votre vélo à votre morphologie.

### Selle

Ouvrir le système de blocage rapide (voir paragraphe pour la méthodologie d'utilisation du blocage rapide).

Lors du réglage de la selle dans sa position la plus basse, assurez-vous que celle-ci ne touche aucun composant du vélo comme par exemple le porte-bagages. De même, veillez à ne pas dépasser le repère minimum d'insertion du tube de selle. Ce repère d'insertion ne doit jamais être visible lors de l'utilisation du vélo.

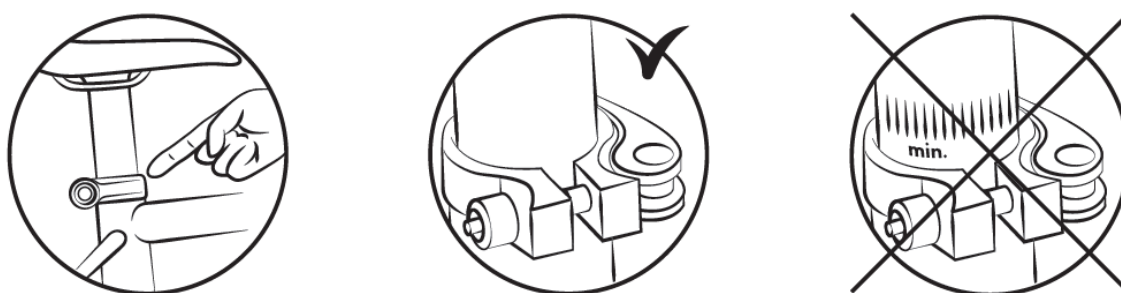

Pour vérifier la hauteur correcte de la selle, il faut être assis jambes tendues, le talon reposant sur la pédale (fig. B). Lors du pédalage, le genou sera légèrement plié avec le pied en position basse (fig. A).

### Guidon et potence

Votre vélo est équipé d'une potence de guidon.

Pour régler l'angle du guidon, actionnez le levier situé sur le côté de la potence de direction en le tirant dans la direction indiquée sur le levier lui-même de manière à ce que la valve de la potence de direction s'ouvre.

Il est ainsi possible de régler la position du volant et l'angle du style.

Fermez le couvercle pour sécuriser les réglages choisis.

La vis intérieure permet de régler la tension de serrage de la tige de selle sur le guidon.

Veillez à ce que le guidon soit perpendiculaire à la roue avant.

Le vélo est équipé d'une potence; la hauteur de la potence est réglée en modifiant l'emplacement de la potence dans le tube central du cadre.



Pour régler la hauteur de la potence, desserrez la vis de serrage et soulevez la potence à la hauteur souhaitée.

Attention:

Ne pas dépasser le point de référence minimum d'insertion. Ce point de référence ne doit jamais être visible pendant la pratique du cyclisme.

Resserrez la vis sur la potence et assurez-vous que la position de la force est correcte.

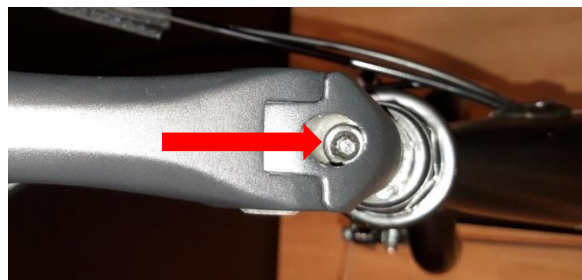

## Pneumatiques

Vérifiez régulièrement la pression des pneus. Rouler avec des pneumatiques insuffisamment gonflés ou sur gonflés peut nuire au rendement, provoquer une usure prématurée, diminuer l'autonomie ou augmenter les risques d'accident.

Si une usure importante ou une entaille est visible sur un des pneus, remplacez-le avant d'utiliser le vélo. Une plage de pression est indiquée sur le flanc du pneumatique par le constructeur et dans le tableau suivant. La pression doit être adaptée en fonction du poids de l'utilisateur.

Modèle	Taille du vélo	Taille des chambres à air	Taille des pneus	Pression	
				PSI	Bar
City	28"	700x40	700x40	voir la valeur indiquée directement sur le pneu	voir la valeur indiquée directement sur le pneu

## Méthode pour déterminer le bon réglage des mécanismes de blocage rapide (roue et collier de selle)

Les dispositifs de blocage rapide sont conçus pour être actionnés à la main. Ne jamais utiliser d'outils pour bloquer ou débloquer le mécanisme afin de ne pas le détériorer.

Pour régler la force de serrage de l'axe de roue, vous devez utiliser l'écrou de réglage et non pas le levier de blocage rapide. Si le levier peut se manœuvrer en exerçant une pression manuelle minimale, cela signifie qu'il n'est pas suffisamment serré. Il est donc nécessaire de resserrer l'écrou de réglage.

Le système de blocage rapide doit marquer les pattes de la fourche lorsqu'il est fermé dans la position bloquée.

A chaque opération de réglage, vérifiez le bon centrage de la roue avant par rapport à la fourche. Pour régler, fermer et ouvrir les mécanismes de blocage rapide, appliquez la méthode suivante:

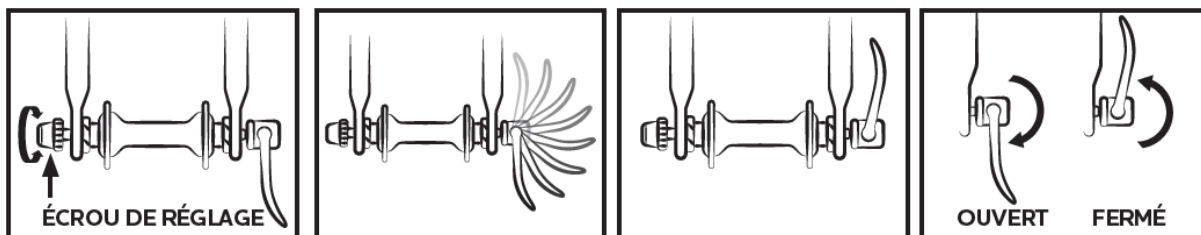

## Réglage du frein

Avant chaque utilisation, vérifiez que les freins avant et arrière fonctionnent correctement.

La poignée droite active le frein arrière. La poignée gauche active le frein avant.

Il est recommandé de répartir la force de freinage environ 60/40 entre l'avant et l'arrière. Le levier de frein ne doit pas entrer en contact avec le guidon et les gaines ne doivent pas subir de trajectoires à angle fermé, pour assurer le coulisement des câbles sans le moindre frottement. Les câbles endommagés, effilochés ou rouillés doivent être remplacés immédiatement.

### NB :



- Par temps de pluie ou de pluie, les distances de freinage s'allongent. Il est recommandé de freiner plus tôt dans ces situations.
- Dans les virages et au freinage, le guidon peut avoir une influence négative sur le temps de réponse du pilote.
- Ne touchez pas les freins à disque après une utilisation intensive du système de freinage du vélo à pédalage assisté, vous risqueriez de vous brûler.

## Réglage du frein en VBrake

Les patins exercent une pression directe sur la jante. L'intensité de la pression est réglée par un levier relié au frein par un câble. Ne pas actionner le levier de frein lorsque la roue est détachée du cadre.

- Positionnez les bras de l'étrier verticalement et parallèlement via une tension de câble appropriée. Une fois la position du câble définie, serrez-le avec la vis appropriée.

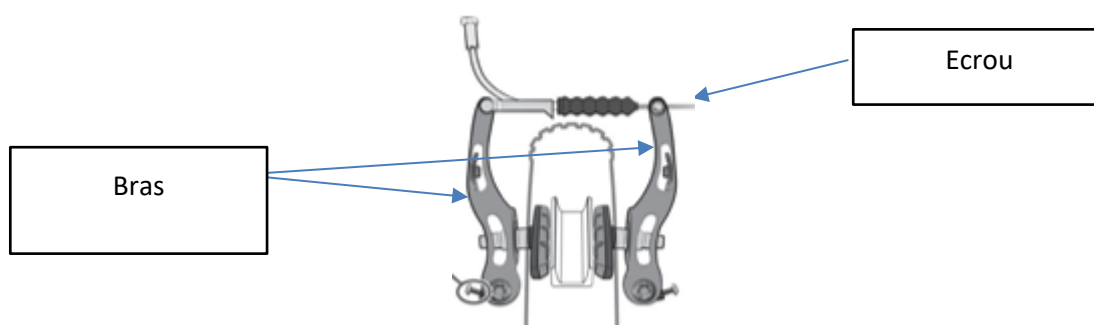

- Aligned the pad with the side of the rim.

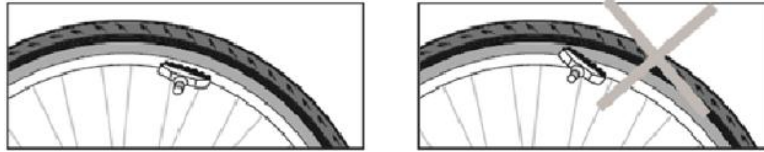

- Adjust the distance between the pads and the rim, from 1 to 3 mm, to obtain more effective braking.

- Move the rear of the pad away from the wheel.



- Adjust the symmetry of the calipers by balancing the return springs of the right and left calipers.

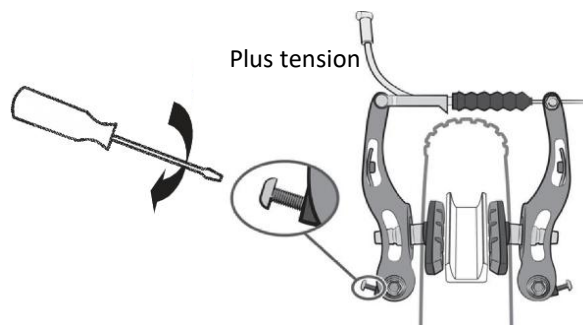

- A system of nut and locknut at the level of the brake lever allows to adjust the cable pressure and therefore the braking force which will vary over time as a function of the wear of the brake pads.

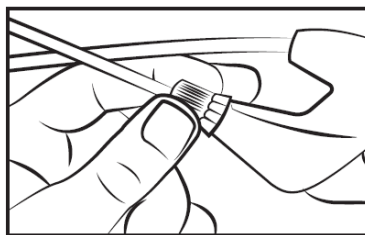

---

## Remplacement des plaquettes de frein et des supports

- Frein en V

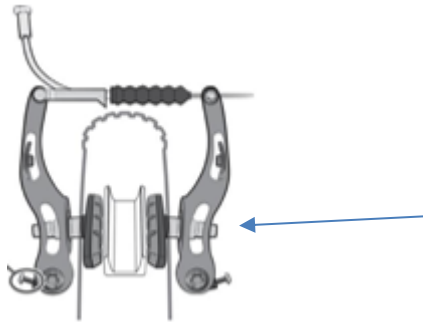

Dévissez les patins à l'aide d'une clé Allen de 5 mm.

Placez les nouveaux patins sur le support dans le bon sens.

Serrez les chaussures en respectant le règlement.

## Usure des roues

Comme toute pièce d'usure, la jante doit être contrôlée régulièrement. Le cerceau peut s'affaiblir et se casser, vous faisant perdre le contrôle ou tomber.



**NB** : il est important de vérifier l'état d'usure des jantes. Si le point de référence n'est plus visible avec un V-brake, cela signifie que la jante a atteint son point d'usure maximum pour une utilisation en toute sécurité. Une jante endommagée peut être dangereuse et doit être remplacée. Ajustez les plaquettes de frein pour maintenir un dégagement de 1 à 1,5 mm par rapport à la jante.

## Réglage du système de changement de vitesse

Le vélo comprend plusieurs vitesses interchangeables manuellement grâce à un système avec un dérailleur arrière. Utilisez la poignée droite pour changer de vitesse comme vous le souhaitez.

Plus l'indicateur est élevé, plus il sera difficile de pédaler, et inversement.

Attention: ne jamais pédaler en arrière lors d'un changement de vitesse et ne jamais forcer sur le levier de vitesses.



---

Pour une utilisation optimale du système de changement de vitesse, il est recommandé de ne pas changer de vitesse lors d'efforts ou de fréquences de pédalage importants.

### Réglage des butées

La course du dérailleur se règle à l'aide des vis H et L.

La vis L permet d'ajuster la butée supérieure (côté grand pignon).

En desserrant la vis L, la chaîne se positionne plus à l'extérieur du grand pignon.

La vis H permet d'ajuster la butée inférieure (côté petit pignon).

En desserrant la vis H, la chaîne se positionne plus à l'extérieur du petit pignon.

Ces manipulations s'effectuent par quart de tour. A chaque réglage, vous devez obtenir un alignement parfait entre le pignon, la chaîne et le galet du dérailleur arrière.



Schéma dérailleur arrière



### Réglage de la tension du câble

Pour régler un changement de pignon correct, utilisez la molette présente sur le dérailleur arrière ou la poignée. Cette molette permet de régler la tension du câble de dérailleur et permet de positionner le dérailleur correctement selon la vitesse choisie.

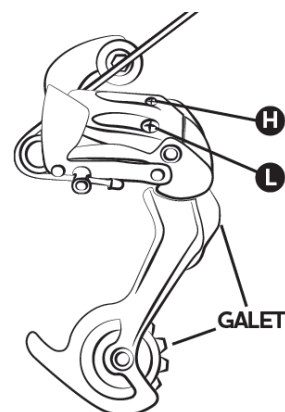
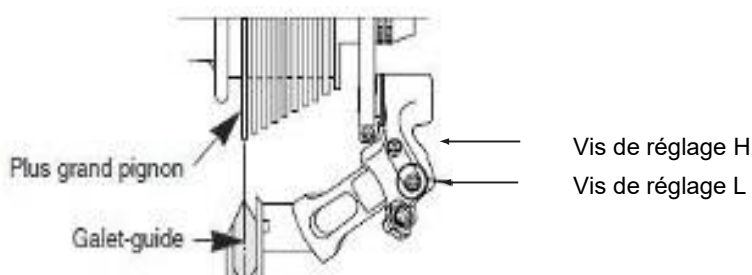
### Réglage de la chaîne

Votre vélo est pourvu d'un dérailleur arrière externe, la chaîne est automatiquement tendue.

### Pour changer la chaîne

Les chaînes neuves sont vendues avec trop de maillons, la première étape est de la réduire à la bonne longueur. La méthode la plus sûre est de compter le nombre de maillons de l'ancienne chaîne afin d'ajuster la nouvelle. Pour démonter l'ancienne chaîne, il suffit de la dérriver (retirer un rivet).

---

Une fois celle-ci retirée, il faut monter la nouvelle. Pour cela, il faut la passer autour du plateau du pédalier et du pignon arrière de façon qu'elle s'engrène correctement sur les autres éléments de la transmission. Pour fermer la chaîne nous vous recommandons d'utiliser une attache rapide. Celle-ci fait office de maillon femelle qui s'insère entre deux maillons mâles. Par la suite, l'attache rapide permettra également de démonter plus facilement la chaîne pour la nettoyer.

Afin de vérifier si la longueur de la chaîne est correcte, il faut la mettre sur le petit pignon. Dans cette configuration, la ligne virtuelle tracée entre le moyeu de la roue arrière et l'axe du galet inférieur du dérailleur doit être verticale.

### Changement des pédales

Pour changer vos pédales, identifiez les pédales en regardant la lettre notée sur la pédale. La pédale de droite est indiquée « R » (Right) et la pédale de gauche « L » (Left). Tournez la pédale « R » dans le sens des aiguilles d'une montre pour la fixer sur la manivelle. Tournez la pédale L dans le sens inverse des aiguilles d'une montre.

### Roue et moteur

Après le premier mois d'utilisation, il est conseillé de resserrer vos rayons pour limiter l'impact de la traction du moteur sur votre roue arrière. Lors de la mise en route du moteur, un léger bruit pourra avoir lieu. Ce bruit est normal car le moteur se met en route et assiste le pédalage. Ce bruit peut devenir plus important lorsqu'il est pleinement sollicité.

### Porte-bagages

Le porte-bagages est conçu pour supporter un poids maximal autorisé de 25-27 kg ; un siège enfant peut y être fixé. Utilisez un système d'ancrage adapté à ce type de châssis (non disponible en tant qu'accessoire).



**ATTENTION** : Le porte-bagages n'est pas conçu pour tracter une remorque.

Pour des raisons de sécurité, les bagages ne doivent être transportés que sur la galerie de toit. Attention : Lorsque le porte-bagages est chargé, le comportement du vélo change. Répartissez la charge de bagages de manière égale des deux côtés afin de favoriser la stabilité du vélo. Tout bagage doit être solidement fixé au porte-bagages avant d'utiliser le vélo. Il est important de vérifier que rien ne pend ou ne risque de se coincer dans la roue arrière du vélo. Ne modifiez pas le porte-bagages ; toute modification par l'utilisateur rend ces instructions caduques. Les bagages ne doivent pas masquer les réflecteurs et les feux du vélo.

### Entretien

Votre vélo nécessite un entretien régulier pour votre sécurité mais aussi pour augmenter sa durée de vie. Il est important de contrôler les éléments mécaniques périodiquement afin d'assurer le cas échéant un remplacement des pièces usées ou présentant des traces d'usures.

Lors d'un remplacement de composants, il est important d'utiliser des pièces d'origine afin de conserver les performances et la fiabilité de la bicyclette. Veillez à utiliser des pièces de rechange

---

appropriées concernant les pneus, les chambres à air, les éléments de transmission et les différents éléments du système de freinage.

Il est de la responsabilité de l'utilisateur de d'utiliser des pièces différentes des pièces d'origine.



**AVERTISSEMENTS** : Retirer toujours la batterie avant une opération de maintenance.

### Nettoyage

Afin d'éviter la corrosion du vélo, il est nécessaire de rincer régulièrement votre vélo à l'eau douce en particulier s'il a été exposé à l'air marin.

Le nettoyage doit être fait avec une éponge, une bassine d'eau tiède savonneuse ainsi qu'un jet d'eau (sans pression).



**RECOMMANDATION** : Faites particulièrement attention à ne pas utiliser un nettoyeur à jet d'eau sous haute pression.

### Lubrification

La lubrification est essentielle sur les différents composants qui sont en mouvement afin d'éviter la corrosion. Huiler régulièrement la chaîne, brossez les pignons et plateaux, introduisez périodiquement quelques gouttes d'huile dans les gaines de câbles de frein et de dérailleur.

Il est conseillé de commencer par nettoyer et sécher les éléments à lubrifier.

Il est conseillé d'utiliser de l'huile spécifique pour la chaîne et le dérailleur. Il faut utiliser de la graisse pour les autres composants.

## Contrôles réguliers

Concernant le serrage de la boulonnerie : levier, manivelle, pédales, potences.

Les couples de serrage à appliquer sont les suivants :

COMPOSANTS	COUPLE PRECONISE (Nm)	CONSIGNES PARTICULIERES
Pédales sur manivelles	30 - 40	Graisser les filetages
Manivelle sur boîtier	30 - 40	Graisser les filetages
Serrage de potence/cintre	9 - 10	
Potence inclinaison	14 - 15	
Serrage jeu de direction	14 - 15	Visse plongeur (potence)
Levier de frein	6 - 8	
Étriers de frein	6 - 8	
Selle sur chariot	18 - 20	
Collier tige de selle		Serrage rapide
Roue	30	

Les autres couples de serrage dépendent de la taille des écrous : M4 : 2,5 à 4.0 Nm, M5 : 4.0 à 6.0 Nm, M6 : 6.0 à 7.5 Nm. Serrer les vis uniformément au couple requis.

Contrôler régulièrement les pneus et notamment l'état de la denture du pneu arrière : l'usure, les coupures, les fissures, les pincements. Remplacez le pneu si nécessaire. Contrôlez les jantes et l'absence d'usure excessive, déformations, coups, fissures...

## Révisions

Pour assurer la sécurité et maintenir les composants en bonne condition de marche, vous devez faire vérifier votre VAE périodiquement par votre vendeur. De plus, la maintenance de votre bicyclette doit être effectuée régulièrement par un technicien qualifié.

### Première révision: 1 mois ou 150 km

- Vérification du serrage des éléments : manivelle, roue, potence, pédales, cintre, collier de selle,
- Vérification du fonctionnement de l'assistance électrique,
- Vérification et réglage des freins,
- Tension et/ou dévoilage des roues.

---

### Tous les ans ou 2000km:

- Vérification des niveaux d'usure (patins de freins, transmission, pneumatiques),
- Vérification du fonctionnement de l'assistance électrique,
- Contrôle des roulements (boîtier de pédalier, roues, direction, pédales),
- Contrôle des câbles (freins, dérailleur),
- Vérification de l'éclairage,
- Tension et/ou dévoilage des roues.

### Tous les 3 ans ou 6000 km:

- Changement de la transmission (chaîne, roue libre, plateau),
- Vérification du fonctionnement de l'assistance électrique,
- Changement des pneumatiques,
- Contrôle de l'usure des roues (rayons, jante),
- Tension des rayons et/ou dévoilage de roues,
- Changement des patins ou patins de freins,
- Contrôle des fonctions électriques.

### Assistance au pédalage et batterie

L'utilisateur doit faire tourner le pédalier vers l'avant pour bénéficier de l'assistance motorisée. Il s'agit d'un important aspect de sécurité. Ce vélo à assistance électrique fournit une assistance motorisée jusqu'à une vitesse de 25 km/h. Au-delà, le moteur s'arrêtera. Vous pouvez aller plus vite, mais vous devrez le faire de vos propres efforts, sans assistance électrique.

Le moteur ne fonctionnera pas tant que vous n'aurez pas fait faire un tour complet au pédalier. Cette fonctionnalité protège le moteur et son contrôleur et rallonge la durée de vie des composants électriques.

### Assistance au pédalage

Pour démarrer le vélo, actionnez l'interrupteur principal sur le côté de la batterie **ON/OFF**.

Le reste des réglages et informations se font directement sur l'afficheur situé sur le guidon.





**Recommandation :** Veuillez éteindre l'interrupteur principal sur la batterie lorsque vous n'êtes plus en selle. Cela permet d'économiser la charge de la batterie.

## Afficheur LCD

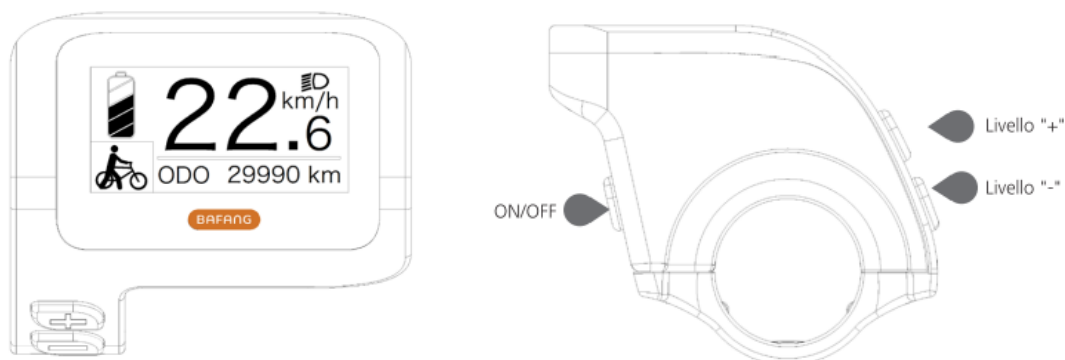
L'afficheur LCD se présente de la façon suivante:



L'afficheur LCD dispose de trois boutons, la touche de commutation alimentation/mode  , le bouton  et le bouton  .



**1. Indication du niveau de charge de la batterie:**

Indique la valeur actuelle du niveau de charge.

**2. Indication du niveau d'assistance:**

Indique le niveau actuel, de 0 à 5. Si aucun chiffre n'est affiché, cela signifie qu'il n'y a pas de courant ; cela signifie que le mode d'assistance à la marche est actif.

**3. Feux avant/arrière allumés:**

Apparaît uniquement lorsque les phares ou le rétroéclairage sont allumés.

#### 4. Indique l'unité de mesure de la vitesse actuelle:

km/h ou MPH

#### 5. Indication multifonctionnelle:

Comprend TRIP à distance unique, distance totale ODO, vitesse maximale MAX, vitesse moyenne AVG, distance restante RANGE, puissance de sortie POWER, calories Cal, temps de trajet TIME. (Remarque : après l'allumage de l'écran, dans les dix secondes, s'il détecte le signal du capteur de couple ou s'il détecte qu'il s'agit du capteur de couple, il affichera l'écran des calories ; s'il détecte la distance restante, il affichera la GAMME l'écran ; ou il n'affichera pas les deux écrans).

#### • Affichage marche/arrêt

Appuyez et maintenez la touche d'alimentation enfoncée, l'écran commencera à fonctionner. Appuyez à nouveau sur la touche Marche/Arrêt et maintenez-la enfoncée pour éteindre l'appareil. Lorsqu'il est éteint, l'écran ne consomme pas d'énergie de la batterie car le courant de fuite est inférieur à 1uA.

#### • Sélectionnez le niveau d'assistance électrique

Après le démarrage, appuyez brièvement sur la touche plus ou moins pour changer le niveau d'assistance afin de modifier la puissance de sortie du moteur. Le niveau 0 signifie qu'il n'y a pas d'assistance électrique. Le niveau 1 est le niveau le plus bas et le niveau 5 est le niveau le plus élevé. Après avoir allumé l'écran, le niveau par défaut est le niveau 1.



#### • Allumer le rétroéclairage de l'afficheur, des feux avant et arrière \* Non disponible sur ce modèle

Allumer la lumière : appuyez et maintenez la touche « + » pour allumer le rétroéclairage de l'écran et des phares, l'écran affichera l'icône des phares. Éteignez la lumière : appuyez à nouveau sur la touche "+" et maintenez-la enfoncée pour éteindre le rétroéclairage de l'écran et des phares, et l'icône des phares disparaîtra.

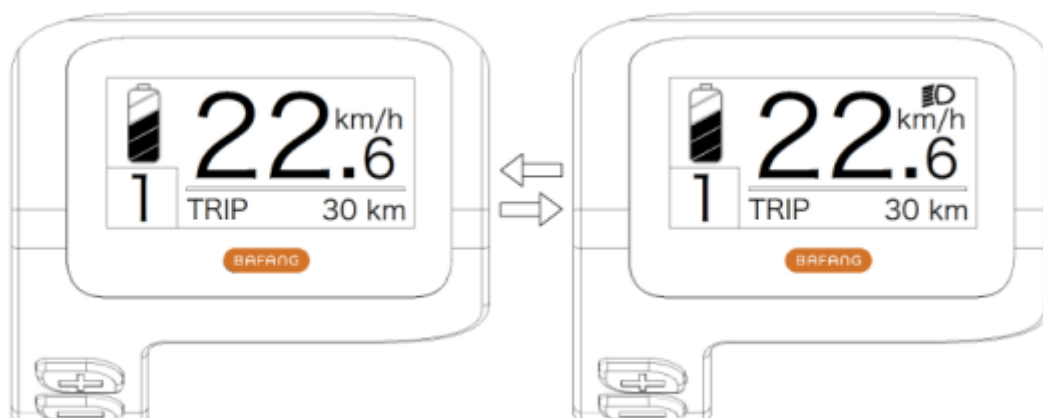

- **Le mode d'assistance à la marche**

Appuyez sur la touche "-" et maintenez-la enfoncée, l'écran affichera l'icône  et le vélo entrera en mode d'assistance à la marche à la vitesse de 6 km/h ; relâchez la touche "-", l'icône disparaîtra de l'écran et le vélo mettra fin au mode d'assistance à la marche.



- **Indications fonctionnelles des différents modes**

Le menu par défaut est "TRIP" (distance simple) et il peut être commuté alternativement comme "TRIP" (distance simple) → "ODO" (distance totale) → "MAX" (vitesse max) → "AVG" (vitesse moyenne) → "RANGE" (distance restante) → "CALORIES/CAL" (KCal) → "POWER" (puissance de sortie) → "TIME" (temps de parcours) → "TRIP" (distance simple).



• Indication de l'état de charge de la batterie

Affiche l'état de charge de la batterie sur une à cinq lignes. Lorsqu'il affiche les cinq lignes, cela signifie que la batterie est pleine. Si le symbole de la batterie clignote, cela signifie que la batterie doit être rechargée immédiatement.

Lignes de charge de batterie	État de charge	Icône de diagramme
5	75%-100%	
4	50%-75%	
3	30%-50%	
2	10%-30%	
1	5%-10%	
Bas	Bas <5%	Clignote

---

## • RÉGLAGE DES FONCTIONS

Appuyez simultanément sur les touches "+" et "-" et maintenez-les enfoncées pour accéder au menu ("Display Setup", "Information", "EXIT").

Appuyez sur la touche « + » ou « - » pour sélectionner « Display Setting », « Information » ou « EXIT », puis appuyez brièvement sur la touche « power » pour confirmer.



Schermata impostazione funzioni

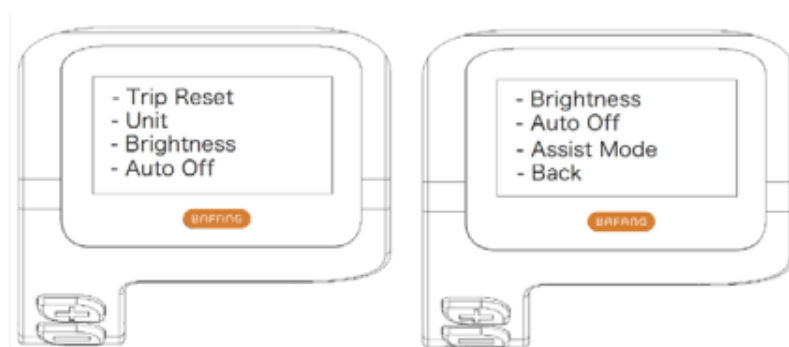

Schermata "Impostazione Display"

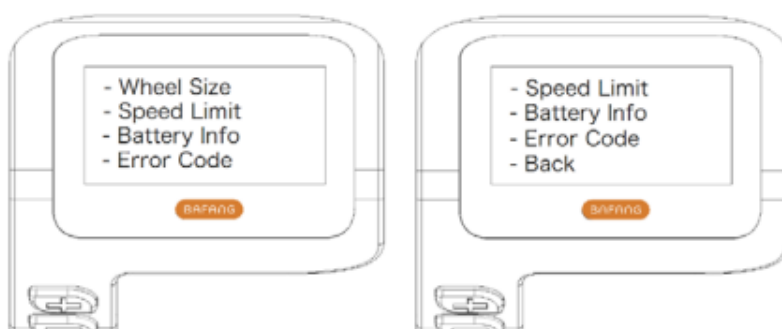

Schermata "Informazioni"

---

## 1) Réglage de l'affichage

- Réinitialise le kilométrage d'un seul voyage

Entrez dans le menu « Display Setting » et appuyez brièvement sur les touches « + » ou « - » pour sélectionner « TRIP Reset » et appuyez brièvement sur la touche « power ».

Ensuite, appuyez brièvement sur la touche "+" ou "-" pour sélectionner "NON"/"OUI" ("OUI" signifie réinitialisation, "NON" signifie pas de réinitialisation).

Appuyez brièvement sur la touche "power" pour enregistrer le réglage et revenir à "TRIP Reset".

Appuyez et maintenez "+" & "-" en même temps pour enregistrer et revenir à l'écran principal ou sélectionnez "RETOUR" → "EXIT" pour revenir à l'écran principal (remarque : après le réglage, appuyez et maintenez enfoncé le "+" et "-" en même temps signifie enregistrer le réglage et revenir à l'écran principal).

Lorsque vous réinitialisez la distance pour un seul trajet, le temps de trajet, la vitesse moyenne et la vitesse maximale sont également réinitialisés en même temps.



- Changement d'unités de mesure entre métrique et impérial

Entrez dans le menu « Display Setting » et appuyez brièvement sur les touches « + » ou « - » pour sélectionner « Unit », puis appuyez brièvement sur la touche « power » pour confirmer.

Appuyez brièvement sur la touche "+" ou "-" pour sélectionner "Métrique" / "Impérial", puis appuyez brièvement sur la touche "alimentation" pour enregistrer le réglage et revenir à "Unité".

Appuyez simultanément sur les touches "+" et "-" et maintenez-les enfoncées pour quitter l'écran principal ou sélectionnez "RETOUR" → "QUITTER" pour quitter l'écran principal. (Remarque : si vous sélectionnez métrique, toutes les informations seront métriques ; si vous sélectionnez anglo-saxon, toutes les informations seront anglo-saxonnes.)

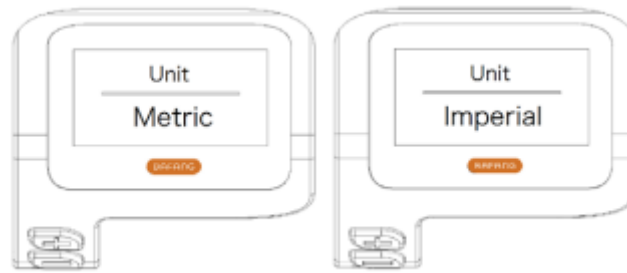

- Réglage du rétroéclairage

Entrez dans l'écran "Paramètres d'affichage" et appuyez brièvement sur les touches "+" ou "-" pour sélectionner "Luminosité", puis appuyez brièvement sur la touche "alimentation" pour confirmer.

Appuyez brièvement sur la touche "+" ou "-" pour sélectionner "100%"/"75%"/"50%"/"30%"/"10%".

Après la sélection, appuyez brièvement sur le bouton "Power" pour enregistrer le réglage et revenir à l'écran "Luminosité".

Appuyez simultanément sur les touches "+" et "-" et maintenez-les enfoncées pour revenir à l'écran principal ou sélectionnez "RETOUR" → "QUITTER" pour revenir à l'écran principal.

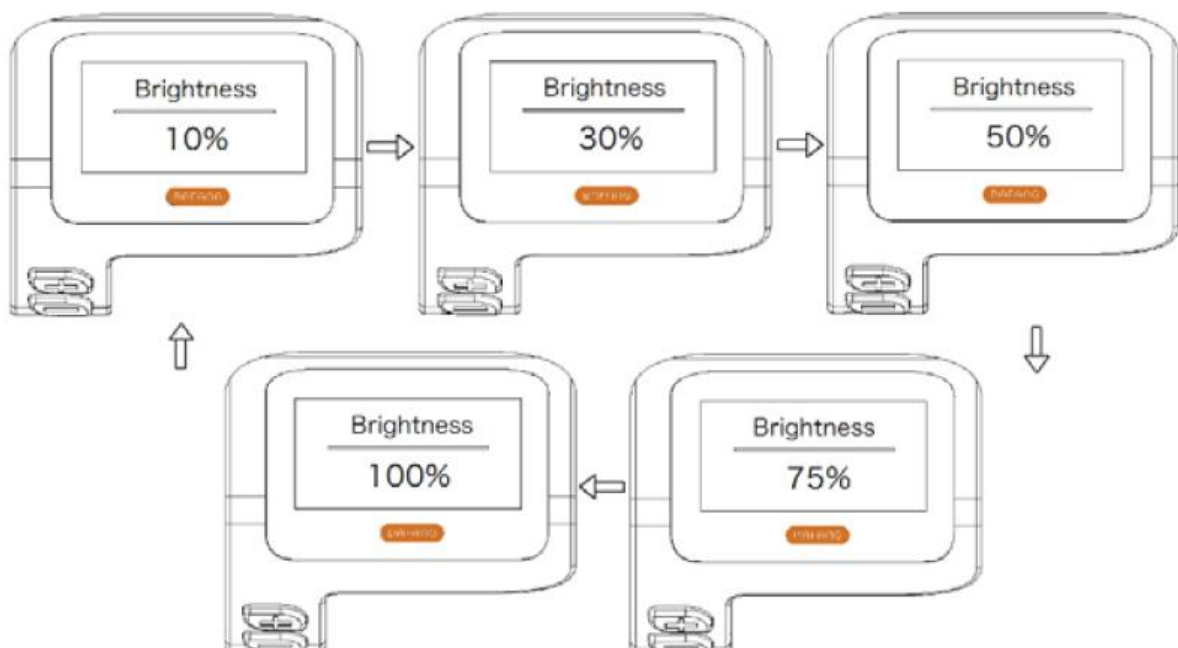

- Réglage de l'heure "d'arrêt automatique"

Entrez dans l'écran "Paramètres d'affichage" et appuyez brièvement sur les touches "+" ou "-" pour sélectionner "Arrêt automatique", puis appuyez brièvement sur la touche "alimentation" pour

confirmer votre choix. Appuyez brièvement sur la touche "+" ou "-" pour sélectionner "OFF"/"9"/"8"/"7"/"6"/"5"/"4"/"3"/"2"/"1".

Après la sélection, appuyez brièvement sur le bouton "Power" pour enregistrer le réglage et revenir à l'écran "Auto Off".

Appuyez simultanément sur les touches "+" et "-" et maintenez-les enfoncées pour revenir à l'écran principal ou sélectionnez "RETOUR" → "QUITTER" pour revenir à l'écran principal.

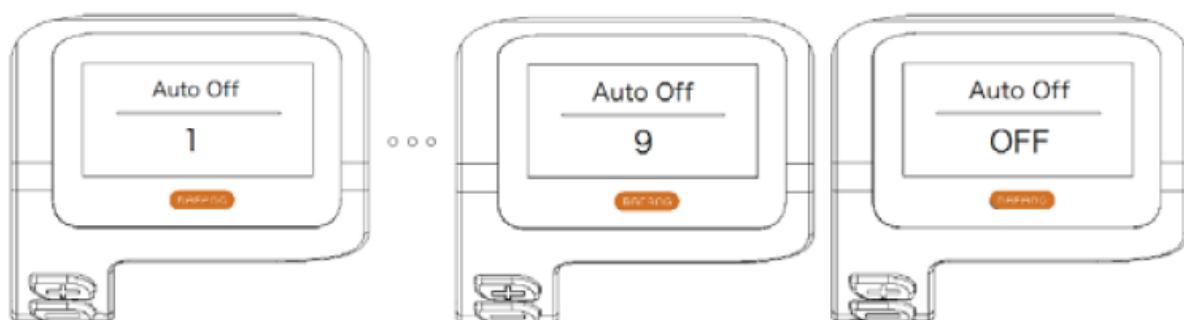

- Réglage du mode d'assistance électrique

Entrez dans l'écran "Paramètres d'affichage" et appuyez brièvement sur les touches "+" ou "-" pour sélectionner "Mode d'assistance", puis appuyez brièvement sur la touche "alimentation" pour confirmer le réglage. Après le réglage, appuyez brièvement sur "+" ou "-" pour sélectionner "3"/"5"/"9", puis appuyez brièvement sur la touche "power" pour enregistrer le réglage et revenir au mode "Assist". Appuyez et maintenez enfoncées les touches "+" et "-" pour revenir à l'écran principal ou sélectionnez "RETOUR" → "QUITTER" pour revenir à l'écran principal.

Le niveau de visualisation par défaut est le niveau 5.



---

## DÉFINITION DU CODE D'ERREUR

Lorsqu'un défaut est détecté, l'icône s'affiche .

L'un des codes d'erreur suivants s'affichera.

Code d'erreur	Définition de l'erreur	Mode de résolution d'erreur
"07"	Protection haute tension	Vérifier la tension du batterie
"08"	Défaillance du capteur Hall du moteur à l'intérieur	Vérification du module moteur
"10"	La température du contrôleur atteint la valeur de protection maximale	Vérifiez le contrôleur
"12"	Capteur de courant défectueux à l'intérieur du contrôleur Vérifier le contrôleur	Vérifiez le contrôleur
"13"	Capteur de température défectueux à l'intérieur de la batterie	Vérifier la batterie
"21"	Défaillance du capteur de vitesse de roue Vérifier la position d'installation du capteur vitesse	Vérifier l'emplacement d'installation du capteur de vitesse
"22"	Défaut de communication BMS	Remplacer la batterie
"30"	Défaut de communication	Vérifiez la connexion du contrôleur

---

## Batterie

### Lecture du niveau de charge de la batterie

Pour connaître votre niveau de charge, rester appuyé sur le bouton de charge situé sur le dessus de votre batterie. Attention, l'afficheur de charge reste fonctionnel même si la batterie est éteinte (cf. ci-dessous).



Les 4 LED s'allument pour indiquer le niveau de charge correspondant.

AFFICHEUR	NIVEAU CHARGE
BLUE	100%
VERT	75%
ROUGE	50%
LED clignotant	< 25% besoin de recharger

### Installation et utilisation de la batterie

Le vélo a la batterie positionnée sur le tube diagonal du cadre (la batterie est directement connectée au boîtier du contrôleur qui se trouve sous la batterie).

Soulevez la batterie au-dessus du tube inférieur du cadre, position alignée des glissières de la batterie, puis placez le boîtier de la batterie à l'intérieur de la fente, assurez-vous qu'il est bien ajusté, puis verrouillez-le fermement. En fixant bien la batterie, utilisez la clé pour verrouiller la batterie avec glissière. (Fig 3.1~3.3)

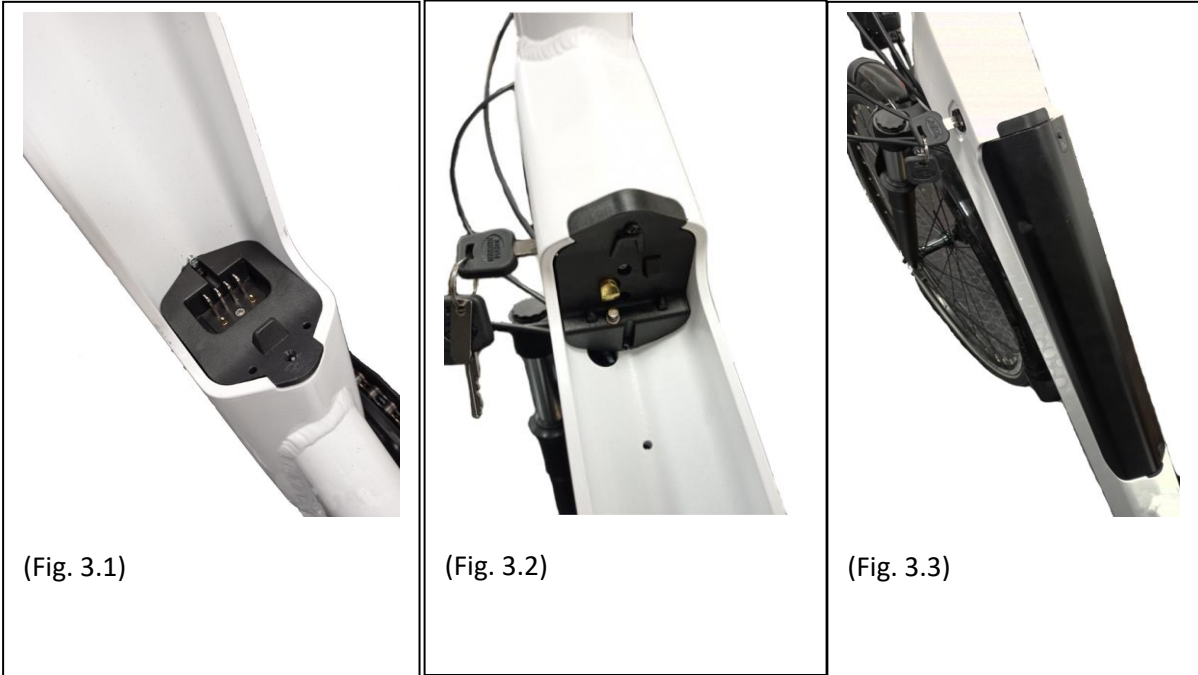

(Fig. 3.1)

(Fig. 3.2)

(Fig. 3.3)

### Verrouillage/déverrouillage de la batterie



À partir de la position initiale 12 heures (où la batterie est verrouillée), insérez la clé dans le logement approprié, appuyez et tournez-la dans le sens des aiguilles d'une montre jusqu'à la position 6 heures pour la déverrouiller. Inversez la même procédure pour reverrouiller la batterie.



**ATTENTION** : veuillez à retirer la clé et à la conserver en sûreté après avoir retiré la batterie!

### Utilisation du chargeur

Avant de charger la batterie, veuillez lire le manuel de l'utilisateur et le manuel du chargeur, s'ils sont fournis avec votre vélo. Veuillez également prendre note des points suivants relatifs au chargeur de la batterie:

- Respectez des instructions portées sur l'étiquette du chargeur de batterie.
- N'utilisez pas ce chargeur à proximité de gaz explosifs ou de substances corrosives.
- Ne secouez pas le chargeur, ne lui faites pas subir de choc et évitez les chutes.
- Protégez toujours le chargeur de la pluie et de l'humidité, pour un usage intérieur.
- La tolérance de température de ce chargeur se situe entre 0 et +40 °C.



- Il est interdit de démonter le chargeur, en cas de problème, confier l'appareil à un réparateur qualifié.
- Vous ne devez utiliser que le chargeur fourni avec votre vélo électrique pour éviter tout dégât. Notez que le non-respect de cette contrainte annulera la garantie.
- Lors du rechargement, la batterie et le chargeur doivent être éloignés d'au moins 10 cm du mur et dans un endroit sec et ventilé. Ne placez rien à proximité directe du chargeur pendant l'utilisation.
- Ne pas toucher le chargeur trop longtemps pendant la charge (risque de brûlure superficielle).
- Ne pas positionner le chargeur de manière instable.
- Ne pas couvrir le chargeur pour éviter la surchauffe pendant la charge.
- Ne pas immerger le produit
- Evitez tout contact avec l'eau pendant la recharge de la batterie. Ne pas toucher le chargeur avec les mains mouillées.
- Ne pas utiliser le chargeur avec un fil d'alimentation ou des fiches abîmés. S'assurer que la prise du chargeur est correctement connectée au secteur pour la charge.
- Ne pas court-circuiter les broches du chargeur en utilisant un objet métallique.
- Déconnecter l'alimentation avant de brancher ou débrancher les connections sur la batterie.
- Ce chargeur est conçu pour charger des batteries au Lithium, ne pas charger le mauvais type de batterie. Ne pas utiliser sur une batterie non-rechargeable.
- Cet appareil peut être utilisé par des enfants âgés d'au moins 8 ans et par des personnes ayant des capacités physiques, sensorielles ou mentales réduites ou dénuées d'expérience ou de connaissance, s'ils (si elles) sont correctement surveillés ou si des instructions relatives à l'utilisation de l'appareil en toute sécurité leur ont été données et si les risques encourus ont été appréhendés. Les enfants ne doivent pas jouer avec l'appareil. Le nettoyage et l'entretien par l'utilisateur ne doivent pas être effectués par des enfants sans surveillance.
- Il convient de surveiller les enfants pour s'assurer qu'ils ne jouent pas avec l'appareil.
- Laisser hors de portée des enfants, ce produit n'est pas un jouet.
- Le câble souple externe de ce produit ne peut pas être remplacé ; en cas d'endommagement du cordon il convient de mettre le produit au rebut.
- En fin de vie, confier le produit à un centre de recyclage.



## Procédure de rechargement

Si une prise de courant est disponible près de votre vélo, vous pouvez recharger la batterie directement sur le vélo sans la détacher. La prise de chargeur est recouverte par un capuchon en plastique il vous suffit de l'ouvrir pour recharger la batterie directement.

Retirer la batterie peut s'avérer utile dans des endroits ne pouvant pas accueillir votre vélo ou lorsqu'il n'est pas à proximité d'une prise de courant.



**RECOMMANDATION** : Le chargement de la batterie doit se faire à l'intérieur dans un endroit ventilé.

---

Veillez recharger la batterie du vélo selon la procédure suivante:

- La batterie peut être rechargée en utilisant une prise de courant standard. Il n'est pas nécessaire d'actionner son interrupteur.
- Insérez la prise du chargeur dans la batterie et branchez le câble d'alimentation du chargeur dans une prise proche.
- Lors du chargement, la LED sur le chargeur sera rouge pour témoigner du bon fonctionnement. Lorsqu'il passe au vert, cela signifie que la batterie est rechargée.
- Pour terminer le chargement, vous devez débrancher la prise de courant, puis la prise reliée la batterie. Fermez enfin le capuchon de la prise de la batterie.

### Autonomie de votre batterie

Ce vélo à assistance électrique est équipé d'une batterie Li-ion de haute qualité. Les batteries Li-ion ont un chargement sans effet mémoire et une large fourchette de tolérance à la température allant de -10 à +40 °C.

Pour assurer une durée de vie maximale à la batterie et la protéger des dégâts, veuillez suivre les instructions d'utilisation et d'entretien ci-dessous.

### Autonomie de votre batterie

Après la charge de votre batterie, il est conseillé de la laisser reposer 20 à 30 minutes avant utilisation. L'autonomie de votre batterie dépend de plusieurs facteurs d'utilisation :

- Le choix du mode d'assistance
- Le poids de l'utilisateur
- Le dénivelé de la route
- Le gonflage des pneus
- Le vent
- L'effort de pédalage fourni
- Démarrage et fréquence d'arrêts
- La température extérieure

### Mise en garde, précautions

Il est recommandé de recharger les batteries de façon régulière, ou après chaque utilisation. Il n'y a pas d'effet mémoire sur ces batteries. Afin de maximiser la durée de vie de votre batterie, il est conseillé :

- D'éviter les endroits chauds (température de charge idéale 20°C)
- De laisser refroidir la batterie 30 minutes après l'utilisation du vélo



#### Précautions d'emplois:

- Utilisez la batterie uniquement pour ce vélo.

- 
- Utilisez uniquement le chargeur spécifique livré pour charger la batterie.
  - Chargez uniquement la batterie dans un espace bien ventilé.
  - Ne pas exposer la batterie à la chaleur ou la charger en plein soleil.
  - Ne pas démonter ou modifier le boîtier et la batterie qui est intégrée dans le boîtier.
  - Ne pas connecter les connexions (+) et (-) de la batterie avec un objet métallique.
  - Ne pas exposer la batterie à des liquides.
  - Ne pas utiliser une batterie abîmée.
  - Ne pas continuer à charger la batterie si la charge n'est pas complète au bout du temps de charge théorique.
  - Ne pas utiliser la batterie si elle émet une odeur inhabituelle, chauffe de manière inhabituelle ou si quelque chose paraît anormal.
  - Ne pas laisser la batterie à la portée des enfants.
  - Rechargez votre batterie avant un stockage prolongé et réalisez la même opération après ce stockage.

## Durée de vie des batteries



Les batteries peuvent souffrir d'un vieillissement de leurs performances après un grand nombre de charges. Cela dépendra des habitudes d'utilisation du VAE. Vous devez déposer vos batteries usagées dans votre magasin ou dans des points de dépôt spécialisé en recyclage. Surtout ne jetez pas votre batterie en fin de vie dans la nature.

## Entretien de la batterie

Pour assurer une durée de vie maximale à la batterie et la protéger des dégâts, veuillez suivre les instructions d'utilisation et d'entretien suivantes :

Lorsque vous remarquez que la charge descend à 10 %, la batterie doit rapidement être rechargée.



**RECOMMANDATION :** Si le vélo n'est pas fréquemment utilisé sur une certaine période, il faut entièrement recharger tous les mois. Le boîtier de la batterie doit être stocké dans un endroit sec, protégé, à une température comprise entre 5 et 35°C.

### **AVERTISSEMENT:**



- La durée de vie de la batterie peut être réduite en cas de stockage prolongé sans rechargement régulier comme mentionné plus haut.
- N'utilisez aucun métal pour connecter directement deux pôles de la batterie, ce qui pourrait provoquer un court-circuit.
- Ne placez jamais la batterie près d'une cheminée ou toute autre source de chaleur.
- Ne secouez pas la batterie, ne lui faites pas subir de choc et évitez les chutes.

- 
- Lorsque le bloc batterie est retiré du vélo, gardez-le hors de portée des enfants pour éviter tout accident.
  - Il est interdit d'ouvrir la batterie.

### Utilisation et entretien du moteur électrique

Nos vélos à assistance électrique sont programmés pour démarrer l'assistance électrique après un demi-tour du pédalier.

N'utilisez pas le vélo dans des endroits inondés ou en cas d'orage. N'immergez pas les composants électriques dans l'eau pour leur éviter tout dégât.

Évitez les chocs sur le moteur pour ne pas l'endommager.

### Entretien du contrôleur

Il est très important de bien prendre soin du contrôleur selon les instructions suivantes :

- Protégez le contrôleur des infiltrations d'eau et de l'immersion.

**Note:** Si vous pensez que de l'eau a pu s'infiltrer dans le boîtier, veuillez éteindre la batterie immédiatement et continuez sans assistance. Vous pourrez la redémarrer dès que le contrôleur sera sec.

- Ne secouez pas le contrôleur, ne lui faites pas subir de choc et évitez les chutes.



**AVERTISSEMENT:** N'ouvrez pas le boîtier du contrôleur. Toute tentative d'ouvrir le boîtier du contrôleur, de le modifier ou de l'ajuster entraînera une annulation de la garantie. Veuillez demander à votre revendeur ou professionnel qualifié d'effectuer les réparations. Toutes modifications des paramètres du système de gestion électrique, notamment le changement de la limite de vitesse, sont formellement interdites et vous feront perdre la garantie de votre vélo.

## Fiche technique principale

Poids maximum: Utilisateur + Chargement + vélo		130 kg
Vitesse maximum avec assistance		25 km/h
Autonomie		Approx. 40 à 50 km
Motorisation	Puissance max	250 W – 32Nm
	Tension	36V
	Bruit maximal à l'utilisation	< 70 dB
Batterie	Type	Lithium
	Tension	36V
	Capacité	10.4 Ah
	Poids	2.4 kg
	Temps de charge	6-8 h
	Nombre de cycles ( $\geq 70\%$ capacité)	500 cycles
Chargeur	Tension d'entrée	100-240V
	Tension de sortie	36V
Poids total du vélo		24.6 kg
Dimension du vélo		28''
Taille pneus / roues		700 x 40
Taille utilisateur		165 - 190

## SAV

### Pièce d'usures

Les différents éléments d'usures sont des éléments standards. Toujours remplacer les pièces usées et/ou à changer par des composants identiques en ventes dans le commerce ou chez votre revendeur.

### Résolution des problèmes de base

Ne tentez pas d'accéder ou de réparer un composant électrique vous-même. Contactez le spécialiste le plus proche de chez vous pour un entretien effectué par une personne qualifiée.

Les informations ci-dessous sont à but explicatif et ne sont pas des instructions visant à assister l'utilisateur dans des réparations. Toute procédure de résolution mentionnée doit être effectuée par un professionnel qualifié, conscient des problèmes de sécurité et familier avec l'entretien électrique.

Description du problème	Causes possibles	Résolution
Après l'allumage de la batterie, le moteur n'assiste pas au pédalage.	<ol style="list-style-type: none"><li>1) le câble du moteur (joint de connexion étanche) est mal branché</li><li>2) le levier de frein n'est pas correctement revenu en position normale, ce qui force l'extinction de l'interrupteur</li><li>3) le fusible de la batterie est grillé</li><li>4) le capteur de vitesse est trop éloigné du disque magnétique sur l'axe B.B.</li><li>5) la connexion entre le capteur et le contrôleur n'est pas établie ou à un faux contact.</li></ol>	<p>Tout d'abord, vérifiez que la batterie est chargée. Si ce n'est pas le cas, rechargez-la.</p> <ol style="list-style-type: none"><li>1) vérifiez que la connexion est bien établie, sans qu'il n'y ait de jeu</li><li>2) remplacez le levier de frein dans sa position normale avec attention sans freiner</li><li>3) ouvrez le dessus du bloc batterie et vérifiez l'état du fusible. S'il est grillé, contactez votre détaillant ou professionnel agréé pour un remplacement</li><li>4) ajustez la distance entre le capteur et la bande magnétique pour qu'elle ne soit pas supérieure à 3 mm</li><li>5) assurez-vous que le contrôleur et le capteur sont bien connectés.</li></ol>
L'autonomie de la batterie raccourcit (note : les performances de la batterie sont directement influencées par le poids de l'utilisateur, des bagages, la force du vent, le type de route, les freinages constants).	<ol style="list-style-type: none"><li>1) le temps de rechargement n'est pas suffisant</li><li>2) la température ambiante est trop basse et influence le fonctionnement de la batterie</li><li>3) les côtes ou les vents de face fréquents tout comme des routes en mauvais état</li><li>4) la pression des pneus n'est pas suffisante (les regonfler)</li><li>5) arrêts et redémarrages fréquents</li><li>6) la batterie a été stockée sans recharge pendant longtemps.</li></ol>	<ol style="list-style-type: none"><li>1) veuillez recharger la batterie en suivant les instructions (chapitre 7.3)</li><li>2) en hiver ou par température inférieure à 0 °C, votre batterie doit être conservée en intérieur</li><li>3) il s'agit d'une cause normale et le problème se résoudra avec l'amélioration des conditions</li><li>4) gonflez les pneus à une pression de 3,1 bar</li><li>5) le problème se résoudra avec l'amélioration des situations d'utilisation</li><li>6) effectuez un rechargement régulier en conformité avec le manuel d'instructions. Si cela ne résout pas le problème, contactez</li></ol>

		<p>votre détaillant ou professionnel qualifié.</p>
<p>Après avoir branché le chargeur, les LED de chargement ne s'allument pas.</p>	<p>1) problème avec la prise électrique 2) faux contact entre la prise d'entrée du chargeur et la prise électrique 3) la température est trop basse.</p>	<p>1) inspectez et réparez la prise électrique 2) inspectez et insérez la prise à fond 3) effectuez le chargement en intérieur. Si les solutions précédentes n'ont aucun effet, contactez votre détaillant ou professionnel qualifié.</p>
<p>Après un rechargement de plus de 4/5 heures, la LED d'indication de rechargement est encore rouge (note : il est très important de recharger la batterie en respectant les instructions pour éviter d'endommager le matériel).</p>	<p>1) la température ambiante est de 40 °C ou plus 2) la température ambiante est de 0 °C ou moins 3) le vélo n'a pas été rechargé après utilisation ce qui a exagéré le déchargement 4) la tension de sortie est trop basse pour pouvoir recharger la batterie.</p>	<p>1) rechargez la batterie sous une température inférieure à 40 °C et en conformité avec les instructions 2) rechargez la batterie en intérieur et en conformité avec les instructions 3) entretenez correctement la batterie pour éviter une exagération du déchargement 4) n'effectuez pas de rechargement avec une tension inférieure à 100 V. Si les solutions précédentes n'ont aucun effet, contactez votre détaillant ou professionnel qualifié.</p>
<p><u>Afficheur LCD :</u>  La vitesse ne s'affiche pas sur l'écran LCD.</p>	<p>La bille magnétique sur le rayon de la roue est trop éloigné du capteur (fixé à l'arrière du cadre ou à la fourche avant) ce qui empêche le capteur de recevoir le signal lorsque la roue tourne.</p>	<p>Vérifiez la distance entre la bille magnétique et le capteur et assurez-vous qu'elle n'exécède pas 5 mm.</p>

### Résolution des problèmes liés au chargeur :

- La lumière Rouge ne fonctionne pas durant le chargement : vérifiez que les connecteurs soient correctement connectés. Vérifiez si la tension normale est passée d'emblée, si c'est le cas, s'il vous plaît vérifiez la réparation du chargeur. Si ce qui précède est correct, la batterie est certainement défectueuse.
- La lumière Rouge ne devient pas verte : éteignez l'alimentation, après 5 secondes puis connectez l'alimentation secteur, il peut continuer à charger. La batterie ne peut plus se charger, la batterie est certainement défectueuse.
- La lumière Rouge devient immédiatement verte : vérifiez que la batterie est complètement chargée. Si elle ne l'est pas, la batterie ou le chargeur sont défectueux.





Ausführung Original

Diese Anleitung soll Ihnen die Informationen geben, die Sie für die korrekte Verwendung, Einstellung und Wartung Ihres Fahrrads benötigen.

Bitte lesen Sie diese Anleitung vor dem ersten Gebrauch sorgfältig durch und bewahren Sie sie auf, solange Sie das Fahrrad benutzen. Enthält wichtige Sicherheits- und Wartungsinformationen.

Es liegt in der Verantwortung des Benutzers, diese Anleitung zu lesen, bevor er das Produkt verwendet.

Die Nichtbeachtung dieser Anweisungen kann zu einer unsachgemäßen Verwendung des Fahrrads oder zu einem vorzeitigen Verschleiß einiger Komponenten führen, was zu einem Sturz und/oder einem Unfall führen kann.

Wenn sich während der Garantiezeit herausstellt, dass ein Originalteil einen Verarbeitungsfehler aufweist, ersetzen wir es. Die Garantiezeit für Fahrräder mit Tretunterstützung beträgt wie folgt:

- Starrer Rahmen und Gabeln: 2 Jahre
- Elektrische Komponenten: 2 Jahre bei ordnungsgemäßer Pflege und Wartung
- Alle anderen Komponenten: 2 Jahre bei ordnungsgemäßer Pflege und Wartung

elektrische Teile , vorausgesetzt , dass sie keine Herstellungsfehler aufweist kommen Beachten Sie die unten aufgeführten Gebrauchs- und Aufbewahrungsanweisungen :

- ✓ Nicht verbinden direkt am Terminal an positiv Minus dieser Batterie;
- ✓ Platzieren Sie den Akku nicht in einem Bereich mit hoher Energie Temperatur , erhitzen Sie es nicht , setzen Sie es nicht der Sonne aus, bringen Sie es nicht in die Nähe von Feuer oder Ähnlichem ;
- ✓ Tauchen Sie den Akku nicht in Wasser, Salz oder Flüssigkeiten Säuren oder Laugen und vermeiden die Belichtung Bei der Regen;
- ✓ Zerlegen Sie die Verpackung nicht Batterie ohne die Anleitung eines Technikers professionell ;
- ✓ Unter Bedingungen lagern schattig, kühl und trocken wenn die Batterie nicht kommt seit geraumer Zeit verwendet lang und laden Entladen Sie die Batterie vollständig jeden Monat;
- ✓ Bitte hochladen Das Batterie, mit der exklusiven Akkuladegerät im Lieferumfang des Fahrrads enthalten ;
- ✓ die Batterie zurück an deine gewöhnt Wiederverkäufer .

Garantie beinhaltet keine Arbeits- und Transportkosten . Das Unternehmen übernimmt keine Haftung für Schäden folgerichtig oder besonders . Diese Garantie Ja gilt nur für Einzelhandelskäufer Original Das muss haben A Kaufbeleg zur Validierung beliebig Beschwerde . Diese Garantie Ja Gilt nur für Komponenten defekt und deckt nicht ab Der Auswirkungen von dem normale Abnutzung, zur Mietnutzung , zur Nutzung professionell , keine Schaden verursacht durch Unfall , Missbrauch,

---

Belastungen Übermaß, Fahrlässigkeit, Montage unsachgemäße Wartung unsachgemäß oder Hinzufügung von irgendwelchen Nicht konformer Artikel Bei der Ziel von Nutzen Original des Fahrrades.

Keiner Ein Fahrrad ist für die Ewigkeit gedacht und nein Beschwerde wird sein akzeptiert, sofern vorhanden An Schaden durch den Gebrauch verursacht unangemessen, Wettbewerb, Stunts, Sprünge oder andere Aktivität ähnlich . Beschwerden Sie müssen sein gesendet über den Händler. Dein Rechte gibt es nicht interessiert.

Das Unternehmen Ja behält sich das Recht auf Änderungen oder Modifizierungen vor beliebig Spezifikation ohne Vorankündigung. Alle Informationen und Spezifikationen darin enthalten dokumentieren Ich bin im Moment richtig von dem drucken .

Es ist verboten das Handbuch ändern oder manipulieren wird mit dem Fahrrad geliefert .

Das Fahrrad ist nach den geltenden gesetzlichen Normen zertifiziert. Das ist es absolut verboten ändern Die Parameter und Spezifikationen des Komponenten elektrisch / mechanisch zusammengebaut und die Standardfunktionen des Fahrrad als das ist würde das Gute gefährden Fahrzeugbetrieb und Sicherheit des Benutzers sich selbst .

Für den Fall, dass passieren, der Benutzer wird sein vollständig verantwortlich für irgendetwas Schaden verbunden.

## **Bedingungen hierfür von Nutzen Pedalfahrrad unterstützt**

Dieses Tretfahrrad assisted ist für den einmaligen Gebrauch gedacht städtisch und vorstädtisch , kann sein in der Stadt verwendet , auf Straße oder oben A Oberfläche Asphalt , wo die Reifen sind Sie haben ständig Bodenkontakt . Es verfügt über ein Fahrt unterstützt elektrisch Das wird alles erleichtern dein Verschiebungen Tageszeitungen , zum Mitnehmen mehr weit und länger . dein Pedalfahrrad unterstützt ist eins Erwachsenenfahrrad für ältere Menschen über 14 Jahre alt. Wird das Fahrrad von einem Kind benutzt , d Eltern Sie müssen beaufsichtigen und versichern Das der Benutzer ist in der Lage, das Fahrrad sicher zu benutzen .

Das Modell kann nicht sein gebraucht An unbefestigtes oder beschädigtes Land. Es ist nicht für den Offroad-Einsatz konzipiert . Es ist nicht für den einmaligen Gebrauch konzipiert konkurrenzfähig. Nichteinhaltung dieser Ziel von Nutzen könnte sein verursachen Stürze oder Unfälle und könnte verschlechtern Zustände vorzeitig und unheilbar von dem dein Pedalfahrrad assistiert.

dein Pedalfahrrad Assisted ist kein Moped. Der Zweck Die Hilfeleistung besteht darin, eine Ergänzung bereitzustellen Bei der Treten . In dem Moment, in dem Sie in die Pedale treten , beginnt der Motor Ja aktivieren und Sie es hilft Zu voraus . Die Unterstützung variiert je nach von dem Geschwindigkeit von dem Fahrrad , bedeutend beim Start , mit zunehmendem Fortschritt weniger von dem Fahrrad fahren und dann abstellen wenn das Fahrrad erreicht die 25km/h. Die Assistenz er kommt sobald deaktiviert er kommt betrieben A der beiden Bremshebel oder die Geschwindigkeit überschreitet die 25km/h. Es wird fortgesetzt automatisch unter 23 km/h beim Treten.

---

Es muss sein einer Korrektur unterzogen Wartung gemäß den Anweisungen darin enthalten Bedienungsanleitung



**AUFMERKSAMKEIT:** Wie jedes Komponente Mechaniker , einer Fahrrad ist starken Belastungen ausgesetzt beansprucht und verschleißt . Die Verschiedenen Materialien und Komponenten dürfen anders reagieren zu tragen oder zu altern . Wenn das Leben nützlich geplant für a Komponente war veraltet , könnte brechen plötzlich präsentieren A Verletzungsgefahr Radfahrer . Risse , Kratzer und Verfärbungen In Bereiche unterliegen stark Aufforderungen angeben Das Der Das Bauteil hat seine Lebensdauer überschritten nützlich und muss sein ersetzt .

### **Empfehlung : verwenden sicher und geschützt**

Vergewissern Sie sich , bevor Sie das Fahrrad benutzen Das Funktionen richtig . Überprüfen Sie speziell Die folgende Punkte :

- Die Lage ist praktisch
- Muttern , Schrauben , Spannhebel , gespannte Bauteile
- Die Bremsen Sie arbeiten korrekt
- Der Bewegungsbereich des Lenkers ist korrekt , ohne Spiel übertrieben
- Die Räder nicht durch nichts blockiert Hey Lager Ich bin anpassen korrekt
- Die Räder Ich bin ordnungsgemäß angezogen und am Rahmen / an der Gabel befestigt
- Die Reifen sie sind in gutem Zustand Bedingungen und ihr Druck sind korrekt
- Der Staat des Felgen von dem Räder
- Die Pedale Ich bin Fest fest
- Die Übertragung ist in Ordnung Arbeiten
- Die Scheinwerfer Ich bin positioniert richtig .



**EMPFEHLUNG:** Ihre Fahrrad sollen sein Von einem Fachmann überprüft alle 6 Monate, um dies festzustellen Das Funktionen richtig und sein sicher zu verwenden. Es ist Verantwortung des Benutzers sichergehen das alles Komponenten Sie arbeiten vor Gebrauch ordnungsgemäß durch.

---

Wählen Sie einen Ort Sicher, abseits vom Verkehr , um sich mit Ihrem vertraut zu machen neu Fahrrad . Die Assistenz dürfen sein Kraft aktiviert, prüfen dass der Lenker Ist geradeaus und dass die Straße frei sein .

Stellen Sie sicher, dass Sie bei guter Gesundheit sind , bevor Sie hinaufgehen auf der Fahrrad .

Im Falle von Bedingungen Wetter ungewöhnlich ( Regen , Kälte, Nacht...), sein insbesondere Pass auf und passe deine Einstellung entsprechend an Geschwindigkeiten und deine Reaktionen .

Wenn ja das Fahrrad tragen außerhalb des Fahrzeugs ( Fahrradträger , Dachträger ...), ja Wir empfehlen dringend, den Akku zu entfernen und an einem kühlen Ort aufzubewahren .

Der Benutzer muss respektieren Die Anforderungen der nationalen Vorschriften wenn das Fahrrad er kommt gebraucht An Straßen Öffentlichkeit ( zum Beispiel Beleuchtung und Signalisierung ).



**ACHTUNG** : Der Benutzer erkennt, dass es so ist verantwortlich für irgendetwas Verlust , Verletzung oder Beschädigung verursacht von dem verpasst Einhaltung der oben genannten Anweisungen und dass das ist werde abrechen Die Garantie erlischt automatisch .



[www.sharpconsumer.com/  
contact/](http://www.sharpconsumer.com/contact/)



[www.sharpconsumer.com/  
support/](http://www.sharpconsumer.com/support/)



[www.sharpconsumer.com/  
documents-of-conformity/](http://www.sharpconsumer.com/documents-of-conformity/)

## Struktur der unterstützten Fahrräder elektrisch

BK-ED03-EB components



- |                              |  |
|------------------------------|--|
| 1. Abdeckung und Schlauch    | 15. Sattelstütze                       |
| 2. Kreis                     | 16. Sattelkragen                       |
| 3. Speichen                  | 17. Akku                               |
| 4. Scheibenbremse vorne      | 18. Batteriesperre/Entriegelungssperre |
| 5. Gabel                     | 19. Kette                              |
| 6. Kotflügel vorne           | 20. Schaltwerk                         |
| 7. Pedale                    | 21. Hinterer Motor                     |
| 8. Kurbelgarnitur und Kurbel | 22. Scheibenbremse hinten              |
| 9. LED-Anzeige               | 23. Kotflügel hinten                   |
| 10. Rahmen                   | 24. Ladeboden hinten                   |
| 11. Lenker und Lenksäule     | 25. Rahmen verriegeln/entriegeln       |
| 12. Bremshebel               | 26. Scheinwerfer                       |
| 13. Knöpfe                   | 27. Rücklicht                          |
| 14. Sattel                   | 28. Ständer                            |

---

## Erster Gebrauch , Anpassungen

### Start des Sicherheitselemente

#### Beleuchtung

Im Lieferumfang sind Leuchten enthalten, bestehend aus zwei Reflektoren (ein weißer im Vorderscheinwerfer und einer roter am hinteren Kotflügel befestigt), einem Frontscheinwerfer, einem Rücklicht und zwei weiteren orangefarbenen Reflektoren, die zwischen den Speichen der Räder positioniert sind. Durch die reflektierenden Reifen sind Sie von der Seite besser sichtbar.

Die Beleuchtungsanlage ist ein Sicherheitswerkzeug am Fahrrad und muss unbedingt vorhanden sein. Überprüfen Sie die ordnungsgemäße Funktion der Beleuchtungsanlage, bevor Sie das Fahrrad auf der Straße benutzen.

#### Scheinwerfer mit externer Batterie

Entfernen Sie den transparenten Teil über dem Scheinwerfer, indem Sie auf die Kerbe drücken gelegen hinter dem Fall. Einmal alles hat gewesen entfernt, es ist es möglich, die Batterien zu entfernen und auszutauschen ihnen unter Beachtung der angegebenen Polarität. Ändern Sie den transparenten Teil. Schalten Sie den Scheinwerfer ein/aus, indem Sie den kleinen Schalter umlegen über der Lampe.

#### Rücklicht mit externer Batterie

Entfernen Sie den transparenten Teil mit einem Schraubendreher. Einmal alles hat gewesen entfernt, es ist es möglich, die Batterien zu entfernen und auszutauschen ihnen unter Beachtung der angegebenen Polarität. Ersetzen Sie den transparenten Teil. Schalten Sie das Rücklicht ein/aus, indem Sie den kleinen Schalter auf der Rückseite der Glühbirne umlegen.

#### Türklingel

Am Lenker befindet sich eine Klingel. Dadurch sind Sie bis zu 50 m weit hörbar.

Die Klingel ist ein Fahrrad-Sicherheitswerkzeug und muss unbedingt am Lenker vorhanden sein.

#### Verwendung eines Helms

Für eine sichere Nutzung wird die Verwendung eines Helms dringend empfohlen. Dies gewährleistet eine Verringerung des Kopftraumas im Falle eines Sturzes.



**Hinweis:** Für Kinder unter 14 Jahren besteht Helmpflicht, unabhängig davon, ob es sich um Radfahrer oder Beifahrer handelt.

Für weitere Informationen wenden Sie sich an Ihren Händler.

---

## Sattel- und Lenkerverstellung

Es ist wichtig, das Fahrrad an Ihre Körpergröße anzupassen.

### Sattel

Öffnen Sie das Schnellspannsystem.

Beim Einstellen des Sattels in die unterste Position ist darauf zu achten, dass er keine Bauteile des Fahrrads, wie zum Beispiel den Rahmen, berührt. Überschreiten Sie außerdem nicht den minimalen Referenzpunkt für das Einsetzen der Sattelstütze. Dieser Bezugspunkt darf während der Fahrt mit dem Fahrrad niemals sichtbar sein.

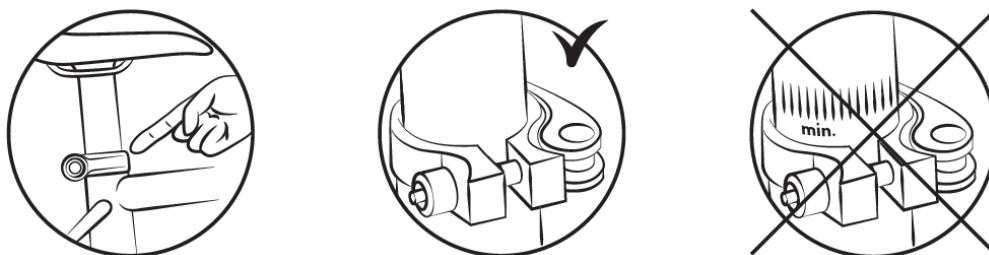

Um die richtige Sattelhöhe zu überprüfen, sitzen Sie mit ausgestreckten Beinen und der Ferse auf dem Pedal (Abb. B). Beim Treten ist das Knie leicht gebeugt und der Fuß befindet sich in der Tiefstellung (Abb. A).

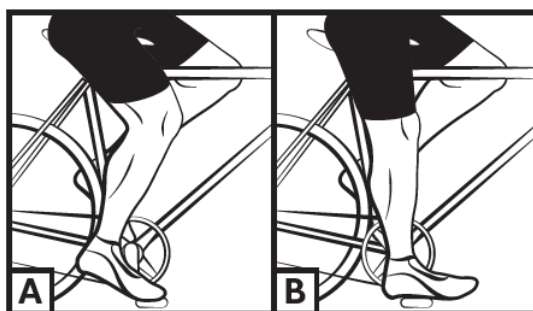

---

## Lenker und Vorbau

Ihr Fahrrad ist mit einem Lenkervorbau ausgestattet.

Um den Winkel des Lenkers einzustellen, betätigen Sie den Hebel an der Seite des Lenkervorbaus, indem Sie ihn in die auf dem Hebel selbst angegebene Richtung ziehen, so dass sich das Ventil des Lenkervorbaus öffnet.



So können Sie die Position des Lenkrads und den Winkel des Stils einstellen.

Schließen Sie den Deckel, um die gewählten Einstellungen zu sichern.

Mit der inneren Schraube können Sie die Klemmspannung der Sattelstütze am Lenker einstellen.

Achten Sie darauf, dass der Lenker im rechten Winkel zum Vorderrad steht.

Das Fahrrad ist mit einem Vorbau ausgestattet; die Höhe des Vorbaus wird eingestellt, indem die Position des Vorbaus im Mittelrohr des Rahmens verändert wird.

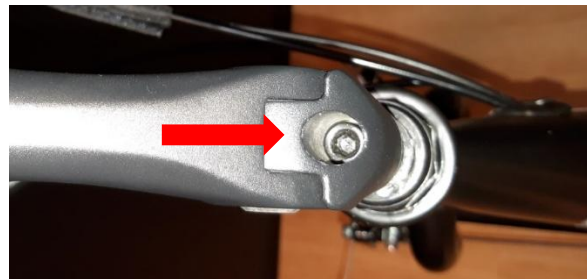

Um die Höhe des Vorbaus zu verstellen, lösen Sie die Klemmschraube und heben Sie den Vorbau auf die gewünschte Höhe an.

Beachten Sie:

Der Mindestbezugspunkt für das Einsetzen darf nicht überschritten werden. Dieser Referenzpunkt darf beim Radfahren niemals sichtbar sein.

Ziehen Sie die Schraube am Vorbau wieder fest und vergewissern Sie sich, dass die Kraftposition korrekt ist.

## Reifen

Überprüfen Sie regelmäßig den Reifendruck. Die Nutzung des Fahrrads mit zu geringem oder zu hohem Reifendruck kann die Leistung beeinträchtigen, zu vorzeitigem Verschleiß führen, die Reichweite verringern oder das Unfallrisiko erhöhen.

Wenn an einem Reifen deutliche Abnutzung oder ein Schnitt erkennbar ist, ersetzen Sie ihn bitte vor der Fahrt mit dem Fahrrad. Der Hersteller gibt auf der Seitenwand des Reifens und in der folgenden Tabelle einen Druckbereich an. Der Druck muss dem Gewicht des Fahrers angepasst werden.

Modell	Fahrradgröße	Zimmergröße aus Luft	Reifengröße	Druck	
				PSI	Bar
City	28"	700x40	700x40	Siehe Wertangabe direkt auf Seitenwand Reifen	Siehe Wertangabe direkt auf Seitenwand Reifen

### Methode zur Ermittlung der korrekten Einstellung der Schnellspanmechanismen (Rad- und Sattelmanschette)

Schnellspanngeräte sind für die Handbedienung konzipiert. Benutzen Sie niemals die Schnellverschlusswerkzeuge, um den Mechanismus zu verriegeln oder zu entriegeln, um ihn nicht zu beschädigen.

Um die Spannkraft der Radachse einzustellen, muss die Spannmutter verwendet werden und nicht der Schnellspannhebel. Wenn Sie den Hebel mit minimalem Handdruck betätigen können, ist er nicht

fest genug. Daher ist es notwendig, die Einstellmutter festzuziehen. Das Schnellspannsystem sollte die Gabelfüße markieren, wenn es in der verriegelten Position geschlossen ist.

Überprüfen Sie nach jeder Einstellposition die korrekte Zentrierung des Vorderrads in Bezug auf die Gabel. Um die Schnellverriegelungsmechanismen einzustellen, zu schließen und zu öffnen, wenden Sie die folgende Methode an:

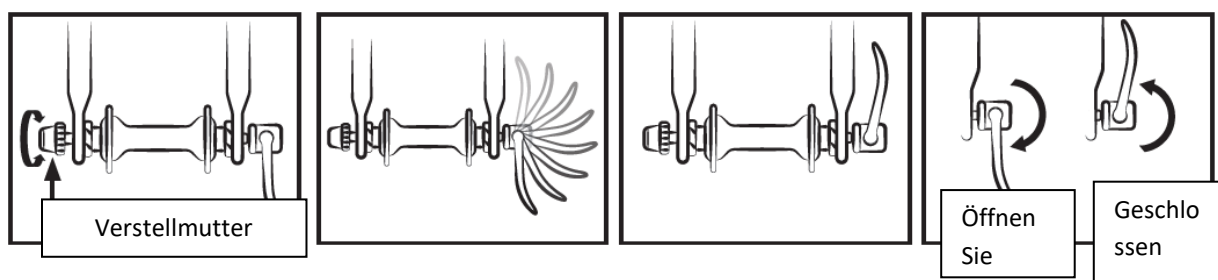

### Bremseinstellung

Überprüfen Sie vor jedem Gebrauch, ob die Vorder- und Hinterradbremse ordnungsgemäß funktioniert.

Der rechte Hebel aktiviert die Hinterradbremse. Der linke Hebel aktiviert die Vorderradbremse.

Es wird empfohlen, die Bremskraft etwa 60/40 zwischen Vorder- und Hinterrad zu verteilen. Der Bremshebel darf nicht mit dem Lenker in Berührung kommen und die Hüllen dürfen keine engen Kurven durchlaufen, um sicherzustellen, dass die Kabel ohne die geringste Reibung gleiten. Beschädigte, ausgefranste oder rostige Kabel müssen umgehend ausgetauscht werden.

Hinweis:



- Bei regnerischem oder nassem Wetter verlängern sich die Bremswege. In diesen Situationen empfiehlt es sich, früher zu bremsen.
- Bei Kurvenfahrten und beim Bremsen kann der Lenker einen negativen Einfluss auf die Reaktionszeit des Fahrers haben.
- Berühren Sie die Scheibenbremsen nicht, nachdem Sie das Bremssystem des Tretunterstützungsfahrrads intensiv genutzt haben, da Sie sich sonst verbrennen könnten.

### Einstellung der V-Brake

Die Bremsbeläge üben Druck direkt auf die Felge aus. Die Stärke des Drucks wird über den Bremshebel gesteuert, der über ein Kabel mit der Bremse verbunden ist. Betätigen Sie den Bremshebel nicht, wenn das Rad vom Rahmen abgenommen ist.

- Positionieren Sie die Bremsarme senkrecht und parallel mit guter Bremszugspannung. Nachdem Sie die Position des Bremszuges festgelegt haben, ziehen Sie das Kabel mit der entsprechenden Schraube fest.

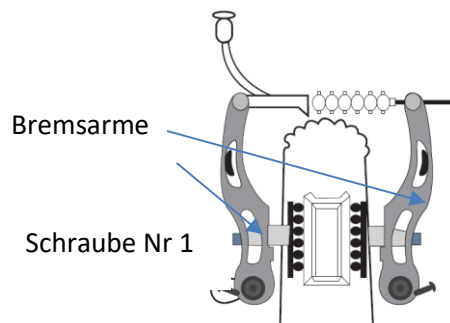

- Richten Sie den Bremsschuh an der Seite der Felge aus.



- Stellen Sie den Abstand zwischen den Bremsbelägen und der Felge um 1 bis 3 mm ein, um eine gute Bremswirkung zu erzielen.
- Bewegen Sie die Rückseite des Bremsschuhs etwas von der Felge weg.

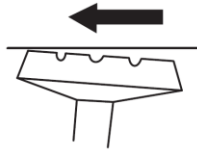

- Damit die Bremssättel parallel stehen, stellen Sie die Bremssättel so ein, indem Sie die Rückholfedern des linken und rechten Bremssattels durch Drehen der Schraube 1 auf beiden Seiten ausrichten.

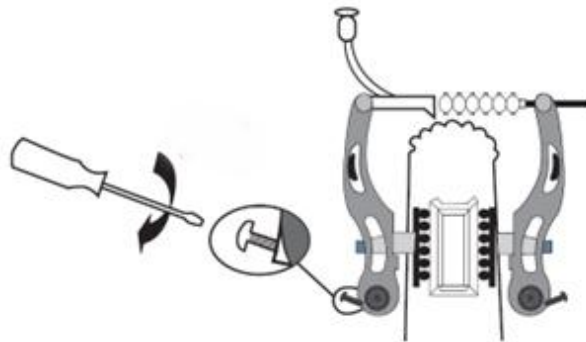

### Bremshebel einstellen

- Ein System aus Einstellschraube D und Konterring C am Bremshebel ermöglicht die Einstellung der Kabelspannung, so dass die Bremskraft im Laufe der Zeit mit dem Verschleiß der Bremsbeläge variiert.
1. Konterring C lösen und dann an der Einstellschraube D drehen, um den Leerweg des Bremshebels zu regulieren.
  2. Einstellschraube festhalten und Konterring bis zum Anschlag festdrehen.
  3. Danach den Bremshebel mehrmals betätigen, um so Spielräume am Bremshebel und den Bremsbelägen zu beseitigen.
  4. Gegebenenfalls noch einmal nachstellen.

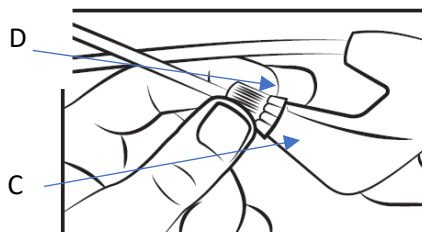

---

## Auswechseln der Bremsbeläge

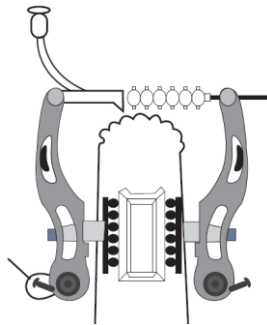

1. Schrauben Sie die Bremsschuhe mit einem 5-mm-Sechskantschlüssel ab.
2. Setzen Sie die neuen Bremsbeläge in der richtigen Richtung auf die Bremsschuhe.
3. Befestigen Sie die Bremsschuhe unter Beachtung der Einstellung (siehe vorher) wieder fest.

## Felgenverschleiß

Wie alle Verschleißteile muss auch die Felge regelmäßig überprüft werden. Die Felge kann schwächer werden und brechen, was zum Verlust der Kontrolle oder zu einem Sturz führen kann.



**N.B.:** Es ist wichtig, den Verschleißzustand der Felgen zu überprüfen. Wenn der Referenzpunkt bei einer V-Bremse nicht mehr sichtbar ist, bedeutet dies, dass die Felge die maximale Verschleißgrenze für eine sichere Verwendung erreicht hat. Eine beschädigte Felge kann gefährlich sein und muß ersetzt werden. Stellen Sie die Bremsbeläge so ein, dass ein Abstand von 1-1,5 mm zur Felge eingehalten wird.

## Einstellen des Schalthebelsystems

Das Fahrrad verfügt über mehrere manuell einstellbare Gänge mit einem Schaltwerk. Verwenden Sie am rechten Griff den Drehschalter, um den Gang wie gewünscht zu ändern.

Je höher die Anzeige, desto schwerer ist es, in die Pedale zu treten, und umgekehrt.

N.B.: Treten Sie beim Schalten niemals rückwärts in die Pedale und betätigen Sie den Schalthebel nicht mit Gewalt.

Um das Schaltsystem optimal zu nutzen, wird empfohlen, bei hoher Belastung oder Trittfrequenz nicht zu schalten.



## Einstellen der Begrenzungsschrauben des Schaltwerks

Der Bewegungsbereich des Umwerfers dürfen sein mit den Schrauben H und L justiert werden.

Mit der Schraube L können Sie den Grenzwert einstellen überlegen (auf Seite des Ritzels mehr groß).

Wenn ja Lösen Sie die L- Schraube, die Kette ist angebracht mehr zur Außenseite des Ritzels mehr großartig .

Mit der Schraube H können Sie den Grenzwert einstellen niedriger (auf Seite des Ritzels kleiner).

Wenn ja Lösen Sie die Schraube H, die Kette ist positioniert mehr zur Außenseite des Ritzels kleiner .

Diese Aktionen Sie kommen Machen Sie es jeweils eine Vierteldrehung . An jeden Anpassung , sollten Sie Holen Sie sich ein perfektes Ausrichtung Zwischen Kettenrad , Kette und Umwerferrolle hinten .

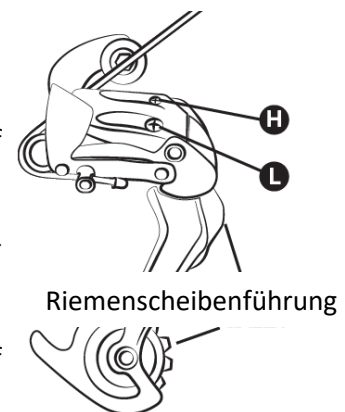

Schaltplan zurück:

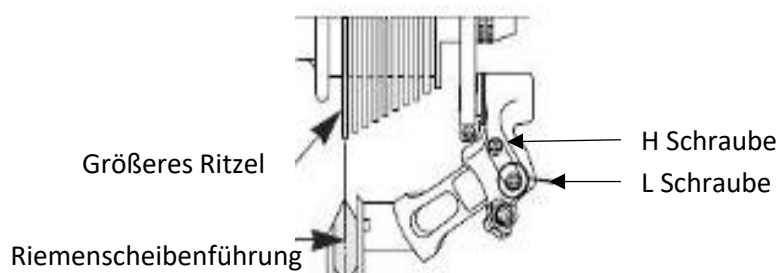

---

### **Einstellung von dem Stromspannung des Kabel des Umwerfer Rückseite**

Zum Anpassen A richtig Ritzel ersetzen , verwenden Sie Der Laufeinsteller am Umwerfer hinten oder am Griff . Das Laufregler Ermöglicht die Einstellung der Spannung und Position des Schaltkabels korrekt Der Umwerfer basierend auf Geschwindigkeit Wahl .

### **Einstellung von dem Kette**

dein Fahrrad ist mit einem ausgestattet Umwerfer Rückseite Draußen spannt sich die Kette automatisch-

### **Um die Kette auszutauschen**

Da neue Ketten meist mit zu vielen Gliedern verkauft werden, besteht der erste Schritt darin, sie auf die richtige Länge zu kürzen. Die sicherste Methode besteht darin, die Anzahl der Glieder der alten Kette zu zählen, um die neue Kette anzupassen. Um die alte Kette zu montieren, schieben Sie sie einfach ab (entfernen Sie eine Niete).

Nach dem Entfernen muss das neue montiert werden. Dazu müssen Sie es um die Kurbelgarnitur der Pedale und das hintere Kettenrad herumführen, damit es richtig mit den anderen Elementen des Getriebes verbunden ist. Zum Schließen der Kette empfiehlt sich die Verwendung einer Schnellkupplung. Dies dient als weibliches Glied, das zwischen die beiden männlichen Glieder passt. Die Schnellkupplung erleichtert außerdem die Demontage der Kette zum Reinigen.

Um zu überprüfen, ob die Länge der Kette stimmt, ist es notwendig, sie auf das kleine Ritzel und auf das große Kettenblatt zu legen. In dieser Konfiguration muss die virtuelle Linie zwischen der Hinterradnabe und der Achse des unteren Umwerferritzels vertikal sein.

### **Ersatz Pedale**

Um die Pedale auszutauschen , identifizieren Sie sie durch den Brief angegeben auf ihnen . as rechte Pedal ist angegeben mit dem „R“ (Rechts) und dem linken Pedal mit dem „L“ ( Links ). Drehen das Pedal R in die Richtung Zeit , es einzustellen auf der Kurbel . Drehen das Pedal L in die Richtung gegen den Uhrzeigersinn

### **Rad und Motor**

Nach Der Erste Monatlicher Nutzung empfiehlt es sich , die Radian zu begrenzen die Auswirkungen der Motortraktion auf der Rad hinten . Beim Starten des Motors könnte es passieren warnen A leichtes Geräusch. Dieses Geräusch ist seitdem normal Der Motor startet und unterstützt das Treten. Das dürfen werden stärker , wenn sie maximal beansprucht werden .

---

## Wartung

Dieses Fahrrad muss sein einem unterworfen Wartung regulär beides aus Sicherheitsgründen und seine Lebensdauer zu verlängern . Es ist wichtig überprüfen regelmäßig Der Elemente Mechanik sorgt für Austausch des Stücke abgenutzt oder was gegenwärtig Gebrauchsspuren .

Im Moment von dem Der Austausch einer Komponente ist wichtig verwenden des Stücke Originale zum Schutz von Leistung und Zuverlässigkeit von dem Fahrrad . Bitte verwenden Sie Ersatzteile dafür geeignet Das betrachten Der Reifen , Schläuche , die Übertragungselemente und i verschiedenen Elemente des Systems Bremsen .



**ACHTUNG:** Entfernen Sie immer den Akku, bevor Sie ihn austauschen.

## Reinigung

Um Korrosion zu vermeiden von dem Fahrrad , es ist notwendig Spülen Sie es aus Regelmäßig mit frischem Wasser , insbesondere wenn dies der Fall war ausgesetzt zu Meerwasser .

Die Reinigung muss sein mit einem gemacht Schwamm , eins Pfanne mit Wasser warm und ein Strahl Wasser (drucklos) .



**EMPFEHLUNG :** Achten Sie besonders darauf, kein Wassersprühgerät mit hohem Druck zu verwenden.

## Schmierung

Schmierung ist bei verschiedenen unerlässlich. Komponenten Das in Bewegung sind , um Korrosion zu vermeiden . Kette regelmäßig ölen , bürsten Die Kettenräder und Kurbelgarnituren , eingefügt regelmäßig manche tropfen aus Öl In Hüllen des Kabel des Bremsen und Umwerfer .

Wir empfehlen , mit dem Reinigen und Trocknen zu beginnen des zu schmierende Gegenstände . Für die Andere Komponenten muss Fett verwenden .

Es wird empfohlen , es zu verwenden des Öls Speziell für die Kette und den Umwerfer . Für die Andere Komponenten muss Fett verwenden .

## Schecks regulär

Die Verschärfung von dem Schrauben und Muttern : Hebel, Kurbel , Pedale , Säulen . Die anzuwendenden Anzugsdrehmomente sind die folgenden :

KOMPONENTEN	EMPFOHLENES DREHMOMENT (Nm)	BESONDERE INDIKATIONEN
Pedale an Kurbeln	10 – 15	Schmieren Sie die Gewinde
Kurbel an der Kurbelgarnitur	18 – 20	Schmieren Sie die Gewinde
Lenksäulenklemmung	9 – 10	
Anziehen des Steuersatzes	4 – 5	
Bremshebel	6 – 8	
Bremshalterungen	6 – 8	
Sattel auf Sattelstütze	20 – 22	
Sitzklemme	---	Schnelles Anziehen
Rad	30	Oder Schnellspanner

Die weiteren Anzugsdrehmomente hängen von der Größe der Muttern ab: M4: 2,5 bis 4,0 Nm, M5: 4,0 bis 6,0 Nm, M6: 6,0 bis 7,5 Nm. Ziehen Sie die Schrauben entsprechend dem erforderlichen Drehmoment an.

Überprüfen Sie regelmäßig die Reifen: Abnutzung, Schnitte, Risse, Kratzer. Tauschen Sie den Reifen bei Bedarf aus. Überprüfen Sie die Felgen auf übermäßigen Verschleiß, Verformung, Beulen, Risse usw.

## Überarbeitungen

Um Sicherheit und Halt zu gewährleisten Die Komponenten in einem Gutschein Arbeitszustand , das Pedalfahrrad Assistent muss sein kontrolliert regelmäßig von Ihrem Händler . Plus die Wartung von dem Fahrrad muss sein ausgetragen regelmäßig durch einen Techniker qualifiziert.

### Erstinspektion: 1 Monat oder nach 150 km:

- Überprüfung des festen Sitzes der Elemente: Kurbel, Rad, Leistung, Pedale, Lenker, Sattelklemme,
- Überprüfung der Funktionsfähigkeit des Getriebes,
- Kontrolle und Einstellung der Bremsen,
- Raddruck und/oder Ausrichtung.
- Reifendruck

---

### Jedes Jahr oder 2000 km:

- Überprüfen Sie den Verschleiß (Bremsbeläge, Getriebe, Reifen).
- Überprüfung der Funktion der elektrischen Unterstützung,
- Lagerprüfung (Pedalgehäuse, Räder, Lenkung, Pedale),
- Überprüfung der Kabel (Bremsen, Umwerfer, Federung) oder hydraulischen Bremsauspuffrohre,
- Raddruck und/oder Ausrichtung.
- Reifendruck

### Alle 3 Jahre oder 6000 km:

- Überprüfen Sie den Verschleiß (Bremsbeläge, Getriebe, Reifen).
- Lagerprüfung (Pedalgehäuse, Räder, Lenkung, Pedale),
- Überprüfung der Kabel (Bremsen, Umwerfer , Federung oder hydraulische Bremsauspuffrohre),
- Getriebeaustausch (Kette, Freilauf, Kurbelgarnitur),
- Überprüfung der Funktion der elektrischen Unterstützung,
- Reifenwechsel,
- Radverschleiß prüfen (Speichen, Felge).
- Speichendruck und/oder Achsvermessung,
- Bremsbeläge oder Beläge austauschen,
- Überprüfung der Funktion der elektrischen Unterstützung,
- Überprüfung der elektrischen Funktionen.

## Tretunterstützung und Batterie

Der Fahrer muss die Pedale nach vorne drehen, um von der motorisierten Unterstützung zu profitieren. Dies ist ein wichtiger Sicherheitsaspekt. Dieses Elektrofahrrad bietet motorische Unterstützung bis zu einer Geschwindigkeit von 25 km/h. Darüber hinaus wird der Motor abgewürgt. Es ist möglich, schneller zu fahren, aber mit mehr Kraftaufwand und ohne elektrische Unterstützung.

Der Motor läuft erst, wenn die Kurbelgarnitur eine volle Umdrehung gedreht wurde. Diese Funktion schützt den Motor und die Steuerung und verlängert die Lebensdauer der elektrischen Komponenten.

### Tretunterstützung

Die Einstellungen und Informationen können direkt auf dem am Lenker befindlichen Display angepasst werden.





**Hinweis:** Bitte schalten Sie den Hauptschalter am Akku aus, wenn Sie nicht mehr fahren. Dadurch wird Batteriestrom gespart.

## LCD-Anzeige

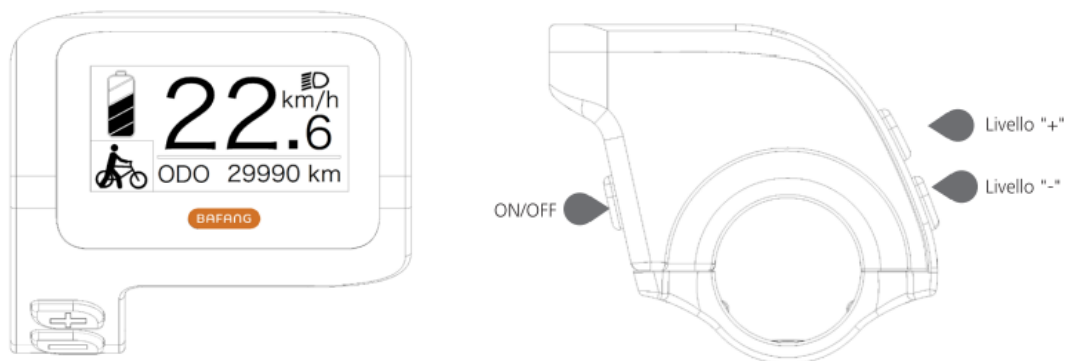
Das mitgelieferte Display sieht folgendermaßen aus:



Das LCD-Display verfügt über drei Tasten, die Power/Mode-Switch-Taste , die Taste  und die  Taste.



### Anzeige des Batterieladezustands:

Zeigt den aktuellen Wert des Ladezustands an.

### Angabe der Höhe der Intervention:

Zeigt den aktuellen Pegel von 0 bis 5 an. Wenn keine Zahl angezeigt wird, bedeutet dies, dass kein Strom vorhanden ist.  Dies bedeutet, dass der Gehhilfemodus aktiviert ist.

### Scheinwerfer-/Heckscheinwerfer-Zündanzeige:

Es wird nur angezeigt, wenn die Scheinwerfer oder die Hintergrundbeleuchtung eingeschaltet sind.

---

## Gibt die Maßeinheit der aktuellen Drehzahl an:

km/h oder MPH

### Multifunktionale Anzeige:

Beinhaltet Einzeldistanz-TRIP, Gesamtdistanz-ODO, Höchstgeschwindigkeit MAX, durchschnittliche Durchschnittsgeschwindigkeit, verbleibende Entfernungsbereich, Ausgangsleistung, Kalorien, Laufzeit ZEIT. (Hinweis: Wenn das Display nach dem Einschalten innerhalb von zehn Sekunden das Signal des Drehmomentsensors erkennt oder erkennt, dass es sich um den Drehmomentsensor handelt, wird der Kalorienbildschirm angezeigt; wenn es die verbleibende Strecke erkennt, wird der RANGE-Bildschirm angezeigt; oder es werden die beiden Bildschirme nicht angezeigt).

- **Display ein/aus**

Halten Sie die Ein- / Aus-Taste gedrückt, das Display beginnt zu arbeiten. Halten Sie die Ein-/Aus-Taste erneut gedrückt, um das Gerät auszuschalten. Im ausgeschalteten Zustand verbraucht das Display keinen Batteriestrom, da der Leckstrom weniger als 1 uA beträgt.

- **Wählen Sie die Stufe der elektrischen Unterstützung**

Drücken Sie nach dem Start kurz die Plus- oder Minustaste, um die Unterstützungsstufe zu ändern und die Ausgangsleistung des Motors zu ändern. Stufe 0 bedeutet, dass keine elektrische Unterstützung vorhanden ist. Stufe 1 ist die niedrigste Stufe und Stufe 5 ist die höchste Stufe. Nach dem Einschalten des Displays ist die Standardstufe Stufe 1.



- **Display-Hintergrundbeleuchtung einschalten, Front- und Heckscheinwerfer: \*Bei diesem Modell nicht verfügbar**

Einschalten des Lichts: Halten Sie die Taste "+" gedrückt, um die Hintergrundbeleuchtung des Displays und der Scheinwerfer einzuschalten, das Display zeigt das Scheinwerfersymbol an. Licht ausschalten: Halten Sie die Taste "+" erneut gedrückt, um die Hintergrundbeleuchtung des Displays und der Scheinwerfer auszuschalten, und das Scheinwerfersymbol verschwindet.

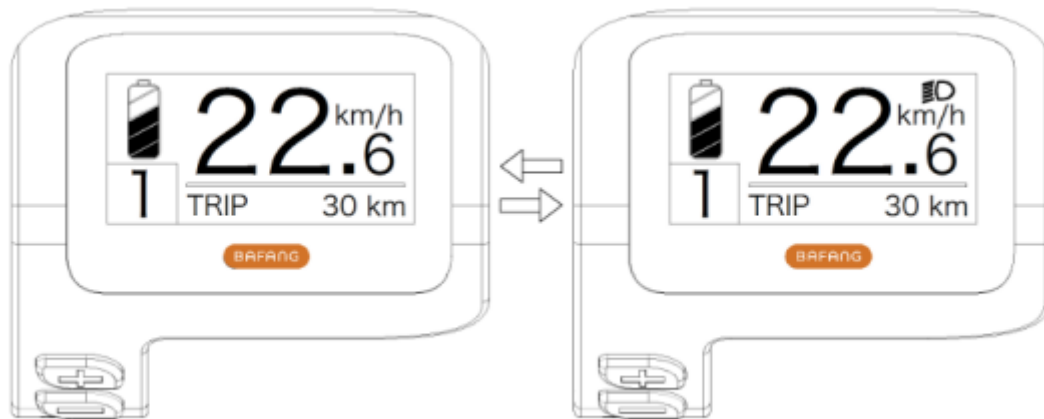

- **Der Schiebehilfe-Modus**

Halten Sie die Taste "-" gedrückt, das Display zeigt das Symbol an  und das Fahrrad wechselt mit einer Geschwindigkeit von 6 km/h in den Gehhilfemodus. Lassen Sie die Taste "-" los, das Symbol verschwindet aus dem Display und das Fahrrad beendet den Gehhilfemodus.



- **Funktionsanzeigen der verschiedenen Modi**

Das Standardmenü ist "TRIP" (einfache Strecke) und kann abwechselnd als "TRIP" (einfache Strecke) → "ODO" (Gesamtstrecke) → "MAX" (Höchstgeschwindigkeit) → "AVG" (Durchschnittsgeschwindigkeit) → "RANGE" (verbleibende Strecke) → "CALORIES/CAL" (KCal) → "POWER" (Ausgangsleistung) → "TIME" (Fahrzeit) → "TRIP" (einfache Strecke) umgeschaltet werden.

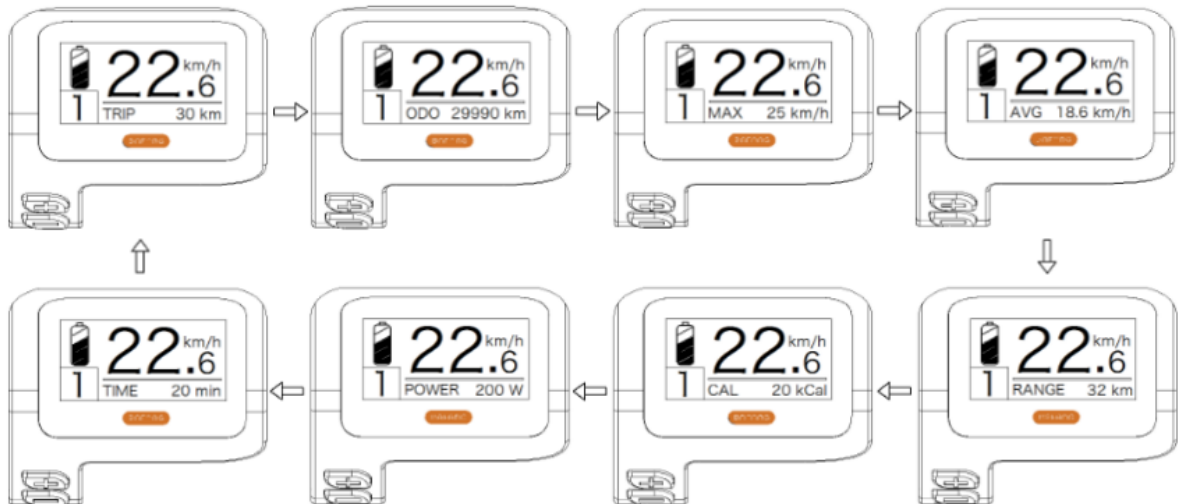

- **Anzeige des Batterieladestatus**

75%-100%

Batterieladeleitungen	Zustand der Ladung	Diagramm-Symbol
5	75%-100%	
4	50%-75%	
3	30%-50%	
2	10%-30%	
1	5%-10%	
	<5%	

- **FUNKTIONSEINSTELLUNG**

Halten Sie die Tasten "+" und "-" gleichzeitig gedrückt, um das Menü ("Anzeigeeinstellung", "Informationen", "EXIT") aufzurufen.

Drücken Sie die Tasten "+" oder "-", um "Anzeigeeinstellung", "Information" oder "EXIT" auszuwählen, und drücken Sie dann zur Bestätigung kurz die "Power"-Taste.



Schermata impostazione funzioni

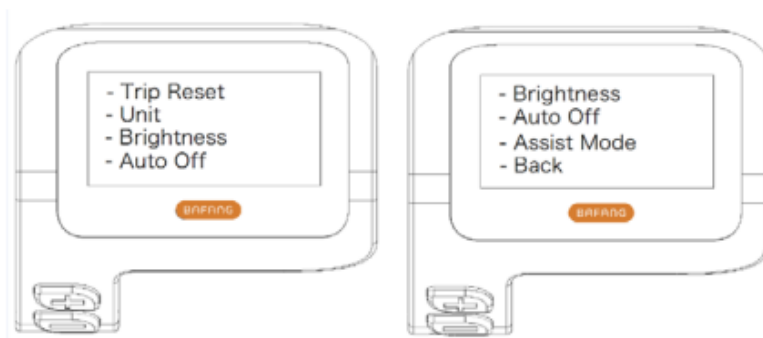

Schermata "Impostazione Display"

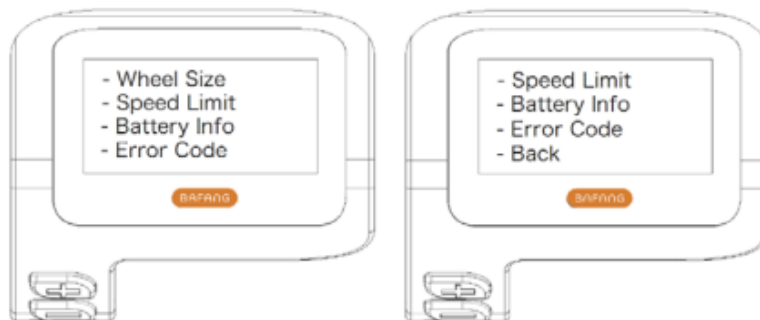

Schermata "Informazioni"

## 1) Display-Einstellung

- Zurücksetzen des Kilometerstandes einer einzelnen Fahrt

Rufen Sie das Menü "Anzeigeeinstellung" auf und drücken Sie kurz die Tasten "+" oder "-", um "TRIP Reset" auszuwählen, und drücken Sie kurz die "Power"-Taste.

Drücken Sie danach kurz die Tasten "+" oder "-", um "NO"/"YES" auszuwählen ("YES" bedeutet Zurücksetzen, "NO" bedeutet kein Zurücksetzen).

---

Drücken Sie kurz die "Power"-Taste, um die Einstellung zu speichern und zum "TRIP Reset" zurückzukehren.

Halten Sie "+" und "-" gleichzeitig gedrückt, um zu speichern und zum Startbildschirm zurückzukehren, oder wählen Sie "BACK" → "EXIT", um zum Startbildschirm zurückzukehren (Hinweis: Halten Sie nach der Einstellung die Tasten "+" und "-" gleichzeitig gedrückt, um die Einstellung zu speichern und zum Startbildschirm zurückzukehren).

Wenn Sie die Entfernung einer einzelnen Fahrt zurücksetzen, setzen Sie gleichzeitig auch die Fahrzeit, die Durchschnittsgeschwindigkeit und die Höchstgeschwindigkeit zurück.



- Änderung der Maßeinheiten zwischen metrisch und imperial

Rufen Sie das Menü "Anzeigeeinstellung" auf und drücken Sie kurz die Tasten "+" oder "-", um "Unit" auszuwählen, und drücken Sie dann zur Bestätigung kurz die "Power"-Taste.

Drücken Sie kurz die Tasten "+" oder "-", um "Metrisch" / "Imperial" auszuwählen, und drücken Sie dann kurz die "Power"-Taste, um die Einstellung zu speichern und zu "Einheit" zurückzukehren.

Halten Sie die Tasten "+" und "-" gleichzeitig gedrückt, um den Startbildschirm zu verlassen, oder wählen Sie "BACK" → "EXIT", um den Startbildschirm zu verlassen. (Hinweis: Wenn Sie das metrische System auswählen, sind alle Informationen metrisch; wenn Sie das imperiale System auswählen, werden alle Informationen im imperialen Format angezeigt.)



- Einstellung der Hintergrundbeleuchtung

Rufen Sie den Bildschirm "Anzeigeeinstellungen" auf und drücken Sie kurz die Tasten "+" oder "-", um "Helligkeit" auszuwählen, und drücken Sie dann zur Bestätigung kurz die Ein- / Aus-Taste.

Drücken Sie kurz die Tasten "+" oder "-", um "100%"/"75%"/"50%"/"30%"/"10%" auszuwählen.

Drücken Sie nach der Auswahl kurz die "Power"-Taste, um die Einstellung zu speichern und zum Bildschirm "Helligkeit" zurückzukehren.

Halten Sie die Tasten "+" und "-" gleichzeitig gedrückt, um zum Startbildschirm zurückzukehren, oder wählen Sie "BACK" → "EXIT", um zum Startbildschirm zurückzukehren.

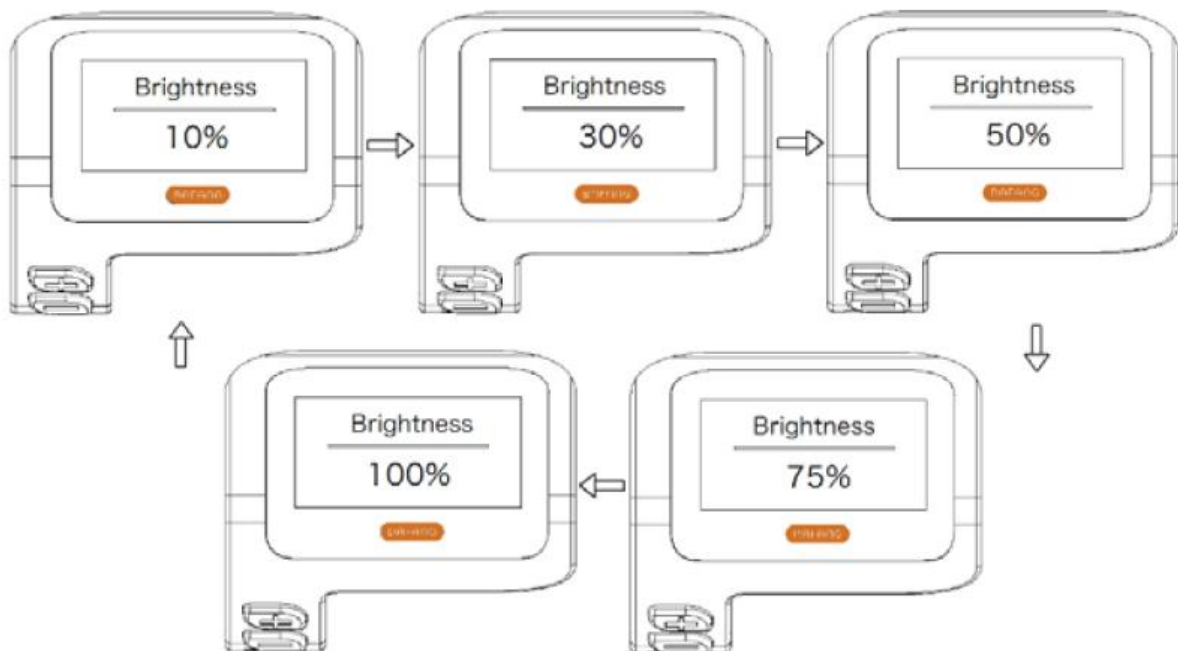

- Einstellen der "Auto-Off"-Zeit

Rufen Sie den Bildschirm "Anzeigeeinstellungen" auf und drücken Sie kurz die Tasten "+" oder "-", um "Auto Off" auszuwählen, und drücken Sie dann kurz die "Power"-Taste, um Ihre Auswahl zu bestätigen. Drücken Sie kurz die Tasten "+" oder "-", um "OFF" / "9" / "8" / "7" / "6" / "5" / "4" / "3" / "2" / "1" auszuwählen.

Drücken Sie nach der Auswahl kurz die "Power"-Taste, um die Einstellung zu speichern und zum Bildschirm "Auto Off" zurückzukehren.

Halten Sie die Tasten "+" und "-" gleichzeitig gedrückt, um zum Startbildschirm zurückzukehren, oder wählen Sie "BACK" → "EXIT", um zum Startbildschirm zurückzukehren.



- Einstellen des elektrischen Unterstützungsmodus

Rufen Sie den Bildschirm "Anzeigeeinstellung" auf und drücken Sie kurz die Tasten "+" oder "-", um "Unterstützungsmodus" auszuwählen, und drücken Sie dann kurz die "Power"-Taste, um die Einstellung zu bestätigen. Drücken Sie nach der Einstellung kurz "+" oder "-", um "3"/"5"/"9" auszuwählen, und drücken Sie dann kurz die "Power"-Taste, um die Einstellung zu speichern und in den "Assist"-Modus zurückzukehren. Halten Sie die Tasten "+" und "-" gedrückt, um zum Startbildschirm zurückzukehren, oder wählen Sie "BACK" → "EXIT", um zum Startbildschirm zurückzukehren.

Die Standardebene für die Anzeige ist Ebene 5.



---

## DEFINIEREN DES FEHLERCODES

Wenn ein Fehler erkannt wird, wird das Symbol angezeigt  .

Überprüfen Sie die Controller-Verbindung

Codice errore	Definizione di errore	Modalità di risoluzione errori
"07"	Protezione dall'alta tensione	Controllare la tensione della batteria
"08"	Guasto al sensore Hall del motore all'interno	Verifica del modulo motore
"10"	La temperatura del controller raggiunge il valore massimo di protezione	Verificare il controller
"12"	Guasto al sensore di corrente all'interno del regolatore	Verificare il controller
"13"	Guasto al sensore di temperatura all'interno della batteria	Controllare la batteria
"21"	Guasto al sensore di rilevamento della velocità della ruota	Controllare la posizione di installazione del sensore di velocità
"22"	Guasto di comunicazione BMS	Batterie-Ladeleitungen
Zustand der Anklage	Diagramm-Symbol	5 controller

---

## Akku

### Akkuladezustandsanzeige

Um den Ladezustand zu erfahren, halten Sie die Ladetaste über dem Akku gedrückt. Bitte beachten Sie, dass die Lade-LED auch bei ausgeschaltetem Akku funktionsfähig bleibt (siehe unten).



ZEIGEN	LADEZUSTAND
BLAU	100%
VERT	75%
ROT	50%
Blinkende LED	< 25 % müssen aufgeladen werden

### Batterieinstallation und -verwendung

Beim E-Bike befindet sich der Akku am Unterrohr des Rahmens (der Akku ist direkt mit der Controller-Box verbunden, die sich unter dem Akku befindet).

Heben Sie den Akku über das Unterrohr des Rahmens, richten Sie die Position der Batterieschieber aus, legen Sie dann den Batteriekasten in den Steckplatz, stellen Sie sicher, dass er fest sitzt, und verriegeln Sie ihn dann sicher. Befestigen Sie den Akku fest und verriegeln Sie den Akku mit dem Schieber mit dem Schraubenschlüssel. (Abb. 3.1~3.3)



(Abb. 3.1)

(Abb. 3.2)

(Abb. 3.3)



Stecken Sie den Schlüssel von der Ausgangsposition bei 12 Uhr (wo die Batterie gesperrt ist) in den Schlüsselschlitze, drücken Sie ihn und drehen Sie ihn im Uhrzeigersinn in die 6-Uhr-Position, um ihn zu entriegeln. Kehren Sie den gleichen Vorgang um, um den Akku wieder zu verriegeln.



Achten Sie darauf, den Schlüssel zu entfernen und sicher aufzubewahren, nachdem Sie den Akku aus der Halterung genommen haben!

### Verwendung des Akkuladegerät

Bevor Sie den Akku aufladen, lesen Sie bitte die Bedienungsanleitung und das Ladegeräthandbuch, falls diese mit dem Fahrrad geliefert werden. Bitte beachten Sie auch beim Ladegerät folgende Punkte:

- Beachten Sie die Anweisungen auf dem Etikett des Ladegeräts.
- Benutzen Sie dieses Ladegerät nicht in der Nähe von explosiven Gasen oder ätzenden Substanzen.
- Schütteln Sie das Ladegerät nicht, setzen Sie es keinen Stößen aus und lassen Sie es  nicht fallen.
- Schützen Sie das Ladegerät bei Verwendung in Innenräumen stets vor Regen und Feuchtigkeit.
- Die Temperaturtoleranz dieses Ladegeräts liegt zwischen 0 und +40 °C.

- 
- Es ist verboten, das Ladegerät zu zerlegen; Überlassen Sie das Gerät im Falle von Problemen einem qualifizierten Reparaturbetrieb.
  - Um Ausfälle zu vermeiden, verwenden Sie ausschließlich das mit dem Elektrofahrrad mitgelieferte Ladegerät. Beachten Sie, dass die Nichteinhaltung dieser Verpflichtung zum Erlöschen der Garantie führt.
  - Beim Laden sollten Akku und Ladegerät mindestens 10 cm von der Wand entfernt sein und sich an einem trockenen und belüfteten Ort befinden. Bringen Sie während des Gebrauchs keine Gegenstände in direkten Kontakt mit dem Ladegerät.
  - Berühren Sie das Ladegerät während des Ladevorgangs nicht zu lange (Gefahr oberflächlicher Verbrennungen).
  - Stellen Sie das Ladegerät an einem stabilen Ort auf.
  - Decken Sie das Ladegerät nicht ab, da es sonst während des Ladevorgangs zu einer Überhitzung kommen kann.
  - Tauchen Sie das Produkt nicht ein.
  - Vermeiden Sie beim Aufladen des Akkus jeglichen Kontakt mit Wasser. Berühren Sie das Ladegerät nicht mit nassen Händen.
  - Benutzen Sie das Ladegerät nicht mit beschädigten Netzkabeln oder Steckern. Stellen Sie sicher, dass der Stecker des Ladegeräts ordnungsgemäß mit dem Ladefach verbunden ist.
  - Schließen Sie die Ladekontakte nicht mit einem Metallgegenstand kurz.
  - Trennen Sie die Stromversorgung, bevor Sie die Kabel in die Batterie einführen oder abklemmen.
  - Dieses Batterieladegerät wurde zum Laden von Lithiumbatterien entwickelt. Laden Sie nicht den falschen Akkutyp. Verwenden Sie es nicht mit einer nicht wiederaufladbaren Batterie.
  - Das Gerät dürfen sein von volljährigen Kindern verwendet werden mindestens 8 Jahre und von Personen Das Sie besitzen Kapazität körperlich , sensorisch oder geistig eingeschränkter oder mangelnder Erfahrung oder Wissen , wenn sie (oder sie) vorhanden sind korrekt beaufsichtigt werden (e) oder wenn sie es sind bleiben Erträge Kenntnis der Gebrauchsanweisung Betreiben Sie das Gerät in völliger Sicherheit und kennen Sie die Risiken Potenzial Ich bin Zustände illustriert Kinder müssen das nicht spielen mit das Gerät.Die Reinigung und Wartung durch des Benutzers darf nicht erfolgen sein von unbeaufsichtigten Kindern durchgeführt werden .
  - Es ist notwendig Beaufsichtigen Sie Kinder , um sicherzugehen dass sie nicht spielen mit das Gerät
  - Außerhalb der Reichweite von Kindern aufbewahren, dieses Produkt ist kein Spielzeug.
  - Das externe Flexkabel dieses Produkts kann nicht ersetzt werden; Wenn das Kabel beschädigt ist, empfiehlt es sich, es zu entsorgen.
  - Geben Sie das Produkt am Ende seiner Lebensdauer an eine  Abfallentsorgungsstelle ab.

## Ladevorgang

Wenn ein Griff des Strom vorhanden ist Nachbar Bei der Fahrrad , es ist möglich Laden Sie den Akku auf direkt auf der Fahrrad , ohne es abzunehmen . Die Ladebuchse ist mit einer Kunststoffkappe abgedeckt . Öffnen Sie diese einfach, um den Akku aufzuladen direkt.

---

Die Entfernung von dem Schlagzeug dürfen sich dort als nützlich erweisen, wo dies nicht möglich ist Ihr Fahrrad verstauen oder wenn Sie sich nicht in der Nähe einer Steckdose befinden .



**Hinweis:** Der Akku muss an einem belüfteten Ort aufgeladen werden.

Bitte laden Sie den Fahrradakku auf, indem Sie diese Anweisungen befolgen:

- Der Akku kann über eine normale Steckdose aufgeladen werden. Eine Betätigung des Schalters ist nicht erforderlich.
- Stecken Sie den Stecker des Ladegeräts in den Akku und stecken Sie das Netzkabel des Ladegeräts in eine nahegelegene Steckdose.
- Während des Ladevorgangs leuchtet die LED am Ladegerät rot, wenn es ordnungsgemäß funktioniert. Wenn es grün wird, bedeutet dies, dass der Akku aufgeladen wurde.
- Um den Ladevorgang abzuschließen, müssen Sie den Netzstecker und dann den mit der Batterie verbundenen Stecker abziehen. Schließen Sie abschließend den Deckel des Batteriefachs.

### Autonomie von dem Schlagzeug

Dieses Elektrofahrrad ist mit einem hochwertigen Li-Ionen- Akku ausgestattet. Li-Ionen- Akkus verfügen über eine Aufladung ohne Memory-Effekt und einen weiten Toleranzbereich von -10 bis +40 °C.

Um eine maximale Batterielevensdauer zu gewährleisten und sie vor Ausfällen zu schützen, befolgen Sie bitte die nachstehenden Nutzungs- und Wartungsanweisungen.

### Wartung von dem Schlagzeug

Es wird empfohlen, den Akku nach dem Aufladen 20 bis 30 Minuten ruhen zu lassen, bevor Sie ihn verwenden.

Die Akkulaufzeit hängt von verschiedenen Nutzungsfaktoren ab:

- Die Wahl der Unterstützungsmodalität
- Das Gewicht des Radfahrers
- Die Höhe der Straße
- Reifendruck
- Der Wind
- Die Tretkraft
- Der Beginn und die Häufigkeit von Pausen, Die Außentemperatur

---

## Warnungen und Vorsichtsmaßnahmen

Es wird empfohlen, die Akkus regelmäßig oder nach jedem Gebrauch aufzuladen. Bei diesen Akkus gibt es keinen Memory-Effekt. Um die Lebensdauer zu maximieren, empfehlen wir:

- Vermeiden Sie heiße Umgebungen (ideale Ladetemperatur 20°C)
- Lassen Sie den Akku nach der Fahrt 30 Minuten lang abkühlen

### Vorsichtsmaßnahmen für die Verwendung:



- Verwenden Sie den Akku nur für dieses Fahrrad.
- Verwenden Sie zum Laden des Akkus ausschließlich das mitgelieferte Ladegerät.
- Laden Sie den Akku nur an einem gut belüfteten Ort auf.
- Setzen Sie den Akku keinen Wärmequellen aus und laden Sie ihn nicht in der Sonne.
- Zerlegen oder modifizieren Sie das Gehäuse und den im Gehäuse enthaltenen Akku nicht.
- Verbinden Sie die (+) und (-) Pole der Batterie nicht mit einem Metallgegenstand.
- Verschütten Sie keine Flüssigkeit auf der Batterie.
- Benutzen Sie keinen beschädigten Akku.
- Laden Sie den Akku nicht weiter auf, wenn der Ladevorgang nach Ablauf der theoretischen Ladezeit nicht abgeschlossen ist.
- Verwenden Sie den Akku nicht, wenn er einen seltsamen Geruch verströmt, ungewöhnlich warm wird oder der Verdacht besteht, dass er abnormal ist.
- Lassen Sie die Batterie nicht in der Reichweite von Kindern.
- Laden Sie den Akku vor einer längeren Lagerung auf und führen Sie den gleichen Vorgang nach der Lagerung durch.

## Batterielebensdauer



Die Akkuleistung kann durch Abnutzung nach vielen Aufladungen beeinträchtigt werden. Dies hängt davon ab, wie das Fahrrad mit Tretunterstützung verwendet wird.

Bringen Sie gebrauchte Batterien zu Ihrem Geschäft oder zu spezialisierten Entsorgungsstellen. Werfen Sie entladene Batterien auf keinen Fall in die Natur.

## Wartung von dem Schlagzeug

Um maximale zu gewährleisten Lebensdauer der Batterie und schützen Sie sie vor Ausfällen, ja Bitte folgen Sie den folgenden Anweisungen: Anweisungen von Nutzung und Wartung:

Wenn Sie bemerken, dass der Ladevorgang sinkt der Akku auf 10 % muss sein bald wieder aufgeladen



**EMPFEHLUNG:** Wenn das Fahrrad über einen bestimmten Zeitraum nicht häufig genutzt wird, sollte es jeden Monat aufgeladen werden. Das Batteriegehäuse muss an

---

einem trockenen, sicheren Ort bei einer Temperatur zwischen 5° und 35°C gelagert werden.

**Ich benachrichtige:**

- Die Batteriebensdauer kann sich bei längerer Lagerung ohne regelmäßiges Aufladen wie oben erwähnt verkürzen.
- Verwenden Sie kein Metall, um zwei Batteriepole direkt zu verbinden, da dies zu einem Kurzschluss führen kann.
- Platzieren Sie die Batterie niemals in der Nähe eines Kamins oder einer anderen Wärmequelle.
- Schütteln Sie den Akku nicht, vermeiden Sie Stöße und Stürze.
- Wenn der Akku aus dem Fahrrad entfernt wird, bewahren Sie ihn außerhalb der Reichweite von Kindern auf, um Unfälle zu vermeiden.
- Es ist verboten, die Batterie zu öffnen.

## Verwendung und Wartung des Elektromotors

Unsere Fahrräder mit Tretunterstützung sind so programmiert, dass die elektrische Unterstützung nach einer halben Pedalumdrehung startet.

Benutzen Sie das Fahrrad nicht an überschwemmten Orten oder bei Sturm. Tauchen Sie die elektrischen Komponenten nicht in Wasser, um Schäden zu vermeiden. Vermeiden Sie Stöße gegen den Motor, die ihn beschädigen könnten.

## Wartung des Steuergerätes

Es ist sehr wichtig, den Controller entsprechend den folgenden Anweisungen zu pflegen:

- Schützen Sie den Controller vor eindringendem Wasser und tauchen Sie ihn niemals in Wasser ein.

**Hinweise:** Wenn Sie den Verdacht haben, dass Wasser in das Fach gelangt ist, schalten Sie den Akku sofort aus und fahren Sie ohne Hilfe fort. Ein Neustart ist möglich, sobald der Controller getrocknet ist.

- Schütteln Sie den Controller nicht und setzen Sie ihn keinen Stößen oder Stürzen aus.



Hinweis: Öffnen Sie nicht das Gehäuse des Controllers. Jeder Versuch, das Gehäuse des Controllers zu öffnen, es zu verändern oder anzupassen, führt zum Erlöschen der Garantie. Bitte beauftragen Sie Ihren Händler oder Fachmann mit der Durchführung der Reparaturen.

Jede Änderung der Parameter des elektrischen Managementsystems, insbesondere die Änderung der Geschwindigkeitsbegrenzung, ist ausdrücklich verboten und führt zum Erlöschen der Fahrradgarantie.

---

## Hauptdatenblatt

Maximalgewicht: Radfahrer + Ladung + Fahrrad		130kg
Höchstgeschwindigkeit mit Unterstützung		25 km/h
Autonomie		Ca. 40 - 50 km
Motorisierung	Leistung maximal	250 W – 32Nm
	Stromspannung	36V
	Maximaler Lärm während die Verwendung	< 70 dB
Schlagzeug	Kerl	Lithium- Ionen
	Stromspannung	36V
	Kapazität	10.4 Ah
	Gewicht	2.4 kg
	Ladezeit	6-8 Std
	Anzahl der Zyklen	500 Zyklen
Ladegerät	Eingangsspannung	100–240 V
	Ausgangsspannung	36V
Gesamtgewicht des Fahrrads		24.6 kg
Fahrradgröße		28“
Reifen-/Radgröße		700x40
Benutzergröße		165 - 190

## Nach dem Verkauf

### Komponenten Verschleiß unterliegen

Die verschiedenen Verschleißteile sind Standardartikel. Ersetzen Sie verschlissene und/oder auszutauschende Teile immer durch identische Komponenten, die auf dem Markt oder bei Ihrem Händler erhältlich sind.

### Grundlegende Fehlerbehebung

Versuchen Sie es nicht Zu Auf eine Komponente zugreifen oder diese reparieren elektrisch autonom .  
Kontaktieren Sie den Spezialisten mehr Nachbarn zur Inspektion durch eine qualifizierte Person .

Folgendes Information sie sind mit Absicht informativ und sie sind es nicht Anweisungen Das Sie dienen Zu den Radfahrer unterstützen bei Reparaturen . Beliebige Reparaturablauf genannt muss sein von einem Fachmann erledigt kompetent , kenntnisreich des Experte für Sicherheitsfragen und Wartung elektrisch .

Beschreibung des Problems	Mögliche Ursachen	Auflösung
Nach dem Einschalten des Akkus unterstützt der Motor das Treten nicht.	<ol style="list-style-type: none"> <li>1) Das Motorkabel (abgedichtete Verbindungsstelle) ist falsch angeschlossen</li> <li>2) Der Bremshebel kehrte nicht ordnungsgemäß in die Normalposition zurück, wodurch der Schalter ausgeschaltet wurde.</li> <li>3) Die Batteriesicherung ist durchgebrannt</li> <li>4) Der Geschwindigkeitssensor ist zu weit von der Magnetscheibe auf der BB-Achse entfernt</li> <li>5) Die Verbindung zwischen Sensor und Controller ist nicht zustande gekommen oder es liegt ein Fehlkontakt vor.</li> </ol>	<p>Überprüfen Sie zunächst, ob der Akku geladen ist. Wenn nicht, laden Sie es neu.</p> <ol style="list-style-type: none"> <li>1) Überprüfen Sie, dass die Verbindung keine Probleme aufweist</li> <li>2) Bringen Sie den Bremshebel vorsichtig in seine normale Position zurück, ohne zu bremsen</li> <li>3) Öffnen Sie den oberen Teil des Batterieblocks und überprüfen Sie den Zustand der Sicherung. Wenn es geschmolzen ist, wenden Sie sich an Ihren Händler oder einen autorisierten Fachmann, um es auszutauschen.</li> <li>4) Stellen Sie den Abstand zwischen Sensor und Magnetband so ein, dass er 3 mm nicht überschreitet.</li> <li>5) Stellen Sie sicher, dass Controller und Sensor richtig angeschlossen sind.</li> </ol>
Die Akkulaufzeit nimmt ab (Hinweis: Die Batterieleistung hängt direkt vom Gewicht des Radfahrers, des Gepäcks, der Windstärke, der Straßenart und dem ständigen Bremsen ab.)	<ol style="list-style-type: none"> <li>1) Die Ladezeit reicht nicht aus</li> <li>2) Die Umgebungstemperatur ist zu niedrig und beeinträchtigt den Batteriebetrieb</li> <li>3) Hügel oder Gegenwind sind häufig und die Straßen sind in schlechtem Zustand</li> <li>4) Der Reifendruck reicht nicht aus (erneut aufpumpen)</li> <li>5) Häufiges Herunterfahren und Neustarten</li> <li>6) Der Akku wurde längere Zeit ohne Aufladen gelagert.</li> </ol>	<ol style="list-style-type: none"> <li>1) Bitte laden Sie den Akku gemäß den Anweisungen (Kapitel 7.3) auf.</li> <li>2) Im Winter oder bei Temperaturen unter 0°C muss die Batterie im Innenbereich gelagert werden</li> <li>3) Dies ist eine normale Ursache und das Problem wird behoben, wenn sich die Bedingungen verbessern</li> <li>4) Pumpen Sie die Reifen auf einen Druck von 3,1 bar auf</li> <li>5) Das Problem wird durch eine Verbesserung der Nutzungsbedingungen gelöst</li> <li>6) Führen Sie eine regelmäßige Aufladung gemäß der Bedienungsanleitung durch. Wenn Sie das Problem nicht lösen können, wenden Sie sich an Ihren Händler oder einen qualifizierten Fachmann.</li> </ol>
Nach dem Anschließen des Ladegeräts leuchten die Lade-LEDs nicht.	<ol style="list-style-type: none"> <li>1) Problem mit der Steckdose</li> <li>2) Falscher Kontakt zwischen der Eingangsbuchse des Batterieladegeräts und der Steckdose.</li> <li>3) Die Temperatur ist zu niedrig.</li> </ol>	<ol style="list-style-type: none"> <li>1) Überprüfen und reparieren Sie die Steckdose</li> <li>2) Überprüfen Sie die Steckdose und stecken Sie sie vollständig ein</li> <li>3) Führen Sie den internen Ladevorgang durch</li> </ol> <p>Wenn die oben genannten Lösungen keine Wirkung zeigen, wenden Sie sich bitte an Ihren Händler oder einen qualifizierten Fachmann.</p>

<p>Nach einer Ladezeit von mehr als 4/5 Stunden leuchtet die Lade-LED immer noch rot. (Hinweis: Es ist sehr wichtig, den Akku gemäß den Anweisungen aufzuladen, um eine Beschädigung des Materials zu vermeiden.)</p>	<p>1) Die Umgebungstemperatur beträgt mindestens 40 °C 2) die Umgebungstemperatur ist gleich oder niedriger als 0 °C 3) Das Fahrrad wurde nach dem Gebrauch nicht aufgeladen, wodurch es übermäßig entladen wurde 4) Die Ausgangsspannung ist zu niedrig, um die Batterie aufladen zu können.</p>	<p>1) Laden Sie den Akku bei einer Temperatur unter 40 °C und gemäß den Anweisungen auf 2) Laden Sie den Akku in Innenräumen und gemäß den Anweisungen auf 3) Warten Sie den Akku ordnungsgemäß, um zu verhindern, dass er zu lange aufgeladen wird 4) Nicht bei einer Spannung unter 100 V aufladen. Wenn die oben genannten Lösungen keine Wirkung zeigen, wenden Sie sich bitte an Ihren Händler oder einen qualifizierten Fachmann</p>
<p><u>LCD Bildschirm:</u>  Die Geschwindigkeit wird nicht auf dem LCD-Bildschirm angezeigt.</p>	<p>Die Magnetperle an der Radspeiche ist zu weit vom Sensor entfernt (hinter dem Rahmen oder der Vordergabel angebracht), sodass der Sensor kein Signal empfängt, wenn sich das Rad dreht.</p>	<p>Überprüfen Sie den Abstand zwischen der Magnetkugel und dem Sensor und stellen Sie sicher, dass er 5 mm nicht überschreitet.</p>

#### Fehlerbehebung beim Ladegerät:

- Das rote Licht funktioniert beim Laden nicht: Überprüfen Sie, ob die Anschlüsse richtig angeschlossen sind. Prüfen Sie, ob die Normalspannung plötzlich überschritten wurde; In diesem Fall überprüfen Sie bitte das Ladegerät auf Reparatur. Wenn das oben Gesagte zutrifft, ist die Batterie definitiv defekt.
- Das rote Licht wird nicht grün: Schalten Sie den Strom aus, schließen Sie dann nach 5 Sekunden den Sektorstrom an und fahren Sie mit dem Laden fort. Lädt der Akku nicht mehr, ist er definitiv defekt.
- Das rosa Licht wird sofort grün: Überprüfen Sie, ob der Akku vollständig aufgeladen ist. Wenn nicht, ist der Akku oder das Ladegerät defekt.



Versione originale

Questa guida intende darti le informazioni necessarie per un corretto utilizzo, regolazione e manutenzione della tua bicicletta.

Si prega di leggere attentamente questa guida prima del primo utilizzo e di conservarla per tutto il tempo in cui si utilizza la bicicletta. Contiene importanti informazioni sulla sicurezza e sulla manutenzione.

È responsabilità dell'utente leggere questa guida prima di utilizzare il prodotto.

La mancata osservanza di queste istruzioni potrebbe comportare un uso scorretto della bicicletta o l'usura prematura di alcuni componenti, che potrebbe provocare una caduta e/o un incidente.

Se una parte originale risulta difettosa nella lavorazione durante il periodo di garanzia, ci impegniamo a sostituirla. Il periodo di garanzia per le biciclette a pedalata assistita è il seguente:

- Telaio e forcelle: 2 anni
- Componenti elettrici: 2 anni con cura e manutenzione adeguate
- Qualsiasi altro componente: 2 anni con cura e manutenzione adeguate

Per quanto riguarda la batteria, essa è garantita contro i difetti di fabbricazione per 6 mesi sulle parti consumabili (celle) e 24 mesi sulle parti elettriche, purché vengano rispettate le istruzioni per l'uso e la conservazione di seguito indicate:

- ✓ Non collegare direttamente il terminale positivo a quello negativo di questa batteria;
- ✓ Non collocare la batteria in un'area ad alta temperatura, non riscaldarla, non esporla al sole, non avvicinarla al fuoco e così via;
- ✓ Non immergere la batteria in acqua, sale, liquidi acidi o alcalini ed evitare di essere catturati dalla pioggia;
- ✓ Non smontare il pacco batteria senza la guida di un tecnico professionista;
- ✓ Conservare in condizioni ombreggiate, fresche e asciutte quando la batteria non viene utilizzata per un periodo di tempo piuttosto lungo e caricare completamente la batteria ogni mese;
- ✓ Si prega di caricare questa batteria, con l'esclusivo caricabatterie fornito con la bicicletta;
- ✓ Restituisci la batteria usata al tuo rivenditore.

Questa garanzia non include la manodopera e le spese di trasporto. La società non si assume alcuna responsabilità per danni consequenziali o speciali. Questa garanzia si applica solo all'acquirente al dettaglio originale che deve avere una prova di acquisto per convalidare qualsiasi reclamo. Questa garanzia si applica solo in caso di componenti difettosi e non copre gli effetti della normale usura, per uso a noleggio, per uso professionale, nessun danno causato da incidente, abuso, carichi eccessivi, negligenza, montaggio improprio, manutenzione impropria o aggiunta di qualsiasi articolo non conforme alla destinazione d'uso originale della bicicletta.

---

Nessuna bicicletta è destinata a durare per sempre e nessun reclamo sarà accettato se basato su danni causati da uso improprio, competizione, acrobazie, salti o altre attività simili. I reclami devono essere inviati tramite il rivenditore. I tuoi diritti non sono interessati.

La società si riserva il diritto di cambiare o modificare qualsiasi specifica senza preavviso. Tutte le informazioni e le specifiche contenute in questo documento sono corrette al momento della stampa.

È vietato modificare o manomettere il manuale fornito con la bicicletta.

La bici è certificata secondo gli standard di legge in vigore.

È assolutamente vietato modificare i parametri e le specifiche dei componenti elettrici/meccanici assemblati e le funzioni standard della bicicletta in quanto ciò comprometterebbe il buon funzionamento del veicolo e la sicurezza dell'utilizzatore stesso.

Nel caso in cui ciò avvenga, l'utente sarà pienamente responsabile per eventuali danni connessi.

### **Condizioni d'uso per questa bicicletta a pedalata assistita**

Questa bicicletta a pedalata assistita è pensata per un uso urbano ed extraurbano, può essere utilizzata in città, su strada o su una superficie asfaltata dove le gomme sono sempre a contatto con il suolo. È dotato di una pedalata assistita elettrica che faciliterà tutti i tuoi spostamenti quotidiani, per andare più lontano e più a lungo. La tua bicicletta a pedalata assistita è una bicicletta per adulti per persone di età superiore ai 14 anni. Se la bicicletta è utilizzata da un bambino, i genitori devono sorvegliare e assicurarsi che l'utente sia in grado di utilizzare la bicicletta in sicurezza.

La bicicletta può essere utilizzata su terreni non asfaltati o danneggiati. È inoltre progettato per l'uso "off-road". Non è progettato per un uso competitivo. Il mancato rispetto di questa destinazione d'uso potrebbe causare cadute o incidenti e potrebbe deteriorare prematuramente e irrimediabilmente le condizioni della vostra bicicletta a pedalata assistita.

La tua bicicletta a pedalata assistita non è un motorino. Lo scopo dell'assistenza è fornire un complemento alla pedalata. Nel momento in cui inizi a pedalare, il motore si attiva e ti aiuta ad avanzare. L'assistenza varia in funzione della velocità della bicicletta, significativa all'avviamento, minore con l'avanzamento della bicicletta per poi spegnersi quando la bicicletta raggiunge i 25 km/h. L'assistenza viene disattivata non appena viene azionata una delle due leve del freno o la velocità supera i 25 km/h. Riprenderà automaticamente sotto i 23 km/h con la pedalata.

Deve essere sottoposta a corretta manutenzione secondo le istruzioni contenute in questa guida per l'utente.



**ATTENZIONE:** Come ogni componente meccanico, una bicicletta è soggetta a forti sollecitazioni e si usura. I diversi materiali e componenti possono reagire in modo diverso all'usura o all'invecchiamento. Se la vita utile prevista per un componente è stata superata, potrebbe rompersi improvvisamente, presentando un rischio di lesioni per il ciclista. Crepe, graffi e scolorimento nelle aree soggette a forti sollecitazioni indicano che il componente ha superato la sua vita utile e deve essere sostituito.

### **Raccomandazione: uso sicuro e protetto**

Prima di utilizzare la bicicletta, assicurarsi che funzioni correttamente. Verificare in particolare i seguenti punti:

- La posizione è comoda
- I dadi, le viti, le leve di serraggio, i componenti serrati
- I freni funzionano correttamente
- Il raggio di movimento del manubrio è corretto, senza giochi eccessivi
- Le ruote non sono bloccate da nulla e i cuscinetti sono regolati correttamente
- Le ruote sono correttamente serrate e fissate al telaio/forcella
- I pneumatici sono in buone condizioni e la loro pressione è corretta
- Lo stato dei cerchioni delle ruote
- I pedali sono fissati saldamente
- La trasmissione è correttamente funzionante
- I riflettori sono posizionati correttamente.



**RACCOMANDAZIONE:** la tua bicicletta dovrebbe essere sottoposta a revisione da parte di un professionista ogni 6 mesi, al fine di accertare che funzioni correttamente e sia sicura da usare. È responsabilità dell'utente assicurarsi che tutti i componenti funzionino correttamente prima dell'uso.

Scegli un posto sicuro, lontano dal traffico, per familiarizzare con la tua nuova bicicletta. L'assistenza può essere attivata con forza, controllare che il manubrio sia dritto e che la strada sia libera.

Assicurati di essere in buona salute prima di salire sulla bicicletta.

---

In caso di condizioni meteorologiche insolite (pioggia, freddo, notte...), sii particolarmente vigile e adatta di conseguenza la tua velocità e le tue reazioni.

Quando si trasporta la bicicletta all'esterno del veicolo (portabiciclette, portapacchi...), si consiglia vivamente di rimuovere la batteria e conservarla in un luogo fresco.

L'utente deve rispettare i requisiti delle normative nazionali quando la bicicletta viene utilizzata su strade pubbliche (illuminazione e segnalazione per esempio).



**AVVERTENZA:** L'utente riconosce di essere responsabile per eventuali perdite, lesioni o danni causati dal mancato rispetto delle istruzioni di cui sopra e che ciò annullerà automaticamente la garanzia.



[www.sharpconsumer.com/  
contact/](http://www.sharpconsumer.com/contact/)



[www.sharpconsumer.com/  
support/](http://www.sharpconsumer.com/support/)



[www.sharpconsumer.com/  
documents-of-conformity/](http://www.sharpconsumer.com/documents-of-conformity/)

## Struttura delle bicicletta ad assistenza elettrica

BK-ED03-EB components



- |  |   |
|--|---|
| 1. Copertura e camera d'aria                 | 14. Collarino sella                               |
| 2. Cerchio                                   | 15. Canotto sella                                 |
| 3. Raggi                                     | 16. Sella   |
| 4. Mozzo anteriore                           | 17. Catena  |
| 5. Forcella ammortizzata                     | 18. Display LCD                                   |
| 6. Freno a disco anteriore                   | 19. Deragliatore posteriore                       |
| 7. Parafango anteriore                       | 20. Motore posteriore                             |
| 8. Manubrio e attacco manubrio               | 21. Ruota libera                                  |
| 9. Campanello                                | 22. Cavalletto                                    |
| 10. Telaio                                   | 23. Parafango posteriore                          |
| 11. Pedale                                   | 24. Portapacchi posteriore                        |
| 12. Guarnitura                               | 25. Batteria                                      |
| 13. Cavo del freno, del cambio e del display | 26. Manubrio, selettore del cambio e leva del fre |

---

## Primo utilizzo, regolazioni

### Avvio degli elementi di sicurezza

#### Luci

Sono fornite delle luci, composte da due catadiottri (uno bianco incluso nel faro anteriore e uno rosso fissato sul parafango posteriore), un faro anteriore, una luce posteriore, due altri catadiottri arancioni posizionati tra i raggi delle ruote. La presenza degli pneumatici catarifrangenti permette di essere visti meglio lateralmente.

Il sistema di illuminazione è uno strumento di sicurezza della bicicletta e deve essere per forza presente su di essa. Verificare che il sistema di illuminazione funzioni correttamente prima di utilizzare la bicicletta per strada.

#### Faro anteriore con pila esterna

Rimuovere la parte trasparente sopra al faro esercitando una pressione sulla tacca situata dietro la cassa. Una volta tolto il tutto, è possibile rimuovere le pile e sostituirle rispettando la polarità indicata. Cambiare la parte trasparente. Avviare/spegnere il faro anteriore spostando il piccolo interruttore situato sopra la lampada.

#### Faro posteriore con pila esterna

Rimuovere la parte trasparente tramite un cacciavite. Una volta tolto il tutto, è possibile rimuovere le pile e sostituirle rispettando la polarità indicata. Sostituire la parte trasparente. Accendere/spegnere il faro posteriore spostando il piccolo interruttore situato sulla parte posteriore della lampadina.

#### Campanello

Sul manubrio si trova un campanello. Questo permette di farsi sentire fino a 50 m.

Il campanello è uno strumento di sicurezza della bicicletta e deve essere per forza presente sul manubrio.

#### Uso del casco

Per un uso sicuro, si raccomanda fortemente l'uso del casco. Questo garantisce una diminuzione di traumi cranici in caso di caduta.



**N.B.:** L'uso del casco è obbligatorio per i bambini di meno di 14 anni, che questi siano i ciclisti o i passeggeri.

Per maggiori informazioni rivolgersi al proprio rivenditore.

---

## Regolazione della sella e del manubrio

È importante regolare la bicicletta in base alla propria corporatura.

### Sella

Aprire il sistema di blocco rapido (vedere il paragrafo “Pneumatici” per la metodologia d’uso del blocco rapido).

Durante la regolazione della sella nella sua posizione più bassa, ci si deve assicurare che questa non tocchi nessun componente della bicicletta come ad esempio il telaio. Allo stesso modo, non superare il punto di riferimento minimo di inserimento del reggisella. Questo punto di riferimento non deve mai essere visibile durante l’uso della bicicletta.

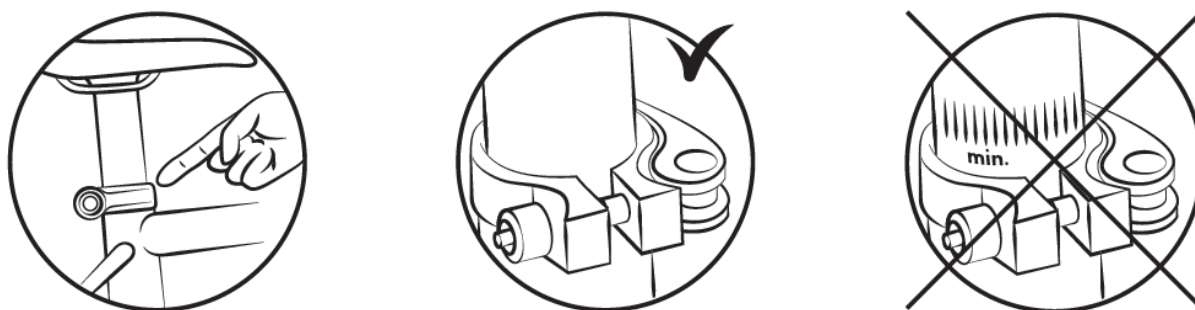

Per verificare l’altezza corretta della sella, bisogna sedersi con le gambe tese e il tallone poggiato sul pedale (fig. B). Mentre si pedala, il ginocchio sarà leggermente piegato con il piede in posizione bassa (fig. A).

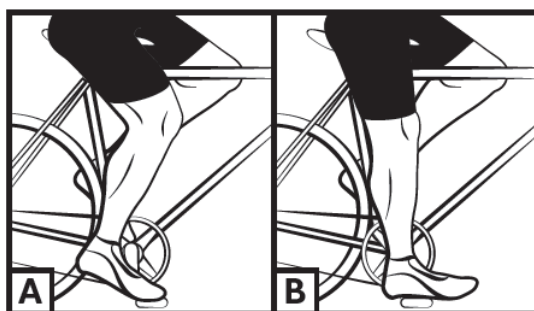

---

## Manubrio e piantone

La tua bicicletta è dotata di un attacco manubrio.

Per regolare l'angolazione del manubrio, aziona la leva situata sul lato dell'attacco manubrio tirandola nella direzione indicata sulla leva stessa in modo che la valvola dell'attacco manubrio si apra.

In questo modo è possibile regolare la posizione del volante e l'angolazione dello stile.

Chiudere il coperchio per fissare le impostazioni selezionate.

La vite interna consente di regolare la tensione di serraggio del reggisella sul manubrio.

Assicurarsi che il manubrio sia perpendicolare alla ruota anteriore.

La bicicletta è dotata di un attacco manubrio; l'altezza dell'attacco manubrio si regola modificando la posizione dell'attacco manubrio nel tubo centrale del telaio.

Per regolare l'altezza dell'attacco manubrio, allentare la vite di serraggio e sollevare l'attacco manubrio all'altezza desiderata.

Attenzione:

non superare il punto di riferimento minimo di inserimento. Questo punto di riferimento non deve mai essere visibile durante la pratica del ciclismo.

Riserrare la vite sull'attacco manubrio e assicurarsi che la posizione della forza sia corretta.

## Pneumatici

Verificare regolarmente la pressione degli pneumatici. Usare la bicicletta con pneumatici non gonfi a sufficienza o troppo gonfi può nuocere al rendimento, provocare un'usura prematura, diminuire l'autonomia o aumentare i rischi di un incidente.

Se è visibile un'usura importante o un taglio su uno pneumatico, si prega di sostituirlo prima di usare la bicicletta. Un range della pressione è indicato dal costruttore sul fianco dello pneumatico e nella seguente tabella. La pressione deve essere adattata in base al peso del ciclista.

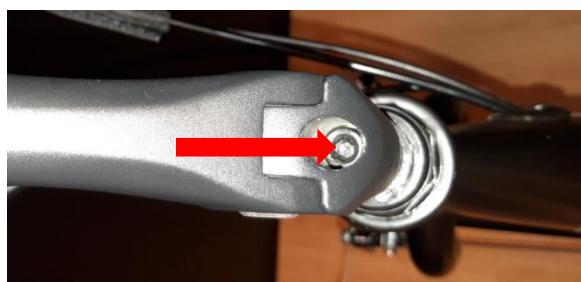

Modello	Grandezza bicicletta	Grandezza camera d'aria	Grandezza pneumatici	Pressione	
				PSI	Bar
City	28"	700 x 40	700 x 40	Verificare il valore riportato direttamente sulla copertura	Verificare il valore riportato direttamente sulla copertura

### Metodo per stabilire la regolazione corretta dei meccanismi di blocco rapido (ruota e collarino di sella)

I dispositivi di blocco rapido sono ideati per essere azionati a mano. Non utilizzare mai gli strumenti di blocco rapido per bloccare o sbloccare il meccanismo in modo da non deteriorarli.

Per regolare la forza di serraggio dell'asse della ruota, si deve utilizzare il dado di serraggio e non la leva di blocco rapido. Se è possibile manovrare la leva esercitando una pressione manuale minima, questo significa che non è stretta a sufficienza. È quindi necessario restringere il dado di regolazione. Il sistema di blocco rapido deve segnare i piedi della forcella quando è chiuso nella posizione bloccata.

Dopo ogni posizione di regolazione, verificare il centraggio corretto della ruota anteriore rispetto alla forcella. Per regolare, chiudere e aprire i meccanismi di blocco rapido, applicare il seguente metodo:

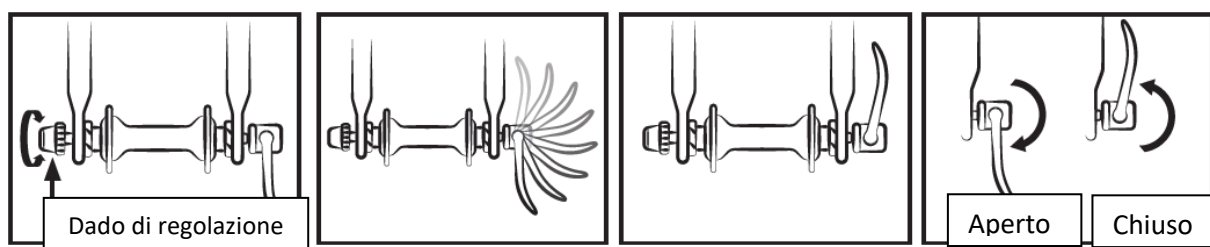

### Regolazione dei freni

Prima di qualsiasi uso, verificare che i freni anteriori e posteriori siano ben funzionanti.

Il manico destro attiva il freno posteriore. Il manico sinistro attiva il freno anteriore.

Si raccomanda di ripartire la forza frenante a circa 60/40 tra la parte anteriore e quella posteriore. La leva del freno non deve entrare in contatto con il manubrio e le guaine non devono subire traiettorie ad angolo chiuso, per far sì che i cavi scorrano senza il minimo attrito. I cavi danneggiati, sfilacciati, arrugginiti devono essere subito sostituiti.

**N.B.:**



- In caso di pioggia o tempo umido, le distanze frenanti si allungano. Si raccomanda di anticipare il frenaggio in queste situazioni.
- In caso di virata e frenata, il manubrio può avere un'influenza negativa sul tempo di risposta del ciclista.
- Non toccare i freni a disco dopo un uso intensivo del sistema frenante della bicicletta a pedalata assistita, poiché si rischia di ustionarsi.

**Regolazione dei freni V-brake**

I pattini esercitano una pressione diretta sul cerchio della ruota. L'intensità della pressione è regolata da una leva collegata al freno tramite un cavo. Non azionare la leva del freno quando la ruota è staccata da telaio.

- Posizionare le braccia delle staffe in verticale e in parallelo tramite la giusta tensione del cavo. Una volta definita la posizione del cavo, stringerlo con la vite adeguata.

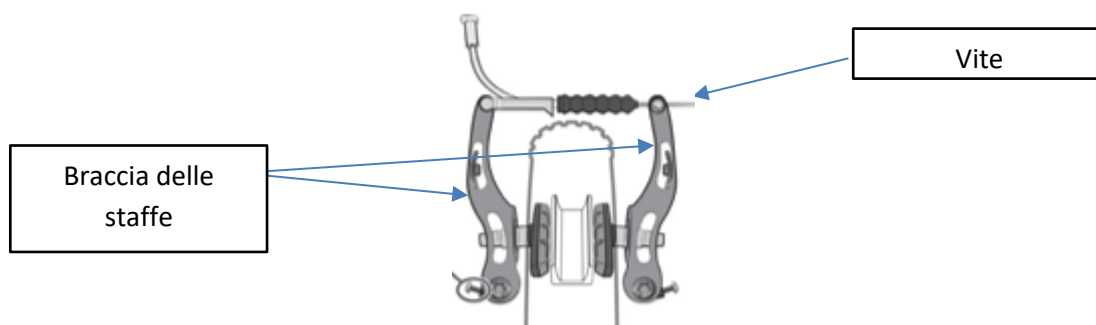

- Allineare il pattino con il fianco del cerchio.



- Regolare la distanza tra i pattini e il cerchio, da 1 a 3 mm, in modo da ottenere un frenaggio più efficace.
- Allontanare un po' la parte posteriore del pattino dalla ruota.



- Regolare la simmetria delle staffe, equilibrando le molle di richiamo delle staffe di destra e di sinistra.

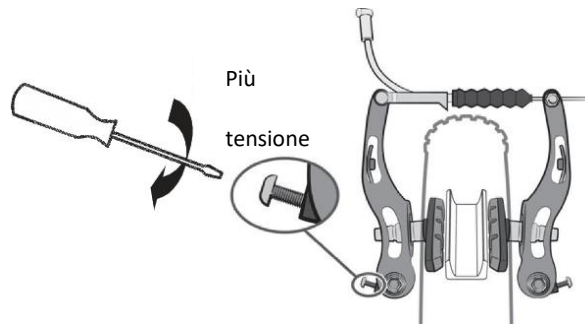

- Un sistema di dado e controdado al livello della leva del freno permette di regolare la pressione del cavo e quindi la forza frenante che varierà col tempo in base all'usura dei pattini dei freni.

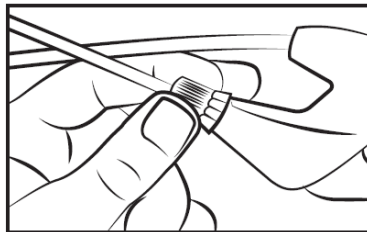

### Sostituzione dei pattini e delle staffe dei freni

- Freno V-brake

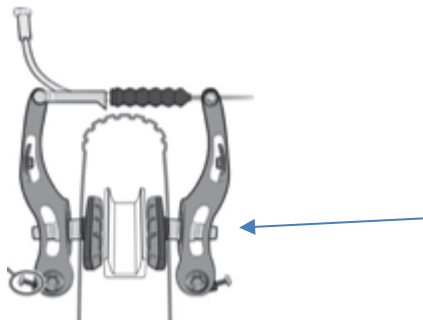

Svitare i pattini tramite una brugola di 5 mm.

Sistemare i pattini nuovi sulla staffa nel senso giusto.

Ristringere i pattini rispettando la regolazione.

### Usura dei cerchi

Come qualsiasi pezzo soggetto a usura, il cerchio deve essere sottoposto a un controllo regolare. Il cerchio può indebolirsi e rompersi, causando una perdita di controllo o una caduta.



**N.B.:** è importante verificare lo stato di usura dei cerchi. Se il punto di riferimento non è più visibile con un freno V-brake, questo significa che il cerchio ha raggiunto il punto di usura massimo per un uso sicuro. Un cerchio danneggiato può rivelarsi pericoloso e deve essere sostituito. Regolare i cuscinetti dei freni per mantenere una distanza di 1-1,5 mm dal cerchio.

## Regolazione del sistema di cambio marce

La bicicletta include diverse marce interscambiabili manualmente grazie a un sistema con un deragliatore posteriore. Utilizzare il manico destro per cambiare la marcia come desiderato.

Più l'indicatore è alto, più sarà difficile pedalare, e viceversa.

N.B.: non pedalare mai all'indietro durante il cambio marce e non forzare mai la leva del cambio.

Per un uso ottimale del sistema di cambio marce, si raccomanda di non cambiare marcia durante frequenze di sforzi o di pedalate importanti.



## Regolazione delle viti di finecorsa del deragliatore posteriore

Il range di movimento del deragliatore può essere regolata con le viti H e L.

La vite L permette di regolare il limite superiore (sul lato del pignone più grande).

Quando si allenta la vite a L, la catena è posizionata più verso l'esterno del pignone più grande.

La vite H consente di regolare il limite inferiore (sul lato del pignone più piccolo).

Quando si allenta la vite H, la catena è posizionata più verso l'esterno del pignone più piccolo.

Queste azioni vengono eseguite di un quarto di giro alla volta. Ad ogni regolazione, dovresti ottenere un perfetto allineamento tra pignone, catena e puleggia del deragliatore posteriore.

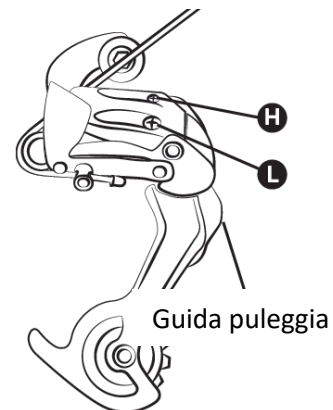

---

Schema deragliatore posteriore:

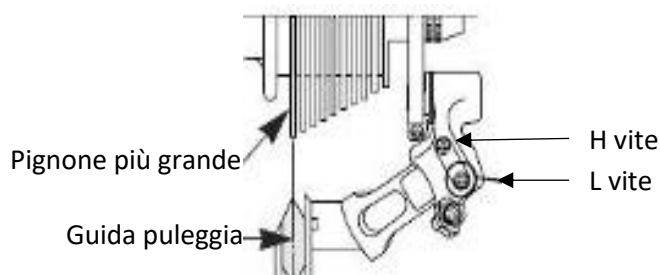

### **Regolazione della tensione del cavo del deragliatore posteriore**

Per regolare una corretta sostituzione del pignone, utilizzare il regolatore a barilotto sul deragliatore posteriore o sull'impugnatura. Questo regolatore a barilotto consente di regolare la tensione del cavo del deragliatore e di posizionare correttamente il deragliatore in base alla velocità scelta.

### **Regolazione della catena**

La tua bicicletta è dotata di un deragliatore posteriore esterno, la catena si tende automaticamente.

#### **Per sostituire la catena**

Poiché le catene nuove sono di solito vendute con troppe maglie, il primo passo è quello di accorciarle alla lunghezza giusta. Il metodo più sicuro consiste nel contare il numero di maglie della vecchia catena in modo da regolare quella nuova. Per montare la vecchia catena, basta sfilarla (rimuovere un rivetto).

Una volta sfilata, si deve montare quella nuova. Per fare ciò, bisogna passarla attorno alla guarnitura dei pedali e del pignone posteriore, in modo che questa si colleghi correttamente agli altri elementi della trasmissione. Per chiudere la catena si raccomanda di utilizzare un attacco rapido. Questo fungerà da maglia femmina che si inserirà tra le due maglie maschi. L'attacco rapido permetterà inoltre di smontare più facilmente la catena per pulirla.

Per verificare se la lunghezza della catena è corretta, è necessario metterla sul pignone piccolo e sulla corona grande. In questa configurazione, la linea virtuale tracciata tra il mozzo della ruota posteriore e l'asse della ruota dentata inferiore del deragliatore deve essere verticale.

### **Sostituzione pedali**

Per sostituire i pedali, identificarli tramite la lettera indicata su di essi. Il pedale destro è indicato con la "R" (Right) e il pedale sinistro con la "L" (Left). Girare il pedale R in senso orario per fissarlo sulla manovella. Girare il pedale L in senso antiorario.

---

## Ruota e motore

Dopo il primo mese di utilizzo, si consiglia di restringere i raggi per limitare l'impatto della trazione del motore sulla ruota posteriore. Durante l'avvio del motore, si potrebbe avvertire un leggero rumore.

Questo rumore è normale, poiché il motore si avvia e assiste la pedalata. Questo può diventare più forte quando è sollecitato al massimo.

## Portapacchi

Il portapacchi è stato creato per sostenere un peso massimo consentito di 25-27 kg; è possibile fissare un seggiolino per bambini. Utilizzare un sistema di ancoraggio idoneo per questo tipo di telaio (non disponibile come accessorio).



**ATTENZIONE:** il portapacchi non è progettato per trainare un rimorchio.

Per sicurezza, i bagagli devono essere trasportati solamente sul portapacchi. **Attenzione:** quando il portapacchi è carico, il comportamento della bicicletta si modifica. Ripartire il carico dei bagagli in modo equo su entrambi i lati per favorire la stabilità della bicicletta. Qualsiasi bagaglio deve essere agganciato saldamente al portapacchi prima di usare la bicicletta. È importante verificare che non ci sia nulla penzoloni né che rischi di incastrarsi nella ruota posteriore della bicicletta. Non modificare il portapacchi, qualsiasi modifica da parte dell'utilizzatore comporta la nullità delle presenti istruzioni. I bagagli non devono occultare i catarifrangenti e le luci della bicicletta.

## Manutenzione

Questa bicicletta deve essere sottoposta a una manutenzione regolare sia per la sicurezza sia per aumentarne la durata di vita. È importante controllare regolarmente gli elementi meccanici per garantire la sostituzione dei pezzi usurati o che presentino tracce di usura.

Al momento della sostituzione di un componente, è importante usare dei pezzi originali per tutelare le prestazioni e l'affidabilità della bicicletta. Si prega di utilizzare pezzi di ricambio appropriati per quel che riguarda gli pneumatici, le camere ad aria, gli elementi di trasmissione e i vari elementi del sistema frenante.



**ATTENZIONE:** Togliere sempre la batteria prima di effettuare una sostituzione.

## Pulizia

Per evitare la corrosione della bicicletta, è necessario sciacquarla regolarmente con acqua dolce, soprattutto se è stata esposta all'acqua di mare.

La pulizia deve essere fatta con una spugna, una vaschetta di acqua tiepida e un getto d'acqua (non pressurizzato).



**RACCOMANDAZIONE:** Fare attenzione soprattutto a non utilizzare uno spruzzatore ad acqua altamente pressurizzata.

## Lubrificazione

La lubrificazione è essenziale sui vari componenti che sono in movimento, al fine di evitarne la corrosione. Oleate regolarmente la catena, spazzolate i pignoni e le guarniture, inserite periodicamente qualche goccia d'olio nelle guaine dei cavi dei freni e del deragliatore.

Si consiglia di cominciare con la pulizia e l'asciugatura degli elementi da lubrificare. Per gli altri componenti bisogna utilizzare del grasso.

Si consiglia di utilizzare dell'olio specifico per la catena e il deragliatore. Per gli altri componenti bisogna usare del grasso.

## Controlli regolari

Il serraggio della bulloneria: leva, manovella, pedali, piantone. Le coppie di serraggio da applicare sono le seguenti:

COMPONENTI	COPPIA CONSIGLIATA (Nm)	INDICAZIONI PARTICOLARI
Pedali sulle manovelle	30 - 40	Lubrificare le filettature
Pedivella sulla guarnitura	30 - 40	Lubrificare le filettature
Serraggio di piantone/manubrio	13	
Serraggio gioco di direzione	14 - 15	
Leva del freno	6 - 8	
Staffe del freno	6 - 8	
Bloccaggio Sella	18 - 20	
Gancio reggisella		Serraggio rapido
Ruota	30	O serraggio rapido

---

Le altre coppie di serraggio dipendono dalla dimensione dei dadi: M4: da 2,5 a 4.0 Nm, M5: da 4.0 a 6.0 Nm, M6: da 6.0 a 7.5 Nm. Stringere le viti in base alla coppia richiesta.

Controllare regolarmente gli pneumatici: usure, tagli, fessure, graffi. Sostituire lo pneumatico se necessario. Controllare i cerchi e l'assenza di usura eccessiva, deformazioni, urti, fessure, ecc.

## Revisioni

Per garantire la sicurezza e tenere i componenti in un buono stato di funzionamento, la bicicletta a pedalata assistita deve essere controllata periodicamente dal proprio rivenditore. Inoltre la manutenzione della bicicletta deve essere effettuata regolarmente da un tecnico qualificato.

### **Prima revisione: 1 mese o dopo 150 km:**

- Verifica del serraggio degli elementi: manovella, ruota, piantone, pedali, manubrio, collarino di sella, ecc.
- Verifica del funzionamento della trasmissione
- Verifica e regolazione dei freni
- Pressione e/o allineamento delle ruote.

### **Ogni anno o 2000 km:**

- Verifica dei livelli d'usura (pattini o pastiglie dei freni, trasmissione)
- Verifica del funzionamento dell'assistenza elettrica e relative funzioni
- Controllo dei cuscinetti (ruote, direzione, pedali)
- Controllo dei cavi (freni, deragliatore, cablatrice elettrica)
- Verifica delle luci
- Pressione e/o allineamento delle ruote

### **Ogni 3 anni o 6000 km:**

- Sostituzione della trasmissione (catena, ruota libera, guarnitura)
- Verifica del funzionamento dell'assistenza elettrica e relative funzioni
- Controllo dell'usura delle coperture (raggi, cerchio)
- Eventuale sostituzione delle coperture
- Pressione dei raggi e/o allineamento delle ruote
- Sostituzione dei pattini o pastiglie dei freni

## Assistenza alla pedalata e batteria

Il ciclista deve far girare i pedali in avanti per beneficiare dell'assistenza motorizzata. Si tratta di un aspetto di sicurezza importante. Questa bicicletta ad assistenza elettrica fornisce un'assistenza motorizzata fino a una velocità di 25 km/h. Oltre, il motore si spegnerà. È possibile andare più veloce, ma tramite un maggiore sforzo e senza assistenza elettrica. Il motore non funzionerà finché non si sarà fatto fare un giro completo ai pedali. Questa funzionalità protegge il motore e il controllore e allunga la durata di vita dei componenti elettrici.

### Assistenza alla pedalata

Le impostazioni e le informazioni sono regolabili direttamente sul display situato sul manubrio.



**N.B.:** Si prega di spegnere l'interruttore principale sulla batteria quando non si è più in sella. In questo modo si risparmierà la carica della batteria.

### Display LCD

Il display in dotazione si presenta nel modo seguente:

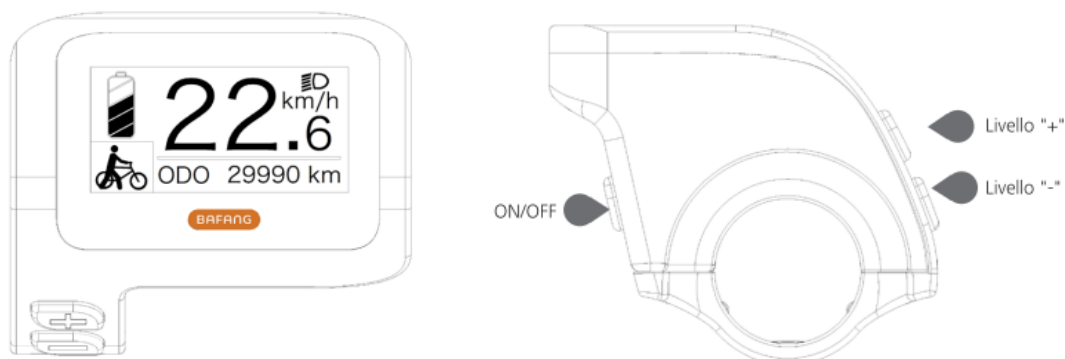

Il display LCD dispone di tre pulsanti, il tasto di accensione/cambio modalità  , il pulsante



e il pulsante



.



#### **Indicazione del livello di carica della batteria:**

Indica il valore attuale del livello di carica.

#### **Indicazione del livello di assistenza:**

Indica il livello attuale, da 0 a 5. Se non viene visualizzato alcun numero, significa che non c'è alimentazione;  significa che la modalità di assistenza alla camminata è attiva.

#### **Indicazione accensione fari anteriore/posteriore:**

Viene visualizzato solo quando i fari o la retroilluminazione sono accesi.

#### **Indica l'unità di misura della velocità in corso:**

km/h o MPH

#### **Indicazione multifunzionale:**

Include la distanza singola TRIP, la distanza totale ODO, la velocità massima MAX, la velocità media AVG, la distanza rimanente RANGE, la potenza in uscita POWER, le calorie Cal, il tempo di corsa TIME. (Nota: dopo l'accensione del display, entro dieci secondi, se rileva il segnale del sensore di coppia o se rileva che si tratta del sensore di coppia, mostrerà la schermata delle calorie; se rileva la distanza rimanente, visualizzerà la schermata della RANGE; oppure non visualizzerà le due schermate).

#### **• Accensione/Spegnimento display**

Premere e tenere premuto il tasto di accensione, il display inizierà a funzionare. Premere e tenere premuto di nuovo il tasto di accensione per spegnere il dispositivo. Quando è spento, il display non consuma energia della batteria, perché la corrente di dispersione è inferiore a 1uA.

- **Seleziona il livello di assistenza elettrica**

Dopo l'avvio, premere brevemente il tasto più o meno per cambiare il livello di assistenza per modificare la potenza di uscita del motore. Il livello 0 significa che non c'è assistenza elettrica. Il livello 1 è il livello più basso e il livello 5 è il livello più alto. Dopo l'accensione del display, il livello predefinito è il livello 1.



- **Accensione retroilluminazione del display, faro anteriore e posteriore: \*Non disponibile su questo modello**

Accensione della luce: tenere premuto il tasto "+" per accendere la retroilluminazione del display e dei fari, il display mostrerà l'icona dei fari. Spegnimento della luce: tenere nuovamente premuto il tasto "+" per spegnere la retroilluminazione del display e dei fari e l'icona dei fari scomparirà.

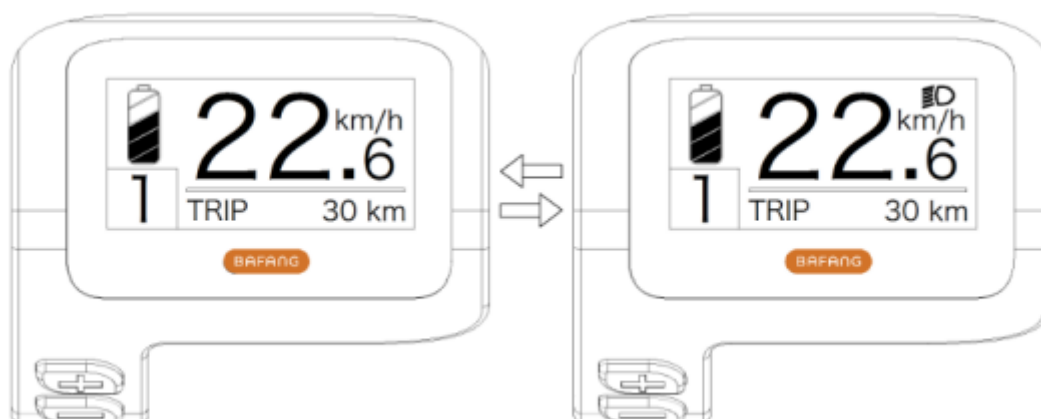

- **La modalità di assistenza alla camminata**

Premere e tenere premuto il tasto "-", il display mostrerà l'icona  e la bicicletta entrerà in modalità di assistenza alla camminata alla velocità di 6km/h; rilasciare il tasto "-", l'icona scomparirà dal display e la bicicletta terminerà la modalità di assistenza alla camminata.







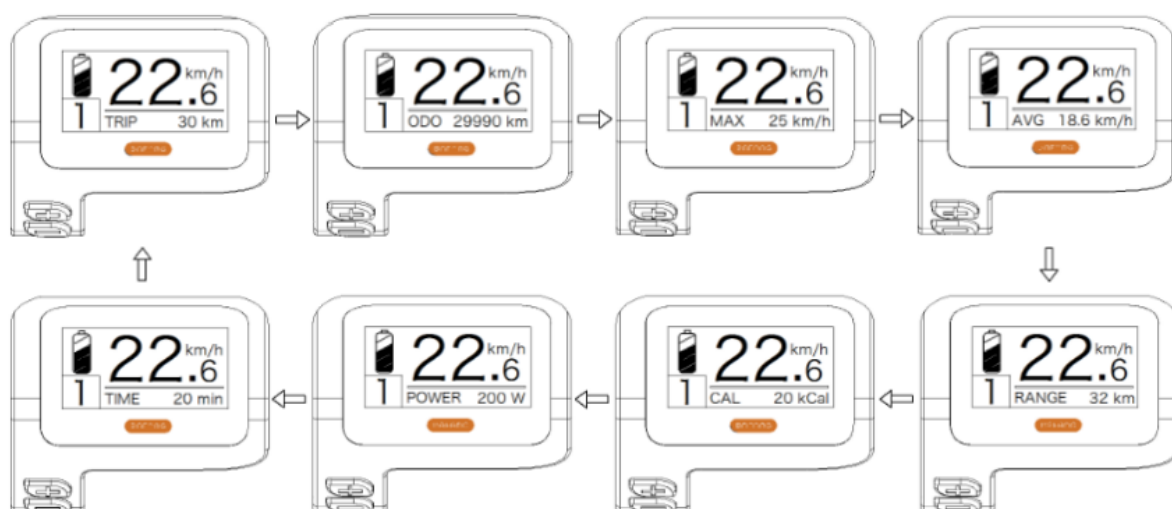

• **Indicazioni funzionali delle diverse modalità**

Il menu predefinito è "TRIP" (distanza singola) e può essere commutato alternativamente come "TRIP" (distanza singola) → "ODO" (distanza totale) → "MAX" (velocità massima) → "AVG" (velocità media) → "RANGE" (distanza rimanente) → "CALORIES/CAL" (KCal) → "POWER" (potenza in uscita) → "TIME" (tempo di percorrenza) → "TRIP" (distanza singola).



- **Indicazione dello stato di carica della batteria**

Mostra lo stato di carica della batteria da una a cinque righe. Quando indica tutte e cinque le righe, significa che la batteria ha una capacità completa. Se il simbolo della batteria lampeggia, significa che la batteria deve essere caricata immediatamente.

Righe di carica della batteria	Stato di carica	Icona diagramma
5	75%-100%	
4	50%-75%	
3	30%-50%	
2	10%-30%	
1	5%-10%	
BASSO	BASSO <5%	 Lampeggia

- **IMPOSTAZIONE FUNZIONI**

Tenere premuto i tasti "+" & "-" contemporaneamente per accedere al menu ("Impostazione display", "Informazioni", "EXIT").

Premere i tasti "+" o "-" per selezionare " Impostazione Display", "Informazioni" o "EXIT", quindi premere brevemente il tasto "accensione" per confermare.



Schermata impostazione funzioni

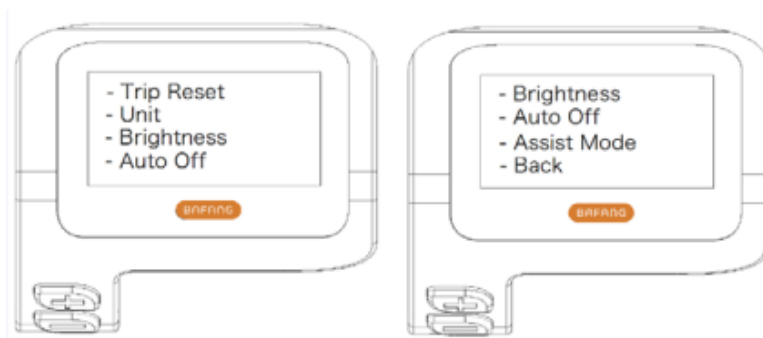

Schermata "Impostazione Display"

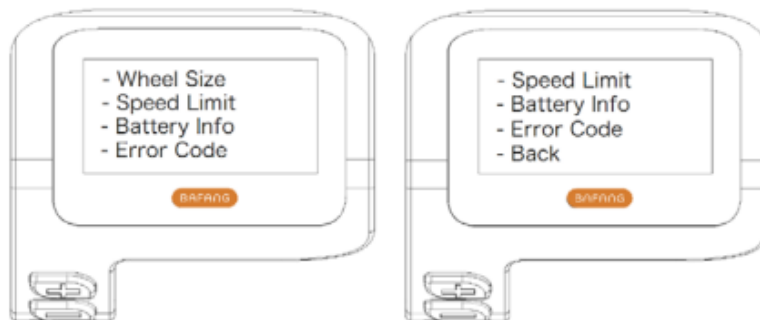

Schermata "Informazioni"

## 1) Impostazione display

- Azzerare la percorrenza di un viaggio singolo

Accedere al menu " Impostazione Display" e premere brevemente i tasti "+" o "-" per selezionare "TRIP Reset" e premere brevemente il tasto "accensione".

Successivamente, premere brevemente i tasti "+" o "-" per selezionare "NO"/"YES" ("YES" significa reset, "NO" significa nessun reset).

---

Premere brevemente il tasto "accensione" per salvare l'impostazione e tornare al "TRIP Reset".

Premere e tenere premuto "+" & "-" allo stesso tempo per salvare e tornare alla schermata principale oppure selezionare "BACK"→"EXIT" per tornare alla schermata principale (nota: dopo l'impostazione, premere e tenere premuto i tasti "+" e "-" allo stesso tempo significa salvare l'impostazione e tornare alla schermata principale).

Quando si azzerava la distanza di un singolo viaggio, si azzerano contemporaneamente anche il tempo di percorrenza, la velocità media e la velocità massima.



- Cambio di unità di misura tra Metric e Imperial

Accedere al menu " Impostazione Display" e premere brevemente i tasti "+" o "-" per selezionare "Unità", quindi premere brevemente il tasto "power" per confermare.

Premere brevemente i tasti "+" o "-" per selezionare " Metric" / "Imperial" e poi premere brevemente il tasto "power" per salvare l'impostazione e tornare a "Unit".

Premere e tenere premuto i tasti "+" & "-" contemporaneamente per uscire dalla schermata principale o selezionare "BACK"→"EXIT" per uscire dalla schermata principale. (nota: Se si seleziona il sistema metric, tutte le informazioni saranno metriche; se si seleziona il sistema imperial, tutte le informazioni saranno in formato imperial.)



- Impostazione retroilluminazione

Accedere alla schermata "Impostazioni Display" e premere brevemente i tasti "+" o "-" per selezionare "Luminosità", quindi premere brevemente il tasto "power" per confermare.

Premere brevemente i tasti "+" o "-" per selezionare "100%"/"75%"/"50%"/"30%"/"10%".

Dopo la selezione, premere brevemente il tasto "power" per salvare l'impostazione e tornare alla schermata "Luminosità".

Premere e tenere premuto i tasti "+" e "-" contemporaneamente per tornare alla schermata principale oppure selezionare "BACK"→"EXIT" per tornare alla schermata principale.

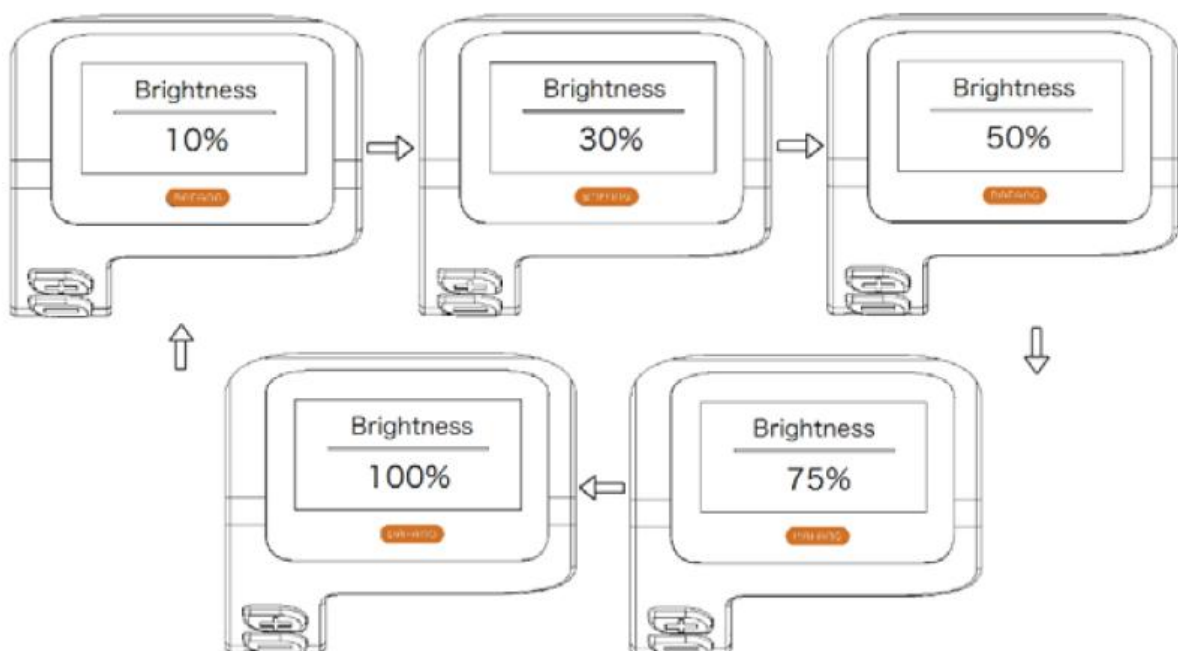

- Impostazione del tempo di "autospegnimento"

Accedere alla schermata "Impostazioni Display" e premere brevemente i tasti "+" o "-" per selezionare "Auto Off", quindi premere brevemente il tasto "power" per confermare la scelta.

Premere brevemente i tasti "+" o "-" per selezionare "OFF"/"9"/"8"/"7"/"6"/"5"/"4"/"3"/"2"/"1".

Dopo la selezione, premere brevemente il tasto "power" per salvare l'impostazione e tornare alla schermata "Auto Off".

Premere e tenere premuto i tasti "+" e "-" contemporaneamente per tornare alla schermata principale oppure selezionare "BACK"→"EXIT" per tornare alla schermata principale.



- Impostazione della modalità di assistenza elettrica

Accedere alla schermata " Impostazione Display" e premere brevemente i tasti "+" o "-" per selezionare "Assist Mode" e poi premere brevemente il tasto "power" per confermare l'impostazione. Dopo l'impostazione, premere brevemente "+" o "-" per selezionare "3"/"5"/"9" e poi premere brevemente il tasto "power" per salvare l'impostazione e tornare alla modalità "Assist". Premere e tenere premuto i tasti "+" e "-" per tornare alla schermata principale o selezionare "BACK"→"EXIT" per tornare alla schermata principale.

Il livello predefinito per la visualizzazione è il livello 5.



---

## DEFINIZIONE DEL CODICE DI ERRORE

Quando viene rilevato un guasto, viene visualizzata l'icona  .

Verrà visualizzato uno dei seguenti codici di errore.

Codice errore	Definizione di errore	Modalità di risoluzione errori
"07"	Protezione dall'alta tensione	Controllare la tensione della batteria
"08"	Guasto al sensore Hall del motore all'interno	Verifica del modulo motore
"10"	La temperatura del controller raggiunge il valore massimo di protezione	Verificare il controller
"12"	Guasto al sensore di corrente all'interno del regolatore	Verificare il controller
"13"	Guasto al sensore di temperatura all'interno della batteria	Controllare la batteria
"21"	Guasto al sensore di rilevamento della velocità della ruota	Controllare la posizione di installazione del sensore di velocità
"22"	Guasto di comunicazione BMS	Sostituire la batteria
"30"	Guasto di comunicazione	Verificare il collegamento del controller

---

## Batteria

### Letture del livello di carica della batteria

Per conoscere il livello di carica, tieni premuto il pulsante di carica situato sopra la batteria. Si prega di notare che il LED di carica rimane funzionante anche se la batteria è spenta (vedi sotto).



I 4 LED si accendono per indicare il livello di carica corrispondente.

DISPLAY	LIVELLO DI CARICA
BLU	100%
VERDE	75%
ROSSO	50%
LED Lampeggiante	< 25% necessità di ricaricare

### Installazione e utilizzo della batteria

La e-bike ha la batteria posizionata sul tubo obliquo del telaio (la batteria è direttamente collegata alla scatola del controller che si trova sotto la batteria).

Sollevarla la batteria sopra il tubo inferiore del telaio, allineare la posizione dei cursori della batteria, quindi posizionare la scatola della batteria all'interno dello slot, assicurarsi che aderisca perfettamente, quindi bloccarla saldamente. Fissando saldamente la batteria, utilizzare la chiave per bloccare la batteria con il cursore. (Fig. 3.1~3.3)

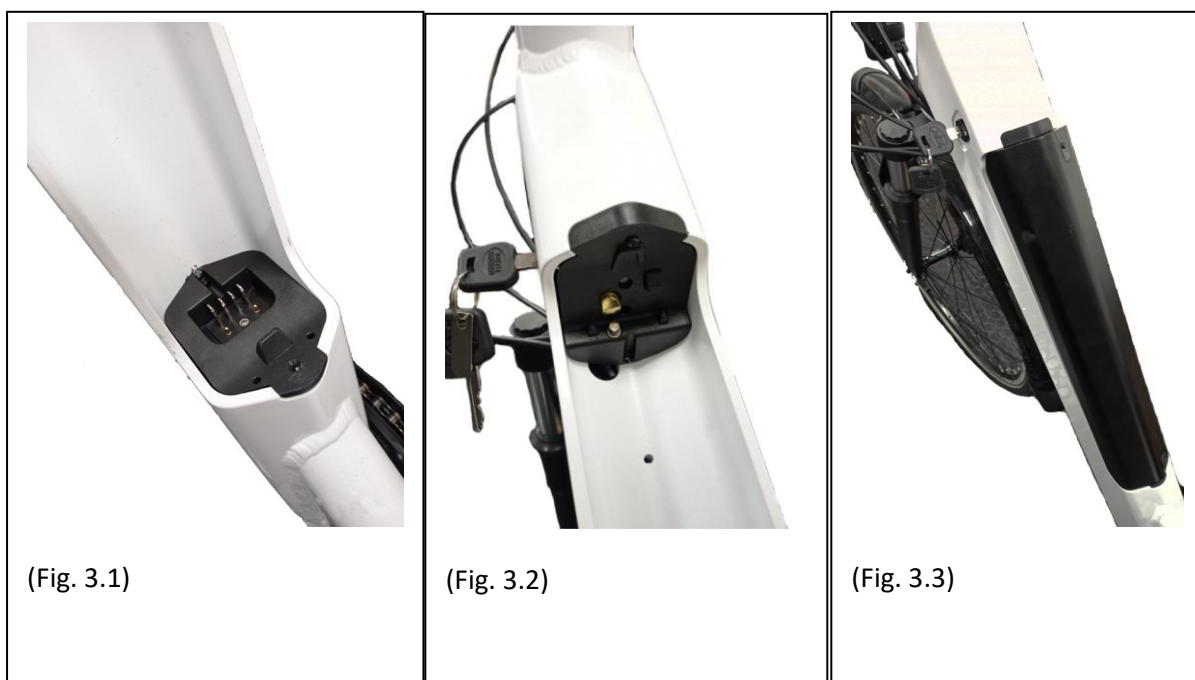

(Fig. 3.1)

(Fig. 3.2)

(Fig. 3.3)

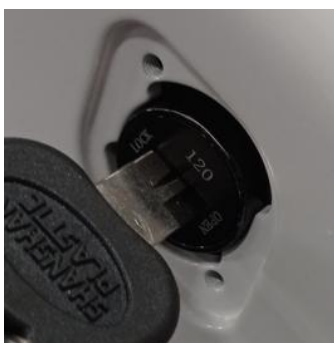

Dalla posizione iniziale a ore 12 (dove la batteria è bloccata), inserire la chiave nell'apposita fessura, premere e ruotarla in senso orario fino alla posizione a ore 6 per sbloccarla. Invertire la stessa procedura per ribloccare la batteria.



**ATTENZIONE:** assicurarsi di rimuovere la chiave e conservarla al sicuro dopo aver rimosso la batteria dal supporto!

### Utilizzo del caricabatterie

Prima di caricare la batteria, si prega di leggere il libretto delle istruzioni e il libretto del caricabatteria, se sono forniti con la bicicletta. Si prega, inoltre, di prestare attenzione ai seguenti punti relativi al caricabatteria:

- Rispettare le istruzioni indicate sull'etichetta del caricabatteria.
- Non utilizzare questo caricabatteria vicino a gas esplosivi o a sostanze corrosive.
- Non scuotere il caricabatteria, non sottoporlo a urti ed evitare le cadute.
- Proteggere sempre il caricabatteria dalla pioggia e dall'umidità, per un uso interno. 🏠

- 
- La tolleranza di temperatura di questo caricabatteria si situa tra gli 0 e i +40 °C.
  - È vietato smontare il caricabatteria; in caso di problemi affidare l'apparecchio a un riparatore qualificato.
  - Si deve usare esclusivamente il caricabatteria in dotazione con la bicicletta elettrica per evitare guasti. Si noti che l'inosservanza di questo obbligo farà decadere la garanzia.
  - Durante la ricarica, la batteria e il caricabatteria devono essere distanti dal muro di almeno 10 cm e trovarsi in un luogo asciutto e ventilato. Non mettere niente in contatto diretto con il caricatore durante l'uso.
  - Non toccare il caricabatteria per troppo tempo durante la ricarica (rischio di ustione superficiale).
  - Sistemare il caricabatteria in una posizione stabile.
  - Non coprire il caricabatterie, altrimenti si rischia il surriscaldamento durante la ricarica.
  - Non immergere il prodotto.
  - Evitare qualsiasi contatto con l'acqua durante la ricarica della batteria. Non toccare il caricabatteria con le mani bagnate.
  - Non usare il caricabatteria con un cavo di alimentazione o delle spine rovinate. Assicurarsi che la presa del caricabatteria sia collegata correttamente al compartimento per la ricarica.
  - Non mandare in cortocircuito gli spinotti del caricabatteria utilizzando un oggetto metallico.
  - Staccare la corrente prima di inserire o disinserire i fili nella batteria.
  - Questo caricabatteria è stato progettato per caricare le batterie al litio; non caricare un tipo di batteria sbagliato. Non utilizzarlo su una batteria non ricaricabile.
  - Questo apparecchio può essere utilizzato da bambini di età minima di 8 anni e da persone che possiedono capacità fisiche, sensoriali o mentali ridotte o privi/e di esperienza o di conoscenza se essi (o esse) sono correttamente sorvegliati(e) o se sono state rese edotte delle istruzioni relative all'uso dell'apparecchio in tutta sicurezza e se i rischi potenziali sono stati illustrati. I bambini non devono giocare con l'apparecchio. La pulizia e la manutenzione da parte dell'utilizzatore non devono essere effettuate da bambini senza sorveglianza.
  - E' necessario sorvegliare i bambini per assicurarsi che non giochino con l'apparecchio.
  - Tenerlo fuori dalla portata dei bambini, questo prodotto non è un giocattolo.
  - Il cavo flessibile esterno di questo prodotto non può essere sostituito; in caso di danneggiamento del cavo, si consiglia di disfarsene.
  - A fine vita, consegnare il prodotto a un centro di smaltimento dei rifiuti.



### Procedura di ricarica

Se una presa della corrente è disponibile vicino alla bicicletta, è possibile ricaricare la batteria direttamente sulla bicicletta senza staccarla. La presa del caricabatteria è coperta da un tappo di plastica, basta aprirlo per ricaricare la batteria direttamente.

La rimozione della batteria può rivelarsi utile in luoghi in cui non è possibile sistemare la bicicletta o quando non si è vicini a una presa elettrica.



**N.B.:** La ricarica della batteria deve avvenire all'interno di un luogo ventilato.

Si prega di ricaricare la batteria della bicicletta seguendo queste istruzioni:

- È possibile ricaricare la batteria tramite una presa elettrica standard. Non è necessario azionare l'interruttore.
- Inserire la presa del caricabatteria nella batteria e inserire il cavo dell'alimentatore del caricabatteria in una presa vicina.
- Durante la ricarica, il LED sul caricabatteria sarà rosso quando il funzionamento sarà corretto. Quando diventa verde, significa che la batteria è stata ricaricata.
- Per terminare la ricarica, si deve scollegare la presa elettrica e poi la presa collegata alla batteria. Infine, chiudere il tappo della presa della batteria.

### Autonomia della batteria

Questa bicicletta elettrica è dotata di una batteria Li-ion di alta qualità. Le batterie Li-ion hanno una ricarica senza effetto memoria e un ampio range di tolleranza che va dai -10 ai +40 °C.

Per garantire alla batteria la durata di vita massima e proteggerla dai guasti, si prega di seguire le istruzioni d'uso e di manutenzione sotto.

### Mantenimento della batteria

Dopo aver ricaricato la batteria, si consiglia di lasciarla riposare 20-30 minuti prima di utilizzarla.

L'autonomia della batteria dipende da vari fattori d'uso:

- La scelta della modalità di assistenza
- Il peso del ciclista
- Il dislivello della strada
- Il gonfiaggio degli pneumatici
- Il vento
- Lo sforzo della pedalata
- L'avvio e la frequenza delle pause
- La temperatura esterna

### Avvertenze e precauzioni

Si raccomanda di ricaricare le batterie regolarmente o dopo qualsiasi utilizzo. Non c'è un effetto memoria su queste batterie. Per massimizzarne la durata di vita, si consiglia:

- Di evitare gli ambienti caldi (temperatura di carica ideale 20°C)
- Di lasciare raffreddare la batteria per 30 minuti dopo l'uso della bicicletta

### Precauzioni d'uso:



- Utilizzare la batteria solo per questa bicicletta.
- Utilizzare solo il caricabatteria specifico in dotazione per caricare la batteria.
- Caricare la batteria solo in un luogo ben ventilato.
- Non esporre la batteria a fonti di calore e non caricarla sotto il sole.
- Non smontare o modificare l'alloggiamento e la batteria che è inclusa nell'alloggiamento.
- Non collegare i poli (+) e (-) della batteria con un oggetto metallico.
- Non versare liquidi sulla batteria.
- Non utilizzare una batteria rovinata.
- Non continuare a caricare la batteria se la ricarica non è completa alla fine del tempo di ricarica teorico.
- Non utilizzare la batteria se emette uno strano odore, si riscalda in maniera inusuale o in caso di sospetta anomalia.
- Non lasciare la batteria alla portata dei bambini.
- Ricaricare la batteria prima di conservarla per tanto tempo ed effettuare la stessa operazione dopo questo stoccaggio.

### Durata di vita delle batterie



La prestazione delle batterie può essere intaccata dall'usura dopo tante ricariche. Questo dipenderà da come si utilizza la bicicletta a pedalata assistita. Portare le batterie usurate nel proprio negozio o in punti di smaltimento dei rifiuti specializzati. Non gettare assolutamente le batterie scariche nella natura.

### Manutenzione della batteria

Per garantire la massima durata di vita della batteria e proteggerla da guasti, si prega di seguire le seguenti istruzioni d'uso e di manutenzione:

Quando si nota che la carica scende al 10 %, la batteria deve essere ricaricata presto.



**RACCOMANDAZIONE:** Se la bicicletta non viene utilizzata frequentemente per un certo periodo, è necessario ricaricarla ogni mese. L'alloggiamento della batteria deve essere conservato in un luogo asciutto, sicuro, a una temperatura tra i 5° e i 35°C.

### AVVISO:



- La durata di vita della batteria può ridursi in caso di conservazione prolungata senza ricarica regolare, come menzionato in precedenza.
- Non utilizzate metalli per collegare direttamente due poli della batteria, poiché in questo modo si potrebbe generare un cortocircuito.
- Non mettere mai la batteria vicino a un camino o a qualsiasi altra fonte di calore.
- Non scuotere la batteria, evitare urti e cadute.

- 
- Quando il blocco batteria è tolto dalla bicicletta, tenerlo fuori dalla portata dei bambini per evitare incidenti.
  - È vietato aprire la batteria.

### Utilizzo e manutenzione del motore elettrico

Le nostre biciclette a pedalata assistita sono programmate per avviare l'assistenza elettrica dopo un mezzo giro dei pedali.

Non utilizzare la bicicletta in luoghi inondati o in caso di temporale. Non immergere i componenti elettrici in acqua, per evitare che si danneggi. Evitare urti al motore che potrebbero guastarlo.

### Manutenzione dell'unità di controllo

È molto importante occuparsi del controllore facendo riferimento alle seguenti istruzioni:

- Proteggere il controllore dalle infiltrazioni d'acqua e non immergerlo assolutamente.

**Note:** Se si pensa che si sia infiltrata dell'acqua nell'alloggiamento, spegnere subito la batteria e continuare senza assistenza. Sarà possibile riavviarla non appena il controllore si sarà asciugato.

- Non scuotere il controllore, non sottoporlo a urti o a cadute.



N.B.: Non aprire l'alloggiamento del controllore. Qualsiasi tentativo di aprire l'alloggiamento del controllore, di modificarlo o di regolarlo farà decadere la garanzia. Si prega di chiedere al proprio rivenditore o professionista di effettuare le riparazioni.

Qualsiasi modifica dei parametri del sistema di gestione elettrica, soprattutto il cambio del limite di velocità, sono formalmente vietati e fanno decadere la garanzia della bicicletta.

## Scheda tecnica principale

Peso massimo: Ciclista + Carico + bicicletta		130 kg
Velocità massima con assistenza		25 km/h
Autonomia		Appross. 40 a 50 km
Motorizzazione	Motorizzazione	250 W – 32 Nm
	Tensione	36V
	Rumore massimo durante	< 70 dB
Batteria	Batteria	Ioni di litio
	Tensione	36V
	Capacità	10.4 Ah
	Peso	2.4 kg
	Tempo di ricarica	6-8 h
	Numero di cicli ( $\geq 70\%$ capacità)	500 cicli
Caricabatteria	Tensione di ingresso	100-240V
	Tensione d'uscita	36V
Peso totale della bicicletta		24.6 kg
Dimensione della bicicletta		28"
Dimensione pneumatici/Ruota		700x40
Taglia utilizzatore		165 - 190

## After Sales

### Componenti soggetti a usura

I vari elementi soggetti a usura sono elementi standard. Sostituire sempre i pezzi usurati e/o da sostituire con componenti identici e in vendita in commercio o presso il proprio rivenditore.

### Risoluzione dei problemi di base

Non provare ad accedere o a riparare un componente elettrico autonomamente. Contattare lo specialista più vicini per un controllo da parte di una persona qualificata.

Le seguenti informazioni sono a scopo informativo e non sono istruzioni che servono ad assistere il ciclista durante le riparazioni. Qualsiasi procedura di riparazione menzionata deve essere effettuata da un professionista qualificato, consapevole dei problemi di sicurezza ed esperto di manutenzione elettrica.

Descrizione del problema	Cause possibili	Risoluzione
Dopo aver acceso la batteria, il motore non assiste la pedalata.	<ol style="list-style-type: none"><li>1) il cavo del motore (giunto di connessione a tenuta stagna) è collegato male</li><li>2) la leva del freno non è tornata correttamente in posizione normale, causando lo spegnimento dell'interruttore.</li><li>3) il fusibile della batteria si è fuso</li><li>4) il sensore di velocità è troppo distante dal disco magnetico sull'asse B.B.</li><li>5) il collegamento tra il sensore e il controllore non è avvenuto o c'è un falso contatto.</li></ol>	<p>Verificare innanzitutto che la batteria sia carica. Se non è così, ricaricarla.</p> <ol style="list-style-type: none"><li>1) verificare che il collegamento non presenti intoppi</li><li>2) risistemare la leva del freno nella posizione normale con attenzione senza frenare</li><li>3) aprire la parte superiore del blocco batteria e verificare lo stato del fusibile. Se è fuso, contattare il proprio rivenditore o un professionista autorizzato a sostituirlo.</li><li>4) regolare la distanza tra il sensore e il nastro magnetico in modo che non sia superiore a 3 mm.</li><li>5) assicuratevi che il controllore e il sensore siano collegati correttamente.</li></ol>
L'autonomia della batteria diminuisce (N.B.: le prestazioni della batteria sono legate direttamente al peso del ciclista, dei bagagli, alla forza del vento, al tipo di strada e ai frenaggi costanti).	<ol style="list-style-type: none"><li>1) il tempo di ricarica non è sufficiente</li><li>2) la temperatura ambiente è troppo bassa e influenza il funzionamento della batteria</li><li>3) le salite o i venti contrari sono frequenti e le strade sono in cattivo stato</li><li>4) la pressione degli pneumatici non è sufficiente (rigonfiarli)</li><li>5) arresti e ripartenze frequenti</li><li>6) la batteria è stata conservata senza essere ricaricata per tanto tempo.</li></ol>	<ol style="list-style-type: none"><li>1) si prega di ricaricare la batteria seguendo le istruzioni (capitolo 7.3)</li><li>2) in inverno o con temperature inferiori agli 0 °C, la batteria deve essere conservata al chiuso</li><li>3) si tratta di una causa normale e il problema si risolverà con il miglioramento delle condizioni</li><li>4) gonfiare gli pneumatici a una pressione di 3,1 bar</li><li>5) il problema si risolverà migliorando le condizioni d'uso</li><li>6) effettuare una ricarica regolare in conformità con il libretto delle istruzioni. Se non si riesce a risolvere il problema, contattare il proprio rivenditore o professionista qualificato.</li></ol>

Dopo aver collegato il caricabatteria, i LED di carica non si accendono.	<ol style="list-style-type: none"> <li>1) problema con la presa elettrica</li> <li>2) falso contatto tra la presa d'ingresso del caricabatteria e la presa elettrica.</li> <li>3) la temperatura è troppo bassa.</li> </ol>	<ol style="list-style-type: none"> <li>1) controllare e riparare la presa elettrica</li> <li>2) controllare e inserire fino in fondo la presa</li> <li>3) effettuare la carica interna</li> </ol> <p>Se le soluzioni precedenti non hanno avuto effetto, si prega di contattare il proprio rivenditore o un professionista qualificato.</p>
Dopo una ricarica di più di 4/5 ore, la spia LED di ricarica è ancora rossa. (N.B.: è importantissimo ricaricare la batteria rispettando le istruzioni per evitare di danneggiare il materiale).	<ol style="list-style-type: none"> <li>1) la temperatura ambiente è pari o superiore ai 40 °C</li> <li>2) la temperatura ambiente è pari o inferiore agli 0 °C</li> <li>3) la bicicletta non è stata ricaricata dopo l'uso, scaricandola esageratamente</li> <li>4) la tensione di uscita è troppo bassa per poter ricaricare la batteria.</li> </ol>	<ol style="list-style-type: none"> <li>1) ricaricare la batteria a una temperatura inferiore ai 40 °C e in conformità con le istruzioni</li> <li>2) ricaricare la batteria al chiuso e in conformità con le istruzioni</li> <li>3) sottoporre a corretta manutenzione la batteria per evitare che venga caricata troppo a lungo</li> <li>4) non ricaricare a una tensione inferiore ai 100 V.</li> </ol> <p>Se le soluzioni precedenti non hanno avuto effetto, si prega di contattare il proprio rivenditore o un professionista qualificato</p>
<p><u>Display LCD:</u></p> <p>La velocità non si visualizza sullo schermo LCD.</p>	La biglia magnetica sul raggio della ruota è troppo distante dal sensore (fissato dietro il telaio o la forcella anteriore), impedendo al sensore di ricevere il segnale quando la ruota gira.	Verificare la distanza tra la biglia magnetica e il sensore, e assicurarsi che questa non ecceda i 5 mm.

#### Risoluzione dei problemi legati al caricabatteria:

- La luce rossa non funziona durante la ricarica: verificare che i connettori siano collegati correttamente. Verificare se la tensione normale è stata improvvisamente superata; in questo caso, si prega di controllare la riparazione del caricabatteria. Se quanto detto in precedenza è corretto, allora la batteria è sicuramente difettosa.
- La luce rossa non diventa verde: spegnere l'alimentazione, poi dopo 5 secondi collegare l'alimentazione settore e continuare la ricarica. Se la batteria non si carica più, questa è sicuramente difettosa.
- La luce rosa diventa subito verde: verificare che la batteria sia completamente carica. Se non lo è, la batteria o il caricabatteria sono difettosi.



Wersja oryginalna

Ten przewodnik ma na celu dostarczenie informacji potrzebnych do prawidłowego użytkowania, regulacji i konserwacji roweru.

Prosimy o uważne przeczytanie niniejszej instrukcji przed pierwszym użyciem i zachowanie jej tak długo, jak długo korzystasz z roweru. Zawiera ważne informacje dotyczące bezpieczeństwa i konserwacji.

Obowiązkiem użytkownika jest przeczytanie tej instrukcji przed użyciem produktu.

Niezastosowanie się do tych instrukcji może skutkować nieprawidłowym użytkowaniem roweru lub przedwczesnym zużyciem niektórych elementów, co może skutkować upadkiem i/lub wypadkiem.

Jeśli w okresie gwarancyjnym okaże się, że oryginalna część jest wadliwa, zobowiązujemy się do jej wymiany. Okres gwarancji na rowery ze wspomaganie pedałowania jest następujący:

- Rama i widelce: 2 lat
- Komponenty elektryczne: 2 lata przy odpowiedniej pielęgnacji i konserwacji
- Wszelkie inne elementy: 2 lata przy odpowiedniej pielęgnacji i konserwacji

Jeśli chodzi o baterię, jest ona objęta gwarancją na wady produkcyjne przez 6 miesięcy w przypadku części eksploatacyjnych (ogniw) i 24 miesiące w przypadku części elektrycznych, pod warunkiem przestrzegania następujących instrukcji użytkowania i przechowywania:

Nie podłączaj bezpośrednio bieguna dodatniego do bieguna ujemnego akumulatora;

Nie umieszczaj baterii w miejscu o wysokiej temperaturze, nie podgrzewaj jej, nie wystawiaj na słońce, nie zbliżaj do ognia;

Nie zanurzaj baterii w wodzie, soli, kwaśnych lub zasadowych płynach i unikaj złapania przez deszcz;

Nie rozbieraj akumulatora;

Przechowuj w zacienionych, chłodnych i suchych miejscach, gdy bateria nie jest używana przez dość długi czas, i ładuj baterię co miesiąc;

Naładuj tę baterię za pomocą oryginalnej ładowarki dołączonej do roweru;

Zużytą baterię należy zwrócić do specjalnych punktów zbiórki.

Niniejsza gwarancja nie obejmuje kosztów robocizny i transportu. Firma nie ponosi odpowiedzialności za szkody wtórne lub szczególne. Niniejsza gwarancja dotyczy tylko pierwotnego nabywcy detalicznego, który musi posiadać dowód zakupu, aby potwierdzić wszelkie roszczenia. Niniejsza gwarancja ma zastosowanie tylko w przypadku wadliwych komponentów i nie obejmuje skutków normalnego zużycia, do użytku na wynajem, do użytku profesjonalnego, uszkodzeń spowodowanych wypadkiem, nadużyciem, nadmiernym obciążeniem, zaniedbaniem, niewłaściwym montażem,

---

niewłaściwą konserwacją lub dodaniem jakiegokolwiek elementu, który nie jest zgodny z pierwotnym przeznaczeniem roweru.

Rower nie jest przeznaczony do jazdy wyczynowej, gwarancja wyklucza szkody powstałe niewłaściwym użytkowaniem, zawodami, akrobacjami, skokami lub innymi podobnymi działaniami. Reklamacje należy składać za pośrednictwem sprzedawcy.

Firma zastrzega sobie prawo do zmiany lub modyfikacji dowolnej specyfikacji bez uprzedzenia. Wszystkie informacje i specyfikacje zawarte w tym dokumencie są aktualne w momencie drukowania.

Zabrania się modyfikowania lub manipulowania instrukcją dołączoną do roweru.

Rower jest certyfikowany zgodnie z obowiązującymi normami prawnymi.

Zabronione jest modyfikowanie parametrów i specyfikacji zmontowanych komponentów elektrycznych/mechanicznych oraz standardowych funkcji roweru, ponieważ zagrażałoby to prawidłowemu funkcjonowaniu roweru i bezpieczeństwu samego użytkownika.

W takim przypadku użytkownik będzie w pełni odpowiedzialny za wszelkie związane z tym szkody.

Warunki korzystania z tego roweru ze wspomaganie pedałowania

Ten rower ze wspomaganie pedałowania jest przeznaczony do użytku miejskiego i pozamiejskiego, może być używany w mieście, na drodze lub na nawierzchni asfaltowej. Posiada elektryczne wspomaganie pedałowania, które ułatwi wszystkie codzienne dojazdy do pracy, aby jechać dalej i dłużej. Rower ze wspomaganie pedałowania to rower dla dorosłych dla osób powyżej 14 roku życia. W przypadku, gdy rower jest użytkowany przez dziecko, rodzice powinni nadzorować i upewnić się, że użytkownik jest w stanie bezpiecznie korzystać z roweru.

Rower może być używany do jazdy po drogach nieutwardzonych. Przeznaczony jest również do użytku "terenowego". Nie jest przeznaczony do jazdy wyczynowej. Nieprzestrzeganie tego przeznaczenia może spowodować upadki lub wypadki oraz może przedwześnie i nieodwracalnie pogorszyć stan roweru.

Twój rower ze wspomaganie pedałowania nie jest motorowerem. Celem wspomaganie jest zapewnienie uzupełnienia pedałowania. W momencie, gdy zaczynasz pedałować, silnik aktywuje się i pomaga poruszać się do przodu. Wspomaganie silnika zmienia się w zależności od ustawionego biegu. Wspomaganie wyłącza się, gdy tylko jedna z dwóch dźwigni hamulca zostanie uruchomiona lub gdy prędkość przekroczy 25 km/h. Automatycznie powróci do prędkości poniżej 23 km/h podczas pedałowania.

---

Rower musi być odpowiednio konserwowany zgodnie z instrukcjami zawartymi w niniejszej instrukcji obsługi.



**UWAGA:** Jak każdy element mechaniczny, rower jest poddawany dużym obciążeniom i zużyciu. Różne materiały i komponenty mogą w różny sposób reagować na zużycie lub starzenie. Jeśli oczekiwana żywotność elementu zostanie przekroczona, może on nagle pęknąć, stwarzając ryzyko obrażeń rowerzysty. Pęknięcia, zadrapania i przebarwienia w obszarach narażonych na duże naprężenia wskazują, że element przekroczył swoją żywotność i wymaga wymiany.

### Zalecenie: Bezpieczne użytkowanie

Przed użyciem roweru upewnij się, że działa prawidłowo. Sprawdź w szczególności następujące punkty:

- Pozycja na rowerze jest dogodna do komfortowej jazdy
- Nakrętki, dźwignie zaciskowe, dokręcane elementy
- Hamulce działają prawidłowo
- Zakres ruchu kierownicy jest prawidłowy, bez nadmiernego luzu
- Koła nie są niczym zablokowane
- Koła są odpowiednio dokręcone i przymocowane do ramy/widelca
- Opony są w dobrym stanie, a ich ciśnienie jest prawidłowe
- Stan felg
- Pedał są bezpiecznie zamocowane
- Przerzutka działa prawidłowo
- Odblaski są prawidłowo ustawione.



**ZALECENIE:** Twój rower powinien być serwisowany przez profesjonalistę co 6 miesięcy, aby upewnić się, że działa prawidłowo i jest bezpieczny w użytkowaniu. Obowiązkiem użytkownika jest upewnienie się, że wszystkie komponenty działają prawidłowo przed użyciem.

Wybierz bezpieczne miejsce, z dala od ruchu ulicznego, aby zapoznać się ze swoim nowym rowerem. Wspomaganie może zostać uruchomione przy pedałowaniu, sprawdź, czy kierownica jest wyprostowana, a droga jest wolna..

Upewnij się, że jesteś w dobrym zdrowiu, zanim wsiądziesz na rower.

---

W nietypowych warunkach pogodowych (deszcz, zimno, noc...) zachowaj szczególną czujność i odpowiednio dostosuj prędkość.

W przypadku transportu roweru poza pojazdem (bagażnik rowerowy, bagażnik dachowy...) zdecydowanie zaleca się wyjęcie akumulatora i przechowywanie go w bezpiecznym miejscu.

Użytkownik musi przestrzegać wymagań przepisów krajowych, gdy rower jest użytkowany na drogach publicznych (np. oświetlenie i sygnalizacja).



**UWAGA: Przyjmujesz** do wiadomości, że ponosisz odpowiedzialność za wszelkie straty, obrażenia lub szkody spowodowane nieprzestrzeganiem powyższych instrukcji i że spowoduje to automatyczne unieważnienie gwarancji.



[www.sharpconsumer.com/  
contact/](http://www.sharpconsumer.com/contact/)



[www.sharpconsumer.com/  
support/](http://www.sharpconsumer.com/support/)



[www.sharpconsumer.com/  
documents-of-conformity/](http://www.sharpconsumer.com/documents-of-conformity/)

## Budowa rowerów ze wspomaganiem elektrycznym

BK-ED03-EB komponenty



1. Opona i dętka
2. Obręcz
3. Szprychy
4. Piasta przednia
5. Widelec amortyzowany
6. Przedni hamulec tarczowy
7. Przedni błotnik
8. Kierownica i wspornik kierownicy
9. Dzwonek
10. Rama
11. Pedał
12. Mechanizm korbowy
13. Linka hamulca, przerzutki i wyświetlacza
14. Zacisk siodełka
15. Sztycyca podsiodłowa
16. Siodełko
17. Łańcuch
18. Wyświetlacz LCD
19. Przerzutka tylna
20. Tylny silnik
21. Wolnobieg
22. Podpórka boczna
23. Tylny błotnik
24. Tylny bagażnik
25. Akumulator
26. Kierownica, dźwignia zmiany biegów i dźwignia hamulca

---

## Pierwsze użycie, regulacje

### Uruchamianie elementów zabezpieczeń

#### Oświetlenie

Dostarczane są światła, składające się z dwóch reflektorów (jednego białego umieszczonego w reflektorze i jednego czerwonego zamocowanego na tylnym błotniku), przedniego reflektora, tylnego światła, dwóch innych pomarańczowych odblasków umieszczonych między szprychami kół. Obecność odblaskowych opon pozwala być lepiej widocznym z boku.

System oświetlenia jest narzędziem bezpieczeństwa dla roweru i musi być na nim koniecznie obecny. Sprawdź, czy system oświetlenia działa prawidłowo przed użyciem roweru na drodze.

#### Reflektor z baterią zewnętrzną

Zdejmij przezroczystą część nad reflektorem, naciskając na wycięcie znajdujące się za obudową. Po wyjęciu wszystkiego baterie można wyjąć i wymienić z zachowaniem wskazanej biegunowości. Zamontuj przezroczystą część. Uruchom/wyłącz reflektor, przesuwając mały przełącznik znajdujący się nad lampą.

#### Lampa tylna z baterią zewnętrzną

Usuń przezroczystą część za pomocą śrubokręta. Po wyjęciu wszystkiego baterie można wyjąć i wymienić z zachowaniem wskazanej biegunowości. Zamontuj przezroczystą część. Włącz/wyłącz tylne światło, przesuwając mały przełącznik znajdujący się z tyłu żarówki.

#### Dzwonek

Na kierownicy znajduje się dzwonek. Dzięki temu możesz być słyszany z odległości do 50 m. Dzwonek jest narzędziem bezpieczeństwa rowerowego i musi być koniecznie umieszczony na kierownicy.

#### Korzystanie z kasku

Aby zapewnić bezpieczne użytkowanie, zdecydowanie zaleca się używanie kasku. Gwarantuje to zmniejszenie urazów głowy w przypadku upadku.



**Uwaga:** Używanie kasku jest obowiązkowe dla dzieci poniżej 14 roku życia, niezależnie od tego, czy są rowerzystami, czy pasażerami.

Aby uzyskać więcej informacji, skontaktuj się ze sprzedawcą.

## Regulacja siodełka i kierownicy

Ważne jest, aby dostosować rower do swojego wzrostu ciała.

### Siodełko

Otwórz system szybkiej blokady Zobacz paragraf dotyczący metodologii korzystania z szybkozłączki.

Podczas ustawiania siodełka w najniższej pozycji upewnij się, że siodełko nie dotyka żadnych elementów roweru, takich jak rama. Podobnie, nie należy przekraczać minimalnego punktu odniesienia wsunięcia sztycy podsiodłowej. Ten punkt odniesienia nigdy nie powinien być widoczny podczas jazdy na rowerze.

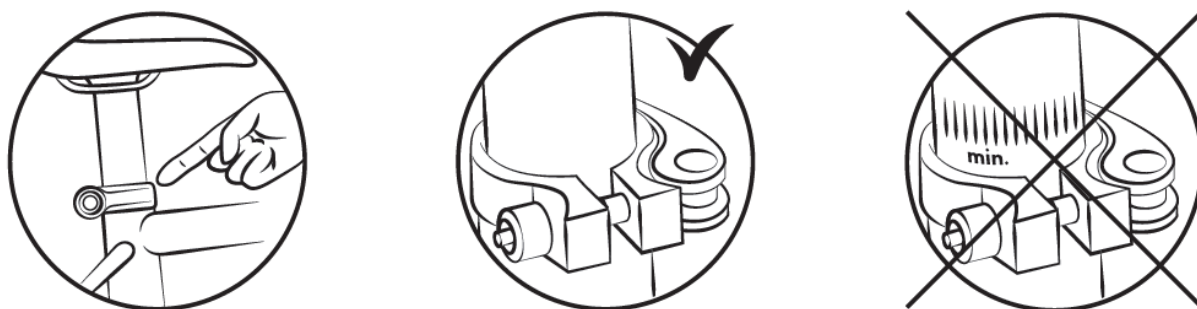

Aby sprawdzić prawidłową wysokość siodełka, usiądź z wyprostowanymi nogami i piętą opartą na pedale (rys. B). Podczas pedałowania kolano będzie lekko ugięte, a stopa w niskiej pozycji (rys. A).

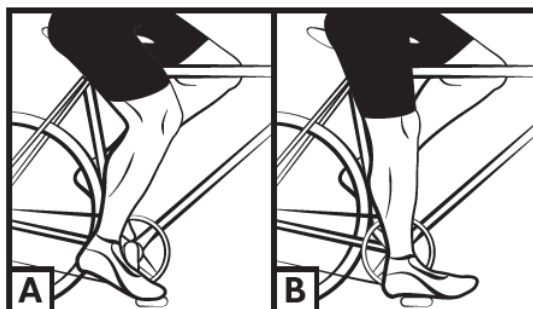

## Kierownica i mostek

Twój rower jest wyposażony w wspornik kierownicy.

Aby wyregulować kąt nachylenia kierownicy, użyj dźwigni z boku mostka, pociągając ją w kierunku wskazanym na samej dźwigni, tak aby zawór na trzpieniu się otworzył.

Pozwala to na regulację położenia kierownicy i kąta nachylenia styku.

Zamknij pokrywę, aby zabezpieczyć wybrane ustawienia.

Śruba wewnętrzna służy do regulacji napięcia sztycy na kierownicy.

Upewnij się, że kierownica jest prostopadła do przedniego koła.



Rower jest wyposażony w mostek; Wysokość mostka reguluje się poprzez zmianę położenia mostka w środkowej rurze ramy.

Aby wyregulować wysokość trzpienia, poluzuj mocującą i podnieś trzpień na żądaną wysokość.

Ostrożność:

Nie należy przekraczać minimalnego punktu odniesienia wstawiania. Ten punkt odniesienia nigdy nie może być widoczny podczas jazdy na rowerze.

Dokręć na trzpieniu i sprawdź, czy położenie siły jest prawidłowe.

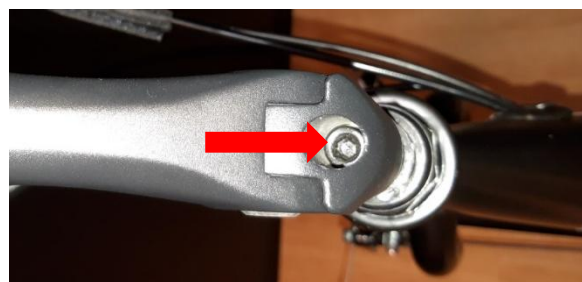

## Opony

Regularnie sprawdzaj ciśnienie w oponach. Używanie roweru z niedopompowanymi lub nadmiernie napompowanymi oponami może pogorszyć osiągi, spowodować przedwczesne zużycie, zmniejszyć zasięg lub zwiększyć ryzyko wypadku.

Jeśli widoczne jest znaczne zużycie lub przecięcie opony, wymień ją przed użyciem roweru. Zakres ciśnienia jest wskazany przez producenta na boku opony oraz w poniższej tabeli. Ciśnienie musi być dostosowane do wagi rowerzysty.

Model	Rozmiar roweru	Rozmiar dętki	Rozmiar opon	Ciśnienie	
				PSI	Bar
Miasto	28"	Wymiary: 700 x 40	Wymiary: 700 x 40	Wartość podana bezpośrednio na oponie	Wartość podana bezpośrednio na oponie

### Sposób ustalania prawidłowej regulacji mechanizmów szybkiej blokady (zacisk koła i siodełka)

Urządzenia Quick-lock są przeznaczone do obsługi ręcznej. Nigdy nie używaj narzędzi do szybkiego blokowania lub odblokowywania mechanizmu, aby go nie uszkodzić.

Aby wyregulować siłę zacisku osi koła, należy użyć nakrętki mocującej, a nie dźwigni szybkiego blokowania. Jeśli możesz obsługiwać dźwignię przy minimalnym nacisku ręcznym, oznacza to, że nie jest ona wystarczająco dokręcona. Następnie należy dokręcić nakrętkę regulacyjną. System szybkiej blokady musi oznaczać stopy widelca po zamknięciu w pozycji zablokowanej.

Po każdej pozycji regulacji sprawdź, czy przednie koło jest prawidłowo wyśrodkowane w stosunku do widelca. Aby wyregulować, zamknąć i otworzyć mechanizmy szybkiego blokowania, zastosuj następującą metodę:

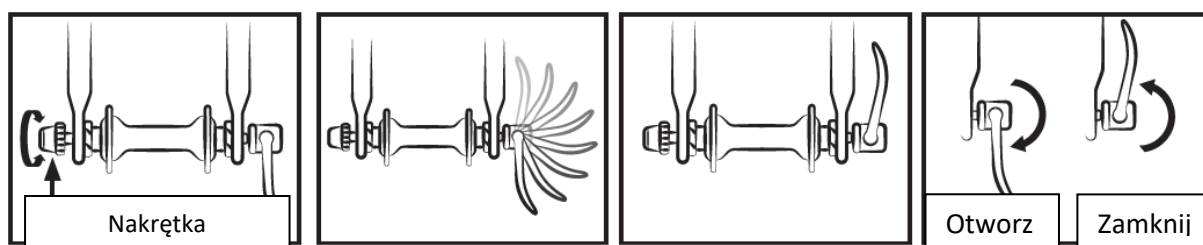

### Regulacja hamulców

Przed każdym użyciem sprawdź, czy przednie i tylne hamulce są w dobrym stanie.

Prawy uchwyt aktywuje tylny hamulec. Lewy uchwyt aktywuje przedni hamulec.

Zaleca się rozłożenie siły hamowania w proporcji około 60/40 między przodem a tyłem. Dźwignia hamulca nie może stykać się z kierownicą, a osłony nie mogą mieć zamkniętych trajektorii pod kątem, aby zapewnić, że linki będą bez najmniejszego tarcia. Uszkodzone, postrzępione, zardzewiałe należy natychmiast wymienić.

### Uwaga:



- W deszczową pogodę droga hamowania jest dłuższa. W takich sytuacjach zaleca się przewidywanie hamowania.
- Podczas skręcania i hamowania kierownica może mieć negatywny wpływ na czas reakcji rowerzysty.
- Nie dotykaj hamulców tarczowych po intensywnym użytkowaniu układu hamulcowego roweru ze wspomaganie pedałowania, ponieważ grozi to poparzeniem.

### Regulacja hamulca V-brake

Klocki wywierają bezpośredni nacisk na felgę koła. Intensywność nacisku regulowana jest za pomocą dźwigni połączonej z hamulcem za pomocą linki. Nie używaj dźwigni hamulca, gdy koło jest odłączone od ramy.

- Ustaw ramiona wsporników pionowo i równoległe, używając odpowiedniego naprężenia linki. Po ustaleniu położenia dokręć go odpowiednią śrubą.

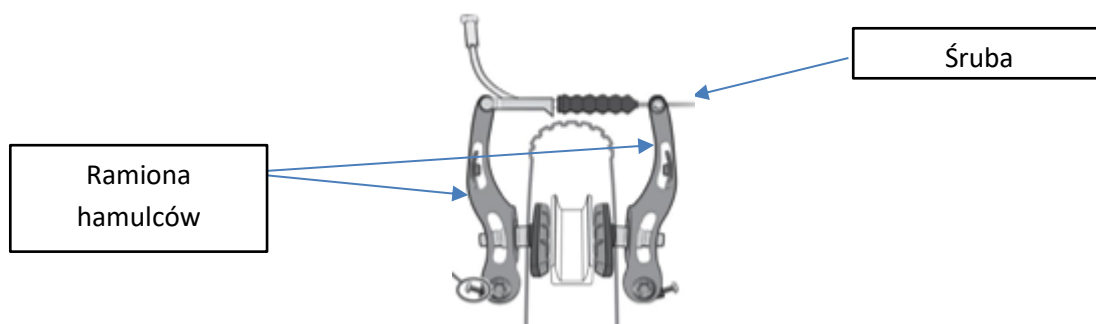

- Dopasuj klocek hamulcowy do strony obręczy.



- Dostosuj odległość między klockami a obręczą, od 1 do 3 mm, aby uzyskać skuteczniejsze hamowanie.
- Wyrównaj klocek hamulcowy z bokiem obręczy koła.



- Dostosuj symetrię wsporników, równoważąc sprężyny powrotne lewego i prawego wspornika.

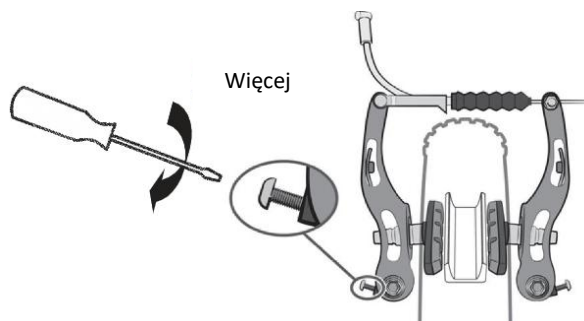

- System nakrętek i nakrętek zabezpieczających na poziomie dźwigni hamulca umożliwia regulację nacisku linki, a tym samym siły hamowania, która będzie się zmieniać w czasie w zależności od zużycia klocków hamulcowych.

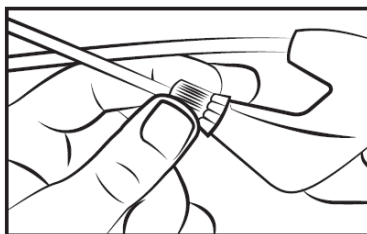

### Wymiana klocków hamulcowych i wsporników

- Freno V-brake

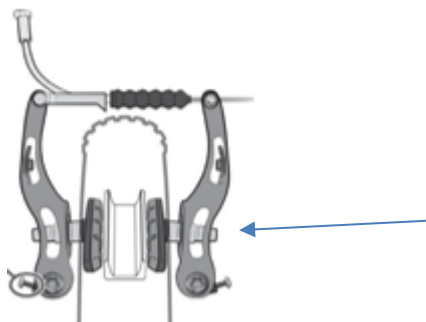

Odkręć klocki za pomocą klucza imbusowego 5 mm.

Umieść nowe klocki na wsporniku we właściwy sposób.

Dokręć klocki hamulcowe zgodnie z regulacją.

## Zużycie felg

Jak każda część zużywająca się, felga powinna być regularnie sprawdzana. Obręcz może ulec osłabieniu i pęknięciu, powodując utratę kontroli lub upadek.



**Uwaga:** ważne jest, aby sprawdzić stan zużycia felg. Jeśli punkt odniesienia nie jest już widoczny w przypadku hamulca V-brake, oznacza to, że obręcz osiągnęła maksymalny punkt zużycia dla bezpiecznego użytkowania. Uszkodzona felga może okazać się niebezpieczna i wymaga wymiany. Wyreguluj klocki hamulcowe tak, aby zachować odległość 1-1,5 mm od obręczy.

## Regulacja przerzutek

Rower zawiera kilka biegów, które można zmieniać ręcznie dzięki systemowi z tylną przerzutką. Użyj prawego uchwytu, aby zmienić bieg zgodnie z potrzebami.

Im wyższy wskaźnik, tym trudniej będzie pedałowac i na odwrót.

Uwaga: Nigdy nie pedałuj do tyłu podczas zmiany biegów i nigdy nie naciskaj dźwigni zmiany biegów na siłę.

Aby optymalnie wykorzystać system zmiany biegów, zaleca się, aby nie zmieniać biegów podczas częstego wysiłku lub intensywnego pedałowania.



## Regulacja ogranicznika tylnej przerzutki

Zakres ruchu przerzutki można regulować za pomocą H i L.

Śruba L pozwala na regulację górnego limitu (od strony większej zębatki).

Po poluzowaniu L łańcuch jest skierowany bardziej na zewnątrz większej zębatki.

Śruba H pozwala na regulację dolnej granicy (z boku mniejszej zębatki).

Po poluzowaniu H łańcuch jest przesunięty bardziej na zewnątrz mniejszej zębatki.

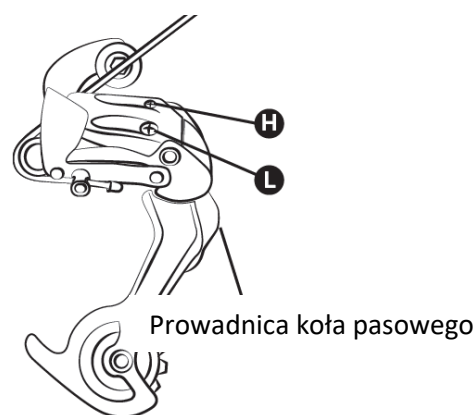

---

Czynności te są wykonywane po jednej czwartej obrotu na raz. Przy każdej regulacji powinieneś uzyskać idealne wyrównanie między zębatką, łańcuchem i rolką tylnej przerzutki.

Wzór przerzutki tylnej:

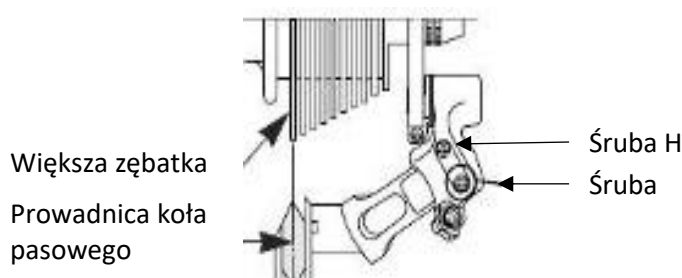

### **Regulacja naprężenia linki przerzutki tylnej**

Aby wyregulować prawidłową wymianę zębatki, użyj regulatora na tylnej przerzutce lub uchwycie. Ten regulator pozwala wyregulować napięcie linki przerzutki i prawidłowo ustawić przerzutkę zgodnie z wybraną prędkością.

### **Regulacja łańcucha**

Twój rower jest wyposażony w zewnętrzną tylną przerzutkę, łańcuch napina się automatycznie.

### **Aby wymienić łańcuch**

Ponieważ nowe łańcuchy są zwykle sprzedawane ze zbyt dużą liczbą ogniw, pierwszym krokiem jest skrócenie ich do odpowiedniej długości. Najbezpieczniejszą metodą jest policzenie liczby ogniw starego łańcucha w celu dostosowania nowego. Aby dopasować stary łańcuch, po prostu go zdejmij (usuń nit).

Po wyjęciu nowy należy zamontować. Aby to zrobić, musisz przeciągnąć go wokół korby pedałów i tylnej zębatki, tak aby prawidłowo łączył się z pozostałymi elementami przerzutki. Aby zamknąć łańcuch, zaleca się użycie szybkozłącza. Działa to jak ogniwo żeńskie, które pasuje między dwoma ogniwami męskimi. Szybkozłączka pozwoli również na łatwiejszy demontaż łańcucha w celu jego wyczyszczenia.

Aby sprawdzić, czy długość łańcucha jest prawidłowa, należy założyć go na małą zębatkę i dużą tarczę. W tej konfiguracji wirtualna linia poprowadzona pomiędzy piastą tylnego koła a dolną osią koła łańcucha przerzutki musi być pionowa.

---

## Wymiana pedału

Aby wymienić pedały, zidentyfikuj je za pomocą wskazanej na nich litery. Prawy pedał jest oznaczony literą "R" (w prawo), a lewy pedał literą "L" (w lewo). Obróć pedał R zgodnie z ruchem wskazówek zegara, aby zamocować go na korbie. Obróć pedał L w kierunku przeciwnym do ruchu wskazówek zegara.

## Koło i silnik

Po pierwszym miesiącu użytkowania zaleca się dokręcenie szprych, aby ograniczyć wpływ trakcji silnika na tylne koło. Podczas uruchamiania silnika może być słyszalny lekki dźwięk.

Ten hałas jest normalny, ponieważ silnik uruchamia się i wspomaga pedałowanie. Może to stać się silniejsze, gdy jest obciążone do maksimum.

## Bagażnik

Bagażnik został stworzony tak, aby wytrzymać maksymalną dopuszczalną masę 25-27 kg; Istnieje możliwość doczepienia fotelika dziecięcego. Użyj systemu kotwienia odpowiedniego dla tego typu ramy (nieдоступny jako akcesorium).



**UWAGA:** Bagażnik nie jest przeznaczony do holowania przyczepy.

Ze względów bezpieczeństwa bagaż należy przewozić wyłącznie na półce bagażnika. **Uwaga:** Po załadunku bagażnika zachowanie roweru ulega zmianie. Rozłóż ładunek bagażu równomiernie po obu stronach, aby zapewnić stabilność roweru. Każdy bagaż musi być bezpiecznie przymocowany do bagażnika przed użyciem roweru. Ważne jest, aby sprawdzić, czy nic nie zwisa ani nie istnieje ryzyko, że utknie w tylnym kole roweru. Nie modyfikuj bagażnika, wszelkie modyfikacje dokonane przez użytkownika spowodują unieważnienie niniejszej instrukcji. Bagaż nie może zasłaniać odblasków i świateł roweru.

---

## Konserwacja

Ten rower powinien być regularnie serwisowany zarówno ze względów bezpieczeństwa, jak i w celu wydłużenia jego żywotności. Ważne jest, aby regularnie sprawdzać elementy mechaniczne, aby upewnić się, że zużyte części lub części noszące ślady zużycia zostały wymienione.

Podczas wymiany komponentu ważne jest, aby używać oryginalnych części, aby chronić osiągi i niezawodność roweru. Prosimy o stosowanie odpowiednich części zamiennych do opon, dętek, elementów skrzyni biegów i różnych elementów układu hamulcowego.



**UWAGA:** Zawsze wyjmuj baterię przed dokonaniem wymiany.

### Czystość

Aby zapobiec korozji roweru, należy go regularnie spłukiwać świeżą wodą, zwłaszcza jeśli został wystawiony na działanie wody morskiej.

Czyszczenie należy wykonać gąbką, miski z ciepłą wodą i strumieniem wody (nie pod ciśnieniem).



**ZALECENIE:** Należy szczególnie uważać, aby nie używać opryskiwacza do wody pod wysokim ciśnieniem.

### Smarowanie

Smarowanie jest niezbędne w różnych elementach znajdujących się w ruchu, aby uniknąć korozji. Regularnie smaruj łańcuch, szczotkuj zębatki i korby, okresowo dodawaj kilka kropel oleju do osłon linek hamulcowych i przerzutki.

Wskazane jest, aby zacząć od oczyszczenia i osuszenia elementów, które mają być smarowane. W przypadku pozostałych elementów należy użyć smaru.

Zaleca się stosowanie specjalnego oleju do łańcucha i przerzutki. W przypadku pozostałych elementów należy użyć smaru.

## Regularne wizyty kontrolne

Dokręcanie: dźwigni, korby, pedałów, kolumny. Momenty dokręcania, które należy zastosować, są następujące:

SKŁADNIKI	ZALECANY MOMENT OBROTOWY (NM)	WSKAZANIA SPECJALNE
Pedały na korbach	30 - 40	Nasmaruj gwinty
Układ korbowy	30 - 40	Nasmaruj gwinty
Mocowanie kolumny/kierownicy	13	
Luz kierunku mocowania	14 - 15	
Dźwignia hamulca	6 - 8	
Wsporniki hamulców	6 - 8	
Blokada siodła	18 - 20	
Wieszak na sztycę		Szybkie mocowanie
Koło	30	∅ szybkie mocowanie

Pozostałe momenty dokręcania zależą od wielkości nakrętek: M4: 2,5 do 4,0 Nm, M5: 4,0 do 6,0 Nm, M6: 6,0 do 7,5 Nm. Dokręć zgodnie z wymaganym momentem obrotowym.

Regularnie sprawdzaj opony: zużycie, przecięcia, pęknięcia, zadrapania. W razie potrzeby wymień oponę. Sprawdź felgi i brak nadmiernego zużycia, deformacji, nierówności, pęknięć itp.

## Naprawy

Aby zapewnić bezpieczeństwo i utrzymać podzespoły w dobrym stanie, rower ze wspomaganie pedałowania powinien być okresowo sprawdzany przez sprzedawcę. Ponadto rower powinien być regularnie konserwowany przez wykwalifikowanego technika.

---

### Pierwszy przegląd: 1 miesiąc lub po 150 km:

- Sprawdzenie elementów: korby, koła, kolumny, pedałów, kierownicy, kołnierza siodła itp.
- Sprawdzanie działania skrzyni biegów
- Sprawdzanie i regulacja hamulców
- Ciśnienie w kołach i/lub zbieżność.

### Co roku lub 2000 km:

- Sprawdzanie poziomego zużycia (klocki hamulcowe lub klocki, przerzutki)
- Sprawdzenie działania wspomagania elektrycznego i jego funkcji
- Sprawdzenie łożysk (koła, układ kierowniczy, pedały)
- Kontrola (hamulce, przerzutka, instalacja elektryczna)
- Sprawdzanie świateł
- Ciśnienie w kołach i/lub wyrównanie

### Co 3 lata lub 6000 km:

- Wymiana napędu (łańcuch, wolnobieg, korba)
- Sprawdzenie działania wspomagania elektrycznego i jego funkcji
- Sprawdzenie zużycia opon (szprychy, felga)
- Możliwa wymiana osłon
- Docisk szprych i/lub geometria kół
- Wymiana klocków lub klocków hamulcowych

## Wspomaganie pedałowania i akumulator

Rowerzysta musi obrócić pedałami do przodu, aby skorzystać z pomocy silnika. Jest to ważny aspekt bezpieczeństwa. Ten rower ze wspomaganiem elektrycznym zapewnia wspomaganie silnikiem do prędkości 25 km/h. Powyżej tej prędkości silnik zostanie wyłączony. Możliwa jest szybsza jazda, ale przy większym wysiłku i bez wspomagania elektrycznego. Silnik nie będzie działał, dopóki nie wykonasz pełnego obrotu pedałów. Ta funkcja chroni silnik i sterownik oraz wydłuża żywotność komponentów elektrycznych.

### Wspomaganie pedałowania

Ustawienia i informacje można regulować bezpośrednio na wyświetlaczu umieszczonym na kierownicy.



**UWAGA:** Wyłącz główny wyłącznik na akumulatorze, gdy już nie jeździsz. Pozwoli to zaoszczędzić energię baterii.

## Wyświetlacz lcd

Dostarczony wyświetlacz wygląda następująco:

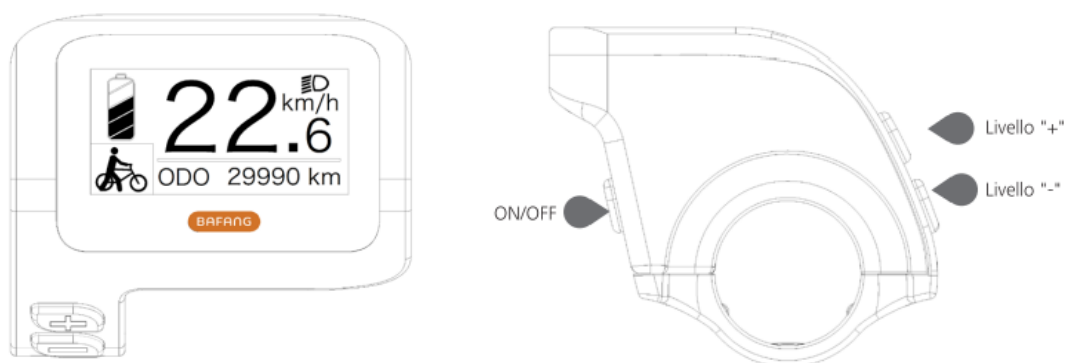

Układ LCD ma trzy przyciski, przycisk zmiany zasilania/trybu



, przycisk



i



przycisk.



### Wskaźnik poziomu naładowania baterii:

Wskazuje aktualną wartość poziomu naładowania.

### Wskazanie poziomu pomocy:

Wskazuje bieżący poziom, od 0 do 5. Jeśli nie jest wyświetlana żadna liczba, oznacza to, że nie ma zasilania;  Oznacza to, że tryb wspomagania prowadzenia jest aktywny.

### Wskazanie włączenia/światła tylnego reflektora:

Jest wyświetlany tylko wtedy, gdy reflektory lub podświetlenie są włączone.

## Wskazuje aktualną jednostkę prędkości:

km/h lub mph

## Wskazanie wielofunkcyjne:

Obejmuje pojedynczy dystans TRIP, całkowity dystans odo, maksymalną prędkość MAX, średnią prędkość AVG, pozostały dystans ZASIĘG, moc wyjściową POWER, kalorie Cal, czas jazdy. (Uwaga: Po włączeniu wyświetlacza, w ciągu dziesięciu sekund, jeśli wykryje sygnał czujnika momentu obrotowego lub jeśli wykryje, że jest to czujnik momentu obrotowego, pokaże ekran kalorii; jeśli wykryje pozostałą odległość, wyświetli ekran ZASIĘG; lub nie wyświetli dwóch ekranów).

### • Włączanie/wyłączanie wyświetlacza

Naciśnij i przytrzymaj przycisk zasilania, wyświetlacz zacznie działać. Ponownie naciśnij i przytrzymaj zasilania, aby wyłączyć urządzenie. Po wyłączeniu wyświetlacz nie pobiera energii baterii, ponieważ prąd upływowowy jest mniejszy niż 1uA.

### • Wybierz poziom wspomagania elektrycznego

Po uruchomieniu naciśnij krótko plus lub minus, aby zmienić poziom wspomagania, aby zmienić moc wyjściową silnika. Poziom 0 oznacza, że nie ma wspomagania elektrycznego. Poziom 1 jest najniższym poziomem, a poziom 5 jest najwyższym poziomem. Po włączeniu wyświetlacza domyślnym poziomem jest poziom 1.



### • Włączanie podświetlenia wyświetlacza, reflektora przedniego i tylnego: \* Ta funkcja nie jest dostępna w tym modelu

Włączanie światła: Naciśnij i przytrzymaj "+", aby włączyć podświetlenie wyświetlacza i reflektorów, na wyświetlaczu pojawi się ikona reflektorów. Wyłączanie światła: Ponownie naciśnij i przytrzymaj "+", aby wyłączyć wyświetlacz i podświetlenie reflektorów, a ikona reflektora zniknie.

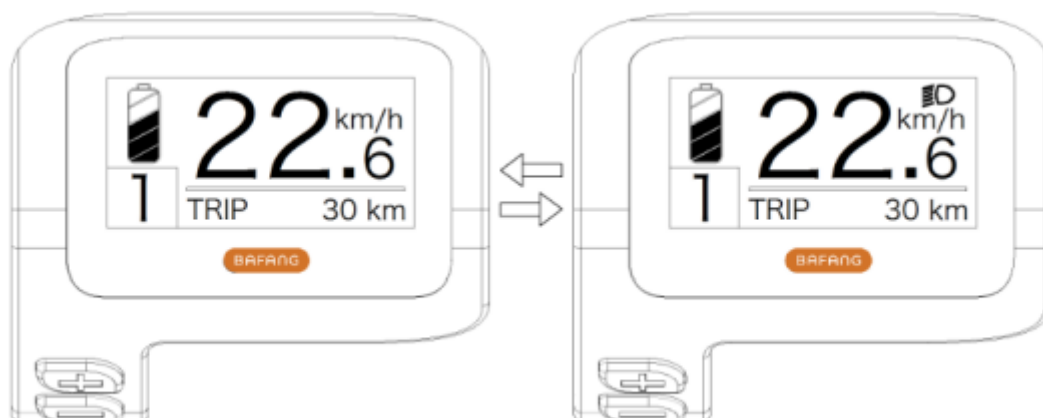

- Tryb wspomagania prowadzenia roweru

Naciśnij i przytrzymaj "-", na wyświetlaczu pojawi się ikona,  a rower przejdzie w tryb wspomagania prowadzenia roweru z prędkością 6 km / h; zwolnij "-", ikona zniknie z wyświetlacza, a rower zakończy tryb wspomagania prowadzenia.



- Wskazania funkcjonalne różnych trybów

Domyślne menu to "TRIP" (pojedynczy dystans) i można je przełączać naprzemiennie jako "TRIP" (pojedynczy dystans) → "ODO" (dystans całkowity) → "MAX" (prędkość maksymalna) → "AVG" (prędkość średnia) → "RANGE" (pozostały dystans) → "KALORIE/CAL" (KCal) → "POWER" (moc wyjściowa) → "TIME" (czas podróży) → "TRIP" (pojedynczy dystans).

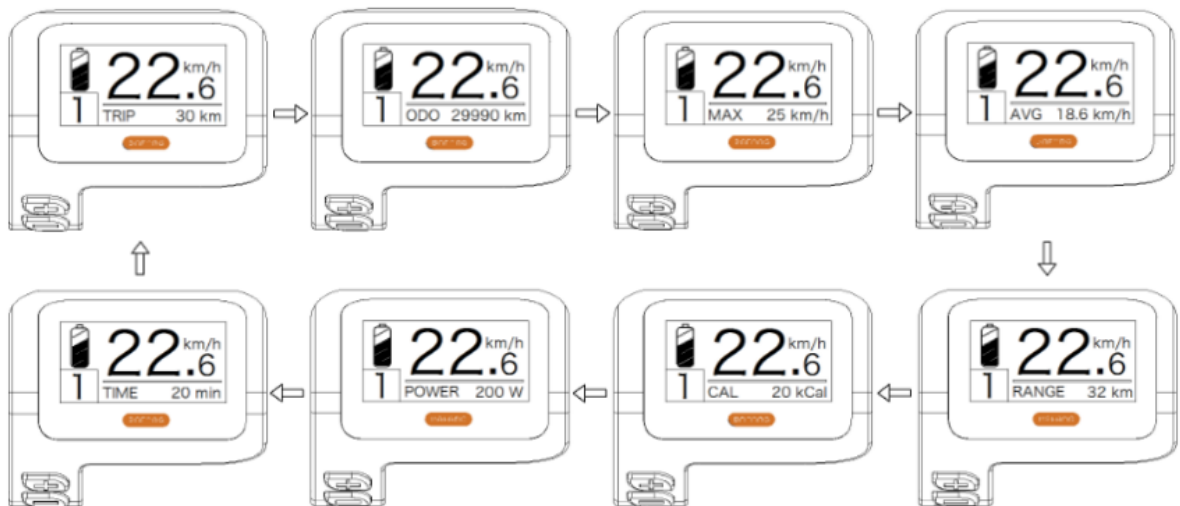

- **Wskaźnik stanu naładowania baterii**

Pokazuje stan naładowania baterii od jednej do pięciu linii. Gdy wskaże wszystkie pięć linii, oznacza to, że bateria ma pełną pojemność. Jeśli symbol baterii miga, oznacza to, że akumulator należy natychmiast naładować.

Przewody ładowania akumulatora	Stan naładowania	Ikona diagramu
5	75%-100%	
4	50%-75%	
3	30%-50%	
2	10%-30%	
1	5%-10%	
NISKI	NISKI <5%	Lampy błyskowe

- **USTAWIENIE FUNKCJI**

Naciśnij i przytrzymaj jednocześnie "+" i "-", aby wejść do menu ("Ustawienia wyświetlania", "Informacje", "WYJŚCIE").

Naciśnij "+" lub "-", aby wybrać "Ustawienia wyświetlania", "Informacje" lub "WYJŚCIE", a następnie krótko naciśnij przycisk "Zasilanie", aby potwierdzić.



Schermata impostazione funzioni

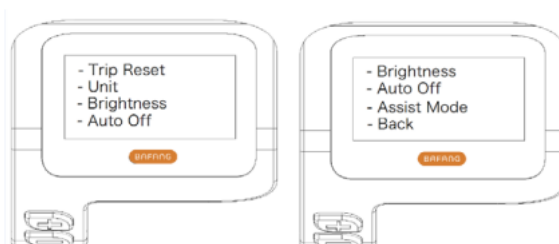

Schermata "Impostazione Display"

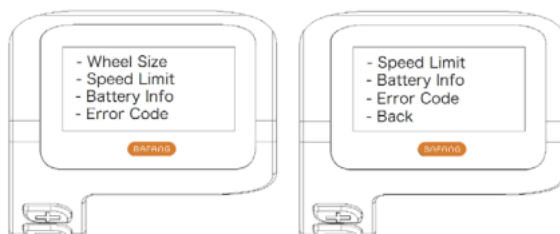

Schermata "Informazioni"

## Ustawienia wyświetlania

- Resetowanie odległości przebytej podczas pojedynczej podróży

Przejdź do menu "Ustawienia wyświetlacza" i krótko naciśnij "+" lub "-", aby wybrać "TRIP Reset" i krótko naciśnij przycisk "zasilanie".

Następnie krótko naciśnij "+" lub "-", aby wybrać "NO"/"YES" ("TAK" oznacza reset, "NIE" oznacza brak resetowania).

Krótko naciśnij przycisk "zasilanie", aby zapisać ustawienie i powrócić do "Resetowania TRIP".

Naciśnij i przytrzymaj jednocześnie "+" i "-", aby zapisać i powrócić do ekranu głównego, lub wybierz "WSTECZ" → "EXIT", aby powrócić do ekranu głównego (Uwaga: Po ustawieniu naciśnij i przytrzymaj jednocześnie "+" i "-", co oznacza zapisanie ustawienia i powrót do ekranu głównego).

Po zresetowaniu odległości pojedynczej podróży czas podróży, średnia prędkość i prędkość maksymalna są również resetowane w tym samym czasie.



- Zmiana jednostek miary między metrycznymi i imperialnymi

Wejdź do menu "Ustawienia wyświetlania" i krótko naciśnij "+" lub "-", aby wybrać "Jednostki", a następnie krótko naciśnij przycisk "zasilanie", aby potwierdzić.

Krótko naciśnij "+" lub "-", aby wybrać "Metryczny" / "Imperialny", a następnie krótko naciśnij przycisk "zasilanie", aby zapisać ustawienie i powrócić do "Jednostki".

Naciśnij i przytrzymaj jednocześnie "+" i "-", aby wyjść z ekranu głównego lub wybierz "WSTECZ" → "EXIT", aby wyjść z ekranu głównego. (Uwaga: W przypadku wybrania systemu metrycznego wszystkie informacje będą danymi metrycznymi; w przypadku wybrania systemu imperialnego wszystkie informacje będą w formacie imperialnym).



- Ustawienie podświetlenia

Wejdź na ekran "Ustawienia wyświetlania" i krótko naciśnij "+" lub "-", aby wybrać "Jasność", a następnie krótko naciśnij przycisk "zasilanie", aby potwierdzić.

Krótko naciśnij "+" lub "-", aby wybrać "100%" / "75%" / "50%" / "30%" / "10%".

Po wybraniu naciśnij krótko przycisk "zasilanie", aby zapisać ustawienie i powrócić do ekranu "Jasność".

Naciśnij i przytrzymaj jednocześnie "+" i "-", aby powrócić do ekranu głównego, lub wybierz "WSTECZ" → "EXIT", aby powrócić do ekranu głównego.

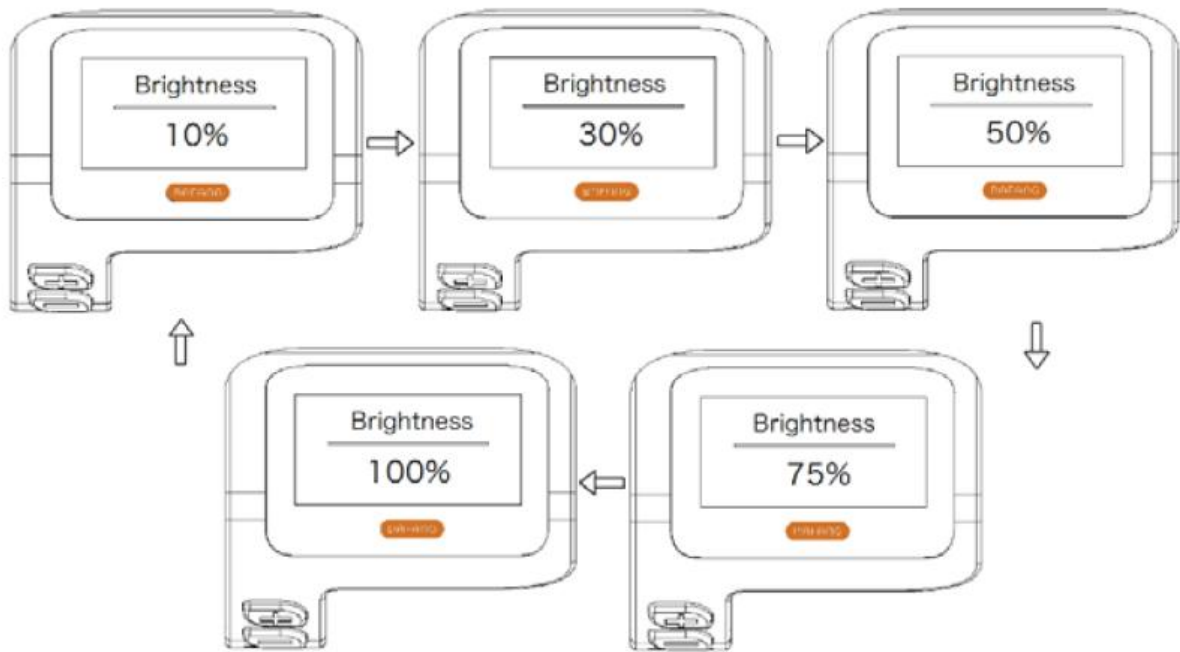

- Ustawianie czasu "automatycznego wyłączenia"

Wejść na ekran "Ustawienia wyświetlania" i krótko naciśnij "+" lub "-", aby wybrać "Automatyczne wyłączenie", a następnie krótko naciśnij przycisk "zasilanie", aby potwierdzić swój wybór. Krótko naciśnij "+" lub "-", aby wybrać "OFF"/"9"/"8"/"7"/"6"/"5"/"4"/"3"/"2"/"1".

Po dokonaniu wyboru naciśnij krótko przycisk "zasilanie", aby zapisać ustawienie i powrócić do ekranu "Automatyczne wyłączenie".

Naciśnij i przytrzymaj jednocześnie "+" i "-", aby powrócić do ekranu głównego, lub wybierz "WSTECZ" → "EXIT", aby powrócić do ekranu głównego.



- Ustawianie trybu wspomagania elektrycznego

Wejść na ekran "Ustawienia wyświetlania" i krótko naciśnij "+" lub "-", aby wybrać "Tryb wspomagania", a następnie krótko naciśnij przycisk "zasilanie", aby potwierdzić ustawienie. Po ustawieniu naciśnij krótko "+" lub "-", aby wybrać "3"/"5"/"9", a następnie krótko naciśnij przycisk

"zasilanie", aby zapisać ustawienie i powrócić do trybu "Assist". Naciśnij i przytrzymaj "+" i "-", aby powrócić do ekranu głównego lub wybierz "WSTECZ" → "EXIT", aby powrócić do ekranu głównego.

Domyślnym poziomem wyświetlania jest poziom 5.



## DEFINIOWANIE KODU BŁĘDU

Po wykryciu usterki wyświetlana jest ikona .

Zobaczysz jeden z następujących kodów błędów.

Kod błędu	Definicja błędu	Tryb rozwiązywania błędów
"07"	Zabezpieczenie przed wysokim napięciem	Sprawdź napięcie bateria
"08"	Usterka silnika Czujnik Halla wewnątrz	Weryfikacja modułu silnika
"10"	Temperatura regulatora osiąga maksymalną wartość ochrony	Weryfikowanie kontrolera
"12"	Awaria czujnika prądu wewnątrz sterownika	Weryfikowanie kontrolera
"13"	Awaria czujnika temperatury wewnątrz akumulatora	Sprawdź baterię
"21"	Usterka czujnika detekcji Prędkość obrotowa koła	Sprawdź lokalizację Instalowanie czujnika prędkość
"22"	Awaria komunikacji BMS	Wymień baterię
"30"	Błąd komunikacji	Sprawdź podłączenie kontroler

---

## Bateria

### Odczyt poziomu naładowania baterii

Aby sprawdzić poziom naładowania, naciśnij i przytrzymaj przycisk ładowania znajdujący się nad akumulatorem. Należy pamiętać, że dioda LED ładowania pozostaje aktywna nawet po wyłączeniu baterii (patrz poniżej).



4 diody LED zapalają się, wskazując odpowiedni poziom naładowania.

WYŚWIETLAĆ	POZIOM NAŁADOWANIA
NIEBIESKI	100%
ZIELONY	75%
CZERWONY	50%
dioda LED	< 25% musi się doładować

### Instalacja i użytkowanie baterii

Rower elektryczny ma akumulator umieszczony na dolnej rurze ramy (akumulator jest bezpośrednio podłączony do skrzynki kontrolera, która znajduje się pod akumulatorem).

Podnieś baterię nad dolną rurkę ramy, wyrównaj położenie suwaków baterii, a następnie umieść pojemnik na baterie w gnieździe, upewnij się, że jest dobrze dopasowany, a następnie zablokuj go bezpiecznie. Bezpiecznie mocując baterię, użyj klucza, aby zablokować baterię za pomocą suwaka. (Rys. 3.1~3.3)

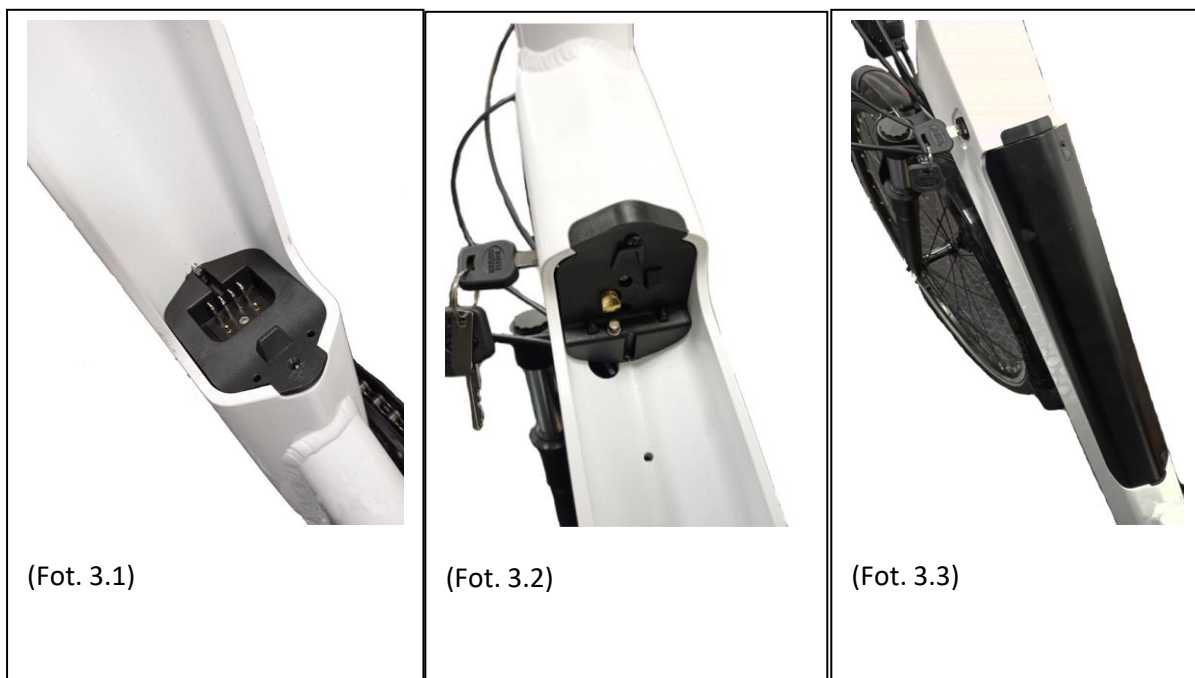

(Fot. 3.1)

(Fot. 3.2)

(Fot. 3.3)



Z pozycji wyjściowej na godzinie 12 (gdzie bateria jest zablokowana) włóż klucz do gniazda kluczyka, naciśnij i przekręć go zgodnie z ruchem wskazówek zegara do pozycji godziny 6, aby go odblokować. Odwróć tę samą procedurę, aby ponownie zablokować baterię.



**UWAGA: Pamiętaj**, aby wyjąć klucz i przechowywać go w bezpieczny sposób po wyjęciu baterii z uchwytu!

### Korzystanie z ładowarki

Przed ładowaniem akumulatora należy zapoznać się z instrukcją obsługi i ładowarką, jeśli są one dostarczane z rowerem. Proszę również zwrócić uwagę na następujące punkty dotyczące ładowarki:

- Postępuj zgodnie z instrukcjami na etykiecie ładowarki.
- Nie używaj tej ładowarki w pobliżu gazów wybuchowych lub niebezpiecznych substancji.
- Nie potrząsaj ładowarką, nie narażaj jej na wstrząsy i unikaj upadku.
- Zawsze chroń ładowarkę przed deszczem i wilgocią, jest przeznaczona do użytku w pomieszczeniach.



- 
- Zakres temperatur używania ładowarki to 0 do +40 °C.
  - Zabrania się otwierania obudowy ładowarki; Jeśli masz jakiegokolwiek problemy, oddaj urządzenie do wykwalifikowanego warsztatu.
  - Używaj wyłącznie ładowarki dostarczonej z rowerem elektrycznym, aby uniknąć awarii. Należy pamiętać, że niewywiązanie się z tego obowiązku spowoduje utratę gwarancji.
  - Podczas ładowania akumulator i ładowarka powinny znajdować się w odległości co najmniej 10 cm od ściany i w suchym, przewiewnym miejscu. Nie wkładaj niczego w bezpośredni kontakt z ładowarką podczas użytkowania.
  - Umieść ładowarkę w stabilnej pozycji.
  - Nie zakrywaj ładowarki, ponieważ istnieje ryzyko przegrzania podczas ładowania.
  - Unikaj kontaktu z wodą podczas ładowania akumulatora. Nie dotykaj ładowarki mokrymi rękami.
  - Nie używaj ładowarki z uszkodzonym przewodem zasilającym lub wtyczkami. Upewnij się, że gniazdo ładowarki jest prawidłowo podłączone do komory ładowania.
  - Nie zwieraj wtyczek ładowarki za pomocą metalowego przedmiotu.
  - Odłącz zasilanie przed włożeniem lub odłączeniem przewodów do akumulatora.
  - Ta ładowarka została zaprojektowana do ładowania baterii litowych; Nie ładuj niewłaściwego typu baterii. Nie używaj jej do baterii jednorazowych.
  - To urządzenie może być używane przez dzieci w wieku od 8 lat i starsze oraz osoby o ograniczonych zdolnościach fizycznych, sensorycznych lub umysłowych lub bez doświadczenia i wiedzy, jeśli znajdują się pod nadzorem lub są poinstruowane w zakresie bezpiecznego korzystania z urządzenia, a potencjalne zagrożenia zostały wyjaśnione. Dzieci nie mogą bawić się urządzeniem. Czyszczenie i konserwacja przez użytkownika nie mogą być wykonywane przez dzieci bez nadzoru.
  - Należy dopilnować, aby dzieci nie bawiły się urządzeniem bez nadzoru.
  - Przechowuj miejscu niedostępnym dla dzieci, ten produkt nie jest zabawką.
  - Przewodu elektrycznego nie można naprawiać; Jeśli jest uszkodzony, zaleca się jego wyrzucenie.
  - Po zakończeniu okresu eksploatacji produkt należy oddać do punktu utylizacji odpadów.



## Procedura ładowania

Jeśli w pobliżu roweru dostępne jest gniazdko elektryczne, możesz ładować akumulator bezpośrednio w rowerze bez odłączania go. Gniazdo ładowania jest zakryte zaślepką, wystarczy ją otworzyć, aby bezpośrednio naładować akumulator.

Wyjęcie baterii może być przydatne w miejscach, w których nie można przechowywać roweru lub gdy nie ma Cię w pobliżu gniazdka elektrycznego.



**Uwaga:** Akumulator należy ładować w przewiewnym miejscu.

Naładuj akumulator roweru, postępując zgodnie z poniższymi instrukcjami:

- 
- Akumulator można ładować za pomocą standardowego gniazdka elektrycznego. Nie ma potrzeby przestawiania przełącznika.
  - Włóż złącze ładowarki do akumulatora i włóż przewód zasilający ładowarki do pobliskiego gniazdka.
  - Podczas ładowania dioda LED na ładowarce będzie świecić na czerwono, gdy operacja jest prawidłowa. Gdy zmieni kolor na zielony, oznacza to, że bateria została naładowana.
  - Aby zakończyć ładowanie, należy odłączyć gniazdko elektryczne, a następnie gniazdko podłączone do akumulatora. Na koniec zamknij zaślepkę gniazda baterii.

## Bateria

Ten rower elektryczny jest wyposażony w wysokiej jakości akumulator litowo-jonowy. Akumulatory litowo-jonowe nie mają ładowania z efektem pamięci i szeroki zakres tolerancji od -10 do +40 °C.

Aby zapewnić maksymalną żywotność baterii i chronić ją przed awarią, należy postępować zgodnie z poniższymi instrukcjami obsługi i konserwacji.

### Konserwacja baterii

Po naładowaniu baterii zaleca się pozostawienie jej na 20-30 minut przed użyciem.

Żywotność baterii zależy od różnych czynników użytkowania:

- Wybór trybu wspomagania
- Waga rowerzysty
- Różnica wysokości drogi
- Pompowanie opon
- Wiatr
- Wysiętek związany z pedałowaniem
- Początek i częstotliwość przerw
- Temperatura zewnętrzna

### Ostrzeżenia i środki ostrożności

Zaleca się ładowanie akumulatorów regularnie lub po każdym użyciu. W tych bateriach nie ma efektu pamięci. Aby zmaksymalizować jego żywotność, zalecamy:

- Unikaj gorącego otoczenia (idealna temperatura ładowania 20°C)
- Pozwól akumulatorowi ostygnąć przez 30 minut po użyciu roweru

#### Środki ostrożności dotyczące stosowania:



- Używaj baterii tylko do tego roweru.
- Do ładowania akumulatora należy używać wyłącznie dostarczonej ładowarki.
- Akumulator należy ładować wyłącznie w dobrze wentylowanym miejscu.
- Nie wystawiaj baterii na działanie źródeł ciepła i nie ładuj jej na słońcu.
- Nie demontuj ani nie modyfikuj obudowy i baterii, która jest dołączona do obudowy.

- Nie łącz bolców (+) i (-) baterii z metalowym przedmiotem.
- Nie wylewaj płynów na baterię.
- Nie używaj uszkodzonej baterii.
- Nie kontynuuj ładowania akumulatora, jeśli ładowanie nie zostanie zakończone pod koniec teoretycznego czasu ładowania.
- Nie używaj baterii, jeśli wydziela dziwny zapach, staje się niezwykle ciepła lub jeśli istnieje podejrzenie nieprawidłowości.
- Nie pozostawiaj baterii w zasięgu dzieci.
- Naładuj baterię przed przechowywaniem jej przez dłuższy czas i wykonaj tę samą operację po tym przechowywaniu.

## Bateria



Na wydajność baterii może mieć wpływ zużycie po wielu ładowaniach. Będzie to zależało od tego, jak korzystasz z roweru ze wspomaganie pedałowania. Zanieś zużyte baterie do swojego warsztatu lub specjalistycznych punktów utylizacji odpadów. Pod żadnym pozorem nie wyrzucaj zużytych baterii do śmieci.

## Konserwacja baterii

Aby zapewnić maksymalną żywotność baterii i zabezpieczyć ją przed awarią, należy postępować zgodnie z poniższymi instrukcjami obsługi i konserwacji:

Gdy zauważysz, że poziom naładowania spadnie do 10%, akumulator powinien zostać wkrótce naładowany.



**ZALECENIE:** Jeśli rower nie jest często używany przez określony czas, należy go ładować co miesiąc. Obudowę akumulatora należy przechowywać w suchym, bezpiecznym miejscu w temperaturze od 5° do 35°C.

### UWAGA:



- Jak wspomniano wcześniej, żywotność baterii może ulec skróceniu, jeśli jest przechowywana przez długi czas bez regularnego ładowania.
- Nie używaj metali do bezpośredniego łączenia dwóch biegunów akumulatora, ponieważ może to spowodować zwarcie.
- Nigdy nie umieszczaj baterii w pobliżu kominka lub innego źródła ciepła.
- Nie potrząsaj baterią, unikaj uderzania i upuszczania.
- Po wyjęciu akumulatora z roweru należy go przechowywać w miejscu niedostępnym dla dzieci, aby uniknąć wypadków.
- Zabrania się otwierania baterii.

## Użytkowanie i konserwacja silnika elektrycznego

Nasze rowery ze wspomaganie pedałowania są zaprogramowane tak, aby uruchamiały wspomaganie elektryczne po pół obrotu pedałów.

---

Nie jeźdź na rowerze w zalanych miejscach ani podczas burzy. Nie zanurzaj elementów elektrycznych w wodzie, ponieważ może to spowodować uszkodzenie. Unikaj wstrząsów silnika, które mogłyby go uszkodzić.

### Konserwacja jednostki sterującej

Bardzo ważne jest, aby dbać o kontroler, postępując zgodnie z poniższymi instrukcjami:

- Chroń sterownik przed wnikaniem wody i pod żadnym pozorem nie zanurzaj go.

**Uwaga:** Jeśli uważasz, że woda dostała się do obudowy, natychmiast wyłącz baterię i kontynuuj bez pomocy. Możesz go ponownie uruchomić, gdy tylko kontroler wyschnie.

- Nie potrząsaj kontrolerem, nie narażaj go na wstrząsy lub upadki.

**UWAGA:** Nie otwieraj obudowy sterownika. Każda próba otwarcia, modyfikacji lub regulacji obudowy kontrolera spowoduje utratę gwarancji. Poproś sprzedawcę lub specjalistę o dokonanie naprawy.



Jakakolwiek zmiana parametrów elektrycznego układu zarządzania, a w szczególności zmiana ograniczenia prędkości, jest formalnie zabroniona i powoduje utratę gwarancji roweru.

## Dane techniczne

Maksymalna waga: rowerzysta + ładunek + rower		130 kg
Maksymalna prędkość ze wspomaganiem		25 km/h
Zasięg		Około. 40 - 50 km
Silnik	Moc maksymalna	250 W – 32 Nm
	Napięcie	36V
	Maksymalny hałas podczas użytkowania	< 70 dB
Bateria	Typ	Litowo-jonowy
	Napięcie	36V
	Pojemność	10,4 Ah
	Waga	2,4 kg
	Czas ładowania	6 - 8 godzin
	Liczba cykli	500 cykli
Ładowarka	Napięcie wejściowe	100-240V
	Napięcie wyjściowe	36V
Całkowita waga roweru		24.6 kg
Rozmiar roweru		28"
Rozmiar opon/koło		700x40
Wzrost użytkownika		165 - 190

## Obsługa posprzedażowa

### Części zużywające się

Poszczególne elementy zużywające się są elementami standardowymi. Zawsze wymieniaj zużyte części i/lub części, które mają zostać wymienione, na identyczne komponenty, które są sprzedawane komercyjnie lub u dealera.

### Podstawowe rozwiązywanie problemów

Nie próbuj samodzielnie naprawiać elementów związanych z układem elektrycznym. Skontaktuj się z najbliższym specjalistą w celu sprawdzenia przez wykwalifikowaną osobę.

Poniższe informacje służą celom informacyjnym i nie stanowią instrukcji pomocy kierowcy podczas napraw. Każda wymieniona procedura naprawcza powinna być wykonywana przez wykwalifikowanego specjalistę, który jest świadomy kwestii bezpieczeństwa i ma doświadczenie w konserwacji elektrycznej.

Opis problemu	Możliwe przyczyny	Rezolucja
Po włączeniu akumulatora silnik nie wspomaga pedałowania.	<ol style="list-style-type: none"><li>1) silnika (wodoszczelne złącze połączeniowe) jest słabo podłączony</li><li>2) Dźwignia hamulca nie powróciła prawidłowo do normalnego położenia, co spowodowało wyłączenie przetwornika.</li><li>3) Stopiony bezpiecznik baterii</li><li>4) czujnik prędkości jest zbyt daleko od dysku magnetycznego na osi B.B.</li><li>5) połączenie między czujnikiem a sterownikiem nie nastąpiło lub wystąpił fałszywy kontakt.</li></ol>	<p>Najpierw sprawdź, czy bateria jest naładowana. Jeśli nie, naładuj ją.</p> <ol style="list-style-type: none"><li>1) Sprawdź, czy połączenie nie ma żadnych zacięć</li><li>2) Ostrożnie ustaw dźwignię hamulca w normalnym położeniu bez hamowania</li><li>3) Otwórz górną część bloku baterii i sprawdź stan bezpiecznika. Jeśli jest stopiony, skontaktuj się ze sprzedawcą lub autoryzowanym specjalistą w celu jego wymiany.</li><li>4) Dostosuj odległość między czujnikiem a taśmą magnetyczną tak, aby nie przekraczała 3 mm.</li><li>5) Upewnij się, że kontroler i czujnik są prawidłowo połączone.</li></ol>
Skraca się żywotność baterii (Uwaga: wydajność akumulatora jest bezpośrednio związana z wagą rowerzysty, bagażem, siłą wiatru, rodzajem drogi i ciągłym hamowaniem).	<ol style="list-style-type: none"><li>1) Czas ładowania jest niewystarczający</li><li>2) Temperatura otoczenia jest zbyt niska i wpływa na działanie akumulatora</li><li>3) podjazdy lub czołowe wiatry są częste, a drogi są w złym stanie</li><li>4) ciśnienie w oponach jest niewystarczające (pęczniej je)</li><li>5) częste zatrzymywanie się i ruszanie</li><li>6) Bateria była przechowywana bez ładowania przez długi czas.</li></ol>	<ol style="list-style-type: none"><li>1) Naładuj baterię zgodnie z instrukcją (rozdział 7.3)</li><li>2) Zimą lub w temperaturach poniżej 0 °C akumulator należy przechowywać w pomieszczeniu</li><li>3) Jest to normalna przyczyna, a problem zostanie rozwiązany poprzez poprawę warunków</li><li>4) napompować opony do ciśnienia 3,1 bara</li><li>5) problem zostanie rozwiązany poprzez poprawę warunków użytkowania</li><li>6) Przeprowadzaj regularne ładowanie zgodnie z instrukcją obsługi. Jeśli nie możesz rozwiązać problemu, skontaktuj się ze sprzedawcą lub wykwalifikowanym specjalistą.</li></ol>

Po podłączeniu ładowarki diody ładowania nie świecą.	<ol style="list-style-type: none"> <li>1) problem z gniazdkiem elektrycznym</li> <li>2) fałszywy kontakt między gniazdem wejściowym ładowarki a gniazdkiem elektrycznym.</li> <li>3) Temperatura jest zbyt niska.</li> </ol>	<ol style="list-style-type: none"> <li>1) Sprawdź i napraw gniazdko elektryczne</li> <li>2) Sprawdź i włóż wtyczkę do końca</li> <li>3) Przeprowadź ładowanie wewnątrz</li> </ol> <p>Jeśli powyższe rozwiązania nie zadziałały, skontaktuj się ze sprzedawcą lub wykwalifikowanym specjalistą.</p>
Po ładowaniu przez ponad 4/5 godzin dioda LED ładowania nadal świeci na czerwono. (Uwaga: bardzo ważne jest, aby naładować baterię zgodnie z instrukcją, aby uniknąć uszkodzenia materiału).	<ol style="list-style-type: none"> <li>1) temperatura otoczenia jest równa lub wyższa niż 40 °C</li> <li>2) temperatura otoczenia jest równa lub mniejsza niż 0 °C</li> <li>3) rower nie był ładowany po użyciu, nadmiernie się rozładowuje</li> <li>4) Napięcie wyjściowe jest zbyt niskie, aby naładować akumulator.</li> </ol>	<ol style="list-style-type: none"> <li>1) Naładuj akumulator w temperaturze poniżej 40 °C i zgodnie z instrukcją</li> <li>2) Naładuj baterię w pomieszczeniu i zgodnie z instrukcją</li> <li>3) Prawidłowo konserwuj akumulator, aby zapobiec jego zbyt długiemu ładowaniu</li> <li>4) nie ładować przy napięciu poniżej 100 V.</li> </ol> <p>Jeśli powyższe rozwiązania nie zadziałały, skontaktuj się ze sprzedawcą lub wykwalifikowanym specjalistą</p>

#### Rozwiązywanie problemów z ładowarką:

- Czerwona dioda LED nie działa podczas ładowania: sprawdź, czy złącza są prawidłowo podłączone. Sprawdź, czy normalne napięcie nie zostało nagle przekroczone; W takim przypadku należy sprawdzić naprawę ładowarki. Jeśli powyższe jest poprawne, oznacza to, że bateria jest zdecydowanie uszkodzona.
- Czerwona dioda LED nie zmienia koloru na zielony: wyłącz zasilanie, a następnie po 5 sekundach podłącz zasilanie sektora i kontynuuj ładowanie. Jeśli bateria już się nie ładuje, jest zdecydowanie uszkodzona.
- Czerwona dioda LED natychmiast zmienia kolor na zielony: sprawdź, czy bateria jest w pełni naładowana. Jeśli tak nie jest, bateria lub ładowarka jest uszkodzona.



Oversættelse af den oprindelige bekendtgørelse

Formålet med denne manual er at give dig de nødvendige oplysninger til korrekt brug, justering og vedligeholdelse af din cykel.

Tag dig tid til at læse disse instruktioner omhyggeligt, før du kører, og gem dem i hele cyklens levetid. De indeholder vigtige sikkerheds- og vedligeholdelsesinstruktioner.

Det er brugerens ansvar at læse denne vejledning, før du bruger produktet.

Manglende overholdelse af disse instruktioner udsætter dig for risikoen for forkert brug af din cykel, for tidligt slid på visse komponenter, som kan føre til fald og/eller en ulykke.

I tilfælde af at en original del viser sig at være defekt i udførelsen inden for garantiperioden, lover vi at udskifte den. Garantiperioden for e-cykler er som følger:

- Rammer og gafler: 2 år
- Elektriske dele: 2 år med korrekt pleje og vedligeholdelse
- Alle andre komponenter: 2 år med korrekt pleje og vedligeholdelse

Hvad angår batteriet, er det garanteret mod fabrikationsfejl i 6 måneder på stykkerne forbrugsvarer (celler) og 24 måneder på stykker elektriske, med forbehold om overholdelse af instruktionerne for brug og opbevaring angivet nedenfor:

- ✓ Tilslut ikke den positive pol direkte til terminalen på dette batteri;
- ✓ Anbring ikke batteriet på et sted med høj temperatur, i et udsat miljø i eller i nærheden af ildsolen;
- ✓ Anbring ikke batteriet i et fugtigt miljø eller nedsænket i en væske;
- ✓ Skil ikke batteripakken ad uden vejledning fra en tekniker;
- ✓ Opbevar batteriet i et tørt og tempereret miljø. Indlæs batteriet hele måneden;
- ✓ Fyld venligst dette batteri med oplader eksklusivt ledsaget af din cykel.
- ✓ Rapport dit brugte batteri hjemme hos din forhandler.

Denne garanti inkluderer ikke arbejds- eller transportomkostninger. Virksomheden påtager sig intet ansvar for følgeskader eller særlige skader. Denne garanti gælder kun for den oprindelige detailkøber med købsbevis, der validerer ethvert krav. Denne garanti gælder kun i tilfælde af defekte dele og dækker ikke virkningerne af normal brug, udlejningsbrug, professionel brug eller skader forårsaget af ulykker, misbrug, overdreven belastning, uagtsomhed, forkert montering, forkert vedligeholdelse eller tilføjelsesgenstande, der ikke er i overensstemmelse med normal brug af cyklen.

Ingen cykel er uforgængelig, og der kan ikke accepteres krav for skader forårsaget af forkert brug, udlejningsbrug, professionel brug, brug i konkurrencer, stunts, rampespring, spring eller lignende aktiviteter. Reklamation skal ske til forhandleren. Dine juridiske rettigheder påvirkes ikke.

---

Virksomheden forbeholder sig ret til at ændre eller rette oplysninger uden varsel. Alle oplysninger og detaljer i denne vejledning er korrekte på udskrivningstidspunktet.

Det er forbudt at ændre eller manipulere med manualen, der følger med cyklen.

Cyklen er certificeret i henhold til standarderne i den gældende lov.

Det er absolut forbudt at ændre parametrene og specifikationerne for de samlede elektriske/mekaniske komponenter og motorcyklens standardfunktioner, fordi dette ville kompromittere køretøjets korrekte drift og brugerens egen sikkerhed.

Skulle dette ske, vil brugeren være fuldt ansvarlig for alt relateret til udskamning.

## Betingelser for brug af denne elektrisk assisterede cykel

Denne elektrisk assisterede cykel er designet til by- og bynært brug, den giver dig mulighed for at bevæge dig rundt i byen, på vejen eller på en asfalteret overflade, hvor dækkene altid er i kontakt med jorden. Den er udstyret med elektrisk pedalassistance, som vil gøre alle dine daglige ture lettere, at køre længere og længere. Din elcykel er en voksencykel til personer over 14 år. I tilfælde af at cyklen bruges af et barn, ligger ansvaret hos forældrene og skal sikre, at brugeren er i stand til at bruge cyklen sikkert.

Din cykel er ikke beregnet til brug på ikke-asfalteret eller ujævnt terræn. Den er ikke designet til terrænbrug eller til konkurrence. Manglende overholdelse af denne praksis kan resultere i et fald eller en ulykke og kan for tidligt og potentielt irreversibelt forringe din elcykels tilstand.

Din elcykel er ikke en knallert. Formålet med assistancen er at give et supplement til pedalerne. I det øjeblik du begynder at træde i pedalerne, starter motoren og hjælper dig i indsatsen. Assistancen varierer alt efter cyklens hastighed, høj ved opstart, mindre vedvarende, når cyklen lanceres og forsvinder, når cyklen når 25 km/t. Assistancen afbrydes, så snart et af de to bremsegreb aktiveres, eller hastigheden er over 25 km/t. Dette genoptages automatisk under 23 km/t med pedaler.

Det skal vedligeholdes korrekt i henhold til instruktionerne i denne vejledning.



**ADVARSEL:** Som enhver mekanisk komponent er en cykel udsat for høj belastning og slid. Forskellige materialer og komponenter kan reagere forskelligt på slid eller træthed. Hvis den forventede levetid for en komponent er overskredet, kan den pludselig gå i stykker og risikere at skade cyklisten. Revner, ridser og misfarvning i områder med høj belastning indikerer, at komponenten har overskredet sin levetid og bør udskiftes.

## Anbefaling: Sikker og tryk brug

Før du bruger din e-cykel, skal du sørge for, at den er i god stand. Kontroller især følgende punkter:

- Stillingen skal være behagelig
- Møtrikker, skruer, spændehåndtag, spændekomponenter
- Bremserne er i funktionsdygtig stand
- Styrets vandring er god uden for meget slør, styret er korrekt fastgjort til stilken
- Hjulene er uhindrede, og lejerne er korrekt justeret
- Hjulene er ordentligt spændt og fastgjort til rammen/gaflen
- Dækkene er i god stand, og deres tryk er godt.
- Fælgenes tilstand
- Pedalerne er solidt fastgjort til kranksettet
- Driften af transmissionen
- Reflekserne er i den rigtige position.



**ANBEFALING:** Din elektrisk assisterede cykel skal serviceres hver 6. måned af en professionel for at sikre, at den er i god stand og sikker at bruge. Det er brugerens ansvar at sikre, at alle komponenter er i god stand før brug.

Vælg et sikkert sted væk fra trafikken for at gøre dig bekendt med din nye cykel. Assistancen kan udløses med kraft, tjek at dit styr er lige, og at vejen er fri.

Sørg for, at du er ved godt helbred, før du sætter dig på cyklen.

I tilfælde af usædvanlige vejrforhold (regn, kulde, nat osv.), Vær særlig opmærksom og tilpas din hastighed og reaktioner derefter.

Når du transporterer din cykel uden for dit køretøj (cykelholder, tagbøjle osv.), anbefales det kraftigt at fjerne batteriet og opbevare det på et tempereret sted.

Brugeren skal overholde kravene i nationale regler, når cyklen bruges på offentlig vej (f.eks. belysning og signalering).



**ADVARSEL:** Du anerkender, at du er ansvarlig for ethvert tab, personskade eller skade forårsaget af manglende overholdelse af ovenstående instruktioner, og at dette automatisk vil ugyldiggøre garantien.



[www.sharpconsumer.com/  
contact/](http://www.sharpconsumer.com/contact/)



[www.sharpconsumer.com/  
support/](http://www.sharpconsumer.com/support/)



[www.sharpconsumer.com/  
documents-of-conformity/](http://www.sharpconsumer.com/documents-of-conformity/)

## Struktur af magt - assisterede cykler elektriske

BK-ED03-EB components



- |   |                               |
|---|-------------------------------|
| 1. Dæk og slange                            | 14. Sædelås                   |
| 2. Fælg                                     | 15. Sadelpinde                |
| 3. Eger                                     | 16. Sadel                     |
| 4. forreste nav, QR                         | 17. Kæde                      |
| 5. Gaffel                                   | 18. Skærm LCD                 |
| 6. Mekanisk skivebremse foran               | 19. Bagskifter                |
| 7. Forreste skærm                           | 20. Navmotor                  |
| 8. Frempind og styr                         | 21. Friløb                    |
| 9. Klokke                                   | 22. Støtteben                 |
| 10. Ramme                                   | 23. Bagskærm                  |
| 11. Pedaler                                 | 24. Bageste bagagebærer       |
| 12. Krankarm og kædesæt                     | 25. Batteri                   |
| 13. Bremsekabler, gearkabler, displaykabler | 26. Greb, skifter, bremsegreb |

---

## Første opstart og indstillinger

### Installation af sikkerhedselementer

#### Belysning

Belysning leveres til dig, den består af to reflektorer (en hvid inkluderet i den forreste forlygte og en rød fastgjort på den bageste stænkskærm), en forlygte, en baglygte, reflektorer placeret mellem hjulenes eger.

Belysningssystemet er en sikkerhedsfunktion på din cykel, det skal være til stede på din cykel. Kontroller, at dit belysningssystem fungerer korrekt, før du kører.

#### Forlygte med udvendigt batteri

Fjern den gennemsigtige del over forlygten ved at trykke på hakket bag kabinettet. Når alt er fjernet, kan batterierne fjernes og udskiftes under hensyntagen til den angivne polaritet. Skift den gennemsigtige del. Start/sluk forlygten ved at flytte den lille kontakt placeret over lampen.

#### Baglygte med eksternt batteri

Fjern den gennemsigtige del ved hjælp af en skruetrækker. Når alt er fjernet, kan batterierne fjernes og udskiftes under hensyntagen til den angivne polaritet. Udskift den gennemsigtige del. Tænd/sluk baglygten ved at flytte den lille kontakt på bagsiden af pæren.

#### dørklokke

En klokke er installeret på dit styr. Det giver dig mulighed for at blive hørt 50 m væk. Klokken er en sikkerhedsfunktion på din cykel, den skal være til stede på dit styr.

#### Brug af hjelm

For sikker brug anbefales det kraftigt at bære en cykelhjem. Det garanterer en reduktion af hovedtraumer i tilfælde af et fald og øger brugersikkerheden.



**ADVARSEL:** Det er obligatorisk at bære hjelm for børn under 14 år som chauffører eller passagerer.

Spørg din forhandler for at få flere oplysninger.

#### Justering af sadel og styr

Det er vigtigt at tilpasse indstillingerne på din cykel til din morfologi.

## Sadel

Åbn systemet til hurtig frigivelse (se afsnittet for metoden til brug af hurtigudgivelsen).

Når du justerer sadlen til dens laveste position, skal du sørge for, at den ikke rører nogen del af cyklen, såsom bagagebæreren. På samme måde skal du passe på ikke at overskride minimumsmærket for indføring af sadelrør. Dette indføringsmærke bør aldrig være synligt, når du bruger cyklen.

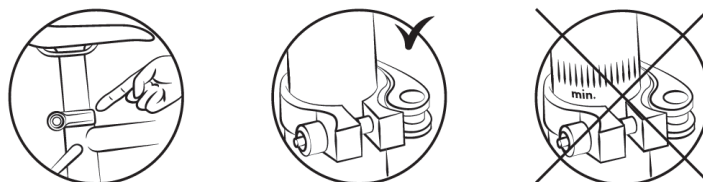

For at kontrollere den korrekte sadelhøjde skal du sidde med benene strakt ud og hælen hvilende på pedalen (fig. B). Når du træder i pedalerne, vil knæet være let bøjet med foden i lav position (fig. A).

## Styr og frempind

Din cykel er udstyret med en styrpind.

For at justere styrets vinkel skal du betjene håndtaget på siden af stammen ved at trække det i den retning, der er angivet på selve håndtaget, så ventilen på stammen åbnes.

Dette giver dig mulighed for at justere rattets position og vinklen på stilen.

Luk dækslet for at sikre de valgte indstillinger.

Den indvendige skrue bruges til at justere spændingen af sadelpinden på styret.

Sørg for, at styret er vinkelret på forhjulet.



Cyklen er udstyret med en frempind; Stilkens højde justeres ved at ændre stilkens position i rammens midterør.

For at justere højden på stilken skal du løsne spændeskruen og hæve stilken til den ønskede højde.

Forsigtighed:

Overskrid ikke minimumsindsættelsesreferencepunktet. Dette referencepunkt må aldrig være synligt, når du cykler.



Spænd skruen på stammen igen, og kontroller, at kraftens position er korrekt.

## Dæk

Kontroller dæktrykket regelmæssigt. Kørsel med for lavt eller for højt dæktryk kan påvirke ydeevnen, forårsage for tidligt slid, reducere rækkevidden eller øge risikoen for en ulykke.

Hvis der er betydeligt slid eller et hak på et af dækkene, skal du udskifte det, før du kører på cyklen. Et trykomsråde er angivet på dækkets sidevæg af producenten og i følgende tabel. Trykket skal tilpasses efter brugerens vægt.

Model	Cykel størrelse	Luftkammerets størrelse	Dæk størrelse	Tryk	
				PSI	Bar
By	28"	700 x 40 cm	700 x 40 cm	Tjek værdien direkte på dækket	Tjek værdien direkte på dækket

## Metode til bestemmelse af korrekt justering af hurtigudløsermekanismer (hjul- og sædeklemme)

Hurtigudløserenheder er designet til at blive betjent manuelt. Brug aldrig værktøj til at blokere eller fjerne blokeringen af mekanismen for ikke at beskadige den.

For at justere hjulakslens klemkraft skal du bruge justeringsmøtrikken og ikke hurtigudløserhåndtaget. Hvis håndtaget kan flyttes med minimalt håndtryk, er det ikke stramt nok. Det er derfor nødvendigt at stramme justeringsmøtrikken.

Hurtigudløseret skal markere gaffeludfaldene, når de er lukket i låst position.

Ved hver justering skal du kontrollere, at forhjulet er korrekt centreret i forhold til gafflen. For at justere, lukke og åbne hurtigudløsermekanismerne skal du anvende følgende metode:

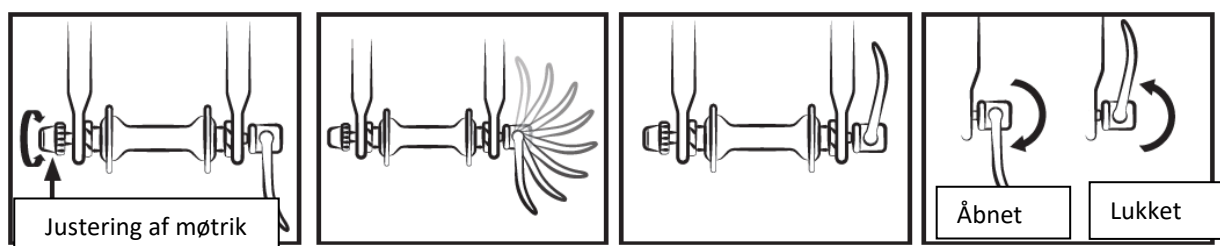

## Justering af bremserne

Før hver brug skal du kontrollere, at for- og bagbremserne er i perfekt stand.

Det højre håndtag aktiverer din bagbremse. Det venstre håndtag aktiverer forbremsen.

Det anbefales at fordele din bremsekraft i gennemsnit 60/40 mellem for- og bagen. Bremsegrebet må ikke komme i kontakt med styret, og kapperne må ikke udsættes for lukkede vinkelbaner, så kablerne glider med mindst mulig friktion. Beskadigede, flossede, rustne kabler skal udskiftes med det samme.

#### ADVARSLER:



- I tilfælde af regn eller vådt vejr forlænges bremselængden. Det anbefales at forudse bremsning i en sådan situation.
- Ved sving og bremsning kan styret have en negativ indflydelse på cyklistens reaktionstid.
- Rør ikke ved skivebremserne efter intensiv brug af bremsesystemet på din elcykel med risiko for at blive brændt.

#### V-bremse justering

Puderne udøver direkte tryk på fælgen. Trykintensiteten reguleres af et håndtag, der er forbundet til bremsen med et kabel. Betjen ikke bremsegrebet, når hjulet er løsnet fra rammen.

- Placer armene på beslagene lodret og parallelt med den korrekte kabelspænding. Når kablets position er defineret, spændes det med den passende skrue.

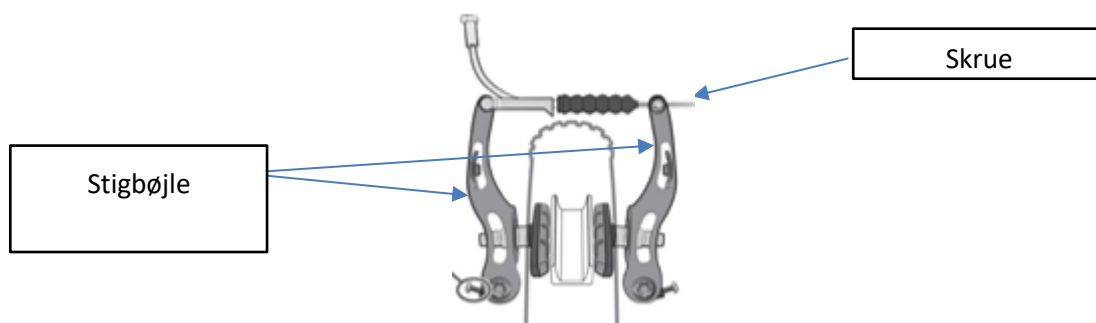

- Juster skøjten med fælgsiden.



- Juster afstanden mellem klodserne og fælgen, fra 1 til 3 mm, for at opnå mere effektiv bremsning.
- Flyt bagsiden af skøjten lidt væk fra hjulet.



- Juster symmetrien af beslagene, og afbalancer returfjedrene på venstre og højre beslag.

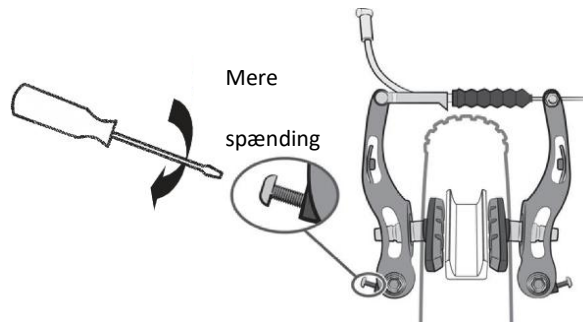

- Et møtrik- og låsemøtriksystem på niveau med bremsegrebet giver dig mulighed for at justere kabeltrykket og dermed bremsekraften, der vil variere over tid afhængigt af slid på bremseklodserne.

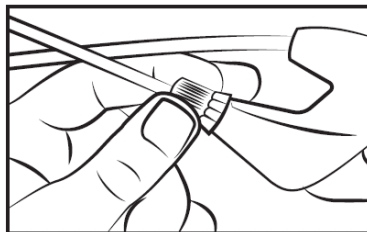

### Udskiftning af bremseklodser og beslag

- Freno V-bremse

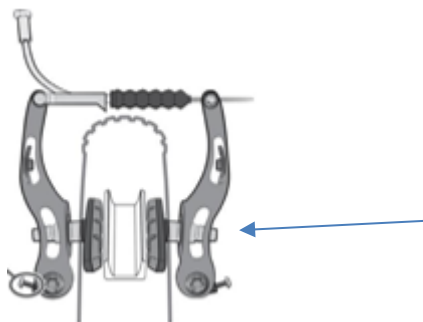

Skru puderne af med en 5 mm unbrakonøgle.

Placer de nye puder på beslaget den rigtige vej rundt.

Spænd skøjterne i henhold til justeringen.

## Fælg slid

Som enhver sliddel bør fælgen kontrolleres regelmæssigt. Fælgen kan svækkes og knække, hvilket forårsager tab af kontrol eller fald.



**NB:** Det er vigtigt at kontrollere fælgenes slidtilstand. Hvis referencepunktet ikke længere er synligt med en V-bremse, betyder det, at fælgen har nået det maksimale slidpunkt for sikker brug. En beskadiget fælg kan vise sig at være farlig og skal udskiftes. Juster bremseklodserne, så de holder en afstand på 1-1,5 mm fra fælgen.

## Justering af gearskiftesystemet

Din cykel har flere manuelt udskiftelige hastigheder med et med bagskifter. Brug det højre håndtag til at foretage den ønskede ændring.

Jo højere indikatoren er, jo sværere bliver det at træde i pedalerne og omvendt.

Vær forsigtig, træd aldrig baglæns, mens du skifter gear, og tving aldrig kommandohåndtaget.

For at opnå en optimal udnyttelse af gearskiftesystemet anbefaler vi, at du undgår at skifte gear på anden måde end under tunge pedaler.



## Justering af stop

Gearskifterens vandring justeres ved hjælp af H- og L-skruerne.

Skrue L bruges til at justere det øverste stop (stor gearside).

Ved at løsne skrue L placeres kæden længere uden for det store tandhjul.

Skrue H bruges til at justere det nederste stop (lille tandhjulsside).

Ved at løsne skrue H placeres kæden længere uden for det lille tandhjul.

Disse manipulationer udføres ved kvart omdrejning. Ved hver justering skal du opnå perfekt justering mellem tandhjulet, kæden og remskiven på bagskifteren.

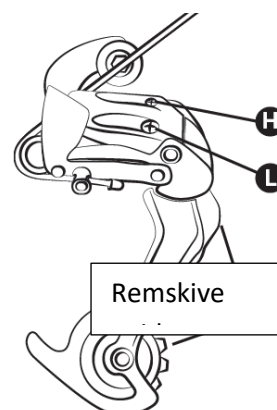

## Diagram over bagskifter

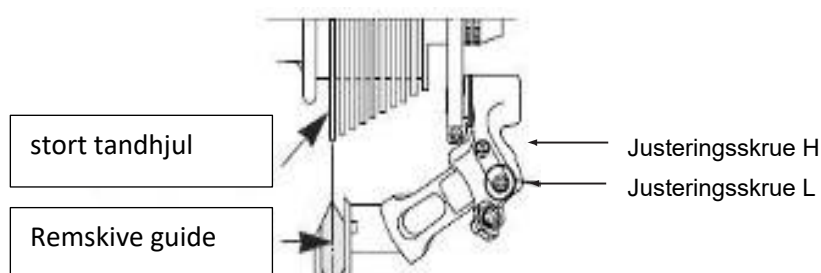

### Justering af kabelspænding

For at indstille et korrekt tandhjulsskift skal du bruge knappen på bagskifteren eller grebet. Dette hjul giver dig mulighed for at justere spændingen af gearkablet og giver dig mulighed for at placere skifteren korrekt i henhold til den valgte hastighed.

### Indstilling af kæde

Din cykel er udstyret med en udvendig bagskifter, kæden spændes automatisk.

Nye kæder sælges med for mange led, det første skridt er at reducere det til den korrekte længde. Den sikreste metode er at tælle antallet af led i den gamle kæde for at justere den nye. For at adskille den gamle kæde skal du blot omgå den (fjern en nitte).

Når den er fjernet, skal den nye monteres. For at gøre dette skal den føres rundt om krumtapsættets kædehjul og det bageste tandhjul, så det griber korrekt ind i de andre elementer i transmissionen. For at lukke kæden anbefaler vi at bruge en hurtigudløser. Dette fungerer som et kvindeligt led, der passer mellem to mandlige led. Efterfølgende vil hurtigudløsningen også gøre det lettere at fjerne kæden til rengøring.

For at kontrollere, om kædens længde er korrekt, skal den sættes på det lille tandhjul. I denne konfiguration skal den virtuelle linje, der trækkes mellem baghjulets nav og akslen på skifterens nederste remskive, være lodret.

### Skift af pedaler

For at skifte dine pedaler skal du identificere pedalerne ved at se på bogstavet på pedalen. Den højre pedal er mærket "R" (højre) og den venstre pedal "L" (venstre). Drej "R"-pedalen med uret for at fastgøre den til håndsvinget. Drej L-pedalen mod uret.

### Hjul og motor

Efter den første måneds brug er det tilrådeligt at stramme dine eger for at begrænse virkningen af motorens trækraft på dit baghjul. Når du starter motoren, kan der opstå en let støj. Denne støj er normal, fordi motoren starter og hjælper med at træde i pedalerne. Denne støj kan blive mere fremtrædende, når den er fuldt lastet.

---

## Bagagebærer

Bagagebæreren er designet til at bære en maksimal tilladt vægt på 25-27 kg; Et barnesæde kan fastgøres. Brug et forankringssystem, der passer til denne type ramme (fås ikke som tilbehør).



**FORSIGTIG:** Tagbøjlen er ikke designet til at trække en trailer.

Af sikkerhedsmæssige årsager bør bagage kun transporteres på tagbøjlen. Forsigtig: Når bagagebæreren er fyldt, ændres cyklens adfærd. Fordel bagagen jævnt på begge sider for at

favoriserer cyklens stabilitet. Eventuel bagage skal være sikkert fastgjort til cykelholderen, før cyklen tages i brug. Det er vigtigt at kontrollere, at intet dingler eller er i fare for at blive fanget på cyklens baghjul. Modifier ikke bagagebæreren; Enhver ændring af brugeren gør disse instruktioner ugyldige. Bagagen må ikke skjule cyklens reflekser og lygter.

## Interview

Din cykel kræver regelmæssig vedligeholdelse af hensyn til din sikkerhed, men også for at øge dens levetid. Det er vigtigt at kontrollere de mekaniske elementer med jævne mellemrum for om nødvendigt at sikre udskiftning af slidte dele eller dele, der viser tegn på slid.

Ved udskiftning af komponenter er det vigtigt at bruge originale dele for at bevare cyklens ydeevne og pålidelighed. Sørg for at bruge passende reservedele til dæk, slanger, transmissionskomponenter og de forskellige komponenter i bremsesystemet.

Det er brugerens ansvar at bruge dele, der er forskellige fra de originale dele.



**ADVARSLER:** Fjern altid batteriet før enhver vedligeholdelse.

## Rensning

For at undgå korrosion af cyklen er det nødvendigt at skylle din cykel regelmæssigt med ferskvand, især hvis den har været udsat for havluft.

Rengøring skal udføres med en svamp, et bassin med varmt sæbevand og en vandstråle (intet tryk).



**ANBEFALING :** Vær særlig forsigtig med ikke at bruge en højtryksvandstrålerenser.

## Smøring

Smøring er afgørende på de forskellige komponenter, der er i bevægelse for at undgå korrosion. Smør kæden regelmæssigt, børst tandhjul og klinger, før med jævne mellemrum et par dråber olie ind i bremse- og gearkabelkapperne.

---

Det tilrådes at starte med at rengøre og tørre de elementer, der skal smøres.

Det tilrådes at bruge specifik olie til kæden og skifteren. Der skal bruges fedt til de andre komponenter.

### Regelmæssig kontrol

Med hensyn til tilspænding af boltene: håndtag, håndsving, pedaler, stængler.

De tilspændingsmomenter, der skal anvendes, er som følger:

KOMPONENTER	ANBEFALET DREJNINGSMOMENT (Nm)	SPECIFIKKE RETNINGSLINJER
Pedaler på pedalarmer	30 - 40	Smør gevindene
Krankarm på beslag	30 - 40	Smør gevindene
Stramning af frempind/styr	9 - 10	
Stramning af headset	14 - 15	
Bremsegreb	14 - 15	Nedsænkningsskrue (spindel)
Bremsekalibre	6 - 8	
Sæde	6 - 8	
Sadelpind klemme	18 - 20	
Hjul	30	Hurtig klemme

Andre tilspændingsmomenter afhænger af møtrikkernes størrelse: M4: 2,5 til 4,0 Nm, M5: 4,0 til 6,0 Nm, M6: 6,0 til 7,5 Nm. Spænd skruerne jævnt til det ønskede moment.

Kontroller regelmæssigt dækkene og især tilstanden af bagdæktænderne: slid, snit, revner, klemning. Udskift dækket om nødvendigt. Kontroller fælgene og fraværet af overdreven slid, deformationer, slag, revner...

### Revisioner

For at sikre sikkerheden og holde komponenterne i god stand bør du få din e-cykel kontrolleret med jævne mellemrum af din forhandler. Derudover bør vedligeholdelse af din cykel udføres regelmæssigt af en kvalificeret tekniker.

---

### Første service: 1 måned eller 150 km

- Verifikation af tilspænding af elementerne: krumtap, hjul, stilk, pedaler, styr, sadelklemme,
- Kontrol af driften af den elektriske assistance,
- Kontrol og justering af bremsene,
- Hjulspænding og/eller kast.

### Hvert år eller 2000 km:

- Verifikation af slidniveauer (bremseklodser, transmission, dæk)
- Kontrol af driften af den elektriske assistance,
- Kontrol af lejer (krankboks, hjul, styretøj, pedaler),
- Kabelstyring (bremses, skifter),
- Kontrol af belysning,
- Hjulspænding og/eller kast.

### Hvert 3. år eller 6000 km:

- Udskiftning af transmission (kæde, frihjul, kædehjul),
- Kontrol af driften af den elektriske assistance,
- Udskiftning af dæk,
- Kontrol af hjulslid (eger, fælg),
- Egerspænding og/eller hjulafstemning,
- Udskiftning af klodser eller bremseklodser,
- Styring af elektriske funktioner.

### Pedalassistance og batteri

Brugeren skal dreje håndsvinget fremad for at drage fordel af den motoriserede assistance. Dette er et vigtigt sikkerhedsaspekt. Denne el-assisterede cykel giver motoriseret assistance op til en hastighed på 25 km/t. Ud over det stopper motoren. Du kan gå hurtigere, men du bliver nødt til at gøre det på egen hånd uden strømhjælp.

Motoren kører ikke, før du drejer kranksettet en hel omgang. Denne funktion beskytter motoren og dens controller og forlænger levetiden for elektriske komponenter.

### Pedal assist

For at starte cyklen skal du tænde for hovedafbryderen på siden af **ON/OFF-batteriet**

Resten af indstillingerne og oplysningerne udføres direkte på displayet på styret.



**Anbefaling:** Sluk for hovedafbryderen på batteriet, når du ikke længere sidder i sadlen. Dette sparer batterioplading.

## Skærm LCD

Det medfølgende display ser sådan ud:

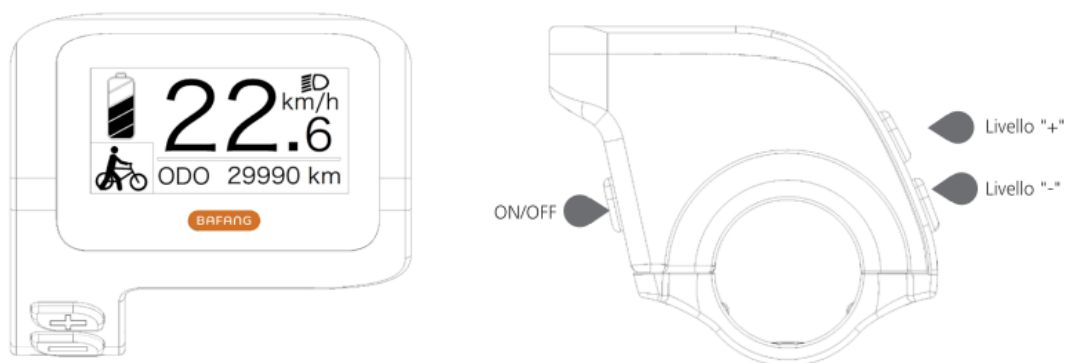

LCD-displayet har tre knapper, tænd/sluk-tasten



, knappen



og knappen



### Indikation af batteriopladningsniveau:

Angiver den aktuelle værdi af opladningsniveauet.

---

### Indikation af assistanceniveau:

Angiver det aktuelle niveau, fra 0 til 5. Hvis der ikke vises noget tal, betyder det, at der ikke er strøm; Det betyder, at gangassistenttilstanden er aktiv.

### For-/baglygter på indikation:

Vises kun, når forlygterne eller baggrundsbelysningen er tændt.

### Angiver den aktuelle hastighedsmåleenhed:

km/t eller MPH

### Multifunktionel indikation:

Inkluderer enkeltdistance TRIP, samlet distance ODO, maksimal hastighed MAX, gennemsnitshastighed AVG, resterende distance RANGE, effekt POWER, kalorier Cal, køretid TID. (Bemærk: Når displayet er tændt, inden for ti sekunder, hvis det registrerer momentsensorsignalet, eller hvis det registrerer, at det er momentsensoren, vil det vise kalorieskærmen; hvis det registrerer den resterende afstand, vil den vise RANGE-skærmen; eller den vil ikke vise de to skærme).

- **Skærm til/fra**

Tryk og hold tænd/sluk-tasten nede, displayet begynder at fungere. Tryk og hold tænd/sluk-tasten nede igen for at slukke for enheden. Når den er slukket, bruger skærmen ikke batteristrøm, fordi lækstrømmen er mindre end 1uA.

- **Vælg niveauet for elektrisk assistance**

Efter start skal du trykke kort på plus- eller minustasten for at skifte assistanceniveauet for at ændre motorens udgangseffekt. Niveau 0 betyder, at der ikke er nogen elektrisk assistance. Niveau 1 er det laveste niveau, og niveau 5 er det højeste niveau. Når displayet er tændt, er standardniveauet niveau 1.



---

- **Tænd for baggrundsbelysningen på displayet, for- og baglygter: \* Fås ikke til denne model**

Tænd lyset: Tryk og hold "+"-tasten nede for at tænde baggrundsbelysningen på displayet og forlygterne, displayet viser forlygteikonet. Sluk lyset: Tryk og hold "+"-tasten nede igen for at slukke for baggrundsbelysningen på displayet og forlygterne, og forlygteikonet forsvinder.

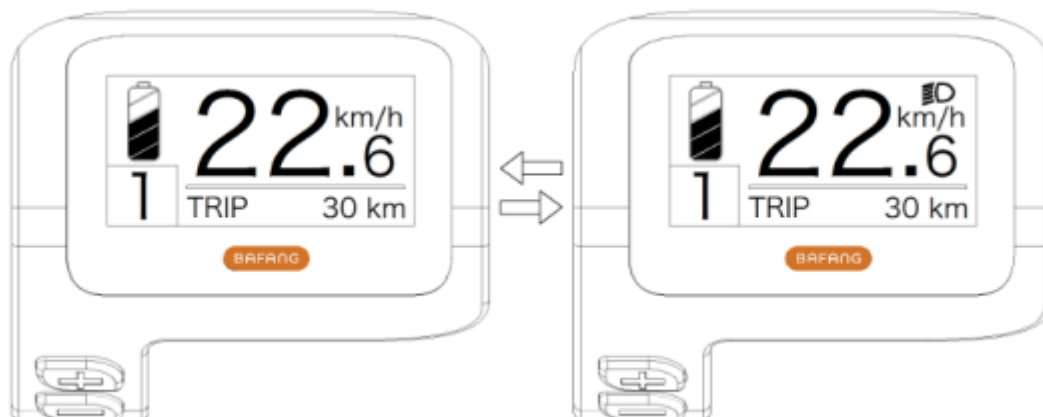

- **Gangassistent-tilstanden**

Tryk og hold "-"-tasten nede, displayet viser ikonet, og cyklen går i gangassistenttilstand med en hastighed på 6 km/t; Slip "-"-tasten, ikonet forsvinder fra displayet, og cyklen afslutter gangassistenttilstanden.



- **Funktionelle indikationer af de forskellige tilstande**

Standardmenuen er "TRIP" (enkelt distance), og den kan skiftes skiftevis som "TRIP" (enkelt afstand) → "ODO" (samlet afstand) → "MAX" (maks. hastighed) → "AVG" (gennemsnitshastighed) → "RANGE" (resterende distance) → "KALORIER/CAL" (KCal) → "POWER" (udgangseffekt) → "TIME" (rejsetid) → "TRIP" (enkelt afstand).

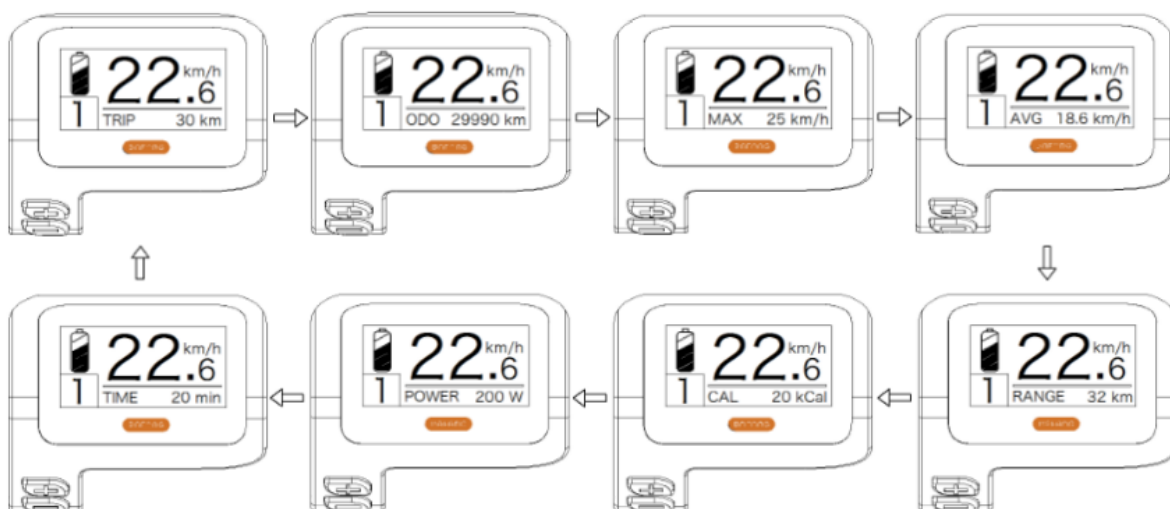

- **Indikation af batteriets opladningsstatus**

Viser batteriets opladningsstatus i en til fem linjer. Når den viser alle fem linjer, betyder det, at batteriet har fuld kapacitet. Hvis batterisymbolet blinker, betyder det, at batteriet skal oplades med det samme.

Batteriopladningsledninger	Afgiftens tilstand	Diagram ikon
5	75%-100%	
4	50%-75%	
3	30%-50%	
2	10%-30%	
1	5%-10%	
LAV	LAV <5%	Blinke

- **FUNKTION INDSTILLING**

Tryk og hold tasterne "+" og "-" nede samtidigt for at åbne menuen ("Display Setup", "Information", "EXIT").

---

Tryk på "+" eller "-" tasten for at vælge "Skærmindstilling", "Information" eller "EXIT", og tryk derefter kort på "tænd/sluk"-tasten for at bekræfte.



Schermata impostazione funzioni

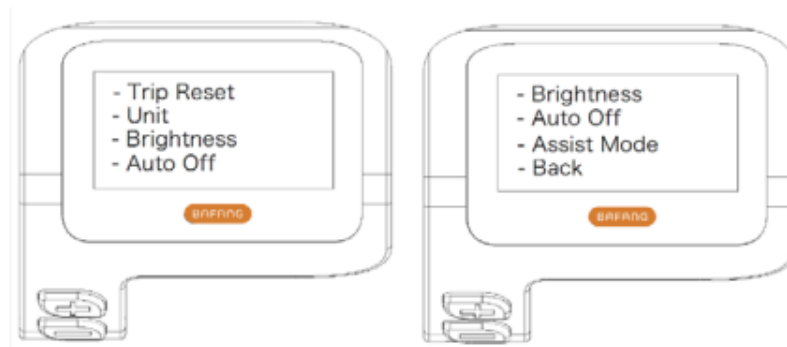

Schermata "Impostazione Display"

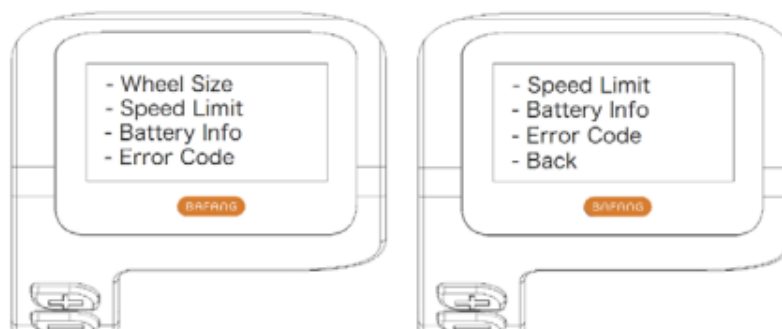

Schermata "Informazioni"

---

## 1) Indstilling af skærm

- Nulstiller kilometertallet på en enkelt tur

Gå ind i menuen "Skærmindstilling", og tryk kort på "+" eller "-" tasterne for at vælge "TRIP Reset", og tryk kort på "tænd/sluk"-tasten.

Tryk derefter kort på "+" eller "-" tasten for at vælge "NEJ"/"JA" ("JA" betyder nulstilling, "NEJ" betyder ingen nulstilling).

Tryk kort på "tænd/sluk"-tasten for at gemme indstillingen og vende tilbage til "TRIP Reset".

Tryk og hold "+" og "-" nede på samme tid for at gemme og vende tilbage til hovedskærmen, eller vælg "TILBAGE" → "EXIT" for at vende tilbage til hovedskærmen (bemærk: efter indstilling skal du trykke på og holde "+" og "-" nede på samme tid for at gemme indstillingen og vende tilbage til hovedskærmen).

Når du nulstiller afstanden for en enkelt tur, nulstilles også turtiden, gennemsnitshastigheden og den maksimale hastighed på samme tid.



- Skift af måleenheder mellem metrisk og britisk

Gå ind i menuen "Skærmindstilling", og tryk kort på "+" eller "-" tasterne for at vælge "Enhed", og tryk derefter kort på "tænd/sluk"-tasten for at bekræfte.

Tryk kort på "+" eller "-" tasten for at vælge "Metric" / "Imperial" og tryk derefter kort på "power"-tasten for at gemme indstillingen og vende tilbage til "Unit".

Tryk og hold tasterne "+" og "-" nede samtidigt for at forlade hovedskærmen, eller vælg "BACK" → "EXIT" for at forlade hovedskærmen. (Bemærk: Hvis du vælger metrik, vil alle oplysninger være metriske, og hvis du vælger imperial, vil alle oplysninger være imperial).

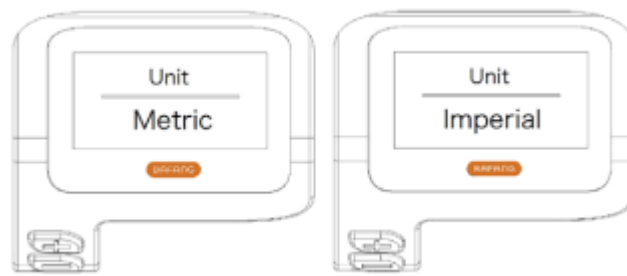

- Indstilling af baggrundsbelysning

Gå ind på skærmen "Skærmindstillinger", og tryk kort på "+" eller "-" tasterne for at vælge "Lysstyrke", og tryk derefter kort på "tænd/sluk"-tasten for at bekræfte.

Tryk kort på "+" eller "-" tasten for at vælge "100%"/"75%"/"50%"/"30%"/"10%".

Efter valg skal du trykke kort på "tænd/sluk"-knappen for at gemme indstillingen og vende tilbage til skærmen "Lysstyrke".

Tryk og hold tasterne "+" og "-" nede samtidigt for at vende tilbage til hovedskærmen, eller vælg "BACK"→"EXIT" for at vende tilbage til hovedskærmen.

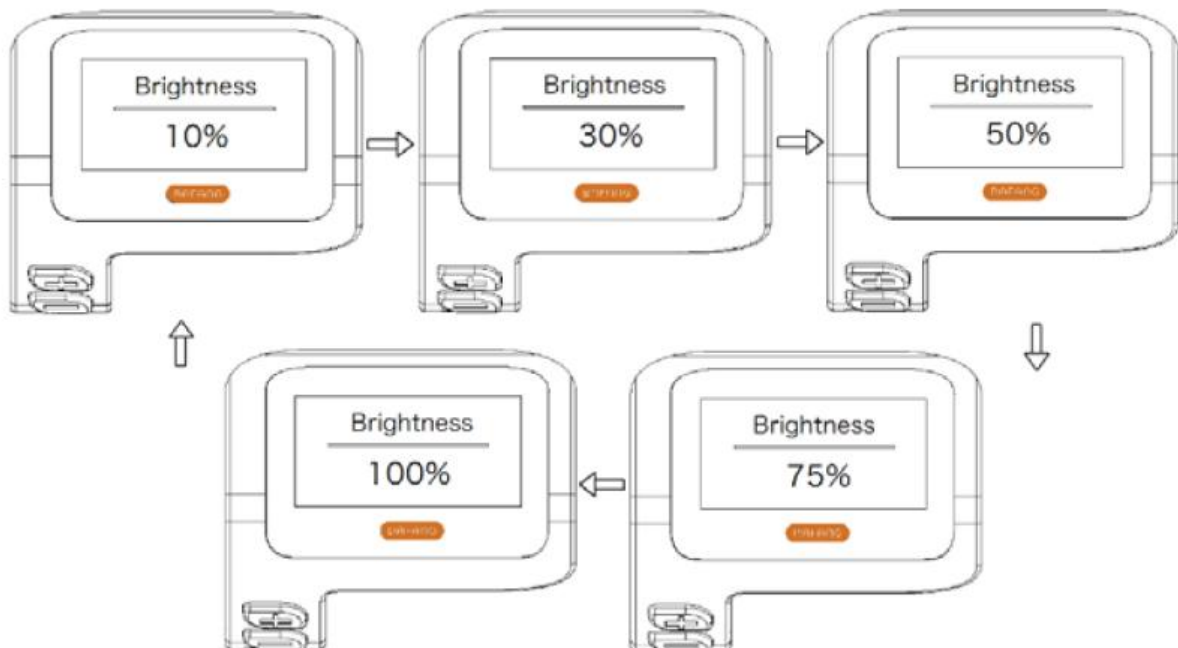

- Indstilling af "automatisk sluk"-tid

Gå ind på skærmen "Skærmindstillinger", og tryk kort på "+" eller "-" tasterne for at vælge "Auto Off", og tryk derefter kort på "tænd/sluk"-tasten for at bekræfte dit valg. Tryk kort på "+" eller "-" tasten for at vælge "OFF"/"9"/"8"/"7"/"6"/"5"/"4"/"3"/"2"/"1".

Efter valg skal du trykke kort på "tænd/sluk"-knappen for at gemme indstillingen og vende tilbage til "Auto Off"-skærmen.

Tryk og hold tasterne "+" og "-" nede samtidigt for at vende tilbage til hovedskærmen, eller vælg "BACK"→"EXIT" for at vende tilbage til hovedskærmen.



- Indstilling af elektrisk assistenttilstand

Gå ind på skærmen "Skærmindstilling", og tryk kort på "+" eller "-" tasterne for at vælge "Assist Mode", og tryk derefter kort på "tænd/sluk"-tasten for at bekræfte indstillingen. Efter indstillingen skal du trykke kort på "+" eller "-" for at vælge "3"/"5"/"9" og derefter trykke kort på "tænd/sluk"-tasten for at gemme indstillingen og vende tilbage til "Assist"-tilstand. Tryk og hold tasterne "+" og "-" nede for at vende tilbage til hovedskærmen, eller vælg "BACK"→"EXIT" for at vende tilbage til hovedskærmen.

Standardniveauet for visning er niveau 5.



---

## DEFINITION AF FEJLKODEN

Når der registreres en fejl, vises ikonet  . En af følgende fejlkoder vises.

Fejlkode	Definition af fejl	Fejløsningsstilstand
"07"	Beskyttelse mod høj spænding	Kontroller batteriets spænding
"08"	Hallsensorfejl i motoren indeni	Kontrol af motormodul
"10"	Regulatorens temperatur når den maksimale beskyttelsesværdi	Tjek controlleren
"12"	Defekt strømsensor inde i regulatoren	Tjek controlleren
"13"	Defekt temperatursensor inde i batteriet	Tjek batteriet
"21"	Sensordetekteringsfejl hjulhastighed	Kontroller placeringen af sensorens installationshastighed
"22"	Fejl i BMS-kommunikation	Udskift batteriet
"30"	Kommunikationsfejl	Kontroller controllernes tilslutning

---

## Batteri

### Aflæsning af batteriets opladningsniveau

For at kende opladningsniveauet skal du trykke på og holde opladningsknappen over batteriet nede. Bemærk venligst, at opladnings-LED'en forbliver funktionel, selvom batteriet er slukket (se nedenfor).



De 4 LED'er lyser for at angive det tilsvarende opladningsniveau.

WISE	OPLADNINGSNIVEAU
BLÅ	100%
GRØN	75%
RØD	50%
Blitz LED	< 25 % skal genoplades

### Installation og brug af batteriet

E-cyklen har batteriet placeret på rammens skråt rør (batteriet er direkte forbundet til controllerboksen, som er placeret under batteriet).

Løft batteriet over rammens nedløbsrør, juster placeringen af batteriskyderne, placer derefter batteriboksen inde i åbningen, sørg for, at den sidder tæt, og lås den derefter tæt. Fastgør batteriet godt, og brug nøglen til at låse batteriet med skyderen. (Fig.3.1~3.3)

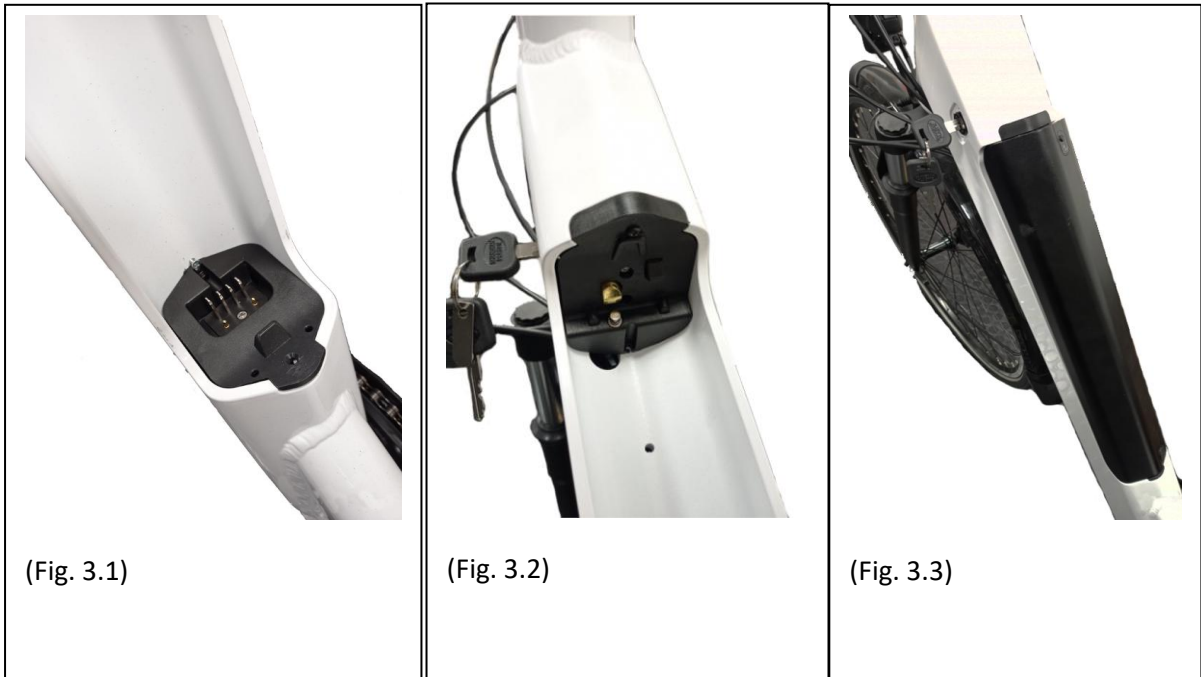

Fra udgangspositionen klokken 12 (hvor batteriet er låst), skal du indsætte nøglen i den relevante åbning, trykke og dreje den med uret til klokken 6-positionen for at låse den op. Vend den samme procedure om for at låse batteriet igen.





**FORSIGTIG:** Sørg for at fjerne nøglen og opbevare den sikkert, efter at du har fjernet batteriet fra holderen!

---

## Brug af opladeren

Før du oplader batteriet, skal du læse brugervejledningen og opladermanualen, hvis de fulgte med din cykel. Bemærk også følgende punkter vedrørende batteriopladeren:

- Følg instruktionerne på batteriopladerens etiket.
- Brug ikke denne oplader i nærheden af eksplosive gasser eller ætsende stoffer.
- Ryst ikke opladeren, udsæt den ikke for stød og undgå fald.
- Beskyt altid opladeren mod regn og fugt til indendørs brug. 
- Temperaturtolerancen for denne oplader er mellem 0 og +40°C.
- Det er forbudt at adskille opladeren, i tilfælde af et problem skal du overlade enheden til en kvalificeret reparatør.
- Du bør kun bruge den oplader, der følger med din e-cykel, for at undgå skader. Bemærk, at manglende overholdelse af denne begrænsning vil ugyldiggøre garantien.
- Ved genopladning skal batteriet og opladeren være 10 cm væk fra væggen og på et tørt og ventileret sted. Anbring ikke noget i umiddelbar nærhed af opladeren under brug.
- Rør ikke ved opladeren for længe under opladning (risiko for overfladiske forbrændinger).
- Placer ikke opladeren ustabil.
- Dæk ikke opladeren til for at undgå overophedning under opladning.
- Nedsenk ikke produktet
- Undgå kontakt med vand under opladning af batteriet. Rør ikke ved opladeren med våde hænder.
- Brug ikke oplader med beskadiget netledning eller stik. Sørg for, at opladerstikket er korrekt tilsluttet lysnettet til opladning.
- Kortslut ikke opladerstifterne med en metalgenstand.
- Afbryd strømmen, før du tilslutter eller frakobler batteriforbindelser.
- Denne oplader er designet til at oplade lithiumbatterier, oplad ikke den forkerte type batteri. Må ikke bruges på et ikke-genopladeligt batteri.
- Denne enhed kan bruges af børn under 8 år og af personer med evner nedsat fysisk, sensorisk eller mental eller blottet for erfaring eller viden, hvis de (hvis de) overvåges korrekt, eller hvis instruktioner vedrørende sikker brug af enhedens sikkerhed har sommerdata, og hvis de afholdte risici har sommer opfattet. DE børn bør ikke lege med enheden. Rengøring og vedligeholdelse af brugeren må ikke foretages af børn uden overvågning.
- Det skal overvåges BØRNENE For at sikre dig, at de ikke leger ikke med enheden.
- Opbevares utilgængeligt for børn, dette produkt er ikke et legetøj.
- Det eksterne fleksible kabel på dette produkt kan ikke udskiftes; I tilfælde af beskadigelse af ledningen skal produktet skrottes.
- Når produktet er udtjent, skal du tage produktet med på en genbrugsstation. 

### Procedure for genopladning

Hvis der er en stikkontakt i nærheden af din cykel, kan du oplade batteriet direkte på cyklen uden at tage det af. Opladerstikket er dækket af en plastikhætte, du skal bare åbne den for at oplade batteriet direkte.

Det kan være nyttigt at fjerne batteriet på steder, der ikke kan rumme din cykel, eller når den ikke er i nærheden af en stikkontakt.



**ANBEFALING:** Opladning af batteriet skal ske indendørs i et ventileret område.

Oplad venligst cykelbatteriet i henhold til følgende procedure:

- Batteriet kan genoplades ved hjælp af en almindelig stikkontakt. Det er ikke nødvendigt at aktivere kontakten.
- Sæt opladerstikket i batteriet, og sæt opladerens strømkabel i en stikkontakt i nærheden.
- Under opladning vil LED'en på opladeren være rød for at indikere korrekt drift. Når det bliver grønt, betyder det, at batteriet er opladet.
- For at afslutte opladningen skal du tage strømstikket ud og derefter stikket tilsluttet batteriet. Luk til sidst batteristikdåsen.

Denne e-cykel er udstyret med et Li-ion-batteri af høj kvalitet. Li-ion-batterier har hukommelsesfri opladning og et bredt temperaturløsningsområde på -10 til +40 °C.

For at sikre maksimal batterilevetid og for at beskytte den mod beskadigelse, skal du følge brugs- og plejeinstruktionerne nedenfor.

### **Batterilevetid**

Efter opladning af dit batteri er det tilrådeligt at lade det hvile i 20 til 30 minutter før brug.

Din batterilevetid afhænger af flere brugsfaktorer:

- Valget af hjælpetilstand
- Brugerens vægt
- Vejens højde
- Dæktryk
- Vinden
- Pedalindsatsen gav
- Start og hyppighed af stop
- Udetemperaturen

### **Advarsler og forsigtighedsregler**

Det anbefales at genoplade batterierne regelmæssigt eller efter hver brug. Der er ingen hukommelseffekt på disse batterier. For at maksimere batteriets levetid anbefales det:

- Undgå varme steder (ideel opladningstemperatur 20°C)
- Lad batteriet køle af 30 minutter efter brug af cyklen

---

### Forholdsregler ved brug:



- Brug kun batteriet til denne cykel.
- Brug kun den medfølgende oplader til at oplade batteriet.
- Oplad kun batteriet i et godt ventileret område.
- Udsæt ikke batteriet for varme eller oplad det i direkte sollys.
- Undlad at adskille eller modificere etuiet og batteriet, der er integreret i etuiet.
- Forbind ikke (+) og (-) forbindelserne på batteriet med en metalgenstand.
- Udsæt ikke batteriet for væsker.
- Brug ikke et beskadiget batteri.
- Fortsæt ikke med at oplade batteriet, hvis opladningen ikke er fuldført efter den teoretiske opladningstid.
- Brug ikke batteriet, hvis det udsender en usædvanlig lugt, opvarmes usædvanligt, eller hvis noget ser unormalt ud.
- Efterlad ikke batteriet inden for børns rækkevidde.
- Genoplad dit batteri før længere tids opbevaring, og udfør den samme operation efter denne opbevaring.

### Batterilevetid



Batterier kan lide af ældning efter et stort antal opladninger. Dette vil afhænge af pedelecens brugsvaner.

Du skal aflevere dine brugte batterier i din butik eller på specialiserede genbrugssteder. Frem for alt må du ikke smide dit batteri i slutningen af dets levetid i miljøet.

### Vedligeholdelse af batteri

For at sikre maksimal batterilevetid og for at beskytte den mod beskadigelse skal du følge disse brugs- og plejeinstruktioner:

Når du bemærker, at opladningen falder til 10 %, skal batteriet genoplades hurtigt.



**ANBEFALING:** Hvis cyklen ikke bruges ofte over en periode, skal den oplades fuldt ud hver måned. Batterikassen skal opbevares på et tørt, beskyttet sted ved en temperatur mellem 5 og 35°C.

#### ADVARSEL:



- Batteriets levetid kan reduceres ved længere tids opbevaring uden regelmæssig genopladning som nævnt ovenfor.
- Brug ikke metal til direkte at forbinde to poler på batteriet, hvilket kan forårsage kortslutning.

- 
- Anbring aldrig batteriet i nærheden af en pejs eller anden varmekilde.
  - Ryst ikke batteriet, udsæt det for stød eller tab det.
  - Når batteripakken er fjernet fra cyklen, skal du opbevare den utilgængeligt for børn for at undgå ulykker.
  - Det er forbudt at åbne batteriet.

## Brug og vedligeholdelse af elmotoren

Vores elcykler er programmeret til at starte e-assisten efter et halvt omdrejning af pedalen.

Brug ikke cyklen på oversvømmede steder eller under tordenvejr. Nedsenk ikke elektriske komponenter i vand for at undgå skader.

Undgå at slå på motoren for at undgå at beskadige den.

## Vedligeholdelse af controller

Det er meget vigtigt at passe godt på controlleren i henhold til følgende instruktioner:

- Beskyt controlleren mod vandindtrængning og nedsenkning.

**Bemærk:** Hvis du har mistanke om, at der kan være trængt vand ind i kabinettet, skal du straks slukke for batteriet og fortsætte uden hjælp. Du kan genstarte den, så snart controlleren er tør.

- Ryst ikke controlleren, udsæt den ikke for stød og undgå at tabe.



**ADVARSEL:** Åbn ikke controllerens kabinet. Ethvert forsøg på at åbne controllerkabinettet, ændre det eller justere det vil ugyldiggøre garantien. Bed din forhandler eller kvalificeret fagmand om at udføre reparationer.

Enhver ændring af parametrene for det elektriske styringssystem, især ændringen af hastighedsgrænsen, er strengt forbudt og vil ugyldiggøre garantien for din cykel.

## Vigtigste datablad

Maksimal vægt: Bruger + Opladning + cykel		130 kg
Maksimal hastighed med assistance		25 km/t
Autonomi		Ca. 40 til 50 km
Motorisering	Maks. effekt	250 W – 32 Nm
	Spænding	36V
	Maksimal støj under brug	< 70 dB
Batteri	Slags	Lithium
	Spænding	36V
	Kapacitet	10,4 Ah
	Vægt	2,4 kg
	Opladningstid	6-8 timer
	Antal cyklusser (≥70 % kapacitet)	500 cyklusser
Oplader	Indgang voltage	100-240V
	Udgangsspænding	36V
Cyklens samlede vægt		24.6 kg
Cyklens dimensioner		28"
Størrelse dæk / hjul		700x40
Bruger størrelse		165 - 190

## Eftersalg

### Sliddel

De forskellige slidelementer er standardelementer. Udskift altid slidte dele og/eller dele, der skal udskiftes, med identiske komponenter, der sælges på markedet eller hos din forhandler.

### Grundlæggende fejlfinding

Forsøg ikke selv at få adgang til eller reparere nogen elektrisk komponent. Kontakt den specialist, der er tættest på dig, for at få vedligeholdelse af en kvalificeret person.

Oplysningerne nedenfor er til forklarende formål og ikke instruktioner til at hjælpe brugeren med reparationer. Enhver nævnte fejlfindingsprocedure skal udføres af en kvalificeret fagmand, der er opmærksom på sikkerhedsproblemer og fortløbig med elektrisk vedligeholdelse.

Beskrivelse af problemet	Mulige årsager	Opløsning
Når batteriet er tændt, hjælper motoren ikke med at træde i pedalerne.	<ol style="list-style-type: none"> <li>1) Motorkablet (vandtæt forbindelsesled) er tilsluttet forkert</li> <li>2) bremsegrebet vendte ikke korrekt tilbage til normal position, hvilket tvang kontakten til at slukke</li> <li>3) batterisikringen er sprunget</li> <li>4) hastighedssensoren er for langt fra magnetskiven på BB-aksen</li> <li>5) Forbindelsen mellem sensoren og controlleren er ikke etableret eller har en dårlig kontakt.</li> </ol>	<p>Først skal du kontrollere, at batteriet er opladet. Hvis ikke, skal du genindlæse den.</p> <ol style="list-style-type: none"> <li>1) Kontroller, at forbindelsen er veletableret, uden spil</li> <li>2) Sæt forsigtigt bremsegrebet tilbage til sin normale position uden at bremse</li> <li>3) Åbn toppen af batteripakken, og kontroller sikringens tilstand. Hvis det er sprængt, skal du kontakte din autoriserede forhandler eller fagmand for at få en udskiftning.</li> <li>4) Juster afstanden mellem sensoren og magnetstrimlen, så den ikke er mere end 3 mm</li> <li>5) Sørg for, at controlleren og sensoren er godt forbundet.</li> </ol>
Batterilevetiden forkortes (Bemærk: batteriets ydeevne påvirkes direkte af brugerens vægt, bagage, vindstyrke, vejtype, konstant bremsning).	<ol style="list-style-type: none"> <li>1) genindlæsningstiden er ikke nok</li> <li>2) den omgivende temperatur er for lav og påvirker batteriets drift</li> <li>3) hyppige bakker eller modvind samt dårlige vejforhold</li> <li>4) dæktrykket er ikke tilstrækkeligt (pump dem op igen)</li> <li>5) hyppige nedlukninger og genstarter</li> <li>6) Batteriet har været opbevaret uden genopladning i lang tid.</li> </ol>	<ol style="list-style-type: none"> <li>1) Genoplad venligst batteriet ved at følge instruktionerne (kapitel 7.3)</li> <li>2) Om vinteren eller temperaturer under 0°C skal dit batteri opbevares indendørs</li> <li>3) Dette er en normal årsag, og problemet vil løse sig, efterhånden som forholdene forbedres</li> <li>4) Pump dækkene op til et tryk på 3,1 bar</li> <li>5) Problemet løses med forbedring af brugssituationer</li> <li>6) Udfør regelmæssig opladning i overensstemmelse med brugsanvisningen. Hvis dette ikke løser problemet, skal du kontakte din forhandler eller en kvalificeret fagmand.</li> </ol>
Efter tilslutning af opladeren lyser opladnings-LED'erne ikke.	<ol style="list-style-type: none"> <li>1) Problem med stikkontakten</li> <li>2) dårlig kontakt mellem opladerens indgangsstik og stikkontakten</li> <li>3) Temperaturen er for lav.</li> </ol>	<ol style="list-style-type: none"> <li>1) Efterse og reparer stikkontakten</li> <li>2) Efterse og sæt stikket helt i</li> <li>3) Oplad indendørs.</li> </ol> <p>Hvis ovenstående løsninger ikke har nogen effekt, skal du kontakte din forhandler eller kvalificeret fagmand.</p>
Efter opladning i mere end 4/5 timer er opladningsindikatorens LED stadig rød (Bemærk: det er meget vigtigt at genoplade batteriet ved at følge	<ol style="list-style-type: none"> <li>1) omgivelsestemperaturen er 40 °C eller mere</li> <li>2) omgivelsestemperaturen er 0 °C eller mindre</li> </ol>	<ol style="list-style-type: none"> <li>1) Oplad batteriet under temperaturer under 40°C og i overensstemmelse med instruktionerne</li> </ol>

instruktionerne for at undgå at beskadige udstyret).	3) cyklen blev ikke genopladet efter brug, hvilket overdrev aflæsningen 4) udgangsspændingen er for lav til at kunne genoplade batteriet.	2) Genoplad batteriet indendørs og i overensstemmelse med instruktionerne 3) Vedligehold batteriet korrekt for at undgå overafledning 4) Udfør ikke genopladning med voltage lavere end 100V. Hvis ovenstående løsninger ikke har nogen effekt, skal du kontakte din forhandler eller kvalificeret fagmand.
<u>LCD-skærm:</u>  Hastigheden vises ikke på LCD-skærmen.	Den magnetiske kugle på hjulets eger er for langt fra sensoren (fastgjort til bagsiden af rammen eller til forgaflen), hvilket forhindrer sensoren i at modtage signalet, når hjulet drejer.	Kontroller afstanden mellem magnetkuglen og sensoren, og sørg for, at den ikke overstiger 5 mm.

#### Fejlfinding af opladerproblemer:

- Det røde lys virker ikke under opladning: kontroller, at stikkene er korrekt tilsluttet. Kontroller, om den normale voltage er passeret med det samme, hvis ja, tjek venligst opladerens reparation. Hvis ovenstående er korrekt, er batteriet helt sikkert defekt.
- Rødt lys bliver ikke grønt: sluk for strømmen, efter 5 sekunder tilslut derefter vekselstrømmen, den kan fortsætte med at oplade. Batteriet kan ikke længere oplades, batteriet er bestemt defekt.

Det røde lys bliver straks grønt: Kontroller, at batteriet er fuldt opladet. Hvis ikke, er batteriet eller opladeren defekt.



Tämän oppaan tarkoituksena on antaa sinulle pyöräsi oikeaan käyttöön, säätöön ja huoltoon tarvittavat tiedot.

Lue nämä ohjeet huolellisesti ennen ajamista ja säilytä ne pyörän käyttöiän ajan. Ne sisältävät tärkeitä turvallisuus- ja huolto-ohjeita.

Käyttäjän vastuulla on lukea tämä käyttöohje ennen tuotteen käyttöä.

Näiden ohjeiden noudattamatta jättäminen altistaa sinut pyörän väärän käytön vaaralle, tiettyjen osien ennenaikaiselle kulumiselle, mikä voi johtaa putoamiseen ja/tai onnettomuuteen.

Jos alkuperäinen osa osoittautuu valmistusvirheeksi takuuajanaan, lupaamme vaihtaa sen. Sähköpyörien takuu-aika on seuraava:

- Rungot ja haarukat: 2 vuotta
- Sähköosat: 2 vuotta asianmukaisella hoidolla ja huollolla
- Kaikki muut komponentit: 2 vuotta asianmukaisella hoidolla ja huollolla

Mitä tulee akkuun, sillä on 6 kuukauden takuu valmistusvirheiden varalta tarvikkeille (kennot) ja 24 kuukaudelle sähköisille, noudattaen alla mainittuja käyttö- ja säilytysohjeita:

- ✓ Älä kytke positiivista napaa suoraan tämän akun negatiiviseen napaan;
- ✓ Älä sijoita akkua korkeaan lämpötilaan, paljaaseen ympäristöön tuliauringon sisään tai lähelle;
- ✓ Älä sijoita akkua kosteaan ympäristöön tai upotettuna nesteeseen;
- ✓ Älä pura akkua ilman teknikon ammattilaisen opastusta;
- ✓ Säilytä akku kuivassa ja lauhkeassa ympäristössä. Lataa akkua koko kuukauden;
- ✓ Lataa tämä akku laturilla yksinoikeudella pyöräsi mukana.
- ✓ Ilmoita käytetystä akusta jälleenmyyjäsi luona.

Tämä takuu ei sisällä työ- tai kuljetuskustannuksia. Yhtiö ei ota vastuuta välillisistä tai erityisistä vahingoista. Tämä takuu koskee vain alkuperäistä vähittäisostajaa, jolla on ostotodistus, joka vahvistaa kaikki vaatimukset. Tämä takuu on voimassa vain viallisten osien tapauksessa, eikä se kata normaalin käytön, vuokratyön, ammattikäytön vaikutuksia tai vahinkoja, jotka ovat aiheutuneet onnettomuuksista, väärinkäytöstä, liiallisista kuormista, huolimattomuudesta, virheellisestä asennuksesta, virheellisestä huollosta tai lisäesineistä, jotka ovat ristiriidassa polkupyörän normaalin käytön kanssa.

Mikään polkupyörä ei ole tuhoutumaton, eikä korvausvaatimuksia voida hyväksyä vahingoista, jotka aiheutuvat väärästä käytöstä, vuokratyöstä, ammattikäytöstä, käytöstä kilpailuissa, tempuissa, ramp-hypyistä, hypyistä tai vastaavista toiminnoista. Valitukset on tehtävä jälleenmyyjälle. Tämä ei vaikuta laillisiin oikeuksiisi.

---

Yritys pidättää oikeuden muuttaa tai korjata tietoja ilman erillistä ilmoitusta. Kaikki tämän oppaan tiedot ja yksityiskohdat ovat oikein tulostushetkellä.

Hän ei saa muuttaa tai peukaloida pyörän mukana toimitettua ohjekirjaa.

Pyörä on sertifioitu voimassa olevan lain standardien mukaisesti.

Moottoripyörän koottujen sähköisten/mekaanisten komponenttien ja vakiotoimintojen parametrien ja teknisten tietojen muuttaminen on ehdottomasti kielletty, koska se vaarantaisi ajoneuvon asianmukaisen toiminnan ja käyttäjän turvallisuuden.

Jos näin tapahtuu, käyttäjä on täysin vastuussa kaikesta häpäisemiseen liittyvästä.

## Tämän sähköavusteisen polkupyörän käyttöehdot

Tämä sähköavusteinen polkupyörä on suunniteltu kaupunki- ja kaupunkilähikäyttöön, sen avulla voit liikkua kaupungissa, tiellä tai päällystetyllä alustalla, jossa renkaat ovat aina kosketuksissa maahan. Se on varustettu sähköisellä poljinavustuksella, joka helpottaa kaikkia päivittäisiä matkojasi, jotta voit ajaa pidemmälle ja pidempään. Sähköpyöräsi on aikuisten pyörä yli 14-vuotiaille. Jos lapsi käyttää polkupyörää, vastuu on vanhemmillä ja heidän on varmistettava, että käyttäjä voi käyttää polkupyörää turvallisesti.

Pyöräsi ei ole tarkoitettu käytettäväksi päällystämättömässä tai epätasaisessa maastossa. Sitä ei ole suunniteltu "maastokäyttöön" eikä kilpailuun. Tämän käytännön noudattamatta jättäminen voi johtaa putoamiseen tai onnettomuuteen ja voi ennakkoisesti ja mahdollisesti peruuttamattomasti heikentää sähköpyöräsi kuntoa.

Sähköpyöräsi ei ole mopo. Avustuksen tarkoituksena on täydentää polkemista. Heti kun aloitat polkemisen, moottori käynnistyy ja auttaa sinua ponnistelussa. Apu vaihtelee pyörän nopeuden mukaan, korkea käynnistykseen yhteydessä, vähemmän jatkuva pyörän käynnistämisen yhteydessä ja katoaa, kun pyörä saavuttaa 25 km/h. Avustin katkeaa heti, kun jompikumpi jarruvipuista kytketään päälle tai nopeus on yli 25 km/h. Tämä jatkuu automaattisesti alle 23 km/h polkemalla.

Sitä on huollettava asianmukaisesti tämän oppaan ohjeiden mukaisesti.



**VAROITUS:** Kuten mikä tahansa mekaaninen komponentti, polkupyörä on alttiina suurelle rasitukselle ja kulumiselle. Eri materiaalit ja komponentit voivat reagoida eri tavoin kulumiseen tai väsymiseen. Jos komponentin odotettu käyttöikä on ylitetty, se voi rikkoutua äkillisesti ja loukkaantua pyöräilijälle. Halkeamat, naarmut ja värimuutokset korkean rasituksen alueilla osoittavat, että komponentti on ylittänyt käyttöikänsä ja se on vaihdettava.

## Suositus: Turvallinen ja varma käyttö

Ennen kuin käytät sähköpyörääsi, varmista, että se on hyvässä toimintakunnossa. Tarkista erityisesti seuraavat seikat:

- Asennon tulee olla mukava
- Mutterit, ruuvit, kiristysvivut, kiinnityskomponentit
- Jarrut ovat toimintakunnossa
- Ohjaustangon liike on hyvä ilman liiallista välystä, ohjaustanko on kiinnitetty oikein varteen
- Pyörät ovat esteettömät ja laakerit on säädetty oikein
- Pyörät on kiristetty kunnolla ja kiinnitetty runkoon/haarukkaan
- Renkaat ovat hyvässä kunnossa ja niiden paine on hyvä.
- Vanteiden kunto
- Polkimet on kiinnitetty tiukasti kampisarjaan
- Vaihteiston toiminta
- Heijastimet ovat oikeassa asennossa.



**SUOSITUS:** Ammattilaisen on huollettava sähköavusteinen polkupyöräsi 6 kuukauden välein varmistaakseen, että se on hyvässä toimintakunnossa ja turvallinen käyttää. Käyttäjän vastuulla on varmistaa ennen käyttöä, että kaikki komponentit ovat hyvässä toimintakunnossa.

Valitse turvallinen paikka kaukana liikenteestä, jotta voit tutustua uuteen pyörääsi. Apu voidaan laukaista voimalla, tarkista, että ohjaustanko on suora ja että tie on vapaa.

Varmista, että olet hyvässä kunnossa ennen pyörän selkään nousemista.

Epätavallisissa sääolosuhteissa (sade, kylmyys, yö jne.), ole erityisen valppaana ja säädä nopeuttasi ja reaktioitasi sen mukaan.

Kun kuljetat pyörääsi ajoneuvon ulkopuolella (polkupyöräteline, kattoteline jne.), on erittäin suositeltavaa poistaa akku ja säilyttää sitä lauhkeassa paikassa.

Käyttäjän on noudatettava kansallisten määräysten vaatimuksia, kun polkupyörää käytetään yleisillä teillä (esim. valaistus ja merkinanto).



**VAROITUS:** Ymmärrät, että olet vastuussa kaikista menetyksistä, vammoista tai vahingoista, jotka aiheutuvat yllä olevien ohjeiden noudattamatta jättämisestä, ja että tämä mitätöi takuun automaattisesti.



[www.sharpconsumer.com/  
contact/](http://www.sharpconsumer.com/contact/)



[www.sharpconsumer.com/  
support/](http://www.sharpconsumer.com/support/)



[www.sharpconsumer.com/  
documents-of-conformity/](http://www.sharpconsumer.com/documents-of-conformity/)

## Voiman rakenne - sähköavusteiset polkupyörät

BK-ED03-EB components



- |   |                                    |
|---|------------------------------------|
| 1. Rengas ja sisäkumi                             | 14. Istuimen lukko                 |
| 2. Pyörän vanne                                   | 15. Satulatolppa                   |
| 3. Pinnat   | 16. Satula                         |
| 4. etunapa, QR                                    | 17. Ketju                          |
| 5. Haarukka                                       | 18. Näytön LCD-näyttö              |
| 6. Mekaaninen levyjarru edessä                    | 19. Takavaihtaja                   |
| 7. Etulokasuoja                                   | 20. Navan moottori                 |
| 8. Varsi ja ohjaustanko                           | 21. Vapaa pyörä                    |
| 9. Kello  | 22. Jalusta                        |
| 10. Kehys   | 23. Takalokasuoja                  |
| 11. Polkimet                                      | 24. Takateline                     |
| 12. Kampivarsi- ja ketjusarjat                    | 25. Akku                           |
| 13. Jarruvaijerit, vaihdevaijerit, näyttökaapelit | 26. Kahvat, vaihdevipu, jarruvivut |

---

## Ensimmäinen käynnistys ja asetukset

### Turvaelementtien asennus

#### Valaistus

Valaistus tarjotaan sinulle, se koostuu kahdesta heijastimesta (valkoinen sisältyy etuvaloon ja punainen kiinnitetty takalokasuojaan), etuvalosta, takavalosta, pyörien pintojen väliin sijoitetuista heijastimista.

Valaistusjärjestelmä on pyöräsi turvaominaisuus, sen on oltava pyörässäsi. Tarkista ennen lähtöä, että valaistusjärjestelmäsi toimii oikein.

#### Ajovalo ulkoakulla

Irrota ajovalon yläpuolelta oleva läpinäkyvä osa painamalla kotelon takana olevaa lovea. Kun kaikki on poistettu, paristot voidaan poistaa ja vaihtaa ilmoitettua napaisuutta noudattaen. Vaihda läpinäkyvä osa. Käynnistä/sammuta ajovalo liikuttamalla lampun yläpuolella olevaa pientä kytkintä.

#### Takavalo ulkoisella akulla

Poista läpinäkyvä osa ruuvimeisselillä. Kun kaikki on poistettu, paristot voidaan poistaa ja vaihtaa ilmoitettua napaisuutta noudattaen. Vaihda läpinäkyvä osa. Kytke takavalo päälle/pois liikuttamalla polttimon takana olevaa pientä kytkintä.

#### ovikello

Ohjaustankoon on asennettu kello. Sen avulla sinut kuullaan 50 metrin päässä. Kello on pyöräsi turvaominaisuus, sen on oltava ohjaustangossa.

#### Kypärän käyttö

Turvallisen käytön takaamiseksi pyöräilykypärän käyttö on erittäin suositeltavaa. Se takaa pään vammojen vähenemisen putoamisen sattuessa ja lisää käyttäjän turvallisuutta.



**VAROITUS:** Kypärän käyttö on pakollista alle 14-vuotiaille lapsille kuljettajina tai matkustajina.

Lisätietoja saat jälleenmyyjältäsi.

### Satulan ja ohjaustangon säätö

On tärkeää mukauttaa pyöräsi asetukset morfologiaasi mukaan.

#### Satula

Avaa pikalukitusjärjestelmä (katso kappale pikavapautuksen käyttömenetelmästä).

Kun säädät satulaa alimpaan asentoonsa, varmista, että se ei kosketa mitään polkupyörän osaa, kuten tavaratelinettä. Varo myös, ettet ylitä istuinputken vähimmäismerkkiä. Tämä asennusmerkki ei saa koskaan olla näkyvissä pyörää käytettäessä.

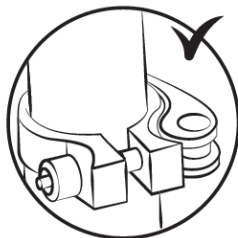

Tarkista oikea satulan korkeus istumalla jalat ojennettuna, kantapää polkimella (kuva B). Poljettaessa polvi on hieman koukussa jalan ollessa matalassa asennossa (kuva A).

### Ohjaustanko ja ohjainkannatin

Pyörässäsi on ohjaustangon ohjainkannatin.

Säädä ohjaustangon kulmaa käyttämällä varren sivulla olevaa vipua vetämällä sitä itse vivun osoittamaan suuntaan niin, että varren venttiili avautuu.

Tämän avulla voit säätää ohjauspyörän asentoa ja tyylin kulmaa.

Sulje kansi varmistaaksesi valitut asetukset.

Sisäruuvia käytetään ohjaustangon satulatolpan kireyden säätämiseen.

Varmista, että ohjaustanko on kohtisuorassa etupyörään nähden.



Pyörä on varustettu varrella; Varren korkeutta säädetään muuttamalla varren asentoa rungon keskiputkessa.

Säädä varren korkeutta löysäämällä kiristysruuvia ja nosta varsi halutulle korkeudelle.

Varoitus:

Älä ylitä pienintä lisäysvertailupistettä. Tämä vertailupiste ei saa koskaan olla näkyvissä pyöräillä.

Kiristä varren ruuvi uudelleen ja tarkista, että voiman asento on oikea.

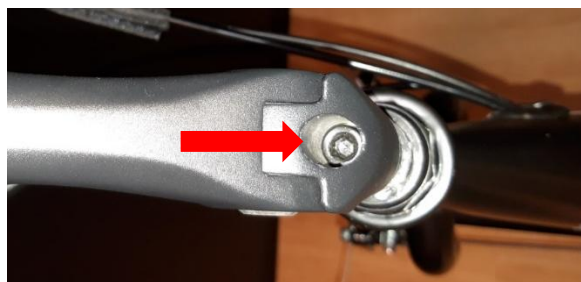

## Renkaat

Tarkista rengaspaineet säännöllisesti. Ali- tai ylipaineisilla renkailla ajaminen voi vaikuttaa suorituskykyyn, aiheuttaa ennen aikaista kulumista, lyhentää toimintasädettä tai lisätä onnettomuusriskiä.

Jos jossakin renkaassa näkyy merkittävää kulumista tai kolhuja, vaihda se ennen pyörällä ajamista. Painealue on ilmoitettu renkaan sivuseinässä valmistajan toimesta ja seuraavassa taulukossa. Paine on mukautettava käyttäjän painon mukaan.

Malli	Pyörän koko	Ilmakammion koko	Renkaan koko	Paine	
				PSII	Baari
Kaupunki	28"	700 x 40	700 x 40	Tarkista arvo suoraan renkaasta	Tarkista arvo suoraan renkaasta

## Menetelmä pikalukitusmekanismien oikean säädön määrittämiseksi (pyörän ja istuimen kiinnike)

Pikalukituslaitteet on suunniteltu käsin käytettäviksi. Älä koskaan käytä työkaluja mekanismin estämiseen tai avaamiseen, jotta se ei vahingoitu.

Pyörän akselin kiinnitysvoiman säätämiseen on käytettävä säätömutteria eikä pikalukitusvipua. Jos vipua voidaan siirtää pienellä käden paineella, se ei ole tarpeeksi tiukka. Siksi säätömutteri on kiristettävä.

Pikalukitusjärjestelmän on merkittävä haarukan irtoamat, kun se on suljettu lukitusasennossa.

Tarkista jokaisen säädön yhteydessä, että etupyörä on oikein keskitetty haarukkaan nähden. Säädä, sulje ja avaa pikalukitusmekanismit käyttämällä seuraavaa menetelmää:

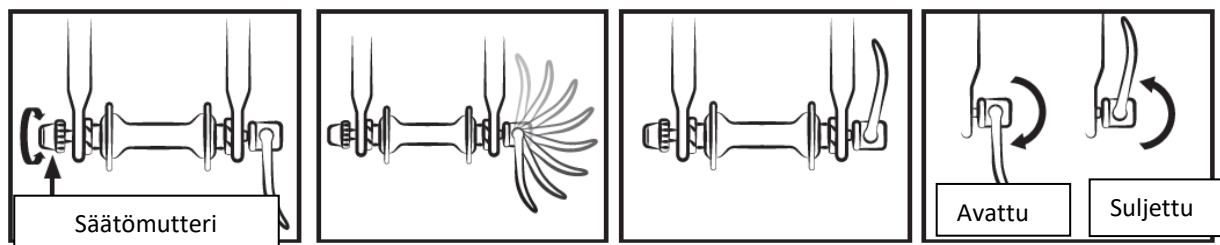

## Jarrujen säätö

Tarkista ennen käyttöä, että etu- ja takajarrut ovat hyvässä toimintakunnossa.

Oikea kahva aktivoi takajarrun. Vasen kahva aktivoi etujarrun.

On suositeltavaa jakaa jarrutusvoima noin 60/40 etu- ja takaosan välillä. Jarruvipu ei saa koskettaa ohjaustankoa eikä vaippaa saa käydä kiinni kulmassa sen varmistamiseksi, että vaijerit kulkevat ilman pienintäkään kitkaa. Vaurioituneet, rispaantuneet, ruosteiset kaapelit on vaihdettava välittömästi.

#### HUOM.:



- Sateisella tai märällä säällä jarrutusmatkat ovat pidempiä. Näissä tilanteissa on suositeltavaa ennakoita jarrutusta.
- Käännöksessä ja jarrutettaessa ohjaustangolla voi olla negatiivinen vaikutus ratsastajan vasteaikaan.
- Älä koske levyjarruihin poljinavusteisen polkupyörän jarrujärjestelmän intensiivisen käytön jälkeen, koska voit palaa.

#### V-jarrun säätö

Pehmusteet kohdistavat suoraa painetta pyörän vanteeseen. Paineen voimakkuutta säädetään vivulla, joka on kytketty jarruun kaapelilla. Älä käytä jarruvipua, kun pyörä on irrotettu rungosta.

- Aseta kiinnikkeiden varret pystysuoraan ja rinnakkain käyttämällä oikeaa kaapelin kireyttä. Kun kaapelin asento on määritetty, kiristä se sopivalla ruuvilla.

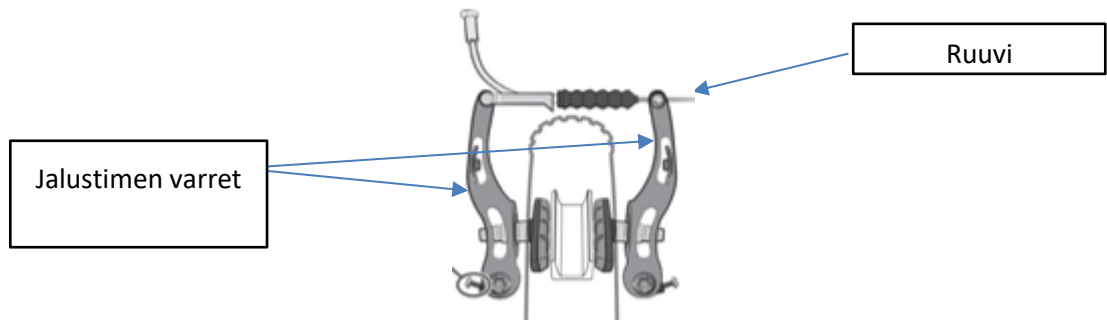

- Kohdista luistin vanteen puolelle.

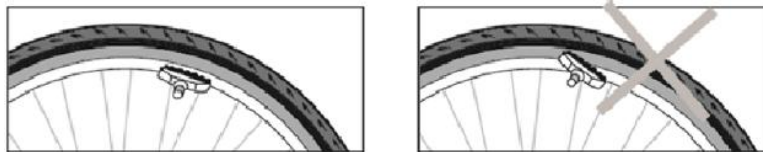

- Sääda tynnyjen ja vanteen välinen etäisyys 1-3 mm tehokkaamman jarrutuksen saavuttamiseksi.
- Siirrä luistimen takaosaa hieman kauemmas renkaasta.



- Säädä kiinnikkeiden symmetriaa tasapainottamalla vasemman ja oikean kiinnikkeen palautusjouset.

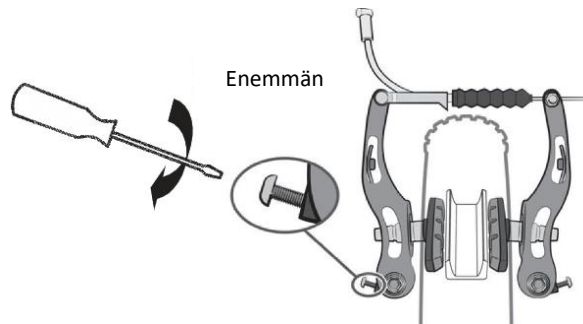

- Jarruvivun tasolla olevan mutteri- ja lukkomutterijärjestelmän avulla voit säätää vaijerin painetta ja siten jarrutusvoimaa, joka vaihtelee ajan myötä jarrupalojen kulumisen mukaan.

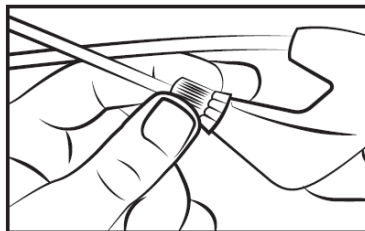

### Jarrupalojen ja kiinnikkeiden vaihto

- Freno V-jarru

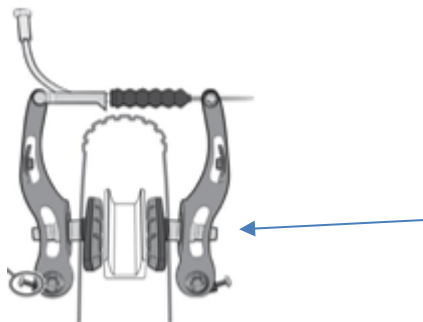

Kierrä tyynyt irti 5 mm:n kuusiokoloavaimella.

Aseta uudet pehmusteet telineeseen oikein päin.

Kiristä luistimet säädön mukaan.

## Vanteen kuluminen

Kuten kaikki kuluvat osat, vanne on tarkastettava säännöllisesti. Vanne voi heikentyä ja rikkoutua aiheuttaen hallinnan menetyksen tai putoamisen.



**Huom:** on tärkeää tarkistaa vanteiden kulumistila. Jos vertailupiste ei ole enää näkyvässä V-jarrulla, se tarkoittaa, että vanne on saavuttanut turvallisen käytön suurimman kulumispisteen. Vaurioitunut vanne voi osoittautua vaaralliseksi ja se on vaihdettava. Säädä jarrupalat niin, että etäisyys vanteesta on 1-1,5 mm.

## Vaihtenvaihtojärjestelmän säätö

Polkupyörässäsi on useita manuaalisesti vaihdettavia nopeuksia Shimano RevoShift -järjestelmällä, jossa on takavaihtaja. Käytä oikeaa kahvaa tehdäksesi haluamasi muutoksen.

Mitä korkeampi ilmaisin, sitä vaikeampaa polkeminen on ja päinvastoin.

Ole varovainen, älä koskaan polje taaksepäin vaihdetta vaihtaessasi äläkä koskaan pakota komentovipua.

Vaihtenvaihtojärjestelmän optimaalisen käytön varmistamiseksi suosittelemme välttämään vaihtenvaihtoa muutoin kuin raskaiden polkemisten aikana.



## Pysäyttimien säätö

Vaihtajan liike säädetään H- ja L-ruuveilla.

Ruuvia L käytetään ylemmän rajoittimen säätämiseen (iso vaihdepuoli).

Löysäämällä ruuvia L ketju sijoitetaan kauemmas suuren ketjupyörän ulkopuolelle.

Ruuvia H käytetään alemman rajoittimen säätämiseen (pieni hammaspyörän puoli).

Löysäämällä ruuvia H ketju sijoitetaan kauemmas pienen ketjupyörän ulkopuolelle.

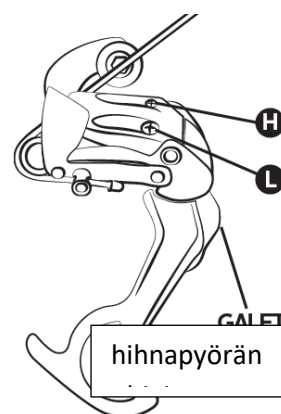

Nämä käsittelyt suoritetaan neljänneskiertoa. Jokaisella säädöllä sinun on saatava täydellinen kohdistus ketjupyörän, ketjun ja takavaihtajan hihnapyörän välille.

## Takavaihtajan kaavio

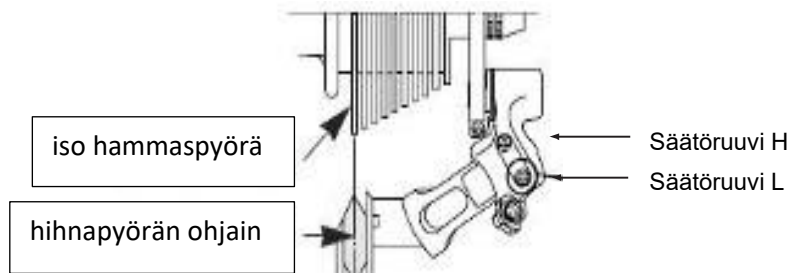

### Kaapelin kireyden säätö

Aseta oikea ketjupyörän vaihto käyttämällä takavaihtajassa tai kahvassa olevaa nuppia. Tämän pyörän avulla voit säätää vaihtajan vaijerin kireyttä ja sijoittaa vaihtajan oikein valitun nopeuden mukaan.

### Ketjun asetus

Pyörässäsi on ulkoinen takavaihtaja, ketju kiristyy automaattisesti.

Uusia ketjuja myydään liian monella lenkillä, ensimmäinen askel on pienentää se oikeaan pituuteen. Turvallisin tapa on laskea vanhan ketjun lenkkien lukumäärä uuden säätämiseksi. Pura vanha ketju ohittamalla se (poista niitti).

Kun se on poistettu, uusi on asennettava. Tätä varten se on vietävä kampisarjan eturattaan ja takahammaspyörän ympäri niin, että se sopii oikein vaihteiston muihin osiin. Ketjun sulkemiseksi suosittelemme pikavapautuksen käyttöä. Tämä toimii naispuolisena linkkinä, joka sopii kahden miespuolisen linkin väliin. Myöhemmin pikalukitus helpottaa myös ketjun irrottamista puhdistusta varten.

Ketjun pituuden tarkistamiseksi se on asetettava pienelle ketjupyörälle. Tässä kokoonpanossa takapyörän navan ja vaihtajan alemman hihnapyörän akselin väliin vedetyn virtuaalisen viivan on oltava pystysuora.

### Polkimien vaihto

Jos haluat vaihtaa polkimia, tunnista polkimet katsomalla polkimessa olevaa kirjainta. Oikea poljin on merkitty "R" (oikea) ja vasen poljin "L" (vasen). Käännä "R"-poljinta myötäpäivään kiinnittääksesi sen kammeen. Käännä L-poljinta vastapäivään.

### Pyörä ja moottori

Ensimmäisen käyttökuukauden jälkeen on suositeltavaa kiristää pinnat, jotta moottorin pidon vaikutus takapyörään rajoittuu. Moottoria käynnistettäessä voi kuulua lievää ääntä. Tämä ääni on normaalia, koska moottori käynnistyy ja auttaa polkemisessä. Tämä melu voi tulla näkyvämmäksi, kun se on ladattu täyteen.

### Tavarateline

Tavarateline on suunniteltu kestämään suurin sallittu paino 25-27 kg; Lastenistuim voidaan kiinnittää. Käytä tämän tyyppiselle rungolle sopivaa ankkurointijärjestelmää (ei saatavana lisävarusteena).



**HUOMIO:** Kattotelinettä ei ole suunniteltu perävaunun vetämiseen.

Turvallisuuden vuoksi matkatavaroita tulee kuljettaa vain kattotelineessä. Varoitus: Kun tavarateline on ladattu, pyörän käyttäytyminen muuttuu. Jaa matkatavarakuorma tasaisesti molemmille puolille edistää pyörän vakautta. Kaikki matkatavarat on kiinnitettävä tukevasti laukutelineeseen ennen pyörän käyttöä. On tärkeää tarkistaa, ettei mikään roiku tai ole vaarassa tarttua pyörän takapyörään. Älä muuta tavaratelinettä; Kaikki käyttäjän tekemät muutokset mitätöivät nämä ohjeet. Matkatavarat eivät saa peittää pyörän heijastimia ja valoja.

## Haastattelu

Pyöräsi vaatii säännöllistä huoltoa turvallisuutesi vuoksi, mutta myös sen käyttöiän pidentämiseksi. On tärkeää tarkistaa mekaaniset elementit säännöllisesti, jotta voidaan tarvittaessa varmistaa kuluneiden osien tai kulumisen merkkejä osoittavien osien vaihto.

Osia vaihdettaessa on tärkeää käyttää alkuperäisiä osia polkupyörän suorituskyvyn ja luotettavuuden ylläpitämiseksi. Varmista, että käytät asianmukaisia varaosia renkasiin, sisärenkasiin, vaihteiston osiin ja jarrujärjestelmän eri osiin.

Käyttäjän vastuulla on käyttää alkuperäisistä osista poikkeavia osia.



**VAROITUKSET:** Poista akku aina ennen huoltotoimenpiteitä.

## Puhdistus

Pyörän korroosion välttämiseksi pyörä on huuhdeltava säännöllisesti makealla vedellä, varsinkin jos se on altistunut meri-ilmalle.

Puhdistus on tehtävä sienellä, lämpimällä saippuavedellä ja vesisuihkulla (ei painetta).



**SUOSITUS :** Ole erityisen varovainen, ettet käytä korkeapaineista vesisuihkupuhdistinta.

## Voitelu

Voitelu on välttämätöntä eri liikkeessä oleville komponenteille korroosion välttämiseksi. Öljyä ketju säännöllisesti, harjaa ketjupyörät ja eturattaat, lisää säännöllisesti muutama tippa öljyä jarrun ja vaihtajan vaijerin suojuksiin.

On suositeltavaa aloittaa puhdistamalla ja kuivaamalla voideltavat elementit.

On suositeltavaa käyttää erityistä öljyä ketjuun ja vaihtajaan. Muihin osiin on käytettävä rasvaa.

## Säännölliset tarkastukset

Mitä tulee polttien kiristämiseen: vipu, kampi, polkimet, varret.

Käytettävät kiristysmomentit ovat seuraavat:

OSIA	SUOSITELTU VÄÄNTÖMOMENTTI (Nm)	ERITYISET SUUNTAVIIVAT
Polkimet kammen varsissa	30 - 40	Voitele kierteet
Kampivarsi kannattimessa	30 - 40	Voitele kierteet
Ohjainkannattimen/ohjaustangon kiristys	9 - 10	
Kuulokkeiden kiristys	14 - 15	
Jarruvipu	14 - 15	Upporuuvi (varsi)
Jarrusatulat	6 - 8	
Istuin	6 - 8	
Satulatolpan puristin	18 - 20	
Pyörä	30	Nopea puristin

Muut kiristysmomentit riippuvat muttereiden koosta: M4: 2,5 - 4,0 Nm, M5: 4,0 - 6,0 Nm, M6: 6,0 - 7,5 Nm. Kiristä ruuvit tasaisesti haluttuun vääntömomenttiin.

Tarkista säännöllisesti renkaat ja erityisesti takarenaan hampaiden kunto: kulumisen, leikkaukset, halkeamat, puristuminen. Vaihda rengas tarvittaessa. Tarkista vanteet ja liiallisen kulumisen, muodonmuutosten, iskujen, halkeamien puuttuminen...

## Muutoksia

Turvallisuuden varmistamiseksi ja komponenttien pitämiseksi hyvässä toimintakunnossa sinun tulee tarkasteta sähköpyöräsi säännöllisesti jälleenmyyjälläsi. Lisäksi pätevän teknikon tulee huoltaa polkupyöräsi säännöllisesti.

### Ensimmäinen huolto: 1 kuukausi tai 150 km

- Elementtien kiristyksen todentaminen: kampi, pyörä, varsi, polkimet, ohjaustanko, satulapuristin,
- Sähköavustuksen toiminnan tarkistaminen,

- 
- Jarrujen tarkastus ja säätö,
  - Pyörän kireys ja/tai pyörintävääristymä.

#### **Joka vuosi tai 2000 km:**

- Kulumistasojen (jarrupalat, vaihteisto, renkaat) tarkastaminen,
- Sähköavustuksen toiminnan tarkistaminen,
- Laakereiden tarkastus (keskiö, pyörät, ohjaus, polkimet),
- Vaijerin ohjaus (jarrut, vaihtaja),
- Valaistuksen tarkistus,
- Pyörän kireys ja/tai pyörintävääristymä.

#### **3 vuoden tai 6000 km:n välein:**

- Vaihteiston vaihtaminen (ketju, vapaapyörä, eturatas),
- Sähköavustuksen toiminnan tarkistaminen,
- Renkaiden vaihto,
- Pyörien kulumisen hallinta (pinnat, vanne),
- Pinnojen kireys ja/tai pyörän suuntaus,
- Jarrupalojen tai jarrupalojen vaihto,
- Sähkötoimintojen ohjaus.

#### **Poljinavustus ja akku**

Käyttäjän on käännettävä kampea eteenpäin hyötyäkseen moottoroidusta avusta. Tämä on tärkeä turvallisuusnäkökohta. Tämä sähköavusteinen polkupyörä tarjoaa moottoroitua apua 25 km/h nopeuteen asti. Sen jälkeen moottori pysähtyy. Voit mennä nopeammin, mutta sinun on tehtävä se itse ilman tehoapua.

Moottori ei käy ennen kuin käännät kampisarjaa yhden täyden kierroksen. Tämä ominaisuus suojaa moottoria ja sen ohjainta ja pidentää sähkökomponenttien käyttöikää.

#### **Poljinavustin**

Käynnistä pyörä kytkemällä päälle ON/OFF-akun **sivulla oleva pääkytkin**

Loput asetukset ja tiedot tehdään suoraan ohjaustangossa olevalle näytölle.



**Suositus:** Sammuta akun pääkytkin, kun et ole enää satulassa. Tämä säästää akun latausta.

## Näytön LCD-näyttö

Mukana toimitettu näyttö näyttää tältä:

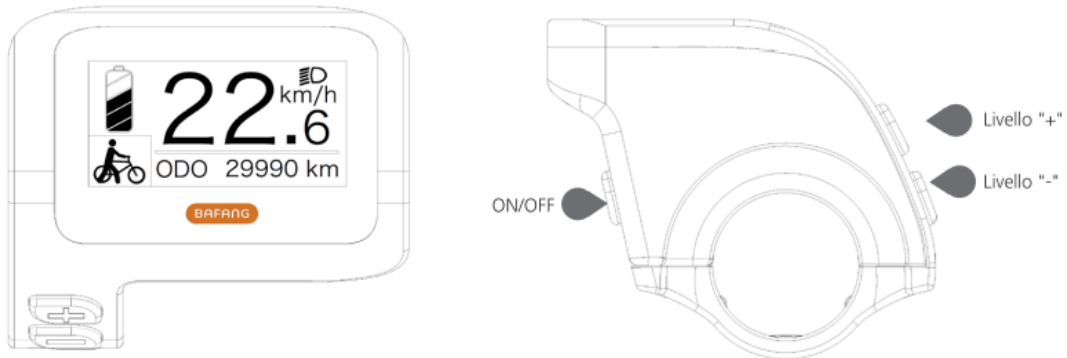

LCD-näytössä on kolme painiketta, virta-/tilanäppäin



, painike



ja painike



### Akun lataustason ilmaisin:

Ilmaisee lataustason nykyisen arvon.

### Avustustason merkintä:

Osoittaa nykyisen tason 0 - 5. Jos numeroa ei näytetä, se tarkoittaa, että virtaa ei ole; Se tarkoittaa, että kävelyavustintila on aktiivinen.

### **Etu-/takavalot päällä:**

Näkyvyyden vain, kun ajovalot tai taustavalo ovat päällä.

### **Osoittaa nykyisen nopeuden mittausyksikön:**

km/h tai MPH

### **Monitoiminen käyttöaihe:**

Sisältää yhden matkan TRIPin, kokonaismatkan ODO:n, maksiminopeuden MAX, keskinopeuden keskiarvon, jäljellä olevan matkan RANGEN, tehon POWER, kalorit Cal, ajoaika TIME. (Huomaa: Kun näyttö käynnistyy, kymmenen sekunnin kuluessa, jos se havaitsee vääntömomenttianturin signaalin tai jos se havaitsee, että se on vääntömomenttianturi, se näyttää kalorinäytön; jos se havaitsee jäljellä olevan etäisyyden, se näyttää RANGE-näytön; tai se ei näytä kahta näyttöä).

- **Näyttö päälle/pois**

Pitä virtanäppäintä painettuna, näyttö alkaa toimia. Sammuta laite pitämällä virtanäppäintä painettuna uudelleen. Kun se on pois päältä, näyttö ei kuluta akkuvirtaa, koska vuotovirta on alle 1 uA.

- **Valitse sähköavustuksen taso**

Paina käynnistyksen jälkeen lyhyesti plus- tai miinusnäppäintä vaihtaaksesi avustustasoa moottorin lähtötehon muuttamiseksi. Taso 0 tarkoittaa, että sähköavustusta ei ole. Taso 1 on alin taso ja taso 5 on korkein taso. Näytön kytkemisen jälkeen oletustaso on taso 1.



- **Näytön taustavalon kytkeminen päälle, etu- ja takavalot: \* Ei saatavilla tässä mallissa**

Sytytä valo: Paina ja pidä painettuna "+"-näppäintä kytkeäksesi näytön ja ajovalojen taustavalon päälle, näytössä näkyy ajovalokuvake. Sammuta valo: Paina ja pidä painettuna "+"-näppäintä uudelleen sammuttaaksesi näytön ja ajovalojen taustavalon, jolloin ajovalojen kuvake katoaa.

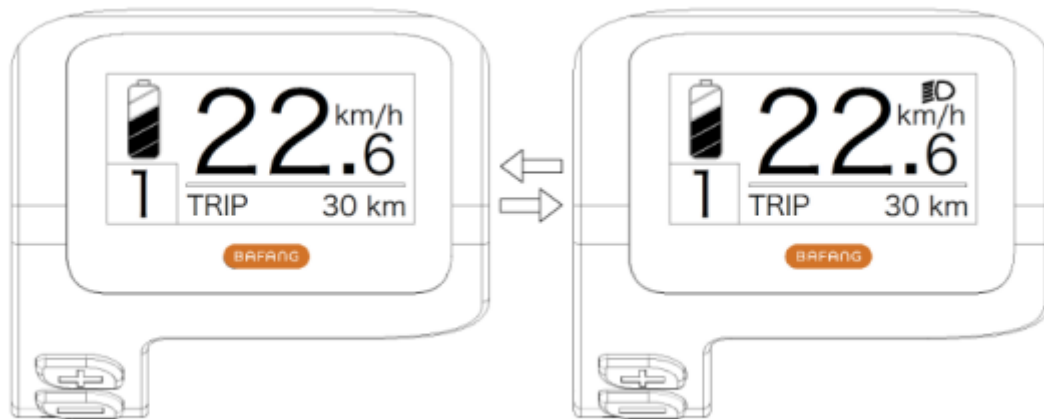

- **Kävelyavustustila**

Pidä "-"-näppäintä painettuna, näytössä näkyy kuvake ja polkupyörä siirtyy kävelyavustilaan nopeudella 6 km/h; Vapauta "-"-näppäin, kuvake katoaa näytöstä ja polkupyörä lopettaa kävelyavustustilan.



- **Eri tilojen toiminnalliset ilmaisimet**

Oletusvalikko on "TRIP" (yksittäinen matka) ja se voidaan vaihtaa vuorotellen "TRIP" (yksittäinen matka) → "ODO" (kokonaismatka) → "MAX" (maksiminopeus) → "AVG" (keskinopeus) → "RANGE" (jäljellä oleva matka) → "CALORIES/CAL" (KCal) → "POWER" (lähtöteho) → "TIME" (matka-aika) → "TRIP" (yksittäinen matka).

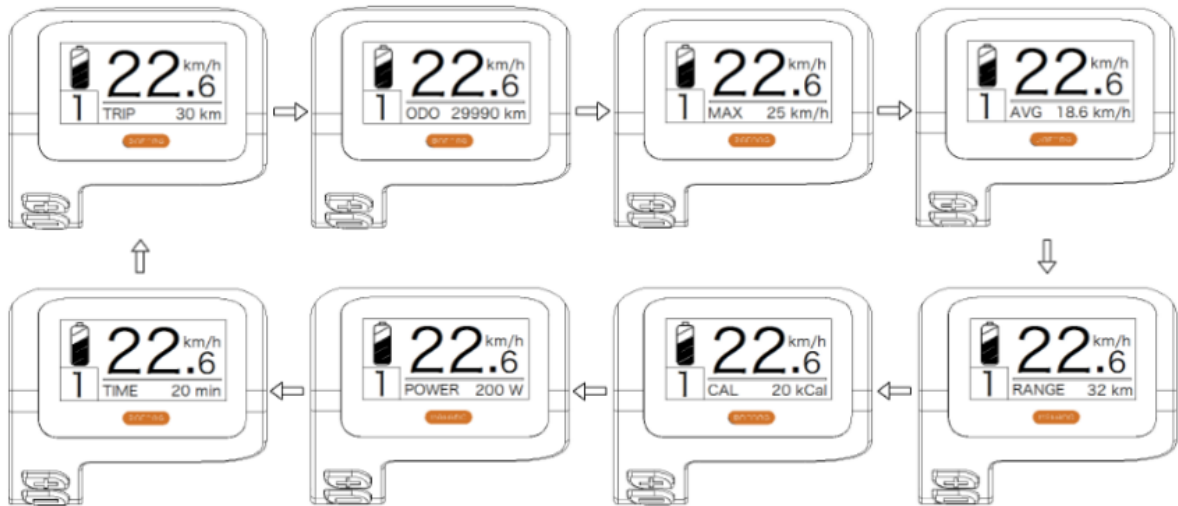

- **Akun lataustilan ilmaisin**

Näyttää akun lataustilan yhdestä viiteen riviin. Kun se näyttää kaikki viisi riviä, se tarkoittaa, että akussa on täysi kapasiteetti. Jos akun symboli vilkkuu, se tarkoittaa, että akku on ladattava välittömästi.

Akun latauslinjat	Lataustila	Kaavio-kuvake
5	75%-100%	
4	50%-75%	
3	30%-50%	
2	10%-30%	
1	5%-10%	
MATALA	ALHAINEN <5 %	Salama

- **TOIMINNON ASETUS**

---

Paina ja pidä painettuna "+" ja "-" -näppäimiä samanaikaisesti päästäksesi valikkoon ("Näytön asetukset", "Tiedot", "EXIT").

Paina "+" tai "-" -näppäintä valitaksesi "Näyttöasetukset", "Tiedot" tai "EXIT" ja vahvista sitten painamalla lyhyesti "virtanäppäintä".



Schermata impostazione funzioni

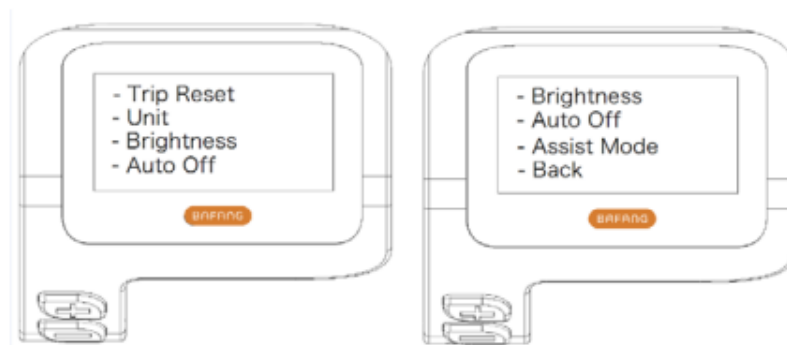

Schermata "Impostazione Display"

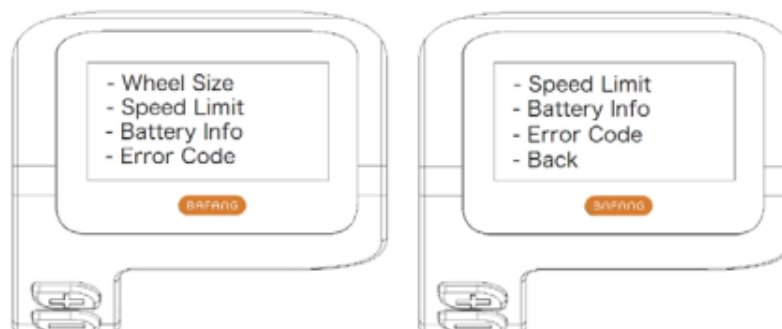

Schermata "Informazioni"

## 1) Näytön asetus

- Nollaa yksittäisen matkan kilometrimäärän

Siirry "Display Setting" -valikkoon ja paina lyhyesti "+" tai "-" -näppäimiä valitaksesi "TRIP Reset" ja paina lyhyesti "virta"-näppäintä.

Paina sitten lyhyesti "+" tai "-" -näppäintä valitaksesi "NO"/"YES" ("YES" tarkoittaa nollausta, "NO" tarkoittaa ei nollausta).

Paina lyhyesti "virta"-näppäintä tallentaaksesi asetuksen ja palataksesi "TRIP Reset" -tilaan.

Paina ja pidä painettuna "+" ja "-" samanaikaisesti tallentaaksesi ja palataksesi päänäyttöön tai valitse "BACK" → "EXIT" palataksesi päänäyttöön (huomaa: asetuksen jälkeen paina ja pidä painettuna "+" ja "-" samanaikaisesti tarkoittaa asetuksen tallentamista ja palaamista päänäyttöön).

Kun nollaat matkan yksittäiselle matkalle, myös matka-aika, keskinopeus ja maksiminopeus nollautuvat samanaikaisesti.



- Mittayksiköiden vaihtaminen metrisen ja brittiläisen välillä

Siirry "Display Setting" -valikkoon ja paina lyhyesti "+" tai "-" -näppäimiä valitaksesi "Unit" ja paina sitten lyhyesti "virta"-näppäintä vahvistaaksesi.

Paina lyhyesti "+" tai "-" -näppäintä valitaksesi "Metrisen" / "Imperial" ja paina sitten lyhyesti "virta"-näppäintä tallentaaksesi asetuksen ja palataksesi "Yksikköön".

Paina ja pidä painettuna "+" ja "-" -näppäimiä samanaikaisesti poistuaksesi päänäytöstä tai valitse "BACK" → "EXIT" poistuaksesi päänäytöstä. (Huomaa: Jos valitset metrisen, kaikki tiedot ovat metrisiä; jos valitset brittiläiset, kaikki tiedot ovat brittiläisiä tietoja.)



- Taustavalon asetus

Siirry "Näyttöasetukset" -näyttöön ja paina lyhyesti "+" tai "-" -näppäimiä valitaksesi "Kirkkaus" ja paina sitten lyhyesti "virta"-näppäintä vahvistaaksesi.

Paina lyhyesti "+" tai "-" -näppäintä valitaksesi "100%"/"75%"/"50%"/"30%"/"10%".

Valinnan jälkeen paina lyhyesti "virta"-painiketta tallentaaksesi asetuksen ja palataksesi "Kirkkaus"-näyttöön.

Paina ja pidä painettuna "+" ja "-" -näppäimiä samanaikaisesti palataksesi päänäyttöön tai valitse "BACK" → "EXIT" palataksesi päänäyttöön.

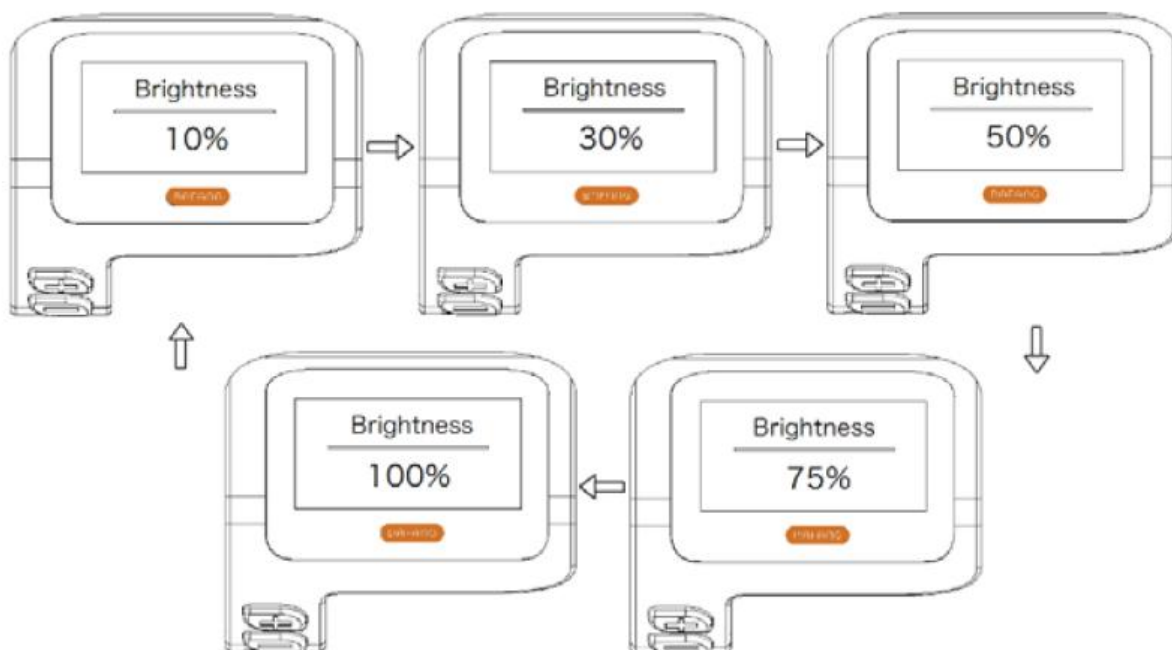

- Automaattisen sammutusajan asettaminen

Siirry "Näyttöasetukset" -näyttöön ja paina lyhyesti "+" tai "-" -näppäimiä valitaksesi "Auto Off" ja paina sitten lyhyesti "virta"-näppäintä vahvistaaksesi valintasi. Paina lyhyesti "+" tai "-" -näppäintä valitaksesi "OFF"/"9"/"8"/"7"/"6"/"5"/"4"/"3"/"2"/"1".

Valinnan jälkeen paina lyhyesti "virta"-painiketta tallentaaksesi asetuksen ja palataksesi "Auto Off" -näyttöön.

Paina ja pidä painettuna "+" ja "-" -näppäimiä samanaikaisesti palataksesi päänäyttöön tai valitse "BACK" → "EXIT" palataksesi päänäyttöön.



- Sähköavustustilan asetus

Siirry "Display Setting" -näyttöön ja paina lyhyesti "+" tai "-" -näppäimiä valitaksesi "Assist Mode" ja paina sitten lyhyesti "virta"-näppäintä vahvistaaksesi asetuksen. Paina asetuksen jälkeen lyhyesti "+" tai "-" valitaksesi "3"/"5"/"9" ja paina sitten lyhyesti "virta"-näppäintä tallentaaksesi asetuksen ja palataksesi "Assist"-tilaan. Paina ja pidä painettuna "+" ja "-" -näppäimiä palataksesi päänäyttöön tai valitse "BACK" → "EXIT" palataksesi päänäyttöön.

Katselun oletustaso on taso 5.



---

## VIRHEKOODIN MÄÄRITELMÄ

Kun vika havaitaan, kuvake  tulee näkyviin. Yksi seuraavista virhekoodeista tulee näkyviin.

Virhekoodi	Virheen määritelmä	Virheenratkaisutila
"07"	Korkeajännitesuojaus	Tarkista akun kireys
"08"	Hall-anturin vika sisällä olevassa moottorissa	Moottorimoduulin tarkistus
"10"	Säätimen lämpötila saavuttaa suurimman suojausarvon	Tarkista ohjain
"12"	Viallinen virta-anturi säätimen sisällä	Tarkista ohjain
"13"	Viallinen lämpötila-anturi akun sisällä	Tarkista akku
"21"	Anturin tunnistusvirhe pyörän nopeus	Tarkista anturin asennusnopeuden sijainti
"22"	BMS-tiedonsiirron vika	Vaihda paristo
"30"	Tiedonsiirron vika	Tarkista ohjainten liitäntä

## Akku

### Akun lataustason lukeminen

Saat tietää lataustason pitämällä akun yläpuolella olevaa latauspainiketta painettuna. Huomaa, että latauksen merkkivalo toimii, vaikka akku olisi sammutettu (katso alla).



4 LED-valoa syttyvät osoittamaan vastaavan lataustason.

NÄYTTÖ	LATAUSTASO
SININEN	100%
VIHREÄ	75%
PUNAINEN	50%
Salama LED	< 25 %:n tarve ladata

### Akun asentaminen ja käyttö

Sähköpyörän akku sijaitsee rungon alaputkessa (akku on kytketty suoraan akun alla olevaan ohjainkoteloon).

Nosta akku rungon alaputken yläpuolelle, kohdista akun liikusäätimien asento, aseta sitten akkukotelo aukkoon, varmista, että se sopii tiukasti, ja lukitse se sitten tiukasti. Kiinnitä akku tiukasti ja lukitse akku liikusäätimellä avaimella. (Kuva 3.1 ~ 3.3)



(Kuva D). 3.1)

(Kuva D). 3.2)

(Kuva D). 3.3)



Aseta avain alkuasennosta kello 12 (jossa akku on lukittu) sopivaan paikkaan, paina ja käännä sitä myötäpäivään kello 6 -asentoon avataksesi sen. Lukitse akku uudelleen päinvastaisella tavalla.



**HUOMIO:** Muista poistaa avain ja säilyttää se turvassa, kun olet poistanut akun pidikkeestä!

## Laturin käyttäminen

Ennen kuin lataat akun, lue käyttöohje ja laturin käyttöohje, jos ne tulivat pyöräsi mukana. Huomioi myös seuraavat akkulaturia koskevat seikat:

- Noudata akkulaturin etiketissä olevia ohjeita.
- Älä käytä tätä laturia räjähtävien kaasujen tai syövyttävien aineiden lähellä.
- Älä ravista laturia, älä altista sitä iskuille ja vältä putoamista.
- Suojaa laturi aina sateelta ja kosteudelta sisäkäyttöön.
- Tämän laturin lämpötilatoleranssi on 0 - +40 °C.
- Laturin purkaminen on kielletty, ongelman sattuessa anna laite pätevälle korjaamolle.



- Käytä vain sähköpyörän mukana toimitettua laturia vaurioiden välttämiseksi. Huomaa, että tämän rajoituksen noudattamatta jättäminen mitätöi takuun.
- Latauksen aikana akun ja laturin tulee olla 10 cm:n etäisyydellä seinästä ja kuivassa ja tuuletetussa paikassa. Älä aseta mitään laturin välittömään läheisyyteen käytön aikana.
- Älä koske laturiin liian pitkään latauksen aikana (pinnallisten palovammojen vaara).
- Älä aseta laturia epävakaaksi.
- Älä peitä laturia ylikuumenemisen välttämiseksi latauksen aikana.
- Älä upota tuotetta
- Vältä kosketusta veden kanssa akun latauksen aikana. Älä koske laturiin märin käsin.
- Älä käytä laturia, jonka virtajohto tai pistokkeet ovat vaurioituneet. Varmista, että laturin pistoke on kytketty oikein verkkovirtaan latausta varten.
- Älä oikosulje laturin nastoja metalliesineellä.
- Katkaise virta ennen akkuliitännöjen liittämistä tai irrottamista.
- Tämä laturi on suunniteltu lataamaan litiumakkuja, älä lataa väärentyypistä akkua. Älä käytä ei-ladattavalla akulla.
- Tätä laitetta voivat käyttää alle 8-vuotiaat lapset ja henkilöt, joiden fyysiset, sensoriset tai henkiset kyvyt ovat heikentyneet tai joilla ei ole kokemusta tai tietoa, jos heitä (jos heitä) valvotaan asianmukaisesti tai jos laitteen turvalliseen käyttöön liittyvillä ohjeilla on kesätiedot ja jos aiheutuneet riskit ovat kesällä havaittavissa. LAPSET eivät saa leikkiä laitteella. Lapset eivät saa puhdistaa ja huoltaa laitetta ilman valvontaa.
- Sitä tulee valvoa lapsia Varmista, etteivät he leiki laitteen kanssa.
- Pidä poissa lasten ulottuvilta, tämä tuote ei ole lelu.
- Tämän tuotteen ulkoista joustavaa kaapelia ei voi vaihtaa; Jos johto vaurioituu, tuote on romutettava.
- Vie tuote käyttöikänsä päätyttyä kierrätyskeskukseen.



## Latausmenettely

Jos pyöräsi lähellä on pistorasia, voit ladata akun suoraan pyörässä irrottamatta sitä. Laturin pistorasia on peitetty muovikorkilla, sinun tarvitsee vain avata se ladataksesi akun suoraan.

Akun irrottaminen voi olla hyödyllistä paikoissa, joihin pyöräsi ei mahdu, tai kun se ei ole lähellä pistorasiaa.



**SUOSITUS:** Akun lataus tulee tehdä sisätiloissa tuuletetussa tilassa.

Lataa polkupyörän akku seuraavan menettelyn mukaisesti:

- Akku voidaan ladata tavallisesta pistorasiasta. Sen kytkintä ei tarvitse aktivoida.
- Liitä laturin pistoke akkuun ja laturin virtajohto läheiseen pistorasiaan.
- Latauksen aikana laturin LED-valo palaa punaisena osoittaen oikean toiminnan. Kun se muuttuu vihreäksi, se tarkoittaa, että akku on ladattu.
- Latauksen lopettamiseksi sinun on irrotettava virtapistoke ja sitten akkuun kytketty pistoke. Sulje lopuksi akun pistorasian kansi.

---

Tämä sähköpyörä on varustettu korkealaatuisella Li-ion-akulla. Li-ion-akuissa on muistiton lataus ja laaja lämpötilatoleranssialue -10 - +40 °C.

Varmistaaksesi akun maksimaalisen käyttöiän ja suojataksesi sitä vaurioilta, noudata alla olevia käyttö- ja hoito-ohjeita.

### **Akunkesto**

Akun lataamisen jälkeen on suositeltavaa antaa sen levätä 20-30 minuuttia ennen käyttöä.

Akun kesto riippuu useista käyttötekijöistä:

- Avustustilan valinta
- Käyttäjän paino
- Tien korkeus
- Renkaiden täyttö
- Tuuli
- Tarjottu polkemisponnistelu
- Käynnistys ja pysähdysten tiheys
- Ulkolämpötila

### **Varoitus, varotoimet**

On suositeltavaa ladata akut säännöllisesti tai jokaisen käytön jälkeen. Näissä akuissa ei ole muistivaikutusta. Akun käyttöiän maksimoimiseksi on suositeltavaa:

- Vältä kuumia paikkoja (ihanteellinen latauslämpötila 20 °C)
- Anna akun jäähtyä 30 minuuttia pyörän käytön jälkeen

#### **Käyttöön liittyvät varotoimet:**



- Käytä akkua vain tähän pyörään.
- Käytä akun lataamiseen vain toimitettua laturia.
- Lataa akkua vain hyvin ilmastoidussa tilassa.
- Älä altista akkua lämmölle tai lataa sitä suorassa auringonvalossa.
- Älä pura tai muokkaa koteloa ja koteloon integroitua akkua.
- Älä liitä akun (+) ja (-) liitäntöjä metalliesineeseen.
- Älä altista akkua nesteille.
- Älä käytä vaurioitunutta akkua.
- Älä jatka akun lataamista, jos lataus ei ole valmis teoreettisen latausajan jälkeen.
- Älä käytä akkua, jos siitä tulee epätavallista hajua, kuumenee epätavallista tai jos jokin näyttää epänormaalitylta.
- Älä jätä akkua lasten ulottuville.
- Lataa akku ennen pitkäaikaista varastointia ja suorita sama toimenpide tämän varastoinnin jälkeen.

---

## Akunkesto



Akut voivat kärsiä suorituskyvyn ikääntymisestä useiden latausten jälkeen. Tämä riippuu pedelecin käyttötottumuksista. Käytetyt paristot on jätettävä myymälään tai erikoistuneisiin kierrätyspisteisiin. Ennen kaikkea, älä heitä akkua sen käyttöään lopussa ympäristöön.

## Akun huolto

Varmistaaksesi akun maksimaalisen käyttöiän ja suojataksesi sitä vaurioilta, noudata näitä käyttö- ja hoito-ohjeita:

Kun huomaat, että lataus laskee 10 prosenttiin, akku on ladattava nopeasti.



**SUOSITUS:** Jos pyörää ei käytetä usein jonkin aikaa, se tulee ladata täyteen joka kuukausi. Akkukotelo tulee säilyttää kuivassa, suojatussa paikassa 5–35 °C:n lämpötilassa.

### **VAROITUS:**



- Akun käyttöikä voi lyhentyä pitkäaikainen varastointi ilman säännöllistä latausta, kuten edellä mainittiin.
- Älä käytä metallia akun kahden napan liittämiseen suoraan, sillä se voi aiheuttaa oikosulun.
- Älä koskaan aseta akkua takan tai muun lämmönlähteen lähelle.
- Älä ravista akkua, altista sitä iskuille tai pudota sitä.
- Kun akku poistetaan pyörästä, pidä se poissa lasten ulottuvilta onnettomuuksien välttämiseksi.
- Akun avaaminen on kielletty.

## Sähkömoottorin käyttö ja huolto

Sähköpyörämme on ohjelmoitu käynnistämään sähköavustin puolen polkimen käännöksen jälkeen.

Älä käytä pyörää tulvivissa paikoissa tai ukkosmyrskyjen aikana. Älä upota sähkökomponentteja veteen vaurioiden välttämiseksi.

Vältä kolhuja moottoriin, jotta se ei vahingoitu.

## Ohjaimen huolto

On erittäin tärkeää pitää hyvää huolta ohjaimesta seuraavien ohjeiden mukaisesti:

- 
- Suojaa ohjain veden sisäänpääsystä ja upottamiselta.

**Huomautus:** Jos epäilet, että koteloon on päässyt vettä, sammuta akku välittömästi ja jatka ilman apua. Voit käynnistää sen uudelleen heti, kun ohjain on kuiva.

- Älä ravista ohjainta, älä altista sitä iskuille ja vältä putoamista.



**VAROITUS:** Älä avaa ohjaimen koteloa. Kaikki yritykset avata ohjaimen koteloa, muokata sitä tai säätää sitä mitätöivät takuun. Pyydä jälleenmyyjäsi tai pätevää ammattilaista suorittamaan korjaukset.

Sähköisen hallintajärjestelmän parametrien muuttaminen, erityisesti nopeusrajoituksen muuttaminen, on ehdottomasti kielletty ja mitätöi pyöräsi takuun.

## Pää tiedot

Enimmäispaino: Käyttäjä + lataus + polkupyörä		130 kg
Maksiminopeus avustuksella		25 km/h
Autonomia		Noin 40–50 km
Moottorointi	Suurin teho	250 W – 32Nm
	Jännite	36V
	Suurin melu käytön aikana	< 70 dB
Akku	Tyyppi	Litium
	Jännite	36V
	Kapasiteetti	10,4 Ah
	Paino	2,4 kg
	Latausaika	6-8 h
	Jaksojen määrä (≥70 % kapasiteetista)	500 sykliä
Laturi	Tulojännite	100-240V
	Lähtöjännite	36V
Polkupyörän kokonaispaino		24.6 kg
Polkupyörän mitat		28"
Renkaiden koko / vanne		700x40
Käyttäjän koko		165 - 190

## Jälkimarkkinointi

### Kuluva osa

Erilaiset kulutuselementit ovat vakioelementtejä. Vaihda aina kuluneet ja/tai vaihdettavat osat markkinoilla tai jälleenmyyjältäsi myytäviin identtisiin osiin.

### Perus vianetsintä

Älä yritä päästä käsiksi mihinkään sähkökomponenttiin tai korjata niitä itse. Ota yhteyttä lähimpään asiantuntijaan pätevän henkilön huoltoa varten.

Alla olevat tiedot ovat selittäviä, eivät ohjeita käyttäjän auttamiseksi korjauksissa. Kaikki mainitut vianetsintätoimenpiteet saa suorittaa pätevä ammattilainen, joka on tietoinen turvallisuusasioista ja tuntee sähköhuollon.

Ongelman kuvaus	Mahdolliset syyt	Päätöslauselma
Kun akku on kytketty päälle, moottori ei auta polkemisessa.	<ol style="list-style-type: none"> <li>1) Moottorikaapeli (vedenpitävä liitos) on kytketty väärin</li> <li>2) jarruvipu ei palannut kunnolla normaaliasentoon, mikä pakotti kytkimen pois päältä</li> <li>3) akun sulake on palanut</li> <li>4) nopeusanturi on liian kaukana BB-akselin magneettilevystä</li> <li>5) Anturin ja ohjaimen välistä yhteyttä ei ole muodostettu tai siinä on huono kosketus.</li> </ol>	<p>Tarkista ensin, että akku on ladattu. Jos ei, lataa se uudelleen.</p> <ol style="list-style-type: none"> <li>1) tarkista, että yhteys on muodostettu ilman välystä</li> <li>2) palauta jarruvipu varovasti normaaliasentoonsa jarruttamatta</li> <li>3) Avaa akun yläosa ja tarkista sulakkeen kunto. Jos se on puhaltanut, ota yhteyttä valtuutettuun jälleenmyyjään tai ammattilaiseen vaihtoa varten.</li> <li>4) Säädä anturin ja magneettinauhan välinen etäisyys enintään 3 mm:iin</li> <li>5) Varmista, että ohjain ja anturi on kytketty kunnolla.</li> </ol>
Akun käyttöikä lyhenee (Huomaa: akun suorituskykyyn vaikuttavat suoraan käyttäjän paino, matkatavarat, tuulen voimakkuus, tietyt jatkuvat jarrutus).	<ol style="list-style-type: none"> <li>1) latausaika ei riitä</li> <li>2) ympäristön lämpötila on liian alhainen ja vaikuttaa akun toimintaan</li> <li>3) toistuvat mäet tai vastatuuli sekä huonot tieolosuhteet</li> <li>4) rengaspaineet eivät ole riittävät (täytä ne uudelleen)</li> <li>5) toistuvat sammutukset ja uudelleenkäynnistykset</li> <li>6) akku on säilytetty lataamatta pitkään.</li> </ol>	<ol style="list-style-type: none"> <li>1) Lataa akku ohjeiden mukaisesti (luku 7.3)</li> <li>2) Talvella tai alle 0 °C:n lämpötilassa akku tulee säilyttää sisätiloissa</li> <li>3) Tämä on normaali syy ja ongelma ratkeaa olosuhteiden parantuessa</li> <li>4) Täytä renkaat 3,1 baarin paineeseen</li> <li>5) Ongelma ratkeaa käyttötilanteiden paranemisen myötä</li> <li>6) Suorita säännöllinen lataus käyttöohjeen mukaisesti. Jos tämä ei ratkaise ongelmaa, ota yhteyttä jälleenmyyjään tai pätevään ammattilaiseen.</li> </ol>
Laturin kytkemisen jälkeen latauksen merkkivalot eivät syty.	<ol style="list-style-type: none"> <li>1) Ongelma pistorasiassa</li> <li>2) huono kosketus laturin tuloliitännän ja pistorasian välillä</li> <li>3) Lämpötila on liian alhainen.</li> </ol>	<ol style="list-style-type: none"> <li>1) Tarkasta ja korjaa pistorasia</li> <li>2) Tarkasta ja aseta pistoke kokonaan paikalleen</li> <li>3) Lataa sisätiloissa.</li> </ol> <p>Jos yllä olevilla ratkaisulla ei ole vaikutusta, ota yhteyttä jälleenmyyjään tai pätevään ammattilaiseen.</p>
Yli 4/5 tunnin latauksen jälkeen latauksen merkkivalo palaa edelleen punaisena (Huomaa: on erittäin tärkeää ladata akku ohjeiden mukaisesti, jotta laite ei vahingoitu).	<ol style="list-style-type: none"> <li>1) ympäristön lämpötila on 40 °C tai enemmän</li> <li>2) ympäristön lämpötila on 0 °C tai vähemmän</li> <li>3) pyörää ei ladattu käytön jälkeen, mikä liioitteli purkamista</li> <li>4) lähtöjännite on liian alhainen akun lataamiseen.</li> </ol>	<ol style="list-style-type: none"> <li>1) Lataa akku alle 40 °C:n lämpötilassa ja ohjeiden mukaisesti</li> <li>2) Lataa akku sisätiloissa ja ohjeiden mukaisesti</li> <li>3) Huolla akku oikein, jotta välttyään liialliselta purkautumiselta</li> <li>4) Älä lataa voltage alle 100V.</li> </ol> <p>Jos yllä olevilla ratkaisulla ei ole vaikutusta, ota yhteyttä jälleenmyyjään tai pätevään ammattilaiseen.</p>

---

<u>LCD-näyttö:</u> Nopeus ei näy LCD-näytössä.	Pyörän pinnassa oleva magneettipallo on liian kaukana anturista (kiinnitetty rungon takaosaan tai etuhaarukkaan), mikä estää anturia vastaanottamasta signaalia pyörän pyöriessä.	Tarkista magneettipallon ja anturin välinen etäisyys ja varmista, että se ei ylitä 5 mm.
---	---	--

#### **Laturiongelmien vianmääritys:**

- Punainen valo ei toimi latauksen aikana: tarkista, että liittimet on kytketty oikein. Tarkista, onko normaali voltage ohitetaan heti, jos on, tarkista laturin korjaus. Jos yllä oleva on oikein, akku on ehdottomasti viallinen.
- Punainen valo ei muutu vihreäksi: katkaise virta 5 sekunnin kuluttua ja kytke sitten verkkovirta, se voi jatkaa lataamista. Akkua ei voi enää ladata, akku on ehdottomasti viallinen.
- Punainen valo muuttuu välittömästi vihreäksi: tarkista, että akku on ladattu täyteen. Jos ei, akku tai laturi on viallinen.



Översättning av det ursprungliga meddelandet

Syftet med denna manual är att ge dig den information som behövs för korrekt användning, justering och underhåll av din cykel.

Ta dig tid att läsa dessa instruktioner noggrant innan du kör och spara dem under hela cykelns livslängd. De innehåller viktiga säkerhets- och underhållsinstruktioner.

Det är användarens ansvar att läsa denna bruksanvisning innan du använder produkten.

Underlåtenhet att följa dessa instruktioner utsätter dig för risk för felaktig användning av din cykel, för tidigt slitage av vissa komponenter som kan leda till fall och/eller olycka.

I händelse av att en originaldel visar sig vara defekt i utförande inom garantiperioden, lovar vi att byta ut den. Garantiperioden för elcyklar är som följer:

- Ramar och gafflar: 2 år
- Elektriska delar: 2 år med korrekt skötsel och underhåll
- Alla andra komponenter: 2 år med korrekt skötsel och underhåll

När det gäller batteriet är det garanterat mot tillverkningsfel i 6 månader på stycken förbrukningsvaror ( celler ) och 24 månader på stycken elektriska , under förutsättning att de följer instruktionerna för användning och förvaring som anges nedan:

- ✓ Anslut inte den positiva polen direkt till polen negativ på detta batteri;
- ✓ Placera inte batteriet på en plats med hög temperatur, i en exponerad miljö i eller nära eldsolen;
- ✓ Placera inte batteriet i en fuktig miljö eller nedsänkt i en vätska;
- ✓ Ta inte isär inte batteripaketet utan vägledning av en tekniker;
- ✓ Förvara batteriet i en torr och tempererad miljö. Ladda batteriet hela månaden;
- ✓ Ladda detta batteri med laddare exklusivt tillsammans med din cykel.
- ✓ Rapportera ditt använda batteri hemma hos din återförsäljare.

Denna garanti inkluderar inte arbets- eller transportkostnader. Företaget tar inget ansvar för följdskador eller särskilda skador. Denna garanti gäller endast för den ursprungliga återförsäljaren med inköpsbevis som validerar alla anspråk. Denna garanti gäller endast vid defekta delar och täcker inte effekterna av normal användning, uthyrningsanvändning, professionell användning eller skador orsakade av olyckor, missbruk, överdriven belastning, vårdslöshet, felaktig montering, felaktigt underhåll eller tillägsobjekt som är oförenliga med normal användning av cykeln.

Ingen cykel är oförstörbar och inga anspråk kan accepteras för skador orsakade av felaktig användning, uthyrningsanvändning, professionell användning, användning i tävlingar, stunts, ramhopp, hopp eller liknande aktiviteter. Klagomål måste göras till återförsäljaren. Dina juridiska rättigheter påverkas inte.

---

Företaget förbehåller sig rätten att ändra eller korrigera alla uppgifter utan föregående meddelande. All information och detaljer i denna handbok är korrekta vid tryckningstillfället.

Han är förbjuden att modifiera eller manipulera manualen som medföljer cykeln.

Cykeln är certifierad enligt standarderna i gällande lag.

Det är absolut förbjudet att ändra parametrarna och specifikationerna för de monterade elektriska/mekaniska komponenterna och standardfunktionerna på motorcykeln eftersom detta skulle äventyra fordonets korrekta funktion och säkerheten för användaren själv.

Om detta skulle hända kommer användaren att vara fullt ansvarig för allt som rör shaming.

## Villkor för användning av denna elassisterade cykel

Denna elassisterade cykel är designad för stads- och stadskörning, den gör att du kan röra dig runt i staden, på vägen eller på en asfalterad yta där däcken alltid är i kontakt med marken. Den är utrustad med elektrisk trumphjälpsystem som gör alla dina dagliga turer enklare, för att gå längre och längre. Din elcykel är en vuxencykel, för personer över 14 år. I händelse av att cykeln används av ett barn ligger ansvaret hos föräldrarna och måste se till att användaren kan använda cykeln på ett säkert sätt.

Din cykel är inte avsedd att användas på oasfalterad eller ojämn terräng. Den är inte designad för "terräng"-användning eller för tävling. Underlåtenhet att följa denna praxis kan leda till ett fall eller en olycka och kan i förtid och potentiellt oåterkalleligt försämra skicket på din elcykel.

Din elcykel är inte en moped. Syftet med assistansen är att ge ett komplement till trampandet. I samma ögonblick som du börjar trampa startar motorn och hjälper dig i ansträngningen. Assistansen varierar beroende på cykelns hastighet, hög vid start, mindre ihållande när cykeln startas och försvinner sedan när cykeln når 25 km/h. Assistansen stängs av så snart en av de två bromshandtagen aktiveras eller hastigheten är högre än 25 km/h. Detta återupptas automatiskt under 23 km/h vid trampning.

Den måste underhållas på rätt sätt enligt instruktionerna i denna handbok.



**WARNING:** Liksom alla mekaniska komponenter utsätts en cykel för hög stress och slitage. Olika material och komponenter kan reagera olika på slitage eller utmattning. Om den förväntade livslängden för en komponent har överskridits kan den plötsligt gå sönder, vilket riskerar att skada cyklisten. Sprickor, repor och missfärgningar i områden med hög belastning indikerar att komponenten har överskridit sin livslängd och bör bytas ut.

---

## Rekommendation: Trygg och säker användning

Innan du använder din elcykel, se till att den är i gott skick. Kontrollera särskilt följande punkter:

- Positionen ska vara bekväm
- Muttrar, skruvar, spännpakar, spännkomponenter
- Bromsarna är i funktionsdugligt skick
- Styrets rörelse är bra utan för mycket spel, styret är korrekt fixerat på stammen
- Hjulen är fria och lagren är korrekt justerade
- Hjulen är ordentligt åtdragna och fästa på ramen/gaffeln
- Däcken är i gott skick och trycket är bra.
- Fälgarnas skick
- Pedalerna är ordentligt fastsatta på vevpartiet
- Driften av transmissionen
- Reflektorerna är i rätt läge.



**REKOMMENDATION:** Din elassisterade cykel måste servas var 6:e månad av en fackman för att säkerställa att den är i gott skick och säker att använda. Det är användarens ansvar att se till att alla komponenter är i gott skick före användning.

Välj en säker plats borta från trafiken för att bekanta dig med din nya cykel. Assistansen kan utlösas med kraft, kontrollera att styret är rakt och att vägen är fri.

Se till att du är vid god hälsa innan du sätter dig på cykeln.

Vid ovanliga väderförhållanden (regn, kyla, natt etc.), var särskilt vaksam och anpassa din hastighet och reaktioner därefter.

När du transporterar din cykel utanför ditt fordon (cykelhållare, takräcke, etc.), rekommenderas det starkt att ta bort batteriet och förvara det på en tempererad plats.

Användaren måste följa kraven i nationella bestämmelser när cykeln används på allmänna vägar (t.ex. belysning och signalering).



**VARNING:** Du bekräftar att du är ansvarig för eventuell förlust, skada eller skada som orsakas av underlåtenhet att följa ovanstående instruktioner och att detta automatiskt upphäver garantin.



[www.sharpconsumer.com/  
contact/](http://www.sharpconsumer.com/contact/)



[www.sharpconsumer.com/  
support/](http://www.sharpconsumer.com/support/)



[www.sharpconsumer.com/  
documents-of-conformity/](http://www.sharpconsumer.com/documents-of-conformity/)

## Maktens struktur - assisterade cyklar elektriska

BK-ED03-EB components



- |   |  |
|---|--|
| 1. Däck och slang                           | 14. Lås för sätet                      |
| 2. Fälg                                     | 15. Sadelstolpe                        |
| 3. Ekrar                                    | 16. Sadel                              |
| 4. framnav, QR                              | 17. Kedja                              |
| 5. Gaffel                                   | 18. Visa LCD-skärmen                   |
| 6. Mekanisk skivbroms fram                  | 19. Bakväxel                           |
| 7. Främre stänkskärm                        | 20. Navmotor                           |
| 8. Styrstam och styre                       | 21. Frihjul                            |
| 9. Klocka                                   | 22. Stativ                             |
| 10. Ram                                     | 23. Bakre stänkskärm                   |
| 11. Pedaler                                 | 24. Bakre pakethållare                 |
| 12. Vevarm och kedjesatser                  | 25. Batteri                            |
| 13. Bromsvajrar, växelvajrar, displayvajrar | 26. Handtag, växelreglage, bromsspakar |

---

## Första uppstart och inställningar

### Installation av säkerhetslement

#### Belysning

Belysning tillhandahålls till dig, den består av två reflektorer (en vit som ingår i den främre strålkastaren och en röd som är fäst på den bakre stänkskärmen), en främre strålkastare, ett bakljus, reflektorer placerade mellan hjulens ekrar.

Belysningssystemet är en säkerhetsfunktion på din cykel, det måste finnas på din cykel. Kontrollera att ditt belysningssystem fungerar som det ska innan du ger dig iväg.

#### Strålkastare med yttre batteri

Ta bort den genomskinliga delen ovanför strålkastaren genom att trycka på skåran bakom höljet. När allt har tagits bort kan batterierna tas bort och bytas ut med respekt för den angivna polariteten. Ändra den genomskinliga delen. Starta/stäng av strålkastaren genom att flytta den lilla strömbrytaren som sitter ovanför lampan.

#### Bakljus med externt batteri

Ta bort den genomskinliga delen med en skruvmejsel. När allt har tagits bort kan batterierna tas bort och bytas ut med respekt för den angivna polariteten. Byt ut den genomskinliga delen. Slå på/av baklyktan genom att flytta den lilla strömbrytaren på baksidan av lampan.

#### dörrklocka

En klocka är installerad på styret. Det gör att du kan höras 50 m bort. Klockan är en säkerhetsfunktion på din cykel, den måste finnas på styret.

#### Bära hjälm

För säker användning rekommenderas det starkt att bära cykelhjälm. Det garanterar en minskning av huvudtrauma vid ett fall och ökar användarsäkerheten.



**WARNING:** Det är obligatoriskt att bära hjälm för barn under 14 år som förare eller passagerare.

För mer information, fråga din återförsäljare.

### Justering av sadel och styre

Det är viktigt att anpassa inställningarna på din cykel till din morfologi.

#### Sadel

Öppna snabbkopplingssystemet (se avsnittet för metodik för att använda snabbkopplingen).

---

När du justerar sadeln till sitt lägsta läge, se till att den inte vidrör någon komponent på cykeln, till exempel bagagehyllan. På samma sätt, var noga med att inte överskrida det minsta insättningsmärket för sätesröret. Detta insättningsmärke ska aldrig vara synligt när du använder cykeln.

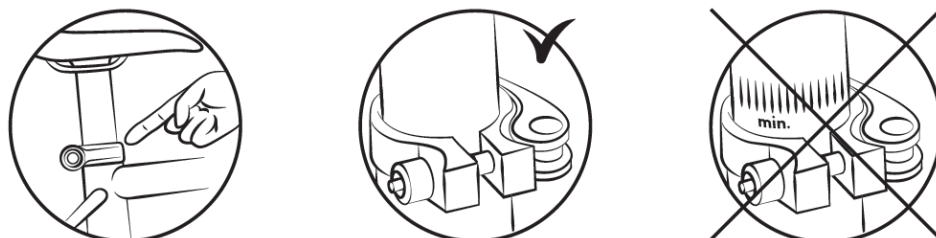

För att kontrollera rätt sadelhöjd, sitt med benen utsträckta och hälen vilande på pedalen (fig. B). När du trampar kommer knäet att vara lätt böjt med foten i lågt läge (fig. A).

### Styre och styrstam

Din cykel är utrustad med en styrstam.

För att justera vinkeln på styret, manövrera spaken på sidan av skaftet genom att dra den i den riktning som anges på själva spaken så att ventilen på skaftet öppnas.

Detta gör att du kan justera rattens position och vinkeln på stilen.

Stäng locket för att säkra de valda inställningarna.

Den inre skruven används för att justera spänningen på sadelstolpen på styret.

Se till att styret är vinkelrätt mot framhjulet.

Cykeln är utrustad med en spindel; Höjden på styrstammen justeras genom att ändra styrstammens position i ramens centrumsrör.

För att justera höjden på stammen, lossa clampskruv och höj stammen till önskad höjd.

Försiktighet:

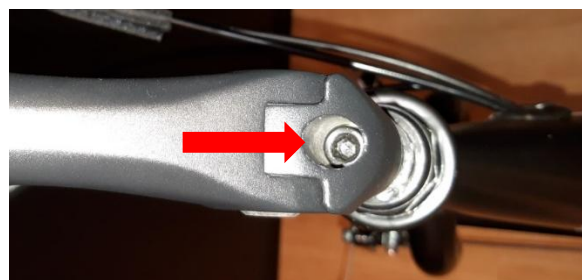

Överskrid inte den minsta referenspunkten för införing. Denna referenspunkt får aldrig vara synlig när du cyklar.

Dra åt skruven på skaftet igen och kontrollera att kraftens position är korrekt.

## Däck

Kontrollera däcktrycket regelbundet. Att köra med för lågt eller för högt lufttryck i däcken kan påverka prestandan, orsaka för tidigt slitage, minska räckvidden eller öka risken för en olycka.

Om betydande slitage eller ett hack är synligt på ett av däcken, byt ut det innan du cyklar. Ett tryckområde anges på däckets sidovägg av tillverkaren och i följande tabell. Trycket måste anpassas efter användarens vikt.

Modell	Cykelns storlek	Luftkammarens storlek	Däckets storlek	Tryck	
				PSI	Bar
Stad	28"	700 × 40	700 × 40	Kontrollera värdet direkt på däckets	Kontrollera värdet direkt på däckets

## Metod för att bestämma korrekt justering av snabbkopplingsmekanismer (hjul- och sätesklämma)

Snabbkopplingsanordningar är utformade för att manövreras för hand. Använd aldrig verktyg för att blockera eller avblockera mekanismen för att inte skada den.

För att justera klämkraften för hjulaxeln måste du använda justermuttern och inte snabbkopplingsspaken. Om spaken kan flyttas med minimalt handtryck är den inte tillräckligt åtdragen. Det är därför nödvändigt att dra åt justermuttern.

Snabbkopplingsystemet måste markera gaffeländarna när det är stängt i låst läge.

Vid varje justering, kontrollera att framhjulet är korrekt centrerat i förhållande till gaffeln. Använd följande metod för att justera, stänga och öppna snabbkopplingsmekanismerna:

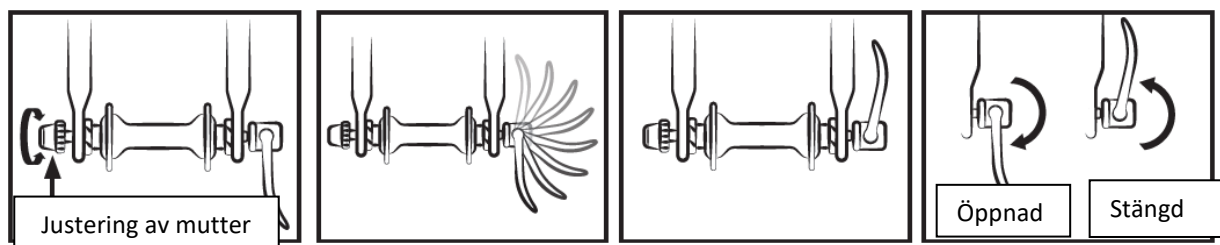

## Justering av bromsarna

Innan du använder den, kontrollera att fram- och bakbromsarna är i gott skick.

Det högra handtaget aktiverar bakbromsen. Det vänstra handtaget aktiverar frambromsen.

Det rekommenderas att fördela bromskraften med cirka 60/40 mellan fram- och bakhjulen. Bromshandtaget får inte komma i kontakt med styret och manteln får inte genomgå slutna vinklade banor för att säkerställa att vajrarna löper utan minsta friktion. Skadade, slitna, rostiga kablar måste bytas ut omedelbart.

### OBS:



- Vid regnigt eller vått väder är bromssträckan längre. Det rekommenderas att förutse inbromsning i dessa situationer.
- Vid svängning och bromsning kan styret ha en negativ inverkan på förarens reaktionstid.
- Rör inte skivbromsarna efter intensiv användning av bromssystemet på den pedallasisterade cykeln, eftersom du riskerar att bränna dig.

## Justering av V-broms

Beläggen utövar direkt tryck på fälgen. Tryckets intensitet regleras av en spak som är ansluten till bromsen med en vajer. Använd inte bromsspaken när hjulet är lossat från ramen.

- Placera armarna på fästena vertikalt och parallellt med rätt kabelspänning. När kabelns position har definierats, dra åt den med lämplig skruv.

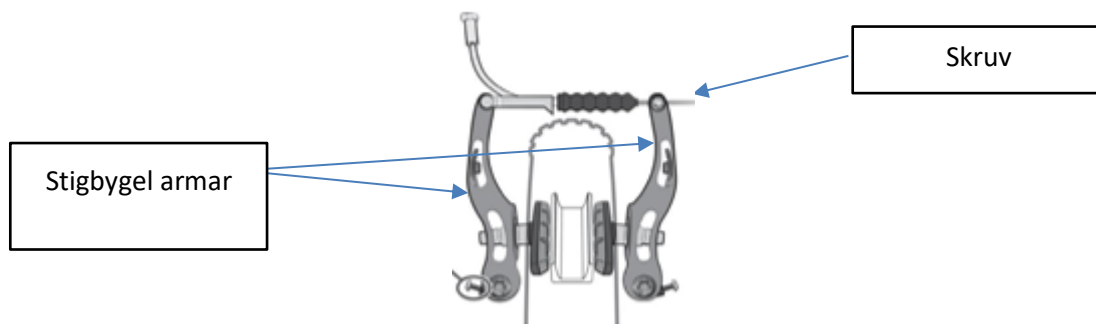

- Rikta in skridskon med fälgsidan.

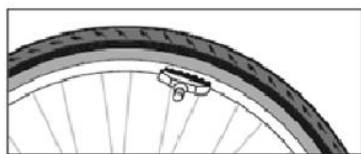

- Justera avståndet mellan beläggen och fälgen, från 1 till 3 mm, för att uppnå effektivare bromsning.
- Flytta baksidan av skridskon en bit bort från hjulet.

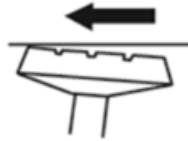

- Justera symmetrin hos parenteserna och balansera returfjädrarna på vänster och höger parentes.

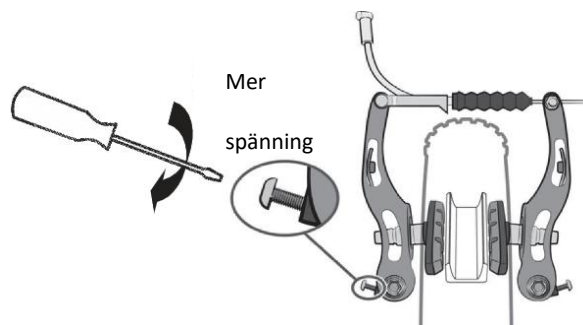

- Ett mutter- och låsmutterssystem i nivå med bromsspaken gör att du kan justera vajertrycket och därmed bromskraften som kommer att variera över tiden beroende på slitaget på bromsbeläggen.

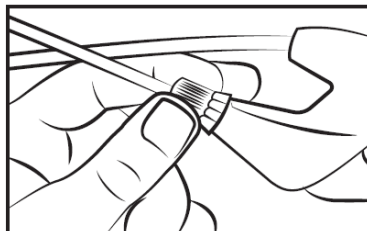

### Byte av bromsbelägg och fästen

- Freno V-broms

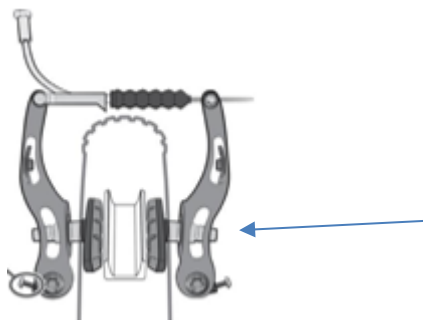

---

Skruva loss dynorna med en 5 mm insexnyckel.

Placera de nya dynorna på fästet åt rätt håll.

Dra åt skridskorna enligt justeringen.

### Slitage på fälgar

Liksom alla slitdelar bör fälgen kontrolleras regelbundet. Fälgen kan försvagas och gå sönder, vilket kan leda till att du förlorar kontrollen eller faller.



**OBS:** det är viktigt att kontrollera hur slitaget på fälgarna är. Om referenspunkten inte längre är synlig med en V-broms betyder det att fälgen har nått den maximala slitagepunkten för säker användning. En skadad fälg kan visa sig vara farlig och måste bytas ut. Justera bromsbeläggen för att hålla ett avstånd på 1-1,5 mm från fälgen.

### Justering av växlingssystemet

Din cykel har flera manuellt utbytbara hastigheter med ett med en bakväxel. Använd det högra handtaget för att göra önskad ändring.

Ju högre indikatorn, desto svårare blir det att trampa och vice versa.

Var försiktig, trampa aldrig bakåt när du växlar och tvinga aldrig kommandospaken.

För att växelsystemet ska fungera optimalt rekommenderar vi att du undviker att växla på annat sätt än under tunga tramppass.



### Justering av stoppen

Växelns slaglängd justeras med hjälp av H- och L-skruvarna.

Skruv L används för att justera det övre stoppet (stor växelsida).  
Genom att lossa skruven L placeras kedjan längre utanför det stora drevet.

Skruv H används för att justera det nedre stoppet (liten kugghjulssida).  
Genom att lossa skruven H placeras kedjan längre utanför det lilla drevet.

Dessa manipulationer utförs per kvarts varv. Med varje justering måste du få perfekt inriktning mellan drevet, kedjan och remskivan på bakväxeln.

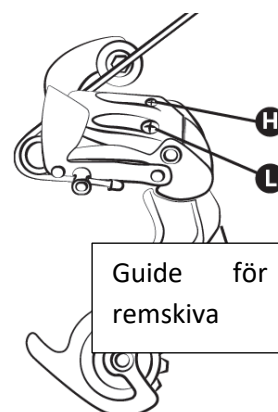

## Diagram över bakväxel

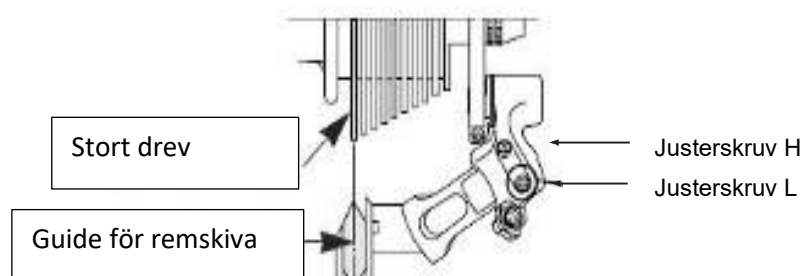

### Justering av vajerspanning

För att ställa in en korrekt kedjehjulsändring, använd vredet som finns på bakväxeln eller handtaget. Med detta hjul kan du justera spänningen på växelvajern och du kan placera växeln korrekt enligt den valda hastigheten.

### Inställning av kedja

Din cykel är utrustad med en extern bakväxel, kedjan spänns automatiskt.

Nya kedjor säljs med för många länkar, det första steget är att minska det till rätt längd. Den säkraste metoden är att räkna antalet länkar i den gamla kedjan för att justera den nya. För att demontera den gamla kedjan, kringgå den helt enkelt (ta bort en nit).

När den har tagits bort måste den nya monteras. För att göra detta måste den föras runt vevpartiets kedjekrans och det bakre kugghjulet så att det griper in korrekt med de andra delarna av transmissionen. För att stänga kedjan rekommenderar vi att du använder en snabbkoppling. Detta fungerar som en kvinnlig länk som passar mellan två manliga länkar. Därefter kommer snabbkopplingen också att göra det lättare att ta bort kedjan för rengöring.

För att kontrollera om kedjans längd är korrekt måste den sättas på det lilla drevet. I denna konfiguration måste den virtuella linjen som dras mellan navet på bakhjulet och axeln på växelns nedre remskiva vara vertikal.

### Byte av pedaler

För att byta pedaler, identifiera pedalerna genom att titta på bokstaven som står på pedalen. Den högra pedalen är märkt "R" (höger) och den vänstra pedalen "L" (vänster). Vrid "R"-pedalen medurs för att fästa den vid veven. Vrid L-pedalen moturs.

### Hjul och motor

Efter den första månadens användning är det lämpligt att dra åt ekrarna för att begränsa effekten av motorns dragkraft på bakhjulet. När du startar motorn kan ett lätt ljud uppstå. Detta ljud är normalt eftersom motorn startar och hjälper till att trampa. Detta ljud kan bli mer framträdande när det är fulladdat.

---

## Bagagehylla

Bagagehållaren är utformad för att bära en högsta tillåten vikt på 25-27 kg; En barnstol kan fästas. Använd ett förankringssystem som är lämpligt för denna typ av ram (finns inte som tillbehör).



**VARNING:** Takräcket är inte konstruerat för att dra en släpvagn.

För säkerhets skull bör bagage endast transporteras på takräcket. Varning: När pakethållaren är laddad ändras cykelns beteende. Fördela bagagelasten jämnt på båda sidor för att

gynna cykelns stabilitet. Allt bagage måste vara ordentligt fastsatt på pakethållaren innan du använder cykeln. Det är viktigt att kontrollera att inget dinglar eller riskerar att fastna på cykelns bakhjul. Modifiera inte bagagehållaren; Varje ändring av användaren gör dessa instruktioner ogiltiga. Bagaget får inte skymma cykelns reflexer och lampor.

## Intervju

Din cykel kräver regelbundet underhåll för din säkerhet men också för att öka dess livslängd. Det är viktigt att kontrollera de mekaniska elementen med jämna mellanrum för att vid behov säkerställa att slitna delar eller delar som visar tecken på slitage byts ut.

När du byter ut komponenter är det viktigt att använda originaldelar för att bibehålla cykelns prestanda och tillförlitlighet. Se till att använda lämpliga reservdelar för däck, slangar, transmissionskomponenter och de olika komponenterna i bromssystemet.

Det är användarens ansvar att använda delar som skiljer sig från originaldelarna.



**VARNINGAR:** Ta alltid bort batteriet före underhållsarbete.

## Rengöring

För att undvika korrosion på cykeln är det nödvändigt att skölja din cykel regelbundet med färskvatten, särskilt om den har utsatts för havsluft.

Rengöring måste göras med en svamp, ett handfat med varmt tvålatten och en vattenstråle (inget tryck).



**REKOMMENDATION :** Var särskilt försiktig så att du inte använder en högtryckstvätt med vattenstråle.

## Smörjning

Smörjning är viktigt på de olika komponenterna som är i rörelse för att undvika korrosion. Olja in i kedjan regelbundet, borsta kedjehjulen och kedjehjulen, för in några droppar olja i broms- och växelväjerhöljerna med jämna mellanrum.

Det är lämpligt att börja med att rengöra och torka elementen som ska smörjas.

Det är tillrådligt att använda specifik olja för kedjan och växeln. Fett måste användas för de andra komponenterna.

## Regelbundna kontroller

När det gäller åtdragning av bultarna: spak, vev, pedaler, skaft.

De åtdragningsmoment som ska tillämpas är följande:

KOMPONENTER	REKOMMENDERAT VRIDMOMENT (Nm)	SÄRSKILDA RIKTLINJER
Pedaler på vevarmar	30 - 40	Smörj gängorna
Vevarm på fästet	30 - 40	Smörj gängorna
Åtdragning av styrcam/styre	9 - 10	
Åtdragning av headset	14 - 15	
Bromshandtag	14 - 15	Nedsänkningsskruv (spindel)
Bromsok	6 - 8	
Säte	6 - 8	
Klämma för sadelstolpe	18 - 20	
Hjul	30	Snabb klämma

Andra åtdragningsmoment beror på muttrarnas storlek: M4: 2,5 till 4,0 Nm, M5: 4,0 till 6,0 Nm, M6: 6,0 till 7,5 Nm. Dra åt skruvarna jämnt med önskat vridmoment.

Kontrollera regelbundet däcken och i synnerhet skicket på bakdäckets tänder: slitage, skärsår, sprickor, klämning. Byt ut däck vid behov. Kontrollera fälgarna och frånvaron av överdrivet slitage, deformationer, slag, sprickor...

---

## Revideringar

För att garantera säkerheten och hålla komponenterna i gott skick bör du låta din elcykel kontrolleras med jämna mellanrum av din återförsäljare. Dessutom bör underhåll av din cykel utföras regelbundet av en kvalificerad tekniker.

### Första service: 1 månad eller 150 km

- Verifiering av åtdragningen av elementen: vev, hjul, spindel, pedaler, styre, sadelklämma,
- Kontrollera att den elektriska assistansen fungerar,
- Kontroll och justering av bromsarna,
- Hjulspänning och/eller kast.

### Varje år eller 2000 km:

- Kontroll av slitagenivåer (bromsbelägg, transmission, däck),
- Kontrollera att den elektriska assistansen fungerar,
- Kontrollera lagren (vevlager, hjul, styrning, pedaler),
- Vajerstyrning (bromsar, växel),
- Kontroll av belysning,
- Hjulspänning och/eller kast.

### Var 3:e år eller 6000 km:

- Byte av växellåda (kedja, frihjul, kedjedrev),
- Kontrollera att den elektriska assistansen fungerar,
- Byte av däck,
- Kontroll av hjulslitage (ekrar, fälgar),
- Ekerspänning och/eller hjulriktning,
- Byte av belägg eller bromsbelägg,
- Styrning av elektriska funktioner.

## Pedalassistans och batteri

Användaren måste vrida vevet framåt för att dra nytta av den motoriserade assistansen. Detta är en viktig säkerhetsaspekt. Denna elassisterade cykel ger motoriserad assistans upp till en hastighet av 25 km/h. Utöver det kommer motorn att stanna. Du kan gå snabbare, men du måste göra det på egen hand utan strömhjälp.

Motorn går inte förrän du vrider vevpartiet ett helt varv. Denna funktion skyddar motorn och dess styrenhet och förlänger livslängden på elektriska komponenter.

## Pedal assistans

För att starta cykeln, slå på huvudströmbrytaren på sidan av **ON/OFF-batteriet**

Resten av inställningarna och informationen görs direkt på displayen som finns på styret.



**Rekommendation:** Stäng av huvudströmbrytaren på batteriet när du inte längre sitter i sadeln. Detta sparar batteriladdning.

## Skärm LCD

Den medföljande displayen ser ut så här:

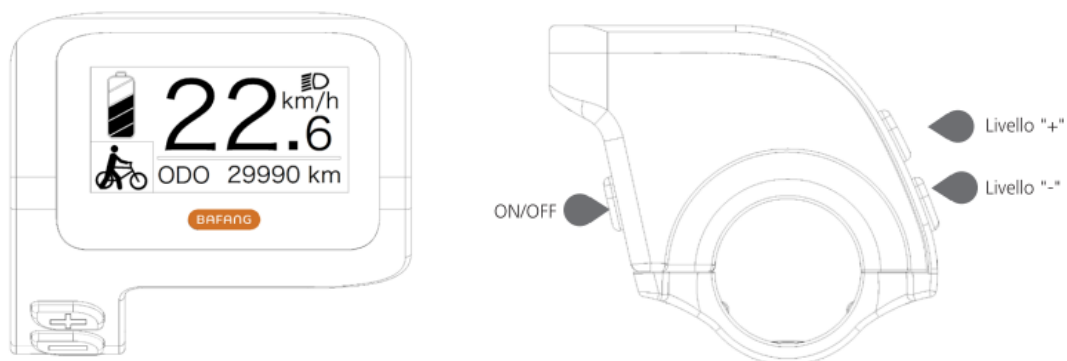

LCD-skärmen har tre knappar, ström-/lägesknappen



, knappen



och knappen



---

**Indikering av batteriets laddningsnivå:**

Indikerar det aktuella värdet för laddningsnivån.

**Indikering av assistansnivå:**

Indikerar den aktuella nivån, från 0 till 5. Om inget nummer visas betyder det att det inte finns någon ström; Det betyder att Walk Assist-läget är aktivt.

**Fram-/bakljus på indikering:**

Visas endast när strålkastarna eller bakgrundsbelysningen är på.

**Indikerar den aktuella hastighetsmätningseenheten:**

km/h eller mph

**Multifunktionell indikation:**

Inkluderar enkeldistans TRIP, total sträcka ODO, maxhastighet MAX, medelhastighet AVG, återstående distans RÄCKVIDD, uteffekt EFFEKT, kalorier Cal, körtid TID. (Obs: Efter att displayen slås på, inom tio sekunder, om den upptäcker vridmomentsensorsignalen eller om den upptäcker att det är vridmomentsensorn, kommer den att visa kaloriskärmen; om den upptäcker den återstående sträckan kommer den att visa RANGE-skärmen; eller så kommer den inte att visa de två skärmarna).

- **Display på/av**

Tryck och håll ned strömbrytaren, displayen börjar fungera. Tryck och håll ned strömknappen igen för att stänga av enheten. När den är avstängd förbrukar displayen inte batteriström eftersom läckströmmen är mindre än 1uA.

- **Välj nivå för elassistans**

Efter start, tryck kort på plus- eller minusknappen för att växla assistansnivå för att ändra motorns uteffekt. Nivå 0 betyder att det inte finns någon elektrisk assistans. Nivå 1 är den lägsta nivån och nivå 5 är den högsta nivån. Efter att ha slagit på displayen är standardnivån nivå 1.



- Slå på bakgrundsbelysningen på displayen, fram- och bakljusen: \* Finns inte på denna modell

Slå på ljuset: Tryck och håll ned "+"-tangenten för att slå på bakgrundsbelysningen på displayen och strålkastarna, displayen visar strålkastarikonerna. Stäng av ljuset: Tryck och håll ned "+"-tangenten igen för att stänga av bakgrundsbelysningen på displayen och strålkastarna, så försvinner strålkastarikonerna.

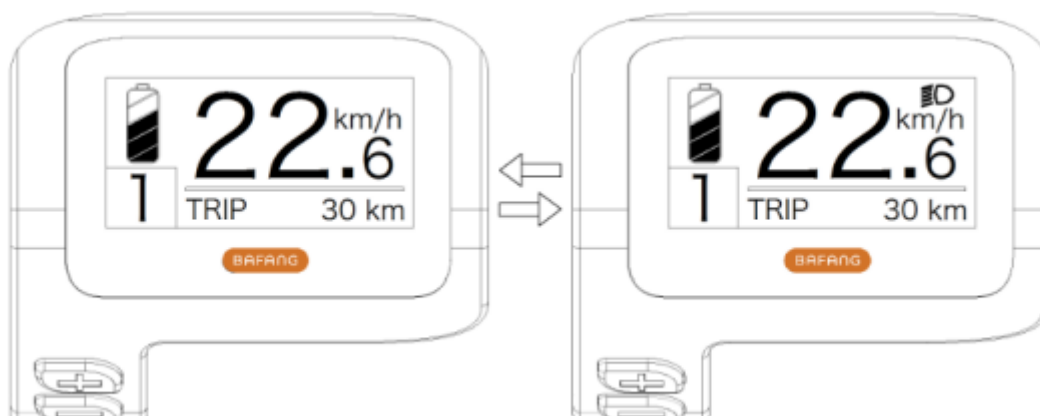

- Läget för gånghjälp

Tryck och håll ned "-"-tangenten, displayen visar ikonen och cykeln går in i gånghjälppläge med en hastighet av 6 km/h; Släpp "-"-tangenten, ikonen försvinner från displayen och cykeln avslutar gånghjälppläget.







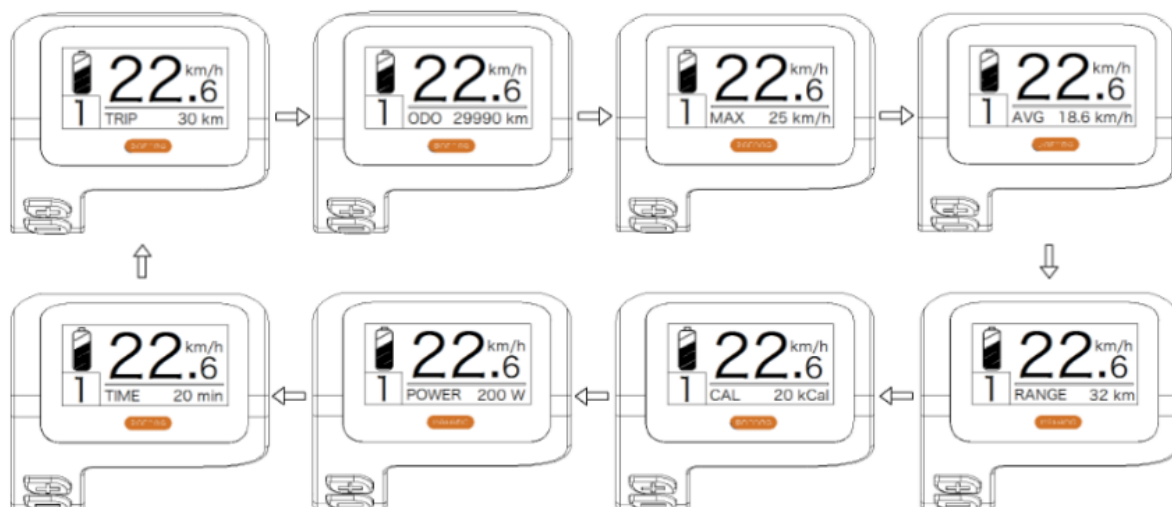

- Funktionella indikationer för de olika lägena

Standardmenyn är "TRIP" (enkel sträcka) och den kan växlas växelvis som "TRIP" (enkel sträcka) → "ODO" (total sträcka) → "MAX" (maxhastighet) → "AVG" (medelhastighet) → "RANGE" (återstående sträcka) → "CALORIES/CAL" (KCal) → "POWER" (uteffekt) → "TIME" (restid) → "TRIP" (enkel sträcka).



- Indikering av batteriets laddningsstatus

Visar batteriets laddningsstatus på en till fem rader. När den visar alla fem raderna betyder det att batteriet har full kapacitet. Om batterisymbolen blinkar betyder det att batteriet måste laddas omedelbart.

Batteriets laddningsledningar	Status för debitering	Ikon för diagram
5	75%-100%	
4	50%-75%	
3	30%-50%	
2	10%-30%	
1	5%-10%	
LÅG	LÅG <5 %	 Blixt

- **FUNKTION INSTÄLLNING**

Tryck och håll ned tangenterna "+" och "-" samtidigt för att öppna menyn ("Display Setup", "Information", "EXIT").

Tryck på "+" eller "-" för att välja "Display Setting", "Information" eller "EXIT", tryck sedan kort på "power"-knappen för att bekräfta.



Schermata impostazione funzioni

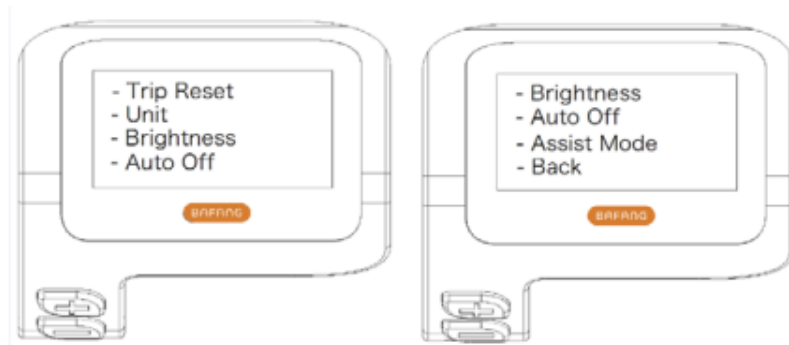

Schermata "Impostazione Display"

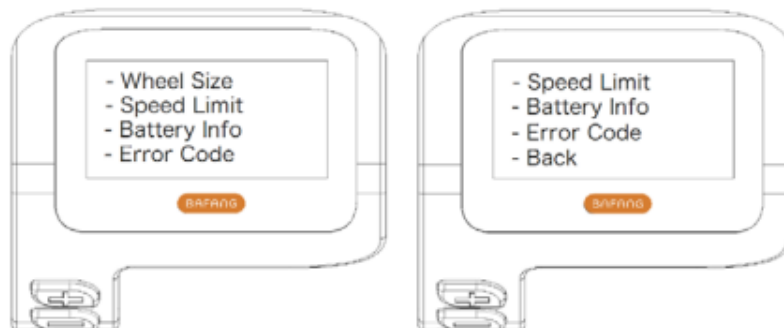

Schermata "Informazioni"

## 1) Inställning av display

- Nollställer körsträckan för en enskild resa

Gå in i menyn "Display Setting" och tryck kort på knapparna "+" eller "-" för att välja "TRIP Reset" och tryck kort på "power"-knappen.

Tryck sedan kort på "+" eller "-" för att välja "NEJ"/"JA" ("JA" betyder återställning, "NEJ" betyder ingen återställning).

---

Tryck kort på "ström"-knappen för att spara inställningen och återgå till "TRIP Reset".

Tryck och håll ned "+" & "-" samtidigt för att spara och återgå till huvudskärmen eller välj "BACK"→"EXIT" för att återgå till huvudskärmen (obs: efter inställning, tryck och håll ned " +" och "-" samtidigt betyder att spara inställningen och återgå till huvudskärmen).

När du nollställer sträckan för en enskild resa återställs även restiden, medelhastigheten och maxhastigheten samtidigt.



- Växla måttenheter mellan Metric och Imperial

Gå in i menyn "Display Setting" och tryck kort på "+" eller "-" knapparna för att välja "Enhet", tryck sedan kort på "ström"-knappen för att bekräfta.

Tryck kort på "+" eller "-" för att välja "Metric" / "Imperial" och tryck sedan kort på "power"-tangenter för att spara inställningen och återgå till "Unit".

Tryck och håll ned tangenterna "+" och "-" samtidigt för att lämna huvudskärmen eller välj "BACK"→"EXIT" för att lämna huvudskärmen. (Obs: Om du väljer metrisk kommer all information att vara metrisk; om du väljer imperial kommer all information att vara imperial.)



---

- Inställning av bakgrundsbelysning

Gå in på skärmen "Display Settings" och tryck kort på "+" eller "-" för att välja "Ljusstyrka", tryck sedan kort på "ström"-knappen för att bekräfta.

Tryck kort på "+" eller "-" för att välja "100%"/"75%"/"50%"/"30%"/"10%".

Efter valet, tryck kort på "ström"-knappen för att spara inställningen och återgå till skärmen "Ljusstyrka".

Tryck och håll ned tangenterna "+" och "-" samtidigt för att återgå till huvudskärmen eller välj "BACK"→"EXIT" för att återgå till huvudskärmen.

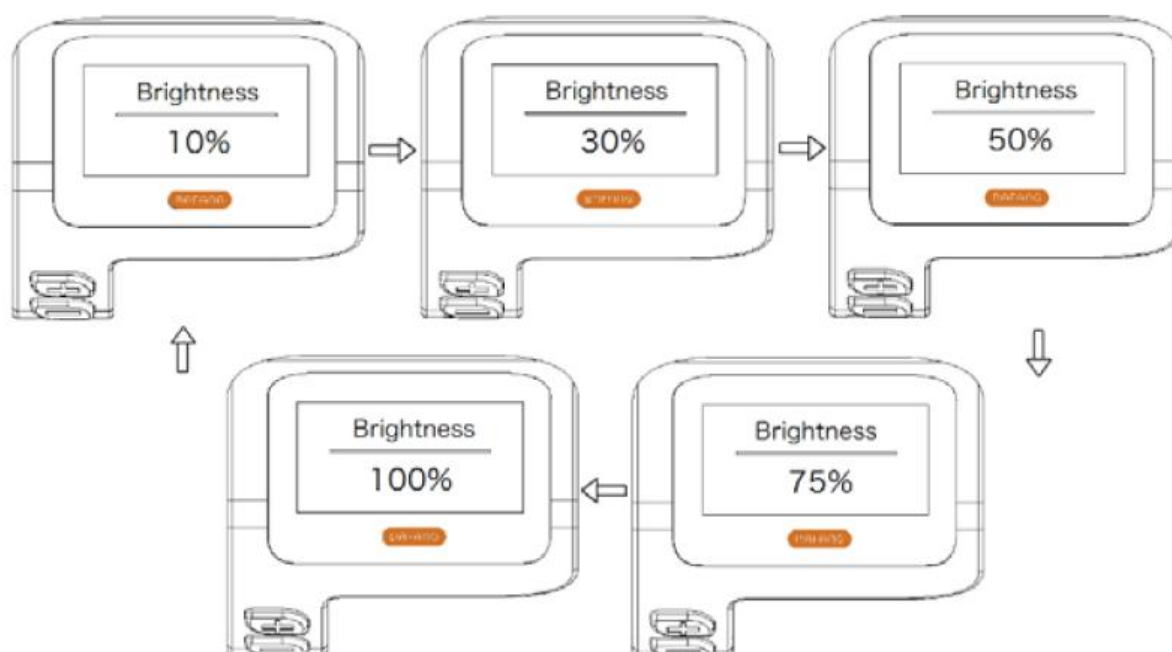

- Ställa in tiden för "automatisk avstängning"

Gå in på skärmen "Display Settings" och tryck kort på "+" eller "-" knapparna för att välja "Auto Off", tryck sedan kort på "power"-knappen för att bekräfta ditt val. Tryck kort på "+" eller "-" för att välja "OFF"/"9"/"8"/"7"/"6"/"5"/"4"/"3"/"2"/"1".

Efter valet, tryck kort på "ström"-knappen för att spara inställningen och återgå till skärmen "Auto Off".

Tryck och håll ned tangenterna "+" och "-" samtidigt för att återgå till huvudskärmen eller välj "BACK"→"EXIT" för att återgå till huvudskärmen.



- Inställning av elassistanzläge

Gå in på skärmen "Display Setting" och tryck kort på "+" eller "-" knapparna för att välja "Assist Mode" och tryck sedan kort på "power"-knappen för att bekräfta inställningen. Efter inställningen, tryck kort på "+" eller "-" för att välja "3"/"5"/"9" och tryck sedan kort på "ström"-knappen för att spara inställningen och återgå till "Assist"-läge. Tryck och håll ned tangenterna "+" och "-" för att återgå till huvudskärmen eller välj "BACK" → "EXIT" för att återgå till huvudskärmen.

Standardnivån för visning är nivå 5.



---

## DEFINITION AV FELKODEN

När ett fel upptäcks visas ikonen  . En av följande felkoder kommer att visas.

Felkod	Definition av fel	Läge för fellösning
"07"	Skydd mot hög spänning	Kontrollera batteriets spänning
"08"	Hallsensorfel på motorns insida	Kontroll av motormodul
"10"	Regulatorns temperatur når det maximala skyddsvärdet	Kontrollera styrenheten
"12"	Felaktig strömsensor inuti regulatorn	Kontrollera styrenheten
"13"	Felaktig temperatursensor inuti batteriet	Kontrollera batteriet
"21"	Sensordetektering av fel hjulhastighet	Kontrollera platsen för sensorns installationshastighet
"22"	Fel i BMS-kommunikation	Byt ut batteriet
"30"	Fel i kommunikationen	Kontrollera anslutningen av styrenheterna

---

## Batteri

### Avläsning av batteriets laddningsnivå

För att ta reda på laddningsnivån, tryck och håll ned laddningsknappen ovanför batteriet. Observera att laddningslampan förblir funktionell även om batteriet är avstängt (se nedan).



De 4 lysdioderna tänds för att indikera motsvarande laddningsnivå.

VISA	LADDNINGSNIVÅ
BLÅ	100%
GRÖN	75%
RÖD	50%
Lysdiod för blix	< 25 % behöver laddas

### Installera och använda batteriet

Elcykeln har batteriet placerat på ramens nedre rör (batteriet är direkt anslutet till kontrollboxen som är placerad under batteriet).

Lyft batteriet ovanför ramens nedre rör, rikta in positionen för batterireglagen, placera sedan batterilådan inuti kortplatsen, se till att den sitter tätt och lås den sedan ordentligt. Fäst batteriet ordentligt och använd nyckeln för att låsa batteriet med skjutreglaget. (Fig.3.1~3.3)

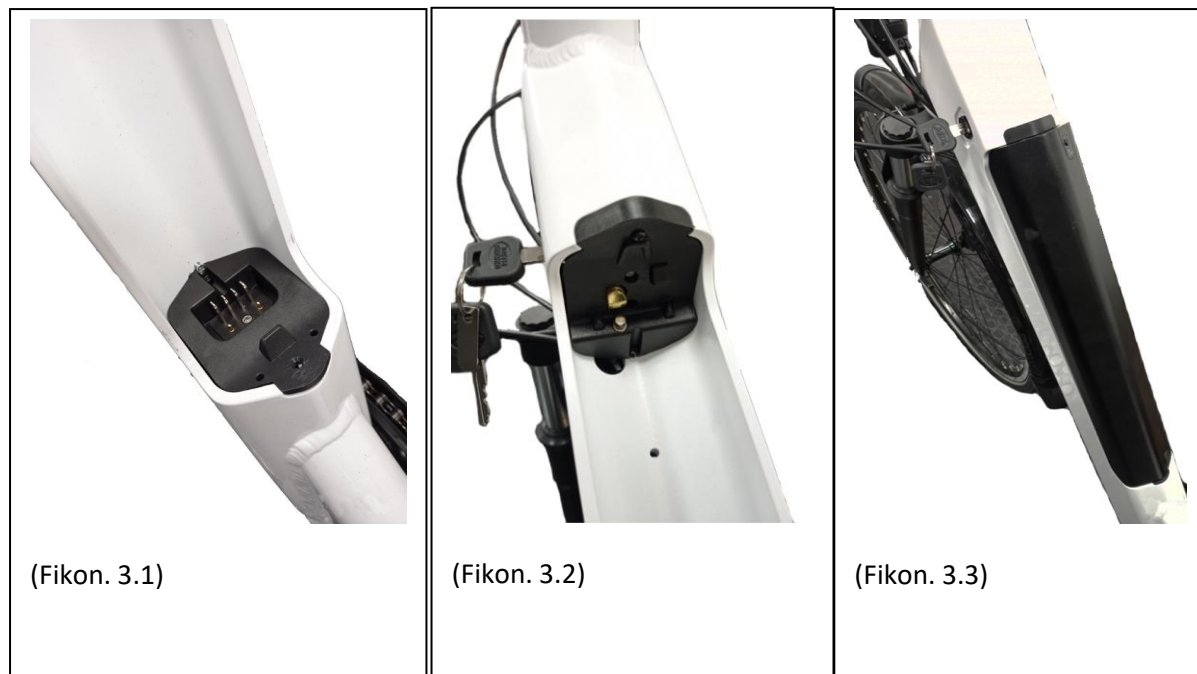

Från utgångsläget klockan 12 (där batteriet är låst), sätt in nyckeln i lämplig kortplats, tryck och vrid den medurs till klockan 6 för att låsa upp den. Gör om samma procedur för att låsa batteriet igen.





**WARNING:** Var noga med att ta bort nyckeln och förvara den på ett säkert sätt efter att du har tagit bort batteriet från hållaren!

### Använda laddaren

Innan du laddar batteriet, läs bruksanvisningen och laddarens manual, om de följde med din cykel. Observera även följande punkter angående batteriladdaren:

- Följ instruktionerna på batteriladdarens etikett.
- Använd inte denna laddare i närheten av explosiva gaser eller frätande ämnen.

- 
- Skaka inte laddaren, utsätt den inte för stötar och undvik fall.
  - Skydda alltid laddaren från regn och fukt för inomhusbruk. 
  - Temperaturtoleransen för denna laddare är mellan 0 och +40°C.
  - Det är förbjudet att ta isär laddaren, i händelse av problem, anförtro enheten till en kvalificerad reparatör.
  - Du bör endast använda laddaren som medföljer din elcykel för att undvika skador. Observera att underlåtenhet att följa denna begränsning kommer att ogiltigförklara garantin.
  - Vid laddning ska batteriet och laddaren vara 10 cm från väggen och på en torr och ventilerad plats. Placera inte något i direkt närhet av laddaren under användning.
  - Rör inte laddaren för länge under laddning (risk för ytliga brännskador).
  - Placera inte laddaren instabil.
  - Täck inte över laddaren för att undvika överhettning under laddning.
  - Sänk inte ner produkten
  - Undvik kontakt med vatten när du laddar batteriet. Rör inte laddaren med våta händer.
  - Använd inte laddaren med skadad nätsladd eller kontakter. Se till att laddarens kontakt är ordentligt ansluten till elnätet för laddning.
  - Kortslut inte laddarens stift med ett metallföremål.
  - Koppla bort strömmen innan du ansluter eller kopplar bort batterianslutningarna.
  - Denna laddare är designad för att ladda litiumbatterier, ladda inte fel typ av batteri. Använd inte på ett icke-uppladdningsbart batteri.
  - Denna enhet kan användas av barn under 8 år och av personer som har nedsatt fysisk, sensorisk eller mental förmåga eller saknar erfarenhet eller kunskap, om de (om de) övervakas ordentligt eller om instruktioner som rör säker användning av enhetens säkerhet har sommandata och om de risker som uppstår har sommaren förstått. DE barn ska inte leka med enheten. Rengöring och underhåll av användaren får inte utföras av barn utan övervakning.
  - Det bör övervakas DE barn För se till att de inte spelar inte med enheten .
  - Förvaras utom räckhåll för barn, denna produkt är ingen leksak.
  - Den externa flexibla kabeln till denna produkt kan inte bytas ut; I händelse av skada på sladden måste produkten skrotas.
  - Vid slutet av dess livslängd, ta produkten till en återvinningscentral. 

### Procedur för uppladdning

Om det finns ett eluttag i närheten av din cykel kan du ladda batteriet direkt på cykeln utan att ta bort det. Laddaruttaget är täckt av ett plastlock, du behöver bara öppna det för att ladda batteriet direkt.

Att ta bort batteriet kan vara användbart på platser som inte rymmer din cykel eller när den inte är nära ett eluttag.



**REKOMMENDATION:** Laddning av batteriet bör göras inomhus i ett ventilerat utrymme.

Ladda cykelbatteriet enligt följande procedur:

- Batteriet kan laddas med ett vanligt eluttag. Det är inte nödvändigt att aktivera strömbrytaren.

- 
- Sätt i laddarens kontakt i batteriet och anslut laddarens strömkabel till ett närliggande uttag.
  - Vid laddning kommer lysdioden på laddaren att lysa rött för att indikera korrekt funktion. När den blir grön betyder det att batteriet är laddat.
  - För att avsluta laddningen måste du koppla bort strömkontakten och sedan kontakten som är ansluten till batteriet. Stäng slutligen locket till batteriuttaget.

Denna elcykel är utrustad med ett Li-ion-batteri av hög kvalitet. Litiumjonbatterier har minnesfri laddning och ett brett temperaturlösningsområde på -10 till +40 °C.

För att säkerställa maximal batteritid och för att skydda den från skador, följ bruks- och skötselinstruktionerna nedan.

### **Batteritid**

Efter att ha laddat ditt batteri är det lämpligt att låta det vila i 20 till 30 minuter innan du använder det.

Batteriets livslängd beror på flera användningsfaktorer:

- Valet av assistansläge
- Användarens vikt
- Vägens höjd
- Pumpning av däck
- Vinden
- Trampansträngningen som tillhandahålls
- Start och frekvens av stopp
- Utomhustemperaturen

### **Varning, försiktighetsåtgärder**

Det rekommenderas att ladda batterierna regelbundet eller efter varje användning. Det finns ingen minneseffekt på dessa batterier. För att maximera batteriets livslängd rekommenderas följande:

- Undvik varma platser (idealisk laddningstemperatur 20°C)
- Låt batteriet svalna 30 minuter efter att du har använt cykeln

#### **Försiktighetsåtgärder vid användning:**



- Använd endast batteriet för den här cykeln.
- Använd endast den specifika laddaren som levereras för att ladda batteriet.
- Ladda endast batteriet i ett välventilerat utrymme.
- Utsätt inte batteriet för värme och ladda det inte i direkt solljus.
- Ta inte isär eller modifiera fodralet och batteriet som är integrerat i fodralet.
- Anslut inte (+) och (-) anslutningarna på batteriet med ett metallföremål.
- Utsätt inte batteriet för vätskor.

- 
- Använd inte ett skadat batteri.
  - Fortsätt inte att ladda batteriet om laddningen inte är klar efter den teoretiska laddningstiden.
  - Använd inte batteriet om det avger en ovanlig lukt, värms upp ovanligt eller om något verkar onormalt.
  - Lämna inte batteriet inom räckhåll för barn.
  - Ladda batteriet före långvarig förvaring och utför samma operation efter denna förvaring.

## Batteritid



Batterier kan drabbas av åldrande prestanda efter ett stort antal laddningar. Detta beror på pedelecens användningsvanor.

Du måste lämna in dina använda batterier i din butik eller på specialiserade återvinningsställen. Framför allt, släng inte ditt batteri i slutet av dess livslängd i miljön.

## Underhåll av batteri

För att säkerställa maximal batteritid och för att skydda det från skador, följ dessa bruks- och skötselinstruktioner:

När du märker att laddningen sjunker till 10 % måste batteriet laddas snabbt.



**REKOMMENDATION:** Om cykeln inte används ofta under en längre tid bör den laddas fullt varje månad. Batterihöljet ska förvaras på en torr, skyddad plats vid en temperatur mellan 5 och 35°C.

### **WARNING:**



- Batteriets livslängd kan förkortas genom långvarig förvaring utan regelbunden laddning enligt ovan.
- Använd inte metall för att direkt ansluta två poler på batteriet, vilket kan orsaka kortslutning.
- Placera aldrig batteriet nära en öppen spis eller någon annan värmekälla.
- Skaka inte batteriet, utsätt det inte för stötar och tappa det inte.
- När batteripaketet tas bort från cykeln, förvara det utom räckhåll för barn för att undvika olyckor.
- Det är förbjudet att öppna batteriet.

---

## Användning och underhåll av elmotorn

Våra elcyklar är programmerade att starta e-assisten efter ett halvt varv på pedalen.

Använd inte cykeln på översvämmade platser eller under åskväder. Sänk inte ner elektriska komponenter i vatten för att undvika skador.

Undvik stötar på motorn för att undvika att skada den.

## Underhåll av styrenhet

Det är mycket viktigt att ta väl hand om styrenheten enligt följande instruktioner:

- Skydda styrenheten från vatteninträngning och nedsänkning.

**Notera:** Om du misstänker att vatten kan ha kommit in i höljet, stäng av batteriet omedelbart och fortsätt utan hjälp. Du kan starta om den så snart styrenheten är torr.

- Skaka inte styrenheten, utsätt den inte för stötar och undvik att tappa.



**WARNING:** Öppna inte styrenhetens hölje. Varje försök att öppna styrenhetens hölje, modifiera det eller justera det upphäver garantin. Be din återförsäljare eller kvalificerad fackman att utföra reparationer.

Varje ändring av parametrarna för det elektriska hanteringssystemet, i synnerhet ändringen av hastighetsgränsen, är strängt förbjuden och kommer att ogiltigförklara garantin för din cykel.

---

## Faktablad för huvudsaklig information

Maxvikt: Användare + Laddning + cykel		130 kg
Maxhastighet med assistans		25 km/h
Autonomi		Ca 40 till 50 km
Motorisering	Max effekt	250 W – 32Nm
	Spänning	36V
	Maximalt ljud under användning	< 70 dB
Batteri	Typ	Litium
	Spänning	36V
	Kapacitet	10,4 Ah
	Vikt	2,4 kg
	Laddningstid	6-8 h
	Antal cykler ( $\geq 70$ % kapacitet)	500 cykler
Laddare	Inspänning	100-240V
	Utgående spänning	36V
Cykelns totalvikt		24.6 kg
Mått på cykeln		28"
Storlek däck / hjul		700x40
Användarens storlek		165 - 190

## Efterförsäljning

### Slit del

De olika slitelementen är standardelement. Byt alltid ut slitna delar och/eller delar som ska bytas mot identiska komponenter som säljs på marknaden eller från din återförsäljare.

### Grundläggande felsökning

Försök inte komma åt eller reparera någon elektrisk komponent själv. Kontakta den specialist som är närmast dig för underhåll av en kvalificerad person.

Informationen nedan är för förklarande ändamål och inte instruktioner för att hjälpa användaren med reparationer. Alla felsökningsprocedurer som nämns bör utföras av en kvalificerad fackman som är medveten om säkerhetsproblem och bekant med elektriskt underhåll.

Beskrivning av problemet	Möjliga orsaker	Resolution
Efter att batteriet har slagits på hjälper inte motorn till att trampa.	<ol style="list-style-type: none"> <li>1) Motorkabeln (vattentät anslutningsfog) är felaktigt ansluten</li> <li>2) bromsspaken återgick inte korrekt till normalt läge, vilket tvingade strömbrytaren att stängas av</li> <li>3) Batterisäkringingen har gått</li> <li>4) hastighetsensorn är för långt från magnetskivan på BB-axeln</li> <li>5) Anslutningen mellan sensorn och styrenheten är inte upprättad eller har en dålig kontakt.</li> </ol>	<p>Kontrollera först att batteriet är laddat. Om inte, ladda om den.</p> <ol style="list-style-type: none"> <li>1) Kontrollera att anslutningen är väl etablerad, utan något glapp</li> <li>2) Sätt försiktigt tillbaka bromshandtaget till sitt normala läge utan att bromsa</li> <li>3) Öppna toppen av batteripaketet och kontrollera säkringens skick. Om den blåser, kontakta din auktoriserade återförsäljare eller fackman för att få en ersättning.</li> <li>4) Justera avståndet mellan sensorn och magnetremsan så att det inte är mer än 3 mm</li> <li>5) Se till att styrenheten och sensorn är väl anslutna.</li> </ol>
Batteriets livslängd förkortas (Obs: Batteriets prestanda påverkas direkt av användarens vikt, bagage, vindstyrka, typ av väg, konstant bromsning).	<ol style="list-style-type: none"> <li>1) Omladdningstiden räcker inte till</li> <li>2) Omgivningstemperaturen är för låg och påverkar batteriets funktion</li> <li>3) frekventa backar eller motvind samt dåliga vägförhållanden</li> <li>4) däcktrycket inte är tillräckligt (pumpa upp dem igen)</li> <li>5) frekventa avstängningar och omstarter</li> <li>6) Batteriet har förvarats utan att laddas under en längre tid.</li> </ol>	<ol style="list-style-type: none"> <li>1) Ladda batteriet enligt instruktionerna (kapitel 7.3)</li> <li>2) På vintern eller temperaturer under 0°C bör ditt batteri förvaras inomhus</li> <li>3) Detta är en normal orsak och problemet kommer att lösa sig när förhållandena förbättras</li> <li>4) Pumpa däcken till ett tryck på 3,1 bar</li> <li>5) Problemet kommer att lösa sig med förbättring av användningssituationer</li> <li>6) Utför regelbunden laddning i enlighet med bruksanvisningen. Om detta inte löser problemet, kontakta din återförsäljare eller kvalificerad fackman.</li> </ol>
Efter att ha anslutit laddaren tänds inte laddningslamporna.	<ol style="list-style-type: none"> <li>1) Problem med eluttaget</li> <li>2) dålig kontakt mellan laddarens ingång och eluttaget</li> <li>3) Temperaturen är för låg.</li> </ol>	<ol style="list-style-type: none"> <li>1) Inspektera och reparera eluttaget</li> <li>2) Inspektera och sätt i kontakten helt</li> <li>3) Ladda inomhus.</li> </ol> <p>Om ovanstående lösningar inte har någon effekt, kontakta din återförsäljare eller kvalificerad fackman.</p>
Efter laddning i mer än 4/5 timmar är laddningsindikatorns lysdiod fortfarande röd (OBS: det är mycket viktigt att ladda batteriet enligt instruktionerna för att undvika att skada utrustningen).	<ol style="list-style-type: none"> <li>1) omgivningstemperaturen är 40°C eller mer</li> <li>2) omgivningstemperaturen är 0°C eller lägre</li> </ol>	<ol style="list-style-type: none"> <li>1) Ladda batteriet under temperaturer under 40°C och i enlighet med instruktionerna</li> <li>2) Ladda batteriet inomhus och i enlighet med instruktionerna</li> </ol>

	<p>3) cykeln laddades inte upp efter användning, vilket överdrev avlastningen</p> <p>4) Utgångsspänningen är för låg för att kunna ladda batteriet.</p>	<p>3) Underhåll batteriet ordentligt för att undvika överurladdning</p> <p>4) Utför inte laddning med voltage lägre än 100V.</p> <p>Om ovanstående lösningar inte har någon effekt, kontakta din återförsäljare eller kvalificerad fackman.</p>
<p><u>LCD-skärm :</u></p> <p>Hastigheten visas inte på LCD-skärmen.</p>	<p>Den magnetiska kulan på hjulets eker är för långt från sensorn (fäst på baksidan av ramen eller på framgaffeln) vilket hindrar sensorn från att ta emot signalen när hjulet snurrar.</p>	<p>Kontrollera avståndet mellan den magnetiska kulan och sensorn och se till att det inte överstiger 5 mm.</p>

#### Felsöka problem med laddaren:

- Den röda lampan fungerar inte under laddning: kontrollera att kontakterna är korrekt anslutna. Kontrollera om den normala spänningen har passerats på en gång, om så är fallet, kontrollera reparationen av laddaren. Om ovanstående är korrekt är batteriet definitivt defekt.
- Rött ljus blir inte grönt: stäng av strömmen, anslut sedan nätströmmen efter 5 sekunder, den kan fortsätta att laddas. Batteriet kan inte längre laddas, batteriet är definitivt defekt.
- Den röda lampan blir omedelbart grönt: kontrollera att batteriet är fulladdat. Om inte, är det fel på batteriet eller laddaren.



Μετάφραση της αρχικής προκήρυξης

Ο σκοπός αυτού του εγχειριδίου είναι να σας δώσει τις απαραίτητες πληροφορίες για τη σωστή χρήση, ρύθμιση και συντήρηση του ποδηλάτου σας.

Αφιερώστε χρόνο για να διαβάσετε προσεκτικά αυτές τις οδηγίες πριν οδηγήσετε και φυλάξτε τις για όλη τη διάρκεια ζωής του ποδηλάτου. Περιέχουν σημαντικές οδηγίες ασφάλειας και συντήρησης.

Είναι ευθύνη του χρήστη να διαβάσει αυτό το εγχειρίδιο πριν χρησιμοποιήσει το προϊόν.

Η μη τήρηση αυτών των οδηγιών σας εκθέτει στον κίνδυνο ακατάλληλης χρήσης του ποδηλάτου σας, πρόωρης φθοράς ορισμένων εξαρτημάτων που θα μπορούσε να οδηγήσει σε πτώση ή/και ατύχημα.

Σε περίπτωση που ένα γνήσιο ανταλλακτικό αποδειχθεί ελαττωματικό στην κατασκευή εντός της περιόδου εγγύησης, υποσχόμαστε να το αντικαταστήσουμε. Η περίοδος εγγύησης για τα ηλεκτρονικά ποδήλατα έχει ως εξής:

- Σκελετοί και πιρούνια: 2 χρόνια
- Ηλεκτρικά μέρη: 2 χρόνια με σωστή φροντίδα και συντήρηση
- Όλα τα άλλα εξαρτήματα: 2 χρόνια με σωστή φροντίδα και συντήρηση

Όσον αφορά την μπαταρία, είναι εγγυημένη έναντι κατασκευαστικών ελαττωμάτων για 6 μήνες στα τεμάχια αναλώσιμα (κυψέλες) και 24 μήνες στα τεμάχια ηλεκτρικός, με την επιφύλαξη της τήρησης των οδηγιών χρήσης και αποθήκευσης που αναφέρονται παρακάτω:

- ✓ Μην συνδέετε τον θετικό πόλο απευθείας στον αρνητικό πόλο αυτής της μπαταρίας.
- ✓ Μην τοποθετείτε την μπαταρία σε μέρος υψηλής θερμοκρασίας, σε εκτεθειμένο περιβάλλον μέσα ή κοντά στον ήλιο της φωτιάς.
- ✓ Μην τοποθετείτε την μπαταρία σε υγρό περιβάλλον ή βυθισμένη σε υγρό.
- ✓ Μην αποσυναρμολογείτε την μπαταρία χωρίς την καθοδήγηση επαγγελματία τεχνικού.
- ✓ Διατηρήστε την μπαταρία σε ξηρό και εύκρατο περιβάλλον. Φορτώστε την μπαταρία όλο το μήνα.
- ✓ Φορτώστε αυτήν την μπαταρία με φορτιστή αποκλειστικά συνοδευόμενο από το ποδήλατό σας.
- ✓ Αναφέρετε τη χρησιμοποιημένη μπαταρία σας στο σπίτι του μεταπωλητή σας.

Αυτή η εγγύηση δεν περιλαμβάνει έξοδα εργασίας ή μεταφοράς. Η εταιρεία δεν αναλαμβάνει καμία ευθύνη για επακόλουθες ή ειδικές ζημιές. Αυτή η εγγύηση ισχύει μόνο για τον αρχικό αγοραστή λιανικής με απόδειξη αγοράς που επικυρώνει οποιαδήποτε αξίωση. Αυτή η εγγύηση ισχύει μόνο σε περίπτωση ελαττωματικών εξαρτημάτων και δεν καλύπτει τις επιπτώσεις της κανονικής χρήσης, της χρήσης ενοικίασης, της επαγγελματικής χρήσης ή ζημιών που προκαλούνται από ατυχήματα, κατάχρηση, υπερβολικά φορτία, αμέλεια, ακατάλληλη συναρμολόγηση, ακατάλληλη συντήρηση ή προσθήκη αντικειμένων που δεν συνάδουν με την κανονική χρήση του ποδηλάτου.

Κανένα ποδήλατο δεν είναι άφθαρτο και καμία αξίωση δεν μπορεί να γίνει αποδεκτή για ζημιές που προκαλούνται από ακατάλληλη χρήση, χρήση ενοικίασης, επαγγελματική χρήση, χρήση σε αγώνες,

---

ακροβατικά, άλματα ράμπας, άλματα ή παρόμοιες δραστηριότητες. Τα παράπονα πρέπει να γίνονται στον αντιπρόσωπο. Τα νόμιμα δικαιώματά σας δεν επηρεάζονται.

Η εταιρεία διατηρεί το δικαίωμα να αλλάξει ή να διορθώσει οποιαδήποτε στοιχεία χωρίς προειδοποίηση. Όλες οι πληροφορίες και οι λεπτομέρειες σε αυτό το εγχειρίδιο είναι σωστές κατά τη στιγμή της εκτύπωσης.

Απαγορεύεται να τροποποιήσει ή να παραβιάσει το εγχειρίδιο που παρέχεται με το ποδήλατο.

Το ποδήλατο είναι πιστοποιημένο σύμφωνα με τα πρότυπα της ισχύουσας νομοθεσίας.

Απαγορεύεται απολύτως η αλλαγή των παραμέτρων και των προδιαγραφών των συναρμολογημένων ηλεκτρικών/μηχανικών εξαρτημάτων και των τυπικών λειτουργιών της μοτοσυκλέτας γιατί αυτό θα έθετε σε κίνδυνο τη σωστή λειτουργία του οχήματος και την ασφάλεια του ίδιου του χρήστη.

Εάν συμβεί αυτό, ο χρήστης θα είναι πλήρως υπεύθυνος για οτιδήποτε σχετίζεται με την ντροπή.

## Όροι χρήσης αυτού του ηλεκτρικά υποβοηθούμενου ποδηλάτου

Αυτό το ηλεκτρικά υποβοηθούμενο ποδήλατο έχει σχεδιαστεί για αστική και περιαστική χρήση, σας επιτρέπει να μετακινείστε στην πόλη, στο δρόμο ή σε πλακόστρωτη επιφάνεια όπου τα ελαστικά είναι πάντα σε επαφή με το έδαφος. Είναι εξοπλισμένο με ηλεκτρική υποβοήθηση πετάλι που θα κάνει όλα τα καθημερινά σας ταξίδια πιο εύκολα, για να πάτε πιο μακριά και για μεγαλύτερο χρονικό διάστημα. Το ηλεκτρικό σας ποδήλατο είναι ένα ποδήλατο ενηλίκων, για άτομα άνω των 14 ετών. Σε περίπτωση που το ποδήλατο χρησιμοποιείται από παιδί, η ευθύνη βαρύνει τους γονείς και πρέπει να διασφαλίζουν ότι ο χρήστης μπορεί να χρησιμοποιεί το ποδήλατο με ασφάλεια.

Το ποδήλατό σας δεν προορίζεται για χρήση σε μη ασφαλισμένο ή ανώμαλο έδαφος. Δεν έχει σχεδιαστεί για χρήση «παντός εδάφους», ούτε για ανταγωνισμό. Η μη συμμόρφωση με αυτήν την πρακτική μπορεί να οδηγήσει σε πτώση ή ατύχημα και μπορεί να επιδεινώσει πρόωρα και δυνητικά ανεπανόρθωτα την κατάσταση του ηλεκτρικού σας ποδηλάτου.

Το ηλεκτρονικό σας ποδήλατο δεν είναι μοτοποδήλατο. Ο σκοπός της βοήθειας είναι να παρέχει ένα συμπλήρωμα στο πεντάλ. Τη στιγμή που ξεκινάτε να κάνετε πετάλι, ο κινητήρας μπαίνει και σας βοηθά στην προσπάθεια. Η υποβοήθηση ποικίλλει ανάλογα με την ταχύτητα της μοτοσυκλέτας, υψηλή κατά την εκκίνηση, λιγότερο σταθερή κατά την εκκίνηση της μοτοσυκλέτας και στη συνέχεια εξαφανίζεται όταν η μοτοσυκλέτα φτάσει τα 25 km/h. Η υποβοήθηση διακόπτεται μόλις πατηθεί ένας από τους δύο μοχλούς φρένων ή η ταχύτητα είναι μεγαλύτερη από 25 km/h. Αυτό θα συνεχιστεί αυτόματα κάτω από τα 23 km/h με το πετάλι.

Πρέπει να συντηρείται σωστά σύμφωνα με τις οδηγίες σε αυτό το εγχειρίδιο.



**ΠΡΟΕΙΔΟΠΟΙΗΣΗ:** Όπως κάθε μηχανικό εξάρτημα, ένα ποδήλατο υπόκειται σε υψηλή καταπόνηση και φθορά. Διαφορετικά υλικά και εξαρτήματα μπορεί να αντιδράσουν διαφορετικά στη φθορά ή την κόπωση. Εάν έχει ξεπεραστεί η αναμενόμενη διάρκεια

---

ζωής ενός εξαρτήματος, μπορεί να σπάσει ξαφνικά, με κίνδυνο τραυματισμού του ποδηλάτη. Ρωγμές, γρατσουνιές και αποχρωματισμός σε περιοχές υψηλής πίεσης υποδεικνύουν ότι το εξάρτημα έχει υπερβεί τη διάρκεια ζωής του και πρέπει να αντικατασταθεί.

### Σύσταση: Ασφαλής και προστατευμένη χρήση

Πριν χρησιμοποιήσετε το ηλεκτρονικό σας ποδήλατο, βεβαιωθείτε ότι είναι σε καλή κατάσταση λειτουργίας. Ελέγξτε ιδιαίτερα τα ακόλουθα σημεία:

- Η θέση πρέπει να είναι άνετη
- Παξιμάδια, βίδες, μοχλοί σύσφιξης, εξαρτήματα σύσφιξης
- Τα φρένα είναι σε κατάσταση λειτουργίας
- Η διαδρομή του τιμονιού είναι καλή χωρίς πολύ παιχνίδι, το τιμόνι είναι σωστά στερεωμένο στο στέλεχος
- Οι τροχοί είναι ανεμπόδιοι και τα ρουλεμάν είναι σωστά ρυθμισμένα
- Οι τροχοί είναι σωστά σφιγμένοι και στερεωμένοι στο πλαίσιο/πιρούνι
- Τα ελαστικά είναι σε καλή κατάσταση και η πίεσή τους καλή.
- Η κατάσταση των ζαντών
- Τα πεντάλ είναι σταθερά στερεωμένα στον στρόφαλο
- Η λειτουργία του κιβωτίου ταχυτήτων
- Οι ανακλαστήρες βρίσκονται στη σωστή θέση.



**ΣΥΣΤΑΣΗ:** Το ηλεκτρικά υποβοηθούμενο ποδήλατό σας πρέπει να συντηρείται κάθε 6 μήνες από επαγγελματία για να διασφαλίζεται ότι είναι σε καλή κατάσταση λειτουργίας και ασφαλές στη χρήση. Είναι ευθύνη του χρήστη να διασφαλίσει ότι όλα τα εξαρτήματα είναι σε καλή κατάσταση πριν από τη χρήση.

Επιλέξτε ένα ασφαλές μέρος μακριά από την κυκλοφορία για να εξοικειωθείτε με το νέο σας ποδήλατο. Η υποβοήθηση μπορεί να ενεργοποιηθεί με δύναμη, ελέγξτε ότι το τιμόνι σας είναι ίσιο και ότι η διαδρομή είναι καθαρή.

Βεβαιωθείτε ότι είστε καλά στην υγεία σας πριν ανεβείτε στο ποδήλατό σας.

Σε περίπτωση ασυνήθιστων καιρικών συνθηκών (βροχή, κρύο, νύχτα κ.λπ.), να είστε ιδιαίτερα προσεκτικοί και να προσαρμόζετε ανάλογα την ταχύτητα και τις αντιδράσεις σας.

Όταν μεταφέρετε το ποδήλατό σας έξω από το όχημά σας (σχάρα ποδηλάτου, σχάρα οροφής κ.λπ.), συνιστάται ανεπιφύλακτα να αφαιρείτε την μπαταρία και να την αποθηκεύετε σε εύκρατο μέρος.

Ο χρήστης πρέπει να συμμορφώνεται με τις απαιτήσεις των εθνικών κανονισμών όταν το ποδήλατο χρησιμοποιείται σε δημόσιους δρόμους (π.χ. φωτισμός και σηματοδότηση).



**ΠΡΟΕΙΔΟΠΟΙΗΣΗ:** Αναγνωρίζετε ότι είστε υπεύθυνοι για οποιαδήποτε απώλεια, τραυματισμό ή ζημιά που προκαλείται από τη μη τήρηση των παραπάνω οδηγιών και ότι αυτό θα ακυρώσει αυτόματα την εγγύηση.



[www.sharpconsumer.com/  
contact/](http://www.sharpconsumer.com/contact/)



[www.sharpconsumer.com/  
support/](http://www.sharpconsumer.com/support/)



[www.sharpconsumer.com/  
documents-of-conformity/](http://www.sharpconsumer.com/documents-of-conformity/)

## Δομή ηλεκτρικών ποδηλάτων με υποβοήθηση ισχύος

BK-ED03-EB components



1. Ελαστικό και αεροθάλαμος
2. Ζάντα τροχού
3. Ακτίνες
4. μπροστινή πλήμνη, QR
5. Πιρούνι
6. μπροστινό φρένο
7. Μπροστινό λασπωτήρα
8. Στέλεχος και τιμόνι
9. Κουδούνι
10. Πλαίσιο
11. Πεντάλ
12. Σετ βραχιόνων και αλυσίδων στροφάλου
13. Καλώδια φρένων, καλώδια γραναζιών, καλώδια οθόνης
14. Κλειδαριά καθίσματος
15. Στύλος καθίσματος
16. Σέλα
17. Αλυσίδα
18. Οθόνη LCD
19. Πίσω ντεραγιέρ
20. Μοτέρ πλήμνης
21. Ελεύθερος τροχός
22. Βάση στήριξης
23. Πίσω λασπωτήρα
24. Πίσω σχάρα
25. Μπαταρία
26. Χειρολαβές, μοχλοί αλλαγής ταχυτήτων, φρένων

---

## Πρώτη εκκίνηση και ρυθμίσεις

### Εγκατάσταση στοιχείων ασφαλείας

#### Φωτισμός

Σας παρέχεται φωτισμός, αποτελείται από δύο ανακλαστήρες (έναν λευκό που περιλαμβάνεται στον μπροστινό προβολέα και έναν κόκκινο στερεωμένο στο πίσω φτερό), έναν μπροστινό προβολέα, ένα πίσω φως, ανακλαστήρες τοποθετημένους ανάμεσα στις ακτίνες των τροχών.

Το σύστημα φωτισμού είναι ένα χαρακτηριστικό ασφαλείας του ποδηλάτου σας, πρέπει να υπάρχει στο ποδήλατό σας. Ελέγξτε ότι το σύστημα φωτισμού σας λειτουργεί σωστά πριν ξεκινήσετε.

#### Προβολέας με εξωτερική μπαταρία

Αφαιρέστε το διαφανές μέρος πάνω από τον προβολέα πατώντας την εγκοπή που βρίσκεται πίσω από τη θήκη. Μόλις αφαιρεθούν όλα τα εξαρτήματα, μπορείτε να αφαιρέσετε τις μπαταρίες και να τις αντικαταστήσετε τηρώντας την υποδεικνυόμενη πολικότητα. Αλλάξτε το διαφανές μέρος. Ενεργοποιήστε/απενεργοποιήστε τον προβολέα γυρίζοντας τον μικρό διακόπτη που βρίσκεται πάνω από τη λάμπα.

#### Πίσω φως με εξωτερική μπαταρία

Αφαιρέστε το διαφανές μέρος χρησιμοποιώντας ένα κατσαβίδι. Μόλις αφαιρεθούν όλα τα εξαρτήματα, μπορείτε να αφαιρέσετε τις μπαταρίες και να τις αντικαταστήσετε τηρώντας την υποδεικνυόμενη πολικότητα. Αντικαταστήστε το διαφανές μέρος. Ενεργοποιήστε/απενεργοποιήστε το πίσω φως γυρίζοντας τον μικρό διακόπτη που βρίσκεται στο πίσω μέρος της λάμπας. κουδούνι Ένα κουδούνι είναι τοποθετημένο στο τιμόνι σας. Θα σας επιτρέψει να ακουστείτε 50 μέτρα μακριά. Το κουδούνι είναι ένα χαρακτηριστικό ασφαλείας του ποδηλάτου σας, πρέπει να υπάρχει στο τιμόνι σας.

#### Φορώντας κράνος

Για ασφαλή χρήση, συνιστάται ανεπιφύλακτα η χρήση κράνους ποδηλάτου. Εγγυάται μείωση του τραύματος στο κεφάλι σε περίπτωση πτώσης και αυξάνει την ασφάλεια του χρήστη.



**ΠΡΟΕΙΔΟΠΟΙΗΣΗ:** Η χρήση κράνους είναι υποχρεωτική για παιδιά κάτω των 14 ετών ως οδηγοί ή επιβάτες.

Για περισσότερες πληροφορίες, ρωτήστε τον αντιπρόσωπό σας.

## Ρύθμιση σέλας και τιμονιού

Είναι σημαντικό να προσαρμόσετε τις ρυθμίσεις του ποδηλάτου σας στη μορφολογία σας.

### Αυχέννας

Ανοίξτε το σύστημα γρήγορης απελευθέρωσης (βλ. παράγραφο για τη μεθοδολογία χρήσης της γρήγορης απελευθέρωσης).

Όταν ρυθμίζετε τη σέλα στη χαμηλότερη θέση της, βεβαιωθείτε ότι δεν αγγίζει κανένα εξάρτημα του ποδηλάτου, όπως τη σχάρα αποσκευών. Ομοίως, προσέξτε να μην υπερβείτε το ελάχιστο σημάδι εισαγωγής σωλήνα καθίσματος. Αυτό το σημάδι εισαγωγής δεν πρέπει ποτέ να είναι ορατό όταν χρησιμοποιείτε το ποδήλατο.

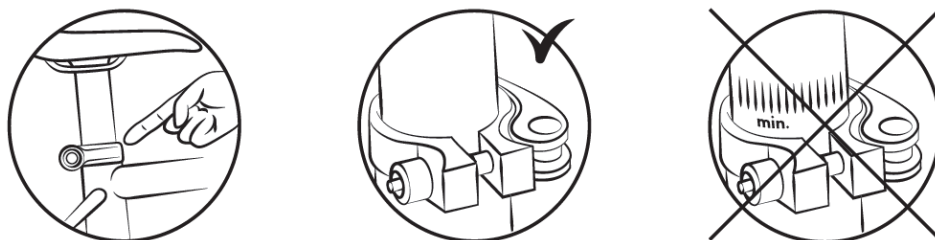

Για να ελέγξετε το σωστό ύψος της σέλας, καθίστε με τα πόδια τεντωμένα, με τη φτέρνα να ακουμπάει στο πεντάλ (εικ. Β). Όταν κάνετε πετάλι, το γόνατο θα είναι ελαφρώς λυγισμένο με το πόδι στη χαμηλή θέση (εικ. Α).

### Τιμόνι και στέλεχος

Το ποδήλατό σας είναι εξοπλισμένο με στέλεχος τιμονιού.

Για να ρυθμίσετε τη γωνία του τιμονιού, λειτουργήστε το μοχλό στο πλάι του στελέχους του τιμονιού τραβώντας τον προς την κατεύθυνση που υποδεικνύεται στον ίδιο τον μοχλό, έτσι ώστε να ανοίξει η βαλβίδα του στελέχους του τιμονιού.

Αυτό καθιστά δυνατή τη ρύθμιση της θέσης του τιμονιού και της γωνίας του στυλ.

Κλείστε το καπάκι για να ασφαλίσετε τις ρυθμίσεις που έχετε επιλέξει.

Η εσωτερική βίδα σας επιτρέπει να ρυθμίσετε την τάση σύσφιξης του στύλου του καθίσματος στο τιμόνι.

Βεβαιωθείτε ότι το τιμόνι είναι κάθετο στον μπροστινό τροχό.

Το ποδήλατο είναι εξοπλισμένο με στέλεχος. Το ύψος του στελέχους ρυθμίζεται αλλάζοντας τη θέση του στελέχους στον κεντρικό σωλήνα του πλαισίου.



Για να ρυθμίσετε το ύψος του στελέχους, χαλαρώστε τη βίδα σύσφιξης και σηκώστε το στέλεχος στο επιθυμητό ύψος.

Προσοχή:

Μην υπερβαίνετε το ελάχιστο σημείο αναφοράς εισαγωγής. Αυτό το σημείο αναφοράς δεν πρέπει ποτέ να είναι ορατό κατά την ποδηλασία.

Σφίξτε τη βίδα στο στέλεχος και βεβαιωθείτε ότι η θέση της δύναμης είναι σωστή.

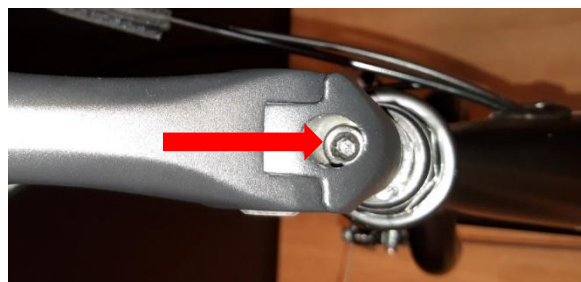

## Λάστιχα

Ελέγχετε τακτικά την πίεση των ελαστικών. Η οδήγηση με ελάχιστα ή υπερβολικά φουσκωμένα ελαστικά μπορεί να επηρεάσει την απόδοση, να προκαλέσει πρόωρη φθορά, να μειώσει την αυτονομία ή να αυξήσει τον κίνδυνο ατυχήματος.

Εάν είναι ορατή σημαντική φθορά ή εγκοπή σε ένα από τα ελαστικά, αντικαταστήστε το πριν οδηγήσετε το ποδήλατο. Ένα εύρος πίεσης υποδεικνύεται στο πλευρικό τοίχωμα του ελαστικού από τον κατασκευαστή και στον παρακάτω πίνακα. Η πίεση πρέπει να προσαρμόζεται ανάλογα με το βάρος του χρήστη.

Υπόδειγμα	Μέγεθος ποδηλάτου	Μέγεθος αεροθαλάμου	Μέγεθος ελαστικού	Πίεση	
				Ψι	Μπαρ
Πόλη	28"	700 X 40	700 X 40	Ελέγξτε την τιμή απευθείας στο ελαστικό	Ελέγξτε την τιμή απευθείας στο ελαστικό

## Μέθοδος για τον προσδιορισμό της ορθής ρύθμισης των μηχανισμών ταχείας απελευθέρωσης (σφιγκτήρας τροχού και καθίσματος)

Οι συσκευές γρήγορης απελευθέρωσης έχουν σχεδιαστεί για να λειτουργούν με το χέρι. Μην χρησιμοποιείτε ποτέ εργαλεία για να μπλοκάρετε ή να ξεμπλοκάρετε τον μηχανισμό για να μην τον καταστρέψετε.

Για να ρυθμίσετε τη δύναμη σύσφιξης του άξονα του τροχού, πρέπει να χρησιμοποιήσετε το παξιμάδι ρύθμισης και όχι το μοχλό ταχείας απελευθέρωσης. Εάν ο μοχλός μπορεί να μετακινηθεί με ελάχιστη πίεση του χεριού, δεν είναι αρκετά σφιχτός. Επομένως, είναι απαραίτητο να σφίξετε το παξιμάδι ρύθμισης.

Το σύστημα ταχείας απελευθέρωσης πρέπει να επισημαίνει τα σταγονίδια του πιρουνιού όταν είναι κλειστό στη θέση κλειδώματος.

Σε κάθε λειτουργία ρύθμισης, ελέγξτε ότι ο μπροστινός τροχός είναι σωστά κεντραρισμένος σε σχέση με το πιρούνι. Για να ρυθμίσετε, να κλείσετε και να ανοίξετε τους μηχανισμούς γρήγορης απελευθέρωσης, εφαρμόστε την ακόλουθη μέθοδο:

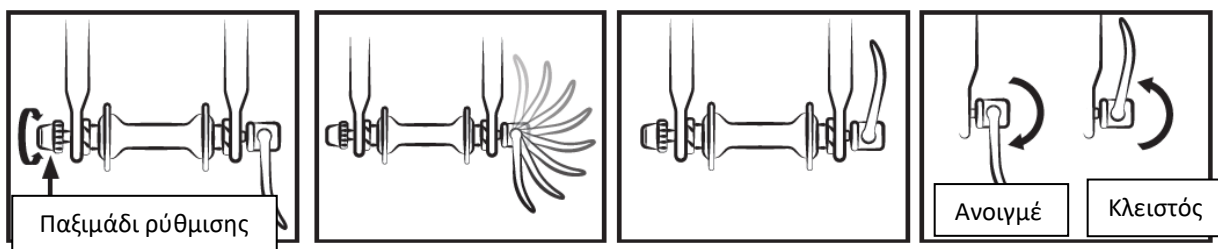

## Ρύθμιση των φρένων

Πριν από κάθε χρήση, ελέγξτε ότι τα μπροστινά και πίσω φρένα είναι σε άριστη κατάσταση λειτουργίας.

Η δεξιά λαβή ενεργοποιεί το πίσω φρένο σας. Η αριστερή λαβή ενεργοποιεί το μπροστινό φρένο. Συνιστάται να κατανέμετε τη δύναμη πέδησης κατά μέσο όρο 60/40 μεταξύ του μπροστινού και του πίσω μέρους. Ο μοχλός του φρένου δεν πρέπει να έρχεται σε επαφή με το τιμόνι και τα περιβλήματα δεν πρέπει να υπόκεινται σε τροχιές κλειστής γωνίας, έτσι ώστε τα καλώδια να γλιστρούν με την ελάχιστη τριβή. Τα κατεστραμμένα, φθαρμένα, σκουριασμένα καλώδια πρέπει να αλλάζονται αμέσως.

### ΠΡΟΕΙΔΟΠΟΙΗΣΕΙΣ:



- Σε περίπτωση βροχής ή βροχερού καιρού, οι αποστάσεις φρεναρίσματος επεκτείνονται. Συνιστάται να προβλέψετε το φρενάρισμα σε μια τέτοια κατάσταση.
- Στις στροφές και στο φρενάρισμα, το τιμόνι μπορεί να έχει αρνητική επίδραση στον χρόνο απόκρισης του ποδηλάτη.
- Μην αγγίζετε τα δισκόφρενα μετά από εντατική χρήση του συστήματος πέδησης του ηλεκτρικού σας ποδηλάτου με κίνδυνο να καείτε.

## Ρύθμιση των φρένων V

Τα τακάκια ασκούν πίεση απευθείας στις ζάντες των τροχών. Η ένταση της πίεσης ελέγχεται από ένα μοχλό που συνδέεται με το φρένο με ένα καλώδιο. Μη χρησιμοποιείτε τη μανέτα του φρένου όταν ο τροχός έχει αποσπαστεί από το πλαίσιο.

- Τοποθετήστε τους βραχίονες της δαγκάνας κάθετα και παράλληλα χρησιμοποιώντας τη σωστή τάση του καλωδίου. Αφού καθοριστεί η θέση του καλωδίου, σφίξτε το καλώδιο με την κατάλληλη βίδα.

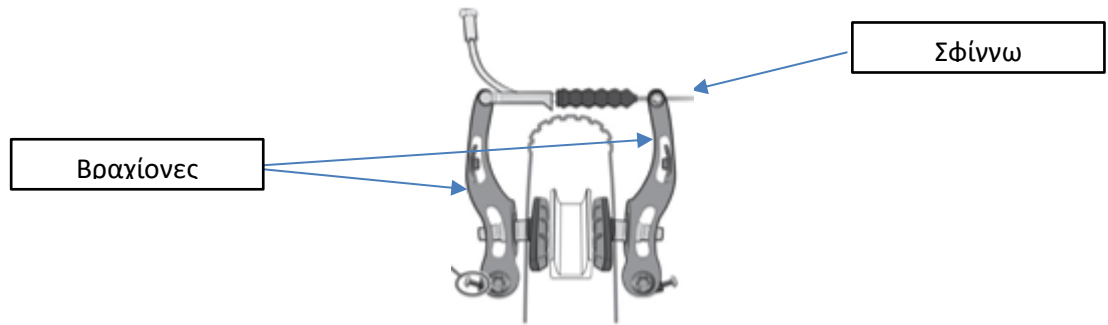

- Ευθυγραμμίστε το τακάκι με την πλευρά της στεφάνης του τροχού.

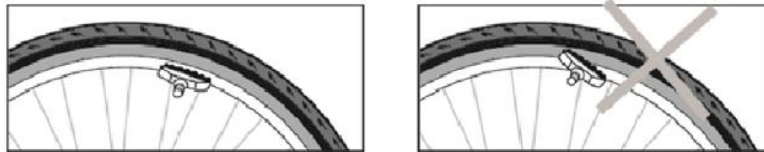

- Ρυθμίστε την απόσταση μεταξύ των τακακιών και της στεφάνης του τροχού, από 1 έως 3 mm, για καλύτερο φρέναρισμα.
- Μετακινήστε το πίσω μέρος του τακακιού ελαφρώς μακριά από τη στεφάνη του τροχού.

#### ΚΑΤΕΥΘΥΝΣΗ ΚΥΛΙΣΗΣ



- Ρυθμίστε τη συμμετρία της δαγκάνας, εξισορροπώντας τα ελατήρια επιστροφής της δεξιάς και της αριστερής δαγκάνας.

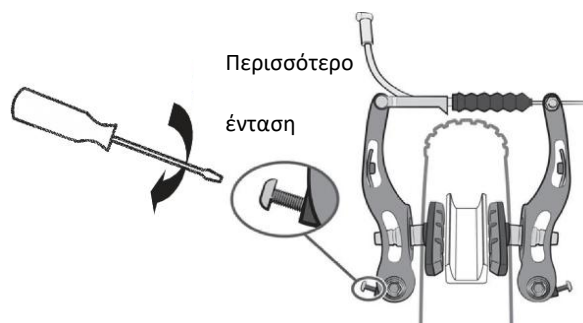

- Ένα σύστημα που αποτελείται από ένα παξιμάδι και ένα παξιμάδι ασφάλισης σάς επιτρέπει να ρυθμίζετε την τάση του καλωδίου και επομένως την ισχύ πέδησης, η οποία θα ποικίλλει με την πάροδο του χρόνου καθώς φθείρονται τα τακάκια των φρένων.

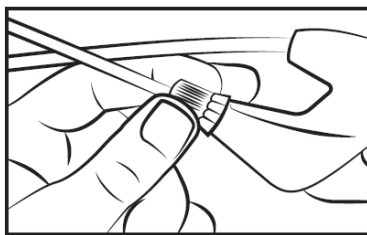

## Αλλαγή τακακιών φρένων

- Φρένο V

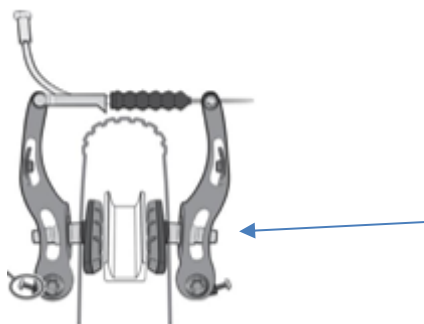

Ξεβιδώστε τα τακάκια χρησιμοποιώντας ένα εξαγωνικό κλειδί 5 mm.

Τοποθετήστε τα νέα μαξιλαράκια στη δαγκάνα προς τη σωστή κατεύθυνση.

Σφίξτε τα τακάκια, τηρώντας παράλληλα τη ρύθμιση.

### Φθορά των ζαντών των τροχών

Όπως κάθε άλλο εξάρτημα που υπόκειται σε φθορά, η ζάντα του τροχού πρέπει να ελέγχεται τακτικά. Η στεφάνη του τροχού μπορεί να εξασθενήσει και να σπάσει, με αποτέλεσμα να χάσετε τον έλεγχο και να πέσετε.



**ΠΡΟΕΙΔΟΠΟΙΗΣΗ:** Είναι πολύ σημαντικό να ελέγχετε τη φθορά των ζαντών των τροχών. Εάν το σημάδι γίνει αόρατο με ένα φρένο V, σημαίνει ότι η ζάντα του τροχού έχει φτάσει στη μέγιστη φθορά της για ασφαλή χρήση. Μια κατεστραμμένη ζάντα τροχού μπορεί να είναι πολύ επικίνδυνη και πρέπει να αντικατασταθεί. Ρυθμίστε τα τακάκια των φρένων για να διατηρήσετε απόσταση από 1 έως 1,5 mm με τη στεφάνη του τροχού.

## Ρύθμιση του συστήματος αλλαγής ταχυτήτων

Το ποδήλατό σας έχει πολλές χειροκίνητα εναλλάξιμες ταχύτητες με ένα σύστημα με πίσω εκτροχιαστή. Χρησιμοποιήστε τη δεξιά λαβή για να κάνετε την επιθυμητή αλλαγή.

Όσο υψηλότερη είναι η ένδειξη, τόσο πιο δύσκολο θα είναι το πετάλι και το αντίστροφο.

Προσοχή, μην κάνετε ποτέ πετάλι προς τα πίσω ενώ αλλάζετε ταχύτητες και μην πιέζετε ποτέ το μοχλό εντολών.

Για βέλτιστη χρήση του συστήματος αλλαγής ταχυτήτων, συνιστούμε να αποφεύγετε την αλλαγή ταχυτήτων εκτός από τις περιόδους βαριάς ποδηλασίας με πετάλι.



## Ρύθμιση των στάσεων

Η διαδρομή του εκτροχιαστή ρυθμίζεται χρησιμοποιώντας τις βίδες H και L.

Η βίδα L χρησιμοποιείται για τη ρύθμιση του επάνω στοπ (μεγάλη πλευρά γραναζιού).

Χαλαρώνοντας τη βίδα L, η αλυσίδα τοποθετείται πιο έξω από το μεγάλο γρανάζι.

Η βίδα H χρησιμοποιείται για τη ρύθμιση του κάτω στοπ (πλευρά μικρού πινιόν).

Χαλαρώνοντας τη βίδα H, η αλυσίδα τοποθετείται πιο έξω από το μικρό γρανάζι.

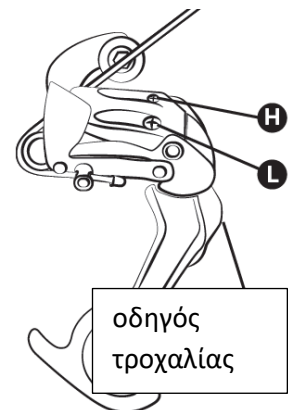

Αυτοί οι χειρισμοί πραγματοποιούνται με στροφή τετάρτου. Με κάθε ρύθμιση, πρέπει να επιτυγχάνετε τέλεια ευθυγράμμιση μεταξύ του οδοντωτού τροχού, της αλυσίδας και της τροχαλίας του πίσω εκτροχιαστή.

## Διάγραμμα οπίσθιου εκτροχιαστή

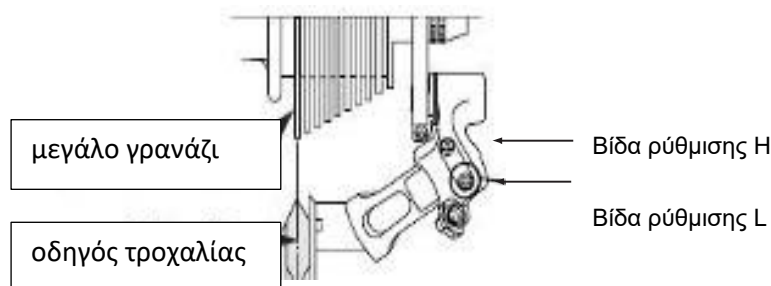

---

### **Ρύθμιση τάσης καλωδίου**

Για να ρυθμίσετε τη σωστή αλλαγή οδοντωτού τροχού, χρησιμοποιήστε το κουμπί που υπάρχει στον πίσω εκτροχιαστή ή τη λαβή. Αυτός ο τροχός σας επιτρέπει να ρυθμίσετε την τάση του καλωδίου του εκτροχιαστή και σας επιτρέπει να τοποθετήσετε σωστά τον εκτροχιαστή σύμφωνα με την επιλεγμένη ταχύτητα.

### **Ρύθμιση αλυσίδας**

Το ποδήλατό σας είναι εξοπλισμένο με εξωτερικό πίσω εκτροχιαστή, η αλυσίδα τεντώνεται αυτόματα.

Οι νέες αλυσίδες πωλούνται με πάρα πολλούς κρίκους, το πρώτο βήμα είναι να το μειώσετε στο σωστό μήκος. Η ασφαλέστερη μέθοδος είναι να μετρήσετε τον αριθμό των κρίκων στην παλιά αλυσίδα για να προσαρμόσετε τη νέα. Για να αποσυναρμολογήσετε την παλιά αλυσίδα, απλώς παρακάμψτε την (αφαιρέστε ένα πριτσίνι).

Μόλις αφαιρεθεί, πρέπει να τοποθετηθεί το νέο. Για να γίνει αυτό, πρέπει να περάσει γύρω από τον δακτύλιο αλυσίδας του στροφαλοφόρου και του πίσω πινιόν έτσι ώστε να δένει σωστά με τα άλλα στοιχεία του κιβωτίου ταχυτήτων. Για να κλείσετε την αλυσίδα, συνιστούμε να χρησιμοποιήσετε μια γρήγορη απελευθέρωση. Αυτό λειτουργεί ως θηλυκός σύνδεσμος που ταιριάζει ανάμεσα σε δύο αρσενικούς συνδέσμους. Στη συνέχεια, η γρήγορη απελευθέρωση θα διευκολύνει επίσης την αφαίρεση της αλυσίδας για καθαρισμό.

Για να ελέγξετε αν το μήκος της αλυσίδας είναι σωστό, πρέπει να τοποθετηθεί στο μικρό γρανάζι. Σε αυτή τη διαμόρφωση, η εικονική γραμμή που χαράσσεται μεταξύ της πλήμνης του πίσω τροχού και του άξονα της κάτω τροχαλίας του εκτροχιαστή πρέπει να είναι κατακόρυφη.

### **Αλλαγή πεντάλ**

Για να αλλάξετε τα πεντάλ σας, προσδιορίστε τα πεντάλ κοιτάζοντας το γράμμα που σημειώνεται στο πεντάλ. Το δεξί πεντάλ φέρει την ένδειξη "R" (Δεξιά) και το αριστερό πεντάλ "L" (Αριστερά). Γυρίστε το πεντάλ "R" δεξιόστροφα για να το στερεώσετε στον στρόφαλο. Γυρίστε το πεντάλ L αριστερόστροφα.

### **Τροχός και κινητήρας**

Μετά τον πρώτο μήνα χρήσης, συνιστάται να σφίξετε τις ακτίνες σας για να περιορίσετε την επίδραση της πρόσφυσης του κινητήρα στον πίσω τροχό σας. Κατά την εκκίνηση του κινητήρα, μπορεί να προκύψει ένας ελαφρύς θόρυβος. Αυτός ο θόρυβος είναι φυσιολογικός επειδή ο κινητήρας ξεκινά και βοηθά στο πετάλι. Αυτός ο θόρυβος μπορεί να γίνει πιο εμφανής όταν είναι πλήρως φορτωμένος.

### **Σχάρα αποσκευών**

Η σχάρα αποσκευών έχει σχεδιαστεί για να υποστηρίζει μέγιστο επιτρεπόμενο βάρος 25-27 kg. Μπορεί να τοποθετηθεί παιδικό κάθισμα. Χρησιμοποιήστε ένα σύστημα αγκύρωσης κατάλληλο για αυτόν τον τύπο πλαϊσίου (δεν διατίθεται ως αξεσουάρ).



**ΠΡΟΣΟΧΗ:** Η σχάρα οροφής δεν έχει σχεδιαστεί για να ρυμουλκεί ρυμουλκούμενο.

Για ασφάλεια, οι αποσκευές πρέπει να μεταφέρονται μόνο στη σχάρα οροφής. Προσοχή: Όταν η σχάρα είναι φορτωμένη, η συμπεριφορά του ποδηλάτου αλλάζει. Καταναίμετε το φορτίο των αποσκευών ομοιόμορφα και στις δύο πλευρές για να

ευνοούν τη σταθερότητα της μοτοσυκλέτας. Όλες οι αποσκευές πρέπει να στερεωθούν με ασφάλεια στη σχάρα πριν χρησιμοποιήσετε το ποδήλατο. Είναι σημαντικό να ελέγξετε ότι τίποτα δεν κρέμεται ή δεν κινδυνεύει να πιαστεί στον πίσω τροχό του ποδηλάτου. Μην τροποποιείτε τη σχάρα αποσκευών. Οποιαδήποτε τροποποίηση από τον χρήστη καθιστά άκυρες αυτές τις οδηγίες. Οι αποσκευές δεν πρέπει να κρύβουν τους ανακλαστήρες και τα φώτα του ποδηλάτου.

## Συνέντευξη

Το ποδήλατό σας απαιτεί τακτική συντήρηση για την ασφάλειά σας αλλά και για να αυξήσετε τη διάρκεια ζωής του. Είναι σημαντικό να ελέγχετε περιοδικά τα μηχανικά στοιχεία για να διασφαλίζετε, εάν είναι απαραίτητο, την αντικατάσταση φθαρμένων εξαρτημάτων ή εξαρτημάτων που παρουσιάζουν σημάδια φθοράς.

Κατά την αντικατάσταση εξαρτημάτων, είναι σημαντικό να χρησιμοποιείτε γνήσια ανταλλακτικά για να διατηρήσετε την απόδοση και την αξιοπιστία του ποδηλάτου. Βεβαιωθείτε ότι χρησιμοποιείτε κατάλληλα ανταλλακτικά για ελαστικά, σωλήνες, εξαρτήματα μετάδοσης και τα διάφορα εξαρτήματα του συστήματος πέδησης.

Είναι ευθύνη του χρήστη να χρησιμοποιεί ανταλλακτικά διαφορετικά από τα γνήσια ανταλλακτικά.



**ΠΡΟΕΙΔΟΠΟΙΗΣΕΙΣ:** Αφαιρείτε πάντα την μπαταρία πριν από οποιαδήποτε εργασία συντήρησης.

## Καθάρισμα

Για να αποφύγετε τη διάβρωση του ποδηλάτου, είναι απαραίτητο να ξεπλένετε τακτικά το ποδήλατό σας με γλυκό νερό, ειδικά εάν έχει εκτεθεί στον θαλασσινό αέρα.

Ο καθαρισμός πρέπει να γίνεται με σφουγγάρι, λεκάνη με ζεστό σαπουνόνερο και πίδακα νερού (χωρίς πίεση).



**ΣΥΣΤΑΣΗ :** Προσέξτε ιδιαίτερα να μην χρησιμοποιήσετε καθαριστικό με πίδακα νερού υψηλής πίεσης.

## Λίπανση

Η λίπανση είναι απαραίτητη στα διάφορα εξαρτήματα που βρίσκονται σε κίνηση προκειμένου να αποφευχθεί η διάβρωση. Λιπάνετε τακτικά την αλυσίδα, βουρτσίζετε τους οδοντωτούς τροχούς και τους δακτυλίους αλυσίδων, εισάγετε περιοδικά μερικές σταγόνες λαδιού στα περιβλήματα των καλωδίων του φρένου και του εκτροχιαστή.

Συνιστάται να ξεκινήσετε καθαρίζοντας και στεγνώνοντας τα στοιχεία που πρόκειται να λιπαίνονται.

Συνιστάται η χρήση ειδικού λαδιού για την αλυσίδα και τον εκτροχιαστή. Για τα άλλα εξαρτήματα πρέπει να χρησιμοποιείται γράσο.

## Τακτικοί έλεγχοι

Όσον αφορά το σφίξιμο των μπουλονιών: μοχλός, μανιβέλα, πεντάλ, στελέχη.

Οι ροπές σύσφιξης που πρέπει να εφαρμοστούν είναι οι εξής:

ΣΤΟΙΧΕΙΑ	ΣΥΝΙΣΤΩΜΕΝΗ ΡΟΠΗ (Nm)	ΕΙΔΙΚΕΣ ΚΑΤΕΥΘΥΝΤΗΡΙΕΣ ΓΡΑΜΜΕΣ
Πεντάλ σε βραχίονες στροφάλου	30 - 40	Λιπάνετε τα νήματα
Βραχίονας στροφάλου στο στήριγμα	30 - 40	Λιπάνετε τα νήματα
Σφίξιμο στελέχους/τιμονιού	9 - 10	
Σφίξιμο ακουστικών	14 - 15	
Μοχλός φρένου	14 - 15	Βίδα βύθισης (στέλεχος)
Δαγκάνες φρένων	6 - 8	
Έδρα	6 - 8	

Σφικκτήρας σύλου καθίσματος	18 - 20	
Τροχός	30	Γρήγορος σφικκτήρας

Άλλες ροπές σύσφιξης εξαρτώνται από το μέγεθος των παξιμαδιών: M4: 2,5 έως 4,0 Nm, M5: 4,0 έως 6,0 Nm, M6: 6,0 έως 7,5 Nm. Σφίξτε τις βίδες ομοιόμορφα με την απαιτούμενη ροπή στρέψης.

Ελέγχετε τακτικά τα ελαστικά και ειδικότερα την κατάσταση των δοντιών του πίσω ελαστικού: φθορά, κοψίματα, ρωγμές, τσιμπήματα. Αντικαταστήστε το ελαστικό εάν χρειάζεται. Ελέγξτε τις ζάντες και την απουσία υπερβολικής φθοράς, παραμορφώσεων, χτυπημάτων, ρωγμών...

### Αναθεωρήσεις

Για να διασφαλίσετε την ασφάλεια και να διατηρήσετε τα εξαρτήματα σε καλή κατάσταση λειτουργίας, θα πρέπει να ελέγχετε περιοδικά το ηλεκτρονικό σας ποδήλατο από τον αντιπρόσωπό σας. Επιπλέον, η συντήρηση του ποδηλάτου σας θα πρέπει να πραγματοποιείται τακτικά από εξειδικευμένο τεχνικό.

#### Πρώτο σέρβις: 1 μήνας ή 150 χλμ

- Επαλήθευση της σύσφιξης των στοιχείων: στρόφαλος, τροχός, στέλεχος, πεντάλ, τιμόνι, σφικκτήρας σέλας,
- Έλεγχος της λειτουργίας της ηλεκτρικής υποβοήθησης,
- Έλεγχος και ρύθμιση των φρένων,
- Τάση ή/και εκκεντρότητα τροχού.

#### Κάθε χρόνο ή 2000 χλμ.:

- Επαλήθευση των επιπέδων φθοράς (τακάκια φρένων, κιβώτιο ταχυτήτων, ελαστικά),
- Έλεγχος της λειτουργίας της ηλεκτρικής υποβοήθησης,
- Έλεγχος των ρουλεμάν (κάτω βραχίονας, τροχοί, τιμόνι, πεντάλ),
- Έλεγχος καλωδίων (φρένα, εκτροχιαστής),
- Έλεγχος φωτισμού,
- Τάση ή/και εκκεντρότητα τροχού.

#### Κάθε 3 χρόνια ή 6000 km:

- Αλλαγή κιβωτίου ταχυτήτων (αλυσίδα, ελεύθερος τροχός, δακτύλιος αλυσίδας),
- Έλεγχος της λειτουργίας της ηλεκτρικής υποβοήθησης,
- Αλλαγή ελαστικών,
- Έλεγχος φθοράς τροχού (ακτίνες, ζάντα),
- Τάση ακτίνων και/ή διόρθωση τροχού,
- Αλλαγή τακακιών ή τακακιών φρένων,

- Έλεγχος ηλεκτρικών λειτουργιών.

### Υποβοήθηση πεντάλ και μπαταρία

Ο χρήστης πρέπει να περιστρέψει τη μανιβέλα προς τα εμπρός για να επωφεληθεί από τη μηχανοκίνητη υποβοήθηση. Αυτή είναι μια σημαντική πτυχή ασφάλειας. Αυτό το ηλεκτρικό ποδήλατο παρέχει μηχανοκίνητη υποβοήθηση έως και ταχύτητα 25 km/h. Από εκεί και πέρα, ο κινητήρας θα σταματήσει. Μπορείτε να πάτε πιο γρήγορα, αλλά θα πρέπει να το κάνετε μόνοι σας χωρίς ηλεκτρική βοήθεια.

Ο κινητήρας δεν θα λειτουργήσει μέχρι να γυρίσετε τον στροφαλοφόρο μία πλήρη στροφή. Αυτή η δυνατότητα προστατεύει τον κινητήρα και τον ελεγκτή του και παρατείνει τη διάρκεια ζωής των ηλεκτρικών εξαρτημάτων.

### Υποβοήθηση πεντάλ

Για να ξεκινήσετε το ποδήλατο, ενεργοποιήστε τον κεντρικό διακόπτη στο πλάι της **μπαταρίας ON/OFF**

Οι υπόλοιπες ρυθμίσεις και πληροφορίες γίνονται απευθείας στην οθόνη που βρίσκεται στο τιμόνι.



**Σύσταση:** Κλείστε τον κεντρικό διακόπτη της μπαταρίας όταν δεν βρίσκεστε πλέον στη σέλα. Αυτό εξοικονομεί φόρτιση μπαταρίας.

### Οθόνη LCD

Η παρεχόμενη οθόνη μοιάζει με αυτό:

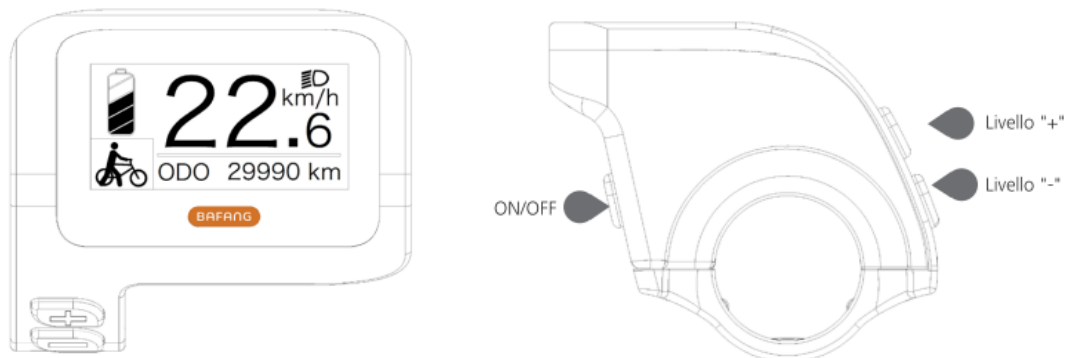

Η οθόνη LCD διαθέτει τρία κουμπιά, το πλήκτρο λειτουργίας/λειτουργίας , το κουμπί

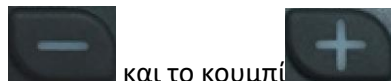

**Ένδειξη επιπέδου φόρτισης μπαταρίας:**

Υποδεικνύει την τρέχουσα τιμή του επιπέδου φόρτισης.

**Ένδειξη επιπέδου υποβοήθησης:**

Υποδεικνύει το τρέχον επίπεδο, από 0 έως 5. Εάν δεν εμφανίζεται αριθμός, σημαίνει ότι δεν υπάρχει ρεύμα. σημαίνει ότι η λειτουργία υποβοήθησης βάρδισης είναι ενεργή.

**Εμπρός/πίσω φώτα στην ένδειξη:**

Εμφανίζεται μόνο όταν οι προβολείς ή ο οπίσθιος φωτισμός είναι αναμμένοι.

**Υποδεικνύει την τρέχουσα μονάδα μέτρησης ταχύτητας:**

km/h ή MPH

**Πολυλειτουργική ένδειξη:**

Περιλαμβάνει μονή απόσταση TRIP, συνολική απόσταση ODO, μέγιστη ταχύτητα MAX, μέση ταχύτητα AVG, υπολειπόμενη απόσταση RANGE, ισχύς εξόδου POWER, θερμίδες Cal, χρόνο διαδρομής TIME. (Σημείωση: Αφού ενεργοποιηθεί η οθόνη, εντός δέκα δευτερολέπτων, εάν ανιχνεύσει το σήμα του αισθητήρα ροπής ή εάν ανιχνεύσει ότι είναι ο αισθητήρας ροπής, θα εμφανίσει την οθόνη θερμίδων, εάν ανιχνεύσει την απόσταση που απομένει, θα εμφανίσει την οθόνη RANGE ή δεν θα εμφανίσει τις δύο οθόνες).

- **Ενεργοποίηση/απενεργοποίηση οθόνης**

Πατήστε και κρατήστε πατημένο το πλήκτρο λειτουργίας, η οθόνη θα αρχίσει να λειτουργεί. Πατήστε και κρατήστε πατημένο το πλήκτρο λειτουργίας ξανά για να απενεργοποιήσετε τη συσκευή. Όταν είναι απενεργοποιημένη, η οθόνη δεν καταναλώνει ισχύ μπαταρίας επειδή το ρεύμα διαρροής είναι μικρότερο από 1uA.

- **Επιλέξτε το επίπεδο ηλεκτρικής υποβοήθησης**

Μετά την εκκίνηση, πατήστε σύντομα το πλήκτρο συν ή πλην για να αλλάξετε το επίπεδο υποβοήθησης για να αλλάξετε την ισχύ εξόδου του κινητήρα. Το επίπεδο 0 σημαίνει ότι δεν υπάρχει ηλεκτρική υποβοήθηση. Το επίπεδο 1 είναι το χαμηλότερο επίπεδο και το επίπεδο 5 είναι το υψηλότερο επίπεδο. Μετά την ενεργοποίηση της οθόνης, το προεπιλεγμένο επίπεδο είναι το επίπεδο 1.



- **Ενεργοποίηση του οπίσθιου φωτισμού της οθόνης, των μπροστινών και πίσω φώτων: \* Δεν διατίθεται σε αυτό το μοντέλο**

Ανάψτε το φως: Πατήστε και κρατήστε πατημένο το πλήκτρο "+" για να ενεργοποιήσετε τον οπίσθιο φωτισμό της οθόνης και των προβολέων, στην οθόνη θα εμφανιστεί το εικονίδιο του προβολέα. Σβήστε το φως: Πατήστε και κρατήστε πατημένο το πλήκτρο "+" ξανά για να απενεργοποιήσετε τον οπίσθιο φωτισμό της οθόνης και των προβολέων και το εικονίδιο του προβολέα θα εξαφανιστεί.

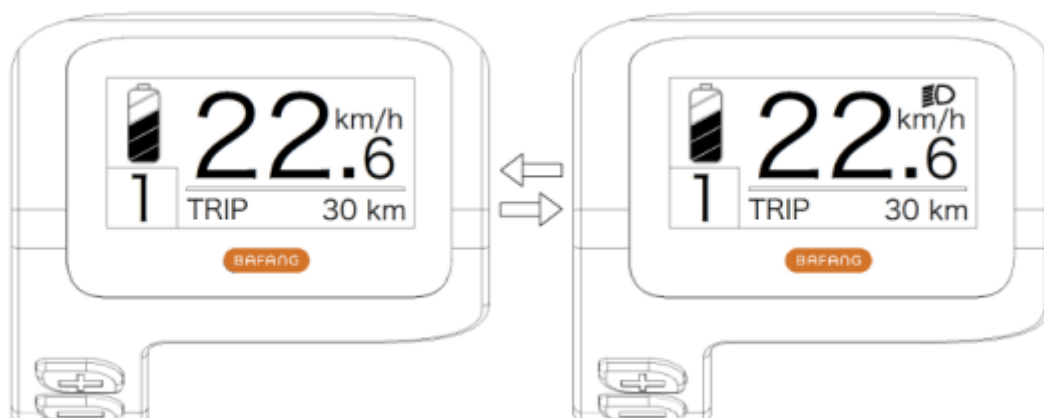

- **Η λειτουργία υποβοήθησης βάρδισης**

Πατήστε και κρατήστε πατημένο το πλήκτρο «-», στην οθόνη θα εμφανιστεί το εικονίδιο και το ποδήλατο θα μπει σε λειτουργία υποβοήθησης βάρδισης με ταχύτητα 6 χλμ./ώρα. Αφήστε το πλήκτρο "-", το εικονίδιο θα εξαφανιστεί από την οθόνη και το ποδήλατο θα τερματίσει τη λειτουργία υποβοήθησης βάρδισης.



- **Λειτουργικές ενδείξεις των διαφορετικών τρόπων λειτουργίας**

Το προεπιλεγμένο μενού είναι "TRIP" (μονή απόσταση) και μπορεί να αλλάξει εναλλάξ ως "TRIP" (μονή απόσταση) → "ODO" (συνολική απόσταση) → "MAX" (μέγιστη ταχύτητα) → "AVG" (μέση ταχύτητα) → "RANGE" (υπολειπόμενη απόσταση) → "CALORIES/CAL" (KCal) → "POWER" (ισχύς εξόδου) → "TIME" (χρόνος ταξιδιού) → "TRIP" (μονή απόσταση).

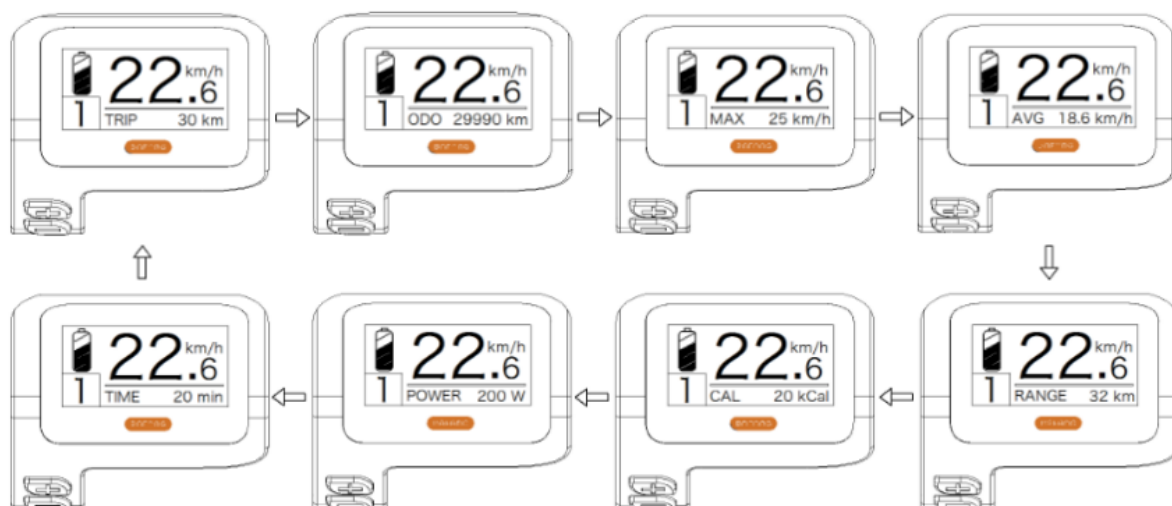

- **Ένδειξη κατάστασης φόρτισης μπαταρίας**

Εμφανίζει την κατάσταση φόρτισης της μπαταρίας σε μία έως πέντε γραμμές. Όταν δείχνει και τις πέντε γραμμές, σημαίνει ότι η μπαταρία έχει πλήρη χωρητικότητα. Εάν το σύμβολο της μπαταρίας αναβοσβήνει, σημαίνει ότι η μπαταρία πρέπει να φορτιστεί αμέσως.

Γραμμές μπαταρίας	φόρτισης	Κατάσταση χρέωσης	Εικονίδιο διαγράμματος
5		75%-100%	
4		50%-75%	
3		30%-50%	
2		10%-30%	
1		5%-10%	
ΧΑΜΗΛΟΣ		ΧΑΜΗΛΟ <5%	Αναλαμπή

- **ΡΥΘΜΙΣΗ ΛΕΙΤΟΥΡΓΙΑΣ**

Πατήστε παρατεταμένα τα πλήκτρα "+" & "-" ταυτόχρονα για να μπειτε στο μενού ("Ρύθμιση οθόνης", "Πληροφορίες", "ΕΞΟΔΟΣ").

Πατήστε το πλήκτρο "+" ή "-" για να επιλέξετε "Ρύθμιση οθόνης", "Πληροφορίες" ή "ΕΞΟΔΟΣ" και, στη συνέχεια, πατήστε σύντομα το πλήκτρο "power" για επιβεβαίωση.



Schermata impostazione funzioni

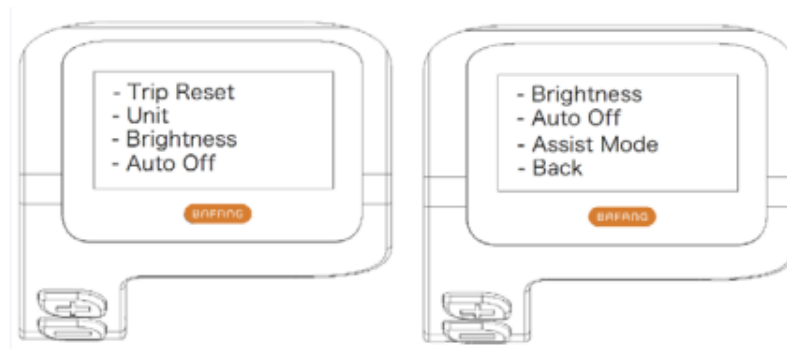

Schermata "Impostazione Display"

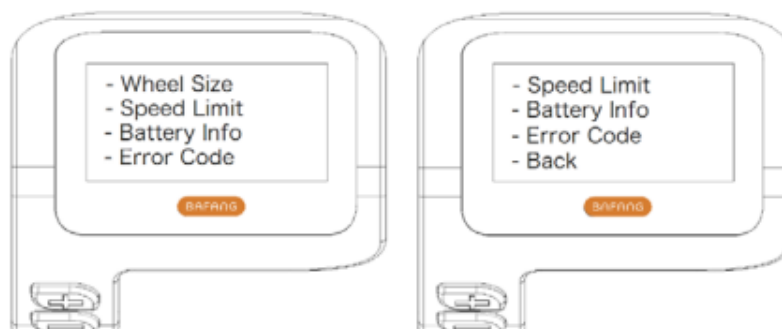

Schermata "Informazioni"

### Ρύθμιση οθόνης

- Μηδενίζει τα χιλιόμετρα μιας μεμονωμένης διαδρομής

---

Μπείτε στο μενού "Ρύθμιση οθόνης" και πατήστε σύντομα τα πλήκτρα "+" ή "-" για να επιλέξετε "TRIP Reset" και πατήστε σύντομα το πλήκτρο "power".

Στη συνέχεια, πατήστε σύντομα το πλήκτρο "+" ή "-" για να επιλέξετε "ΟΧΙ"/"ΝΑΙ" ("ΝΑΙ" σημαίνει επαναφορά, "ΟΧΙ" σημαίνει καμία επαναφορά).

Πατήστε σύντομα το πλήκτρο "power" για να αποθηκεύσετε τη ρύθμιση και να επιστρέψετε στην "Επαναφορά TRIP".

Πατήστε παρατεταμένα τα "+" & "-" ταυτόχρονα για αποθήκευση και επιστροφή στην κύρια οθόνη ή επιλέξτε "BACK"→"EXIT" για να επιστρέψετε στην κύρια οθόνη (σημείωση: μετά τη ρύθμιση, πατήστε παρατεταμένα τα "+" και "-" ταυτόχρονα σημαίνει αποθήκευση της ρύθμισης και επιστροφή στην κύρια οθόνη).

Όταν μηδενίζετε την απόσταση για μία διαδρομή, ο χρόνος διαδρομής, η μέση ταχύτητα και η μέγιστη ταχύτητα μηδενίζονται ταυτόχρονα.



- Εναλλαγή μονάδων μέτρησης μεταξύ Metric και Imperial

Μπείτε στο μενού "Ρύθμιση οθόνης" και πατήστε σύντομα τα πλήκτρα "+" ή "-" για να επιλέξετε "Μονάδα" και, στη συνέχεια, πατήστε σύντομα το πλήκτρο "power" για επιβεβαίωση.

Πατήστε σύντομα το πλήκτρο "+" ή "-" για να επιλέξετε "Metric" / "Imperial" και, στη συνέχεια, πατήστε σύντομα το πλήκτρο "power" για να αποθηκεύσετε τη ρύθμιση και να επιστρέψετε στη "Μονάδα".

Πατήστε παρατεταμένα τα πλήκτρα "+" & "-" ταυτόχρονα για έξοδο από την κύρια οθόνη ή επιλέξτε "BACK"→"EXIT" για έξοδο από την κύρια οθόνη. (Σημείωση: Εάν επιλέξετε μετρική, όλες οι πληροφορίες θα είναι μετρικές. Εάν επιλέξετε αυτοκρατορική, όλες οι πληροφορίες θα είναι αυτοκρατορικές.)

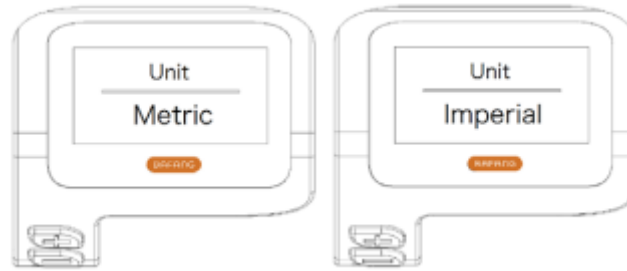

- Ρύθμιση οπίσθιου φωτισμού

Μπείτε στην οθόνη "Ρυθμίσεις οθόνης" και πατήστε σύντομα τα πλήκτρα "+" ή "-" για να επιλέξετε "Φωτεινότητα" και, στη συνέχεια, πατήστε σύντομα το πλήκτρο "power" για επιβεβαίωση.

Πατήστε σύντομα το πλήκτρο "+" ή "-" για να επιλέξετε "100%"/"75%"/"50%"/"30%"/"10%".

Μετά την επιλογή, πατήστε σύντομα το κουμπί "power" για να αποθηκεύσετε τη ρύθμιση και να επιστρέψετε στην οθόνη "Φωτεινότητα".

Πατήστε παρατεταμένα τα πλήκτρα "+" και "-" ταυτόχρονα για να επιστρέψετε στην κύρια οθόνη ή επιλέξτε "BACK" → "EXIT" για να επιστρέψετε στην κύρια οθόνη.

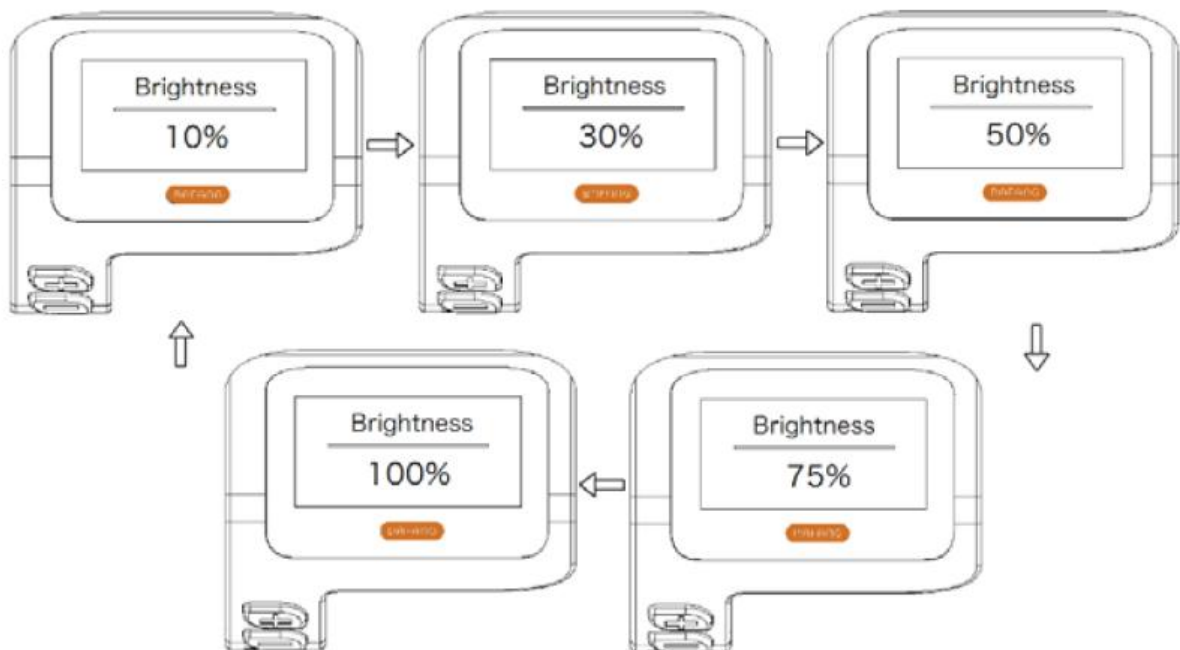

- Ρύθμιση του χρόνου «αυτόματης απενεργοποίησης».

Μπείτε στην οθόνη "Ρυθμίσεις οθόνης" και πατήστε σύντομα τα πλήκτρα "+" ή "-" για να επιλέξετε "Αυτόματη απενεργοποίηση" και, στη συνέχεια, πατήστε σύντομα το πλήκτρο "λειτουργίας" για να

επιβεβαιώστε την επιλογή σας. Πατήστε σύντομα το πλήκτρο "+" ή "-" για να επιλέξετε "OFF"/"9"/"8"/"7"/"6"/"5"/"4"/"3"/"2"/"1".

Μετά την επιλογή, πατήστε σύντομα το κουμπί "power" για να αποθηκεύσετε τη ρύθμιση και να επιστρέψετε στην οθόνη "Auto Off".

Πατήστε παρατεταμένα τα πλήκτρα "+" και "-" ταυτόχρονα για να επιστρέψετε στην κύρια οθόνη ή επιλέξτε "BACK" → "EXIT" για να επιστρέψετε στην κύρια οθόνη.



- Ρύθμιση λειτουργίας ηλεκτρικής υποβοήθησης

Μπείτε στην οθόνη "Ρύθμιση οθόνης" και πατήστε σύντομα τα πλήκτρα "+" ή "-" για να επιλέξετε "Assist Mode" και, στη συνέχεια, πατήστε σύντομα το πλήκτρο "power" για να επιβεβαιώσετε τη ρύθμιση. Μετά τη ρύθμιση, πατήστε σύντομα "+" ή "-" για να επιλέξετε "3"/"5"/"9" και, στη συνέχεια, πατήστε σύντομα το πλήκτρο "power" για να αποθηκεύσετε τη ρύθμιση και να επιστρέψετε στη λειτουργία "Assist". Πατήστε παρατεταμένα τα πλήκτρα "+" και "-" για να επιστρέψετε στην κύρια οθόνη ή επιλέξτε "BACK" → "EXIT" για να επιστρέψετε στην κύρια οθόνη.

Το προεπιλεγμένο επίπεδο προβολής είναι το επίπεδο 5.



## ΟΡΙΣΜΟΣ ΤΟΥ ΚΩΔΙΚΟΥ ΣΦΑΛΜΑΤΟΣ

Όταν εντοπιστεί σφάλμα, εμφανίζεται το εικονίδιο  . Θα εμφανιστεί ένας από τους παρακάτω κωδικούς σφάλματος.

Κωδικός σφάλματος	Ορισμός του σφάλματος	Λειτουργία επίλυσης σφαλμάτων
"07"	Προστασία υψηλής τάσης	Ελέγξτε την τάση της μπαταρίας
"08"	Βλάβη αισθητήρα Hall του κινητήρα στο εσωτερικό	Έλεγχος μονάδας κινητήρα
"10"	Η θερμοκρασία του ελεγκτή φτάνει τη μέγιστη τιμή προστασίας	Ελέγξτε το χειριστήριο
"12"	Ελαττωματικός αισθητήρας ρεύματος στο εσωτερικό του ρυθμιστή	Ελέγξτε το χειριστήριο
"13"	Ελαττωματικός αισθητήρας θερμοκρασίας στο εσωτερικό της μπαταρίας	Ελέγξτε την μπαταρία
"21"	Ταχύτητα τροχού αστοχίας ανίχνευσης αισθητήρα	Ελέγξτε τη θέση της ταχύτητας εγκατάστασης του αισθητήρα
"22"	Σφάλμα επικοινωνίας BMS	Αντικαταστήστε την μπαταρία
"30"	Σφάλμα επικοινωνίας	Ελέγξτε τη σύνδεση των ελεγκτών

---

## Μπαταρία

### Ανάγνωση του επιπέδου φόρτισης της μπαταρίας

Για να μάθετε το επίπεδο φόρτισης, πατήστε παρατεταμένα το κουμπί φόρτισης που βρίσκεται πάνω από την μπαταρία. Λάβετε υπόψη ότι η λυχνία LED φόρτισης παραμένει λειτουργική ακόμα και αν η μπαταρία είναι απενεργοποιημένη (δείτε παρακάτω).



Τα 4 LED ανάβουν για να υποδείξουν το αντίστοιχο επίπεδο φόρτισης.

ΟΘΟΝΗ

ΕΠΙΠΕΔΟ ΦΟΡΤΙΣΗΣ

<b>ΜΠΛΕ</b>	100%
<b>ΠΡΑΣΙΝΟ</b>	75%
<b>ΚΟΚΚΙΝΟ</b>	50%
<b>LED φλας</b>	< Το 25% χρειάζεται επαναφόρτιση

### Εγκατάσταση και χρήση της μπαταρίας

Το ηλεκτρονικό ποδήλατο έχει την μπαταρία που βρίσκεται στον κάτω σωλήνα του πλαισίου (η μπαταρία συνδέεται απευθείας με το κουτί του ελεγκτή που βρίσκεται κάτω από την μπαταρία).

Σηκώστε την μπαταρία πάνω από τον κάτω σωλήνα του πλαισίου, ευθυγραμμίστε τη θέση των ρυθμιστικών της μπαταρίας και, στη συνέχεια, τοποθετήστε το κουτί της μπαταρίας μέσα στην υποδοχή, βεβαιωθείτε ότι εφαρμόζει καλά και, στη συνέχεια, ασφαλίστε το καλά. Στερεώνοντας σταθερά την μπαταρία, χρησιμοποιήστε το κλειδί για να κλειδώσετε την μπαταρία με το ρυθμιστικό. (Εικ.3.1~3.3)

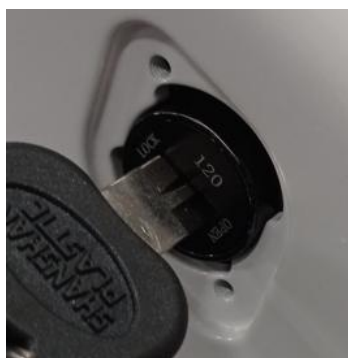
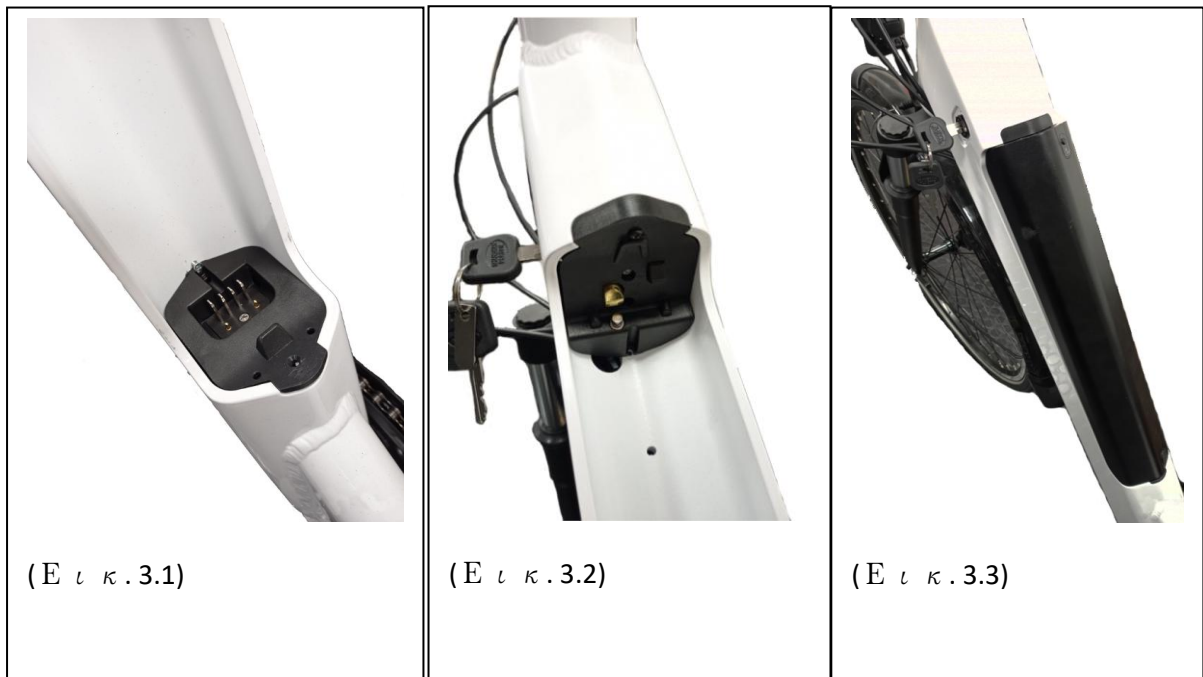

Από την αρχική θέση στις 12 η ώρα (όπου η μπαταρία είναι κλειδωμένη), τοποθετήστε το κλειδί στην κατάλληλη υποδοχή, πατήστε και γυρίστε το δεξιόστροφα στη θέση 6 η ώρα για να το ξεκλειδώσετε. Αντιστρέψτε την ίδια διαδικασία για να κλειδώσετε ξανά την μπαταρία.



**ΠΡΟΣΟΧΗ:** Φροντίστε να αφαιρέσετε το κλειδί και να το διατηρήσετε ασφαλές αφού αφαιρέσετε την μπαταρία από τη θήκη!

## Χρήση του φορτιστή

Πριν φορτίσετε την μπαταρία, διαβάστε το εγχειρίδιο χρήσης και το εγχειρίδιο του φορτιστή, εάν συνοδεύουν το ποδήλατό σας. Λάβετε επίσης υπόψη τα ακόλουθα σημεία σχετικά με το φορτιστή μπαταρίας:

- Ακολουθήστε τις οδηγίες στην ετικέτα του φορτιστή μπαταρίας.
- Μη χρησιμοποιείτε αυτόν τον φορτιστή κοντά σε εκρηκτικά αέρια ή διαβρωτικές ουσίες.
- Μην ανακινείτε τον φορτιστή, μην τον υποβάλλετε σε κραδασμούς και αποφύγετε τις πτώσεις.
- Προστατεύετε πάντα τον φορτιστή από τη βροχή και την υγρασία, για χρήση σε εσωτερικούς χώρους.
- Η ανοχή θερμοκρασίας αυτού του φορτιστή είναι μεταξύ 0 και +40°C.
- Απαγορεύεται η αποσυναρμολόγηση του φορτιστή, σε περίπτωση προβλήματος, αναθέστε τη συσκευή σε εξειδικευμένο επισκευαστή.
- Θα πρέπει να χρησιμοποιείτε μόνο τον φορτιστή που παρέχεται με το ηλεκτρονικό σας ποδήλατο για να αποφύγετε ζημιές. Σημειώστε ότι η μη συμμόρφωση με αυτόν τον περιορισμό θα ακυρώσει την εγγύηση.
- Κατά την επαναφόρτιση, η μπαταρία και ο φορτιστής πρέπει να βρίσκονται σε απόσταση 10 cm από τον τοίχο και σε ξηρό και αεριζόμενο μέρος. Μην τοποθετείτε τίποτα σε άμεση γειτνίαση με το φορτιστή κατά τη χρήση.
- Μην αγγίζετε το φορτιστή για πολλή ώρα κατά τη φόρτιση (κίνδυνος επιφανειακών εγκαυμάτων).
- Μην τοποθετείτε τον φορτιστή ασταθή.
- Μην καλύπτετε το φορτιστή για να αποφύγετε την υπερθέρμανση κατά τη φόρτιση.
- Μην βυθίζετε το προϊόν
- Αποφύγετε την επαφή με το νερό κατά τη φόρτιση της μπαταρίας. Μην αγγίζετε το φορτιστή με βρεγμένα χέρια.
- Μη χρησιμοποιείτε φορτιστή με κατεστραμμένο καλώδιο τροφοδοσίας ή βύσματα. Βεβαιωθείτε ότι το βύσμα του φορτιστή είναι σωστά συνδεδεμένο στο ρεύμα για φόρτιση.
- Μην βραχυκυκλώνετε τις ακίδες του φορτιστή χρησιμοποιώντας μεταλλικό αντικείμενο.
- Αποσυνδέστε το ρεύμα πριν συνδέσετε ή αποσυνδέσετε τις συνδέσεις της μπαταρίας.
- Αυτός ο φορτιστής έχει σχεδιαστεί για να φορτίζει μπαταρίες λιθίου, μην φορτίζετε λάθος τύπο μπαταρίας. Μην το χρησιμοποιείτε σε μη επαναφορτιζόμενη μπαταρία.
- Αυτή η συσκευή μπορεί να χρησιμοποιηθεί από παιδιά ηλικίας κάτω των 8 ετών και από άτομα με μειωμένες σωματικές, αισθητηριακές ή διανοητικές ικανότητες ή στερούνται εμπειρίας ή γνώσης, εάν (εάν) παρακολουθούνται σωστά ή εάν οι οδηγίες σχετικά με την ασφαλή χρήση της ασφάλειας της συσκευής έχουν καλοκαιρινά δεδομένα και εάν οι κίνδυνοι που προκύπτουν έχουν γίνει αντιληπτοί το καλοκαίρι. L ' παιδιά δεν πρέπει να μην παίζουν

---

με τη συσκευή . Ο καθαρισμός και η συντήρηση από τον χρήστη δεν πρέπει να γίνονται από παιδιά χωρίς παρακολούθηση.

- Θα πρέπει να παρακολουθείται Ο παιδιά Για βεβαιωθείτε ότι δεν παίζουν όχι με τη συσκευή .
- Να φυλάσσεται μακριά από παιδιά, αυτό το προϊόν δεν είναι παιχνίδι.
- Το εξωτερικό εύκαμπτο καλώδιο αυτού του προϊόντος δεν μπορεί να αντικατασταθεί. Σε περίπτωση ζημιάς στο καλώδιο, το προϊόν πρέπει να απορριφθεί.
- Στο τέλος της ζωής του, μεταφέρετε το προϊόν σε ένα κέντρο ανακύκλωσης. 

### Διαδικασία επαναφόρτισης

Εάν υπάρχει διαθέσιμη πρίζα κοντά στο ποδήλατό σας, μπορείτε να φορτίσετε την μπαταρία απευθείας στο ποδήλατο χωρίς να την αποσυνδέσετε. Η υποδοχή του φορτιστή καλύπτεται από ένα πλαστικό καπάκι, απλά πρέπει να το ανοίξετε για να φορτίσετε απευθείας την μπαταρία.

Η αφαίρεση της μπαταρίας μπορεί να είναι χρήσιμη σε μέρη που δεν μπορούν να χωρέσουν το ποδήλατό σας ή όταν δεν βρίσκεται κοντά σε πρίζα.



**ΣΥΣΤΑΣΗ:** Η φόρτιση της μπαταρίας πρέπει να γίνεται σε εσωτερικούς χώρους σε αεριζόμενο χώρο.

Φορτίστε την μπαταρία του ποδηλάτου σύμφωνα με την ακόλουθη διαδικασία:

- Η μπαταρία μπορεί να επαναφορτιστεί χρησιμοποιώντας μια τυπική πρίζα. Δεν είναι απαραίτητο να ενεργοποιήσετε τον διακόπτη του.
- Τοποθετήστε το βύσμα του φορτιστή στην μπαταρία και συνδέστε το καλώδιο τροφοδοσίας του φορτιστή σε μια κοντινή πρίζα.
- Κατά τη φόρτιση, η λυχνία LED στο φορτιστή θα είναι κόκκινη για να υποδείξει τη σωστή λειτουργία. Όταν γίνει πράσινο, σημαίνει ότι η μπαταρία είναι φορτισμένη.
- Για να ολοκληρώσετε τη φόρτιση, πρέπει να αποσυνδέσετε το φως τροφοδοσίας και, στη συνέχεια, το βύσμα που είναι συνδεδεμένο στην μπαταρία. Τέλος, κλείστε το καπάκι της πρίζας της μπαταρίας.

Αυτό το ηλεκτρονικό ποδήλατο είναι εξοπλισμένο με μπαταρία ιόντων λιθίου υψηλής ποιότητας. Οι μπαταρίες ιόντων λιθίου έχουν φόρτιση χωρίς μνήμη και μεγάλο εύρος ανοχής θερμοκρασίας από -10 έως +40°C.

Για να διασφαλίσετε τη μέγιστη διάρκεια ζωής της μπαταρίας και να την προστατέψετε από ζημιές, ακολουθήστε τις παρακάτω οδηγίες χρήσης και φροντίδας.

### Διάρκεια ζωής μπαταρίας

Αφού φορτίσετε την μπαταρία σας, καλό είναι να την αφήσετε να ξεκουραστεί για 20 έως 30 λεπτά πριν τη χρήση.

Η διάρκεια ζωής της μπαταρίας σας εξαρτάται από διάφορους παράγοντες χρήσης:

- Η επιλογή του τρόπου υποβοήθησης
- Βάρος χρήστη
- Το υψόμετρο του δρόμου
- Φούσκωμα ελαστικών
- Ο άνεμος
- Η προσπάθεια πετάλι που παρέχεται
- Εκκίνηση και συχνότητα στάσεων
- Η εξωτερική θερμοκρασία

### Προειδοποίηση, προφυλάξεις

Συνιστάται η επαναφόρτιση των μπαταριών σε τακτική βάση ή μετά από κάθε χρήση. Δεν υπάρχει εφέ μνήμης σε αυτές τις μπαταρίες. Για να μεγιστοποιήσετε τη διάρκεια ζωής της μπαταρίας σας, συνιστάται:

- Αποφύγετε τα ζεστά μέρη (ιδανική θερμοκρασία φόρτισης 20°C)
- Αφήστε την μπαταρία να κρυώσει 30 λεπτά μετά τη χρήση του ποδηλάτου

#### Προφυλάξεις κατά τη χρήση:



- Χρησιμοποιήστε την μπαταρία μόνο για αυτό το ποδήλατο.
- Χρησιμοποιείτε μόνο τον συγκεκριμένο φορτιστή που παραδίδεται για τη φόρτιση της μπαταρίας.
- Φορτίζετε την μπαταρία μόνο σε καλά αεριζόμενο χώρο.
- Μην εκθέτετε την μπαταρία σε θερμότητα και μην τη φορτίζετε σε άμεσο ηλιακό φως.
- Μην αποσυναρμολογείτε ή τροποποιείτε τη θήκη και την μπαταρία που είναι ενσωματωμένη στη θήκη.
- Μην συνδέετε τις συνδέσεις (+) και (-) της μπαταρίας με μεταλλικό αντικείμενο.
- Μην εκθέτετε την μπαταρία σε υγρά.
- Μη χρησιμοποιείτε κατεστραμμένη μπαταρία.
- Μην συνεχίσετε να φορτίζετε την μπαταρία εάν η φόρτιση δεν ολοκληρωθεί μετά τον θεωρητικό χρόνο φόρτισης.
- Μη χρησιμοποιείτε την μπαταρία εάν εκπέμπει μια ασυνήθιστη οσμή, θερμαίνεται ασυνήθιστα ή εάν κάτι φαίνεται μη φυσιολογικό.
- Μην αφήνετε την μπαταρία κοντά σε παιδιά.
- Επαναφορτίστε την μπαταρία σας πριν από παρατεταμένη αποθήκευση και εκτελέστε την ίδια λειτουργία μετά από αυτήν την αποθήκευση.

### Διάρκεια ζωής μπαταρίας



Οι μπαταρίες μπορεί να υποφέρουν από γήρανση της απόδοσης μετά από μεγάλο αριθμό φορτίσεων. Αυτό θα εξαρτηθεί από τις συνήθειες χρήσης του pedelec.

---

Πρέπει να αφήσετε τις χρησιμοποιημένες μπαταρίες σας στο κατάστημά σας ή σε εξειδικευμένα σημεία απόρριψης ανακύκλωσης. Πάνω απ' όλα, μην πετάτε την μπαταρία σας στο τέλος της ζωής της στο περιβάλλον.

### Συντήρηση μπαταρίας

Για να διασφαλίσετε τη μέγιστη διάρκεια ζωής της μπαταρίας και να την προστατέψετε από ζημιές, ακολουθήστε αυτές τις οδηγίες χρήσης και φροντίδας:

Όταν παρατηρήσετε ότι η φόρτιση πέφτει στο 10%, η μπαταρία πρέπει να επαναφορτιστεί γρήγορα.



**ΣΥΣΤΑΣΗ:** Εάν το ποδήλατο δεν χρησιμοποιείται συχνά για κάποιο χρονικό διάστημα, θα πρέπει να φορτίζεται πλήρως κάθε μήνα. Η θήκη της μπαταρίας πρέπει να φυλάσσεται σε ξηρό, προστατευμένο μέρος σε θερμοκρασία μεταξύ 5 και 35°C.

#### ΠΡΟΕΙΔΟΠΟΙΗΣΗ:



- Η διάρκεια ζωής της μπαταρίας μπορεί να μειωθεί με παρατεταμένη αποθήκευση χωρίς τακτική επαναφόρτιση, όπως αναφέρθηκε παραπάνω.
- Μη χρησιμοποιείτε μέταλλο για να συνδέσετε απευθείας δύο πόλους της μπαταρίας, κάτι που μπορεί να προκαλέσει βραχυκύκλωμα.
- Ποτέ μην τοποθετείτε την μπαταρία κοντά σε τζάκι ή οποιαδήποτε άλλη πηγή θερμότητας.
- Μην ανακινείτε την μπαταρία, μην την υποβάλλετε σε κραδασμούς και μην την ρίχνετε.
- Όταν αφαιρέσετε την μπαταρία από το ποδήλατο, κρατήστε την μακριά από παιδιά για να αποφύγετε ατυχήματα.
- Απαγορεύεται το άνοιγμα της μπαταρίας.

### Χρήση και συντήρηση του ηλεκτροκινητήρα

Τα ηλεκτρονικά μας ποδήλατα είναι προγραμματισμένα να ξεκινούν την ηλεκτρονική υποβοήθηση μετά από μισή στροφή του πεντάλ.

Μη χρησιμοποιείτε το ποδήλατο σε πλημμυρισμένα μέρη ή κατά τη διάρκεια καταιγίδων. Μην βυθίζετε ηλεκτρικά εξαρτήματα σε νερό για να αποφύγετε ζημιές.

Αποφύγετε τα χτυπήματα στον κινητήρα για να μην τον καταστρέψετε.

## Συντήρηση ελεγκτή

Είναι πολύ σημαντικό να φροντίζετε καλά τον ελεγκτή σύμφωνα με τις ακόλουθες οδηγίες:

- Προστατέψτε τον ελεγκτή από εισροή νερού και βύθιση.

**Σημείωση:** Εάν υποψιάζεστε ότι μπορεί να έχει εισέλθει νερό στη θήκη, απενεργοποιήστε αμέσως την μπαταρία και συνεχίστε χωρίς βοήθεια. Μπορείτε να το επανεκκινήσετε μόλις στεγνώσει το χειριστήριο.

- Μην ανακινείτε το χειριστήριο, μην το υποβάλλετε σε κραδασμούς και αποφύγετε την πτώση.



**ΠΡΟΕΙΔΟΠΟΙΗΣΗ:** Μην ανοίγετε το περίβλημα του ελεγκτή. Οποιαδήποτε προσπάθεια ανοίγματος του περιβλήματος του ελεγκτή, τροποποίησης ή προσαρμογής του θα ακυρώσει την εγγύηση. Ζητήστε από τον αντιπρόσωπό σας ή τον εξειδικευμένο επαγγελματία να πραγματοποιήσει επισκευές.

Οποιαδήποτε τροποποίηση των παραμέτρων του ηλεκτρικού συστήματος διαχείρισης, ιδίως η αλλαγή του ορίου ταχύτητας, απαγορεύεται αυστηρά και θα ακυρώσει την εγγύηση του ποδηλάτου σας.

## Κύριο φύλλο δεδομένων

Μέγιστο βάρος: Χρήστης + Φόρτιση + ποδήλατο		130 κιλά
Μέγιστη ταχύτητα με υποβοήθηση		25 χλμ/ώρα
Αυτονομία		Περίπου 40 έως 50 χλμ
Μηχανοκίνηση	Μέγιστη ισχύς	250 W – 32Nm
	Τάση	36V
	Μέγιστος θόρυβος κατά τη χρήση	< 70 dB
Μπαταρία	Δακτυλογραφώ	Λίθιο
	Τάση	36V
	Χωρητικότητα	10,4 Αχ
	Βάρος	2,4 κιλά
	Χρόνος φόρτισης	6-8 ώρες

	Αριθμός κύκλων (≥70% χωρητικότητα)	500 κύκλοι
Φορτιστής	Τάση εισόδου	100-240B
	Τάση εξόδου	36V
Συνολικό βάρος του ποδηλάτου		24.6 kg
Διαστάσεις ποδηλάτου		28"
Μέγεθος ελαστικών / τροχός		700x40
Μέγεθος χρήστη		165 - 190

## Μετά την πώληση

### Φορέστε μέρος

Τα διαφορετικά στοιχεία φθοράς είναι τυπικά στοιχεία. Αντικαθιστάτε πάντα τα φθαρμένα εξαρτήματα ή/και τα εξαρτήματα που πρόκειται να αντικατασταθούν με πανομοιότυπα εξαρτήματα που πωλούνται στην αγορά ή από τον αντιπρόσωπό σας.

### Βασική αντιμετώπιση προβλημάτων

Μην επιχειρήσετε να αποκτήσετε πρόσβαση ή να επισκευάσετε μόνοι σας οποιοδήποτε ηλεκτρικό εξάρτημα. Επικοινωνήστε με τον πλησιέστερο σε εσάς ειδικό για συντήρηση από εξειδικευμένο άτομο.

Οι παρακάτω πληροφορίες είναι για επεξηγηματικούς σκοπούς και όχι για οδηγίες που βοηθούν τον χρήστη στις επισκευές. Οποιαδήποτε διαδικασία αντιμετώπισης προβλημάτων αναφέρεται θα πρέπει να εκτελείται από εξειδικευμένο επαγγελματία που γνωρίζει θέματα ασφάλειας και είναι εξοικειωμένος με την ηλεκτρική συντήρηση.

Περιγραφή του προβλήματος	Πιθανές αιτίες	Ψήφισμα
---------------------------	----------------	---------

<p>Μετά την ενεργοποίηση της μπαταρίας, ο κινητήρας δεν βοηθά στο πετάλι.</p>	<ol style="list-style-type: none"> <li>1) το καλώδιο του κινητήρα (αδιάβροχος σύνδεσμος σύνδεσης) δεν έχει συνδεθεί σωστά</li> <li>2) η μανέτα του φρένου δεν επέστρεψε σωστά στην κανονική θέση, αναγκάζοντας τον διακόπτη να απενεργοποιηθεί</li> <li>3) η ασφάλεια της μπαταρίας έχει καεί</li> <li>4) ο αισθητήρας ταχύτητας είναι πολύ μακριά από τον μαγνητικό δίσκο στον άξονα BB</li> <li>5) Η σύνδεση μεταξύ του αισθητήρα και του ελεγκτή δεν έχει δημιουργηθεί ή έχει κακή επαφή.</li> </ol>	<p>Πρώτα, ελέγξτε ότι η μπαταρία είναι φορτισμένη. Εάν όχι, φορτώστε το ξανά.</p> <ol style="list-style-type: none"> <li>1) ελέγξτε ότι η σύνδεση είναι καλά εδραιωμένη, χωρίς κανένα παιχνίδι</li> <li>2) επαναφέρετε τη μανέτα του φρένου στην κανονική της θέση προσεκτικά χωρίς να φρενάρετε</li> <li>3) Ανοίξτε το επάνω μέρος της μπαταρίας και ελέγξτε την κατάσταση της ασφάλειας. Εάν φουσκώσει, επικοινωνήστε με τον εξουσιοδοτημένο πωλητή ή τον επαγγελματία σας για αντικατάσταση.</li> <li>4) Ρυθμίστε την απόσταση μεταξύ του αισθητήρα και της μαγνητικής ταινίας ώστε να μην είναι μεγαλύτερη από 3 mm</li> <li>5) Βεβαιωθείτε ότι ο ελεγκτής και ο αισθητήρας είναι καλά συνδεδεμένοι.</li> </ol>
<p>Η διάρκεια ζωής της μπαταρίας μειώνεται (Σημείωση: Η απόδοση της μπαταρίας επηρεάζεται άμεσα από το βάρος του χρήστη, τις αποσκευές, την ισχύ του ανέμου, τον τύπο του δρόμου, το συνεχές φρενάρισμα).</p>	<ol style="list-style-type: none"> <li>1) ο χρόνος επαναφόρτωσης δεν είναι αρκετός</li> <li>2) η θερμοκρασία περιβάλλοντος είναι πολύ χαμηλή και επηρεάζει τη λειτουργία της μπαταρίας</li> <li>3) Συχνοί λόφοι ή αντίθετοι άνεμοι καθώς και κακές οδικές συνθήκες</li> <li>4) η πίεση των ελαστικών δεν είναι επαρκής (φουσκώστε τα ξανά)</li> <li>5) συχνές διακοπές λειτουργίας και επανεκκινήσεις</li> <li>6) Η μπαταρία έχει αποθηκευτεί χωρίς επαναφόρτιση για μεγάλο χρονικό διάστημα.</li> </ol>	<ol style="list-style-type: none"> <li>1) Επαναφορτίστε την μπαταρία ακολουθώντας τις οδηγίες (Κεφάλαιο 7.3)</li> <li>2) Το χειμώνα ή σε θερμοκρασία κάτω από 0°C, η μπαταρία σας πρέπει να διατηρείται σε εσωτερικό χώρο</li> <li>3) Αυτή είναι μια φυσιολογική αιτία και το πρόβλημα θα επιλυθεί καθώς βελτιώνονται οι συνθήκες</li> <li>4) φουσκώστε τα ελαστικά σε πίεση 3,1 bar</li> <li>5) Το πρόβλημα θα επιλυθεί με τη βελτίωση των καταστάσεων χρήσης</li> <li>6) Πραγματοποιήστε τακτική επαναφόρτιση σύμφωνα με το εγχειρίδιο οδηγιών. Εάν αυτό δεν λύσει το πρόβλημα, επικοινωνήστε με τον αντιπρόσωπό σας ή τον εξειδικευμένο επαγγελματία.</li> </ol>
<p>Αφού συνδέσετε το φορτιστή, οι λυχνίες LED φόρτισης δεν ανάβουν.</p>	<ol style="list-style-type: none"> <li>1) Πρόβλημα με την πρίζα</li> <li>2) κακή επαφή μεταξύ της πρίζας εισόδου του φορτιστή και της πρίζας</li> <li>3) η θερμοκρασία είναι πολύ χαμηλή.</li> </ol>	<ol style="list-style-type: none"> <li>1) Επιθεωρήστε και επισκευάστε την πρίζα</li> <li>2) Επιθεωρήστε και τοποθετήστε πλήρως το βύσμα</li> <li>3) Φόρτιση σε εσωτερικούς χώρους. Εάν οι παραπάνω λύσεις δεν έχουν αποτέλεσμα, επικοινωνήστε με τον αντιπρόσωπό σας ή εξειδικευμένο επαγγελματία.</li> </ol>
<p>Μετά τη φόρτιση για περισσότερες από 4/5 ώρες, η ενδεικτική λυχνία LED φόρτισης εξακολουθεί να είναι κόκκινη (Σημείωση: Είναι πολύ σημαντικό να επαναφορτίσετε την μπαταρία ακολουθώντας τις οδηγίες για να</p>	<ol style="list-style-type: none"> <li>1) η θερμοκρασία περιβάλλοντος είναι 40°C ή περισσότερο</li> <li>2) η θερμοκρασία περιβάλλοντος είναι 0°C ή μικρότερη</li> <li>3) το ποδήλατο δεν επαναφορτίστηκε μετά τη χρήση, γεγονός που υπερέβαλε την εκφόρτιση</li> </ol>	<ol style="list-style-type: none"> <li>1) Φορτίστε την μπαταρία σε θερμοκρασία κάτω των 40°C και σύμφωνα με τις οδηγίες</li> <li>2) επαναφορτίστε την μπαταρία σε εσωτερικό χώρο και σύμφωνα με τις οδηγίες</li> </ol>

αποφύγετε την καταστροφή του εξοπλισμού).	4) Η τάση εξόδου είναι πολύ χαμηλή για να μπορεί να επαναφορτιστεί η μπαταρία.	3) Συντηρήστε σωστά την μπαταρία για να αποφύγετε την υπερβολική αποφόρτιση 4) Μην εκτελείτε επαναφόρτιση με τάση χαμηλότερη από 100V. Εάν οι παραπάνω λύσεις δεν έχουν αποτέλεσμα, επικοινωνήστε με τον αντιπρόσωπό σας ή εξειδικευμένο επαγγελματία.
<u>Οθόνη LCD:</u>  Η ταχύτητα δεν εμφανίζεται στην οθόνη LCD.	Η μαγνητική σφαίρα στην ακτίνα του τροχού είναι πολύ μακριά από τον αισθητήρα (προσαρτημένη στο πίσω μέρος του πλαισίου ή στο μπροστινό πιρούνι), γεγονός που εμποδίζει τον αισθητήρα να λάβει το σήμα όταν ο τροχός περιστρέφεται.	Ελέγξτε την απόσταση μεταξύ της μαγνητικής σφαίρας και του αισθητήρα και βεβαιωθείτε ότι δεν υπερβαίνει τα 5 mm.

#### Αντιμετώπιση προβλημάτων φορτιστή:

- Η κόκκινη λυχνία δεν λειτουργεί κατά τη φόρτιση: ελέγξτε ότι οι σύνδεσμοι είναι σωστά συνδεδεμένοι. Ελέγξτε εάν η κανονική τάση έχει περάσει αμέσως, εάν ναι, ελέγξτε την επισκευή του φορτιστή. Εάν τα παραπάνω είναι σωστά, η μπαταρία είναι σίγουρα ελαττωματική.
- Η κόκκινη λυχνία δεν γίνεται πράσινη: απενεργοποιήστε την τροφοδοσία, μετά από 5 δευτερόλεπτα στη συνέχεια συνδέστε την τροφοδοσία εναλλασσόμενου ρεύματος, μπορεί να συνεχίσει να φορτίζει. Η μπαταρία δεν μπορεί πλέον να φορτιστεί, η μπαταρία είναι σίγουρα ελαττωματική.
- Η κόκκινη λυχνία γίνεται αμέσως πράσινη: ελέγξτε ότι η μπαταρία είναι πλήρως φορτισμένη. Εάν όχι, η μπαταρία ή ο φορτιστής είναι ελαττωματικοί.



Vertaling van de oorspronkelijke kennisgeving

Het doel van deze handleiding is om je de informatie te geven die nodig is voor het juiste gebruik, afstellen en onderhoud van je fiets.

Neem alstublieft de tijd om deze instructies zorgvuldig te lezen voordat u rijdt en bewaar ze voor de levensduur van de fiets. Ze bevatten belangrijke veiligheids- en onderhoudsinstructies.

Het is de verantwoordelijkheid van de gebruiker om deze handleiding te lezen voordat het product wordt gebruikt.

Het niet opvolgen van deze instructies brengt het risico bloot aan onjuist gebruik van je fiets, voortijdige slijtage van bepaalde onderdelen die kunnen leiden tot een val en/of een ongeluk.

Indien een origineel onderdeel binnen de garantieperiode defect blijkt te zijn in het vakmanschap, beloven wij het te vervangen. De garantieperiode voor e-bikes is als volgt:

- frames en vorken: 2 jaar
- Elektrische onderdelen: 2 jaar met goed onderhoud en onderhoud
- Alle andere componenten: 2 jaar met de juiste verzorging en onderhoud

Wat betreft de batterij, deze is 6 maanden gewaarborgd tegen fabricagefouten op de verbruiksartikelen (cellen) en 24 maanden op elektrische stukken, mits de instructies voor gebruik en opslag hieronder worden nageleefd:

- ✓ Verbind niet de positieve pool direct met de pool van deze accu;
- ✓ Plaats geen batterij op een plek met hoge temperatuur, in een blootgestelde omgeving in of nabij de zon van vuur;
- ✓ Plaats de batterij niet in een vochtige omgeving of ondergedompeld in een vloeistof;
- ✓ Haal het accupakket niet uit elkaar zonder begeleiding van een technicus;
- ✓ Bewaar de batterij in een droge en gematigde omgeving. De batterij de hele maand opladen;
- ✓ Laad deze accu exclusief met oplader, vergezeld van je motor.
- ✓ Meld je gebruikte batterij bij het huis van je reseller.

Deze garantie omvat geen arbeids- of transportkosten. Het bedrijf aanvaardt geen aansprakelijkheid voor gevolgschade of bijzondere schade. Deze garantie geldt alleen voor de oorspronkelijke winkeloper met een aankoopbewijs dat elke claim bevestigt. Deze garantie geldt alleen bij defecte onderdelen en dekt niet de gevolgen van normaal gebruik, huur, professioneel gebruik of schade veroorzaakt door ongevallen, misbruik, overmatige belasting, nalatigheid, onjuiste montage, onjuist onderhoud of toevoegingsobjecten die niet overeenkomen met normaal gebruik van de fiets.

Geen enkele fiets is onvernietigbaar en er kan geen claim worden geaccepteerd voor schade veroorzaakt door onjuist gebruik, huur, professioneel gebruik, gebruik in wedstrijden, stunts,

---

rampsprongen, sprongen of soortgelijke activiteiten. Klachten moeten bij de dealer worden ingediend. Je wettelijke rechten worden niet aangetast.

Het bedrijf behoudt zich het recht voor om details zonder voorafgaande kennisgeving te wijzigen of te corrigeren. Alle informatie en details in deze handleiding zijn correct op het moment van drukken.

Het is hem verboden om de handleiding die bij de motor wordt geleverd aan te passen of te knoeien.

De motor is gecertificeerd volgens de normen van de geldende wet.

Het is absoluut verboden om de parameters en specificaties van de gemonteerde elektrische/mechanische componenten en standaardfuncties van de motorfiets te wijzigen, omdat dit de juiste werking van het voertuig en de veiligheid van de gebruiker zelf zou ondermijnen.

Mocht dit gebeuren, dan is de gebruiker volledig verantwoordelijk voor alles wat met shaming te maken heeft.

## **Gebruiksvoorwaarden van deze elektrisch ondersteunde fiets**

Deze elektrisch ondersteunde fiets is ontworpen voor stedelijk en peri-urban gebruik; je kunt je door de stad bewegen, op de weg of op een verharde ondergrond waar de banden altijd de grond raken. Hij is uitgerust met elektrische trapondersteuning die al je dagelijkse ritten makkelijker maakt, om verder en langer te gaan. Je elektrische fiets is een volwassen fiets, voor mensen ouder dan 14 jaar. In het geval dat een kind de fiets gebruikt, ligt de verantwoordelijkheid bij de ouders en moet ervoor zorgen dat de gebruiker de fiets veilig kan gebruiken.

Je fiets is niet bedoeld voor gebruik op onverharde of ruw terrein. Het is niet ontworpen voor 'all-terrain' gebruik, noch voor competitie. Het niet naleven van deze praktijk kan leiden tot een val of een ongeluk en kan de staat van uw elektrische fiets voortijdig en mogelijk onherstelbaar verslechteren.

Je e-bike is geen brommer. Het doel van de ondersteuning is om een aanvulling te bieden op het trappen. Op het moment dat je begint te trappen, slaat de motor aan en helpt je bij de inspanning. De ondersteuning varieert afhankelijk van de snelheid van de motor, hoog bij het starten, minder aanhoudend bij het lanceren en verdwijnt zodra de motor 25 km/u bereikt. De hulp wordt afgesloten zodra een van de twee remhendels wordt geactiveerd of de snelheid hoger is dan 25 km/u. Dit zal automatisch hervatten onder de 23 km/u bij het trappen.

Het moet correct worden onderhouden volgens de instructies in deze handleiding.



**WAARSCHUWING:** Net als elk mechanisch onderdeel is een fiets blootgesteld aan hoge belasting en slijtage. Verschillende materialen en componenten kunnen verschillend reageren op slijtage of vermoeidheid. Als de verwachte levensduur van een onderdeel is overschreden, kan het plotseling breken, met het risico op letsel voor de fietser. Scheuren, krassen en verkleuringen in gebieden met hoge spanning geven aan dat het onderdeel zijn levensduur heeft overschreden en vervangen moet worden.

---

## Aanbeveling: Veilig en betrouwbaar gebruik

Controleer voordat je je e-bike in goede staat is. Controleer vooral de volgende punten:

- De positie moet comfortabel zijn
- Moeren, schroeven, klemhendels, onderdelen klemmen
- De remmen werken nog steeds
- De stuur is goed zonder te veel speling, het stuur zit correct vast aan de stuurpen
- De wielen zijn vrij en de lagers zijn correct afgesteld
- De wielen zijn goed vastgedraaid en bevestigd aan het frame/de vork
- De banden zijn in goede staat en de druk is goed.
- De staat van de velgen
- De pedalen zijn stevig bevestigd aan de krukasset
- De werking van de transmissie
- De reflectoren zitten op de juiste positie.



**AANBEVELING:** Uw elektrisch ondersteunde fiets moet elke 6 maanden door een professional worden onderhouden om te garanderen dat hij goed werkt en veilig in gebruik is. Het is de verantwoordelijkheid van de gebruiker om ervoor te zorgen dat alle componenten in goede staat zijn voordat ze worden gebruikt.

Kies een veilige plek weg van het verkeer om vertrouwd te raken met je nieuwe fiets. De assistentie kan met kracht worden geactiveerd, controleer of je stuur recht is en dat het pad vrij is.

Zorg dat je in goede gezondheid bent voordat je op je fiets stapt.

Bij ongebruikelijke weersomstandigheden (regen, kou, nacht, enz.) moet je extra waakzaam zijn en je snelheid en reacties daarop aanpassen.

Wanneer je je fiets buiten je voertuig vervoert (fietsdrager, dakdrager, enz.), wordt sterk aanbevolen om de accu te verwijderen en op een gematigde plek te bewaren.

De gebruiker moet voldoen aan de eisen van nationale regelgeving wanneer de fiets op openbare wegen wordt gebruikt (bijvoorbeeld verlichting en signalering).



**WAARSCHUWING:** U erkent dat u verantwoordelijk bent voor elk verlies, letsel of schade veroorzaakt door het niet opvolgen van bovenstaande instructies en dat dit automatisch de garantie verliest.



[www.sharpconsumer.com/  
contact/](http://www.sharpconsumer.com/contact/)



[www.sharpconsumer.com/  
support/](http://www.sharpconsumer.com/support/)



[www.sharpconsumer.com/  
documents-of-conformity/](http://www.sharpconsumer.com/documents-of-conformity/)

## Structuur van de kracht - elektrische fietsen met ondersteuning

BK-ED04-EB-componenten



- |   |  |
|---|--|
| 1. Band en buis                                 | 14. Stoelvergrendeling                         |
| 2. Wielvelg                                     | 15. Zadelpen                                   |
| 3. Spaaken                                      | 16. Zadel                                      |
| 4. voornaaf, QR                                 | 17. Ketting                                    |
| 5. Vork   | 18. LCD weergeven                              |
| 6. Voorrem                                      | 19. Achterste derailleur                       |
| 7. Voorste spatbord                             | 20. Naafmotor                                  |
| 8. Stuurpen en stuur                            | 21. Vrijloop                                   |
| 9. Bell   | 22. Standaard                                  |
| 10. Frame                                       | 23. Achterspatbord                             |
| 11. Pedalen                                     | 24. Achterste drager                           |
| 12. Krukasarm- en kettingsets                   | 25. Batterij                                   |
| 13. Remkabels, tandwielkabels,<br>displaykabels | 26. Handgrepen, versnellingspook,<br>remhendel |

---

## Eerste opstart en instellingen

### Installatie van beveiligingselementen

#### Verlichting

Verlichting is beschikbaar voor u; deze bestaat uit twee reflectoren (een witte in de voorste koplamp en een rode bevestigd op de achterste spatplaat), een voorste koplamp, een achterlicht, reflectoren geplaatst tussen de spaken van de wielen.

Het verlichtingssysteem is een veiligheidsvoorziening van je fiets, het moet aanwezig zijn op je fiets. Controleer of je verlichtingssysteem goed werkt voordat je vertrekt.

#### Koplamp met externe accu

Verwijder het transparante deel boven de koplamp door op de inkeping achter de behuizing te drukken. Zodra alles is verwijderd, is het mogelijk om de batterijen te verwijderen en te vervangen volgens de aangegeven polariteit. Verander het transparante deel. Zet de koplamp aan/uit door de kleine schakelaar boven de lamp om te zetten.

#### Achterlicht met externe accu

Verwijder het transparante onderdeel met een schroevendraaier. Zodra alles is verwijderd, is het mogelijk om de batterijen te verwijderen en te vervangen volgens de aangegeven polariteit. Vervang het transparante onderdeel. Zet het achterlicht aan/uit door de kleine schakelaar aan de achterkant van de lamp om te zetten.

#### Deurbel

Er is een bel op je stuur gemonteerd. Hiermee kun je op 50 meter afstand gehoord worden. De bel is een beveiligingskenmerk van je motor, hij moet aanwezig zijn op je stuur.

#### Met een helm

Voor veilig gebruik wordt het dragen van een fietshelm sterk aanbevolen. Het garandeert een vermindering van hoofdletsel bij een val en verhoogt de veiligheid van de gebruiker.



**WAARSCHUWING:** Het dragen van een helm is verplicht voor kinderen onder de 14 jaar als bestuurder of passagier.

Voor meer informatie kunt u uw dealer vragen.

---

## Zadel- en stuurafstelling

Het is belangrijk om de instellingen van je fiets aan te passen aan je morfologie.

### Zadel

Open het quick release-systeem (zie alinea voor de methodologie voor het gebruik van quick release).

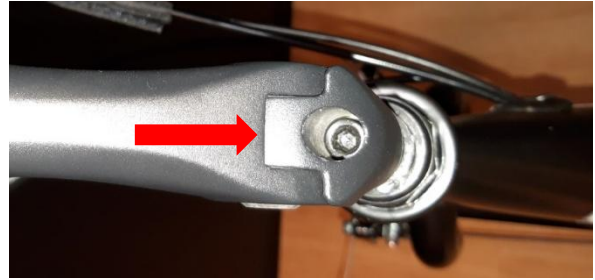

Wanneer je het zadel op de laagste stand zet, zorg er dan voor dat het geen enkel onderdeel van de fiets raakt, zoals het bagagerek. Let er ook op dat je de minimale inbrengingsgrens voor de zitbuis niet overschrijdt. Deze inzetmarkering mag nooit zichtbaar zijn bij gebruik van de fiets.

Om de juiste zadelhoogte te controleren, ga je zitten met je benen uitgestrekt, met de hiel rustend op het pedaal (fig. B). Bij het trappen zal de knie licht gebogen zijn met de voet in de lage positie (fig. A).

### Stuur en stuurpen

Je fiets is uitgerust met een stuurpen.

Om de hoek van het stuur aan te passen, bedien je de hendel aan de zijkant van de stuurpen door deze in de richting te trekken die op de hendel zelf is aangegeven, zodat het ventiel op de steel opengaat.

Hierdoor kun je de positie van het stuur en de hoek van het ontwerp aanpassen.

Sluit de deksel om de gekozen instellingen vast te leggen.

De binnenschroef wordt gebruikt om de spanning van de zadelpen op het stuur aan te passen.

Zorg ervoor dat het stuur loodrecht op het voorwiel staat.



De fiets is uitgerust met een stuurpen; De hoogte van de steel wordt aangepast door de positie van de steel in de middenbuis van het frame te veranderen.

Om de hoogte van de steel aan te passen, draai je de klemschroef los en hef je de steel tot de gewenste hoogte.

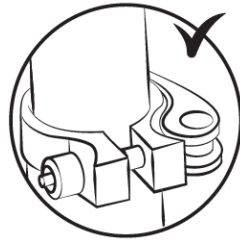

Let op:

Overschrijd het minimale inzetpunt niet. Dit referentiepunt mag nooit zichtbaar zijn tijdens het fietsen.

Draai de schroef van de steel weer aan en controleer of de kracht correct is.

## Banden

Controleer regelmatig de bandenspanning. Rijden met te weinig of te veel opgepompte banden kan de prestaties beïnvloeden, voortijdige slijtage veroorzaken, het bereik verkleinen of het risico op een ongeluk verhogen.

Als er aanzienlijke slijtage of een scheur zichtbaar is op een van de banden, vervang deze dan voordat je op de fiets gaat. Een drukbereik wordt aangegeven op de zijwand van de band door de fabrikant en in de volgende tabel. De druk moet worden aangepast aan het gewicht van de gebruiker.

Model	Fietsmaat	Grootte van de luchtkamer	Bandmaat	Druk	
				PSI	Bar
Stad	28"	700 x 40	700 x 40	Controleer de waarde direct op de band	Controleer de waarde direct op de band

## Methode voor het bepalen van de juiste afstelling van snelontgrendelingsmechanismen (wiel- en zitklem)

Snelontgrendelingen zijn ontworpen om met de hand bediend te worden. Gebruik nooit gereedschap om het mechanisme te blokkeren of te ontblokkeren zodat het niet beschadigd raakt.

Om de klemkracht van de wielas aan te passen, moet je de verstelmoer gebruiken en niet de snelontgrendeling. Als de hendel met minimale handdruk kan worden bewogen, is hij niet strak genoeg. Het is daarom nodig om de verstelmoer aan te draaien.

Het snelontgrendelingsstelsel moet de vorkuitvallen markeren wanneer het in de vergrendelde positie gesloten is.

Controleer bij elke afstelbewerking of het voorwiel correct gecentreerd is ten opzichte van de vork. Om de snelvergrendelingsmechanismen aan te passen, sluit en open, pas je de volgende methode toe:

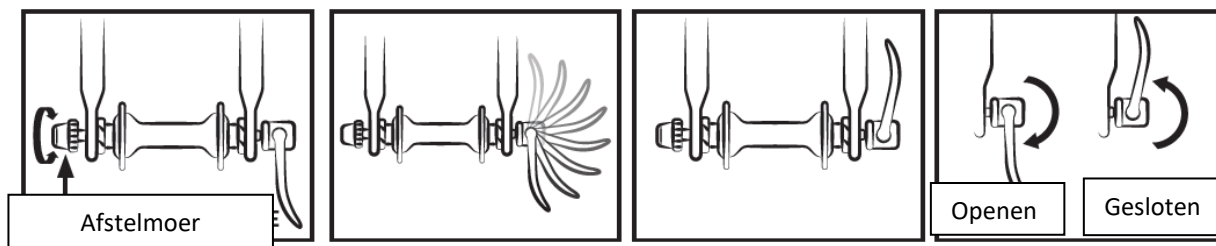

## Remmen afstellen

Controleer voor elk gebruik of de voor- en achterremmen perfect werken.

De hendel aan de rechterkant activeert de achterrem. De linkerhendel activeert de voorrem.

Het wordt aanbevolen om je remkracht ongeveer 60/40 te verdelen tussen de voor- en achterremkracht. De remhendel mag niet in contact komen met het stuur en de mantels mogen niet haaks gebogen worden zodat de kabels met minimale wrijving kunnen glijden. Schade, rafelige en roestige kabels moeten onmiddellijk worden vervangen.

### WAARSCHUWINGEN:



- Bij regen of vochtig weer zijn de remwegen langer. Het wordt aanbevolen om in zo'n situatie te anticiperen op remmen.
- Bij het sturen en remmen kan het stuur een negatieve invloed hebben op de reactietijd van de fietser.
- Raak de schijfremmen niet aan na intensief gebruik van het elektrisch ondersteunde remsysteem van je fiets, want je kunt je verbranden.

## Remmen afstellen

Controleer voor elk gebruik of de voor- en achterremmen perfect werken.

De hendel aan de rechterkant activeert de achterrem. De linkerhendel activeert de voorrem.

Het wordt aanbevolen om je remkracht ongeveer 60/40 te verdelen tussen de voor- en achterremkracht. De remhendel mag niet in contact komen met het stuur en de mantels mogen niet haaks gebogen worden zodat de kabels met minimale wrijving kunnen glijden. Schade, rafelige en roestige kabels moeten onmiddellijk worden vervangen.

### WAARSCHUWINGEN:



- Bij regen of vochtig weer zijn de remwegen langer. Het wordt aanbevolen om in zo'n situatie te anticiperen op remmen.
- Bij het sturen en remmen kan het stuur een negatieve invloed hebben op de reactietijd van de fietser.
- Raak de schijfremmen niet aan na intensief gebruik van het elektrisch ondersteunde remsysteem van je fiets, want je kunt je verbranden.

---

## Remafstelling

Controleer voor elk gebruik of de voor- en achterremmen goed werken.

De rechterhendel activeert de achterrem. De linkerhendel activeert de voorrem.

Het wordt aanbevolen de remkracht ongeveer 60/40 te verdelen tussen de voor- en achterzijde. De remhendel mag geen contact maken met het stuur en de mantels mogen geen gesloten hoeken doorlopen, zodat de kabels zonder enige wrijving glijden. Beschadigde, rafelige en roestige kabels moeten onmiddellijk worden vervangen.

### NB:



- Bij regen of nat weer worden de remafstanden langer. Het wordt aanbevolen om in deze situaties eerder te remmen.
- Bij bochten en remmen kunnen het stuur een negatieve invloed hebben op de reactietijd van de rijder.
- Raak de schijfremmen niet aan na intensief gebruik van het remsysteem van de trapondersteunde fiets, want dan loop je het risico verbrand te raken.

## Het afstellen van de V-remmen

De blokken oefenen direct druk uit op de wielvelgen. De drukintensiteit wordt geregeld door een hendel die via een kabel met de rem is verbonden. Gebruik de remhendel niet wanneer het wiel van het frame is losgeraakt.

- Plaats de remklauwarmen verticaal en parallel met de juiste kabelspanning. Zodra de kabelpositie is vastgesteld, draai je de kabel vast met de juiste schroef.

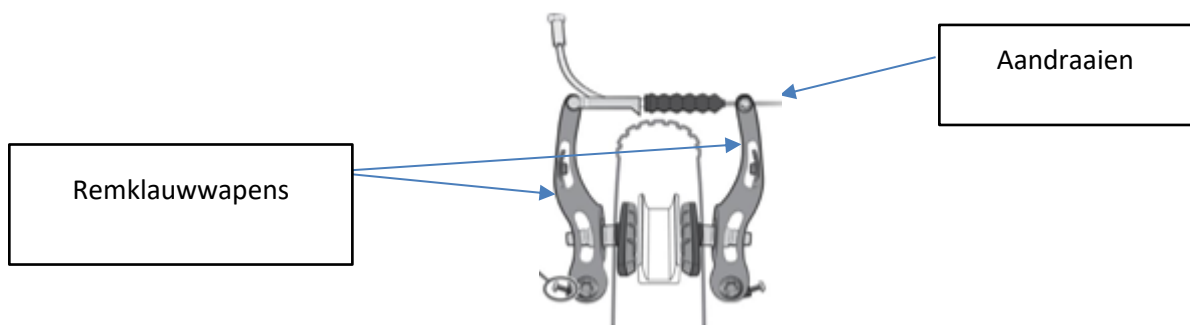

- Lijn het blok uit met de zijkant van de wielvelg.



- Pas de afstand tussen de blokken en de velg aan, van 1 naar 3 mm, voor een betere remvaardigheid.
- Beweeg de achterkant van de blokken iets van de velg af.

#### ROLRICHTING

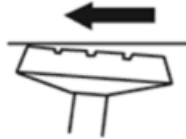

- Pas de remklauwsymmetrie aan, waarbij de terugveren van de rechter- en linker remklauw in balans worden gebracht.

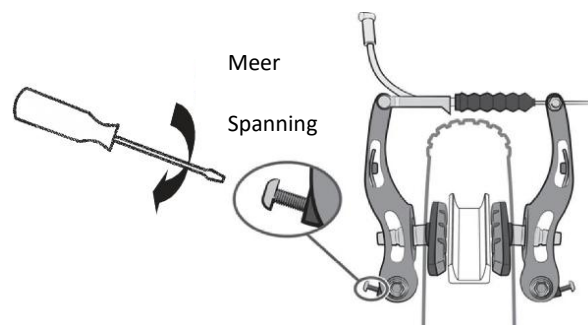

- Een systeem bestaande uit een moer en een vergrendelmoer stelt je in staat de kabelspanning en daarmee de remkracht aan te passen, die in de loop van de tijd zal variëren naarmate de remblokken slijten.

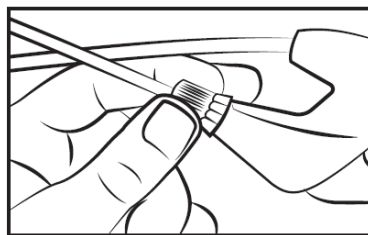

#### Vervanging van de remblokken

- V-rem

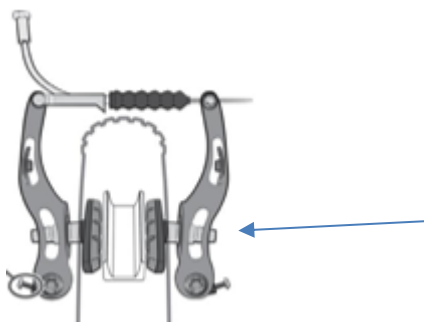

Schroef de pads los met een 5 mm inbussleutel.

---

Plaats de nieuwe pads in de juiste richting op de remklauw.

Draai de pads strakker aan, terwijl je de instelling respecteert.

### Slijtage van de wielvelgen

Net als elk ander onderdeel dat slijtage kan krijgen, moet de velg regelmatig worden gecontroleerd. De wielvelg kan verzwakken en breken, waardoor je de controle verliest en valt.



**WAARSCHUWING:** Het is erg belangrijk om de slijtage van de velgen te controleren. Als de markering onzichtbaar wordt met een V-rem, betekent dit dat de velg zijn maximale slijtage voor veilig gebruik heeft bereikt. Een beschadigde velg kan erg gevaarlijk zijn en moet vervangen worden. Stel de remblokken zo af dat ze een afstand van 1 tot 1,5 mm tot de velg behouden.

### Het afstellen van het schakelsysteem

Je fiets heeft meerdere handmatig uitwisselbare snelheden met een systeem met een achterderailleur. Gebruik het juiste handvat om de gewenste wijziging te maken.

Hoe hoger de indicator, hoe moeilijker het wordt om te trappen en omgekeerd.

Voorzichtig, trap nooit achteruit tijdens het schakelen en druk nooit op de commandohendel.

Voor optimaal gebruik van het schakelsysteem raden we aan om te vermijden om te schakelen behalve tijdens zware trappsessies.



### Het aanpassen van de registers

De derailleurslag wordt afgesteld met de H- en L-schroeven.

Schroef L wordt gebruikt om de bovenste stop (grote tandwielzijde) af te stellen.

Door schroef L los te maken, wordt de ketting verder buiten het grote tandwiel geplaatst.

Schroef H wordt gebruikt om de onderste stop (kleine pinionzijde) af te stellen. Door schroef H los te draaien, wordt de ketting verder buiten het kleine tandwiel geplaatst.

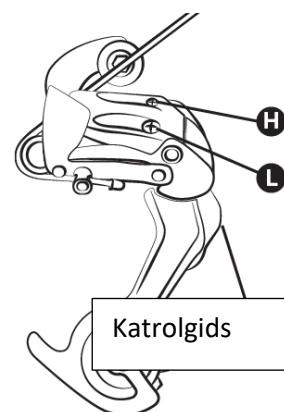

Deze manipulaties worden uitgevoerd per kwartslag van slag. Bij elke afstelling moet je een perfecte uitlijning bereiken tussen het tandwiel, de ketting en de katrol van de achterderailleur.

Achterderailleurdiagram

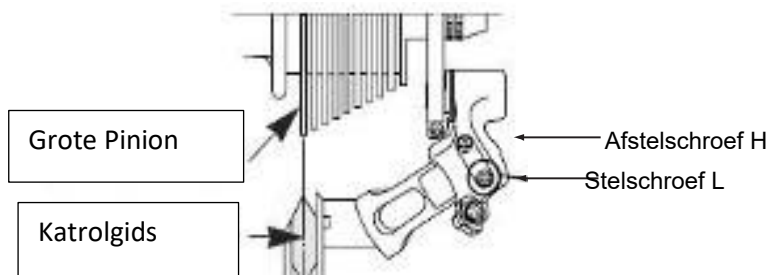

### Kabelspanningsinstelling

Om een correcte tandwielwissel in te stellen, gebruik je de knop die aanwezig is op de achterderailleur of de greep. Dit wiel stelt je in staat de spanning van de derailleurkabel aan te passen en de derailleur correct te positioneren volgens de gekozen snelheid.

### Kettingzetting

Je fiets is uitgerust met een externe achterderailleur, de ketting wordt automatisch gespannen.

Nieuwe kettingen worden verkocht met te veel schakels, de eerste stap is het terugbrengen tot de juiste lengte. De veiligste methode is het aantal schakels in de oude keten te tellen om de nieuwe aan te passen. Om de oude ketting uit elkaar te halen, omzeil je hem simpelweg (verwijder je een klinknagel).

Zodra deze verwijderd is, moet de nieuwe worden gemonteerd. Om dit te doen, moet het rond het kettingblad van de krukset en de achterste pinion worden geleid, zodat het correct aansluit bij de andere onderdelen van de transmissie. Om de keten te sluiten raden we aan een quick release te gebruiken. Dit fungeert als een vrouwelijke schakel die tussen twee mannelijke schakels past. Daardoor maakt de snelontgrendeling het ook makkelijker om de ketting te verwijderen voor schoonmaak.

Om te controleren of de lengte van de ketting correct is, moet deze op het kleine tandwiel worden geplaatst. In deze configuratie moet de virtuele lijn tussen de naaf van het achterwiel en de as van de onderste katrol van de derailleur verticaal zijn.

### Wissel van pedalen

Om je pedalen te wisselen, identificeer je de pedalen door te kijken naar de letter die op het pedaal staat. Het rechterpedaal is aangeduid met "R" (Rechts) en het linkerpedaal met "L" (Links). Draai het "R"-pedaal met de klok mee om het aan de krukas vast te maken. Draai het linkerpedaal tegen de klok in.

### Wiel en motor

Na de eerste maand gebruik is het raadzaam om je spaken strakker te maken om de impact van motortractie op je achterwiel te beperken. Bij het starten van de motor kan er een licht geluid ontstaan. Dit geluid is normaal omdat de motor start en helpt bij het trappen. Dit geluid kan sterker worden als het volledig geladen is.

### Bagagerek

Het bagagerek is ontworpen om een maximaal toelaatbaar gewicht van 25-27 kg te dragen; Een kinderzitje kan worden bevestigd. Gebruik een verankeringssysteem dat geschikt is voor dit type frame (niet als accessoire beschikbaar).



**VOORZICHTIG:** De dakdrager is niet ontworpen om een aanhanger te trekken.

Voor de veiligheid moet bagage alleen op de dakdrager worden vervoerd. Let op: Wanneer de bagagedrager wordt geladen, verandert het gedrag van de fiets. Verdeel de bagage gelijkmatig aan beide zijden om

Geef de voorkeur aan de stabiliteit van de motor. Alle bagage moet stevig aan de pak voor gebruik van de fiets worden bevestigd. Het is belangrijk om te controleren of er niets bungelt of het risico loopt vast te komen te zitten aan het achterwiel van de motor. Verander de bagagedrager niet; Elke wijziging door de gebruiker maakt deze instructies ongeldig. Bagage mag de reflectoren en lampen van de fiets niet verbergen.

## Interview

Je fiets heeft regelmatig onderhoud nodig voor je veiligheid, maar ook om de levensduur te verlengen. Het is belangrijk om de mechanische onderdelen periodiek te controleren om, indien nodig, te waarborgen dat versleten onderdelen of onderdelen die tekenen van slijtage vertonen, vervangen kunnen worden.

Bij het vervangen van onderdelen is het belangrijk om originele onderdelen te gebruiken om de prestaties en betrouwbaarheid van de fiets te behouden. Zorg ervoor dat je geschikte reserveonderdelen gebruikt voor banden, buizen, transmissieonderdelen en de verschillende onderdelen van het remsysteem.

Het is de verantwoordelijkheid van de gebruiker om onderdelen te gebruiken die verschillen van de originele onderdelen.



**WAARSCHUWINGEN:** Verwijder de accu altijd vóór onderhoud.

## Schoonmaak

Om corrosie van de motor te voorkomen, is het noodzakelijk om je motor regelmatig te spoelen met vers water, vooral als deze aan zeelucht is blootgesteld.

Het schoonmaken moet gebeuren met een spons, een kom warm zeepwater en een straal water (zonder druk).



**AANBEVELING :** Wees extra voorzichtig om geen waterstraalreiniger onder hoge druk te gebruiken.

## Smering

Smering is essentieel voor de verschillende onderdelen die in beweging zijn om corrosie te voorkomen. Olie de ketting regelmatig, borstel de tandwielen en kettingbladen, en voeg periodiek een paar druppels olie toe aan de rem- en derailleurkabelsmeden.

Het is raadzaam om te beginnen met het reinigen en drogen van de te smeren elementen.

---

Het is aan te raden om specifieke olie te gebruiken voor de ketting en de derailleur. Voor de andere componenten moet vet worden gebruikt.

### Regelmatige controles

Wat betreft het aandraaien van de bouten: hendel, krukas, pedalen, stuurstenen.

De te aanbrengen koppels zijn als volgt:

COMPONENTEN	AANBEVOLEN KOPPEL (Nm)	SPECIFIEKE RICHTLIJNEN
<b>Pedalen op krukasarmen</b>	30 - 40	Smeer de draden
<b>Krukasarm op beugel</b>	30 - 40	Smeer de draden
<b>Stuurpen/stuur aandraaien</b>	9 - 10	
<b>Headset aandraaien</b>	14 - 15	
<b>Remhendel</b>	14 - 15	Dompelingschroef (steel)
<b>Remklauwen</b>	6 - 8	
<b>Zetel</b>	6 - 8	
<b>Zadelpen klem</b>	18 - 20	
<b>Wiel</b>	30	Snelle klem

Andere draaimomenten hangen af van de grootte van de moeren: M4: 2,5 tot 4,0 Nm, M5: 4,0 tot 6,0 Nm, M6: 6,0 tot 7,5 Nm. Draai de schroeven gelijkmatig aan tot het vereiste koppel.

Controleer regelmatig de banden en in het bijzonder de staat van de achterbandtanden: slijtage, snijwonden, scheuren, knep. Vervang de band indien nodig. Controleer de velgen en het ontbreken van overmatige slijtage, vervormingen, slagen, scheuren...

### Revisies

Om de veiligheid te waarborgen en onderdelen in goede staat te houden, moet je je e-bike regelmatig laten controleren door je dealer. Daarnaast moet het onderhoud van uw fiets regelmatig worden uitgevoerd door een gekwalificeerde technicus.

---

### Eerste dienst: 1 maand of 150 km

- Verificatie van het aandraaien van de elementen: krukas, wiel, stuurpen, pedalen, stuur, zadelklem,
- Controleer de werking van de elektrische ondersteuning,
- Remmen controleren en afstellen,
- Wielspanning en/of uitloop.

### Elk jaar of 2000 km:

- Verificatie van slijtageniveaus (remblokken, transmissie, banden),
- Controleer de werking van de elektrische ondersteuning,
- De lagers controleren (valslag, wielen, stuur, pedalen),
- Kabelbesturing (remmen, derailleur),
- Lichtcontrole,
- Wielspanning en/of uitloop.

### Elke 3 jaar of 6000 km:

- Wisselen van de transmissie (ketting, vrijloop, kettingblad),
- Controleer de werking van de elektrische ondersteuning,
- Banden wisselen,
- Wielslijtagecontrole (spaken, velg),
- Spaakspanning en/of stuurbevestiging,
- Vervanging van blokken of remblokken,
- Controle van elektrische functies.

### Trapondersteuning en batterij

De gebruiker moet de krukas naar voren draaien om te profiteren van de gemotoriseerde hulp. Dit is een belangrijk veiligheidsaspect. Deze elektrisch ondersteunde fiets biedt gemotoriseerde ondersteuning tot een snelheid van 25 km/u. Daarna stopt de motor. Je kunt sneller gaan, maar je zult het zelf moeten doen zonder stroomhulp.

De motor draait pas als je de krukas één volledige draai draait. Deze eigenschap beschermt de motor en de controller en verlengt de levensduur van elektrische componenten.

### Pedal assist

Om de motor te starten, zet je de hoofdschakelaar aan aan de zijkant van de **AAN/UIT-accu**

De rest van de instellingen en informatie wordt direct gedaan op het display dat zich op het stuur bevindt.





**Aanbeveling:** Zet alsjeblieft de hoofdschakelaar van de accu uit wanneer je niet meer in het zadel zit. Dit bespaart batterijlading.

## LCD weergeven

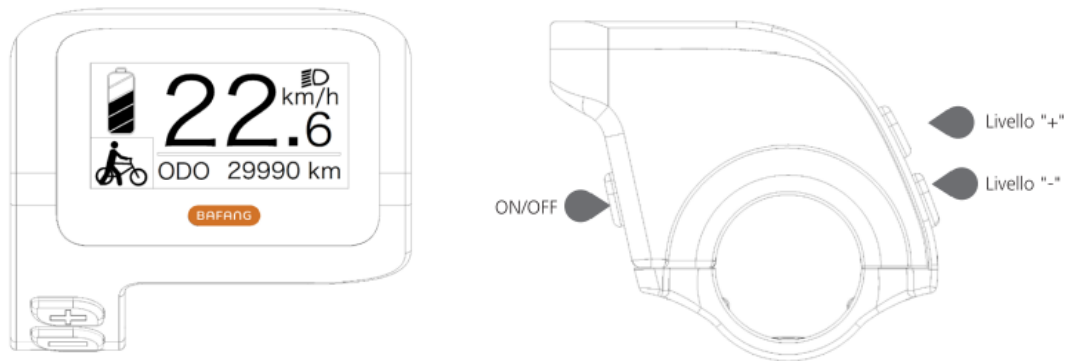
Het meegeleverde display ziet er als volgt uit:



Het LCD-scherm heeft drie knoppen: de aan/modus-toets , de knop  en de knop .



### Batterijladingsniveau-indicatie:

Geeft de huidige waarde van het ladingsniveau aan.

---

**Indicatie van het ondersteuningsniveau:**

Geeft het huidige niveau aan, van 0 tot 5. Als er geen nummer wordt weergegeven, betekent dat dat er geen stroom is; Dat betekent dat de loopassistentmodus actief is.

**Voor-/achterlichten aan richtingaanwijzers:**

Verschijnt alleen wanneer de koplampen of achtergrondverlichting aan zijn.

**Geeft de huidige snelheidsmeeteenheid aan:**

km/u of MPH

**Multifunctionele indicatie:**

Inclusief enkele afstand TRIP, totale afstand ODO, maximale MAX, gemiddelde snelheid AVG, resterende afstand BEREIK, vermogen POWER, calorieën Cal, rijtijd TIJD. (Opmerking: Nadat het display is ingeschakeld, zal het binnen tien seconden, als het het koppelsensorsignaal detecteert of als het detecteert dat het de koppelsensor is, het caloriescherm tonen; als het de resterende afstand detecteert, toont het het RANGE-scherm; of de twee schermen worden niet getoond).

- **Display aan/uit**

Druk de aan/uit-toets ingedrukt, het scherm begint te werken. Druk opnieuw op de aan/uit-toets om het apparaat uit te schakelen. Als hij uit staat, verbruikt het scherm geen batterijvermogen omdat de lekstroom minder dan 1uA is.

- **Selecteer het niveau van elektrische ondersteuning**

Na het starten druk je kort op de plus- of mintoets om het ondersteuningsniveau te veranderen en het uitgangsvermogen van de motor te veranderen. Niveau 0 betekent dat er geen elektrische ondersteuning is. Niveau 1 is het laagste niveau en niveau 5 is het hoogste niveau. Na het aanzetten van het scherm is het standaardniveau niveau 1.



- **Het aanzetten van de achtergrondverlichting van het display, voor- en achterlichten: \* Niet beschikbaar op dit model**

Zet het licht aan: Druk op de "+"-toets om het achtergrondlicht van het display en de koplampen aan te zetten, het display toont het koplampicoon. Doe het licht uit: Druk opnieuw op de "+"-toets om de achtergrondverlichting van het display en de koplampen uit te schakelen, en het koplampicoon verdwijnt.

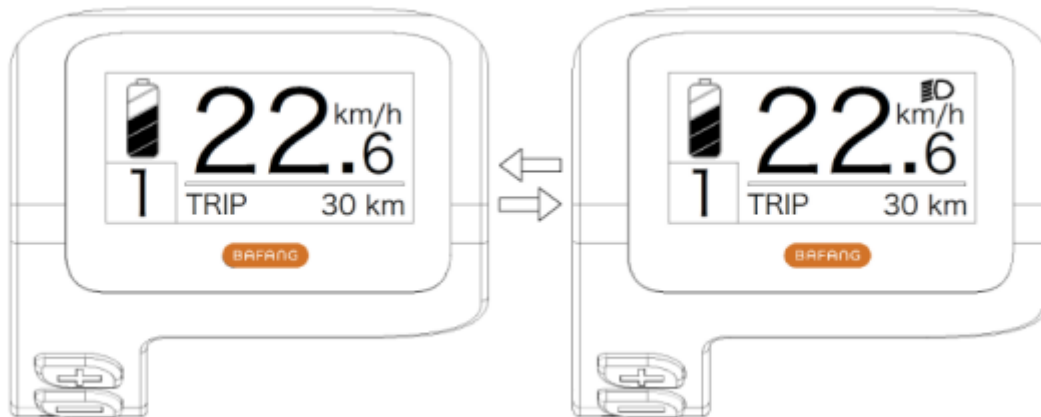

- **De loophulpmodus**

Druk op de "-"-toets, het display toont het pictogram en schakelt de fiets in loophulpmodus bij een snelheid van 6 km/u; Laat de "-"-toets los, het icoon verdwijnt van het display en de fiets beëindigt de loophulpmodus.



- **Functionele aanduidingen van de verschillende modi**

Het standaardmenu is "TRIP" (enkele afstand) en kan afwisselend worden gewisseld als "TRIP" (enkele afstand) → "ODO" (totale afstand) → "MAX" (maximale snelheid) → "AVG" (gemiddelde snelheid) → "RANGE" (resterende afstand) → "CALORIES/CAL" (KCal) → "POWER" (outputvermogen) → "TIME" (reistijd) → "TRIP" (enkele afstand).

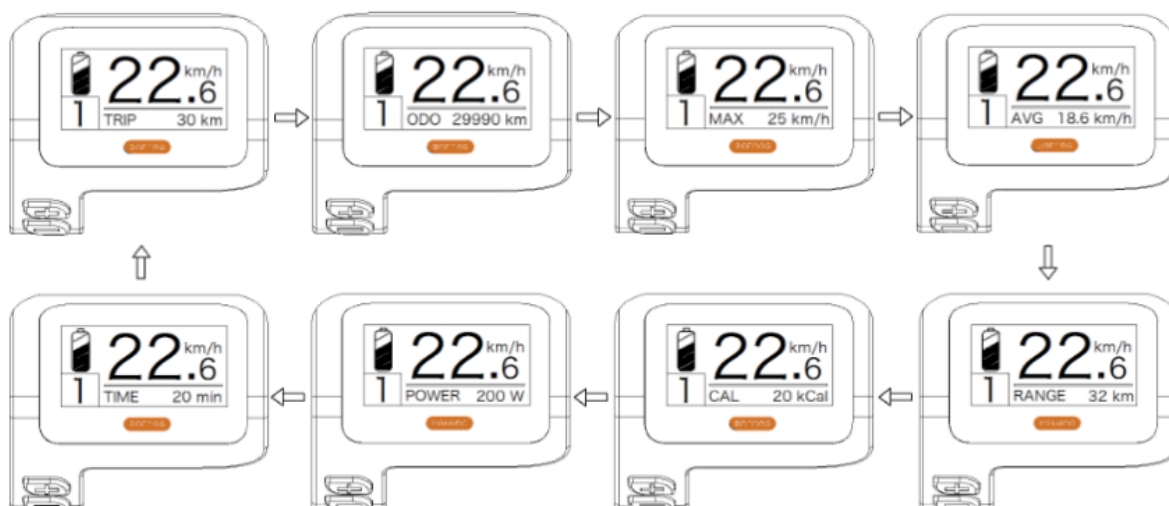

- **Indicatie van batterijlaadstatus**

Toont de laadstatus van de batterij in één tot vijf lijnen. Als alle vijf lijnen worden getoond, betekent dat dat de batterij volledige capaciteit heeft. Als het batterijsymbool knippert, betekent dat dat de batterij onmiddellijk moet worden opgeladen.

Batterijlaadlijnen	Ladingstoestand	Diagramicoon
5	75%-100%	
4	50%-75%	
3	30%-50%	
2	10%-30%	
1	5%-10%	
LAAG	LAAG <5%	Flash

- **FUNCTIE-INSTELLING**

Druk gelijktijdig op de "+" en "-" toetsen om het menu te openen ("Display Setup", "Information", "EXIT").

Druk op de "+" of "-" toets om "Display Setting", "Information" of "EXIT" te selecteren, en druk vervolgens kort op de "Power"-toets om te bevestigen.



Schermata impostazione funzioni

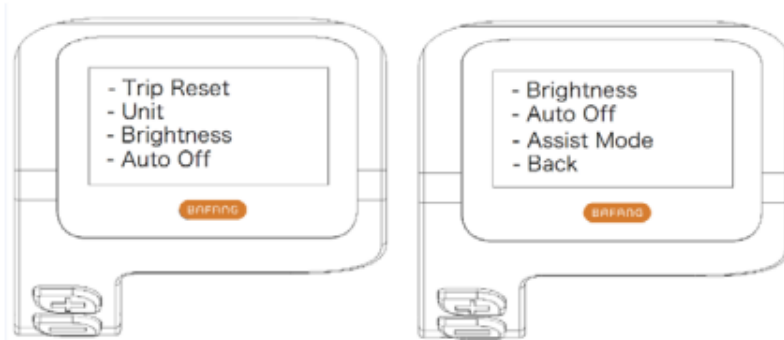

Schermata "Impostazione Display"

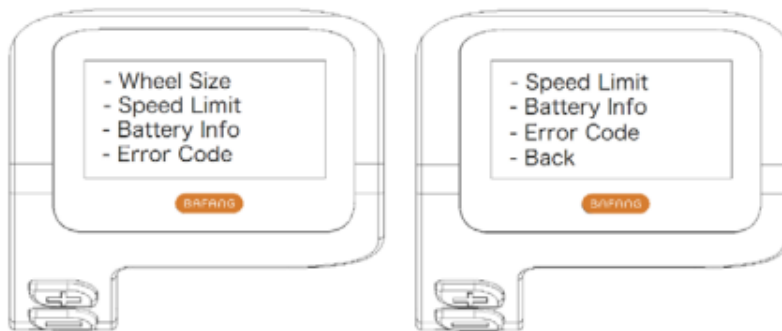

Schermata "Informazioni"

---

## Weergave-instelling

- Reset de kilometerstand van één enkele rit

Ga naar het menu "Display Instellingen" en druk kort op de "+" of "-" toetsen om "TRIP Reset" te selecteren en druk kort op de "aan/uit"-toets.

Druk vervolgens kort op de "+" of "-" toets om "NEE"/"JA" te selecteren ("ja" betekent resetten, "NEE" betekent geen reset).

Druk kort op de "power"-toets om de instelling op te slaan en terug te keren naar de "TRIP Reset".

Druk tegelijkertijd op "+" en "-" om op te slaan en terug te keren naar het hoofdscherm of kies "TERUG"→"EXIT" om terug te keren naar het hoofdscherm (let op: na het instellen druk en houd je tegelijkertijd de "+" en "-" vast, wat betekent dat je de instelling opslaat en terugkeert naar het hoofdscherm).

Wanneer je de afstand voor één rit reset, worden ook de reistijd, gemiddelde snelheid en maximale snelheid tegelijk gereset.



- Wissel van meeteenheden tussen metrisch en imperial

Open het menu "Display Instellingen" en druk kort op de "+" of "-" toetsen om "Unit" te selecteren, en druk vervolgens kort op de "power"-toets om het te bevestigen.

Druk kort op de "+" of "-" toets om "Metric" / "Imperial" te selecteren en druk vervolgens kort op de "power"-toets om de instelling op te slaan en terug te keren naar "Unit".

Druk gelijktijdig op de "+" en "-" toetsen om het hoofdscherm te verlaten of kies "TERUG"→"EXIT" om het hoofdscherm te verlaten. (Opmerking: Als je metrisch kiest, wordt alle informatie metrisch; als je imperial selecteert, wordt alle informatie imperial.)

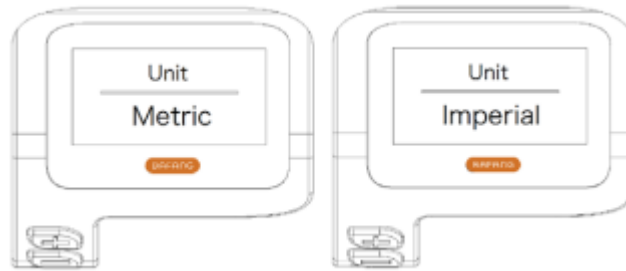

- Achtergrondverlichting

Ga naar het scherm "Weergaveinstellingen" en druk kort op de "+" of "-" toetsen om "Helderheid" te selecteren, en druk dan kort op de "aan/uit"-toets om het te bevestigen.

Druk kort op de "+" of "-" toets om "100%"/"75%"/"50%"/"30%"/"10%" te selecteren.

Na selectie druk je kort op de "aan/uit"-knop om de instelling op te slaan en terug te keren naar het scherm "Helderheid".

Druk tegelijk op de "+" en "-" toetsen om terug te keren naar het hoofdscherm of kies "TERUG" → "EXIT" om terug te keren naar het hoofdscherm.

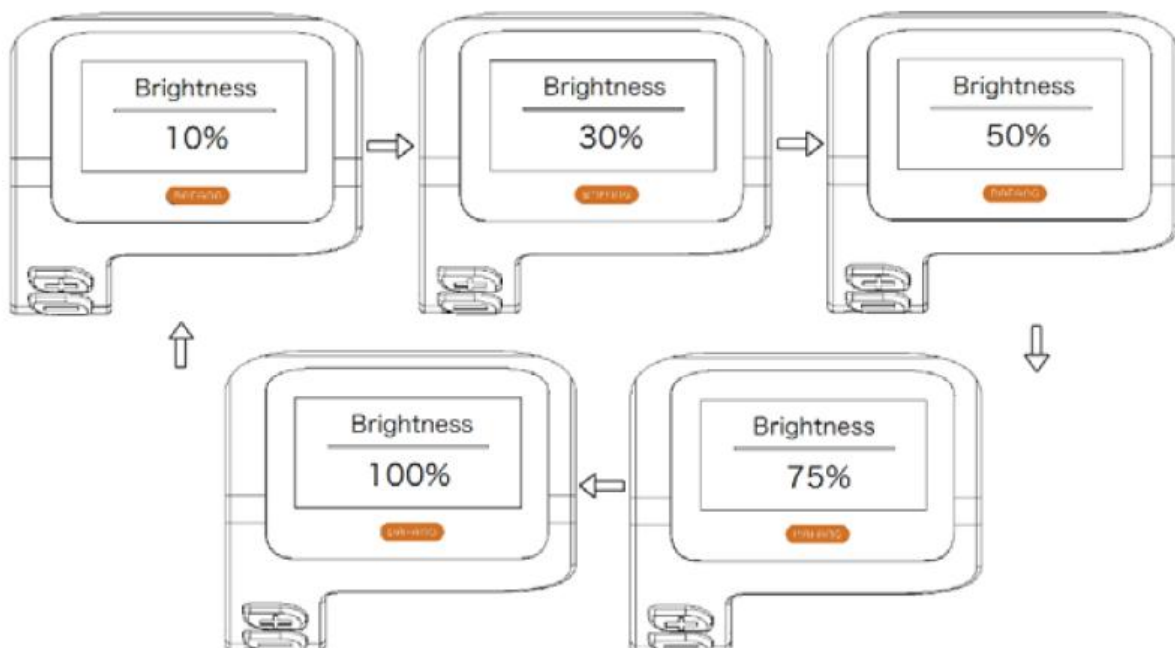

- Het instellen van de "automatische uitschakeltijd"

Ga naar het scherm "Weergaveinstellingen" en druk kort op de "+" of "-" toetsen om "Auto Uit" te selecteren, en druk dan kort op de "aan/uit"-toets om je keuze te bevestigen. Druk kort op de "+" of "-" toets om "OFF"/"9"/"8"/"7"/"6"/"5"/"4"/"3"/"2"/"1" te selecteren.

---

Na de selectie druk je kort op de "aan/uit"-knop om de instelling op te slaan en terug te keren naar het scherm "Auto Uit".

Druk tegelijk op de "+" en "-" toetsen om terug te keren naar het hoofdscherm of kies "TERUG" → "EXIT" om terug te keren naar het hoofdscherm.



- Instelling van elektrische assistentiemodus

Ga naar het scherm "Display Instellingen" en druk kort op de "+" of "-" toetsen om "Assist Mode" te selecteren en druk vervolgens kort op de "aan/uit"-toets om de instelling te bevestigen. Na het instellen druk je kort op "+" of "-" om "3"/"5"/"9" te selecteren en vervolgens kort op de "aan/uit"-toets om de instelling op te slaan en terug te keren naar de "Assist"-modus. Druk op de "+" en "-" toetsen om terug te keren naar het hoofdscherm of kies "TERUG" → "EXIT" om terug te keren naar het hoofdscherm.

Het standaardniveau voor het bekijken is niveau 5.



---

## DEFINITIE VAN DE FOUTCODE

Wanneer een storing wordt gedetecteerd, wordt het pictogram  weergegeven. Een van de volgende foutcodes wordt weergegeven.

Foutcode	Definitie van fout	Foutoplossingsmodus
"07"	Hoogspanningsbescherming	Controleer de spanning van de accu
"08"	Hall-sensor storing van de motor binnenin	Motormodulecontrole
"10"	De temperatuur van de controller bereikt de maximale beschermingswaarde	Controleer de controller
"12"	Defecte stroomsensor binnenin de regelaar	Controleer de controller
"13"	Defecte temperatuursensor in de batterij	Controleer de accu
"21"	Sensordetectiefout wielsnelheid	Controleer de locatie van de sensorinstallatiesnelheid
"22"	BMS-communicatiefout	Vervang de accu
"30"	Communicatiefout	Controleer de aansluiting van de controllers

---

## Batterij

### Afmeting van het batterijlaadniveau

Om het laadniveau te weten, druk je de oplaadknop boven de accu ingedrukt en houd je vast. Let op: de laad-LED blijft functioneel, zelfs als de accu is uitgeschakeld (zie hieronder).



De 4 LED's lichten op om het bijbehorende laadniveau aan te geven.

DISPLAY	LAADNIVEAU
BLAUW	100%
GROEN	75%
ROOD	50%
Flits-LED	< 25% moet opladen

### Installeren en gebruiken van de batterij

De e-bike heeft de accu op de onderbuis van het frame (de accu is direct verbonden met de controllerbox die zich onder de accu bevindt).

Til de accu boven de frame-onderbuis uit, lijn de positie van de batterijschuifstukken uit, plaats dan de batterijdoos in de sleuf, zorg dat hij goed zit en vergrendel hem dan stevig. Bevestig de batterij stevig en gebruik de sleutel om de batterij met de schuif te vergrendelen. (Fig.3.1~3.3)

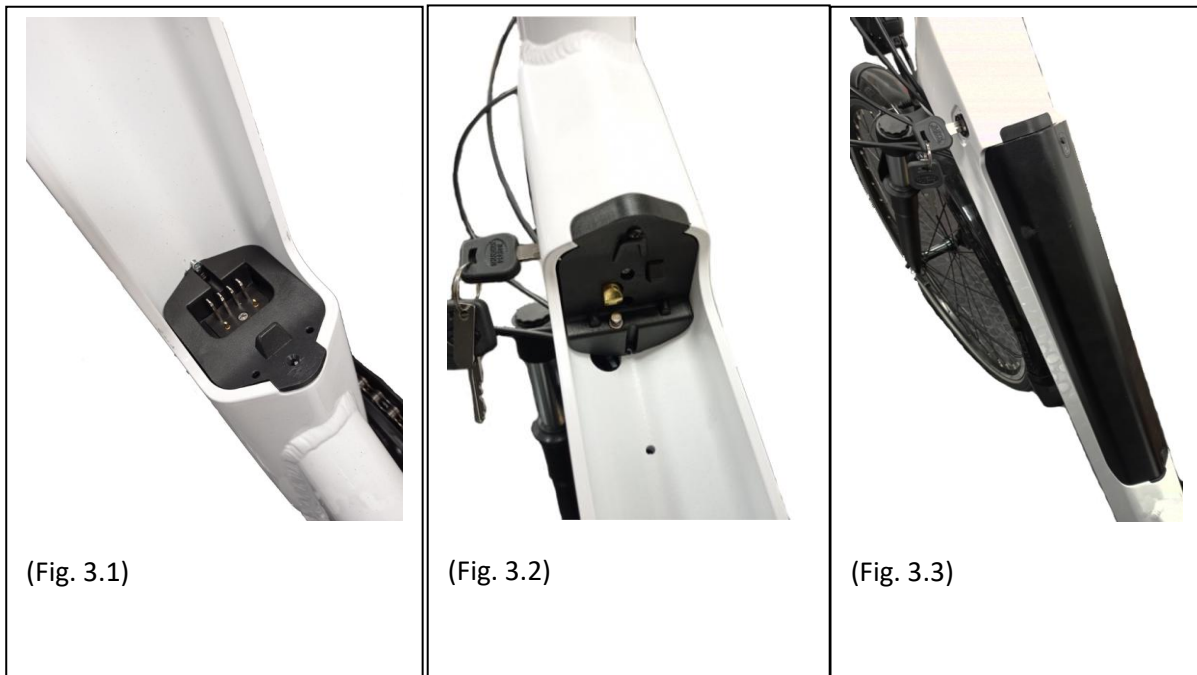

(Fig. 3.1)

(Fig. 3.2)

(Fig. 3.3)



Vanaf de beginpositie om 12 uur (waar de batterij vergrendeld is), steek je de sleutel in de juiste sleuf, druk en draai hem met de klok mee naar de 6-uurspositie om hem te ontgrendelen. Keer dezelfde procedure om de accu weer te vergrendelen.



**VOORZICHTIG:** Zorg ervoor dat je de sleutel verwijdert en veilig bewaart nadat je de batterij uit de houder hebt gehaald!

## De Charger gebruiken

Lees voordat je de accu oplaadt de gebruikershandleiding en de opladerhandleiding, als die bij je fiets zijn geleverd. Let ook op de volgende punten met betrekking tot de acculader:

- Volg de instructies op het etiket van de acculader.
- Gebruik deze lader niet in de buurt van explosieve gassen of corrosieve stoffen.
- Schud de oplader niet, stel hem niet bloot aan schokken en vermijd vallen.
- Bescherm de oplader altijd tegen regen en vochtigheid, voor binnenshuisgebruik. 🏠
- De temperatuurtolerantie van deze oplader ligt tussen 0 en +40°C.
- Het is verboden om de oplader uit elkaar te halen; bij een probleem moet het apparaat worden toevertrouwd aan een gekwalificeerde reparateur.

- Je moet alleen de oplader gebruiken die bij je e-bike wordt geleverd om schade te voorkomen. Let op: het niet naleven van deze beperking vervalt de garantie.
- Tijdens het opladen zouden de batterij en oplader zich 10 cm van de muur moeten bevinden en op een droge en geventileerde plek moeten staan. Plaats tijdens gebruik niets direct in de buurt van de oplader.
- Raak de oplader niet te lang aan tijdens het opladen (risico op oppervlakkige brandwonden).
- Plaats de oplader niet onstabiel.
- Bedek de oplader niet om oververhitting tijdens het opladen te voorkomen.
- Dompel het product niet onder
- Vermijd contact met water tijdens het opladen van de batterij. Raak de oplader niet aan met natte handen.
- Gebruik geen oplader met beschadigde stroomkabel of stekkers. Zorg ervoor dat de opladerstekker goed op het elektriciteitsnet is aangesloten voor het opladen.
- Kortsluit de opladerpinnen niet met een metalen voorwerp.
- Koppel de stroom los voordat je de batterijaansluitingen aansluit of loskoppelt.
- Deze oplader is ontworpen om lithiumbatterijen op te laden, laad niet het verkeerde type batterij. Gebruik het niet op een niet-oplaadbare batterij.
- Dit apparaat kan worden gebruikt door kinderen jonger dan 8 jaar en door mensen met verminderde lichamelijke, zintuiglijke of mentale vaardigheden, of zonder ervaring of kennis, als zij (als zij) goed worden gemonitord of als instructies met betrekking tot veilig gebruik van het apparaat over de beveiliging van het apparaat beschikken over zomergegevens en als de risico's die in de zomer zijn geïnterpreteerd, DE kinderen mogen niet met het apparaat spelen. Schoonmaak en onderhoud door de gebruiker mag niet door kinderen worden uitgevoerd zonder toezicht.
- Het moet DE kinderen in de gaten houden om ervoor te zorgen dat ze niet spelen en niet met het apparaat.
- Blijf buiten bereik van kinderen, dit product is geen speelgoed.
- De externe flexibele kabel van dit product kan niet worden vervangen; Bij schade aan het snoer moet het product worden weggegooid.
- Breng het product aan het einde van zijn levensduur naar een recyclingcentrum. 

## Oplaadprocedure

Als er een stopcontact in de buurt van je fiets is, kun je de accu direct op de fiets opladen zonder hem los te maken. De laadaansluiting is bedekt met een plastic dop, je hoeft hem alleen maar te openen om de batterij direct op te laden.

Het verwijderen van de accu kan handig zijn op plekken waar je fiets niet kan worden gehuisvest of als deze niet in de buurt van een stopcontact staat.



**AANBEVELING:** Het opladen van de batterij moet binnen in een geventileerde ruimte plaatsvinden.

Laad alstublieft de fietsaccu op volgens de volgende procedure:

- De batterij kan worden opgeladen met een standaard stopcontact. Het is niet nodig om de schakelaar te activeren.

- 
- Steek de opladerstekker in de accu en steek de opladerkabel in een stopcontact in de buurt.
  - Tijdens het opladen is de LED van de oplader rood om de juiste werking aan te geven. Als hij groen wordt, betekent dat dat de batterij is opgeladen.
  - Om het opladen af te maken, moet je de stekker loskoppelen en vervolgens de stekker die op de batterij is aangesloten. Sluit tenslotte de batterijaansluiting.

Deze e-bike is uitgerust met een hoogwaardige Li-ion batterij. Li-ion batterijen hebben geheugenloos laden en een brede temperatuurtolerantie van -10 tot +40°C.

Om maximale batterijduur te garanderen en het te beschermen tegen schade, volg alstublieft de onderstaande gebruiks- en onderhoudsinstructies.

### **Batterijduur**

Na het opladen van je batterij is het raadzaam om deze 20 tot 30 minuten te laten rusten voordat je hem gebruikt.

Je batterijduur hangt af van verschillende gebruiksfactoren:

- De keuze van assistentiemodus
- Gewicht van de gebruiker
- De hoogte van de weg
- Bandenoppomping
- De wind
- De inspanning die wordt geleverd
- Starten en frequentie van stops
- De buitentemperatuur

### **Waarschuwing, voorzorgsmaatregelen**

Het wordt aanbevolen om de batterijen regelmatig op te laden, of na elk gebruik. Er is geen geheugeneffect op deze batterijen. Om de levensduur van je batterij te maximaliseren, wordt het aanbevolen als volgt:

- Vermijd hete plekken (ideale oplaadtemperatuur 20°C)
- Laat de accu 30 minuten na gebruik van de fiets afkoelen

#### **Voorzorgsmaatregelen voor gebruik:**



- Gebruik alleen de accu voor deze motor.
- Gebruik alleen de specifieke oplader die wordt geleverd om de batterij op te laden.
- Laad de batterij alleen op in een goed geventileerde ruimte.
- Ben de batterij niet aan hitte en laad hem niet op in direct zonlicht.
- Haal de behuizing en de batterij die in de behuizing is geïntegreerd niet uit elkaar of verander deze niet.
- Verbind de (+) en (-) verbindingen van de batterij niet met een metalen object.
- Blootstel de batterij niet aan vloeistoffen.
- Gebruik geen beschadigde accu.

- 
- Blijf de batterij niet opladen als de oplaadtijd niet voltooid is na de theoretische laadtijd.
  - Gebruik de batterij niet als deze een ongebruikelijke geur afgeeft, ongewoon warm wordt of als er iets abnormaals uitziet.
  - Laat de batterij niet binnen het bereik van kinderen.
  - Laad je batterij op voor langdurige opslag en voer dezelfde handeling uit na deze opslag.

## Batterijduur



Batterijen kunnen last hebben van veroudering door prestaties na een groot aantal ladingen. Dit hangt af van het gebruiksgedrag van de pedelec.

Je moet je gebruikte batterijen afleveren bij je winkel of bij gespecialiseerde recycling-inleverpunten. Bovenal, gooi je batterij aan het einde van zijn levensduur niet in de omgeving.

## Batterijonderhoud

Om maximale batterijduur te garanderen en deze te beschermen tegen schade, volg alstublieft deze gebruiks- en onderhoudsinstructies:

Wanneer je merkt dat de lading daalt tot 10%, moet de batterij snel worden opgeladen.



**AANBEVELING:** Als de fiets niet vaak en over een bepaalde periode wordt gebruikt, moet hij elke maand volledig worden opgeladen. De batterijbehuizing moet worden bewaard op een droge, beschermde plek bij een temperatuur tussen 5 en 35°C.

### **WAARSCHUWING:**



- De batterijduur kan worden verminderd door langdurige opslag zonder regelmatig op te laden zoals hierboven vermeld.
- Gebruik geen metaal om twee polen van de batterij direct te verbinden, want dit kan een kortsluiting veroorzaken.
- Plaats de batterij nooit in de buurt van een open haard of een andere warmtebron.
- Schud de batterij niet, laat hem niet schokken of laat hem vallen.
- Wanneer het accupakket uit de motor wordt gehaald, houd het dan buiten het bereik van kinderen om ongelukken te voorkomen.
- Het is verboden om de batterij te openen.

---

## Gebruik en onderhoud van de elektromotor

Onze e-bikes zijn zo geprogrammeerd dat ze de e-assist na een halve keer op het pedaal starten.

Gebruik de fiets niet op overstroomde plekken of tijdens onweersbuien. Dompel elektrische componenten niet onder in water om schade te voorkomen.

Voorkom kloppingen op de motor om schade te voorkomen.

## Controlleronderhoud

Het is erg belangrijk om goed voor de controller te zorgen volgens de volgende instructies:

- Bescherm de controller tegen waterinfiltratie en onderdompeling.

**Opmerking:** Als u vermoedt dat er water in de koffer is gekomen, schakel dan onmiddellijk de accu uit en ga zonder hulp verder. Je kunt hem opnieuw opstarten zodra de controller droog is.

- Schud de controller niet, stel hem niet bloot aan een schok en vermijd het vallen.



**WAARSCHUWING:** Open de controllerbehuizing niet. Elke poging om de controllerbehuizing te openen, aan te passen of aan te passen, vervalt de garantie. Vraag uw dealer of gekwalificeerde professional om reparaties uit te voeren.

Elke wijziging van de parameters van het elektrische beheersysteem, met name de wijziging van de snelheidslimiet, is strikt verboden en zal de garantie van uw fiets ongeldig maken.

## Hoofdgegevensblad

Maximaal gewicht: Gebruiker + Lading + fiets		130 kg
Maximale snelheid met hulp		25 km/u
Autonomie		Ongeveer 40 tot 50 km
Motorisatie	Maximaal vermogen	250 W – 32 Nm
	Spanning	36V
	Maximale ruis tijdens gebruik	< 70 dB
Batterij	Type	Lithium
	Spanning	36V
	Capaciteit	10,4 Ah
	Gewicht	2,4 kg
	Oplaadtijd	6-8 uur
	Aantal cycli ( $\geq 70\%$ capaciteit)	500 cycli
Charger	Ingangsspanning	100-240V
	Uitgangsspanning	36V
Totaal gewicht van de fiets		24,6 kg
Afmetingen van de fiets		28"
Bandenmaat / wiel		700 x 40
Gebruikersgrootte		165 - 190

## Aftersales

### Slijtagedeel

De verschillende slijtage-elementen zijn standaardelementen. Vervang altijd versleten onderdelen en/of onderdelen die vervangen moeten worden door identieke onderdelen die op de markt of bij je dealer worden verkocht.

### Basis probleemoplossing

Probeer zelf geen elektrisch onderdeel te benaderen of te repareren. Neem contact op met de specialist die het dichtst bij u staat voor onderhoud door een gekwalificeerd persoon.

De onderstaande informatie is bedoeld voor verklarende doeleinden en niet als instructies om de gebruiker te helpen bij reparaties. Elke genoemde probleemoplossing moet worden uitgevoerd door een gekwalificeerde professional die op de hoogte is van veiligheidskwesties en bekend is met elektrisch onderhoud.

Beschrijving van het probleem	Mogelijke oorzaken	Oplossing
Nadat de accu is ingeschakeld, helpt de motor niet meer met trappen.	<ol style="list-style-type: none"><li>1) de motorkabel (waterdichte verbinding) is verkeerd aangesloten</li><li>2) de remhendel keerde niet goed terug naar de normale stand, waardoor de schakelaar werd uitgeschakeld</li><li>3) de accuzekering is doorgebrand</li><li>4) de snelheidssensor staat te ver van de magnetische schijf op de BB-as</li><li>5) De verbinding tussen de sensor en de controller is niet tot stand gebracht of heeft een slecht contact.</li></ol>	<p>Controleer eerst of de accu is opgeladen. Zo niet, laad hem dan opnieuw.</p> <ol style="list-style-type: none"><li>1) controleren of de verbinding goed is gevestigd, zonder enige speling</li><li>2) de remhendel voorzichtig terugbrengen naar zijn normale positie zonder te remmen</li><li>3) Open de bovenkant van het accupakket en controleer de staat van de zekering. Als het kapot is, neem dan contact op met je erkende winkel of professional voor een vervanging.</li><li>4) Pas de afstand tussen de sensor en de magneetstrip aan tot maximaal 3 mm</li><li>5) Zorg dat de controller en sensor goed verbonden zijn.</li></ol>
De batterijduur wordt korter (Opmerking: De prestaties van de batterij worden direct beïnvloed door het gewicht van de gebruiker, bagage, windsterkte, type weg, constante remmen).	<ol style="list-style-type: none"><li>1) de herlaadtijd is niet voldoende</li><li>2) de omgevingstemperatuur is te laag en beïnvloedt de werking van de batterij</li><li>3) frequente heuvels of tegenwind en slechte wegomstandigheden</li><li>4) de bandenspanning niet voldoende is (opnieuw oppompen)</li><li>5) frequente uitschakelingen en herstarts</li><li>6) de batterij lange tijd zonder opladen is opgeslagen.</li></ol>	<ol style="list-style-type: none"><li>1) laad de batterij op volgens de instructies (hoofdstuk 7.3)</li><li>2) In de winter of onder de 0°C moet je accu binnen worden gehouden</li><li>3) Dit is een normale oorzaak en het probleem zal oplossen naarmate de omstandigheden verbeteren</li><li>4) de banden oppompen tot een druk van 3,1 bar</li><li>5) Het probleem zal oplossen met de verbetering van de gebruikssituaties</li><li>6) Regelmatig opladen volgens de handleiding. Als dit het probleem niet oplost, neem dan contact op met je</li></ol>

		dealer of een gekwalificeerde professional.
Na het aansluiten van de oplader lichten de laad-LEDs niet op.	<ol style="list-style-type: none"> <li>1) probleem met het stopcontact</li> <li>2) slechte contacten tussen de laadingang en het stopcontact</li> <li>3) de temperatuur is te laag.</li> </ol>	<ol style="list-style-type: none"> <li>1) het stopcontact inspecteren en repareren</li> <li>2) inspecteer en steek de stekker volledig in</li> <li>3) Binnenshuis opladen.</li> </ol> <p>Als bovenstaande oplossingen geen effect hebben, neem dan contact op met uw dealer of gekwalificeerde professional.</p>
Na meer dan 4/5 uur opladen is het LED-lampje van de laadindicator nog steeds rood (Opmerking: het is erg belangrijk om de batterij op te laden volgens de instructies om schade aan de apparatuur te voorkomen).	<ol style="list-style-type: none"> <li>1) de omgevingstemperatuur is 40°C of meer</li> <li>2) de omgevingstemperatuur is 0°C of lager</li> <li>3) de motor werd niet na gebruik opgeladen wat het uitladen overdreven</li> <li>4) de uitgangsspanning te laag is om de batterij weer op te laden.</li> </ol>	<ol style="list-style-type: none"> <li>1) Laad de accu op bij temperaturen onder 40°C en volgens de instructies</li> <li>2) de accu binnen en volgens de instructies opladen</li> <li>3) Onderhoud de accu goed om overbelasting te voorkomen</li> <li>4) Voer geen oplaadvermogen uit met een spanning lager dan 100V.</li> </ol> <p>Als bovenstaande oplossingen geen effect hebben, neem dan contact op met uw dealer of gekwalificeerde professional.</p>
<u>LCD-scherm:</u>  De snelheid wordt niet weergegeven op het LCD-scherm.	De magnetische bal op de spaak van het wiel bevindt zich te ver van de sensor (bevestigd aan de achterkant van het frame of aan de voorvork), waardoor de sensor het signaal niet kan ontvangen wanneer het wiel draait.	Controleer de afstand tussen de magnetische bal en de sensor en zorg dat deze niet meer dan 5 mm is.

### Problemen met de oplader oplossen:

- Het rode lampje werkt niet tijdens het opladen: controleer of de connectoren correct zijn aangesloten. Controleer of de normale spanning tegelijk wordt doorgegeven, en zo ja, controleer dan de reparatie van de oplader. Als het bovenstaande klopt, is de accu zeker defect.
- Rood lampje wordt niet groen: zet de stroom uit, sluit na 5 seconden de netstroom aan, dan kan hij blijven opladen. De batterij kan niet meer worden opgeladen, de accu is zeker defect.
- Het rode lampje wordt meteen groen: controleer of de batterij volledig is opgeladen. Zo niet, dan is de accu of oplader defect.



Sharp Consumer Electronics Poland sp. z o.o.  
Ostaszewo 57B, 87-148 Łysomice, Poland

[www.sharpconsumer.eu](http://www.sharpconsumer.eu)

**SHARP**