SHARP



User Manual

BK-FD06E

Electric Bike

EN

FR

DE

PL

IT

FI

DA

SV



Translation of the original notice

The purpose of this manual is to give you the information necessary for the proper use, adjustment and maintenance of your bike.

Please take the time to read these instructions carefully before riding and keep them for the life of the bike. They contain important safety and maintenance instructions.

It is the user's responsibility to read this manual before using the product.

Failure to follow these instructions exposes you to the risk of improper use of your bike, premature wear of certain components which could lead to a fall and/or an accident.

In the event that an original part proves to be defective in workmanship within its warranty period, we promise to replace it. The warranty period for e-bikes is as follows:

- frames and forks: 2 years
- Electrical parts: 2 years with proper care and maintenance
- All other components: 2 years with proper care and maintenance

As for the battery, it is guaranteed against manufacturing defects for 6 months on the pieces consumables (cells) and 24 months on pieces electrical , under reserve of respect of the instructions for use and storage indicated below:

- ✓ Do not connect not the positive terminal directly to the terminal negative of this battery;
- ✓ Do not place not battery in a high temperature place, in an exposed environment in or near the sun of fire;
- ✓ Do not place not battery in a humid environment Or immersed in a liquid;
- ✓ Do not disassemble not the battery pack without the guidance of a technician professional;
- ✓ keep battery in a dry and temperate environment . Load battery all the month;
- ✓ Please load this battery with charger exclusive accompanied by your bike.
- ✓ Report your used battery at the house of your reseller.

This warranty does not include labor or transportation costs. The company assumes no liability for consequential or special damages. This warranty is applicable only to the original retail purchaser with proof of purchase validating any claim. This warranty is applicable only in case of defective parts and does not cover the effects of normal use, rental use, professional use, or damage caused by accidents, abuse, excessive loads, negligence, improper assembly, improper maintenance or addition objects inconsistent with normal use of the bicycle.

No bicycle is indestructible and no claim can be accepted for damage caused by improper use, rental use, professional use, use in competitions, stunts, ramp jumps, jumps or similar activities. Complaints must be made to the dealer. Your legal rights are not affected.

The company reserves the right to change or correct any details without notice. All information and details in this manual are correct at the time of printing.

He is forbidden to modify or tamper with the manual provided with the bike.

The bike is certified according to the standards of the law in force.

It is absolutely forbidden to change the parameters and specifications of the assembled electrical/mechanical components and standard functions of the motorcycle because this would compromise the proper operation of the vehicle and the safety of the user himself.

Should this happen, the user will be fully responsible for everything related to shaming.

Conditions of use of this electrically assisted bicycle

This electrically assisted bicycle is designed for urban and peri-urban use, it allows you to move around town, on the road or on a paved surface where the tires are always in contact with the ground. It is equipped with electric pedaling assistance which will make all your daily trips easier, to go further and for longer. Your electric bike is an adult bike, for people over 14 years old. In the event that the bicycle is used by a child, the responsibility is with the parents and must ensure that the user is able to use the bicycle safely.

Your bike is not intended for use on unpaved or rough terrain. It is not designed for "all-terrain" use, nor for competition. Failure to comply with this practice may result in a fall or accident and may prematurely and potentially irreversibly deteriorate the condition of your electric bike.

Your e-bike is not a moped. The purpose of the assistance is to provide a complement to the pedalling. The moment you start pedaling, the motor kicks in and helps you in the effort. The assistance varies according to the speed of the bike, high at start-up, less sustained when the bike is launched then disappears when the bike reaches 25 km/h. The assistance is cut off as soon as one of the two brake levers is actuated or the speed is greater than 25 km/h. This will resume automatically below 23 km/h with pedalling.

It must be properly maintained according to the instructions in this manual.



WARNING: Like any mechanical component, a bicycle is subject to high stress and wear. Different materials and components may react differently to wear or fatigue. If the expected lifespan of a component has been exceeded, it may break suddenly, risking injury to the cyclist. Cracks, scratches and discoloration in high stress areas indicate that the component has exceeded its life and should be replaced.

Recommendation: Safe and secure use

Before using your e-bike, make sure it is in good working order. Check the following points in particular:

- Position should be comfortable
- Nuts, screws, clamping levers, clamping components
- The brakes are in working order
- The handlebar travel is good without too much play, the handlebar is correctly fixed to the stem
- Wheels are unobstructed and bearings are properly adjusted
- The wheels are properly tightened and attached to the frame/fork
- The tires are in good condition and their pressure is good.
- The condition of the rims
- The pedals are firmly attached to the crankset
- The operation of the transmission
- The reflectors are in the correct position.



RECOMMENDATION: Your electrically assisted bicycle must be serviced every 6 months by a professional to ensure that it is in good working order and safe to use. It is the user's responsibility to ensure that all components are in good working order before use.

Pick a safe place away from traffic to familiarize yourself with your new bike. The assistance can be triggered with force, check that your handlebars are straight and that the path is clear.

Make sure you are in good health before getting on your bike.

In the case of unusual weather conditions (rain, cold, night, etc.), be particularly vigilant and adapt your speed and reactions accordingly.

When transporting your bike outside your vehicle (bike carrier, roof rack, etc.), it is strongly recommended to remove the battery and store it in a temperate place.

The user must comply with the requirements of national regulations when the bicycle is used on public roads (lighting and signaling for example).



WARNING: You acknowledge that you are responsible for any loss, injury or damage caused by failure to follow the above instructions and that this will automatically void the warranty.



[www.sharpconsumer.com/
contact/](http://www.sharpconsumer.com/contact/)



[www.sharpconsumer.com/
support/](http://www.sharpconsumer.com/support/)



[www.sharpconsumer.com/
documents-of-conformity/](http://www.sharpconsumer.com/documents-of-conformity/)

Structure of power - assisted bicycles electric

BK-FD06E components



- | | |
|------------------------|------------------------------------|
| 1. Tire and inner tube | 15. Seatpost |
| 2. Rim | 16. Saddle clamp |
| 3. Spokes | 17. Battery |
| 4. Front brake | 18. Key lock |
| 5. Fork | 19. Chain |
| 6. Mudguard | 20. Rear derailleur |
| 7. Pedals | 21. Rear motor |
| 8. Crankset and cranks | 22. Rear brake |
| 9. Display LED | 23. Mudguard |
| 10. Frame | 24. Rear carrier |
| 11. Handlebar and stem | 25. Frame locking/unlocking system |
| 12. Brake levers | 26. Headlight |
| 13. Grips | 27. Taillight |
| 14. Saddle | 28. Kickstand |

First start-up and settings

Installation of security elements

Lighting

Lighting is provided to you, it consists of two reflectors (a white one included in the front headlight and a red fixed on the rear mudguard), a front headlight, a rear light, reflectors positioned between the spokes of the wheels.

The lighting system is a safety feature of your bike, it must be present on your bike. Check that your lighting system is working properly before setting off.

Headlight

Front lighting is activated directly from the screen. See chapter "Display" on the following pages.

Taillight

lighting back is activated directly Since the screen. See "Display" chapter on the pages following .

doorbell

A bell is installed on your handlebars. It will allow you to be heard 50 m away.

The bell is a security feature of your bike, it must be present on your handlebars.

Wearing a helmet

For safe use, wearing a bicycle helmet is strongly recommended. It guarantees a reduction in head trauma in the event of a fall and augment the user safety.



WARNING: Wearing a helmet is compulsory for children under 14 as drivers or passengers.

For more information, ask your dealer.

Saddle and handlebar adjustment

It is important to adapt the settings of your bike to your morphology.

Saddle

Open the quick release system (see paragraph for the methodology for using the quick release).

When adjusting the saddle to its lowest position, make sure that it does not touch any component of the bicycle, such as the luggage rack. Likewise, take care not to exceed the minimum seat tube insertion mark. This insertion mark should never be visible when using the bike.

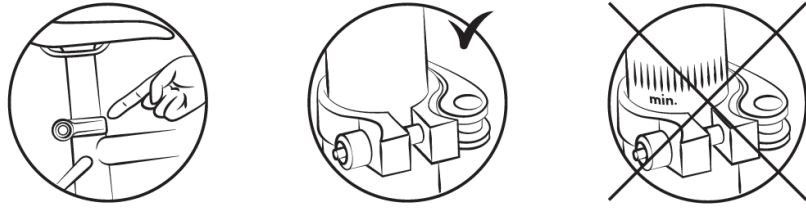

To check the correct saddle height, sit with your legs stretched out, heel resting on the pedal (fig. B). When pedalling, the knee will be slightly bent with the foot in the low position (fig. A).

Handlebar/Stem

The bike is equipped with an adjustable folding pillar to allow the bike to take up less space and facilitate loading and transport.

To fold the stem, follow the procedure in sequence as shown in the pictures below.

Important:

Unlock the safety lever before pulling down on the crank that secures the pillar.

To return the stem to its correct position for use, carry out the same procedure in reverse.



You can adjust the height of the seat post by using the collar lock on the stem of the seat post.

Caution: Be sure to tighten the collar lock firmly before using the bike.



You can adjust the handlebar angle by adjusting the collar lock on the stem end.

Caution: Be sure to tighten the collar lock firmly before using the bike.



It is recommended to have these operations carried out by a qualified technician.

Make sure that the handlebar is perpendicular to the front wheel axis.

WARNING: The handlebar can negatively influence the rider's response time when braking and cornering.

Frame

The bicycle frame is supplied with a quick-lock device to make the frame foldable.

To fold, simply release the quick-lock system located in the centre of the frame and push the front part of the bike while holding the rear part firmly (see sidebar for locking/unlocking modes).

1: Lever / 2: Adjusting nut / 3: Hinge pin

WARNING: Once the bike has been opened, always check that the quick-release system is secure before riding the bike.

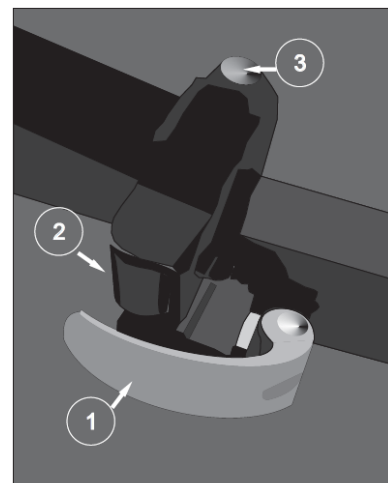

WARNING: Quick release mechanisms are designed to be operated manually. To avoid damaging the mechanism, never use tools to lock or unlock it. To adjust the clamping force, use the adjusting nut located in front of the lever and do not rotate the quick release lever.

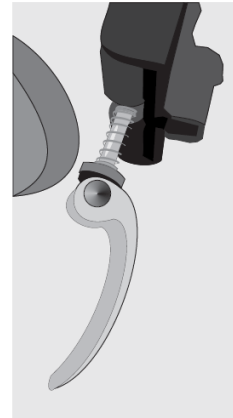

To lock or unlock the system, open the locking lever and manually turn the nut opposite the clamping screw to loosen the system. Then use the lever to pull out the clamping screw. Press the hinge pin button at the top and pull the lever upwards to unlock the folding mechanism. Pull the front part of the frame to fold the bike.

Repeat the same process in reverse to fold the frame.

CAUTION: Make sure you tighten the device before riding the bike. If the lever can be operated with a little manual pressure, it is not sufficiently tightened. It is therefore necessary to retighten the

Tires

Check tire pressure regularly. Driving with under-inflated or over-inflated tires can affect performance, cause premature wear, reduce range or increase the risk of an accident.

If significant wear or a nick is visible on one of the tires, replace it before riding the bike. A pressure range is indicated on the sidewall of the tire by the manufacturer and in the following table. The pressure must be adapted according to the weight of the user.

Model	Bike size	Air chamber size	Tire size	Pressure	
				PSI	Bar
City	20"	20 x 4,0	20 x 4,0	Check the values directly on tyre	Check the values directly on tyre

Method for determining correct adjustment of quick-release mechanisms (wheel and seat clamp)

Quick release devices are designed to be operated by hand. Never use tools to block or unblock the mechanism so as not to damage it.

To adjust the clamping force of the wheel axle, you must use the adjusting nut and not the quick release lever. If the lever can be moved with minimal hand pressure, it is not tight enough. It is therefore necessary to tighten the adjusting nut.

The quick-release system must mark the fork dropouts when closed in the locked position.

At each adjustment operation, check that the front wheel is correctly centered in relation to the fork. To adjust, close and open the quick-release mechanisms, apply the following method:

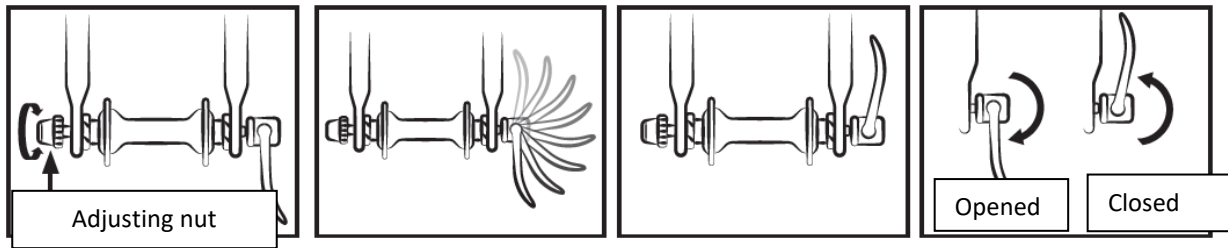

Adjusting the brakes

Before each use, check that the front and rear brakes are in perfect working order.

The right handle activates your rear brake. The left handle activates the front brake.

It is recommended to distribute your braking force on average 60/40 between the front and the rear. The brake lever must not come into contact with the handlebars and the sheaths must not be subject to closed angle trajectories so that the cables slide with the minimum of friction. Damaged, frayed, rusted cables should be changed immediately.

WARNINGS:



- In the event of rain or wet weather, braking distances are extended. It is recommended to anticipate braking in such a situation.
- When cornering and braking, the handlebars can have a negative influence on the cyclist's response time.
- Do not touch the disc brakes after intensive use of the braking system of your electric bike at the risk of being burned.

Adjustment of mechanical disc brakes

The brake pads exert pressure on a disc fixed in the wheel hub. The intensity of the pressure is regulated by a brake lever with a cable. Do not operate the brake lever when the wheel is detached from the frame or fork.

To align the automatic disc brake bracket, unscrew the fixing screw from the brake bracket holder.

Brake with the corresponding brake lever (the brake bracket is positioned correctly) and hold the brake handle in this position by tightening the bracket holder fixing screws.

Check that the inner pad (inside the wheel) is 0.2 - 0.4 mm from the disc. If not, tighten the pad positioning screw until there is a gap of 0.2 - 0.4 mm between the pad and the disc.

To adjust the outer pad (on the outside of the wheel) simply change the brake cable pressure so as to obtain a gap of 0.2 - 0.4 mm at the level of the bracket or brake lever.

It is recommended never to pour oil or any lubricating material on the disc or pads (when servicing the chain or derailleur, for example). If this happens, the pads or disc should be degreased or replaced.

Check the alignment of the pads by spinning the wheel to use the bicycle on the road.

Discs: the bicycle is equipped with discs with a diameter of 160 mm.

- A nut and locknut system at the level of the brake lever or bracket allows you to adjust the pressure of the cable and therefore the braking force which will vary over time according to the wear of the brake pads.

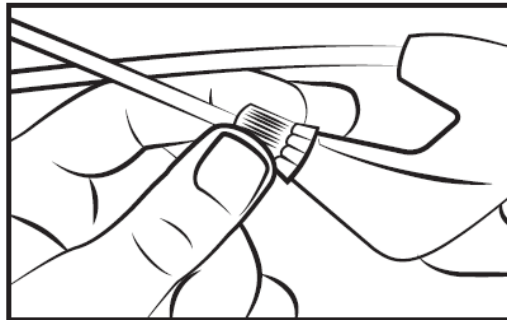

- The brake pads are standard, replace them when the pad no longer has friction components.

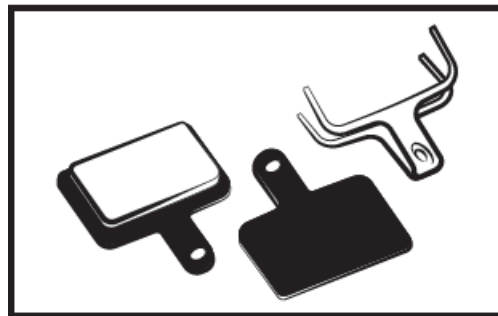

Don't forget that new brake pads need to be broken in. The break-in is carried out using the bicycle for a few minutes and applying the brakes alternately between abrupt stops and light braking.

Changing the brake pads

Remove the wheel and remove the old pads from the brake calliper. Position the new pads in the calliper so that the braking surfaces touch. Do not touch the braking surfaces. Insert the pads one at a time in the brake calliper.

Then adjust the brakes according to the previous paragraph.

Wear of the wheel rims

As any other part that is subject to wear, the wheel rim should be checked regularly. The wheel rim can weaken and break, causing you to lose control and fall.



WARNING: It is very important to check the wear of the wheel rims. A damaged wheel rim can be very dangerous and needs to be replaced.

Adjusting the gear changing system

Your bicycle has several manually interchangeable speeds with a system with a rear derailleur. Use the right handle to make the desired change.

The higher the indicator, the more difficult it will be to pedal and vice versa.

Careful, never pedal backwards while changing gears and never force the command lever.

For an optimum use of the gear-changing system, we recommend avoiding changing gear other than during heavy pedalling sessions.



Adjusting the stops

The derailleur travel is adjusted using the H and L screws.

Screw L is used to adjust the upper stop (large gear side).

By loosening screw L, the chain is positioned further outside the large sprocket.

Screw H is used to adjust the lower stop (small pinion side).

By loosening screw H, the chain is positioned further outside the small sprocket.

These manipulations are carried out by quarter turn. With each adjustment, you must obtain perfect alignment between the sprocket, the chain and the pulley of the rear derailleur.

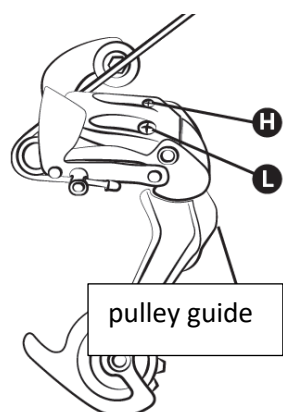

Rear derailleur diagram

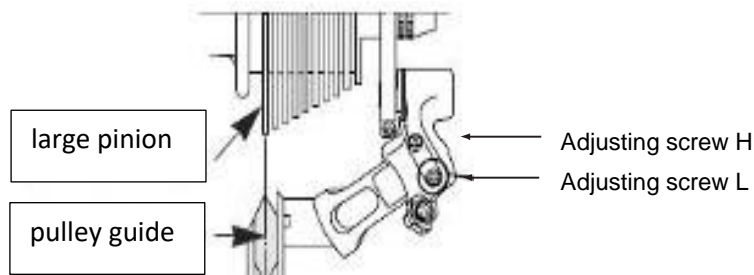

Cable tension adjustment

To set a correct sprocket change, use the knob present on the rear derailleur or the grip. This wheel allows you to adjust the tension of the derailleur cable and allows you to position the derailleur correctly according to the speed chosen.

Chain setting

Your bike is fitted with an external rear derailleur, the chain is automatically tensioned.

New chains are sold with too many links, the first step is to reduce it to the correct length. The safest method is to count the number of links in the old chain in order to adjust the new one. To disassemble the old chain, simply bypass it (remove a rivet).

Once it is removed, the new one must be mounted. To do this, it must be passed around the chainring of the crankset and the rear pinion so that it meshes correctly with the other elements of the transmission. To close the chain we recommend using a quick release. This acts as a female link that fits between two male links. Subsequently, the quick release will also make it easier to remove the chain for cleaning.

In order to check if the length of the chain is correct, it must be put on the small sprocket. In this configuration, the virtual line drawn between the hub of the rear wheel and the axle of the lower pulley of the derailleur must be vertical.

Change of pedals

To change your pedals, identify the pedals by looking at the letter noted on the pedal. The right pedal is marked "R" (Right) and the left pedal "L" (Left). Turn the "R" pedal clockwise to secure it to the crank. Turn the L pedal counterclockwise.

Wheel and motor

After the first month of use, it is advisable to tighten your spokes to limit the impact of engine traction on your rear wheel. When starting the engine, a slight noise may occur. This noise is normal because the motor starts and assists pedalling. This noise can become more prominent when fully loaded.

Luggage rack

The luggage rack is designed to support a maximum permitted weight of 25-27 kg; a child seat can be attached. Use an anchoring system suitable for this type of frame (not available as an accessory).



CAUTION: The roof rack is not designed to tow a trailer.

For safety, luggage should only be transported on the roof rack. Caution: When the pannier rack is loaded, the behaviour of the bike changes. Distribute the load of luggage evenly on both sides to

favour the stability of the bike. Any luggage must be securely attached to the pannier rack before using the bike. It is important to check that nothing is dangling or in danger of getting caught on the rear wheel of the bike. Do not modify the luggage carrier; any modification by the user renders these instructions null and void. Luggage must not obscure the bike's reflectors and lights.

Interview

Your bike requires regular maintenance for your safety but also to increase its lifespan. It is important to check the mechanical elements periodically in order to ensure, if necessary, replacement of worn parts or parts showing signs of wear.

When replacing components, it is important to use original parts in order to maintain the performance and reliability of the bicycle. Be sure to use appropriate spare parts for tyres, tubes, transmission components and the various components of the braking system.

It is the responsibility of the user to use parts different from the original parts.



WARNINGS: Always remove the battery before any maintenance operation.

Cleaning

In order to avoid corrosion of the bike, it is necessary to rinse your bike regularly with fresh water, especially if it has been exposed to sea air.

Cleaning must be done with a sponge, a basin of warm soapy water and a jet of water (no pressure).



RECOMMENDATION : Take special care not to use a high pressure water jet cleaner.

Lubrication

Lubrication is essential on the various components that are in motion in order to avoid corrosion. Oil the chain regularly, brush the sprockets and chainrings, periodically introduce a few drops of oil into the brake and derailleur cable sheaths.

It is advisable to start by cleaning and drying the elements to be lubricated.

It is advisable to use specific oil for the chain and the derailleur. Grease must be used for the other components.

Regular checks

Regarding the tightening of the bolts: lever, crank, pedals, stems.

The tightening torques to be applied are as follows:

COMPONENTS	RECOMMENDED TORQUE (Nm)	SPECIAL INSTRUCTIONS
Pedals on crank arms	30 - 40	Grease the threads
Crank arm on bracket	30 - 40	Grease the threads
Stem/handlebar tightening	13	
Headset tightening	14 – 15	
Brake lever	6 – 8	Plunger screw (stem)
Brake callipers	6 - 8	
Seat	18 - 20	
Seat post clamp		Quick release
Wheel	30	Quick release

Other tightening torques depend on the size of the nuts: M4: 2.5 to 4.0 Nm, M5: 4.0 to 6.0 Nm, M6: 6.0 to 7.5 Nm. Tighten the screws evenly to the required torque.

Regularly check the tires and in particular the condition of the rear tire teeth: wear, cuts, cracks, pinching. Replace the tire if necessary. Check the rims and the absence of excessive wear, deformations, blows, cracks...

Revisions

To ensure safety and keep components in good working condition, you should have your e-bike checked periodically by your dealer. In addition, maintenance of your bicycle should be carried out regularly by a qualified technician.

First service: 1 month or 150 km

- Verification of the tightening of the elements: crank, wheel, stem, pedals, handlebars, saddle clamp,
- Checking the operation of the electric assistance,
- Checking and adjusting the brakes,
- Wheel tension and/or runout.

Every year or 2000 km:

- Verification of wear levels (brake pads, transmission, tyres),
- Checking the operation of the electric assistance,
- Checking the bearings (bottom bracket, wheels, steering, pedals),
- Cable control (brakes, derailleur),
- Lighting check,
- Wheel tension and/or runout.

Every 3 years or 6000 km:

- Changing the transmission (chain, freewheel, chainring),
- Checking the operation of the electric assistance,
- Changing tires,
- Wheel wear control (spokes, rim),
- Spoke tension and/or wheel trueing,
- Change of pads or brake pads,
- Control of electrical functions.

Pedal assistance and battery

The user must rotate the crank forward to benefit from the motorized assistance. This is an important safety aspect. This electric-assisted bicycle provides motorized assistance up to a speed of 25 km/h. Beyond that, the motor will stop. You can go faster, but you will have to do it on your own without power assistance.

The motor will not run until you turn the crankset one full turn. This feature protects the motor and its controller and extends the life of electrical components.

Pedal assist

To start the bike, turn on the main switch on the side of the **ON/OFF battery**

The rest of the settings and information are done directly on the display located on the handlebars.



Recommendation: Please turn off the main switch on the battery when you are no longer in the saddle. This saves battery charge.

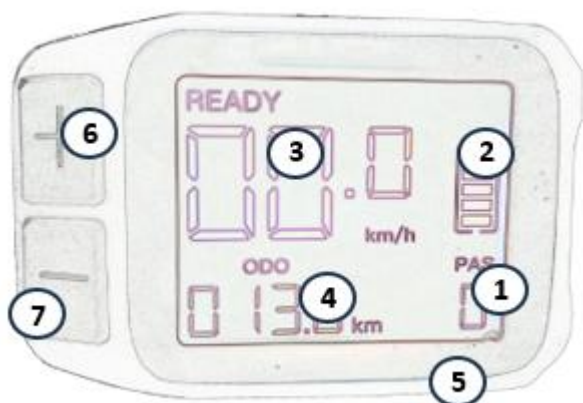

Display

Below is a presentation of the features and controls relating to the display:



1. Electrical assistance level indicator
2. Battery level
3. Speed km/h
4. ODO/TRIP system
5. On / off button 
6. « + » button
7. « - » button

Turning the system on/off

Press and hold (>2S)  to switch the system on. Press and hold (>2S)  again to switch the system off.

If the bike is not used for 10 minutes, the display automatically switches off.

Selecting the assistance level

Press the button « + » and « - » to change the assistance level.

The lowest level is 0, the highest level is 5. Level 0 indicates no support.

Illumination

Press and hold the button « + » to activate the front and rear lights.

Press and hold the button « + » again to switch off the lights.

ODO / TRIP

Press the button  to switch ODO or TRIP.

Battery

Battery installation & usage

The electric bikes have the battery positioned on the seat tube (Fig. 2), the battery box bottom is fixed on the seat tube by screws (Fig. 2.1).

Then the battery case is locked by the key see the operation details below.

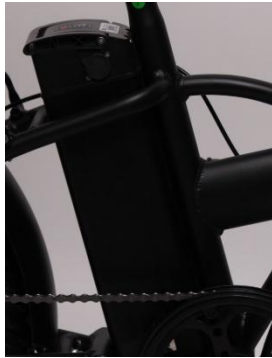

(Fig. 2)



(Fig. 2.1)

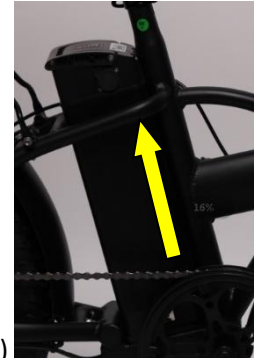

(Fig. 3)

Firstly, please put the battery case along this slider up direction (Fig. 3), then push it into and ensure a snug fit. Second, make sure the battery pack is firmly pushed into the controller housing and its connector is securely inserted inside the controller box.

Notice the battery lock (Fig.4.1,4.2)

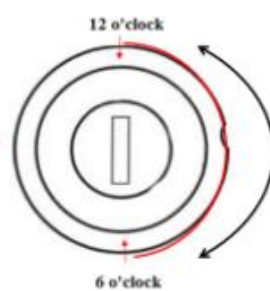

(Fig 4.2)

From the initial position 12 o'clock (where the battery and carrier are unlocked), insert the key into the key slot, press and turn it clockwise to position 6 o'clock (Then the battery is locked with the carrier). On the contrary, you can unlock it.

Battery charge

If an AC outlet is available within reach of your bike, you can charge your bike directly with the battery still attached to the bike. The charging port is covered by a plastic cap (Fig. 4.3). Pls open it then you charge the battery directly.

Removing the battery is useful for charging in a location where the bicycle may not fit or when no reachable AC power supply exists at the place where the bike is parked

Before removing the battery from the bike, you need to unlock as following steps:

- * make sure the switch is off.
- * Press the key and turn it anticlockwise from 6 o'clock to 12 o'clock position. (refer Fig. 4.2)
- * **Remember to take off and care about the key after you withdraw the battery from the carrier!!!**



(Fig. 4.3)

Using and maintaining the battery

Advantages of Li-ion battery

this electric assistance bicycles are supplied with high quality Li-ion batteries, which are light and create no pollution to the environment, as a typical green energy source. As well as the above features, the Li-ion batteries have the following advantages:

- charging without memory effect
- big electric energy capacity, small volume, light in weight, with large current output, suitable for high power vehicles.
- long life
- a wide working range of temperature: -10°C to $+40^{\circ}\text{C}$

To ensure a longer battery life and protecting it from damage, please use and maintain it according to the guideline below:

During your riding, when you find the power decreased on the display LED, the battery must be charged in short time!

Remember to charge the battery full before you will ride for a long trip!
Press the button on the end of battery case, when 2 LED are green color, it shows the battery is full of power, when the LED red shining, it means you need to charge it.



If the bike is ridden less frequently or stored for quite a long time, it must be fully charged every month.

Warning:

- 1) The battery life may be reduced after long storage without regular charging as instructed above, due to natural discharge;
- 2) Never use any metals directly to connect the two poles of the battery, otherwise, the battery will be damaged due to short circuit.
- 3) Never put the battery near to fire or heat source.
- 4) Never strongly shake, punch and toss the battery.
- 5) When the battery pack is removed from the bike, keep it out of reach of children, to avoid any unexpected accident.
- 6) The battery is forbidden to be disassembled.

Using the Charger

Before charging the battery, please read the user manual and the charger manual, if they came with your bike. Please also note the following points regarding the battery charger :

- Follow the instructions on the battery charger label.
- Do not use this charger near explosive gases or corrosive substances.
- Do not shake the charger, do not subject it to shocks and avoid falls.
- Always protect the charger from rain and humidity, for indoor use.
- The temperature tolerance of this charger is between 0 and +40°C.
- It is forbidden to disassemble the charger, in the event of a problem, entrust the device to a qualified repairer.
- You should only use the charger supplied with your e-bike to avoid damage. Note that failure to comply with this constraint will void the warranty.
- When recharging, the battery and charger should be at is 10cm away from the wall and in a dry and ventilated place. Do not place anything in direct proximity to the charger during use.
- Do not touch the charger for too long during charging (risk of superficial burns).
- Do not position the charger unstable.
- Do not cover the charger to avoid overheating while charging.
- Do not immerse the product
- Avoid contact with water while charging the battery. Do not touch the charger with wet hands.
- Do not use charger with damaged power cord or plugs. Make sure the charger plug is properly connected to the mains for charging.
- Do not short the charger pins using a metal object.
- Disconnect power before connecting or disconnecting battery connections.
- This charger is designed to charge Lithium batteries, do not charge the wrong type of battery. Do not use on a non-rechargeable battery.
- This device can be used by children aged of at under 8 years and by people having abilities reduced physical , sensory or mental Or devoid of experience or knowledge , if they (if they)



are properly monitored or if instructions relating to the safe use of the device security their have summer data and if the risks incurred have summer apprehended . The children should not not play with the device . Cleaning and maintenance by the user must not not be made by children without monitoring .

- It should be monitored the children For make sure they don't play not with the device .
- Keep out of reach of children, this product is not a toy.
- The external flexible cable of this product cannot be replaced; in the event of damage to the cord, the product must be scrapped.
- At the end of its life, take the product to a recycling centre.



Recharge procedure

If a power outlet is available near your bike, you can charge the battery directly on the bike without detaching it. The charger socket is covered by a plastic cap, you just need to open it to charge the battery directly.

Removing the battery can be useful in places that cannot accommodate your bike or when it is not near a power outlet.



RECOMMENDATION: Charging the battery should be done indoors in a ventilated area.

Please charge the bicycle battery according to the following procedure:

- The battery can be recharged using a standard power outlet. It is not necessary to activate its switch.
- Insert the charger plug into the battery and plug the charger power cable into a nearby outlet.
- When charging, the LED on the charger will be red to indicate proper operation. When it turns green, it means the battery is charged.
- To finish charging, you must disconnect the power plug, then the plug connected to the battery. Finally close the battery socket cap.

This e-bike is equipped with a high quality Li-ion battery. Li-ion batteries have memory-free charging and a wide temperature tolerance range of -10 to +40°C.

To ensure maximum battery life and to protect it from damage, please follow the use and care instructions below.

Battery life

After charging your battery, it is advisable to let it rest for 20 to 30 minutes before use.

Your battery life depends on several usage factors:

- The choice of assistance mode
- User's weight
- The elevation of the road

-
- Tire inflation
 - The wind
 - The pedaling effort provided
 - Starting and frequency of stops
 - The outside temperature

Warning, precautions

It is recommended to recharge the batteries on a regular basis, or after each use. There is no memory effect on these batteries. In order to maximize the life of your battery, it is recommended:

- Avoid hot places (ideal charging temperature 20°C)
- Let the battery cool down 30 minutes after using the bike

Precautions for use:



- Use the battery only for this bike.
- Only use the specific charger delivered to charge the battery.
- Only charge the battery in a well-ventilated area.
- Do not expose the battery to heat or charge it in direct sunlight.
- Do not disassemble or modify the case and the battery which is integrated in the case.
- Do not connect the (+) and (-) connections of the battery with a metal object.
- Do not expose the battery to liquids.
- Do not use a damaged battery.
- Do not continue to charge the battery if the charge is not complete after the theoretical charge time.
- Do not use the battery if it emits an unusual odor, heats up unusually, or if anything appears abnormal.
- Do not leave the battery within the reach of children.
- Recharge your battery before prolonged storage and carry out the same operation after this storage.

Battery life



Batteries can suffer from performance aging after a large number of charges. This will depend on the usage habits of the pedelec.

You must drop off your used batteries at your store or at specialized recycling drop-off points. Above all, do not throw your battery at the end of its life into the environment.

Battery maintenance

To ensure maximum battery life and to protect it from damage, please follow these use and care instructions:

When you notice that the charge drops to 10%, the battery needs to be recharged quickly.



RECOMMENDATION: If the bike is not used frequently over a period of time, it should be fully charged every month. The battery case should be stored in a dry, protected place at a temperature between 5 and 35°C.

WARNING:



- Battery life may be reduced by prolonged storage without regular recharging as mentioned above.
- Do not use any metal to directly connect two poles of the battery, which may cause a short circuit.
- Never place the battery near a fireplace or any other heat source.
- Do not shake the battery, subject it to shock or drop it.
- When the battery pack is removed from the bike, keep it out of the reach of children to avoid accidents.
- It is forbidden to open the battery.

Use and maintenance of the electric motor

Our e-bikes are programmed to start the e-assist after half a turn of the pedal.

Do not use the bike in flooded places or during thunderstorms. Do not immerse electrical components in water to avoid damage.

Avoid knocks on the engine to avoid damaging it.

Controller Maintenance

It is very important to take good care of the controller according to the following instructions:

- Protect the controller from water ingress and submersion.

Note: If you suspect water may have entered the case, please turn off the battery immediately and continue without assistance. You can restart it as soon as the controller is dry.

- Do not shake the controller, do not subject it to shock and avoid dropping.

WARNING: Do not open the controller enclosure. Any attempt to open the controller enclosure, modify it or adjust it will void the warranty. Please ask your dealer or qualified professional to carry out repairs.



Any modification of the parameters of the electric management system, in particular the change of the speed limit, is strictly prohibited and will invalidate the guarantee of your bike.

Main data sheet

Maximum weight: User + Charge + bicycle		130 kg
Maximum speed with assistance		25 km/h
Autonomy		Approx. 40 to 50 km
Motorisation	Max power	250 W
	Voltage	36V
	Maximum noise during use	< 70 dB
Battery	Type	Lithium
	Voltage	36V
	Capacity	10,4 Ah
	Weight	3 kg
	Charging time	6-8 h
	Number of cycles ($\geq 70\%$ capacity)	500 cycles
Charger	Input voltage	100-240V
	Output voltage	36V
Total weight of the bicycle		29 kg
Dimensions of the bicycle		20"
Size tyres / wheel		20 x 4.0
User size		160 – 180

After- sales

Wear part

The different wear elements are standard elements. Always replace worn parts and/or parts to be changed with identical components sold on the market or from your dealer.

Basic troubleshooting

Do not attempt to access or repair any electrical component yourself. Contact the specialist closest to you for maintenance by a qualified person.

The information below is for explanatory purposes and not instructions to assist the user in repairs. Any troubleshooting procedure mentioned should be performed by a qualified professional who is aware of safety issues and familiar with electrical maintenance.

Description of the problem	Possible causes	Resolution
After the battery is turned on, the motor does not assist pedaling.	1) the motor cable (waterproof connection joint) is connected incorrectly 2) the brake lever did not properly return to the normal position, forcing the switch off 3) the battery fuse is blown 4) the speed sensor is too far from the magnetic disk on the BB axis 5) The connection between the sensor and the controller is not established or has a bad contact.	First, check that the battery is charged. If not, reload it. 1) check that the connection is well established, without any play 2) return the brake lever to its normal position carefully without braking 3) Open the top of the battery pack and check the condition of the fuse. If blown, contact your authorized retailer or professional for a replacement. 4) Adjust the distance between the sensor and the magnetic strip to be no more than 3mm 5) Make sure the controller and sensor are well connected.
Battery life shortens (note: battery performance is directly influenced by the weight of the user, luggage, wind strength, type of road, constant braking).	1) the reload time is not enough 2) the ambient temperature is too low and influences the battery operation 3) frequent hills or headwinds as well as poor road conditions 4) the tire pressure is not sufficient (re-inflate them) 5) frequent shutdowns and restarts 6) the battery has been stored without recharging for a long time.	1) please recharge the battery following the instructions (chapter 7.3) 2) In winter or temperature below 0°C, your battery should be kept indoors 3) This is a normal cause and the problem will resolve as conditions improve 4) inflate the tires to a pressure of 3.1 bar 5) The problem will resolve with the improvement of usage situations 6) Carry out regular recharging in accordance with the instruction manual. If this does not solve the problem, contact your dealer or qualified professional.
After plugging in the charger, the charging LEDs do not light up.	1) problem with the electrical outlet	1) inspect and repair electrical outlet 2) inspect and insert the plug fully

	2) poor contact between the charger input socket and the electrical outlet 3) the temperature is too low.	3) Charge indoors. If the above solutions have no effect, contact your dealer or qualified professional.
After charging for more than 4/5 hours, the charging indicator LED is still red (note : it is very important to recharge the battery following the instructions to avoid damaging the equipment).	1) ambient temperature is 40°C or more 2) ambient temperature is 0°C or less 3) the bike was not recharged after use which exaggerated the unloading 4) the output voltage is too low to be able to recharge the battery.	1) Charge the battery under temperature below 40°C and in accordance with the instructions 2) recharge the battery indoors and in accordance with the instructions 3) Properly maintain the battery to avoid over-discharging 4) Do not perform recharging with voltage lower than 100V. If the above solutions have no effect, contact your dealer or qualified professional.
<u>LCD display :</u> The speed is not displayed on the LCD screen.	The magnetic ball on the spoke of the wheel is too far from the sensor (attached to the rear of the frame or to the front fork) which prevents the sensor from receiving the signal when the wheel is spinning.	Check the distance between the magnetic ball and the sensor and make sure it does not exceed 5mm .

Troubleshoot charger issues:

- The Red light does not work during charging: check that the connectors are correctly connected. Check if the normal voltage is passed at once, if so, please check the charger repair. If the above is correct, the battery is definitely faulty.
- Red light does not turn green: turn off the power, after 5 seconds then connect the AC power, it can continue to charge. The battery can no longer be charged, the battery is definitely defective.
- The Red light immediately turns green: check that the battery is fully charged. If not, the battery or charger is faulty.





Traduction de la notice originale

Cette notice a pour objectif de vous donner les informations nécessaires à la bonne utilisation, au réglage et à l'entretien de votre vélo.

Veillez prendre le temps de lire ces instructions avec attention avant de monter en selle et les conserver durant la vie du vélo. Elles contiennent d'importantes indications de sécurité et d'entretien.

Il est de la responsabilité de l'utilisateur de lire ce manuel avant de faire usage du produit.

Le non-respect de ces instructions vous expose à des risques d'une mauvaise utilisation de votre vélo, d'une usure prématurée de certains composants pouvant entraîner une chute et / ou un accident.

Dans le cas où une pièce originale s'avère défectueuse en termes de fabrication au cours de sa période de garantie, nous nous engageons à la remplacer. La durée de garantie pour les vélos électriques est la suivante:

Cadres et fourches rigides: 2 ans

Pièces électriques: 2 ans avec les soins et l'entretien approprié

Tous les autres composants : 2 ans avec les soins et l'entretien approprié.

Quant à la batterie, elle est garantie contre les défauts de fabrication pendant 6 mois sur les pièces consommables (cellules) et 24 mois sur les pièces électriques, sous réserve du respect des instructions d'utilisation et de stockage indiquées ci-dessous:

- ✓ Ne connectez pas directement la borne positive à la borne négative de cette batterie;
- ✓ Ne placez pas la batterie dans un endroit à haute température, dans un environnement exposé au soleil ou à proximité du feu;
- ✓ Ne placez pas la batterie dans un environnement humide ou immergé dans un liquide;
- ✓ Ne démontez pas le bloc-batterie sans le guide d'un technicien professionnel;
- ✓ Conserver la batterie dans un environnement sec et tempéré. Charger la batterie tous les mois;
- ✓ Veuillez charger cette batterie avec le chargeur exclusif accompagné de votre vélo.
- ✓ Rapportez votre batterie usagée chez votre revendeur.

Cette garantie ne comprend ni la main-d'oeuvre ni les frais de transport. La société n'assume aucune responsabilité pour dommages indirects ou spéciaux. Cette garantie est applicable seule à l'acheteur original de vente au détail possédant une preuve d'achat qui valide toute réclamation. Cette garantie est applicable seulement en cas de pièces défectueuses et ne couvre ni les effets d'utilisation usuelle, usage en location, à usage professionnel, ni les dommages causés par accidents, abus, charges excessives, négligence, assemblage impropre, entretien impropre ou ajout d'objets incohérents avec l'utilisation normale du vélo.

Aucun vélo n'est indestructible et aucune réclamation ne peut être acceptée pour les dommages causés pour une utilisation impropre, usage en location, à usage professionnel, pour une utilisation en compétitions, acrobaties, sauts sur rampe, bonds ou activités semblables. Les réclamations doivent être faites auprès du revendeur. Vos droits légaux ne sont pas concernés.

La société se réserve le droit de changer ou de corriger tout détail sans avertir. Toutes les informations et les précisions sur ce mode d'emploi sont corrigées au moment de l'impression.

Il est interdit de modifier ou de falsifier le manuel fourni avec le vélo.

Le vélo est certifié selon les normes de la loi en vigueur.

Il est absolument interdit de modifier les paramètres et les spécifications des composants électriques/mécaniques assemblés et les fonctions standard du vélo car cela compromettrait le bon fonctionnement du véhicule et la sécurité de l'utilisateur lui-même.

Dans le cas où cela se produirait, l'utilisateur sera entièrement responsable de tout dommage connexe.

Conditions d'usage de ce vélo à assistance électrique

Ce vélo à assistance électrique est conçu pour un usage urbain et périurbain, il permet de se déplacer en ville, sur route ou sur une surface pavée où les pneus sont toujours en contact avec le sol. Il est équipé d'une assistance électrique au pédalage qui facilitera tous vos déplacements au quotidien, pour aller plus loin et plus longtemps. Votre vélo à assistance électrique est un vélo adulte, pour des personnes de plus de 14 ans. Dans le cas où le vélo est utilisé par un enfant, la responsabilité est pour les parents et doivent s'assurer que l'utilisateur est capable d'utiliser le vélo en toute sécurité.

Votre vélo n'est pas destiné à être utilisé sur des terrains non goudronnés ou en mauvais état. Il n'est pas conçu pour une utilisation "tout terrain", ni pour la compétition. Le fait de ne pas respecter cet usage peut entraîner une chute ou un accident et peut détériorer de façon prématurée et potentiellement irréversible l'état de votre vélo à assistance électrique.

Votre vélo à assistance électrique n'est pas un cyclomoteur. L'assistance a pour objectif de fournir un complément au pédalage. A l'instant où vous commencez à pédaler, le moteur se déclenche et vous aide dans l'effort. L'assistance varie en fonction de la vitesse du vélo, importante au démarrage, moins soutenue lorsque le vélo est lancé puis disparaît lorsque le vélo atteint les 25 km/h. L'assistance se coupe dès que l'un des deux leviers de frein est actionné ou que la vitesse est supérieure à 25 km/h. Celle-ci reprendra automatiquement en dessous de 23 km/h avec le pédalage.

Il doit être correctement entretenu selon les instructions de ce manuel.



AVERTISSEMENT : Comme tout composant mécanique, une bicyclette subit des contraintes élevées et s'use. Les différents matériaux et composants peuvent réagir différemment à l'usure ou à la fatigue. Si la durée de vie prévue pour un composant a été dépassée, celui-ci peut se rompre d'un seul coup, risquant alors d'entraîner des blessures pour le cycliste. Les fissures, égratignures et décoloration dans des zones soumises à des contraintes élevées, indiquent que le composant a dépassé sa durée de vie et doit être remplacé.

Recommandation : Un usage sûr en toute sécurité

Avant de faire usage de votre vélo à assistance électrique, assurez-vous qu'il est en bon état de marche. Vérifiez particulièrement les points suivants:

- La position doit être confortable
- Les écrous, vis, leviers de serrage, le serrage des composants
- Les freins sont en état de marche
- La course du guidon est bonne sans trop de jeu, le cintre est correctement fixé à la potence
- Les roues ne sont pas entravées et les roulements sont correctement ajustés
- Les roues sont correctement serrées et attachées au cadre/à la fourche
- Les pneus sont en bon état et leur pression est bonne
- L'état des jantes
- Les pédales sont fermement attachées au pédalier
- Le fonctionnement de la transmission
- Les catadioptriques sont en bonne position.



RECOMMANDATION : Votre vélo à assistance électrique doit être révisé tous les 6 mois par un professionnel pour vous assurer du bon état de marche et de la sécurité d'usage. Il est de la responsabilité de l'utilisateur de s'assurer que tous les composants sont en bon état de fonctionnement avant l'usage.

Choisissez un endroit sûr, éloigné de la circulation pour vous familiariser avec votre nouveau vélo. L'assistance peut se déclencher avec force, vérifiez que votre guidon est bien droit et que la voie est dégagée.

Assurez-vous d'être en bon état de santé avant de monter sur votre vélo.

Dans le cas de conditions climatiques inhabituelles (pluie, froid, nuit...), soyez particulièrement vigilant et adaptez en conséquence votre vitesse et vos réactions.

Lors du transport de votre vélo à l'extérieur de votre véhicule (porte vélo, barre de toit...), il est vivement conseillé d'enlever la batterie et de la stocker dans un endroit tempéré.

L'utilisateur doit se conformer aux exigences de la réglementation nationale lorsque la bicyclette est utilisée sur la voie publique (éclairage et signalisation par exemple).



AVERTISSEMENT: Vous reconnaissez être responsable de toute perte, blessure ou dégâts causés par le non-respect des instructions ci-dessus et que cela annulera automatiquement la garantie.



[www.sharpconsumer.com/
contact/](http://www.sharpconsumer.com/contact/)



[www.sharpconsumer.com/
support/](http://www.sharpconsumer.com/support/)



[www.sharpconsumer.com/
documents-of-conformity/](http://www.sharpconsumer.com/documents-of-conformity/)

Structure des vélos à assistance électrique

Composants BK-FD06E



1. Pneu et chambre à air
2. Jante
3. Rayons
4. Frein avant
5. Fourche
6. Garde-boue
7. Pédales
8. Pédalier et manivelles
9. LED d'affichage
10. Cadre
11. Guidon et potence
12. Leviers de frein
13. Poignées
14. Selle
15. Tige de selle

16. Pince de selle
17. Batterie
18. Serrure à clé
19. Chaîne
20. Dérailleur arrière
21. Moteur arrière
22. Frein arrière
23. Garde-boue
24. Porte-bagages arrière
25. Système de verrouillage /
déverrouillage du cadre
26. Phare
27. Feu arrière
28. Béquille

Première mise en route et réglages

Mise en place des éléments de sécurité

Eclairage

Un éclairage vous est fourni, il est composé de deux catadioptrés (un blanc inclus dans le phare avant et un rouge fixé sur le garde-boue arrière), d'un phare avant, d'un phare arrière, de catadioptrés positionnés entre les rayons des roues.

Le système d'éclairage est un équipement de sécurité de votre vélo, il doit être obligatoirement présent sur votre vélo. Vérifier que votre système d'éclairage fonctionne correctement avant de prendre la route.

Phare avant

L'éclairage avant est activé directement depuis l'écran. Voir chapitre "Display" sur les pages suivantes.

Feu arrière

L'éclairage arrière est activé directement depuis l'écran. Voir chapitre "Display" sur les pages suivantes.

Sonnette

Une sonnette est installée sur votre guidon. Elle vous permettra d'être entendu à 50 m.

La sonnette est un équipement de sécurité de votre vélo, elle doit être obligatoirement présente sur votre guidon.

Port du casque

Pour une utilisation sûre, le port d'un casque de vélo est fortement recommandé. Il est garant d'une diminution de traumatismes crâniens en cas de chute et d'augmenter la sécurité de l'utilisateur.



ATTENTION : Le port du casque est obligatoire pour les enfants de moins de 14 ans en tant que conducteurs ou passagers.

Pour plus d'informations, renseignez-vous auprès de votre revendeur.

Réglage de la selle et du guidon

Il est important d'adapter les réglages de votre vélo à votre morphologie.

Selle

Ouvrir le système de blocage rapide (voir paragraphe pour la méthodologie d'utilisation du blocage rapide).

Lors du réglage de la selle dans sa position la plus basse, assurez-vous que celle-ci ne touche aucun composant du vélo comme par exemple le porte-bagages. De même, veillez à ne pas dépasser le

repère minimum d'insertion du tube de selle. Ce repère d'insertion ne doit jamais être visible lors de l'utilisation du vélo.

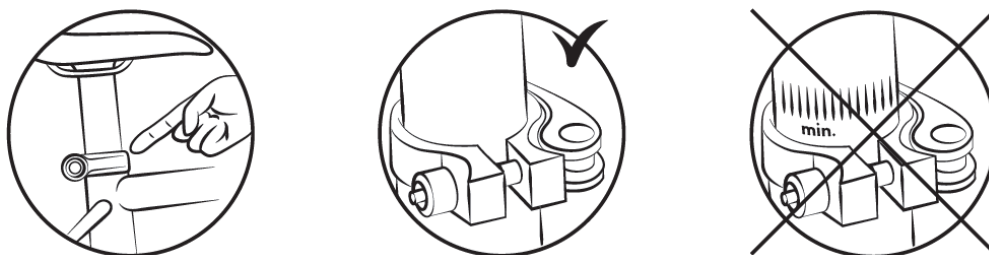

Pour vérifier la hauteur correcte de la selle, il faut être assis jambes tendues, le talon reposant sur la pédale (fig. B). Lors du pédalage, le genou sera légèrement plié avec le pied en position basse (fig. A).

Guidon/Potence

Le vélo est équipé d'une colonne pliante réglable qui permet de réduire l'encombrement du vélo et de faciliter le chargement et le transport.

Pour plier la potence, suivez la procédure en séquence comme indiqué dans les images ci-dessous.

Important :

Déverrouillez le levier de sécurité avant de tirer vers le bas la manivelle qui fixe la colonne.

Pour remettre la potence dans sa position correcte pour l'utilisation, effectuez la même procédure en sens inverse.



Vous pouvez régler la hauteur de la tige de selle en utilisant le collier de verrouillage sur la tige de selle.

Attention : Veillez à serrer fermement le collier de serrage avant d'utiliser le vélo.



Vous pouvez régler l'angle du guidon en ajustant le collier de serrage à l'extrémité de la potence.

Attention : Veillez à serrer fermement le collier de serrage avant d'utiliser le vélo.



Il est recommandé de confier ces opérations à un technicien qualifié.

Veillez à ce que le guidon soit perpendiculaire à l'axe de la roue avant.

AVERTISSEMENT : Le guidon peut influencer négativement le temps de réponse du pilote lors du freinage et dans les virages.

Cadre

Le cadre du vélo est fourni avec un système de verrouillage rapide qui permet de le plier.

Pour le plier, il suffit de débloquer le système de fermeture rapide situé au centre du cadre et de pousser la partie avant du vélo tout en maintenant fermement la partie arrière (voir encadré pour les modes de verrouillage/déverrouillage).

1 : Levier / 2 : Erou de réglage / 3 : Axe de charnière

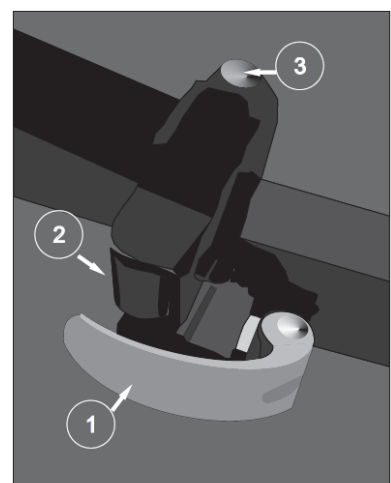

ATTENTION : Une fois le vélo ouvert, vérifiez toujours que le système d'attache rapide est bien fixé avant d'utiliser le vélo.

AVERTISSEMENT: Les mécanismes de déverrouillage rapide sont conçus pour être actionnés manuellement. Pour éviter d'endommager le mécanisme, n'utilisez jamais d'outils pour le verrouiller ou le déverrouiller. Pour régler la force de serrage, utilisez l'écrou de réglage situé devant le levier et ne tournez pas le levier de blocage rapide.

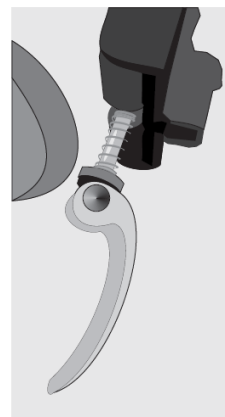

Pour verrouiller ou déverrouiller le système, ouvrez le levier de verrouillage et tournez manuellement l'écrou opposé à la vis de serrage pour desserrer le système. Utilisez ensuite le levier pour retirer la vis de serrage. Appuyez sur le bouton de l'axe d'articulation situé en haut et tirez le levier vers le haut pour déverrouiller le mécanisme de pliage. Tirez sur la partie avant du cadre pour plier le vélo.

Répétez le même processus en sens inverse pour plier le cadre.

AVERTISSEMENT: Assurez-vous de serrer le dispositif avant d'utiliser le vélo. Si le levier peut être actionné avec une légère pression manuelle, il n'est pas suffisamment serré. Il est donc nécessaire de resserrer l'écrou de réglage sans utiliser d'outils.

Pneumatiques

Vérifiez régulièrement la pression des pneus. Rouler avec des pneumatiques insuffisamment gonflés ou sur gonflés peut nuire au rendement, provoquer une usure prématurée, diminuer l'autonomie ou augmenter les risques d'accident.

Si une usure importante ou une entaille est visible sur un des pneus, remplacez-le avant d'utiliser le vélo. Une plage de pression est indiquée sur le flanc du pneumatique par le constructeur et dans le tableau suivant. La pression doit être adaptée en fonction du poids de l'utilisateur.

Modèle	Taille du vélo	Taille des chambres à air	Taille des pneus	Pression	
				PSI	Bar
City	20"	20 x 4,0	20 x 4,0	Voir la valeur inscrite directement sur le pneu	Voir la valeur inscrite directement sur le pneu

Méthode pour déterminer le bon réglage des mécanismes de blocage rapide (roue et collier de selle)

Les dispositifs de blocage rapide sont conçus pour être actionnés à la main. Ne jamais utiliser d'outils pour bloquer ou débloquer le mécanisme afin de ne pas le détériorer.

Pour régler la force de serrage de l'axe de roue, vous devez utiliser l'écrou de réglage et non pas le levier de blocage rapide. Si le levier peut se manœuvrer en exerçant une pression manuelle minimale, cela signifie qu'il n'est pas suffisamment serré. Il est donc nécessaire de resserrer l'écrou de réglage.

Le système de blocage rapide doit marquer les pattes de la fourche lorsqu'il est fermé dans la position bloquée.

A chaque opération de réglage, vérifier le bon centrage de la roue avant par rapport à la fourche. Pour régler, fermer et ouvrir les mécanismes de blocage rapide, appliquer la méthode suivante:

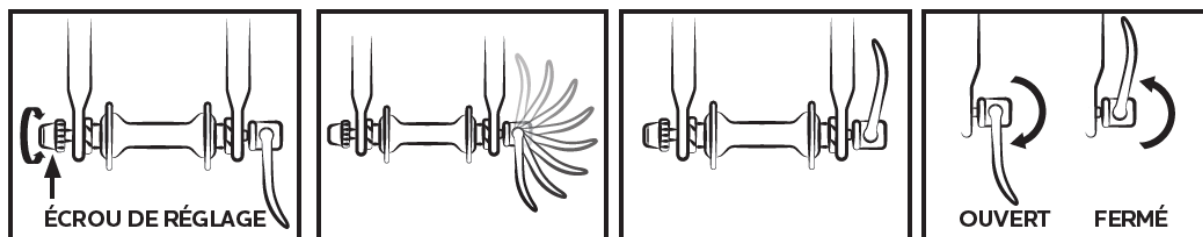

Réglage des freins

Avant chaque utilisation, vérifiez que les freins avant et arrière sont en parfait état de marche.

La poignée droite active votre frein arrière. La poignée gauche active le frein avant.

Il est recommandé de répartir en moyenne votre force de freinage à 60/40 entre l'avant et l'arrière. Le levier de frein ne doit pas venir en contact avec le guidon et les gaines ne doivent pas subir de trajectoires à angle fermé afin que les câbles coulissent avec le minimum de frottement. Les câbles endommagés, effilochés, rouillés doivent être immédiatement changés.

AVERTISSEMENTS:



- En cas de pluie ou de temps humide, les distances de freinage sont allongées. Il est recommandé d'anticiper le freinage dans une telle situation.
- En cas de virage et dans les freinages, le guidon peut avoir une influence négative sur le temps de réponse du cycliste.
- Ne pas toucher les freins à disques après un usage intensif du système de freinage de votre vélo à assistance électrique au risque d'être brûlé.

Réglage des freins à disque mécanique

Les plaquettes exercent une pression sur un disque fixé au moyeu de la roue. L'intensité de la pression est commandée par un levier de frein avec un câble. N'actionnez pas le levier de frein lorsque la roue est détachée du cadre ou de la fourche.

Pour aligner l'étrier de frein à disque mécanique, desserrez les vis de fixations du support de l'étrier de frein. Freiner avec le levier de frein correspondant (l'étrier de frein se positionne correctement)

et maintenir la poignée de frein dans cette position tout en resserrant les vis de fixation du support de l'étrier.

Vérifiez que la plaquette interne (à l'intérieur de la roue) est à 0,2 - 0,4 mm du disque. Si cela n'est pas suffisant, serrez la vis de positionnement de la plaquette jusqu'à avoir les 0,2 - 0,4 mm entre la plaquette et le disque.

Pour régler la plaquette externe (à l'extérieur de la roue), il suffit de modifier la tension du câble de frein afin d'obtenir un écartement de 0,2 - 0,4 mm, au niveau de l'étrier ou au niveau du levier de frein.

Veillez à ne jamais projeter d'huile ou toute matière lubrifiante sur le disque ou les plaquettes (lors de l'entretien de la chaîne ou du dérailleur par exemple). Si cela se produisait, il faudrait dégraisser les plaquettes et le disque, ou les changer.

Vérifiez l'alignement des plaquettes en faisant tourner la roue, vous pouvez partir sur les routes

Disques : votre vélo est équipé de disques de diamètre 160mm.

- Un système d'écrou et de contre-écrou au niveau du levier de frein ou de l'étrier vous permet de régler la tension du câble et donc la force de freinage qui variera dans le temps en fonction de l'usure des plaquettes de frein.

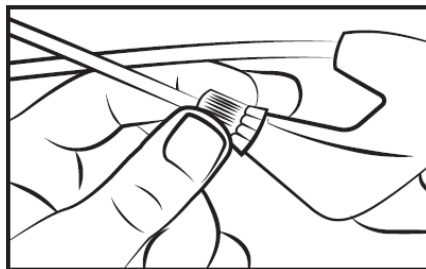

- Les plaquettes de frein sont standards, les remplacer lorsque que votre plaquette ne comporte plus de composant de friction.
- La référence de la plaquette de freins montés sur votre vélo est la suivante :

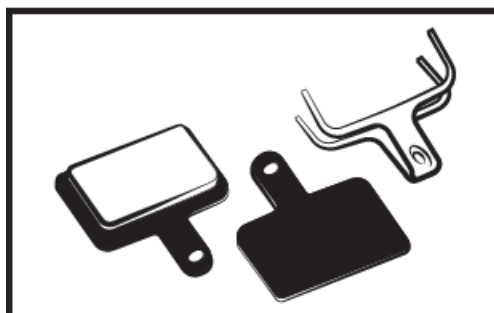

N'oubliez pas que les nouvelles plaquettes de freins doivent être rodées. Le rodage s'effectue en roulant quelques minutes en actionnant les freins alternativement entre arrêts brusques et freinages légers.

Changement des plaquettes de freins

Retirer la roue et sortir les plaquettes usées de l'étrier de frein. Positionner les nouvelles plaquettes dans l'étrier de façon à ce que les surfaces de freinage soient en contact. Ne pas toucher les surfaces de freinage. Insérer les plaquettes l'une après l'autre dans l'étrier de frein.

Régler ensuite les freins selon le paragraphe précédent.

Usure des jantes

Comme toute pièce d'usure, la jante doit faire l'objet d'un contrôle régulier. La jante peut s'affaiblir et se casser entraînant une perte de contrôle et une chute.



ATTENTION: Il est très important de vérifier l'état d'usure des jantes. Une jante endommagée peut s'avérer très dangereuse et doit être remplacée.

Réglage du système de changement de vitesse

Le vélo comprend plusieurs vitesses interchangeables manuellement grâce à un système avec un dérailleur arrière. Utilisez la poignée droite pour changer de vitesse comme vous le souhaitez.

Plus l'indicateur est élevé, plus il sera difficile de pédaler, et inversement.

Attention: ne jamais pédaler en arrière lors d'un changement de vitesse et ne jamais forcer sur le levier de vitesses.

Pour une utilisation optimale du système de changement de vitesse, il est recommandé de ne pas changer de vitesse lors d'efforts ou de fréquences de pédalage importants.



Réglage des butées

La course du dérailleur se règle à l'aide des vis H et L.

La vis L permet d'ajuster la butée supérieure (côté grand pignon).

En desserrant la vis L, la chaîne se positionne plus à l'extérieur du grand pignon.

La vis H permet d'ajuster la butée inférieure (côté petit pignon).

En desserrant la vis H, la chaîne se positionne plus à l'extérieur du petit pignon.

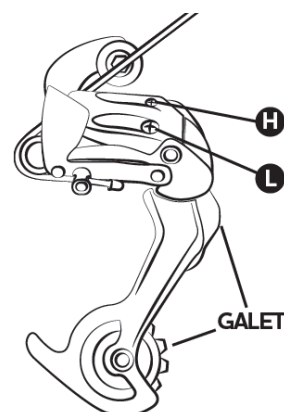

Ces manipulations s'effectuent par quart de tour. A chaque réglage, vous devez obtenir un alignement parfait entre le pignon, la chaîne et le galet du dérailleur arrière.

Schéma dérailleur arrière

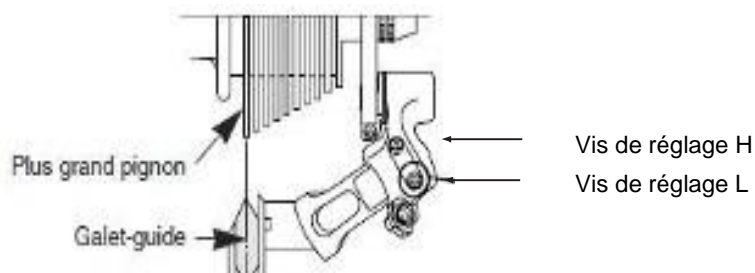

Réglage de la tension du câble

Pour régler un changement de pignon correct, utilisez la molette présente sur le dérailleur arrière ou la poignée. Cette molette permet de régler la tension du câble de dérailleur et permet de positionner le dérailleur correctement selon la vitesse choisie.

Réglage de la chaîne

Votre vélo est pourvu d'un dérailleur arrière externe, la chaîne est automatiquement tendue.

Pour changer la chaîne

Les chaînes neuves sont vendues avec trop de maillons, la première étape est de la réduire à la bonne longueur. La méthode la plus sûre est de compter le nombre de maillons de l'ancienne chaîne afin d'ajuster la nouvelle. Pour démonter l'ancienne chaîne, il suffit de la dérriver (retirer un rivet).

Une fois celle-ci retirée, il faut monter la nouvelle. Pour cela, il faut la passer autour du plateau du pédalier et du pignon arrière de façon qu'elle s'engrène correctement sur les autres éléments de la transmission. Pour fermer la chaîne nous vous recommandons d'utiliser une attache rapide. Celle-ci fait office de maillon femelle qui s'insère entre deux maillons mâles. Par la suite, l'attache rapide permettra également de démonter plus facilement la chaîne pour la nettoyer.

Afin de vérifier si la longueur de la chaîne est correcte, il faut la mettre sur le petit pignon. Dans cette configuration, la ligne virtuelle tracée entre le moyeu de la roue arrière et l'axe du galet inférieur du dérailleur doit être verticale.

Changement des pédales

Pour changer vos pédales, identifiez les pédales en regardant la lettre notée sur la pédale. La pédale de droite est indiquée « R » (Right) et la pédale de gauche « L » (Left). Tournez la pédale « R » dans le sens des aiguilles d'une montre pour la fixer sur la manivelle. Tournez la pédale L dans le sens inverse des aiguilles d'une montre.

Roue et moteur

Après le premier mois d'utilisation, il est conseillé de resserrer vos rayons pour limiter l'impact de la traction du moteur sur votre roue arrière. Lors de la mise en route du moteur, un léger bruit pourra avoir lieu. Ce bruit est normal car le moteur se met en route et assiste le pédalage. Ce bruit peut devenir plus important lorsqu'il est pleinement sollicité.

Porte-bagages

Le porte-bagages est conçu pour supporter un poids maximal autorisé de 25-27 kg ; un siège enfant peut y être fixé. Utilisez un système d'ancrage adapté à ce type de châssis (non disponible en tant qu'accessoire).



ATTENTION : Le porte-bagages n'est pas conçu pour tracter une remorque.

Pour des raisons de sécurité, les bagages ne doivent être transportés que sur la galerie de toit. Attention : Lorsque le porte-bagages est chargé, le comportement du vélo change. Répartissez la charge de bagages de manière égale des deux côtés afin de favoriser la stabilité du vélo. Tout bagage doit être solidement fixé au porte-bagages avant d'utiliser le vélo. Il est important de vérifier que rien ne pend ou ne risque de se coincer dans la roue arrière du vélo. Ne modifiez pas le porte-bagages ; toute modification par l'utilisateur rend ces instructions caduques. Les bagages ne doivent pas masquer les réflecteurs et les feux du vélo.

Entretien

Votre vélo nécessite un entretien régulier pour votre sécurité mais aussi pour augmenter sa durée de vie. Il est important de contrôler les éléments mécaniques périodiquement afin d'assurer le cas échéant un remplacement des pièces usées ou présentant des traces d'usures.

Lors d'un remplacement de composants, il est important d'utiliser des pièces d'origine afin de conserver les performances et la fiabilité de la bicyclette. Veillez à utiliser des pièces de rechange appropriées concernant les pneus, les chambres à air, les éléments de transmission et les différents éléments du système de freinage.

Il est de la responsabilité de l'utilisateur de d'utiliser des pièces différentes des pièces d'origine.



AVERTISSEMENTS : Retirer toujours la batterie avant une opération de maintenance.

Nettoyage

Afin d'éviter la corrosion du vélo, il est nécessaire de rincer régulièrement votre vélo à l'eau douce en particulier s'il a été exposé à l'air marin.

Le nettoyage doit être fait avec une éponge, une bassine d'eau tiède savonneuse ainsi qu'un jet d'eau (sans pression).



RECOMMANDATION : Faites particulièrement attention à ne pas utiliser un nettoyeur à jet d'eau sous haute pression.

Lubrification

La lubrification est essentielle sur les différents composants qui sont en mouvement afin d'éviter la corrosion. Huiler régulièrement la chaîne, brossez les pignons et plateaux, introduisez périodiquement quelques gouttes d'huile dans les gaines de câbles de frein et de dérailleur.

Il est conseillé de commencer par nettoyer et sécher les éléments à lubrifier.

Il est conseillé d'utiliser de l'huile spécifique pour la chaîne et le dérailleur. Il faut utiliser de la graisse pour les autres composants.

Contrôles réguliers

Concernant le serrage de la boulonnerie : levier, manivelle, pédales, potences.

Les couples de serrage à appliquer sont les suivants :

COMPOSANTS	COUPLE PRECONISE (Nm)	CONSIGNES PARTICULIERES
Pédales sur manivelles	30 - 40	Graisser les filetages
Manivelle sur boîtier	30 - 40	Graisser les filetages
Serrage de potence/cintre	13	
Serrage jeu de direction	14 – 15	
Levier de frein	6 – 8	Visse plongeur (potence)
Étriers de frein	6 - 8	
Selle sur chariot	18 - 20	
Collier tige de selle		Serrage rapide
Roue	30	Serrage rapide

Les autres couples de serrage dépendent de la taille des écrous : M4 : 2,5 à 4.0 Nm, M5 : 4.0 à 6.0 Nm, M6 : 6.0 à 7.5 Nm. Serrer les vis uniformément au couple requis.

Contrôler régulièrement les pneus et notamment l'état de la denture du pneu arrière : l'usure, les coupures, les fissures, les pincements. Remplacez le pneu si nécessaire. Contrôlez les jantes et l'absence d'usure excessive, déformations, coups, fissures...

Révisions

Pour assurer la sécurité et maintenir les composants en bonne condition de marche, vous devez faire vérifier votre VAE périodiquement par votre vendeur. De plus, la maintenance de votre bicyclette doit être effectuée régulièrement par un technicien qualifié.

Première révision: 1 mois ou 150 km

- Vérification du serrage des éléments : manivelle, roue, potence, pédales, cintre, collier de selle,
- Vérification du fonctionnement de l'assistance électrique,
- Vérification et réglage des freins,
- Tension et/ou dévoilage des roues.

Tous les ans ou 2000km:

- Vérification des niveaux d'usure (patins de freins, transmission, pneumatiques),
- Vérification du fonctionnement de l'assistance électrique,
- Contrôle des roulements (boîtier de pédalier, roues, direction, pédales),
- Contrôle des câbles (freins, dérailleur),
- Vérification de l'éclairage,
- Tension et/ou dévoilage des roues.

Tous les 3 ans ou 6000 km:

- Changement de la transmission (chaîne, roue libre, plateau),
- Vérification du fonctionnement de l'assistance électrique,
- Changement des pneumatiques,
- Contrôle de l'usure des roues (rayons, jante),
- Tension des rayons et/ou dévoilage de roues,
- Changement des patins ou patins de freins,
- Contrôle des fonctions électriques.

Assistance au pédalage et batterie

L'utilisateur doit faire tourner le pédalier vers l'avant pour bénéficier de l'assistance motorisée. Il s'agit d'un important aspect de sécurité. Ce vélo à assistance électrique fournit une assistance motorisée jusqu'à une vitesse de 25 km/h. Au-delà, le moteur s'arrêtera. Vous pouvez aller plus vite, mais vous devrez le faire de vos propres efforts, sans assistance électrique.

Le moteur ne fonctionnera pas tant que vous n'aurez pas fait faire un tour complet au pédalier. Cette fonctionnalité protège le moteur et son contrôleur et rallonge la durée de vie des composants électriques.

Assistance au pédalage

Pour démarrer le vélo, actionnez l'interrupteur principal sur le côté de la batterie **ON/OFF**.

Le reste des réglages et informations se font directement sur l'afficheur situé sur le guidon.



Recommandation : Veuillez éteindre l'interrupteur principal sur la batterie lorsque vous n'êtes plus en selle. Cela permet d'économiser la charge de la batterie.



Display

Vous trouverez ci-dessous une présentation des fonctionnalités et des commandes relatives à l'affichage:



1. Indicateur de niveau d'assistance électrique
2. Niveau de la batterie
3. Vitesse km/h
4. Système ODO/TRIP
5. Bouton marche/arrêt 
6. Bouton « + »
7. Bouton « - »

Allumer/éteindre le système

Appuyez et maintenez (>2S)  pour allumer le système. Appuyez à nouveau sur la touche (>2S)  et maintenez-la enfoncée pour éteindre le système. Si le vélo n'est pas utilisé pendant 10 minutes, l'écran s'éteint automatiquement.

Sélection du niveau d'assistance

Appuyez sur les boutons « + » et « - » pour modifier le niveau d'assistance.

Le niveau le plus bas est 0, le niveau le plus élevé est 5. Le niveau 0 indique l'absence de support.

Allumage

Appuyez sur le bouton « + » et maintenez-le enfoncé pour activer les feux avant et arrière.

Appuyez à nouveau sur le bouton « + » et maintenez-le enfoncé pour éteindre les lumières.

ODO / TRIP

Appuyez sur le bouton  pour activer ODO ou TRIP.

Batterie

Installation et utilisation de la batterie

La bicyclette à assistance électrique a la batterie placée sur le tube inférieur du châssis (Fig. 2), le fond du boîtier de batterie est fixé sur le tube de selle par des vis (Fig. 2.1).

Ensuite, le boîtier de la batterie est verrouillé par la clé. Voir les détails de fonctionnement ci-dessous.



(Fig. 2)



(Fig. 2.1)

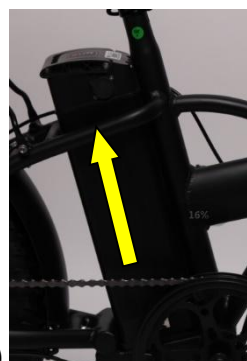

(Fig. 3)

Tout d'abord, placez le batterie dans le sens de la glissière (Fig. 3), puis poussez-le dans le logement et assurez-vous qu'il est bien ajusté. Deuxièmement, assurez-vous que la batterie est fermement enfoncée dans le boîtier du contrôleur et que son connecteur est correctement inséré dans le boîtier du contrôleur.

Attention au blocage de la batterie (Fig.4.1,4.2)

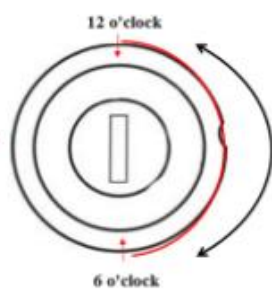

(Fig 4.2)

A partir de la position initiale à 12 heures (où la batterie et le support sont déverrouillés), insérez la clé dans son logement, appuyez et tournez-la dans le sens des aiguilles d'une montre jusqu'à la position 6 heures (la batterie est ensuite verrouillée avec le support). Au contraire, vous pouvez le déverrouiller.

Chargement de la batterie

Si vous avez à disposition une prise de courant à portée de votre vélo, vous pouvez recharger directement votre vélo avec la batterie encore montée sur le véhicule. La porte pour la recharge est couverte par un capuchon en plastique (Fig. 4.3). Ouvrez et ensuite chargez la batterie.

Le retrait de la batterie est utile pour charger dans un endroit où le vélo pourrait ne pas tenir ou quand aucune source d'alimentation n'est disponible à l'endroit où le vélo est garé.

Avant de retirer la batterie du vélo, vous devez déverrouiller en procédant comme suit:

- * assurez-vous que l'interrupteur est éteint.
- * Appuyez sur la touche et tournez-la dans le sens anti-horaire de la position 6 heures à la position 12 heures. (refer Fig. 4.2)
- * **Rappelez-vous d'enlever et de prendre la clé après avoir extrait la batterie du support!!!**



(Fig. 4.3)

Utilisation et entretien de la batterie

Les avantages d'une batterie Li-ion: Ce vélo à assistance électrique est équipé d'une batterie Li-ion de haute qualité, légère et non polluante, constituant une réserve d'énergie verte. En plus de ces derniers, les batteries Li-ion ont également les avantages suivants:

- Chargement sans effet mémoire
- Haute capacité de stockage énergétique, petit volume, légères, restitution puissante et adaptées aux véhicules à fort besoins énergétiques
- Longue durée de vie
- Large fourchette de tolérance à la température : de -10 à +40 °C.

Pour assurer une durée de vie maximale à la batterie et la protéger des dégâts, veuillez suivre les instructions d'utilisation et d'entretien suivantes:

Pendant le trajet, lorsque vous constatez que la charge de la batterie est faible sur l'écran LED, vous devez recharger la batterie rapidement!

N'oubliez pas de charger complètement la batterie avant de rouler pour un long voyage !

Appuyez sur le bouton sur le côté de la batterie, lorsque les 2 LED sont verts, cela indique que la batterie est complètement chargée, lorsque il ya le LED rouge, signifie que vous devrez charger.



Si le vélo n'est pas fréquemment utilisé ou remis pour une certaine période, il faut entièrement recharger chaque mois.



AVERTISSEMENT:

- 1) La durée de vie de la batterie peut être réduite en cas de stockage prolongé sans rechargement

-
- régulier comme mentionné plus haut.
- 2) N'utilisez aucun métal pour connecter directement deux pôles de la batterie, ce qui pourrait provoquer un court-circuit.
 - 3) Ne placez jamais la batterie près d'une cheminée ou toute autre source de chaleur.
 - 4) Ne secouez pas la batterie, ne lui faites pas subir de choc et évitez les chutes.
 - 5) Lorsque le bloc batterie est retiré du vélo, gardez-le hors de portée des enfants pour éviter tout accident.
 - 6) Il est interdit de démonter la batterie.

Utilisation du chargeur

Avant de charger la batterie, veuillez lire le manuel de l'utilisateur et le manuel du chargeur, s'ils sont fournis avec votre vélo. Veuillez également prendre note des points suivants relatifs au chargeur de la batterie:

- Respectez des instructions portées sur l'étiquette du chargeur de batterie.
- N'utilisez pas ce chargeur à proximité de gaz explosifs ou de substances corrosives.
- Ne secouez pas le chargeur, ne lui faites pas subir de choc et évitez les chutes.
- Protégez toujours le chargeur de la pluie et de l'humidité, pour un usage intérieur. 
- La tolérance de température de ce chargeur se situe entre 0 et +40 °C.
- Il est interdit de démonter le chargeur, en cas de problème, confier l'appareil à un réparateur qualifié.
- Vous ne devez utiliser que le chargeur fourni avec votre vélo électrique pour éviter tout dégât. Notez que le non-respect de cette contrainte annulera la garantie.
- Lors du rechargement, la batterie et le chargeur doivent être éloignés d'au moins 10 cm du mur et dans un endroit sec et ventilé. Ne placez rien à proximité directe du chargeur pendant l'utilisation.
- Ne pas toucher le chargeur trop longtemps pendant la charge (risque de brûlure superficielle).
- Ne pas positionner le chargeur de manière instable.
- Ne pas couvrir le chargeur pour éviter la surchauffe pendant la charge.
- Ne pas immerger le produit
- Evitez tout contact avec l'eau pendant la recharge de la batterie. Ne pas toucher le chargeur avec les mains mouillées.
- Ne pas utiliser le chargeur avec un fil d'alimentation ou des fiches abîmés. S'assurer que la prise du chargeur est correctement connectée au secteur pour la charge.
- Ne pas court-circuiter les broches du chargeur en utilisant un objet métallique.
- Déconnecter l'alimentation avant de brancher ou débrancher les connections sur la batterie.
- Ce chargeur est conçu pour charger des batteries au Lithium, ne pas charger le mauvais type de batterie. Ne pas utiliser sur une batterie non-rechargeable.
- Cet appareil peut être utilisé par des enfants âgés d'au moins 8 ans et par des personnes ayant des capacités physiques, sensorielles ou mentales réduites ou dénuées d'expérience ou de connaissance, s'ils (si elles) sont correctement surveillés ou si des instructions relatives à l'utilisation de l'appareil en toute sécurité leur ont été données et si les risques encourus ont été appréhendés. Les enfants ne doivent pas jouer avec l'appareil. Le nettoyage et l'entretien par l'utilisateur ne doivent pas être effectués par des enfants sans surveillance.

-
- Il convient de surveiller les enfants pour s'assurer qu'ils ne jouent pas avec l'appareil.
 - Laisser hors de portée des enfants, ce produit n'est pas un jouet.
 - Le câble souple externe de ce produit ne peut pas être remplacé ; en cas d'endommagement du cordon il convient de mettre le produit au rebut.
 - En fin de vie, confier le produit à un centre de recyclage.



Procédure de rechargement

Si une prise de courant est disponible près de votre vélo, vous pouvez recharger la batterie directement sur le vélo sans la détacher. La prise de chargeur est recouverte par un capuchon en plastique il vous suffit de l'ouvrir pour recharger la batterie directement.

Retirer la batterie peut s'avérer utile dans des endroits ne pouvant pas accueillir votre vélo ou lorsqu'il n'est pas à proximité d'une prise de courant.



RECOMMANDATION : Le chargement de la batterie doit se faire à l'intérieur dans un endroit ventilé.

Veillez recharger la batterie du vélo selon la procédure suivante:

- La batterie peut être rechargée en utilisant une prise de courant standard. Il n'est pas nécessaire d'actionner son interrupteur.
- Insérez la prise du chargeur dans la batterie et branchez le câble d'alimentation du chargeur dans une prise proche.
- Lors du chargement, la LED sur le chargeur sera rouge pour témoigner du bon fonctionnement. Lorsqu'il passe au vert, cela signifie que la batterie est rechargée.
- Pour terminer le chargement, vous devez débrancher la prise de courant, puis la prise reliée la batterie. Fermez enfin le capuchon de la prise de la batterie.

Autonomie de votre batterie

Ce vélo à assistance électrique est équipé d'une batterie Li-ion de haute qualité. Les batteries Li-ion ont un chargement sans effet mémoire et une large fourchette de tolérance à la température allant de -10 à +40 °C.

Pour assurer une durée de vie maximale à la batterie et la protéger des dégâts, veuillez suivre les instructions d'utilisation et d'entretien ci-dessous.

Autonomie de votre batterie

Après la charge de votre batterie, il est conseillé de la laisser reposer 20 à 30 minutes avant utilisation. L'autonomie de votre batterie dépend de plusieurs facteurs d'utilisation :

- Le choix du mode d'assistance
- Le poids de l'utilisateur
- Le dénivelé de la route
- Le gonflage des pneus
- Le vent

-
- L'effort de pédalage fourni
 - Démarrage et fréquence d'arrêts
 - La température extérieure

Mise en garde, précautions

Il est recommandé de recharger les batteries de façon régulière, ou après chaque utilisation. Il n'y a pas d'effet mémoire sur ces batteries. Afin de maximiser la durée de vie de votre batterie, il est conseillé :

- D'éviter les endroits chauds (température de charge idéale 20°C)
- De laisser refroidir la batterie 30 minutes après l'utilisation du vélo

Précautions d'emplois:



- Utilisez la batterie uniquement pour ce vélo.
- Utilisez uniquement le chargeur spécifique livré pour charger la batterie.
- Chargez uniquement la batterie dans un espace bien ventilé.
- Ne pas exposer la batterie à la chaleur ou la charger en plein soleil.
- Ne pas démonter ou modifier le boîtier et la batterie qui est intégrée dans le boîtier.
- Ne pas connecter les connexions (+) et (-) de la batterie avec un objet métallique.
- Ne pas exposer la batterie à des liquides.
- Ne pas utiliser une batterie abîmée.
- Ne pas continuer à charger la batterie si la charge n'est pas complète au bout du temps de charge théorique.
- Ne pas utiliser la batterie si elle émet une odeur inhabituelle, chauffe de manière inhabituelle ou si quelque chose paraît anormal.
- Ne pas laisser la batterie à la portée des enfants.
- Rechargez votre batterie avant un stockage prolongé et réalisez la même opération après ce stockage.

Durée de vie des batteries



Les batteries peuvent souffrir d'un vieillissement de leurs performances après un grand nombre de charges. Cela dépendra des habitudes d'utilisation du VAE. Vous devez déposer vos batteries usagées dans votre magasin ou dans des points de dépôt spécialisé en recyclage. Surtout ne jetez pas votre batterie en fin de vie dans la nature.

Entretien de la batterie

Pour assurer une durée de vie maximale à la batterie et la protéger des dégâts, veuillez suivre les instructions d'utilisation et d'entretien suivantes :

Lorsque vous remarquez que la charge descend à 10 %, la batterie doit rapidement être rechargée.



RECOMMANDATION : Si le vélo n'est pas fréquemment utilisé sur une certaine période, il faut entièrement recharger tous les mois. Le boîtier de la batterie doit être stocké dans un endroit sec, protégé, à une température comprise entre 5 et 35°C.

AVERTISSEMENT:



- La durée de vie de la batterie peut être réduite en cas de stockage prolongé sans rechargement régulier comme mentionné plus haut.
- N'utilisez aucun métal pour connecter directement deux pôles de la batterie, ce qui pourrait provoquer un court-circuit.
- Ne placez jamais la batterie près d'une cheminée ou toute autre source de chaleur.
- Ne secouez pas la batterie, ne lui faites pas subir de choc et évitez les chutes.
- Lorsque le bloc batterie est retiré du vélo, gardez-le hors de portée des enfants pour éviter tout accident.
- Il est interdit d'ouvrir la batterie.

Utilisation et entretien du moteur électrique

Nos vélos à assistance électrique sont programmés pour démarrer l'assistance électrique après un demi-tour du pédalier.

N'utilisez pas le vélo dans des endroits inondés ou en cas d'orage. N'immergez pas les composants électriques dans l'eau pour leur éviter tout dégât.

Évitez les chocs sur le moteur pour ne pas l'endommager.

Entretien du contrôleur

Il est très important de bien prendre soin du contrôleur selon les instructions suivantes :

- Protégez le contrôleur des infiltrations d'eau et de l'immersion.

Note: Si vous pensez que de l'eau a pu s'infiltrer dans le boîtier, veuillez éteindre la batterie immédiatement et continuez sans assistance. Vous pourrez la redémarrer dès que le contrôleur sera sec.

- Ne secouez pas le contrôleur, ne lui faites pas subir de choc et évitez les chutes.



AVERTISSEMENT: N'ouvrez pas le boîtier du contrôleur. Toute tentative d'ouvrir le boîtier du contrôleur, de le modifier ou de l'ajuster entrainera une annulation de la garantie. Veuillez demander à votre revendeur ou professionnel qualifié d'effectuer les

réparations Toutes modifications des paramètres du système de gestion électrique, notamment le changement de la limite de vitesse, sont formellement interdites et vous feront perdre la garantie de votre vélo.

Fiche technique principale

Poids maximum: Utilisateur + Chargement + vélo		130 kg
Vitesse maximum avec assistance		25 km/h
Autonomie		Approx. 40 à 50 km
Motorisation	Puissance max	250 W
	Tension	36V
	Bruit maximal à l'utilisation	< 70 dB
Batterie	Type	Lithium
	Tension	36V
	Capacité	10.4 Ah
	Poids	3 kg
	Temps de charge	6-8 h
	Nombre de cycles ($\geq 70\%$ capacité)	500 cycles
Chargeur	Tension d'entrée	100-240V
	Tension de sortie	36V
Poids total du vélo		29 kg
Dimension du vélo		20"
Taille pneus / roues		20 x 4.0
Taille utilisateur		160 – 180

SAV

Pièce d'usures

Les différents éléments d'usures sont des éléments standards. Toujours remplacer les pièces usées et/ou à changer par des composants identiques en ventes dans le commerce ou chez votre revendeur.

Résolution des problèmes de base

Ne tentez pas d'accéder ou de réparer un composant électrique vous-même. Contactez le spécialiste le plus proche de chez vous pour un entretien effectué par une personne qualifiée.

Les informations ci-dessous sont à but explicatif et ne sont pas des instructions visant à assister l'utilisateur dans des réparations. Toute procédure de résolution mentionnée doit être effectuée par un professionnel qualifié, conscient des problèmes de sécurité et familier avec l'entretien électrique.

Description du problème	Causes possibles	Résolution
Après l'allumage de la batterie, le moteur n'assiste pas au pédalage.	<ol style="list-style-type: none">1) le câble du moteur (joint de connexion étanche) est mal branché2) le levier de frein n'est pas correctement revenu en position normale, ce qui force l'extinction de l'interrupteur3) le fusible de la batterie est grillé4) le capteur de vitesse est trop éloigné du disque magnétique sur l'axe B.B.5) la connexion entre le capteur et le contrôleur n'est pas établie ou à un faux contact.	<p>Tout d'abord, vérifiez que la batterie est chargée. Si ce n'est pas le cas, rechargez-la.</p> <ol style="list-style-type: none">1) vérifiez que la connexion est bien établie, sans qu'il n'y ait de jeu2) remplacez le levier de frein dans sa position normale avec attention sans freiner3) ouvrez le dessus du bloc batterie et vérifiez l'état du fusible. S'il est grillé, contactez votre détaillant ou professionnel agréé pour un remplacement4) ajustez la distance entre le capteur et la bande magnétique pour qu'elle ne soit pas supérieure à 3 mm5) assurez-vous que le contrôleur et le capteur sont bien connectés.
L'autonomie de la batterie raccourcit (note : les performances de la batterie sont directement influencées par le poids de l'utilisateur, des bagages, la force du vent, le type de route, les freinages constants).	<ol style="list-style-type: none">1) le temps de rechargement n'est pas suffisant2) la température ambiante est trop basse et influence le fonctionnement de la batterie3) les côtes ou les vents de face fréquents tout comme des routes en mauvais état4) la pression des pneus n'est pas suffisante (les regonfler)5) arrêts et redémarrages fréquents6) la batterie a été stockée sans recharge pendant longtemps.	<ol style="list-style-type: none">1) veuillez recharger la batterie en suivant les instructions (chapitre 7.3)2) en hiver ou par température inférieure à 0 °C, votre batterie doit être conservée en intérieur3) il s'agit d'une cause normale et le problème se résoudra avec l'amélioration des conditions4) gonflez les pneus à une pression de 3,1 bar5) le problème se résoudra avec l'amélioration des situations d'utilisation6) effectuez un rechargement régulier en conformité avec le manuel d'instructions. Si cela ne résout pas le problème, contactez

		<p>votre détaillant ou professionnel qualifié.</p>
<p>Après avoir branché le chargeur, les LED de chargement ne s'allument pas.</p>	<p>1) problème avec la prise électrique 2) faux contact entre la prise d'entrée du chargeur et la prise électrique 3) la température est trop basse.</p>	<p>1) inspectez et réparez la prise électrique 2) inspectez et insérez la prise à fond 3) effectuez le chargement en intérieur. Si les solutions précédentes n'ont aucun effet, contactez votre détaillant ou professionnel qualifié.</p>
<p>Après un rechargement de plus de 4/5 heures, la LED d'indication de rechargement est encore rouge (note : il est très important de recharger la batterie en respectant les instructions pour éviter d'endommager le matériel).</p>	<p>1) la température ambiante est de 40 °C ou plus 2) la température ambiante est de 0 °C ou moins 3) le vélo n'a pas été rechargé après utilisation ce qui a exagéré le déchargement 4) la tension de sortie est trop basse pour pouvoir recharger la batterie.</p>	<p>1) rechargez la batterie sous une température inférieure à 40 °C et en conformité avec les instructions 2) rechargez la batterie en intérieur et en conformité avec les instructions 3) entretenez correctement la batterie pour éviter une exagération du déchargement 4) n'effectuez pas de rechargement avec une tension inférieure à 100 V. Si les solutions précédentes n'ont aucun effet, contactez votre détaillant ou professionnel qualifié.</p>
<p><u>Afficheur LCD :</u> La vitesse ne s'affiche pas sur l'écran LCD.</p>	<p>La bille magnétique sur le rayon de la roue est trop éloigné du capteur (fixé à l'arrière du cadre ou à la fourche avant) ce qui empêche le capteur de recevoir le signal lorsque la roue tourne.</p>	<p>Vérifiez la distance entre la bille magnétique et le capteur et assurez-vous qu'elle n'exécède pas 5 mm.</p>

Résolution des problèmes liés au chargeur :

- La lumière Rouge ne fonctionne pas durant le chargement : vérifiez que les connecteurs soient correctement connectés. Vérifiez si la tension normale est passée d'emblée, si c'est le cas, s'il vous plaît vérifiez la réparation du chargeur. Si ce qui précède est correct, la batterie est certainement défectueuse.
- La lumière Rouge ne devient pas verte : éteignez l'alimentation, après 5 secondes puis connectez l'alimentation secteur, il peut continuer à charger. La batterie ne peut plus se charger, la batterie est certainement défectueuse.
- La lumière Rouge devient immédiatement verte : vérifiez que la batterie est complètement chargée. Si elle ne l'est pas, la batterie ou le chargeur sont défectueux.





Ausführung Original

Diese Anleitung soll Ihnen die Informationen geben, die Sie für die korrekte Verwendung, Einstellung und Wartung Ihres Fahrrads benötigen.

Bitte lesen Sie diese Anleitung vor dem ersten Gebrauch sorgfältig durch und bewahren Sie sie auf, solange Sie das Fahrrad benutzen. Enthält wichtige Sicherheits- und Wartungsinformationen.

Es liegt in der Verantwortung des Benutzers, diese Anleitung zu lesen, bevor er das Produkt verwendet.

Die Nichtbeachtung dieser Anweisungen kann zu einer unsachgemäßen Verwendung des Fahrrads oder zu einem vorzeitigen Verschleiß einiger Komponenten führen, was zu einem Sturz und/oder einem Unfall führen kann.

Wenn sich während der Garantiezeit herausstellt, dass ein Originalteil einen Verarbeitungsfehler aufweist, ersetzen wir es. Die Garantiezeit für Fahrräder mit Tretunterstützung beträgt wie folgt:

- Starrer Rahmen und Gabeln: 2 Jahre
- Elektrische Komponenten: 2 Jahre bei ordnungsgemäßer Pflege und Wartung
- Alle anderen Komponenten: 2 Jahre bei ordnungsgemäßer Pflege und Wartung

elektrische Teile , vorausgesetzt , dass sie keine Herstellungsfehler aufweist kommen Beachten Sie die unten aufgeführten Gebrauchs- und Aufbewahrungsanweisungen :

- ✓ Nicht verbinden direkt am Terminal an positiv Minus dieser Batterie;
- ✓ Platzieren Sie den Akku nicht in einem Bereich mit hoher Energie Temperatur , erhitzen Sie es nicht , setzen Sie es nicht der Sonne aus, bringen Sie es nicht in die Nähe von Feuer oder Ähnlichem ;
- ✓ Tauchen Sie den Akku nicht in Wasser, Salz oder Flüssigkeiten Säuren oder Laugen und vermeiden die Belichtung Bei der Regen;
- ✓ Zerlegen Sie die Verpackung nicht Batterie ohne die Anleitung eines Technikers professionell ;
- ✓ Unter Bedingungen lagern schattig, kühl und trocken wenn die Batterie nicht kommt seit geraumer Zeit verwendet lang und laden Entladen Sie die Batterie vollständig jeden Monat;
- ✓ Bitte hochladen Das Batterie, mit der exklusiven Akkuladegerät im Lieferumfang des Fahrrads enthalten ;
- ✓ die Batterie zurück an deine gewöhnt Wiederverkäufer .

Garantie beinhaltet keine Arbeits- und Transportkosten . Das Unternehmen übernimmt keine Haftung für Schäden folgerichtig oder besonders . Diese Garantie Ja gilt nur für Einzelhandelskäufer Original Das muss haben A Kaufbeleg zur Validierung beliebig Beschwerde . Diese Garantie Ja Gilt nur für Komponenten defekt und deckt nicht ab Der Auswirkungen von dem normale Abnutzung, zur Mietnutzung , zur Nutzung professionell , keine Schaden verursacht durch Unfall , Missbrauch,

Belastungen Übermaß, Fahrlässigkeit, Montage unsachgemäße Wartung unsachgemäß oder Hinzufügung von irgendwelchen Nicht konformer Artikel Bei der Ziel von Nutzen Original des Fahrrades.

Keiner Ein Fahrrad ist für die Ewigkeit gedacht und nein Beschwerde wird sein akzeptiert, sofern vorhanden An Schaden durch den Gebrauch verursacht unangemessen, Wettbewerb, Stunts, Sprünge oder andere Aktivität ähnlich . Beschwerden Sie müssen sein gesendet über den Händler. Dein Rechte gibt es nicht interessiert.

Das Unternehmen Ja behält sich das Recht auf Änderungen oder Modifizierungen vor beliebig Spezifikation ohne Vorankündigung. Alle Informationen und Spezifikationen darin enthalten dokumentieren Ich bin im Moment richtig von dem drucken .

Es ist verboten das Handbuch ändern oder manipulieren wird mit dem Fahrrad geliefert .

Das Fahrrad ist nach den geltenden gesetzlichen Normen zertifiziert. Das ist es absolut verboten ändern Die Parameter und Spezifikationen des Komponenten elektrisch / mechanisch zusammengebaut und die Standardfunktionen des Fahrrad als das ist würde das Gute gefährden Fahrzeugbetrieb und Sicherheit des Benutzers sich selbst .

Für den Fall, dass passieren, der Benutzer wird sein vollständig verantwortlich für irgendetwas Schaden verbunden.

Bedingungen hierfür von Nutzen Pedalfahrrad unterstützt

Dieses Tretfahrrad assisted ist für den einmaligen Gebrauch gedacht städtisch und vorstädtisch , kann sein in der Stadt verwendet , auf Straße oder oben A Oberfläche Asphalt , wo die Reifen sind Sie haben ständig Bodenkontakt . Es verfügt über ein Fahrt unterstützt elektrisch Das wird alles erleichtern dein Verschiebungen Tageszeitungen , zum Mitnehmen mehr weit und länger . dein Pedalfahrrad unterstützt ist eins Erwachsenenfahrrad für ältere Menschen über 14 Jahre alt. Wird das Fahrrad von einem Kind benutzt , d Eltern Sie müssen beaufsichtigen und versichern Das der Benutzer ist in der Lage, das Fahrrad sicher zu benutzen .

Das Modell kann nicht sein gebraucht An unbefestigtes oder beschädigtes Land. Es ist nicht für den Offroad-Einsatz konzipiert . Es ist nicht für den einmaligen Gebrauch konzipiert konkurrenzfähig. Nichteinhaltung dieser Ziel von Nutzen könnte sein verursachen Stürze oder Unfälle und könnte verschlechtern Zustände vorzeitig und unheilbar von dem dein Pedalfahrrad assistiert.

dein Pedalfahrrad Assisted ist kein Moped. Der Zweck Die Hilfeleistung besteht darin, eine Ergänzung bereitzustellen Bei der Treten . In dem Moment, in dem Sie in die Pedale treten , beginnt der Motor Ja aktivieren und Sie es hilft Zu voraus . Die Unterstützung variiert je nach von dem Geschwindigkeit von dem Fahrrad , bedeutend beim Start , mit zunehmendem Fortschritt weniger von dem Fahrrad fahren und dann abstellen wenn das Fahrrad erreicht die 25km/h. Die Assistenz er kommt sobald deaktiviert er kommt betrieben A der beiden Bremshebel oder die Geschwindigkeit überschreitet die 25km/h. Es wird fortgesetzt automatisch unter 23 km/h beim Treten.

Es muss sein einer Korrektur unterzogen Wartung gemäß den Anweisungen darin enthalten Bedienungsanleitung



AUFMERKSAMKEIT: Wie jedes Komponente Mechaniker , einer Fahrrad ist starken Belastungen ausgesetzt beansprucht und verschleißt . Die Verschiedenen Materialien und Komponenten dürfen anders reagieren zu tragen oder zu altern . Wenn das Leben nützlich geplant für a Komponente war veraltet , könnte brechen plötzlich präsentieren A Verletzungsgefahr Radfahrer . Risse , Kratzer und Verfärbungen In Bereiche unterliegen stark Aufforderungen angeben Das Der Das Bauteil hat seine Lebensdauer überschritten nützlich und muss sein ersetzt .

Empfehlung : verwenden sicher und geschützt

Vergewissern Sie sich , bevor Sie das Fahrrad benutzen Das Funktionen richtig . Überprüfen Sie speziell Die folgende Punkte :

- Die Lage ist praktisch
- Muttern , Schrauben , Spannhebel , gespannte Bauteile
- Die Bremsen Sie arbeiten korrekt
- Der Bewegungsbereich des Lenkers ist korrekt , ohne Spiel übertrieben
- Die Räder nicht durch nichts blockiert Hey Lager Ich bin anpassen korrekt
- Die Räder Ich bin ordnungsgemäß angezogen und am Rahmen / an der Gabel befestigt
- Die Reifen sie sind in gutem Zustand Bedingungen und ihr Druck sind korrekt
- Der Staat des Felgen von dem Räder
- Die Pedale Ich bin Fest fest
- Die Übertragung ist in Ordnung Arbeiten
- Die Scheinwerfer Ich bin positioniert richtig .



EMPFEHLUNG: Ihre Fahrrad sollen sein Von einem Fachmann überprüft alle 6 Monate, um dies festzustellen Das Funktionen richtig und sein sicher zu verwenden. Es ist Verantwortung des Benutzers sichergehen das alles Komponenten Sie arbeiten vor Gebrauch ordnungsgemäß durch.

Wählen Sie einen Ort sicher, abseits vom Verkehr, um sich mit Ihrem vertrauten neuem Fahrrad zu machen. Die Assistenzkraft sollte aktiviert sein, prüfen Sie, dass der Lenker geradeaus ist und dass die Straße frei ist.

Stellen Sie sicher, dass Sie bei guter Gesundheit sind, bevor Sie hinaufgehen auf das Fahrrad.

Im Falle von ungewöhnlichen Wetterbedingungen (Regen, Kälte, Nacht...), passen Sie insbesondere Ihre Einstellung an Geschwindigkeiten und Ihre Reaktionen an.

Wenn ja, das Fahrrad tragen außerhalb des Fahrzeugs (Fahrradträger, Dachträger...), ja, wir empfehlen dringend, den Akku zu entfernen und an einem kühlen Ort aufzubewahren.

Der Benutzer muss die Anforderungen der nationalen Vorschriften respektieren, wenn das Fahrrad an öffentlichen Straßen verwendet wird (zum Beispiel Beleuchtung und Signalisierung).



ACHTUNG : Der Benutzer erkennt, dass es so ist verantwortlich für irgendwelchen Verlust, Verletzung oder Beschädigung, verursacht durch die Nichtbeachtung der oben genannten Anweisungen und dass dies zur Abbrechung der Garantie führt.



[www.sharpconsumer.com/
contact/](http://www.sharpconsumer.com/contact/)



[www.sharpconsumer.com/
support/](http://www.sharpconsumer.com/support/)



[www.sharpconsumer.com/
documents-of-conformity/](http://www.sharpconsumer.com/documents-of-conformity/)

Struktur der unterstützten Fahrräder elektrisch

Struktur des BK-FD06E E-Bikes



- | | |
|-------------------------------|---|
| 1. Reifen und Schlauch | 15. Sattelstütze |
| 2. Felge | 16. Sattelklemme |
| 3. Speichen | 17. Akku |
| 4. Vorderradbremse | 18. Tastensperre |
| 5. Gabel | 19. Kette |
| 6. Schutzblech | 20. Schaltwerk |
| 7. Pedale | 21. Hinterer Motor |
| 8. Kurbelgarnitur und Kurbeln | 22. Hinterradbremse |
| 9. Anzeige-LED | 23. Schutzblech |
| 10. Rahmen | 24. Gepäckträger hinten |
| 11. Lenker und Vorbau | 25. Ver- und Entriegelungssystem
des Rahmens |
| 12. Bremshebel | 26. Scheinwerfer |
| 13. Griffe | 27. Rücklicht |
| 14. Sattel | 28. Ständer |

Erster Gebrauch , Anpassungen

Start des Sicherheitselemente

Beleuchtung

Im Lieferumfang sind Leuchten enthalten, bestehend aus zwei Reflektoren (ein weißer im Vorderscheinwerfer und einer roter am hinteren Kotflügel befestigt), einem Frontscheinwerfer, einem Rücklicht und zwei weiteren orangefarbenen Reflektoren, die zwischen den Speichen der Räder positioniert sind. Durch die reflektierenden Reifen sind Sie von der Seite besser sichtbar.

Die Beleuchtungsanlage ist ein Sicherheitswerkzeug am Fahrrad und muss unbedingt vorhanden sein. Überprüfen Sie die ordnungsgemäße Funktion der Beleuchtungsanlage, bevor Sie das Fahrrad auf der Straße benutzen.

Vorderlicht

Das Vorderlicht geht an direkt von dem zeigt an . Sehen Der Kapitel „Anzeige“ in Seiten folgende .

Rücklicht

Die Laterne hinten aktiviert direkt von dem zeigt an . Sehen Der Kapitel „Anzeige“ in Seiten folgende .

Türklingel

Am Lenker befindet sich eine Klingel. Dadurch sind Sie bis zu 50 m weit hörbar.

Die Klingel ist ein Fahrrad-Sicherheitswerkzeug und muss unbedingt am Lenker vorhanden sein.

Verwendung eines Helms

Für eine sichere Nutzung wird die Verwendung eines Helms dringend empfohlen. Dies gewährleistet eine Verringerung des Kopftraumas im Falle eines Sturzes.



Hinweis: Für Kinder unter 14 Jahren besteht Helmpflicht, unabhängig davon, ob es sich um Radfahrer oder Beifahrer handelt.

Für weitere Informationen wenden Sie sich an Ihren Händler.

Sattel- und Lenkerverstellung

Es ist wichtig, das Fahrrad an Ihre Körpergröße anzupassen.

Sattel

Öffnen Sie das Schnellspannsystem.

Beim Einstellen des Sattels in die unterste Position ist darauf zu achten, dass er keine Bauteile des Fahrrads, wie zum Beispiel den Rahmen, berührt. Überschreiten Sie außerdem nicht den minimalen Referenzpunkt für das Einsetzen der Sattelstütze. Dieser Bezugspunkt darf während der Fahrt mit dem Fahrrad niemals sichtbar sein.

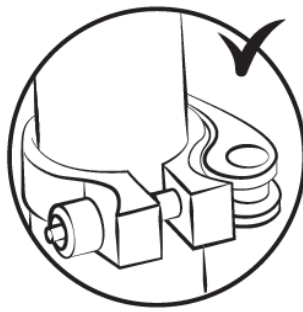

Um die richtige Sattelhöhe zu überprüfen, sitzen Sie mit ausgestreckten Beinen und der Ferse auf dem Pedal (Abb. B). Beim Treten ist das Knie leicht gebeugt und der Fuß befindet sich in der Tiefstellung (Abb. A).

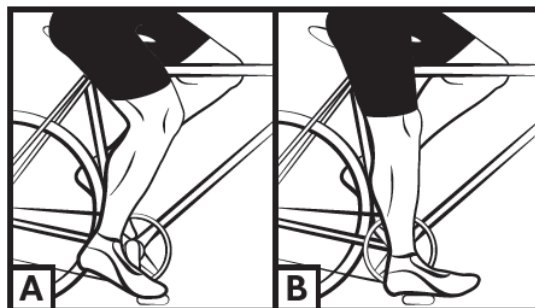

Lenker/Vorbau

Das Fahrrad ist mit einer verstellbaren Klappsäule ausgestattet, damit das Fahrrad weniger Platz einnimmt und das Beladen und Transportieren erleichtert wird.

Um den Stiel zu falten, gehen Sie der Reihe nach vor, wie auf den Bildern unten gezeigt.

Wichtig:

Entriegeln Sie den Sicherheitshebel, bevor Sie die Kurbel nach unten ziehen, mit der die Säule befestigt ist.

Um den Vorbau wieder in die richtige Position für den Gebrauch zu bringen, führen Sie den gleichen Vorgang in umgekehrter Reihenfolge durch.



Sie können die Höhe der Sattelstütze mit dem Kragenschloss am Vorbau der Sattelstütze einstellen.

Achtung: Achten Sie darauf, das Kragenschloss fest anzuziehen, bevor Sie das Fahrrad benutzen.



Sie können den Lenkerwinkel einstellen, indem Sie die Kragensperre am Vorbauende einstellen.

Achtung: Achten Sie darauf, das Kragenschloss fest anzuziehen, bevor Sie das Fahrrad benutzen.



Es wird empfohlen, diese Vorgänge von einem qualifizierten Techniker durchführen zu lassen.

Achten Sie darauf, dass der Lenker senkrecht zur Vorderradachse steht.

ACHTUNG: Der Lenker kann die Reaktionszeit des Fahrers beim Bremsen und in Kurven negativ beeinflussen.

Rahmen

Der Fahrradrahmen wird mit einer Schnellverschlussvorrichtung geliefert, um den Rahmen faltbar zu machen.

Zum Zusammenklappen lösen Sie einfach das Schnellverschlussystem in der Mitte des Rahmens und schieben den vorderen Teil des Fahrrads an, während Sie den hinteren Teil fest halten (siehe Seitenleiste für die Ver- und Entriegelungsmodi).

1: Hebel / 2: Einstellmutter / 3: Scharnierbolzen

ACHTUNG: Überprüfen Sie nach dem Öffnen des Fahrrads immer, ob das Schnellspannsystem fest sitzt, bevor Sie mit dem Fahrrad fahren.

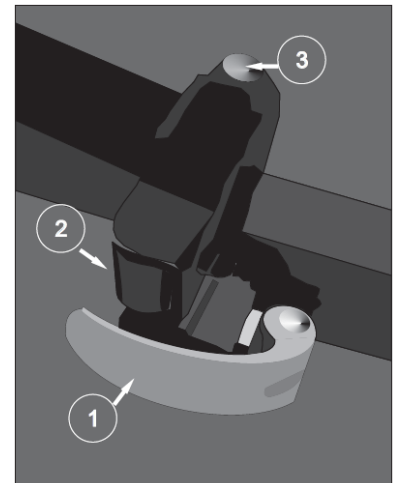

ACHTUNG: Die Schnellspannmechanismen sind für die manuelle Betätigung ausgelegt. Um eine Beschädigung des Mechanismus zu vermeiden, verwenden Sie niemals Werkzeuge, um ihn zu verriegeln oder zu entriegeln. Um die Klemmkraft einzustellen, verwenden Sie die Einstellmutter, die sich vor dem Hebel befindet, und drehen Sie den Schnellspannhebel nicht.

Um das System zu verriegeln oder zu entriegeln, öffnen Sie den Verriegelungshebel und drehen Sie die Mutter gegenüber der Klemmschraube manuell, um das System zu lösen. Ziehen Sie dann mit dem Hebel die Klemmschraube heraus. Drücken Sie den Scharnierstiftknopf oben und ziehen Sie den Hebel nach oben, um den Klappmechanismus zu entriegeln. Ziehe am vorderen Teil des Rahmens, um das Fahrrad zusammenzuklappen.

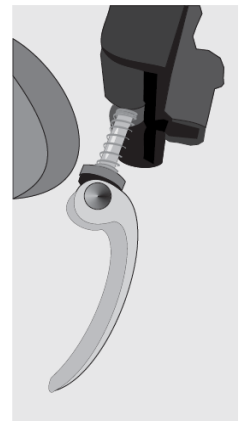

Wiederholen Sie den gleichen Vorgang in umgekehrter Reihenfolge, um den Rahmen zu falten.

ACHTUNG: Stellen Sie sicher, dass Sie das Gerät festziehen, bevor Sie mit dem Fahrrad fahren. Lässt sich der Hebel mit etwas Handdruck betätigen, ist er nicht ausreichend angezogen. Es ist daher notwendig, die

Reifen

Überprüfen Sie regelmäßig den Reifendruck. Die Nutzung des Fahrrads mit zu geringem oder zu hohem Reifendruck kann die Leistung beeinträchtigen, zu vorzeitigem Verschleiß führen, die Reichweite verringern oder das Unfallrisiko erhöhen.

Wenn an einem Reifen deutliche Abnutzung oder ein Schnitt erkennbar ist, ersetzen Sie ihn bitte vor der Fahrt mit dem Fahrrad. Der Hersteller gibt auf der Seitenwand des Reifens und in der folgenden Tabelle einen Druckbereich an. Der Druck muss dem Gewicht des Fahrers angepasst werden.

Modell	Fahrradgröße	Zimmergröße aus Luft	Reifengröße	Druck	
				PSI	Bar
City	20"	20 x 4,0	20 x 4,0	Sehen Sie den Wert direkt auf dem Reifen	Sehen Sie den Wert direkt auf dem Reifen

Methode zur Ermittlung der korrekten Einstellung der Schnellspannmechanismen (Rad- und Sattelmanschette)

Schnellspanngeräte sind für die Handbedienung konzipiert. Benutzen Sie niemals die Schnellverschlusswerkzeuge, um den Mechanismus zu verriegeln oder zu entriegeln, um ihn nicht zu beschädigen.

Um die Spannkraft der Radachse einzustellen, muss die Spannmutter verwendet werden und nicht der Schnellspannhebel. Wenn Sie den Hebel mit minimalem Handdruck betätigen können, ist er nicht

fest genug. Daher ist es notwendig, die Einstellmutter festzuziehen. Das Schnellspannsystem sollte die Gabelfüße markieren, wenn es in der verriegelten Position geschlossen ist.

Überprüfen Sie nach jeder Einstellposition die korrekte Zentrierung des Vorderrads in Bezug auf die Gabel. Um die Schnellverriegelungsmechanismen einzustellen, zu schließen und zu öffnen, wenden Sie die folgende Methode an:

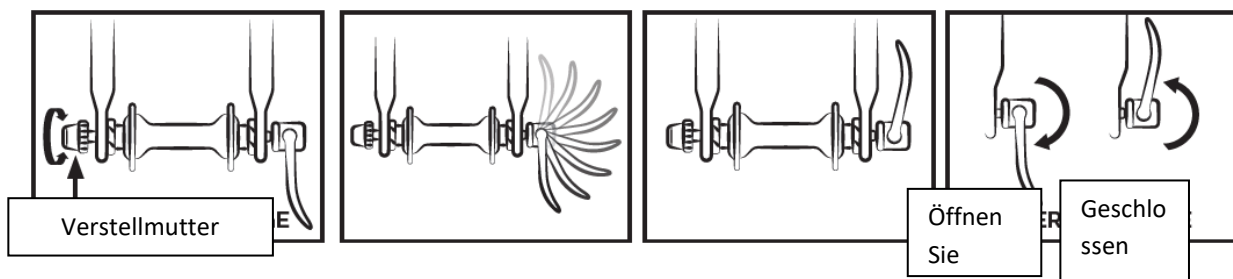

Bremseinstellung

Überprüfen Sie vor jedem Gebrauch, ob die Vorder- und Hinterradbremse ordnungsgemäß funktioniert.

Der rechte Hebel aktiviert die Hinterradbremse. Der linke Hebel aktiviert die Vorderradbremse.

Es wird empfohlen, die Bremskraft etwa 60/40 zwischen Vorder- und Hinterrad zu verteilen. Der Bremshebel darf nicht mit dem Lenker in Berührung kommen und die Hüllen dürfen keine engen Kurven durchlaufen, um sicherzustellen, dass die Kabel ohne die geringste Reibung gleiten. Beschädigte, ausgefranzte oder rostige Kabel müssen umgehend ausgetauscht werden.

Hinweis:



- Bei regnerischem oder nassem Wetter verlängern sich die Bremswege. In diesen Situationen empfiehlt es sich, früher zu bremsen.
- Bei Kurvenfahrten und beim Bremsen kann der Lenker einen negativen Einfluss auf die Reaktionszeit des Fahrers haben.
- Berühren Sie die Scheibenbremsen nicht, nachdem Sie das Bremssystem des Tretunterstützungsfahrrads intensiv genutzt haben, da Sie sich sonst verbrennen könnten.

Einstellung hydraulischer Scheibenbremsen

Die Bremsbeläge üben Druck auf eine in der Radnabe befestigte Scheibe aus. Die Intensität des Drucks wird durch einen Bremshebel mit Flüssigkeit über den über den Wasserschlauch ausgeübten Druck reguliert. Betätigen Sie den Bremshebel nicht, wenn das Rad vom Rahmen oder der Gabel gelöst ist.

Um die Halterung der automatischen Scheibenbremse auszurichten, lösen Sie die Befestigungsschraube aus der Halterung der Bremshalterung.

Bremsen Sie mit dem entsprechenden Bremshebel (der Bremsbügel ist richtig positioniert) und halten Sie den Bremsgriff in dieser Position, indem Sie die Befestigungsschrauben des Bügelhalters festziehen.

Überprüfen Sie, ob der Innenbelag (im Radinneren) 0,2–0,4 mm von der Scheibe entfernt ist. Wenn dies nicht der Fall ist und Sie mit diesem Vorgang nicht vertraut sind, wenden Sie sich an einen qualifizierten Techniker.

Es wird empfohlen, niemals Öl oder Schmiermittel auf die Bremsscheibe oder die Beläge zu schütten (z. B. bei der Wartung der Kette oder des Umwerfers). In diesem Fall sollten die Beläge oder die Scheibe entfettet oder ausgetauscht werden.

Überprüfen Sie die Ausrichtung der Bremsbeläge, indem Sie das Rad drehen, um das Fahrrad auf der Straße zu benutzen.

Scheiben: Das Fahrrad ist mit Scheiben mit einem Durchmesser von 160 mm ausgestattet.

- Die Bremsbeläge sind Standard. Ersetzen Sie sie, wenn der Belag keine Reibungskomponenten mehr aufweist.

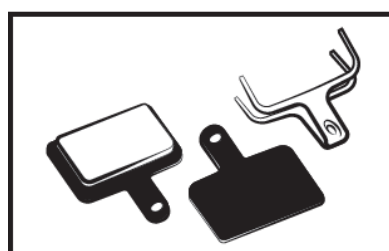

Vergessen Sie nicht, dass neue Bremsbeläge eingefahren werden müssen. Das Einfahren erfolgt mit dem Fahrrad für einige Minuten und abwechselnder Betätigung der Bremsen zwischen abrupten Stopps und leichtem Bremsen.

Bremsbeläge austauschen

das Rad ab und entfernen Sie die alten Pads von dem Bremssattel . Platzieren Sie die neuen Pads im so festklemmen , dass die Flächen Bremsen berühren sich . Berühren Sie keine Oberflächen Bremsen . Legen Sie die Pads ein einer nach dem anderen im Zange Bremse .

Radverschleiß

Wie jedes Verschleißteil muss auch die Felge regelmäßig überprüft werden. Der Reifen kann schwächer werden und brechen, was dazu führen kann, dass Sie die Kontrolle verlieren oder stürzen.



Hinweis: Es ist wichtig, den Verschleißzustand der Felgen zu überprüfen. Eine beschädigte Felge kann gefährlich sein und muss ersetzt werden.

Gangschaltung

Einstellen des Schalthebelsystems

Das Fahrrad verfügt über mehrere manuell einstellbare Gänge mit einem Schaltwerk. Verwenden Sie am rechten Griff den Drehschalter, um den Gang wie gewünscht zu ändern.

Je höher die Anzeige, desto schwerer ist es, in die Pedale zu treten, und umgekehrt.

N.B.: Treten Sie beim Schalten niemals rückwärts in die Pedale und betätigen Sie den Schalthebel nicht mit Gewalt.



Um das Schaltsystem optimal zu nutzen, wird empfohlen, bei hoher Belastung oder Trittfrequenz nicht zu schalten.

Einstellen der Begrenzungsschrauben des Schaltwerks

Der Bewegungsbereich des Umwerfers dürfen sein mit den Schrauben H und L justiert werden.

Mit der Schraube L können Sie den Grenzwert einstellen überlegen (auf Seite des Ritzels mehr groß).

Wenn ja Lösen Sie die L- Schraube, die Kette ist angebracht mehr zur Außenseite des Ritzels mehr großartig .

Mit der Schraube H können Sie den Grenzwert einstellen niedriger (auf Seite des Ritzels kleiner).

Wenn ja Lösen Sie die Schraube H, die Kette ist positioniert mehr zur Außenseite des Ritzels kleiner .

Diese Aktionen Sie kommen Machen Sie es jeweils eine Vierteldrehung . An jeden Anpassung , sollten Sie Holen Sie sich ein perfektes Ausrichtung Zwischen Kettenrad , Kette und Umwerferrolle hinten .

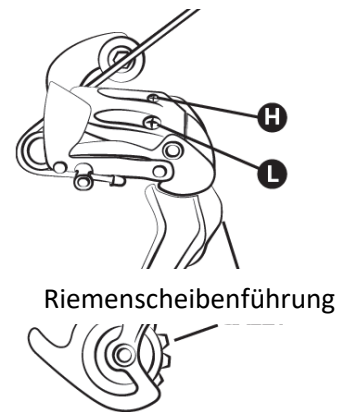

Schaltplan zurück:

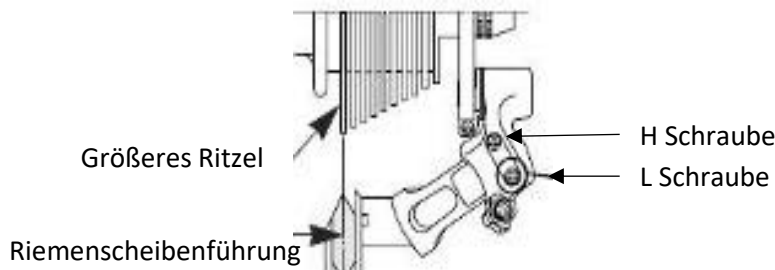

Einstellung von dem Stromspannung des Kabel des Umwerfer Rückseite

Zum Anpassen A richtig Ritzel ersetzen , verwenden Sie Der Laufeinsteller am Umwerfer hinten oder am Griff . Das Laufregler Ermöglicht die Einstellung der Spannung und Position des Schaltkabels korrekt Der Umwerfer basierend auf Geschwindigkeit Wahl .

Einstellung von dem Kette

dein Fahrrad ist mit einem ausgestattet Umwerfer Rückseite Draußen spannt sich die Kette automatisch-

Um die Kette auszutauschen

Da neue Ketten meist mit zu vielen Gliedern verkauft werden, besteht der erste Schritt darin, sie auf die richtige Länge zu kürzen. Die sicherste Methode besteht darin, die Anzahl der Glieder der alten Kette zu zählen, um die neue Kette anzupassen. Um die alte Kette zu montieren, schieben Sie sie einfach ab (entfernen Sie eine Niete).

Nach dem Entfernen muss das neue montiert werden. Dazu müssen Sie es um die Kurbelgarnitur der Pedale und das hintere Kettenrad herumführen, damit es richtig mit den anderen Elementen des Getriebes verbunden ist. Zum Schließen der Kette empfiehlt sich die Verwendung einer Schnellkupplung. Dies dient als weibliches Glied, das zwischen die beiden männlichen Glieder passt. Die Schnellkupplung erleichtert außerdem die Demontage der Kette zum Reinigen.

Um zu überprüfen, ob die Länge der Kette stimmt, ist es notwendig, sie auf das kleine Ritzel und auf das große Kettenblatt zu legen. In dieser Konfiguration muss die virtuelle Linie zwischen der Hinterradnabe und der Achse des unteren Umwerferritzels vertikal sein.

Ersatz Pedale

Um die Pedale auszutauschen, identifizieren Sie sie durch den Brief angegeben auf ihnen. Das rechte Pedal ist angegeben mit dem „R“ (Rechts) und dem linken Pedal mit dem „L“ (Links). Drehen das Pedal R in die Richtung Zeit, es einzustellen auf der Kurbel. Drehen das Pedal L in die Richtung gegen den Uhrzeigersinn

Rad und Motor

Nach der ersten monatlichen Nutzung empfiehlt es sich, die Räder zu begrenzen die Auswirkungen der Motortraktion auf der Rad hinten. Beim Starten des Motors könnte es passieren, dass ein leichtes Geräusch. Dieses Geräusch ist seitdem normal, wenn der Motor startet und unterstützt das Treten. Das dürfen werden stärker, wenn sie maximal beansprucht werden.

Wartung

Dieses Fahrrad muss einem unterworfenen Wartung regelmäßig beides aus Sicherheitsgründen und seine Lebensdauer zu verlängern. Es ist wichtig, regelmäßig die Elemente der Mechanik zu überprüfen und für den Austausch der abgenutzten oder verschlissenen Teile zu sorgen.

Im Moment, wenn eine Komponente ausgetauscht wird, verwenden Sie Originalteile zum Schutz der Leistung und Zuverlässigkeit des Fahrrads. Bitte verwenden Sie Ersatzteile, die dafür geeignet sind. Betrachten Sie die Reifen, die Schläuche, die Übertragungselemente und die verschiedenen Elemente des Systems Bremsen.



ACHTUNG: Entfernen Sie immer den Akku, bevor Sie ihn austauschen.

Reinigung

Um Korrosion zu vermeiden von dem Fahrrad , es ist notwendig Spülen Sie es aus Regelmäßig mit frischem Wasser , insbesondere wenn dies der Fall war ausgesetzt zu Meerwasser .

Die Reinigung muss sein mit einem gemacht Schwamm , eins Pfanne mit Wasser warm und ein Strahl Wasser (drucklos) .



EMPFEHLUNG : Achten Sie besonders darauf, kein Wassersprühgerät mit hohem Druck zu verwenden.

Schmierung

Schmierung ist bei verschiedenen unerlässlich. Komponenten Das in Bewegung sind , um Korrosion zu vermeiden . Kette regelmäßig ölen , bürsten Die Kettenräder und Kurbelgarnituren , eingefügt regelmäßig manche tropfen aus Öl In Hüllen des Kabel des Bremsen und Umwerfer .

Wir empfehlen , mit dem Reinigen und Trocknen zu beginnen des zu schmierende Gegenstände . Für die Andere Komponenten muss Fett verwenden .

Es wird empfohlen , es zu verwenden des Öls Speziell für die Kette und den Umwerfer . Für die Andere Komponenten muss Fett verwenden .

Schecks regulär

Die Verschärfung von dem Schrauben und Muttern : Hebel, Kurbel , Pedale , Säulen . Die anzuwendenden Anzugsdrehmomente sind die folgenden :

KOMPONENTEN	EMPFOHLENES DREHMOMENT (Nm)	BESONDERE INDIKATIONEN
Pedale an Kurbeln	30 - 40	Schmieren Sie die Gewinde
Kurbel an der Kurbelgarnitur	30 - 40	Schmieren Sie die Gewinde
Lenksäulenklemmung	13	
Anziehen des Steuersatzes	14 – 15	
Bremshebel	6 – 8	
Bremshalterungen	6 - 8	
Sattel auf Sattelstütze	18 - 20	
Sitzklemme		Schnelles Anziehen
Rad	30	Oder Schnellspanner

Die weiteren Anzugsdrehmomente hängen von der Größe der Muttern ab: M4: 2,5 bis 4,0 Nm, M5: 4,0 bis 6,0 Nm, M6: 6,0 bis 7,5 Nm. Ziehen Sie die Schrauben entsprechend dem erforderlichen Drehmoment an.

Überprüfen Sie regelmäßig die Reifen: Abnutzung, Schnitte, Risse, Kratzer. Tauschen Sie den Reifen bei Bedarf aus. Überprüfen Sie die Felgen auf übermäßigen Verschleiß, Verformung, Beulen, Risse usw.

Überarbeitungen

Um Sicherheit und Halt zu gewährleisten Die Komponenten in einem Gutschein Arbeitszustand , das Pedalfahrrad Assistent muss sein kontrolliert regelmäßig von Ihrem Händler . Plus die Wartung von dem Fahrrad muss sein ausgetragen regelmäßig durch einen Techniker qualifiziert.

Erstinspektion: 1 Monat oder nach 150 km:

- Überprüfung des festen Sitzes der Elemente: Kurbel, Rad, Leistung, Pedale, Lenker, Sattelklemme,
- Überprüfung der Funktionsfähigkeit des Getriebes,
- Kontrolle und Einstellung der Bremsen,
- Raddruck und/oder Ausrichtung.
- Reifendruck

Jedes Jahr oder 2000 km:

- Überprüfen Sie den Verschleiß (Bremsbeläge, Getriebe, Reifen).
- Überprüfung der Funktion der elektrischen Unterstützung,
- Lagerprüfung (Pedalgehäuse, Räder, Lenkung, Pedale),
- Überprüfung der Kabel (Bremsen, Umwerfer, Federung) oder hydraulischen Bremsauspuffrohre,
- Raddruck und/oder Ausrichtung.
- Reifendruck

Alle 3 Jahre oder 6000 km:

- Überprüfen Sie den Verschleiß (Bremsbeläge, Getriebe, Reifen).
- Lagerprüfung (Pedalgehäuse, Räder, Lenkung, Pedale),
- Überprüfung der Kabel (Bremsen, Umwerfer , Federung oder hydraulische Bremsauspuffrohre),
- Getriebeaustausch (Kette, Freilauf, Kurbelgarnitur),
- Überprüfung der Funktion der elektrischen Unterstützung,
- Reifenwechsel,
- Radverschleiß prüfen (Speichen, Felge).
- Speichendruck und/oder Achsvermessung,
- Bremsbeläge oder Beläge austauschen,
- Überprüfung der Funktion der elektrischen Unterstützung,
- Überprüfung der elektrischen Funktionen.

Tretunterstützung und Batterie

Der Fahrer muss die Pedale nach vorne drehen, um von der motorisierten Unterstützung zu profitieren. Dies ist ein wichtiger Sicherheitsaspekt. Dieses Elektrofahrrad bietet motorische Unterstützung bis zu einer Geschwindigkeit von 25 km/h. Darüber hinaus wird der Motor abgewürgt. Es ist möglich, schneller zu fahren, aber mit mehr Kraftaufwand und ohne elektrische Unterstützung.

Der Motor läuft erst, wenn die Kurbelgarnitur eine volle Umdrehung gedreht wurde. Diese Funktion schützt den Motor und die Steuerung und verlängert die Lebensdauer der elektrischen Komponenten.

Tretunterstützung

Die Einstellungen und Informationen können direkt auf dem am Lenker befindlichen Display angepasst werden.



Hinweis: Bitte schalten Sie den Hauptschalter am Akku aus, wenn Sie nicht mehr fahren. Dadurch wird Batteriestrom gespart.

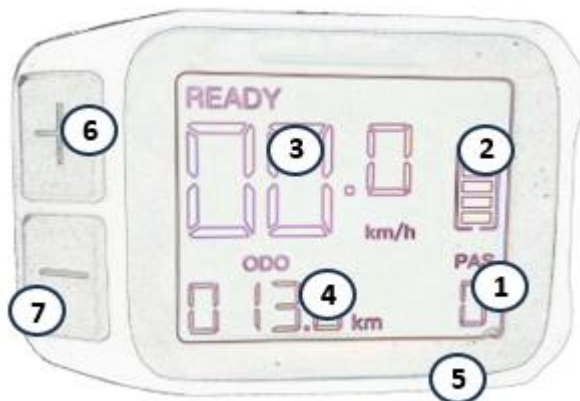

Zeigen

Nachfolgend finden Sie eine Präsentation der Funktionen und Bedienelemente im Zusammenhang mit dem Display:



1. Betreuungsgrad
2. Ladezustand des Akkus
3. Geschwindigkeit (km/h)
4. Computer ODO/TRIP
5. Ein-/Aus-Taste 
6. « + » Taste
7. « - » Schaltfläche

Ein-/Ausschalten des Systems

Halten Sie (>2S) gedrückt , um das System einzuschalten. Halten Sie (>2S) erneut gedrückt , um das System auszuschalten.

Wenn das Fahrrad 10 Minuten lang nicht benutzt wird, schaltet sich das Display automatisch aus.

Auswählen der Unterstützungsstufe

Drücken Sie die Tasten " + " und " - ", um die Unterstützungsstufe zu ändern.

Die niedrigste Stufe ist 0, die höchste Stufe ist 5. Stufe 0 bedeutet keine Unterstützung.

Beleuchtung

Halten Sie die Taste « + » gedrückt, um das Vorder- und Rücklicht zu aktivieren.

Halten Sie die Taste « + » erneut gedrückt, um das Licht auszuschalten.

ODO / AUSFLUG

Drücken Sie die Taste , um ODO oder TRIP auszuwählen.

Batterie

Installation und Verwendung der Batterie

Beim Fahrrad mit Tretunterstützung befindet sich der Akku am Unterrohr des Rahmens (Abb. 2), der Die Batteriebefestigungshalterung wird mit Schrauben am Sitzrohr verankert (Abb. 2.1).

Die Batterie wird durch ein Schließsystem und einen Schlüssel verriegelt, siehe Details in den Bildern unten:

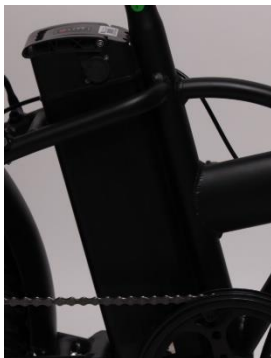

(Abb. 2)



(Abb. 2.1)



(Abb. 3)

Legen Sie zuerst den Akku in das Schiebeyesystem (Abb. 3), schieben Sie ihn hinein und sorgen Sie für einen festen Sitz. Stellen Sie zweitens sicher, dass die Batterie fest in den internen Anschluss im Gehäuse des Steuergeräts eingesteckt ist.

Warnung zum Sperrvorgang der Batterie (Abb. 4.1,4.2)

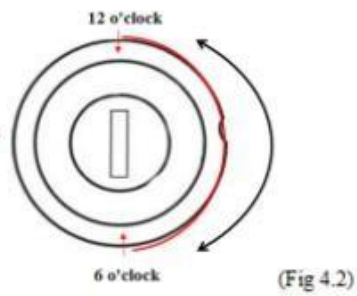

Drücken Sie aus der Ausgangsposition (12 Uhr) den Schlüssel und drehen Sie ihn im Uhrzeigersinn in die 6-Uhr-Position, um zu verriegeln. Führen Sie das umgekehrte Verfahren zum Entsperren durch.

Aufladen des Akkus

Wenn Sie eine Steckdose in der Nähe Ihres Fahrrads haben, können Sie das Fahrrad direkt mit montiertem Akku aufladen, ohne ihn aus dem Gehäuse nehmen zu müssen.

Der Ladeanschluss ist mit einer Kunststoffkappe abgedeckt (Abb. 4.3). Bitte öffnen Sie die Sicherheitsabdeckung und laden Sie den Akku direkt auf.

Das Entfernen des Akkus ist nützlich, um das Fahrrad an einem geeigneten Ort aufzuladen, an dem das Fahrrad möglicherweise nicht geeignet ist oder wenn an dem Ort, an dem das Fahrrad aufgestellt wird, keine Steckdose verfügbar ist.

Bevor Sie den Akku aus dem Fahrrad entfernen, müssen Sie Folgendes tun:

- * Vergewissern Sie sich, dass der Schalter ausgeschaltet ist, und überprüfen Sie die Position des Netzschalters.
- * Drücken Sie die Taste und drehen Sie sie gegen den Uhrzeigersinn, um die Batterie zu entriegeln (Abb. 4.2)
- * **Denken Sie zu Ihrer Sicherheit und der Sicherheit des Fahrrads selbst daran, den Schlüssel immer aus dem Akku zu ziehen!!**



(Abb. 4.3)

Batterienutzung und -wartung

Vorteile einer Lithiumbatterie. Diese elektrisch unterstützten Fahrräder sind mit hochwertigen Lithiumbatterien ausgestattet, sind leicht und belasten die Umwelt nicht, da es sich um eine grüne Energiequelle handelt. Zusätzlich zu den oben genannten Eigenschaften haben Lithiumbatterien folgende Vorteile:

- Aufladen ohne Memory-Effekt
- Große Ladekapazität, geringes Volumen, geringes Gewicht, hohe Ausgangsleistung, geeignet für Hochleistungsfahrzeuge
- Lange Lebensdauer
- ein breiter Arbeitstemperaturbereich: -10 °C bis +40 °C.

Um die korrekte Funktion und Lebensdauer der Batterie zu gewährleisten und sie vor Beschädigungen zu schützen, befolgen Sie bitte die folgende Richtlinie:

Denken Sie daran, den Akku vollständig aufzuladen, bevor Sie sich auf eine lange Reise begeben.

Wenn Sie eine Fahrt machen und der Ladezustand der Batterie auf der LED-Anzeige niedrig ist, muss die Batterie schnell wieder aufgeladen werden!



Drücken Sie die Taste am Ende des Batteriefachs, wenn 2 grüne LEDs angezeigt werden, ist der Akku vollständig geladen, wenn die rote LED leuchtet, bedeutet dies, dass mit dem Ladevorgang fortgefahren werden muss.

Für den Fall, dass das Fahrrad nicht sehr häufig benutzt oder über einen längeren Zeitraum gelagert wird, muss der Akku jeden Monat vollständig aufgeladen werden, um eine Verschlechterung zu vermeiden.



Aufmerksamkeit:

- 1) Die Batterielebensdauer kann nach langer Lagerung ohne regelmäßiges Aufladen, wie oben erwähnt, aufgrund der natürlichen Energieentladung verkürzt werden
- 2) Verwenden Sie niemals Kabel oder Metalle jeglicher Art, um die beiden Pole der Batterie zu verbinden, da sonst die Batterie beschädigt wird und einen Kurzschluss verursacht
- 3) Platzieren Sie die Batterie niemals in der Nähe von Feuer oder Wärmequellen
- 4) Schütteln, zerbrechen oder werfen Sie den Akku nicht
- 5) Wenn der Akku aus dem Fahrrad entfernt wird, bewahren Sie ihn außerhalb der Reichweite von Kindern auf, um unerwartete Unfälle zu vermeiden
- 6) Es ist strengstens verboten, die Batterie zu öffnen oder zu zerlegen.

Verwendung des Akkuladegerät

Bevor Sie den Akku aufladen, lesen Sie bitte die Bedienungsanleitung und das Ladegeräthandbuch, falls diese mit dem Fahrrad geliefert werden. Bitte beachten Sie auch beim Ladegerät folgende Punkte:

- Beachten Sie die Anweisungen auf dem Etikett des Ladegeräts.
- Benutzen Sie dieses Ladegerät nicht in der Nähe von explosiven Gasen oder ätzenden Substanzen.
- Schütteln Sie das Ladegerät nicht, setzen Sie es keinen Stößen aus und lassen Sie es  nicht fallen.
- Schützen Sie das Ladegerät bei Verwendung in Innenräumen stets vor Regen und Feuchtigkeit.
- Die Temperaturtoleranz dieses Ladegeräts liegt zwischen 0 und +40 °C.
- Es ist verboten, das Ladegerät zu zerlegen; Überlassen Sie das Gerät im Falle von Problemen einem qualifizierten Reparaturbetrieb.
- Um Ausfälle zu vermeiden, verwenden Sie ausschließlich das mit dem Elektrofahrrad mitgelieferte Ladegerät. Beachten Sie, dass die Nichteinhaltung dieser Verpflichtung zum Erlöschen der Garantie führt.
- Beim Laden sollten Akku und Ladegerät mindestens 10 cm von der Wand entfernt sein und sich an einem trockenen und belüfteten Ort befinden. Bringen Sie während des Gebrauchs keine Gegenstände in direkten Kontakt mit dem Ladegerät.
- Berühren Sie das Ladegerät während des Ladevorgangs nicht zu lange (Gefahr oberflächlicher Verbrennungen).
- Stellen Sie das Ladegerät an einem stabilen Ort auf.
- Decken Sie das Ladegerät nicht ab, da es sonst während des Ladevorgangs zu einer Überhitzung kommen kann.
- Tauchen Sie das Produkt nicht ein.
- Vermeiden Sie beim Aufladen des Akkus jeglichen Kontakt mit Wasser. Berühren Sie das Ladegerät nicht mit nassen Händen.
- Benutzen Sie das Ladegerät nicht mit beschädigten Netzkabeln oder Steckern. Stellen Sie sicher, dass der Stecker des Ladegeräts ordnungsgemäß mit dem Ladefach verbunden ist.
- Schließen Sie die Ladekontakte nicht mit einem Metallgegenstand kurz.
- Trennen Sie die Stromversorgung, bevor Sie die Kabel in die Batterie einführen oder abklemmen.
- Dieses Batterieladegerät wurde zum Laden von Lithiumbatterien entwickelt. Laden Sie nicht den falschen Akkutyp. Verwenden Sie es nicht mit einer nicht wiederaufladbaren Batterie.
- Das Gerät dürfen sein von volljährigen Kindern verwendet werden mindestens 8 Jahre und von Personen Das Sie besitzen Kapazität körperlich , sensorisch oder geistig eingeschränkter oder mangelnder Erfahrung oder Wissen , wenn sie (oder sie) vorhanden sind korrekt beaufsichtigt werden (e) oder wenn sie es sind bleiben Erträge Kenntnis der Gebrauchsanweisung Betreiben Sie das Gerät in völliger Sicherheit und kennen Sie die Risiken Potenzial Ich bin Zustände illustriert Kinder müssen das nicht spielen mit das Gerät. Die Reinigung und Wartung durch des Benutzers darf nicht erfolgen sein von unbeaufsichtigten Kindern durchgeführt werden .
- Es ist notwendig Beaufsichtigen Sie Kinder , um sicherzugehen dass sie nicht spielen mit das Gerät

-
- Außerhalb der Reichweite von Kindern aufbewahren, dieses Produkt ist kein Spielzeug.
 - Das externe Flexkabel dieses Produkts kann nicht ersetzt werden; Wenn das Kabel beschädigt ist, empfiehlt es sich, es zu entsorgen.
 - Geben Sie das Produkt am Ende seiner Lebensdauer an eine Abfallentsorgungsstelle ab.



Ladevorgang

Wenn ein Griff des Strom vorhanden ist Nachbar Bei der Fahrrad , es ist möglich Laden Sie den Akku auf direkt auf der Fahrrad , ohne es abzunehmen . Die Ladebuchse ist mit einer Kunststoffkappe abgedeckt . Öffnen Sie diese einfach, um den Akku aufzuladen direkt.

Die Entfernung von dem Schlagzeug dürfen sich dort als nützlich erweisen, wo dies nicht möglich ist Ihr Fahrrad verstauen oder wenn Sie sich nicht in der Nähe einer Steckdose befinden .



Hinweis: Der Akku muss an einem belüfteten Ort aufgeladen werden.

Bitte laden Sie den Fahrradakku auf, indem Sie diese Anweisungen befolgen:

- Der Akku kann über eine normale Steckdose aufgeladen werden. Eine Betätigung des Schalters ist nicht erforderlich.
- Stecken Sie den Stecker des Ladegeräts in den Akku und stecken Sie das Netzkabel des Ladegeräts in eine nahegelegene Steckdose.
- Während des Ladevorgangs leuchtet die LED am Ladegerät rot, wenn es ordnungsgemäß funktioniert. Wenn es grün wird, bedeutet dies, dass der Akku aufgeladen wurde.
- Um den Ladevorgang abzuschließen, müssen Sie den Netzstecker und dann den mit der Batterie verbundenen Stecker abziehen. Schließen Sie abschließend den Deckel des Batteriefachs.

Autonomie von dem Schlagzeug

Dieses Elektrofahrrad ist mit einem hochwertigen Li-Ionen- Akku ausgestattet. Li-Ionen- Akkus verfügen über eine Aufladung ohne Memory-Effekt und einen weiten Toleranzbereich von -10 bis +40 °C.

Um eine maximale Batterielebensdauer zu gewährleisten und sie vor Ausfällen zu schützen, befolgen Sie bitte die nachstehenden Nutzungs- und Wartungsanweisungen.

Wartung von dem Schlagzeug

Es wird empfohlen, den Akku nach dem Aufladen 20 bis 30 Minuten ruhen zu lassen, bevor Sie ihn verwenden.

Die Akkulaufzeit hängt von verschiedenen Nutzungsfaktoren ab:

- Die Wahl der Unterstützungsmodalität
- Das Gewicht des Radfahrers
- Die Höhe der Straße
- Reifendruck
- Der Wind
- Die Tretkraft
- Der Beginn und die Häufigkeit von Pausen, Die Außentemperatur

Warnungen und Vorsichtsmaßnahmen

Es wird empfohlen, die Akkus regelmäßig oder nach jedem Gebrauch aufzuladen. Bei diesen Akkus gibt es keinen Memory-Effekt. Um die Lebensdauer zu maximieren, empfehlen wir:

- Vermeiden Sie heiße Umgebungen (ideale Ladetemperatur 20°C)
- Lassen Sie den Akku nach der Fahrt 30 Minuten lang abkühlen

Vorsichtsmaßnahmen für die Verwendung:



- Verwenden Sie den Akku nur für dieses Fahrrad.
- Verwenden Sie zum Laden des Akkus ausschließlich das mitgelieferte Ladegerät.
- Laden Sie den Akku nur an einem gut belüfteten Ort auf.
- Setzen Sie den Akku keinen Wärmequellen aus und laden Sie ihn nicht in der Sonne.
- Zerlegen oder modifizieren Sie das Gehäuse und den im Gehäuse enthaltenen Akku nicht.
- Verbinden Sie die (+) und (-) Pole der Batterie nicht mit einem Metallgegenstand.
- Verschütten Sie keine Flüssigkeit auf der Batterie.
- Benutzen Sie keinen beschädigten Akku.
- Laden Sie den Akku nicht weiter auf, wenn der Ladevorgang nach Ablauf der theoretischen Ladezeit nicht abgeschlossen ist.
- Verwenden Sie den Akku nicht, wenn er einen seltsamen Geruch verströmt, ungewöhnlich warm wird oder der Verdacht besteht, dass er abnormal ist.
- Lassen Sie die Batterie nicht in der Reichweite von Kindern.
- Laden Sie den Akku vor einer längeren Lagerung auf und führen Sie den gleichen Vorgang nach der Lagerung durch.

Batterielebensdauer



Die Akkuleistung kann durch Abnutzung nach vielen Aufladungen beeinträchtigt werden. Dies hängt davon ab, wie das Fahrrad mit Tretunterstützung verwendet wird.

Bringen Sie gebrauchte Batterien zu Ihrem Geschäft oder zu spezialisierten Entsorgungsstellen. Werfen Sie entladene Batterien auf keinen Fall in die Natur.

Wartung von dem Schlagzeug

Um maximale zu gewährleisten Lebensdauer der Batterie und schützen Sie sie vor Ausfällen, ja Bitte folgen Sie den folgenden Anweisungen: Anweisungen von Nutzung und Wartung:

Wenn Sie bemerken, dass der Ladevorgang sinkt der Akku auf 10 % muss sein bald wieder aufgeladen



EMPFEHLUNG: Wenn das Fahrrad über einen bestimmten Zeitraum nicht häufig genutzt wird, sollte es jeden Monat aufgeladen werden. Das Batteriegehäuse muss an einem trockenen, sicheren Ort bei einer Temperatur zwischen 5° und 35°C gelagert werden.

Ich benachrichtige:

- Die Batterielebensdauer kann sich bei längerer Lagerung ohne regelmäßiges Aufladen wie oben erwähnt verkürzen.
- Verwenden Sie kein Metall, um zwei Batteriepole direkt zu verbinden, da dies zu einem Kurzschluss führen kann.
- Platzieren Sie die Batterie niemals in der Nähe eines Kamins oder einer anderen Wärmequelle.
- Schütteln Sie den Akku nicht, vermeiden Sie Stöße und Stürze.
- Wenn der Akku aus dem Fahrrad entfernt wird, bewahren Sie ihn außerhalb der Reichweite von Kindern auf, um Unfälle zu vermeiden.
- Es ist verboten, die Batterie zu öffnen.

Verwendung und Wartung des Elektromotors

Unsere Fahrräder mit Tretunterstützung sind so programmiert, dass die elektrische Unterstützung nach einer halben Pedalumdrehung startet.

Benutzen Sie das Fahrrad nicht an überschwemmten Orten oder bei Sturm. Tauchen Sie die elektrischen Komponenten nicht in Wasser, um Schäden zu vermeiden . Vermeiden Sie Stöße gegen den Motor, die ihn beschädigen könnten.

Wartung des Steuergerätes

Es ist sehr wichtig, den Controller entsprechend den folgenden Anweisungen zu pflegen:

- Schützen Sie den Controller vor eindringendem Wasser und tauchen Sie ihn niemals in Wasser ein.

Hinweise: Wenn Sie den Verdacht haben, dass Wasser in das Fach gelangt ist, schalten Sie den Akku sofort aus und fahren Sie ohne Hilfe fort. Ein Neustart ist möglich, sobald der Controller getrocknet ist.

- Schütteln Sie den Controller nicht und setzen Sie ihn keinen Stößen oder Stürzen aus.



Hinweis: Öffnen Sie nicht das Gehäuse des Controllers. Jeder Versuch, das Gehäuse des Controllers zu öffnen, es zu verändern oder anzupassen, führt zum Erlöschen der Garantie. Bitte beauftragen Sie Ihren Händler oder Fachmann mit der Durchführung der Reparaturen.

Jede Änderung der Parameter des elektrischen Managementsystems, insbesondere die Änderung der Geschwindigkeitsbegrenzung, ist ausdrücklich verboten und führt zum Erlöschen der Fahrradgarantie.

Hauptdatenblatt

Maximalgewicht: Radfahrer + Ladung + Fahrrad		130 kg
Höchstgeschwindigkeit mit Unterstützung		25 km/h
Autonomie		Appross. 40 - 50 km
Motorisierung	Leistung maximal	250 W
	Stromspannung	36V
	Maximaler Lärm während die Verwendung	< 70 dB
Schlagzeug	Kerl	Lithium- Ionen
	Stromspannung	36V
	Kapazität	10,4Ah
	Gewicht	3 kg
	Ladezeit	6 - 8 h
	Anzahl der Zyklen	500 Zyklen
Ladegerät	Eingangsspannung	100–240 V
	Ausgangsspannung	36V
Gesamtgewicht des Fahrrads		29 kg
Fahrradgröße		20"
Reifen-/Radgröße		20 x 4.0
Benutzergröße		160 – 180

Nach dem Verkauf

Komponenten Verschleiß unterliegen

Die verschiedenen Verschleißteile sind Standardartikel. Ersetzen Sie verschlissene und/oder auszutauschende Teile immer durch identische Komponenten, die auf dem Markt oder bei Ihrem Händler erhältlich sind.

Grundlegende Fehlerbehebung

Versuchen Sie es nicht Zu Auf eine Komponente zugreifen oder diese reparieren elektrisch autonom . Kontaktieren Sie den Spezialisten mehr Nachbarn zur Inspektion durch eine qualifizierte Person .

Folgendes Information sie sind mit Absicht informativ und sie sind es nicht Anweisungen Das Sie dienen Zu den Radfahrer unterstützen bei Reparaturen . Beliebige Reparaturablauf genannt muss sein von einem Fachmann erledigt kompetent , kenntnisreich des Experte für Sicherheitsfragen und Wartung elektrisch .

Beschreibung des Problems	Mögliche Ursachen	Auflösung
Nach dem Einschalten des Akkus unterstützt der Motor das Treten nicht.	<ol style="list-style-type: none"> 1) Das Motorkabel (abgedichtete Verbindungsstelle) ist falsch angeschlossen 2) Der Bremshebel kehrte nicht ordnungsgemäß in die Normalposition zurück, wodurch der Schalter ausgeschaltet wurde. 3) Die Batteriesicherung ist durchgebrannt 4) Der Geschwindigkeitssensor ist zu weit von der Magnetscheibe auf der BB-Achse entfernt 5) Die Verbindung zwischen Sensor und Controller ist nicht zustande gekommen oder es liegt ein Fehlkontakt vor. 	<p>Überprüfen Sie zunächst, ob der Akku geladen ist. Wenn nicht, laden Sie es neu.</p> <ol style="list-style-type: none"> 1) Überprüfen Sie, dass die Verbindung keine Probleme aufweist 2) Bringen Sie den Bremshebel vorsichtig in seine normale Position zurück, ohne zu bremsen 3) Öffnen Sie den oberen Teil des Batterieblocks und überprüfen Sie den Zustand der Sicherung. Wenn es geschmolzen ist, wenden Sie sich an Ihren Händler oder einen autorisierten Fachmann, um es auszutauschen. 4) Stellen Sie den Abstand zwischen Sensor und Magnetband so ein, dass er 3 mm nicht überschreitet. 5) Stellen Sie sicher, dass Controller und Sensor richtig angeschlossen sind.
Die Akkulaufzeit nimmt ab (Hinweis: Die Batterieleistung hängt direkt vom Gewicht des Radfahrers, des Gepäcks, der Windstärke, der Straßenart und dem ständigen Bremsen ab.)	<ol style="list-style-type: none"> 1) Die Ladezeit reicht nicht aus 2) Die Umgebungstemperatur ist zu niedrig und beeinträchtigt den Batteriebetrieb 3) Hügel oder Gegenwind sind häufig und die Straßen sind in schlechtem Zustand 4) Der Reifendruck reicht nicht aus (erneut aufpumpen) 5) Häufiges Herunterfahren und Neustarten 6) Der Akku wurde längere Zeit ohne Aufladen gelagert. 	<ol style="list-style-type: none"> 1) Bitte laden Sie den Akku gemäß den Anweisungen (Kapitel 7.3) auf. 2) Im Winter oder bei Temperaturen unter 0°C muss die Batterie im Innenbereich gelagert werden 3) Dies ist eine normale Ursache und das Problem wird behoben, wenn sich die Bedingungen verbessern 4) Pumpen Sie die Reifen auf einen Druck von 3,1 bar auf 5) Das Problem wird durch eine Verbesserung der Nutzungsbedingungen gelöst 6) Führen Sie eine regelmäßige Aufladung gemäß der Bedienungsanleitung durch. Wenn Sie das Problem nicht lösen

		können, wenden Sie sich an Ihren Händler oder einen qualifizierten Fachmann.
Nach dem Anschließen des Ladegeräts leuchten die Lade-LEDs nicht.	<ol style="list-style-type: none"> 1) Problem mit der Steckdose 2) Falscher Kontakt zwischen der Eingangsbuchse des Batterieladegeräts und der Steckdose. 3) Die Temperatur ist zu niedrig. 	<ol style="list-style-type: none"> 1) Überprüfen und reparieren Sie die Steckdose 2) Überprüfen Sie die Steckdose und stecken Sie sie vollständig ein 3) Führen Sie den internen Ladevorgang durch <p>Wenn die oben genannten Lösungen keine Wirkung zeigen, wenden Sie sich bitte an Ihren Händler oder einen qualifizierten Fachmann.</p>
Nach einer Ladezeit von mehr als 4/5 Stunden leuchtet die Lade-LED immer noch rot. (Hinweis: Es ist sehr wichtig, den Akku gemäß den Anweisungen aufzuladen, um eine Beschädigung des Materials zu vermeiden.)	<ol style="list-style-type: none"> 1) Die Umgebungstemperatur beträgt mindestens 40 °C 2) die Umgebungstemperatur ist gleich oder niedriger als 0 °C 3) Das Fahrrad wurde nach dem Gebrauch nicht aufgeladen, wodurch es übermäßig entladen wurde 4) Die Ausgangsspannung ist zu niedrig, um die Batterie aufladen zu können. 	<ol style="list-style-type: none"> 1) Laden Sie den Akku bei einer Temperatur unter 40 °C und gemäß den Anweisungen auf 2) Laden Sie den Akku in Innenräumen und gemäß den Anweisungen auf 3) Warten Sie den Akku ordnungsgemäß, um zu verhindern, dass er zu lange aufgeladen wird 4) Nicht bei einer Spannung unter 100 V aufladen. <p>Wenn die oben genannten Lösungen keine Wirkung zeigen, wenden Sie sich bitte an Ihren Händler oder einen qualifizierten Fachmann</p>
<u>LCD Bildschirm:</u> Die Geschwindigkeit wird nicht auf dem LCD-Bildschirm angezeigt.	Die Magnetperle an der Radspeiche ist zu weit vom Sensor entfernt (hinter dem Rahmen oder der Vordergabel angebracht), sodass der Sensor kein Signal empfängt, wenn sich das Rad dreht.	Überprüfen Sie den Abstand zwischen der Magnetkugel und dem Sensor und stellen Sie sicher, dass er 5 mm nicht überschreitet.

Fehlerbehebung beim Ladegerät:

- Das rote Licht funktioniert beim Laden nicht: Überprüfen Sie, ob die Anschlüsse richtig angeschlossen sind. Prüfen Sie, ob die Normalspannung plötzlich überschritten wurde; In diesem Fall überprüfen Sie bitte das Ladegerät auf Reparatur. Wenn das oben Gesagte zutrifft, ist die Batterie definitiv defekt.
- Das rote Licht wird nicht grün: Schalten Sie den Strom aus, schließen Sie dann nach 5 Sekunden den Sektorstrom an und fahren Sie mit dem Laden fort. Lädt der Akku nicht mehr, ist er definitiv defekt.
- Das rosa Licht wird sofort grün: Überprüfen Sie, ob der Akku vollständig aufgeladen ist. Wenn nicht, ist der Akku oder das Ladegerät defekt.





Versione originale

Questa guida intende darti le informazioni necessarie per un corretto utilizzo, regolazione e manutenzione della tua bicicletta.

Si prega di leggere attentamente questa guida prima del primo utilizzo e di conservarla per tutto il tempo in cui si utilizza la bicicletta. Contiene importanti informazioni sulla sicurezza e sulla manutenzione.

È responsabilità dell'utente leggere questa guida prima di utilizzare il prodotto.

La mancata osservanza di queste istruzioni potrebbe comportare un uso scorretto della bicicletta o l'usura prematura di alcuni componenti, che potrebbe provocare una caduta e/o un incidente.

Se una parte originale risulta difettosa nella lavorazione durante il periodo di garanzia, ci impegniamo a sostituirla. Il periodo di garanzia per le biciclette a pedalata assistita è il seguente:

- Telaio e forcelle: 2 anni
- Componenti elettrici: 2 anni con cura e manutenzione adeguate
- Qualsiasi altro componente: 2 anni con cura e manutenzione adeguate

Per quanto riguarda la batteria, essa è garantita contro i difetti di fabbricazione per 6 mesi sulle parti consumabili (celle) e 24 mesi sulle parti elettriche, purché vengano rispettate le istruzioni per l'uso e la conservazione di seguito indicate:

- ✓ Non collegare direttamente il terminale positivo a quello negativo di questa batteria;
- ✓ Non collocare la batteria in un'area ad alta temperatura, non riscaldarla, non esporla al sole, non avvicinarla al fuoco e così via;
- ✓ Non immergere la batteria in acqua, sale, liquidi acidi o alcalini ed evitare di essere catturati dalla pioggia;
- ✓ Non smontare il pacco batteria senza la guida di un tecnico professionista;
- ✓ Conservare in condizioni ombreggiate, fresche e asciutte quando la batteria non viene utilizzata per un periodo di tempo piuttosto lungo e caricare completamente la batteria ogni mese;
- ✓ Si prega di caricare questa batteria, con l'esclusivo caricabatterie fornito con la bicicletta;
- ✓ Restituisci la batteria usata al tuo rivenditore.

Questa garanzia non include la manodopera e le spese di trasporto. La società non si assume alcuna responsabilità per danni consequenziali o speciali. Questa garanzia si applica solo all'acquirente al dettaglio originale che deve avere una prova di acquisto per convalidare qualsiasi reclamo. Questa garanzia si applica solo in caso di componenti difettosi e non copre gli effetti della normale usura, per uso a noleggio, per uso professionale, nessun danno causato da incidente, abuso, carichi eccessivi, negligenza, montaggio improprio, manutenzione impropria o aggiunta di qualsiasi articolo non conforme alla destinazione d'uso originale della bicicletta.

Nessuna bicicletta è destinata a durare per sempre e nessun reclamo sarà accettato se basato su danni causati da uso improprio, competizione, acrobazie, salti o altre attività simili. I reclami devono essere inviati tramite il rivenditore. I tuoi diritti non sono interessati.

La società si riserva il diritto di cambiare o modificare qualsiasi specifica senza preavviso. Tutte le informazioni e le specifiche contenute in questo documento sono corrette al momento della stampa.

È vietato modificare o manomettere il manuale fornito con la bicicletta.

La bici è certificata secondo gli standard di legge in vigore.

È assolutamente vietato modificare i parametri e le specifiche dei componenti elettrici/meccanici assemblati e le funzioni standard della bicicletta in quanto ciò comprometterebbe il buon funzionamento del veicolo e la sicurezza dell'utilizzatore stesso.

Nel caso in cui ciò avvenga, l'utente sarà pienamente responsabile per eventuali danni connessi.

Condizioni d'uso per questa bicicletta a pedalata assistita

Questa bicicletta a pedalata assistita è pensata per un uso urbano ed extraurbano, può essere utilizzata in città, su strada o su una superficie asfaltata dove le gomme sono sempre a contatto con il suolo. È dotato di una pedalata assistita elettrica che faciliterà tutti i tuoi spostamenti quotidiani, per andare più lontano e più a lungo. La tua bicicletta a pedalata assistita è una bicicletta per adulti per persone di età superiore ai 14 anni. Se la bicicletta è utilizzata da un bambino, i genitori devono sorvegliare e assicurarsi che l'utente sia in grado di utilizzare la bicicletta in sicurezza.

La bicicletta può essere utilizzata su terreni non asfaltati o danneggiati. È inoltre progettato per l'uso "off-road". Non è progettato per un uso competitivo. Il mancato rispetto di questa destinazione d'uso potrebbe causare cadute o incidenti e potrebbe deteriorare prematuramente e irrimediabilmente le condizioni della vostra bicicletta a pedalata assistita.

La tua bicicletta a pedalata assistita non è un motorino. Lo scopo dell'assistenza è fornire un complemento alla pedalata. Nel momento in cui inizi a pedalare, il motore si attiva e ti aiuta ad avanzare. L'assistenza varia in funzione della velocità della bicicletta, significativa all'avviamento, minore con l'avanzamento della bicicletta per poi spegnersi quando la bicicletta raggiunge i 25 km/h. L'assistenza viene disattivata non appena viene azionata una delle due leve del freno o la velocità supera i 25 km/h. Riprenderà automaticamente sotto i 23 km/h con la pedalata.

Deve essere sottoposta a corretta manutenzione secondo le istruzioni contenute in questa guida per l'utente.



ATTENZIONE: Come ogni componente meccanico, una bicicletta è soggetta a forti sollecitazioni e si usura. I diversi materiali e componenti possono reagire in modo diverso all'usura o all'invecchiamento. Se la vita utile prevista per un componente è stata superata, potrebbe rompersi improvvisamente, presentando un rischio di lesioni per il ciclista. Crepe, graffi e scolorimento nelle aree soggette a forti sollecitazioni indicano che il componente ha superato la sua vita utile e deve essere sostituito.

Raccomandazione: uso sicuro e protetto

Prima di utilizzare la bicicletta, assicurarsi che funzioni correttamente. Verificare in particolare i seguenti punti:

- La posizione è comoda
- I dadi, le viti, le leve di serraggio, i componenti serrati
- I freni funzionano correttamente
- Il raggio di movimento del manubrio è corretto, senza giochi eccessivi
- Le ruote non sono bloccate da nulla e i cuscinetti sono regolati correttamente
- Le ruote sono correttamente serrate e fissate al telaio/forcella
- I pneumatici sono in buone condizioni e la loro pressione è corretta
- Lo stato dei cerchioni delle ruote
- I pedali sono fissati saldamente
- La trasmissione è correttamente funzionante
- I riflettori sono posizionati correttamente.



RACCOMANDAZIONE: la tua bicicletta dovrebbe essere sottoposta a revisione da parte di un professionista ogni 6 mesi, al fine di accertare che funzioni correttamente e sia sicura da usare. È responsabilità dell'utente assicurarsi che tutti i componenti funzionino correttamente prima dell'uso.

Scegli un posto sicuro, lontano dal traffico, per familiarizzare con la tua nuova bicicletta. L'assistenza può essere attivata con forza, controllare che il manubrio sia dritto e che la strada sia libera.

Assicurati di essere in buona salute prima di salire sulla bicicletta.

In caso di condizioni meteorologiche insolite (pioggia, freddo, notte...), sii particolarmente vigile e adatta di conseguenza la tua velocità e le tue reazioni.

Quando si trasporta la bicicletta all'esterno del veicolo (portabiciclette, portapacchi...), si consiglia vivamente di rimuovere la batteria e conservarla in un luogo fresco.

L'utente deve rispettare i requisiti delle normative nazionali quando la bicicletta viene utilizzata su strade pubbliche (illuminazione e segnalazione per esempio).



AVVERTENZA: L'utente riconosce di essere responsabile per eventuali perdite, lesioni o danni causati dal mancato rispetto delle istruzioni di cui sopra e che ciò annullerà automaticamente la garanzia.



[www.sharpconsumer.com/
contact/](http://www.sharpconsumer.com/contact/)



[www.sharpconsumer.com/
support/](http://www.sharpconsumer.com/support/)



[www.sharpconsumer.com/
documents-of-conformity/](http://www.sharpconsumer.com/documents-of-conformity/)

Struttura delle bicicletta ad assistenza elettrica

Struttura della BK-FD06E



1. Pneumatico e camera d'aria

2. Cerchio

3. Raggi

4. Freno anteriore

5. Forcella

6. Parafango

7. Pedali

8. Guarnitura e pedivelle

9. Display LCD

10. Telaio

11. Manubrio e attacco manubrio

12. Leve dei freni

13. Impugnature

14. Sella

15. Reggisella

16. Morsetto sella

17. Batteria

18. Serraturra blocco batteria

19. Catena

20. Deragliatore posteriore

21. Motore posteriore

22. Freno posteriore

23. Parafango

24. Portapacchi posteriore

25. Sistema di blocco/sblocco del telaio

26. Faro

27. Fanale posteriore

28. Cavallett

Primo utilizzo, regolazioni

Avvio degli elementi di sicurezza

Luci

Sono fornite delle luci, composte da due catadiottri (uno bianco incluso nel faro anteriore e uno rosso fissato sul parafango posteriore), un faro anteriore, una luce posteriore, due altri catadiottri arancioni posizionati tra i raggi delle ruote. La presenza degli pneumatici catarifrangenti permette di essere visti meglio lateralmente.

Il sistema di illuminazione è uno strumento di sicurezza della bicicletta e deve essere per forza presente su di essa. Verificare che il sistema di illuminazione funzioni correttamente prima di utilizzare la bicicletta per strada.

Fanale anteriore

Il fanale anteriore si attiva direttamente dal display. Vedere il capitolo "Display" nelle pagine seguenti.

Fanale posteriore

Il fanale posteriore si attiva direttamente dal display. Vedere il capitolo "Display" nelle pagine seguenti.

Campanello

Sul manubrio si trova un campanello. Questo permette di farsi sentire fino a 50 m.

Il campanello è uno strumento di sicurezza della bicicletta e deve essere per forza presente sul manubrio.

Uso del casco

Per un uso sicuro, si raccomanda fortemente l'uso del casco. Questo garantisce una diminuzione di traumi cranici in caso di caduta.



N.B.: L'uso del casco è obbligatorio per i bambini di meno di 14 anni, che questi siano i ciclisti o i passeggeri.

Per maggiori informazioni rivolgersi al proprio rivenditore.

Regolazione della sella e del manubrio

È importante regolare la bicicletta in base alla propria corporatura.

Sella

Aprire il sistema di blocco rapido (vedere il paragrafo “Pneumatici” per la metodologia d’uso del blocco rapido).

Durante la regolazione della sella nella sua posizione più bassa, ci si deve assicurare che questa non tocchi nessun componente della bicicletta come ad esempio il telaio. Allo stesso modo, non superare il punto di riferimento minimo di inserimento del reggisella. Questo punto di riferimento non deve mai essere visibile durante l’uso della bicicletta.

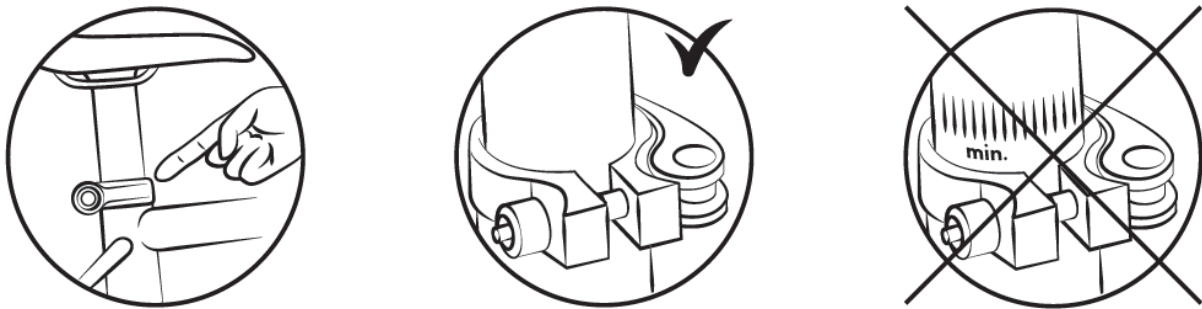

Per verificare l’altezza corretta della sella, bisogna sedersi con le gambe tese e il tallone poggiato sul pedale (fig. B). Mentre si pedala, il ginocchio sarà leggermente piegato con il piede in posizione bassa (fig. A).

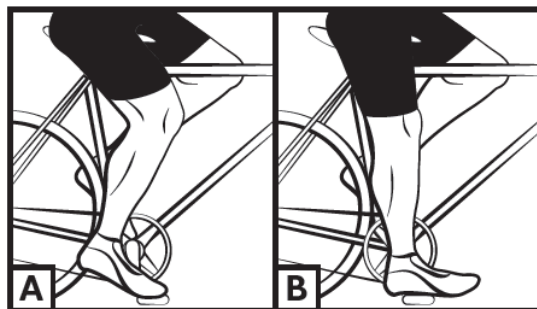

N.B.: per evitare che si incastrino le dita, è importante proteggere le molle della sella se viene inserito un seggiolino.

Manubrio/piantone

La bici è dotata di un piantone pieghevole regolabile per permettere alla bicicletta di occupare meno spazio ed agevolare il carico e il trasporto.

Per piegare il piantone, seguire la procedura in sequenza come da immagini sottostanti.

Importante:

Sbloccare la levetta della sicura prima di tirare verso il basso la manovella di fissaggio del piantone.

Per riportare il piantone in posizione corretta per l'uso effettuare la medesima procedura all'inverso.



È possibile regolare l'altezza del piantone agendo sulla chiusura a collarino presente sullo stelo del piantone.

Attenzione: Assicurarsi di serrare saldamente la chiusura del collarino prima dell'utilizzo della bicicletta.



È possibile regolare l'inclinazione del manubrio agendo sul dispositivo di chiusura a collarino presente sul terminale del piantone.

Attenzione: Assicurarsi di serrare saldamente la chiusura del collarino prima dell'utilizzo della bicicletta.



Si consiglia di far eseguire queste operazioni da un tecnico qualificato. Assicurarsi

che il manubrio sia perpendicolare all'asse della ruota anteriore.

ATTENZIONE: Il manubrio può influenzare negativamente il tempo di risposta del ciclista in frenata e in curva.

Bloccaggio/sbloccaggio telaio

Il telaio della bicicletta è dotato di un dispositivo di bloccaggio rapido che consente di piegare il telaio con facilità.

Per piegare il telaio, è sufficiente sganciare il sistema di bloccaggio rapido, situato al centro del telaio, e spingere la parte anteriore della bicicletta tenendo saldamente quella posteriore.

- 1** - Leva
- 2** - Dado di regolazione
- 3** - Perno della cerniera

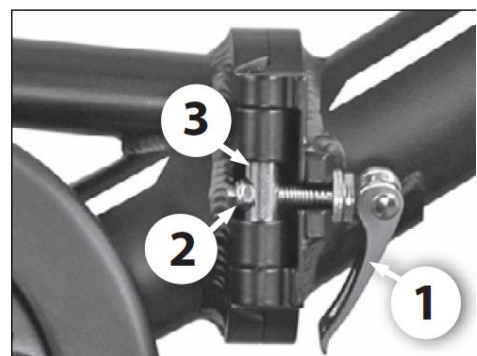

PERICOLO: una volta aperta la bicicletta, verificare sempre che il sistema di sgancio rapido sia ben saldo prima di salire in sella alla bicicletta.

AVVERTENZA: I meccanismi di sgancio rapido sono progettati per essere azionati manualmente. Per evitare di danneggiare il meccanismo, non utilizzare mai attrezzi per bloccarlo o sbloccarlo. Per regolare la forza di bloccaggio, utilizzare il dado di regolazione situato davanti alla leva e non ruotare la leva di sgancio rapido. Per bloccare o sbloccare il sistema, aprire la leva di bloccaggio e ruotare manualmente il dado opposto alla vite di serraggio per allentare il sistema. Quindi utilizzare la leva per estrarre la vite di serraggio. Premere il pulsante del perno della cerniera in alto e tirare la leva verso l'alto per sbloccare il meccanismo di ripiegamento verso l'alto per sbloccare il meccanismo di piegatura. Tirare la parte anteriore del telaio per piegare la bicicletta. Ripetere la stessa procedura al contrario per ripiegare il telaio.

PERICOLO: accertarsi di aver serrato il dispositivo prima di adoperare la bicicletta. Se la leva può essere azionata con una piccola pressione manuale, non è sufficientemente serrata. È quindi necessario serrare nuovamente il dado di regolazione senza utilizzare attrezzi.

Pneumatici

Verificare regolarmente la pressione degli pneumatici. Usare la bicicletta con pneumatici non gonfi a sufficienza o troppo gonfi può nuocere al rendimento, provocare un'usura prematura, diminuire l'autonomia o aumentare i rischi di un incidente.

Se è visibile un'usura importante o un taglio su uno pneumatico, si prega di sostituirlo prima di usare la bicicletta. Un range della pressione è indicato dal costruttore sul fianco dello pneumatico e nella seguente tabella. La pressione deve essere adattata in base al peso del ciclista.

Modello	Grandezza bicicletta	Grandezza camera d'aria	Grandezza pneumatici	Pressione	
				PSI	Bar
City	20"	20 x 4,0	20 x 4,0	Vedere valore riportato sulla copertura	Vedere valore riportato sulla copertura

Metodo per stabilire la regolazione corretta dei meccanismi di blocco rapido (ruota e collarino di sella)

I dispositivi di blocco rapido sono ideati per essere azionati a mano. Non utilizzare mai gli strumenti di blocco rapido per bloccare o sbloccare il meccanismo in modo da non deteriorarli.

Per regolare la forza di serraggio dell'asse della ruota, si deve utilizzare il dado di serraggio e non la leva di blocco rapido. Se è possibile manovrare la leva esercitando una pressione manuale minima, questo significa che non è stretta a sufficienza. È quindi necessario restringere il dado di regolazione. Il sistema di blocco rapido deve segnare i piedi della forcella quando è chiuso nella posizione bloccata.

Dopo ogni posizione di regolazione, verificare il centraggio corretto della ruota anteriore rispetto alla forcella.
Per regolare, chiudere e aprire i meccanismi di blocco rapido, applicare il seguente metodo:

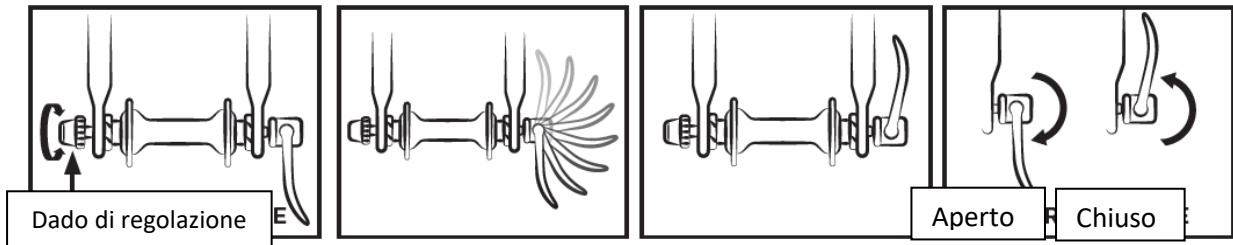

Regolazione dei freni

Prima di qualsiasi uso, verificare che i freni anteriori e posteriori siano ben funzionanti.

La leva lato destro attiva il freno posteriore. La leva lato sinistro attiva il freno anteriore.

Si raccomanda di ripartire la forza frenante a circa 60/40 tra la parte anteriore e quella posteriore. La leva del freno non deve entrare in contatto con il manubrio e le guaine non devono subire traiettorie ad angolo chiuso, per far sì che i cavi scorrano senza il minimo attrito. I cavi danneggiati, sfilacciati, arrugginiti devono essere subito sostituiti.

N.B.:



- In caso di pioggia o tempo umido, le distanze frenanti si allungano. Si raccomanda di anticipare il frenaggio in queste situazioni.
- In caso di virata e frenata, il manubrio può avere un'influenza negativa sul tempo di risposta del ciclista.
- Non toccare i freni a disco dopo un uso intensivo del sistema frenante della bicicletta a pedalata assistita, poiché si rischia di ustionarsi.

Regolazione dei freni a disco meccanico

Le pastiglie esercitano una pressione su un disco fissato nel mozzo della ruota. L'intensità della pressione è regolata da una leva del freno con un cavo. Non azionare la leva del freno quando la ruota è staccata dal telaio o dalla forcella.

Per allineare la staffa del freno a disco automatico, svitare la vite di fissaggio dal supporto della staffa del freno.

Frenare con la leva del freno corrispondente (la staffa del freno si posiziona correttamente) e mantenere il manico del freno in questa posizione stringendo le viti di fissaggio del supporto della staffa. Verificare che la pastiglia interna (all'interno della ruota) sia a 0,2 - 0,4 mm dal disco. Se non è così, stringere la vite di posizionamento della pastiglia fino a ottenere una distanza di 0,2 - 0,4 mm tra la pastiglia e il disco.

Per regolare la pastiglia esterna (all'esterno della ruota) basta modificare la pressione del cavo del freno in modo da ottenere una distanza di 0,2 - 0,4 mm al livello della staffa o della leva del freno.

Si raccomanda di non versare mai olio o qualsiasi materia lubrificante sul disco o sulle pastiglie (durante la manutenzione della catena o del deragliatore, ad esempio). Se dovesse accadere, si dovrebbe sgrassare le pastiglie o il disco, oppure sostituirli.

Verificare l'allineamento delle pastiglie facendo girare la ruota per usare la bicicletta per strada.

Dischi: la bicicletta è dotata di dischi del diametro di 160 mm.

- Un sistema di dado e di controdado al livello della leva del freno o della staffa permette di regolare la pressione del cavo e quindi la forza frenante che varierà col tempo in base all'usura delle pastiglie del freno.

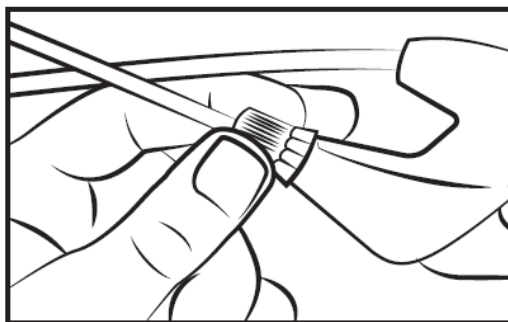

- Le pastiglie dei freni sono standard, sostituirle quando la pastiglia non presenta più componenti di frizione.

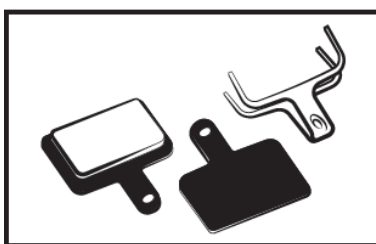

Non dimenticare che le nuove pastiglie dei freni devono essere rodiate. Il rodaggio si effettua usando la bicicletta per qualche minuto e azionando i freni in modo alternato tra arresti bruschi e frenaggi leggeri.

Sostituzione dei pattini dei freni

Rimuovere la ruota e tirare fuori dalla staffa del freno le pastiglie usurate. Posizionare le nuove pastiglie nella staffa in modo che le superfici frenanti siano in contatto. Non toccare le superfici frenanti. Inserire le pastiglie una dopo l'altra nella staffa del freno.

Regolare in seguito i freni come indicato nel paragrafo precedente.

Usura dei cerchi

Come qualsiasi pezzo soggetto a usura, il cerchio deve essere sottoposto a un controllo regolare. Il cerchio può indebolirsi e rompersi, causando una perdita di controllo o una caduta.



N.B.: è importante verificare lo stato di usura dei cerchi. Un cerchio danneggiato può rivelarsi pericoloso e deve essere sostituito.

Regolazione del sistema di cambio marce

La bicicletta include diverse marce interscambiabili manualmente grazie a un sistema con un deragliatore posteriore. Utilizzare il manico destro per cambiare la marcia come desiderato.

Più l'indicatore è alto, più sarà difficile pedalare, e viceversa.

N.B.: non pedalare mai all'indietro durante il cambio marce e non forzare mai la leva del cambio.

Per un uso ottimale del sistema di cambio marce, si raccomanda di non cambiare marcia durante frequenze di sforzi o di pedalate importanti.



Regolazione delle viti di finecorsa del deragliatore posteriore

Il range di movimento del deragliatore può essere regolata con le viti H e L.

La vite L permette di regolare il limite superiore (sul lato del pignone più grande).

Quando si allenta la vite a L, la catena è posizionata più verso l'esterno del pignone più grande.

La vite H consente di regolare il limite inferiore (sul lato del pignone più piccolo).

Quando si allenta la vite H, la catena è posizionata più verso l'esterno del pignone più piccolo.

Queste azioni vengono eseguite di un quarto di giro alla volta. Ad ogni regolazione, dovresti ottenere un perfetto allineamento tra pignone, catena e puleggia del deragliatore posteriore.

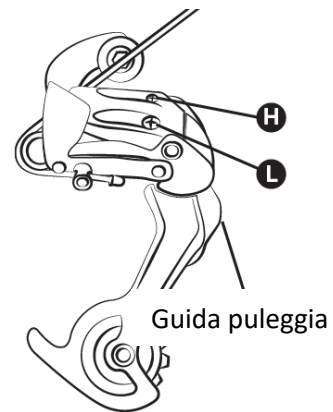

Schema deragliatore posteriore:

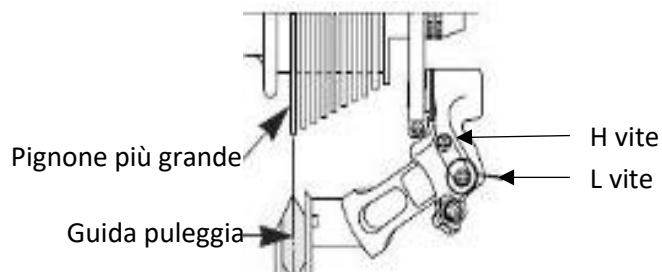

Regolazione della tensione del cavo del deragliatore posteriore

Per regolare una corretta sostituzione del pignone, utilizzare il regolatore a barilotto sul deragliatore posteriore o sull'impugnatura. Questo regolatore a barilotto consente di regolare la tensione del cavo del deragliatore e di posizionare correttamente il deragliatore in base alla velocità scelta.

Regolazione della catena

La tua bicicletta è dotata di un deragliatore posteriore esterno, la catena si tende automaticamente.

Per sostituire la catena

Poiché le catene nuove sono di solito vendute con troppe maglie, il primo passo è quello di accorciarle alla lunghezza giusta. Il metodo più sicuro consiste nel contare il numero di maglie della vecchia catena in modo da regolare quella nuova. Per montare la vecchia catena, basta sfilarla (rimuovere un rivetto).

Una volta sfilata, si deve montare quella nuova. Per fare ciò, bisogna passarla attorno alla guarnitura dei pedali e del pignone posteriore, in modo che questa si colleghi correttamente agli altri elementi della trasmissione. Per chiudere la catena si raccomanda di utilizzare un attacco rapido. Questo fungerà da maglia femmina che si inserirà tra le due maglie maschi. L'attacco rapido permetterà inoltre di smontare più facilmente la catena per pulirla.

Per verificare se la lunghezza della catena è corretta, è necessario metterla sul pignone piccolo e sulla corona grande. In questa configurazione, la linea virtuale tracciata tra il mozzo della ruota posteriore e l'asse della ruota dentata inferiore del deragliatore deve essere verticale.

Sostituzione pedali

Per sostituire i pedali, identificarli tramite la lettera indicata su di essi. Il pedale destro è indicato con la "R" (Right) e il pedale sinistro con la "L" (Left). Girare il pedale R in senso orario per fissarlo sulla manovella. Girare il pedale L in senso antiorario.

Ruota e motore

Dopo il primo mese di utilizzo, si consiglia di restringere i raggi per limitare l'impatto della trazione del motore sulla ruota posteriore. Durante l'avvio del motore, si potrebbe avvertire un leggero rumore.

Questo rumore è normale, poiché il motore si avvia e assiste la pedalata. Questo può diventare più forte quando è sollecitato al massimo.

Portapacchi

Il portapacchi è stato creato per sostenere un peso massimo consentito di 25-27 kg; è possibile fissare un seggiolino per bambini. Utilizzare un sistema di ancoraggio idoneo per questo tipo di telaio (non disponibile come accessorio).



ATTENZIONE: il portapacchi non è progettato per trainare un rimorchio.

Per sicurezza, i bagagli devono essere trasportati solamente sul portapacchi. **Attenzione:** quando il portapacchi è carico, il comportamento della bicicletta si modifica. Ripartire il carico dei bagagli in modo equo su entrambi i lati per favorire la stabilità della bicicletta. Qualsiasi bagaglio deve essere agganciato saldamente al portapacchi

prima di usare la bicicletta. È importante verificare che non ci sia nulla penzoloni né che rischi di incastrarsi nella ruota posteriore della bicicletta. Non modificare il portapacchi, qualsiasi modifica da parte dell'utilizzatore comporta la nullità delle presenti istruzioni. I bagagli non devono occultare i catarifrangenti e le luci della bicicletta.

Manutenzione

Questa bicicletta deve essere sottoposta a una manutenzione regolare sia per la sicurezza sia per aumentarne la durata di vita. È importante controllare regolarmente gli elementi meccanici per garantire la sostituzione dei pezzi usurati o che presentino tracce di usura.

Al momento della sostituzione di un componente, è importante usare dei pezzi originali per tutelare le prestazioni e l'affidabilità della bicicletta. Si prega di utilizzare pezzi di ricambio appropriati per quel che riguarda gli pneumatici, le camere ad aria, gli elementi di trasmissione e i vari elementi del sistema frenante.



ATTENZIONE: Togliere sempre la batteria prima di effettuare una sostituzione.

Pulizia

Per evitare la corrosione della bicicletta, è necessario sciacquarla regolarmente con acqua dolce, soprattutto se è stata esposta all'acqua di mare.

La pulizia deve essere fatta con una spugna, una vaschetta di acqua tiepida e un getto d'acqua (non pressurizzato).



RACCOMANDAZIONE: Fare attenzione soprattutto a non utilizzare uno spruzzatore ad acqua altamente pressurizzata.

Lubrificazione

La lubrificazione è essenziale sui vari componenti che sono in movimento, al fine di evitarne la corrosione. Oleate regolarmente la catena, spazzolate i pignoni e le guarniture, inserite periodicamente qualche goccia d'olio nelle guaine dei cavi dei freni e del deragliatore.

Si consiglia di cominciare con la pulizia e l'asciugatura degli elementi da lubrificare. Per gli altri componenti bisogna utilizzare del grasso.

Si consiglia di utilizzare dell'olio specifico per la catena e il deragliatore. Per gli altri componenti bisogna usare del grasso.

Controlli regolari

Il serraggio della bulloneria: leva, manovella, pedali, piantone. Le coppie di serraggio da applicare sono le seguenti:

COMPONENTI	COPPIA CONSIGLIATA (Nm)	INDICAZIONI PARTICOLARI
Pedali sulle manovelle	30 - 40	Lubrificare le filettature
Pedivella sulla guarnitura	30 - 40	Lubrificare le filettature
Serraggio di piantone/manubrio	13	
Serraggio gioco di direzione	14 - 15	
Leva del freno	6 - 8	
Staffe del freno	6 - 8	
Bloccaggio Sella	18 - 20	
Gancio reggisella		Serraggio rapido
Ruota	30	O serraggio rapido

Le altre coppie di serraggio dipendono dalla dimensione dei dadi: M4: da 2,5 a 4.0 Nm, M5: da 4.0 a 6.0 Nm, M6: da 6.0 a 7.5 Nm. Stringere le viti in base alla coppia richiesta.

Controllare regolarmente gli pneumatici: usure, tagli, fessure, graffi. Sostituire lo pneumatico se necessario. Controllare i cerchi e l'assenza di usura eccessiva, deformazioni, urti, fessure, ecc.

Revisioni

Per garantire la sicurezza e tenere i componenti in un buono stato di funzionamento, la bicicletta a pedalata assistita deve essere controllata periodicamente dal proprio rivenditore. Inoltre la manutenzione della bicicletta deve essere effettuata regolarmente da un tecnico qualificato.

Prima revisione: 1 mese o dopo 150 km:

- Verifica del serraggio degli elementi: manovella, ruota, piantone, pedali, manubrio, collarino di sella, ecc.
- Verifica del funzionamento della trasmissione
- Verifica e regolazione dei freni

-
- Pressione e/o allineamento delle ruote.

Ogni anno o 2000 km:

- Verifica dei livelli d'usura (pattini o pastiglie dei freni, trasmissione)
- Verifica del funzionamento dell'assistenza elettrica e relative funzioni
- Controllo dei cuscinetti (ruote, direzione, pedali)
- Controllo dei cavi (freni, deragliatore, cablatura elettrica)
- Verifica delle luci
- Pressione e/o allineamento delle ruote

Ogni 3 anni o 6000 km:

- Sostituzione della trasmissione (catena, ruota libera, guarnitura)
- Verifica del funzionamento dell'assistenza elettrica e relative funzioni
- Controllo dell'usura delle coperture (raggi, cerchio)
- Eventuale sostituzione delle coperture
- Pressione dei raggi e/o allineamento delle ruote
- Sostituzione dei pattini o pastiglie dei freni

Assistenza alla pedalata e batteria

Il ciclista deve far girare i pedali in avanti per beneficiare dell'assistenza motorizzata. Si tratta di un aspetto di sicurezza importante. Questa bicicletta ad assistenza elettrica fornisce un'assistenza motorizzata fino a una velocità di 25 km/h. Oltre, il motore si spegnerà. È possibile andare più veloce, ma tramite un maggiore sforzo e senza assistenza elettrica. Il motore non funzionerà finché non si sarà fatto fare un giro completo ai pedali. Questa funzionalità protegge il motore e il controllore e allunga la durata di vita dei componenti elettrici.

Assistenza alla pedalata

Le impostazioni e le informazioni sono regolabili direttamente sul display situato sul manubrio.



N.B.: Si prega di spegnere l'interruttore principale sulla batteria quando non si è più in sella. In questo modo si risparmierà la carica della batteria.

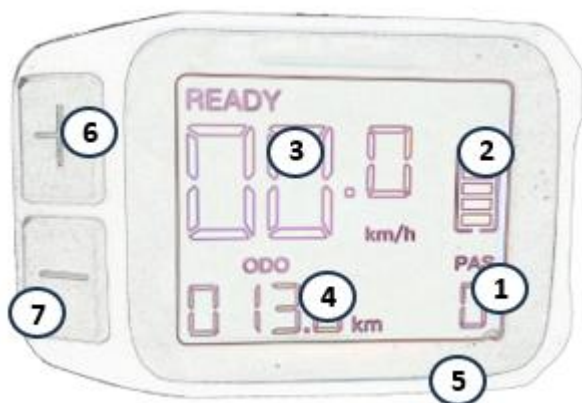

Display

Di seguito una presentazione delle caratteristiche e dei controlli relativi al display:



1. Livello di assistenza
2. Livello di carica della batteria
3. Velocità (km/h)
4. Sistema ODO/TRIP
5. Pulsante On / off 
6. Pulsante « + »
7. Pulsante « - »

Accensione/spegnimento del sistema

Tenere premuto (>2S)  per accendere il sistema. Tenere premuto nuovamente (>2S)  per spegnere il sistema.

Se la bicicletta non viene utilizzata per 10 minuti, il display si spegne automaticamente.

Selezione del livello di assistenza

Premere i pulsanti « + » e « - » per modificare il livello di assistenza.

Il livello più basso è 0, il livello più alto è 5. Il livello 0 indica l'assenza di supporto.

Illuminazione

Tenere premuto il pulsante « + » per attivare le luci anteriori e posteriori.

Tenere premuto nuovamente il pulsante « + » per spegnere le luci.

ODO / TRIP

Premere il pulsante  per scegliere ODO o TRIP.

Batteria

Installazione e utilizzo della batteria

La bicicletta a pedalata assistita ha la batteria posizionata sul tubo inferiore del telaio (Fig. 2), il supporto di fissaggio della batteria è ancorato mediante l'utilizzo di viti al tubo sella (Fig. 2.1).

La batteria è bloccata mediante sistema a serratura e relativa chiave, vedere i dettagli nelle immagini sottostanti:



(Fig. 2)



(Fig. 2.1)



(Fig. 3)

Innanzitutto, posizionare la batteria all'interno del sistema di scorrimento (Fig. 3), spingerla all'interno e assicurare una perfetta aderenza. In secondo luogo, assicurarsi che la batteria sia inserita saldamente al connettore interno nell'alloggiamento dell'unità di controllo.

Avvertimento sulla procedura di bloccaggio della batteria (Fig. 4.1,4.2)

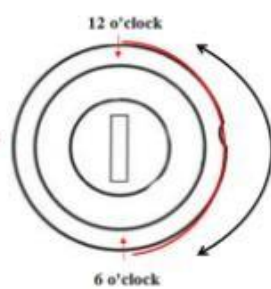

(Fig 4.2)

Dalla posizione iniziale (ore 12), premere la chiave e ruotare in senso orario in posizione ore 6 per effettuare il bloccaggio. Effettuare il procedimento inverso per lo sbloccaggio.

Caricamento della batteria

Se avete a disposizione una presa di corrente elettrica nei pressi della vs. bicicletta, è possibile caricare la bici direttamente con la batteria montata senza l'obbligo di doverla sfilare dal proprio alloggiamento.

Il connettore di ricarica è coperto da un cappuccio di plastica (Fig. 4.3). Si prega di aprire la coperturadi sicurezza, quindi caricare la batteria direttamente.

Rimuovere la batteria è utile per la ricarica in un luogo appropriato in cui la bicicletta potrebbe non essere adatta o quando non è disponibile alcuna presa elettrica di alimentazione nel luogo in cui è disposta la bicicletta.

Prima di rimuovere la batteria dalla bici, è necessario procedere come segue:

- * assicurarsi che l'interruttore sia spento, controllare la posizione del pulsante di accensione.
- * Premere la chiave e girarla in senso antiorario per sbloccare la batteria (Fig. 4.2)

*** Per la vostra sicurezza e della bicicletta stessa ricordatevi di togliere sempre la chiave dalla batteria!!!**



Uso e manutenzione della batteria

Vantaggi di una batteria a Litio. Queste biciclette ad assistenza elettrica sono dotate di batterie al Litio ad alta qualità, sono leggere e non inquinano l'ambiente essendo una fonte di energia verde. Oltre alle caratteristiche di cui sopra, le batterie a Litio hanno i seguenti vantaggi:

- si ricaricano senza effetto memoria
- grande capacità di ricarica, volume contenuto, leggere nel peso, elevata potenza di uscita, adatte per i veicoli ad alta potenza
- lunga vita
- un'ampia gamma di temperature di lavoro: da -10°C a +40°C.

Per assicurare il corretto funzionamento e durata nel tempo della batteria e per proteggerla da eventuali danni si prega di seguire la seguente linea guida:

Ricordarsi di provvedere alla completa ricarica della batteria prima di intraprendere un lungo viaggio.

Durante la percorrenza di un tragitto, quando il livello della carica della batteria sul display LED è basso, la batteria deve essere messa rapidamente in ricarica!



Premere il pulsante alla fine del vano batteria, quando vengono visualizzati 2 led verdi la batteria è completamente carica, quando il led rosso è illuminato significa che è necessario procedere con la ricarica.



Nel caso in cui la bicicletta non viene utilizzata molto frequentemente o immagazzinata per un periodo lungo, deve essere effettuata la ricarica completa della batteria ogni mese per evitare il deterioramento.

Attenzione: 

1. La durata della batteria può ridursi dopo una lunga conservazione senza ricarica regolare come indicato sopra, a causa dello scarico naturale di energia
2. Non bisogna mai utilizzare cavi o metalli di alcun genere per collegare i due poli della batteria, altrimenti la batteria si danneggerebbe provocando un cortocircuito
3. Non mettere mai la batteria vicino al fuoco o ad eventuali fonti di calore
4. Non agitare, rompere o lanciare la batteria
5. Quando la batteria viene rimossa dalla bici, tenerla fuori dalla portata dei bambini per evitare qualsiasi incidente imprevisto
6. È severamente vietato aprire o smontare la batteria.

Utilizzo del caricabatterie

Prima di caricare la batteria, si prega di leggere il libretto delle istruzioni e il libretto del caricabatteria, se sono forniti con la bicicletta. Si prega, inoltre, di prestare attenzione ai seguenti punti relativi al caricabatteria:

- Rispettare le istruzioni indicate sull'etichetta del caricabatteria.
- Non utilizzare questo caricabatteria vicino a gas esplosivi o a sostanze corrosive.
- Non scuotere il caricabatteria, non sottoporlo a urti ed evitare le cadute.
- Proteggere sempre il caricabatteria dalla pioggia e dall'umidità, per un uso interno. 
- La tolleranza di temperatura di questo caricabatteria si situa tra gli 0 e i +40 °C.
- È vietato smontare il caricabatteria; in caso di problemi affidare l'apparecchio a un riparatore qualificato.
- Si deve usare esclusivamente il caricabatteria in dotazione con la bicicletta elettrica per evitare guasti. Si noti che l'inosservanza di questo obbligo farà decadere la garanzia.
- Durante la ricarica, la batteria e il caricabatteria devono essere distanti dal muro di almeno 10 cm e trovarsi in un luogo asciutto e ventilato. Non mettere niente in contatto diretto con il caricatore durante l'uso.
- Non toccare il caricabatteria per troppo tempo durante la ricarica (rischio di ustione superficiale).
- Sistemare il caricabatteria in una posizione stabile.
- Non coprire il caricabatterie, altrimenti si rischia il surriscaldamento durante la ricarica.
- Non immergere il prodotto.
- Evitare qualsiasi contatto con l'acqua durante la ricarica della batteria. Non toccare il caricabatteria con le mani bagnate.
- Non usare il caricabatteria con un cavo di alimentazione o delle spine rovinate. Assicurarsi che la presa del caricabatteria sia collegata correttamente al compartimento per la ricarica.
- Non mandare in cortocircuito gli spinotti del caricabatteria utilizzando un oggetto metallico.
- Staccare la corrente prima di inserire o disinserire i fili nella batteria.
- Questo caricabatteria è stato progettato per caricare le batterie al litio; non caricare un tipo di batteria sbagliato. Non utilizzarlo su una batteria non ricaricabile.
- Questo apparecchio può essere utilizzato da bambini di età minima di 8 anni e da persone che possiedono capacità fisiche, sensoriali o mentali ridotte o privi/e di esperienza o di conoscenza se essi (o esse) sono correttamente sorvegliati(e) o se sono state rese edotte delle istruzioni relative all'uso dell'apparecchio in tutta sicurezza e se i rischi potenziali sono stati illustrati. I bambini non devono giocare con l'apparecchio. La pulizia e la manutenzione da parte dell'utilizzatore non devono essere effettuate da bambini senza sorveglianza.
- E' necessario sorvegliare i bambini per assicurarsi che non giochino con l'apparecchio.
- Tenerlo fuori dalla portata dei bambini, questo prodotto non è un giocattolo.
- Il cavo flessibile esterno di questo prodotto non può essere sostituito; in caso di danneggiamento del cavo, si consiglia di disfarsene.
- A fine vita, consegnare il prodotto a un centro di smaltimento dei rifiuti. 

Procedura di ricarica

Se una presa della corrente è disponibile vicino alla bicicletta, è possibile ricaricare la batteria direttamente sulla bicicletta senza staccarla. La presa del caricabatteria è coperta da un tappo di plastica, basta aprirlo per ricaricare la batteria direttamente.

La rimozione della batteria può rivelarsi utile in luoghi in cui non è possibile sistemare la bicicletta o quando non si è vicini a una presa elettrica.



N.B.: La ricarica della batteria deve avvenire all'interno di un luogo ventilato.

Si prega di ricaricare la batteria della bicicletta seguendo queste istruzioni:

- È possibile ricaricare la batteria tramite una presa elettrica standard. Non è necessario azionare l'interruttore.
- Inserire la presa del caricabatteria nella batteria e inserire il cavo dell'alimentatore del caricabatteria in una presa vicina.
- Durante la ricarica, il LED sul caricabatteria sarà rosso quando il funzionamento sarà corretto. Quando diventa verde, significa che la batteria è stata ricaricata.
- Per terminare la ricarica, si deve scollegare la presa elettrica e poi la presa collegata alla batteria. Infine, chiudere il tappo della presa della batteria.

Autonomia della batteria

Questa bicicletta elettrica è dotata di una batteria Li-ion di alta qualità. Le batterie Li-ion hanno una ricarica senza effetto memoria e un ampio range di tolleranza che va dai -10 ai +40 °C.

Per garantire alla batteria la durata di vita massima e proteggerla dai guasti, si prega di seguire le istruzioni d'uso e di manutenzione sotto.

Mantenimento della batteria

Dopo aver ricaricato la batteria, si consiglia di lasciarla riposare 20-30 minuti prima di utilizzarla.

L'autonomia della batteria dipende da vari fattori d'uso:

- La scelta della modalità di assistenza
- Il peso del ciclista
- Il dislivello della strada
- Il gonfiaggio degli pneumatici
- Il vento
- Lo sforzo della pedalata
- L'avvio e la frequenza delle pause
- La temperatura esterna

Avvertenze e precauzioni

Si raccomanda di ricaricare le batterie regolarmente o dopo qualsiasi utilizzo. Non c'è un effetto memoria su queste batterie. Per massimizzarne la durata di vita, si consiglia:

- Di evitare gli ambienti caldi (temperatura di carica ideale 20°C)
- Di lasciare raffreddare la batteria per 30 minuti dopo l'uso della bicicletta

Precauzioni d'uso:



- Utilizzare la batteria solo per questa bicicletta.
- Utilizzare solo il caricabatteria specifico in dotazione per caricare la batteria.
- Caricare la batteria solo in un luogo ben ventilato.
- Non esporre la batteria a fonti di calore e non caricarla sotto il sole.
- Non smontare o modificare l'alloggiamento e la batteria che è inclusa nell'alloggiamento.
- Non collegare i poli (+) e (-) della batteria con un oggetto metallico.
- Non versare liquidi sulla batteria.
- Non utilizzare una batteria rovinata.
- Non continuare a caricare la batteria se la ricarica non è completa alla fine del tempo di ricarica teorico.
- Non utilizzare la batteria se emette uno strano odore, si riscalda in maniera inusuale o in caso di sospetta anomalia.
- Non lasciare la batteria alla portata dei bambini.
- Ricaricare la batteria prima di conservarla per tanto tempo ed effettuare la stessa operazione dopo questo stoccaggio.

Durata di vita delle batterie



La prestazione delle batterie può essere intaccata dall'usura dopo tante ricariche. Questo dipenderà da come si utilizza la bicicletta a pedalata assistita. Portare le batterie usurate nel proprio negozio o in punti di smaltimento dei rifiuti specializzati. Non gettare assolutamente le batterie scariche nella natura.

Manutenzione della batteria

Per garantire la massima durata di vita della batteria e proteggerla da guasti, si prega di seguire le seguenti istruzioni d'uso e di manutenzione:

Quando si nota che la carica scende al 10 %, la batteria deve essere ricaricata presto.



RACCOMANDAZIONE: Se la bicicletta non viene utilizzata frequentemente per un certo periodo, è necessario ricaricarla ogni mese. L'alloggiamento della batteria deve essere conservato in un luogo asciutto, sicuro, a una temperatura tra i 5° e i 35°C.

AVVISO:



- La durata di vita della batteria può ridursi in caso di conservazione prolungata senza ricarica regolare, come menzionato in precedenza.
- Non utilizzate metalli per collegare direttamente due poli della batteria, poiché in questo modo si potrebbe generare un cortocircuito.
- Non mettere mai la batteria vicino a un camino o a qualsiasi altra fonte di calore.
- Non scuotere la batteria, evitare urti e cadute.
- Quando il blocco batteria è tolto dalla bicicletta, tenerlo fuori dalla portata dei bambini per evitare incidenti.
- È vietato aprire la batteria.

Utilizzo e manutenzione del motore elettrico

Le nostre biciclette a pedalata assistita sono programmate per avviare l'assistenza elettrica dopo un mezzo giro dei pedali.

Non utilizzare la bicicletta in luoghi inondati o in caso di temporale. Non immergere i componenti elettrici in acqua, per evitare che si danneggino. Evitare urti al motore che potrebbero guastarlo.

Manutenzione dell'unità di controllo

È molto importante occuparsi del controllore facendo riferimento alle seguenti istruzioni:

- Proteggere il controllore dalle infiltrazioni d'acqua e non immergerlo assolutamente.

Note: Se si pensa che si sia infiltrata dell'acqua nell'alloggiamento, spegnere subito la batteria e continuare senza assistenza. Sarà possibile riavviarla non appena il controllore si sarà asciugato.

- Non scuotere il controllore, non sottoporlo a urti o a cadute.



N.B.: Non aprire l'alloggiamento del controllore. Qualsiasi tentativo di aprire l'alloggiamento del controllore, di modificarlo o di regolarlo farà decadere la garanzia. Si prega di chiedere al proprio rivenditore o professionista di effettuare le riparazioni.

Qualsiasi modifica dei parametri del sistema di gestione elettrica, soprattutto il cambio del limite di velocità, sono formalmente vietati e fanno decadere la garanzia della bicicletta.

Scheda tecnica principale

Peso massimo: Ciclista + Carico + bicicletta		130 kg
Velocità massima con assistenza		25 km/h
Autonomia		Approx. da 40 a 50 km
Motorizzazione	Motorizzazione	250 W
	Tensione	36V
	Rumore massimo durante	< 70 dB
Batteria	Batteria	Ioni di litio
	Tensione	36V
	Capacità	10,4 Ah
	Peso	3 kg
	Tempo di ricarica	6-8 h
	Numero di cicli ($\geq 70\%$ capacità)	500 cicli
Caricabatteria	Tensione di ingresso	100-240V
	Tensione d'uscita	36V
Peso totale della bicicletta		29 kg
Dimensione della bicicletta		20"
Dimensione pneumatici/Ruota		20 x 4.0
Taglia utilizzatore		160 - 180

After Sales

Componenti soggetti a usura

I vari elementi soggetti a usura sono elementi standard. Sostituire sempre i pezzi usurati e/o da sostituire con componenti identici e in vendita in commercio o presso il proprio rivenditore.

Risoluzione dei problemi di base

Non provare ad accedere o a riparare un componente elettrico autonomamente. Contattare lo specialista più vicini per un controllo da parte di una persona qualificata.

Le seguenti informazioni sono a scopo informativo e non sono istruzioni che servono ad assistere il ciclista durante le riparazioni. Qualsiasi procedura di riparazione menzionata deve essere effettuata da un professionista qualificato, consapevole dei problemi di sicurezza ed esperto di manutenzione elettrica.

Descrizione del problema	Cause possibili	Risoluzione
Dopo aver acceso la batteria, il motore non assiste la pedalata.	<ol style="list-style-type: none">1) il cavo del motore (giunto di connessione a tenuta stagna) è collegato male2) la leva del freno non è tornata correttamente in posizione normale, causando lo spegnimento dell'interruttore.3) il fusibile della batteria si è fuso4) il sensore di velocità è troppo distante dal disco magnetico sull'asse B.B.5) il collegamento tra il sensore e il controllore non è avvenuto o c'è un falso contatto.	<p>Verificare innanzitutto che la batteria sia carica. Se non è così, ricaricarla.</p> <ol style="list-style-type: none">1) verificare che il collegamento non presenti intoppi2) risistemare la leva del freno nella posizione normale con attenzione senza frenare3) aprire la parte superiore del blocco batteria e verificare lo stato del fusibile. Se è fuso, contattare il proprio rivenditore o un professionista autorizzato a sostituirlo.4) regolare la distanza tra il sensore e il nastro magnetico in modo che non sia superiore a 3 mm.5) assicuratevi che il controllore e il sensore siano collegati correttamente.
L'autonomia della batteria diminuisce (N.B.: le prestazioni della batteria sono legate direttamente al peso del ciclista, dei bagagli, alla forza del vento, al tipo di strada e ai frenaggi costanti).	<ol style="list-style-type: none">1) il tempo di ricarica non è sufficiente2) la temperatura ambiente è troppo bassa e influenza il funzionamento della batteria3) le salite o i venti contrari sono frequenti e le strade sono in cattivo stato4) la pressione degli pneumatici non è sufficiente (rigonfiarli)5) arresti e ripartenze frequenti6) la batteria è stata conservata senza essere ricaricata per tanto tempo.	<ol style="list-style-type: none">1) si prega di ricaricare la batteria seguendo le istruzioni (capitolo 7.3)2) in inverno o con temperature inferiori agli 0 °C, la batteria deve essere conservata al chiuso3) si tratta di una causa normale e il problema si risolverà con il miglioramento delle condizioni4) gonfiare gli pneumatici a una pressione di 3,1 bar5) il problema si risolverà migliorando le condizioni d'uso6) effettuare una ricarica regolare in conformità con il libretto delle istruzioni. Se non si riesce a risolvere il problema, contattare il proprio rivenditore o professionista qualificato.

Dopo aver collegato il caricabatteria, i LED di carica non si accendono.	<ol style="list-style-type: none"> 1) problema con la presa elettrica 2) falso contatto tra la presa d'ingresso del caricabatteria e la presa elettrica. 3) la temperatura è troppo bassa. 	<ol style="list-style-type: none"> 1) controllare e riparare la presa elettrica 2) controllare e inserire fino in fondo la presa 3) effettuare la carica interna <p>Se le soluzioni precedenti non hanno avuto effetto, si prega di contattare il proprio rivenditore o un professionista qualificato.</p>
Dopo una ricarica di più di 4/5 ore, la spia LED di ricarica è ancora rossa. (N.B.: è importantissimo ricaricare la batteria rispettando le istruzioni per evitare di danneggiare il materiale).	<ol style="list-style-type: none"> 1) la temperatura ambiente è pari o superiore ai 40 °C 2) la temperatura ambiente è pari o inferiore agli 0 °C 3) la bicicletta non è stata ricaricata dopo l'uso, scaricandola esageratamente 4) la tensione di uscita è troppo bassa per poter ricaricare la batteria. 	<ol style="list-style-type: none"> 1) ricaricare la batteria a una temperatura inferiore ai 40 °C e in conformità con le istruzioni 2) ricaricare la batteria al chiuso e in conformità con le istruzioni 3) sottoporre a corretta manutenzione la batteria per evitare che venga caricata troppo a lungo 4) non ricaricare a una tensione inferiore ai 100 V. <p>Se le soluzioni precedenti non hanno avuto effetto, si prega di contattare il proprio rivenditore o un professionista qualificato</p>
<p><u>Display LCD:</u></p> <p>La velocità non si visualizza sullo schermo LCD.</p>	La biglia magnetica sul raggio della ruota è troppo distante dal sensore (fissato dietro il telaio o la forcella anteriore), impedendo al sensore di ricevere il segnale quando la ruota gira.	Verificare la distanza tra la biglia magnetica e il sensore, e assicurarsi che questa non ecceda i 5 mm.

Risoluzione dei problemi legati al caricabatteria:

- La luce rossa non funziona durante la ricarica: verificare che i connettori siano collegati correttamente. Verificare se la tensione normale è stata improvvisamente superata; in questo caso, si prega di controllare la riparazione del caricabatteria. Se quanto detto in precedenza è corretto, allora la batteria è sicuramente difettosa.
- La luce rossa non diventa verde: spegnere l'alimentazione, poi dopo 5 secondi collegare l'alimentazione settore e continuare la ricarica. Se la batteria non si carica più, questa è sicuramente difettosa.
- La luce rosa diventa subito verde: verificare che la batteria sia completamente carica. Se non lo è, la batteria o il caricabatteria sono difettosi.





Wersja oryginalna

Ten przewodnik ma na celu dostarczenie informacji potrzebnych do prawidłowego użytkowania, regulacji i konserwacji roweru.

Prosimy o uważne przeczytanie niniejszej instrukcji przed pierwszym użyciem i zachowanie jej tak długo, jak długo korzystasz z roweru. Zawiera ważne informacje dotyczące bezpieczeństwa i konserwacji.

Obowiązkiem użytkownika jest przeczytanie tej instrukcji przed użyciem produktu.

Niezastosowanie się do tych instrukcji może skutkować nieprawidłowym użytkowaniem roweru lub przedwczesnym zużyciem niektórych elementów, co może skutkować upadkiem i/lub wypadkiem.

Jeśli w okresie gwarancyjnym okaże się, że oryginalna część jest wadliwa pod względem wykonania, zobowiązujemy się do jej wymiany. Okres gwarancji na rowery ze wspomaganie pedałowania jest następujący:

- Rama i widelce: 2 lat
- Komponenty elektryczne: 2 lata przy odpowiedniej pielęgnacji i konserwacji
- Wszelkie inne elementy: 2 lata przy odpowiedniej pielęgnacji i konserwacji

Jeśli chodzi o baterię, jest ona objęta gwarancją na wady produkcyjne przez 6 miesięcy w przypadku części eksploatacyjnych (ogniw) i 24 miesiące w przypadku części elektrycznych, pod warunkiem przestrzegania następujących instrukcji użytkowania i przechowywania:

- ✓ Nie podłączaj bezpośrednio bieguna dodatniego do bieguna ujemnego akumulatora;
- ✓ Nie umieszczaj baterii w miejscu o wysokiej temperaturze, nie podgrzewaj jej, nie wystawiaj na słońce, nie zbliżaj do ognia i tak dalej;
- ✓ Nie zanurzaj baterii w wodzie, soli, kwaśnych lub zasadowych płynach i unikaj złapania przez deszcz;
- ✓ Nie demontuj akumulatora bez wskazówek profesjonalnego technika;
- ✓ Przechowuj w zacienionych, chłodnych i suchych warunkach, gdy bateria nie jest używana przez dość długi czas, i w pełni ładuj baterię co miesiąc;
- ✓ Naładuj tę baterię za pomocą unikalnej ładowarki dołączonej do roweru;
- ✓ Zużyta baterię należy zwrócić do sprzedawcy.

Niniejsza gwarancja nie obejmuje kosztów robocizny i transportu. Firma nie ponosi odpowiedzialności za szkody wtórne lub szczególne. Niniejsza gwarancja dotyczy tylko pierwotnego nabywcy detalicznego, który musi posiadać dowód zakupu, aby potwierdzić wszelkie roszczenia. Niniejsza gwarancja ma zastosowanie tylko w przypadku wadliwych komponentów i nie obejmuje skutków normalnego zużycia, do użytku na wynajem, do użytku profesjonalnego, braku uszkodzeń spowodowanych wypadkiem, nadużyciem, nadmiernym obciążeniem, zaniedbaniem, niewłaściwym montażem, niewłaściwą konserwacją lub dodaniem jakiegokolwiek elementu, który nie jest zgodny z pierwotnym przeznaczeniem roweru.

Żaden rower nie ma służyć wiecznie i żadne roszczenie nie zostanie przyjęte, jeśli będzie oparte na szkodach spowodowanych niewłaściwym użytkowaniem, zawodami, akrobacjami, skokami lub innymi podobnymi działaniami. Reklamacje należy składać za pośrednictwem sprzedawcy. Nie ma to wpływu na Twoje prawa.

Firma zastrzega sobie prawo do zmiany lub modyfikacji dowolnej specyfikacji bez uprzedzenia. Wszystkie informacje i specyfikacje zawarte w tym dokumencie są aktualne w momencie drukowania.

Zabrania się modyfikowania lub manipulowania instrukcją dołączoną do roweru.

Rower jest certyfikowany zgodnie z obowiązującymi normami prawnymi.

Absolutnie zabronione jest modyfikowanie parametrów i specyfikacji zmontowanych komponentów elektrycznych/mechanicznych oraz standardowych funkcji roweru, ponieważ zagrażałoby to prawidłowemu funkcjonowaniu pojazdu i bezpieczeństwu samego użytkownika.

W takim przypadku użytkownik będzie w pełni odpowiedzialny za wszelkie związane z tym szkody.

Warunki korzystania z tego roweru ze wspomaganie pedałowania

Ten rower ze wspomaganie pedałowania jest przeznaczony do użytku miejskiego i pozamiejskiego, może być używany w mieście, na drodze lub na nawierzchni asfaltowej, gdzie opony zawsze stykają się z podłożem. Posiada elektryczne wspomaganie pedałowania, które ułatwi wszystkie codzienne dojazdy do pracy, aby jechać dalej i dłużej. Rower ze wspomaganie pedałowania to rower dla dorosłych dla osób powyżej 14 roku życia. W przypadku, gdy rower jest użytkowany przez dziecko, rodzice powinni nadzorować i upewnić się, że użytkownik jest w stanie bezpiecznie korzystać z roweru.

Rower może być używany na nieutwardzonym lub uszkodzonym terenie. Przeznaczony jest również do użytku "terenowego". Nie jest przeznaczony do jazdy wyczynowej. Nieprzestrzeganie tego przeznaczenia może spowodować upadki lub wypadki oraz może przedwczesnie i nieodwracalnie pogorszyć stan roweru ze wspomaganie pedałowania.

Twój rower ze wspomaganie pedałowania nie jest motorowerem. Celem wspomaganie jest zapewnienie uzupełnienia pedałowania. W momencie, gdy zaczynasz pedałować, silnik aktywuje się i pomaga poruszać się do przodu. Wspomaganie zmienia się w zależności od prędkości roweru, która jest znacząca podczas ruszania, maleje, gdy rower porusza się do przodu, a następnie wyłącza się, gdy rower osiągnie 25 km/h. Wspomaganie wyłącza się, gdy tylko jedna z dwóch dźwigni hamulca zostanie uruchomiona lub gdy prędkość przekroczy 25 km/h. Automatycznie powróci do prędkości poniżej 23 km/h podczas pedałowania.

Musi być odpowiednio konserwowany zgodnie z instrukcjami zawartymi w niniejszej instrukcji obsługi.



UWAGA: Jak każdy element mechaniczny, rower jest poddawany dużym obciążeniom i zużyciu. Różne materiały i komponenty mogą w różny sposób reagować na zużycie lub starzenie. Jeśli oczekiwana żywotność elementu zostanie przekroczona, może on nagle pęknąć, stwarzając ryzyko obrażeń rowerzysty. Pęknięcia, zadrapania i przebarwienia w obszarach narażonych na duże naprężenia wskazują, że element przekroczył swoją żywotność i wymaga wymiany.

Zalecenie: Bezpieczne użytkowanie

Przed użyciem roweru upewnij się, że działa prawidłowo. Sprawdź w szczególności następujące punkty:

- Lokalizacja jest dogodna
- Nakrętki, dźwignie zaciskowe, dokręcane elementy
- Hamulce działają prawidłowo
- Zakres ruchu kierownicy jest prawidłowy, bez nadmiernego luzu
- Koła nie są niczym zablokowane, a łożyska są odpowiednio wyregulowane
- Koła są odpowiednio dokręcone i przymocowane do ramy/widelca
- Opony są w dobrym stanie, a ich ciśnienie jest prawidłowe
- Stan felg
- Pedałы są bezpiecznie zamocowane
- Skrzynia biegów Przerzutka działa prawidłowo
- Odblaski są prawidłowo ustawione.



ZALECENIE: Twój rower powinien być serwisowany przez profesjonalistę co 6 miesięcy, aby upewnić się, że działa prawidłowo i jest bezpieczny w użytkowaniu. Obowiązkiem użytkownika jest upewnienie się, że wszystkie komponenty działają prawidłowo przed użyciem.

Wybierz bezpieczne miejsce, z dala od ruchu ulicznego, aby zapoznać się ze swoim nowym rowerem. Wspomaganie można aktywować na siłę, sprawdź, czy kierownica jest wyprostowana i czy droga jest wolna.

Upewnij się, że jesteś w dobrym zdrowiu, zanim wsiądziesz na rower.

W nietypowych warunkach pogodowych (deszcz, zimno, noc...) zachowaj szczególną czujność i odpowiednio dostosuj prędkość i reakcje.

W przypadku transportu roweru poza pojazdem (bagażnik rowerowy, bagażnik dachowy...) zdecydowanie zaleca się wyjęcie akumulatora i przechowywanie go w chłodnym miejscu.

Użytkownik musi przestrzegać wymagań przepisów krajowych, gdy rower jest użytkowany na drogach publicznych (np. oświetlenie i sygnalizacja).



UWAGA: Przyjmujesz do wiadomości, że ponosisz odpowiedzialność za wszelkie straty, obrażenia lub szkody spowodowane nieprzestrzeganiem powyższych instrukcji i że spowoduje to automatyczne unieważnienie gwarancji.



[www.sharpconsumer.com/
contact/](http://www.sharpconsumer.com/contact/)



[www.sharpconsumer.com/
support/](http://www.sharpconsumer.com/support/)



[www.sharpconsumer.com/
documents-of-conformity/](http://www.sharpconsumer.com/documents-of-conformity/)

Budowa rowerów ze wspomaganiem elektrycznym

Budowa BK-FD06E



- | | |
|------------------------------|---|
| 1. Opona i dętka | 16. Zacisk siodełka |
| 2. Obręcz | 17. Akumulator |
| 3. Szprychy | 18. Zamek na klucz |
| 4. Hamulec przedni | 19. Łańcuch |
| 5. Widelec | 20. Przerzutka tylna |
| 6. Błotnik | 21. Silnik tylny |
| 7. Pedał | 22. Hamulec tylny |
| 8. Mechanizm korbowy i korby | 23. Błotnik |
| 9. Dioda LED wyświetlacza | 24. Tylny bagażnik |
| 10. Rama | 25. System blokowania / odblokowywania ramy |
| 11. Kierownica i mostek | 26. Reflektor |
| 12. Dźwignie hamulca | 27. Światło tylne |
| 13. Uchwyty | 28. Podpórka |
| 14. Siodło | |
| 15. Sztzyca podsiodłowa | |

Pierwsze użycie, regulacje

Uruchamianie elementów zabezpieczeń

Oświetlenie

Dostarczane są światła, składające się z dwóch reflektorów (jednego białego umieszczonego w reflektorze i jednego czerwonego zamocowanego na tylnym błotniku), przedniego reflektora, tylnego światła, dwóch innych pomarańczowych odblasków umieszczonych między szprychami kół. Obecność odblaskowych opon pozwala być lepiej widocznym z boku.

System oświetlenia jest narzędziem bezpieczeństwa dla roweru i musi być na nim koniecznie obecny. Sprawdź, czy system oświetlenia działa prawidłowo przed użyciem roweru na drodze.

Światło przednie

Reflektor włącza się bezpośrednio z wyświetlacza. Patrz rozdział "Wyświetlacz" na kolejnych stronach.

Tylne światło

Tylne światło jest włączane bezpośrednio z wyświetlacza. Patrz rozdział "Wyświetlacz" na kolejnych stronach.

Dzwonek

Na kierownicy znajduje się dzwonek. Dzięki temu możesz być słyszany z odległości do 50 m. Dzwonek jest narzędziem bezpieczeństwa rowerowego i musi być koniecznie umieszczony na kierownicy.

Korzystanie z kasku

Aby zapewnić bezpieczne użytkowanie, zdecydowanie zaleca się używanie kasku. Gwarantuje to zmniejszenie urazów głowy w przypadku upadku.



Uwaga: Używanie kasku jest obowiązkowe dla dzieci poniżej 14 roku życia, niezależnie od tego, czy są rowerzystami, czy pasażerami.

Aby uzyskać więcej informacji, skontaktuj się ze sprzedawcą.

Regulacja siodełka i kierownicy

Ważne jest, aby dostosować rower do swojego wzrostu ciała.

Siodło

Otwórz system szybkiej blokady (patrz rozdział "Opony", aby zapoznać się z metodą korzystania z szybkiej blokady).

Podczas ustawiania siodełka w najniższej pozycji upewnij się, że siodełko nie dotyka żadnych elementów roweru, takich jak rama. Podobnie, nie należy przekraczać minimalnego punktu odniesienia wsunięcia sztycy podsiodłowej. Ten punkt odniesienia nigdy nie powinien być widoczny podczas jazdy na rowerze.

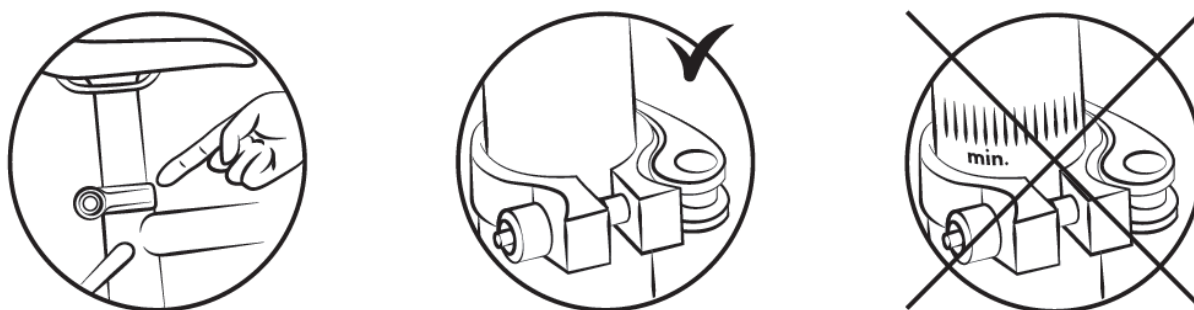

Aby sprawdzić prawidłową wysokość siodełka, usiądź z wyprostowanymi nogami i piętą opartą na pedale (rys. B). Podczas pedałowania kolano będzie lekko ugięte, a stopa w niskiej pozycji (rys. A).

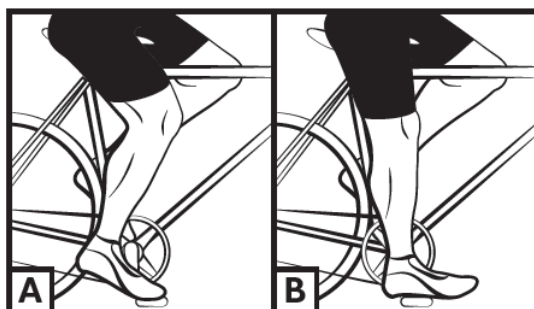

UWAGA: Aby zapobiec utknięciu palców, ważne jest, aby chronić sprężyny siedzenia, jeśli włożony jest fotelik dziecięcy.

Kierownica/kolumna

Rower wyposażony jest w regulowany składany słupek, dzięki czemu rower zajmuje mniej miejsca

oraz ułatwia załadunek i transport.

Aby złożyć trzpień, postępuj zgodnie z procedurą w kolejności, jak pokazano na poniższych zdjęciach.

Ważne:

Odblokuj dźwignię bezpieczeństwa przed pociągnięciem w dół korby mocującej słupki.

Aby przywrócić trzpień do właściwej pozycji do użycia, wykonaj tę samą procedurę w odwrotnej kolejności.

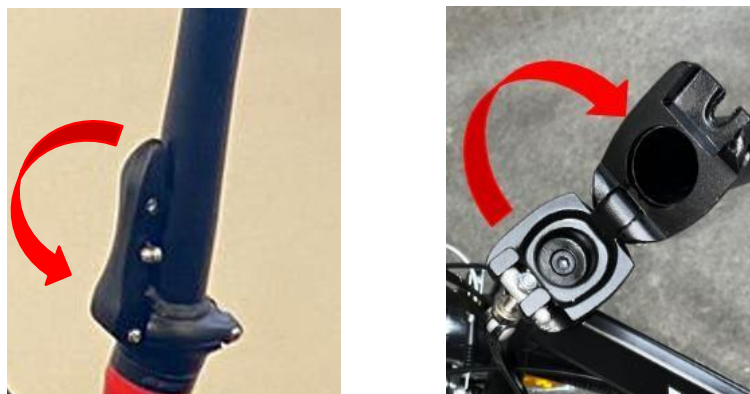

Wysokość sztycy można regulować za pomocą blokady kołnierza na wsporniku sztycy.

Ostrzeżenie: Pamiętaj, aby mocno dokręcić blokadę kołnierza przed użyciem roweru



Możesz wyregulować kąt kierownicy, regulując blokadę kołnierza na końcu mostka.

Ostrzeżenie: Pamiętaj, aby mocno dokręcić blokadę kołnierza przed użyciem roweru.



Zaleca się, aby te operacje zostały wykonane przez wykwalifikowanego technika. Upewnij się, że kierownica jest prostopadła do osi przedniego koła.

UWAGA: Kierownica może negatywnie wpływać na czas reakcji rowerzysty podczas hamowania i pokonywania zakrętów.

Zapięcie rowerowe składane

Rama roweru jest dostarczana z urządzeniem szybkoblokującym, które umożliwi łatwe złożenie ramy.

Aby złożyć ramę, wystarczy zwolnić system szybkiej blokady, znajdujący się na środku ramy, i popchnąć przód roweru, mocno trzymając tył.

- 1 - Dźwignia
- 2 - Nakrętka regulacyjna
- 3 - Sworzeń zawiasu

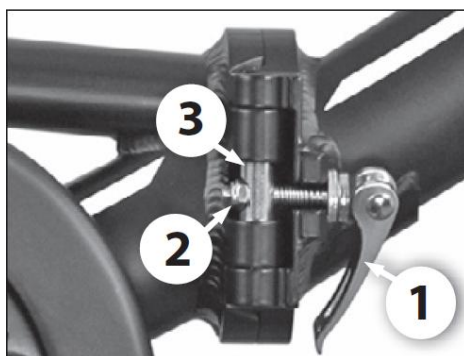

NIEBEZPIECZEŃSTWO: Po otwarciu roweru zawsze sprawdź, czy system szybkiego zwalniania jest dobrze zabezpieczony przed jazdą roweru.

UWAGA: Mechanizmy szybkiego zwalniania są przeznaczone do obsługi ręcznej. Aby uniknąć uszkodzenia mechanizm, nigdy nie używaj narzędzi do jego blokowania lub odblokowywania. Aby wyregulować clamsiła, użyj nakrętki regulacyjnej znajdującej się z przodu dźwigni i nie obracaj dźwigni szybkiego zwalniania.

Aby zablokować lub odblokować system, otwórz dźwignię blokującą i ręcznie przekręć nakrętkę przeciwną do mocującej, aby poluzować system. Następnie użyj dźwigni, aby wyciągnąć mocującą. Naciśnij przycisk sworznia zawiasu u góry i pociągnij dźwignię do góry, aby odblokować mechanizm składania. Pociągnij przednią część ramy, aby złożyć rower. Powtórz ten sam proces w odwrotnej kolejności, aby złożyć ramkę.

ZAGROŻENIE: Upewnij się, że dokręciłeś urządzenie przed jazdą na rowerze. Jeśli dźwignię można obsługiwać z niewielkim naciskiem ręcznym, nie jest ona wystarczająco dokręcona. Dlatego

konieczne jest ponowne dokręcenie nakrętki regulacyjnej bez użycia narzędzi.

UWAGA: W niektórych przypadkach procedura blokowania/odblokowywania może się różnić.

Opony

Regularnie sprawdzaj ciśnienie w oponach. Używanie roweru z niedopompowanymi lub nadmiernie napompowanymi oponami może pogorszyć osiągi, spowodować przedwczesne zużycie, zmniejszyć zasięg lub zwiększyć ryzyko wypadku.

Jeśli widoczne jest znaczne zużycie lub przecięcie opony, wymień ją przed użyciem roweru. Zakres ciśnienia jest wskazany przez producenta na boku opony oraz w poniższej tabeli. Ciśnienie musi być dostosowane do wagi rowerzysty.

Model	Rozmiar roweru	Rozmiar dętki	Rozmiar opon	Ciśnienie	
				PSI	Bar
City	20"	20 x 4,0	20 x 4,0	Zobacz wartość pokazaną na okładce	Zobacz wartość pokazaną na okładce

Sposób ustalania prawidłowej regulacji mechanizmów szybkiej blokady (koło i kołnierz siodła)

Urządzenia Quick-lock są przeznaczone do obsługi ręcznej. Nigdy nie używaj narzędzi do szybkiego blokowania do blokowania lub odblokowywania mechanizmu, aby go nie uszkodzić.

Aby wyregulować siłę zacisku osi koła, należy użyć nakrętki mocującej, a nie dźwigni szybkiego blokowania. Jeśli możesz obsługiwać dźwignię przy minimalnym nacisku ręcznym, oznacza to, że nie jest ona wystarczająco dokręcona. Następnie należy dokręcić nakrętkę regulacyjną. System szybkiej blokady musi oznaczać stopy widelców po zamknięciu w pozycji zablokowanej.

Po każdej pozycji regulacji sprawdź, czy przednie koło jest prawidłowo wyśrodkowane w stosunku do widelca. Aby wyregulować, zamknąć i otworzyć mechanizmy szybkiego blokowania, zastosuj następującą metodę:

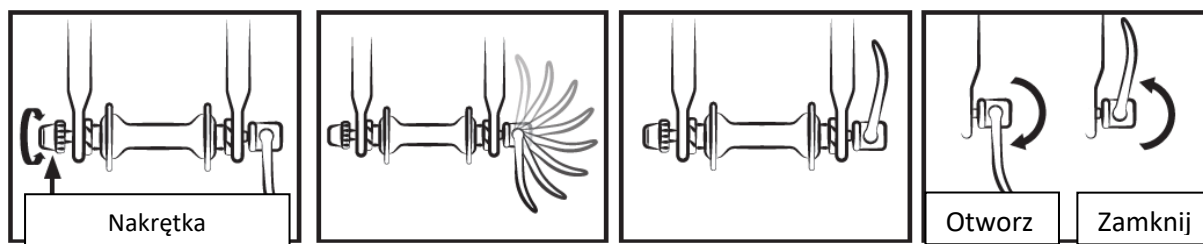

Regulacja hamulców

Przed każdym użyciem sprawdź, czy przednie i tylne hamulce są w dobrym stanie.

Dźwignia po prawej stronie aktywuje tylny hamulec. Lewa dźwignia aktywuje przedni hamulec.

Zaleca się rozłożenie siły hamowania w proporcji około 60/40 między przodem a tyłem. Dźwignia hamulca nie może stykać się z kierownicą, a osłony nie mogą przechodzić po trajektoriach pod zamkniętym kątem, aby zapewnić, że linki będą bez najmniejszego tarcia. Uszkodzone, postrzępione, zardzewiałe należy natychmiast wymienić.

BUWAGA:



- W deszczową lub deszczową pogodę droga hamowania jest dłuższa. W takich sytuacjach zaleca się przewidywanie hamowania.
- Podczas skręcania i hamowania kierownica może mieć negatywny wpływ na czas reakcji rowerzysty.
- Nie dotykaj hamulców tarczowych po intensywnym użytkowaniu układu hamulcowego roweru ze wspomaganie pedałowaniem, ponieważ grozi to poparzeniem.

Regulacja mechanicznych hamulców tarczowych

Klocki wywierają nacisk na tarczę zamocowaną w piaście koła. Intensywność nacisku regulowana jest za pomocą dźwigni hamulca z linką. Nie używaj dźwigni hamulca, gdy koło jest odłączone od ramy lub widelca.

Aby wyrównać wspornik automatycznego hamulca tarczowego, odkręć docisk z mocowania wspornika hamulca.

Zahamuj odpowiednią dźwignią hamulca (wspornik hamulca jest osadzony prawidłowo) i przytrzymaj uchwyt hamulca w tej pozycji, dokręcając mocujące wspornik. Sprawdź, czy klocki wewnętrzne (wewnątrz koła) znajdują się w odległości 0.2 - 0.4 mm od tarczy. Jeśli tak nie jest, dokręć pozycjonującą klock, aż uzyskasz odległość 0.2 - 0.4 mm między klockiem a tarczą.

Aby wyregulować zewnętrzną klocki hamulcowego (na zewnątrz koła), wystarczy zmienić ciśnienie naprężenie linki hamulca tak, aby uzyskać odległość 0,2 - 0,4 mm na poziomie wspornika hamulca lub dźwigni. Zaleca się, aby nigdy nie wylewać oleju ani żadnego materiału smarującego na tarczę lub klocki (np. podczas serwisowania łańcucha lub przerzutki). Jeśli tak się stanie, należy odtłuścić klocki lub tarczę lub je wymienić.

Sprawdź wyrównanie klocków, obracając kołem, aby korzystać z roweru na drodze.

Tarcze: Rower wyposażony jest w tarcze o średnicy 160 mm.

- System nakrętek i nakrętek zabezpieczających na poziomie dźwigni lub wspornika hamulca umożliwia regulację nacisku linki, a tym samym siły hamowania, która będzie się zmieniać w czasie w zależności od zużycia klocków hamulcowych.

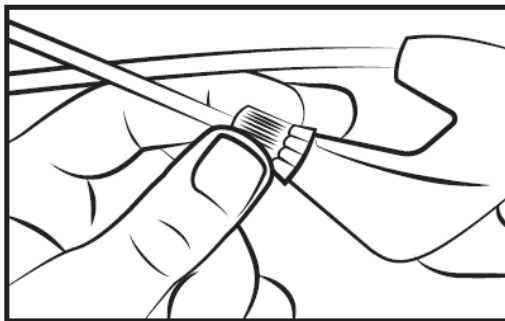

- Klocki hamulcowe są standardowe, należy je wymienić, gdy klocek nie ma już elementów ciernych.

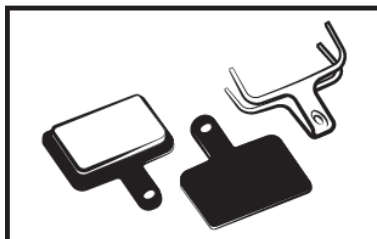

Nie zapominaj, że nowe klocki hamulcowe muszą zostać dotarte. Docieranie odbywa się poprzez korzystanie z roweru przez kilka minut i hamowanie na przemian z nagłym zatrzymaniem i lekkim hamowaniem.

Wymiana klocków hamulcowych

Zdejmij koło i wyciągnij zużyte klocki ze wspornika hamulca. Umieść nowe klocki we wsporniku tak, aby powierzchnie hamowania stykały się ze sobą. Nie dotykaj powierzchni hamowania. Włóż klocki jeden po drugim do wspornika hamulca.

Następnie wyreguluj hamulce, jak wskazano w poprzednim akapicie.

Zużycie felg

Jak każda część zużywająca się, felga powinna być regularnie sprawdzana. Obręcz może ulec osłabieniu i pęknięciu, powodując utratę kontroli lub upadek.



Uwaga: ważne jest, aby sprawdzić stan zużycia felg. Uszkodzona felga może okazać się niebezpieczna i wymaga wymiany.

Regulacja przerzutek

Rower zawiera kilka biegów, które można zmieniać ręcznie dzięki systemowi z tylną przerzutką. Użyj prawego uchwytu, aby zmienić bieg zgodnie z potrzebami.

Im wyższy wskaźnik, tym trudniej będzie pedałować i na odwrót.

Uwaga: Nigdy nie pedałuj do tyłu podczas zmiany biegów i nigdy nie naciskaj dźwigni zmiany biegów na siłę.

Aby optymalnie wykorzystać system zmiany biegów, zaleca się, aby nie zmieniać biegów podczas częstego wysiłku lub intensywnego pedałowania.



Regulacja ogranicznika tylnej przerzutki

Zakres ruchu przerzutki można regulować za pomocą H i L.

Śruba L pozwala na regulację górnego limitu (od strony większej zębatki).

Po poluzowaniu L łańcuch jest skierowany bardziej na zewnątrz większej zębatki.

Śruba H pozwala na regulację dolnej granicy (z boku mniejszej zębatki).

Po poluzowaniu H łańcuch jest przesunięty bardziej na zewnątrz mniejszej zębatki.

Czynności te są wykonywane po jednej czwartej obrotu na raz. Przy każdej regulacji powinieneś uzyskać idealne wyrównanie między zębatką, łańcuchem i rolką tylnej przerzutki.

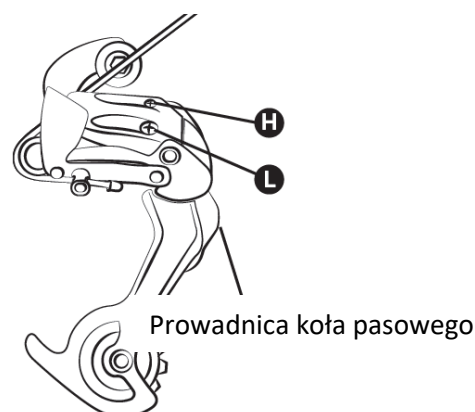

Wzór przerzutki tylnej:

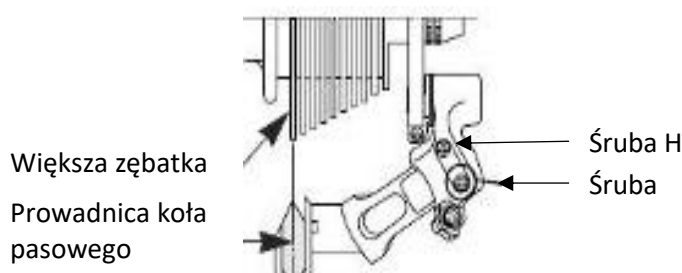

Regulacja naprężenia linki przerzutki tylnej

Aby wyregulować prawidłową wymianę zębarki, użyj regulatora na tylnej przerzutce lub uchwycie. Ten regulator pozwala wyregulować napięcie linki przerzutki i prawidłowo ustawić przerzutkę zgodnie z wybraną prędkością.

Regulacja łańcucha

Twój rower jest wyposażony w zewnętrzną tylną przerzutkę, łańcuch napina się automatycznie.

Aby wymienić łańcuch

Ponieważ nowe łańcuchy są zwykle sprzedawane ze zbyt dużą liczbą ogniw, pierwszym krokiem jest skrócenie ich do odpowiedniej długości. Najbezpieczniejszą metodą jest policzenie liczby ogniw starego łańcucha w celu dostosowania nowego. Aby dopasować stary łańcuch, po prostu go zdejmij (usuń nit).

Po wyjęciu nowy należy zamontować. Aby to zrobić, musisz przeciągnąć go wokół korby pedałów i tylnej zębarki, tak aby prawidłowo łączył się z pozostałymi elementami przerzutki. Aby zamknąć łańcuch, zaleca się użycie szybkozłączka. Działa to jak ogniwo żeńskie, które pasuje między dwoma ogniwami męskimi. Szybkozłączka pozwoli również na łatwiejszy demontaż łańcucha w celu jego wyczyszczenia.

Aby sprawdzić, czy długość łańcucha jest prawidłowa, należy założyć go na małą zębatkę i dużą tarczę. W tej konfiguracji wirtualna linia poprowadzona pomiędzy piastą tylnego koła a dolną osią koła łańcucha przerzutki musi być pionowa.

Wymiana pedału

Aby wymienić pedały, zidentyfikuj je za pomocą wskazanej na nich litery. Prawy pedał jest oznaczony literą "R" (w prawo), a lewy pedał literą "L" (w lewo). Obróć pedał R zgodnie z ruchem wskazówek zegara, aby zamocować go na korbie. Obróć pedał L w kierunku przeciwnym do ruchu wskazówek zegara.

Koło i silnik

Po pierwszym miesiącu użytkowania zaleca się dokręcenie szprych, aby ograniczyć wpływ trakcji silnika na tylne koło. Podczas uruchamiania silnika może być słyszalny lekki dźwięk.

Ten hałas jest normalny, ponieważ silnik uruchamia się i wspomaga pedałowanie. Może to stać się silniejsze, gdy jest obciążone do maksimum.

Bagażnik

Bagażnik został stworzony tak, aby wytrzymać maksymalną dopuszczalną masę 25-27 kg; Istnieje możliwość doczepienia fotelika dziecięcego. Użyj systemu kotwienia odpowiedniego dla tego typu ramy (nieдостаępny jako akcesorium).



UWAGA: Bagażnik nie jest przeznaczony do holowania przyczepy.

Ze względów bezpieczeństwa bagaż należy przewozić wyłącznie na półce bagażnika. **Uwaga:** Po załadowaniu bagażnika zachowanie roweru ulega zmianie. Rozłóż ładunek bagażu równomiernie po obu stronach, aby zapewnić stabilność roweru. Każdy bagaż musi być bezpiecznie przymocowany do bagażnika przed użyciem roweru. Ważne jest, aby sprawdzić, czy nic nie zwisa ani nie istnieje ryzyko, że utknie w tylnym kole roweru. Nie modyfikuj bagażnika, wszelkie modyfikacje dokonane przez użytkownika spowodują unieważnienie niniejszej instrukcji. Bagaż nie może zasłaniać odblasków i świateł roweru.

Konserwacja

Ten rower powinien być regularnie serwisowany zarówno ze względów bezpieczeństwa, jak i w celu wydłużenia jego żywotności. Ważne jest, aby regularnie sprawdzać elementy mechaniczne, aby upewnić się, że zużyte części lub części noszące ślady zużycia zostały wymienione.

Podczas wymiany komponentu ważne jest, aby używać oryginalnych części, aby chronić osiągi i niezawodność roweru. Prosimy o stosowanie odpowiednich części zamiennych do opon, dętek, elementów skrzyni biegów i różnych elementów układu hamulcowego.



UWAGA: Zawsze wyjmuj baterię przed dokonaniem wymiany.

Czystość

Aby zapobiec korozji roweru, należy go regularnie spłukiwać świeżą wodą, zwłaszcza jeśli został wystawiony na działanie wody morskiej.

Czyszczenie należy wykonać gąbką, wanną z ciepłą wodą i strumieniem wody (nie pod ciśnieniem).



ZALECENIE: Należy szczególnie uważać, aby nie używać opryskiwacza do wody pod wysokim ciśnieniem.

Smarowanie

Smarowanie jest niezbędne w różnych elementach znajdujących się w ruchu, aby uniknąć korozji. Regularnie smaruj łańcuch, szczotkuj zębatki i korby, okresowo dodawaj kilka kropel oleju do osłon linek hamulcowych i przerzutki.

Wskazane jest, aby zacząć od oczyszczenia i osuszenia elementów, które mają być smarowane. W przypadku pozostałych elementów należy użyć smaru.

Zaleca się stosowanie specjalnego oleju do łańcucha i przerzutki. W przypadku pozostałych elementów należy użyć smaru.

Regularne wizyty kontrolne

Dokręcanie: dźwigni, korby, pedałów, kolumny. Momenty dokręcania, które należy zastosować, są następujące:

SKŁADNIKI	ZALECANY MOMENT OBROTOWY (NM)	WSKAZANIA SPECJALNE
Pedały na korbach	30 - 40	Nasmaruj gwinty
Korba na korbie	30 - 40	Nasmaruj gwinty
Mocowanie kolumny/kierownicy	13	
Luz kierunku mocowania	14 – 15	
Dźwignia hamulca	6 – 8	
Wsporniki hamulców	6 - 8	
Blokada siodła	18 - 20	
Wieszak na sztycę		Szybkie mocowanie
Koło	30	∅ szybkie mocowanie

Pozostałe momenty dokręcania zależą od wielkości nakrętek: M4: 2,5 do 4,0 Nm, M5: 4,0 do 6,0 Nm, M6: 6,0 do 7,5 Nm. Dokręć zgodnie z wymaganym momentem obrotowym.

Regularnie sprawdzaj opony: zużycie, przecięcia, pęknięcia, zadrapania. W razie potrzeby wymień oponę. Sprawdź felgi i brak nadmiernego zużycia, deformacji, nierówności, pęknięć itp.

Zmiany

Aby zapewnić bezpieczeństwo i utrzymać podzespoły w dobrym stanie, rower ze wspomaganiem pedałowania powinien być okresowo sprawdzany przez sprzedawcę. Ponadto rower powinien być regularnie konserwowany przez wykwalifikowanego technika.

Pierwszy przegląd: 1 miesiąc lub po 150 km:

- Sprawdzenie szczelności elementów: korby, koła, kolumny, pedałów, kierownicy, kołnierza siodła itp.
- Sprawdzanie działania skrzyni biegów
- Sprawdzanie i regulacja hamulców
- Ciśnienie w kołach i/lub zbieżność.

Co roku lub 2000 km:

- Sprawdzanie poziomu zużycia (klocki hamulcowe lub klocki, skrzynia biegów)
- Sprawdzenie działania wspomagania elektrycznego i jego funkcji
- Sprawdzenie łożysk (koła, kierunek, pedały)
- Kontrola (hamulce, przerzutka, instalacja elektryczna)
- Sprawdzanie świateł
- Ciśnienie w kołach i/lub wyrównanie

Co 3 lata lub 6000 km:

- Wymiana skrzyni biegów (łańcuch, wolnobieg, korba)
- Sprawdzenie działania wspomagania elektrycznego i jego funkcji
- Sprawdzenie zużycia opon (szprychy, felga)
- Możliwa wymiana osłon
- Docisk szprych i/lub geometria kół
- Wymiana klocków lub klocków hamulcowych

Wspomaganie pedałowania i akumulator

Rowerzysta musi obrócić pedałamiy do przodu, aby skorzystać z pomocy zmotoryzowanejsilnika. Jest to ważny aspekt bezpieczeństwa. Ten rower ze wspomaganie elektrycznym zapewnia wspomaganie silnikiem do prędkości 25 km/h. Poza tym silnik zostanie wyłączony. Możliwa jest szybsza jazda, ale przy większym wysiłku i bez wspomagania elektrycznego. Silnik nie będzie działał, dopóki nie wykonasz pełnego obrotu pedałów. Ta funkcja chroni silnik i sterownik oraz wydłuża żywotność komponentów elektrycznych.

Wspomaganie pedałowania

Ustawienia i informacje można regulować bezpośrednio na wyświetlaczu umieszczonym na kierownicy.



UWAGA: Wyłącz główny wyłącznik na akumulatorze, gdy już nie jeździsz. Pozwoli to zaoszczędzić energię baterii.

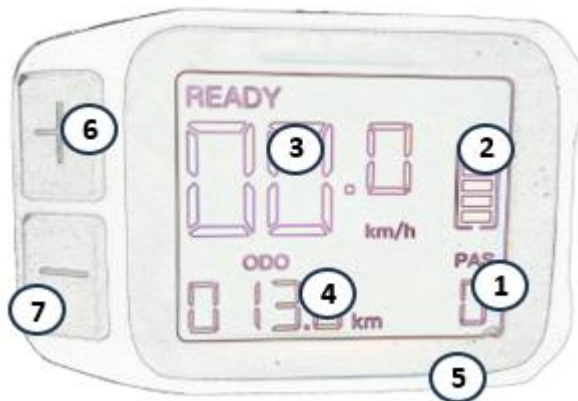

Wyświetlacz

Poniżej znajduje się prezentacja funkcji i elementów sterujących związanych z wyświetlaczem:



1. Wskaźnik poziomu wspomagania elektrycznego
2. Poziom naładowania baterii
3. Prędkość km/h
4. System ODO/TRIP
5. Przycisk włączania / wyłączenia 
6. Przycisk « + »
7. Przycisk « - »

Włączanie/wyłączanie systemu

Naciśnij i przytrzymaj (>2S),  aby włączyć system. Ponownie naciśnij i przytrzymaj (>2S),  aby wyłączyć system.

Jeśli rower nie jest używany przez 10 minut, wyświetlacz wyłącza się automatycznie.

Wybór poziomu pomocy

Naciśnij przycisk « + » i « - », aby zmienić poziom wspomagania.

Najniższy poziom to 0, najwyższy poziom to 5. Poziom 0 oznacza brak wsparcia.

Oświetlenie

Naciśnij i przytrzymaj przycisk « + », aby włączyć przednie i tylne światła.

Ponownie naciśnij i przytrzymaj przycisk « + », aby wyłączyć światła.

ODO / WYCIEZKA

Naciśnij przycisk,  aby przesunąć ODO lub TRIP.

Bateria

Instalacja i użytkowanie baterii

Rowery elektryczne mają akumulator umieszczony na rurze podsiodłowej (rys. 2), spód pojemnika na akumulator jest przymocowany do rury podsiodłowej za pomocą (rys. 2.1). Następnie pojemnik na baterie jest blokowany kluczem, patrz szczegóły operacji poniżej.



(rys. 2)



(rys. 2.1)

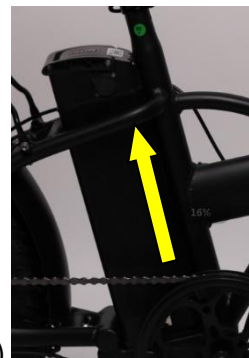

(rys. 3)

Najpierw umieść pojemnik na baterie wzdłuż tego suwaka w górę (rys. 3), a następnie wepchnij go i upewnij się, że jest dobrze dopasowany. Po drugie, upewnij się, że akumulator jest mocno wciśnięty w obudowę kontrolera, a jego złącze jest bezpiecznie włożone do skrzynki kontrolera.

Zwróć uwagę na blokadę baterii (rys.4.1,4.2)

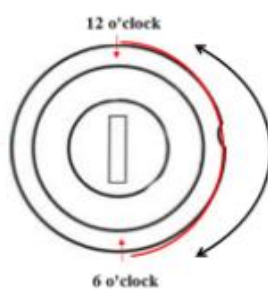

(Fig 4.2)

Z pozycji początkowej godziny 12 (gdzie bateria i bagażnik są odblokowane) włóż kluczyk do gniazda kluczyka, naciśnij i przekręć go zgodnie z ruchem wskazówek zegara do pozycji godziny 6 (wtedy bateria jest zablokowana w bagażniku). Wręcz przeciwnie, możesz go odblokować.

Ładowanie baterii

Jeśli gniazdko sieciowe jest dostępne w zasięgu roweru, możesz ładować rower bezpośrednio, gdy akumulator jest nadal podłączony do roweru. Port ładowania jest zakryty plastikową zaślepką (rys. 4.3). Płs otwórz go, a następnie naładuj baterię bezpośrednio.

Wyjęcie akumulatora jest przydatne do ładowania w miejscu, w którym rower może się nie zmieścić lub gdy w miejscu, w którym rower jest zaparkowany, nie ma osiągalnego źródła zasilania prądem zmiennym

Przed wyjęciem baterii z roweru należy ją odblokować, wykonując następujące czynności:

- * Upewnij się, że przełącznik jest wyłączony.
- * Naciśnij i przekręć go w kierunku przeciwnym do ruchu wskazówek zegara od godziny 6 do pozycji godziny 12. (patrz rys. 4.2)
- * **Pamiętaj, aby zdjąć kluczyk i dbać o niego po wyjęciu baterii z bagażnika!!**



(Fot. 4.3)

Użytkowanie i konserwacja baterii

Zalety akumulatora litowo-jonowego

Te elektryczne rowery wspomaganie są dostarczane z wysokiej jakości akumulatorami litowo-jonowymi, które są lekkie i nie powodują zanieczyszczenia środowiska, jako typowe zielone źródło energii. Oprócz powyższych cech akumulatory litowo-jonowe mają następujące zalety:

- ładowanie bez efektu pamięci
- Duża pojemność energii elektrycznej, mała objętość, niewielka waga, z dużym prądem wyjściowym, odpowiednia dla pojazdów o dużej mocy.
- długa żywotność
- szeroki zakres temperatur pracy: od -10°C do $+40^{\circ}\text{C}$

Aby zapewnić dłuższą żywotność baterii i chronić ją przed uszkodzeniem, należy jej używać i konserwować zgodnie z poniższymi wskazówkami:

Podczas jazdy, gdy na wyświetlaczu LED zauważysz spadek mocy, akumulator należy naładować w krótkim czasie!

Pamiętaj, aby naładować baterię do pełna, zanim wyruszysz w długą podróż! Naciśnij przycisk na końcu obudowy baterii, gdy 2 diody LED są koloru zielonego, oznacza to, że bateria jest pełna energii, gdy dioda LED świeci na czerwono, oznacza to, że musisz ją naładować.



Jeśli rower jest jeżdżony rzadziej lub przechowywany przez dość długi czas, musi być w pełni naładowany co miesiąc.

Ostrzeżenie:

- 1) Żywotność baterii może ulec skróceniu po długim przechowywaniu bez regularnego ładowania, zgodnie z powyższymi instrukcjami, z powodu naturalnego rozładowania;
- 2) Nigdy nie używaj żadnych metali bezpośrednio do łączenia dwóch biegunów akumulatora, w przeciwnym razie akumulator zostanie uszkodzony z powodu zwarcia.
- 3) Nigdy nie umieszczaj baterii w pobliżu ognia lub źródła ciepła.
- 4) Nigdy mocno nie potrząsaj, nie uderzaj i nie wyrzucaj baterii.
- 5) Po wyjęciu akumulatora z roweru należy go przechowywać w miejscu niedostępnym dla dzieci, aby uniknąć nieoczekiwanego wypadku.
- 6) Zabrania się demontażu baterii.

Korzystanie z ładowarki

Przed ładowaniem akumulatora należy zapoznać się z instrukcją obsługi i ładowarką, jeśli są one dostarczane z rowerem. Proszę również zwrócić uwagę na następujące punkty dotyczące ładowarki:

- Postępuj zgodnie z instrukcjami na etykiecie ładowarki.
- Nie używaj tej ładowarki w pobliżu gazów wybuchowych lub substancji.
- Nie potrząsaj ładowarką, nie narażaj jej na wstrząsy i unikaj upadku.
- Zawsze chroń ładowarkę przed deszczem i wilgocią do użytku w pomieszczeniach. 
- Tolerancja temperatury tej ładowarki wynosi od 0 do +40 °C.
- Zabrania się demontażu ładowarki; Jeśli masz jakiegokolwiek problemy, oddaj urządzenie do wykwalifikowanego warsztatu.
- Używaj wyłącznie ładowarki dostarczonej z rowerem elektrycznym, aby uniknąć awarii. Należy pamiętać, że niewywiązanie się z tego obowiązku spowoduje utratę gwarancji.
- Podczas ładowania akumulator i ładowarka powinny znajdować się w odległości co najmniej 10 cm od ściany i w suchym, przewiewnym miejscu. Nie wkładaj niczego w bezpośredni kontakt z ładowarką podczas użytkowania.
- Nie dotykaj ładowarki zbyt długo podczas ładowania (ryzyko powierzchniowych oparzeń).
- Umieść ładowarkę w stabilnej pozycji.
- Nie zakrywaj ładowarki, ponieważ istnieje ryzyko przegrzania podczas ładowania.
- Nie zanurzaj produktu.

-
- Unikaj kontaktu z wodą podczas ładowania akumulatora. Nie dotykaj ładowarki mokrymi rękami.
 - Nie używaj ładowarki z uszkodzonym przewodem zasilającym lub wtyczkami. Upewnij się, że gniazdo ładowarki jest prawidłowo podłączone do komory ładowania.
 - Nie zwieraj wtyczek ładowarki za pomocą metalowego przedmiotu.
 - Odłącz zasilanie przed włożeniem lub odłączeniem przewodów do akumulatora.
 - Ta ładowarka została zaprojektowana do ładowania baterii litowych; Nie ładuj niewłaściwego typu baterii. Nie używaj go na baterii jednorazowej.
 - To urządzenie może być używane przez dzieci w wieku od 8 lat i starsze oraz osoby o ograniczonych zdolnościach fizycznych, sensorycznych lub umysłowych lub bez doświadczenia i wiedzy, jeśli znajdują się pod nadzorem lub są poinstruowane w zakresie bezpiecznego korzystania z urządzenia, a potencjalne zagrożenia zostały wyjaśnione. Dzieci nie mogą bawić się urządzeniem. Czyszczenie i konserwacja przez użytkownika nie mogą być wykonywane przez dzieci bez nadzoru.
 - Należy pilnować, aby dzieci nie bawiły się urządzeniem.
 - Przechowuj go w miejscu niedostępnym dla dzieci, ten produkt nie jest zabawką.
 - Zewnętrznego elastycznego tego produktu nie można wymienić; Jeśli jest uszkodzony, zaleca się jego wyrzucenie.
 - Po zakończeniu okresu eksploatacji produkt należy oddać do punktu utylizacji odpadów.



Procedura ładowania

Jeśli w pobliżu roweru dostępne jest gniazdko elektryczne, możesz ładować akumulator bezpośrednio w rowerze bez odłączania go. Gniazdo ładowarki jest zakryte plastikową zaślepką, wystarczy ją otworzyć, aby bezpośrednio naładować akumulator.

Wyjęcie baterii może być przydatne w miejscach, w których nie można przechowywać roweru lub gdy nie ma Cię w pobliżu gniazdka elektrycznego.



Uwaga: Akumulator należy ładować w przewiewnym miejscu.

Naładuj akumulator roweru, postępując zgodnie z poniższymi instrukcjami:

- Akumulator można ładować za pomocą standardowego gniazdka elektrycznego. Nie ma potrzeby przestawiania przełącznika.
- Włóż gniazdo ładowarki do akumulatora i włóż zasilający ładowarki do pobliskiego gniazdka.
- Podczas ładowania dioda LED na ładowarce będzie świecić na czerwono, gdy operacja jest prawidłowa. Gdy zmieni kolor na zielony, oznacza to, że bateria została naładowana.
- Aby zakończyć ładowanie, należy odłączyć gniazdko elektryczne, a następnie gniazdko podłączone do akumulatora. Na koniec zamknij zaślepkę gniazda baterii.

Bateria

Ten rower elektryczny jest wyposażony w wysokiej jakości akumulator litowo-jonowy. Akumulatory litowo-jonowe nie mają ładowania z efektem pamięci i szeroki zakres tolerancji od -10 do +40 °C.

Aby zapewnić maksymalną żywotność baterii i chronić ją przed awarią, należy postępować zgodnie z poniższymi instrukcjami obsługi i konserwacji.

Konserwacja baterii

Po naładowaniu baterii zaleca się pozostawienie jej na 20-30 minut przed użyciem.

Żywotność baterii zależy od różnych czynników użytkowania:

- Wybór trybu wspomagania
- Waga rowerzysty
- Różnica wysokości drogi
- Pompowanie opon
- Wiatr
- Wysilek związany z pedałowaniem
- Początek i częstotliwość przerw
- Temperatura zewnętrzna

Ostrzeżenia i środki ostrożności

Zaleca się ładowanie akumulatorów regularnie lub po każdym użyciu. W tych bateriach nie ma efektu pamięci. Aby zmaksymalizować jego żywotność, zalecamy:

- Unikaj gorącego otoczenia (idealna temperatura ładowania 20°C)
- Pozwól akumulatorowi ostygnąć przez 30 minut po użyciu roweru

Środki ostrożności dotyczące stosowania:



- Używaj baterii tylko do tego roweru.
- Do ładowania akumulatora należy używać wyłącznie dostarczonej ładowarki.
- Akumulator należy ładować wyłącznie w dobrze wentylowanym miejscu.
- Nie wystawiaj baterii na działanie źródeł ciepła i nie ładuj jej na słońcu.
- Nie demontuj ani nie modyfikuj obudowy i baterii, która jest dołączona do obudowy.
- Nie łącz bolców (+) i (-) baterii z metalowym przedmiotem.
- Nie wylewaj płynów na baterię.
- Nie używaj uszkodzonej baterii.
- Nie kontynuuj ładowania akumulatora, jeśli ładowanie nie zostanie zakończone pod koniec teoretycznego czasu ładowania.
- Nie używaj baterii, jeśli wydziela dziwny zapach, staje się niezwykle ciepła lub jeśli istnieje podejrzenie nieprawidłowości.
- Nie pozostawiaj baterii w zasięgu dzieci.
- Naładuj baterię przed przechowywaniem jej przez dłuższy czas i wykonaj tę samą operację po tym przechowywaniu.

Bateria



Na wydajność baterii może mieć wpływ zużycie po wielu ładowaniach. Będzie to zależało od tego, jak korzystasz z roweru ze wspomaganiem pedałowania. Zanieś zużyte baterie do swojego warsztatu lub specjalistycznych punktów utylizacji odpadów. Pod żadnym pozorem nie wyrzucaj zużytych baterii na łono natury.

Konserwacja baterii

Aby zapewnić maksymalną żywotność baterii i zabezpieczyć ją przed awarią, należy postępować zgodnie z poniższymi instrukcjami obsługi i konserwacji:

Gdy zauważysz, że poziom naładowania spadnie do 10%, akumulator powinien zostać wkrótce naładowany.



ZALECENIE: Jeśli rower nie jest często używany przez określony czas, należy go ładować co miesiąc. Obudowę akumulatora należy przechowywać w suchym, bezpiecznym miejscu w temperaturze od 5° do 35°C.

ZAUWAŻYĆ:



- Jak wspomniano wcześniej, żywotność baterii może ulec skróceniu, jeśli jest przechowywana przez długi czas bez regularnego ładowania.
- Nie używaj metali do bezpośredniego łączenia dwóch biegunów akumulatora, ponieważ może to spowodować zwarcie.
- Nigdy nie umieszczaj baterii w pobliżu kominka lub innego źródła ciepła.
- Nie potrząsaj baterią, unikaj uderzania i upuszczania.
- Po wyjęciu akumulatora z roweru należy go przechowywać w miejscu niedostępnym dla dzieci, aby uniknąć wypadków.
- Zabrania się otwierania baterii.

Użytkowanie i konserwacja silnika elektrycznego

Nasze rowery ze wspomaganiem pedałowania są zaprogramowane tak, aby uruchamiały wspomaganie elektryczne po pół obrotu pedałów.

Nie jeździj na rowerze w zalanych miejscach ani podczas burzy. Nie zanurzaj elementów elektrycznych w wodzie, ponieważ może to spowodować uszkodzenie. Unikaj wstrząsów silnika, które mogłyby go uszkodzić.

Konserwacja jednostki sterującej

Bardzo ważne jest, aby dbać o kontroler, postępując zgodnie z poniższymi instrukcjami:

- Chronić sterownik przed wnikaniem wody i pod żadnym pozorem nie zanurzać go.

Uwaga: Jeśli uważasz, że woda dostała się do obudowy, natychmiast wyłącz baterię i kontynuuj bez pomocy. Możesz go ponownie uruchomić, gdy tylko kontroler wyschnie.

- Nie potrząsaj kontrolerem, nie narażaj go na wstrząsy lub upadki.

UWAGA: Nie otwieraj obudowy sterownika. Każda próba otwarcia, modyfikacji lub regulacji obudowy kontrolera spowoduje utratę gwarancji. Poproś sprzedawcę lub specjalistę o dokonanie naprawy.



Jakakolwiek zmiana parametrów elektrycznego układu zarządzania, a w szczególności zmiana ograniczenia prędkości, jest formalnie zabroniona i powoduje utratę gwarancji roweru.

Dane techniczne

Maksymalna waga: rowerzysta + ładunek + rower		130 kg
Maksymalna prędkość ze wspomaganiem		25 km/h
Zasięg		Okolo. 40 - 50 km
Silnik	Moc maksymalna	250 W
	Napięcie	36V
	Maksymalny hałas podczas użytkowania	< 70 dB
Bateria	Typ	Litowo-jonowy
	Napięcie	36V
	Pojemność	10,4Ah
	Ciężar	3 kg
	Czas ładowania	6 - 8 godzin
	Liczba cykli	500 cykli
Ładowarka	Napięcie wejściowe	100-240V
	Napięcie wyjściowe	36V
Całkowita waga roweru		29 kg
Rozmiar roweru		20"
Rozmiar opon/koło		20" x 4,00 cala
Wzrost użytkownika		160 - 180

Obsługa posprzedażowa

Części zużywające się

Poszczególne elementy zużywające się są elementami standardowymi. Zawsze wymieniaj zużyte części i/lub części, które mają zostać wymienione, na identyczne komponenty, które są sprzedawane komercyjnie lub u dealera.

Podstawowe rozwiązywanie problemów

Nie próbuj samodzielnie uzyskiwać dostępu do elementu elektrycznego ani go naprawiać. Skontaktuj się z najbliższym specjalistą w celu sprawdzenia przez wykwalifikowaną osobę.

Poniższe informacje służą celom informacyjnym i nie stanowią instrukcji pomocy kierowcy podczas napraw. Każda wymieniona procedura naprawcza powinna być wykonywana przez wykwalifikowanego specjalistę, który jest świadomy kwestii bezpieczeństwa i ma doświadczenie w konserwacji elektrycznej.

Opis problemu	Możliwe przyczyny	Rezolucja
Po włączeniu akumulatora silnik nie wspomaga pedałowania.	<ol style="list-style-type: none">1) silnika (wodoszczelne złącze połączeniowe) jest słabo podłączony2) Dźwignia hamulca nie powróciła prawidłowo do normalnego położenia, co spowodowało wyłączenie przetwornika.3) Stopiony bezpiecznik baterii4) czujnik prędkości jest zbyt daleko od dysku magnetycznego na osi B.B.5) połączenie między czujnikiem a sterownikiem nie nastąpiło lub wystąpił fałszywy kontakt.	<p>Najpierw sprawdź, czy bateria jest naładowana. Jeśli nie, naładuj ją.</p> <ol style="list-style-type: none">1) Sprawdź, czy połączenie nie ma żadnych zacięć2) Ostrożnie ustaw dźwignię hamulca w normalnym położeniu bez hamowania3) Otwórz górną część bloku baterii i sprawdź stan bezpiecznika. Jeśli jest stopiony, skontaktuj się ze sprzedawcą lub autoryzowanym specjalistą w celu jego wymiany.4) Dostosuj odległość między czujnikiem a taśmą magnetyczną tak, aby nie przekraczała 3 mm.5) Upewnij się, że kontroler i czujnik są prawidłowo połączone.
Skraca się żywotność baterii (Uwaga: wydajność akumulatora jest bezpośrednio związana z wagą rowerzysty, bagażem, siłą wiatru, rodzajem drogi i ciągłym hamowaniem).	<ol style="list-style-type: none">1) Czas ładowania jest niewystarczający2) Temperatura otoczenia jest zbyt niska i wpływa na działanie akumulatora3) podjazdy lub czołowe wiatry są częste, a drogi są w złym stanie4) ciśnienie w oponach jest niewystarczające (pęczniej je)5) częste zatrzymywanie się i ruszanie6) Bateria była przechowywana bez ładowania przez długi czas.	<ol style="list-style-type: none">1) Naładuj baterię zgodnie z instrukcją (rozdział 7.3)2) Zimą lub w temperaturach poniżej 0 °C akumulator należy przechowywać w pomieszczeniu3) Jest to normalna przyczyna, a problem zostanie rozwiązany poprzez poprawę warunków4) napompować opony do ciśnienia 3,1 bara5) problem zostanie rozwiązany poprzez poprawę warunków użytkowania6) Przeprowadzaj regularne ładowanie zgodnie z instrukcją obsługi. Jeśli nie możesz rozwiązać problemu, skontaktuj

		się ze sprzedawcą lub wykwalifikowanym specjalistą.
Po podłączeniu ładowarki diody ładowania nie świecą.	<ol style="list-style-type: none"> 1) problem z gniazdkiem elektrycznym 2) fałszywy kontakt między gniazdem wejściowym ładowarki a gniazdkiem elektrycznym. 3) Temperatura jest zbyt niska. 	<ol style="list-style-type: none"> 1) Sprawdź i napraw gniazdko elektryczne 2) Sprawdź i włóż wtyczkę do końca 3) Przeprowadź ładowanie wewnątrz <p>Jeśli powyższe rozwiązania nie zadziałały, skontaktuj się ze sprzedawcą lub wykwalifikowanym specjalistą.</p>
Po ładowaniu przez ponad 4/5 godzin dioda LED ładowania nadal świeci na czerwono. (Uwaga: bardzo ważne jest, aby naładować baterię zgodnie z instrukcją, aby uniknąć uszkodzenia materiału).	<ol style="list-style-type: none"> 1) temperatura otoczenia jest równa lub wyższa niż 40 °C 2) temperatura otoczenia jest równa lub mniejsza niż 0 °C 3) rower nie był ładowany po użyciu, nadmiernie się rozładowuje 4) Napięcie wyjściowe jest zbyt niskie, aby naładować akumulator. 	<ol style="list-style-type: none"> 1) Naładuj akumulator w temperaturze poniżej 40 °C i zgodnie z instrukcją 2) Naładuj baterię w pomieszczeniu i zgodnie z instrukcją 3) Prawidłowo konserwuj akumulator, aby zapobiec jego zbyt długiemu ładowaniu 4) nie ładować przy napięciu poniżej 100 V. <p>Jeśli powyższe rozwiązania nie zadziałały, skontaktuj się ze sprzedawcą lub wykwalifikowanym specjalistą</p>

Rozwiązywanie problemów z ładowarką:

- Czerwone światło nie działa podczas ładowania: sprawdź, czy złącza są prawidłowo podłączone. Sprawdź, czy normalne napięcie nie zostało nagle przekroczone; W takim przypadku należy sprawdzić naprawę ładowarki. Jeśli powyższe jest poprawne, oznacza to, że bateria jest zdecydowanie uszkodzona.
- Czerwone światło nie zmienia koloru na zielony: wyłącz zasilanie, a następnie po 5 sekundach podłącz zasilanie sektora i kontynuuj ładowanie. Jeśli bateria już się nie ładuje, jest zdecydowanie uszkodzona.
- Czerwone światło natychmiast zmienia kolor na zielony: sprawdź, czy bateria jest w pełni naładowana. Jeśli tak nie jest, bateria lub ładowarka jest uszkodzona.





Oversættelse af den oprindelige bekendtgørelse

Formålet med denne manual er at give dig de nødvendige oplysninger til korrekt brug, justering og vedligeholdelse af din cykel.

Tag dig tid til at læse disse instruktioner omhyggeligt, før du kører, og gem dem i hele cyklens levetid. De indeholder vigtige sikkerheds- og vedligeholdelsesinstruktioner.

Det er brugerens ansvar at læse denne vejledning, før du bruger produktet.

Manglende overholdelse af disse instruktioner udsætter dig for risikoen for forkert brug af din cykel, for tidligt slid på visse komponenter, som kan føre til fald og/eller en ulykke.

I tilfælde af at en original del viser sig at være defekt i udførelsen inden for garantiperioden, lover vi at udskifte den. Garantiperioden for e-cykler er som følger:

- Rammer og gafler: 2 år
- Elektriske dele: 2 år med korrekt pleje og vedligeholdelse
- Alle andre komponenter: 2 år med korrekt pleje og vedligeholdelse

Hvad angår batteriet, er det garanteret mod fabrikationsfejl i 6 måneder på stykkerne forbrugsvarer (celler) og 24 måneder på stykker elektriske, med forbehold om overholdelse af instruktionerne for brug og opbevaring angivet nedenfor:

- ✓ Tilslut ikke den positive pol direkte til terminalen på dette batteri;
- ✓ Anbring ikke batteriet på et sted med høj temperatur, i et udsat miljø i eller i nærheden af ildsolen;
- ✓ Anbring ikke batteriet i et fugtigt miljø eller nedsænket i en væske;
- ✓ Skil ikke batteripakken ad uden vejledning fra en tekniker;
- ✓ Opbevar batteriet i et tørt og tempereret miljø. Indlæs batteriet hele måneden;
- ✓ Fyld venligst dette batteri med oplader eksklusivt ledsaget af din cykel.
- ✓ Rapport dit brugte batteri hjemme hos din forhandler.

Denne garanti inkluderer ikke arbejds- eller transportomkostninger. Virksomheden påtager sig intet ansvar for følgeskader eller særlige skader. Denne garanti gælder kun for den oprindelige detailkøber med købsbevis, der validerer ethvert krav. Denne garanti gælder kun i tilfælde af defekte dele og dækker ikke virkningerne af normal brug, udlejningsbrug, professionel brug eller skader forårsaget af ulykker, misbrug, overdreven belastning, uagtsomhed, forkert montering, forkert vedligeholdelse eller tilføjelsesgenstande, der ikke er i overensstemmelse med normal brug af cyklen.

Ingen cykel er uforgængelig, og der kan ikke accepteres krav for skader forårsaget af forkert brug, udlejningsbrug, professionel brug, brug i konkurrencer, stunts, rampespring, spring eller lignende aktiviteter. Reklamation skal ske til forhandleren. Dine juridiske rettigheder påvirkes ikke.

Virksomheden forbeholder sig ret til at ændre eller rette oplysninger uden varsel. Alle oplysninger og detaljer i denne vejledning er korrekte på udskrivningstidspunktet.

Det er forbudt at ændre eller manipulere med manualen, der følger med cyklen.

Cyklen er certificeret i henhold til standarderne i den gældende lov.

Det er absolut forbudt at ændre parametrene og specifikationerne for de samlede elektriske/mekaniske komponenter og motorcyklens standardfunktioner, fordi dette ville kompromittere køretøjets korrekte drift og brugerens egen sikkerhed.

Skulle dette ske, vil brugeren være fuldt ansvarlig for alt relateret til udskamning.

Betingelser for brug af denne elektrisk assisterede cykel

Denne elektrisk assisterede cykel er designet til by- og bynært brug, den giver dig mulighed for at bevæge dig rundt i byen, på vejen eller på en asfalteret overflade, hvor dækkene altid er i kontakt med jorden. Den er udstyret med elektrisk pedalassistance, som vil gøre alle dine daglige ture lettere, at køre længere og længere. Din elcykel er en voksencykel til personer over 14 år. I tilfælde af at cyklen bruges af et barn, ligger ansvaret hos forældrene og skal sikre, at brugeren er i stand til at bruge cyklen sikkert.

Din cykel er ikke beregnet til brug på ikke-asfalteret eller ujævnt terræn. Den er ikke designet til terrænbrug eller til konkurrence. Manglende overholdelse af denne praksis kan resultere i et fald eller en ulykke og kan for tidligt og potentielt irreversibelt forringe din elcykels tilstand.

Din elcykel er ikke en knallert. Formålet med assistancen er at give et supplement til pedalerne. I det øjeblik du begynder at træde i pedalerne, starter motoren og hjælper dig i indsatsen. Assistancen varierer alt efter cyklens hastighed, høj ved opstart, mindre vedvarende, når cyklen lanceres og forsvinder, når cyklen når 25 km/t. Assistancen afbrydes, så snart et af de to bremsegreb aktiveres, eller hastigheden er over 25 km/t. Dette genoptages automatisk under 23 km/t med pedaler.

Det skal vedligeholdes korrekt i henhold til instruktionerne i denne vejledning.



ADVARSEL: Som enhver mekanisk komponent er en cykel udsat for høj belastning og slid. Forskellige materialer og komponenter kan reagere forskelligt på slid eller træthed. Hvis den forventede levetid for en komponent er overskredet, kan den pludselig gå i stykker og risikere at skade cyklisten. Revner, ridser og misfarvning i områder med høj belastning indikerer, at komponenten har overskredet sin levetid og bør udskiftes.

Anbefaling: Sikker og tryk brug

Før du bruger din e-cykel, skal du sørge for, at den er i god stand. Kontroller især følgende punkter:

- Stillingen skal være behagelig
- Møtrikker, skruer, spændehandtag, spændekomponenter
- Bremserne er i funktionsdygtig stand
- Styrets vandring er god uden for meget slør, styret er korrekt fastgjort til stilken
- Hjulene er uhindrede, og lejerne er korrekt justeret
- Hjulene er ordentligt spændt og fastgjort til rammen/gaflen
- Dækkene er i god stand, og deres tryk er godt.
- Fælgenes tilstand
- Pedalerne er solidt fastgjort til kranksettet
- Driften af transmissionen
- Reflekserne er i den rigtige position.



ANBEFALING: Din elektrisk assisterede cykel skal serviceres hver 6. måned af en professionel for at sikre, at den er i god stand og sikker at bruge. Det er brugerens ansvar at sikre, at alle komponenter er i god stand før brug.

Vælg et sikkert sted væk fra trafikken for at gøre dig bekendt med din nye cykel. Assistancen kan udløses med kraft, tjek at dit styr er lige, og at vejen er fri.

Sørg for, at du er ved godt helbred, før du sætter dig på cyklen.

I tilfælde af usædvanlige vejrforhold (regn, kulde, nat osv.), Vær særlig opmærksom og tilpas din hastighed og reaktioner derefter.

Når du transporterer din cykel uden for dit køretøj (cykelholder, tagbøjle osv.), anbefales det kraftigt at fjerne batteriet og opbevare det på et tempereret sted.

Brugeren skal overholde kravene i nationale regler, når cyklen bruges på offentlig vej (f.eks. belysning og signalering).



ADVARSEL: Du anerkender, at du er ansvarlig for ethvert tab, personskade eller skade forårsaget af manglende overholdelse af ovenstående instruktioner, og at dette automatisk vil ugyldiggøre garantien.



[www.sharpconsumer.com/
contact/](http://www.sharpconsumer.com/contact/)



[www.sharpconsumer.com/
support/](http://www.sharpconsumer.com/support/)



[www.sharpconsumer.com/
documents-of-conformity/](http://www.sharpconsumer.com/documents-of-conformity/)

Struktur af magt - assisterede cykler elektriske

BK-FD06E komponenter



- | | |
|-----------------------|---------------------------------|
| 1. Dæk og slange | 15. Sadelpind |
| 2. Fælg | 16. Sadel klemme |
| 3. Eger | 17. Batteri |
| 4. Forbremse | 18. Nøglelås |
| 5. Gaffel | 19. Kæde |
| 6. Skærm | 20. Bagskifter |
| 7. Pedaler | 21. Bagmotor |
| 8. Kanksæt og krumtap | 22. Bagbremse |
| 9. Skærm LED | 23. Skærm |
| 10. Ramme | 24. Bageste bagagebærer |
| 11. Styr og frempind | 25. Rammelåse-/oplåsningssystem |
| 12. Bremsegreb | 26. Forlygte |
| 13. Greb | 27. Baglygte |
| 14. Sadel | 28. Støtteben |

Første opstart og indstillinger

Installation af sikkerhedselementer

Belysning

Belysning leveres til dig, den består af to reflektorer (en hvid inkluderet i den forreste forlygte og en rød fastgjort på den bageste stænkskærm), en forlygte, en baglygte, reflektorer placeret mellem hjulenes eger.

Belysningssystemet er en sikkerhedsfunktion på din cykel, det skal være til stede på din cykel. Kontroller, at dit belysningssystem fungerer korrekt, før du kører.

Forlygte

Frontbelysning aktiveres direkte fra skærmen. Se kapitlet "Skærm" på de følgende sider.

Baglygte

belysning tilbage aktiveres direkte Siden skærmen. Se kapitlet "Display" på de følgende sider.

dørklokke

En klokke er installeret på dit styr. Det giver dig mulighed for at blive hørt 50 m væk.

Klokken er en sikkerhedsfunktion på din cykel, den skal være til stede på dit styr.

Brug af hjelm

For sikker brug anbefales det kraftigt at bære en cykelhjem. Det garanterer en reduktion af hovedtraumer i tilfælde af et fald og øger brugersikkerheden.



ADVARSEL: Det er obligatorisk at bære hjelm for børn under 14 år som chauffører eller passagerer.

Spørg din forhandler for at få flere oplysninger.

Justering af sadel og styr

Det er vigtigt at tilpasse indstillingerne på din cykel til din morfologi.

Sadel

Åbn systemet til hurtig frigivelse (se afsnittet for metoden til brug af hurtigudgivelsen).

Når du justerer sadlen til dens laveste position, skal du sørge for, at den ikke rører nogen del af cyklen, såsom bagagebæreren. På samme måde skal du passe på ikke at overskride minimumsmærket for indføring af sadelrør. Dette indføringsmærke bør aldrig være synligt, når du bruger cyklen.

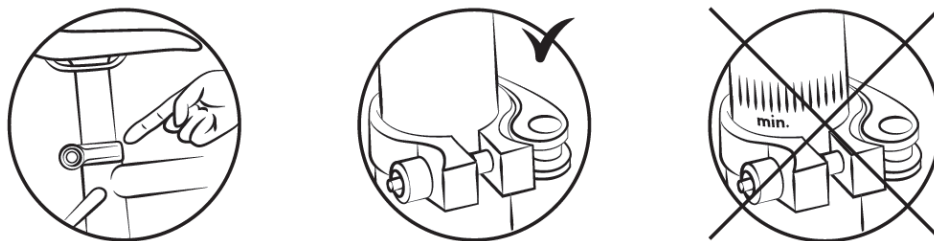

For at kontrollere den korrekte sadelhøjde skal du sidde med benene strakt ud og hælen hvilende på pedalen (fig. B). Når du træder i pedalerne, vil knæet være let bøjet med foden i lav position (fig. A).

Styr/frempind

Cyklen er udstyret med en justerbar foldesøjle, så cyklen kan fylde mindre og lette lastning og transport. For at folde stilken skal du følge proceduren i rækkefølge som vist på billederne nedenfor.

Vigtigt!

Lås sikkerhedshåndtaget op, før du trækker ned i håndsvinget, der fastgør søjlen.

For at bringe stammen tilbage til den korrekte position til brug skal du udføre den samme procedure i omvendt rækkefølge.

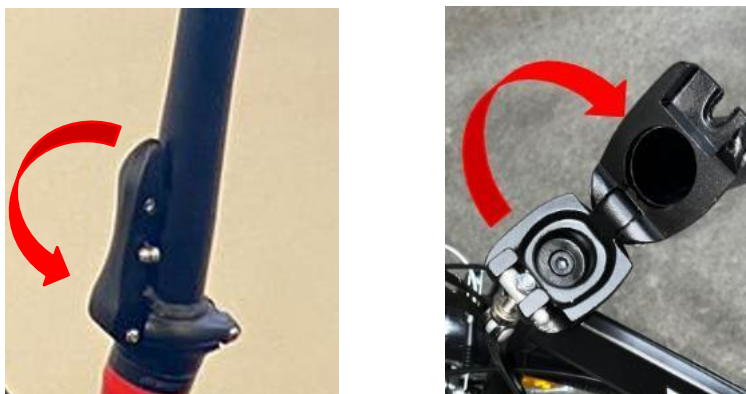

Du kan justere højden på sadelpinden ved at bruge kavelåsen på sadelpindens stilk.

Forsigtig: Sørg for at stramme kavelåsen godt fast, før du bruger cyklen.



Du kan justere styrvinklen ved at justere kavelåsen på frempinden.

Forsigtig: Sørg for at stramme kavelåsen godt fast, før du bruger cyklen.



Det anbefales at få disse operationer udført af en kvalificeret tekniker. Sørg

for, at styret er vinkelret på forhjulsaksen.

ADVARSEL: Styret kan påvirke rytterens reaktionstid negativt ved bremsning og sving.

Foldbar cykellås

Cykelstellet leveres med en quick-lock-enhed, der gør det nemt at folde stellet sammen.

For at folde rammen sammen skal du blot frigøre quick-lock-systemet, der er placeret i midten af stellet, og skubbe fronten af cyklen, mens du holder fast i bagenden.

- 1 - Håndtag
- 2 - Justeringsmøtrik
- 3 - Hængselstift

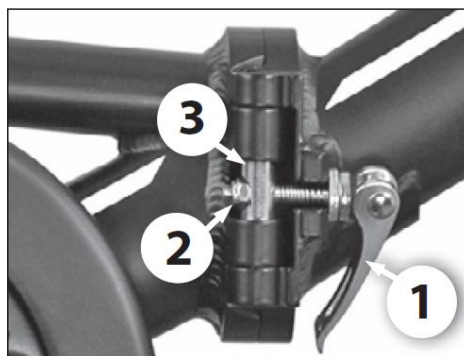

FARE: Når cyklen er blevet åbnet, skal du altid kontrollere, at hurtigudløssersystemet er sikkert, før du kører cyklen.

ADVARSEL: Hurtigudløsermekanismer er designet til at blive betjent manuelt. For at undgå at beskadige mekanisme, brug aldrig værktøj til at låse eller låse den op. For at justere clampkraft, brug justeringsmøtrikken, der er placeret foran håndtaget, og drej ikke hurtigudløserhåndtaget. For at låse eller låse systemet op skal du åbne låsehåndtaget og manuelt dreje møtrikken modsat clampskruen for at løsne systemet. Brug derefter håndtaget til at trække spændeskruen ud. Tryk på hængselstiftknappen øverst, og træk i håndtaget opad for at låse foldemekanismen op. Træk i den forreste del af rammen for at folde cyklen. Gentag den samme proces omvendt for at folde rammen.

FARE: Sørg for at stramme enheden, før du kører på cyklen. Hvis håndtaget kan betjenes med et lille manuelt tryk, er det ikke tilstrækkeligt spændt. Det er derfor nødvendigt at efterspænde justeringsmøtrikken uden brug af værktøj.

BEMÆRK: I nogle tilfælde kan låse-/oplåsningssproceduren variere.

Dæk

Kontroller dæktrykket regelmæssigt. Kørsel med for lavt eller for højt dæktryk kan påvirke ydeevnen, forårsage for tidligt slid, reducere rækkevidden eller øge risikoen for en ulykke.

Hvis der er betydeligt slid eller et hak på et af dækkene, skal du udskifte det, før du kører på cyklen. Et trykomsråde er angivet på dækkets sidevæg af producenten og i følgende tabel. Trykket skal tilpasses efter brugerens vægt.

Model	Cykel størrelse	Luftkammerets størrelse	Dæk størrelse	Tryk	
				PSI	Bar
City	20"	20 x 4,0	20 x 4,0	Kontroller værdierne direkte på dækket	Kontroller værdierne direkte på dækket

Metode til bestemmelse af korrekt justering af hurtigudløsermekanismer (hjul- og sædeklemme)

Hurtigudløserenheder er designet til at blive betjent manuelt. Brug aldrig værktøj til at blokere eller fjerne blokeringen af mekanismen for ikke at beskadige den.

For at justere hjulakslens klemkraft skal du bruge justeringsmøtrikken og ikke hurtigudløserhåndtaget. Hvis håndtaget kan flyttes med minimalt håndtryk, er det ikke stramt nok. Det er derfor nødvendigt at stramme justeringsmøtrikken.

Hurtigudløseret skal markere gaffeludfaldene, når de er lukket i låst position.

Ved hver justering skal du kontrollere, at forhjulet er korrekt centreret i forhold til gafflen. For at justere, lukke og åbne hurtigudløsermekanismerne skal du anvende følgende metode:

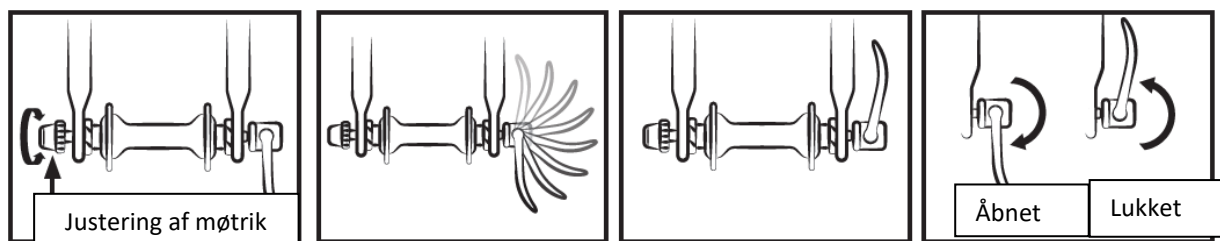

Justering af bremserne

Før hver brug skal du kontrollere, at for- og bagbremsene er i perfekt stand.

Det højre håndtag aktiverer din bagbremse. Det venstre håndtag aktiverer forbremsen.

Det anbefales at fordele din bremsekraft i gennemsnit 60/40 mellem for- og bagen. Bremsegrebet må ikke komme i kontakt med styret, og kapperne må ikke udsættes for lukkede vinkelbaner, så kablerne glider med mindst mulig friktion. Beskadigede, flossede, rustne kabler skal udskiftes med det samme.

ADVARSLER:



- I tilfælde af regn eller vådt vejr forlænges bremselængden. Det anbefales at forudse bremsning i en sådan situation.
- Ved sving og bremsning kan styret have en negativ indflydelse på cyklistens reaktionstid.
- Rør ikke ved skivebremsene efter intensiv brug af bremsesystemet på din elcykel med risiko for at blive brændt.

Justering af mekaniske skivebremser

Bremseklodserne udøver tryk på en skive, der er fastgjort i hjulnavet. Trykintensiteten reguleres af et bremsehåndtag med et kabel. Betjen ikke bremsegrebet, når hjulet er løsnet fra rammen eller gafflen.

For at justere det automatiske skivebremsebeslag skal du skrue fastgørelsesskruen af bremsebeslagholderen.

Brems med det tilsvarende bremsegreb (bremsebeslaget er placeret korrekt), og hold bremsehåndtaget i denne position ved at stramme beslagholderens fastgørelsesskruer.

Kontroller, at den indvendige pude (inde i skiven) er 0,2 - 0,4 mm fra skiven. Hvis ikke, spænd pudens positioneringsskruer, indtil der er et mellemrum på 0,2 - 0,4 mm mellem puden og skiven.

For at justere den ydre pude (på ydersiden af hjulet) skal du blot ændre bremsekabeltrykket for at opnå et mellemrum på 0,2 - 0,4 mm på niveau med beslaget eller bremsegrebet.

Det anbefales aldrig at hælde olie eller smøremateriale på skiven eller klodserne (f.eks. ved servicering af kæden eller skifteren). Hvis dette sker, skal puderne eller skiven affedtes eller udskiftes.

Kontroller justeringen af puderne ved at dreje hjulet for at bruge cyklen på vejen.

Skiver: cyklen er udstyret med skiver med en diameter på 160 mm.

- Et møtrik- og låsemøtriksystem på niveau med bremsegrebet eller beslaget giver dig mulighed for at justere kablet og dermed bremsekraften, som vil variere over tid afhængigt af slid på bremseklodserne.

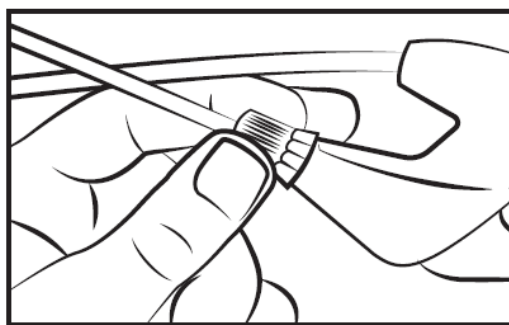

- Bremseklodserne er standard, udskift dem, når klodsen ikke længere har friktionskomponenter.

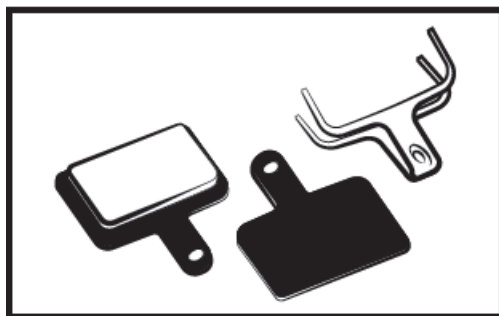

Glem ikke, at nye bremseklodser skal brydes ind. Indbruddet udføres ved hjælp af cyklen i et par minutter og aktiverer bremserne skiftevis mellem bratte stop og let opbremsning.

Udskiftning af bremseklodser

Fjern hjulet og fjern de gamle klodser fra bremsekaliberen. Placer de nye klodser i skydelæren, så bremsefladerne rører hinanden. Rør ikke ved bremsefladerne. Indsæt klodserne en ad gangen i bremsekaliberen.

Juster derefter bremserne i henhold til det foregående afsnit.

Slid på fælgene

Som enhver anden del, der er udsat for slid, bør fælgen kontrolleres regelmæssigt. Fælgen kan svækkes og knække, hvilket får dig til at miste kontrollen og falde.



ADVARSEL: Det er meget vigtigt at kontrollere sliddet på fælgene. En beskadiget fælg kan være meget farlig og skal udskiftes.

Justering af gearskiftesystemet

Din cykel har flere manuelt udskiftelige hastigheder med et Shimano RevoShift-system med bagskifter. Brug det højre håndtag til at foretage den ønskede ændring.

Jo højere indikatoren er, jo sværere bliver det at træde i pedalerne og omvendt.

Vær forsigtig, træd aldrig baglæns, mens du skifter gear, og tving aldrig kommandohåndtaget.

For at opnå en optimal udnyttelse af gearskiftesystemet anbefaler vi, at du undgår at skifte gear på anden måde end under tunge pedaler.



Justering af stop

Gearskifterens vandring justeres ved hjælp af H- og L-skruerne.

Skrue L bruges til at justere det øverste stop (stor gearside).

Ved at løsne skrue L placeres kæden længere uden for det store tandhjul.

Skrue H bruges til at justere det nederste stop (lille tandhjulsside).

Ved at løsne skrue H placeres kæden længere uden for det lille tandhjul.

Disse manipulationer udføres ved kvart omdrejning. Ved hver justering skal du opnå perfekt justering mellem tandhjulet, kæden og remskiven på bagskifteren.

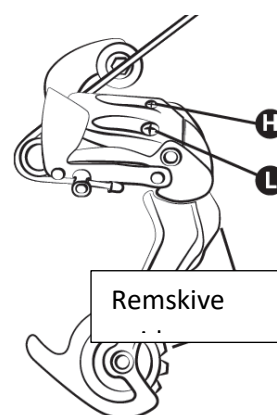
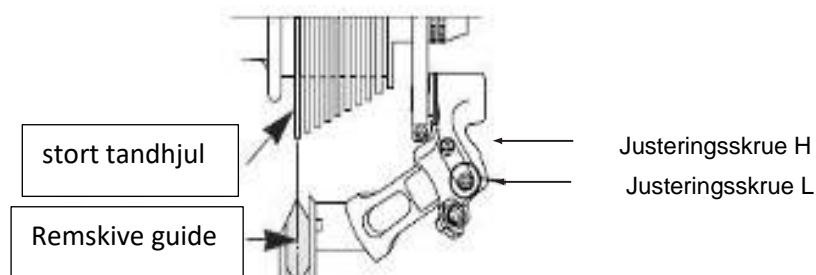

Diagram over bagskifter



Justering af kabelspænding

For at indstille et korrekt tandhjulsskift skal du bruge knappen på bagskifteren eller grebet. Dette hjul giver dig mulighed for at justere spændingen af gearkablet og giver dig mulighed for at placere skifteren korrekt i henhold til den valgte hastighed.

Indstilling af kæde

Din cykel er udstyret med en udvendig bagskifter, kæden spændes automatisk.

Nye kæder sælges med for mange led, det første skridt er at reducere det til den korrekte længde. Den sikreste metode er at tælle antallet af led i den gamle kæde for at justere den nye. For at adskille den gamle kæde skal du blot omgå den (fjern en nitte).

Når den er fjernet, skal den nye monteres. For at gøre dette skal den føres rundt om krumtapsættets kædehjul og det bageste tandhjul, så det griber korrekt ind i de andre elementer i transmissionen. For at lukke kæden anbefaler vi at bruge en hurtigudløser. Dette fungerer som et kvindeligt led, der passer mellem to mandlige led. Efterfølgende vil hurtigudløsningen også gøre det lettere at fjerne kæden til rengøring.

For at kontrollere, om kædens længde er korrekt, skal den sættes på det lille tandhjul. I denne konfiguration skal den virtuelle linje, der trækkes mellem baghjulets nav og akslen på skifterens nederste remskive, være lodret.

Skift af pedaler

For at skifte dine pedaler skal du identificere pedalerne ved at se på bogstavet på pedalen. Den højre pedal er mærket "R" (højre) og den venstre pedal "L" (venstre). Drej "R"-pedalen med uret for at fastgøre den til håndsvinget. Drej L-pedalen mod uret.

Hjul og motor

Efter den første måneds brug er det tilrådeligt at stramme dine eger for at begrænse virkningen af motorens trækraft på dit baghjul. Når du starter motoren, kan der opstå en let støj. Denne støj er normal, fordi motoren starter og hjælper med at træde i pedalerne. Denne støj kan blive mere fremtrædende, når den er fuldt lastet.

Bagagebærer

Bagagebæreren er designet til at bære en maksimal tilladt vægt på 25-27 kg; Et barnesæde kan fastgøres. Brug et forankringssystem, der passer til denne type ramme (fås ikke som tilbehør).



FORSIGTIG: Tagbøjlen er ikke designet til at trække en trailer.

Af sikkerhedsmæssige årsager bør bagage kun transporteres på tagbøjlen. Forsigtig: Når bagagebæreren er fyldt, ændres cyklens adfærd. Fordel bagagen jævnt på begge sider for at

favoriserer cyklens stabilitet. Eventuel bagage skal være sikkert fastgjort til cykelholderen, før cyklen tages i brug. Det er vigtigt at kontrollere, at intet dingler eller er i fare for at blive fanget på cyklens baghjul. Modifier ikke bagagebæreren; Enhver ændring af brugeren gør disse instruktioner ugyldige. Bagagen må ikke skjule cyklens reflekser og lygter.

Interview

Din cykel kræver regelmæssig vedligeholdelse af hensyn til din sikkerhed, men også for at øge dens levetid. Det er vigtigt at kontrollere de mekaniske elementer med jævne mellemrum for om nødvendigt at sikre udskiftning af slidte dele eller dele, der viser tegn på slid.

Ved udskiftning af komponenter er det vigtigt at bruge originale dele for at bevare cyklens ydeevne og pålidelighed. Sørg for at bruge passende reservedele til dæk, slanger, transmissionskomponenter og de forskellige komponenter i bremsesystemet.

Det er brugerens ansvar at bruge dele, der er forskellige fra de originale dele.



ADVARSLER: Fjern altid batteriet før enhver vedligeholdelse.

Rensning

For at undgå korrosion af cyklen er det nødvendigt at skylle din cykel regelmæssigt med ferskvand, især hvis den har været udsat for havluft.

Rengøring skal udføres med en svamp, et bassin med varmt sæbevand og en vandstråle (intet tryk).



ANBEFALING : Vær særlig forsigtig med ikke at bruge en højtryksvandstrålerenser.

Smøring

Smøring er afgørende på de forskellige komponenter, der er i bevægelse for at undgå korrosion. Smør kæden regelmæssigt, børst tandhjul og klinger, før med jævne mellemrum et par dråber olie ind i bremse- og gearkabelkapperne.

Det tilrådes at starte med at rengøre og tørre de elementer, der skal smøres.

Det tilrådes at bruge specifik olie til kæden og skifteren. Der skal bruges fedt til de andre komponenter.

Regelmæssig kontrol

Med hensyn til tilspænding af boltene: håndtag, håndsving, pedaler, stængler.

De tilspændingsmomenter, der skal anvendes, er som følger:

KOMPONENTER	ANBEFALET DREJNINGSMOMENT (Nm)	SÆRLIGE INSTRUKTIONER
Pedaler på pedalarmer	30 - 40	Smør trådene
Krankarm på beslag	30 - 40	Smør trådene
Stramning af frempind/styr	13	
Stramning af headset	14 - 15	
Bremsegreb	6 - 8	Stempelskrue (stilk)
Bremsekalibre	6 - 8	
Sæde	18 - 20	
Sadelpind klemme		Hurtig frigivelse
Hjul	30	Hurtig frigivelse

Andre tilspændingsmomenter afhænger af møtrikkernes størrelse: M4: 2,5 til 4,0 Nm, M5: 4,0 til 6,0 Nm, M6: 6,0 til 7,5 Nm. Spænd skruerne jævnt til det ønskede moment.

Kontroller regelmæssigt dækkene og især tilstanden af bagdæktænderne: slid, snit, revner, klemning. Udskift dækket om nødvendigt. Kontroller fælgene og fraværet af overdreven slid, deformationer, slag, revner...

Revisioner

For at sikre sikkerheden og holde komponenterne i god stand bør du få din e-cykel kontrolleret med jævne mellemrum af din forhandler. Derudover bør vedligeholdelse af din cykel udføres regelmæssigt af en kvalificeret tekniker.

Første service: 1 måned eller 150 km

- Verifikation af tilspænding af elementerne: krumtap, hjul, stilk, pedaler, styr, sadelklemme,
- Kontrol af driften af den elektriske assistance,
- Kontrol og justering af bremsene,
- Hjulspænding og/eller kast.

Hvert år eller 2000 km:

- Verifikation af slidniveauer (bremseklodser, transmission, dæk)
- Kontrol af driften af den elektriske assistance,
- Kontrol af lejer (krankboks, hjul, styretøj, pedaler),
- Kabelstyring (bremses, skifter),
- Kontrol af belysning,
- Hjulspænding og/eller kast.

Hvert 3. år eller 6000 km:

- Udskiftning af transmission (kæde, frihjul, kædehjul),
- Kontrol af driften af den elektriske assistance,
- Udskiftning af dæk,
- Kontrol af hjulslid (eger, fælg),
- Egerspænding og/eller hjulafstemning,
- Udskiftning af klodser eller bremseklodser,
- Styring af elektriske funktioner.

Pedalassistance og batteri

Brugeren skal dreje håndsvinget fremad for at drage fordel af den motoriserede assistance. Dette er et vigtigt sikkerhedsaspekt. Denne el-assisterede cykel giver motoriseret assistance op til en hastighed på 25 km/t. Ud over det stopper motoren. Du kan gå hurtigere, men du bliver nødt til at gøre det på egen hånd uden strømhjælp.

Motoren kører ikke, før du drejer kranksettet en hel omgang. Denne funktion beskytter motoren og dens controller og forlænger levetiden for elektriske komponenter.

Pedal assist

For at starte cyklen skal du tænde for hovedafbryderen på siden af **ON/OFF-batteriet**

Resten af indstillingerne og oplysningerne udføres direkte på displayet på styret.



Anbefaling: Sluk for hovedafbryderen på batteriet, når du ikke længere sidder i sadlen. Dette sparer batteriopladning.



Wyświetlacz

Poniżej znajduje się prezentacja funkcji i elementów sterujących związanych z wyświetlaczem:



1. Wskaźnik poziomu wspomagania \ elektrycznego
2. Poziom naładowania baterii
3. Prędkość km/h
4. System ODO/TRIP
5. Przycisk włączania / wyłączenia 
6. Przycisk « + »
7. Przycisk « - »

Włączanie/wyłączanie systemu

Naciśnij i przytrzymaj (>2S),  aby włączyć system. Ponownie naciśnij i przytrzymaj (>2S),  aby wyłączyć system.

Jeśli rower nie jest używany przez 10 minut, wyświetlacz wyłącza się automatycznie.

Wybór poziomu pomocy

Naciśnij przycisk « + » i « - », aby zmienić poziom wspomagania.

Najniższy poziom to 0, najwyższy poziom to 5. Poziom 0 oznacza brak wsparcia.

Oświetlenie

Naciśnij i przytrzymaj przycisk « + », aby włączyć przednie i tylne światła.

Ponownie naciśnij i przytrzymaj przycisk « + », aby wyłączyć światła.

ODO / WYCIEZKA

Naciśnij przycisk,  aby przesunąć ODO lub TRIP.

Bateria

Instalacja i użytkowanie baterii

Rowery elektryczne mają akumulator umieszczony na rurze podsiodłowej (rys. 2), spód pojemnika na akumulator jest przymocowany do rury podsiodłowej za pomocą (rys. 2.1).

Następnie pojemnik na baterie jest blokowany kluczem, patrz szczegóły operacji poniżej.



(rys. 2)



(rys. 2.1)



(rys. 3)

Najpierw umieść pojemnik na baterie wzdłuż tego suwaka w górę (rys. 3), a następnie wepchnij go i upewnij się, że jest dobrze dopasowany. Po drugie, upewnij się, że akumulator jest mocno wciśnięty w obudowę kontrolera, a jego złącze jest bezpiecznie włożone do skrzynki kontrolera.

Zwróć uwagę na blokadę baterii (rys.4.1,4.2)

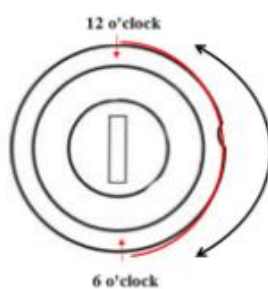

(Fig 4.2)

Z pozycji początkowej godziny 12 (gdzie bateria i bagażnik są odblokowane) włóż kluczyk do gniazda kluczyka, naciśnij i przekręć go zgodnie z ruchem wskazówek zegara do pozycji godziny 6 (wtedy bateria jest zablokowana w bagażniku). Wręcz przeciwnie, możesz go odblokować.

Ładowanie baterii

Jeśli gniazdko sieciowe jest dostępne w zasięgu roweru, możesz ładować rower bezpośrednio, gdy akumulator jest nadal podłączony do roweru. Port ładowania jest zakryty plastikową zaślepką (rys. 4.3). PIs otwórz go, a następnie naładuj baterię bezpośrednio.

Wyjęcie akumulatora jest przydatne do ładowania w miejscu, w którym rower może się nie zmieścić lub gdy w miejscu, w którym rower jest zaparkowany, nie ma osiągalnego źródła zasilania prądem zmiennym

Przed wyjęciem baterii z roweru należy ją odblokować, wykonując następujące czynności:

- * Upewnij się, że przełącznik jest wyłączony.
- * Naciśnij i przekręć go w kierunku przeciwnym do ruchu wskazówek zegara od godziny 6 do pozycji godziny 12. (patrz rys. 4.2)
- * **Pamiętaj, aby zdjąć kluczyk i dbać o niego po wyjęciu baterii z bagażnika!!**



(Fot. 4.3)

Użytkowanie i konserwacja baterii

Zalety akumulatora litowo-jonowego

Te elektryczne rowery wspomaganie są dostarczane z wysokiej jakości akumulatorami litowo-jonowymi, które są lekkie i nie powodują zanieczyszczenia środowiska, jako typowe zielone źródło energii. Oprócz powyższych cech akumulatory litowo-jonowe mają następujące zalety:

- ładowanie bez efektu pamięci
- Duża pojemność energii elektrycznej, mała objętość, niewielka waga, z dużym prądem wyjściowym, odpowiednia dla pojazdów o dużej mocy.
- długa żywotność
- szeroki zakres temperatur pracy: od -10°C do +40°C

Aby zapewnić dłuższą żywotność baterii i chronić ją przed uszkodzeniem, należy jej używać i konserwować zgodnie z poniższymi wskazówkami:

Podczas jazdy, gdy na wyświetlaczu LED zauważysz spadek mocy, akumulator należy naładować w krótkim czasie!

Pamiętaj, aby naładować baterię do pełna, zanim wyruszysz w długą podróż!

Naciśnij przycisk na końcu obudowy baterii, gdy 2 diody LED są koloru zielonego, oznacza to, że bateria jest pełna energii, gdy dioda LED świeci na czerwono, oznacza to, że musisz ją naładować.

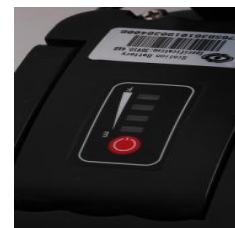

Jeśli rower jest jeżdżony rzadziej lub przechowywany przez dość długi czas, musi być w pełni naładowany co miesiąc.

Ostrzeżenie:

- 1) Żywotność baterii może ulec skróceniu po długim przechowywaniu bez regularnego ładowania, zgodnie z powyższymi instrukcjami, z powodu naturalnego rozładowania;
- 2) Nigdy nie używaj żadnych metali bezpośrednio do łączenia dwóch biegunów akumulatora, w przeciwnym razie akumulator zostanie uszkodzony z powodu zwarcia.
- 3) Nigdy nie umieszczaj baterii w pobliżu ognia lub źródła ciepła.
- 4) Nigdy mocno nie potrząsaj, nie uderzaj i nie wyrzucaj baterii.
- 5) Po wyjęciu akumulatora z roweru należy go przechowywać w miejscu niedostępnym dla dzieci, aby uniknąć nieoczekiwanego wypadku.
- 6) Zabrania się demontażu baterii.

Brug af opladeren

Før du oplader batteriet, skal du læse brugervejledningen og opladermanualen, hvis de fulgte med din cykel. Bemærk også følgende punkter vedrørende batteriopladeren:

- Følg instruktionerne på batteriopladerens etiket.
- Brug ikke denne oplader i nærheden af eksplosive gasser eller ætsende stoffer.
- Ryst ikke opladeren, udsæt den ikke for stød og undgå fald.
- Beskyt altid opladeren mod regn og fugt til indendørs brug.
- Temperaturtolerancen for denne oplader er mellem 0 og +40°C.
- Det er forbudt at adskille opladeren, i tilfælde af et problem skal du overlade enheden til en kvalificeret reparatør.
- Du bør kun bruge den oplader, der følger med din e-cykel, for at undgå skader. Bemærk, at manglende overholdelse af denne begrænsning vil ugyldiggøre garantien.
- Ved genopladning skal batteriet og opladeren være 10 cm væk fra væggen og på et tørt og ventileret sted. Anbring ikke noget i umiddelbar nærhed af opladeren under brug.
- Rør ikke ved opladeren for længe under opladning (risiko for overfladiske forbrændinger).
- Placer ikke opladeren ustabil.
- Dæk ikke opladeren til for at undgå overophedning under opladning.
- Nedsænk ikke produktet



- Undgå kontakt med vand under opladning af batteriet. Rør ikke ved opladeren med våde hænder.
- Brug ikke oplader med beskadiget netledning eller stik. Sørg for, at opladerstikket er korrekt tilsluttet lysnettet til opladning.
- Kortslut ikke opladerstifterne med en metalgenstand.
- Afbryd strømmen, før du tilslutter eller frakobler batteriforbindelser.
- Denne oplader er designet til at oplade lithiumbatterier, oplad ikke den forkerte type batteri. Må ikke bruges på et ikke-genopladeligt batteri.
- Denne enhed kan bruges af børn under 8 år og af personer med evner nedsat fysisk, sensorisk eller mental eller blottet for erfaring eller viden, hvis de (hvis de) overvåges korrekt, eller hvis instruktioner vedrørende sikker brug af enhedens sikkerhed har sommerdata, og hvis de afholdte risici har sommer opfattet. DE børn bør ikke lege med enheden. Rengøring og vedligeholdelse af brugeren må ikke foretages af børn uden overvågning.
- Det skal overvåges BØRNENE For at sikre dig, at de ikke leger ikke med enheden.
- Opbevares utilgængeligt for børn, dette produkt er ikke et legetøj.
- Det eksterne fleksible kabel på dette produkt kan ikke udskiftes; I tilfælde af beskadigelse af ledningen skal produktet skrottes.
- Når produktet er udtjent, skal du tage produktet med på en genbrugsstation. 

Procedure for genopladning

Hvis der er en stikkontakt i nærheden af din cykel, kan du oplade batteriet direkte på cyklen uden at tage det af. Opladerstikket er dækket af en plastikhætte, du skal bare åbne den for at oplade batteriet direkte.

Det kan være nyttigt at fjerne batteriet på steder, der ikke kan rumme din cykel, eller når den ikke er i nærheden af en stikkontakt.



ANBEFALING: Opladning af batteriet skal ske indendørs i et ventileret område.

Oplad venligst cykelbatteriet i henhold til følgende procedure:

- Batteriet kan genoplades ved hjælp af en almindelig stikkontakt. Det er ikke nødvendigt at aktivere kontakten.
- Sæt opladerstikket i batteriet, og sæt opladerens strømkabel i en stikkontakt i nærheden.
- Under opladning vil LED'en på opladeren være rød for at indikere korrekt drift. Når det bliver grønt, betyder det, at batteriet er opladet.
- For at afslutte opladningen skal du tage strømstikket ud og derefter stikket tilsluttet batteriet. Luk til sidst batteristikdåsen.

Denne e-cykel er udstyret med et Li-ion-batteri af høj kvalitet. Li-ion-batterier har hukommelsesfri opladning og et bredt temperaturlanceområde på -10 til +40 °C.

For at sikre maksimal batterilevetid og for at beskytte den mod beskadigelse, skal du følge brugs- og plejeinstruktionerne nedenfor.

Batterilevetid

Efter opladning af dit batteri er det tilrådeligt at lade det hvile i 20 til 30 minutter før brug.

Din batterilevetid afhænger af flere brugsfaktorer:

- Valget af hjælpetilstand
- Brugerens vægt
- Vejens højde
- Dæktryk
- Vinden
- Pedalindsatsen gav
- Start og hyppighed af stop
- Udetemperaturen

Advarsler og forsigtighedsregler

Det anbefales at genoplade batterierne regelmæssigt eller efter hver brug. Der er ingen hukommelseeffekt på disse batterier. For at maksimere batteriets levetid anbefales det:

- Undgå varme steder (ideel opladningstemperatur 20°C)
- Lad batteriet køle af 30 minutter efter brug af cyklen

Forholdsregler ved brug:



- Brug kun batteriet til denne cykel.
- Brug kun den medfølgende oplader til at oplade batteriet.
- Oplad kun batteriet i et godt ventileret område.
- Udsæt ikke batteriet for varme eller oplad det i direkte sollys.
- Undlad at adskille eller modificere etuiet og batteriet, der er integreret i etuiet.
- Forbind ikke (+) og (-) forbindelserne på batteriet med en metalgenstand.
- Udsæt ikke batteriet for væsker.
- Brug ikke et beskadiget batteri.
- Fortsæt ikke med at oplade batteriet, hvis opladningen ikke er fuldført efter den teoretiske opladningstid.
- Brug ikke batteriet, hvis det udsender en usædvanlig lugt, opvarmes usædvanligt, eller hvis noget ser unormalt ud.
- Efterlad ikke batteriet inden for børns rækkevidde.
- Genoplad dit batteri før længere tids opbevaring, og udfør den samme operation efter denne opbevaring.

Batterilevetid



Batterier kan lide af ældning efter et stort antal opladninger. Dette vil afhænge af pedalecens brugsvaner.

Du skal aflevere dine brugte batterier i din butik eller på specialiserede genbrugssteder. Frem for alt må du ikke smide dit batteri i slutningen af dets levetid i miljøet.

Vedligeholdelse af batteri

For at sikre maksimal batterilevetid og for at beskytte den mod beskadigelse skal du følge disse brugs- og plejeinstruktioner:

Når du bemærker, at opladningen falder til 10 %, skal batteriet genoplades hurtigt.



ANBEFALING: Hvis cyklen ikke bruges ofte over en periode, skal den oplades fuldt ud hver måned. Batterikassen skal opbevares på et tørt, beskyttet sted ved en temperatur mellem 5 og 35°C.

ADVARSEL:



- Batteriets levetid kan reduceres ved længere tids opbevaring uden regelmæssig genopladning som nævnt ovenfor.
- Brug ikke metal til direkte at forbinde to poler på batteriet, hvilket kan forårsage kortslutning.
- Anbring aldrig batteriet i nærheden af en pejs eller anden varmekilde.
- Ryst ikke batteriet, udsæt det for stød eller tab det.
- Når batteripakken er fjernet fra cyklen, skal du opbevare den utilgængeligt for børn for at undgå ulykker.
- Det er forbudt at åbne batteriet.

Brug og vedligeholdelse af elmotoren

Vores elcykler er programmeret til at starte e-assisten efter et halvt omdrejning af pedalen.

Brug ikke cyklen på oversvømmede steder eller under tordenvejr. Nedsenk ikke elektriske komponenter i vand for at undgå skader.

Undgå at slå på motoren for at undgå at beskadige den.

Vedligeholdelse af controller

Det er meget vigtigt at passe godt på controlleren i henhold til følgende instruktioner:

- Beskyt controlleren mod vandindtrængning og nedsænkning.

Bemærk: Hvis du har mistanke om, at der kan være trængt vand ind i kabinettet, skal du straks slukke for batteriet og fortsætte uden hjælp. Du kan genstarte den, så snart controlleren er tør.

- Ryst ikke controlleren, udsæt den ikke for stød og undgå at tabe.



ADVARSEL: Åbn ikke controllerens kabinet. Ethvert forsøg på at åbne controllerkabinettet, ændre det eller justere det vil ugyldiggøre garantien. Bed din forhandler eller kvalificeret fagmand om at udføre reparationer.

Enhver ændring af parametrene for det elektriske styringssystem, især ændringen af hastighedsgrænsen, er strengt forbudt og vil ugyldiggøre garantien for din cykel.

Vigtigste datablad

Vægt: Bruger + Cargo + cykel		130 kg
Hastighed med hjælp		25 km/t
Autonomi		Ca. 40 - 50 km
Motorisering	Maks. effekt	250 W
	Spænding	36V
	Maksimal støj ved brug	< 70 dB
Batteri	Slags	Lithium
	Spænding	36V
	Kapacitet	10,4Ah
	Vægt	3 kg
	Opladningstid	6 - 8 h
	Antal cyklusser ($\geq 70\%$ kapacitet)	500 cyklusser
Oplader	Indgang voltage	100-240V
	Udgangsspænding	36V
Samlet cykelvægt		29 kg
Cyklens størrelse		20"
Størrelse dæk / hjul		20" x 4,0
Bruger størrelse		160 - 180

Eftersalg

Sliddele

De forskellige slidelementer er standardelementer. Udskift altid slidte dele og/eller dele, der skal udskiftes, med identiske komponenter, der sælges på markedet eller hos din forhandler.

Grundlæggende fejlfinding

Forsøg ikke selv at få adgang til eller reparere nogen elektrisk komponent. Kontakt den specialist, der er tættest på dig, for at få vedligeholdelse af en kvalificeret person.

Oplysningerne nedenfor er til forklarende formål og ikke instruktioner til at hjælpe brugeren med reparationer. Enhver nævnte fejlfindingsprocedure skal udføres af en kvalificeret fagmand, der er opmærksom på sikkerhedsproblemer og fortrolig med elektrisk vedligeholdelse.

Beskrivelse af problemet	Mulige årsager	Opløsning
Når batteriet er tændt, hjælper motoren ikke med at træde i pedalerne.	<ol style="list-style-type: none">1) Motorkablet (vandtæt forbindelsesled) er tilsluttet forkert2) bremsegrebet vendte ikke korrekt tilbage til normal position, hvilket tvang kontakten til at slukke3) batterisikringen er sprunget4) hastighedssensoren er for langt fra magnetskiven på BB-aksen5) Forbindelsen mellem sensoren og controlleren er ikke etableret eller har en dårlig kontakt.	<p>Først skal du kontrollere, at batteriet er opladet. Hvis ikke, skal du genindlæse den.</p> <ol style="list-style-type: none">1) Kontroller, at forbindelsen er veletableret, uden spil2) Sæt forsigtigt bremsegrebet tilbage til sin normale position uden at bremse3) Åbn toppen af batteripakken, og kontroller sikringens tilstand. Hvis det er sprængt, skal du kontakte din autoriserede forhandler eller fagmand for at få en udskiftning.4) Juster afstanden mellem sensoren og magnetstrimlen, så den ikke er mere end 3 mm5) Sørg for, at controlleren og sensoren er godt forbundet.
Batterilevetiden forkortes (Bemærk: batteriets ydeevne påvirkes direkte af brugerens vægt, bagage, vindstyrke, vejtype, konstant bremsning).	<ol style="list-style-type: none">1) genindlæsningstiden er ikke nok2) den omgivende temperatur er for lav og påvirker batteriets drift3) hyppige bakker eller modvind samt dårlige vejforhold4) dæktrykket er ikke tilstrækkeligt (pump dem op igen)5) hyppige nedlukninger og genstarter6) Batteriet har været opbevaret uden genopladning i lang tid.	<ol style="list-style-type: none">1) Genoplad venligst batteriet ved at følge instruktionerne (kapitel 7.3)2) Om vinteren eller temperaturer under 0°C skal dit batteri opbevares indendørs3) Dette er en normal årsag, og problemet vil løse sig, efterhånden som forholdene forbedres4) Pump dækkene op til et tryk på 3,1 bar5) Problemet løses med forbedring af brugssituationer6) Udfør regelmæssig opladning i overensstemmelse med brugsanvisningen. Hvis dette ikke løser problemet, skal du kontakte din

		forhandler eller en kvalificeret fagmand.
Efter tilslutning af opladeren lyser opladnings-LED'erne ikke.	1) Problem med stikkontakten 2) dårlig kontakt mellem opladerens indgangsstik og stikkontakten 3) Temperaturen er for lav.	1) Efterser og reparer stikkontakten 2) Efterser og sæt stikket helt i 3) Oplad indendørs. Hvis ovenstående løsninger ikke har nogen effekt, skal du kontakte din forhandler eller kvalificeret fagmand.
Efter opladning i mere end 4/5 timer er opladningsindikatoren LED stadig rød (Bemærk: det er meget vigtigt at genoplade batteriet ved at følge instruktionerne for at undgå at beskadige udstyret).	1) omgivelsestemperaturen er 40 °C eller mere 2) omgivelsestemperaturen er 0 °C eller mindre 3) cyklen blev ikke genopladet efter brug, hvilket overdrev aflæsningen 4) udgangsspændingen er for lav til at kunne genoplade batteriet.	1) Oplad batteriet under temperaturer under 40°C og i overensstemmelse med instruktionerne 2) Genoplad batteriet indendørs og i overensstemmelse med instruktionerne 3) Vedligehold batteriet korrekt for at undgå overafledning 4) Udfør ikke genopladning med voltage lavere end 100V. Hvis ovenstående løsninger ikke har nogen effekt, skal du kontakte din forhandler eller kvalificeret fagmand.
<u>LCD-skærm:</u> Hastigheden vises ikke på LCD-skærmen.	Den magnetiske kugle på hjulets eger er for langt fra sensoren (fastgjort til bagsiden af rammen eller til forgafelen), hvilket forhindrer sensoren i at modtage signalet, når hjulet drejer.	Kontroller afstanden mellem magnetkuglen og sensoren, og sørg for, at den ikke overstiger 5 mm.

Fejlfinding af opladerproblemer:

- Det røde lys virker ikke under opladning: kontroller, at stikkene er korrekt tilsluttet. Kontroller, om den normale voltage er passeret med det samme, hvis ja, tjek venligst opladerens reparation. Hvis ovenstående er korrekt, er batteriet helt sikkert defekt.
- Rødt lys bliver ikke grønt: sluk for strømmen, efter 5 sekunder tilslut derefter vekselstrømmen, den kan fortsætte med at oplade. Batteriet kan ikke længere oplades, batteriet er bestemt defekt.
- Det røde lys bliver straks grønt: Kontroller, at batteriet er fuldt opladet. Hvis ikke, er batteriet eller opladeren defekt.





Alkuperäisen ilmoituksen käännös

Tämän oppaan tarkoituksena on antaa sinulle pyöräsi oikeaan käyttöön, säätöön ja huoltoon tarvittavat tiedot.

Lue nämä ohjeet huolellisesti ennen ajamista ja säilytä ne pyörän käyttöänsä ajan. Ne sisältävät tärkeitä turvallisuus- ja huolto-ohjeita.

Käyttäjän vastuulla on lukea tämä käyttöohje ennen tuotteen käyttöä.

Näiden ohjeiden noudattamatta jättäminen altistaa sinut pyörän väärän käytön vaaralle, tiettyjen osien ennenaikaiselle kulumiselle, mikä voi johtaa putoamiseen ja/tai onnettomuuteen.

Jos alkuperäinen osa osoittautuu valmistusvirheeksi takuuajanaan, lupaamme vaihtaa sen. Sähköpyörien takuuajana on seuraava:

- Rungot ja haarukat: 2 vuotta
- Sähköosat: 2 vuotta asianmukaisella hoidolla ja huollolla
- Kaikki muut komponentit: 2 vuotta asianmukaisella hoidolla ja huollolla

Mitä tulee akkuun, sillä on 6 kuukauden takuu valmistusvirheiden varalta tarvikkeille (kennot) ja 24 kuukaudelle sähköisille, noudattaen alla mainittuja käyttö- ja säilytysohjeita:

- ✓ Älä kytke positiivista napaa suoraan tämän akun negatiiviseen napaan;
- ✓ Älä sijoita akkua korkeaan lämpötilaan, paljaaseen ympäristöön tuliauringon sisään tai lähelle;
- ✓ Älä sijoita akkua kosteaan ympäristöön tai upotettuna nesteeseen;
- ✓ Älä pura akkua ilman teknikon ammattilaisen opastusta;
- ✓ Säilytä akku kuivassa ja lauhkeassa ympäristössä. Lataa akkua koko kuukauden;
- ✓ Lataa tämä akku laturilla yksinoikeudella pyöräsi mukana.
- ✓ Ilmoita käytetystä akusta jälleenmyyjäsi luona.

Tämä takuu ei sisällä työ- tai kuljetuskustannuksia. Yhtiö ei ota vastuuta välillisistä tai erityisistä vahingoista. Tämä takuu koskee vain alkuperäistä vähittäisostajaa, jolla on ostotodistus, joka vahvistaa kaikki vaatimukset. Tämä takuu on voimassa vain viallisten osien tapauksessa, eikä se kata normaalin käytön, vuokratyön, ammattikäytön vaikutuksia tai vahinkoja, jotka ovat aiheutuneet onnettomuuksista, väärinkäytöstä, liiallisista kuormista, huolimattomuudesta, virheellisestä asennuksesta, virheellisestä huollosta tai lisäesineistä, jotka ovat ristiriidassa polkupyörän normaalin käytön kanssa.

Mikään polkupyörä ei ole tuhoutumaton, eikä korvausvaatimuksia voida hyväksyä vahingoista, jotka aiheutuvat väärästä käytöstä, vuokratyöstä, ammattikäytöstä, käytöstä kilpailuissa, tempuissa, ramp-hypyistä, hypyistä tai vastaavista toiminnoista. Valitukset on tehtävä jälleenmyyjälle. Tämä ei vaikuta laillisiin oikeuksiisi.

Yritys pidättää oikeuden muuttaa tai korjata tietoja ilman erillistä ilmoitusta. Kaikki tämän oppaan tiedot ja yksityiskohdat ovat oikein tulostushetkellä.

Hän ei saa muuttaa tai peukaloida pyörän mukana toimitettua ohjekirjaa.

Pyörä on sertifioitu voimassa olevan lain standardien mukaisesti.

Moottoripyörän koottujen sähköisten/mekaanisten komponenttien ja vakiotoimintojen parametrien ja teknisten tietojen muuttaminen on ehdottomasti kielletty, koska se vaarantaisi ajoneuvon asianmukaisen toiminnan ja käyttäjän turvallisuuden.

Jos näin tapahtuu, käyttäjä on täysin vastuussa kaikesta häpäisemiseen liittyvästä.

Tämän sähköavusteisen polkupyörän käyttöehdot

Tämä sähköavusteinen polkupyörä on suunniteltu kaupunki- ja kaupunkilähikäyttöön, sen avulla voit liikkua kaupungissa, tiellä tai päällystetyllä alustalla, jossa renkaat ovat aina kosketuksissa maahan. Se on varustettu sähköisellä poljinavustuksella, joka helpottaa kaikkia päivittäisiä matkojasi, jotta voit ajaa pidemmälle ja pidempään. Sähköpyöräsi on aikuisten pyörä yli 14-vuotiaille. Jos lapsi käyttää polkupyörää, vastuu on vanhemmilla ja heidän on varmistettava, että käyttäjä voi käyttää polkupyörää turvallisesti.

Pyöräsi ei ole tarkoitettu käytettäväksi päällystämättömässä tai epätasaisessa maastossa. Sitä ei ole suunniteltu "maastokäyttöön" eikä kilpailuun. Tämän käytännön noudattamatta jättäminen voi johtaa putoamiseen tai onnettomuuteen ja voi ennenaikaisesti ja mahdollisesti peruuttamattomasti heikentää sähköpyöräsi kuntoa.

Sähköpyöräsi ei ole mopo. Avustuksen tarkoituksena on täydentää polkemista. Heti kun aloitat polkemisen, moottori käynnistyy ja auttaa sinua ponnistelussa. Apu vaihtelee pyörän nopeuden mukaan, korkea käynnistykseen yhteydessä, vähemmän jatkuva pyörän käynnistämisen yhteydessä ja katoaa, kun pyörä saavuttaa 25 km/h. Avustin katkeaa heti, kun jompikumpi jarruvipuista kytketään päälle tai nopeus on yli 25 km/h. Tämä jatkuu automaattisesti alle 23 km/h polkemalla.

Sitä on huollettava asianmukaisesti tämän oppaan ohjeiden mukaisesti.



VAROITUS: Kuten mikä tahansa mekaaninen komponentti, polkupyörä on alttiina suurelle rasitukselle ja kulumiselle. Eri materiaalit ja komponentit voivat reagoida eri tavoin kulumiseen tai väsymiseen. Jos komponentin odotettu käyttöikä on ylitetty, se voi rikkoutua äkillisesti ja loukkaantua pyöräilijälle. Halkeamat, naarmut ja värimuutokset korkean rasituksen alueilla osoittavat, että komponentti on ylittänyt käyttöikänsä ja se on vaihdettava.

Suositus: Turvallinen ja varma käyttö

Ennen kuin käytät sähköpyörääsi, varmista, että se on hyvässä toimintakunnossa. Tarkista erityisesti seuraavat seikat:

- Asennon tulee olla mukava
- Mutterit, ruuvit, kiristysvivut, kiinnityskomponentit
- Jarrut ovat toimintakunnossa
- Ohjaustangon liike on hyvä ilman liiallista välystä, ohjaustanko on kiinnitetty oikein varteen
- Pyörät ovat esteettömät ja laakerit on säädetty oikein
- Pyörät on kiristetty kunnolla ja kiinnitetty runkoon/haarukkaan
- Renkaat ovat hyvässä kunnossa ja niiden paine on hyvä.
- Vanteiden kunto
- Polkimet on kiinnitetty tiukasti kampisarjaan
- Vaihteiston toiminta
- Heijastimet ovat oikeassa asennossa.



SUOSITUS: Ammattilaisen on huollettava sähköavusteinen polkupyöräsi 6 kuukauden välein varmistaakseen, että se on hyvässä toimintakunnossa ja turvallinen käyttää. Käyttäjän vastuulla on varmistaa ennen käyttöä, että kaikki komponentit ovat hyvässä toimintakunnossa.

Valitse turvallinen paikka kaukana liikenteestä, jotta voit tutustua uuteen pyörääsi. Apu voidaan laukaista voimalla, tarkista, että ohjaustanko on suora ja että tie on vapaa.

Varmista, että olet hyvässä kunnossa ennen pyörän selkään nousemista.

Epätavallisissa sääolosuhteissa (sade, kylmyys, yö jne.), ole erityisen valppaana ja säädä nopeuttasi ja reaktioitasi sen mukaan.

Kun kuljetat pyörääsi ajoneuvon ulkopuolella (polkupyöräteline, kattoteline jne.), on erittäin suositeltavaa poistaa akku ja säilyttää sitä lauhkeassa paikassa.

Käyttäjän on noudatettava kansallisten määräysten vaatimuksia, kun polkupyörää käytetään yleisillä teillä (esim. valaistus ja merkinanto).



VAROITUS: Ymmärrät, että olet vastuussa kaikista menetyksistä, vammoista tai vahingoista, jotka aiheutuvat yllä olevien ohjeiden noudattamatta jättämisestä, ja että tämä mitätöi takuun automaattisesti.



[www.sharpconsumer.com/
contact/](http://www.sharpconsumer.com/contact/)



[www.sharpconsumer.com/
support/](http://www.sharpconsumer.com/support/)



[www.sharpconsumer.com/
documents-of-conformity/](http://www.sharpconsumer.com/documents-of-conformity/)

Voiman rakenne - sähköavusteiset polkupyörät

BK-FD06E komponentit



- | | |
|--------------------------|---|
| 1. Rengas ja sisäkumi | 15. Satulapolppi |
| 2. Vanne | 16. Satulan puristin |
| 3. Pinnat | 17. Akku |
| 4. Etujarru | 18. Näppäinlukko |
| 5. Haarukka | 19. Ketju |
| 6. Lokasuoja | 20. Takavaihtaja |
| 7. Polkimet | 21. Takamoottori |
| 8. Kampisarja ja kammet | 22. Takajarru |
| 9. Näytön LED | 23. Lokasuoja |
| 10. Kehys | 24. Takateline |
| 11. Ohjaustanko ja varsi | 25. Rungon lukitus-/lukituksen avausjärjestelmä |
| 12. Jarruvivut | 26. Ajovalot |
| 13. Kahvat | 27. Takavalo |
| 14. Satula | 28. Jalust |

Ensimmäinen käynnistys ja asetukset

Turvaelementtien asennus

Valaistus

Valaistus tarjotaan sinulle, se koostuu kahdesta heijastimesta (valkoinen sisältyy etuvaloon ja punainen kiinnitetty takalokasuojaan), etuvalosta, takavalosta, pyörien pintojen väliin sijoitetuista heijastimista.

Valaistusjärjestelmä on pyöräsi turvaominaisuus, sen on oltava pyörässäsi. Tarkista ennen lähtöä, että valaistusjärjestelmäsi toimii oikein.

Ajovalo

Etuvälöt aktivoidaan suoraan näytöltä. Katso luku "Näyttö" seuraavilla sivuilla.

Perävalo

Valaistus takaisin aktivoituu suoraan Koska näyttö. Katso luku "Näyttö" seuraavilla sivuilla.

ovikello

Ohjaustankoon on asennettu kello. Sen avulla sinut kuullaan 50 metrin päässä.

Kello on pyöräsi turvaominaisuus, sen on oltava ohjaustangossa.

Kypärän käyttö

Turvallisen käytön takaamiseksi pyöräilykypärän käyttö on erittäin suositeltavaa. Se takaa pään vammojen vähenemisen putoamisen sattuessa ja lisää käyttäjän turvallisuutta.



VAROITUS: Kypärän käyttö on pakollista alle 14-vuotiaille lapsille kuljettajina tai matkustajina.

Lisätietoja saat jälleenmyyjältäsi.

Satulan ja ohjaustangon säätö

On tärkeää mukauttaa pyöräsi asetukset morfologiaasi mukaan.

Satula

Avaa pikalukitusjärjestelmä (katso kappale pikavapautuksen käyttömenetelmästä).

Kun säädät satulaa alimpaan asentoonsa, varmista, että se ei kosketa mitään polkupyörän osaa, kuten tavaratelinettä. Varo myös, ettet ylitä istuinputken vähimmäismerkkiä. Tämä asennusmerkki ei saa koskaan olla näkyvässä pyörää käytettäessä.

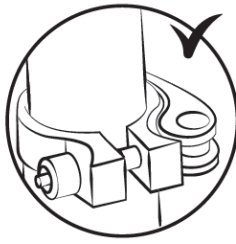

Tarkista oikea satulan korkeus istumalla jalat ojennettuna, kantapää polkimella (kuva B). Poljettaessa polvi on hieman koukussa jalan ollessa matalassa asennossa (kuva A).

Pyörä on varustettu säädettävällä taittavalla pylväällä, jotta pyörä vie vähemmän tilaa ja helpottaa lastaamista ja kuljetusta.

Taita varsi noudattamalla alla olevien kuvien mukaisia ohjeita.

Tärkeää:

Avaa turvavipu ennen kuin vedät pilarin kiinnittävän kammen alas.

Palauta varsi oikeaan asentoonsa suorittamalla sama toimenpide päinvastaisessa järjestyksessä.



Voit säätää satulatolpan korkeutta satulatolpan varressa olevan kauluslukon avulla.

Varoitus: Muista kiristää kauluksen lukko tiukasti ennen pyörän käyttöä.



Voit säätää ohjaustangon kulmaa säätämällä varren päässä olevaa kauluksen lukkoa.

Varoitus: Muista kiristää kauluksen lukko tiukasti ennen pyörän käyttöä.



On suositeltavaa, että nämä toimenpiteet suorittaa pätevä teknikko.

Varmista, että ohjaustanko on kohtisuorassa etupyörän akseliin nähden.

VAROITUS: Ohjaustanko voi vaikuttaa negatiivisesti kuljettajan vasteaikaan jarrutettaessa ja kaarreaajossa.

Kehys

Polkupyörän rungon mukana toimitetaan pikalukituslaite, joka tekee rungosta taitettavan.

Taittaaksesi vapauta rungon keskellä oleva pikalukitusjärjestelmä ja työnnä pyörän etuosaa pitäen samalla tiukasti kiinni takaosasta (katso lukitus-/lukituksen avaustilat sivupalkista).

1: Vipu / 2: Säättömutteri / 3: Saranatappi

VAROITUS: Kun pyörä on avattu, tarkista aina ennen pyörällä ajamista, että pikalukitusjärjestelmä on kunnolla kiinni.

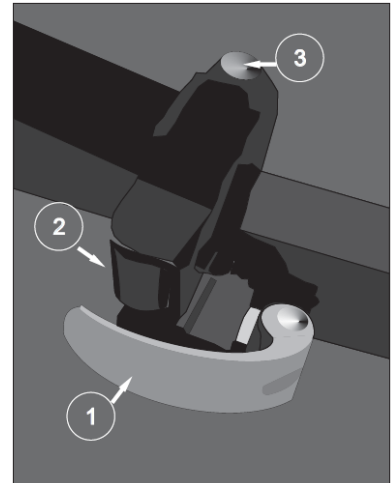

VAROITUS: Pikalukitusmekanismit on suunniteltu käytettäväksi manuaalisesti. Älä koskaan käytä työkaluja sen lukitsemiseen tai lukituksen avaamiseen, jotta mekanismi ei vahingoitu. Säädä clampvoimaa käyttämällä vivun edessä olevaa säättömutteria äläkä kierrä pikalukitusvipua.

Lukitse tai avaa järjestelmä avaamalla lukitusvipu ja kääntämällä manuaalisesti mutteria clampruuvi löysää järjestelmää. Vedä sitten kiristysruuvi ulos vivun avulla. Paina yläosassa olevaa sarananapainiketta ja avaa taittomekanismi vetämällä vipua ylöspäin. Taita pyörä vetämällä rungon etuosasta.

Toista sama prosessi päinvastaisessa järjestyksessä taitaksesi kehyksen.

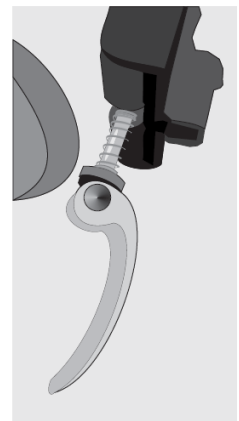

HUOMIO: Varmista, että kiristät laitteen ennen pyörällä ajamista. Jos vipua voidaan käyttää pienellä manuaalisella paineella, sitä ei ole kiristetty riittävästi. Sen vuoksi on tarpeen kiristää

Renkaat

Tarkista rengaspaineet säännöllisesti. Ali- tai ylipaineisilla renkailla ajaminen voi vaikuttaa suorituskykyyn, aiheuttaa ennenaikaista kulumista, lyhentää toimintasädettä tai lisätä onnettomuusriskiä.

Jos jossakin renkaassa näkyy merkittävää kulumista tai kolhuja, vaihda se ennen pyörällä ajamista. Painealue on ilmoitettu renkaan sivuseinässä valmistajan toimesta ja seuraavassa taulukossa. Paine on mukautettava käyttäjän painon mukaan.

Malli	Pyörän koko	Ilmakammion koko	Renkaan koko	Paine	
				PSII	Baari
Kaupunki	20"	20 x 4,0	20 x 4,0	Tarkista arvot suoraan renkaasta	Tarkista arvot suoraan renkaasta

Menetelmä pikalukitusmekanismien oikean säädön määrittämiseksi (pyörän ja istuimen kiinnike)

Pikalukituslaitteet on suunniteltu käsin käytettäviksi. Älä koskaan käytä työkaluja mekanismin estämiseen tai avaamiseen, jotta se ei vahingoitu.

Pyörän akselin kiinnitysvoiman säätämiseen on käytettävä säätömutteria eikä pikalukitusvipua. Jos vipua voidaan siirtää pienellä käden paineella, se ei ole tarpeeksi tiukka. Siksi säätömutteri on kiristettävä.

Pikalukitusjärjestelmän on merkittävä haarukan irtoamat, kun se on suljettu lukitusasennossa.

Tarkista jokaisen säädön yhteydessä, että etupyörä on oikein keskitetty haarukkaan nähden. Säädä, sulje ja avaa pikalukitusmekanismit käyttämällä seuraavaa menetelmää:

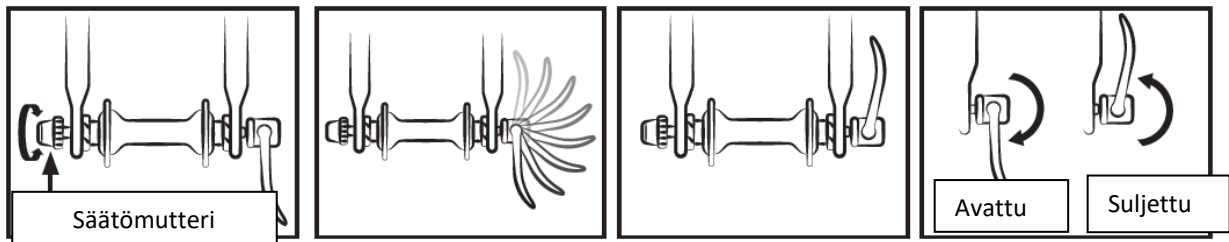

Jarrujen säätö

Tarkista ennen jokaista käyttöä, että etu- ja takajarrut ovat moitteettomassa toimintakunnossa.

Oikea kahva aktivoi takajarrun. Vasen kahva aktivoi etujarrun.

On suositeltavaa jakaa jarrutusvoima keskimäärin 60/40 etu- ja takaosan välillä. Jarruvipu ei saa joutua kosketuksiin ohjaustangon kanssa, eikä vaippoihin saa kohdistua suljettuja kulmia siten, että vaijerit liukuvat mahdollisimman kitkalla. Vaurioituneet, rispaantuneet, ruostuneet kaapelit on vaihdettava välittömästi.

VAROITUKSET:



- Sateen tai märällä säällä jarrutusmatkat pitenevät. On suositeltavaa ennakoida jarrutus tällaisessa tilanteessa.
- Kaarreaajossa ja jarrutuksessa ohjaustangolla voi olla negatiivinen vaikutus pyöräilijän vasteaikaan.

-
- Älä koske levyjarruihin sähköpyöräsi jarrujärjestelmän intensiivisen käytön jälkeen, sillä se voi palaa.

Mekaanisten levyjarrujen säätö

Jarrupalat kohdistavat painetta pyörän napaan kiinnitettyyn levyyn. Paineen voimakkuutta säädetään jarruvivulla kaapelilla. Älä käytä jarruvivua, kun pyörä on irrotettu rungosta tai haarukasta.

Kohdista automaattinen levyjarrukiinnike avaamalla kiinnitysruuvi jarrukannattimen pidikkeestä.

Jarruta vastaavalla jarruvivulla (jarrukiinnike on asetettu oikein) ja pidä jarrukahva tässä asennossa kiristämällä kannattimen pidikkeen kiinnitysruuvit.

Tarkista, että sisätyyny (pyörän sisällä) on 0,2 - 0,4 mm:n etäisyydellä levystä. Jos ei, kiristä tyyryn kohdistusruuvia, kunnes tyyryn ja levyn väliin jää 0,2 - 0,4 mm:n rako.

Ulkotyyryn säätämiseksi (pyörän ulkopuolella) muuta jarruvaijerin painetta niin, että kannattimen tai jarruvivun tasolle jää 0,2 - 0,4 mm:n rako.

On suositeltavaa olla koskaan kaatamatta öljyä tai voiteluaineita levyn tai tyyneiden päälle (esimerkiksi ketjua tai vaihtajaa huollettaessa). Jos näin tapahtuu, tyyntä tai levyä on rasvattava tai vaihdettava.

Tarkista tyyneiden kohdistus pyörittämällä pyörää, jotta voit käyttää polkupyörää tiellä.

Levyt: polkupyörä on varustettu levyillä, joiden halkaisija on 160 mm.

- Jarruvivun tai kannattimen tasolla olevan mutteri- ja lukkomutterijärjestelmän avulla voit säätää vaijerin painetta ja siten jarrutusvoimaa, joka vaihtelee ajan myötä jarrupalojen kulumisen mukaan.

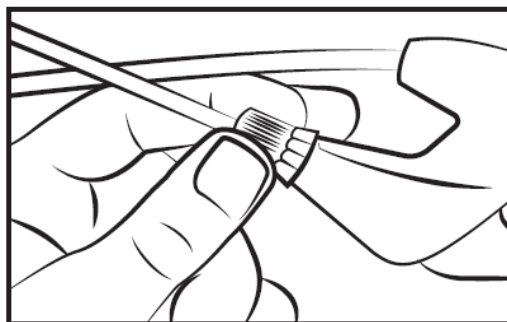

- Jarrupalat ovat vakiona, vaihda ne, kun jarrupalloissa ei enää ole kitkakomponentteja.

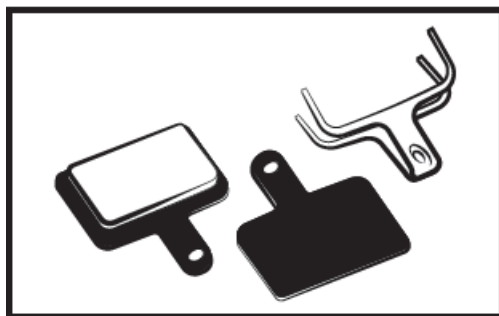

Älä unohda, että uudet jarrupalat on murrettava sisään. Sisäänajo tapahtuu polkupyörällä muutaman minuutin ajan ja jarruttamalla vuorotellen äkillisten pysähdysten ja kevyen jarrutuksen välillä.

Jarrupalojen vaihto

Irrota pyörä ja poista vanhat jarrupalat jarrusatulasta. Aseta uudet tyynyt jarrusatulaan niin, että jarrupinnat koskettavat. Älä koske jarrupintoihin. Aseta tyynyt yksi kerrallaan jarrusatulaan.

Säädä sitten jarrut edellisen kappaleen mukaisesti.

Vanteiden kuluminen

Kuten kaikki muutkin kuluvat osat, pyörän vanne on tarkastettava säännöllisesti. Pyörän vanne voi heikentyä ja rikkoutua, jolloin menetät hallinnan ja putoat.



VAROITUS: On erittäin tärkeää tarkistaa vanteiden kuluminen. Vaurioitunut vanne voi olla erittäin vaarallinen ja se on vaihdettava.

Vaihtenvaihtojärjestelmän säätö

Polkupyörässäsi on useita manuaalisesti vaihdettavia nopeuksia Shimano RevoShift -järjestelmällä, jossa on takavaihtaja. Käytä oikeaa kahvaa tehdäksesi haluamasi muutoksen.

Mitä korkeampi ilmaisin, sitä vaikeampaa polkeminen on ja päinvastoin.

Ole varovainen, älä koskaan polje taaksepäin vaihdetta vaihtaessasi äläkä koskaan pakota komentovipua.



Vaihteenvaihtojärjestelmän optimaalisen käytön varmistamiseksi suosittelemme välttämään vaihteenvaihtoa muutoin kuin raskaiden polkemisten aikana.

Pysäyttimien säätö

Vaihtajan liike säädetään H- ja L-ruuveilla.

Ruuvia L käytetään ylemmän rajoittimen säätämiseen (iso vaihdepuoli).

Löysäämällä ruuvia L ketju sijoitetaan kauemmas suuren ketjupyörän ulkopuolelle.

Ruuvia H käytetään alemman rajoittimen säätämiseen (pieni hammaspyörän puoli).

Löysäämällä ruuvia H ketju sijoitetaan kauemmas pienen ketjupyörän ulkopuolelle.

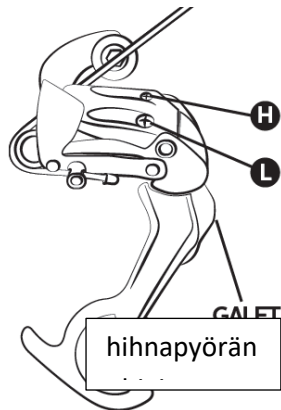

Nämä käsittelyt suoritetaan neljänneskiertoa. Jokaisella säädöllä sinun on saatava täydellinen kohdistus ketjupyörän, ketjun ja takavaihtajan hihnapyörän välille.

Takavaihtajan kaavio

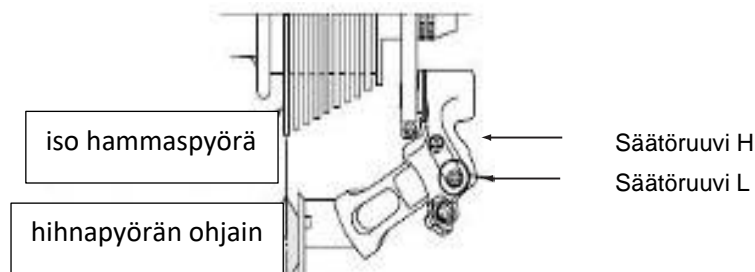

Kaapelin kireyden säätö

Aseta oikea ketjupyörän vaihto käyttämällä takavaihtajassa tai kahvassa olevaa nuppia. Tämän pyörän avulla voit säätää vaihtajan vaijerin kireyttä ja sijoittaa vaihtajan oikein valitun nopeuden mukaan.

Ketjun asetus

Pyörässäsi on ulkoinen takavaihtaja, ketju kiristyy automaattisesti.

Uusia ketjuja myydään liian monella lenkillä, ensimmäinen askel on pienentää se oikeaan pituuteen. Turvallisin tapa on laskea vanhan ketjun lenkkien lukumäärä uuden säätämiseksi. Pura vanha ketju ohittamalla se (poista niitti).

Kun se on poistettu, uusi on asennettava. Tätä varten se on vietävä kampisarjan eturattaan ja takahammaspyörän ympäri niin, että se sopii oikein vaihteiston muihin osiin. Ketjun sulkemiseksi suosittelemme pikavapautuksen käyttöä. Tämä toimii naispuolisena linkkinä, joka sopii kahden miespuolisen linkin väliin. Myöhemmin pikalukitus helpottaa myös ketjun irrottamista puhdistusta varten.

Ketjun pituuden tarkistamiseksi se on asetettava pienelle ketjupyörälle. Tässä kokoonpanossa takapyörän navan ja vaihtajan alemman hihnapyörän akselin väliin vedetyn virtuaalisen viivan on oltava pystysuora.

Polkimien vaihto

Jos haluat vaihtaa polkimia, tunnista polkimet katsomalla polkimessa olevaa kirjainta. Oikea poljin on merkitty "R" (oikea) ja vasen poljin "L" (vasen). Käännä "R"-poljinta myötäpäivään kiinnittääksesi sen kammeen. Käännä L-poljinta vastapäivään.

Pyörä ja moottori

Ensimmäisen käyttökuukauden jälkeen on suositeltavaa kiristää pinnat, jotta moottorin pidon vaikutus takapyörään rajoittuu. Moottoria käynnistettäessä voi kuulua lievää ääntä. Tämä ääni on normaalia, koska moottori käynnistyy ja auttaa polkemisessä. Tämä melu voi tulla näkyvämmäksi, kun se on ladattu täyteen.

Tavarateline

Tavarateline on suunniteltu kestämään suurin sallittu paino 25-27 kg; Lastenistuim voidaan kiinnittää. Käytä tämän tyyppiselle rungolle sopivaa ankkurointijärjestelmää (ei saatavana lisävarusteena).



HUOMIO: Kattotelinettä ei ole suunniteltu perävaunun vetämiseen.

Turvallisuuden vuoksi matkatavaroita tulee kuljettaa vain kattotelineessä. Varoitus: Kun tavarateline on ladattu, pyörän käyttäytyminen muuttuu. Jaa matkatavarakuorma tasaisesti molemmille puolille

edistää pyörän vakautta. Kaikki matkatavarat on kiinnitettävä tukevasti laukutelineeseen ennen pyörän käyttöä. On tärkeää tarkistaa, ettei mikään roiku tai ole vaarassa tarttua pyörän takapyörään. Älä muuta tavaratelinettä; Kaikki käyttäjän tekemät muutokset mitätöivät nämä ohjeet. Matkatavarat eivät saa peittää pyörän heijastimia ja valoja.

Haastattelu

Pyöräsi vaatii säännöllistä huoltoa turvallisuutesi vuoksi, mutta myös sen käyttöiän pidentämiseksi. On tärkeää tarkistaa mekaaniset elementit säännöllisesti, jotta voidaan tarvittaessa varmistaa kuluneiden osien tai kulumisen merkkejä osoittavien osien vaihto.

Osia vaihdettaessa on tärkeää käyttää alkuperäisiä osia polkupyörän suorituskyvyn ja luotettavuuden ylläpitämiseksi. Varmista, että käytät asianmukaisia varaosia renkaisiin, sisärenkaisiin, vaihteiston osiin ja jarrujärjestelmän eri osiin.

Käyttäjän vastuulla on käyttää alkuperäisistä osista poikkeavia osia.



VAROITUKSET: Poista akku aina ennen huoltotoimenpiteitä.

Puhdistus

Pyörän korroosion välttämiseksi pyörä on huuhdeltava säännöllisesti makealla vedellä, varsinkin jos se on altistunut meri-ilmalle.

Puhdistus on tehtävä sienellä, lämpimällä saippuvedellä ja vesisuihkulla (ei painetta).



SUOSITUS : Ole erityisen varovainen, ettet käytä korkeapaineista vesisuihkupuhdistinta.

Voitelu

Voitelu on välttämätöntä eri liikkeessä oleville komponenteille korroosion välttämiseksi. Öljyä ketju säännöllisesti, harjaa ketjupyörät ja eturattaat, lisää säännöllisesti muutama tippa öljyä jarrun ja vaihtajan vaijerin suojuksiin.

On suositeltavaa aloittaa puhdistamalla ja kuivaamalla voideltavat elementit.

On suositeltavaa käyttää erityistä öljyä ketjuun ja vaihtajaan. Muihin osiin on käytettävä rasvaa.

Säännölliset tarkastukset

Mitä tulee pulttien kiristämiseen: vipu, kampi, polkimet, varret.

Käytettävät kiristysmomentit ovat seuraavat:

OSIA	SUOSITELTU VÄÄNTÖMOMENTTI (Nm)	ERITYISET OHJEET
Polkimet kammen varsissa	30 - 40	Rasvaa kierteet
Kampivarsi kannattimessa	30 - 40	Rasvaa kierteet
Ohjainkannattimen/ohjaustangon kiristys	13	
Kuulokkeiden kiristys	14 – 15	
Jarruvipu	6 – 8	Männän ruuvi (varsi)
Jarrusatulat	6 - 8	
Istuin	18 - 20	
Satulatolpan puristin		Nopea vapautus
Pyörä	30	Nopea vapautus

Muut kiristysmomentit riippuvat muttereiden koosta: M4: 2,5 - 4,0 Nm, M5: 4,0 - 6,0 Nm, M6: 6,0 - 7,5 Nm. Kiristä ruuvit tasaisesti haluttuun vääntömomenttiin.

Tarkista säännöllisesti renkaat ja erityisesti takarenaan hampaiden kunto: kulumisen, leikkaukset, halkeamat, puristuminen. Vaihda rengas tarvittaessa. Tarkista vanteet ja liiallisen kulumisen, muodonmuutosten, iskujen, halkeamien puuttuminen...

Muutoksia

Turvallisuuden varmistamiseksi ja komponenttien pitämiseksi hyvässä toimintakunnossa sinun tulee tarkasteta sähköpyöräsi säännöllisesti jälleenmyyjälläsi. Lisäksi pätevän teknikon tulee huoltaa polkupyöräsi säännöllisesti.

Ensimmäinen huolto: 1 kuukausi tai 150 km

- Elementtien kiristyksen todentaminen: kampi, pyörä, varsi, polkimet, ohjaustanko, satulapuristin,
- Sähköavustuksen toiminnan tarkistaminen,
- Jarrujen tarkastus ja säätö,
- Pyörän kireys ja/tai pyörintävääristymä.

Joka vuosi tai 2000 km:

- Kulumistasojen (jarrupalat, vaihteisto, renkaat) tarkistaminen,
- Sähköavustuksen toiminnan tarkistaminen,
- Laakereiden tarkastus (keskiö, pyörät, ohjaus, polkimet),
- Vaijerin ohjaus (jarrut, vaihtaja),
- Valaistuksen tarkistus,
- Pyörän kireys ja/tai pyörintävääristymä.

3 vuoden tai 6000 km:n välein:

- Vaihteiston vaihtaminen (ketju, vapaapyörä, eturatas),
- Sähköavustuksen toiminnan tarkistaminen,
- Renkaiden vaihto,
- Pyörien kulumisen hallinta (pinnat, vanne),
- Pinnojen kireys ja/tai pyörän suuntaus,
- Jarrupalojen tai jarrupalojen vaihto,
- Sähkötoimintojen ohjaus.

Poljinavustus ja akku

Käyttäjän on käännettävä kampea eteenpäin hyötyäkseen moottoroidusta avusta. Tämä on tärkeä turvallisuusnäkökohta. Tämä sähköavusteinen polkupyörä tarjoaa moottoroitua apua 25 km/h

nopeuteen asti. Sen jälkeen moottori pysähtyy. Voit mennä nopeammin, mutta sinun on tehtävä se itse ilman tehoapua.

Moottori ei käy ennen kuin käännät kampisarjaa yhden täyden kierroksen. Tämä ominaisuus suojaa moottoria ja sen ohjainta ja pidentää sähkökomponenttien käyttöikää.

Poljinavustin

Käynnistä pyörä kytkemällä päälle ON/OFF-akun **sivulla oleva pääkytkin**

Loput asetukset ja tiedot tehdään suoraan ohjaustangossa olevalle näytölle.



Suositus: Sammuta akun pääkytkin, kun et ole enää satulassa. Tämä säästää akun latausta.

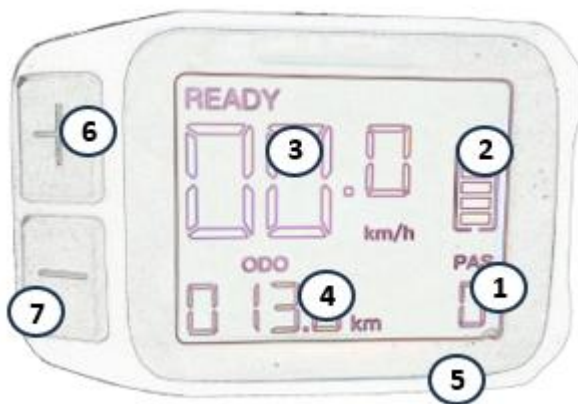

Näyttö

Alla on esittely näyttöön liittyvistä ominaisuuksista ja säätimistä:



1. Sähköisen avustustason ilmaisin
2. Akun varaustaso
3. Nopeus km/h
4. ODO/TRIP-järjestelmä
5. On/off-painike 
6. « + » -painike
7. « - » -painike

Järjestelmän kytkeminen päälle/pois

Paina ja pidä painettuna (>2S)  kytkeäksesi järjestelmän päälle. Paina ja pidä painettuna (>2S)  uudelleen sammuttaaksesi järjestelmän.

Jos pyörää ei käytetä 10 minuuttiin, näyttö sammuu automaattisesti.

Avustustason valinta

Paina painikkeita « + » ja « - » muuttaaksesi avustustasoa.

Alin taso on 0, korkein taso on 5. Taso 0 tarkoittaa, että tukea ei ole.

Valaistus

Paina ja pidä painettuna painiketta « + » aktivoiaksesi etu- ja takavalot.

Sammuta valot pitämällä painiketta « + » painettuna uudelleen.

ODO / MATKA

Paina painiketta  painamalla ODO tai TRIP.

Akku

Akun asennus ja käyttö

Sähköpyörien akku on sijoitettu satulaputkeen (kuva 2), akkukotelon pohja on kiinnitetty istuinputkeen ruuveilla (kuva 2.1).

Sitten akkukotelo lukitaan avaimella, katso käyttötiedot alta.



(Kuva 2)



(Kuva 2.1)



(Kuva

3)

Aseta ensin akkukotelo tätä liikusäädintä ylöspäin (kuva 3), työnnä se sitten sisään ja varmista, että se istuu tiukasti. Toiseksi, varmista, että akku on työnnetty tiukasti ohjaimen koteloon ja että sen liitin on asetettu kunnolla ohjainkotelon sisään.

Huomaa akun lukitus (kuvat 4.1,4.2)

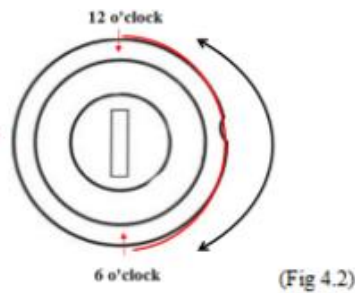

Aseta avain alkuasennosta kello 12 (jossa akun ja telineen lukitus on avattu), työnnä avain avainaukkoon, paina ja käännä sitä myötäpäivään asentoon 6 (sitten akku lukitaan telineeseen). Päinvastoin, voit avata sen.

Akun

Jos pyöräsi ulottuvilla on pistorasia, voit ladata pyöräsi suoraan akun ollessa edelleen kiinni pyörässä. Latausportti on peitetty muovikorkilla (kuva 4.3). Pls avaa se, sitten lataat akun suoraan.

Akun irrottaminen on hyödyllistä, kun lataat paikassa, johon polkupyörä ei välttämättä mahdu tai kun pyörän pysäköintipaikassa ei ole tavoitettavissa olevaa vaihtovirtalähdettä

Ennen kuin irrotat akun pyörästä, sinun on avattava lukitus seuraavasti:

- * Varmista, että kytkin on pois päältä.
- * Paina näppäintä ja käännä sitä vastapäivään kello 6:sta kello 12:een. (katso kuva 4.2)
- * **Muista ottaa avain pois ja huolehtia siitä, kun olet poistanut akun telineestä!!**



(Kuva D).

4 21

Akun käyttö ja huolto

Li-ion-akun edut

Nämä sähköavustuspöyrät toimitetaan korkealaatuisilla Li-ion-akuilla, jotka ovat kevyitä eivätkä saastuta ympäristöä, tyypillisenä vihreänä energialähteenä. Edellä mainittujen ominaisuuksien lisäksi Li-ion-akuilla on seuraavat edut:

- lataus ilman muistiefektiä
- Suuri sähköenergiakapasiteetti, pieni tilavuus, kevyt, suurella virtateholla, sopii suuritehoisiin ajoneuvoihin.
- pitkä käyttöikä
- laaja käyttölämpötila-alue: -10 °C - +40 °C

Varmistaaksesi akun pidemmän käyttöiän ja suojataksesi sitä vaurioilta, käytä ja huolla sitä alla olevien ohjeiden mukaisesti:

Ajon aikana, kun näytön LED-valossa on vähentynyt teho, akku on ladattava lyhyessä ajassa!

Muista ladata akku täyteen ennen kuin lähdet pitkälle matkalle!

Paina akkukotelon päässä olevaa painiketta, kun 2 LED-valoa on vihreä, se osoittaa, että akku on täynnä virtaa, kun punainen LED palaa, se tarkoittaa, että sinun on ladattava se.

Jos pyörällä ajetaan harvemmin tai sitä säilytetään melko pitkään, se on ladattava täyteen joka kuukausi.

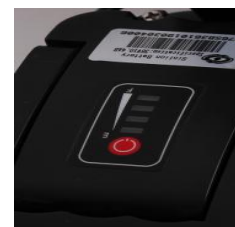



Varoitus:

- 1) Akun käyttöikä voi lyhentyä pitkän varastoinnin jälkeen ilman säännöllistä latausta yllä olevien ohjeiden mukaisesti luonnollisen purkauksen vuoksi;
- 2) Älä koskaan käytä metalleja suoraan akun kahden navan liittämiseen, muuten akku vaurioituu oikosulun vuoksi.
- 3) Älä koskaan aseta akkua tulen tai lämmönlähteen lähelle.
- 4) Älä koskaan ravista, lävistä tai heitä akkua voimakkaasti.
- 5) Kun akku poistetaan pyörästä, pidä se poissa lasten ulottuvilta odottamattomien onnettomuuksien välttämiseksi.
- 6) Akun purkaminen on kielletty.

Laturin käyttäminen

Ennen kuin lataat akun, lue käyttöohje ja laturin käyttöohje, jos ne tulivat pyöräsi mukana. Huomioi myös seuraavat akkulaturia koskevat seikat:

- Noudata akkulaturin etiketissä olevia ohjeita.
- Älä käytä tätä laturia räjähtävien kaasujen tai syövyttävien aineiden lähellä.

- Älä ravista laturia, älä altista sitä iskuille ja vältä putoamista.
- Suojaa laturi aina sateelta ja kosteudelta sisäkäyttöön. 
- Tämän laturin lämpötilatoleranssi on 0 - +40 °C.
- Laturin purkaminen on kielletty, ongelman sattuessa anna laite pätevälle korjaamolle.
- Käytä vain sähköpyörän mukana toimitettua laturia vaurioiden välttämiseksi. Huomaa, että tämän rajoituksen noudattamatta jättäminen mitätöi takuun.
- Latauksen aikana akun ja laturin tulee olla 10 cm:n etäisyydellä seinästä ja kuivassa ja tuuletetussa paikassa. Älä aseta mitään laturin välittömään läheisyyteen käytön aikana.
- Älä koske laturiin liian pitkään latauksen aikana (pinnallisten palovammojen vaara).
- Älä aseta laturia epävakaaksi.
- Älä peitä laturia ylikuumenemisen välttämiseksi latauksen aikana.
- Älä upota tuotetta
- Vältä kosketusta veden kanssa akun latauksen aikana. Älä koske laturiin märin käsin.
- Älä käytä laturia, jonka virtajohto tai pistokkeet ovat vaurioituneet. Varmista, että laturin pistoke on kytketty oikein verkkovirtaan latausta varten.
- Älä oikosulje laturin nastoja metalliesineellä.
- Katkaise virta ennen akkuliitännöjen liittämistä tai irrottamista.
- Tämä laturi on suunniteltu lataamaan litiumakkuja, älä lataa väärentyyppistä akkua. Älä käytä ei-ladattavalla akulla.
- Tätä laitetta voivat käyttää alle 8-vuotiaat lapset ja henkilöt, joiden fyysiset, sensoriset tai henkiset kyvyt ovat heikentyneet tai joilla ei ole kokemusta tai tietoa, jos heitä (jos heitä) valvotaan asianmukaisesti tai jos laitteen turvalliseen käyttöön liittyvillä ohjeilla on kesätiedot ja jos aiheutuneet riskit ovat kesällä havaittavissa. LAPSET eivät saa leikkiä laitteella. Lapset eivät saa puhdistaa ja huoltaa laitetta ilman valvontaa.
- Sitä tulee valvoa lapsia Varmista, etteivät he leiki laitteen kanssa.
- Pidä poissa lasten ulottuvilta, tämä tuote ei ole lelu.
- Tämän tuotteen ulkoista joustavaa kaapelia ei voi vaihtaa; Jos johto vaurioituu, tuote on romutettava.
- Vie tuote käyttöikänsä päätyttyä kierrätyskeskukseen. 

Latausmenettely

Jos pyöräsi lähellä on pistorasia, voit ladata akun suoraan pyörässä irrottamatta sitä. Laturin pistorasia on peitetty muovikorkilla, sinun tarvitsee vain avata se ladataksesi akun suoraan.

Akun irrottaminen voi olla hyödyllistä paikoissa, joihin pyöräsi ei mahdu, tai kun se ei ole lähellä pistorasiaa.



SUOSITUS: Akun lataus tulee tehdä sisätiloissa tuuletetussa tilassa.

Lataa polkupyörän akku seuraavan menettelyn mukaisesti:

- Akku voidaan ladata tavallisesta pistorasiasta. Sen kytkintä ei tarvitse aktivoida.
- Liitä laturin pistoke akkuun ja laturin virtajohto läheiseen pistorasiaan.

-
- Latauksen aikana laturin LED-valo palaa punaisena osoittaen oikean toiminnan. Kun se muuttuu vihreäksi, se tarkoittaa, että akku on ladattu.
 - Latauksen lopettamiseksi sinun on irrotettava virtapistoke ja sitten akkuun kytketty pistoke. Sulje lopuksi akun pistorasian kansi.

Tämä sähköpyörä on varustettu korkealaatuisella Li-ion-akulla. Li-ion-akuissa on muistiton lataus ja laaja lämpötilatoleranssialue -10 - +40 °C.

Varmistaaksesi akun maksimaalisen käyttöiän ja suojataksesi sitä vaurioilta, noudata alla olevia käyttö- ja hoito-ohjeita.

Akunkesto

Akun lataamisen jälkeen on suositeltavaa antaa sen levätä 20-30 minuuttia ennen käyttöä.

Akun kesto riippuu useista käyttötekijöistä:

- Avustustilan valinta
- Käyttäjän paino
- Tien korkeus
- Renkaiden täyttö
- Tuuli
- Tarjottu polkemisponnistelu
- Käynnistys ja pysähdysten tiheys
- Ulkolämpötila

Varoitus, varotoimet

On suositeltavaa ladata akut säännöllisesti tai jokaisen käytön jälkeen. Näissä akuissa ei ole muistivaikutusta. Akun käyttöiän maksimoimiseksi on suositeltavaa:

- Vältä kuumia paikkoja (ihanteellinen latauslämpötila 20 °C)
- Anna akun jäähtyä 30 minuuttia pyörän käytön jälkeen

Käyttöön liittyvät varotoimet:



- Käytä akkua vain tähän pyörään.
- Käytä akun lataamiseen vain toimitettua laturia.
- Lataa akkua vain hyvin ilmastoidussa tilassa.
- Älä altista akkua lämmölle tai lataa sitä suorassa auringonvalossa.
- Älä pura tai muokkaa koteloa ja koteloon integroitua akkua.
- Älä liitä akun (+) ja (-) liitäntöjä metalliesineeseen.
- Älä altista akkua nesteille.
- Älä käytä vaurioitunutta akkua.
- Älä jatka akun lataamista, jos lataus ei ole valmis teoreettisen latausajan jälkeen.

-
- Älä käytä akkua, jos siitä tulee epätavallista hajua, kuumenee epätavallista tai jos jokin näyttää epänormaalilta.
 - Älä jätä akkua lasten ulottuville.
 - Lataa akku ennen pitkäaikaista varastointia ja suorita sama toimenpide tämän varastoinnin jälkeen.

Akunkesto



Akut voivat kärsiä suorituskyvyn ikäänymisestä useiden latausten jälkeen. Tämä riippuu pedelecin käyttötottumuksista. Käytetyt paristot on jätettävä myymälään tai erikoistuneisiin kierrätyspisteisiin. Ennen kaikkea, älä heitä akkua sen käyttöön lopussa ympäristöön.

Akun huolto

Varmistaaksesi akun maksimaalisen käyttöiän ja suojataksesi sitä vaurioilta, noudata näitä käyttö- ja hoito-ohjeita:

Kun huomaat, että lataus laskee 10 prosenttiin, akku on ladattava nopeasti.



SUOSITUS: Jos pyörää ei käytetä usein jonkin aikaa, se tulee ladata täyteen joka kuukausi. Akkukotelo tulee säilyttää kuivassa, suojatussa paikassa 5–35 °C:n lämpötilassa.

VAROITUS:

- Akun käyttöikä voi lyhentyä pitkäaikainen varastointi ilman säännöllistä latausta, kuten edellä mainittiin.
- Älä käytä metallia akun kahden napan liittämiseen suoraan, sillä se voi aiheuttaa oikosulun.
- Älä koskaan aseta akkua takan tai muun lämmönlähteen lähelle.
- Älä ravista akkua, altista sitä iskuille tai pudota sitä.
- Kun akku poistetaan pyörästä, pidä se poissa lasten ulottuvilta onnettomuuksien välttämiseksi.
- Akun avaaminen on kielletty.



Sähkömoottorin käyttö ja huolto

Sähköpyörämme on ohjelmoitu käynnistämään sähköavustin puolen polkimen käännöksen jälkeen.

Älä käytä pyörää tulvivissa paikoissa tai ukkosmyrskyjen aikana. Älä upota sähkökomponentteja veteen vaurioiden välttämiseksi.

Vältä kolhuja moottoriin, jotta se ei vahingoitu.

Ohjaimen huolto

On erittäin tärkeää pitää hyvää huolta ohjaimesta seuraavien ohjeiden mukaisesti:

- Suojaa ohjain veden sisäänpääsystä ja upottamiselta.

Huomautus: Jos epäilet, että koteloon on päässyt vettä, sammuta akku välittömästi ja jatka ilman apua. Voit käynnistää sen uudelleen heti, kun ohjain on kuiva.

- Älä ravista ohjainta, älä altista sitä iskuille ja vältä putoamista.



VAROITUS: Älä avaa ohjaimen koteloa. Kaikki yritykset avata ohjaimen koteloa, muokata sitä tai säätää sitä mitätöivät takuun. Pyydä jälleenmyyjäsi tai pätevää ammattilaista suorittamaan korjaukset.

Sähköisen hallintajärjestelmän parametrien muuttaminen, erityisesti nopeusrajoituksen muuttaminen, on ehdottomasti kielletty ja mitätöi pyöräsi takuun.

Päätiedot

Paino: Käyttäjä + kuorma + pyörä		130 kg
Nopeutta avustuksella		25 km/h
Autonomia		Noin 40 - 50 km
Moottorointi	Suurin teho	250 W
	Jännite	36V
	Maksimaalinen melu käytössä	< 70 dB
Akku	Tyyppi	Litium
	Jännite	36V
	Kapasiteetti	10,4Ah
	Paino	3 kg
	Latausaika	6 - 8 h
	Jaksojen määrä (≥70 % kapasiteetista)	500 sykliä
Laturi	Tulojännite	100-240V
	Lähtöjännite	36V
Pyörän kokonaispaino		29 kg
Pyörän koko		20"
Renkaat / vanteet		20" x 4,0
Käyttäjän koko		160 - 180

Jälkimarkkinointi

Kuluva osa

Erilaiset kulutuselementit ovat vakioelementtejä. Vaihda aina kuluneet ja/tai vaihdettavat osat markkinoilla tai jälleenmyyjältäsi myytäviin identtisiin osiin.

Perus vianetsintä

Älä yritä päästä käsiksi mihinkään sähkökomponenttiin tai korjata niitä itse. Ota yhteyttä lähimpään asiantuntijaan pätevän henkilön huoltoa varten.

Alla olevat tiedot ovat selittäviä, eivät ohjeita käyttäjän auttamiseksi korjauksissa. Kaikki mainitut vianetsintätoimenpiteet saa suorittaa pätevä ammattilainen, joka on tietoinen turvallisuusasioista ja tuntee sähköhuollon.

Ongelman kuvaus	Mahdolliset syyt	Päätöslauselma
Kun akku on kytketty päälle, moottori ei auta polkemisessa.	<ol style="list-style-type: none"> 1) Moottorikaapeli (vedenpitävä liitos) on kytketty väärin 2) jarruvipu ei palannut kunnolla normaaliasentoon, mikä pakotti kytkimen pois päältä 3) akun sulake on palanut 4) nopeusanturi on liian kaukana BB-akselin magneettilevystä 5) Anturin ja ohjaimen välistä yhteyttä ei ole muodostettu tai siinä on huono kosketus. 	<p>Tarkista ensin, että akku on ladattu. Jos ei, lataa se uudelleen.</p> <ol style="list-style-type: none"> 1) tarkista, että yhteys on muodostettu ilman välystä 2) palauta jarruvipu varovasti normaaliasentoonsa jarruttamatta 3) Avaa akun yläosa ja tarkista sulakkeen kunto. Jos se on puhaltanut, ota yhteyttä valtuutettuun jälleenmyyjään tai ammattilaiseen vaihtoa varten. 4) Säädä anturin ja magneettinauhan välinen etäisyys enintään 3 mm:iin 5) Varmista, että ohjain ja anturi on kytketty kunnolla.
Akun käyttöikä lyhenee (Huomaa: akun suorituskykyyn vaikuttavat suoraan käyttäjän paino, matkatavarat, tuulen voimakkuus, tietyt jatkuvat jarrutus).	<ol style="list-style-type: none"> 1) latausaika ei riitä 2) ympäristön lämpötila on liian alhainen ja vaikuttaa akun toimintaan 3) toistuvat mäet tai vastatuuli sekä huonot tieolosuhteet 4) rengaspaineet eivät ole riittävät (täytä ne uudelleen) 5) toistuvat sammutukset ja uudelleenkäynnistykset 6) akku on säilytetty lataamatta pitkään. 	<ol style="list-style-type: none"> 1) Lataa akku ohjeiden mukaisesti (luku 7.3) 2) Talvella tai alle 0 °C:n lämpötilassa akku tulee säilyttää sisätiloissa 3) Tämä on normaali syy ja ongelma ratkeaa olosuhteiden parantuessa 4) Täytä renkaat 3,1 baarin paineeseen 5) Ongelma ratkeaa käyttötilanteiden paranemisen myötä 6) Suorita säännöllinen lataus käyttöohjeen mukaisesti. Jos tämä ei ratkaise ongelmaa, ota yhteyttä jälleenmyyjään tai pätevään ammattilaiseen.
Laturin kytkemisen jälkeen latauksen merkkivalot eivät syty.	<ol style="list-style-type: none"> 1) Ongelma pistorasiassa 2) huono kosketus laturin tuloliitännän ja pistorasian välillä 3) Lämpötila on liian alhainen. 	<ol style="list-style-type: none"> 1) Tarkasta ja korjaa pistorasia 2) Tarkasta ja aseta pistoke kokonaan paikalleen 3) Lataa sisätiloissa. <p>Jos yllä olevilla ratkaisulla ei ole vaikutusta, ota yhteyttä jälleenmyyjään tai pätevään ammattilaiseen.</p>
Yli 4/5 tunnin latauksen jälkeen latauksen merkkivalo palaa edelleen punaisena (Huomaa: on erittäin tärkeää ladata akku ohjeiden mukaisesti, jotta laite ei vahingoitu).	<ol style="list-style-type: none"> 1) ympäristön lämpötila on 40 °C tai enemmän 2) ympäristön lämpötila on 0 °C tai vähemmän 3) pyörää ei ladattu käytön jälkeen, mikä liioitteli purkamista 4) lähtöjännite on liian alhainen akun lataamiseen. 	<ol style="list-style-type: none"> 1) Lataa akku alle 40 °C:n lämpötilassa ja ohjeiden mukaisesti 2) Lataa akku sisätiloissa ja ohjeiden mukaisesti 3) Huolla akku oikein, jotta välttyään liialliselta purkautumiselta 4) Älä lataa voltage alle 100V. <p>Jos yllä olevilla ratkaisulla ei ole vaikutusta, ota yhteyttä jälleenmyyjään tai pätevään ammattilaiseen.</p>

<u>LCD-näyttö:</u> Nopeus ei näy LCD-näytössä.	Pyörän pinnassa oleva magneettipallo on liian kaukana anturista (kiinnitetty rungon takaosaan tai etuhaarukkaan), mikä estää anturia vastaanottamasta signaalia pyörän pyöriessä.	Tarkista magneettipallon ja anturin välinen etäisyys ja varmista, että se ei ylitä 5 mm.
---	---	--

Laturiongelmien vianmääritys:

- Punainen valo ei toimi latauksen aikana: tarkista, että liittimet on kytketty oikein. Tarkista, onko normaali voltage ohitetaan heti, jos on, tarkista laturin korjaus. Jos yllä oleva on oikein, akku on ehdottomasti viallinen.
- Punainen valo ei muutu vihreäksi: katkaise virta 5 sekunnin kuluttua ja kytke sitten verkkovirta, se voi jatkaa lataamista. Akkua ei voi enää ladata, akku on ehdottomasti viallinen.
- Punainen valo muuttuu välittömästi vihreäksi: tarkista, että akku on ladattu täyteen. Jos ei, akku tai laturi on viallinen.





Översättning av det ursprungliga meddelandet

Syftet med denna manual är att ge dig den information som behövs för korrekt användning, justering och underhåll av din cykel.

Ta dig tid att läsa dessa instruktioner noggrant innan du kör och spara dem under hela cykelns livslängd. De innehåller viktiga säkerhets- och underhållsinstruktioner.

Det är användarens ansvar att läsa denna bruksanvisning innan du använder produkten.

Underlåtenhet att följa dessa instruktioner utsätter dig för risk för felaktig användning av din cykel, för tidigt slitage av vissa komponenter som kan leda till fall och/eller olycka.

I händelse av att en originaldel visar sig vara defekt i utförande inom garantiperioden, lovar vi att byta ut den. Garantiperioden för elcyklar är som följer:

- Ramar och gafflar: 2 år
- Elektriska delar: 2 år med korrekt skötsel och underhåll
- Alla andra komponenter: 2 år med korrekt skötsel och underhåll

När det gäller batteriet är det garanterat mot tillverkningsfel i 6 månader på stycken förbrukningsvaror (celler) och 24 månader på stycken elektriska , under förutsättning att de följer instruktionerna för användning och förvaring som anges nedan:

- ✓ Anslut inte den positiva polen direkt till polen negativ på detta batteri;
- ✓ Placera inte batteriet på en plats med hög temperatur, i en exponerad miljö i eller nära eldsolen;
- ✓ Placera inte batteriet i en fuktig miljö eller nedsänkt i en vätska;
- ✓ Ta inte isär inte batteripaketet utan vägledning av en tekniker;
- ✓ Förvara batteriet i en torr och tempererad miljö. Ladda batteriet hela månaden;
- ✓ Ladda detta batteri med laddare exklusivt tillsammans med din cykel.
- ✓ Rapportera ditt använda batteri hemma hos din återförsäljare.

Denna garanti inkluderar inte arbets- eller transportkostnader. Företaget tar inget ansvar för följdskador eller särskilda skador. Denna garanti gäller endast för den ursprungliga återförsäljaren med inköpsbevis som validerar alla anspråk. Denna garanti gäller endast vid defekta delar och täcker inte effekterna av normal användning, uthyrningsanvändning, professionell användning eller skador orsakade av olyckor, missbruk, överdriven belastning, vårdslöshet, felaktig montering, felaktigt underhåll eller tillägsobjekt som är oförenliga med normal användning av cykeln.

Ingen cykel är oförstörbar och inga anspråk kan accepteras för skador orsakade av felaktig användning, uthyrningsanvändning, professionell användning, användning i tävlingar, stunts, ramhopp, hopp eller liknande aktiviteter. Klagomål måste göras till återförsäljaren. Dina juridiska rättigheter påverkas inte.

Företaget förbehåller sig rätten att ändra eller korrigera alla uppgifter utan föregående meddelande. All information och detaljer i denna handbok är korrekta vid tryckningstillfället.

Han är förbjuden att modifiera eller manipulera manualen som medföljer cykeln.

Cykeln är certifierad enligt standarderna i gällande lag.

Det är absolut förbjudet att ändra parametrarna och specifikationerna för de monterade elektriska/mekaniska komponenterna och standardfunktionerna på motorcykeln eftersom detta skulle äventyra fordonets korrekta funktion och säkerheten för användaren själv.

Om detta skulle hända kommer användaren att vara fullt ansvarig för allt som rör shaming.

Villkor för användning av denna elassisterade cykel

Denna elassisterade cykel är designad för stads- och stadskörning, den gör att du kan röra dig runt i staden, på vägen eller på en asfalterad yta där däcken alltid är i kontakt med marken. Den är utrustad med elektrisk trumphjälp som gör alla dina dagliga turer enklare, för att gå längre och längre. Din elcykel är en vuxencykel, för personer över 14 år. I händelse av att cykeln används av ett barn ligger ansvaret hos föräldrarna och måste se till att användaren kan använda cykeln på ett säkert sätt.

Din cykel är inte avsedd att användas på oasfalterad eller ojämn terräng. Den är inte designad för "terräng"-användning eller för tävling. Underlåtenhet att följa denna praxis kan leda till ett fall eller en olycka och kan i förtid och potentiellt oåterkalleligt försämra skicket på din elcykel.

Din elcykel är inte en moped. Syftet med assistansen är att ge ett komplement till trampandet. I samma ögonblick som du börjar trampa startar motorn och hjälper dig i ansträngningen. Assistansen varierar beroende på cykelns hastighet, hög vid start, mindre ihållande när cykeln startas och försvinner sedan när cykeln når 25 km/h. Assistansen stängs av så snart en av de två bromshandtagen aktiveras eller hastigheten är högre än 25 km/h. Detta återupptas automatiskt under 23 km/h vid trampning.

Den måste underhållas på rätt sätt enligt instruktionerna i denna handbok.



WARNING: Liksom alla mekaniska komponenter utsätts en cykel för hög stress och slitage. Olika material och komponenter kan reagera olika på slitage eller utmattning. Om den förväntade livslängden för en komponent har överskridits kan den plötsligt gå sönder, vilket riskerar att skada cyklisten. Sprickor, repor och missfärgningar i områden med hög belastning indikerar att komponenten har överskridit sin livslängd och bör bytas ut.

Rekommendation: Trygg och säker användning

Innan du använder din elcykel, se till att den är i gott skick. Kontrollera särskilt följande punkter:

- Positionen ska vara bekväm
- Muttrar, skruvar, spännspar, spännkomponenter
- Bromsarna är i funktionsdugligt skick
- Styrets rörelse är bra utan för mycket spel, styret är korrekt fixerat på stammen
- Hjulen är fria och lagren är korrekt justerade
- Hjulen är ordentligt åtdragna och fästa på ramen/gaffeln
- Däcken är i gott skick och trycket är bra.
- Fälgarnas skick
- Pedalerna är ordentligt fastsatta på vevpartiet
- Driften av transmissionen
- Reflektorerna är i rätt läge.



REKOMMENDATION: Din elassisterade cykel måste servas var 6:e månad av en fackman för att säkerställa att den är i gott skick och säker att använda. Det är användarens ansvar att se till att alla komponenter är i gott skick före användning.

Välj en säker plats borta från trafiken för att bekanta dig med din nya cykel. Assistansen kan utlösas med kraft, kontrollera att styret är rakt och att vägen är fri.

Se till att du är vid god hälsa innan du sätter dig på cykeln.

Vid ovanliga väderförhållanden (regn, kyla, natt etc.), var särskilt vaksam och anpassa din hastighet och reaktioner därefter.

När du transporterar din cykel utanför ditt fordon (cykelhållare, takräcke, etc.), rekommenderas det starkt att ta bort batteriet och förvara det på en tempererad plats.

Användaren måste följa kraven i nationella bestämmelser när cykeln används på allmänna vägar (t.ex. belysning och signalering).



VARNING: Du bekräftar att du är ansvarig för eventuell förlust, skada eller skada som orsakas av underlåtenhet att följa ovanstående instruktioner och att detta automatiskt upphäver garantin.



[www.sharpconsumer.com/
contact/](http://www.sharpconsumer.com/contact/)



[www.sharpconsumer.com/
support/](http://www.sharpconsumer.com/support/)



[www.sharpconsumer.com/
documents-of-conformity/](http://www.sharpconsumer.com/documents-of-conformity/)

Maktens struktur - assisterade cyklar elektriska

BK-FD06E komponenter



- | | |
|------------------------|--|
| 1. Däck och innerslang | 16. Klämma för sadel |
| 2. Fälg | 17. Batteri |
| 3. Ekrar | 18. Nyckellås |
| 4. Frambroms | 19. Kedja |
| 5. Gaffel | 20. Bakväxel |
| 6. Stänkskärm | 21. Bakre motor |
| 7. Pedaler | 22. Bakbroms |
| 8. Vevparti och vevar | 23. Stänkskärm |
| 9. Display LED | 24. Bakre pakethållare |
| 10. Ram | 25. System för låsning/upplåsning av ram |
| 11. Styre och styrstam | 26. Strålkastare |
| 12. Bromsspakar | 27. Baklykta |
| 13. Handtag | 28. Stöd |
| 14. Sadel | |
| 15. Sadelstolpe | |

Första uppstart och inställningar

Installation av säkerhetslement

Belysning

Belysning tillhandahålls till dig, den består av två reflektorer (en vit som ingår i den främre strålkastaren och en röd som är fäst på den bakre stänkskärmen), en främre strålkastare, ett bakljus, reflektorer placerade mellan hjulens ekrar.

Belysningssystemet är en säkerhetsfunktion på din cykel, det måste finnas på din cykel. Kontrollera att ditt belysningssystem fungerar som det ska innan du ger dig iväg.

Strålkastare

Frontbelysningen aktiveras direkt från skärmen. Se kapitlet "Display" på följande sidor.

Bakljus

Belysningen tillbaka aktiveras direkt sedan skärmen. Se kapitlet "Visa" på sidorna efter .

dörrklocka

En klocka är installerad på styret. Det gör att du kan höras 50 m bort.

Klockan är en säkerhetsfunktion på din cykel, den måste finnas på styret.

Bära hjälm

För säker användning rekommenderas det starkt att bära cykelhjälm. Det garanterar en minskning av huvudtrauma vid ett fall och ökar användarsäkerheten.



WARNING: Det är obligatoriskt att bära hjälm för barn under 14 år som förare eller passagerare.

För mer information, fråga din återförsäljare.

Justering av sadel och styre

Det är viktigt att anpassa inställningarna på din cykel till din morfologi.

Sadel

Öppna snabbkopplingssystemet (se avsnittet för metodik för att använda snabbkopplingen).

När du justerar sadeln till sitt lägsta läge, se till att den inte vidrör någon komponent på cykeln, till exempel bagagehyllan. På samma sätt, var noga med att inte överskrida det minsta insättningsmärket för sätesröret. Detta insättningsmärke ska aldrig vara synligt när du använder cykeln.

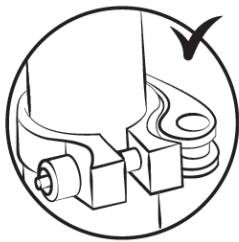

För att kontrollera rätt sadelhöjd, sitt med benen utsträckta och hälen vilande på pedalen (fig. B). När du trampar kommer knäet att vara lätt böjt med foten i lågt läge (fig. A).

Styre/styrstam

Cykeln är utrustad med en justerbar fällbar pelare för att cykeln ska ta mindre plats och underlätta lastning och transport.

För att vika stammen, följ proceduren i sekvens som visas på bilderna nedan.

Viktigt:

Lås upp säkerhetsspaken innan du drar ner veven som håller fast pelaren.

För att återställa stammen till rätt läge för användning, utför samma procedur i omvänd ordning.



Du kan justera höjden på sadelstolpen genom att använda kraglåset på skaftet på sadelstolpen.

Varning: Se till att dra åt kraglåset ordentligt innan du använder cykeln.



Du kan justera styrets vinkel genom att justera kraglåset på styrstammens ände.

Varning: Se till att dra åt kraglåset ordentligt innan du använder cykeln.



Det rekommenderas att dessa operationer utförs av en kvalificerad tekniker. Se till att styret är vinkelrätt mot framhjulets axel.

VARNING: Styret kan ha en negativ inverkan på förarens reaktionstid vid inbromsning och kurvtagning.

Ram

Cykelramen levereras med en snabblåsanordning för att göra ramen hopfällbar.

För att fälla ihop, släpp helt enkelt snabblåssystemet som finns i mitten av ramen och tryck på den främre delen av cykeln samtidigt som du håller fast den bakre delen (se sidofältet för lås-/upplåsningsslagen).

1: Spak / 2: Justeringsmutter / 3: Gångjärnsstift

WARNING: När cykeln har öppnats, kontrollera alltid att snabbkopplingsystemet är säkert innan du kör cykeln.

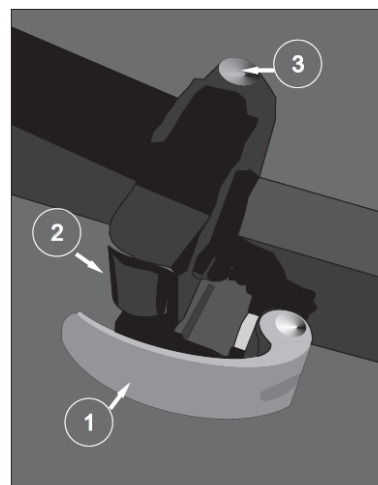

WARNING: Snabbkopplingsmekanismerna är utformade för att användas manuellt. För att undvika att skada mekanismen, använd aldrig verktyg för att låsa eller låsa upp den. För att justera clampkraft, använd justermuttern som finns framför spaken och vrid inte snabbkopplingsspaken.

För att låsa eller låsa upp systemet, öppna låsspaken och vrid manuellt muttern mittemot clampskruv för att lossa systemet. Använd sedan spaken för att dra ut clampskruv. Tryck på gångjärnsstiftsknappen upp till och dra spaken uppåt för att låsa upp fällmekanismen. Dra i den främre delen av ramen för att fälla ihop cykeln.

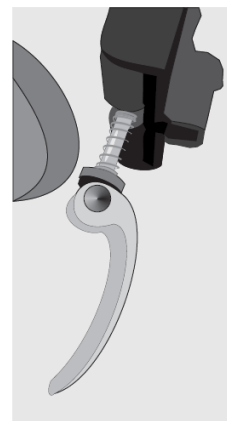

Upprepa samma process i omvänd ordning för att vika ramen.

WARNING: Se till att du drar åt enheten innan du cyklar. Om spaken kan manövreras med lite manuellt tryck är den inte tillräckligt åtdragen. Det är därför nödvändigt att dra åt

Däck

Kontrollera däcktrycket regelbundet. Att köra med för lågt eller för högt lufttryck i däcken kan påverka prestandan, orsaka för tidigt slitage, minska räckvidden eller öka risken för en olycka.

Om betydande slitage eller ett hack är synligt på ett av däcken, byt ut det innan du cyklar. Ett tryckområde anges på däckets sidovägg av tillverkaren och i följande tabell. Trycket måste anpassas efter användarens vikt.

Modell	Cykelns storlek	Luftkammarens storlek	Däckets storlek	Tryck	
				PSI	Bar
Stad	20"	20 x 4,0	20 x 4,0	Kontrollera värdena direkt på däckets	Kontrollera värdena direkt på däckets

Metod för att bestämma korrekt justering av snabbkopplingsmekanismer (hjul- och sätesklämma)

Snabbkopplingsanordningar är utformade för att manövreras för hand. Använd aldrig verktyg för att blockera eller avblockera mekanismen för att inte skada den.

För att justera klämkraften för hjulaxeln måste du använda justermuttern och inte snabbkopplingsspaken. Om spaken kan flyttas med minimalt handtryck är den inte tillräckligt åtdragen. Det är därför nödvändigt att dra åt justermuttern.

Snabbkopplingssystemet måste markera gaffeländarna när det är stängt i låst läge.

Vid varje justering, kontrollera att framhjulet är korrekt centrerat i förhållande till gaffeln. Använd följande metod för att justera, stänga och öppna snabbkopplingsmekanismerna:

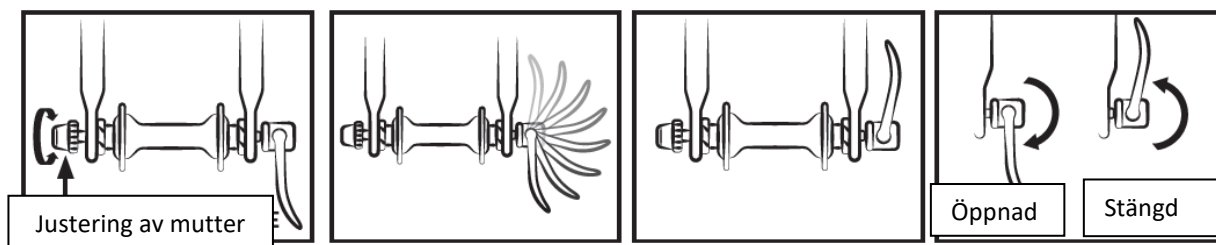

Justering av bromsarna

Före varje användning, kontrollera att fram- och bakbromsarna är i perfekt skick.

Det högra handtaget aktiverar bakbromsen. Det vänstra handtaget aktiverar frambromsen.

Det rekommenderas att fördela din bromskraft i genomsnitt 60/40 mellan fram och bak. Bromsspaken får inte komma i kontakt med styret och manteln får inte utsättas för banor i slutna vinklar så att vajrarna glider med minsta möjliga friktion. Skadade, slitna, rostiga kablar bör bytas omedelbart.

VARNINGAR:



- Vid regn eller vått väder förlängs bromssträckan. Det rekommenderas att förutse inbromsning i en sådan situation.
- Vid kurvtagning och bromsning kan styret ha en negativ inverkan på cyklistens reaktionstid.
- Rör inte skivbromsarna efter intensiv användning av bromssystemet på din elcykel, eftersom du riskerar att bränna dig.

Justering av mekaniska skivbromsar

Bromsbelägg utövar tryck på en skiva som är fixerad i hjulnavet. Tryckets intensitet regleras av en bromsspak med en vajer. Använd inte bromsspaken när hjulet är lossat från ramen eller gaffeln.

För att rikta in fästet för automatisk skivbroms, skruva loss fästskruven från bromsfästets hållare.

Bromsa med motsvarande bromsspak (bromsfästet är korrekt placerat) och håll bromshandtaget i detta läge genom att dra åt fästhållarens fästskruvar.

Kontrollera att den inre dynan (inuti hjulet) är 0,2 - 0,4 mm från skivan. Om inte, dra åt dynans positioneringsskruv tills det finns ett mellanrum på 0,2 - 0,4 mm mellan dynan och skivan.

För att justera den yttre beläggen (på utsidan av hjulet) ändrar du helt enkelt trycket på bromsvajern så att du får ett mellanrum på 0,2 - 0,4 mm i nivå med fästet eller bromsspaken.

Det rekommenderas att aldrig hälla olja eller något smörjmedel på skivan eller dynorna (t.ex. vid service av kedjan eller växeln). Om detta händer bör dynorna eller skivan avfettas eller bytas ut.

Kontrollera inriktningen av kuddarna genom att snurra på hjulet för att använda cykeln på vägen.

Skivor: cykeln är utrustad med skivor med en diameter på 160 mm.

- Ett mutter- och låsmuttersystem i nivå med bromshandtaget eller fästet gör att du kan justera vajerns tryck och därmed bromskraften, som kommer att variera över tiden beroende på slitaget på bromsbeläggen.

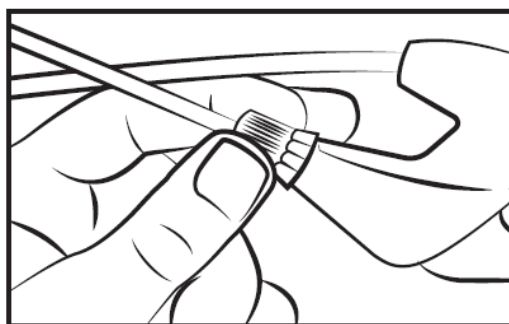

- Bromsbeläggen är standard, byt ut dem när beläggen inte längre har friktionskomponenter.

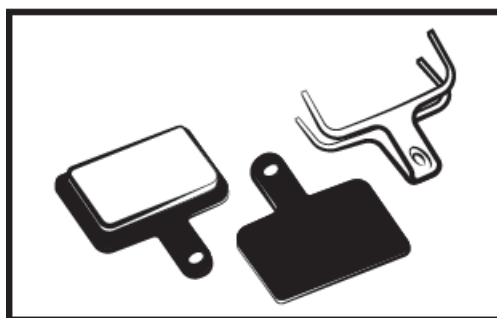

Glöm inte att nya bromsbelägg måste brytas in. Inbrottet utförs med hjälp av cykeln under några minuter och bromsar växelvis mellan plötsliga stopp och lätt inbromsning.

Byte av bromsbelägg

Ta bort hjulet och ta bort de gamla beläggen från bromsoket. Placera de nya beläggen i skjutmättet så att bromsyterna vidrör varandra. Rör inte vid bromsyterna. Sätt i beläggen en i taget i bromsoket.

Justera sedan bromsarna enligt föregående stycke.

Slitage på fälgarna

Som alla andra delar som utsätts för slitage bör fälgen kontrolleras regelbundet. Fälgen kan försvagas och gå sönder, vilket gör att du tappar kontrollen och faller.



WARNING!: Det är mycket viktigt att kontrollera slitaget på fälgarna. En skadad fälg kan vara mycket farlig och måste bytas ut.

Justering av växlingsystemet

Din cykel har flera manuellt utbytbara hastigheter med ett Shimano RevoShift-system med en bakväxel. Använd det högra handtaget för att göra önskad ändring.

Ju högre indikatorn, desto svårare blir det att trampa och vice versa.

Var försiktig, trampa aldrig bakåt när du växlar och tvinga aldrig kommandospaken.

För att växelsystemet ska fungera optimalt rekommenderar vi att du undviker att växla på annat sätt än under tunga tramppass.



Justering av stoppen

Växelns slaglängd justeras med hjälp av H- och L-skruvarna.

Skruv L används för att justera det övre stoppet (stor växelsida).

Genom att lossa skruven L placeras kedjan längre utanför det stora drevet.

Skruv H används för att justera det nedre stoppet (liten kugghjulssida).

Genom att lossa skruven H placeras kedjan längre utanför det lilla drevet.

Dessa manipulationer utförs per kvarts varv. Med varje justering måste du få perfekt inriktning mellan drevet, kedjan och remskivan på bakväxeln.

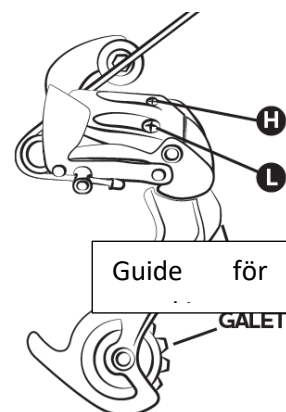
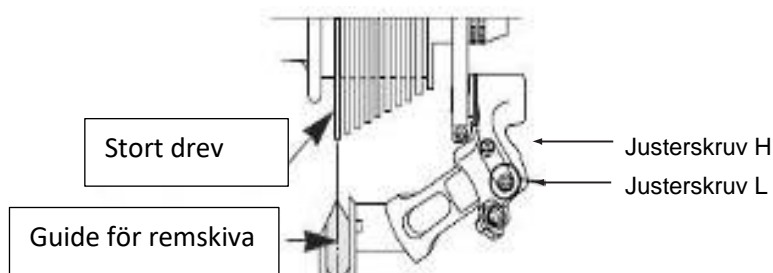

Diagram över bakväxel



Justering av vajerspänning

För att ställa in en korrekt kedjehjulsändring, använd vredet som finns på bakväxeln eller handtaget. Med detta hjul kan du justera spänningen på växelvajern och du kan placera växeln korrekt enligt den valda hastigheten.

Inställning av kedja

Din cykel är utrustad med en extern bakväxel, kedjan spänns automatiskt.

Nya kedjor säljs med för många länkar, det första steget är att minska det till rätt längd. Den säkraste metoden är att räkna antalet länkar i den gamla kedjan för att justera den nya. För att demontera den gamla kedjan, kringgå den helt enkelt (ta bort en nit).

När den har tagits bort måste den nya monteras. För att göra detta måste den föras runt vevpartiets kedjegrans och det bakre kugghjulet så att det griper in korrekt med de andra delarna av transmissionen. För att stänga kedjan rekommenderar vi att du använder en snabbkoppling. Detta fungerar som en kvinnlig länk som passar mellan två manliga länkar. Därefter kommer snabbkopplingen också att göra det lättare att ta bort kedjan för rengöring.

För att kontrollera om kedjans längd är korrekt måste den sättas på det lilla drevet. I denna konfiguration måste den virtuella linjen som dras mellan navet på bakhjulet och axeln på växelns nedre remskiva vara vertikal.

Byte av pedaler

För att byta pedaler, identifiera pedalerna genom att titta på bokstaven som står på pedalen. Den högra pedalen är märkt "R" (höger) och den vänstra pedalen "L" (vänster). Vrid "R"-pedalen medurs för att fästa den vid veven. Vrid L-pedalen moturs.

Hjul och motor

Efter den första månadens användning är det lämpligt att dra åt ekrarna för att begränsa effekten av motorns dragkraft på bakhjulet. När du startar motorn kan ett lätt ljud uppstå. Detta ljud är normalt eftersom motorn startar och hjälper till att trampa. Detta ljud kan bli mer framträdande när det är fulladdat.

Bagagehylla

Bagagehållaren är utformad för att bära en högsta tillåten vikt på 25-27 kg; En barnstol kan fästas. Använd ett förankringssystem som är lämpligt för denna typ av ram (finns inte som tillbehör).



VARNING: Takracket är inte konstruerat för att dra en släpvagn.

För säkerhets skull bör bagage endast transporteras på takracket. Varning: När pakethållaren är laddad ändras cykelns beteende. Fördela bagagelasten jämnt på båda sidor för att

gynna cykelns stabilitet. Allt bagage måste vara ordentligt fastsatt på pakethållaren innan du använder cykeln. Det är viktigt att kontrollera att inget dinglar eller riskerar att fastna på cykelns bakhjul. Modifiera inte bagagehållaren; Varje ändring av användaren gör dessa instruktioner ogiltiga. Bagaget får inte skymma cykelns reflexer och lampor.

Intervju

Din cykel kräver regelbundet underhåll för din säkerhet men också för att öka dess livslängd. Det är viktigt att kontrollera de mekaniska elementen med jämna mellanrum för att vid behov säkerställa att slitna delar eller delar som visar tecken på slitage byts ut.

När du byter ut komponenter är det viktigt att använda originaldelar för att bibehålla cykelns prestanda och tillförlitlighet. Se till att använda lämpliga reservdelar för däck, slangar, transmissionskomponenter och de olika komponenterna i bromssystemet.

Det är användarens ansvar att använda delar som skiljer sig från originaldelarna.



VARNINGAR: Ta alltid bort batteriet före underhållsarbete.

Rengöring

För att undvika korrosion på cykeln är det nödvändigt att skölja din cykel regelbundet med färskvatten, särskilt om den har utsatts för havsluft.

Rengöring måste göras med en svamp, ett handfat med varmt tvålsvatten och en vattenstråle (inget tryck).



REKOMMENDATION : Var särskilt försiktig så att du inte använder en högtryckstvätt med vattenstråle.

Smörjning

Smörjning är viktigt på de olika komponenterna som är i rörelse för att undvika korrosion. Olja in kedjan regelbundet, borsta kedjehjulen och kedjehjulen, för in några droppar olja i broms- och växelvajerhöljerna med jämna mellanrum.

Det är lämpligt att börja med att rengöra och torka elementen som ska smörjas.

Det är tillrådligt att använda specifik olja för kedjan och växeln. Fett måste användas för de andra komponenterna.

Regelbundna kontroller

När det gäller åtdragning av bultarna: spak, vev, pedaler, skaft.

De åtdragningsmoment som ska tillämpas är följande:

KOMPONENTER	REKOMMENDERAT VRIDMOMENT (Nm)	SÄRSKILDA INSTRUKTIONER
Pedaler på vevarmar	30 - 40	Smörj gängorna
Vevarm på fästet	30 - 40	Smörj gängorna
Åtdragning av styrstam/styre	13	
Åtdragning av headset	14 – 15	
Bromshandtag	6 – 8	Kolvskruv (spindel)
Bromsok	6 - 8	
Säte	18 - 20	
Klämma för sadelstolpe		Snabb koppling
Hjul	30	Snabb koppling

Andra åtdragningsmoment beror på muttrarnas storlek: M4: 2,5 till 4,0 Nm, M5: 4,0 till 6,0 Nm, M6: 6,0 till 7,5 Nm. Dra åt skruvarna jämnt med önskat vridmoment.

Kontrollera regelbundet däcken och i synnerhet skicket på bakdäckets tänder: slitage, skärsår, sprickor, klämning. Byt ut däckets vid behov. Kontrollera fälgarna och frånvaron av överdrivet slitage, deformationer, slag, sprickor...

Revideringar

För att garantera säkerheten och hålla komponenterna i gott skick bör du låta din elcykel kontrolleras med jämna mellanrum av din återförsäljare. Dessutom bör underhåll av din cykel utföras regelbundet av en kvalificerad tekniker.

Första service: 1 månad eller 150 km

- Verifiering av åtdragningen av elementen: vev, hjul, spindel, pedaler, styre, sadelklämma,
- Kontrollera att den elektriska assistansen fungerar,
- Kontroll och justering av bromsarna,
- Hjulspänning och/eller kast.

Varje år eller 2000 km:

- Kontroll av slitagenivåer (bromsbelägg, transmission, däck),
- Kontrollera att den elektriska assistansen fungerar,
- Kontrollera lagren (vevlager, hjul, styrning, pedaler),
- Vajerstyrning (bromsar, växel),
- Kontroll av belysning,
- Hjulspänning och/eller kast.

Var 3:e år eller 6000 km:

- Byte av växellåda (kedja, frihjul, kedjedrev),
- Kontrollera att den elektriska assistansen fungerar,
- Byte av däck,
- Kontroll av hjulslitage (ekrar, fälgar),
- Ekerspänning och/eller hjulriktning,
- Byte av belägg eller bromsbelägg,
- Styrning av elektriska funktioner.

Pedalassistans och batteri

Användaren måste vrida veven framåt för att dra nytta av den motoriserade assistansen. Detta är en viktig säkerhetsaspekt. Denna elassisterade cykel ger motoriserad assistans upp till en hastighet av 25 km/h. Utöver det kommer motorn att stanna. Du kan gå snabbare, men du måste göra det på egen hand utan strömhjälp.

Motorn går inte förrän du vrider vevpartiet ett helt varv. Denna funktion skyddar motorn och dess styrenhet och förlänger livslängden på elektriska komponenter.

Pedal assistans

För att starta cykeln, slå på huvudströmbrytaren på sidan av **ON/OFF-batteriet**

Resten av inställningarna och informationen görs direkt på displayen som finns på styret.



Rekommendation: Stäng av huvudströmbrytaren på batteriet när du inte längre sitter i sadeln. Detta sparar batteriladdning.

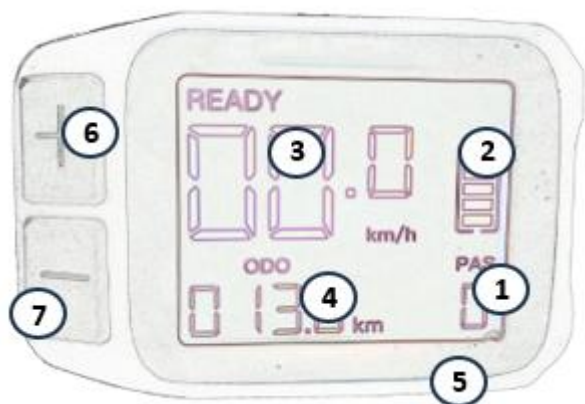

Visa

Nedan följer en presentation av de funktioner och kontroller som är relaterade till displayen:



1. Indikator för elassistansnivå
2. Batterinivå
3. Hastighet km/h
4. ODO/TRIP-systemet
5. På/av-knapp 
6. « + »-knapp
7. « - » knapp

Slå på/stänga av systemet

Tryck och håll ned (>2S)  för att slå på systemet. Tryck och håll in (>2S)  igen för att stänga av systemet.

Om cykeln inte används på 10 minuter stängs displayen av automatiskt.

Välja assistansnivå

Tryck på knappen « + » och « - » för att ändra assistansnivån.

Den lägsta nivån är 0, den högsta nivån är 5. Nivå 0 indikerar inget stöd.

Belysning

Tryck och håll ned knappen « + » för att aktivera fram- och bakljusen.

Tryck och håll ned knappen « + » igen för att släcka lamporna.

ODO / RESA

Tryck på knappen för  att switch ODO eller TRIP.

Batteri

Installation och användning av batterier

Elcyklarna har batteriet placerat på sadelröret (fig. 2), batterilådans botten är fixerad på sadelröret med skruvar (fig. 2.1).

Sedan låses batterihöljet med nyckeln, se driftdetaljerna nedan.

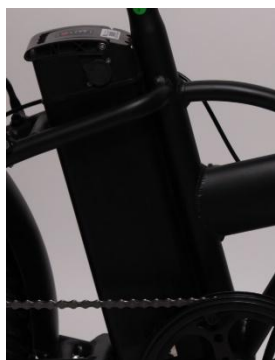

(Fig. 2)



(Fig. 2.1)

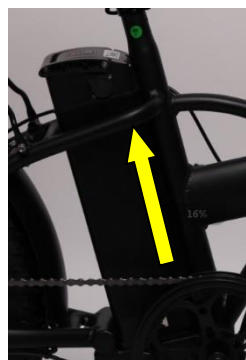

(Fig. 3)

Placera först batterihöljet längs detta reglage uppåt (fig. 3), tryck sedan in det och se till att det sitter tätt. För det andra, se till att batteripaketet är ordentligt intryckt i styrenhetens hölje och att dess kontakt är ordentligt insatt i kontrollboxen.

Lägg märke till batterilåset (Fig.4.1,4.2)

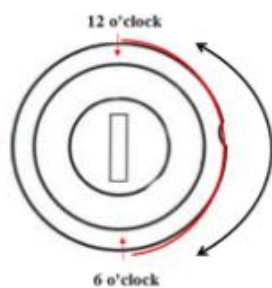

(Fig 4.2)

Från utgångsläget klockan 12 (där batteriet och hållaren är upplåsta), sätt in nyckeln i nyckelöppningen, tryck och vrid den medurs till läge 6 (Då låses batteriet med hållaren). Tvärtom kan du låsa upp den.

Batteriets laddning

Om det finns ett eluttag inom räckhåll från din cykel kan du ladda din cykel direkt med batteriet fortfarande anslutet till cykeln. Laddningsporten är täckt av ett plastlock (fig. 4.3). Öppna den och sedan

laddar du batteriet direkt.

Att ta bort batteriet är användbart för laddning på en plats där cykeln kanske inte får plats eller när det inte finns någon närliggande växelströmskälla på platsen där cykeln är parkerad

Innan du tar bort batteriet från cykeln måste du låsa upp enligt följande steg:

- * Se till att strömbrytaren är avstängd.
- * Tryck på knappen och vrid den moturs från klockan 6 till klockan 12. (se fig. 4.2)
- * **Kom ihåg att ta av och ta hand om nyckeln efter att du tagit ut batteriet ur hållaren!!**



(Fikon. 4.3)

Användning och underhåll av batteriet

Fördelar med Li-ion-batteri

dessa elektriska assistanscyklar levereras med högkvalitativa Li-ion-batterier, som är lätta och inte skapar någon förorening av miljön, som en typisk grön energikälla. Förutom ovanstående funktioner har Li-ion-batterierna följande fördelar:

- Laddning utan minneseffekt
- Stor elektrisk energikapacitet, liten volym, lätt i vikt, med stor strömutförmåga, lämplig för fordon med hög effekt.
- Lång livslängd
- ett brett arbetsområde för temperatur: -10 °C till +40 °C

För att säkerställa en längre batteritid och skydda den från skador, använd och underhåll den enligt riktlinjerna nedan:

Under din ridning, när du upptäcker att strömmen minskar på displayens LED, måste batteriet laddas på kort tid!

Kom ihåg att ladda batteriet fullt innan du ger dig ut på en lång resa!

Tryck på knappen i änden av batterifodralet, när 2 lysdioder är gröna, visar det att batteriet är fullt av ström, när lysdioden lyser rött betyder det att du måste ladda den.

Om cykeln körs mindre ofta eller förvaras under ganska lång tid måste den laddas fullt varje månad.



Varning:

- 1) Batteriets livslängd kan förkortas efter lång förvaring utan regelbunden laddning enligt instruktionerna ovan, på grund av naturlig urladdning;
- 2) Använd aldrig några metaller direkt för att ansluta de två polerna på batteriet, annars kommer batteriet att skadas på grund av kortslutning.
- 3) Placera aldrig batteriet i närheten av eld eller värmekälla.
- 4) Skaka, stansa och släng aldrig batteriet kraftigt.
- 5) När batteripaketet tas bort från cykeln, förvara det utom räckhåll för barn för att undvika oväntade olyckor.
- 6) Det är förbjudet att ta isär batteriet.

Använda laddaren

Innan du laddar batteriet, läs bruksanvisningen och laddarens manual, om de följde med din cykel. Observera även följande punkter angående batteriladdaren:

- Följ instruktionerna på batteriladdarens etikett.
- Använd inte denna laddare i närheten av explosiva gaser eller frätande ämnen.
- Skaka inte laddaren, utsätt den inte för stötar och undvik fall.
- Skydda alltid laddaren från regn och fukt för inomhusbruk. 
- Temperaturlöslansan för denna laddare är mellan 0 och +40°C.
- Det är förbjudet att ta isär laddaren, i händelse av problem, anförtra enheten till en kvalificerad reparatör.
- Du bör endast använda laddaren som medföljer din elcykel för att undvika skador. Observera att underlåtenhet att följa denna begränsning kommer att ogiltigförklara garantin.
- Vid laddning ska batteriet och laddaren vara 10 cm från väggen och på en torr och ventilerad plats. Placera inte något i direkt närhet av laddaren under användning.
- Rör inte laddaren för länge under laddning (risk för ytliga brännskador).
- Placera inte laddaren instabil.
- Täck inte över laddaren för att undvika överhettning under laddning.
- Sänk inte ner produkten
- Undvik kontakt med vatten när du laddar batteriet. Rör inte laddaren med våta händer.
- Använd inte laddaren med skadad nätsladd eller kontakter. Se till att laddarens kontakt är ordentligt ansluten till elnätet för laddning.
- Kortslut inte laddarens stift med ett metallföremål.
- Koppla bort strömmen innan du ansluter eller kopplar bort batterianslutningarna.
- Denna laddare är designad för att ladda litiumbatterier, ladda inte fel typ av batteri. Använd inte på ett icke-uppladdningsbart batteri.
- Denna enhet kan användas av barn under 8 år och av personer som har nedsatt fysisk, sensorisk eller mental förmåga eller saknar erfarenhet eller kunskap, om de (om de) övervakas ordentligt eller om instruktioner som rör säker användning av enhetens säkerhet har sommandata och om de risker som uppstår har sommaren förstått. DE barn ska inte leka med enheten. Rengöring och underhåll av användaren får inte utföras av barn utan övervakning.
- Det bör övervakas DE barn För se till att de inte spelar inte med enheten .
- Förvaras utom räckhåll för barn, denna produkt är ingen leksak.

-
- Den externa flexibla kabeln till denna produkt kan inte bytas ut; I händelse av skada på sladden måste produkten skrotas.
 - Vid slutet av dess livslängd, ta produkten till en återvinningscentral.



Procedur för uppladdning

Om det finns ett eluttag i närheten av din cykel kan du ladda batteriet direkt på cykeln utan att ta bort det. Laddaruttaget är täckt av ett plastlock, du behöver bara öppna det för att ladda batteriet direkt.

Att ta bort batteriet kan vara användbart på platser som inte rymmer din cykel eller när den inte är nära ett eluttag.



REKOMMENDATION: Laddning av batteriet bör göras inomhus i ett ventilerat utrymme.

Ladda cykelbatteriet enligt följande procedur:

- Batteriet kan laddas med ett vanligt eluttag. Det är inte nödvändigt att aktivera strömbrytaren.
- Sätt i laddarens kontakt i batteriet och anslut laddarens strömkabel till ett närliggande uttag.
- Vid laddning kommer lysdioden på laddaren att lysa rött för att indikera korrekt funktion. När den blir grön betyder det att batteriet är laddat.
- För att avsluta laddningen måste du koppla bort strömkontakten och sedan kontakten som är ansluten till batteriet. Stäng slutligen locket till batteriuttaget.

Denna elcykel är utrustad med ett Li-ion-batteri av hög kvalitet. Litiumjonbatterier har minnesfri laddning och ett brett temperaturtoleransområde på -10 till +40 °C.

För att säkerställa maximal batteritid och för att skydda den från skador, följ bruks- och skötselinstruktionerna nedan.

Batteritid

Efter att ha laddat ditt batteri är det lämpligt att låta det vila i 20 till 30 minuter innan du använder det.

Batteriets livslängd beror på flera användningsfaktorer:

- Valet av assistansläge
- Användarens vikt
- Vägens höjd
- Pumpning av däck
- Vinden
- Trampansträngningen som tillhandahålls
- Start och frekvens av stopp
- Utomhustemperaturen

Varning, försiktighetsåtgärder

Det rekommenderas att ladda batterierna regelbundet eller efter varje användning. Det finns ingen minneseffekt på dessa batterier. För att maximera batteriets livslängd rekommenderas följande:

- Undvik varma platser (idealisk laddningstemperatur 20°C)
- Låt batteriet svalna 30 minuter efter att du har använt cykeln

Försiktighetsåtgärder vid användning:



- Använd endast batteriet för den här cykeln.
- Använd endast den specifika laddaren som levereras för att ladda batteriet.
- Ladda endast batteriet i ett välventilerat utrymme.
- Utsätt inte batteriet för värme och ladda det inte i direkt solljus.
- Ta inte isär eller modifiera fodralet och batteriet som är integrerat i fodralet.
- Anslut inte (+) och (-) anslutningarna på batteriet med ett metallföremål.
- Utsätt inte batteriet för vätskor.
- Använd inte ett skadat batteri.
- Fortsätt inte att ladda batteriet om laddningen inte är klar efter den teoretiska laddningstiden.
- Använd inte batteriet om det avger en ovanlig lukt, värms upp ovanligt eller om något verkar onormalt.
- Lämna inte batteriet inom räckhåll för barn.
- Ladda batteriet före långvarig förvaring och utför samma operation efter denna förvaring.

Batteritid



Batterier kan drabbas av åldrande prestanda efter ett stort antal laddningar. Detta beror på pedelecens användningsvanor.

Du måste lämna in dina använda batterier i din butik eller på specialiserade återvinningsställen. Framför allt, släng inte ditt batteri i slutet av dess livslängd i miljön.

Underhåll av batteri

För att säkerställa maximal batteritid och för att skydda det från skador, följ dessa bruks- och skötselinstruktioner:

När du märker att laddningen sjunker till 10 % måste batteriet laddas snabbt.



REKOMMENDATION: Om cykeln inte används ofta under en längre tid bör den laddas fullt varje månad. Batterihöljet ska förvaras på en torr, skyddad plats vid en temperatur mellan 5 och 35°C.

VARNING:



- Batteriets livslängd kan förkortas genom långvarig förvaring utan regelbunden laddning enligt ovan.
- Använd inte metall för att direkt ansluta två poler på batteriet, vilket kan orsaka kortslutning.
- Placera aldrig batteriet nära en öppen spis eller någon annan värmekälla.
- Skaka inte batteriet, utsätt det inte för stötar och tappa det inte.
- När batteripaketet tas bort från cykeln, förvara det utom räckhåll för barn för att undvika olyckor.
- Det är förbjudet att öppna batteriet.

Användning och underhåll av elmotorn

Våra elcyklar är programmerade att starta e-assisten efter ett halvt varv på pedalen.

Använd inte cykeln på översvämmade platser eller under åskväder. Sänk inte ner elektriska komponenter i vatten för att undvika skador.

Undvik stötar på motorn för att undvika att skada den.

Underhåll av styrenhet

Det är mycket viktigt att ta väl hand om styrenheten enligt följande instruktioner:

- Skydda styrenheten från vatteninträngning och nedsänkning.

Notera: Om du misstänker att vatten kan ha kommit in i höljet, stäng av batteriet omedelbart och fortsätt utan hjälp. Du kan starta om den så snart styrenheten är torr.

- Skaka inte styrenheten, utsätt den inte för stötar och undvik att tappa.



VARNING: Öppna inte styrenhetens hölje. Varje försök att öppna styrenhetens hölje, modifiera det eller justera det upphäver garantin. Be din återförsäljare eller kvalificerad fackman att utföra reparationer.

Varje ändring av parametrarna för det elektriska hanteringssystemet, i synnerhet ändringen av hastighetsgränsen, är strängt förbjuden och kommer att ogiltigförklara garantin för din cykel.

Faktablad för huvudsaklig information

Vikt: Användare + Cargo + cykel		130 kg
Hastighet med assistans		25 km/h
Autonomi		Ca 40-50 km
Motorisering	Max effekt	250 W
	Spänning	36V
	Maximalt buller vid användning	< 70 dB
Batteri	Typ	Litium
	Spänning	36V
	Kapacitet	10,4Ah
	Vikt	3 kg
	Laddningstid	6 - 8 h
	Antal cykler (≥ 70 % kapacitet)	500 cykler
Laddare	Inspänning	100-240V
	Utgående spänning	36V
Cykelns totala vikt		29 kg
Storlek på cykeln		20"
Storlek däck / hjul		20" x 4,0
Användarens storlek		160 - 180

Efterförsäljning

Slit del

De olika slitelementen är standardelement. Byt alltid ut slitna delar och/eller delar som ska bytas mot identiska komponenter som säljs på marknaden eller från din återförsäljare.

Grundläggande felsökning

Försök inte komma åt eller reparera någon elektrisk komponent själv. Kontakta den specialist som är närmast dig för underhåll av en kvalificerad person.

Informationen nedan är för förklarande ändamål och inte instruktioner för att hjälpa användaren med reparationer. Alla felsökningsprocedurer som nämns bör utföras av en kvalificerad fackman som är medveten om säkerhetsproblem och bekant med elektriskt underhåll.

Beskrivning av problemet	Möjliga orsaker	Resolution
Efter att batteriet har slagits på hjälper inte motorn till att trampa.	<ol style="list-style-type: none"> 1) Motorkabeln (vattentät anslutningsfog) är felaktigt ansluten 2) bromsspaken återgick inte korrekt till normalt läge, vilket tvingade strömbrytaren att stängas av 3) Batterisäkringens har gått 4) hastighetssensorn är för långt från magnetskivan på BB-axeln 5) Anslutningen mellan sensorn och styrenheten är inte upprättad eller har en dålig kontakt. 	<p>Kontrollera först att batteriet är laddat. Om inte, ladda om den.</p> <ol style="list-style-type: none"> 1) Kontrollera att anslutningen är väl etablerad, utan något glapp 2) Sätt försiktigt tillbaka bromshandtaget till sitt normala läge utan att bromsa 3) Öppna toppen av batteripaketet och kontrollera säkringens skick. Om den blåser, kontakta din auktoriserade återförsäljare eller fackman för att få en ersättning. 4) Justera avståndet mellan sensorn och magnetremsan så att det inte är mer än 3 mm 5) Se till att styrenheten och sensorn är väl anslutna.
Batteriets livslängd förkortas (Obs: Batteriets prestanda påverkas direkt av användarens vikt, bagage, vindstyrka, typ av väg, konstant bromsning).	<ol style="list-style-type: none"> 1) Omladdningstiden räcker inte till 2) Omgivningstemperaturen är för låg och påverkar batteriets funktion 3) frekventa backar eller motvind samt dåliga vägförhållanden 4) däcktrycket inte är tillräckligt (pumpa upp dem igen) 5) frekventa avstängningar och omstarter 6) Batteriet har förvarats utan att laddas under en längre tid. 	<ol style="list-style-type: none"> 1) Ladda batteriet enligt instruktionerna (kapitel 7.3) 2) På vintern eller temperaturer under 0°C bör ditt batteri förvaras inomhus 3) Detta är en normal orsak och problemet kommer att lösa sig när förhållandena förbättras 4) Pumpa däcken till ett tryck på 3,1 bar 5) Problemet kommer att lösa sig med förbättring av användningssituationer 6) Utför regelbunden laddning i enlighet med bruksanvisningen. Om detta inte löser problemet, kontakta din återförsäljare eller kvalificerad fackman.
Efter att ha anslutit laddaren tänds inte laddningslamporna.	<ol style="list-style-type: none"> 1) Problem med eluttaget 2) dålig kontakt mellan laddarens ingång och eluttaget 3) Temperaturen är för låg. 	<ol style="list-style-type: none"> 1) Inspektera och reparera eluttaget 2) Inspektera och sätt i kontakten helt 3) Ladda inomhus. <p>Om ovanstående lösningar inte har någon effekt, kontakta din återförsäljare eller kvalificerad fackman.</p>
Efter laddning i mer än 4/5 timmar är laddningsindikatorns lysdiod fortfarande röd (OBS: det är mycket viktigt att ladda batteriet enligt instruktionerna för att undvika att skada utrustningen).	<ol style="list-style-type: none"> 1) omgivningstemperaturen är 40°C eller mer 2) omgivningstemperaturen är 0°C eller lägre 3) cykeln laddades inte upp efter användning, vilket överdrev avlastningen 4) Utgångsspänningen är för låg för att kunna ladda batteriet. 	<ol style="list-style-type: none"> 1) Ladda batteriet under temperaturer under 40°C och i enlighet med instruktionerna 2) Ladda batteriet inomhus och i enlighet med instruktionerna 3) Underhåll batteriet ordentligt för att undvika överurladdning 4) Utför inte laddning med voltage lägre än 100V. <p>Om ovanstående lösningar inte har någon effekt, kontakta din återförsäljare eller kvalificerad fackman.</p>

<u>LCD-skärm :</u> Hastigheten visas inte på LCD-skärmen.	Den magnetiska kulan på hjulets eker är för långt från sensorn (fäst på baksidan av ramen eller på framgaffeln) vilket hindrar sensorn från att ta emot signalen när hjulet snurrar.	Kontrollera avståndet mellan den magnetiska kulan och sensorn och se till att det inte överstiger 5 mm.
--	--	---

Felsöka problem med laddaren:

- Den röda lampan fungerar inte under laddning: kontrollera att kontakterna är korrekt anslutna. Kontrollera om den normala spänningen har passerats på en gång, om så är fallet, kontrollera reparationen av laddaren. Om ovanstående är korrekt är batteriet definitivt defekt.
- Rött ljus blir inte grönt: stäng av strömmen, anslut sedan nätströmmen efter 5 sekunder, den kan fortsätta att laddas. Batteriet kan inte längre laddas, batteriet är definitivt defekt.
- Den röda lampan blir omedelbart grön: kontrollera att batteriet är fulladdat. Om inte, är det fel på batteriet eller laddaren.



Sharp Consumer Electronics Poland sp. z o.o.
Ostaszewo 57B, 87-148 Łysomice, Poland

www.sharpconsumer.eu

SHARP