



MANUALE D'USO

ASCIUGACAPELLI PROFESSIONALE



AMBIANO

ASSISTENZA POST-VENDITA	855239
IT LA PREGHIAMO DI RECARSI NEL SUO PUNTO VENDITA ALDI	
MODELLO: HD22_03793	02/2026

3
ANNI DI GARANZIA

V01/0925

FABBRICATO IN CINA

PRODUTTORE
ASCE - ALDI SÜD
 GROUP SUPPLY CHAIN ENTRY GMBH
 MICHAEL-WALZ-GASSE 18b,
 5020 SALZBURG,
 AUSTRIA
 CSC@asce-imports.com



1 INFORMAZIONI GENERALI



Il presente manuale d'uso (di seguito "istruzioni") è parte integrante del prodotto e contiene importanti informazioni relative alla messa in servizio e all'uso. Prima di utilizzare il prodotto, leggere attentamente le istruzioni, in particolare il capitolo **SICUREZZA**; la mancata osservanza di queste istruzioni può causare gravi lesioni e/o danni al prodotto.

Conservare queste istruzioni per riferimento e utilizzo futuro. In caso di cessione del prodotto a terzi, consegnare assolutamente anche le presenti istruzioni per l'uso. Se si ha bisogno di una copia digitale delle istruzioni per l'uso, contattare il servizio clienti.

2 SICUREZZA

2.1 LEGENDA DELLE AVVERTENZE

Nelle istruzioni vengono utilizzati i seguenti simboli e le seguenti parole d'avvertimento.

AVVERTIMENTO!

» Questo simbolo/parola d'avvertimento indica un pericolo a rischio medio che, se non evitato, può avere come conseguenza la morte o lesioni gravi.

ATTENZIONE!

» Questa parola d'avvertimento indica possibili danni materiali.

AVVISI!

» Questo simbolo fornisce ulteriori informazioni utili riguardanti l'utilizzo.

2.2 DESCRIZIONE PITTORAMMI

Nelle istruzioni per l'uso, sul prodotto stesso o sull'imballaggio sono riportati i seguenti simboli.



Leggere le istruzioni.



I prodotti contrassegnati con questo simbolo sono concepiti esclusivamente per l'uso in ambienti interni.



Questo simbolo indica prodotti con Classe di isolamento II.



Dichiarazione di conformità: I prodotti identificati con questo simbolo soddisfano tutte le norme comunitarie applicabili nello Spazio economico europeo.

BOOST

Tasto turbo



Tasto aria fredda



Non adatto all'uso nella vasca o nella doccia.

1

2.5 USO CONFORME

- Il prodotto è progettato esclusivamente per l'asciugatura e messa in piega di capelli umani naturali.
- Il prodotto è destinato soltanto all'uso in ambito privato e non in ambito commerciale.
- Utilizzare il prodotto esclusivamente come descritto nelle presenti istruzioni per l'uso. Ogni altro utilizzo è da intendersi come non conforme alla destinazione d'uso e può provocare danni materiali o addirittura lesioni personali. Il prodotto non è un giocattolo per bambini.
- Il produttore o rivenditore non si assume nessuna responsabilità per eventuali danni dovuti a un utilizzo scorretto o non conforme alla destinazione d'uso.

3 PANORAMICA DEL PRODOTTO

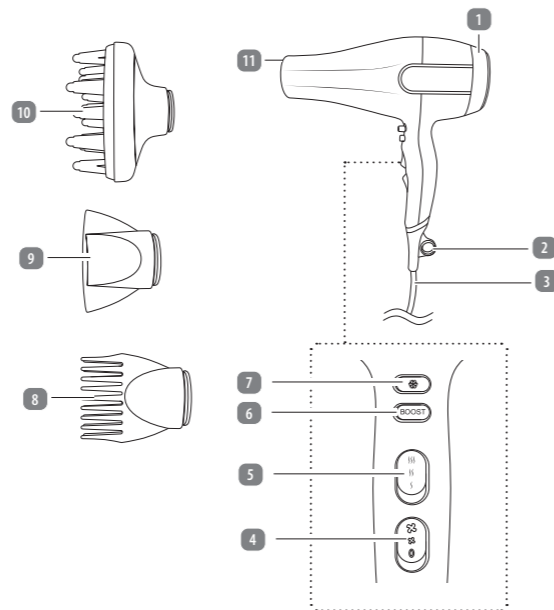

4

2.3 AVVERTENZE GENERALI DI SICUREZZA

AVVERTIMENTO! PERICOLI PER BAMBINI E PERSONE CON RIDOTTE CAPACITÀ FISICHE, SENSORIALI O MENTALI (PER ESEMPIO PERSONE PARZIALMENTE DISABILI, PERSONE ANZIANE CON RIDOTTE CAPACITÀ FISICHE E MENTALI) O RIDOTTA ESPERIENZA E CONOSCENZA (PER ESEMPIO BAMBINI PIÙ GRANDI).

- Il presente prodotto può essere utilizzato dai bambini a partire dall'età di 8 anni e da persone con ridotte capacità fisiche, sensoriali e mentali, o prive di esperienza e conoscenza, a condizione che siano sotto sorveglianza o che siano state istruite su come utilizzare il prodotto in modo sicuro e abbiano compreso gli eventuali pericoli.
- La pulizia e manutenzione di competenza dell'utilizzatore non devono essere eseguite da bambini non sorvegliati.
- Tenere i bambini di età inferiore agli 8 anni lontani dal prodotto e dal cavo di collegamento.
- Non consentire ai bambini di giocare con la pellicola d'imballaggio. I bambini potrebbero restarvi imprigionati e soffocare.
- Non permettere ai bambini di giocare con il prodotto.
- Sorvegliare attentamente i bambini quando si usa il prodotto nelle loro vicinanze.

AVVERTIMENTO! PERICOLO DI SCOSSE ELETTRICHE!

La scorretta installazione elettrica o l'eccessiva tensione di rete può provocare scosse elettriche.

- Come protezione aggiuntiva, si consiglia di installare nel circuito elettrico del bagno un dispositivo differenziale (FI/RCD) tarato su una corrente di scatto non superiore a 30 mA. Chiedere consiglio al proprio elettricista.
- Dopo l'utilizzo si raccomanda di estrarre sempre la spina dalla presa.
- Collegare il prodotto solo se la tensione di rete della presa di corrente corrisponde ai dati riportati sulla targhetta.
- Collegare il prodotto esclusivamente a una presa di corrente installata a norma.
- Collegare il prodotto solo a una presa di corrente facilmente accessibile, in modo tale da poterlo staccare velocemente dalla rete elettrica in caso di malfunzionamento.
- Non utilizzare il prodotto vicino a vasche da bagno, docce o altri recipienti contenenti acqua.
- Non usare il prodotto se presenta danni visibili o se il cavo di alimentazione o la spina sono difettosi.
- Se il cavo di alimentazione del prodotto è danneggiato, per evitare pericoli dovrà essere sostituito dal produttore, dal suo servizio di assistenza post-vendita o da una persona parimenti qualificata.
- Tenere il prodotto, il cavo di alimentazione e la spina lontano dall'acqua e da altri liquidi, lacche per capelli, gas, fiamme libere, superfici e oggetti caldi e al riparo dalle alte temperature.
- Non utilizzare mai il prodotto stando in piedi su un pavimento umido.
- Non toccare mai la spina con mani umide.
- Mai tirare la spina dalla presa afferrando il cavo di alimentazione, bensì afferrare sempre la spina.
- Non utilizzare mai il cavo di alimentazione come manico e non avvolgerlo intorno all'asciugacapelli.
- Accertarsi che il cavo di alimentazione non sia causa d'inciampo.
- Non piegare il cavo di alimentazione e non farlo passare su spigoli vivi.
- Non immergere il prodotto, il cavo di alimentazione o la spina in acqua o in altri liquidi.
- Per evitare pericoli non aprire il corpo del prodotto, ma far eseguire la riparazione da personale qualificato. Rivolgersi ad un centro riparazioni. In caso di riparazioni eseguite in proprio, allacciamento non corretto o errato utilizzo, si escludono responsabilità e diritti di garanzia.
- Per le riparazioni utilizzare solo pezzi corrispondenti alle specifiche originali dell'apparecchio. Il presente prodotto contiene parti elettriche e meccaniche che sono indispensabili protezioni da fonti di pericolo.
- Utilizzare il prodotto solo in ambienti interni. Non utilizzarlo in ambienti umidi o sotto la pioggia.
- Riporre sempre il prodotto in modo tale che non possa cadere nella vasca da bagno o nel lavandino.
- Non toccare mai il prodotto se è caduto in acqua: In tale eventualità, sfilare subito la spina.
- In caso di inutilizzo, pulizia, temporale o malfunzionamento, spegnere sempre il prodotto e staccare la spina dalla presa di corrente.
- Prestare attenzione affinché né l'utilizzatore né i bambini infilino dita o oggetti nelle aperture della griglia dell'asciugacapelli.

2

- Griglia rimovibile di ingresso aria
- Occhiello di sospensione
- Cavo di collegamento con spina
- Selettore del livello di ventilazione
- Selettore di temperatura
- Tasto turbo

- Tasto aria fredda
- Bocchetta pettine
- Bocchetta per styling
- Diffusore volumizzante
- Apertura uscita aria

4 PRIMA MESSA IN FUNZIONE

4.1 CONTROLLO DEL PRODOTTO E DELLA DOTAZIONE

ATTENZIONE! PERICOLO DI DANNEGGIAMENTO!

Se si apre l'imballaggio con un coltello affilato o altri oggetti appuntiti senza prestare sufficiente attenzione, si rischia di danneggiare subito il prodotto.

» Prestare molta attenzione durante l'apertura dell'imballaggio.

- Estrarre il prodotto dall'imballaggio.
- Controllare se la fornitura è completa (cfr. capitolo **PANORAMICA DEL PRODOTTO**).
- Verificare che il prodotto o le singole parti non siano danneggiati. In tale eventualità non utilizzare il prodotto. Contattare il servizio clienti tramite ai recapiti di contatto indicati nella pagina iniziale di queste istruzioni.

4.2 PULIZIA PRELIMINARE

- Rimuovere il materiale di imballaggio e tutte le pellicole protettive.
- Prima di utilizzare il prodotto per la prima volta, pulire tutte le parti del prodotto come descritto nel capitolo **PULIZIA E MANUTENZIONE**.

5 UTILIZZO

5.1 SELEZIONARE BOCCETTA/DIFFUSORE VOLUMIZZANTE

- Con la bocchetta pettine **8**, la combinazione di bocchetta e pettine assicura capelli più pieni e lisci.
- Con la bocchetta per styling **9**, in dotazione si può utilizzare il flusso d'aria direzionandolo per fissare l'acconciatura. La bocchetta per styling può essere ruotata in qualsiasi posizione.
- Il diffusore volumizzante **10** permette di asciugare i capelli con particolare delicatezza, p. es. capelli ondulati permanenti.
- L'uso del diffusore volumizzante è consigliato anche per le onde permanenti "asciugate all'aria", in quanto si ottiene quasi l'effetto di asciugatura all'aria.
- È possibile utilizzare il prodotto anche senza bocchetta pettine, bocchetta per styling o diffusore volumizzante.

5.2 RIMUOVERE BOCCETTA/DIFFUSORE VOLUMIZZANTE

- Premere la bocchetta pettine **8**, la bocchetta per styling **9** o il diffusore volumizzante **10** sull'apertura uscita aria **11** fino a quando la bocchetta pettine, la bocchetta per styling o il diffusore volumizzante non si agganciano.

5

- Se il prodotto viene utilizzato nella stanza da bagno, dopo l'uso scollegarlo dall'alimentazione elettrica poiché la vicinanza all'acqua può costituire un pericolo anche se l'apparecchio è spento.
- AVVERTIMENTO: Non utilizzare questo prodotto nelle vicinanze di vasche da bagno, docce, lavandini o altri recipienti contenenti acqua.
- Questo prodotto non è adatto all'uso nelle zone 0, 1 e 2 del bagno. La zona 0 è l'interno della vasca da bagno o del piatto doccia.

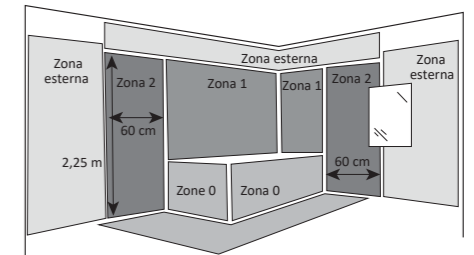

AVVERTIMENTO! PERICOLO DI SCOTTATURE E INCENDIO!

Un utilizzo scorretto del prodotto potrebbe causare incendi o scottature.

- Quando il prodotto è in funzione tenerlo sempre saldamente per l'impugnatura.
- Mantenere sempre una distanza sufficiente da tutti gli oggetti facilmente infiammabili, quali tende o tendaggi.
- Spegnere sempre il prodotto e scollegarlo dalla rete elettrica prima di appoggiarlo. Appoggiarlo solo su una superficie solida e resistente al calore.
- Il prodotto resta caldo ancora per molto tempo dopo l'uso. Lasciare raffreddare sufficientemente il prodotto e la bocchetta / il diffusore volumizzante prima di pulirli o riporli.
- Non spruzzare lacca per capelli quando il prodotto è acceso. Sussiste il pericolo d'incendio.
- Non lasciare il prodotto incustodito durante l'uso e fino a quando non si è sufficientemente raffreddato.
- Non dirigere il getto d'aria calda su animali, piante o oggetti.
- Per evitare un accumulo di calore, non tenere il prodotto direttamente davanti a una parete o altri oggetti.
- Non coprire la griglia rimovibile di ingresso aria durante il funzionamento. Pulirla di tanto in tanto per evitare che il prodotto si surriscaldi.
- L'ingresso aria serve alla ventilazione. Non deve essere coperto o bloccato.
- Non utilizzare il prodotto per parrucche o capelli in materiale sintetico.

2.4 ULTERIORI AVVERTENZE DI SICUREZZA

ATTENZIONE! PERICOLO DI DANNEGGIAMENTO!

L'uso improprio del prodotto può danneggiarlo.

- Non usare più il prodotto se alcune sue parti presentano spaccature, crepe, deformazioni o altri danni.
- Non apportare alcuna modifica al prodotto.
- Sostituire i componenti danneggiati soltanto con gli appropriati ricambi originali. Rivolgersi alla nostra Assistenza Post-Vendita tramite il centro d'assistenza indicato nella scheda di garanzia.
- Non utilizzare il prodotto in caso di malfunzionamento, se è caduto a terra o in acqua oppure se è danneggiato. Consegnare il prodotto a un centro di assistenza per l'ispezione e la riparazione.
- Utilizzare soltanto accessori raccomandati dal produttore.
- Rimuovere tutti gli apparati e gli accessori dopo l'uso.

3

5.3 UTILIZZO DEL PRODOTTO

AVVISI!

- Prima del primo utilizzo mettere in funzione il prodotto al livello di massima temperatura. Lasciarlo in funzione per alcuni minuti senza asciugare i capelli. Provvedere ad un adeguato ricambio d'aria, ad es. aprendo una finestra.
- Tenere la griglia rimovibile di ingresso aria libera dai capelli mentre si asciuga.
- Per evitare l'asciugatura eccessiva, evitare di concentrare il calore in un unico punto per un periodo prolungato. Tenere sempre in movimento il prodotto mentre si acconcia i capelli.
- Prima di pettinare i capelli, farli raffreddare in modo che mantengano l'acconciatura.

- Assicurarsi che il selettore del livello di ventilazione **4** si trovi in posizione "0". Il prodotto è spento.
- Inserire la spina **3** in una presa di corrente installata a norma.
- Per mezzo del selettore del livello di ventilazione e del selettore di temperatura **5** impostare i livelli desiderati. Questo prodotto consente le seguenti impostazioni:

SELETORE DEL LIVELLO DI VENTILAZIONE		SELETORE DI TEMPERATURA		FUNZIONE
0	+	facoltativo	=	Spento
	+		=	bassa intensità di ventilazione + aria fredda
	+		=	alta intensità di ventilazione + aria fredda
	+		=	bassa intensità di ventilazione + temperatura bassa
	+		=	alta intensità di ventilazione + temperatura bassa
	+		=	bassa intensità di ventilazione + temperatura alta
	+		=	alta intensità di ventilazione + temperatura alta

- Per asciugare velocemente i capelli è consigliabile utilizzare il prodotto prima per alcuni minuti al livello di calore alto. Quindi impostare il selettore di temperatura in posizione . Dopodiché spostare il selettore al livello più basso e acconciare i capelli nel modo desiderato. Se si ha bisogno di aria più calda per un breve periodo di tempo, p. es. per i ricci, premere e tenere premuto il tasto turbo **6**.
- Dirigere il flusso d'aria sui capelli, non sul cuoio capelluto. Tenere il prodotto a ca. 10 cm dai capelli.
- Per interrompere l'uso del prodotto, posizionare il selettore del livello di ventilazione sulla posizione "0". Il prodotto adesso è spento.
- Staccare la spina dalla presa di corrente.
- Attendere che il prodotto si sia raffreddato completamente.

6

5.4 FUNZIONE ARIA FREDDA

Fissare i ricci o le onde con la funzione aria fredda premendo il tasto aria fredda **7** per un "Cool-Shot". L'aria che esce è tiepida. Il tasto aria fredda è azionabile sia con il livello di calore medio sia alto.

1. Durante l'uso del prodotto tenere premuto il tasto aria fredda per mantenere un flusso freddo a prescindere dalla temperatura impostata.
2. Rilasciare il tasto dell'aria fredda per interrompere il flusso di aria fredda.

5.5 RIMUOVERE DIFFUSORE VOLUMIZZANTE

⚠️ AVVERTIMENTO! PERICOLO DI USTIONE!

Durante l'uso il prodotto e la bocchetta/il diffusore volumizzante diventano molto caldi e possono causare scottature.

» Lasciare raffreddare il prodotto e la bocchetta/il diffusore volumizzante dopo l'uso.

1. Impostare il selettore del livello di ventilazione **4** in posizione 0.
2. Staccare la spina **3** dalla presa di corrente.
3. Lasciar raffreddare il prodotto.
4. Rimuovere la bocchetta pettine **8**, la bocchetta per styling **9** o il diffusore volumizzante **10** dal prodotto.

5.6 PROTEZIONE DAL SURRISCALDAMENTO

Se l'ingresso d'aria è limitato, il prodotto spegne il livello di temperatura impostato grazie alla protezione anti-surriscaldamento incorporata. Il flusso d'aria non viene spento per evitare la congestione nel prodotto.

In tal caso procedere come segue:

1. Impostare il selettore del livello di ventilazione **4** in posizione 0.
2. Staccare la spina **3** dalla presa di corrente.
3. Attendere che il prodotto si sia raffreddato completamente.
4. Pulire la griglia rimovibile di ingresso aria **1** (vedi capitolo **PULIZIA**). Rimettere quindi in funzione il prodotto.

6 ANOMALIE E RIMEDI

PROBLEMA	POSSIBILI CAUSE	RIMEDIO
Il prodotto non funziona.	La spina 3 non è inserita correttamente. Il prodotto non è acceso.	Inserire la spina. Accendere il prodotto.
Il livello di temperatura si spegne durante l'uso.	La protezione dal surriscaldamento si è attivata.	Vedi capitolo PROTEZIONE DAL SURRISCALDAMENTO .

7

11

7 PULIZIA E MANUTENZIONE

7.1 PULIZIA

⚠️ AVVERTIMENTO! PERICOLO DI SCOSSE ELETTRICHE!

Eventuali infiltrazioni d'acqua all'interno del prodotto possono provocare una scossa elettrica.

- » Non immergere il prodotto, il cavo di collegamento o la spina in acqua o in altri liquidi.
- » Non tenere mai il prodotto sotto acqua corrente.
- » Prima di pulire il prodotto staccare la spina dalla presa di corrente.

⚠️ AVVERTIMENTO! PERICOLO DI USTIONE!

Durante l'uso il prodotto e la bocchetta/il diffusore volumizzante diventano molto caldi e possono causare scottature.

» Lasciare raffreddare completamente il prodotto e la bocchetta/il diffusore volumizzante prima di ogni pulizia.

⚠️ ATTENZIONE! PERICOLO DI DANNEGGIAMENTO!

L'uso improprio del prodotto può danneggiarlo.

» Non usare detergenti aggressivi o spazzole dure durante la pulizia del prodotto. Questi potrebbero danneggiare le superfici.

1. Ruotare la griglia rimovibile di ingresso aria **1** in senso antiorario.
2. Estrarre la griglia rimovibile di ingresso aria dal prodotto.
3. Pulire la griglia rimovibile di ingresso aria con uno spazzolino per liberarla da polvere e capelli.

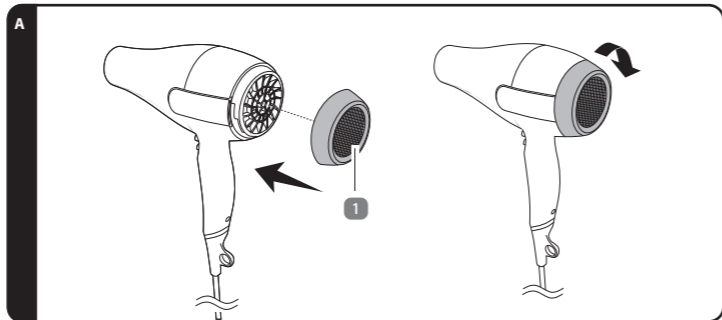

4. Rimettere la griglia rimovibile di ingresso aria **1** e ruotarla in senso orario per bloccarla (vedi fig. A).
5. Rimuovere la bocchetta pettine **8**, la bocchetta per styling **9** o il diffusore volumizzante **10** dal prodotto.
6. Pulire il corpo dell'apparecchio, la bocchetta pettine, la bocchetta per styling o il diffusore volumizzante con un panno morbido e, se necessario, leggermente inumidito.
7. Prima di utilizzare di nuovo il prodotto o di riporlo: Asciugare tutti i pezzi con un panno morbido e asciutto.

8

12

7.2 MANUTENZIONE E CURA

Prima di eseguire la manutenzione del prodotto, staccarlo dalla presa di corrente. Qualsiasi manutenzione diversa da quella indicata nelle presenti istruzioni deve essere eseguita da un meccanico professionista. In caso di problemi rivolgersi al servizio clienti.

7.3 CONSERVAZIONE

Prima di riporre via il prodotto, tutti i pezzi devono essere completamente asciutti.

- Conservare il prodotto sempre in un luogo asciutto.
- Proteggere il prodotto dai raggi solari diretti.
- Conservare il prodotto in un luogo non accessibile ai bambini, chiuso, sicuro e a una temperatura compresa tra 5 °C e 20 °C (temperatura ambiente).
- È anche possibile appendere il prodotto per mezzo dell'occhiello di sospensione **2**.

8 DATI TECNICI

Modello:	HD22_03793
Tensione nominale:	220–240 V~
Frequenza nominale:	50–60 Hz
Potenza assorbita:	2.000–2.400 W
Consumo di energia in stato di riposo:	<0,1 W
Consumo di energia in modalità standby:	N/A
Tempo necessario al prodotto per passare alla modalità o allo stato di risparmio energetico applicabile:	N/A
Classe di isolamento:	II
Codice articolo:	855239

9 SMALTIMENTO

9.1 SMALTIMENTO DELL'IMBALLAGGIO

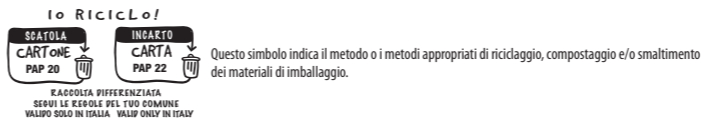

Questo simbolo indica il metodo o i metodi appropriati di riciclaggio, compostaggio e/o smaltimento dei materiali di imballaggio.

9

13

9.2 SMALTIMENTO DEL PRODOTTO

(Applicabile nell'Unione Europea e in altri Paesi europei con sistemi di raccolta differenziata)



Non smaltire gli apparecchi dismessi nei rifiuti domestici!

Qualora il prodotto non potesse essere più utilizzato, il consumatore è obbligato per legge a smaltirlo come apparecchio dismesso separatamente dai rifiuti domestici, per esempio presso un centro di raccolta comunale/di quartiere. In tal modo, si garantisce che gli apparecchi dismessi siano smaltiti correttamente e si evitano ripercussioni negative sull'ambiente. Per questo motivo, gli apparecchi elettronici sono contrassegnati dal simbolo qui riprodotto.

10 GARANZIA

Per attivare la garanzia è necessario recarsi nel punto vendita **ALDI** in cui il prodotto è stato acquistato.

10.1 CONDIZIONI DI GARANZIA CONVENZIONALE

Gentile cliente	
La garanzia convenzionale ALDI S.r.l. (di seguito: garanzia) si aggiunge alla garanzia legale di due anni del venditore prevista dal Codice del Consumo, consentendole di richiedere, alle condizioni che seguono, le seguenti prestazioni:	
Durata della garanzia:	3 anni dalla data di acquisto o di consegna della merce
Garanzia:	sostituzione dell'articolo oppure rimborso
ALDI si riserva di valutare caso per caso quale delle sopra indicate modalità di prestazione della garanzia applicare.	

Per attivare la garanzia la preghiamo di:

- Recarsi nel punto vendita in cui il prodotto è stato acquistato e tenere a portata di mano e la ricevuta o lo scontrino originale

La garanzia non si estende a danni causati da:

- **eventi naturali** (p. es. fulmini, acqua, fuoco, gelo ecc.), **incidenti, trasporto, batterie che perdono liquido** oppure **utilizzo improprio**
- **danni o modifiche da parte dell'acquirente/di terzi**
- **inadempienza delle misure di sicurezza e di manutenzione, errori d'uso**
- **calcificazione, perdita di dati, programmi dannosi, bruciature dello schermo**
- **Sono esclusi dalla presente garanzia i componenti prevedibilmente soggetti ad usura (ad es. lampade, batterie, pneumatici ecc.)**

La presente garanzia si aggiunge alla garanzia legale ed i conseguenti diritti previsti dalla legge a favore dei consumatori, che acquistano i prodotti nei punti vendita di ALDI S.r.l., non sono in alcun modo pregiudicati e/o limitati dalla presente garanzia ai sensi degli articoli da 128 a 135 del Codice del Consumo ove tali prodotti presentino un difetto di conformità nei 24 mesi successivi alla data di acquisto o consegna. Il difetto deve essere denunciato entro 2 mesi dalla scoperta.

Per maggiori dettagli rinviamo al seguente link www.aldi-service.it sul nostro sito web.

Per quanto riguarda l'informativa ai sensi del Codice in materia di protezione dei dati personali (D.Lgs. 196/2003) si rinvia al sito:

<https://www.aldi.it/informativa-sulla-privacy/>.

10

14



NAVODILA ZA UPORABO

PROFESIONALNI SUŠILNIK ZA LASE



AMBIANO

PODPIRA KUPCEM 855239

SI PROSIMO, OGLASITE SE V VAM NAJBLIŽJI HOFERJEVI POSLOVALNICI.

IZDELEK: HD22_03793 02/2026

3 LETA GARANCIJE

V01/0925

IZDELANO NA KITAJSKEM

DISTRIBUTER

ASCE - ALDI SÜD
GRUPE SUPPLY CHAIN ENTRY GMBH
MICHAEL-WALZ-GASSE 18D
5020 SALZBURG
AUSTRIA
CS@ASCE-IMPORTS.COM

DISTRIBUTER



1 SPLOŠNO



Ta navodila za uporabo (v nadaljnjem besedilu: navodila) so del izdelka in vsebujejo pomembne informacije o njegovem zagonu in uporabi.

Pred uporabo izdelka natančno preberite navodila, zlasti poglavje **VARNOST**; neupoštevanje teh navodil lahko povzroči hude telesne poškodbe in/ali poškodbe izdelka.

Shranite ta navodila za prihodnjo uporabo in referenco. Če izdelek izročite tretjim osebam, jim obvezno izročite tudi ta navodila za uporabo. Če potrebujete digitalno kopijo navodil za uporabo, se obrnite na servisni center.

2 VARNOST

2.1 RAZLAGA NAPOTKOV

V teh navodilih so uporabljeni naslednji simboli in opozorilne besede.

⚠ OPOZORILO!

» Ta opozorilni simbol/opozorilna beseda označuje nevarnost s srednjo stopnjo tveganja, zaradi katere lahko, če se ji ne izognemo, pride do smrti ali hudih telesnih poškodb.

⚠ POZOR!

» Ta opozorilna beseda opozarja na možnost materialne škode.

i OBVESTILO

» Simbol podaja koristne dodatne informacije o uporabi.

2.2 RAZLAGA ZNAKOV

V teh navodilih za uporabo, na izdelku ali embalaži so uporabljeni naslednji simboli.



Preberite navodila.



S tem simbolom označeni izdelki so zasnovani samo za uporabo v notranjih prostorih.



S tem simbolom so označeni izdelki, ki ustrezajo zaščitnemu razredu III.



Izjava o skladnosti: Izdelki, označeni s tem simbolom, izpolnjujejo vse predpise Skupnosti v Evropskem gospodarskem prostoru, ki jih je treba upoštevati.

BOOST

Tipka Turbo



Tipka za hladen zrak



Ni primerno za uporabo v kopalni kadi ali prhi.

1

2.5 PREDVIDENA UPORABA

- Izdelek je zasnovan izključno za sušenje in friziranje človeških naravnih las.
- Izdelek je namenjen izključno za zasebno uporabo v gospodinjstvu in ni primeren za poslovno uporabo.
- Izdelek uporabljajte samo na način, opisan v teh navodilih. Vsakršna drugačna uporaba velja za nenamensko in lahko privede do materialne škode ali celo telesnih poškodb. Izdelek ni igrača.
- Izdelovalec ali prodajalec ne prevzema nobenega jamstva za škodo, nastalo zaradi nenamenske ali napačne uporabe.

3 PREGLED IZDELKA

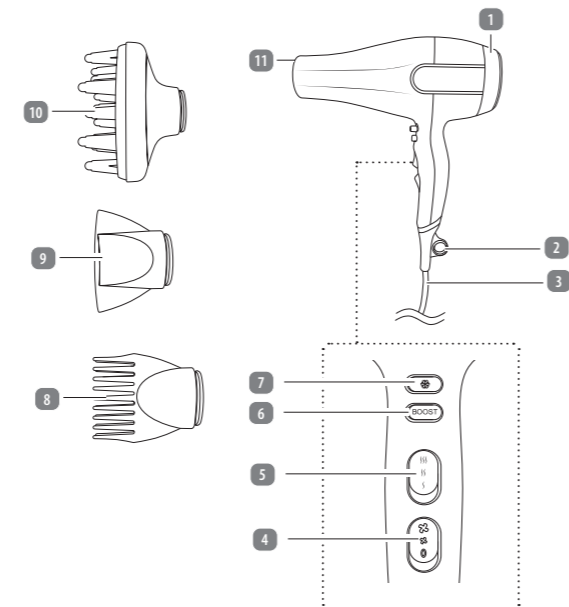

4

2.3 SPLOŠNI VARNOSTNI NAPOTKI

⚠ OPOZORILO! NEVARNOSTI ZA OTROKE IN OSEBE Z ZMANJŠANIMI TELESNIMI, ZAZNAVNI MI ALI DUŠEVNIMI SPOSOBNOSTMI (NA PRIMER LJUDI Z DELNIMI TELESNIMI OKVARI MI, STAREJŠE OSEBE Z ZMANJŠANIMI TELESNIMI IN DUŠEVNIMI SPOSOBNOSTMI) ALI S POMANJKANJEM IZKUŠENJ IN ZNANJA (NA PRIMER STAREJŠI OTROCI).

- » Ta izdelek lahko uporabljajo otroci, starejši od 8 let, in osebe z zmanjšanimi telesnimi, zaznavnimi ali duševnimi sposobnostmi ali s pomanjkanjem izkušenj in znanja, če so pod nadzorom ali so bile seznanjene z varno uporabo izdelka in razumejo posledične nevarnosti.
- » Otroci brez nadzora izdelka ne smejo čistiti in opravljati uporabniškega vzdrževanja.
- » Poskrbite, da se otroci, mlajši od 8 let, izdelku in priključni napeljavi ne bodo približevali.
- » Poskrbite, da se otroci ne bodo igrali z embalažno folijo. Otroci se lahko pri igranju zapletajo vanjo in se zadušijo.
- » Otroci se ne smejo igrati z izdelkom.
- » Otroke imejte pod skrbnim nadzorom, ko izdelek uporabljate v njihovi bližini.

⚠ OPOZORILO! NEVARNOST ELEKTRIČNEGA UDARA!

Pomanjkljiva električna napeljava ali previsoka električna napetost lahko povzroči udar električnega toka.

- » Kot dodatna zaščita je priporočljiva namestitvev zaščitne naprave na diferencialni tok (F/RCD) z nazivnim izklopnim tokom največ 30 mA v električnem tokokrogu kopalnice. Za nasvet se obrnite na svojega inštalaterja.
- » Po uporabi vedno izvlecite električni vtič.
- » Izdelek priključite le, če se električna napetost električne vtičnice ujema s podatki na tipski ploščici naprave.
- » Izdelek priključite le v pravilno nameščeno vtičnico.
- » Izdelek priklopite samo v lahko dostopno električno vtičnico, da ga boste v primeru okvare lahko hitro izklopili iz električnega omrežja.
- » Tega izdelka ne uporabljajte v bližini kopalnih kadi, tuš kabin ali drugih posod, ki vsebujejo vodo.
- » Izdelka ne uporabljajte, če so na njem vidne poškodbe ali če sta poškodovana električni kabel oz. električni vtič.
- » Če je poškodovan električni kabel izdelka, ga mora zamenjati proizvajalec, njegova poprodajna podpora ali druga podobno usposobljena oseba, da ne pride do nevarnosti.
- » Izdelka ter električnega kabla in električnega vtiča ne izpostavljajte vodi in drugim tekočinam, lakom za lase, plinom, odprtemu ognju, vročim površinam in delom ter visokim temperaturam.
- » Izdelka nikoli ne uporabljajte, če stojite na vlažnih tleh.
- » Električnega vtiča se nikoli ne dotikajte z vlažnimi rokami.
- » Električnega vtiča nikoli ne vlečite iz vtičnice za električni kabel, temveč vedno primate za električni vtič.
- » Električnega kabla nikoli ne uporabljajte kot ročaj za prenašanje in ne ovijajte ga okrog izdelka.
- » Poskrbite, da se ob električni kabel ne bo kdo spotaknil.
- » Električnega kabla ne prepogibajte in ne polagajte čez ostre robove.
- » Izdelka, električnega kabla ali električnega vtiča ne potaplajte v vodo ali druge tekočine.
- » Ne odpirajte ohišja sami, temveč popravilo prepustite strokovnjakom, da se izognete nevarnostim. V ta namen se obrnite na pooblaščen servis. V primerih samostojno izvedenih popravil, neustreznega priklopa ali nepravilne uporabe bodo jamstveni in garancijski zahtevki zavrnjeni.
- » Pri popravilih smete uporabiti le tiste dele, ki ustrezajo prvotnim podatkom o napravi. V tem izdelku so električni in mehanski deli, ki so nujno potrebni za zaščito pred viri nevarnosti.
- » Izdelek uporabljajte le v notranjih prostorih. Nikoli ga ne uporabljajte v vlažnih prostorih ali na dežju.
- » Izdelek shranjujte samo tako, da ne more pasti v kopalno kad ali umivalnik.
- » Izdelka nikoli ne prijemajte, če je padel v vodo. V takem primeru takoj izvlecite električni vtič iz električne vtičnice.
- » Če izdelka ne uporabljate, ga čistite, v primeru nevihte ali motnje, ga vedno izklopite in izvlecite električni vtič iz električne vtičnice.
- » Pazite na to, da vi ali otroci ne vtikate prstov ali predmetov v odprtine na mreži izdelka.
- » Če izdelek uporabljate v kopalnici, ga po uporabi izklopite iz vira električnega toka, ker bližina voda predstavlja tveganje tudi takrat, ko je izdelek izklopljen.
- » OPOZORILO: Tega izdelka ne uporabljajte v bližini kopalnih kadi, prh, umivalnikov ali drugih posod, ki vsebujejo vodo.

2

- 1 Snemljiva rešetka za dovod zraka
- 2 Zanka za obešanje
- 3 Priključni kabel z električnim vtičem
- 4 Stopenjsko stikalo ventilatorja
- 5 Stikalo za stopnje grejta
- 6 Tipka Turbo

- 7 Tipka za hladen zrak
- 8 Česalna šoba
- 9 Nastavek za oblikovanje
- 10 Volumski razpršilnik
- 11 Odprtina za izstop zraka

4 PRVA UPORABA

4.1 PREVERITE IZDELEK IN VSEBINO KOMPLETA

POZOR! NEVARNOST POŠKODBI!

Če embalažo neprevidno odprete z ostrim nožem ali drugimi konicastimi predmeti, lahko hitro poškodujete izdelek.

» Embalažo odpirajte zelo previdno.

- Vzemite izdelek iz embalaže.
- Preverite, ali so v kompletu vsi deli (glejte poglavje **PREGLED IZDELKA**).
- Preverite, ali so na izdelku ali posameznih delih vidne poškodbe. V tem primeru izdelka ne uporabljajte. Obrnite se na poprodajno podporo prek kontaktnih mest, navedenih na naslovnici teh navodil.

4.2 OSNOVNO ČIŠČENJE

- Odstranite embalažni material in vse zaščitne folije.
- Pred prvo uporabo očistite vse dele izdelka, kot je opisano v poglavju **ČIŠČENJE IN VZDRŽEVANJE**.

5 UPORABA

5.1 IZBIRA ŠOBE/VOLUMSKEGA RAZPRŠILNIKA

- S česalno šobo **8** kombinacija šobe in glavnika zagotavlja polnejše in bolj gladke lase.
- S priloženim nastavkom za oblikovanje **9** lahko tok zraka namensko uporabite za oblikovanje pričeske. Nastavek za oblikovanje lahko obrnete v kateri koli položaj.
- Z volumskim razpršilnikom **10** lahko lase sušite še posebej nežno, npr. pri trajno valovitih laseh.
- Uporaba volumskega razpršilnika je priporočljiva tudi za tako imenovano "na zraku posušeno" trajno pričesko, saj lahko dosežete skoraj enak učinek kot pri sušenju na zraku.
- Izdelek lahko uporabljate tudi brez česalne šobe, nastavka za oblikovanje ali volumskega razpršilnika.

5.2 PRITRDIŠE ŠOBO/VOLUMSKI RAZPRŠILNIK

- Pritisnite česalno šobo **8**, nastavek za oblikovanje **9** ali volumski razpršilnik **10** na odprtno za izstop zraka **11**, dokler se česalna šoba, nastavek za oblikovanje ali volumski razpršilnik ne zaskoči.

5

» Ta izdelek ni primeren za uporabo v kopalnicah območji 0, 1 in 2. Območje 0 je notranjost kopalne ali tuš kadi.

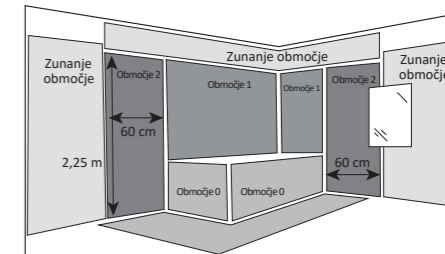

⚠ OPOZORILO! NEVARNOST OPEKLIN IN POŽARA!

Nepravilno ravnanje z izdelkom lahko povzroči požar ali opekline.

- » Med uporabo izdelka vedno držite za ročaj.
- » Vedno ohranjajte zadostno razdaljo do vseh hitro vnetljivih predmetov, na primer zastorov ali zaves.
- » Ko izdelek odločite, ga izključite in odklopite iz omrežja. Položite ga izključno na trdno površino, ki je odporna na toploto.
- » Izdelek je tudi po uporabi še dalj časa vroč. Preden izdelek in šobo/volumski razpršilnik očistite ali se ga dotaknete, počakajte, da se dovolj ohladi.
- » Ko je izdelek vklopljen, ne pršite z lakom za lase. Obstaja nevarnost požara.
- » Izdelka med uporabo in dokler ni dovolj ohlajen ne puščajte brez nadzora.
- » Toplega toka zraka ne usmerjajte v živali, rastline ali predmete.
- » Preprečite pregrevanje tako, da izdelka ne držite neposredno pred steno ali drugimi predmeti.
- » Snemljive rešetke za dovod zraka med delovanjem ne pokrivajte. Občasno jo očistite, da se izdelek ne pregreje.
- » Dovod zraka je namenjen prežračevanju. Ne sme biti prekrit ali blokirana.
- » Izdelka ne uporabljajte za lasulje ali lasne vstavke iz sintetičnega materiala.

2.4 DODATNA VARNOSTNA NAVODILA

POZOR! NEVARNOST POŠKODBI!

Nepravilno ravnanje z izdelkom lahko izdelek poškoduje.

- » Izdelka ne uporabljajte več, če so deli izdelka počeni, razpokani, deformirani ali kako drugače poškodovani.
- » Izdelka ne spreminjajte na noben način.
- » Poškodovane dele zamenjajte le z ustreznimi originalnimi nadomestnimi deli. Obrnite se na poprodajno podporo na naslovu, navedenem na garancijskem listu.
- » Ne uporabljajte izdelka, če ne deluje pravilno ali je padel na tla, se je poškodoval ali padel v vodo. Izdelek v pregled in popravilo odnesite v servisni center.
- » Uporabljajte le opremo, ki jo je priporočil proizvajalec.
- » Po uporabi odstranite vse nastavke in pribor.

3

5.3 UPORABA IZDELKA

i OBVESTILO

- » Pred prvo uporabo izdelka ga priklopite na najvišjo stopnjo grejta. Pustite ga delovati nekaj minut, ne da bi si pri tem sušili lase. Poskrbite za zadostno prežračevanje, tako da npr. odprete okno.
- » Med sušenjem v rešetki za dovod zraka ne sme biti las.
- » Za preprečevanje čezmernega sušenja toplote ne koncentrirajte na eno mesto dlje časa. Med oblikovanjem pričeske izdelek premikajte.
- » Pred česanjem počakajte, da se vaši lasje ohladijo, s čimer vaša pričeska ohrani svojo obliko.

- Poskrbite, da je stopenjsko stikalo ventilatorja **4** v položaju "0". Izdelek je izklopljen.
- Električni vtič **3** vstavite v pravilno nameščeno vtičnico.
- S stopenjskim stikalom ventilatorja in stikalom za stopnje grejta **5** nastavite želeno stopnjo. Ta izdelek ima naslednje nastavitvene:

STOPENJSKO STIKALO VENTILATORJA	STIKALO ZA STOPNJE GREJTA	FUNKCIJA
0	+	poljubno = izklopljeno
☼	+	⎵ = nizek tok zraka + hladna stopnja
☼☼	+	⎵ = visok tok zraka + hladna stopnja
☼☼☼	+	⎵ = nizek tok zraka + nizka stopnja grejta
☼☼☼☼	+	⎵ = visok tok zraka + nizka stopnja grejta
☼☼☼☼☼	+	⎵ = nizek tok zraka + visoka stopnja grejta
☼☼☼☼☼☼	+	⎵ = visok tok zraka + visoka stopnja grejta

- Za hitro sušenje las je priporočljivo, da izdelek najprej nekaj minut uporabljate na visoki stopnji grejta. V ta namen nastavite stikalo za stopnje grejta na položaj **11**. Nato preklopite na nižjo stopnjo in oblikujte želeno pričesko. Če za kratek čas potrebujete toplejši zrak, npr. za kodre, pritisnite in držite tipko Turbo **6**.
- Usmerite tok zraka v lase, ne lasišče. Izdelek držite pribl. 10 cm od las.
- Ko želite prenehati z uporabo, pomaknite stopenjsko stikalo ventilatorja v položaj "0". Izdelek je zdaj izklopljen.
- Izvlecite električni vtič iz električne vtičnice.
- Počakajte, da se izdelek povsem ohladi.

6

5.4 FUNKCIJA ZA HLADEN ZRAK

Kodre oz. valove utrdite s funkcijo hladnega zraka tako, da pritisnete tipko za hladen zrak **7** za "Cool-Shot". Zrak, ki odteka, je mlačen. Tipko za hladen zrak lahko pritisnete tako pri nizki kot tudi pri visoki stopnji gretja.

- Med sušenjem las držite pritisnjeno tipko za hladen zrak, da neodvisno od izhodiščne temperature dobite ohlajen tok zraka.
- Če želite prekiniti tok hladnega zraka, izpustite tipko za hladen zrak.

5.5 ODSTRANITEV VOLUMSKEGA RAZPRŠILNIKA

⚠ OPOZORILO! NEVARNOST OPEKLIN!

Med uporabo se izdelek in šoba/volumski razpršilnik močno segrejeta in lahko povzročita opeklino.

» Po uporabi počakajte, da se izdelek in šoba/volumski razpršilnik ohladita.

- Nastavite stopenjsko stikalo ventilatorja **4** na stopnjo "0".
- Izvlcite električni vtič **3** iz električne vtičnice.
- Počakajte, da se izdelek ohladi.
- Z izdelka odstranite česalno šobo **8**, nastavek za oblikovanje **9** ali volumski razpršilnik **10**.

5.6 ZAŠČITA PRED PREGREVANJEM

Če je vstop zraka omejen, vgrajena zaščita pred pregrevanjem izklopi nastavljeno stopnjo gretja. Pretok zraka se ne izklopi, da se prepreči zastajanje toplote v izdelku.

V tem primeru ravnajte tako:

- Nastavite stopenjsko stikalo ventilatorja **4** na stopnjo "0".
- Izvlcite električni vtič **3** iz električne vtičnice.
- Počakajte, da se izdelek povsem ohladi.
- Očistite rešetko za dovod zraka **1** (glejte poglavje **Čiščenje**). Nato lahko izdelek znova uporabljate.

6 MOTNJE IN ODPRAVLJANJE MOTENJ

TEŽAVA	MOŽEN VZROK	ODPRAVA TEŽAVE
Izdelek ne deluje.	Električni vtič 3 ni priključen.	Vtaknite električni vtič v vtičnico.
	Izdelek ni vklopljen.	Vklopite izdelek.
Stopnja gretja se med delovanjem izklopi.	Sprožila se je zaščita pred pregrevanjem.	Glejte poglavje ZAŠČITA PRED PREGREVANJEM izklopi.

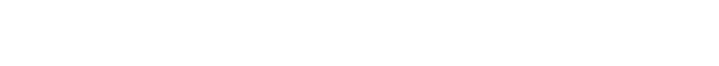
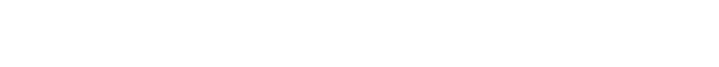

7 ČIŠČENJE IN VZDRŽEVANJE

7.1 ČIŠČENJE

⚠ OPOZORILO! NEVARNOST ELEKTRIČNEGA UDARA!

Če v ohišje izdelka zaide tekočina, lahko pride do kratkega stika.

- Izdelka, električnega kabla ali električnega vtiča ne potaplajte v vodo ali druge tekočine.
- Izdelka nikoli ne držite pod tekočo vodo.
- Preden pričnete izdelek čistiti, izvlcite električni vtič iz električne vtičnice.

⚠ OPOZORILO! NEVARNOST OPEKLIN!

Med uporabo se izdelek in šoba/volumski razpršilnik močno segrejeta in lahko povzročita opeklino.

» Pred čiščenjem počakajte, da se izdelek in šoba/volumski razpršilnik povsem ohladita.

POZORI! NEVARNOST POŠKODBI!

Nepravilno ravnanje z izdelkom lahko izdelek poškoduje.

» Pri čiščenju izdelka ne uporabljajte agresivnih čistil ali trdih krtač. Ta lahko poškodujejo površine.

- Rešetko za dovod zraka **1** zavrtite v nasprotni smeri urnega kazalca.
- Snemite rešetko za dovod zraka z izdelka.
- Rešetko za vstop zraka čistite z majhno krtačo, da odstranite prah in lase.

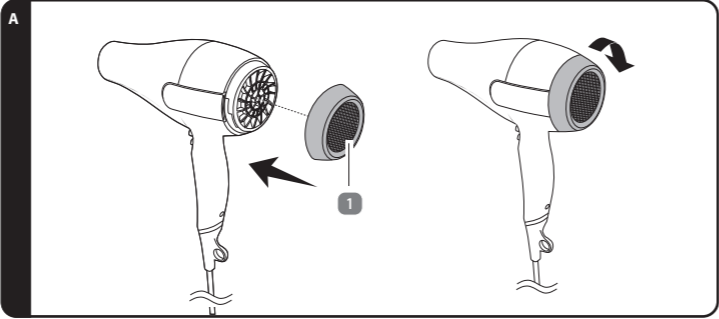

- Znova namestite rešetko za dovod zraka **1** in jo obrnite v smeri urnega kazalca, da zapahnete rešetko za dovod zraka (glejte sl. A).
- Z izdelka odstranite česalno šobo **8**, nastavek za oblikovanje **9** ali volumski razpršilnik **10**.
- Po potrebi očistite ohišje, česalno šobo, nastavek za oblikovanje ali volumski razpršilnik z mehko, rahlo navlaženo krpo.
- Pred nadaljnjo uporabo ali shranjevanjem: vse dele posušite s čisto in suho krpo.

7.2 VZDRŽEVANJE IN NEGA

Izdelek pred čiščenjem izključite iz vira napajanja. Vsako vzdrževanje, ki ni omenjeno v tem priročniku, mora opraviti strokovna servisna delavnica. Za vzdrževalna dela se obrnite na poprodajno podporo.

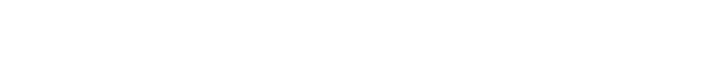

7.3 SHRANJEVANJE

Vsi deli morajo biti povsem suhi, preden jih shranite.

- Izdelek vedno shranjujte na suhem mestu.
- Izdelek zaščitite pred neposredno sončno svetlobo.
- Izdelek shranite na otrokom nedosegljivem mestu, varno zaprtega in pri temperaturah med 5 °C in 20 °C (sobna temperatura).
- Alternativno lahko izdelek obesite na zanko za obešanje **2**.

8 TEHNIČNI PODATKI

Izdelek:	HD22_03793
Nazivna napetost:	220–240 V~
Nazivna frekvenca:	50–60 Hz
Poraba električnega toka:	2000–2400 W
Poraba moči v izklopljenem stanju:	<0,1 W
Poraba energije v načinu pripravljenosti:	N/A
Čas, potreben za preklp v način ali stanje varčevanja z energijo:	N/A
Razred zaščite:	II
Številka izdelka:	855239

9 ODLAGANJE MED ODPADKE

9.1 ODLAGANJE EMBALAŽE MED ODPADKE



Ta simbol označuje ustrezne metode recikliranja, kompostiranja in/ali odstranjevanja embalažnih materialov.

9.2 ODLAGANJE IZDELKA MED ODPADKE

(Velja v Evropski uniji in drugih evropskih državah s sistemi za ločeno zbiranje sekundarnih surovin.)



Odpadnih naprav ni dovoljeno odlagati med gospodinjске odpadke!

Ko izdelka ni več mogoče uporabljati, je vsak potrošnik **zakonsko zavezan, da odpadne naprave odda ločeno od gospodinjjskih odpadkov**, npr. na zbirno mesto v svoji občini/mestni četrti. Tako se zagotovi, da se stare naprave strokovno reciklirajo in se preprečijo negativni vplivi na okolje. Zato so električne naprave označene s tukaj prikazanim simbolom.



10 GARANCIJSKI

Prosimo, da se za uveljavljanje garancijskega postopka z izdelkom in računom oglasite v vam najbližji trgovini **HOFER**.

10.1 GARANCIJSKI POGOJI

Spoštovani,

za izdelek vam zagotavljamo najobsežnejšo garancijo kakovosti. Ker smo prepričani v kakovost naših izdelkov, vam **zagotavljamo** še širši nabor ugodnosti, kot je to določeno z zakonskimi določili:

Veljavnost garancije:	3 leta od dobave izdelka
Nudimo vam:	brezplačno popravilo, zamenjavo izdelka (če je izdelek še na voljo), sorazmerno znižanje kupnine oz. vračilo kupnine.

Postopek uveljavljanja garancije:

- Izdelek skupaj z vsemi pripadajočimi deli, računom vrnite v vam najbližjo **trgovino HOFER**.

Garancija se lahko uveljavlja samo skupaj z računom oz. potrdilom o dobavi, kjer je razviden datum dobave izdelka.

Garancija ne velja v naslednjih primerih:

- za škodo, ki je nastala kot posledica vremenskih vplivov** (npr. udara strele, vode, ognja, zmrzali ipd.), **nesreče, prevoza, pri izpraznenih baterijah ali nepravilni uporabi**
- za poškodbe ali spremembe, ki jih povzroči kupec/tretja oseba**
- zaradi nespoštovanja varnostnih opozoril, navodil za vzdrževanje in zaradi napak pri uporabi**
- zaradi vodnega kamna in škode, ki jo je le-ta povzročil, izgube podatkov, škodljive programske opreme in poškodbe zaradi vročine**
- za normalno obrabo obrabljivih delov (npr. zmogljivost akumulatorja)**

Garancija velja za proizvode dobavljene na območju Republike Slovenije in se lahko uveljavlja na območju Republike Slovenije. Garant jamči za

lastnosti izdelka oziroma za njegovo brezhibno delovanje v garancijskem roku, ki začne teči z dobavo izdelka. Če napak na izdelku ni mogoče odpraviti v roku 30 dni od dneva, ko je kupec sprožil garancijski zahtevek, oziroma v dodatnem roku največ 15 dni, če je bil rok za odpravo napak na izdelku podaljšan, se izdelek brezplačno zamenja z enakim, novim in brezhibnim izdelkom. Če izdelek v tem roku ni popravljen ali ni zamenjan z novim, lahko kupec zahteva vračilo celotne kupnine ali sorazmerno znižanje kupnine. Če se neskladnost izdelka pojavi v manj kot 30 dneh od dobave izdelka, lahko kupec namesto odprave napak takoj zahteva vračilo kupnine. Garancijska doba se podaljša za čas popravila. Za zamenjan izdelek ali zamenjan bistveni del izdelka z novim se izda nov garancijski list in garancijski rok za zamenjan izdelek ali zamenjan bistveni del izdelka teče znova od zamenjave izdelka oziroma vrnitve popravljenega izdelka. Garant je po izteku garancijskega roka dolžan zagotavljati vzdrževanje, nadomestne dele in priklonpe aparate za obdobje 3 let po izteku garancijskega roka.

Ta garancija ne izključuje pravic kupca, ki izhajajo iz obveznega jamstva za skladnost blaga. V primeru neskladnosti blaga ima kupec zakonsko pravico, da zoper prodajalca brezplačno uveljavlja jamčevalne zahteve.

Veljavnost garancije se lahko podaljša le, če to predvideva zakon. V državah, v katerih so (obvezna) garancija in/ali skladiščenje rezervnih delov in/ali odškodnina za škodo določeni z zakonom, veljajo zakonsko predpisane minimalne zahteve. Servisna služba in garant pri sprejemu izdelka v popravilo ne prevzemata odgovornosti za izgubo kakršnihkoli podatkov ali nastavitev, ki jih je kupec shranil na izdelku.

Oznaka garanta:	HOFER trgovina na drobno d.o.o.
Prevoze pri Sëntvidu	Kranjska cesta 1
	1225 Lukovica, SLOVENIJA

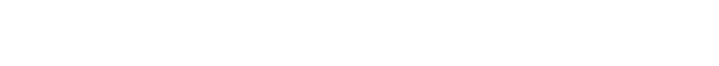
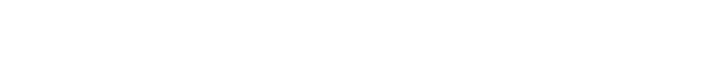



BEDIENUNGSANLEITUNG

PROFESSIONELLER HAARTROCKNER

AMBIANO



SERVICECENTER 855239

AT BITTE WENDEN SIE SICH AN IHRE HOFER-FILIALE.

MODELL: HD22_03793 02/2026

3
JAHRE GARANTIE

V01/0925

HERGESTELLT IN CHINA

IMPORTIERT DURCH
ASCE - ALDI SÜD
GROUP SUPPLY CHAIN ENTRY GMBH
MICHAEL-WALZ-GASSE 180,
5020 SALZBURG,
AUSTRIA
csc@asce-imports.com



1 ALLGEMEINES



Diese Bedienungsanleitung (im Folgenden „Anleitung“ genannt) ist Teil des Produkts und enthält wichtige Informationen zur Inbetriebnahme und zur Verwendung. Lesen Sie die Anleitung, insbesondere das Kapitel **SICHERHEIT**, sorgfältig durch, bevor Sie das Produkt verwenden. Bei Nichtbeachtung dieser Anleitung kann es zu schweren Verletzungen und/oder zu Schäden am Produkt kommen.

Bewahren Sie diese Anleitung für zukünftige Verwendung und Referenz auf. Wenn Sie das Produkt an Dritte weitergeben, geben Sie unbedingt diese Anleitung mit. Wenn Sie eine digitale Kopie der Anleitung benötigen, wenden Sie sich bitte an das Servicecenter.

2 SICHERHEIT

2.1 HINWEISERKLÄRUNG

Die folgenden Symbole und Signalwörter werden in dieser Anleitung verwendet.

⚠️ WARNUNG!

» Dieses Signalsymbol/-wort bezeichnet eine Gefährdung mit einem mittleren Risikograd, die, wenn sie nicht vermieden wird, den Tod oder eine schwere Verletzung zur Folge haben kann.

⚠️ VORSICHT!

» Dieses Signalwort warnt vor möglichen Sachschäden.

ℹ️ HINWEIS

» Dieses Symbol gibt Ihnen nützliche Zusatzinformationen zum Betrieb.

2.2 ZEICHENERKLÄRUNG

Die folgenden Symbole werden in dieser Anleitung, auf dem Produkt oder auf der Verpackung verwendet.



Lesen Sie die Anleitung.



Mit diesem Symbol gekennzeichnete Produkte sind nur für die Verwendung in Innenräumen konzipiert.



Dieses Symbol kennzeichnet Produkte, die der Schutzklasse II entsprechen.



Konformitätserklärung: Mit diesem Symbol gekennzeichnete Produkte erfüllen alle anzuwendenden Gemeinschaftsvorschriften des Europäischen Wirtschaftsraums.

BOOST

Turbotaste



Kaltluft-Taste



Nicht für die Verwendung in der Badewanne oder Dusche geeignet.

1

2.5 BESTIMMUNGSGEMÄßER GEBRAUCH

- Das Produkt ist ausschließlich zum Trocknen und Frisieren von menschlichem Naturhaar konzipiert.
- Das Produkt ist ausschließlich für den Privatgebrauch im Haushalt bestimmt und nicht für den gewerblichen Gebrauch geeignet.
- Verwenden Sie das Produkt nur wie in dieser Anleitung beschrieben. Jede andere Verwendung gilt als nicht bestimmungsgemäß und kann zu Sachschäden oder sogar zu Personenschäden führen. Das Produkt ist kein Kinderspielzeug.
- Der Hersteller oder Händler übernimmt keine Haftung für Schäden, die durch nicht bestimmungsgemäßen oder falschen Gebrauch entstanden sind.

3 PRODUKTÜBERSICHT

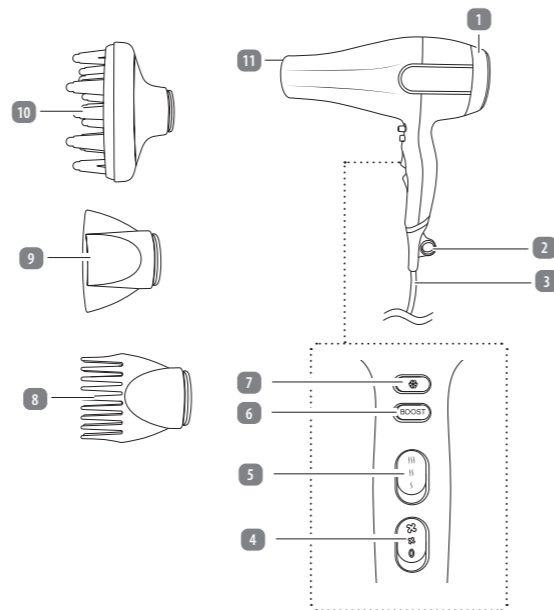

4

2.3 ALLGEMEINE SICHERHEITSHINWEISE

⚠️ WARNUNG! GEFAHREN FÜR KINDER UND PERSONEN MIT VERRINGERTEN PHYSISCHEN, SENSORISCHEN ODER MENTALEN FÄHIGKEITEN (BEISPIELWEISE TEILWEISE BEHINDERTE, ÄLTERE PERSONEN MIT EINSCHRÄNKUNG IHRER PHYSISCHEN UND MENTALEN FÄHIGKEITEN) ODER MANGEL AN ERFAHRUNG UND WISSEN (BEISPIELWEISE ÄLTERE KINDER).

- » Dieses Produkt kann von Kindern ab 8 Jahren und darüber sowie von Personen mit verringerten physischen, sensorischen oder mentalen Fähigkeiten oder Mangel an Erfahrung und Wissen benutzt werden, wenn sie beaufsichtigt werden oder bezüglich des sicheren Gebrauchs des Produkts unterwiesen wurden und die daraus resultierenden Gefahren verstanden haben.
- » Reinigung und Benutzerwartung dürfen nicht von Kindern durchgeführt werden, es sei denn, sie werden beaufsichtigt.
- » Halten Sie Kinder jünger als 8 Jahre vom Produkt und von der Anschlussleitung fern.
- » Lassen Sie Kinder nicht mit der Verpackungsfolie spielen. Kinder können sich beim Spielen darin verfangen und ersticken.
- » Kinder dürfen nicht mit dem Produkt spielen.
- » Beaufsichtigen Sie Kinder sorgfältig, wenn Sie das Produkt in deren Nähe benutzen.

⚠️ WARNUNG! STROMSCHLÄGGEFAHR!

Fehlerhafte Elektroinstallation oder zu hohe Netzspannung können zu elektrischem Stromschlag führen.

- » Als zusätzlicher Schutz wird die Installation einer Fehlerstromschutzeinrichtung (FI/RCD) mit einem Bemessungsauslösestrom von nicht mehr als 30 mA im Badezimmer-Stromkreis empfohlen. Fragen Sie Ihren Installateur um Rat.
- » Ziehen Sie nach Gebrauch immer den Netzstecker.
- » Schließen Sie das Produkt nur an, wenn die Netzspannung der Steckdose mit der Angabe auf dem Typenschild übereinstimmt.
- » Schließen Sie das Produkt nur an eine vorschriftsmäßig installierte Steckdose an.
- » Schließen Sie das Produkt nur an eine gut zugängliche Steckdose an, damit Sie es bei einem Störfall schnell vom Stromnetz trennen können.
- » Benutzen Sie dieses Produkt nicht in der Nähe von Badewannen, Duschwannen oder anderen Gefäßen, die Wasser enthalten.
- » Betreiben Sie das Produkt nicht, wenn es sichtbare Schäden aufweist oder das Netzkabel bzw. der Netzstecker defekt ist.
- » Wenn das Netzkabel des Produkts beschädigt ist, muss es durch den Hersteller oder seinen Kundendienst oder eine ähnlich qualifizierte Person ersetzt werden, um Gefährdungen zu vermeiden.
- » Halten Sie das Produkt sowie das Netzkabel und den Netzstecker von Wasser und anderen Flüssigkeiten, Haarspray, Gasen, offenem Feuer, heißen Flächen und Teilen sowie hohen Temperaturen fern.
- » Verwenden Sie das Produkt niemals, wenn Sie auf feuchtem Boden stehen.
- » Fassen Sie den Netzstecker niemals mit feuchten Händen an.
- » Ziehen Sie den Netzstecker nie am Netzkabel aus der Steckdose, sondern fassen Sie immer den Netzstecker an.
- » Verwenden Sie das Netzkabel nie als Tragegriff und wickeln Sie es nicht um das Produkt.
- » Achten Sie darauf, dass das Netzkabel nicht zur Stolperfalle wird.
- » Knicken Sie das Netzkabel nicht und legen Sie es nicht über scharfe Kanten.
- » Tauchen Sie weder das Produkt noch das Netzkabel oder den Netzstecker in Wasser oder andere Flüssigkeiten.
- » Öffnen Sie das Gehäuse nicht, sondern überlassen Sie die Reparatur Fachkräften, um Gefährdungen zu vermeiden. Wenden Sie sich dazu an eine Fachwerkstatt. Bei eigenständig durchgeführten Reparaturen, unsachgemäßem Anschluss oder falscher Bedienung sind Haftungs- und Garantieansprüche ausgeschlossen.
- » Bei Reparaturen dürfen nur Teile verwendet werden, die den ursprünglichen Gerätedaten entsprechen. In diesem Produkt befinden sich elektrische und mechanische Teile, die zum Schutz gegen Gefahrenquellen unerlässlich sind.
- » Verwenden Sie das Produkt nur in Innenräumen. Betreiben Sie es nie in Feuchträumen oder im Regen.
- » Lagern Sie das Produkt nur so, dass es nicht in eine Wanne oder in ein Waschbecken fallen kann.
- » Greifen Sie niemals nach dem Produkt, wenn es ins Wasser gefallen ist. Ziehen Sie in einem solchen Fall sofort den Netzstecker.
- » Wenn Sie das Produkt nicht benutzen, es reinigen, wenn es gewittert oder wenn eine Störung auftritt, schalten Sie das Produkt immer aus und ziehen Sie den Netzstecker aus der Steckdose.
- » Achten Sie darauf, dass weder Sie noch Kinder Finger oder Gegenstände in die Gitteröffnungen des Produkts stecken.
- » Trennen Sie das Produkt bei Verwendung im Badezimmer nach dem Gebrauch von der Stromquelle, da die Nähe zu Wasser auch dann ein Risiko darstellt, wenn das Produkt ausgeschaltet ist.
- » **WARNUNG:** Verwenden Sie dieses Produkt nicht in der Nähe von Badewannen, Duschen, Waschbecken oder anderen Gefäßen, die Wasser enthalten.

2

1 Abnehmbares Lufterlassgitter

7 Kaltluft-Taste

2 Aufhängeschlaufe

8 Kammdüse

3 Anschlussleitung mit Netzstecker

9 Stylingdüse

4 Gebläsestufenschalter

10 Volumendiffuser

5 Heizstufenschalter

11 Luftaustrittsöffnung

6 Turbotaste

4 ERSTINBETRIEBNAHME

4.1 PRODUKT UND LIEFERUMFANG PRÜFEN

VORSICHT! BESCHÄDIGUNGSGEFAHR!

Wenn Sie die Verpackung unvorsichtig mit einem scharfen Messer oder anderen spitzen Gegenständen öffnen, kann das Produkt schnell beschädigt werden.

» Gehen Sie beim Öffnen sehr vorsichtig vor.

1. Nehmen Sie das Produkt aus der Verpackung.
2. Prüfen Sie, ob die Lieferung vollständig ist (siehe Kapitel **PRODUKTÜBERSICHT**).
3. Kontrollieren Sie, ob das Produkt oder die Einzelteile Schäden aufweisen. Ist dies der Fall, benutzen Sie das Produkt nicht. Wenden Sie sich an den Kundendienst über die auf der Titelseite dieser Anleitung angegebenen Kontaktstellen.

4.2 GRUNDREINIGUNG

1. Entfernen Sie das Verpackungsmaterial und sämtliche Schutzfolien.
2. Reinigen Sie vor der erstmaligen Benutzung alle Teile des Produkts wie im Kapitel **REINIGUNG UND WARTUNG** beschrieben.

5 BEDIENUNG

5.1 DÜSE/VOLUMENDIFFUSOR AUSWÄHLEN

- Bei der Kammdüse **8** sorgt die Kombination aus Düse und Kamm für volleres und glatteres Haar.
- Mit der beliebigen Stylingdüse **9** können Sie den Luftstrom gezielt zum Stylen einsetzen. Die Stylingdüse kann in jede Position gedreht werden.
- Der Volumendiffuser **10** ermöglicht es Ihnen, Ihr Haar besonders schonend zu trocknen, z. B. bei dauergewelltem Haar.
- Auch bei sogenannten „Luftgetrockneten“ Dauerwellen ist der Einsatz des Volumendiffusers empfehlenswert, da Sie hier nahezu den Effekt des Lufttrocknens erhalten.
- Sie können das Produkt auch ohne Kammdüse, Stylingdüse oder Volumendiffuser nutzen.

5.2 DÜSE/VOLUMENDIFFUSOR AUFSTECKEN

- Drücken Sie die Kammdüse **8**, die Stylingdüse **9** oder den Volumendiffuser **10** auf die Luftaustrittsöffnung **11**, bis die Kammdüse, die Stylingdüse oder der Volumendiffuser eingesteckt ist.

5

» Dieses Produkt ist nicht für die Verwendung in Badezimmer-Zonen 0, 1 und 2 geeignet. Zone 0 ist das Innere der Badewanne oder des Duschbeckens.

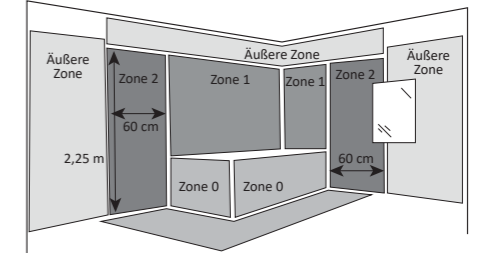

⚠️ WARNUNG! VERBRENNUNGS- UND BRANDGEFAHR!

Unsachgemäßer Umgang mit dem Produkt kann zu Brand oder Verbrennungen führen.

- » Halten Sie das Produkt während des Betriebs immer am Handgriff fest.
- » Halten Sie einen ausreichenden Abstand zu allen leicht brennbaren Gegenständen, z. B. Gardinen oder Vorhängen, ein.
- » Schalten Sie das Produkt aus und trennen Sie es vom Netz, wenn Sie es aus der Hand legen. Legen Sie es ausschließlich auf eine feste und hitzebeständige Fläche.
- » Auch nach Gebrauch ist das Produkt noch längere Zeit heiß. Lassen Sie das Produkt und die Düse/den Volumendiffuser ausreichend abkühlen, bevor Sie sie reinigen oder verstauen.
- » Sprühen Sie nicht mit Haarspray, wenn das Produkt eingeschaltet ist. Es besteht Brandgefahr.
- » Lassen Sie das Produkt während der Verwendung und bis es ausreichend abgekühlt ist nicht unbeaufsichtigt.
- » Richten Sie den heißen Luftstrahl nicht auf Tiere, Pflanzen oder Gegenstände.
- » Vermeiden Sie einen Hitzestau, indem Sie das Produkt nicht direkt vor eine Wand oder andere Gegenstände halten.
- » Decken Sie das abnehmbare Lufterlassgitter während des Betriebs nicht ab. Reinigen Sie es von Zeit zu Zeit, um ein Überhitzen des Produkts zu vermeiden.
- » Der Lufterlass dient der Belüftung. Er darf nicht abgedeckt oder blockiert werden.
- » Verwenden Sie das Produkt nicht für Perücken oder Haarteile aus synthetischem Material.

2.4 ZUSÄTZLICHE SICHERHEITSHINWEISE

VORSICHT! BESCHÄDIGUNGSGEFAHR!

Unsachgemäßer Umgang mit dem Produkt kann zu Beschädigungen des Produkts führen.

- » Verwenden Sie das Produkt nicht mehr, wenn Teile des Produkts Risse, Sprünge, Verformungen oder andere Beschädigungen aufweisen.
- » Nehmen Sie keine Veränderungen am Produkt vor.
- » Ersetzen Sie beschädigte Bauteile nur durch passende Originalersatzteile. Wenden Sie sich dazu an unseren Kundendienst über die auf der Garantiekarte angegebene Serviceadresse.
- » Verwenden Sie das Produkt nicht, wenn es nicht ordnungsgemäß funktioniert oder wenn es heruntergefallen, beschädigt oder ins Wasser gefallen ist. Bringen Sie das Produkt zur Überprüfung und Reparatur in ein Servicezentrum.
- » Verwenden Sie nur vom Hersteller empfohlene Zubehöre.
- » Entfernen Sie sämtliche Aufsätze und Zubehör nach dem Gebrauch.

3

5.3 PRODUKT VERWENDEN

ℹ️ HINWEIS

- » Schalten Sie vor der ersten Verwendung das Produkt auf die höchste Heizstufe. Lassen Sie es für einige Minuten laufen, ohne sich damit die Haare zu trocknen. Sorgen Sie für ausreichende Belüftung, z. B. durch Öffnen eines Fensters.
- » Halten Sie das Lufterlassgitter frei von Haaren, während Sie trocknen.
- » Um ein Überdrehen zu vermeiden, sollten Sie die Hitze nicht über einen längeren Zeitraum auf eine einzelne Stelle konzentrieren. Halten Sie das Produkt in Bewegung, während Sie Ihr Haar stylen.
- » Bevor Sie die Haare auskämmen, lassen Sie diese zunächst auskühlen, damit Ihre Frisur in Form bleibt.

1. Stellen Sie sicher, dass der Gebläsestufenschalter **4** in der Position „0“ steht. Das Produkt ist ausgeschaltet.
2. Stecken Sie den Netzstecker **3** in eine ordnungsgemäß installierte Steckdose.
3. Stellen Sie mit dem Gebläsestufenschalter und dem Heizstufenschalter **5** die gewünschte Stufe ein. Dieses Produkt bietet folgende Schalterstellungen:

GEBLÄSESTUFENSCHALTER		HEIZSTUFENSCHALTER		FUNKTION
0	+	beliebig	=	Aus
☼	+	⎵	=	niedriger Luftstrom + Kaltluftstufe
☼☼	+	⎵	=	hoher Luftstrom + Kaltluftstufe
☼☼☼	+	⎵⎵	=	niedriger Luftstrom + niedrige Heizstufe
☼☼☼☼	+	⎵⎵⎵	=	hoher Luftstrom + niedrige Heizstufe
☼☼☼☼☼	+	⎵⎵⎵⎵	=	niedriger Luftstrom + hohe Heizstufe
☼☼☼☼☼☼	+	⎵⎵⎵⎵⎵	=	hoher Luftstrom + hohe Heizstufe

4. Für das schnelle Trocknen der Haare ist es empfehlenswert, das Produkt zuerst einige Minuten auf hoher Heizstufe zu benutzen. Stellen Sie dazu den Heizstufenschalter auf Stellung ⎵⎵⎵. Danach schalten Sie auf die niedrigere Stufe herunter und formen die gewünschte Frisur. Wenn Sie kurzfristig heißere Luft benötigen, z. B. bei Locken, drücken und halten Sie die Turbotaste **6**.
5. Richten Sie den Luftstrom auf das Haar, nicht auf die Kopfhaut. Halten Sie das Produkt ca. 10 cm vom Haar entfernt.
6. Wenn Sie die Nutzung beenden möchten, stellen Sie den Gebläsestufenschalter in die Position „0“.
- Das Produkt ist nun ausgeschaltet.
7. Ziehen Sie den Netzstecker aus der Steckdose.
8. Lassen Sie das Produkt vollständig abkühlen.

6

5.4 KALTLUFFUNKTION

Festigen Sie Locken bzw. Wellen mit der Kaltluft-Funktion, indem Sie die Kaltluft-Taste **7** für einen „Cool-Shot“ drücken. Die Luft, die dabei entströmt, ist lauwarm. Sie können die Kaltluft-Taste sowohl mit der niedrigen als auch mit der hohen Heizstufe betätigen.

- Halten Sie während des Fönens die Kaltluft-Taste gedrückt, um unabhängig von der Ausgangstemperatur einen kühlen Luftstrom zu erhalten.
- Lassen Sie die Kaltluft-Taste los, um den Kaltluftstrom zu beenden.

5.5 VOLUMENDIFFUSOR ENTFERNEN

⚠️ WARNUNG! VERBRENNUNGSGEFAHR!

Während des Gebrauchs werden das Produkt und die Düse/der Volumendiffuser sehr heiß und können zu Verbrennungen führen.

» Lassen Sie das Produkt und die Düse/den Volumendiffuser nach dem Gebrauch abkühlen.

- Stellen Sie den Gebläsestufenschalter **4** auf Position 0.
- Ziehen Sie den Netzstecker **3** aus der Steckdose.
- Lassen Sie das Produkt abkühlen.
- Entfernen Sie die Kammdüse **8**, die Stylingdüse **9** oder den Volumendiffuser **10** vom Produkt.

5.6 ÜBERHITZUNGSSCHUTZ

Bei eingeschränktem Lufteintritt wird die eingestellte Heizstufe durch den eingebauten Überhitzungsschutz abgeschaltet. Der Luftstrom wird nicht abgeschaltet, um Stauwärme im Produkt zu vermeiden.

Gehen Sie in diesem Fall wie folgt vor:

- Stellen Sie den Gebläsestufenschalter **4** auf Position 0.
- Ziehen Sie den Netzstecker **3** aus der Steckdose.
- Lassen Sie das Produkt vollständig abkühlen.
- Reinigen Sie das Lufteinlassgitter **1** (siehe Kapitel **REINIGUNG**). Anschließend können Sie das Produkt wieder in Betrieb nehmen.

6 STÖRUNG UND BEHEBUNG

PROBLEM	MÖGLICHE URSACHE	LÖSUNG
Das Produkt funktioniert nicht.	Der Netzstecker 3 ist nicht eingesteckt.	Stecken Sie den Netzstecker ein.
	Das Produkt ist nicht eingeschaltet.	Schalten Sie das Produkt ein.
Heizstufe schaltet im Betrieb ab.	Der Überhitzungsschutz wurde ausgelöst.	Siehe Kapitel ÜBERHITZUNGSSCHUTZ .

7

11

7 REINIGUNG UND WARTUNG

7.1 REINIGUNG

⚠️ WARNUNG! STROMSCHLÄGGEFAHR!

In das Gehäuse eingedrungene Flüssigkeit kann einen elektrischen Stromschlag verursachen.

- » Tauchen Sie weder das Produkt noch die Anschlussleitung oder den Netzstecker in Wasser oder andere Flüssigkeiten.
- » Halten Sie das Produkt niemals unter fließendes Wasser.
- » Ziehen Sie den Netzstecker aus der Steckdose, bevor Sie das Produkt reinigen.

⚠️ WARNUNG! VERBRENNUNGSGEFAHR!

Während des Gebrauchs werden das Produkt und die Düse/der Volumendiffuser sehr heiß und können zu Verbrennungen führen.

» Lassen Sie das Produkt und die Düse/den Volumendiffuser vor jeder Reinigung vollständig abkühlen.

VORSICHT! BESCHÄDIGUNGSGEFAHR!

Unsachgemäßer Umgang mit dem Produkt kann zu Beschädigungen des Produkts führen.

» Verwenden Sie beim Reinigen des Produkts keine aggressiven Reinigungsmittel oder harten Bürsten. Diese können die Oberflächen beschädigen.

- Drehen Sie das Lufteinlassgitter **1** entgegen dem Uhrzeigersinn.
- Ziehen Sie das Lufteinlassgitter vom Produkt ab.
- Reinigen Sie das Lufteinlassgitter mit einer kleinen Bürste, um es von Staub und Haaren zu befreien.

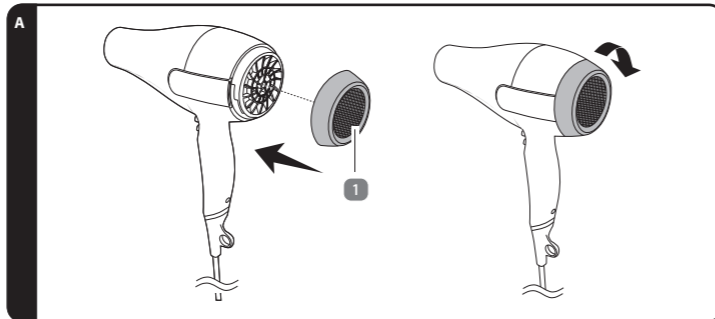

- Setzen Sie das Lufteinlassgitter **1** wieder auf und drehen es im Uhrzeigersinn, um das Lufteinlassgitter zu verriegeln (siehe **Abb. A**).
- Entfernen Sie die Kammdüse **8**, die Stylingdüse **9** oder den Volumendiffuser **10** vom Produkt.
- Reinigen Sie das Gehäuse, die Kammdüse, die Stylingdüse oder den Volumendiffuser mit einem weichen, bei Bedarf leicht angefeuchteten Tuch.
- Vor der weiteren Verwendung oder Aufbewahrung: Trocknen Sie alle Teile mit einem sauberen und trockenen Tuch.

8

12

7.2 WARTUNG UND PFLEGE

Trennen Sie das Produkt vor der Wartung von der Stromquelle. Jede andere als die in dieser Anleitung erwähnte Wartung sollte von einer professionellen Reparaturwerkstatt durchgeführt werden. Wenden Sie sich für Wartungsarbeiten an den Kundendienst.

7.3 AUFBEWAHRUNG

Alle Teile müssen vor dem Aufbewahren vollkommen trocken sein.

- Bewahren Sie das Produkt stets an einem trockenen Ort auf.
- Schützen Sie das Produkt vor direkter Sonneneinstrahlung.
- Lagern Sie das Produkt für Kinder unzugänglich, sicher verschlossen und bei einer Lagertemperatur zwischen 5 °C und 20 °C (Zimmertemperatur).
- Alternativ können Sie das Produkt auch an der Aufhängeschlaufe **2** aufhängen.

8 TECHNISCHE DATEN

Modell:	HD22_03793
Nennspannung:	220–240 V~
Nennfrequenz:	50–60 Hz
Leistungsaufnahme:	2 000–2 400 W
Leistungsaufnahme im Aus-Zustand:	<0,1 W
Leistungsaufnahme im Bereitschaftszustand:	N/A
Zeit, die das Produkt benötigt, um in den jeweils anwendbaren Stromsparmodus oder -zustand umzuschalten:	N/A
Schutzklasse:	II
Artikelnummer:	855239

9 ENTSORGUNG

9.1 VERPACKUNG ENTSORGEN



Dieses Symbol weist auf die geeignete(n) Recycling-, Kompostierungs- und/oder Entsorgungsmethode(n) der Verpackungsmaterialien hin.

9.2 PRODUKT ENTSORGEN

(Anwendbar in der Europäischen Union und anderen europäischen Staaten mit Systemen zur getrennten Sammlung von Wertstoffen)



Altgeräte dürfen nicht in den Hausmüll!

Sollte das Produkt einmal nicht mehr benutzt werden können, so ist jeder Verbraucher **gesetzlich verpflichtet, Altgeräte getrennt vom Hausmüll**, z. B. bei einer Sammelstelle seiner Gemeinde/seines Stadtteils, abzugeben. Damit wird gewährleistet, dass Altgeräte fachgerecht verwertet und negative Auswirkungen auf die Umwelt vermieden werden. Deswegen sind Elektrogeräte mit dem hier abgebildeten Symbol gekennzeichnet.

ckseite dieser Anleitung angegebenen Adresse angefordert werden.

9

13

10 GARANTIE

Bitte wenden Sie sich mit dem Produkt und zugehörigem Kassenbon an Ihre HOFER-Filiale.

10.1 GARANTIEBEDINGUNGEN

Sehr geehrter Kunde

Ihre Vorteile aus der Herstellergarantie:

Garantiezeitraum:	3 Jahre ab Zeitpunkt der Übernahme
Garantieleistung:	Kostenfreier Austausch oder Geldrückgabe Keine Transportkosten

Bitte beachten Sie, dass die Art der Garantieleistung im Einzelfall vom Garanten bestimmt wird.

Um die Garantie in Anspruch zu nehmen:

- Wenden Sie sich mit dem Produkt und zugehörigem Kassenbon an Ihre **HOFER-FILIALE**.

Die Garantie gilt nicht:

- bei Schäden durch Elementarereignisse (z. B. Blitz, Wasser, Feuer, Frost, etc.), **Unfall, Transport, ausgelaufenen Batterien** oder **unsachgemäßer Benutzung**
- bei Beschädigung oder Veränderung durch den Käufer/Dritte
- bei Missachtung der Sicherheits- und Wartungsvorschriften, Bedienungsfehlern
- bei Verkalkung, Datenverlust, Schadprogrammen, Einbrennschäden
- auf die normale Abnutzung von Verschleißteilen (z. B. Akkukapazität)

Die gesetzliche Gewährleistungspflicht des Übergabers wird durch diese Garantie nicht eingeschränkt. Die Garantiezeit kann nur verlängert werden, wenn dies eine gesetzliche Norm vorsieht. In den Ländern, in denen eine (zwingende) Garantie und/oder eine Ersatzteillagerhaltung und/oder eine Schadenersatzregelung gesetzlich vorgeschrieben sind, gelten die gesetzlich vorgeschriebenen Mindestbedingungen. Das Serviceunternehmen und der Verkäufer übernehmen bei Reparaturannahme keine Haftung für eventuell auf dem Produkt vom Kunden gespeicherte Daten oder Einstellungen.

10

14



HASZNÁLATI ÚTMUTATÓ

PROFESSZIONÁLIS HAJSZÁRÍTÓ

AMBIANO



JAVÍTÓSZOLGÁLTATI HOTLINE	855239
KÉRJÜK FORDULJON A MAGYARORSZÁGI ALDI ÁRUHÁZAKHOZ.	
A FŐVÁSÁRTÁSI CSÉK TÍPUSA: HD22_03793	02/2026

3
ÉV JÓTÁLLÁS

V01/0925

KINAI GYÁRTMÁNY

ASCE - ALDI SÜD
GROUP SUPPLY CHAIN ENTRY GMBH
MICHAEL-WALZ-GASSE 18D
5020 SALTZBURG
AUSTRIA
CSCE@ASCE-IMPORTS.COM

Értékesítő



1 ÁLTALÁNOS TUDNIVALÓK



Ez a használati útmutató (a továbbiakban: útmutató) a termék részét képezi, és fontos információkat tartalmaz annak üzembe helyezésével és használatával kapcsolatban. A termék használata előtt figyelmesen olvassa el az útmutatót, különösen annak **BIZTONSÁG** című fejezetét. Az utasítások be nem tartása súlyos sérülést és/vagy a termék károsodását eredményezheti.

Őrizze meg ezt az útmutatót későbbi használatához és hivatkozáshoz. Ha a terméket továbbadja, feltétlenül mellékelje az útmutatót is. Ha szüksége van az útmutató digitális másolatára, forduljon a szervizközpontozhoz.

2 BIZTONSÁG

2.1 MEGJEGYZÉSEK MAGYARÁZATA

Az útmutatóban a következő jelöléseket és jelzőszavakat használtuk.

FIGYELMEZTETÉS!

» A jelzőszimbólum/-szó közepes kockázatú veszélyt jelöl, amelyet ha nem kerülnek el, súlyos, akár halálos sérüléshez vezethet.

VIGYÁZAT!

» Ez a jelzőszó lehetséges anyagi károka figyelmeztet.

TUDNIVALÓ

» Ez a jel a használatról nyújt hasznos kiegészítő információkat.

2.2 JELMAGYARÁZAT

Az útmutatóban, a terméken és a csomagoláson a következő jelölések kerülnek alkalmazásra:



Olvassa el az útmutatót.



Az itt látható jellel ellátott termékeket beltéri használatra tervezték.



Ez a jel az II. érintésvédelmi osztályba tartozó termékek jelölje.



Megfelelőségi nyilatkozat: Az itt látható jellel ellátott termékek teljesítik az Európai Gazdasági Térség összes vonatkozó közösségi előírásait.

BOOST

Turbó gombot



Hideg levegő gomb



Nem használható fürdőkádban vagy zuhanyzóban.

1

2

3

2.5 RENDELTESSZERŰ HASZNÁLAT

- A termék kizárólag emberi haj szárítására és frizúra készítésére alkalmas.
- A terméket kizárólag magánháztartási használatra szánják, kereskedelmi felhasználásra nem alkalmas.
- A terméket kizárólag a jelen útmutatóban ismertetett módon használja. Bármely más használat rendeltetésellenes használatnak minősül, anyagi kárt és/vagy személyi sérülést okozhat. A termék nem játékszer.
- A gyártó és a forgalmazó a rendeltetésellenes vagy hibás használatból eredő károkért nem vállal felelősséget.

3 TERMÉKÁTEKINTÉS

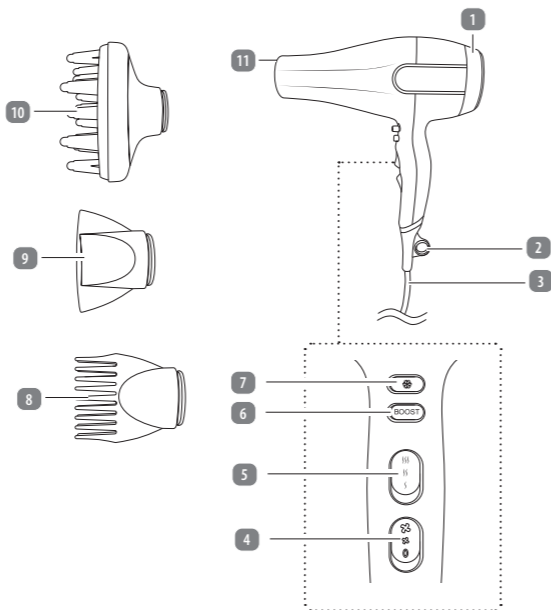

4

2.3 ÁLTALÁNOS BIZTONSÁGI UTASÍTÁSOK

FIGYELMEZTETÉS! VESZÉLYES A GYERMEKEKRE ÉS A KORLÁTOZOTT FIZIKAI, ÉRZÉKELÉSI VAGY MENTÁLIS KÉPESÉGŰ SZEMÉLYEKRE (PÉLDÁUL AZ IDŐSEBB EMBEREKRE, ÉS AZOKRA, AKIK NINCSENEK FIZIKAI VAGY SZELLEMI KÉPESSEGEIK TELJES BIRTOKÁBAN) VAGY AZON SZEMÉLYEKRE, AKIK NEM RENDELKEZNEK MEGFELELŐ TAPASZTALATTAL ÉS TUDASSAL (PÉLDÁUL A NAGYOBB GYERMEKEKRE).

- A terméket a 8 évüket betöltött gyermekek, illetve fizikailag, érzékszervi vagy mentálisan korlátozott személyek, valamint a szükséges tapasztalattal és ismeretekkel nem rendelkező személyek csak felügyelet mellett vagy abban az esetben használhatják, ha betanították őket a termék biztonságos használatára, és megértették az abból eredő veszélyeket.
- Tisztítást és felhasználói karbantartást gyermekek csak felügyelet mellett végezhetnek.
- Nyolc évesnél fiatalabb gyermeket ne engedjen a termék és a csatlakozóvezeték közelébe.
- Ne engedje, hogy a gyermekek a csomagolófóliával játszanak. Játék közben belegabalyodhatnak és megfulladhatnak.
- Gyermekek nem játszhatnak a termékkel.
- Mindig gondosan felügyelje a gyermekeket, amikor a terméket a közelükben használja.

FIGYELMEZTETÉS! ÁRAMÜTÉS VESZÉLYE!

A hibás elektromos csatlakoztatás, illetve a túl magas hálózati feszültség áramütéshez vezethet.

- A fürdőszoba áramkörébe külön védelemként hibaáram-védőkapcsoló (FI-relé) beépítését javasoljuk, melynek hibaárama ne legyen több 30 mA-nél. Kérje villanyszerelője tanácsát.
- Használat után mindig húzza ki a hálózati csatlakozót.
- Csak a típusábrán szereplő értékeknek megfelelő hálózati feszültségű csatlakozójalzathoz csatlakoztassa a terméket.
- A terméket csak előírászerűen szerelt csatlakozójalzathoz szabad csatlakoztatni.
- A terméket csak jól hozzáférhető csatlakozójalzathoz szabad csatlakoztatni, hogy probléma esetén gyorsan le lehessen választani az elektromos hálózatról.
- Ne használja a terméket fürdőkád, tusoló vagy egyéb, vizet tartalmazó edények közelében.
- Ne működtesse a terméket, ha sérüléseket lát rajta, vagy ha a hálózati kábel, illetve a hálózati csatlakozó meghibásodott.
- Ha a termék hálózati kábele sérült, a veszélyek megelőzése érdekében ki kell cseréltetni a gyártóval, az ügyfélszolgálatl vagy megfelelő képesítésű szakemberrel.
- A terméket, a hálózati kábelt és a hálózati csatlakozót tartsa távol víztől és egyéb folyadékoktól, hairspray-től, gázoktól, nyílt lángtól, meleg felületektől és alkatrészekről, és óvja őket a magas hőmérséklettől.
- A terméket nedves padlón állva használni tilos.
- Ne érjen nedves kézzel a hálózati csatlakozóhoz.
- A hálózati csatlakozót soha ne a hálózati kábelnél fogva húzza ki az aljzatból, hanem mindig a dugót fogva.
- A készüléket soha ne szállítsa a hálózati kábelnél fogva, és ne tekerje a kábelt a termék köré.
- Figyeljen arra, hogy senki ne essen el a hálózati kábelben.
- A hálózati kábelt ne törje meg, és ne helyezze éles felületre.
- Ne merítse vízbe vagy más folyadékba a terméket, a hálózati kábelt vagy a hálózati csatlakozót.
- A veszélymegelőzés érdekében ne nyissa fel a burkolatot, bízza szakemberre a javítást. Forduljon szakmühelyhez. Nem érvényesíthető garancia és jótállási igény önhatalmián végzett javításból, szakszerűtlen csatlakoztatásból és hibás kezelésből eredő meghibásodás esetén.
- A javításhoz csak olyan alkatrészeket szabad használni, amelyek megfelelnek az eredeti készülékadatoknak. Ebben a termékben olyan elektromos és mechanikus részesegységek találhatók, melyek nélkülözhetetlenek a veszélyforrások elleni védelemhez.
- A terméket csak beltéri helyiségekben használja. Soha ne használja nedves helyen vagy esőben.
- A terméket csak úgy szabad elhelyezni, hogy ne eshessen kabáta vagy mosdókagylóba.
- Soha ne nyúljon a vízbe esett termék után. Ilyen esetben azonnal húzza ki a hálózati csatlakozót.
- Ha nem használja a terméket, éppen tisztítja, illetve vilharos az idő vagy üzemzavar lép fel, kapcsolja ki a terméket, és húzza ki a hálózati csatlakozót a csatlakozójalzatból.
- Vigyázzon! Se Ön, se a gyermekek ne dugják be az ujjukat vagy tárgyakat a termék rácsaiba.

1 Levehető légbefúvató rács

2 Akasztóhurok

3 Csatlakozóvezeték hálózati csatlakozóval

4 Ventilátorfokozat-kapcsoló

5 Hőfokkapcsoló

6 Turbó gombot

7 Hideg levegő gomb

8 Fésűs fúvóka

9 Hajformázó fúvóka

10 Volumendiffúzor

11 Légkivezető nyílás

4 ELSŐ HASZNÁLATBA VÉTEL

4.1 A TERMÉK ÉS A CSOMAG TARTALMÁNAK ELLENŐRZÉSE

VIGYÁZATI MEGHIBÁSODÁS VESZÉLYE!

Ha a csomagolást figyelmen kívül, éles késsel vagy más hegyes tárggyal nyitja ki, akkor a termék könnyen megsérülhet.

» A csomagolás kinyitásakor óvatosan járjon el.

- Vegye ki a terméket a csomagolásból.
- Ellenőrizze a csomag hiánytalanságát (lásd a **TERMÉKÁTEKINTÉS** c. fejezetet).
- Ellenőrizze, hogy nem láthatók-e sérülések a terméken vagy bármely alkatrészen. Amennyiben igen, ne használja a terméket. Lépjen kapcsolatba az ügyfélszolgálatl az útmutató fedőlapján feltüntetett elérhetőségeken keresztül.

4.2 ALAPTISZTÍTÁS

- Távolítsa el a csomagolóanyagot és az összes védőfóliát.
- Az első használat előtt tisztítsa meg a termék minden részét a **TISZTÍTÁS ÉS KARBANTARTÁS** című fejezetben leírtak szerint.

5 HASZNÁLAT

5.1 FÚVÓKA/VOLUMENDIFFÚZOR KIVÁLASZTÁSA

- A fésűs fúvókával **8** a fúvóka és a fésű kombinációja teltebb és simább hajat biztosít.
- A mellékelt hajformázó fúvókával **9** a légáramot célzottan bevetheti a formázáshoz. A hajformázó fúvóka bármely állásba elfordítható.
- A volumendiffúzor **10** lehetővé teszi, hogy különösen kíméletesen szárítsa a haját, pl. dauerolt haj esetén.
- A volumendiffúzor használata az úgynevezett „levegőn szárított” dauer esetben is ajánlott, mivel szinte ugyanazt a hatást érheti el, mint a légszáritással.
- A terméket a fésűs fúvóka, a hajformázó fúvóka vagy a volumendiffúzor nélkül is használhatja.

5.2 FÚVÓKA/VOLUMENDIFFÚZOR CSATLAKOZTATÁSA

- Nyomja a fésűs fúvókát **8**, a hajformázó fúvókát **9** vagy a volumendiffúzort **10** a légkivezető nyílásra **11**, amíg a fésűs fúvóka, a formázó fúvóka vagy a térfogatszűrő be nem kapcsolódik.

5

- » Ha a terméket a fürdőszobában használja, használat után válassza le az áramforrásról, mivel víz közelében akkor is áramütés kockázata áll fenn, ha a termék ki van kapcsolva.
- » FIGYELMEZTETÉS: Ne használja a készüléket fürdőkád, zuhanyzó, mosdókagyló vagy más, vizet tartalmazó edény közelében.
- » Ez a termék nem alkalmas a 0., 1. és 2. fürdőszobai zónában való használatra. A 0. zóna a kád vagy a zuhanytálca belseje.

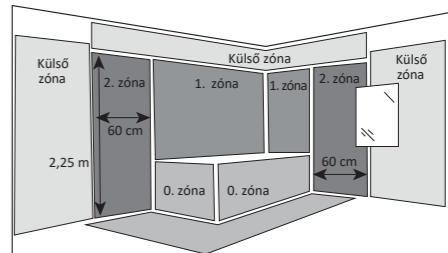

FIGYELMEZTETÉS! ÉGÉS- ÉS TÜZVESZÉLY!

A termék nem megfelelő kezelése tüzet vagy égési sérüléseket okozhat.

- » Használat közben mindig jó erősen fogja a termék markolatát.
- » Tartsaon megfelelő távolságot minden gyúlékony tárgytól (pl. függöny vagy sötétítő).
- » Kapcsolja ki a terméket, és válassza le az elektromos hálózatról, ha le szeretné rakni a kezéből. Kizárólag stabil és hőálló felületre tegye.
- » A terméket használat után is még jó ideig forró marad. Tisztítás vagy tárolás előtt hagyja, hogy a termék és a fűvóka/volumendiffúzor kellően lehűljön.
- » Ne permetezzen hajlakkot a hajára, ha a termék be van kapcsolva. Ez tűzveszéllyel járhat.
- » Ne hagyja felügyelet nélkül a terméket a használat során, illetve addig, amíg az kellően le nem hűlt.
- » Ne irányítsa a forró légsugarat állatokra, növényekre vagy tárgyakra.
- » Ne tartsa a terméket közvetlenül fal mellett vagy egyéb olyan helyen, ahol a hő megrekedhet.
- » Ne takarja le a levehető légbefúvó rácsot működés közben. Időnként tisztítsa meg, hogy megakadályozza a termék túlmelegedését.
- » A légbefúvató nyílás szellőztetésre szolgál. Nem szabad letakarni vagy elzárni.
- » Ne használja a terméket parókához vagy szintetikus anyagból készült hajtincsekhez.

2.4 KIEGÉSZÍTŐ BIZTONSÁGI UTASÍTÁSOK

VIGYÁZATI MEGHIBÁSODÁS VESZÉLYE!

A szakszerűtlen használat a termék károsodásához vezethet.

- » Ne használja tovább a terméket, ha alkatrészein repedést, törést, deformálódást vagy egyéb sérülést lát.
- » Ne végezzen semmilyen módosítást a terméken.
- » A termék sérült alkatrészeit kizárólag eredeti, az adott termékhez való alkatrészekkel pótolja. Forduljon a gyártóhoz a jótállási tájékoztatóban megadott szervizcímén.
- » Ne használja a terméket, ha nem rendeltetészerűen működik, vagy ha leessett, károsodott vagy vízbe esett. Vigye el a terméket egy szervizközpontba ellenőrzés és javítás céljából.
- » Csak a gyártó által ajánlott tartozékokat használjon.
- » Használat után vegye le az összes felétet és tartozékokat.

3

5.3 A TERMÉK HASZNÁLATA

TUDNIVALÓ

- » Az első használat előtt kapcsolja be a terméknél a legmagasabb hőfokot. Járassa néhány percig anélkül, hogy hajszáritásra használná. Gondoskodjon a megfelelő szellőzésről, például nyisson ablakot.
- » Száritás közben tartsa szőrtelenül a légbefúvó rácsot.
- » A túlszáritás elkerülése érdekében ne koncentrálja a hőt egyetlen területre hosszú ideig. Tartsa mozgásban a terméket, miközben a haját formázza.
- » A fésülés előtt hagyja lehűlni először a haját, hogy frizurája megőrizze a formáját.

- Ügyeljen arra, hogy a ventilátorfokozat-kapcsoló **4** a „0” állásban legyen. A termék ki van kapcsolva.
- Dugja a hálózati csatlakozót **3** egy előírászerűen telepített csatlakozójalzatba.
- A ventilátorszint kapcsoló és a fűtési szint hőfokkapcsoló **5** segítségével állítsa be a kívánt szintet. A termék lehetséges kapcsolóállásai a következők:

VENTILÁTORFOKOZAT-KAPCSOLÓ	HŐFOKCAPCSOLÓ	FUNKCIÓ
0	+ tetszőleges	= Ki
	+	= gyenge levegőáramlás + hideglevegő-fokozat
	+	= erős levegőáramlás + hideglevegő-fokozat
	+	= gyenge levegőáramlás + alacsony hőfok
	+	= erős levegőáramlás + alacsony hőfok
	+	= gyenge levegőáramlás + erős hőfok
	+	= erős levegőáramlás + erős hőfok

- A haj gyors száritásához javasoljuk, hogy először néhány percig magas hőfokon használja a terméket. Ehhez állítsa a hőfokkapcsolót a(z) állásba . Azután már alacsonyabb fokozatra kapcsolhat, és elkészítheti a kívánt frizurát. Ha rövid időre forróbb levegőre van szüksége, pl. fűrtök készítéséhez, nyomja meg és tartsa lenyomva a turbó gombot **6**.
- A légáramlást a haj felé irányítsa, ne a fejéből. Tartsa a terméket kb. 10 cm-re a hajától.
- Amikor végzett, állítsa a ventilátorfokozat-kapcsolót a „0” állásba. A termék most ki van kapcsolva.
- Húzza ki a hálózati csatlakozót a csatlakozójalzatból.
- Hagyja teljesen lehűlni a terméket.

6

5.4 HIDEG LEVEGŐ FUNKCIÓ

Állítson be fűtőket vagy hullamokat a hideg levegő funkcióval a hideg levegő gomb **7** megnyomásával a hűvös lövés (Cool-Shot) érdekében. A kiszabaduló levegő langyos. A hideg levegő gombot mind az alacsony, mind a magas fokozaton megnyomhatja.

- Főzőzés közben tartsa nyomva a hideg levegő gombot, hogy a kimeneti hőmérséklettelől függetlenül hideg legyen a levegőáram.
- Amikor már nem szükséges a hideg levegő, engedje el a hideg levegő gombot.

5.5 TÁVOLÍTSA EL A VOLUMENDIFFÚZORT

▲ FIGYELMEZTETÉSI EGÉSI SÉRÜLÉS VESZÉLYE!

Használat közben a termék és a fűvóka/volumendiffúzor nagyon felforrósodik, és égési sérüléseket okozhat.

» Használat után hagyja kihűlni a terméket és a fűvókát/volumendiffúzort.

- Állítsa a ventilátorszint-kapcsolót **4** 0 állásba.
- Húzza ki a hálózati csatlakozót **3** a csatlakozáljzatból.
- Hagyja lehűlni a terméket.
- Vegye ki a fésűs fűvókát **8**, a hajformázó fűvókát **9** vagy a volumendiffúzort **10** a termékből.

5.6 TŰLMELEGEDÉS ELLENI VÉDELEM

Ha a légbevezetés korlátozott, a beépített túlmelegedés elleni védelem kikapcsolja a beállított fűtési szintet. A légáramlás nincs kikapcsolva, hogy elkerülhető legyen a termékben a hőfelhalmozódás.

Ebben az esetben az alábbi módon járjon el:

- Állítsa a ventilátorszint-kapcsolót **4** 0 állásba.
- Húzza ki a hálózati csatlakozót **3** a csatlakozáljzatból.
- Hagyja teljesen lehűlni a terméket.
- Tisztítsa meg a légbeömlő rácsot **1** (lásd a **Tisztítás** című fejezetet). Ezután a terméket ismét üzembe helyezheti.

6 ZAVAROK ÉS HIBAEHÁRÍTÁS

PROBLÉMA	LEHETSÉGES OK	MEGOLDÁS
A termék nem működik.	A hálózati csatlakozó 3 nincs bedugva.	Dugja be a hálózati csatlakozót.
	A termék nincs bekapcsolva.	Kapcsolja be a készüléket.
A fűtési szint működés közben kikapcsol.	Kioldott a túlmelegedés elleni védelem.	Lásd a TŰLMELEGEDÉS ELLENI VÉDELEM című fejezetet.

7

A jótállási kötelezettség teljesítésével kapcsolatos költségek vállalkozásunkat terhelik. Ha a fogyasztási cikk meghibásodásában a fogyasztót terhelő karbantartási kötelezettség elmulasztása is közrehatott, a jótállási kötelezettség teljesítésével felmerült költségeket közrehatása arányában a fogyasztó köteles viselni, ha a fogyasztási cikk karbantartására vonatkozó ismeretekkel rendelkezett, vagy ha vállalkozásunk e tekintetben tájékoztatási kötelezettségének eleget tett. Kicserelés vagy elállás esetén a fogyasztó nem köteles a fogyasztási cikknek azt az értéksökkenését megtéríteni, amely a rendeltetészerű használat következménye.

A jogszabály alapján kötelező jótállás alá eső fogyasztási cikkek esetén, ha az adott fogyasztási cikk rögzített bekötésű, ill. 10 kg-nál súlyosabb, vagy tömegközlekedési eszközön kézi csomagként nem szállítható, a fogyasztási cikket az üzemeltetés helyén kell megjavítani. Ha a kijavítás az üzemeltetés helyén nem végezhető el, a le- és felszerelésről, valamint az el- és visszaszállításról vállalkozásunk, vagy - a **JAVÍTÓSZOLGÁLTATNÁL** közvetlenül érvényesített kijavítás iránti igény esetén - a **JAVÍTÓSZOLGÁLAT** gondoskodik.

A fogyasztó eltérő rendelkezése hiányában a vállalkozásunk köteles a fogyasztási cikket nyolc napon belül kicserélni, ha

- (i) a jogszabály szerinti jótállási időtartam alatt a fogyasztási cikk első alkalommal történő javítása során a vállalkozásunk részéről megállapítást nyer, hogy a fogyasztási cikk nem javítható, vagy
- (ii) a jogszabály szerinti jótállási időtartam alatt a fogyasztási cikk három alkalommal történő kijavítást követően ismét meghibásodik, valamint, ha a Polgári Törvénykönyvről szóló 2013. évi V. törvény („Ptk.”) 6:159. § (2) bekezdés b) pontja alapján a fogyasztó nem igényli a vételár arányos leszállítását, és a fogyasztó nem kívánja a fogyasztási cikket a vállalkozásunk költségére kijavítani vagy mással kijavíttatni; vagy
- (iii) a fogyasztási cikk kijavításra a kijavítási igény vállalkozásunk részére való közlésétől számított harmincadik napig nem kerül sor.

Ha a fogyasztási cikk cseréjére nincs lehetőség, a vállalkozásunk köteles a fogyasztó által bemutatott, a fogyasztási cikk ellenértékének megfizetését igazoló nyugtán számlán feltüntetett vételárat nyolc napon belül a fogyasztó részére visszatéríteni.

A nyolc napon belüli kicserélésre vagy vételár visszatérítésre vonatkozó ezen előírások a kötelező jótállás alá eső fogyasztási cikkek közül az elektromos kerékpárra, elektromos rollerre, quadra, motorkerékpárra, segédmotoros kerékpárra, személygépkocsíra, lakóautóra, lakókocsíra, utánfutós lakókocsíra, utánfutóra, valamint a motoros víz járműre nem vonatkoznak.

Ha a fogyasztó a fogyasztási cikk meghibásodása miatt a vásárlástól (üzembe helyezésétől) számított 3 munkanapon belül érvényesít csereigényt, vállalkozásunk köteles a fogyasztási cikket kicserélni, feltéve, hogy a meghibásodás a rendeltetészerű használatot akadályozza.

A kijavítás során a fogyasztási cikkbe csak új alkatrészt kerülhet beépítésre.

Vállalkozásunk, ill. a **JAVÍTÓSZOLGÁLAT** a kijavítás, ill. kicserélés során nem felel a fogyasztási cikken a fogyasztó, ill. harmadik személy által esetlegesen tárolt adatokért vagy beállításokért.

Vállalkozásunknak törekednie kell arra, hogy a kijavítást vagy kicserélést legfeljebb tizenöt napon belül elvégezze. Ha a kijavítás vagy a kicserélés időtartama a tizenöt napot meghaladja, akkor vállalkozásunk a fogyasztót tájékoztatni köteles a kijavítás vagy a csere várható időtartamáról. A tájékoztatás a fogyasztó előzetes hozzájárulása esetén, elektronikus úton vagy a fogyasztó általi ítvétel igazolására alkalmas más módon történik.

A jótállási igény bejelentése

A fogyasztó a hiba felfedezése után késedelem nélkül köteles a hibát a vállalkozásunkkal közölni. A hiba felfedezésétől számított **2 hónapon** belül közölt hibát késedelem nélkül közölniek kell tekinteni. A közlés késedelméből eredő kárért a fogyasztó felelős. A jótállási igényt a fogyasztási cikk minden olyan hibája miatt határidőben érvényesítettnek kell tekinteni, amely a megjelölt hibát előidézte. Ha a fogyasztó a jótállási igényét a fogyasztási cikknek - a megjelölt hiba szempontjából - elküöníthető része tekintetében érvényesíti, a jótállási igény a fogyasztási cikk egyéb részeire nem minősül érvényesítettnek.

Mentesülés a jótállási felelősség alól

Vállalkozásunk mentesül a jótállási kötelezettség alól, ha bizonyítja, hogy a hiba oka a vásárlás időpontja után keletkezett (pl. rendeltetésselenes használat, átalakítás, szakszerűtlen kezelés, helytelen tárolás, elemi kár, a használati-kezelési útmutató szerinti karbantartás elmulasztása).

A rendeltetésselenes használat elkerülése céljából a fogyasztási cikkhez magyar nyelvű használati és kezelési útmutatót mellékelünk és kérjük, hogy az abban foglaltakat saját érdekében tartsa be.

A fogyasztót a jótállás alapján megillető jogok

A fogyasztó a Ptk. 6:159. §-ában rögzített szabályok szerint

- kijavítást vagy kicserélést igényelhet, kivéve, ha a választott jótállási igény teljesítése lehetetlen, vagy ha az a kötelezettnek - másik jótállási igény teljesítésével összehasonlítva - aránytalan többletköltséget eredményezne, figyelembe véve a fogyasztási cikk hibátlan állapotban képviselt értékét, a szerződésszegés súlyát és a jótállási jog teljesítésével a jogosultnak okozott érdeksérelmet;
- vagy a vételár arányos leszállítását igényelheti, a hibát a kötelezett költségére maga kijavíthatja vagy mással kijavíttathatja, vagy a szerződéstől elállhat, ha vállalkozásunk a kijavítást vagy a kicserélést nem vállalta, ill. ha ezen kötelezettségének megfelelő határidőn belül, a fogyasztó érdekeit kímélve nem tud eleget tenni, vagy ha a fogyasztónak a kijavításhoz vagy kicseréléshez fűződő érdeke megszűnt.

7 TISZTÍTÁS ÉS KARBANTARTÁS

7.1 TISZTÍTÁS

▲ FIGYELMEZTETÉSI ÁRAMÚTÉS VESZÉLYE!

A burkolat alá beszívárgó folyadék áramútést okozhat.

- » Ne merítse a terméket, a csatlakozókábelv vagy a hálózati dugót vízbe vagy más folyadékba.
- » Soha ne tartsa a terméket folyó víz alá.
- » A termék tisztítása előtt húzza ki a hálózati csatlakozót a csatlakozáljzatból.

▲ FIGYELMEZTETÉSI EGÉSI SÉRÜLÉS VESZÉLYE!

Használat közben a termék és a fűvóka/volumendiffúzor nagyon felforrósodik, és égési sérüléseket okozhat.

» Tisztítás előtt hagyja a terméket és a fűvókát/volumendiffúzort teljesen kihűlni.

VIGYÁZATI MEGHIBÁSODÁS VESZÉLYE!

A szakszerűtlen használat a termék károsodásához vezethet.

» Ne használjon agresszív tisztítószereket vagy kemény keféket a termék tisztításakor. Ellenkező esetben megsérülhet a felület.

- Fordítsa el a légbeömlő rácsot **1** az óramutató járásával ellenétes irányba.
- Húzza le a légbeömlő rácsot a termékről.
- Tisztítsa meg a légbeömlő rácsot egy kis kefével, hogy eltávolítsa a port és a szőrszálakat.

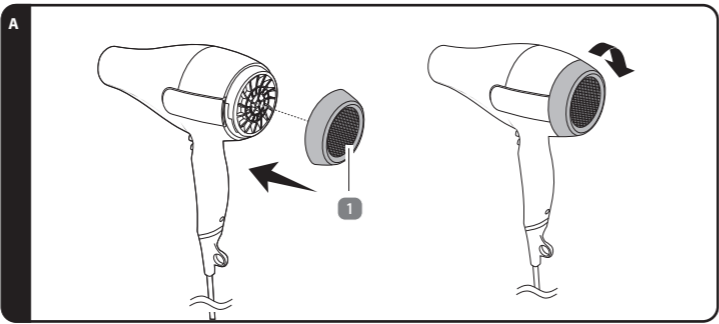

- Helyezze vissza a levegőbevezető rácsot **1**, és az óramutató járásával megegyező irányba elforgatva rögzítse (lásd **A ábra**).
- Vegye ki a fésűs fűvókát **8**, a hajformázó fűvókát **9** vagy a volumendiffúzort **10** a termékből.
- Szükség esetén puha, enyhén nedves ruhával tisztítsa meg a készülékházat, a fésűs fűvókát, a hajformázó fűvókát vagy a volumendiffúzort.
- További használat vagy tárolás előtt: Szárítson meg minden alkatrészt tiszta és száraz ruhával.

7.2 KARBANTARTÁS ÉS ÁPOLÁS

Karbantartás előtt válassza le a terméket az áramforrásról. A jelen használati útmutatóban említettekén kívül bármilyen más karbantartást szakszervizben kell elvégeztetni. Karbantartási munkák igénylése esetén forduljon az ügyfélszolgálathoz.

8

9

Jogszabály alapján kötelező jótállás alá nem tartozó új tartós fogyasztási cikkek esetében (a vonatkozó jogszabály mellékletében meg nem határozott, jellemzően 10.000,- Ft eladási ár alatti termékek) a fogyasztó a vállalkozásunk által önként vállalt jótállási kötelezettség alapján, a fentiekől eltérően

- kicserélést igényelhet, vagy
- a szerződéstől elállhat és a vételár visszatérítését igényelheti.

Jelentéktelen hiba miatt elállásnak nincs helye. A kijavítást vagy kicserélést – a fogyasztási cikk tulajdonságaira és a jogosult által elvárható rendelkezésére figyelemmel - megfelelő határidőn belül, a jogosult érdekeit kímélve kell elvégezni. A fogyasztó a választott jótállási jogáról másra terhet át, az áttérésel okozott költséget azonban vállalkozásunknak megfizetni, kivéve, ha az áttérésre vállalkozásunk adott okot, vagy az áttérés egyébként indokolt volt. A jótállási igény érvényesítésére egyebekben a kellekszavatossági jog gyakorlására vonatkozó jogszabályi előírásokat kell megfelelően alkalmazni.

7.3 TÁROLÁS

Csak akkor rakja el, ha minden része teljesen száraz.

- A terméket mindig száraz helyen tartsa.
- Óvja a terméket a közvetlen napsgárzástól.
- A terméket gyermekek számára nem elérhető helyen, biztonságosan elzárva, 5 °C és 20 °C közötti hőmérsékleten (szobahőmérsékleten) tárolja.
- Alternatívaként a terméket az akasztóhurokra **2** is felakaszthatja.

8 MŰSZAKI ADATOK

A fogyasztási cikk típusa:	HD22_03793
Névleges feszültség:	220–240 V~
Névleges frekvencia:	50 – 60 Hz
Teljesítményfelvétel:	2 000–2 400 W
Energiafogyasztás kikapcsolt állapotban:	<0,1 W
Energiafogyasztás készenléti állapotban:	N/A
A termék által az érvényes energiatakarékos üzemmódba vagy állapotba váltáshoz szükséges idő:	N/A
Érintésvédelmi osztály:	II
Gyártási szám:	855239

9 HULLADÉKKEZELÉS

9.1 CSOMAGOLÁS ELTÁVOLÍTÁSA

Ez a jelölés a csomagolóanyagok megfelelő újrafeldolgozási, komposztálási és/vagy ártalmatlanítási módszerét (módszereit) jelöli.

9.2 A TERMÉK LESELEJTÉZÉSE

(Az Európai Unión belül alkalmazandó, illetve azokban az országokban, amelyekben szelektív hulladékgyűjtést alkalmaznak.)

A leselejtezett készülék nem kerülhet a háztartási hulladékból Amennyiben a termék használhatatlanná válik, a **törvény előírásai szerint minden felhasználó köteles a háztartási hulladéktól elkülöníteni** és a legközelebbi gyűjtőállomáson leadni. Így biztosítható a kidobott készülékek szakszerű újrahasznosítása, és elkerülhetők a környezetkárosító hatások. Ezért vannak eltávva az elektromos készülékek az itt látható jelöléssel.

10 JÓTÁLLÁSI

Kérjük jótállási igényérvényesítés esetén forduljon a termékkel és az annak vételáráról kiállított számlával / nyugtával a magyarországi **ALDI áruházakhoz**.

10.1 JÓTÁLLÁSI TÁJÉKOZTATÓ

A fogyasztóval szerződést kötő (a jótállásra kötelezett) vállalkozás cégneve és címe:

ALDI Magyarország Élelmiszer Bt. (Mészárosok útja 2., 2051 Biatorbágy, HUNGARY).

A jótállással kapcsolatos általános szabályok

A fogyasztó és vállalkozásunk közötti szerződés keretében eladott, jogszabály alapján kötelező jótállás alá tartozó új tartós fogyasztási cikkekre (a vonatkozó jogszabály mellékletében meghatározott, jellemzően 10.000,- Ft eladási ár feletti termékek) előírt kötelező jótállási idő

- 10 000** forintot elérő, de 100 000 forintot meg nem haladó eladási ár esetén **1 év**,
- 100 000** forintot meghaladó, de 250 000 forintot meg nem haladó eladási ár esetén **2 év**,
- 250 000** forint eladási ár felett **3 év**.

Vállalkozásunk ugyanakkor a jelen jótállási jegyen feltüntetett, Magyarország területén fogyasztónak minősülő személyek által vásárolt, ekként megjelölt, új tartós fogyasztási cikk esetén az erre vonatkozó alábbi feltételek mellett 3 évre vállal jótállást, függetlenül attól, hogy a fogyasztási cikk jogszabály előírása alapján egyébként kötelező jótállás alá tartozik-e.

A jótállás nem vonatkozik a fogyó-kopó alkatrészek (pl. világítótestek, akkumulátor kapacitás, gumibroncsock, védő-, takaróanyagok) rendes elhasználódására, mindez azonban nem érinti a fogyó-kopó alkatrészeknek a polgári jog fogalomhasználatára szerinti „hibás” volta esetén fennálló jótállási kötelezettséget.

A jótállási igény a jótállási határidőben érvényesíthető. A határidő elmulasztása jogvesztéssel jár. Ha vállalkozásunk a jótállási kötelezettségének a fogyasztó felhívására - megfelelő határidőben - nem tesz eleget, a jótállási igény a felhívásban tűzött határidő elteltétől számított **3 hónapon** belül akkor is érvényesíthető bíróság előtt, ha a jótállási idő már eltelt. E határidő elmulasztása jogvesztéssel jár. A fogyasztó általi használat során keletkező sérülésekre (pl. karcolások, horpadások, törések) a jótállás nem vonatkozik.

A jótállási határidő a fogyasztási cikk fogyasztó részére történő átadása napjával, vagy ha az üzembe helyezést vállalkozásunk vagy annak megbízottja végzi, az üzembe helyezés napján kezdődik. Ha a fogyasztó a fogyasztási cikket az átadástól számítot hat hónapon túl helyezteti üzembe, akkor a jótállási határidő kezdő időpontja a fogyasztási cikk átadásának napja. A fogyasztási cikk kijavítása esetén a jótállás időtartama meghosszabbodik a javításra átadás napjától kezdve azzal az idővel, amely alatt a fogyasztó a fogyasztási cikket a hiba miatt rendeltetészerűen nem használhatta. A fogyasztási cikknek a kicseréléssel vagy a kijavítással érintett részére a jótállási határidő újból kezdődik. Ezt a szabályt kell alkalmazni arra az esetre is, ha a kijavítás következményeként új hiba keletkezik. Az önként vállalt jótállás időtartama alatt a jótállási idő nem indul újra, kivéve, amennyiben a kicserélésre vagy kijavításra a jogszabályban előírt jótállási idő alatt kerül sor. Ebben az esetben a jogszabály szerinti jótállási időtartam indul újra.

A jótállás a fogyasztó jogszabályból eredő jogait nem érinti. Fogyasztói jogvita esetén a fogyasztó a megyei (fővárosi) kereskedelmi és iparkamarák által működtetett békéltető testület eljárását is kezdeményezheti.

A jótállásból eredő jogokat a fogyasztási cikk tulajdonosa, ill. a fogyasztási cikk tulajdonjának átruházása esetén az új tulajdonos érvényesítheti, feltéve, hogy fogyasztónak minősülnek.

A jótállásból eredő jogok a jótállási jeggyel érvényesíthetőek, amelynek nem tehető feltételévé a fogyasztási cikk felbontott csomagolásának a fogyasztó általi visszaszolgáltatása. A jótállási jegyen nem rögzített szabályok vonatkozásában a mindenkor hatályos vonatkozó magyar jogszabályi előírások irányadók. A jótállási jegy szabálytalan kiállítása vagy a jótállási jegy fogyasztó rendelkezésére bocsátásának elmaradása a jótállás érvényességét nem érinti. A jótállási jegy fogyasztó rendelkezésére bocsátásának elmaradása esetén a szerződés megkötését bizonyítottanak kell tekinteni, ha az ellenérték megfizetését igazoló bizonylatot - számlát vagy nyugtát - a fogyasztó bemutatja. Ebben az esetben a jótállásból eredő jogok a számlával, ill. nyugtával érvényesíthetőek.

A fogyasztó mindennemű jótállási igényét érvényesítheti a magyarországi ALDI áruházakban, míg a javítás, ill. bizonyos esetekben a kicserélés (szükség szerint a teljes fogyasztási cikknek vagy csak egyes alkatrészeinek a kicserélése) iránti igény a fogyasztó választása szerint a vállalkozásunk székhelyén, bármely telephelyén, fióktelepén és a jelen jótállási tájékoztatóban feltüntetett **JAVÍTÓSZOLGÁLTATNÁL** közvetlenül is érvényesíthető. Utóbbi esetben a fogyasztó a javítás, ill. kicserélés lebonyolításának részleteit a **JAVÍTÓSZOLGÁLTAL**al közvetlenül egyezteti.