



BEDIENUNGSANLEITUNG

SOLAR-LED-STEHLEUCHE



SERVICECENTER 856931
 00800 09 34 85 67
 GARANTIE.ALDI-SUED.DE
 MODELLE: NP-FL-SB, NP-FL-SA, NP-FL-SG,
 NP-FL-MB, NP-FL-MA, NP-FL-MG 03/2026

3
 JAHRE GARANTIE

1 ALLGEMEINES



Diese Bedienungsanleitung (im Folgenden „Anleitung“ genannt) ist Teil des Produkts und enthält wichtige Informationen zur Inbetriebnahme und zur Verwendung.
 Lesen Sie die Anleitung, insbesondere das Kapitel **SICHERHEIT**, sorgfältig durch, bevor Sie das Produkt verwenden. Bei Nichtbeachtung dieser Anleitung kann es zu schweren Verletzungen und/oder zu Schäden am Produkt kommen.
 Bewahren Sie diese Anleitung für zukünftige Verwendung und Referenz auf. Wenn Sie das Produkt an Dritte weitergeben, geben Sie unbedingt diese Anleitung mit. Wenn Sie eine digitale Kopie der Anleitung benötigen, wenden Sie sich bitte an das Servicecenter.

1.1 BESTIMMUNGSGEMÄSSE VERWENDUNG

- Verwenden Sie das Produkt nur wie in dieser Anleitung beschrieben. Jede andere Verwendung gilt als nicht bestimmungsgemäß und kann zu Sachschäden oder sogar zu Personenschäden führen.
- Potenzielle Verletzungen bei unsachgemäßem Gebrauch.
- Der Hersteller oder Händler übernimmt keine Haftung für Schäden, die durch nicht bestimmungsgemäßen oder falschen Gebrauch entstanden sind.

2 SICHERHEIT

2.1 SIGNALWÖRTERERKLÄRUNG

Die folgenden Signalwörter werden in dieser Anleitung, auf dem Produkt und/oder auf der Verpackung verwendet.

⚠️ WARNUNG!

» Dieses Signalwort weist auf eine gefährliche Situation hin, die, wenn sie nicht vermieden wird, den Tod oder eine schwere Verletzung zur Folge haben kann.

⚠️ VORSICHT!

» Dieses Signalwort weist auf eine gefährliche Situation hin, die, wenn sie nicht vermieden wird, eine geringfügige oder mäßige Verletzung zur Folge haben kann.

⚠️ VORSICHT!

» Dieses Signalwort weist auf eine gefährliche Situation hin, die, wenn sie nicht vermieden wird, zu Sachschäden führen kann.

ℹ️ HINWEIS

» Dieses Signalwort ist ein bevorzugtes Signalwort für Tipps und Praktiken, die nicht mit Personenschäden zusammenhängen.

2.2 SYMBOLERKLÄRUNG

Die folgenden Symbole werden in dieser Anleitung, auf dem Produkt oder auf der Verpackung verwendet.



Mit diesem Symbol gekennzeichnete Produkte erfüllen alle anzuwendenden Gemeinschaftsvorschriften des Europäischen Wirtschaftsraums (Konformitätserklärung).



Mit diesem Symbol gekennzeichnete Produkte gehören der Schutzklasse III an.

IP44

Geschützt gegen feste Fremdkörper (Ø ≥ 1,0 mm) und gegen allseitiges Spritzwasser.



Lesen Sie die Anleitung.



Kennzeichen für Gleichspannung

2.3 ALLGEMEINE SICHERHEITSHINWEISE

2.3.1 BESCHÄDIGUNGSGEFAHR!

⚠️ WARNUNG!

» Unsachgemäßer Umgang mit dem Produkt kann zu Beschädigungen führen.

- Betreiben Sie das Produkt nicht in der Verpackung.
- Stellen Sie das Produkt nie auf oder in der Nähe von heißen Oberflächen ab.
- Setzen Sie das Produkt niemals hoher Temperatur oder Witterungseinflüssen aus.
- Verwenden Sie das Produkt nicht mehr, wenn die Bauteile Risse oder Sprünge haben oder sich verformt haben. Ersetzen Sie beschädigte Bauteile nur durch passende Originalersatzteile.

⚠️ WARNUNG!

» Gefahren für Kinder und Personen mit verringerten physischen, sensorischen oder mentalen Fähigkeiten (beispielsweise teilweise Behinderte, ältere Personen mit Einschränkung ihrer physischen und mentalen Fähigkeiten) oder Mangel an Erfahrung und Wissen (beispielsweise ältere Kinder).

- Dieses Produkt kann von Kindern ab acht Jahren und darüber sowie von Personen mit verringerten physischen, sensorischen oder mentalen Fähigkeiten oder Mangel an Erfahrung und Wissen benutzt werden, wenn sie beaufsichtigt oder bezüglich des sicheren Gebrauchs des Produkts unterwiesen wurden und die daraus resultierenden Gefahren verstehen.
- Kinder dürfen nicht mit dem Produkt spielen.
- Reinigung und Benutzer-Wartung dürfen nicht von Kindern ohne Beaufsichtigung durchgeführt werden.
- Bei Verpackungs- und Schutzfolien besteht Erststichungsgefahr. Halten Sie Verpackungs- und Schutzfolien von Kindern fern.

ORIGINAL BEDIENUNGSANLEITUNG

HERGESTELLT IN CHINA

IMPORTIERT DURCH
 NORTHPOINT GMBH
 BAHRENFELDER STR. 19
 22765 HAMBURG
 GERMANY



1

2.3.2 GEFAHREN DURCH AKKUS!

⚠️ WARNUNG!

» Wenn Sie Akkus unsachgemäß verwenden, besteht die Gefahr von Explosionen, Bränden oder von Verätzungen durch auslaufende Akkuflüssigkeit.

- Werfen Sie Akkus nicht ins Feuer.
- Setzen Sie Akkus nicht uneingeschränkter Sonneneinstrahlung und Hitze aus.
- Nehmen Sie Akkus nicht auseinander und schließen Sie diese nicht kurz.
- Akkus dürfen nicht umhüllt und / oder verändert werden.
- Wenn Sie vermuten, dass ein Akku verschluckt oder auf andere Weise in den Körper gelangt ist, suchen Sie umgehend einen Arzt auf.
- Fassen Sie ausgelaufene Akkus nicht an. Sollten Sie doch einmal mit Akkuflüssigkeit in Kontakt kommen, waschen Sie die betroffene Stelle gründlich und mit reichlich klarem Wasser ab. Wenn austretende Akkuflüssigkeit eine Hautreaktion hervorruft oder in die Augen gelangt, suchen Sie umgehend einen Arzt auf.
- Bewahren Sie Akkus außerhalb der Reichweite von Kinder auf.
- Tragen Sie im Falle eines auslaufenden Akkus Schutzhandschuhe.
- Erlauben Sie Kindern nicht, Akkus ohne Aufsicht von Erwachsenen auszutauschen.
- Laden Sie den Akku nur über das eingebaute Solar-Panel auf.
- Entnehmen Sie den Akku aus dem Akkufach, sobald diese leer sind oder wenn Sie das Produkt für längere Zeit nicht benutzen.

2.3.3 LICHTQUELLE!

⚠️ WARNUNG!

- Die Lichtquelle dieser Leuchte ist nicht ersetzbar; wenn die Lichtquelle ihr Lebensdauerende erreicht hat, ist die gesamte Leuchte zu ersetzen.
- Schauen Sie nie direkt in die LED-Lichtquelle oder blenden Sie mit der Leuchte anderen Menschen oder Tieren in die Augen. Dies kann zu Schäden an der Netzhaut führen.
- Betrachten Sie das Leuchtmittel während des Betriebs niemals mit einem optischen Instrument (z. B. Lupe).

4

2

3 ERSTINBETRIEBNAHME

3.1 PRODUKT UND LIEFERUMFANG PRÜFEN

3.1.1 BESCHÄDIGUNGSGEFAHR!

ℹ️ HINWEIS

» Wenn Sie die Verpackung unvorsichtig mit einem scharfen Messer oder anderen spitzen Gegenständen öffnen, kann das Produkt schnell beschädigt werden.

- Gehen Sie beim Öffnen sehr vorsichtig vor.

1. Nehmen Sie das Produkt aus der Verpackung.
2. Prüfen Sie, ob die Lieferung vollständig ist (s. Kapitel **PRODUKTÜBERSICHT**).
3. Prüfen Sie, ob das Produkt oder die Einzelteile Schäden aufweisen. Ist dies der Fall, benutzen Sie das Produkt nicht. Wenden Sie sich an den Hersteller.

3.1.2 FUNKTIONSWEISE DES SOLARPANELS

ℹ️ HINWEIS

» Der eingebaute Akku wird über das Solarpanel bei Sonnenlicht aufgeladen. Bitte achten Sie darauf, den Akku vor der ersten Inbetriebnahme aufzuladen. Hierzu stellen Sie den Artikel direktem Tageslicht bzw. direkter Sonneneinstrahlung aus.
 » Beachten Sie, dass schattige Plätze nicht ausreichen, den Akku voll zu laden. Ebenso ist es während wolkiger und regnerischer Tage möglich, dass der Akku nicht komplett auflädt und das Licht eine kürzere Laufzeit aufweist als gewohnt.
 » Achten Sie darauf, dass die Sonne gut auf das Solarpanel scheinen kann und befreien Sie dieses gegebenenfalls von Schmutz, Laub oder Schnee. Lagern Sie das Produkt in den kalten Wintermonaten trocken ein.

5

3

4 PRODUKTÜBERSICHT

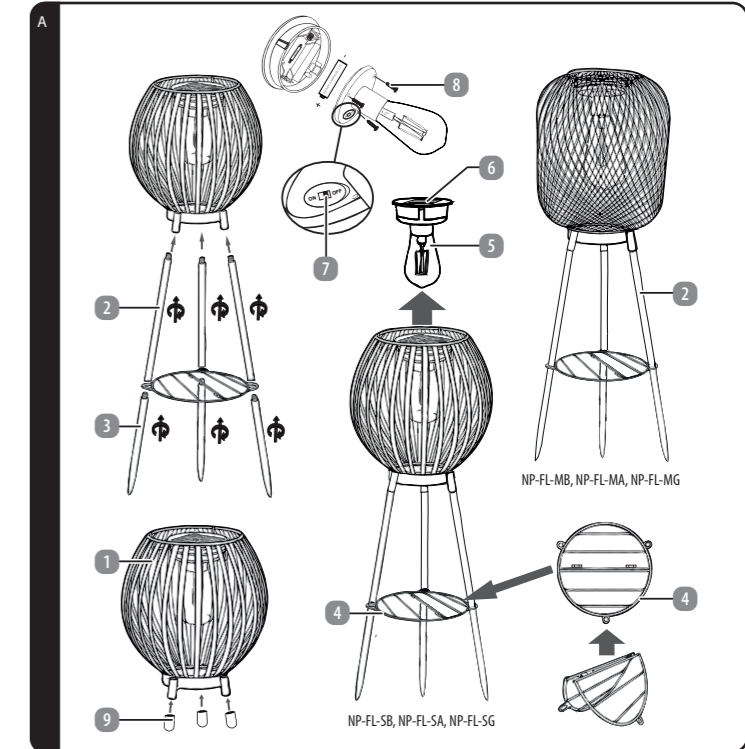

- | | |
|---------------------|--------------------|
| 1 Lampenschirm | 6 Solar-Panel |
| 2 Stäbe | 7 Ein-/Ausschalter |
| 3 Erdspeße | 8 Schrauben |
| 4 Ablage (klappbar) | 9 Antirutschfüße |
| 5 LED-Glühbirne | |

6

5 GEBRAUCH

5.1 PRODUKT VERWENDEN

5.1.1 MONTAGEHINWEISE!

⚠️ WARNUNG!

- » Stellen Sie sicher, dass sich bei der Montage keine Kabel, Leitungen oder Wasserrohre beschädigen.
- » Aufgrund der vielfältigen Beschaffenheit von Untergründen ist es möglich, dass das beiliegende Befestigungsmaterial für Ihren Befestigungswunsch nicht geeignet ist. Bitte informieren Sie sich im Zweifel im Fachhandel. Dort erhalten Sie ggf. das entsprechende Befestigungsmaterial für Ihre Gegebenheiten.
- » Vergewissern Sie sich, dass das Produkt sich in einem fehlerfreien und unbeschädigten Zustand befindet.

5.1.2 MONTAGE

⚠️ WARNUNG!

Um das Produkt vollumfänglich aufzubauen, schrauben Sie zunächst die drei Stäbe **2** in die Öffnungen unter dem Lampenschirm **1**. Klappen Sie nun die Ablage **4** auseinander. Verbinden Sie nun die Erdspeße **3** mit den Stäben und achten Sie darauf, dass die Ablage fest dazwischen sitzt. Stellen Sie sicher, dass die Beine gut befestigt sind, um einen festen Stand zu gewährleisten. Alternativ kann das Produkt nur mit den Erdspeßen als kleine Standleuchte genutzt werden. Schrauben Sie dazu lediglich die Erdspeße in die Öffnungen unter dem Lampenschirm. Um die Leuchte als Bodenlampe zu verwenden, stecken Sie die Antritschüße **9** auf die Öffnungen unter dem Lampenschirm.

ℹ️ HINWEIS

Falls das Produkt mit den mitgelieferten Stäben verwendet wird, müssen diese mit den spitzen Erdspeßen fest im Boden verankert werden. Achten Sie darauf, die Speiße tief genug in die Erde zu drücken, um die Stabilität des Produkts zu gewährleisten und ein Umkippen zu verhindern.

5.1.3 BEDIENUNG / FUNKTIONEN

- Die LED-Glühbirne **5** inklusive Solarpanel **6** befindet sich im Inneren des Produktes. Auf der Unterseite finden Sie den Ein-/Ausschalter **7**.
- Um das Produkt einzuschalten, schieben Sie den Ein-/Ausschalter in die Position ON.
- Bei geladenem Akku wird sich das Produkt nun bei Dämmerung bzw. Dunkelheit automatisch einschalten und umgekehrt.
- Um das Produkt auszuschalten, schieben Sie den Ein-/Ausschalter in die Position OFF.

7

8 TECHNISCHE DATEN

Modelle:	NP-FL-SB, NP-FL-SA, NP-FL-SG (Streifenoptik) NP-FL-MB, NP-FL-MA, NP-FL-MG (Netzoptik)
Leuchtmittel:	1 x Glühbirne
Akku:	1,2 V – 600 mAh Ni-MH AA
Lichtleistung:	max. 0,067 W
Solar-Panel:	2 V – max. 100 mA
Schutzart:	IP44
Schutzklasse:	III
Abmessungen:	Streifenoptik: ca. 18 x 18 x 66 cm Netzoptik: ca. 18 x 18 x 67 cm

9 KONFORMITÄTSERKLÄRUNG

Hiermit erklärt die Northpoint GmbH, dass das Produkt mit der Modellnummer NP-FL-SB, NP-FL-SA, NP-FL-SG, NP-FL-MB, NP-FL-MA, NP-FL-MG konform mit den gesetzlich vorgeschriebenen Standards ist. Eine vollständige Konformitätserklärung erhalten Sie jederzeit per E-Mail an support@northpoint.de unter Nennung der Modellnummer.

11

5.1.4 AKKU AUSTAUSCHEN – BESCHÄDIGUNGSGEFAHR!

ℹ️ HINWEIS

» Unsachgemäßer Umgang mit dem Produkt kann zu Beschädigungen führen.

- Verwenden Sie nur wiederaufladbare Akkus des gleichen Typs.
- Achten Sie beim Einsetzen des Akkus auf korrekte Polarität.

Wenn die Leuchtdauer nachlässt, kann der Akku ausgetauscht werden. Gehen Sie dabei wie folgt vor:

1. Schalten Sie den Ein-/Ausschalter in die OFF-Position.
2. Lösen Sie die drei Schrauben **8** mit einem Schraubendreher an der Unterseite des Solar-Panels.
3. Trennen Sie die Gehäusehälften und entnehmen Sie den Akku aus dem Akkufach. Entsorgen Sie diesen wie im Kapitel **ENTSORGUNGSHINWEISE** beschrieben. Legen Sie den neuen Akku ein. Achten Sie hierbei auf die korrekte Polarität.
4. Verschließen Sie die Gehäusehälften wieder mit den Schrauben.

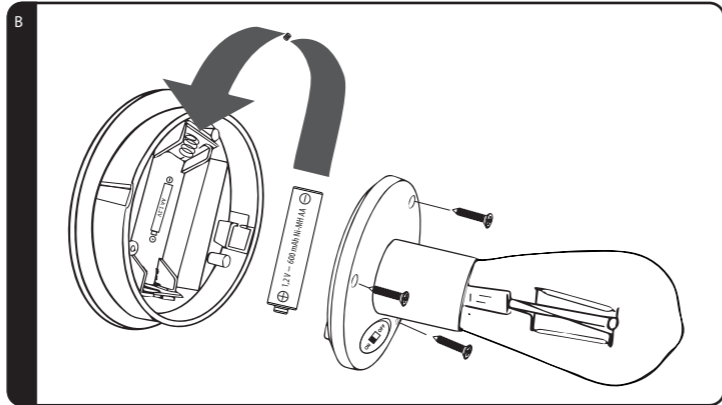

8

10 RÜCKNAHMEPFLICHTEN VON HÄNDLERN

Diese gelten nur für Deutschland. Verreiber mit einer Verkaufsfläche für Elektro- und Elektronikgeräte von mindestens 400 Quadratmetern sowie Verreiber von Lebensmitteln mit einer Gesamtverkaufsfläche von mindestens 800 Quadratmetern, die mehrmals im Kalenderjahr oder dauerhaft Elektro- und Elektronikgeräte anbieten und auf dem Markt bereitstellen, sind verpflichtet,

1. Bei der Abgabe eines neuen Elektro- oder Elektronikgerätes an einen Endnutzer ein Altgerät des Endnutzers der gleichen Geräteart, das im Wesentlichen die gleichen Funktionen wie das neue Gerät erfüllt, am Ort der Abgabe oder in unmittelbarer Nähe hierzu unentgeltlich zurückzunehmen und
2. Auf Verlangen des Endnutzers Altgeräte, die in keiner äußeren Abmessung größer als 25 Zentimeter sind, im Einzelhandelsgeschäft oder in unmittelbarer Nähe hierzu unentgeltlich zurückzunehmen; die Rücknahme darf nicht an den Kauf eines Elektro- oder Elektronikgerätes geknüpft werden und ist auf drei Altgeräte pro Geräteart beschränkt.
3. Sofern Ihr Altgerät personenbezogene Daten enthält, sind Sie vor der Rückgabe für deren Löschung selbst verantwortlich. Entnehmen Sie vor der Rückgabe Batterien oder Akkus sowie Leuchtmittel, sofern dies ohne Zerstörung des Altgerätes möglich ist, und entsorgen Sie diese separat. Bei fest eingebauten Akkus ist bei der Entsorgung darauf hinzuweisen, dass das Gerät einen Akku enthält. Weitere Möglichkeiten zur Entsorgung des ausgedienten Geräts bzw. Produkts erfahren Sie bei Ihrer Gemeinde- oder Stadtverwaltung.
4. Besitzer von Altgeräten aus privaten Haushalten können diese bei den Sammelstellen der öffentlich-rechtlichen Entsorgungsträger oder bei den von Herstellern oder Verreibern im Sinne des ElektroG eingerichteten Rücknahmestellen abgeben. Ein Onlineverzeichnis der Sammel- und Rücknahmestellen finden Sie auf der Internetseite <https://www.stiftung-ear.de/>. Wir weisen alle Endnutzer von Elektro- und Elektronikgeräten darauf hin, dass Sie für das Löschen personenbezogener Daten auf den zu entsorgenden Altgeräten selbst verantwortlich sind.

12

6 STÖRUNGEN UND FEHLERBEHEBUNG

ℹ️ HINWEIS

» Sollte sich das Produkt nicht wie vorgesehen in Betrieb nehmen lassen, kontaktieren Sie bitte den Hersteller.

MÖGLICHE STÖRUNGEN	PROBLEMBEHEBUNG
Das Leuchtmittel leuchtet nicht?	Die Leuchte ist ggf. nicht genug durch Sonnenlicht aufgeladen.

Die Leuchte lässt sich nicht mehr anschalten, bzw. ausschalten? Die Leuchte ist eventuell nicht korrekt aufgebaut worden.

13

7 REINIGUNG UND PFLEGE

7.1 REINIGUNG

⚠️ WARNUNG! STROMSCHLAG- ODER KURZSCHLUSSGEFAHR!

- » Tauchen Sie das Produkt niemals in Wasser oder andere Flüssigkeiten. Vermeiden Sie das Eindringen von Wasser oder anderen Flüssigkeiten in das Gehäuse.

⚠️ VORSICHT! KURZSCHLUSSGEFAHR!

- » Entfernen Sie vor der Reinigung den Akku aus dem Produkt.

VORSICHT! BESCHÄDIGUNGSGEFAHR!

- » Verwenden Sie keine aggressiven Reinigungsmittel, Bürsten mit Metall- oder Nylonborsten sowie keine scharfen oder metallischen Reinigungsgegenstände wie Messer, harte Spachtel und dergleichen. Diese könnten die Oberflächen des Produkts beschädigen.

7.2 WARTUNG UND PFLEGE

⚠️ WARNUNG! STROMSCHLAGGEFAHR!

- » Trennen Sie das Produkt vor Wartungsarbeiten von der Stromquelle. Alle anderen Wartungsarbeiten als in dieser Anleitung erwähnt sollten von einem professionellen Reparaturzentrum durchgeführt werden. Kontaktieren Sie den Kundendienst für Wartungsarbeiten.

7.3 AUFBEWAHRUNG

VORSICHT! BESCHÄDIGUNGSGEFAHR!

- » Vermeiden und schützen Sie das Produkt vor Staub, Wasser, Feuchtigkeit, Frost, extremen Temperaturen, hoher Luftfeuchtigkeit und direkter Sonneneinstrahlung.
- Reinigen Sie vor der Lagerung alle Teile wie in Kapitel **REINIGUNG UND PFLEGE** beschrieben.
- Trocknen Sie das Produkt vor der Lagerung vollständig.
- Lagern Sie das Produkt stets an einem kühlen und trockenen Ort, bei einer Umgebungstemperatur zwischen 5 °C und 20 °C.
- Lagern Sie das Produkt für Kinder und Haustieren unzugänglich.
- Um ein Auslaufen des Akkus zu vermeiden, entnehmen Sie diesen vor der Lagerung.

10

12 GARANTIE

Das **SERVICECENTER** unterstützt Sie jederzeit gerne bei der korrekten Abwicklung Ihres Garantiefalls und kümmert sich um Ihr Anliegen. Die Kontaktdaten des **SERVICECENTERS** finden Sie auf der Titelseite dieser Anleitung oder können diese über das ALDI SÜD Garantieportal abrufen. Das ALDI SÜD Garantieportal finden Sie unter: **GARANTIE.ALDI-SUED.DE**

1. Öffnen Sie das Garantieportal (**GARANTIE.ALDI-SUED.DE**).
2. Wählen Sie Ihren Artikel mit Hilfe der Artikelnummer.
3. Geben Sie Ihre Kontaktdaten ein und folgen Sie den Anweisungen des Garantieportals.
4. Drucken Sie das für Sie erstellte Retourenlabel aus.
5. Kleben Sie das Retourenlabel auf das Paket.
6. Bringen Sie das Paket in eine DHL-Filiale oder DHL-Packstation Ihrer Wahl.

12.1 GARANTIEBEDINGUNGEN

Sehr geehrter Kunde, diese **Herstellergarantie** bietet Ihnen weitreichende Vorteile:

Garantiezeit:	3 Jahre ab Kaufdatum
Garantieumfang:	Erstattung des Kaufpreises (innerhalb der ersten 8 Wochen ab Kaufdatum) oder kostenfreier Reparatur bzw. kostenfreier Austausch (nach unserer Wahl)
Kostenfreie Hotline:	00800 093 485 67 (Zum regulären Festnetztarif Ihres Telefonanbieters)
Erreichbarkeit:	Montag bis Freitag von 8.00 bis 20.00 Uhr

Tätigen Sie alle geforderten Eingaben über das ALDI SÜD Garantieportal bevor Sie Ihr Produkt einsenden oder wenden Sie sich telefonisch oder per Mail an das **SERVICECENTER**. Das geschulte Personal des **SERVICECENTERS** hilft Ihnen bei eventuellen Bedienungsfehlern gerne weiter.

Um die Garantie in Anspruch zu nehmen, senden Sie dem **SERVICECENTER**:

- das Produkt, zusammen mit dem Original-Kassenbono oder einer Kopie hiervon.
- alle Bestandteile des ursprünglichen Lieferumfangs des Produkts.

Die Garantie gilt ausschließlich für Material- oder Fabrikationsfehler des Produkts.

Sie gilt nicht bei:

- bei Schäden durch Elementarereignisse (z. B. Blitz, Wasser, Feuer, Frost, etc.), Unfall, Transport, ausgelaufene Batterien oder unsachgemäße Benutzung
- bei Beschädigung oder Veränderung durch den Käufer/Dritte
- bei Missachtung der Sicherheits- und Wartungsvorschriften, Bedienungsfehler
- normaler Abnutzung von Verschleißteilen (z. B. Akkukapazität)
- gewerblichem Gebrauch des Produkts

Das **SERVICECENTER**, der Hersteller/Importeur und ALDI SÜD übernehmen keine Haftung für vom Kunden eventuell auf dem Produkt gespeicherte Daten oder Einstellungen.

Die Garantiezeit (auch für reparierte oder ausgetauschte Teile) wird durch die gesetzliche Gewährleistung von ALDI SÜD nicht verlängert. Mit Reparatur oder Austausch des Produkts beginnt kein neuer Garantiezeitraum.

Nach Ablauf der Garantiezeit haben Sie weiterhin die Möglichkeit, Reparaturen kostenpflichtig durch das **SERVICECENTER** durchführen zu lassen. Die gesetzliche Gewährleistung von ALDI SÜD wird durch diese Garantie nicht eingeschränkt.

14



BEDIENUNGSANLEITUNG

SOLAR-LED-STEHLEUCHE



SERVICECENTER 856931

AT BITTE WENDEN SIE SICH AN IHRE HOFER-FILIALE.

MODELLE: NP-FL-SB, NP-FL-SA, NP-FL-SG,
NP-FL-MB, NP-FL-MA, NP-FL-MG 03/2026

3
JAHRE GARANTIE

1 ALLGEMEINES



Diese Bedienungsanleitung (im Folgenden „Anleitung“ genannt) ist Teil des Produkts und enthält wichtige Informationen zur Inbetriebnahme und zur Verwendung.
Lesen Sie die Anleitung, insbesondere das Kapitel **SIChERHEIT**, sorgfältig durch, bevor Sie das Produkt verwenden. Bei Nichtbeachtung dieser Anleitung kann es zu schweren Verletzungen und/oder zu Schäden am Produkt kommen.
Bewahren Sie diese Anleitung für zukünftige Verwendung und Referenz auf. Wenn Sie das Produkt an Dritte weitergeben, geben Sie unbedingt diese Anleitung mit. Wenn Sie eine digitale Kopie der Anleitung benötigen, wenden Sie sich bitte an das Servicecenter.

1.1 BESTIMMUNGSGEMÄSSE VERWENDUNG

- Verwenden Sie das Produkt nur wie in dieser Anleitung beschrieben. Jede andere Verwendung gilt als nicht bestimmungsgemäß und kann zu Sachschäden oder sogar zu Personenschäden führen.
- Potenzielle Verletzungen bei unsachgemäßem Gebrauch.
- Der Hersteller oder Händler übernimmt keine Haftung für Schäden, die durch nicht bestimmungsgemäßen oder falschen Gebrauch entstanden sind.

2 SICHERHEIT

2.1 SIGNALWÖRTERERKLÄRUNG

Die folgenden Signalwörter werden in dieser Anleitung, auf dem Produkt und/oder auf der Verpackung verwendet.

! WARNUNG!

» Dieses Signalwort weist auf eine gefährliche Situation hin, die, wenn sie nicht vermieden wird, den Tod oder eine schwere Verletzung zur Folge haben kann.

! VORSICHT!

» Dieses Signalwort weist auf eine gefährliche Situation hin, die, wenn sie nicht vermieden wird, eine geringfügige oder mäßige Verletzung zur Folge haben kann.

VORSICHT!

» Dieses Signalwort weist auf eine gefährliche Situation hin, die, wenn sie nicht vermieden wird, zu Sachschäden führen kann.

i HINWEIS

» Dieses Signalwort ist ein bevorzugtes Signalwort für Tipps und Praktiken, die nicht mit Personenschäden zusammenhängen.

2.2 SYMBOLERKLÄRUNG

Die folgenden Symbole werden in dieser Anleitung, auf dem Produkt oder auf der Verpackung verwendet.



Mit diesem Symbol gekennzeichnete Produkte erfüllen alle anzuwendenden Gemeinschaftsvorschriften des Europäischen Wirtschaftsraums (Konformitätserklärung).



Mit diesem Symbol gekennzeichnete Produkte gehören der Schutzklasse III an.

IP44

Geschützt gegen feste Fremdkörper ($\varnothing \geq 1,0 \text{ mm}$) und gegen allseitiges Spritzwasser.



Lesen Sie die Anleitung.



Kennzeichen für Gleichspannung

2.3 ALLGEMEINE SICHERHEITSHINWEISE

2.3.1 BESCHÄDIGUNGSGEFAHR!

! WARNUNG!

» Unsachgemäßer Umgang mit dem Produkt kann zu Beschädigungen führen.

- Betreiben Sie das Produkt nicht in der Verpackung.
- Stellen Sie das Produkt nie auf oder in der Nähe von heißen Oberflächen ab.
- Setzen Sie das Produkt niemals hoher Temperatur oder Witterungseinflüssen aus.
- Verwenden Sie das Produkt nicht mehr, wenn die Bauteile Risse oder Sprünge haben oder sich verformt haben. Ersetzen Sie beschädigte Bauteile nur durch passende Originalersatzteile.

! WARNUNG!

» Gefahren für Kinder und Personen mit verringerten physischen, sensorischen oder mentalen Fähigkeiten (beispielsweise teilweise Behinderte, ältere Personen mit Einschränkung ihrer physischen und mentalen Fähigkeiten) oder Mangel an Erfahrung und Wissen (beispielsweise ältere Kinder).

- Dieses Produkt kann von Kindern ab acht Jahren und darüber sowie von Personen mit verringerten physischen, sensorischen oder mentalen Fähigkeiten oder Mangel an Erfahrung und Wissen benutzt werden, wenn sie beaufsichtigt oder bezüglich des sicheren Gebrauchs des Produkts unterwiesen wurden und die daraus resultierenden Gefahren verstehen.
- Kinder dürfen nicht mit dem Produkt spielen.
- Reinigung und Benutzer-Wartung dürfen nicht von Kindern ohne Beaufsichtigung durchgeführt werden.
- Bei Verpackungs- und Schutzfolien besteht Erststichungsgefahr. Halten Sie Verpackungs- und Schutzfolien von Kindern fern.

ORIGINAL BEDIENUNGSANLEITUNG

HERGESTELLT IN CHINA

IMPORTIERT DURCH
NORTHPOINT GMBH
Bahnenfelder Str. 19
22765 Hamburg
GERMANY



1

2.3.2 GEFAHREN DURCH AKKUS!

! WARNUNG!

» Wenn Sie Akkus unsachgemäß verwenden, besteht die Gefahr von Explosionen, Bränden oder von Verätzungen durch auslaufende Akkuflüssigkeit.

- Werfen Sie Akkus nicht ins Feuer.
- Setzen Sie Akkus nicht uneingeschränkter Sonneneinstrahlung und Hitze aus.
- Nehmen Sie Akkus nicht auseinander und schließen Sie diese nicht kurz.
- Akkus dürfen nicht umhüllt und / oder verändert werden.
- Wenn Sie vermuten, dass ein Akku verschluckt oder auf andere Weise in den Körper gelangt ist, suchen Sie umgehend einen Arzt auf.
- Fassen Sie ausgelaufene Akkus nicht an. Sollten Sie doch einmal mit Akkuflüssigkeit in Kontakt kommen, waschen Sie die betroffene Stelle gründlich und mit reichlich klarem Wasser ab. Wenn austretende Akkuflüssigkeit eine Hautreaktion hervorruft oder in die Augen gelangt, suchen Sie umgehend einen Arzt auf.
- Bewahren Sie Akkus außerhalb der Reichweite von Kindern auf.
- Tragen Sie im Falle eines auslaufenden Akkus Schutzhandschuhe.
- Erlauben Sie Kindern nicht, Akkus ohne Aufsicht von Erwachsenen auszutauschen.
- Laden Sie den Akku nur über das eingebaute Solar-Panel auf.
- Entnehmen Sie den Akku aus dem Akkufach, sobald diese leer sind oder wenn Sie das Produkt für längere Zeit nicht benutzen.

2.3.3 LICHTQUELLE!

! WARNUNG!

- Die Lichtquelle dieser Leuchte ist nicht ersetzbar; wenn die Lichtquelle ihr Lebensdauerende erreicht hat, ist die gesamte Leuchte zu ersetzen.
- Schauen Sie nie direkt in die LED-Lichtquelle oder blenden Sie mit der Leuchte anderen Menschen oder Tieren in die Augen. Dies kann zu Schäden an der Netzhaut führen.
- Betrachten Sie das Leuchtmittel während des Betriebs niemals mit einem optischen Instrument (z. B. Lupe).

4

2

3 ERSTINBETRIEBNAHME

3.1 PRODUKT UND LIEFERUMFANG PRÜFEN

3.1.1 BESCHÄDIGUNGSGEFAHR!

i HINWEIS

» Wenn Sie die Verpackung unvorsichtig mit einem scharfen Messer oder anderen spitzen Gegenständen öffnen, kann das Produkt schnell beschädigt werden.

- Gehen Sie beim Öffnen sehr vorsichtig vor.

1. Nehmen Sie das Produkt aus der Verpackung.
2. Prüfen Sie, ob die Lieferung vollständig ist (s. Kapitel **PRODUKTÜBERSICHT**).
3. Prüfen Sie, ob das Produkt oder die Einzelteile Schäden aufweisen. Ist dies der Fall, benutzen Sie das Produkt nicht. Wenden Sie sich an den Hersteller.

3.1.2 FUNKTIONSWEISE DES SOLARPANELS

i HINWEIS

» Der eingebaute Akku wird über das Solarpanel bei Sonnenlicht aufgeladen. Bitte achten Sie darauf, den Akku vor der ersten Inbetriebnahme aufzuladen. Hierzu stellen Sie den Artikel direktem Tageslicht bzw. direkter Sonneneinstrahlung aus.
» Beachten Sie, dass schattige Plätze nicht ausreichen, den Akku voll zu laden. Ebenso ist es während wolkiger und regnerischer Tage möglich, dass der Akku nicht komplett auflädt und das Licht eine kürzere Laufzeit aufweist als gewohnt.
» Achten Sie darauf, dass die Sonne gut auf das Solarpanel scheinen kann und befreien Sie dieses gegebenenfalls von Schmutz, Laub oder Schnee. Lagern Sie das Produkt in den kalten Wintermonaten trocken ein.

5

3

4 PRODUKTÜBERSICHT

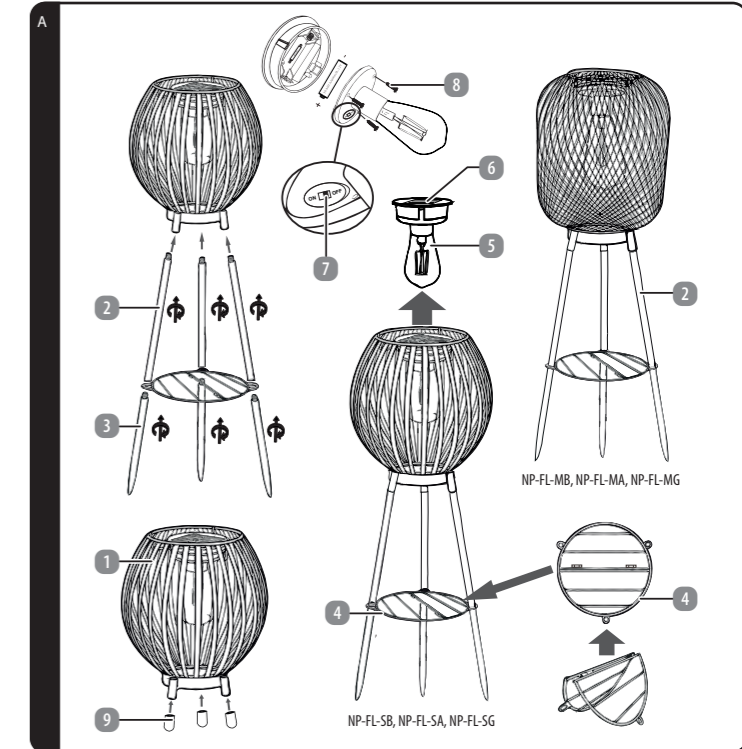

- | | |
|---------------------|--------------------|
| 1 Lampenschirm | 6 Solar-Panel |
| 2 Stäbe | 7 Ein-/Ausschalter |
| 3 Erdspeße | 8 Schrauben |
| 4 Ablage (klappbar) | 9 Antirutschfüße |
| 5 LED-Glühbirne | |

6

5 GEBRAUCH

5.1 PRODUKT VERWENDEN

5.1.1 MONTAGEHINWEISE!

⚠️ WARNUNG!

- » Stellen Sie sicher, dass sich bei der Montage keine Kabel, Leitungen oder Wasserrohre beschädigen.
- » Aufgrund der vielfältigen Beschaffenheit von Untergründen ist es möglich, dass das beiliegende Befestigungsmaterial für Ihren Befestigungswunsch nicht geeignet ist. Bitte informieren Sie sich im Zweifel im Fachhandel. Dort erhalten Sie ggf. das entsprechende Befestigungsmaterial für Ihre Gegebenheiten.
- » Vergewissern Sie sich, dass das Produkt sich in einem fehlerfreien und unbeschädigten Zustand befindet.

5.1.2 MONTAGE

⚠️ WARNUNG!

Um das Produkt vollumfänglich aufzubauen, schrauben Sie zunächst die drei Stäbe **2** in die Öffnungen unter dem Lampenschirm **1**. Klappen Sie nun die Ablage **4** auseinander. Verbinden Sie nun die Erdspieße **3** mit den Stäben und achten Sie darauf, dass die Ablage fest dazwischen sitzt. Stellen Sie sicher, dass die Beine gut befestigt sind, um einen festen Stand zu gewährleisten. Alternativ kann das Produkt nur mit den Erdspießen als kleine Standleuchte genutzt werden. Schrauben Sie dazu lediglich die Erdspieße in die Öffnungen unter dem Lampenschirm. Um die Leuchte als Bodenlampe zu verwenden, stecken Sie die Antrirutschfüße **9** auf die Öffnungen unter dem Lampenschirm.

ℹ️ HINWEIS

Falls das Produkt mit den mitgelieferten Stäben verwendet wird, müssen diese mit den spitzen Erdspießen fest im Boden verankert werden. Achten Sie darauf, die Spieße tief genug in die Erde zu drücken, um die Stabilität des Produkts zu gewährleisten und ein Umkippen zu verhindern.

5.1.3 BEDIENUNG / FUNKTIONEN

- Die LED-Glühbirne **5** inklusive Solarpanel **6** befindet sich im Inneren des Produktes. Auf der Unterseite finden Sie den Ein-/Ausrichter **7**.
- Um das Produkt einzuschalten, schieben Sie den Ein-/Ausrichter in die Position ON.
- Bei geladenem Akku wird sich das Produkt nun bei Dämmerung bzw. Dunkelheit automatisch einschalten und umgekehrt.
- Um das Produkt auszuschalten, schieben Sie den Ein-/Ausrichter in die Position OFF.

7

8 TECHNISCHE DATEN

Modelle:	NP-FL-SB, NP-FL-SA, NP-FL-SG (Streifenoptik) NP-FL-MB, NP-FL-MA, NP-FL-MG (Netzoptik)
Leuchtmittel:	1 x Glühbirne
Akku:	1,2 V – 600 mAh Ni-MH AA
Lichtleistung:	max. 0,067 W
Solar-Panel:	2 V – max. 100 mA
Schutzart:	IP44
Schutzklasse:	III
Abmessungen:	Streifenoptik: ca. 18 x 18 x 66 cm Netzoptik: ca. 18 x 18 x 67 cm

11

5.1.4 AKKU AUSTAUSCHEN – BESCHÄDIGUNGSGEFAHR!

ℹ️ HINWEIS

» Unsachgemäßer Umgang mit dem Produkt kann zu Beschädigungen führen.

- Verwenden Sie nur wiederaufladbare Akkus des gleichen Typs.
- Achten Sie beim Einsetzen des Akkus auf korrekte Polarität.

Wenn die Leuchtdauer nachlässt, kann der Akku ausgetauscht werden. Gehen Sie dabei wie folgt vor:

1. Schalten Sie den Ein-/Ausrichter in die OFF-Position.
2. Lösen Sie die drei Schrauben **8** mit einem Schraubendreher an der Unterseite des Solar-Panels.
3. Trennen Sie die Gehäusehälften und entnehmen Sie den Akku aus dem Akkufach. Entsorgen Sie diesen wie im Kapitel **ENTSORGUNGSHINWEISE** beschrieben. Legen Sie den neuen Akku ein. Achten Sie hierbei auf die korrekte Polarität.
4. Verschließen Sie die Gehäusehälften wieder mit den Schrauben.

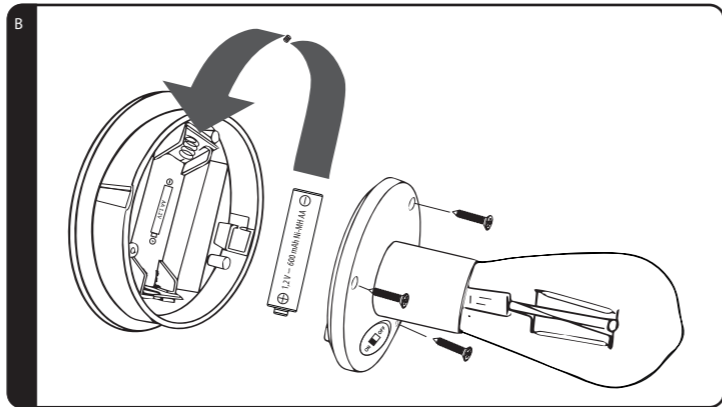

8

9 KONFORMITÄTserklärung

Hiermit erklärt die Northpoint GmbH, dass das Produkt mit der Modellnummer NP-FL-SB, NP-FL-SA, NP-FL-SG, NP-FL-MB, NP-FL-MA, NP-FL-MG konform mit den gesetzlich vorgeschriebenen Standards ist. Eine vollständige Konformitätserklärung erhalten Sie jederzeit per E-Mail an support@northpoint.de unter Nennung der Modellnummer.

12

6 Störungen und Fehlerbehebung

ℹ️ HINWEIS

» Sollte sich das Produkt nicht wie vorgesehen in Betrieb nehmen lassen, kontaktieren Sie bitte den Hersteller.

MÖGLICHE Störungen	PROBLEMBEHEBUNG
Das Leuchtmittel leuchtet nicht?	Die Leuchte ist ggf. nicht genug durch Sonnenlicht aufgeladen.

Die Leuchte lässt sich nicht mehr anschalten, bzw. ausschalten? Die Leuchte ist eventuell nicht korrekt aufgebaut worden.

13

7 REINIGUNG UND PFLEGE

7.1 REINIGUNG

⚠️ WARNUNG! STROMSCHLAG- ODER KURZSCHLUSSEGEFAHR!

- » Tauchen Sie das Produkt niemals in Wasser oder andere Flüssigkeiten. Vermeiden Sie das Eindringen von Wasser oder anderen Flüssigkeiten in das Gehäuse.

⚠️ VORSICHT! KURZSCHLUSSEGEFAHR!

- » Entfernen Sie vor der Reinigung den Akku aus dem Produkt.

VORSICHT! BESCHÄDIGUNGSGEFAHR!

- » Verwenden Sie keine aggressiven Reinigungsmittel, Bürsten mit Metall- oder Nylonborsten sowie keine scharfen oder metallischen Reinigungsgegenstände wie Messer, harte Spachtel und dergleichen. Diese könnten die Oberflächen des Produkts beschädigen.

7.2 WARTUNG UND PFLEGE

⚠️ WARNUNG! STROMSCHLAGEGEFAHR!

- » Trennen Sie das Produkt vor Wartungsarbeiten von der Stromquelle. Alle anderen Wartungsarbeiten als in dieser Anleitung erwähnt sollten von einem professionellen Reparaturzentrum durchgeführt werden. Kontaktieren Sie den Kundendienst für Wartungsarbeiten.

7.3 AUFBEWAHRUNG

VORSICHT! BESCHÄDIGUNGSGEFAHR!

- » Vermeiden und schützen Sie das Produkt vor Staub, Wasser, Feuchtigkeit, Frost, extremen Temperaturen, hoher Luftfeuchtigkeit und direkter Sonneneinstrahlung.
- Reinigen Sie vor der Lagerung alle Teile wie in Kapitel **REINIGUNG UND PFLEGE** beschrieben.
- Trocknen Sie das Produkt vor der Lagerung vollständig.
- Lagern Sie das Produkt stets an einem kühlen und trockenen Ort, bei einer Umgebungstemperatur zwischen 5 °C und 20 °C.
- Lagern Sie das Produkt für Kinder und Haustieren unzugänglich.
- Um ein Auslaufen des Akkus zu vermeiden, entnehmen Sie diesen vor der Lagerung.

10

11 GARANTIE

Bitte wenden Sie sich mit dem Produkt und zugehörigem Kassenbon an Ihre **HOFER-FILIALE**.

11.1 GARANTIEBEDINGUNGEN

Sehr geehrter Kunde

Ihre Vorteile aus der Herstellergarantie:

Garanzzeit:	3 Jahre ab Zeitpunkt der Übernahme
Garanzleistung:	Kostenfreier Austausch oder Geldrückgabe Keine Transportkosten

Bitte beachten Sie, dass die Art der Garanzleistung im Einzelfall vom Garanten bestimmt wird.

Um die Garanz in Anspruch zu nehmen:

- Wenden Sie sich mit dem Produkt und zugehörigem Kassenbon an Ihre **HOFER-FILIALE**.

Die Garanz gilt nicht:

- **bei Schäden durch Elementarereignisse**. (z.B. Blitz, Wasser, Feuer, Frost, etc.), **Unfall, Transport, ausgelaufene Batterien oder unsachgemäße Benutzung**
- **bei Beschädigung oder Veränderung durch den Käufer/Dritte**
- **bei Missachtung der Sicherheits- und Wartungsvorschriften, Bedienungsfehlern**
- **bei Verkalkung, Datenverlust, Schadprogrammen, Einbremschäden**
- **auf die normale Abnutzung von Verschleißteilen** (z.B. Akkukapazität)

Nach Ablauf der Garanzzeit haben Sie weiterhin die Möglichkeit, an der **SERVICESTELLE** Reparaturen kostenpflichtig durchführen zu lassen. Falls die Reparatur oder der Kostenvorschlag für Sie nicht kostenfrei sind, werden Sie vorher verständigt.

Die gesetzliche Gewährleistungspflicht des Überebers wird durch diese Garanz nicht eingeschränkt. Die Garanzzeit kann nur verlängert werden, wenn dies eine gesetzliche Norm vorsieht. In den Ländern, in denen eine (zwingende) Garanz und/oder eine Ersatzteillagerhaltung und/oder eine Schadenersatzregelung gesetzlich vorgeschrieben sind, gelten die gesetzlich vorgeschriebenen Mindestbedingungen. Das Serviceunternehmen und der Verkäufer übernehmen bei Reparaturannahme keine Haftung für eventuell auf dem Produkt vom Kunden gespeicherte Daten oder Einstellungen.

14



HASZNÁLATI ÚTMUTATÓ

LED-NAPELEMES ÁLLÓLÁMPA



JAVÍTÓSZOLGÁLATI HOTLINE 856931

HU KÉRJÜK FORDULJON A MAGYARORSZÁGI ALDI ÁRUHÁZAKHOZ.

A FOCUSZTÁSI CÍMK TÍPUSA: NP-FL-SB, NP-FL-SA, NP-FL-SG, NP-FL-MB, NP-FL-MA, NP-FL-MG 03/2026

3
ÉV JÓTÁLLÁS

EREDETI HASZNÁLATI ÚTMUTATÓ

KINAI GYÁRTMÁNY

IMPORTÁLTA
NORTHPOINT GMBH
Bahnenfelder Str. 19
22765 Hamburg
GERMANY



1 ÁLTALÁNOS INFORMÁCIÓK



Ez a használati utasítás (a továbbiakban: "használati utasítás") a termék részét képezi, és fontos információkat tartalmaz az üzembeli helyezéssel és a használattal kapcsolatban.

A termék használata előtt figyelmesen olvassa el az utasításokat, különösen a **Biztonság** fejezetet. Az utasítások figyelmen kívül hagyása súlyos sérülést és/vagy a termék károsodását eredményezheti.

Őrizze meg ezeket az utasításokat a későbbi használat és hivatkozás céljából. Ha a terméket harmadik félnek adja át, feltétlenül adja át ezeket az utasításokat. Ha az utasítások digitális másolatára van szüksége, kérjük, forduljon a szervizközponthoz.

1.1 RENDELTESSZERŰ HASZNÁLAT

- Kizárólag a jelen használati utasításban leírtak szerint használja a terméket. Minden más használat nem megfelelőnek minősül, és anyagi károkat vagy akár személyi sérülést is okozhat.
- A nem megfelelő használatból eredő lehetséges sérülések.
- A gyártó vagy a kereskedő nem vállal felelősséget a nem megfelelő vagy helytelen használatból eredő károkat.

2 BIZTONSÁG

2.1 A JELSZAVAK MAGYARÁZATA

A következő jelszavakat használják ebben a használati utasításban, a terméken és/vagy a csomagoláson.

FIGYELEM!

» Ez a jelzőszó olyan veszélyes helyzetet jelez, amely, ha nem kerüljük el, halálhoz vagy súlyos sérüléshez vezethet.

VIGYÁZAT!

» Ez a jelzőszó olyan veszélyes helyzetet jelez, amely, ha nem kerüljük el, kisebb vagy közepes sérülést okozhat.

VIGYÁZAT!

» Ez a jelzőszó olyan veszélyes helyzetet jelez, amely, ha nem kerüljük el, anyagi kárhoz vezethet.

MEGJEGYZÉS

» Ez a jelzőszó a személyi sérüléssel nem kapcsolatos tippek és gyakorlatok kedvelt jelzőszava.

2.2 JELMAGYARÁZAT

A következő szimbólumokat használják ebben a használati utasításban, a terméken vagy a csomagoláson.



Az ezzel a szimbólummal jelölt termékek megfelelnek az Európai Gazdasági Térség valamennyi vonatkozó közösségi előírásának (Megfelelőségi nyilatkozat).



Az ezzel a szimbólummal jelölt termékek a III. védelmi osztályba tartoznak.

IP44

Minden oldalról védett szilárd idegen testek (Ø ≥ 1,0 mm) és a fröccsenő víz ellen



Olvassa el az utasításokat.



Az egyenáramú feszültség jelzője.

1

2

3

2.3.2 VESZÉLYEK AZ ÚJRÁTOLTHETŐ ELEMEKBŐL!

FIGYELEM!

» Ha helytelenül használja az újratölthető elemeket, fennáll a robbanás, tűz vagy kémiai égési sérülések veszélye a szivárgó akkumulátorfolyadék miatt.

- Ne dobja az elemeket tűzbe.
- Ne tegye ki az elemeket korlátlan napfénynek vagy hónek.
- Ne szedje szét az elemeket, és ne zárja rövidre őket.
- Az akkumulátorokat nem szabad besomagolni és/vagy módosítani.
- Ha azt gyanítja, hogy elemet nyeltek le vagy más módon került a szervezetbe, azonnal forduljon orvoshoz.
- Ne érintse meg a szivárgó elemeket. Ha mégis érintkezésbe kerül az akkumulátor folyadékkal, alaposan mossa le az érintett területet bő, tiszta vízzel. Ha a szivárgó elemfolyadék bőreakciót okoz vagy a szemébe kerül, azonnal forduljon orvoshoz.
- Tartsa az elemeket gyermekek elől elzárva.
- Akkumulátor szivárgás esetén viseljen védőkesztyűt.
- Ne engedje, hogy gyermekek felöltött felügyelete nélkül cseréljék ki az akkumulátorokat.
- Az akkumulátort csak a beépített napelemes panelen keresztül töltsse fel.
- Vegye ki az akkumulátort az akkumulátorreszsből, ha az lemerült, vagy ha a terméket hosszabb ideig nem használja.

2.3.3 FÉNYFORRÁS!

FIGYELEM!

- Ennek a lámpatestnek a fényforrása nem cserélhető; ha a fényforrás elérte élettartama végét, a teljes lámpatestet ki kell cserélni.
- Soha ne nézzen közvetlenül a LED-es fényforrásba, és ne világítson a fényt más emberek vagy állatok szemébe. Ez károsíthatja a retinát.
- Soha ne nézze meg a fényforrást működés közben optikai eszközzel (pl. nagyítóval).

4

3 KEZDETI ÜZEMBE HELYEZÉS

3.1 A TERMÉK ÉS A SZÁLLÍTÁSI TERJEDELEM ELLENŐRZÉSE

3.1.1 KÁRVESZÉLY!

MEGJEGYZÉS

» Ha a csomagolást óvatlanul, éles késsel vagy más hegyes tárggyal nyitja fel, a termék gyorsan megsérülhet.

• Legyen nagyon óvatos a nyitáskor.

- Vegye ki a terméket a csomagolásból.
- Ellenőrizze, hogy a szállítás teljes-e (lásd a fejezetet **TERMÉK ÁTTEKINTÉS**).
- Ellenőrizze, hogy a termék vagy az egyes alkatrészek nem sérültek-e meg. Ha ez a helyzet, ne használja a terméket. Vegye fel a kapcsolatot a gyártóval.

3.1.2 HOGYAN MŰKÖDIK A NAPELEM

MEGJEGYZÉS

- A beépített akkumulátor a napelemben keresztül napfényben töltődik. Kérjük, győződjön meg arról, hogy az akkumulátor fel van töltve, mielőtt először használná a készüléket. Ehhez tegye ki a terméket közvetlen napfénynek vagy közvetlen napfénynek.
- Kérjük, vegye figyelembe, hogy árnyékos helyen nem elegendő az akkumulátor teljes feltöltéséhez. Felhős és esős napokon is előfordulhat, hogy az akkumulátor nem töltődik fel teljesen, és a lámpa a szokásosnál rövidebb üzemidővel rendelkezik.
- Győződjön meg róla, hogy a nap jól rá tud sütni a napelemre, és szükség esetén távolítsa el róla a szennyeződések, leveleket vagy havat. A hideg téli hónapokban száraz helyen tárolja a terméket.

5

2.3 ÁLTALÁNOS BIZTONSÁGI UTASÍTÁSOK

2.3.1 KÁRVESZÉLY!

FIGYELEM!

» A termék nem megfelelő kezelése károsodáshoz vezethet.

- Ne üzemeltesse a terméket a csomagolásában.
- Soha ne helyezze a terméket forró felületekre vagy azok közelébe.
- Soha ne tegye ki a terméket magas hőmérsékletnek vagy időjárási körülményeknek.
- Ne használja a terméket, ha az alkatrészek repedtek, törtek vagy deformáltak. A sérült alkatrészeket csak megfelelő eredeti pótalkatrészekkel cserélje ki.

FIGYELEM!

» A gyermekek és a csökkent fizikai, érzékszervi vagy szellemi képességekkel rendelkező személyek (pl. mozgáskorlátozottak, csökkent fizikai és szellemi képességű idősök) vagy a tapasztalat és ismeretek hiánya (pl. idősebb gyermekek) veszélyeztetése.

- Ezt a terméket 8 éves és idősebb gyermekek, valamint csökkent fizikai, érzékszervi vagy szellemi képességekkel rendelkező, illetve tapasztalat és ismeretek hiányában nem rendelkező személyek is használhatják, ha felügyeletet kaptak, vagy a termék biztonságos használatára vonatkozó utasításokat kaptak, és megértették a termékkel járó veszélyeket.
- A gyermekek nem játszhatnak a termékkel.
- A tisztítást és a felhasználói karbantartást gyermekek felügyelete nélkül nem végezhetik.
- A csomagolás és a védőfóliák esetén fennáll a fulladás veszélye. A csomagolást és a védőfóliákat tartsa távol a gyermekektől.

3

4 TERMÉK ÁTTEKINTÉS

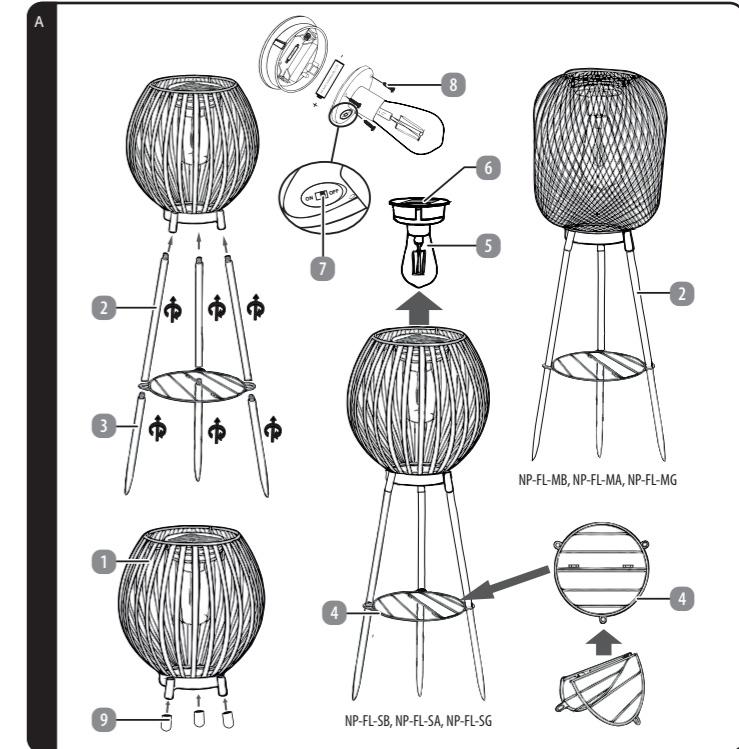

- Lámpaerőnyő
- Rudak
- Földbe szúrható karók
- Tároló (összecsukható)
- LED-izzó

- Napelem
- Be-/kikapcsoló gomb
- Csavarok
- Csúszásgátló talpak

6

5 HASZNÁLJA A CÍMET

5.1 TERMÉK HASZNÁLATA

5.1.1 ÖSSZESZERELÉS ÚTMUTATÓ!

FIGYELEM!

- » Ügyeljen arra, hogy a telepítés során semmilyen kábel, vezeték vagy vízvezeték ne sérüljön meg.
- » Az aljzatok sokfélesége miatt lehetséges, hogy a mellékelt rögzítőanyag nem felel meg az Ön rögzítési igényeinek. Kétség esetén kérjük, forduljon szakkereskedőjéhez. Ott talán be tudja szerezni az Ön körülményeinek megfelelő rögzítőanyagot.

5.1.2 SZERELÉS

FIGYELEM!

A termék teljes összeszereléséhez először csavarozza be a három rudat **2** a lámpaernyő **1** alatti nyílásokba.

Most hajtsa szét a tárolót **4**.

Csatlakoztassa a földbe szűrő rudakat **3** a rudakhoz, és ügyeljen arra, hogy a tároló szilárdan illeszkedjen közéjük.

Győződjön meg arról, hogy a lábak jól rögzítve vannak, hogy a termék stabilan álljon.

Alternatív megoldásként a termék csak a földbe szűrhető pálcákkal használható kis állólámpaként. Ehhez csavarozza be a földbe szűrhető pálcákat a lámpaernyő alatti nyílásokba.

Ha a lámpát állólámpaként szeretné használni, helyezze a csúszásgátó talpakat **9** a lámpaernyő alatti nyílásokba.

i MEGJEGYZÉS

Ha a terméket a mellékelt rudakkal használja, azokat a hegyes földbe szűrő rudakkal szilárdan rögzítenie kell a talajban. Ügyeljen arra, hogy a rudakat elég mélyen szúrja a talajba, hogy a termék stabil legyen és ne boruljon fel.

5.1.3 KEZELÉS / FUNKCIÓK

- A LED-izzó **5** és a napelem **6** a termék belsejében található.
- Az alsó oldalon található a be-/kikapcsoló gomb **7**.
- A termék bekapcsolásához tolja a be-/kikapcsolót ON állásba.
- Ha az akkumulátor feltöltött, a termék alkonyatkor vagy sötétedéskor automatikusan bekapcsol, és fordítva.
- A termék kikapcsolásához tolja a be-/kikapcsolót OFF állásba.

6

7

10 ELTÁVOLÍTÁSI UTASÍTÁSOK

10.1 CSOMAGOLÁS ÁRTALMATLANÍTÁSA



Az Ön terméke olyan csomagolásban van, amely megvédi azt az esetleges szállítási károktól. A csomagolások újrafelhasználhatók, és könnyen visszavezethetők a nyersanyagok körforgásába. A kartonpapírt és keménypapírt dobja a hulladékpapír közé, a fóliákat vezesse vissza az újrahasznosítási körfolyamatba.

10.2 RÉGI KÉSZÜLEKEK / ÚJRÁTÖLTHETŐ ELEM EK ÁRTALMATLANÍTÁSA

(Az Európai Unióban és más, az újrahasznosítható anyagok elkülönített gyűjtési rendszerével rendelkező európai országokban alkalmazandó.)



A régi készülékeket nem szabad a háztartási hulladékkal együtt kidobni!

Ez a jelölés azt jelenti, hogy ezt a terméket nem szabad a normál háztartási hulladékkal együtt ártalmatlanítani. Az emberi egészségre és a környezetre az ellenőrizetlen hulladéklarakásból eredő károk megelőzése érdekében a terméket felelősségteljes módon újrahasznosítsa, hogy elősegítse az anyagi erőforrások fenntartható újrafelhasználását.

A régi készülék visszavételéhez kérjük, használja a visszavételi és gyűjtési rendszereket, vagy vegye fel a kapcsolatot azzal az értékesítési ponttal, ahol a terméket vásárolta. Ott ezt a terméket környezetbarát módon fogják újrahasznosítani. A régi elektromos készülékek használat utáni visszaszolgáltatása jogszabályi kötelezettséggel jár. Ez az ártalmatlanítás az Ön számára ingyenes.



Az elemek vagy akkumulátorokon található áthúzott kuka jelzi, hogy élettartamuk végén nem szabad a háztartási hulladékkal együtt ártalmatlanítani őket. Ha az elemek vagy akkumulátorok higányt (Hg), kadmiumot (Cd) vagy ólmot (Pb) tartalmaznak, akkor az áthúzott kuka szimbóluma alatt a megfelelő kémiai jelzést találja. A régi elemeket és akkumulátorokat használat után törvényileg köteles visszavinni. Ezt ingyenesen megteheti egy kiskereskedelmi üzletben vagy egy másik, Önhöz közeli gyűjtőhelyen. A megfelelő gyűjtőhelyek címét a városától vagy a helyi önkormányzattól tudja meg.

Az elemek a környezetre és az emberi egészségre káros anyagokat tartalmazhatnak. A lítiumot tartalmazó elemek kezelése során a különleges kockázatok miatt különös gondossággal kell eljárni. A régi elemek és akkumulátorok elkülönített gyűjtése és újrahasznosítása megakadályozza a környezetre és az emberi egészségre gyakorolt negatív hatásokat.

Kérjük, amennyire csak lehetséges, kerülje el a régi elemekből származó hulladé keletkezését, például a hosszabb élettartamú vagy újratölthető elemek előnyben részesítésével. Kérjük, kerülje a közterületek szemetelését azáltal, hogy nem hagyja gondatlanul szanaszét az elemeket vagy az elemeket tartalmazó elektromos és elektronikus berendezéseket. Kérjük, ellenőrizze az elemek újrahasznosításának lehetőségeit ahelyett, hogy eldobná őket. Kérjük, hogy az elemeket és az újratölthető elemeket csak akkor dobja el, ha lemerültek!

- Az akkumulátort ki kell venni, hogy külön lehessen ártalmatlanítani. NE próbálja meg saját maga kinyitni vagy szétszerelni a terméket az akkumulátor eltávolítása érdekében. Az akkumulátort szakképzett személyzetnek kell eltávolítania.
- Megjegyzés szakképzett személyzet számára: Az akkumulátor eltávolításához kapcsolja ki a terméket, és válassza le a töltőforrásról. Távolítsa el a termék alján lévő föfedeleet egy megfelelő szerszámmal, majd vegye le az akkumulátortartó rekesz fedelét. Vegye ki az áramköri lapot, és törje ki az akkumulátort.
- A rövidzárlat tüzet vagy robbanást okozhat, és súlyos következményekkel járhat az emberekre és a környezetre néze. Ezért a lítiumtartalmú elemek és akkumulátorok polusaít a külső rövidzárlat elkerülése érdekében a kidobás előtt ragassza le.

8

5.1.4 CSERÉLJE KI AZ AKKUMULÁTORT – SÉRÜLÉSVESZÉLY!

i MEGJEGYZÉS

- » A termék nem megfelelő kezelése károsodáshoz vezeteth.

- Csak azonos típusú újratölthető elemeket használjon.
- Az akkumulátorok behelyezésekor ügyeljen a helyes polarításra.

Ha a fény időtartama csökken, az elemet ki lehet cserélni. A következőképpen járjon el:

- Állítsa a be-/kikapcsoló gombot OFF állásba.
- Csavarhúzóval lazítsa meg a három csavart **8** a napelem panel alján.
- Válassza szét a ház felét, és vegye ki az akkumulátort az akkumulátorrekeszből. Az elemeket az **ELTÁVOLÍTÁSI UTASÍTÁSOK** szakaszban leírtak szerint ártalmatlanítsa. Helyezze be az új akkumulátort. Ügyeljen a megfelelő polarításra.
- Csavarokkal zárja le újra a ház felét.

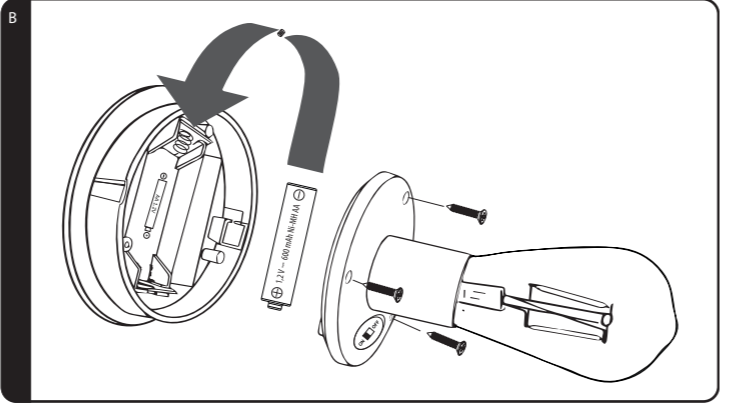

9

8

11 JÓTÁLLÁSI

Kérjük jóállású igényérvényesítés esetén forduljon a termékkel és az annak vételéről kiállított számlával / nyugtával a magyarországi **ALDI áruházakhoz**.

11.1 JÓTÁLLÁSI TÁJÉKOZTATÓ

A fogyasztóval szerződést kötő (a jótállásra kötelezett) vállalkozás cégneve és címe: ALDI Magyarország Élelmiszer Bt. (Mészárosok útja 2., 2051 Biatortbágy, HUNGARY).

11.1.1 A JÓTÁLLÁSSAL KAPCSOLATOS ÁLTALÁNOS SZABÁLYOK

A fogyasztó és vállalkozásunk közötti szerződés keretében eladott, jogszabály alapján kötelező jótállás alá tartozó új tartós fogyasztási cikkekre (a vonatkozó jogszabály mellékletében meghatározott, jellemzően 10.000,- Ft eladási ár feletti termékek) előírt kötelező jótállási idő

- 10 000** forintot elérő, de 100 000 forintot meg nem haladó eladási ár esetén **1 év**,
- 100 000** forintot meghaladó, de 250 000 forintot meg nem haladó eladási ár esetén **2 év**,
- 250 000** forint eladási ár felett **3 év**.

Vállalkozásunk ugyanakkor a jelen jótállási jegyen feltüntetett, Magyarország területén fogyasztónak minősülő személyek által vásárolt, ekként megjelölt, új tartós fogyasztási cikk esetén az erre vonatkozó alábbi feltételek mellett 3 évre vállalja jótállást, függetlenül attól, hogy a fogyasztási cikk jogszabály előírása alapján egyébként kötelező jótállás alá tartozik - e.

A jótállás nem vonatkozik a fogó- kopó alkatrészek (pl. viilgítótestek, akkumulátor kapacitás, gumibroncsok, védő-, takaróanyagok) rendes elhasználódására, mindez azonban nem érinti a fogó- kopó alkatrészeknek a polgári jog fogalomhasználatra szerinti, „hibás” volta esetén fennálló jótállási kötelezettséget. A jótállási igény a jótállási határidőben érvényesíthető. A határidő elmulasztása jogvesztéssel jár. Ha vállalkozásunk a jótállási kötelezettségének a fogyasztó felhívására - megfelelő határidőben - nem tesz eleget, a jótállási igény a felhívásban tüzőtt határidő elteltétől számított **3 hónapon** belül akkor is érvényesíthető bíróság előtt, ha a jótállási idő már eltelt. E határidő elmulasztása jogvesztéssel jár. A fogyasztó általi használat során keletkező sérülésekre (pl. karcolások, horpadások, törések) a jótállás nem vonatkozik.

A jótállási határidő a fogyasztói cikk fogyasztó részére történő átadása napjával, vagy ha az üzembe helyezést vállalkozásunk vagy annak megbízottja végzi, az üzembe helyezés napján kezdődik. Ha a fogyasztó a fogyasztási cikket az átadástól számított hat hónapon túl helyezeti üzembe, akkor a jótállási határidő kezdő időpontja a fogyasztási cikk átadásának napja. A fogyasztási cikk kijavítása esetén a jótállás időtartama meghosszabbodik a javításra átadás napjától kezdve azzal az idővel, amely alatt a fogyasztó a fogyasztási cikket a hiba miatt rendeltetészerűen nem használhatta. A fogyasztási cikkek a kiscseréléssel vagy a kijavítással érintett részére a jótállási határidő újból kezdődik. Ezt a szabályt kell alkalmazni arra az esetre is, ha a kijavítás következményeként új hiba keletkezik. Az önként vállalt jótállási időtartama alatt a jótállási idő nem indul újra, kivéve, amennyiben a kiscserélésre vagy kijavításra a jogszabályban előírt jótállási idő alatt kerül sor. Ebben az esetben a jogszabály szerinti jótállási időtartam indul újra. A jótállás a fogyasztó jogszabályból eredő jogait nem érinti. Fogyasztói jogvita esetén a fogyasztó a megyei (fővárosi) kereskedelmi és iparkamarák által működtetett békéltető testület eljárását is kezdeményezheti.

A jótállásból eredő jogokat a fogyasztási cikk tulajdonosa, ill. a fogyasztási cikk tulajdonjogának átruházása esetén az új tulajdonos érvényesítheti, feltéve, hogy fogyasztónak minősülnek. A jótállásból eredő jogok a jótállási jeggyel érvényesíthetőek, amelyek nem tehető feltételévé a fogyasztási cikk felbontott csomagolásának a fogyasztó általi visszaszolgáltatása. A jótállási jegyben nem rögzített szabályok vonatkozásában a mindenkor hatályos vonatkozó magyar jogszabályi előírások irányadók. A jótállási jegy szabálytalan kiállítása vagy a jótállási jegy fogyasztó rendelkezésére bocsátásának elmaradása a jótállás érvényességét nem érinti. A jótállási jegy fogyasztó rendelkezésére bocsátásának elmaradása esetén a szerződés megkötését bizonyítottannak kell tekinteni, ha az ellenérték megfizetését igazoló bizonylatot – számlát vagy nyugtát - a fogyasztó bemutatja. Ebben az esetben a jótállásból eredő jogok a számlával, ill. nyugtával érvényesíthetőek.

A fogyasztó mindennemű jótállási igényét érvényesítheti a magyarországi ALDI áruházakban, míg a kijavítás, ill. bizonyos esetekben a kiscserélés (szükség szerint a teljes fogyasztási cikknek vagy csak egyes alkatrészeinek a kiscserélése) iránti igény a fogyasztó választása szerint a vállalkozásunk székhelyén, bármely telephelyén, fióktelepén és a jelen jótállási tájékoztatóban feltüntetett **JAVÍTÓSZOLGÁLTATNÁL** közvetlenül is érvényesíthető. Utóbbi esetben a fogyasztó a kijavítás, ill. kiscserélés lebonyolításának részleteit a **JAVÍTÓSZOLGÁLTATTAL** közvetlenül egyezteti.

A jótállási kötelezettség teljesítésével kapcsolatos költségek vállalkozásunkat terhelik. Ha a fogyasztási cikk meghibásodásában a fogyasztót terhelő karbantartási kötelezettség elmulasztása is közrehatott, a jótállási kötelezettség teljesítésével felmerült költségeket közrehatása arányában a fogyasztó köteles viselni, ha a fogyasztási cikk karbantartására vonatkozó ismeretekkel rendelkezett, vagy ha vállalkozásunk e tekintetben tájékoztatási kötelezettségének eleget tett. Kiscserélés vagy elállás esetén a fogyasztó nem köteles a fogyasztási cikknek azt az értéksökkenését megértíteni, amely a rendeltetészerű használat következménye.

12

6 HIBÁK ÉS HIBAELHÁRÍTÁS

i MEGJEGYZÉS

- » Ha a terméket nem lehet rendeltetészerűen üzembe helyezni, forduljon a gyártóhoz.

LEHETSÉGES MEGHIBÁSODÁSOK	HIBAELHÁRÍTÁS
A lámpa nem világít?	Lehet, hogy a lámpa nem töltődött fel eléggé a napfénytől.
A lámpa nem kapcsolható be vagy ki?	Lehet, hogy a lámpa nem megfelelően lett összeállítva.

7 Tisztítás és ápolás

7.1 Tisztítás

▲ FIGYELEM! ÁRAMÜTÉS VAGY RÖVIDZÁRLAT VESZÉLYE!

- » Soha ne merítse a terméket vízbe vagy más folyadékba. Ne engedje, hogy víz vagy más folyadékok jussanak a készülékházba.

▲ FIGYELEM! RÖVIDZÁRLAT VESZÉLYE!

- » A tisztítás előtt vegye ki az elemeket vagy akkumulátorokat a termékből.

VIGYÁZATI SÉRÜLÉSVESZÉLY!

- » Ne használjon agresszív tisztítószereket, fém- vagy nejlonszűrő keféket, illetve éles vagy fémből készült tisztítóeszközöket, például késeket, kemény spatulákat és hasonlókat. Ezek károsíthatják a termék felületét.

7.2 KARBANTARTÁS ÉS ÁPOLÁS

▲ FIGYELMEZTETÉSI ÁRAMÜTÉS VESZÉLYE!

- » A karbantartási munkálatok elvégzése előtt válassza le a terméket az áramforrásról. A jelen útmutatóban említettek kívül minden karbantartási munkát szakszervizben kell elvégeztetni. A karbantartási munkálatokkal kapcsolatban forduljon az ügyfélszolgálathoz.

7.3 TÁROLÁS

FIGYELEM! SÉRÜLÉSVESZÉLY!

- Kerülje és védje a terméket portól, víztől, nedvességtől, fagytól, szélsőséges hőmérséklettől, magas páratartalomtól és közvetlen napfénytől.
- Tárolás előtt tisztítson meg minden alkatrészt a **Tisztítás és Ápolás** fejezetben leírtak szerint.
- Tárolás előtt teljesen szárítsa meg a terméket.
- A terméket mindig hűvös és száraz helyen, 5 °C és 20 °C közötti környezeti hőmérsékleten tárolja.
- A terméket gyermekek és háziállatok elől elzárva tárolja.
- Az akkumulátor kifolyásának elkerülése érdekében tárolás előtt vegye ki azt.

9

8

7

A jogszabály alapján kötelező jótállás alá eső fogyasztási cikkek esetén, ha az adott fogyasztási cikk rögzített beketésű, ill. 10 kg-nál súlyosabb, vagy tömegközlekedési eszközön kézi csomagként nem szállítható, a fogyasztási cikket az üzemeltetés helyén kell megjavítani. Ha a kijavítás az üzemeltetés helyén nem végezhető el, a le- és felszerelésről, valamint az el- és visszaszállásról vállalkozásunk, vagy - a **JAVÍTÓSZOLGÁLTATNÁL** közvetlenül érvényesített kijavítás iránti igény esetén - a **JAVÍTÓSZOLGÁLAT** gondoskodik.

A fogyasztó eltérő rendelkezése hiányában a vállalkozásunk köteles a fogyasztási cikket nyolc napon belül kiscserélni, ha

- (i) a jogszabály szerinti jótállási időtartam alatt a fogyasztási cikk első alkalommal történő javítása során a vállalkozásunk részéről megállapítást nyer, hogy a fogyasztási cikk nem javítható; vagy
- (ii) a jogszabály szerinti jótállási időtartam alatt a fogyasztási cikk három alkalommal történő kijavítást követően ismét meghibásodik, valamint, ha a Polgári Törvénykönyvről szóló 2013. évi V. törvény („Ptk.”) 6:159. § (2) bekezdés b) pontja alapján a fogyasztó nem igényli a vételár arányos leszállítását, és a fogyasztó nem kívánja a fogyasztási cikket a vállalkozásunk költségére kijavítani vagy mással kijavíttatni; vagy
- (iii) a fogyasztási cikk kijavításra a kijavítási igény vállalkozásunk részére való közlésétől számított harmincadik napig nem kerül sor.

Ha a fogyasztási cikk cseréjére nincs lehetőség, a vállalkozásunk köteles a fogyasztó által bemutatott, a fogyasztási cikk ellenértékének megfizetését igazoló nyugtán számlán feltüntetett vételárat nyolc napon belül a fogyasztó részére visszatéríteni.

A nyolc napon belüli kiscserélre vagy vételár visszatérítésre vonatkozó ezen előírások a kötelező jótállás alá eső fogyasztási cikkek közül az elektromos kerékpárra, elektromos rollerre, quadra, motorkerékpárra, segédmotoros kerékpárra, személygépkocsira, lakóautóra, lakóocsira, utánfutós lakókocsira, utánfutóra, valamint a motoros vízi járműre nem vonatkoznak.

Ha a fogyasztó a fogyasztási cikk meghibásodása miatt a vásárlástól (üzembe helyezéstől) számított 3 munkanapon belül érvényesít csereigényét, vállalkozásunk köteles a fogyasztási cikket kiscserélni, feltéve, hogy a meghibásodás a rendeltetészerű használatot akadályozza.

A kijavítás során a fogyasztási cikbbe csak új alkatrészek kerülhet beépítésre.

Vállalkozásunk, ill. a **JAVÍTÓSZOLGÁLAT** a kijavítás, ill. kiscserélés során nem felel a fogyasztói cikken a fogyasztó, ill. harmadik személy által esetlegesen tárolt adatokért vagy beállításokért.

Vállalkozásunknak törekednie kell arra, hogy a kijavítást vagy kiscserélést legfeljebb tizenöt napon belül elvégezze. Ha a kijavítás vagy a kiscserélés időtartama a tizenöt napot meghaladja, akkor vállalkozásunk a fogyasztót tájékoztatni köteles a kijavítás vagy a csere várható időtartamáról. A tájékoztatás a fogyasztó előzetes hozzájárulása esetén, elektronikus úton vagy a fogyasztó általi átvétel igazolására alkalmas más módon történik.

11.1.2 A JÓTÁLLÁSI IGÉNY BEJELENÉSE

A fogyasztó a hiba felfedezése után késedelem nélkül köteles a hibát a vállalkozásunkkal közölni. A hiba felfedezésétől számított 2 hónapon belül közölt hibát késedelem nélkül közöltnek kell tekinteni. A közlés késedelméből eredő kárért a fogyasztó felelős. A jótállási igényt a fogyasztási cikk minden olyan hibája miatt határidőben érvényesítennek kell tekinteni, amely a megjelölt hibát előidézte. Ha a fogyasztó a jótállási igényét a fogyasztási cikknek - a megjelölt hiba szempontjából - elkülöníthető része tekintetében érvényesíti, a jótállási igény a fogyasztási cikk egyéb részére nem minősül érvényesítettnek.

11.1.3 MENTESÜLÉS A JÓTÁLLÁSI FELELŐSSÉG ALÓL

Vállalkozásunk mentesül a jótállási kötelezettség alól, ha bizonyítja, hogy a hiba oka a vásárlás időpontján után keletkezett (pl. rendeltetésellenes használat, átalakítás, szakszerűtlen kezelés, helytelen tárolás, elemi kár, a használati-kezelési útmutató szerinti karbantartás elmulasztása).

A rendeltetésellenes használat elkerülése céljából a fogyasztási cikkekhez magyar nyelvű használati és kezelési útmutatót mellékelünk és kérjük, hogy az abban foglaltakat saját érdekében tartsa be.

8 MŰSZAKI ADATOK

Modellek:	NP-FL-SB, NP-FL-SA, NP-FL-SG (Csíkos kivitel) NP-FL-MB, NP-FL-MA, NP-FL-MG (Hálós kivitel)
Izzó:	1 x izzó
Világos szín:	meleg fehér
Akkumulátor:	1,2 V – 600 mAh Ni-MH AA
Fényteljesítmény:	max. 0,067 W
Napelem:	2 V – max. 100 mA
Védelmi osztály:	IP44
Védelmi kategória:	III
Méretek:	Csíkos kivitel: kb. 18 x 18 x 66 cm Hálós kivitel: kb. 18 x 18 x 67 cm

9 MEGFELELŐSÉGI NYILATKOZAT

A Northpoint GmbH kijelenti, hogy a NP-FL-SB, NP-FL-SA, NP-FL-SG, NP-FL-MB, NP-FL-MA, NP-FL-MG típusszámú termék megfelel a jogszabályban előírt szabványoknak. A teljes megfelelőségi nyilatkozatot bármikor megkaphatja a support@northpoint.de e-mail címen, a típusszám megadásával.

10

11

12

13

14

15

11.1.4 A FOGYASZTÓT A JÓTÁLLÁS ALAPJÁN MEGILLETŐ JOGOK

A fogyasztó a Ptk. 6:159. §-ában rögzített szabályok szerint

- kijavítást vagy kiscserélést igényelhet, kivéve, ha a választott jótállási igény teljesítése lehetetlen, vagy ha az a kötelezettek - másik jótállási igény teljesítésével összehasonlítva - aránytalan többletköltséget eredményezne, figyelembe véve a fogyasztási cikk hibátlan állapotban képviselt értékét, a szerződésszegés súlyát és a jótállási jog teljesítésével a jogosultnak okozott érdeksérelmet;
- vagy a vételár arányos leszállítását igényelheti, a hibát a kötelezett költségére maga kijavíthatja vagy mással kijavíttathatja, vagy a szerződéstől elállhat, ha vállalkozásunk a kijavítást vagy a kiscserélést nem vállalta, ill. ha ezen kötelezettségének megfelelő határidőn belül, a fogyasztó érdekeit kímélve nem tud eleget tenni, vagy ha a fogyasztónak a kijavításhoz vagy kiscseréléshez fűződő érdeke megszűnt.

Jogszabály alapján kötelező jótállás alá nem tartozó új tartós fogyasztási cikkek esetében (a vonatkozó jogszabály mellékletében meg nem határozott, jellemzően 10.000,- Ft eladási ár alatti termékek) a fogyasztó a vállalkozásunk által **önként** vállalt jótállási kötelezettség alapján, a fentiekől eltérően

- kiscserélést igényelhet, vagy
- a szerződéstől elállhat és a vételár visszatérítését igényelheti.

Jelentéktelen hiba miatt elállásnak nincs helye. A kijavítást vagy kiscserélést - a fogyasztási cikk tulajdonságaira és a jogosult által elvárható rendeltetésére figyelemmel - megfelelő határidőn belül, a jogosult érdekeit kímélve kell elvégezni. A fogyasztó a választott jótállási jogáról mással térhet át, az áttéréssel okozott költséget köteles azonban vállalkozásunknak megfizetni, kivéve, ha az áttérésre vállalkozásunk adott okot, vagy az áttérés egyébként indokolt volt. A jótállási igény érvényesítésére egyebekben a kellekészetvátossági jogok gyakorlására vonatkozó jogszabályi előírásokat kell megfelelően alkalmazni.



NAVODILA ZA UPORABO

LED-SOLARNA STOJEČA SVETILKA



PODPORA KUPCEM 856931

SI PROSIMO, OGLASITE SE V VAM NAJBЛИŽI HOFRERJEVI POSLOVALNICI.

IZDELK: NP-FL-SB, NP-FL-SA, NP-FL-SG, NP-FL-MB, NP-FL-MA, NP-FL-MG 03/2026

3

LETA GARANCIJE

ORIGINALNA NAVODILA ZA UPORABO

IZDELANO NA KITAJSKEM

DISTRIBUTER

NORTHPOINT GMBH

Bahrenfelder Str. 19

22765 Hamburg

GERMANY



1 SPLOŠNE INFORMACIJE



Ta navodila za uporabo (v nadaljevanju "navodila") so del izdelka in vsebujejo pomembne informacije o zagonu in uporabi. Pred uporabo izdelka natančno preberite navodila, zlasti poglavje **VARNOST**. Neupoštevanje teh navodil lahko povzroči hude poškodbe in/ali poškodbe izdelka.

Ta navodila shranite za nadaljnjo uporabo in sklicevanje. Če izdelek posredujete tretji osebi, obvezno priložite ta navodila. Če potrebujete digitalno kopijo navodil, se obrnite na servisni center.

1.1 PREDVIDENA UPORABA

- Izdelek uporabljajte samo tako, kot je opisano v teh navodilih. Vsaka drugačna uporaba se šteje za neustrezno in lahko povzroči materialno škodo ali celo telesne poškodbe.
- Morebitne poškodbe zaradi nepravilne uporabe.
- Proizvajalec ali prodajalec ne prevzema nobene odgovornosti za škodo, nastalo zaradi nepravilne ali nepravilne uporabe.

2 VARNOST

2.1 RAZLAGA SIGNALNIH BESED

V teh navodilih, na izdelku in/ali na embalaži so uporabljene naslednje signalne besede.

⚠ OPOZORILO!

- » Ta signalna beseda označuje nevarno situacijo, ki lahko povzroči smrt ali hude poškodbe, če se ji ne izognete.

⚠ POZOR!

- » Ta signalna beseda označuje nevarno situacijo, ki lahko povzroči lahke ali srednje težke poškodbe, če se ji ne izognete.

⚠ POZOR!

- » Ta signalna beseda označuje nevarno situacijo, ki lahko povzroči materialno škodo, če se ji ne izognete.

i OPOMBA

- » Ta signalna beseda je prednostna signalna beseda za nasvete in prakse, ki niso povezane s telesnimi poškodbami.

2.2 RAZLAGA SIMBOLOV

V teh navodilih, na izdelku ali na embalaži so uporabljeni naslednji simboli.



Izdelki, označeni s tem simbolom, izpolnjujejo vse veljavne predpise Skupnosti Evropskega gospodarskega prostora (Izjava o skladnosti).



Izdelki, označeni s tem simbolom, spadajo v zaščitni razred III.

IP44

Zaščita pred trdnimi tujki ($\varnothing \geq 1,0 \text{ mm}$) in pred brizganjem vode z vseh strani.



Preberite navodila.



Indikator za enosmerno napetost

2.3 SPLOŠNA VARNOSTNA NAVODILA

2.3.1 NEVARNOST POŠKODB!

⚠ OPOZORILO!

- » Nepravilno ravnanje z izdelkom lahko povzroči poškodbe.

- Izdelka ne uporabljajte v embalaži.
- Izdelka nikoli ne postavljajte na vroče površine ali v njihovo bližino.
- Izdelka nikoli ne izpostavljajte visokim temperaturam ali vremenskim razmeram.
- Izdelka ne uporabljajte, če so sestavni deli razpokani, zlomljeni ali deformirani. Poškodovane sestavne dele zamenjajte samo z ustreznimi originalnimi nadomestnimi deli.

⚠ OPOZORILO!

- » Nevarnosti za otroke in osebe z zmanjšanimi fizičnimi, senzoričnimi ali duševnimi sposobnostmi (npr. delno invalide osebe, starejše osebe z zmanjšanimi fizičnimi in duševnimi sposobnostmi) ali pomanjkanjem izkušnje in znanja (npr. starejši otroci).

- Ta izdelek lahko uporabljajo otroci, stari od 8 let, in osebe z zmanjšanimi fizičnimi, senzoričnimi ali duševnimi sposobnostmi ali s pomanjkanjem izkušnje in znanja, če so pod nadzorom ali z navodili o varni uporabi izdelka in razumejo nevarnosti, ki so s tem povezane.
- Otroci se z izdelkom ne smejo igrati.
- Otroci brez nadzora ne smejo izvajati čiščenja in uporabniškega vzdrževanja.
- Obstaja nevarnost zadušitve z embalažo in zaščitnimi folijami. Embalažo in zaščitne folije hranite stran od otrok.

1

2.3.2 NEVARNOSTI AKUMULATORSKIH BATERIJ!

⚠ OPOZORILO!

- » Če akumulatorske baterije uporabljate nepravilno, obstaja nevarnost eksplozije, požara ali kemičnih opeklin zaradi iztekanja tekočine iz baterije.

- Baterij ne odlagajte v ogenj.
- Baterij ne izpostavljajte neomejeni sončni svetlobi ali vročini.
- Ne razstavljajte baterij in jih ne povezujte na kratko.
- Akumulatorjev ne smete ovijati in/ali spreminjati.
- Če sumite, da ste baterijo pogoltli ali je na kakršen koli drug način prišla v telo, se takoj posvetujte z zdravnikom.
- Ne dotikajte se baterij, ki puščajo. Če pridete v stik s tekočino iz baterije, prizadeto mesto temeljito sperite z veliko čiste vode. Če iztekajoča baterijska tekočina povzroči kožno reakcijo ali vam pride v oči, se takoj posvetujte z zdravnikom.
- Baterije hranite zunaj dosegga otrok.
- V primeru uhajanja baterije nosite zaščitne rokavice.
- Otrokom ne dovolite, da brez nadzora odraslih menjajo baterije.
- Baterijo polnite samo prek vgrajenega sončnega panela.
- Baterijo izvlecite iz predala za baterije, ko je prazna ali če izdelka dalj časa ne uporabljate.

2.3.3 VIR SVETLOBE!

⚠ OPOZORILO!

- Svetlobnega vira v tej svetilki ni mogoče zamenjati; ko se življenjska doba svetlobnega vira izteče, je treba zamenjati celotno svetilko.
- Nikoli ne gledajte neposredno v svetlobni vir LED ali svetli v oči drugih ljudi ali živali. To lahko povzroči poškodbe očesne mrežnice.
- Med delovanjem svetilke nikoli ne gledajte skozi optični instrument (npr. povečevalno steklo).

4

2

3 ZAČETNI ZAGON

3.1 PREVERITE IZDELEK IN OBSEG DOSTAVE

3.1.1 NEVARNOST POŠKODB!

i OPOMBA

- » Če embalažo neprevidno odprete z ostrim nožem ali drugimi ostrimi predmeti, se lahko izdelek hitro poškoduje.

- Pri odpiranju bodite zelo previdni.

- Izdelek odstranite iz embalaže.
- Preverite, ali je dobava popolna (glejte poglavje **PREGLED IZDELKA**).
- Preverite, ali so izdelek ali posamezni deli poškodovani. V tem primeru izdelka ne uporabljajte. Obrnite se na proizvajalca.

3.1.2 KAKO DELUJE SONČNA PLOŠČA

i OPOMBA

- » Vgrajena baterija se na sončni svetlobi polni prek sončne plošče. Pred prvo uporabo naprave se prepričajte, da je baterija napolnjena. V ta namen izdelek izpostavite neposredni dnevni svetlobi ali neposredni sončni svetlobi.
- » Upoštevajte, da senčni prostori ne zadostujejo za popolno polnjenje baterije. V oblačnih in deževnih dneh se lahko zgodi, da se baterija ne bo popolnoma napolnila in bo svetilka delovala krajši čas kot običajno.
- » Poskrbite, da bo sonce dobro sijalo na solarno ploščo, in po potrebi z nje odstranite umazanijo, listje ali sneg. V hladnih zimskih mesecih izdelek shranjujte na suhem mestu.

5

3

4 PREGLED IZDELKA

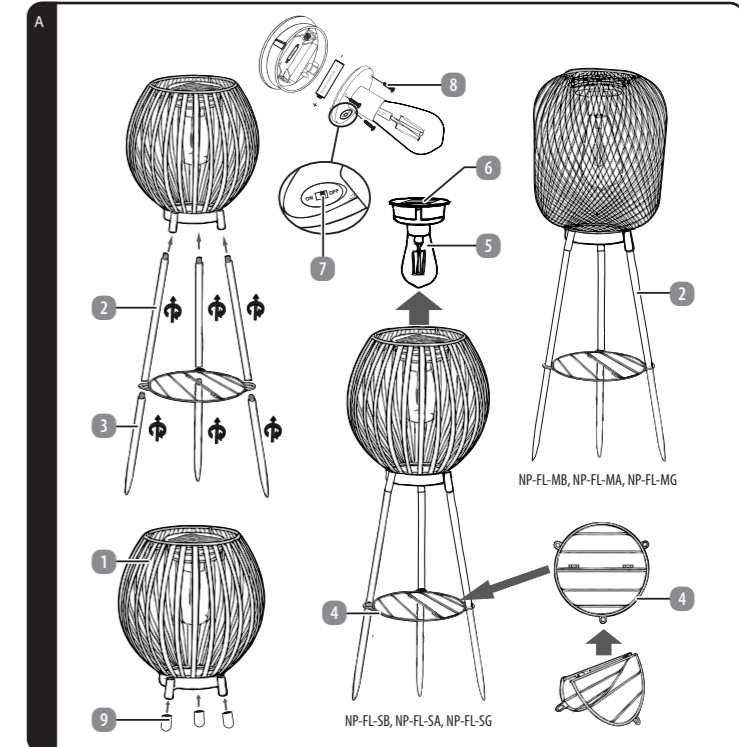

- | | |
|----------------------|------------------------|
| 1 Senčnik | 6 Sončni panel |
| 2 Palice | 7 Vklon/izklon stikalo |
| 3 Zemljene kijeke | 8 Vijaki |
| 4 Položaj (zložljiv) | 9 Proti-drsne noge |
| 5 LED-žarnica | |

6

5 UPORABITE

5.1 UPORABA IZDELKA

5.1.1 NAVODILA ZA SESTAVLJANJE!

⚠ OPOZORILO!

- » Poskrbite, da med namestitvijo ne poškodujete kablov, vodov ali vodovodnih cevi.
- » Zaradi raznolikosti podlag se lahko zgodi, da priloženi pritrdilni material ni primeren za vaše zahteve glede montaže. Če ste v dvomih, se posvetujte s specializiranim prodajalcem. Tam boste morda lahko dobili ustrezen pritrdilni material za vaše razmere.
- » Prepričajte se, da je izdelek brez napak in poškodb.

5.1.2 PRITRDIITEV

⚠ OPOZORILO!

Da bi izdelek v celoti sestavili, najprej vstavite tri palice **2** v odprtine pod senčnikom **1**.

Sedaj razklopite polico **4**.

Sedaj povežite zemeljske količke **3** s palicami in poskrbite, da je polica trdno nameščena med njimi.

Preverite, ali so noge dobro pritrjene, da je izdelek stabilen.

Izdelek lahko uporabljate tudi kot majhno stoječo svetilko, če uporabite samo zemeljske kolike. V tem primeru zemeljske kolike privijte v odprtine pod senčnikom.

Če želite svetilko uporabljati kot talno svetilko, namestite protizdrsne noge **5** v odprtine pod senčnikom.

i OPOMBA

Če izdelek uporabljate s priloženimi palicami, jih morate s koničastimi zemeljskimi koliki trdno pritrditi v tla. Pazite, da kolike zabijete dovolj globoko v tla, da zagotovite stabilnost izdelka in preprečite prevrnitev.

5.1.3 UPRAVLJANJE / FUNKCIJE

- LED-žarnica **5** s sončnim panelom **6** se nahaja znotraj izdelka.
- Na spodnji strani najdete stikalo za vklop/izklop **7**.
- Da bi izdelek vklopili, potisnite stikalo za vklop/izklop v položaj ON.
- Ko je baterija napolnjena, se bo izdelek samodejno vklopil ob mraku ali temi in obratno.
- Da bi izdelek izklopili, potisnite stikalo za vklop/izklop v položaj OFF.

5.1.4 ZAMENJAJTE AKUMULATOR - NEVARNOST POŠKODB!

i OPOMBA

» Neustrezno ravnanje z izdelkom lahko povzroči poškodbe.

- Uporabljajte samo akumulatorske baterije iste vrste.
- Pri vstavljanju akumulatorskih baterij pazite na pravilno polariteto.

Če se trajanje svetlobe zmanjša, lahko baterijo zamenjate. Ravajte, kot sledi:

1. Preklopite stikalo za vklop/izklop v položaj OFF.
2. Z izvijačem odvijte tri vijake **8** na spodnji strani sončnega kolektorja.
3. Ločite polovici ohišja in izvlecite baterijo iz predala za baterijo. Odstranite jo, kot je opisano v poglavju **NAVODILA ZA ODSTRANJEVANJE**.
4. Vstavite novo baterijo. Pri tem pazite na pravilno polariteto.
5. Polovici ohišja ponovno zaprite z vijaki.

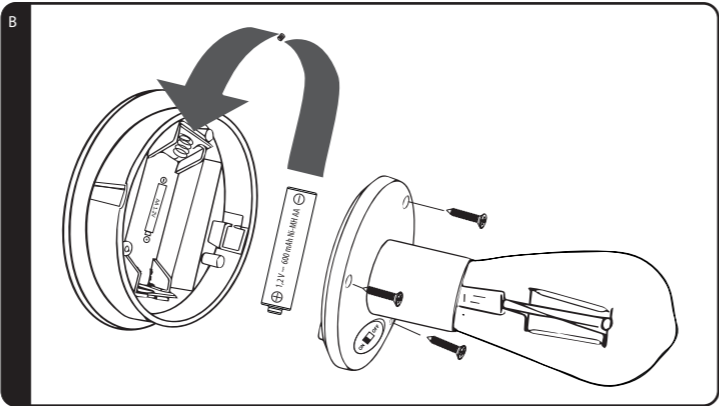

7

8

9

Modelli:	NP-FL-SB, NP-FL-SA, NP-FL-SG (trakasta optika) NP-FL-MB, NP-FL-MA, NP-FL-MG (mrežasta optika)
Iluminant:	1 x žarnica
Svetla barva:	topla bela
Akumulator:	1,2 V – 600 mAh NI-MH AA
LED napajanje:	navj. 0,067 W
Sončna plošča:	2 V – najv. 100 mA
Zaščitni razred:	IP44
Varstveni razred:	III
Dimenzije:	Trakasta optika: pribl. 18 x 18 x 66 cm Mrežasta optika: pribl. 18 x 18 x 67 cm

9 IZJAVA O SKLADNOSTI

Podjetje Northpoint GmbH izjavlja, da je izdelek s številko modela NP-FL-SB, NP-FL-SA, NP-FL-SG, NP-FL-MB, NP-FL-MA, NP-FL-MG skladen z zakonsko predpisanimi standardi. Popolno izjavo o skladnosti lahko kadar koli pridobite tako, da pošijete elektronsko sporočilo na naslov support@northpoint.de in navedete številko modela.

10	11	12	13	14
15	16	17	18	19
20	21	22	23	24
25	26	27	28	29
30	31	32	33	34
35	36	37	38	39
40	41	42	43	44
45	46	47	48	49
50	51	52	53	54
55	56	57	58	59
60	61	62	63	64
65	66	67	68	69
70	71	72	73	74
75	76	77	78	79
80	81	82	83	84
85	86	87	88	89
90	91	92	93	94
95	96	97	98	99
100	101	102	103	104

8

9

10 NAVODILA ZA ODSTRANJEVANJE

10.1 ODSTRANJEVANJE EMBALAŽE

 Embalažo odstranite v skladu s tipom. Karton in lepenko odvrzite skupaj z odpadnim papirjem in folijo v zbiralnici za recikliranje.



10.2 ODLAGANJE STARIH NAPRAV / AKUMULATORSKIH BATERIJ

(Velja v Evropski uniji in drugih evropskih državah s sistemi selektivnega zbiranja materialov, ki jih je mogoče reciklirati)



Starih naprav ne smete odlagati med gospodinjске odpadke!

To označevanje pomeni, da tega izdelka ne smete odlagati med običajne gospodinjске odpadke. Da bi preprečili škodo za zdravje ljudi in okolje zaradi nenadzorovanega odlaganja odpadkov, izdelek odgovorno reciklirajte in tako spodbudite trajnostno ponovno uporabo materialnih virov.

Če želite vrniti star aparat, uporabite sistem za vračanje in zbiranje ali se obrnite na prodajno mesto, kjer ste izdelek kupili. Ta izdelek bo tam recikliran na okolju prijazen način. Po uporabi ste po zakonu dolžni vrniti stare električne naprave. Ta odstranitev je za vas brezplačna.



Simbol prečrtanega koša na baterijah ali akumulatorjih pomeni, da jih po koncu življenjske dobe ne smete odlagati med gospodinjске odpadke. Če baterije ali akumulatorji vsebujejo živo srebro (Hg), kadmij (Cd) ali svinec (Pb), boste pod simbolom prečrtanega koša našli ustrezen kemijski simbol. Stare baterije in akumulatorje ste po uporabi zakonsko obvezani vrniti. To lahko storite brezplačno na prodajnem mestu ali na drugem zbirnem mestu v vaši bližini. Naslove ustreznih zbirnih centrov lahko dobite pri mestnih ali lokalnih oblasteh.

Baterije lahko vsebujejo snovi, ki so škodljive za okolje in zdravje ljudi. Pri ravnanju z baterijami, ki vsebujejo litij, morate biti zaradi posebnih tveganj še posebej previdni. Z ločenim zbiranjem in recikliranjem starih baterij in akumulatorjev naj bi preprečili negativne vplive na okolje in zdravje ljudi.

Kolikor je mogoče, preprečite nastajanje odpadkov iz starih baterij, npr. z uporabo baterij z daljšo življenjsko dobo ali baterij za ponovno polnjenje. Izogibajte se smetenju javnih prostorov, tako da brezskrbno ne puščate ležati baterij ali električne in elektronske opreme, ki vsebuje baterije. Preverite možnosti za recikliranje baterij namesto njihovega odlaganja. Baterije in akumulatorske baterije odlagajte šele, ko so izpraznjene!

- Akumulatorsko baterijo je treba za ločeno odstranjevanje odstraniti. Izdelka NE poskušajte odpreti ali razstaviti, da bi sami odstranili baterijo. Baterijo mora odstraniti za to usposobljeno osebeje oziroma osebeje, ki je za to usposobljeno.
- Opomba za usposobljeno osebeje: Če želite odstraniti baterijo, izklopite izdelek in ga izključite iz vira polnjenja. Z ustreznim orodjem odstranite glavni pokrov na spodnji strani izdelka in nato odstranite pokrov prostora za baterijo. Odstranite ploščo tiskanega vezja in izvlecite baterijo.
- Kratek stik lahko povzroči požar ali eksplozijo ter ima resne posledice za ljudi in okolje. Zato pred odlaganjem zalepite kontakte baterij, ki vsebujejo litij, in akumulatorskih baterij, da preprečite zunanji kratek stik.

6 NAPAKE IN ODPRVLJANJE TEŽAV

i OPOMBA

» Če izdelka ni mogoče uporabiti, kot je bilo predvideno, se obrnite na proizvajalca.

MOŽNE NAPAKE	ODPRVLJANJE NAPAK
Svetilo ne sveti?	Svetilo morda ni dovolj napolnjeno s sončno svetlobo.
Svetila ni več mogoče vklopiti ali izklopiti?	Svetilo morda ni bilo pravilno sestavljeno.

7 ČIŠČENJE IN NEGA

7.1 ČIŠČENJE

⚠ OPOZORILO! NEVARNOST ELEKTRIČNEGA UDARA ALI KRATKEGA STIKA!

» Izdelka nikoli ne potopite v vodo ali druge tekočine. Preprečite, da bi voda ali druge tekočine vstopile v ohišje.

⚠ POZOR! NEVARNOST KRATKEGA STIKA!

» Pred čiščenjem odstranite baterije ali akumulatorje iz izdelka.

POZORI NEVARNOST POŠKODBI!

» Ne uporabljajte agresivnih čistilnih sredstev, ščetk s kovinskimi ali najlonskimi ščetinami ter ostrih ali kovinskih predmetov za čiščenje, kot so noži, trde lopatke in podobno. Ti lahko poškodujejo površine izdelka.

7.2 VZDRŽEVANJE IN NEGA

⚠ OPOZORILO! NEVARNOST ELEKTRIČNEGA UDARA!

» Pred izvajanjem vzdrževalnih del izključite izdelek iz vira napajanja. Vsa vzdrževalna dela, razen tistih, ki so navedena v teh navodilih, mora opraviti strokovni servis. Za vzdrževalna dela se obrnite na službo za pomoč strankam.

7.3 SHRANJEVANJE

POZORI NEVARNOST POŠKODBI!

- » Izdelek ne sme biti izpostavljen prahu, vodi, vlagi, mrazu, ekstremnim temperaturam, visoki vlažnosti in neposredni sončni svetlobi.
- Pred shranjevanjem očistite vse dele, kot je opisano v poglavju **ČIŠČENJE IN NEGA**.
- Pred skladiščenjem izdelek popolnoma posušite.
- Izdelek vedno shranjujte v hladnem in suhem prostoru pri temperaturi okolice med 5 °C in 20 °C.
- Izdelek shranjujte zunaj doseg-a otrok in hišnih ljubljencev.
- Da se izognete iztekanju baterije, jo pred shranjevanjem odstranite.

10

11

Oznaka garanta:	Servis
HOFER trgovina na drobno d.o.o. Prevoje pri Šentvidu Kranjska cesta 1 1225 Lukovica SLOVENIJA	Vam najbližja trgovina HOFER.
Datum dobave izdelka:	

13

14