

BAUHN®

BAUHN® HPK 10

Kinder-Kopfhörer / Casque d'écoute enfants
Cuffia per bambini / Gyermek fejhallgató
Otroške naglavne slušalke



Enjoy it.

Enjoy it.

Globaltronics GmbH & Co. KG
Bei den Mühlen 5
20457 Hamburg
GERMANY
ask.wuensche.com

00 800 2804 2804

Service Hotline (free of charge from landlines and mobile networks)

All rights reserved. All brand names are registered trademarks of their respective owners.
Specifications are subject to change without prior notice.

Bedienungsanleitung
Mode d'emploi
Manuale di istruzioni per l'uso
Használati útmutató
Navodila za uporabo



HPK 10





HPK 10

Deutsch	4
Français	26
Italiano	48
Magyar	70
Slovenčina	94



Inhalt

1.	Herzlichen Dank für Ihr Vertrauen!	5
2.	Allgemein	6
3.	Sicherheitshinweise	7
4.	Lieferumfang	10
5.	Vorbereitung	10
6.	Teile und Bedienelemente	11
7.	Stromversorgung	12
8.	Bluetoothverbindung	13
	8.1 LED-Anzeigen	13
	8.2 Kopfhörer ein-/ausschalten	14
	8.3 Study Mode	14
	8.4 Endlautstärke einstellen	14
	8.5 Verbindung mit dem Abspielgerät.....	15
	8.6 Kopfhörer bedienen.....	16
	8.7 Bluetooth-Verbindung trennen.....	17
9.	Kabelbetrieb	18
10.	Reinigung / Lagerung	18
11.	Entsorgen	19
12.	Problemlösungen	20
13.	Technische Daten	22
14.	Garantie	24

HPK 10

1. **HERZLICHEN DANK FÜR IHR VERTRAUEN!**

Wir gratulieren Ihnen zu Ihrem neuen Kinder-Kopfhörer und sind überzeugt, dass Sie mit diesem modernen Gerät zufrieden sein werden.

Um eine stets optimale Funktion und Leistungsbereitschaft Ihres Kinder-Kopfhörers zu garantieren und um Ihre persönliche Sicherheit zu gewährleisten:

Lesen Sie vor der ersten Inbetriebnahme diese Bedienungsanleitung gründlich durch und befolgen Sie vor allen Dingen die Sicherheitshinweise!

Wir wünschen Ihnen viel Freude mit Ihrem neuen Kinder-Kopfhörer!

Artikel	Kinder-Kopfhörer
Modell	HPK 10
Manual ID	1/26_HPK 10_V.1
Hersteller	Competence Center Audio Globaltronics GmbH & Co. KG Bei den Mühlen 5 20457 Hamburg Germany
Web	ask.wuensche.com

2. ALLGEMEIN

Aufbewahren des Handbuchs

- Alle Tätigkeiten an und mit diesem Gerät dürfen nur so ausgeführt werden, wie sie in dieser Bedienungsanleitung beschrieben sind.
- Bewahren Sie diese Anleitung auf.
- Falls Sie das Gerät einmal weitergeben, legen Sie bitte diese Bedienungsanleitung dazu.

Bestimmungsgemäßer Gebrauch

Dieses Gerät ist ...

- ... ein Gerät der Unterhaltungselektronik.
- ... kann sowohl als Bluetooth-Kopfhörer als auch als normaler Kabelkopfhörer verwendet werden.

Dieses Gerät ist für die Tonwiedergabe von Audiogeräten mit maximal 85dB Hörlautstärke vorgesehen.

Das Gerät ist für den Privatgebrauch bestimmt und für die gewerbliche Nutzung nicht geeignet. Eine andere Nutzung oder Modifikation ist vom bestimmungsgemäßen Gebrauch ausgeschlossen.

Auszeichnungen/Symbole

Falls erforderlich, finden Sie folgende Warnhinweise in dieser Bedienungsanleitung:



GEFAHR! Hohes Risiko: Missachtung der Warnung kann Schaden für Leib und Leben verursachen.

WARNING! Mittleres Risiko: Missachtung der Warnung kann Verletzungen oder schwere Sachschäden verursachen.

VORSICHT! Geringes Risiko: Missachtung der Warnung kann leichte Verletzungen oder Sachschäden verursachen.

HINWEIS! Sachverhalte und Besonderheiten, die im Umgang mit dem Gerät beachtet werden sollten.

HPK 10

Hinweise zur Konformitätserklärung



Hiermit erklärt die Globaltronics GmbH & Co. KG, dass sich dieses Produkt (Kinder-Kopfhörer HPK 10) in Übereinstimmung mit den grundlegenden Anforderungen und geltenden Vorschriften der RED 2014/53/EU sowie der RoHS-Richtlinie 2011/65/EU befindet.

Die vollständige Konformitätserklärung und diese Bedienungsanleitung im PDF-Format finden Sie im Internet unter www.gt-support.de.

Das Typenschild finden Sie an einem Bügel des Kopfhörers.

3. SICHERHEITSHINWEISE

Allgemeine Hinweise

- Bevor Sie das Gerät anschließen, lesen Sie bitte die Sicherheitshinweise und die Bedienungsanleitung aufmerksam durch. Nur so nutzen Sie alle Funktionen sicher und zuverlässig.
- Verpackungsmaterial ist kein Kinderspielzeug. Kinder dürfen nicht mit den Kunststoffbeuteln spielen. Es besteht Erstickungsgefahr.
- Dieses Gerät kann von Kindern ab 8 Jahren und darüber sowie von Personen mit verringerten physischen, sensorischen oder mentalen Fähigkeiten oder Mangel an Erfahrung und Wissen benutzt werden, wenn sie beaufsichtigt werden oder bezüglich des sicheren Gebrauchs des Gerätes unterwiesen wurden und die daraus resultierenden Gefahren verstanden haben.

HPK 10

- Kinder dürfen nicht mit dem Gerät spielen. Reinigung und Benutzerwartung dürfen nicht von Kindern ohne Beaufsichtigung durchgeführt werden.
- Es ist nicht gestattet, Umbauten an dem Gerät vorzunehmen.

Kopfhörer



WARNUNG! Zu laute Hörlautstärke kann Hörschäden verursachen!

Um einen möglichen Verlust des Hörsinns zu verhindern, vermeiden Sie das Hören bei großem Lautstärkepegel über lange Zeiträume. Betreiben Sie den Kopfhörer in normaler Hörlautstärke und regeln Sie die Lautstärke zurück, bevor Sie eine Tonquelle anschließen oder zuschalten.

Benutzen Sie den Kopfhörer nicht bei Tätigkeiten, bei denen Sie Ihre Umgebung aufmerksam wahrnehmen müssen.

Die Lautstärke dieses Kinderkopfhörers ist auf 85 dB begrenzt.

Umgebungsbedingungen

- Wird das Gerät von einem kalten an einen warmen Ort gebracht, kann Kondensfeuchtigkeit im Gerät entstehen. Das Gerät einige Stunden ausgeschaltet lassen.
- Schützen Sie das Gerät vor Feuchtigkeit, Tropf- oder Spritzwasser: Es besteht die Gefahr eines elektrischen Schlages. Stellen Sie zum Beispiel keine mit Flüssigkeiten gefüllten Vasen oder Ähnliches auf oder in die Nähe des Gerätes.
- Das Gerät ist nicht für den Betrieb in Räumen mit hoher Luftfeuchtigkeit (z. B. Badezimmer) ausgelegt. Beachten Sie die in den technischen Daten angegebenen Umgebungsbedingungen.

HPK 10

- Vermeiden Sie das Eindringen von Fremdkörpern und Flüssigkeiten in das Gerät.
- Kerzen und andere offene Flammen müssen zu jeder Zeit von diesem Produkt ferngehalten werden, um das Ausbreiten von Feuer zu verhindern.

Störungen

- Ziehen Sie bei Beschädigungen des USB-Kabels oder des Gerätes sofort das USB Ladekabel aus der Ladequelle (z. B. Powerbank).
- Benutzen Sie das Gerät nicht, wenn es sichtbare Beschädigungen am Gehäuse oder den Kabeln aufweist. Reparaturen am Gerät dürfen ausschließlich vom Service Center vorgenommen werden, um Gefährdungen zu vermeiden.
-  **GEFAHR!** Sollten Flüssigkeiten oder Fremdkörper in das Gerät gelangen, sofort das USB Kabel ziehen. Vor einer erneuten Inbetriebnahme das Gerät prüfen lassen.

Akku

Der Kopfhörer enthält einen fest eingebauten Li-Ionen-Akku. Beachten Sie die folgenden Sicherheitshinweise.

- Setzen Sie das Gerät nicht direkter Sonneneinstrahlung oder Hitze aus. Die Umgebungstemperatur soll 0 °C nicht unter- und 40 °C nicht überschreiten.
- Ein Akku darf nicht kurzgeschlossen werden. Der Akku kann überhitzen und explodieren.
- Schützen Sie den Akku vor mechanischen Beschädigungen. **Brandgefahr!**
- Sollte aus dem Akku Elektrolytlösung auslaufen, vermeiden Sie den Kontakt mit Augen, Schleimhäuten und Haut. Spülen Sie betroffene Stellen sofort mit reichlich klarem Wasser und suchen Sie einen Arzt auf. Die Elektrolytlösung kann Reizungen hervorrufen.

HPK 10

- Der Kopfhörer darf nicht ins Feuer geworfen werden. Der Akku könnte explodieren.
- Sie dürfen den Akku nicht zerlegen, zerschlagen, zusammendrücken oder ins Feuer werfen.
- Bei starkem Blasenbildung am Akku bitte nicht weiter verwenden.
- Bitte nicht in Umgebungen mit hohen Temperaturen verwenden.
- Das Gerät bitte nicht Umgebungen mit extrem niedrigen Luftdruck aussetzen, da dies zum Austritt von Flüssigkeiten oder Gasen führen kann. Es besteht Explosionsgefahr!

4. LIEFERUMFANG

- Kopfhörer HPK 10
- USB-Kabel (Typ A auf USB-C)
- Bedienungsanleitung



Kopfhörer

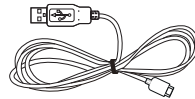

USB-Kabel

5. VORBEREITUNG

- Entfernen Sie alle Verpackungsteile vollständig.
- Klappen Sie den Kopfhörer aus.
- Setzen Sie das Gerät keiner extremen Hitze oder Feuchtigkeit aus.

HPK 10

6. TEILE UND BEDIENELEMENTE

Bluetooth-Kopfhörer

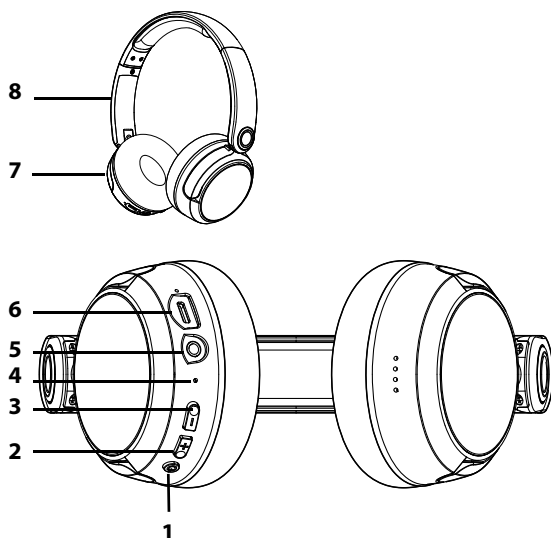

- 1  Bei Bluetooth: Taste für Ein/Aus und Verbindungsaufbau // Wiedergabe starten/Pause
2x kurz drücken: in den Study Modus
3x kurz drücken: zwischen 85 dB und 75 dB umschalten
- 2 + Lautstärke erhöhen / nächsten Titel wählen
- 3 - Lautstärke verringern / vorherigen Titel wählen
- 4 LED: blau für Bluetooth / rot für Akku und laden / rotblau blinken für Bluetooth pairing
- 5 Buchse für 3,5 mm Klinenstecker
- 6 USB-C-Buchse
- 7 Kopfhörer mit Ohrpolster (einklappbar)
- 8 Kopfhörerbügel (ausziehbar)

7. STROMVERSORGUNG

HINWEISE:

- Die Ladezeit des fest im Bluetooth-Kopfhörers eingebauten Akkus beträgt mit handelsüblichen Ladegeräten (nicht im Lieferumfang enthalten) ca. 2 Stunden.
 - Kurz bevor der Akku entladen ist, blinkt die LED am Kopfhörer rot und es ertönt alle 2 Minuten ein akustisches Signal.
1. Zum Laden verbinden Sie den Bluetooth-Kopfhörer mit dem USB-Kabel mit einem PC oder einer Powerbank.
 2. Die LED leuchtet rot während des Ladevorgangs und erlischt, wenn der Akku voll geladen ist.
 3. Nach dem Ladevorgang trennen Sie den Kopfhörer vom USB-Kabel.

Akku-LED

LED blinkt schnell rot:	Akku muss geladen werden.
LED leuchtet rot:	Ladevorgang
LED ist aus:	Ladevorgang beendet

HPK 10

8. BLUETOOTHVERBINDUNG

8.1 LED-ANZEIGEN

Die Bluetooth-LED zeigt rot und blau blinkend und dauerhaft leuchtend unterschiedliche Zustände des Kopfhörers an.

LED blinkt abwechselnd rot und blau:	Bluetooth ist zum Verbindungsaufbau eingeschaltet.
	Bluetooth-Verbindung zum Abspielgerät unterbrochen
LED blinkt alle 2 Sekunden blau:	Bluetooth-Verbindung hergestellt und Audiowiedergabe läuft
LED blinkt kurz rot:	Kopfhörer wird ausgeschaltet.

8.2 KOPFHÖRER EIN-/AUSSCHALTEN

Einschalten

- Drücken Sie die Taste  so lange, bis die LED abwechselnd rot und blau blinkt. Das zeigt an, dass der Verbindungsaufbau aktiv ist. Der Kopfhörer kann mit Bluetooth-Geräten verbunden werden oder stellt die letzte Verbindung selbst her.

Ausschalten

- Drücken Sie die Taste  so lange, bis die LED 1x rot leuchtet und der Ton erlischt.

8.3 STUDY MODE

Dies ist ein Modus, der das gesprochene Wort stärker betont.

- Schalten Sie den Kopfhörer ein. Zum Umschalten drücken Sie die Taste  2x kurz. Sie hören einen kurzen Bestätigungston.
- Nach dem Ausschalten und dem erneuten Einschalten ist wieder der normale Wiedergabemodus aktiv.

8.4 ENDLAUTSTÄRKE EINSTELLEN

Sie können zwischen den Endlautstärken 85 dB und 75 dB wählen.

- Schalten Sie den Kopfhörer ein. Zum Umschalten drücken Sie die Taste  3x kurz. Sie hören ein kurzen Bestätigungston.
- Nach dem Ausschalten und dem erneuten Einschalten ist wieder 85 dB aktiv.

HPK 10

8.5 VERBINDUNG MIT DEM ABSPIELGERÄT

1. Drücken Sie die Taste  so lange, bis die LED abwechselnd rot und blau blinkt. Das zeigt an, dass der Verbindungsaufbau aktiv ist. Der Kopfhörer sendet nun seine Kennung.
2. Starten Sie am Abspielgerät (z. B. Smartphone, MP3-Player) die Bluetooth-Verbindung. Das Abspielgerät sollte nun die Gerätekennung HPK 10 empfangen.
3. Stellen Sie am Abspielgerät die Verbindung zum Bluetooth-Kopfhörer her. Beide Geräte sind nun miteinander verbunden. Die LED am Kopfhörer blinkt blau.
4. Starten Sie nun am Abspielgerät die Wiedergabe eines Musiktitels. Der Ton wird über den Kopfhörer wiedergegeben.

HINWEISE:

- Wenn die Bluetooth-Verbindung hergestellt ist, können Sie sich mit dem Kopfhörer frei in der Wohnung bewegen. Solange sich keine störenden Objekte (z. B. Stahlbetonwände oder andere Funkgeräte) zwischen Tonquelle und Kopfhörer befinden, können Sie sich auch in andere Zimmer oder Stockwerke begeben bis zu einer Reichweite von 10 Metern.
- Wenn die Bluetooth-Verbindung unterbrochen wurde, versucht der Kopfhörer, diese automatisch wieder herzustellen.
 - Die LED blinkt während der Suche abwechselnd rot und blau.
 - Bei wieder hergestellter Verbindung blinkt die LED blau. Gegebenenfalls muss die Wiedergabe neu gestartet werden.

- Wenn die automatische Bluetooth-Verbindung fehlschlägt, wiederholen Sie den oben beschriebenen Verbindungsvorgang.

8.6 KOPFHÖRER BEDIENEN



GEFAHR von Hörschäden

- **WARNUNG!** Zu laute Hörlautstärke kann Hörschäden verursachen!
Um einen möglichen Verlust des Hörsinns zu verhindern, vermeiden Sie das Hören bei großem Lautstärkepegel über lange Zeiträume.
 - Betreiben Sie den Kopfhörer in normaler Hörlautstärke und regeln Sie die Lautstärke zurück, bevor Sie eine Tonquelle anschließen oder zuschalten.

HINWEIS:

- Beim Wiedereinschalten und Betrieb des Kopfhörers mit einem bereits früher verbundenen Abspielgerät wird die Bluetooth-Verbindung in der Regel automatisch hergestellt.

Lautstärke regeln

HINWEIS: Die maximale Lautstärke ist auf 85 dB begrenzt.

- Die Lautstärke können Sie sowohl am Kopfhörer als auch am Abspielgerät steuern.
- Am Kopfhörer stellen Sie die Lautstärke mit den Tasten **+** und **-** ein. Drücken Sie die Tasten so oft kurz, bis die gewünschte Lautstärke erreicht ist.
- Beim Erreichen der maximalen Lautstärke ertönt ein akustisches Signal.

HPK 10

Wiedergabe steuern

Die Wiedergabe können Sie über den Kopfhörer steuern.

Taste	Funktion
	kurz drücken: Wiedergabe starten/pausieren
+	kurz drücken: Ton lauter lang drücken: nächsten Titel wählen
-	kurz drücken: Ton leiser lang drücken: zum Titelanfang

8.7 BLUETOOTH-VERBINDUNG TRENNEN

Zum Trennen der Bluetooth-Verbindung haben Sie folgende Möglichkeiten:

- Schalten Sie die Bluetooth-Funktion am Abspielgerät aus.
- Drücken Sie den Ein-/Ausschalter , bis der Kopfhörer ausgeschaltet ist.
- Laden Sie das Gerät auf und die Verbindung wird getrennt.

9. KABELBETRIEB

Der Kabelbetrieb erfolgt passiv:

- Die Lautstärke kann nur am Abspielgerät, nicht aber am Kopfhörer reguliert werden.
 - Alle Tasten am Kopfhörer sind deaktiviert.
 - Der Akku wird nicht benötigt.
 - Beim Einstecken des Klinkensteckers in die Klinkenbuchse am Kopfhörer wird eine bestehende Bluetooth-Verbindung unterbrochen.
1. Stecken Sie einen 3,5 mm Klinkenstecker des Audiokabels in die Buchse am Kopfhörer.
 2. Stecken Sie den anderen Stecker des Kabels in die Kopfhörerbuchse am Abspielgerät. Je nach Anschlussbuchse an der Tonquelle verwenden Sie u. U. einen Adapter von 3,5 mm Klinkenbuchse auf 6,3 mm Klinkenstecker (nicht im Lieferumfang enthalten).
 3. Starten Sie am Abspielgerät die Wiedergabe. Wiedergabe und Lautstärke regeln Sie am Abspielgerät.

10. REINIGUNG / LAGERUNG

- Für die Reinigung verwenden Sie ein trockenes, weiches Tuch. Verwenden Sie keine ätzenden oder scheuernden Reinigungsmittel. Diese könnten die Oberfläche des Gerätes beschädigen.
- Lagern Sie den Kopfhörer und das Zubehör an einem trockenen und staubgeschützten Ort. Laden Sie vor dem Lagern den Akku vollständig auf, um eine Tiefentladung und bleibende Beschädigung des Akkus zu vermeiden.

HPK 10

11. ENTSORGEN

Der im Gerät fest eingebaute Akku darf nicht in den Hausmüll. Der Akku muss zusammen mit dem Gerät fachgerecht entsorgt werden.



Altgeräte und Batterien dürfen nicht im normalen Hausmüll entsorgt werden.

Das Gerät darf nicht im normalen Hausmüll entsorgt werden. Das Gerät muss – gemäß der Entsorgungsrichtlinie 2012/19/EU – einer geordneten Entsorgung zugeführt werden.



Kunststoffe und Elektronikteile müssen einer Wiederverwertung zugeführt werden. Geben Sie das Altgerät an einer Sammelstelle für Elektroschrott oder einem Wertstoffhof ab. Wenden Sie sich für nähere Auskünfte an Ihr örtliches Entsorgungsunternehmen oder Ihre kommunale Verwaltung.

Je nach Art und Größe des Gerätes sowie der Verkaufsfläche und dem Abgabeort, können auch Vertreiber zur unentgeltlichen Rücknahme oder Abholung von Altgeräten gesetzlich verpflichtet sein. Beachten Sie hierzu die jeweils aktuell gültigen gesetzlichen Bestimmungen oder informieren Sie sich im Handel.

Die Verpackung bewahren Sie nach Möglichkeit bis zum Ablauf der Garantiezeit auf. Danach entsorgen Sie sie bitte umweltgerecht.



12. PROBLEMLÖSUNGEN

Sollte Ihr Gerät einmal nicht wie gewünscht funktionieren, gehen Sie bitte erst diese Checkliste durch. Vielleicht ist es nur ein kleines Problem, das Sie selbst beheben können.



GEFAHR! Versuchen Sie auf keinen Fall, das Gerät selbstständig zu reparieren.

Fehler	Mögliche Ursachen / Maßnahmen
Kein Ton	<ul style="list-style-type: none"> - Ist der Bluetooth-Kopfhörer eingeschaltet? - Ist der Ton am Bluetooth-Kopfhörer heruntergeregelt?
	<ul style="list-style-type: none"> - Ist das Abspielgerät eingeschaltet, gestartet, auf die richtige Funktion gestellt? Erhöhen Sie ggf. die Lautstärke am Abspielgerät.
	<ul style="list-style-type: none"> - Ist am Abspielgerät Bluetooth aktiviert? - Sind Abspielgerät und Kopfhörer über Bluetooth verbunden? Melden Sie ggf. den Kopfhörer erst von einem anderen Abspielgerät ab.
Im Kabelbetrieb: Kein Ton oder schlechte Tonqualität	<ul style="list-style-type: none"> - Überprüfen Sie die Kabelverbindung zwischen Abspielgerät und Kopfhörer. - Überprüfen Sie die Einstellungen an Ihrem Abspielgerät. <p>HINWEIS: Sämtliche Bedienelemente am Kopfhörer sind im Kabelbetrieb ohne Funktion.</p>

HPK 10

Fehler	Mögliche Ursachen / Maßnahmen
Im Bluetooth-betrieb: Schlechte Tonqualität	<ul style="list-style-type: none">- Befinden sich störende Objekte zwischen Abspielgerät und Kopfhörer? Dies können z. B. Stahlbetonwände oder andere Funkgeräte sein.- Haben Sie sich zu weit vom Abspielgerät entfernt? Die maximale Reichweite (ohne störende Objekte) beträgt 10 Meter.- Befinden sich störende Geräte in der Nähe des Abspielgerätes? Verändern Sie ggf. den Standort des Abspielgerätes.- Erhöhen Sie die Lautstärke am Abspielgerät.- Ist der Ladezustand des Akkus zu gering?

Wenn Sie den Fehler nicht beheben können, wenden Sie sich an unsere Hotline:

00 800 2804 2804

(Montag bis Freitag, 8.00 bis 18.00 Uhr / kostenlos aus dem Festnetz, sowie den Mobilfunknetzen)

oder per E-mail an:

Österreich: gt-support-at@zeitlos-vertrieb.de

Schweiz: gt-support-ch@zeitlos-vertrieb.de

13. TECHNISCHE DATEN

Elektrische Daten	
USB-C-Buchse:	Eingang: 5 V \equiv 200 mA
Akku:	Lithium-Ionen, 3.7V , 200mAh
Bluetooth:	Bluetooth V6.0 (A2DP, AVRCP, HFP)
Frequenzbereich:	2402 MHz - 2480 MHz
Sendeleistung:	1 mW
Reichweite:	max. 10 Meter
Ton	
Impedanz:	16 Ω +/- 15%
Breitbandkennungs- spannung:	\geq 75 mV
Audio-Eingang	Stereo 3,5 mm Klinkenbuchse
Allgemeines	
Abmessungen (B x T x H):	ca. 170 x 183 x 75 mm
Gewicht:	ca. 221 g
Umgebungs- bedingungen:	Betriebstemperatur: 0 °C – 40 °C Luftfeuchtigkeit: 40 bis 80 % rela- tiv

Technische Änderungen vorbehalten.

HPK 10

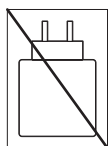

Ein Ladegerät ist nicht im Lieferumfang enthalten.

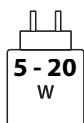

Wenn Sie ein Ladegerät kaufen wollen, beachten Sie:

Die Leistung des Ladegerätes muss von einer von der Funkanlage benötigten Mindestleistung von 5 Watt bis zu einer zum Erreichen der maximalen Ladegeschwindigkeit benötigten Höchstleistung von 20 Watt reichen.

Informationen zu Batterien / Akkus nach EU 2023/1542

Name und Anschrift/ Handelsmarke des Herstellers	Dongguan Lirui Electronics Co., Ltd. Room 302, building 1, No.5, Huanwei street, Qingxi Town,Dongguan City, Guang- dong, China
Batterietyp	Li-ion Rechargeable battery Chargennummer: 20260101
Die Konformitätserklärung wird herausgegeben unter der alleinigen Verantwortung von:	Dongguan Yong Fang Electronics Technology Co.,Ltd. Long'an Road, The 2'nd Industrial Zone, Shigu, Tangxia, Donggu- an, 523729, China
Der genannte Akku wurde in Übereinstimmung mit der EU-Verordnung EU2023/1542 produziert.	

14. GARANTIE

Modell: Kinder-Kopfhörer HPK 10

Artikelnummer: AT/CH 718930

PO#: PO51033560 + PO51033561

Das SERVICECENTER unterstützt Sie jederzeit gerne bei der korrekten Abwicklung Ihres Garantiefalls und kümmert sich um Ihr Anliegen.

Bitte wenden Sie sich telefonisch oder per Mail wie nachstehend an uns:

Globaltronics Service Center, c/o Zeitlos GmbH

- Kostenfreie Hotline: 00800 / 2804 2804
- E-Mail: gt-support-at@zeitlos-vertrieb.de
- E-Mail: gt-support-ch@zeitlos-vertrieb.de

Dort erhalten Sie weitere Instruktionen zur Abwicklung Ihres Serviceanliegens. Das geschulte Personal des SERVICECENTERS hilft Ihnen bei eventuellen Bedienungsfehlern gerne weiter.

Garantiebedingungen

Sehr geehrter Kunde,
diese Herstellergarantie bietet Ihnen weitreichende Vorteile:

Garantiezeit: 3 Jahre ab Kaufdatum

Garantieumfang: Erstattung des Kaufpreises (innerhalb der ersten 8 Wochen ab Kaufdatum) oder kostenfreie Reparatur bzw. kostenfreier Austausch (nach unserer Wahl)

Kostenfreie Hotline: 00800 / 2804 2804

Erreichbarkeit: Montag bis Freitag von 8.00 bis 20.00 Uhr

Ein Garantieanspruch besteht nicht:

- bei Schäden durch Elementarereignisse (z. B. Blitz, Wasser, Feuer, Frost, etc.), Unfall, Transport, ausgelaufene Batterien oder unsachgemäße Benutzung
- bei Beschädigung oder Veränderung durch den Käufer/Dritte
- bei Missachtung der Sicherheits- und Wartungsvorschriften, Bedienungsfehler
- bei normaler Abnutzung von Verschleißteilen (z. B. Akkukapazität)
- bei gewerblichem Gebrauch des Produkts



HPK 10

Das SERVICECENTER, der Hersteller/Importeur und HOFER / ALDI (SUISSE) übernehmen keine Haftung für vom Kunden eventuell auf dem Produkt gespeicherte Daten oder Einstellungen.

Die Garantiezeit (auch für reparierte oder ausgetauschte Teile) wird durch die gesetzliche Gewährleistung von HOFER / ALDI (SUISSE) nicht verlängert.

Mit Reparatur oder Austausch des Produkts beginnt kein neuer Garantiezeitraum.

Nach Ablauf der Garantiezeit haben Sie weiterhin die Möglichkeit, Reparaturen kostenpflichtig durch das SERVICECENTER durchführen zu lassen.

Die gesetzliche Gewährleistung von HOFER / ALDI (SUISSE) wird durch diese Garantie nicht eingeschränkt.



Sommaire

1.	Nous vous remercions pour votre confiance !	27
2.	Généralités	28
3.	Consignes de sécurité	29
4.	Éléments livrés	32
5.	Préparation	32
6.	Pièces et éléments de commande	33
7.	Alimentation électrique	34
8.	Connexion Bluetooth	35
	8.1 Affichages DEL	35
	8.2 Mise en marche/arrêt du casque d'écoute	36
	8.3 Mode study	36
	8.4 Réglage du volume	36
	8.5 Connexion à l'appareil de lecture	37
	8.6 Utilisation du casque	38
	8.7 Coupure de la connexion Bluetooth	39
9.	Fonctionnement par câble	40
10.	Nettoyage / stockage	40
11.	Élimination	41
12.	Dépannage	42
13.	Caractéristiques techniques	44
14.	Garantie	46

HPK 10

1. **NOUS VOUS REMERCIONS POUR VOTRE CONFIANCE !**

Nous vous félicitons pour l'achat de votre nouveau Casque d'écoute enfants et nous sommes convaincus que vous serez satisfait de cet appareil moderne.

Afin de garantir un fonctionnement optimal constant ainsi que l'efficacité de votre Casque d'écoute enfants et d'assurer votre sécurité personnelle :

Lisez attentivement ce mode d'emploi avant la première utilisation et surtout, respectez les consignes de sécurité !

Nous espérons que votre nouveau Casque d'écoute enfants vous apportera entière satisfaction !

Article	Casque d'écoute enfants
Modèle	HPK 10
Réf. mode d'emploi	1/26_HPK 10_V.1
Fabricant	Competence Center Audio Globaltronics GmbH & Co. KG Bei den Mühren 5 20457 Hamburg Allemagne
Site web	ask.wuensche.com

2. GÉNÉRALITÉS

Conservation du mode d'emploi

- Toutes les tâches réalisées avec cet appareil ou sur celui-ci ne peuvent être effectuées que dans la mesure où elles sont décrites dans le présent mode d'emploi.
- Conservez ce mode d'emploi.
- Si vous transmettez l'appareil, n'oubliez pas d'y joindre ce mode d'emploi.

Utilisation conforme

Cet appareil ...

- ... est un appareil électronique grand public.
- ... peut s'utiliser comme casque Bluetooth et comme casque filaire classique.

Cet appareil est destiné à la lecture audio à partir d'appareils ayant un volume maximal de 85 dB.

L'appareil est réservé à un usage privé et ne peut être utilisé à des fins commerciales. Toute autre utilisation et toute modification sont contraires à l'utilisation conforme.

Balises/Symboles

Si nécessaire, vous trouverez les avertissements suivants dans ce mode d'emploi :



DANGER ! Risque élevé : le non-respect de l'avertissement peut provoquer des blessures graves, voire la mort.

AVERTISSEMENT ! Risque moyen : le non-respect de l'avertissement peut provoquer des blessures ou des dommages matériels graves.

ATTENTION : risque faible : le non-respect de l'avertissement peut provoquer des blessures légères ou entraîner des dommages matériels.

HPK 10

REMARQUE : remarques et particularités dont il faut tenir compte en manipulant l'appareil.

Remarques relatives à la déclaration de conformité



Par la présente, la société Globaltronics GmbH & Co. KG déclare que le présent produit (Casque d'écoute enfants HPK 10) est conforme aux exigences fondamentales et aux prescriptions applicables de la directive RED 2014/53/UE et de la directive RoHS 2011/65/UE.

Vous trouverez la déclaration de conformité complète ainsi que ce mode d'emploi au format PDF sur Internet à l'adresse www.gt-support.de.

Vous trouverez la plaque signalétique sur l'un des arceaux du casque.

3. CONSIGNES DE SÉCURITÉ

Consignes générales

- Avant de brancher l'appareil, lisez attentivement les consignes de sécurité et le mode d'emploi. Vous pourrez ainsi utiliser toutes ses fonctions de manière sûre et fiable.
- Le matériel d'emballage n'est pas un jouet. Les enfants ne doivent pas jouer avec les sachets en plastique. Ceux-ci présentent un risque d'asphyxie.
- Cet appareil est destiné à être utilisé par des enfants à partir de 8 ans et par des personnes présentant des déficiences physiques, sensorielles ou mentales, ou ne possédant aucune expérience et connaissance en la matière, si ces personnes sont encadrées ou ont reçu des instructions quant à l'utilisation correcte de l'ap-

pareil, et ont été informées des risques qu'elles peuvent encourir en cas d'utilisation inadaptée.

- Les enfants ne doivent pas jouer avec l'appareil. Le nettoyage et l'entretien à réaliser par l'utilisateur ne doivent pas être effectués par des enfants sans surveillance.
- Il est interdit d'effectuer des transformations sur l'appareil.

Casque



AVERTISSEMENT ! Un volume d'écoute trop élevé peut entraîner des troubles auditifs !

Pour empêcher une possible perte d'audition, évitez d'écouter à un volume sonore élevé pendant de longues périodes. Faites fonctionner le casque à un volume sonore normal et réduisez le volume avant de le raccorder à une source audio ou de l'allumer. N'utilisez pas le casque lors d'activités où vous devez prêter attention à votre environnement. Le volume de ce casque d'écoute enfants est limité à 85 dB.

Conditions ambiantes

- Si l'appareil est transporté d'un endroit froid à un endroit chaud, de la condensation peut se former à l'intérieur. L'appareil doit rester éteint quelques heures.
- Protégez l'appareil contre l'humidité, les gouttes et les projections d'eau : le non-respect de cette précaution risque de provoquer une décharge électrique. Ne posez pas, par exemple, un vase rempli de liquide ou tout autre récipient similaire sur ou à proximité de l'appareil.
- L'appareil n'est pas conçu pour fonctionner dans des pièces où l'humidité ambiante est élevée (par ex. une salle de bains). Respectez les conditions ambiantes indiquées dans les caractéristiques techniques.

HPK 10

- Les corps étrangers et les liquides ne doivent pas pénétrer à l'intérieur de l'appareil.
- Les bougies et les flammes nues doivent toujours être tenues à distance de ce produit pour éviter la propagation de feu.

Pannes

- Si le câble USB ou l'appareil est endommagé, débranchez immédiatement le câble de rechargement USB de la source d'alimentation (p. ex. batterie externe).
- N'utilisez pas l'appareil si le boîtier ou les câbles présentent des dégâts apparents. L'appareil ne doit être réparé que par le service après-vente afin d'éviter tout risque éventuel.
-  **DANGER !** En cas de pénétration de liquides ou de corps étrangers dans l'appareil, débranchez immédiatement le câble USB. Faites contrôler l'appareil avant de le remettre en service.

Batterie

Le casque contient une batterie lithium-ion intégrée. Respectez les consignes de sécurité suivantes.

- N'exposez pas l'appareil au soleil direct ou à la chaleur. La température ambiante ne doit pas être inférieure à 0 °C ni supérieure à 40 °C.
- Ne pas court-circuiter la batterie. La batterie pourrait surchauffer et exploser.
- Protégez la batterie des dommages mécaniques.
- **DANGER ! Risque d'incendie !**
- Si de la solution électrolytique s'écoule de la batterie, évitez le contact avec les yeux, les muqueuses et la peau. Rincez immédiatement les zones concernées abondamment à l'eau claire et consultez un médecin.

HPK 10

La solution électrolytique peut provoquer des irritations.

- Ne pas jeter le casque au feu. La batterie peut exploser.
- Ne pas démonter, briser, aplatir ou jeter au feu la batterie.
- Ne pas utiliser la batterie si elle présente des cloques.
- Ne pas utiliser dans des lieux où la température est élevée.
- Ne pas exposer l'appareil à des environnements où la pression atmosphérique est extrêmement basse, car cela pourrait entraîner des fuites de liquides ou de gaz. Risque d'explosion !

4. ÉLÉMENTS LIVRÉS

- Casque HPK 10
- Câble USB (type A vers USB-C)
- Mode d'emploi



Casque

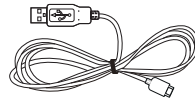

Câble USB

5. PRÉPARATION

- Retirez la totalité des emballages.
- Dépliez le casque.
- N'exposez pas l'appareil à une chaleur extrême ou à l'humidité.

HPK 10

6. PIÈCES ET ÉLÉMENTS DE COMMANDE

Casque Bluetooth

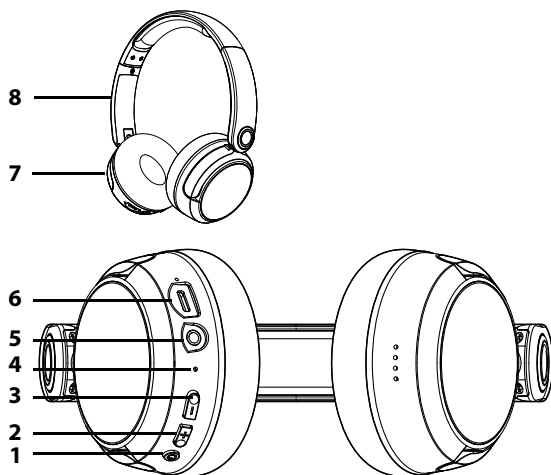

- 1  Lors de la lecture Bluetooth : touche marche/arrêt et établissement de connexion // lancer/interrompre la lecture
2 appuis brefs : mode study
3 appuis brefs : basculer entre 85 dB et 75 dB
- 2 **+** Augmenter le volume / sélectionner le titre suivant
- 3 **-** Réduire le volume / sélectionner le titre précédent
- 4 **DEL** : bleu pour le Bluetooth / rouge pour la batterie et charge / rouge et bleu clignotent pour la synchronisation Bluetooth
- 5 Port prise jack 3,5 mm
- 6 Port USB-C
- 7 Casque à coussinets d'oreille (repliable)
- 8 Arceau du casque (dépliable)

7. ALIMENTATION ÉLECTRIQUE

REMARQUES :

- Le temps de charge de la batterie intégrée dans le casque Bluetooth est d'env. 2 heures avec des chargeurs disponibles dans le commerce (non compris dans les éléments livrés).
 - Peu avant que la batterie ne soit déchargée, la DEL du casque clignote en rouge et un signal sonore retentit toutes les 2 minutes.
1. Pour recharger le casque Bluetooth, raccordez-le à un ordinateur ou une batterie externe à l'aide du câble USB.
 2. La DEL s'allume en rouge pendant le chargement et s'éteint une fois la batterie entièrement chargée.
 3. Après la charge, déconnectez le casque du câble USB.

DEL batterie

La LED clignote rapidement en rouge :	La batterie doit être rechargée.
La DEL s'allume en rouge :	Charge en cours
La DEL est éteinte :	La charge est terminée.

HPK 10

8. CONNEXION BLUETOOTH

8.1 AFFICHAGES DEL

La DEL Bluetooth clignotant en rouge et bleu ou restant allumée en continu correspond à différents états du casque.

La DEL clignote alternativement en rouge et bleu :	Le Bluetooth est activé pour l'établissement de la connexion.
	La connexion Bluetooth à l'appareil de lecture est interrompue.
La DEL clignote en bleu toutes les 2 secondes :	La connexion Bluetooth est établie et la lecture audio est en cours.
La DEL clignote brièvement en rouge :	Le casque est en train de s'éteindre.

8.2 MISE EN MARCHÉ/ARRÊT DU CASQUE D'ÉCOUTE

Mise en marche

- Appuyez sur la touche  jusqu'à ce que la DEL clignote alternativement rouge et bleu. Cela indique que la connexion est en train de s'établir. Le casque peut être relié à des appareils Bluetooth ou reprend automatiquement la dernière connexion.

Mise à l'arrêt

- Appuyez sur la touche  jusqu'à ce que la DEL s'allume 1 fois en rouge et que l'audio cesse.

8.3 MODE STUDY

Ce mode accentue les voix.

- Allumez le casque. Pour changer de mode, appuyez 2 fois brièvement sur la touche . Vous entendrez un bref son de confirmation.
- Après l'arrêt et la remise en marche, le mode de lecture normal est de nouveau actif.

8.4 RÉGLAGE DU VOLUME

Vous pouvez basculer entre un volume maximal de 85 dB et de 75 dB.

- Allumez le casque. Pour changer de mode, appuyez 3 fois brièvement sur la touche . Vous entendrez un bref son de confirmation.
- Après l'arrêt et la remise en marche, le volume de 85 dB est de nouveau actif.

HPK 10

8.5 CONNEXION À L'APPAREIL DE LECTURE

1. Appuyez sur la touche  jusqu'à ce que la DEL clignote alternativement rouge et bleu. Cela indique que la connexion est en train de s'établir. Le casque émet alors son identifiant.
2. Lancez la connexion Bluetooth sur l'appareil de lecture (p. ex. smartphone, lecteur MP3). L'appareil de lecture devrait maintenant détecter l'identifiant de l'appareil HPK 10.
3. Établissez la connexion au casque Bluetooth sur l'appareil de lecture. Les deux appareils sont maintenant connectés. La DEL du casque clignote en bleu.
4. Lancez maintenant la lecture d'un titre sur l'appareil de lecture. Le son sort alors par le casque.

REMARQUES :

- Une fois la connexion Bluetooth établie, vous pouvez vous déplacer librement avec le casque dans l'appartement. Tant qu'il n'y a pas d'objets perturbateurs (p. ex. murs en béton ou autres appareils radio) entre la source audio et le casque, vous pouvez vous déplacer dans d'autres pièces ou à d'autres étages dans une limite de 10 mètres.
- Si la connexion Bluetooth s'interrompt, le casque essaie de la rétablir automatiquement.
 - La DEL clignote alternativement rouge et bleu pendant la recherche.
 - La DEL clignote en bleu une fois la connexion rétablie. Le cas échéant, il faut redémarrer la lecture.
 - Répétez le processus de connexion décrit ci-dessus quand la connexion Bluetooth automatique échoue.

8.6 UTILISATION DU CASQUE



RISQUE de dommages auditifs

- **AVERTISSEMENT !** Un volume d'écoute trop élevé peut entraîner des troubles auditifs !
Pour empêcher une possible perte d'audition, évitez d'écouter à un volume sonore élevé pendant de longues périodes.
 - Faites fonctionner le casque à un volume sonore normal et réduisez le volume avant de le raccorder à une source audio ou de l'allumer.

REMARQUE :

- Si vous rallumez et utilisez le casque avec un appareil de lecture déjà connecté par le passé, la connexion Bluetooth se rétablit en règle générale automatiquement.

Réglage du volume

REMARQUE : le volume maximal est limité à 85 dB.

- Vous pouvez gérer le volume sur le casque comme sur l'appareil de lecture.
- Les touches **+** et **-** du casque permettent de régler le volume. Appuyez sur les touches jusqu'à atteindre le volume souhaité.
- Un signal sonore retentit lorsque vous atteignez le volume maximal.

HPK 10

Gestion de la lecture

Vous pouvez gérer la lecture via le casque.

Touche	Fonction
	appuyer brièvement : lancer/interrompre la lecture
+	appuyer brièvement : augmenter le son appui long : sélectionner le titre suivant
-	appuyer brièvement : baisser le son appui long : vers le début du titre ;

8.7 COUPURE DE LA CONNEXION BLUE-TOOTH

Pour couper la connexion Bluetooth, vous avez les possibilités suivantes :

- Désactivez la fonction Bluetooth sur l'appareil de lecture.
- Appuyez sur la touche marche/arrêt  jusqu'à ce que le casque s'éteigne.
- Rechargez l'appareil et la connexion se coupera.

9. FONCTIONNEMENT PAR CÂBLE

Le fonctionnement par câble s'effectue de façon passive :

- Le volume ne se règle que sur l'appareil de lecture, pas sur le casque.
 - Toutes les touches du casque sont inactives.
 - La batterie n'est pas nécessaire.
 - Lorsque vous insérez le connecteur jack dans la prise jack du casque, toute connexion Bluetooth existante est interrompue.
1. Branchez le connecteur jack 3,5 mm du câble audio dans le port du casque.
 2. Enfichez l'autre connecteur du câble dans le port pour casque d'écoute sur l'appareil de lecture. Selon le port de la source audio, vous devrez peut-être utiliser un adaptateur jack 3,5 mm vers jack 6,3 mm (non compris dans les éléments livrés).
 3. Lancez la lecture sur l'appareil de lecture. La lecture et le volume se règlent sur l'appareil de lecture.

10. NETTOYAGE / STOCKAGE

- Pour le nettoyage, utilisez un chiffon doux et sec. N'utilisez pas de détergents corrosifs ou décapants. Ils peuvent endommager la surface de l'appareil.
- Rangez le casque et ses accessoires dans un endroit sec à l'abri de la poussière. Avant de la ranger, chargez entièrement la batterie pour éviter une décharge profonde et des dommages permanents de la batterie.

HPK 10

11. ÉLIMINATION

La batterie intégrée à l'appareil ne doit pas être jetée avec les ordures ménagères. La batterie doit être éliminée correctement, en même temps que l'appareil.



Les appareils usagés et les piles ne doivent pas être jetés dans les ordures ménagères normales.



L'appareil ne doit pas être jeté dans les ordures ménagères normales. L'appareil doit être amené dans un centre de collecte agréé conformément à la directive d'élimination des déchets 2012/19/UE. Les matières en plastique et les pièces électroniques doivent être recyclées. Déposez l'appareil usagé dans un point de collecte pour déchets électroniques ou dans une déchetterie. Pour de plus amples renseignements, adressez-vous à l'entreprise locale spécialisée dans l'élimination des déchets ou à votre administration municipale.

Selon le type et la taille de l'appareil ainsi que la surface de vente et le lieu de vente, des détaillants peuvent aussi être légalement tenus de reprendre ou d'enlever gratuitement les appareils usagés. Respectez à ce sujet les dispositions légales actuelles respectivement en vigueur ou informez-vous dans le commerce.

Si possible, conservez l'emballage jusqu'à expiration de la période de garantie. Ensuite, éliminez-le en respectant l'environnement.



12. DÉPANNAGE

Si votre appareil ne fonctionne pas correctement, procédez dans un premier temps aux tests de cette liste de contrôle. Il s'agit peut-être seulement d'un problème mineur que vous pouvez résoudre vous-même.



DANGER ! N'essayez en aucun cas de réparer l'appareil vous-même.

Problème	Cause possible / solution
Aucun son	<ul style="list-style-type: none"> - Le casque Bluetooth est-il allumé ? - Le son sur le casque Bluetooth a-t-il été baissé ?
	<ul style="list-style-type: none"> - L'appareil de lecture est-il en marche, démarré, réglé sur la bonne fonction ? Augmentez éventuellement le volume sur l'appareil de lecture.
	<ul style="list-style-type: none"> - La fonction Bluetooth est-elle activée sur l'appareil de lecture ? - L'appareil de lecture et le casque sont-ils connectés par Bluetooth ? Déconnectez éventuellement d'abord le casque d'un autre appareil de lecture.
En cas d'utilisation filaire : pas de son ou son de mauvaise qualité	<ul style="list-style-type: none"> - Vérifiez la connexion filaire entre l'appareil de lecture et le casque. - Vérifiez les réglages sur votre appareil de lecture. <p>REMARQUE : les éléments de commande sur le casque ne fonctionnent pas en utilisation filaire.</p>

HPK 10

Problème	Cause possible / solution
En mode Bluetooth : mauvaise qualité de son	<ul style="list-style-type: none">- Des objets gênants se trouvent-ils entre l'appareil de lecture et le casque ? Il peut s'agir par ex. de murs en béton armé ou d'autres appareils radio.- Êtes-vous trop éloigné de l'appareil de lecture ? La portée maximale (sans objets gênants) est d'env. 10 mètres.- Des appareils perturbateurs sont-ils présents à proximité de l'appareil de lecture ? Changez l'appareil de lecture de place si nécessaire.- Augmentez le volume sur l'appareil de lecture.- Est-ce que le niveau de charge de la batterie est trop bas ?

S'il est impossible de résoudre le problème, contactez notre assistance téléphonique :

00 800 2804 2804

(du lundi au vendredi de 8h00 à 18h00 / gratuit sur le réseau fixe, et sur les réseaux mobiles)

ou par mail à :

gt-support-ch@zeitlos-vertrieb.de

13. CARACTÉRISTIQUES TECHNIQUES

Caractéristiques électriques	
Port USB-C :	Entrée : 5 V === 200 mA
Batterie :	Lithium-ion, 3,7 V, 200 mAh
Bluetooth :	Bluetooth V6.0 (A2DP, AVRCP, HFP)
Gamme de fréquence :	2 402 MHz – 2 480 MHz
Puissance d'émission :	1 mW
Portée :	max. 10 mètres
Son	
Impédance :	16 Ω +/- 15%
Tension de reconnaissance de la largeur de bande :	≥ 75 mV
Entrée audio	Prise jack 3,5 mm stéréo
Généralités	
Dimensions (L x P x H) :	env. 170 x 183 x 75 mm
Poids :	env. 221 g
Conditions ambiantes :	Température de fonctionnement : 0 °C-40 °C Humidité ambiante : 40 à 80 % relative

Sous réserve de modifications techniques.

HPK 10

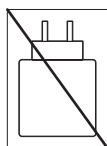

Le chargeur n'est pas compris dans les éléments livrés.



Si vous prévoyez d'acheter un chargeur, veillez à :

La puissance du chargeur doit aller d'une puissance minimale de 5 watts requise par l'équipement radio à une puissance maximale de 20 watts nécessaire pour atteindre la vitesse de charge maximale.

Informations sur les piles/batteries selon UE 2023/1542

Nom et adresse/ marque de distributeur du fabricant	Dongguan Lirui Electronics Co., Ltd. Room 302, building 1, No.5, Huanwei street, Qingxi Town, Dongguan City, Guangdong, Chine
Type de batterie	Batterie li-ion rechargeable Numéro de lot : 20260101
La déclaration de conformité est publiée sous la seule responsabilité de :	Dongguan Yong Fang Electronics Technology Co., Ltd. Long'an Road, The 2'nd Industrial Zone, Shigu, Tangxia, Dongguan, 523729, Chine
La batterie mentionnée a été fabriquée conformément au règlement européen UE 2023/1542.	

14. GARANTIE

Modèle : Casque d'écoute enfants HPK 10

Numéro d'article : CH 718930

PO# : PO51033560 + PO51033561

Le Service après vente vous aidera volontiers dans le traitement de votre demande de garantie et se fera un plaisir de répondre à votre requête.

Veillez nous contacter par téléphone ou par e-mail aux coordonnées ci-dessous :

Globaltronics Service Center, c/o Zeitlos GmbH

- Assistance téléphonique gratuite : 00800 / 2804 2804
- E-mail : gt-support-ch@zeitlos-vertrieb.de

Vous recevrez des instructions pour régler votre souci. Le personnel formé du Service après vente vous aidera volontiers en cas d'erreurs de manipulation.

Conditions de garantie

Cher client,

La présente garantie fabricant vous offre les avantages suivants :

Durée de garantie : 3 ans à compter de la date d'achat

Étendue de la garantie : remboursement du prix d'achat (dans les 8 semaines suivant la date d'achat) ou réparation gratuite/ échange gratuit (à notre discrétion)

Assistance téléphonique gratuite : 00800 / 2804 2804

Disponibilité : du lundi au vendredi de 8 h à 20 h

La garantie ne s'applique pas dans les cas suivants :

- dommages causés par des phénomènes naturels (p. ex. foudre, eau, incendie, gel, etc.), accident, transport, fuite de piles ou mauvaise utilisation
- endommagement ou modification du produit par l'acheteur/un tiers
- non-respect des prescriptions de sécurité et de maintenance, erreurs de manipulation

HPK 10

- usure normale des pièces d'usure (p. ex. capacité de la batterie)
- utilisation commerciale du produit

Le Service après vente, le fabricant/l'importateur et HOFER / ALDI (SUISSE) déclinent toute responsabilité pour les données ou réglages éventuellement enregistrés par le client sur le produit.

La durée de la garantie (s'appliquant aussi aux pièces réparées et remplacées) n'est pas prolongée par la garantie légale d'HOFER / ALDI (SUISSE).

La période de garantie n'est pas prolongée après réparation ou échange du produit.

À l'expiration de la durée de garantie, vous avez également la possibilité de faire réaliser des réparations payantes par le Service après vente.

La garantie légale d'HOFER / ALDI (SUISSE) n'est pas limitée par la présente garantie.

Indice

1.	Grazie per la fiducia accordataci!	49
2.	Note generali	50
3.	Istruzioni per la sicurezza	51
4.	Materiale in dotazione	54
5.	Preparazione	54
6.	Parti ed elementi di comando	55
7.	Alimentazione elettrica	56
8.	Collegamento Bluetooth	57
	8.1 Indicatori LED	57
	8.2 Accensione/spengimento della cuffia.....	58
	8.3 Modalità Study.....	58
	8.4 Regolazione del volume finale.....	58
	8.5 Collegamento con l'apparecchio riproduttore	59
	8.6 Uso della cuffia.....	60
	8.7 Interruzione di un collegamento Bluetooth.....	61
9.	Funzionamento con cavo	62
10.	Pulizia / conservazione	62
11.	Smaltimento	63
12.	Risoluzione dei problemi	64
13.	Dati tecnici	66
14.	Garanzia	68

HPK 10

1. **GRAZIE PER LA FIDUCIA ACCORDATA- TACI!**

Congratulazioni per l'acquisto della vostra nuova Cuffia per bambini. Siamo certi che sarete soddisfatti di questo moderno apparecchio.

Per assicurare sempre un funzionamento ottimale e la costante disponibilità della vostra Cuffia per bambini e garantire la vostra sicurezza personale:

Leggere attentamente il presente manuale di istruzioni per l'uso prima della prima messa in funzione e attenersi soprattutto alle istruzioni per la sicurezza!

Ci auguriamo che la vostra nuova Cuffia per bambini possa darvi molte soddisfazioni.

Articolo	Cuffia per bambini
Modello	HPK 10
ID manuale	1/26_HPK 10_V.1
Produttore	Competence Center Audio Globaltronics GmbH & Co. KG Bei den Mühren 5 20457 Hamburg Germania
Web	ask.wuensche.com

2. NOTE GENERALI

Custodia del manuale

- Tutte le operazioni sul dispositivo e con il dispositivo devono essere effettuate solo come descritto nel presente manuale di istruzioni per l'uso.
- Conservare queste istruzioni.
- Qualora si cedesse l'apparecchio, consegnare anche il presente manuale di istruzioni per l'uso.

Uso conforme

Questo dispositivo...

- ... è un apparecchio di elettronica di consumo.
- ... può essere utilizzato sia come cuffia Bluetooth che come normale cuffia con cavo.

Questo apparecchio serve a riprodurre il suono di dispositivi audio con un volume di ascolto massimo di 85 dB.

Il dispositivo è stato concepito per uso privato e non è idoneo a scopi commerciali. Un utilizzo diverso o l'eventuale modifica s'intendono esclusi dall'uso conforme.

Contrassegni/simboli

Dove necessario, il presente manuale di istruzioni per l'uso riporta le avvertenze di sicurezza descritte di seguito:



PERICOLO! Rischio elevato: la mancata osservanza dell'avvertenza può compromettere la vita e l'integrità delle persone.

AVVERTENZA! Rischio medio: la mancata osservanza dell'avvertenza può causare lesioni o gravi danni materiali.

ATTENZIONE: rischio ridotto: la mancata osservanza dell'avvertenza può causare lesioni lievi o danni materiali.

NOTA: comportamenti e circostanze particolari da tenere in considerazione durante l'uso del dispositivo.

HPK 10

Nota sulla dichiarazione di conformità



Con la presente, la Globaltronics GmbH & Co. KG dichiara che questo prodotto (Cuffia per bambini HPK 10) soddisfa i requisiti fondamentali e le norme pertinenti della RED 2014/53/UE e della Direttiva RoHS 2011/65/UE.

La dichiarazione di conformità completa e questo manuale di istruzioni per l'uso in formato PDF sono reperibili in internet all'indirizzo www.gt-support.de.

La targhetta si trova su uno dei bracci dell'archetto della cuffia.

3. ISTRUZIONI PER LA SICUREZZA

Note generali

- Prima di collegare l'apparecchio, leggere attentamente le istruzioni per la sicurezza e il manuale di istruzioni per l'uso. Solo in questo modo sarà possibile utilizzare tutte le funzioni in modo sicuro e affidabile.
- Il materiale di imballaggio non è un giocattolo per bambini. I bambini non devono giocare con i sacchetti di plastica, poiché ciò comporta pericolo di soffocamento.
- Questo apparecchio può essere utilizzato da bambini di età superiore a 8 anni e da persone con facoltà fisiche, sensoriali o mentali ridotte o prive di esperienza e/o conoscenze, a condizione che vengano sorvegliati o istruiti circa l'utilizzo sicuro dell'apparecchio e che abbiano compreso i rischi derivanti da tale utilizzo.

HPK 10

- I bambini non devono giocare con l'apparecchio. La pulizia e la manutenzione di competenza dell'utente non devono essere svolte da bambini non sorvegliati.
- Non è consentito trasformare l'apparecchio.

Cuffia



AVVERTENZA! I volumi di ascolto troppo elevati possono arrecare danni all'udito!

Per impedire una possibile perdita dell'udito, evitare l'ascolto a volume elevato per periodi prolungati. Utilizzare la cuffia con un volume normale e abbassare il volume prima di collegare o attivare una sorgente audio.

Non utilizzare la cuffia durante attività che richiedono di percepire attentamente l'ambiente circostante.

Il volume di questa cuffia per bambini è limitato a 85 dB.

Condizioni ambientali

- Se si porta l'apparecchio da un luogo freddo ad un luogo caldo, al suo interno può formarsi umidità di condensa. Lasciare l'apparecchio spento per alcune ore.
- Proteggere l'apparecchio dall'umidità, da goccioline o spruzzi d'acqua: sussiste pericolo di scossa elettrica. Ad es. non posare vasi pieni d'acqua o simili sull'apparecchio o nelle immediate vicinanze.
- L'apparecchio non è adatto all'utilizzo in locali in cui è presente un'elevata umidità dell'aria (ad esempio il bagno). Rispettare le condizioni ambientali indicate nelle specifiche tecniche.
- Evitare che nell'apparecchio penetrino corpi estranei e liquidi.

HPK 10

- Mantenere sempre lontane dal prodotto candele e fiamme libere per evitare la propagazione di incendi.

Guasti

- Se il cavo USB o l'apparecchio è danneggiato, scollegare immediatamente il cavo di ricarica USB dalla fonte di alimentazione (ad es. batteria esterna).
- Non utilizzare l'apparecchio se presenta danni visibili all'alloggiamento o ai cavi. Per evitare pericoli, le riparazioni dell'apparecchio sono di esclusiva competenza del centro di assistenza.
-  **PERICOLO!** Nel caso in cui liquidi od oggetti estranei penetrassero nell'apparecchio, scollegare subito il cavo USB. Far controllare l'apparecchio prima di rimetterlo in funzione.

Batteria

La cuffia contiene una batteria agli ioni di litio integrata. Rispettare le seguenti istruzioni per la sicurezza.

- Non esporre l'apparecchio ai raggi solari o al calore diretto. La temperatura ambiente non deve essere inferiore a 0 °C né superiore a 40 °C.
- La batteria non deve essere cortocircuitata. La batteria può surriscaldarsi ed esplodere.
- Proteggere la batteria dai danni meccanici. **Pericolo di incendio!**
- Se dalla batteria fuoriesce soluzione elettrolitica, evitare il contatto con occhi, mucose e pelle. In caso di contatto sciacquare subito le parti interessate con abbondante acqua pulita e rivolgersi a un medico. La soluzione elettrolitica può causare irritazioni.
- Non gettare la cuffia nel fuoco. La batteria potrebbe esplodere.
- Non disassemblare, frantumare, comprimere o gettare nel fuoco la batteria.

HPK 10

- Non utilizzare più la batteria se sulla stessa si formano molte bolle.
- Non utilizzare in ambienti con temperature elevate.
- Non esporre l'apparecchio ad ambienti con pressione atmosferica estremamente bassa, poiché ciò potrebbe causare la fuoriuscita di liquidi o gas. Esiste pericolo di esplosione!

4. MATERIALE IN DOTAZIONE

- Cuffia HPK 10
- Cavo USB (tipo A su USB-C)
- Manuale di istruzioni per l'uso



Cuffia

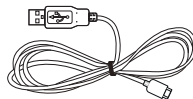

Cavo USB

5. PREPARAZIONE



- Rimuovere completamente tutte le parti dell'imballaggio.
- Aprire la cuffia.
- Non esporre l'apparecchio né a calore né a umidità estremi.

HPK 10

6. PARTI ED ELEMENTI DI COMANDO

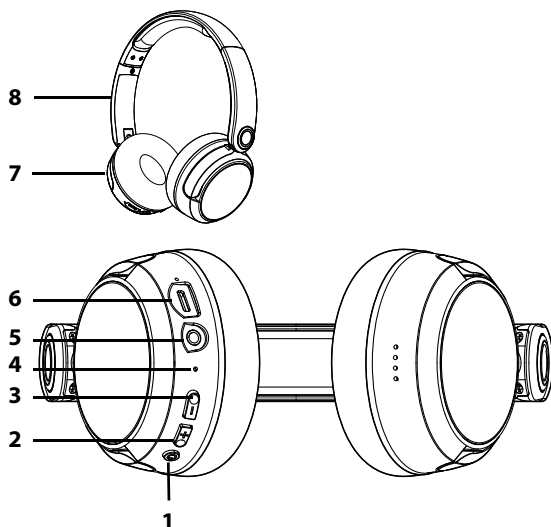
Cuffia Bluetooth



- 1  In caso di Bluetooth: tasto on/off e per stabilimento del collegamento // avvio della riproduzione/pausa // premere brevemente 2 volte: passare alla modalità Study // premere brevemente 3 volte: alternare tra 85 dB e 75 dB
- 2  Aumentare il volume / selezionare il brano successivo
- 3  Ridurre il volume / selezionare il brano precedente
- 4 LED: blu per Bluetooth / rosso per batteria e caricare / rosso-blu lampeggiante per accoppiamento Bluetooth
- 5 Presa per jack da 3,5 mm
- 6 Presa USB-C
- 7 Cuffia con cuscinetti auricolari (richiudibile)
- 8 Archetto della cuffia (estensibile)

7. ALIMENTAZIONE ELETTRICA

NOTE:

- La durata della ricarica della batteria integrata nella cuffia Bluetooth è di circa 2 ore con un caricabatteria comune (non compreso nel materiale in dotazione).
 - Poco prima che la batteria si scarichi, il LED della cuffia lampeggia con luce rossa e viene emesso un segnale acustico ogni 2 minuti.
1. Per la ricarica collegare la cuffia Bluetooth ad un PC o a un powerbank utilizzando il cavo USB.
 2. Il LED si accende con luce rossa durante la ricarica e si spegne quando la batteria è completamente carica.
 3. Dopo la ricarica scollegare la cuffia dal cavo USB.

LED della batteria

Il LED lampeggia rapidamente in rosso:	La batteria deve essere ricaricata.
Il LED si accende con luce rossa:	Ricarica in corso
Il LED è spento:	Ricarica conclusa.

HPK 10

8. COLLEGAMENTO BLUETOOTH

8.1 INDICATORI LED

Il LED del Bluetooth indica diversi stati della cuffia lampeggiando con luce rossa e blu e restando acceso con luce fissa.

Il LED lampeggia alternativamente con luce rossa e blu:	Il Bluetooth è attivato per stabilire il collegamento.
	Collegamento Bluetooth con l'apparecchio riproduttore interrotto.
Il LED lampeggia ogni 2 secondi con luce blu:	Collegamento Bluetooth stabilito e riproduzione audio in corso.
Il LED lampeggia brevemente con luce rossa:	Spegnimento della cuffia in corso.

8.2 ACCENSIONE/SPEGNIMENTO DELLA CUFFIA

Accensione

- Premere il tasto  finché il LED non lampeggia alternativamente con luce rossa e blu. Ciò indica che lo stabilimento del collegamento è attivo. La cuffia può essere collegata ad apparecchi Bluetooth o ristabilisce da sola l'ultimo collegamento.

Spegnimento

- Premere il tasto  finché il LED non si accende una volta con luce rossa e il suono scompare.

8.3 MODALITÀ STUDY

Si tratta di una modalità che enfatizza maggiormente il parlato.

- Accendere la cuffia. Per commutare premere 2 volte brevemente il tasto . Si sentirà un breve suono di conferma.
- Dopo lo spegnimento e la riaccensione sarà attiva nuovamente la modalità di riproduzione normale.

8.4 REGOLAZIONE DEL VOLUME FINALE

È possibile scegliere tra i volumi finali 85 dB e 75 dB.

- Accendere la cuffia. Per commutare premere 3 volte brevemente il tasto . Si sentirà un breve suono di conferma.
- Dopo lo spegnimento e la riaccensione sono attivi nuovamente 85 dB.

HPK 10

8.5 COLLEGAMENTO CON L'APPARECCHIO RIPRODUTTORE

1. Premere il tasto  finché il LED non lampeggia alternativamente con luce rossa e blu. Ciò indica che lo stabilimento del collegamento è attivo. La cuffia trasmette ora la propria identificazione.
2. Avviare il collegamento Bluetooth nell'apparecchio riproduttore (ad es. smartphone, riproduttore MP3). Ora l'apparecchio riproduttore dovrebbe ricevere l'identificazione apparecchio HPK 10.
3. Nell'apparecchio riproduttore, stabilire il collegamento alla cuffia Bluetooth. A questo punto i due apparecchi sono collegati tra di loro. Il LED della cuffia lampeggia con luce blu.
4. Avviare ora la riproduzione di un brano musicale nell'apparecchio riproduttore. Il suono viene riprodotto attraverso la cuffia.

NOTE:

- Una volta stabilito il collegamento Bluetooth, è possibile muoversi liberamente nell'abitazione con la cuffia. Finché tra la sorgente audio e la cuffia non si trovano oggetti interferenti (ad es. pareti di cemento armato o altri apparecchi radio), ci si può spostare con anche in altre stanze o piani entro una portata di 10 metri.
- Se il collegamento Bluetooth è stato interrotto, la cuffia tenta di ristabilirlo automaticamente.
 - Durante la ricerca il LED lampeggia alternatamente con luce rossa e blu.
 - Una volta ristabilito il collegamento, il LED lampeggia con luce blu. Eventualmente sarà necessario riavviare la riproduzione.

- Se il collegamento Bluetooth automatico non riesce, ripetere l'operazione di collegamento descritta sopra.

8.6 USO DELLA CUFFIA



PERICOLO: danni all'udito

- **AVVERTENZA!** I volumi di ascolto troppo elevati possono arrecare danni all'udito!
Per evitare una possibile perdita dell'udito, evitare l'ascolto a volume elevato per periodi prolungati.
 - Utilizzare la cuffia con un volume normale e abbassare il volume prima di collegare o attivare una sorgente audio.

NOTA:

- Quando si riaccende la cuffia e la si usa con un apparecchio riproduttore già collegato in precedenza, di norma il collegamento Bluetooth viene stabilito automaticamente.

Regolazione del volume

NOTA: il volume massimo è limitato a 85 dB.

- Il volume può essere regolato sia nella cuffia che nell'apparecchio riproduttore.
- Nella cuffia, il volume si regola con i tasti **+** e **-**. Premere brevemente e ripetutamente i tasti fino ad ottenere il volume desiderato.
- Al raggiungimento del volume massimo si sente un segnale acustico.

HPK 10

Gestione della riproduzione

È possibile gestire la riproduzione dalla cuffia.

Tasto	Funzione
	premere brevemente: avvio della riproduzione/ pausa
+	premere brevemente: aumentare il volume premere a lungo 1 volta: selezionare il brano successivo
-	premere brevemente: ridurre il volume premere a lungo 1 volta: inizio brano

8.7 INTERRUZIONE DI UN COLLEGAMENTO BLUETOOTH

Per interrompere il collegamento Bluetooth esistono le seguenti possibilità:

- Disattivare la funzione Bluetooth nell'apparecchio riproduttore.
- Mantenere premuto il tasto on/off  finché la cuffia non si spegne.
- Se si carica l'apparecchio, il collegamento viene interrotto.

9. FUNZIONAMENTO CON CAVO

Il funzionamento con cavo avviene in modo passivo:

- Il volume può essere regolato solo nell'apparecchio riproduttore, non nella cuffia.
 - Tutti i tasti della cuffia sono disattivati.
 - La batteria non è necessaria.
 - Quando si inserisce il jack nella presa jack della cuffia, il collegamento Bluetooth esistente viene interrotto.
1. Inserire un jack da 3,5 mm del cavo audio nella presa della cuffia.
 2. Inserire l'altro connettore del cavo nella presa per cuffia dell'apparecchio riproduttore. A seconda della presa di collegamento della sorgente audio, è possibile che si renda necessario utilizzare un adattatore da presa jack da 3,5 mm a jack da 6,3 mm (non compreso nel materiale in dotazione).
 3. Avviare la riproduzione nell'apparecchio riproduttore. La riproduzione e il volume si regolano dall'apparecchio riproduttore.

10. PULIZIA / CONSERVAZIONE

- Per la pulizia utilizzare un panno morbido e asciutto. Non utilizzare detersivi corrosivi o abrasivi, poiché potrebbero danneggiare la superficie del dispositivo.
- Conservare la cuffia e gli accessori in luogo asciutto e al riparo dalla polvere. Prima di conservare l'apparecchio caricare completamente la batteria per evitare che si scarichi completamente subendo danni permanenti.

HPK 10

11. SMALTIMENTO

La batteria integrata nell'apparecchio non va gettata tra i rifiuti domestici. La batteria va smaltita appropriatamente insieme all'apparecchio.



ioni di litio

Non è consentito smaltire apparecchi usati e batterie tra i normali rifiuti domestici.

Non è consentito smaltire l'apparecchio tra i normali rifiuti domestici. Lo smaltimento dell'apparecchio deve essere affidato ad un ente autorizzato, nel rispetto della direttiva



sullo smaltimento 2012/19/UE. I materiali plastici e i componenti elettronici devono essere consegnati a una società specializzata nel riciclaggio. Conferire l'apparecchio dismesso ad un punto di raccolta per rifiuti di apparecchiature elettriche ed elettroniche o ad un centro di riciclaggio. Per informazioni più dettagliate rivolgersi alla propria azienda di smaltimento locale o all'amministrazione comunale.

A seconda della tipologia e delle dimensioni dell'apparecchio, nonché della superficie di vendita e del luogo di consegna, è possibile che anche i distributori siano obbligati per legge a prendere in consegna o ritirare gratuitamente gli apparecchi dismessi. Vedere al riguardo le disposizioni di legge di volta in volta vigenti o informarsi presso i negozi.

Se possibile, conservare la confezione fino alla scadenza del periodo di garanzia. Successivamente smaltirla nel rispetto dell'ambiente.



12. RISOLUZIONE DEI PROBLEMI

Qualora il dispositivo non funzioni correttamente, scorrere l'elenco di controllo seguente, poiché l'anomalia di funzionamento potrebbe essere dovuta a un piccolo problema che l'utente è in grado di risolvere autonomamente.



PERICOLO! Non tentare mai di riparare autonomamente l'apparecchio.

Errore	Possibili cause / rimedi
Audio assente	<ul style="list-style-type: none"> - La cuffia Bluetooth è accesa? - Il volume della cuffia Bluetooth è basso?
	<ul style="list-style-type: none"> - L'apparecchio riproduttore è acceso, avviato, impostato sulla funzione corretta? Eventualmente aumentare il volume nell'apparecchio riproduttore.
	<ul style="list-style-type: none"> - Il Bluetooth è attivato nell'apparecchio riproduttore? - L'apparecchio riproduttore e la cuffia sono collegati tramite Bluetooth? Eventualmente scollegare innanzitutto la cuffia da un altro apparecchio riproduttore.
Nel funzionamento con cavo: audio assente o cattiva qualità dell'audio	<ul style="list-style-type: none"> - Controllare il collegamento via cavo tra l'apparecchio riproduttore e la cuffia. - Controllare le impostazioni dell'apparecchio riproduttore. <p>NOTA: nel funzionamento con cavo, tutti gli elementi di comando della cuffia sono privi di funzione.</p>

HPK 10

Errore	Possibili cause / rimedi
In modalità Bluetooth: cattiva qualità dell'audio	<ul style="list-style-type: none">- Tra l'apparecchio riproduttore e la cuffia si trovano oggetti interferenti? Potrebbe trattarsi di pareti in cemento armato o altri apparecchi radio.- Ci si è allontanati troppo dall'apparecchio riproduttore? La portata massima (senza oggetti interferenti) è di 10 metri.- Nelle vicinanze dell'apparecchio riproduttore si trovano apparecchi interferenti? Eventualmente cambiare l'ubicazione dell'apparecchio riproduttore.- Aumentare il volume nell'apparecchio riproduttore.- Il livello di carica della batteria è troppo basso?

Se il problema non può essere risolto, si prega di rivolgersi alla nostra hotline:

00 800 2804 2804

(da lunedì a venerdì, dalle 8:00 alle 18:00 / chiamata gratuita dalla rete fissa e dalle reti mobili)

oppure tramite e-mail a:

gt-support-ch@zeitlos-vertrieb.de

13. DATI TECNICI

Dati elettrici	
Presenza USB-C:	Ingresso: 5 V === 200 mA
Batteria:	Ioni di litio, 3,7 V, 200 mAh
Bluetooth:	Bluetooth V6.0 (A2DP, AVRCP, HFP)
Gamma di frequenze:	2402 MHz - 2480 MHz
Potenza di trasmissione:	1 mW
Portata:	max. 10 metri
Audio	
Impedenza:	16 Ω +/- 15%
Tensione di identificazione a banda larga:	≥ 75 mV
Ingresso audio	Stereo jack da 3,5 mm
Informazioni generali	
Dimensioni (L x P x A):	circa 170 x 183 x 75 mm
Peso:	circa 221 g
Condizioni ambientali:	Temperatura d'esercizio: 0 °C – 40 °C Umidità dell'aria: dal 40 all'80%, relativa

Con riserva di modifiche tecniche.

HPK 10

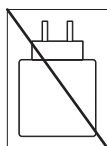

Il caricabatteria non è compreso nel materiale in dotazione.

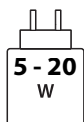

Per l'acquisto di un caricabatteria tenere presente quanto segue:

La potenza del caricabatteria deve spaziare dalla potenza minima richiesta dall'apparecchiatura radio, pari a 5 watt, alla potenza massima necessaria per il raggiungimento della massima velocità di ricarica, pari a 20 watt.

Informazioni sulle batterie / batterie ricaricabili secondo UE 2023/1542

Nome e indirizzo / marchio commerciale del produttore	Dongguan Lirui Electronics Co., Ltd. Room 302, building 1, No.5, Huanwei street, Qingxi Town, Dongguan City, Guangdong, China
Tipo di batteria	Batteria ricaricabile agli ioni di litio Numero di lotto: 20260101
La dichiarazione di conformità è rilasciata sotto l'esclusiva responsabilità di:	Dongguan Yong Fang Electronics Technology Co.,Ltd. Long'an Road, The 2'nd Industrial Zone, Shigu, Tangxia, Dongguan, 523729, China
La batteria menzionata è stata prodotta in conformità al Regolamento UE UE2023/1542.	

14. GARANZIA

Modello: Cuffia per bambini HPK 10

Numero di articolo: CH 718930

PO#: PO51033560 + PO51033561

Il CENTRO DI ASSISTENZA è sempre a disposizione per assisterla nella corretta gestione del suo caso di garanzia e si occuperà della Sua richiesta.

Può rivolgersi a noi telefonicamente o tramite e-mail come indicato di seguito:

Globaltronics Service Center, c/o Zeitlos GmbH

- Hotline gratuita: 00800 / 2804 2804
- E-mail: gt-support-ch@zeitlos-vertrieb.de

Riceverà ulteriori istruzioni per il disbrigo del Suo caso di garanzia. Il personale qualificato del CENTRO DI ASSISTENZA sarà lieto di aiutarla in caso di eventuali errori di utilizzo.

Condizioni della garanzia

Gentile cliente,

questa garanzia del produttore Le offre ampi vantaggi:

Durata della garanzia: 3 anni a decorrere dalla data di acquisto

Copertura offerta dalla garanzia: rimborso del prezzo d'acquisto (entro le prime 8 settimane dalla data di acquisto) oppure riparazione gratuita o sostituzione gratuita (a nostra scelta)

Hotline gratuita: 00800 / 2804 2804

Orari: da lunedì a venerdì, dalle 8:00 alle 20:00

HPK 10

Non vi è diritto alla garanzia nei seguenti casi:

- danni causati da eventi naturali (ad es. fulmine, acqua, fuoco, gelo ecc.), incidente, trasporto, batterie che perdono liquido o utilizzo inappropriato
- danneggiamento o alterazione causati dall'acquirente o da terzi
- mancata osservanza delle prescrizioni relative a sicurezza e manutenzione, errori di utilizzo
- usura normale delle parti soggette a usura (ad es. capacità della batteria)
- utilizzo commerciale del prodotto

Il CENTRO DI ASSISTENZA, il produttore/importatore e ALDI (SUISSE) declinano ogni responsabilità per i dati o le impostazioni del cliente eventualmente memorizzati nel prodotto.

La garanzia legale di ALDI (SUISSE) non prolunga la durata della garanzia (anche per le parti riparate o sostituite).

La riparazione o sostituzione non comportano l'inizio di un nuovo periodo di garanzia.

Allo scadere del periodo di garanzia continuerà ad avere la possibilità di far eseguire riparazioni dal CENTRO DI ASSISTENZA a pagamento.

La garanzia legale di ALDI (SUISSE) non è limitata da questa garanzia commerciale.

Tartalom

1.	Köszönjük a bizalmát!	71
2.	Általános tudnivalók	72
3.	Biztonsági tudnivalók	73
4.	A csomag tartalma	77
5.	Előkészítés	77
6.	Részek és kezelőelemek	78
7.	Áramellátás	79
8.	Bluetooth-kapcsolat	80
	8.1 LED jelzések.....	80
	8.2 Fejhallgató be-/kikapcsolása	81
	8.3 Tanuló mód.....	81
	8.4 Végző hangerő beállítása	81
	8.5 Összekapcsolás a lejátszóeszközzel.....	82
	8.6 A fejhallgató használata	83
	8.7 Bluetooth-kapcsolat bontása	84
9.	Kábeles használat	85
10.	Tisztítás / tárolás	85
11.	Ártalmatlanítás	86
12.	Hibaelhárítás	87
13.	Műszaki adatok	89
14.	Garancia	91

HPK 10

1. **KÖSZÖNJÜK A BIZALMÁT!**

Gratulálunk Önnek új Gyermekek fejhallgató készülékéhez, meggyőződésünk, hogy elégedett lesz ezzel a modern termékkel.

A Gyermekek fejhallgató készülék folyamatos optimális működésének és üzemképességének garantálása, illetve a saját személyes biztonsága érdekében:

Az első üzembe helyezés előtt alaposan olvassa át ezt a használati útmutatót, és kövesse mindenképp a biztonsági utasításokat!

Kívánjuk, hogy lelje örömét az új Gyermekek fejhallgató készülék használatában!

Cikk	Gyermekek fejhallgató
Típus	HPK 10
Kézikönyv-azonosító	1/26_HPK 10_V.1
Gyártó	Competence Center Audio Globaltronics GmbH & Co. KG Bei den Mühren 5 20457 Hamburg Németország
Web	ask.wuensche.com



2. ÁLTALÁNOS TUDNIVALÓK

A kézikönyv tárolása

- A készüléken és a készülékkel kapcsolatban minden tevékenységet csak a használati útmutatóban leírtak szerint szabad végezni.
- Őrizze meg ezt az útmutatót.
- Amennyiben később továbbadja a készüléket, kérjük, mellékelje a kezelési útmutatót is.

Rendeltetésszerű használat

Ez a készülék...

... szórákkoztató elektronikai készülék.

... Bluetooth fejhallgatóként és hagyományos vezeték-
es fejhallgatóként is használható.

A készülék max. 85 dB hangerejű hanglejátszás céljára szolgál.

A készülék magánhasználatra készült, és nem alkalmas ipari jellegű felhasználásra. A rendeltetésszerű használatból eltérő használat vagy módosítás kizárt.

Jelölések/szimbólumok

Szükség esetén ebben a használati útmutatóban a következő figyelmeztető utasítások találhatóak:



VESZÉLY! Magas kockázat: a figyelmeztetés figyelmen kívül hagyása súlyos, életveszélyes sérülést okozhat.

FIGYELMEZTETÉS! Közepes kockázat: A figyelmeztetés figyelmen kívül hagyása sérüléseket vagy súlyos anyagi károkat okozhat.

VIGYÁZAT! Alacsony kockázat: A figyelmeztetés figyelmen kívül hagyása könnyű sérüléseket vagy anyagi károkat okozhat.



HPK 10

MEGJEGYZÉS: A készülék használata során szükséges tudnivalók, speciális jellemzők.

Tudnivalók a megfelelőségi nyilatkozatról



A Globaltronics GmbH & Co. KG ezennel kijelenti, hogy ez a termék (Gyermek fejhallgató HPK 10) megfelel a 2014/53/EK sz. elektromágneses összeférhetetlenségi irányelv (RED-irányelv), valamint a 2011/65/EK RoHS-irányelv alapvető követelményeinek.

A teljes megfelelőségi nyilatkozat és a jelen használati útmutató PDF formátumban az interneten a www.gt-support.de oldalon található.

A típusjelölés a fejhallgató egyik oldalán található.

3. BIZTONSÁGI TUDNIVALÓK

Általános utasítások

- A készülék csatlakoztatása előtt figyelmesen olvassa el a biztonsági utasításokat és a használati útmutatót. Csak így használja az összes funkciót biztonságosan és megbízhatóan.
- A csomagolóanyag nem gyermekjáték. A gyermekek nem játszhatnak a műanyag zacskókkal. A zacskók feladást okozhatnak.
- Ezt a készüléket 8 évnél idősebb gyermekek, valamint csökkent fizikai, érzékszervi vagy mentális képességekkel bíró vagy tapasztalattal és tudással nem rendelkező személyek csak akkor használhatják, ha felügyelet alatt állnak, vagy megtanulták a készülék biztonságos használatát, és a készülék használatából adódó veszélyeket megértették.

- Gyermekek nem játszhatnak a készülékkel. A tisztítást és a felhasználói karbantartást a gyermekek felügyelete nélkül nem végezhetik.
- A készüléken átalakítást végezni nem szabad.

Fejhallgató



FIGYELMEZTETÉS! A túl hangos hangerő halláskárosodást okozhat!

A hallás lehetséges elvesztésének megakadályozása érdekében, ne hallgasson semmit magas hangere szinten hosszú ideig. Használja a fejhallgató normál hangerővel, és csökkentse a hangerőt, mielőtt csatlakoztatna vagy bekapcsolna egy hangforrást.

A fejhallgatót ne használja olyan tevékenységek közben, amelyben figyelnie kell a környezetre.

A gyermek fejhallgató hangereje 85 dB-re van korlátozva. A tartós zajszint ennek ellenére maradandó halláskárosodást okozhat.

Magyarázza el gyermekének, hogy milyen veszélyekkel jár a fejhallgató túl nagy hangerőn való használata és a halláskárosodás.

A gyermekek korlátozott hangerővel sem használhatják a fejhallgatót hosszabb ideig és felnőtt felügyelete nélkül.

Ügyeljen arra, hogy gyermeke szünetet tartson a fejhallgató használatában, és a hangerőt alacsony szinten tartsa. Így megelőzhető a halláskárosodás és a balesetek veszélye.

Környezeti feltételek

- Ha a készüléket egy hideg helyről egy meleg helyre viszi, a készülékben kicsapódó nedvesség keletkezhet. Hagyja a készüléket néhány órán keresztül kikapcsolva.

HPK 10

- Óvja a készüléket a nedvességtől, fröccsenő vagy csöpögő víztől: ellenkező esetben áramütés veszélye áll fenn. Ne helyezzen például a készülékre vagy annak közelébe folyadékkal teli vázát és hasonlót.
- A készülék magas nedvességtartalmú helyiségben (pl. fürdőszobában) való üzemeltetésre nem alkalmas. Vegye figyelembe a környezeti feltételeknél ismertett műszaki adatokat.
- Kerülje az idegen testek és folyadékok készülékbe jutását.
- Tűz keletkezésének megakadályozása érdekében a gyertyákat és más nyítláng-forrásokat mindig távol kell tartani a terméktől.

Üzemzavarok

- Ha az USB-kábel vagy a készülék megsérült, azonnal húzza ki az USB-töltőkábelt a töltőforrásból (pl. powerbank).
- Ne használja a készüléket, ha a burkolatán vagy a kábelben látható sérüléseket talál. Javítás munkákat a veszélyek elkerülése érdekében kizárólag a szervizközpont végezhet a készüléken.
-  **VESZÉLY!** Ha folyadékok vagy idegen tárgyak jutnának a készülékbe, akkor azonnal húzza ki az USB kábelt. Az újbóli üzembe helyezés előtt ellenőriztesse a készüléket.

Akkumulátor

A fejhallgató fixen beszerelt lítium-ionos akkumulátort tartalmaz. Vegye figyelembe a következő biztonsági utasításokat.

- Ne tegye ki a készüléket közvetlen napfénynek vagy hőségnek. A környezeti hőmérséklet legyen mindig 0°C feletti és 40°C alatti.

HPK 10

- Az akkumulátort tilos rövidre zárni. Az akkumulátor túlmelegedhet és felrobbanhat.
- Védje az akkumulátort a mechanikus sérülésektől.
Tűzveszély!
- Amennyiben az akkumulátorból elektrolit oldat foly-
na, úgy kerülje annak szembe, nyálkahártyára és bőrre
kerülését. Az érintett testrészeket azonnal öblítse le
bőségesen vízzel, és forduljon orvoshoz. Az elektroli-
toldat bőrirritáló hatásaú.
- A fejhallgatót nem szabad tűzbe dobni. Az akkumulá-
tor felrobbanhat.
- Ne bontsa szét, ne törje össze, ne nyomja össze és ne
dobja tűzbe az akkumulátort.
- Ha az akkumulátor felületén nagy buborékok jelennek
meg, kérjük, ne használja tovább.
- Kérjük, ne használja magas hőmérsékletű környezet-
ben.
- Kérjük, ne tegye ki a készüléket rendkívül alacsony
légnyomású környezetnek, mivel ez folyadékok vagy
gázok szivárgásához vezethet. Ez robbanásveszélyt
okozhat!

HPK 10

4. A CSOMAG TARTALMA

- Fejhallgató HPK 10
- USB kábel (A típusú USB C-n)
- Használati útmutató



Fejhallgató

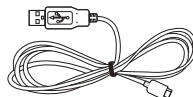

USB kábel



5. ELŐKÉSZÍTÉS

- Távolítsa el az összes csomagolóanyagot.
- Hajtsa ki a fejhallgatót.
- Óvja a készüléket a túlzott hőségtől vagy nedvességtől.

6. RÉSZEK ÉS KEZELŐELEMMEK

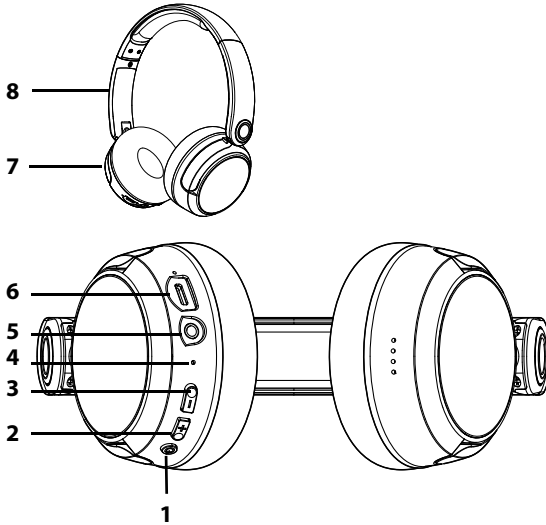
Bluetooth fejhallgató



- 1  Bluetooth esetén: Be-/kikapcsoló és csatlakoztató gomb // Lejátszás indítása/szüneteltetése
2x röviden lenyomva: tanuló üzemmód
3x röviden lenyomva: váltás 85 dB és 75 dB között
- 2  Hangerő növelése / következő zeneszám
- 3  Hangerő csökkentése / előző zeneszám
- 4 LED: kék a Bluetooth jelzésére / piros az akkumulátor és a töltés jelzésére / piros-kék villogás a Bluetooth párosítás jelzésére
- 5 Bemenet 3,5 mm átmérőjű csatlakozóhoz
- 6 USB-C aljzat
- 7 Fülpárnás fejhallgató (összecsukható)
- 8 Fejhallgató-pánt (kihúzható)

HPK 10

7. ÁRAMELLÁTÁS

MEGJEGYZÉSEK:

- A Bluetooth fejhallgatóba beépített akkumulátor töltési ideje hagyományos töltőkkel (nem tartozék) körülbelül 2 óra.
 - Röviddel az akkumulátor lemerülése előtt a fejhallgató LED-je pirosan villog, és 2 percnként hangjelzés hallható.
1. A töltéshez csatlakoztassa a Bluetooth fejhallgatót az USB kábellel egy számítógéphez vagy egy power-bankhoz.
 2. A LED töltés közben pirosan világít, és kialszik, amikor az akkumulátor teljesen feltöltődött.
 3. A töltési folyamat után válassza le a fejhallgatót az USB kábelről.

Akkumulátor LED

A LED gyorsan, pirosan villog:	Az akkumulátor töltésre szorul.
A LED pirosan világít:	Töltés folyamatban
A LED ki van kapcsolva:	A töltés befejeződött.

8. BLUETOOTH-KAPCSOLAT

8.1 LED JELZÉSEK

A Bluetooth LED piros és kék villogással, valamint folyamatos világítással jelzi a fejhallgató különböző állapotait.

A LED felváltva villog pirosan és kéken:	A Bluetooth be van kapcsolva a kapcsolat létrehozásához. A Bluetooth-kapcsolat a lejátszó eszközzel megszakadt.
A LED 2 másodpercenként kéken villog:	A Bluetooth-kapcsolat létrejött, a hang lejátszása folyamatban van.
A LED rövid ideig pirosan villog:	A fejhallgató kikapcsol.

HPK 10

8.2 FEJHALLGATÓ BE-/KIKAPCSOLÁSA

Bekapcsolás

- Nyomja le a  gombot, amíg a LED felváltva pirosan és kéken villog. Ez azt jelzi, hogy a kapcsolat létrehozása aktív. A fejhallgató Bluetooth-eszközökhöz csatlakoztatható, vagy önállóan is létrehozza a legutóbbi kapcsolatot.

Kikapcsolás

- Nyomja le a  gombot, amíg a LED egyszer pirosan fel nem villan, és a hang el nem hallgat.

8.3 TANULÓ MÓD

Ez egy olyan mód, amely jobban hangsúlyozza a kimondott szavakat.

- Kapcsolja be a fejhallgatót. A váltáshoz nyomja meg kétszer röviden a  gombot. Egy rövid megerősítő hang hallható.
- A kikapcsolás és az újbóli bekapcsolás után ismét a normál lejátszási mód aktív.

8.4 VÉGSŐ HANGERŐ BEÁLLÍTÁSA

A végső hangerő 85 dB és 75 dB között állítható.

- Kapcsolja be a fejhallgatót. A váltáshoz nyomja meg háromszor röviden a  gombot. Egy rövid megerősítő hang hallható.
- A kikapcsolás és az újbóli bekapcsolás után ismét a 85 dB aktív.

8.5 ÖSSZEKAPCSOLÁS A LEJÁTSZÓESZKÖZZEL

1. Nyomja le a  gombot, amíg a LED felváltva pirosan és kéken villog. Ez azt jelzi, hogy a kapcsolat létrehozása aktív. A fejhallgató most elküldi az azonosítót.
2. Indítsa el a lejátszóeszközön (pl. okostelefon, MP3 lejátszó) a Bluetooth-kapcsolatot. A lejátszóeszköz ekkor már fogadja a készülék azonosítóját HPK 10.
3. Hozza létre a kapcsolatot a lejátszóeszköz és a Bluetooth fejhallgató között. Ekkor a két készülék már össze van kapcsolva egymással. A fejhallgató LED-je kéken villog.
4. Indítson el a lejátszón egy zeneszámot. A hangot a fejhallgató adja vissza.

MEGJEGYZÉSEK:

- A Bluetooth-kapcsolat létrehozása után a fejhallgatóval szabadon mozoghat a lakásban. Amennyiben nincsenek zavaró tényezők (pl. vasbeton falak vagy más rádióberendezések) a hangforrás és a fejhallgató között, akkor akár más szobákba vagy emeletekre is átviheti, 10 méteres hatótávolságon belül.
- Amennyiben a Bluetooth-kapcsolat megszakad, a fejhallgató automatikusan megpróbálja azt helyreállítani.
 - A keresés során a LED felváltva villog pirosan és kéken.
 - A kapcsolat helyreállítása után a LED kéken villog. A lejátszást szükség esetén újra kell indítani.
 - Ha az automatikus Bluetooth-kapcsolat létrehozása nem sikerül, ismétlje meg a fent leírt csatlakozási eljárást.

HPK 10

8.6 A FEJHALLGATÓ HASZNÁLATA



VESZÉLY halláskárosodás miatt

- **FIGYELMEZTETÉS!** A túl hangos hangerő halláskárosodást okozhat!
A hallás lehetséges elvesztésének megakadályozása érdekében, ne hallgasson semmit magas hangerő-szinten hosszú ideig.
 - Használja a fejhallgatót normál hangerővel, és csökkentse a hangerőt, mielőtt csatlakoztatna vagy bekapcsolna egy hangforrást.

MEGJEGYZÉS:

- A fejhallgató újbóli bekapcsolásakor és egy korábban már csatlakoztatott lejátszó eszközzel való használatakor a Bluetooth-kapcsolat általában automatikusan létrejön.

A hangerő szabályozása

MEGJEGYZÉS: A maximális hangerő 85 dB-re van korlátozva.

- A hangerő mind a fejhallgatón, mind a lejátszóeszközön beállítható.
- A fejhallgató hangerejét a + és – gombokkal állíthatja be. Nyomja meg rövid ideig a gombokat, amíg el nem éri a kívánt hangerőt.
- A maximális hangerő elérésekor hangjelzés hallható.

Lejátszás vezérlése

A lejátszást a fejhallgatón keresztül lehet vezérelni.

Gomb	Funkció
	röviden lenyomva: Lejátszás indítása/szüneteltetése
+	röviden lenyomva: Hangosítás hosszan lenyomva: következő zeneszám
-	röviden lenyomva: Halkítás hosszan lenyomva: legelső zeneszám

8.7 BLUETOOTH-KAPCSOLAT BONTÁSA

A Bluetooth-kapcsolat bontásához a következő lehetőségei vannak:

- Kapcsolja ki a lejátszóeszköz Bluetooth funkcióját.
- Nyomja le a be-/kikapcsoló gombot , amíg a fejhallgató ki nem kapcsol.
- Töltse fel a készüléket, és a kapcsolat megszakad.

HPK 10

9. KÁBELES HASZNÁLAT

A kábeles használat passzív:

- A hangerő csak a lejátszóeszközön állítható, a fejhallgatón nem.
 - A fejhallgató összes gombja inaktívvá válik.
 - Az akkumulátorra nincs szükség.
 - Amikor a jackdugót csatlakoztatják a fejhallgatón lévő aljzatba, a Bluetooth-kapcsolat megszakad.
1. Dugja be az audiokábel 3,5 mm-es jackdugóját a fejhallgatón lévő aljzatba.
 2. Csatlakoztassa a vezeték másik csatlakozóját a lejátszó eszköz fejhallgató kimeneti dugaljához. A hangforrás csatlakozóaljzatától függően szükség lehet egy átalakítóra a 3,5 mm-es jack aljzat és a 6,3 mm-es jackdugó között (nem tartozék).
 3. Indítsa el a lejátszást a lejátszóeszközön. A lejátszást és a hangerőt a lejátszó eszközön tudja szabályozni.

10. TISZTÍTÁS / TÁROLÁS

- A tisztításhoz száraz, puha rongyot használjon. Ne használjon maró vagy súroló hatású tisztítószert. Ezek megromlíthatják a készülék felületét.
- A fejhallgatót és tartozékait száraz, pormentes helyen tárolja. Tárolás előtt töltsse fel teljesen az akkumulátort, hogy elkerülje annak mélykisülései és maradandó károsodását.

11. ÁRTALMATLANÍTÁS

A készülékbe beszerelt akkumulátort ne dobja a háztartási hulladékba. Az akkumulátort a készülékkel együtt szakszerűen kell ártalmatlanítani.



A kiselejtezett készüléket és akkumulátort nem szabad a háztartási hulladékba dobni. A készüléket nem szabad a háztartási hulladékba dobni. A készüléket – az ártalmatlanításra vonatkozó 2012/19/EU irányelv szerint – meghatározott módon kell ártalmatlanítani.



A műanyagokat és az elektromos alkatrészeket újrahasznosításra le kell adni. Adja le a régi készüléket elektromos hulladékgyűjtőbe vagy hulladékudvarba. Bővebb információért keresse fel a helyi hulladékkezelő vállalatot vagy a közigazgatási hivatalt.

A készülék típusától és méretétől, valamint az értékesítő és a leadó helytől függően, esetlegesen érvényes törvényi előírás értelmében az értékesítő vállalat is köteles lehet a régi készülék visszavételére vagy elszállítására. Ehhez vegye figyelembe a mindenkor hatályos törvényi szabályozást, vagy tájékozódjon a kereskedésben.

A csomagolást lehetőség szerint őrizze meg a jótállási idő végéig. Ezután kérjük, környezetkímélő módon távolítsa el.



HPK 10**12. HIBAEELHÁRÍTÁS**

Ha készüléke nem megfelelően működik, először ellenőrizze az ellenőrzőlistán felsorolt problémákat. Lehetséges, hogy csak kisebb problémáról van szó, amelyet egyedül is képes megoldani.



VESZÉLY! Semmiképp ne kísérelje meg a készüléket önállóan megjavítani.

Hiba	Lehetséges okok /elhárítás módja
Nincs hang	<ul style="list-style-type: none"> - Be van kapcsolva a Bluetooth fejhallgató? - A Bluetooth fejhallgató hangereje le van halkítva?
	<ul style="list-style-type: none"> - Ha a lejátszóeszköz be van kapcsolva, és elindult, a megfelelő funkcióra van állítva? Esetleg növelje a hangerőt a lejátszóeszközön.
	<ul style="list-style-type: none"> - Aktiválva van a Bluetooth a lejátszóeszközön? - A lejátszóeszköz és a fejhallgató Bluetooth-on keresztül van csatlakoztatva? Szükség esetén először válassza le a fejhallgatót más lejátszóeszközökről.
Kábeles használat esetén: Nincs hang vagy rossz a hangminőség	<ul style="list-style-type: none"> - Ellenőrizze a lejátszóeszköz és a fejhallgató közötti kábelcsatlakozást. - Ellenőrizze a lejátszóeszköz beállításeit. <p>MEGJEGYZÉS: A fejhallgató kezelőelemei nem működnek kábeles üzemmódban.</p>

HPK 10

Hiba	Lehetséges okok /elhárítás módja
Bluetooth-üzemmodban: Rossz hangminőség	<ul style="list-style-type: none"> - Vannak zavaró tárgyak a lejátszóeszköz és a fejhallgató között? Ezek lehetnek pl. vasbeton falak vagy más rádióeszközök. - Túlsgagosan eltávolodott a lejátszóeszköztől? A maximális hatósugár (zavaró tárgyak nélkül) 10 méter. - Vannak zavaró tárgyak a lejátszóeszköz közelében? Esetleg változtassa meg a lejátszóeszköz helyét. - Növelje a hangerőt a lejátszóeszközön. - Az akkumulátor töltöttsége túl alacsony?

Ha a hiba elhárítása nem lehetséges, forduljon forródrótunkhoz:

00 800 2804 2804

(hétfőtől péntekig, 8.00-tól 18.00 óráig / vezetékes és mobil hálózatról ingyenesen hívható)

vagy e-mail-ben:

gt-support-hu@zeitlos-vertrieb.de

HPK 10**13. MŰSZAKI ADATOK**

Elektromos adatok	
USB-C aljzat:	Bemenet: 5 V === 200 mA
Akkumulátor:	Lítium-ion, 3.7V , 200mAh
Bluetooth:	Bluetooth V6.0 (A2DP, AVRCP, HFP)
Frekvenciatartomány:	2402 MHz - 2480 MHz
Adóteljesítmény:	1 mW
Hatósugár:	max. 10 méter
Hang	
Impedancia:	16 Ω +/- 15%
Szélessávú jelfeszültség:	\geq 75 mV
Hangbemenet	1x \emptyset 3,5 mm jack bemenet
Általános tudnivalók	
Méretetek (szé. x mé. x ma.):	kb. 170 x 183 x 75 mm
Tömeg:	kb. 221 g
Környezeti feltételek:	Üzemi hőmérséklet: 0 °C – 40 °C Levegő páratartalma: 40 és 80% között, relatív

A műszaki változtatások jogát fenntartjuk.

HPK 10

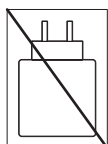

A szállítási terjedelem nem tartalmazza a töltőt.

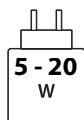

Ha töltőt szeretne vásárolni, vegye figyelembe a következőket:

A töltő teljesítményének a rádióberendezés által igényelt minimális 5 wattos teljesítménytől a maximális töltési sebesség eléréséhez szükséges maximális 20 wattos teljesítményig kell terjednie.

Információk az elemekről/akkumulátorokról az EU 2023/1542 szabvány szerint

A gyártó neve és címe/ kereskedelmi márkája	Dongguan Lirui Electronics Co., Ltd. Room 302, building 1, No.5, Huanwei street, Qingxi Town, Dongguan City, Guangdong, Kína
Akkumulátor típusa	Li-ion újratölthető akkumulátor Tétel száma: 20260101
A megfelelőségi nyilatkozat kiadásának kizárólagos felelőse:	Dongguan Yong Fang Electronics Technology Co.,Ltd. Long'an Road, The 2'nd Industrial Zone, Shigu, Tangxia, Dong- guan, 523729, Kína
A megnevezett akkumulátor az EU2023/1542 EU rendelkezésnek megfelelően készült.	

HPK 10

14. GARANCIA

Modell: Gyermekek fejhallgató HPK 10

Cikkszám: HU 718930

PO: PO51033560 + PO51033561

A SZERVIZKÖZPONT bármikor szívesen segít Önnek garanciális ügyének megfelelő feldolgozásában, és gondoskodik aggályairól.

Kérjük, telefonon vagy e-mailben vegye fel velünk a kapcsolatot az alábbi elérhetőségeken:

Globaltronics Service Center, c/o Zeitlos GmbH

- Ingyenes hotline: 00800 / 2804 2804
- E-mail: gt-support-hu@zeitlos-vertrieb.de

Itt további utasításokat kap a szervizeléssel kapcsolatos ügyintézéshez. A SZERVIZKÖZPONT képzett személyzete készséggel segít Önnek bármilyen működési hibában.

Garanciális feltételek

Kedves Vevőnk!

Ez a gyártói garancia számos előnyt kínál Önnek:

Jótállási idő: 3 év a vásárlás dátumától

A garancia terjedelme: A vételár visszatérítése (a vásárlástól számított első 8 héten belül) vagy ingyenes javítás ill. ingyenes csere (választásunk szerint)

Ingyenes hotline: 00800 / 2804 2804

Elérhetőség: Hétfőtől péntekig 8-20 óráig

A garancia nem érvényesíthető:

- természeti események által okozott károk (pl. villám-lás, víz, tűz, fagy stb.), baleset, szállítás, kifolyt akkumulátor vagy nem megfelelő használat okozta károk esetén

HPK 10

- a termék vevő/harmadik fél általi károsítása vagy módosítása esetén
- a biztonsági és karbantartási utasítások figyelmen kívül hagyása, üzemeltetési hibák esetén
- a kopó alkatrészek normál kopása (pl. akkumulátorkapacitás) esetén
- a termék kereskedelmi felhasználása esetén

A SZERVIZKÖZPONT, a gyártó/importőr és az ALDI nem vállal felelősséget a vásárló által esetlegesen a terméken tárolt adatokért vagy beállításokért.

A jótállási időt (beleértve a javított vagy cserélt alkatrészeket is) nem hosszabbítja meg az ALDI törvényes jótállása. A javítás vagy a termék cseréje nem hosszabbítja meg az eredeti garanciát.

A jótállási idő lejárta után továbbra is lehetősége van a javítást a SZERVIZKÖZPONT segítségével elvégeztetni térítés ellenében.

Az ALDI törvényes garanciáját ez a garancia nem korlátozza.



HPK 10



Vsebina

1.	Najlepša hvala za vaše zaupanje!	95
2.	Splošno	96
3.	Varnostna opozorila	97
4.	Obseg dobave	100
5.	Priprava	100
6.	Deli in upravljalni elementi	101
7.	Električno napajanje	102
8.	Povezava Bluetooth	103
	8.1 Indikatorji LED	103
	8.2 Vkllop/izkllop naglavnih slušalk.....	104
	8.3 Način Study	104
	8.4 Nastavitev končne glasnosti	104
	8.5 Povezava s predvajalnikom	105
	8.6 Uporaba naglavnih slušalk	106
	8.7 Prekinitev povezave Bluetooth.....	107
9.	Delovanje s kablom	108
10.	Čiščenje/shranjevanje	108
11.	Odlaganje med odpadke	109
12.	Odpravljanje težav	110
13.	Tehnični podatki	112
14.	Garancija	114

HPK 10

1. **NAJLEPŠA HVALA ZA VAŠE ZAUPANJE!**

Čestitamo vam za vaš novi Otroške naglavne slušalke in smo prepričani, da boste s tem sodobnim izdelkom zadovoljni.

Za zagotavljanje stalnega brezhibnega delovanja in pripravljenosti vaših Otroške naglavne slušalke ter za zagotavljanje vaše varnosti:

Pred prvo uporabo pozorno preberite navodila za uporabo in obvezno upoštevajte varnostne napotke!

Upamo, da boste imeli veliko veselja s svojimi novimi Otroške naglavne slušalke!

Izdelek	Otroške naglavne slušalke
Model	HPK 10
ID priročnika	1/26_HPK 10_V.1
Proizvajalec	Globaltronics GmbH & Co. KG Bei den Mühren 5 20457 Hamburg Nemčija
Spletna stran	ask.wuensche.com

2. SPLOŠNO

Shranjevanje priročnika

- Vse dejavnosti na in s to napravo so lahko izvedene le tako, kot so opisane v teh navodilih za uporabo.
- Navodila skrbno shranite.
- Če aparat predate naprej, zraven priložite tudi ta navodila za uporabo.

Predvidena uporaba

Ta naprava je ...

... naprava zabavne elektronike.

... lahko uporabljena kot naglavne slušalne Bluetooth ali kot običajne naglavne slušalke.

Ta naprava je predvidena za predvajanje zvoka iz zvočnih naprav pri glasnosti največ 85 dB.

Naprava je namenjena za zasebno uporabo in ni primerna za gospodarsko uporabo. Drugačna uporaba ali sprememba je izključena iz namena uporabe.

Oznake/simboli

V teh navodilih za uporabo lahko najdete naslednje opozorilne napotke:



NEVARNOST! Visoko tveganje: Neupoštevanje opozorila lahko povzroči telesne poškodbe in smrt.

OPOZORILO! Srednje tveganje: Neupoštevanje opozorila lahko povzroči poškodbe ali večjo materialno škodo.

PREVIDNO! Nizko tveganje: Neupoštevanje opozorila lahko povzroči lažje poškodbe ali materialno škodo.

NAPOTEK: Dejanska stanja in posebnosti, ki jih morate upoštevati pri delu z napravo.

HPK 10

Napotki v zvezi z izjavo o skladnosti



Podjetje Globaltronics GmbH & Co. KG s tem izjavlja, da je ta izdelek (Otroške naglavne slušalke HPK 10) izdelan v skladu z osnovnimi zahtevami in veljavnimi predpisi direktive o radijski opremi RED 2014/53/EU ter direktive o nevarnih snoveh RoHS 2011/65/EU.

Celotno izjavo o skladnosti in ta navodila za uporabo v formatu PDF najdete na spletni strani www.gt-support.de.

Tipsko ploščico najdete na obroču naglavnih slušalk.

3. VARNOSTNA OPOZORILA

Splošni napotki

- Preden napravo priključite, pozorno preberite varnostne napotke in navodila za uporabo. Le tako boste vse funkcije uporabljali varno in zanesljivo.
- Embalaža ni otroška igrača. Otroci se ne smejo igrati s plastičnimi vrečkami. Obstaja nevarnost zadužitve.
- To napravo lahko otroci od 8 leta in osebe z omejenimi fizičnimi, čutilnimi ali miselnimi sposobnostmi oziroma pomanjkljivimi izkušnjami ali znanjem uporabljajo samo, če so bili poučeni o varni uporabi naprave in razumejo nevarnosti, do katerih lahko pride pri taki uporabi.
- Otroci se ne smejo igrati z napravo. Otroci ne smejo čistiti in vzdrževati naprave brez nadzora.
- Na napravi ni dovoljeno izvajati predelav.



HPK 10

Naglavne slušalke



OPOZORILO! Preglasno poslušanje lahko povzroči poškodbe sluha!

Da bi preprečili morebitno izgubo sluha, se izogibajte dolgotrajnemu poslušanju pri visoki glasnosti. Slušalke uporabljajte pri običajni glasnosti in preden priklopite vir zvoka, zmanjšajte glasnost na predvajalniku.

Nikoli ne uporabljajte naglavnih slušalk med dejavnostmi, pri katerih morate biti pozorni na okolico. Glasnost teh otroških naglavnih slušalk je omejena na 85 dB.

Okoljski pogoji

- Če napravo prenesete iz hladnega v topel prostor, lahko v napravi nastane kondenzacijska vlaga. Pustite napravo izklopljeno nekaj ur.
- Napravo zaščitite pred vlago, kapljajočo vodo ali pršenjem vode: Obstaja nevarnost električnega udara. Na ali v bližino naprave ne postavljajte s tekočino napolnjenih vaz ali podobnega.
- Naprava ni zasnovana za delovanje v prostorih z visoko vlažnostjo zraka (npr. kopalnice). Upoštevajte v tehničnih podatkih navedene pogoje okolice.
- Preprečite vdiranje tujkov in tekočin v napravo.
- Nikoli ne hranite sveč in drugih odprtih plamenov blizu tega izdelka, da preprečite širjenje požara.

Motnje

- V primeru poškodbe kabla USB ali naprave takoj izvlecite polnilni kabel USB iz vira polnjenja (npr. mobilne baterije).
- Naprave ne uporabljajte, kadar so vidne poškodbe na ohišju ali kabliah. Vsakršna popravila naprave lahko iz-



HPK 10

vede izključno servisni center, da bi se tako izognili nevarnostim.

-  **NEVARNOST!** Če pridejo v ohišje tekočine ali tujki, takoj izvlecite kabel USB. Pred ponovno uporabo napravo temeljito preglejte.

Baterija

Slušalke imajo fiksno nameščeno litij-ionsko baterijo. Upoštevajte naslednje varnostne napotke.

- Naprave ne izpostavljajte neposredni sončni svetlobi ali vročini. Temperature okolice ne smejo biti pod 0 °C ali nad +40 °C.
- V bateriji ni dovoljeno vzpostaviti kratkega stika. Baterija se lahko pregreje in eksplodira.
- Zaščitite baterijo pred mehanskimi poškodbami. **Nevarnost požara!**
- Če iz baterije izteka elektrolitna raztopina, preprečite stik z očmi, sluznico in kožo. Prizadeta mesta takoj sperite z obilo čiste vode in poiščite zdravniško pomoč. Elektrolitna raztopina lahko povzroči draženje.
- Naglavnih slušalk ne smete vreči v ogenj. Baterija bi lahko eksplodirala.
- Baterije ne smete razstaviti, razbiti, stisniti skupaj ali vreči v ogenj.
- Če ima baterija velike mehurje, je ne uporabljajte.
- Ne uporabljajte v okoljih z visokimi temperaturami.
- Naprave ne izpostavljajte okolju z ekstremno nizkim zračnim tlakom, ker to lahko privede do iztekanja tekočin ali plinov. Obstaja nevarnost eksplozije!

4. OBSEG DOBAVE

- Naglavne slušalke HPK 10
- Kabel USB (tip A na USB-C)
- Navodila za uporabo



Naglavne slušalke

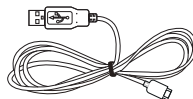

Kabel USB

5. PRIPRAVA



- V celoti odstranite vse dele embalaže.
- Razklopite naglavne slušalke.
- Naprave ne izpostavljajte ekstremni vročini ali vlažnosti.

HPK 10

6. DELI IN UPRAVLJALNI ELEMENTI

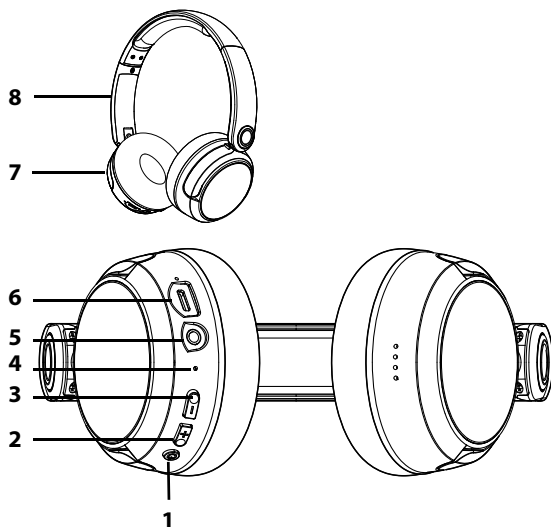
Naglavne slušalke Bluetooth



- 1  Pri Bluetooth: Tipka za vklop/izklop in vzpostavitev povezave // Začetek predvajanja/premor
2x kratek pritisk: v način Study
3x kratek pritisk: preklon med 85 dB in 75 dB
- 2  Povišanje glasnosti/izbira naslednjega posnetka
- 3  Znižanje glasnosti/izbira predhodnega posnetka
- 4 LED: modra za Bluetooth/rdeča za baterijo in polnjenje/rdeče-modro utripanje za seznanjanje Bluetooth
- 5 Vtičnica za 3,5 mm banana vtič
- 6 Vtičnica USB-C
- 7 Naglavne slušalke z ušesnimi blazinicami (zlozljive)
- 8 Lok naglavnih slušalk (izvlečni)

7. ELEKTRIČNO NAPAJANJE

NAPOTKI:

- Čas polnjenja fiskno vgrajene baterije v naglavnih slušalkah Bluetooth z običajnimi polnilniki (niso vključeni v obseg dobave) znaša prib. 2 uri.
 - Malo preden se baterija izprazni, LED-lučka na naglavnih slušalkah utripa rdeče in vsaki 2 minuti se oglasi akustični signal.
1. Za polnjenje povežite naglavne slušalke Bluetooth s kablom USB z osebnim računalnikom ali mobilno baterijo.
 2. LED-lučka sveti rdeče med postopkom polnjenja in ugasne, ko je baterija povsem napolnjena.
 3. Ko je postopek polnjenja končan, odklopite naglavne slušalke s polnilnega kabla USB.

LED-lučka baterije

LED lučka hitro utripa rdeče:	Baterijo je treba napolniti.
LED-lučka sveti rdeče:	Postopek polnjenja
LED lučka je izklopljena:	Postopek polnjenja je končan.

HPK 10

8. POVEZAVA BLUETOOTH

8.1 INDIKATORJI LED

LED-lučka za Bluetooth utripa rdeče in modro ter trajno sveti, kar prikazuje različna stanja naglavnih slušalk.

LED-lučka izmenično utripa rdeče in modro:	Funkcija Bluetooth je vključena za vzpostavljanje povezave.
	Povezava Bluetooth s predvajalnikom je prekinjena.
LED-lučka vsakih 2 sek. utripa modro:	Povezava Bluetooth je vzpostavljena in predvajanje je v teku.
LED lučka na kratko utripa rdeče:	Naglavne slušalke se izklopijo.

8.2 VKLOP/IZKLOP NAGLAVNIH SLUŠALK

Vklop

- Pritiskajte tipko  tako dolgo, da LED-lučka izmenično utripa rdeče in modro. To prikazuje, da je vzpostavljanje povezave aktivno. Naglavne slušalke je mogoče povezati z napravami Bluetooth ali pa se same vzpostavijo zadnjo povezavo.

Izklop

- Pritiskajte tipko  tako dolgo, da LED-lučka 1x zasveti rdeče in se zvok ugasne.

8.3 NAČIN STUDY

To je način, kjer je govorjena beseda bolj poudarjena.

- Vklomite naglavne slušalke. Za preklon tipko  2x na kratko pritisnite. Slišali boste kratek zvočni signal za potrditev.
- Po izklopu in ponovnem vklopu je spet aktiven normalen način predvajanja.

8.4 NASTAVITEV KONČNE GLASNOSTI

Izbirate lahko med končnima stopnjama glasnosti 85 dB in 75 dB.

- Vklomite naglavne slušalke. Za preklon tipko  3x na kratko pritisnite. Slišali boste kratek zvočni signal za potrditev.
- Po izklopu in ponovnem vklopu je spet aktivna glasnost 85 dB.

HPK 10

8.5 POVEZAVA S PREDVAJALNIKOM

1. Pritiskajte tipko  tako dolgo, da LED-lučka izmenično utripa rdeče in modro. To prikazuje, da je vzpostavljanje povezave aktivno. Slušalke zdaj ne pošiljajo oznake.
2. Zaženite povezavo Bluetooth v napravi za predvajanje (npr. pametnem telefonu, predvajalniku MP3). Predvajalnik bi sedaj moral zaznati oznako naprave HPK 10.
3. Na predvajalniku vzpostavite povezavo z naglavnimi slušalkami. Zdaj sta napravi povezani. LED lučka na naglavnih slušalkah utripa modro.
4. Zdaj na predvajalniku zaženite predvajanje glasbenega posnetka. Zvok se predvaja prek naglavnih slušalk.

NAPOTKI:

- Ko je povezava Bluetooth vzpostavljena, se lahko z naglavnimi slušalkami prosto sprehajate po stanovanju. Dokler med virom zvoka in naglavnimi slušalkami ni motečih objektov (npr. zidov iz armiranega betona ali drugih radijskih naprav), se lahko premikate tudi v druge sobe ali nadstropja do dosega 10 metrov.
- Ko se povezava Bluetooth prekine, jo naglavne slušalke samodejno poskušajo spet vzpostaviti.
 - LED-lučka med iskanjem izmenično utripa rdeče in modro.
 - Ko je povezava ponovno vzpostavljena, LED-lučka utripa modro. Po potrebi je treba predvajanje znova zagnati.
 - Če samodejno vzpostavljanje povezave Bluetooth ne uspe, ponovite zgoraj opisani postopek povezave.

8.6 UPORABA NAGLAVNIH SLUŠALK



NEVARNOST poškodb sluha

- **OPOZORILO!** Preglasno poslušanje lahko povzroči poškodbe sluha!
Da bi preprečili morebitno izgubo sluha, se izogibajte dolgotrajnemu poslušanju pri visoki glasnosti.
 - Naglavne slušalke uporabljajte pri običajni glasnosti in preden priklopite vir zvoka, zmanjšajte glasnost na predvajalniku.

NAPOTEK:

- Ob ponovnem vklopu in uporabi naglavnih slušalk s predvajalnikom, ki je bil že pred tem povezan, se povezava Bluetooth vzpostavi samodejno.

Regulacija glasnosti

NAPOTEK: Glasnost je omejena na 85 dB.

- Glasnost lahko uravnavate tako na naglavnih slušalkah kot tudi na predvajalniku.
- Na naglavnih slušalkah glasnost nastavljate s tipkama **+** in **-**. Pritisnite tipki tolikokrat, da je dosežena železna glasnost.
- Ko je dosežena maksimalna glasnost, se oglasi akustični signal.

HPK 10

Upravljanje predvajanja

Predvajanje lahko upravljate prek naglavnih slušal.

Tipka	Funkcija
	kratak pritisk: začetek/prekinitev predvajanja
+	kratak pritisk: višja glasnost dolg pritisk: izbira naslednjega posnetka
-	kratak pritisk: nižja glasnost dolg pritisk: na začetek posnetka

8.7 PREKINITEV POVEZAVE BLUETOOTH

Za prekinitev povezave Bluetooth imate naslednje možnosti:

- Izklopite funkcijo Bluetooth na predvajalniku.
- Pritiskajte stikalo za vklop/izklop  da se naglavne slušalke izklopijo.
- Napravo napolnite in povezava se prekine.

9. DELOVANJE S KABLOM

Delovanje s kablom poteka pasivno:

- Glasnost je mogoče upravljati na predvajalniku, ne pa tudi na naglavnih slušalkah.
 - Vse tipke na naglavnih slušalkah so dezaktivirane.
 - Baterija ni potrebna.
 - Ob vstavljanju banana vtiča v vtičnico za banana vtič na naglavnih slušalkah se obstoječa povezava Bluetooth prekine.
1. Vstavite 3,5 mm banana vtič avdio kabla v vtičnico na naglavnih slušalkah.
 2. Drugi vtič kabla vstavite v vtičnico za naglavne slušalke na predvajalniku. Odvisno od priključne vtičnice na viru zvoka je morda potreben adapter s 3,5 mm banana vtiča na 6,3 mm banana vtič (ni vključen v obsegu dobave).
 3. Na predvajalniku zaženite predvajanje. Predvajanje in glasnost upravljate na predvajalniku.

10. ČIŠČENJE/SHRANJEVANJE

- Za čiščenje uporabite suho, mehko krpo. Ne uporabljajte jedkih ali abrazivnih čistilnih sredstev. Ta lahko poškodujejo površino naprave.
- Shranjujte naglavne slušalke in pribor na suhem mestu brez prahu. Pred shranjevanjem baterijo popolnoma napolnite, da preprečite popolno izpraznjenje in trajne poškodbe baterije.

HPK 10

11. ODLAGANJE MED ODPADKE

Naprava vsebuje vgrajeno baterijo, ki ne sodi v gospodinjske odpadke. Baterijo je treba skupaj z napravo pravilno odložiti med odpadke.



Stare naprave in baterije se ne smejo odlagati med običajne gospodinjske odpadke.

Naprave ni dovoljeno odlagati med običajne gospodinjske odpadke. Napravo je treba – v skladu z direktivo o odpadni električni in elektronski opremi 2012/19/EU – odstraniti na



ustrezen način. Plastika in elektronski deli se morajo reciklirati. Staro napravo oddajte na zbirno mesto za elektronske odpadke ali v reciklažni center. Za podrobnejše informacije se obrnite na vaše lokalno komunalno podjetje ali občinsko upravo.

Glede na vrsto in velikost naprave ter odvisno od prodajne površine in oddajnega mesta, imajo morda tudi distributorji zakonsko obveznost brezplačnega prevzema ali odvoza starih naprav. Glede tega upoštevajte trenutno veljavna zakonska določila ali se pozanimajte v prodajalni.

Embalazo po možnosti shranite do izteka garancijske dobe. Nato jo odstranite na okolju prijazen način.



12. ODPRAVLJANJE TEŽAV

Če vaša naprava ne deluje po pričakovanjih, najprej preglejte ta kontrolni seznam. Morda gre za manjšo težavo, ki jo lahko odpravite sami.



NEVARNOST! Nikoli ne poskušajte sami popravljati naprave.

Napaka	Možni vzroki/ukrepi
Ni zvoka	<ul style="list-style-type: none"> - Ali so naglavne slušalke vklopljene? - Je zvok znižan na naglavnih slušalkah Bluetooth?
	<ul style="list-style-type: none"> - Ali je predvajalnik vklopljen, zagnan in nastavljen na pravilno funkcijo? Po potrebi povečajte glasnost predvajalnika.
	<ul style="list-style-type: none"> - Je funkcija Bluetooth na predvajalniku aktivirana? - Ali sta predvajalnik in naglavne slušalke povezana prek povezave Bluetooth? Po potrebi najprej odjavite naglavne slušalke z drugega predvajalnika.
Pri delovanju na kabel: ni zvoka ali slaba kakovost zvoka	<ul style="list-style-type: none"> - Preverite kabelsko povezavo med predvajalnikom in naglavnimi slušalkami. - Preverite nastavitve na vašem predvajalniku. <p>NAPOTEK: Vsi upravljalni elementi na naglavnih slušalkah so brez funkcije.</p>

HPK 10

Napaka	Možni vzroki/ukrepi
Pri delovanju prek povezave Bluetooth: Slaba kakovost zvoka	<ul style="list-style-type: none">- Ali so med predvajalnikom in slušalkami kakšni moteči objekti? To so lahko armiranobetonski zidovi ali drugi radijski sprejemniki.- Ste se preveč oddaljili od predvajalnika? Največji doseg (brez motečih objektov) je 10 metrov.- Ali so v bližini predvajalnika kakšne moteče naprave? Po potrebi spremenite lokacijo predvajalnika.- Povečajte glasnost predvajalnika.- Ali je stanje napolnjenosti baterije prenizko?

Če napake ne morete odpraviti, se obrnite na našo servisno telefonsko linijo:

00 800 2804 2804

(od ponedeljka do petka, od 8.00 do 18.00 ure/brezplačni klici iz fiksnega in mobilnega omrežja)

ali prek e-pošte na:

gt-support-si@zeitlos-vertrieb.de

13. TEHNIČNI PODATKI

Podatki o elektriki	
Vtičnica USB-C:	Vhod: 5 V \equiv 200 mA
Baterija:	Litij-ionska, 3,7 V, 200 mAh
Bluetooth:	Bluetooth V6.0 (A2DP, AVRCP, HFP)
Frekvenčni razpon:	2402 MHz–2480 MHz
Moč oddajanja:	1 mW
Doseg:	maks. 10 metrov
Zvok	
Impedanca:	16 Ω +/- 15 %
Karakteristična širokopasovna napetost:	\geq 75 mV
Audio vhod	Stereo 3,5 mm vtičnica za slušalke
Splošno	
Mere (Š x G x V):	pribl. 170 x 183 x 75 mm
Teža:	pribl. 221 g
Okoljski pogoji:	Delovna temperatura: 0 °C–40 °C Vlažnost zraka: 40 do 80 % relativno

Pridržujemo si pravico do tehničnih sprememb.

HPK 10

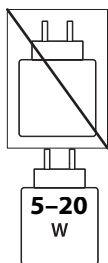

Polnilnik ni priložen obsegu dobave.

Če želite kupiti polnilnik, upoštevajte naslednje:

Moč polnilnika mora imeti moč najmanj 5 vatov, ki jo potrebuje radijska naprava in do največ 20 vatov za doseganje maksimalne hitrosti polnjenja.

Podatki o baterijah v skladu z EU 2023/1542

Ime in naslov/blagovna znamka proizvajalca	Dongguan Lirui Electronics Co., Ltd. Room 302, building 1, No.5, Huanwei street, Qingxi Town, Dongguan City, Guangdong, China
Tip baterije	Polnilna baterija Li-ion Serijska številka: 20260101
Izjava o skladnosti je izdana na izključno odgovornost:	Dongguan Yong Fang Electronics Technology Co., Ltd. Long'an Road, The 2'nd Industrial Zone, Shigu, Tangxia, Dongguan, 523729, China
Navedena baterija je bila izdelana v skladu z Uredbo EU 2023/1542.	

14. GARANCIJA

Model: Otroške naglavne slušalke HPK 10

Številka izdelka: SL 718930

PO#: PO51033560 + PO51033561

SERVISNI CENTER vam kadarkoli nudi podporo pri pravilnem postopanju v primeru uveljavljanja garancije in poskrbi za rešitev vaših težav.

Obrnite se na nas prek telefona ali e-pošte:

Globaltronics Service Center, c/o Zeitlos GmbH

- Brezplačna servisna telefonska linija:
00800 / 2804 2804
- E-pošta: gt-support-si@zeitlos-vertrieb.de

Tu dobite nadaljnja navodila za reševanje vaših težav z navpravo. Izšolano osebje SERVISNEGA CENTRA vam bo pomagalo pri morebitnih napakah pri upravljanju.

Garancijski pogoji

Spoštovani kupec,

ta proizvajalčeva garancija vam nudi nadlednje prednosti:

Garancijski rok: 3 leta od datuma nakupa

Obseg garancije: Povračilo nakupne cene (v prvih 8 tednih od datuma nakupa) ali brezplačno popravilo oz. brezplačna zamenjava (po naši izbiri)

Brezplačna servisna telefonska linija: 00800 / 2804 2804

Dosegljivost: od ponedeljka do petka, od 8.00 do 20.00 ure

Pravica iz garancije ne obstaja:

- pri škodi zaradi elementarnih dogodkov (npr. strela, voda, ogenj, zmrzal, itd.), nesreč, transporta, izteklih baterij ali nepravilne uporabe,

HPK 10

- pri poškodbah ali spremembah s strani kupca/tretje osebe,
- pri neupoštevanju varnostnih in vzdrževalnih predpisov, napakah pri upravljanju,
- pri normalni obrabi obrabnih delov (npr. kapaciteta baterije),
- pri gospodarski rabi izdelka.

SERVISNI CENTER, proizvajalec/uvoznik in družba HOFER ne prevzemajo odgovornosti za podatke in nastavitve, ki jih je kupec morda shranil na izdelek.

Garancijski rok (tudi za popravljene ali zamenjane dele) se z zakonskim jamstvom družbe HOFER ne podaljša.

S popravilom ali zamenjavo izdelka ne začne teči nov garancijski rok.

Po preteku garancijskega roka imate še naprej možnost, da popravilo proti plačilu naročite prek **SERVISNEGA CENTRA**. Zakonsko jamstvo družbe HOFER se s to garancijo ne omejuje.