



BEDIENUNGSANLEITUNG

LED SOLAR PARTYLICHTERKETTE



SERVICECENTER 856748

BITTE WENDEN SIE SICH AN IHRE HOFER-FILIALE.

MODELL: GT-PLWBC-02, GT-PLFC-02, GT-PLSB-02
PO51033466 04/2026

3
JAHRE GARANTIE

ORIGINAL-BEDIENUNGSANLEITUNG

04/2026

HERGESTELLT IN CHINA

GLOBALTRONICS GmbH & Co. KG
Bei den Mühren 5
20457 Hamburg
DEUTSCHLAND
INFO@GLOBALTRONICS.COM

IMPORTIERT DURCH



1 ALLGEMEINES

1.1 BEDIENUNGSANLEITUNG LESEN UND AUFBEWAHREN



Bitte vor Inbetriebnahme des Artikels die Anleitung, besonders aber die Anwendungs- und Warnhinweise lesen und beachten.

Bewahren Sie die Anleitung zum Nachlesen auf und geben Sie sie an einen möglichen nachfolgenden Eigentümer weiter.

Die Lichterkette ist für den Außengebrauch geeignet.

Der Artikel dient ausschließlich zu Dekorationszwecken, er eignet sich nicht für die Raumbeleuchtung im Haushalt.

Der Artikel darf nur mit dem mitgelieferten Zubehör benutzt werden und ist für die Nutzung im privaten Bereich ausgelegt.

1.2 ZEICHENERKLÄRUNG

Die folgenden Symbole und Signalworte werden in dieser Bedienungsanleitung, auf dem Artikel oder auf der Verpackung verwendet.

**WARNUNG!**

» Dieses Signalsymbol/-wort bezeichnet eine Gefährdung mit einem mittleren Risikograd, die, wenn sie nicht vermieden wird, den Tod oder eine schwere Verletzung zur Folge haben kann.



Schutzklasse III: Artikel dieser Schutzklasse werden mit Schutzkleinspannung betrieben.



Konformitätserklärung (siehe Kapitel „Konformitätserklärung“): Mit diesem Symbol gekennzeichnete Produkte erfüllen alle anzuwendenden Gemeinschaftsvorschriften des Europäischen Wirtschaftsraums.



Mit diesem Symbol wird Gleichstrom gekennzeichnet.

IP44

Schutz gegen Spritzwasser und das Eindringen von Fremdkörpern ab 1 mm Durchmesser.

1

3 LIEFERUMFANG

- LED solar Partylichterkette/Solarpanel mit Akku
- Panelhalter (Erdspieß, Standrohr, Paneladapter)
- Bedienungsanleitung / Garantiekarte

4 LIEFERUMFANG PRÜFEN

Nehmen Sie alle Teile aus der Verpackung und prüfen Sie, ob der Lieferumfang vollständig und unbeschädigt ist. Wenden Sie sich ggf. an die auf der Garantiekarte angegebene Serviceadresse.

Entsorgen Sie Verpackungsmaterial umweltgerecht.

5 BEDIENUNG

Das Solarpanel **4** ist mit einem Akku ausgestattet.

Der integrierte Akku wird bei einem nach Süden ausgerichteten Panel bei Sonnenschein maximal aufgeladen. Bei abnehmender Helligkeit (Dämmerung) werden die LEDs automatisch eingeschaltet, wenn sich der Ein-/Ausschalter **5** in der ON-Position befindet.

Nachdem sich die LEDs in der Dämmerung eingeschaltet haben, werden sie automatisch bei zunehmender Helligkeit ausgeschaltet. Die maximale Leuchtdauer beträgt 6-8 Stunden.

1. Wickeln Sie die Zuleitung sowie die Lichterkette vollständig auseinander.
2. Fügen Sie den Erdspieß **1**, das Standrohr **2** und den Paneladapter **3** wie abgebildet zusammen und schieben Sie den Solarpanelhalter in die Aufnahme am Solarpanel **4** bis er einrastet.
3. Bringen Sie die Lichterkette mit Hilfe der Ösen oder geeigneten Hilfsmitteln an.
ACHTUNG: Die Lichterkette und die Zuleitung bei der Anbringung nicht verknoten oder durchstechen.
4. Platzieren Sie das Panel an einem beliebigen, sonnigen Platz im Garten. Alternativ lässt sich das Panel auf dem Balkon oder einer Terrasse aufstellen. Benutzen Sie dazu einen bepflanzten Blumentopf oder z. B. Kabelbinder, um das Standrohr an einem Geländer zu befestigen.
Beachten Sie stets die Ausrichtung der Solarzelle des Solarpanels **4** nach Süden.
5. Zum Einschalten der LEDs, den Ein-/Ausschalter **5** auf **ON** schieben.
6. Zum Ausschalten der LEDs, den Ein-/Ausschalter **5** auf **OFF** schieben.
Das Aufladen des Akkus wird in der OFF-Position nicht unterbrochen.
7. Um die Lichterketten **GT-PLWBC-02/GT-PLFC-02** mehrfarbig leuchten zu lassen, schieben Sie den Schalter **5** in Position **ON2**.

3

2 ANWENDUNGS- UND WARNHINWEISE

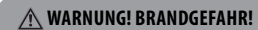
**WARNUNG! BRANDGEFAHR!**

BETREIBEN SIE DEN ARTIKEL NIEMALS IN DER VERPACKUNG! DIE LICHTERKETTE NICHT IN FEUEREMPFINDLICHER UMGEBUNG BETREIBEN UND NICHT AUF LEICHT ENTLAMMBAREN UNTERGRUND LEGEN. DIE LICHTERKETTE NICHT UM LEICHT ENTLAMMBARE MATERIALIEN WICKELN.

DIE LICHTERKETTE DARF NICHT MIT ANDEREN LICHTERKETTEN ODER –NETZEN ELEKTRISCH VERBUNDEN WERDEN!

DIESE LICHTERKETTE DARF OHNE DIE ORDNUNGSGEMÄSS ANGEBRACHTE DICHTUNG NICHT BENUTZT WERDEN.

- » Das Produkt darf aus Sicherheits- und Zulassungsgründen (CE) nicht manipuliert oder verändert werden!
- » Die LEDs sind nicht austauschbar. Die Lichtquelle dieser Lichterkette ist nicht ersetzbar; wenn die Lichtquelle ihr Lebensdauerende erreicht hat, ist die gesamte Lichterkette zu ersetzen.
- » Die Zuleitung dieser Lichterkette kann nicht ausgetauscht werden; falls die Leitung beschädigt ist, muss die Lichterkette fachgerecht entsorgt werden.

WARNUNG! VERLETZUNGSGEFAHR! DIE LEITUNGEN DES ARTIKELS MÜSSEN SO VERLEGT WERDEN, DASS SIE NICHT ZUR STOLPERFALLE WERDEN. INSBESONDERE IST DARAUF ZU ACHTEN, DASS DIE ZULEITUNG ZUM SOLARMODUL KEINE GEFAHR DARSTELLT.

WARNUNG! ERSTICKUNGS- UND STRANGULATIONSGEFAHR! KINDER KÖNNTEN SICH BEIM SPIELEN IN DER VERPACKUNGSFOLIE ODER DER LICHTERKETTE VERFANGEN UND ERSTICKEN.

- » Dieses elektrisch betriebene Produkt ist kein Kinderspielzeug. Lassen Sie Kinder nicht mit dem Artikel oder der Verpackungsfolie spielen.
- » Das Solarpanel verfügt über einen wiederaufladbaren Akku.
- » Halten Sie Akkus/Batterien von Kindern fern.
- » Ausgelaufene oder beschädigte Akkus/Batterien können bei Berührung mit der Haut Verätzungen verursachen. Bei Kontakt die betroffenen Stellen sofort mit reichlich klarem Wasser spülen und umgehend einen Arzt aufsuchen.
- » Unsachgemäßer Umgang mit Akkus/Batterien kann zur Explosion führen:
- » - Schließen Sie Akkus/Batterien niemals kurz.
- » - Zerlegen Sie niemals Akkus/Batterien und setzen Sie diese keinen Stößen aus.
- » - Werfen Sie Akkus/Batterien niemals ins Feuer.
- » - Setzen Sie Akkus/Batterien keiner Hitze oder direkter Sonnenstrahlung aus.

2

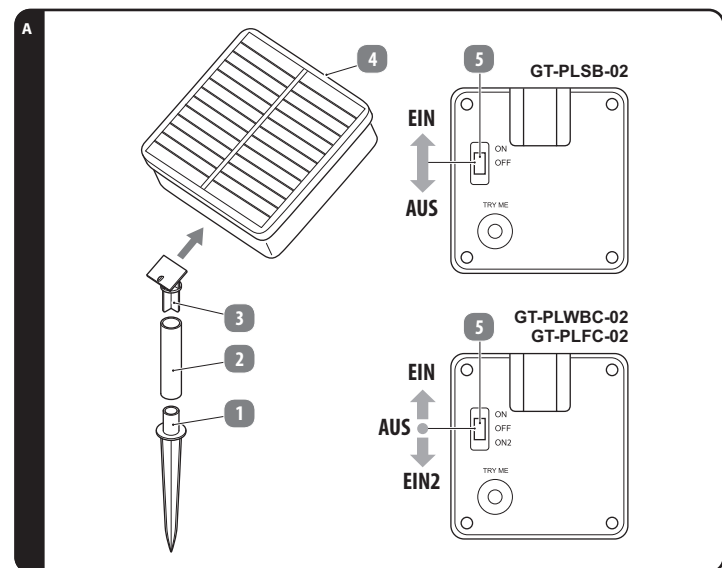

6 REINIGUNG UND LAGERUNG

Reinigen Sie den Artikel mit einem leicht angefeuchteten Tuch und einem milden Spülmittel. Lassen Sie ihn gut trocknen und bewahren Sie ihn am Besten in der Originalverpackung auf.

Halten Sie die Solarzelle des Solarpanels **4** sauber, um eine möglichst gute Aufladung des Akkus zu ermöglichen. Wenn Sie den Artikel für längere Zeit ohne direkte Sonneneinstrahlung lagern möchten, beachten Sie bitte nachfolgende Punkte:

- Lagern Sie den Artikel, wenn möglich an einem Ort, an dem das Solarpanel wenigstens einer indirekten Beleuchtung ausgesetzt ist. Somit kann einer Tiefentladung des Akkus durch Selbstentladung entgegengewirkt werden.
- Bei einer längeren Einlagerung über 4 Monate sollten Sie sicherstellen, dass der Akku regelmäßig aufgeladen wird. Stellen Sie hierzu das Solarpanel für mehrere Tage in direkte Sonneneinstrahlung.

4

7 TECHNISCHE DATEN



7.1 LED SOLAR PARTYLICHTERKETTE (geeignet für außen)

Gesamtleistung:	0,1 W
Durchmesser (Größe):	ca. 4,5 cm (GT-PLWBC-02) ca. 5,9 cm (GT-PLFC-02) ca. 5,9 cm (GT-PLSB-02)
LED:	60 (GT-PLWBC-02) 10 (GT-PLFC-02) 50 (GT-PLSB-02)
Zuleitung:	ca. 3 m
Lichterkette:	ca. 7,5 m

7.2 SOLARPANEL

Ausgang:	2 V , 150 mA
Akku (NiMH):	GT-PLWBC-02, GT-PLSB-02: 1 x 1,2 V , 600 mAh GT-PLFC-02: 1 x 1,2 V , 800 mAh
Ladezeit:	ca. 8-10 Stunden bei direkter Sonneneinstrahlung
Leuchtdauer:	ca. 6-8 Stunden

Da unsere Produkte ständig weiterentwickelt und verbessert werden, sind Design- und technische Änderungen möglich. Diese Bedienungsanleitung kann auch als PDF-Datei von unserer Homepage www.gt-support.de heruntergeladen werden.

8 KONFORMITÄTserklärung

Die Konformität des Produktes mit den gesetzlich vorgeschriebenen Standards wird gewährleistet. Die vollständige Konformitätserklärung finden Sie im Internet unter www.gt-support.de

5

10 GARANTIE

Modell:	LED solar Partylichterkette GT-PLWBC-02, GT-PLFC-02, GT-PLSB-02
Artikelnummer:	856748

Bitte wenden Sie sich mit dem Produkt und zugehörigem Kassenbon an Ihre HOFER-Filiale.
Kundendienst: Hofer Straße 2, 4642 Sattledt, ÖSTERREICH

Beschreibung der Störung:

Ihre Informationen:

Name:

Adresse:

E-Mail:

8

9 ENTSORGUNG

9.1 VERPACKUNG ENTSORGEN



Entsorgen Sie die Verpackung sortenrein. Geben Sie Pappe und Karton zum Altpapier, Folien in die Wertstoff-Sammlung.

9.2 ALTGERÄT ENTSORGEN



Altgeräte dürfen nicht in den Hausmüll!

Das Symbol mit der durchgestrichenen Mülltonne bedeutet, dass Elektro- und Elektronikgeräte nicht zusammen mit dem Hausmüll entsorgt werden dürfen.

Verbraucher sind gesetzlich dazu verpflichtet, Elektro- und Elektronikgeräte am Ende ihrer Lebensdauer einer vom unsortierten Siedlungsabfall getrennten Erfassung zuzuführen. Auf diese Weise wird eine umwelt- und ressourcenschonende Verwertung sichergestellt.

Batterien und Akkus, die nicht fest vom Elektro- oder Elektronikgerät umschlossen sind und zerstörungsfrei entnommen werden können, sind vor der Abgabe des Geräts an einer Erfassungsstelle von diesem zu trennen und einer vorgesehenen Entsorgung zuzuführen. Das Gleiche gilt für Lampen, die zerstörungsfrei aus dem Gerät entnommen werden können.

Elektro- und Elektronikgerätebesitzer aus privaten Haushalten können diese bei den Sammelstellen der öffentlich-rechtlichen Entsorgungsträger oder bei den von den Herstellern bzw. Vertreibern eingerichteten Sammelstellen abgeben. Die Abgabe von Altgeräten ist unentgeltlich.

Generell haben Vertreter die Pflicht, die unentgeltliche Rücknahme von Altgeräten durch geeignete Rücknahmemöglichkeiten in zumutbarer Entfernung zu gewährleisten. Verbraucher haben die Möglichkeit zur unentgeltlichen Abgabe eines Altgeräts bei einem rücknahmepflichtigen Vertreter, wenn sie ein gleichwertiges Neugerät mit einer im Wesentlichen gleichen Funktion erwerben. Diese Möglichkeit besteht auch bei Lieferungen an einen privaten Haushalt.



Batterien und Akkus dürfen nicht zusammen mit dem Hausmüll entsorgt werden!

Verbraucher sind gesetzlich verpflichtet, alle Batterien oder Akkus, unabhängig davon, ob sie schädliche Substanzen enthalten oder nicht, zu einer Sammelstelle in ihrer Gemeinde oder zu einem Einzelhändler zu bringen, damit sie umweltfreundlich entsorgt und wertvolle Rohstoffe zurückgewonnen werden können.

Batterien und Akkus, die nicht fest vom Elektro- oder Elektronikgerät umschlossen sind und zerstörungsfrei entnommen werden können, sind vor der Abgabe des Geräts an einer Erfassungsstelle von diesem zu trennen und einer vorgesehenen Entsorgung zuzuführen.

6

10.1 GARANTIEBEDINGUNGEN

Sehr geehrter Kunde

Ihre Vorteile aus der Herstellergarantie:

Garanziezeit:	3 Jahre ab Zeitpunkt der Übernahme
Garantieleistung:	Kostenfreier Austausch oder Geldrückgabe Keine Transportkosten

Bitte beachten Sie, dass die Art der Garantieleistung im Einzelfall vom Garanten bestimmt wird.

Um die Garantie in Anspruch zu nehmen:

- Wenden Sie sich mit dem Produkt, der Garantiekarte und zugehörigem Kassenbon an Ihre **HOFER-FILIALE**.

Die Garantie gilt nicht:

- bei Schäden durch Elementarereignisse.** (z. B. Blitz, Wasser, Feuer, Frost, etc.),
Unfall, Transport, ausgelaufene Batterien oder **unsachgemäße Benutzung**
- bei Beschädigung** oder **Veränderung durch den Käufer/Dritte**
- bei Missachtung** der **Sicherheits-** und **Wartungsvorschriften, Bedienungsfehlern**
- bei Verkalkung, Datenverlust, Schadprogrammen, Einbrennschäden**
- auf die normale Abnutzung von Verschleißteilen** (z. B. **Akkukapazität**)

Die gesetzliche Gewährleistungspflicht des Übergebers wird durch diese Garantie nicht eingeschränkt. Die Garanziezeit kann nur verlängert werden, wenn dies eine gesetzliche Norm vorsieht. In den Ländern, in denen eine (zwingende) Garantie und/oder eine Ersatzteillagerhaltung und/oder eine Schadenersatzregelung gesetzlich vorgeschrieben sind, gelten die gesetzlich vorgeschriebenen Mindestbedingungen. Das Serviceunternehmen und der Verkäufer übernehmen bei Reparaturannahme keine Haftung für eventuell auf dem Produkt vom Kunden gespeicherte Daten oder Einstellungen.

9

9.3 AKKU ENTNEHMEN

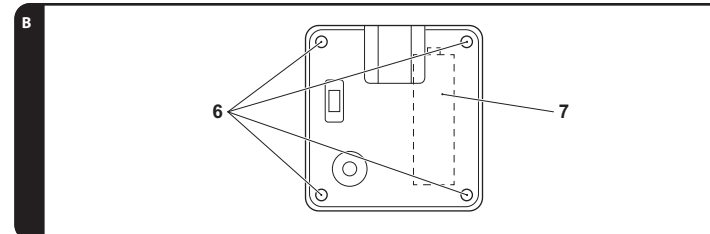

- Drehen Sie mit einem kleinen Kreuzschlitzschraubendreher die 4 Schrauben **6** heraus, öffnen Sie das Gehäuse und entnehmen Sie den Akku **7**.

Kleben Sie bei lithiumhaltigen Batterien und Akkus vor der Entsorgung die Pole ab, um einen äußeren Kurzschluss zu vermeiden.

Geben Sie Batterien und Akkus nur in entladendem Zustand ab.

7



HASZNÁLATI ÚTMUTATÓ

PARTY FÉNYLÁNC NAPENERGIÁVAL MŰKÖDŐ



JAVÍTÓSZOLGÁLATI HOTLINE 856748

KÉRJÜK FORDULJON A MAGYARORSZÁGI ALDI ÁRUHÁZAKHOZ.

A FOGYASZTÁSI CÍKK TÍPUSA: GT-PLWBC-02, GT-PLFC-02, GT-PLSB-02
PO51033466 04/2026

3
ÉV JÓTÁLLÁS

ÉREDETI HASZNÁLATI UTASÍTÁS

04/2026

SZÁMRAZÁSI HELY: KINA

Ertekeztesztő
GLOBALTRONICS GmbH & Co. KG
Bei Den Mühren 5
20457 Hamburg
NEMETORSZÁG
INFO@GLOBALTRONICS.COM

1 ÁLTALÁNOS TUDNIVALÓK

1.1 A KEZELÉSI ÚTMUTATÓ ELOLVASÁSA ÉS MEGŐRZÉSE



Kérjük, hogy e termék üzembe helyezése előtt olvassa el az útmutatót, különösen a használati és biztonsági útmutatásokat, és ügyeljen az azokban foglaltak betartására.

Utánanézés céljából őrizze meg ezen útmutatót, és adja tovább a lehetséges következő tulajdonosnak.

Kültéri használatra alkalmas a fényfűzér.

Kizárólag dekorációs célra használható a termék, nem alkalmas háztartásban helyiségvilágításra.

Kizárólag a mellékelt tartozékokkal szabad a terméket használni, továbbá magáncélú használatra szolgál.

1.2 JELMAGYARÁZAT

E Kezelési útmutatóban, a terméken vagy a csomagoláson a következő jelölések és figyelemfelhívó szavak szerepelnek.

⚠ FIGYELEMZETTES!

» E szimbólum/figyelemfelhívó szó egy olyan közepes kockázati szintű veszélyt jelöl, amelyet, ha nem kerülnek el, akkor halálos baleset vagy súlyos sérülés következhet be.



III. védelmi osztály: Biztonsági törpefeszültséggel működik az ilyen védelmi osztályú termék.



Megfelelőségi nyilatkozat (lásd a „Megfelelőségi nyilatkozat” című fejezet): A jellel ellátott áruk teljesítik az Európai Gazdasági Térség közösségi előírásainak valamennyi követelményét.



Egyenáram

IP44

Védett minden irányból fröcskölő víz és az 1 mm-nél nagyobb átmérőjű szilárd testek behatolása ellen.

1

3 SZÁLLÍTÁSI TERJEDELEM

- Party fénylánc napenergiával működő/akkumulátoros elemes napelem
- Paneltartó (földnyárs, állványcső, paneladapter)
- Kezelési útmutató/Garanciakártya

4 SZÁLLÍTÁSI TERJEDELEM ELLENŐRZÉSE

Vegye ki az alkatrészeket a csomagolásból, majd teljesség és sérülésmentesség szempontjából ellenőrizze a szállításterjedelmet.

Szükség esetén forduljon a garanciakártyán megadott címen található szervizhez.

Környezetbarát módon helyezze el hulladékként a csomagolóanyagot.

5 KEZELÉS

A napelem panelbe akkumulátor van beépítve **4**.

A déli irányba néző napelemet érő napsütés maximálisan feltölti az integrált akkumulátort.

A fény gyengülésekor (sötétedéskor) automatikusan bekapcsolódnak a LED-ek, ha a be/ki kapcsoló **5** a ON (BE) állásban van.

Miután a LED-ek szürkületkor bekapcsolnak, a fényerő növekedésével automatikusan kikapcsolnak. A maximális világítási idő 6-8 óra.

1. Teljes hosszában csévélje le a csatlakozóvezetékét, illetve a fényfűzért.
2. Az ábrának megfelelően illesse össze a földnyársat **1**, az állványcsövet **2** és paneladaptert **3**, majd reteszelődéig tolja a napelem tartót a napelemben **4** található befogóba.
3. Rögzítse a tündérlámpákat a fűzőlyukak vagy megfelelő eszközök segítségével.
FIGYELEM: Ne csomózza vagy szűrje ki a fényláncot és a tápkábelt, amikor rögzíti.
4. A kert egy tetszőleges napos helyére tegye a napelemet. Alternatív megoldásként erkélyen vagy teraszon is elhelyezhető a napelem. Ehhez egy növényekkel beültetett virágcserepet vagy pl. kábelkötözőt használjon az állványcső korlátozott rögzítésére.
Ügyeljen arra, hogy dél felé nézzenek a napelem **4** cellái.
5. A bekapcsoláshoz csúsztassa a be-/kikapcsolót **5** ON (BE) állásba.
6. A kikapcsoláshoz csúsztassa a be-/kikapcsolót **5** OFF (KI) állásba.
A KI állásban nem szakad meg az akkumulátor töltése.
7. Ahhoz, hogy a GT-PLWBC-02/GT-PLFC-02 fényfűzerek többszínű világításához, csúsztassa az **5**-ös kapcsolót ON2 (BE2) állásba.

3

2 HASZNÁLATI UTASÍTÁS ÉS FIGYELEMZETTESÉK

⚠ FIGYELEMZETTES! TŰZVESZÉLY!

**SOHASE MŰKÖDTESSE A CSOMAGOLÁSÁBAN A TERMÉKET!
NE HASZNÁLJA TŰZVESZÉLYES KÖRNYEZETBEN, ÉS NE TEGYE ÉGHETŐ HELYE A TERMÉKET. NE CSAVARJA ÉGHETŐ ANYAGOKBA A FÉNYFŰZÉRT.
TILOS A KÜLTÉRI FÉNYFŰZÉRT MÁS FÉNYFŰZÉREKKEL VAGY FÉNYHÁLÓKKAL ELEKTROMOSAN ÖSSZEKÖTNI!
TILOS E FÉNYFŰZÉRT SZABÁLYSZERŰEN BESZERELT TÖMÍTŐGYŰRŰK NÉLKÜL HASZNÁLNI.**

- » A terméket biztonsági és engedélyezési okokból (CE) tilos manipulálni vagy módosítani!
- » Nem cserélhetőek a LED-ek. Nem cserélhető e lámpa fényforrásai; amikor egy fényforrás elér az élettartamának a végét, akkor az egész lámpát ki kell cserélni.
- » Nem cserélhető e fényfűzér külső, rugalmas vezeték; ha megsérül a vezeték, akkor hulladékként kell a fényfűzért elhelyezni.

⚠ FIGYELEMZETTES! SÉRÜLÉSVESZÉLY! A TERMÉK KÁBELEIT ÚGY KELL ELHELYEZNI, HOGY NE OKOZZANAK BOTLÁS-VESZÉLYT. KÜLÖNÖSEN FONTOS BIZTOSÍTANI, HOGY A NAPELEM-MODULHOZ VEZETŐ TÁPKÁBEL NE JELENTSEN VESZÉLYT.

⚠ FIGYELEMZETTES! FULLADÁS- ÉS FOJTÁSVESZÉLY! JÁTÉK KÖZBEN A GYERMEKEK BELEGABALYODHATNAK A CSOMAGOLÁSBA, ÉS MEGFULLADHATNAK BENNE.

- » Nem gyerekjáték a termék. Ne hagyja a gyermekeket a termékkel vagy csomagolással játszani.
- » Akkumulátorral van ellátva a napelem.
- » Tartsa a gyermekektől távol az akkumulátort.
- » Marási sérüléseket okozhat, ha bőrrel érintkezik a szivárgó vagy sérült akkumulátor. Az érintkezés esetén, azonnal bőséges tiszta vízzel le kell öblíteni az érintett helyeket, és azonnal orvoshoz kell fordulnia.
- » Robbanást okozhat az akkumulátor szakszerűtlen kezelése:
- » - Sohase zárja rövidre az akkumulátor pólusait.
- » - Sohase szedje szét és ne tegye ki ütésnek az akkumulátort.
- » - Ne dobja tűzbe az akkumulátort.
- » - Ne tegye ki hőnek vagy közvetlen napsütésnek az akkumulátort.

2

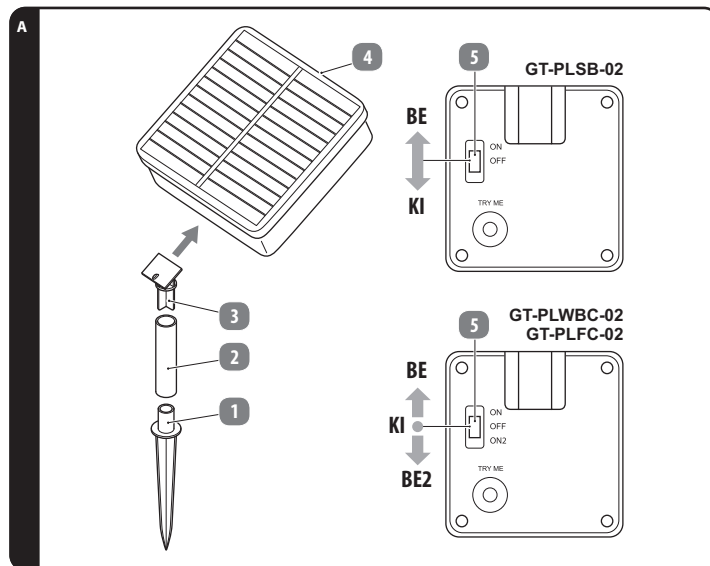

6 TISZTÍTÁS ÉS TÁROLÁS

Híg tisztítószeres oldattal kissé megnedvesített kendővel végezze a termék tisztítását. Hagyja alaposan megszáradni a terméket és legjobb, ha az eredeti csomagolásában tárolja.

Tartsa tisztán a napelem celláit **4**, hogy a lehető legjobb akkumulátor töltést tegye lehetővé.

A következőkre ügyeljen, ha közvetlen napsütésnek kitétettség nélkül hosszabb ideig akarja tárolni:

- Ha lehetséges, akkor olyan helyen tárolja a terméket, hogy a napelemet egy kevés közvetett fény éri. Így ez az akkumulátor önkiszülése miatt bekövetkező mélykiszülése ellen hat.
- 4 hónapot meghaladó tárolás esetén gondoskodnia kell az akkumulátor rendszeres feltöltéséről. Ehhez több napon keresztül tegye ki közvetlen napsütésnek a napelemet.

4





ISTRUZIONI PER L'USO

CATENA LUMINOSA SOLARE A LED PER FESTE



ASSISTENZA POST-VENDITA	856748
LA PREGHIAMO DI RECARSI NEL SUO PUNTO VENDITA ALDI	
MODELLO: GT-PLWBC-02, GT-PLFC-02, GT-PLSB-02	
P051033466	04/2026

3
ANNI DI GARANZIA

ISTRUZIONI ORIGINALI

FABBRICATO IN CINA

04/2026

PRODUKTOR
GLOBALTRONICS GMBH & CO. KG
Bei den Mühren 5
20457 Hamburg
GERMANIA
INFO@GLOBALTRONICS.COM

1 GENERALITÀ

1.1 LEGGERE E CONSERVARE LE ISTRUZIONI ALL'USO



Prima della messa in funzione del prodotto leggere e prestare attenzione alle istruzioni e in particolare alle Informazioni sull'utilizzo e sui pericoli.

Si ricorda di conservare le istruzioni per un'eventuale consultazione futura e di consegnarle insieme al prodotto se questo viene trasmesso a terzi.

La catena di luci è adatta all'impiego all'esterno.

Il presente articolo è concepito esclusivamente per scopi decorativi, non è quindi adatto all'illuminazione di ambienti domestici.

Il presente articolo deve essere utilizzato esclusivamente con gli accessori forniti, inoltre è destinato a un uso privato.

1.2 LEGENDA

I seguenti simboli e segnali vengono utilizzati nelle presenti istruzioni all'uso, sulla catena luminosa o sulla confezione.

⚠ ATTENZIONE!

» Questo simbolo/termine indica un pericolo con un grado di rischio medio, che, se non evitato, può comportare lesioni gravi o la morte.



Classe di protezione III: i prodotti con questa classe di protezione sono alimentati con bassissima tensione.



Dichiarazione di conformità (vedi capitolo „Dichiarazione di conformità“): i prodotti contrassegnati da questo simbolo sono conformi a tutte le norme comunitarie applicabili dell'area economica europea.



Corrente continua



Protezione contro gli spruzzi d'acqua e l'ingresso di corpi estranei a partire da 1 mm di diametro.

1

3 VOLUME DI FORNITURA

- Catena luminosa solare a LED per feste/Pannello solare con accumulatore
- Supporto pannello (picchetto da interrare, supporto tubolare, adattatore pannello)
- Istruzioni per l'uso / Scheda di garanzia

4 CONTROLLO VOLUME DI FORNITURA

Estrarre tutte le parti dalla confezione e controllare che il contenuto sia integro e completo. Eventualmente rivolgersi a un centro di assistenza indicato sul certificato di garanzia. Smaltire in modo conforme i materiali della confezione.

5 UTILIZZO

Il pannello solare **4** è dotato di un accumulatore.

L'accumulatore integrato viene ricaricato al massimo al sole tramite un pannello orientato verso sud.

Quando la luminosità diminuisce (imbrunire) i LED si accendono automaticamente, se l'interruttore di accensione/spengimento **5** si trova nella posizione ON.

Dopo l'accensione al crepuscolo, i LED si spengono automaticamente con l'aumentare della luce. La durata massima di funzionamento è di 6-8 ore.

1. Svolgere completamente il cavo di alimentazione della catena di luci.
2. Combinare il picchetto **1**, il supporto tubolare **2** e l'adattatore del pannello **3** come illustrato e spingere il supporto del pannello solare nell'alloggiamento sul pannello solare **4** fino all'incastro.
3. Fissare le lucine utilizzando gli occhielli o strumenti adatti.
ATTENZIONE: Non annodare o forare le lucine o il cavo di alimentazione durante il fissaggio.
4. Posizionare il pannello in un punto a piacere del giardino esposto al sole. In alternativa il pannello può essere installato sul balcone o su una terrazza. A tale scopo utilizzare una fioriera o ad es. fascette per cavi per fissare il supporto tubolare su una ringhiera.
Orientare sempre la cella solare del pannello solare **4** verso sud.
5. Per accendere i LED, far scorrere l'interruttore ON/OFF **5** su **ON**.
6. Per spegnere i LED, far scorrere l'interruttore ON/OFF **5** su **OFF**.
La ricarica dell'accumulatore in questo modo non viene interrotta nella posizione OFF.
7. Per far brillare le catene luminose **GT-PLWBC-02/GT-PLFC-02** in più colori, far scorrere l'interruttore **5** in posizione **ON2**.

3

2 INFORMAZIONI SULL'UTILIZZO E SUI PERICOLI

⚠ ATTENZIONE! PERICOLO D'INCENDIO!

NON METTERE IN FUNZIONE L'ARTICOLO SE ANCORA CONFEZIONATO! IL PRODOTTO NON DEVE ESSERE UTILIZZATO IN AMBIENTI A RISCHIO D'INCENDIO E NON DEVE ESSERE POSIZIONATO SU SUPERFICI INFIAMMABILI. NON AVVOLGERE LA CATENA DI LUCI ATTORNO A MATERIALI FACILMENTE INFIAMMABILI.

LA CATENA DI LUCI NON DEVE ESSERE COLLEGATA ELETTRICAMENTE CON ALTRE RETI LUMINOSE O CATENE DI LUCI!

QUESTA CATENA DI LUCI NON DEVE ESSERE UTILIZZATA SENZA L'ANELLO DI TENUTA CORRETTAMENTE APPLICATO.

- » Per ragioni di sicurezza e di certificazione (CE) non è consentita l'alterazione o la modifica del prodotto.
- » I LED non sono sostituibili. La lampadina non è sostituibile, quando ha raggiunto il limite della sua durata è necessario sostituire tutta la lampada.
- » Il cavo di alimentazione estremamente flessibile di questa catena di luci non può essere sostituito, se il cavo viene danneggiato tutta la catena di luci deve essere smaltita correttamente.

⚠ ATTENZIONE! PERICOLO DI LESIONI! I CAVI DEL PRODOTTO DEVONO ESSERE POSATI IN MODO TALE DA NON RAPPRESENTARE UN PERICOLO DI INCIAMPO. IN PARTICOLARE, ASSICURARSI CHE IL CAVO DI ALIMENTAZIONE DEL MODULO SOLARE NON RAPPRESENTI UN PERICOLO.

⚠ ATTENZIONE! PERICOLO DI STRANGOLAMENTO E SOFFOCAMENTO! I BAMBINI POTREBBERO IMPIGLIARSI E SOFFOCARE NELLA CONFEZIONE DURANTE IL GIOCO.

- » Questo prodotto a funzionamento elettrico non è un giocattolo. Non lasciare giocare i bambini con il prodotto o con la pellicola della confezione.
- » Il pannello solare è dotato di un accumulatore ricaricabile e di una batteria tampone.
- » L'accumulatore deve essere tenuto lontano dai bambini.
- » Gli accumulatori danneggiati o che presentano perdite possono provocare ustioni sulla cute in caso di contatto.
- » In caso di contatto lavare immediatamente le parti interessate con abbondante acqua pulita e consultare immediatamente un medico.
- » Un utilizzo non conforme dell'accumulatore può comportare un'esplosione:
 - » - Non mettere mai in cortocircuito un accumulatore.
 - » - Non aprire mai un accumulatore e non sottoporlo ad urti.
 - » - Non gettare mai un accumulatore nelle fiamme.
 - » - Non esporre mai un accumulatore al calore o ai raggi diretti del sole.

2

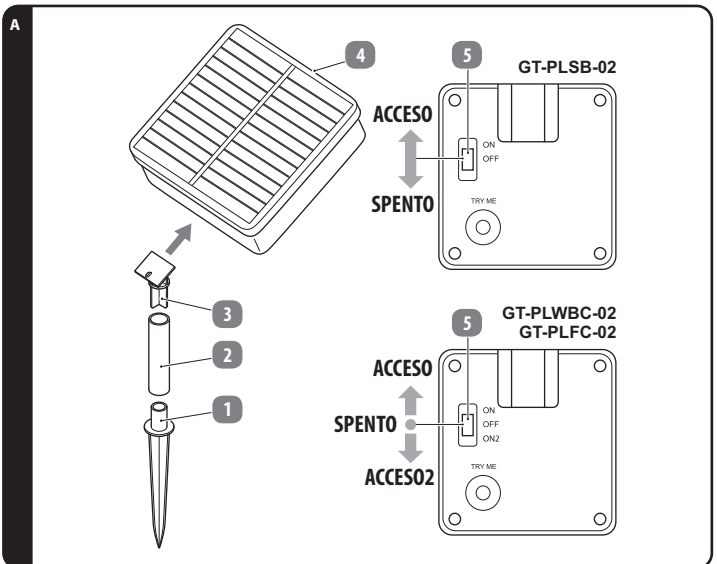

6 PULIZIA E STOCCAGGIO

Pulire la lanterna con un panno leggermente umido e poco detergente delicato per piatti. Lasciare asciugare bene l'intera catena di luci e conservarla possibilmente nella confezione originale.

Tenere pulite le celle solari del pannello solare **4** per consentire una buona ricarica dell'accumulatore.

Se si desidera conservare l'articolo senza esporlo alla luce solare diretta si consiglia di rispettare i seguenti punti:

- Conservare l'articolo in un luogo in cui il pannello solare sia esposto almeno a una luce indiretta. In questo modo si evita lo scaricamento completo dell'accumulatore.
- In caso di stoccaggio superiore a 4 mesi è consigliabile ricaricare regolarmente l'accumulatore. A questo scopo esporre il pannello solare ai raggi diretti del sole per diversi giorni oppure smontare l'accumulatore.

4



7 DATI TECNICI



7.1 CATENA LUMINOSA (adatta per esterni)

Potenza totale:	0,1 W
Diametro (dimensione):	ca. 4,5 cm (GT-PLWBC-02) ca. 5,9 cm (GT-PLFC-02) ca. 5,9 cm (GT-PLSB-02)
LED:	60 (GT-PLWBC-02) 10 (GT-PLFC-02) 50 (GT-PLSB-02)
Linea di alimentazione:	ca. 3 m
Catena luminosa:	ca. 7,5 m

7.2 PANNELLO SOLARE

Uscita:	2 V \equiv , 150 mA
Accumulatore (NiMH):	GT-PLWBC-02, GT-PLSB-02: 1 x 1,2 V \equiv , 600 mAh GT-PLFC-02: 1 x 1,2 V \equiv , 800 mAh
Tempo di ricarica:	ca. 8 - 10 ore con irraggiamento solare diretto
Durata luce:	ca. 6-8 ore

Dato che i nostri prodotti vengono costantemente sviluppati e migliorati sono possibili variazioni tecniche e di design. Le presenti istruzioni all'uso possono essere scaricate in formato PDF dal nostro sito www.gt-support.de

8 DICHIARAZIONE DI CONFORMITÀ

Si garantisce la conformità del prodotto agli standard prescritti per legge. Per la dichiarazione di conformità completa vedere in internet su www.gt-support.de

5

10 CERTIFICATO DI GARANZIA CONVENZIONALE

Modello:	Catena luminosa solare a LED per feste GT-PLWBC-02, GT-PLFC-02, GT-PLSB-02
Codice articolo:	856748

Per attivare la garanzia è necessario recarsi nel punto vendita ALDI in cui il prodotto è stato acquistato. ALDI S.r.l., Via Sommacampagna 63/H, 37137 Verona, ITALY

Descrizione del difetto/malfunzionamento:

I Suoi dati:

Nome e Cognome:

Indirizzo:

E-Mail:

8

9 SMALTIMENTO

9.1 SMALTIMENTO DELLA CONFEZIONE



Smaltire la confezione in modo conforme. Il cartone e la carta devono essere conferiti con la carta da riciclare, le pellicole nella raccolta apposita.

9.2 SMALTIMENTO DELL'APPARECCHIO



Non smaltire gli apparecchi con i rifiuti domestici!

Il simbolo con il bidone barrato significa che gli apparecchi elettrici ed elettronici non devono essere smaltiti insieme ai rifiuti domestici. I consumatori hanno l'obbligo per legge di conferire gli apparecchi elettrici ed elettronici al termine della loro durata separatamente dai rifiuti domestici. In questo modo si assicura un riciclaggio conforme nel rispetto delle risorse evitando effetti negativi sull'ambiente.

Batterie ed accumulatori, non completamente integrati nell'apparecchio elettrico o elettronico, che possono essere separati dallo stesso senza distruggerlo, devono essere separati dall'apparecchio prima della consegna presso un centro di raccolta e conferiti per uno smaltimento conforme. Ciò vale anche per le lampade che possono essere prelevate senza distruggere l'apparecchio.

I proprietari di apparecchi elettrici ed elettronici utilizzati in casa possono conferirli presso i centri di raccolta ufficiali e pubblici addetti allo smaltimento o presso i punti di raccolta approntati dai produttori o distributori. Il conferimento degli apparecchi vecchi è gratuito.

In generale i distributori hanno l'obbligo di garantire il ritiro gratuito degli apparecchi vecchi tramite opportunità di ritiro entro distanze ragionevoli.

I consumatori hanno la possibilità di consegna gratuita di un apparecchio vecchio presso un distributore con obbligo di ritiro quando acquistano un apparecchio nuovo equivalente con funzioni essenzialmente identiche. Questa possibilità esiste anche in caso di consegna a un domicilio privato.



Le batterie e gli accumulatori non devono essere smaltiti con i rifiuti domestici!

I consumatori hanno l'obbligo per legge di conferire tutte le batterie e gli accumulatori, indipendentemente dal fatto che contengano sostanze dannose o meno, presso un centro di raccolta del proprio comune o presso un rivenditore per consentirne uno smaltimento conforme ed ecologico per recuperare le preziose materie prime.

Batterie ed accumulatori, non completamente integrati nell'apparecchio elettrico o elettronico, che possono essere separati dallo stesso senza distruggerlo, devono essere separati dall'apparecchio prima della consegna presso un centro di raccolta e conferiti per uno smaltimento conforme.

6

10.1 CONDIZIONI DI GARANZIA CONVENZIONALE

Gentile cliente,

La **garanzia convenzionale ALDI S.r.l.** (di seguito: garanzia) si aggiunge alla garanzia legale di due anni del venditore prevista dal Codice del Consumo, consentendole di richiedere, alle condizioni che seguono, le seguenti prestazioni:

Durata della garanzia: 3 anni dalla data di acquisto o di consegna della merce

Prestazioni: sostituzione dell'articolo oppure rimborso

ALDI si riserva di valutare caso per caso quale delle due sopra indicate modalità di prestazione della garanzia applicare.

Per attivare la garanzia la preghiamo di:

- Recarsi nel punto vendita in cui prodotto è stato acquistato e tenere a portata di mano la scheda di garanzia compilata e la ricevuta o lo scontrino originale

La garanzia non si estende a danni causati da:

- eventi naturali** (p.es. fulmini, acqua, fuoco, gelo ecc.), **incidenti, trasporto, batterie che perdono liquido** oppure **utilizzo improprio**
- danni o modifiche da parte dell'acquirente/di terzi**
- inadempienza delle misure di sicurezza** e di **manutenzione, errori d'uso**
- calcificazione, perdita di dati, programmi dannosi, bruciature dello schermo**
- Sono esclusi dalla presente garanzia i componenti prevedibilmente soggetti ad usura (ad es. lampade, batterie, pneumatici ecc.)**

La presente garanzia si aggiunge alla garanzia legale ed i conseguenti diritti previsti dalla legge a favore dei consumatori, che acquistano i prodotti nei punti vendita di **ALDI S.r.l.**, non sono in alcun modo pregiudicati e/o limitati dalla presente garanzia ai sensi degli articoli da 128 a 135 del Codice del Consumo ove tali prodotti presentino un difetto di conformità nei 24 mesi successivi alla data di acquisto o consegna. Il difetto deve essere denunciato entro 2 mesi dalla scoperta.

Per maggiori dettagli rinviamo al seguente link www.aldi-service.it sul nostro sito web.

Per quanto riguarda l'informativa ai sensi del Codice in materia di protezione dei dati personali (D.Lgs. 196/2003) si rinvia al sito:

<https://www.aldi.it/informativa-sulla-privacy/>.

9

9.3 ESTRARRE L'ACCUMULATORE

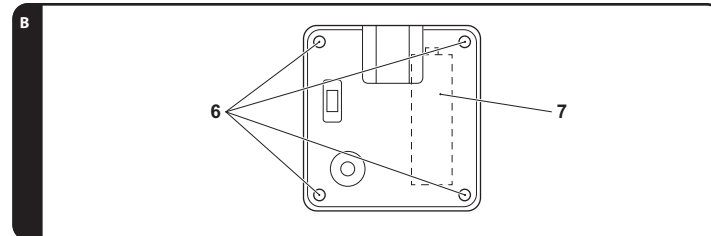

- Con un piccolo cacciavite svitare le 4 viti **6** e aprire la custodia e rimuovere la batteria **7**.

Nel caso di batterie e accumulatori mettere del nastro isolante sui poli prima dello smaltimento per evitare un cortocircuito esterno.

Consegnare batterie ed accumulatori esclusivamente quando totalmente scarichi.

7

8



NAVODILA ZA UPORABO

SVETLOBNA VERIGA ZA ZABAVE NA SONČNO ENERGIJO



PODPORA KUPCEM	856748
PROSIMO, OGLASITE SE V VAM NAJBLIŽJI HOFERJEVI POSLOVALNICI.	
IZDELEK: GT-PLWBC-02, GT-PLFC-02, GT-PLSB-02 POS1033466 05/2026	



IZVIRNA NAVODILA

IZDELANO NA KITAJSKEM

05/2026

DISTRIBUTER
GLOBALTRONICS GmbH & Co. KG
BEI DEN MÖHREN 5
20457 HAMBURG
NEMCIJA
INFO@GLOBALTRONICS.COM

1 SPLOŠNO

1.1 BRANJE IN SHRANJEVANJE NAVODIL



Pred uporabo izdelka preberite in upoštevajte navodilo, še posebej napotke za uporabo in varnostne napotke.

Shranite navodilo za ponovno branje in ga predajte možnemu naslednjemu lastniku.

Svetleča veriga je primerna za uporabo na prostem.

Izdelek je namenjen izključno v dekorativne namene in ni primeren za osvetljevanje prostorov v gospodinjstvu.

Izdelek se sme uporabljati le s priloženo dodatno opremo in je zasnovan za uporabo na zasebnem področju.

1.2 RAZLAGA ZNAKOV

Naslednji simboli in signalne besede so uporabljeni v tem navodilu za uporabo, na izdelku ali na embalaži.

⚠ OPOZORILO!

» Označuje nevarnost s srednjim tveganjem, ki lahko povzroči smrt ali hudo telesno poškodbo, če se je ne prepreči.



Zaščitni razred III: izdelki tega zaščitnega razreda delujejo z majhno zaščitno napetostjo.



Izjava o skladnosti (glejte poglavje »Izjava o skladnosti«): S tem simbolom označeni izdelki izpolnjujejo vse veljavne predpise Skupnosti v okviru Evropskega gospodarskega prostora.



Enosmerni tok

IP44

Zaščita proti pršenju vode in vdoru tujih teles od velikosti premera 1 mm.

1

3 OBSEG DOBAVE

- Svetlobna veriga za zabave na sončno energijo/solarna plošča z akumulatorsko baterijo
- Nosilec plošče (zemeljski klin, pokončna cev, adapter plošče)
- Navodilo za uporabo / Garancijska kartica

4 PREVERJANJE OBSEGA DOBAVE

Vzemite vse dele iz embalaže in preverite, ali je obseg dobave popoln in nepoškodovan. Po potrebi se obrnite na servisni naslov, naveden na garancijski kartici.

Embalažni material odstranite okolju prijazno.

5 UPRAVLJANJE

Solarna plošča **4** je opremljena z akumulatorsko baterijo.

Vgrajena akumulatorska baterija se v primeru sonca napolni do konca, ko je plošča obrnjena proti jugu.

Pri pojemajoči svetlobi (sotrak), se LED-lučke samodejno vklopijo, če je stikalo za vklop/izklop **5** v položaju ON. Ko se LED diode vklopijo v mraku, se samodejno izklopijo, ko se svetlost poveča. Najdaljši čas osvetlitve je 6-8 ur.

1. Kabel in svetlečo verigo popolnoma razvijte.
2. Zemeljski klin **1**, pokončno cev **2** in adapter plošče **3** sestavite, kot je prikazano na sliki, in potisnite nosilec solarne plošče v nastavek na solarni plošči **4**, dokler se ne zaskoči.
3. Girlando pritrdite z očesci ali primernim orodjem.
POZOR: Svetlobne verige in napajalnega kabla pri pritrdjevanju ne vozajte ali prebadajte.
4. Ploščo postavite na poljubno sončno mesto na vrtu. Druga možnost je, da ploščo postavite na balkon ali teraso. Za to uporabite posajen cvetlični lonec ali npr. kabelske vezice, da pokončno cev pritrdite na ograjo. Vedno upoštevajte usmerjenost sončne solarne plošče **4** proti jugu.
5. Za vklop premaknite stikalo za vklop/izklop **5** v položaj **ON**.
6. Za izklop premaknite stikalo za vklop/izklop **5** v položaj **OFF**. Polnjenje akumulatorske baterije se v položaju OFF ne prekine.
7. Če želite, da svetlobna verige **GT-PLWBC-02/GT-PLFC-02** zasije v več barvah, premaknite stikalo **5** v položaj **ON2**.

3

2 NAPOTKI ZA UPORABO IN OPOZORIILA

⚠ OPOZORILO! NEVARNOST POŽARA!

IZDELKA NIKOLI NE UPORABLJAJTE V EMBALAŽI!

LATERNE NE UPORABLJAJTE V POŽARNO OBČUTLJIVEM OKOLJU IN NE POLAGAJTE JE NA LAHKO VNETHIVO PODLAGO. SVETLEČE VERIGE NE NAVIJAJTE OKOLI LAHKO GORLJIVIH MATERIALOV.

SVETLEČE VERIGE SE NE SME ELEKTRIČNO POVEZATI Z DRUGIMI SVETLEČIMI VERIGAMI ALI MREŽAMI!

TE SVETLEČE VERIGE NE SMETE UPORABLJATI BREZ PRAVILNO NAMEŠČENEGA TESNILA.

- » Zaradi varnosti in odobritve (CE) izdelka se z izdelkom ne sme manipulirati ali ga spreminjati!
- » LED-lučki ni mogoče zamenjati. Vir svetlobe tega svetila ni zamenljiv; ko vir svetlobe doseže konec svoje življenjske dobe, je treba zamenjati celotno svetilo.
- » Zunanjega prilagodljivega kabla te svetleče verige ni mogoče zamenjati; če je kabel poškodovan, je treba svetlečo verigo pravilno zavreči.

⚠ OPOZORILO! NEVARNOST POŠKODBE! KABLI IZDELKA MORAJO BITI POLOŽENI TAKO, DA NE PREDSTAVLJAJO NEVARNOSTI SPOTIKANJA. ZLASTI JE TREBA PAZITI, DA NAPAALNI KABEL DO SOLARNEGA MODULA NE PREDSTAVLJA NOBENE NEVARNOSTI.

⚠ OPOZORILO! NEVARNOST ZADUŠITVE IN ZADAVLJENJA!

OTROCI BI SE MED IGRO LAHKO UJELI V EMBALAŽO IN SE ZADUŠILI.

- » Ta električni izdelek ni otroška igrača. Ne dovolite otrokom, da se igrajo z izdelkom ali z embalažo.
- » Solarna plošča ima polnilno akumulatorsko baterijo in rezervno baterijo.
- » Akumulatorske baterije hranite izven doseg a otroka.
- » Iztekle ali poškodovane akumulatorske baterije lahko povzročijo kemične opeklne, če pridejo v stik s kožo. Ob stiku prizadeta mesta takoj splaknite z veliko čiste vode in nemudoma poiščite zdravnika.
- » Nepravilno ravnanje z akumulatorsko baterijo lahko vodi do eksplozije:
- » - Nikoli ne povzročajte kratkega stika akumulatorskih baterij.
- » - Nikoli ne razstavljajte akumulatorskih baterij in jih ne izpostavljajte udarcem.
- » - Akumulatorskih baterij nikoli ne vrzite v ogenj.
- » - Akumulatorskih baterij ne izpostavljajte vročini ali neposredni sončni svetlobi.

2

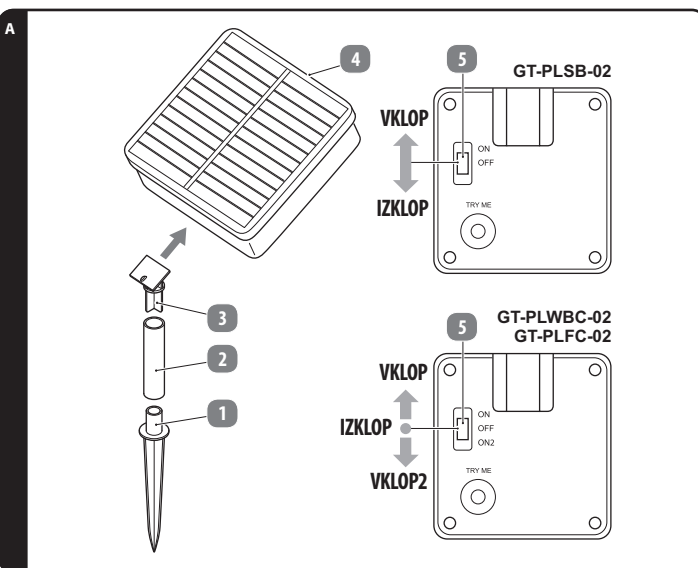

6 ČIŠČENJE IN SHRANJEVANJE

Izdelek čistite z rahlo navlaženo krpo in blagim pomivalnim sredstvom. Pustite, da se izdelek dobro posuši in ga po možnosti shranite v originalni embalaži.

Solarna celica solarne plošče **4** naj bo čista, da se bo akumulatorska baterija čim bolj napolnila.

Če želite izdelek dalj časa hraniti brez neposredne sončne svetlobe, upoštevajte naslednje točke:

- Če je mogoče, izdelek shranite na mestu, kjer je solarna plošča izpostavljena vsaj posredni svetlobi. S tem se prepreči globoka izpraznitev baterije zaradi samopraznjenja.
- V primeru daljšega shranjevanja nad 4 mesece poskrbite, da se baterija redno polni. V ta namen postavite solarno ploščo za nekaj dni na neposredno sončno svetlobo.

4





7 TEHNIČNI PODATKI



7.1 SVETLOBNA VERIGA ZA ZABAVE NA SONČNO ENERGIJO (primerne za zunaj)

Skupna moč:	0,1 W
Premer (velikost):	ca. 4,5 cm (GT-PLWBC-02) ca. 5,9 cm (GT-PLFC-02) ca. 5,9 cm (GT-PLSB-02)
LED:	60 (GT-PLWBC-02) 10 (GT-PLFC-02) 50 (GT-PLSB-02)
Napajalni vod:	ca. 3 m
Pravilnične lučke:	ca. 7,5 m

7.2 SOLARNA PLOŠČA

Izhod:	2 V  , 150 mA
Baterija (NiMH):	GT-PLWBC-02, GT-PLSB-02: 1 x 1,2 V  , 600 mAh GT-PLFC-02: 1 x 1,2 V  , 800 mAh
Čas polnjenja:	pribl. 8-10 ur na neposredni sončni svetlobi
Čas osvetlitve:	ca. 6-8 ur

Ker naše proizvode nenehno razvijamo naprej in izboljšujemo, so možne spremembe v dizajnu in tehnične spremembe. To originalno navodilo za uporabo lahko z naše spletne strani www.gt-support.de snamete tudi v obliki PDF datoteke.

8 IZJAVA O SKLADNOSTI

Zagotovljena je skladnost proizvoda z zakonsko predpisanimi standardi.

Popolno Izjavo o skladnosti najdete na internetni strani www.gt-support.de

5

10 GARANCIJSKI LIST

Izdelek:	Svetlobna veriga za zabave na sončno energijo GT-PLWBC-02, GT-PLFC-02, GT-PLSB-02
Številka izdelka:	856748

Prosimo, da se za uveljavljanje garancijskega postopka z izdelkom in računom oglasite v vam najbližji trgovini HOFER.

Podpora kupcem: 01 8346 600 / info@podpora.hofer.si

Datum dobave izdelka:

Opis napake:

Vaši podatki:

Ime kupca:

Naslov:

E-pošta:

8

9 ODSTRANJEVANJE MED ODPADKE

9.1 ODSTRANJEVANJE EMBALAŽE



Embalažo zavrzite sortno čisto. Lepenko in karton oddajte med star papir, folije v zbirnik reciklirnih materialov.

9.2 ODSTRANITEV STARE NAPRAVE



Stare naprave ne sodijo med gospodinjske odpadke!

Simbol s prečrtanim smetnjakom na kolesih pomeni, da električne in elektronske opreme ne smete odvreči med gospodinjske odpadke. Potrošniki so zakonsko zavezani, da električno in elektronsko opremo ob koncu njihove življenjske dobe zbirajo ločeno od nerazvrženih komunalnih odpadkov. Na ta način je zagotovljeno okolju prijazno recikliranje, ki varčuje z viri.

Baterije in akumulatorje, ki niso trdno zaprti z električno ali elektronsko napravo in jih je mogoče odstraniti, ne da bi jih uničili, je treba ločiti od naprave, preden jo predate na zbirno mesto in odpeljete na za to določeno odlagališče. Enako velja za svetilke, ki jih je mogoče odstraniti iz naprave, ne da bi jih uničili.

Lastniki električnih in elektronskih naprav iz zasebnih gospodinjstev lahko le-te oddajo na zbirnih mestih javnih organov za ravnanje z odpadki ali na zbirnih mestih, ki jih postavijo proizvajalci oziroma distributerji. Oddaja stare opreme je brezplačna.

Na splošno so distributerji dolžni zagotoviti, da se stara oprema brezplačno odvzame nazaj, tako da zagotovijo ustrezne možnosti vračila na razumni razdalji.

Potrošniki imajo možnost, da staro opremo brezplačno oddajo distributerju, ki jo je dolžan prevzeti nazaj, če potrošnik kupi novo opremo enake vrednosti z načeloma enako funkcijo. Ta možnost obstaja tudi za dostavo v zasebno gospodinjstvo.



Baterij in akumulatorjev ni dovoljeno odvreči med gospodinjske odpadke!

Potrošniki so po zakonu dolžni vse baterije ali akumulatorje, ne glede na to, ali vsebujejo škodljive snovi ali ne, odnesti na zbirno mesto v svoji občini ali k trgovcu na drobno, da jih je mogoče odstraniti na okolju prijazen način in pridobiti nazaj dragocene surovine.

Baterije in akumulatorje, ki niso trdno zaprti z električno ali elektronsko napravo in jih je mogoče odstraniti, ne da bi jih uničili, je treba ločiti od naprave, preden jo predate na zbirno mesto in odpeljete na za to določeno odlagališče.

6

10.1 GARANCIJSKI POGOJI

Spoštovani,

za izdelek vam zagotavljamo najboljšo garancijo kakovosti. Ker smo prepričani v kakovost naših izdelkov, vam **zagotavljamo** še širši nabor ugodnosti, kot je to določeno z zakonskimi določili:

Trajanje garancijskega roka:	3 leta od dobave izdelka
Nudimo vam:	brezplačno popravilo, zamenjavo izdelka (v kolikor je le-ta še na voljo v kateri od trgovin HOFER v Sloveniji) ali vračilo kupnine.
Postopek uveljavljanja garancije:	Izdelek skupaj z vsemi pripadajočimi deli, računom in garancijskim listom vrnite v vam najbližjo trgovino HOFER.

Garancija se lahko uveljavlja samo skupaj z računom oz. potrdilom o dobavi, kjer je razviden datum dobave izdelka.

Garancija ne velja v naslednjih primerih:

- za škodo, ki je nastala kot posledica vremenskih vplivov (npr. udara strele, vode, ognja, zmrzali ipd.), nesreče, prevoza, pri izpraznjenih baterijah ali nepravilni uporabi
- za poškodbe ali spremembe, ki jih povzroči kupec/tretja oseba
- zaradi nespoštovanja varnostnih opozoril, navodil za vzdrževanje in zaradi napak pri uporabi
- zaradi vodnega kamna in škode, ki jo je le-ta povzročil, izgube podatkov, škodljive programske opreme in poškodbe zaradi vročine
- za normalno obrabo obrabljivih delov (npr. zmogljivost akumulatorja)

Garancija velja za proizvode dobavljene na območju Republike Slovenije in se lahko uveljavlja na območju Republike Slovenije. Garant jamči za lastnosti izdelka oziroma za njegovo brezhibno delovanje v garancijskem roku, ki začne teči z dobavo izdelka. Če napak na izdelku ni mogoče odpraviti v roku 30 dni od dneva, ko je kupec sprožil garancijski zahtevek, oziroma v dodatnem roku največ 15 dni, če je bil rok za odpravo napak na izdelku podaljšan, se izdelek brezplačno zamenja z enakim, novim in brezhibnim izdelkom. Če izdelek v tem roku ni popravljen ali ni zamenjan z novim, lahko kupec zahteva vračilo celotne kupnine ali sorazmerno znižanje kupnine. Če se neskladnost izdelka pojavi v manj kot 30 dneh od dobave izdelka, lahko kupec namesto odprave napak takoj zahteva vračilo kupnine. Garancijska doba se podaljša za čas popravila. Za zamenjan izdelek ali zamenjan bistveni del izdelka z novim se izda nov garancijski list in garancijski rok za zamenjan izdelek ali zamenjan bistveni del izdelka teče znova od zamenjave izdelka oziroma vrnitve popravljenega izdelka. Garant je po izteku garancijskega roka dolžan zagotavljati vzdrževanje, nadomestne dele in prikladne aparate za obdobje 3 let po izteku garancijskega roka.

9

9.3 ODSTRANJEVANJE AKUMULATORSKE BATERIJE

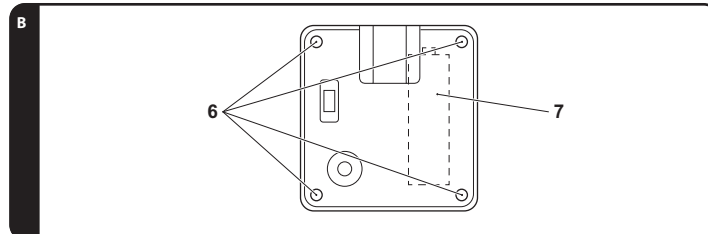

1. Z majhnim križnim izvijačem izvijte štiri vijake **6**, odprite ohišje in odstranite baterijo **7**.

Preden zavrzete baterije in akumulatorje, ki vsebujejo litij, zalepite pole, da preprečite zunanji kratak stik.

Baterije in akumulatorske baterije zavrzite le, ko so izpraznjene.

7

Ta garancija ne izključuje pravic kupca, ki izhajajo iz obveznega jamstva za skladnost blaga. V primeru neskladnosti blaga ima kupec zakonsko pravico, da zoper prodajalca brezplačno uveljavlja jamčevalne zahteve.

Veljavnost garancije se lahko podaljša le, če to predvideva zakon. V državah, v katerih so (obvezna) garancija in/ali skladiščenje rezervnih delov in/ali odškodnina za škodo določeni z zakonom, veljajo zakonsko predpisane minimalne zahteve. Servisna služba in garant pri sprejemu izdelka v popravilo ne prevzemata odgovornosti za izgubo kakršnihkoli podatkov ali nastavitvev, ki jih je kupec shranil na izdelku.

Garancija velja za proizvode dobavljene na območju Republike Slovenije in se lahko uveljavlja na območju Republike Slovenije. Garant jamči za lastnosti izdelka oziroma za njegovo brezhibno delovanje v garancijskem roku, ki začne teči z dobavo izdelka. Če napak na izdelku ni mogoče odpraviti v roku 30 dni od dneva, ko je kupec sprožil garancijski zahtevek, oziroma v dodatnem roku največ 15 dni, če je bil rok za odpravo napak na izdelku podaljšan, se izdelek brezplačno zamenja z enakim, novim in brezhibnim izdelkom. Če izdelek v tem roku ni popravljen ali ni zamenjan z novim, lahko kupec zahteva vračilo celotne kupnine ali sorazmerno znižanje kupnine. Če se neskladnost izdelka pojavi v manj kot 30 dneh od dobave izdelka, lahko kupec namesto odprave napak takoj zahteva vračilo kupnine. Garancijska doba se podaljša za čas popravila. Za zamenjan izdelek ali zamenjan bistveni del izdelka z novim se izda nov garancijski list in garancijski rok za zamenjan izdelek ali zamenjan bistveni del izdelka teče znova od zamenjave izdelka oziroma vrnitve popravljenega izdelka. Garant je po izteku garancijskega roka dolžan zagotavljati vzdrževanje, nadomestne dele in prikladne aparate za obdobje 3 let po izteku garancijskega roka.

Ta garancija ne izključuje pravic kupca, ki izhajajo iz obveznega jamstva za skladnost blaga. V primeru neskladnosti blaga ima kupec zakonsko pravico, da zoper prodajalca brezplačno uveljavlja jamčevalne zahteve.

Veljavnost garancije se lahko podaljša le, če to predvideva zakon. V državah, v katerih so (obvezna) garancija in/ali skladiščenje rezervnih delov in/ali odškodnina za škodo določeni z zakonom, veljajo zakonsko predpisane minimalne zahteve. Servisna služba in garant pri sprejemu izdelka v popravilo ne prevzemata odgovornosti za izgubo kakršnihkoli podatkov ali nastavitvev, ki jih je kupec shranil na izdelku.

Oznaka garanta:
HOFER trgovina na drobno d.o.o.
Prevoje pri Šentvidu
Kranjska cesta 1
1225 Lukovica, SLOVENIJA

10