



BEDIENUNGSANLEITUNG

FUSSELRASIERER



AMBIANO

SERVICECENTER 857132

AT BITTE WENDEN SIE SICH AN IHRE HOFFER-FILIALE.

MODELL: FSV24_07501 04/2026

3
JAHRE GARANTIE

V01/0825

HERGESTELLT IN CHINA

IMPORTIERT DURCH
ASCE - ALDI SÜD GROUP
SUPPLY CHAIN ENTRY
GMBH
MICHAEL-WALZ-GASSE 18D
5020 SÄTZBURG
ÖSTERREICH
CS@ASCE-IMPORTS.COM

1 ALLGEMEINES



Diese Bedienungsanleitung (im Folgenden „Anleitung“ genannt) ist Teil des Produkts und enthält wichtige Informationen zur Inbetriebnahme und zur Verwendung. Lesen Sie diese Anleitung sorgfältig durch (siehe insbesondere Kapitel **SICHERHEIT**), bevor Sie das Produkt verwenden. Bei Nichtbeachtung dieser Anleitung kann es zu schweren Verletzungen und/oder zu Schäden am Produkt kommen.

Bewahren Sie diese Anleitung für zukünftige Verwendung und Referenz auf. Wenn Sie das Produkt an Dritte weitergeben, geben Sie unbedingt diese Anleitung mit. Wenn Sie eine digitale Kopie der Anleitung benötigen, wenden Sie sich bitte an das Servicecenter.

2 SICHERHEIT

2.1 SIGNALWÖRTERERKLÄRUNG

Die folgenden Signalwörter werden in dieser Anleitung, auf dem Produkt und/oder auf der Verpackung verwendet.

⚠️ GEFAHR!

» Dieses Signalwort weist auf eine gefährliche Situation hin, die, wenn sie nicht vermieden wird, den Tod oder eine schwere Verletzung zur Folge hat.

⚠️ WARNUNG!

» Dieses Signalwort weist auf eine gefährliche Situation hin, die, wenn sie nicht vermieden wird, den Tod oder eine schwere Verletzung zur Folge haben kann.

⚠️ VORSICHT!

» Dieses Signalwort weist auf eine gefährliche Situation hin, die, wenn sie nicht vermieden wird, eine geringfügige oder mäßige Verletzung zur Folge haben kann.

⚠️ VORSICHT!

» Dieses Signalwort weist auf eine gefährliche Situation hin, die, wenn sie nicht vermieden wird, zu Sachschäden führen kann.

ℹ️ HINWEIS

» Dieses Signalwort ist ein bevorzugtes Signalwort für Tipps und Praktiken, die nicht mit Personenschäden zusammenhängen.

2.2 SYMBOLERKLÄRUNG

Die folgenden Symbole werden in dieser Anleitung, auf dem Produkt oder auf der Verpackung verwendet.



Lesen Sie die Anleitung.



Verwenden Sie das Produkt nur in trockenen Innenräumen.



Gleichstrom (DC)

3 PRODUKTÜBERSICHT

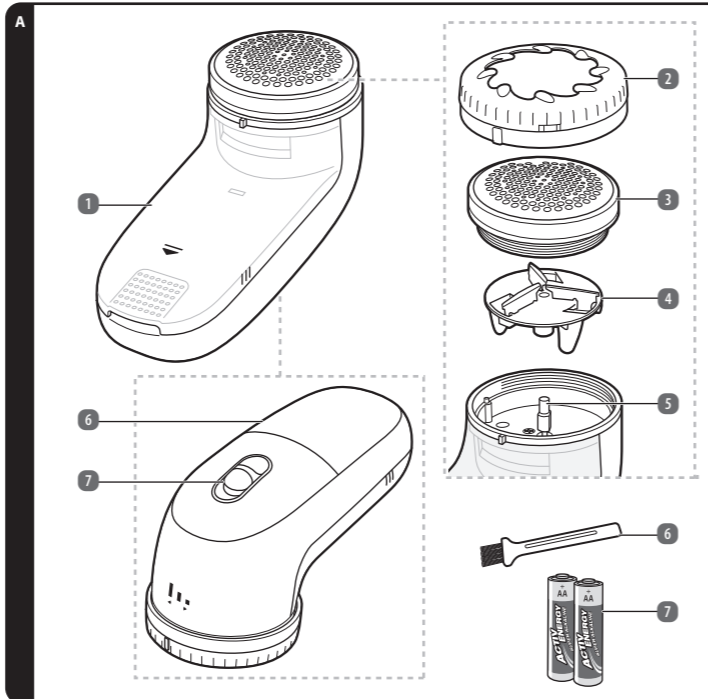

- | | | |
|-----------------------|-------------------------|----------------|
| 1 Fusselfachabdeckung | 5 Antriebsachse | 9 Batterie, 2x |
| 2 Höheneinstellung | 6 Batteriefachabdeckung | 10 Aussparung |
| 3 Scherkopf | 7 Betriebsschalter | 11 Noppe |
| 4 Klingenscheibe | 8 Pinself | |



3 Schmittlängen



Mit diesem Symbol gekennzeichnete Produkte erfüllen alle anzuwendenden Gemeinschaftsvorschriften des Europäischen Wirtschaftsraums.

2.3 ALLGEMEINE SICHERHEITSHINWEISE

- Dieses Produkt kann von Kindern ab 8 Jahren und darüber sowie von Personen mit verringerten physischen, sensorischen oder mentalen Fähigkeiten oder Mangel an Erfahrung und Wissen benutzt werden, wenn sie beaufsichtigt und bezüglich des sicheren Gebrauchs des Produkts unterwiesen wurden und die daraus resultierenden Gefahren verstehen.
- Kinder dürfen nicht mit dem Produkt spielen.
- Reinigung und Benutzer-Wartung dürfen nicht von Kindern ohne Beaufsichtigung durchgeführt werden.

2.4 ZUSÄTZLICHE SICHERHEITSHINWEISE

⚠️ WARNUNG!

» Halten Sie Kinder unter strenger Aufsicht, wenn Sie das Produkt in deren Nähe nutzen.

⚠️ WARNUNG! VERLETZUNGSGEFAHR!

- » Verwenden Sie niemals Zubehör, das nicht in dieser Bedienungsanleitung empfohlen wird. Es könnte ein Sicherheitsrisiko für den Benutzer darstellen und das Produkt beschädigen. Verwenden Sie nur Originalteile und -zubehör.
- » Entnehmen Sie vor jeder Entnahme des Scherkopfs die Batterien, um ein versehentliches Anlaufen des Motors zu verhindern.
- » Seien Sie beim Hantieren mit den Klingen sehr vorsichtig, da diese sehr scharf sind.
- » Verwenden Sie das Produkt niemals an Menschen oder an Tieren.
- » Verwenden Sie das Produkt niemals an Menschen oder an Tieren.
- » Greifen Sie niemals nach dem Produkt, wenn es ins Wasser gefallen ist.
- » Schließen Sie die Versorgungsklemmen niemals kurz. Vermeiden Sie deren Kontakt mit metallischen Gegenständen.

⚠️ VORSICHT! BESCHÄDIGUNGSGEFAHR!

- » Führen Sie keine Gegenstände in das Gehäuse des Produkts ein.
- » Entfernen Sie nach dem Gebrauch, vor der Reinigung und vor der langfristigen Lagerung alle Zubehörteile und Aufsätze.
- » Verwenden Sie das Produkt niemals, wenn es nicht ordnungsgemäß funktioniert oder wenn es heruntergefallen ist, beschädigt wurde oder ins Wasser gefallen ist. Wenden Sie sich zur Überprüfung und Reparatur an das Servicecenter des Händlers.
- » Setzen Sie das Produkt niemals hoher Temperatur (Heizung etc.) oder Witterungseinflüssen (Regen etc.) aus.
- » Füllen Sie niemals Flüssigkeit in das Produkt.
- » Tauchen Sie das Produkt zum Reinigen niemals in Wasser.
- Versuchen Sie nicht, das Produkt selbst zu reparieren. Im Falle einer Fehlfunktion darf die Reparatur nur von qualifiziertem Personal durchgeführt werden.
- Verwenden Sie das Produkt immer auf einer ebenen, stabilen, sauberen und trockenen Oberfläche.
- Änderungen am Produkt sind nicht zulässig.
- Bei Stoffen bei denen Sie sich unsicher sind, testen Sie das Produkt zuerst an einer unauffälligen Stelle.
- Drücken Sie das Produkt nicht mit Kraft gegen den Stoff.
- Schmieren Sie die Klingen niemals mit Schmierstoffen ein. Die Schmierstoffe könnten Flecken auf den Textilien hinterlassen.
- Ziehen Sie den Stoff vor der Bearbeitung möglichst glatt, damit der Stoff nicht zu nah an die Klingen kommen kann.

4 VOR DEM ERSTEN GEBRAUCH

4.1 PRODUKT UND LIEFERUMFANG PRÜFEN

⚠️ WARNUNG! ERSTICKUNGSGEFAHR!

» Halten Sie alle Verpackungsmaterialien von Kindern und Haustieren fern – diese Materialien sind eine potenzielle Gefahrenquelle, z. B. können sie daran erstickt und Kleinteile verschlucken.

VORSICHT! BESCHÄDIGUNGSGEFAHR!

» Seien Sie vorsichtig, wenn Sie die Verpackung öffnen, um das Produkt nicht zu beschädigen. Vermeiden Sie die Verwendung scharfer Gegenstände.

1. Nehmen Sie das Produkt aus der Verpackung.
2. Entfernen Sie alle Verpackungsmaterialien.
3. Prüfen Sie, ob die Lieferung vollständig ist (siehe Kapitel **PRODUKTÜBERSICHT**).
4. Kontrollieren Sie, ob das Produkt oder die Einzelteile Schäden aufweisen. Ist dies der Fall, benutzen Sie das Produkt nicht. Wenden Sie sich über die im Kapitel **GARANTIE** angegebenen Kontaktdetails an das Servicecenter.

4.2 BATTERIEN EINSETZEN/WECHSELN

ℹ️ HINWEIS

» Wechseln Sie die Batterien, sobald das Produkt spürbar an Leistung verliert.

1. Entfernen Sie die Batteriefachabdeckung (6) an der Rückseite des Produkts (Abb. B, Schritt 1).
2. Legen Sie 2x Batterien (9) (Größe: AA, im Lieferumfang enthalten) in das Batteriefach ein. Achten Sie auf die richtige Polarität der Batterien (+ oder -) (Abb. B, Schritt 2).
3. Entfernen Sie zum Wechseln der Batterien zunächst die alten Batterien.
3. Schließen Sie die Batteriefachabdeckung (6) (Abb. B, Schritt 3).

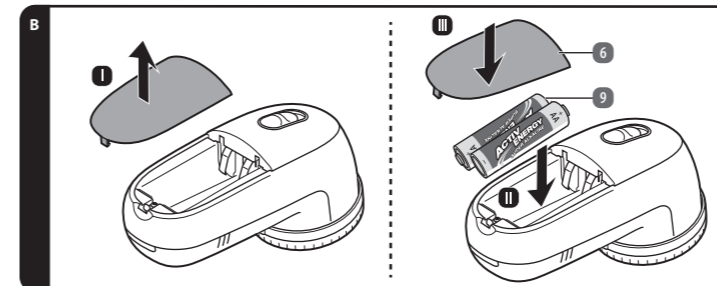

2.5 SICHERHEITSHINWEISE FÜR BATTERIEN

⚠️ VORSICHT! BESCHÄDIGUNGSGEFAHR!

- » Nicht-wiederaufladbare Batterien dürfen nicht geladen werden.
- » Nicht gewaltsam entladen, aufladen, zerlegen, erhitzen oder verbrennen. Andernfalls besteht Verletzungsgefahr durch Entzündung, Auslaufen oder Explosion, die zu chemischen Verbrennungen führen kann.
- » Mischen Sie nicht alte und neue Batterien, verschiedene Marken oder Batterietypen, wie Alkali-, Zink-Kohle- oder wiederaufladbare Batterien.
- » Achten Sie darauf, dass die Batterien entsprechend der korrekten Polarität (+ und -) eingesetzt werden.
- » Verbrauchte Batterien sollten sofort aus dem Produkt entfernt und ordnungsgemäß entsorgt werden.
- » Entfernen Sie die Batterien aus dem Produkt, wenn es über einen längeren Zeitraum nicht benutzt wird. Recyceln oder entsorgen Sie die Batterien entsprechend den örtlichen Vorschriften.
- » Schließen Sie Batterien nicht kurz. Wenn der Pluspol (+) und der Minuspol (-) einer Batterie in elektrischem Kontakt zueinander stehen, wird die Batterie kurzgeschlossen. Zum Beispiel können lose Batterien in einer Tasche mit Schlüsseln oder Münzen kurzgeschlossen werden. Dies kann zu Entzündung, Auslaufen, Explosion, Feuer und Personenschäden führen.
- » Sollte eine Zelle auslaufen, achten Sie darauf, dass die Flüssigkeit nicht mit der Haut oder den Augen in Berührung kommt. Waschen Sie bei Kontakt die betroffene Stelle mit reichlich sauberem Wasser ab und suchen Sie einen Arzt auf.
- » Wenn Batterieflüssigkeit mit Haut, Augen oder Schleimhäuten in Berührung kommt, waschen und spülen Sie die betroffene Stelle sofort mit sauberem Wasser ab. Suchen Sie bei Bedarf einen Arzt auf.
- » Die Batterie/der Akku darf nicht zerlegt oder kurzgeschlossen werden.

- Bewahren Sie die Batterien außerhalb der Reichweite von Kindern auf.
- Das Wechseln von Batterien darf Kindern nur unter Aufsicht gestattet werden.
- Vermeiden Sie das Überhitzen von Batterien.

2.6 BESTIMMUNGSGEMÄßE VERWENDUNG

- Dieses Produkt ist ausschließlich zum Entfernen von Fusseln von Textilien konzipiert.
- Dieses Produkt ist nur für den privaten Gebrauch bestimmt, und nicht für den gewerblichen Gebrauch geeignet.
- Verwenden Sie das Produkt nur wie in dieser Anleitung beschrieben. Jede andere Verwendung gilt als nicht bestimmungsgemäß und kann zu Sachschäden oder zu Personenschäden führen.
- Potenzielle Verletzungen bei unsachgemäßem Gebrauch.
- Der Hersteller oder Händler übernimmt keine Haftung für Schäden, die durch nicht bestimmungsgemäßen oder falschen Gebrauch entstanden sind.

5 GEBRAUCH

VORSICHT! BESCHÄDIGUNGSGEFAHR!

- » Verwenden Sie das Produkt nicht auf unebenen, sehr dünnen oder ausgefransten Stoffen, Seide oder Nylonstrümpfen.
- » Verwenden Sie das Produkt nicht auf Knöpfen, Reißverschlüssen, Klettverschlüssen und Nähten.
- » Glätten Sie die zu bearbeitende Textile.

ℹ️ HINWEIS

- » Vergewissern Sie sich, dass das zu behandelnde Stoffstück für das Produkt geeignet ist (zu dünner oder empfindlicher Stoff ist möglicherweise nicht geeignet, z. B. Seidenstrümpfe).
- » Vergewissern Sie sich vor jeder Verwendung des Produkts, dass der Scherkopf (3) sauber ist, um eine Verschmutzung der Textile zu vermeiden.
- » Legen Sie das Stoffstück auf eine ebene und saubere Fläche.
- » Je nach Stoffart sind unterschiedliche Einstellungen des Höheneinstellrings und der Geschwindigkeit erforderlich.
- » Falls Sie unsicher sind, beginnen Sie mit dem größten Abstand bei langsamen Umdrehungen.

1. Stellen Sie den gewünschten Abstand ein, indem Sie den Höheneinstellung (2) drehen und den Zeiger auf eine der 3 auf dem Produkt angegebenen Positionen ausrichten (Abb. C).
- Bei Bedarf können Sie den Höheneinstellung abnehmen und das Produkt ohne Höheneinstellung verwenden.

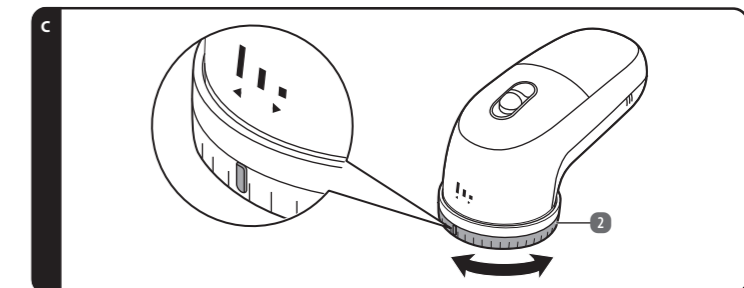

- Schalten Sie das Produkt mit dem Betriebsschalter 7 ein und stellen Sie die gewünschte Geschwindigkeit (1–2) ein (Abb. D).
- Bewegen Sie das Produkt kreisförmig (oder vor und zurück, falls erforderlich) über das Textilstück, bis die Fusseln entfernt sind.
- Schalten Sie den Betriebsschalter 7 in die unterste Position (0), um das Produkt auszuschalten (Abb. D).

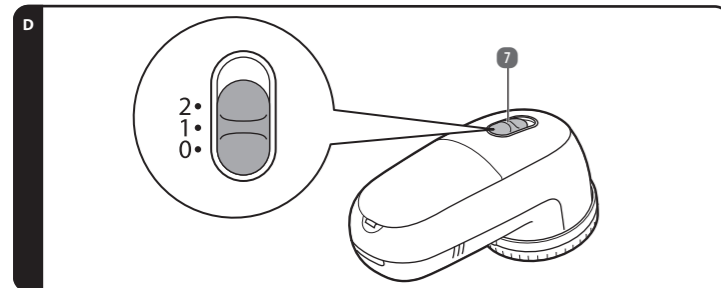

6 FEHLERBEHEBUNG

PROBLEM	URSACHE	LÖSUNG
Das Produkt verliert an Leistung.	Die Batterien 9 sind leer.	Wechseln Sie die Batterien 9 (siehe Kapitel BATTERIEN EINSETZEN/WECHSELN).
Das Produkt ist verstopft.		Säubern Sie das Produkt (siehe Kapitel REINIGUNG).

7 REINIGUNG UND PFLEGE

VORSICHT! BESCHÄDIGUNGSGEFAHR!

- » Schützen Sie das Produkt vor Staub, Wasser, Feuchtigkeit, Frost, extremen Temperaturen, hoher Luftfeuchtigkeit und direkter Sonneneinstrahlung.

7.1 REINIGUNG

⚠️ WARNUNG! STROMSCHLAGEGFAHR!

- » Trennen Sie das Produkt vor der Reinigung von der Stromversorgung.

⚠️ WARNUNG! STROMSCHLAG- ODER KURZSCHLUSSEGFAHR!

- » Tauchen Sie das Produkt niemals in Wasser oder andere Flüssigkeiten. Vermeiden Sie das Eindringen von Wasser oder anderen Flüssigkeiten in das Gehäuse.

⚠️ VORSICHT! KURZSCHLUSSEGFAHR!

- » Entfernen Sie vor der Reinigung die Batterien vom Produkt.

VORSICHT! BESCHÄDIGUNGSGEFAHR!

- » Verwenden Sie keine aggressiven Reinigungsmittel, Bürsten mit Metall- oder Nylonborsten sowie keine scharfen oder metallischen Reinigungsgegenstände wie Messer, harte Spachtel und dergleichen. Diese könnten die Oberflächen des Produkts beschädigen.

- Wischen Sie das Produkt mit einem feuchten Tuch ab. Tragen Sie bei hartnäckigem Schmutz bei Bedarf eine kleine Menge mildes Reinigungsmittel auf.
- Lassen Sie alle Teile vollständig trocknen.

7.1.1 FUSSELBEHÄLTER LEEREN

- Ziehen Sie den Fusselbehälter 1 nach unten ab (Abb. E).

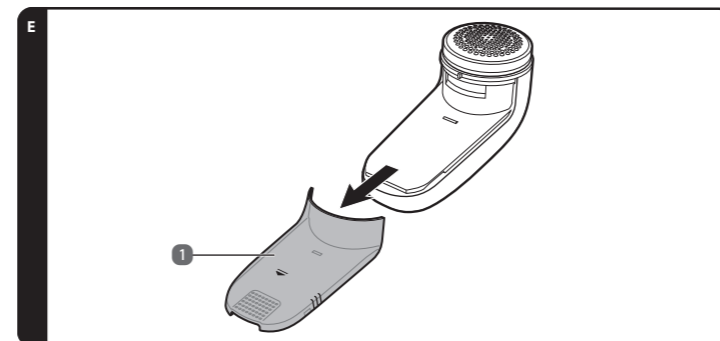

- Entleeren Sie den Fusselbehälter 1.
- Schieben Sie den Fusselbehälter 1 wieder auf das Produkt.

7.1.2 KLINGENAUFSAZ REINIGEN

- Ziehen Sie vorsichtig den Höheneinstellung 2 ab (Abb. F, Schritt 1).
- Schrauben Sie den Scherkopf 3 entgegen dem Uhrzeigersinn ab (Abb. F, Schritt 2).
- Fassen Sie die Klingenscheibe 4 am Rand an und entnehmen Sie diese (Abb. F, Schritt 3).

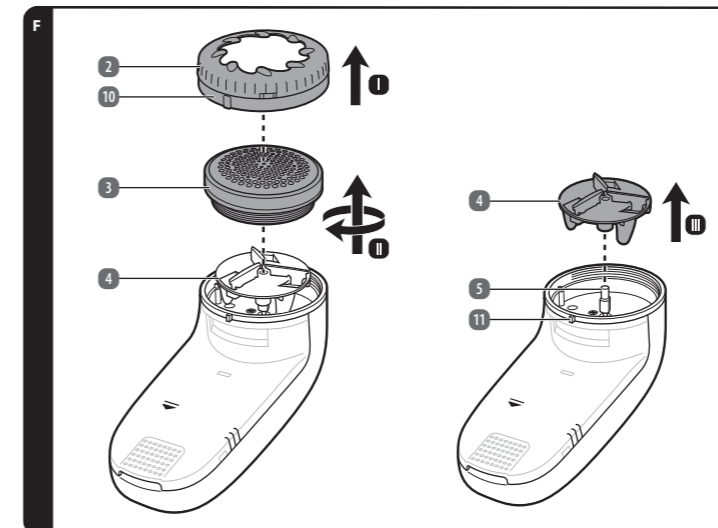

- Säubern Sie alle Teile mit dem mitgelieferten Pinsel 8.
- Verwenden Sie bei Bedarf ein leicht angefeuchtetes Reinigungstuch. Tragen Sie bei hartnäckigem Schmutz bei Bedarf eine kleine Menge mildes Reinigungsmittel auf. Lassen Sie danach alle Teile trocknen.
- Fassen Sie die Klingenscheibe 4 am Rand an und setzen Sie diese passgenau auf die Antriebsachse 5.
- Schrauben Sie den Scherkopf 3 auf.
- Setzen Sie den Höheneinstellung 2 wieder auf und schrauben Sie ihn im Uhrzeigersinn fest. Die Noppe 11 am Gehäuse muss hierbei in die Aussparung 10 im Höheneinstellung greifen.

7.2 AUFBEWAHRUNG

- Reinigen Sie alle Teile des Produkts, bevor Sie das Produkt lagern (siehe Kapitel **REINIGUNG**).
- Trocknen Sie das Produkt vor der Lagerung vollständig.
- Entnehmen Sie die Batterien 9 (siehe Kapitel **BATTERIEN EINSETZEN/WECHSELN**).
- Lagern Sie das Produkt stets an einem kühlen und trockenen Ort, bei normaler Raumtemperatur.
- Lagern Sie das Produkt für Kinder und Haustiere unzugänglich.

8 TECHNISCHE DATEN

Modell:	FSV24_07501
Nennspannung:	3 V $\frac{3}{\text{---}}$, 2 x 1,5 V AA-Batterie
Leistung:	3 W
Abmessungen (LxBxH):	146 x 75 x 62 mm
Einstellbare Schnittlängen:	3
Geschwindigkeitsstufen:	2
Name und Adresse des Batterieherstellers:	ZHE JIANG MUSTANG BATTERY CO., LTD. No. 818 Rongji road, Luotuo, Zhenhai district, Ningbo, P.R. China
Website des Batterie-Herstellers:	www.innovent-europe.com
E-Mail des Batterie-Herstellers:	info@innovent-europe.de
Herstellungsdatum der Batterie:	06/2025
Artikelnummer:	857132

Folgende Batterien sind in diesem Gerät enthalten:

Batterietyp: LR6/AA 1,5 V | Allzweckgerätebatterie
Chemisches System: Alkaline, Zn/MnO₂/KOH

Weitere Informationen siehe Aufdruck auf der Batterie

Sicheres Entfernen von Batterien oder Knopfzellen

Warnung: Stellen Sie sicher, dass die Batterie oder Knopfzelle vollständig leer ist. - Entfernen Sie die Batterieabdeckung. Entfernen Sie die leere Batterie oder Knopfzelle und ersetzen Sie sie durch eine neue Batterie oder Knopfzelle. Achten Sie auf die richtige Polarität. Die leere Batterie oder Knopfzelle kann nun an einer Sammelstelle entsorgt werden. - Entsorgung des Produkts: Entfernen Sie die Batterie oder Knopfzelle vorsichtig wie beschrieben. Die Batterie oder Knopfzelle und das Produkt können nun getrennt entsorgt werden.



Nicht wiederaufladbar! Lagern Sie Batterien immer in der Originalverpackung und nicht lose.

Batterien nicht aufladen, beschädigen, öffnen, kurzschließen oder ins Feuer werfen. Immer kompletten Batteriesatz wechseln. Keine unterschiedlichen Typen und Marken verwenden. Auf Polarität achten. Die Batterien gemäß + und - im Gerät richtig einlegen. Batterien aus dem Gerät entnehmen, sofern es länger nicht benutzt wird.

⚠️ WARNUNG

BATTERIEN AUSSERHALB DER REICHWEITE VON KINDERN AUFBEWAHREN. Das Verschlucken kann chemische Verbrennungen, Perforation von Weichteilgewebe und den Tod verursachen. Schwere Verbrennungen können innerhalb von 2 Stunden nach dem Verschlucken auftreten. Sofort einen Arzt aufsuchen.



7

Löschmittel: H₂O, CO₂, Trockenlöschpulver
Getrennte Sammlung von Batterien.

Entsorgung: Werfen Sie Batterien niemals in den Hausmüll oder in Gewässer. Geben Sie verbrauchte Batterien bitte in der Verkaufsstelle oder bei einer öffentlichen Sammelstelle ab. Der Endnutzer ist zur Rückgabe von Batterien gesetzlich verpflichtet.

9 ENTSORGUNGSHINWEISE

9.1 VERPACKUNG ENTSORGEN



Entsorgen Sie die Verpackung sortenrein. Geben Sie Pappe und Karton zum Altpapier, Folien in die Wertstoffsammlung.

9.2 PRODUKT ENTSORGEN



Altgeräte dürfen nicht in den Hausmüll!

Sollte das Produkt einmal nicht mehr benutzt werden können, so ist jeder Verbraucher gesetzlich verpflichtet, Altgeräte getrennt vom Hausmüll, z. B. bei einer Sammelstelle seiner Gemeinde/seines Stadtteils, abzugeben. Damit wird gewährleistet, dass Altgeräte fachgerecht verwertet und negative Auswirkungen auf die Umwelt und die menschliche Gesundheit vermieden werden. Deswegen sind Elektrogeräte mit dem hier abgebildeten Symbol gekennzeichnet.

9.3 BATTERIEN ENTSORGEN



Batterien gehören nicht in den Hausmüll!

Dieses Symbol bedeutet, dass Batterien nicht mit dem normalen Hausmüll entsorgt werden dürfen. Sie sind gesetzlich verpflichtet, sie am Ende ihrer Lebensdauer kostenlos bei einer öffentlichen Sammelstelle oder an von Vertreibern eingerichteten Sammelstellen zum Recycling abzugeben.

Batterien, die nicht fest vom Gerät umschlossen sind und die ohne Zerstörung entnommen werden können, müssen getrennt und in entladenen Zustand der vorgesehenen Entsorgung zugeführt werden. Die Rücknahme und das Recycling von Altgeräten und Batterien sind wichtige Beiträge zum Schutz unserer Umwelt. Eine unsachgemäße Entsorgung kann zur Freisetzung giftiger Inhaltsstoffe in die Umwelt führen, die schädliche Auswirkungen auf Menschen, Tiere und Pflanzen haben.

Sie finden hier einige bewährte Verfahren und Empfehlungen, die Ihnen dabei helfen werden, die Lebensdauer Ihrer Batterien zu verlängern und deren Wiederverwendung zu ermöglichen:

- Entfernen Sie die Batterien, wenn Geräte über einen längeren Zeitraum nicht verwendet werden.
- Verwenden Sie immer den richtigen Batterietyp für Ihre Geräte. Unsachgemäße Nutzung kann die Lebensdauer der Batterien verkürzen und schädliche Auswirkungen haben.

Bitte beachten Sie stets die Sicherheitshinweise zum Umgang mit Abfallbatterien. Lithiumhaltige Abfallbatterien (Li = Lithium) stellen ein hohes Brandrisiko dar. Daher muss besonders auf die ordnungsgemäße Entsorgung von Altbatterien und wiederaufladbaren Batterien, die Lithium enthalten, geachtet werden. Unsachgemäße Entsorgung kann ebenso zu internen und externen Kurzschlüssen aufgrund thermischer Effekte (Hitze) oder mechanischer Beschädigungen führen. Kurzschlüsse können Brände oder Explosionen verursachen und schwerwiegende Folgen für Mensch und Umwelt haben. Kleben Sie daher die Pole oder Kontakte der Batterie vor der Entsorgung ab, um einen Kurzschluss zu vermeiden.

Die Batterie muss entfernt werden, um sie separat zu entsorgen.

11

8

10 GARANTIE

Bitte wenden Sie sich mit dem Produkt und zugehörigem Kassenbon an Ihre **HOFER-Filiale**.

10.1 GARANTIEBEDINGUNGEN

Sehr geehrter Kunde

Ihre Vorteile aus der Herstellergarantie:

Garantiezeit: 3 Jahre ab Zeitpunkt der Übernahme

Garantieleistung: Kostenfreier Austausch oder Geldrückgabe
Keine Transportkosten

Bitte beachten Sie, dass die Art der Garantieleistung im Einzelfall vom Garanten bestimmt wird.

Um die Garantie in Anspruch zu nehmen:

- Wenden Sie sich mit dem Produkt und zugehörigem Kassenbon an Ihre **HOFER-FILIALE**.

Die Garantie gilt nicht:

- bei Schäden durch Elementarereignisse (z.B. Blitz, Wasser, Feuer, Frost, etc.), Unfall, Transport, ausgelaufene Batterien oder unsachgemäße Benutzung
- bei Beschädigung oder Veränderung durch den Käufer/Dritte
- bei Missachtung der Sicherheits- und Wartungsvorschriften, Bedienungsfehlern
- bei Verkalkung, Datenverlust, Schadprogrammen, Einbrennschäden
- auf die normale Abnutzung von Verschleißteilen (z.B. Akkukapazität)

Nach Ablauf der Garantiezeit haben Sie weiterhin die Möglichkeit, an der **SERVICESTELLE** Reparaturen kostenpflichtig durchführen zu lassen. Falls die Reparatur oder der Kostenvorschlag für Sie nicht kostenfrei sind, werden Sie vorher verständigt.

Die gesetzliche Gewährleistungspflicht des Übergabers wird durch diese Garantie nicht eingeschränkt. Die Garantiezeit kann nur verlängert werden, wenn dies eine gesetzliche Norm vorsieht. In den Ländern, in denen eine (zwingende) Garantie und/oder eine Ersatzteillagerhaltung und/oder eine Schadenersatzregelung gesetzlich vorgeschrieben sind, gelten die gesetzlich vorgeschriebenen Mindestbedingungen. Das Serviceunternehmen und der Verkäufer übernehmen bei Reparaturannahme keine Haftung für eventuell auf dem Produkt vom Kunden gespeicherte Daten oder Einstellungen.

12

9

10



MANUALE D'USO

LEVAPELUCCHI



AMBIANO

ASSISTENZA POST-VENDITA 857132

IT LO PREGHIAMO DI RECARSI NEL SUO PUNTO VENDITA ALDI.

MODELLO: FSV24_07501 04/2026

3 ANNI DI GARANZIA

V01/0825

FABBRICATO IN CINA

PRODUTTORE
ASCE - ALDI SÜD GROUP
SUPPLY CHAIN ENTITY
GMBH
MICHAEL-WALZ-GASSE 18D
5020 SALTZBURG
AUSTRIA
CS@ASCE-IMPORTS.COM

1 INFORMAZIONI GENERALI



Queste istruzioni per l'uso (di seguito denominate "istruzioni") sono parte integrante del prodotto e contengono informazioni importanti sulla messa in funzione e sull'utilizzo. Prima di utilizzare il prodotto leggere attentamente queste istruzioni (vedere in particolare il capitolo **SICUREZZA**). L'insosservanza di queste istruzioni può comportare lesioni gravi e/o danni al prodotto.

Conservare queste istruzioni per futuri utilizzi e consultazioni. In caso di cessione del prodotto a terzi, consegnare anche queste istruzioni. Se occorre una copia digitale delle istruzioni, rivolgersi all'assistenza post-vendita.

2 SICUREZZA

2.1 SPIEGAZIONE DELLE AVVERTENZE

Le seguenti avvertenze sono utilizzate in queste istruzioni, sul prodotto e/o sulla confezione.

PERICOLO!

» Questa avvertenza indica una situazione pericolosa che, se non evitata, provoca la morte o lesioni personali gravi.

AVVERTENZA!

» Questa avvertenza indica una situazione pericolosa che, se non evitata, può provocare la morte o lesioni personali gravi.

ATTENZIONE!

» Questa avvertenza indica una situazione pericolosa che, se non evitata, può provocare lesioni personali di lieve o media entità.

ATTENZIONE!

» Questa avvertenza indica una situazione pericolosa che, se non evitata, può comportare danni materiali.

NOTA

» Questa avvertenza è utilizzata per suggerimenti e procedure che non hanno correlazione con lesioni personali.

2.2 SPIEGAZIONE DEI SIMBOLI

I seguenti simboli sono utilizzati in queste istruzioni, sul prodotto o sulla confezione.



Leggere le istruzioni.



Utilizzare il prodotto solo in ambienti interni asciutti.



Corrente continua (CC)



3 Lunghezze di taglio



I prodotti contrassegnati da questo simbolo soddisfano tutte le normative comunitarie applicabili dello Spazio economico europeo.

1

3 PANORAMICA DEL PRODOTTO

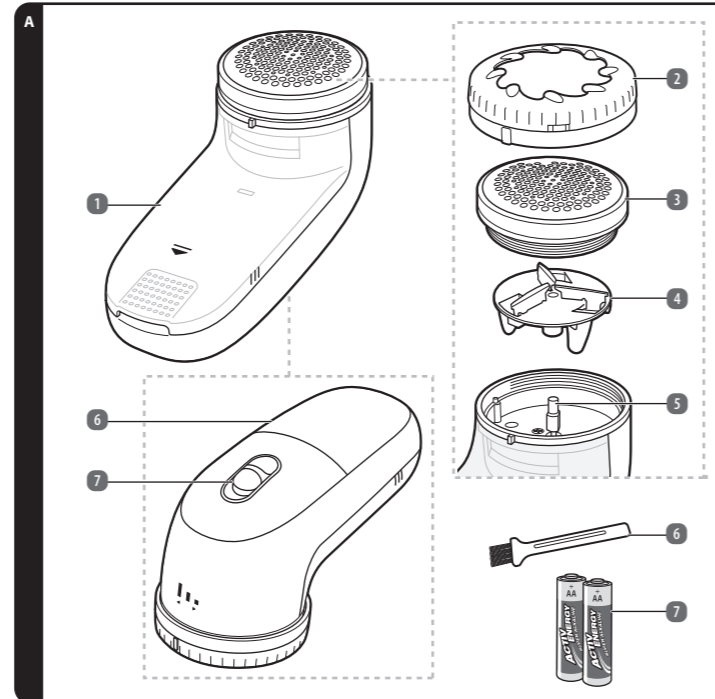

- | | | |
|--------------------------------------|---------------------------------|----------------|
| 1 Contenitore dei pelucchi | 5 Asse motore | 9 Batteria, 2x |
| 2 Ghiera di regolazione dell'altezza | 6 Coperchio del vano batterie | 10 Rientranza |
| 3 Testina di rasatura | 7 Interruttore di funzionamento | 11 Nodino |
| 4 Disco a lama | 8 Pennello | |

4

2.3 AVVERTENZE GENERALI PER LA SICUREZZA

- Il prodotto può essere utilizzato da bambini a partire dagli 8 anni e da persone con ridotte capacità fisiche, sensoriali o mentali o con mancanza di esperienza e di conoscenza, purché siano sorvegliati o istruiti all'uso del prodotto in sicurezza e ne comprendano i pericoli connessi.
- Non permettere ai bambini di giocare con il prodotto.
- La pulizia e la manutenzione utente non devono essere eseguite da bambini senza supervisione.

2.4 ULTERIORI AVVERTENZE PER LA SICUREZZA

AVVERTENZA!

» Tenere i bambini sotto stretta sorveglianza quando si utilizza il prodotto nelle loro vicinanze.

AVVERTENZA! PERICOLO DI LESIONI!

- » Non utilizzare mai accessori che non sono raccomandati nelle presenti istruzioni per l'uso. Ciò può comportare un rischio per la sicurezza dell'utente e danneggiare il prodotto. Utilizzare esclusivamente parti e accessori originali.
- » Prima di togliere la testina di rasatura rimuovere le batterie per evitare un avviamento accidentale del motore.
- » Prestare molta attenzione nel maneggiare le lame perché sono molto affilate.
- » Non utilizzare mai il prodotto su persone o animali.
- » Non utilizzare mai il prodotto su persone o animali.
- » Non afferrare mai il prodotto se è caduto in acqua.
- » Non cortocircuitare mai i terminali di alimentazione. Evitare il contatto con oggetti metallici.

ATTENZIONE! PERICOLO DI DANNI!

- » Non inserire oggetti all'interno dell'involucro del prodotto.
- » Rimuovere ogni parte a corredo o accessorio dopo l'uso, prima della pulizia e prima di una conservazione a lungo termine.
- » Non utilizzare mai il prodotto se non funziona correttamente o se è caduto, se è stato danneggiato o se è caduto in acqua. Contattare il centro di assistenza del rivenditore per controlli e riparazioni.
- » Non esporre mai il prodotto a temperature elevate (riscaldamento, ecc.) o agli agenti atmosferici (pioggia, ecc.).
- » Non versare mai liquidi nel prodotto.
- » Non immergere mai il prodotto in acqua per pulirlo.
- Non tentare di riparare il prodotto autonomamente. In caso di malfunzionamento, le riparazioni possono essere eseguite solo da personale qualificato.
- Utilizzare sempre il prodotto su una superficie piana, stabile, pulita e asciutta.
- Non è permesso modificare il prodotto.
- In caso di tessuti di cui non si è sicuri, testare prima il prodotto in un punto nascosto.
- Non premere con forza il prodotto contro il tessuto.
- Non lubrificare mai le lame con lubrificanti. I lubrificanti possono lasciare macchie sui tessuti.
- Stendere il tessuto il più possibile prima del trattamento in modo che non possa avvicinarsi troppo alle lame.

2

4 PRIMA DEL PRIMO UTILIZZO

4.1 CONTROLLO DEL PRODOTTO E DELLA FORNITURA

AVVERTENZA! PERICOLO DI SOFFOCAMENTO!

» Tenere tutti i materiali di imballaggio lontano dalla portata di bambini e animali domestici: questi materiali sono una potenziale fonte di pericolo, come ad esempio il soffocamento o l'ingestione di parti di piccole dimensioni.

ATTENZIONE! PERICOLO DI DANNI!

» Prestare attenzione durante l'apertura della confezione per evitare di danneggiare il prodotto. Evitare di utilizzare oggetti appuntiti.

1. Estrarre il prodotto dalla confezione.
2. Rimuovere i materiali di imballaggio.
3. Controllare se la fornitura è completa (vedere il capitolo **PANORAMICA DEL PRODOTTO**).
4. Verificare se il prodotto o le singole parti presentano danni. In questo caso, non utilizzare il prodotto. Contattare l'assistenza post-vendita utilizzando i dettagli di contatto indicati nel capitolo **GARANZIA**.

4.2 INSERIMENTO/SOSTITUZIONE DELLE BATTERIE

NOTA

» Cambiare le batterie non appena il prodotto perde evidentemente potenza.

1. Rimuovere il coperchio del vano batterie (6) sul retro del prodotto (fig. B, fase 1).
 2. Collocare 2x batterie (9) (grandezza: AA, in dotazione) nel vano batterie. Prestare attenzione alla corretta polarità delle batterie (+ o -) (fig. B, fase 2).
- Per sostituire le batterie, rimuovere prima le vecchie batterie.
3. Chiudere il coperchio del vano batterie (6) (fig. B, fase 3).

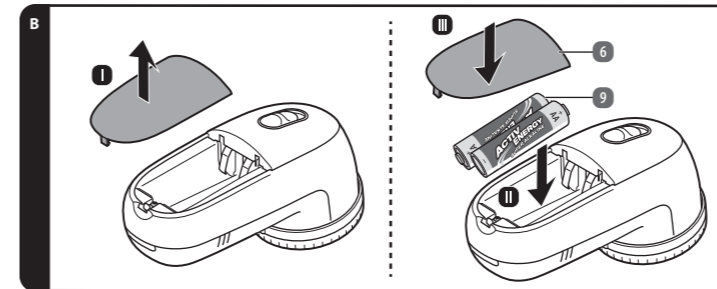

5

2.5 ISTRUZIONI DI SICUREZZA PER LE BATTERIE

ATTENZIONE! PERICOLO DI DANNI!

- » Le batterie non ricaricabili non devono essere caricate.
- » Non scaricare, caricare, smontare, riscaldare o bruciare forzatamente. In caso contrario, sussiste il pericolo di lesioni dovute a sfatti, perdite o esplosioni, che potrebbero provocare ustioni chimiche.
- » Non mescolare batterie vecchie e nuove, marche o tipi di batterie differenti, come batterie alcaline, zinco-carbone o ricaricabili.
- » Assicurarsi che le batterie siano inserite rispettando la polarità corretta (+ e -).
- » È necessario rimuovere immediatamente dal prodotto le batterie usate e smaltirle correttamente.
- » Rimuovere le batterie dal prodotto se non si intende utilizzarlo per un lungo periodo di tempo. Riciclare o smaltire le batterie secondo le normative locali.
- » Non cortocircuitare le batterie. Quando i poli positivo (+) e negativo (-) di una batteria sono in contatto elettrico tra loro, la batteria va in cortocircuito. Ad esempio, le batterie lasciate in tasca possono essere cortocircuitate tramite chiavi o monete. Ciò potrebbe comportare sfatti, perdite, esplosioni, incendi e lesioni personali.
- » In caso di perdite da una cella, fare attenzione a non far entrare il fluido in contatto con la pelle o gli occhi. In caso di contatto, lavare abbondantemente la parte interessata con acqua pulita e consultare un medico.
- » Se il liquido della batteria viene a contatto con la pelle, gli occhi o le mucose, lavare e sciacquare immediatamente l'area interessata con acqua pulita. Se necessario, contattare un medico.
- » Non smontare o cortocircuitare la batteria/accumulatore.

- Tenere le batterie fuori dalla portata dei bambini.
- La sostituzione delle batterie può essere svolta dai bambini solo sotto supervisione.
- Evitare che le batterie si surriscaldino.

2.6 UTILIZZO PREVISTO

- Questo prodotto è concepito esclusivamente per la rimozione di pelucchi dai tessuti.
- Questo prodotto è destinato unicamente per un utilizzo privato e non è adatto all'uso commerciale.
- Utilizzare il prodotto solo come descritto nelle istruzioni. Ogni altro utilizzo è considerato un uso improprio e può comportare danni materiali o lesioni personali.
- Possono verificarsi potenziali lesioni da uso improprio.
- Il produttore o il rivenditore non si assumono alcuna responsabilità per danni causati da un uso improprio o non conforme.

3

5 UTILIZZO

ATTENZIONE! PERICOLO DI DANNI!

- » Non utilizzare il prodotto su tessuti irregolari, molto sottili o sfilacciati, seta o calze di nylon.
- » Non utilizzare il prodotto su bottoni, cerniere, chiusure a strappo e cuciture.
- » Lisciare i tessuti da trattare.

NOTA

- » Accertarsi che il tessuto da trattare sia idoneo per il prodotto (il tessuto troppo sottile o delicato potrebbe non essere adatto, per es. calze di seta).
- » Prima di utilizzare il prodotto, accertarsi che la testina di rasatura (3) sia pulita per evitare di sporcare i tessuti.
- » Collocare il tessuto su una superficie piana e pulita.
- » A seconda del tipo di tessuto sono richieste impostazioni differenti della ghiera di regolazione dell'altezza e della velocità.
- » In caso di incertezza, iniziare dalla distanza più grande con le rotazioni più lente.

1. Impostare la distanza desiderata ruotando la ghiera di regolazione dell'altezza (2) e allineando il puntatore su una delle 3 posizioni indicate sul prodotto (fig. C).
- In caso di necessità rimuovere la ghiera di regolazione dell'altezza e utilizzare il prodotto senza ghiera di regolazione dell'altezza.

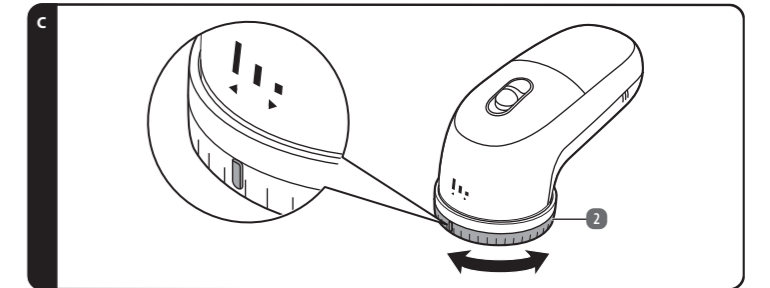

6



- Accendere il prodotto con l'interruttore di funzionamento **7** e impostare la velocità desiderata (1-2) (fig. D).
- Spostare il prodotto con movimenti circolari (o in avanti e all'indietro, se necessario) sopra il tessuto fino alla rimozione dei pelucchi.
- Portare l'interruttore di funzionamento **7** nella posizione più in basso (**0**) per spegnere il prodotto (fig. D).

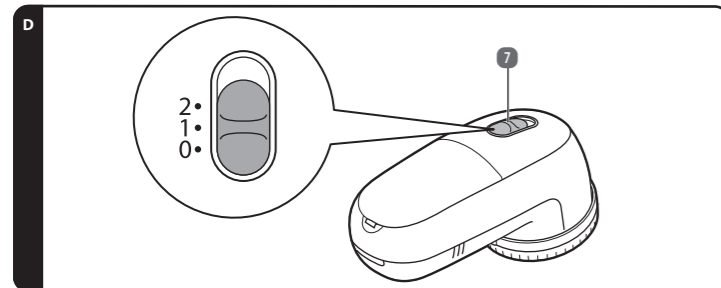

6 RISOLUZIONE DEI PROBLEMI

PROBLEMA	CAUSA	SOLUZIONE
Il prodotto perde potenza.	Le batterie 9 sono scariche. Il prodotto è intasato.	Cambiare le batterie 9 (vedere capitolo INSERIMENTO/SOSTITUZIONE DELLE BATTERIE). Pulire il prodotto (vedere il capitolo PULIZIA).

7 PULIZIA E MANUTENZIONE

ATTENZIONE! PERICOLO DI DANNI!

- Proteggere il prodotto dall'esposizione a polvere, acqua, umidità, gelo, temperature estreme, umidità elevata e raggi diretti del sole.

7.1 PULIZIA

AVVERTENZA! PERICOLO DI FOLGORAZIONE!

- Scollegare il prodotto dall'alimentazione elettrica prima di effettuare la pulizia.

AVVERTENZA! PERICOLO DI SCOSSE ELETTRICHE E CORTOCIRCUITO!

- Non immergere mai il prodotto in acqua o altri liquidi. Evitare di fare penetrare acqua o altri liquidi all'interno dell'involucro.

ATTENZIONE! PERICOLO DI CORTOCIRCUITO!

- Prima della pulizia, rimuovere le batterie dal prodotto.

7

Agenti Estinguenti: : H₂O, CO₂, Polvere Estinguente
Raccolta Differenziata delle Batterie.

Smaltimento: Non gettare mai le batterie nei rifiuti domestici o nelle acque. Consegnare le batterie usate direttamente presso il punto vendita o un punto di raccolta pubblico. L'utente finale è legalmente obbligato a restituire le batterie.

9 ISTRUZIONI PER LO SMALTIMENTO

9.1 SMALTIMENTO DELLA CONFEZIONE



Smaltire l'imballaggio differenziandolo. Gettare il cartone e la scatola nella raccolta di carta straccia, la pellicola nella raccolta dei materiali riciclabili.

9.2 SMALTIMENTO DEL PRODOTTO



Non smaltire i vecchi dispositivi insieme ai normali rifiuti domestici!

Se il prodotto non può più essere utilizzato, ogni utente è legalmente obbligato a separare i vecchi dispositivi dai rifiuti domestici, ad es. presso un punto di raccolta del proprio comune/quartiere. Ciò garantisce che i vecchi dispositivi vengano adeguatamente riciclati evitando effetti negativi sull'ambiente, nonché sulla salute umana. Per questo motivo gli apparecchi elettrici sono contrassegnati con il simbolo qui indicato.

9.3 SMALTIMENTO DELLE BATTERIE



Non smaltire le batterie insieme ai rifiuti domestici!

Questo simbolo significa che le batterie non devono essere smaltite insieme ai normali rifiuti domestici. Si è obbligati per legge a consegnarli gratuitamente, alla fine della loro vita utile, ad un centro di raccolta pubblico o a centri di raccolta per il riciclo allestiti da rivenditori.

Le batterie che non sono racchiuse saldamente dall'apparecchio e che possono essere rimosse senza distruzione, devono essere separate e smaltite nel modo previsto nello stato scaricato. La restituzione e il riciclo di vecchi apparecchi e di batterie costituiscono importanti contributi a protezione dell'ambiente. Uno smaltimento improprio può portare al rilascio di sostanze velenose nell'ambiente, che hanno effetti dannosi su persone, animali e piante.

Qui sono riportate alcune pratiche e raccomandazioni ben consolidate che aiutano a prolungare la vita utile delle batterie e a consentirne il riutilizzo:

- Rimuovere le batterie, quando gli apparecchi non vengono utilizzati per lungo tempo.
- Utilizzare sempre il tipo di batteria corretto per gli apparecchi. L'uso improprio può ridurre la vita utile delle batterie e avere effetti dannosi.

Rispettare sempre le note per la sicurezza relative al contatto con batterie di scarto. Le batterie di scarto contenenti litio (Li = litio) rappresentano un rischio elevato di incendio. Pertanto prestare particolare attenzione allo smaltimento corretto di vecchie batterie e di batterie ricaricabili che contengono litio. Lo smaltimento improprio può anche provocare cortocircuiti interni ed esterni a causa di effetti termici (calore) o danni meccanici. I cortocircuiti possono causare incendi o esplosioni e avere gravi conseguenze per le persone e l'ambiente. Per questo motivo, proteggere con nastro adesivo i poli o i contatti della batteria prima dello smaltimento per evitare un cortocircuito.

La batteria deve essere rimossa in modo da smaltirla separatamente.

11

ATTENZIONE! PERICOLO DI DANNI!

- Non utilizzare detergenti aggressivi, spazzole con setole metalliche o di nylon o oggetti per la pulizia appuntiti o metallici come coltelli, spatole dure e simili. Questi oggetti potrebbero danneggiare le superfici del prodotto.

- Strofinare il prodotto con un panno umido. In caso di sporco ostinato, utilizzare una piccola quantità di detergente delicato.
- Lasciare asciugare completamente tutte le parti.

7.1.1 SVUOTAMENTO DEL CONTENITORE DEI PELUCCHI

- Sfilare il contenitore dei pelucchi **1** verso il basso (fig. E).

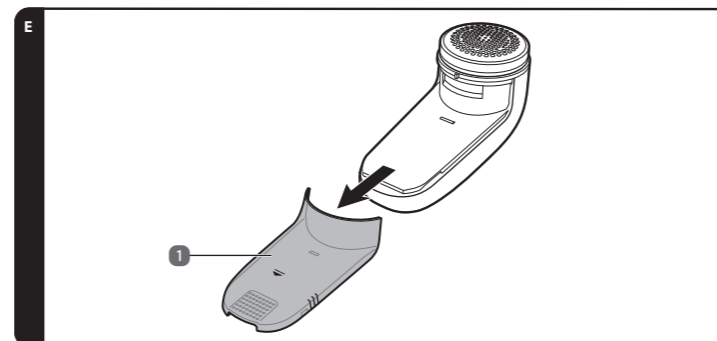

- Svuotare il contenitore dei pelucchi **1**.
- Spingere il contenitore dei pelucchi **1** nuovamente sul prodotto.

8

10 GARANZIA

Contattare la nostra ASSISTENZA POST-VENDITA telefonicamente.

10.1 CONDIZIONI DI GARANZIA CONVENZIONALE

Gentile cliente,

La **garanzia convenzionale ALDI S.r.l.** (di seguito: garanzia) si aggiunge alla garanzia legale di due anni prevista dal Codice del Consumo, consentendole di richiedere, alle condizioni che seguono, le seguenti prestazioni:

Durata della garanzia: 3 anni dalla data di acquisto o di consegna della merce

Prestazioni: Sostituzione o rimborso gratuiti

ALDI si riserva di valutare caso per caso quale delle sopra indicate modalità di prestazione della garanzia applicare.

Per attivare la garanzia la preghiamo di:

- Recarsi nel punto vendita in cui il prodotto è stato acquistato e tenere a portata di mano la scheda di garanzia compilata e la ricevuta o lo scontrino originale

La garanzia non si estende a danni causati da:

- eventi naturali (p. es. fulmini, acqua, fuoco, gelo ecc.), incidenti, trasporto, batterie che perdono liquido oppure utilizzo improprio
- danni o modifiche da parte dell'acquirente/di terzi
- inadempienza delle misure di sicurezza e di manutenzione, errori d'uso
- calcificazione, perdita di dati, programmi dannosi, bruciature dello schermo
- Sono esclusi dalla presente garanzia i componenti prevedibilmente soggetti ad usura (ad es. lampade, batterie, pneumatici ecc.)

La presente garanzia si aggiunge alla garanzia legale ed i conseguenti diritti previsti dalla legge a favore dei consumatori, che acquistano i prodotti nei punti vendita di ALDI S.r.l. non sono in alcun modo pregiudicati e/o limitati dalla presente garanzia ai sensi degli articoli da 128 a 135 del Codice del Consumo ove tali prodotti presentino un difetto di conformità nei 24 mesi successivi alla data di acquisto o consegna. Il difetto deve essere denunciato entro 2 mesi dalla scoperta.

Per maggiori dettagli rinviamo al seguente link www.aldi-service.it sul nostro sito web.

Per quanto riguarda l'informativa ai sensi del Codice in materia di protezione dei dati personali (D.Lgs. 196/2003) si rinvia al sito:

<https://www.aldi.it/informativa-sulla-privacy/>.

12

7.1.2 PULIZIA DELL'INSERTO LAMA

- Sfilare attentamente la ghiera di regolazione dell'altezza **2** (fig. F, fase 1).
- Svitare la testina di rasatura **3** in senso antiorario (fig. F, fase 2).
- Afferrare il disco a lama **4** sul bordo e rimuoverlo (fig. F, fase 3).

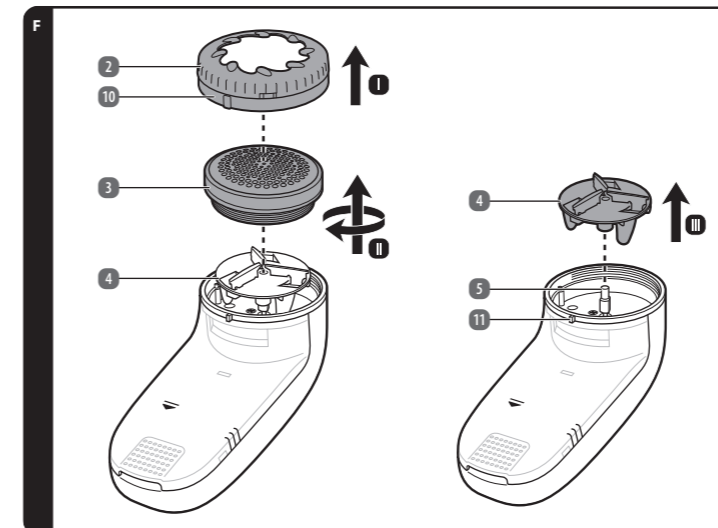

- Pulire tutte le parti con il pennello **8** in dotazione.
- In caso di necessità, utilizzare un panno di pulizia inumidito. In caso di sporco ostinato, utilizzare una piccola quantità di detergente delicato. Lasciare quindi asciugare tutte le parti.
- Afferrare il disco a lama **4** sul bordo e inserirlo perfettamente sull'asse motore **5**.
- Avvitare la testina di rasatura **3**.
- Collocare nuovamente la ghiera di regolazione dell'altezza **2** e serrarla in senso orario. Il nodino **11** sull'involucro deve quindi innestarsi nella rientranza **10** nella ghiera di regolazione dell'altezza.

7.2 CONSERVAZIONE

- Pulire tutte le parti del prodotto prima di riporlo (vedere il capitolo **PULIZIA**).
- Asciugare completamente il prodotto prima della conservazione.
- Rimuovere le batterie **9** (vedere capitolo **INSERIMENTO/SOSTITUZIONE DELLE BATTERIE**).
- Conservare sempre il prodotto in un luogo fresco e asciutto, a temperatura ambiente normale.
- Conservare il prodotto fuori dalla portata dei bambini e degli animali domestici.

9

8 DATI TECNICI

Modello:	FSV24_07501
Tensione nominale:	3 V \approx 2 x batteria AA da 1,5 V
Potenza:	3 W
Dimensioni (LxPxA):	146 x 75 x 62 mm
Lunghezze di taglio impostabili:	3
Stadi di velocità:	2
Nome e indirizzo del produttore della batteria:	ZHE JIANG MUSTANG BATTERY CO., LTD. No. 818 Rongji road, Luotuo, Zhenhai district, Ningbo, P.R. China
Sito web del produttore della batteria:	www.innovent-europe.com
e-mail del produttore della batteria:	info@innovent-europe.de
Data di produzione della batteria:	06/2025
Codice articolo:	857132

Il dispositivo include le seguenti batterie:

Tipo di batteria: LR6/AA 1,5 V | Batterie multiuso

Sistema chimico: Alkaline, Zn/MnO₂/KOH

Per ulteriori informazioni, vedere la stampa sulla batteria.

Rimozione Sicura di Batterie o Pile a Bottone

Avvertenza: Assicurarsi che la batteria o pila a bottone sia completamente scarica. - Rimuovere il coperchio del vano batterie. Rimuovere la batteria o pila a bottone scarica e sostituirla con una nuova batteria o pila a bottone. Prestare attenzione alla corretta polarità. La batteria o pila a bottone scarica può ora essere smaltita presso un punto di raccolta. - Smaoltimento del dispositivo: Rimuovere la batteria o pila a bottone con cautela come descritto. La batteria o pila a bottone e il dispositivo possono ora essere smaltiti separatamente.



Non ricaricabile! Conservare sempre le batterie nella loro confezione originale e non sfuse.

Non caricare, danneggiare o aprire le batterie. Non gettare nel fuoco. Non cortocircuitare. Inserire correttamente (+/-). Non mescolare batterie vecchie e nuove, non mescolare marche diverse, non mescolare tecnologie diverse. Sostituire tutte le batterie contemporaneamente. Rimuovere immediatamente le batterie se sono scariche o non vengono utilizzate regolarmente.

Attenzione

TENERE LONTANO DALLA PORTATA DEI BAMBINI L'ingestione può causare ustioni chimiche, perforazione dei tessuti molli e morte. Gravi ustioni possono verificarsi entro 2 ore dall'ingestione. In caso di ingestione, rivolgersi immediatamente a un medico.



10

11



HASZNÁLATI ÚTMUTATÓ

SZÖVETBOROTVA



AMBIANO

JAVÍTÓSZOLGÁLATI HÖTLINE 857132

HU KÉRJÜK FORDULJON A MAGYARORSZÁGI ALDI ÁRUHÁZAKHOZ.

A FOGYASZTÁSI CÍMK TÍPUSA: FSV24_07501 04/2026

3

ÉV JÓTÁLLÁS

1 ÁLTALÁNOS RÉSZ



Ez a használati útmutató (a továbbiakban „útmutató”) a termék részét képezi, és fontos információkat tartalmaz az üzembe helyezéssel és a használattal kapcsolatban.
A termék használata előtt figyelmesen olvassa végig ezt az útmutatót (különös tekintettel a **Biztonság** c. bekezdésre). Az útmutatóban leírtak figyelmen kívül hagyása súlyos sérülésekhez és/vagy a termék károsodásához vezethet.

Órizzze meg ezt az útmutatót, hogy később bármikor a rendelkezésére álljon. Ha a terméket továbbadja, mindenképp mellékelje hozzá a jelen útmutatót is. Ha az útmutató digitális másolatára van szüksége, kérjük, forduljon a szervizközpontoz.

2 BIZTONSÁG

2.1 A JELZŐSZAVAK MAGYARÁZATA

Az útmutatóban, a terméken, és/vagy a csomagoláson az alábbi jelzőszavak szerepelnek.

⚠ VESZÉLY!

» Ez a jelzőszó olyan veszélyes helyzetre hívja fel a figyelmet, amelyet ha nem kerülnek el, halálesetet vagy súlyos sérülést eredményez.

⚠ FIGYELMEZTETÉS!

» Ez a jelzőszó olyan veszélyes helyzetre hívja fel a figyelmet, amelyet ha nem kerülnek el, halálesetet vagy súlyos sérülést eredményezhet.

⚠ VIGYÁZAT!

» Ez a jelzőszó olyan veszélyes helyzetre hívja fel a figyelmet, melyet ha nem kerülnek el, az enyhébb vagy mérsékelt súlyosságú sérüléshez vezethet.

VIGYÁZAT!

» Ez a jelzőszó olyan veszélyes helyzetre hívja fel a figyelmet, amelyet ha nem kerülnek el, az anyagi károkat eredményezhet.

i TUDNIVALÓ

» Ez a jelzőszó használatos személyi sérülésekkel nem kapcsolatos tippekre és gyakorlatokra.

2.2 A SZIMBÓLUMOK MAGYARÁZATA

Az útmutatóban, a terméken, illetve a csomagoláson az alábbi szimbólumok szerepelnek.



Olvassa el az útmutatót.



A terméket csak száraz helyiségekben, beltéren használja.



Egyenáram (DC)



3 vágáshossz

1

3 TERMÉKÁTEKINTÉS

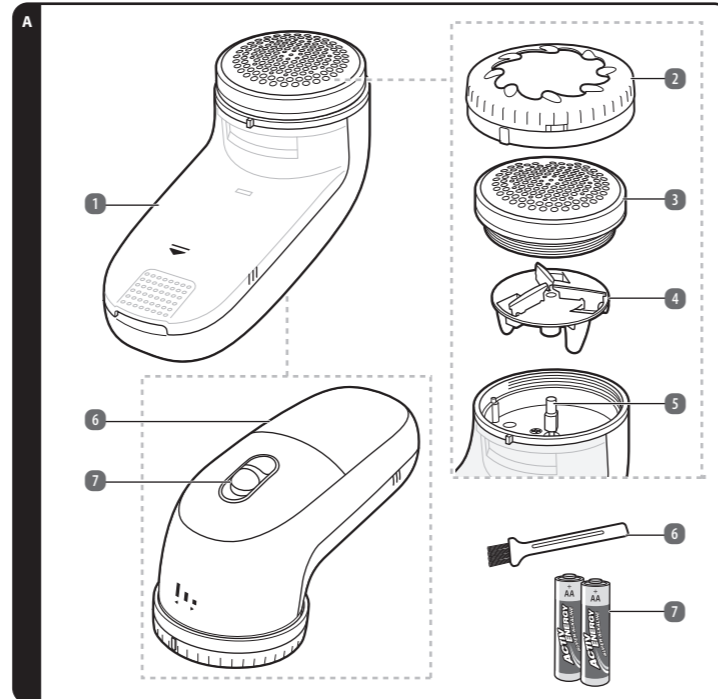

- | | | |
|------------------------|------------------------------|-------------|
| 1 Szősztartály | 5 Hajtótengely | 9 Elem, 2x |
| 2 Magasságállító gyűrű | 6 Az elemtartó rekesz fedele | 10 Mélyedés |
| 3 Vágófej | 7 Kapcsológomb | 11 Büttyök |
| 4 Pengétárcsa | 8 Eszet | |

4



Az ezzel a szimbóllumal jelölt termékek az Európai Gazdasági Térség valamennyi alkalmazandó közösségi előírásait teljesítik.

2.3 ÁLTALÁNOS BIZTONSÁGI TUDNIVALÓK

- A terméket akkor használhatja 8 éves és feletti gyermekek, csökkent testi, érzékszervi vagy szellemi képességű, valamint megfelelő tapasztalattal és tudással nem rendelkező személyek, ha számukra felügyeletet biztosítanak vagy ha utasításokat kapnak a termék biztonságos használatával kapcsolatban, és megértik az azzal járó veszélyeket.
- Gyermekek nem játszhatnak a termékkel.
- A tisztítást és a felhasználói karbantartást nem végezhetik gyermekek felügyelet nélkül.

2.4 TOVÁBBI BIZTONSÁGI TUDNIVALÓK

⚠ FIGYELMEZTETÉS!

» Tartsa a gyermekeket társas felügyelet alatt, amikor a terméket a közelükben használja.

⚠ FIGYELMEZTETÉSI SÉRÜLÉSVESZÉLY!

- Soha ne használjon olyan tartozékokat, amelyeket a használati útmutató nem javasol. Ez biztonsági kockázattal járhat a felhasználó számára, és a termék károsodásához vezethet. Csak eredeti alkatrészeket és tartozékokat használjon.
- A vágófej levétele előtt mindig vegye ki az elemeket, így megelőzhető a motor akaratlan beindítása.
- A pengék kezelése során legyen rendkívül körültekintő, mert azok nagyon élesek.
- Ne használja a terméket embereken vagy állatokon.
- Ne használja a terméket embereken vagy állatokon.
- Soha ne nyúljon a vízbe esett termék után.
- Soha ne zárja rövidre a bemeneti terminálokat. Kerülje az érintkezést fém tárgyakkal.

⚠ VIGYÁZAT! KÁROSODÁS VESZÉLYE!

- Ne dugjon semmilyen tárgyat a termék készülékháza alá.
- Használat után, illetve tisztítás vagy tartós tárolás előtt távolítsa el az összes tartozékot vagy fejet.
- Soha ne használja a terméket, ha az nem működik megfelelően, illetve ha leejtették, megsérült vagy vízbe esett. Átvizsgáláshoz és javításhoz forduljon az eladó szervizközpontjához.
- Soha ne tegye ki a terméket magas hőmérsékletnek (pl. fűtés) vagy az időjárás viszontagságainak (pl. eső).
- Soha ne töltsön folyadékot a termékbe.
- A tisztításhoz a terméket soha ne merítse vízbe.

- Ne próbálja saját kezűleg megjavítani a terméket. Üzemzavar esetén a javítási munkákat kizárólag képzett szakember végezheti.
- A terméket mindig egyenes, stabil, tiszta és száraz felületen használja.
- A termék módosítása tilos.
- Ha bizonyos anyagok esetén kétségei vannak, először próbálja ki a terméket egy kevésbé látható részen.
- Ne nyomja a terméket erővel az anyagra.
- Soha ne kenje be a pengéket kenőanyagokkal. A kenőanyagok foltokat hagyhatnak a textíliákon.
- A kezelés előtt az anyagot lehetőleg húzza egyenesre, hogy az anyag ne kerüljön túl közel a pengékhez.

2

4 MIELŐTT ELŐSZÖR HASZNÁLNA

4.1 A TERMÉK, ILLETVE A CSOMAGOLÁS TARTALMÁNAK ELLENŐRZÉSE

⚠ FIGYELMEZTETÉSI FÜLLADÁSVESZÉLY!

» Minden csomagolóanyagot tartson távol a gyermekektől és a háziállatoktól: ezek az anyagok potenciális veszélyforrást jelentenek, például megfulladhatnak tőlük, vagy lenyelhetik az apró alkatrészeket.

VIGYÁZAT! KÁROSODÁS VESZÉLYE!

» Legyen óvatos, amikor felnyitja a csomagolást, hogy elkerülje a termék sérülését. Kerülje az éles tárgyak használatát.

- Vegye ki a terméket a csomagolásából.
- Távolítsa el a csomagolóanyagokat.
- Ellenőrizze a csomagolás hiánytalanságát (lásd a **TERMÉKÁTEKINTÉS** c. bekezdést).
- Ellenőrizze a termék vagy az alkatrészek sérültségmentességét. Ha sérülést talál, ne használja a terméket. Vegye fel a kapcsolatot a szervizközponttal a **Garancia** c. bekezdésben feltüntetett elérhetőségeken keresztül.

4.2 AZ ELEMEK BEHELYEZÉSE/CSERÉJE

i TUDNIVALÓ

» Cserélje ki az elemeket, ha a termék teljesítménye érezhetően csökken.

- Vegye le az elemtartó rekesz fedelét (6 a termék hátoldaláról (B ábra, 1. lépés).
- Helyezzen be 2 db. elemet (9) (méret: AA, mellékelve) az elemtartó rekeszbe. Ennek során ügyeljen az elemek helyes polaritására (+ vagy -) (B ábra, 2. lépés).
Az elemek cseréje előtt előbb vegye ki a lemerült elemeket.
- Zárja le az elemtartó rekesz fedelét (6) (B ábra, 3. lépés).

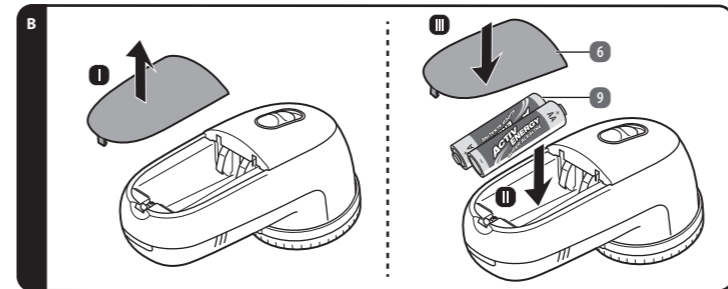

5

2.5 ELEMEKRE VONATKOZÓ BIZTONSÁGI TUDNIVALÓK

⚠ VIGYÁZAT! KÁROSODÁS VESZÉLYE!

- A nem újratölthető elemeket nem szabad tölteni.
- Tilos azok kényszerített kisétele, feltöltése, szétszedése, felmelegítése vagy elégetése. Ilyen esetekben kibővölés, szivárgás vagy robbanás általi sérülés veszélye áll fenn, mert ezek vegyi égési sérülésekhez vezethetnek.
- Ne használjon együtt régi és új elemeket, különböző márkákat vagy elemtípusokat, például alkáli, szén-cink vagy újratölthető elemeket.
- Ügyeljen arra, hogy az elemeket a helyes polaritással (+ és -) helyezze be.
- A lemerült elemeket azonnal ki kell venni a termékből és megfelelően ki kell azokat selejtezni.
- Ha a terméket hosszabb ideig nem kívánja használni, vegye ki belőle az elemeket. Gondoskodjon az elemek újrahasznosításáról vagy ártalmatlanításáról a helyi előírásoknak megfelelően.
- Ne zárja rövidre az elemeket. Ha egy elem pozitív (+) és negatív (-) pólusa között elektromos érintkezés jön létre, az elem rövidzárlata következik be. Például kilazult elemeket egy táskában kulcsok vagy érmék is rövidre zárhatnak. Ez kigőzöléshez, szivárgáshoz, robbanáshoz, tüzesedéshez és személyi sérülésekhez vezethet.
- Ha egy cella szivárog, ügyeljen arra, hogy a folyadék ne jusson a bőrre vagy a szemekbe. Érintkezés esetén mossa le az érintett helyet bő, tiszta vízzel, majd forduljon orvoshoz.
- Ha az akkumulátorsav bőrrel, szemmel vagy nyálkahártyával érintkezik, az érintett területet azonnal mossa le és öblítse le tiszta vízzel. Szükség esetén azonnal forduljon orvoshoz.
- Az elemet/akkumulátort tilos szétszedni vagy rövidre zárn.

- Az elemeket tartsa gyermekek számára nem elérhető helyen.
- Az elemek cseréjét gyermekek csak felügyelet mellett végezhetik.
- Kerülje az elemek túlhevülését.

2.6 RENDELTESSZERŰ HASZNÁLAT

- A termék kizárólag textíliák szőszmentesítésére alkalmas.
- A termék kizárólag magánhasználatra készült, üzleti célokra nem használható.
- A terméket csak az ebben az útmutatóban leírtak szerint használja. Minden egyéb használati mód nem rendeltetésszerűnek minősül, és anyagi károkhhoz vagy személyi sérülésekhez vezethet.
- Lehetséges sérülések szakszerűtlen használat esetén.
- A gyártó vagy a kereskedő nem vállal felelősséget a nem rendeltetésszerű vagy helytelen használatból eredő károkat.

3

5 HASZNÁLAT

VIGYÁZAT! KÁROSODÁS VESZÉLYE!

- Ne használja a terméket egyetlen, nagyon vékony, vagy foszlott anyagokon, valamint selymen és nylon harisnyán.
- Ne használja a terméket gombokon, cipzárokon, tépőzárakon és varratokon.
- Húzza a kezelendő textíliát egyenesre.

i TUDNIVALÓ

- Ügyeljen arra, hogy a kezelendő anyagdarab alkalmas legyen a termékhez (a túl vékony vagy érzékeny anyagok, pl. selyemharisnyák nem alkalmasak).
- A termék használata előtt mindig győződjön meg a vágófej tisztaságáról, hogy az ne hagyjon szennyeződések a textílián.
- Helyezze rá az anyagot egy egyenes, tiszta felületre.
- Az anyag jellegétől függően a magasságállító gyűrűt és a sebességet eltérő módon kell beállítani.
- Ha bizonytalan, kezdje a legnagyobb távolsággal, és a legalacsonyabb sebességgel.

- Állítsa be a kívánt távolságot a magasságállító gyűrű (2) elfordításával azt a terméken megadott 3 állás egyikéhez igazítva (C ábra). Szükség esetén a magasságállító gyűrűt le is veheti, és a terméket használhatja a magasságállító gyűrű nélkül is.

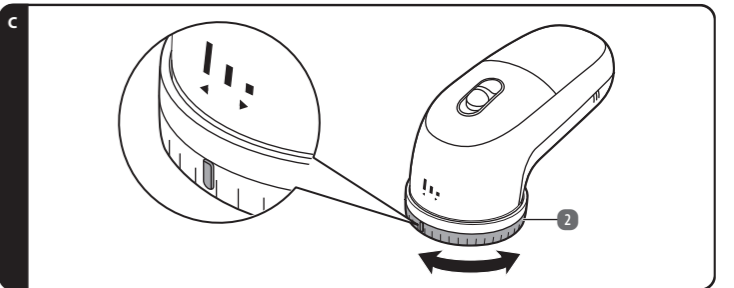

6

V01/0825

KINAI GYÁRTMÁNY

ÉRTÉKESÍTŐ

ASCE - ALDI SÜD GROUP
SUPPLY CHAIN ENTITY
GMBH
MICHAEL-WALZ-GASSE 18D
5020 SÄTZBURG
AUSTRIA
CSK@ASCE-IMPORTS.COM



- Kapcsolja be a terméket a bekapcsológomb **7** segítségével, majd állítsa be a kívánt sebességet (1–2) (D ábra).
- Mozgassa a terméket körbe-körbe (ill. szükség szerint előre-hátra) az anyagon, amíg a szőszöket el nem távolítja.
- A termék kikapcsolásához állítsa a bekapcsológombot **7** a legelső állásba **(0)** (D ábra).

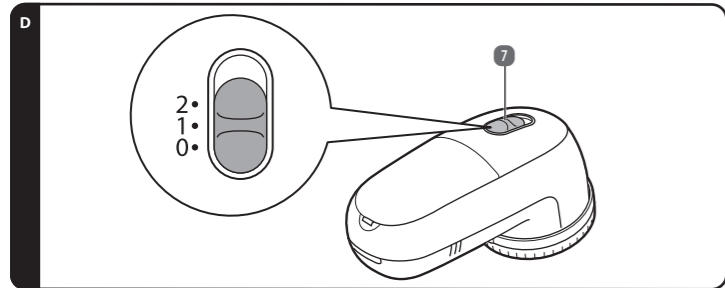

6 HIBAELHÁRÍTÁS

PROBLÉMA	Ok	MEGOLDÁS
A termék teljesítménye csökken.	Az elemek 9 lemerültek.	Cserélje ki az elemeket 9 (lásd AZ ELEMEK BEHELYEZÉSE/CSERÉJE c. bekezdést).
	A termék eltömődött.	Tisztítsa meg a terméket (lásd a Tisztítás című bekezdést).

7 Tisztítás és ápolás

VIGYÁZATI KÁROSODÁS VESZÉLYE!

- » Óvja a terméket a portól, a víztől, a nedvességtől, a fagytól, a szélsőséges hőmérsékletektől, a magas páratartalomtól és a közvetlen napsugárzástól.

7.1 Tisztítás

⚠ FIGYELMEZTETÉS! ÁRAMÜTÉS VESZÉLYE!

- » Tisztítás előtt válassza le a terméket az áramforrásról.

⚠ FIGYELMEZTETÉS! ÁRAMÜTÉS ÉS RÖVIDZÁRLAT VESZÉLYE!

- » A terméket soha ne merítse vízbe vagy egyéb folyadékba. Ügyeljen arra, hogy ne kerüljön víz vagy más folyadék a burkolat alá.

⚠ VIGYÁZATI RÖVIDZÁRLAT VESZÉLYE!

- » Tisztítás előtt vegye ki az elemeket a termékből.

VIGYÁZATI KÁROSODÁS VESZÉLYE!

- » Ne használjon agresszív tisztítószeret, fém vagy műanyag sörtével ellátott keféket, valamint kisebb éles, fémből készült tisztítóeszközöket, például késeket, spatulákat és hasonlókat. Ezek kárt tehetnek a termék felületeiben.

7

Túztöltészek: H₂O, CO₂, Száraz poroltószér

Az elemek elkülönített gyűjtése.

Ártalmatlanítás: Soha ne dobja ki az elemeket a háztartási szemébe vagy vízi utakba. A használt elemeket közvetlenül az értékesítési pontra vagy egy nyilvános gyűjtőpontra vigye vissza. A végfelhasználó törvényileg köteles az elemeket visszajuttatni.

9 ÁRTALMATLANÍTÁSI TUDNIVALÓK

9.1 A CSOMAGOLÁS ÁRTALMATLANÍTÁSA



A csomagolást fajta szerint szétválogatva ártalmatlanítsa. A papírt és a kartont a használt papír gyűjtőbe, míg a fóliákat a hasznosítható anyagok gyűjtőjébe tegye.

9.2 A TERMÉK KISELEJTÉSE



A kislejeztett készülékeket nem szabad a háztartási hulladékok közé dobni!

Ha a termék már nem használható, a felhasználó törvényileg köteles a kislejeztett készüléket a háztartási hulladékoktól különválasztva, pl. a lakóhelyéhez/városrészehez közeli hulladékgyűjtő helyen leadni. Ezel garantálható, hogy a kislejeztett készüléket szakszerűen újrahasznosítják, és elkerülhetők a környezetre és az emberi egészségre gyakorolt negatív hatások. Emiatt az elektromos készülékek az itt látható szimbólummal vannak ellátva.

9.3 AZ ELEMEK ÁRTALMATLANÍTÁSA



Az elemek nem a háztartási hulladéka valóik!

Ez a szimbólum arra utal, hogy elemet nem szabad a többi háztartási hulladékkal együtt kislejtezni. Törvényes kötelessége, hogy élettartamuk lejártakor azokat ingyenesen eljuttassa egy nyilvános gyűjtőhelyre, vagy egy szolgáltató által létrehozott gyűjtőhelyen újrahasznosítás céljából.

Azokat az elemeket, melyek nincsenek a készülékbe építve, és amelyeket károsodás nélkül ki lehet venni, elkülönítve, lemerült állapotban el kell juttatni egy kijelölt hulladékkezelési helyre. A régi készülékek és elemek visszavetése és újrahasznosítása jelentősen hozzájárul a környezet védelméhez. A szakszerűen kislejeztés következtében mérgező anyagok szabadulhatnak ki a környezetbe, melyek káros hatással vannak az emberekre, állatokra és növényekre.

Az alábbiakban néhány bevált módszeret és javaslatot találhat, amelyek segítenek meghosszabbítani az elemek élettartamát és lehetővé teszik azok újrahasznosítását:

- **Ha egy készüléket hosszabb ideig nem használ, vegye ki belőle az elemeket.**
- **Készülekeihez mindig a megfelelő típusú elemeket használja. A szakszerűtlen használat lerövidíti az elemek élettartamát, és káros hatásokkal járhat.**

Az elhasznált elemek kezeléséhez mindig vegye figyelembe a biztonsági utasításokat. A lítiumot tartalmazó elhasznált elemek (Li = lítium) esetén magas a gyulladás kockázata. Ezért különösen ügyelni kell a lítiumot tartalmazó lemerült és újratölthető elemek helyes ártalmatlanítására. A szakszerűtlen ártalmatlanítás hátrahatós (hőképződés) vagy mechanikai sérülések következtében belső és külső rövidzárlatokhoz is vezethet. A rövidzárlatok tüzet vagy robbanást okozhatnak, és súlyos következményekkel járhatnak az emberekre és a környezetre néve. Ezért a rövidzárlat elkerülése érdekében az elemek pólusait vagy érintkezőt kislejeztés előtt le kell ragasztani.

Az elkülönített kislejeztés érdekében az elemeket ki kell venni.

- Törölje le a terméket egy nedves ruhával. Makacs szennyeződések esetén vigyen fel némi lágy tisztítószert.
- Hagyja az alkatrészeket teljes mértékben megszáradni.

7.1.1 A SZŐSZTARTÁLY KÜRÍTÉSE

- Húzza meg a szősztartályt **1** lefelé (E ábra).

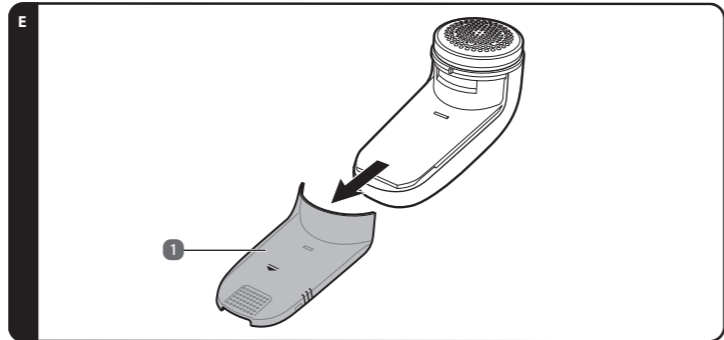

- Úrítse ki a szősztartályt **1**.
- Csúszassa vissza szősztartályt **1** a termékre.

8

10 JÓTÁLLÁSI

Kérjük jótállási igényérvényesítés esetén forduljon a termékkel és az annak vételéről kiállított számlával / nyugtával a magyarországi **ALDI áruházakhoz**.

10.1 JÓTÁLLÁSI TÁJÉKOZTATÓ

A fogyasztóval szerződést kötő (a jótállásra kötelezett) vállalkozás cégneve és címe:
ALDI Magyarország Élelmiszer Bt. (Mészárosok útja 2., 2051 Biatrbány, HUNGARY).

10.1.1 A JÓTÁLLÁSSAL KAPCSOLATOS ÁLTALÁNOS SZABÁLYOK

A fogyasztó és vállalkozásunk közötti szerződés keretében eladott, jogszabály alapján kötelező jótállás alá tartozó új tartós fogyasztási cikkre (a vonatkozó jogszabály mellékletében meghatározott, jellemzően 10 000,- Ft eladási ár feletti termékek) előírt kötelező jótállási idő

- 10 000** forintot elérő, de 100 000 forintot meg nem haladó eladási ár esetén **1 év**,
- 100 000** forintot meghaladó, de 250 000 forintot meg nem haladó eladási ár esetén **2 év**,
- 250 000** forint eladási ár felett **3 év**.

Vállalkozásunk ugyanakkor a jelen jótállási jegyen feltüntetett, Magyarország területén fogyasztónak minősülő személyek által vásárolt, ekként megjelölt, új tartós fogyasztási cikk esetén az erre vonatkozó alábbi feltételek mellett **3 évre** vállal jótállást, függetlenül attól, hogy a fogyasztási cikk jogszabály előírása alapján egyébként kötelező jótállás alá tartozik-e.

A jótállás nem vonatkozik a fogyó-kopó alkatrészek (pl. világitótestek, akkumulátor kapacitás, gumibroncsok, védő-, takaróanyagok) rendes elhasználódására, minde azonban nem érinti a fogyó-kopó alkatrészeknek a polgári jog fogalomhasználatára szerinti, "hibás" volta esetén fennálló jótállási kötelezettséget.

A jótállási igény a jótállási határidőben érvényesíthető. A határidő elmulasztása jogvesztéssel jár. Ha vállalkozásunk a jótállási kötelezettségének a fogyasztó felhívására – megfelelő határidőben – nem tesz eleget, a jótállási igény a felhívásban tüzött határidő eltelésétől számított **3 hónapon** belül akkor is érvényesíthető bíróság előtt, ha a jótállási idő már eltelt. E határidő elmulasztása jogvesztéssel jár. A fogyasztó általi használat során keletkező sérülésekre (pl. karcolások, horpadások, törések) a jótállás nem vonatkozik.

A jótállási határidő a fogyasztási cikk fogyasztó részére történő átadása napjával, vagy ha az üzembe helyezést vállalkozásunk vagy annak megbízottja végzi, az üzembe helyezés napján kezdődik. Ha a fogyasztási cikket az átadástól számított hat hónapon túl helyezeti üzembe, akkor a jótállási határidő kezdő időpontja a fogyasztási cikk átadásának napja. A fogyasztási cikk kijavítása esetén a jótállási időtartama meghosszabbodik a javításra átadás napjától kezdve azzal az idővel, amely alatt a fogyasztó a fogyasztási cikket a hiba miatt rendeltetészerűen nem használhatta. A fogyasztási cikknek a kicseréléssel vagy a kijavítással érintett részére a jótállási határidő újból kezdődik. Ezt a szabályt kell alkalmazni arra az esetre is, ha a kijavítás következményeként új hiba keletkezik. Az önként vállalt jótállási időtartama alatt a jótállási idő nem indul újra, kivéve, amennyiben a kicserélése vagy kijavítása a jogszabályban előírt jótállási idő alatt kerül sor. Ebben az esetben a jogszabály szerinti jótállási időtartam indul újra.

A jótállás eredő jogok a jótállási jeggyel érvényesíthető a magyarországi ALDI áruházakban, míg a kijavítás, ill. bizonyos esetekben a kicserélés (szükség szerint a teljes fogyasztási cikknek vagy csak egyes alkatrészeinek a kicserélése) iránti igény a fogyasztó választása szerint a vállalkozásunk székhelyén, bármely telephelyén, fióktelepén és a jelen jótállási tájékoztatóban feltüntetett **JAVÍTÓSZOLGÁLTATNÁL** közvetlenül is érvényesíthető. Utóbbi esetben a fogyasztó a kijavítás, ill. kicserélés lebonyolításának részleteit a **JAVÍTÓSZOLGÁLTATNÁL** közvetlenül egyeztetni.

11

7.1.2 A PENGEFEJ TISZTÍTÁSA

- Húzza le a magasságállító gyűrűt **2** óvatosan (F ábra, 1. lépés).
- Csavarja le a vágófejet **3** az óramutató járásával ellentétes irányban (F ábra, 2. lépés).
- Fogja meg a pengetárcsát **4** a szelénél, majd vegye le (F ábra, 3. lépés).

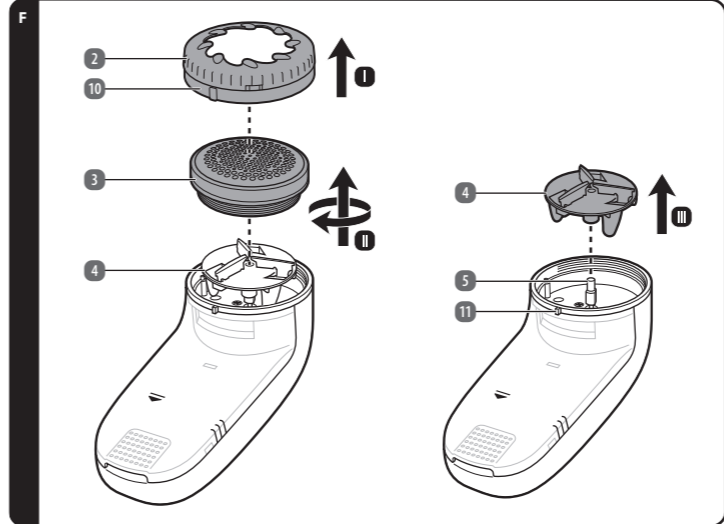

- Tisztítsa meg az alkatrészeket a mellékelt esettel **6**.
- Szükség esetén használjon enyhén nedves tisztítókendőt. Makacs szennyeződések esetén vigyen fel némi lágy tisztítószert. Ezután hagyja az alkatrészeket megszáradni.
- Fogja meg a pengetárcsát **4** a szelénél, majd illessze vissza pontosan a hajtótengelyre **5**.
- Csavarja fel a vágófejet **3**.
- Helyezze vissza a magasságállító gyűrűt **2**, majd húzza meg az óramutató járásával megegyező irányban. A burkolaton lévő bűtyköknek **11** be kell akadnia a magasságállító gyűrűn lévő melyedéskébe **10**.

7.2 TÁROLÁS

- A termék tárolása előtt tisztítsa meg a termék minden alkatrészét (lásd a **Tisztítás** c. bekezdést).
- Tárolás előtt törölje a terméket teljesen szárazra.
- Vegye ki az elemeket **9** (lásd **AZ ELEMEK BEHELYEZÉSE/CSERÉJE** c. bekezdést).
- A terméket mindig hűvös és száraz helyen, normál szobahőmérsékleten tárolja.
- A terméket gyermekektől és háziállatoktól elzárva tárolja.

9

A jótállási kötelezettség teljesítésével kapcsolatos költségek vállalkozásunkat terhelik. Ha a fogyasztási cikk meghibásodásában a fogyasztót karbantartási kötelezettség elmulasztása is közrehatott, a jótállási kötelezettség teljesítésével felmerült költségeket közrehatása arányában a fogyasztó köteles viselni, ha a fogyasztási cikk karbantartásához vonatkozó ismeretekkel rendelkezett, vagy ha vállalkozásunk e tekintetben tájékoztatói kötelezettségének eleget tett. Kicserélés vagy előlás esetén a fogyasztó nem köteles a fogyasztási cikknek azt az értékcsökkenését megérteni, amely a rendeltetészerű használat következménye.

A jogszabály alapján kötelező jótállás alá eső fogyasztási cikkek esetén, ha az adott fogyasztási cikk rögzített beteküsz, ill. 10 kg-nál súlyosabb, vagy tömegelőkezelési eszközön kézi csomagként nem szállítható, a fogyasztási cikket az izemeltetés helyén kell megjavítani. Ha a kijavítás az izemeltetés helyén nem végezhető el, a le- és felszerelésről, valamint az el- és visszaszállításról vállalkozásunk, vagy - a **JAVÍTÓSZOLGÁLTATNÁL** közvetlenül érvényesített kijavítás iránti igény esetén - a **JAVÍTÓSZOLGÁLTATNÁL** gondoskodik.

A fogyasztó eltérő rendelkezése hiányában a vállalkozásunk köteles a fogyasztási cikket nyolc napon belül kicserélni, ha (i) a jogszabály szerinti jótállási időtartam alatt a fogyasztási cikk első alkalommal történő javítása során a vállalkozásunk részéről megállapított nyer, hogy a fogyasztási cikk nem javítható; vagy

(ii) a jogszabály szerinti jótállási időtartam alatt a fogyasztási cikk három alkalommal történő kijavítását követően ismét meghibásodik, valamint, ha a Polgári Törvénykönyvről szóló 2013. évi V. törvény („Ptk.”) 6:159. § (2) bekezdés b) pontja alapján a fogyasztó nem igényli a vételár arányos leszállítást, és a fogyasztó nem kívánja a fogyasztási cikket a vállalkozásunk költségére kijavítani vagy mással kijavíttatni; vagy

(iii) a fogyasztási cikk kijavításra a kijavítási igény vállalkozásunk részére való közlésétől számított harmincadik napig nem kerül sor.

A fogyasztási cikk cseréjére nincs lehetőség, a vállalkozásunk köteles a fogyasztó által bemutatott, a fogyasztási cikk ellenértékének megfizetését igazoló nyugtán számlán feltüntetett vételárat nyolc napon belül a fogyasztó részére visszatéríteni.

A nyolc napon belül kicserélésre vagy vételár visszatérítésre vonatkozó ezen előírások a kötelező jótállás alá eső fogyasztási cikkek közül az elektromos kerékpárra, elektromos rollerre, quadra, motorkerékpárra, segédmotoros kerékpárra, személygépkocsira, lakóautóra, lakókocsira, utánfutós lakókocsira, utánfutóra, valamint a motoros vízi járműre nem vonatkoznak.

Ha a fogyasztó a fogyasztási cikk meghibásodása miatt a vásárlástól (üzembe helyezettől) számított 3 munkanapon belül érvényesít cseireigényt, vállalkozásunk köteles a fogyasztási cikket kicserélni, feltéve, hogy a meghibásodás a rendeltetészerű használatot akadályozza.

A kijavítás során a fogyasztási cikkbe csak új alkatrész kerülhet beépítésre.

Vállalkozásunk, ill. a **JAVÍTÓSZOLGÁLTAT** a kijavítás, ill. kicserélés során nem felel a fogyasztási cikken a fogyasztó, ill. harmadik személy által esetlegesen tárolt adatokért vagy beállításokért.

Vállalkozásunknak törekednie kell arra, hogy a kijavítást vagy kicserélést legfeljebb tizenöt napon belül elvégezze. Ha a kijavítás vagy a kicserélés időtartama a tizenöt napot meghaladja, akkor vállalkozásunk a fogyasztót tájékoztatni köteles a kijavítás vagy a cserre várható időtartamáról. A tájékoztatás a fogyasztó előzetes hozzájárulása esetén, elektronikus úton vagy a fogyasztó általi ívételt igazolására alkalmas más módon történik.

10.1.2 A JÓTÁLLÁSI IGÉNY BEJELENTÉSE

A fogyasztó a hiba felfedezése után késedelem nélkül köteles a hibát a vállalkozásunkkal közölni. A hiba felfedezésétől számított **2 hónapon** belül közzit hibát késedelem nélkül közölnie kell tekinteni. A közlés késedeleméből eredő kárért a vállalkozásunk felelős. A jótállási igényt a fogyasztási cikk minden olyan hibája miatt határidőben érvényesítennek kell tekinteni, amely a megjelölt hibát előidézte. Ha a fogyasztó a jótállási igényt a fogyasztási cikknek - a megjelölt hiba szempontjából - elkülöníthető része tekintetében érvényesíti, a jótállási igény a fogyasztási cikk egyéb részeire nem minősül érvényesítennek.

10.1.3 MENTÉSSÉLES A JÓTÁLLÁSI FELELŐSSÉG ALÓL

Vállalkozásunk mentesül a jótállási kötelezettség alól, ha bizonyítja, hogy a hiba oka a vásárlás időpontja után keletkezett (pl. rendeltetésellenes használat, átalakítás, szakszerűtlen kezelés, helytelen tárolás, elemi kár, a használati-kezelési útmutató szerinti karbantartás elmulasztása). A rendeltetésellenes használat elkerülése céljából a fogyasztási cikkekhez használati és kezelési útmutatókat mellékelünk és kérjük, hogy az abban foglaltakat saját érdekében tartsa be.

10.1.4 A FOGYASZTÓT A JÓTÁLLÁS ALAPJÁN MEGJELTŐ JOGOK

A fogyasztó a Ptk. 6:159. §-ában rögzített szabályok szerint

- kijavítást vagy kicserélést igényelhet, kivéve, ha a választott jótállási igény teljesítése lehetetlen, vagy ha az a kötelezettnek - másik jótállási igény teljesítésével összehasonlítva - aránytalan többletköltséget eredményezne, figyelembe véve a fogyasztási cikk hibátlan állapotban képviselt értékét, a szerződésszegés súlyát és a jótállási jog teljesítésével a jogosultnak okozott érdeksérlelmet;

13

8 MŰSZAKI ADATOK

A fogyasztási cikk típusa:	FSV24_07501
Névesleges feszültség:	3 V=, 2 x 1,5 V AA típusú elem
Teljesítmény:	3 W
Méreték (H×Sz×M):	146 × 75 × 62 mm
Beállítható vágáshosszok:	3
Sebességfokozatok:	2
Az elem gyártójának neve és címe:	ZHE JIANG MUSTANG BATTERY CO., LTD. No. 818 Rongji road, Luotuo, Zhenhai district, Ningbo, P.R. China
Az elem gyártójának weboldala:	www.innovent-europe.com
Az elem gyártójának e-mail-címe:	info@innovent-europe.de
Az elem gyártási dátuma:	06/2025
Gyártási szám:	857132

A készülék a következő elemeket tartalmazza:

Akkumulátor Típusa: LR6/AA 1,5 V | Univerzális elem
Kémiai rendszer: Alkaline, Zn/MnO₂/KOH
További információért lásd az akkumulátoron található lenyomatot

Az elemek vagy gombelemek biztonságos eltávolítása

Figyelmeztetés: Győződjön meg arról, hogy az elem vagy gombelem teljesen lemerült. Távolítsa el az elemtartó fedelét. Távolítsa el az üres elemet vagy gombelemet, és cserélje ki egy új elemre vagy gombelemre. Győződjön meg arról, hogy a polaritás helyes. Az üres elem vagy gombelem most elhelyezhető egy gyűjtőpontra. - Az eszköz ártalmatlanítása: Óvatosan távolítsa el az elemet vagy gombelemet a leírtak szerint. Az elem vagy gombelem és az eszköz most külön-külön ártalmatlanítható.



Nem újratölthető! Az elemeket mindig az eredeti csomagolásukban, nem pedig lázár tárolja.

Ne töltse, ne károsítsa és ne nyissa ki az elemeket. Ne dobja tűzbe. Ne zárja rövidre. Helyezze be helyesen (+/-). Ne keverjen régi és friss elemeket, ne keverjen különböző márkákat, ne keverjen különböző technológiákat. Cserélje ki az összes elemet egyszerre. Azonnal távolítsa el az elemeket, ha kimerültek vagy nincsenek rendszeres használatban.

⚠ Figyelmeztetés

GYERMEKEK ELŐL ELZÁRVA TARTANDÓ. Lenyelés kémiai égési sérülések, lágy szövetek perforációját és halált okozhat. Súlyos égési sérülések 2 órán belül bekövetkezhetnek a lenyelést követően. Azonnal forduljon orvoshoz.



10

• vagy a vételár arányos leszállítást igényelheti, a hibát a kötelezett költségére maga kijavíthatja vagy mással kijavíttathatja, vagy a szerződéstől elállhat, ha vállalkozásunk a kijavítást vagy a kicserélést nem vállalta, ill. ha ezen kötelezettségének megfelelő határidőn belül, a fogyasztó érdekeit kímélve nem tud eleget tenni, vagy ha a fogyasztónak a kijavításhoz vagy kicseréléshez fűződő érdeke megszűnt.

Jogszabály alapján kötelező jótállás alá **nem** tartozó új tartós fogyasztási cikkek esetében (a vonatkozó jogszabály mellékletében meg nem határozott, jellemzően 10 000,- Ft eladási ár alatti termékek) a fogyasztó a vállalkozásunk által **önként** vállalt jótállási kötelezettség alapján, a fentiekől eltérően

- kicserélést igényelhet, vagy
- a szerződéstől elállhat és a vételár visszatérítését igényelheti.

Jelentéktelen hiba miatt elállásnak nincs helye. A kijavítást vagy kicserélést - a fogyasztási cikk tulajdonságaira és a jogosult által elvárható rendeltetésére figyelemmel - megfelelő határidőn belül, a jogosult érdekeit kímélve kell elvégezni. A fogyasztó a választott jótállási jogáról másira térhet át, az áttéréssel okozott költséget köteles azonban vállalkozásunknak megfizetni, kivéve, ha az áttérésre vállalkozásunk adott okot, vagy az áttérés egyébként indokolt volt. A jótállási igény érvényesítésére egyebekben a kelleszavassági jogok gyakorlására vonatkozó jogszabályi előírásokat kell megfelelően alkalmazni.

14



NAVODILA ZA UPORABO

BRIVNIK ZA TKANINE



AMBIANO

PODPORA KUPCEM 857132

SI PROSIMO, OGLASITE SE V VAM NABLIZI
HOFERJEVI POSLOVALNICI.

IZDELEK: FSV24_07501 04/2026

3 LETA GARANCIJE

V07/0825

IZDELANO NA KITAJSKEM

DISTRIBUTER
ASCE - ALDI SÜD GROUP
SUPPLY CHAIN ENTITY
GMBH
MICHAEL-WALZ-GASSE 18D
5020 SALTZBURG
AUSTRIA
CS@ASCE-IMPORTS.COM

1 SPLOŠNO



Ta navodila za uporabo (v nadaljevanju »navodila«) so del izdelka in vsebujejo pomembne informacije o začetku uporabe ter uporabi.
Pred uporabo izdelka natančno preberite ta navodila (glejte zlasti poglavje **VARNOST**). Zaradi neupoštevanja teh navodil lahko pride do hudih telesnih poškodb in/ali škode na izdelku.

Ta navodila shranite za poznejšo uporabo in pomoč. Če izdelek predate drugim, obvezno priložite ta navodila. Če potrebujete digitalno kopijo navodil, se obrnite na servisno središče.

2 VARNOST

2.1 RAZLAGA SIGNALNIH BESED

V teh navodilih, na izdelku in/ali na embalaži so uporabljene naslednje signalne besede.

NEVARNOST!

» Ta signalna beseda opozarja na nevarno situacijo, zaradi katere bo prišlo do smrti ali hudih telesnih poškodb, če se ji ne izognete.

OPOZORILO!

» Ta signalna beseda opozarja na nevarno situacijo, ki lahko povzroči smrt ali hude telesne poškodbe, če se ji ne izognete.

PREVIDNO!

» Ta signalna beseda opozarja na nevarno situacijo, ki lahko povzroči lažje ali srednje hude telesne poškodbe, če se ji ne izognete.

PREVIDNO!

» Ta signalna beseda opozarja na nevarno situacijo, ki lahko povzroči materialno škodo, če se ji ne izognete.

OPOMBA

» Ta signalna beseda je prednostna signalna beseda za nasvete in postopke, ki niso povezani s telesnimi poškodbami.

2.2 RAZLAGA SIMBOLOV

V teh navodilih, na izdelku ali na embalaži so uporabljeni naslednji simboli.



Preberite navodila.



Izdelek uporabljajte le v suhih zaprtih prostorih.



Enosmerna napetost (DC)



3 dolžine rezanja



Izdelki, označeni s tem simbolom, so skladni z vsemi zadevnimi predpisi Skupnosti Evropskega gospodarskega prostora.

1

3 PREGLED IZDELKA

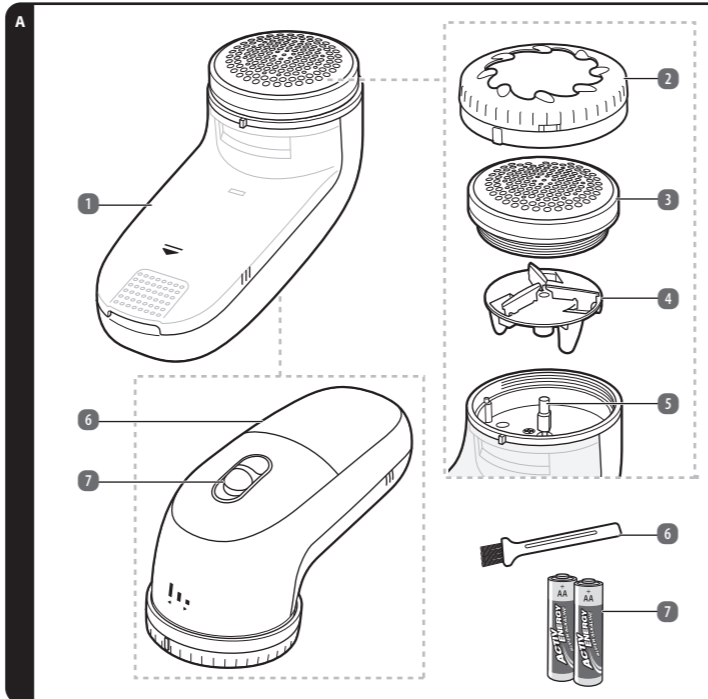

- | | | |
|------------------------------|-------------------------------|----------------|
| 1 Posoda za kosme | 5 Pogonska os | 9 Baterija, 2x |
| 2 Obroč za nastavitve višine | 6 Pokrov prostora za baterije | 10 Reža |
| 3 Strižna glava | 7 Stikalo za vklop | 11 Izboklina |
| 4 Plošča z rezili | 8 Čopič | |

4

2.3 SPLOŠNA VARNOSTNA NAVODILA

- Ta izdelek lahko otroci od 8 leta in osebe z omejenimi telesnimi, čutilnimi ali miselnimi sposobnostmi oziroma pomanjkljivimi izkušnjami in/ali znanjem uporabljajo samo, če so bili poučeni o varni uporabi izdelka in razumejo nevarnosti, do katerih lahko pride pri taki uporabi.
- Otroci se ne smejo igrati z izdelkom.
- Otroci brez nadzora ne smejo čistiti ali vzdrževati naprave.

2.4 DODATNA VARNOSTNA NAVODILA

OPOZORILO!

» Če izdelek uporabljate v bližini otrok, jih skrbno nadzorujte.

OPOZORILO! NEVARNOST TELESNIH POŠKODB!

- » Nikoli ne uporabljajte pribora, ki ni priporočen v teh navodilih za uporabo. Ta lahko predstavlja varnostno tveganje za uporabnika in poškoduje izdelek. Uporabljajte samo originalne dele pribora.
- » Preden odstranite strižno glavo, vedno odstranite baterije, da preprečite nenameren zagon motorja.
- » Pri rokovanju z rezili bodite zelo previdni, saj so zelo ostra.
- » Izdelka nikoli ne uporabljajte na ljudeh ali živalih.
- » Izdelka nikoli ne uporabljajte na ljudeh ali živalih.
- » Nikoli ne prijemajte izdelka, če je padel v vodo.
- » Napajalnih spink nikoli ne izpostavljajte kratkemu stiku. Preprečite njihov neposreden stik s kovinskimi predmeti.

PREVIDNO! NEVARNOST POŠKODOVANJA!

- » V ohišje izdelka nikoli ne vstavljajte predmetov.
- » Po uporabi, pred čiščenjem in pred dolgotrajnim shranjevanjem odstranite vse dele pribora ali nastavke.
- » Izdelka nikoli ne uporabljajte, če ne deluje pravilno ali je padel, se je poškodoval ali je padel v vodo. Za pregled in popravilo se obrnite na servisni center trgovca.
- » Izdelka ne izpostavljajte visokim temperaturam (ogrevanje itd.) ali vremenskim vplivom (dež itd.).
- » V izdelek ne napolnite nikakršne tekočine.
- » Izdelka za čiščenje nikoli ne potopite v vodo.
- Izdelka ne poskušajte popravljati sami. Pri nepravilnem delovanju sme popravila opraviti le usposobljeno osebo.
- Izdelek uporabljajte vedno na vodoravnih, stabilnih, čistih in suhih površinah.
- Spreminjanje izdelka ni dovoljeno.
- Če ste glede tkanine v dvomih, izdelek najprej preizkusite na neopaznem mestu.
- Izdelka ne pritiskajte na tkanino s silo.
- Nikoli ne mažite rezil z mazivi. Maziva bi lahko na tkanini pustila madeže.
- Pred obdelavo tkanino čim bolj nategnite, da se tkanina ne bi preveč približala rezilom.

2

4 PRED PRVO UPORABO

4.1 PREVERJANJE IZDELKA IN OBSEGA DOBAVE

OPOZORILO! NEVARNOST ZADUŠITVE!

» Vse embalažne materiale hranite zunaj dosega otrok in hišnih ljubljenčkov – ti materiali so potencialni vir nevarnosti, saj se lahko z njimi na primer zadušijo ali pogoltno majhne dele.

PREVIDNO! NEVARNOST POŠKODOVANJA!

» Pri odpiranju embalaže bodite previdni, da ne poškodujete izdelka. Ne uporabljajte ostrih predmetov.

1. Izdelek odstranite iz embalaže.
2. Odstranite vse embalažne materiale.
3. Preverite, ali je dobava popolna (glejte poglavje **PREGLED IZDELKA**).
4. Preverite, ali so na izdelku ali sestavnih delih vidne morebitne poškodbe. Takrat izdelka ne uporabljajte. Obrnite se na servisni center prek stikov, navedenih v poglavju **GARANCIJSKI LIST**.

4.2 VSTAVLJANJE/ZAMENJAVA BATERIJ

OPOMBA

» Baterije zamenjajte takoj, ko izdelek opazno izgubi moč.

1. Odstranite pokrov prostora za baterije (6) na zadnji strani izdelka (sl. B, 1. korak).
2. Vstavite 2 bateriji (9) (velikost: AA, vključeni v obseg dobave) v predal za baterije. Pri tem pazite na pravilno polariteto baterij (+ ali -) (sl. B, 2. korak).
3. Pri menjavi baterij najprej odstranite odslužene baterije.
3. Zaprite pokrov prostora za baterije (6) (sl. B, 3. korak).

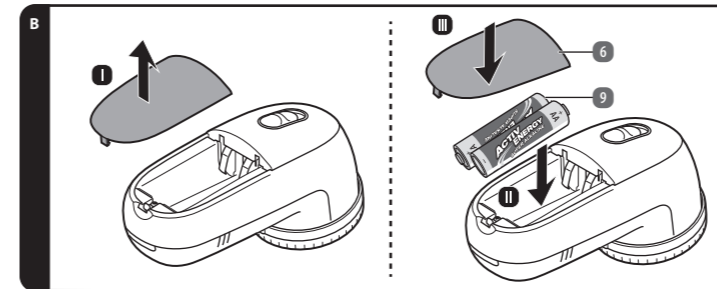

5

2.5 VARNOSTNA NAVODILA ZA BATERIJE

PREVIDNO! NEVARNOST POŠKODOVANJA!

- » Baterij, ki niso namenjene za polnjenje, ni dovoljeno polniti.
- » Baterij na silo ne praznite, ponovno ne polnite, razstavljajte, segrevajte ali sežigajte. Sicer je prisotna nevarnost telesnih poškodb zaradi puščanja plinov ali tekočin ali eksplozije, kar lahko povzroči kemične opekline.
- » Ne mešajte starih in novih baterij ter različnih znamk ali vrst baterij, kot so alkalne, cink-ogljikove ali polnilne baterije.
- » Pazite, da baterije vstavite s pravilno polarnostjo (+ in -).
- » Izrabljene baterije je treba takoj odstraniti iz izdelka in jih pravilno zavreči.
- » Če izdelka daljša časa ne boste uporabljali, iz njega odstranite baterije. Baterije reciklirajte ali zavrzite skladno s krajevnimi predpisi.
- » Baterij nikoli ne izpostavljajte kratkemu stiku. Če sta pozitivni (+) in negativni (-) pol baterije medsebojno električno sklenjena, bo prišlo do kratkega stika na bateriji. Na nepritrjenih baterijah v torbi lahko na primer povzročite kratek stik s ključi ali kovanci. To lahko povzroči puščanje plinov ali tekočin, eksplozijo, požar in telesne poškodbe.
- » Če baterija pušča, poskrbite, da tekočina ne bo prišla v stik s kožo ali očmi. Če pride do stika, prizadeto območje sperite z obilo čiste vode in poiščite zdravniško pomoč.
- » Če tekočina iz baterije pride v stik s kožo, očmi ali sluznicami, prizadeto območje takoj umijte in izperite s čisto vodo. Po potrebi poiščite zdravniško pomoč.
- » Baterije/polnilne baterije ne razstavljajte in izpostavljajte kratkemu stiku.

- Baterije hranite izven dosega otrok.
- Otroci smejo baterije menjati le pod nadzorom.
- Preprečite pregrevanje baterij.

2.6 NAMENSKA UPORABA

- Ta izdelek je zasnovan izključno za odstranjevanje kosmov s tekstila.
- Izdelek je namenjen izključno za zasebno uporabo in ni primeren za komercialno rabo.
- Izdelek uporabljajte samo tako, kot je opisano v teh navodilih. Kakršna koli drugačna uporaba je nenamenska in lahko povzroči gmotno škodo ali telesne poškodbe.
- Možnost telesnih poškodb pri napačni uporabi.
- Proizvajalec ali trgovec ne prevzema nikakršne odgovornosti za škodo, ki bi nastala zaradi nenamske ali napačne uporabe.

3

5 UPORABA

PREVIDNO! NEVARNOST POŠKODOVANJA!

- » Izdelka ne uporabljajte na neravnih, zelo tankih ali raztrganih tkaninah, svilenih ali najlonovih nogavicah.
- » Izdelka ne uporabljajte na gumbih, zadržkih, sprimnih trakovih in šivih.
- » Tkanino, ki jo želite obdelati, zgladite.

OPOMBA

- » Prepričajte se, ali je kos tkanine, ki ga želite obdelati, primeren za izdelek (pretanka ali občutljiva tkanina morda ne bo primerna, npr. svilene nogavice).
- » Pred vsako uporabo izdelka se pripravite, ali je strižna glava (3) čista, da ne umažete tkanine.
- » Tkanino položite na ravno in čisto površino.
- » Glede na vrsto blaga bodo morda potrebne različne nastavitve obroča za nastavitve višine in hitrosti.
- » Če ste v dvomih, začnite z največjo razdaljo pri nizki hitrosti.

1. Željeno razdaljo nastavite tako, da zavrtite obroč za nastavitve višine (2) in poravnate kazalec z enim od 3 položajev, označenih na izdelku (sl. C).

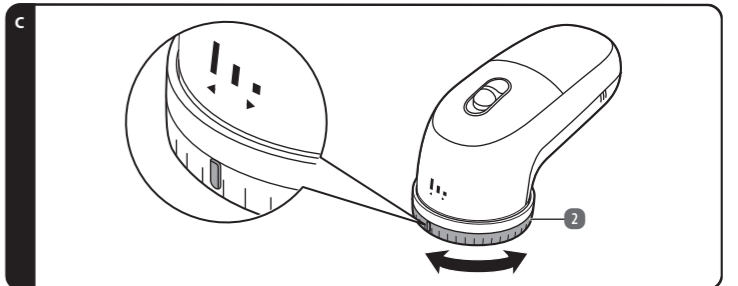

6



- Vključite izdelek s stikalom za vklop **7** in nastavite želeno hitrost (1–2) (sl. D).
- S krožnimi gibi (ali po potrebi naprej in nazaj) premakajte izdelek po tkanini, dokler ne odstranite kosov.
- Preklopite stikalo za vklop **7** v najnižji položaj **(0)**, da izdelek izklopite (sl. D).

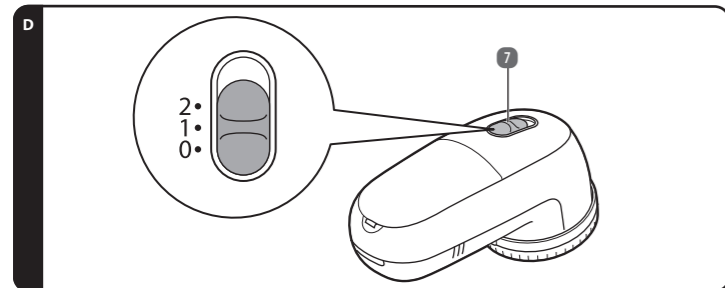

6 ODPRAVLJANJE NAPAK

TEŽAVA	VZROK	REŠITEV
Izdelek izgublja moč.	Baterije 9 so prazne.	Zamenjajte baterije 9 (glejte poglavje VSTAVLJANJE/ZAMENJAVA BATERIJ).
	Izdelek je zamašen.	Izdelek očistite (glejte poglavje ČIŠČENJE).

7 ČIŠČENJE IN NEGA

PREVIDNO! NEVARNOST POŠKODOVANJA!

- Izdelek zaščitite pred prahom, vodo, mokroto, zmrzaljo, ekstremnimi temperaturami, visoko zračno vlago in neposredno sončno svetlobo.

7.1 ČIŠČENJE

⚠ OPOZORILO! NEVARNOST ELEKTRIČNEGA UDARA!

- Pred čiščenjem odklopite električno napajanje izdelka.

⚠ OPOZORILO! NEVARNOST ELEKTRIČNEGA UDARA ALI KRATKEGA STIKA!

- Izdelka nikoli ne potaplajte v vodo ali druge tekočine. Preprečite vdor vode ali drugih tekočin v ohišje.

⚠ PREVIDNO! NEVARNOST KRATKEGA STIKA!

- Pred čiščenjem odstranite baterije iz izdelka.

PREVIDNO! NEVARNOST POŠKODOVANJA!

- Ne uporabljajte agresivnih čistil, ščetk s kovinskimi ali najlonskimi ščetinami ali ostrih ali kovinskih predmetov za čiščenje, kot so noži, trda strgala in podobno. To lahko poškoduje površine izdelka.

- Izdelek obrišite z vlažno krpo. Na trdovratno umazanijo po potrebi nanesite majhno količino blagega čistila.
- Vse dele pustite, da se povsem posušijo.

7.1.1 PRAZNUENJE POSODE ZA KOSME

- Povlecite posodo za kosme **1** dol (sl. E).

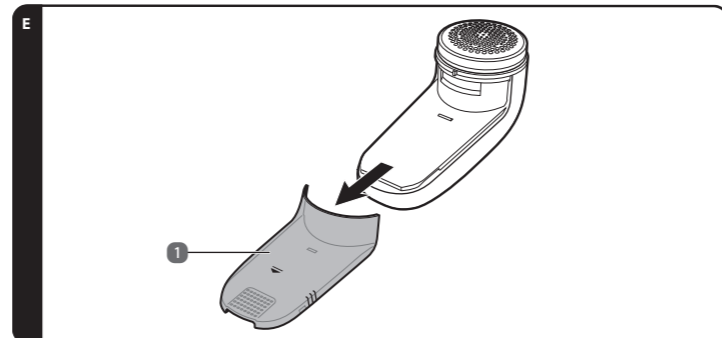

- Izpraznite posodo za kosme **1**.
- Posodo za kosme **1** znova potisnite v izdelek.

7.1.2 ČIŠČENJE NASTAVKA Z REZILI

- Previdno odstranite obroč za nastavev višine **2** (sl. F, 1. korak).
- Odvijte strižno glavo **3** v nasprotni smeri urnega kazalca (sl. F, 2. korak).
- Primitite ploščo z rezili **4** za rob in jo odstranite (sl. F, 3. korak).

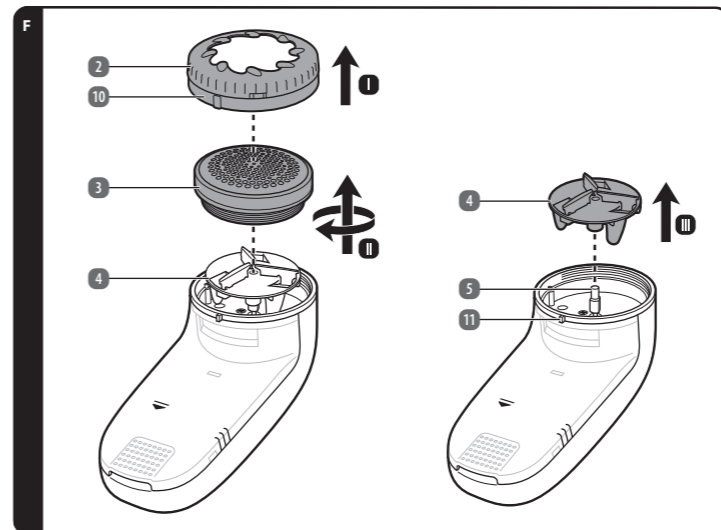

- Vse dele očistite s priloženim čopičem **8**.
- Po potrebi uporabite rahlo navlaženo krpo za čiščenje. Na trdovratno umazanijo po potrebi nanesite majhno količino blagega čistila. Nato pustite, da se vsi deli posušijo.
- Primitite ploščo z rezili **4** za rob in jo natančno položite na pogonsko os **5**.
- Privijte strižno glavo **3**.
- Zamenjajte obroč za nastavev višine **2** in ga privijte v smeri urnega kazalca. Izboklina **11** na ohišju se mora zatakati v režo **10** v obroču za nastavev višine.

7.2 SHRANJEVANJE

- Pred skladiščenjem izdelka očistite vse dele izdelka (glejte poglavje **ČIŠČENJE**).
- Izdelek pred shranjevanjem do konca posušite.
- Odstranite baterije **9** (glejte poglavje **VSTAVLJANJE/ZAMENJAVA BATERIJ**).
- Izdelek vedno hranite na suhem in hladnem mestu na običajni sobni temperaturi.
- Izdelek hranite zunaj doseg a otrok in hišnih ljubljencev.

8 TEHNIČNI PODATKI

Model:	FSV24_07501
Nazivna napetost:	Baterija AA 3 V \approx 2x 1,5 V
Moč:	3 W
Mere (D x Š x V):	146 x 75 x 62 mm
Nastavljive dolžine rezanja:	3
Stopnje hitrosti:	2
Ime in naslov proizvajalca baterije:	ZHE JIANG MUSTANG BATTERY CO., LTD. No. 818 Rongji road, Luotuo, Zhenhai district, Ningbo, P.R. China
Spletna stran proizvajalca baterije:	www.innovent-europe.com
E-pošta proizvajalca baterije:	info@innovent-europe.de
Datum proizvodnje baterije:	06/2025
Številka izdelka:	857132

V tej napravi so priložene naslednje baterije:

Vrsta baterije: LR6/AA 1,5 V | Večnamenska baterija za naprave
Kemijski sistem: Alkaline, Zn/MnO₂/KOH
Za več informacij glejte odtis na bateriji

Varo odstranjevanje baterij ali gumbastih celic

Opozorilo: Prepričajte se, da je baterija ali gumbasta celica popolnoma prazna. - Odstranite pokrovček baterije. Odstranite prazno baterijo ali gumbasto celico in jo nadomestite z novo baterijo ali gumbasto celico. Prepričajte se, da je polarnost pravilna. Prazno baterijo ali gumbasto celico lahko zdaj odvržete na zbirno mesto. - Odstranjevanje naprave: Previdno odstranite baterijo ali gumbasto celico, kot je opisano. Baterijo ali gumbasto celico in napravo lahko zdaj odstranite ločeno.



Ni ponovno polnjivo! Baterije vedno shranjujte v originalni embalaži in ne porsto.

Hraniti zunaj doseg a otrok. Ne polnite, poškodujte ali odpirajte baterij. Ne mečite v ogenj. Ne povzročajte kratkega stika. Pravilno vstavite (+/-). Ne mešajte starih in svežih baterij, ne mešajte različnih znamk, ne mešajte različnih tehnologij. Hkrati zamenjajte vse baterije. Baterije takoj odstranite, če so izpraznjene ali niso v redni uporabi.

⚠ Opozorilo

HRANITI IZVEN DOSEGA OTROK. Zaužitje lahko povzroči kemične opekline, perforacijo mehkih tkiv in smrt. Hude opekline se lahko pojavijo v 2 urah po zaužitju. Takoj poiščite zdravniško pomoč.



7

Gasilno sredstvo: H₂O, CO₂, Suhi gasilni prah
Ločeno zbiranje baterij

Odstranjevanje: Baterij nikoli ne odlagajte v gospodinjске odpadke ali v vodotoke. Rabljene baterije vrnite neposredno na prodajno mesto ali na javno zbirno mesto. Končni uporabnik je zakonsko dolžan vrniti baterije.

9 NAVODILA ZA ODSTRANJEVANJE MED ODPADKE

9.1 ODSTRANJEVANJE EMBALAŽE



Embalazo odstranite ločeno po vrstah. Karton in lepenko zavrzite med stari papir, folije pa v zbiranje materialov.

9.2 ODSTRANJEVANJE IZDELKA



Stare naprave ne sodijo med gospodinjске odpadke!

Če izdelka ne more več uporabljati, je vsak potrošnik zakonsko zavezan, da stare naprave zavrzte ločeno od gospodinjских odpadkov, na primer na zbirnem mestu za svojo občino/ceptr. S tem je zagotovljeno, da se stare naprave pravilno predelajo in ne pride do negativnih vplivov na okolje in zdravje ljudi. Zaradi tega so električne naprave označene s tukaj prikazanim simbolom.

9.3 ODSTRANJEVANJE BATERIJ



Baterije ne sodijo med gospodinjске odpadke!

Ta simbol pomeni, da baterij ne smete odlagati v običajnimi gospodinjскими odpadki. Po zakonite obvezani, da jih ob koncu njihove življenjske dobe brezplačno oddate v javnem zbirnem centru ali v zbirnih centrih, ki so jih vzpostavili distributerji za recikliranje.

Baterije, ki niso fiksno vgrajene v napravo in jih je mogoče odstraniti, ne da bi jih uničili, je treba ločiti in v izpraznjenem stanju oddati na predvidenem odlagalšču za odpadke. Zbiranje in recikliranje odslužjenih naprav in baterij pomembno prispevata k varstvu našega okolja. Nepravilno odlaganje med odpadke lahko povzroči izpust strupenih snovi v okolje, ki imajo škodljive učinke na ljudi, živali in rastline.

Tu je na voljo nekaj preverjenih postopkov in priporočil, ki vam bodo v pomoč pri podaljšanju življenjske dobe baterij in omogočanju njihove ponovne uporabe:

- Če naprav dalj časa ne boste uporabljali, iz njih odstranite baterije.
- Vedno uporabljajte pravi tip baterij za svojo napravo. Nepravilna uporaba lahko skrajša življenjsko dobo baterij in ima škodljive učinke.

Vedno upoštevajte varnostna navodila za ravnanje z odpadnimi baterijami. Odpadne baterije, ki vsebujejo litij (Li = litij), predstavljajo veliko tveganje za požar. Zato je treba posebno pozornost posvetiti pravilnemu odstranjevanju izrabljenih baterij in polnilnih baterij, ki vsebujejo litij. Nepravilno odlaganje med odpadke lahko povzroči tudi notranje in zunanje kratke stike zaradi toplotnih učinkov (vročine) ali mehanskih poškodb. Kratak stik lahko povzroči požar ali eksplozijo in povzroči veliko škodo za ljudi ter okolje. Pole ali kontakte baterij zato pred odstranjevanjem prelepite, da preprečite kratak stik.

Baterijo je treba odstraniti, da se lahko ločeno odvrže med odpadke.

11

8

10 GARANCIJSKI LIST

Posimso, da se za uveljavljanje garancijskega postopka z izdelkom in računom oglasite v vam najbližji trgovini **HOFER**.

10.1 GARANCIJSKI POGOJI

Spoštovani, za izdelek vam zagotavljamo najobsežnejšo garancijo kakovosti. Ker smo prepričani v kakovost naših izdelkov, vam zagotavljamo še širši nabor ugodnosti, kot je to določeno z zakonskimi določili:

Trajanje garancijskega roka: **3 leta** od dobave izdelka

Nudimo vam: brezplačno popravilo, zamenjavo izdelka (če je izdelek še na voljo), sorazmerno znižanje kupnine oz. vračilo kupnine.

Garancija se lahko uveljavlja samo skupaj z računom o dobavi, kjer je razviden datum dobave izdelka.

Postopek uveljavljanja garancije:

- Izdelek skupaj z vsemi pripadajočimi deli, računom in garancijskim listom vrnite v vam najbližjo trgovino **HOFER**.

Garancija ne velja v naslednjih primerih:

- za škodo, ki je nastala kot posledica vremenskih vplivov (npr. udara strele, vode, ognja, zmrzali ipd.), nesreče, prevoza, pri izpraznjenih baterijah ali nepravilni uporabi
- za poškodbe ali spremembe, ki jih povzročijo kupec/tretja oseba
- zaradi nespoštovanja varnostnih opozoril, navodil za vzdrževanje in zaradi napak pri uporabi
- zaradi vodnega kamna in škode, ki jo je le-ta povzročil, izgube podatkov, škodljive programske opreme in poškodbe
- za normalno obrabo obrabljivih delov (npr. zmogljivost akumulatorja)

Garancija velja za proizvode dobavljene na območju Republike Slovenije in se lahko uveljavlja na območju Republike Slovenije. Garant jamči za lastnosti izdelka oziroma za njegovo brezhibno delovanje v garancijskem roku, ki začne teči z dobavo izdelka. Če napak na izdelku ni mogoče odpraviti v roku 30 dni od dneva, ko je kupec sprožil garancijski zahtevek, oziroma v dodatnem roku največ 15 dni, če je bil rok za odpravo napak na izdelku podaljšan, se izdelek brezplačno zamenja z enakim, novim in brezhibnim izdelkom. Če izdelek v tem roku ni popravljen ali ni zamenjan z novim, lahko kupec zahteva vračilo celotne kupnine ali sorazmerno znižanje kupnine. Če se neskladnost izdelka pojavi v manj kot 30 dneh od dobave izdelka, lahko kupec namesto odprave napak takoj zahteva vračilo kupnine. Garancijska doba se podaljša za čas popravila. Za zamenjan izdelek ali zamenjan bistveni del izdelka z novim se izda nov garancijski list in garancijski rok za zamenjan izdelek ali zamenjan bistveni del izdelka teče znova od zamenjave izdelka oziroma vrnitve popravljenega izdelka. Garant je po izteku garancijskega roka dolžan zagotavljati vzdrževanje, nadomestne dele in priključne aparate za obdobje 3 let po izteku garancijskega roka.

Ta garancija ne izključuje pravic kupca, ki izhajajo iz obveznega jamstva za skladnost blaga. V primeru neskladnosti blaga ima kupec zakonsko pravico, da zoper prodajalca brezplačno uveljavlja jamčevalne zahtevke.

Veljavnost garancije se lahko podaljša le, če to predvideva zakon. V državah, v katerih so (obvezna) garancija in/ali skladiščenje rezervnih delov in/ali odškodnina za škodo določeni z zakonom, veljajo zakonsko predpisane minimalne zahteve. Servisna služba in garant pri sprejemu izdelka v popravilo ne prevzemata odgovornosti za izgubo kakršnihkoli podatkov ali nastavitve, ki jih je kupec shranil na izdelku.

12

9

Oznaka garanta:
HOFER trgovina na drobno d.o.o. Prevoje pri Šentvidu
Kranjska cesta 1
1225 Lukovica
SLOVENIJA

Servis
Vam najbližja trgovina **HOFER**.

Datum dobave izdelka:

13

10



BEDIENUNGSANLEITUNG

FUSSELRASIERER



AMBIANO

SERVICECENTER 857132

CH BITTE WENDEN SIE SICH AN IHRE
HOFFER / ALDI SUISSE FILIALE.

MODELL: FSV24_07501 04/2026

3
JAHRE GARANTIE

V01/0825

HERGESTELLT IN CHINA

VERTREIBEN DURCH

ASCE - ALDI SÜD GROUP
SUPPLY CHAIN ENTRY
GMBH
MICHAEL-WALZ-ASSE 18D
5020 SATZBÜRG
OSTRABERG
DSC@ASCE-IMPORTS.COM

1 ALLGEMEINES



Diese Bedienungsanleitung (im Folgenden „Anleitung“ genannt) ist Teil des Produkts und enthält wichtige Informationen zur Inbetriebnahme und zur Verwendung. Lesen Sie diese Anleitung sorgfältig durch (siehe insbesondere Kapitel **SICHERHEIT**), bevor Sie das Produkt verwenden. Bei Nichtbeachtung dieser Anleitung kann es zu schweren Verletzungen und/oder zu Schäden am Produkt kommen.

Bewahren Sie diese Anleitung für zukünftige Verwendung und Referenz auf. Wenn Sie das Produkt an Dritte weitergeben, geben Sie unbedingt diese Anleitung mit. Wenn Sie eine digitale Kopie der Anleitung benötigen, wenden Sie sich bitte an das Servicecenter.

2 SICHERHEIT

2.1 SIGNALWÖRTERERKLÄRUNG

Die folgenden Signalwörter werden in dieser Anleitung, auf dem Produkt und/oder auf der Verpackung verwendet.

GEFAHR!

» Dieses Signalwort weist auf eine gefährliche Situation hin, die, wenn sie nicht vermieden wird, den Tod oder eine schwere Verletzung zur Folge hat.

WARNUNG!

» Dieses Signalwort weist auf eine gefährliche Situation hin, die, wenn sie nicht vermieden wird, den Tod oder eine schwere Verletzung zur Folge haben kann.

VORSICHT!

» Dieses Signalwort weist auf eine gefährliche Situation hin, die, wenn sie nicht vermieden wird, eine geringfügige oder mäßige Verletzung zur Folge haben kann.

HINWEIS

» Dieses Signalwort ist ein bevorzugtes Signalwort für Tipps und Praktiken, die nicht mit Personenschäden zusammenhängen.

2.2 SYMBOLERKLÄRUNG

Die folgenden Symbole werden in dieser Anleitung, auf dem Produkt oder auf der Verpackung verwendet.



Lesen Sie die Anleitung.



Verwenden Sie das Produkt nur in trockenen Innenräumen.



Gleichstrom (DC)

1

3 PRODUKTÜBERSICHT

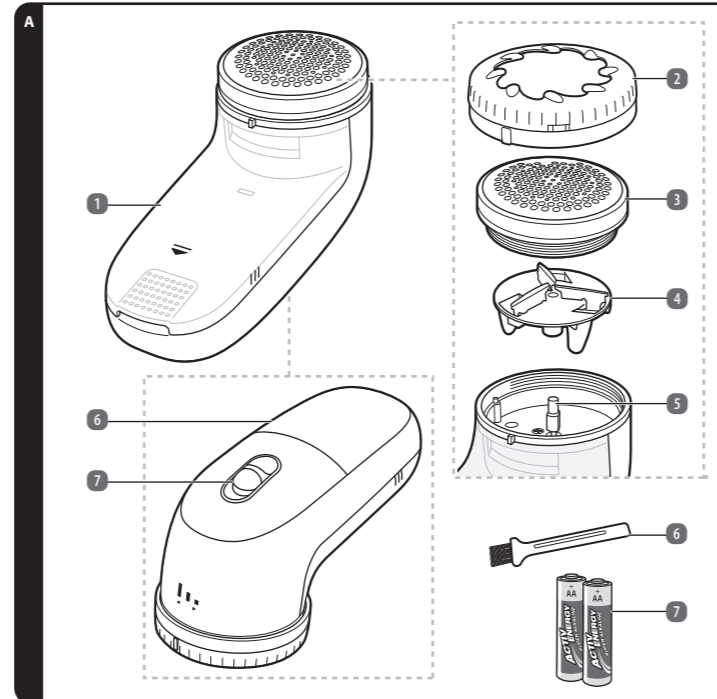

- | | | |
|-----------------------|-------------------------|----------------|
| 1 Fusselfachabdeckung | 5 Antriebsachse | 9 Batterie, 2x |
| 2 Höheneinstellung | 6 Batteriefachabdeckung | 10 Aussparung |
| 3 Scherkopf | 7 Betriebsschalter | 11 Noppe |
| 4 Klingenscheibe | 8 Pinself | |

4



3 Schmittlängen



Mit diesem Symbol gekennzeichnete Produkte erfüllen alle anzuwendenden Gemeinschaftsvorschriften des Europäischen Wirtschaftsraums.

2.3 ALLGEMEINE SICHERHEITSHINWEISE

- Dieses Produkt kann von Kindern ab 8 Jahren und darüber sowie von Personen mit verringerten physischen, sensorischen oder mentalen Fähigkeiten oder Mangel an Erfahrung und Wissen benutzt werden, wenn sie beaufsichtigt oder bezüglich des sicheren Gebrauchs des Produkts unterwiesen wurden und die daraus resultierenden Gefahren verstehen.
- Kinder dürfen nicht mit dem Produkt spielen.
- Reinigung und Benutzer-Wartung dürfen nicht von Kindern ohne Beaufsichtigung durchgeführt werden.

2.4 ZUSÄTZLICHE SICHERHEITSHINWEISE

WARNUNG!

» Halten Sie Kinder unter strenger Aufsicht, wenn Sie das Produkt in deren Nähe nutzen.

WARNUNG! VERLETZUNGSGEFAHR!

- » Verwenden Sie niemals Zubehör, das nicht in dieser Bedienungsanleitung empfohlen wird. Es könnte ein Sicherheitsrisiko für den Benutzer darstellen und das Produkt beschädigen. Verwenden Sie nur Originalteile und -zubehör.
- » Entnehmen Sie vor jeder Entnahme des Scherkopfs die Batterien, um ein versehentliches Anlaufen des Motors zu verhindern.
- » Seien Sie beim Hantieren mit den Klingen sehr vorsichtig, da diese sehr scharf sind.
- » Verwenden Sie das Produkt niemals an Menschen oder an Tieren.
- » Verwenden Sie das Produkt niemals an Menschen oder an Tieren.
- » Greifen Sie niemals nach dem Produkt, wenn es ins Wasser gefallen ist.
- » Schließen Sie die Versorgungsklemmen niemals kurz. Vermeiden Sie deren Kontakt mit metallischen Gegenständen.

VORSICHT! BESCHÄDIGUNGSGEFAHR!

- » Führen Sie keine Gegenstände in das Gehäuse des Produkts ein.
- » Entfernen Sie nach dem Gebrauch, vor der Reinigung und vor der langfristigen Lagerung alle Zubehörteile und Aufsätze.
- » Verwenden Sie das Produkt niemals, wenn es nicht ordnungsgemäß funktioniert oder wenn es heruntergefallen ist, beschädigt wurde oder ins Wasser gefallen ist. Wenden Sie sich zur Überprüfung und Reparatur an das Servicecenter des Händlers.
- » Setzen Sie das Produkt niemals hoher Temperatur (Heizung etc.) oder Witterungseinflüssen (Regen etc.) aus.
- » Füllen Sie niemals Flüssigkeit in das Produkt.
- » Tauchen Sie das Produkt zum Reinigen niemals in Wasser.

- Versuchen Sie nicht, das Produkt selbst zu reparieren. Im Falle einer Fehlfunktion darf die Reparatur nur von qualifiziertem Personal durchgeführt werden.
- Verwenden Sie das Produkt immer auf einer ebenen, stabilen, sauberen und trockenen Oberfläche.
- Änderungen am Produkt sind nicht zulässig.
- Bei Stoffen bei denen Sie sich unsicher sind, testen Sie das Produkt zuerst an einer unauffälligen Stelle.
- Drücken Sie das Produkt nicht mit Kraft gegen den Stoff.
- Schmieren Sie die Klingen niemals mit Schmierstoffen ein. Die Schmierstoffe könnten Flecken auf den Textilien hinterlassen.
- Ziehen Sie den Stoff vor der Bearbeitung möglichst glatt, damit der Stoff nicht zu nah an die Klingen kommen kann.

2

4 VOR DEM ERSTEN GEBRAUCH

4.1 PRODUKT UND LIEFERUMFANG PRÜFEN

WARNUNG! ERSTICKUNGSGEFAHR!

» Halten Sie alle Verpackungsmaterialien von Kindern und Haustieren fern – diese Materialien sind eine potenzielle Gefahrenquelle, z. B. können sie daran erstickt und Kleinteile verschlucken.

VORSICHT! BESCHÄDIGUNGSGEFAHR!

» Seien Sie vorsichtig, wenn Sie die Verpackung öffnen, um das Produkt nicht zu beschädigen. Vermeiden Sie die Verwendung scharfer Gegenstände.

1. Nehmen Sie das Produkt aus der Verpackung.
2. Entfernen Sie alle Verpackungsmaterialien.
3. Prüfen Sie, ob die Lieferung vollständig ist (siehe Kapitel **PRODUKTÜBERSICHT**).
4. Kontrollieren Sie, ob das Produkt oder die Einzelteile Schäden aufweisen. Ist dies der Fall, benutzen Sie das Produkt nicht. Wenden Sie sich über die im Kapitel **GARANTIE** angegebenen Kontaktdetails an das Servicecenter.

4.2 BATTERIEN EINSETZEN/WECHSELN

HINWEIS

» Wechseln Sie die Batterien, sobald das Produkt spürbar an Leistung verliert.

1. Entfernen Sie die Batteriefachabdeckung (6) an der Rückseite des Produkts (Abb. B, Schritt 1).
2. Legen Sie 2x Batterien (9) (Größe: AA, im Lieferumfang enthalten) in das Batteriefach ein. Achten Sie auf die richtige Polarität der Batterien (+ oder -) (Abb. B, Schritt 2).
3. Entfernen Sie zum Wechseln der Batterien zunächst die alten Batterien.
3. Schließen Sie die Batteriefachabdeckung (6) (Abb. B, Schritt 3).

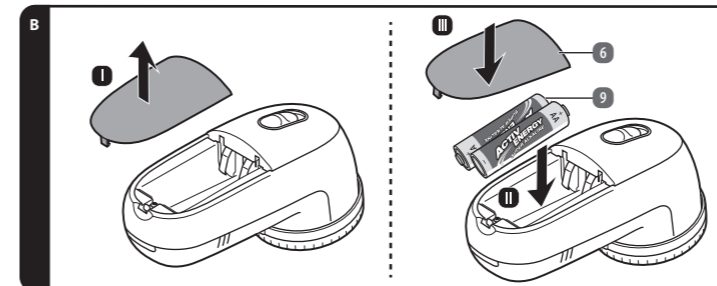

5

2.5 SICHERHEITSHINWEISE FÜR BATTERIEN

VORSICHT! BESCHÄDIGUNGSGEFAHR!

- » Nicht-wiederaufladbare Batterien dürfen nicht geladen werden.
- » Nicht gewaltsam entladen, aufladen, zerlegen, erhitzen oder verbrennen. Andernfalls besteht Verletzungsgefahr durch Entlüftung, Auslaufen oder Explosion, die zu chemischen Verbrennungen führen kann.
- » Mischen Sie nicht alte und neue Batterien, verschiedene Marken oder Batterietypen, wie Alkali-, Zink-Kohle- oder wiederaufladbare Batterien.
- » Achten Sie darauf, dass die Batterien entsprechend der korrekten Polarität (+ und -) eingesetzt werden.
- » Verbrauchte Batterien sollten sofort aus dem Produkt entfernt und ordnungsgemäß entsorgt werden.
- » Entfernen Sie die Batterien aus dem Produkt, wenn es über einen längeren Zeitraum nicht benutzt wird. Recyceln oder entsorgen Sie die Batterien entsprechend den örtlichen Vorschriften.
- » Schließen Sie Batterien nicht kurz. Wenn der Pluspol (+) und der Minuspol (-) einer Batterie in elektrischem Kontakt zueinander stehen, wird die Batterie kurzgeschlossen. Zum Beispiel können lose Batterien in einer Tasche mit Schlüsseln oder Münzen kurzgeschlossen werden. Dies kann zu Entlüftung, Auslaufen, Explosion, Feuer und Personenschäden führen.
- » Sollte eine Zelle auslaufen, achten Sie darauf, dass die Flüssigkeit nicht mit der Haut oder den Augen in Berührung kommt. Waschen Sie bei Kontakt die betroffene Stelle mit reichlich sauberem Wasser ab und suchen Sie einen Arzt auf.
- » Wenn Batterieflüssigkeit mit Haut, Augen oder Schleimhäuten in Berührung kommt, waschen und spülen Sie die betroffene Stelle sofort mit sauberem Wasser ab. Suchen Sie bei Bedarf einen Arzt auf.
- » Die Batterie/der Akku darf nicht zerlegt oder kurzgeschlossen werden.

- Bewahren Sie die Batterien außerhalb der Reichweite von Kindern auf.
- Das Wechseln von Batterien darf Kindern nur unter Aufsicht gestattet werden.
- Vermeiden Sie das Überhitzen von Batterien.

2.6 BESTIMMUNGSGEMÄßE VERWENDUNG

- Dieses Produkt ist ausschließlich zum Entfernen von Fusseln von Textilien konzipiert.
- Dieses Produkt ist nur für den privaten Gebrauch bestimmt, und nicht für den gewerblichen Gebrauch geeignet.
- Verwenden Sie das Produkt nur wie in dieser Anleitung beschrieben. Jede andere Verwendung gilt als nicht bestimmungsgemäß und kann zu Sachschäden oder zu Personenschäden führen.
- Potenzielle Verletzungen bei unsachgemäßem Gebrauch.
- Der Hersteller oder Händler übernimmt keine Haftung für Schäden, die durch nicht bestimmungsgemäßen oder falschen Gebrauch entstanden sind.

3

5 GEBRAUCH

VORSICHT! BESCHÄDIGUNGSGEFAHR!

- » Verwenden Sie das Produkt nicht auf unebenen, sehr dünnen oder ausgefransten Stoffen, Seide oder Nylonstrümpfen.
- » Verwenden Sie das Produkt nicht auf Knöpfen, Reißverschlüssen, Klettverschlüssen und Nähten.
- » Glätten Sie die zu bearbeitende Textile.

HINWEIS

- » Vergewissern Sie sich, dass das zu behandelnde Stoffstück für das Produkt geeignet ist (zu dünner oder empfindlicher Stoff ist möglicherweise nicht geeignet, z. B. Seidenstrümpfe).
- » Vergewissern Sie sich vor jeder Verwendung des Produkts, dass der Scherkopf (3) sauber ist, um eine Verschmutzung der Textile zu vermeiden.
- » Legen Sie das Stoffstück auf eine ebene und saubere Fläche.
- » Je nach Stoffart sind unterschiedliche Einstellungen des Höheneinstellrings und der Geschwindigkeit erforderlich.
- » Falls Sie unsicher sind, beginnen Sie mit dem größten Abstand bei langsamen Umdrehungen.

1. Stellen Sie den gewünschten Abstand ein, indem Sie den Höheneinstellung (2) drehen und den Zeiger auf eine der 3 auf dem Produkt angegebenen Positionen ausrichten (Abb. C).
- Bei Bedarf können Sie den Höheneinstellung abnehmen und das Produkt ohne Höheneinstellung verwenden.

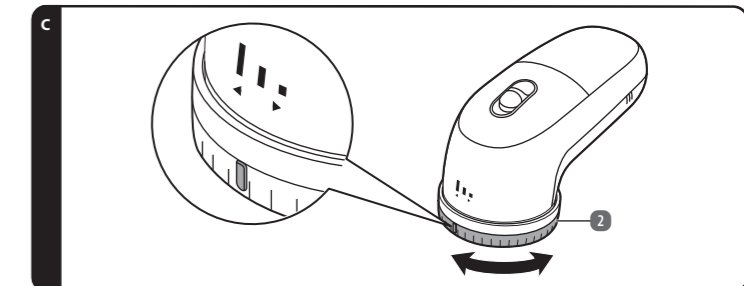

6



- Schalten Sie das Produkt mit dem Betriebsschalter 7 ein und stellen Sie die gewünschte Geschwindigkeit (1–2) ein (Abb. D).
- Bewegen Sie das Produkt kreisförmig (oder vor und zurück, falls erforderlich) über das Textilstück, bis die Fusseln entfernt sind.
- Schalten Sie den Betriebsschalter 7 in die unterste Position (0), um das Produkt auszuschalten (Abb. D).

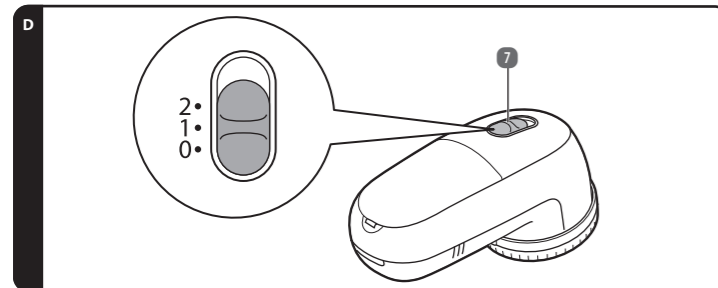

6 FEHLERBEHEBUNG

PROBLEM	URSACHE	LÖSUNG
Das Produkt verliert an Leistung.	Die Batterien 9 sind leer.	Wechseln Sie die Batterien 9 (siehe Kapitel BATTERIEN EINSETZEN/WECHSELN).
Das Produkt ist verstopft.		Säubern Sie das Produkt (siehe Kapitel REINIGUNG).

7 REINIGUNG UND PFLEGE

VORSICHT! BESCHÄDIGUNGSGEFAHR!

- » Schützen Sie das Produkt vor Staub, Wasser, Feuchtigkeit, Frost, extremen Temperaturen, hoher Luftfeuchtigkeit und direkter Sonneneinstrahlung.

7.1 REINIGUNG

⚠️ WARNUNG! STROMSCHLAGEGFAHR!

- » Trennen Sie das Produkt vor der Reinigung von der Stromversorgung.

⚠️ WARNUNG! STROMSCHLAG- ODER KURZSCHLUSSEGFAHR!

- » Tauchen Sie das Produkt niemals in Wasser oder andere Flüssigkeiten. Vermeiden Sie das Eindringen von Wasser oder anderen Flüssigkeiten in das Gehäuse.

⚠️ VORSICHT! KURZSCHLUSSEGFAHR!

- » Entfernen Sie vor der Reinigung die Batterien vom Produkt.

7

Löschmittel: H₂O, CO₂, Trockenlöschpulver
Getrennte Sammlung von Batterien.

Entsorgung: Werfen Sie Batterien niemals in den Hausmüll oder in Gewässer. Geben Sie verbrauchte Batterien bitte in der Verkaufsstelle oder bei einer öffentlichen Sammelstelle ab. Der Endnutzer ist zur Rückgabe von Batterien gesetzlich verpflichtet.

9 ENTSORGUNGSHINWEISE

9.1 VERPACKUNG ENTSORGEN

- Entsorgen Sie die Verpackung sortenrein. Geben Sie Pappe und Karton zum Altpapier, Folien in die Wertstoffsammlung.

9.2 PRODUKT ENTSORGEN

- Altgeräte dürfen nicht in den Hausmüll!**
Sollte das Produkt einmal nicht mehr benutzt werden können, so ist jeder Verbraucher gesetzlich verpflichtet, Altgeräte getrennt vom Hausmüll, z. B. bei einer Sammelstelle seiner Gemeinde/seines Stadtteils, abzugeben. Damit wird gewährleistet, dass Altgeräte fachgerecht verwertet und negative Auswirkungen auf die Umwelt und die menschliche Gesundheit vermieden werden. Deswegen sind Elektrogeräte mit dem hier abgebildeten Symbol gekennzeichnet.

9.3 BATTERIEN ENTSORGEN

- Batterien gehören nicht in den Hausmüll!**
Dieses Symbol bedeutet, dass Batterien nicht mit dem normalen Hausmüll entsorgt werden dürfen. Sie sind gesetzlich verpflichtet, sie am Ende ihrer Lebensdauer kostenlos bei einer öffentlichen Sammelstelle oder an von Vertreibern eingerichteten Sammelstellen zum Recycling abzugeben.
Batterien, die nicht fest vom Gerät umschlossen sind und die ohne Zerstörung entnommen werden können, müssen getrennt und in entladene Zustand der vorgesehenen Entsorgung zugeführt werden. Die Rücknahme und das Recycling von Altgeräten und Batterien sind wichtige Beiträge zum Schutz unserer Umwelt. Eine unsachgemäße Entsorgung kann zur Freisetzung giftiger Inhaltsstoffe in die Umwelt führen, die schädliche Auswirkungen auf Menschen, Tiere und Pflanzen haben.
Sie finden hier einige bewährte Verfahren und Empfehlungen, die Ihnen dabei helfen werden, die Lebensdauer Ihrer Batterien zu verlängern und deren Wiederverwendung zu ermöglichen:
 - **Entfernen Sie die Batterien, wenn Geräte über einen längeren Zeitraum nicht verwendet werden.**
 - **Verwenden Sie immer den richtigen Batterietyp für Ihre Geräte. Unsachgemäße Nutzung kann die Lebensdauer der Batterien verkürzen und schädliche Auswirkungen haben.**
- Bitte beachten Sie stets die Sicherheitshinweise zum Umgang mit Abfallbatterien. Lithiumhaltige Abfallbatterien (Li = Lithium) stellen ein hohes Brandrisiko dar. Daher muss besonders auf die ordnungsgemäße Entsorgung von Altbatterien und wiederaufladbaren Batterien, die Lithium enthalten, geachtet werden. Unsachgemäße Entsorgung kann ebenso zu internen und externen Kurzschlüssen aufgrund thermischer Effekte (Hitze) oder mechanischer Beschädigungen führen. Kurzschlüsse können Brände oder Explosionen verursachen und schwerwiegende Folgen für Mensch und Umwelt haben. Kleben Sie daher die Pole oder Kontakte der Batterie vor der Entsorgung ab, um einen Kurzschluss zu vermeiden.
Die Batterie muss entfernt werden, um sie separat zu entsorgen.

11

VORSICHT! BESCHÄDIGUNGSGEFAHR!

- » Verwenden Sie keine aggressiven Reinigungsmittel, Bürsten mit Metall- oder Nylonborsten sowie keine scharfen oder metallischen Reinigungsgegenstände wie Messer, harte Spachtel und dergleichen. Diese könnten die Oberflächen des Produkts beschädigen.

- Wischen Sie das Produkt mit einem feuchten Tuch ab. Tragen Sie bei hartnäckigem Schmutz bei Bedarf eine kleine Menge mildes Reinigungsmittel auf.
- Lassen Sie alle Teile vollständig trocknen.

7.1.1 FUSSELBEHÄLTER LEEREN

- Ziehen Sie den Fusselbehälter 1 nach unten ab (Abb. E).

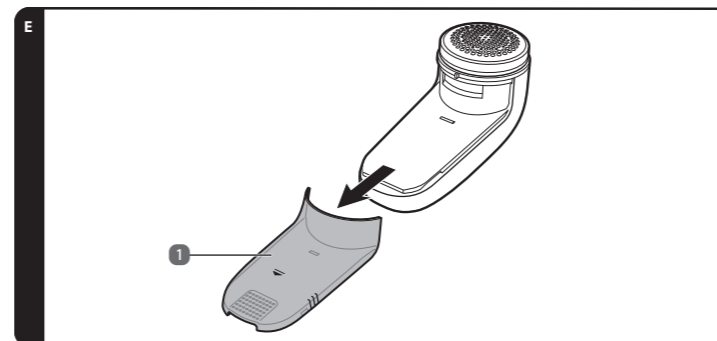

- Entleeren Sie den Fusselbehälter 1.
- Schieben Sie den Fusselbehälter 1 wieder auf das Produkt.

8

10 GARANTIE

Bitte wenden Sie sich mit dem Produkt und zugehörigem Kassenbon an Ihre **ALDI SUISSE Filiale**.

10.1 GARANTIEBEDINGUNGEN

Sehr geehrter Kunde

Die **ALDI SUISSE Garantie** bietet Ihnen weitreichende Vorteile gegenüber der gesetzlichen Gewährleistungspflicht:

Garantiezeit:	3 Jahre ab Zeitpunkt der Übernahme
Garantieleistung:	Kostenfreie Reparatur, Austausch oder Geldrückgabe Keine Transportkosten

Bitte beachten Sie, dass die Art der Garantieleistung im Einzelfall von **ALDI SUISSE** bestimmt wird.

Um die Garantie in Anspruch zu nehmen:

- Wenden Sie sich mit dem Produkt und zugehörigem Kassenbon an Ihre **ALDI SUISSE Filiale**.

Die Garantie gilt nicht:

- bei Schäden durch Elementarereignisse (z.B. Blitz, Wasser, Feuer, Frost, etc.), Unfall, Transport, ausgelaufene Batterien oder unsachgemäße Benutzung
- bei Beschädigung oder Veränderung durch den Käufer/Dritte
- bei Missachtung der Sicherheits- und Wartungsvorschriften, Bedienungsfehlern
- bei Verkalkung, Datenverlust, Schadprogrammen, Einbrennschäden
- auf die normale Abnutzung von Verschleißteilen (z.B. Akkukapazität)

Nach Ablauf der Garantiezeit haben Sie weiterhin die Möglichkeit, an der **SERVICESTELLE** Reparaturen kostenpflichtig durchführen zu lassen. Falls die Reparatur oder der Kostenvorschlag für Sie nicht kostenfrei sind, werden Sie vorher verständigt.

Die gesetzliche Gewährleistungspflicht des Übergabers wird durch diese Garantie nicht eingeschränkt. Die Garantiezeit kann nur verlängert werden, wenn dies eine gesetzliche Norm vorsieht. In den Ländern, in denen eine (zwingende) Garantie und/oder eine Ersatzteillagerhaltung und/oder eine Schadenersatzregelung gesetzlich vorgeschrieben sind, gelten die gesetzlich vorgeschriebenen Mindestbedingungen. Das Serviceunternehmen und der Verkäufer übernehmen bei Reparaturannahme keine Haftung für eventuell auf dem Produkt vom Kunden gespeicherte Daten oder Einstellungen.

12

7.1.2 KLINGENAUFSAZ REINIGEN

- Ziehen Sie vorsichtig den Höheneinstellung 2 ab (Abb. F, Schritt 1).
- Schrauben Sie den Scherkopf 3 entgegen dem Uhrzeigersinn ab (Abb. F, Schritt 2).
- Fassen Sie die Klingenscheibe 4 am Rand an und entnehmen Sie diese (Abb. F, Schritt 3).

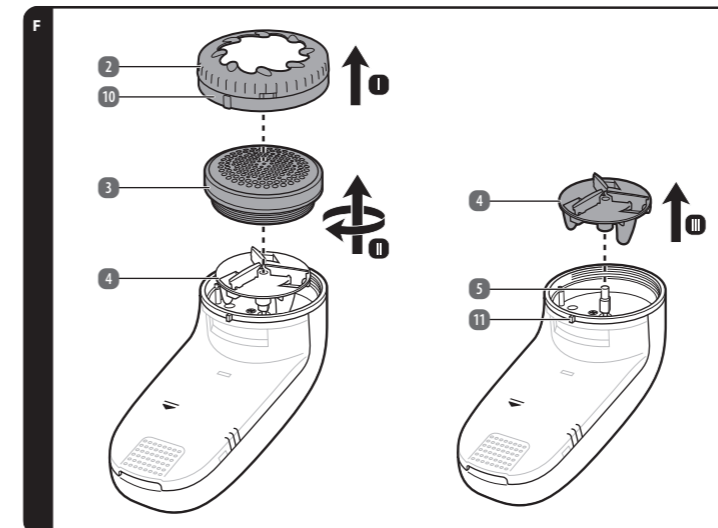

- Säubern Sie alle Teile mit dem mitgelieferten Pinsel 8.
- Verwenden Sie bei Bedarf ein leicht angefeuchtetes Reinigungstuch. Tragen Sie bei hartnäckigem Schmutz bei Bedarf eine kleine Menge mildes Reinigungsmittel auf. Lassen Sie danach alle Teile trocknen.
- Fassen Sie die Klingenscheibe 4 am Rand an und setzen Sie diese passgenau auf die Antriebsachse 5.
- Schrauben Sie den Scherkopf 3 auf.
- Setzen Sie den Höheneinstellung 2 wieder auf und schrauben Sie ihn im Uhrzeigersinn fest. Die Noppe 11 am Gehäuse muss hierbei in die Aussparung 10 im Höheneinstellung greifen.

7.2 AUFBEWAHRUNG

- Reinigen Sie alle Teile des Produkts, bevor Sie das Produkt lagern (siehe Kapitel **REINIGUNG**).
- Trocknen Sie das Produkt vor der Lagerung vollständig.
- Entnehmen Sie die Batterien 9 (siehe Kapitel **BATTERIEN EINSETZEN/WECHSELN**).
- Lagern Sie das Produkt stets an einem kühlen und trockenen Ort, bei normaler Raumtemperatur.
- Lagern Sie das Produkt für Kinder und Haustiere unzugänglich.

9

8 TECHNISCHE DATEN

Modell:	FSV24_07501
Nennspannung:	3 V $\frac{1.5}{-}$, 2 x 1,5 V AA-Batterie
Leistung:	3 W
Abmessungen (LxBxH):	146 x 75 x 62 mm
Einstellbare Schnittlängen:	3
Geschwindigkeitsstufen:	2
Name und Adresse des Batterieherstellers:	ZHE JIANG MUSTANG BATTERY CO., LTD. No. 818 Rongji road, Luotuo, Zhenhai district, Ningbo, P.R. China
Website des Batterie-Herstellers:	www.innovent-europe.com
E-Mail des Batterie-Herstellers:	info@innovent-europe.de
Herstellungsdatum der Batterie:	06/2025
Artikelnummer:	857132

Folgende Batterien sind in diesem Gerät enthalten:

Batterietyp: LR6/AA 1,5 V | Allzweckgerätee Batterie
Chemisches System: Alkaline, Zn/MnO₂/KOH

Weitere Informationen siehe Aufdruck auf der Batterie

Sicheres Entfernen von Batterien oder Knopfzellen

Warnung: Stellen Sie sicher, dass die Batterie oder Knopfzelle vollständig leer ist. - Entfernen Sie die Batterieabdeckung. Entfernen Sie die leere Batterie oder Knopfzelle und ersetzen Sie sie durch eine neue Batterie oder Knopfzelle. Achten Sie auf die richtige Polarität. Die leere Batterie oder Knopfzelle kann nun an einer Sammelstelle entsorgt werden. - Entsorgung des Produkts: Entfernen Sie die Batterie oder Knopfzelle vorsichtig wie beschrieben. Die Batterie oder Knopfzelle und das Produkt können nun getrennt entsorgt werden.



Nicht wiederaufladbar! Lagern Sie Batterien immer in der Originalverpackung und nicht lose.

Batterien nicht aufladen, beschädigen, öffnen, kurzschließen oder ins Feuer werfen. Immer kompletten Batteriesatz wechseln. Keine unterschiedlichen Typen und Marken verwenden. Auf Polarität achten. Die Batterien gemäß + und - im Gerät richtig einlegen. Batterien aus dem Gerät entnehmen, sofern es länger nicht benutzt wird.

⚠️ WARNUNG

BATTERIEN AUSSERHALB DER REICHWEITE VON KINDERN AUFBEWAHREN. Das Verschlucken kann chemische Verbrennungen, Perforation von Weichteilgewebe und den Tod verursachen. Schwere Verbrennungen können innerhalb von 2 Stunden nach dem Verschlucken auftreten. Sofort einen Arzt aufsuchen.



10



MANUALE D'USO

LEVAPELUCCHI



AMBIANO

ASSISTENZA POST-VENDITA 857132

CH LA PREGHIAMO DI RIVOLGERSI ALLA SUA FILIALE ALDI SUISSE.

MODELLO: FSV24_07501 04/2026

3 ANNI GARANZIA

V01/0825

FABBRICATO IN CINA

COMMERCIALIZZATO DA
ASCE - ALDI SÜD GROUP
SUPPLY CHAIN ENTITY
GMBH
MICHAEL-WALZ-GASSE 18D
5020 SALTZBURG
AUSTRIA
CS@ASCE-IMPORTS.COM

1 INFORMAZIONI GENERALI



Queste istruzioni per l'uso (di seguito denominate "istruzioni") sono parte integrante del prodotto e contengono informazioni importanti sulla messa in funzione e sull'utilizzo. Prima di utilizzare il prodotto leggere attentamente queste istruzioni (vedere in particolare il capitolo **SICUREZZA**). L'insosservanza di queste istruzioni può comportare lesioni gravi e/o danni al prodotto.

Conservare queste istruzioni per futuri utilizzi e consultazioni. In caso di cessione del prodotto a terzi, consegnare anche queste istruzioni. Se occorre una copia digitale delle istruzioni, rivolgersi all'assistenza post-vendita.

2 SICUREZZA

2.1 SPIEGAZIONE DELLE AVVERTENZE

Le seguenti avvertenze sono utilizzate in queste istruzioni, sul prodotto e/o sulla confezione.

PERICOLO!

» Questa avvertenza indica una situazione pericolosa che, se non evitata, provoca la morte o lesioni personali gravi.

AVVERTENZA!

» Questa avvertenza indica una situazione pericolosa che, se non evitata, può provocare la morte o lesioni personali gravi.

ATTENZIONE!

» Questa avvertenza indica una situazione pericolosa che, se non evitata, può provocare lesioni personali di lieve o media entità.

ATTENZIONE!

» Questa avvertenza indica una situazione pericolosa che, se non evitata, può comportare danni materiali.

NOTA

» Questa avvertenza è utilizzata per suggerimenti e procedure che non hanno correlazione con lesioni personali.

2.2 SPIEGAZIONE DEI SIMBOLI

I seguenti simboli sono utilizzati in queste istruzioni, sul prodotto o sulla confezione.



Leggere le istruzioni.



Utilizzare il prodotto solo in ambienti interni asciutti.



Corrente continua (CC)



3 Lunghezze di taglio



I prodotti contrassegnati da questo simbolo soddisfano tutte le normative comunitarie applicabili dello Spazio economico europeo.

1

3 PANORAMICA DEL PRODOTTO

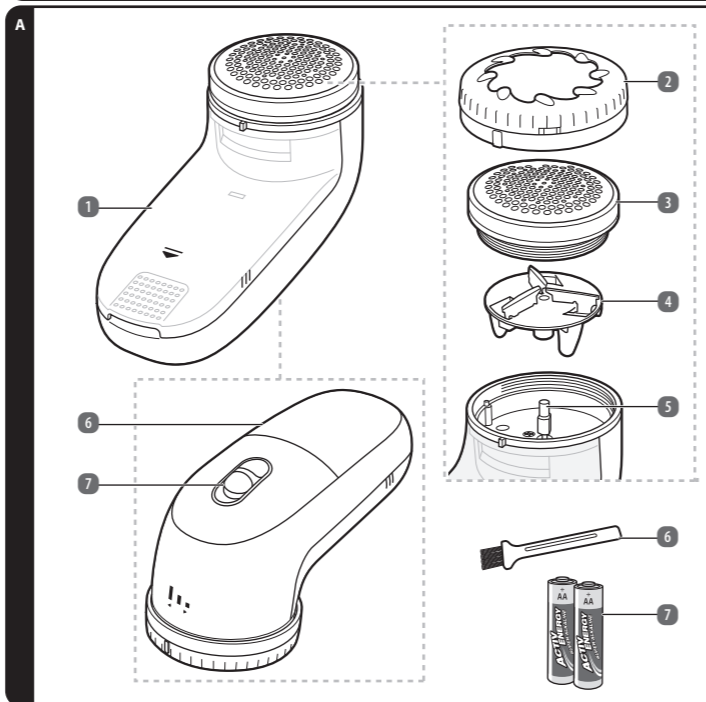

- | | | |
|--------------------------------------|---------------------------------|----------------|
| 1 Contenitore dei pelucchi | 5 Asse motore | 9 Batteria, 2x |
| 2 Ghiera di regolazione dell'altezza | 6 Coperchio del vano batterie | 10 Rientranza |
| 3 Testina di rasatura | 7 Interruttore di funzionamento | 11 Nodino |
| 4 Disco a lama | 8 Pennello | |

4

2.3 AVVERTENZE GENERALI PER LA SICUREZZA

- Il prodotto può essere utilizzato da bambini a partire dagli 8 anni e da persone con ridotte capacità fisiche, sensoriali o mentali o con mancanza di esperienza e di conoscenza, purché siano sorvegliati o istruiti all'uso del prodotto in sicurezza e ne comprendano i pericoli connessi.
- Non permettere ai bambini di giocare con il prodotto.
- La pulizia e la manutenzione utente non devono essere eseguite da bambini senza supervisione.

2.4 ULTERIORI AVVERTENZE PER LA SICUREZZA

AVVERTENZA!

» Tenere i bambini sotto stretta sorveglianza quando si utilizza il prodotto nelle loro vicinanze.

AVVERTENZA! PERICOLO DI LESIONI!

- Non utilizzare mai accessori che non sono raccomandati nelle presenti istruzioni per l'uso. Ciò può comportare un rischio per la sicurezza dell'utente e danneggiare il prodotto. Utilizzare esclusivamente parti e accessori originali.
- Prima di togliere la testina di rasatura rimuovere le batterie per evitare un avviamento accidentale del motore.
- Prestare molta attenzione nel maneggiare le lame perché sono molto affilate.
- Non utilizzare mai il prodotto su persone o animali.
- Non utilizzare mai il prodotto su persone o animali.
- Non afferrare mai il prodotto se è caduto in acqua.
- Non cortocircuitare mai i terminali di alimentazione. Evitare il contatto con oggetti metallici.

ATTENZIONE! PERICOLO DI DANNI!

- Non inserire oggetti all'interno dell'involucro del prodotto.
- Rimuovere ogni parte a corredo o accessorio dopo l'uso, prima della pulizia e prima di una conservazione a lungo termine.
- Non utilizzare mai il prodotto se non funziona correttamente o se è caduto, se è stato danneggiato o se è caduto in acqua. Contattare il centro di assistenza del rivenditore per controlli e riparazioni.
- Non esporre mai il prodotto a temperature elevate (riscaldamento, ecc.) o agli agenti atmosferici (pioggia, ecc.).
- Non versare mai liquidi nel prodotto.
- Non immergere mai il prodotto in acqua per pulirlo.

- Non tentare di riparare il prodotto autonomamente. In caso di malfunzionamento, le riparazioni possono essere eseguite solo da personale qualificato.
- Utilizzare sempre il prodotto su una superficie piana, stabile, pulita e asciutta.
- Non è permesso modificare il prodotto.
- In caso di tessuti di cui non si è sicuri, testare prima il prodotto in un punto nascosto.
- Non premere con forza il prodotto contro il tessuto.
- Non lubrificare mai le lame con lubrificanti. I lubrificanti possono lasciare macchie sui tessuti.
- Stendere il tessuto il più possibile prima del trattamento in modo che non possa avvicinarsi troppo alle lame.

2

4 PRIMA DEL PRIMO UTILIZZO

4.1 CONTROLLO DEL PRODOTTO E DELLA FORNITURA

AVVERTENZA! PERICOLO DI SOFFOCAMENTO!

» Tenere tutti i materiali di imballaggio lontano dalla portata di bambini e animali domestici: questi materiali sono una potenziale fonte di pericolo, come ad esempio il soffocamento o l'ingestione di parti di piccole dimensioni.

ATTENZIONE! PERICOLO DI DANNI!

» Prestare attenzione durante l'apertura della confezione per evitare di danneggiare il prodotto. Evitare di utilizzare oggetti appuntiti.

- Estrarre il prodotto dalla confezione.
- Rimuovere i materiali di imballaggio.
- Controllare se la fornitura è completa (vedere il capitolo **PANORAMICA DEL PRODOTTO**).
- Verificare se il prodotto o le singole parti presentano danni. In questo caso, non utilizzare il prodotto. Contattare l'assistenza post-vendita utilizzando i dettagli di contatto indicati nel capitolo **GARANZIA**.

4.2 INSERIMENTO/SOSTITUZIONE DELLE BATTERIE

NOTA

» Cambiare le batterie non appena il prodotto perde evidentemente potenza.

- Rimuovere il coperchio del vano batterie (6) sul retro del prodotto (fig. B, fase 1).
- Collocare 2x batterie (9) (grandezza: AA, in dotazione) nel vano batterie. Prestare attenzione alla corretta polarità delle batterie (+ o -) (fig. B, fase 2).
- Per sostituire le batterie, rimuovere prima le vecchie batterie.
- Chiudere il coperchio del vano batterie (6) (fig. B, fase 3).

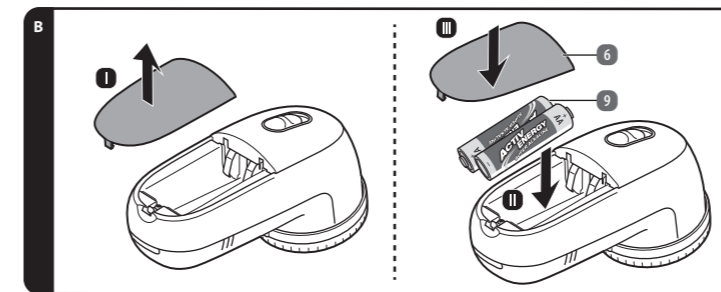

5

2.5 ISTRUZIONI DI SICUREZZA PER LE BATTERIE

ATTENZIONE! PERICOLO DI DANNI!

- Le batterie non ricaricabili non devono essere caricate.
- Non scaricare, caricare, smontare, riscaldare o bruciare forzatamente. In caso contrario, sussiste il pericolo di lesioni dovute a sfiati, perdite o esplosioni, che potrebbero provocare ustioni chimiche.
- Non mescolare batterie vecchie e nuove, marche o tipi di batterie differenti, come batterie alcaline, zinco-carbone o ricaricabili.
- Assicurarsi che le batterie siano inserite rispettando la polarità corretta (+ e -).
- È necessario rimuovere immediatamente dal prodotto le batterie usate e smaltirle correttamente.
- Rimuovere le batterie dal prodotto se non si intende utilizzarlo per un lungo periodo di tempo. Riciclare o smaltire le batterie secondo le normative locali.
- Non cortocircuitare le batterie. Quando i poli positivo (+) e negativo (-) di una batteria sono in contatto elettrico tra loro, la batteria va in cortocircuito. Ad esempio, le batterie lasciate in tasca possono essere cortocircuitate tramite chiavi o monete. Ciò potrebbe comportare sfiati, perdite, esplosioni, incendi e lesioni personali.
- In caso di perdite da una cella, fare attenzione a non far entrare il fluido in contatto con la pelle o gli occhi. In caso di contatto, lavare abbondantemente la parte interessata con acqua pulita e consultare un medico.
- Se il liquido della batteria viene a contatto con la pelle, gli occhi o le mucose, lavare e sciacquare immediatamente l'area interessata con acqua pulita. Se necessario, contattare un medico.
- Non smontare o cortocircuitare la batteria/accumulatore.

- Tenere le batterie fuori dalla portata dei bambini.
- La sostituzione delle batterie può essere svolta dai bambini solo sotto supervisione.
- Evitare che le batterie si surriscaldino.

2.6 UTILIZZO PREVISTO

- Questo prodotto è concepito esclusivamente per la rimozione di pelucchi dai tessuti.
- Questo prodotto è destinato unicamente per un utilizzo privato e non è adatto all'uso commerciale.
- Utilizzare il prodotto solo come descritto nelle istruzioni. Ogni altro utilizzo è considerato un uso improprio e può comportare danni materiali o lesioni personali.
- Possono verificarsi potenziali lesioni da uso improprio.
- Il produttore o il rivenditore non si assumono alcuna responsabilità per danni causati da un uso improprio o non conforme.

3

5 UTILIZZO

ATTENZIONE! PERICOLO DI DANNI!

- Non utilizzare il prodotto su tessuti irregolari, molto sottili o sfilacciati, seta o calze di nylon.
- Non utilizzare il prodotto su bottoni, cerniere, chiusure a strappo e cuciture.
- Lisciare i tessuti da trattare.

NOTA

- » Accertarsi che il tessuto da trattare sia idoneo per il prodotto (il tessuto troppo sottile o delicato potrebbe non essere adatto, per es. calze di seta).
- » Prima di utilizzare il prodotto, accertarsi che la testina di rasatura (3) sia pulita per evitare di sporcare i tessuti.
- » Collocare il tessuto su una superficie piana e pulita.
- » A seconda del tipo di tessuto sono richieste impostazioni differenti della ghiera di regolazione dell'altezza e della velocità.
- » In caso di incertezza, iniziare dalla distanza più grande con le rotazioni più lente.

- Impostare la distanza desiderata ruotando la ghiera di regolazione dell'altezza (2) e allineando il puntatore su una delle 3 posizioni indicate sul prodotto (fig. C).
- In caso di necessità rimuovere la ghiera di regolazione dell'altezza e utilizzare il prodotto senza ghiera di regolazione dell'altezza.

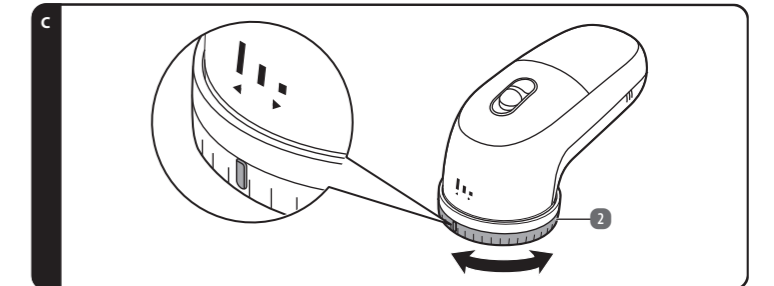

6



- Accendere il prodotto con l'interruttore di funzionamento **7** e impostare la velocità desiderata (1-2) (fig. D).
- Spostare il prodotto con movimenti circolari (o in avanti e all'indietro, se necessario) sopra il tessuto fino alla rimozione dei pelucchi.
- Portare l'interruttore di funzionamento **7** nella posizione più in basso (**0**) per spegnere il prodotto (fig. D).

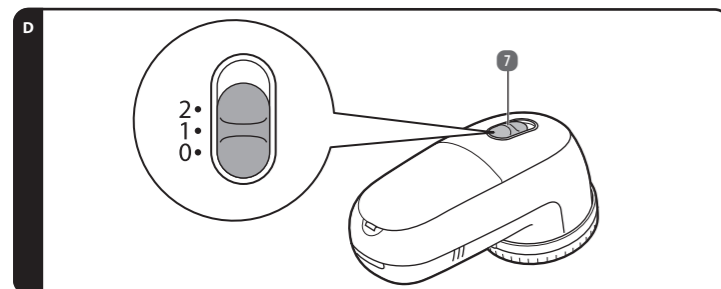

6 RISOLUZIONE DEI PROBLEMI

PROBLEMA	CAUSA	SOLUZIONE
Il prodotto perde potenza.	Le batterie 9 sono scariche.	Cambiare le batterie 9 (vedere capitolo INSERIMENTO/SOSTITUZIONE DELLE BATTERIE).
	Il prodotto è intasato.	Pulire il prodotto (vedere il capitolo PULIZIA).

7 PULIZIA E MANUTENZIONE

ATTENZIONE! PERICOLO DI DANNI!

- Proteggere il prodotto dall'esposizione a polvere, acqua, umidità, gelo, temperature estreme, umidità elevata e raggi diretti del sole.

7.1 PULIZIA

AVVERTENZA! PERICOLO DI FOLGORAZIONE!

- Scollegare il prodotto dall'alimentazione elettrica prima di effettuare la pulizia.

AVVERTENZA! PERICOLO DI SCOSSE ELETTRICHE E CORTOCIRCUITO!

- Non immergere mai il prodotto in acqua o altri liquidi. Evitare di fare penetrare acqua o altri liquidi all'interno dell'involucro.

ATTENZIONE! PERICOLO DI CORTOCIRCUITO!

- Prima della pulizia, rimuovere le batterie dal prodotto.

7

Agenti Estinguenti: : H₂O, CO₂, Polvere Estinguente
Raccolta Differenziata delle Batterie.

Smaltimento: Non gettare mai le batterie nei rifiuti domestici o nelle acque. Consegnare le batterie usate direttamente presso il punto vendita o un punto di raccolta pubblico. L'utente finale è legalmente obbligato a restituire le batterie.

9 ISTRUZIONI PER LO SMALTIMENTO

9.1 SMALTIMENTO DELLA CONFEZIONE



Smaltire la confezione in base al tipo di materiale. Gettare la carta e il cartone nel bidone per la raccolta della carta e le pellicole nel bidone per il riciclaggio della plastica.

9.2 SMALTIMENTO DEL PRODOTTO



Non smaltire i vecchi dispositivi insieme ai normali rifiuti domestici!

Se il prodotto non può più essere utilizzato, ogni utente è legalmente obbligato a separare i vecchi dispositivi dai rifiuti domestici, ad es. presso un punto di raccolta del proprio comune/quartiere. Ciò garantisce che i vecchi dispositivi vengano adeguatamente riciclati evitando effetti negativi sull'ambiente, nonché sulla salute umana. Per questo motivo gli apparecchi elettrici sono contrassegnati con il simbolo qui indicato.

9.3 SMALTIMENTO DELLE BATTERIE



Non smaltire le batterie insieme ai rifiuti domestici!

Questo simbolo significa che le batterie non devono essere smaltite insieme ai normali rifiuti domestici. Si è obbligati per legge a consegnarli gratuitamente, alla fine della loro vita utile, ad un centro di raccolta pubblico o a centri di raccolta per il riciclo allestiti da rivenditori.

Le batterie che non sono racchiuse saldamente dall'apparecchio e che possono essere rimosse senza distruzione, devono essere separate e smaltite nel modo previsto nello stato scaricato. La restituzione e il riciclo di vecchi apparecchi e di batterie costituiscono importanti contributi a protezione dell'ambiente. Uno smaltimento improprio può portare al rilascio di sostanze velenose nell'ambiente, che hanno effetti dannosi su persone, animali e piante.

Qui sono riportate alcune pratiche e raccomandazioni ben consolidate che aiutano a prolungare la vita utile delle batterie e a consentirne il riutilizzo:

- Rimuovere le batterie, quando gli apparecchi non vengono utilizzati per lungo tempo.
- Utilizzare sempre il tipo di batteria corretto per gli apparecchi. L'uso improprio può ridurre la vita utile delle batterie e avere effetti dannosi.

Rispettare sempre le note per la sicurezza relative al contatto con batterie di scarto. Le batterie di scarto contenenti litio (Li = litio) rappresentano un rischio elevato di incendio. Pertanto prestare particolare attenzione allo smaltimento corretto di vecchie batterie e di batterie ricaricabili che contengono litio. Lo smaltimento improprio può anche provocare cortocircuiti interni ed esterni a causa di effetti termici (calore) o danni meccanici. I cortocircuiti possono causare incendi o esplosioni e avere gravi conseguenze per le persone e l'ambiente. Per questo motivo, proteggere con nastro adesivo i poli o i contatti della batteria prima dello smaltimento per evitare un cortocircuito.

La batteria deve essere rimossa in modo da smaltirla separatamente.

11

ATTENZIONE! PERICOLO DI DANNI!

- Non utilizzare detergenti aggressivi, spazzole con setole metalliche o di nylon o oggetti per la pulizia appuntiti o metallici come coltelli, spatole dure e simili. Questi oggetti potrebbero danneggiare le superfici del prodotto.

- Strofinare il prodotto con un panno umido. In caso di sporco ostinato, utilizzare una piccola quantità di detergente delicato.
- Lasciare asciugare completamente tutte le parti.

7.1.1 SVUOTAMENTO DEL CONTENITORE DEI PELUCCHI

- Sfilare il contenitore dei pelucchi **1** verso il basso (fig. E).

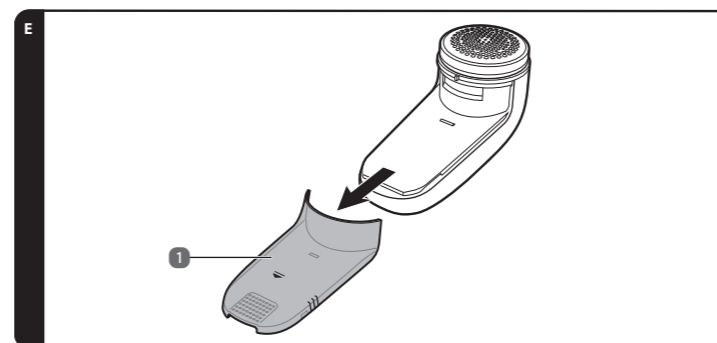

- Svuotare il contenitore dei pelucchi **1**.
- Spingere il contenitore dei pelucchi **1** nuovamente sul prodotto.

8

10 GARANZIA

La preghiamo di recarsi nella sua filiale **ALDI SUISSE** con il prodotto e il relativo scontrino di cassa.

10.1 CONDIZIONI DI GARANZIA

Gentile cliente

La garanzia **ALDI SUISSE** le offre vantaggi ben superiori rispetto a quanto previsto dall'obbligo di garanzia legale:

Durata della garanzia: 3 anni a partire dal momento di ricezione della merce

Garanzia: Riparazione, sostituzione o rimborso gratuiti
Nessun costo di trasporto

La preghiamo di tenere presente che il tipo di garanzia viene definito caso per caso da **ALDI SUISSE**.

Per attivare la garanzia la preghiamo di:

- recarsi nella sua filiale **ALDI SUISSE** con il prodotto e il relativo scontrino di cassa.

La garanzia non si estende a danni causati da:

- eventi naturali (p. es. fulmini, acqua, fuoco, gelo ecc.), incidenti, trasporto, batterie che perdono liquido oppure utilizzo improprio
- danni o modifiche da parte dell'acquirente/di terzi
- inadempienza delle misure di sicurezza e di manutenzione, errori d'uso
- calcificazione, perdita di dati, programmi dannosi, bruciature dello schermo
- normale usura delle parti ad essa soggette (p. es. la capacità della batteria)

Una volta scaduto il periodo di garanzia, è ancora possibile far eseguire a pagamento le riparazioni presso il **SERVIZIO RIPARAZIONI**. Se la riparazione o il preventivo non sono gratuiti per lei, verrà informato in anticipo.

L'obbligo di garanzia obbligatorio per legge da parte del venditore non viene limitato dalla presente garanzia. Il periodo di garanzia può essere prolungato solo se previsto dalle norme legislative. Nei Paesi in cui sono previste dalla legge una garanzia (obbligatoria) e/o la conservazione delle parti di ricambio e/o un regolamento per il risarcimento valgono le condizioni minime previste dalla legge. Il venditore e l'azienda di servizio non si assumono la responsabilità per i dati o le impostazioni eventualmente salvati da parte del cliente sul prodotto.

12

7.1.2 PULIZIA DELL'INSERTO LAMA

- Sfilare attentamente la ghiera di regolazione dell'altezza **2** (fig. F, fase 1).
- Svitare la testina di rasatura **3** in senso antiorario (fig. F, fase 2).
- Afferrare il disco a lama **4** sul bordo e rimuoverlo (fig. F, fase 3).

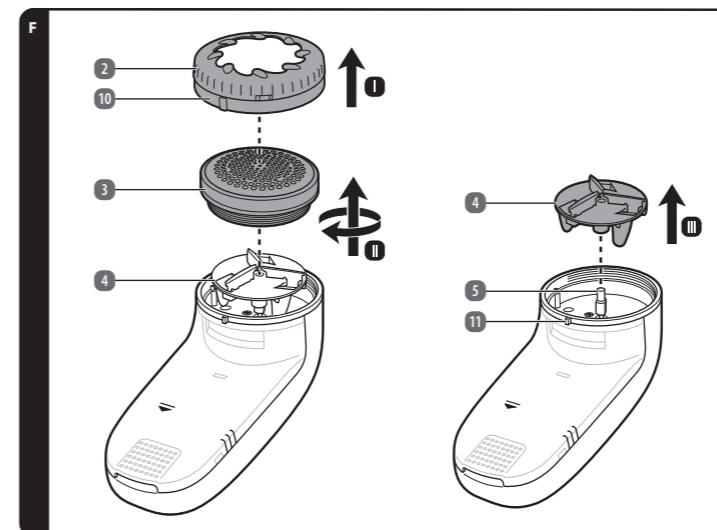

- Pulire tutte le parti con il pennello **8** in dotazione.
- In caso di necessità, utilizzare un panno di pulizia inumidito. In caso di sporco ostinato, utilizzare una piccola quantità di detergente delicato. Lasciare quindi asciugare tutte le parti.
- Afferrare il disco a lama **4** sul bordo e inserirlo perfettamente sull'asse motore **5**.
- Avvitare la testina di rasatura **3**.
- Collocare nuovamente la ghiera di regolazione dell'altezza **2** e serrarla in senso orario. Il nodino **11** sull'involucro deve quindi innestarsi nella rientranza **10** nella ghiera di regolazione dell'altezza.

7.2 CONSERVAZIONE

- Pulire tutte le parti del prodotto prima di riporlo (vedere il capitolo **PULIZIA**).
- Asciugare completamente il prodotto prima della conservazione.
- Rimuovere le batterie **9** (vedere capitolo **INSERIMENTO/SOSTITUZIONE DELLE BATTERIE**).
- Conservare sempre il prodotto in un luogo fresco e asciutto, a temperatura ambiente normale.
- Conservare il prodotto fuori dalla portata dei bambini e degli animali domestici.

9

8 DATI TECNICI

Modello:	FSV24_07501
Tensione nominale:	3 V \approx 2 x batteria AA da 1,5 V
Potenza:	3 W
Dimensioni (LxPxAl):	146 x 75 x 62 mm
Lunghezze di taglio impostabili:	3
Stadi di velocità:	2
Nome e indirizzo del produttore della batteria:	ZHE JIANG MUSTANG BATTERY CO., LTD. No. 818 Rongji road, Luotuo, Zhenhai district, Ningbo, P.R. China
Sito web del produttore della batteria:	www.innovent-europe.com
e-mail del produttore della batteria:	info@innovent-europe.de
Data di produzione della batteria:	06/2025
Codice articolo:	857132

Il dispositivo include le seguenti batterie:

Tipo di batteria: LR6/AA 1,5 V | Batterie multiuso

Sistema chimico: Alkaline, Zn/MnO₂/KOH

Per ulteriori informazioni, vedere la stampa sulla batteria.

Rimozione Sicura di Batterie o Pile a Bottone

Avvertenza: Assicurarsi che la batteria o pila a bottone sia completamente scarica. - Rimuovere il coperchio del vano batterie. Rimuovere la batteria o pila a bottone scarica e sostituirla con una nuova batteria o pila a bottone. Prestare attenzione alla corretta polarità. La batteria o pila a bottone scarica può ora essere smaltita presso un punto di raccolta. - Sostituzione del dispositivo: Rimuovere la batteria o pila a bottone con cautela come descritto. La batteria o pila a bottone e il dispositivo possono ora essere smaltiti separatamente.



Non ricaricabile! Conservare sempre le batterie nella loro confezione originale e non sfuse.

Non caricare, danneggiare o aprire le batterie. Non gettare nel fuoco. Non cortocircuitare. Inserire correttamente (+/-). Non mescolare batterie vecchie e nuove, non mescolare marche diverse, non mescolare tecnologie diverse. Sostituire tutte le batterie contemporaneamente. Rimuovere immediatamente le batterie se sono scariche o non vengono utilizzate regolarmente.

Attenzione

TENERE LONTANO DALLA PORTATA DEI BAMBINI L'ingestione può causare ustioni chimiche, perforazione dei tessuti molli e morte. Gravi ustioni possono verificarsi entro 2 ore dall'ingestione. In caso di ingestione, rivolgersi immediatamente a un medico.



10

11

12



MODE D'EMPLOI

RASOIR ANTI-BOULOCHES



AMBIANO

SERVICE APRÈS-VENTE 857132

CH VEUILLEZ VOUS ADRESSER À VOTRE FILIALE ALDI SUISSE.

MODÈLE: FSV24_07501 04/2026

3 ANS GARANTIE

V07/0825

FABRIQUÉ EN CHINE

COMMERÇAUSÉ PAR
ASCE - ALDI SÜD GROUP
SUPPLY CHAIN ENTITY
GMBH
MICHAEL-WALZ-GASSE 18D
5020 SATZBÜRG
AUTRICHE
CS@ASCE-IMPORTS.COM

1 GÉNÉRALITÉS



Ce mode d'emploi (ci-après désigné par « Instructions ») fait partie intégrante du produit et contient des informations importantes sur la mise en service et l'utilisation. Lisez attentivement ces instructions (voir en particulier le chapitre **SÉCURITÉ**) avant d'utiliser le produit. Le non-respect de ces instructions peut entraîner des blessures graves et/ou des dégâts sur le produit.

Conservez ces instructions pour vous y reporter ultérieurement. Si vous cédez le produit à un tiers, remettez-lui également impérativement ces instructions. Si vous avez besoin d'une copie numérique des instructions, veuillez contacter le service après-vente.

2 SÉCURITÉ

2.1 EXPLICATION DES MOTS DE SIGNALISATION

Les mots de signalisation suivants sont utilisés dans ces instructions, sur le produit et/ou sur l'emballage.



» Ce mot de signalisation indique une situation dangereuse qui, si elle n'est pas évitée, entraîne la mort ou une blessure grave.



» Ce mot de signalisation indique une situation dangereuse qui, si elle n'est pas évitée, peut entraîner la mort ou une blessure grave.



» Ce mot de signalisation indique une situation dangereuse qui, si elle n'est pas évitée, peut entraîner une blessure mineure ou modérée.



» Ce mot de signalisation indique une situation dangereuse qui, si elle n'est pas évitée, peut entraîner des dommages matériels.



» Ce mot de signalisation est un mot de signalisation privilégié pour les conseils et les pratiques qui ne sont pas liés à des dommages corporels.

2.2 EXPLICATION DES SYMBOLES

Les symboles suivants sont utilisés dans ces instructions, sur le produit ou sur l'emballage.



Lisez les instructions.



Utilisez le produit seulement à l'intérieur de locaux secs.



Courant continu (CC)



3 longueurs de coupe

1

3 APERÇU PRODUIT

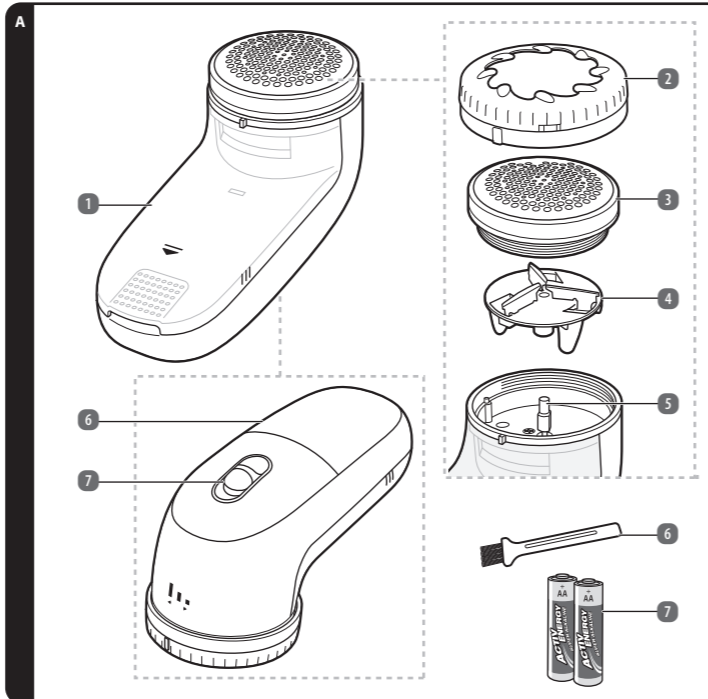

- | | | | | | |
|---|--------------------------------|---|-------------------------------|----|----------|
| 1 | Réceptacle à peluches | 5 | Axe d'entraînement | 9 | Pile, 2x |
| 2 | Bague de réglage de la hauteur | 6 | Cache du compartiment à piles | 10 | Encoche |
| 3 | Tête de rasage | 7 | Interrupteur de service | 11 | Picot |
| 4 | Disque à lames | 8 | Pinceau | | |

4



Les produits portant ce symbole sont conformes à toutes les législations communautaires applicables dans l'Espace économique européen.

2.3 CONSIGNES DE SÉCURITÉ GÉNÉRALES

- Ce produit peut être utilisé par des enfants de plus de 8 ans et par des personnes ayant des capacités physiques, sensorielles ou mentales limitées ou ayant une expérience et des connaissances réduites, seulement s'ils sont surveillés ou s'ils ont reçu des instructions concernant l'utilisation en toute sécurité du produit et ont compris les risques encourus.
- Les enfants ne doivent pas jouer avec le produit.
- Le nettoyage et l'entretien réalisables par l'utilisateur ne doivent pas être effectués par des enfants sans surveillance.

2.4 CONSIGNES DE SÉCURITÉ SUPPLÉMENTAIRES



» Gardez les enfants sous étroite surveillance lorsque vous utilisez le produit en leur présence.



- » N'utilisez jamais d'accessoires qui ne sont pas recommandés dans ce mode d'emploi. Cela pourrait présenter un risque pour la sécurité de l'utilisateur et endommager le produit. N'utilisez que des pièces et des accessoires d'origine.
- » Retirez les piles avant de retirer la tête de rasage pour éviter que le moteur ne démarre de manière inopinée.
- » Soyez très prudent en manipulant les lames, ces dernières étant tranchantes.
- » N'utilisez jamais le produit sur des personnes ou animaux.
- » N'utilisez jamais le produit sur des personnes ou animaux.
- » Ne touchez jamais le produit lorsqu'il est tombé dans l'eau.
- » Ne court-circuitiez jamais les bornes d'alimentation. Évitez tout contact avec des objets métalliques.



- » N'insérez pas d'objets dans le boîtier du produit.
- » Retirez tous les accessoires ou embouts après l'utilisation, avant le nettoyage et avant le stockage à long terme.
- » Ne mettez jamais le produit en service lorsqu'il ne fonctionne pas correctement ou lorsqu'il est tombé, a été endommagé ou est tombé dans l'eau. Adressez-vous au centre de service du revendeur pour le contrôle et la réparation.
- » N'exposez jamais le produit à une température élevée (chauffage, etc.) ou à des aléas climatiques (pluie, etc.).
- » Ne versez jamais de liquides dans le produit.
- » Ne plongez jamais le produit dans de l'eau pour le nettoyer.
- N'essayez jamais de réparer le produit vous-même. En cas de dysfonctionnement, la réparation ne doit être effectuée que par un personnel qualifié.
- Utilisez toujours le produit sur une surface plane, stable, propre et sèche.
- Aucune modification sur le produit n'est autorisée.
- Pour les tissus dont vous n'êtes pas sûr, testez d'abord le produit à un endroit discret.
- N'appuyez pas le produit sur le tissu avec force.
- Ne graissez jamais les lames avec des graisses. Les graisses risqueraient de laisser des traces sur les textiles.
- Lissez le tissu le mieux possible avant de commencer pour que le tissu ne s'approche pas trop près des lames.

2

4 AVANT LA PREMIÈRE UTILISATION

4.1 VÉRIFIER LE PRODUIT ET LE CONTENU DE L'EMBALLAGE



» Gardez tous les matériaux d'emballage hors de portée des enfants et des animaux domestiques – ces matériaux constituent une source potentielle de danger, ils peuvent par exemple s'étouffer avec ou ingérer de petites pièces.



» Soyez prudent lorsque vous ouvrez l'emballage afin de ne pas abîmer le produit. Évitez d'utiliser des objets tranchants.

1. Sortez le produit de l'emballage.
2. Retirez tous les matériaux d'emballage.
3. Vérifiez si le contenu de l'emballage est complet (voir le chapitre **APERÇU PRODUIT**).
4. Contrôlez si le produit ou les différentes pièces présentent des dommages. Si c'est le cas, n'utilisez pas le produit. Contactez le service après-vente en utilisant les coordonnées indiquées au chapitre **GARANTIE**.

4.2 MISE EN PLACE/REPLACEMENT DES PILES



» Remplacez les piles dès que la puissance du produit baisse de manière notable.

1. Retirez le cache du compartiment à piles (6) au dos du produit (fig. B, étape 1).
2. Placez 2x piles (9) (taille : AA, comprises dans le contenu de l'emballage) dans le compartiment à piles. Respectez la polarité des piles (+ ou -) (fig. B, étape 2).
3. Fermez le cache du compartiment à piles (6) (fig. B, étape 3).

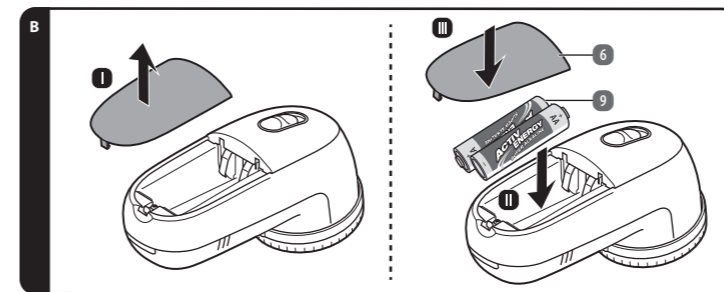

5

2.5 CONSIGNES DE SÉCURITÉ POUR LES PILES



- » Les piles non rechargeables ne doivent pas être chargées.
- » Ne pas recharger, recharger, démonter, chauffer violemment ou brûler. Dans le cas contraire, il existe un risque de blessure par événement ou explosion pouvant entraîner des brûlures chimiques.
- » Ne mélangez pas d'anciennes piles avec des neuves, ainsi que des piles de différentes marques ou de différents types comme des piles alcalines, au carbone-zinc ou rechargeables.
- » Veillez à insérer les piles en respectant la polarité (+ et -).
- » Les piles usagées doivent être immédiatement retirées du produit et éliminées de manière appropriée.
- » Retirez les piles du produit si celles-ci ne sont pas utilisées pendant une période prolongée. Recyclez ou éliminez les piles conformément aux réglementations locales.
- » Ne court-circuitiez jamais les piles. Lorsque le pôle positif (+) et le pôle négatif (-) d'une pile sont en contact électrique l'un avec l'autre, la pile est court-circuitée. Par exemple, les piles libres dans une poche peuvent être court-circuitées avec des clés ou des pièces de monnaie. Cela peut entraîner un événement, une fuite, une explosion, un incendie et des dommages corporels.
- » Si une cellule fuit, veillez à ce que le liquide n'entre pas en contact avec la peau ou les yeux. En cas de contact, lavez abondamment la zone concernée à l'eau propre et demandez un avis médical.
- » Si le liquide de la pile entre en contact avec la peau, les yeux ou les muqueuses, lavez et rincez immédiatement la zone concernée à l'eau claire. Consultez un médecin si nécessaire.
- » La pile/batterie ne doit pas être démontée ou court-circuitée.

- Gardez les piles hors de portée des enfants.
- Le remplacement des piles ne doit être autorisé aux enfants que sous surveillance.
- Évitez de faire surchauffer les piles.

2.6 UTILISATION CONFORME AUX DISPOSITIONS

- Le produit est exclusivement conçu pour éliminer les bouloches sur les textiles.
- Ce produit est exclusivement destiné à un usage domestique et ne convient pas à des fins commerciales.
- Utilisez le produit uniquement comme décrit dans ces instructions. Toute autre utilisation s'apparente à un usage non conforme aux dispositions et est susceptible d'entraîner des dommages matériels ou corporels.
- Blessures potentielles dues à un usage non conforme.
- Le fabricant et le revendeur ne sauraient en aucun cas être tenus responsables de tout dommage dû à une utilisation incorrecte ou non conforme aux dispositions.

3

5 UTILISATION



- » N'utilisez pas le produit sur des tissus irréguliers, sur des tissus effilochés très fins, de la soie ou des bas en nylon.
- » N'utilisez pas le produit sur des boutons, fermetures éclair, fermeture auto-agrippante et coutures.
- » Lissez le textile à traiter.



- » Assurez-vous que le tissu à traiter est adapté au produit (un tissu trop fin ou délicat n'est vraisemblablement pas adapté, par ex. bas en soie).
- » Assurez-vous avant chaque utilisation du produit que la tête de rasage (3) est propre pour éviter de salir les textiles.
- » Placez le tissu sur une surface plane et propre.
- » Différents réglages de la bague de réglage de la hauteur et de la vitesse sont nécessaires en fonction du type de tissu.
- » Si vous n'êtes pas sûr, commencez avec l'écartement le plus grand en réalisant des rotations lentes.

1. Réglez l'écartement souhaité en tournant la bague de réglage de la hauteur (2) et en pointant le pointeur sur l'une des 3 positions indiquées sur le produit (voir fig. C).
- Si nécessaire, vous pouvez retirer la bague de réglage de la hauteur et utiliser le produit sans bague de réglage de la hauteur.

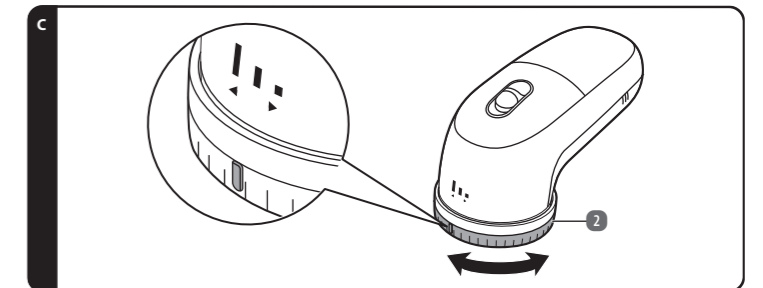

6



- Allumez le produit avec l'interrupteur de service **7** et réglez la vitesse souhaitée (1-2) (fig. D).
- Déplacez le produit de manière circulaire (ou en avant et en arrière, si nécessaire) sur la pièce de tissu, jusqu'à ce que les bouloches soient éliminées.
- Placez l'interrupteur de service **7** dans la position (0) la plus basse pour éteindre le produit (fig. D).

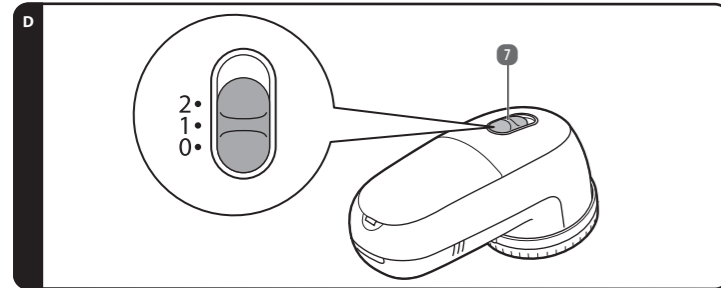

6 DÉPANNAGE

PROBLÈME	CAUSE	SOLUTION
Le produit perd en puissance.	Les piles 9 sont vides.	Remplacez les piles 9 (voir chapitre MISE EN PLACE/REPLACEMENT DES PILES).
	Le produit est colmaté.	Nettoyez le produit (voir chapitre NETTOYAGE).

7 NETTOYAGE ET ENTRETIEN

PRUDENCE ! RISQUE DE DÉTÉRIORATION !

- » Protégez le produit de la poussière, de l'eau, de l'humidité, du gel, des températures extrêmes, d'une forte humidité et de la lumière directe du soleil.

7.1 NETTOYAGE

⚠ AVERTISSEMENT ! RISQUE D'ÉLECTROCUTION !

- » Débranchez toujours le produit de l'alimentation électrique avant de le nettoyer.

⚠ AVERTISSEMENT ! RISQUE D'ÉLECTROCUTION OU DE COURT-CIRCUIT !

- » Ne plongez jamais le produit dans de l'eau ou tout autre liquide. Évitez que de l'eau ou d'autres liquides ne pénètrent dans le boîtier.

⚠ PRUDENCE ! RISQUE DE COURT-CIRCUIT !

- » Retirez les piles du produit avant de le nettoyer.

7

Agent extincteur: H₂O, CO₂, Poudre sèche d'extinction
Collecte séparée des piles.

Élimination : Ne jetez jamais les piles dans les ordures ménagères ou dans les cours d'eau. Retournez les piles usagées directement au point de vente ou à un point de collecte public. L'utilisateur final est légalement obligé de retourner les piles.

9 CONSIGNES DE RECYCLAGE

9.1 RECYCLAGE DE L'EMBALLAGE

Recyclez les emballages en triant les matériaux. Déposez papier et carton dans les bacs de tri sélectif pour vieux papiers et les films dans ceux destinés aux matériaux recyclables.

9.2 RECYCLER DU PRODUIT

Ne jamais jeter les appareils usagés dans les ordures ménagères !
Si le produit ne peut plus être utilisé, chaque consommateur est obligé légalement de recycler les appareils usagés séparément, hors des ordures ménagères, en les déposant par ex. dans une déchèterie municipale/du quartier. De cette façon, le recyclage des appareils usagés est réalisé de façon appropriée et les effets négatifs sur l'environnement et la santé humaine sont évités. C'est pourquoi les appareils électriques sont identifiés avec le symbole illustré ici.

9.3 RECYCLAGE DES PILES

Ne pas jeter les piles avec les ordures ménagères !
Ce symbole signifie que les piles ne doivent pas être jetées avec les déchets ménagers normaux. Vous êtes légalement tenu de les remettre gratuitement à la fin de leur durée de vie à un point de collecte public ou à des points de collecte mis en place par les distributeurs à des fins de recyclage.

Les piles qui ne sont pas solidement enfermées dans l'appareil et qui peuvent être retirées sans être détruites doivent être séparées et amenées à l'état déchargé à la déchèterie prévue. La reprise et le recyclage des appareils usagés et des piles sont des contributions importantes à la protection de notre environnement. Une élimination incorrecte peut entraîner la libération de composants toxiques dans l'environnement, ce qui peut avoir des effets néfastes sur les personnes, les animaux et les plantes.

Vous trouverez ici quelques bonnes pratiques et recommandations qui vous aideront à prolonger la durée de vie de vos piles et à permettre leur réutilisation :

- Retirez les piles si les appareils ne sont pas utilisés pendant une période prolongée.
- Utilisez toujours le type de pile approprié pour vos appareils. Une utilisation inappropriée peut raccourcir la durée de vie des piles et avoir des effets néfastes.

Vous devez toujours respecter les consignes de sécurité relatives à la manipulation des piles usagées. Les piles usagées contenant du lithium (Li = lithium) présentent un risque d'incendie élevé. Il convient donc de veiller tout particulièrement à l'élimination correcte des piles usagées et des piles rechargeables contenant du lithium. Un recyclage non conforme peut également causer des courts-circuits internes et externes dus aux effets thermiques (chaleur) ou à des détériorations mécaniques. Un court-circuit peut entraîner un incendie ou une explosion et avoir des conséquences graves pour l'homme et l'environnement. Par conséquent, scotchez les pôles ou les contacts de la pile avant de la jeter afin d'éviter tout court-circuit. **La pile doit être retirée pour être éliminée séparément.**

11

PRUDENCE ! RISQUE DE DÉTÉRIORATION !

- » N'utilisez pas de produits de nettoyage agressifs, de brosses à poils en métal ou nylon, ni d'objets de nettoyage tranchants ou métalliques tels que des couteaux, spatules dures, etc. Ils pourraient endommager la surface du produit.

- Essayez le produit avec un chiffon humide. Si nécessaire, appliquez une petite quantité de détergent doux sur les saletés tenaces.
- Laissez toutes les pièces entièrement sécher.

7.1.1 VIDER LE RÉCIPENT À PELUCHES

- Sortez le récipient à peluches **1** par le bas (fig. E).

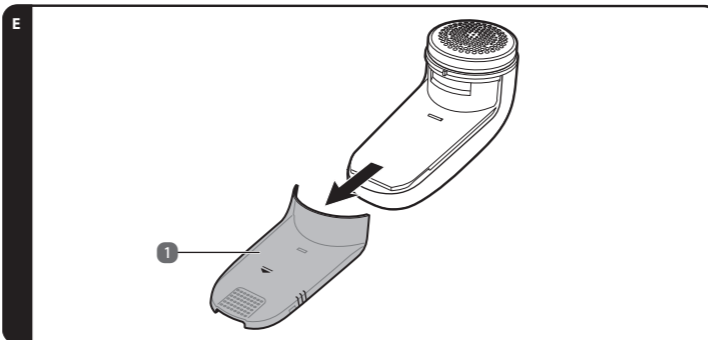

- Videz le récipient à peluches **1**.
- Reposez le récipient à peluches **1** sur le produit.

8

10 GARANTIE

Vous devez rapporter le produit et le ticket de caisse respectif dans votre filiale ALDI SUISSE.

10.1 CONDITIONS DE GARANTIE

Cher client,

La **garantie de d'ALDI SUISSE** vous offre grand nombre d'avantages par rapport aux obligations de garantie légales:

Période de garantie: 3 ans à partir de la réception de la marchandise

Garantie: Réparation, échange ou remboursement gratuits
Pas de coûts de transport

Vous devez noter que le type de garantie est déterminé au cas par cas par ALDI SUISSE.

Afin de bénéficier de la présente garantie:

- rappez le produit et le ticket de caisse respectif dans votre filiale ALDI SUISSE.

La garantie ne s'applique pas:

- aux dommages causés par un phénomène naturel (p. ex. foudre, inondation, incendie, gel, etc.), par un accident, par le transport, par les piles qui ont fui ou par une utilisation non conforme
- aux dommages causés ou aux modifications effectuées par le client/par des tiers
- dans le cas d'un non-respect des recommandations de sécurité et d'entretien ou d'une erreur de manipulation
- à l'entartement, à la perte de données, aux programmes malveillants et aux brûlures d'écran
- aux pièces d'usure dans le cadre d'une utilisation normale (p. ex. capacité de charge de la batterie)

À l'expiration de la période de garantie vous avez toujours la possibilité de faire réaliser vos réparations auprès du **SERVICE APRÈS-VENTE** en payant. Si la réparation ou le devis ne sont pas gratuits dans votre cas, vous en serez alors informé.

L'obligation de garantie légale du fournisseur n'est pas limitée par la présente garantie. La durée de validité de la garantie ne peut être prolongée que si cette prolongation est prévue par une disposition légale. Dans les pays où la législation en vigueur prévoit une garantie (obligatoire) et/ou une obligation de tenue de stock de pièces détachées et/ou une réglementation des dédommagements, ce sont les obligations minimum prévues par la loi qui seront prises en considération. L'entreprise de service après-vente et le vendeur déclinent toute responsabilité relative aux données contenues et aux réglages effectués par le déposant sur le produit lors de l'envoi en réparation.

12

7.1.2 NETTOYER L'ACCESSOIRE DE LAME

- Retirez prudemment la bague de réglage de la hauteur **2** (fig. F, étape 1).
- Dévissez la tête de rasage **3** dans le sens inverse des aiguilles d'une montre (fig. F, étape 2).
- Saisissez le disque à lames **4** par le bord et retirez-le (fig. F, étape 3).

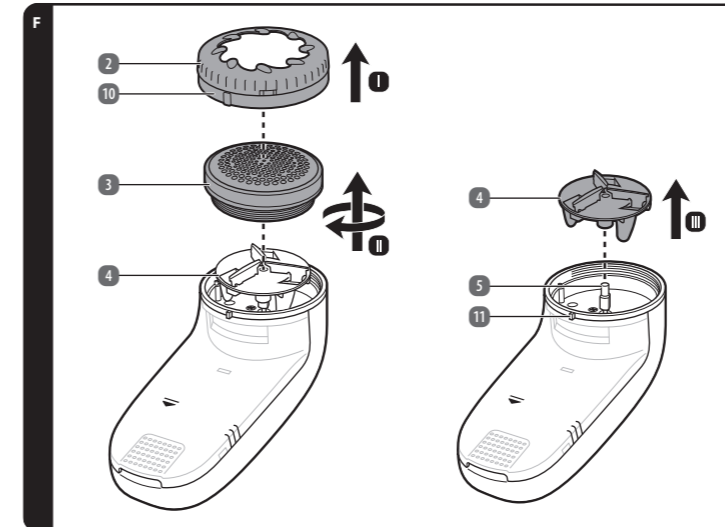

- Nettoyez toutes les pièces avec le pinceau **8** fourni.
- Si nécessaire, utilisez un chiffon de nettoyage légèrement humidifié. Si nécessaire, appliquez une petite quantité de détergent doux sur les saletés tenaces. Laissez ensuite toutes les pièces sécher.
- Saisissez le disque à lames **4** par le bord et posez-le exactement sur l'axe d'entraînement **5**.
- Dévissez la tête de rasage **3**.
- Remettez la bague de réglage de la hauteur **2** en place et vissez-la dans le sens des aiguilles d'une montre. La protubérance **11** sur le boîtier doit s'enclencher dans l'encoche **10** dans la bague de réglage de la hauteur.

7.2 RANGEMENT

- Nettoyez toutes les parties du produit avant de le ranger (voir chapitre **NETTOYAGE**).
- Séchez complètement le produit avant de le ranger.
- Retirez les piles **9** (voir chapitre **MISE EN PLACE/REPLACEMENT DES PILES**).
- Rangez toujours le produit dans un endroit sec et frais à température ambiante.
- Rangez le produit hors de la portée des enfants et des animaux domestiques.

9

8 DONNÉES TECHNIQUES

Modèle :	FSV24_07501
Tension nominale :	3 V $\frac{2}{\text{AA}}$, 2 x pile de 1,5 V AA
Puissance :	3 W
Dimensions (L x l x H) :	146 x 75 x 62 mm
Longueurs de coupe réglables :	3
Niveaux de vitesse :	2
Nom et adresse du fabricant de la pile :	ZHE JIANG MUSTANG BATTERY CO., LTD. No. 818 Rongji road, Luotuo, Zhenhai district, Ningbo, P.R. China
Site web du fabricant de piles :	www.innovent-europe.com
E-mail du fabricant de piles :	info@innovent-europe.de
Date de fabrication de la batterie :	06/2025
Numéro de référence :	857132

Les piles suivantes sont incluses dans cet appareil :

Type de pile: LR6/AA 1,5 V Pile portable d'utilisation courante
Système chimique: Alcaline, Zn/MnO₂/KOH
Pour plus d'informations, voir l'étiquette sur la pile.

Retrait sûr des piles ou des piles bouton

Attention: Assurez-vous que la pile ou la pile bouton est complètement vide. • Retirez le couvercle du compartiment des piles. Retirez la pile ou la pile bouton vide et remplacez-la par une nouvelle pile ou pile bouton. Assurez-vous que la polarité est correcte. La pile ou la pile bouton vide peut maintenant être déposée à un point de collecte. • Élimination de l'appareil: Retirez soigneusement la pile ou la pile bouton comme décrit. La pile ou la pile bouton et l'appareil peuvent maintenant être éliminés séparément.



Non rechargeable ! Toujours stocker les piles dans leur emballage d'origine et non en vrac.

Ne pas charger, endommager ou ouvrir les piles. Ne pas jeter au feu. Ne pas court-circuiter. Insérer correctement (+/-). Ne mélangez pas les piles anciennes et neuves, ne mélangez pas différentes marques, ne mélangez pas différentes technologies. Changez toutes les piles en même temps. Retirez les piles immédiatement si elles sont épuisées ou ne sont pas utilisées régulièrement.

⚠ Avertissement

GARDER HORS DE LA PORTÉE DES ENFANTS. L'ingestion peut entraîner des brûlures chimiques, une perforation des tissus mous et la mort. Des brûlures graves peuvent survenir dans les 2 heures suivant l'ingestion. Consultez immédiatement un médecin.

10

10