



ISTRUZIONI PER L'USO

LAMPADA DA TAVOLO A LED

CASALUX®



ASSISTENZA POST-VENDITA 860183

IT LO PREGHIAMO DI RECARSI NEL SUO PUNTO VENDITA ALDI

MODELLO: 47380, 47381 06/2026

3
ANNI DI GARANZIA

V01/1725

FABBRICATO IN CINA

PRODUTTORE
MÜLLER-LICHT INTERNATIONAL GMBH
GOBELSTRASSE 61-63
28865 LILIENTHAL
GERMANIA

1 INFORMAZIONI GENERALI



Le presenti istruzioni per l'uso (citate in seguito solo come "istruzioni") sono parte integrante del prodotto e contengono informazioni importanti per la sua messa in funzione e il suo utilizzo. Leggere con attenzione le istruzioni, in particolare il capitolo **SECUREZZA**, prima di utilizzare il prodotto. L'osservanza di quanto indicato nelle istruzioni può comportare gravi lesioni e/o danni al prodotto. Conservare le presenti istruzioni per uso e riferimento futuri. Se si cede il prodotto a terzi, consegnare in ogni caso anche le presenti istruzioni. Se è necessaria una copia digitale delle istruzioni, si prega di rivolgersi al centro assistenza.

2 SICUREZZA

2.1 SPIEGAZIONE DELLE DICITURE SEGNALETICA

All'interno delle presenti istruzioni, sul prodotto e/o sull'imballaggio, si utilizzano le seguenti diciture segnaletiche.

PERICOLO!

» Questa dicitura segnaletica indica una situazione pericolosa che, se non evitata, ha come conseguenza lesioni gravi, persino mortali.

AVVERTIMENTO!

» Questa dicitura segnaletica indica una situazione pericolosa che, se non evitata, può comportare lesioni gravi, persino mortali.

CAUTELA!

» Questa dicitura segnaletica indica una situazione di pericolo imminente, che, se non evitata, può comportare lesioni di lieve o media entità.

CAUTELAI!

» Questa dicitura segnaletica indica una situazione pericolosa che, se non evitata, può comportare danni materiali.

INDICAZIONE

» Questa dicitura segnaletica è utile per indicare consigli e buona pratiche non collegate a danni personali.

2.2 SPIEGAZIONE DEI SIMBOLI

All'interno delle presenti istruzioni, sul prodotto o sull'imballaggio, si utilizzano i seguenti simboli.



Questo simbolo indica informazioni aggiuntive importanti per l'uso.



La lampada può essere utilizzata in ambiente interni ed esterni.

1

2

3

2.6 Uso CONFORME ALLE DISPOSIZIONI

- La lampada è stata progettata a scopo decorativo l'illuminazione di interni e di esterni. È stata concepita esclusivamente per un uso privato e non è adatta all'impiego in ambito industriale.
- Utilizzare il prodotto solo nel modo descritto all'interno di queste istruzioni. Ogni utilizzo diverso è da considerarsi come non conforme alla destinazione d'uso e può comportare danni materiali o addirittura lesioni fisiche.
- Potenenziali lesioni a causa di utilizzo improprio.
- Il produttore o il rivenditore non si assumono alcuna responsabilità per danni derivanti da un utilizzo improprio o non conforme alla destinazione d'uso.

3 PANORAMICA DEL PRODOTTO

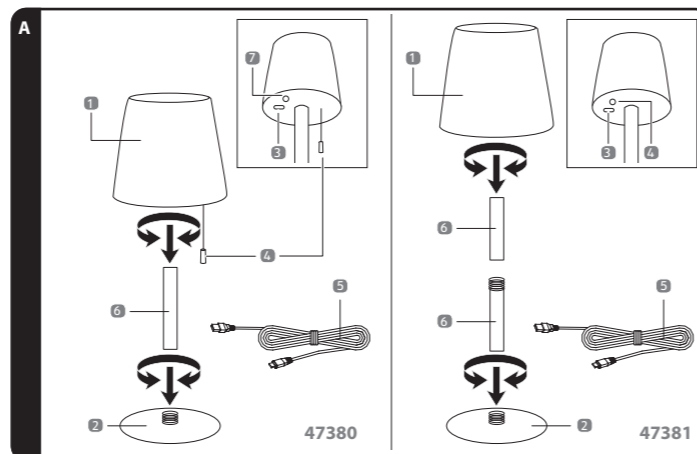

Dotazione parti dell'apparecchio

- 1 Paralume 3 Porta USB 5 Cavo di ricarica USB 7 Interruttore On/Off
2 Base 4 Cavo di alimentazione/interruttore 6 Gamba di supporto
- i** L'alimentatore non è incluso!

4

IP44

La lampada è protetta da spruzzi d'acqua e corpi estranei > 1 mm.



I prodotti contrassegnati con questo simbolo sono conformi alla classe di protezione III.



Corrente continua



Leggere le istruzioni.



I prodotti contrassegnati con questo simbolo soddisfano tutte le disposizioni comunitarie da applicare all'interno dell'area economica europea.

2.3 INDICAZIONI GENERALI DI SICUREZZA

AVVERTIMENTO!

» Non guardare direttamente nel fascio di luce a LED.

Un'installazione elettrica difettosa o una tensione di rete eccessiva possono comportare scariche elettriche.

- L'adattatore di rete (non incluso nella fornitura) deve predisporre una tensione SELV
- Non utilizzare la lampada se questa presenta dei danni evidenti.
- Le rivendicazioni di responsabilità e garanzia decadono in caso di riparazioni eseguite autonomamente o di impiego scorretto.
- All'atto di riparazioni possono essere usati solo componenti con caratteristiche analoghe a quelle dell'apparecchio originale. All'interno di questa lampada sono presenti componenti elettrici e meccanici indispensabili per la protezione contro possibili fonti di pericolo.
- Tenere la lampada lontana da fiamme libere e superfici calde.
- Non immergere la lampada in acqua o in altri liquidi.
- Non toccare la lampada con le mani bagnate.
- Non utilizzare mai la lampada in una maniera tale che possa cadere in una vasca o in un lavandino.
- Non riempire mai di liquido la lampada.
- Non immergere mai la lampada in acqua per la pulizia e non utilizzare per la pulizia pulitori a vapore. Contravvenendo a queste indicazioni, la lampada potrebbe subire dei danni.
- Non inserire in nessun caso la lampada in lavastoviglie. Subirebbero danni irreversibili.
- Non utilizzare più la lampada se i componenti in plastica presentano crepe o incrinature o se sono deformati.
- Spegnerne sempre la lampada quando non la si utilizza, durante la pulizia o in caso di guasto.
- Dopo un colpo violento e/o dopo la caduta della lampada, controllare la presenza di danni su di essa e non utilizzarla più in caso di dubbi.
- La sorgente luminosa di questa lampada può essere sostituita solo dal produttore o da un tecnico dell'assistenza da questi incaricato, oppure da una persona qualificata in modo analogo.

2

4 PRIMA DELL'USO INIZIALE

4.1 CONTROLLARE IL PRODOTTO E IL CONTENUTO DELLA FORNITURA

AVVERTIMENTO! PERICOLO DI SOFFOCAMENTO!

» Tenere i materiali di imballaggio fuori dalla portata di bambini e animali domestici – questi materiali sono una potenziale sorgente di pericolo, ad es. possono provocare soffocamento o contenere parti piccole ingeribili.

CAUTELA! PERICOLO DI DANNI!

» Fare attenzione quando si apre l'imballaggio a non danneggiare il prodotto. Evitare l'utilizzo di oggetti taglienti.

- Estrarre il prodotto dall'imballaggio.
- Rimuovere il materiale di imballaggio nonché le pellicole in plastica/di protezione.
- Verificare che la fornitura sia completa (vedere il capitolo **PANORAMICA DEL PRODOTTO**).
- Controllare se il prodotto o le singole parti presentano dei danni. In questo caso, non utilizzare il prodotto. Rivolgersi al centro assistenza passando dai punti di contatto indicati nella pagina del titolo delle presenti istruzioni.

4.2 PULIZIA DI BASE

Prima della messa in funzione iniziale, pulire tutte le parti del prodotto come descritto nel capitolo **PULIZIA E CURA**.

4.3 UTILIZZARE IL PRODOTTO

- Collegare la gamba 6, la base 2 e il paralume 1 (vedere la fig. A)
47381: È possibile variare l'altezza della lampada utilizzando uno o due tubi come gambe.
- Caricare la batteria:** Assicurarsi che la batteria della lampada sia completamente carica. La lampada si riscalda leggermente durante il processo di carica. Questo è normale.
- 1 Collegare la lampada 1 a un dispositivo adeguato utilizzando il cavo di ricarica USB 5.
- 2.2. Inizia il processo di ricarica. La luce si illumina di rosso durante la carica e di verde quando è completamente carica.
Nota: il prodotto non può essere utilizzato durante il processo di ricarica.

5

2.4 ULTERIORI INDICAZIONI DI SICUREZZA

AVVERTIMENTO!

PERICOLI PER I BAMBINI E PERSONE CON RIDOTTE FACOLTÀ FISICHE, SENSORIALI O MENTALI (PER ESEMPIO PERSONE PARZIALMENTE DISABILI, ANZIANI CON RIDOTTE FACOLTÀ FISICHE E MENTALI) O CARENTI IN TERMINI DI ESPERIENZA E CONOSCENZA (PER ESEMPIO I BAMBINI NON PIÙ IN TENERA ETÀ).

- Questa lampada può essere utilizzata da bambini di età superiore agli otto anni e da persone con ridotte facoltà fisiche, psichiche o mentali oppure con scarsa esperienza e conoscenze che sono state supervisionate o istruite all'uso sicuro della lampada e che ne comprendono i rischi che ne derivano. Ai bambini non è consentito giocare con la lampada. La pulizia e la manutenzione da parte dell'utente non possono essere eseguite da bambini senza un'adeguata sorveglianza.
- Tenere i bambini di età inferiore a otto anni lontani dalla lampada e dal cavo di collegamento.

INDICAZIONE

» In caso di utilizzo improprio della lampada, possono presentarsi danni al prodotto.

- Non fare entrare il cavo in contatto con componenti caldi.
- Non esporre mai la lampada a temperature elevate (riscaldamento, ecc.) o ad agenti atmosferici (pioggia, ecc.).
- Non riempire mai di liquido la lampada.
- Non immergere mai la lampada in acqua per la pulizia e non utilizzare per la pulizia pulitori a vapore. Contravvenendo a queste indicazioni, la lampada potrebbe subire dei danni.
- Non inserire in nessun caso la lampada in lavastoviglie. Subirebbero danni irreversibili.
- Non utilizzare più la lampada se i componenti in plastica presentano crepe o incrinature o se sono deformati. Sostituire i componenti danneggiati solo con ricambi originali adatti.

2.5 INDICAZIONI DI SICUREZZA PER LE BATTERIE

INDICAZIONE

» Questa dicitura segnaletica è utile per indicare consigli e buona pratiche non collegate a danni personali.

- Evitare che il liquido fuoriuscito dalla batteria entri in contatto con la pelle, gli occhi e le mucose. In caso di contatto, sciacquare immediatamente i punti interessati con abbondante acqua pulita e consultare immediatamente un medico.
- Indossare assolutamente, in caso di perdite dalla batteria, guanti di protezione e rimuovere il liquido della batteria fuoriuscito con un panno asciutto e assorbente.
- Le batterie possono esplodere se eccessivamente riscaldate, cortocircuitate o scomposte.
- Non esporre la lampada e la batteria a fonti di calore o fiamme libere.
- Non utilizzare la lampada in un ambiente facilmente infiammabile o a rischio di esplosione. Tenere la batteria al di fuori della portata di bambini e animali.
- Non gettare la batteria nel fuoco.
- Non cortocircuitare la batteria.
- Non scomporre la batteria.

3

4.4 PRIMA MESSA IN FUNZIONE

AVVERTIMENTO! PERICOLO DI LESIONI!

» Selezionare un luogo di installazione adatto per la lampada. La superficie deve essere piana e, inoltre, occorre garantire che non si possa inciampare accidentalmente sul cavo, qualora utilizzato.

47380: Accendere o spegnere premendo l'interruttore ON/OFF 7.

Impostare le funzioni tirando il cavo 4, ogni tiro cambia la modalità come segue:

- Bianco caldo 2700K.
(tirando a lungo in questa modalità, la luce si attenua continuamente).
- Cambio di colore RGB regolare
- Mantiene il colore corrente durante la modalità di cambio colore
- Effetto candela bianco super caldo 1800K
- SPENTO

Se una modalità rimane accesa per più di 30 secondi e si tira nuovamente il cavo, si spegne immediatamente.

47381: Impostazione delle funzioni con l'interruttore 4, ogni pressione cambia la modalità come segue:

- Acceso - bianco super caldo 1800K
- Bianco freddo
- Bianco caldo 2700K.
(premendo a lungo in questa modalità, la luce si attenua continuamente).
- Rosso
- Verde
- Blu
- Cambio rapido del colore RGB
- Cambio colore morbido
- Effetto candela bianco super caldo 1800K
- Spento

Se una modalità rimane accesa per più di 30 secondi e si preme l'interruttore, si spegne immediatamente.

4.5 TEMPO DI RICARICA DELLA BATTERIA / DURATA DELL'ILLUMINAZIONE:

La batteria richiede circa 7 ore per essere caricata.

La durata massima di illuminazione con una batteria completamente carica è di 25 ore (a seconda della modalità di illuminazione impostata).

6



4.6 NOTA SULLA RIMOZIONE E LA SOSTITUZIONE SICURA DELLA BATTERIA:

La batteria deve essere completamente scarica prima di essere smaltita. A tal fine, lasciare l'apparecchio acceso finché non si accende più. La batteria deve essere rimossa dall'apparecchio di base prima della rottamazione e deve essere smaltita separatamente dalle altre parti dell'apparecchio. Per rimuovere/sostituire la batteria, aprire l'alloggiamento con un attrezzo adatto (vedere la Fig. B) e allentare le due viti del cappuccio di protezione, rimuovere la batteria e sostituirla se necessario. Richiudere la lampada procedendo in senso inverso. Quando si sostituisce la batteria, assicurarsi assolutamente che la batteria sia dello stesso tipo.

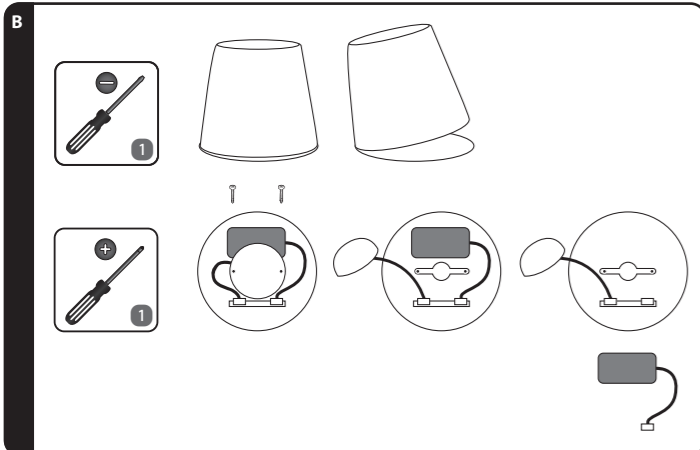

8 INDICAZIONI PER LO SMALTIMENTO

8.1 SMALTIMENTO DELL'IMBALLAGGIO



Questo simbolo indica i metodi adatti (uno o più) per riciclaggio, compostaggio e/o smaltimento dei materiali di imballaggio.

5 GUASTI E RISOLUZIONE DI ERRORI

PROBLEMA	CAUSA	SOLUZIONE
Il LED non funziona	È possibile che un LED sia difettoso.	La sostituzione di un LED non è possibile, questi sono installati fissi nella lampada. Rivolgersi al servizio clienti.
	La batteria della lampada non è caricata.	Caricare la batteria come descritto in PRIMA MESSA IN FUNZIONE.

6 PULIZIA E CURA

6.1 PULIZIA

⚠ PERICOLO! PERICOLO DI SCARICA ELETTRICA!

» Scollegare il prodotto dalla presa prima della pulizia.

⚠ AVVERTIMENTO! PERICOLO DI SCOSSE ELETTRICO O CORTOCIRCUITO!

» Non immergere mai il prodotto in acqua o in altri liquidi. Evitare che nell'alloggiamento penetrino acqua o altri liquidi.

⚠ CAUTELA! PERICOLO DI CORTOCIRCUITO!

» Prima della pulizia, rimuovere le batterie dal prodotto.

⚠ CAUTELA! PERICOLO DI DANNI!

» Non utilizzare detergenti aggressivi, spazzole con setole in metallo o in nylon, né oggetti di pulizia appuntiti o metallici, quali coltelli, spatole dure e simili. Questi potrebbero rovinare le superfici del prodotto.

8.2 SMALTIMENTO DEL PRODOTTO



Non smaltire i dispositivi dismessi insieme ai rifiuti domestici!

In caso di cessazione definitiva di utilizzo del prodotto, ogni utente è obbligato dal punto di vista legale a consegnare separatamente i dispositivi dismessi, senza gettarli insieme ai rifiuti domestici, ad es. presso un centro di raccolta del proprio comune/quartiere. Così facendo è possibile garantire che i dispositivi dismessi possano essere riciclati in modo professionale ed evitare effetti negativi sull'ambiente e sulla salute umana. A tale proposito, le apparecchiature elettriche sono contrassegnate con il simbolo qui raffigurato.

Quando si acquista un dispositivo nuovo, si ha il diritto di restituire il vecchio dispositivo al proprio rivenditore. I rivenditori di dispositivi elettrici ed elettronici con un'area di vendita di almeno 400 m², nonché i negozi di alimentari con un'area di vendita di almeno 800 m² che vendono regolarmente dispositivi elettrici ed elettronici, sono inoltre tenuti a ritirare i dispositivi vecchi gratuitamente, anche senza acquistare un dispositivo nuovo, se i vecchi dispositivi non sono superiori a 25 cm in una qualunque delle loro dimensioni. Se il proprio dispositivo usato contiene dati personali, siete voi stessi responsabili per la loro cancellazione prima della restituzione. Qualora ciò sia possibile senza distruggere il dispositivo usato, estrarre le batterie o gli accumulatori vecchi, nonché le lampade, prima di restituire il dispositivo usato per lo smaltimento, e portare il tutto presso un centro di raccolta differenziata. In caso di batterie installate in modo fisso, occorre informare, all'atto dello smaltimento, che il dispositivo contiene un accumulatore. Altre possibilità di smaltimento del prodotto a fine servizio sono reperibili presso la propria amministrazione comunale o cittadina.

- Le batterie usate contenenti litio presentano un elevato rischio di incendio. È quindi necessario prestare particolare attenzione al corretto smaltimento delle batterie e degli accumulatori usati contenenti litio. Uno smaltimento non corretto può inoltre causare cortocircuiti interni ed esterni dovuti a effetti termici (calore) o danni meccanici.
- Un cortocircuito può causare un incendio o un'esplosione e avere gravi conseguenze per le persone e l'ambiente. Pertanto, prima di smaltire le batterie e gli accumulatori contenenti litio, coprire i poli con del nastro adesivo per evitare cortocircuiti esterni.

6.2 MANUTENZIONE E CURA

⚠ AVVERTIMENTO! PERICOLO DI SCARICA ELETTRICA!

» Scollegare il prodotto dalla presa prima delle operazioni di manutenzione. Tutte le operazioni di manutenzione diverse da quelle citate in queste istruzioni dovrebbero essere eseguite da un centro di riparazione professionale. Contattare il servizio clienti per le operazioni di manutenzione.

6.3 CONSERVAZIONE

⚠ CAUTELA! PERICOLO DI DANNI!

» Evitare e proteggere il prodotto da polvere, acqua, umidità, gelo, temperature estreme, umidità atmosferica elevata e irraggiamento solare diretto.

- Prima dello stoccaggio pulire tutte le parti come descritto nel capitolo **PULIZIA E CURA.**
- Asciugare il prodotto completamente prima dello stoccaggio.
- Conservare il prodotto sempre in un luogo fresco e asciutto, a una temperatura ambientale tra 5 °C e 20 °C.
- Conservare il prodotto in modo che sia inaccessibili a bambini e animali domestici.

9 DICHIARAZIONE DI CONFORMITÀ



Non di MÜLLER-LICHT International GmbH dichiariamo, sotto la nostra esclusiva responsabilità, che il prodotto "Lampada da tavolo a LED" soddisfa i requisiti fondamentali delle direttive UE riportate. La dichiarazione di conformità UE può essere richiesta all'indirizzo riportato sul retro di queste istruzioni.

10 GARANZIA

Per attivare la garanzia è necessario recarsi nel punto vendita ALDI in cui il prodotto è stato acquistato.

10.1 CONDIZIONI DI GARANZIA CONVENZIONALE

Gentile cliente,

La **garanzia convenzionale ALDI S.r.l.** (di seguito: garanzia) si aggiunge alla garanzia legale di due anni del venditore prevista dal Codice del Consumo, consentendole di richiedere, alle condizioni che seguono, le seguenti prestazioni:

Durata della garanzia:	3 anni dalla data di acquisto o di consegna della merce
Prestazioni:	Riparazione, sostituzione o rimborso gratuiti Nessun costo di trasporto

ALDI si riserva di valutare caso per caso quale delle sopra indicate modalità di prestazione della garanzia applicare.

Per attivare la garanzia la preghiamo di:

- Recarsi nel punto vendita in cui il prodotto è stato acquistato e tenere a portata di mano la scheda di garanzia compilata e la ricevuta o lo scontrino originale

La garanzia non si estende a danni causati da:

- **eventi naturali** (p.es. fulmini, acqua, fuoco, gelo ecc.), **incidenti, trasporto, batterie che perdono liquido** oppure **utilizzo improprio**
- **danni o modifiche da parte dell'acquirente/di terzi**
- **inadempienza delle misure di sicurezza e di manutenzione, errori d'uso**
- **calcificazione, perdita di dati, programmi dannosi, bruciature dello schermo**
- **Sono esclusi dalla presente garanzia i componenti prevedibilmente soggetti ad usura (ad es. lampade, batterie, pneumatici ecc.)**

La presente garanzia si aggiunge alla garanzia legale ed i conseguenti diritti previsti dalla legge a favore dei consumatori, che acquistano i prodotti nei punti vendita di **ALDI S.r.l.**, non sono in alcun modo pregiudicati e/o limitati dalla presente garanzia ai sensi degli articoli da 128 a 135 del Codice del Consumo ove tali prodotti presentino un difetto di conformità nei 24 mesi successivi alla data di acquisto o consegna. Il difetto deve essere denunciato entro 2 mesi dalla scoperta.

Per maggiori dettagli rinviamo al seguente link www.aldi-service.it sul nostro sito web.

Per quanto riguarda l'informativa ai sensi del Codice in materia di protezione dei dati personali (D.Lgs. 196/2003) si rinvia al sito:

<https://www.aldi.it/informativa-sulla-privacy/>.

6.4 TRASPORTO

- Proteggere il prodotto da vibrazioni o urti, ad es. durante il trasporto in veicoli.
- Mettere in sicurezza il prodotto perché non scivoli. Utilizzare funi in gomma, cinghie di ancoraggio a cricchetto o strumenti simili.

7 DATI TECNICI

Codice articolo:	860183	
Modello:	47380	47381
Dimensioni (Ø x H):	170 x 320 mm	150 x 260 / 400 mm
Tensione di ricarica:	5 V =	
Potenza assorbita:	2 W	
Classe di protezione della lampada:	III	
Flusso luminoso della sorgente luminosa:	200 lm	
Classe IP:	44	
Tipo di batteria:	Li-Ion, 2x 1800 mAh, 3,7 V =	
Tempo di carica della batteria:	ca. 7 ore	
Durata della batteria:	max. 25 ore	
Tonalità della luce (temperatura di colore):	1800 K, RGB+ 2700 K	