

nilox



ENGLISH - EN

Instruction Manual

ACQUASCOOTER

Model: NXWTRSCOOTERSUP

Rev00 – 03.2025

SAFETY INFORMATION FOR THE SAFE USE OF ACQUASCOOTER

Carefully read the safety notes and consult the online user manual before using the product. Keep this information for future reference and include it when passing the product to third parties. Use the product and its accessories solely for the intended use, adhering to the specified electrical specifications and in enclosed and protected environments to avoid serious risks. Do not leave the product charging for too long or connected to the power supply when not in use or if you suspect malfunctions. Avoid impacts, falls, crushes, or rough handling that could cause dangerous situations. Never attempt to disassemble or repair the product in case of defects. If liquid leaks from the product, avoid contact with skin or eyes; in such cases, immediately wash the affected area with water and consult a doctor. Always wear safety equipment: Use a life jacket and other protective devices to ensure safety in the water. Check the battery before use: Ensure that the battery is fully charged to avoid interruptions during activity and ensure proper functioning. Do not use in adverse weather conditions: Avoid using the aquascooter in unfavorable weather conditions, such as storms, heavy rain, or strong winds. Avoid rough and dangerous waters: Do not use the aquascooter in waters with high waves, strong currents, or near natural barriers to prevent accidents. Check the good condition of the device: Before use, inspect the aquascooter for any damage to components such as the motor, blades, cables, and battery. Do not exceed the weight limit: Adhere to the maximum recommended weight for the aquascooter to avoid damage to the motor and prolong the device's lifespan. Avoid using with damaged equipment: Do not use the aquascooter if there are visibly damaged parts, such as blades or cables, to prevent malfunctions or hazards. Avoid contact with submerged objects: Do not drive the aquascooter near submerged objects, rocks, or other obstacles that could damage it or cause accidents.

Maintain a safe speed: Adjust the speed according to your abilities and the water conditions to reduce the risk of accidents. Do not use in contaminated waters: Avoid using the aquascooter in polluted or unsafe waters for hygiene and health reasons. Turn off when not in use: Turn off the aquascooter when not in use to preserve the battery and prevent accidental damage. Use in shallow waters: Avoid use in waters that are too deep and always pay attention to the bottom. Avoid impacts: Do not hit the aquascooter against solid objects or the water surface to prevent mechanical damage or motor issues. Do not use with damaged or worn parts: Immediately replace worn or damaged parts to ensure that the aquascooter operates correctly and safely. Dispose of the battery properly: When the battery is no longer usable, dispose of it following local regulations for electronic waste to avoid environmental damage. Keep out of reach of children: This product is not a toy; it should be stored in places inaccessible to children to avoid choking, ingestion, or injury risks. Use only in environments with a temperature between 0 and 40°C. Do not use or store the product in temperature conditions outside this range to avoid malfunctions or damage. Use a cap if you have long hair to prevent it from getting caught in the motor. Keep the box and especially the bags away from children to prevent the risk of choking or accidental ingestion. Avoid using the device near medical devices, such as pacemakers. For any doubts regarding the operation, safety, or connection of the product, contact Esprinet customer service. Before each use, it is advisable to fully charge the product. Esprinet S.p.A. will not be liable for any injuries or damages caused to persons or property resulting from improper use of the product.

PRODUCT

The KAHUNA aquascooter consists of the top cover, body, handle with remote control, left handle, propeller, and rear cover, integrated power system within the machine body, and remote handle signal system.

The OLED display indicates signal connection, power volume and rest, speed mode, and other information. KAHUNA is compatible with the SUP and has the attachment to carry an underwater sports action cam.

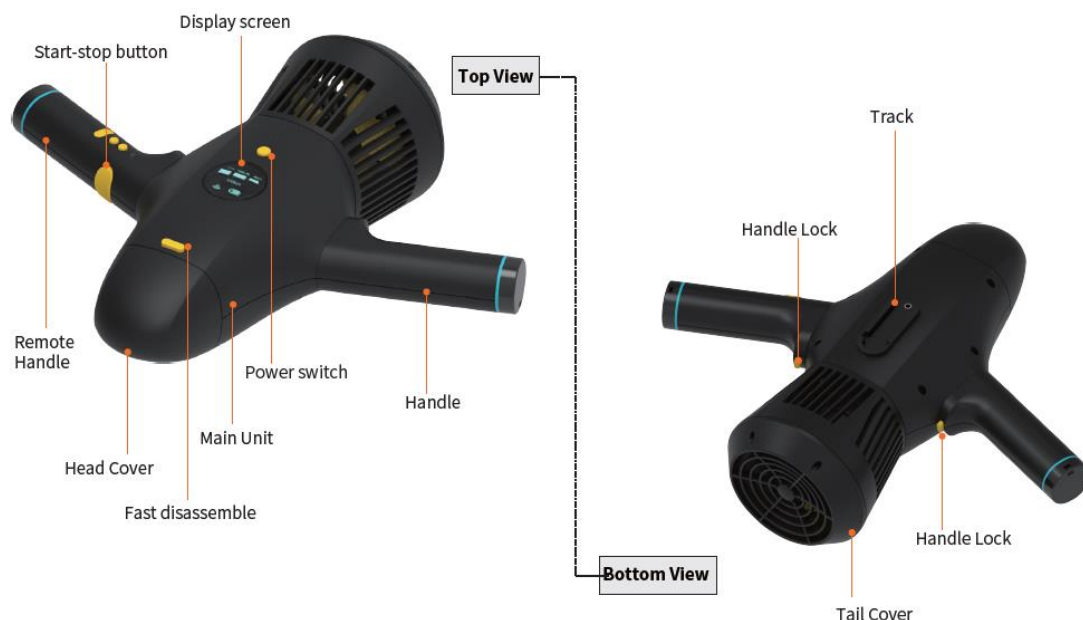

PACKAGE LIST



1. Main body
2. Remote control handle
3. Handle
4. Battery
5. Charger
6. Two elastic rings
7. Camera mount
8. Bracket A
9. Bracket B
10. USB-C cable
11. USB-C adapter
12. Long anti-loss strap for remote control
13. Short anti-loss strap for remote control
14. Reduced manual

MOUNTING INSTRUCTIONS:

BATTERY INSTALLATION:

1. Press the quick release button to remove the head cover.
2. Push the battery into the compartment according to the shape of the battery compartment until it is fully inserted.
3. Rotate the tightening nut clockwise until it is closed.
4. Align the head cover with the slot of the main unit, press lightly, and lock securely.

BATTERY REMOVAL:

1. Press the quick release button to remove the head cover.
2. Rotate the tightening nut counterclockwise to loosen it.
3. Disconnect the power joint of the main unit from the battery.
4. Remove the battery from the compartment by pulling the strap on the battery.
5. Align the head cover with the slot of the main unit, press lightly, and lock securely.

HANDLE MOUNTING:

1. The main unit is positioned with the display screen facing you.
2. Pull out the handle and the handle with remote control from the pack.
3. Be careful to check the front and rear directions of the handle installations, so that the handle with remote control is on the right side of the main unit.

4. Press the handle button, align it with the installation hole located on the side of the main unit, insert the handle into the corresponding hole, push together in the direction of the head cover, release the handle button and ensure that the handle button pops out, then the handles are locked securely.
5. Perform the reverse operations to remove the handle or remote handle.

CHARGING INSTRUCTIONS

CHARGING THE ACQUASCOOTER BATTERY:

1. Connect the pins of the charger plug to the AC power.
2. Connect the other end of the switching charger to the battery slot.
3. The red light of the charger indicates that the battery is not fully charged, while the green light indicates that the battery is fully charged. The charging time is approximately 3 hours.

NOTES:

- Ensure that the battery is fully charged before the first use.
- Ensure that the main unit is turned off before removing the battery.
- Ensure that the battery and charger are dry before charging.
- Disconnect the switching charger when the product is not charging.

CHARGING THE REMOTE CONTROL:

1. Open the type-C sealing cover on the handle.
2. Use a 5V/1A power adapter or a standard USB charging port to charge.
3. Insert the end of the type-C charging cable into the handle and the other end into the USB port.
4. The indicator turns red when the remote handle is charging, the light turns green after full charge.
5. After completing the charging, ensure to securely close the sealing cover.

Note: Ensure that the Remote Handle is closed before charging. Ensure that the Remote Handle port is dry before inserting the Type-C connector. Do not use the Remote Handle while charging.

USAGE INSTRUCTIONS:

HOW TO USE THE PRODUCT DURING DIVING:

1. Press and hold the power switch of the main unit for 2 seconds, the display screen lights up and the power connects, the wireless signal indicator starts flashing.
2. Press and hold the F button on the remote handle for 2 seconds, the indicator lights up and the machine starts correctly.
3. The signal of the main unit and the handle with remote control automatically pairs after the machine starts, the wireless signal indicator lights up normally; thus, the pairing has occurred correctly.

Note: if the signal indicator is flashing, it is necessary to re-pair the signals of the main unit and the remote handle and proceed as follows:

- a. Quickly press the power switch of the main unit 6 times, the signal indicator starts flashing rapidly.
- b. Quickly press the F button of the remote handle 6 times within 10 seconds, the signal indicator lights up normally, pairing successful.
4. Press the START/STOP BUTTON, the main unit is in operation; release the Start-stop button, then the main unit stops operating.
5. The default speed mode is low at startup, briefly press the F button, then you can change the low/normal/high-speed mode in sequence.

[Low speed: blue indicator ● Normal speed: green indicator ● High speed: red indicator ●]
Three speed modes correspond to the display icons on the display screen of the main unit:



6. Press and hold the F button of the remote control and the power switch of the main unit when turning off the power.

Note: Ensure that the battery is already fully charged before use. Ensure to securely close the type-C sealing cover before use. For more convenient use by users, the remote handle can be set to the wrist through the short anti-loosening cord during diving.

HOW TO USE THE PRODUCT WHEN USING THE SUP:

1. The operational steps for turning on and connecting the signal are the same as “HOW TO USE THE PRODUCT DURING DIVING.”
2. After the main unit and the remote handle signal are connected, the indicator starts flashing, the aquascooter connected to the SUP starts operating when the M button on the remote handle is pressed.
3. Briefly press the F button to change the speed setting; Briefly press both the M button or the Start-stop button to stop operation; Press and hold the F button to turn off your aquascooter.

Note: Remove the two handles from the main unit in advance when on the SUP. To facilitate the use of the SUP by users, the handle with remote control can be hung around the neck with a long anti-loosening cord.

HOW TO INSTALL EXTERNAL CONFIGURATION EQUIPMENT

INSTALLING THE ACQUASCOOTER ON THE SUP (USING BRACKET A):

1. Align bracket A with the track of the main unit and slide bracket A into the main unit until the screw holes of both are aligned.
2. Rotate the bolt on bracket A and secure it to the main unit.
3. Align the other end of bracket A with the SUP rail after completing the connection between bracket A and the track of the main unit.
4. Slide into the spacing groove that is vertical to the SUP rail after pressing the flexible button on both sides of the connecting bracket.
5. Installed in position correctly after the connecting button is inserted correctly.



INSTALLING THE ACQUASCOOTER ON THE SUP (USING BRACKET B):

1. Repeat step 1 in connecting bracket A.
2. Then insert the spare parts (bolt and washer) into the SUP slot.
3. Align the positioning pin with the limit notch on the SUP mounting base, push it slowly and slide it forward.

4. Meanwhile, align the hole of bracket B with the spare bolt and insert it to secure it.
5. Finally, tighten the nut on the spare bolt to lock.



INSTALLING THE ACTION CAM ON THE ACQUASCOOTER (USING BRACKET B):

1. Align the camera mount with the guide of the main unit and slide the camera mount into the main unit until the screw holes of both are aligned.
2. Rotate the bolt on the camera mount and secure it to the main unit.
3. Insert the underwater sports camera installation components (not provided) into the corresponding groove of the camera mount, then use the bolt to insert it into the camera mount and secure it.



USEFUL TIPS:

- Ensure to tighten the fastening nut inside the battery compartment before use.
- Be careful to align the buckle on the main unit with the slot on the head cover during locking.
- Ensure to securely close the silicone cover of the seal before use.
- Ensure that the Remote control port is free of water before inserting the Type-C connector.
- Keep the surface of the battery dry before charging it.
- Ensure to disconnect the power when not in use.
- After each use, immerse the product in clean water for 20 minutes, then turn it on at low speed for 2s~3s and repeat this operation for 3-5 times.
- Do not try this product directly on the beach or drag it on the beach to avoid sand entering the propeller.

MAINTENANCE

CLEANING AFTER USE:

Please refer to the following steps for maintenance after each use to maintain good performance:

1. Immerse the aquascooter in a container full of clean water (not seawater) for 20 minutes.
2. Hold the handle and the handle with remote control, turn it on at low speed for 2s~3s and repeat this operation for 3~5 times while the product is fully immersed in water.
3. Dry the aquascooter with a soft, clean, and dry cloth.
4. Disassemble the remote handle and the handle.
5. Remove the head cover, dry the water droplets outside the battery compartment, pull out the battery when both hands are dry.

6. Place the main unit and the battery in a cool and ventilated place to dry completely, then store them.

STORAGE:

1. Store the aquascooter in a dry place at room temperature, maintain an environment with better ventilation, avoid direct sunlight.
2. Keep away from heat, fire, and out of reach of children.
3. Fully charge the battery before storing it to avoid excessive discharge.
4. Charge the battery approximately every two months if not in use for a long time.
5. Remove and store the battery separately in a cool, ventilated, and dry place when not in use.

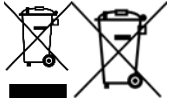

INFORMATION FOR THE PROPER DISPOSAL OF THIS PRODUCT (Directive 2013/56/EU)

This mark on the product or its packaging means that the product, at the end of its life, including the non-removable battery, must be separated from other types of waste for responsible recycling. The safe use of this product is guaranteed by adhering to the online instruction manual, keep it and use it carefully throughout the product's life. The lithium-ion/li-ion/polymer battery inside the product is integrated and non-replaceable. Do not attempt to remove it as it may pose risks of overheating, fire, and injury. The battery should only be removed by qualified technicians who can remove it safely and recycle it in accordance with the law. Users should return the non-functional product free of charge to local separate collection centers or to the retailer, on a one-to-one basis or free of charge if the product size exceeds 25 cm. Proper waste disposal allows for recycling of the product, treating it with disposal methods compatible with the environment to prevent possible damage to the environment or human health and promote the reuse and/or recycling of the product materials. Unauthorized disposal of electronic products, cells, and batteries by household users is subject to penalties under current legislation.

TECHNICAL SPECIFICATIONS:

- Product name: KAHUNA
- Dimensions: 41 x 33 x 17.2 cm
- Weight (including battery): 2.05 kg
- Power: 280W
- Maximum speed: 5km/h
- Speed modes: High / Medium / Low
- Maximum depth: 5m
- Duration: 30-60 min
- Additional supports: Action Cam, Sup
- Battery: 22.2V 2.5A
- Battery capacity: 4500 mAh
- Battery charging time: 3h
- Battery weight: 0.65 kg
- Charger input: DC 100 – 240 V
- Charger output: DC 25.2 V 2.5A

CONVENTIONAL WARRANTY

1. SCOPE OF APPLICATION

1.1. Esprinet S.p.A., with registered office in Vimercate (MB), Via Energy Park, 20, - hereinafter, (“Esprinet”) offers this conventional warranty for Celly branded products in favor of both the end-consumer customer (“End-consumer customer”) and the end-professional customer (“End-professional customer”) under the terms and conditions set forth herein (the “Conventional Warranty”). The Conventional Warranty applies to:

i. new goods branded Celly (the “Products”);

ii. Products that incorporate or are interconnected with digital content or a digital service in such a way that the lack of such digital content or digital service would prevent the performance of the functions of the Products (“Products with Digital Elements”).

1.2. This Conventional Warranty exclusively includes intact Products, in their original configuration, including any accessory equipment.

2. CONSUMER RIGHTS

2.1. This Conventional Warranty does not affect the rights of the consumer provided for by the national implementing legislative provisions of Directive (EU) 2019/771 and subsequent amendments regarding consumer goods warranties (“Legal Warranty”).

2.2. The Conventional Warranty does not replace, limit, or prejudice or exclude the Legal Warranty but adds to it. The end-consumer customer may, therefore, always assert the rights under the Legal Warranty against the seller, under the conditions and terms provided by the aforementioned legislation.

3. SUBJECT OF THE WARRANTY

3.1 Based on this Conventional Warranty, Esprinet undertakes, at its discretion, (i) to replace or repair the Products or components that are found to be defective due to original defects in the manufacturing process arising from the materials used or workmanship with identical Products or components or, (ii) where this is not possible, to replace with a product or parts of a product or components of equal functionality and economic value.

4. EXCLUSIONS FROM THE WARRANTY

4.1 This Conventional Warranty does not apply in the event of breakages, malfunctions, or otherwise defects or flaws caused by:

- i) installation errors caused by negligence, imprudence, inexperience, or carelessness;
- ii) failure to comply with or incorrect adherence to the instructions and warnings contained in the manuals or any additional instruction sheets;
- iii) failure to maintain the Products according to the methods indicated by Esprinet;
- iv) improper storage of the Product;
- v) tampering, modifications, interventions, or maintenance carried out by the end customer or commissioned by the end customer to third parties, and in any case not carried out by persons authorized by Esprinet;
- vi) improper use not in accordance with the normal use or destination of the Product;
- vii) aggravation of the damage caused by further use by the end customer once a possible malfunction or defect has already occurred;
- viii) any external factor both in the installation and use phase of the Product not attributable or otherwise attributable to Esprinet;
- ix) if the model, serial number, or label on the Product have been deliberately counterfeited or removed;
- x) failure to install the provided update.

4.2. This Conventional Warranty does not include obvious defects immediately recognizable upon delivery of the Product, nor defects or malfunctions caused by deterioration due to normal wear and tear.

4.3. This Conventional Warranty is excluded if breakages, malfunctions, defects, or flaws are caused by products, parts, or components manufactured by third parties other than Esprinet to which the Product is connected or with which it is otherwise used.

5. USE OF THE WARRANTY

5.1. The Conventional Warranty is activated immediately upon purchase of the relevant Product. The end-consumer can take advantage of this Conventional Warranty by directly contacting Esprinet at the email address garanzia@esprinet.com or warranty@esprinet.com. The Conventional Warranty can also be managed through an Authorized Esprinet Center.

5.2. To benefit from this Conventional Warranty, the end-consumer must possess the receipt and/or invoice for the purchase of the Product and/or the transport document (“DDT”). Esprinet reserves the right to refuse to provide this Conventional Warranty if the end-consumer does not provide at least one of these documents.

6. DURATION

6.1. The duration of this Conventional Warranty is equal to that of the Legal Warranty (the “Warranty Period”). It follows that the end-professional customer is also offered a conventional warranty of duration equal to that legally provided for consumers, namely two years.

6.2. The Warranty Period begins to run from the date of purchase of the Product, therefore, from the date indicated on the receipt and/or invoice and/or transport document (DDT).

6.3. In the event of repair or replacement, the original Warranty Period continues to run, which should therefore not be understood as renewed or extended.

6.4. The action aimed at asserting defects is prescribed, in any case, within a term of twenty-six months (Warranty Period + two months) from the purchase of the Product.

7. TERRITORIAL SCOPE

7.1. This warranty is effective only for warranty services to be rendered in Italian, Spanish, and Portuguese territory and only concerns products marketed under the Celly brand.

8. APPLICABLE LAW AND COMPETENT COURT

8.1. These General Warranty Conditions are governed by Italian law. For any dispute that may arise from the interpretation or application of these, the Court of Milan shall have exclusive jurisdiction.

8.2. The application of any more favorable and mandatory provisions provided by the law of the country in which they have their habitual residence is reserved for end-consumer customers, particularly regarding applicable law, warranty duration, and competent court.



This product complies with Directive 2011/65/EU-2015/863/EU (RoHS). The product has the CE marking and is therefore compliant with the safety standards established by the European Union.

DECLARATION OF CONFORMITY

Esprinet SpA declares that the product complies with directive 2014/53/EU. The full text of the EU declaration of conformity is available at the following Internet address:

<https://xchange.esprinet.com/comp/nilox/nxwtrscootersup.pdf>

Nilox® is a trademark owned by Esprinet S.p.A. All trademarks are registered trademarks of their respective owners. Esprinet S.p.A., via Energy Park 20, 20871 Vimercate (MB) – Italy. Made in China.

www.nilox.com

for info and contacts: contact@esprinet.com

nilox



ITALIANO-IT

Manuale d'istruzione

ACQUASCOOTER

Modello: NXWTRSCOOTERSUP

Rev00 – 03.2025

INFORMAZIONI DI SICUREZZA PER L'USO SICURO DI ACQUASCOOTER

Leggere accuratamente le note sulla sicurezza e consultare il manuale d'uso online prima di utilizzare il prodotto. Conservare queste informazioni per riferimenti futuri e includerle quando si passa il prodotto a terze parti. Utilizzare il prodotto e i relativi accessori esclusivamente per l'uso previsto, rispettando le specifiche elettriche indicate e in ambienti chiusi e protetti, per evitare gravi rischi. Non lasciare il prodotto in carica troppo a lungo o collegato alla rete elettrica quando non è in uso o se sospetti malfunzionamenti. Evitare urti, cadute, schiacciamenti o maneggiamenti bruschi che potrebbero causare situazioni pericolose. Non tentare mai di smontare o riparare il prodotto in caso di difetti. Se si verificano perdite di liquidi dal prodotto, evita il contatto con pelle o occhi; in tal caso, lava immediatamente la zona colpita con acqua e consulta un medico. Indossare sempre equipaggiamento di sicurezza: Utilizzare un giubbotto di salvataggio, e altri dispositivi di protezione per garantire la sicurezza in acqua. Controllare la batteria prima dell'uso: Verificare che la batteria sia completamente carica per evitare interruzioni durante l'attività e garantire il corretto funzionamento. Non utilizzare in condizioni meteo avverse: Evitare di utilizzare l'acquascooter in condizioni meteorologiche sfavorevoli, come tempeste, pioggia intensa o vento forte. Evitare acque agitate e pericolose: Non utilizzare l'acquascooter in acque con onde alte, correnti forti o in prossimità di barriere naturali per evitare incidenti. Controllare il buon stato del dispositivo: Prima dell'uso, ispezionare l'acquascooter per verificare eventuali danni a componenti come motore, pale, cavi e batteria. Non Superare il Limite di Peso: Rispetta il peso massimo consigliato per l'acquascooter per evitare danni al motore e prolungare la durata del dispositivo. Evitare di usare con equipaggiamento danneggiato: Non utilizzare l'acquascooter se ci sono parti visibilmente danneggiate, come pale o cavi, per evitare

malfunzionamenti o pericoli. Evitare il contatto con oggetti sommersi: Non guidare l'acquascooter vicino a oggetti sommersi, rocce o altri ostacoli che potrebbero danneggiarlo o causare incidenti. Mantenere una velocità sicura: Regolare la velocità in base alle proprie capacità e alle condizioni dell'acqua per ridurre il rischio di incidenti. Non utilizzare in acque contaminate: Evitare di utilizzare l'acquascooter in acque inquinate o non sicure per motivi igienici e di salute. Spegnerlo quando non in uso: Spegnerlo l'acquascooter quando non in uso per preservare la batteria e prevenire danni accidentali. Utilizzare in acque poco profonde: Evitare l'uso in acque troppo alte e prestare sempre attenzione al fondale. Evitare di sottoporre a urti: Non colpire l'acquascooter contro oggetti solidi o la superficie dell'acqua per evitare danni meccanici o al motore. Non usare con parti danneggiate o usurate: Sostituire immediatamente le parti consumate o danneggiate per garantire che l'acquascooter funzioni correttamente e in sicurezza. Smaltire correttamente la batteria: Quando la batteria non è più utilizzabile, smaltirla seguendo le normative locali per i rifiuti elettronici per evitare danni ambientali. Tenere fuori dalla portata dei bambini: Questo prodotto non è un giocattolo; deve essere conservato in luoghi non accessibili ai bambini per evitare rischi di soffocamento, ingestione o lesioni. Utilizzare solo in ambienti con temperatura compresa tra 0 e 40°C. Non utilizzare o conservare il prodotto in condizioni di temperatura al di fuori di questo intervallo per evitare malfunzionamenti o danni. Utilizza una cuffia in caso di capelli lunghi per evitare che si incastrino all'interno del motore. Conservare la scatola e soprattutto i sacchetti, lontano dai bambini per prevenire il rischio di soffocamento o ingestione accidentale. Evitare di utilizzare il dispositivo vicino a dispositivi elettromedicali, come i pacemaker. Per qualsiasi dubbio riguardante il funzionamento, la sicurezza o il collegamento del prodotto, contatta il servizio assistenza clienti Esprinet. Prima di ogni utilizzo, è consigliabile caricare completamente il prodotto. Esprinet S.p.A. non sarà in alcun modo responsabile per lesioni o danni causati a persone o proprietà derivanti dall'uso improprio del prodotto.

PRODOTTO

L'acquascooter KAHUNA è formato dal coperchio della parte superiore, dal corpo, dalla maniglia con controllo remoto, dalla maniglia sinistra, dall'elica e coperchio della parte posteriore, dal sistema di alimentazione integrato nel corpo della macchina, dal sistema di segnale remoto del set di maniglia remota.

Lo schermo di visualizzazione OLED indica la connessione del segnale, il volume di potenza e di riposo, la modalità di velocità e altre informazioni. KAHUNA è compatibile con il SUP ed ha l'attacco per poter trasportare un'action cam sportiva subacquea.

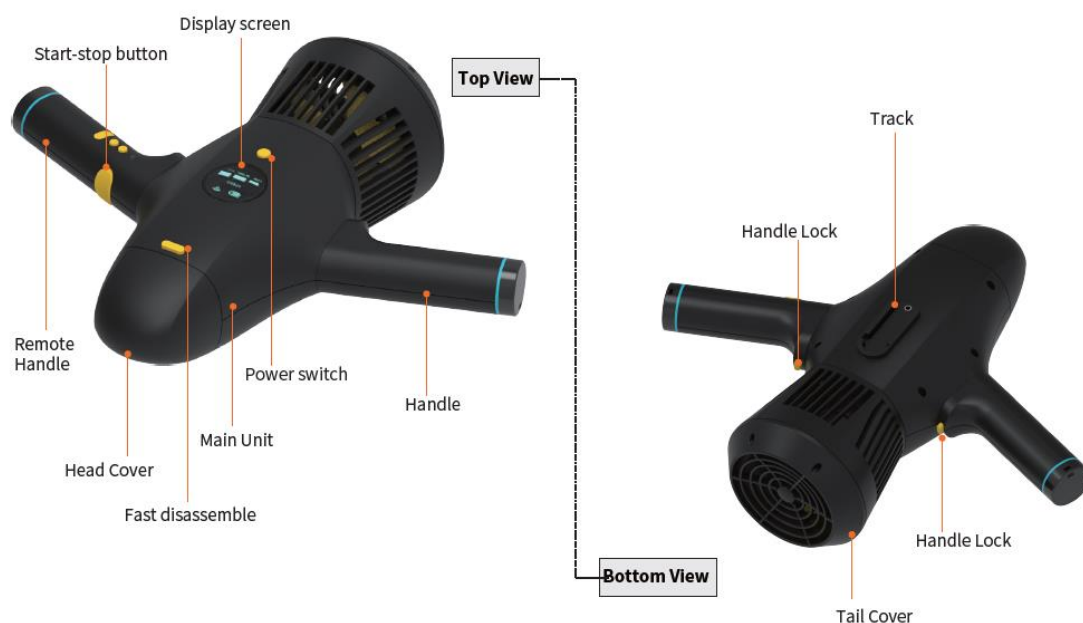

PACKAGE LIST



1. Corpo principale
2. Manopola con controllo remoto
3. Manopola
4. Batteria
5. Alimentatore
6. Due anelli elastici
7. Supporto per telecamera
8. Supporto per Staffa A
9. Supporto per Staffa B
10. Cavo USB-C
11. Adattatore USB-C
12. Laccetto lungo anti-perdita per remote control
13. Laccetto corto anti-perdita per remote control
14. Manuale ridotto

ISTRUZIONI DI MONTAGGIO:

INSTALLAZIONE DELLA BATTERIA:

1. Premere il pulsante di smontaggio rapido per rimuovere il coperchio della testa.
2. Spingere la batteria nella cabina in base alla forma del vano batteria fino in fondo.
3. Ruotare il dado di serraggio in senso orario fino a quando non è chiuso.
4. Allineare il coperchio della testa alla fessura dell'unità principale, premere leggermente e bloccare saldamente.

RIMOZIONE DELLA BATTERIA:

1. Premere il pulsante di smontaggio rapido per rimuovere il coperchio della testa.
2. Ruotare il dado di serraggio in senso antiorario fino ad allentarlo.
3. Scollegare il giunto di alimentazione dell'unità principale dalla batteria.
4. Rimuovere la batteria dal vano trascinando il cordino sulla batteria.
5. Allineare il coperchio della testa alla fessura dell'unità principale, premere leggermente e bloccare saldamente.

MONTAGGIO DELLE MANOPOLE:

1. L'unità principale è posizionata con lo schermo di visualizzazione davanti a te
2. Estrarre la maniglia e la maniglia con remote control dal pack.

3. Prestare attenzione a controllare le direzioni anteriore e posteriore delle installazioni delle manopole, in modo che la maniglia con controllo remoto sia a destra dell'unità principale.
4. Premere il pulsante della manopola, allinearla al foro di installazione che si trova sul lato dell'unità principale, inserire la manopola nel foro corrispondente, spingere insieme alla direzione del coperchio della testa, allentare il pulsante della manopola e assicurarsi che il pulsante della manopola esca, quindi le manopole sono bloccate saldamente.
5. Eseguire le operazioni inverse per rimuovere la maniglia o la maniglia remota.

ISTRUZIONI DI RICARICA

RICARICA DELLA BATTERIA DELL'ACQUASCOOTER:

1. Collegare i pin della spina dell'alimentatore alla corrente alternata.
2. Collegare l'altra estremità dell'alimentatore switching allo slot della batteria.
3. La luce rossa dell'alimentatore indica che la batteria non è completamente carica, mentre la luce verde indica che la batteria è completamente carica. Il tempo di ricarica è di circa 3 ore.

NOTE:

- Assicurarsi che la batteria sia completamente carica prima del primo utilizzo.
- Assicurarsi che l'unità principale sia spenta prima di estrarre la batteria.
- Assicurarsi che la batteria e il caricabatterie siano asciutti prima di caricare.
- Scollegare l'alimentatore switching quando non il prodotto non è in carica.

RICARICA DEL REMOTE CONTROL:

1. Aprire il coperchio di tenuta type- C sull'impugnatura.
2. Utilizzare un adattatore di alimentazione da 5V/1 A o una porta di ricarica USB standard per caricare.
3. Inserire l'estremità del cavo di ricarica di tipo C nell'impugnatura e l'altra estremità nella porta USB.
4. L'indicatore diventa rosso quando l'impugnatura remota è in carica, la spia luminosa diventa verde dopo la carica completa.
5. Dopo aver completato la ricarica, assicurarsi di chiudere ermeticamente il coperchio di tenuta.

Note: Assicurarsi che il Remote Handle sia chiuso prima di caricare. Assicurarsi che la porta del Remote Handle non sia bagnata prima di inserire il connettore Type-C. Non utilizzare il Remote Handle durante la carica.

ISTRUZIONI DI UTILIZZO:

COME USARE IL PRODOTTO DURANTE LE IMMERSIONI:

1. Premere a lungo l'interruttore di alimentazione dell'unità principale per 2 secondi, l'illuminazione dello schermo di visualizzazione e l'alimentazione si collegano, la spia di segnalazione wireless inizia a lampeggiare.
2. Premere a lungo il tasto F della maniglia remota per 2 secondi, l'indicatore si accende e la macchina si avvia correttamente.
3. Il segnale dell'unità principale e della manopola con controllo remoto si abbina automaticamente dopo l'avvio della macchina, la spia di segnalazione wireless si accende normalmente; quindi, l'abbinamento è avvenuto correttamente.

Note: se la spia di segnalazione lampeggia, è necessario abbinare nuovamente i segnali dell'unità principale e della maniglia remota e procedere come segue:

- a. Premere rapidamente 6 volte l'interruttore di alimentazione dell'unità principale, la spia di segnalazione inizia a lampeggiare rapidamente
- b. Premere rapidamente 6 volte il tasto F della maniglia remota entro 10 secondi, la spia di segnalazione si accende normalmente, abbinamento riuscito
4. Premere il PULSANTE START/STOP, l'unità principale è in funzione; allentare il pulsante Start-stop, quindi l'unità principale smette di funzionare.
5. La velocità predefinita di marcia è bassa all'avvio, premere brevemente il tasto F, quindi è possibile cambiare la modalità bassa/normale/alta velocità in sequenza
[Marcia bassa: indicatore blu ● Marcia normale: indicatore verde ● Marcia alta: indicatore rosso ●]
Tre modalità di velocità corrispondenti alle icone di visualizzazione sullo schermo di visualizzazione dell'unità principale:



6. Premere a lungo il tasto F del remote control e l'interruttore di alimentazione dell'unità principale quando si chiude l'alimentazione.

Note: Assicurarsi che la batteria sia già completamente carica prima dell'uso. Assicurarsi di chiudere ermeticamente il coperchio di tenuta del tipo C prima dell'uso. Per un utilizzo più comodo da parte degli utenti, l'impugnatura remota può essere impostata al polso attraverso la breve corda anti-allentamento durante l'immersione.

COME USARE IL PRODOTTO QUANDO SI USA IL SUP:

1. I passaggi operativi per l'accensione e la connessione del segnale sono gli stessi di "COME USARE IL PRODOTTO DURANTE LE IMMERSIONI"
2. Dopo che l'unità principale e il segnale della maniglia remota sono collegati, l'indicatore inizia a lampeggiare, l'acquascooter collegato al SUP inizia a funzionare quando si preme il tasto M sulla maniglia remota.
3. Premere brevemente il tasto F per cambiare l'impostazione della velocità; Premere brevemente entrambi i tasti M o il pulsante Start-stop per interrompere il funzionamento; Premere a lungo il tasto F per spegnere il tuo acquascooter.

Note: Rimuovere in anticipo le due manopole dall'unità principale quando si è sopra il SUP Per facilitare l'uso del SUP da parte degli utenti, la manopola con remote control può essere appesa al collo con una lunga corda anti-allentamento.

COME INSTALLARE LE APPARECCHIATURE DI CONFIGURAZIONE ESTERNA

INSTALLARE L'ACQUASCOOTER SUL SUP (TRAMITE LA STAFFA DI COLLEGAMENTO A):

1. Allinea la staffa di collegamento A alla pista dell'unità principale e fai scorrere la staffa di collegamento A nell'unità principale finché i fori delle viti di entrambe non sono allineati.
2. Ruota il bullone sulla staffa di collegamento A e fissalo all'unità principale.
3. Allinea un'altra estremità della staffa di collegamento A e la rotaia SUP dopo aver completato la connessione tra la staffa di collegamento A e la pista dell'unità principale.
4. Fai scorrere nella scanalatura di spaziatura che è verticale alla rotaia SUP dopo aver premuto il pulsante flessibile su entrambi i lati della staffa di collegamento.
5. Installato in posizione correttamente dopo che il pulsante di collegamento è inserito correttamente.



INSTALLARE L'ACQUASCOOTER SUL SUP (TRAMITE LA STAFFA DI COLLEGAMENTO B):

1. Ripetere il passaggio 1 nel collegamento della staffa A.
2. Quindi inserire i pezzi di ricambio (bullone e rondella) nello slot SUP.
3. Allineare il perno di posizione con la tacca di limite sulla base di montaggio SUP, spingerlo lentamente e farlo scorrere in avanti.
4. Nel frattempo, allineare il foro della staffa B con il bullone di ricambio e inserirlo per fissarlo.
5. Infine, serrare il dado sul bullone di ricambio per bloccare.



INSTALLARE L'ACTION CAM SULL'ACQUASCOOTER (TRAMITE LA STAFFA DI COLLEGAMENTO B):

1. Allineare la staffa della telecamera alla guida dell'unità principale e far scorrere la staffa della telecamera nell'unità principale finché i fori delle viti di entrambi non sono allineati.
2. Ruotare il bullone sulla staffa della telecamera e fissarlo all'unità principale.
3. Inserire i componenti di installazione della telecamera subacquea sportiva (non forniti) nella scanalatura corrispondente della staffa della telecamera, quindi utilizzare il bullone per inserirlo nella staffa della telecamera e fissarlo.



CONSIGLI UTILI:

- Assicurarsi di stringere il dado di fissaggio all'intero del vano batteria prima dell'uso.
- Prestare attenzione ad allineare la fibbia sull'unità principale con la fessura sul coperchio della testa durante il bloccaggio.
- Assicurarsi di chiudere bene il coperchio in silicone della guarnizione prima dell'uso.
- Assicurarsi che la porta del Remote control sia priva di acqua prima di inserire il connettore Type-C.
- Mantenere la superficie della batteria asciutta prima di caricarla.

- Assicurarsi di scollegare l'alimentazione quando non è in uso.
- Dopo ogni utilizzo, immergere il prodotto in acqua pulita per 20 minuti, quindi accenderlo a bassa velocità per 2s~3s e ripetere questa operazione per 3-5 volte.
- Non provare questo prodotto direttamente sulla spiaggia o trascinarlo sulla spiaggia per evitare che la sabbia entri nell'elica.

MANUTENZIONE

PULIZIA DOPO L'USO:

Si prega di fare riferimento ai passaggi sottostanti per la manutenzione dopo ogni utilizzo per mantenere buone prestazioni:

1. Immergere l'acquascooter in un contenitore pieno di acqua pulita (non acqua di mare) per 20 minuti.
2. Tenere l'impugnatura e l'impugnatura con remote control, accenderla a bassa velocità per 2s~3s e ripetere questa operazione per 3~5 volte mentre il prodotto è completamente immerso nell'acqua.
3. Asciugare l'acquascooter con un panno morbido, pulito e asciutto.
4. Smontare l'impugnatura remota e l'impugnatura.
5. Rimuovere il coperchio della testa, asciugare le gocce d'acqua all'esterno del vano batteria, estrarre la batteria quando entrambe le mani sono asciutte.
6. Collocare l'unità principale e la batteria in un luogo fresco e ventilato per asciugarle completamente, quindi riporle.

MAGAZINAGGIO:

1. Conservare l'acquascooter in un luogo asciutto a temperatura ambiente, mantenere un ambiente con una migliore ventilazione, evitare la luce solare diretta.
2. Tenere lontano da calore, fuoco e dalla portata dei bambini.
3. Caricare completamente la batteria prima di riporla per evitare una scarica eccessiva.
4. Caricare la batteria circa ogni due mesi se non in uso per lungo tempo.
5. Rimuovere e conservare la batteria separatamente in un luogo fresco, ventilato e asciutto quando non in uso.



INFORMAZIONI PER IL CORRETTO SMALTIMENTO DI QUESTO PRODOTTO (Direttiva 2013/56/UE)

Questo marchio sul prodotto o sulla sua confezione significa che il prodotto, alla fine della sua vita, compresa la batteria non removibile, deve essere separato da altri tipi di rifiuti per riciclarlo in modo responsabile. L'uso sicuro di questo prodotto è garantito nel rispetto del manuale di istruzioni online, conservarlo e utilizzarlo con attenzione per tutta la vita del prodotto. La batteria agli ioni di litio/li-ioni/polimeri all'interno del prodotto è integrata e non sostituibile. Non provare a rimuoverla perché può provocare rischi di surriscaldamento, incendio e lesioni. La batteria deve essere rimossa solo da tecnici qualificati, in grado di rimuoverla senza alcun pericolo e di riciclarla nel rispetto della legge. Gli utenti dovrebbero consegnare il prodotto fuori uso gratuitamente nei centri locali di raccolta separata o al rivenditore, in rapporto uno a uno o gratuitamente se le dimensioni del prodotto superano i 25 cm. Un adeguato smaltimento dei rifiuti consente di riciclare il prodotto, trattarlo con condotte di smaltimento compatibili con l'ambiente per prevenire possibili danni all'ambiente o alla salute umana e promuovere il riutilizzo e/o il riciclaggio dei materiali del prodotto. Lo smaltimento non autorizzato di prodotti elettronici, celle e batterie da parte di utenti domestici comporta sanzioni previste dalla legislazione in vigore.

SPECIFICHE TECNICHE:

- Nome prodotto: KAHUNA
- Dimensioni: 41 x 33 x17.2 cm
- Peso (inclusa batteria): 2.05 kg
- Potenza: 280W
- Velocità massima: 5km/h
- Modalità di velocità: Alta / Media / Bassa
- Profondità massima: 5m
- Durata: 30-60 min
- Supporti aggiuntivi: Action Cam, Sup
- Batteria: 22.2V 2.5A
- Capacità batteria: 4500 mAh
- Tempo di carica batteria: 3h
- Peso batteria: 0.65 kg
- Input caricabatteria: DC 100 – 240 V
- Output caricabatteria: DC 25.2 V 2.5A

GARANZIA CONVENZIONALE

1. AMBITO DI APPLICAZIONE

1.1. ESPRINET S.p.A., con sede legale in Vimercate (MB), Via Energy Park, 20, - di seguito, (**“Esprinet”**) offre la presente garanzia convenzionale per i prodotti a marchio Celly a favore sia del cliente finale-consumatore (**“Cliente finale-consumatore”**) che del cliente finale-professionista (**“Cliente finale-professionista”**) ai termini ed alle condizioni qui previste (la **“Garanzia Convenzionale”**). La Garanzia Convenzionale si applica a:

i. beni nuovi a marchio Celly (i **“Prodotti”**);

ii. Prodotti che incorporano o sono interconnessi con, un contenuto digitale o un servizio digitale in modo tale che la mancanza di detto contenuto digitale o servizio digitale impedirebbe lo svolgimento delle funzioni proprie dei Prodotti (**“Prodotti con Elementi Digitali”**).

1.2. La presente Garanzia Convenzionale include esclusivamente i Prodotti integri, nella loro originaria configurazione, incluse eventuali dotazioni accessorie.

2. DIRITTI DEI CONSUMATORI

2.1. La presente Garanzia Convenzionale lascia impregiudicati i diritti del consumatore che sono previsti dalle disposizioni legislative di recepimento nazionali della Direttiva (UE) 2019/771 e s.m.i. in materia di garanzie dei beni di consumo (**“Garanzia Legale”**).

2.2. La Garanzia Convenzionale non sostituisce, non limita e non pregiudica né esclude la Garanzia Legale ma si aggiunge a quest’ultima. Il Cliente finale-consumatore potrà, pertanto, sempre far valere i diritti di cui alla Garanzia Legale nei confronti del venditore, alle condizioni e nei termini previsti dalla citata normativa.

3. OGGETTO DELLA GARANZIA

3.1 Sulla base della presente Garanzia Convenzionale, Esprinet si impegna, a sua discrezione, (i) alla sostituzione o riparazione dei Prodotti o dei componenti che risultino difettosi a causa di difetti originari del processo di fabbricazione derivanti dai materiali utilizzati o dalla manodopera con Prodotti o componenti identici oppure, (ii) ove ciò non fosse possibile, alla sostituzione con un prodotto o parti di prodotto o componenti di pari funzionalità e valore economico.

4. CASI DI ESCLUSIONE DELLA GARANZIA

4.1 La presente Garanzia Convenzionale non opera in caso di rotture, malfunzionamenti o comunque vizi o difetti causati da:

- i) errori di installazione causati da negligenza, imprudenza, imperizia o incuria;
- ii) mancato o errato rispetto delle istruzioni e avvertenze contenute nei manuali o sugli eventuali ulteriori fogli di istruzioni;
- iii) mancata o errata manutenzione dei Prodotti secondo le modalità indicate da Esprinet;
- iv) cattiva conservazione del Prodotto;
- v) manomissioni, modifiche, interventi o manutenzioni eseguite dal Cliente finale o fatte eseguire dal Cliente finale a terzi, e comunque non eseguite da soggetti autorizzati da Esprinet;
- vi) utilizzo improprio e non conforme al normale uso o destinazione del Prodotto;
- vii) aggravio del danno causato dall'ulteriore utilizzo da parte del Cliente finale una volta che si sia già manifestato il possibile malfunzionamento o difetto;
- viii) qualsiasi fattore esterno sia nella fase di installazione che di utilizzo del Prodotto non imputabile o comunque attribuibile ad Esprinet;
- ix) se il modello, il codice seriale o l'etichetta presente sul Prodotto sono stati deliberatamente contraffatti o cancellati;
- x) mancata installazione dell'aggiornamento fornito.

4.2. La presente Garanzia Convenzionale non include i vizi palesi immediatamente riconoscibili alla consegna del Prodotto, né i difetti o malfunzionamenti causati da deterioramento dovuto a normale usura.

4.3. La presente Garanzia Convenzionale è esclusa qualora rotture, malfunzionamenti, vizi o difetti siano causati da prodotti, parti o componenti fabbricate da soggetti terzi diversi da Esprinet ai quali il Prodotto venga collegato o con il quale sia comunque utilizzato.

5. UTILIZZO DELLA GARANZIA

5.1. La Garanzia Convenzionale si attiva immediatamente con l'acquisto del relativo Prodotto. Il Cliente finale può usufruire della presente Garanzia Convenzionale contattando direttamente Esprinet all'indirizzo mail garanzia@esprinet.com o warranty@esprinet.com. La Garanzia Convenzionale potrà essere gestita anche tramite un Centro Autorizzato Esprinet.

5.2. Per poter usufruire della presente Garanzia Convenzionale il Cliente finale deve essere in possesso dello scontrino fiscale e/o della fattura di acquisto del Prodotto e/o del documento di trasporto ("DDT"). Esprinet si riserva il diritto di rifiutare di prestare la presente Garanzia Convenzionale se il Cliente finale non fornisce almeno uno di tali documenti.

6. DURATA

6.1. La durata della presente Garanzia Convenzionale è pari a quella della Garanzia Legale (**il "Periodo di Garanzia"**). Ne consegue che anche al Cliente finale-professionista si offre una garanzia convenzionale di durata pari a quella legale prevista per i consumatori, ovvero due anni.

6.2. Il Periodo di Garanzia inizia a decorrere dalla data di acquisto del Prodotto, dunque, dalla data riportata sullo scontrino fiscale e/o sulla fattura e/o sul documento di trasporto (DDT).

6.3. In caso di riparazione o sostituzione continua a decorrere l'originale Periodo di Garanzia, il quale non dovrà quindi intendersi rinnovato o esteso.

6.4. L'azione diretta a far valere i difetti si prescrive, in ogni caso, nel termine di ventisei mesi (Periodo di Garanzia + due mesi) dall'acquisto del Prodotto.

7. AMBITO TERRITORIALE

7.1. La presente garanzia è efficace soltanto per prestazioni in garanzia da rendersi sul territorio italiano, spagnolo e portoghese e riguarda solamente prodotti commercializzati con il marchio Celly.

8. LEGGE APPLICABILE E FORO COMPETENTE

8.1. Le presenti Condizioni Generali di Garanzia sono disciplinate dal diritto italiano. Per qualsiasi controversia che dovesse sorgere dall'interpretazione o dall'applicazione delle stesse sarà competente esclusivamente il Tribunale di Milano.

8.2. È fatta salva l'applicazione ai clienti finali-consumatori delle disposizioni eventualmente più favorevoli e inderogabili previste dalla legge del paese in cui essi hanno la loro residenza abituale, in particolare in relazione alla legge applicabile, alla durata della garanzia ed al foro competente.



Questo prodotto è conforme alla Direttiva 2011/65/UE-2015/863/UE (RoHS). Il prodotto ha la marcatura CE ed è quindi conforme agli standard di sicurezza stabiliti dall'Unione Europea.

DICHIARAZIONE DI CONFORMITÀ

Esprinet SpA dichiara che il prodotto è conforme alla direttiva 2014/53/UE. Il testo completo della dichiarazione di conformità dell'UE è disponibile all'indirizzo Internet seguente:

<https://xchange.esprinet.com/comp/nilox/nxwtrscootersup.pdf>

Nilox® è un marchio di proprietà di Esprinet S.p.A. Tutti i marchi sono marchi registrati dei rispettivi proprietari. Esprinet S.p.A., via Energy Park 20, 20871 Vimercate (MB) – Italia. Made in China.

www.nilox.com

per info e contatti: contact@esprinet.com

nilox



ESPAÑOL-ES

Manual de instrucciones

ACUASCOOTER

Modelo: NXWTRSCOOTERSUP

Rev00 – 03.2025

INFORMACIÓN DE SEGURIDAD PARA EL USO SEGURO DEL ACUASCOOTER

Lea cuidadosamente las notas de seguridad y consulte el manual de uso en línea antes de utilizar el producto. Conserve esta información para futuras referencias e inclúyala cuando pase el producto a terceros. Utilice el producto y sus accesorios exclusivamente para el uso previsto, respetando las especificaciones eléctricas indicadas y en ambientes cerrados y protegidos, para evitar riesgos graves. No deje el producto en carga demasiado tiempo o conectado a la red eléctrica cuando no esté en uso o si sospecha de malfuncionamientos. Evite golpes, caídas, aplastamientos o manipulaciones bruscas que puedan causar situaciones peligrosas. No intente nunca desmontar o reparar el producto en caso de defectos. Si se producen fugas de líquidos del producto, evite el contacto con la piel o los ojos; en tal caso, lave inmediatamente la zona afectada con agua y consulte a un médico. Use siempre equipo de seguridad: Utilice un chaleco salvavidas y otros dispositivos de protección para garantizar la seguridad en el agua. Controle la batería antes del uso: Verifique que la batería esté completamente cargada para evitar interrupciones durante la actividad y garantizar el correcto funcionamiento. No utilice en condiciones meteorológicas adversas: Evite utilizar el acuascooter en condiciones meteorológicas desfavorables, como tormentas, lluvia intensa o viento fuerte. Evite aguas agitadas y peligrosas: No utilice el acuascooter en aguas con olas altas, corrientes fuertes o cerca de barreras naturales para evitar accidentes. Controle el buen estado del dispositivo: Antes del uso, inspeccione el acuascooter para verificar posibles daños en componentes como motor, hélices, cables y batería. No supere el límite de peso: Respete el peso máximo recomendado para el acuascooter para evitar daños al motor y prolongar la duración del dispositivo. Evite usar con equipo dañado: No utilice el acuascooter si hay partes visiblemente dañadas, como hélices o

cables, para evitar malfuncionamientos o peligros. Evite el contacto con objetos sumergidos: No conduzca el acuascooter cerca de objetos sumergidos, rocas u otros obstáculos que puedan dañarlo o causar accidentes. Mantenga una velocidad segura: Ajuste la velocidad según sus capacidades y las condiciones del agua para reducir el riesgo de accidentes. No utilice en aguas contaminadas: Evite utilizar el acuascooter en aguas contaminadas o no seguras por motivos higiénicos y de salud. Apague cuando no esté en uso: Apague el acuascooter cuando no esté en uso para preservar la batería y prevenir daños accidentales. Utilice en aguas poco profundas: Evite el uso en aguas demasiado profundas y preste siempre atención al fondo. Evite someter a golpes: No golpee el acuascooter contra objetos sólidos o la superficie del agua para evitar daños mecánicos o al motor. No use con partes dañadas o desgastadas: Sustituya inmediatamente las partes desgastadas o dañadas para garantizar que el acuascooter funcione correctamente y de manera segura. Deseche correctamente la batería: Cuando la batería ya no sea utilizable, deséchela siguiendo las normativas locales para residuos electrónicos para evitar daños ambientales. Mantenga fuera del alcance de los niños: Este producto no es un juguete; debe ser conservado en lugares no accesibles a los niños para evitar riesgos de asfixia, ingestión o lesiones. Utilice solo en ambientes con temperatura entre 0 y 40°C. No utilice ni conserve el producto en condiciones de temperatura fuera de este rango para evitar malfuncionamientos o daños. Utilice un gorro en caso de cabello largo para evitar que se enrede dentro del motor. Conserve la caja y especialmente las bolsas, lejos de los niños para prevenir el riesgo de asfixia o ingestión accidental. Evite utilizar el dispositivo cerca de dispositivos electromédicos, como marcapasos. Para cualquier duda sobre el funcionamiento, la seguridad o la conexión del producto, contacte al servicio de atención al cliente de Esprinet. Antes de cada uso, se recomienda cargar completamente el producto. Esprinet S.p.A. no será en ningún caso responsable por lesiones o daños causados a personas o propiedades derivados del uso indebido del producto.

PRODUCTO

El acuascooter KAHUNA está formado por la tapa de la parte superior, el cuerpo, la manija con control remoto, la manija izquierda, la hélice y la tapa de la parte posterior, el sistema de alimentación integrado en el cuerpo de la máquina, el sistema de señal remoto del set de manija remota.

La pantalla de visualización OLED indica la conexión de la señal, el volumen de potencia y de reposo, el modo de velocidad y otra información. KAHUNA es compatible con el SUP y tiene el soporte para poder transportar una cámara deportiva submarina.

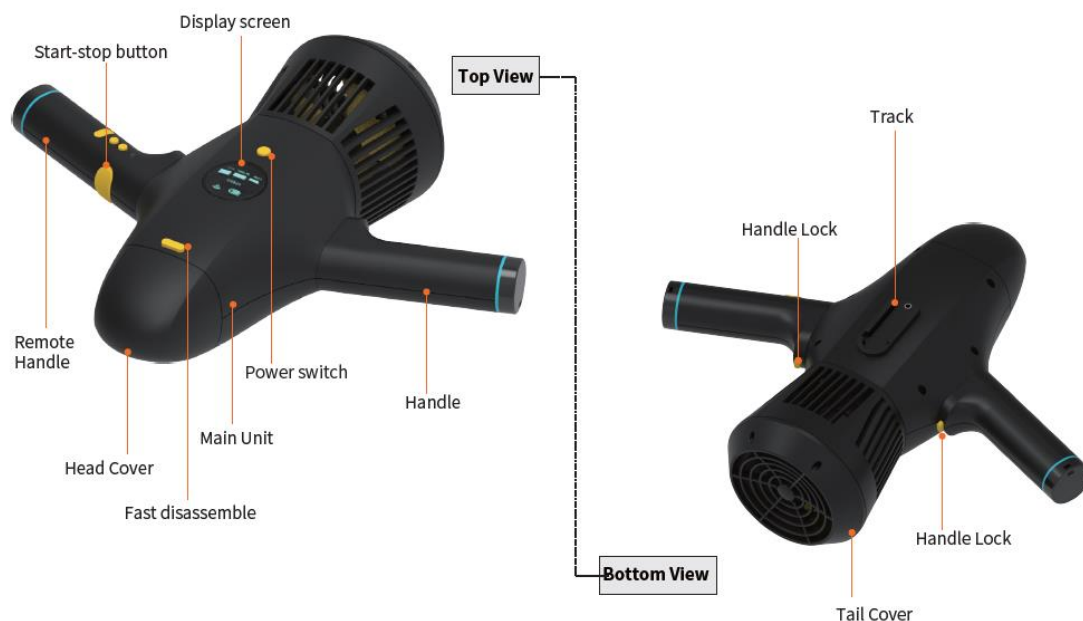

LISTA DE PAQUETE



1. Cuerpo principal
2. Manija con control remoto
3. Manija
4. Batería
5. Fuente de alimentación
6. Dos anillos elásticos
7. Soporte para cámara
8. Soporte para Soporte A
9. Soporte para Soporte B
10. Cable USB-C
11. Adaptador USB-C
12. Correa larga anti-pérdida para control remoto
13. Correa corta anti-pérdida para control remoto
14. Manual reducido

INSTRUCCIONES DE MONTAJE:

INSTALACIÓN DE LA BATERÍA:

1. Presione el botón de desmontaje rápido para quitar la tapa de la cabeza.
2. Empuje la batería en la cabina según la forma del compartimento de la batería hasta el fondo.
3. Gire la tuerca de ajuste en sentido horario hasta que esté cerrada.
4. Alinee la tapa de la cabeza con la ranura de la unidad principal, presione ligeramente y bloquee firmemente.

EXTRACCIÓN DE LA BATERÍA:

1. Presione el botón de desmontaje rápido para quitar la tapa de la cabeza.
2. Gire la tuerca de ajuste en sentido antihorario hasta aflojarla.
3. Desconecte la unión de alimentación de la unidad principal de la batería.
4. Retire la batería del compartimento tirando del cordón de la batería.
5. Alinee la tapa de la cabeza con la ranura de la unidad principal, presione ligeramente y bloquee firmemente.

MONTAJE DE LAS MANIJAS:

1. La unidad principal está posicionada con la pantalla de visualización frente a usted.
2. Saque la manija y la manija con control remoto del paquete.

3. Preste atención a controlar las direcciones delantera y trasera de las instalaciones de las manijas, de modo que la manija con control remoto esté a la derecha de la unidad principal.
4. Presione el botón de la manija, alinéelo con el agujero de instalación que se encuentra en el lado de la unidad principal, inserte la manija en el agujero correspondiente, empuje junto con la dirección de la tapa de la cabeza, suelte el botón de la manija y asegúrese de que el botón de la manija salga, entonces las manijas están bloqueadas firmemente.
5. Realice las operaciones inversas para quitar la manija o la manija remota.

INSTRUCCIONES DE CARGA

RECARGA DE LA BATERÍA DEL ACUASCOOTER:

1. Conectar los pines del enchufe del alimentador a la corriente alterna.
2. Conectar el otro extremo del alimentador conmutado a la ranura de la batería.
3. La luz roja del alimentador indica que la batería no está completamente cargada, mientras que la luz verde indica que la batería está completamente cargada. El tiempo de recarga es de aproximadamente 3 horas.

NOTAS:

- Asegurarse de que la batería esté completamente cargada antes del primer uso.
- Asegurarse de que la unidad principal esté apagada antes de extraer la batería.
- Asegurarse de que la batería y el cargador estén secos antes de cargar.
- Desconectar el alimentador conmutado cuando el producto no esté en carga.

RECARGA DEL CONTROL REMOTO:

1. Abrir la tapa de sellado tipo C en el mango.
2. Utilizar un adaptador de alimentación de 5V/1A o un puerto de carga USB estándar para cargar.
3. Insertar el extremo del cable de carga tipo C en el mango y el otro extremo en el puerto USB.
4. El indicador se vuelve rojo cuando el mango remoto está en carga, la luz indicadora se vuelve verde después de la carga completa.
5. Después de completar la carga, asegurarse de cerrar herméticamente la tapa de sellado.

Notas: Asegurarse de que el Mango Remoto esté cerrado antes de cargar. Asegurarse de que el puerto del Mango Remoto no esté mojado antes de insertar el conector Tipo-C. No utilizar el Mango Remoto durante la carga.

INSTRUCCIONES DE USO:

CÓMO USAR EL PRODUCTO DURANTE LAS INMERSIONES:

1. Presionar prolongadamente el interruptor de alimentación de la unidad principal durante 2 segundos, la iluminación de la pantalla de visualización y la alimentación se conectan, la luz indicadora inalámbrica comienza a parpadear.
2. Presionar prolongadamente el botón F del mango remoto durante 2 segundos, el indicador se enciende y la máquina se inicia correctamente.
3. La señal de la unidad principal y del mango con control remoto se empareja automáticamente después del inicio de la máquina, la luz indicadora inalámbrica se enciende normalmente; entonces, el emparejamiento se ha realizado correctamente.

Notas: si la luz indicadora parpadea, es necesario emparejar nuevamente las señales de la unidad principal y del mango remoto y proceder de la siguiente manera:

- a. Presionar rápidamente 6 veces el interruptor de alimentación de la unidad principal, la luz indicadora comienza a parpadear rápidamente.
- b. Presionar rápidamente 6 veces el botón F del mango remoto dentro de los 10 segundos, la luz indicadora se enciende normalmente, emparejamiento exitoso.
4. Presionar el BOTÓN DE INICIO/PARADA, la unidad principal está en funcionamiento; soltar el botón de Inicio/Parada, entonces la unidad principal deja de funcionar.
5. La velocidad predeterminada de marcha es baja al inicio, presionar brevemente el botón F, entonces es posible cambiar la modalidad baja/normal/alta velocidad en secuencia.
[Marcha baja: indicador azul ● Marcha normal: indicador verde ● Marcha alta: indicador rojo ●]
Tres modalidades de velocidad correspondientes a los íconos de visualización en la pantalla de visualización de la unidad principal:



6. Presionar prolongadamente el botón F del control remoto y el interruptor de alimentación de la unidad principal cuando se apaga la alimentación.

Notas: Asegurarse de que la batería esté completamente cargada antes del uso. Asegurarse de cerrar herméticamente la tapa de sellado tipo C antes del uso. Para un uso más cómodo por parte de los usuarios, el mango remoto puede ser ajustado a la muñeca a través de la cuerda corta anti-aflojamiento durante la inmersión.

CÓMO USAR EL PRODUCTO CUANDO SE USA EL SUP:

1. Los pasos operativos para el encendido y la conexión de la señal son los mismos que en “CÓMO USAR EL PRODUCTO DURANTE LAS INMERSIONES”.
2. Después de que la unidad principal y la señal del mango remoto estén conectados, el indicador comienza a parpadear, el acuascooter conectado al SUP comienza a funcionar cuando se presiona el botón M en el mango remoto.
3. Presionar brevemente el botón F para cambiar la configuración de velocidad; Presionar brevemente ambos botones M o el botón de Inicio/Parada para detener el funcionamiento; Presionar prolongadamente el botón F para apagar el acuascooter.

Notas: Retirar con antelación los dos mangos de la unidad principal cuando se esté sobre el SUP. Para facilitar el uso del SUP por parte de los usuarios, el mango con control remoto puede ser colgado al cuello con una cuerda larga anti-aflojamiento.

CÓMO INSTALAR LOS EQUIPOS DE CONFIGURACIÓN EXTERNA

INSTALAR EL ACUASCOOTER EN EL SUP (A TRAVÉS DEL SOPORTE DE CONEXIÓN A):

1. Alinear el soporte de conexión A con la pista de la unidad principal y deslizar el soporte de conexión A en la unidad principal hasta que los agujeros de los tornillos de ambos estén alineados.
2. Girar el perno en el soporte de conexión A y fijarlo a la unidad principal.
3. Alinear el otro extremo del soporte de conexión A y el riel del SUP después de completar la conexión entre el soporte de conexión A y la pista de la unidad principal.
4. Deslizar en la ranura de espaciado que es vertical al riel del SUP después de presionar el botón flexible en ambos lados del soporte de conexión.
5. Instalado en posición correctamente después de que el botón de conexión esté insertado correctamente.



INSTALAR EL ACUASCOOTER EN EL SUP (A TRAVÉS DEL SOPORTE DE CONEXIÓN B):

1. Repetir el paso 1 en la conexión del soporte A.
2. Luego insertar las piezas de repuesto (perno y arandela) en la ranura del SUP.
3. Alinear el pasador de posición con la muesca de límite en la base de montaje del SUP, empujarlo lentamente y deslizarlo hacia adelante.
4. Mientras tanto, alinear el agujero del soporte B con el perno de repuesto e insertarlo para fijarlo.
5. Finalmente, apretar la tuerca en el perno de repuesto para bloquear.



INSTALAR LA CÁMARA DE ACCIÓN EN EL ACUASCOOTER (A TRAVÉS DEL SOPORTE DE CONEXIÓN B):

1. Alinear el soporte de la cámara con la guía de la unidad principal y deslizar el soporte de la cámara en la unidad principal hasta que los agujeros de los tornillos de ambos estén alineados.
2. Girar el perno en el soporte de la cámara y fijarlo a la unidad principal.
3. Insertar los componentes de instalación de la cámara deportiva submarina (no suministrados) en la ranura correspondiente del soporte de la cámara, luego utilizar el perno para insertarlo en el soporte de la cámara y fijarlo.



CONSEJOS ÚTILES:

- Asegúrese de apretar la tuerca de fijación dentro del compartimento de la batería antes de usarlo.
- Preste atención a alinear la hebilla en la unidad principal con la ranura en la tapa de la cabeza durante el bloqueo.
- Asegúrese de cerrar bien la tapa de silicona de la junta antes de usarla.
- Asegúrese de que la puerta del control remoto esté libre de agua antes de insertar el conector Type-C.

- Mantenga la superficie de la batería seca antes de cargarla.
- Asegúrese de desconectar la alimentación cuando no esté en uso.
- Después de cada uso, sumerja el producto en agua limpia durante 20 minutos, luego enciéndalo a baja velocidad durante 2s~3s y repita esta operación de 3 a 5 veces.
- No pruebe este producto directamente en la playa ni lo arrastre por la playa para evitar que la arena entre en la hélice.

MANTENIMIENTO

LIMPIEZA DESPUÉS DEL USO:

Por favor, consulte los siguientes pasos para el mantenimiento después de cada uso para mantener un buen rendimiento:

1. Sumerja el aquascooter en un recipiente lleno de agua limpia (no agua de mar) durante 20 minutos.
2. Sostenga el mango y el mango con control remoto, enciéndalo a baja velocidad durante 2s~3s y repita esta operación de 3 a 5 veces mientras el producto está completamente sumergido en el agua.
3. Seque el aquascooter con un paño suave, limpio y seco.
4. Desmonte el mango remoto y el mango.
5. Retire la tapa de la cabeza, seque las gotas de agua en el exterior del compartimento de la batería, saque la batería cuando ambas manos estén secas.
6. Coloque la unidad principal y la batería en un lugar fresco y ventilado para que se sequen completamente, luego guárdelas.

ALMACENAMIENTO:

1. Guarde el aquascooter en un lugar seco a temperatura ambiente, mantenga un ambiente con mejor ventilación, evite la luz solar directa.
2. Manténgalo alejado del calor, el fuego y fuera del alcance de los niños.
3. Cargue completamente la batería antes de guardarla para evitar una descarga excesiva.
4. Cargue la batería aproximadamente cada dos meses si no se usa durante mucho tiempo.
5. Retire y guarde la batería por separado en un lugar fresco, ventilado y seco cuando no esté en uso.



INFORMACIÓN PARA LA CORRECTA ELIMINACIÓN DE ESTE PRODUCTO (Directiva 2013/56/UE)

Esta marca en el producto o en su embalaje significa que el producto, al final de su vida útil, incluida la batería no extraíble, debe separarse de otros tipos de residuos para reciclarlo de manera responsable. El uso seguro de este producto está garantizado de acuerdo con el manual de instrucciones en línea, consérvelo y úselo con cuidado durante toda la vida útil del producto. La batería de iones de litio/li-ion/polímeros dentro del producto está integrada y no es reemplazable. No intente retirarla porque puede provocar riesgos de sobrecalentamiento, incendio y lesiones. La batería solo debe ser retirada por técnicos calificados, capaces de retirarla sin ningún peligro y reciclarla de acuerdo con la ley. Los usuarios deben entregar el producto fuera de uso de forma gratuita en los centros locales de recogida separada o al minorista, en una proporción de uno a uno o de forma gratuita si el tamaño del producto supera los 25 cm. Una eliminación adecuada de los residuos permite reciclar el producto, tratarlo con conductas de eliminación compatibles con el medio ambiente para prevenir posibles daños al medio ambiente o a la salud humana y promover la reutilización y/o el reciclaje de los materiales del producto. La eliminación no

autorizada de productos electrónicos, celdas y baterías por parte de los usuarios domésticos conlleva sanciones previstas por la legislación vigente.

ESPECIFICACIONES TÉCNICAS:

- Nombre del producto: KAHUNA
- Dimensiones: 41 x 33 x 17.2 cm
- Peso (incluida la batería): 2.05 kg
- Potencia: 280W
- Velocidad máxima: 5km/h
- Modos de velocidad: Alta / Media / Baja
- Profundidad máxima: 5m
- Duración: 30-60 min
- Soportes adicionales: Action Cam, Sup
- Batería: 22.2V 2.5A
- Capacidad de la batería: 4500 mAh
- Tiempo de carga de la batería: 3h
- Peso de la batería: 0.65 kg
- Entrada del cargador: DC 100 – 240 V
- Salida del cargador: DC 25.2 V 2.5A

GARANTÍA CONVENCIONAL

1. ALCANCE DE APLICACIÓN

1.1. ESPRINET S.p.A., con sede legal en Vimercate (MB), Via Energy Park, 20, - en adelante, (“Esprinet”) ofrece la presente garantía convencional para los productos de la marca Celly a favor tanto del cliente final-consumidor (“Cliente final-consumidor”) como del cliente final-profesional (“Cliente final-profesional”) en los términos y condiciones aquí previstos (la “Garantía Convencional”). La Garantía Convencional se aplica a:

- i. bienes nuevos de la marca Celly (los “Productos”);
- ii. Productos que incorporan o están interconectados con, un contenido digital o un servicio digital de tal manera que la falta de dicho contenido digital o servicio digital impediría el desempeño de las funciones propias de los Productos (“Productos con Elementos Digitales”).

1.2. La presente Garantía Convencional incluye exclusivamente los Productos íntegros, en su configuración original, incluidas eventuales dotaciones accesorias.

2. DERECHOS DE LOS CONSUMIDORES

2.1. La presente Garantía Convencional no afecta los derechos del consumidor que están previstos por las disposiciones legislativas de transposición nacionales de la Directiva (UE) 2019/771 y s.m.i. en materia de garantías de bienes de consumo (“Garantía Legal”).

2.2. La Garantía Convencional no sustituye, no limita y no perjudica ni excluye la Garantía Legal, sino que se añade a esta última. El Cliente final-consumidor podrá, por lo tanto, siempre hacer valer los derechos de la Garantía Legal frente al vendedor, en las condiciones y términos previstos por la citada normativa.

3. OBJETO DE LA GARANTÍA

3.1. Sobre la base de la presente Garantía Convencional, Esprinet se compromete, a su discreción, (i) a la sustitución o reparación de los Productos o componentes que resulten defectuosos debido a defectos originales del proceso de fabricación derivados de los materiales utilizados o de la mano de

obra con Productos o componentes idénticos o, (ii) cuando esto no sea posible, a la sustitución con un producto o partes de producto o componentes de igual funcionalidad y valor económico.

4. CASOS DE EXCLUSIÓN DE LA GARANTÍA

4.1 La presente Garantía Convencional no opera en caso de roturas, malfuncionamientos o en cualquier caso vicios o defectos causados por:

- i) errores de instalación causados por negligencia, imprudencia, impericia o descuido;
- ii) incumplimiento o incorrecto respeto de las instrucciones y advertencias contenidas en los manuales o en las eventuales hojas adicionales de instrucciones;
- iii) falta o incorrecto mantenimiento de los Productos según las modalidades indicadas por Esprinet;
- iv) mala conservación del Producto;
- v) manipulaciones, modificaciones, intervenciones o mantenimientos ejecutados por el Cliente final o hechos ejecutar por el Cliente final a terceros, y en cualquier caso no ejecutados por sujetos autorizados por Esprinet;
- vi) uso inapropiado y no conforme al uso normal o destino del Producto;
- vii) agravamiento del daño causado por el uso adicional por parte del Cliente final una vez que ya se haya manifestado el posible malfuncionamiento o defecto;
- viii) cualquier factor externo tanto en la fase de instalación como de uso del Producto no imputable o en cualquier caso atribuible a Esprinet;
- ix) si el modelo, el código serial o la etiqueta presente en el Producto han sido deliberadamente falsificados o borrados;
- x) falta de instalación de la actualización proporcionada.

4.2. La presente Garantía Convencional no incluye los vicios evidentes inmediatamente reconocibles a la entrega del Producto, ni los defectos o malfuncionamientos causados por deterioro debido al desgaste normal.

4.3. La presente Garantía Convencional se excluye si las roturas, malfuncionamientos, vicios o defectos son causados por productos, partes o componentes fabricados por sujetos terceros diferentes de Esprinet a los cuales el Producto se conecte o con los cuales se utilice en cualquier caso.

5. USO DE LA GARANTÍA

5.1. La Garantía Convencional se activa inmediatamente con la compra del Producto correspondiente. El Cliente final puede hacer uso de la presente Garantía Convencional contactando directamente a Esprinet en la dirección de correo electrónico garanzia@esprinet.com o warranty@esprinet.com. La Garantía Convencional también podrá ser gestionada a través de un Centro Autorizado Esprinet.

5.2. Para poder hacer uso de la presente Garantía Convencional el Cliente final debe estar en posesión del recibo fiscal y/o de la factura de compra del Producto y/o del documento de transporte (“DDT”). Esprinet se reserva el derecho de negarse a prestar la presente Garantía Convencional si el Cliente final no proporciona al menos uno de dichos documentos.

6. DURACIÓN

6.1. La duración de la presente Garantía Convencional es igual a la de la Garantía Legal (el “Período de Garantía”). En consecuencia, también al Cliente final-profesional se le ofrece una garantía convencional de duración igual a la legal prevista para los consumidores, es decir, dos años.

6.2. El Período de Garantía comienza a partir de la fecha de compra del Producto, es decir, desde la fecha indicada en el recibo fiscal y/o en la factura y/o en el documento de transporte (DDT).

6.3. En caso de reparación o sustitución continúa el Período de Garantía original, el cual no deberá considerarse renovado o extendido.

6.4. La acción dirigida a hacer valer los defectos prescribe, en cualquier caso, en el término de veintiséis meses (Período de Garantía + dos meses) desde la compra del Producto.

7. ÁMBITO TERRITORIAL

7.1. La presente garantía es efectiva solo para prestaciones en garantía a realizarse en el territorio italiano, español y portugués y se refiere únicamente a productos comercializados con la marca Celly.

8. LEY APLICABLE Y JURISDICCIÓN COMPETENTE

8.1. Las presentes Condiciones Generales de Garantía están reguladas por el derecho italiano. Para cualquier controversia que pudiera surgir de la interpretación o aplicación de las mismas será competente exclusivamente el Tribunal de Milán.

8.2. Se reserva la aplicación a los clientes finales-consumidores de las disposiciones eventualmente más favorables e inderogables previstas por la ley del país en el que tengan su residencia habitual, en particular en relación con la ley aplicable, la duración de la garantía y la jurisdicción competente.



Este producto cumple con la Directiva 2011/65/UE-2015/863/UE (RoHS). El producto tiene la marca CE y, por lo tanto, cumple con los estándares de seguridad establecidos por la Unión Europea.

DECLARACIÓN DE CONFORMIDAD

Esprinet SpA declara que el producto cumple con la directiva 2014/53/UE. El texto completo de la declaración de conformidad de la UE está disponible en la siguiente dirección de Internet:

<https://xchange.esprinet.com/comp/nilox/nxwtrscootersup.pdf>

Nilox® es una marca propiedad de Esprinet S.p.A. Todas las marcas son marcas registradas de sus respectivos propietarios. Esprinet S.p.A., via Energy Park 20, 20871 Vimercate (MB) – Italia. Made in China.

www.nilox.com

para información y contactos: contact@esprinet.com

nilox



FRANÇAIS-FR

Manuel d'instructions

SCOOTER AQUATIQUE

Modèle : NXWTRSCOOTERSUP

Rev00 – 03.2025

INFORMATIONS DE SÉCURITÉ POUR UNE UTILISATION SÛRE DU SCOOTER AQUATIQUE

Lisez attentivement les consignes de sécurité et consultez le manuel d'utilisation en ligne avant d'utiliser le produit. Conservez ces informations pour des références futures et incluez-les lorsque vous transmettez le produit à des tiers. Utilisez le produit et ses accessoires uniquement pour l'usage prévu, en respectant les spécifications électriques indiquées et dans des environnements fermés et protégés, pour éviter des risques graves. Ne laissez pas le produit en charge trop longtemps ou connecté au réseau électrique lorsqu'il n'est pas utilisé ou si vous suspectez des dysfonctionnements. Évitez les chocs, les chutes, les écrasements ou les manipulations brusques qui pourraient provoquer des situations dangereuses. Ne tentez jamais de démonter ou de réparer le produit en cas de défauts. Si des fuites de liquide se produisent, évitez le contact avec la peau ou les yeux ; dans ce cas, lavez immédiatement la zone touchée avec de l'eau et consultez un médecin. Portez toujours un équipement de sécurité : Utilisez un gilet de sauvetage et d'autres dispositifs de protection pour garantir la sécurité dans l'eau. Vérifiez la batterie avant utilisation : Assurez-vous que la batterie est complètement chargée pour éviter les interruptions pendant l'activité et garantir le bon fonctionnement. N'utilisez pas par mauvais temps : Évitez d'utiliser le scooter aquatique par mauvais temps, comme les tempêtes, les fortes pluies ou les vents violents. Évitez les eaux agitées et dangereuses : N'utilisez pas le scooter aquatique dans des eaux avec de grosses vagues, des courants forts ou à proximité de barrières naturelles pour éviter les accidents. Vérifiez le bon état de l'appareil : Avant utilisation, inspectez le scooter aquatique pour vérifier d'éventuels dommages aux composants tels que le moteur, les pales, les câbles et la batterie. Ne dépassez pas la limite de poids : Respectez le poids maximum recommandé pour le scooter aquatique pour éviter d'endommager le moteur et prolonger la durée de vie

de l'appareil. Évitez d'utiliser avec un équipement endommagé : N'utilisez pas le scooter aquatique s'il y a des pièces visiblement endommagées, comme les pales ou les câbles, pour éviter les dysfonctionnements ou les dangers. Évitez le contact avec des objets immergés : Ne conduisez pas le scooter aquatique près d'objets immergés, de rochers ou d'autres obstacles qui pourraient l'endommager ou provoquer des accidents. Maintenez une vitesse sûre : Ajustez la vitesse en fonction de vos capacités et des conditions de l'eau pour réduire le risque d'accidents. N'utilisez pas dans des eaux contaminées : Évitez d'utiliser le scooter aquatique dans des eaux polluées ou non sûres pour des raisons d'hygiène et de santé. Éteignez-le lorsqu'il n'est pas utilisé : Éteignez le scooter aquatique lorsqu'il n'est pas utilisé pour préserver la batterie et éviter les dommages accidentels. Utilisez-le dans des eaux peu profondes : Évitez l'utilisation dans des eaux trop profondes et faites toujours attention au fond. Évitez les chocs : Ne frappez pas le scooter aquatique contre des objets solides ou la surface de l'eau pour éviter des dommages mécaniques ou au moteur. N'utilisez pas avec des pièces endommagées ou usées : Remplacez immédiatement les pièces usées ou endommagées pour garantir que le scooter aquatique fonctionne correctement et en toute sécurité. Éliminez correctement la batterie : Lorsque la batterie n'est plus utilisable, éliminez-la conformément aux réglementations locales sur les déchets électroniques pour éviter des dommages environnementaux. Gardez hors de portée des enfants : Ce produit n'est pas un jouet ; il doit être conservé dans des endroits inaccessibles aux enfants pour éviter les risques d'étouffement, d'ingestion ou de blessures. Utilisez uniquement dans des environnements avec une température comprise entre 0 et 40°C. N'utilisez pas ou ne stockez pas le produit dans des conditions de température en dehors de cette plage pour éviter les dysfonctionnements ou les dommages. Utilisez un bonnet en cas de cheveux longs pour éviter qu'ils ne se coincent dans le moteur. Conservez la boîte et surtout les sacs, loin des enfants pour prévenir les risques d'étouffement ou d'ingestion accidentelle. Évitez d'utiliser l'appareil à proximité de dispositifs électromédicaux, comme les pacemakers. Pour toute question concernant le fonctionnement, la sécurité ou le raccordement du produit, contactez le service client Esprinet. Avant chaque utilisation, il est conseillé de charger complètement le produit. Esprinet S.p.A. ne sera en aucun cas responsable des blessures ou des dommages causés aux personnes ou aux biens résultant d'une utilisation incorrecte du produit.

PRODUIT

Le scooter aquatique KAHUNA est composé du couvercle de la partie supérieure, du corps, de la poignée avec télécommande, de la poignée gauche, de l'hélice et du couvercle de la partie arrière, du système d'alimentation intégré dans le corps de la machine, du système de signalisation à distance du jeu de poignées à distance.

L'écran d'affichage OLED indique la connexion du signal, le volume de puissance et de repos, le mode de vitesse et d'autres informations. KAHUNA est compatible avec le SUP et dispose d'un support pour transporter une caméra sportive sous-marine.

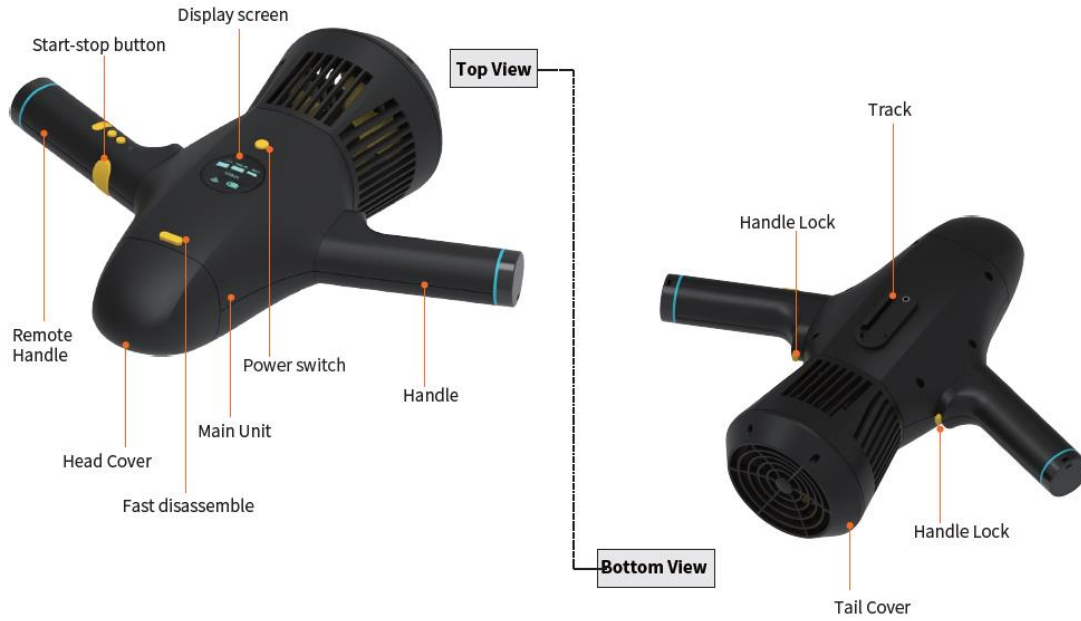

LISTE DES ÉLÉMENTS DU PACKAGE



1. Corps principal
2. Poignée avec télécommande
3. Poignée
4. Batterie
5. Alimentation
6. Deux anneaux élastiques
7. Support pour caméra
8. Support pour Support A
9. Support pour Support B
10. Câble USB-C
11. Adaptateur USB-C
12. Lanière longue anti-perte pour télécommande
13. Lanière courte anti-perte pour télécommande
14. Manuel réduit

INSTRUCTIONS DE MONTAGE :

INSTALLATION DE LA BATTERIE :

1. Appuyez sur le bouton de démontage rapide pour retirer le couvercle de la tête.

2. Poussez la batterie dans le compartiment en fonction de la forme du logement de la batterie jusqu'au fond.
3. Tournez l'écrou de serrage dans le sens des aiguilles d'une montre jusqu'à ce qu'il soit fermé.
4. Alignez le couvercle de la tête avec la fente de l'unité principale, appuyez légèrement et verrouillez fermement.

RETRAIT DE LA BATTERIE :

1. Appuyez sur le bouton de démontage rapide pour retirer le couvercle de la tête.
2. Tournez l'écrou de serrage dans le sens inverse des aiguilles d'une montre jusqu'à ce qu'il soit desserré.
3. Débranchez le connecteur d'alimentation de l'unité principale de la batterie.
4. Retirez la batterie du compartiment en tirant sur la cordelette de la batterie.
5. Alignez le couvercle de la tête avec la fente de l'unité principale, appuyez légèrement et verrouillez fermement.

MONTAGE DES POIGNÉES :

1. L'unité principale est positionnée avec l'écran d'affichage devant vous.
2. Sortez la poignée et la poignée avec télécommande du pack.
3. Faites attention à vérifier les directions avant et arrière des installations des poignées, de sorte que la poignée avec télécommande soit à droite de l'unité principale.
4. Appuyez sur le bouton de la poignée, alignez-la avec le trou d'installation situé sur le côté de l'unité principale, insérez la poignée dans le trou correspondant, poussez dans la direction du couvercle de la tête, relâchez le bouton de la poignée et assurez-vous que le bouton de la poignée ressort, puis les poignées sont fermement verrouillées.
5. Effectuez les opérations inverses pour retirer la poignée ou la poignée télécommandée.

INSTRUCTIONS DE CHARGEMENT

RECHARGE DE LA BATTERIE DU SCOOTER AQUATIQUE:

1. Brancher les broches de la prise de l'alimentation à courant alternatif.
2. Brancher l'autre extrémité de l'alimentation à découpage à l'emplacement de la batterie.
3. La lumière rouge de l'alimentation indique que la batterie n'est pas complètement chargée, tandis que la lumière verte indique que la batterie est complètement chargée. Le temps de recharge est d'environ 3 heures.

REMARQUES:

- S'assurer que la batterie est complètement chargée avant la première utilisation.
- S'assurer que l'unité principale est éteinte avant de retirer la batterie.
- S'assurer que la batterie et le chargeur sont secs avant de charger.
- Débrancher l'alimentation à découpage lorsque le produit n'est pas en charge.

RECHARGE DE LA TÉLÉCOMMANDE:

1. Ouvrir le couvercle de protection type-C sur la poignée.
2. Utiliser un adaptateur d'alimentation de 5V/1A ou un port de recharge USB standard pour charger.
3. Insérer l'extrémité du câble de recharge type-C dans la poignée et l'autre extrémité dans le port USB.
4. L'indicateur devient rouge lorsque la poignée télécommandée est en charge, la lumière devient verte après la charge complète.
5. Après avoir terminé la recharge, s'assurer de fermer hermétiquement le couvercle de protection.

Remarques: S'assurer que la poignée télécommandée est fermée avant de charger. S'assurer que le port de la poignée télécommandée n'est pas mouillé avant d'insérer le connecteur type-C. Ne pas utiliser la poignée télécommandée pendant la charge.

INSTRUCTIONS D'UTILISATION:

COMMENT UTILISER LE PRODUIT PENDANT LES PLONGÉES:

1. Appuyer longuement sur l'interrupteur d'alimentation de l'unité principale pendant 2 secondes, l'éclairage de l'écran d'affichage et l'alimentation se connectent, le voyant de signal sans fil commence à clignoter.
2. Appuyer longuement sur le bouton F de la poignée télécommandée pendant 2 secondes, l'indicateur s'allume et la machine démarre correctement.
3. Le signal de l'unité principale et de la poignée télécommandée s'apparie automatiquement après le démarrage de la machine, le voyant de signal sans fil s'allume normalement; donc, l'appariement a réussi.

Remarques: si le voyant de signal clignote, il est nécessaire de réappairer les signaux de l'unité principale et de la poignée télécommandée et procéder comme suit:

- a. Appuyer rapidement 6 fois sur l'interrupteur d'alimentation de l'unité principale, le voyant de signal commence à clignoter rapidement
 - b. Appuyer rapidement 6 fois sur le bouton F de la poignée télécommandée dans les 10 secondes, le voyant de signal s'allume normalement, appariement réussi
4. Appuyer sur le BOUTON START/STOP, l'unité principale est en fonctionnement; relâcher le bouton Start-stop, puis l'unité principale cesse de fonctionner.
 5. La vitesse de marche par défaut est basse au démarrage, appuyer brièvement sur le bouton F, puis il est possible de changer la mode basse/normal/haute vitesse en séquence
[Marche basse: indicateur bleu ● Marche normale: indicateur vert ● Marche haute: indicateur rouge ●]

Trois modes de vitesse correspondant aux icônes d'affichage sur l'écran d'affichage de l'unité principale:



6. Appuyer longuement sur le bouton F de la télécommande et l'interrupteur d'alimentation de l'unité principale lors de la fermeture de l'alimentation.

Remarques: S'assurer que la batterie est déjà complètement chargée avant l'utilisation. S'assurer de fermer hermétiquement le couvercle de protection type-C avant l'utilisation. Pour une utilisation plus confortable par les utilisateurs, la poignée télécommandée peut être fixée au poignet à l'aide de la courte corde anti-relâchement pendant la plongée.

COMMENT UTILISER LE PRODUIT LORS DE L'UTILISATION DU SUP:

1. Les étapes opérationnelles pour l'allumage et la connexion du signal sont les mêmes que "COMMENT UTILISER LE PRODUIT PENDANT LES PLONGÉES"
2. Après que l'unité principale et le signal de la poignée télécommandée sont connectés, l'indicateur commence à clignoter, le scooter aquatique connecté au SUP commence à fonctionner lorsque l'on appuie sur le bouton M de la poignée télécommandée.
3. Appuyer brièvement sur le bouton F pour changer le réglage de la vitesse; Appuyer brièvement sur les deux boutons M ou le bouton Start-stop pour arrêter le fonctionnement; Appuyer longuement sur le bouton F pour éteindre votre scooter aquatique.

Remarques: Retirer à l'avance les deux poignées de l'unité principale lorsque l'on est sur le SUP Pour faciliter l'utilisation du SUP par les utilisateurs, la poignée télécommandée peut être suspendue au cou avec une longue corde anti-relâchement.

COMMENT INSTALLER LES ÉQUIPEMENTS DE CONFIGURATION EXTERNE

INSTALLER LE SCOOTER AQUATIQUE SUR LE SUP (VIA LE SUPPORT DE CONNEXION A):

1. Aligner le support de connexion A avec le rail de l'unité principale et faire glisser le support de connexion A dans l'unité principale jusqu'à ce que les trous de vis des deux soient alignés.
2. Tourner le boulon sur le support de connexion A et le fixer à l'unité principale.
3. Aligner l'autre extrémité du support de connexion A et le rail SUP après avoir complété la connexion entre le support de connexion A et le rail de l'unité principale.
4. Faire glisser dans la rainure d'espacement qui est verticale au rail SUP après avoir appuyé sur le bouton flexible des deux côtés du support de connexion.
5. Installé en position correctement après que le bouton de connexion est inséré correctement.



INSTALLER LE SCOOTER AQUATIQUE SUR LE SUP (VIA LE SUPPORT DE CONNEXION B):

1. Répéter l'étape 1 dans la connexion du support A.
2. Ensuite, insérer les pièces de rechange (boulon et rondelle) dans l'emplacement SUP.
3. Aligner le pivot de position avec l'encoche de limite sur la base de montage SUP, le pousser lentement et le faire glisser vers l'avant.
4. En même temps, aligner le trou du support B avec le boulon de rechange et l'insérer pour le fixer.
5. Enfin, serrer l'écrou sur le boulon de rechange pour verrouiller.



INSTALLER LA CAMÉRA D'ACTION SUR LE SCOOTER AQUATIQUE (VIA LE SUPPORT DE CONNEXION B):

1. Aligner le support de la caméra avec le rail de l'unité principale et faire glisser le support de la caméra dans l'unité principale jusqu'à ce que les trous de vis des deux soient alignés.
2. Tourner le boulon sur le support de la caméra et le fixer à l'unité principale.
3. Insérer les composants d'installation de la caméra sous-marine sportive (non fournis) dans la rainure correspondante du support de la caméra, puis utiliser le boulon pour l'insérer dans le support de la caméra et le fixer.



CONSEILS UTILES:

- Assurez-vous de serrer l'écrou de fixation à l'intérieur du compartiment de la batterie avant utilisation.
- Veillez à aligner la boucle sur l'unité principale avec la fente sur le couvercle de la tête lors du verrouillage.
- Assurez-vous de bien fermer le couvercle en silicone du joint avant utilisation.
- Assurez-vous que le port de la télécommande est exempt d'eau avant d'insérer le connecteur Type-C.
- Gardez la surface de la batterie sèche avant de la charger.
- Assurez-vous de débrancher l'alimentation lorsqu'elle n'est pas utilisée.
- Après chaque utilisation, immergez le produit dans de l'eau propre pendant 20 minutes, puis allumez-le à basse vitesse pendant 2s~3s et répétez cette opération 3 à 5 fois.
- Ne testez pas ce produit directement sur la plage et ne le traînez pas sur la plage pour éviter que le sable n'entre dans l'hélice.

ENTRETIEN

NETTOYAGE APRÈS UTILISATION:

Veillez vous référer aux étapes ci-dessous pour l'entretien après chaque utilisation afin de maintenir de bonnes performances :

1. Immerger le scooter aquatique dans un récipient rempli d'eau propre (pas d'eau de mer) pendant 20 minutes.
2. Tenez la poignée et la poignée avec télécommande, allumez-la à basse vitesse pendant 2s~3s et répétez cette opération 3~5 fois pendant que le produit est complètement immergé dans l'eau.
3. Séchez le scooter aquatique avec un chiffon doux, propre et sec.
4. Démontez la poignée de la télécommande et la poignée.
5. Retirez le couvercle de la tête, séchez les gouttes d'eau à l'extérieur du compartiment de la batterie, retirez la batterie lorsque vos deux mains sont sèches.
6. Placez l'unité principale et la batterie dans un endroit frais et ventilé pour les sécher complètement, puis rangez-les.

STOCKAGE:

1. Conservez le scooter aquatique dans un endroit sec à température ambiante, maintenez un environnement avec une meilleure ventilation, évitez la lumière directe du soleil.
2. Gardez-le à l'écart de la chaleur, du feu et hors de portée des enfants.
3. Chargez complètement la batterie avant de la ranger pour éviter une décharge excessive.
4. Chargez la batterie environ tous les deux mois si elle n'est pas utilisée pendant une longue période.
5. Retirez et conservez la batterie séparément dans un endroit frais, ventilé et sec lorsqu'elle n'est pas utilisée.

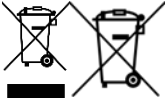

INFORMATIONS POUR LE BON RECYCLAGE DE CE PRODUIT (Directive 2013/56/UE)

Ce marquage sur le produit ou sur son emballage signifie que le produit, à la fin de sa vie, y compris la batterie non amovible, doit être séparé des autres types de déchets pour être recyclé de manière responsable. L'utilisation sûre de ce produit est garantie dans le respect du manuel d'instructions en ligne, conservez-le et utilisez-le avec soin pendant toute la durée de vie du produit. La batterie au lithium-ion/lithium-ion/polymère à l'intérieur du produit est intégrée et non remplaçable. Ne tentez pas de la retirer car cela peut provoquer des risques de surchauffe, d'incendie et de blessures. La batterie doit être retirée uniquement par des techniciens qualifiés, capables de la retirer sans danger et de la recycler conformément à la loi. Les utilisateurs doivent déposer le produit hors d'usage gratuitement dans les centres locaux de collecte séparée ou chez le revendeur, en rapport un à un ou gratuitement si les dimensions du produit dépassent 25 cm. Un recyclage adéquat des déchets permet de recycler le produit, de le traiter avec des méthodes de recyclage respectueuses de l'environnement pour prévenir d'éventuels dommages à l'environnement ou à la santé humaine et de promouvoir la réutilisation et/ou le recyclage des matériaux du produit. L'élimination non autorisée des produits électroniques, des cellules et des batteries par les utilisateurs domestiques entraîne des sanctions prévues par la législation en vigueur.

SPÉCIFICATIONS TECHNIQUES:

- Nom du produit: KAHUNA
- Dimensions: 41 x 33 x 17.2 cm
- Poids (y compris la batterie): 2.05 kg
- Puissance: 280W
- Vitesse maximale: 5km/h
- Modes de vitesse: Élevé / Moyen / Bas
- Profondeur maximale: 5m
- Durée: 30-60 min
- Supports supplémentaires: Action Cam, Sup
- Batterie: 22.2V 2.5A
- Capacité de la batterie: 4500 mAh
- Temps de charge de la batterie: 3h
- Poids de la batterie: 0.65 kg
- Entrée du chargeur: DC 100 – 240 V
- Sortie du chargeur: DC 25.2 V 2.5A

GARANTIE CONVENTIONNELLE

1. CHAMP D'APPLICATION

1.1. ESPRINET S.p.A., dont le siège social est situé à Vimercate (MB), Via Energy Park, 20, - ci-après, ("Esprinet") offre la présente garantie conventionnelle pour les produits de marque Celly en faveur du client final-consommateur ("Client final-consommateur") ainsi que du client final-professionnel ("Client final-professionnel") aux termes et conditions prévus ici (la "Garantie Conventionnelle"). La Garantie Conventionnelle s'applique à :

i. biens neufs de marque Celly (les "Produits");

ii. Produits qui incorporent ou sont interconnectés avec, un contenu numérique ou un service numérique de telle sorte que l'absence de ce contenu numérique ou service numérique empêcherait le fonctionnement des fonctions propres des Produits ("Produits avec Éléments Numériques").

1.2. La présente Garantie Conventionnelle inclut exclusivement les Produits intacts, dans leur configuration d'origine, y compris les éventuelles dotations accessoires.

2. DROITS DES CONSOMMATEURS

2.1. La présente Garantie Conventionnelle ne porte pas atteinte aux droits du consommateur prévus par les dispositions législatives nationales de transposition de la Directive (UE) 2019/771 et s.m.i. en matière de garanties des biens de consommation ("Garantie Légale").

2.2. La Garantie Conventionnelle ne remplace pas, ne limite pas et ne porte pas atteinte ni n'exclut la Garantie Légale mais s'ajoute à cette dernière. Le Client final-consommateur pourra donc toujours faire valoir les droits de la Garantie Légale auprès du vendeur, aux conditions et dans les termes prévus par la législation susmentionnée.

3. OBJET DE LA GARANTIE

3.1 En vertu de la présente Garantie Conventionnelle, Esprinet s'engage, à sa discrétion, (i) à remplacer ou réparer les Produits ou les composants qui s'avèrent défectueux en raison de défauts d'origine du processus de fabrication résultant des matériaux utilisés ou de la main-d'œuvre avec des Produits ou composants identiques ou, (ii) si cela n'est pas possible, à les remplacer par un produit ou des parties de produit ou des composants de fonctionnalité et de valeur économique équivalentes.

4. CAS D'EXCLUSION DE LA GARANTIE

4.1 La présente Garantie Conventionnelle ne s'applique pas en cas de ruptures, dysfonctionnements ou en tout cas de vices ou défauts causés par :

- i) erreurs d'installation causées par négligence, imprudence, incompetence ou manque de soin ;
- ii) non-respect ou respect incorrect des instructions et avertissements contenus dans les manuels ou sur d'éventuels autres feuillets d'instructions ;
- iii) entretien incorrect ou non effectué des Produits selon les modalités indiquées par Esprinet ;
- iv) mauvaise conservation du Produit ;
- v) manipulations, modifications, interventions ou entretiens effectués par le Client final ou faits exécuter par le Client final à des tiers, et en tout cas non effectués par des sujets autorisés par Esprinet ;
- vi) utilisation inappropriée et non conforme à l'usage normal ou à la destination du Produit ;
- vii) aggravation du dommage causé par l'utilisation ultérieure par le Client final une fois que le dysfonctionnement ou le défaut possible s'est déjà manifesté ;
- viii) tout facteur externe tant lors de l'installation que de l'utilisation du Produit non imputable ou en tout cas attribuable à Esprinet ;
- ix) si le modèle, le code série ou l'étiquette présents sur le Produit ont été délibérément contrefaits ou effacés ;
- x) non-installation de la mise à jour fournie.

4.2. La présente Garantie Conventionnelle n'inclut pas les vices apparents immédiatement reconnaissables à la livraison du Produit, ni les défauts ou dysfonctionnements causés par une détérioration due à l'usure normale.

4.3. La présente Garantie Conventionnelle est exclue si des ruptures, dysfonctionnements, vices ou défauts sont causés par des produits, pièces ou composants fabriqués par des tiers autres qu'Esprinet auxquels le Produit est connecté ou avec lesquels il est en tout cas utilisé.

5. UTILISATION DE LA GARANTIE

5.1. La Garantie Conventiionnelle s'active immédiatement avec l'achat du Produit correspondant. Le Client final peut bénéficier de la présente Garantie Conventiionnelle en contactant directement Esprinet à l'adresse mail garanzia@esprinet.com ou warranty@esprinet.com. La Garantie Conventiionnelle peut également être gérée par un Centre Autorisé Esprinet.

5.2. Pour pouvoir bénéficier de la présente Garantie Conventiionnelle, le Client final doit être en possession du ticket de caisse et/ou de la facture d'achat du Produit et/ou du document de transport ("DDT"). Esprinet se réserve le droit de refuser de fournir la présente Garantie Conventiionnelle si le Client final ne fournit pas au moins un de ces documents.

6. DURÉE

6.1. La durée de la présente Garantie Conventiionnelle est égale à celle de la Garantie Légale (la "Période de Garantie"). Il en résulte que même au Client final-professionnel est offerte une garantie conventiionnelle d'une durée égale à celle légale prévue pour les consommateurs, soit deux ans.

6.2. La Période de Garantie commence à courir à partir de la date d'achat du Produit, donc, à partir de la date indiquée sur le ticket de caisse et/ou sur la facture et/ou sur le document de transport (DDT).

6.3. En cas de réparation ou de remplacement, la Période de Garantie originale continue de courir, elle ne doit donc pas être considérée comme renouvelée ou prolongée.

6.4. L'action visant à faire valoir les défauts se prescrit, en tout cas, dans un délai de vingt-six mois (Période de Garantie + deux mois) à compter de l'achat du Produit.

7. CHAMP D'APPLICATION TERRITORIAL

7.1. La présente garantie est effective uniquement pour les prestations en garantie à rendre sur le territoire italien, espagnol et portugais et concerne uniquement les produits commercialisés sous la marque Celly.

8. LOI APPLICABLE ET JURIDICTION COMPÉTENTE

8.1. Les présentes Conditions Générales de Garantie sont régies par le droit italien. Pour tout litige pouvant survenir de l'interprétation ou de l'application de celles-ci, le Tribunal de Milan sera exclusivement compétent.

8.2. L'application aux clients finaux-consommateurs des dispositions éventuellement plus favorables et impératives prévues par la loi du pays dans lequel ils ont leur résidence habituelle est réservée, notamment en ce qui concerne la loi applicable, la durée de la garantie et la juridiction compétente.



Ce produit est conforme à la Directive 2011/65/UE-2015/863/UE (RoHS). Le produit porte le marquage CE et est donc conforme aux normes de sécurité établies par l'Union Européenne.

DÉCLARATION DE CONFORMITÉ

Esprinet SpA déclare que le produit est conforme à la directive 2014/53/UE. Le texte complet de la déclaration de conformité de l'UE est disponible à l'adresse Internet suivante :

<https://xchange.esprinet.com/comp/nilox/nxwtrscootersup.pdf>

Nilox® est une marque de propriété d'Esprinet S.p.A. Toutes les marques sont des marques déposées de leurs propriétaires respectifs. Esprinet S.p.A., via Energy Park 20, 20871 Vimercate (MB) – Italie. Fabriqué en Chine.

www.nilox.com

pour infos et contacts : contact@esprinet.com

nilox



DEUTSCH - DE

Bedienungsanleitung

ACQUASCOOTER

Modell: NXWTRSCOOTERSUP

Rev00 – 03.2025

SICHERHEITSMITTEILUNGEN FÜR DIE SICHERE NUTZUNG DES ACQUASCOOTERS

Bitte lesen Sie die Sicherheitshinweise sorgfältig durch und konsultieren Sie das Online-Benutzerhandbuch, bevor Sie das Produkt verwenden. Bewahren Sie diese Informationen für zukünftige Referenzen auf und fügen Sie sie hinzu, wenn Sie das Produkt an Dritte weitergeben. Verwenden Sie das Produkt und das zugehörige Zubehör ausschließlich für den vorgesehenen Zweck, unter Beachtung der angegebenen elektrischen Spezifikationen und in geschützten Innenräumen, um schwerwiegende Risiken zu vermeiden. Lassen Sie das Produkt nicht zu lange aufgeladen oder an das Stromnetz angeschlossen, wenn es nicht in Gebrauch ist oder wenn Sie vermuten, dass es nicht richtig funktioniert. Vermeiden Sie Stöße, Stürze, Quetschungen oder ruckartige Handhabungen, die gefährliche Situationen verursachen könnten. Versuchen Sie niemals, das Produkt bei Defekten zu zerlegen oder zu reparieren. Wenn Flüssigkeiten aus dem Produkt austreten, vermeiden Sie den Kontakt mit Haut oder Augen; in diesem Fall waschen Sie sofort den betroffenen Bereich mit Wasser und konsultieren Sie einen Arzt. Tragen Sie immer Schutzausrüstung: Verwenden Sie eine Schwimmweste und andere Schutzausrüstungen, um die Sicherheit im Wasser zu gewährleisten. Überprüfen Sie die Batterie vor der Verwendung: Stellen Sie sicher, dass die Batterie vollständig aufgeladen ist, um Unterbrechungen während der Aktivität zu vermeiden und die ordnungsgemäße Funktion zu gewährleisten. Verwenden Sie das Produkt nicht bei widrigen Wetterbedingungen: Vermeiden Sie die Nutzung des Acquascooters bei ungünstigen Wetterbedingungen, wie Stürmen, starkem Regen oder starkem Wind. Vermeiden Sie unruhige und gefährliche Gewässer: Verwenden Sie den Acquascooter nicht in Gewässern mit hohen Wellen, starken Strömungen oder in der Nähe von natürlichen Barrieren, um Unfälle zu vermeiden. Überprüfen Sie den guten Zustand des Geräts:

Inspizieren Sie den Acquiscooter vor der Verwendung auf mögliche Schäden an Komponenten wie Motor, Propeller, Kabeln und Batterie. Überschreiten Sie nicht das Gewichtslimit: Halten Sie sich an das empfohlene Höchstgewicht für den Acquiscooter, um Motorschäden zu vermeiden und die Lebensdauer des Geräts zu verlängern. Vermeiden Sie die Verwendung mit beschädigter Ausrüstung: Verwenden Sie den Acquiscooter nicht, wenn sichtbare Teile beschädigt sind, wie Propeller oder Kabel, um Fehlfunktionen oder Gefahren zu vermeiden. Vermeiden Sie den Kontakt mit untergetauchten Objekten: Fahren Sie den Acquiscooter nicht in der Nähe von untergetauchten Objekten, Felsen oder anderen Hindernissen, die ihn beschädigen oder Unfälle verursachen könnten. Halten Sie eine sichere Geschwindigkeit: Passen Sie die Geschwindigkeit an Ihre Fähigkeiten und die Bedingungen des Wassers an, um das Risiko von Unfällen zu verringern. Verwenden Sie das Produkt nicht in kontaminiertem Wasser: Vermeiden Sie die Nutzung des Acquiscooters in verschmutztem oder unsicherem Wasser aus hygienischen und gesundheitlichen Gründen. Schalten Sie das Gerät aus, wenn es nicht in Gebrauch ist: Schalten Sie den Acquiscooter aus, wenn er nicht verwendet wird, um die Batterie zu schonen und versehentliche Schäden zu vermeiden. Verwenden Sie ihn in flachem Wasser: Vermeiden Sie die Nutzung in zu tiefem Wasser und achten Sie immer auf den Grund. Vermeiden Sie Stöße: Schlagen Sie den Acquiscooter nicht gegen feste Objekte oder die Wasseroberfläche, um mechanische Schäden oder Motorschäden zu vermeiden. Verwenden Sie keine beschädigten oder abgenutzten Teile: Ersetzen Sie sofort abgenutzte oder beschädigte Teile, um sicherzustellen, dass der Acquiscooter ordnungsgemäß und sicher funktioniert. Entsorgen Sie die Batterie ordnungsgemäß: Wenn die Batterie nicht mehr verwendbar ist, entsorgen Sie sie gemäß den örtlichen Vorschriften für Elektronikabfälle, um Umweltschäden zu vermeiden. Halten Sie es außerhalb der Reichweite von Kindern: Dieses Produkt ist kein Spielzeug; es sollte an Orten aufbewahrt werden, die für Kinder unzugänglich sind, um das Risiko von Erstickung, Verschlucken oder Verletzungen zu vermeiden. Verwenden Sie es nur in Umgebungen mit Temperaturen zwischen 0 und 40 °C. Verwenden oder lagern Sie das Produkt nicht bei Temperaturen außerhalb dieses Bereichs, um Fehlfunktionen oder Schäden zu vermeiden. Verwenden Sie eine Haube, wenn Sie lange Haare haben, um zu verhindern, dass sie sich im Motor verfangen. Bewahren Sie die Box und insbesondere die Beutel außerhalb der Reichweite von Kindern auf, um das Risiko von Erstickung oder versehentlichem Verschlucken zu vermeiden. Vermeiden Sie die Nutzung des Geräts in der Nähe von medizinischen Geräten, wie Herzschrittmachern. Bei Fragen zur Funktionsweise, Sicherheit oder Verbindung des Produkts wenden Sie sich an den Kundenservice von Esprinet. Vor jeder Verwendung wird empfohlen, das Produkt vollständig aufzuladen. Esprinet S.p.A. übernimmt keine Verantwortung für Verletzungen oder Schäden an Personen oder Eigentum, die aus unsachgemäßer Verwendung des Produkts resultieren.

PRODUKT

Der KAHUNA Acquiscooter besteht aus dem oberen Gehäusedeckel, dem Körper, dem Griff mit Fernbedienung, dem linken Griff, dem Propeller und dem hinteren Gehäusedeckel, dem integrierten Stromversorgungssystem im Gehäuse der Maschine, dem Fernsignalsystem des Fernbedienungsriffs.

Das OLED-Anzeigebildschirm zeigt die Signalverbindung, die Leistungs- und Ruhelautstärke, den Geschwindigkeitsmodus und andere Informationen an. KAHUNA ist mit dem SUP kompatibel und hat die Halterung, um eine Unterwasser-Sport-Action-Cam zu transportieren.

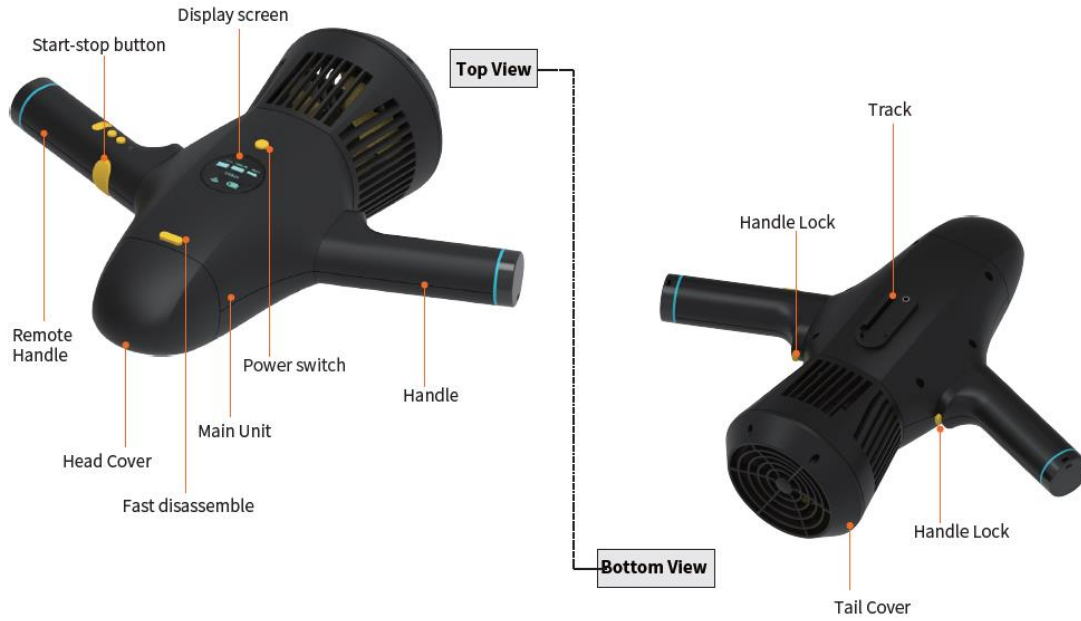

PACKLISTE



1. Hauptkörper
2. Fernbedienungsgriff
3. Griff
4. Batterie
5. Netzteil
6. Zwei elastische Ringe
7. Kamerahalterung
8. Halterung A
9. Halterung B
10. USB-C-Kabel
11. USB-C-Adapter
12. Langes Anti-Verlust-Band für die Fernbedienung
13. Kurzes Anti-Verlust-Band für die Fernbedienung
14. Kurzanleitung

MONTAGEANLEITUNG:

INSTALLATION DER BATTERIE:

1. Drücken Sie die Schnelltrenn-Taste, um den Kopfdeckel zu entfernen.

2. Schieben Sie die Batterie entsprechend der Form des Batteriefachs bis zum Ende in die Kabine.
3. Drehen Sie die Spannmutter im Uhrzeigersinn, bis sie fest sitzt.
4. Richten Sie den Kopfdeckel an der Nut des Hauptgeräts aus, drücken Sie leicht und verriegeln Sie ihn fest.

ENTFERNUNG DER BATTERIE:

1. Drücken Sie die Schnelltrenn-Taste, um den Kopfdeckel zu entfernen.
2. Drehen Sie die Spannmutter gegen den Uhrzeigersinn, um sie zu lösen.
3. Trennen Sie die Stromverbindung des Hauptgeräts von der Batterie.
4. Entfernen Sie die Batterie aus dem Fach, indem Sie das Band an der Batterie ziehen.
5. Richten Sie den Kopfdeckel an der Nut des Hauptgeräts aus, drücken Sie leicht und verriegeln Sie ihn fest.

MONTAGE DER GRIFFE:

1. Das Hauptgerät ist mit dem Anzeigebildschirm vor Ihnen positioniert.
2. Ziehen Sie den Griff und den Griff mit Fernbedienung aus der Verpackung.
3. Achten Sie darauf, die Vorder- und Rückseite der Griffmontage zu überprüfen, sodass der Griff mit Fernbedienung rechts vom Hauptgerät ist.
4. Drücken Sie die Taste am Griff, richten Sie sie mit dem Installationsloch an der Seite des Hauptgeräts aus, setzen Sie den Griff in das entsprechende Loch ein, drücken Sie in Richtung des Kopfdeckels, lassen Sie die Taste am Griff los und stellen Sie sicher, dass die Taste am Griff herauskommt, dann sind die Griffe fest verriegelt.
5. Führen Sie die umgekehrten Schritte aus, um den Griff oder den Fernbedienungsgriff zu entfernen.

LADENANLEITUNG

LADEN DER BATTERIE DES ACQUASCOOTERS:

1. Schließen Sie die Pins des Netzsteckers an die Wechselstromversorgung an.
2. Schließen Sie das andere Ende des Schaltnetzteils an den Batteriefachanschluss an.
3. Das rote Licht des Netzteils zeigt an, dass die Batterie nicht vollständig aufgeladen ist, während das grüne Licht anzeigt, dass die Batterie vollständig aufgeladen ist. Die Ladezeit beträgt etwa 3 Stunden.

HINWEISE:

- Stellen Sie sicher, dass die Batterie vor der ersten Verwendung vollständig aufgeladen ist.
- Stellen Sie sicher, dass das Hauptgerät ausgeschaltet ist, bevor Sie die Batterie entfernen.
- Stellen Sie sicher, dass die Batterie und das Ladegerät trocken sind, bevor Sie sie aufladen.
- Trennen Sie das Schaltnetzteil, wenn das Produkt nicht aufgeladen wird.

LADEN DER FERNBEDIENUNG:

1. Öffnen Sie die Typ-C-Dichtkappe am Griff.
2. Verwenden Sie einen 5V/1A-Netzadapter oder einen Standard-USB-Ladeanschluss zum Laden.
3. Stecken Sie das Ende des Typ-C-Ladekabels in den Griff und das andere Ende in den USB-Anschluss.
4. Die Anzeige leuchtet rot, wenn der Fernbedienungsgriff aufgeladen wird, die Anzeige wird grün, nachdem der Ladevorgang abgeschlossen ist.
5. Stellen Sie nach Abschluss des Ladevorgangs sicher, dass die Dichtkappe fest verschlossen ist.

Hinweis: Stellen Sie sicher, dass der Remote-Griff geschlossen ist, bevor Sie ihn aufladen. Stellen Sie sicher, dass der Anschluss des Remote-Griffs trocken ist, bevor Sie den Typ-C-Stecker einstecken. Verwenden Sie den Remote-Griff nicht während des Ladevorgangs.

BEDIENUNGSANLEITUNG:

WIE MAN DAS PRODUKT BEI TAUCHGÄNGEN VERWENDET:

1. Halten Sie den Hauptschalter des Geräts 2 Sekunden lang gedrückt, das Anzeigebildschirm leuchtet auf und die Stromversorgung wird verbunden, die drahtlose Signalanzeige beginnt zu blinken.
2. Halten Sie die F-Taste des Fernbedienungsgriffs 2 Sekunden lang gedrückt, die Anzeige leuchtet auf und die Maschine startet ordnungsgemäß.
3. Das Signal des Hauptgeräts und des Fernbedienungsgriffs koppeln sich automatisch nach dem Start der Maschine, die drahtlose Signalanzeige leuchtet normal; somit ist das Koppeln erfolgreich.

Hinweis: Wenn die Signalanzeige blinkt, müssen die Signale des Hauptgeräts und des Fernbedienungsgriffs erneut gekoppelt werden, und führen Sie die folgenden Schritte aus:

- a. Drücken Sie den Hauptschalter des Geräts schnell 6 Mal, die Signalanzeige beginnt schnell zu blinken.
 - b. Drücken Sie die F-Taste des Fernbedienungsgriffs schnell 6 Mal innerhalb von 10 Sekunden, die Signalanzeige leuchtet normal, Koppeln erfolgreich.
4. Drücken Sie die START/STOP-TASTE, das Hauptgerät ist in Betrieb; lassen Sie die Start-Stopp-Taste los, dann stoppt das Hauptgerät.
 5. Die voreingestellte Fahrgeschwindigkeit ist beim Start niedrig, drücken Sie kurz die F-Taste, dann können Sie die Geschwindigkeitsmodi niedrig/normal/hoch in Folge ändern.
[Niedrige Geschwindigkeit: blaue Anzeige ● Normale Geschwindigkeit: grüne Anzeige ● Hohe Geschwindigkeit: rote Anzeige ●]

Drei Geschwindigkeitsmodi entsprechen den Anzeigeikonen auf dem Anzeigebildschirm des Hauptgeräts:



6. Halten Sie die F-Taste der Fernbedienung und den Hauptschalter des Geräts gedrückt, wenn die Stromversorgung abgeschaltet wird.

Hinweis: Stellen Sie sicher, dass die Batterie bereits vollständig aufgeladen ist, bevor Sie das Produkt verwenden. Stellen Sie sicher, dass die Typ-C-Dichtkappe vor der Verwendung fest verschlossen ist. Für eine bequemere Nutzung durch die Benutzer kann der Fernbedienungsgriff mit dem kurzen Anti-Lock-Band während des Tauchens am Handgelenk befestigt werden.

WIE MAN DAS PRODUKT BEI DER NUTZUNG DES SUP VERWENDET:

1. Die Schritte zum Einschalten und zur Signalverbindung sind die gleichen wie „WIE MAN DAS PRODUKT BEI TAUCHGÄNGEN VERWENDET“.
2. Nachdem das Hauptgerät und das Signal des Fernbedienungsgriffs verbunden sind, beginnt die Anzeige zu blinken, der AcquaScooter, der mit dem SUP verbunden ist, beginnt zu arbeiten, wenn die M-Taste am Fernbedienungsgriff gedrückt wird.
3. Drücken Sie kurz die F-Taste, um die Geschwindigkeitseinstellung zu ändern; Drücken Sie kurz beide Tasten M oder die START-STOP-TASTE, um den Betrieb zu stoppen; Halten Sie die F-Taste lange gedrückt, um Ihren AcquaScooter auszuschalten.

Hinweis: Entfernen Sie im Voraus die beiden Griffe vom Hauptgerät, wenn Sie auf dem SUP sind. Um die Nutzung des SUP für die Benutzer zu erleichtern, kann der Griff mit Fernbedienung mit einem langen Anti-Lock-Band um den Hals gehängt werden.

WIE MAN EXTERNE KONFIGURATIONS-AUSRÜSTUNG INSTALLIERT

INSTALLIEREN DES ACQUASCOOTERS AUF DEM SUP (ÜBER HALTERUNG A):

1. Richten Sie Halterung A an der Schiene des Hauptgeräts aus und schieben Sie Halterung A in das Hauptgerät, bis die Schraubenlöcher beider Teile ausgerichtet sind.
2. Drehen Sie die Schraube an Halterung A und befestigen Sie sie am Hauptgerät.
3. Richten Sie das andere Ende von Halterung A und die SUP-Schiene aus, nachdem die Verbindung zwischen Halterung A und der Schiene des Hauptgeräts abgeschlossen ist.
4. Schieben Sie es in die Abstandsnut, die senkrecht zur SUP-Schiene ist, nachdem Sie die flexiblen Tasten an beiden Seiten der Halterung A gedrückt haben.
5. Richtig installiert, nachdem die Verbindungstaste korrekt eingesetzt ist.



INSTALLIEREN DES ACQUASCOOTERS AUF DEM SUP (ÜBER HALTERUNG B):

1. Wiederholen Sie Schritt 1 bei der Verbindung von Halterung A.
2. Setzen Sie dann die Ersatzteile (Schraube und Unterlegscheibe) in den SUP-Slot ein.
3. Richten Sie den Positionierungsstift mit der Begrenzungsnut an der SUP-Montagebasis aus, drücken Sie ihn langsam und schieben Sie ihn nach vorne.
4. Gleichzeitig richten Sie das Loch der Halterung B mit der Ersatzschraube aus und setzen Sie es ein, um es zu befestigen.
5. Ziehen Sie schließlich die Mutter auf der Ersatzschraube fest, um sie zu blockieren.



INSTALLIEREN DER ACTION CAM AUF DEM ACQUASCOOTER (ÜBER HALTERUNG B):

1. Richten Sie die Kamerahalterung an der Führung des Hauptgeräts aus und schieben Sie die Kamerahalterung in das Hauptgerät, bis die Schraubenlöcher beider Teile ausgerichtet sind.
2. Drehen Sie die Schraube an der Kamerahalterung und befestigen Sie sie am Hauptgerät.
3. Setzen Sie die Komponenten der Unterwasser-Sportkamera (nicht im Lieferumfang enthalten) in die entsprechende Nut der Kamerahalterung ein und verwenden Sie dann die Schraube, um sie in der Kamerahalterung zu befestigen.



NÜTZLICHE TIPPS:

- Stellen Sie sicher, dass Sie die Befestigungsmutter im gesamten Batteriefach vor der Verwendung festziehen.
- Achten Sie darauf, die Schnalle am Hauptgerät mit der Nut am Kopfdeckel während des Verriegelns auszurichten.
- Stellen Sie sicher, dass die Silikondichtung vor der Verwendung gut verschlossen ist.
- Stellen Sie sicher, dass der Anschluss der Fernbedienung frei von Wasser ist, bevor Sie den Typ-C-Stecker einstecken.
- Halten Sie die Oberfläche der Batterie vor dem Laden trocken.
- Stellen Sie sicher, dass Sie die Stromversorgung trennen, wenn das Produkt nicht in Gebrauch ist.
- Tauchen Sie das Produkt nach jedem Gebrauch 20 Minuten lang in sauberes Wasser, schalten Sie es dann bei niedriger Geschwindigkeit für 2s~3s ein und wiederholen Sie diesen Vorgang 3-5 Mal.
- Versuchen Sie nicht, dieses Produkt direkt am Strand zu verwenden oder es über den Strand zu ziehen, um zu verhindern, dass Sand in den Propeller gelangt.

WARTUNG

REINIGUNG NACH DER NUTZUNG:

Bitte beachten Sie die folgenden Schritte zur Wartung nach jedem Gebrauch, um eine gute Leistung aufrechtzuerhalten:

1. Tauchen Sie den Aquascooter für 20 Minuten in einen Behälter mit sauberem Wasser (nicht Meerwasser).
2. Halten Sie den Griff und den Griff mit Fernbedienung, schalten Sie ihn bei niedriger Geschwindigkeit für 2s~3s ein und wiederholen Sie diesen Vorgang 3~5 Mal, während das Produkt vollständig im Wasser ist.
3. Trocknen Sie den Aquascooter mit einem weichen, sauberen und trockenen Tuch ab.
4. Bauen Sie den Fernbedienungsgriff und den Griff ab.
5. Entfernen Sie den Kopfdeckel, trocknen Sie die Wassertropfen an der Außenseite des Batteriefachs ab und ziehen Sie die Batterie heraus, wenn beide Hände trocken sind.
6. Legen Sie das Hauptgerät und die Batterie an einen kühlen, belüfteten Ort, um sie vollständig zu trocknen, und lagern Sie sie dann.

LAGERUNG:

1. Lagern Sie den Aquascooter an einem trockenen Ort bei Raumtemperatur, halten Sie eine Umgebung mit besserer Belüftung aufrecht und vermeiden Sie direkte Sonneneinstrahlung.
2. Halten Sie ihn von Wärme, Feuer und außerhalb der Reichweite von Kindern fern.
3. Laden Sie die Batterie vor der Lagerung vollständig auf, um eine Überentladung zu vermeiden.
4. Laden Sie die Batterie alle zwei Monate auf, wenn sie längere Zeit nicht verwendet wird.
5. Entfernen und lagern Sie die Batterie separat an einem kühlen, belüfteten und trockenen Ort, wenn sie nicht in Gebrauch ist.

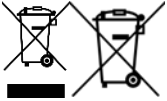

INFORMATIONEN ZUR RICHTIGEN ENTSORGUNG DIESES PRODUKTS (Richtlinie 2013/56/EU)

Dieses Symbol auf dem Produkt oder seiner Verpackung bedeutet, dass das Produkt am Ende seiner Lebensdauer, einschließlich der nicht entnehmbaren Batterie, von anderen Abfallarten getrennt werden muss, um es verantwortungsvoll zu recyceln. Die sichere Verwendung dieses Produkts wird durch die Einhaltung des Online-Benutzerhandbuchs gewährleistet, bewahren Sie es auf und verwenden Sie es sorgfältig während der gesamten Lebensdauer des Produkts. Die Lithium-Ionen-/Li-Ionen-/Polymerbatterie im Produkt ist integriert und nicht austauschbar. Versuchen Sie nicht, sie zu entfernen, da dies Risiken wie Überhitzung, Brand und Verletzungen verursachen kann. Die Batterie darf nur von qualifizierten Technikern entfernt werden, die in der Lage sind, sie gefahrlos zu entfernen und gemäß den gesetzlichen Bestimmungen zu recyceln. Benutzer sollten das nicht mehr verwendbare Produkt kostenlos in örtlichen Sammelstellen für getrennte Abfälle oder beim Händler im Verhältnis eins zu eins oder kostenlos abgeben, wenn die Produktgröße 25 cm überschreitet. Eine ordnungsgemäße Abfallentsorgung ermöglicht das Recycling des Produkts, behandelt es mit umweltverträglichen Entsorgungsmethoden, um mögliche Schäden an der Umwelt oder der menschlichen Gesundheit zu vermeiden und die Wiederverwendung und/oder das Recycling der Materialien des Produkts zu fördern. Die unbefugte Entsorgung von Elektronikprodukten, Zellen und Batterien durch Haushaltsbenutzer kann rechtliche Konsequenzen nach sich ziehen.

TECHNISCHE SPEZIFIKATIONEN:

- Produktname: KAHUNA
- Abmessungen: 41 x 33 x 17,2 cm
- Gewicht (einschließlich Batterie): 2,05 kg
- Leistung: 280W
- Höchstgeschwindigkeit: 5 km/h
- Geschwindigkeitsmodi: Hoch / Mittel / Niedrig
- Maximale Tiefe: 5m
- Betriebsdauer: 30-60 min
- Zusätzliche Halterungen: Action Cam, Sup
- Batterie: 22,2V 2,5A
- Batteriekapazität: 4500 mAh
- Ladezeit der Batterie: 3h
- Gewicht der Batterie: 0,65 kg
- Eingang Ladegerät: DC 100 – 240 V
- Ausgang Ladegerät: DC 25,2 V 2,5A

GEWÄHRLEISTUNG

1. ANWENDUNGSBEREICH

1.1. ESPRINET S.p.A., mit Sitz in Vimercate (MB), Via Energy Park, 20, - im Folgenden („Esprinet“) bietet diese konventionelle Garantie für Produkte der Marke Celly sowohl für den Endverbraucher („Endverbraucher“) als auch für den Endprofessionisten („Endprofessionist“) zu den hier festgelegten Bedingungen an (die „Konventionelle Garantie“). Die Konventionelle Garantie gilt für:

i. neue Waren der Marke Celly (die „Produkte“);

ii. Produkte, die Inhalte oder digitale Dienste in einer Weise integrieren oder miteinander verbunden sind, dass das Fehlen solcher digitalen Inhalte oder Dienste die Ausführung der Funktionen der Produkte verhindern würde („Produkte mit Digitalen Elementen“).

1.2. Diese Konventionelle Garantie umfasst ausschließlich die intakten Produkte in ihrer ursprünglichen Konfiguration, einschließlich etwaiger Zubehörteile.

2. RECHTE DER VERBRAUCHER

2.1. Diese Konventionelle Garantie lässt die Rechte des Verbrauchers unberührt, die durch die nationalen gesetzlichen Bestimmungen zur Umsetzung der Richtlinie (EU) 2019/771 und Änderungen in Bezug auf die Garantien für Verbrauchsgüter („Gesetzliche Garantie“) vorgesehen sind.

2.2. Die Konventionelle Garantie ersetzt, beschränkt oder schränkt die Gesetzliche Garantie nicht ein, sondern ergänzt diese. Der Endverbraucher kann daher jederzeit die Rechte aus der Gesetzlichen Garantie gegenüber dem Verkäufer unter den Bedingungen und Fristen geltend machen, die in der genannten Gesetzgebung vorgesehen sind.

3. GEGENSTAND DER GARANTIE

3.1 Auf Grundlage dieser Konventionellen Garantie verpflichtet sich Esprinet nach eigenem Ermessen, (i) die Produkte oder Komponenten, die aufgrund von ursprünglichen Herstellungsfehlern aus den verwendeten Materialien oder der Verarbeitung defekt sind, durch identische Produkte oder Komponenten zu ersetzen oder zu reparieren oder (ii) wenn dies nicht möglich ist, durch ein Produkt oder Teile eines Produkts oder Komponenten mit gleicher Funktionalität und wirtschaftlichem Wert zu ersetzen.

4. FÄLLE DES GARANTIEAUSSCHLUSSES

4.1 Diese Konventionelle Garantie gilt nicht bei Brüchen, Fehlfunktionen oder Mängeln, die verursacht werden durch:

- i) Installationsfehler, die durch Nachlässigkeit, Unvorsichtigkeit, Unfähigkeit oder Fahrlässigkeit verursacht werden;
- ii) Nichteinhaltung oder falsche Einhaltung der Anweisungen und Warnungen in den Handbüchern oder auf etwaigen weiteren Anweisungsblättern;
- iii) unzureichende oder falsche Wartung der Produkte gemäß den von Esprinet angegebenen Methoden;
- iv) unsachgemäße Lagerung des Produkts;
- v) Manipulationen, Änderungen, Eingriffe oder Wartungen, die vom Endverbraucher oder von Dritten, die nicht von Esprinet autorisiert sind, durchgeführt werden;
- vi) unsachgemäße und nicht konforme Nutzung des Produkts;
- vii) Verschärfung des Schadens, der durch die weitere Nutzung durch den Endverbraucher verursacht wird, nachdem bereits eine mögliche Fehlfunktion oder ein Mangel aufgetreten ist;
- viii) jegliche externe Faktoren sowohl in der Installations- als auch in der Nutzungsphase des Produkts, die nicht Esprinet zuzurechnen sind;
- ix) wenn das Modell, die Seriennummer oder das Etikett auf dem Produkt absichtlich gefälscht oder entfernt wurden;
- x) unterlassene Installation des bereitgestellten Updates.

4.2. Diese Konventionelle Garantie umfasst keine offensichtlichen Mängel, die bei der Lieferung des Produkts sofort erkennbar sind, noch Mängel oder Fehlfunktionen, die durch Abnutzung aufgrund normaler Nutzung verursacht werden.

4.3. Diese Konventionelle Garantie ist ausgeschlossen, wenn Brüche, Fehlfunktionen, Mängel oder Defekte durch Produkte, Teile oder Komponenten verursacht werden, die von Dritten hergestellt wurden, die nicht Esprinet sind, an die das Produkt angeschlossen oder mit denen es verwendet wird.

5. NUTZUNG DER GARANTIE

5.1. Die Konventionelle Garantie tritt sofort mit dem Kauf des entsprechenden Produkts in Kraft. Der Endverbraucher kann diese Konventionelle Garantie in Anspruch nehmen, indem er Esprinet direkt unter der E-Mail-Adresse garanzia@esprinet.com oder warranty@esprinet.com kontaktiert. Die Konventionelle Garantie kann auch über ein autorisiertes Esprinet-Servicezentrum verwaltet werden.

5.2. Um diese Konventionelle Garantie in Anspruch nehmen zu können, muss der Endverbraucher im Besitz des Kassenbons und/oder der Rechnung des Produkts und/oder des Transportdokuments („DDT“) sein. Esprinet behält sich das Recht vor, die Gewährung dieser Konventionellen Garantie abzulehnen, wenn der Endverbraucher nicht mindestens eines dieser Dokumente vorlegt.

6. DAUER

6.1. Die Dauer dieser Konventionellen Garantie entspricht der der Gesetzlichen Garantie (der „Garantiezeitraum“). Dies bedeutet, dass auch dem Endprofessionisten eine konventionelle Garantie von der gleichen Dauer wie die gesetzliche Garantie für Verbraucher, d.h. zwei Jahre, angeboten wird.

6.2. Der Garantiezeitraum beginnt mit dem Kaufdatum des Produkts, also mit dem Datum, das auf dem Kassenbon und/oder der Rechnung und/oder dem Transportdokument (DDT) angegeben ist.

6.3. Im Falle einer Reparatur oder eines Austauschs bleibt der ursprüngliche Garantiezeitraum bestehen, der daher nicht als erneuert oder verlängert betrachtet werden darf.

6.4. Der Anspruch auf Mängelansprüche verjährt in jedem Fall innerhalb von sechsundzwanzig Monaten (Garantiezeitraum + zwei Monate) ab dem Kauf des Produkts.

7. GEBIET

7.1. Diese Garantie ist nur für Garantieleistungen auf dem italienischen, spanischen und portugiesischen Gebiet wirksam und betrifft ausschließlich Produkte, die unter der Marke Celly vertrieben werden.

8. ANWENDBARES RECHT UND GERICHTSSTAND

8.1. Diese Allgemeinen Garantiebedingungen unterliegen dem italienischen Recht. Für alle Streitigkeiten, die sich aus der Auslegung oder Anwendung dieser Bedingungen ergeben, ist ausschließlich das Gericht in Mailand zuständig.

8.2. Die Anwendung der für Endverbraucher günstigeren und zwingenden Bestimmungen des Rechts des Landes, in dem sie ihren Wohnsitz haben, bleibt unberührt, insbesondere in Bezug auf das anwendbare Recht, die Dauer der Garantie und den zuständigen Gerichtsstand.



Dieses Produkt entspricht der Richtlinie 2011/65/EU-2015/863/EU (RoHS). Das Produkt trägt das CE-Zeichen und entspricht somit den von der Europäischen Union festgelegten Sicherheitsstandards.

EINHÄLTUNGSERKLÄRUNG

Esprinet SpA erklärt, dass das Produkt der Richtlinie 2014/53/EU entspricht. Der vollständige Text der EU-Konformitätserklärung ist unter folgender Internetadresse verfügbar:

<https://xchange.esprinet.com/comp/nilox/nxwtrscootersup.pdf>

Nilox® ist eine Marke von Esprinet S.p.A. Alle Marken sind eingetragene Marken der jeweiligen Eigentümer. Esprinet S.p.A., Via Energy Park 20, 20871 Vimercate (MB) – Italien. Hergestellt in China.

www.nilox.com

Für Informationen und Kontakte: contact@esprinet.com

nilox



ČEŠTINA - CZ

Návod k použití

VODNÍ SKÚTR

Model: NXWTRSCOOTERSUP

Rev00 – 03.2025

BEZPEČNOSTNÍ INFORMACE PRO BEZPEČNÉ POUŽÍVÁNÍ VODNÍHO SKÚTRU

Před použitím produktu si pečlivě přečtete bezpečnostní poznámky a konzultujte online návod k použití. Uchovejte tyto informace pro budoucí potřebu a přiložte je, pokud produkt předáváte třetím stranám. Používejte produkt a jeho příslušenství výhradně k určenému účelu, dodržujte uvedené elektrické specifikace a používejte jej v uzavřených a chráněných prostředích, abyste předešli vážným rizikům. Nenechávejte produkt nabíjet příliš dlouho nebo připojený k elektrické síti, když není v provozu nebo pokud máte podezření na poruchu. Vyvarujte se nárazů, pádů, stlačení nebo hrubého zacházení, které by mohlo způsobit nebezpečné situace. Nikdy se nepokoušejte produkt rozebrat nebo opravovat v případě závady. Pokud dojde k úniku tekutin z produktu, vyhněte se kontaktu s kůží nebo očima; v takovém případě okamžitě opláchněte postiženou oblast vodou a vyhledejte lékaře. Vždy noste bezpečnostní vybavení: Používejte záchrannou vestu a další ochranné prostředky, abyste zajistili bezpečnost ve vodě. Před použitím zkontrolujte baterii: Ujistěte se, že je baterie plně nabitá, abyste předešli přerušení během aktivity a zajistili správnou funkci. Nepoužívejte za nepříznivých povětrnostních podmínek: Vyvarujte se používání vodního skútru za nepříznivých povětrnostních podmínek, jako jsou bouřky, silný déšť nebo silný vítr. Vyvarujte se rozbourěných a nebezpečných vod: Nepoužívejte vodní skútr ve vodách s vysokými vlnami, silnými proudy nebo v blízkosti přírodních překážek, abyste předešli nehodám. Zkontrolujte dobrý stav zařízení: Před použitím zkontrolujte vodní skútr, zda nejsou poškozeny komponenty jako motor, lopatky, kabely a baterie. Nepřekračujte hmotnostní limit: Dodržujte maximální doporučenou hmotnost pro vodní skútr, abyste předešli poškození motoru a prodloužili životnost zařízení. Nepoužívejte s poškozeným vybavením: Nepoužívejte vodní skútr, pokud jsou viditelně poškozené části, jako jsou lopatky nebo kabely, abyste

předešli poruchám nebo nebezpečí. Vyvarujte se kontaktu s ponořenými předměty: Nejezděte s vodním skútreem v blízkosti ponořených předmětů, kamenů nebo jiných překážek, které by jej mohly poškodit nebo způsobit nehodu. Udržujte bezpečnou rychlost: Přizpůsobte rychlost svým schopnostem a podmínkám vody, abyste snížili riziko nehod. Nepoužívejte ve znečištěných vodách: Vyvarujte se používání vodního skútru ve znečištěných nebo nebezpečných vodách z hygienických a zdravotních důvodů. Vypněte, když není v provozu: Vypněte vodní skútr, když není v provozu, abyste šetřili baterii a předešli náhodnému poškození. Používejte ve mělkých vodách: Vyvarujte se používání ve vysokých vodách a vždy věnujte pozornost dnu. Vyvarujte se nárazů: Neudeřujte vodní skútr o pevné předměty nebo hladinu vody, abyste předešli mechanickému poškození nebo poškození motoru. Nepoužívejte s poškozenými nebo opotřebovanými částmi: Ihned vyměňte opotřebované nebo poškozené části, abyste zajistili správnou a bezpečnou funkci vodního skútru. Správně likvidujte baterii: Když baterie již není použitelná, likvidujte ji podle místních předpisů pro elektronický odpad, abyste předešli poškození životního prostředí. Uchovávejte mimo dosah dětí: Tento produkt není hračka; měl by být uchováván na místech nepřístupných dětem, aby se předešlo riziku udušení, požití nebo zranění. Používejte pouze v prostředích s teplotou mezi 0 a 40°C. Nepoužívejte ani neuchovávejte produkt při teplotách mimo tento rozsah, abyste předešli poruchám nebo poškození. Používejte čepici v případě dlouhých vlasů, aby se nezachytily do motoru. Uchovávejte krabici a zejména sáčky mimo dosah dětí, aby se předešlo riziku udušení nebo náhodného požití. Vyvarujte se používání zařízení v blízkosti elektromedických zařízení, jako jsou kardiostimulátory. V případě jakýchkoli pochybností ohledně funkce, bezpečnosti nebo připojení produktu kontaktujte zákaznický servis Esprinet. Před každým použitím se doporučuje produkt plně nabít. Esprinet S.p.A. nenese žádnou odpovědnost za zranění nebo škody způsobené osobám nebo majetku v důsledku nesprávného použití produktu.

PRODUKT

Vodní skútr KAHUNA se skládá z horního krytu, těla, rukojeti s dálkovým ovládním, levé rukojeti, vrtule a zadního krytu, napájecího systému integrovaného v těle stroje, systému dálkového signálu sady dálkového ovládní.

OLED displej zobrazuje připojení signálu, objem výkonu a odpočinku, režim rychlosti a další informace. KAHUNA je kompatibilní se SUP a má držák pro přepravu sportovní podvodní kamery.

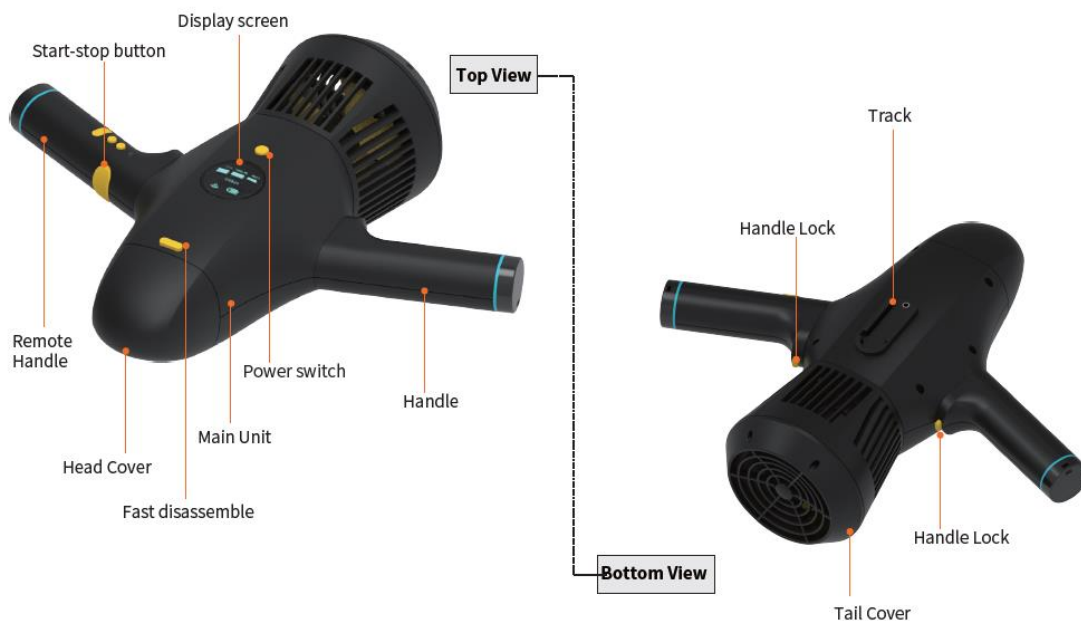

SEZNAM BALENÍ



1. Hlavní tělo
2. Rukojeť s dálkovým ovládáním
3. Rukojeť
4. Baterie
5. Napájecí adaptér
6. Dva elastické kroužky
7. Držák na kameru
8. Držák pro držák A
9. Držák pro držák B
10. USB-C kabel
11. USB-C adaptér
12. Dlouhý popruh proti ztrátě pro dálkové ovládání
13. Krátký popruh proti ztrátě pro dálkové ovládání
14. Zkrácený manuál

NÁVOD K MONTÁŽI:

INSTALACE BATERIE:

1. Stiskněte tlačítko rychlého uvolnění pro odstranění krytu hlavy.
2. Zatlačte baterii do kabiny podle tvaru bateriového prostoru až na doraz.
3. Otáčejte utahovací maticí ve směru hodinových ručiček, dokud není zavřená.
4. Zarovnejte kryt hlavy s drážkou hlavní jednotky, lehce zatlačte a pevně uzamkněte.

ODSTRANĚNÍ BATERIE:

1. Stiskněte tlačítko rychlého uvolnění pro odstranění krytu hlavy.
2. Otáčejte utahovací maticí proti směru hodinových ručiček, dokud se neuvolní.
3. Odpojte napájecí spoj hlavní jednotky od baterie.
4. Vyjměte baterii z prostoru tažením za šňůrku na baterii.
5. Zarovnejte kryt hlavy s drážkou hlavní jednotky, lehce zatlačte a pevně uzamkněte.

MONTÁŽ RUKOJETÍ:

1. Hlavní jednotka je umístěna s displejem před vámi.
2. Vyjměte rukojeť a rukojeť s dálkovým ovládáním z balení.
3. Dávejte pozor na kontrolu předních a zadních směrů instalace rukojetí, aby rukojeť s dálkovým ovládáním byla vpravo od hlavní jednotky.

4. Stiskněte tlačítko rukojeti, zarovnejte ji s instalačním otvorem na straně hlavní jednotky, vložte rukojeť do odpovídajícího otvoru, zatlačte směrem ke krytu hlavy, uvolněte tlačítko rukojeti a ujistěte se, že tlačítko rukojeti vyjde, pak jsou rukojeti pevně uzamčeny.
5. Pro odstranění rukojeti nebo dálkového ovládání proveďte opačné operace.

NÁVOD K NABÍJENÍ

NABÍJENÍ BATERIE VODNÍHO SKÚTRU:

1. Připojte kolíky napájecího adaptéru k síťovému napájení.
2. Připojte druhý konec spínaného napájecího adaptéru ke slotu baterie.
3. Červené světlo napájecího adaptéru indikuje, že baterie není plně nabitá, zatímco zelené světlo indikuje, že baterie je plně nabitá. Doba nabíjení je přibližně 3 hodiny.

POZNÁMKY:

- Ujistěte se, že je baterie před prvním použitím plně nabitá.
- Ujistěte se, že je hlavní jednotka vypnutá, než vyjmete baterii.
- Ujistěte se, že jsou baterie a nabíječka suché před nabíjením.
- Odpojte spínaný napájecí adaptér, když produkt není v nabíjení.

NABÍJENÍ DÁLKOVÉHO OVLADAČE:

1. Otevřete kryt typu C na rukojeti.
2. Použijte napájecí adaptér 5V/1A nebo standardní USB nabíjecí port pro nabíjení.
3. Vložte konec nabíjecího kabelu typu C do rukojeti a druhý konec do USB portu.
4. Indikátor se rozsvítí červeně, když se rukojeť nabíjí, a po úplném nabití se rozsvítí zeleně.
5. Po dokončení nabíjení se ujistěte, že je kryt typu C pevně uzavřen.

Poznámka: Ujistěte se, že je dálková rukojeť uzavřena před nabíjením. Ujistěte se, že port dálkové rukojeti není mokrá před vložením konektoru typu C. Nepoužívejte dálkovou rukojeť během nabíjení.

NÁVOD K POUŽITÍ:

JAK POUŽÍVAT PRODUKT PŘI POTÁPĚNÍ:

1. Podržte vypínač hlavní jednotky po dobu 2 sekund, rozsvítí se displej a napájení se připojí, bezdrátový signální indikátor začne blikat.
2. Podržte tlačítko F na dálkové rukojeti po dobu 2 sekund, indikátor se rozsvítí a zařízení se správně spustí.
3. Signál hlavní jednotky a dálkové rukojeti se automaticky spáruje po spuštění zařízení, bezdrátový signální indikátor se rozsvítí normálně; párování je tedy úspěšné.

Poznámka: pokud signální indikátor bliká, je nutné znovu spárovat signály hlavní jednotky a dálkové rukojeti a postupujte následovně:

- a. Rychle stiskněte vypínač hlavní jednotky 6krát, signální indikátor začne rychle blikat.
 - b. Rychle stiskněte tlačítko F na dálkové rukojeti 6krát během 10 sekund, signální indikátor se rozsvítí normálně, párování úspěšné.
4. Stiskněte tlačítko START/STOP, hlavní jednotka je v provozu; uvolněte tlačítko Start-stop, hlavní jednotka přestane fungovat.
 5. Výchozí rychlost je nízká při spuštění, krátce stiskněte tlačítko F, poté můžete postupně měnit režim nízké/normální/vysoké rychlosti.
[Nízká rychlost: modrý indikátor • Normální rychlost: zelený indikátor • Vysoká rychlost: červený indikátor •]

Tři režimy rychlosti odpovídají ikonám zobrazeným na displeji hlavní jednotky:



6. Podržte tlačítko F na dálkovém ovladači a vypínač hlavní jednotky při vypínání napájení.

Poznámka: Ujistěte se, že je baterie před použitím plně nabitá. Ujistěte se, že je kryt typu C pevně uzavřen před použitím. Pro pohodlnější použití uživateli může být dálková rukojeť nastavena na zápěstí pomocí krátkého protiuvolňovacího lana během potápění.

JAK POUŽÍVAT PRODUKT PŘI POUŽÍVÁNÍ SUP:

1. Provozní kroky pro zapnutí a připojení signálu jsou stejné jako u „JAK POUŽÍVAT PRODUKT PŘI POTÁPĚNÍ“.
2. Po připojení signálu hlavní jednotky a dálkové rukojeti začne indikátor blikat, vodní skútr připojený k SUP začne fungovat, když stisknete tlačítko M na dálkové rukojeti.
3. Krátce stiskněte tlačítko F pro změnu nastavení rychlosti; Krátce stiskněte obě tlačítka M nebo tlačítko Start-stop pro zastavení provozu; Podržte tlačítko F pro vypnutí vodního skútru.

Poznámka: Předem odstraňte obě rukojeti z hlavní jednotky, když jste na SUP. Pro usnadnění používání SUP uživateli může být dálková rukojeť zavěšena na krku pomocí dlouhého protiuvolňovacího lana.

JAK INSTALOVAT VYBAVENÍ EXTERNÍ KONFIGURACE

INSTALACE VODNÍHO SKÚTRU NA SUP (POMOCÍ SPOJOVACÍHO DRŽÁKU A):

1. Zarovnejte spojovací držák A s kolejnicí hlavní jednotky a posuňte spojovací držák A do hlavní jednotky, dokud se otvory pro šrouby obou nevyrovnají.
2. Otočte šroub na spojovacím držáku A a připevněte jej k hlavní jednotce.
3. Zarovnejte druhý konec spojovacího držáku A s kolejnicí SUP po dokončení připojení mezi spojovacím držákem A a kolejnicí hlavní jednotky.
4. Posuňte do mezery, která je kolmá ke kolejnici SUP po stisknutí flexibilního tlačítka na obou stranách spojovacího držáku.
5. Správně nainstalováno po správném vložení spojovacího tlačítka.



INSTALACE VODNÍHO SKÚTRU NA SUP (POMOCÍ SPOJOVACÍHO DRŽÁKU B):

1. Opakujte krok 1 při připojování držáku A.
2. Poté vložte náhradní díly (šroub a podložku) do slotu SUP.
3. Zarovnejte polohovací kolík s omezovacím zářezem na montážní základně SUP, pomalu jej zatlačte a posuňte dopředu.
4. Mezitím zarovnejte otvor držáku B s náhradním šroubem a vložte jej pro upevnění.
5. Nakonec utáhněte matici na náhradním šroubu pro zajištění.



INSTALACE AKČNÍ KAMERY NA VODNÍ SKÚTR (POMOCÍ SPOJOVACÍHO DRŽÁKU B):

1. Zarovnejte držák kamery s kolejnicí hlavní jednotky a posuňte držák kamery do hlavní jednotky, dokud se otvory pro šrouby obou nevyrovnají.
2. Otočte šroub na držáku kamery a připevněte jej k hlavní jednotce.
3. Vložte instalační komponenty sportovní podvodní kamery (nejsou součástí dodávky) do odpovídající drážky držáku kamery, poté použijte šroub pro vložení do držáku kamery a upevnění.



UŽITEČNÉ RADY:

- Ujistěte se, že jste před použitím utáhli upevňovací matici uvnitř prostoru pro baterii.
- Dávejte pozor, abyste při uzamykání zarovnali přezku na hlavní jednotce s drážkou na krytu hlavy.
- Ujistěte se, že jste před použitím dobře uzavřeli silikonový kryt těsnění.
- Ujistěte se, že je port dálkového ovládání suchý, než připojíte konektor Type-C.
- Před nabíjením udržujte povrch baterie suchý.
- Ujistěte se, že jste odpojili napájení, když není v provozu.
- Po každém použití ponořte produkt na 20 minut do čisté vody, poté jej zapněte na nízkou rychlost po dobu 2s~3s a tento postup opakujte 3-5krát.
- Nepoužívejte tento produkt přímo na pláži ani jej netahejte po pláži, aby se zabránilo vniknutí písku do vrtule.

ÚDRŽBA

ČIŠTĚNÍ PO POUŽITÍ:

Pro udržení dobrého výkonu se prosím řiďte níže uvedenými kroky údržby po každém použití:

1. Ponořte vodní skútr do nádoby naplněné čistou vodou (ne mořskou vodou) na 20 minut.
2. Držte rukojeť a rukojeť s dálkovým ovládáním, zapněte ji na nízkou rychlost po dobu 2s~3s a tento postup opakujte 3~5krát, zatímco je produkt zcela ponořen ve vodě.
3. Osušte vodní skútr měkkým, čistým a suchým hadříkem.
4. Demontujte dálkovou rukojeť a rukojeť.
5. Sejměte kryt hlavy, osušte kapky vody z vnější strany prostoru pro baterii, vyjměte baterii, když máte obě ruce suché.
6. Umístěte hlavní jednotku a baterii na chladné a větrané místo, aby se zcela vysušily, a poté je uložte.

SKLADOVÁNÍ:

1. Uchovávejte vodní skútr na suchém místě při pokojové teplotě, udržujte prostředí s lepší ventilací, vyhněte se přímému slunečnímu záření.
2. Držte mimo dosah tepla, ohně a dětí.
3. Před uložením baterii plně nabijte, aby nedošlo k nadměrnému vybití.
4. Pokud se nepoužívá po delší dobu, nabíjejte baterii přibližně každé dva měsíce.
5. Vyjměte a skladujte baterii odděleně na chladném, větraném a suchém místě, když není v provozu.



INFORMACE O SPRÁVNÉ LIKVIDACI TOHOTO PRODUKTU (Směrnice 2013/56/EU)

Tato značka na produktu nebo jeho obalu znamená, že produkt, včetně neodnímatelné baterie, musí být na konci své životnosti oddělen od jiných typů odpadu, aby byl recyklován odpovědným způsobem. Bezpečné používání tohoto produktu je zaručeno při dodržování online návodu k použití, uchovávejte jej a používejte opatrně po celou dobu životnosti produktu. Lithium-iontová/li-iontová/polymerová baterie uvnitř produktu je integrovaná a nelze ji vyměnit. Nepokoušejte se ji odstranit, protože to může způsobit riziko přehřátí, požáru a zranění. Baterii smí odstranit pouze kvalifikovaní technici, kteří ji mohou bezpečně odstranit a recyklovat v souladu se zákonem. Uživatelé by měli produkt zdarma odevzdat na místních sběrných místech nebo prodejci, v poměru jedna ku jedné nebo zdarma, pokud rozměry produktu přesahují 25 cm. Správná likvidace odpadu umožňuje recyklaci produktu, jeho zpracování s ohledem na životní prostředí, aby se předešlo možnému poškození životního prostředí nebo lidského zdraví, a podporuje opětovné použití a/nebo recyklaci materiálů produktu. Neoprávněná likvidace elektronických produktů, článků a baterií domácími uživateli je trestána podle platné legislativy.

TECHNICKÉ SPECIFIKACE:

- Název produktu: KAHUNA
- Rozměry: 41 x 33 x 17,2 cm
- Hmotnost (včetně baterie): 2,05 kg
- Výkon: 280W
- Maximální rychlost: 5 km/h
- Režimy rychlosti: Vysoká / Střední / Nízká
- Maximální hloubka: 5 m
- Výdrž: 30-60 min
- Další příslušenství: Action Cam, Sup
- Baterie: 22,2V 2,5A
- Kapacita baterie: 4500 mAh
- Doba nabíjení baterie: 3h
- Hmotnost baterie: 0,65 kg
- Vstup nabíječky: DC 100 – 240 V
- Výstup nabíječky: DC 25,2 V 2,5A

KONVENČNÍ ZÁRUKA

1. ROZSAH PŮSOBNOSTI

1.1. ESPRINET S.p.A., se sídlem v Vimercate (MB), Via Energy Park, 20, - dále jen („Esprinet“) nabízí tuto konvenční záruku na produkty značky Celly ve prospěch jak koncového zákazníka-spotřebitele („Koncový zákazník-spotřebitel“), tak koncového zákazníka-profesionála („Koncový zákazník-“

profesionál“) za podmínek zde uvedených (dále jen „Konvenční záruka“). Konvenční záruka se vztahuje na:

- i. nové produkty značky Celly (dále jen „Produkty“);
- ii. Produkty, které obsahují nebo jsou propojeny s digitálním obsahem nebo digitální službou takovým způsobem, že absence tohoto digitálního obsahu nebo digitální služby by bránila plnění funkcí Produktů („Produkty s digitálními prvky“).

1.2. Tato Konvenční záruka se vztahuje výhradně na neporušené Produkty v jejich původní konfiguraci, včetně případného příslušenství.

2. PRÁVA SPOTŘEBITELŮ

2.1. Tato Konvenční záruka neovlivňuje práva spotřebitele, která jsou stanovena vnitrostátními předpisy implementujícími směrnici (EU) 2019/771 a její změny týkající se záruk na spotřební zboží („Zákonná záruka“).

2.2. Konvenční záruka nenahrazuje, neomezuje, neovlivňuje ani nevylučuje Zákonnou záruku, ale doplňuje ji. Koncový zákazník-spotřebitel může proto vždy uplatnit práva vyplývající ze Zákonné záruky vůči prodejci za podmínek a ve lhůtách stanovených uvedenými předpisy.

3. PŘEDMĚT ZÁRUKY

3.1. Na základě této Konvenční záruky se Esprinet zavazuje, dle svého uvážení, (i) k výměně nebo opravě Produktů nebo komponentů, které jsou vadné v důsledku původních vad výrobního procesu vyplývajících z použitých materiálů nebo zpracování, za identické Produkty nebo komponenty, nebo (ii) pokud to není možné, k výměně za produkt nebo části produktu nebo komponenty s rovnocennou funkčností a ekonomickou hodnotou.

4. PŘÍPADY VYLOUČENÍ ZÁRUKY

4.1 Tato Konvenční záruka neplatí v případě rozbití, poruch nebo jiných vad či defektů způsobených:

- i) chybami při instalaci způsobenými nedbalostí, neopatrností, neodborností nebo nedbalostí;
- ii) nedodržením nebo nesprávným dodržením pokynů a varování obsažených v příručkách nebo na případných dalších listech s pokyny;
- iii) nedodržením nebo nesprávnou údržbou Produktů podle pokynů společnosti Esprinet;
- iv) špatným skladováním Produktu;
- v) neoprávněnými zásahy, úpravami, zásahy nebo údržbou prováděnou koncovým zákazníkem nebo třetími stranami pověřenými koncovým zákazníkem, a obecně neprováděnou subjekty autorizovanými společností Esprinet;
- vi) nesprávným a neodpovídajícím použitím Produktu;
- vii) zhoršením škody způsobené dalším používáním koncovým zákazníkem poté, co se již projevila možná porucha nebo vada;
- viii) jakýmkoli vnějším faktorem během instalace nebo používání Produktu, který nelze přičíst nebo jinak připsat společnosti Esprinet;
- ix) pokud byl model, sériový kód nebo štítek na Produktu úmyslně padělán nebo odstraněn;
- x) neinstalací poskytnuté aktualizace.

4.2. Tato Konvenční záruka nezahrnuje zjevné vady, které jsou okamžitě rozpoznatelné při dodání Produktu, ani vady nebo poruchy způsobené opotřebením v důsledku běžného používání.

4.3. Tato Konvenční záruka je vyloučena, pokud jsou rozbití, poruchy, vady nebo defekty způsobeny produkty, částmi nebo komponenty vyrobenými třetími stranami odlišnými od společnosti Esprinet, ke kterým je Produkt připojen nebo s nimiž je jinak používán.

5. VYUŽITÍ ZÁRUKY

5.1. Konvenční záruka se aktivuje okamžitě při zakoupení příslušného Produktu. Koncový zákazník může využít této Konvenční záruky kontaktováním společnosti Esprinet přímo na e-mailové adrese

garanzia@esprinet.com nebo warranty@esprinet.com. Konvenční záruka může být také spravována prostřednictvím autorizovaného centra Esprinet.

5.2. Aby mohl koncový zákazník využít této Konvenční záruky, musí mít k dispozici účtenku a/nebo fakturu za nákup Produktu a/nebo přepravní doklad („DDT“). Společnost Esprinet si vyhrazuje právo odmítnout poskytnutí této Konvenční záruky, pokud koncový zákazník neposkytne alespoň jeden z těchto dokumentů.

6. TRVÁNÍ

6.1. Doba trvání této Konvenční záruky je stejná jako doba trvání Zákonné záruky (dále jen „Záruční doba“). Z toho vyplývá, že i koncovému zákazníkovi-profesionálovi je poskytována konvenční záruka v délce trvání odpovídající zákonné záruce pro spotřebitele, tedy dva roky.

6.2. Záruční doba začíná běžet od data nákupu Produktu, tedy od data uvedeného na účtence a/nebo faktuře a/nebo přepravním dokladu (DDT).

6.3. V případě opravy nebo výměny pokračuje původní Záruční doba, která se tedy neobnovuje ani neprodlužuje.

6.4. Nárok na uplatnění vad se v každém případě promlčuje ve lhůtě dvaceti šesti měsíců (Záruční doba + dva měsíce) od nákupu Produktu.

7. ÚZEMNÍ PŮSOBNOST

7.1. Tato záruka je účinná pouze pro záruční plnění poskytovaná na území Itálie, Španělska a Portugalska a vztahuje se pouze na produkty prodávané pod značkou Celly.

8. ROZHODNÉ PRÁVO A PŘÍSLUŠNÝ SOUD

8.1. Tyto Všeobecné záruční podmínky se řídí italským právem. Pro jakýkoli spor, který by mohl vzniknout z výkladu nebo uplatňování těchto podmínek, bude příslušný výhradně soud v Miláně.

8.2. Není dotčeno uplatnění případně příznivějších a závazných ustanovení právních předpisů země, ve které má koncový zákazník-spotřebitel své obvyklé bydliště, zejména pokud jde o rozhodné právo, dobu trvání záruky a příslušný soud.



Tento produkt je v souladu se směrnicí 2011/65/EU-2015/863/EU (RoHS). Produkt má označení CE a je tedy v souladu s bezpečnostními normami stanovenými Evropskou unií.

PROHLÁŠENÍ O SHODĚ

Esprinet SpA prohlašuje, že produkt je v souladu se směrnicí 2014/53/EU. Plné znění prohlášení o shodě EU je k dispozici na následující internetové adrese:

<https://xchange.esprinet.com/comp/nilox/nxwtrscootersup.pdf>

Nilox® je ochranná známka společnosti Esprinet S.p.A. Všechny ochranné známky jsou registrovanými ochrannými známkami příslušných vlastníků. Esprinet S.p.A., via Energy Park 20, 20871 Vimercate (MB) – Itálie. Vyrobeno v Číně.

www.nilox.com

pro informace a kontakty: contact@esprinet.com

nilox



SLOVENČINA - SK

Návod na použitie

ACQUASCOOTER

Model: NXWTRSCOOTERSUP

Rev00 – 03.2025

INFORMÁCIE O BEZPEČNOSTI PRE BEZPEČNÉ POUŽÍVANIE ACQUASCOOTER

Dôkladne si prečítajte bezpečnostné pokyny a pred použitím produktu si pozrite online návod na použitie. Uchovávajte tieto informácie na budúce odkazy a zahrňte ich, keď produkt odovzdávate tretím stranám. Používajte produkt a jeho príslušenstvo výhradne na zamýšľaný účel, dodržiavajte uvedené elektrické špecifikácie a používajte ho v uzavretých a chránených priestoroch, aby ste predišli vážnym rizikám. Nenechávajte produkt nabíjať príliš dlho alebo pripojený k elektrickej sieti, keď nie je v používaní alebo ak máte podozrenie na poruchy. Vyhnite sa nárazom, pádom, stlačeniu alebo hrubému zaobchádzaniu, ktoré by mohli spôsobiť nebezpečné situácie. Nikdy sa nepokúšajte demontovať alebo opravovať produkt v prípade porúch. Ak sa z produktu objavia úniky kvapaliny, vyhnite sa kontaktu s pokožkou alebo očami; v takom prípade okamžite umyte postihnutú oblasť vodou a vyhľadajte lekára. Vždy noste bezpečnostné vybavenie: Používajte záchrannú vestu a iné ochranné prostriedky na zabezpečenie bezpečnosti vo vode. Skontrolujte batériu pred použitím: Uistite sa, že je batéria úplne nabitá, aby ste predišli prerušením počas aktivity a zabezpečili správne fungovanie. Nepoužívajte za nepriaznivého počasia: Vyhnite sa používaniu aquascooteru za nepriaznivých poveternostných podmienok, ako sú búrky, silný dážď alebo silný vietor. Vyhnite sa rozbúreným a nebezpečným vodám: Nepoužívajte aquascooter vo vodách s vysokými vlnami, silnými prúdmi alebo v blízkosti prírodných prekážok, aby ste predišli nehodám. Skontrolujte dobrý stav zariadenia: Pred použitím skontrolujte aquascooter na prípadné poškodenia komponentov, ako sú motor, lopatky, káble a batéria. Neprekračujte hmotnostný limit: Dodržujte maximálnu odporúčanú hmotnosť pre aquascooter, aby ste predišli poškodeniu motora a predĺžili životnosť zariadenia. Vyhnite sa používaniu s poškodeným vybavením: Nepoužívajte aquascooter, ak sú viditeľne poškodené časti, ako sú lopatky alebo

káble, aby ste predišli poruchám alebo nebezpečenstvám. Vyhnite sa kontaktu s ponorenými predmetmi: Nejazdite na aquascooteri blízko ponorených predmetov, skál alebo iných prekážok, ktoré by mohli spôsobiť poškodenie alebo nehody. Udržujte bezpečnú rýchlosť: Upravte rýchlosť podľa svojich schopností a podmienok vody, aby ste znížili riziko nehôd. Nepoužívajte vo znečistených vodách: Vyhnite sa používaniu aquascooteru vo znečistených alebo nebezpečných vodách z hygienických a zdravotných dôvodov. Vypnite, keď nie je v používaní: Vypnite aquascooter, keď nie je v používaní, aby ste uchovali batériu a predišli náhodnému poškodeniu. Používajte v plytkých vodách: Vyhnite sa používaniu v príliš hlbokých vodách a vždy dávajte pozor na dno. Vyhnite sa nárazom: Neudierajte aquascooter o tvrdé predmety alebo povrch vody, aby ste predišli mechanickému poškodeniu alebo poškodeniu motora. Nepoužívajte s poškodenými alebo opotrebovanými časťami: Okamžite vymeňte opotrebované alebo poškodené časti, aby ste zabezpečili, že aquascooter bude fungovať správne a bezpečne. Správne zlikvidujte batériu: Keď batéria už nie je použiteľná, zlikvidujte ju v súlade s miestnymi predpismi o elektronickom odpade, aby ste predišli poškodeniu životného prostredia. Uchovávajte mimo dosahu detí: Tento produkt nie je hračka; mal by byť uchovávaný na miestach, ktoré nie sú prístupné deťom, aby sa predišlo riziku udusenía, požití alebo zranenia. Používajte iba v prostredí s teplotou medzi 0 a 40 °C. Nepoužívajte ani neuchovávajte produkt v podmienkach teploty mimo tohto rozsahu, aby ste predišli poruchám alebo poškodeniu. Používajte čiapku v prípade dlhých vlasov, aby ste predišli ich zachyteniu v motore. Uchovávajte krabicu a najmä vrecká mimo dosahu detí, aby ste predišli riziku udusenía alebo náhodného požití. Vyhnite sa používaniu zariadenia v blízkosti elektromechanických zariadení, ako sú kardiostimulátory. V prípade akýchkoľvek pochybností týkajúcich sa fungovania, bezpečnosti alebo pripojenia produktu kontaktujte zákaznícku podporu Esprinet. Pred každým použitím je odporúčané úplne nabiť produkt. Esprinet S.p.A. nebude v žiadnom prípade zodpovedná za zranenia alebo škody spôsobené osobám alebo majetku v dôsledku nesprávneho použitia produktu.

PRODUKT

Aquascooter KAHUNA sa skladá z vrchného krytu, tela, rukoväte s diaľkovým ovládaním, ľavej rukoväte, vrtule a zadného krytu, z integrovaného napájacieho systému v tele zariadenia, z diaľkového signálneho systému sady diaľkového ovládania.

OLED displej zobrazuje pripojenie signálu, objem výkonu a odpočinku, režim rýchlosti a ďalšie informácie. KAHUNA je kompatibilná s SUP a má pripojenie na prepravu podvodnej športovej akčnej kamery.

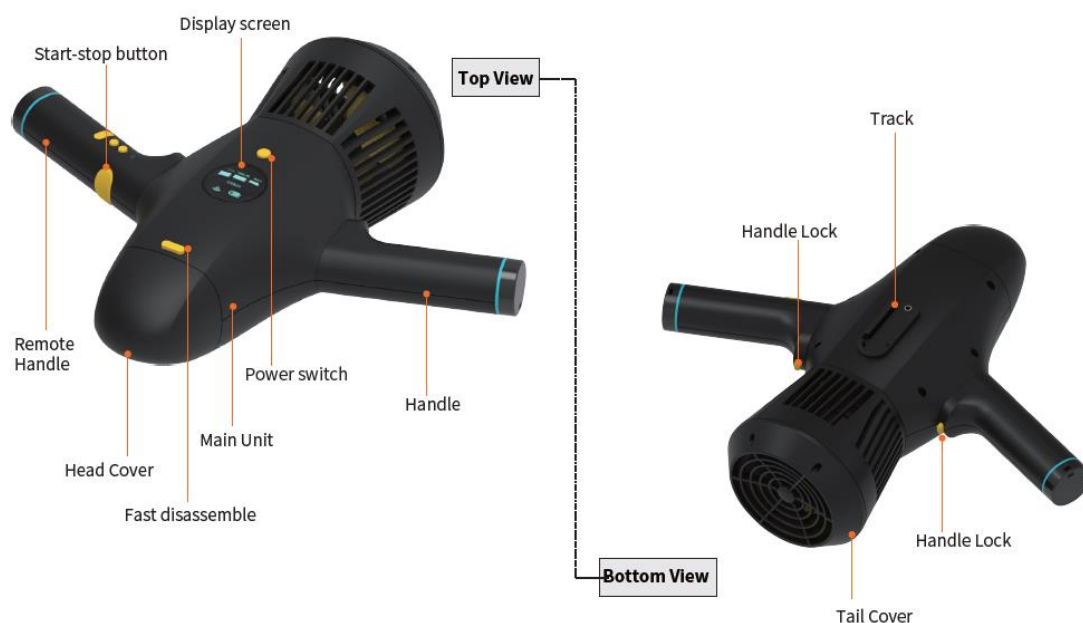

BALENIE



1. Hlavné telo
2. Rukoväť s diaľkovým ovládaním
3. Rukoväť
4. Batéria
5. Napájací zdroj
6. Dva elastické krúžky
7. Držiak na kameru
8. Držiak pre Príslušenstvo A
9. Držiak pre Príslušenstvo B
10. USB-C kábel
11. USB-C adaptér
12. Dlhý anti-stratový popruh pre diaľkové ovládanie
13. Krátky anti-stratový popruh pre diaľkové ovládanie
14. Zjednodušený návod

INŠTRUKCIE NA MONTÁŽ:

INŠTALÁCIA BATÉRIE:

1. Stlačte tlačidlo rýchlej demontáže, aby ste odstránili kryt hlavy.
2. Vložte batériu do kabíny podľa tvaru priestoru pre batériu až na dno.
3. Otočte upínacou maticou v smere hodinových ručičiek, kým nie je uzavretá.
4. Zarovnajte kryt hlavy so štrbinou hlavnej jednotky, jemne stlačte a pevne uzamknite.

ODSTRÁNENIE BATÉRIE:

1. Stlačte tlačidlo rýchlej demontáže, aby ste odstránili kryt hlavy.
2. Otočte upínacou maticou proti smeru hodinových ručičiek, kým sa neuvoľní.
3. Odpojte napájací konektor hlavnej jednotky od batérie.
4. Vyberte batériu z priestoru ťahaním za šnúрку na batérii.
5. Zarovnajte kryt hlavy so štrbinou hlavnej jednotky, jemne stlačte a pevne uzamknite.

MONTÁŽ RUKOVÄTÍ:

1. Hlavná jednotka je umiestnená s displejom pred vami.
2. Vyberte rukoväť a rukoväť s diaľkovým ovládaním z balenia.
3. Dávajte pozor na kontrolu smerov prednej a zadnej inštalácie rukovätí, aby rukoväť s diaľkovým ovládaním bola na pravej strane hlavnej jednotky.

4. Stlačte tlačidlo rukoväte, zarovnajzte ho s montážnym otvorom na strane hlavnej jednotky, vložte rukoväť do príslušného otvoru, zatlačte smerom k krytu hlavy, uvoľnite tlačidlo rukoväte a uistite sa, že tlačidlo rukoväte vyjde, potom sú rukoväte pevne uzamknuté.
5. Vykonať opačné operácie na odstránenie rukoväte alebo rukoväte s diaľkovým ovládaním.

INŠTRUKCIE NA NABÍJANIE

NABÍJANIE BATÉRIE ACQUASCOOTER:

1. Pripojte kolíky napájacej zástrčky k striedavému prúdu.
2. Pripojte druhý koniec napájacieho zdroja do slotu batérie.
3. Červené svetlo napájacieho zdroja indikuje, že batéria nie je úplne nabitá, zatiaľ čo zelené svetlo indikuje, že batéria je úplne nabitá. Čas nabíjania je približne 3 hodiny.

POZNÁMKY:

- Uistite sa, že je batéria úplne nabitá pred prvým použitím.
- Uistite sa, že je hlavná jednotka vypnutá pred vybratím batérie.
- Uistite sa, že batéria a nabíjačka sú suché pred nabíjaním.
- Odpojte napájací zdroj, keď produkt nie je v nabíjaní.

NABÍJANIE DIAĽKOVÉHO OVLÁDAČA:

1. Otvorenie krytu typu C na rukoväti.
2. Použite napájací adaptér 5V/1A alebo štandardný USB port na nabíjanie.
3. Vložte koniec nabíjacieho kábla typu C do rukoväte a druhý koniec do USB portu.
4. Indikátor sa rozsvieti na červeno, keď je rukoväť diaľkového ovládania v nabíjaní, svetlo sa stane zeleným po úplnom nabití.
5. Po dokončení nabíjania sa uistite, že ste hermeticky uzavreli kryt.

Poznámka: Uistite sa, že je Rukoväť diaľkového ovládania uzavretá pred nabíjaním. Uistite sa, že port Rukoväte diaľkového ovládania nie je mokrý pred vložením konektora typu C. Nepoužívajte Rukoväť diaľkového ovládania počas nabíjania.

INŠTRUKCIE NA POUŽITIE:

AKO POUŽÍVAŤ PRODUKT POČAS POTÁPANIA:

1. Dlhé stlačenie vypínača napájania hlavnej jednotky na 2 sekundy, displej sa rozsvieti a napájanie sa pripojí, bezdrôtová signálna kontrolka začne blikať.
2. Dlhé stlačenie tlačidla F na diaľkovom ovládaní na 2 sekundy, indikátor sa rozsvieti a stroj sa správne spustí.
3. Signál hlavnej jednotky a rukoväte s diaľkovým ovládaním sa automaticky spárujú po spustení stroja, bezdrôtová signálna kontrolka svieti normálne; takže párovanie prebehlo správne.

Poznámka: Ak signálna kontrolka blika, je potrebné znovu spárovať signály hlavnej jednotky a rukoväte s diaľkovým ovládaním a pokračovať nasledovne:

- a. Rýchlo stlačte vypínač napájania hlavnej jednotky 6-krát, signálna kontrolka začne rýchlo blikať.
 - b. Rýchlo stlačte tlačidlo F na diaľkovom ovládaní 6-krát do 10 sekúnd, signálna kontrolka svieti normálne, párovanie úspešné.
4. Stlačte TLAČIDLO ŠTART/STOP, hlavná jednotka je v prevádzke; uvoľnite tlačidlo Štart-stop, potom hlavná jednotka prestane fungovať.
 5. Predvolená rýchlosť jazdy je nízka pri štarte, krátko stlačte tlačidlo F, potom je možné postupne meniť režim nízkej/normálnej/vysokej rýchlosti.

[Nízka jazda: modrý indikátor ● Normálna jazda: zelený indikátor ● Vysoká jazda: červený indikátor ●]

Tri režimy rýchlosti zodpovedajú ikonám zobrazenia na displeji hlavnej jednotky:



6. Dlhé stlačenie tlačidla F diaľkového ovládania a vypínača napájania hlavnej jednotky pri vypnutí napájania.

Poznámka: Uistite sa, že je batéria už úplne nabitá pred použitím. Uistite sa, že je hermeticky uzavretý kryt typu C pred použitím. Pre pohodlnejšie používanie užívateľmi môže byť rukoväť diaľkového ovládania nastavená na zápästie pomocou krátkeho anti-uvolňovacieho popruhu počas potápania.

AKO POUŽÍVAŤ PRODUKT PRI POUŽÍVANÍ SUP:

1. Prevádzkové kroky na zapnutie a pripojenie signálu sú rovnaké ako „AKO POUŽÍVAŤ PRODUKT POČAS POTÁPANIA“.
2. Po pripojení hlavnej jednotky a signálu rukoväte s diaľkovým ovládaním sa indikátor začne blikať, aquascooter pripojený k SUP začne fungovať, keď stlačíte tlačidlo M na rukoväti s diaľkovým ovládaním.
3. Krátko stlačte tlačidlo F na zmenu nastavenia rýchlosti; Krátko stlačte obidve tlačidlá M alebo tlačidlo Štart-stop na zastavenie prevádzky; Dlhé stlačenie tlačidla F na vypnutie aquascooteru.

Poznámka: Vopred odstráňte dve rukoväte z hlavnej jednotky, keď ste na SUP. Aby sa uľahčilo používanie SUP užívateľmi, rukoväť s diaľkovým ovládaním môže byť zavesená na krku pomocou dlhého anti-uvolňovacieho popruhu.

AKO NAINŠTALOVAŤ EXTERNÉ KONFIGURAČNÉ ZARIADENIA

NAINŠTALOVAŤ ACQUASCOOTER NA SUP (CEZ DRŽIAK PRIPOJENIA A):

1. Zarovnajte držiak pripojenia A s koľajnicou hlavnej jednotky a zasunúť držiak pripojenia A do hlavnej jednotky, kým sa otvory pre skrutky oboch nezarovnajú.
2. Otočte skrutku na držiaku pripojenia A a upevnite ju k hlavnej jednotke.
3. Zarovnajte druhý koniec držiaka pripojenia A a koľajnicu SUP po dokončení pripojenia medzi držiakom pripojenia A a koľajnicou hlavnej jednotky.
4. Zasunúť do drážky, ktorá je kolmá na koľajnicu SUP po stlačení flexibilného tlačidla na oboch stranách držiaka pripojenia.
5. Správne nainštalované na mieste po správnom vložení pripojovacieho tlačidla.



NAINŠTALOVAŤ ACQUASCOOTER NA SUP (CEZ DRŽIAK PRIPOJENIA B):

1. Opakujte krok 1 pri pripojení držiaka A.
2. Potom vložte náhradné diely (skrutku a podložku) do slotu SUP.

3. Zarovnajzte polohovací kolík s obmedzovacím zárezom na montážnej základni SUP, pomaly ho zatlačte a posuňte dopredu.
4. Medzitým zarovnajzte otvor držiaka B so skrutkou náhradného dielu a vložte ho na upevnenie.
5. Nakoniec utiahnite maticu na skrutke náhradného dielu, aby ste ju zablokovali.



NAINŠTALOVAŤ AKČNÚ KAMERU NA ACQUASCOOTER (CEZ DRŽIAK PRIPOJENIA B):

1. Zarovnajzte držiak kamery s koľajnicou hlavnej jednotky a zasuňte držiak kamery do hlavnej jednotky, kým sa otvory pre skrutky oboch nezarovnajú.
2. Otočte skrutku na držiaku kamery a upevnite ju k hlavnej jednotke.
3. Vložte komponenty na inštaláciu podvodnej športovej kamery (nie sú súčasťou balenia) do príslušnej drážky držiaka kamery, potom použite skrutku na vloženie do držiaka kamery a upevnite ju.



UŽITOČNÉ TIPY:

- Uistite sa, že pred použitím utiahnete maticu na upevnenie v celom priestore pre batériu.
- Dávajte pozor na zarovnanie spony na hlavnej jednotke so štrbinou na kryte hlavy počas uzamknutia.
- Uistite sa, že pred použitím dobre uzavriete silikónový kryt tesnenia.
- Uistite sa, že port diaľkového ovládania je suchý pred vložením konektora typu C.
- Udržujte povrch batérie suchý pred nabíjaním.
- Uistite sa, že odpojíte napájanie, keď nie je v používaní.
- Po každom použití ponorte produkt do čistej vody na 20 minút, potom ho zapnite na nízku rýchlosť na 2s~3s a opakujte túto operáciu 3-5 krát.
- Neskúšajte tento produkt priamo na pláži ani ho netiahnite po pláži, aby ste predišli vniknutiu piesku do vrtule.

ÚDRŽBA

ČISTENIE PO POUŽITÍ:

Prosím, riadte sa nasledujúcimi krokmi na údržbu po každom použití, aby ste udržali dobrý výkon:

1. Ponorte aquascooter do nádoby s čistou vodou (nie morskou vodou) na 20 minút.
2. Držte rukoväť a rukoväť s diaľkovým ovládaním, zapnite ju na nízku rýchlosť na 2s~3s a opakujte túto operáciu 3~5 krát, zatiaľ čo je produkt úplne ponorený vo vode.

3. Osušte aquascooter mäkkou, čistou a suchou handrou.
4. Demontujte rukoväť diaľkového ovládania a rukoväť.
5. Odstráňte kryt hlavy, osušte kvapky vody na vonkajšej strane priestoru pre batériu, vyberte batériu, keď sú obe ruky suché.
6. Umiestnite hlavnú jednotku a batériu na chladné a vetrané miesto, aby sa úplne vysušili, a potom ich uskladnite.

SKLADOVANIE:

1. Uchovávajte aquascooter na suchom mieste pri izbovej teplote, udržiajte prostredie s lepšou ventiláciou, vyhnite sa priamemu slnečnému žiareniu.
2. Uchovávajte mimo dosahu tepla, ohňa a detí.
3. Pred uskladnením úplne nabijte batériu, aby ste predišli nadmernému vybití.
4. Nabíjajte batériu približne každé dva mesiace, ak nie je dlhodobo v používaní.
5. Vyberte a uchovávajte batériu samostatne na chladnom, vetranom a suchom mieste, keď nie je v používaní.

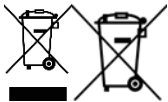

INFORMÁCIE O SPRÁVNOM ZLIKVIDOVANÍ TOHTO PRODUKTU (Smernica 2013/56/EÚ)

Tento symbol na produkte alebo jeho obale znamená, že produkt, na konci svojej životnosti, vrátane nevymeniteľnej batérie, musí byť oddelený od iných typov odpadu, aby sa mohol zodpovedne recyklovať. Bezpečné používanie tohto produktu je zaručené dodržiavaním online návodu na použitie, uchovávajte ho a používajte opatrne počas celej životnosti produktu. Batéria lítium-ión/lítium-iónové/polymerové vo vnútri produktu je integrovaná a nevymeniteľná. Nepokúšajte sa ju odstrániť, pretože to môže spôsobiť riziko prehriatia, požiaru a zranenia. Batériu môže odstrániť iba kvalifikovaný technik, ktorý ju dokáže odstrániť bez akéhokoľvek nebezpečenstva a recyklovať ju v súlade so zákonom. Používatelia by mali bezplatne odovzdať nefunkčný produkt do miestnych centier na separovaný zber alebo predajcovi, v pomere 1:1 alebo bezplatne, ak rozmer produktu presahuje 25 cm. Správne zlikvidovanie odpadu umožňuje recykláciu produktu, zaobchádzať s ním prostredníctvom likvidačných postupov kompatibilných s životným prostredím, aby sa predišlo možným poškodeniam životného prostredia alebo zdravia ľudí a podporilo opätovné použitie a/alebo recykláciu materiálov produktu. Neoprávnené zlikvidovanie elektronických produktov, článkov a batérií domácimi používateľmi podlieha sankciám podľa platnej legislatívy.

TECHNICKÉ ŠPECIFIKÁCIE:

- Názov produktu: KAHUNA
- Rozmery: 41 x 33 x 17.2 cm
- Hmotnosť (vrátane batérie): 2.05 kg
- Výkon: 280W
- Maximálna rýchlosť: 5 km/h
- Režim rýchlosti: Vysoká / Stredná / Nízka
- Maximálna hĺbka: 5 m
- Doba prevádzky: 30-60 min
- Dodatočné podpery: Akčná kamera, Sup
- Batéria: 22.2V 2.5A
- Kapacita batérie: 4500 mAh
- Čas nabíjania batérie: 3h
- Hmotnosť batérie: 0.65 kg

- Vstup nabíjačky: DC 100 – 240 V
- Výstup nabíjačky: DC 25.2 V 2.5A

ZÁKONNÁ ZÁRUKA

1. ROZSAH POUŽITIA

1.1. ESPRINET S.p.A., so sídlom v Vimercate (MB), Via Energy Park, 20, - ďalej len („Esprinet“) ponúka túto zákonnú záruku pre produkty značky Celly v prospech koncového zákazníka-spotrebiteľa („Koncový zákazník-spotrebiteľ“) aj koncového zákazníka-profesionála („Koncový zákazník-profesionál“) za podmienok a v súlade s podmienkami uvedenými tu (ďalej len „Zákonná záruka“). Zákonná záruka sa vzťahuje na:

- nové tovary značky Celly (ďalej len „Produkty“);
- Produkty, ktoré obsahujú alebo sú prepojené s digitálnym obsahom alebo digitálnou službou takým spôsobom, že absencia tohto digitálneho obsahu alebo digitálnej služby by bránila vykonávaniu funkcií vlastných Produktom („Produkty s Digitálnymi Prvky“).

1.2. Táto Zákonná záruka sa vzťahuje výlučne na nepoškodené Produkty v ich pôvodnej konfigurácii, vrátane akýchkoľvek doplnkov.

2. PRÁVA SPOTREBITEĽOV

2.1. Táto Zákonná záruka neovplyvňuje práva spotrebiteľa, ktoré sú stanovené legislatívnymi predpismi národného prijatia Smernice (EÚ) 2019/771 a jej zmien a doplnkov týkajúcich sa záruk na spotrebiteľské tovary („Zákonná záruka“).

2.2. Zákonná záruka nenahrádza, neobmedzuje a nepoškodzuje ani nevylučuje Zákonnú záruku, ale sa k nej pridáva. Koncový zákazník-spotrebiteľ môže preto vždy uplatniť práva vyplývajúce zo Zákonnej záruky voči predajcovi, za podmienok a v súlade s predpismi uvedenej legislatívy.

3. PREDMET ZÁRUKY

3.1 Na základe tejto Zákonnej záruky sa Esprinet zaväzuje, podľa vlastného uváženia, (i) k výmene alebo oprave Produktov alebo komponentov, ktoré sa ukážu ako chybný v dôsledku pôvodných výrobných chýb spôsobených použitými materiálmi alebo prácou, s identickými Produktmi alebo komponentmi, alebo (ii) ak to nie je možné, k výmene za produkt alebo časti produktu alebo komponenty s rovnakou funkčnosťou a ekonomickou hodnotou.

4. PRÍPADY VYLÚČENIA ZÁRUKY

- 4.1 Táto Zákonná záruka neplatí v prípade zlomenín, porúch alebo iných väd alebo chýb spôsobených:
- chybami inštalácie spôsobenými nedbanlivosťou, neopatrnosťou, neodbornosťou alebo zanedbaním;
 - nedodržaním alebo nesprávnym dodržiavaním pokynov a upozornení uvedených v príručkách alebo na akýchkoľvek ďalších pokynoch;
 - nedostatočnou alebo nesprávnou údržbou Produktov podľa pokynov Esprinet;
 - nesprávnym uskladnením Produktu;
 - manipuláciou, zmenami, zásahmi alebo údržbou vykonanou Koncovým zákazníkom alebo vykonanou Koncovým zákazníkom tretími stranami, a to bez vykonania autorizovanými subjektmi Esprinet;
 - nesprávnym a nezhodným používaním Produktu;
 - zhoršením škody spôsobenej ďalším používaním zo strany Koncového zákazníka, ak sa už prejavila možná porucha alebo chyba;
 - akýmkoľvek vonkajším faktorom, či už v fáze inštalácie alebo používania Produktu, ktoré nie sú priraditeľné alebo priraditeľné Esprinet;
 - ak bol model, sériové číslo alebo etiketa na Produkte úmyselne falšované alebo zmazané;
 - ak nebolo nainštalované poskytnuté aktualizácie.

4.2. Táto Zákonná záruka nezahŕňa zjavné vady okamžite rozpoznateľné pri dodaní Produktu, ani chyby alebo poruchy spôsobené opotrebovaním v dôsledku bežného používania.

4.3. Táto Zákonná záruka je vylúčená, ak sú zlomeniny, poruchy, vady alebo chyby spôsobené produktmi, časťami alebo komponentmi vyrobenými tretími stranami, ktoré nie sú Esprinet, ku ktorým je Produkt pripojený alebo s ktorými je inak používaný.

5. VYUŽITIE ZÁRUKY

5.1. Zákonná záruka sa aktivuje okamžite po zakúpení príslušného Produktu. Koncový zákazník môže využiť túto Zákonnú záruku kontaktovaním Esprinet priamo na e-mailovej adrese garanzia@esprinet.com alebo warranty@esprinet.com. Zákonná záruka môže byť spravovaná aj prostredníctvom autorizovaného centra Esprinet.

5.2. Aby mohol Koncový zákazník využiť túto Zákonnú záruku, musí mať doklad o kúpe a/alebo faktúru za Produkt a/alebo prepravný doklad („DDT“). Esprinet si vyhradzuje právo odmietnuť poskytnúť túto Zákonnú záruku, ak Koncový zákazník neposkytne aspoň jeden z týchto dokumentov.

6. TRVANIE

6.1. Trvanie tejto Zákonnej záruky je rovnaké ako trvanie Zákonnej záruky (ďalej len „Obdobie záruky“). To znamená, že aj Koncovému zákazníkovi-profesionálovi sa ponúka zákonná záruka s trvaním rovnakým ako zákonná záruka pre spotrebiteľov, teda dva roky.

6.2. Obdobie záruky začína plynúť od dátumu zakúpenia Produktu, teda od dátumu uvedeného na doklade o kúpe a/alebo na faktúre a/alebo na prepravnom doklade (DDT).

6.3. V prípade opravy alebo výmeny pokračuje plynúť pôvodné Obdobie záruky, ktoré sa teda nebude považovať za obnovené alebo predĺžené.

6.4. Akcia na uplatnenie chýb sa premlčuje v každom prípade v lehote dvadsiatich šiestich mesiacov (Obdobie záruky + dva mesiace) od zakúpenia Produktu.

7. ÚZEMNÝ ROZSAH

7.1. Táto záruka je účinná iba pre záruky poskytované na území Talianska, Španielska a Portugalska a týka sa iba produktov predávaných pod značkou Celly.

8. PLATNÉ PRÁVO A KOMPETENTNÝ SÚD

8.1. Tieto Všeobecné podmienky záruky sa riadia talianskym právom. Pre akékoľvek spory, ktoré by mohli vzniknúť z interpretácie alebo uplatnenia týchto podmienok, bude výlučne kompetentný súd v Miláne.

8.2. Uplatňujú sa výhradne ustanovenia, ktoré sú pre koncových zákazníkov-spotrebiteľov výhodnejšie a nezrušiteľné podľa práva krajiny, v ktorej majú svoje trvalé bydlisko, najmä pokiaľ ide o platné právo, trvanie záruky a kompetentný súd.



Tento produkt je v súlade so Smernicou 2011/65/EÚ-2015/863/EÚ (RoHS). Produkt má označenie CE a je teda v súlade s bezpečnostnými normami stanovenými Európskou úniou.

VYHLÁSENIE O ZHODE

Esprinet SpA vyhlasuje, že produkt je v súlade so smernicou 2014/53/EÚ. Úplný text vyhlásenia o zhode EÚ je dostupný na nasledujúcej internetovej adrese:

<https://xchange.esprinet.com/comp/nilox/nxwtrscootersup.pdf>

Nilox® je ochranná známka spoločnosti Esprinet S.p.A. Všetky ochranné známky sú registrované ochranné známky príslušných vlastníkov. Esprinet S.p.A., via Energy Park 20, 20871 Vimercate (MB) – Taliansko. Vyrobené v Číne.

www.nilox.com

pre info a kontakty: contact@esprinet.com

ninox



ΕΛΛΗΝΙΚΑ - GR

Εγχειρίδιο οδηγιών

ΥΔΡΟΣΚΟΥΤΕΡ

Μοντέλο: NXWTRSCOOTERSUP

Rev00 – 03.2025

ΠΛΗΡΟΦΟΡΙΕΣ ΑΣΦΑΛΕΙΑΣ ΓΙΑ ΤΗΝ ΑΣΦΑΛΗ ΧΡΗΣΗ ΤΟΥ ΥΔΡΟΣΚΟΥΤΕΡ

Διαβάστε προσεκτικά τις σημειώσεις ασφαλείας και συμβουλευτείτε το διαδικτυακό εγχειρίδιο χρήσης πριν χρησιμοποιήσετε το προϊόν. Διατηρήστε αυτές τις πληροφορίες για μελλοντική αναφορά και συμπεριλάβετε τις όταν παραδίδετε το προϊόν σε τρίτους. Χρησιμοποιήστε το προϊόν και τα σχετικά αξεσουάρ αποκλειστικά για την προβλεπόμενη χρήση, τηρώντας τις αναφερόμενες ηλεκτρικές προδιαγραφές και σε κλειστούς και προστατευμένους χώρους, για να αποφύγετε σοβαρούς κινδύνους. Μην αφήνετε το προϊόν να φορτίζει για πολύ καιρό ή συνδεδεμένο στο ηλεκτρικό δίκτυο όταν δεν χρησιμοποιείται ή αν υποψιάζεστε δυσλειτουργίες. Αποφύγετε χτυπήματα, πτώσεις, συνθλίψεις ή απότομες κινήσεις που θα μπορούσαν να προκαλέσουν επικίνδυνες καταστάσεις. Μην επιχειρήσετε ποτέ να αποσυναρμολογήσετε ή να επισκευάσετε το προϊόν σε περίπτωση ελαττωμάτων. Αν υπάρξουν διαρροές υγρών από το προϊόν, αποφύγετε την επαφή με το δέρμα ή τα μάτια. Σε αυτή την περίπτωση, πλύνετε αμέσως την πληγείσα περιοχή με νερό και συμβουλευτείτε έναν γιατρό. Φοράτε πάντα εξοπλισμό ασφαλείας: Χρησιμοποιήστε σωσίβιο και άλλες προστατευτικές συσκευές για να εξασφαλίσετε την ασφάλεια στο νερό. Ελέγξτε την μπαταρία πριν από τη χρήση: Βεβαιωθείτε ότι η μπαταρία είναι πλήρως φορτισμένη για να αποφύγετε διακοπές κατά τη διάρκεια της δραστηριότητας και να εξασφαλίσετε τη σωστή λειτουργία. Μην χρησιμοποιείτε σε δυσμενείς καιρικές συνθήκες: Αποφύγετε τη χρήση του υδροσκουτέρ σε δυσμενείς καιρικές συνθήκες, όπως καταιγίδες, έντονη βροχή ή ισχυρό άνεμο. Αποφύγετε ταραγμένα και επικίνδυνα νερά: Μην χρησιμοποιείτε το υδροσκουτέρ σε νερά με ψηλά κύματα, ισχυρά ρεύματα ή κοντά σε φυσικά εμπόδια για να αποφύγετε ατυχήματα. Ελέγξτε την καλή κατάσταση της συσκευής: Πριν από τη χρήση, επιθεωρήστε το υδροσκουτέρ για να ελέγξετε τυχόν ζημιές σε εξαρτήματα

όπως ο κινητήρας, οι έλικες, τα καλώδια και η μπαταρία. Μην υπερβαίνετε το όριο βάρους: Τηρείτε το μέγιστο συνιστώμενο βάρος για το υδροσκουτέρ για να αποφύγετε ζημιές στον κινητήρα και να παρατείνετε τη διάρκεια ζωής της συσκευής. Αποφύγετε τη χρήση με κατεστραμμένο εξοπλισμό: Μην χρησιμοποιείτε το υδροσκουτέρ αν υπάρχουν εμφανώς κατεστραμμένα μέρη, όπως έλικες ή καλώδια, για να αποφύγετε δυσλειτουργίες ή κινδύνους. Αποφύγετε την επαφή με βυθισμένα αντικείμενα: Μην οδηγείτε το υδροσκουτέρ κοντά σε βυθισμένα αντικείμενα, βράχους ή άλλα εμπόδια που θα μπορούσαν να το βλάψουν ή να προκαλέσουν ατυχήματα. Διατηρήστε ασφαλή ταχύτητα: Ρυθμίστε την ταχύτητα ανάλογα με τις ικανότητές σας και τις συνθήκες του νερού για να μειώσετε τον κίνδυνο ατυχημάτων. Μην χρησιμοποιείτε σε μολυσμένα νερά: Αποφύγετε τη χρήση του υδροσκουτέρ σε μολυσμένα ή μη ασφαλή νερά για λόγους υγιεινής και υγείας. Σβήστε όταν δεν χρησιμοποιείται: Σβήστε το υδροσκουτέρ όταν δεν χρησιμοποιείται για να διατηρήσετε την μπαταρία και να αποτρέψετε τυχαίες ζημιές. Χρησιμοποιήστε σε ρηγά νερά: Αποφύγετε τη χρήση σε πολύ βαθιά νερά και δώστε πάντα προσοχή στον βυθό. Αποφύγετε τα χτυπήματα: Μην χτυπάτε το υδροσκουτέρ σε στερεά αντικείμενα ή στην επιφάνεια του νερού για να αποφύγετε μηχανικές ζημιές ή ζημιές στον κινητήρα. Μην χρησιμοποιείτε με κατεστραμμένα ή φθαρμένα μέρη: Αντικαταστήστε αμέσως τα φθαρμένα ή κατεστραμμένα μέρη για να εξασφαλίσετε ότι το υδροσκουτέρ λειτουργεί σωστά και με ασφάλεια. Απορρίψτε σωστά την μπαταρία: Όταν η μπαταρία δεν είναι πλέον χρησιμοποιήσιμη, απορρίψτε την σύμφωνα με τους τοπικούς κανονισμούς για τα ηλεκτρονικά απόβλητα για να αποφύγετε περιβαλλοντικές ζημιές. Κρατήστε μακριά από παιδιά: Αυτό το προϊόν δεν είναι παιχνίδι. Πρέπει να φυλάσσεται σε μέρη που δεν είναι προσβάσιμα από παιδιά για να αποφευχθούν κίνδυνοι πνιγμού, κατάποσης ή τραυματισμών. Χρησιμοποιήστε μόνο σε περιβάλλοντα με θερμοκρασία μεταξύ 0 και 40°C. Μην χρησιμοποιείτε ή αποθηκεύετε το προϊόν σε συνθήκες θερμοκρασίας εκτός αυτού του εύρους για να αποφύγετε δυσλειτουργίες ή ζημιές. Χρησιμοποιήστε σκουφάκι σε περίπτωση μακρινών μαλλιών για να αποφύγετε να πιαστούν μέσα στον κινητήρα. Διατηρήστε το κουτί και κυρίως τις σακούλες μακριά από παιδιά για να αποτρέψετε τον κίνδυνο πνιγμού ή τυχαίας κατάποσης. Αποφύγετε τη χρήση της συσκευής κοντά σε ηλεκτροϊατρικές συσκευές, όπως βηματοδότες. Για οποιαδήποτε απορία σχετικά με τη λειτουργία, την ασφάλεια ή τη σύνδεση του προϊόντος, επικοινωνήστε με την εξυπηρέτηση πελατών της Espritnet. Πριν από κάθε χρήση, συνιστάται να φορτίζετε πλήρως το προϊόν. Η Espritnet S.p.A. δεν θα φέρει καμία ευθύνη για τραυματισμούς ή ζημιές που προκλήθηκαν σε άτομα ή περιουσία από την ακατάλληλη χρήση του προϊόντος.

ΠΡΟΪΟΝ

Το υδροσκουτέρ KAHUNA αποτελείται από το κάλυμμα του άνω μέρους, το σώμα, τη λαβή με τηλεχειριστήριο, τη λαβή αριστερά, την έλικα και το κάλυμμα του πίσω μέρους, το σύστημα τροφοδοσίας ενσωματωμένο στο σώμα της μηχανής, το σύστημα απομακρυσμένου σήματος του σετ τηλεχειριστηρίου.

Η οθόνη OLED δείχνει τη σύνδεση του σήματος, την ισχύ και την κατάσταση αναμονής, τη λειτουργία ταχύτητας και άλλες πληροφορίες. Το KAHUNA είναι συμβατό με το SUP και έχει υποδοχή για να μεταφέρει μια αθλητική υποβρύχια κάμερα.

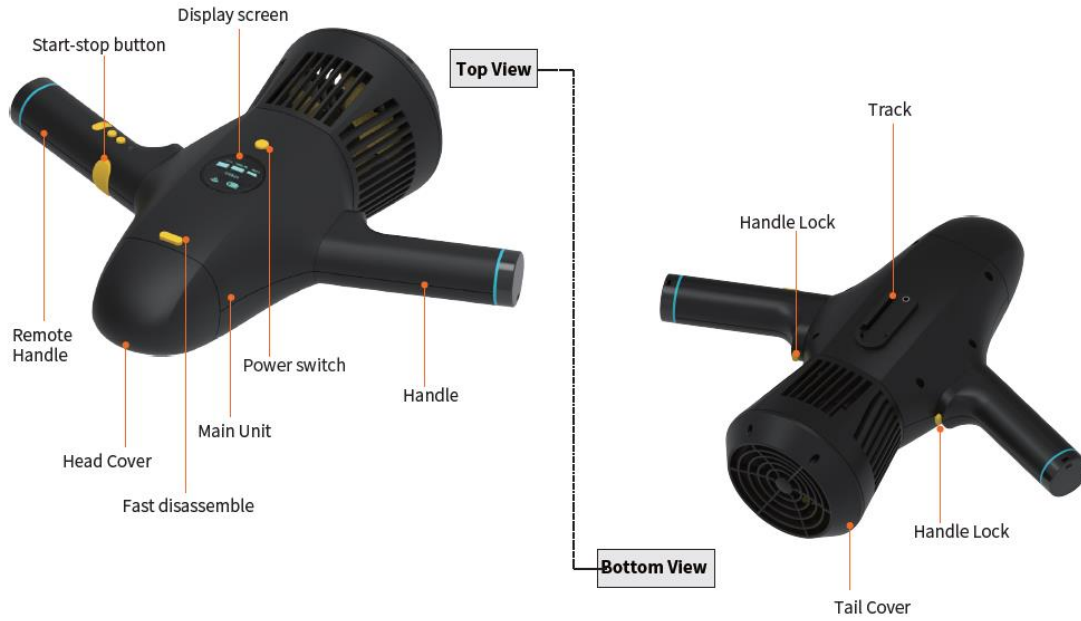

ΛΙΣΤΑ ΠΑΚΕΤΟΥ



1. Κύριο σώμα
2. Λαβή με τηλεχειριστήριο
3. Λαβή
4. Μπαταρία
5. Τροφοδοτικό
6. Δύο ελαστικοί δακτύλιοι
7. Υποστήριξη για κάμερα
8. Υποστήριξη για Βάση A
9. Υποστήριξη για Βάση B
10. Καλώδιο USB-C
11. Προσαρμογέας USB-C
12. Μακρύ λουράκι κατά της απώλειας για το τηλεχειριστήριο
13. Κοντό λουράκι κατά της απώλειας για το τηλεχειριστήριο
14. Συνοπτικό εγχειρίδιο

ΟΔΗΓΙΕΣ ΣΥΝΑΡΜΟΛΟΓΗΣΗΣ:

ΕΓΚΑΤΑΣΤΑΣΗ ΤΗΣ ΜΠΑΤΑΡΙΑΣ:

1. Πατήστε το κουμπί γρήγορης αποσυναρμολόγησης για να αφαιρέσετε το κάλυμμα της κεφαλής.

2. Σπρώξτε την μπαταρία στην καμπίνα σύμφωνα με το σχήμα του διαμερίσματος της μπαταρίας μέχρι το τέλος.
3. Περιστρέψτε το παξιμάδι σύσφιξης δεξιόστροφα μέχρι να κλείσει.
4. Ευθυγραμμίστε το κάλυμμα της κεφαλής με την υποδοχή της κύριας μονάδας, πιέστε ελαφρά και κλειδώστε σταθερά.

ΑΦΑΙΡΕΣΗ ΤΗΣ ΜΠΑΤΑΡΙΑΣ:

1. Πατήστε το κουμπί γρήγορης αποσυναρμολόγησης για να αφαιρέσετε το κάλυμμα της κεφαλής.
2. Περιστρέψτε το παξιμάδι σύσφιξης αριστερόστροφα μέχρι να χαλαρώσει.
3. Αποσυνδέστε τη σύνδεση τροφοδοσίας της κύριας μονάδας από την μπαταρία.
4. Αφαιρέστε την μπαταρία από το διαμέρισμα τραβώντας το κορδόνι της μπαταρίας.
5. Ευθυγραμμίστε το κάλυμμα της κεφαλής με την υποδοχή της κύριας μονάδας, πιέστε ελαφρά και κλειδώστε σταθερά.

ΣΥΝΑΡΜΟΛΟΓΗΣΗ ΤΩΝ ΛΑΒΩΝ:

1. Η κύρια μονάδα τοποθετείται με την οθόνη μπροστά σας.
2. Βγάλτε τη λαβή και τη λαβή με τηλεχειριστήριο από τη συσκευασία.
3. Προσέξτε να ελέγξετε τις μπροστινές και πίσω κατευθύνσεις των εγκαταστάσεων των λαβών, ώστε η λαβή με τηλεχειριστήριο να είναι στα δεξιά της κύριας μονάδας.
4. Πατήστε το κουμπί της λαβής, ευθυγραμμίστε το με την οπή εγκατάστασης που βρίσκεται στο πλάι της κύριας μονάδας, εισάγετε τη λαβή στην αντίστοιχη οπή, σπρώξτε προς την κατεύθυνση του καλύμματος της κεφαλής, αφήστε το κουμπί της λαβής και βεβαιωθείτε ότι το κουμπί της λαβής βγαίνει, τότε οι λαβές είναι κλειδωμένες σταθερά.
5. Εκτελέστε τις αντίστροφες ενέργειες για να αφαιρέσετε τη λαβή ή τη λαβή τηλεχειριστηρίου.

ΟΔΗΓΙΕΣ ΦΟΡΤΙΣΗΣ

ΦΟΡΤΙΣΗ ΤΗΣ ΜΠΑΤΑΡΙΑΣ ΤΟΥ ΥΔΡΟΣΚΟΥΤΕΡ:

1. Συνδέστε τις ακίδες του βύσματος του τροφοδοτικού στο εναλλασσόμενο ρεύμα.
2. Συνδέστε το άλλο άκρο του τροφοδοτικού switching στην υποδοχή της μπαταρίας.
3. Το κόκκινο φως του τροφοδοτικού δείχνει ότι η μπαταρία δεν είναι πλήρως φορτισμένη, ενώ το πράσινο φως δείχνει ότι η μπαταρία είναι πλήρως φορτισμένη. Ο χρόνος φόρτισης είναι περίπου 3 ώρες.

ΣΗΜΕΙΩΣΕΙΣ:

- Βεβαιωθείτε ότι η μπαταρία είναι πλήρως φορτισμένη πριν από την πρώτη χρήση.
- Βεβαιωθείτε ότι η κύρια μονάδα είναι απενεργοποιημένη πριν αφαιρέσετε την μπαταρία.
- Βεβαιωθείτε ότι η μπαταρία και ο φορτιστής είναι στεγνοί πριν από τη φόρτιση.
- Αποσυνδέστε το τροφοδοτικό switching όταν το προϊόν δεν φορτίζεται.

ΦΟΡΤΙΣΗ ΤΟΥ ΤΗΛΕΧΕΙΡΙΣΤΗΡΙΟΥ:

1. Ανοίξτε το κάλυμμα στεγανοποίησης τύπου C στη λαβή.
2. Χρησιμοποιήστε έναν προσαρμογέα τροφοδοσίας 5V/1A ή μια τυπική θύρα φόρτισης USB για φόρτιση.
3. Εισάγετε το άκρο του καλωδίου φόρτισης τύπου C στη λαβή και το άλλο άκρο στη θύρα USB.
4. Η ένδειξη γίνεται κόκκινη όταν η λαβή τηλεχειρισμού φορτίζεται, η φωτεινή ένδειξη γίνεται πράσινη μετά την πλήρη φόρτιση.
5. Μετά την ολοκλήρωση της φόρτισης, βεβαιωθείτε ότι έχετε κλείσει ερμητικά το κάλυμμα στεγανοποίησης.

Σημείωση: Βεβαιωθείτε ότι η λαβή τηλεχειρισμού είναι κλειστή πριν από τη φόρτιση. Βεβαιωθείτε ότι η θύρα της λαβής τηλεχειρισμού δεν είναι βρεγμένη πριν εισάγετε τον σύνδεσμο τύπου C. Μην χρησιμοποιείτε τη λαβή τηλεχειρισμού κατά τη φόρτιση.

ΟΔΗΓΙΕΣ ΧΡΗΣΗΣ:

ΠΩΣ ΝΑ ΧΡΗΣΙΜΟΠΟΙΗΣΕΤΕ ΤΟ ΠΡΟΪΟΝ ΚΑΤΑ ΤΗ ΔΥΣΗ:

1. Πατήστε παρατεταμένα τον διακόπτη τροφοδοσίας της κύριας μονάδας για 2 δευτερόλεπτα, η οθόνη φωτισμού και η τροφοδοσία συνδέονται, η ένδειξη ασύρματης σήμανσης αρχίζει να αναβοσβήνει.
2. Πατήστε παρατεταμένα το κουμπί F της λαβής τηλεχειρισμού για 2 δευτερόλεπτα, η ένδειξη ανάβει και η μηχανή ξεκινά σωστά.
3. Το σήμα της κύριας μονάδας και της λαβής τηλεχειρισμού συνδέεται αυτόματα μετά την εκκίνηση της μηχανής, η ένδειξη ασύρματης σήμανσης ανάβει κανονικά. Στη συνέχεια, η σύνδεση έχει πραγματοποιηθεί σωστά.

Σημείωση: αν η ένδειξη σήμανσης αναβοσβήνει, πρέπει να συνδέσετε ξανά τα σήματα της κύριας μονάδας και της λαβής τηλεχειρισμού και να προχωρήσετε ως εξής:

- a. Πατήστε γρήγορα 6 φορές τον διακόπτη τροφοδοσίας της κύριας μονάδας, η ένδειξη σήμανσης αρχίζει να αναβοσβήνει γρήγορα.
 - b. Πατήστε γρήγορα 6 φορές το κουμπί F της λαβής τηλεχειρισμού εντός 10 δευτερολέπτων, η ένδειξη σήμανσης ανάβει κανονικά, η σύνδεση επιτυγχάνεται.
4. Πατήστε το ΚΟΥΜΠΙ ΕΝΑΡΞΗΣ/ΔΙΑΚΟΠΗΣ, η κύρια μονάδα είναι σε λειτουργία. Αφήστε το κουμπί Έναρξης-Διακοπής, τότε η κύρια μονάδα σταματά να λειτουργεί.
 5. Η προεπιλεγμένη ταχύτητα λειτουργίας είναι χαμηλή κατά την εκκίνηση, πατήστε σύντομα το κουμπί F, τότε μπορείτε να αλλάξετε τη λειτουργία χαμηλής/κανονικής/υψηλής ταχύτητας με τη σειρά.

[Χαμηλή ταχύτητα: μπλε ένδειξη ● Κανονική ταχύτητα: πράσινη ένδειξη ● Υψηλή ταχύτητα: κόκκινη ένδειξη ●]

Τρεις λειτουργίες ταχύτητας που αντιστοιχούν στα εικονίδια εμφάνισης στην οθόνη της κύριας μονάδας:



6. Πατήστε παρατεταμένα το κουμπί F του τηλεχειριστηρίου και τον διακόπτη τροφοδοσίας της κύριας μονάδας όταν κλείνετε την τροφοδοσία.

Σημείωση: Βεβαιωθείτε ότι η μπαταρία είναι ήδη πλήρως φορτισμένη πριν από τη χρήση. Βεβαιωθείτε ότι έχετε κλείσει ερμητικά το κάλυμμα στεγανοποίησης τύπου C πριν από τη χρήση. Για πιο άνετη χρήση από τους χρήστες, η λαβή τηλεχειρισμού μπορεί να τοποθετηθεί στον καρπό μέσω του κοντού αντιολισθητικού σχοινιού κατά τη διάρκεια της κατάδυσης.

ΠΩΣ ΝΑ ΧΡΗΣΙΜΟΠΟΙΗΣΕΤΕ ΤΟ ΠΡΟΪΟΝ ΟΤΑΝ ΧΡΗΣΙΜΟΠΟΙΕΙΤΕ ΤΟ SUP:

1. Τα βήματα λειτουργίας για την ενεργοποίηση και τη σύνδεση του σήματος είναι τα ίδια με το "ΠΩΣ ΝΑ ΧΡΗΣΙΜΟΠΟΙΗΣΕΤΕ ΤΟ ΠΡΟΪΟΝ ΚΑΤΑ ΤΗ ΔΥΣΗ".
2. Μετά τη σύνδεση της κύριας μονάδας και του σήματος της λαβής τηλεχειρισμού, η ένδειξη αρχίζει να αναβοσβήνει, το υδροσκούτερ συνδεδεμένο με το SUP αρχίζει να λειτουργεί όταν πατάτε το κουμπί M στη λαβή τηλεχειρισμού.
3. Πατήστε σύντομα το κουμπί F για να αλλάξετε τη ρύθμιση ταχύτητας. Πατήστε σύντομα και τα δύο κουμπιά M ή το κουμπί Έναρξης-Διακοπής για να διακόψετε τη λειτουργία. Πατήστε παρατεταμένα το κουμπί F για να απενεργοποιήσετε το υδροσκούτερ σας.

Σημείωση: Αφαιρέστε εκ των προτέρων τις δύο λαβές από την κύρια μονάδα όταν βρίσκεστε πάνω στο SUP. Για να διευκολυνθεί η χρήση του SUP από τους χρήστες, η λαβή τηλεχειρισμού μπορεί να κρεμαστεί στον λαιμό με ένα μακρύ αντλιοσθητικό σχοινί.

ΠΩΣ ΝΑ ΕΓΚΑΤΑΣΤΗΣΕΤΕ ΤΟΝ ΕΞΩΤΕΡΙΚΟ ΕΞΟΠΛΙΣΜΟ

ΕΓΚΑΤΑΣΤΑΣΗ ΤΟΥ ΥΔΡΟΣΚΟΥΤΕΡ ΣΤΟ SUP (ΜΕΣΩ ΤΗΣ ΒΑΣΗΣ ΣΥΝΔΕΣΗΣ Α):

1. Ευθυγραμμίστε τη βάση σύνδεσης Α με την τροχιά της κύριας μονάδας και σύρετε τη βάση σύνδεσης Α στην κύρια μονάδα μέχρι να ευθυγραμμιστούν οι οπές των βιδών και των δύο.
2. Περιστρέψτε τον κοχλία στη βάση σύνδεσης Α και στερεώστε τον στην κύρια μονάδα.
3. Ευθυγραμμίστε το άλλο άκρο της βάσης σύνδεσης Α και την τροχιά του SUP μετά την ολοκλήρωση της σύνδεσης μεταξύ της βάσης σύνδεσης Α και της τροχιάς της κύριας μονάδας.
4. Σύρετε στην αυλάκωση διαχωρισμού που είναι κάθετη στην τροχιά του SUP μετά την πίεση του εύκαμπτου κουμπιού και στις δύο πλευρές της βάσης σύνδεσης.
5. Εγκαταστήθηκε σωστά στη θέση του μετά την εισαγωγή του κουμπιού σύνδεσης σωστά.



ΕΓΚΑΤΑΣΤΑΣΗ ΤΟΥ ΥΔΡΟΣΚΟΥΤΕΡ ΣΤΟ SUP (ΜΕΣΩ ΤΗΣ ΒΑΣΗΣ ΣΥΝΔΕΣΗΣ Β):

1. Επαναλάβετε το βήμα 1 στη σύνδεση της βάσης Α.
2. Στη συνέχεια, εισάγετε τα ανταλλακτικά (κοχλίας και ροδέλα) στην υποδοχή του SUP.
3. Ευθυγραμμίστε τον πείρο θέσης με την εγκοπή ορίου στη βάση τοποθέτησης του SUP, σπρώξτε τον αργά και σύρετε τον προς τα εμπρός.
4. Ταυτόχρονα, ευθυγραμμίστε την οπή της βάσης Β με τον κοχλία ανταλλακτικού και εισάγετε τον για να τον στερεώσετε.
5. Τέλος, σφίξτε το παξιμάδι στον κοχλία ανταλλακτικού για να κλειδώσετε.



ΕΓΚΑΤΑΣΤΑΣΗ ΤΗΣ ACTION CAM ΣΤΟ ΥΔΡΟΣΚΟΥΤΕΡ (ΜΕΣΩ ΤΗΣ ΒΑΣΗΣ ΣΥΝΔΕΣΗΣ Β):

1. Ευθυγραμμίστε τη βάση της κάμερας με την τροχιά της κύριας μονάδας και σύρετε τη βάση της κάμερας στην κύρια μονάδα μέχρι να ευθυγραμμιστούν οι οπές των βιδών και των δύο.
2. Περιστρέψτε τον κοχλία στη βάση της κάμερας και στερεώστε τον στην κύρια μονάδα.
3. Εισάγετε τα εξαρτήματα εγκατάστασης της υποβρύχιας αθλητικής κάμερας (δεν παρέχονται) στην αντίστοιχη αυλάκωση της βάσης της κάμερας, στη συνέχεια χρησιμοποιήστε τον κοχλία για να τον εισάγετε στη βάση της κάμερας και να τον στερεώσετε.



ΧΡΗΣΙΜΕΣ ΣΥΜΒΟΥΛΕΣ:

- Βεβαιωθείτε ότι έχετε σφίξει το παξιμάδι στερέωσης μέσα στο χώρο της μπαταρίας πριν από τη χρήση.
- Προσέξτε να ευθυγραμμίσετε την πόρπη στη κύρια μονάδα με την εγκοπή στο κάλυμμα της κεφαλής κατά το κλείδωμα.
- Βεβαιωθείτε ότι έχετε κλείσει καλά το κάλυμμα σιλικόνης της φλάντζας πριν από τη χρήση.
- Βεβαιωθείτε ότι η θύρα του τηλεχειριστηρίου είναι απαλλαγμένη από νερό πριν συνδέσετε τον σύνδεσμο Type-C.
- Διατηρήστε την επιφάνεια της μπαταρίας στεγνή πριν τη φόρτιση.
- Βεβαιωθείτε ότι έχετε αποσυνδέσει την τροφοδοσία όταν δεν χρησιμοποιείται.
- Μετά από κάθε χρήση, βυθίστε το προϊόν σε καθαρό νερό για 20 λεπτά, στη συνέχεια ενεργοποιήστε το σε χαμηλή ταχύτητα για 2s~3s και επαναλάβετε αυτή τη διαδικασία 3-5 φορές.
- Μην δοκιμάσετε αυτό το προϊόν απευθείας στην παραλία ή μην το σύρετε στην παραλία για να αποφύγετε την είσοδο άμμου στην έλικα.

ΣΥΝΤΗΡΗΣΗ

ΚΑΘΑΡΙΣΜΟΣ ΜΕΤΑ ΤΗ ΧΡΗΣΗ:

Παρακαλούμε ανατρέξτε στα παρακάτω βήματα για τη συντήρηση μετά από κάθε χρήση για να διατηρήσετε καλές επιδόσεις:

1. Βυθίστε το υδροσκούτερ σε ένα δοχείο γεμάτο με καθαρό νερό (όχι θαλασσινό νερό) για 20 λεπτά.
2. Κρατήστε τη λαβή και τη λαβή με το τηλεχειριστήριο, ενεργοποιήστε το σε χαμηλή ταχύτητα για 2s~3s και επαναλάβετε αυτή τη διαδικασία 3~5 φορές ενώ το προϊόν είναι πλήρως βυθισμένο στο νερό.
3. Στεγνώστε το υδροσκούτερ με ένα μαλακό, καθαρό και στεγνό πανί.
4. Αποσυναρμολογήστε τη λαβή του τηλεχειριστηρίου και τη λαβή.
5. Αφαιρέστε το κάλυμμα της κεφαλής, στεγνώστε τις σταγόνες νερού έξω από το χώρο της μπαταρίας, βγάλτε την μπαταρία όταν και τα δύο χέρια είναι στεγνά.
6. Τοποθετήστε τη κύρια μονάδα και την μπαταρία σε ένα δροσερό και αεριζόμενο μέρος για να στεγνώσουν πλήρως, στη συνέχεια αποθηκεύστε τα.

ΑΠΟΘΗΚΕΥΣΗ:

1. Αποθηκεύστε το υδροσκούτερ σε ένα ξηρό μέρος σε θερμοκρασία δωματίου, διατηρήστε ένα περιβάλλον με καλύτερο αερισμό, αποφύγετε την άμεση ηλιακή ακτινοβολία.
2. Κρατήστε μακριά από θερμότητα, φωτιά και από την πρόσβαση των παιδιών.
3. Φορτίστε πλήρως την μπαταρία πριν την αποθήκευση για να αποφύγετε την υπερβολική αποφόρτιση.
4. Φορτίστε την μπαταρία περίπου κάθε δύο μήνες αν δεν χρησιμοποιείται για μεγάλο χρονικό διάστημα.

5. Αφαιρέστε και αποθηκεύστε την μπαταρία ξεχωριστά σε ένα δροσερό, αεριζόμενο και ξηρό μέρος όταν δεν χρησιμοποιείται.

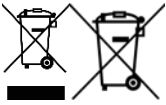

ΠΛΗΡΟΦΟΡΙΕΣ ΓΙΑ ΤΗΝ ΟΡΘΗ ΔΙΑΘΕΣΗ ΤΟΥ ΠΡΟΪΟΝΤΟΣ ΑΥΤΟΥ (Οδηγία 2013/56/ΕΕ)

Αυτό το σήμα στο προϊόν ή στη συσκευασία του σημαίνει ότι το προϊόν, στο τέλος της ζωής του, συμπεριλαμβανομένης της μη αφαιρούμενης μπαταρίας, πρέπει να διαχωριστεί από άλλους τύπους απορριμμάτων για να ανακυκλωθεί υπεύθυνα. Η ασφαλής χρήση αυτού του προϊόντος εξασφαλίζεται με την τήρηση του διαδικτυακού εγχειριδίου οδηγιών, διατηρήστε το και χρησιμοποιήστε το με προσοχή καθ' όλη τη διάρκεια ζωής του προϊόντος. Η μπαταρία ιόντων λιθίου/li-ion/πολυμερών μέσα στο προϊόν είναι ενσωματωμένη και μη αντικαταστάσιμη. Μην προσπαθήσετε να την αφαιρέσετε γιατί μπορεί να προκαλέσει κινδύνους υπερθέρμανσης, πυρκαγιάς και τραυματισμών. Η μπαταρία πρέπει να αφαιρεθεί μόνο από εξειδικευμένους τεχνικούς, που είναι σε θέση να την αφαιρέσουν χωρίς κανένα κίνδυνο και να την ανακυκλώσουν σύμφωνα με το νόμο. Οι χρήστες πρέπει να παραδώσουν το προϊόν που δεν λειτουργεί δωρεάν στα τοπικά κέντρα χωριστής συλλογής ή στον πωλητή, σε αναλογία ένα προς ένα ή δωρεάν αν οι διαστάσεις του προϊόντος υπερβαίνουν τα 25 cm. Η κατάλληλη διάθεση των απορριμμάτων επιτρέπει την ανακύκλωση του προϊόντος, την επεξεργασία του με περιβαλλοντικά συμβατές μεθόδους διάθεσης για την πρόληψη πιθανών ζημιών στο περιβάλλον ή στην ανθρώπινη υγεία και την προώθηση της επαναχρησιμοποίησης και/ή της ανακύκλωσης των υλικών του προϊόντος. Η μη εξουσιοδοτημένη διάθεση ηλεκτρονικών προϊόντων, κυψελών και μπαταριών από οικιακούς χρήστες επιφέρει κυρώσεις που προβλέπονται από την ισχύουσα νομοθεσία.

ΤΕΧΝΙΚΕΣ ΠΡΟΔΙΑΓΡΑΦΕΣ:

- Όνομα προϊόντος: KAHUNA
- Διαστάσεις: 41 x 33 x 17.2 cm
- Βάρος (συμπεριλαμβανομένης της μπαταρίας): 2.05 kg
- Ισχύς: 280W
- Μέγιστη ταχύτητα: 5km/h
- Λειτουργίες ταχύτητας: Υψηλή / Μεσαία / Χαμηλή
- Μέγιστο βάθος: 5m
- Διάρκεια: 30-60 min
- Πρόσθετα στηρίγματα: Action Cam, Sup
- Μπαταρία: 22.2V 2.5A
- Χωρητικότητα μπαταρίας: 4500 mAh
- Χρόνος φόρτισης μπαταρίας: 3h
- Βάρος μπαταρίας: 0.65 kg
- Είσοδος φορτιστή: DC 100 – 240 V
- Έξοδος φορτιστή: DC 25.2 V 2.5A

ΣΥΜΒΑΤΙΚΗ ΕΓΓΥΗΣΗ

1. ΠΕΔΙΟ ΕΦΑΡΜΟΓΗΣ

1.1. Η ESPRINET S.p.A., με έδρα στο Vimercate (MB), Via Energy Park, 20, - εφεξής, (“Esprinet”) προσφέρει την παρούσα συμβατική εγγύηση για τα προϊόντα με την επωνυμία Celly υπέρ τόσο του τελικού πελάτη-καταναλωτή (“Τελικός πελάτης-καταναλωτής”) όσο και του τελικού πελάτη-

επαγγελματία (“Τελικός πελάτης-επαγγελματίας”) υπό τους όρους και τις προϋποθέσεις που προβλέπονται εδώ (η “Συμβατική Εγγύηση”). Η Συμβατική Εγγύηση ισχύει για:

- i. νέα προϊόντα με την επωνυμία Celly (τα “Προϊόντα”);
- ii. Προϊόντα που ενσωματώνουν ή είναι διασυνδεδεμένα με, ένα ψηφιακό περιεχόμενο ή μια ψηφιακή υπηρεσία με τέτοιο τρόπο ώστε η έλλειψη του εν λόγω ψηφιακού περιεχομένου ή της ψηφιακής υπηρεσίας να εμποδίζει την εκτέλεση των λειτουργιών των Προϊόντων (“Προϊόντα με Ψηφιακά Στοιχεία”).

1.2. Η παρούσα Συμβατική Εγγύηση περιλαμβάνει αποκλειστικά τα ακέραια Προϊόντα, στην αρχική τους διαμόρφωση, συμπεριλαμβανομένων τυχόν πρόσθετων εξαρτημάτων.

2. ΔΙΚΑΙΩΜΑΤΑ ΤΩΝ ΚΑΤΑΝΑΛΩΤΩΝ

2.1. Η παρούσα Συμβατική Εγγύηση δεν θίγει τα δικαιώματα του καταναλωτή που προβλέπονται από τις εθνικές διατάξεις εφαρμογής της Οδηγίας (ΕΕ) 2019/771 και επόμενες τροποποιήσεις σχετικά με τις εγγυήσεις των καταναλωτικών αγαθών (“Νομική Εγγύηση”).

2.2. Η Συμβατική Εγγύηση δεν αντικαθιστά, δεν περιορίζει και δεν θίγει ούτε αποκλείει τη Νομική Εγγύηση αλλά προστίθεται σε αυτήν. Ο Τελικός πελάτης-καταναλωτής μπορεί, επομένως, πάντα να ασκεί τα δικαιώματα που προβλέπονται από τη Νομική Εγγύηση έναντι του πωλητή, υπό τους όρους και τις προϋποθέσεις που προβλέπονται από την προαναφερθείσα νομοθεσία.

3. ΑΝΤΙΚΕΙΜΕΝΟ ΤΗΣ ΕΓΓΥΗΣΗΣ

3.1 Βάσει της παρούσας Συμβατικής Εγγύησης, η Esprinet δεσμεύεται, κατά την κρίση της, (i) να αντικαταστήσει ή να επισκευάσει τα Προϊόντα ή τα εξαρτήματα που αποδεικνύονται ελαττωματικά λόγω αρχικών ελαττωμάτων της διαδικασίας κατασκευής που προκύπτουν από τα χρησιμοποιούμενα υλικά ή την εργασία με Προϊόντα ή εξαρτήματα ίδια ή, (ii) εάν αυτό δεν είναι δυνατό, να αντικαταστήσει με ένα προϊόν ή μέρη προϊόντος ή εξαρτήματα ίσης λειτουργικότητας και οικονομικής αξίας.

4. ΠΕΡΙΠΤΩΣΕΙΣ ΕΞΑΙΡΕΣΗΣ ΤΗΣ ΕΓΓΥΗΣΗΣ

4.1 Η παρούσα Συμβατική Εγγύηση δεν ισχύει σε περίπτωση θραύσεων, δυσλειτουργιών ή ελαττωμάτων που προκαλούνται από:

- i) σφάλματα εγκατάστασης που προκαλούνται από αμέλεια, απροσεξία, ανικανότητα ή αδιαφορία;
- ii) μη τήρηση ή λανθασμένη τήρηση των οδηγιών και προειδοποιήσεων που περιέχονται στα εγχειρίδια ή σε τυχόν πρόσθετα φύλλα οδηγιών;
- iii) μη τήρηση ή λανθασμένη συντήρηση των Προϊόντων σύμφωνα με τις οδηγίες της Esprinet;
- iv) κακή συντήρηση του Προϊόντος;
- v) παραβιάσεις, τροποποιήσεις, επεμβάσεις ή συντηρήσεις που εκτελούνται από τον τελικό Πελάτη ή που εκτελούνται από τρίτους κατόπιν εντολής του τελικού Πελάτη, και σε κάθε περίπτωση που δεν εκτελούνται από εξουσιοδοτημένα άτομα της Esprinet;
- vi) ακατάλληλη και μη σύμφωνη με τη συνήθη χρήση ή προορισμό του Προϊόντος;
- vii) επιδείνωση της ζημιάς που προκαλείται από περαιτέρω χρήση από τον τελικό Πελάτη αφού έχει ήδη εμφανιστεί η πιθανή δυσλειτουργία ή το ελάττωμα;
- viii) οποιονδήποτε εξωτερικό παράγοντα τόσο κατά τη φάση εγκατάστασης όσο και κατά τη χρήση του Προϊόντος που δεν αποδίδεται ή δεν μπορεί να αποδοθεί στην Esprinet;
- ix) εάν το μοντέλο, ο σειριακός κωδικός ή η ετικέτα που υπάρχει στο Προϊόν έχουν σκόπιμα παραποιηθεί ή διαγραφεί;
- x) μη εγκατάσταση της παρεχόμενης ενημέρωσης.

4.2. Η παρούσα Συμβατική Εγγύηση δεν περιλαμβάνει εμφανή ελαττώματα που αναγνωρίζονται άμεσα κατά την παράδοση του Προϊόντος, ούτε ελαττώματα ή δυσλειτουργίες που προκαλούνται από φθορά λόγω κανονικής χρήσης.

4.3. Η παρούσα Συμβατική Εγγύηση εξαιρείται εάν θραύσεις, δυσλειτουργίες, ελαττώματα ή ελαττώματα προκαλούνται από προϊόντα, μέρη ή εξαρτήματα που κατασκευάζονται από τρίτους διαφορετικούς από την Esprinet στα οποία συνδέεται το Προϊόν ή με τα οποία χρησιμοποιείται.

5. ΧΡΗΣΗ ΤΗΣ ΕΓΓΥΗΣΗΣ

5.1. Η Συμβατική Εγγύηση ενεργοποιείται άμεσα με την αγορά του σχετικού Προϊόντος. Ο τελικός Πελάτης μπορεί να επωφεληθεί από την παρούσα Συμβατική Εγγύηση επικοινωνώντας απευθείας με την Esprinet στη διεύθυνση email garanzia@esprinet.com ή warranty@esprinet.com. Η Συμβατική Εγγύηση μπορεί επίσης να διαχειριστεί μέσω ενός Εξουσιοδοτημένου Κέντρου της Esprinet.

5.2. Για να επωφεληθεί από την παρούσα Συμβατική Εγγύηση, ο τελικός Πελάτης πρέπει να έχει στην κατοχή του την απόδειξη αγοράς και/ή το τιμολόγιο αγοράς του Προϊόντος και/ή το έγγραφο μεταφοράς ("DDT"). Η Esprinet διατηρεί το δικαίωμα να αρνηθεί την παροχή της παρούσας Συμβατικής Εγγύησης εάν ο τελικός Πελάτης δεν προσκομίσει τουλάχιστον ένα από αυτά τα έγγραφα.

6. ΔΙΑΡΚΕΙΑ

6.1. Η διάρκεια της παρούσας Συμβατικής Εγγύησης είναι ίση με αυτή της Νομικής Εγγύησης (η "Περίοδος Εγγύησης"). Συνεπώς, ακόμη και στον τελικό Πελάτη-επαγγελματία προσφέρεται συμβατική εγγύηση διάρκειας ίσης με τη νομική που προβλέπεται για τους καταναλωτές, δηλαδή δύο χρόνια.

6.2. Η Περίοδος Εγγύησης αρχίζει να ισχύει από την ημερομηνία αγοράς του Προϊόντος, δηλαδή από την ημερομηνία που αναγράφεται στην απόδειξη αγοράς και/ή στο τιμολόγιο και/ή στο έγγραφο μεταφοράς (DDT).

6.3. Σε περίπτωση επισκευής ή αντικατάστασης, συνεχίζει να ισχύει η αρχική Περίοδος Εγγύησης, η οποία δεν πρέπει να θεωρείται ανανεωμένη ή παρατεταμένη.

6.4. Η ενέργεια για την επιβολή των ελαττωμάτων παραγράφεται, σε κάθε περίπτωση, εντός είκοσι έξι μηνών (Περίοδος Εγγύησης + δύο μήνες) από την αγορά του Προϊόντος.

7. ΕΔΑΦΙΚΗ ΕΦΑΡΜΟΓΗ

7.1. Η παρούσα εγγύηση ισχύει μόνο για παροχές εγγύησης που παρέχονται στην ιταλική, ισπανική και πορτογαλική επικράτεια και αφορά μόνο προϊόντα που διατίθενται στο εμπόριο με το εμπορικό σήμα Celly.

8. ΕΦΑΡΜΟΣΤΕΟ ΔΙΚΑΙΟ ΚΑΙ ΑΡΜΟΔΙΟ ΔΙΚΑΣΤΗΡΙΟ

8.1. Οι παρούσες Γενικές Συνθήκες Εγγύησης διέπονται από το ιταλικό δίκαιο. Για οποιαδήποτε διαφορά που ενδέχεται να προκύψει από την ερμηνεία ή την εφαρμογή τους, αρμόδιο θα είναι αποκλειστικά το Δικαστήριο του Μιλάνου.

8.2. Διατηρείται η εφαρμογή στους τελικούς πελάτες-καταναλωτές των ενδεχομένως ευνοϊκότερων και αναγκαστικών διατάξεων που προβλέπονται από τη νομοθεσία της χώρας στην οποία έχουν τη συνήθη διαμονή τους, ιδίως σε σχέση με το εφαρμοστέο δίκαιο, τη διάρκεια της εγγύησης και το αρμόδιο δικαστήριο.



Αυτό το προϊόν συμμορφώνεται με την Οδηγία 2011/65/ΕΕ-2015/863/ΕΕ (RoHS). Το προϊόν φέρει τη σήμανση CE και συνεπώς συμμορφώνεται με τα πρότυπα ασφαλείας που καθορίζονται από την Ευρωπαϊκή Ένωση.

ΔΗΛΩΣΗ ΣΥΜΜΟΡΦΩΣΗΣ

Η Esprinet SpA δηλώνει ότι το προϊόν συμμορφώνεται με την οδηγία 2014/53/ΕΕ. Το πλήρες κείμενο της δήλωσης συμμόρφωσης της ΕΕ είναι διαθέσιμο στη διεύθυνση Διαδικτύου:

<https://xchange.esprinet.com/comp/nilox/nxwtrscootersup.pdf>

Nilox® είναι εμπορικό σήμα ιδιοκτησίας της Esprinet S.p.A. Όλα τα εμπορικά σήματα είναι καταχωρημένα εμπορικά σήματα των αντίστοιχων ιδιοκτητών τους. Esprinet S.p.A., via Energy Park 20, 20871 Vimercate (MB) – Ιταλία. Κατασκευάζεται στην Κίνα.

www.nilox.com

για πληροφορίες και επαφές: contact@esprinet.com

nilex



TÜRKÇE-TR

Kullanım Kılavuzu

DENİZ SCOOTER

Model: NXWTRSCOOTERSUP

Rev00 – 03.2025

DENİZ SCOOTER'IN GÜVENLİ KULLANIMI İÇİN GÜVENLİK BİLGİLERİ

Ürünü kullanmadan önce güvenlik notlarını dikkatlice okuyun ve çevrimiçi kullanım kılavuzuna başvurun. Bu bilgileri gelecekte başvurmak üzere saklayın ve ürünü üçüncü şahıslara devrederken dahil edin. Ürünü ve ilgili aksesuarları yalnızca belirtilen elektriksel özelliklere uygun olarak ve kapalı ve korumalı ortamlarda kullanın, ciddi risklerden kaçınmak için. Ürünü çok uzun süre şarjda bırakmayın veya kullanmadığınızda veya arızalardan şüphelendiğinizde elektrik şebekesine bağlı bırakmayın. Tehlikeli durumlara neden olabilecek darbelerden, düşmelerden, ezilmelerden veya sert muameleden kaçının. Ürünü arızalı olduğunda asla sökmeye veya tamir etmeye çalışmayın. Üründen sıvı sızıntısı meydana gelirse, cilt veya gözle temasından kaçının; bu durumda, etkilenen bölgeyi hemen suyla yıkayın ve bir doktora başvurun. Her zaman güvenlik ekipmanı giyin: Su güvenliğini sağlamak için can yeleği ve diğer koruyucu cihazları kullanın. Kullanımdan önce pili kontrol edin: Aktivite sırasında kesintileri önlemek ve düzgün çalışmasını sağlamak için pilin tamamen dolu olduğundan emin olun. Kötü hava koşullarında kullanmayın: Fırtına, yoğun yağmur veya kuvvetli rüzgar gibi olumsuz hava koşullarında deniz scooter'ını kullanmaktan kaçının. Dalgalı ve tehlikeli sulardan kaçının: Yüksek dalgalar, güçlü akıntılar veya doğal engellerin yakınında deniz scooter'ını kullanmayın, kazaları önlemek için. Cihazın iyi durumda olduğunu kontrol edin: Kullanımdan önce, motor, pervaneler, kablolar ve pil gibi bileşenlerde herhangi bir hasar olup olmadığını kontrol etmek için deniz scooter'ını inceleyin. Ağırlık sınırını aşmayın: Motorun zarar görmesini önlemek ve cihazın ömrünü uzatmak için deniz scooter'ının önerilen maksimum ağırlığını aşmayın. Hasarlı ekipmanla kullanmaktan kaçının: Pervaneler veya kablolar gibi görünür şekilde hasar görmüş parçalar varsa deniz scooter'ını kullanmayın, arızaları veya tehlikeleri önlemek için. Batık nesnelere temastan kaçının: Deniz scooter'ını batık nesnelere,

kayalar veya diğere engellerin yakınında sürmeyin, hasar veya kazalara neden olabilir. Güvenli bir hızda tutun: Kazaları azaltmak için hızınızı yeteneklerinize ve su koşullarına göre ayarlayın. Kirli sularda kullanmayın: Hijyen ve sağlık nedenleriyle kirli veya güvensiz sularda deniz scooter'ını kullanmaktan kaçının. Kullanılmadığında kapatın: Pili korumak ve kazara hasarları önlemek için deniz scooter'ını kullanılmadığında kapatın. Sığ sularda kullanın: Çok derin sularda kullanmaktan kaçının ve her zaman tabana dikkat edin. Darbelere kaçının: Mekanik veya motor hasarlarını önlemek için deniz scooter'ını katı nesnelere veya su yüzeyine çarpmayın. Hasarlı veya aşınmış parçalarla kullanmayın: Deniz scooter'ının düzgün ve güvenli çalışmasını sağlamak için aşınmış veya hasar görmüş parçaları hemen değiştirin. Pili doğru şekilde atın: Pil artık kullanılamaz hale geldiğinde, çevresel zararları önlemek için yerel elektronik atık düzenlemelerine uygun olarak atın. Çocukların erişemeyeceği yerlerde saklayın: Bu ürün bir oyuncak değildir; boğulma, yutma veya yaralanma risklerini önlemek için çocukların erişemeyeceği yerlerde saklanmalıdır. Sadece 0 ile 40°C arasındaki sıcaklıklarda kullanın. Ürünü bu aralığın dışındaki sıcaklıklarda kullanmayın veya saklamayın, arızaları veya hasarları önlemek için. Uzun saçlar için bir başlık kullanın, motorun içine sıkışmasını önlemek için. Kutuyu ve özellikle torbaları çocuklardan uzak tutun, boğulma veya kazara yutma riskini önlemek için. Cihazı tıbbi cihazların, örneğin kalp pillerinin yakınında kullanmaktan kaçının. Ürünün çalışması, güvenliği veya bağlantısı ile ilgili herhangi bir şüpheniz varsa, Esprinet müşteri hizmetleri ile iletişime geçin. Her kullanımdan önce ürünü tamamen şarj etmeniz önerilir. Esprinet S.p.A., ürünün yanlış kullanımı nedeniyle kişilere veya mülklere verilen yaralanma veya hasarlardan hiçbir şekilde sorumlu olmayacaktır.

ÜRÜN

KAHUNA deniz scooter'ı, üst kapak, gövde, uzaktan kumandalı tutma kolu, sol tutma kolu, pervane ve arka kapak, makinenin gövdesine entegre güç sistemi, uzaktan kumanda seti sinyal sistemi ile oluşur.

OLED ekran, sinyal bağlantısını, güç ve dinlenme hacmini, hız modunu ve diğer bilgileri gösterir. KAHUNA, SUP ile uyumludur ve su altı spor aksiyon kamerası taşımak için bağlantıya sahiptir.

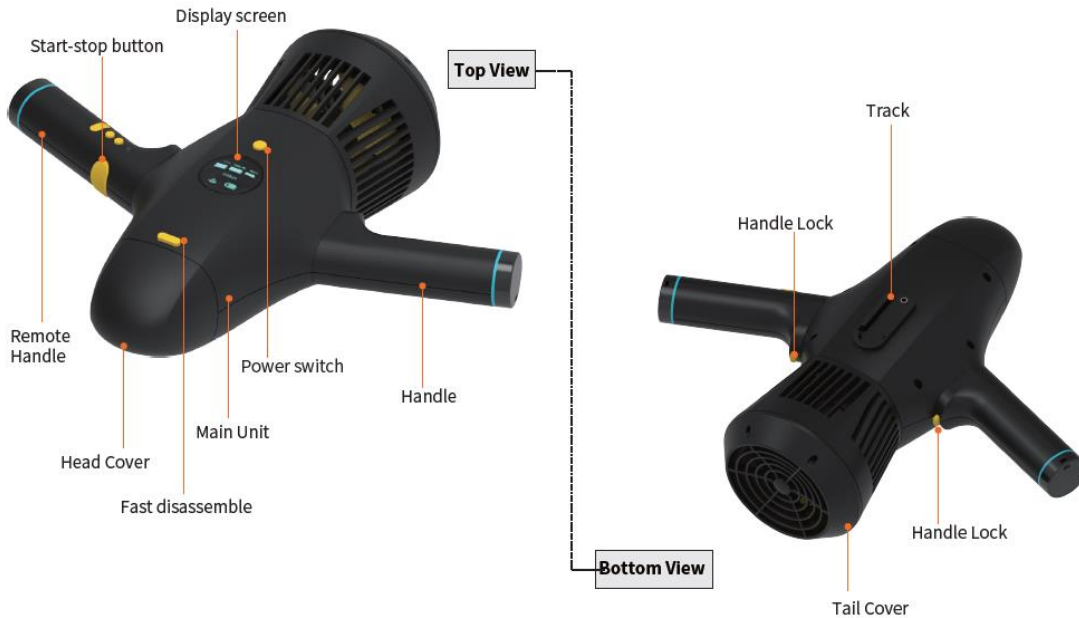

PAKET İÇERİĞİ



1. Ana gövde
2. Uzaktan kumandalı tutma kolu
3. Tutma kolu
4. Pil
5. Güç kaynağı
6. İki elastik halka
7. Kamera desteği
8. A Braketi Desteği
9. B Braketi Desteği
10. USB-C kablosu
11. USB-C adaptörü
12. Uzun kayışlı uzaktan kumanda kaybı önleyici
13. Kısa kayışlı uzaktan kumanda kaybı önleyici
14. Küçük kılavuz

MONTAJ TALİMATLARI:

PİLİN TAKILMASI:

1. Baş kapağını çıkarmak için hızlı sökme düğmesine basın.
2. Pili, pil bölmesinin şekline göre kabine sonuna kadar itin.
3. Sıkma somununu saat yönünde çevirerek kapatın.
4. Baş kapağını ana ünitenin yuvasına hizalayın, hafifçe bastırın ve sıkıca kilitleyin.

PİLİN ÇIKARILMASI:

1. Baş kapağını çıkarmak için hızlı sökme düğmesine basın.
2. Sıkma somununu gevşetmek için saat yönünün tersine çevirin.
3. Ana ünitenin güç bağlantısını pilden ayırın.
4. Pili, pil üzerindeki kordonu çekerek bölmeden çıkarın.
5. Baş kapağını ana ünitenin yuvasına hizalayın, hafifçe bastırın ve sıkıca kilitleyin.

TUTMA KOLLARININ MONTAJI:

1. Ana ünite, ekranı size bakacak şekilde yerleştirilmiştir.
2. Tutma kolunu ve uzaktan kumandalı tutma kolunu paketten çıkarın.
3. Tutma kollarının kurulum yönlerini kontrol etmeye dikkat edin, böylece uzaktan kumandalı tutma kolu ana ünitenin sağında olur.

4. Tutma kolu düğmesine basın, ana ünitenin yanındaki kurulum deliğine hizalayın, tutma kolunu ilgili deliğe yerleştirin, baş kapağı yönüne doğru itin, tutma kolu düğmesini serbest bırakın ve tutma kolu düğmesinin çıktığından emin olun, böylece tutma kolları sıkıca kilitlenir.
5. Tutma kolunu veya uzaktan kumandalı tutma kolunu çıkarmak için ters işlemleri yapın.

ŞARJ TALİMATLARI

BATARYA ŞARJI:

1. Güç adaptörünün pimlerini alternatif akıma bağlayın.
2. Güç adaptörünün diğer ucunu batarya yuvasına bağlayın.
3. Güç adaptörünün kırmızı ışığı bataryanın tamamen şarj olmadığını, yeşil ışık ise bataryanın tamamen şarj olduğunu gösterir. Şarj süresi yaklaşık 3 saattir.

NOTLAR:

- İlk kullanımdan önce bataryanın tamamen şarj olduğundan emin olun.
- Bataryayı çıkarmadan önce ana ünitenin kapalı olduğundan emin olun.
- Şarj etmeden önce batarya ve şarj cihazının kuru olduğundan emin olun.
- Ürün şarjda değilken güç adaptörünü prizden çıkarın.

UZAKTAN KUMANDANIN ŞARJI:

1. Tutma yerindeki Type-C kapak contasını açın.
2. Şarj etmek için 5V/1A güç adaptörü veya standart bir USB şarj portu kullanın.
3. Type-C şarj kablosunun bir ucunu tutma yerine, diğer ucunu USB portuna takın.
4. Tutma yeri şarj olurken gösterge kırmızı yanar, şarj tamamlandığında gösterge yeşil yanar.
5. Şarj tamamlandıktan sonra kapak contasını sıkıca kapattığınızdan emin olun.

Not: Şarj etmeden önce uzaktan kumanda tutma yerinin kapalı olduğundan emin olun. Type-C konnektörünü takmadan önce uzaktan kumanda tutma yerinin ıslak olmadığından emin olun. Şarj sırasında uzaktan kumanda tutma yerini kullanmayın.

KULLANIM TALİMATLARI:

DALIŞ SIRASINDA ÜRÜNÜ NASIL KULLANILIR:

1. Ana ünitenin güç düğmesine 2 saniye boyunca basılı tutun, ekran aydınlanır ve güç açılır, kablosuz sinyal ışığı yanıp sönmeye başlar.
2. Uzaktan kumanda tutma yerindeki F düğmesine 2 saniye boyunca basılı tutun, gösterge ışığı yanar ve cihaz düzgün bir şekilde başlar.
3. Cihaz başlatıldıktan sonra ana ünite ve uzaktan kumanda tutma yerinin sinyali otomatik olarak eşleşir, kablosuz sinyal ışığı normal şekilde yanar; bu durumda eşleşme başarılı olmuştur.

Not: Sinyal ışığı yanıp sönüyorsa, ana ünite ve uzaktan kumanda tutma yerinin sinyallerini yeniden eşleştirmeniz gerekir ve şu adımları izleyin:

- a. Ana ünitenin güç düğmesine 6 kez hızlıca basın, sinyal ışığı hızlıca yanıp sönmeye başlar.
- b. Uzaktan kumanda tutma yerindeki F düğmesine 10 saniye içinde 6 kez hızlıca basın, sinyal ışığı normal şekilde yanar, eşleşme başarılı.
4. START/STOP DÜĞMESİNE basın, ana ünite çalışır; Start-stop düğmesini bırakın, ana ünite çalışmayı durdurur.
5. Başlangıçta varsayılan hız düşük hızdır, F düğmesine kısa süreli basarak düşük/normal/yüksek hız modlarını sırasıyla değiştirebilirsiniz.
[Düşük hız: mavi gösterge • Normal hız: yeşil gösterge • Yüksek hız: kırmızı gösterge •]

Üç hız modu, ana ünitenin ekranındaki simgelerle eşleşir:



6. Gücü kapatırken uzaktan kumanda tutma yerindeki F düğmesine ve ana ünitenin güç düğmesine uzun süre basın.

Not: Kullanımdan önce bataryanın tamamen şarj olduğundan emin olun. Kullanımdan önce Type-C kapak contasını sıkıca kapattığınızdan emin olun. Kullanıcıların daha rahat kullanımı için, dalış sırasında uzaktan kumanda tutma yeri kısa anti-gevşeme ipi ile bileğe takılabilir.

SUP KULLANIRKEN ÜRÜN NASIL KULLANILIR:

1. Güç açma ve sinyal bağlantısı için işlem adımları "DALIŞ SIRASINDA ÜRÜNÜ NASIL KULLANILIR" ile aynıdır.
2. Ana ünite ve uzaktan kumanda tutma yerinin sinyali bağlandıktan sonra gösterge yanıp sönmeye başlar, uzaktan kumanda tutma yerindeki M düğmesine basıldığında SUP'a bağlı aquascooter çalışmaya başlar.
3. Hız ayarını değiştirmek için F düğmesine kısa süreli basın; M düğmesine veya Start-stop düğmesine kısa süreli basarak çalışmayı durdurun; aquascooter'ı kapatmak için F düğmesine uzun süre basın.

Not: SUP üzerindeyken ana üniteneden iki tutma yerini önceden çıkarın. Kullanıcıların SUP'u daha rahat kullanabilmesi için, uzaktan kumanda tutma yeri uzun anti-gevşeme ipi ile boyuna asılabilir.

DIŞ DONANIM KURULUM TALİMATLARI

SUP ÜZERİNE AQUASCOOTER KURULUMU (BAĞLANTI BRAKETİ A İLE):

1. Bağlantı braketini A'yı ana ünitenin rayına hizalayın ve bağlantı braketini A'yı ana üniteye kaydırın, her iki tarafın vida delikleri hizalanana kadar.
2. Bağlantı braketini A üzerindeki civatayı döndürün ve ana üniteye sabitleyin.
3. Bağlantı braketini A'nın diğer ucunu ve SUP rayını, bağlantı braketini A ile ana ünite rayı arasındaki bağlantıyı tamamladıktan sonra hizalayın.
4. Bağlantı braketini üzerindeki her iki taraftaki esnek düğmeye bastıktan sonra, SUP rayına dik olan boşluk oluğuna kaydırın.
5. Bağlantı düğmesi doğru şekilde yerleştirildikten sonra doğru pozisyonda kurulum tamamlanır.



SUP ÜZERİNE AQUASCOOTER KURULUMU (BAĞLANTI BRAKETİ B İLE):

1. Bağlantı braketini A'daki adım 1'i tekrarlayın.
2. Daha sonra yedek parçaları (civata ve rondela) SUP yuvasına yerleştirin.
3. Konum piminin SUP montaj tabanındaki sınırlama çentiği ile hizalanmasını sağlayın, yavaşça itin ve ileri kaydırın.
4. Bu arada, bağlantı braketini B'nin deliğini yedek civata ile hizalayın ve sabitlemek için yerleştirin.

5. Son olarak, kilitlemek için yedek civata üzerindeki somunu sıkın.



AQUASCOOTER ÜZERİNE AKSİYON KAMERASI KURULUMU (BAĞLANTI BRAKETİ B İLE):

1. Kamera braketini ana ünitenin rayına hizalayın ve kamera braketini ana üniteye kaydırın, her iki tarafın vida delikleri hizalanana kadar.
2. Kamera braketindeki civatayı döndürün ve ana üniteye sabitleyin.
3. Su altı spor kamerası montaj bileşenlerini (sağlanmaz) kamera braketindeki ilgili yuvaya yerleştirin, ardından civatayı kullanarak kamera braketini üzerine yerleştirin ve sabitleyin.



FAYDALI TAVSİYELER:

- Kullanmadan önce pil bölmesinin içindeki sabitleme somununu sıkıştırdığınızdan emin olun.
- Kilitlerken ana üniteye tokayı baş kapağındaki yuvaya hizalamaya dikkat edin.
- Kullanmadan önce contanın silikon kapağını iyice kapattığınızdan emin olun.
- Type-C konektörünü takmadan önce Uzaktan Kumanda Kapısının su geçirmez olduğundan emin olun.
- Şarj etmeden önce pilin yüzeyinin kuru olduğundan emin olun.
- Kullanılmadığında gücü kapattığınızdan emin olun.
- Her kullanımdan sonra ürünü temiz suya 20 dakika daldırın, ardından düşük hızda 2s~3s çalıştırın ve bu işlemi 3-5 kez tekrarlayın.
- Kumun pervaneye girmesini önlemek için bu ürünü doğrudan plajda denemeyin veya plajda sürüklemeyin.

BAKIM

KULLANIMDAN SONRA TEMİZLİK:

Her kullanımdan sonra iyi performansı korumak için aşağıdaki adımlara bakınız:

1. Sualtı scooterini temiz su (deniz suyu değil) dolu bir kaba 20 dakika daldırın.
2. Kolu ve uzaktan kumandalı kolu tutun, düşük hızda 2s~3s çalıştırın ve ürün tamamen suya daldırılmışken bu işlemi 3~5 kez tekrarlayın.
3. Sualtı scooterini yumuşak, temiz ve kuru bir bezle kurulayın.
4. Uzaktan kumandalı kolu ve kolu sökün.
5. Baş kapağını çıkarın, pil bölmesinin dışındaki su damlalarını kurulayın, her iki eliniz de kuru olduğunda pili çıkarın.

6. Ana üniteyi ve pili tamamen kuruması için serin ve havalandırılan bir yere yerleştirin, ardından saklayın.

DEPOLAMA:

1. Sualtı scooterını oda sıcaklığında kuru bir yerde saklayın, daha iyi havalandırma sağlayan bir ortamı koruyun, doğrudan güneş ışığından kaçının.
2. Sıcaklık, ateş ve çocukların erişiminden uzak tutun.
3. Aşırı deşarji önlemek için pili tamamen şarj edin.
4. Uzun süre kullanılmadığında pili yaklaşık her iki ayda bir şarj edin.
5. Kullanılmadığında pili serin, havalandırılan ve kuru bir yerde ayrı olarak saklayın.



BU ÜRÜNÜN DOĞRU BERTARAFI İÇİN BİLGİLER (2013/56/AB Direktifi)

Bu ürün veya ambalajı üzerindeki bu işaret, ürünün ömrünün sonunda, çıkarılamayan pil de dahil olmak üzere, diğer atık türlerinden ayrılması ve sorumlu bir şekilde geri dönüştürülmesi gerektiği anlamına gelir. Bu ürünün güvenli kullanımı, çevrimiçi kullanım kılavuzuna uygun olarak garanti edilir, ürünün ömrü boyunca dikkatli bir şekilde saklanmalı ve kullanılmalıdır. Ürünün içindeki lityum iyon/lityum polimer piller entegre olup değiştirilemez. Pili çıkarmaya çalışmayın çünkü aşırı ısınma, yangın ve yaralanma riski oluşturabilir. Pil yalnızca tehlikesiz bir şekilde çıkarılabilir ve yasaya uygun olarak geri dönüştürebilen nitelikli teknisyenler tarafından çıkarılmalıdır. Kullanıcılar, ürünü yerel ayrılmış toplama merkezlerine veya satıcıya, bire bir oranında veya ürünün boyutları 25 cm'yi aşıyorsa ücretsiz olarak teslim etmelidir. Uygun atık bertarafı, ürünü geri dönüştürmeyi, çevreye veya insan sağlığına olası zararları önlemek için çevreyle uyumlu bertaraf yöntemleriyle işlemeyi ve ürün malzemelerinin yeniden kullanımını ve/veya geri dönüşümünü teşvik eder. Ev kullanıcıları tarafından elektronik ürünlerin, hücrelerin ve pillerin yetkisiz bertarafı, yürürlükteki mevzuat tarafından öngörülen cezaları gerektirir.

TEKNİK ÖZELLİKLER:

- Ürün adı: KAHUNA
- Boyutlar: 41 x 33 x 17.2 cm
- Ağırlık (pil dahil): 2.05 kg
- Güç: 280W
- Maksimum hız: 5km/h
- Hız modları: Yüksek / Orta / Düşük
- Maksimum derinlik: 5m
- Kullanım süresi: 30-60 dakika
- Ek destekler: Action Cam, Sup
- Pil: 22.2V 2.5A
- Pil kapasitesi: 4500 mAh
- Pil şarj süresi: 3 saat
- Pil ağırlığı: 0.65 kg
- Şarj cihazı girişi: DC 100 – 240 V
- Şarj cihazı çıkışı: DC 25.2 V 2.5A

KONVANSİYONEL GARANTİ

1. UYGULAMA ALANI

1.1. Vimercate (MB), Via Energy Park, 20 adresinde kayıtlı merkezi bulunan ESPRINET S.p.A., bundan böyle ("Esprinet"), Celly markalı ürünler için hem nihai tüketici-müşteri ("Nihai tüketici-müşteri") hem de nihai profesyonel-müşteri ("Nihai profesyonel-müşteri") lehine bu konvansiyonel garantiyi, burada belirtilen şartlar ve koşullar altında sunar (bu "Konvansiyonel Garanti"). Konvansiyonel Garanti şunlar için geçerlidir:

- i. Celly markalı yeni mallar ("Ürünler");
 - ii. Dijital içerik veya dijital hizmet içeren veya bunlarla bağlantılı olan ve bu dijital içerik veya hizmetin eksikliği Ürünlerin işlevlerini yerine getirmesini engelleyecek şekilde Ürünler ("Dijital Öğelerle Ürünler").
- 1.2. Bu Konvansiyonel Garanti, yalnızca orijinal yapılandırmalarında, varsa aksesuar donanımları dahil olmak üzere eksiksiz Ürünleri kapsar.

2. TÜKETİCİ HAKLARI

2.1. Bu Konvansiyonel Garanti, 2019/771/AB Direktifi ve ilgili ulusal mevzuatın tüketici mallarının garantileriyle ilgili hükümleri uyarınca tüketiciye tanınan hakları etkilemez ("Yasal Garanti").

2.2. Konvansiyonel Garanti, Yasal Garanti'nin yerine geçmez, onu sınırlamaz, etkilemez veya dışlamaz, ancak ona ek olarak gelir. Nihai tüketici-müşteri, bu nedenle, her zaman Yasal Garanti kapsamında satıcıya karşı haklarını, belirtilen mevzuatın şartları ve koşulları altında ileri sürebilir.

3. GARANTİNİN KONUSU

3.1. Bu Konvansiyonel Garanti kapsamında, Esprinet, kendi takdirine bağlı olarak, (i) Ürünlerin veya kullanılan malzemelerden veya işçilikten kaynaklanan üretim sürecindeki orijinal kusurlar nedeniyle kusurlu olan bileşenlerin değiştirilmesi veya onarılması veya (ii) bu mümkün olmadığında, aynı işlevsellik ve ekonomik değere sahip bir ürün veya ürün parçaları veya bileşenlerle değiştirilmesi taahhüdünde bulunur.

4. GARANTİ KAPSAMINDAN ÇIKARILMA DURUMLARI

4.1 Bu Sözleşmeye Dayalı Garanti, aşağıdaki durumlarda kırılmalar, arızalar veya herhangi bir kusur veya hata için geçerli değildir:

- i) ihmâl, dikkatsizlik, beceriksizlik veya özensizlik nedeniyle meydana gelen kurulum hataları;
- ii) kılavuzlarda veya ek talimat sayfalarında yer alan talimat ve uyarılara uyulmaması veya yanlış uyulması;
- iii) Esprinet tarafından belirtilen yöntemlere göre Ürünlerin bakımının yapılmaması veya yanlış yapılması;
- iv) Ürünün kötü muhafaza edilmesi;
- v) nihai müşteri tarafından veya nihai müşteri tarafından üçüncü şahıslara yaptırılan müdahaleler, değişiklikler, işlemler veya bakımlar ve her halükarda Esprinet tarafından yetkilendirilmemiş kişiler tarafından yapılmayan işlemler;
- vi) Ürünün normal kullanımına veya amacına uygun olmayan yanlış kullanımı;
- vii) olası arıza veya kusur ortaya çıktıktan sonra nihai müşteri tarafından Ürünün daha fazla kullanılması nedeniyle zararın artması;
- viii) Ürünün kurulum veya kullanım aşamasında Esprinet'e atfedilemeyen veya her halükarda Esprinet'e atfedilebilecek herhangi bir dış faktör;
- ix) Ürünün üzerindeki model, seri numarası veya etiketin kasıtlı olarak tahrif edilmesi veya silinmesi;
- x) sağlanan güncellemenin yüklenmemesi.

4.2. Bu Sözleşmeye Dayalı Garanti, Ürünün teslimi sırasında hemen fark edilebilecek açık kusurları veya normal aşınma ve yıpranma nedeniyle meydana gelen kusur veya arızaları kapsamaz.

4.3. Bu Sözleşmeye Dayalı Garanti, Ürünün bağlandığı veya her halükarda kullanıldığı Esprinet dışındaki üçüncü şahıslar tarafından üretilen ürünler, parçalar veya bileşenler nedeniyle meydana gelen kırılmalar, arızalar, kusurlar veya hatalar durumunda geçerli değildir.

5. GARANTİNİN KULLANIMI

5.1. Sözleşmeye Dayalı Garanti, ilgili Ürünün satın alınmasıyla birlikte hemen devreye girer. Nihai müşteri, Esprinet ile doğrudan garanzia@esprinet.com veya warranty@esprinet.com adresinden iletişime geçerek bu Sözleşmeye Dayalı Garanti'den yararlanabilir. Sözleşmeye Dayalı Garanti, bir Esprinet Yetkili Merkezi aracılığıyla da yönetilebilir.

5.2. Bu Sözleşmeye Dayalı Garanti'den yararlanabilmek için nihai müşterinin Ürünün satın alma fişi ve/veya faturası ve/veya taşıma belgesi ("DDT") olması gerekmektedir. Esprinet, nihai müşteri bu belgelerden en az birini sağlamazsa bu Sözleşmeye Dayalı Garanti'yi sağlamayı reddetme hakkını saklı tutar.

6. SÜRE

6.1. Bu Sözleşmeye Dayalı Garanti'nin süresi, Yasal Garanti süresiyle aynıdır ("Garanti Süresi"). Sonuç olarak, nihai müşteri-profesyonellere de tüketiciler için öngörülen yasal süre kadar bir sözleşmeye dayalı garanti sunulmaktadır, yani iki yıl.

6.2. Garanti Süresi, Ürünün satın alındığı tarihten itibaren başlar, yani satın alma fişi ve/veya fatura ve/veya taşıma belgesinde (DDT) belirtilen tarihten itibaren.

6.3. Onarım veya değiştirme durumunda, orijinal Garanti Süresi devam eder, bu nedenle yenilenmiş veya uzatılmış olarak kabul edilmemelidir.

6.4. Kusurları ileri sürme hakkı, her halükarda, Ürünün satın alındığı tarihten itibaren yirmi altı ay (Garanti Süresi + iki ay) içinde zaman aşımına uğrar.

7. COĞRAFİ KAPSAM

7.1. Bu garanti, yalnızca İtalya, İspanya ve Portekiz topraklarında sağlanacak garanti hizmetleri için geçerlidir ve yalnızca Celly markasıyla satılan ürünleri kapsar.

8. UYGULANACAK HUKUK VE YETKİLİ MAHKEME

8.1. Bu Genel Garanti Koşulları, İtalyan hukukuna tabidir. Bunların yorumlanması veya uygulanmasından doğabilecek herhangi bir anlaşmazlık için münhasıran Milano Mahkemesi yetkilidir.

8.2. Nihai müşteri-tüketicilere, ikamet ettikleri ülkenin yasaları tarafından öngörülen daha elverişli ve zorunlu hükümlerin uygulanması saklıdır, özellikle uygulanacak hukuk, garanti süresi ve yetkili mahkeme ile ilgili olarak.



Bu ürün, 2011/65/AB-2015/863/AB (RoHS) Direktifine uygundur. Ürün, CE işaretine sahiptir ve bu nedenle Avrupa Birliği tarafından belirlenen güvenlik standartlarına uygundur.

UYGUNLUK BEYANI

Esprinet SpA, ürünün 2014/53/AB Direktifine uygun olduğunu beyan eder. AB uygunluk beyanının tam metni aşağıdaki internet adresinde mevcuttur:

<https://xchange.esprinet.com/comp/nilox/nxwtrscootersup.pdf>

Nilox® Esprinet S.p.A.'nın tescilli markasıdır. Tüm markalar, ilgili sahiplerinin tescilli markalarıdır. Esprinet S.p.A., via Energy Park 20, 20871 Vimercate (MB) – İtalya. Çin'de üretilmiştir.

www.nilox.com

bilgi ve iletişim için: contact@esprinet.com

nilox



العربية - SA

Manuale d'istruzione

ACQUASCOOTER

Modello: NXWTRSCOOTERSUP

Rev00 – 03.2025

INFORMAZIONI DI SICUREZZA PER L'USO SICURO DI ACQUASCOOTER

Leggere accuratamente le note sulla sicurezza e consultare il manuale d'uso online prima di utilizzare il prodotto. Conservare queste informazioni per riferimenti futuri e includerle quando si passa il prodotto a terze parti. Utilizzare il prodotto e i relativi accessori esclusivamente per l'uso previsto, rispettando le specifiche elettriche indicate e in ambienti chiusi e protetti, per evitare gravi rischi. Non lasciare il prodotto in carica troppo a lungo o collegato alla rete elettrica quando non è in uso o se sospetti malfunzionamenti. Evitare urti, cadute, schiacciamenti o maneggiamenti bruschi che potrebbero causare situazioni pericolose. Non tentare mai di smontare o riparare il prodotto in caso di difetti. Se si verificano perdite di liquidi dal prodotto, evita il contatto con pelle o occhi; in tal caso, lava immediatamente la zona colpita con acqua e consulta un medico. Indossare sempre equipaggiamento di sicurezza: Utilizzare un giubbotto di salvataggio, e altri dispositivi di protezione per garantire la sicurezza in acqua. Controllare la batteria prima dell'uso: Verificare che la batteria sia completamente carica per evitare interruzioni durante l'attività e garantire il corretto funzionamento. Non utilizzare in condizioni meteo avverse: Evitare di utilizzare l'acquascooter in condizioni meteorologiche sfavorevoli, come tempeste, pioggia intensa o vento forte. Evitare acque agitate e pericolose: Non utilizzare l'acquascooter in acque con onde alte, correnti forti o in prossimità di barriere naturali per evitare incidenti. Controllare il buon stato del dispositivo: Prima dell'uso, ispezionare l'acquascooter per verificare eventuali danni a componenti come motore, pale, cavi e batteria. Non Superare il Limite di Peso: Rispetta il peso massimo consigliato per l'acquascooter per evitare danni al motore e prolungare la durata del dispositivo. Evitare di usare con equipaggiamento danneggiato: Non utilizzare l'acquascooter se ci sono parti visibilmente danneggiate, come pale o cavi, per evitare

malfunzionamenti o pericoli. Evitare il contatto con oggetti sommersi: Non guidare l'acquascooter vicino a oggetti sommersi, rocce o altri ostacoli che potrebbero danneggiarlo o causare incidenti. Mantenere una velocità sicura: Regolare la velocità in base alle proprie capacità e alle condizioni dell'acqua per ridurre il rischio di incidenti. Non utilizzare in acque contaminate: Evitare di utilizzare l'acquascooter in acque inquinate o non sicure per motivi igienici e di salute. Spegnerlo quando non in uso: Spegnerlo l'acquascooter quando non in uso per preservare la batteria e prevenire danni accidentali. Utilizzare in acque poco profonde: Evitare l'uso in acque troppo alte e prestare sempre attenzione al fondale. Evitare di sottoporre a urti: Non colpire l'acquascooter contro oggetti solidi o la superficie dell'acqua per evitare danni meccanici o al motore. Non usare con parti danneggiate o usurate: Sostituire immediatamente le parti consumate o danneggiate per garantire che l'acquascooter funzioni correttamente e in sicurezza. Smaltire correttamente la batteria: Quando la batteria non è più utilizzabile, smaltirla seguendo le normative locali per i rifiuti elettronici per evitare danni ambientali. Tenere fuori dalla portata dei bambini: Questo prodotto non è un giocattolo; deve essere conservato in luoghi non accessibili ai bambini per evitare rischi di soffocamento, ingestione o lesioni. Utilizzare solo in ambienti con temperatura compresa tra 0 e 40°C. Non utilizzare o conservare il prodotto in condizioni di temperatura al di fuori di questo intervallo per evitare malfunzionamenti o danni. Utilizza una cuffia in caso di capelli lunghi per evitare che si incastrino all'interno del motore. Conservare la scatola e soprattutto i sacchetti, lontano dai bambini per prevenire il rischio di soffocamento o ingestione accidentale. Evitare di utilizzare il dispositivo vicino a dispositivi elettromedicali, come i pacemaker. Per qualsiasi dubbio riguardante il funzionamento, la sicurezza o il collegamento del prodotto, contatta il servizio assistenza clienti Esprinet. Prima di ogni utilizzo, è consigliabile caricare completamente il prodotto. Esprinet S.p.A. non sarà in alcun modo responsabile per lesioni o danni causati a persone o proprietà derivanti dall'uso improprio del prodotto.

PRODOTTO

L'acquascooter KAHUNA è formato dal coperchio della parte superiore, dal corpo, dalla maniglia con controllo remoto, dalla maniglia sinistra, dall'elica e coperchio della parte posteriore, dal sistema di alimentazione integrato nel corpo della macchina, dal sistema di segnale remoto del set di maniglia remota.

Lo schermo di visualizzazione OLED indica la connessione del segnale, il volume di potenza e di riposo, la modalità di velocità e altre informazioni. KAHUNA è compatibile con il SUP ed ha l'attacco per poter trasportare un'action cam sportiva subacquea.

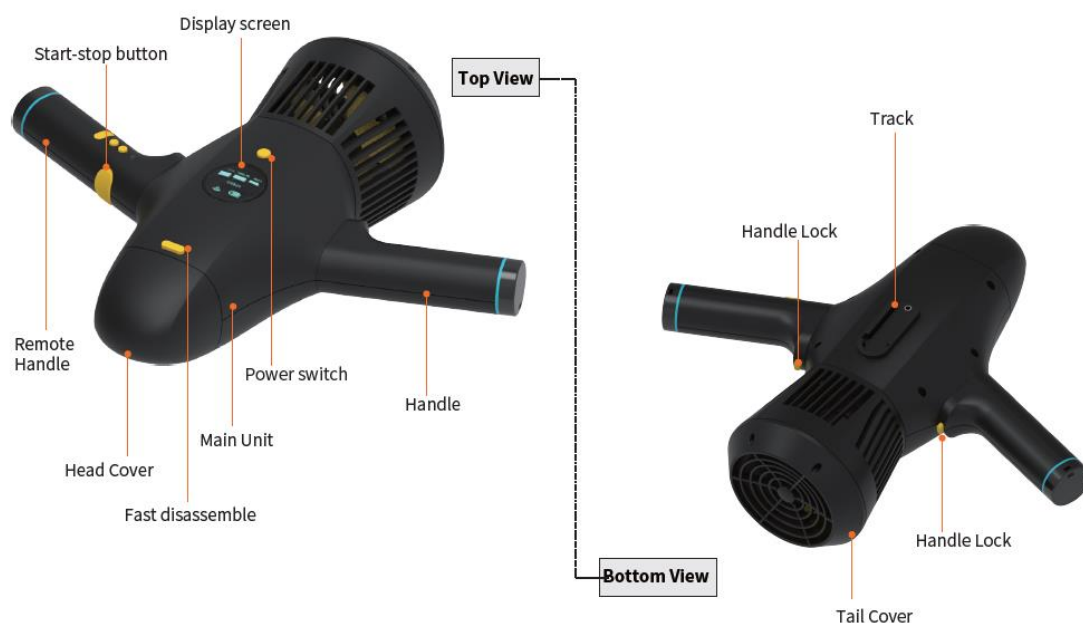

PACKAGE LIST



1. Corpo principale
2. Manopola con controllo remoto
3. Manopola
4. Batteria
5. Alimentatore
6. Due anelli elastici
7. Supporto per telecamera
8. Supporto per Staffa A
9. Supporto per Staffa B
10. Cavo USB-C
11. Adattatore USB-C
12. Laccetto lungo anti-perdita per remote control
13. Laccetto corto anti-perdita per remote control
14. Manuale ridotto

ISTRUZIONI DI MONTAGGIO:

INSTALLAZIONE DELLA BATTERIA:

1. Premere il pulsante di smontaggio rapido per rimuovere il coperchio della testa.
2. Spingere la batteria nella cabina in base alla forma del vano batteria fino in fondo.
3. Ruotare il dado di serraggio in senso orario fino a quando non è chiuso.
4. Allineare il coperchio della testa alla fessura dell'unità principale, premere leggermente e bloccare saldamente.

RIMOZIONE DELLA BATTERIA:

1. Premere il pulsante di smontaggio rapido per rimuovere il coperchio della testa.
2. Ruotare il dado di serraggio in senso antiorario fino ad allentarlo.
3. Scollegare il giunto di alimentazione dell'unità principale dalla batteria.
4. Rimuovere la batteria dal vano trascinando il cordino sulla batteria.
5. Allineare il coperchio della testa alla fessura dell'unità principale, premere leggermente e bloccare saldamente.

MONTAGGIO DELLE MANOPOLE:

1. L'unità principale è posizionata con lo schermo di visualizzazione davanti a te
2. Estrarre la maniglia e la maniglia con remote control dal pack.

3. Prestare attenzione a controllare le direzioni anteriore e posteriore delle installazioni delle manopole, in modo che la maniglia con controllo remoto sia a destra dell'unità principale.
4. Premere il pulsante della manopola, allinearla al foro di installazione che si trova sul lato dell'unità principale, inserire la manopola nel foro corrispondente, spingere insieme alla direzione del coperchio della testa, allentare il pulsante della manopola e assicurarsi che il pulsante della manopola esca, quindi le manopole sono bloccate saldamente.
5. Eseguire le operazioni inverse per rimuovere la maniglia o la maniglia remota.

ISTRUZIONI DI RICARICA

RICARICA DELLA BATTERIA DELL'ACQUASCOOTER:

1. Collegare i pin della spina dell'alimentatore alla corrente alternata.
2. Collegare l'altra estremità dell'alimentatore switching allo slot della batteria.
3. La luce rossa dell'alimentatore indica che la batteria non è completamente carica, mentre la luce verde indica che la batteria è completamente carica. Il tempo di ricarica è di circa 3 ore.

NOTE:

- Assicurarsi che la batteria sia completamente carica prima del primo utilizzo.
- Assicurarsi che l'unità principale sia spenta prima di estrarre la batteria.
- Assicurarsi che la batteria e il caricabatterie siano asciutti prima di caricare.
- Scollegare l'alimentatore switching quando non il prodotto non è in carica.

RICARICA DEL REMOTE CONTROL:

1. Aprire il coperchio di tenuta type- C sull'impugnatura.
2. Utilizzare un adattatore di alimentazione da 5V/1 A o una porta di ricarica USB standard per caricare.
3. Inserire l'estremità del cavo di ricarica di tipo C nell'impugnatura e l'altra estremità nella porta USB.
4. L'indicatore diventa rosso quando l'impugnatura remota è in carica, la spia luminosa diventa verde dopo la carica completa.
5. Dopo aver completato la ricarica, assicurarsi di chiudere ermeticamente il coperchio di tenuta.

Note: Assicurarsi che il Remote Handle sia chiuso prima di caricare. Assicurarsi che la porta del Remote Handle non sia bagnata prima di inserire il connettore Type-C. Non utilizzare il Remote Handle durante la carica.

ISTRUZIONI DI UTILIZZO:

COME USARE IL PRODOTTO DURANTE LE IMMERSIONI:

1. Premere a lungo l'interruttore di alimentazione dell'unità principale per 2 secondi, l'illuminazione dello schermo di visualizzazione e l'alimentazione si collegano, la spia di segnalazione wireless inizia a lampeggiare.
2. Premere a lungo il tasto F della maniglia remota per 2 secondi, l'indicatore si accende e la macchina si avvia correttamente.
3. Il segnale dell'unità principale e della manopola con controllo remoto si abbina automaticamente dopo l'avvio della macchina, la spia di segnalazione wireless si accende normalmente; quindi, l'abbinamento è avvenuto correttamente.

Note: se la spia di segnalazione lampeggia, è necessario abbinare nuovamente i segnali dell'unità principale e della maniglia remota e procedere come segue:

- a. Premere rapidamente 6 volte l'interruttore di alimentazione dell'unità principale, la spia di segnalazione inizia a lampeggiare rapidamente
- b. Premere rapidamente 6 volte il tasto F della maniglia remota entro 10 secondi, la spia di segnalazione si accende normalmente, abbinamento riuscito
4. Premere il PULSANTE START/STOP, l'unità principale è in funzione; allentare il pulsante Start-stop, quindi l'unità principale smette di funzionare.
5. La velocità predefinita di marcia è bassa all'avvio, premere brevemente il tasto F, quindi è possibile cambiare la modalità bassa/normale/alta velocità in sequenza
[Marcia bassa: indicatore blu ● Marcia normale: indicatore verde ● Marcia alta: indicatore rosso ●]
Tre modalità di velocità corrispondenti alle icone di visualizzazione sullo schermo di visualizzazione dell'unità principale:



6. Premere a lungo il tasto F del remote control e l'interruttore di alimentazione dell'unità principale quando si chiude l'alimentazione.

Note: Assicurarsi che la batteria sia già completamente carica prima dell'uso. Assicurarsi di chiudere ermeticamente il coperchio di tenuta del tipo C prima dell'uso. Per un utilizzo più comodo da parte degli utenti, l'impugnatura remota può essere impostata al polso attraverso la breve corda anti-allentamento durante l'immersione.

COME USARE IL PRODOTTO QUANDO SI USA IL SUP:

1. I passaggi operativi per l'accensione e la connessione del segnale sono gli stessi di "COME USARE IL PRODOTTO DURANTE LE IMMERSIONI"
2. Dopo che l'unità principale e il segnale della maniglia remota sono collegati, l'indicatore inizia a lampeggiare, l'acquascooter collegato al SUP inizia a funzionare quando si preme il tasto M sulla maniglia remota.
3. Premere brevemente il tasto F per cambiare l'impostazione della velocità; Premere brevemente entrambi i tasti M o il pulsante Start-stop per interrompere il funzionamento; Premere a lungo il tasto F per spegnere il tuo acquascooter.

Note: Rimuovere in anticipo le due manopole dall'unità principale quando si è sopra il SUP Per facilitare l'uso del SUP da parte degli utenti, la manopola con remote control può essere appesa al collo con una lunga corda anti-allentamento.

COME INSTALLARE LE APPARECCHIATURE DI CONFIGURAZIONE ESTERNA

INSTALLARE L'ACQUASCOOTER SUL SUP (TRAMITE LA STAFFA DI COLLEGAMENTO A):

1. Allinea la staffa di collegamento A alla pista dell'unità principale e fai scorrere la staffa di collegamento A nell'unità principale finché i fori delle viti di entrambe non sono allineati.
2. Ruota il bullone sulla staffa di collegamento A e fissalo all'unità principale.
3. Allinea un'altra estremità della staffa di collegamento A e la rotaia SUP dopo aver completato la connessione tra la staffa di collegamento A e la pista dell'unità principale.
4. Fai scorrere nella scanalatura di spaziatura che è verticale alla rotaia SUP dopo aver premuto il pulsante flessibile su entrambi i lati della staffa di collegamento.
5. Installato in posizione correttamente dopo che il pulsante di collegamento è inserito correttamente.



INSTALLARE L'ACQUASCOOTER SUL SUP (TRAMITE LA STAFFA DI COLLEGAMENTO B):

1. Ripetere il passaggio 1 nel collegamento della staffa A.
2. Quindi inserire i pezzi di ricambio (bullone e rondella) nello slot SUP.
3. Allineare il perno di posizione con la tacca di limite sulla base di montaggio SUP, spingerlo lentamente e farlo scorrere in avanti.
4. Nel frattempo, allineare il foro della staffa B con il bullone di ricambio e inserirlo per fissarlo.
5. Infine, serrare il dado sul bullone di ricambio per bloccare.



INSTALLARE L'ACTION CAM SULL'ACQUASCOOTER (TRAMITE LA STAFFA DI COLLEGAMENTO B):

1. Allineare la staffa della telecamera alla guida dell'unità principale e far scorrere la staffa della telecamera nell'unità principale finché i fori delle viti di entrambe non sono allineati.
2. Ruotare il bullone sulla staffa della telecamera e fissarlo all'unità principale.
3. Inserire i componenti di installazione della telecamera subacquea sportiva (non forniti) nella scanalatura corrispondente della staffa della telecamera, quindi utilizzare il bullone per inserirlo nella staffa della telecamera e fissarlo.



CONSIGLI UTILI:

- Assicurarsi di stringere il dado di fissaggio all'intero del vano batteria prima dell'uso.
- Prestare attenzione ad allineare la fibbia sull'unità principale con la fessura sul coperchio della testa durante il bloccaggio.
- Assicurarsi di chiudere bene il coperchio in silicone della guarnizione prima dell'uso.
- Assicurarsi che la porta del Remote control sia priva di acqua prima di inserire il connettore Type-C.
- Mantenere la superficie della batteria asciutta prima di caricarla.

- Assicurarsi di scollegare l'alimentazione quando non è in uso.
- Dopo ogni utilizzo, immergere il prodotto in acqua pulita per 20 minuti, quindi accenderlo a bassa velocità per 2s~3s e ripetere questa operazione per 3-5 volte.
- Non provare questo prodotto direttamente sulla spiaggia o trascinarlo sulla spiaggia per evitare che la sabbia entri nell'elica.

MANUTENZIONE

PULIZIA DOPO L'USO:

Si prega di fare riferimento ai passaggi sottostanti per la manutenzione dopo ogni utilizzo per mantenere buone prestazioni:

1. Immergere l'acquascooter in un contenitore pieno di acqua pulita (non acqua di mare) per 20 minuti.
2. Tenere l'impugnatura e l'impugnatura con remote control, accenderla a bassa velocità per 2s~3s e ripetere questa operazione per 3~5 volte mentre il prodotto è completamente immerso nell'acqua.
3. Asciugare l'acquascooter con un panno morbido, pulito e asciutto.
4. Smontare l'impugnatura remota e l'impugnatura.
5. Rimuovere il coperchio della testa, asciugare le gocce d'acqua all'esterno del vano batteria, estrarre la batteria quando entrambe le mani sono asciutte.
6. Collocare l'unità principale e la batteria in un luogo fresco e ventilato per asciugarle completamente, quindi riporle.

MAGAZINAGGIO:

1. Conservare l'acquascooter in un luogo asciutto a temperatura ambiente, mantenere un ambiente con una migliore ventilazione, evitare la luce solare diretta.
2. Tenere lontano da calore, fuoco e dalla portata dei bambini.
3. Caricare completamente la batteria prima di riporla per evitare una scarica eccessiva.
4. Caricare la batteria circa ogni due mesi se non in uso per lungo tempo.
5. Rimuovere e conservare la batteria separatamente in un luogo fresco, ventilato e asciutto quando non in uso.



INFORMAZIONI PER IL CORRETTO SMALTIMENTO DI QUESTO PRODOTTO (Direttiva 2013/56/UE)

Questo marchio sul prodotto o sulla sua confezione significa che il prodotto, alla fine della sua vita, compresa la batteria non removibile, deve essere separato da altri tipi di rifiuti per riciclarlo in modo responsabile. L'uso sicuro di questo prodotto è garantito nel rispetto del manuale di istruzioni online, conservarlo e utilizzarlo con attenzione per tutta la vita del prodotto. La batteria agli ioni di litio/li-ioni/polimeri all'interno del prodotto è integrata e non sostituibile. Non provare a rimuoverla perché può provocare rischi di surriscaldamento, incendio e lesioni. La batteria deve essere rimossa solo da tecnici qualificati, in grado di rimuoverla senza alcun pericolo e di riciclarla nel rispetto della legge. Gli utenti dovrebbero consegnare il prodotto fuori uso gratuitamente nei centri locali di raccolta separata o al rivenditore, in rapporto uno a uno o gratuitamente se le dimensioni del prodotto superano i 25 cm. Un adeguato smaltimento dei rifiuti consente di riciclare il prodotto, trattarlo con condotte di smaltimento compatibili con l'ambiente per prevenire possibili danni all'ambiente o alla salute umana e promuovere il riutilizzo e/o il riciclaggio dei materiali del prodotto. Lo smaltimento non autorizzato di prodotti elettronici, celle e batterie da parte di utenti domestici comporta sanzioni previste dalla legislazione in vigore.

SPECIFICHE TECNICHE:

- Nome prodotto: KAHUNA
- Dimensioni: 41 x 33 x 17.2 cm
- Peso (inclusa batteria): 2.05 kg
- Potenza: 280W
- Velocità massima: 5km/h
- Modalità di velocità: Alta / Media / Bassa
- Profondità massima: 5m
- Durata: 30-60 min
- Supporti aggiuntivi: Action Cam, Sup
- Batteria: 22.2V 2.5A
- Capacità batteria: 4500 mAh
- Tempo di carica batteria: 3h
- Peso batteria: 0.65 kg
- Input caricabatteria: DC 100 – 240 V
- Output caricabatteria: DC 25.2 V 2.5A

GARANZIA CONVENZIONALE

1. AMBITO DI APPLICAZIONE

1.1. ESPRINET S.p.A., con sede legale in Vimercate (MB), Via Energy Park, 20, - di seguito, (“Esprinet”) offre la presente garanzia convenzionale per i prodotti a marchio Celly a favore sia del cliente finale-consumatore (“Cliente finale-consumatore”) che del cliente finale-professionista (“Cliente finale-professionista”) ai termini ed alle condizioni qui previste (la “Garanzia Convenzionale”). La Garanzia Convenzionale si applica a:

i. beni nuovi a marchio Celly (i “Prodotti”);

ii. Prodotti che incorporano o sono interconnessi con, un contenuto digitale o un servizio digitale in modo tale che la mancanza di detto contenuto digitale o servizio digitale impedirebbe lo svolgimento delle funzioni proprie dei Prodotti (“Prodotti con Elementi Digitali”).

1.2. La presente Garanzia Convenzionale include esclusivamente i Prodotti integri, nella loro originaria configurazione, incluse eventuali dotazioni accessorie.

2. DIRITTI DEI CONSUMATORI

2.1. La presente Garanzia Convenzionale lascia impregiudicati i diritti del consumatore che sono previsti dalle disposizioni legislative di recepimento nazionali della Direttiva (UE) 2019/771 e s.m.i. in materia di garanzie dei beni di consumo (“Garanzia Legale”).

2.2. La Garanzia Convenzionale non sostituisce, non limita e non pregiudica né esclude la Garanzia Legale ma si aggiunge a quest’ultima. Il Cliente finale-consumatore potrà, pertanto, sempre far valere i diritti di cui alla Garanzia Legale nei confronti del venditore, alle condizioni e nei termini previsti dalla citata normativa.

3. OGGETTO DELLA GARANZIA

3.1 Sulla base della presente Garanzia Convenzionale, Esprinet si impegna, a sua discrezione, (i) alla sostituzione o riparazione dei Prodotti o dei componenti che risultino difettosi a causa di difetti originari del processo di fabbricazione derivanti dai materiali utilizzati o dalla manodopera con Prodotti o componenti identici oppure, (ii) ove ciò non fosse possibile, alla sostituzione con un prodotto o parti di prodotto o componenti di pari funzionalità e valore economico.

4. CASI DI ESCLUSIONE DELLA GARANZIA

4.1 La presente Garanzia Convenzionale non opera in caso di rotture, malfunzionamenti o comunque vizi o difetti causati da:

- i) errori di installazione causati da negligenza, imprudenza, imperizia o incuria;
- ii) mancato o errato rispetto delle istruzioni e avvertenze contenute nei manuali o sugli eventuali ulteriori fogli di istruzioni;
- iii) mancata o errata manutenzione dei Prodotti secondo le modalità indicate da Esprinet;
- iv) cattiva conservazione del Prodotto;
- v) manomissioni, modifiche, interventi o manutenzioni eseguite dal Cliente finale o fatte eseguire dal Cliente finale a terzi, e comunque non eseguite da soggetti autorizzati da Esprinet;
- vi) utilizzo improprio e non conforme al normale uso o destinazione del Prodotto;
- vii) aggravio del danno causato dall'ulteriore utilizzo da parte del Cliente finale una volta che si sia già manifestato il possibile malfunzionamento o difetto;
- viii) qualsiasi fattore esterno sia nella fase di installazione che di utilizzo del Prodotto non imputabile o comunque attribuibile ad Esprinet;
- ix) se il modello, il codice seriale o l'etichetta presente sul Prodotto sono stati deliberatamente contraffatti o cancellati;
- x) mancata installazione dell'aggiornamento fornito.

4.2. La presente Garanzia Convenzionale non include i vizi palesi immediatamente riconoscibili alla consegna del Prodotto, né i difetti o malfunzionamenti causati da deterioramento dovuto a normale usura.

4.3. La presente Garanzia Convenzionale è esclusa qualora rotture, malfunzionamenti, vizi o difetti siano causati da prodotti, parti o componenti fabbricate da soggetti terzi diversi da Esprinet ai quali il Prodotto venga collegato o con il quale sia comunque utilizzato.

5. UTILIZZO DELLA GARANZIA

5.1. La Garanzia Convenzionale si attiva immediatamente con l'acquisto del relativo Prodotto. Il Cliente finale può usufruire della presente Garanzia Convenzionale contattando direttamente Esprinet all'indirizzo mail garanzia@esprinet.com o warranty@esprinet.com. La Garanzia Convenzionale potrà essere gestita anche tramite un Centro Autorizzato Esprinet.

5.2. Per poter usufruire della presente Garanzia Convenzionale il Cliente finale deve essere in possesso dello scontrino fiscale e/o della fattura di acquisto del Prodotto e/o del documento di trasporto ("DDT"). Esprinet si riserva il diritto di rifiutare di prestare la presente Garanzia Convenzionale se il Cliente finale non fornisce almeno uno di tali documenti.

6. DURATA

6.1. La durata della presente Garanzia Convenzionale è pari a quella della Garanzia Legale (il "Periodo di Garanzia"). Ne consegue che anche al Cliente finale-professionista si offre una garanzia convenzionale di durata pari a quella legale prevista per i consumatori, ovvero due anni.

6.2. Il Periodo di Garanzia inizia a decorrere dalla data di acquisto del Prodotto, dunque, dalla data riportata sullo scontrino fiscale e/o sulla fattura e/o sul documento di trasporto (DDT).

6.3. In caso di riparazione o sostituzione continua a decorrere l'originale Periodo di Garanzia, il quale non dovrà quindi intendersi rinnovato o esteso.

6.4. L'azione diretta a far valere i difetti si prescrive, in ogni caso, nel termine di ventisei mesi (Periodo di Garanzia + due mesi) dall'acquisto del Prodotto.

7. AMBITO TERRITORIALE

7.1. La presente garanzia è efficace soltanto per prestazioni in garanzia da rendersi sul territorio italiano, spagnolo e portoghese e riguarda solamente prodotti commercializzati con il marchio Celly.

8. LEGGE APPLICABILE E FORO COMPETENTE

8.1. Le presenti Condizioni Generali di Garanzia sono disciplinate dal diritto italiano. Per qualsiasi controversia che dovesse sorgere dall'interpretazione o dall'applicazione delle stesse sarà competente esclusivamente il Tribunale di Milano.

8.2. È fatta salva l'applicazione ai clienti finali-consumatori delle disposizioni eventualmente più favorevoli e inderogabili previste dalla legge del paese in cui essi hanno la loro residenza abituale, in particolare in relazione alla legge applicabile, alla durata della garanzia ed al foro competente.



Questo prodotto è conforme alla Direttiva 2011/65/UE-2015/863/UE (RoHS). Il prodotto ha la marcatura CE ed è quindi conforme agli standard di sicurezza stabiliti dall'Unione Europea.

DICHIARAZIONE DI CONFORMITÀ

Esprinet SpA dichiara che il prodotto è conforme alla direttiva 2014/53/UE. Il testo completo della dichiarazione di conformità dell'UE è disponibile all'indirizzo Internet seguente:

<https://xchange.esprinet.com/comp/nilox/nxwtrscootersup.pdf>

Nilox® è un marchio di proprietà di Esprinet S.p.A. Tutti i marchi sono marchi registrati dei rispettivi proprietari. Esprinet S.p.A., via Energy Park 20, 20871 Vimercate (MB) – Italia. Made in China.

www.nilox.com

per info e contatti: contact@esprinet.com

nilox



PORTUGUÊS-PT

Manual de instruções

ACQUASCOOTER

Modelo: NXWTRSCOOTERSUP

Rev00 – 03.2025

INFORMAÇÕES DE SEGURANÇA PARA O USO SEGURO DO ACQUASCOOTER

Leia atentamente as notas de segurança e consulte o manual de uso online antes de utilizar o produto. Guarde estas informações para futuras referências e inclua-as quando passar o produto para terceiros. Utilize o produto e os acessórios relacionados exclusivamente para o uso previsto, respeitando as especificações elétricas indicadas e em ambientes fechados e protegidos, para evitar riscos graves. Não deixe o produto carregando por muito tempo ou conectado à rede elétrica quando não estiver em uso ou se suspeitar de mau funcionamento. Evite choques, quedas, esmagamentos ou manuseios bruscos que possam causar situações perigosas. Nunca tente desmontar ou reparar o produto em caso de defeitos. Se ocorrerem vazamentos de líquidos do produto, evite o contato com a pele ou olhos; nesse caso, lave imediatamente a área afetada com água e consulte um médico. Use sempre equipamento de segurança: Utilize um colete salva-vidas e outros dispositivos de proteção para garantir a segurança na água. Verifique a bateria antes do uso: Certifique-se de que a bateria está completamente carregada para evitar interrupções durante a atividade e garantir o funcionamento correto. Não utilize em condições meteorológicas adversas: Evite usar o acquascooter em condições meteorológicas desfavoráveis, como tempestades, chuva intensa ou vento forte. Evite águas agitadas e perigosas: Não utilize o acquascooter em águas com ondas altas, correntes fortes ou perto de barreiras naturais para evitar acidentes. Verifique o bom estado do dispositivo: Antes do uso, inspecione o acquascooter para verificar possíveis danos em componentes como motor, hélices, cabos e bateria. Não exceda o limite de peso: Respeite o peso máximo recomendado para o acquascooter para evitar danos ao motor e prolongar a vida útil do dispositivo. Evite usar com equipamento danificado: Não utilize o acquascooter se houver partes visivelmente danificadas, como hélices ou cabos,

para evitar mau funcionamento ou perigos. Evite o contato com objetos submersos: Não conduza o acwasscooter perto de objetos submersos, rochas ou outros obstáculos que possam danificá-lo ou causar acidentes. Mantenha uma velocidade segura: Ajuste a velocidade de acordo com suas habilidades e as condições da água para reduzir o risco de acidentes. Não utilize em águas contaminadas: Evite usar o acwasscooter em águas poluídas ou inseguras por motivos de higiene e saúde. Desligue quando não estiver em uso: Desligue o acwasscooter quando não estiver em uso para preservar a bateria e evitar danos acidentais. Utilize em águas rasas: Evite o uso em águas muito profundas e preste sempre atenção ao fundo. Evite impactos: Não bata o acwasscooter contra objetos sólidos ou a superfície da água para evitar danos mecânicos ou ao motor. Não use com partes danificadas ou desgastadas: Substitua imediatamente as partes desgastadas ou danificadas para garantir que o acwasscooter funcione corretamente e com segurança. Descarte corretamente a bateria: Quando a bateria não for mais utilizável, descarte-a seguindo as normas locais para resíduos eletrônicos para evitar danos ambientais. Mantenha fora do alcance das crianças: Este produto não é um brinquedo; deve ser guardado em locais inacessíveis às crianças para evitar riscos de asfixia, ingestão ou lesões. Utilize apenas em ambientes com temperatura entre 0 e 40°C. Não utilize ou armazene o produto em condições de temperatura fora deste intervalo para evitar mau funcionamento ou danos. Use uma touca em caso de cabelos longos para evitar que se enrosquem no motor. Guarde a caixa e, especialmente, os sacos, longe das crianças para prevenir o risco de asfixia ou ingestão acidental. Evite utilizar o dispositivo perto de dispositivos eletromédicos, como marcapassos. Para qualquer dúvida sobre o funcionamento, segurança ou conexão do produto, entre em contato com o serviço de atendimento ao cliente Esprinet. Antes de cada uso, é aconselhável carregar completamente o produto. A Esprinet S.p.A. não será de forma alguma responsável por lesões ou danos causados a pessoas ou propriedades decorrentes do uso inadequado do produto.

PRODUTO

O acwasscooter KAHUNA é composto pela tampa da parte superior, pelo corpo, pela alça com controle remoto, pela alça esquerda, pela hélice e tampa da parte traseira, pelo sistema de alimentação integrado no corpo da máquina, pelo sistema de sinal remoto do conjunto de alça remota.

A tela de visualização OLED indica a conexão do sinal, o volume de potência e de repouso, o modo de velocidade e outras informações. KAHUNA é compatível com o SUP e possui um suporte para transportar uma câmera de ação esportiva subaquática.

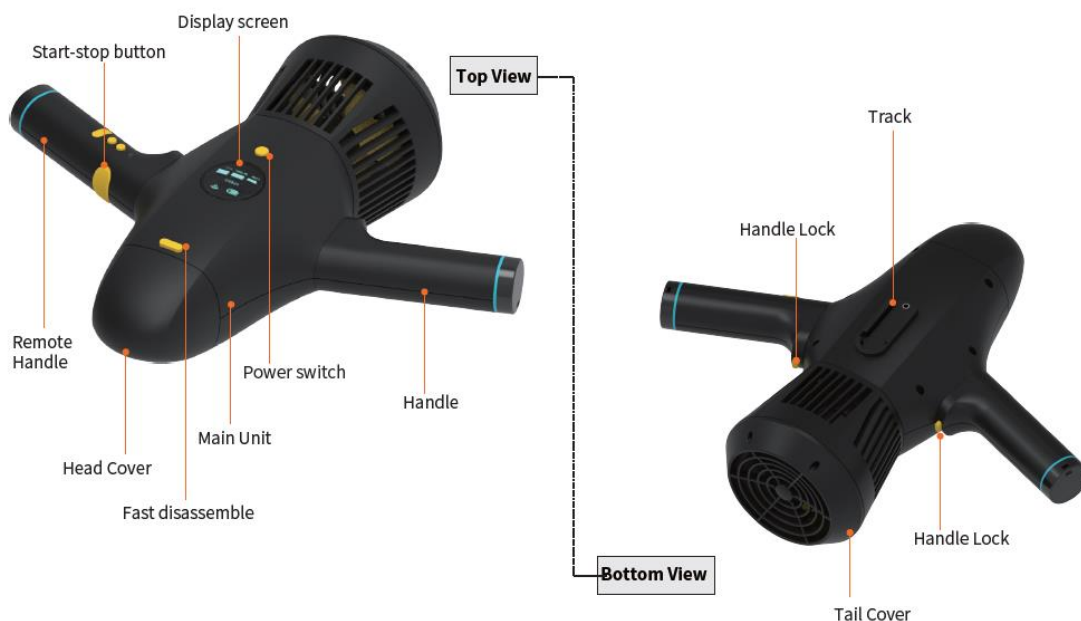

PACKAGE LIST



1. Corpo principal
2. Alça com controle remoto
3. Alça
4. Bateria
5. Carregador
6. Dois anéis elásticos
7. Suporte para câmera
8. Suporte para Suporte A
9. Suporte para Suporte B
10. Cabo USB-C
11. Adaptador USB-C
12. Cordão longo anti-perda para controle remoto
13. Cordão curto anti-perda para controle remoto
14. Manual reduzido

INSTRUÇÕES DE MONTAGEM:

INSTALAÇÃO DA BATERIA:

1. Pressione o botão de desmontagem rápida para remover a tampa da cabeça.
2. Empurre a bateria na cabine de acordo com a forma do compartimento da bateria até o fim.
3. Gire a porca de aperto no sentido horário até que esteja fechada.
4. Alinhe a tampa da cabeça com a fenda da unidade principal, pressione levemente e trave firmemente.

REMOVER A BATERIA:

1. Pressione o botão de desmontagem rápida para remover a tampa da cabeça.
2. Gire a porca de aperto no sentido anti-horário até soltá-la.
3. Desconecte a junta de alimentação da unidade principal da bateria.
4. Remova a bateria do compartimento puxando o cordão na bateria.
5. Alinhe a tampa da cabeça com a fenda da unidade principal, pressione levemente e trave firmemente.

MONTAGEM DAS ALÇAS:

1. A unidade principal é posicionada com a tela de visualização à sua frente.
2. Retire a alça e a alça com controle remoto do pacote.

3. Preste atenção para verificar as direções dianteira e traseira das instalações das alças, de modo que a alça com controle remoto fique à direita da unidade principal.
4. Pressione o botão da alça, alinhe-o com o orifício de instalação que se encontra no lado da unidade principal, insira a alça no orifício correspondente, empurre junto à direção da tampa da cabeça, solte o botão da alça e certifique-se de que o botão da alça saia, então as alças estão firmemente travadas.
5. Realize as operações inversas para remover a alça ou a alça remota.

INSTRUÇÕES DE CARREGAMENTO

CARREGAMENTO DA BATERIA DO AQUASCOOTER:

1. Conecte os pinos do plugue do adaptador de alimentação à corrente alternada.
2. Conecte a outra extremidade do adaptador de alimentação ao slot da bateria.
3. A luz vermelha do adaptador indica que a bateria não está completamente carregada, enquanto a luz verde indica que a bateria está completamente carregada. O tempo de carregamento é de cerca de 3 horas.

NOTAS:

- Certifique-se de que a bateria esteja completamente carregada antes do primeiro uso.
- Certifique-se de que a unidade principal esteja desligada antes de retirar a bateria.
- Certifique-se de que a bateria e o carregador estejam secos antes de carregar.
- Desconecte o adaptador de alimentação quando o produto não estiver carregando.

CARREGAMENTO DO CONTROLE REMOTO:

1. Abra a tampa de vedação tipo C na alça.
2. Use um adaptador de alimentação de 5V/1A ou uma porta de carregamento USB padrão para carregar.
3. Insira a extremidade do cabo de carregamento tipo C na alça e a outra extremidade na porta USB.
4. O indicador fica vermelho quando a alça remota está carregando, a luz indicadora fica verde após a carga completa.
5. Após concluir o carregamento, certifique-se de fechar hermeticamente a tampa de vedação.

Notas: Certifique-se de que a alça remota esteja fechada antes de carregar. Certifique-se de que a porta da alça remota não esteja molhada antes de inserir o conector tipo C. Não use a alça remota durante o carregamento.

INSTRUÇÕES DE USO:

COMO USAR O PRODUTO DURANTE O MERGULHO:

1. Pressione e segure o interruptor de alimentação da unidade principal por 2 segundos, a iluminação da tela de exibição e a alimentação se conectam, a luz indicadora sem fio começa a piscar.
2. Pressione e segure o botão F da alça remota por 2 segundos, o indicador acende e a máquina inicia corretamente.
3. O sinal da unidade principal e da alça com controle remoto se emparelha automaticamente após a inicialização da máquina, a luz indicadora sem fio acende normalmente; então, o emparelhamento foi bem-sucedido.

Notas: se a luz indicadora piscar, é necessário emparelhar novamente os sinais da unidade principal e da alça remota e proceder da seguinte forma:

- a. Pressione rapidamente 6 vezes o interruptor de alimentação da unidade principal, a luz indicadora começa a piscar rapidamente
- b. Pressione rapidamente 6 vezes o botão F da alça remota dentro de 10 segundos, a luz indicadora acende normalmente, emparelhamento bem-sucedido
4. Pressione o BOTÃO START/STOP, a unidade principal está em funcionamento; solte o botão Start-stop, então a unidade principal para de funcionar.
5. A velocidade padrão de marcha é baixa na inicialização, pressione brevemente o botão F, então é possível alternar entre os modos de baixa/normal/alta velocidade em sequência [Marcha baixa: indicador azul ● Marcha normal: indicador verde ● Marcha alta: indicador vermelho ●]

Três modos de velocidade correspondentes aos ícones de exibição na tela de exibição da unidade principal:



6. Pressione e segure o botão F do controle remoto e o interruptor de alimentação da unidade principal ao desligar a alimentação.

Notas: Certifique-se de que a bateria já esteja completamente carregada antes do uso. Certifique-se de fechar hermeticamente a tampa de vedação tipo C antes do uso. Para um uso mais conveniente pelos usuários, a alça remota pode ser ajustada ao pulso através da corda curta anti-afrouxamento durante o mergulho.

COMO USAR O PRODUTO QUANDO SE USA O SUP:

1. Os passos operacionais para ligar e conectar o sinal são os mesmos de “COMO USAR O PRODUTO DURANTE O MERGULHO”
2. Após a unidade principal e o sinal da alça remota estarem conectados, o indicador começa a piscar, o aquascooter conectado ao SUP começa a funcionar quando se pressiona o botão M na alça remota.
3. Pressione brevemente o botão F para alterar a configuração de velocidade; Pressione brevemente ambos os botões M ou o botão Start-stop para interromper o funcionamento; Pressione e segure o botão F para desligar o seu aquascooter.

Notas: Remova antecipadamente as duas alças da unidade principal quando estiver sobre o SUP Para facilitar o uso do SUP pelos usuários, a alça com controle remoto pode ser pendurada no pescoço com uma corda longa anti-afrouxamento.

COMO INSTALAR OS EQUIPAMENTOS DE CONFIGURAÇÃO EXTERNA

INSTALAR O AQUASCOOTER NO SUP (ATRAVÉS DO SUPORTE DE CONEXÃO A):

1. Alinhe o suporte de conexão A com o trilho da unidade principal e deslize o suporte de conexão A na unidade principal até que os furos dos parafusos de ambos estejam alinhados.
2. Gire o parafuso no suporte de conexão A e fixe-o na unidade principal.
3. Alinhe a outra extremidade do suporte de conexão A e o trilho do SUP após concluir a conexão entre o suporte de conexão A e o trilho da unidade principal.
4. Deslize na ranhura de espaçamento que é vertical ao trilho do SUP após pressionar o botão flexível em ambos os lados do suporte de conexão.
5. Instalado corretamente após o botão de conexão ser inserido corretamente.



INSTALAR O AQUASCOOTER NO SUP (ATRAVÉS DO SUPORTE DE CONEXÃO B):

1. Repita o passo 1 na conexão do suporte A.
2. Em seguida, insira as peças de reposição (parafuso e arruela) no slot do SUP.
3. Alinhe o pino de posição com a ranhura de limite na base de montagem do SUP, empurre-o lentamente e deslize-o para frente.
4. Enquanto isso, alinhe o furo do suporte B com o parafuso de reposição e insira-o para fixá-lo.
5. Finalmente, aperte a porca no parafuso de reposição para travar.



INSTALAR A ACTION CAM NO AQUASCOOTER (ATRAVÉS DO SUPORTE DE CONEXÃO B):

1. Alinhe o suporte da câmera com o trilho da unidade principal e deslize o suporte da câmera na unidade principal até que os furos dos parafusos de ambos estejam alinhados.
2. Gire o parafuso no suporte da câmera e fixe-o na unidade principal.
3. Insira os componentes de instalação da câmera subaquática esportiva (não fornecidos) na ranhura correspondente do suporte da câmera, depois use o parafuso para inseri-lo no suporte da câmera e fixá-lo.



DICAS ÚTEIS:

- Certifique-se de apertar a porca de fixação dentro do compartimento da bateria antes de usar.
- Preste atenção para alinhar a fivela na unidade principal com a ranhura na tampa da cabeça durante o travamento.
- Certifique-se de fechar bem a tampa de silicone da vedação antes de usar.
- Certifique-se de que a porta do controle remoto esteja livre de água antes de inserir o conector Type-C.

- Mantenha a superfície da bateria seca antes de carregá-la.
- Certifique-se de desconectar a alimentação quando não estiver em uso.
- Após cada uso, mergulhe o produto em água limpa por 20 minutos, depois ligue-o em baixa velocidade por 2s~3s e repita esta operação 3-5 vezes.
- Não teste este produto diretamente na praia ou arraste-o na praia para evitar que a areia entre na hélice.

MANUTENÇÃO

LIMPEZA APÓS O USO:

Por favor, siga os passos abaixo para a manutenção após cada uso para manter um bom desempenho:

1. Mergulhe o aquascooter em um recipiente cheio de água limpa (não água do mar) por 20 minutos.
2. Segure a alça e a alça com controle remoto, ligue-o em baixa velocidade por 2s~3s e repita esta operação 3~5 vezes enquanto o produto estiver completamente submerso na água.
3. Seque o aquascooter com um pano macio, limpo e seco.
4. Desmonte a alça remota e a alça.
5. Remova a tampa da cabeça, seque as gotas de água do lado de fora do compartimento da bateria, retire a bateria quando ambas as mãos estiverem secas.
6. Coloque a unidade principal e a bateria em um local fresco e ventilado para secá-las completamente, depois guarde-as.

ARMAZENAMENTO:

1. Armazene o aquascooter em um local seco à temperatura ambiente, mantenha um ambiente com melhor ventilação, evite a luz solar direta.
2. Mantenha longe do calor, fogo e fora do alcance das crianças.
3. Carregue completamente a bateria antes de armazená-la para evitar uma descarga excessiva.
4. Carregue a bateria aproximadamente a cada dois meses se não estiver em uso por um longo período.
5. Remova e armazene a bateria separadamente em um local fresco, ventilado e seco quando não estiver em uso.



INFORMAÇÕES PARA O DESCARTE CORRETO DESTES PRODUTOS (Diretiva 2013/56/UE)

Esta marca no produto ou na sua embalagem significa que o produto, no final da sua vida útil, incluindo a bateria não removível, deve ser separado de outros tipos de resíduos para reciclá-lo de forma responsável. O uso seguro deste produto é garantido em conformidade com o manual de instruções online, guarde-o e use-o com cuidado durante toda a vida útil do produto. A bateria de íons de lítio/li-íon/polímeros dentro do produto é integrada e não substituível. Não tente removê-la, pois pode causar riscos de superaquecimento, incêndio e lesões. A bateria deve ser removida apenas por técnicos qualificados, capazes de removê-la sem qualquer perigo e reciclá-la de acordo com a lei. Os usuários devem entregar o produto fora de uso gratuitamente nos centros locais de coleta seletiva ou ao revendedor, em uma base de um para um ou gratuitamente se o tamanho do produto exceder 25 cm. O descarte adequado dos resíduos permite reciclar o produto, tratá-lo com métodos de descarte compatíveis com o meio ambiente para prevenir possíveis danos ao meio ambiente ou à saúde humana e promover a reutilização e/ou reciclagem dos materiais do produto. O descarte não autorizado de produtos eletrônicos, células e baterias por usuários domésticos acarreta sanções previstas pela legislação em vigor.

ESPECIFICAÇÕES TÉCNICAS:

- Nome do produto: KAHUNA
- Dimensões: 41 x 33 x 17.2 cm
- Peso (incluindo bateria): 2.05 kg
- Potência: 280W
- Velocidade máxima: 5km/h
- Modos de velocidade: Alta / Média / Baixa
- Profundidade máxima: 5m
- Duração: 30-60 min
- Suportes adicionais: Action Cam, Sup
- Bateria: 22.2V 2.5A
- Capacidade da bateria: 4500 mAh
- Tempo de carregamento da bateria: 3h
- Peso da bateria: 0.65 kg
- Entrada do carregador: DC 100 – 240 V
- Saída do carregador: DC 25.2 V 2.5A

GARANTIA CONVENCIONAL

1. ÂMBITO DE APLICAÇÃO

1.1. A ESPRINET S.p.A., com sede legal em Vimercate (MB), Via Energy Park, 20, - doravante, (“Esprinet”) oferece esta garantia convencional para os produtos da marca Celly em benefício tanto do cliente final-consumidor (“Cliente final-consumidor”) quanto do cliente final-profissional (“Cliente final-profissional”) nos termos e condições aqui previstos (a “Garantia Convencional”). A Garantia Convencional aplica-se a:

- i. bens novos da marca Celly (os “Produtos”);
- ii. Produtos que incorporam ou estão interconectados com, um conteúdo digital ou um serviço digital de tal forma que a falta desse conteúdo digital ou serviço digital impediria o desempenho das funções próprias dos Produtos (“Produtos com Elementos Digitais”).

1.2. Esta Garantia Convencional inclui exclusivamente os Produtos íntegros, na sua configuração original, incluindo eventuais acessórios.

2. DIREITOS DOS CONSUMIDORES

2.1. Esta Garantia Convencional não prejudica os direitos do consumidor previstos pelas disposições legislativas de transposição nacionais da Diretiva (UE) 2019/771 e suas alterações em matéria de garantias dos bens de consumo (“Garantia Legal”).

2.2. A Garantia Convencional não substitui, não limita e não prejudica nem exclui a Garantia Legal, mas adiciona-se a esta. O Cliente final-consumidor poderá, portanto, sempre fazer valer os direitos previstos na Garantia Legal perante o vendedor, nas condições e nos termos previstos pela referida legislação.

3. OBJETO DA GARANTIA

3.1 Com base nesta Garantia Convencional, a Esprinet compromete-se, a seu critério, (i) à substituição ou reparação dos Produtos ou componentes que se mostrem defeituosos devido a defeitos originários do processo de fabricação decorrentes dos materiais utilizados ou da mão de obra com Produtos ou componentes idênticos ou, (ii) caso isso não seja possível, à substituição por um produto ou partes de produto ou componentes de igual funcionalidade e valor econômico.

4. CASOS DE EXCLUSÃO DA GARANTIA

4.1 A presente Garantia Convencional não se aplica em caso de quebras, mau funcionamento ou, de qualquer forma, defeitos ou falhas causados por:

- i) erros de instalação causados por negligência, imprudência, imperícia ou descuido;
- ii) não cumprimento ou cumprimento incorreto das instruções e advertências contidas nos manuais ou em eventuais folhas adicionais de instruções;
- iii) manutenção inadequada ou incorreta dos Produtos de acordo com as modalidades indicadas pela Esprinet;
- iv) má conservação do Produto;
- v) manipulações, modificações, intervenções ou manutenções realizadas pelo Cliente final ou feitas por terceiros a pedido do Cliente final, e de qualquer forma não realizadas por sujeitos autorizados pela Esprinet;
- vi) uso impróprio e não conforme ao uso normal ou à destinação do Produto;
- vii) agravamento do dano causado pelo uso continuado pelo Cliente final uma vez que já se tenha manifestado o possível mau funcionamento ou defeito;
- viii) qualquer fator externo tanto na fase de instalação quanto de uso do Produto não imputável ou de qualquer forma atribuível à Esprinet;
- ix) se o modelo, o código serial ou a etiqueta presente no Produto foram deliberadamente falsificados ou apagados;
- x) não instalação da atualização fornecida.

4.2. A presente Garantia Convencional não inclui defeitos evidentes imediatamente reconhecíveis na entrega do Produto, nem defeitos ou mau funcionamento causados por deterioração devido ao desgaste normal.

4.3. A presente Garantia Convencional é excluída se quebras, mau funcionamento, defeitos ou falhas forem causados por produtos, partes ou componentes fabricados por terceiros diferentes da Esprinet aos quais o Produto seja conectado ou com os quais seja de qualquer forma utilizado.

5. UTILIZAÇÃO DA GARANTIA

5.1. A Garantia Convencional é ativada imediatamente com a compra do respectivo Produto. O Cliente final pode usufruir da presente Garantia Convencional contactando diretamente a Esprinet pelo endereço de e-mail garanzia@esprinet.com ou warranty@esprinet.com. A Garantia Convencional também pode ser gerida através de um Centro Autorizado Esprinet.

5.2. Para poder usufruir da presente Garantia Convencional, o Cliente final deve estar na posse do recibo fiscal e/ou da fatura de compra do Produto e/ou do documento de transporte (“DDT”). A Esprinet reserva-se o direito de recusar prestar a presente Garantia Convencional se o Cliente final não fornecer pelo menos um desses documentos.

6. DURAÇÃO

6.1. A duração da presente Garantia Convencional é igual à da Garantia Legal (o “Período de Garantia”). Consequentemente, também ao Cliente final-profissional é oferecida uma garantia convencional de duração igual à legal prevista para os consumidores, ou seja, dois anos.

6.2. O Período de Garantia começa a contar a partir da data de compra do Produto, ou seja, a partir da data indicada no recibo fiscal e/ou na fatura e/ou no documento de transporte (DDT).

6.3. Em caso de reparação ou substituição, continua a contar o Período de Garantia original, que não deve, portanto, ser considerado renovado ou estendido.

6.4. A ação destinada a fazer valer os defeitos prescreve-se, em qualquer caso, no prazo de vinte e seis meses (Período de Garantia + dois meses) a partir da compra do Produto.

7. ÂMBITO TERRITORIAL

7.1. A presente garantia é eficaz apenas para prestações em garantia a serem realizadas no território italiano, espanhol e português e refere-se apenas a produtos comercializados com a marca Celly.

8. LEI APLICÁVEL E FORO COMPETENTE

8.1. As presentes Condições Gerais de Garantia são regidas pela lei italiana. Para qualquer controvérsia que possa surgir da interpretação ou aplicação das mesmas, será competente exclusivamente o Tribunal de Milão.

8.2. É reservada a aplicação aos clientes finais-consumidores das disposições eventualmente mais favoráveis e imperativas previstas pela lei do país em que tenham a sua residência habitual, em particular em relação à lei aplicável, à duração da garantia e ao foro competente.



Este produto está em conformidade com a Diretiva 2011/65/UE-2015/863/UE (RoHS). O produto possui a marcação CE e, portanto, está em conformidade com os padrões de segurança estabelecidos pela União Europeia.

DECLARAÇÃO DE CONFORMIDADE

A Esprinet SpA declara que o produto está em conformidade com a diretiva 2014/53/UE. O texto completo da declaração de conformidade da UE está disponível no seguinte endereço da Internet:

<https://xchange.esprinet.com/comp/nilox/nxwtrscootersup.pdf>

Nilox® é uma marca registrada da Esprinet S.p.A. Todas as marcas são marcas registradas dos respectivos proprietários. Esprinet S.p.A., via Energy Park 20, 20871 Vimercate (MB) – Itália. Fabricado na China.

www.nilox.com

para informações e contatos: contact@esprinet.com

nilox



POLSKI-PL

Instrukcja obsługi

SKUTER WODNY

Model: NXWTRSCOOTERSUP

Rev00 – 03.2025

INFORMACJE DOTYCZĄCE BEZPIECZEŃSTWA UŻYTKOWANIA SKUTERA WODNEGO

Przed użyciem produktu dokładnie przeczytaj uwagi dotyczące bezpieczeństwa i zapoznaj się z instrukcją obsługi online. Zachowaj te informacje do przyszłego użytku i przekazaj je, gdy produkt zostanie przekazany osobom trzecim. Używaj produktu i jego akcesoriów wyłącznie zgodnie z przeznaczeniem, przestrzegając podanych specyfikacji elektrycznych i w zamkniętych, chronionych środowiskach, aby uniknąć poważnych zagrożeń. Nie pozostawiaj produktu podłączonego do ładowania zbyt długo ani podłączonego do sieci elektrycznej, gdy nie jest używany lub gdy podejrzewasz usterki. Unikaj uderzeń, upadków, zgniatania lub gwałtownego obchodzenia się, które mogą spowodować niebezpieczne sytuacje. Nigdy nie próbuj demontować ani naprawiać produktu w przypadku usterek. Jeśli wystąpią wycieki płynów z produktu, unikaj kontaktu ze skórą lub oczami; w takim przypadku natychmiast przemyj dotknięty obszar wodą i skonsultuj się z lekarzem. Zawsze noś sprzęt ochronny: Używaj kamizelki ratunkowej i innych urządzeń ochronnych, aby zapewnić bezpieczeństwo w wodzie. Sprawdź baterię przed użyciem: Upewnij się, że bateria jest w pełni naładowana, aby uniknąć przerw podczas aktywności i zapewnić prawidłowe działanie. Nie używaj w niekorzystnych warunkach pogodowych: Unikaj używania skutera wodnego w niekorzystnych warunkach pogodowych, takich jak burze, intensywne opady deszczu lub silny wiatr. Unikaj wzburzonych i niebezpiecznych wód: Nie używaj skutera wodnego w wodach z wysokimi falami, silnymi prądami lub w pobliżu naturalnych barier, aby uniknąć wypadków. Sprawdź dobry stan urządzenia: Przed użyciem sprawdź skuter wodny pod kątem uszkodzeń komponentów, takich jak silnik, śmigła, kable i bateria. Nie przekraczaj limitu wagi: Przestrzegaj maksymalnej zalecanej wagi dla skutera wodnego, aby uniknąć uszkodzeń silnika i wydłużyć żywotność urządzenia. Unikaj używania z uszkodzonym sprzętem: Nie używaj skutera wodnego,

jeśli są widoczne uszkodzenia, takie jak śmigła lub kable, aby uniknąć awarii lub zagrożeń. Unikaj kontaktu z zanurzonymi obiektami: Nie prowadź skutera wodnego w pobliżu zanurzonych obiektów, skał lub innych przeszkód, które mogą go uszkodzić lub spowodować wypadki. Utrzymuj bezpieczną prędkość: Dostosuj prędkość do swoich umiejętności i warunków wodnych, aby zmniejszyć ryzyko wypadków. Nie używaj w zanieczyszczonych wodach: Unikaj używania skutera wodnego w zanieczyszczonych lub niebezpiecznych wodach ze względów higienicznych i zdrowotnych. Wyłączaj, gdy nie jest używany: Wyłącz skuter wodny, gdy nie jest używany, aby zachować baterię i zapobiec przypadkowym uszkodzeniom. Używaj w płytkich wodach: Unikaj używania w zbyt głębokich wodach i zawsze zwracaj uwagę na dno. Unikaj uderzeń: Nie uderzaj skutermem wodnym o twarde przedmioty lub powierzchnię wody, aby uniknąć uszkodzeń mechanicznych lub silnika. Nie używaj z uszkodzonymi lub zużytymi częściami: Natychmiast wymień zużyte lub uszkodzone części, aby zapewnić prawidłowe i bezpieczne działanie skutera wodnego. Prawidłowo utylizuj baterię: Gdy bateria nie nadaje się już do użytku, utylizuj ją zgodnie z lokalnymi przepisami dotyczącymi odpadów elektronicznych, aby uniknąć szkód dla środowiska. Trzymaj z dala od dzieci: Ten produkt nie jest zabawką; powinien być przechowywany w miejscach niedostępnych dla dzieci, aby uniknąć ryzyka zadławienia, połamania lub urazów. Używaj tylko w środowiskach o temperaturze od 0 do 40°C. Nie używaj ani nie przechowuj produktu w warunkach temperaturowych poza tym zakresem, aby uniknąć awarii lub uszkodzeń. Używaj czepka w przypadku długich włosów, aby uniknąć ich wplątania w silnik. Przechowuj pudełko, a zwłaszcza torby, z dala od dzieci, aby zapobiec ryzyku zadławienia lub przypadkowego połamania. Unikaj używania urządzenia w pobliżu urządzeń elektromedycznych, takich jak rozruszniki serca. W razie jakichkolwiek wątpliwości dotyczących działania, bezpieczeństwa lub podłączenia produktu, skontaktuj się z działem obsługi klienta Esprinet. Przed każdym użyciem zaleca się całkowite naładowanie produktu. Esprinet S.p.A. nie ponosi żadnej odpowiedzialności za obrażenia lub szkody wyrządzone osobom lub mieniu wynikające z niewłaściwego użytkowania produktu.

PRODUKT

Skuter wodny KAHUNA składa się z pokrywy górnej części, korpusu, uchwytu z pilotem, lewego uchwytu, śmigła i pokrywy tylnej części, systemu zasilania zintegrowanego w korpusie urządzenia, systemu sygnalizacji zdalnej zestawu uchwytu zdalnego.

Wyświetlacz OLED wskazuje połączenie sygnału, poziom mocy i odpoczynku, tryb prędkości i inne informacje. KAHUNA jest kompatybilny z SUP i ma mocowanie do przenoszenia sportowej kamery podwodnej.

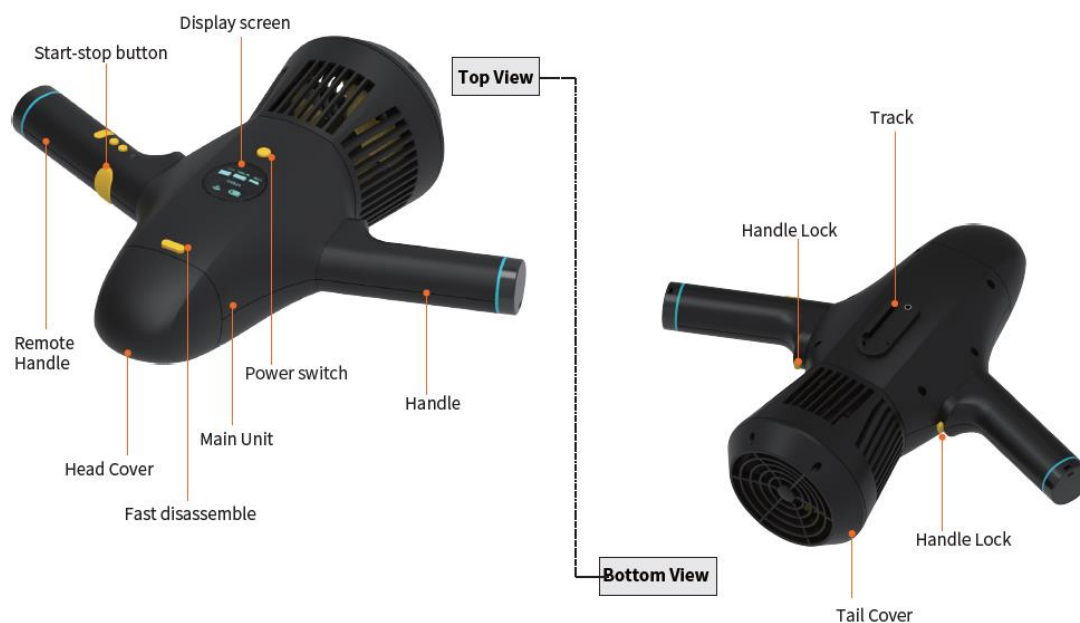

LISTA PAKIETÓW



1. Główny korpus
2. Uchwyt z pilotem
3. Uchwyt
4. Bateria
5. Zasilacz
6. Dwa elastyczne pierścienie
7. Uchwyt na kamerę
8. Uchwyt na wspornik A
9. Uchwyt na wspornik B
10. Kabel USB-C
11. Adapter USB-C
12. Długi pasek anti-zgubieniowy do pilota
13. Krótki pasek anti-zgubieniowy do pilota
14. Skrócona instrukcja obsługi

INSTRUKCJE MONTAŻU:

INSTALACJA BATERII:

1. Naciśnij przycisk szybkiego demontażu, aby zdjąć pokrywę głowicy.
2. Wsuń baterię do kabiny zgodnie z kształtem komory baterii do samego końca.
3. Obróć nakrętkę mocującą zgodnie z ruchem wskazówek zegara, aż będzie zamknięta.
4. Wyrównaj pokrywę głowicy z szczeliną jednostki głównej, lekko naciśnij i mocno zablokuj.

USUWANIE BATERII:

1. Naciśnij przycisk szybkiego demontażu, aby zdjąć pokrywę głowicy.
2. Obróć nakrętkę mocującą w kierunku przeciwnym do ruchu wskazówek zegara, aż się poluzuje.
3. Odłącz złącze zasilania jednostki głównej od baterii.
4. Wyjmij baterię z komory, ciągnąc za sznurek na baterii.
5. Wyrównaj pokrywę głowicy z szczeliną jednostki głównej, lekko naciśnij i mocno zablokuj.

MONTAŻ UCHWYTÓW:

1. Jednostka główna jest ustawiona z wyświetlaczem przed tobą.
2. Wyjmij uchwyt i uchwyt z pilotem z opakowania.
3. Zwróć uwagę na sprawdzenie kierunków przednich i tylnych instalacji uchwytów, aby uchwyt z pilotem znajdował się po prawej stronie jednostki głównej.

4. Naciśnij przycisk uchwyty, wyrównaj go z otworem montażowym znajdującym się po bokach jednostki głównej, włóż uchwyt do odpowiedniego otworu, pchnij w kierunku pokrywy głowicy, zwolnij przycisk uchwyty i upewnij się, że przycisk uchwyty wyskoczy, wtedy uchwyty są mocno zablokowane.
5. Wykonaj odwrotne czynności, aby usunąć uchwyt lub uchwyt zdalny.

INSTRUKCJE ŁADOWANIA

ŁADOWANIE AKUMULATORA SKUTERA WODNEGO:

1. Podłącz piny wtyczki zasilacza do prądu zmiennego.
2. Podłącz drugi koniec zasilacza przełączającego do gniazda akumulatora.
3. Czerwona lampka zasilacza wskazuje, że akumulator nie jest w pełni naładowany, natomiast zielona lampka wskazuje, że akumulator jest w pełni naładowany. Czas ładowania wynosi około 3 godzin.

UWAGI:

- Upewnij się, że akumulator jest w pełni naładowany przed pierwszym użyciem.
- Upewnij się, że główna jednostka jest wyłączona przed wyjęciem akumulatora.
- Upewnij się, że akumulator i ładowarka są suche przed ładowaniem.
- Odłącz zasilacz przełączający, gdy produkt nie jest ładowany.

ŁADOWANIE PILOTA:

1. Otwórz pokrywę uszczelniającą typu C na uchwycie.
2. Użyj adaptera zasilania 5V/1A lub standardowego portu ładowania USB do ładowania.
3. Włóż jeden koniec kabła ładowania typu C do uchwyty, a drugi koniec do portu USB.
4. Wskaźnik zmienia kolor na czerwony, gdy uchwyt pilota jest ładowany, a lampka zmienia kolor na zielony po pełnym naładowaniu.
5. Po zakończeniu ładowania upewnij się, że pokrywa uszczelniająca jest szczelnie zamknięta.

Uwaga: Upewnij się, że uchwyt pilota jest zamknięty przed ładowaniem. Upewnij się, że port uchwyty pilota nie jest mokry przed włożeniem złącza typu C. Nie używaj uchwyty pilota podczas ładowania.

INSTRUKCJE UŻYTKOWANIA:

JAK UŻYWAĆ PRODUKTU PODCZAS NURKOWANIA:

1. Naciśnij i przytrzymaj przełącznik zasilania głównej jednostki przez 2 sekundy, ekran wyświetlacza się zaświeci, a zasilanie zostanie podłączone, wskaźnik bezprzewodowy zacznie migać.
2. Naciśnij i przytrzymaj przycisk F na uchwycie pilota przez 2 sekundy, wskaźnik się zaświeci, a urządzenie uruchomi się prawidłowo.
3. Sygnał głównej jednostki i uchwyty pilota automatycznie się sparuje po uruchomieniu urządzenia, wskaźnik bezprzewodowy zaświeci się normalnie; oznacza to, że parowanie zakończyło się pomyślnie.

Uwaga: jeśli wskaźnik bezprzewodowy miga, konieczne jest ponowne sparowanie sygnałów głównej jednostki i uchwyty pilota, postępuj zgodnie z poniższymi krokami:

- a. Szybko naciśnij 6 razy przełącznik zasilania głównej jednostki, wskaźnik bezprzewodowy zacznie szybko migać
- b. Szybko naciśnij 6 razy przycisk F na uchwycie pilota w ciągu 10 sekund, wskaźnik bezprzewodowy zaświeci się normalnie, parowanie zakończone sukcesem
4. Naciśnij PRZYCISK START/STOP, główna jednostka zacznie działać; zwolnij przycisk Start-stop, a główna jednostka przestanie działać.

5. Domyślna prędkość pracy jest niska przy uruchomieniu, krótko naciśnij przycisk F, aby zmienić tryb niskiej/normalnej/wysokiej prędkości w kolejności

[Niska prędkość: niebieski wskaźnik ● Normalna prędkość: zielony wskaźnik ● Wysoka prędkość: czerwony wskaźnik ●]

Trzy tryby prędkości odpowiadają ikonom wyświetlanym na ekranie wyświetlacza głównej jednostki:



6. Naciśnij i przytrzymaj przycisk F na pilocie oraz przełącznik zasilania głównej jednostki, gdy zamykasz zasilanie.

Uwaga: Upewnij się, że akumulator jest już w pełni naładowany przed użyciem. Upewnij się, że pokrywa uszczelniająca typu C jest szczelnie zamknięta przed użyciem. Dla wygodniejszego użytkownika, uchwyt pilota może być przymocowany do nadgarstka za pomocą krótkiej linki antypoślizgowej podczas nurkowania.

JAK UŻYWAĆ PRODUKTU PODCZAS KORZYSTANIA Z SUP:

1. Kroki operacyjne dotyczące włączania i łączenia sygnału są takie same jak w „JAK UŻYWAĆ PRODUKTU PODCZAS NURKOWANIA”
2. Po połączeniu głównej jednostki i sygnału uchwytu pilota, wskaźnik zacznie migać, skuter wodny podłączony do SUP zacznie działać po naciśnięciu przycisku M na uchwycie pilota.
3. Krótko naciśnij przycisk F, aby zmienić ustawienie prędkości; Krótko naciśnij oba przyciski M lub przycisk Start-stop, aby zatrzymać działanie; Naciśnij i przytrzymaj przycisk F, aby wyłączyć skuter wodny.

Uwaga: Zdejmij wcześniej oba uchwyty z głównej jednostki, gdy jesteś na SUP. Dla wygodniejszego użytkownika SUP, uchwyt pilota może być zawieszony na szyi za pomocą długiej linki antypoślizgowej.

JAK ZAINSTALOWAĆ SPRZĘT KONFIGURACYJNY ZEWNĘTRZNY

INSTALACJA SKUTERA WODNEGO NA SUP (ZA POMOCĄ UCHWYTU ŁĄCZĄCEGO A):

1. Wyrównaj uchwyt łączący A z prowadnicą głównej jednostki i wsuwaj uchwyt łączący A do głównej jednostki, aż otwory na śruby obu elementów będą wyrównane.
2. Obróć śrubę na uchwycie łączącym A i przymocuj ją do głównej jednostki.
3. Wyrównaj drugi koniec uchwytu łączącego A z prowadnicą SUP po zakończeniu połączenia między uchwytem łączącym A a prowadnicą głównej jednostki.
4. Wsuwaj w rowek dystansowy, który jest pionowy do prowadnicy SUP po naciśnięciu elastycznego przycisku po obu stronach uchwytu łączącego.
5. Zainstalowane prawidłowo po prawidłowym włożeniu przycisku łączącego.



INSTALACJA SKUTERA WODNEGO NA SUP (ZA POMOCĄ UCHWYTU ŁĄCZĄCEGO B):

1. Powtórz krok 1 w połączeniu uchwytu A.
2. Następnie włóż części zamienne (śrubę i podkładkę) do gniazda SUP.
3. Wyrównaj trzpień pozycjonujący z wycięciem ograniczającym na podstawie montażowej SUP, powoli go wciśnij i wsuwaj do przodu.
4. Jednocześnie wyrównaj otwór uchwytu B z śrubą zamienną i włóż ją, aby ją przymocować.
5. Na koniec dokręć nakrętkę na śrubie zamiennej, aby ją zablokować.



INSTALACJA KAMERY SPORTOWEJ NA SKUTERZE WODNYM (ZA POMOCĄ UCHWYTU ŁĄCZĄCEGO B):

1. Wyrównaj uchwyt kamery z prowadnicą głównej jednostki i wsuwaj uchwyt kamery do głównej jednostki, aż otwory na śruby obu elementów będą wyrównane.
2. Obróć śrubę na uchwycie kamery i przymocuj ją do głównej jednostki.
3. Włóż elementy montażowe kamery sportowej podwodnej (nie dostarczone) do odpowiedniego rowka uchwytu kamery, następnie użyj śruby, aby włożyć ją do uchwytu kamery i przymocować.



PRZYDATNE WSKAZÓWKI:

- Upewnij się, że nakrętka mocująca wewnątrz komory baterii jest dokręcona przed użyciem.
- Zwróć uwagę na wyrównanie klamry na głównej jednostce z szczeliną na pokrywie głowicy podczas blokowania.
- Upewnij się, że silikonowa pokrywa uszczelki jest dobrze zamknięta przed użyciem.
- Upewnij się, że port zdalnego sterowania jest wolny od wody przed włożeniem złącza Type-C.
- Utrzymuj powierzchnię baterii suchą przed ładowaniem.
- Upewnij się, że odłączasz zasilanie, gdy nie jest używane.
- Po każdym użyciu zanurz produkt w czystej wodzie na 20 minut, następnie włóż go na niską prędkość na 2-3 sekundy i powtórz tę operację 3-5 razy.
- Nie testuj tego produktu bezpośrednio na plaży ani nie ciągnij go po plaży, aby uniknąć dostania się piasku do śruby napędowej.

KONSERWACJA

CZYSZCZENIE PO UŻYCIU:

Proszę odnieść się do poniższych kroków konserwacji po każdym użyciu, aby utrzymać dobre osiągi:

1. Zanurz skuter wodny w pojemniku wypełnionym czystą wodą (nie morską) na 20 minut.

2. Trzymaj uchwyt i uchwyt zdalnego sterowania, włącz go na niską prędkość na 2-3 sekundy i powtórz tę operację 3-5 razy, gdy produkt jest całkowicie zanurzony w wodzie.
3. Osusz skuter wodny miękką, czystą i suchą szmatką.
4. Zdemontuj uchwyt zdalny i uchwyt.
5. Usuń pokrywę głowicy, osusz krople wody na zewnątrz komory baterii, wyjmij baterię, gdy obie ręce są suche.
6. Umieść główną jednostkę i baterię w chłodnym i wentylowanym miejscu, aby całkowicie je osuszyć, a następnie przechowuj.

PRZECHOWYWANIE:

1. Przechowuj skuter wodny w suchym miejscu w temperaturze pokojowej, utrzymuj środowisko z lepszą wentylacją, unikaj bezpośredniego światła słonecznego.
2. Trzymaj z dala od ciepła, ognia i poza zasięgiem dzieci.
3. Całkowicie naładuj baterię przed przechowywaniem, aby uniknąć nadmiernego rozładowania.
4. Ładuj baterię co około dwa miesiące, jeśli nie jest używana przez dłuższy czas.
5. Usuń i przechowuj baterię oddzielnie w chłodnym, wentylowanym i suchym miejscu, gdy nie jest używana.

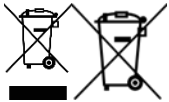

INFORMACJE DOTYCZĄCE PRAWIDŁOWEGO UTYLIZOWANIA TEGO PRODUKTU (Dyrektywa 2013/56/UE)

Ten znak na produkcie lub jego opakowaniu oznacza, że produkt, na końcu swojego życia, w tym niewymienna bateria, musi być oddzielony od innych rodzajów odpadów, aby odpowiedzialnie go poddać recyklingowi. Bezpieczne użytkowanie tego produktu jest gwarantowane zgodnie z instrukcją obsługi online, przechowuj ją i używaj ostrożnie przez cały okres użytkowania produktu. Bateria litowo-jonowa/li-ion/polimerowa wewnątrz produktu jest zintegrowana i niewymienna. Nie próbuj jej usuwać, ponieważ może to spowodować ryzyko przegrzania, pożaru i obrażeń. Bateria powinna być usuwana tylko przez wykwalifikowanych techników, którzy mogą ją bezpiecznie usunąć i poddać recyklingowi zgodnie z prawem. Użytkownicy powinni bezpłatnie oddać zużyty produkt do lokalnych punktów zbiórki lub do sprzedawcy, w stosunku jeden do jednego lub bezpłatnie, jeśli wymiary produktu przekraczają 25 cm. Odpowiednia utylizacja odpadów pozwala na recykling produktu, przetwarzanie go zgodnie z procedurami utylizacji przyjaznymi dla środowiska, aby zapobiec możliwym szkodom dla środowiska lub zdrowia ludzkiego oraz promować ponowne wykorzystanie i/lub recykling materiałów produktu. Nieautoryzowana utylizacja produktów elektronicznych, ogniw i baterii przez użytkowników domowych podlega karom przewidzianym przez obowiązujące przepisy.

DANE TECHNICZNE:

- Nazwa produktu: KAHUNA
- Wymiary: 41 x 33 x 17.2 cm
- Waga (w tym bateria): 2.05 kg
- Moc: 280W
- Maksymalna prędkość: 5 km/h
- Tryby prędkości: Wysoki / Średni / Niski
- Maksymalna głębokość: 5m
- Czas pracy: 30-60 min
- Dodatkowe uchwyty: Action Cam, Sup
- Bateria: 22.2V 2.5A

- Pojemność baterii: 4500 mAh
- Czas ładowania baterii: 3h
- Waga baterii: 0.65 kg
- Wejście ładowarki: DC 100 – 240 V
- Wyjście ładowarki: DC 25.2 V 2.5A

GWARANCJA KONWENCJONALNA

1. ZAKRES ZASTOSOWANIA

1.1. ESPRINET S.p.A., z siedzibą w Vimercate (MB), Via Energy Park, 20, - dalej, („Esprinet”) oferuje niniejszą gwarancję konwencjonalną na produkty marki Celly na rzecz zarówno klienta końcowego-konsumenta („Klient końcowy-konsument”), jak i klienta końcowego-profesjonalisty („Klient końcowy-profesjonalista”) na warunkach określonych poniżej („Gwarancja Konwencjonalna”). Gwarancja Konwencjonalna ma zastosowanie do:

i. nowych produktów marki Celly („Produkty”);

ii. Produktów, które zawierają lub są połączone z treścią cyfrową lub usługą cyfrową w taki sposób, że brak tej treści cyfrowej lub usługi cyfrowej uniemożliwiłby wykonywanie funkcji właściwych dla Produktów („Produkty z Elementami Cyfrowymi”).

1.2. Niniejsza Gwarancja Konwencjonalna obejmuje wyłącznie Produkty w nienaruszonym stanie, w ich oryginalnej konfiguracji, w tym wszelkie akcesoria.

2. PRAWA KONSUMENTÓW

2.1. Niniejsza Gwarancja Konwencjonalna nie narusza praw konsumenta przewidzianych przez krajowe przepisy wdrażające Dyrektywę (UE) 2019/771 i zmiany w zakresie gwarancji na towary konsumpcyjne („Gwarancja Prawna”).

2.2. Gwarancja Konwencjonalna nie zastępuje, nie ogranicza, nie narusza ani nie wyklucza Gwarancji Prawnej, ale ją uzupełnia. Klient końcowy-konsument może zatem zawsze dochodzić swoich praw wynikających z Gwarancji Prawnej wobec sprzedawcy, na warunkach i w terminach przewidzianych przez wspomniane przepisy.

3. PRZEDMIOT GWARANCJI

3.1. Na podstawie niniejszej Gwarancji Konwencjonalnej, Esprinet zobowiązuje się, według własnego uznania, (i) do wymiany lub naprawy Produktów lub komponentów, które okażą się wadliwe z powodu pierwotnych wad procesu produkcyjnego wynikających z użytych materiałów lub pracy, na identyczne Produkty lub komponenty, lub (ii) jeśli to nie będzie możliwe, do wymiany na produkt lub części produktu lub komponenty o równoważnej funkcjonalności i wartości ekonomicznej.

4. PRZYPADKI WYŁĄCZENIA GWARANCJI

4.1 Niniejsza Gwarancja Konwencjonalna nie obowiązuje w przypadku uszkodzeń, awarii lub wad spowodowanych przez:

i) błędy instalacyjne spowodowane zaniedbaniem, nieostrożnością, brakiem umiejętności lub niedbalstwem;

ii) nieprzestrzeganie lub błędne przestrzeganie instrukcji i ostrzeżeń zawartych w podręcznikach lub na dodatkowych kartach instrukcji;

iii) brak lub błędną konserwację Produktów zgodnie z instrukcjami Esprinet;

iv) niewłaściwe przechowywanie Produktu;

v) manipulacje, modyfikacje, interwencje lub konserwacje wykonane przez Klienta końcowego lub zlecone przez Klienta końcowego osobom trzecim, a w każdym razie nie wykonane przez osoby upoważnione przez Esprinet;

- vi) niewłaściwe i niezgodne z normalnym użytkowaniem lub przeznaczeniem Produktu;
- vii) pogorszenie szkody spowodowane dalszym użytkowaniem przez Klienta końcowego po wystąpieniu możliwej awarii lub wady;
- viii) jakikolwiek czynnik zewnętrzny zarówno na etapie instalacji, jak i użytkowania Produktu, który nie jest przypisywany lub w żaden sposób przypisywany Esprinet;
- ix) jeśli model, kod seryjny lub etykieta na Produkcie zostały celowo sfalszowane lub usunięte;
- x) brak instalacji dostarczonej aktualizacji.

4.2. Niniejsza Gwarancja Konwencjonalna nie obejmuje widocznych wad natychmiast rozpoznawalnych przy dostawie Produktu, ani wad lub awarii spowodowanych zużyciem wynikającym z normalnego użytkowania.

4.3. Niniejsza Gwarancja Konwencjonalna jest wyłączona, jeśli uszkodzenia, awarie, wady lub defekty są spowodowane przez produkty, części lub komponenty wyprodukowane przez osoby trzecie inne niż Esprinet, do których Produkt jest podłączony lub z którymi jest w jakikolwiek sposób używany.

5. KORZYSTANIE Z GWARANCJI

5.1. Gwarancja Konwencjonalna aktywuje się natychmiast po zakupie odpowiedniego Produktu. Klient końcowy może skorzystać z niniejszej Gwarancji Konwencjonalnej, kontaktując się bezpośrednio z Esprinet pod adresem e-mail garanzia@esprinet.com lub warranty@esprinet.com. Gwarancja Konwencjonalna może być również zarządzana za pośrednictwem Autoryzowanego Centrum Esprinet.

5.2. Aby skorzystać z niniejszej Gwarancji Konwencjonalnej, Klient końcowy musi posiadać paragon fiskalny i/lub fakturę zakupu Produktu i/lub dokument przewozowy („DDT”). Esprinet zastrzega sobie prawo do odmowy udzielenia niniejszej Gwarancji Konwencjonalnej, jeśli Klient końcowy nie dostarczy co najmniej jednego z tych dokumentów.

6. CZAS TRWANIA

6.1. Czas trwania niniejszej Gwarancji Konwencjonalnej jest równy czasowi trwania Gwarancji Prawnej (okres „Okresu Gwarancji”). W związku z tym Klientowi końcowemu-profesjonaliście oferowana jest również gwarancja konwencjonalna o czasie trwania równym czasowi trwania gwarancji prawnej przewidzianej dla konsumentów, czyli dwa lata.

6.2. Okres Gwarancji rozpoczyna się od daty zakupu Produktu, czyli od daty podanej na paragonie fiskalnym i/lub fakturze i/lub dokumencie przewozowym (DDT).

6.3. W przypadku naprawy lub wymiany oryginalny Okres Gwarancji nadal będzie, co oznacza, że nie należy go uważać za odnowiony lub przedłużony.

6.4. Roszczenie z tytułu wad przedawnia się w każdym przypadku w terminie dwudziestu sześciu miesięcy (Okres Gwarancji + dwa miesiące) od zakupu Produktu.

7. ZASIĘG TERYTORIALNY

7.1. Niniejsza gwarancja obowiązuje tylko w przypadku świadczeń gwarancyjnych na terytorium Włoch, Hiszpanii i Portugalii i dotyczy wyłącznie produktów sprzedawanych pod marką Celly.

8. PRAWO WŁAŚCIWE I WŁAŚCIWOŚĆ SĄDOWA

8.1. Niniejsze Ogólne Warunki Gwarancji podlegają prawu włoskiemu. Wszelkie spory wynikające z interpretacji lub stosowania niniejszych warunków będą rozstrzygane wyłącznie przez Sąd w Mediolanie.

8.2. Zastrzega się stosowanie do klientów końcowych-konsumentów przepisów bardziej korzystnych i bezwzględnie obowiązujących przewidzianych przez prawo kraju, w którym mają oni swoje stałe miejsce zamieszkania, w szczególności w odniesieniu do prawa właściwego, czasu trwania gwarancji i właściwości sądowej.



Ten produkt jest zgodny z Dyrektywą 2011/65/UE-2015/863/UE (RoHS). Produkt posiada oznakowanie CE, co oznacza, że jest zgodny z normami bezpieczeństwa ustanowionymi przez Unię Europejską.

DEKLARACJA ZGODNOŚCI

Esprinet SpA oświadcza, że produkt jest zgodny z dyrektywą 2014/53/UE. Pełny tekst deklaracji zgodności UE jest dostępny pod następującym adresem internetowym:

<https://xchange.esprinet.com/comp/nilox/nxwtrscootersup.pdf>

Nilox® jest znakiem towarowym należącym do Esprinet S.p.A. Wszystkie znaki towarowe są zarejestrowanymi znakami towarowymi ich właścicieli. Esprinet S.p.A., via Energy Park 20, 20871 Vimercate (MB) – Włochy. Wyprodukowano w Chinach.

www.nilox.com

w celu uzyskania informacji i kontaktu: contact@esprinet.com

nilox



SUOMI - FI

Käyttöohje

ACQUASCOOTER

Malli: NXWTRSCOOTERSUP

Rev00 – 03.2025

TURVALLISUUSTIEDOT ACQUASCOOTERIN TURVALLISEEN KÄYTTÖÖN

Lue huolellisesti turvallisuusohjeet ja tutustu käyttöohjeeseen verkossa ennen tuotteen käyttöä. Säilytä nämä tiedot tulevia viittauksia varten ja liitä ne, kun siirrät tuotteen kolmansille osapuolille. Käytä tuotetta ja sen lisävarusteita vain tarkoituksenmukaisella tavalla, noudattaen ilmoitettuja sähköisiä spesifikaatioita ja suljetuissa ja suojatuissa ympäristöissä vakavien riskien välttämiseksi. Älä jätä tuotetta latautumaan liian pitkäksi aikaa tai kytkettynä sähköverkkoon, kun se ei ole käytössä tai jos epäilet vikoja. Vältä iskuja, kaatumisia, puristuksia tai karkeaa käsittelyä, jotka voivat aiheuttaa vaarallisia tilanteita. Älä koskaan yritä purkaa tai korjata tuotetta, jos siinä on vikoja. Jos tuotteen sisältä vuotaa nestettä, vältä kosketusta ihon tai silmien kanssa; tällöin huuhtelee heti vaurioitunut alue vedellä ja ota yhteys lääkäriin. Käytä aina turvallisuusvarusteita: Käytä pelastusliiviä ja muita suojalaitteita veden turvallisuuden takaamiseksi. Tarkista akku ennen käyttöä: Varmista, että akku on täysin ladattu keskeytysten välttämiseksi toiminnan aikana ja varmista, että se toimii oikein. Älä käytä huonoissa sääolosuhteissa: Vältä acquascooterin käyttöä epäsuotuisissa sääolosuhteissa, kuten myrskyissä, voimakkaassa sateessa tai kovassa tuulessa. Vältä myrskyisiä ja vaarallisia vesiä: Älä käytä acquascooteria vesillä, joissa on korkeita aaltoja, voimakkaita virtoja tai luonnollisia esteitä, jotta vältät onnettomuuksia. Tarkista laitteen hyvä kunto: Ennen käyttöä tarkista acquascooter mahdollisten vaurioiden varalta, kuten moottori, lapaset, kaapelit ja akku. Älä ylitä painorajoja: Noudata suositeltua enimmäispainoa acquascooterille moottorin vaurioiden välttämiseksi ja laitteen käyttöiän pidentämiseksi. Vältä käyttöä vaurioituneilla varusteilla: Älä käytä acquascooteria, jos siinä on näkyvästi vaurioituneita osia, kuten lapasia tai kaapeleita, välttääksesi vikoja tai vaaroja. Vältä kosketusta upotettujen esineiden kanssa: Älä aja acquascooterilla lähellä upotettuja esineitä, kiviä tai muita esteitä,

jotka voivat vahingoittaa sitä tai aiheuttaa onnettomuuksia. Pidä turvallinen nopeus: Säädä nopeus kykyjesi ja veden olosuhteiden mukaan onnettomuusriskin vähentämiseksi. Älä käytä saastuneissa vesissä: Vältä acquascooterin käyttöä saastuneissa tai epäturvallisissa vesissä hygienian ja terveyden vuoksi. Sammuta, kun et käytä: Sammuta acquascooter, kun et käytä sitä, jotta akku säilyy ja vahinkoja vältetään. Käytä matalassa vedessä: Vältä käyttöä liian syvässä vedessä ja ole aina varovainen pohjan suhteen. Vältä iskuja: Älä lyö acquascooteria kiinteisiin esineisiin tai veden pintaan, jotta vältät mekaanisia vaurioita tai moottorivikoja. Älä käytä vaurioituneilla tai kuluneilla osilla: Vaihda heti kuluneet tai vaurioituneet osat varmistaaksesi, että acquascooter toimii oikein ja turvallisesti. Hävitä akku oikein: Kun akku ei ole enää käytettävissä, hävitä se paikallisten sähköjätteen sääntöjen mukaisesti ympäristövahinkojen välttämiseksi. Pidä lasten ulottumattomissa: Tämä tuote ei ole lelu; se on säilytettävä paikoissa, joihin lapset eivät pääse, tukehtumis-, nielemis- tai loukkaantumisriskien välttämiseksi. Käytä vain ympäristöissä, joiden lämpötila on 0–40 °C. Älä käytä tai säilytä tuotetta lämpötiloissa, jotka ovat tämän alueen ulkopuolella, jotta vältetään viat tai vauriot. Käytä hiushattua, jos sinulla on pitkät hiukset, jotta ne eivät jää moottoriin kiinni. Säilytä laatikko ja erityisesti pussit lasten ulottumattomissa tukehtumis- tai nielemisriskien estämiseksi. Vältä laitteen käyttöä lähellä lääkinällisiä laitteita, kuten sydämentahdistimia. Jos sinulla on kysymyksiä tuotteen toiminnasta, turvallisuudesta tai liittämisestä, ota yhteyttä Esprinetin asiakaspalveluun. Ennen jokaista käyttöä on suositeltavaa ladata tuote täysin. Esprinet S.p.A. ei ole missään tapauksessa vastuussa henkilövahingoista tai vahingoista, jotka johtuvat tuotteen väärinkäytöstä.

TUOTE

KAHUNA-acquascooter koostuu yläkannesta, rungosta, kaukosäätimellä varustetusta kahvasta, vasemmasta kahvasta, potkurista ja takakannesta, koneen runkoon integroidusta virtalähteestä sekä kaukosäätimen signaalijärjestelmästä.

OLED-näyttö näyttää signaalin yhteyden, tehon ja lepotilan, nopeusasetuksen ja muita tietoja. KAHUNA on yhteensopiva SUP:n kanssa ja siinä on kiinnitys urheilukameran kuljettamista varten.

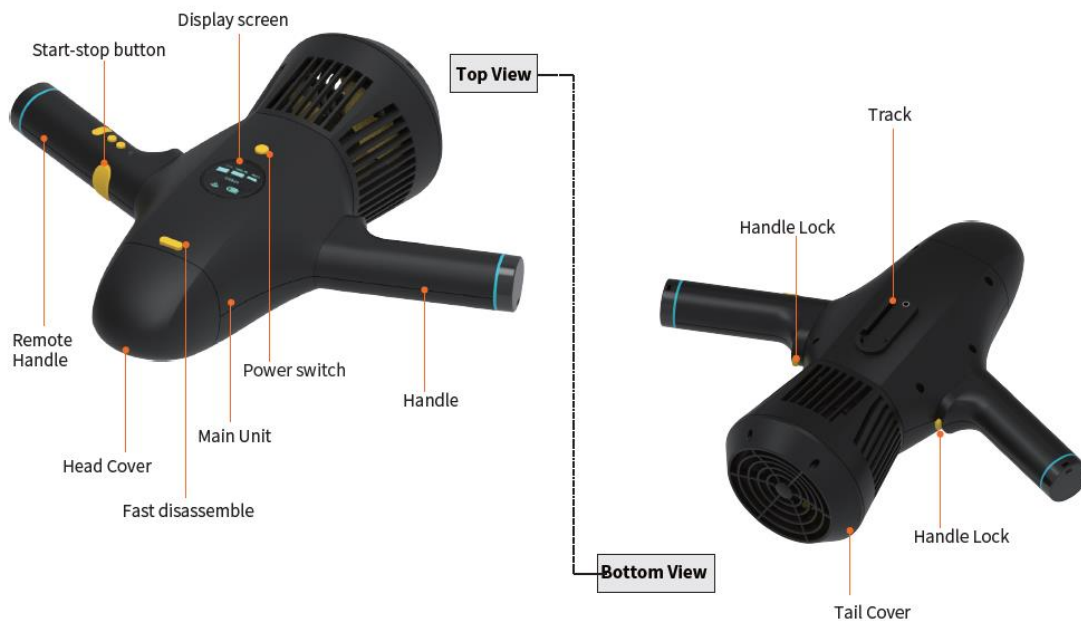

PAKKAUSLISTA



1. Päärunko
2. Kaukosäätimellä varustettu kahva
3. Kahva
4. Akku
5. Virtalähde
6. Kaksi elastista rengasta
7. Kamerateuki
8. Kiinnitys A
9. Kiinnitys B
10. USB-C-kaapeli
11. USB-C-sovitin
12. Pitkä hälytysnauha kaukosäätimelle
13. Lyhyt hälytysnauha kaukosäätimelle
14. Lyhennetty käyttöohje

KOKOAMISOHJEET:

AKUN ASENNUS:

1. Paina nopean purkamisen painiketta poistaaksesi pääkannen.
2. Työnnä akku akkuosastoon akun muodon mukaan pohjaan asti.
3. Käännä kiristysmutteri myötäpäivään, kunnes se on kiinni.
4. Aseta pääkansi pääyksikön uran kohdalle, paina kevyesti ja lukitse tiukasti.

AKUN POISTAMINEN:

1. Paina nopean purkamisen painiketta poistaaksesi pääkannen.
2. Käännä kiristysmutteri vastapäivään, kunnes se on löysä.
3. Irrota pääyksikön virtaliitin akusta.
4. Poista akku tilasta vetämällä narusta akussa.
5. Aseta pääkansi pääyksikön uran kohdalle, paina kevyesti ja lukitse tiukasti.

KAHVOJEN ASENNUS:

1. Pääyksikkö on asetettu niin, että näyttö on edessäsi.
2. Ota kahva ja kaukosäätimellä varustettu kahva pakkauksesta.
3. Varmista, että kahvojen asennussuunnat eteen ja taakse ovat oikein, jotta kaukosäätimellä varustettu kahva on pääyksikön oikealla puolella.

4. Paina kahvan painiketta, kohdistaa se asennusreikään pääyksikön sivulla, työnnä kahva vastaavaan reikään, työnnä pääkannen suuntaan, vapauta kahvan painike ja varmista, että kahvan painike nousee, jolloin kahvat lukitaan tiukasti.
5. Suorita käänteiset toimenpiteet poistaaksesi kahva tai kaukosäätimellä varustettu kahva.

LATAUSOHJEET

ACQUASCOOTERIN AKUN LATAUS:

1. Liitä virtalähteen pistokkeen pinnat vaihtovirtaverkkoon.
2. Liitä virtalähteen toinen pää akun paikkaan.
3. Virtalähteen punainen valo osoittaa, että akku ei ole täysin ladattu, kun taas vihreä valo osoittaa, että akku on täysin ladattu. Latausaika on noin 3 tuntia.

HUOMAUTUKSET:

- Varmista, että akku on täysin ladattu ennen ensimmäistä käyttöä.
- Varmista, että pääyksikkö on sammutettu ennen akun poistamista.
- Varmista, että akku ja laturi ovat kuivia ennen lataamista.
- Irrota virtalähde, kun tuote ei ole latauksessa.

KAUKOSÄÄTIMEN LATAUS:

1. Avaa tyyppi-C tiivistekansi kahvasta.
2. Käytä 5V/1A virtalähdettä tai standardia USB-latausporttia lataamiseen.
3. Liitä latauskaapelin tyyppi-C pää kahvaan ja toinen pää USB-porttiin.
4. Indikaattori muuttuu punaiseksi, kun kaukosäätimen kahva on latauksessa, ja valo muuttuu vihreäksi latauksen jälkeen.
5. Kun lataus on valmis, varmista, että tiivistekansi on suljettu tiiviisti.

Huomautus: Varmista, että kaukosäätimen kahva on suljettu ennen lataamista. Varmista, että kaukosäätimen kahvan portti ei ole märkä ennen tyyppi-C liittimen liittämistä. Älä käytä kaukosäätimen kahvaa latauksen aikana.

KÄYTTÖOHJEET:

KUINKA KÄYTTÄÄ TUOTETTA SUKELLUKSEN AIKANA:

1. Paina pääyksikön virtakytkintä pitkään 2 sekuntia, näyttö syttyy ja virta kytkeytyy, langattoman signaalin valo alkaa vilkkua.
2. Paina kaukosäätimen kahvan F-näppäintä pitkään 2 sekuntia, indikaattori syttyy ja laite käynnistyy oikein.
3. Pääyksikön ja kaukosäätimen kahvan signaalit parittuvat automaattisesti laitteen käynnistyessä, langattoman signaalin valo syttyy normaalisti; näin ollen paritus on onnistunut.

Huomautus: jos signaalin valo vilkkuu, on tarpeen parittaa pääyksikön ja kaukosäätimen kahvan signaalit uudelleen ja toimia seuraavasti:

- a. Paina pääyksikön virtakytkintä nopeasti 6 kertaa, signaalin valo alkaa vilkkua nopeasti.
 - b. Paina kaukosäätimen F-näppäintä nopeasti 6 kertaa 10 sekunnin sisällä, signaalin valo syttyy normaalisti, paritus onnistui.
4. Paina START/STOP-näppäintä, pääyksikkö on toiminnassa; vapauta Start-stop-näppäin, jolloin pääyksikkö lakkaa toimimasta.
 5. Oletusnopeus on alhainen käynnistyksessä, paina F-näppäintä lyhyesti, jolloin voit vaihtaa matala/normaali/korkea nopeus -tiloja peräkkäin.

[Matalanopeus: sininen indikaattori • Normaalinopeus: vihreä indikaattori • Korkeanopeus: punainen indikaattori •]

Kolme nopeusasetusta vastaavat pääyksikön näytön kuvakkeita:



6. Paina kaukosäätimen F-näppäintä ja pääyksikön virtakytkintä, kun virta suljetaan.

Huomautus: Varmista, että akku on jo täysin ladattu ennen käyttöä. Varmista, että tyyppi-C tiivistekansi on suljettu tiiviisti ennen käyttöä. Käyttäjien mukavuuden vuoksi kaukosäätimen kahva voidaan asettaa ranteeseen lyhyen hälytysnauhan avulla sukelluksen aikana.

KUINKA KÄYTTÄÄ TUOTETTA SUP:N KANSSA:

1. Käynnistämisen ja signaalin yhdistämisen toimintavaatimukset ovat samat kuin "KUINKA KÄYTTÄÄ TUOTETTA SUKELLUKSEN AIKANA".
2. Kun pääyksikkö ja kaukosäätimen kahvan signaali on yhdistetty, indikaattori alkaa vilkkua, acquascooter, joka on yhdistetty SUP:iin, alkaa toimia, kun painat M-näppäintä kaukosäätimessä.
3. Paina F-näppäintä lyhyesti vaihtaaksesi nopeusasetusta; Paina lyhyesti sekä M-näppäintä että Start-stop-näppäintä keskeyttääksesi toiminnan; Paina F-näppäintä pitkään sammuttaaksesi acquascooterisi.

Huomautus: Poista etukäteen kaksi kahvaa pääyksiköstä, kun olet SUP:n päällä. Käyttäjien mukavuuden vuoksi kaukosäätimellä varustettu kahva voidaan ripustaa kaulaan pitkän hälytysnauhan avulla.

KUINKA ASENTAA ULKOISEN VARUSTEEN ASENNUS

ASENNA ACQUASCOOTER SUP:iin (KIINNITYS A:N KAUTTA):

1. Aseta kiinnitys A pääyksikön uran kohdalle ja liu'uta kiinnitys A pääyksikköön, kunnes molempien ruuvireikien reiät ovat kohdistettu.
2. Käännä kiinnitys A:n pulttia ja kiinnitä se pääyksikköön.
3. Kohdista kiinnitys A:n toinen pää SUP-raiteeseen sen jälkeen, kun kiinnitys A:n ja pääyksikön uran välinen yhteys on valmis.
4. Liu'uta se väliin, joka on pystysuora SUP-raiteeseen, painamalla joustavaa painiketta kiinnityksen molemmilla puolilla.
5. Asennus on oikein paikallaan, kun liitäntäpainike on asetettu oikein.



ASENNA ACQUASCOOTER SUP:iin (KIINNITYS B:N KAUTTA):

1. Toista vaihe 1 kiinnityksen A yhdistämisessä.
2. Liitä sitten varaosat (pultti ja aluslevy) SUP-aukkoon.
3. Kohdista paikkapultti SUP-asennusperusteen rajoitusurassa, työnnä se hitaasti ja liu'uta eteenpäin.
4. Samaan aikaan, kohdistaa kiinnitys B:n reikä varaosapulttiin ja aseta se kiinnittääksesi.

5. Lopuksi kiristä varaosapultin mutteri lukitaksesi.



ASENNA ACTION CAM ACQUASCOOTERILLE (KIINNITYS B:N KAUTTA):

1. Kohdista kamerakiinnitys pääyksikön uran kohdalle ja liu'uta kamerakiinnitys pääyksikköön, kunnes molempien ruuvireikien reiät ovat kohdistettu.
2. Käännä kamerakiinnityksen pulttia ja kiinnitä se pääyksikköön.
3. Asenna urheilukameran asennuskomponentit (ei toimitettu) kamerakiinnityksen vastaavaan uran, ja käytä sitten pulttia kiinnittääksesi se kamerakiinnitykseen.



KÄYTÄNNÖLLISIÄ VINKKEJÄ:

- Varmista, että kiristät kiinnitysruuvin akkuosaston sisällä ennen käyttöä.
- Varmista, että pääyksikön solki on kohdistettu tiivistekannen uran kohdalle lukitsemisen aikana.
- Varmista, että silikonitiivistekansi on suljettu hyvin ennen käyttöä.
- Varmista, että kaukosäätimen portti on kuiva ennen tyyppi-C liittimen liittämistä.
- Pidä akun pinta kuivana ennen lataamista.
- Varmista, että irrotat virtalähteen, kun se ei ole käytössä.
- Käytön jälkeen upota tuote puhtaaseen veteen 20 minuutiksi, käynnistä se sitten matalalla nopeudella 2s~3s ja toista tämä 3-5 kertaa.
- Älä kokeile tätä tuotetta suoraan rannalla tai vedä sitä rannalle, jotta hiekka ei pääse potkurin sisään.

HUOLTO

PUHDISTUS KÄYTÖN JÄLKEEN:

Viittaat alla oleviin vaiheisiin huoltoon jokaisen käytön jälkeen, jotta suorituskyky pysyy hyvänä:

1. Upota acquascooter puhtaaseen veteen (ei meriveteen) 20 minuutiksi.
2. Pidä kahva ja kaukosäätimellä varustettu kahva, käynnistä se matalalla nopeudella 2s~3s ja toista tämä 3~5 kertaa, kun tuote on täysin upotettu veteen.
3. Kuivaa acquascooter pehmeällä, puhtaalla ja kuivalla liinalla.
4. Purkaa kaukosäätimen kahva ja kahva.
5. Poista pääkansi, kuivaa vesipisarot akun ulkopuolelta, vedä akku ulos, kun molemmat kädet ovat kuivia.

6. Aseta pääyksikkö ja akku viileään ja hyvin tuuletettuun paikkaan kuivumaan kokonaan, ja säilytä ne sitten.

SÄILYTYS:

1. Säilytä acquascooter kuivassa huoneenlämmössä, pidä ympäristö hyvin tuuletettuna, vältä suoraa auringonvaloa.
2. Pidä kaukana lämmöstä, tulesta ja lasten ulottuvilta.
3. Lataa akku täysin ennen säilyttämistä, jotta vältetään liiallinen purkautuminen.
4. Lataa akku noin joka toinen kuukausi, jos sitä ei käytetä pitkään aikaan.
5. Poista ja säilytä akku erikseen viileässä, tuuletetussa ja kuivassa paikassa, kun sitä ei käytetä.

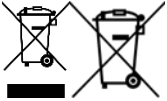

TIEDOT TÄMÄN TUOTTEEN OIKEASTA HÄVITTÄMISESTÄ (Direktiivi 2013/56/EU)

Tämä merkki tuotteessa tai sen pakkauksessa tarkoittaa, että tuote, sen käyttöään lopussa, mukaan lukien irrotettava akku, on erotettava muista jätteistä kierrätettäväksi vastuullisesti. Tämän tuotteen turvallinen käyttö on taattu noudattamalla verkossa olevaa käyttöohjetta, säilytä se ja käytä sitä huolellisesti koko tuotteen käyttöään ajan. Tuotteen sisällä oleva litiumioni/litiumpolymeeriakku on integroitu eikä vaihdettavissa. Älä yritä poistaa sitä, koska se voi aiheuttaa ylikuumentumis-, tulipalo- ja loukkaantumisriskejä. Akun voi poistaa vain pätevät teknikot, jotka pystyvät poistamaan sen ilman vaaraa ja kierrättämään sen lain mukaisesti. Käyttäjien tulisi toimittaa käyttökelvoton tuote ilmaiseksi paikallisiin erilliskeräyskeskuksiin tai jälleenmyyjille, suhteessa yksi yhteen tai ilmaiseksi, jos tuotteen koko ylittää 25 cm. Oikea jätteiden hävittäminen mahdollistaa tuotteen kierrättämisen, käsittelyn ympäristöystävällisillä hävittämismenetelmillä, jotta vältetään mahdolliset ympäristövahingot tai ihmisten terveysongelmat ja edistetään materiaalien uudelleenkäyttöä ja/tai kierrätystä. Valmistamattomien sähkötuotteiden, akkujen ja paristojen hävittäminen kotitalouksien toimesta aiheuttaa seuraamuksia voimassa olevan lainsäädännön mukaan.

TEKNISEN TIEDOT:

- Tuotteen nimi: KAHUNA
- Mitat: 41 x 33 x 17.2 cm
- Paino (akun kanssa): 2.05 kg
- Teho: 280W
- Maksiminopeus: 5km/h
- Nopeusasetukset: Korkea / Keskitaso / Matala
- Maksimisivvyys: 5m
- Käyttöaika: 30-60 min
- Lisävarusteet: Action Cam, Sup
- Akku: 22.2V 2.5A
- Akun kapasiteetti: 4500 mAh
- Akun latausaika: 3h
- Akun paino: 0.65 kg
- Laturin syöttö: DC 100 – 240 V
- Laturin ulostulo: DC 25.2 V 2.5A

TAKUU

1. SOVELTAMISALA

1.1. ESPRINET S.p.A., jonka päätoimipaikka on Vimercate (MB), Via Energy Park, 20, - jäljempänä ("Esprinet") tarjoaa tämän takuun Celly-brändin tuotteille sekä loppuasiakkaalle-kuluttajalle ("Loppuasiakas-kuluttaja") että loppuasiakkaalle-ammattilaiselle ("Loppuasiakas-ammattilainen") tässä esitettyjen ehtojen ja olosuhteiden mukaisesti ("Takuuehdot"). Takuuehdot koskevat:

i. uusia Celly-brändin tuotteita ("Tuotteet");

ii. Tuotteita, jotka sisältävät tai ovat yhteydessä digitaaliseen sisältöön tai digitaaliseen palveluun siten, että kyseisen digitaalisen sisällön tai palvelun puuttuminen estäisi Tuotteiden omien toimintojen suorittamisen ("Digitaalisia elementtejä sisältävät tuotteet").

1.2. Tämä Takuuehto kattaa vain ehjät tuotteet alkuperäisessä kokoonpanossaan, mukaan lukien mahdolliset lisävarusteet.

2. KULUTTAJAN OIKEUDET

2.1. Tämä Takuuehto ei rajoita kuluttajan oikeuksia, jotka on säädetty kansallisessa lainsäädännössä, joka on hyväksynyt (EU) 2019/771 direktiivin ja siihen liittyvät muutokset kulutustavaroiden takuista ("Laillinen takuu").

2.2. Takuuehto ei korvata, rajoita eikä sulje pois Laillista takuuta, vaan se täydentää sitä. Loppuasiakas-kuluttaja voi siten aina käyttää Laillisen takuun mukaisia oikeuksia myyjää vastaan, kyseisen lainsäädännön mukaisesti.

3. TAKUUN KOHDE

3.1 Tämän Takuuehdon perusteella Esprinet sitoutuu oman harkintansa mukaan (i) korvaamaan tai korjaamaan Tuotteet tai osat, jotka ovat viallisia alkuperäisen valmistusprosessin virheiden vuoksi käytettyjen materiaalien tai työn vuoksi, identtisillä Tuotteilla tai osilla tai (ii) jos tämä ei ole mahdollista, korvaamaan tuotteen tai osia tai komponentteja, joilla on sama toiminnallisuus ja taloudellinen arvo.

4. TAKUUN POISSULKEMISEN TAPAT

4.1 Tämä Takuuehto ei ole voimassa, jos rikkoutumiset, viat tai muut puutteet johtuvat:

i) asennusvirheistä, jotka johtuvat huolimattomuudesta, varomattomuudesta, taitamattomuudesta tai huolimattomuudesta;

ii) ohjeiden ja varoitusten noudattamatta jättämisestä, jotka on esitetty käyttöohjeissa tai muissa ohjeissa;

iii) Tuotteiden huollon laiminlyönnistä tai virheellisestä huollosta Esprinetin ilmoittamien menetelmien mukaan;

iv) Tuotteen huonosta säilytyksestä;

v) asiakkaan tai asiakkaan valtuuttamien kolmansien osapuolten tekemistä muutoksista, korjauksista tai huolloista, jotka eivät ole Esprinetin valtuuttamia;

vi) väärästä ja epäasianmukaisesta käytöstä tai Tuotteen normaalin käytön tai käyttötarkoituksen vastaisesta käytöstä;

vii) asiakkaan aiheuttamasta vahingon pahentumisesta, kun mahdollinen vika tai puute on jo ilmennyt;

viii) mistä tahansa ulkoisesta tekijästä asennus- tai käyttövaiheessa, joka ei ole Esprinetin vastuulla;

ix) jos Tuotteen malli, sarjanumero tai etiketti on tahallisesti väärin asetetty tai poistettu;

x) päivityksen asentamatta jättäminen.

4.2. Tämä Takuuehto ei kata ilmeisiä vikoja, jotka voidaan tunnistaa heti Tuotteen toimituksessa, eikä vikoja tai toimintahäiriöitä, jotka johtuvat normaalista kulumisesta.

4.3. Tämä Takuuehto on poissuljettu, jos rikkoutumiset, viat tai puutteet johtuvat kolmansien osapuolten valmistamista tuotteista, osista tai komponenteista, joihin Tuote on liitetty tai jota käytetään yhdessä.

5. TAKUUN KÄYTTÖ

5.1. Takuuehto tulee voimaan heti, kun Tuote on ostettu. Loppuasiakas voi käyttää tätä Takuuehtoa ottamalla suoraan yhteyttä Esprinetiin sähköpostiosoitteeseen garanzia@esprinet.com tai warranty@esprinet.com. Takuuehto voidaan myös käsitellä Esprinetin valtuutetun keskuksen kautta.

5.2. Jotta Loppuasiakas voi käyttää tätä Takuuehtoa, hänen on oltava ostokuitti ja/tai lasku Tuotteesta ja/tai kuljetusasiakirja ("DDT"). Esprinet pidättää oikeuden kieltäytyä tarjoamasta tätä Takuuehtoa, jos Loppuasiakas ei toimita vähintään yhtä näistä asiakirjoista.

6. KESTO

6.1. Tämän Takuuehdon kesto on sama kuin Laillisen takuun kesto ("Takuuajan"). Tämän seurauksena myös Loppuasiakas-ammattilaiselle tarjotaan takuu, jonka kesto on sama kuin kuluttajille säädetty laillinen takuu, eli kaksi vuotta.

6.2. Takuuajan alkaa kulua Tuotteen ostopäivästä, eli päivästä, joka on merkitty ostokuitissa ja/tai laskussa ja/tai kuljetusasiakirjassa (DDT).

6.3. Korjaus- tai vaihtotapauksessa alkuperäinen Takuuajan jatkuu, eikä sitä pidä tulkita uusittuna tai pidennettynä.

6.4. Oikeus vaatia vikoja vanhenee joka tapauksessa kahdessakymmenessä kuudessa kuukaudessa (Takuuajan + kaksi kuukautta) Tuotteen ostamisesta.

7. MAANTIESTÖ

7.1. Tämä takuu on voimassa vain takuusuurituksille, jotka annetaan Italian, Espanjan ja Portugalin alueella, ja se koskee vain Celly-brändin tuotteita.

8. SOVELLETTAVA LAKI JA OIKEUSPAIKKA

8.1. Nämä Takuuehdot ovat Italian lain alaisia. Kaikissa erimielisyyksissä, jotka voivat syntyä näiden ehtojen tulkinnasta tai soveltamisesta, on ainoastaan Milanon tuomioistuin toimivaltainen.

8.2. Loppuasiakas-kuluttajille sovelletaan mahdollisesti suotuisampia ja pakottavia lain säännöksiä, jotka on säädetty heidän asuinmaassaan, erityisesti sovellettavan lain, takuun keston ja toimivaltaisen tuomioistuimen osalta.



Tämä tuote on EU:n direktiivin 2011/65/EU-2015/863/EU (RoHS) mukainen. Tuotteessa on CE-merkintä, joten se täyttää Euroopan unionin asettamat turvallisuusstandardit.

VAATIMUSTENMUKAISUUSILMOITUS

Esprinet SpA ilmoittaa, että tuote on EU:n direktiivin 2014/53/EU mukainen. Täydellinen EU:n vaatimustenmukaisuusilmoitus on saatavilla seuraavasta verkkosivustosta:

<https://xchange.esprinet.com/comp/nilox/nxwtrscootersup.pdf>

Nilox® on Esprinet S.p.A.:n omistama tavaramerkki. Kaikki tavaramerkit ovat rekisteröityjä omistajiensa tavaramerkkejä. Esprinet S.p.A., via Energy Park 20, 20871 Vimercate (MB) – Italia. Valmistettu Kiinassa.

www.nilox.com

tietoja ja yhteydenottoja varten: contact@esprinet.com

nilox



СРПСКИ-RS

Упутство за употребу

АКВАСКУТЕР

Модел: NXWTRSCOOTERSUP

Rev00 – 03.2025

ИНФОРМАЦИЈЕ О БЕЗБЕДНОСТИ ЗА БЕЗБЕДНУ УПОТРЕБУ АКВАСКУТЕРА

Пажљиво прочитајте напомене о безбедности и консултујте онлајн упутство пре употребе производа. Чувајте ове информације за будуће референце и укључите их када производ предајете трећим лицима. Користите производ и његове додатке искључиво за предвиђену употребу, поштујући наведене електричне спецификације и у затвореним и заштићеним окружењима, како бисте избегли озбиљне ризике. Не остављајте производ на пуњењу предуго или прикључен на електричну мрежу када није у употреби или ако сумњате на квар. Избегавајте ударце, падове, гњечење или грубо руковање које може изазвати опасне ситуације. Никада не покушавајте да раставите или поправите производ у случају дефеката. Ако дође до цурења течности из производа, избегавајте контакт са кожом или очима; у том случају, одмах оперите погођено подручје водом и консултујте лекара. Увек носите заштитну опрему: Користите спасилачки прслук и друге заштитне уређаје како бисте осигурали безбедност у води. Проверите батерију пре употребе: Уверите се да је батерија потпуно напуњена како бисте избегли прекиде током активности и осигурали правилно функционисање. Не користите у неповољним временским условима: Избегавајте употребу акваскутера у неповољним временским условима, као што су олује, јака киша или јак ветар. Избегавајте узбуркане и опасне воде: Не користите акваскутер у водама са високим таласима, јаким струјама или у близини природних баријера како бисте избегли несреће. Проверите добро стање уређаја: Пре употребе, прегледајте акваскутер како бисте проверили евентуална оштећења компоненти као што су мотор, лопатице, каблови и батерија. Не прекорачујте ограничење тежине: Поштујте максималну препоручену тежину за акваскутер како бисте избегли оштећење мотора и продужили трајање

уређаја. Избегавајте употребу са оштећеном опремом: Не користите акваскутер ако постоје видљиво оштећени делови, као што су лопатице или каблови, како бисте избегли кварове или опасности. Избегавајте контакт са потопљеним предметима: Не возите акваскутер близу потопљених предмета, стена или других препрека које могу оштетити уређај или изазвати несреће. Одржавајте безбедну брзину: Подесите брзину у складу са својим способностима и условима воде како бисте смањили ризик од несрећа. Не користите у контаминираним водама: Избегавајте употребу акваскутера у загађеним или небезбедним водама из хигијенских и здравствених разлога. Искључите када није у употреби: Искључите акваскутер када није у употреби како бисте сачували батерију и спречили случајна оштећења. Користите у плитким водама: Избегавајте употребу у превисоким водама и увек обратите пажњу на дно. Избегавајте ударце: Не ударајте акваскутер о чврсте предмете или површину воде како бисте избегли механичка оштећења или оштећења мотора. Не користите са оштећеним или истрошеним деловима: Одмах замените истрошене или оштећене делове како бисте осигурали да акваскутер функционише правилно и безбедно. Правилно одложите батерију: Када батерија више није употребљива, одложите је у складу са локалним прописима за електронски отпад како бисте избегли оштећење животне средине. Држите ван домашаја деце: Овај производ није играчка; треба га чувати на местима недоступним деци како би се избегли ризици од гушења, гутања или повреда. Користите само у окружењима са температуром између 0 и 40°C. Не користите или чувајте производ у условима температуре ван овог опсега како бисте избегли кварове или оштећења. Користите капу ако имате дугу косу како бисте избегли да се запетља унутар мотора. Чувајте кутију и нарочито кесице, далеко од деце како бисте спречили ризик од гушења или случајног гутања. Избегавајте употребу уређаја у близини електромедицинских уређаја, као што су пејсмејкери. За било какве сумње у вези са функционисањем, безбедношћу или повезивањем производа, контактирајте кориснички сервис Esprinet. Пре сваке употребе, препоручује се да потпуно напуните производ. Esprinet S.p.A. неће бити одговорна за повреде или оштећења проузрокована људима или имовини услед неправилне употребе производа.

ПРОИЗВОД

Акваскутер KAHUNA се састоји од поклопца горњег дела, тела, ручке са даљинским управљањем, леве ручке, елисе и поклопца задњег дела, система напајања интегрисаног у тело машине, система за даљински сигнал сета ручке са даљинским управљањем.

OLED екран приказује сигналну везу, јачину снаге и одмора, режим брзине и друге информације. KAHUNA је компатибилан са SUP и има прикључак за транспорт спортске подводне акционе камере.

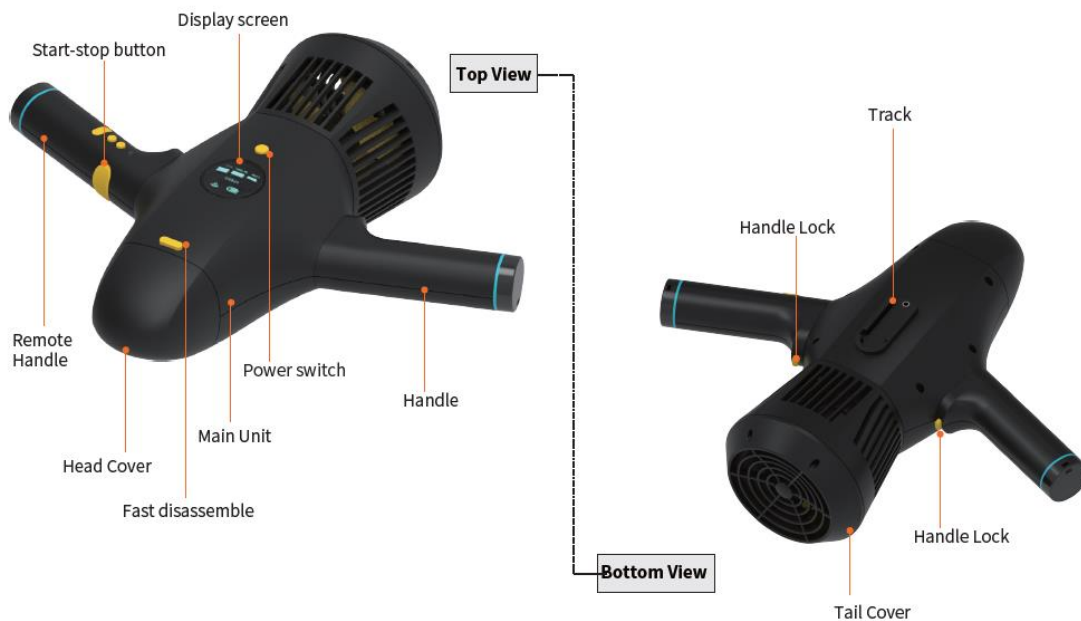

PACKAGE LIST



1. Главно тело
2. Ручка са даљинским управљањем
3. Ручка
4. Батерија
5. Пуњач
6. Два еластична прстена
7. Држач за камеру
8. Држач за носач А
9. Држач за носач В
10. USB-C кабл
11. USB-C адаптер
12. Дугачка трака против губитка за даљински управљач
13. Кратка трака против губитка за даљински управљач
14. Скраћено упутство

УПУТСТВО ЗА МОНТАЖУ:

ИНСТАЛАЦИЈА БАТЕРИЈЕ:

1. Притисните дугме за брзо растављање да бисте уклонили поклопац главе.

2. Гурните батерију у кабину према облику одељка за батерију до краја.
3. Окрените затезну навртку у смеру казаљке на сату док не буде затворена.
4. Поставите поклопац главе у жлеб главне јединице, лагано притисните и чврсто закључајте.

УКЛАЊАЊЕ БАТЕРИЈЕ:

1. Притисните дугме за брзо растављање да бисте уклонили поклопац главе.
2. Окрените затезну навртку у супротном смеру казаљке на сату док се не олабави.
3. Одвојите спој напајања главне јединице од батерије.
4. Извуците батерију из одељка повлачењем траке на батерији.
5. Поставите поклопац главе у жлеб главне јединице, лагано притисните и чврсто закључајте.

МОНТАЖА РУЧКИ:

1. Главна јединица је постављена са екраном испред вас.
2. Извуците ручку и ручку са даљинским управљањем из пакета.
3. Пазите да проверите предње и задње правце инсталације ручки, тако да је ручка са даљинским управљањем десно од главне јединице.
4. Притисните дугме на ручки, поставите је у рупу за инсталацију која се налази на страни главне јединице, уметните ручку у одговарајућу рупу, гурните заједно са правцем поклопца главе, отпустите дугме на ручки и уверите се да дугме на ручки излази, затим су ручке чврсто закључане.
5. Извршите обрнуте операције да бисте уклонили ручку или ручку са даљинским управљањем.

УПУТСТВО ЗА ПУЊЕЊЕ

ПУЊЕЊЕ БАТЕРИЈЕ АКВАСКУТЕРА:

1. Повежите пинове утикача напајања на наизменичну струју.
2. Повежите други крај switching напајања на слот батерије.
3. Црвено светло на напајању указује да батерија није потпуно напуњена, док зелено светло указује да је батерија потпуно напуњена. Време пуњења је око 3 сата.

НАПОМЕНЕ:

- Уверите се да је батерија потпуно напуњена пре прве употребе.
- Уверите се да је главна јединица искључена пре вађења батерије.
- Уверите се да су батерија и пуњач суви пре пуњења.
- Искључите switching напајање када производ није на пуњењу.

ПУЊЕЊЕ ДАЉИНСКОГ УПРАВЉАЧА:

1. Отворите поклопац типа C на дршци.
2. Користите адаптер за напајање од 5V/1A или стандардни USB порт за пуњење.
3. Уметните крај кабла за пуњење типа C у дршку, а други крај у USB порт.
4. Индикатор постаје црвен када се даљинска дршка пуни, а светло постаје зелено након потпуног пуњења.
5. Након завршетка пуњења, уверите се да сте чврсто затворили поклопац.

Напомена: Уверите се да је даљинска дршка затворена пре пуњења. Уверите се да порт даљинске дршке није мокар пре уметања конектора типа C. Не користите даљинску дршку током пуњења.

УПУТСТВА ЗА УПОТРЕБУ:

КАКО КОРИСТИТИ ПРОИЗВОД ТОКОМ РОЊЕЊА:

1. Држите дугме за напајање главне јединице притиснуто 2 секунде, екран се укључује и напајање се повезује, а бежични сигнал почиње да трепери.
2. Држите дугме F на даљинској дршци притиснуто 2 секунде, индикатор се укључује и машина се правилно покреће.
3. Сигнал главне јединице и даљинске дршке се аутоматски упарује након покретања машине, бежични сигнал се нормално укључује; упаривање је успешно.

Напомена: ако сигнал трепери, потребно је поново упарити сигнале главне јединице и даљинске дршке и поступити на следећи начин:

- a. Брзо притисните 6 пута дугме за напајање главне јединице, сигнал почиње брзо да трепери
 - b. Брзо притисните 6 пута дугме F на даљинској дршци у року од 10 секунди, сигнал се нормално укључује, упаривање је успешно
4. Притисните дугме START/STOP, главна јединица почиње да ради; отпустите дугме Start-stop, главна јединица престаје да ради.
 5. Подразумевана брзина је ниска при покретању, кратко притисните дугме F, затим можете променити режим ниске/нормалне/високе брзине у низу
[Ниска брзина: плави индикатор ● Нормална брзина: зелени индикатор ● Висока брзина: црвени индикатор ●]

Три режима брзине одговарају иконама на екрану главне јединице:



6. Држите дугме F на даљинском управљачу и дугме за напајање главне јединице притиснуто када искључујете напајање.

Напомена: Уверите се да је батерија потпуно напуњена пре употребе. Уверите се да је поклопац типа C чврсто затворен пре употребе. За удобнију употребу, даљинска дршка се може поставити на зглоб помоћу кратке анти-лабаве траке током рођења.

КАКО КОРИСТИТИ ПРОИЗВОД КАДА КОРИСТИТЕ SUP:

1. Оперативни кораци за укључивање и повезивање сигнала су исти као у “КАКО КОРИСТИТИ ПРОИЗВОД ТОКОМ РОЊЕЊА”
2. Након што су главна јединица и сигнал даљинске дршке повезани, индикатор почиње да трепери, акваскутер повезан на SUP почиње да ради када притиснете дугме M на даљинској дршци.
3. Кратко притисните дугме F да промените подешавање брзине; кратко притисните оба дугмета M или дугме Start-stop да зауставите рад; држите дугме F притиснуто да искључите акваскутер.

Напомена: Уклоните унапред две дршке са главне јединице када сте на SUP. За лакшу употребу SUP-а, даљинска дршка се може окачити око врата помоћу дуге анти-лабаве траке.

КАКО ИНСТАЛИРАТИ СПОЉНУ ОПРЕМУ

ИНСТАЛИРАЊЕ АКВАСКУТЕРА НА SUP (ПРЕКО ПРИКЉУЧНЕ НОСАЧА А):

1. Поравнајте прикључну носачу А са стазом главне јединице и гурните прикључну носачу А у главну јединицу док се рупе за вијке обе не поравнају.
2. Окрените вијак на прикључној носачи А и причврстите га на главну јединицу.
3. Поравнајте други крај прикључне носаче А и шину SUP након што завршите повезивање између прикључне носаче А и стазе главне јединице.

- Гурните у жлеб који је вертикалан на шину SUP након што притиснете флексибилно дугме са обе стране прикључне носаче.
- Инсталирано на место правилно након што је прикључно дугме правилно уметнуто.



ИНСТАЛИРАЊЕ АКВАСКУТЕРА НА SUP (ПРЕКО ПРИКЉУЧНЕ НОСАЧА В):

- Поновите корак 1 у повезивању носаче А.
- Затим уметните резервне делове (вијак и подлошку) у слот SUP.
- Поравнајте позициони пин са ограничењем на основи за монтажу SUP, полако га гурните и померите напред.
- У међувремену, поравнајте рупу носаче В са резервним вијком и уметните га да га причврстите.
- На крају, затегните матицу на резервном вијку да га закључате.



ИНСТАЛИРАЊЕ АКЦИОН САМ НА АКВАСКУТЕР (ПРЕКО ПРИКЉУЧНЕ НОСАЧА В):

- Поравнајте носач камере са стазом главне јединице и гурните носач камере у главну јединицу док се рупе за вијке обе не поравнају.
- Окрените вијак на носачу камере и причврстите га на главну јединицу.
- Уметните компоненте за инсталацију спортске подводне камере (нису обезбеђене) у одговарајући жлеб носача камере, затим користите вијак да га уметнете у носач камере и причврстите га.



КОРИСНИ САВЕТИ:

- Уверите се да сте затеглили причврсни навртак унутар одељка за батерију пре употребе.

- Пазите да поравнате копчу на главној јединици са утором на поклопцу главе током закључавања.
- Уверите се да сте добро затворили силиконски поклопац заптивке пре употребе.
- Уверите се да је порт за даљински управљач сув пре уметања Туре-С конектора.
- Држите површину батерије сувом пре пуњења.
- Уверите се да сте искључили напајање када није у употреби.
- Након сваке употребе, потопите производ у чисту воду на 20 минута, затим га укључите на ниској брзини на 2s~3s и поновите ову операцију 3-5 пута.
- Не испробавајте овај производ директно на плажи или га вучите по плажи како бисте избегли улазак песка у пропелер.

ОДРЖАВАЊЕ

ЧИШЋЕЊЕ НАКОН УПОТРЕБЕ:

Молимо вас да се придржавате следећих корака за одржавање након сваке употребе како бисте одржали добре перформансе:

1. Потопите акваскутер у контејнер пун чисте воде (не морске воде) на 20 минута.
2. Држите ручку и ручку са даљинским управљачем, укључите је на ниској брзини на 2s~3s и поновите ову операцију 3~5 пута док је производ потпуно потопљен у воду.
3. Осушите акваскутер меком, чистом и сувом крпом.
4. Раставите даљинску ручку и ручку.
5. Скините поклопац главе, осушите капи воде са спољашње стране одељка за батерију, извадите батерију када су вам обе руке суве.
6. Ставите главну јединицу и батерију на хладно и проветрено место да се потпуно осуше, затим их спремите.

СКЛАДИШТЕЊЕ:

1. Чувајте акваскутер на сувом месту на собној температури, одржавајте боље проветрено окружење, избегавајте директну сунчеву светлост.
2. Држите даље од топлоте, ватре и ван домашаја деце.
3. Потпуно напуните батерију пре складиштења како бисте избегли прекомерно пражњење.
4. Пуњите батерију отприлике свака два месеца ако није у употреби дуже време.
5. Уклоните и чувајте батерију одвојено на хладном, проветреном и сувом месту када није у употреби.



ИНФОРМАЦИЈЕ ЗА ПРАВИЛНО ОДЛАГАЊЕ ОВОГ ПРОИЗВОДА (Директива 2013/56/ЕУ)

Ова ознака на производу или његовој амбалажи значи да производ, на крају свог животног века, укључујући и неуклоњиву батерију, мора бити одвојен од других врста отпада како би се рециклирао на одговоран начин. Безбедна употреба овог производа је загарантована у складу са упутством за употребу на мрежи, чувајте га и користите пажљиво током целог животног века производа. Литијум-јонска/ли-јонска/полимерна батерија унутар производа је интегрисана и није заменљива. Не покушавајте да је уклоните јер може изазвати ризик од прегревања, пожара и повреда. Батерију смеју уклањати само квалификовани техничари, који су у стању да је уклоне без икакве опасности и рециклирају у складу са законом. Корисници би требало да предају неисправан производ бесплатно у локалним центрима за одвојено сакупљање или продавцу, у односу један на један или бесплатно

ако димензије производа прелазе 25 cm. Одговарајуће одлагање отпада омогућава рециклирање производа, третирање са еколошки прихватљивим методама одлагања како би се спречила могућа штета по животну средину или људско здравље и промовише поновну употребу и/или рециклирање материјала производа. Неовлашћено одлагање електронских производа, ћелија и батерија од стране домаћих корисника подлеже казнама предвиђеним важећим законодавством.

ТЕХНИЧКЕ СПЕЦИФИКАЦИЈЕ:

- Назив производа: KANUNA
- Димензије: 41 x 33 x 17.2 cm
- Тежина (укључујући батерију): 2.05 kg
- Снага: 280W
- Максимална брзина: 5km/h
- Режији брзине: Висок / Средњи / Низак
- Максимална дубина: 5m
- Трајање: 30-60 min
- Додатни носачи: Action Cam, Sup
- Батерија: 22.2V 2.5A
- Капацитет батерије: 4500 mAh
- Време пуњења батерије: 3h
- Тежина батерије: 0.65 kg
- Улаз пуњача: DC 100 – 240 V
- Излаз пуњача: DC 25.2 V 2.5A

КОНВЕНЦИОНАЛНА ГАРАНЦИЈА

1. ОБИМ ПРИМЕНЕ

1.1. ESPRINET S.p.A., са седиштем у Vimercate (MB), Via Energy Park, 20, - у даљем тексту, (“Esprinet”) нуди ову конвенционалну гаранцију за производе марке Celly у корист крајњег купца-потрошача (“Крајњи купац-потрошач”) и крајњег купца-професионалца (“Крајњи купац-професионалац”) под условима и одредбама овде наведеним (у даљем тексту “Конвенционална гаранција”). Конвенционална гаранција се примењује на:

- i. нову робу марке Celly (у даљем тексту “Производи”);
- ii. Производе који укључују или су повезани са дигиталним садржајем или дигиталном услугом на такав начин да недостатак тог дигиталног садржаја или дигиталне услуге онемогућава обављање основних функција производа (“Производи са дигиталним елементима”).

1.2. Ова Конвенционална гаранција укључује искључиво интегралне производе, у њиховој оригиналној конфигурацији, укључујући и евентуалну додатну опрему.

2. ПРАВА ПОТРОШАЧА

2.1. Ова Конвенционална гаранција не утиче на права потрошача која су предвиђена националним законодавством о спровођењу Директиве (ЕУ) 2019/771 и њених измена и допуна у вези са гаранцијама за потрошачку робу (“Законска гаранција”).

2.2. Конвенционална гаранција не замењује, не ограничава и не утиче нити искључује Законску гаранцију, већ се додаје на њу. Крајњи купац-потрошач може, дакле, увек остварити права из Законске гаранције према продавцу, под условима и у роковима предвиђеним наведеним законодавством.

3. ПРЕДМЕТ ГАРАНЦИЈЕ

3.1. На основу ове Конвенционалне гаранције, Esprinet се обавезује, по свом нахођењу, (i) на замену или поправку производа или компоненти које су неисправне због оригиналних производних недостатака насталих услед коришћених материјала или радне снаге са идентичним производима или компонентама, или (ii) ако то није могуће, на замену са производом или деловима производа или компонентама исте функционалности и економске вредности.

4. СЛУЧАЈЕВИ ИСКЉУЧЕЊА ГАРАНЦИЈЕ

4.1 Ова Конвенционална Гаранција не важи у случају ломова, неисправности или било каквих недостатака или дефеката узрокованих:

- i) грешкама у инсталацији узрокованим непажњом, непромишљеношћу, неискуством или немаром;
- ii) непоштовањем или погрешним поштовањем упутстава и упозорења садржаних у приручницима или на евентуалним додатним листовима са упутствима;
- iii) непоштовањем или погрешним одржавањем производа према начинима које је назначио Esprinet;
- iv) лошим чувањем производа;
- v) манипулацијама, изменама, интервенцијама или одржавањем које је извршио крајњи корисник или које је крајњи корисник наручио од трећих лица, а које нису извршене од стране овлашћених лица од стране Esprinet-а;
- vi) неправилном и неадекватном употребом производа која није у складу са нормалном употребом или наменом производа;
- vii) погоршањем штете узроковане даљом употребом од стране крајњег корисника након што се већ појавила могућа неисправност или дефект;
- viii) било којим спољним фактором како у фази инсталације тако и у фази употребе производа који није приписив или на било који начин повезан са Esprinet-ом;
- ix) ако су модел, серијски број или етикета на производу намерно фалсификовани или уклоњени;
- x) непостављањем обезбеђеног ажурирања.

4.2. Ова Конвенционална Гаранција не укључује очигледне недостатке који су одмах препознатљиви приликом испоруке производа, нити недостатке или неисправности узроковане хабањем услед нормалне употребе.

4.3. Ова Конвенционална Гаранција је искључена уколико су ломови, неисправности, недостаци или дефекти узроковани производима, деловима или компонентама произведеним од стране трећих лица различитих од Esprinet-а са којима је производ повезан или са којима се на било који начин користи.

5. КОРИШЋЕЊЕ ГАРАНЦИЈЕ

5.1. Конвенционална Гаранција се активира одмах по куповини одговарајућег производа. Крајњи корисник може користити ову Конвенционалну Гаранцију контактирајући директно Esprinet на адресу е-поште garanzia@esprinet.com или warranty@esprinet.com. Конвенционална Гаранција може се управљати и преко овлашћеног центра Esprinet.

5.2. Да би користио ову Конвенционалну Гаранцију, крајњи корисник мора имати фискални рачун и/или фактуру за куповину производа и/или транспортни документ („DDT“). Esprinet задржава право да одбије пружање ове Конвенционалне Гаранције ако крајњи корисник не достави бар један од ових докумената.

6. ТРАЈАЊЕ

6.1. Трајање ове Конвенционалне Гаранције је једнако трајању Законске Гаранције (период гаранције). То значи да се и крајњем кориснику-професионалцу нуди конвенционална гаранција у трајању једнаком законском трајању предвиђеном за потрошаче, односно две године.

6.2. Период гаранције почиње да тече од датума куповине производа, дакле, од датума наведеног на фискалном рачуну и/или фактури и/или транспортном документу (DDT).

6.3. У случају поправке или замене, оригинални период гаранције наставља да тече, те се неће сматрати обновљеним или продуженим.

6.4. Тужба за остваривање права на недостатке застарева у сваком случају у року од двадесет шест месеци (период гаранције + два месеца) од куповине производа.

7. ТЕРИТОРИЈАЛНИ ОПСЕГ

7.1. Ова гаранција је важећа само за гаранцијске услуге које се пружају на територији Италије, Шпаније и Португала и односи се само на производе који се продају под брендом Celly.

8. ПРИМЕЊИВО ПРАВО И НАДЛЕЖНИ СУД

8.1. Ови Општи Услови Гаранције регулисани су италијанским правом. За све спорове који могу настати из тумачења или примене истих искључиво је надлежан Суд у Милану.

8.2. Примењују се повољније и обавезујуће одредбе предвиђене законом земље у којој крајњи корисници-потрошачи имају своје уобичајено пребивалиште, посебно у вези са примењивим правом, трајањем гаранције и надлежним судом.



Овај производ је у складу са Директивом 2011/65/EУ-2015/863/EУ (RoHS). Производ има CE ознаку и стога је у складу са безбедносним стандардима утврђеним од стране Европске уније.

ИЗЈАВА О САГЛАСНОСТИ

Esprinet SpA изјављује да је производ у складу са директивом 2014/53/EУ. Комплетан текст изјаве о сагласности ЕУ доступан је на следећој интернет адреси:

<https://xchange.esprinet.com/comp/nilox/nxwtrscootersup.pdf>

Nilox® је заштићени знак у власништву Esprinet S.p.A. Сви заштићени знакови су регистровани знакови њихових власника. Esprinet S.p.A., via Energy Park 20, 20871 Vimercate (MB) – Италија. Произведено у Кини.

www.nilox.com

за информације и контакте: contact@esprinet.com

nilox



SVENSKA - SE

Bruksanvisning

ACQUASCOOTER

Modell: NXWTRSCOOTERSUP

Rev00 – 03.2025

SÄKERHETSINFORMATION FÖR SÄKER ANVÄNDNING AV ACQUASCOOTER

Läs noggrant säkerhetsnoterna och konsultera den online bruksanvisningen innan du använder produkten. Spara denna information för framtida referens och inkludera den när du överlämnar produkten till tredje part. Använd produkten och dess tillbehör endast för avsett bruk, i enlighet med de angivna elektriska specifikationerna och i stängda och skyddade miljöer för att undvika allvarliga risker. Lämna inte produkten ansluten till elnätet eller i laddning för länge när den inte används eller om du misstänker funktionsfel. Undvik stötar, fall, krossningar eller grov hantering som kan orsaka farliga situationer. Försök aldrig att demontera eller reparera produkten vid defekter. Om det uppstår läckage av vätska från produkten, undvik kontakt med hud eller ögon; i så fall, tvätta omedelbart det drabbade området med vatten och kontakta en läkare. Använd alltid säkerhetsutrustning: Använd en flytväst och andra skyddsanordningar för att säkerställa säkerheten i vattnet. Kontrollera batteriet före användning: Kontrollera att batteriet är helt laddat för att undvika avbrott under aktiviteten och säkerställa korrekt funktion. Använd inte under ogynnsamma väderförhållanden: Undvik att använda acquascootern under ogynnsamma väderförhållanden, såsom stormar, kraftigt regn eller stark vind. Undvik oroligt och farligt vatten: Använd inte acquascootern i vatten med höga vågor, starka strömmar eller nära naturliga hinder för att undvika olyckor. Kontrollera enhetens skick: Inspektera acquascootern före användning för att kontrollera eventuella skador på komponenter som motor, propeller, kablar och batteri. Överskrid inte viktgränsen: Respektera den maximala rekommenderade vikten för acquascootern för att undvika skador på motorn och förlänga enhetens livslängd. Undvik att använda med skadad utrustning: Använd inte acquascootern om det finns synligt skadade delar, såsom propeller eller kablar, för att undvika funktionsfel eller faror. Undvik kontakt

med nedsänkta föremål: Kör inte acquascootern nära nedsänkta föremål, stenar eller andra hinder som kan skada den eller orsaka olyckor. Håll en säker hastighet: Justera hastigheten baserat på dina förmågor och vattenförhållandena för att minska risken för olyckor. Använd inte i förorenat vatten: Undvik att använda acquascootern i förorenat eller osäkert vatten av hygieniska och hälsoskäl. Stäng av när den inte används: Stäng av acquascootern när den inte används för att bevara batteriet och förhindra oavsiktliga skador. Använd i grunt vatten: Undvik att använda i för djupt vatten och var alltid uppmärksam på botten. Undvik stötar: Slå inte acquascootern mot fasta föremål eller vattenytan för att undvika mekaniska skador eller skador på motorn. Använd inte med skadade eller slitna delar: Byt omedelbart ut slitna eller skadade delar för att säkerställa att acquascootern fungerar korrekt och säkert. Kasta batteriet på rätt sätt: När batteriet inte längre är användbart, kassera det enligt lokala regler för elektroniskt avfall för att undvika miljöskador. Håll utom räckhåll för barn: Denna produkt är inte en leksak; den ska förvaras på platser som inte är tillgängliga för barn för att undvika kvävnings-, förtäring- eller skaderisker. Använd endast i miljöer med temperatur mellan 0 och 40°C. Använd inte eller förvara produkten under temperaturförhållanden utanför detta intervall för att undvika funktionsfel eller skador. Använd en mössa om du har långt hår för att förhindra att det fastnar i motorn. Förvara lådan och särskilt påsarna, utom räckhåll för barn för att förhindra kvävnings- eller oavsiktlig förtäringrisk. Undvik att använda enheten nära medicinska apparater, såsom pacemakers. För eventuella frågor angående produktens funktion, säkerhet eller anslutning, kontakta Esprinet kundtjänst. Det rekommenderas att ladda produkten helt före varje användning. Esprinet S.p.A. kommer inte att hållas ansvarig för skador eller skador på personer eller egendom som uppstår till följd av felaktig användning av produkten.

PRODUKT

Acquascootern KAHUNA består av ett övre lock, ett kropp, ett handtag med fjärrkontroll, ett vänsterhandtag, en propeller och ett baklock, ett strömförsörjningssystem integrerat i maskinkroppen, ett fjärrsignalsystem för fjärrhandtagssatsen.

OLED-displayen visar signalanslutning, effekt- och vilovolym, hastighetsläge och annan information. KAHUNA är kompatibel med SUP och har fäste för att transportera en undervattens actionkamera.

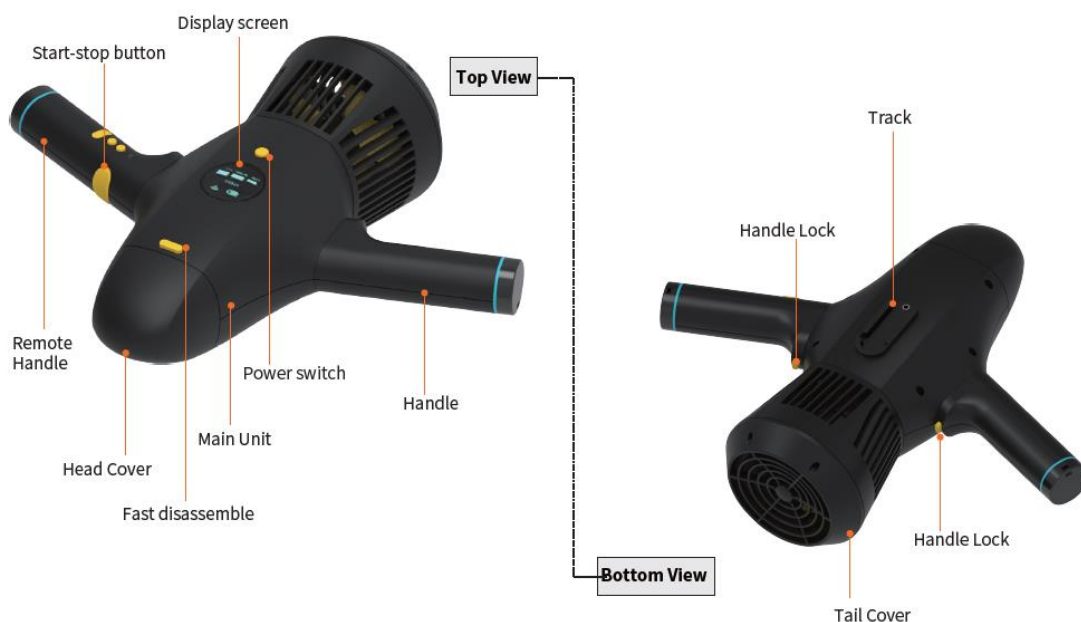

PAKETLISTA



1. Huvudenhet
2. Fjärrkontrollhandtag
3. Handtag
4. Batteri
5. Strömförsörjare
6. Två elastiska ringar
7. Kamerastativ
8. Fäste för Stativ A
9. Fäste för Stativ B
10. USB-C-kabel
11. USB-C-adapter
12. Långt anti-förlust snöre för fjärrkontroll
13. Kort anti-förlust snöre för fjärrkontroll
14. Kompakt manual

MONTERINGSINSTRUKTIONER:

INSTALLATION AV BATTERIET:

1. Tryck på knappen för snabb demontering för att ta bort huvudet.
2. Tryck batteriet i kabinen enligt formen på batterifacket hela vägen in.
3. Dra åt låsmuttern medurs tills den är stängd.
4. Justera huvudet till spåret på huvudenheten, tryck lätt och lås fast ordentligt.

BORTTAGNING AV BATTERIET:

1. Tryck på knappen för snabb demontering för att ta bort huvudet.
2. Dra åt låsmuttern moturs tills den är lös.
3. Koppla bort strömförsörjningskopplingen från huvudenheten från batteriet.
4. Ta bort batteriet från facket genom att dra i snöret på batteriet.
5. Justera huvudet till spåret på huvudenheten, tryck lätt och lås fast ordentligt.

MONTERING AV HANDTAGEN:

1. Huvudenheten är placerad med displayen vänd mot dig.
2. Dra ut handtaget och handtaget med fjärrkontroll från förpackningen.
3. Var noga med att kontrollera riktningarna för installationerna av handtagen så att handtaget med fjärrkontroll är till höger om huvudenheten.
4. Tryck på knappen på handtaget, justera den till installationshålet som finns på sidan av huvudenheten, sätt in handtaget i motsvarande hål, tryck tillsammans med riktningen på huvudet,

släpp knappen på handtaget och se till att knappen på handtaget kommer ut, så att handtagen är ordentligt låsta.

5. Utför omvända operationer för att ta bort handtaget eller fjärrhandtaget.

LADDNINGSSINSTRUKTIONER

LADDNING AV ACQUASCOOTERNS BATTERI:

1. Anslut strömkontaktens stift till växelström.
2. Anslut den andra änden av strömadaptern till batterifacket.
3. Den röda lampan på strömadaptern indikerar att batteriet inte är helt laddat, medan den gröna lampan indikerar att batteriet är helt laddat. Laddningstiden är cirka 3 timmar.

NOTER:

- Se till att batteriet är helt laddat före första användning.
- Se till att huvudenheten är avstängd innan du tar bort batteriet.
- Se till att batteriet och laddaren är torra innan du laddar.
- Koppla bort strömadaptern när produkten inte är i laddning.

LADDNING AV FJÄRRKONTROLLEN:

1. Öppna täcklocket av typ C på handtaget.
2. Använd en 5V/1A strömadapter eller en standard USB-laddningsport för att ladda.
3. Sätt in änden av typ C-laddningskabeln i handtaget och den andra änden i USB-porten.
4. Indikatorn blir röd när fjärrhandtaget laddas, lampan blir grön efter full laddning.
5. Efter att laddningen är klar, se till att stänga täcklocket ordentligt.

Notera: Se till att fjärrhandtaget är stängt innan du laddar. Se till att porten på fjärrhandtaget är torr innan du sätter in typ C-kontakten. Använd inte fjärrhandtaget under laddning.

ANVÄNDNINGSSINSTRUKTIONER:

HUR MAN ANVÄNDER PRODUKTEN UNDER DYKNING:

1. Håll in strömbrytaren på huvudenheten i 2 sekunder, displayen tänds och strömmen kopplas, den trådlösa signalindikatorn börjar blinka.
2. Håll in F-knappen på fjärrhandtaget i 2 sekunder, indikatorn tänds och maskinen startar korrekt.
3. Signalen från huvudenheten och handtaget med fjärrkontroll kopplas automatiskt efter att maskinen har startat, den trådlösa signalindikatorn lyser normalt; så, kopplingen har skett korrekt.

Notera: om signalindikatorn blinkar, måste du koppla om signalerna från huvudenheten och fjärrhandtaget och gå vidare enligt följande:

- a. Tryck snabbt 6 gånger på strömbrytaren på huvudenheten, signalindikatorn börjar blinka snabbt.
 - b. Tryck snabbt 6 gånger på F-knappen på fjärrhandtaget inom 10 sekunder, signalindikatorn lyser normalt, kopplingen lyckades.
4. Tryck på START/STOP-knappen, huvudenheten är i drift; släpp Start-stop-knappen, så slutar huvudenheten att fungera.
 5. Den förinställda hastigheten är låg vid start, tryck kort på F-knappen, så kan du växla mellan låg/normalt/hög hastighet i följd.

[Låg körning: blå indikator ● Normal körning: grön indikator ● Hög körning: röd indikator ●]

Tre hastighetslägen motsvarar ikonerna på huvudenhetens display:



6. Håll in F-knappen på fjärrkontrollen och strömbrytaren på huvudenheten när strömmen stängs av.

Notera: Se till att batteriet redan är helt laddat före användning. Se till att täcklocket av typ C är stängt ordentligt före användning. För att underlätta användningen för användarna kan fjärrhandtaget sättas på handleden med det korta anti-loss snöret under dykning.

HUR MAN ANVÄNDER PRODUKTEN NÄR MAN ANVÄNDER SUP:

1. De operativa stegen för att slå på och koppla signalen är desamma som "HUR MAN ANVÄNDER PRODUKTEN UNDER DYKNING".
2. När huvudenheten och signalen från fjärrhandtaget är kopplade, börjar indikatorn blinka, acquascootern kopplad till SUP börjar fungera när M-knappen på fjärrhandtaget trycks.
3. Tryck kort på F-knappen för att ändra hastighetsinställningen; Tryck kort på båda knapparna M eller Start-stop-knappen för att stoppa driften; Håll in F-knappen för att stänga av din acquascooter.

Notera: Ta bort de två handtagen från huvudenheten i förväg när du är på SUP. För att underlätta användningen av SUP för användarna kan handtaget med fjärrkontroll hängas runt halsen med ett långt anti-loss snöre.

HUR MAN INSTALLERAR EXTERNA KONFIGURATIONSUTRUSTNINGAR

INSTALLERA ACQUASCOOTERN PÅ SUP (GENOM FÄSTE A):

1. Justera fästet A till spåret på huvudenheten och skjut in fästet A i huvudenheten tills skruvhålen på båda är justerade.
2. Dra åt skruven på fästet A och fäst det på huvudenheten.
3. Justera den andra änden av fästet A och SUP-skenan efter att kopplingen mellan fästet A och huvudenheten är klar.
4. Skjut in i spåret som är vertikalt mot SUP-skenan efter att ha tryckt på den flexibla knappen på båda sidor av fästet A.
5. Installerat på rätt plats efter att kopplingsknappen har satts in korrekt.



INSTALLERA ACQUASCOOTERN PÅ SUP (GENOM FÄSTE B):

1. Upprepa steg 1 i kopplingen av fäste A.
2. Sätt sedan in reservdelarna (skruv och bricka) i SUP-spåret.
3. Justera positionspinnen med begränsningsnotchen på SUP-monteringsbasen, tryck långsamt och skjut den framåt.
4. Samtidigt, justera fästet B:s hål med reservskruven och sätt in den för att fästa.
5. Dra åt muttern på reservskruven för att låsa.



INSTALLERA ACTION KAMERAN PÅ ACQUASCOOTERN (GENOM FÄSTE B):

1. Justera kamerafästet till skenan på huvudenheten och skjut in kamerafästet i huvudenheten tills skruvhålen på båda är justerade.
2. Dra åt skruven på kamerafästet och fäst det på huvudenheten.
3. Sätt in komponenterna för installation av undervattens actionkamera (ej tillhandahållna) i det motsvarande spåret på kamerafästet, och använd sedan skruven för att sätta in den i kamerafästet och fästa den.



NYTTIGA TIPS:

- Se till att dra åt låsmuttern i hela batterifacket före användning.
- Var noga med att justera spännet på huvudenheten med spåret på huvudet under låsningen.
- Se till att stänga täcklocket av silikon ordentligt före användning.
- Se till att porten på fjärrkontrollen är fri från vatten innan du sätter in typ C-kontakten.
- Håll batteriets yta torr innan du laddar.
- Se till att koppla bort strömmen när den inte används.
- Efter varje användning, doppa produkten i rent vatten i 20 minuter, slå sedan på den på låg hastighet i 2s~3s och upprepa denna operation 3-5 gånger.
- Försök inte denna produkt direkt på stranden eller dra den på stranden för att undvika att sand kommer in i propellern.

UNDERHÅLL

RENGÖRING EFTER ANVÄNDNING:

Vänligen följ stegen nedan för underhåll efter varje användning för att upprätthålla god prestanda:

1. Doppa acquascootern i en behållare med rent vatten (inte havsvatten) i 20 minuter.
2. Håll handtaget och handtaget med fjärrkontroll, slå på den på låg hastighet i 2s~3s och upprepa denna operation 3~5 gånger medan produkten är helt nedsänkt i vatten.
3. Torka av acquascootern med en mjuk, ren och torr trasa.
4. Demontera fjärrhandtaget och handtaget.
5. Ta bort huvudet, torka bort vattendropparna på utsidan av batterifacket, ta ut batteriet när båda händerna är torra.

6. Placera huvudenheten och batteriet på en sval och ventilerad plats för att låta dem torka helt, och förvara dem sedan.

FÖRVARING:

1. Förvara acquascootern på en torr plats i rumstemperatur, håll en miljö med bättre ventilation, undvik direkt solljus.
2. Håll borta från värme, eld och utom räckhåll för barn.
3. Ladda batteriet helt innan du förvarar det för att undvika överurladdning.
4. Ladda batteriet ungefär varannan månad om det inte används under lång tid.
5. Ta bort och förvara batteriet separat på en sval, ventilerad och torr plats när det inte används.

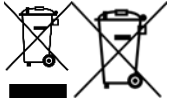

INFORMATION FÖR KORREKT AVFALLSHANTERING AV DENNA PRODUKT (Direktiv 2013/56/EU)

Denna märkning på produkten eller dess förpackning innebär att produkten, i slutet av sin livslängd, inklusive det icke-avtagbara batteriet, måste separeras från andra typer av avfall för att återvinnas på ett ansvarsfullt sätt. Den säkra användningen av denna produkt garanteras genom att följa den online bruksanvisningen, spara den och använda den noggrant under hela produktens livslängd. Litiumjon-/li-jon/polymerbatteriet inuti produkten är integrerat och icke-avtagbart. Försök inte att ta bort det eftersom det kan orsaka risker för överhettning, brand och skador. Batteriet får endast tas bort av kvalificerade tekniker som kan ta bort det utan fara och återvinna det i enlighet med lagstiftningen. Användare bör kostnadsfritt lämna in den ur funktion produkten till lokala insamlingscentraler eller till återförsäljaren, i förhållande ett till ett eller kostnadsfritt om produktens storlek överstiger 25 cm. Korrekt avfallshantering möjliggör återvinning av produkten, hantering med avfallshanteringsmetoder som är miljövänliga för att förhindra möjliga skador på miljön eller människors hälsa och främja återanvändning och/eller återvinning av produktens material. Otillåten avfallshantering av elektroniska produkter, celler och batterier av hushållsanvändare medför sanktioner enligt gällande lagstiftning.

TEKNISKA SPECIFIKATIONER:

- Produktnamn: KAHUNA
- Dimensioner: 41 x 33 x 17.2 cm
- Vikt (inklusive batteri): 2.05 kg
- Effekt: 280W
- Maxhastighet: 5 km/h
- Hastighetslägen: Hög / Medium / Låg
- Maxdjup: 5m
- Driftstid: 30-60 min
- Ytterligare stöd: Action Cam, Sup
- Batteri: 22.2V 2.5A
- Batterikapacitet: 4500 mAh
- Laddningstid för batteri: 3h
- Batterivikt: 0.65 kg
- Ingång för laddare: DC 100 – 240 V
- Utgång för laddare: DC 25.2 V 2.5A

KONVENTIONELL GARANTI

1. TILLÄMPNINGSSOMRÅDE

1.1. ESPRINET S.p.A., med registrerad adress i Vimercate (MB), Via Energy Park, 20, - herefter kallad ("Esprinet") erbjuder denna konventionella garanti för produkter med Celly-märket till både slutkund-konsument ("Slutkund-konsument") och slutkund-professionell ("Slutkund-professionell") enligt de villkor och bestämmelser som anges här (den "Konventionella Garantin"). Den Konventionella Garantin gäller för:

i. nya varor med Celly-märke (de "Produkter");

ii. Produkter som innehåller eller är sammankopplade med, ett digitalt innehåll eller en digital tjänst på ett sådant sätt att avsaknaden av detta digitala innehåll eller digitala tjänst skulle hindra utförandet av produktens egna funktioner ("Produkter med Digitala Element").

1.2. Denna Konventionella Garanti omfattar uteslutande hela Produkter, i deras ursprungliga konfiguration, inklusive eventuella tillbehör.

2. KONSUMENTERS RÄTTIGHETER

2.1. Denna Konventionella Garanti påverkar inte konsumentens rättigheter som föreskrivs i de nationella lagstiftningarna som genomför direktiv (EU) 2019/771 och ändringar i fråga om garantier för konsumentvaror ("Laglig Garanti").

2.2. Den Konventionella Garantin ersätter inte, begränsar inte och påverkar inte Laglig Garanti utan läggs till denna. Slutkund-konsumenten kan därför alltid åberopa rättigheterna enligt Laglig Garanti gentemot säljaren, under de villkor och inom de tidsramar som föreskrivs i nämnda lagstiftning.

3. GARANTINS ÄMNE

3.1 Baserat på denna Konventionella Garanti åtar sig Esprinet, efter eget gottfinnande, (i) att ersätta eller reparera Produkter eller komponenter som visar sig vara defekta på grund av ursprungliga tillverkningsfel som härrör från de använda materialen eller arbetskraften med identiska Produkter eller komponenter eller, (ii) om detta inte är möjligt, att ersätta med en produkt eller delar av produkt eller komponenter med liknande funktionalitet och ekonomiskt värde.

4. FALL AV GARANTINS UTEBLIVANDE

4.1 Denna Konventionella Garanti gäller inte vid brott, funktionsfel eller på annat sätt brister eller defekter orsakade av:

i) installationsfel orsakade av vårdslöshet, oförsiktighet, bristande skicklighet eller försummelse;

ii) bristande eller felaktig efterlevnad av instruktionerna och varningarna i bruksanvisningarna eller på eventuella ytterligare instruktioner;

iii) bristande eller felaktigt underhåll av Produkterna enligt de metoder som anges av Esprinet;

iv) dålig förvaring av Produkten;

v) manipulationer, ändringar, ingrepp eller underhåll utförda av Slutkund eller utförda av Slutkund av tredje part, och som inte utförts av personer som är auktoriserade av Esprinet;

vi) felaktig och icke-följande av normal användning eller avsikt för Produkten;

vii) förvärring av skadan orsakad av ytterligare användning av Slutkund efter att ett möjligt funktionsfel eller defekt redan har uppträtt;

viii) vilket som helst yttre faktum både vid installation och användning av Produkten som inte kan tillskrivas eller på annat sätt hänföras till Esprinet;

ix) om modell, serienummer eller etikett på Produkten medvetet har förfalskats eller raderats;

x) bristande installation av den tillhandahållna uppdateringen.

4.2. Denna Konventionella Garanti omfattar inte uppenbara brister som omedelbart kan kännas igen vid leverans av Produkten, inte heller defekter eller funktionsfel orsakade av slitage på grund av normal användning.

4.3. Denna Konventionella Garanti utesluts om brott, funktionsfel, brister eller defekter orsakas av produkter, delar eller komponenter tillverkade av tredje part som inte är Esprinet som Produkten kopplas till eller på annat sätt används med.

5. ANVÄNDNING AV GARANTIN

5.1. Den Konventionella Garantin aktiveras omedelbart vid köp av den relaterade Produkten. Slutkunden kan utnyttja denna Konventionella Garanti genom att kontakta Esprinet direkt på e-postadressen garanzia@esprinet.com eller warranty@esprinet.com. Den Konventionella Garantin kan också hanteras genom ett Auktoriserat Esprinet Center.

5.2. För att kunna utnyttja denna Konventionella Garanti måste Slutkunden ha kvittot och/eller fakturan för köpet av Produkten och/eller fraktdokumentet ("DDT"). Esprinet förbehåller sig rätten att vägra att tillhandahålla denna Konventionella Garanti om Slutkunden inte tillhandahåller minst ett av dessa dokument.

6. VARAKTIGHET

6.1. Varaktigheten av denna Konventionella Garanti är densamma som den Lagliga Garantin (den "Garantiperioden"). Det innebär att även Slutkund-professionell erbjuds en konventionell garanti med en varaktighet som är lika med den lagliga som föreskrivs för konsumenter, det vill säga två år.

6.2. Garantiperioden börjar löpa från inköpsdatumet för Produkten, det vill säga från det datum som anges på kvittot och/eller fakturan och/eller fraktdokumentet (DDT).

6.3. Vid reparation eller ersättning fortsätter den ursprungliga Garantiperioden att gälla, vilken därför inte ska anses förnyad eller förlängd.

6.4. Åtgärden för att åberopa defekter preskriberas, i alla fall, inom en period av tjugosex månader (Garantiperiod + två månader) från inköpet av Produkten.

7. TERRITORIALT OMFATTNING

7.1. Denna garanti är endast giltig för garantiyttranden som ska göras på italienskt, spanskt och portugisiskt territorium och gäller endast produkter som marknadsförs med Celly-märket.

8. TILLÄMPBAR LAG OCH KOMPETENT DOMSTOL

8.1. Dessa Allmänna Villkor för Garanti regleras av italiensk lag. För alla tvister som kan uppstå från tolkningen eller tillämpningen av dessa ska endast Milano tingsrätt vara behörig.

8.2. Det förblir oförändrat att tillämpa på slutkund-konsumenter de eventuellt mer fördelaktiga och tvingande bestämmelser som föreskrivs av lagen i det land där de har sin vanliga bostad, särskilt i förhållande till tillämplig lag, garantins varaktighet och behörig domstol.



Denna produkt överensstämmer med direktiv 2011/65/EU-2015/863/EU (RoHS). Produkten har CE-märkning och uppfyller därmed de säkerhetsstandarder som fastställts av Europeiska unionen.

ÖVERENSSTÄMMELSEDEKLARATION

Esprinet SpA deklarerar att produkten överensstämmer med direktiv 2014/53/EU. Den fullständiga texten av EU:s överensstämmelseförklaring finns tillgänglig på följande webbadress:

<https://xchange.esprinet.com/comp/nilox/nxwtrscootersup.pdf>

Nilox® är ett varumärke som tillhör Esprinet S.p.A. Alla varumärken är registrerade varumärken tillhörande sina respektive ägare. Esprinet S.p.A., via Energy Park 20, 20871 Vimercate (MB) – Italien. Tillverkad i Kina.

www.nilox.com

för info och kontakt: contact@esprinet.com

nilox



БЪЛГАРСКИ-BG

Ръководство за употреба

ВОДЕН СКУТЕР

Модел: NXWTRSCOOTERSUP

Rev00 – 03.2025

ИНФОРМАЦИЯ ЗА БЕЗОПАСНОСТ ПРИ ИЗПОЛЗВАНЕ НА ВОДЕН СКУТЕР

Внимателно прочетете бележките за безопасност и се консултирайте с онлайн ръководството за употреба преди да използвате продукта. Съхранявайте тази информация за бъдещи справки и я включете, когато предавате продукта на трети лица. Използвайте продукта и свързаните с него аксесоари само за предвидената употреба, спазвайки посочените електрически спецификации и в закрити и защитени среди, за да избегнете сериозни рискове. Не оставяйте продукта на зарядно твърде дълго или свързан към електрическата мрежа, когато не се използва или ако подозирате неизправности. Избягвайте удари, падания, смачквания или грубо боравене, които могат да причинят опасни ситуации. Никога не се опитвайте да разглобявате или ремонтирате продукта в случай на дефекти. Ако се появят течове от продукта, избягвайте контакт с кожата или очите; в такъв случай незабавно измийте засегнатата зона с вода и се консултирайте с лекар. Винаги носете защитно оборудване: Използвайте спасителна жилетка и други защитни устройства, за да осигурите безопасност във водата. Проверете батерията преди употреба: Уверете се, че батерията е напълно заредена, за да избегнете прекъсвания по време на дейността и да осигурите правилното функциониране. Не използвайте при неблагоприятни метеорологични условия: Избягвайте използването на водния скутер при неблагоприятни метеорологични условия, като бури, силен дъжд или силен вятър. Избягвайте бурни и опасни води: Не използвайте водния скутер в води с високи вълни, силни течения или в близост до естествени бариери, за да избегнете инциденти. Проверете доброто състояние на устройството: Преди употреба инспектирайте водния скутер за евентуални повреди на компоненти като мотор, перки, кабели и батерия. Не превишавайте лимита на тегло:

Спазвайте препоръчителното максимално тегло за водния скутер, за да избегнете повреди на мотора и да удължите живота на устройството. Избягвайте използването с повредено оборудване: Не използвайте водния скутер, ако има видимо повредени части, като перки или кабели, за да избегнете неизправности или опасности. Избягвайте контакт с потопени обекти: Не карайте водния скутер близо до потопени обекти, скали или други препятствия, които могат да го повредят или да причинят инциденти. Поддържайте безопасна скорост: Регулирайте скоростта според вашите способности и условията на водата, за да намалите риска от инциденти. Не използвайте в замърсени води: Избягвайте използването на водния скутер в замърсени или небезопасни води по хигиенни и здравословни причини. Изключвайте, когато не се използва: Изключвайте водния скутер, когато не се използва, за да запазите батерията и да предотвратите случайни повреди. Използвайте в плитки води: Избягвайте използването в твърде дълбоки води и винаги обръщайте внимание на дъното. Избягвайте удари: Не удряйте водния скутер в твърди обекти или повърхността на водата, за да избегнете механични повреди или повреди на мотора. Не използвайте с повредени или износени части: Незабавно заменете износените или повредени части, за да осигурите правилното и безопасно функциониране на водния скутер. Изхвърляйте батерията правилно: Когато батерията вече не е използвана, изхвърлете я съгласно местните разпоредби за електронни отпадъци, за да избегнете екологични щети. Дръжте далеч от деца: Този продукт не е играчка; трябва да се съхранява на места, недостъпни за деца, за да се избегнат рискове от задушаване, поглъщане или нараняване. Използвайте само в среди с температура между 0 и 40°C. Не използвайте или съхранявайте продукта при температурни условия извън този диапазон, за да избегнете неизправности или повреди. Използвайте шапка при дълга коса, за да избегнете заплитане в мотора. Съхранявайте кутията и особено торбичките далеч от деца, за да предотвратите риск от задушаване или случайно поглъщане. Избягвайте използването на устройството близо до електромедицински устройства, като пейсмейкъри. За всякакви въпроси относно функционирането, безопасността или свързването на продукта, свържете се с клиентската поддръжка на Esprinet. Преди всяка употреба се препоръчва напълно да заредите продукта. Esprinet S.p.A. не носи отговорност за наранявания или щети, причинени на хора или имущество в резултат на неправилна употреба на продукта.

ПРОДУКТ

Водният скутер KAHUNA се състои от капака на горната част, тялото, дръжката с дистанционно управление, лявата дръжка, перката и капака на задната част, захранващата система, интегрирана в тялото на машината, системата за дистанционен сигнал на комплекта с дистанционна дръжка.

OLED дисплеят показва връзката на сигнала, обема на мощността и почивката, режима на скорост и друга информация. KAHUNA е съвместим със SUP и има приставка за транспортиране на подводна спортна камера.

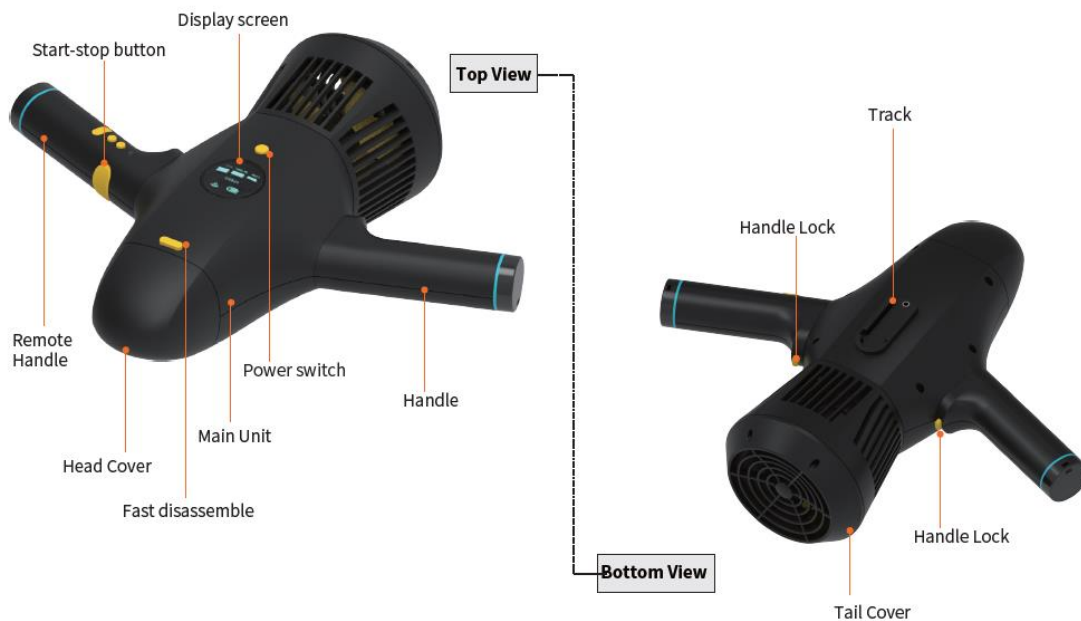

СПИСЪК НА ПАКЕТА



1. Основно тяло
2. Дръжка с дистанционно управление
3. Дръжка
4. Батерия
5. Захранващ адаптер
6. Два еластични пръстена
7. Поддръжка за камера
8. Поддръжка за Стойка А
9. Поддръжка за Стойка Б
10. USB-C кабел
11. USB-C адаптер
12. Дълга каишка против загуба за дистанционно управление
13. Къса каишка против загуба за дистанционно управление
14. Съкратено ръководство

ИНСТРУКЦИИ ЗА МОНТАЖ:

ИНСТАЛАЦИЯ НА БАТЕРИЯТА:

1. Натиснете бутона за бързо разглобяване, за да премахнете капака на главата.

2. Поставете батерията в кабината според формата на отделението за батерията до края.
3. Завъртете затягащата гайка по посока на часовниковата стрелка, докато не се затвори.
4. Подравнете капака на главата с процепа на основното тяло, леко натиснете и заключете здраво.

ПРЕМАХВАНЕ НА БАТЕРИЯТА:

1. Натиснете бутона за бързо разглобяване, за да премахнете капака на главата.
2. Завъртете затягащата гайка обратно на часовниковата стрелка, докато се разхлаби.
3. Изключете хранващия съединител на основното тяло от батерията.
4. Извадете батерията от отделението, като издърпате въжето на батерията.
5. Подравнете капака на главата с процепа на основното тяло, леко натиснете и заключете здраво.

МОНТАЖ НА ДРЪЖКИТЕ:

1. Основното тяло е позиционирано с дисплея пред вас.
2. Извадете дръжката и дръжката с дистанционно управление от пакета.
3. Внимавайте да проверите предната и задната посока на инсталациите на дръжките, така че дръжката с дистанционно управление да е отдясно на основното тяло.
4. Натиснете бутона на дръжката, подравнете го с монтажния отвор, който се намира отстрани на основното тяло, поставете дръжката в съответния отвор, натиснете заедно в посока на капака на главата, освободете бутона на дръжката и се уверете, че бутонът на дръжката излиза, след което дръжките са здраво заключени.
5. Извършете обратните операции, за да премахнете дръжката или дистанционната дръжка.

ИНСТРУКЦИИ ЗА ЗАРЕЖДАНЕ

ЗАРЕЖДАНЕ НА БАТЕРИЯТА НА АКВАСКУТЕРА:

1. Свържете щифтовете на щепсела на хранващия адаптер към променлив ток.
2. Свържете другия край на превключващия хранващ адаптер към слота на батерията.
3. Червената светлина на хранващия адаптер показва, че батерията не е напълно заредена, докато зелената светлина показва, че батерията е напълно заредена. Времето за зареждане е около 3 часа.

ЗАБЕЛЕЖКИ:

- Уверете се, че батерията е напълно заредена преди първата употреба.
- Уверете се, че основното устройство е изключено преди да извадите батерията.
- Уверете се, че батерията и зарядното устройство са сухи преди зареждане.
- Изключете превключващия хранващ адаптер, когато продуктът не се зарежда.

ЗАРЕЖДАНЕ НА ДИСТАНЦИОННОТО УПРАВЛЕНИЕ:

1. Отворете капака за уплътнение тип-C на дръжката.
2. Използвайте хранващ адаптер 5V/1A или стандартен USB порт за зареждане.
3. Поставете единия край на кабела за зареждане тип-C в дръжката и другия край в USB порта.
4. Индикаторът става червен, когато дистанционната дръжка се зарежда, светлинният индикатор става зелен след пълно зареждане.
5. След като завършите зареждането, уверете се, че сте затворили плътно капака за уплътнение.

Забележка: Уверете се, че дистанционната дръжка е затворена преди зареждане. Уверете се, че портът на дистанционната дръжка не е мокър преди да поставите конектора тип-C. Не използвайте дистанционната дръжка по време на зареждане.

ИНСТРУКЦИИ ЗА УПОТРЕБА:

КАК ДА ИЗПОЛЗВАТЕ ПРОДУКТА ПО ВРЕМЕ НА ГМУРКАНЕ:

1. Натиснете и задръжте бутона за захранване на основното устройство за 2 секунди, осветлението на дисплея и захранването се свързват, безжичният сигнален индикатор започва да мига.
2. Натиснете и задръжте бутона F на дистанционната дръжка за 2 секунди, индикаторът се включва и машината стартира правилно.
3. Сигналът на основното устройство и дистанционната дръжка се свързват автоматично след стартиране на машината, безжичният сигнален индикатор свети нормално; следователно, свързването е успешно.

Забележка: ако сигналният индикатор мига, трябва да свържете отново сигналите на основното устройство и дистанционната дръжка и да продължите както следва:

- a. Бързо натиснете 6 пъти бутона за захранване на основното устройство, сигналният индикатор започва да мига бързо
 - b. Бързо натиснете 6 пъти бутона F на дистанционната дръжка в рамките на 10 секунди, сигналният индикатор свети нормално, свързването е успешно
4. Натиснете бутона START/STOP, основното устройство е в действие; отпуснете бутона Start-stop, след което основното устройство спира да работи.
 5. Предефинираната скорост на движение е ниска при стартиране, натиснете кратко бутона F, след което можете да промените режима на ниска/нормална/висока скорост последователно [Ниска скорост: син индикатор ● Нормална скорост: зелен индикатор ● Висока скорост: червен индикатор ●]

Три режима на скорост, съответстващи на иконите на дисплея на основното устройство:



6. Натиснете и задръжте бутона F на дистанционното управление и бутона за захранване на основното устройство, когато изключвате захранването.

Забележка: Уверете се, че батерията е напълно заредена преди употреба. Уверете се, че сте затворили плътно капака за уплътнение тип-C преди употреба. За по-удобна употреба от потребителите, дистанционната дръжка може да бъде поставена на китката чрез късата анти-разхлабваща връв по време на гмуркане.

КАК ДА ИЗПОЛЗВАТЕ ПРОДУКТА ПРИ ИЗПОЛЗВАНЕ НА SUP:

1. Оперативните стъпки за включване и свързване на сигнала са същите като „КАК ДА ИЗПОЛЗВАТЕ ПРОДУКТА ПО ВРЕМЕ НА ГМУРКАНЕ“
2. След като основното устройство и сигналът на дистанционната дръжка са свързани, индикаторът започва да мига, акваскутерът, свързан към SUP, започва да работи, когато натиснете бутона M на дистанционната дръжка.
3. Натиснете кратко бутона F, за да промените настройката на скоростта; Натиснете кратко и двата бутона M или бутона Start-stop, за да спрете работата; Натиснете и задръжте бутона F, за да изключите акваскутера.

Забележка: Премахнете предварително двете дръжки от основното устройство, когато сте на SUP. За улесняване на използването на SUP от потребителите, дистанционната дръжка може да бъде окачена на врата с дълга анти-разхлабваща връв.

КАК ДА ИНСТАЛИРАТЕ ВЪНШНОТО ОБОРУДВАНЕ

ИНСТАЛИРАНЕ НА АКВАСКУТЕРА НА SUP (ЧРЕЗ СВЪРЗВАЩАТА СКОБА А):

1. Подравнете свързващата скоба А с релсата на основното устройство и плъзнете свързващата скоба А в основното устройство, докато отворите за винтовете на двете не се подравнят.
2. Завъртете болта на свързващата скоба А и го закрепете към основното устройство.
3. Подравнете другия край на свързващата скоба А и релсата на SUP след завършване на връзката между свързващата скоба А и релсата на основното устройство.
4. Плъзнете в разстоянието на жлеба, който е вертикален на релсата на SUP, след като натиснете гъвкавия бутон от двете страни на свързващата скоба.
5. Инсталиран правилно след като свързващият бутон е поставен правилно.



ИНСТАЛИРАНЕ НА АКВАСКУТЕРА НА SUP (ЧРЕЗ СВЪРЗВАЩАТА СКОБА В):

1. Повторете стъпка 1 в свързването на скоба А.
2. След това поставете резервните части (болт и шайба) в слота на SUP.
3. Подравнете позициониращия щифт с ограничителния прорез на монтажната основа на SUP, бавно го натиснете и плъзнете напред.
4. Междувременно подравнете отвора на скоба В с резервния болт и го поставете, за да го закрепите.
5. Накрая затегнете гайката на резервния болт, за да го заключите.



ИНСТАЛИРАНЕ НА ЕКШЪН КАМЕРА НА АКВАСКУТЕРА (ЧРЕЗ СВЪРЗВАЩАТА СКОБА В):

1. Подравнете скобата на камерата с релсата на основното устройство и плъзнете скобата на камерата в основното устройство, докато отворите за винтовете на двете не се подравнят.
2. Завъртете болта на скобата на камерата и го закрепете към основното устройство.
3. Поставете компонентите за инсталиране на спортната подводна камера (не са включени) в съответния жлеб на скобата на камерата, след което използвайте болта, за да го поставите в скобата на камерата и да го закрепите.



ПОЛЕЗНИ СЪВЕТИ:

- Уверете се, че сте затегнали фиксиращата гайка в отделението за батерията преди употреба.
- Внимавайте да подравните катарамата на основното устройство с процепа на капака на главата по време на заключване.
- Уверете се, че сте затворили добре силиконовия капак на уплътнението преди употреба.
- Уверете се, че портът на дистанционното управление е сух преди да включите Type-C конектора.
- Поддържайте повърхността на батерията суха преди зареждане.
- Уверете се, че сте изключили захранването, когато не се използва.
- След всяка употреба, потопете продукта в чиста вода за 20 минути, след това го включете на ниска скорост за 2-3 секунди и повторете тази операция 3-5 пъти.
- Не използвайте този продукт директно на плажа или го влачете по плажа, за да избегнете навлизането на пясък в перката.

ПОДДРЪЖКА

ПОЧИСТВАНЕ СЛЕД УПОТРЕБА:

Моля, следвайте стъпките по-долу за поддръжка след всяка употреба, за да поддържате добри резултати:

1. Потопете акваскутера в контейнер, пълен с чиста вода (не морска вода) за 20 минути.
2. Дръжте дръжката и дръжката с дистанционно управление, включете го на ниска скорост за 2-3 секунди и повторете тази операция 3-5 пъти, докато продуктът е напълно потопен във водата.
3. Изсушете акваскутера с мека, чиста и суха кърпа.
4. Разглобете дистанционната дръжка и дръжката.
5. Свалете капака на главата, изсушете капките вода от външната страна на отделението за батерията, извадете батерията, когато и двете ръце са сухи.
6. Поставете основното устройство и батерията на хладно и проветриво място, за да ги изсушите напълно, след това ги съхранявайте.

СЪХРАНЕНИЕ:

1. Съхранявайте акваскутера на сухо място при стайна температура, поддържайте среда с добра вентилация, избягвайте пряка слънчева светлина.
2. Дръжте далеч от топлина, огън и извън обсега на деца.
3. Заредете напълно батерията преди съхранение, за да избегнете прекомерно разреждане.
4. Зареждайте батерията приблизително на всеки два месеца, ако не се използва за дълго време.
5. Извадете и съхранявайте батерията отделно на хладно, проветриво и сухо място, когато не се използва.

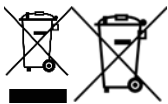

ИНФОРМАЦИЯ ЗА ПРАВИЛНОТО ИЗХВЪРЛЯНЕ НА ТОЗИ ПРОДУКТ (Директива 2013/56/ЕС)

Тази марка върху продукта или неговата опаковка означава, че продуктът, в края на своя живот, включително и неотстранимата батерия, трябва да бъде отделен от другите видове отпадъци, за да бъде рециклиран отговорно. Безопасната употреба на този продукт е гарантирана при спазване на онлайн ръководството за инструкции, съхранявайте го и го използвайте внимателно през целия живот на продукта. Литиево-йонната/ли-йонната/полимерната батерия вътре в продукта е интегрирана и не може да бъде заменена. Не се опитвайте да я премахнете, тъй като това може да доведе до риск от прегряване, пожар и наранявания. Батерията трябва да бъде премахната само от квалифицирани техници, които могат да я премахнат безопасно и да я рециклират в съответствие със закона. Потребителите трябва да предадат излезлия от употреба продукт безплатно в местните центрове за разделно събиране или на търговеца, в съотношение едно към едно или безплатно, ако размерите на продукта надвишават 25 см. Правилното изхвърляне на отпадъците позволява рециклирането на продукта, обработката му с екологосъобразни методи за предотвратяване на възможни щети на околната среда или човешкото здраве и насърчаване на повторната употреба и/или рециклирането на материалите на продукта. Неразрешеното изхвърляне на електронни продукти, клетки и батерии от домашни потребители води до санкции, предвидени в действащото законодателство.

ТЕХНИЧЕСКИ СПЕЦИФИКАЦИИ:

- Име на продукта: KAHUNA
- Размери: 41 x 33 x 17.2 см
- Тегло (включително батерията): 2.05 кг
- Мощност: 280W
- Максимална скорост: 5 км/ч
- Режим на скорост: Висока / Средна / Ниска
- Максимална дълбочина: 5 м
- Продължителност: 30-60 мин
- Допълнителни поддръжки: Action Cam, Sup
- Батерия: 22.2V 2.5A
- Капацитет на батерията: 4500 mAh
- Време за зареждане на батерията: 3 ч
- Тегло на батерията: 0.65 кг
- Вход на зарядното устройство: DC 100 – 240 V
- Изход на зарядното устройство: DC 25.2 V 2.5A

КОНВЕНЦИОНАЛНА ГАРАНЦИЯ

1. ОБХВАТ

1.1. ESPRINET S.p.A., със седалище в Vimercate (MB), Via Energy Park, 20, - по-долу, (“Esprinet”) предлага настоящата конвенционална гаранция за продуктите с марка Celly в полза както на крайния клиент-потребител (“Краен клиент-потребител”), така и на крайния клиент-професионалист (“Краен клиент-професионалист”) при условията и условията, предвидени тук (“Конвенционална гаранция”). Конвенционалната гаранция се прилага за:

i. нови стоки с марка Celly (“Продукти”);

ii. Продукти, които включват или са свързани с цифрово съдържание или цифрова услуга по такъв начин, че липсата на това цифрово съдържание или цифрова услуга би попречила на изпълнението на основните функции на Продуктите (“Продукти с цифрови елементи”).

1.2. Настоящата Конвенционална гаранция включва изключително цели Продукти, в тяхната оригинална конфигурация, включително всякакви допълнителни аксесоари.

2. ПРАВА НА ПОТРЕБИТЕЛИТЕ

2.1. Настоящата Конвенционална гаранция не засяга правата на потребителите, предвидени в националните законодателни разпоредби за прилагане на Директива (ЕС) 2019/771 и последващите изменения относно гаранциите за потребителски стоки (“Законова гаранция”).

2.2. Конвенционалната гаранция не замества, не ограничава и не засяга, нито изключва Законната гаранция, а се добавя към нея. Крайният клиент-потребител може, следователно, винаги да упражнява правата си по Законната гаранция спрямо продавача, при условията и в сроковете, предвидени в посоченото законодателство.

3. ПРЕДМЕТ НА ГАРАНЦИЯТА

3.1. Въз основа на настоящата Конвенционална гаранция, Esprinet се ангажира, по свое усмотрение, (i) да замени или ремонтира Продуктите или компонентите, които се окажат дефектни поради първоначални дефекти в производствения процес, произтичащи от използваните материали или труда, с идентични Продукти или компоненти, или (ii) ако това не е възможно, да ги замени с продукт или части от продукт или компоненти с равна функционалност и икономическа стойност.

4. СЛУЧАИ НА ИЗКЛЮЧВАНЕ НА ГАРАНЦИЯТА

4.1 Настоящата Конвенционална Гаранция не се прилага в случай на счупвания, неизправности или каквито и да било дефекти, причинени от:

- i) грешки при инсталиране, причинени от небрежност, невнимание, некомпетентност или небрежност;
- ii) неспазване или неправилно спазване на инструкциите и предупрежденията, съдържащи се в ръководствата или в допълнителните листове с инструкции;
- iii) неспазване или неправилна поддръжка на Продуктите според указанията на Esprinet;
- iv) неправилно съхранение на Продукта;
- v) манипулации, модификации, интервенции или поддръжка, извършени от крайния клиент или извършени от трети лица по поръчка на крайния клиент, и във всеки случай не извършени от лица, упълномощени от Esprinet;
- vi) неправилна употреба и несъответствие с нормалната употреба или предназначение на Продукта;
- vii) утежняване на щетите, причинени от по-нататъшна употреба от крайния клиент, след като вече е проявена възможна неизправност или дефект;
- viii) всякакви външни фактори както по време на инсталацията, така и при използването на Продукта, които не могат да бъдат приписани или по никакъв начин свързани с Esprinet;
- ix) ако моделът, серийният код или етикетът на Продукта са били умишлено фалшифицирани или изтрети;
- x) неспазване на предоставеното обновление.

4.2. Настоящата Конвенционална Гаранция не включва явни дефекти, които са незабавно разпознаваеми при доставката на Продукта, нито дефекти или неизправности, причинени от износване поради нормална употреба.

4.3. Настоящата Конвенционална Гаранция се изключва, ако счупвания, неизправности, дефекти или дефекти са причинени от продукти, части или компоненти, произведени от трети лица, различни от Esprinet, към които Продуктът е свързан или с които е използван.

5. ИЗПОЛЗВАНЕ НА ГАРАНЦИЯТА

5.1. Конвенционалната Гаранция се активира незабавно с покупката на съответния Продукт. Крайният клиент може да се възползва от настоящата Конвенционална Гаранция, като се свърже директно с Esprinet на имейл адрес garanzia@esprinet.com или warranty@esprinet.com. Конвенционалната Гаранция може да бъде управлявана и чрез оторизиран център на Esprinet.

5.2. За да се възползва от настоящата Конвенционална Гаранция, крайният клиент трябва да притежава касова бележка и/или фактура за покупка на Продукта и/или транспортен документ („DDT“). Esprinet си запазва правото да откаже предоставянето на настоящата Конвенционална Гаранция, ако крайният клиент не предостави поне един от тези документи.

6. ПРОДЪЛЖИТЕЛНОСТ

6.1. Продължителността на настоящата Конвенционална Гаранция е равна на тази на Законната Гаранция (Период на Гаранция). Следователно, на крайния клиент-професионалист се предлага конвенционална гаранция с продължителност, равна на законната, предвидена за потребителите, а именно две години.

6.2. Периодът на Гаранция започва да тече от датата на покупка на Продукта, т.е. от датата, посочена на касовата бележка и/или фактурата и/или транспортния документ (DDT).

6.3. В случай на ремонт или замяна, оригиналният Период на Гаранция продължава да тече, който следователно не трябва да се счита за подновен или удължен.

6.4. Действието за предявяване на дефекти се предписва, във всеки случай, в срок от двадесет и шест месеца (Период на Гаранция + два месеца) от покупката на Продукта.

7. ТЕРИТОРИАЛЕН ОБХВАТ

7.1. Настоящата гаранция е валидна само за гаранционни услуги, предоставяни на територията на Италия, Испания и Португалия и се отнася само за продукти, продавани под марката Celly.

8. ПРИЛОЖИМО ЗАКОНОДАТЕЛСТВО И КОМПЕТЕНТЕН СЪД

8.1. Настоящите Общи Условия за Гаранция се регулират от италианското законодателство. За всякакви спорове, които могат да възникнат от тълкуването или прилагането на същите, компетентен ще бъде единствено Съдът в Милано.

8.2. Запазва се прилагането на по-благоприятни и задължителни разпоредби, предвидени от законодателството на страната, в която крайният клиент има обичайно местожителство, особено по отношение на приложимото законодателство, продължителността на гаранцията и компетентния съд.



Този продукт е в съответствие с Директива 2011/65/EC-2015/863/EC (RoHS). Продуктът има маркировка CE и следователно отговаря на стандартите за безопасност, установени от Европейския съюз.

ДЕКЛАРАЦИЯ ЗА СЪОТВЕТСТВИЕ

Esprinet SpA декларира, че продуктът е в съответствие с директива 2014/53/EC. Пълният текст на декларацията за съответствие на ЕС е достъпен на следния интернет адрес:

<https://xchange.esprinet.com/comp/nilox/nxwtrscootersup.pdf>

Nilox® е търговска марка, собственост на Esprinet S.p.A. Всички търговски марки са регистрирани марки на съответните собственици. Esprinet S.p.A., via Energy Park 20, 20871 Vimercate (MB) – Италия. Произведено в Китай.

www.nilox.com

за информация и контакти: contact@esprinet.com

nilox



ROMÂNĂ-RO

Manual de instrucțiuni

ACQUASCOOTER

Model: NXWTRSCOOTERSUP

Rev00 – 03.2025

INFORMAȚII DE SIGURANȚĂ PENTRU UTILIZAREA ÎN SIGURANȚĂ A ACQUASCOOTER-ULUI

Citiți cu atenție notele de siguranță și consultați manualul de utilizare online înainte de a folosi produsul. Păstrați aceste informații pentru referințe viitoare și includeți-le atunci când transmiteți produsul către terți. Utilizați produsul și accesoriile aferente exclusiv pentru utilizarea prevăzută, respectând specificațiile electrice indicate și în medii închise și protejate, pentru a evita riscuri grave. Nu lăsați produsul la încărcat prea mult timp sau conectat la rețeaua electrică atunci când nu este în uz sau dacă suspectați defecțiuni. Evitați șocurile, căderile, strivirile sau manipulările bruște care ar putea cauza situații periculoase. Nu încercați niciodată să demontați sau să reparați produsul în caz de defecte. Dacă apar scurgeri de lichide din produs, evitați contactul cu pielea sau ochii; în acest caz, spălați imediat zona afectată cu apă și consultați un medic. Purtați întotdeauna echipament de siguranță: Utilizați o vestă de salvare și alte dispozitive de protecție pentru a asigura siguranța în apă. Verificați bateria înainte de utilizare: Asigurați-vă că bateria este complet încărcată pentru a evita întreruperile în timpul activității și pentru a asigura funcționarea corectă. Nu utilizați în condiții meteo nefavorabile: Evitați utilizarea acquascooter-ului în condiții meteorologice nefavorabile, cum ar fi furtuni, ploi intense sau vânt puternic. Evitați apele agitate și periculoase: Nu utilizați acquascooter-ul în ape cu valuri mari, curenți puternici sau în apropierea barierelor naturale pentru a evita accidentele. Verificați starea bună a dispozitivului: Înainte de utilizare, inspectați acquascooter-ul pentru a verifica eventualele daune la componente precum motorul, elicele, cablurile și bateria. Nu depășiți limita de greutate: Respectați greutatea maximă recomandată pentru acquascooter pentru a evita daunele la motor și pentru a prelungi durata de viață a dispozitivului. Evitați utilizarea cu echipament deteriorat: Nu utilizați acquascooter-ul dacă există părți vizibil deteriorate, cum ar fi elicele sau cablurile, pentru a evita

defecțiunile sau pericolele. Evitați contactul cu obiecte scufundate: Nu conduceți aquascooter-ul în apropierea obiectelor scufundate, rocilor sau altor obstacole care ar putea să-l deterioreze sau să cauzeze accidente. Mențineți o viteză sigură: Reglați viteza în funcție de abilitățile dvs. și de condițiile apei pentru a reduce riscul de accidente. Nu utilizați în ape contaminate: Evitați utilizarea aquascooter-ului în ape poluate sau nesigure din motive igienice și de sănătate. Opriți-l când nu este în uz: Opriți aquascooter-ul când nu este în uz pentru a conserva bateria și pentru a preveni daunele accidentale. Utilizați în ape puțin adânci: Evitați utilizarea în ape prea adânci și acordați întotdeauna atenție fundului apei. Evitați să-l supuneți la șocuri: Nu loviți aquascooter-ul de obiecte solide sau de suprafața apei pentru a evita daunele mecanice sau la motor. Nu utilizați cu părți deteriorate sau uzate: Înlocuiți imediat părțile uzate sau deteriorate pentru a asigura funcționarea corectă și în siguranță a aquascooter-ului. Eliminați corect bateria: Când bateria nu mai este utilizabilă, eliminați-o conform reglementărilor locale pentru deșeurile electronice pentru a evita daunele de mediu. Țineți-l departe de copii: Acest produs nu este o jucărie; trebuie păstrat în locuri inaccesibile copiilor pentru a evita riscurile de sufocare, ingerare sau rănire. Utilizați doar în medii cu temperaturi cuprinse între 0 și 40°C. Nu utilizați sau păstrați produsul în condiții de temperatură în afara acestui interval pentru a evita defecțiunile sau daunele. Utilizați o cască în cazul părului lung pentru a evita prinderea acestuia în interiorul motorului. Păstrați cutia și, în special, pungile, departe de copii pentru a preveni riscul de sufocare sau ingerare accidentală. Evitați utilizarea dispozitivului în apropierea dispozitivelor electromedicale, cum ar fi stimulatoarele cardiace. Pentru orice îndoială privind funcționarea, siguranța sau conectarea produsului, contactați serviciul de asistență clienți Esprinet. Înainte de fiecare utilizare, este recomandabil să încărcați complet produsul. Esprinet S.p.A. nu va fi în niciun fel responsabilă pentru vătămări sau daune cauzate persoanelor sau proprietăților rezultate din utilizarea necorespunzătoare a produsului.

PRODUS

Acquascooter-ul KAHUNA este format din capacul părții superioare, corpul, mânerul cu control de la distanță, mânerul stâng, elicea și capacul părții posterioare, sistemul de alimentare integrat în corpul mașinii, sistemul de semnalizare de la distanță al setului de mâner de la distanță.

Ecranul de afișare OLED indică conexiunea semnalului, volumul de putere și de repaus, modul de viteză și alte informații. KAHUNA este compatibil cu SUP și are atașament pentru a transporta o cameră sport subacvatică.

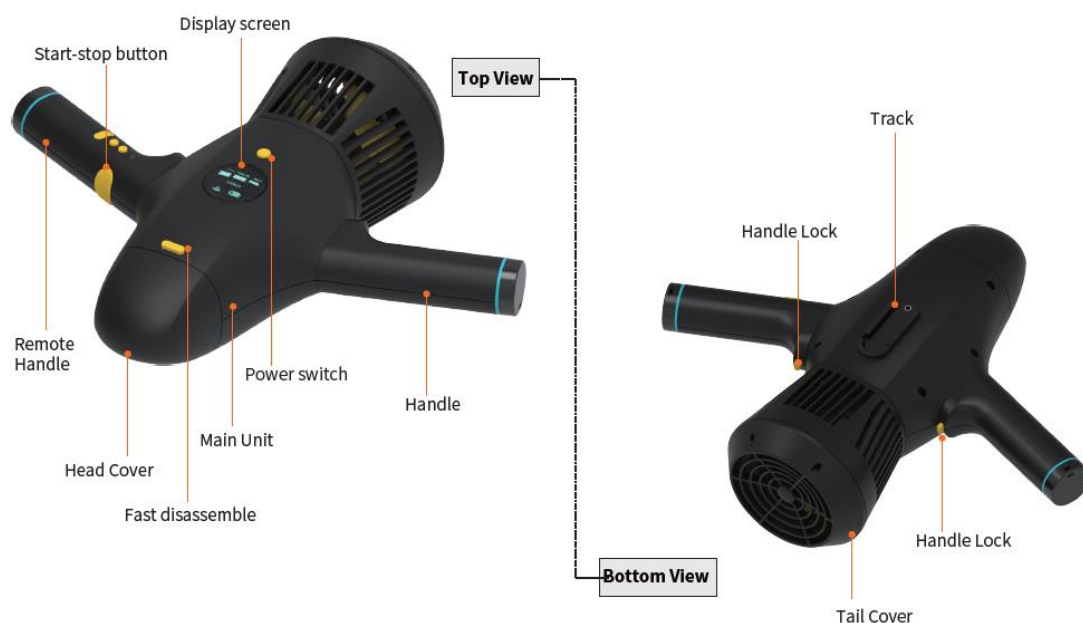

PACKAGE LIST



1. Corp principal
2. Mâner cu control de la distanță
3. Mâner
4. Baterie
5. Alimentator
6. Două inele elastice
7. Suport pentru cameră
8. Suport pentru Suport A
9. Suport pentru Suport B
10. Cablu USB-C
11. Adaptor USB-C
12. Curea lungă anti-pierdere pentru control de la distanță
13. Curea scurtă anti-pierdere pentru control de la distanță
14. Manual redus

INSTRUCȚIUNI DE ASAMBLARE:

INSTALAREA BATERIEI:

1. Apăsăți butonul de demontare rapidă pentru a îndepărta capacul capului.
2. Împingeți bateria în cabină conform formei compartimentului bateriei până la capăt.
3. Rotiți piulița de strângere în sensul acelor de ceasornic până când este închisă.
4. Aliniați capacul capului la fanta unității principale, apăsați ușor și blocați ferm.

ÎNDEPĂRTAREA BATERIEI:

1. Apăsăți butonul de demontare rapidă pentru a îndepărta capacul capului.
2. Rotiți piulița de strângere în sens antiorar până la slăbire.
3. Deconectați îmbinarea de alimentare a unității principale de la baterie.
4. Îndepărtați bateria din compartiment trăgând de cordonul de pe baterie.
5. Aliniați capacul capului la fanta unității principale, apăsați ușor și blocați ferm.

ASAMBLAREA MÂNERELOR:

1. Unitatea principală este poziționată cu ecranul de afișare în fața dvs.
2. Scoateți mânerul și mânerul cu control de la distanță din pachet.
3. Acordați atenție verificării direcțiilor anterioare și posterioare ale instalărilor mânerelor, astfel încât mânerul cu control de la distanță să fie la dreapta unității principale.

4. Apăsăți butonul mânerului, aliniați-l la gaura de instalare care se află pe partea unității principale, introduceți mânerul în gaura corespunzătoare, împingeți împreună cu direcția capacului capului, eliberați butonul mânerului și asigurați-vă că butonul mânerului iese, apoi mânerul este blocat ferm.
5. Efectuați operațiunile inverse pentru a îndepărta mânerul sau mânerul de la distanță.

INSTRUCȚIUNI DE ÎNCĂRCARE

ÎNCĂRCAREA BATERIEI ACQUASCOOTER-ULUI:

1. Conectați pini prizei alimentatorului la curent alternativ.
2. Conectați cealaltă extremitate a alimentatorului switching la slotul bateriei.
3. Lumina roșie a alimentatorului indică faptul că bateria nu este complet încărcată, în timp ce lumina verde indică faptul că bateria este complet încărcată. Timpul de încărcare este de aproximativ 3 ore.

NOTE:

- Asigurați-vă că bateria este complet încărcată înainte de prima utilizare.
- Asigurați-vă că unitatea principală este oprită înainte de a scoate bateria.
- Asigurați-vă că bateria și încărcătorul sunt uscate înainte de încărcare.
- Deconectați alimentatorul switching atunci când produsul nu este în încărcare.

ÎNCĂRCAREA TELECOMENZII:

1. Deschideți capacul de etanșare de tip C de pe mâner.
2. Utilizați un adaptor de alimentare de 5V/1A sau un port de încărcare USB standard pentru a încărca.
3. Introduceți un capăt al cablului de încărcare de tip C în mâner și celălalt capăt în portul USB.
4. Indicatorul devine roșu când mânerul telecomenzii este în încărcare, iar lumina indicatoare devine verde după încărcarea completă.
5. După finalizarea încărcării, asigurați-vă că închideți ermetic capacul de etanșare.

Note: Asigurați-vă că mânerul telecomenzii este închis înainte de încărcare. Asigurați-vă că portul mânerului telecomenzii nu este umed înainte de a introduce conectorul de tip C. Nu utilizați mânerul telecomenzii în timpul încărcării.

INSTRUCȚIUNI DE UTILIZARE:

CUM SĂ UTILIZAȚI PRODUSUL ÎN TIMPUL SCUFUNDĂRILOR:

1. Apăsăți lung comutatorul de alimentare al unității principale timp de 2 secunde, iluminarea ecranului de afișare și alimentarea se conectează, iar indicatorul wireless începe să clipească.
2. Apăsăți lung tasta F de pe mânerul telecomenzii timp de 2 secunde, indicatorul se aprinde și mașina pornește corect.
3. Semnalul unității principale și al mânerului cu telecomandă se asociază automat după pornirea mașinii, indicatorul wireless se aprinde normal; astfel, asocierea a avut succes.

Note: dacă indicatorul wireless clipește, este necesar să asociați din nou semnalele unității principale și ale mânerului telecomenzii și să procedați după cum urmează:

- a. Apăsăți rapid de 6 ori comutatorul de alimentare al unității principale, indicatorul wireless începe să clipească rapid.
- b. Apăsăți rapid de 6 ori tasta F de pe mânerul telecomenzii în termen de 10 secunde, indicatorul wireless se aprinde normal, asocierea a reușit.
4. Apăsăți BUTONUL START/STOP, unitatea principală este în funcțiune; eliberați butonul Start-stop, apoi unitatea principală încetează să funcționeze.

5. Viteza implicită de funcționare este mică la pornire, apăsați scurt tasta F, apoi puteți schimba modul de viteză mică/normală/mare în secvență.

[Viteză mică: indicator albastru ● Viteză normală: indicator verde ● Viteză mare: indicator roșu ●]
Trei moduri de viteză corespunzătoare pictogramelor de afișare pe ecranul de afișare al unității principale:



6. Apăsați lung tasta F de pe telecomandă și comutatorul de alimentare al unității principale când opriți alimentarea.

Note: Asigurați-vă că bateria este deja complet încărcată înainte de utilizare. Asigurați-vă că închideți ermetic capacul de etanșare de tip C înainte de utilizare. Pentru o utilizare mai comodă de către utilizatori, mânerul telecomenzii poate fi fixat la încheietura mâinii prin intermediul unei curele scurte anti-slăbire în timpul scufundării.

CUM SĂ UTILIZAȚI PRODUSUL CÂND UTILIZAȚI SUP:

1. Pașii operaționali pentru pornirea și conectarea semnalului sunt aceiași cu „CUM SĂ UTILIZAȚI PRODUSUL ÎN TIMPUL SCUFUNDĂRILOR”.
2. După ce unitatea principală și semnalul mânerului telecomenzii sunt conectate, indicatorul începe să clipească, acquascooter-ul conectat la SUP începe să funcționeze când apăsați tasta M de pe mânerul telecomenzii.
3. Apăsați scurt tasta F pentru a schimba setarea vitezei; Apăsați scurt ambele taste M sau butonul Start-stop pentru a opri funcționarea; Apăsați lung tasta F pentru a opri acquascooter-ul.

Note: Scoateți în prealabil cele două mânere de pe unitatea principală când sunteți pe SUP. Pentru a facilita utilizarea SUP de către utilizatori, mânerul cu telecomandă poate fi agățat de gât cu o curea lungă anti-slăbire.

CUM SĂ INSTALAȚI ECHIPAMENTELE DE CONFIGURARE EXTERNĂ

INSTALAREA ACQUASCOOTER-ULUI PE SUP (PRIN SUPORTUL DE CONECTARE A):

1. Aliniați suportul de conectare A cu șina unității principale și glisați suportul de conectare A în unitatea principală până când găurile șuruburilor ambelor sunt aliniate.
2. Rotiți șurubul de pe suportul de conectare A și fixați-l pe unitatea principală.
3. Aliniați cealaltă extremitate a suportului de conectare A și șina SUP după ce ați finalizat conexiunea dintre suportul de conectare A și șina unității principale.
4. Glisați în canelura de distanțare care este perpendiculară pe șina SUP după ce apăsați butonul flexibil de pe ambele părți ale suportului de conectare.
5. Instalat corect în poziție după ce butonul de conectare este introdus corect.



INSTALAREA ACQUASCOOTER-ULUI PE SUP (PRIN SUPORTUL DE CONECTARE B):

1. Repetați pasul 1 din conectarea suportului A.
2. Apoi introduceți piesele de schimb (șurub și șaibă) în slotul SUP.
3. Aliniați știftul de poziționare cu creștătura de limitare de pe baza de montare SUP, împingeți-l încet și glisați-l înainte.
4. Între timp, aliniați gaura suportului B cu șurubul de schimb și introduceți-l pentru a-l fixa.
5. În cele din urmă, strângeți piulița pe șurubul de schimb pentru a bloca.



INSTALAREA CAMEREI DE ACȚIUNE PE ACQUASCOOTER (PRIN SUPORTUL DE CONECTARE B):

1. Aliniați suportul camerei cu șina unității principale și glisați suportul camerei în unitatea principală până când găurile șuruburilor ambelor sunt aliniate.
2. Rotiți șurubul de pe suportul camerei și fixați-l pe unitatea principală.
3. Introduceți componentele de instalare ale camerei subacvatice sportive (neincluse) în canelura corespunzătoare a suportului camerei, apoi utilizați șurubul pentru a-l introduce în suportul camerei și a-l fixa.



SFATURI UTILE:

- Asigurați-vă că strângeți piulița de fixare din compartimentul bateriei înainte de utilizare.
- Aveți grijă să aliniați catarama de pe unitatea principală cu fanta de pe capacul capului în timpul blocării.
- Asigurați-vă că închideți bine capacul de silicon al garniturii înainte de utilizare.
- Asigurați-vă că portul telecomenzii este uscat înainte de a introduce conectorul Type-C.
- Mențineți suprafața bateriei uscată înainte de a o încărca.
- Asigurați-vă că deconectați alimentarea atunci când nu este în uz.
- După fiecare utilizare, scufundați produsul în apă curată timp de 20 de minute, apoi porniți-l la viteză mică timp de 2s~3s și repetați această operațiune de 3-5 ori.
- Nu încercați acest produs direct pe plajă sau să-l trageți pe plajă pentru a evita ca nisipul să intre în elice.

ÎNTREȚINERE

CURĂȚAREA DUPĂ UTILIZARE:

Vă rugăm să consultați pașii de mai jos pentru întreținerea după fiecare utilizare pentru a menține performanțe bune:

1. Scufundați aquascooter-ul într-un recipient plin cu apă curată (nu apă de mare) timp de 20 de minute.
2. Țineți mânerul și mânerul cu telecomandă, porniți-l la viteză mică timp de 2s~3s și repetați această operațiune de 3~5 ori în timp ce produsul este complet scufundat în apă.
3. Uscați aquascooter-ul cu o cârpă moale, curată și uscată.
4. Demontați mânerul telecomenzii și mânerul.
5. Scoateți capacul capului, uscați picăturile de apă de pe exteriorul compartimentului bateriei, scoateți bateria când ambele mâini sunt uscate.
6. Plasați unitatea principală și bateria într-un loc răcoros și ventilat pentru a le usca complet, apoi depozitați-le.

DEPOZITARE:

1. Depozitați aquascooter-ul într-un loc uscat la temperatura camerei, mențineți un mediu cu o ventilație mai bună, evitați lumina directă a soarelui.
2. Țineți departe de căldură, foc și de accesul copiilor.
3. Încărcați complet bateria înainte de a o depozita pentru a evita descărcarea excesivă.
4. Încărcați bateria aproximativ la fiecare două luni dacă nu este utilizată pentru o perioadă lungă de timp.
5. Scoateți și depozitați bateria separat într-un loc răcoros, ventilat și uscat atunci când nu este în uz.



INFORMAȚII PENTRU ELIMINAREA CORECTĂ A ACESTUI PRODUS (Directiva 2013/56/UE)

Acest simbol de pe produs sau de pe ambalajul său înseamnă că produsul, la sfârșitul vieții sale, inclusiv bateria nerecuperabilă, trebuie separat de alte tipuri de deșeuri pentru a fi reciclat în mod responsabil. Utilizarea sigură a acestui produs este garantată în conformitate cu manualul de instrucțiuni online, păstrați-l și utilizați-l cu atenție pe toată durata de viață a produsului. Bateria litiu-ion/li-ion/polimer din interiorul produsului este integrată și nu poate fi înlocuită. Nu încercați să o scoateți deoarece poate provoca riscuri de supraîncălzire, incendiu și vătămări. Bateria trebuie scoasă doar de tehnicieni calificați, capabili să o îndepărteze fără niciun pericol și să o recicleze în conformitate cu legea. Utilizatorii ar trebui să predea produsul uzat gratuit la centrele locale de colectare separată sau la comerciant, într-un raport de unu la unu sau gratuit dacă dimensiunile produsului depășesc 25 cm. Eliminarea adecvată a deșeurilor permite reciclarea produsului, tratarea acestuia cu proceduri de eliminare compatibile cu mediul pentru a preveni posibilele daune asupra mediului sau sănătății umane și promovarea reutilizării și/sau reciclării materialelor produsului. Eliminarea neautorizată a produselor electronice, celulelor și bateriilor de către utilizatorii casnici atrage sancțiuni prevăzute de legislația în vigoare.

SPECIFICAȚII TEHNICE:

- Nume produs: KAHUNA
- Dimensiuni: 41 x 33 x 17.2 cm
- Greutate (inclusiv bateria): 2.05 kg
- Putere: 280W
- Viteză maximă: 5km/h
- Moduri de viteză: Înalt / Mediu / Scăzut
- Adâncime maximă: 5m
- Durată: 30-60 min
- Suporturi suplimentare: Action Cam, Sup

- Baterie: 22.2V 2.5A
- Capacitate baterie: 4500 mAh
- Timp de încărcare baterie: 3h
- Greutate baterie: 0.65 kg
- Input încărcător: DC 100 – 240 V
- Output încărcător: DC 25.2 V 2.5A

GARANȚIE CONVENȚIONALĂ

1. DOMENIUL DE APLICARE

1.1. ESPRINET S.p.A., cu sediul legal în Vimercate (MB), Via Energy Park, 20, - în continuare, („Esprinet”) oferă prezenta garanție convențională pentru produsele marca Celly în favoarea atât a clientului final-consumator („Client final-consumator”) cât și a clientului final-profesionist („Client final-profesionist”) în termenii și condițiile prevăzute aici (denumită „Garanția Convențională”). Garanția Convențională se aplică la:

i. bunuri noi marca Celly (denumite „Produse”);

ii. Produse care încorporează sau sunt interconectate cu un conținut digital sau un serviciu digital în așa fel încât lipsa acelui conținut digital sau serviciu digital ar împiedica funcționarea corectă a Produselor („Produse cu Elemente Digitale”).

1.2. Prezenta Garanție Convențională include exclusiv Produsele intacte, în configurația lor originală, inclusiv eventualele dotări accesorii.

2. DREPTURILE CONSUMATORILOR

2.1. Prezenta Garanție Convențională nu afectează drepturile consumatorului prevăzute de dispozițiile legislative naționale de transpunere a Directivei (UE) 2019/771 și modificările ulterioare în materie de garanții pentru bunurile de consum („Garanția Legală”).

2.2. Garanția Convențională nu înlocuiește, nu limitează și nu afectează și nici nu exclude Garanția Legală, ci se adaugă acesteia. Clientul final-consumator poate, prin urmare, să își exercite întotdeauna drepturile prevăzute de Garanția Legală față de vânzător, în condițiile și termenii prevăzuți de legislația menționată.

3. OBIECTUL GARANȚIEI

3.1. În baza prezentei Garanții Convenționale, Esprinet se angajează, la discreția sa, (i) să înlocuiască sau să repare Produsele sau componentele care se dovedesc a fi defecte din cauza defectelor originale ale procesului de fabricație rezultate din materialele utilizate sau din manoperă cu Produse sau componente identice sau, (ii) dacă acest lucru nu este posibil, să înlocuiască cu un produs sau părți de produs sau componente cu funcționalitate și valoare economică echivalentă.

4. CAZURI DE EXCLUDERE A GARANȚIEI

4.1 Prezenta Garanție Convențională nu se aplică în caz de rupturi, defecțiuni sau oricum vicii sau defecte cauzate de:

i) erori de instalare cauzate de neglijență, imprudență, lipsă de experiență sau neglijență;

ii) nerespectarea sau respectarea incorectă a instrucțiunilor și avertismentelor conținute în manuale sau pe eventualele foi suplimentare de instrucțiuni;

iii) întreținerea necorespunzătoare sau incorectă a Produselor conform modalităților indicate de Esprinet;

iv) păstrarea necorespunzătoare a Produsului;

v) manipulări, modificări, intervenții sau întrețineri efectuate de Clientul final sau făcute de Clientul final de către terți, și oricum nu efectuate de subiecți autorizați de Esprinet;

- vi) utilizare necorespunzătoare și neconformă cu utilizarea normală sau destinația Produsului;
- vii) agravarea daunelor cauzate de utilizarea ulterioară de către Clientul final odată ce s-a manifestat deja posibilul defect sau defecțiune;
- viii) orice factor extern atât în faza de instalare cât și de utilizare a Produsului care nu poate fi imputat sau oricum atribuit Esprinet;
- ix) dacă modelul, codul serial sau eticheta prezentă pe Produs au fost deliberat contrafăcute sau șterse;
- x) neinstalarea actualizării furnizate.

4.2. Prezenta Garanție Convențională nu include viciile evidente imediat recunoscute la livrarea Produsului, nici defectele sau defecțiunile cauzate de deteriorare datorată uzurii normale.

4.3. Prezenta Garanție Convențională este exclusă în cazul în care rupturile, defecțiunile, viciile sau defectele sunt cauzate de produse, părți sau componente fabricate de terți diferiți de Esprinet la care Produsul este conectat sau cu care este oricum utilizat.

5. UTILIZAREA GARANȚIEI

5.1. Garanția Convențională se activează imediat cu achiziționarea Produsului respectiv. Clientul final poate beneficia de prezenta Garanție Convențională contactând direct Esprinet la adresa de email garanzia@esprinet.com sau warranty@esprinet.com. Garanția Convențională poate fi gestionată și printr-un Centru Autorizat Esprinet.

5.2. Pentru a putea beneficia de prezenta Garanție Convențională, Clientul final trebuie să fie în posesia bonului fiscal și/sau a facturii de achiziție a Produsului și/sau a documentului de transport („DDT”). Esprinet își rezervă dreptul de a refuza să acorde prezenta Garanție Convențională dacă Clientul final nu furnizează cel puțin unul dintre aceste documente.

6. DURATA

6.1. Durata prezentei Garanții Convenționale este egală cu cea a Garanției Legale (denumită „Perioada de Garanție”). În consecință, și Clientului final-profesionist i se oferă o garanție convențională de durată egală cu cea legală prevăzută pentru consumatori, adică doi ani.

6.2. Perioada de Garanție începe să curgă de la data achiziționării Produsului, adică de la data înscrisă pe bonul fiscal și/sau pe factură și/sau pe documentul de transport (DDT).

6.3. În caz de reparație sau înlocuire, continuă să curgă Perioada de Garanție originală, care nu trebuie, așadar, considerată reînnoită sau extinsă.

6.4. Acțiunea directă pentru a invoca defectele se prescrie, în orice caz, în termen de douăzeci și șase de luni (Perioada de Garanție + două luni) de la achiziționarea Produsului.

7. DOMENIUL TERITORIAL

7.1. Prezenta garanție este eficientă doar pentru prestații în garanție care urmează să fie efectuate pe teritoriul italian, spaniol și portughez și se referă doar la produsele comercializate sub marca Celly.

8. LEGEA APLICABILĂ ȘI FORUL COMPETENT

8.1. Prezentele Condiții Generale de Garanție sunt reglementate de dreptul italian. Pentru orice dispută care ar putea apărea din interpretarea sau aplicarea acestora va fi competent exclusiv Tribunalul din Milano.

8.2. Se păstrează aplicarea pentru clienții finali-consumatori a dispozițiilor eventual mai favorabile și obligatorii prevăzute de legea țării în care aceștia au reședința obișnuită, în special în ceea ce privește legea aplicabilă, durata garanției și forul competent.



Acest produs este conform cu Directiva 2011/65/UE-2015/863/UE (RoHS). Produsul are marcajul CE și este, prin urmare, conform cu standardele de siguranță stabilite de Uniunea Europeană.

DECLARAȚIE DE CONFORMITATE

Esprinet SpA declară că produsul este conform cu directiva 2014/53/UE. Textul complet al declarației de conformitate a UE este disponibil la următoarea adresă de internet:

<https://xchange.esprinet.com/comp/nilox/nxwtrscootersup.pdf>

Nilox® este o marcă deținută de Esprinet S.p.A. Toate mărcile sunt mărci înregistrate ale proprietarilor respectivi. Esprinet S.p.A., via Energy Park 20, 20871 Vimercate (MB) – Italia. Fabricat în China.

www.nilox.com

pentru informații și contacte: contact@esprinet.com

nilox



NEDERLANDS - NL

Handleiding

ACQUASCOOTER

Model: NXWTRSCOOTERSUP

Rev00 – 03.2025

VEILIGHEIDSINFORMATIE VOOR VEILIG GEBRUIK VAN DE ACQUASCOOTER

Lees de veiligheidsinstructies zorgvuldig door en raadpleeg de online gebruiksaanwijzing voordat u het product gebruikt. Bewaar deze informatie voor toekomstige referentie en neem deze op wanneer u het product aan derden doorgeeft. Gebruik het product en de bijbehorende accessoires uitsluitend voor het bedoelde gebruik, met inachtneming van de aangegeven elektrische specificaties en in gesloten en beschermde omgevingen, om ernstige risico's te vermijden. Laat het product niet te lang opladen of aangesloten op het elektriciteitsnet wanneer het niet in gebruik is of als u vermoedt dat er storingen zijn. Vermijd stoten, vallen, verpletteren of ruw hanteren die gevaarlijke situaties kunnen veroorzaken. Probeer nooit het product te demonteren of te repareren in geval van defecten. Als er vloeistof uit het product lekt, vermijd dan contact met huid of ogen; was in dat geval onmiddellijk het getroffen gebied met water en raadpleeg een arts. Draag altijd veiligheidsuitrusting: Gebruik een reddingsvest en andere beschermingsmiddelen om de veiligheid in het water te waarborgen. Controleer de batterij voor gebruik: Zorg ervoor dat de batterij volledig is opgeladen om onderbrekingen tijdens de activiteit te voorkomen en een goede werking te garanderen. Gebruik niet onder ongunstige weersomstandigheden: Vermijd het gebruik van de acquascooter bij ongunstige weersomstandigheden, zoals stormen, zware regen of sterke wind. Vermijd woelige en gevaarlijke wateren: Gebruik de acquascooter niet in water met hoge golven, sterke stromingen of in de buurt van natuurlijke barrières om ongelukken te voorkomen. Controleer de goede staat van het apparaat: Inspecteer de acquascooter voor gebruik op eventuele schade aan componenten zoals motor, schroeven, kabels en batterij. Overschrijd het gewichtslimiet niet: Houd u aan het maximaal aanbevolen gewicht voor de acquascooter om motorschade te voorkomen en de levensduur

van het apparaat te verlengen. Vermijd gebruik met beschadigde uitrusting: Gebruik de acquascooter niet als er zichtbare beschadigde onderdelen zijn, zoals schroeven of kabels, om storingen of gevaren te voorkomen. Vermijd contact met ondergedompelde objecten: Rijd niet met de acquascooter in de buurt van ondergedompelde objecten, rotsen of andere obstakels die het kunnen beschadigen of ongelukken kunnen veroorzaken. Houd een veilige snelheid aan: Pas de snelheid aan op basis van uw vaardigheden en de wateromstandigheden om het risico op ongelukken te verminderen. Gebruik niet in vervuild water: Vermijd het gebruik van de acquascooter in vervuild of onveilig water om hygiënische en gezondheidsredenen. Zet uit wanneer niet in gebruik: Zet de acquascooter uit wanneer deze niet in gebruik is om de batterij te behouden en onopzettelijke schade te voorkomen. Gebruik in ondiep water: Vermijd gebruik in te diep water en let altijd op de bodem. Vermijd stoten: Raak de acquascooter niet aan solide objecten of het wateroppervlak om mechanische schade of schade aan de motor te voorkomen. Gebruik niet met beschadigde of versleten onderdelen: Vervang onmiddellijk versleten of beschadigde onderdelen om ervoor te zorgen dat de acquascooter correct en veilig functioneert. Verwijder de batterij op de juiste manier: Wanneer de batterij niet meer bruikbaar is, verwijder deze dan volgens de lokale regelgeving voor elektronisch afval om milieuschade te voorkomen. Houd buiten het bereik van kinderen: Dit product is geen speelgoed; het moet op een plaats worden bewaard die niet toegankelijk is voor kinderen om verstikkings-, inslik- of verwondingsrisico's te voorkomen. Gebruik alleen in omgevingen met een temperatuur tussen 0 en 40°C. Gebruik of bewaar het product niet bij temperaturen buiten dit bereik om storingen of schade te voorkomen. Draag een hoofdband als u lang haar heeft om te voorkomen dat het in de motor verstrikt raakt. Bewaar de doos en vooral de zakken, uit de buurt van kinderen om het risico op verstikking of accidentele inslikking te voorkomen. Vermijd het gebruik van het apparaat in de buurt van medische apparaten, zoals pacemakers. Neem bij vragen over de werking, veiligheid of aansluiting van het product contact op met de klantenservice van Esprinet. Het is raadzaam om het product voor elk gebruik volledig op te laden. Esprinet S.p.A. is op geen enkele manier aansprakelijk voor letsel of schade aan personen of eigendommen die voortvloeien uit onjuist gebruik van het product.

PRODUCT

De KAHUNA acquascooter bestaat uit het bovenste deksel, de behuizing, de handgreep met afstandsbediening, de linker handgreep, de schroef en het achterdeksel, het voedingssysteem geïntegreerd in de behuizing van de machine, het draadloze signaal systeem van de afstandsbediening set.

Het OLED-display geeft de signaalverbinding, het vermogen en de ruststatus, de snelheid modus en andere informatie aan. KAHUNA is compatibel met de SUP en heeft een bevestiging om een onderwater sport action cam te vervoeren.

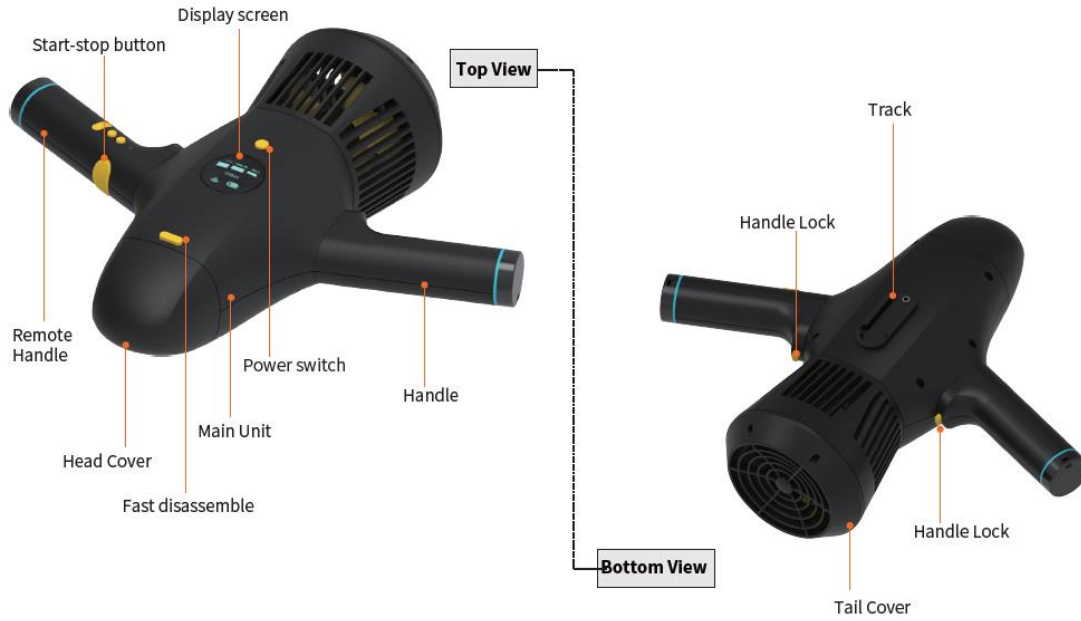

VERPAKKINGSLIJST



1. Hoofdelement
2. Handgreep met afstandsbediening
3. Handgreep
4. Batterij
5. Voedingsadapter
6. Twee elastische ringen
7. Camera ondersteuning
8. Bevestiging voor Beugel A
9. Bevestiging voor Beugel B
10. USB-C kabel
11. USB-C adapter
12. Lang anti-verlies koord voor afstandsbediening
13. Kort anti-verlies koord voor afstandsbediening
14. Korte handleiding

MONTAGE-INSTRUCTIES:

INSTALLATIE VAN DE BATTERIJ:

1. Druk op de snelontkoppelknop om het bovenste deksel te verwijderen.

2. Duw de batterij in de cabine volgens de vorm van het batterijcompartiment tot het einde.
3. Draai de bevestigingsmoer met de klok mee totdat deze is gesloten.
4. Lijn het bovenste deksel uit met de gleuf van de hoofdunit, druk lichtjes en vergrendel stevig.

VERWIJDERING VAN DE BATTERIJ:

1. Druk op de snelontkoppelknop om het bovenste deksel te verwijderen.
2. Draai de bevestigingsmoer tegen de klok in om deze los te maken.
3. Koppel de voedingsverbinding van de hoofdunit los van de batterij.
4. Verwijder de batterij uit het compartiment door het koord aan de batterij te trekken.
5. Lijn het bovenste deksel uit met de gleuf van de hoofdunit, druk lichtjes en vergrendel stevig.

INSTALLATIE VAN DE HANDGREPPEN:

1. Plaats de hoofdunit met het display voor je.
2. Haal de handgreep en de handgreep met afstandsbediening uit de verpakking.
3. Let op de voor- en achterkant van de installatie van de handgrepen, zodat de handgreep met afstandsbediening aan de rechterkant van de hoofdunit is.
4. Druk op de knop van de handgreep, lijn deze uit met het installatiegat aan de zijkant van de hoofdunit, steek de handgreep in het overeenkomstige gat, duw in de richting van het bovenste deksel, laat de knop van de handgreep los en zorg ervoor dat de knop van de handgreep naar buiten komt, zodat de handgrepen stevig zijn vergrendeld.
5. Voer de omgekeerde handelingen uit om de handgreep of de afstandsbediening te verwijderen.

OPLAADINSTRUCTIES

OPLADEN VAN DE BATTERIJ VAN DE ACQUASCOOTER:

1. Sluit de pinnen van de voedingsadapter aan op de wisselstroom.
2. Sluit het andere uiteinde van de schakeladapter aan op de batterijpoort.
3. Het rode lampje van de voedingsadapter geeft aan dat de batterij niet volledig is opgeladen, terwijl het groene lampje aangeeft dat de batterij volledig is opgeladen. De oplaadtijd is ongeveer 3 uur.

OPMERKINGEN:

- Zorg ervoor dat de batterij volledig is opgeladen voordat u deze voor de eerste keer gebruikt.
- Zorg ervoor dat de hoofdunit is uitgeschakeld voordat u de batterij verwijdert.
- Zorg ervoor dat de batterij en de oplader droog zijn voordat u deze oplaadt.
- Koppel de schakeladapter los wanneer het product niet wordt opgeladen.

OPLADEN VAN DE AFSTANDBEDIENING:

1. Open het type-C afdichtdeksel op de handgreep.
2. Gebruik een 5V/1A voedingsadapter of een standaard USB-oplaadpoort om op te laden.
3. Steek het uiteinde van de type-C oplaadkabel in de handgreep en het andere uiteinde in de USB-poort.
4. De indicator wordt rood wanneer de afstandsbediening wordt opgeladen, het lampje wordt groen na volledige oplading.
5. Zorg ervoor dat u het afdichtdeksel goed sluit na het opladen.

Opmerking: Zorg ervoor dat de afstandsbediening is gesloten voordat u gaat opladen. Zorg ervoor dat de poort van de afstandsbediening droog is voordat u de Type-C connector invoert. Gebruik de afstandsbediening niet tijdens het opladen.

GEBRUIKSIJNSTRUCTIES:

HOE HET PRODUCT TE GEBRUIKEN TIJDENS DUIKEN:

1. Houd de aan/uit-schakelaar van de hoofdunit gedurende 2 seconden ingedrukt, het display verlicht en de voeding wordt ingeschakeld, het draadloze signaallampje begint te knipperen.
2. Houd de F-knop van de afstandsbediening gedurende 2 seconden ingedrukt, de indicator gaat aan en de machine start correct.
3. Het signaal van de hoofdunit en de handgreep met afstandsbediening koppelen automatisch na het opstarten van de machine, het draadloze signaallampje brandt normaal; de koppeling is dus correct uitgevoerd.

Opmerking: als het signaallampje knippert, moet u de signalen van de hoofdunit en de afstandsbediening opnieuw koppelen en als volgt verdergaan:

- a. Druk snel 6 keer op de aan/uit-schakelaar van de hoofdunit, het signaallampje begint snel te knipperen.
 - b. Druk snel 6 keer op de F-knop van de afstandsbediening binnen 10 seconden, het signaallampje brandt normaal, koppeling geslaagd.
4. Druk op de START/STOP-knop, de hoofdunit is in werking; laat de start-stopknop los, zodat de hoofdunit stopt met werken.
 5. De standaard snelheid bij het starten is laag, druk kort op de F-knop, zodat u de modus laag/normaal/hoge snelheid in volgorde kunt wijzigen.

[Laag: blauwe indicator ● Normaal: groene indicator ● Hoog: rode indicator ●]

Drie snelheidsmodi komen overeen met de pictogrammen op het display van de hoofdunit:



6. Houd de F-knop van de afstandsbediening en de aan/uit-schakelaar van de hoofdunit ingedrukt wanneer u de voeding uitschakelt.

Opmerking: Zorg ervoor dat de batterij al volledig is opgeladen voordat u deze gebruikt. Zorg ervoor dat u het type-C afdichtdeksel goed sluit voordat u het gebruikt. Voor een comfortabeler gebruik door de gebruikers kan de afstandsbediening om de pols worden bevestigd met het korte anti-verlies koord tijdens het duiken.

HOE HET PRODUCT TE GEBRUIKEN WANNEER U DE SUP GEBRUIKT:

1. De operationele stappen voor het inschakelen en het verbinden van het signaal zijn dezelfde als "HOE HET PRODUCT TE GEBRUIKEN TIJDENS DUIKEN".
2. Nadat de hoofdunit en het signaal van de afstandsbediening zijn verbonden, begint de indicator te knipperen, de acquascooter die aan de SUP is verbonden, begint te werken wanneer u op de M-knop op de afstandsbediening drukt.
3. Druk kort op de F-knop om de snelheid in te stellen; Druk kort op beide knoppen M of de START-STOP-knop om de werking te stoppen; Houd de F-knop lang ingedrukt om uw acquascooter uit te schakelen.

Opmerking: Verwijder van tevoren de twee handgrepen van de hoofdunit wanneer u op de SUP staat. Om het gebruik van de SUP door de gebruikers te vergemakkelijken, kan de handgreep met afstandsbediening om de nek worden gehangen met een lang anti-verlies koord.

HOE EXTERNE CONFIGURATIEAPPARATEN TE INSTALLEREN

INSTALLEREN VAN DE ACQUASCOOTER OP DE SUP (MET BEUGEL A):

1. Lijn Beugel A uit met de rail van de hoofdunit en schuif Beugel A in de hoofdunit totdat de schroefgaten van beide zijn uitgelijnd.
2. Draai de bout op Beugel A en bevestig deze aan de hoofdunit.
3. Lijn het andere uiteinde van Beugel A en de SUP-rail uit nadat de verbinding tussen Beugel A en de rail van de hoofdunit is voltooid.
4. Schuif in de speling die verticaal is aan de SUP-rail nadat u de flexibele knop aan beide zijden van de beugel hebt ingedrukt.
5. Correct geïnstalleerd in positie nadat de verbindingsknop correct is ingevoegd.



INSTALLEREN VAN DE ACQUASCOOTER OP DE SUP (MET BEUGEL B):

1. Herhaal stap 1 bij het verbinden van Beugel A.
2. Steek vervolgens de reserveonderdelen (bout en ring) in de SUP-sleuf.
3. Lijn de positioneringspen uit met de limietgroef op de SUP-montagebasis, duw deze langzaam en laat deze naar voren schuiven.
4. Tegelijkertijd, lijn het gat van Beugel B uit met de reservebout en steek deze in om deze vast te zetten.
5. Tenslotte, draai de moer op de reservebout aan om deze te vergrendelen.



INSTALLEREN VAN DE ACTION CAM OP DE ACQUASCOOTER (MET BEUGEL B):

1. Lijn de camera-beugel uit met de rail van de hoofdunit en schuif de camera-beugel in de hoofdunit totdat de schroefgaten van beide zijn uitgelijnd.
2. Draai de bout op de camera-beugel en bevestig deze aan de hoofdunit.
3. Plaats de installatiecomponenten van de onderwater sportcamera (niet meegeleverd) in de overeenkomstige gleuf van de camera-beugel, en gebruik vervolgens de bout om deze in de camera-beugel te plaatsen en vast te zetten.



NUTTIGE TIPS:

- Zorg ervoor dat u de bevestigingsmoer in het batterijcompartiment goed vastdraait voordat u het gebruikt.
- Let op dat u de gesp op de hoofdunit uitlijnt met de gleuf op het bovenste deksel tijdens het vergrendelen.
- Zorg ervoor dat u het siliconen afdichtdeksel goed sluit voordat u het gebruikt.
- Zorg ervoor dat de poort van de afstandsbediening vrij is van water voordat u de Type-C connector invoert.
- Houd het oppervlak van de batterij droog voordat u deze oplaadt.
- Zorg ervoor dat u de voeding loskoppelt wanneer het niet in gebruik is.
- Dompel het product na elk gebruik 20 minuten onder in schoon water, zet het vervolgens aan op lage snelheid gedurende 2s~3s en herhaal deze handeling 3-5 keer.
- Probeer dit product niet direct op het strand of het strand te slepen om te voorkomen dat zand in de schroef komt.

ONDERHOUD

REINIGING NA GEBRUIK:

Raadpleeg de onderstaande stappen voor onderhoud na elk gebruik om goede prestaties te behouden:

1. Dompel de acquascooter 20 minuten onder in een container met schoon water (geen zeewater).
2. Houd de handgreep en de handgreep met afstandsbediening vast, zet deze aan op lage snelheid gedurende 2s~3s en herhaal deze handeling 3~5 keer terwijl het product volledig ondergedompeld is in het water.
3. Droog de acquascooter af met een zachte, schone en droge doek.
4. Demonteer de afstandsbediening en de handgreep.
5. Verwijder het bovenste deksel, droog de waterdruppels aan de buitenkant van het batterijcompartiment, trek de batterij eruit wanneer beide handen droog zijn.
6. Plaats de hoofdunit en de batterij op een koele, goed geventileerde plaats om volledig te drogen, en berg ze vervolgens op.

OPSLAG:

1. Bewaar de acquascooter op een droge plaats bij kamertemperatuur, houd een omgeving met betere ventilatie aan, vermijd direct zonlicht.
2. Houd het uit de buurt van warmte, vuur en buiten het bereik van kinderen.
3. Laad de batterij volledig op voordat u deze opbergt om overontlading te voorkomen.
4. Laad de batterij ongeveer elke twee maanden op als deze lange tijd niet in gebruik is.
5. Verwijder en bewaar de batterij apart op een koele, goed geventileerde en droge plaats wanneer deze niet in gebruik is.

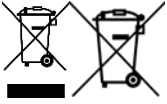

INFORMATIE VOOR DE JUISTE AFVALVERWERKING VAN DIT PRODUCT (Richtlijn 2013/56/EU)

Dit symbool op het product of de verpakking betekent dat het product, aan het einde van zijn levensduur, inclusief de niet-verwijderbare batterij, gescheiden moet worden van andere soorten afval om het op een verantwoorde manier te recyclen. Het veilige gebruik van dit product is gegarandeerd door de online handleiding, bewaar deze en gebruik deze zorgvuldig gedurende de levensduur van het product. De lithium-ion/lithium/polymeer batterij binnen het product is geïntegreerd en niet vervangbaar. Probeer deze niet te verwijderen, omdat dit risico's van oververhitting, brand en letsel kan veroorzaken. De batterij mag alleen worden verwijderd door gekwalificeerde technici die deze zonder gevaar kunnen verwijderen en recyclen volgens de wet. Gebruikers moeten het niet-werkende product gratis inleveren bij lokale centra voor gescheiden inzameling of bij de verkoper, op basis van één-op-één of gratis als de afmetingen van het product groter zijn dan 25 cm. Een goede afvalverwerking maakt het mogelijk om het product te recyclen, het te behandelen met afvalverwerkingsmethoden die milieuvriendelijk zijn om mogelijke schade aan het milieu of de menselijke gezondheid te voorkomen en het hergebruik en/of recycling van de materialen van het product te bevorderen. Ongeautoriseerde verwijdering van elektronische producten, cellen en batterijen door huishoudelijke gebruikers kan leiden tot sancties volgens de geldende wetgeving.

TECHNISCHE SPECIFICATIES:

- Productnaam: KAHUNA
- Afmetingen: 41 x 33 x 17.2 cm
- Gewicht (inclusief batterij): 2.05 kg
- Vermogen: 280W
- Maximale snelheid: 5km/h
- Snelheidsmodi: Hoog / Gemiddeld / Laag
- Maximale diepte: 5m
- Duur: 30-60 min
- Extra ondersteuning: Action Cam, Sup
- Batterij: 22.2V 2.5A
- Batterijcapaciteit: 4500 mAh
- Oplaadtijd batterij: 3h
- Batterijgewicht: 0.65 kg
- Ingang oplader: DC 100 – 240 V
- Uitgang oplader: DC 25.2 V 2.5A

CONVENTIONELE GARANTIE

1. TOEPASSINGSOMVANG

1.1. ESPRINET S.p.A., gevestigd in Vimercate (MB), Via Energy Park, 20, - hierna, ("Esprinet") biedt deze conventionele garantie voor producten met het merk Celly ten behoeve van zowel de eindklant-consument ("Eindklant-consument") als de eindklant-professional ("Eindklant-professional") onder de voorwaarden en bepalingen die hierin zijn vastgelegd (de "Conventionele Garantie"). De Conventionele Garantie is van toepassing op:

- i. nieuwe goederen met het merk Celly (de "Producten");

ii. Producten die digitale inhoud of een digitale dienst bevatten of ermee zijn verbonden, op zodanige wijze dat het ontbreken van deze digitale inhoud of digitale dienst het functioneren van de Producten zou belemmeren (“Producten met Digitale Elementen”).

1.2. Deze Conventionele Garantie omvat uitsluitend de Producten in hun oorspronkelijke configuratie, inclusief eventuele accessoires.

2. RECHTEN VAN DE CONSUMENT

2.1. Deze Conventionele Garantie laat de rechten van de consument die zijn vastgelegd in de nationale wetgeving ter uitvoering van Richtlijn (EU) 2019/771 en wijzigingen daarvan met betrekking tot garanties op consumptiegoederen (“Wettelijke Garantie”) onverlet.

2.2. De Conventionele Garantie vervangt, beperkt of schaadt de Wettelijke Garantie niet, maar komt daar bovenop. De Eindklant-consument kan daarom altijd de rechten die voortvloeien uit de Wettelijke Garantie tegenover de verkoper inroepen, onder de voorwaarden en binnen de termijnen die in de genoemde wetgeving zijn vastgelegd.

3. ONDERWERP VAN DE GARANTIE

3.1 Op basis van deze Conventionele Garantie verbindt Esprinet zich, naar eigen goeddunken, (i) tot vervanging of reparatie van de Producten of de componenten die defect blijken te zijn als gevolg van oorspronkelijke fabricagefouten die voortvloeien uit de gebruikte materialen of arbeid met identieke Producten of componenten, of (ii) indien dit niet mogelijk is, tot vervanging door een product of productonderdelen of componenten met gelijke functionaliteit en economische waarde.

4. UITSLUITINGEN VAN DE GARANTIE

4.1 Deze Conventionele Garantie is niet van toepassing in geval van breuken, storingen of andere gebreken of defecten veroorzaakt door:

- i) installatiefouten veroorzaakt door nalatigheid, onvoorzichtigheid, onkunde of verwaarlozing;
- ii) het niet of onjuist naleven van de instructies en waarschuwingen in de handleidingen of op eventuele aanvullende instructiebladen;
- iii) het niet of onjuist onderhouden van de Producten volgens de door Esprinet aangegeven methoden;
- iv) onjuiste opslag van het Product;
- v) wijzigingen, aanpassingen, ingrepen of onderhoud uitgevoerd door de Eindklant of door de Eindklant aan derden laten uitvoeren, en in ieder geval niet uitgevoerd door personen die door Esprinet zijn gemachtigd;
- vi) onjuist en niet-conform gebruik van het Product;
- vii) verergering van de schade veroorzaakt door verder gebruik door de Eindklant zodra een mogelijke storing of defect zich al heeft voorgedaan;
- viii) enige externe factor zowel in de installatiefase als in de gebruiksfase van het Product die niet aan Esprinet kan worden toegeschreven;
- ix) als het model, het serienummer of het label op het Product opzettelijk zijn vervalst of gewist;
- x) het niet installeren van de verstrekte update.

4.2. Deze Conventionele Garantie omvat geen duidelijke gebreken die onmiddellijk herkenbaar zijn bij de levering van het Product, noch defecten of storingen veroorzaakt door slijtage door normaal gebruik.

4.3. Deze Conventionele Garantie is uitgesloten indien breuken, storingen, gebreken of defecten zijn veroorzaakt door producten, onderdelen of componenten die zijn vervaardigd door derden die niet door Esprinet zijn geproduceerd en waarmee het Product is verbonden of waarmee het op enige wijze wordt gebruikt.

5. GEBRUIK VAN DE GARANTIE

5.1. De Conventionele Garantie wordt onmiddellijk geactiveerd bij de aankoop van het betreffende Product. De Eindklant kan gebruikmaken van deze Conventionele Garantie door rechtstreeks contact

op te nemen met Esprinet via het e-mailadres garanzia@esprinet.com of warranty@esprinet.com. De Conventionele Garantie kan ook worden beheerd via een Geautoriseerd Esprinet Centrum.

5.2. Om gebruik te kunnen maken van deze Conventionele Garantie moet de Eindklant in het bezit zijn van de kassabon en/of de aankoopfactuur van het Product en/of het transportdocument (“DDT”). Esprinet behoudt zich het recht voor om deze Conventionele Garantie te weigeren als de Eindklant niet minstens één van deze documenten overlegt.

6. DUUR

6.1. De duur van deze Conventionele Garantie is gelijk aan die van de Wettelijke Garantie (de “Garantieperiode”). Dit betekent dat ook de Eindklant-professional een conventionele garantie van dezelfde duur als de wettelijke garantie voor consumenten wordt aangeboden, namelijk twee jaar.

6.2. De Garantieperiode begint te lopen vanaf de aankoopdatum van het Product, dus vanaf de datum die op de kassabon en/of de factuur en/of het transportdocument (DDT) staat vermeld.

6.3. In geval van reparatie of vervanging blijft de oorspronkelijke Garantieperiode van kracht, die dus niet als vernieuwd of verlengd moet worden beschouwd.

6.4. De actie om gebreken te doen gelden vervalt in ieder geval na een termijn van zesentwintig maanden (Garantieperiode + twee maanden) vanaf de aankoop van het Product.

7. TERRITORIALE TOEPASSING

7.1. Deze garantie is alleen van toepassing op garantieprestaties die op het Italiaanse, Spaanse en Portugese grondgebied moeten worden verleend en betreft uitsluitend producten die met het merk Celly op de markt zijn gebracht.

8. TOEPASSELIJK RECHT EN BEVOEGDE RECHTBANK

8.1. Deze Algemene Garantievoorwaarden worden beheerst door het Italiaanse recht. Voor eventuele geschillen die voortvloeien uit de interpretatie of toepassing hiervan is uitsluitend de rechtbank van Milaan bevoegd.

8.2. De toepassing van de eventueel gunstigere en dwingende bepalingen van de wet van het land waar de eindklanten hun gewone verblijfplaats hebben, met name met betrekking tot het toepasselijke recht, de duur van de garantie en de bevoegde rechtbank, blijft onverlet.



Dit product voldoet aan Richtlijn 2011/65/EU-2015/863/EU (RoHS). Het product heeft de CE-markering en voldoet dus aan de veiligheidsnormen die door de Europese Unie zijn vastgesteld.

CONFORMITEITSVERKLARING

Esprinet SpA verklaart dat het product voldoet aan richtlijn 2014/53/EU. De volledige tekst van de EU-conformiteitsverklaring is beschikbaar op de volgende internetpagina:

<https://xchange.esprinet.com/comp/nilox/nxwtrscootersup.pdf>

Nilox® is een merk van Esprinet S.p.A. Alle merken zijn geregistreerde handelsmerken van hun respectieve eigenaren. Esprinet S.p.A., via Energy Park 20, 20871 Vimercate (MB) – Italië. Made in China.

www.nilox.com

voor info en contact: contact@esprinet.com

nilox



РУССКИЙ-RU

Руководство по эксплуатации

ГИДРОСКУТЕР

Модель: NXWTRSCOOTERSUP

Rev00 – 03.2025

ИНФОРМАЦИЯ ПО БЕЗОПАСНОСТИ ДЛЯ БЕЗОПАСНОГО ИСПОЛЬЗОВАНИЯ ГИДРОСКУТЕРА

Внимательно прочитайте заметки по безопасности и ознакомьтесь с онлайн-руководством перед использованием продукта. Сохраните эту информацию для будущих ссылок и включите ее при передаче продукта третьим лицам. Используйте продукт и его аксессуары исключительно по назначению, соблюдая указанные электрические характеристики и в закрытых и защищенных помещениях, чтобы избежать серьезных рисков. Не оставляйте продукт на зарядке слишком долго или подключенным к электросети, когда он не используется или если вы подозреваете неисправности. Избегайте ударов, падений, сдавливания или резкого обращения, которые могут вызвать опасные ситуации. Никогда не пытайтесь разбирать или ремонтировать продукт в случае дефектов. Если из продукта вытекают жидкости, избегайте контакта с кожей или глазами; в этом случае немедленно промойте пораженный участок водой и обратитесь к врачу. Всегда надевайте защитное снаряжение: используйте спасательный жилет и другие защитные устройства для обеспечения безопасности на воде. Проверьте батарею перед использованием: убедитесь, что батарея полностью заряжена, чтобы избежать перерывов во время активности и обеспечить правильную работу. Не используйте в неблагоприятных погодных условиях: избегайте использования гидроскутера в неблагоприятных погодных условиях, таких как штормы, сильный дождь или сильный ветер. Избегайте бурных и опасных вод: не используйте гидроскутер в водах с высокими волнами, сильными течениями или вблизи природных барьеров, чтобы избежать несчастных случаев. Проверьте исправность устройства: перед использованием осмотрите гидроскутер на наличие повреждений компонентов, таких как двигатель, лопасти, кабели и батарея. Не превышайте

пределный вес: соблюдайте рекомендуемый максимальный вес для гидроскутера, чтобы избежать повреждения двигателя и продлить срок службы устройства. Избегайте использования с поврежденным оборудованием: не используйте гидроскутер, если есть видимые повреждения, такие как лопасти или кабели, чтобы избежать неисправностей или опасностей. Избегайте контакта с подводными объектами: не управляйте гидроскутером вблизи подводных объектов, камней или других препятствий, которые могут его повредить или вызвать несчастные случаи. Поддерживайте безопасную скорость: регулируйте скорость в зависимости от своих возможностей и условий воды, чтобы снизить риск несчастных случаев. Не используйте в загрязненных водах: избегайте использования гидроскутера в загрязненных или небезопасных водах по гигиеническим и медицинским причинам. Выключайте, когда не используете: выключайте гидроскутер, когда он не используется, чтобы сохранить батарею и предотвратить случайные повреждения. Используйте в мелководных водах: избегайте использования в слишком глубоких водах и всегда обращайтесь внимание на дно. Избегайте ударов: не ударяйте гидроскутер о твердые предметы или поверхность воды, чтобы избежать механических повреждений или повреждений двигателя. Не используйте с поврежденными или изношенными частями: немедленно замените изношенные или поврежденные части, чтобы гидроскутер работал правильно и безопасно. Правильно утилизируйте батарею: когда батарея больше не пригодна для использования, утилизируйте ее в соответствии с местными правилами утилизации электронных отходов, чтобы избежать экологического ущерба. Держите вне досягаемости детей: этот продукт не является игрушкой; его следует хранить в местах, недоступных для детей, чтобы избежать риска удушья, проглатывания или травм. Используйте только в условиях температуры от 0 до 40°C. Не используйте и не храните продукт при температуре вне этого диапазона, чтобы избежать неисправностей или повреждений. Используйте шапочку в случае длинных волос, чтобы избежать их попадания в двигатель. Храните коробку и особенно пакеты вдали от детей, чтобы предотвратить риск удушья или случайного проглатывания. Избегайте использования устройства вблизи электромедицинских устройств, таких как кардиостимуляторы. При любых сомнениях относительно работы, безопасности или подключения продукта свяжитесь с службой поддержки клиентов Esprinet. Перед каждым использованием рекомендуется полностью зарядить продукт. Esprinet S.p.A. не несет никакой ответственности за травмы или повреждения, причиненные людям или имуществу в результате неправильного использования продукта.

ПРОДУКТ

Гидроскутер KAHUNA состоит из крышки верхней части, корпуса, ручки с дистанционным управлением, левой ручки, винта и крышки задней части, системы питания, встроенной в корпус машины, системы дистанционного сигнала набора дистанционной ручки.

OLED-дисплей показывает подключение сигнала, объем мощности и отдыха, режим скорости и другую информацию. KAHUNA совместим с SUP и имеет крепление для подводной спортивной экшн-камеры.

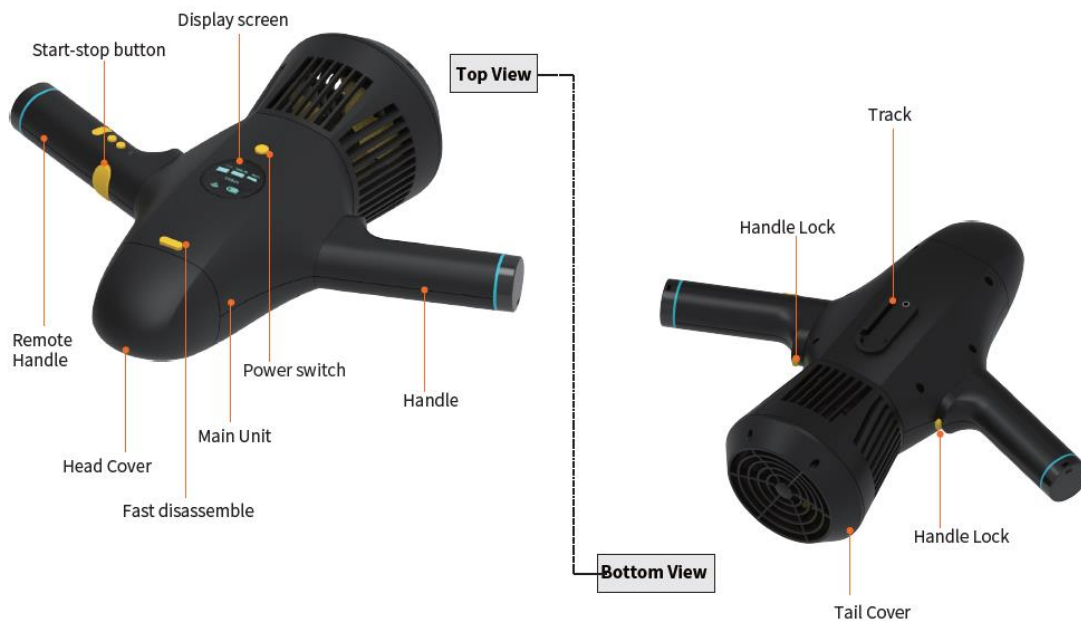

КОМПЛЕКТАЦИЯ



1. Основной корпус
2. Ручка с дистанционным управлением
3. Ручка
4. Батарея
5. Блок питания
6. Два эластичных кольца
7. Крепление для камеры
8. Крепление для кронштейна А
9. Крепление для кронштейна В
10. Кабель USB-C
11. Адаптер USB-C
12. Длинный ремешок против потери для дистанционного управления
13. Короткий ремешок против потери для дистанционного управления
14. Сокращенное руководство

ИНСТРУКЦИИ ПО СБОРКЕ:

УСТАНОВКА БАТАРЕИ:

1. Нажмите кнопку быстрого демонтажа, чтобы снять крышку головы.

2. Вставьте батарею в отсек в соответствии с формой батарейного отсека до упора.
3. Поверните затяжную гайку по часовой стрелке до закрытия.
4. Совместите крышку головы с пазом основного блока, слегка нажмите и надежно зафиксируйте.

СНЯТИЕ БАТАРЕИ:

1. Нажмите кнопку быстрого демонтажа, чтобы снять крышку головы.
2. Поверните затяжную гайку против часовой стрелки до ослабления.
3. Отсоедините соединение питания основного блока от батареи.
4. Извлеките батарею из отсека, потянув за шнурок на батарее.
5. Совместите крышку головы с пазом основного блока, слегка нажмите и надежно зафиксируйте.

СБОРКА РУЧЕК:

1. Основной блок расположен с дисплеем перед вами.
2. Извлеките ручку и ручку с дистанционным управлением из упаковки.
3. Обратите внимание на проверку переднего и заднего направлений установки ручек, чтобы ручка с дистанционным управлением находилась справа от основного блока.
4. Нажмите кнопку ручки, совместите ее с отверстием для установки, расположенным на боковой стороне основного блока, вставьте ручку в соответствующее отверстие, нажмите в направлении крышки головы, отпустите кнопку ручки и убедитесь, что кнопка ручки вышла, затем ручки надежно зафиксированы.
5. Выполните обратные действия для снятия ручки или дистанционной ручки.

ИНСТРУКЦИИ ПО ЗАРЯДКЕ

ЗАРЯДКА АККУМУЛЯТОРА АКВАСКУТЕРА:

1. Подключите контакты вилки блока питания к переменному току.
2. Подключите другой конец переключающего блока питания к разъему аккумулятора.
3. Красный свет на блоке питания указывает на то, что аккумулятор не полностью заряжен, а зеленый свет указывает на полную зарядку аккумулятора. Время зарядки составляет около 3 часов.

ПРИМЕЧАНИЯ:

- Убедитесь, что аккумулятор полностью заряжен перед первым использованием.
- Убедитесь, что основное устройство выключено перед извлечением аккумулятора.
- Убедитесь, что аккумулятор и зарядное устройство сухие перед зарядкой.
- Отключите переключающий блок питания, когда продукт не заряжается.

ЗАРЯДКА ПУЛЬТА ДИСТАНЦИОННОГО УПРАВЛЕНИЯ:

1. Откройте крышку разъема типа C на рукоятке.
2. Используйте адаптер питания 5V/1A или стандартный USB-порт для зарядки.
3. Вставьте один конец зарядного кабеля типа C в рукоятку, а другой конец в USB-порт.
4. Индикатор становится красным, когда рукоятка заряжается, и зеленым после полной зарядки.
5. После завершения зарядки убедитесь, что крышка разъема плотно закрыта.

Примечание: Убедитесь, что рукоятка закрыта перед зарядкой. Убедитесь, что разъем рукоятки не мокрый перед подключением разъема типа C. Не используйте рукоятку во время зарядки.

ИНСТРУКЦИИ ПО ИСПОЛЬЗОВАНИЮ:

КАК ИСПОЛЬЗОВАТЬ ПРОДУКТ ПОД ВОДОЙ:

1. Нажмите и удерживайте кнопку питания основного устройства в течение 2 секунд, экран загорится, и питание включится, беспроводной индикатор начнет мигать.
2. Нажмите и удерживайте кнопку F на пульте дистанционного управления в течение 2 секунд, индикатор загорится, и устройство успешно запустится.
3. Сигнал основного устройства и пульта дистанционного управления автоматически синхронизируется после запуска устройства, беспроводной индикатор загорится постоянно; это означает, что синхронизация прошла успешно.

Примечание: если индикатор мигает, необходимо повторно синхронизировать сигналы основного устройства и пульта дистанционного управления, следуя этим шагам:

- a. Быстро нажмите кнопку питания основного устройства 6 раз, индикатор начнет быстро мигать.
 - b. Быстро нажмите кнопку F на пульте дистанционного управления 6 раз в течение 10 секунд, индикатор загорится постоянно, синхронизация прошла успешно.
4. Нажмите кнопку START/STOP, основное устройство начнет работать; отпустите кнопку START/STOP, и основное устройство прекратит работу.
 5. Скорость по умолчанию при запуске низкая, кратковременно нажмите кнопку F, чтобы переключить режимы низкой/нормальной/высокой скорости последовательно.
[Низкая скорость: синий индикатор ● Нормальная скорость: зеленый индикатор ● Высокая скорость: красный индикатор ●]

Три режима скорости соответствуют значкам на экране основного устройства:



6. Нажмите и удерживайте кнопку F на пульте дистанционного управления и кнопку питания основного устройства, чтобы выключить питание.

Примечание: Убедитесь, что аккумулятор полностью заряжен перед использованием. Убедитесь, что крышка разъема типа C плотно закрыта перед использованием. Для удобства пользователей рукоятка может быть закреплена на запястье с помощью короткого ремешка во время погружения.

КАК ИСПОЛЬЗОВАТЬ ПРОДУКТ ПРИ ИСПОЛЬЗОВАНИИ SUP:

1. Операционные шаги для включения и подключения сигнала такие же, как в разделе "КАК ИСПОЛЬЗОВАТЬ ПРОДУКТ ПОД ВОДОЙ".
2. После подключения основного устройства и сигнала пульта дистанционного управления индикатор начнет мигать, акваскутер, подключенный к SUP, начнет работать при нажатии кнопки M на пульте дистанционного управления.
3. Кратковременно нажмите кнопку F, чтобы изменить настройку скорости; кратковременно нажмите обе кнопки M или кнопку START/STOP, чтобы остановить работу; нажмите и удерживайте кнопку F, чтобы выключить акваскутер.

Примечание: Снимите две рукоятки с основного устройства заранее, когда вы находитесь на SUP. Для удобства пользователей SUP рукоятка с пультом дистанционного управления может быть повешена на шею с помощью длинного ремешка.

КАК УСТАНОВИТЬ ВНЕШНЕЕ ОБОРУДОВАНИЕ

УСТАНОВКА АКВАСКУТЕРА НА SUP (С ПОМОЩЬЮ КРЕПЕЖНОЙ СКОБЫ A):

1. Совместите крепежную скобу А с направляющей основного устройства и вставьте крепежную скобу А в основное устройство до совмещения отверстий для винтов.
2. Поверните болт на крепежной скобе А и закрепите его на основном устройстве.
3. Совместите другой конец крепежной скобы А с направляющей SUP после завершения соединения крепежной скобы А с направляющей основного устройства.
4. Вставьте в паз, который перпендикулярен направляющей SUP, после нажатия на гибкую кнопку с обеих сторон крепежной скобы.
5. Установите на место после правильного вставления кнопки соединения.



УСТАНОВКА АКВАСКУТЕРА НА SUP (С ПОМОЩЬЮ КРЕПЕЖНОЙ СКОБЫ В):

1. Повторите шаг 1 из соединения крепежной скобы А.
2. Затем вставьте запасные части (болт и шайбу) в разъем SUP.
3. Совместите позиционный штифт с ограничительной выемкой на монтажной базе SUP, медленно нажмите и сдвиньте вперед.
4. Одновременно совместите отверстие крепежной скобы В с запасным болтом и вставьте его для фиксации.
5. Наконец, затяните гайку на запасном болте для блокировки.



УСТАНОВКА ЭКШН-КАМЕРЫ НА АКВАСКУТЕР (С ПОМОЩЬЮ КРЕПЕЖНОЙ СКОБЫ В):

1. Совместите крепежную скобу камеры с направляющей основного устройства и вставьте крепежную скобу камеры в основное устройство до совмещения отверстий для винтов.
2. Поверните болт на крепежной скобе камеры и закрепите его на основном устройстве.
3. Вставьте компоненты для установки подводной спортивной камеры (не предоставляются) в соответствующий паз крепежной скобы камеры, затем используйте болт для вставки в крепежную скобу камеры и закрепите его.



ПОЛЕЗНЫЕ СОВЕТЫ:

- Убедитесь, что гайка крепления внутри батарейного отсека затянута перед использованием.
- Обратите внимание на выравнивание пряжки на основном блоке со щелью на крышке головы при блокировке.
- Убедитесь, что силиконовая крышка уплотнения плотно закрыта перед использованием.
- Убедитесь, что порт дистанционного управления сухой перед подключением разъема Type-C.
- Держите поверхность батареи сухой перед зарядкой.
- Убедитесь, что питание отключено, когда устройство не используется.
- После каждого использования погружайте продукт в чистую воду на 20 минут, затем включите его на низкой скорости на 2-3 секунды и повторите эту операцию 3-5 раз.
- Не используйте этот продукт непосредственно на пляже и не тяните его по песку, чтобы избежать попадания песка в винт.

ОБСЛУЖИВАНИЕ

ОЧИСТКА ПОСЛЕ ИСПОЛЬЗОВАНИЯ:

Пожалуйста, следуйте приведенным ниже шагам для обслуживания после каждого использования, чтобы поддерживать хорошие рабочие характеристики:

1. Погрузите акваскутер в контейнер, наполненный чистой водой (не морской водой) на 20 минут.
2. Держите рукоятку и рукоятку с дистанционным управлением, включите его на низкой скорости на 2-3 секунды и повторите эту операцию 3-5 раз, пока продукт полностью погружен в воду.
3. Высушите акваскутер мягкой, чистой и сухой тканью.
4. Разберите рукоятку дистанционного управления и рукоятку.
5. Снимите крышку головы, высушите капли воды снаружи батарейного отсека, извлеките батарею, когда обе руки сухие.
6. Поместите основной блок и батарею в прохладное и проветриваемое место для полного высыхания, затем уберите их.

ХРАНЕНИЕ:

1. Храните акваскутер в сухом месте при комнатной температуре, обеспечьте лучшее проветривание, избегайте прямых солнечных лучей.
2. Держите вдали от тепла, огня и вне досягаемости детей.
3. Полностью зарядите батарею перед хранением, чтобы избежать чрезмерного разряда.
4. Заряжайте батарею примерно каждые два месяца, если она не используется в течение длительного времени.
5. Извлеките и храните батарею отдельно в прохладном, проветриваемом и сухом месте, когда она не используется.

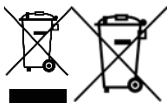

ИНФОРМАЦИЯ О ПРАВИЛЬНОЙ УТИЛИЗАЦИИ ЭТОГО ПРОДУКТА (Директива 2013/56/ЕС)

Этот знак на продукте или его упаковке означает, что продукт, по окончании срока службы, включая несъемную батарею, должен быть отделен от других видов отходов для ответственной переработки. Безопасное использование этого продукта гарантируется при соблюдении онлайн-руководства по эксплуатации, храните его и используйте с осторожностью на протяжении всего срока службы продукта. Литий-ионная/ли-ионная/полимерная батарея внутри продукта встроена и не подлежит замене. Не пытайтесь удалить ее, так как это может вызвать риск перегрева, пожара и травм. Батарея должна быть удалена только квалифицированными специалистами, способными безопасно удалить ее и переработать в соответствии с законом. Пользователи должны бесплатно сдавать вышедший из строя продукт в местные центры отдельного сбора или продавцу, один к одному или бесплатно, если размеры продукта превышают 25 см. Правильная утилизация отходов позволяет перерабатывать продукт, обрабатывать его с использованием методов утилизации, совместимых с окружающей средой, чтобы предотвратить возможный ущерб окружающей среде или здоровью человека, а также способствует повторному использованию и/или переработке материалов продукта. Несанкционированная утилизация электронных продуктов, элементов и батарей домашними пользователями влечет за собой штрафы, предусмотренные действующим законодательством.

ТЕХНИЧЕСКИЕ ХАРАКТЕРИСТИКИ:

- Название продукта: KAHUNA
- Размеры: 41 x 33 x 17.2 см
- Вес (включая батарею): 2.05 кг
- Мощность: 280 Вт
- Максимальная скорость: 5 км/ч
- Режимы скорости: Высокий / Средний / Низкий
- Максимальная глубина: 5 м
- Продолжительность работы: 30-60 мин
- Дополнительные крепления: Экшн-камера, Sup
- Батарея: 22.2 В 2.5 А
- Емкость батареи: 4500 мАч
- Время зарядки батареи: 3 ч
- Вес батареи: 0.65 кг
- Вход зарядного устройства: DC 100 – 240 В
- Выход зарядного устройства: DC 25.2 В 2.5 А

ГАРАНТИЯ

1. ОБЛАСТЬ ПРИМЕНЕНИЯ

1.1. ESPRINET S.p.A., с юридическим адресом в Вимеркате (МВ), Via Energy Park, 20, - далее, ("Esprinet") предлагает настоящую гарантию для продуктов под маркой Celly в пользу как конечного потребителя ("Конечный потребитель"), так и конечного профессионального клиента ("Конечный профессиональный клиент") на условиях, предусмотренных здесь (далее "Гарантия"). Гарантия распространяется на:

- i. новые товары под маркой Celly (далее "Продукты");

ii. Продукты, которые включают или связаны с цифровым контентом или цифровой услугой таким образом, что отсутствие этого цифрового контента или услуги препятствовало бы выполнению функций Продуктов (“Продукты с цифровыми элементами”).

1.2. Настоящая Гарантия включает исключительно целые Продукты в их первоначальной конфигурации, включая любые дополнительные аксессуары.

2. ПРАВА ПОТРЕБИТЕЛЕЙ

2.1. Настоящая Гарантия не затрагивает права потребителей, предусмотренные национальными законодательными актами, имплементирующими Директиву (ЕС) 2019/771 и последующие изменения в отношении гарантий на потребительские товары (“Законная гарантия”).

2.2. Гарантия не заменяет, не ограничивает и не исключает Законную гарантию, а дополняет ее. Конечный потребитель всегда может воспользоваться правами, предусмотренными Законной гарантией, в отношении продавца на условиях и в сроки, предусмотренные указанным законодательством.

3. ПРЕДМЕТ ГАРАНТИИ

3.1. В рамках настоящей Гарантии Esprinet обязуется, по своему усмотрению, (i) заменить или отремонтировать Продукты или компоненты, которые оказались дефектными из-за первоначальных дефектов производственного процесса, вызванных используемыми материалами или рабочей силой, на идентичные Продукты или компоненты, или, (ii) если это невозможно, заменить на продукт или части продукта или компоненты с аналогичной функциональностью и экономической стоимостью.

4. СЛУЧАИ ИСКЛЮЧЕНИЯ ГАРАНТИИ

4.1 Настоящая Договорная Гарантия не действует в случае поломок, неисправностей или любых других дефектов, вызванных:

- i) ошибками установки, вызванными небрежностью, неосторожностью, некомпетентностью или небрежностью;
- ii) несоблюдением или неправильным соблюдением инструкций и предупреждений, содержащихся в руководствах или на дополнительных листах инструкций;
- iii) несоблюдением или неправильным обслуживанием Продуктов в соответствии с указаниями Esprinet;
- iv) неправильным хранением Продукта;
- v) вмешательствами, изменениями, вмешательствами или обслуживанием, выполненными конечным клиентом или выполненными третьими лицами по заказу конечного клиента, и в любом случае не выполненными лицами, уполномоченными Esprinet;
- vi) неправильным использованием и несоответствием нормальному использованию или назначению Продукта;
- vii) усугублением ущерба, вызванного дальнейшим использованием конечным клиентом после того, как уже проявилась возможная неисправность или дефект;
- viii) любым внешним фактором как на этапе установки, так и при использовании Продукта, не зависящим или не относящимся к Esprinet;
- ix) если модель, серийный код или этикетка на Продукте были намеренно подделаны или удалены;
- x) неустановкой предоставленного обновления.

4.2. Настоящая Договорная Гарантия не включает явные дефекты, которые можно немедленно распознать при доставке Продукта, а также дефекты или неисправности, вызванные износом в результате нормального использования.

4.3. Настоящая Договорная Гарантия исключается, если поломки, неисправности, дефекты или недостатки вызваны продуктами, частями или компонентами, изготовленными третьими лицами, отличными от Esprinet, к которым Продукт подключен или с которыми он используется.

5. ИСПОЛЬЗОВАНИЕ ГАРАНТИИ

5.1. Договорная Гарантия вступает в силу немедленно с момента покупки соответствующего Продукта. Конечный клиент может воспользоваться настоящей Договорной Гарантией, связавшись напрямую с Esprinet по адресу электронной почты garanzia@esprinet.com или warranty@esprinet.com. Договорная Гарантия также может быть управляемой через Авторизованный Центр Esprinet.

5.2. Чтобы воспользоваться настоящей Договорной Гарантией, конечный клиент должен иметь кассовый чек и/или счет-фактуру на покупку Продукта и/или транспортный документ ("DDT"). Esprinet оставляет за собой право отказать в предоставлении настоящей Договорной Гарантии, если конечный клиент не предоставит хотя бы один из этих документов.

6. СРОК ДЕЙСТВИЯ

6.1. Срок действия настоящей Договорной Гарантии равен сроку действия Законной Гарантии (Период Гарантии). Следовательно, конечному клиенту-профессионалу также предоставляется договорная гарантия на срок, равный законному сроку, предусмотренному для потребителей, то есть два года.

6.2. Период Гарантии начинается с даты покупки Продукта, то есть с даты, указанной на кассовом чеке и/или счете-фактуре и/или транспортном документе (DDT).

6.3. В случае ремонта или замены продолжает действовать оригинальный Период Гарантии, который не должен считаться обновленным или продленным.

6.4. Иск о признании дефектов подлежит предъявлению в любом случае в течение двадцати шести месяцев (Период Гарантии + два месяца) с момента покупки Продукта.

7. ТЕРРИТОРИАЛЬНАЯ СФЕРА

7.1. Настоящая гарантия действует только для гарантийного обслуживания на территории Италии, Испании и Португалии и касается только продуктов, продаваемых под маркой Celly.

8. ПРИМЕНИМОЕ ПРАВО И ПОДСУДНОСТЬ

8.1. Настоящие Общие Условия Гарантии регулируются итальянским законодательством. Для любых споров, которые могут возникнуть из толкования или применения настоящих условий, исключительно компетентным будет суд Милана.

8.2. Применение более благоприятных и обязательных положений, предусмотренных законодательством страны, в которой конечные клиенты-потребители имеют свое обычное место жительства, в частности в отношении применимого права, срока действия гарантии и подсудности, сохраняется.



Этот продукт соответствует Директиве 2011/65/EC-2015/863/EC (RoHS). Продукт имеет маркировку CE и, следовательно, соответствует стандартам безопасности, установленным Европейским Союзом.

ДЕКЛАРАЦИЯ О СООТВЕТСТВИИ

Esprinet SpA заявляет, что продукт соответствует директиве 2014/53/EC. Полный текст декларации соответствия ЕС доступен по следующему интернет-адресу:

<https://xchange.esprinet.com/comp/nilox/nxwtrscootersup.pdf>

Nilox® является торговой маркой, принадлежащей Esprinet S.p.A. Все торговые марки являются зарегистрированными торговыми марками их соответствующих владельцев. Esprinet S.p.A., via Energy Park 20, 20871 Vimercate (MB) – Италия. Сделано в Китае.

www.nilox.com

для информации и контактов: contact@esprinet.com

nilox



EESTI-EE

Kasutusjuhend

VESISKOOTER

Mudel: NXWTRSCOOTERSUP

Rev00 – 03.2025

TURVATEAVE VESISKOOTERI OHUTUKS TAGAMISEKS

Lugege hoolikalt turvanõuandeid ja tutvuge veebis oleva kasutusjuhendiga enne toote kasutamist. Hoidke seda teavet edaspidiseks viitamiseks ja lisage see, kui annate toote kolmandatele isikutele. Kasutage toodet ja selle tarvikuid ainult ettenähtud otstarbel, järgides näidatud elektrilisi spetsifikatsioone ja siseruumides, et vältida tõsiseid riske. Ärge jätke toodet liiga kauaks laadima ega ühendatuks elektrivõrku, kui seda ei kasutata või kui kahtlustate rikkeid. Vältige lööke, kukumisi, muljumisi või järske käsitlemisi, mis võivad põhjustada ohtlikke olukordi. Ärge kunagi proovige toodet lahti võtta ega parandada, kui esineb defekte. Kui toode lekib vedelikku, vältige kokkupuudet nahaga või silmadega; sellisel juhul peske kahjustatud piirkonda kohe veega ja pöörduge arsti poole. Kandke alati turvavarustust: Kasutage päästevesti ja muid kaitsevahendeid, et tagada ohutus vees. Kontrollige akut enne kasutamist: Veenduge, et aku on täielikult laetud, et vältida tegevuse katkestusi ja tagada korrektne toimimine. Ärge kasutage halva ilmaga: Vältige vesiskooteri kasutamist ebasoodsate ilmastikutingimuste korral, nagu tormid, tugev vihm või tugev tuul. Vältige rahunuid ja ohtlikke veekogusid: Ärge kasutage vesiskooterit kõrgete lainete, tugevate hoovuste või looduslike tõkete läheduses, et vältida õnnetusi. Kontrollige seadme head seisukorda: Enne kasutamist kontrollige vesiskooterit, et tuvastada võimalikke kahjustusi komponentidele nagu mootor, labad, kaablid ja aku. Ärge ületage kaalupiiri: Järgige vesiskooteri soovitatud maksimaalset kaalu, et vältida mootori kahjustusi ja pikendada seadme eluiga. Vältige kahjustatud varustuse kasutamist: Ärge kasutage vesiskooterit, kui on nähtavaid kahjustusi, nagu labad või kaablid, et vältida rikkeid või ohte. Vältige kokkupuudet veealuste objektidega: Ärge juhtige vesiskooterit veealuste objektide, kivide või muude takistuste lähedal, mis võivad seda kahjustada või põhjustada õnnetusi. Hoidke ohutut kiirust: Reguleerige

kiirust vastavalt oma võimetele ja veeoludele, et vähendada õnnetuste riski. Ärge kasutage saastunud vees: Vältige vesiskooteri kasutamist saastunud või ebatavalises vees hügieeni ja tervise huvides. Lülitage välja, kui ei kasuta: Lülitage vesiskooter välja, kui seda ei kasutata, et säilitada akut ja vältida juhuslikke kahjustusi. Kasutage madalas vees: Vältige kasutamist liiga sügavas vees ja pöörake alati tähelepanu põhjale. Vältige lööke: Ärge lööge vesiskooterit tahkete objektide või veepinna vastu, et vältida mehaanilisi või mootori kahjustusi. Ärge kasutage kahjustatud või kulunud osadega: Asendage kohe kulunud või kahjustatud osad, et tagada vesiskooteri korrektne ja ohutu toimimine. Utiliseerige aku õigesti: Kui aku ei ole enam kasutatav, utiliseerige see vastavalt kohalikele elektroonikajäätmete eeskirjadele, et vältida keskkonnakahjusid. Hoidke lastele kättesaamatus kohas: See toode ei ole mänguasi; seda tuleb hoida lastele kättesaamatus kohas, et vältida lämbumis-, allaneelamis- või vigastusohtu. Kasutage ainult temperatuurivahemikus 0 kuni 40°C. Ärge kasutage ega hoidke toodet väljaspool seda temperatuurivahemikku, et vältida rikkeid või kahjustusi. Kasutage pikka juukseid kattes, et vältida nende sattumist mootori sisse. Hoidke karp ja eriti kotid laste eest eemal, et vältida lämbumis- või juhusliku allaneelamise ohtu. Vältige seadme kasutamist meditsiiniseadmete, nagu südamestimulaatorite, läheduses. Kui teil on küsimusi toote toimimise, ohutuse või ühendamise kohta, võtke ühendust Esprineti klienditoega. Enne iga kasutamist on soovitatav toode täielikult laadida. Esprinet S.p.A. ei vastuta mingil viisil vigastuste või kahjude eest, mis on põhjustatud toote ebaõigest kasutamisest.

TOODE

Vesiskooter KAHUNA koosneb ülemise osa korgist, korpusest, kaugjuhtimispuldiga käepidemest, vasakust käepidemest, propellerist ja tagakorgist, korpusesse integreeritud toitesüsteemist, kaugjuhtimispuldi käepideme komplekti signaalisüsteemist.

OLED-ekraan näitab signaaliühendust, võimsuse ja puhkeoleku mahtu, kiirusrežiimi ja muud teavet. KAHUNA on ühilduv SUP-iga ja sellel on kinnitus, et transportida veealust spordikaamerat.

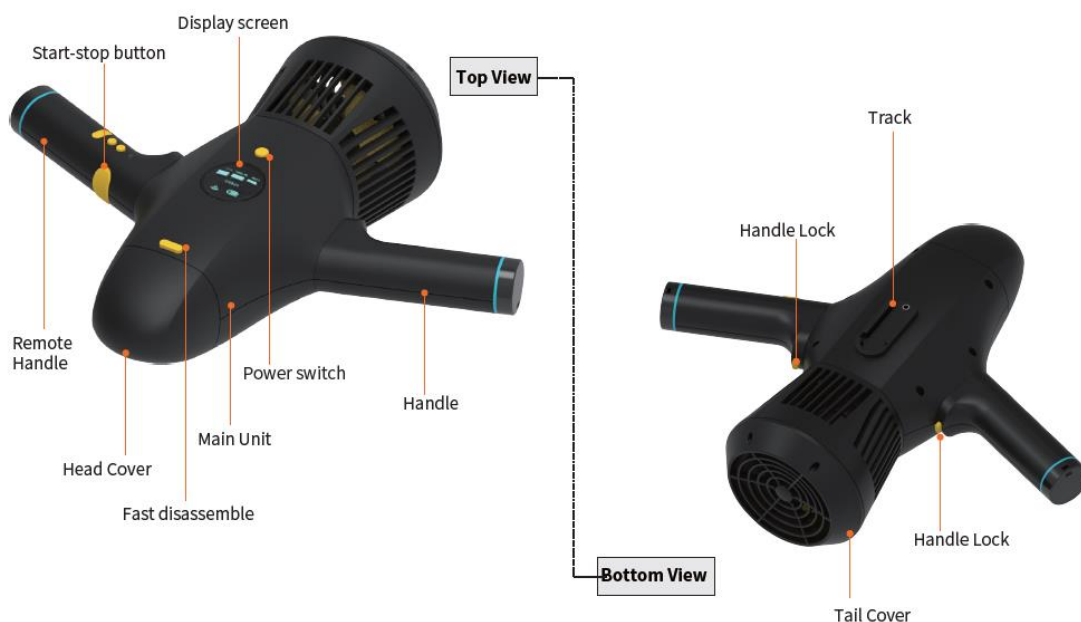

PAKENDI SISU



1. Põhikorpus
2. Kaugjuhtimispuldiga käepide
3. Käepide
4. Aku
5. Toiteadapter
6. Kaks elastset rõngast
7. Kaameratugi
8. Kinnitus A
9. Kinnitus B
10. USB-C kaabel
11. USB-C adapter
12. Pikk kaotusevastane rihm kaugjuhtimispuldile
13. Lühike kaotusevastane rihm kaugjuhtimispuldile
14. Lühendatud käsiraamat

PAIGALDUSJUHEND:

AKU PAIGALDAMINE:

1. Vajutage kiirvabastusnuppu, et eemaldada pea kate.
2. Lükake aku akukambriisse vastavalt akukambri kujule lõpuni.
3. Pöörake pingutusmutrit päripäeva, kuni see on suletud.
4. Joondage pea kate põhiseadme piluga, vajutage kergelt ja lukustage kindlalt.

AKU EEMALDAMINE:

1. Vajutage kiirvabastusnuppu, et eemaldada pea kate.
2. Pöörake pingutusmutrit vastupäeva, kuni see on lahti.
3. Lahutage põhiseadme toiteühendus akust.
4. Eemaldage aku kambrist, tõmmates aku nõõrist.
5. Joondage pea kate põhiseadme piluga, vajutage kergelt ja lukustage kindlalt.

KÄEPIDEMETE PAIGALDAMINE:

1. Põhiseade on paigutatud nii, et ekraan on teie ees
2. Võtke pakist välja käepide ja kaugjuhtimispuldiga käepide.
3. Pöörake tähelepanu käepidemete paigaldamise esi- ja tagasuunale, nii et kaugjuhtimispuldiga käepide oleks põhiseadme paremal küljel.

4. Vajutage käepideme nuppu, joondage see põhiseadme küljel oleva paigaldusavaga, sisestage käepide vastavasse auku, lükake koos pea katte suunas, vabastage käepideme nupp ja veenduge, et käepideme nupp väljub, siis on käepidemed kindlalt lukustatud.
5. Käepideme või kaugjuhtimispuldi eemaldamiseks tehke vastupidised toimingud.

LAADIMISJUHEND

AKU LAADIMINE VESISKUUTRIL:

1. Ühendage toiteadapteri pistiku klemmid vahelduvvooluga.
2. Ühendage toiteadapteri teine ots aku pesaga.
3. Toiteadapteri punane tuli näitab, et aku ei ole täielikult laetud, samas kui roheline tuli näitab, et aku on täielikult laetud. Laadimisaeg on umbes 3 tundi.

MÄRKUSED:

- Veenduge, et aku on enne esmakordset kasutamist täielikult laetud.
- Veenduge, et põhiseade on välja lülitatud enne aku eemaldamist.
- Veenduge, et aku ja laadija on kuivad enne laadimist.
- Eemaldage toiteadapter, kui toodet ei laeta.

KAUGJUHTIMISPULDI LAADIMINE:

1. Avage käepidemel olev type-C tihendikate.
2. Kasutage 5V/1A toiteadapterit või standardset USB-laadimisporti laadimiseks.
3. Sisestage type-C laadimiskaabli üks ots käepidemesse ja teine ots USB-pessa.
4. Indikaator muutub punaseks, kui kaugjuhtimispult on laadimisel, ja muutub roheliseks pärast täielikku laadimist.
5. Pärast laadimise lõpetamist veenduge, et tihendikate on tihedalt suletud.

Märkused: Veenduge, et kaugjuhtimispult on enne laadimist suletud. Veenduge, et kaugjuhtimispuldi port ei oleks märg enne type-C pistiku sisestamist. Ärge kasutage kaugjuhtimispulti laadimise ajal.

KASUTUSJUHISED:

KUIDAS KASUTADA TOODET SUKELDUMISE AJAL:

1. Vajutage ja hoidke põhiseadme toitelülitit 2 sekundit all, ekraani valgustus süttib ja toide lülitub sisse, traadita signaali indikaator hakkab vilkuma.
2. Vajutage ja hoidke kaugjuhtimispuldi F-nuppu 2 sekundit all, indikaator süttib ja seade käivitub õigesti.
3. Põhiseadme ja kaugjuhtimispuldi signaalid ühenduvad automaatselt pärast seadme käivitamist, traadita signaali indikaator süttib normaalselt; seega on ühendus edukas.

Märkused: kui signaali indikaator vilgub, tuleb põhiseadme ja kaugjuhtimispuldi signaalid uuesti ühendada ja toimida järgmiselt:

- a. Vajutage kiiresti 6 korda põhiseadme toitelülitit, signaali indikaator hakkab kiiresti vilkuma
- b. Vajutage kiiresti 6 korda kaugjuhtimispuldi F-nuppu 10 sekundi jooksul, signaali indikaator süttib normaalselt, ühendus õnnestus
4. Vajutage START/STOP nuppu, põhiseade töötab; vabastage Start-stop nupp, siis põhiseade lõpetab töö.
5. Vaikimisi on käivitamisel madal kiirus, vajutage lühidalt F-nuppu, siis saate vahetada madala/normaalse/kõrge kiiruse režiimi järjest

[Madal kiirus: sinine indikaator ● Normaalne kiirus: roheline indikaator ● Kõrge kiirus: punane indikaator ●]

Kolm kiirusrežiimi vastavad põhiseadme ekraanil kuvatavatele ikoonidele:



6. Vajutage ja hoidke kaugjuhtimispuldi F-nuppu ja põhiseadme toitelülitit, kui toide välja lülitatakse.

Märkused: Veenduge, et aku on enne kasutamist täielikult laetud. Veenduge, et type-C tihendikate on enne kasutamist tihedalt suletud. Kasutajate mugavuse huvides saab kaugjuhtimispuldi käepideme sukeldumise ajal randmele kinnitada lühikese libisemisvastase nõõriga.

KUIDAS KASUTADA TOODET SUP-I KASUTAMISEL:

1. Toote sisselülitamise ja signaali ühendamise toimingud on samad, mis "KUIDAS KASUTADA TOODET SUKELDUMISE AJAL"
2. Pärast põhiseadme ja kaugjuhtimispuldi signaali ühendamist hakkab indikaator vilkuma, SUP-iga ühendatud vesiskuuter hakkab tööle, kui vajutate kaugjuhtimispuldi M-nuppu.
3. Vajutage lühidalt F-nuppu, et muuta kiiruse seadistust; Vajutage lühidalt mõlemat M-nuppu või Start-stop nuppu, et peatada töö; Vajutage ja hoidke F-nuppu, et vesiskuuter välja lülitada.

Märkused: Eemaldage eelnevalt kaks käepidet põhiseadmest, kui olete SUP-i peal. Kasutajate mugavuse huvides saab kaugjuhtimispuldi käepideme kaela riputada pika libisemisvastase nõõriga.

KUIDAS PAIGALDADA VÄLISEID SEADMEID

VESISKUUTRI PAIGALDAMINE SUP-I (ÜHENDUSKONSOOLI A KAUDU):

1. Joondage ühenduskonsool A põhiseadme rööpaga ja libistage ühenduskonsool A põhiseadmesse, kuni mõlema kruviaugud on joondatud.
2. Pöörake ühenduskonsooli A polti ja kinnitage see põhiseadme külge.
3. Joondage ühenduskonsooli A teine ots ja SUP-i rööbas pärast ühenduskonsooli A ja põhiseadme rööpa ühendamist.
4. Libistage see SUP-i rööbastee suhtes risti asetsevasse vahepesasse pärast ühenduskonsooli mõlemal küljel oleva paindliku nupu vajutamist.
5. Paigaldatud õigesse asendisse pärast ühendusnupu õiget sisestamist.



VESISKUUTRI PAIGALDAMINE SUP-I (ÜHENDUSKONSOOLI B KAUDU):

1. Korrake sammu 1 ühenduskonsooli A ühendamisel.
2. Seejärel sisestage varuosad (polt ja seib) SUP-i pesasse.
3. Joondage positsioneerimissõrm SUP-i paigaldusaluse piiranguga ja lükake see aeglaselt edasi.
4. Samal ajal joondage ühenduskonsooli B auk varupoldiga ja sisestage see kinnitamiseks.
5. Lõpuks pingutage varupoldi mutter, et see lukustada.



ACTION CAM-I PAIGALDAMINE VESISKUUTRILE (ÜHENDUSKONSOOLI B KAUDU):

1. Joondage kaamerakonsool põhiseadme rööpaga ja libistage kaamerakonsool põhiseadmesse, kuni mõlema kruviaugud on joondatud.
2. Pöörake kaamerakonsooli polti ja kinnitage see põhiseadme külge.
3. Sisestage spordikaamera paigalduskomponendid (ei ole kaasas) kaamerakonsooli vastavasse pesasse, seejärel kasutage polti, et see kaamerakonsooli sisestada ja kinnitada.



KASULIKUD NÕUANDED:

- Veenduge, et kinnitate kinnitusmutri aku kambris enne kasutamist.
- Pöörake tähelepanu, et joondaksite põhiseadme pandla pea katte piluga lukustamise ajal.
- Veenduge, et sulgete silikoonkatte tihendi enne kasutamist.
- Veenduge, et kaugjuhtimispuldi port oleks veevaba enne Type-C pistiku sisestamist.
- Hoidke aku pind kuivana enne laadimist.
- Veenduge, et ühendate toite lahti, kui seda ei kasutata.
- Pärast iga kasutuskorda kastke toodet puhtasse vette 20 minutiks, seejärel lülitage see madalal kiirusel sisse 2-3 sekundiks ja korrake seda toimingut 3-5 korda.
- Ärge proovige seda toodet otse rannas ega lohistage seda rannas, et vältida liiva sattumist propellerisse.

HOOLDUS

PUHASTAMINE PÄRAST KASUTAMIST:

Palun järgige alltoodud samme hoolduseks pärast iga kasutuskorda, et säilitada head jõudlust:

1. Kastke vesiskuuter puhta veega täidetud anumasse (mitte merevesi) 20 minutiks.
2. Hoidke käepidet ja kaugjuhtimispuldi käepidet, lülitage see madalal kiirusel sisse 2-3 sekundiks ja korrake seda toimingut 3-5 korda, kui toode on täielikult vees sukeldatud.
3. Kuivatage vesiskuuter pehme, puhta ja kuiva lapiga.
4. Eemaldage kaugjuhtimispuldi käepide ja käepide.
5. Eemaldage pea kate, kuivatage veetilgad aku kambri välisküljelt, eemaldage aku, kui mõlemad käd on kuivad.
6. Asetage põhiseade ja aku jahedasse ja ventileeritavasse kohta, et need täielikult kuivaksid, seejärel hoidke neid.

LADUSTAMINE:

1. Hoidke vesiskuurtrit kuivas kohas toatemperatuuril, hoidke parema ventilatsiooniga keskkonda, vältige otsest päikesevalgust.
2. Hoidke eemal kuumusest, tulest ja laste käeulatuses.
3. Laadige aku täielikult enne ladustamist, et vältida liigset tühjenemist.
4. Laadige akut umbes iga kahe kuu tagant, kui seda ei kasutata pikka aega.
5. Eemaldage ja hoidke akut eraldi jahedas, ventileeritavas ja kuivas kohas, kui seda ei kasutata.

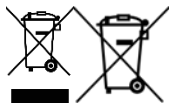

TEAVE SELLE TOOTE KORREKTSE KÄITLEMISE KOHTA (Direktiiv 2013/56/EL)

See märk tootel või selle pakendil tähendab, et toode, sealhulgas mitte-eemaldatav aku, tuleb selle eluea lõpus eraldada muudest jäätmetest, et seda vastutustundlikult ringlusse võtta. Selle toote ohutu kasutamine on tagatud, kui järgite veebis olevat kasutusjuhendit, hoidke seda ja kasutage seda kogu toote eluea jooksul hoolikalt. Toote sees olev liitiumioon/liitium-polümeer aku on integreeritud ja mittevahetatav. Ärge proovige seda eemaldada, kuna see võib põhjustada ülekuumenemise, tulekahju ja vigastuste ohtu. Aku tohib eemaldada ainult kvalifitseeritud tehnik, kes suudab selle ohutult eemaldada ja seaduslikult ringlusse võtta. Kasutajad peaksid toote tasuta viima kohalikesse eraldi kogumiskeskustesse või jaemüüjale, üks-ühele või tasuta, kui toote mõõtmed ületavad 25 cm. Õige jäätmekäitlus võimaldab toodet ringlusse võtta, töödelda keskkonnasõbralike jäätmekäitlusmeetoditega, et vältida võimalikke keskkonna- või tervisekahjustusi ning soodustada toote materjalide taaskasutamist ja/või ringlussevõttu. Elektroonikaseadmete, patareide ja akude ebaseaduslik kõrvaldamine kodumajapidamises toob kaasa kehtivate õigusaktidega ettenähtud karistused.

TEHNILISED ANDMED:

- Tootenimi: KAHUNA
- Mõõtmed: 41 x 33 x 17.2 cm
- Kaal (koos akuga): 2.05 kg
- Võimsus: 280W
- Maksimaalne kiirus: 5 km/h
- Kiirusrežiimid: Kõrge / Keskmine / Madal
- Maksimaalne sügavus: 5 m
- Kestus: 30-60 min
- Lisatarvikud: Action Cam, Sup
- Aku: 22.2V 2.5A
- Aku maht: 4500 mAh
- Aku laadimisaeg: 3h
- Aku kaal: 0.65 kg
- Laadija sisend: DC 100 – 240 V
- Laadija väljund: DC 25.2 V 2.5A

TAVAGARANTII

1. KOHALDAMISALA

1.1. ESPRINET S.p.A., mille registrijärgne asukoht on Vimercate (MB), Via Energy Park, 20, - edaspidi ("Esprinet") pakub käesolevat tavagarantiid Celly kaubamärgiga toodetele nii lõpptarbijale

("Lõpptarbijale") kui ka lõpp-professionaalile ("Lõpp-professionaalile") vastavalt siin sätestatud tingimustele (edaspidi "Tavagarantii"). Tavagarantii kehtib:

i. uutele Celly kaubamärgiga toodetele (edaspidi "Tooted");

ii. Toodetele, mis sisaldavad või on ühendatud digitaalse sisu või teenusega sellisel viisil, et selle digitaalse sisu või teenuse puudumine takistaks Toodete funktsioonide täitmist ("Digitaalse Sisuga Tooted").

1.2. Käesolev Tavagarantii hõlmab ainult terviklikke Tooteid nende algses konfiguratsioonis, sealhulgas võimalikke lisatarvikuid.

2. TARBIJATE ÕIGUSED

2.1. Käesolev Tavagarantii ei piira tarbija õigusi, mis on sätestatud riiklike õigusaktidega, millega võetakse üle direktiiv (EL) 2019/771 ja selle muudatused tarbijakaupade garantiide kohta ("Seadusjärgne Garantii").

2.2. Tavagarantii ei asenda, ei piira ega välista Seadusjärgset Garantiid, vaid täiendab seda. Lõpptarbijaja võib seega alati tugineda Seadusjärgsele Garantiile müüja vastu, vastavalt nimetatud õigusaktides sätestatud tingimustele ja tähtaegadele.

3. GARANTII ESE

3.1. Käesoleva Tavagarantii alusel kohustub Esprinet oma äranägemisel (i) asendama või parandama Tooteid või komponente, mis osutuvad defektseks tootmisprotsessi algsete defektide tõttu, mis tulenevad kasutatud materjalidest või tööjõust, identsete Toodete või komponentidega või (ii) kui see ei ole võimalik, asendama toote või toote osad või komponendid samaväärse funktsionaalsuse ja majandusliku väärtusega.

4. GARANTII VÄLISTAMISE JUHUD

4.1 Käesolev lepinguline garantii ei kehti purunemiste, talitlushäirete või muude vigade või defektide korral, mis on põhjustatud:

i) paigaldusvigadest, mis on tingitud hooletusest, ettevaatamatusest, oskamatust või hoolimatusest;

ii) juhendite ja hoiatuste mittejärgimisest või valest järgimisest, mis on toodud käsiraamatutes või täiendavates juhendilehtedes;

iii) toodete vale või puuduliku hoolduse tõttu, mis ei vasta Esprineti juhiste;

iv) toote halvast säilitamisest;

v) lõppkliendi poolt või lõppkliendi poolt kolmandatele isikutele teostatud volitamata sekkumistest, muudatustest, hooldustest või remonditöödest, mis ei ole teostatud Esprineti volitatud isikute poolt;

vi) toote ebaõigest ja mitte ettenähtud kasutamisest;

vii) kahju süvenemisest, mis on põhjustatud toote edasisest kasutamisest lõppkliendi poolt pärast võimaliku talitlushäire või defekti ilmnenist;

viii) mis tahes välistest teguritest nii toote paigaldamise kui ka kasutamise ajal, mis ei ole Esprineti kontrolli all või mille eest Esprinet ei vastuta;

ix) kui toote mudel, seerianumber või silt on tahtlikult võltsitud või kustutatud;

x) pakutud värskenduse mittepaigaldamisest.

4.2 Käesolev lepinguline garantii ei hõlma ilmseid vigu, mis on kohe tuvastatavad toote kättesaamisel, ega defekte või talitlushäireid, mis on põhjustatud normaalsest kulumisest.

4.3 Käesolev lepinguline garantii ei kehti, kui purunemised, talitlushäired, vead või defektid on põhjustatud toodetest, osadest või komponentidest, mis on valmistatud kolmandate isikute poolt, kes ei ole Esprinet, ja millega toode on ühendatud või mida kasutatakse koos tootega.

5. GARANTII KASUTAMINE

5.1 Lepinguline garantii aktiveerub kohe vastava toote ostmisega. Lõppklient saab kasutada käesolevat lepingulist garantiid, võttes otse ühendust Esprinetiga e-posti aadressil garanzia@esprinet.com või warranty@esprinet.com. Lepingulist garantiid saab hallata ka Esprineti volitatud keskuse kaudu.

5.2 Käesoleva lepingulise garantii kasutamiseks peab lõppklient omama toote ostutšekki ja/või arvet ja/või saatedokumenti ("DDT"). Esprinet jätab endale õiguse keelduda käesoleva lepingulise garantii pakkumisest, kui lõppklient ei esita vähemalt ühte neist dokumentidest.

6. KESTUS

6.1 Käesoleva lepingulise garantii kestus on võrdne seadusjärgse garantiiga (garantiiperiood). Seega pakutakse ka lõppkliendile-professionaalile lepingulist garantiid, mille kestus on võrdne tarbijatele ette nähtud seadusjärgse garantiiga, st kaks aastat.

6.2 Garantiiperiood algab toote ostukuupäevast, st kuupäevast, mis on märgitud ostutšekile ja/või arvele ja/või saatedokumendile (DDT).

6.3 Remondi või asendamise korral jätkub algne garantiiperiood, mida ei pikendata ega uuendata.

6.4 Defektide tuvastamise nõude esitamise tähtaeg on igal juhul kakskümmend kuus kuud (garantiiperiood + kaks kuud) alates toote ostmisest.

7. TERRITORIAALNE ULATUS

7.1 Käesolev garantii kehtib ainult Itaalias, Hispaanias ja Portugalis osutatavate garantiiteenuste puhul ning kehtib ainult Celly kaubamärgiga toodetele.

8. KOHALDATAV ÕIGUS JA PÄDEV KOHTUASUTUS

8.1 Käesolevaid üldisi garantiitingimusi reguleerib Itaalia õigus. Kõik vaidlused, mis tulenevad nende tõlgendamisest või kohaldamisest, kuuluvad ainupädevusse Milano kohtule.

8.2 Lõppklientide-tarbijate suhtes kohaldatakse nende elukohariigi seadusega ette nähtud soodsamaid ja kohustuslikke sätteid, eriti seoses kohaldatava õiguse, garantii kestuse ja pädeva kohtuga.



See toode vastab direktiivile 2011/65/EL-2015/863/EL (RoHS). Toode on CE-märgisega ja vastab seega Euroopa Liidu kehtestatud ohutusstandarditele.

VASTAVUSDEKLARATSIOON

Esprinet SpA kinnitab, et toode vastab direktiivile 2014/53/EL. ELi vastavusdeklaratsiooni täielik tekst on saadaval järgmisel Interneti-aadressil:

<https://xchange.esprinet.com/comp/nilox/nxwtrscootersup.pdf>

Nilox® on Esprinet S.p.A. omanduses olev kaubamärk. Kõik kaubamärgid on nende vastavate omanike registreeritud kaubamärgid. Esprinet S.p.A., via Energy Park 20, 20871 Vimercate (MB) – Itaalia. Valmistatud Hiinas.

www.nilox.com

info ja kontaktid: contact@esprinet.com

nilox



LIETUVIŲ-LT

Naudojimo instrukcija

VANDENS MOTORLERIS

Modelis: NXWTRSCOOTERSUP

Rev00 – 03.2025

SAUGOS INFORMACIJA SAUGIAM VANDENS MOTORLERIO NAUDOJIMUI

Atidžiai perskaitykite saugos pastabas ir prieš naudodami produktą peržiūrėkite internetinį naudojimo vadovą. Išsaugokite šią informaciją ateičiai ir perduokite ją trečiosioms šalims, kai perduodate produktą. Naudokite produktą ir jo priedus tik pagal paskirtį, laikydamiesi nurodytų elektros specifikacijų ir naudodami uždaroje ir saugioje vietoje, kad išvengtumėte rimtų pavojų. Nepalikite produkto įkraunamo per ilgai arba prijungto prie elektros tinklo, kai jis nenaudojamas arba jei įtariate gedimus. Venkite smūgių, kritimų, suspaudimų ar staigių judesių, kurie gali sukelti pavojingas situacijas. Niekada nebandykite išardyti ar taisyti produkto, jei jis turi defektą. Jei iš produkto išteka skysčiai, venkite kontakto su oda ar akimis; tokiu atveju nedelsdami nuplaukite pažeistą vietą vandeniu ir kreipkitės į gydytoją. Visada dėvėkite apsaugos įrangą: naudokite gelbėjimosi liemenę ir kitus apsaugos įrenginius, kad užtikrintumėte saugumą vandenyje. Patikrinkite bateriją prieš naudojimą: įsitinkite, kad baterija yra visiškai įkrauta, kad išvengtumėte pertraukų veiklos metu ir užtikrintumėte tinkamą veikimą. Nenaudokite esant blogoms oro sąlygoms: venkite naudoti vandens motorlerį esant nepalankioms oro sąlygoms, tokioms kaip audros, stiprus lietus ar stiprus vėjas. Venkite neramių ir pavojingų vandenų: nenaudokite vandens motorlerio vandenyse su aukštomis bangomis, stipriomis srovėmis ar šalia natūralių kliūčių, kad išvengtumėte nelaimingų atsitikimų. Patikrinkite įrenginio būklę: prieš naudojimą apžiūrėkite vandens motorlerį, kad patikrintumėte, ar nėra pažeidimų, tokių kaip variklis, mentės, kabeliai ir baterija. Neviršykite svorio limito: laikykitės rekomenduojamo vandens motorlerio svorio limito, kad išvengtumėte variklio pažeidimų ir prailgintumėte įrenginio tarnavimo laiką. Venkite naudoti su pažeista įranga: nenaudokite vandens motorlerio, jei yra matomų pažeidimų, tokių kaip mentės ar kabeliai, kad išvengtumėte gedimų ar pavojų. Venkite kontakto su

panardintais objektais: nevairuokite vandens motorolerio šalia panardintų objektų, uolų ar kitų kliūčių, kurios gali jį pažeisti ar sukelti nelaimingus atsitikimus. Išlaikykite saugų greitį: reguliuokite greitį pagal savo gebėjimus ir vandens sąlygas, kad sumažintumėte nelaimingų atsitikimų riziką. Nenaudokite užterštuose vandenyse: venkite naudoti vandens motorolerį užterštuose ar nesaugiuose vandenyse dėl higienos ir sveikatos priežasčių. Išjunkite, kai nenaudojate: išjunkite vandens motorolerį, kai nenaudojate, kad išsaugotumėte bateriją ir išvengtumėte atsitiktinių pažeidimų. Naudokite sekliuose vandenyse: venkite naudoti per giliuose vandenyse ir visada atkreipkite dėmesį į dugną. Venkite smūgių: nesmūgiuokite vandens motorolerio į kietus objektus ar vandens paviršių, kad išvengtumėte mechaninių ar variklio pažeidimų. Nenaudokite su pažeistomis ar nusidėvėjusiomis dalimis: nedelsdami pakeiskite nusidėvėjusias ar pažeistas dalis, kad užtikrintumėte, jog vandens motoroleris veiktų tinkamai ir saugiai. Tinkamai išmeskite bateriją: kai baterija nebenaudojama, išmeskite ją laikydamiesi vietinių elektroninių atliekų taisyklių, kad išvengtumėte aplinkos pažeidimų. Laikykite vaikams nepasiekiamoje vietoje: šis produktas nėra žaislas; jis turi būti laikomas vietose, kur vaikai negali pasiekti, kad išvengtumėte užspringimo, prarijimo ar sužalojimų rizikos. Naudokite tik aplinkoje, kurioje temperatūra yra nuo 0 iki 40°C. Nenaudokite ir nelaikykite produkto esant temperatūrai už šio intervalo ribų, kad išvengtumėte gedimų ar pažeidimų. Naudokite kepurę, jei turite ilgus plaukus, kad išvengtumėte jų įstrigimo variklyje. Laikykite dėžę ir ypač maišelius vaikams nepasiekiamoje vietoje, kad išvengtumėte užspringimo ar atsitiktinio prarijimo rizikos. Venkite naudoti įrenginį šalia elektromedicininių prietaisų, tokių kaip širdies stimulatoriai. Jei turite klausimų dėl produkto veikimo, saugumo ar prijungimo, susisiekite su Esprinet klientų aptarnavimo tarnyba. Prieš kiekvieną naudojimą rekomenduojama visiškai įkrauti produktą. Esprinet S.p.A. jokių būdu nebus atsakinga už sužalojimus ar žalą asmenims ar turtui, atsiradusią dėl netinkamo produkto naudojimo.

PRODUKTAS

Vandens motorolerį KAHUNA sudaro viršutinės dalies dangtis, korpusas, rankena su nuotolinio valdymo pultu, kairioji rankena, sraigtas ir galinės dalies dangtis, maitinimo sistema, integruota į pagrindinį korpusą, nuotolinio valdymo rankenos komplekto signalų sistema.

OLED ekranas rodo signalo ryšį, galios ir poilsio apimtį, greičio režimą ir kitą informaciją. KAHUNA yra suderinamas su SUP ir turi tvirtinimą, kad galėtų transportuoti povandeninę sportinę kamerą.

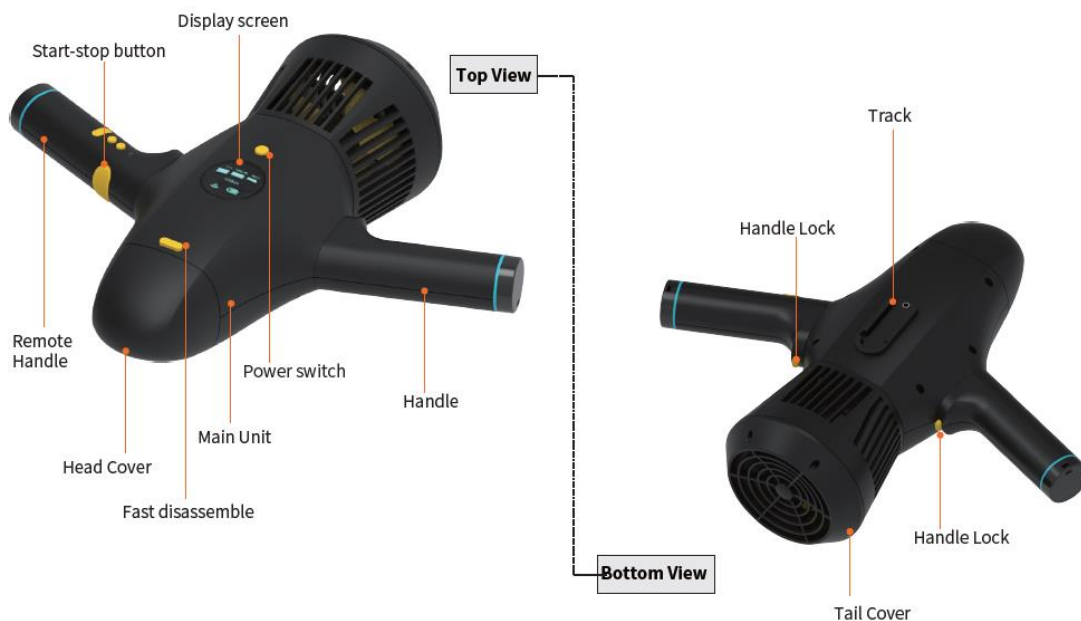

PAKUOTĖS SĄRAŠAS



1. Pagrindinis korpusas
2. Rankena su nuotolinio valdymo pultu
3. Rankena
4. Baterija
5. Maitinimo šaltinis
6. Du elastiniai žiedai
7. Kameros laikiklis
8. Laikiklis A
9. Laikiklis B
10. USB-C kabelis
11. USB-C adapteris
12. Ilgas nuotolinio valdymo pulto apsauginis dirželis
13. Trumpas nuotolinio valdymo pulto apsauginis dirželis
14. Sutrumpintas vadovas

MONTAVIMO INSTRUKCIJOS:

BATERIJOS ĮDIEGIMAS:

1. Paspauskite greito išmontavimo mygtuką, kad nuimtumėte galvos dangtį.
2. Įstumkite bateriją į skyrių pagal baterijos skyriaus formą iki galo.
3. Pasukite užveržimo veržlę pagal laikrodžio rodyklę, kol ji užsidarys.
4. Suderinkite galvos dangtį su pagrindinio įrenginio plyšiu, šiek tiek paspauskite ir tvirtai užfiksuokite.

BATERIJOS IŠĖMIMAS:

1. Paspauskite greito išmontavimo mygtuką, kad nuimtumėte galvos dangtį.
2. Pasukite užveržimo veržlę prieš laikrodžio rodyklę, kol ji atsilaisvins.
3. Atsijunkite pagrindinio įrenginio maitinimo jungtį nuo baterijos.
4. Išimkite bateriją iš skyriaus, traukdami baterijos dirželį.
5. Suderinkite galvos dangtį su pagrindinio įrenginio plyšiu, šiek tiek paspauskite ir tvirtai užfiksuokite.

RANKENŲ MONTAVIMAS:

1. Pagrindinis įrenginys yra padėtas su ekranu priešais jus.
2. Išimkite rankeną ir rankeną su nuotolinio valdymo pultu iš pakuotės.
3. Atkreipkite dėmesį į rankenų montavimo kryptis, kad rankena su nuotolinio valdymo pultu būtų dešinėje pagrindinio įrenginio pusėje.
4. Paspauskite rankenos mygtuką, suderinkite ją su montavimo anga, esančia pagrindinio įrenginio šone, įdėkite rankeną į atitinkamą angą, stumkite kartu su galvos dangčio kryptimi, atleiskite

rankenos mygtuką ir įsitikinkite, kad rankenos mygtukas išlenda, tada rankenos yra tvirtai užfiksuotos.

5. Norėdami nuimti rankeną ar nuotolinio valdymo rankeną, atlikite atvirkštinius veiksmus.

ĮKROVIMO INSTRUKCIJOS

AKUMULIATORIAUS ĮKROVIMAS:

1. Prijunkite maitinimo šaltinio kištuko kaiščius prie kintamosios srovės.
2. Prijunkite kitą maitinimo šaltinio jungties galą prie akumuliatoriaus lizdo.
3. Raudona maitinimo šaltinio lemputė rodo, kad akumuliatorius nėra visiškai įkrautas, o žalia lemputė rodo, kad akumuliatorius yra visiškai įkrautas. Įkrovimo laikas yra apie 3 valandas.

PASTABOS:

- Įsitikinkite, kad akumuliatorius yra visiškai įkrautas prieš pirmą naudojimą.
- Įsitikinkite, kad pagrindinis įrenginys yra išjungtas prieš išimant akumuliatorių.
- Įsitikinkite, kad akumuliatorius ir įkroviklis yra sausi prieš įkrovimą.
- Atjunkite maitinimo šaltinį, kai produktas nėra įkraunamas.

NUOTOLINIO VALDYMO ĮKROVIMAS:

1. Atidarykite sandarinimo dangtelį type-C ant rankenos.
2. Naudokite 5V/1A maitinimo adapterį arba standartinę USB įkrovimo jungtį įkrauti.
3. Įkiškite vieną tipo C įkrovimo kabelio galą į rankeną, o kitą galą į USB jungtį.
4. Indikatorius tampa raudonas, kai nuotolinė rankena yra įkraunama, o lemputė tampa žalia po visiško įkrovimo.
5. Po įkrovimo įsitikinkite, kad sandarinimo dangtelis yra sandariai uždarytas.

Pastaba: Įsitikinkite, kad nuotolinė rankena yra uždaryta prieš įkrovimą. Įsitikinkite, kad nuotolinės rankenos jungtis nėra šlapia prieš įkišant Type-C jungtį. Nenaudokite nuotolinės rankenos įkrovimo metu.

NAUDOJIMO INSTRUKCIJOS:

KAIP NAUDOTI PRODUKTĄ NARDYMO METU:

1. Paspauskite ir laikykite pagrindinio įrenginio maitinimo jungiklį 2 sekundes, ekrano apšvietimas ir maitinimas įsijungia, belaidžio ryšio indikatorius pradeda mirksėti.
2. Paspauskite ir laikykite nuotolinės rankenos F mygtuką 2 sekundes, indikatorius įsijungia ir įrenginys sėkmingai paleidžiamas.
3. Pagrindinio įrenginio ir nuotolinės rankenos signalas automatiškai susiejamas po įrenginio paleidimo, belaidžio ryšio indikatorius įsijungia normaliai; tada susiejimas sėkmingas.

Pastaba: jei indikatorius mirksi, reikia iš naujo susieti pagrindinio įrenginio ir nuotolinės rankenos signalus ir atlikti šiuos veiksmus:

- a. Greitai paspauskite pagrindinio įrenginio maitinimo jungiklį 6 kartus, indikatorius pradeda greitai mirksėti
 - b. Greitai paspauskite nuotolinės rankenos F mygtuką 6 kartus per 10 sekundžių, indikatorius įsijungia normaliai, susiejimas sėkmingas
4. Paspauskite START/STOP mygtuką, pagrindinis įrenginys pradeda veikti; atleiskite Start-stop mygtuką, tada pagrindinis įrenginys nustoja veikti.
 5. Numatytasis greitis yra mažas paleidimo metu, trumpai paspauskite F mygtuką, tada galite keisti mažo/vidutinio/didelio greičio režimus iš eilės

[Mažas greitis: mėlynas indikatorius • Vidutinis greitis: žalias indikatorius • Didelis greitis: raudonas indikatorius •]

Trys greičio režimai atitinka pagrindinio įrenginio ekrano piktogramas:



6. Paspauskite ir laikykite nuotolinės rankenos F mygtuką ir pagrindinio įrenginio maitinimo jungiklį, kai išjungiate maitinimą.

Pastaba: Įsitinkite, kad akumulatorius yra visiškai įkrautas prieš naudojimą. Įsitinkite, kad sandarinimo dangtelis type-C yra sandariai uždarytas prieš naudojimą. Patogesniam naudojimui nuotolinę rankeną galima pritvirtinti prie riešo naudojant trumpą anti-atlaisvinimo virvę nardymo metu.

KAIP NAUDOTI PRODUKTĄ NAUDOJANT SUP:

1. Veiksmų seka įjungiant ir susiejant signalą yra tokia pati kaip „KAIP NAUDOTI PRODUKTĄ NARDYMO METU“
2. Po to, kai pagrindinis įrenginys ir nuotolinės rankenos signalas yra susieti, indikatorius pradeda mirksėti, prijungtas prie SUP vandens motoroleris pradeda veikti, kai paspaudžiate M mygtuką ant nuotolinės rankenos.
3. Trumpai paspauskite F mygtuką, kad pakeistumėte greičio nustatymą; Trumpai paspauskite abu M mygtukus arba Start-stop mygtuką, kad sustabdytumėte veikimą; Paspauskite ir laikykite F mygtuką, kad išjungtumėte vandens motorolerį.

Pastaba: Iš anksto nuimkite dvi rankenas nuo pagrindinio įrenginio, kai esate ant SUP. Patogesniam SUP naudojimui nuotolinę rankeną galima pakabinti ant kaklo naudojant ilgą anti-atlaisvinimo virvę.

KAIP ĮDIEGTI IŠORINĖS KONFIGŪRACIJOS ĮRANGĄ

VANDENS MOTOROLERIO ĮDIEGIMAS ANT SUP (NAUDOJANT JUNGTIES LAIKIKLĮ A):

1. Suderinkite jungties laikiklį A su pagrindinio įrenginio bėgiu ir stumkite jungties laikiklį A į pagrindinį įrenginį, kol abiejų varžtų skylės bus suderintos.
2. Pasukite varžtą ant jungties laikiklio A ir pritvirtinkite jį prie pagrindinio įrenginio.
3. Suderinkite kitą jungties laikiklio A galą su SUP bėgiu po to, kai baigsite jungties laikiklio A ir pagrindinio įrenginio bėgio sujungimą.
4. Stumkite į tarpinę griovelį, kuris yra statmenas SUP bėgiui, paspaudę lanksčią mygtuką abiejose jungties laikiklio pusėse.
5. Teisingai įdiegta, kai jungties mygtukas yra tinkamai įdėtas.



VANDENS MOTOROLERIO ĮDIEGIMAS ANT SUP (NAUDOJANT JUNGTIES LAIKIKLĮ B):

1. Pakartokite 1 žingsnį jungiant laikiklį A.
2. Tada įdėkite atsargines dalis (varžtą ir poveržlę) į SUP lizdą.

3. Suderinkite padėties kaištį su ribojimo įpjova ant SUP montavimo pagrindo, lėtai stumkite ir stumkite į priekį.
4. Tuo pačiu metu suderinkite laikiklio B skylę su atsarginiu varžtu ir įdėkite jį, kad pritvirtintumėte.
5. Galiausiai priveržkite veržlę ant atsarginio varžto, kad užfiksuotumėte.



VEIKSMŲ KAMEROS ĮDIEGIMAS ANT VANDENS MOTORLERO (NAUDOJANT JUNGTIES LAIKIKLĮ B):

1. Suderinkite kameros laikiklį su pagrindinio įrenginio bėgiu ir stumkite kameros laikiklį į pagrindinį įrenginį, kol abiejų varžtų skylės bus suderintos.
2. Pasukite varžtą ant kameros laikiklio ir pritvirtinkite jį prie pagrindinio įrenginio.
3. Įdėkite sportinės povandeninės kameros montavimo komponentus (nepridedami) į atitinkamą kameros laikiklio griovelį, tada naudokite varžtą, kad įdėtumėte jį į kameros laikiklį ir pritvirtintumėte.



NAUDINGI PATARIMAI:

- Įsitinkinkite, kad prieš naudojimą priveržėte tvirtinimo veržlę baterijos skyriuje.
- Atkreipkite dėmesį, kad užrakinant pagrindinį įrenginį, saktis turi būti suderinta su galvutės dangtelio plyšiu.
- Įsitinkinkite, kad prieš naudojimą gerai uždarėte silikoninį tarpiklio dangtelį.
- Įsitinkinkite, kad nuotolinio valdymo pultelio jungtis yra sausa prieš įkišant Type-C jungtį.
- Prieš įkraunant, įsitinkinkite, kad baterijos paviršius yra sausas.
- Kai nenaudojate, atjunkite maitinimą.
- Po kiekvieno naudojimo panardinkite produktą į švarų vandenį 20 minučių, tada įjunkite jį mažu greičiu 2-3 sekundėms ir pakartokite šią operaciją 3-5 kartus.
- Nenaudokite šio produkto tiesiogiai paplūdimyje ar netempkite jo per paplūdimį, kad išvengtumėte smėlio patekimo į sraigą.

PRIEŽIŪRA

VALYMAS PO NAUDOJIMO:

Prašome laikytis žemiau pateiktų žingsnių, kad po kiekvieno naudojimo išlaikytumėte gerą veikimą:

1. Panardinkite vandens skuterį į indą, pilną švaraus vandens (ne jūros vandens) 20 minučių.
2. Laikykite rankeną ir nuotolinio valdymo rankeną, įjunkite mažą greitį 2-3 sekundėms ir pakartokite šią operaciją 3-5 kartus, kol produktas yra visiškai panardintas į vandenį.

3. Išdžiovinkite vandens skuterį minkštu, švairiu ir sausu audiniu.
4. Išardykite nuotolinio valdymo rankeną ir rankeną.
5. Nuimkite galvutės dangtelį, išdžiovinkite vandens lašus iš baterijos skyriaus išorės, ištraukite bateriją, kai abi rankos yra sausos.
6. Padėkite pagrindinį įrenginį ir bateriją vėsioje ir vėdinamoje vietoje, kad visiškai išdžiūtų, tada laikykite.

LAIKYMAS:

1. Laikykite vandens skuterį sausoje vietoje kambario temperatūroje, užtikrinkite geresnę ventiliaciją, venkite tiesioginių saulės spindulių.
2. Laikykite atokiau nuo šilumos, ugnies ir vaikų.
3. Prieš laikydami visiškai įkraukite bateriją, kad išvengtumėte per didelio išsikrovimo.
4. Jei nenaudojate ilgą laiką, įkraukite bateriją maždaug kas du mėnesius.
5. Kai nenaudojate, išimkite ir laikykite bateriją atskirai vėsioje, vėdinamoje ir sausoje vietoje.

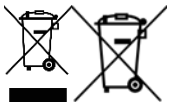

INFORMACIJA APIE TEISINGĄ ŠIO PRODUKTO ŠALINIMĄ (Direktyva 2013/56/ES)

Šis ženklas ant produkto ar jo pakuotės reiškia, kad produktas, pasibaigus jo tarnavimo laikui, įskaitant nepašalinamą bateriją, turi būti atskirtas nuo kitų atliekų rūšių, kad būtų atsakingai perdirbtas. Saugus šio produkto naudojimas užtikrinamas laikantis internetinio naudojimo vadovo, jį saugokite ir naudokite atsargiai visą produkto tarnavimo laiką. Ličio jonų/li-jonų/polimerų baterija, esanti produkte, yra integruota ir nepakeičiama. Nebandykite jos pašalinti, nes tai gali sukelti perkaitimo, gaisro ir sužalojimų riziką. Bateriją turi pašalinti tik kvalifikuoti technikai, kurie gali ją pašalinti be jokio pavojaus ir perdirbti laikantis įstatymų. Vartotojai turėtų nemokamai pristatyti nenaudojamą produktą į vietinius atskirų atliekų surinkimo centrus arba pardavėjui, santykiu vienas prieš vieną arba nemokamai, jei produkto dydis viršija 25 cm. Tinkamas atliekų šalinimas leidžia perdirbti produktą, tvarkyti jį aplinkai nekenksmingais būdais, kad būtų išvengta galimos žalos aplinkai ar žmonių sveikatai, ir skatinti produkto medžiagų pakartotinį naudojimą ir (arba) perdirbimą. Neleistinas elektroninių produktų, elementų ir baterijų šalinimas namų ūkiuose yra baudžiamas pagal galiojančius teisės aktus.

TECHNINĖS SPECIFIKACIJOS:

- Produkto pavadinimas: KAHUNA
- Matmenys: 41 x 33 x 17.2 cm
- Svoris (įskaitant bateriją): 2.05 kg
- Galia: 280W
- Maksimalus greitis: 5 km/h
- Greičio režimai: Aukštas / Vidutinis / Žemas
- Maksimalus gylis: 5 m
- Trukmė: 30-60 min
- Papildomi laikikliai: Action Cam, Sup
- Baterija: 22.2V 2.5A
- Baterijos talpa: 4500 mAh
- Baterijos įkrovimo laikas: 3h
- Baterijos svoris: 0.65 kg
- Įkroviklio įvestis: DC 100 – 240 V
- Įkroviklio išvestis: DC 25.2 V 2.5A

KONVENCINĖ GARANTIJA

1. TAIKYMO SRITIS

1.1. ESPRINET S.p.A., kurios buveinė yra Vimercate (MB), Via Energy Park, 20, - toliau („Esprinet“) siūlo šią konvencinę garantiją Celly prekės ženklo produktams tiek galutiniam vartotojui-klientui („Galutinis vartotojas-klientas“), tiek galutiniam profesionaliam klientui („Galutinis profesionalus klientas“) pagal čia numatytas sąlygas (toliau – „Konvencinė garantija“). Konvencinė garantija taikoma:

i. naujiems Celly prekės ženklo gaminiams (toliau – „Produktai“);
ii. Produktams, kurie apima arba yra sujungti su skaitmeniniu turiniu ar skaitmenine paslauga taip, kad šio skaitmeninio turinio ar paslaugos trūkumas trukdytų Produktų funkcijoms („Produktai su skaitmeniniais elementais“).

1.2. Ši Konvencinė garantija apima tik nepažeistus Produktus, jų originalioje konfigūracijoje, įskaitant bet kokius priedus.

2. VARTOTOJŲ TEISĖS

2.1. Ši Konvencinė garantija nepažeidžia vartotojų teisių, numatytų nacionalinių teisės aktų, įgyvendinančių Direktyvą (ES) 2019/771 ir jos pakeitimus dėl vartojimo prekių garantijų („Teisinė garantija“).

2.2. Konvencinė garantija nepakeičia, neriboja ir nepažeidžia bei neišskiria Teisinės garantijos, bet papildo ją. Galutinis vartotojas-klientas visada gali pasinaudoti Teisinės garantijos teisėmis prieš pardavėją, laikydamasis minėtos teisės aktų nustatytų sąlygų ir terminų.

3. GARANTIJOS OBJEKTAS

3.1. Remiantis šia Konvencine garantija, Esprinet įsipareigoja savo nuožiūra (i) pakeisti arba suremontuoti Produktus ar komponentus, kurie yra defektuoti dėl gamybos proceso defektų, atsiradusių dėl naudojamų medžiagų ar darbo, su identiškais Produktais ar komponentais arba, (ii) jei tai neįmanoma, pakeisti produktu ar produkto dalimis ar komponentais, turinčiais lygiavertę funkcionalumą ir ekonominę vertę.

4. GARANTIJOS NETAIKYMO ATVEJAI

4.1 Ši Sutartinė Garantija netaikoma, jei gedimai, veikimo sutrikimai ar bet kokie trūkumai ar defektai atsirado dėl:

- i) montavimo klaidų, padarytų dėl aplaidumo, neatsargumo, nekompetencijos ar nerūpestingumo;
- ii) nesilaikymo arba netinkamo laikymosi instrukcijų ir įspėjimų, pateiktų vadovuose ar papildomuose instrukcijų lapuose;
- iii) netinkamos arba neteisingos Produktų priežiūros pagal Esprinet nurodytas taisykles;
- iv) netinkamo Produkto laikymo;
- v) kliento arba trečiųjų šalių, kurioms klientas pavedė atlikti darbus, atliktų manipuliacijų, modifikacijų, intervencijų ar priežiūros darbų, kurie nebuvo atlikti Esprinet įgaliotų asmenų;
- vi) netinkamo naudojimo, nesuderinamo su normaliu Produkto naudojimu ar paskirtimi;
- vii) žalos padidėjimo dėl tolesnio naudojimo kliento, kai jau buvo pastebėtas galimas veikimo sutrikimas ar defektas;
- viii) bet kokio išorinio veiksnio tiek montavimo, tiek naudojimo metu, kuris nėra priskirtinas Esprinet;
- ix) jei modelis, serijos numeris ar etiketė ant Produkto buvo tyčia suklastoti ar pašalinti;
- x) nesugebėjimo įdiegti pateikto atnaujinimo.

4.2. Ši Sutartinė Garantija neapima akivaizdžių trūkumų, kurie yra iš karto atpažįstami Produkto pristatymo metu, taip pat defektų ar veikimo sutrikimų, atsiradusių dėl natūralaus nusidėvėjimo.

4.3. Ši Sutartinė Garantija netaikoma, jei gedimai, veikimo sutrikimai, trūkumai ar defektai atsirado dėl produktų, dalių ar komponentų, pagamintų trečiųjų šalių, su kuriomis Produktas yra sujungtas ar naudojamas.

5. GARANTIJOS NAUDOJIMAS

5.1. Sutartinė Garantija įsigalioja iš karto įsigijus atitinkamą Produktą. Galutinis klientas gali pasinaudoti šia Sutartine Garantija tiesiogiai susisiekdamas su Esprinet el. paštu garanzia@esprinet.com arba warranty@esprinet.com. Sutartinė Garantija taip pat gali būti tvarkoma per Esprinet Įgaliotą Centrą.

5.2. Norėdamas pasinaudoti šia Sutartine Garantija, galutinis klientas turi turėti fiskalinį kvitą ir/arba Produkto pirkimo sąskaitą faktūrą ir/arba transportavimo dokumentą („DDT“). Esprinet pasilieka teisę atsisakyti suteikti šią Sutartinę Garantiją, jei galutinis klientas nepateikia bent vieno iš šių dokumentų.

6. TRUKMĖ

6.1. Šios Sutartinės Garantijos trukmė yra lygi Teisinės Garantijos trukmei („Garantijos Laikotarpis“). Todėl galutiniam klientui-profesionalui taip pat suteikiama sutartinė garantija, kurios trukmė lygi teisinei garantijai, numatytai vartotojams, t. y. dvejiems metams.

6.2. Garantijos Laikotarpis prasideda nuo Produkto pirkimo datos, t. y. nuo datos, nurodytos fiskaliniame kvite ir/arba sąskaitoje faktūroje ir/arba transportavimo dokumente (DDT).

6.3. Remonto ar pakeitimo atveju originalus Garantijos Laikotarpis tęsiasi, todėl jis neturėtų būti laikomas atnaujintu ar pratęstu.

6.4. Veiksmų, skirtų trūkumams ištaisyti, senaties terminas yra dvidešimt šeši mėnesiai (Garantijos Laikotarpis + du mėnesiai) nuo Produkto įsigijimo.

7. TERITORINĖ TAIKYMO SRITIS

7.1. Ši garantija galioja tik garantiniams aptarnavimams, teikiamiems Italijos, Ispanijos ir Portugalijos teritorijoje, ir taikoma tik produktams, parduodamiems su Celly prekės ženklu.

8. TAIKYTINA TEISĖ IR JURISDIKCIJA

8.1. Šios Bendrosios Garantijos Sąlygos yra reglamentuojamos Italijos teisės. Bet kokiems ginčams, kylantiems dėl jų aiškinimo ar taikymo, išimtinai kompetentingas bus Milano teismas.

8.2. Galutiniams klientams-vartotojams taikomos galimai palankesnės ir privalomos teisės nuostatos, numatytos šalies, kurioje jie nuolat gyvena, teisėje, ypač susijusios su taikytina teise, garantijos trukme ir kompetentinga jurisdikcija.



Šis produktas atitinka Direktyvą 2011/65/ES-2015/863/ES (RoHS). Produktas turi CE ženklinimą ir atitinka Europos Sąjungos nustatytus saugos standartus.

ATITIKTIES DEKLARACIJA

Esprinet SpA deklaruoja, kad produktas atitinka Direktyvą 2014/53/ES. Visas ES atitikties deklaracijos tekstas yra prieinamas šiuo interneto adresu:

<https://xchange.esprinet.com/comp/nilox/nxwtrscootersup.pdf>

Nilox® yra Esprinet S.p.A. nuosavybės ženklas. Visi prekių ženklai yra registruoti atitinkamų savininkų prekių ženklai. Esprinet S.p.A., via Energy Park 20, 20871 Vimercate (MB) – Italija. Pagaminta Kinijoje.

www.nilox.com

dėl informacijos ir kontaktų: contact@esprinet.com

nilox



LATVIEŠU - LV

Lietošanas rokasgrāmata

ACQUASCOOTER

Modelis: NXWTRSCOOTERSUP

Rev00 – 03.2025

DROŠĪBAS INFORMĀCIJA ACQUASCOOTER DROŠAI LIETOŠANAI

Rūpīgi izlasiet drošības norādījumus un iepazīstieties ar tiešsaistes lietošanas rokasgrāmatu pirms produkta lietošanas. Saglabājiet šo informāciju turpmākai atsaucei un iekļaujiet to, kad nododat produktu trešajām personām. Izmantojiet produktu un tā piederumus tikai paredzētajam mērķim, ievērojot norādītās elektriskās specifikācijas un slēgtās, aizsargātās telpās, lai izvairītos no nopietniem riskiem. Neatstājiet produktu uzlādēties pārāk ilgi vai pievienotu elektriskajai tīklam, kad tas netiek izmantots vai ja ir aizdomas par darbības traucējumiem. Izvairieties no triecieniem, krišanām, saspiešanas vai rupjas apstrādes, kas var izraisīt bīstamas situācijas. Nekad nemēģiniet izjaukt vai labot produktu, ja tas ir bojāts. Ja no produkta izplūst šķidrums, izvairieties no saskares ar ādu vai acīm; šādā gadījumā nekavējoties izskalojiet skarto zonu ar ūdeni un konsultējieties ar ārstu. Vienmēr valkājiet drošības aprīkojumu: Izmantojiet glābšanas vestes un citus aizsardzības līdzekļus, lai nodrošinātu drošību ūdenī. Pārbaudiet akumulatoru pirms lietošanas: Pārliedziniet, ka akumulators ir pilnībā uzlādēts, lai izvairītos no pārtraukumiem aktivitātes laikā un nodrošinātu pareizu darbību. Neizmantojiet nelabvēlīgos laika apstākļos: Izvairieties no aquascooter lietošanas nelabvēlīgos laika apstākļos, piemēram, vētrās, stiprā lietū vai spēcīgā vējā. Izvairieties no viļņainām un bīstamām ūdenstilpēm: Neizmantojiet aquascooter ūdenī ar augstiem viļņiem, spēcīgām straumēm vai tuvu dabiskām barjerām, lai izvairītos no negadījumiem. Pārbaudiet ierīces labu stāvokli: Pirms lietošanas pārbaudiet aquascooter, lai pārliedzinātos par bojājumiem, piemēram, motoram, propelleriem, kabeļiem un akumulatoram. Nepārsniedziet svara ierobežojumu: Ievērojiet ieteicamo maksimālo svaru aquascooter, lai izvairītos no motora bojājumiem un pagarinātu ierīces kalpošanas laiku. Izvairieties no lietošanas ar bojātu aprīkojumu: Neizmantojiet aquascooter, ja ir redzami bojājumi,

piemēram, propelleri vai kabeli, lai izvairītos no darbības traucējumiem vai bīstamām situācijām. Izvairieties no saskares ar zemūdens objektiem: Nevadiet aquascooter tuvu zemūdens objektiem, akmeņiem vai citiem šķēršļiem, kas var to sabojāt vai izraisīt negadījumus. Uzturiet drošu ātrumu: Regulējiet ātrumu atbilstoši savām spējām un ūdens apstākļiem, lai samazinātu negadījumu risku. Neizmantojiet piesārņotās ūdenstilpēs: Izvairieties no aquascooter lietošanas piesārņotās vai nedrošās ūdenstilpēs higiēnas un veselības apsvērumu dēļ. Izslēdziet, kad netiek izmantots: Izslēdziet aquascooter, kad tas netiek izmantots, lai saglabātu akumulatoru un novērstu nejaušus bojājumus. Izmantojiet sekliem ūdeņiem: Izvairieties no lietošanas pārāk dziļos ūdeņos un vienmēr pievērsiet uzmanību dibenam. Izvairieties no triecieniem: Neizsistiet aquascooter pret cietiem objektiem vai ūdens virsmu, lai izvairītos no mehāniskiem bojājumiem vai motora bojājumiem. Neizmantojiet ar bojātām vai nolietotām daļām: Nekavējoties nomainiet nolietotās vai bojātās daļas, lai nodrošinātu, ka aquascooter darbojas pareizi un droši. Pareizi utilizējiet akumulatoru: Kad akumulators vairs nav lietojams, utilizējiet to, ievērojot vietējās elektronisko atkritumu regulas, lai izvairītos no vides bojājumiem. Turiet bērniem nepieejamā vietā: Šis produkts nav rotaļlieta; tas jāuzglabā vietās, kas nav pieejamas bērniem, lai izvairītos no nosmakšanas, norīšanas vai ievainojumu riska. Izmantojiet tikai vidē ar temperatūru no 0 līdz 40°C. Neizmantojiet vai neuzglabājiet produktu temperatūras apstākļos ārpus šī diapazona, lai izvairītos no darbības traucējumiem vai bojājumiem. Izmantojiet cepuri, ja jums ir gari mati, lai izvairītos no to iesprūšanas motorā. Saglabājiet kastīti un īpaši maisījumus prom no bērniem, lai novērstu nosmakšanas vai nejaušas norīšanas risku. Izvairieties no ierīces lietošanas tuvu medicīniskiem ierīcēm, piemēram, sirdsdarbības stimulētājiem. Ja jums ir kādi jautājumi par produkta darbību, drošību vai savienojumu, sazinieties ar Esprinet klientu apkalpošanas dienestu. Pirms katras lietošanas ieteicams pilnībā uzlādēt produktu. Esprinet S.p.A. nekādā gadījumā nebūs atbildīga par ievainojumiem vai bojājumiem, kas radušies personām vai īpašumam, lietojot produktu nepareizi.

PRODUKTS

Acquascooter KAHUNA sastāv no augšējā vāka, korpusa, roktura ar tālvadību, kreisā roktura, propellera un aizmugurējā vāka, integrētās barošanas sistēmas korpusā, tālvadības roktura signāla sistēmas.

OLED displejs norāda signāla savienojumu, jaudas un atpūtas līmeni, ātruma režīmu un citas informācijas. KAHUNA ir saderīga ar SUP un tai ir piestiprinājums, lai pārvadātu sporta zemūdens action cam.

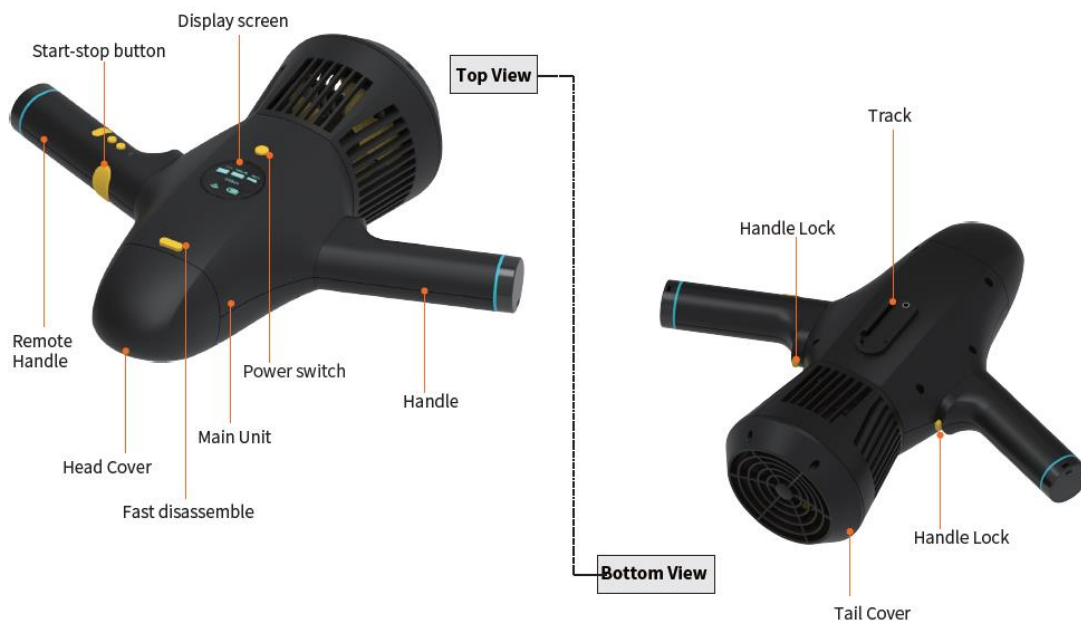

IEPAKOJUMA SARAKSTS



1. Galvenais korpuss
2. Roktura ar tālvadību
3. Rokturis
4. Akumulators
5. Barošanas avots
6. Divi elastīgi gredzeni
7. Kameru turētājs
8. A-stiprinājuma turētājs
9. B-stiprinājuma turētājs
10. USB-C kabelis
11. USB-C adapteris
12. Ilgs anti-zuduma siksnīņa tālvadībai
13. Īss anti-zuduma siksnīņa tālvadībai
14. Samazināta rokasgrāmata

MONTĀŽAS INSTRUKCIJAS:

AKUMULATORA UZSTĀDĪŠANA:

1. Nospiediet ātrās izjaukšanas pogu, lai noņemtu galvas vāku.
2. Ievietojiet akumulatoru kabīnē atbilstoši akumulatora nodalījuma formai līdz galam.
3. Pagrieziet nostiprināšanas uzgriezni pulksteņrādītāja virzienā, līdz tas ir aizvērts.
4. Saskaņojiet galvas vāku ar galvenās ierīces spraugu, viegli nospiediet un stingri aizveriet.

AKUMULATORA NOŅEMŠANA:

1. Nospiediet ātrās izjaukšanas pogu, lai noņemtu galvas vāku.
2. Pagrieziet nostiprināšanas uzgriezni pret pulksteņrādītāja virzienu, līdz tas ir atbrīvots.
3. Atvienojiet galvenās ierīces barošanas savienojumu no akumulatora.
4. Noņemiet akumulatoru no nodalījuma, velkot pie akumulatora siksnīņas.
5. Saskaņojiet galvas vāku ar galvenās ierīces spraugu, viegli nospiediet un stingri aizveriet.

ROKTURU MONTĀŽA:

1. Galvenā ierīce ir novietota ar displeju vērstu pret jums.
2. Izņemiet rokturi un rokturi ar tālvadību no iepakojuma.
3. Pievērsiet uzmanību, lai pārbaudītu rokturu uzstādīšanas priekšējās un aizmugurējās virzienus, lai rokturis ar tālvadību būtu labajā pusē no galvenās ierīces.

4. Nospiediet roktura pogu, saskaņojiet to ar uzstādīšanas caurumu, kas atrodas galvenās ierīces sānos, ievietojiet rokturi attiecīgajā caurumā, nospiediet kopā ar galvas vāka virzienu, atļaidiet roktura pogu un pārliecinieties, ka roktura poga iznāk, tad rokturi ir stingri bloķēti.
5. Veiciet pretējās darbības, lai noņemtu rokturi vai tālvadības rokturi.

UZLĀDES INSTRUKCIJAS

ACQUASCOOTER AKUMULATORA UZLĀDE:

1. Pievienojiet barošanas adaptera kontaktus maiņstrāvai.
2. Pievienojiet citu barošanas adaptera galu akumulatora slotam.
3. Sarkanais barošanas adaptera indikators norāda, ka akumulators nav pilnībā uzlādēts, savukārt zaļais indikators norāda, ka akumulators ir pilnībā uzlādēts. Uzlādes laiks ir apmēram 3 stundas.

PIEZĪMES:

- Pārliecinieties, ka akumulators ir pilnībā uzlādēts pirms pirmās lietošanas.
- Pārliecinieties, ka galvenā ierīce ir izslēgta pirms akumulatora izņemšanas.
- Pārliecinieties, ka akumulators un lādētājs ir sausi pirms uzlādes.
- Atvienojiet barošanas adapteri, kad produkts nav uzlādēts.

TĀLVADĪBAS UZLĀDE:

1. Atveriet tipa C blīvējuma vāciņu uz roktura.
2. Izmantojiet 5V/1A barošanas adapteri vai standarta USB uzlādes portu, lai uzlādētu.
3. Ievietojiet USB-C uzlādes kabeļa galu rokturī un otru galu USB portā.
4. Indikators kļūst sarkans, kad tālvadības rokturis tiek uzlādēts, gaismas indikators kļūst zaļš pēc pilnīgas uzlādes.
5. Pabeidzot uzlādi, pārliecinieties, ka blīvējuma vāciņš ir cieši aizvērts.

Piezīme: Pārliecinieties, ka tālvadības rokturis ir aizvērts pirms uzlādes. Pārliecinieties, ka tālvadības roktura ports nav mitrs pirms Type-C savienotāja ievietošanas. Neizmantojiet tālvadības rokturi uzlādes laikā.

LIETOŠANAS INSTRUKCIJAS:

KĀ LIETOT PRODUKTU IEMERKŠANAS LAIKĀ:

1. Ilgi nospiediet galvenās ierīces barošanas slēdzi uz 2 sekundēm, displejs iedegas un barošana tiek savienota, bezvadu signāla indikators sāk mirgot.
2. Ilgi nospiediet F taustiņu uz tālvadības roktura uz 2 sekundēm, indikators iedegas un ierīce sāk darboties pareizi.
3. Galvenās ierīces un tālvadības roktura signāls automātiski savienojas pēc ierīces palaišanas, bezvadu signāla indikators iedegas normāli; tādējādi savienojums ir veiksmīgs.

Piezīme: ja signāla indikators mirgo, ir nepieciešams atkārtoti savienot galvenās ierīces un tālvadības roktura signālus, un rīkojieties šādi:

- a. Ātri nospiediet galvenās ierīces barošanas slēdzi 6 reizes, signāla indikators sāk ātri mirgot.
- b. Ātri nospiediet F taustiņu uz tālvadības roktura 6 reizes 10 sekunžu laikā, signāla indikators iedegas normāli, savienojums veiksmīgs.
4. Nospiediet START/STOP pogu, galvenā ierīce darbojas; atļaidiet Start-stop pogu, tad galvenā ierīce apstājas.
5. Noklusējuma braukšanas ātrums ir zems, īsi nospiediet F taustiņu, tad varat mainīt zema/vidēja/augsta ātruma režīmus secīgi.

[Zems braukšanas ātrums: zila indikācija ● Normāls braukšanas ātrums: zaļa indikācija ● Augsts braukšanas ātrums: sarkana indikācija ●]

Trīs ātruma režīmi atbilst galvenās ierīces displeja ikonām:



6. Ilgi nospiediet F taustiņu uz tālvadības roktura un galvenās ierīces barošanas slēdzi, kad barošana tiek izslēgta.

Piezīme: Pārliedzinieties, ka akumulators jau ir pilnībā uzlādēts pirms lietošanas. Pārliedzinieties, ka tipa C blīvējuma vāciņš ir cieši aizvērts pirms lietošanas. Lai lietotājiem būtu ērtāk, tālvadības rokturi var piestiprināt pie plaukstas ar īsu anti-atslābšanas siksnīņu iemērkšanas laikā.

KĀ LIETOT PRODUKTU, KAD LIETOJAT SUP:

1. Darbības soļi barošanas ieslēgšanai un signāla savienošanai ir tādi paši kā “KĀ LIETOT PRODUKTU IEMERKŠANAS LAIKĀ”.
2. Pēc tam, kad galvenā ierīce un tālvadības roktura signāls ir savienoti, indikators sāk mirgot, acquascooter, kas savienots ar SUP, sāk darboties, kad nospiežat M taustiņu uz tālvadības roktura.
3. Īsi nospiediet F taustiņu, lai mainītu ātruma iestatījumu; Īsi nospiediet abus M taustiņus vai START-STOP pogu, lai pārtrauktu darbību; Ilgi nospiediet F taustiņu, lai izslēgtu savu acquascooter.

Piezīme: Pirms esat uz SUP, iepriekš noņemiet divus rokturus no galvenās ierīces. Lai atvieglotu SUP lietošanu lietotājiem, rokturi ar tālvadību var pakārt ap kaklu ar garu anti-atslābšanas siksnīņu.

KĀ UZSTĀDĪT ĀRĒJĀS APRĪKOJUMA KONFIGURĀCIJAS

UZSTĀDĪT ACQUASCOOTER UZ SUP (CAUR A-PIEVIENOJUMU):

1. Saskaņojiet A-pievienojuma stiprinājumu ar galvenās ierīces sliedi un ievietojiet A-pievienojuma stiprinājumu galvenajā ierīcē, līdz abu skrūvju caurumi ir saskaņoti.
2. Pagrieziet A-pievienojuma stiprinājuma uzgriezni un nostipriniet to pie galvenās ierīces.
3. Saskaņojiet otru A-pievienojuma stiprinājuma galu ar SUP sliedi pēc A-pievienojuma stiprinājuma un galvenās ierīces sliedes savienojuma pabeigšanas.
4. Ievietojiet to spraugā, kas ir vertikāla SUP slidei, pēc tam nospiediet elastīgo pogu abās A-pievienojuma stiprinājuma pusēs.
5. Uzstādīts pareizi, kad savienojuma poga ir pareizi ievietota.



UZSTĀDĪT ACQUASCOOTER UZ SUP (CAUR B-PIEVIENOJUMU):

1. Atkārtojiet 1. soli A-pievienojuma stiprinājuma savienojumā.
2. Tad ievietojiet rezerves daļas (skrūvi un uzgriezni) SUP slotā.
3. Saskaņojiet pozīcijas pīlāru ar ierobežojuma iegriezumu SUP montāžas pamatnē, lēnām nospiediet un virziet to uz priekšu.

4. Vienlaikus saskaņojiet B-stiprinājuma caurumu ar rezerves skrūvi un ievietojiet to, lai nostiprinātu.
5. Visbeidzot, pievelciet uzgriezni uz rezerves skrūves, lai to bloķētu.



UZSTĀDĪT ACTION CAM UZ ACQUASCOOTER (CAUR B-PIEVIENOJUMU):

1. Saskaņojiet kameras stiprinājumu ar galvenās ierīces sliedi un ievietojiet kameras stiprinājumu galvenajā ierīcē, līdz abu skrūvju caurumi ir saskaņoti.
2. Pagrieziet kameras stiprinājuma skrūvi un nostipriniet to pie galvenās ierīces.
3. Ievietojiet sporta zemūdens kameras uzstādīšanas komponentus (nav iekļauti) attiecīgajā kameras stiprinājuma spraugā, pēc tam izmantojiet skrūvi, lai to ievietotu kameras stiprinājumā un nostiprinātu.



LIETDERĪGI PADOMI:

- Pārliedzieties, ka pirms lietošanas pievelciet nostiprināšanas uzgriezni visā akumulatora nodalījumā.
- Pievērsiet uzmanību, lai saskaņotu galvenās ierīces sprādzi ar galvas vāka spraugu, bloķējot to.
- Pārliedzieties, ka pirms lietošanas cieši aizverat silikona blīvējuma vāciņu.
- Pārliedzieties, ka tālvadības roktura ports ir sauss pirms Type-C savienotāja ievietošanas.
- Turiet akumulatora virsmu sausu pirms uzlādes.
- Pārliedzieties, ka atvienojat barošanu, kad tas netiek izmantots.
- Pēc katras lietošanas iemērciet produktu tīrā ūdenī 20 minūtes, pēc tam ieslēdziet to zema ātruma režīmā uz 2s~3s un atkārtojiet šo darbību 3-5 reizes.
- Neizmantojiet šo produktu tieši pludmalē vai velciet to pa pludmali, lai izvairītos no smilšu iekļūšanas propellerī.

APKOPES INSTRUKCIJAS

TĪRĪŠANA PĒC LIETOŠANAS:

Lūdzu, sekojiet zemāk norādītajiem soļiem, lai veiktu apkopi pēc katras lietošanas, lai saglabātu labu veiktspēju:

1. Iemērciet aquascooter tīrā ūdenī (ne jūras ūdenī) 20 minūtes.
2. Turiet rokturi un rokturi ar tālvadību, ieslēdziet to zema ātruma režīmā uz 2s~3s un atkārtojiet šo darbību 3~5 reizes, kamēr produkts ir pilnībā iemērkts ūdenī.
3. Noslaukiet aquascooter ar mīkstu, tīru un sausu drānu.

4. Izjauciet tālvadības rokturi un rokturi.
5. Noņemiet galvas vāku, nosusiniet ūdens pilienu ārpus akumulatora nodalījuma, izņemiet akumulatoru, kad abas rokas ir sausas.
6. Novietojiet galveno ierīci un akumulatoru vēsā, ventilējamā vietā, lai tās pilnībā izžūtu, pēc tam uzglabājat.

UZGLABĀŠANA:

1. Uzglabājat acquascooter sausā vietā istabas temperatūrā, nodrošiniet labu ventilāciju, izvairieties no tiešas saules gaismas.
2. Turiet prom no siltuma, uguns un bērniem nepieejamā vietā.
3. Pirms uzglabāšanas pilnībā uzlādējiet akumulatoru, lai izvairītos no pārmērīgas izlādes.
4. Uzlādējiet akumulatoru apmēram ik pēc diviem mēnešiem, ja tas netiek ilgi izmantots.
5. Izņemiet un uzglabājat akumulatoru atsevišķi vēsā, ventilējamā un sausā vietā, kad tas netiek izmantots.

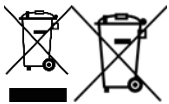

INFORMĀCIJA PAR ŠĪ PRODUKTA PAREIZU UTILIZĀCIJU (Direktīva 2013/56/ES)

Šis simbols uz produkta vai tā iepakojuma nozīmē, ka produkts, beidzoties tā kalpošanas laikam, tostarp noņemamais akumulators, jānodala no citiem atkritumu veidiem, lai to atbildīgi pārstrādātu. Šī produkta droša lietošana ir garantēta, ievērojot tiešsaistes lietošanas rokasgrāmatu, saglabājat to un lietojat uzmanīgi visā produkta kalpošanas laikā. Litija jonu/li-jonu/polimēru akumulators, kas atrodas produktā, ir integrēts un nav nomaināms. Nemēģiniet to noņemt, jo tas var radīt pārkaršanas, ugunsgrēka un ievainojumu riskus. Akumulatoru drīkst noņemt tikai kvalificēti speciālisti, kuri spēj to noņemt bez bīstamības un pārstrādāt saskaņā ar likumu. Lietotājiem vajadzētu bez maksas nodot nederīgu produktu vietējās atsevišķās savākšanas centros vai pie tirgotāja, attiecībā 1:1 vai bez maksas, ja produkta izmērs pārsniedz 25 cm. Pareiza atkritumu utilizācija ļauj pārstrādāt produktu, apstrādāt to ar vides saderīgām utilizācijas metodēm, lai novērstu iespējamus vides vai cilvēku veselības bojājumus un veicinātu materiālu atkārtotu izmantošanu un/vai pārstrādi. Neatļauta elektronisko produktu, šūnu un akumulatoru utilizācija no mājsaimniecības lietotājiem var radīt sankcijas saskaņā ar spēkā esošo likumdošanu.

TEHNISKĀS SPECIFIKĀCIJAS:

- Produkta nosaukums: KAHUNA
- Izmēri: 41 x 33 x 17.2 cm
- Svars (ieskaitot akumulatoru): 2.05 kg
- Jauda: 280W
- Maksimālais ātrums: 5km/h
- Ātruma režīmi: Augsts / Vidējs / Zems
- Maksimālais dziļums: 5m
- Darba laiks: 30-60 min
- Papildu atbalsti: Action Cam, Sup
- Akumulators: 22.2V 2.5A
- Akumulatora jauda: 4500 mAh
- Akumulatora uzlādes laiks: 3h
- Akumulatora svars: 0.65 kg
- Lādētāja ieejas spriegums: DC 100 – 240 V
- Lādētāja izejas spriegums: DC 25.2 V 2.5A

KONVENCIJAS GARANTĪJA

1. PIEMĒROJAMĪBA

1.1. ESPRINET S.p.A., ar juridisko adresi Vimercate (MB), Via Energy Park, 20, - turpmāk ("Esprinet") piedāvā šo konvencionālo garantiju Celly zīmola produktiem gan gala patērētājam ("Gala patērētājs") gan gala profesionālim ("Gala profesionālis") saskaņā ar šeit noteiktajiem nosacījumiem (turpmāk "Konvencionālā garantija"). Konvencionālā garantija attiecas uz:

i. jauniem Celly zīmola produktiem (turpmāk "Produkti");
ii. Produktiem, kas ietver vai ir savienoti ar digitālo saturu vai digitālo pakalpojumu tādā veidā, ka šī digitālā saturs vai pakalpojuma trūkums traucētu produktu funkciju izpildi ("Produkti ar Digitālajiem Elementiem").

1.2. Šī Konvencionālā garantija ietver tikai pilnīgus produktus to sākotnējā konfigurācijā, tostarp jebkādas papildu iekārtas.

2. PATĒRĒTĀJU TIESĪBAS

2.1. Šī Konvencionālā garantija neietekmē patērētāju tiesības, kas noteiktas valsts likumdošanas normās, kas īsteno Direktīvu (ES) 2019/771 un grozījumus par patēriņa preču garantijām ("Likuma garantija").

2.2. Konvencionālā garantija neaizstāj, neierobežo un neietekmē Likuma garantiju, bet papildina to. Tādējādi Gala patērētājs vienmēr var izmantot Likuma garantijas tiesības pret pārdevēju saskaņā ar attiecīgajiem nosacījumiem un noteikumiem.

3. GARANTIJAS OBJEKTS

3.1. Saskaņā ar šo Konvencionālo garantiju Esprinet apņemas pēc saviem ieskatiem (i) nomainīt vai labot produktus vai komponentus, kas ir bojāti ražošanas procesa sākotnējo defektu dēļ, kas radušies izmantoto materiālu vai darba dēļ, ar identiskiem produktiem vai komponentiem, vai (ii) ja tas nav iespējams, nomainīt ar produktu vai produkta daļām vai komponentiem ar līdzīgu funkcionalitāti un ekonomisko vērtību.

4. GARANTIJAS IZSLĒGŠANAS GADĪJUMI

4.1. Šī Konvencionālā garantija neattiecas uz bojājumiem, darbības traucējumiem vai citiem defektiem, kas radušies:

- i) uzstādīšanas kļūdām, kas radušās neuzmanības, neapdomības, neprofesionalitātes vai nolaidības dēļ;
- ii) neievērojot vai nepareizi ievērojot instrukcijas un brīdinājumus, kas iekļauti rokasgrāmatās vai citos instrukciju lapās;
- iii) nepareizas vai nepareizas produktu apkopšanas saskaņā ar Esprinet norādījumiem;
- iv) nepareizas produkta uzglabāšanas;
- v) izmaiņām, modificēšanām, iejaukšanās vai apkopēm, ko veicis Gala patērētājs vai ko Gala patērētājs ir lūdzis veikt trešajām personām, un kas nav veikti ar Esprinet pilnvarotu personu;
- vi) nepareizas un neatbilstošas produkta lietošanas;
- vii) bojājuma pasliktināšanās, ko izraisījusi turpmāka Gala patērētāja lietošana, kad jau ir parādījušies iespējamie darbības traucējumi vai defekti;
- viii) jebkādi ārēji faktori gan uzstādīšanas, gan produkta lietošanas laikā, kas nav saistīti ar Esprinet;
- ix) ja produkta modelis, sērijas numurs vai etiķete ir apzināti viltoti vai izdzēsti;
- x) ja nav uzstādīts sniegtais atjauninājums.

4.2. Šī Konvencionālā garantija neietver acīmredzamus defektus, kas uzreiz atpazīstami produkta piegādes brīdī, kā arī defektus vai darbības traucējumus, kas radušies normālas nolietojuma dēļ.

4.3. Šī Konvencionālā garantija ir izslēgta, ja bojājumi, darbības traucējumi, defekti vai trūkumi ir radušies no produktiem, daļām vai komponentiem, ko ražo trešās personas, kas nav Esprinet, ar kuriem produkts ir savienots vai ar kuriem tas tiek izmantots.

5. GARANTIJAS LIETOŠANA

5.1. Konvencionālā garantija stājas spēkā nekavējoties pēc attiecīgā produkta iegādes. Gala patērētājs var izmantot šo Konvencionālo garantiju, tieši sazinoties ar Esprinet pa e-pastu garanzia@esprinet.com vai warranty@esprinet.com. Konvencionālo garantiju var pārvaldīt arī caur Esprinet autorizētu centru.

5.2. Lai izmantotu šo Konvencionālo garantiju, Gala patērētājam jābūt rēķinam un/vai produkta iegādes kvītij un/vai transporta dokumentam ("DDT"). Esprinet patur tiesības atteikties sniegt šo Konvencionālo garantiju, ja Gala patērētājs nesniedz vismaz vienu no šiem dokumentiem.

6. ILGUMS

6.1. Šīs Konvencionālās garantijas ilgums ir vienāds ar Likuma garantijas ilgumu (turpmāk "Garantijas periods"). Tādējādi arī Gala profesionālam tiek piedāvāta konvencionālā garantija ar ilgumu, kas ir vienāds ar likumā noteikto patērētājiem, proti, divi gadi.

6.2. Garantijas periods sākas no produkta iegādes datuma, tātad no datuma, kas norādīts rēķinā un/vai kvītī un/vai transporta dokumentā (DDT).

6.3. Ja tiek veikta remonts vai nomaiņa, sākotnējais Garantijas periods turpinās, un tas netiks uzskatīts par atjaunotu vai pagarinātu.

6.4. Tiesības uz defektu izskatīšanu izbeidzas, katrā gadījumā, 26 mēnešu laikā (Garantijas periods + divi mēneši) no produkta iegādes.

7. TERITORIJAS APJOMS

7.1. Šī garantija ir spēkā tikai garantijas sniegšanai Itālijas, Spānijas un Portugāles teritorijā un attiecas tikai uz produktiem, kas tirgoti ar Celly zīmolu.

8. PIEMĒROJAMĀ LIKUMDOŠANA UN KOMPETENTĀS INSTANCES

8.1. Šie Garantijas vispārējie nosacījumi ir regulēti ar Itālijas likumu. Jebkura strīda gadījumā, kas var rasties no šo nosacījumu interpretācijas vai piemērošanas, kompetentā ir tikai Milānas tiesa.

8.2. Tiek saglabāta gala patērētāju tiesību piemērošana, kas var būt labvēlīgāka un neiznīcināma saskaņā ar valsts likumu, kurā viņi dzīvo, īpaši attiecībā uz piemērojamo likumu, garantijas ilgumu un kompetento instanci.



Šis produkts atbilst Direktīvai 2011/65/ES-2015/863/ES (RoHS). Produkts ir CE marķēts un tādējādi atbilst Eiropas Savienības noteiktajiem drošības standartiem.

ATBILSTĪBAS DEKLARĀCIJA

Esprinet SpA deklarē, ka produkts atbilst direktīvai 2014/53/ES. Pilna ES atbilstības deklarācijas teksts ir pieejams šādā interneta adresē:

<https://xchange.esprinet.com/comp/nilox/nxwtrscootersup.pdf>

Nilox® ir Esprinet S.p.A. īpašums. Visi zīmoli ir attiecīgo īpašnieku reģistrēti zīmoli. Esprinet S.p.A., via Energy Park 20, 20871 Vimercate (MB) – Itālija. Ražots Ķīnā.

www.nilox.com

informācijai un kontaktam: contact@esprinet.com

nilox



MAGYAR-HU

Használati útmutató

VÍZIROBOGÓ

Modell: NXWTRSCOOTERSUP

Rev00 – 2025.03

BIZTONSÁGI INFORMÁCIÓK A VÍZIROBOGÓ BIZTONSÁGOS HASZNÁLATÁHOZ

Olvassa el figyelmesen a biztonsági megjegyzéseket, és tekintse meg az online használati útmutatót, mielőtt a terméket használja. Őrizze meg ezeket az információkat későbbi hivatkozás céljából, és adja át őket, amikor a terméket harmadik félnek adja. A terméket és a hozzá tartozó kiegészítőket kizárólag a rendeltetésszerű használatra, az előírt elektromos specifikációk betartásával, zárt és védett környezetben használja, hogy elkerülje a súlyos kockázatokat. Ne hagyja a terméket túl sokáig töltés alatt, vagy csatlakoztatva az elektromos hálózathoz, amikor nem használja, vagy ha hibát gyanít. Kerülje az ütések, eséseket, összenyomásokat vagy durva kezeléseket, amelyek veszélyes helyzeteket okozhatnak. Soha ne próbálja meg szétszerelni vagy megjavítani a terméket hibák esetén. Ha a termékből folyadék szivárog, kerülje a bőrrel vagy szemmel való érintkezést; ilyen esetben azonnal mossa le az érintett területet vízzel, és forduljon orvoshoz. Mindig viseljen biztonsági felszerelést: Használjon mentőmellényt és egyéb védőeszközöket a vízben való biztonság érdekében. Ellenőrizze az akkumulátort használat előtt: Győződjön meg róla, hogy az akkumulátor teljesen fel van töltve, hogy elkerülje a tevékenység közbeni megszakításokat és biztosítsa a megfelelő működést. Ne használja kedvezőtlen időjárási körülmények között: Kerülje a vízirobogó használatát kedvezőtlen időjárási körülmények között, például viharok, erős eső vagy erős szél esetén. Kerülje a nyugtalan és veszélyes vizeket: Ne használja a vízirobogót magas hullámokkal, erős áramlatokkal rendelkező vizekben vagy természetes akadályok közelében, hogy elkerülje a baleseteket. Ellenőrizze a készülék jó állapotát: Használat előtt ellenőrizze a vízirobogót, hogy nincs-e sérülés a motoron, a lapátokon, a kábeleken és az akkumulátoron. Ne lépje túl a súlyhatárt: Tartsa be a vízirobogó ajánlott maximális súlyát, hogy elkerülje a motor károsodását és meghosszabbítsa a készülék élettartamát. Kerülje a

sérült felszereléssel való használatot: Ne használja a vízirobotot, ha láthatóan sérült alkatrészek, például lapátok vagy kábelek vannak, hogy elkerülje a meghibásodásokat vagy veszélyeket. Kerülje az elsüllyedt tárgyakkal való érintkezést: Ne vezesse a vízirobotot elsüllyedt tárgyak, sziklák vagy egyéb akadályok közelében, amelyek károsíthatják vagy balesetet okozhatnak. Tartsa be a biztonságos sebességet: Állítsa be a sebességet saját képességei és a víz állapota alapján, hogy csökkentse a balesetek kockázatát. Ne használja szennyezett vizekben: Kerülje a vízirobot használata szennyezett vagy nem biztonságos vizekben higiéniai és egészségügyi okokból. Kapcsolja ki, amikor nem használja: Kapcsolja ki a vízirobotot, amikor nem használja, hogy megőrizze az akkumulátort és elkerülje a véletlen károkat. Használja sekély vizekben: Kerülje a túl mély vizekben való használatot, és mindig figyeljen az aljzatra. Kerülje az ütések: Ne ütközzön a vízirobottal szilárd tárgyakkal vagy a víz felszínének, hogy elkerülje a mechanikai vagy motoros károkat. Ne használja sérült vagy elhasznált alkatrészekkel: Azonnal cserélje ki az elhasznált vagy sérült alkatrészeket, hogy biztosítsa a vízirobot megfelelő és biztonságos működését. Az akkumulátort megfelelően ártalmatlanítsa: Amikor az akkumulátor már nem használható, ártalmatlanítsa a helyi elektronikai hulladékkezelési előírásoknak megfelelően, hogy elkerülje a környezeti károkat. Tartsa távol a gyermekektől: Ez a termék nem játék; olyan helyen kell tárolni, ahol a gyermekek nem férhetnek hozzá, hogy elkerüljék a fulladás, lenyelés vagy sérülés kockázatát. Csak 0 és 40°C közötti hőmérsékletű környezetben használja. Ne használja vagy tárolja a terméket ezen hőmérsékleti tartományon kívül, hogy elkerülje a meghibásodásokat vagy károkat. Hosszú haj esetén használjon sapkát, hogy elkerülje a haj beakadását a motorba. Tartsa a dobozt és különösen a zacskókat távol a gyermekektől, hogy elkerülje a fulladás vagy véletlen lenyelés kockázatát. Kerülje a készülék használatát elektromedikai eszközök, például pacemakerek közelében. Bármilyen kérdés esetén a termék működésével, biztonságával vagy csatlakoztatásával kapcsolatban forduljon az Esprinet ügyfélszolgálatához. Minden használat előtt ajánlott teljesen feltölteni a terméket. Az Esprinet S.p.A. semmilyen módon nem vállal felelősséget a termék nem rendeltetésszerű használatából eredő személyi sérülésekért vagy anyagi károkért.

TERMÉK

A KAHUNA vízirobot a felső rész fedeléből, a testből, a távirányítós fogantyúból, a bal oldali fogantyúból, a propellerből és a hátsó rész fedeléből, a géptestbe integrált tápegységből, valamint a távirányító fogantyú készlet jelzőrendszeréből áll.

Az OLED kijelző jelzi a jelkapcsolatot, a teljesítmény és pihenő hangerőt, a sebességmódot és egyéb információkat. A KAHUNA kompatibilis a SUP-pal, és rendelkezik rögzítéssel egy víz alatti sport akciókamera szállításához.

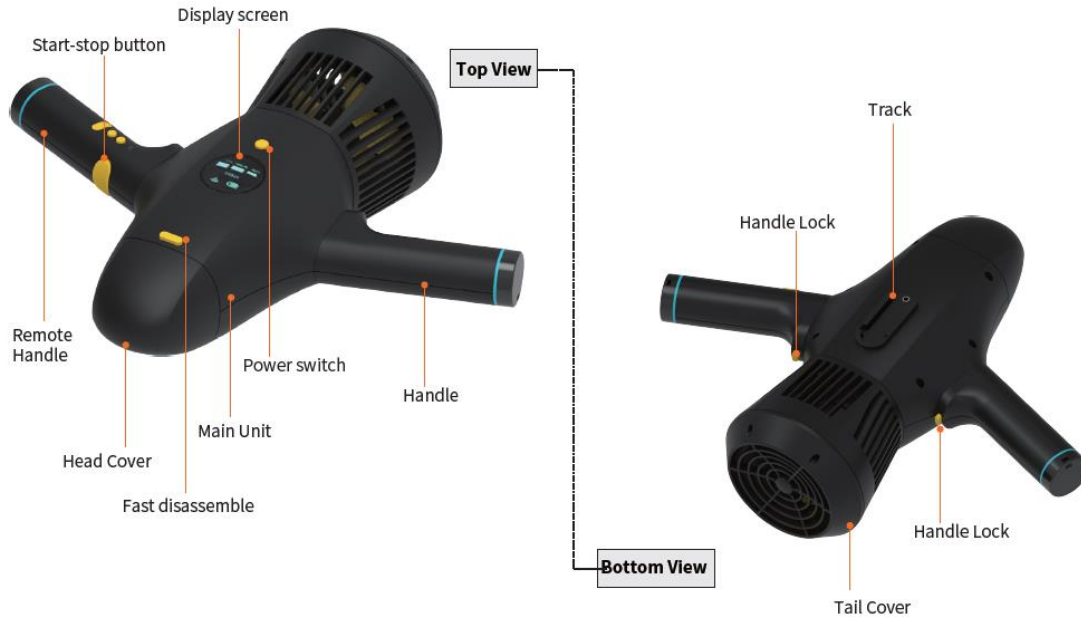

CSOMAG TARTALMA



1. Fő test
2. Távirányítós fogantyú
3. Fogantyú
4. Akkumulátor
5. Tápegység
6. Két rugalmas gyűrű
7. Kameratartó
8. A tartó A tartója
9. A tartó B tartója
10. USB-C kábel
11. USB-C adapter
12. Hosszú, elvesztésgátló pánt a távirányítóhoz
13. Rövid, elvesztésgátló pánt a távirányítóhoz
14. Rövidített kézikönyv

ÖSSZESZERELÉSI ÚTMUTATÓ:

AKKUMULÁTOR TELEPÍTÉSE:

1. Nyomja meg a gyorskioldó gombot a fejfedél eltávolításához.

2. Nyomja be az akkumulátort a rekeszbe az akkumulátor rekeszének alakja szerint egészen a végéig.
3. Forgassa el a rögzítő anyát az óramutató járásával megegyező irányba, amíg be nem záródik.
4. Igazítsa a fejedőt a főegység nyílásához, enyhén nyomja meg és rögzítse szorosan.

AKKUMULÁTOR ELTÁVOLÍTÁSA:

1. Nyomja meg a gyorskioldó gombot a fejedél eltávolításához.
2. Forgassa el a rögzítő anyát az óramutató járásával ellentétes irányba, amíg ki nem lazul.
3. Válassza le a főegység tápcsatlakozóját az akkumulátorról.
4. Húzza ki az akkumulátort a rekeszből az akkumulátoron lévő zsinór segítségével.
5. Igazítsa a fejedőt a főegység nyílásához, enyhén nyomja meg és rögzítse szorosan.

FOGANTYÚK ÖSSZESZERELÉSE:

1. A főegység a kijelzővel szemben van elhelyezve
2. Vegye ki a fogantyút és a távirányítós fogantyút a csomagból.
3. Ügyeljen arra, hogy ellenőrizze a fogantyúk telepítésének elülső és hátsó irányait, hogy a távirányítós fogantyú a főegység jobb oldalán legyen.
4. Nyomja meg a fogantyú gombját, igazítsa a főegység oldalán található telepítési lyukhoz, helyezze be a fogantyút a megfelelő lyukba, nyomja a fejedő irányába, engedje el a fogantyú gombját, és győződjön meg róla, hogy a fogantyú gombja kijön, így a fogantyúk szorosan rögzítve vannak.
5. A fogantyú vagy a távirányítós fogantyú eltávolításához végezze el az ellenkező műveleteket.

TÖLTÉSI ÚTMUTATÓ

AKKUMULÁTOR TÖLTÉSE A VÍZALATTI ROBOGÓHOZ:

1. Csatlakoztassa a tápegység csatlakozóit a váltóáramhoz.
2. Csatlakoztassa a tápegység másik végét az akkumulátor nyílásához.
3. A tápegység piros fénye azt jelzi, hogy az akkumulátor nincs teljesen feltöltve, míg a zöld fény azt jelzi, hogy az akkumulátor teljesen fel van töltve. A töltési idő körülbelül 3 óra.

MEGJEGYZÉSEK:

- Győződjön meg róla, hogy az akkumulátor teljesen fel van töltve az első használat előtt.
- Győződjön meg róla, hogy a főegység ki van kapcsolva, mielőtt eltávolítja az akkumulátort.
- Győződjön meg róla, hogy az akkumulátor és a töltő száraz, mielőtt tölteni kezdi.
- Húzza ki a tápegységet, amikor a termék nincs töltés alatt.

TÁVIRÁNYÍTÓ TÖLTÉSE:

1. Nyissa ki a C típusú tömítőfedelelet a fogantyún.
2. Használjon 5V/1A tápegység adaptert vagy egy szabványos USB töltőportot a töltéshez.
3. Csatlakoztassa a C típusú töltőkábel egyik végét a fogantyúhoz, a másik végét pedig az USB porthoz.
4. Az indikátor pirosra vált, amikor a távirányító fogantyú töltődik, és zöldre vált, amikor a töltés befejeződött.
5. A töltés befejezése után győződjön meg róla, hogy szorosan zárja le a tömítőfedelelet.

Megjegyzés: Győződjön meg róla, hogy a távirányító fogantyú zárva van a töltés előtt. Győződjön meg róla, hogy a távirányító fogantyú portja nem nedves, mielőtt csatlakoztatja a C típusú csatlakozót. Ne használja a távirányító fogantyút töltés közben.

HASZNÁLATI UTASÍTÁS:

HOGYAN HASZNÁLJA A TERMÉKET MERÜLÉS KÖZBEN:

1. Nyomja meg hosszan a főegység bekapcsoló gombját 2 másodpercig, a kijelző világítása és a tápellátás bekapcsol, a vezeték nélküli jelzőfény villogni kezd.
2. Nyomja meg hosszan az F gombot a távirányító fogantyún 2 másodpercig, az indikátor világít, és a gép megfelelően elindul.
3. A főegység és a távirányító fogantyú jele automatikusan párosodik a gép indítása után, a vezeték nélküli jelzőfény normálisan világít; így a párosítás sikeres.

Megjegyzés: ha a jelzőfény villog, újra kell párosítani a főegység és a távirányító fogantyú jeleit, és az alábbiak szerint járjon el:

- a. Nyomja meg gyorsan 6-szor a főegység bekapcsoló gombját, a jelzőfény gyorsan villogni kezd
 - b. Nyomja meg gyorsan 6-szor az F gombot a távirányító fogantyún 10 másodpercen belül, a jelzőfény normálisan világít, a párosítás sikeres
4. Nyomja meg a START/STOP gombot, a főegység működésbe lép; engedje el a Start-stop gombot, majd a főegység leáll.
 5. Az alapértelmezett sebesség alacsony az indításkor, nyomja meg röviden az F gombot, majd sorrendben válthat az alacsony/normál/magas sebesség módok között
[Alacsony sebesség: kék jelző ● Normál sebesség: zöld jelző ● Magas sebesség: piros jelző ●]
Három sebességmód, amelyek megfelelnek a főegység kijelzőjén megjelenő ikonoknak:



6. Nyomja meg hosszan az F gombot a távirányítón és a főegység bekapcsoló gombját, amikor kikapcsolja a tápellátást.

Megjegyzés: Győződjön meg róla, hogy az akkumulátor már teljesen fel van töltve a használat előtt. Győződjön meg róla, hogy szorosan zárja le a C típusú tömítőfedelelet a használat előtt. A felhasználók kényelmesebb használata érdekében a távirányító fogantyút a rövid csuklópánt segítségével a csuklóra lehet rögzíteni merülés közben.

HOGYAN HASZNÁLJA A TERMÉKET SUP HASZNÁLATÁNÁL:

1. A bekapcsolás és a jel csatlakoztatásának műveleti lépései megegyeznek a „HOGYAN HASZNÁLJA A TERMÉKET MERÜLÉS KÖZBEN” című részben leírtakkal
2. Miután a főegység és a távirányító fogantyú jele csatlakozott, az indikátor villogni kezd, a SUP-hoz csatlakoztatott víz alatti robogó működésbe lép, amikor megnyomja az M gombot a távirányító fogantyún.
3. Nyomja meg röviden az F gombot a sebesség beállításának megváltoztatásához; Nyomja meg röviden az M gombot vagy a Start-stop gombot a működés leállításához; Nyomja meg hosszan az F gombot a víz alatti robogó kikapcsolásához.

Megjegyzés: Távolítsa el előre a két fogantyút a főegységről, amikor a SUP-on van A felhasználók kényelmesebb használata érdekében a távirányító fogantyút a hosszú csuklópánt segítségével a nyakba lehet akasztani.

HOGYAN TELEPÍTSE A KÜLSŐ KONFIGURÁCIÓS ESZKÖZÖKET

VÍZALATTI ROBOGÓ TELEPÍTÉSE A SUP-RA (A KAPCSOLÓKONZOL A SEGÍTSÉGÉVEL):

1. Igazítsa a kapcsolók konzol A-t a főegység sínjéhez, és csúsztassa a kapcsolók konzol A-t a főegységbe, amíg a csavarok lyukai mindkettőnél nem igazodnak.
2. Forgassa el a csavart a kapcsolók konzol A-n, és rögzítse a főegységhez.
3. Igazítsa a kapcsolók konzol A másik végét és a SUP sánt, miután befejezte a kapcsolók konzol A és a főegység sínjének csatlakoztatását.

4. Csúsztassa a SUP sínre merőleges részbe, miután megnyomta a kapcsolók konzol mindkét oldalán található rugalmas gombot.
5. Helyesen telepítve, miután a kapcsológomb megfelelően be van helyezve.



VÍZALATTI ROBOGÓ TELEPÍTÉSE A SUP-RA (A KAPCSOLÓKONZOL B SEGÍTSÉGÉVEL):

1. Ismétlje meg az 1. lépést az A konzol csatlakoztatásánál.
2. Ezután helyezze be a pótalkatrészeket (csavar és alátét) a SUP nyílásába.
3. Igazítsa a helyzetjelző csapot a SUP szerelési alap korlátozó bevágásához, lassan nyomja be és csúsztassa előre.
4. Közben igazítsa a B konzol lyukát a pótcsvarhoz, és helyezze be a rögzítéshez.
5. Végül húzza meg a pótcsvaron lévő anyát a rögzítéshez.



ACTION CAM TELEPÍTÉSE A VÍZALATTI ROBOGÓRA (A KAPCSOLÓKONZOL B SEGÍTSÉGÉVEL):

1. Igazítsa a kamera konzolt a főegység sínjéhez, és csúsztassa a kamera konzolt a főegységbe, amíg a csavarok lyukai mindkettőnél nem igazodnak.
2. Forgassa el a csavart a kamera konzolon, és rögzítse a főegységhez.
3. Helyezze be a sport víz alatti kamera telepítő elemeit (nem tartozék) a kamera konzol megfelelő nyílásába, majd használja a csavart a kamera konzolba való behelyezéshez és rögzítéshez.



HASZNOS TANÁCSOK:

- Győződjön meg róla, hogy a rögzítő anyát szorosan meghúzza az akkumulátor rekeszében használat előtt.
- Ügyeljen arra, hogy a főegységen lévő csatot igazítsa a fejfedélen lévő nyíláshoz a rögzítés során.
- Győződjön meg róla, hogy a szilikon tömítés fedelét jól lezárja használat előtt.

- Győződjön meg róla, hogy a Remote control portja vízmentes legyen, mielőtt csatlakoztatja a Type-C csatlakozót.
- Tartsa szárazon az akkumulátor felületét töltés előtt.
- Győződjön meg róla, hogy az áramellátást lekapcsolja, amikor nem használja.
- Minden használat után merítse a terméket tiszta vízbe 20 percre, majd kapcsolja be alacsony sebességen 2-3 másodpercre, és ismétlje meg ezt a műveletet 3-5 alkalommal.
- Ne próbálja ki ezt a terméket közvetlenül a strandon, és ne húzza a strandon, hogy elkerülje a homok bejutását a propellerbe.

KARBANTARTÁS

TISZTÍTÁS HASZNÁLAT UTÁN:

Kérjük, kövesse az alábbi lépéseket minden használat utáni karbantartáshoz, hogy jó teljesítményt biztosítson:

1. Merítse az aquascootert egy tiszta vízzel (nem tengervízzel) teli tartályba 20 percre.
2. Tartsa a fogantyút és a remote control fogantyút, kapcsolja be alacsony sebességen 2-3 másodpercre, és ismétlje meg ezt a műveletet 3-5 alkalommal, miközben a termék teljesen vízbe van merítve.
3. Szárítsa meg az aquascootert egy puha, tiszta és száraz ruhával.
4. Szerelje szét a távoli fogantyút és a fogantyút.
5. Távolítsa el a fejfedőt, szárítsa meg a vízcseppeket az akkumulátor rekesz külső részén, vegye ki az akkumulátort, amikor mindkét keze száraz.
6. Helyezze a főegységet és az akkumulátort hűvös, szellős helyre, hogy teljesen megszáradjanak, majd tárolja őket.

TÁROLÁS:

1. Tárolja az aquascootert száraz helyen, szobahőmérsékleten, biztosítson jobb szellőzést, kerülje a közvetlen napfényt.
2. Tartsa távol hőtől, tűztől és gyermekektől.
3. Töltse fel teljesen az akkumulátort tárolás előtt, hogy elkerülje a túlzott lemerülést.
4. Töltse fel az akkumulátort körülbelül két havonta, ha hosszú ideig nem használja.
5. Távolítsa el és tárolja az akkumulátort külön hűvös, szellős és száraz helyen, amikor nem használja.



INFORMÁCIÓK A TERMÉK HELYES HULLADÉKKEZELÉSÉRŐL (2013/56/EU IRÁNYELV)

Ez a jelzés a terméken vagy annak csomagolásán azt jelenti, hogy a terméket, élettartama végén, beleértve a nem eltávolítható akkumulátort, külön kell választani más típusú hulladékoktól, hogy felelősségteljesen újrahasznosíthatóak. A termék biztonságos használata garantált az online használati útmutató betartásával, őrizze meg és használja figyelmesen a termék teljes élettartama alatt. A termékben lévő lítium-ion/li-ion/polimer akkumulátor beépített és nem cserélhető. Ne próbálja eltávolítani, mert túlmelegedést, tüzet és sérüléseket okozhat. Az akkumulátort csak képzett technikusok távolíthatják el, akik képesek biztonságosan eltávolítani és újrahasznosítani a törvénynek megfelelően. A felhasználóknak ingyenesen kell leadniuk a használaton kívüli terméket a helyi külön gyűjtőközpontokban vagy a kereskedőnél, egy az egyben arányban, vagy ingyenesen, ha a termék mérete meghaladja a 25 cm-t. A hulladék megfelelő kezelése lehetővé teszi a termék újrahasznosítását, környezetbarát hulladékkezelési eljárásokkal történő kezelését, hogy megelőzze a környezetre vagy az emberi egészségre gyakorolt lehetséges károkat, és

elősegítse a termék anyagainak újrahasznosítását és/vagy újrafelhasználását. Az elektronikai termékek, cellák és akkumulátorok jogosulatlan hulladékkezelése háztartási felhasználók által büntetéseket von maga után a hatályos jogszabályok szerint.

MŰSZAKI SPECIFIKÁCIÓK:

- Terméknév: KAHUNA
- Méretek: 41 x 33 x 17.2 cm
- Súly (akkumulátorral együtt): 2.05 kg
- Teljesítmény: 280W
- Maximális sebesség: 5km/h
- Sebesség módok: Magas / Közepes / Alacsony
- Maximális mélység: 5m
- Üzemidő: 30-60 perc
- További tartozékok: Action Cam, Sup
- Akkumulátor: 22.2V 2.5A
- Akkumulátor kapacitása: 4500 mAh
- Akkumulátor töltési ideje: 3 óra
- Akkumulátor súlya: 0.65 kg
- Töltő bemeneti feszültség: DC 100 – 240 V
- Töltő kimeneti feszültség: DC 25.2 V 2.5A

KONVENCIÓS GARANCIA

1. ALKALMAZÁSI TERÜLET

1.1. Az ESPRINET S.p.A., székhelye Vimercate (MB), Via Energy Park, 20, - a továbbiakban („Esprinet”) a jelen konvenció garanciát kínálja a Celly márkájú termékekre mind a végfelhasználó-fogyasztó („Végfelhasználó-fogyasztó”), mind a végfelhasználó-szakember („Végfelhasználó-szakember”) számára az itt meghatározott feltételek szerint (a „Konvenció Garancia”). A Konvenció Garancia az alábbiakra vonatkozik:

i. új Celly márkájú termékek (a „Termékek”);

ii. Termékek, amelyek digitális tartalmat vagy digitális szolgáltatást tartalmaznak vagy kapcsolódnak hozzájuk oly módon, hogy a digitális tartalom vagy szolgáltatás hiánya megakadályozná a Termékek saját funkcióinak ellátását („Digitális Elemekkel Rendelkező Termékek”).

1.2. A jelen Konvenció Garancia kizárólag az eredeti konfigurációban lévő, sértetlen Termékekre vonatkozik, beleértve az esetleges kiegészítő felszereléseket.

2. FOGYASZTÓI JOGOK

2.1. A jelen Konvenció Garancia nem érinti a fogyasztó jogait, amelyeket a 2019/771/EU irányelv nemzeti átültetési rendelkezései és a fogyasztási cikkek garanciájáról szóló jogszabályok („Jogszabályi Garancia”) biztosítanak.

2.2. A Konvenció Garancia nem helyettesíti, nem korlátozza, nem érinti és nem zárja ki a Jogszabályi Garanciát, hanem kiegészíti azt. A Végfelhasználó-fogyasztó tehát mindig érvényesítheti a Jogszabályi Garancia szerinti jogait az eladóval szemben, a fent említett jogszabályokban meghatározott feltételek és határidők szerint.

3. A GARANCIA TÁRGYA

3.1. A jelen Konvenció Garancia alapján az Esprinet vállalja, hogy saját belátása szerint (i) kicseréli vagy megjavítja azokat a Termékeket vagy alkatrészeket, amelyek gyártási folyamatból eredő anyaghibák vagy

munkaerő hibák miatt hibásak, azonos Termékekkel vagy alkatrészekkel, vagy (ii) ha ez nem lehetséges, azonos funkcionalitású és gazdasági értékű termékkel vagy termékrésszel vagy alkatrésszel helyettesíti.

4. A GARANCIA KIZÁRÁSÁNAK ESETEI

4.1. A jelen Szerződéses Garancia nem érvényes törések, meghibásodások vagy bármilyen hibák vagy hiányosságok esetén, amelyeket az alábbiak okoznak:

- i) telepítési hibák, amelyeket gondatlanság, óvatlanság, hozzá nem értés vagy hanyagság okoz;
- ii) a kézikönyvekben vagy az esetleges további utasításlapokon található utasítások és figyelmeztetések be nem tartása vagy helytelen betartása;
- iii) a Termékek karbantartásának elmulasztása vagy helytelen karbantartása az Esprinet által megadott módon;
- iv) a Termék rossz tárolása;
- v) a végfelhasználó által végzett vagy a végfelhasználó által harmadik féllel végeztetett beavatkozások, módosítások, javítások vagy karbantartások, amelyek nem az Esprinet által felhatalmazott személyek által történtek;
- vi) a Termék nem rendeltetésszerű és nem megfelelő használata;
- vii) a kár súlyosbodása a végfelhasználó további használata miatt, miután a lehetséges meghibásodás vagy hiba már megjelent;
- viii) bármilyen külső tényező a Termék telepítése vagy használata során, amely nem az Esprinet hibájából vagy felelősségéből ered;
- ix) ha a Terméken található modell, sorozatszám vagy címke szándékosan hamisított vagy eltávolított;
- x) a biztosított frissítés telepítésének elmulasztása.

4.2. A jelen Szerződéses Garancia nem vonatkozik a Termék átvételkor azonnal felismerhető nyilvánvaló hibákra, sem a normál kopásból eredő hibákra vagy meghibásodásokra.

4.3. A jelen Szerződéses Garancia kizárt, ha a törések, meghibásodások, hibák vagy hiányosságok olyan termékek, alkatrészek vagy komponensek okozzák, amelyeket az Esprineten kívüli harmadik felek gyártottak, amelyekhez a Terméket csatlakoztatják vagy amelyekkel használják.

5. A GARANCIA IGÉNYBEVÉTELE

5.1. A Szerződéses Garancia a vonatkozó Termék megvásárlásával azonnal életbe lép. A végfelhasználó a jelen Szerződéses Garanciát közvetlenül az Esprinet garancia@esprinet.com vagy warranty@esprinet.com e-mail címen történő kapcsolatfelvétellel veheti igénybe. A Szerződéses Garancia az Esprinet által felhatalmazott központon keresztül is kezelhető.

5.2. A jelen Szerződéses Garancia igénybevételéhez a végfelhasználónak rendelkeznie kell a Termék vásárlási nyugtájával és/vagy számlájával és/vagy szállítólevelével ("DDT"). Az Esprinet fenntartja a jogot, hogy megtagadja a jelen Szerződéses Garancia nyújtását, ha a végfelhasználó nem nyújt be legalább egyet ezen dokumentumok közül.

6. IDŐTARTAM

6.1. A jelen Szerződéses Garancia időtartama megegyezik a Törvényes Garancia időtartamával (a "Garanciaidőszak"). Ennek következtében a végfelhasználó-szakember számára is olyan szerződéses garanciát kínálnak, amelynek időtartama megegyezik a fogyasztók számára előírt törvényes garanciával, azaz két év.

6.2. A Garanciaidőszak a Termék vásárlásának dátumától kezdődik, tehát a nyugtán és/vagy számlán és/vagy szállítólevelén (DDT) feltüntetett dátumtól.

6.3. Javítás vagy csere esetén az eredeti Garanciaidőszak folytatódik, amelyet nem kell megújítottnak vagy meghosszabbítottnak tekinteni.

6.4. A hibák érvényesítésére irányuló kereset minden esetben a Termék vásárlásától számított huszonhat hónapon belül (Garanciaidőszak + két hónap) elévül.

7. TERÜLETI HATÁLY

7.1. A jelen garancia csak az olasz, spanyol és portugál területen nyújtott garanciális szolgáltatásokra érvényes, és csak a Celly márkanév alatt forgalmazott termékekre vonatkozik.

8. ALKALMAZANDÓ JOG ÉS ILLETÉKES BÍRÓSÁG

8.1. A jelen Általános Garanciális Feltételeket az olasz jog szabályozza. Bármilyen vita esetén, amely a feltételek értelmezéséből vagy alkalmazásából ered, kizárólag a milánói bíróság illetékes.

8.2. A végfelhasználó-fogyasztókra vonatkozóan fenntartjuk a jogot, hogy alkalmazzuk az esetlegesen kedvezőbb és kötelező rendelkezéseket, amelyeket a lakóhelyük szerinti ország jogszabályai előírnak, különösen a vonatkozó jog, a garancia időtartama és az illetékes bíróság tekintetében.



Ez a termék megfelel a 2011/65/EU-2015/863/EU irányelvnek (RoHS). A termék CE jelöléssel rendelkezik, így megfelel az Európai Unió által meghatározott biztonsági szabványoknak.

MEGFELELŐSÉGI NYILATKOZAT

Az Esprinet SpA kijelenti, hogy a termék megfelel a 2014/53/EU irányelvnek. Az EU megfelelési nyilatkozat teljes szövege az alábbi internetcímen érhető el:

<https://xchange.esprinet.com/comp/nilox/nxwtrscootersup.pdf>

A Nilox® az Esprinet S.p.A. tulajdonában lévő márka. Minden márka a megfelelő tulajdonosok bejegyzett védjegye. Esprinet S.p.A., via Energy Park 20, 20871 Vimercate (MB) – Olaszország. Kínában készült.

www.nilox.com

további információk és kapcsolatok: contact@esprinet.com