



# BEDIENUNGSANLEITUNG

## KLEMMLEUCHE

CASALUX



SERVICECENTER • SERVICE APRÈS-VENTE  
ASSISTENZA POST-VENDITA 842100

BITTE WENDEN SIE SICH AN IHRE ALDI SUISSE FILIALE.  
VEUILLEZ VOUS ADRESSER À VOTRE FILIALE ALDI SUISSE.  
LA PREGHIAMO DI RIVOLGERSI ALLA SUA FILIALE ALDI (SUISSE).

MODELLO/MODELE/MODELLO:  
PL23\_10023 07/2025

3  
JAHRE GARANTIE

W01/0325

HERGESTELLT IN CHINA

VERTRIEBEN DURCH  
COMMERCIALIZZATO DA  
ASCE - ALDI SÜD GROUP  
SUPPLY CHAIN ENTITY  
GMBH  
MICHAEL-WALZ-GASSE 18D  
5020 SALZBURG  
AUSTRIA  
SC@asce-imports.com

### 1 ALLGEMEINES



Diese Bedienungsanleitung (im Folgenden „Anleitung“ genannt) ist Teil des Produkts und enthält wichtige Informationen zur Inbetriebnahme und zur Verwendung.

Lesen Sie die Anleitung, insbesondere das Kapitel **SICHERHEIT**, sorgfältig durch, bevor Sie das Produkt verwenden. Bei Nichtbeachtung dieser Anleitung kann es zu schweren Verletzungen und/oder zu Schäden am Produkt kommen.

Bewahren Sie diese Anleitung für zukünftige Verwendung und Referenz auf. Wenn Sie das Produkt an Dritte weitergeben, geben Sie unbedingt diese Anleitung mit. Wenn Sie eine digitale Kopie der Anleitung benötigen, wenden Sie sich bitte an das Servicecenter.

### 2 SICHERHEIT

#### 2.1 HINWEISERKLÄRUNG

Die folgenden Symbole und Signalwörter werden in dieser Anleitung verwendet.



#### ! WARNUNG!

» Dieses Symbolsymbol/-wort bezeichnet eine Gefährdung mit einem mittleren Risikograd, die, wenn sie nicht vermieden wird, den Tod oder eine schwere Verletzung zur Folge haben kann.

#### VORSICHT!

» Dieses Signalwort warnt vor möglichen Sachschäden.



#### i HINWEIS

» Dieses Symbol gibt Ihnen nützliche Zusatzinformationen zum Betrieb.

#### 2.2 ZEICHENERKLÄRUNG

Die folgenden Symbole werden in dieser Anleitung, auf dem Produkt oder auf der Verpackung verwendet.



Lesen Sie die Anleitung.



Mit diesem Symbol gekennzeichnete Produkte sind nur für die Verwendung in Innenräumen konzipiert.



Konformitätserklärung (siehe Kapitel **KONFORMITÄTserklärung**): Mit diesem Symbol gekennzeichnete Produkte erfüllen alle anzuwendenden Gemeinschaftsvorschriften des Europäischen Wirtschaftsraums.



Dimmbar über integrierten Dimmer



Input

Eingang



Gleichspannung

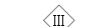

Das Produkt entspricht der Schutzklasse III.

1

2

3

### 3 PRODUKTÜBERSICHT

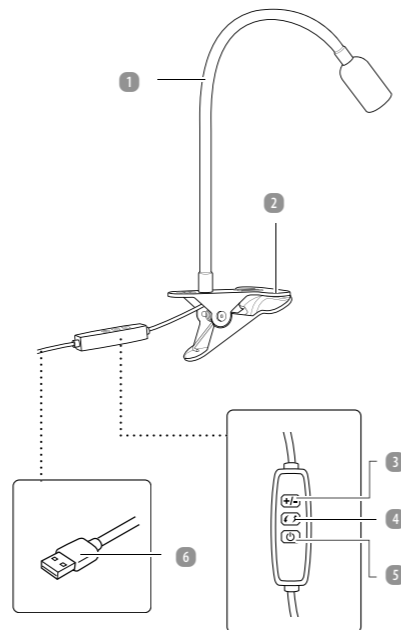

1 Arm

2 Clip

3 Helligkeitstaste

4 Farbtaste

5 Ein/Aus-Taste

6 USB-Stecker

4

### 2.3 ALLGEMEINE SICHERHEITSHINWEISE

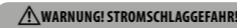

#### ! WARNUNG! STROMSCHLÄGGEFAHR!

Eine fehlerhafte Elektroinstallation, eine zu hohe Netzspannung oder eine falsche Bedienung kann einen Stromschlag verursachen.

- » Verbinden Sie das USB-Kabel des Produkts nur mit einem geeigneten Netzteil (mit 5 V  $\overline{\text{---}}$  1 A (SELV)), das an eine leicht zugängliche Steckdose angeschlossen ist, damit Sie das Produkt im Falle eines Problems schnell vom Netz trennen können.
- » Verwenden Sie das Produkt nicht, wenn es beschädigt ist oder das USB-Kabel defekt ist.
- » Öffnen Sie das Gehäuse nicht, sondern überlassen Sie Fachkräften die Reparatur. Bei eigenständig durchgeführten Reparaturen, unsachgemäßem Anschluss oder falscher Bedienung sind Haftungs- und Garantiesprüche ausgeschlossen. Dieses Produkt enthält keine vom Benutzer zu wartenden Teile.
- » Stecken Sie niemals irgendwelche Gegenstände in das Gehäuse des Produkts.
- » Greifen Sie nie nach einem Elektrogerät, wenn es ins Wasser gefallen ist.
- » Verlegen Sie das Netzkabel so, dass es nicht zur Stolperfalle wird.
- » Ziehen Sie das USB-Kabel nicht am Kabel aus dem Netzteil, sondern immer am USB-Stecker.
- » Knicken Sie das USB-Kabel nicht und legen Sie es nicht über scharfe Kanten.
- » Schalten Sie das Produkt immer aus, wenn Sie es nicht verwenden, wenn Sie es reinigen möchten oder wenn eine Fehlfunktion vorliegt.
- » Trennen Sie das Produkt vor der Wartung immer von der Stromversorgung.
- » Um das Risiko eines Stromschlags zu vermeiden, setzen Sie das Produkt keinem Wasser oder Regen aus.
- » Vermeiden Sie beim Aufwickeln des Netzkabels enge Biegungen, da diese das Netzkabel beschädigen könnten.
- » Verwenden Sie das Produkt nicht, wenn es nicht ordnungsgemäß funktioniert oder wenn es heruntergefallen, beschädigt oder ins Wasser gefallen ist. Bringen Sie das Produkt zur Überprüfung und Reparatur in ein Servicezentrum.

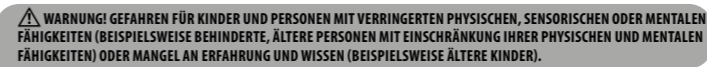

#### ! WARNUNG! GEFAHREN FÜR KINDER UND PERSONEN MIT VERRINGERTEN PHYSISCHEN, SENSORISCHEN ODER MENTALEN FÄHIGKEITEN (BEISPIELWEISE BEHINDERTE, ÄLTERE PERSONEN MIT EINSCHRÄNKUNG IHRER PHYSISCHEN UND MENTALEN FÄHIGKEITEN) ODER MANGEL AN ERFAHRUNG UND WISSEN (BEISPIELWEISE ÄLTERE KINDER).

- » Dieses Produkt kann von Kindern ab 8 Jahren und darüber sowie von Personen mit verringerten physischen, sensorischen oder mentalen Fähigkeiten oder Mangel an Erfahrung und Wissen benutzt werden, wenn sie beaufsichtigt oder bezüglich des sicheren Gebrauchs des Produkts unterwiesen wurden und die daraus resultierenden Gefahren verstehen. Kinder dürfen nicht mit dem Produkt spielen. Reinigung und Benutzerwartung dürfen nicht von Kindern ohne Beaufsichtigung durchgeführt werden.
- » Halten Sie Kinder unter 8 Jahren von dem Produkt fern.
- » Lassen Sie Kinder nicht mit der Verpackung spielen. Kinder können sich beim Spielen darin verfangen und ersticken.
- » Beaufsichtigen Sie Kinder sorgfältig, wenn Sie das Produkt in deren Nähe benutzen.
- » Stellen Sie sicher, dass Kinder nicht mit der Kunststoffverpackung spielen. Sie können sich beim Spielen darin verfangen und ersticken.



#### ! WARNUNG! VERLETZUNGSGEFAHR!

Ein unsachgemäßer Umgang mit dem Produkt kann zu Verletzungen führen.

- » Schauen Sie nicht direkt in das Licht.
- » Betrachten Sie das Licht während des Betriebs nicht durch ein optisches Instrument, z. B. eine Lupe.
- » Blenden Sie niemals andere Personen oder Tiere.
- » Das Produkt ist nicht für die Montage auf rohrförmige Materialien geeignet.
- » Das externe flexible Kabel dieser Leuchte kann nicht ausgetauscht werden. Wenn das Kabel beschädigt wird, ist die Leuchte zu vernichten.

### 2.4 ZUSÄTZLICHE SICHERHEITSHINWEISE

#### VORSICHT! BESCHÄDIGUNGSGEFAHR!

Ein unsachgemäßer Umgang mit dem Produkt kann zu Beschädigungen des Produkts führen.

2

### 4 ERSTINBETRIEBNAHME

#### 4.1 PRODUKT UND LIEFERUMFANG PRÜFEN

#### VORSICHT! BESCHÄDIGUNGSGEFAHR!

Wenn Sie die Verpackung unvorsichtig mit einem scharfen Messer oder anderen spitzen Gegenständen öffnen, kann das Produkt schnell beschädigt werden.

» Gehen Sie beim Öffnen sehr vorsichtig vor.

1. Nehmen Sie das Produkt aus der Verpackung.
2. Prüfen Sie, ob die Lieferung vollständig ist (siehe Kapitel **PRODUKTÜBERSICHT**).
3. Prüfen Sie, ob das Produkt oder die Einzelteile Schäden aufweisen. Ist dies der Fall, verwenden Sie das Produkt nicht. Wenden Sie sich an den Kundendienst über die auf der Titelseite dieser Anleitung angegebenen Kontaktstellen.

#### 4.2 GRUNDREINIGUNG

1. Entfernen Sie das Verpackungsmaterial und sämtliche Schutzfolien.
2. Reinigen Sie vor dem ersten Gebrauch alle Teile des Produkts, wie im Kapitel **REINIGUNG UND WARTUNG** beschrieben.

### 5 BEDIENUNG



#### i HINWEIS

- » Das Produkt wird über eine USB-Verbindung betrieben. Es kann eine Powerbank verwendet werden.
- » Stellen Sie vor der Installation sicher, dass die Oberfläche, auf der Sie das Produkt installieren möchten, frei von Feuchtigkeit, Öl, Fett, Staub und Schmutz ist, um eine ordnungsgemäße Haftung zu gewährleisten.
- » Installieren Sie das Produkt immer auf einer sauberen, ebenen und trockenen Oberfläche.

1. Befestigen Sie das Produkt durch Verwendung des Clips **2** an einem festen und stabilen Anker (z.B. Tischkante).
2. Schließen Sie den USB-Stecker **6** an eine geeignete Stromquelle an (z. B. USB-Netzteil, USB-Port oder Powerbank).
3. Drücken Sie die Ein/Aus-Taste **5**, um das Produkt einzuschalten.
4. Biegen Sie gegebenenfalls den Arm **1**, um den Beleuchtungswinkel einzustellen.
5. Drücken Sie die Farbtaste **4** mehrmals, um die Lichtfarbe zu ändern.
6. Drücken und halten Sie die Helligkeitstaste **3**, um die Helligkeit zu ändern. Die Helligkeit ändert sich fortlaufend (zwischen der maximalen und minimalen Helligkeit), während Sie die Taste gedrückt halten. Lassen Sie die Taste los, wenn das Produkt die gewünschte Helligkeit erreicht hat.
7. Drücken Sie die Ein/Aus-Taste, um das Produkt auszuschalten. Das Produkt verfügt über eine Speicherfunktion, die sich Ihre letzten Einstellungen für den nächsten Gebrauch merkt.
8. Trennen Sie den USB-Stecker nach dem Gebrauch von der Stromquelle.

5

- » Die LED-Lichtquelle dieses Produkts kann nicht ausgetauscht werden. Wenn die Lichtquelle das Ende ihrer Lebensdauer erreicht hat, muss das gesamte Produkt ersetzt werden.
- » Das Produkt enthält eine Lichtquelle der Energieeffizienzklasse G.
- » Setzen Sie das Produkt niemals hohen Temperaturen (Heizungen, direktem Sonnenlicht usw.) oder Witterungseinflüssen (Regen usw.) aus.
- » Befüllen Sie das Produkt niemals mit Flüssigkeiten.
- » Lassen Sie das Produkt während des Betriebs nicht unbeaufsichtigt.
- » Beenden Sie die Verwendung des Produkts, wenn die Kunststoff- und Metallkomponenten des Produkts Risse aufweisen oder verformt sind. Ersetzen Sie beschädigte Teile nur durch entsprechende Originalersatzteile.
- » Stecken Sie niemals irgendwelche Gegenstände in das Gehäuse des Produkts.
- » Verwenden Sie das Produkt nicht, wenn es nicht ordnungsgemäß funktioniert oder wenn es heruntergefallen, beschädigt oder ins Wasser gefallen ist.
- » Nicht für die Montage auf rohrförmige Materialien geeignet.

### 2.5 BESTIMMUNGSGEMÄßER GEBRAUCH

- Das Produkt ist ausschließlich zur Beleuchtung bestimmt. Es ist ausschließlich für den Privatgebrauch bestimmt und nicht für den gewerblichen Bereich geeignet.
- Verwenden Sie das Produkt nur wie in dieser Anleitung beschrieben. Jede andere Verwendung gilt als nicht bestimmungsgemäß und kann zu Sachschäden oder sogar zu Personenschäden führen. Das Produkt ist kein Kinderspielzeug.
- Der Hersteller oder Händler übernimmt keine Haftung für Schäden, die durch nicht bestimmungsgemäßen oder falschen Gebrauch entstanden sind.



### 6 REINIGUNG UND WARTUNG

#### VORSICHT! KURZSCHLUSSGEFAHR!

Wenn Wasser oder andere Flüssigkeiten in das Gehäuse gelangen, können sie einen Kurzschluss verursachen.

- » Tauchen Sie das Produkt beim Reinigen oder Gebrauch niemals in Wasser oder andere Flüssigkeiten.
- » Halten Sie das Produkt niemals unter fließendes Wasser.
- » Trennen Sie das Produkt vor der Reinigung immer von der Spannungsversorgung.

#### VORSICHT! BESCHÄDIGUNGSGEFAHR!

Ein unsachgemäßer Umgang mit dem Produkt kann zu Beschädigungen des Produkts führen.

- » Verwenden Sie beim Reinigen des Produkts keine aggressiven Reinigungsmittel oder harte Bürsten. Diese können die Oberflächen beschädigen.

#### 6.1 REINIGUNG

1. Trennen Sie den USB-Stecker **6** vor der Reinigung immer von der Stromversorgung.
2. Reinigen Sie das Produkt mit einem leicht angefeuchteten Tuch. Bei Bedarf können Sie etwas Geschirrspülmittel verwenden.
3. Vor der weiteren Verwendung und Lagerung, reiben Sie alle Teile mit einem sauberen Tuch trocken.

#### 6.2 AUFBEWAHRUNG

Alle Teile müssen vor dem Aufbewahren vollkommen trocken sein.

- Bewahren Sie das Produkt stets an einem trockenen Ort auf.
- Schützen Sie das Produkt vor direkter Sonneneinstrahlung.
- Bewahren Sie das Produkt für Kinder unzugänglich auf.
- Verpacken Sie das Produkt in der Verkaufsverpackung. Verwenden Sie dabei auch das Verpackungsmaterial, damit das Produkt geschützt ist und sich während des Transports nicht innerhalb der Verkaufsverpackung bewegen kann.

6



## 7 TECHNISCHE DATEN

Modell:	PL23_10023
Eingangsspannung Leuchte:	5 V === 1A
Leistung:	ca. 3,5 W
Lichtstrom Lichtquelle:	ca. 300 Lumen (LED-Modul) bei 6 500 K
Farbtemperatur:	ca. 3000 K / 4000 K / 6500 K
Schutzklasse Leuchte:	ⓘ
Anschlusskabel:	ca. 1,8 m
Größe des Lichtkopfes:	Durchmesser ca. 3 cm
Umgebungstemperatur:	25 °C
Klemmbereich:	10–40 mm
Artikelnummer:	842100

## 8 ENTSORGUNG

### 8.1 VERPACKUNG ENTSORGEN



Entsorgen Sie die Verpackung sortenrein. Geben Sie Pappe und Karton zum Altpapier, Folien in die Wertstoffsammlung.

### 8.2 PRODUKT ENTSORGEN

(Anwendbar in der Europäischen Union und anderen europäischen Staaten mit Systemen zur getrennten Sammlung von Wertstoffen)



#### Altgeräte dürfen nicht in den Hausmüll!

Sollte das Produkt einmal nicht mehr benutzt werden können, so ist jeder Verbraucher **gesetzlich verpflichtet, Altgeräte getrennt vom Hausmüll**, z. B. bei einer Sammelstelle seiner Gemeinde/seines Stadtteils, abzugeben. Damit wird gewährleistet, dass Altgeräte fachgerecht verwertet und negative Auswirkungen auf die Umwelt und die menschliche Gesundheit vermieden werden. Deswegen sind Elektrogeräte mit dem hier abgebildeten Symbol gekennzeichnet.

## 9 KONFORMITÄTSERKLÄRUNG



Wir, ASCE - ALDI SÜD Group Supply Chain Entity GmbH, erklären in alleiniger Verantwortung, dass das Produkt die grundlegenden Anforderungen der aufgeführten EU-Richtlinien erfüllt. Die EU-Konformitätserklärung kann bei der auf der Rückseite dieser Anleitung angegebenen Adresse angefordert werden.

7

11

## 10 GARANTIE

Bitte wenden Sie sich mit dem Produkt und zugehörigem Kassenbon an Ihre ALDI SUISSSE Filiale.

### 10.1 GARANTIEBEDINGUNGEN

Sehr geehrter Kunde

Die **ALDI SUISSSE Garantie** bietet Ihnen weitreichende Vorteile gegenüber der gesetzlichen Gewährleistungspflicht:

**GARANTIEZEITRAUM:**

3 Jahre ab Zeitpunkt der Übernahme

**GARANTIELEISTUNG:**

Kostenfreier Austausch oder Geldrückgabe  
Keine Transportkosten

Bitte beachten Sie, dass die Art der Garantieleistung im Einzelfall von **ALDI SUISSSE** bestimmt wird.

#### Um die Garantie in Anspruch zu nehmen:

- Bitte wenden Sie sich mit dem Produkt und zugehörigem Kassenbon an Ihre **ALDI SUISSSE** Filiale.

#### Die Garantie gilt nicht:

- **bei Schäden durch Elementarereignisse** (z. B. Blitz, Wasser, Feuer, Frost, etc.), **Unfall, Transport, ausgelaufenen Batterien oder unsachgemäßer Benutzung**
- **bei Beschädigung oder Veränderung durch den Käufer/Dritte**
- **bei Missachtung der Sicherheits- und Wartungsvorschriften, Bedienungsfehlern**
- **bei Verkalkung, Datenverlust, Schadprogrammen, Einbrennschäden**
- **auf die normale Abnutzung von Verschleißteilen (z. B. Akkukapazität)**

Die gesetzliche Gewährleistungspflicht des Übergabers wird durch diese Garantie nicht eingeschränkt. Die Garantiezeit kann nur verlängert werden, wenn dies eine gesetzliche Norm vorsieht. In den Ländern, in denen eine (zwingende) Garantie und/oder eine Ersatzteillagerhaltung und/oder eine Schadenersatzregelung gesetzlich vorgeschrieben sind, gelten die gesetzlich vorgeschriebenen Mindestbedingungen. Das Serviceunternehmen und der Verkäufer übernehmen bei Reparaturannahme keine Haftung für eventuell auf dem Produkt vom Kunden gespeicherte Daten oder Einstellungen.

8

12

9

13

10

14



# MODE D'EMPLOI

## LAMPE À PINCE

CASALUX



SERVICECENTER • SERVICE APRÈS-VENTE  
ASSISTENZA POST-VENDITA 842100

BITTE WENDEN SIE SICH AN IHRE ALDI SUISSE FILIALE.  
VEUILLEZ VOUS ADRESSER À VOTRE FILIALE ALDI SUISSE.  
LA PREGHIAMO DI RIVOLGERSI ALLA SUA FILIALE ALDI (SUISSE).

CH

MODELL/MODELE/MODELLO:  
PL23\_10023 07/2025

3 ANS GARANTIE

FABRIQUÉ EN CHINE V01/0325

VERTRIEBEN DURCH  
COMMERCIALIZZATO DA

ASCE - ALDI SÜD GROUP  
SUPPLY CHAIN ENTITY  
GMBH

Michael-Walz-Gasse 18D  
5020 Salzburg  
Austria  
asc@asce-imports.com

### 1 GÉNÉRALITÉS



Ce mode d'emploi (ci-après dénommé «mode d'emploi») fait partie du produit et contient des informations importantes concernant la mise en service et l'utilisation.  
Lisez attentivement le mode d'emploi, en particulier le chapitre **SÉCURITÉ**, avant d'utiliser le produit.  
Le non-respect de ce mode d'emploi peut provoquer de graves blessures ou endommager le produit.

Conservez ce mode d'emploi pour une utilisation et une référence futures. Si vous transmettez le produit à des tiers, joignez obligatoirement ce mode d'emploi. Si vous avez besoin d'une copie numérique du mode d'emploi, veuillez vous adresser au service après-vente.

### 2 SÉCURITÉ

#### 2.1 LÉGENDE DES AVIS

Les symboles et mots signalétiques suivants sont utilisés dans cette notice.

##### ⚠ AVERTISSEMENT!

» Ce symbole/mot signalétique indique qu'il existe un risque de degré moyen qui, si on ne l'évite pas, peut entraîner la mort ou une blessure grave.

##### ⚠ ATTENTION!

» Ce mot signalétique met en garde contre d'éventuels dommages matériels.

##### ℹ AVIS

» Ce symbole vous fournit des informations complémentaires utiles sur l'utilisation.

#### 2.2 LÉGENDE DES SYMBOLES

Les symboles suivants sont utilisés dans ce mode d'emploi, sur le produit ou sur l'emballage.



Lisez le mode d'emploi.



Les produits portant ce symbole sont conçus pour être utilisés uniquement dans des espaces intérieurs.



Déclaration de conformité (voir chapitre **DECLARATION DE CONFORMITE**):  
les produits portant ce symbole sont conformes à toutes les dispositions communautaires applicables de l'Espace économique européen.



Intensité variable via un variateur intégré

Input

Entrée



Tension continue



Le produit correspond à la classe de protection III.

1

2

3

### 3 VUE D'ENSEMBLE DU PRODUIT

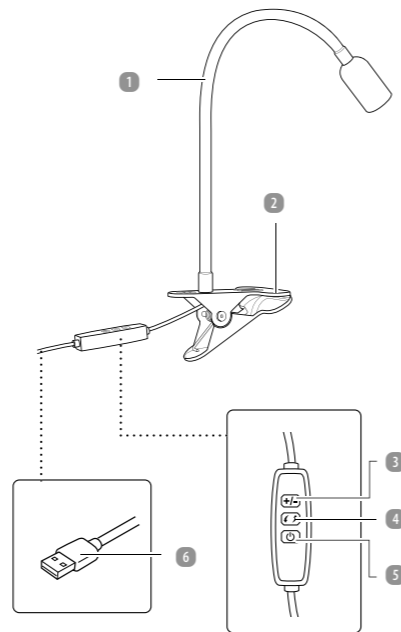

1

Bras

2

Pince

3

Touche de luminosité

4

Touche de couleur

5

Touche marche/arrêt

6

Fiche USB

4

### 2.3 CONSIGNES DE SÉCURITÉ GÉNÉRALES

#### ⚠ AVERTISSEMENT! RISQUE DE CHOC ÉLECTRIQUE!

Une mauvaise installation électrique, une tension réseau trop élevée ou une mauvaise utilisation peut causer un choc électrique.

- » Ne raccordez le câble USB du produit qu'à l'aide d'un bloc d'alimentation adapté (avec 5 V  $\overline{\text{---}}$  / 1 A (SELV)), branché à une prise électrique facile d'accès, de sorte que le produit puisse rapidement être débranché en cas de problème.
- » N'utilisez pas le produit s'il est endommagé ou si le câble USB est défectueux.
- » N'ouvrez pas le boîtier, laissez des spécialistes effectuer la réparation. Nous déclinons toute responsabilité et toute garantie en cas de réparations effectuées de votre propre chef, de branchement non conforme ou d'utilisation incorrecte. Ce produit ne contient aucune pièce à entretenir par l'utilisateur.
- » Ne placez jamais d'objets dans le boîtier du produit.
- » Ne saisissez jamais d'appareil électrique tombé dans l'eau.
- » Placez le câble électrique de façon à ce que personne ne puisse trébucher à cause de lui.
- » Ne débranchez jamais le câble USB du bloc d'alimentation en tirant sur le câble USB, mais toujours sur la fiche USB.
- » Ne pliez pas le câble USB et ne le posez pas sur des bords coupants.
- » Éteignez toujours le produit lorsque vous ne l'utilisez pas, que vous souhaitez le nettoyer ou en cas de dysfonctionnement.
- » Débranchez toujours le produit du secteur avant l'entretien.
- » Pour éviter tout risque d'électrocution, n'exposez le produit ni à l'eau ni à la pluie.
- » Lorsque vous enroulez le câble électrique, évitez les courbures serrées, car elles pourraient endommager le câble d'alimentation.
- » N'utilisez pas le produit s'il ne fonctionne pas correctement ou s'il a fait une chute, s'il est endommagé ou tombé à l'eau. Renvoyez le produit à un service après-vente afin qu'il soit examiné et réparé.

#### ⚠ AVERTISSEMENT! DANGERS POUR LES ENFANTS ET PERSONNES AVEC DES CAPACITÉS PHYSIQUES, SENSORIELLES OU MENTALES RÉDUITES (PAR EXEMPLE DES PERSONNES HANDICAPÉES, DES PERSONNES ÂGÉES AVEC RÉDUCTION DE LEURS CAPACITÉS PHYSIQUES ET MENTALES), OU MANQUE D'EXPÉRIENCE ET CONNAISSANCE (PAR EXEMPLE DES ENFANTS PLUS ÂGÉS).

- » Ce produit peut être utilisé par des enfants à partir de 8 ans ainsi que par des personnes à capacités physiques, sensorielles ou mentales réduites ou à carence en expérience et en savoir, lorsqu'ils sont sous surveillance ou qu'ils ont été formés à l'utilisation du produit et qu'ils ont compris des dangers qu'il peut provoquer. Les enfants ne doivent pas jouer avec le produit. Le nettoyage et l'entretien utilisateur ne doivent pas être effectués par des enfants sans surveillance.
- » Tenez les enfants de moins de 8 ans éloignés du produit.
- » Ne laissez pas les enfants jouer avec l'emballage. Les enfants peuvent s'y emmêler et s'étouffer en jouant avec.
- » Surveillez attentivement les enfants s'ils se trouvent à proximité du produit lorsque vous l'utilisez.
- » Assurez-vous que les enfants ne jouent pas avec l'emballage en plastique. Ils peuvent se prendre dedans et s'étouffer en jouant avec celui-ci.

#### ⚠ AVERTISSEMENT! RISQUE DE BLESSURE!

La manipulation non conforme du produit peut provoquer des blessures.

- » Ne regardez jamais directement la lumière.
- » Ne regardez pas la lumière de la lampe avec un instrument optique (par ex. une loupe) lorsqu'elle est allumée.
- » N'aveuglez jamais d'autres personnes ou animaux.
- » Le produit n'est pas adapté au montage sur des matériaux tubulaires.
- » Le câble flexible externe de cette lampe ne peut pas être remplacé. Si le câble est endommagé, la lampe doit être détruite.

### 4 PREMIÈRE MISE EN SERVICE

#### 4.1 VÉRIFIER LE PRODUIT ET LE CONTENU DE LA LIVRAISON

##### ⚠ ATTENTION! RISQUE D'ENDOMMAGEMENT!

Si vous ouvrez l'emballage négligemment avec un couteau très tranchant ou à l'aide d'autres objets pointus, vous risquez d'endommager rapidement le produit.

- » Ouvrez l'emballage avec précaution.

- Retirez le produit de l'emballage.
- Vérifiez que la livraison est complète (voir chapitre **VUE D'ENSEMBLE DU PRODUIT**).
- Vérifiez si le produit ou les différentes pièces présentent des dommages. Si c'est le cas, n'utilisez pas le produit. Adressez-vous au service après-vente par l'intermédiaire des points de contact indiqués sur la première page de ce mode d'emploi.

#### 4.2 PREMIER NETTOYAGE

- Retirez le matériel d'emballage et tous les films protecteurs.
- Avant d'utiliser le produit pour la première fois, lavez-en tous les éléments de la manière décrite au chapitre **NETTOYAGE ET ENTRETIEN**.

### 5 UTILISATION

#### ℹ AVIS

- » Le produit fonctionne via une connexion USB. Il est possible d'utiliser une batterie externe.
- » Avant l'installation, assurez-vous que la surface sur laquelle vous souhaitez installer le produit est exempte d'humidité, d'huile, de graisse, de poussière et de saleté pour assurer une bonne adhérence.
- » Installez toujours le produit sur une surface propre, plane et sèche.

- Fixez le produit en utilisant la pince **2** sur un ancrage fixe et stable (par exemple, bord de table).
- Branchez la fiche USB **6** à une source d'alimentation appropriée (par exemple, un bloc d'alimentation USB, un port USB ou une batterie externe).
- Appuyez sur la touche marche/arrêt **5** pour allumer le produit.
- Si nécessaire, pliez le bras **1** pour régler l'angle d'éclairage.
- Appuyez plusieurs fois sur la touche de couleur **4** pour changer la couleur de la lumière.
- Appuyez et maintenez la touche de luminosité **3** enfoncée pour modifier la luminosité. La luminosité change en continu (entre la luminosité maximale et minimale) pendant que vous maintenez la touche enfoncée. Relâchez la touche lorsque le produit a atteint la luminosité souhaitée.
- Appuyez sur la touche marche/arrêt pour éteindre le produit. Le produit dispose d'une fonction de stockage qui mémorise vos derniers paramètres pour la prochaine utilisation.
- Débranchez la fiche USB de la source d'alimentation après utilisation.

5

### 2.4 CONSIGNES DE SÉCURITÉ SUPPLÉMENTAIRES

#### ⚠ ATTENTION! RISQUE D'ENDOMMAGEMENT!

Une manipulation non conforme du produit peut provoquer des dommages sur celui-ci.

- » La source lumineuse en LED du produit ne peut pas être remplacée. Quand la source lumineuse arrive en fin de vie, il faut remplacer le produit complet.
- » N'exposez jamais le produit à des températures élevées (chauffage, lumière directe du soleil, etc.) ou à des intempéries (pluie, etc.).
- » Ne versez jamais de liquides dans le produit.
- » Ne laissez pas le produit sans surveillance durant son utilisation.
- » Cessez d'utiliser le produit si les composants en plastique et en métal du produit sont fissurés ou déformés. Ne remplacez les pièces endommagées que par des pièces de rechange d'origine.
- » Ne placez jamais d'objets dans le boîtier du produit.
- » N'utilisez pas le produit s'il ne fonctionne pas correctement ou s'il a fait une chute, s'il est endommagé ou tombé à l'eau.
- » Ne convient pas pour le montage sur des matériaux tubulaires.

#### 2.5 USAGE PRÉVU

- Le produit est conçu exclusivement pour l'éclairage. Il est destiné exclusivement à l'usage privé et n'est pas adapté au domaine professionnel.
- Utilisez le produit uniquement de la manière décrite dans ce mode d'emploi. Toute autre utilisation est considérée comme non conforme et peut provoquer des dommages matériels, voire corporels. Le produit n'est pas un jouet pour enfants.
- Le fabricant ou commerçant décline toute responsabilité pour des dommages survenus par une utilisation non conforme ou contraire à l'usage prévu.

### 6 NETTOYAGE ET ENTRETIEN

#### ⚠ ATTENTION! RISQUE DE COURT-CIRCUIT!

Si de l'eau ou d'autres liquides entrent dans le boîtier, ils peuvent provoquer un court-circuit.

- » Ne plongez jamais le produit dans l'eau ou d'autres liquides lors du nettoyage ou de l'utilisation.
- » Ne passez jamais le produit sous l'eau courante.
- » Débranchez toujours le produit du secteur avant de le nettoyer.

#### ⚠ ATTENTION! RISQUE D'ENDOMMAGEMENT!

Une manipulation non conforme du produit peut provoquer des dommages sur celui-ci.

- » N'utilisez pas de détergents agressifs ou de brosses dures pour nettoyer le produit. Ceux-ci peuvent endommager les surfaces.

#### 6.1 NETTOYAGE

- Débranchez toujours la fiche USB **6** du secteur avant de nettoyer le produit.
- Nettoyez le produit avec un chiffon légèrement humide. Vous pouvez utiliser un peu de liquide vaisselle si nécessaire.
- Avant de réutiliser et de ranger le produit, séchez toutes les pièces à l'aide d'un chiffon propre.

#### 6.2 RANGEMENT

Toutes les pièces doivent être totalement sèches avant de pouvoir être rangées.

- Rangez toujours le produit à un endroit sec.
- Protégez le produit des rayons directs du soleil.
- Conservez le produit hors de portée des enfants.
- Emballez le produit dans l'emballage de vente. Pour ce faire, utilisez également le matériel d'emballage afin que le produit soit protégé et afin qu'il ne puisse pas bouger à l'intérieur de l'emballage de vente pendant le transport.

6



## 7 DONNÉES TECHNIQUES

Modèle:	PL23_10023
Tension d'entrée de la lampe:	5 V === 1A
Puissance:	env. 3,5 W
Flux lumineux:	env. 300 lumens (module LED) à 6 500 K
Température de couleur:	env. 3 000 K / 4 000 K / 6 500 K
Classe de protection de la lampe:	ⓘ
Câble de raccordement:	env. 1,8 m
Taille de la tête lumineuse:	Diamètre env. 3 cm
Température ambiante:	25 °C
Zone de serrage:	10-40 mm
Numéro de référence:	842100

## 8 ÉLIMINATION

### 8.1 ÉLIMINATION DE L'EMBALLAGE



Recyclez les emballages en triant les matériaux. Déposez papier et carton dans les bacs de tri sélectif pour vieux papiers et les films dans ceux destinés aux matériaux recyclables.

### 8.2 ÉLIMINER LE PRODUIT

(Applicable dans l'Union européenne et dans les autres États européens disposant de systèmes de collecte séparée selon les matières à recycler)



**Ne pas jeter les appareils usagés avec les déchets ménagers!**

Quand le produit n'est plus utilisable, le consommateur est alors **légalement tenu de remettre les appareils usagés, séparés des déchets ménagers**, p. ex. à un centre de collecte de sa commune/son quartier. Ceci garantit un recyclage dans les règles des appareils usagés et évite les effets négatifs sur l'environnement et sur la santé humaine. Pour cette raison, les appareils électriques sont pourvus du symbole représenté ici.

## 9 DÉCLARATION DE CONFORMITÉ



Nous, ASCE - ALDI SÜD Group Supply Chain Entity GmbH, déclarons sous notre seule responsabilité que le produit est conforme aux exigences essentielles des directives européennes énumérées. La déclaration de conformité CE peut être demandée à l'adresse indiquée sur le verso de ce mode d'emploi.

7

11

## 10 GARANTIE

Veuillez rapporter le produit et le ticket de caisse respectif dans votre filiale **ALDI SUISSE**.

### 10.1 CONDITIONS DE GARANTIE

Cher client,

La **garantie d'ALDI SUISSE** vous offre un grand nombre d'avantages par rapport aux obligations de garantie légales:

**PÉRIODE DE GARANTIE:** 3 ans à partir de la réception de la marchandise

**GARANTIE:** échange gratuit ou remboursement.  
pas de coûts de transport

Veuillez noter que le type de garantie est déterminé au cas par cas par **ALDI SUISSE**.

**Afin de bénéficier de la présente garantie:**

- rapportez le produit et le ticket de caisse respectif dans votre filiale **ALDI SUISSE**.

La **garantie ne s'applique pas:**

- **aux dommages causés par un phénomène naturel** (p. ex. foudre, inondation, incendie, gel, etc.), **par un accident, par le transport, par les piles qui ont fui ou par une utilisation non conforme**
- **aux dommages causés ou aux modifications effectuées par le client/par des tiers**
- **dans le cas d'un non-respect des recommandations de sécurité et d'entretien ou d'une erreur de manipulation**
- **à l'entartement, à la perte de données, aux programmes malveillants et aux brûlures d'écran**
- **aux pièces d'usure dans le cadre d'une utilisation normale** (p. ex. capacité de charge de la batterie)

L'obligation de garantie légale du fournisseur n'est pas limitée par la présente garantie. La durée de validité de la garantie ne peut être prolongée que si cette prolongation est prévue par une disposition légale. Dans les pays où la législation en vigueur prévoit une garantie (obligatoire) et/ou une obligation de tenue de stock de pièces détachées et/ou une réglementation des dédommagements, ce sont les obligations minimum prévues par la loi qui seront prises en considération. L'entreprise de service après-vente et le vendeur déclinent toute responsabilité relative aux données contenues et aux réglages effectués par le déposant sur le produit lors de l'envoi en réparation.

8

12

9

13

10

14



# MANUALE D'USO

## LUCE A MORSETTO

CASALUX



ASSISTENZA POST-VENDITA	842100
IT PREGHIAMO DI RECARSI NEL SUO PUNTO VENDITA ALDI	
MODELLO: PL23_10023	07/2025

**3**  
ANNI DI GARANZIA

FABBRICATO IN CINA

V01/0325

PRODUTTORE  
**ASCE - ALDI SÜD GROUP**  
 SUPPLY CHAIN ENTRY  
**GMBH**  
 Michael-Walz-Gasse 18D  
 5020 SALZBURG  
 AUSTRIA  
 CSC@asce-imports.com

### 1 INFORMAZIONI GENERALI



Il presente manuale d'uso (di seguito "istruzioni") è parte integrante del prodotto e contiene importanti informazioni relative alla messa in servizio e all'uso.

Leggere attentamente le istruzioni, in particolare il capitolo sulla **sicurezza**, prima di utilizzare il prodotto. Il mancato rispetto delle presenti istruzioni per l'uso può provocare lesioni gravi e/o danni al prodotto.

Conservare queste istruzioni per riferimento e utilizzo futuro. In caso di cessione del prodotto a terzi, consegnare assolutamente anche le presenti istruzioni per l'uso. Se si ha bisogno di una copia digitale delle istruzioni per l'uso, contattare il servizio clienti.

### 2 SICUREZZA

#### 2.1 DESCRIZIONE DELLE AVVERTENZE

Nelle istruzioni vengono utilizzati i seguenti simboli e le seguenti parole d'avvertimento.

#### ⚠ AVVERTIMENTO!

» Questo simbolo/parola d'avvertimento indica un pericolo a rischio medio che, se non evitato, può avere come conseguenza la morte o lesioni gravi.

#### ⚠ ATTENZIONE!

» Questa parola d'avvertimento indica possibili danni a cose.

#### i AVVISI!

» Questo simbolo fornisce ulteriori informazioni utili riguardanti l'utilizzo.

#### 2.2 DESCRIZIONE PITTORAMMI

Nelle istruzioni per l'uso, sul prodotto stesso o sull'imballaggio sono riportati i seguenti simboli.



Leggere le istruzioni.



I prodotti contrassegnati con questo simbolo sono concepiti esclusivamente per l'uso in ambienti interni.



Dichiarazione di conformità (cfr. capitolo **DICHIARAZIONE DI CONFORMITÀ**):  
I prodotti identificati con questo simbolo soddisfano tutte le norme comunitarie applicabili nello Spazio Economico Europeo.



Dimmerabile tramite dimmer integrato



Input

Ingresso



Tensione continua



Il prodotto è conforme alla classe di isolamento III.

1

2

3

### 3 PANORAMICA DEL PRODOTTO

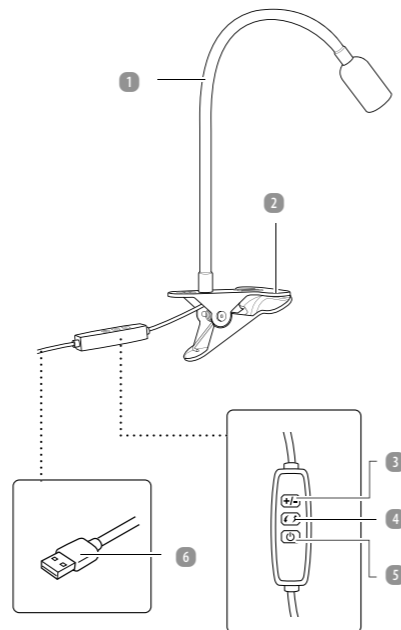

1 Braccio

2 Clip

3 Tasto luminosità

4 Tasto colore

5 Tasto di accensione/spengimento

6 Connettore USB

4

### 2.3 AVVERTENZE GENERALI DI SICUREZZA

#### ⚠ AVVERTIMENTO! PERICOLO DI SCOSSE ELETTRICHE!

Un collegamento elettrico guasto, una tensione di rete troppo elevata o un funzionamento non corretto può provocare una scossa elettrica.

- » Collegare il cavo di ricarica USB del prodotto esclusivamente tramite un alimentatore adatto (con 5 V ~ 1 A (SELV)) inserito in una presa facilmente accessibile, in modo da poter scollegare immediatamente il prodotto dalla rete in caso di anomalie.
- » Non utilizzare il prodotto se è danneggiato o se il cavo USB è difettoso.
- » Non aprire il corpo dell'apparecchio, bensì far eseguire la riparazione da persone qualificate. In caso di riparazioni eseguite in proprio, allacciamento non corretto o errato utilizzo, si escludono responsabilità e diritti di garanzia. Questo prodotto non contiene parti che richiedono manutenzione.
- » Non inserire mai alcun tipo di oggetto all'interno del prodotto.
- » Non toccare mai con le mani un apparecchio elettrico caduto in acqua.
- » Posare il cavo di alimentazione in modo tale che non vi si possa inciampare.
- » Non staccare il cavo USB dall'alimentatore afferrandolo il cavo, bensì afferrare sempre per il connettore USB.
- » Non piegare il cavo USB e non farlo passare su spigoli vivi.
- » Spegnerne sempre il prodotto in caso di inutilizzo, prima della pulizia o in caso di un malfunzionamento.
- » Prima di eseguire i lavori di pulizia, disconnettere sempre il prodotto dall'alimentazione elettrica.
- » Per ridurre il rischio di scosse elettriche, non esporre il prodotto all'acqua o alla pioggia.
- » Evitare di piegare eccessivamente il cavo di alimentazione poiché questo potrebbe danneggiarlo.
- » Non utilizzare il prodotto in caso di malfunzionamento, se è caduto a terra o in acqua, oppure se è danneggiato. Consegnare il prodotto a un centro di assistenza per l'ispezione e la riparazione.

#### ⚠ AVVERTIMENTO! PERICOLI PER BAMBINI E PERSONE CON RIDOTTE CAPACITÀ FISICHE, SENSORIALI O MENTALI (PER ESEMPIO PERSONE DISABILI, PERSONE ANZIANE CON RIDOTTE CAPACITÀ FISICHE E MENTALI) O RIDOTTA ESPERIENZA E CONOSCENZA (PER ESEMPIO BAMBINI PIÙ GRANDI).

- » Questo prodotto può essere utilizzato dai bambini con un'età superiore agli 8 anni e da persone con ridotte capacità fisiche, sensoriali e mentali, o prive di esperienza e competenza, a condizione che siano sotto sorveglianza o siano stati istruiti sull'utilizzo sicuro del prodotto e abbiano compreso gli eventuali pericoli derivanti. Non permettere ai bambini di giocare con il prodotto. La pulizia e la manutenzione di competenza dell'utilizzatore non devono essere eseguite da bambini senza la sorveglianza di un adulto.
- » Tenere i bambini di età inferiore a 8 anni lontani dal prodotto.
- » Evitare che i bambini possano giocare con l'imballaggio. Giocandovi, i bambini potrebbero rimanervi intrappolati e soffocare.
- » Sorvegliare attentamente i bambini quando si usa il prodotto nelle loro vicinanze.
- » Assicurarsi che i bambini non giochino con l'imballaggio di plastica. Potrebbero restarvi intrappolati e soffocare.

#### ⚠ AVVERTIMENTO! PERICOLO DI LESIONI!

Un uso improprio del prodotto può causare lesioni.

- » Non guardare direttamente nella luce.
- » Durante il funzionamento, non guardare la fonte luminosa con uno strumento ottico, per es. lente d'ingrandimento.
- » Non abbagliare mai altre persone o animali.
- » Il prodotto non è adatto per l'assemblaggio su materiali tubolari.
- » Il cavo flessibile esterno di questa lampada non può essere sostituito. Se il cavo viene danneggiato, la lampada deve essere distrutta.

2

### 4 PRIMA MESSA IN FUNZIONE

#### 4.1 CONTROLLO DEL PRODOTTO E DELLA DOTAZIONE

##### ⚠ ATTENZIONE! PERICOLO DI DANNEGGIAMENTO!

Aprendo la confezione con un coltello affilato o altri oggetti appuntiti senza prestare sufficiente attenzione, è possibile danneggiare subito il prodotto.

- » Prestare molta attenzione durante l'apertura dell'imballaggio.

1. Estrarre il prodotto dall'imballaggio.
2. Controllare se la fornitura è completa (cfr. capitolo **PANORAMICA DEL PRODOTTO**).
3. Verificare che il prodotto o le singole parti non siano danneggiati. In tale eventualità, non utilizzare il prodotto. Contattare il servizio clienti tramite ai recapiti di contatto indicati nella pagina iniziale di queste istruzioni.

#### 4.2 PULIZIA PRELIMINARE

1. Rimuovere il materiale d'imballaggio e tutte le pellicole di protezione.
2. Prima del primo utilizzo, pulire tutte le parti del prodotto come descritto nel capitolo **PULIZIA E MANUTENZIONE**.

### 5 UTILIZZO

#### i AVVISO

- » Il prodotto funziona tramite una connessione USB. È possibile utilizzare un powerbank.
- » Prima dell'installazione, verificare che la superficie su cui si desidera installare il prodotto sia priva di umidità, olio, grasso, polvere e sporcizia per garantire un'aderenza adeguata.
- » Installare sempre il prodotto su una superficie pulita, piana e asciutta.

1. Utilizzando la clip **2** fissare il prodotto a un ancoraggio fisso e stabile (p.es. bordo del tavolo).
2. Collegare il connettore USB **6** a una fonte di alimentazione appropriata (p.es. alimentatore USB, porta USB o powerbank).
3. Premere il tasto di accensione/spengimento **5** per accendere il prodotto.
4. Se necessario, piegare il braccio **1** per regolare l'angolo di illuminazione.
5. Premere più volte il tasto colore **4** per cambiare il colore della luce.
6. Per modificare la luminosità, tenere premuto il tasto luminosità **3**.  
La luminosità cambia continuamente (tra la luminosità massima e minima) tenendo premuto il tasto. Rilasciare il tasto quando il prodotto raggiunge la luminosità desiderata.
7. Premere il tasto di accensione/spengimento per spegnere il prodotto.  
Il prodotto dispone di una funzione di memoria che memorizza le impostazioni più recenti per l'uso successivo.
8. Scollegare il connettore USB dall'alimentazione dopo l'uso.

5

### 2.4 ULTERIORI AVVERTENZE DI SICUREZZA

#### ⚠ ATTENZIONE! PERICOLO DI DANNEGGIAMENTO!

L'uso improprio del prodotto può danneggiarlo.

- » La sorgente luminosa a LED di questo prodotto non è sostituibile. Quando la sorgente luminosa avrà raggiunto la fine della sua durata di vita utile, si dovrà sostituire l'intero prodotto.
- » Il prodotto contiene una sorgente luminosa con Classe di efficienza energetica G.
- » Non esporre mai il prodotto a temperature elevate (riscaldamento, luce solare diretta ecc.) o ad agenti atmosferici (pioggia, ecc.).
- » Non riempire mai il prodotto con dei liquidi.
- » Non lasciare mai incustodito il prodotto mentre è in funzione.
- » Se i componenti in plastica e metallici del prodotto presentano fessure o deformazioni, interrompere l'uso del prodotto. Sostituire le parti danneggiate soltanto con gli appropriati ricambi originali.
- » Non inserire mai alcun tipo di oggetto all'interno del prodotto.
- » Non utilizzare il prodotto in caso di malfunzionamento, se è caduto a terra o in acqua, oppure se è danneggiato.
- » Non adatto per il montaggio su materiali tubolari.

### 2.5 USO CONFORME

- Il prodotto è progettato esclusivamente per l'illuminazione. È destinato esclusivamente all'uso in ambito privato e non è idoneo a un utilizzo commerciale.
- Utilizzare il prodotto esclusivamente come descritto nelle presenti istruzioni per l'uso. Qualsiasi altro utilizzo è da intendersi come non conforme all'uso previsto e può provocare danni materiali o addirittura lesioni personali. Il prodotto non è un giocattolo per bambini.
- Il produttore o rivenditore non si assume alcuna responsabilità per danni dovuti ad un uso scorretto o non conforme a quello previsto.

3

### 6 PULIZIA E MANUTENZIONE

#### ⚠ ATTENZIONE! PERICOLO DI CORTO CIRCUITO!

L'ingresso di acqua o altri liquidi nell'involucro può provocare un corto circuito.

- » Non immergere mai il prodotto e il caricabatteria in acqua o altri liquidi durante la pulizia o l'utilizzo.
- » Non tenere mai il prodotto sotto acqua corrente.
- » Prima di procedere alla pulizia del prodotto, disconnetterlo sempre dall'alimentazione elettrica.

#### ⚠ ATTENZIONE! PERICOLO DI DANNEGGIAMENTO!

L'uso improprio del prodotto può danneggiarlo.

- » Non usare detersivi aggressivi o spazzole dure durante la pulizia del prodotto. Essi potrebbero danneggiare le superfici.

#### 6.1 PULIZIA

1. Prima di eseguire i lavori di pulizia, disconnettere sempre il connettore USB **6** dall'alimentazione elettrica.
2. Pulire il prodotto utilizzando un panno leggermente inumidito. Se necessario, utilizzare una piccola quantità di detersivo per piatti.
3. Prima di utilizzare nuovamente o di riporre il prodotto, asciugare tutte le parti con un panno pulito.

#### 6.2 CONSERVAZIONE

Prima di riporre l'apparecchio, tutti i pezzi devono essere completamente asciutti.

- Conservare sempre il prodotto in un luogo asciutto.
- Proteggere il prodotto dai raggi solari diretti.
- Conservare il prodotto fuori dalla portata dei bambini.
- Conservare il prodotto nella confezione originale. Utilizzare anche il materiale d'imballaggio in modo da proteggere il prodotto ed evitare che durante il trasporto si muova all'interno della confezione originale.

6



## 7 DATI TECNICI

<b>Modello:</b>	PL23_10023
<b>Tensione in ingresso della lampada:</b>	5 V ~ 1A
<b>Potenza:</b>	ca. 3,5 W
<b>Flusso luminoso della sorgente luminosa:</b>	ca. 300 lumen (modulo LED) a 6500 K
<b>Temperatura di colore:</b>	ca. 3000 K / 4000 K / 6500 K
<b>Classe di protezione della lampada:</b>	Ⓢ
<b>Cavo di allacciamento:</b>	ca. 1,8 m
<b>Dimensione testina di illuminazione:</b>	Diametro ca. 3 cm
<b>Temperatura ambiente:</b>	25 °C
<b>Campo di bloccaggio:</b>	10-40 mm
<b>Codice articolo:</b>	842100

## 8 SMALTIMENTO

### 8.1 SMALTIMENTO DELL'IMBALLAGGIO



Smaltire l'imballaggio differenziandolo. Gettare il cartone e la scatola nella raccolta di carta straccia, la pellicola nella raccolta dei materiali riciclabili.

### 8.2 SMALTIMENTO DEL PRODOTTO

(Applicabile nell'Unione Europea e in altri paesi europei con sistemi di raccolta differenziata.)



**Non smaltire gli apparecchi dismessi nei rifiuti domestici!**

Qualora il prodotto non potesse essere più utilizzato, il consumatore è **obbligato per legge a smaltirlo come apparecchio dismesso separatamente dai rifiuti domestici**, per esempio presso un centro di raccolta comunale/di quartiere. In tal modo, si garantisce che gli apparecchi dismessi siano smaltiti correttamente e si evitano effetti negativi sull'ambiente e sulla salute umana. Per questo motivo gli apparecchi elettronici sono contrassegnati dal simbolo qui riprodotto.

## 9 DICHIARAZIONE DI CONFORMITÀ



Noi, ASCE - ALDI SÜD Group Supply Chain Entity GmbH, dichiariamo, sotto la nostra esclusiva responsabilità, che il prodotto soddisfa i requisiti essenziali delle direttive UE elencate. È possibile richiedere la dichiarazione di conformità CE all'indirizzo riportato sul retro.

7

11

## 10 GARANZIA

Per attivare la garanzia è necessario recarsi nel punto vendita **ALDI** in cui il prodotto è stato acquistato.

### 10.1 CONDIZIONI DI GARANZIA CONVENZIONALE

Gentile cliente

La **garanzia convenzionale ALDI S.r.l.** (di seguito: garanzia) si aggiunge alla garanzia legale di due anni del venditore prevista dal Codice del Consumo, consentendole di richiedere, alle condizioni che seguono, le seguenti prestazioni:

**DURATA DELLA GARANZIA:**

3 anni dalla data di acquisto o di consegna della merce

**GARANZIA:**

sostituzione dell'articolo oppure rimborso

**ALDI** si riserva di valutare caso per caso quale delle sopra indicate modalità di prestazione della garanzia applicare.

**Per attivare la garanzia la preghiamo di:**

- **Recarsi** nel punto vendita in cui prodotto è stato acquistato e tenere a portata di mano e la ricevuta o lo scontrino originale

**La garanzia non si estende a danni causati da:**

- **eventi naturali** (p. es. fulmini, acqua, fuoco, gelo ecc.), **incidenti, trasporto, batterie che perdono liquido** oppure **utilizzo improprio**
- **danni o modifiche da parte dell'acquirente/di terzi**
- **inadempienza delle misure di sicurezza e di manutenzione, errori d'uso**
- **calcificazione, perdita di dati, programmi dannosi, bruciature dello schermo**
- **Sono esclusi dalla presente garanzia i componenti prevedibilmente soggetti ad usura (ad es. lampade, batterie, pneumatici ecc.)**

La presente garanzia si aggiunge alla garanzia legale ed i conseguenti diritti previsti dalla legge a favore dei consumatori, che acquistano i prodotti nei punti vendita di ALDI S.r.l., non sono in alcun modo pregiudicati e/o limitati dalla presente garanzia ai sensi degli articoli da 128 a 135 del Codice del Consumo ove tali prodotti presentino un difetto di conformità nei 24 mesi successivi alla data di acquisto o consegna. Il difetto deve essere denunciato entro 2 mesi dalla scoperta.

Per maggiori dettagli rinviamo al seguente link [www.aldi-service.it](http://www.aldi-service.it) sul nostro sito web.

Per quanto riguarda l'Informativa ai sensi del Codice in materia di protezione dei dati personali (D.Lgs. 196/2003) si rinvia al sito: <https://www.aldi.it/informativa-sulla-privacy/>.

8

12

9

13

10

14



# NAVODILA ZA UPORABO

## VPENJALNA SVETILKA

CASALUX

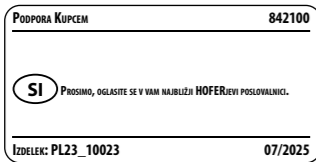

3

LETA GARANCIJE

W07/0325

IZDELANO NA KITAJSKEM

ASCE - ALDI SÜD Group  
SUPPLY CHAIN ENTRY GMBH  
MICHAEL-WALZ-GASSE 18D  
5020 SAKZBURG  
AUSTRIA  
csc@asce-imports.com

DISTRIBUTER

### 1 SPLOŠNO



Ta navodila za uporabo (v nadaljnjem besedilu: navodila) so del izdelka in vsebujejo pomembne informacije o njegovem zagonu in uporabi.

Pred uporabo izdelka natančno preberite navodila, zlasti poglavje **VARNOST**. Neupoštevanje teh navodil za uporabo lahko privede do hudih telesnih poškodb ali škode na izdelku.

Shranite ta navodila za prihodnjo uporabo in referenco. Če izdelek izročite tretjim osebam, jim obvezno izročite tudi ta navodila za uporabo. Če potrebujete digitalno kopijo navodil za uporabo, se obrnite na servisni center.

### 2 VARNOST

#### 2.1 RAZLAGA NAPOTKOV

V teh navodilih so uporabljeni naslednji simboli in opozorilne besede.

##### ⚠ OPOZORILO!

» Ta opozorilni simbol/opozorilna beseda označuje nevarnost s srednjo stopnjo tveganja, zaradi katere lahko, če se ji ne izognemo, pride do smrti ali hudih telesnih poškodb.

##### ⚠ POZOR!

» Ta opozorilna beseda opozarja na možnost materialne škode.

##### i OBVESTILO

» Simbol podaja koristne dodatne informacije o uporabi.

#### 2.2 RAZLAGA ZNAKOV

V teh navodilih za uporabo, na izdelku ali embalaži so uporabljeni naslednji simboli.



Preberite navodila.



S tem simbolom označeni izdelki so zasnovani samo za uporabo v notranjih prostorih.



Izjava o skladnosti (glejte poglavje **IZJAVA O SKLADNOSTI**): Izdelki, označeni s tem simbolom, izpolnjujejo vse predpise Skupnosti in Evropskem gospodarskem prostoru, ki jih je treba upoštevati.



Možnost zatemnitve z vgrajenim zatemnjevalnikom

Vhod

Vhod



Enosmerna napetost



Izdelek izpolnjuje zahteve razreda zaščite III.

1

2

3

### 3 PREGLED IZDELKA

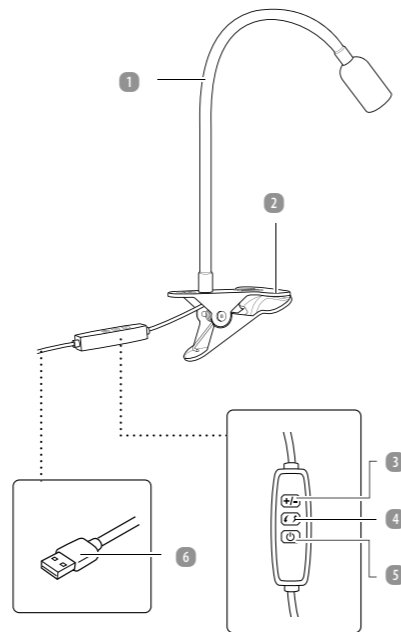

1 Roka

2 Sponka

3 Tipka za svetlost

4 Tipka za barvo

5 Tipka za vklop/izklop

6 Vtič USB

4

### 2.3 SPLOŠNI VARNOSTNI NAPOTKI

#### ⚠ OPOZORILO! NEVARNOST ELEKTRIČNEGA UDARA!

Pomanjkljiva električna napeljava, previsoka napetost ali napačna uporaba lahko povzročijo električni udar.

- » Kabel USB izdelka povežite samo z ustreznim napajalnikom (z močjo 5V=1A (SELV)), ki je priključen v lahko dostopno vtičnico, da lahko izdelek v primeru težav hitro odklopite z omrežja.
- » Izdelka ne uporabljajte, če je poškodovan ali če je okvarjen kabel USB.
- » Ne odpirajte ohišja, ampak popravilo prepustite strokovnjakom. Pri lastnorочно izvedenih popravilih, neustreznem priključevanju ali napačni uporabi so jamstveni in garancijski zahtevki izključeni. Ta izdelek ne vsebuje delov, ki bi jih uporabnik lahko vzdrževal.
- » V ohišje izdelka nikoli ne potiskajte nikakršnih predmetov.
- » Nikoli ne prijemajte za električno napravo, če je padla v vodo.
- » Električni kabel položite tako, da se oboj ne bo mogel nihče spotakniti.
- » Kabla USB nikoli ne vlečite iz napajalnika za električni kabel, temveč vedno za vtič USB.
- » Kabla USB ne prepogibajte in ga ne polagajte čez ostre robove.
- » Izdelek vedno izklopite, kadar ga ne uporabljate, želite očistiti ali v primeru motnje.
- » Izdelek pred vzdrževanjem vedno izklopite z električnega napajanja.
- » Da preprečite tveganje električnega udara, izdelka ne izpostavljajte vodi oz. dežju.
- » Pri navijanju električnega kabla se izogibajte ozkim ovinkom, saj lahko poškodujejo električni kabel.
- » Ne uporabljajte izdelka, če ne deluje pravilno ali je padel na tla, se je poškodoval ali padel v vodo. Izdelek v pregled in popravilo odnesite v servisni center.

#### ⚠ OPOZORILO! NEVARNOSTI ZA OTROKE IN OSEBE Z ZMANJŠANIMI TELESNIMI, ZAZNAVNI MI ALI DUŠEVNIMI SPOSOBNOSTMI (NA PRIMER LJUDI S TELESNIMI OKVARAMI, STAREJŠE OSEBE Z ZMANJŠANIMI TELESNIMI IN DUŠEVNIMI SPOSOBNOSTMI) ALI S POMANJKANJEM IZKUŠENJ IN ZNANJA (NA PRIMER STAREJŠI OTROCI).

- » Ta izdelek lahko uporabljajo otroci, starejši od 8 let, in osebe z zmanjšanimi telesnimi, zaznavnimi ali duševnimi sposobnostmi ali s pomanjkanjem izkušenj in znanja, če so pod nadzorom ali so bile seznanjene z varno uporabo izdelka in razumejo nevarnosti v zvezi s tem. Otroci se ne smejo igrati z izdelkom. Otroci se ne smejo lotiti čiščenja in vzdrževalnih del, ne da bi bili pri tem pod nadzorom.
- » Otroke, mlajše od 8 let, ne spustite v bližino izdelka.
- » Poskrbite, da se otroci ne bodo igrali z embalažo. Otroci se lahko pri igranju zapletejo vanjo in se zadušijo.
- » Otroke imejte pod skrbnim nadzorom, ko izdelek uporabljate v njihovi bližini.
- » Poskrbite, da se otroci ne bodo igrali s plastično embalažo. Med igranjem se lahko vanjo ujamejo in se zadušijo.

#### ⚠ OPOZORILO! NEVARNOST TELESNIH POŠKODB!

Nepravilno ravnanje z izdelkom lahko povzroči telesne poškodbe.

- » Ne gledajte neposredno v svetlobo.
- » Svetilke med delovanjem ne opazujte z optičnim instrumentom, npr. s povečevalnim steklom.
- » Nikoli ne smete oslepiti drugih ljudi ali živali.
- » Izdelek ni primeren za montažo na cevne materiale.
- » Zunanjšega gibljivega kabla te svetilke ni mogoče zamenjati. Če je kabel poškodovan, je svetilko treba uničiti.

### 2.4 DODATNA VARNOSTNA NAVODILA

#### POZOR! NEVARNOST POŠKODB!

Z nepravilnim ravnanjem lahko poškodujete izdelek.

- » Svetlobnega vira LED tega izdelka ni mogoče zamenjati. Ko svetlobni vir doseže konec svoje življenjske dobe, je treba zamenjati celoten izdelek.
- » Ta izdelek vsebuje svetlobni vir razreda energetske učinkovitosti G.

2

### 4 PRVA UPORABA

#### 4.1 PREVERITE IZDELEK IN VSEBINO KOMPLETA

##### POZOR! NEVARNOST POŠKODB!

Če embalažo neprevidno odprete z ostrim nožem ali drugimi konicastimi predmeti, lahko hitro poškodujete izdelek.

- » Embalažo odpirajte zelo previdno.

1. Vzemite izdelek iz embalaže.
2. Preverite, ali so v kompletu vsi deli (glejte poglavje **PREGLED IZDELKA**).
3. Preverite, ali so na izdelku ali posameznih delih vidne poškodbe. V tem primeru izdelka ne uporabljajte. Obrnite se na poprodajno podporo prek kontaktnih mest, navedenih na naslovnici teh navodil.

#### 4.2 OSNOVNO ČIŠČENJE

1. Odstranite embalažni material in vse zaščitne folije.
2. Pred prvo uporabo očistite vse dele izdelka, kot je opisano v poglavju **ČIŠČENJE IN VZDRŽEVANJE**.

### 5 UPRAVLJANJE

#### i OBVESTILO

- » Izdelek se napaja prek povezave USB. Uporabljajte lahko polnilno postajo.
- » Pred namestitvijo se prepričajte, ali je površina, na katero nameravate namestiti izdelek, brez vlage, olja, masčobe, prahu in umazanije, da zagotovite pravi prijem.
- » Izdelek vedno namestite na čisto, ravno in suho površino.

1. Pritrdite izdelek z uporabo sponke **2** na fiksnem in stabilnem sidru (npr. robu mize).
2. Priključite vtič USB **6** na ustrezen vir napajanja (npr. napajalnik USB, vrata USB ali polnilna postaja).
3. Pritisnite tipko za vklop/izklop **5**, da vklopite izdelek.
4. Po potrebi upognite roko **1** za nastavitev kota osvetlitve.
5. Večkrat pritisnite tipko za barvo **4**, da spremenite barvo svetlobe.
6. Pritisnite in držite tipko za svetlost **3** za spreminjanje svetlosti. Če zadržite tipko, se svetlost neprekinjeno spreminja (med največjo in najmanjšo svetlostjo). Spustite tipko, ko izdelek doseže zeleno svetlost.
7. Pritisnite tipko za vklop/izklop, da izklopite izdelek. Izdelek ima funkcijo shranjevanja, ki si bo zapomnila vaše zadnje nastavitve za naslednjo uporabo.
8. Po uporabi odklopite vtič USB z vira napajanja.

5

- » Izdelka nikoli ne izpostavljajte visokim temperaturam (grelnikom, neposredni sončni svetlobi itn.) ali vremenskim vplivom (dežju itn.).
- » V izdelek nikoli ne nalivajte tekočin.
- » Izdelka med uporabo ne puščajte brez nadzora.
- » Prenehajte uporabljati izdelek, če so plastični in kovinski deli izdelka razpokani ali deformirani. Poškodovane sestavne dele zamenjajte le z ustreznimi originalnimi nadomestnimi deli.
- » V ohišje izdelka nikoli ne potiskajte nikakršnih predmetov.
- » Ne uporabljajte izdelka, če ne deluje pravilno ali je padel na tla, se je poškodoval ali padel v vodo.
- » Ni primeren za montažo na cevaste materiale.

### 2.5 PREDVIDENA UPORABA

- Izdelek je namenjen izključno za razsvetljavo. Namenjen je izključno za zasebno uporabo in ni primeren za poslovne namene.
- Izdelek uporabljajte samo na način, opisan v teh navodilih. Kakršna koli drugačna uporaba velja za nenamensko in lahko povzroči materialno škodo ali celo telesne poškodbe. Izdelek ni igrača.
- Proizvajalec ali prodajalec ne prevzema odgovornosti za škodo, nastalo zaradi nenamenske ali nepravilne uporabe.

### 6 ČIŠČENJE IN VZDRŽEVANJE

#### POZOR! NEVARNOST ELEKTRIČNEGA KRATKEGA STIKA!

Če voda ali druge tekočine pridejo v ohišje, lahko povzročijo kratek stik.

- » Izdelka pri čiščenju ali uporabi nikoli ne potaplajte v vodo ali druge tekočine.
- » Izdelka nikoli ne držite pod tekočo vodo.
- » Pred čiščenjem vedno odklopite električno napajanje izdelka.

#### POZOR! NEVARNOST POŠKODB!

Z nepravilnim ravnanjem lahko poškodujete izdelek.

- » Pri čiščenju izdelka ne uporabljajte agresivnih čistil ali trdih krtač. Ta lahko poškodujejo površine.

#### 6.1 ČIŠČENJE

1. Pred čiščenjem vedno odklopite vtič USB **6** z napajanja.
2. Izdelek čistite z rahlo navlaženo krpo. Po potrebi lahko uporabite pomivalno sredstvo.
3. Pred nadaljnjo uporabo ali shranjevanjem vse dele osušite s čisto krpo.

#### 6.2 SHRANJEVANJE

Vsi deli morajo biti povsem suhi, preden jih shranite.

- Izdelek vedno shranjujte na suhem mestu.
- Izdelek zaščitite pred neposredno sončno svetlobo.
- Izdelek hranite zunaj dosega otrok.
- Izdelek zapakirajte v prodajno embalažo. Embalažni material morate uporabiti tudi za zaščito izdelka in preprečite, da bi se med prevozom premikal v prodajni embalaži.

6



## 7 TEHNIČNI PODATKI

<b>Izdelek:</b>	PL23_10023
<b>Vhodna napetost svetilke:</b>	5 V === 1A
<b>Moč:</b>	pribl. 3,5 W
<b>Svetlobni tok vira svetlobe:</b>	pribl. 300 lumnov (modul LED) pri 6500 K
<b>Temperatura barve:</b>	pribl. 3000 K/4000 K/6500 K
<b>Zaščitni razred svetilke:</b>	ⓘ
<b>Priključni kabel:</b>	pribl. 1,8 m
<b>Velikost glave svetilke:</b>	premer pribl. 3 cm
<b>Temperatura okolice:</b>	25 °C
<b>Območje vpenjanja:</b>	10–40 mm
<b>Številka izdelka:</b>	842100

## 8 ODLAGANJE MED ODPADKE

### 8.1 ODLAGANJE EMBALAŽE MED ODPADKE



Embalažo odstranite med odpadke ločeno po vrstah materialov. Lepenko in karton zavrzite med odpadni papir, folije pa med odpadke za recikliranje.

### 8.2 ODSTRANJEVANJE IZDELKA MED ODPADKE

(Velja v Evropski uniji in drugih evropskih državah s sistemi za ločeno zbiranje sekundarnih surovin.)



**Odpadnih naprav ni dovoljeno odlagati med gospodinjske odpadke!**

Ko izdelka ni več mogoče uporabljati, je vsak potrošnik **zakonsko zavezan, da odpadne naprave odda ločeno od gospodinjskih odpadkov**, npr. na zbirno mesto v svoji občini/mestni četrti. Na ta način se zagotovi strokovno recikliranje odpadnih naprav in prepreči negativne vplive na okolje in človeško zdravje. Električne naprave so zato označene s tukaj prikazanim simbolom.

## 9 IZJAVA O SKLADNOSTI



Družba ASCE – ALDI SÜD Group Supply Chain Entity GMBH na lastno odgovornost izjavlja, da izdelek izpolnjuje bistvene zahteve navedenih direktiv EU. Izjavo EU o skladnosti lahko pridobite na naslovu, ki je naveden na hrbtni strani teh navodil.

7

11

## 10 GARANCIJE

Prosimo, da se za uveljavljanje garancijskega postopka z izdelkom in računom oglasite v vam najbližji trgovini **HOFER**.

### 10.1 GARANCIJSKI POGOJI

Spoštovani,

za izdelek vam zagotavljamo najobsežnejšo garancijo kakovosti. Ker smo prepričani v kakovost naših izdelkov, vam **zagotavljamo** še širši nabor ugodnosti, kot je to določeno z zakonskimi določili:

**VELJAVNOST GARANCIJE:**

3 leta od dobave izdelka

**NUJOMO VAM:**

brezplačno popravilo, zamenjavo izdelka (če je izdelek še na voljo), sorazmerno znižanje kupnine oz. vrátilo kupnine.

**Postopek uveljavljanja garancije:**

- Izdelek skupaj z vsemi pripadajočimi deli, računom vrnite v vam najbližjo **trgovino HOFER**.

**Garancija se lahko uveljavlja samo skupaj z računom oz. potrdilom o dobavi, kjer je razviden datum dobave izdelka.**

**Garancija ne velja v naslednjih primerih:**

- za **škodo, ki je nastala kot posledica vremenskih vplivov** (npr. udara strele, vode, ognja, zmrzali ipd.), **nesreče, prevoza, pri izpraznjenih baterijah ali nepravilni uporabi**
- za **poškodbe ali spremembe, ki jih povzročijo kupec/tretja oseba**
- zaradi nespoštovanja varnostnih opozoril, navodil za vzdrževanje in zaradi napak pri uporabi**
- zaradi vodnega kamna in škode, ki jo je le-ta povzročil, izgube podatkov, škodljive programske opreme in poškodbe zaradi vročine**
- za **normalno obrabo obrabljivih delov (npr. zmogljivost akumulatorja)**

Garancija velja za proizvode dobavljene na območju Republike Slovenije in se lahko uveljavlja na območju Republike Slovenije. Garant jamči za lastnosti izdelka oziroma za njegovo brezhibno delovanje v garancijskem roku, ki začne teči z dobavo izdelka. Če napak na izdelku ni mogoče odpraviti v roku 30 dni od dneva, ko je kupec sprožil garancijski zahtevek, oziroma v dodatnem roku največ 15 dni, če je bil rok za odpravo napak na izdelku podaljšan, se izdelek brezplačno zamenja z enakim, novim in brezhibnim izdelkom. Če izdelek v tem roku ni popravljen ali ni zamenjan z novim, lahko kupec zahteva vrátilo celotne kupnine ali sorazmerno znižanje kupnine. Če se neskladnost izdelka pojavi v manj kot 30 dneh od dobave izdelka, lahko kupec namesto odprave napak takoj zahteva vrátilo kupnine. Garancijska doba se podaljša za čas popravila. Za zamenjan izdelek ali zamenjan bistveni del izdelka z novim se izda nov garancijski list in garancijski rok za zamenjan izdelek ali zamenjan bistveni del izdelka teče znova od zamenjave izdelka oziroma vrnitve popravljenega izdelka. Garant je po izteku garancijskega roka dolžan zagotavljati vzdrževanje, nadomestne dele in prikladne aparate za obdobje 3 let po izteku garancijskega roka.

Ta garancija ne izključuje pravic kupca, ki izhajajo iz obveznega jamstva za skladnost blaga. V primeru neskladnosti blaga ima kupec zakonsko pravico, da zoper prodajalca brezplačno uveljavlja jamčevalne zahteve.

Veljavnost garancije se lahko podaljša le, če to predvideva zakon. V državah, v katerih so (obvezna) garancija in/ali skladiščenje rezervnih delov in/ali odškodnina za škodo določeni z zakonom, veljajo zakonsko predpisane minimalne zahteve. Servisna služba in garant pri sprejemu izdelka v popravilo ne prevzemata odgovornosti za izgubo kakršnihkoli podatkov ali nastavitvev, ki jih je kupec shranil na izdelku.

8

12

9

13

10

14

Oznaka garanta:

HOFER trgovina na drobno d.o.o.

Prevoje pri Šentvidu

Kranjska cesta 1

1225 Lukovica, SLOVENIA