



BEDIENUNGSANLEITUNG

BEISTELLTISCH IN C-FORM AUS STAHL

TABLE D'APPOINT EN ACIER EN FORME DE C

TAVOLINO DECORATIVO IN ACCIAIO A FORMA DI C



belavi
what a wonderful world

SERVICECENTER • SERVICE APRÈS-VENTE • ASSISTENZA POST-VENDITA
ÜGYFÉLSZOLGÁLAT • POPRODAJNA PODPORA

858156



AT

00800-09 34 85 67
(HOTLINE KOSTENFREI)

IT

00800-09 34 85 67
(NUMERO VERDE GRATUITO)

SI

00386 (0) 41 718378
(* PO REDNI CENI ZA STACIONARNE STORITVE VAŠEGA OPERATERJA)

CH

00800-09 34 85 67
(NUMERO VERDE GRATUITO)

HU

00800-09 34 85 67
(HOTLINE INGYENES)



INFO@ZEITLOS-VERTRIEB.DE

MODEL: 23808-26

04/2026

3

JAHRE GARANTIE
YEAR WARRANTY
ANNI DI GARANZIA
LETA GARANCIJE

ORIGINALANLEITUNG • MODE D'EMPLOI D'ORIGINE • MANUALE ORIGINALE • EREDETI KÉZIKÖNYV • ORIGINALNI PRIROČNIK

INHALTSVERZEICHNIS

1 Allgemeines	5
2 Sicherheit	5
2.1 Signalwörtererklärung	5
2.2 Symbolerklärung	5
2.3 Allgemeine Sicherheitshinweise	5
2.4 Verwendungszweck	5
3 Produktübersicht	6
4 Vor dem ersten Gebrauch	7
4.1 Überprüfung des Produkts und des Lieferumfangs	7
5 Aufbauanleitung	7
5.1 Zusammenbau von Rahmen und Tischplatte	7
5.2 Zusammenbau von zweitem Rahmen und Tischplatte	7
5.3 Zusammenbau des Tisches	8
5.4 Befestigung der Stütze	8
5.5 Anschrauben der FüÙe	9
6 Reinigung und Pflege	10
6.1 Reinigung	10
6.2 Wartung und Pflege	10
6.3 Lagerung	10
7 Technische Daten	10
8 Entsorgung	10
8.1 Verpackung entsorgen	10
8.2 Produkt entsorgen	10
9 Garantie-AT	11
9.1 Garantiebedingungen	11
10 Garantie-CH	12
10.1 Garantiebedingungen	12
11 Généralités	13
12 Sécurité	13
12.1 Explication des termes de mise en garde	13
12.2 Explication des symboles	13
12.3 Consignes générales de sécurité	13
12.4 Utilisation prévue	13
13 Présentation du produit	14
14 Avant la première utilisation	15
14.1 Vérification du produit et du contenu de la livraison	15
15 Instructions de montage	15
15.1 Assemblage du cadre et du panneau	15
15.2 Assemblage du deuxième cadre et du panneau	15
15.3 Assemblage de la table	16
15.4 Fixation du support	16
15.5 Vissage des pieds	17
16 Nettoyage et entretien	18
16.1 Nettoyage	18
16.2 Maintenance et entretien	18
16.3 Stockage	18
17 Données techniques	18
18 Élimination	18
18.1 Élimination de l'emballage	18
18.2 Élimination du produit	18
19 Garantie	19
19.1 Conditions de garantie	19
20 Generale	20
21 Sicurezza	20
21.1 Spiegazione delle parole segnaletiche	20
21.2 Spiegazione dei simboli	20
21.3 Istruzioni generali di sicurezza	20
21.4 Destinazione d'uso	20

22	Panoramica del prodotto	21
23	Prima del primo utilizzo	22
	23.1 Controllo del prodotto e della fornitura	22
24	Istruzioni per il montaggio	22
	24.1 Montaggio del telaio e del pannello	22
	24.2 Montaggio del secondo telaio del pannello	22
	24.3 Montaggio del tavolo	23
	24.4 Fissaggio del supporto	23
	24.5 Avvitamento dei piedini	24
25	Pulizia e manutenzione	25
	25.1 Pulizia	25
	25.2 Manutenzione e cura	25
	25.3 Conservazione	25
26	Dati tecnici	25
27	Smaltimento	25
	27.1 Smaltimento dell'imballaggio	25
	27.2 Smaltimento del prodotto	25
28	Garanzia	26
	28.1 Condizioni di garanzia	26
29	Általános	27
30	Biztonság	27
	30.1 A jelzőszavak magyarázata	27
	30.2 A szimbólumok magyarázata	27
	30.3 Általános biztonsági utasítások	27
	30.4 Rendeltetésszerű használat	27
31	A termék áttekintése	28
32	Első használat előtt	29
	32.1 A termék és a szállítási terjedelem ellenőrzése	29
33	Összeszerelési utasítások	29
	33.1 Keret és panel összeszerelése	29
	33.2 Második keret és panel összeszerelése	29
	33.3 Asztal összeszerelése	30
	33.4 A tartó rögzítése	30
	33.5 Lábak felcsavarozása	31
34	Tisztítás és karbantartás	32
	34.1 Tisztítás	32
	34.2 Karbantartás és gondozás	32
	34.3 Tárolás	32
35	Műszaki adatok	32
36	Ártalmatlanítás	32
	36.1 A csomagolás ártalmatlanítása	32
	36.2 A termék ártalmatlanítása	32
37	Jótállás	33
	37.1 Jótállási tájékoztató	33
	37.1.1 A jótállással kapcsolatos általános szabályok	33
	37.1.2 A jótállási igény bejelentése	33
	37.1.3 Mentésülés a jótállási felelősség alól	33
	37.1.4 A fogyasztót a jótállás alapján megillető jogok	33
	37.1.5 Helyszíni szervizszolgáltatás vagy közvetlen lebonyolítás esetén	34
	37.1.6 Kijavításra való beküldés esetén	34
38	Splošno	35
39	Varnost	35
	39.1 Razlaga signalnih besed	35
	39.2 Razlaga simbolov	35
	39.3 Splošna varnostna navodila	35
	39.4 Predvidena uporaba	35
40	Pregled izdelka	36
41	Pred prvo uporabo	37
	41.1 Preverjanje izdelka in obsega dobave	37
42	Navodila za sestavljanje	37
	42.1 Montaža okvirja in plošče	37

42.2	Druga montaža okvirja in plošče	37
42.3	Montaža mize	38
42.4	Pritrditev nosilca	38
42.5	Privijanje nog	39
43	Čiščenje in vzdrževanje	40
43.1	Čiščenje	40
43.2	Vzdrževanje in nega	40
43.3	Shranjevanje	40
44	Tehnični podatki	40
45	Odstranjevanje	40
45.1	Odstranjevanje embalaže	40
45.2	Odstranjevanje izdelka	40
46	Garancija	41
46.1	Garancijski pogoji	41

1 ALLGEMEINES



Diese Bedienungsanleitung (im Folgenden „Anleitung“ genannt) ist Teil des Produkts und enthält wichtige Informationen zur Inbetriebnahme und zur Verwendung.

Lesen Sie die Anleitung, insbesondere das Kapitel **SICHERHEIT**, sorgfältig durch, bevor Sie das Produkt verwenden. Bei Nichtbeachtung dieser Anleitung kann es zu schweren Verletzungen und/oder zu Schäden am Produkt kommen.

Bewahren Sie diese Anleitung für zukünftige Verwendung und Referenz auf. Wenn Sie das Produkt an Dritte weitergeben, geben Sie unbedingt diese Anleitung mit. Wenn Sie eine digitale Kopie der Anleitung benötigen, wenden Sie sich bitte an das Servicecenter.

2 SICHERHEIT

2.1 SIGNALWÖRTERERKLÄRUNG

Die folgenden Signalwörter werden in dieser Anleitung, auf dem Produkt und/oder auf der Verpackung verwendet.

GEFAHR!

» Dieses Signalwort weist auf eine gefährliche Situation hin, die, wenn sie nicht vermieden wird, den Tod oder eine schwere Verletzung zur Folge hat.

WARNUNG!

» Dieses Signalwort weist auf eine gefährliche Situation hin, die, wenn sie nicht vermieden wird, den Tod oder eine schwere Verletzung zur Folge haben kann.

VORSICHT!

» Dieses Signalwort weist auf eine gefährliche Situation hin, die, wenn sie nicht vermieden wird, eine geringfügige oder mäßige Verletzung zur Folge haben kann.

VORSICHT!

» Dieses Signalwort weist auf eine gefährliche Situation hin, die, wenn sie nicht vermieden wird, zu Sachschäden führen kann.

HINWEIS

» Dieses Signalwort ist ein bevorzugtes Signalwort für Tipps und Praktiken, die nicht mit Personenschäden zusammenhängen.

2.2 SYMBOLERKLÄRUNG

Die folgenden Symbole werden in dieser Anleitung, auf dem Produkt oder auf der Verpackung verwendet.



Lesen Sie die Anleitung.

2.3 ALLGEMEINE SICHERHEITSHINWEISE

VORSICHT

- » Überschreiten Sie nicht die maximale Tragkraft von 20 kg bei Verwendung als Beistelltisch und 150 kg bei Verwendung als Couchtisch, um ein Verbiegen, Umkippen oder strukturelles Versagen zu vermeiden.
- » Überprüfen Sie den Tisch regelmäßig auf scharfe Kanten, Rost oder lose Schrauben, die Schnitte oder Instabilität verursachen könnten.
- » Stellen Sie den Tisch möglichst auf eine stabile, ebene Fläche, um ein Umkippen oder ungleichmäßigen Druck auf den Rahmen zu vermeiden. Passen Sie die mitgelieferten Schraubfüße bei Bedarf an unebene Oberflächen an.
- » Nicht bei Gewitter oder in der Nähe von Stromquellen verwenden, da Stahl elektrisch leitet und Stromschlaggefahr besteht.
- » Nicht darauf treten oder ihn für nicht vorgesehene Zwecke verwenden.
- » Kleine Kinder sollten nicht auf oder mit diesem Produkt spielen.

2.4 VERWENDUNGSZWECK

- Ideal zum Abstellen von Getränken, Snacks usw. als Beistelltisch neben einem Sofa, Stuhl oder einer Liege im Freien.
- Kann als kompakter Couchtisch für leichte Mahlzeiten, Laptops oder Dekorationsgegenstände für einen Wohnbereich im Freien verwendet werden.

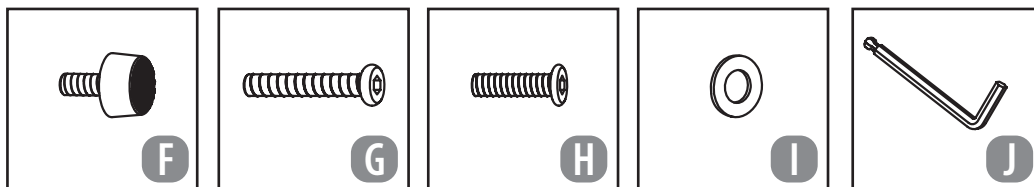

A Rahmen	1	F Schraubfuß	6
B Rahmen	1	G M6x30 Schraube	8
C Tischplatte	1	H M6x15 Schraube	2
D Tisch	1	I Unterlegscheibe	10
E Stütze	1	J Inbusschlüssel	1

4 VOR DEM ERSTEN GEBRAUCH

4.1 ÜBERPRÜFUNG DES PRODUKTS UND DES LIEFERUMFANGS

Stellen Sie sicher, dass alle im Karton verpackten Teile mit der Teileliste übereinstimmen. Entfernen Sie alle Schutzmaterialien und legen Sie die Teile auf eine nicht scheuernde Oberfläche, um Kratzer zu vermeiden. Wenn Teile fehlen oder beschädigt sind, versuchen Sie NICHT, sie zusammenzubauen.

5 AUFBAUANLEITUNG

5.1 ZUSAMMENBAU VON RAHMEN UND TISCHPLATTE

Legen Sie die Tischplatte (C) kopfüber auf eine weiche, nicht scheuernde Oberfläche. Führen Sie eine M6x30 Schraube (G) mit Unterlegscheibe (I) durch jede Öse an der Unterseite der Tischplatte (C) und in die Innengewindeaufnahmen am Rahmen (A) ein.

1

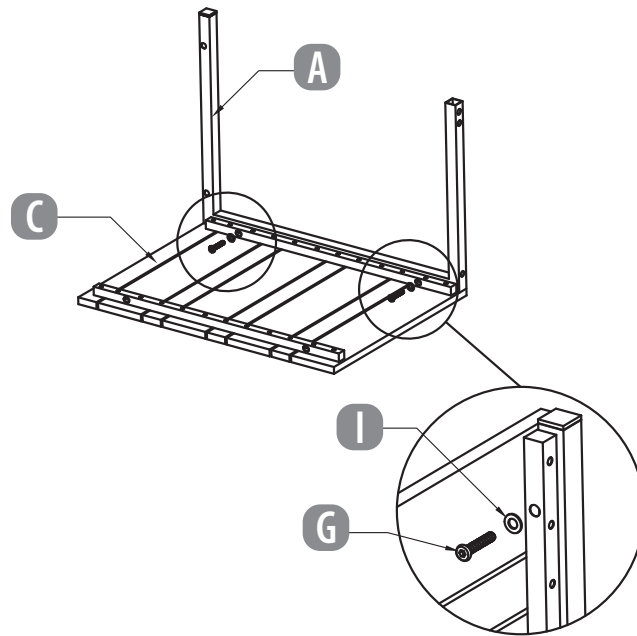

5.2 ZUSAMMENBAU VON ZWEITEM RAHMEN UND TISCHPLATTE

Führen Sie auf der gegenüberliegenden Seite der Tischplatte (C) eine M6x30 Schraube (G) mit Unterlegscheibe (I) durch jede Öse an der Unterseite dieses Teils und in die Innengewindeaufnahmen am Rahmen (B) ein.

2

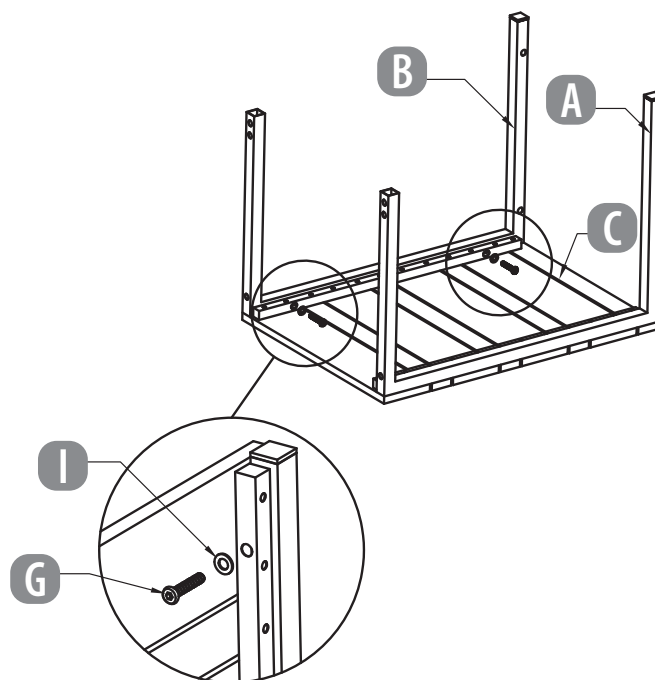

5.3 ZUSAMMENBAU DES TISCHES

Stellen Sie den Tisch (D) wie hier abgebildet an die Rahmen (A & B). Führen Sie jeweils eine M6x30 Schraube (G) mit Unterlegscheibe (I) durch jede Öse an beiden Rahmen (A & B) und in die Innengewindeaufnahmen an der Unterseite des Tisches (D) ein.

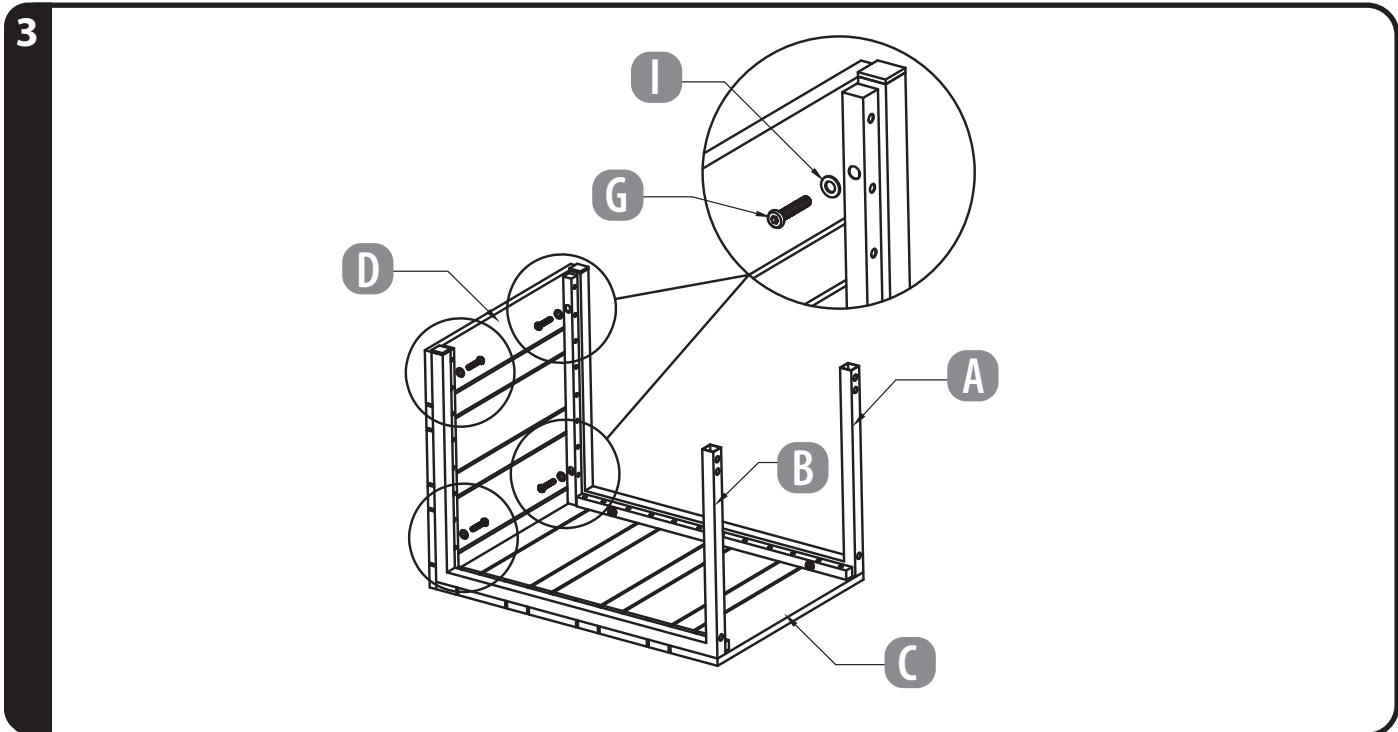

5.4 BEFESTIGUNG DER STÜTZE

Setzen Sie die Enden der Stütze (E) wie hier abgebildet in die gegenüberliegenden Enden der Rahmen (A und B) ein.

Führen Sie eine M6x15 Schraube (H) mit Unterlegscheibe (I) durch die unteren Ösen an beiden Rahmen (A und B) und in die Innengewindeaufnahmen an den Stielen der Stütze (E) ein.

Befestigen Sie einen Schraubfuß (F) in jeder verbleibenden Öse an den Rahmen (A & B) und in den verbleibenden Innengewindeeinsätzen an der Stütze (E), indem Sie diese im Uhrzeigersinn drehen.

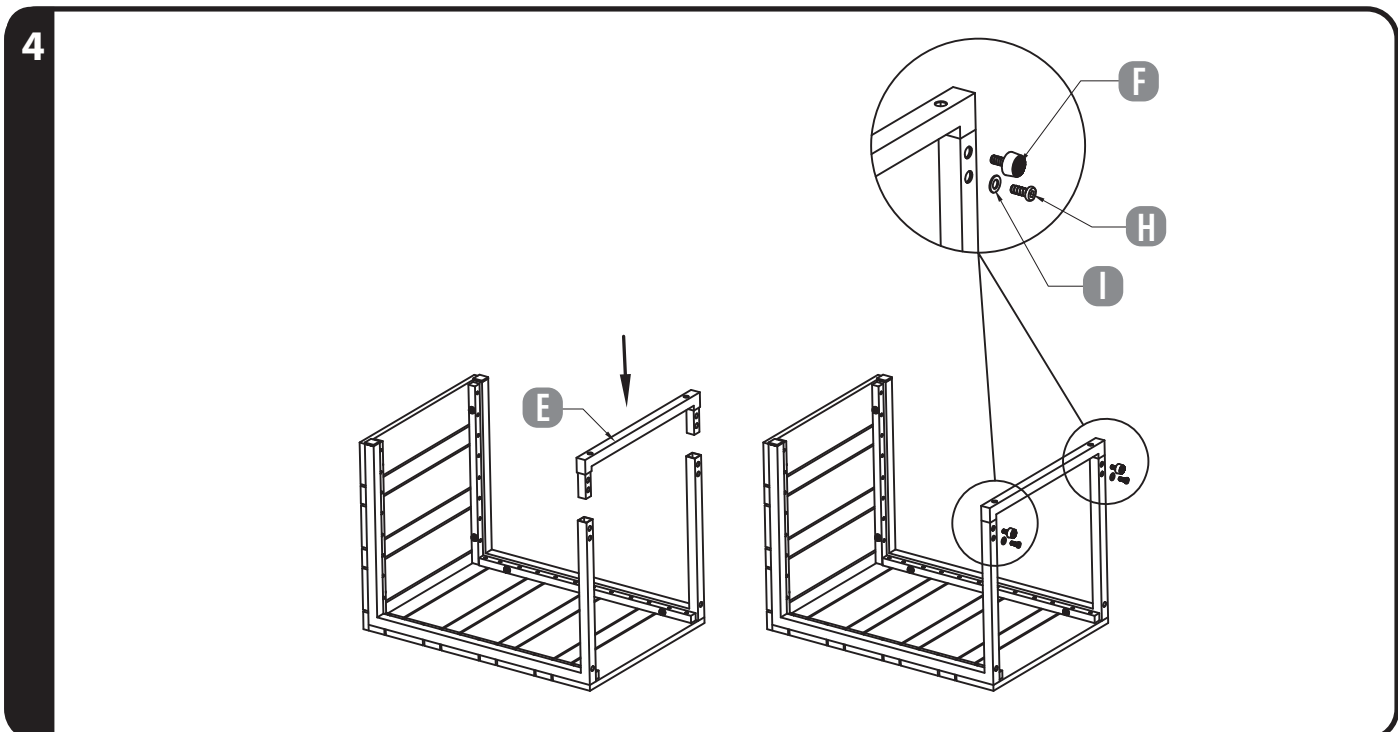

5.5 ANSCHRAUBEN DER FÜSSE

Befestigen Sie einen Schraubfuß (F) in den Innengewindeeinsätzen auf der angrenzenden Seite der Stütze (E). Befestigen Sie die verbleibenden zwei Schraubfüße (F) in den Innengewindeeinsätzen an den Unterseiten der Rahmen (A & B). Drehen Sie den C-förmigen Beistelltisch wieder um, und er ist einsatzbereit.

5

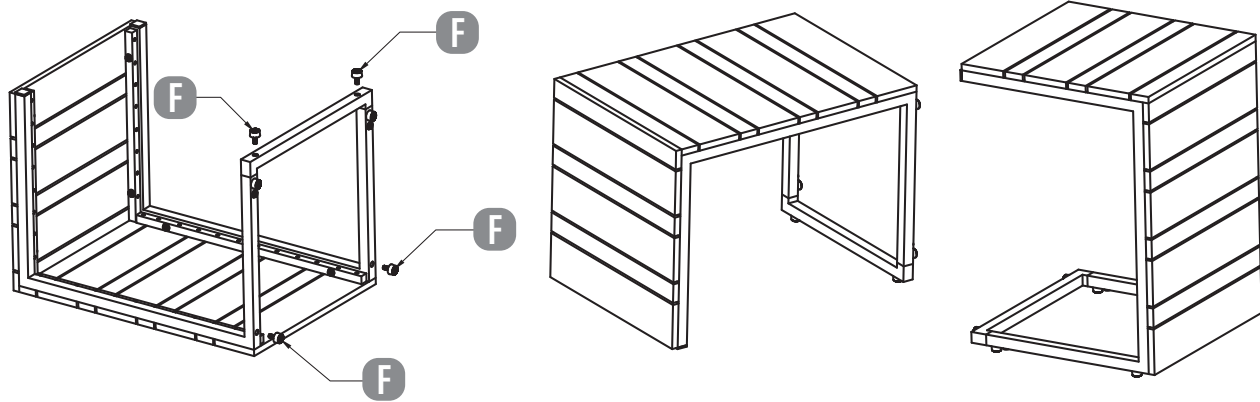

6 REINIGUNG UND PFLEGE

6.1 REINIGUNG

- Entfernen Sie losen Schmutz oder Blätter mit einer weichen Bürste.
- Reinigen Sie das Produkt ausschließlich mit klarem Wasser oder einem milden Reinigungsmittel und einem weichen Schwamm.
- Trocknen Sie es nach Gebrauch sofort ab.

6.2 WARTUNG UND PFLEGE

- Überprüfen Sie das Produkt regelmäßig auf Risse oder Schäden und reparieren oder ersetzen Sie es bei Bedarf.

6.3 AUFBEWAHRUNG

- Bei längerer Nichtbenutzung an einem geschützten, trockenen Ort aufbewahren.
- Produkt vor der Lagerung reinigen und vollständig trocknen lassen.
- Bei Unwetter (z. B. Sturm, Hagel, Frost) Produkt an einem geschützten Ort lagern.

7 TECHNISCHE DATEN

Abmessungen: 38,5 x 37 x 53 cm

8 ENTSORGUNG

8.1 VERPACKUNG ENTSORGEN



Entsorgen Sie die Verpackung sortenrein. Geben Sie Pappe und Karton zum Altpapier, Folien in die Wertstoffsammlung.



Dieses Symbol zeigt, dass die Verpackung aus unterschiedlichen Materialien besteht, die voneinander getrennt entsorgt werden müssen. Entsorgen Sie Papier in die Altpapiertonne. Entsorgen Sie Kunststoff, Metall und Verbundmaterialien in die Gelbe Tonne.

8.2 PRODUKT ENTSORGEN

Entsorgen Sie das Produkt gemäß den in Ihrem Land geltenden Entsorgungsvorschriften und -gesetzen.

9 GARANTIE AT

Bevor Sie Ihr Produkt einsenden, wenden Sie sich telefonisch oder per Mail an unser **SERVICECENTER**. So können wir Ihnen bei eventuellen Bedienungsfehlern helfen.

9.1 GARANTIEBEDINGUNGEN

Sehr geehrter Kunde

Ihre Vorteile aus der Herstellergarantie:

Garantiezeit:	3 Jahre ab Zeitpunkt der Übernahme
Garantieleistung:	Kostenfreie Reparatur, Austausch oder Geldrückgabe Keine Transportkosten
Hotline:	00800-09 34 85 67 (Hotline kostenfrei)
Erreichbarkeit:	Montag-Samstag 8:00 – 20:00 Uhr UTC+1

Bitte beachten Sie, dass die Art der Garantieleistung im Einzelfall vom Garanten bestimmt wird.

Um die Garantie in Anspruch zu nehmen:

- Halten Sie bitte den Kassenbon bzw. die Rechnung bereit.
- Kontaktieren Sie unser **SERVICECENTER** telefonisch.

Die Garantie gilt nicht:

- **bei Schäden durch Elementarereignisse**. (z. B. Blitz, Wasser, Feuer, Frost, etc.), **Unfall, Transport, ausgelaufene Batterien oder unsachgemäße Benützung**
- **bei Beschädigung oder Veränderung durch den Käufer/Dritte**
- **bei Missachtung der Sicherheits- und Wartungsvorschriften, Bedienungsfehlern**
- **bei Verkalkung, Datenverlust, Schadprogrammen, Einbrennschäden**
- **auf die normale Abnutzung von Verschleissteilen** (z. B. Akkukapazität)

Nach Ablauf der Garantiezeit haben Sie weiterhin die Möglichkeit, an der **SERVICESTELLE** Reparaturen kostenpflichtig durchführen zu lassen. Falls die Reparatur oder der Kostenvorschlag für Sie nicht kostenfrei sind, werden Sie vorher verständigt.

Die gesetzliche Gewährleistungspflicht des Übergebers wird durch diese Garantie nicht eingeschränkt. Die Garantiezeit kann nur verlängert werden, wenn dies eine gesetzliche Norm vorsieht. In den Ländern, in denen eine (zwingende) Garantie und/oder eine Ersatzteillagerhaltung und/oder eine Schadenersatzregelung gesetzlich vorgeschrieben sind, gelten die gesetzlich vorgeschriebenen Mindestbedingungen. Das Serviceunternehmen und der Verkäufer übernehmen bei Reparaturannahme keine Haftung für eventuell auf dem Produkt vom Kunden gespeicherte Daten oder Einstellungen.

10 GARANTIE CH

Bevor Sie Ihr Produkt einsenden, wenden Sie sich telefonisch oder per Mail an das **SERVICECENTER**. So können wir Ihnen bei eventuellen Bedienungsfehlern helfen.

10.1 GARANTIEBEDINGUNGEN

Sehr geehrter Kunde

Die **ALDI SUISSE Garantie** bietet Ihnen weitreichende Vorteile gegenüber der gesetzlichen Gewährleistungspflicht:

Garantiezeit:	3 Jahre ab Zeitpunkt der Übernahme
Garantieleistung:	Kostenfreie Reparatur, Austausch oder Geldrückgabe Keine Transportkosten
Hotline:	00800-09 34 85 67 (Hotline kostenfrei)
Erreichbarkeit:	Montag-Samstag 8:00 – 20:00 Uhr UTC+1

Bitte beachten Sie, dass die Art der Garantieleistung im Einzelfall von **ALDI SUISSE** bestimmt wird.

Um die Garantie in Anspruch zu nehmen:

- Wenden Sie sich mit dem Produkt und zugehörigem Kassenbon an Ihre **ALDI SUISSE** Filiale.

Die Garantie gilt nicht:

- **bei Schäden durch Elementarereignisse** (z.B. Blitz, Wasser, Feuer, Frost etc.), **Unfall, Transport, ausgelaufene Batterien oder unsachgemässe Benutzung**
- **bei Beschädigung oder Veränderung durch den Käufer/Dritte**
- **bei Missachtung der Sicherheits- und Wartungsvorschriften, Bedienungsfehlern**
- **bei Verkalkung, Datenverlust, Schadprogrammen, Einbrennschäden**
- **auf die normale Abnutzung von Verschleissteilen** (z.B. Akkukapazität)

Nach Ablauf der Garantiezeit haben Sie weiterhin die Möglichkeit, an der **SERVICESTELLE** Reparaturen kostenpflichtig durchführen zu lassen. Falls die Reparatur oder der Kostenvorschlag für Sie nicht kostenfrei sind, werden Sie vorher verständigt.

Die gesetzliche Gewährleistungspflicht des Übergabers wird durch diese Garantie nicht eingeschränkt. Die Garantiezeit kann nur verlängert werden, wenn dies eine gesetzliche Norm vorsieht. In den Ländern, in denen eine (zwingende) Garantie und/oder eine Ersatzteillagerhaltung und/oder eine Schadenersatzregelung gesetzlich vorgeschrieben sind, gelten die gesetzlich vorgeschriebenen Mindestbedingungen. Das Serviceunternehmen und der Verkäufer übernehmen bei Reparaturannahme keine Haftung für eventuell auf dem Produkt vom Kunden gespeicherte Daten oder Einstellungen.

11 GÉNÉRALITÉS



Ce manuel d'utilisation (ci-après dénommé le « manuel ») fait partie intégrante de ce produit et contient des informations importantes sur la configuration et l'utilisation. Lisez attentivement ce manuel, en particulier le chapitre sur la sécurité, avant d'utiliser le produit. Le non-respect de cette consigne peut entraîner des blessures corporelles et/ou endommager le produit. Conservez ce manuel pour une utilisation et une référence ultérieures. Assurez-vous d'inclure ce manuel lorsque vous transmettez le produit à des tiers. Si vous avez besoin d'une copie numérique de ce manuel, veuillez contacter le service client.

12 SÉCURITÉ

12.1 EXPLICATION DES TERMES DE MISE EN GARDE

Les termes de mise en garde suivants sont utilisés dans ce manuel, sur le produit et/ou sur l'emballage.

DANGER!

» Ce terme de mise en garde indique une situation dangereuse qui, si elle n'est pas évitée, entraînera la mort ou des blessures graves.

AVERTISSEMENT!

» Ce terme de mise en garde indique une situation dangereuse qui, si elle n'est pas évitée, pourrait entraîner la mort ou des blessures graves.

ATTENTION!

» Ce terme de mise en garde indique une situation dangereuse qui, si elle n'est pas évitée, pourrait entraîner des blessures mineures ou modérées.

ATTENTION!

» Ce terme de mise en garde indique une situation dangereuse qui, si elle n'est pas évitée, pourrait entraîner des dommages matériels.

AVIS

» Ce terme de mise en garde est utilisé pour aborder les conseils et les pratiques non liés aux blessures corporelles.

12.2 EXPLICATION DES SYMBOLES

Les symboles suivants sont utilisés dans ce manuel, sur le produit ou sur l'emballage.



Lisez le manuel.

12.3 CONSIGNES GÉNÉRALES DE SÉCURITÉ

ATTENTION!

- » Ne pas dépasser la capacité de charge maximale de 20 kg en configuration table d'appoint et de 150 kg en configuration table basse afin d'éviter toute flexion, tout basculement ou toute défaillance structurelle.
- » Inspecter régulièrement la table pour déceler les arêtes vives, la rouille et les boulons desserrés susceptibles de provoquer des coupures ou une instabilité.
- » Utiliser sur une surface stable et plane afin d'éviter tout basculement ou toute pression inégale sur le cadre, si possible. Ajuster les pieds à visser fournis si nécessaire pour les surfaces irrégulières.
- » Ne pas utiliser pendant les orages ou à proximité de sources électriques, car l'acier est conducteur d'électricité et peut présenter un risque d'électrocution.
- » Ne pas se tenir debout dessus ni l'utiliser à des fins non prévues.
- » Les jeunes enfants ne doivent pas jouer avec ou sur ce produit.

12.4 UTILISATION PRÉVUE

- Idéal pour poser des boissons, des collations, etc., comme table d'appoint à côté d'un canapé, d'une chaise, d'une chaise longue d'extérieur.
- Peut être utilisé comme table basse compacte pour y placer des repas légers, des ordinateurs portables ou des objets décoratifs dans un espace de vie extérieur.

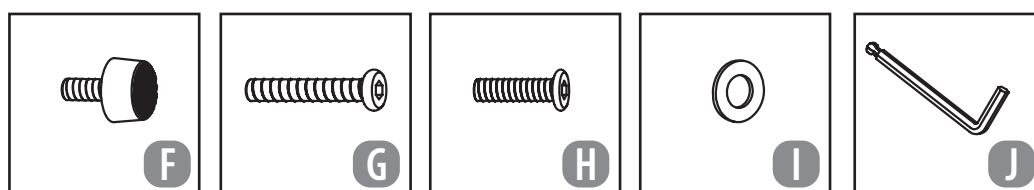

A Cadre	1	F Pied à visser	6
B Cadre	1	G Vis M6x30	8
C Panneau	1	H Vis M6x15	2
D Table	1	I Rondelle	10
E Support	1	J Clé hexagonale	1

14 AVANT LA PREMIÈRE UTILISATION

14.1 VÉRIFICATION DU PRODUIT ET DU CONTENU DE LA LIVRAISON

Assurez-vous que toutes les pièces emballées dans le carton correspondent à la liste. Retirez tous les matériaux de protection et placez les pièces sur une surface non abrasive pour éviter les rayures. Si des pièces sont manquantes ou endommagées, NE tentez PAS de les assembler.

15 INSTRUCTIONS DE MONTAGE

15.1 ASSEMBLAGE DU CADRE ET DU PANNEAU

Placez le panneau (C) à l'envers sur une surface douce et non abrasive. Insérez une vis M6x30 (G) avec une rondelle (I) dans chaque œillet le long de la partie inférieure du panneau (C) et dans les inserts femelles du cadre (A).

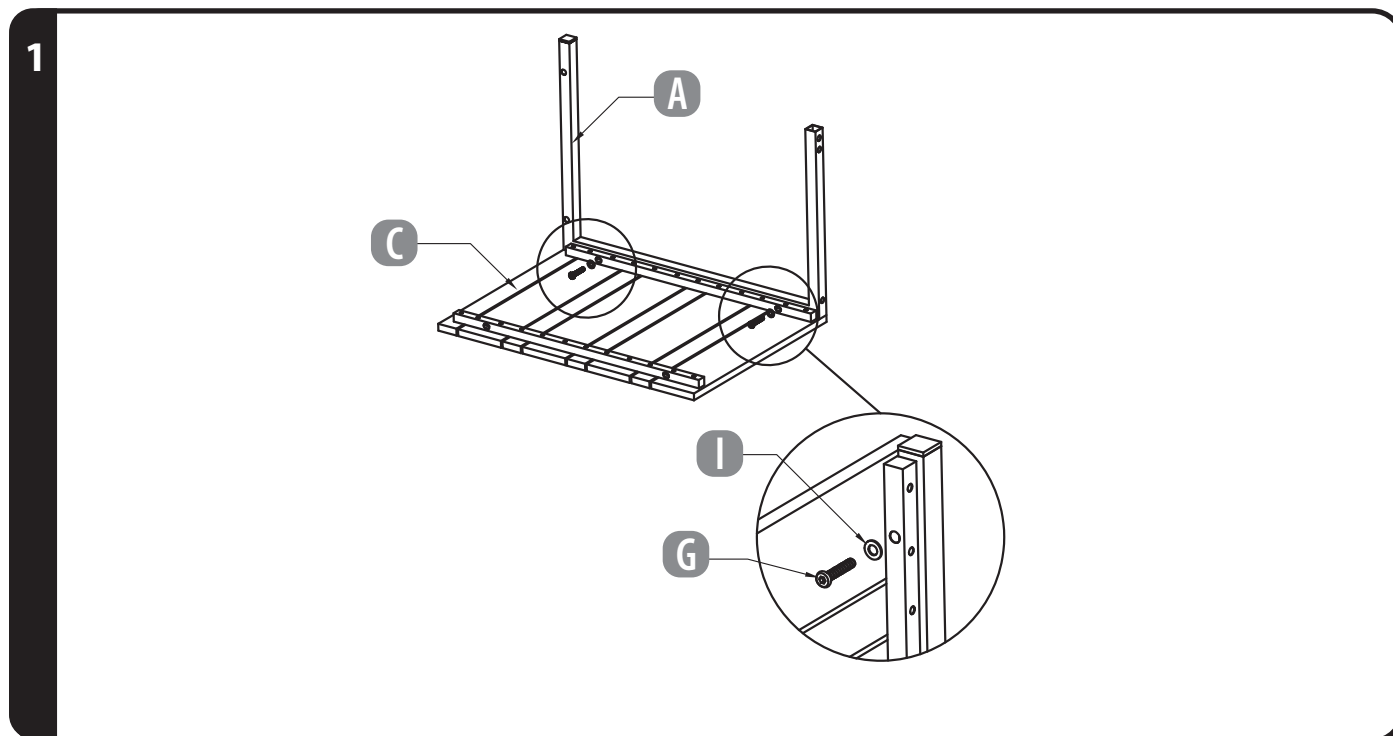

15.2 ASSEMBLAGE DU DEUXIÈME CADRE ET DU PANNEAU

Sur le côté opposé du panneau (C), insérez une vis M6x30 (G) avec une rondelle (I) dans chaque œillet le long du côté inférieur de cette pièce et dans les inserts femelles du cadre (B).

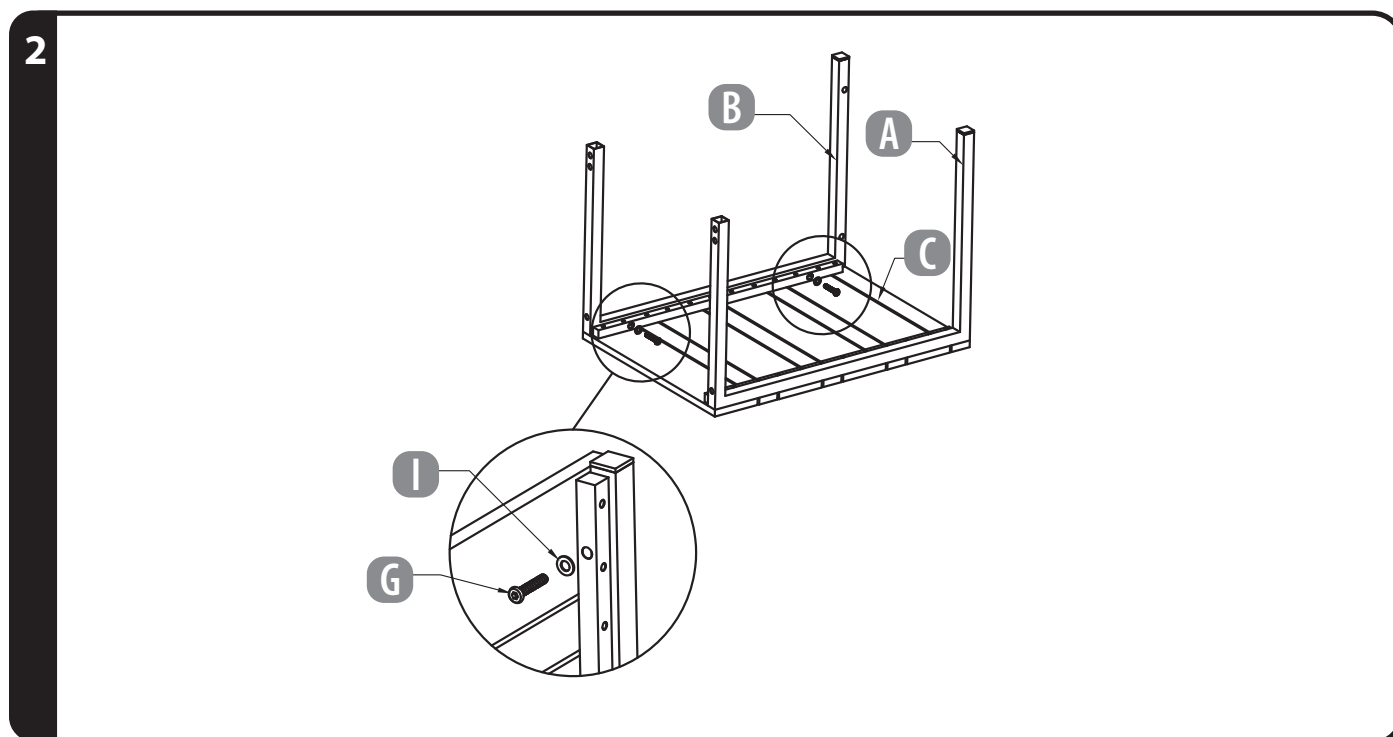

15.3 ASSEMBLAGE DE LA TABLE

Placez la table (D) contre les cadres (A et B) comme illustré. Insérez une vis M6x30 (G) avec une rondelle (I) dans chaque œillet des cadres (A et B) et dans les inserts femelles situés sous la table (D).

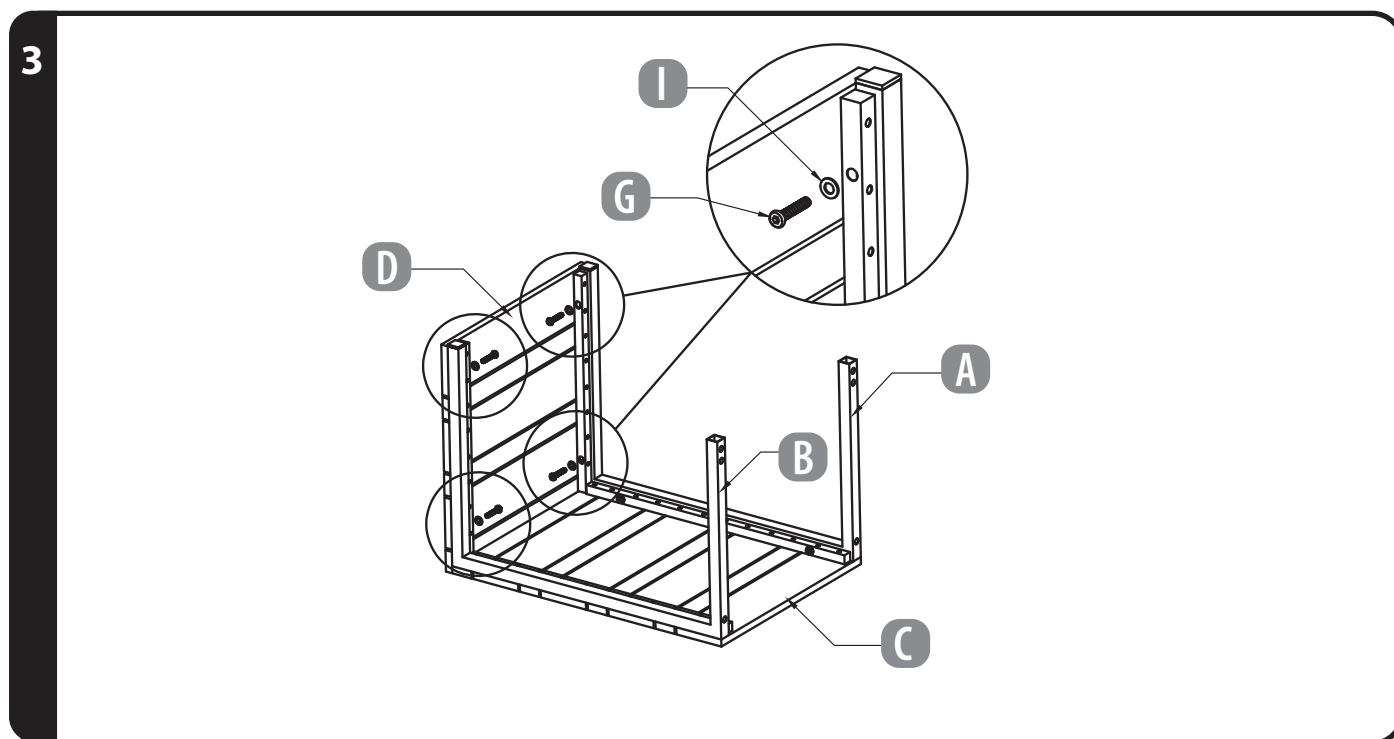

15.4 FIXATION DU SUPPORT

Insérez les extrémités du support (E) dans les extrémités opposées des cadres (A et B), comme illustré. Insérez une vis M6x15 (H) avec une rondelle (I) dans les œillets inférieurs des deux cadres (A et B) et dans les inserts femelles des tiges du support (E). Fissare un piedino a vite (F) in ciascun occhiello rimanente sui telai (A e B) e negli inserti femmina rimanenti sul supporto (E) ruotandoli in senso orario.

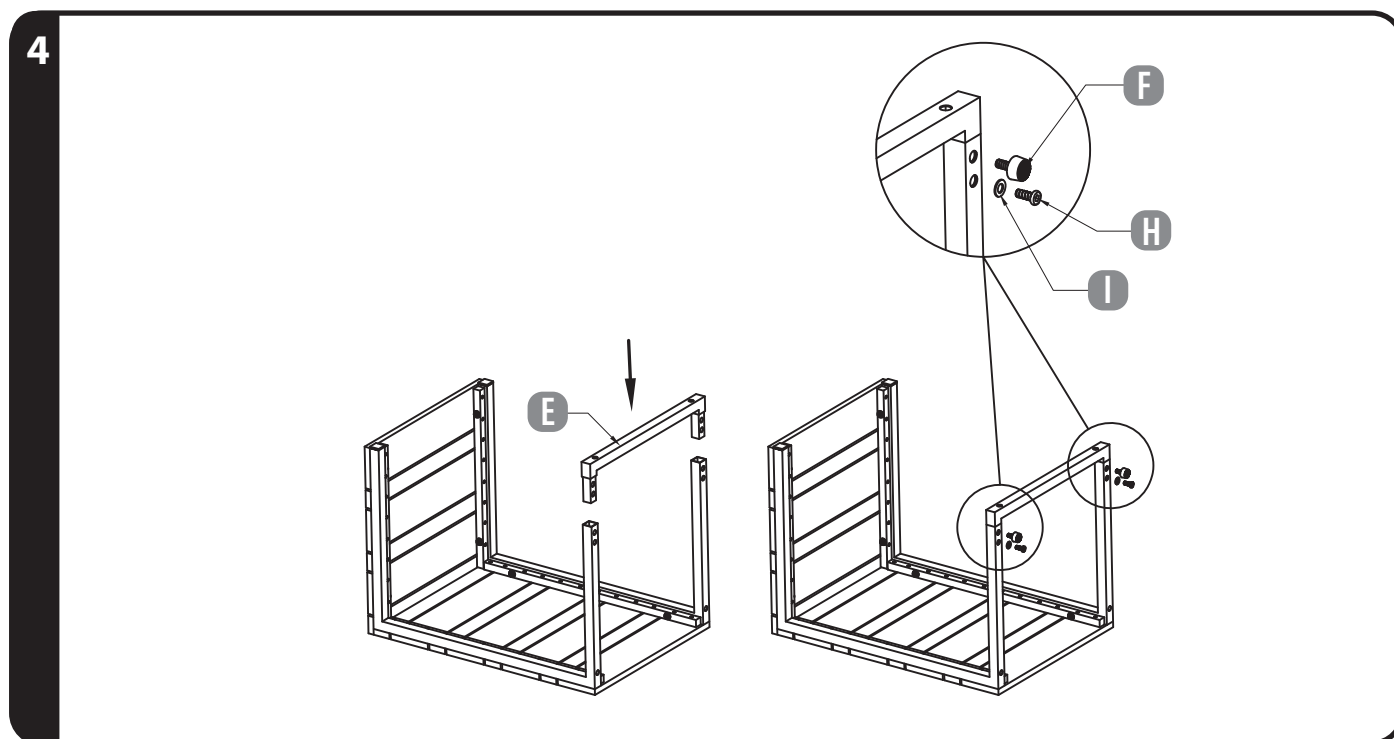

15.5 VISSAGE DES PIEDS

Vissez, dans le sens des aiguilles d'une montre, un pied à visser (F) dans chacun des œillets restants des cadres (A et B) et dans les inserts femelles restants du support (E). Vissez un pied à visser (F) dans les inserts femelles sur le côté adjacent du support (E). Vissez les deux pieds à visser restants (F) dans les inserts femelles situés en bas des cadres (A et B). Retournez la table d'appoint en forme de C et elle est prête à l'emploi.

5

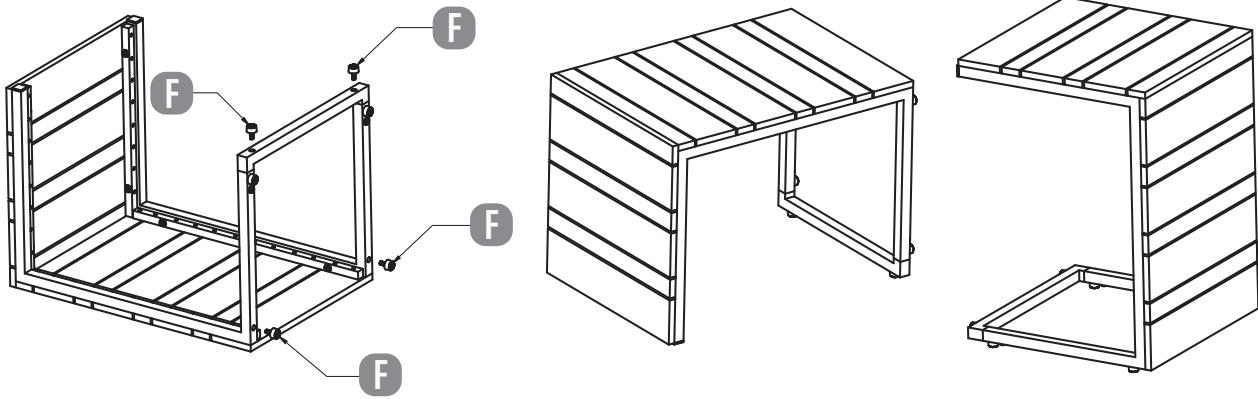

16 NETTOYAGE ET ENTRETIEN

16.1 NETTOYAGE

- Enlevez la saleté et les feuilles avec une brosse douce.
- Nettoyez le produit uniquement avec de l'eau claire ou un détergent doux et une éponge douce.
- Séchez immédiatement après utilisation.

16.2 MAINTENANCE ET ENTRETIEN

- Inspectez régulièrement le produit pour détecter d'éventuelles fissures ou dommages et réparez-le ou remplacez-le si nécessaire.

16.3 STOCKAGE

- Rangez le produit dans un endroit abrité et sec en cas de non-utilisation prolongée.
- Nettoyez le produit avant de le ranger et laissez-le sécher complètement.
- En cas de fortes intempéries (par exemple, tempêtes, grêle, gel), rangez le produit dans un endroit protégé.

17 DONNÉES TECHNIQUES

Dimensions: 38,5 x 37 x 53 cm

18 ÉLIMINATION

18.1 ÉLIMINATION DE L'EMBALLAGE



Éliminez l'emballage selon son type. Mettez le carton et le papier cartonné dans les déchets papier et le papier d'aluminium dans la collecte de recyclage.

18.2 ÉLIMINATION DU PRODUIT

Éliminez le produit conformément aux réglementations et lois de gestion des déchets applicables dans votre pays.

19 GARANTIE

Avant de renvoyer l'appareil, veuillez vous adresser à notre **SERVICE APRÈS-VENTE** par téléphone ou par e-mail. Ainsi, nous pouvons vous assister en cas d'éventuelles erreurs d'utilisation.

19.1 CONDITIONS DE GARANTIE

Cher client,

La **garantie d'ALDI SUISSE** vous offre un grand nombre d'avantages par rapport aux obligations de garantie légales:

Période de garantie:	3 ans à partir de la réception de la marchandise
Garantie:	Réparation, échange ou remboursement gratuits Pas de coûts de transport
Hotline:	00800-09 34 85 67 (Hotline gratuite)
Disponibilité:	du lundi au samedi de 8h00 à 20h00 UTC+1

Veuillez noter que le type de garantie est déterminé au cas par cas par **ALDI SUISSE**.

Afin de bénéficier de la présente garantie:

- Veuillez avoir le bon de caisse ou la facture sous la main.
- Contactez notre **SERVICE APRÈS-VENTE** par téléphone.

La garantie ne s'applique pas:

- **aux dommages causés par un phénomène naturel** (p. ex. foudre, inondation, incendie, gel, etc.), **par un accident, par le transport, par les piles qui ont fui ou par une utilisation non conforme**
- **aux dommages causés ou aux modifications effectuées par le client/par des tiers**
- **dans le cas d'un non-respect des recommandations de sécurité et d'entretien ou d'une erreur de manipulation**
- **à l'entartement, à la perte de données, aux programmes malveillants et aux brûlures d'écran**
- **aux pièces d'usure dans le cadre d'une utilisation normale** (p. ex. capacité de charge de la batterie)

À expiration de la période de garantie, vous avez toujours la possibilité de faire réaliser vos réparations auprès du **SERVICE APRÈS-VENTE** en payant. Si la réparation ou le devis ne sont pas gratuits dans votre cas, vous en serez alors informé.

L'obligation de garantie légale du fournisseur n'est pas limitée par la présente garantie.

La durée de validité de la garantie ne peut être prolongée que si cette prolongation est prévue par une disposition légale. Dans les pays où la législation en vigueur prévoit une garantie (obligatoire) et/ou une obligation de tenue de stock de pièces détachées et/ou une réglementation des dédommagements, ce sont les obligations minimum prévues par la loi qui seront prises en considération. L'entreprise de service après-vente et le vendeur déclinent toute responsabilité relative aux données contenues et aux réglages effectués par le déposant sur le produit lors de l'envoi en réparation.

20 GENERALE



Questo manuale utente (di seguito denominato "manuale") fa parte di questo prodotto e contiene informazioni importanti su installazione e utilizzo.

Leggere attentamente questo manuale, in particolare il capitolo sulla sicurezza, prima di utilizzare il prodotto. La mancata osservanza di questa precauzione può causare lesioni personali e/o danni al prodotto. Conservare questo manuale per un uso futuro e come riferimento. Assicurarsi di includere questo manuale quando si passa il prodotto a terzi. Se si necessita di una copia digitale di questo manuale, contattare il servizio clienti.

21 SICUREZZA

21.1 SPIEGAZIONE DELLE PAROLE SEGNALETICHE

Le seguenti parole segnaletiche vengono utilizzate nel presente manuale, sul prodotto e/o sulla confezione.

AVVERTIMENTO

» Questa parola segnaletica indica una situazione pericolosa che, se non evitata, provocherà morte o lesioni gravi.

AVVERTIMENTO!

» Questa parola segnaletica indica una situazione pericolosa che, se non evitata, potrebbe provocare morte o lesioni gravi.

ATTENZIONE!

» Questa parola segnaletica indica una situazione pericolosa che, se non evitata, potrebbe causare lesioni lievi o moderate.

ATTENZIONE!

» Questa parola segnaletica indica una situazione pericolosa che, se non evitata, potrebbe causare danni alla proprietà.

AVVISO

» Questa parola segnaletica è una parola segnaletica preferita per affrontare suggerimenti e pratiche non correlate a lesioni personali.

21.2 SPIEGAZIONE DEI SIMBOLI

Nel presente manuale, sul prodotto o sulla confezione vengono utilizzati i seguenti simboli.



Leggere il manuale.

21.3 ISTRUZIONI GENERALI DI SICUREZZA

ATTENZIONE!

- » Non superare la portata massima di 20 kg se utilizzato come tavolino laterale e di 150 kg se utilizzato come tavolino da caffè, per evitare piegature, ribaltamenti o cedimenti strutturali.
- » Ispezionare regolarmente il prodotto per verificare la presenza di bordi taglienti, ruggine o bulloni allentati che potrebbero causare tagli o instabilità.
- » Utilizzare su una superficie stabile e piana per evitare ribaltamenti o pressioni irregolari sulla struttura, se possibile. Regolare i piedini a vite inclusi secondo necessità in caso di superfici irregolari.
- » Non utilizzare durante i temporali o in prossimità di fonti elettriche, poiché l'acciaio conduce elettricità e può rappresentare un rischio di scossa elettrica.
- » Non salire sul prodotto né utilizzarlo per scopi diversi da quelli previsti.
- » I bambini piccoli non devono giocare con questo prodotto.

21.4 DESTINAZIONE D'USO

- Ideale per appoggiare bevande, snack, ecc., come tavolino accanto a un divano, una sedia o una sdraio da esterno.
- Può essere utilizzato come tavolino compatto per pasti leggeri, computer portatili o come elemento decorativo per uno spazio abitativo all'aperto.

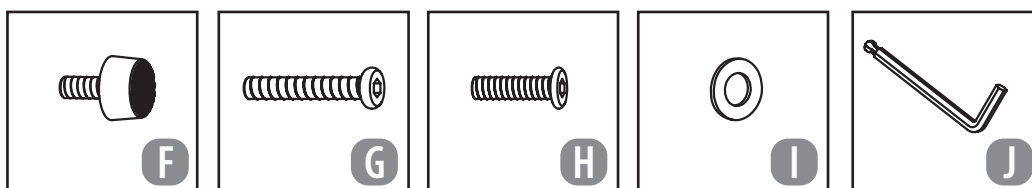

A	Telaio	1	F	Piedino a vite	6
B	Telaio	1	G	M6x30 Bullone	8
C	Pannello	1	H	M6x15 Bullone	2
D	Tavolo	1	I	Rondella	10
E	Supporto	1	J	Chiave esagonale	1

23 PRIMA DEL PRIMO UTILIZZO

23.1 CONTROLLO DEL PRODOTTO E DELLA FORNITURA

Assicurarsi che tutti i componenti imballati nella scatola corrispondano a quelli elencati. Rimuovere tutti i materiali protettivi e posizionare i componenti su una superficie non abrasiva per evitare graffi. Se alcuni componenti risultano mancanti o danneggiati, NON tentare di assemblarli.

24 ISTRUZIONI PER IL MONTAGGIO

24.1 MONTAGGIO DEL TELAIO E DEL PANNELLO

Posizionare il pannello (C) capovolto su una superficie morbida e non abrasiva. Inserire un bullone M6x30 (G) con rondella (I) attraverso ciascun occhiello lungo il lato inferiore del pannello (C) e negli inserti femmina sul telaio (A).

1

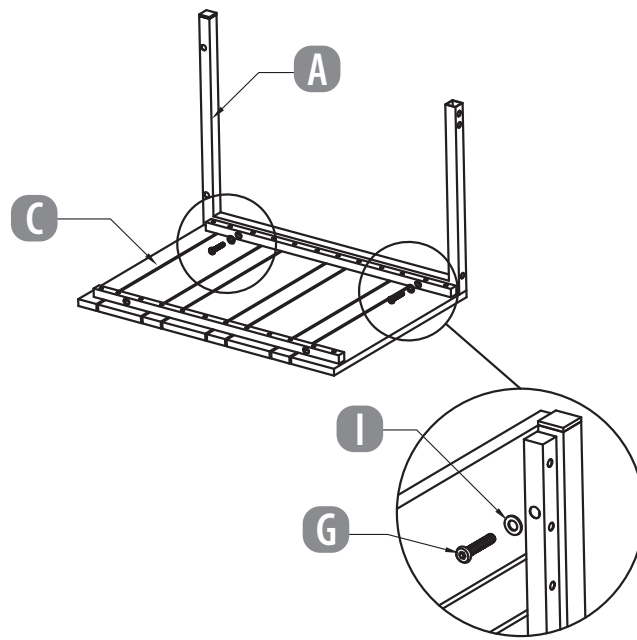

24.2 MONTAGGIO DEL SECONDO TELAIO DEL PANNELLO

Sul lato opposto del pannello (C), inserire un bullone M6x30 (G) con rondella (I) attraverso ciascun occhiello lungo il lato inferiore di questa parte e negli inserti femmina sul telaio (B).

2

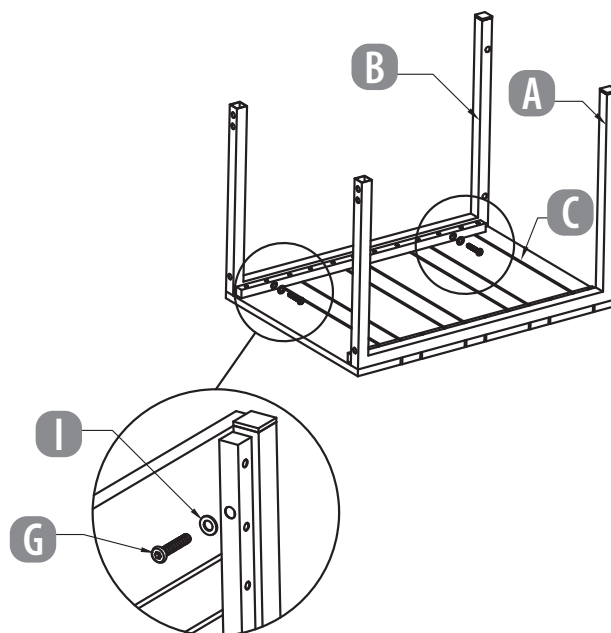

24.3 MONTAGGIO DEL TAVOLO

Posizionare il tavolo (D) contro i telai (A e B) come illustrato. Inserire un bullone M6x30 (G) con la rondella (I) attraverso ciascun occhiello su entrambi i telai (A e B) e negli inserti femmina sul lato inferiore del tavolo (D).

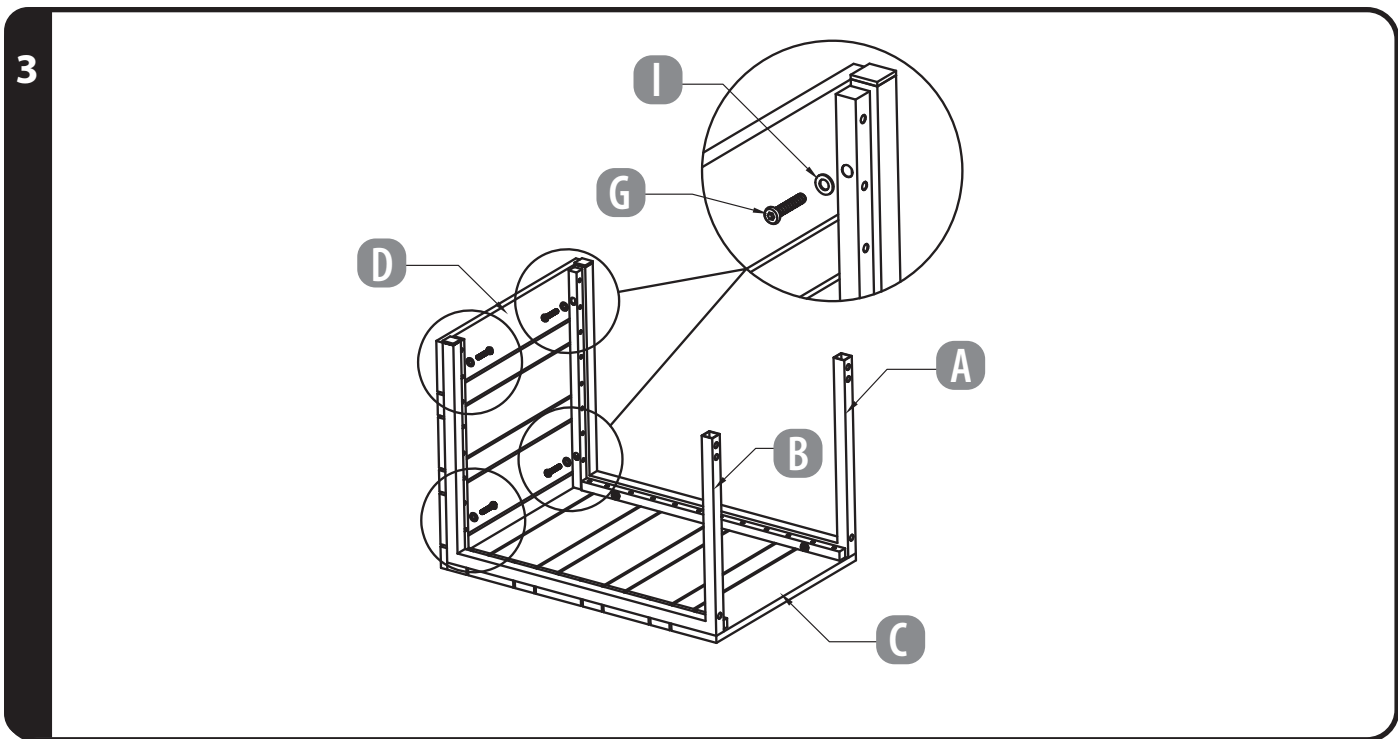

24.4 FISSAGGIO DEL SUPPORTO

Inserire le estremità del supporto (E) nelle estremità opposte dei telai (A e B) come mostrato qui. Inserire un bullone M6x15 (H) con rondella (I) attraverso gli occhielli inferiori su entrambi i telai (A e B) e negli inserti femmina sugli steli del supporto (E). Fissare un piedino a vite (F) in ciascun occhiello rimanente sui telai (A e B) e negli inserti femmina rimanenti sul supporto (E) ruotandoli in senso orario.

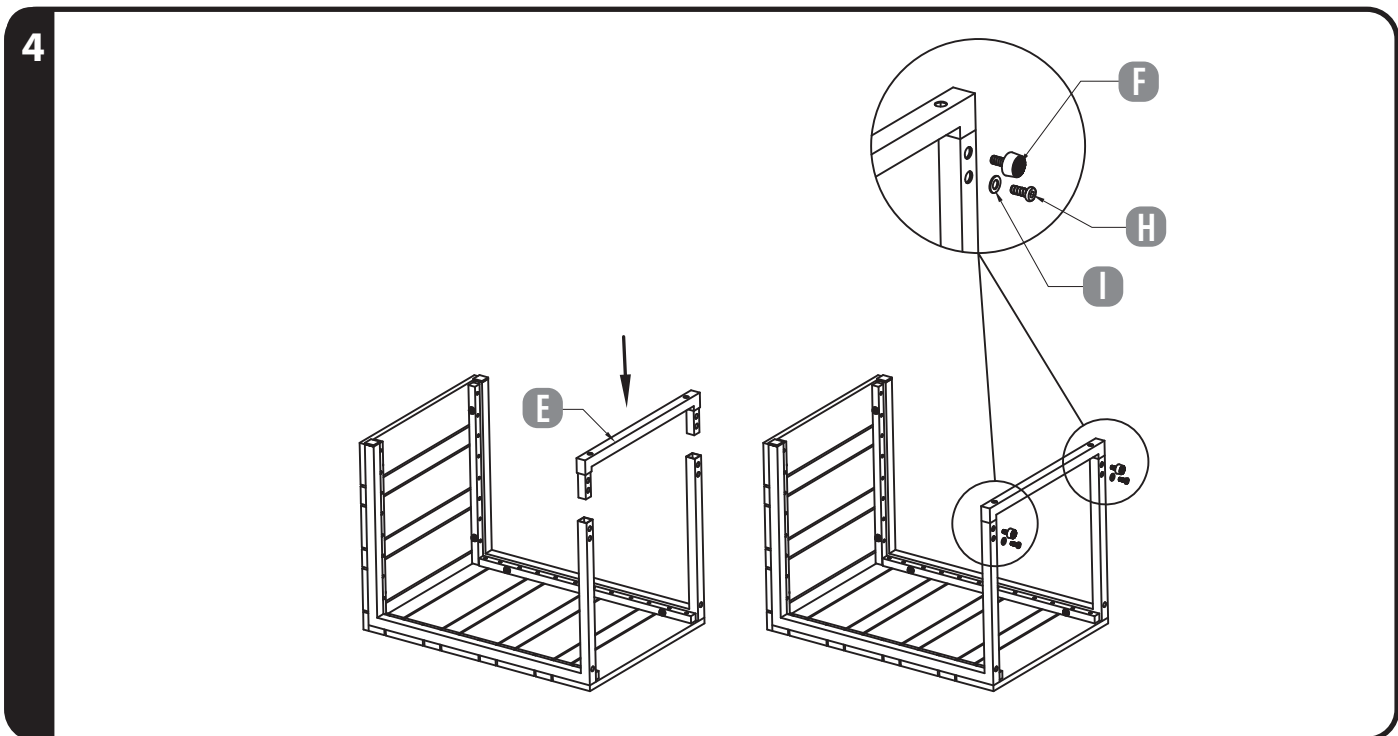

24.5 AVVITARE I PIEDINI

Avvitare un piedino a vite (F) in ciascun occhiello rimanente sui telai (A e B) e negli inserti femmina rimanenti sul supporto (E) ruotandoli in senso orario. Avvitare un piedino a vite (F) negli inserti femmina sul lato adiacente del supporto (E). Avvitare i restanti due piedini a vite (F) negli inserti femmina nella parte inferiore dei telai (A e B). Ruotare il tavolino laterale a C con il lato destro rivolto verso l'alto ed è pronto per l'uso.

5

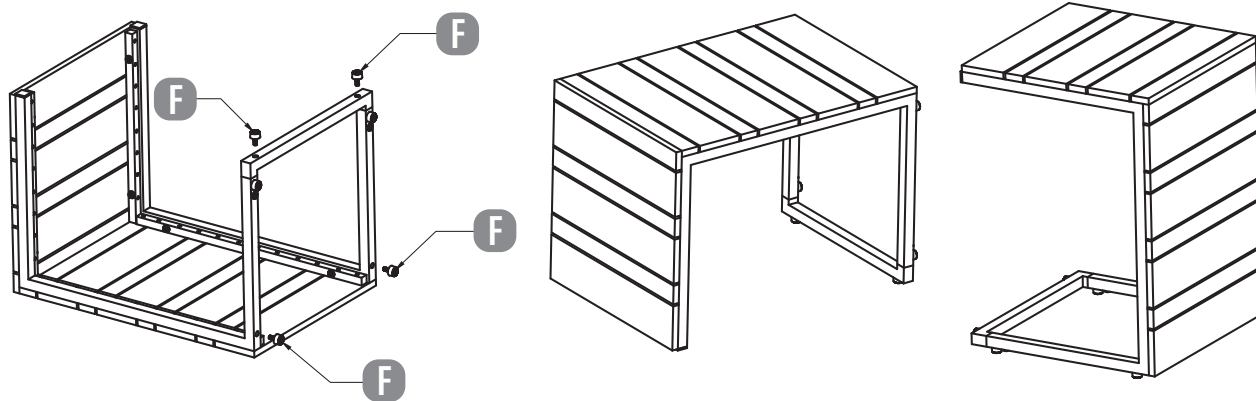

25 PULIZIA E MANUTENZIONE

25.1 PULIZIA

- Rimuovere lo sporco o le foglie con una spazzola morbida.
- Pulire il prodotto solo con acqua pulita o un detergente delicato e una spugna morbida.
- Asciugare immediatamente una volta terminato.

25.2 MANUTENZIONE E CURA

- Ispezionare regolarmente il prodotto per individuare eventuali crepe o danni e ripararlo o sostituirlo se necessario.

25.3 CONSERVAZIONE

- Posizionare il prodotto in un luogo aperto e asciutto in caso di mancato utilizzo prolungato.
- Pulire il prodotto prima di riporlo e lasciarlo asciugare completamente.
- In caso di condizioni meteorologiche avverse (ad esempio temporali, grandine, gelo), conservare il prodotto in un luogo protetto.

26 DATI TECNICI

Dimensioni: 38,5 x 37 x 53 cm

27 SMALTIMENTO

27.1 SMALTIMENTO DELL'IMBALLAGGIO



Smaltire l'imballaggio in base alla tipologia. Gettare il cartone e il cartone nella raccolta differenziata della carta e della pellicola.

27.2 SMALTIMENTO DEL PRODOTTO

Smaltire il prodotto in conformità con le normative e le leggi sullo smaltimento vigenti nel proprio Paese.

28 GARANZIA

La invitiamo a contattare il servizio **ASSISTENZA POST-VENDITA** telefonicamente oppure per e-mail. In questo modo possiamo aiutarla in caso di eventuali errori nell'utilizzo del prodotto.

28.1 CONDIZIONI DI GARANZIA CONVENZIONALE

Gentile Cliente,

La **garanzia convenzionale ALDI S.r.l.** (di seguito: garanzia) si aggiunge alla garanzia legale di due anni prevista dal Codice del Consumo, consentendole di richiedere, alle condizioni che seguono, le seguenti prestazioni:

Durata della garanzia:	3 anni a partire dal momento di ricezione della merce
Garanzia:	Riparazione, sostituzione o rimborso gratuiti Nessun costo di trasporto
Hotline:	00800-09 34 85 67 (Linea diretta gratuita)
Reperibilità:	lunedì-sabato dalle 8:00 alle 20:00 UTC+1

ALDI si riserva di valutare caso per caso quale delle sopra indicate modalità di prestazione della garanzia applicare.

Per attivare la garanzia la preghiamo di:

- Tenere a portata di mano la scheda di garanzia compilata e la ricevuta o lo scontrino originale
- Contattare la nostra **ASSISTENZA POST-VENDITA** telefonicamente.

La garanzia non si estende a danni causati da:

- **eventi naturali** (ad es. fulmini, acqua, fuoco, gelo ecc.), **incidenti, trasporto, batterie che perdono liquido** oppure **utilizzo improprio**
- **danni o modifiche da parte dell'acquirente/di terzi**
- **inadempienza delle misure di sicurezza e di manutenzione, errori d'uso**
- **calcificazione, perdita di dati, programmi dannosi, bruciature dello schermo**
- **Sono esclusi dalla presente garanzia i componenti prevedibilmente soggetti ad usura (ad es. lampade, batterie, pneumatici ecc.)**

Il SERVIZIO ASSISTENZA POST-VENDITA e ALDI S.r.l. non sono in alcun modo responsabili per l'eventuale cancellazione e/o per la perdita delle impostazioni e/o dei dati salvati sul prodotto dal cliente.

Al termine del periodo della garanzia avete in ogni modo la possibilità di rivolgervi onerosamente al **SERVIZIO ASSISTENZA POST VENDITA**. Qualora la riparazione o il preventivo di riparazione non fossero a titolo gratuito, riceverà un'informazione preventivamente.

La presente garanzia si aggiunge alla garanzia legale ed i conseguenti diritti previsti dalla legge a favore dei consumatori, che acquistano i prodotti nei punti vendita di **ALDI S.r.l.**, non sono in alcun modo pregiudicati e/o limitati dalla presente garanzia ai sensi degli articoli da 128 a 135 del Codice del Consumo ove tali prodotti presentino un difetto di conformità nei 26 mesi successivi alla data di acquisto o consegna.

Per maggiori dettagli rinviamo al seguente link www.aldi-service.it sul nostro sito web.

Per quanto riguarda l'informativa ai sensi del Codice in materia di protezione dei dati personali (D.Lgs. 196/2003) si rinvia al sito: <https://www.aldi.it/informativa-sulla-privacy/>.

29 ÁLTALÁNOS



Ez a felhasználói kézikönyv (a továbbiakban: „kézikönyv”) a termék része, és fontos információkat tartalmaz a beállításról és a használatról.

A termék használata előtt figyelmesen olvassa el ezt a kézikönyvet, különösen a biztonsági fejezetet. Ennek elmulasztása személyi sérüléshez és/vagy a termék károsodásához vezethet.

Őrizze meg ezt a kézikönyvet későbbi használatra és hivatkozásra. Ha a terméket harmadik félnek továbbadja, feltétlenül mellékelje ezt a kézikönyvet. Ha szüksége van ennek a kézikönyvnek a digitális másolatára, forduljon az ügyfélszolgálathoz.

30 BIZTONSÁG

30.1 JELSZAVAK MAGYARÁZATA

A következő jelzőszavak szerepelnek ebben a kézikönyvben, a terméken és/vagy a csomagoláson.

VESZÉLY

» Ez a jelzőszó olyan veszélyes helyzetet jelez, amely, halált vagy súlyos sérülést okoz.

FIGYELMEZTETÉS!

» Ez a jelzőszó olyan veszélyes helyzetet jelez, ha nem kerülik el, halált vagy súlyos sérülést okozhat.

VIGYÁZAT!

» Ez a jelzőszó olyan veszélyes helyzetet jelez, ha nem kerülik el, könnyű vagy közepes sérülést okozhat.

VIGYÁZAT!

» Ez a jelzőszó olyan veszélyes helyzetet jelez, amely, ha nem kerülik el, anyagi kárt okozhat.

ÉRTESETÉS

» Ez a jelzőszó előnyben részesített jelzőszó a személyi sérüléssel nem kapcsolatos tippekre és gyakorlatokra.

30.2 SZIMBÓLUM MAGYARÁZAT

A következő szimbólumok szerepelnek ebben a kézikönyvben, a terméken vagy a csomagoláson.



Olvassa el a kézikönyvet.

30.3 ÁLTALÁNOS BIZTONSÁGI UTASÍTÁSOK

VIGYÁZAT!

- » ne lépje túl a maximális teherbírást kisasztalként használva 20 kg-ot, dohányzóasztalként pedig 150 kg-ot, hogy elkerülje a hajlítást, felborulást vagy szerkezeti meghibásodást.
- » rendszeresen ellenőrizze az éles széleket, rozsdát vagy laza csavarokat, amelyek vágásokat vagy instabilitást okozhatnak.
- » a felborulás vagy a keretre nehezedő egyenetlen nyomás elkerülése érdekében lehetőség szerint stabil, vízszintes felületen használja. egyenetlen felületek esetén szükség szerint állítsa be a mellékelt csavarozható lábakat.
- » ne használja zivatarok idején vagy elektromos források közelében, mivel az acél vezeti az áramot, és áramütés veszélyét okozhatja.
- » ne álljon rá, és ne használja nem rendeltetésszerűen.
- » kisgyermek ne játsszanak a terméken vagy azzal.

30.4 RENDELTETÉSSZERŰ HASZNÁLAT

- Ideális italok, harapnivalók stb. elhelyezésére, kültéri kanapé, szék vagy nyugágy melletti kisasztalként.
- Használható kompakt dohányzóasztalként könnyű ételekhez, laptopokhoz vagy kültéri dekorációs tárgyakhoz.

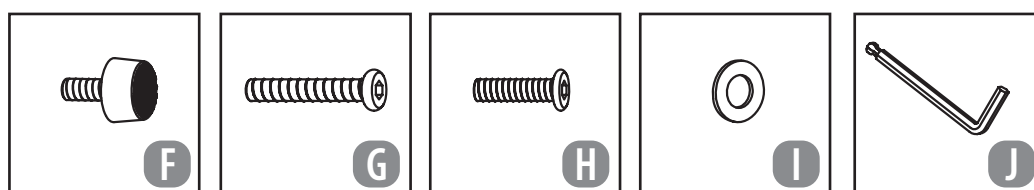

A Keret	1	F Felcsavarozható láb	6
B Keret	1	G M6x30 Csavar	8
C Panel	1	H M6x15 Csavar	2
D Asztal	1	I Alátét	10
E Támasz	1	J Imbuszkulcs	1

32 ELSŐ HASZNÁLAT ELŐTT

32.1 A TERMÉK ÉS A SZÁLLÍTÁSI TARTALOM ELLENŐRZÉSE

Győződjön meg arról, hogy a kartonba csomagolt összes alkatrész megegyezik az alkatrészlistával. Távolítsa el minden védőanyagot, és helyezze az alkatrészeket nem karcoló felületre, hogy elkerülje a karcosodást. Ha valamelyik alkatrész hiányzik vagy sérült, NE kísérelje meg összeszerelni. **Kérjük, forduljon ügyfélszolgálati központunkhoz (hétfőtől szombatig 8:00-20:00 UTC+1) a 00800-09 34 85 67 telefonszámon.**

33 ÖSSZESZERELÉSI UTASÍTÁSOK

33.1 KERET ÉS PANEL ÖSSZESZERELÉS

Helyezze a panelt (C) fejjel lefelé egy puha, nem karcoló felületre. Helyezzen be egy M6x30-as csavart (G) alátéttel (I) a panel (C) alsó oldalán található minden egyes fűzőlyukon keresztül a keret (A) anya betétjeibe.

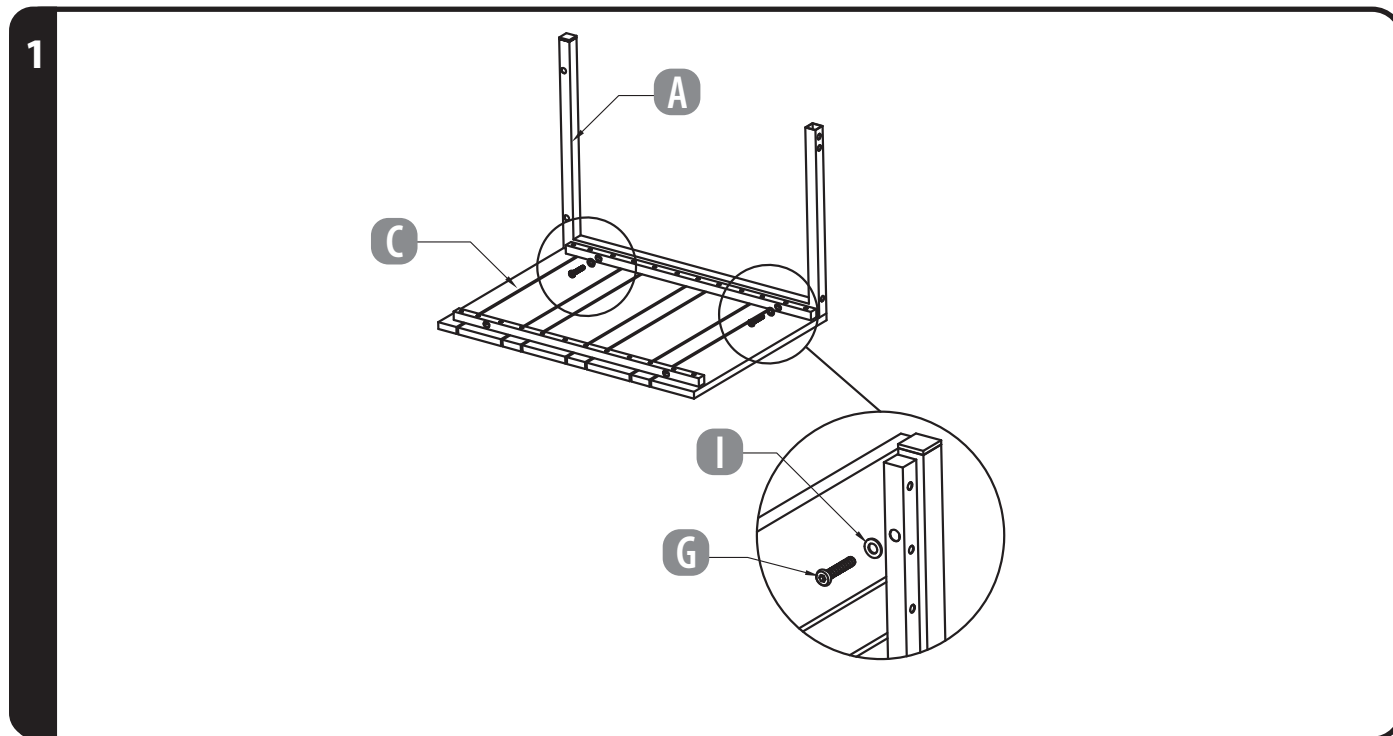

33.2 MÁSODIK KERET ÉS PANEL ÖSSZESZERELÉS

A panel (C) másik oldalán helyezzen be egy M6x30-as csavart (G) alátéttel (I) az alkatrész alján található minden egyes fűzőlyukon keresztül, majd a keret (B) anyahüvelyébe.

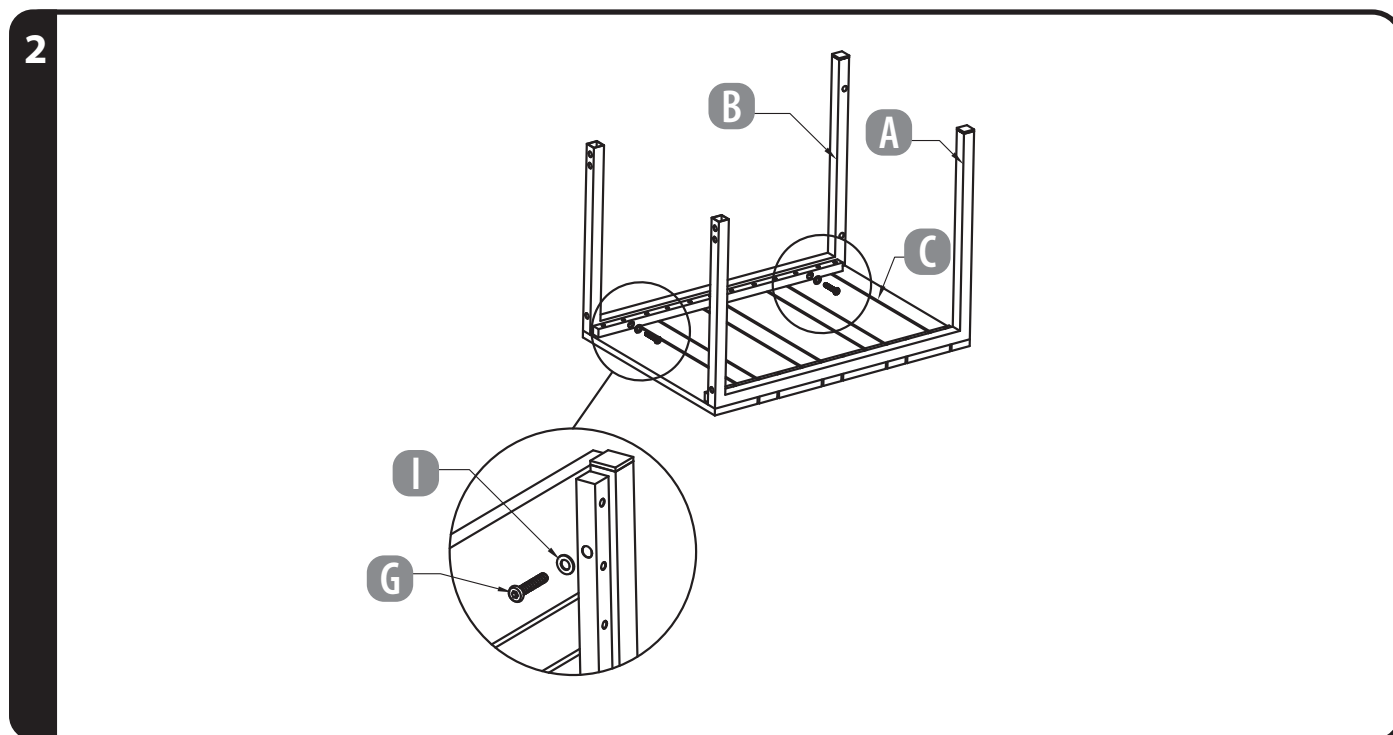

33.3 ASZTALÖSSZESZERELÉS

Helyezze az asztalt (D) a keretekhez (A és B) az ábrán látható módon. Helyezzen be egy-egy M6x30-as csavart (G) alátéttel (I) mindkét keret (A és B) mindkét fűzőlyukán keresztül az asztal (D) alján található anya betétekbe.

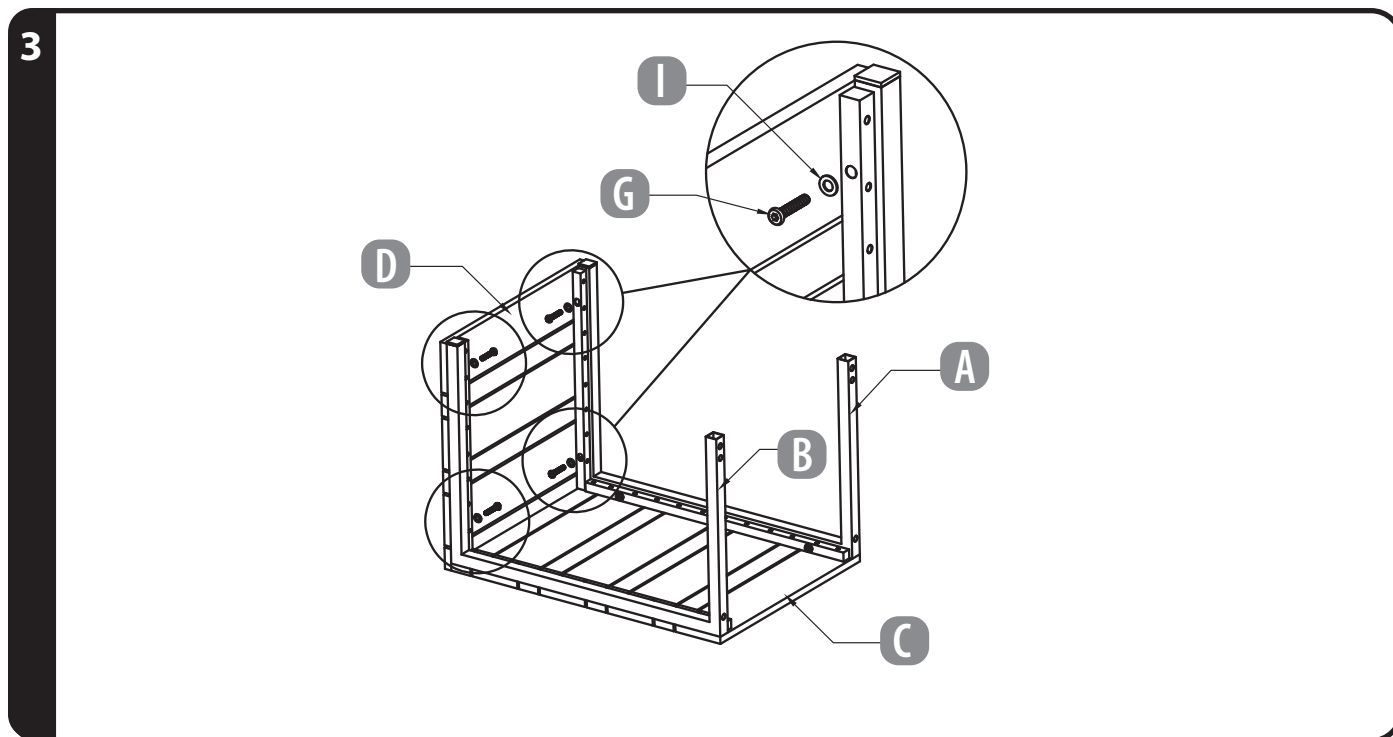

33.4 A TÁMASZTÉK BIZTOSÍTÁSA

Helyezze be a tartó (E) végeit a keretek (A és B) szemközti végeibe az itt látható módon. Helyezzen be egy M6x15-ös csavart (H) alátéttel (I) mindkét keret (A és B) alsó fűzőlyukain keresztül, majd a tartó (E) szárain lévő anyahüvelyekbe. Rögzítsen egy-egy csavarozható talpat (F) a keretek (A és B) minden megmaradt fűzőlyukába, valamint a tartó (E) maradék anyabetéjéibe az óramutató járásával meggyező irányba forgatva.

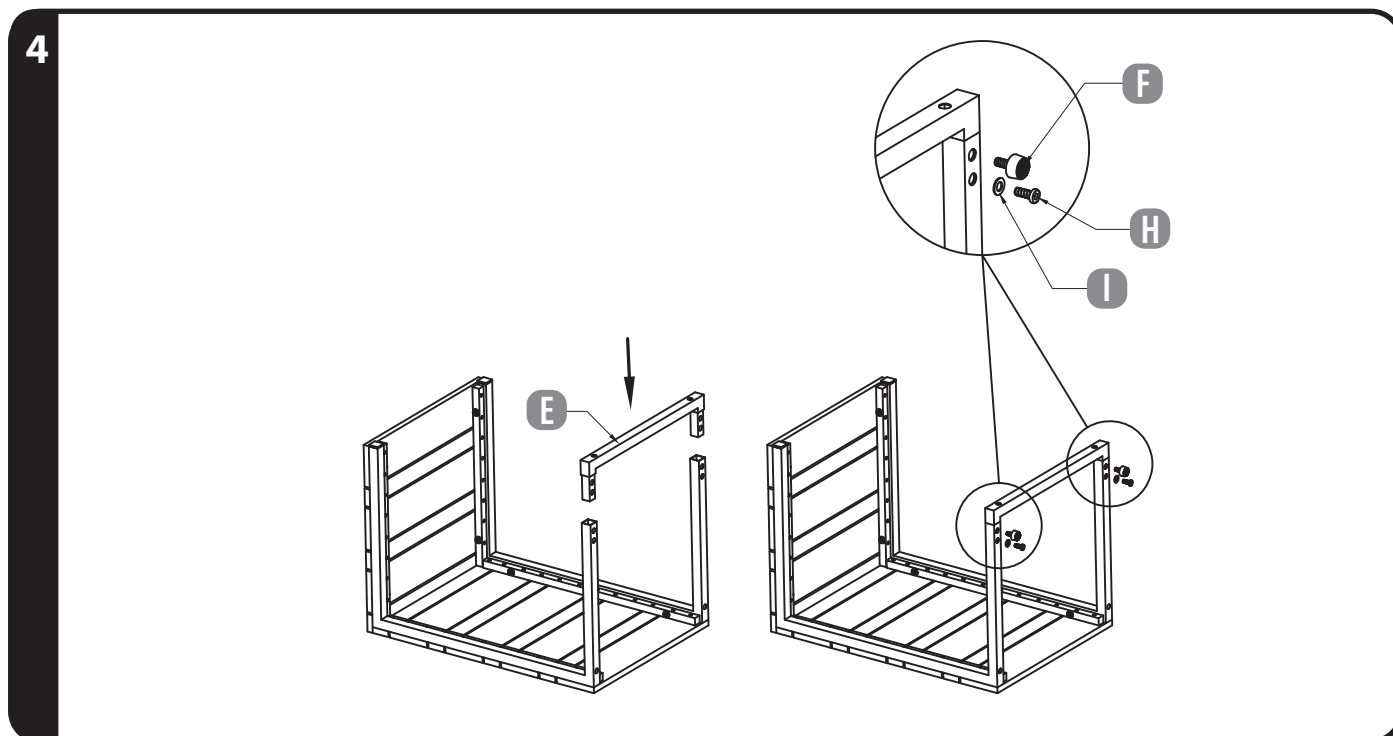

33.5 LÁBAK CSAVAROZÁSA

Rögzítsen egy csavarozható talpat (F) a tartó (E) melletti oldalán található anyabetétekbe. Rögzítse a fennmaradó két csavarozható talpat (F) a keretek (A és B) alján található anyabetétekbe. Fordítsa a C alakú oldalsó asztalt a megfelelő oldalával felfelé, és máris használatra kész.

5

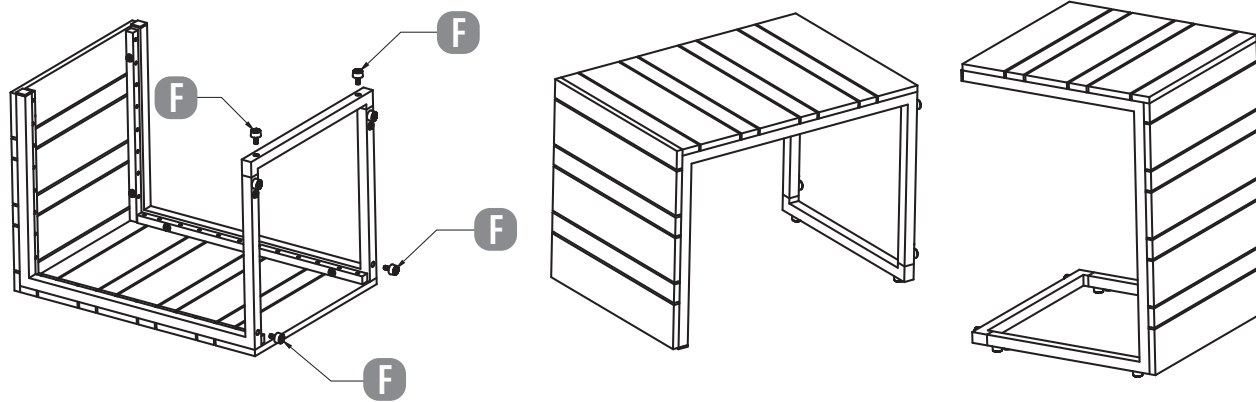

34 TISZTÍTÁS ÉS KARBANTARTÁS

34.1 TISZTÍTÁS

- A laza szennyeződéseket vagy leveleket puha kefével távolítsa el.
- A terméket csak tiszta vízzel vagy enyhe mosogatószerrel és puha szivaccsal tisztítsa.
- A művelet befejezése után azonnal szárítsa meg.

34.2 KARBANTARTÁS ÉS GONDOZÁS

- Rendszeresen ellenőrizze a terméket repedések vagy sérülések szempontjából, és szükség szerint javítsa meg vagy cserélje ki.

34.3 TÁROLÁS

- Ha hosszabb ideig nem használja, tárolja védett, száraz helyen.
- Tárolás előtt tisztítsa meg a terméket, és hagyja teljesen megszáradni.
- Súlyos időjárási körülmények (pl. viharok, jégeső, fagy) esetén a terméket védett helyen tárolja.

35 MŰSZAKI ADATOK

Méreték: 38,5 x 37 x 53 cm

36 ÁRTALMATLANÍTÁS

36.1 SMALTIMENTO DELL'IMBALLAGGIO



A csomagolóanyagot típus szerint ártalmatlanítsa. A kartont és a kartonpapírt a papírhulladékba, a fóliát pedig az újrahasznosítható gyűjtőbe tegye.

36.2 A TERMÉK ÁRTALMATLANÍTÁSA

A terméket az országában érvényes hulladékkezelési előírásoknak és törvényeknek megfelelően ártalmatlanítsa.

37 JÓTÁLLÁS

Mielőtt a terméket a jótállási igényérvényesítés keretében a javítószolgálatnak vagy vállalkozásunknak visszaküldené / visszahozná, javasoljuk, hogy forduljon telefonon vagy email-en az alább jelzett **JAVÍTÓSZOLGÁLATI HOTLINE-HOZ**. Így már előre segíteni tudunk Önnek, ha a probléma a termék esetlegesen hibás használata miatt lépett fel.

Kérjük, forduljon ügyfélszolgálati központunkhoz (hétfőtől szombatiig 8:00-20:00 UTC+1) a 00800-09 34 85 67 telefonszámon vagy e-mailben az info@zeitlos-vertrieb.de

37.1 JÓTÁLLÁSI TÁJÉKOZTATÓ

A fogyasztóval szerződést kötő (a jótállásra kötelezett) vállalkozás cégneve és címe:
ALDI Magyarország Élelmiszer Bt. (Mészárosok útja 2., 2051 Biatorbágy, HUNGARY).

37.1.1 A JÓTÁLLÁSSAL KAPCSOLATOS ÁLTALÁNOS SZABÁLYOK

A fogyasztó és vállalkozásunk közötti szerződés keretében eladott, jogszabály alapján kötelező jótállás alá tartozó új tartós fogyasztási cikkek (a vonatkozó jogszabály mellékletében meghatározott, jellemzően 10.000,- Ft eladási ár feletti termékek) előírt kötelező jótállási idő

- 10 000** forintot elérő, de 100 000 forintot meg nem haladó eladási ár esetén **1 év**,
- 100 000** forintot meghaladó, de 250 000 forintot meg nem haladó eladási ár esetén **2 év**,
- 250 000** forint eladási ár felett **3 év**.

Vállalkozásunk ugyanakkor a jelen jótállási jegyen feltüntetett, Magyarország területén fogyasztónak minősülő személyek által vásárolt, ekként megjelölt, új tartós fogyasztási cikk esetén az erre vonatkozó alábbi feltételek mellett **3 évre** vállal jótállást, függetlenül attól, hogy a fogyasztási cikk jogszabály előírása alapján egyébként kötelező jótállás alá tartozik-e.

A jótállás nem vonatkozik a fogyó-kopó alkatrészek (pl. világítótestek, akkumulátor kapacitás, gumiabroncsok, védő-, takaróanyagok) rendes elhasználódására, mindez azonban nem érinti a fogyó-kopó alkatrészeknek a polgári jog fogalomhasználat szerinti „hibás” volta esetén fennálló jótállási kötelezettségét.

A jótállási igény a jótállási határidőben érvényesíthető. A határidő elmulasztása jogvesztéssel jár. Ha vállalkozásunk a jótállási kötelezettségének a fogyasztó felhívására - megfelelő határidőben - nem tesz eleget, a jótállási igény a felhívásban tüzött határidő elteltétől számított **3 hónapon** belül akkor is érvényesíthető bíróság előtt, ha a jótállási idő már eltelt. E határidő elmulasztása jogvesztéssel jár. A fogyasztó általi használat során keletkező sérülésekre (pl. karcolások, horpadások, törések) a jótállás nem vonatkozik.

A jótállási határidő a fogyasztási cikk fogyasztó részére történő átadása napjával, vagy ha az üzembe helyezést vállalkozásunk vagy annak megbízottja végzi, az üzembe helyezés napján kezdődik. Ha a fogyasztó a fogyasztási cikket az átadástól számított hat hónapon túl helyezeti üzembe, akkor a jótállási határidő kezdő időpontja a fogyasztási cikk átadásának napja. A fogyasztási cikk kijavítása esetén a jótállási időtartama meghosszabbodik a javításra átadás napjától kezdve azzal az idővel, amely alatt a fogyasztó a fogyasztási cikket a hiba miatt rendeltetészerűen nem használhatta. A fogyasztási cikkek a kicseréléssel vagy a kijavítással érintett részére a jótállási határidő újból kezdődik. Ezt a szabályt kell alkalmazni arra az esetre is, ha a kijavítás következményeként új hiba keletkezik. Az önként vállalt jótállás időtartama alatt a jótállási idő nem indul újra, kivéve, amennyiben a kicserélésre vagy kijavításra a jogszabályban előírt jótállási idő alatt kerül sor. Ebben az esetben a jogszabály szerinti jótállási időtartam indul újra.

A jótállás a fogyasztó jogszabályból eredő jogait nem érinti. Fogyasztói jogvita esetén a fogyasztó a megyei (fővárosi) kereskedelmi és iparkamarák által működtetett békéltető testület eljárását is kezdeményezheti.

A jótállásból eredő jogokat a fogyasztási cikk tulajdonosa, ill. a fogyasztási cikk tulajdonjogának átruházása esetén az új tulajdonos érvényesítheti, feltéve, hogy fogyasztónak minősülnek.

A jótállásból eredő jogok a jótállási jeggyel érvényesíthetőek, amelynek nem tehető feltételévé a fogyasztási cikk felbontott csomagolásának a fogyasztó általi visszaszolgáltatása. A jótállási jegyen nem rögzített szabályok vonatkozásában a mindenkor hatályos magyar jogszabályi előírások irányadók. A jótállási jegy szabálytalan kiállítása vagy a jótállási jegy fogyasztó rendelkezésére bocsátásának elmaradása a jótállás érvényességét nem érinti. A jótállási jegy fogyasztó rendelkezésére bocsátásának elmaradása esetén a szerződés megkötését bizonyítottan kell tekinteni, ha az ellenérték megfizetését igazoló bizonylatot - számlát vagy nyugtát - a fogyasztó bemutatja. Ebben az esetben a jótállásból eredő jogok a számlával, ill. nyugtával érvényesíthetőek.

A fogyasztó mindennemű jótállási igényét érvényesítheti a magyarországi ALDI áruházakban, míg a kijavítás, ill. bizonyos esetekben a kicserélés (szükség szerint a teljes fogyasztási cikkek vagy csak egyes alkatrészeinek a kicserélése) iránti igény a fogyasztó választása szerint a vállalkozásunk székhelyén, bármely telephelyén, fióktelepén és a jelen jótállási tájékoztatóban feltüntetett **JAVÍTÓSZOLGÁLATNÁL** közvetlenül is érvényesíthető. Utóbbi esetben a fogyasztó a kijavítás, ill. kicserélés lebonyolításának részleteit a **JAVÍTÓSZOLGÁLATTAL** közvetlenül egyezteti.

A jótállási kötelezettség teljesítésével kapcsolatos költségek vállalkozásunkat terhelik. Ha a fogyasztási cikk meghibásodásában a fogyasztót terhelő karbantartási kötelezettség elmulasztása is közrehatott, a jótállási kötelezettség teljesítésével felmerült költségeket közrehatása arányában a fogyasztó köteles viselni, ha a fogyasztási cikk karbantartására vonatkozó ismeretekkel rendelkezett, vagy ha vállalkozásunk e tekintetben tájékoztatási kötelezettségének eleget tett. Kicserélés vagy elállás esetén a fogyasztó nem köteles a fogyasztási cikkek azt az értékcsökkenését megtéríteni, amely a rendeltetészerű használat következménye.

A jogszabály alapján kötelező jótállás alá eső fogyasztási cikkek esetén, ha az adott fogyasztási cikk rögzített bekötésű, ill. 10 kg-nál súlyosabb, vagy tömegközlekedési eszközön kézi csomagként nem szállítható, a fogyasztási cikket az üzemeltetés helyén kell megjavítani. Ha a kijavítás az üzemeltetés helyén nem végezhető el, a le- és felszerelésről, valamint az el- és visszaszállításról vállalkozásunk, vagy - a **JAVÍTÓSZOLGÁLATNÁL** közvetlenül érvényesített kijavítás iránti igény esetén - a **JAVÍTÓSZOLGÁLAT** gondoskodik.

A fogyasztó eltérő rendelkezése hiányában a vállalkozásunk köteles a fogyasztási cikket nyolc napon belül kicserélni, ha

- a jogszabály szerinti jótállási időtartam alatt a fogyasztási cikk első alkalommal történő javítása során a vállalkozásunk részéről megállapítást nyer, hogy a fogyasztási cikk nem javítható; vagy
- a jogszabály szerinti jótállási időtartam alatt a fogyasztási cikk három alkalommal történő kijavítást követően ismét meghibásodik, valamint, ha a Polgári Törvénykönyvről szóló 2013. évi V. törvény („Ptk.”) 6:159. § (2) bekezdés b) pontja alapján a fogyasztó nem igényli a vételár arányos leszállítását, és a fogyasztó nem kívánja a fogyasztási cikket a vállalkozásunk költségére kijavítani vagy mással kijavíttatni; vagy
- a fogyasztási cikk kijavításra a kijavítási igény vállalkozásunk részére való közlésétől számított harmincadik napig nem kerül sor.

Ha a fogyasztási cikk cseréjére nincs lehetőség, a vállalkozásunk köteles a fogyasztó által bemutatott, a fogyasztási cikk ellenértékének megfizetését igazoló nyugtán számlán feltüntetett vételárat nyolc napon belül a fogyasztó részére visszatéríteni.

A nyolc napon belüli kicserélésre vagy vételár visszatérítésre vonatkozó ezen előírások a kötelező jótállás alá eső fogyasztási cikkek közül az elektromos kerékpárra, elektromos rollerre, quadra, motorkerékpárra, segédmotoros kerékpárra, személygépkocsira, lakóautóra, lakókocsira, utánfutós lakókocsira, utánfutóra, valamint a motoros vízi járműre nem vonatkoznak.

Ha a fogyasztó a fogyasztási cikk meghibásodása miatt a vásárlástól (üzembe helyezettől) számított 3 munkanapon belül érvényesít csereigényt, vállalkozásunk köteles a fogyasztási cikket kicserélni, feltéve, hogy a meghibásodás a rendeltetészerű használatot akadályozza.

A kijavítás során a fogyasztási cikkbe csak új alkatrész kerülhet beépítésre.

Vállalkozásunk, ill. a **JAVÍTÓSZOLGÁLAT** a kijavítás, ill. kicserélés során nem felel a fogyasztási cikken a fogyasztó, ill. harmadik személy által esetlegesen tárolt adatokért vagy beállításokért.

Vállalkozásunknak törekednie kell arra, hogy a kijavítást vagy kicserélést legfeljebb tizenöt napon belül elvégezze. Ha a kijavítás vagy a kicserélés időtartama a tizenöt napot meghaladja, akkor vállalkozásunk a fogyasztót tájékoztatni köteles a kijavítás vagy a csere várható időtartamáról. A tájékoztatás a fogyasztó előzetes hozzájárulása esetén, elektronikus úton vagy a fogyasztó általi átvétel igazolására alkalmas más módon történik.

37.1.2 A JÓTÁLLÁSI IGÉNY BEJELENTÉSE

A fogyasztó a hiba felfedezése után késedelem nélkül köteles a hibát a vállalkozásunkkal közölni. A hiba felfedezésétől számított **2 hónapon** belül közölt hibát késedelem nélkül közölni kell tekinteni. A közlés késedelméből eredő kárért a fogyasztó felelős. A jótállási igényt a fogyasztási cikk minden olyan hibája miatt határidőben érvényesítenek kell tekinteni, amely a megjelölt hibát előidézte. Ha a fogyasztó a jótállási igényét a fogyasztási cikkek - a megjelölt hiba szempontjából - elkülöníthető része tekintetében érvényesíti, a jótállási igény a fogyasztási cikk egyéb részeire nem minősül érvényesítettnek.

37.1.3 MENTESÜLÉS A JÓTÁLLÁSI FELELŐSSÉG ALÓL

Vállalkozásunk mentesül a jótállási kötelezettség alól, ha bizonyítja, hogy a hiba oka a vásárlás időpontja után keletkezett (pl. rendeltetésellenes használat, átalakítás, szakszerűtlen kezelés, helytelen tárolás, elemi kár, a használati-kezelési útmutató szerinti karbantartás elmulasztása).

A rendeltetésellenes használat elkerülése céljából a fogyasztási cikkekhez magyar nyelvű használati és kezelési útmutatót mellékelünk és kérjük, hogy az abban foglaltakat saját érdekében tartsa be.

37.1.4 A FOGYASZTÓT A JÓTÁLLÁS ALAPJÁN MEGILLETŐ JOGOK

A fogyasztó a Ptk. 6:159. §-ában rögzített szabályok szerint

- kijavítást vagy kicserélést igényelhet, kivéve, ha a választott jótállási igény teljesítése lehetetlen, vagy ha az a kötelezettnek - másik jótállási igény teljesítésével összehasonlítva - aránytalan többletköltséget eredményez, figyelembe véve a fogyasztási cikk hibátlan állapotban képviselt értékét, a szerződésszegés súlyát és a jótállási jog teljesítésével a jogosultnak okozott érdeksérelmet;

- vagy a vételár arányos leszállítását igényelheti, a hibát a kötelezett költségére maga kijavíthatja vagy mással kijavíttathatja, vagy a szerződéstől elállhat, ha vállalkozásunk a kijavítást vagy a kicserélést nem vállalta, ill. ha ezen kötelezettségének megfelelő határidőn belül, a fogyasztó érdekeit kímélve nem tud eleget tenni, vagy ha a fogyasztónak a kijavításhoz vagy kicseréléshez fűződő érdeke megszűnt.

Jogszálya alapján kötelező jótállás alá **nem** tartozó új tartós fogyasztási cikkek esetében (a vonatkozó jogszály mellékletében meg nem határozott, jellemzően 10.000,- Ft eladási ár alatti termékek) a fogyasztó a vállalkozásunk által **önként** vállalt jótállási kötelezettség alapján, a fentiekől eltérően

- kicserélést igényelhet, vagy
- a szerződéstől elállhat és a vételár visszatérítését igényelheti.

Jelentéktelen hiba miatt elállásnak nincs helye. A kijavítást vagy kicserélést - a fogyasztási cikk tulajdonságaira és a jogosult által elvárható rendeltetésére figyelemmel - megfelelő határidőn belül, a jogosult érdekeit kímélve kell elvégezni. A fogyasztó a választott jótállási jogáról másakra térhet át, az áttéréssel okozott költséget köteles azonban vállalkozásunknak megfizetni, kivéve, ha az áttérésre vállalkozásunk adott okot, vagy az áttérés egyébként indokolt volt. A jótállási igény érvényesítésére egyebekben a kellékszavatossági jogok gyakorlására vonatkozó jogszabályi előírásokat kell megfelelően alkalmazni.

37.1.5 HELYSZÍNI SZERVIZSZOLGÁLTATÁS VAGY KÖZVETLEN LEBONYOLÍTÁS ESETÉN

Egyes termékek esetében lehetőséget biztosítunk arra, hogy amennyiben Ön a fogyasztási cikket helyben (pl. az Ön otthonában) kívánja megjavíttatni vagy kicseréltetni, ill. ha a fogyasztási cikk kijavításra, kicserélésre Öntől történő elszállítását, ill. csupán a hibás alkatrész helyett hibátlan alkatrész Önhöz küldését kéri, vagy a hibás fogyasztási cikk helyett egy új fogyasztási cikk Önhöz küldését kéri, úgy ez az üzletünkben vagy a **JAVÍTÓSZOLGÁLTATNÁL** való személyes megjelenés nélkül megvalósítható legyen. Kérjük, egyeztessen ezen igényének elbírálásáról a jelen jótállási tájékoztatóban található **JAVÍTÓSZOLGÁLTATI** telefonszámon. Kérjük, hogy ennek során készítse elő a jelen jótállási tájékoztatót, valamint a vásárláskor kapott nyugtát / számlát.

37.1.6 KIJAVÍTÁSRA VALÓ BEKÜLDÉS ESETÉN

A fogyasztási cikk **JAVÍTÓSZOLGÁLTAT** részére történő közvetlen beküldése esetén kérjük, hogy előzetesen hívja fel a jelen jótállási tájékoztatóban található **JAVÍTÓSZOLGÁLTATI** telefonszámot, és a telefonos egyeztetést követően küldje be a jelen jótállási tájékoztatót, valamint a nyugta / számla fénymásolatát, továbbá a hibás terméket a **JAVÍTÓSZOLGÁLTAT** címére (a beküldés költségmentes).

38 SPLOŠNO



Ta uporabniški priročnik (v nadaljevanju »priročnik«) je del tega izdelka in vsebuje pomembne informacije o nastavitvi in uporabi.

Pred uporabo izdelka natančno preberite ta priročnik, zlasti poglavje o varnosti. Če tega ne storite, lahko pride do telesnih poškodb in/ali škode na izdelku.

Ta priročnik shranite za prihodnjo uporabo in referenco. Ko izdelek posredujete tretjim osebam, obvezno vključite ta priročnik. Če potrebujete digitalno kopijo tega priročnika, se obrnite na službo za pomoč strankam.

39 VARNOST

39.1 RAZLAGA SIGNALNIH BESED

V tem priročniku, na izdelku in/ali embalaži so uporabljene naslednje opozorilne besede.

OPOZORILO

» Ta opozorilna beseda označuje nevarno situacijo, ki bo, če se ji ne izognete, povzročila smrt ali resne poškodbe.

OPOZORILO!

» Ta opozorilna beseda označuje nevarno situacijo, ki lahko povzroči smrt ali resne poškodbe, če se ji ne izognete.

POZOR!

» Ta opozorilna beseda označuje nevarno situacijo, ki bi lahko povzročila manjše ali srednje hude poškodbe, če se ji ne izognete.

POZOR!

» Ta opozorilna beseda označuje nevarno situacijo, ki lahko povzroči materialno škodo, če se ji ne izognete.

OBVESTILO

» Ta opozorilna beseda je prednostna signalna beseda za nasvete in prakse, ki niso povezani s telesnimi poškodbami.

39.2 RAZLAGA SIMBOLA

V tem priročniku, na izdelku ali na embalaži so uporabljeni naslednji simboli.



Preberite priročnik.

39.3 SPLOŠNA VARNOSTNA NAVODILA

POZOR!

- » Ne prekoračite največje nosilnosti 20 kg, če se uporablja kot stranska mizica, in 150 kg, če se uporablja kot klubska mizica, da preprečite upogibanje, prevračanje ali strukturno okvaro.
- » Redno pregledujte glede ostrih robov, rje ali zrahljanih vijakov, ki bi lahko povzročili ureznine ali nestabilnost.
- » Uporabljajte na stabilni, ravni površini, da preprečite prevračanje ali neenakomeren pritisk na okvir, kadar je to mogoče. Po potrebi prilagodite priložene nogice, ki se privijejo, za neravne površine.
- » Ne uporabljajte med nevihtami ali v bližini električnih virov, saj jeklo prevaja elektriko in lahko predstavlja nevarnost električnega udara.
- » Ne stojte na njem in ga ne uporabljajte za nenamerne namene.
- » Majhni otroci se ne smejo igrati na tem izdelku ali z njim.

39.4 PREDVIDENA UPORABA

- Idealna za odlaganje pijač, prigrizkov itd. kot stranska mizica poleg zunanjega kavča, stola, ležalnika.
- Lahko se uporablja kot kompaktna klubska mizica za lahke obroke, prenosnike ali okrasne predmete za zunanji bivalni prostor.

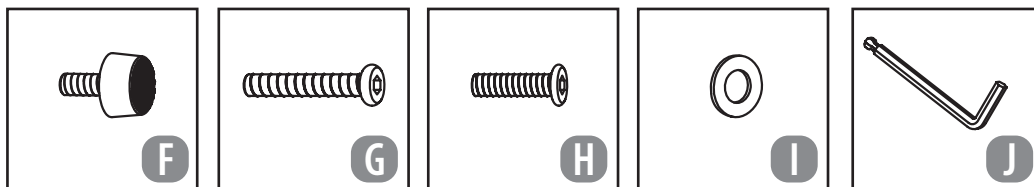

A Okvir	1	F Vijačna noga	6
B Okvir	1	G M6x30 Vijak	8
C Plošča	1	H M6x15 Vijak	2
D Miza	1	I Podložka	10
E Podpora	1	J Šesterokotni ključ	1

41 PRED PRVO UPORABO

41.1 PREVERJANJE IZDELKA IN VSEBINE DOSTAV

Prepričajte se, da se vsi deli, pakirani v škatli, ujemajo s seznamom delov. Odstranite vse zaščitne materiale in dele položite na neabrazivno površino, da preprečite praske. Če kateri koli del manjka ali je poškodovan, NE poskušajte sestaviti. Avstrijske in švicarske stranke prosimo, da nas kontaktirajo na Center za pomoč strankam (ponedeljek - sobota 8.00-20.00) na 00800-09 34 85 67. Slovenske stranke prosimo, da kontaktirajo na Center za pomoč strankam (ponedeljek - sobota 8.00-20.00) na 00386 (0) 41 718378.

42 NAVODILA ZA SESTAVLJANJE

42.1 SESTAVLJANJE OKVIRJA IN PLOŠČE

Ploščo (C) postavite obrnjeno navzdol na mehko, neabrazivno površino. Skozi vsako ušesce vzdolž spodnje strani plošče (C) in v ženske vložke na okvirju (A) vstavite en vijak M6x30 (G) s podložko (I).

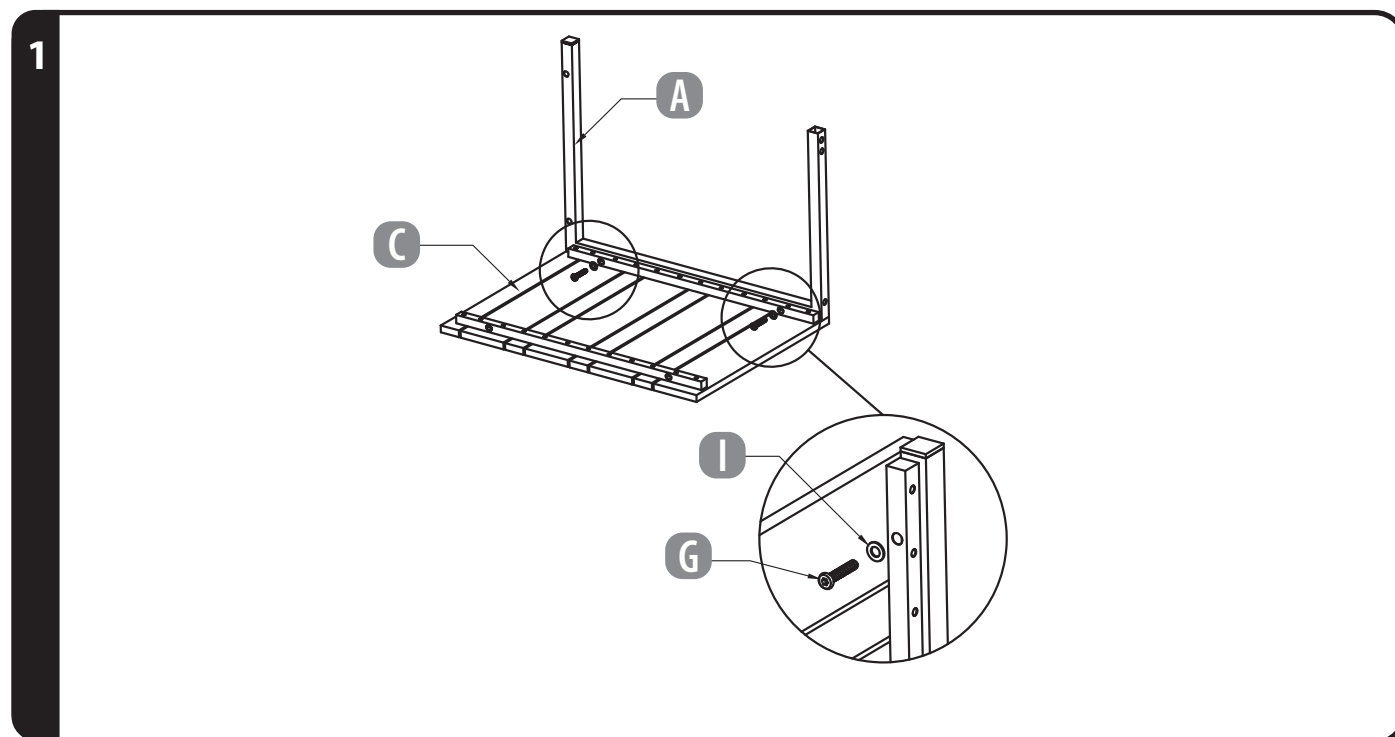

42.2 DRUGI OKVIR IN MONTAŽA PLOŠČE

Na nasprotni strani plošče (C) vstavite en vijak M6x30 (G) s podložko (I) skozi vsako ušesce vzdolž spodnje strani tega dela in v ženske vložke na okvirju (B).

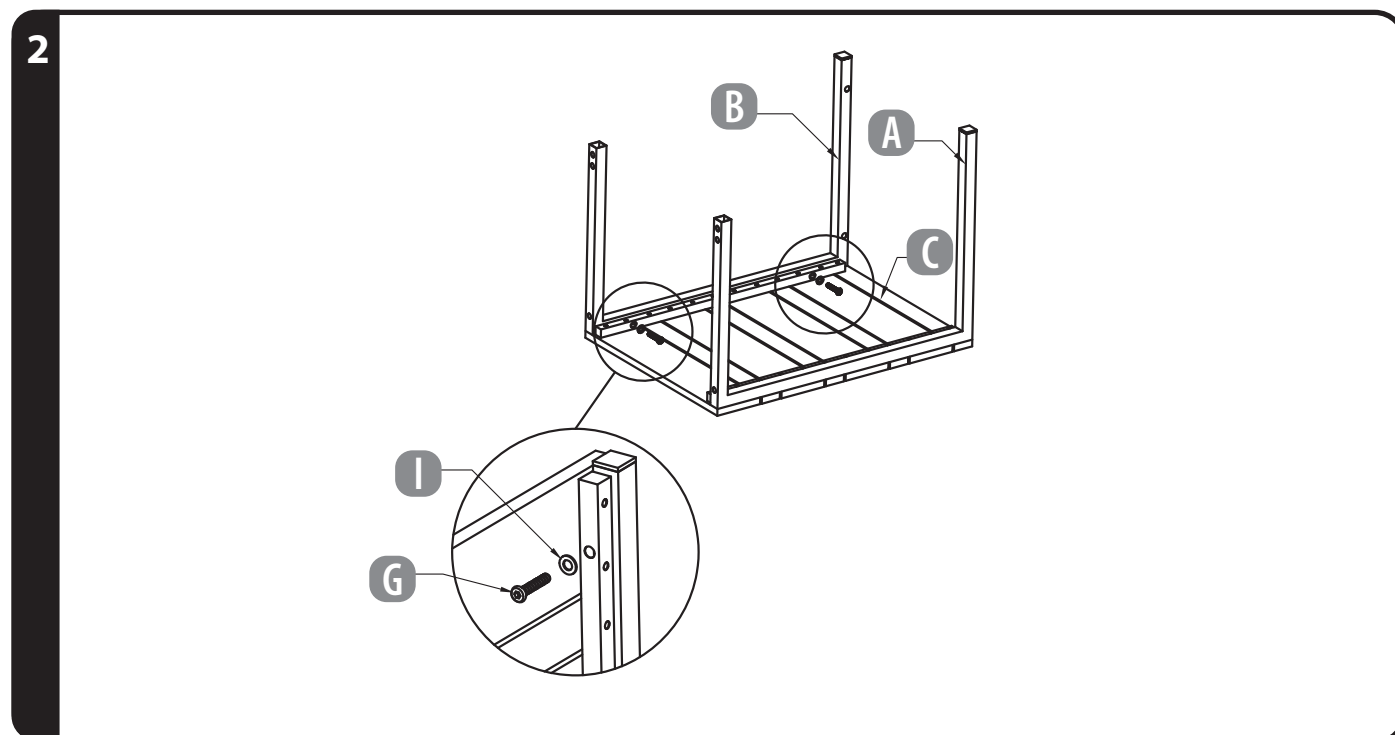

42.3 SESTAVLJANJE MIZE

Mizo (D) namestite ob okvirja (A in B), kot je prikazano na sliki. Skozi vsako uho na obeh okvirjih (A in B) in v vstavke na spodnji strani mize (D) vstavite en vijak M6x30 (G) s podložko (I).

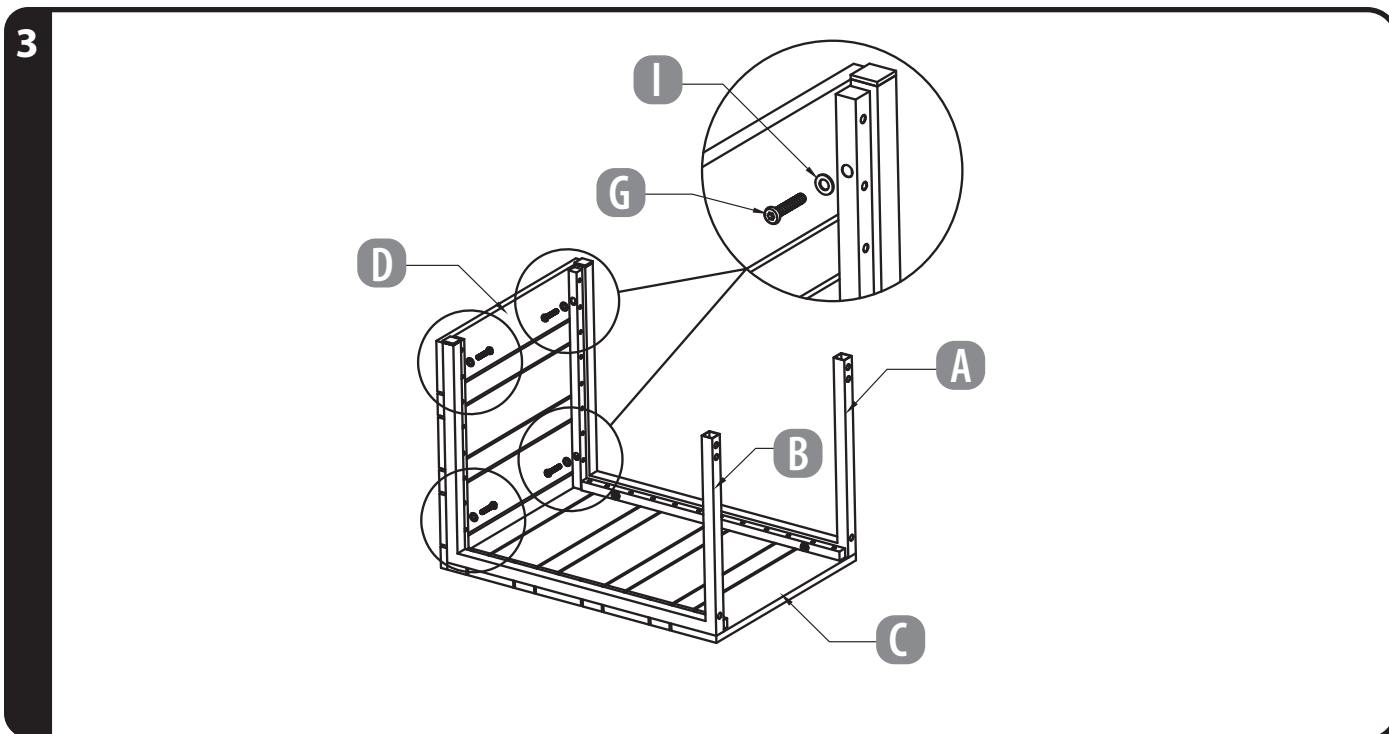

42.4 ZAGOTAVLJANJE PODPORE

Konca nosilca (E) vstavite v nasprotna konca okvirjev (A in B), kot je prikazano na sliki. Skozi spodnja ušesa na obeh okvirjih (A in B) in v navojna vstavka na steblih nosilca (E) vstavite en vijak M6x15 (H) s podložko (I). V vsako preostalo ušesce na okvirjih (A in B) in v preostale ženske vložke na nosilcu (E) pritrdite eno nogo za privijanje (F) tako, da ju obrnete v smeri urinega kazalca.

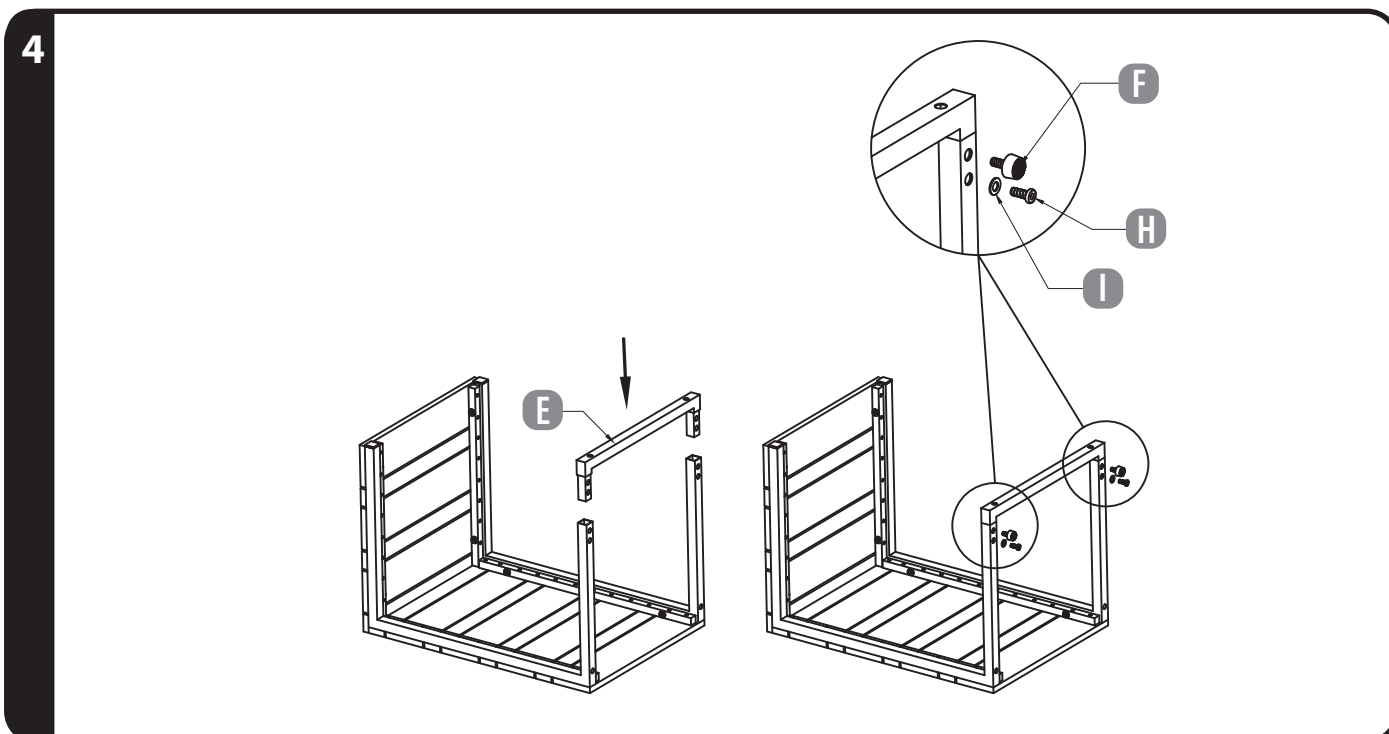

42.5 PRIVIJANJE NOG

Eno nogo za privijanje (F) pritrdite v ženske vložke na sosednji strani nosilca (E). Preostali dve nogi za privijanje (F) pritrdite v ženske vložke na dnu okvirjev (A in B). Obrnite stransko mizico v obliki črke C navzgor in pripravljena je za uporabo.

5

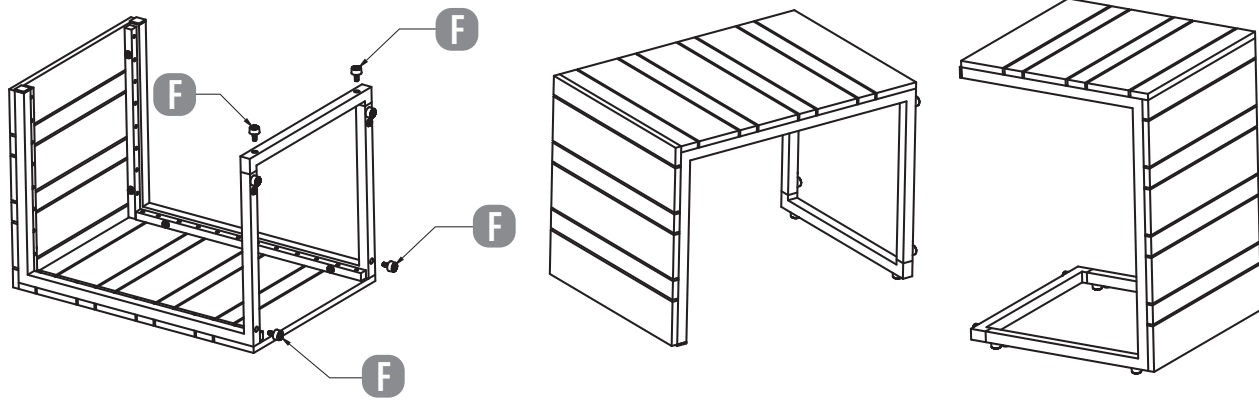

43 ČIŠČENJE IN VZDRŽEVANJE

43.1 ČIŠČENJE

- Odstranite ohlapno umazanijo ali listje z mehko krtačo.
- Izdelek čistite samo s čisto vodo ali blagim detergentom in mehko gobo.
- Po končanem delu ga takoj posušite.

43.2 VZDRŽEVANJE IN NEGA

- Izdelek redno pregledujte glede razpok ali poškodb ter ga po potrebi popravite ali zamenjajte.

43.3 SHRANJEVANJE

- Če izdelka dalj časa ne uporabljate, ga shranite na zaščitenem in suhem mestu.
- Pred shranjevanjem izdelek očistite in pustite, da se popolnoma posuši.
- V primeru hudih vremenskih razmer (npr. neviht, toče, zmrzali) izdelek shranite na zaščitenem mestu.

44 TEHNIČNI PODATKI

Dimenzije: 38,5 x 37 x 53 cm

45 ODSTRANJEVANJE

45.1 ZAVRZITE EMBALAŽO



Embalažo zavržite glede na vrsto. Karton položite v odpadni papir in folijo v zbirališče za recikliranje.

45.2 ODSTRANJEVANJE IZDELKA

Izdelek zavržite v skladu s predpisi o odstranjevanju in zakoni, ki veljajo v vaši državi.

46 GARANCIJSKI LIST

Za dodatne informacije lahko kontaktirate „**PODPORO KUPCEM**“, kjer bomo poskušali rešitev najti v najkrajšem možnem času.

46.1 GARANCIJSKI POGOJI

Spoštovani,

za izdelek vam zagotavljamo najboljše možno garancijo kakovosti. Ker smo prepričani v kakovost naših izdelkov, vam zagotavljamo še širši nabor ugodnosti, kot je to določeno z zakonskimi določili:

Trajanje garancijskega roka:	3 leta od dobave izdelka
Nudimo vam:	brezplačno popravilo, zamenjavo izdelka (če je izdelek še na voljo), sorazmerno znižanje kupnine oz. vračilo kupnine.

Garancija se lahko uveljavlja samo skupaj z računom oz. potrdilom o dobavi, kjer je razviden datum dobave izdelka.

Postopek uveljavljanja garancije:

- Za uveljavljanje garancije se obrnite na zgoraj navedeni servis ali na Oddelek za informacije in pomoč strankam podjetja HOFER trgovina na drobno d.o.o., Prevoje pri Šentvidu, Kranjska cesta 1, 1225 Lukovica (info@podpora.hofer.si ali +386 (0)1 8346 600), kjer lahko prejmete več informacij.

Garancija ne velja v naslednjih primerih:

- za škodo, ki je nastala kot posledica vremenskih vplivov (npr. udara strele, vode, ognja, zmrzali ipd.), nesreče, prevoza, pri izpraznjenih baterijah ali nepravilni uporabi
- za poškodbe ali spremembe, ki jih povzroči kupec/tretja oseba
- zaradi nespoštovanja varnostnih opozoril, navodil za vzdrževanje in zaradi napak pri uporabi
- zaradi vodnega kamna in škode, ki jo je le-ta povzročil, izgube podatkov, škodljive programske opreme in poškodbe zaradi vročine
- za normalno obrabo obrabljivih delov (npr. zmogljivost akumulatorja)

Garancija velja za proizvode dobavljene na območju Republike Slovenije in se lahko uveljavlja na območju Republike Slovenije. Garant jamči za lastnosti izdelka oziroma za njegovo brezhibno delovanje v garancijskem roku, ki začne teči z dobavo izdelka. Če napak na izdelku ni mogoče odpraviti v roku 30 dni od dneva, ko je kupec sprožil garancijski zahtevek, oziroma v dodatnem roku največ 15 dni, če je bil rok za odpravo napak na izdelku podaljšan, se izdelek brezplačno zamenja z enakim, novim in brezhibnim izdelkom. Če izdelek v tem roku ni popravljen ali ni zamenjan z novim, lahko kupec zahteva vračilo celotne kupnine ali sorazmerno znižanje kupnine. Če se neskladnost izdelka pojavi v manj kot 30 dneh od dobave izdelka, lahko kupec namesto odprave napak takoj zahteva vračilo kupnine. Garancijska doba se podaljša za čas popravila. Za zamenjan izdelek ali zamenjan bistveni del izdelka z novim se izda nov garancijski list in garancijski rok za zamenjan izdelek ali zamenjan bistveni del izdelka teče znova od zamenjave izdelka oziroma vrnitve popravljenega izdelka. Garant je po izteku garancijskega roka dolžan zagotavljati vzdrževanje, nadomestne dele in prikladne aparate za obdobje 3 let po izteku garancijskega roka.

Ta garancija ne izključuje pravic kupca, ki izhajajo iz obveznega jamstva za skladnost blaga. V primeru neskladnosti blaga ima kupec zakonsko pravico, da zoper prodajalca brezplačno uveljavlja jamčevalne zahteve.

Veljavnost garancije se lahko podaljša le, če to predvideva zakon. V državah, v katerih so (obvezna) garancija in/ali skladiščenje rezervnih delov in/ali odškodnina za škodo določeni z zakonom, veljajo zakonsko predpisane minimalne zahteve. Servisna služba in garant pri sprejemu izdelka v popravilo ne prevzemata odgovornosti za izgubo kakršnihkoli podatkov ali nastavitvev, ki jih je kupec shranil na izdelku.

Oznaka garanta:

TDC EU GmbH
Adlerstraße. 34
90403 Nürnberg, Germany

Datum dobave izdelka:

04/2026



**IMPORTIERT DURCH
VERTRIEBEN DURCH**

COMMERCIALISÉ PAR
COMMERCIALIZZATO DA
ÉRTÉKESÍTŐ
DISTRIBUTER

**TDC EU GMBH
ADLERSTRASSE. 34
90403 NÜRNBERG, GERMANY**

HERGESTELLT IN CHINA • FABRIQUÉ EN CHINE • FABBRICATO IN CINA • KÍNAI GYÁRTMÁNY • IZDELANO NA KITAJSKEM