



MONTAGEANLEITUNG

ALUMINIUM GLAS AUSZIEHTISCH



belavi

SERVICECENTER

857537

AT

+43 732 915 098

service-at@protel-service.com

MODELL: AGET24

04/2026

3

JAHRE GARANTIE

INHALTSVERZEICHNIS

1 Allgemeines	3
2 Sicherheit	3
2.1 Hinweiserklärung	3
2.2 Zeichenerklärung	3
2.3 Allgemeine Sicherheitshinweise	3
2.4 Zusätzliche Sicherheitshinweise	3
2.5 Bestimmungsgemäßer Gebrauch	3
3 Produktübersicht	4
3.1 Lieferumfang	4
3.2 Mitgelieferte Verbindungselemente	4
3.3 Mitgelieferte Werkzeuge	4
4 Vor dem ersten Gebrauch	4
4.1 Produkt und Lieferumfang prüfen	4
4.2 Grundreinigung	4
5 Montage	4
5.1 Produkt aufbauen	4
5.2 Tischplatte vergrößern	5
5.3 Tischplatte auf normale Größe bringen	6
6 Reinigung und Wartung	6
6.1 Reinigung	6
6.2 Wartung	6
6.3 Aufbewahrung	6
7 Technische Daten	6
8 Entsorgung	6
8.1 Verpackung entsorgen	6
8.2 Produkt entsorgen	6
9 Garantie	6
9.1 Garantiebedingungen	6

WICHTIG, FÜR SPÄTERE BEZUGNAHME AUFBEWAHREN: SORGFÄLTIG LESEN

1 ALLGEMEINES



Diese Montageanleitung (im Folgenden „Anleitung“ genannt) ist Teil dieses Produkts und enthält wichtige Informationen zur Montage und zur Verwendung.

Lesen Sie die Anleitung, insbesondere das Kapitel **SICHERHEIT**, sorgfältig durch, bevor Sie das Produkt verwenden. Bei Nichtbeachtung dieser Anleitung kann es zu schweren Verletzungen und/oder zu Schäden am Produkt kommen. Bewahren Sie diese Anleitung für künftige Verwendung und Referenz auf. Wenn Sie das Produkt an Dritte weitergeben, geben Sie unbedingt diese Anleitung mit. Wenn Sie eine digitale Kopie der Anleitung benötigen, wenden Sie sich bitte an das Servicecenter.

2 SICHERHEIT

2.1 HINWEISERKLÄRUNG

Die folgenden Signalwörter werden in dieser Anleitung, auf dem Produkt und/oder der Verpackung verwendet.

⚠️ WARNUNG!

» Dieses Signalsymbol/-wort bezeichnet eine Gefährdung mit einem mittleren Risikograd, die, wenn sie nicht vermieden wird, den Tod oder eine schwere Verletzung zur Folge haben kann.

VORSICHT!

» Dieses Signalwort warnt vor möglichen Sachschäden.

ℹ️ HINWEIS

» Dieses Symbol liefert Ihnen nützliche Zusatzinformationen zum Umgang und Gebrauch.

2.2 ZEICHENERKLÄRUNG

Die folgenden Symbole werden in dieser Anleitung, auf dem Produkt oder auf der Verpackung verwendet.



Lesen Sie die Anleitung.

2.3 ALLGEMEINE SICHERHEITSHINWEISE

⚠️ WARNUNG! VERLETZUNGSGEFAHR!

Ein unsachgemäßer Umgang mit dem Produkt kann zu Verletzungen führen.

- » Das Produkt kann umkippen, wenn es zu stark oder einseitig belastet wird. Sorgen Sie für eine gleichmäßige Belastung.
- » Setzen oder stellen Sie sich niemals auf das Produkt.
- » Die Tischplatten bestehen aus Glas. Sollte das Produkt umkippen, kann das Glas splintern und ernste Verletzungen hervorrufen. Lehnen Sie sich nicht gegen das Produkt.
- » Legen Sie keine extrem kalten oder heißen Objekte direkt auf die Glasplatte. Benutzen Sie immer eine geeignete Unterlage.
- » Nutzen Sie das Produkt nicht als Trittersatz, Unterstellbock, Turngerät, o. Ä.
- » Prüfen Sie das Produkt regelmäßig auf Beschädigungen.
- » Tauschen Sie beschädigte Teile sofort aus. Wenden Sie sich an den Kundendienst über die auf der Titelseite dieser Anleitung angegebenen Kontaktstellen.
- » Führen Sie keine unsachgemäßen Reparaturen und baulichen Veränderungen am Produkt durch. Dadurch können Gefahren für den Benutzer entstehen.
- » Nutzen Sie das Produkt nur auf ebenen Flächen.
- » Wenn das Produkt falsch aufgebaut ist, kann es bei Belastung zusammenbrechen. Sie können sich dabei verletzen. Achten Sie darauf, das Produkt entsprechend dieser Anleitung aufzubauen.
- » Belasten Sie das Produkt mit maximal 50 kg.
- » Das Produkt hat erhebliches Gewicht. Führen Sie Transport und Montage mit mindestens 2 Personen durch, um Verletzungen zu vermeiden.

⚠️ WARNUNG! VERLETZUNGS- UND ERSTICKUNGSGEFAHR!

Kinder können sich beim Spielen mit dem Produkt, den Kleinteilen oder der Verpackung verletzen und ersticken.

» Achten Sie darauf, dass Kinder sich keine kleinen Teile wie z. B. Schrauben in den Mund stecken. Sie können sie verschlucken und daran erstickern.

» Lassen Sie Kinder nicht mit dem Produkt spielen, sich daran hochziehen oder darauf stehen. Sie können herunterfallen und sich dabei schwer verletzen.

⚠️ WARNUNG! VERLETZUNGSGEFAHR!

Unsachgemäße Montage und Nutzung können Verletzungen verursachen.

- » Achten Sie bei der Montage und der täglichen Nutzung auf Ihre Hände und Finger.
- » Achten Sie darauf, dass Ihre Hände nicht in die Klappvorrichtung geraten, um Verletzungen zu vermeiden.
- » Achten Sie beim Nutzen der Klappvorrichtung darauf, dass der Klappmechanismus vollständig einrastet, bevor das Produkt verwendet wird.
- » Glas ist schwer und kann splintern. Achten Sie auf einen umsichtigen Umgang.
- » Um Quetschungen zu vermeiden, achten Sie auf eine umsichtige Montage und einen umsichtigen Transport.

2.4 ZUSÄTZLICHE SICHERHEITSHINWEISE

VORSICHT! BESCHÄDIGUNGSGEFAHR!

Unsachgemäßer Umgang mit dem Produkt kann zu Beschädigungen des Produkts führen.

- » Stellen Sie das Produkt auf einer gut zugänglichen, ebenen und ausreichend stabilen Oberfläche auf.
- » Stellen Sie das Produkt nicht an den Rand oder an die Kante einer Fläche.
- » Stellen Sie das Produkt nicht auf oder in der Nähe von heißen Oberflächen auf (Grill, Kaminofen, Heizung etc.).
- » Behandeln Sie die Glasflächen mit Vorsicht.
- » Verwenden Sie das Produkt nicht mehr, wenn die Bauteile Risse oder Sprünge haben oder sich verformt haben. Ersetzen Sie beschädigte Bauteile nur durch passende Originalbauteile.

2.5 BESTIMMUNGSGEMÄßER GEBRAUCH

- Das Produkt ist ausschließlich zur Ablage im Außenbereich konzipiert. Es ist ausschließlich für den Privatgebrauch im Haushalt bestimmt und nicht für den gewerblichen Bereich geeignet.
- Verwenden Sie das Produkt nur wie in dieser Anleitung beschrieben. Jede andere Verwendung gilt als unsachgemäß und kann zu Sach- oder Personenschäden führen.
- Der Hersteller oder Händler übernimmt keine Haftung für Schäden oder Verletzungen, die durch nicht bestimmungsgemäßen oder falschen Gebrauch entstanden sind.

3 PRODUKTÜBERSICHT

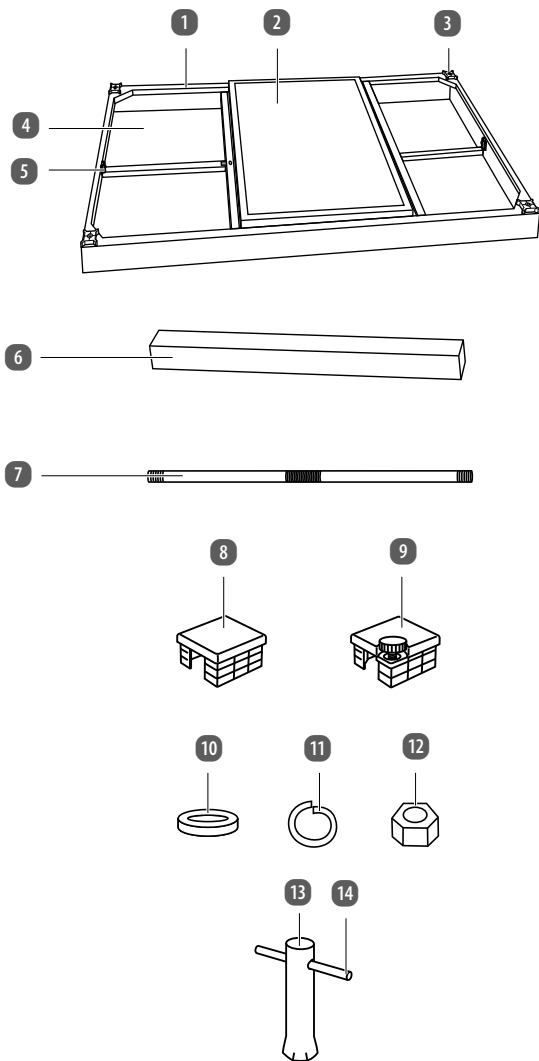

3.1 LIEFERUMFANG

- 1 Tischplatte (vormontiert)
- 2 Mittlere Tischplatte
- 3 Gewindebohrung, 4×
- 4 Seitliche Ausziehplatte, 2×
- 5 Ent-/Verriegelungshebel, 2×
- 6 Tischbein, 4×
- 7 Stabilisator, 4×
- 8 Fußkappe, 3×
- 9 Höhenverstellbare Fußkappe

3.2 MITGELIEFERTER VERBINDUNGSELEMENTE

- 10 Unterlegscheibe, 4×
- 11 Verschlussring, 4×
- 12 Mutter, 4×

3.3 MITGELIEFERTER WERKZEUGE

- 13 Schraubwerkzeug
- 14 Werkzeuggriff

4 VOR DEM ERSTEN GEBRAUCH

4.1 PRODUKT UND LIEFERUMFANG PRÜFEN

VORSICHT! BESCHÄDIGUNGSGEFAHR!

Wenn Sie die Verpackung unvorsichtig mit einem scharfen Messer oder anderen spitzen Gegenständen öffnen, kann das Produkt schnell beschädigt werden.

» Gehen Sie daher beim Öffnen sehr vorsichtig vor.

1. Nehmen Sie das Produkt aus der Verpackung.
2. Prüfen Sie, ob die Lieferung vollständig ist (siehe Kapitel **PRODUKTÜBERSICHT**).
3. Kontrollieren Sie, ob das Produkt oder die Einzelteile Schäden aufweisen. Ist dies der Fall, verwenden Sie das Produkt nicht. Wenden Sie sich an den Kundendienst über die auf der Titelseite dieser Anleitung angegebenen Kontaktstellen.

4.2 GRUNDREINIGUNG

1. Entfernen Sie das Verpackungsmaterial.
2. Reinigen Sie vor der erstmaligen Benutzung alle Teile des Produkts, wie im Kapitel **REINIGUNG UND WARTUNG** beschrieben.

5 MONTAGE

VORSICHT! BESCHÄDIGUNGSGEFAHR!

Unsachgemäßer Umgang mit dem Produkt kann zu Beschädigungen des Produkts oder zu Sachschäden führen.

- » Montieren Sie das Produkt auf einer weichen und sauberen Unterlage. Legen Sie ggf. eine Decke o. Ä. unter, damit die Oberflächen nicht zerkratzt oder beschädigt werden.
- » Gehen Sie bei der Montage des Produkts sorgfältig vor und halten Sie sich an die Montageanleitung.
- » Ziehen Sie die Schrauben während der Montage noch nicht fest. Fixieren Sie die Schrauben erst nach der Fertigstellung.
- » Das Produkt hat erhebliches Gewicht. Führen Sie Transport und Montage mit mindestens 2 Personen durch, um Beschädigungen zu vermeiden.

1 HINWEIS

- » Montieren Sie das Produkt mithilfe der folgenden Anweisungen und grafischen Darstellungen. Benutzen Sie dafür das mitgelieferte Schraubwerkzeug **13**.
- » Das Produkt verfügt über eine höhenverstellbare Fußkappe **9**, um die Standfestigkeit des Produkts zu erhöhen.
- » Setzen Sie die Schrauben und Scheiben vorerst nur locker an. Vergewissern Sie sich aber, dass Sie nach dem Aufbau alle Schrauben und Scheiben fest anziehen.

5.1 PRODUKT AUFBAUEN

> 1 STABILISATOREN ANSCHRAUBEN

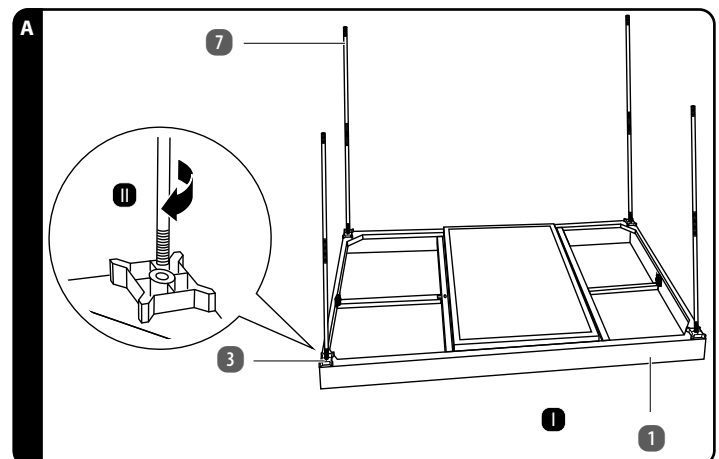

1. Legen Sie den Tisch mit der Tischplatte **1** nach unten auf eine weiche Unterlage, sodass die Tischplatte nicht zerkratzt (siehe Schritt I in Abb. A).
2. Schrauben Sie die 4 Stabilisatoren **7** wie dargestellt in die dafür vorgesehenen Gewindebohrungen **3** in den Ecken der Tischplatte (siehe Schritt II in Abb. A).
3. Kontrollieren Sie, dass die Stabilisatoren fest und bis zum Anschlag angeschraubt sind.

> 2 TISCHBEINE AUFSETZEN

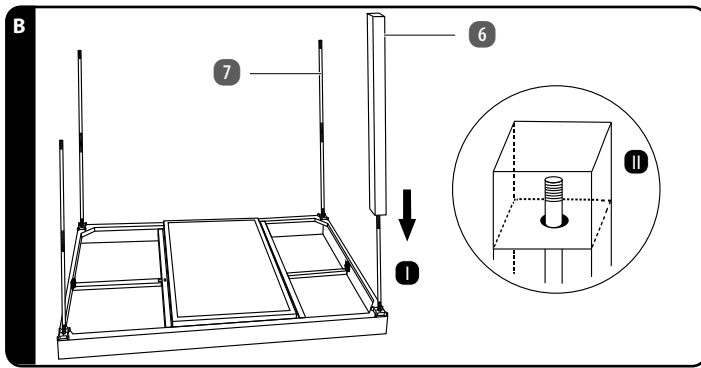

1. Setzen Sie die 4 Tischbeine **6** wie dargestellt auf die Stabilisatoren **7** (siehe Schritt I in Abb. B).
2. Achten Sie darauf, dass die Spitze des Stabilisators, wie dargestellt, jeweils aus dem Loch am unteren Ende des Tischbeins herausragt (siehe Schritt II in Abb. B).

> 3 TISCHBEINE FESTSCHRAUBEN

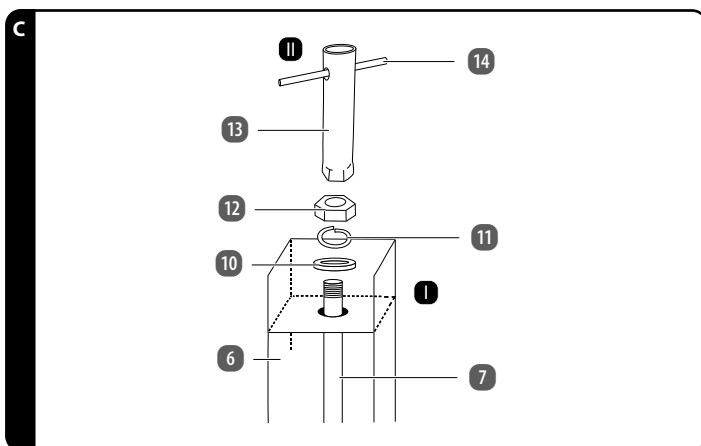

1. Legen Sie jeweils eine Unterlegscheibe **10**, einen Verschlussring **11** und eine Mutter **12** auf die aus dem Loch herausragende Spitze des Stabilisators **7** (siehe Schritt I in Abb. C).
2. Bereiten Sie das Schraubwerkzeug **13** vor, indem Sie den Werkzeuggriff **14** wie dargestellt durch dieses hindurchführen (siehe Schritt II in Abb. C).
3. Setzen Sie das breite Ende des Schraubwerkzeugs auf die Mutter auf und ziehen Sie sie fest, sodass der Stabilisator fest mit dem Tischbein **6** verbunden ist.
4. Führen Sie die Schritte 1–3 für die verbleibenden Tischbeine durch.

> 4 FUßKAPPEN EINSETZEN

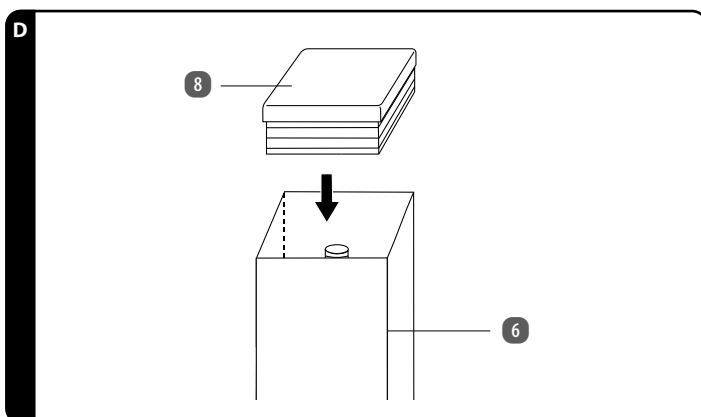

1. Stecken Sie die Fußkappen **8** wie dargestellt in drei der vier Tischbeine **6** hinein, sodass diese bündig mit dem Tischbein abschließen (siehe Abb. D).
2. Drücken Sie die Fußkappen fest an, sodass sie bis zum Anschlag im Tischbein stecken.

> 5 HÖHENVERSTELLBARE FUßKAPPE EINSETZEN UND EINSTELLEN

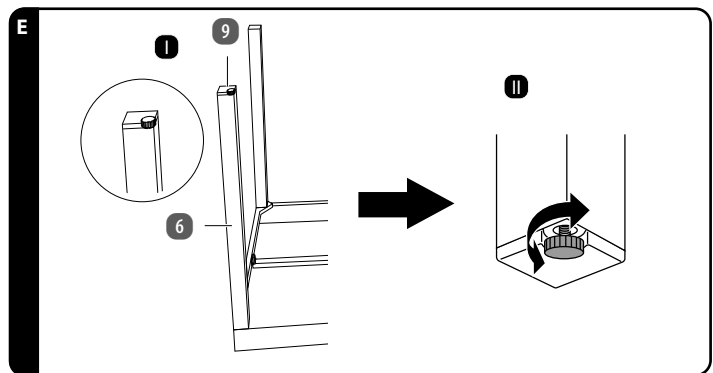

1. Stecken Sie die höhenverstellbare Fußkappe **9** in das verbleibende Tischbein **6** hinein und drücken Sie sie fest an, sodass sie bis zum Anschlag im Tischbein steckt (siehe Schritt I in Abb. E).
2. Drehen Sie das Produkt vorsichtig um, sodass es auf den Tischbeinen zum Stehen kommt.
3. Überprüfen Sie, ob das Produkt fest auf dem Boden steht. Justieren Sie falls nötig, wie dargestellt, den Drehknopf der höhenverstellbaren Fußkappe, um das Produkt auszubalancieren (siehe Schritt II in Abb. E).

Sie haben das Produkt erfolgreich aufgebaut und es kann verwendet werden.

5.2 TISCHPLATTE VERGRÖßERN

HINWEIS

» Um die Ablagefläche zu vergrößern, besteht die Möglichkeit, die seitlichen Ausziehplatten herausziehen. Somit verlängert sich die Tischplatte von ca. 160 cm auf 220 cm.

> 1 AUSZIEHPLATTEN ENTRIEGELN

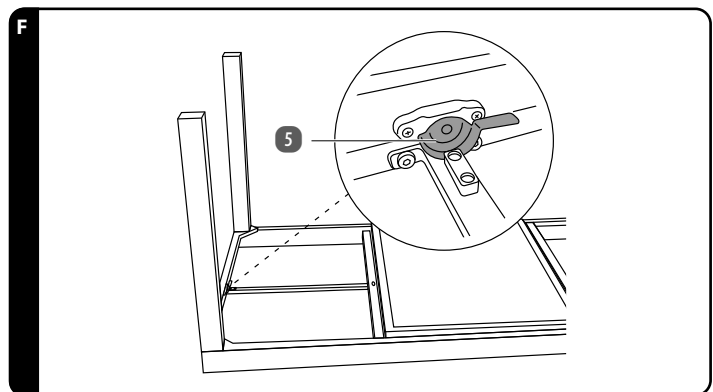

- Legen Sie beidseitig die Entriegelungshebel **5** um 180 Grad um, um die seitlichen Ausziehplatten zu entriegeln (siehe Abb. F). Die seitlichen Ausziehplatten können nun herausgezogen werden.

> 2 AUSZIEHPLATTEN HERAUSZIEHEN

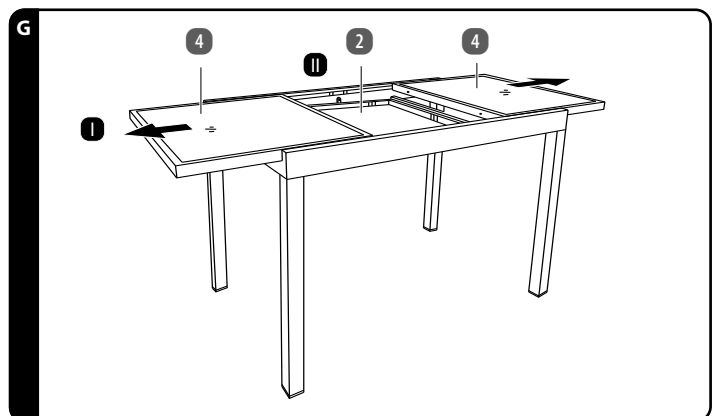

1. Ziehen Sie die seitlichen Ausziehplatten **4** bis zum Anschlag nach außen hin heraus (siehe Schritt I in Abb. G).
2. Die mittlere Tischplatte **2** kann nun herausgeklappt werden (siehe Schritt II in Abb. G).

> 3 MITTLERE TISCHPLATTE HERAUSKLAPPEN

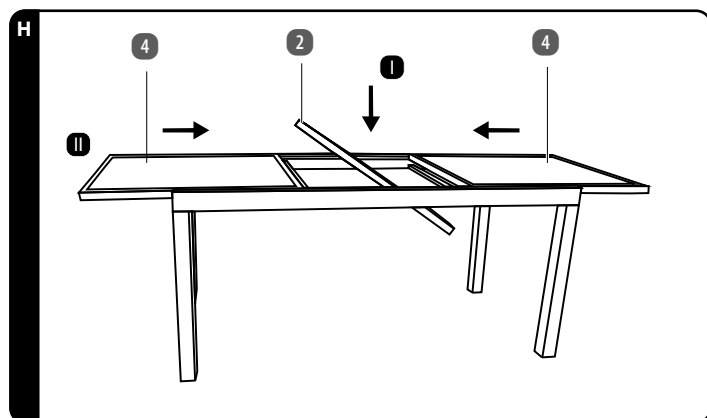

1. Drücken Sie die mittlere Tischplatte **2** vorsichtig nach unten und drehen Sie sie um 180 Grad, sodass die Glasfläche oben liegt und sich die mittlere Tischplatte auf derselben Höhe befindet wie die seitlichen Ausziehplatten **4** (siehe Schritt I in Abb. H). Achten Sie hierbei auf Ihre Finger.
2. Drücken Sie die mittlere Tischplatte bis zum Anschlag an, sodass sie fest aufliegt.
3. Schieben Sie nun die seitlichen Ausziehplatten nach innen, sodass sie an die mittlere Tischplatte anschließen (siehe Schritt II in Abb. H). Achten Sie darauf, dass die Verbindungsstifte in den dafür vorgesehenen Löchern einrasten.

Sie haben die Tischplatte erfolgreich vergrößert.

5.3 TISCHPLATTE AUF NORMALE GRÖSSE BRINGEN

Um die Tischplatte wieder auf die normale Größe zurückzubringen, gehen Sie wie folgt vor:

1. Ziehen Sie die seitlichen Ausziehplatten **4** bis zum Anschlag nach außen. Drehen Sie die mittlere Tischplatte **2** vorsichtig um 180 Grad nach unten in ihre Ausgangsposition. Achten Sie hierbei auf Ihre Finger.
2. Schieben Sie die seitlichen Ausziehplatten bis zum Anschlag nach innen, sodass sie nahtlos aneinander anschließen. Achten Sie darauf, dass die Verbindungsstifte in den dafür vorgesehenen Löchern einrasten.
3. Verriegeln Sie die seitlichen Ausziehplatten, indem Sie beidseitig die Verriegelungshebel **5** um 180 Grad umlegen.

6 REINIGUNG UND WARTUNG

6.1 REINIGUNG

VORSICHT! BESCHÄDIGUNGSGEFAHR!

Unsachgemäßer Umgang mit dem Produkt kann zu Beschädigungen des Produkts führen.

- » Verwenden Sie keine aggressiven Reinigungsmittel, Bürsten mit Metall- oder Nylonborsten sowie keine scharfen oder metallischen Reinigungsgegenstände wie Messer, harte Spachtel und dergleichen. Diese können die Oberflächen beschädigen.
- » Tauchen Sie das Produkt zum Reinigen niemals in Wasser und verwenden Sie zur Reinigung keinen Dampf- oder Hochdruckreiniger.

1. Entfernen Sie Verunreinigungen mit einem leicht angefeuchteten Tuch und ggf. etwas mildem Reiniger.
2. Wischen Sie das Produkt danach mit einem fusselfreien Tuch trocken.

6.2 WARTUNG

- Prüfen Sie regelmäßig alle Schraubverbindungen und ziehen Sie sie gegebenenfalls nach. Lose Schraubverbindungen führen zur Beeinträchtigung der Sicherheit und es besteht Verletzungsgefahr.

6.3 AUFBEWAHRUNG

⚠ WARNUNG! VERLETZUNGSGEFAHR!

Bei unsachgemäßer Aufbewahrung des Produkts besteht erhöhte Verletzungsgefahr.

- » Bewahren Sie das Produkt außerhalb der Reichweite von Kindern auf. Kinder könnten mit dem Produkt spielen und sich dabei verletzen.

VORSICHT! BESCHÄDIGUNGSGEFAHR!

Wenn Sie nicht ordnungsgemäß mit dem Produkt umgehen, können Sie das Produkt beschädigen.

- » Schützen Sie das Produkt vor Nässe und Feuchtigkeit.
- » Setzen Sie das Produkt keiner extremen Hitze oder Kälte aus.

- Alle Teile müssen vor dem Aufbewahren vollkommen trocken sein.
- Um die Lebensdauer des Produkts zu verlängern:
 - Nutzen Sie Schutzhüllen, um das Produkt abzudecken.
 - Bewahren Sie das Produkt stets an einem trockenen Ort auf.

- Schützen Sie das Produkt vor direkter Sonneneinstrahlung.
- Lagern Sie das Produkt für Kinder unzugänglich.
- Vermeiden Sie Staub, Wasser, Feuchtigkeit, Frost, extreme Temperaturen, hohe Luftfeuchtigkeit und direkte Sonneneinstrahlung.
- Decken Sie das Produkt mit einer wasserdichten Abdeckung ab, wenn starker oder anhaltender Regen oder Schneefall vorhergesagt wird. Achten Sie auch bei Abdeckung auf eine gute Belüftung rund um das Produkt.

7 TECHNISCHE DATEN

Modell:	AGET24
Maximallast:	50 kg
Abmessungen (B × H × T)	
Standard:	ca. 160 × 75 × 90 cm
ausgezogen:	ca. 220 × 75 × 90 cm
Artikelnummer:	857537

8 ENTSORGUNG

8.1 VERPACKUNG ENTSORGEN



Entsorgen Sie die Verpackung sortenrein. Geben Sie Pappe und Karton zum Altpapier.

8.2 PRODUKT ENTSORGEN

- Entsorgen Sie das Produkt entsprechend den in Ihrem Land gültigen Gesetzen und Bestimmungen.

9 GARANTIE

9.1 GARANTIEBEDINGUNGEN

Sehr geehrter Kunde

Ihre Vorteile aus der Herstellergarantie:

Garanziezeitraum:	3 Jahre ab Zeitpunkt der Übernahme
Garantieleistung:	Kostenfreier Austausch oder Geldrückgabe Keine Transportkosten
Hotline:	0732 915 098 (Zum regulären Festnetzstarif Ihres Telefonanbieters)
Erreichbarkeit:	Montag bis Freitag von 8.00 bis 20.00 Uhr

Bitte beachten Sie, dass die Art der Garantieleistung im Einzelfall vom Garanten bestimmt wird.

Um die Garantie in Anspruch zu nehmen:

- Halten Sie bitte den Kassenbon bzw. die Rechnung bereit.
- Kontaktieren Sie unseren **KUNDENDIENST** telefonisch.

Die Garantie gilt nicht:

- bei Schäden durch Elementarereignisse (z. B. Blitz, Wasser, Feuer, Frost, etc.), Unfall, Transport, ausgelaufenen Batterien oder unsachgemäßer Benutzung
- bei Beschädigung oder Veränderung durch den Käufer/Dritte
- bei Missachtung der Sicherheits- und Wartungsvorschriften, Bedienungsfehlern
- bei Verkalkung, Datenverlust, Schadprogrammen, Einbrennschäden
- auf die normale Abnutzung von Verschleißteilen (z. B. Akkukapazität)

Nach Ablauf der Garanziezeit haben Sie weiterhin die Möglichkeit an der **SERVICESTELLE** Reparaturen kostenpflichtig durchführen zu lassen. Falls die Reparatur oder der Kostenvoranschlag für Sie nicht kostenfrei sind, werden Sie vorher verständigt.

Die gesetzliche Gewährleistungspflicht des Übergebers wird durch diese Garantie nicht eingeschränkt. Die Garanziezeit kann nur verlängert werden, wenn dies eine gesetzliche Norm vorsieht. In den Ländern, in denen eine (zwingende) Garantie und/oder eine Ersatzteillagerhaltung und/oder eine Schadenersatzregelung gesetzlich vorgeschrieben sind, gelten die gesetzlich vorgeschriebenen Mindestbedingungen. Das Serviceunternehmen und der Verkäufer übernehmen bei Reparaturannahme keine Haftung für eventuell auf dem Produkt vom Kunden gespeicherte Daten oder Einstellungen.





IMPORTIERT DURCH

ASCE - ALDI SÜD GROUP SUPPLY CHAIN ENTITY GMBH

MICHAEL-WALZ-GASSE 18D

5020 SALZBURG

ÖSTERREICH

ASS@ASCE-IMPORTS.COM

HERGESTELLT IN CHINA

V01/1025



MONTAGEANLEITUNG

MANUEL DE MONTAGE

MANUALE DI MONTAGGIO

ALUMINIUM GLAS AUSZIEHTISCH

TABLE À RALLONGE EN ALUMINIUM ET VERRE

TAVOLO ESTENSIBILE IN ALLUMINIO E VETRO



belavi

DEUTSCH02

FRANÇAIS.....07

ITALIANO12

SERVICECENTER • SERVICE APRÈS-VENTE •
ASSISTENZA POST-VENDITA

857537

CH

☎ 0041 44 58 310 52

📧 service-ch@protel-service.com

MODELL/MODÈLE/MODELLO: AGET24

04/2026

3

JAHRE GARANTIE
ANS GARANTIE
ANNI GARANZIA

INHALTSVERZEICHNIS

1 Allgemeines	3
2 Sicherheit	3
2.1 Hinweiserklärung	3
2.2 Zeichenerklärung	3
2.3 Allgemeine Sicherheitshinweise	3
2.4 Zusätzliche Sicherheitshinweise	3
2.5 Bestimmungsgemäßer Gebrauch	3
3 Produktübersicht	4
3.1 Lieferumfang	4
3.2 Mitgelieferte Verbindungselemente	4
3.3 Mitgelieferte Werkzeuge	4
4 Vor dem ersten Gebrauch	4
4.1 Produkt und Lieferumfang prüfen	4
4.2 Grundreinigung	4
5 Montage	4
5.1 Produkt aufbauen	4
5.2 Tischplatte vergrößern	5
5.3 Tischplatte auf normale Größe bringen	6
6 Reinigung und Wartung	6
6.1 Reinigung	6
6.2 Wartung	6
6.3 Aufbewahrung	6
7 Technische Daten	6
8 Entsorgung	6
8.1 Verpackung entsorgen	6
8.2 Produkt entsorgen	6
9 Garantie	6
9.1 Garantiebedingungen	6

WICHTIG, FÜR SPÄTERE BEZUGNAHME AUFBEWAHREN: SORGFÄLTIG LESEN

1 ALLGEMEINES



Diese Montageanleitung (im Folgenden „Anleitung“ genannt) ist Teil dieses Produkts und enthält wichtige Informationen zur Montage und zur Verwendung.

Lesen Sie die Anleitung, insbesondere das Kapitel **SICHERHEIT**, sorgfältig durch, bevor Sie das Produkt verwenden. Bei Nichtbeachtung dieser Anleitung kann es zu schweren Verletzungen und/oder zu Schäden am Produkt kommen. Bewahren Sie diese Anleitung für künftige Verwendung und Referenz auf. Wenn Sie das Produkt an Dritte weitergeben, geben Sie unbedingt diese Anleitung mit. Wenn Sie eine digitale Kopie der Anleitung benötigen, wenden Sie sich bitte an das Servicecenter.

2 SICHERHEIT

2.1 HINWEISERKLÄRUNG

Die folgenden Signalwörter werden in dieser Anleitung, auf dem Produkt und/oder der Verpackung verwendet.

⚠️ WARNUNG!

» Dieses Signalsymbol/-wort bezeichnet eine Gefährdung mit einem mittleren Risikograd, die, wenn sie nicht vermieden wird, den Tod oder eine schwere Verletzung zur Folge haben kann.

⚠️ VORSICHT!

» Dieses Signalwort warnt vor möglichen Sachschäden.

ℹ️ HINWEIS

» Dieses Symbol liefert Ihnen nützliche Zusatzinformationen zum Umgang und Gebrauch.

2.2 ZEICHENERKLÄRUNG

Die folgenden Symbole werden in dieser Anleitung, auf dem Produkt oder auf der Verpackung verwendet.



Lesen Sie die Anleitung.

2.3 ALLGEMEINE SICHERHEITSHINWEISE

⚠️ WARNUNG! VERLETZUNGSGEFAHR!

Ein unsachgemäßer Umgang mit dem Produkt kann zu Verletzungen führen.

- » Das Produkt kann umkippen, wenn es zu stark oder einseitig belastet wird. Sorgen Sie für eine gleichmäßige Belastung.
- » Setzen oder stellen Sie sich niemals auf das Produkt.
- » Die Tischplatten bestehen aus Glas. Sollte das Produkt umkippen, kann das Glas splintern und ernste Verletzungen hervorrufen. Lehnen Sie sich nicht gegen das Produkt.
- » Legen Sie keine extrem kalten oder heißen Objekte direkt auf die Glasplatte. Benutzen Sie immer eine geeignete Unterlage.
- » Nutzen Sie das Produkt nicht als Trittersatz, Unterstellbock, Turngerät, o. Ä.
- » Prüfen Sie das Produkt regelmäßig auf Beschädigungen.
- » Tauschen Sie beschädigte Teile sofort aus. Wenden Sie sich an den Kundendienst über die auf der Titelseite dieser Anleitung angegebenen Kontaktstellen.
- » Führen Sie keine unsachgemäßen Reparaturen und baulichen Veränderungen am Produkt durch. Dadurch können Gefahren für den Benutzer entstehen.
- » Nutzen Sie das Produkt nur auf ebenen Flächen.
- » Wenn das Produkt falsch aufgebaut ist, kann es bei Belastung zusammenbrechen. Sie können sich dabei verletzen. Achten Sie darauf, das Produkt entsprechend dieser Anleitung aufzubauen.
- » Belasten Sie das Produkt mit maximal 50 kg.
- » Das Produkt hat erhebliches Gewicht. Führen Sie Transport und Montage mit mindestens 2 Personen durch, um Verletzungen zu vermeiden.

⚠️ WARNUNG! VERLETZUNGS- UND ERSTICKUNGSGEFAHR!

Kinder können sich beim Spielen mit dem Produkt, den Kleinteilen oder der Verpackung verletzen und ersticken.

- » Achten Sie darauf, dass Kinder sich keine kleinen Teile wie z. B. Schrauben in den Mund stecken. Sie können sie verschlucken und daran ersticken.

- » Lassen Sie Kinder nicht mit dem Produkt spielen, sich daran hochziehen oder darauf stehen. Sie können herunterfallen und sich dabei schwer verletzen.

⚠️ WARNUNG! VERLETZUNGSGEFAHR!

Unsachgemäße Montage und Nutzung können Verletzungen verursachen.

- » Achten Sie bei der Montage und der täglichen Nutzung auf Ihre Hände und Finger.
- » Achten Sie darauf, dass Ihre Hände nicht in die Klappvorrichtung geraten, um Verletzungen zu vermeiden.
- » Achten Sie beim Nutzen der Klappvorrichtung darauf, dass der Klappmechanismus vollständig einrastet, bevor das Produkt verwendet wird.
- » Glas ist schwer und kann splintern. Achten Sie auf einen umsichtigen Umgang.
- » Um Quetschungen zu vermeiden, achten Sie auf eine umsichtige Montage und einen umsichtigen Transport.

2.4 ZUSÄTZLICHE SICHERHEITSHINWEISE

⚠️ VORSICHT! BESCHÄDIGUNGSGEFAHR!

Unsachgemäßer Umgang mit dem Produkt kann zu Beschädigungen des Produkts führen.

- » Stellen Sie das Produkt auf einer gut zugänglichen, ebenen und ausreichend stabilen Oberfläche auf.
- » Stellen Sie das Produkt nicht an den Rand oder an die Kante einer Fläche.
- » Stellen Sie das Produkt nicht auf oder in der Nähe von heißen Oberflächen auf (Grill, Kaminofen, Heizung etc.).
- » Behandeln Sie die Glasflächen mit Vorsicht.
- » Verwenden Sie das Produkt nicht mehr, wenn die Bauteile Risse oder Sprünge haben oder sich verformt haben. Ersetzen Sie beschädigte Bauteile nur durch passende Originalbauteile.

2.5 BESTIMMUNGSGEMÄßER GEBRAUCH

- Das Produkt ist ausschließlich zur Ablage im Außenbereich konzipiert. Es ist ausschließlich für den Privatgebrauch im Haushalt bestimmt und nicht für den gewerblichen Bereich geeignet.
- Verwenden Sie das Produkt nur wie in dieser Anleitung beschrieben. Jede andere Verwendung gilt als unsachgemäß und kann zu Sach- oder Personenschäden führen.
- Der Hersteller oder Händler übernimmt keine Haftung für Schäden oder Verletzungen, die durch nicht bestimmungsgemäßen oder falschen Gebrauch entstanden sind.

3 PRODUKTÜBERSICHT

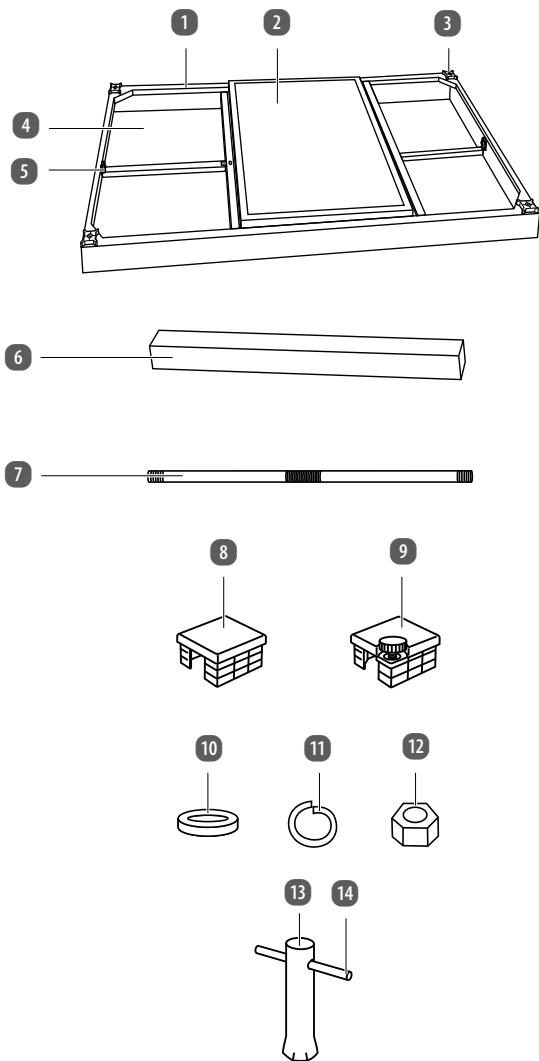

3.1 LIEFERUMFANG

- 1 Tischplatte (vormontiert)
- 2 Mittlere Tischplatte
- 3 Gewindebohrung, 4×
- 4 Seitliche Ausziehplatte, 2×
- 5 Ent-/Verriegelungshebel, 2×
- 6 Tischbein, 4×
- 7 Stabilisator, 4×
- 8 Fußkappe, 3×
- 9 Höhenverstellbare Fußkappe

3.2 MITGELIEFERTER VERBINDUNGSELEMENTE

- 10 Unterlegscheibe, 4×
- 11 Verschlussring, 4×
- 12 Mutter, 4×

3.3 MITGELIEFERTER WERKZEUGE

- 13 Schraubwerkzeug
- 14 Werkzeuggriff

4 VOR DEM ERSTEN GEBRAUCH

4.1 PRODUKT UND LIEFERUMFANG PRÜFEN

VORSICHT! BESCHÄDIGUNGSGEFAHR!

Wenn Sie die Verpackung unvorsichtig mit einem scharfen Messer oder anderen spitzen Gegenständen öffnen, kann das Produkt schnell beschädigt werden.

» Gehen Sie daher beim Öffnen sehr vorsichtig vor.

1. Nehmen Sie das Produkt aus der Verpackung.
2. Prüfen Sie, ob die Lieferung vollständig ist (siehe Kapitel **PRODUKTÜBERSICHT**).
3. Kontrollieren Sie, ob das Produkt oder die Einzelteile Schäden aufweisen. Ist dies der Fall, verwenden Sie das Produkt nicht. Wenden Sie sich an den Kundendienst über die auf der Titelseite dieser Anleitung angegebenen Kontaktstellen.

4.2 GRUNDREINIGUNG

1. Entfernen Sie das Verpackungsmaterial.
2. Reinigen Sie vor der erstmaligen Benutzung alle Teile des Produkts, wie im Kapitel **REINIGUNG UND WARTUNG** beschrieben.

5 MONTAGE

VORSICHT! BESCHÄDIGUNGSGEFAHR!

Unsachgemäßer Umgang mit dem Produkt kann zu Beschädigungen des Produkts oder zu Sachschäden führen.

- » Montieren Sie das Produkt auf einer weichen und sauberen Unterlage. Legen Sie ggf. eine Decke o. Ä. unter, damit die Oberflächen nicht zerkratzt oder beschädigt werden.
- » Gehen Sie bei der Montage des Produkts sorgfältig vor und halten Sie sich an die Montageanleitung.
- » Ziehen Sie die Schrauben während der Montage noch nicht fest. Fixieren Sie die Schrauben erst nach der Fertigstellung.
- » Das Produkt hat erhebliches Gewicht. Führen Sie Transport und Montage mit mindestens 2 Personen durch, um Beschädigungen zu vermeiden.

1 HINWEIS

- » Montieren Sie das Produkt mithilfe der folgenden Anweisungen und grafischen Darstellungen. Benutzen Sie dafür das mitgelieferte Schraubwerkzeug **13**.
- » Das Produkt verfügt über eine höhenverstellbare Fußkappe **9**, um die Standfestigkeit des Produkts zu erhöhen.
- » Setzen Sie die Schrauben und Scheiben vorerst nur locker an. Vergewissern Sie sich aber, dass Sie nach dem Aufbau alle Schrauben und Scheiben fest anziehen.

5.1 PRODUKT AUFBAUEN

> 1 STABILISATOREN ANSCHRAUBEN

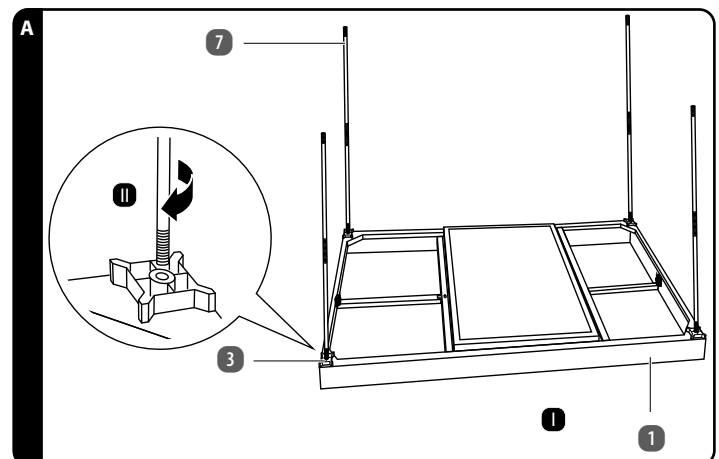

1. Legen Sie den Tisch mit der Tischplatte **1** nach unten auf eine weiche Unterlage, sodass die Tischplatte nicht zerkratzt (siehe Schritt I in Abb. A).
2. Schrauben Sie die 4 Stabilisatoren **7** wie dargestellt in die dafür vorgesehenen Gewindebohrungen **3** in den Ecken der Tischplatte (siehe Schritt II in Abb. A).
3. Kontrollieren Sie, dass die Stabilisatoren fest und bis zum Anschlag angeschraubt sind.

> 2 TISCHBEINE AUFSETZEN

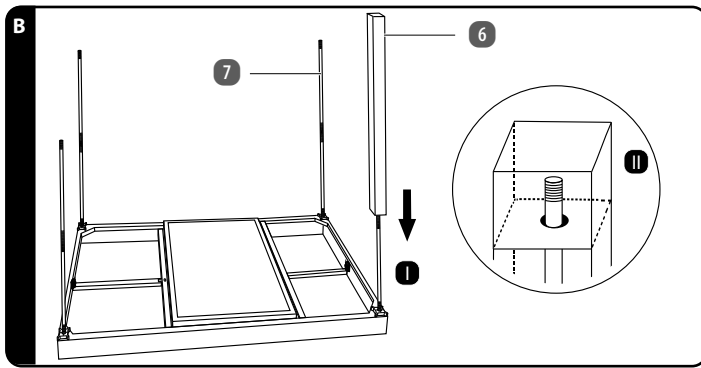

1. Setzen Sie die 4 Tischbeine **6** wie dargestellt auf die Stabilisatoren **7** (siehe Schritt I in Abb. B).
2. Achten Sie darauf, dass die Spitze des Stabilisators, wie dargestellt, jeweils aus dem Loch am unteren Ende des Tischbeins herausragt (siehe Schritt II in Abb. B).

> 3 TISCHBEINE FESTSCHRAUBEN

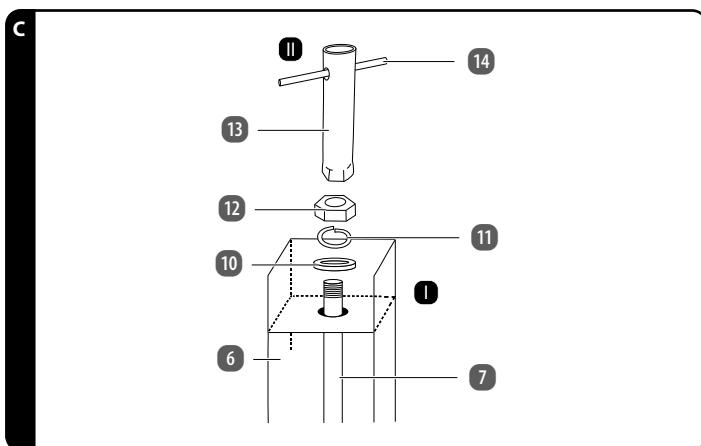

1. Legen Sie jeweils eine Unterlegscheibe **10**, einen Verschlussring **11** und eine Mutter **12** auf die aus dem Loch herausragende Spitze des Stabilisators **7** (siehe Schritt I in Abb. C).
2. Bereiten Sie das Schraubwerkzeug **13** vor, indem Sie den Werkzeuggriff **14** wie dargestellt durch dieses hindurchführen (siehe Schritt II in Abb. C).
3. Setzen Sie das breite Ende des Schraubwerkzeugs auf die Mutter auf und ziehen Sie sie fest, sodass der Stabilisator fest mit dem Tischbein **6** verbunden ist.
4. Führen Sie die Schritte 1–3 für die verbleibenden Tischbeine durch.

> 4 FUßKAPPEN EINSETZEN

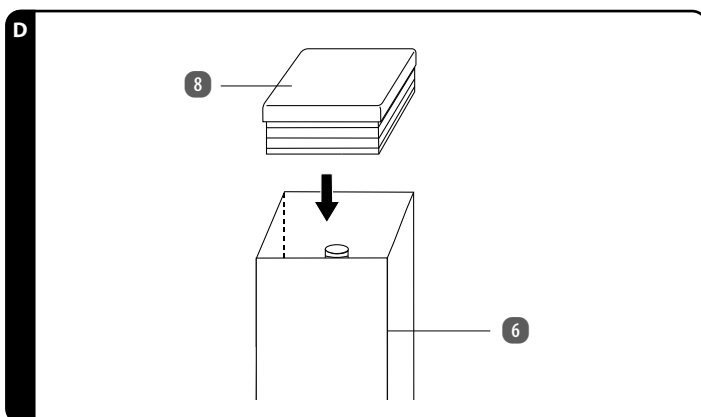

1. Stecken Sie die Fußkappen **8** wie dargestellt in drei der vier Tischbeine **6** hinein, sodass diese bündig mit dem Tischbein abschließen (siehe Abb. D).
2. Drücken Sie die Fußkappen fest an, sodass sie bis zum Anschlag im Tischbein stecken.

> 5 HÖHENVERSTELLBARE FUßKAPPE EINSETZEN UND EINSTELLEN

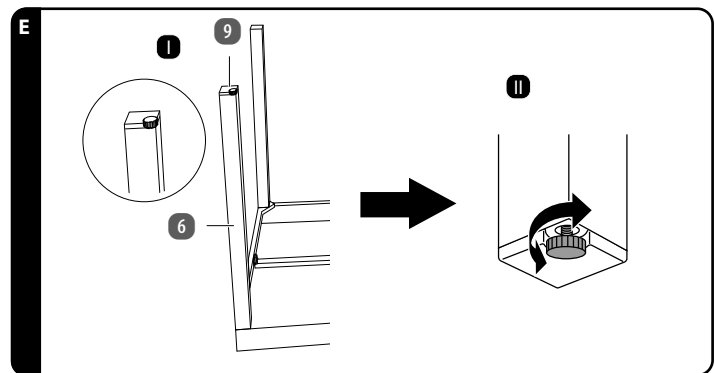

1. Stecken Sie die höhenverstellbare Fußkappe **9** in das verbleibende Tischbein **6** hinein und drücken Sie sie fest an, sodass sie bis zum Anschlag im Tischbein steckt (siehe Schritt I in Abb. E).
2. Drehen Sie das Produkt vorsichtig um, sodass es auf den Tischbeinen zum Stehen kommt.
3. Überprüfen Sie, ob das Produkt fest auf dem Boden steht. Justieren Sie falls nötig, wie dargestellt, den Drehknopf der höhenverstellbaren Fußkappe, um das Produkt auszubalancieren (siehe Schritt II in Abb. E).

Sie haben das Produkt erfolgreich aufgebaut und es kann verwendet werden.

5.2 TISCHPLATTE VERGRÖßERN

HINWEIS

» Um die Ablagefläche zu vergrößern, besteht die Möglichkeit, die seitlichen Ausziehplatten herausziehen. Somit verlängert sich die Tischplatte von ca. 160 cm auf 220 cm.

> 1 AUSZIEHPLATTEN ENTRIEGELN

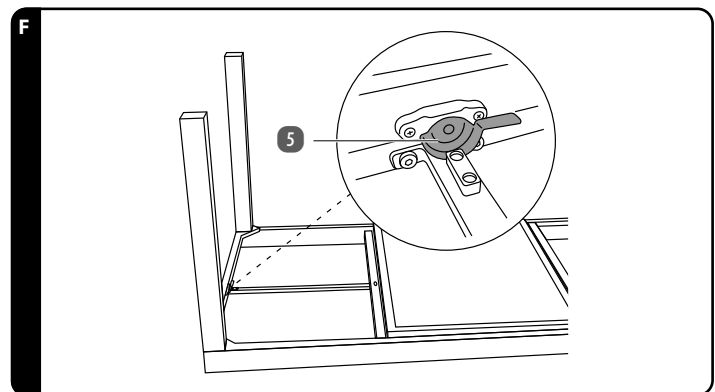

- Legen Sie beidseitig die Entriegelungshebel **5** um 180 Grad um, um die seitlichen Ausziehplatten zu entriegeln (siehe Abb. F). Die seitlichen Ausziehplatten können nun herausgezogen werden.

> 2 AUSZIEHPLATTEN HERAUSZIEHEN

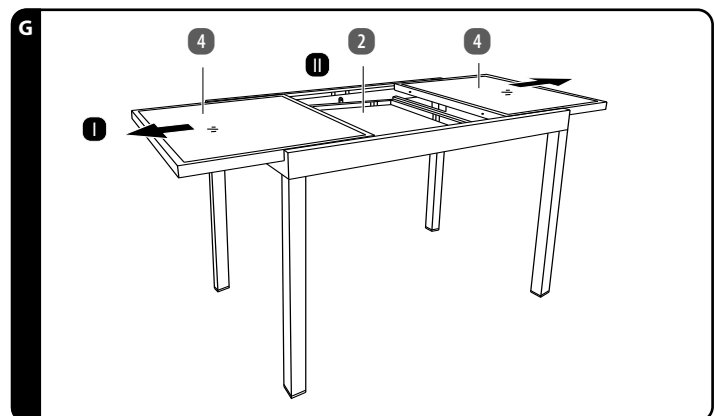

1. Ziehen Sie die seitlichen Ausziehplatten **4** bis zum Anschlag nach außen hin heraus (siehe Schritt I in Abb. G).
2. Die mittlere Tischplatte **2** kann nun herausgeklappt werden (siehe Schritt II in Abb. G).

> 3 MITTLERE TISCHPLATTE HERAUSKLAPPEN

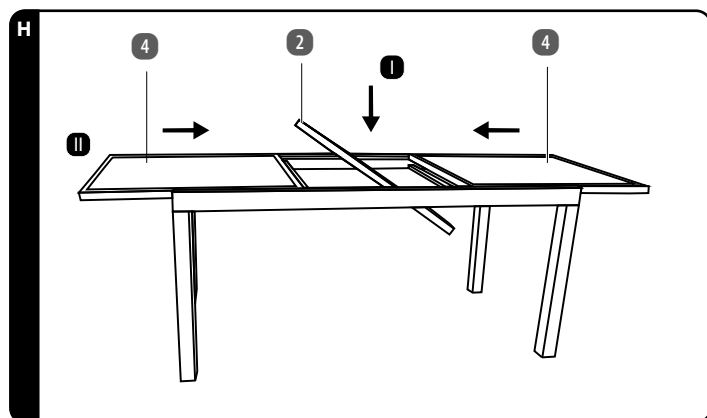

1. Drücken Sie die mittlere Tischplatte **2** vorsichtig nach unten und drehen Sie sie um 180 Grad, sodass die Glasfläche oben liegt und sich die mittlere Tischplatte auf derselben Höhe befindet wie die seitlichen Ausziehplatten **4** (siehe Schritt I in Abb. H). Achten Sie hierbei auf Ihre Finger.
2. Drücken Sie die mittlere Tischplatte bis zum Anschlag an, sodass sie fest aufliegt.
3. Schieben Sie nun die seitlichen Ausziehplatten nach innen, sodass sie an die mittlere Tischplatte anschließen (siehe Schritt II in Abb. H). Achten Sie darauf, dass die Verbindungsstifte in den dafür vorgesehenen Löchern einrasten.

Sie haben die Tischplatte erfolgreich vergrößert.

5.3 TISCHPLATTE AUF NORMALE GRÖSSE BRINGEN

Um die Tischplatte wieder auf die normale Größe zurückzubringen, gehen Sie wie folgt vor:

1. Ziehen Sie die seitlichen Ausziehplatten **4** bis zum Anschlag nach außen. Drehen Sie die mittlere Tischplatte **2** vorsichtig um 180 Grad nach unten in ihre Ausgangsposition. Achten Sie hierbei auf Ihre Finger.
2. Schieben Sie die seitlichen Ausziehplatten bis zum Anschlag nach innen, sodass sie nahtlos aneinander anschließen. Achten Sie darauf, dass die Verbindungsstifte in den dafür vorgesehenen Löchern einrasten.
3. Verriegeln Sie die seitlichen Ausziehplatten, indem Sie beidseitig die Verriegelungshebel **5** um 180 Grad umlegen.

6 REINIGUNG UND WARTUNG

6.1 REINIGUNG

VORSICHT! BESCHÄDIGUNGSGEFAHR!

Unschlagmäßiger Umgang mit dem Produkt kann zu Beschädigungen des Produkts führen.

- » Verwenden Sie keine aggressiven Reinigungsmittel, Bürsten mit Metall- oder Nylonborsten sowie keine scharfen oder metallischen Reinigungsgegenstände wie Messer, harte Spachtel und dergleichen. Diese können die Oberflächen beschädigen.
- » Tauchen Sie das Produkt zum Reinigen niemals in Wasser und verwenden Sie zur Reinigung keinen Dampf- oder Hochdruckreiniger.

1. Entfernen Sie Verunreinigungen mit einem leicht angefeuchteten Tuch und ggf. etwas mildem Reiniger.
2. Wischen Sie das Produkt danach mit einem fusselfreien Tuch trocken.

6.2 WARTUNG

- Prüfen Sie regelmäßig alle Schraubverbindungen und ziehen Sie sie gegebenenfalls nach. Lose Schraubverbindungen führen zur Beeinträchtigung der Sicherheit und es besteht Verletzungsgefahr.

6.3 AUFBEWAHRUNG

⚠ WARNUNG! VERLETZUNGSGEFAHR!

Bei unsachgemäßer Aufbewahrung des Produkts besteht erhöhte Verletzungsgefahr.

- » Bewahren Sie das Produkt außerhalb der Reichweite von Kindern auf. Kinder könnten mit dem Produkt spielen und sich dabei verletzen.

VORSICHT! BESCHÄDIGUNGSGEFAHR!

Wenn Sie nicht ordnungsgemäß mit dem Produkt umgehen, können Sie das Produkt beschädigen.

- » Schützen Sie das Produkt vor Nässe und Feuchtigkeit.
- » Setzen Sie das Produkt keiner extremen Hitze oder Kälte aus.

- Alle Teile müssen vor dem Aufbewahren vollkommen trocken sein.
- Um die Lebensdauer des Produkts zu verlängern:
 - Nutzen Sie Schutzhüllen, um das Produkt abzudecken.
 - Bewahren Sie das Produkt stets an einem trockenen Ort auf.

- Schützen Sie das Produkt vor direkter Sonneneinstrahlung.
- Lagern Sie das Produkt für Kinder unzugänglich.
- Vermeiden Sie Staub, Wasser, Feuchtigkeit, Frost, extreme Temperaturen, hohe Luftfeuchtigkeit und direkte Sonneneinstrahlung.
- Decken Sie das Produkt mit einer wasserdichten Abdeckung ab, wenn starker oder anhaltender Regen oder Schneefall vorhergesagt wird. Achten Sie auch bei Abdeckung auf eine gute Belüftung rund um das Produkt.

7 TECHNISCHE DATEN

Modell:	AGET24
Maximallast:	50 kg
Abmessungen (B × H × T)	
Standard:	ca. 160 × 75 × 90 cm
ausgezogen:	ca. 220 × 75 × 90 cm
Artikelnummer:	857537

8 ENTSORGUNG

8.1 VERPACKUNG ENTSORGEN



Entsorgen Sie die Verpackung sortenrein. Geben Sie Pappe und Karton zum Altpapier.

8.2 PRODUKT ENTSORGEN

- Entsorgen Sie das Produkt entsprechend den in Ihrem Land gültigen Gesetzen und Bestimmungen.

9 GARANTIE

9.1 GARANTIEBEDINGUNGEN

Sehr geehrter Kunde

Die **ALDI SUISSE Garantie** bietet Ihnen weitreichende Vorteile gegenüber der gesetzlichen Gewährleistungspflicht:

Garanziezeitraum:	3 Jahre ab Zeitpunkt der Übernahme
Garanzieleistung:	Kostenfreie Reparatur bzw. Austausch oder Geldrückgabe Keine Transportkosten
Hotline:	0445 831 052 (Zum regulären Festnetzstarif Ihres Telefonanbieters)
Erreichbarkeit:	Mo.–Fr.: 08.00–20.00 Uhr

Bitte beachten Sie, dass die Art der Garanzieleistung im Einzelfall von **ALDI SUISSE** bestimmt wird.

Um die Garantie in Anspruch zu nehmen:

- Halten Sie bitte den Kassenbon bzw. die Rechnung bereit.
- Kontaktieren Sie unseren **KUNDENDIENST** telefonisch.

Die Garantie gilt nicht:

- bei Schäden durch Elementarereignisse (z. B. Blitz, Wasser, Feuer, Frost, etc.), Unfall, Transport, ausgelaufenen Batterien oder unsachgemäßer Benutzung
- bei Beschädigung oder Veränderung durch den Käufer/Dritte
- bei Missachtung der Sicherheits- und Wartungsvorschriften, Bedienungsfehlern
- bei Verkalkung, Datenverlust, Schadprogrammen, Einbrennschäden
- auf die normale Abnutzung von Verschleißteilen (z. B. Akkukapazität)

Nach Ablauf der Garanziezeit haben Sie weiterhin die Möglichkeit an der **SERVICESTELLE** Reparaturen kostenpflichtig durchführen zu lassen. Falls die Reparatur oder der Kostenvorschlag für Sie nicht kostenfrei sind, werden Sie vorher verständigt.

Die gesetzliche Gewährleistungspflicht des Übergebers wird durch diese Garantie nicht eingeschränkt. Die Garanziezeit kann nur verlängert werden, wenn dies eine gesetzliche Norm vorsieht. In den Ländern, in denen eine (zwingende) Garantie und/oder eine Ersatzteillagerhaltung und/oder eine Schadenersatzregelung gesetzlich vorgeschrieben sind, gelten die gesetzlich vorgeschriebenen Mindestbedingungen. Das Serviceunternehmen und der Verkäufer übernehmen bei Reparaturannahme keine Haftung für eventuell auf dem Produkt vom Kunden gespeicherte Daten oder Einstellungen.

TABLE DES MATIÈRES

1 Généralités	8
2 Sécurité	8
2.1 Légende des avis	8
2.2 Légende des symboles	8
2.3 Consignes de sécurité générales	8
2.4 Consignes de sécurité supplémentaires	8
2.5 Utilisation conforme à l'usage prévu	8
3 Vue d'ensemble du produit	9
3.1 Contenu de la livraison	9
3.2 Éléments de raccord fournis	9
3.3 Outils fournis	9
4 Avant la première utilisation	9
4.1 Vérifier le produit et le contenu de la livraison	9
4.2 Premier nettoyage	9
5 Montage	9
5.1 Monter le produit	9
5.2 Rallonger le plateau de table	10
5.3 Ramener le plateau de table à sa taille normale	11
6 Nettoyage et entretien	11
6.1 Nettoyage	11
6.2 Entretien	11
6.3 Rangement	11
7 Données techniques	11
8 Élimination	11
8.1 Élimination de l'emballage	11
8.2 Éliminer le produit	11
9 Garantie	11
9.1 Conditions de garantie	11

IMPORTANT, À CONSERVER POUR RÉFÉRENCE ULTÉRIEURE : LIRE ATTENTIVEMENT

1 GÉNÉRALITÉS



Ce manuel de montage (ci-après dénommée «mode d'emploi») fait partie de ce produit et contient des informations importantes concernant le montage et l'utilisation.

Lisez attentivement le mode d'emploi, en particulier le chapitre **SÉCURITÉ**, avant d'utiliser le produit. Le non-respect de ce mode d'emploi peut provoquer de graves blessures ou endommager le produit. Conservez ce mode d'emploi pour une utilisation et une référence futures. Si vous transmettez le produit à des tiers, joignez obligatoirement ce mode d'emploi. Si vous avez besoin d'une copie numérique du mode d'emploi, veuillez vous adresser au service après-vente.

2 SÉCURITÉ

2.1 LÉGENDE DES AVIS

Les mots de signalisation suivants sont utilisés dans ce mode d'emploi, sur le produit ou sur l'emballage.

⚠ AVERTISSEMENT!

- » Ce symbole/mot signalétique désigne un risque à un degré moyen qui, si on ne l'évite pas, peut avoir comme conséquence la mort ou une blessure grave.

ATTENTION!

- » Ce mot signalétique avertit contre les possibles dommages matériels.

i AVIS

- » Ce symbole vous fournit des informations complémentaires utiles pour la manipulation et l'utilisation.

2.2 LÉGENDE DES SYMBOLES

Les symboles suivants sont utilisés dans ce mode d'emploi, sur le produit ou sur l'emballage.



Lisez le mode d'emploi.

2.3 CONSIGNES DE SÉCURITÉ GÉNÉRALES

⚠ AVERTISSEMENT! RISQUE DE BLESSURE!

- La manipulation non conforme du produit peut provoquer des blessures.
- » Le produit peut basculer s'il est soumis à une charge trop importante ou unilatérale. Veillez à une charge répartie.
- » Ne vous asseyez jamais sur le produit ou ne vous tenez jamais debout dessus.
- » Les plateaux de table sont en verre. Si le produit bascule, le verre peut se briser et provoquer des blessures sérieuses. Ne vous appuyez pas sur le produit.
- » Ne posez pas d'objets très froids ou très chauds directement sur le plateau en verre. Utilisez toujours un support approprié.
- » N'utilisez pas le produit comme remplacement de marche, chevalet, appareil de gymnastique ou similaire.
- » Vérifiez régulièrement que le produit n'est pas endommagé.
- » Remplacez immédiatement les pièces endommagées. Adressez-vous au service après-vente par l'intermédiaire des points de contact indiqués sur la première page de ce mode d'emploi.
- » N'effectuez pas de réparations non conformes et de modifications constructives sur le produit. Ceci peut mettre l'utilisateur en danger.
- » Utilisez le produit uniquement sur des surfaces planes.
- » Si le produit est mal monté, il peut s'écrouler en cas de charge. Vous pouvez vous blesser ainsi. Veillez à monter le produit conformément à ce mode d'emploi.
- » La charge maximale admissible du produit est de 50 kg.
- » Le produit a un poids considérable. Afin d'éviter toute blessure, deux personnes au moins doivent effectuer le transport et le montage.

⚠ AVERTISSEMENT! RISQUE DE BLESSURE ET D'ÉTOUFFEMENT!

- Les enfants peuvent se blesser en jouant avec le produit, les petites pièces ou l'emballage et s'étouffer.
- » Veillez à ce que les enfants ne mettent pas de petites pièces dans la bouche (p. ex.: des vis). Ils pourraient les avaler et s'étouffer.
- » Ne laissez pas les enfants jouer avec le produit, se hisser ou se tenir debout dessus. Ils pourraient tomber et se blesser gravement.

⚠ AVERTISSEMENT! RISQUE DE BLESSURE!

- Un montage et une utilisation non conformes peuvent causer des blessures.
- » Lors du montage et de l'utilisation quotidienne, faites attention à vos mains et à vos doigts.
- » Veillez à ce que vos mains ne se trouvent pas dans le système de pliage pour éviter de vous blesser.
- » Lorsque vous utilisez le système de pliage, assurez-vous que le mécanisme de pliage est entièrement enclenché avant d'utiliser le produit.
- » Le verre est lourd et peut se briser. Veillez à une utilisation avisée.
- » Pour éviter des écrasements, veillez à un montage et transport avisés.

2.4 CONSIGNES DE SÉCURITÉ SUPPLÉMENTAIRES

ATTENTION! RISQUE D'ENDOMMAGEMENT!

- La manipulation non conforme du produit peut provoquer des dommages sur celui-ci.
- » Installez le produit sur une surface bien accessible, plane et suffisamment stable.
- » Ne placez pas le produit au bord ou sur le rebord d'une surface.
- » N'installez pas le produit sur ou près de surfaces brûlantes (barbecue, feux de cheminée, chauffage, etc.).
- » Manipulez les plateaux en verre avec précaution.
- » N'utilisez plus le produit si les composants présentent des fissures ou des fentes ou se sont déformés. Ne remplacez les composants que par des pièces originales adaptées.

2.5 UTILISATION CONFORME À L'USAGE PRÉVU

- Le produit est conçu exclusivement pour une installation extérieure. Il est exclusivement destiné à un usage domestique privé et n'est pas adapté à une utilisation professionnelle.
- Utilisez le produit uniquement de la manière décrite dans ce mode d'emploi. Toute autre utilisation est considérée comme non conforme et peut provoquer des dommages matériels et personnels.
- Le fabricant ou commerçant décline toute responsabilité pour des dommages ou des blessures survenus par une utilisation non conforme à l'usage prévu ou une mauvaise manipulation.

3 VUE D'ENSEMBLE DU PRODUIT

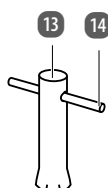
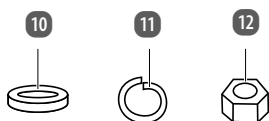
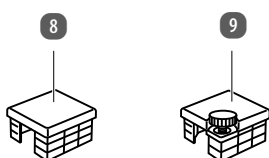
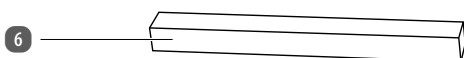
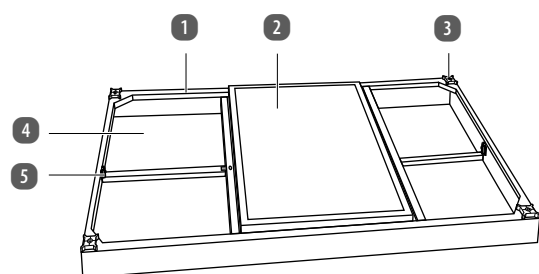

3.1 CONTENU DE LA LIVRAISON

- 1 Plateau de table (prémonté)
- 2 Plateau central
- 3 Trou taraudé, 4x
- 4 Plateau latéral extensible, 2x
- 5 Levier de verrouillage/déverrouillage, 2x
- 6 Pied de table, 4x
- 7 Stabilisateur, 4x
- 8 Embout, 3x
- 9 Embout à hauteur réglable

3.2 ÉLÉMENTS DE RACCORD FOURNIS

- 10 Rondelle, 4x
- 11 Bague de verrouillage, 4x
- 12 Écrou, 4x

3.3 OUTILS FOURNIS

- 13 Outil de vissage
- 14 Poignée de l'outil

4 AVANT LA PREMIÈRE UTILISATION

4.1 VÉRIFIER LE PRODUIT ET LE CONTENU DE LA LIVRAISON

ATTENTION! RISQUE D'ENDOMMAGEMENT!

Si vous ouvrez l'emballage négligemment avec un couteau très tranchant ou à l'aide d'autres objets pointus, vous risquez d'endommager rapidement le produit.
» Pour cette raison, ouvrez l'emballage avec précaution.

1. Retirez le produit de l'emballage.
2. Vérifiez que la livraison est complète (voir chapitre **VUE D'ENSEMBLE DU PRODUIT**).
3. Contrôlez si le produit ou les pièces détachées sont endommagés. Si c'est le cas, n'utilisez pas le produit. Adressez-vous au service après-vente par l'intermédiaire des points de contact indiqués sur la première page de ce mode d'emploi.

4.2 PREMIER NETTOYAGE

1. Enlevez le matériel d'emballage.
2. Avant d'utiliser le produit pour la première fois, nettoyez-en tous les éléments de la manière décrite au chapitre **NETTOYAGE ET ENTRETIEN**.

5 MONTAGE

ATTENTION! RISQUE D'ENDOMMAGEMENT!

La manipulation non conforme du produit peut provoquer des dommages sur celui-ci ou des dommages matériels.

- » Procédez au montage du produit sur une surface douce et propre. Placez un tapis ou autre objet similaire sous celui-ci pour que la surface ne soit pas rayée ou endommagée.
- » Procédez au montage du produit avec précaution et conformez-vous aux instructions de montage.
- » Ne serrez pas encore fermement les vis pendant le montage. Ne fixez les vis qu'à la fin du montage.
- » Le produit a un poids considérable. Afin d'éviter tout dommage, deux personnes au moins doivent effectuer le transport et le montage.

1 AVIS

- » Montez le produit à l'aide des instructions suivantes et des représentations graphiques. Utilisez pour cela l'outil de vissage fourni **13**.
- » Le produit dispose d'un embout à hauteur réglable **9** afin d'améliorer la stabilité du produit.
- » Dans un premier temps, mettez en place les vis et les rondelles sans les serrer. Toutefois, assurez-vous de bien serrer toutes les vis et rondelles après le montage.

5.1 MONTER LE PRODUIT

> 1 VISSER LES STABILISATEURS

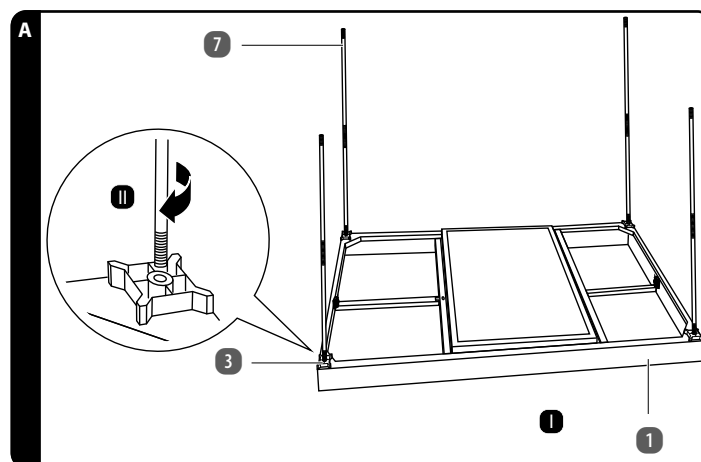

1. Posez la table avec le plateau **1** orienté vers le bas sur une surface douce afin de ne pas rayer le plateau de table (voir étape I de la fig. A).
2. Vissez les 4 stabilisateurs **7** tel qu'illustré dans les trous taraudés **3** à cet effet dans les coins du plateau de table (voir étape II de la fig. A).
3. Vérifiez que les stabilisateurs sont bien serrés et vissés jusqu'à la butée.

> 2 POSER LES PIEDS DE TABLE

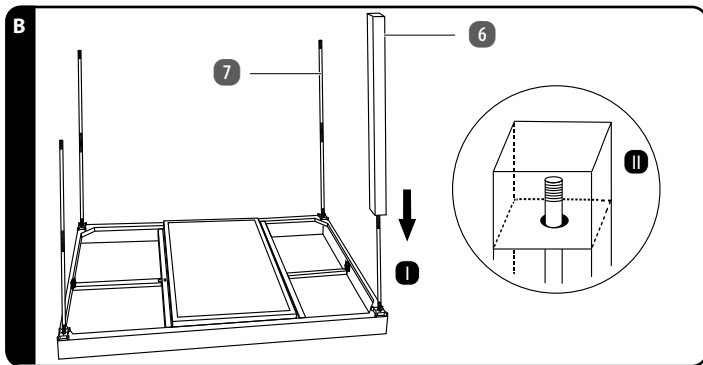

1. Placez les 4 pieds de table 6 sur les stabilisateurs 7 comme indiqué (voir étape I de la fig. B).
2. Veillez à ce que les pointes des stabilisateurs dépassent à chaque fois, comme illustré, du trou situé à l'extrémité inférieure du pied de table (voir étape II de la fig. B).

> 3 VISSER LES PIEDS DE TABLE

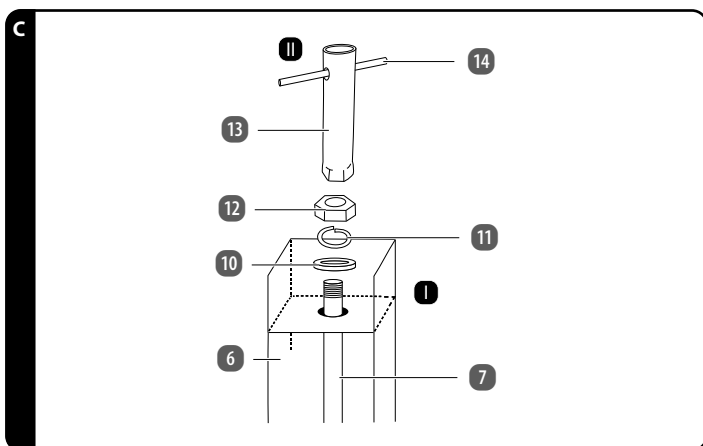

1. Placez une rondelle 10, une bague de verrouillage 11 et un écrou 12 sur la pointe du stabilisateur 7 qui dépasse du trou (voir étape I de la fig. C).
2. Préparez l'outil de vissage 13 en faisant passer la poignée de l'outil 14 à travers celui-ci comme indiqué (voir étape II de la fig. C).
3. Positionnez l'extrémité large de l'outil de vissage sur l'écrou et serrez-le de manière à ce que le stabilisateur soit bien fixé au pied de table 6.
4. Effectuez toutes les étapes 1–3 pour les pieds de table restants.

> 4 PLACER LES EMBOUTS

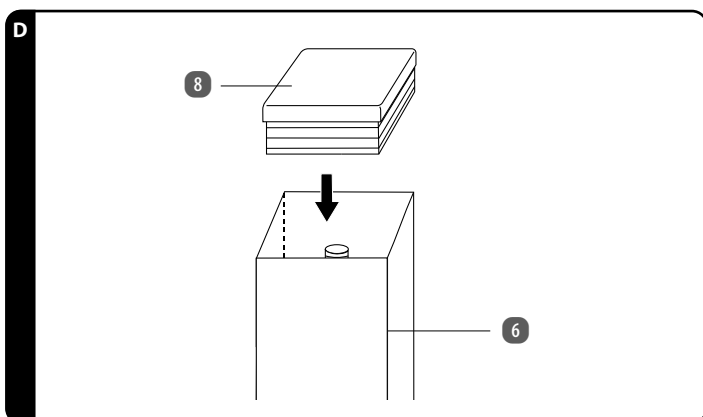

1. Insérez les embouts 8 tel qu'illustré dans trois des quatre pieds de table 6, de manière à ce qu'ils soient encastrés dans les pieds de table (voir fig. D).
2. Appuyez sur les embouts pour qu'ils s'enfoncent dans les pieds de table jusqu'à la butée.

> 5 PLACER ET RÉGLER L'EMBOUT À HAUTEUR RÉGLABLE

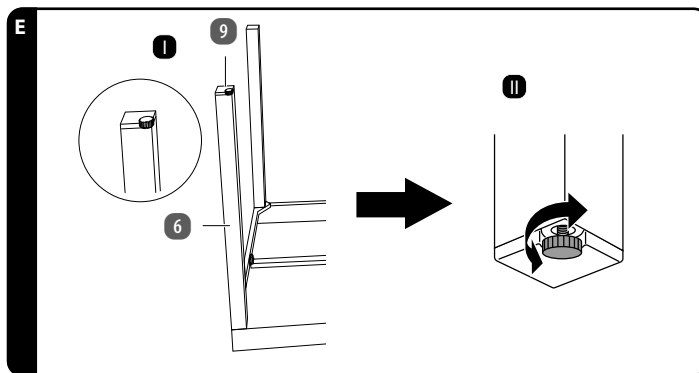

1. Insérez l'embout à hauteur réglable 9 dans le pied de table 6 restant et appuyez dessus de sorte que l'embout s'enfonce dans le pied de table jusqu'à la butée (voir étape I de la fig. E).
2. Retournez le produit avec précaution pour qu'il repose sur les pieds de table.
3. Vérifiez que le produit soit bien posé sur le sol. Si nécessaire, ajustez la molette de l'embout de pied réglable en hauteur comme indiqué pour équilibrer le produit (voir étape II de la fig. E).

Vous avez monté le produit avec succès et vous pouvez maintenant l'utiliser.

5.2 RALLONGER LE PLATEAU DE TABLE

AVIS

» Pour agrandir la surface de la table, vous pouvez déployer les plateaux latéraux extensibles. Ainsi le plateau de table passe de 160 cm à 220 cm.

> 1 DÉVERROUILLER LES PLATEAUX EXTENSIBLES

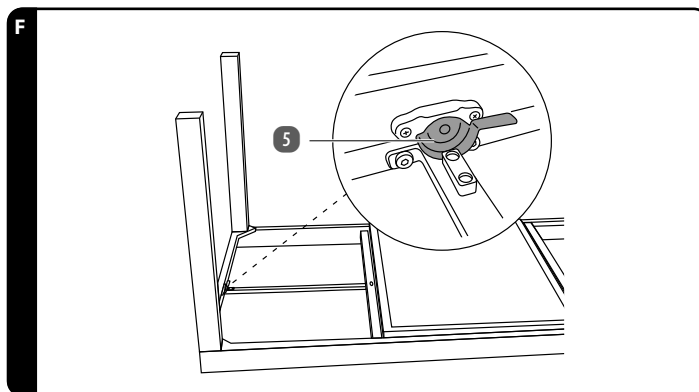

- Basculez les leviers de déverrouillage 5 des deux côtés de 180 degrés pour déverrouiller les plateaux latéraux extensibles (voir fig. F). Les plateaux latéraux extensibles peuvent maintenant être déployés.

> 2 DÉPLOYER LES PLATEAUX EXTENSIBLES

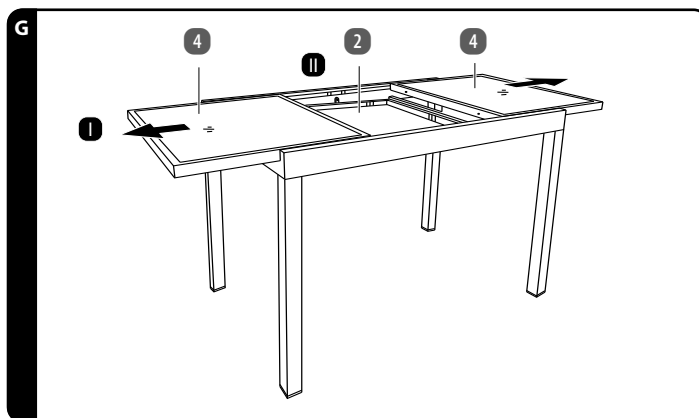

1. Déployez les plateaux latéraux extensibles 4 vers l'extérieur jusqu'à la butée (voir étape I de la fig. G).
2. Le plateau central 2 peut maintenant être déplié (voir étape II de la fig. G).

> 3 SORTIR LE PLATEAU CENTRAL

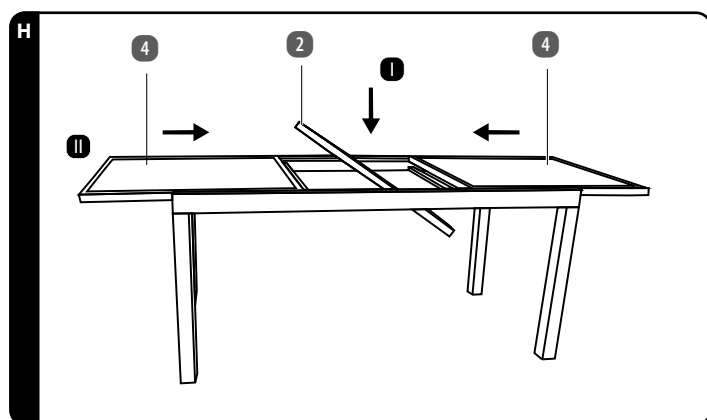

1. Appuyez sur le plateau central (2) avec précaution et faites-le pivoter de 180 degrés, de sorte que la surface en verre soit orientée vers le haut et que le plateau central de troue au même niveau que les plateaux latéraux extensibles (4) (voir étape 1 de la fig. H). En faisant cela, faites attention à vos doigts.
2. Appuyez sur le plateau central jusqu'à la butée afin qu'il soit bien en place.
3. Faites maintenant glisser les plateaux latéraux extensibles vers l'intérieur pour qu'ils se raccordent au plateau central (voir étape II de la fig. H). Assurez-vous que les broches de raccordement s'enclenchent dans les trous prévus.

Vous avez rallongé le plateau de table avec succès.

5.3 RAMENER LE PLATEAU DE TABLE À SA TAILLE NORMALE

Pour ramener le plateau de table à sa taille normale, procédez comme suit :

1. Tirez les plateaux latéraux extensibles (4) vers l'extérieur jusqu'à la butée. Avec précaution, tournez le plateau central (2) de 180 degrés vers le bas, pour le remettre dans sa position initiale. En faisant cela, faites attention à vos doigts.
2. Faites glisser les plateaux latéraux extensibles vers l'intérieur jusqu'à la butée, de sorte qu'ils se raccordent parfaitement. Assurez-vous que les broches de raccordement s'enclenchent dans les trous prévus.
3. Verrouillez les plateaux latéraux extensibles en basculant, des deux côtés, les leviers de verrouillage (5) de 180 degrés.

6 NETTOYAGE ET ENTRETIEN

6.1 NETTOYAGE

ATTENTION! RISQUE D'ENDOMMAGEMENT!

La manipulation non conforme du produit peut provoquer des dommages sur celui-ci.

- » N'utilisez aucun produit de nettoyage agressif, aucune brosse métallique ou en nylon, ainsi qu'aucun ustensile de nettoyage tranchant ou métallique tel qu'un couteau, une spatule dure ou un objet similaire. Ceux-ci peuvent endommager les surfaces.
- » Ne plongez jamais le produit dans l'eau et n'utilisez pas de nettoyeur à vapeur ni de nettoyeur haute pression pour le nettoyer.

1. Enlevez les saletés avec un chiffon légèrement humide et, si nécessaire, avec un peu de produit d'entretien doux.
2. Essuyez ensuite le produit avec un chiffon sec non pelucheux.

6.2 ENTRETIEN

- Vérifiez régulièrement si toutes les vis sont bien serrées et resserrez-les éventuellement. Des vis mal serrées peuvent compromettre votre sécurité, et un risque de blessure peut survenir.

6.3 RANGEMENT

⚠ AVERTISSEMENT! RISQUE DE BLESSURE!

Il existe un risque accru de blessure si le produit n'est pas rangé correctement.

- » Conservez le produit hors de portée d'enfants. Les enfants pourraient jouer avec le produit et se blesser.

ATTENTION! RISQUE D'ENDOMMAGEMENT!

Si vous ne manipulez pas correctement le produit, vous risquez de l'endommager.

- » Protégez le produit de l'humidité.
- » N'exposez pas le produit à une chaleur ou un froid extrêmes.
- Toutes les pièces doivent être totalement sèches avant de pouvoir être rangées.
- Pour prolonger la durée de vie du produit:
 - Utilisez des housses de protection pour recouvrir le produit.

- Rangez toujours le produit dans un endroit sec.
- Tenez le produit à l'abri des rayons directs du soleil.
- Rangez le produit hors de portée des enfants.
- Évitez la poussière, l'eau, l'humidité, le gel, les températures extrêmes, l'humidité élevée et les rayons directs du soleil.
- Couvrez le produit avec une housse imperméable si de fortes pluies ou chutes de neige persistantes sont prévues. Veillez également à une bonne aération autour du produit lorsque vous le couvrez.

7 DONNÉES TECHNIQUES

Modèle:	AGET24
Charge maximale:	50 kg
Dimensions (l x h x p)	
Standard:	env. 160 x 75 x 90 cm
dépliée:	env. 220 x 75 x 90 cm
Numéro de référence:	857537

8 ÉLIMINATION

8.1 ÉLIMINATION DE L'EMBALLAGE



Éliminez l'emballage en respectant le tri sélectif. Mettez le carton dans la collecte vieux papier.

8.2 ÉLIMINER LE PRODUIT

- Éliminez le produit conformément aux lois et réglementations en vigueur dans votre pays.

9 GARANTIE

9.1 CONDITIONS DE GARANTIE

Cher client,

La **garantie d'ALDI SUISSE** vous offre un grand nombre d'avantages par rapport aux obligations de garantie légales :

Période de garantie:	3 ans à partir de la réception de la marchandise
Garantie:	réparation ou remboursement en espèces pas de coûts de transport
Hotline:	0445 831 052 (Au tarif normal de réseau fixe de votre opérateur téléphonique)
Disponibilité:	Lun. à ven. 8h00–20h00

Veillez noter que le type de garantie est déterminé au cas par cas par **ALDI SUISSE**.

Afin de bénéficier de la présente garantie:

- Veuillez avoir le bon de caisse ou la facture sous la main.
- Contactez notre **SERVICE APRÈS-VENTE** par téléphone.

La garantie ne s'applique pas:

- aux dommages causés par un phénomène naturel (p. ex. foudre, inondation, incendie, gel, etc.), par un accident, par le transport, par les piles qui ont fui ou par une utilisation non conforme
- aux dommages causés ou aux modifications effectuées par le client/par des tiers
- dans le cas d'un non-respect des recommandations de sécurité et d'entretien ou d'une erreur de manipulation
- à l'entartement, à la perte de données, aux programmes malveillants et aux brûlures d'écran
- aux pièces d'usure dans le cadre d'une utilisation normale (p. ex. capacité de charge de la batterie)

À expiration de la période de garantie vous avez toujours la possibilité de faire réaliser vos réparations auprès du **SERVICE APRÈS-VENTE** en payant. Si la réparation ou le devis ne sont pas gratuits dans votre cas, vous en serez alors informé.

L'obligation de garantie légale du fournisseur n'est pas limitée par la présente garantie. La durée de validité de la garantie ne peut être prolongée que si cette prolongation est prévue par une disposition légale. Dans les pays où la législation en vigueur prévoit une garantie (obligatoire) et/ou une obligation de tenue de stock de pièces détachées et/ou une réglementation des dédommagements, ce sont les obligations minimum prévues par la loi qui seront prises en considération. L'entreprise de service après-vente et le vendeur déclinent toute responsabilité relative aux données contenues et aux réglages effectués par le déposant sur le produit lors de l'envoi en réparation.

INDICE

1 Informazioni generali	13
2 Sicurezza	13
2.1 Descrizione delle avvertenze	13
2.2 Descrizione pittogrammi	13
2.3 Avvertenze generali di sicurezza	13
2.4 Ulteriori avvertenze di sicurezza	13
2.5 Utilizzo conforme all'uso previsto	13
3 Panoramica del prodotto	14
3.1 Dotazione	14
3.2 Elementi di fissaggio inclusi nella fornitura	14
3.3 Utensili inclusi nella fornitura	14
4 Prima del primo utilizzo	14
4.1 Controllo del prodotto e della dotazione	14
4.2 Pulizia preliminare	14
5 Montaggio	14
5.1 Montaggio del prodotto	14
5.2 Allungamento del piano del tavolo	15
5.3 Portare il piano del tavolo a grandezza normale	16
6 Pulizia e manutenzione	16
6.1 Pulizia	16
6.2 Manutenzione	16
6.3 Conservazione	16
7 Dati tecnici	16
8 Smaltimento	16
8.1 Smaltimento dell'imballaggio	16
8.2 Smaltire il prodotto	16
9 Garanzia	16
9.1 Condizioni di garanzia	16

IMPORTANTE, CONSERVARE PER FUTURO RIFERIMENTO: LEGGERE ATTENTAMENTE

1 INFORMAZIONI GENERALI



Le presenti manuale di montaggio (di seguito "istruzioni") sono parte integrante del prodotto e contengono informazioni importanti relative al montaggio e all'uso.

Leggere attentamente le istruzioni, in particolare il capitolo sulla **sicurezza**, prima di utilizzare il prodotto. Il mancato rispetto delle presenti istruzioni può provocare lesioni gravi e/o danni al prodotto. Conservare queste istruzioni per riferimento e utilizzo futuro. In caso di cessione del prodotto a terzi, consegnare assolutamente anche le presenti istruzioni. Se si ha bisogno di una copia digitale delle istruzioni, contattare il servizio clienti.

2 SICUREZZA

2.1 DESCRIZIONE DELLE AVVERTENZE

Nelle istruzioni, sul prodotto stesso o sull'imballaggio sono riportati i seguenti simboli.

AVVERTIMENTO!

- » Questo simbolo/parola d'avvertimento indica un rischio di livello medio che, se non evitato, può avere come conseguenza la morte o lesioni gravi.

ATTENZIONE!

- » Questa parola d'avvertimento indica possibili danni materiali.

AVVISO

- » Questo simbolo indica informazioni aggiuntive utili su impiego e utilizzo.

2.2 DESCRIZIONE PITTOGRAMMI

Nelle istruzioni, sul prodotto stesso o sull'imballaggio sono riportati i seguenti simboli.



Leggere le istruzioni.

2.3 AVVERTENZE GENERALI DI SICUREZZA

AVVERTIMENTO! PERICOLO DI LESIONI!

Un uso improprio del prodotto può causare lesioni.

- » Il prodotto può ribaltarsi se lo si solleva in modo eccessivo o su un solo lato. Prestare attenzione a distribuire il carico in modo uniforme.
- » Non sedersi né salire in piedi sul prodotto.
- » I piani del tavolo sono in vetro. Se il prodotto si ribalta, il vetro potrebbe rompersi e causare lesioni gravi. Non appoggiarsi al prodotto.
- » Non posizionare oggetti estremamente freddi o caldi direttamente sul piano in vetro. Utilizzare sempre un supporto adeguato.
- » Non utilizzare il prodotto come scala, cavalletto, attrezzo per ginnastica o simili.
- » Controllare regolarmente il prodotto per accertare l'assenza di danni.
- » Sostituire subito le parti danneggiate. Contattare il servizio clienti tramite ai recapiti di contatto indicati nella pagina iniziale di queste istruzioni.
- » Non eseguire riparazioni improprie o modifiche strutturali al prodotto. Potrebbero sorgere pericoli per l'utente.
- » Utilizzare il prodotto solo su superfici piane.
- » Se il prodotto non è montato correttamente, può crollare sotto il carico e causare lesioni. Accertarsi di assemblare il prodotto in conformità alle presenti istruzioni di montaggio.
- » Il carico massimo consentito sul prodotto è di 50 kg.
- » Il prodotto è molto pesante. Per evitare lesioni, il prodotto deve essere trasportato e montato da almeno 2 persone.

AVVERTIMENTO! PERICOLO DI LESIONI E SOFFOCAMENTO!

Giocando con il prodotto, i bambini possono ingoiare le piccole parti o l'imballaggio e soffocare.

- » Assicurarsi che i bambini non infilino in bocca le piccole parti, ad esempio le viti. Potrebbero ingerirle e soffocare.
- » Non consentire ai bambini di giocare con il prodotto, di arrampicarsi o salire su di esso. In caso contrario, potrebbero cadere e ferirsi gravemente.

AVVERTIMENTO! PERICOLO DI LESIONI!

Un montaggio e un utilizzo impropri possono provocare lesioni.

- » Durante il montaggio e l'uso quotidiano prestare molta attenzione alle mani e alle dita.
- » Per evitare lesioni, prestare attenzione a non inserire le mani nel meccanismo di apertura e chiusura.
- » Quando si utilizza il meccanismo di apertura e chiusura, accertarsi che si innesti in posizione correttamente prima di utilizzare il prodotto.
- » Il vetro è pesante e può frantumarsi. Assicurarsi di maneggiarlo con prudenza.
- » Per evitare schiacciamenti, prestare attenzione durante il montaggio e il trasporto.

2.4 ULTERIORI AVVERTENZE DI SICUREZZA

ATTENZIONE! PERICOLO DI DANNEGGIAMENTO!

L'uso improprio del prodotto può danneggiarlo.

- » Posizionare il prodotto su una superficie facilmente accessibile, in piano e sufficientemente stabile.
- » Non collocare il prodotto sul bordo o sullo spigolo di una superficie.
- » Non collocare il prodotto sopra o vicino a superfici roventi (ad es. barbecue, camini, termosifoni, ecc.).
- » Maneggiare con cautela le superfici in vetro.
- » Non utilizzare più il prodotto se i suoi componenti presentano crepe, fessure o se si sono deformati. Sostituire i componenti danneggiati soltanto con gli appropriati ricambi originali.

2.5 UTILIZZO CONFORME ALL'USO PREVISTO

- Il prodotto è concepito esclusivamente come piano d'appoggio per ambienti esterni. È destinato esclusivamente all'uso privato in ambito domestico e non in ambito professionale.
- Utilizzare il prodotto esclusivamente come descritto nelle presenti istruzioni. Ogni altro utilizzo è da intendersi come non conforme allo scopo previsto e può provocare danni materiali o lesioni personali.
- Il produttore o rivenditore non si assume nessuna responsabilità per danni o lesioni dovuti all'uso non conforme allo scopo previsto o all'uso scorretto.

3 PANORAMICA DEL PRODOTTO

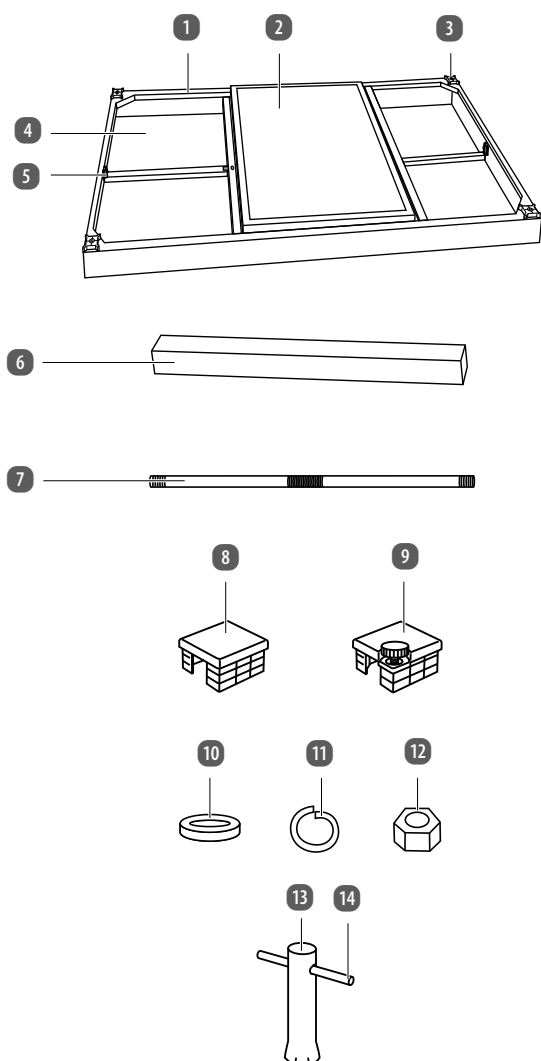

3.1 DOTAZIONE

- 1 Piano del tavolo (già montato)
- 2 Piano centrale del tavolo
- 3 Foro filettato, 4×
- 4 Piano estensibile laterale, 2×
- 5 Leva di bloccaggio/sbloccaggio, 2×
- 6 Gamba del tavolo, 4×
- 7 Stabilizzatore, 4×
- 8 Piedino antiscivolo, 3×
- 9 Piedino antiscivolo regolabile in altezza

3.2 ELEMENTI DI FISSAGGIO INCLUSI NELLA FORNITURA

- 10 Rondella, 4×
- 11 Anello di chiusura, 4×
- 12 Dado, 4×

3.3 UTENSILI INCLUSI NELLA FORNITURA

- 13 Attrezzo per avvitare
- 14 Manico dell'attrezzo

4 PRIMA DEL PRIMO UTILIZZO

4.1 CONTROLLO DEL PRODOTTO E DELLA DOTAZIONE

ATTENZIONE! PERICOLO DI DANNEGGIAMENTO!

Aprendo la confezione con un coltello affilato o altri oggetti appuntiti senza prestare sufficiente attenzione, è possibile danneggiare subito il prodotto.

» Prestare particolare cautela durante l'apertura dell'imballaggio.

1. Estrarre il prodotto dall'imballaggio.
2. Controllare se la fornitura è completa (cfr. capitolo **PANORAMICA DEL PRODOTTO**).
3. Controllare che il prodotto o le singole parti non siano danneggiati. In tale eventualità, non utilizzare il prodotto. Contattare il servizio clienti tramite ai recapiti di contatto indicati nella pagina iniziale di queste istruzioni.

4.2 PULIZIA PRELIMINARE

1. Rimuovere il materiale d'imballo.
2. Prima di utilizzare il prodotto per la prima volta, pulire tutte le parti del prodotto come descritto nel capitolo **PULIZIA E MANUTENZIONE**.

5 MONTAGGIO

ATTENZIONE! PERICOLO DI DANNEGGIAMENTO!

Un uso improprio può danneggiare il prodotto o causare danni materiali.

» Montare il prodotto su una superficie di appoggio morbida e pulita. Se necessario, posizionare sotto il prodotto una coperta o altro oggetto simile per evitare di graffiare o danneggiare le superfici.

» Durante il montaggio del prodotto, prestare molta attenzione e attenersi alle istruzioni di montaggio.

» Durante l'assemblaggio non stringere le viti. Serrare le viti solo alla fine.

» Il prodotto è molto pesante. Per evitare danni, il prodotto deve essere trasportato e montato da almeno 2 persone.

1 AVVISO

» Montare il prodotto rispettando le seguenti istruzioni e tenendo presente i disegni. A tale scopo utilizzare l'attrezzo per avvitare **13** fornito in dotazione.

» Per aumentare la stabilità del prodotto, esso è dotato di un piedino antiscivolo **9** regolabile in altezza.

» Avvitare inizialmente le viti e le rondelle senza serrarle. Assicurarsi però di serrare saldamente tutte le viti e le rondelle dopo il montaggio.

5.1 MONTAGGIO DEL PRODOTTO

> 1 AVVITAMENTO DEGLI STABILIZZATORI

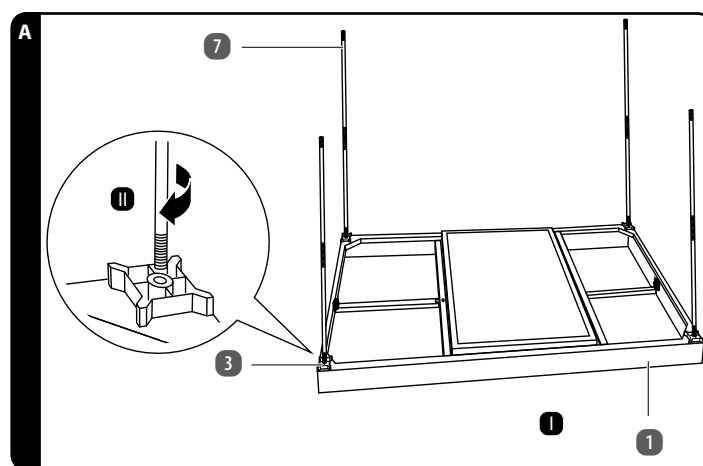

1. Posizionare piano del tavolo **1** rivolto verso il basso su un supporto morbido, in modo da non graffiarlo (vedi passo I nella fig. A).
2. Avvitare i 4 stabilizzatori **7** come illustrato negli appositi fori filettati **3** negli angoli del piano del tavolo (vedi passo II nella fig. A).
3. Controllare che gli stabilizzatori siano stati avvitati saldamente fino all'arresto.

> 2 MONTAGGIO DELLE GAMBE DEL TAVOLO

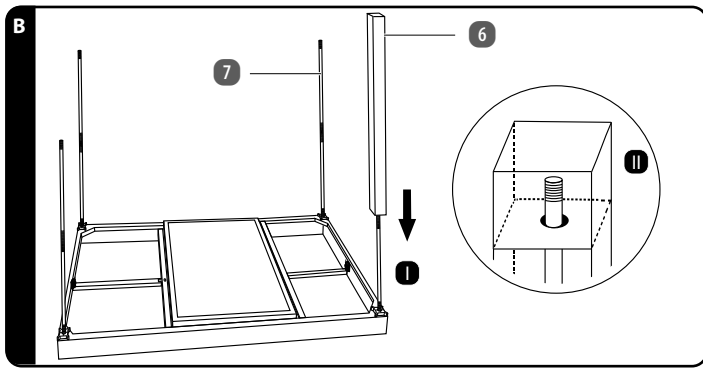

1. Posizionare le 4 gambe del tavolo (6) sugli stabilizzatori (7) come indicato (vedi passo I nella fig. B).
2. Accertarsi che, come illustrato, la punta dello stabilizzatore fuoriesca dal rispettivo foro nella parte inferiore della gamba del tavolo (vedi passo II nella fig. B).

> 3 AVVITAMENTO DELLE GAMBE DEL TAVOLO

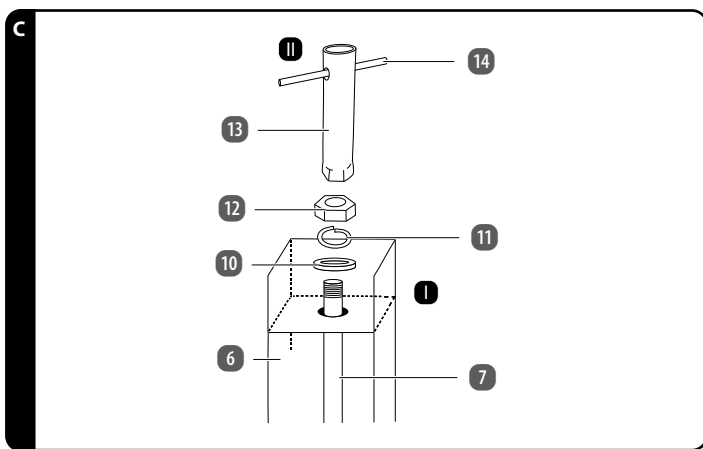

1. Posizionare una rondella (10), un anello di chiusura (11) e un dado (12) sulla punta dello stabilizzatore (7) che sporge dal foro (vedere il passo I nella fig. C).
2. Preparare l'attrezzo per avvitare (13) inserendo il manico dell'attrezzo (14) attraverso di esso come mostrato (vedere la fase II della fig. C).
3. Applicare l'estremità larga dell'attrezzo per avvitare sul dado e serrarla, in modo tale che lo stabilizzatore sia collegato saldamente alla gamba del tavolo (6).
4. Ripetere i passi 1-3 per le altre gambe del tavolo.

> 4 MONTAGGIO DEI PIEDINI ANTISCIVOLO

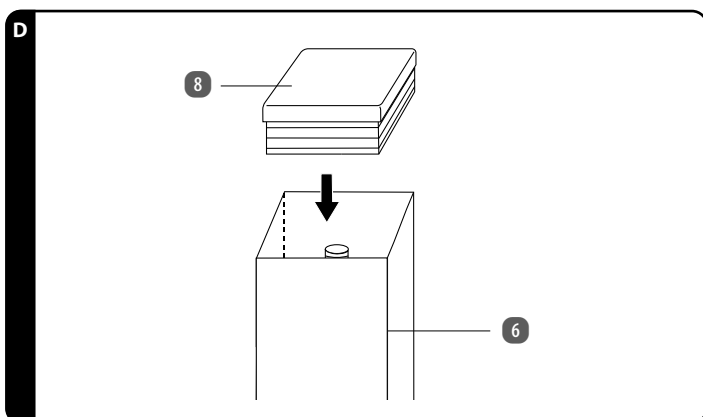

1. Inserire i piedini antiscivolo (8) come illustrato in tre delle quattro gambe del tavolo (6), in modo tale che siano a filo con le gambe del tavolo (vedi fig. D).
2. Premere saldamente i piedini antiscivolo nelle gambe del tavolo fino all'arresto.

> 5 APPLICAZIONE E REGOLAZIONE DEL PIEDINO ANTISCIVOLO REGOLABILE IN ALTEZZA

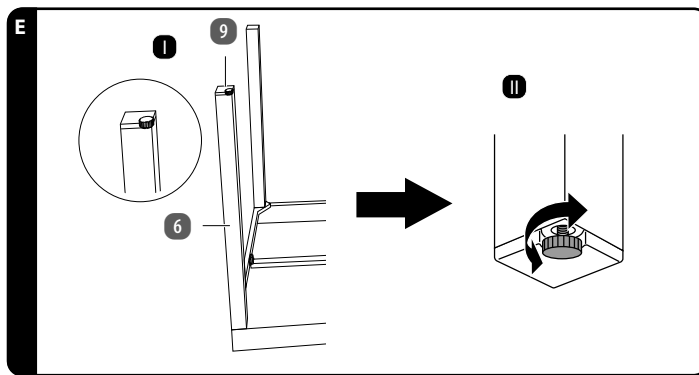

1. Inserire il piedino antiscivolo regolabile in altezza (9) nella gamba del tavolo (6) rimanente e premerlo saldamente nella gamba del tavolo fino all'arresto (vedi passo I nella fig. E).
2. Capovolgere il prodotto con cautela e posizionarlo sulle gambe.
3. Controllare che il prodotto sia stabile sul pavimento. Se necessario, regolare la manopola del piedino regolabile in altezza come indicato per bilanciare il prodotto (vedi passo II nella fig. E).

Il prodotto è stato montato correttamente e può essere utilizzato.

5.2 ALLUNGAMENTO DEL PIANO DEL TAVOLO

AVVISO

» Per allungare il piano del tavolo è possibile estrarre i piani estensibili laterali del tavolo. In tal modo il piano del tavolo si allunga da ca. 160 cm a 220 cm.

> 1 SBLOCCARE I PIANI ESTENSIBILI DEL TAVOLO

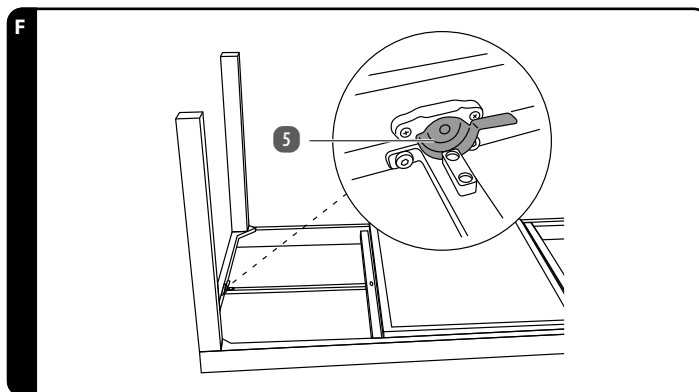

- Su entrambi i lati, piegare le leve di sbloccaggio (5) di 180 gradi per sbloccare i piani estensibili laterali del tavolo (vedi fig. F).
Ora i piani estensibili laterali del tavolo possono essere estratti.

> 2 ESTRAZIONE DEI PIANI ESTENSIBILI DEL TAVOLO

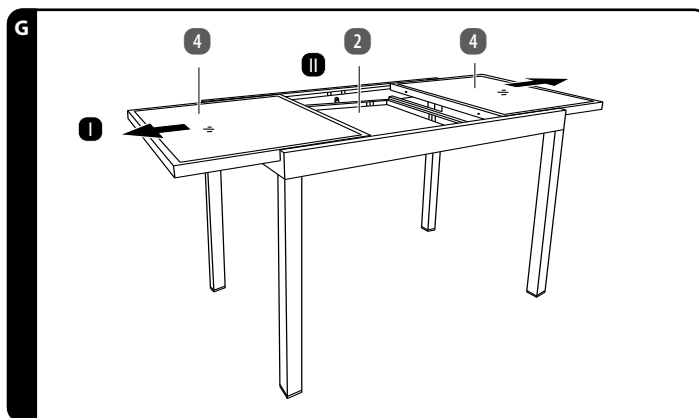

1. Tirare verso l'esterno i piani estensibili laterali (4) del tavolo fino all'arresto (vedi passo I nella fig. G).
2. Il piano centrale del tavolo (2) può ora essere aperto (vedi passo II nella fig. G).

> 3 ESTRAZIONE DEL PIANO CENTRALE DEL TAVOLO

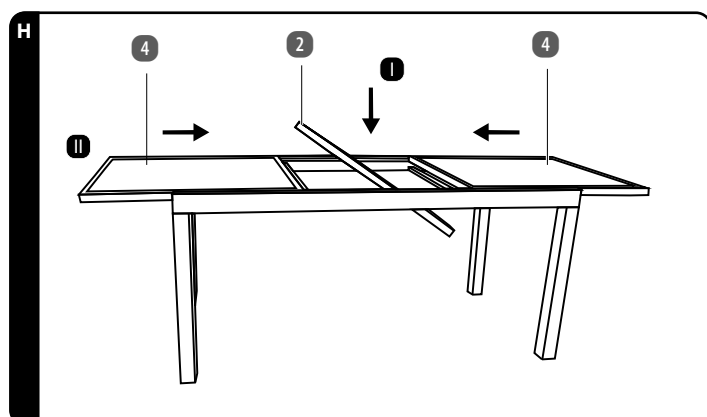

1. Premere il piano centrale del tavolo **2** con cautela verso il basso e ruotarlo di 180 gradi in modo tale che il piano in vetro sia rivolto verso l'alto e il piano centrale del tavolo si trovi alla stessa altezza dei piani estensibili laterali **4** (vedi passo I nella fig. H). Fare attenzione alle dita.
2. Premere il piano centrale del tavolo fino all'arresto in modo che sia saldamente in posizione.
3. Ora spingere i piani estensibili laterali verso l'interno fino a toccare il piano centrale del tavolo (vedi passo II nella fig. H). Assicurarsi che i perni si inseriscano negli appositi fori.

Il piano del tavolo è stato allungato.

5.3 PORTARE IL PIANO DEL TAVOLO A GRANDEZZA NORMALE

Per riportare il piano del tavolo a grandezza normale procedere come segue:

1. Tirare i piani estensibili laterali **4** del tavolo verso l'esterno fino all'arresto. Ruotare il piano centrale del tavolo **2** con cautela di 180 gradi e riportarlo nella posizione di partenza. Fare attenzione alle dita.
2. Spingere i piani estensibili laterali del tavolo verso l'interno fino all'arresto in modo che siano a filo. Assicurarsi che i perni si inseriscano negli appositi fori.
3. Bloccare i piani estensibili laterali del tavolo piegando le leve di bloccaggio **5** di 180 gradi.

6 PULIZIA E MANUTENZIONE

6.1 PULIZIA

ATTENZIONE! PERICOLO DI DANNEGGIAMENTO!

L'uso improprio del prodotto può danneggiarlo.

- » Non utilizzare detersivi aggressivi, spazzolini con setole metalliche o di nylon, e nemmeno utensili appuntiti o metallici, quali coltelli, raschietti rigidi e simili. Essi potrebbero danneggiare le superfici.
- » Si raccomanda di non pulire mai il prodotto immergendolo in acqua e di non utilizzare pulitori a vapore o idropulitrici.

1. Rimuovere lo sporco con un panno leggermente inumidito ed eventualmente un po' di detergente delicato.
2. Asciugare poi il prodotto con un panno privo di pelucchi.

6.2 MANUTENZIONE

- Controllare regolarmente tutti i collegamenti a vite ed eventualmente serrarli. I collegamenti a vite non ben serrati riducono la sicurezza e costituiscono pericolo di lesioni.

6.3 CONSERVAZIONE

⚠ AVVERTIMENTO! PERICOLO DI LESIONI!

Il pericolo di lesioni aumenta se il prodotto viene conservato in modo non corretto.

- » Riporre il prodotto al di fuori della portata di bambini. I bambini potrebbero giocare con il prodotto e ferirsi.

ATTENZIONE! PERICOLO DI DANNEGGIAMENTO!

Se non si maneggia il prodotto in modo corretto, si rischia di danneggiarlo.

- » Proteggere il prodotto da acqua e umidità.
 - » Non esporre il prodotto a temperature estreme calde o fredde.
- Prima di riporre il prodotto, tutti i pezzi devono essere completamente asciutti.
 - Per prolungare la vita utile del prodotto:
 - Utilizzare delle custodie protettive per coprire il prodotto.
 - Conservare il prodotto sempre in un luogo asciutto.
 - Proteggere il prodotto dai raggi solari diretti.
 - Conservare il prodotto fuori dalla portata dei bambini.
 - Evitare polvere, acqua, umidità, gelo, temperature estreme, elevata umidità e luce solare diretta.

- Coprire il prodotto con una copertura impermeabile se si prevedono piogge o neviccate abbondanti o persistenti. Assicurare una buona ventilazione intorno al prodotto, anche se è coperto.

7 DATI TECNICI

Modello:	AGET24
Carico massimo:	50 kg
Dimensioni (L x H x P)	
Standard:	ca. 160 x 75 x 90 cm
allungato:	ca. 220 x 75 x 90 cm
Codice articolo:	857537

8 SMALTIMENTO

8.1 SMALTIMENTO DELL'IMBALLAGGIO



Smaltire l'imballaggio differenziandolo. Conferire il cartone nell'apposito punto di raccolta.

8.2 SMALTIRE IL PRODOTTO

- Smaltire il prodotto secondo le leggi e le disposizioni in vigore nel proprio Paese di residenza.

9 GARANZIA

9.1 CONDIZIONI DI GARANZIA

Gentile cliente

La **garanzia ALDI SUISSE** le offre vantaggi ben superiori rispetto a quanto previsto dall'obbligo di garanzia legale:

Durata della garanzia:	3 anni a partire dal momento di ricezione della merce
Garanzia:	riparazioni gratuite/sostituzione dell'articolo oppure rimborso. Nessun costo di trasporto
Hotline:	0445 831 052 (A pagamento secondo tariffa rete fissa della propria compagnia Telefonica)
Reperibilità:	Lun.–Ven. dalle ore 08.00 alle ore 20.00

La preghiamo di tenere presente che il tipo di garanzia viene definito caso per caso da **ALDI SUISSE**.

Per attivare la garanzia la preghiamo di:

- tenere a portata di mano lo scontrino o la fattura
- contattare la nostra **ASSISTENZA POST-VENTA** telefonicamente.

La garanzia non si estende a danni causati da:

- **eventi naturali** (p. es. fulmini, acqua, fuoco, gelo ecc.), **incidenti, trasporto, batterie che perdono liquido oppure utilizzo improprio**
- **danni o modifiche da parte dell'acquirente/di terzi**
- **inadempienza delle misure di sicurezza e di manutenzione, errori d'uso**
- **calcificazione, perdita di dati, programmi dannosi, bruciature dello schermo**
- **normale usura delle parti ad essa soggette (p. es. la capacità della batteria)**

Una volta scaduto il periodo di garanzia, è ancora possibile far eseguire a pagamento le riparazioni presso il **SERVIZIO RIPARAZIONI**. Se la riparazione o il preventivo non sono gratuiti per lei, verrà informato in anticipo.

L'obbligo di garanzia obbligatorio per legge da parte del venditore non viene limitato dalla presente garanzia. Il periodo di garanzia può essere prolungato solo se previsto dalle norme legislative. Nei Paesi in cui sono previste dalla legge una garanzia (obbligatoria) e/o la conservazione delle parti di ricambio e/o un regolamento per il risarcimento valgono le condizioni minime previste dalla legge. Il venditore e l'azienda di servizio non si assumono la responsabilità per i dati o le impostazioni eventualmente salvati da parte del cliente sul prodotto.









VERTRIEBEN DURCH
COMMERCIALISÉ PAR
COMMERCIALIZZATO DA

ASCE - ALDI SÜD GROUP SUPPLY CHAIN ENTITY GMBH

MICHAEL-WALZ-GASSE 18D

5020 SALZBURG

ÖSTERREICH/ AUTRICHE/ AUSTRIA

ASS@ASCE-IMPORTS.COM



SZERELÉSI ÚTMUTATÓ

ALUMÍNIUMBÓL ÉS ÜVEGBŐL KÉSZÜLT KIHÚZHATÓ ASZTAL



belavi

JAVÍTÓSZOLGÁLATI HOTLINE

857537

HU

☎ 0036 1 408 8546

📧 service-hu@protel-service.com

MODELL: AGET24

04/2026

3

ÉV JÓTÁLLÁS

TARTALOMJEGYZÉK

1	Általános tudnivalók	3
2	Biztonság	3
2.1	Megjegyzések magyarázata	3
2.2	Jelmagyarázat	3
2.3	Általános biztonsági utasítások	3
2.4	Kiegészítő biztonsági utasítások	3
2.5	Rendeltetésszerű használat	3
3	Termékáttekintés	4
3.1	A csomag tartalma	4
3.2	A csomagban található összekötőelemek	4
3.3	Mellékelt szerszámok	4
4	Az első használat előtt	4
4.1	A termék és a csomag tartalmának ellenőrzése	4
4.2	Alaptisztítás	4
5	Összeszerelés	4
5.1	A termék összeszerelése	4
5.2	Az asztallap megnagyobbítása	5
5.3	Az asztallap visszaállítása normál méretre	6
6	Tisztítás és karbantartás	6
6.1	Tisztítás	6
6.2	Karbantartás	6
6.3	Tárolás	6
7	Műszaki adatok	6
8	Ártalmatlanítás	6
8.1	Csomagolás eltávolítása	6
8.2	A termék leselejtezése	6
9	Jótállási	6
9.1	Jótállási tájékoztató	6

FONTOS, ŐRIZZE MEG KÉSŐBBI HIVATKOZÁSRA: FIGYELMESEN OLVASSA EL

1 ÁLTALÁNOS TUDNIVALÓK



Ez a szerelési útmutató (a továbbiakban: útmutató) a termék részét képezi, és fontos információkat tartalmaz az összeszerelésről és a használatról.

A termék használata előtt figyelmesen olvassa el az útmutatót, különösen a **BIZTONSÁG** című fejezetet. Az útmutató figyelmen kívül hagyása súlyos sérülésekhez és a termék károsodásához vezethet. Őrizze meg ezt az útmutatót későbbi használatához és hivatkozáshoz. Ha a terméket továbbadja, feltétlenül mellékelje az útmutatót is. Ha szüksége van az útmutató digitális másolatára, forduljon a szervizközpontoz.

2 BIZTONSÁG

2.1 MEGJEGYZÉSEK MAGYARÁZATA

Az útmutatóban, a terméken és/vagy a csomagoláson a következő jelzőszavak kerülnek alkalmazásra:

⚠ FIGYELMEZTETÉS!

» A jelzőszimbólum/-szó közepes kockázatú veszélyt jelöl, amelyet ha nem kerülnek el, súlyos, akár halálos sérüléshez vezethet.

⚠ VIGYÁZAT!

» Ez a jelzőszó lehetséges anyagi károokra figyelmeztet.

ℹ ÉRTESÍTÉS

» Ez a jel a kezeléssel és a használatról nyújt hasznos kiegészítő információkat.

2.2 JELMAGYARÁZAT

Az útmutatóban, a terméken és a csomagoláson a következő jelölések kerülnek alkalmazásra:



Olvassa el az útmutatót.

2.3 ÁLTALÁNOS BIZTONSÁGI UTASÍTÁSOK

⚠ FIGYELMEZTETÉS! SÉRÜLÉSVESZÉLY!

A termék rendeltetésellenes használata sérülést okozhat.

- » A termék felbillenhet, ha túlzott mértékben vagy egyoldalasan terheli. Gondoskodjon a termék egyenletes terheléséről.
- » Soha ne üljön vagy álljon a termékre.
- » Az asztallapok üvegből készültek. Ha a termék felborul, az üveg széttörhet és súlyos sérüléseket okozhat. Ne támaszkodjon a termékre.
- » Ne helyezzen rendkívül hideg vagy forró tárgyakat közvetlenül az üveglapra. Mindig használjon alkalmas alátétet.
- » Ne használja a terméket fellépőként, alátámasztó bakként, tornaszereként vagy hasonló célra.
- » Rendszeresen ellenőrizze, hogy a terméken nincsenek-e sérülések.
- » A sérült alkatrészeket azonnal cserélje ki. Lépjen kapcsolatba az ügyfélszolgálatl az útmutató címlapján feltüntetett elérhetőségeken.
- » Ne végezzen szakszerűtlen javítást vagy szerkezeti módosítást a terméken. Ez veszélyt jelenthet a felhasználóra.
- » A terméket kizárólag sík felületen használja.
- » Ha a terméket helytelenül szerelték össze, terhelés alatt összedőlhet. Eközben megsérülhet. Ügyeljen arra, hogy a terméket ennek az útmutatónak megfelelően szerelje össze.
- » A terméket legfeljebb 50 kg súllyal terhelje.
- » A termék jelentős súlyú. A sérülések elkerülése érdekében a szállítást és az összeszerelést legalább két személy végezze.

⚠ FIGYELMEZTETÉS! SÉRÜLÉS- ÉS FÜLLADÁSVESZÉLY!

A gyermekek játék közben megsérülhetnek és megfulladhatnak a terméktől, az apró alkatrészekről vagy a csomagolástól.

- » Ügyeljen rá, hogy a gyermekek ne vegyenek a szájukba apró alkatrészeket, például csavarokat. Az apró alkatrészeket lenyelve megfulladhatnak.
- » Ne engedje, hogy gyermekek játszanak a termékkel, azon kapaszkodjanak fel vagy álljanak rá. Leeshetnek róla, és súlyosan megsérülhetnek.

⚠ FIGYELMEZTETÉS! SÉRÜLÉSVESZÉLY!

A szakszerűtlen összeszerelés és használat sérülést okozhat.

- » A szerelés és a napi használat során ügyeljen kezére és ujjaira.
- » A sérülések elkerülése érdekében ügyeljen arra, hogy a keze ne kerüljön az összecukószerkezetbe.
- » Az összecukószerkezet használatakor a termék használata előtt győződjön meg arról, hogy a mechanizmus teljesen a helyére kattant.
- » Az üveg nehéz és szilánkosra törhet. Bánjon vele óvatosan.
- » A zúzódasok elkerülése érdekében körültekintően végezze a termék összeszerelését és szállítását.

2.4 KIEGÉSZÍTŐ BIZTONSÁGI UTASÍTÁSOK

⚠ VIGYÁZAT! MEGHIBÁSODÁS VESZÉLYE!

A szakszerűtlen használat a termék károsodásához vezethet.

- » A terméket jól hozzáférhető, sík és kellően stabil felületre állítsa.
- » Ne helyezze a terméket a felület szélére vagy peremére.
- » Ne helyezze a terméket forró felületre vagy annak közelébe (grill, kandalló, fűtőtűst stb.).
- » Óvatosan bánjon az üvegfelületekkel.
- » Ne használja tovább a terméket, ha az alkatrészek repedések vagy törések láthatók, vagy ha elgörbültek. A sérült alkatrészeket kizárólag megfelelő, eredeti alkatrészekkel pótolja.

2.5 RENDELTESSZERŰ HASZNÁLAT

- A termék kizárólag kültéri használatra készült, tárgyak elhelyezésére. Kizárólag magáncélú, háztartási használatra készült, és nem alkalmas kereskedelmi felhasználásra.
- A terméket kizárólag a jelen útmutatóban ismertetett módon használja. Bármely más használat szakszerűtlen használatnak minősül, anyagi kárt vagy személyi sérülést okozhat.
- A gyártó vagy a forgalmazó a rendeltetésellenes vagy hibás használatból eredő károkért és sérülésekért nem vállal felelősséget.

3 TERMÉKÁTTEKINTÉS

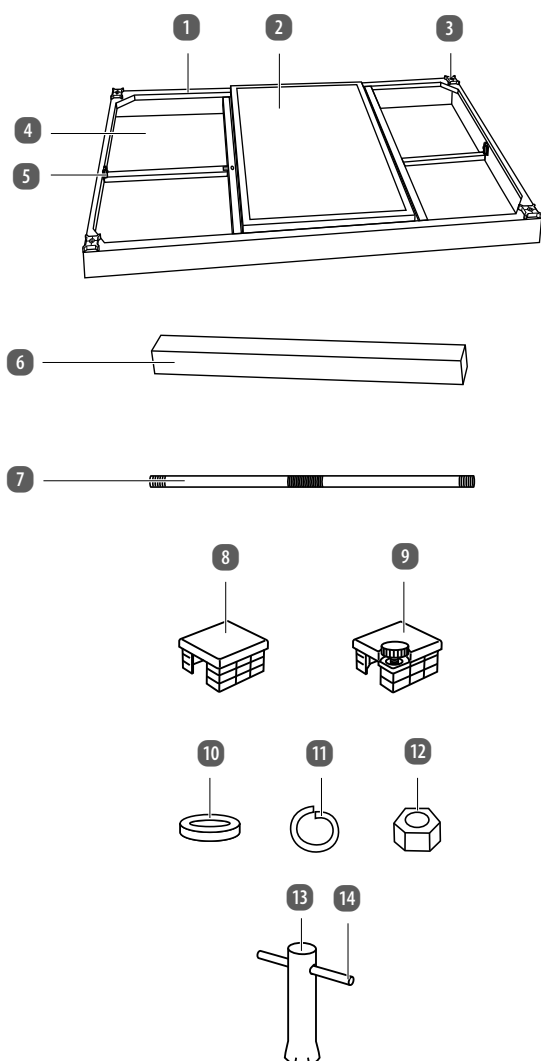

3.1 A CSOMAG TARTALMA

- 1 Asztallap (előszerelt)
- 2 Középső asztallap
- 3 Menetes furat, 4 db
- 4 Oldalsó kihúzható lap, 2 db
- 5 Kioldó-/reteszelőkar, 2 db
- 6 Asztalláb, 4 db
- 7 Stabilizátor, 4 db
- 8 Talpsapka, 3 db
- 9 Állítható magasságú talpsapka

3.2 A CSOMAGBAN TALÁLHATÓ ÖSSZEKÖTŐELEMEK

- 10 Alátét, 4 db
- 11 Zárógyűrű, 4 db
- 12 Anya, 4 db

3.3 MELLÉKELT SZERSZÁMOK

- 13 Csavarozószerszám
- 14 Szerszámmarkolat

4 AZ ELSŐ HASZNÁLAT ELŐTT

4.1 A TERMÉK ÉS A CSOMAG TARTALMÁNAK ELLENŐRZÉSE

VIGYÁZAT! MEGHIBÁSODÁS VESZÉLYE!

Ha a csomagolást figyelmen kívül hagyva, éles késsel vagy más hegyes tárggyal nyitja ki, akkor a termék könnyen megsérülhet.

» Ezért a csomagolás kinyitásakor nagyon óvatosan járjon el.

1. Vegye ki a terméket a csomagolásból.
2. Ellenőrizze a csomag hiánytalanságát (lásd a **TERMÉKÁTTEKINTÉS** c. fejezetet).
3. Ellenőrizze, hogy nem láthatók-e sérülések a terméken vagy bármely alkatrészén. Amennyiben igen, ne használja a terméket. Lépjen kapcsolatba az ügyfélszolgálatl az útmutató címlapján feltüntetett elérhetőségeken.

4.2 ALAPTISZTÍTÁS

1. Távolítsa el a csomagolóanyagot.
2. Az első használat előtt tisztítsa meg a termék minden részét a **TISZTÍTÁS ÉS KARBANTARTÁS** című fejezetben leírtak szerint.

5 ÖSSZESZERELÉS

VIGYÁZAT! MEGHIBÁSODÁS VESZÉLYE!

A szakszerűtlen használat a termék károsodásához vagy anyagi károkhoz vezethet.

» A terméket puha, tiszta felületen szerelje össze. Szükség esetén tegyen alá pl. takarót, hogy ne karcolódjon és ne sérüljön meg a felület.

» A termék összeszerelését körültekintően végezze, és kövesse a szerelési útmutatót.

» A szerelés során még ne húzza meg a csavarokat. A csavarokat csak a művelet befejezése után szabad rögzíteni.

» A termék jelentős súlyú. A károsodás elkerülése érdekében a szállítást és az összeszerelést legalább két személy végezze.

1 TUDNIVALÓ

» A termék összeszerelését az alábbi utasítások és ábrák segítségével végezze. Ehhez használja a mellékelt csavarozószerszámot **13**.

» A termék a stabilitás növelése érdekében állítható magasságú talpsapkával **9** rendelkezik.

» Először csak lazán húzza meg a csavarokat és az alátéteket. Az összeszerelés után azonban győződjön meg róla, hogy minden csavart és alátétet szorosan húzott.

5.1 A TERMÉK ÖSSZESZERELÉSE

> 1 A STABILIZÁTOROK FELCSAVAROZÁSA

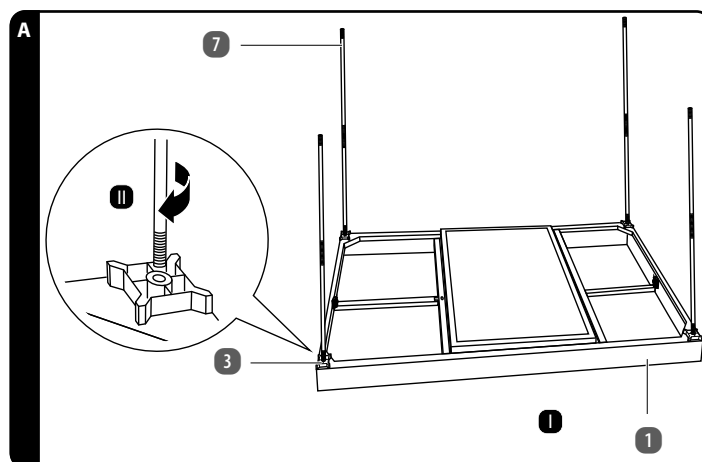

1. Fektesse az asztalt az asztallappal **1** lefelé egy puha alátételre, hogy az asztallap ne karcolódjon meg (lásd az A. ábra I. lépését).
2. Csavarozza be a 4 stabilizátort **7** az ábrán látható módon az asztallap sarkaiban lévő, erre a célra kialakított menetes furatokba **3** (lásd az A. ábra II. lépését).
3. Ellenőrizze, hogy a stabilizátorok szorosan és ütközésig be vannak-e csavarva.

> 2 AZ ASZTALLÁBAK FELHELYEZÉSE

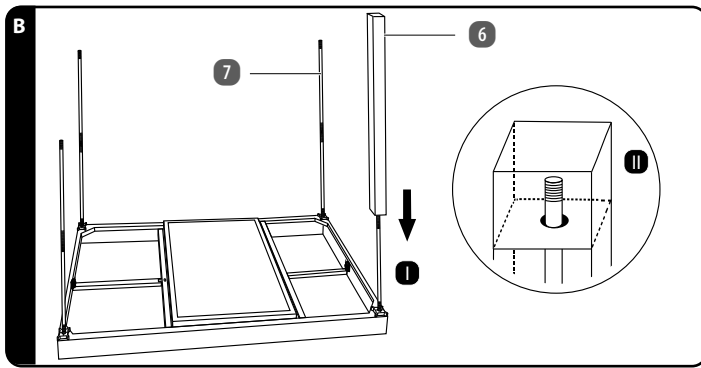

1. Helyezze a 4 asztallábat **6** az ábrán látható módon a stabilizátorokra **7** (lásd a B. ábra I. lépését).
2. Győződjön meg róla, hogy a stabilizátor csúcsa az ábrán látható módon mindegyik esetben kiáll az asztalláb alsó végén lévő furatból (lásd a B. ábra II. lépését).

> 3 AZ ASZTALLÁBAK RÖGZÍTÉSE

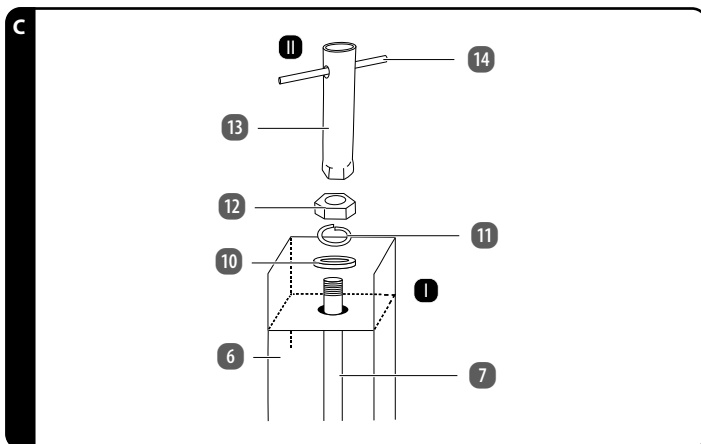

1. Helyezzen egy-egy alátétet **10**, zárógyűrűt **11** és anyát **12** a stabilizátor **7** furatból kiálló csúcsára (lásd a C. ábra I. lépését).
2. Készítse elő a csavarozószerszámot **13** úgy, hogy a szerszámmarkolatot **14** az ábrán látható módon áttolja rajta (lásd a C. ábra II. lépését).
3. Helyezze a csavarozószerszám szélesebb végét az anyára, és húzza meg annyira, hogy a stabilizátor szilárdan rögzüljön az asztallábhöz **6**.
4. Végezze el az 1–3. lépést a többi asztallábnál is.

> 4 A TALPSAPKÁK BEHELYEZÉSE

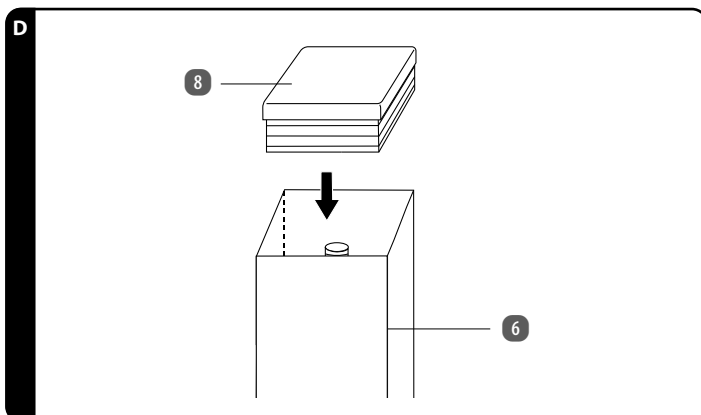

1. Helyezze be a talpsapkákat **8** az ábrán látható módon a négy asztallábból **6** háromba úgy, hogy azok egy síkban legyenek az asztallábbal (lásd a D. ábrát).
2. Nyomja be erősen a talpsapkákat, hogy ütközésig bemenjenek az asztalládba.

> 5 AZ ÁLLÍTHATÓ MAGASSÁGÚ TALPSAPKA BEHELYEZÉSE ÉS BEÁLLÍTÁSA

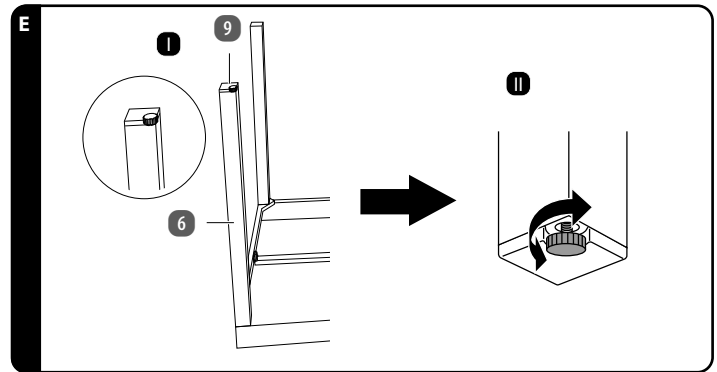

1. Helyezze be az állítható magasságú talpsapkát **9** a fennmaradó asztalládba **6**, és nyomja be erősen, hogy ütközésig bemenjen az asztalládba (lásd az E. ábra I. lépését).
2. Óvatosan fordítsa meg a terméket úgy, hogy az asztallábaikra álljon.
3. Ellenőrizze, hogy a termék stabilan áll-e a talajon. Szükség esetén az ábrán látható módon állítsa be az állítható magasságú talpsapka forgatógombját a termék kiegyensúlyozásához (lásd az E. ábra II. lépését).

Sikeresen összeszerelte a terméket, és az használatra kész.

5.2 AZ ASZTALLAP MEGNAGYOBBÍTÁSA

1 TUDNIVALÓ

» A rakodófelület növeléséhez ki lehet húzni az oldalsó kihúzható lapokat. Így az asztallap hossza kb. 160 cm-ről 220 cm-re nő.

> 1 A KIHÚZHATÓ LAPOK KIOLDÁSA

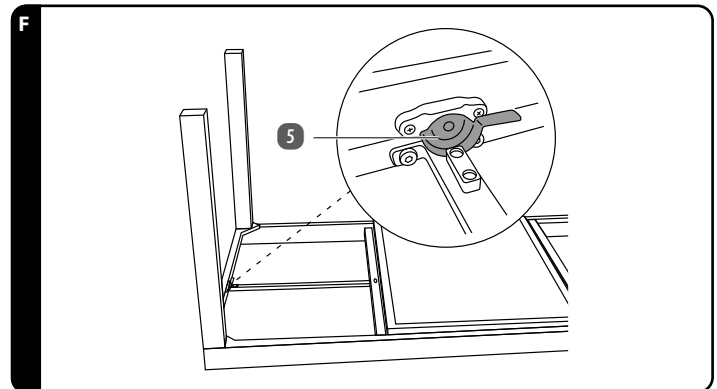

- Fordítsa el mindkét oldalon a kioldókart **5** 180 fokkal az oldalsó kihúzható lapok kioldásához (lásd az F. ábrát). Az oldalsó kihúzható lapok most már kihúzhatók.

> 2 A KIHÚZHATÓ LAPOK KIHÚZÁSA

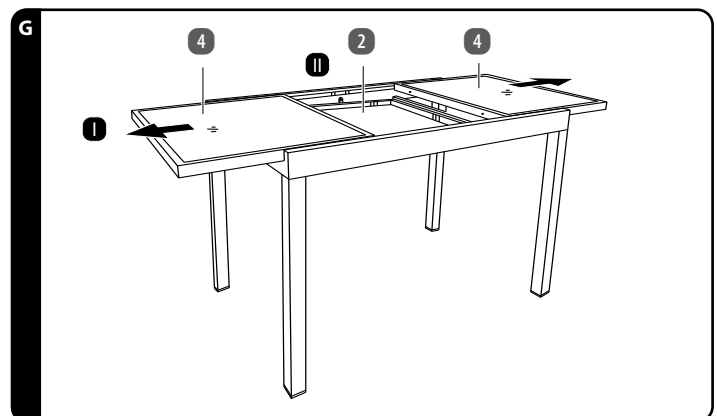

1. Húzza ki az oldalsó kihúzható lapokat **4** ütközésig kifelé (lásd a G. ábra I. lépését).
2. A középső asztallap **2** most már kihajtható (lásd a G. ábra II. lépését).

> 3 A KÖZÉPSŐ ASZTALLAP KIHAJTÁSA

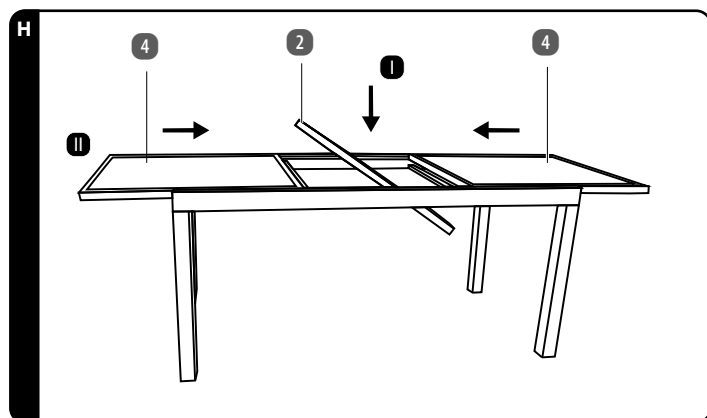

1. Óvatosan nyomja le a középső asztallapot **2**, és fordítsa el 180 fokkal úgy, hogy az üvegfelület felülre kerüljön, és a középső asztallap egy magasságban legyen az oldalsó kihúzható lapokkal **4** (lásd a H. ábra I. lépését). Eközben ügyeljen az ujjaira.
2. Nyomja a középső asztallapot ütközésig, hogy stabilan felfeküdjön.
3. Most tolja befelé az oldalsó kihúzható lapokat, hogy azok csatlakozzanak a középső asztallaphoz (lásd a H. ábra II. lépését). Győződjön meg róla, hogy a csatlakozócsapok a helyükre kattannak az erre a célra kialakított furatokban.

Sikeresen megnagyobbította az asztallapot.

5.3 AZ ASZTALLAP VISSZAÁLLÍTÁSA NORMÁL MÉRETRE

Az asztallap normál méretre való visszaállításához járjon el az alábbiak szerint:

1. Húzza ki az oldalsó kihúzható lapokat **4** ütközésig kifelé. Óvatosan fordítsa el a középső asztallapot **2** 180 fokkal lefelé, a kiindulási helyzetébe. Eközben ügyeljen az ujjaira.
2. Tolja be az oldalsó kihúzható lapokat ütközésig, hogy azok hézagmentesen csatlakozzanak egymáshoz. Győződjön meg róla, hogy a csatlakozócsapok a helyükre kattannak az erre a célra kialakított furatokban.
3. Reteszelve az oldalsó kihúzható lapokat a reteszelőkarok **5** mindkét oldalán történő 180 fokos elfordításával.

6 TISZTÍTÁS ÉS KARBANTARTÁS

6.1 TISZTÍTÁS

VIGYÁZAT! MEGHIBÁSODÁS VESZÉLYE!

A szakszerűtlen használat a termék károsodásához vezethet.

- » Ne használjon agresszív tisztítószer, fém vagy műanyag sörtéjű kefék, éles, fém tisztítóeszköz, például kést, kemény kaparót vagy más hasonló tárgyat. Ezek károsíthatják a felületeket.
- » Tisztításhoz soha ne merítse a terméket vízbe, és ne használjon gőz- vagy magasnyomású tisztítót.

1. A szennyeződések enyhén megnedvesített kendővel és szükség esetén kímélő mosószerrel törölje le.
2. Ezután törölje át a terméket szöszmentes, száraz kendővel.

6.2 KARBANTARTÁS

- Rendszeresen ellenőrizze a csavarkötéseket, szükség esetén húzza után őket. A laza csavarkötések csökkentik a biztonságot, és balesetveszélyt okozhatnak.

6.3 TÁROLÁS

▲ FIGYELMEZTETÉS! SÉRÜLÉSVESZÉLY!

A termék helytelen tárolása növeli a sérülésveszélyt.

- » A terméket gyermekektől elzárva tárolja. Ha a gyermekek játszani kezdenek a termékkel, megsérülhetnek.

VIGYÁZAT! MEGHIBÁSODÁS VESZÉLYE!

Ha nem megfelelően kezeli a terméket, károsíthatja azt.

- » Védje a terméket a nedvességtől és a páratól.
- » Ne tegye ki a terméket extrém melegnek vagy hidegnek.

- Tárolás előtt minden alkatrésznek teljesen száraznak kell lennie.
- A termék élettartamának meghosszabbítása érdekében:
 - Használjon védőhuzatot a termék lefedésére.
 - A terméket mindig száraz helyen tárolja.
 - Óvja a terméket a közvetlen napsugárzástól.
 - A terméket gyermekektől tartsa távol.

- Kerülje a port, a vizet, a nedvességet, a fagyot, a szélsőséges hőmérsékletet, a magas páratartalmat és a közvetlen napsugárzást.
- Ha erős vagy tartós eső vagy hóesés várható, fedje le a terméket vízálló huzattal. Biztosítson jó szellőzést a termék körül, még akkor is, ha az le van fedve.

7 MŰSZAKI ADATOK

A fogyasztási cikk típusa:	AGET24
Maximális terhelés:	50 kg
Méret (SZ × MA × MÉ)	
Alaphelyzetben:	kb. 160 × 75 × 90 cm
Kihúzott állapotban:	kb. 220 × 75 × 90 cm
Gyártási szám:	857537

8 ÁRTALMATLANÍTÁS

8.1 CSOMAGOLÁS ELTÁVOLÍTÁSA



A csomagolást szétválogatva tegye a hulladékba. A kartont és papírt a papírhulladékgyűjtőbe tegye.

8.2 A TERMÉK LESELEJTEZÉSE

- A terméket az adott országban érvényes törvényeknek és előírásoknak megfelelően selejtezze le.

9 JÓTÁLLÁSI

9.1 JÓTÁLLÁSI TÁJÉKOZTATÓ

A fogyasztóval szerződést kötő (a jótállásra kötelezett) vállalkozás cégneve és címe:
ALDI Magyarország Élelmiszer Bt. (Mészárosok útja 2., 2051 Biatorbágy, HUNGARY).

A jótállással kapcsolatos általános szabályok

A fogyasztó és a vállalkozásunk közötti szerződés keretében eladott, jogszabály alapján kötelező jótállás alá tartozó új tartós fogyasztási cikkek (a vonatkozó jogszabály mellékletében meghatározott, jellemzően 10.000,- Ft eladási ár feletti termékek) előírt kötelező jótállási idő

- a) 10 000 forintot elérő, de 100 000 forintot meg nem haladó eladási ár esetén 1 év,
- b) 100 000 forintot meghaladó, de 250 000 forintot meg nem haladó eladási ár esetén 2 év,
- c) 250 000 forint eladási ár felett 3 év.

Vállalkozásunk ugyanakkor a jelen jótállási jegyen feltüntetett, Magyarország területén fogyasztónak minősülő személyek által vásárolt, ekként megjelölt, új tartós fogyasztási cikk esetén az erre vonatkozó alábbi feltételek mellett 3 évre vállal jótállást, függetlenül attól, hogy a fogyasztási cikk jogszabály előírása alapján egyébként kötelező jótállás alá tartozik-e.

A jótállás nem vonatkozik a fogyó-kopó alkatrészek (pl. világítótestek, akkumulátor kapacitás, gumiabroncsok, védő-, takaróanyagok) rendes elhasználódására, mindez azonban nem érinti a fogyó-kopó alkatrészeknek a polgári jog fogalomhasználat szerinti „hibás” volta esetén fennálló jótállási kötelezettséget.

A jótállási igény a jótállási határidőben érvényesíthető. A határidő elmulasztása jogvesztéssel jár. Ha vállalkozásunk a jótállási kötelezettségének a fogyasztó felhívására - megfelelő határidőben - nem tesz eleget, a jótállási igény a felhívásban tűzött határidő elteltétől számított 3 hónapon belül akkor is érvényesíthető bíróság előtt, ha a jótállási idő már eltelt. E határidő elmulasztása jogvesztéssel jár. A fogyasztó általi használat során keletkező sérülésekre (pl. karcolások, horpadások, törések) a jótállás nem vonatkozik.

A jótállási határidő a fogyasztási cikk fogyasztó részére történő átadása napjával, vagy ha az üzembe helyezést vállalkozásunk vagy annak megbízottja végzi, az üzembe helyezési napján kezdődik. Ha a fogyasztó a fogyasztási cikket az átadástól számítva hat hónapon túl helyeztetni üzembe, akkor a jótállási határidő kezdő időpontja a fogyasztási cikk átadásának napja. A fogyasztási cikk kijavítása esetén a jótállási időtartama meghosszabbodik a javításra átadás napjától kezdve azzal az idővel, amely alatt a fogyasztó a fogyasztási cikket a hiba miatt rendeltetésszerűen nem használhatta. A fogyasztási cikkek a kicseréléssel vagy a kijavítással érintett részére a jótállási határidő újból kezdődik. Ezt a szabályt kell alkalmazni arra az esetre is, ha a javítás következményeként új hiba keletkezik. Az önként vállalt jótállási időtartama alatt a jótállási idő nem indul újra, kivéve, amennyiben a kicserélésre vagy kijavításra a jogszabályban előírt jótállási idő alatt kerül sor. Ebben az esetben a jogszabály szerinti jótállási időtartam indul újra.

A jótállás a fogyasztó jogszabályból eredő jogait nem érinti. Fogyasztói jogvita esetén a fogyasztó a megyei (fővárosi) kereskedelmi és iparkamarák által működtetett békéltető testület eljárását is kezdeményezheti.

A jótállásból eredő jogokat a fogyasztási cikk tulajdonosa, ill. a fogyasztási cikk tulajdonjogának átruházása esetén az új tulajdonos érvényesítheti, feltéve, hogy fogyasztónak minősülnek.

A jótállásból eredő jogok a jótállási jeggyel érvényesíthetőek, amelynek nem tehető feltételévé a fogyasztási cikk felbontott csomagolásának a fogyasztó általi visszaszolgáltatása. A jótállási jegyen nem rögzített szabályok vonatkozásában a mindenkor hatályos vonatkozó magyar jogszabályi előírások irányadók. A jótállási jegy szabálytalan kiállítása vagy a jótállási jegy fogyasztó rendelkezésére bocsátásának elmaradása a jótállás érvényességét nem érinti. A jótállási jegy fogyasztó rendelkezésére bocsátásának elmaradása esetén a szerződés megkötését bizonyítottan kell tekinteni, ha az ellenérték megfizetését igazoló bizonylatot - számlát vagy nyugtát - a fogyasztó bemutatja. Ebben az esetben a jótállásból eredő jogok a számlával, ill. nyugtával érvényesíthetőek.

A fogyasztó mindennemű jótállási igényét érvényesítheti a magyarországi ALDI áruházakban, míg a javítás, ill. bizonyos esetekben a kicserélés (szükség szerint a teljes fogyasztási cikknek vagy csak egyes alkatrészeinek a kicserélése) iránti igény a fogyasztó választása szerint a vállalkozásunk székhelyén, bármely telephelyén, fióktelepén és a jelen jótállási tájékoztatóban feltüntetett **JAVÍTÓSZOLGÁLTATNÁL** közvetlenül is érvényesíthető. Utóbbi esetben a fogyasztó a javítás, ill. kicserélés lebonyolításának részleteit a **JAVÍTÓSZOLGÁLTATTAL** közvetlenül egyeztetni.

A jótállási kötelezettség teljesítésével kapcsolatos költségek vállalkozásunkat terhelik. Ha a fogyasztási cikk meghibásodásában a fogyasztót terhelő karbantartási kötelezettség elmulasztása is közrehatott, a jótállási kötelezettség teljesítésével felmerült költségeket közrehatása arányában a fogyasztó köteles viselni, ha a fogyasztási cikk karbantartására vonatkozó ismeretekkel rendelkezett, vagy ha vállalkozásunk e tekintetben tájékoztatói kötelezettségének eleget tett. Kicserélés vagy elállás esetén a fogyasztó nem köteles a fogyasztási cikknek azt az értékcsökkenését megtéríteni, amely a rendeltetésszerű használat következménye.

A jogszabály alapján kötelező jótállás alá eső fogyasztási cikkek esetén, ha az adott fogyasztási cikk rögzített bekötésű, ill. 10 kg-nál súlyosabb, vagy tömegközlekedési eszközön kézi csomagként nem szállítható, a fogyasztási cikket az üzemeltetés helyén kell megjavítani. Ha a javítás az üzemeltetés helyén nem végezhető el, a le- és felszerelésről, valamint az el- és visszaszállításról vállalkozásunk, vagy - a **JAVÍTÓSZOLGÁLTATNÁL** közvetlenül érvényesített javítás iránti igény esetén - a **JAVÍTÓSZOLGÁLTAT** gondoskodik.

A fogyasztó eltérő rendelkezése hiányában a vállalkozásunk köteles a fogyasztási cikket nyolc napon belül kicserélni, ha

- (i) a jogszabály szerinti jótállási időtartam alatt a fogyasztási cikk első alkalommal történő javítása során a vállalkozásunk részéről megállapítást nyer, hogy a fogyasztási cikk nem javítható; vagy
- (ii) a jogszabály szerinti jótállási időtartam alatt a fogyasztási cikk három alkalommal történő javítását követően ismét meghibásodik, valamint, ha a Polgári Törvénykönyvről szóló 2013. évi V. törvény („Ptk.”) 6:159. § (2) bekezdés b) pontja alapján a fogyasztó nem igényli a vételár arányos leszállítását, és a fogyasztó nem kívánja a fogyasztási cikket a vállalkozásunk költségére javítani vagy mással kicseréltetni; vagy
- (iii) a fogyasztási cikk javítására a javítási igény vállalkozásunk részére való közlésétől számított harmincadik napig nem kerül sor.

Ha a fogyasztási cikk cseréjére nincs lehetőség, a vállalkozásunk köteles a fogyasztó által bemutatott, a fogyasztási cikk ellenértékének megfizetését igazoló nyugtán számlán feltüntetett vételárat nyolc napon belül a fogyasztó részére visszatéríteni.

A nyolc napon belüli kicserélésre vagy vételár visszatérítésre vonatkozó ezen előírások a kötelező jótállás alá eső fogyasztási cikkek közül az elektromos kerékpárra, elektromos rollerre, quadra, motorkerékpárra, segédmotoros kerékpárra, személygépkocsira, lakóautóra, lakókocsira, utánfutós lakókocsira, utánfutóra, valamint a motoros vízi járműre nem vonatkoznak.

Ha a fogyasztó a fogyasztási cikk meghibásodása miatt a vásárlástól (üzembe helyezéstől) számított 3 munkanapon belül érvényesít csereigényt, vállalkozásunk köteles a fogyasztási cikket kicserélni, feltéve, hogy a meghibásodás a rendeltetésszerű használatot akadályozza.

A javítás során a fogyasztási cikkbe csak új alkatrész kerülhet beépítésre.

Vállalkozásunk, ill. a **JAVÍTÓSZOLGÁLTAT** a javítás, ill. kicserélés során nem felel a fogyasztási cikken a fogyasztó, ill. harmadik személy által esetlegesen tárolt adatokért vagy beállításokért.

Vállalkozásunknak törekednie kell arra, hogy a javítást vagy kicserélést legfeljebb tizenöt napon belül elvégezze. Ha a javítás vagy a kicserélés időtartama a tizenöt napot meghaladja, akkor vállalkozásunk a fogyasztót tájékoztatni köteles a javítás vagy a csere várható időtartamáról. A tájékoztatás a fogyasztó előzetes hozzájárulása esetén, elektronikus úton vagy a fogyasztó általi átvétel igazolására alkalmas más módon történik.

A jótállási igény bejelentése

A fogyasztó a hiba felfedezése után késedelem nélkül köteles a hibát a vállalkozásunkkal közölni. A hiba felfedezésétől számított **2 hónapon** belül közölt hibát késedelem nélkül közölni kell tekinteni. A közlés késedelméből eredő kárért a fogyasztó felelős. A jótállási igényt a fogyasztási cikk minden olyan hibája miatt határidőben érvényesítettnek kell tekinteni, amely a megjelölt hibát előidézte. Ha a fogyasztó a jótállási igényét a fogyasztási cikknek - a megjelölt hiba szempontjából - elkülöníthető része tekintetében érvényesíti, a jótállási igény a fogyasztási cikk egyéb részeire nem minősül érvényesítettnek.

Mentesülés a jótállási felelősség alól

Vállalkozásunk mentesül a jótállási kötelezettség alól, ha bizonyítja, hogy a hiba oka a vásárlás időpontja után keletkezett (pl. rendeltetésellenes használat, átalakítás, szakszerűtlen kezelés, helytelen tárolás, elemi kár, a használati-kezelési útmutató szerinti karbantartás elmulasztása).

A rendeltetésellenes használat elkerülése céljából a fogyasztási cikkhez magyar nyelvű használati és kezelési útmutatót mellékelünk és kérjük, hogy az abban foglaltakat saját érdekében tartsa be.

A fogyasztót a jótállás alapján megillető jogok

A fogyasztó a Ptk. 6:159. §-ában rögzített szabályok szerint

- javítást vagy kicserélést igényelhet, kivéve, ha a választott jótállási igény teljesítése lehetetlen, vagy ha az a kötelezettnek - másik jótállási igény teljesítésével összehasonlítva - aránytalan többletköltséget eredményezne, figyelembe véve a fogyasztási cikk hibátlan állapotban képviselt értékét, a szerződésszegés súlyát és a jótállási jog teljesítésével a jogosultnak okozott érdeksérelmet;
- vagy a vételár arányos leszállítását igényelheti, a hibát a kötelezett költségére maga javíthatja vagy mással javíttathatja, vagy a szerződéstől elállhat, ha vállalkozásunk a javítást vagy a kicserélést nem vállalja, ill. ha ezen kötelezettségének megfelelő határidőn belül, a fogyasztó érdekeit kímélve nem tud eleget tenni, vagy ha a fogyasztónak a javításhoz vagy kicseréléshez fűződő érdeke megszűnt.

Jogszabály alapján kötelező jótállás alá nem tartozó új tartós fogyasztási cikkek esetében (a vonatkozó jogszabály mellékletében meg nem határozott, jellemzően 10.000,- Ft eladási ár alatti termékek) a fogyasztó a vállalkozásunk által önként vállalt jótállási kötelezettség alapján, a fentiekől eltérően

- kicserélést igényelhet, vagy
- a szerződéstől elállhat és a vételár visszatérítését igényelheti.

Jelentéktelen hiba miatt elállásnak nincs helye. A javítást vagy kicserélést - a fogyasztási cikk tulajdonságaira és a jogosult által elvárható rendeltetésére figyelemmel - megfelelő határidőn belül, a jogosult érdekeit kímélve kell elvégezni. A fogyasztó a választott jótállási jogáról másra térhet át, az áttéréssel okozott költséget köteles azonban vállalkozásunknak megfizetni, kivéve, ha az áttérésre vállalkozásunk adott okot, vagy az áttérés egyébként indokolt volt. A jótállási igény érvényesítésére egyebekben a kellékszavatossági jogok gyakorlására vonatkozó jogszabályi előírásokat kell megfelelően alkalmazni.



ÉRTÉKESÍTŐ

ASCE - ALDI SÜD GROUP SUPPLY CHAIN ENTITY GMBH

MICHAEL-WALZ-GASSE 18D

5020 SALZBURG

AUSZTRIA

ASS@ASCE-IMPORTS.COM



PRIROČNIK ZA MONTAŽO

IZVLEČNA MIZA IZ ALUMINIJA IN STEKLA



PODPORA KUPCEM

857537



☎ 00386 1 8888 329

💻 service-slo@protel-service.com

IZDELEK: AGET24

04/2026

3

LETA GARANCIJE

KAZALO VSEBINE

1 Splošno	3
2 Varnost	3
2.1 Razlaga napotkov	3
2.2 Razlaga znakov	3
2.3 Splošni varnostni napotki	3
2.4 Dodatna varnostna navodila	3
2.5 Namenska uporaba	3
3 Pregled izdelka	4
3.1 Vsebina kompleta	4
3.2 Priloženi povezovalni elementi	4
3.3 Priložena orodja	4
4 Pred prvo uporabo	4
4.1 Preverite izdelek in vsebino kompleta	4
4.2 Osnovno čiščenje	4
5 Montaža	4
5.1 Sestavljanje izdelka	4
5.2 Povečanje namizne plošče	5
5.3 Namestitev namizne plošče na normalno velikost	6
6 Čiščenje in vzdrževanje	6
6.1 Čiščenje	6
6.2 Vzdrževanje	6
6.3 Shranjevanje	6
7 Tehnični podatki	6
8 Odlaganje med odpadke	6
8.1 Odlaganje embalaže med odpadke	6
8.2 Odlaganje izdelka med odpadke	6
9 Garancijski	6
9.1 Garancijski pogoji	6

POMEMBNO, SHRANITE ZA POZNEJŠO SKLICEVANJE: POZORNO PREBERITE

1 SPLOŠNO



Ta priročnik za montažo (v nadaljevanju: navodila) so del tega izdelka in vsebujejo pomembne informacije o montaži in uporabi.

Pred uporabo izdelka natančno preberite navodila, zlasti poglavje **VARNOST**. Neupoštevanje teh navodil za uporabo lahko privede do hudih telesnih poškodb ali škode na izdelku. Shranite ta navodila za prihodnjo uporabo in referenco. Če izdelek izročite tretjim osebam, jim obvezno izročite tudi ta navodila za uporabo. Če potrebujete digitalno kopijo navodil za uporabo, se obrnite na servisni center.

2 VARNOST

2.1 RAZLAGA NAPOTKOV

V teh navodilih za uporabo, na izdelku ali embalaži so uporabljene naslednje opozorilne besede.

⚠ OPOZORILO!

» Ta opozorilni simbol/opozorilna beseda označuje nevarnost s srednjo stopnjo tveganja, zaradi katere lahko, če se ji ne izognemo, pride do smrti ali hudih telesnih poškodb.

POZOR!

» Ta opozorilna beseda opozarja na možnost materialne škode.

i OBVESTILO

» Ta simbol vam nudi koristne dodatne informacije o ravnanju in uporabi.

2.2 RAZLAGA ZNAKOV

V teh navodilih za uporabo, na izdelku ali embalaži so uporabljeni naslednji simboli.



Preberite navodila.

2.3 SPLOŠNI VARNOSTNI NAPOTKI

⚠ OPOZORILO! NEVARNOST TELESNIH POŠKODB!

Neppravilno ravnanje z izdelkom lahko povzroči telesne poškodbe.

- » Izdelek se lahko prevrne, če ga obremenite premočno ali samo na eni strani. Poskrbite za enakomerno obremenitev.
- » Nikoli se ne postavite na izdelek ali sedite nanj.
- » Mizne plošče so iz stekla. Če se izdelek prevrne, se steklo lahko razbije in povzroči resne telesne poškodbe. Ne naslanjajte se na izdelek.
- » Ne postavljajte zelo mrzlih ali vročih predmetov neposredno na stekleno ploščo. Vedno uporabite primerno podlogo.
- » Na izdelek ne stopajte, ne uporabljajte ga kot podstavek, telovadno orodje ipd.
- » Redno preverjajte izdelek glede poškodb.
- » Poškodovane dele takoj zamenjajte. Obrnite se na poprodajno podporo prek kontaktnih mest, navedenih na naslovnici teh navodil.
- » Izdelka ne smete neustrezno popravljati ali spreminjati njegove konstrukcije. V tem primeru obstaja nevarnost za uporabnika.
- » Izdelek uporabljajte samo na ravnih površinah.
- » Če izdelek napačno sestavite, se ob obremenitvi lahko podre. Pri tem se lahko poškodujete. Pazite, da izdelek sestavite v skladu s temi navodili.
- » Izdelek obremenite z največ 50 kg.
- » Izdelek je precej težek. Transport in montažo izvedite z najmanj dvema osebama, da preprečite telesne poškodbe.

⚠ OPOZORILO! NEVARNOST TELESNIH POŠKODB IN ZADUŠITVE!

- Otroci se lahko poškodujejo in zadušijo ob igranju z izdelkom, majhnimi deli ali embalažo.
- » Pazite na to, da otroci v usta ne bodo dajali nobenih majhnih delov, kot so na primer vijaki. Omenjene dele lahko pogoltnete in se z njimi zadušijo.
 - » Ne dovolite otrokom, da bi splezali na izdelek, da stojijo na njem ali da se igrajo z njim. Ob tem lahko padejo in se resno poškodujejo.

⚠ OPOZORILO! NEVARNOST TELESNIH POŠKODB!

Neppravilna montaža in uporaba lahko povzročita telesne poškodbe.

- » Pri montaži in vsakodnevni uporabi pazite na roke in prste.
- » Pazite, da z rokami ne posežete v zložljivo pripravo, da preprečite telesne poškodbe.
- » Pri uporabi zložljive priprave pazite, da se zložljivi mehanizem popolnoma zaskoči, preden izdelek uporabite.
- » Steklo je težko in se lahko razbije. Pri uporabi bodite previdni.
- » Pri sestavljanju in transportu bodite previdni, da ne pride do zmečkanin.

2.4 DODATNA VARNOSTNA NAVODILA

POZOR! NEVARNOST POŠKODB!

Neppravilno ravnanje z izdelkom lahko izdelek poškoduje.

- » Izdelek postavite na zlahka dostopno, ravno in dovolj stabilno površino.
- » Izdelka ne postavljajte na rob površine.
- » Izdelka ne postavljajte na vroče površine ali v njihovo bližino (npr. žara, kamina, gretja itd.).
- » S steklenimi površinami ravnajte pazljivo.
- » Izdelka ne uporabljajte več, če so sestavni deli počeni, razpokani ali deformirani. Poškodovane dele zamenjajte zgolj z ustreznimi originalnimi nadomestnimi deli.

2.5 NAMENSKA UPORABA

- Izdelek je zasnovan izključno za odlaganje na prostem. Namenjen je izključno za zasebno uporabo v gospodinjstvu in ni primeren za komercialne namene.
- Izdelek uporabljajte samo na način, opisan v teh navodilih. Vsaka drugačna uporaba velja za nenamensko in lahko povzroči materialno škodo ali telesne poškodbe oseb.
- Izdelovalec ali prodajalec ne prevzema nobenega jamstva za telesne poškodbe in škodo, nastalo zaradi nenamenske ali napačne uporabe.

3 PREGLED IZDELKA

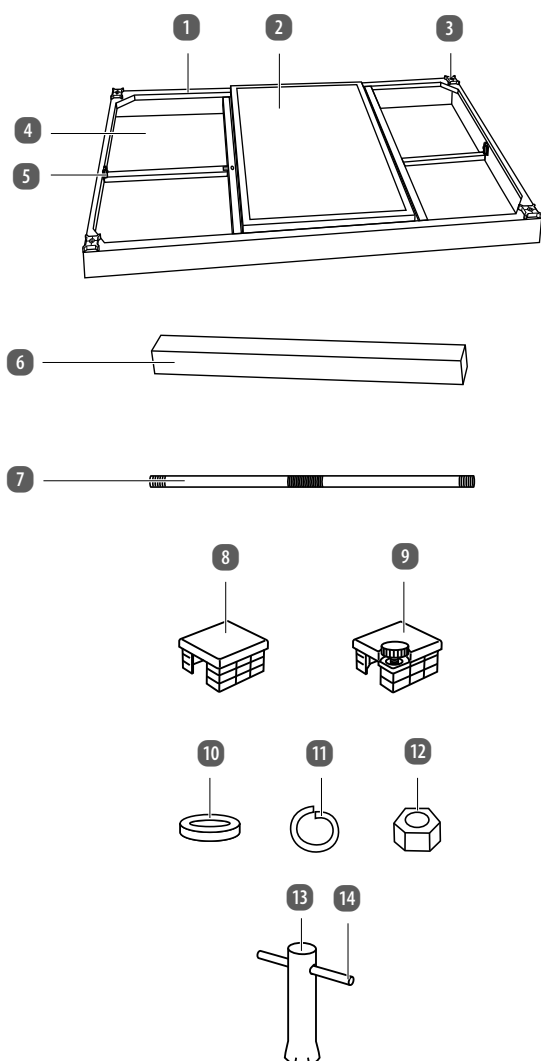

3.1 VSEBINA KOMPLETA

- 1 Namizna plošča (predhodno nameščena)
- 2 Srednja namizna plošča
- 3 Navojna odprtina, 4x
- 4 Stranska izvlečna plošča, 2x
- 5 Sprostitveni/zaklepni ročaj, 2x
- 6 Noga mize, 4x
- 7 Stabilizator, 4x
- 8 Pokrovček za nogo, 3x
- 9 Po višini nastavljen pokrovček za nogo

3.2 PRILOŽENI POVEZOVALNI ELEMENTI

- 10 Podložka, 4x
- 11 Zaklepni obroč, 4x
- 12 Matica, 4x

3.3 PRILOŽENA ORODJA

- 13 Vijačnik
- 14 Ročaj orodja

4 PRED PRVO UPORABO

4.1 PREVERITE IZDELEK IN VSEBINO KOMPLETA

POZOR! NEVARNOST POŠKODB!

Če embalažo neprevidno odprete z ostrim nožem ali drugimi konicastimi predmeti, lahko hitro poškodujete izdelek.

» Zato embalažo odpirajte zelo previdno.

1. Vzemite izdelek iz embalaže.
2. Preverite, ali so v kompletu vsi deli (glejte poglavje **PREGLED IZDELKA**).
3. Preverite, ali so na izdelku ali posameznih delih vidne poškodbe. V tem primeru izdelka ne uporabljajte. Obrnite se na prodajno podporo prek kontaktnih mest, navedenih na naslovnici teh navodil.

4.2 OSNOVNO ČIŠČENJE

1. Odstranite embalažni material.
2. Pred prvo uporabo očistite vse dele izdelka, kot je opisano v poglavju **ČIŠČENJE IN VZDRŽEVANJE**.

5 MONTAŽA

POZOR! NEVARNOST POŠKODB!

Neppravilno ravnanje z izdelkom lahko privede do poškodb izdelka ali materialne škode.

» Izdelek sestavljajte na mehki in čisti podlagi. Po potrebi podenj položite odejo ali kaj podobnega, da se površine ne opraskajo ali poškodujejo.

» Izdelek sestavljajte pazljivo in upoštevajte navodila za montažo.

» Med montažo vijakov še ne privijte do konca. Vijake privijte do konca šele po tem, ko je pomožna miza popolnoma sestavljena.

» Izdelek je precej težek. Transport in montažo izvedite z najmanj dvema osebama, da preprečite poškodbe.

1 OBVESTILO

» Izdelek sestavljajte s pomočjo sledečih navodil in grafičnih prikazov. Za to uporabite priloženi vijačnik **13**.

» Izdelek ima po višini nastavljen pokrovček za nogo **9**, da poveča stabilnost izdelka.

» Vijake in podložke sprva namestite le ohlapno. Pazite, da boste po končanem sestavljanju vse vijake in stekla trdno privili.

5.1 SESTAVLJANJE IZDELKA

> 1 PRIVIJANJE STABILIZATORJEV

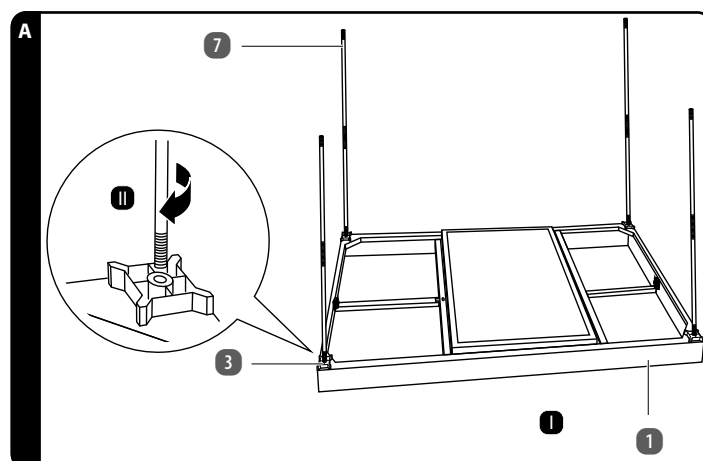

1. Položite mizo z namizno ploščo **1** usmerjeno navzdol na mehko podlago, tako da se namizna plošča ne opraska (glejte I. korak I na sliki A).
2. Privijte štiri stabilizatorje **7** v za to predvidene navojne odprtine **3** v vogalih namizne plošče, kot je prikazano na sliki (glejte II. korak na sliki A).
3. Preverite, da so stabilizatorji fiksno priviti do konca.

> 2 NAMESTITEV NOG MIZE

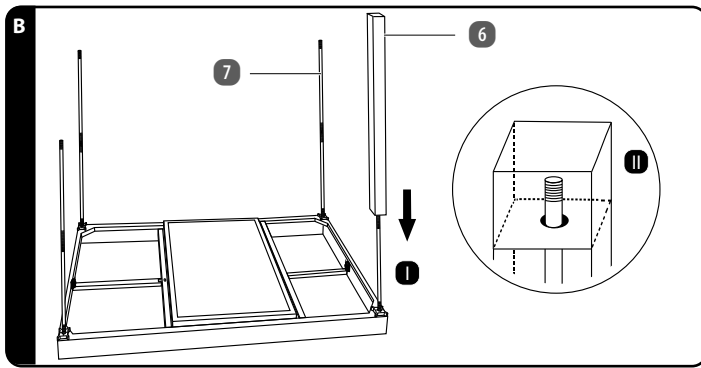

1. 4 noge mize **6** namestite na stabilizatorje **7**, kot je prikazano (glejte I. korak na sliki B).
2. Pazite, da konica stabilizatorja vsakokrat moli iz odprtine na spodnjem koncu noge mize, kot je prikazano na sliki (glejte II. korak na sliki B).

> 3 PRIVIJANJE NOG MIZE

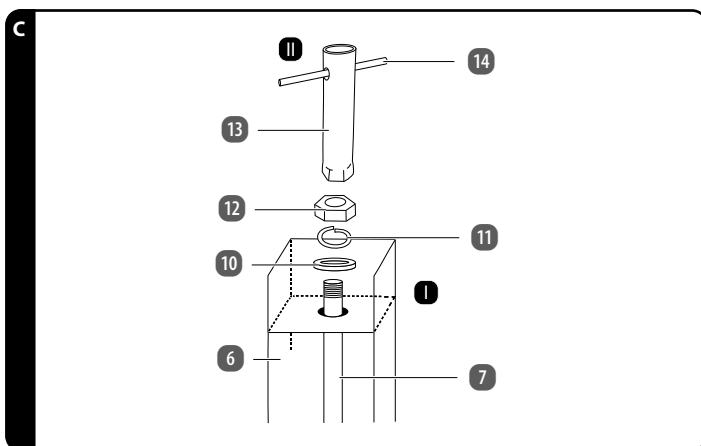

1. Na konico stabilizatorja **7**, ki moli iz luknje, namestite podložko **10**, zaklepni obroč **11** in matico **12** (glejte I. korak na sliki C).
2. Pripravite vijačnik **13** tako, da vanj vstavite ročaj orodja **14**, kot je prikazano (glejte II. korak na sliki C).
3. Široki konec vijačnika namestite na matico in jo privijte, tako da je stabilizator fiksno povezan z nogo mize **6**.
4. Ponovite korake 1–3 za preostale noge mize.

> 4 VSTAVLJANJE POKROVČKOV ZA NOGE

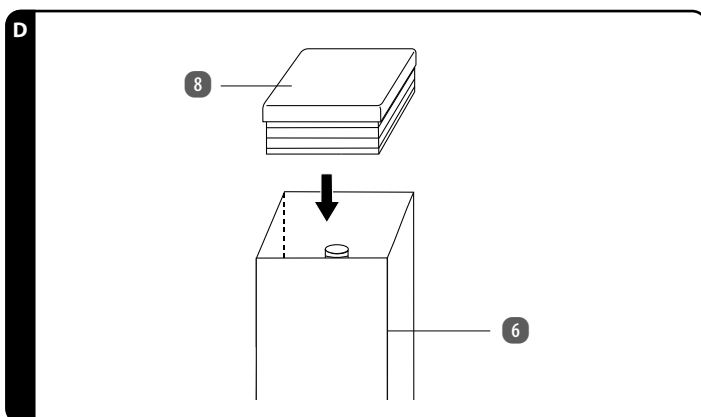

1. Vstavite pokrovčke za noge **8**, kot je prikazano na sliki, v tri od štirih nog mize **6**, tako da se poravnano zaključijo z nogo mize (glejte sliko D).
2. Pritisnite pokrovčke za noge tako, da so do konca vtaknjeni v nogo mize.

> 5 VSTAVLJANJE IN NASTAVITEV PO VIŠINI NASTAVLJIVEGA POKROVČKA ZA NOGO

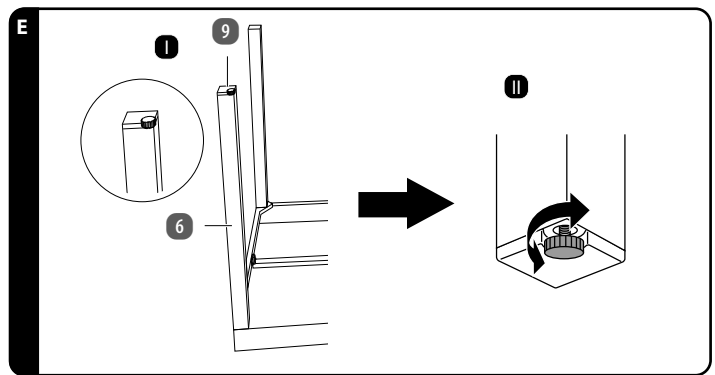

1. Vstavite po višini nastavljen pokrovček za nogo **9** v preostalo nogo mize **6** in ga trdno pritisnite vanjo, tako da je do konca vtaknjen v nogo mize (glejte I. korak na sliki E).
2. Previdno obrnite izdelek tako, da stoji na nogah mize.
3. Preverite, ali izdelek trdno stoji na tleh. Po potrebi nastavite vrtljivi gumb za nastavitev višine pokrovčka za nogo, kot je prikazano, da izdelek uravnotežite (glejte II. korak na sliki E).

Izdelek ste uspešno sestavili in ga lahko uporabljate.

5.2 POVEČANJE NAMIZNE PLOŠČE

OBVESTILO

» Za povečanje odlagalne površine lahko izvlečete stranski izvlečni plošči. Tako podaljšate namizno ploščo s pribl. 160 cm na 220 cm.

> 1 SPROSTITEV IZVLEČNIH PLOŠČ

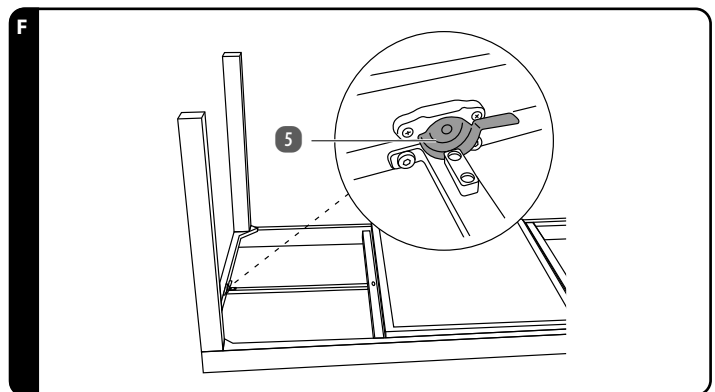

- Obrnite sprostitevna ročaja **5** na obeh straneh za 180 stopinj, da sprostite stranski izvlečni plošči (glejte sliko F). Zdaj lahko izvlečete izvlečni plošči.

> 2 IZVLACENJE IZVLEČNIH PLOŠČ

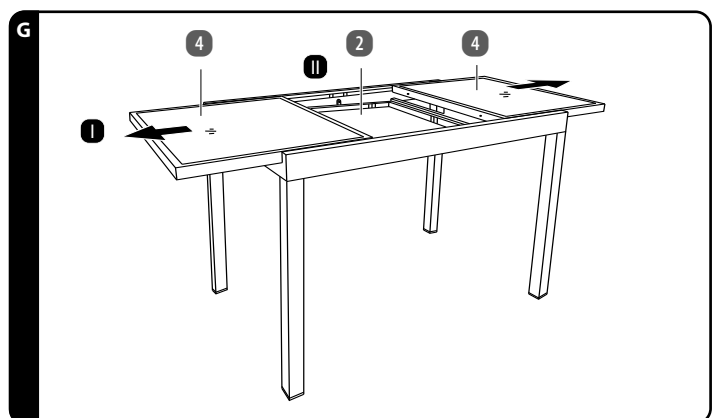

1. Izvlecite stranski izvlečni plošči **4** do konca navzven (glejte I. korak na sliki G).
2. Srednjo mizno ploščo **2** lahko zdaj zložite (glejte II. korak na sliki G).

> 3 RAZPIRANJE SREDNJE NAMIZNE PLOŠČE

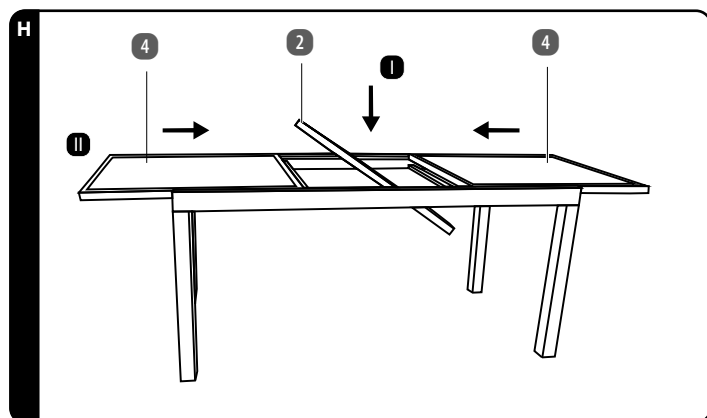

1. Previdno potisnite srednjo namizno ploščo (2) navzdol in jo obrnite za 180 stopinj, tako da je steklena površina zgoraj in srednja namizna plošča v isti višini kot izvlečni stranski plošči (4) (glejte I. korak na sliki H). Pri tem pazite na svoje prste.
2. Pritisnite srednjo namizno ploščo do konca, tako da se trdno nalega.
3. Zdaj potisnite stranski izvlečni plošči navznoter, tako da se poravnata s srednjo namizno ploščo (glejte II. korak na sliki H). Pazite, da se povezovalni zatiči zaskočijo v za to predvidenih odprtinah. Namizno ploščo ste uspešno povečali.

5.3 NAMESTITEV NAMIZNE PLOŠČE NA NORMALNO VELIKOST

Da namizno ploščo namestite nazaj na normalno velikost, storite naslednje:

1. Izvlecite stranski izvlečni plošči (4) do konca navzven. Previdno obrnite srednjo namizno ploščo (2) za 180 stopinj navzdol v njen izhodiščni položaj. Pri tem pazite na svoje prste.
2. Potisnite stranski izvlečni plošči do konca navznoter, tako da sta stično poravnani. Pazite, da se povezovalni zatiči zaskočijo v za to predvidenih odprtinah.
3. Zaklenite stranski izvlečni plošči tako, da na obeh straneh obrnete sprostivni ročaj (5) za 180 stopinj.

6 ČIŠČENJE IN VZDRŽEVANJE

6.1 ČIŠČENJE

POZOR! NEVARNOST POŠKODB!

Nepravilno ravnanje z izdelkom lahko izdelek poškoduje.

- » Pri čiščenju ne uporabljajte agresivnih čistilnih sredstev, krtač s kovinskimi ali z najlonskimi ščetinami ter ostrih ali kovinskih pripomočkov za čiščenje, kot so noži, trde lopatice in podobno. Te lahko poškodujejo površine.
- » Izdelka pri čiščenju nikoli ne potaplajte v vodo in za čiščenje ne uporabljajte parnih ali visokotlačnih čistilnikov.

1. Nečistoče odstranite z rahlo navlaženo krpo in po potrebi z nekaj blagega čistila.
2. Izdelek nato do suhega obrišite s krpo, ki ne pušča vlaken.

6.2 VZDRŽEVANJE

- Redno preverjajte vse vijajne spoje in jih po potrebi zategnite. Zaradi zrahljanih vijajnih spojev se zmanjša varnost in obstaja nevarnost telesnih poškodb.

6.3 SHRANJEVANJE

⚠ OPOZORILO! NEVARNOST TELESNIH POŠKODB!

- Pri nepravilnem shranjevanju izdelka obstaja večja nevarnost telesnih poškodb.
- » Izdelek shranjujte zunaj dosega otrok. Otroci bi se lahko igrali z izdelkom in se ob tem poškodovali.

POZOR! NEVARNOST POŠKODB!

- Če z izdelkom ne ravnate pravilno, ga lahko poškodujete.
- » Zaščitite izdelek pred mokroto in vlago.
- » Izdelka ne izpostavljajte ekstremni vročini ali mrazu.

- Preden izdelek shranite, poskrbite, da bodo vsi deli popolnoma suhi.
- Za podaljšanje življenjske dobe izdelka:
 - Uporabite zaščitne prevleke, da izdelek prekrijete.
 - Izdelek vedno shranjujte na suhem mestu.
 - Izdelek zaščitite pred neposredno sončno svetlobo.
 - Izdelek shranite na otrokom nedostopnem mestu.
 - Izdelka ne izpostavljajte prahu, vodi, vlagi, zmrzali, ekstremnim temperaturam, visoki zračni vlazi in neposredni sončni svetlobi.

- Če je napovedan močan ali dolgotrajen dež oziroma sneženje, izdelek pokrijte z nepremočljivim pokrovom. Poskrbite za dobro prezračevanje okoli izdelka, tudi če je pokrit.

7 TEHNIČNI PODATKI

Izdelek:	AGET24
Maksimalna obremenitev:	50 kg
Mere (Š × V × G)	
Standard:	pribl. 160 × 75 × 90 cm
izvlečeno:	pribl. 220 × 75 × 90 cm
Številka izdelka:	857537

8 ODLAGANJE MED ODPADKE

8.1 ODLAGANJE EMBALAŽE MED ODPADKE



Embalažo med odpadke odložite ločeno po vrstah materialov. Lepenko in karton zavrzite med odpadni papir.

8.2 ODLAGANJE IZDELKA MED ODPADKE

- Izdelek zavrzite v skladu s predpisi in zakoni, ki veljajo v vaši državi.

9 GARANCIJSKI

9.1 GARANCIJSKI POGOJI

Spoštovani,

za izdelek vam zagotavljamo najboljšo garancijo kakovosti. Ker smo prepričani v kakovost naših izdelkov, vam **zagotavljamo** še širši nabor ugodnosti, kot je to določeno z zakonskimi določili:

Veljavnost garancije:	3 leta od dobave izdelka
Nudimo vam:	brezplačno popravilo, zamenjavo izdelka (če je izdelek še na voljo), sorazmerno znižanje kupnine oz. vračilo kupnine.

Postopek uveljavljanja garancije:

- Za uveljavljanje garancije se obrnite na zgoraj navedeni servis ali na Oddelek za informacije in pomoč strankam podjetja HOFER trgovina na drobno d.o.o., Prevoje pri Šentvidu, Kranjska cesta 1, 1225 Lukovica (info@podpora.hofer.si ali +386 (0)1 8346 600), kjer lahko prejmete več informacij.

Garancija se lahko uveljavlja samo skupaj z računom oz. potrdilom o dobavi, kjer je razviden datum dobave izdelka.

Garancija ne velja v naslednjih primerih:

- za škodo, ki je nastala kot posledica vremenskih vplivov (npr. udara strele, vode, ognja, zmrzali ipd.), nesreče, prevoza, pri izpraznjenih baterijah ali nepravilni uporabi
- za poškodbe ali spremembe, ki jih povzroči kupec/tretja oseba
- zaradi nespoštovanja varnostnih opozoril, navodil za vzdrževanje in zaradi napak pri uporabi
- zaradi vodnega kamna in škode, ki jo je le-ta povzročil, izgube podatkov, škodljive programske opreme in poškodbe zaradi vročine
- za normalno obrabo obrabljivih delov (npr. zmogljivost akumulatorja)

Garancija velja za proizvode dobavljene na območju Republike Slovenije in se lahko uveljavlja na območju Republike Slovenije. Garant jamči za lastnosti izdelka oziroma za njegovo brezhibno delovanje v garancijskem roku, ki začne teči z dobavo izdelka. Če napak na izdelku ni mogoče odpraviti v roku 30 dni od dneva, ko je kupec sprožil garancijski zahtevek, oziroma v dodatnem roku največ 15 dni, če je bil rok za odpravo napak na izdelku podaljšan, se izdelek brezplačno zamenja z enakim, novim in brezhibnim izdelkom. Če izdelek v tem roku ni popravljen ali ni zamenjan z novim, lahko kupec zahteva vračilo celotne kupnine ali sorazmerno znižanje kupnine. Če se neskladnost izdelka pojavi v manj kot 30 dneh od dobave izdelka, lahko kupec namesto odprave napak takoj zahteva vračilo kupnine. Garancijska doba se podaljša za čas popravila. Za zamenjan izdelek ali zamenjan bistveni del izdelka z novim se izda nov garancijski list in garancijski rok za zamenjan izdelek ali zamenjan bistveni del izdelka teče znova od zamenjave izdelka oziroma vrnitve popravljenega izdelka. Garant je po izteku garancijskega roka dolžan zagotavljati vzdrževanje, nadomestne dele in priklonpe aparate za obdobje 3 let po izteku garancijskega roka. Ta garancija ne izključuje pravic kupca, ki izhajajo iz obveznega jamstva za skladnost blaga. V primeru neskladnosti blaga ima kupec zakonsko pravico, da zoper prodajalca brezplačno uveljavlja jamčevalne zahteve. Veljavnost garancije se lahko podaljša le, če to predvideva zakon. V državah, v katerih so (obvezna) garancija in/ali skladiščenje rezervnih delov in/ali odškodnina za škodo določeni z zakonom, veljajo zakonsko predpisane minimalne zahteve. Servisna služba in garant pri sprejemu izdelka v popravilo ne prevzemata odgovornosti za izgubo kakršnihkoli podatkov ali nastavitve, ki jih je kupec shranil na izdelku.

Oznaka garanta:
ASCE - ALDI SÜD Group Supply Chain Entity GMBH
Michael-Walz-Gasse 18d
5020 Salzburg
Austria





DISTRIBUTER

ASCE - ALDI SÜD GROUP SUPPLY CHAIN ENTITY GMBH

MICHAEL-WALZ-GASSE 18D

5020 SALZBURG

AVSTRIJA

ASS@ASCE-IMPORTS.COM

IZDELANO NA KITAJSKEM

V01/1025