



BEDIENUNGSANLEITUNG

NATURGERÄUSCHEBOX



AMBIANO

SERVICECENTER 856520
 DE 00800 09 34 85 67
 GARANTIE.ALDI-SUED.DE
 MODELLE: NP-NGBH-W-23, NP-NGBH-G-26,
 NP-NGBR-B-26, NP-NGBR-Y-26 04/2026

3
JAHRE GARANTIE

ORIGINAL BEDIENUNGSANLEITUNG

HERGESTELLT IN CHINA

IMPORTIERT DURCH
 NORTHPPOINT GMBH
 BAHRENFELDSTR. 19
 22765 HAMBURG
 GERMANY



1 ALLGEMEINES



Diese Bedienungsanleitung (im Folgenden „Anleitung“ genannt) ist Teil des Produkts und enthält wichtige Informationen zur Inbetriebnahme und zur Verwendung.
 Lesen Sie die Anleitung, insbesondere das Kapitel **SIChERHEIT**, sorgfältig durch, bevor Sie das Produkt verwenden. Bei Nichtbeachtung dieser Anleitung kann es zu schweren Verletzungen und/oder zu Schäden am Produkt kommen.
 Bewahren Sie diese Anleitung für zukünftige Verwendung und Referenz auf. Wenn Sie das Produkt an Dritte weitergeben, geben Sie unbedingt diese Anleitung mit. Wenn Sie eine digitale Kopie der Anleitung benötigen, wenden Sie sich bitte an das Servicecenter.

1.1 BESTIMMUNGSGEMÄSSE VERWENDUNG

- Dieses Produkt ist ausschließlich zum Einsatz in trockenen Innenräumen bestimmt.
- Verwenden Sie das Produkt nur wie in dieser Anleitung beschrieben. Jede andere Verwendung gilt als nicht bestimmungsgemäß und kann zu Sachschäden oder sogar zu Personenschäden führen.
- Potenzielle Verletzungen bei unsachgemäßem Gebrauch.
- Der Hersteller oder Händler übernimmt keine Haftung für Schäden, die durch nicht bestimmungsgemäßen oder falschen Gebrauch entstanden sind.

2 SICHERHEIT

2.1 SIGNALWÖRTERERKLÄRUNG

Die folgenden Signalwörter werden in dieser Anleitung, auf dem Produkt und/oder auf der Verpackung verwendet.



GEFAHR!
 » Dieses Signalwort weist auf eine gefährliche Situation hin, die, wenn sie nicht vermieden wird, den Tod oder eine schwere Verletzung zur Folge hat.



WARNUNG!
 » Dieses Signalwort weist auf eine gefährliche Situation hin, die, wenn sie nicht vermieden wird, den Tod oder eine schwere Verletzung zur Folge haben kann.



VORSICHT!
 » Dieses Signalwort weist auf eine gefährliche Situation hin, die, wenn sie nicht vermieden wird, eine geringfügige oder mäßige Verletzung zur Folge haben kann.



VORSICHT!
 » Dieses Signalwort weist auf eine gefährliche Situation hin, die, wenn sie nicht vermieden wird, zu Sachschäden führen kann.



HINWEIS
 » Dieses Signalwort ist ein bevorzugtes Signalwort für Tipps und Praktiken, die nicht mit Personenschäden zusammenhängen.

1

2.3.4 LICHTQUELLE!



- Die Lichtquelle dieser Leuchte ist nicht ersetzbar; wenn die Lichtquelle ihr Lebensdauerende erreicht hat, ist die gesamte Leuchte zu ersetzen. Schauen Sie nie direkt in die LED-Lichtquelle oder blenden Sie mit der Leuchte anderen Menschen oder Tieren in die Augen. Dies kann zu Schäden an der Netzhaut führen.

3 ERSTINBETRIEBNAHME

3.1 PRODUKT UND LIEFERUMFANG PRÜFEN

3.1.1 BESCHÄDIGUNGSGEFAHR!



HINWEIS
 » Wenn Sie die Verpackung unvorsichtig mit einem scharfen Messer oder anderen spitzen Gegenständen öffnen, kann das Produkt schnell beschädigt werden.

- Gehen Sie beim Öffnen sehr vorsichtig vor.
- 1. Nehmen Sie das Produkt aus der Verpackung.
- 2. Prüfen Sie, ob die Lieferung vollständig ist (s. Kapitel **PRODUKTÜBERSICHT**).
- 3. Prüfen Sie, ob das Produkt oder die Einzelteile Schäden aufweisen. Ist dies der Fall, benutzen Sie das Produkt nicht. Wenden Sie sich an den Hersteller.

3.2 PRODUKT AUFLADEN

3.2.1 STROMSCHLAGEGFAHR!

- Laden Sie das Produkt **1** nur in trockenen Innenräumen auf. Bevor Sie das Produkt das erste Mal verwenden, laden Sie bitte den Akku vollständig auf. Benutzen Sie hierzu nur das mitgelieferte USB-C Ladekabel **13**. Das Produkt darf während des Ladevorgangs nicht betrieben werden.
- Verbinden Sie das mitgelieferte USB-C Ladekabel mit dem USB-C Eingang **8**.
- Zum Aufladen des USB-C Ladekabel mit einem passenden USB-C Netzadapter (5 V – max. 1 A) verbinden. Dieser ist nicht im Lieferumfang enthalten. Stecken Sie den USB-C Netzadapter (nicht im Lieferumfang enthalten) in die Steckdose.
- Die Ladezeit beträgt ca. 3 - 4 Stunden. Solange das Produkt noch nicht vollständig geladen ist, leuchtet die Akkustandanzeige **7** rot. Sobald das Produkt vollständig geladen ist, leuchtet die Akkustandanzeige grün. Ziehen Sie dann den USB-C Netzadapter aus der Steckdose und trennen Sie die Verbindung USB-C Ladekabel / Produkt. Bei niedrigem Akkustand leuchtet die Indikatoranzeige rot. Bitte laden Sie das Produkt dann, wie beschrieben, auf.

4

2.2 SYMBOLERKLÄRUNG

Die folgenden Symbole werden in dieser Anleitung, auf dem Produkt oder auf der Verpackung verwendet.



Verwenden Sie das Produkt nur in trockenen Innenräumen.



Mit diesem Symbol gekennzeichnete Produkte erfüllen alle anzuwendenden Gemeinschaftsvorschriften des Europäischen Wirtschaftsraums (Konformitätserklärung).



Mit diesem Symbol gekennzeichnete Produkte gehören der Schutzklasse III an.



Lesen Sie die Anleitung.



Kennzeichen für Gleichspannung

2.3 ALLGEMEINE SICHERHEITSHINWEISE

2.3.1 STROMSCHLAG- UND ÜBERHITZUNGSGEFAHR!



WARNUNG!
 » Unsachgemäßer Umgang mit dem Produkt kann zum Stromschlag und zu Bränden führen!

- Schließen Sie das Produkt nur an eine gut zugängliche Steckdose an, damit Sie das Produkt bei einem Störfall schnell vom Stromnetz trennen können.
- Verlegen Sie das Kabel so, dass es nicht zur Stolperfalle wird.
- Achten Sie beim Aufstellen darauf, dass das Produkt keinesfalls umkippen kann.
- Das Berühren von spannungsführenden Teilen kann zu schweren Verletzungen oder zum Tod führen.
- Öffnen Sie das Gehäuse nicht, sondern überlassen Sie die Reparatur Fachkräften. Wenden Sie sich dazu an eine Fachwerkstatt. Bei eigenständig durchgeführten Reparaturen, unsachgemäßem Anschluss oder falscher Bedienung sind Haftungs- und Garantiesprüche ausgeschlossen.
- Hängen Sie keine Gegenstände über das Produkt
- Stellen Sie sicher, dass die Netzspannung mit der Eingangsspannung des Produkts übereinstimmt
- Das Produkt darf unter keinen Umständen in Kontakt mit Wasser oder anderen Flüssigkeiten geraten.
- Füllen Sie niemals Flüssigkeit in das Produkt.
- Verwenden Sie das Produkt auf keinen Fall in Feuchträumen. Fassen Sie das Produkt nie mit feuchten Händen an.

2

4 PRODUKTÜBERSICHT

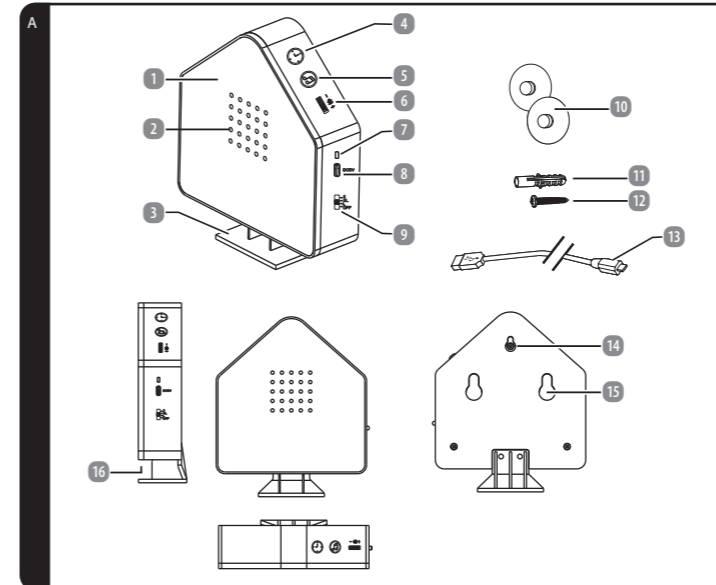

- | | |
|-----------------------------|---------------------------------|
| 1 Naturgeräuschebox | 9 Wahlschalter |
| 2 Lautsprecher | 10 2 x Saugnapfe |
| 3 Standfuß | 11 Dübel |
| 4 Touch-Taste Timerfunktion | 12 Schraube |
| 5 Touch-Taste Musikwechsel | 13 USB-C Ladekabel |
| 6 Lautstärkereger | 14 Aufhängevorrichtung |
| 7 Akkustandanzeige | 15 Saugnapfhalterung |
| 8 USB-C Eingang | 16 Lichtauslass/Bewegungsmelder |

5

2.3.2 BESCHÄDIGUNGSGEFAHR!



WARNUNG!
 » Unsachgemäßer Umgang mit dem Produkt kann zu Beschädigungen führen.

- Betreiben Sie das Produkt nicht in der Verpackung.
- Stellen Sie das Produkt nie auf oder in der Nähe von heißen Oberflächen ab.
- Setzen Sie das Produkt niemals hoher Temperatur oder Witterungseinflüssen aus.
- Verwenden Sie das Produkt nicht mehr, wenn die Bauteile Risse oder Sprünge haben oder sich verformt haben. Ersetzen Sie beschädigte Bauteile nur durch passende Originalersatzteile.



WARNUNG!
 » Gefahren für Kinder und Personen mit verringerten physischen, sensorischen oder mentalen Fähigkeiten (beispielsweise teilweise Behinderte, ältere Personen mit Einschränkung ihrer physischen und mentalen Fähigkeiten) oder Mangel an Erfahrung und Wissen (beispielsweise ältere Kinder).

- Dieses Produkt kann von Kindern ab acht Jahren und darüber sowie von Personen mit verringerten physischen, sensorischen oder mentalen Fähigkeiten oder Mangel an Erfahrung und Wissen benutzt werden, wenn sie beaufsichtigt oder bezüglich des sicheren Gebrauchs des Produkts unterwiesen wurden und die daraus resultierenden Gefahren verstehen.
- Kinder dürfen nicht mit dem Produkt spielen.
- Reinigung und Benutzer-Wartung dürfen nicht von Kindern ohne Beaufsichtigung durchgeführt werden.
- Bei Verpackungs- und Schutzfolien besteht Erstickungsgefahr. Halten Sie Verpackungs- und Schutzfolien von Kindern fern.

2.3.3 GEFAHREN DURCH AKKUS!



WARNUNG!
 » Wenn Sie Akkus unsachgemäß verwenden, besteht die Gefahr von Explosionen, Bränden oder von Verätzungen durch auslaufende Akkufflüssigkeit.

- Werfen Sie Akkus nicht ins Feuer.
- Setzen Sie Akkus nicht uneingeschränkter Sonneneinstrahlung und Hitze aus.
- Nehmen Sie Akkus nicht auseinander und schließen Sie diese nicht kurz.
- Akkus dürfen nicht umhüllt und / oder verändert werden.
- Wenn Sie vermuten, dass ein Akku verschluckt oder auf andere Weise in den Körper gelangt ist, suchen Sie umgehend einen Arzt auf.
- Fassen Sie ausgelaufene Akkus nicht an. Sollten Sie doch einmal mit Akkufflüssigkeit in Kontakt kommen, waschen Sie die betroffene Stelle gründlich und mit reichlich klarem Wasser ab. Wenn austretende Akkufflüssigkeit eine Hautreaktion hervorruft oder in die Augen gelangt, suchen Sie umgehend einen Arzt auf.
- Bewahren Sie Akkus außerhalb der Reichweite von Kinder auf.
- Tragen Sie im Falle eines auslaufenden Akkus Schutzhandschuhe.
- Der Akku ist fest verbaut und kann nicht ausgetauscht werden. Wenn der Akku seine Lebensdauer erreicht hat, ist die gesamte Produkt zu ersetzen.

3

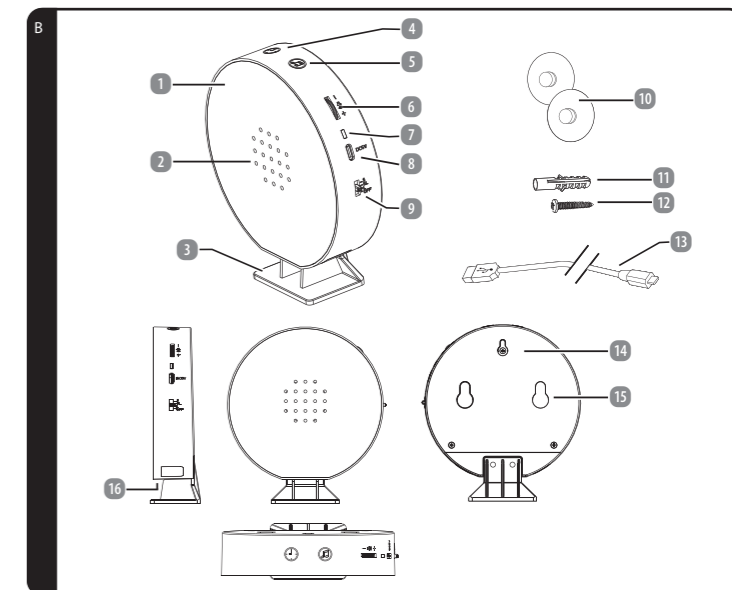

- | | |
|-----------------------------|---------------------------------|
| 1 Naturgeräuschebox | 9 Wahlschalter |
| 2 Lautsprecher | 10 2 x Saugnapfe |
| 3 Standfuß | 11 Dübel |
| 4 Touch-Taste Timerfunktion | 12 Schraube |
| 5 Touch-Taste Musikwechsel | 13 USB-C Ladekabel |
| 6 Lautstärkereger | 14 Aufhängevorrichtung |
| 7 Akkustandanzeige | 15 Saugnapfhalterung |
| 8 USB-C Eingang | 16 Lichtauslass/Bewegungsmelder |

6

5 GEBRAUCH

5.1 PRODUKT VERWENDEN

5.1.1 MONTAGEHINWEISE!

WARNUNG!

- » Stellen Sie sicher, dass sich bei der Montage keine Kabel, Leitungen oder Wasserrohre beschädigen.
- » Aufgrund der vielfältigen Beschaffenheit von Untergründen ist es möglich, dass das beiliegende Befestigungsmaterial für Ihren Befestigungswunsch nicht geeignet ist. Bitte informieren Sie sich im Zweifel im Fachhandel. Dort erhalten Sie ggf. das entsprechende Befestigungsmaterial für Ihre Gegebenheiten.

5.1.2 MIT DEM STANDFUß

Bei Auslieferung ist der Standfuß  montiert. Positionieren Sie das Produkt auf einer geraden, ebenen Fläche. Falls Sie das Produkt ohne Standfuß verwenden möchten, ziehen Sie diesen nach hinten ab.

5.1.3 MIT HILFE VON SAUGNÄPFEN

HINWEIS



- » Prüfen Sie zunächst die Beschaffenheit des Untergrundes, um den sicheren Halt der Saugnäpfe  an der Wand oder am Möbelstück gewährleisten zu können. Die Oberfläche muss glatt und sauber sein.

- Hängen Sie die Haken der Saugnäpfe in die beiden Saugnaphalterungen  auf der Rückseite des Produktes ein.
- Achten Sie auf einen festen Sitz.
- Beachten Sie, dass die gängigen Fliesen keine vollkommen glatte Oberfläche haben und somit nicht geeignet sind!
- Überprüfen Sie den sicheren Halt des Produktes von Zeit zu Zeit!

5.1.4 WANDMONTAGE

WARNUNG!

- » Unsachgemäßer Umgang mit dem Produkt kann zu Beschädigungen führen.

- Wählen Sie eine geeignete Montagefläche aus.
- Markieren Sie die gewünschte Stelle und bohren Sie zwei Löcher, die für das gewählte Befestigungsmaterial geeignet sind. Nutzen Sie hierfür den Dübel  und die Schraube  und setzen Sie diese ein.
- Hängen Sie nun das Produkt mit Hilfe der Aufhängevorrichtung  an die Schraube an der Wand.

6

7

8

Diese gelten nur für Deutschland. Vertreiber mit einer Verkaufsfläche für Elektro- und Elektronikgeräte von mindestens 400 Quadratmetern sowie Vertreiber von Lebensmitteln mit einer Gesamtverkaufsfläche von mindestens 800 Quadratmetern, die mehrmals im Kalenderjahr oder dauerhaft Elektro- und Elektronikgeräte anbieten und auf dem Markt bereitstellen, sind verpflichtet,

- Bei der Abgabe eines neuen Elektro- oder Elektronikgerätes an einen Endnutzer ein Altgerät des Endnutzers der gleichen Geräteart, das im Wesentlichen die gleichen Funktionen wie das neue Gerät erfüllt, am Ort der Abgabe oder in unmittelbarer Nähe hierzu unentgeltlich zurückzunehmen und
- Auf Verlangen des Endnutzers Altgeräte, die in keiner äußeren Abmessung größer als 25 Zentimeter sind, im Einzelhandelsgeschäft oder in unmittelbarer Nähe hierzu unentgeltlich zurückzunehmen; die Rücknahme darf nicht an den Kauf eines Elektro- oder Elektronikgerätes geknüpft werden und ist auf drei Altgeräte pro Geräteart beschränkt.
- Sofern Ihr Altgerät personenbezogene Daten enthält, sind Sie vor der Rückgabe für deren Löschung selbst verantwortlich. Entnehmen Sie vor der Rückgabe Batterien oder Akkus sowie Leuchtmittel, sofern dies ohne Zerstörung des Altgerätes möglich ist, und entsorgen Sie diese separat. Bei fest eingebauten Akkus ist bei der Entsorgung darauf hinzuweisen, dass das Gerät einen Akku enthält. Weitere Möglichkeiten zur Entsorgung des ausgedienten Geräts bzw. Produkts erfahren Sie bei Ihrer Gemeinde- oder Stadtverwaltung.
- Besitzer von Altgeräten aus privaten Haushalten können diese bei den Sammelstellen der öffentlich-rechtlichen Entsorgungsträger oder bei den von Herstellern oder Vertriebern im Sinne des ElektroG eingerichteten Rücknahmestellen abgeben. Ein Onlineverzeichnis der Sammel- und Rücknahmestellen finden Sie auf der Internetseite <https://www.stiftung-ear.de/>. Wir weisen alle Endnutzer von Elektro- und Elektronikgeräten darauf hin, dass Sie für das Löschen personenbezogener Daten auf den zu entsorgenden Altgeräten selbst verantwortlich sind.

Bei lithiumhaltigen Altbatterien besteht hohe Brandgefahr. Daher muss auf die ordnungsgemäße Entsorgung von lithiumhaltigen Altbatterien und –akkus besonderes Augenmerk gelegt werden. Bei falscher Entsorgung kann es außerdem zu inneren und äußeren Kurzschlüssen durch thermische Einwirkungen (Hitze) oder mechanische Beschädigungen kommen. Ein Kurzschluss kann zu einem Brand oder einer Explosion führen und schwerwiegende Folgen für Mensch und Umwelt haben. Kleben Sie daher bei lithiumhaltigen Batterien und Akkus vor der Entsorgung die Pole ab, um einen äußeren Kurzschluss zu vermeiden.

9

Die Kennzeichnung bedeutet, dass dieses Produkt nicht zusammen mit dem normalen Haushaltsmüll entsorgt werden darf. Damit die menschliche Gesundheit und die Umwelt aufgrund unkontrollierter Müllentsorgung keinen Schaden nehmen, recyceln Sie das Produkt auf verantwortliche Weise, sodass eine nachhaltige Wiederverwendung stofflicher Ressourcen vorangetrieben wird.

Bedienen Sie sich zur Rückgabe Ihres Altgeräts bitte der Rückgabe- und Sammelsysteme oder wenden Sie sich an die Verkaufsstelle, bei der Sie das Produkt erworben haben. Dort wird dieses Produkt einem umweltfreundlichen Recycling zugeführt. Sie sind gesetzlich verpflichtet, alte Elektrogeräte nach Gebrauch zurückzugeben. Diese Entsorgung ist für Sie kostenfrei.

Das Symbol des durchgestrichenen Mülleimers auf Batterien oder Akkumulatoren besagt, dass diese am Ende ihrer Lebensdauer nicht im Hausmüll entsorgt werden dürfen. Sofern Batterien oder Akkumulatoren Quecksilber (Hg), Cadmium (Cd) oder Blei (Pb) enthalten, finden Sie das jeweilige chemische Zeichen unterhalb des Symbols des durchgestrichenen Mülleimers. Sie sind gesetzlich verpflichtet, alte Batterien und Akkumulatoren nach Gebrauch zurückzugeben. Sie können dies kostenfrei im Handelsgeschäft oder bei einer anderen Sammelstelle in Ihrer Nähe tun. Adressen geeigneter Sammelstellen können Sie von Ihrer Stadt- oder Kommunalverwaltung erhalten.

Batterien können Stoffe enthalten, die schädlich für die Umwelt und die menschliche Gesundheit sind. Besondere Vorsicht ist aufgrund der besonderen Risiken beim Umgang mit lithiumhaltigen Batterien geboten. Durch die getrennte Sammlung und Verwertung von alten Batterien und Akkumulatoren sollen negative Auswirkungen auf die Umwelt und die menschliche Gesundheit vermieden werden.

Bitte vermeiden Sie die Entstehung von Abfällen aus alten Batterien soweit wie möglich, z. B. indem Sie Batterien mit längerer Lebensdauer oder aufladbare Batterien bevorzugen. Bitte vermeiden Sie die Vermüllung des öffentlichen Raums, indem Sie Batterien oder batteriehaltige Elektro- und Elektronikgeräte nicht achtlos liegenlassen. Bitte prüfen Sie Möglichkeiten, eine Batterie anstatt der Entsorgung einer Wiederverwendung zuzuführen. Batterien und Akkus bitte nur in entladendem Zustand abgeben!

- Der Akku muss zur getrennten Entsorgung entnommen werden. Versuchen Sie NICHT, das Produkt zu öffnen oder zu zerlegen, um den Akku selbst zu entfernen. Der Akku muss von qualifiziertem Fachpersonal entfernt werden.

- Hinweis für qualifiziertes Fachpersonal: Um den Akku zu entnehmen, schalten Sie das Produkt aus und trennen Sie es von der Ladequelle. Entfernen Sie die Hauptabdeckung an der Unterseite des Produkts mit einem geeigneten Werkzeug und entfernen Sie dann die Batteriefachabdeckung. Entfernen Sie die Leiterplatte und brechen Sie den Akku heraus.

- Ein Kurzschluss kann zu einem Brand oder einer Explosion führen und schwerwiegende Folgen für Mensch und Umwelt haben. Kleben Sie daher bei lithiumhaltigen Batterien und Akkus vor der Entsorgung die Pole ab, um einen äußeren Kurzschluss zu vermeiden.

10 RÜCKNAHMEPFLICHTEN VON HÄNDLERN

Die Kennzeichnung bedeutet, dass dieses Produkt nicht zusammen mit dem normalen Haushaltsmüll entsorgt werden darf. Damit die menschliche Gesundheit und die Umwelt aufgrund unkontrollierter Müllentsorgung keinen Schaden nehmen, recyceln Sie das Produkt auf verantwortliche Weise, sodass eine nachhaltige Wiederverwendung stofflicher Ressourcen vorangetrieben wird.

Bedienen Sie sich zur Rückgabe Ihres Altgeräts bitte der Rückgabe- und Sammelsysteme oder wenden Sie sich an die Verkaufsstelle, bei der Sie das Produkt erworben haben. Dort wird dieses Produkt einem umweltfreundlichen Recycling zugeführt. Sie sind gesetzlich verpflichtet, alte Elektrogeräte nach Gebrauch zurückzugeben. Diese Entsorgung ist für Sie kostenfrei.

Das Symbol des durchgestrichenen Mülleimers auf Batterien oder Akkumulatoren besagt, dass diese am Ende ihrer Lebensdauer nicht im Hausmüll entsorgt werden dürfen. Sofern Batterien oder Akkumulatoren Quecksilber (Hg), Cadmium (Cd) oder Blei (Pb) enthalten, finden Sie das jeweilige chemische Zeichen unterhalb des Symbols des durchgestrichenen Mülleimers. Sie sind gesetzlich verpflichtet, alte Batterien und Akkumulatoren nach Gebrauch zurückzugeben. Sie können dies kostenfrei im Handelsgeschäft oder bei einer anderen Sammelstelle in Ihrer Nähe tun. Adressen geeigneter Sammelstellen können Sie von Ihrer Stadt- oder Kommunalverwaltung erhalten.

Batterien können Stoffe enthalten, die schädlich für die Umwelt und die menschliche Gesundheit sind. Besondere Vorsicht ist aufgrund der besonderen Risiken beim Umgang mit lithiumhaltigen Batterien geboten. Durch die getrennte Sammlung und Verwertung von alten Batterien und Akkumulatoren sollen negative Auswirkungen auf die Umwelt und die menschliche Gesundheit vermieden werden.

Bitte vermeiden Sie die Entstehung von Abfällen aus alten Batterien soweit wie möglich, z. B. indem Sie Batterien mit längerer Lebensdauer oder aufladbare Batterien bevorzugen. Bitte vermeiden Sie die Vermüllung des öffentlichen Raums, indem Sie Batterien oder batteriehaltige Elektro- und Elektronikgeräte nicht achtlos liegenlassen. Bitte prüfen Sie Möglichkeiten, eine Batterie anstatt der Entsorgung einer Wiederverwendung zuzuführen. Batterien und Akkus bitte nur in entladendem Zustand abgeben!

- Der Akku muss zur getrennten Entsorgung entnommen werden. Versuchen Sie NICHT, das Produkt zu öffnen oder zu zerlegen, um den Akku selbst zu entfernen. Der Akku muss von qualifiziertem Fachpersonal entfernt werden.

- Hinweis für qualifiziertes Fachpersonal: Um den Akku zu entnehmen, schalten Sie das Produkt aus und trennen Sie es von der Ladequelle. Entfernen Sie die Hauptabdeckung an der Unterseite des Produkts mit einem geeigneten Werkzeug und entfernen Sie dann die Batteriefachabdeckung. Entfernen Sie die Leiterplatte und brechen Sie den Akku heraus.

- Ein Kurzschluss kann zu einem Brand oder einer Explosion führen und schwerwiegende Folgen für Mensch und Umwelt haben. Kleben Sie daher bei lithiumhaltigen Batterien und Akkus vor der Entsorgung die Pole ab, um einen äußeren Kurzschluss zu vermeiden.

11 ENTSORGUNGSHINWEISE

Die Kennzeichnung bedeutet, dass dieses Produkt nicht zusammen mit dem normalen Haushaltsmüll entsorgt werden darf. Damit die menschliche Gesundheit und die Umwelt aufgrund unkontrollierter Müllentsorgung keinen Schaden nehmen, recyceln Sie das Produkt auf verantwortliche Weise, sodass eine nachhaltige Wiederverwendung stofflicher Ressourcen vorangetrieben wird.

Bedienen Sie sich zur Rückgabe Ihres Altgeräts bitte der Rückgabe- und Sammelsysteme oder wenden Sie sich an die Verkaufsstelle, bei der Sie das Produkt erworben haben. Dort wird dieses Produkt einem umweltfreundlichen Recycling zugeführt. Sie sind gesetzlich verpflichtet, alte Elektrogeräte nach Gebrauch zurückzugeben. Diese Entsorgung ist für Sie kostenfrei.

Das Symbol des durchgestrichenen Mülleimers auf Batterien oder Akkumulatoren besagt, dass diese am Ende ihrer Lebensdauer nicht im Hausmüll entsorgt werden dürfen. Sofern Batterien oder Akkumulatoren Quecksilber (Hg), Cadmium (Cd) oder Blei (Pb) enthalten, finden Sie das jeweilige chemische Zeichen unterhalb des Symbols des durchgestrichenen Mülleimers. Sie sind gesetzlich verpflichtet, alte Batterien und Akkumulatoren nach Gebrauch zurückzugeben. Sie können dies kostenfrei im Handelsgeschäft oder bei einer anderen Sammelstelle in Ihrer Nähe tun. Adressen geeigneter Sammelstellen können Sie von Ihrer Stadt- oder Kommunalverwaltung erhalten.

Batterien können Stoffe enthalten, die schädlich für die Umwelt und die menschliche Gesundheit sind. Besondere Vorsicht ist aufgrund der besonderen Risiken beim Umgang mit lithiumhaltigen Batterien geboten. Durch die getrennte Sammlung und Verwertung von alten Batterien und Akkumulatoren sollen negative Auswirkungen auf die Umwelt und die menschliche Gesundheit vermieden werden.

Bitte vermeiden Sie die Entstehung von Abfällen aus alten Batterien soweit wie möglich, z. B. indem Sie Batterien mit längerer Lebensdauer oder aufladbare Batterien bevorzugen. Bitte vermeiden Sie die Vermüllung des öffentlichen Raums, indem Sie Batterien oder batteriehaltige Elektro- und Elektronikgeräte nicht achtlos liegenlassen. Bitte prüfen Sie Möglichkeiten, eine Batterie anstatt der Entsorgung einer Wiederverwendung zuzuführen. Batterien und Akkus bitte nur in entladendem Zustand abgeben!

- Der Akku muss zur getrennten Entsorgung entnommen werden. Versuchen Sie NICHT, das Produkt zu öffnen oder zu zerlegen, um den Akku selbst zu entfernen. Der Akku muss von qualifiziertem Fachpersonal entfernt werden.

- Hinweis für qualifiziertes Fachpersonal: Um den Akku zu entnehmen, schalten Sie das Produkt aus und trennen Sie es von der Ladequelle. Entfernen Sie die Hauptabdeckung an der Unterseite des Produkts mit einem geeigneten Werkzeug und entfernen Sie dann die Batteriefachabdeckung. Entfernen Sie die Leiterplatte und brechen Sie den Akku heraus.



- Ein Kurzschluss kann zu einem Brand oder einer Explosion führen und schwerwiegende Folgen für Mensch und Umwelt haben. Kleben Sie daher bei lithiumhaltigen Batterien und Akkus vor der Entsorgung die Pole ab, um einen äußeren Kurzschluss zu vermeiden.

12



13

14

5.1.5 BEDIENUNG / FUNKTIONEN

- Schalten Sie das Produkt mit dem seitlichen Wahlschalter  auf die gewünschte Position.
- Das Produkt hat drei Modi:
- Sound (Schalterposition „S“),
- Sound und Licht (Schalterposition „SL“),
- Licht (Schalterposition „L“).
- Stellen Sie über den Lautstärkeregler  die gewünschte Lautstärke ein. Über die Touch-Taste Musikwechsel  können Sie zwischen 9 verschiedenen Sounds wählen.
- Keine Funktion während des Ladevorgangs.

5.1.6 EINSATZ MIT BEWEGUNGSMELDER

- Sobald Sie den Wahlschalter auf die gewünschte Position gestellt haben, ist der Bewegungsmelder im Erfassungswinkel aktiv. Wird eine Bewegung erkannt, spielt das Produkt den gewünschten Sound ab bzw. leuchtet das Licht .
- Berühren Sie die Touch-Taste Timerfunktion  (1 x 15 Min., 2 x 30 Min., 3 x 60 Min.). Nun schaltete sich der Sound bei Bewegung für die jeweilig gewählte Zeit ein.

6 STÖRUNGEN UND FEHLERBEHEBUNG

HINWEIS

- » Sollte sich das Produkt nicht wie vorgesehen in Betrieb nehmen lassen, kontaktieren Sie bitte den Hersteller.

PROBLEM	URSACHE	LÖSUNG
Das Produkt spielt keinen Sound / die LEDs leuchten nicht.	Der Akku muss aufgeladen werden.	Laden Sie das Produkt auf.
Die Ladeindikation leuchtet nicht während des Ladevorganges.	Das Produkt hat keine Stromzufuhr.	Bitte überprüfen Sie, ob der USB-C Netzadapter und das USB-C Ladekabel korrekt eingesteckt sind.

7

8

9

10

11 ENTSORGUNGSHINWEISE

 Entsorgen Sie die Verpackung sortenrein. Geben Sie Pappe und Karton zum Altpapier, Folien in die Wertstoffsammlung.

 Entsorgen Sie die Verpackung sortenrein. Geben Sie Pappe und Karton zum Altpapier, Folien in die Wertstoffsammlung.

11.2 ALTGERÄTE / BATTERIEN / AKKUS ENTSORGEN

(Anwendbar in der Europäischen Union und anderen europäischen Staaten mit Systemen zur getrennten Sammlung von Wertstoffen)

 **Altgeräte dürfen nicht in den Hausmüll!**

Diese Kennzeichnung bedeutet, dass dieses Produkt nicht zusammen mit dem normalen Haushaltsmüll entsorgt werden darf. Damit die menschliche Gesundheit und die Umwelt aufgrund unkontrollierter Müllentsorgung keinen Schaden nehmen, recyceln Sie das Produkt auf verantwortliche Weise, sodass eine nachhaltige Wiederverwendung stofflicher Ressourcen vorangetrieben wird.

Bedienen Sie sich zur Rückgabe Ihres Altgeräts bitte der Rückgabe- und Sammelsysteme oder wenden Sie sich an die Verkaufsstelle, bei der Sie das Produkt erworben haben. Dort wird dieses Produkt einem umweltfreundlichen Recycling zugeführt. Sie sind gesetzlich verpflichtet, alte Elektrogeräte nach Gebrauch zurückzugeben. Diese Entsorgung ist für Sie kostenfrei.

Das Symbol des durchgestrichenen Mülleimers auf Batterien oder Akkumulatoren besagt, dass diese am Ende ihrer Lebensdauer nicht im Hausmüll entsorgt werden dürfen. Sofern Batterien oder Akkumulatoren Quecksilber (Hg), Cadmium (Cd) oder Blei (Pb) enthalten, finden Sie das jeweilige chemische Zeichen unterhalb des Symbols des durchgestrichenen Mülleimers. Sie sind gesetzlich verpflichtet, alte Batterien und Akkumulatoren nach Gebrauch zurückzugeben. Sie können dies kostenfrei im Handelsgeschäft oder bei einer anderen Sammelstelle in Ihrer Nähe tun. Adressen geeigneter Sammelstellen können Sie von Ihrer Stadt- oder Kommunalverwaltung erhalten.

Batterien können Stoffe enthalten, die schädlich für die Umwelt und die menschliche Gesundheit sind. Besondere Vorsicht ist aufgrund der besonderen Risiken beim Umgang mit lithiumhaltigen Batterien geboten. Durch die getrennte Sammlung und Verwertung von alten Batterien und Akkumulatoren sollen negative Auswirkungen auf die Umwelt und die menschliche Gesundheit vermieden werden.

Bitte vermeiden Sie die Entstehung von Abfällen aus alten Batterien soweit wie möglich, z. B. indem Sie Batterien mit längerer Lebensdauer oder aufladbare Batterien bevorzugen. Bitte vermeiden Sie die Vermüllung des öffentlichen Raums, indem Sie Batterien oder batteriehaltige Elektro- und Elektronikgeräte nicht achtlos liegenlassen. Bitte prüfen Sie Möglichkeiten, eine Batterie anstatt der Entsorgung einer Wiederverwendung zuzuführen. Batterien und Akkus bitte nur in entladendem Zustand abgeben!

- Der Akku muss zur getrennten Entsorgung entnommen werden. Versuchen Sie NICHT, das Produkt zu öffnen oder zu zerlegen, um den Akku selbst zu entfernen. Der Akku muss von qualifiziertem Fachpersonal entfernt werden.

- Hinweis für qualifiziertes Fachpersonal: Um den Akku zu entnehmen, schalten Sie das Produkt aus und trennen Sie es von der Ladequelle. Entfernen Sie die Hauptabdeckung an der Unterseite des Produkts mit einem geeigneten Werkzeug und entfernen Sie dann die Batteriefachabdeckung. Entfernen Sie die Leiterplatte und brechen Sie den Akku heraus.

- Ein Kurzschluss kann zu einem Brand oder einer Explosion führen und schwerwiegende Folgen für Mensch und Umwelt haben. Kleben Sie daher bei lithiumhaltigen Batterien und Akkus vor der Entsorgung die Pole ab, um einen äußeren Kurzschluss zu vermeiden.

- Der Akku muss zur getrennten Entsorgung entnommen werden. Versuchen Sie NICHT, das Produkt zu öffnen oder zu zerlegen, um den Akku selbst zu entfernen. Der Akku muss von qualifiziertem Fachpersonal entfernt werden.

- Hinweis für qualifiziertes Fachpersonal: Um den Akku zu entnehmen, schalten Sie das Produkt aus und trennen Sie es von der Ladequelle. Entfernen Sie die Hauptabdeckung an der Unterseite des Produkts mit einem geeigneten Werkzeug und entfernen Sie dann die Batteriefachabdeckung. Entfernen Sie die Leiterplatte und brechen Sie den Akku heraus.

- Ein Kurzschluss kann zu einem Brand oder einer Explosion führen und schwerwiegende Folgen für Mensch und Umwelt haben. Kleben Sie daher bei lithiumhaltigen Batterien und Akkus vor der Entsorgung die Pole ab, um einen äußeren Kurzschluss zu vermeiden.

- Der Akku muss zur getrennten Entsorgung entnommen werden. Versuchen Sie NICHT, das Produkt zu öffnen oder zu zerlegen, um den Akku selbst zu entfernen. Der Akku muss von qualifiziertem Fachpersonal entfernt werden.

- Hinweis für qualifiziertes Fachpersonal: Um den Akku zu entnehmen, schalten Sie das Produkt aus und trennen Sie es von der Ladequelle. Entfernen Sie die Hauptabdeckung an der Unterseite des Produkts mit einem geeigneten Werkzeug und entfernen Sie dann die Batteriefachabdeckung. Entfernen Sie die Leiterplatte und brechen Sie den Akku heraus.

- Ein Kurzschluss kann zu einem Brand oder einer Explosion führen und schwerwiegende Folgen für Mensch und Umwelt haben. Kleben Sie daher bei lithiumhaltigen Batterien und Akkus vor der Entsorgung die Pole ab, um einen äußeren Kurzschluss zu vermeiden.

13

14

7 REINIGUNG UND PFLEGE

7.1 REINIGUNG

 **GEFAHR! STROMSCHLAGEGFAHR!**
» Trennen Sie das Produkt vor der Reinigung von der Stromquelle.

 **WARNUNG! STROMSCHLAG- ODER KURZSCHLUSSEGFAHR!**
» Tauchen Sie das Produkt niemals in Wasser oder andere Flüssigkeiten. Vermeiden Sie das Eindringen von Wasser oder anderen Flüssigkeiten in das Gehäuse.

VORSICHT! BESCHÄDIGUNGSGEFAHR!
» Verwenden Sie keine aggressiven Reinigungsmittel, Bürsten mit Metall- oder Nylonborsten sowie keine scharfen oder metallischen Reinigungsgegenstände wie Messer, harte Spachtel und dergleichen. Diese könnten die Oberflächen des Produkts beschädigen.

7.2 WARTUNG UND PFLEGE

 **WARNUNG! STROMSCHLAGEGFAHR!**
» Trennen Sie das Produkt vor Wartungsarbeiten von der Stromquelle. Alle anderen Wartungsarbeiten als in dieser Anleitung erwähnt sollten von einem professionellen Reparaturzentrum durchgeführt werden. Kontaktieren Sie den Kundendienst für Wartungsarbeiten.

7.3 AUFBEWAHRUNG

Bewahren Sie das Produkt an einem trockenen, vor Hitze geschützten Ort auf. Lagern Sie das Produkt für Kinder unzugänglich und sicher verschlossen.

8

9

10

11

12 GARANTIE

Das **SERVICECENTER** unterstützt Sie jederzeit gerne bei der korrekten Abwicklung Ihres Garantiefalls und kümmert sich um Ihr Anliegen. Die Kontaktdaten des **SERVICECENTERS** finden Sie auf der Titelseite dieser Anleitung oder können diese über das ALDI SÜD Garantieportal abrufen. Das ALDI SÜD Garantieportal finden Sie unter: **GARANTIE.ALDI-SUED.DE**

- Öffnen Sie das Garantieportal (**GARANTIE.ALDI-SUED.DE**).
- Wählen Sie Ihren Artikel mit Hilfe der Artikelnummer.
- Geben Sie Ihre Kontaktdaten ein und folgen Sie den Anweisungen des Garantieportals.
- Drucken Sie das für Sie erstellte Retourenlabel aus.
- Kleben Sie das Retourenlabel auf das Paket.
- Bringen Sie das Paket in eine DHL-Filiale oder DHL-Packstation Ihrer Wahl.

12.1 GARANTIEBEDINGUNGEN

Sehr geehrter Kunde, diese **Herstellergarantie** bietet Ihnen weitreichende Vorteile:

Garantiezeit:	3 Jahre ab Kaufdatum
Garantieumfang:	Erstattung des Kaufpreises (innerhalb der ersten 8 Wochen ab Kaufdatum) oder kostenfreie Reparatur bzw. kostenfreier Austausch (nach unserer Wahl)
Kostenfreie Hotline:	00800 093 485 67 (Zum regulären Festnetztarif Ihres Telefonanbieters)
Erreichbarkeit:	Montag bis Freitag von 8.00 bis 20.00 Uhr

 Tätigen Sie alle geforderten Eingaben über das ALDI SÜD Garantieportal bevor Sie Ihr Produkt einsenden oder wenden Sie sich telefonisch oder per Mail an das **SERVICECENTER**. Das geschulte Personal des **SERVICECENTERS** hilft Ihnen bei eventuellen Bedienungsfehlern gerne weiter.

Um die Garantie in Anspruch zu nehmen, senden Sie dem SERVICECENTER:

- das Produkt, zusammen mit dem Original-Kassenbono oder einer Kopie hiervon.
- alle Bestandteile des ursprünglichen Lieferumfangs des Produkts.

Die Garantie gilt ausschließlich für Material- oder Fabrikationsfehler des Produkts. Sie gilt nicht bei:

- bei Schäden durch Elementarereignisse** (z. B. Blitz, Wasser, Feuer, Frost, etc.), **Unfall, Transport, ausgelaufene Batterien oder unsachgemäße Benutzung**
- bei Beschädigung oder Veränderung durch den Käufer/Dritte**
- bei Missachtung der Sicherheits- und Wartungsvorschriften, Bedienungsfehler**
- normaler Abnutzung von Verschleißteilen** (z. B. Akkukapazität)
- gewerblichem Gebrauch des Produkts**

Das **SERVICECENTER**, der Hersteller/Importeur und ALDI SÜD übernehmen keine Haftung für vom Kunden eventuell auf dem Produkt gespeicherte Daten oder Einstellungen.

Die Garantiezeit (auch für reparierte oder ausgetauschte Teile) wird durch die gesetzliche Gewährleistung von ALDI SÜD nicht verlängert. Mit Reparatur oder Austausch des Produkts beginnt kein neuer Garantiezeitraum.

Nach Ablauf der Garantiezeit haben Sie weiterhin die Möglichkeit, Reparaturen kostenpflichtig durch das **SERVICECENTER** durchführen zu lassen. Die gesetzliche Gewährleistung von ALDI SÜD wird durch diese Garantie nicht eingeschränkt.

13

14

8 TECHNISCHE DATEN

Modelle:	NP-NGBH-W-23, NP-NGBH-G-26, NP-NGBR-B-26, NP-NGBR-Y-26
Leuchtmittel:	Haus: 4 x SMD LEDs, rund: 2 x SMD LEDs
Lichtfarbe:	warmweiß
Akku:	3,7 V – 1200 mAh Li-Ion
Eingang USB-C:	5 V – 1 A
Lichtleistung:	max. 0,6 W
Schutzklasse:	III
Abmessungen:	Haus: ca. 13 x 16 x 4 cm, rund: ca. 13 x 14,5 x 4 cm
Reichweite:	frontal ca. 4 m, seitlich ca. 3 m, hinten ca. 2 m
Detektionswinkel:	360°

9 KONFORMITÄTSERKLÄRUNG

Hiermit erklärt die Northpoint GmbH, dass das Produkt mit der Modellnummer (NP-NGBH-W-23, NP-NGBH-G-26, NP-NGBR-B-26, NP-NGBR-Y-26) konform mit den gesetzlich vorgeschriebenen Standards ist. Eine vollständige Konformitätserklärung erhalten Sie jederzeit per E-Mail an support@northpoint.de unter Nennung der Modellnummer.

10

11

12

13

14



BEDIENUNGSANLEITUNG

NATURGERÄUSCHEBOX



AMBIANO



SERVICECENTER 856520

AT BITTE WENDEN SIE SICH AN IHRE HOFER-FILIALE.

MODELLE: NP-NGBH-W-23, NP-NGBH-G-26, NP-NGBR-B-26, NP-NGBR-Y-26 04/2026

3
JAHRE GARANTIE

ORIGINAL BEDIENUNGSANLEITUNG

HERGESTELLT IN CHINA

IMPORTIERT DURCH
NORTHPOINT GMBH
Bahnenfelder Str. 19
22765 Hamburg
GERMANY



1 ALLGEMEINES



Diese Bedienungsanleitung (im Folgenden „Anleitung“ genannt) ist Teil des Produkts und enthält wichtige Informationen zur Inbetriebnahme und zur Verwendung.
Lesen Sie die Anleitung, insbesondere das Kapitel **SIChERHEIT**, sorgfältig durch, bevor Sie das Produkt verwenden. Bei Nichtbeachtung dieser Anleitung kann es zu schweren Verletzungen und/oder zu Schäden am Produkt kommen.
Bewahren Sie diese Anleitung für zukünftige Verwendung und Referenz auf. Wenn Sie das Produkt an Dritte weitergeben, geben Sie unbedingt diese Anleitung mit. Wenn Sie eine digitale Kopie der Anleitung benötigen, wenden Sie sich bitte an das Servicecenter.

1.1 BESTIMMUNGSGEMÄßE VERWENDUNG

- Dieses Produkt ist ausschließlich zum Einsatz in trockenen Innenräumen bestimmt.
- Verwenden Sie das Produkt nur wie in dieser Anleitung beschrieben. Jede andere Verwendung gilt als nicht bestimmungsgemäß und kann zu Sachschäden oder sogar zu Personenschäden führen.
- Potenzielle Verletzungen bei unsachgemäßem Gebrauch.
- Der Hersteller oder Händler übernimmt keine Haftung für Schäden, die durch nicht bestimmungsgemäßen oder falschen Gebrauch entstanden sind.

2 SICHERHEIT

2.1 SIGNALWÖRTERERKLÄRUNG

Die folgenden Signalwörter werden in dieser Anleitung, auf dem Produkt und/oder auf der Verpackung verwendet.

GEFAHR!

» Dieses Signalwort weist auf eine gefährliche Situation hin, die, wenn sie nicht vermieden wird, den Tod oder eine schwere Verletzung zur Folge hat.

WARNUNG!

» Dieses Signalwort weist auf eine gefährliche Situation hin, die, wenn sie nicht vermieden wird, den Tod oder eine schwere Verletzung zur Folge haben kann.

VORSICHT!

» Dieses Signalwort weist auf eine gefährliche Situation hin, die, wenn sie nicht vermieden wird, eine geringfügige oder mäßige Verletzung zur Folge haben kann.

VORSICHT!

» Dieses Signalwort weist auf eine gefährliche Situation hin, die, wenn sie nicht vermieden wird, zu Sachschäden führen kann.

HINWEIS

» Dieses Signalwort ist ein bevorzugtes Signalwort für Tipps und Praktiken, die nicht mit Personenschäden zusammenhängen.

1

2.3.4 LICHTQUELLE!

WARNUNG!

- Die Lichtquelle dieser Leuchte ist nicht ersetzbar; wenn die Lichtquelle ihr Lebensdauerende erreicht hat, ist die gesamte Leuchte zu ersetzen. Schauen Sie nie direkt in die LED-Lichtquelle oder blenden Sie mit der Leuchte anderen Menschen oder Tieren in die Augen. Dies kann zu Schäden an der Netzhaut führen.

3 ERSTINBETRIEBNAHME

3.1 PRODUKT UND LIEFERUMFANG PRÜFEN

3.1.1 BESCHÄDIGUNGSGEFAHR!

HINWEIS

» Wenn Sie die Verpackung unvorsichtig mit einem scharfen Messer oder anderen spitzen Gegenständen öffnen, kann das Produkt schnell beschädigt werden.

- Gehen Sie beim Öffnen sehr vorsichtig vor.

1. Nehmen Sie das Produkt aus der Verpackung.
2. Prüfen Sie, ob die Lieferung vollständig ist (s. Kapitel **PRODUKTÜBERSICHT**).
3. Prüfen Sie, ob das Produkt oder die Einzelteile Schäden aufweisen. Ist dies der Fall, benutzen Sie das Produkt nicht. Wenden Sie sich an den Hersteller.

3.2 PRODUKT AUFLADEN

3.2.1 STROMSCHLAGEGFAHR!

- Laden Sie das Produkt **1** nur in trockenen Innenräumen auf. Bevor Sie das Produkt das erste Mal verwenden, laden Sie bitte den Akku vollständig auf. Benutzen Sie hierzu nur das mitgelieferte USB-C Ladekabel **13**. Das Produkt darf während des Ladevorgangs nicht betrieben werden.
- Verbinden Sie das mitgelieferte USB-C Ladekabel mit dem USB-C Eingang **8**.
- Zum Aufladen das USB-C Ladekabel mit einem passenden USB-C Netzadapter (5 V – max. 1 A) verbinden. Dieser ist nicht im Lieferumfang enthalten. Stecken Sie den USB-C Netzadapter (nicht im Lieferumfang enthalten) in die Steckdose.
- Die Ladezeit beträgt ca. 3 - 4 Stunden. Solange das Produkt noch nicht vollständig geladen ist, leuchtet die Akkustandanzeige **7** rot. Sobald das Produkt vollständig geladen ist, leuchtet die Akkustandanzeige grün. Ziehen Sie dann den USB-C Netzadapter aus der Steckdose und trennen Sie die Verbindung USB-C Ladekabel / Produkt. Bei niedrigem Akkustand leuchtet die Indikatoranzeige rot. Bitte laden Sie das Produkt dann, wie beschrieben, auf.

4

2.2 SYMBOLERKLÄRUNG

Die folgenden Symbole werden in dieser Anleitung, auf dem Produkt oder auf der Verpackung verwendet.



Verwenden Sie das Produkt nur in trockenen Innenräumen.



Mit diesem Symbol gekennzeichnete Produkte erfüllen alle anzuwendenden Gemeinschaftsvorschriften des Europäischen Wirtschaftsraums (Konformitätserklärung).



Mit diesem Symbol gekennzeichnete Produkte gehören der Schutzklasse III an.



Lesen Sie die Anleitung.



Kennzeichen für Gleichspannung

2.3 ALLGEMEINE SICHERHEITSHINWEISE

2.3.1 STROMSCHLAG- UND ÜBERHITZUNGSGEFAHR!

WARNUNG!

» Unsachgemäßer Umgang mit dem Produkt kann zum Stromschlag und zu Bränden führen!

- Schließen Sie das Produkt nur an eine gut zugängliche Steckdose an, damit Sie das Produkt bei einem Störfall schnell vom Stromnetz trennen können.
- Verlegen Sie das Kabel so, dass es nicht zur Stolperfalle wird.
- Achten Sie beim Aufstellen darauf, dass das Produkt keinesfalls umkippen kann.
- Das Berühren von spannungsführenden Teilen kann zu schweren Verletzungen oder zum Tod führen.
- Öffnen Sie das Gehäuse nicht, sondern überlassen Sie die Reparatur Fachkräften. Wenden Sie sich dazu an eine Fachwerkstatt. Bei eigenständig durchgeführten Reparaturen, unsachgemäßem Anschluss oder falscher Bedienung sind Haftungs- und Garantiesprüche ausgeschlossen.
- Hängen Sie keine Gegenstände über das Produkt
- Stellen Sie sicher, dass die Netzspannung mit der Eingangsspannung des Produkts übereinstimmt
- Das Produkt darf unter keinen Umständen in Kontakt mit Wasser oder anderen Flüssigkeiten geraten.
- Füllen Sie niemals Flüssigkeit in das Produkt.
- Verwenden Sie das Produkt auf keinen Fall in Feuchträumen. Fassen Sie das Produkt nie mit feuchten Händen an.

2

4 PRODUKTÜBERSICHT

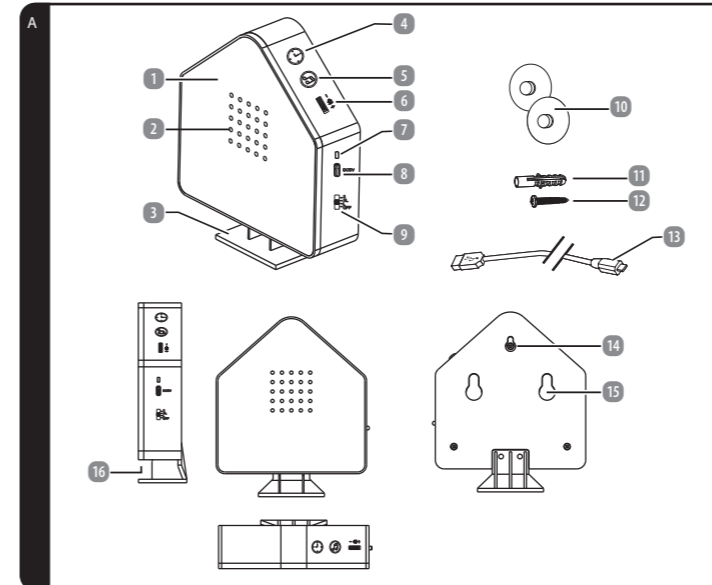

- | | |
|-----------------------------|---------------------------------|
| 1 Naturgeräuschebox | 9 Wahlschalter |
| 2 Lautsprecher | 10 2 x Saugnapfe |
| 3 Standfuß | 11 Dübel |
| 4 Touch-Taste Timerfunktion | 12 Schraube |
| 5 Touch-Taste Musikwechsel | 13 USB-C Ladekabel |
| 6 Lautstärkereger | 14 Aufhängevorrichtung |
| 7 Akkustandanzeige | 15 Saugnapfhalterung |
| 8 USB-C Eingang | 16 Lichtauslass/Bewegungsmelder |

5

2.3.2 BESCHÄDIGUNGSGEFAHR!

WARNUNG!

» Unsachgemäßer Umgang mit dem Produkt kann zu Beschädigungen führen.

- Betreiben Sie das Produkt nicht in der Verpackung.
- Stellen Sie das Produkt nie auf oder in der Nähe von heißen Oberflächen ab.
- Setzen Sie das Produkt niemals hoher Temperatur oder Witterungseinflüssen aus.
- Verwenden Sie das Produkt nicht mehr, wenn die Bauteile Risse oder Sprünge haben oder sich verformt haben. Ersetzen Sie beschädigte Bauteile nur durch passende Originalersatzteile.

WARNUNG!

» Gefahren für Kinder und Personen mit verringerten physischen, sensorischen oder mentalen Fähigkeiten (beispielsweise teilweise Behinderte, ältere Personen mit Einschränkung ihrer physischen und mentalen Fähigkeiten) oder Mangel an Erfahrung und Wissen (beispielsweise ältere Kinder).

- Dieses Produkt kann von Kindern ab acht Jahren und darüber sowie von Personen mit verringerten physischen, sensorischen oder mentalen Fähigkeiten oder Mangel an Erfahrung und Wissen benutzt werden, wenn sie beaufsichtigt oder bezüglich des sicheren Gebrauchs des Produkts unterwiesen wurden und die daraus resultierenden Gefahren verstehen.
- Kinder dürfen nicht mit dem Produkt spielen.
- Reinigung und Benutzer-Wartung dürfen nicht von Kindern ohne Beaufsichtigung durchgeführt werden.
- Bei Verpackungs- und Schutzfolien besteht Erstickungsgefahr. Halten Sie Verpackungs- und Schutzfolien von Kindern fern.

2.3.3 GEFAHREN DURCH AKKUS!

WARNUNG!

» Wenn Sie Akkus unsachgemäß verwenden, besteht die Gefahr von Explosionen, Bränden oder von Verätzungen durch auslaufende Akkufflüssigkeit.

- Werfen Sie Akkus nicht ins Feuer.
- Setzen Sie Akkus nicht uneingeschränkter Sonneneinstrahlung und Hitze aus.
- Nehmen Sie Akkus nicht auseinander und schließen Sie diese nicht kurz.
- Akkus dürfen nicht umhüllt und / oder verändert werden.
- Wenn Sie vermuten, dass ein Akku verschluckt oder auf andere Weise in den Körper gelangt ist, suchen Sie umgehend einen Arzt auf.
- Fassen Sie ausgelaufene Akkus nicht an. Sollten Sie doch einmal mit Akkufflüssigkeit in Kontakt kommen, waschen Sie die betroffene Stelle gründlich und mit reichlich klarem Wasser ab. Wenn austretende Akkufflüssigkeit eine Hautreaktion hervorruft oder in die Augen gelangt, suchen Sie umgehend einen Arzt auf.
- Bewahren Sie Akkus außerhalb der Reichweite von Kinder auf.
- Tragen Sie im Falle eines auslaufenden Akkus Schutzhandschuhe.
- Der Akku ist fest verbaut und kann nicht ausgetauscht werden. Wenn der Akku seine Lebensdauer erreicht hat, ist die gesamte Produkt zu ersetzen.

3

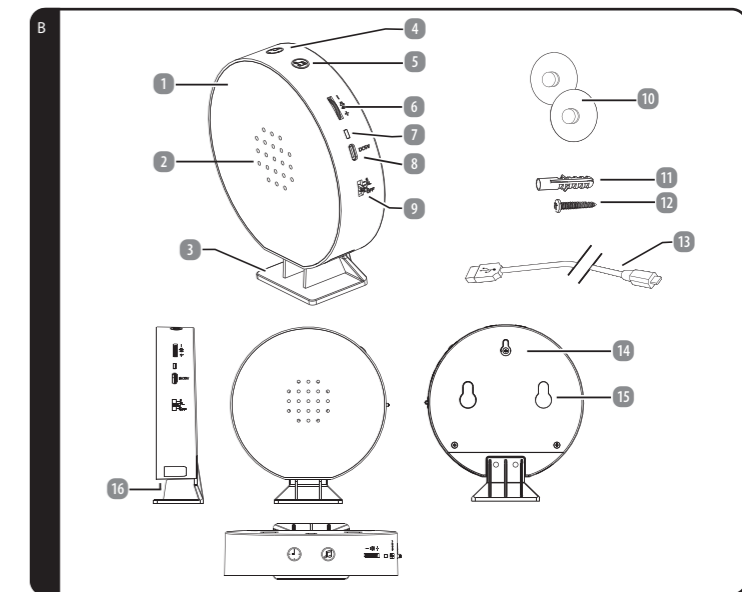

- | | |
|-----------------------------|---------------------------------|
| 1 Naturgeräuschebox | 9 Wahlschalter |
| 2 Lautsprecher | 10 2 x Saugnapfe |
| 3 Standfuß | 11 Dübel |
| 4 Touch-Taste Timerfunktion | 12 Schraube |
| 5 Touch-Taste Musikwechsel | 13 USB-C Ladekabel |
| 6 Lautstärkereger | 14 Aufhängevorrichtung |
| 7 Akkustandanzeige | 15 Saugnapfhalterung |
| 8 USB-C Eingang | 16 Lichtauslass/Bewegungsmelder |

6

5 GEBRAUCH

5.1 PRODUKT VERWENDEN

5.1.1 MONTAGEHINWEISE!

⚠️ WARNUNG!

- » Stellen Sie sicher, dass sich bei der Montage keine Kabel, Leitungen oder Wasserrohre beschädigen.
- » Aufgrund der vielfältigen Beschaffenheit von Untergründen ist es möglich, dass das beiliegende Befestigungsmaterial für Ihren Befestigungswunsch nicht geeignet ist. Bitte informieren Sie sich im Zweifel im Fachhandel. Dort erhalten Sie ggf. das entsprechende Befestigungsmaterial für Ihre Gegebenheiten.

5.1.2 MIT DEM STANDFUß

Bei Auslieferung ist der Standfuß **3** montiert. Positionieren Sie das Produkt auf einer geraden, ebenen Fläche. Falls Sie das Produkt ohne Standfuß verwenden möchten, ziehen Sie diesen nach hinten ab.

5.1.3 MIT HILFE VON SAUGNÄPFEN

ℹ️ HINWEIS

- » Prüfen Sie zunächst die Beschaffenheit des Untergrundes, um den sicheren Halt der Saugnäpfe **10** an der Wand oder am Möbelstück gewährleisten zu können. Die Oberfläche muss glatt und sauber sein.

- Hängen Sie die Haken der Saugnäpfe in die beiden Saugnaphalterungen **15** auf der Rückseite des Produktes ein.
- Achten Sie auf einen festen Sitz.
- Beachten Sie, dass die gängigen Fliesen keine vollkommen glatte Oberfläche haben und somit nicht geeignet sind!
- Überprüfen Sie den sicheren Halt des Produktes von Zeit zu Zeit!

5.1.4 WANDMONTAGE

⚠️ WARNUNG!

- » Unsachgemäßer Umgang mit dem Produkt kann zu Beschädigungen führen.

- Wählen Sie eine geeignete Montagefläche aus.
- Markieren Sie die gewünschte Stelle und bohren Sie zwei Löcher, die für das gewählte Befestigungsmaterial geeignet sind. Nutzen Sie hierfür den Dübel **11** und die Schraube **12** und setzen Sie diese ein.
- Hängen Sie nun das Produkt mit Hilfe der Aufhängevorrichtung **14** an die Schraube an der Wand.

7

9 KONFORMITÄTserklärung

Hiermit erklärt die Northpoint GmbH, dass das Produkt mit der Modellnummer (NP-NGBH-W-23, NP-NGBH-G-26, NP-NGBR-B-26, NP-NGBR-Y-26) konform mit den gesetzlich vorgeschriebenen Standards ist. Eine vollständige Konformitätserklärung erhalten Sie jederzeit per E-Mail an support@northpoint.de unter Nennung der Modellnummer.

11

5.1.5 BEDIENUNG / FUNKTIONEN

- Schalten Sie das Produkt mit dem seitlichen Wahlschalter **9** auf die gewünschte Position.
- Das Produkt hat drei Modi:
 - Sound (Schalterposition „S“),
 - Sound und Licht (Schalterposition „SL“),
 - Licht (Schalterposition „L“).
- Stellen Sie über den Lautstärkereglern **6** die gewünschte Lautstärke ein. Über die Touch-Taste Musikwechsel **5** können Sie zwischen 9 verschiedenen Sounds wählen.
- Keine Funktion während des Ladevorgangs.

5.1.6 EINSATZ MIT BEWEGUNGSMELDER

- Sobald Sie den Wahlschalter auf die gewünschte Position gestellt haben, ist der Bewegungsmelder im Erfassungswinkel aktiv. Wird eine Bewegung erkannt, spielt das Produkt den gewünschten Sound ab bzw. leuchtet das Licht **16**.
- Berühren Sie die Touch-Taste Timerfunktion **3** (1 x 15 Min., 2 x 30 Min., 3 x 60 Min.). Nun schaltete sich der Sound bei Bewegung für die jeweilig gewählte Zeit ein.

6 Störungen und Fehlerbehebung

ℹ️ HINWEIS

- » Sollte sich das Produkt nicht wie vorgesehen in Betrieb nehmen lassen, kontaktieren Sie bitte den Hersteller.

PROBLEM	URSACHE	LÖSUNG
Das Produkt spielt keinen Sound / die LEDs leuchten nicht.	Der Akku muss aufgeladen werden.	Laden Sie das Produkt auf.
Die Ladeindikation leuchtet nicht während des Ladevorganges.	Das Produkt hat keine Stromzufuhr.	Bitte überprüfen Sie, ob der USB-C Netzadapter und das USB-C Ladekabel korrekt eingesteckt sind.

8

10 Entsorgungshinweise

10.1 VERPACKUNG ENTSORGEN

 Entsorgen Sie die Verpackung sortenrein. Geben Sie Pappe und Karton zum Altpapier, Folien in die Wertstoffsammlung.

10.2 ALTGERÄTE / BATTERIEN / AKKUS ENTSORGEN

(Anwendbar in der Europäischen Union und anderen europäischen Staaten mit Systemen zur getrennten Sammlung von Wertstoffen)



Altgeräte dürfen nicht in den Hausmüll!

Diese Kennzeichnung bedeutet, dass dieses Produkt nicht zusammen mit dem normalen Hausmüll entsorgt werden darf. Damit die menschliche Gesundheit und die Umwelt aufgrund unkontrollierter Müllentsorgung keinen Schaden nehmen, recyceln Sie das Produkt auf verantwortliche Weise, sodass eine nachhaltige Wiederverwendung stofflicher Ressourcen vorangetrieben wird.

Bedienen Sie sich zur Rückgabe Ihres Altgeräts bitte der Rückgabe- und Sammelsysteme oder wenden Sie sich an die Verkaufsstelle, bei der Sie das Produkt erworben haben. Dort wird dieses Produkt einem umweltfreundlichen Recycling zugeführt. Sie sind gesetzlich verpflichtet, alte Elektrogeräte nach Gebrauch zurückzugeben. Diese Entsorgung ist für Sie kostenfrei.



Das Symbol des durchgestrichenen Mülleimers auf Batterien oder Akkumulatoren besagt, dass diese am Ende ihrer Lebensdauer nicht im Hausmüll entsorgt werden dürfen. Sofern Batterien oder Akkumulatoren Quecksilber (Hg), Cadmium (Cd) oder Blei (Pb) enthalten, finden Sie das jeweilige chemische Zeichen unterhalb des Symbols des durchgestrichenen Mülleimers. Sie sind gesetzlich verpflichtet, alte Batterien und Akkumulatoren nach Gebrauch zurückzugeben. Sie können dies kostenfrei im Handelsgeschäft oder bei einer anderen Sammelstelle in Ihrer Nähe tun. Adressen geeigneter Sammelstellen können Sie von Ihrer Stadt- oder Kommunalverwaltung erhalten.

Batterien können Stoffe enthalten, die schädlich für die Umwelt und die menschliche Gesundheit sind. Besondere Vorsicht ist aufgrund der besonderen Risiken beim Umgang mit lithiumhaltigen Batterien geboten. Durch die getrennte Sammlung und Verwertung von alten Batterien und Akkumulatoren sollen negative Auswirkungen auf die Umwelt und die menschliche Gesundheit vermieden werden.

Bitte vermeiden Sie die Entstehung von Abfällen aus alten Batterien soweit wie möglich, z. B. indem Sie Batterien mit längerer Lebensdauer oder aufladbare Batterien bevorzugen. Bitte vermeiden Sie die Vermüllung des öffentlichen Raums, indem Sie Batterien oder batteriehaltige Elektro- und Elektronikgeräte nicht achtlos liegenlassen. Bitte prüfen Sie Möglichkeiten, eine Batterie anstatt der Entsorgung einer Wiederverwendung zuzuführen. Batterien und Akkus bitte nur in entladendem Zustand abgeben!

- Der Akku muss zur getrennten Entsorgung entnommen werden. Versuchen Sie NICHT, das Produkt zu öffnen oder zu zerlegen, um den Akku selbst zu entfernen. Der Akku muss von qualifiziertem Fachpersonal entfernt werden.
- Hinweis für qualifiziertes Fachpersonal: Um den Akku zu entnehmen, schalten Sie das Produkt aus und trennen Sie es von der Ladequelle. Entfernen Sie die Hauptabdeckung an der Unterseite des Produkts mit einem geeigneten Werkzeug und entfernen Sie dann die Batteriefachabdeckung. Entfernen Sie die Leiterplatte und brechen Sie den Akku heraus.
- Ein Kurzschluss kann zu einem Brand oder einer Explosion führen und schwerwiegende Folgen für Mensch und Umwelt haben. Kleben Sie daher bei lithiumhaltigen Batterien und Akkus vor der Entsorgung die Pole ab, um einen äußeren Kurzschluss zu vermeiden.

12

7 REINIGUNG UND PFLEGE

7.1 REINIGUNG

⚠️ GEFAHR! STROMSCHLAGEGFAHR!

- » Trennen Sie das Produkt vor der Reinigung von der Stromquelle.

⚠️ WARNUNG! STROMSCHLAG- ODER KURZSCHLUSSEGFAHR!

- » Tauchen Sie das Produkt niemals in Wasser oder andere Flüssigkeiten. Vermeiden Sie das Eindringen von Wasser oder anderen Flüssigkeiten in das Gehäuse.

VORSICHT! BESCHÄDIGUNGSEGFAHR!

- » Verwenden Sie keine aggressiven Reinigungsmittel, Bürsten mit Metall- oder Nylonborsten sowie keine scharfen oder metallischen Reinigungsgegenstände wie Messer, harte Spachtel und dergleichen. Diese könnten die Oberflächen des Produkts beschädigen.

7.2 WARTUNG UND PFLEGE

⚠️ WARNUNG! STROMSCHLAGEGFAHR!

- » Trennen Sie das Produkt vor Wartungsarbeiten von der Stromquelle. Alle anderen Wartungsarbeiten als in dieser Anleitung erwähnt sollten von einem professionellen Reparaturzentrum durchgeführt werden. Kontaktieren Sie den Kundendienst für Wartungsarbeiten.

7.3 AUFBEWAHRUNG

Bewahren Sie das Produkt an einem trockenen, vor Hitze geschützten Ort auf. Lagern Sie das Produkt für Kinder unzugänglich und sicher verschlossen.

9

11 GARANTIE

Bitte wenden Sie sich mit dem Produkt und zugehörigem Kassenbon an Ihre **HOFER-Filiale**.

11.1 GARANTIEBEDINGUNGEN

Sehr geehrter Kunde

Ihre Vorteile aus der Herstellergarantie:

Garantiezeit:	3 Jahre ab Zeitpunkt der Übernahme
Garantieleistung:	Kostenfreier Austausch oder Geldrückgabe Keine Transportkosten

Bitte beachten Sie, dass die Art der Garantieleistung im Einzelfall vom Garanten bestimmt wird.

Um die Garantie in Anspruch zu nehmen:

- Wenden Sie sich mit dem Produkt und zugehörigem Kassenbon an Ihre **HOFER-FILIALE**.

Die Garantie gilt nicht:

- bei Schäden durch Elementarereignisse.** (z.B. Blitz, Wasser, Feuer, Frost, etc.). **Unfall, Transport, ausgelaufene Batterien oder unsachgemäße Benutzung**
- bei Beschädigung oder Veränderung durch den Käufer/Dritte**
- bei Missachtung der Sicherheits- und Wartungsvorschriften, Bedienungsfehlern**
- bei Verkalkung, Datenverlust, Schadprogrammen, Einbrennschäden**
- auf die normale Abnutzung von Verschleißteilen** (z.B. Akkukapazität)

Nach Ablauf der Garantiezeit haben Sie weiterhin die Möglichkeit, an der **SERVICESTELLE** Reparaturen kostenpflichtig durchführen zu lassen. Falls die Reparatur oder der Kostenvoranschlag für Sie nicht kostenfrei sind, werden Sie vorher verständigt.

Die gesetzliche Gewährleistungspflicht des Übergebers wird durch diese Garantie nicht eingeschränkt. Die Garantiezeit kann nur verlängert werden, wenn dies eine gesetzliche Norm vorsieht. In den Ländern, in denen eine (zwingende) Garantie und/oder eine Ersatzteillagerhaltung und/oder eine Schadenersatzregelung gesetzlich vorgeschrieben sind, gelten die gesetzlich vorgeschriebenen Mindestbedingungen. Das Serviceunternehmen und der Verkäufer übernehmen bei Reparaturannahme keine Haftung für eventuell auf dem Produkt vom Kunden gespeicherte Daten oder Einstellungen.

13

8 TECHNISCHE DATEN

Modelle:	NP-NGBH-W-23, NP-NGBH-G-26, NP-NGBR-B-26, NP-NGBR-Y-26
Leuchtmittel:	Haus: 4 x SMD LEDs, rund: 2 x SMD LEDs
Lichtfarbe:	warmweiß
Akku:	3,7 V – 1200 mAh Li-Ion
Eingang USB-C:	5 V – 1 A
Lichtleistung:	max. 0,6 W
Schutzklasse:	III
Abmessungen:	Haus: ca. 13 x 16 x 4 cm, rund: ca. 13 x 14,5 x 4 cm
Reichweite:	frontal ca. 4 m, seitlich ca. 3 m, hinten ca. 2 m
Detektionswinkel:	360°

10

14



HASZNÁLATI ÚTMUTATÓ

TERMÉSZET HANGOK DOBOZ



AMBIANO



JAVÍTÓSZOLGÁLATI HOTLINE 856520

HU KÉRJÜK FORDULJON A MAGYARORSZÁGI ALDI ÁRUHÁZAKHOZ.

A FOCUSZTÁSI CSUK TÍPUSA:
NP-NGBH-W-23, NP-NGBH-G-26,
NP-NGBR-B-26, NP-NGBR-Y-26 04/2026

3

ÉV JÓTÁLLÁS

EREDETI HASZNÁLATI ÚTMUTATÓ

KINAI GYÁRTMÁNY

IMPORTÁLTA
NORTHPOINT GMBH
Bahnenfelder Str. 19
22765 Hamburg
GERMANY

IMPORTÁLTA

1 ÁLTALÁNOS INFORMÁCIÓK



Ez a használati utasítás (a továbbiakban: "használati utasítás") a termék részét képezi, és fontos információkat tartalmaz az üzemeltetéséről és a használatával kapcsolatban.

A termék használata előtt figyelmesen olvassa el az utasításokat, különösen a **Biztonság** fejezetet. Az utasítások figyelmen kívül hagyása súlyos sérülést és/vagy a termék károsodását eredményezheti.

Őrizze meg ezeket az utasításokat a későbbi használat és hivatkozás céljából. Ha a terméket harmadik félnek adja át, feltétlenül adja át ezeket az utasításokat. Ha az utasítások digitális másolatára van szüksége, kérjük, forduljon a szervizközponthoz.

1.1 RENDELTELTÉSSZERŰ HASZNÁLAT

- Ez a termék kizárólag száraz beltéri helyiségekben való használatra készült.
- Kizárólag a jelen használati utasításban leírtak szerint használja a terméket. Minden más használat nem megfelelőnek minősül, és anyagi károkat vagy akár személyi sérülést is okozhat.
- A nem megfelelő használatból eredő lehetséges sérülések.
- A gyártó vagy a kereskedő nem vállal felelősséget a nem megfelelő vagy helytelen használatból eredő károkért.

2 BIZTONSÁG

2.1 A JELSZAVAK MAGYARÁZATA

A következő jelszavakat használják ebben a használati utasításban, a terméken és/vagy a csomagoláson.

⚠ VESZÉLY!

» Ez a jelzőszó olyan veszélyes helyzetet jelez, amely, ha nem kerüljük el, halálhoz vagy súlyos sérüléshez vezet.

⚠ FIGYELEM!

» Ez a jelzőszó olyan veszélyes helyzetet jelez, amely, ha nem kerüljük el, halálhoz vagy súlyos sérüléshez vezet.

⚠ VIGYÁZAT!

» Ez a jelzőszó olyan veszélyes helyzetet jelez, amely, ha nem kerüljük el, kisebb vagy közepes sérülést okozhat.

ℹ VIGYÁZATI

» Ez a jelzőszó olyan veszélyes helyzetet jelez, amely, ha nem kerüljük el, anyagi kárhoz vezethet.

ℹ MEGJEGYZÉS

» Ez a jelzőszó a személyi sérüléssel nem kapcsolatos tippek és gyakorlatok kedvelt jelzőszava.

1

2

3

2.3.4 FÉNYFORRÁS!

⚠ FIGYELEM!

- Ennek a lámpatestnek a fényforrása nem cserélhető; ha a fényforrás elérte élettartama végét, a teljes lámpatestet ki kell cserélni.
- Soha ne nézzen közvetlenül a LED-es fényforrásba, és ne világítson a fényt más emberek vagy állatok szemébe. Ez károsíthatja a retinát.

3 KEZDETI ÜZEMBE HELYZÉS

3.1 A TERMÉK ÉS A SZÁLLÍTÁSI TERJEDELEM ELLENŐRZÉSE

3.1.1 KÁRVESZÉLY!

ℹ MEGJEGYZÉS

» Ha a csomagolást óvatlanul, éles késsel vagy más hegyes tárggyal nyitja fel, a termék gyorsan megsérülhet.

- Legyen nagyon óvatos a nyitáskor.

- Vegye ki a terméket a csomagolásból.
- Ellenőrizze, hogy a szállítás teljes-e (lásd a fejezetet **TERMÉK ÁTTEKINTÉS**).
- Ellenőrizze, hogy a termék vagy az egyes alkatrészek nem sérültek-e meg. Ha ez a helyzet, ne használja a terméket. Vegye fel a kapcsolatot a gyártóval.

3.2 TERMÉK FELTÖLTÉSE

3.2.1 ÁRAMÚTÉS VESZÉLYE!

- A terméket **1** csak száraz beltéri helyiségekben töltsse fel. Az első használat előtt töltsse fel teljesen az akkumulátort. Ehhez csak a mellékelt USB-C töltőkábel **13** használható. A termék töltés közben nem használható.
- Csatlakoztassa a mellékelt USB-C töltő kábelt az USB-C bemenethez **8**.
- A töltéshez csatlakoztassa az USB-C töltő kábelt egy megfelelő USB-C hálózati adapterhez (5 V – max. 1 A).
- Ez nem tartozék. Dugja be az USB-C hálózati adaptert (nem tartozék) a konnektorba.
- A töltési idő körülbelül 3–4 óra. Amíg a termék nincs teljesen feltöltve, az akkumulátor töltöttségi szintjelzője **7** pirosan világít. Amint a termék teljesen feltöltődött, az akkumulátor töltöttségi szintjelzője zölden világít. Ezután húzza ki az USB-C hálózati adaptert a konnektorból, és válassza le az USB-C töltőkábel / termék csatlakozását. Alacsony akkumulátor töltöttségi szint esetén a jelzőfény pirosan világít. Kérjük, töltsse fel a terméket a leírásnak megfelelően.

4

2.2 JELMAGYARÁZAT

A következő szimbólumokat használják ebben a használati utasításban, a terméken vagy a csomagoláson.



A terméket csak száraz beltéri helyiségekben használja.



Az ezzel a szimbólummal jelölt termékek megfelelnek az Európai Gazdasági Térség valamennyi vonatkozó közösségi előírásának (Megfelelőségi nyilatkozat).



Az ezzel a szimbólummal jelölt termékek a III. védelmi osztályba tartoznak.



Olvassa el az utasításokat.



Az egyenáramú feszültség jelzője.

2.3 ÁLTALÁNOS BIZTONSÁGI UTASÍTÁSOK

2.3.1 ÁRAMÚTÉS ÉS TÚLMELEGEDÉS VESZÉLYE!

⚠ FIGYELEM!

» A termék helytelen kezelése áramütéshez és tűzveszélyhez vezethet!

- terméket csak olyan konnektorba csatlakoztassa, amely könnyen hozzáférhető, hogy meghibásodás esetén gyorsan le tudja választani a terméket a hálózatról.
- A kábelt úgy fektesse le, hogy az ne jelentsen botlásveszélyt.
- A termék felállításakor ügyeljen arra, hogy az semmilyen körülmények között ne borulhasson fel.
- A feszültség alatt álló alkatrészek megérintése súlyos sérülést vagy halált okozhat.
- Ne nyissa ki a készülékházat, hanem bízva a javítást szakemberekre. Forduljon e célból szakszervizhez. Az önállóan elvégzett javításokért, a helytelen csatlakoztatásért vagy a helytelen működésért a felelősség és a garanciális igény kizárva.
- Ne akasszon semmilyen tárgyat a termék fölé.
- Győződjön meg arról, hogy a hálózati feszültség megfelel a termék bemeneti feszültségének.
- A termék semmilyen körülmények között nem érintkezhet vízzel vagy más folyadékkal.
- Soha ne töltsse a terméket folyadékkal.
- Soha ne használja a terméket nedves helyiségben. Soha ne érintse meg a terméket nedves kézzel.

1

2

3

4 TERMÉK ÁTTEKINTÉS

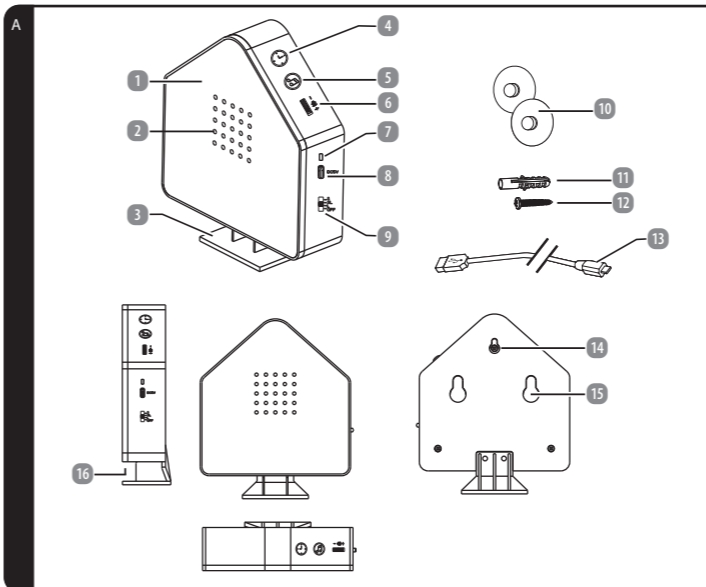

- Természet hangok doboz
- Hangszóró
- Állvány
- Érintógombos időzítő funkció
- Érintógomb zene váltás
- Hangerőszabályzó
- Akkumulátor töltöttségi szintjelző
- USB-C bemenet

- Választókapcsoló
- 2 x tapadókorong
- Dugó
- Csavar
- USB-C töltőkábel
- Felfüggesztő szerkezet
- Tapadókorongos tartó
- Fénykivezető/mozgásérzékelő

5

2.3.2 KÁRVESZÉLY!

⚠ FIGYELEM!

» A termék nem megfelelő kezelése károsodáshoz vezethet.

- Ne üzemeltesse a terméket a csomagolásában.
- Soha ne helyezze a terméket forró felületekre vagy azok közelébe.
- Soha ne tegye ki a terméket magas hőmérsékletnek vagy időjárási körülményeknek.
- Ne használja a terméket, ha az alkatrészek repedtek, törtek vagy deformáltak. A sérült alkatrészeket csak megfelelő eredeti pótalkatrészekkel cserélje ki.

⚠ FIGYELEM!

» A gyermekek és a csökkent fizikai, érzékszervi vagy szellemi képességekkel rendelkező személyek (pl. mozgáskorlátozottak, csökkent fizikai és szellemi képességű idősök) vagy a tapasztalat és ismeretek hiánya (pl. idősebb gyermekek) veszélyeztetése.

- Ezt a terméket 8 éves és idősebb gyermekek, valamint csökkent fizikai, érzékszervi vagy szellemi képességekkel rendelkező, illetve tapasztalat és ismeretek hiányában nem rendelkező személyek is használhatják, ha felügyeletet kaptak, vagy a termék biztonságos használatára vonatkozó utasításokat kaptak, és megértették a termékkel járó veszélyeket.
- A gyermekek nem játszhatnak a termékkel.
- A tisztítást és a felhasználói karbantartást gyermekek felügyelete nélkül nem végezhetik.
- A csomagolás és a védőfóliák esetén fennáll a fulladás veszélye. A csomagolást és a védőfóliákat tartsa távol a gyerekektől.

2.3.3 VESZÉLYEK AZ ÚJRÁTÖLTHETŐ ELEMÉKBŐL!

⚠ FIGYELEM!

» Ha helytelenül használja az újratölthető elemeket, fennáll a robbanás, tűz vagy kémiai égési sérülések veszélye a szivárgó akkumulátorfolyadék miatt.

- Ne dobja az elemeket tűzbe.
- Ne tegye ki az elemeket korlátlan napfénynek vagy hőnek.
- Ne szedje szét az elemeket, és ne zárja rövidre őket.
- Az akkumulátorokat nem szabad becsomagolni és/vagy módosítani.
- Ha azt gyanítja, hogy elemet nyeltek le vagy más módon került a szervezetbe, azonnal forduljon orvoshoz.
- Ne érintse meg a szivárgó elemeket. Ha mégis érintkezésbe kerül az akkumulátor folyadékkal, alaposan mossa le az érintett területet bő tisztítóvízzel. Ha a szivárgó elemfolyadék bőrreakciót okoz vagy a szemébe kerül, azonnal forduljon orvoshoz.
- Tartsa az elemeket gyermekek elől elzárva.
- Akkumulátor szivárgás esetén viseljen védőkesztyűt.
- Ne engedje, hogy gyermekek felnőtt felügyelete nélkül cseréljék ki az akkumulátorokat.
- Az akkumulátor be van építve, és nem cserélhető. Ha az akkumulátor élettartama lejárt, a teljes terméket ki kell cserélni.

3

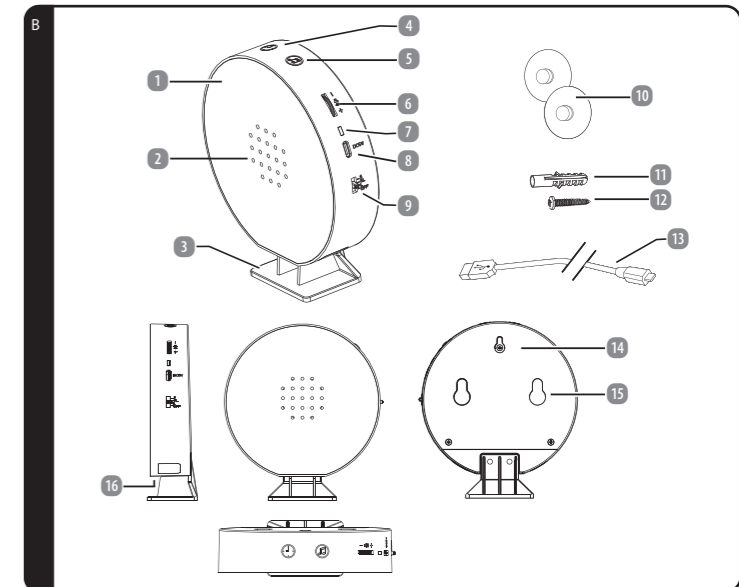

- Természet hangok doboz
- Hangszóró
- Állvány
- Érintógombos időzítő funkció
- Érintógomb zene váltás
- Hangerőszabályzó
- Akkumulátor töltöttségi szintjelző
- USB-C bemenet

- Választókapcsoló
- 2 x tapadókorong
- Dugó
- Csavar
- USB-C töltőkábel
- Felfüggesztő szerkezet
- Tapadókorongos tartó
- Fénykivezető/mozgásérzékelő

6



5 HASZNÁLJA A CÍMET

5.1 TERMÉK HASZNÁLATA

5.1.1 ÖSSZESZERELÉSI ÚTMUTATÓ!

▲ FIGYELEM!
» Ügyeljen arra, hogy a telepítés során semmilyen kábel, vezeték vagy vízvezeték ne sérüljön meg.
» Az aljzatok sokfélesége miatt lehetséges, hogy a mellékelt rögzítőanyag nem felel meg az Ön rögzítési igényeinek. Kétség esetén kérjük, forduljon szakkereskedőjéhez. Ott talán be tudja szerezni az Ön körülményeinek megfelelő rögzítőanyagot.

5.1.2 AZ ÁLLVÁNYAL
A szállításkor az állvány 3 felszerelve van. Helyezze a terméket egy egyenes, sík felületre. Ha a terméket állvány nélkül szeretné használni, húzza hátra az állványt.

5.1.3 PORSZÍVÓ SEGÍTSÉGÉVEL
i MEGJEGYZÉS
» Először ellenőrizze az alapfelület állapotát, hogy a tapadókorongok 10 biztonságosan tapadjanak a falhoz vagy a bútorhoz. A felületnek simának és tisztának kell lennie.

- Akassa be a tapadókorongok kampóit a termék hátoldalán található két tapadókorong-tartóba **15**.
- Ügyeljen arra, hogy azok szilárdan rögzüljenek.
- Ne feledje, hogy a szokásos csempé nem teljesen sima felületű, ezért nem alkalmas erre a célra!
- Időnként ellenőrizze a termék biztonságos rögzítését!

5.1.4 FALRA SZERELÉS

▲ FIGYELEM!
» A termék helytelen kezelése áramütéshez és tüzvészélyhez vezethet! Ne üzemeltesse a terméket a csomagolásában.

- Válassza ki a megfelelő szerelési felületet.
- Jelölje meg a kívánt helyet, és fúrjon két lyukat, amelyek alkalmasak a választott rögzítőanyaghoz.
- Ehhez használja a tipliet **11** és a csavart **12**, és helyezze be őket.
- Most akassa fel a terméket a felfüggesztő szerkezet **14** segítségével a falon lévő csavarra.

7

9 MEGFELELŐSÉGI NYILATKOZAT

A Northpoint GmbH kijelenti, hogy a (NP-NGBH-W-23, NP-NGBH-G-26, NP-NGBR-B-26, NP-NGBR-Y-26) típusszámú termék megfelel a jogszabályban előírt szabványoknak. A teljes megfeleléségi nyilatkozatot bármikor megkaphatja a support@northpoint.de e-mail címen, a típusszám megadásával.

10 ELTÁVOLÍTÁSI UTASÍTÁSOK

10.1 CSOMAGOLÁS ÁRTALMATLANÍTÁSA

 ♻️ Az Ön terméke olyan csomagolásban van, amely megvédi azt az esetleges szállítási károktól. A csomagolások újrafelhasználhatók, és könnyen visszavezethetők a nyersanyagok körforgásába. A kartonpapírt és keménypapírt dobja a hulladékpapír közé, a fóliákat vezesse vissza az újrahasznosítási körfolyamatba.

10.2 RÉGI KÉSZÜLÉKEK / ELEMEK / ÚJRATÖLTHETŐ ELEM AKRTALMATLANÍTÁSA

(Az Európai Unióban és más, az újrahasznosítható anyagok elkülönített gyűjtési rendszerével rendelkező európai országokban alkalmazandó.)

A régi készülékeket nem szabad a háztartási hulladékkal együtt ártalmatlanítani!

Ez a jelölés azt jelenti, hogy ezt a terméket nem szabad a normál háztartási hulladékkal együtt ártalmatlanítani. Az emberi egészségre és a környezetre az ellenőrizetlen hulladéklerakásból eredő károk megelőzése érdekében a terméket felelősségteljes módon újrahasznosítsa, hogy elősegítse az anyagi erőforrások fenntartható újrafelhasználását.

A régi készülék visszavételéhez kérjük, használja a visszavételi és gyűjtési rendszereket, vagy vegye fel a kapcsolatot azzal az értékesítési ponttal, ahol a terméket vásárolta. Ott ezt a terméket környezetbarát módon fogják újrahasznosítani. A régi elektromos készülékek használat utáni visszaszolgáltatása jogszabályi kötelezettséggel jár. Ez az ártalmatlanítás az Ön számára ingyenes.

Az elemeken vagy akkumulátorokon található áthúzott kuka jelzi, hogy élettartamuk végén nem szabad a háztartási hulladékkal együtt ártalmatlanítani őket. Ha az elemek vagy akkumulátorok higányt (Hg), kadmiumot (Cd) vagy ólmot (Pb) tartalmaznak, akkor az áthúzott kuka szimbóluma alatt a megfelelő kémiai jelzést találja. A régi elemeket és akkumulátorokat használat után törvényileg köteles visszavinni. Ezt ingyenesen megteheti egy kiskereskedelmi üzletben vagy egy másik, önhöz közeli gyűjtőhelyen. A megfelelő gyűjtőhelyek címét a városától vagy a helyi önkormányzattól tudja meg.

Az elemek a környezetre és az emberi egészségre káros anyagokat tartalmazhatnak. A lítiumot tartalmazó elemek kezelése során a különleges kockázatok miatt különös gondossággal kell eljárni. A régi elemek és akkumulátorok elkülönített gyűjtése és újrahasznosítása megakadályozza a környezetre és az emberi egészségre gyakorolt negatív hatásokat.

Kérjük, amennyire csak lehetséges, kerülje el a régi elemekből származó hulladék keletkezését, például a hosszabb élettartamú vagy újratölthető elemek előnyben részesítésével. Kérjük, kerülje a közterületek szemetelését azáltal, hogy nem hagyja gondatlanul szanaszét az elemeket vagy az elemeket tartalmazó elektromos és elektronikus berendezéseket. Kérjük, ellenőrizze az elemek újrahasznosításának lehetőségeit ahelyett, hogy eldobná őket. Kérjük, hogy az elemeket és az újratölthető elemeket csak akkor dobja el, ha lemerültek!

- Az akkumulátort ki kell venni, hogy külön lehessen ártalmatlanítani. NE próbálja meg saját maga kinyitni vagy szétszerelni a terméket az akkumulátor eltávolítása érdekében. Az akkumulátort szakképzett személyzetnek kell eltávolítani.

- Megjegyzés szakképzett személyzet számára: Az akkumulátor eltávolításához kapcsolja ki a terméket, és válassza le a töltőforrásról. Távolítsa el a termék alján lévő föfedelelet egy megfelelő szerszámmal, majd vegye le az akkumulátortartó rekesz fedelét. Vegye ki az áramkörli lapot, és törje ki az akkumulátort.
- A rövidzárlat tízet vagy robbanást okozhat, és súlyos következményekkel járhat az emberekre és a környezetre nézve. Ezért a lítiumtartalmú elemek és akkumulátorok polusaít a külső rövidzárlat elkerülése érdekében a kidobás előtt ragassza le.

11

5.1.5 MŰKÖDÉS / FUNKCIÓK

- Állítsa a terméket az oldalsó választókapcsolóval **9** a kívánt pozícióba.
- A terméknek három üzemmódja van:
- Hang (kapcsoló pozíciója „S”),
- Hang és fény (kapcsoló pozíciója „SL”),
- Fény (kapcsoló pozíciója „L”).
- A hangerőszabályzóval **6** állítsa be a kívánt hangerőt. A zene váltás érintőgombjával **5** 9 különböző hang közül választhat.
- A töltés során nem működik.

5.1.6 MOZGÁSERZÉKELŐVEL VALÓ HASZNÁLAT
1. Miután a választókapcsolót a kívánt pozícióba állította, a mozgásérzékelő aktívú válik a felvételi szögben. Mozgás észlelése esetén a termék lejátssza a kívánt hangot, illetve a fény kiyulladás 10 .
2. Érintse meg az időzítő funkció érintőgombot. 4 (1 x 15 perc, 2 x 30 perc, 3 x 60 perc).
Most már a mozgás hatására a hang a kiválasztott időtartama bekapcsolódott.

6 HIBÁK ÉS HIBAEELHÁRÍTÁS

i MEGJEGYZÉS		
» Ha a terméket nem lehet rendeltetészerűen üzembe helyezni, forduljon a gyártóhoz.		
PROBLÉMA	OK	MEGOLDÁS
A termék nem ad hangot / a LED-ek nem világítanak.	Az akkumulátort fel kell tölteni.	Töltse fel a terméket.

A töltésjelző nem világít a töltés során.

A termék nincs áramellátással.

Kérjük, ellenőrizze, hogy az USB-C hálózati adapter és az USB-C töltőkábel megfelelően van-e csatlakoztatva.

8

11 JÓTÁLLÁSI

Kérjük jótállási igényérvényesítés esetén forduljon a termékkel és az annak vételéről kiállított számlával / nyugtával a magyarországi ALDI áruházakhoz .
--

11.1 JÓTÁLLÁSI TÁJÉKOZTATÓ

A fogyasztóval szerződést kötő (a jótállásra kötelezett) vállalkozás cégneve és címe: ALDI Magyarország Élelmiszer Bt. (Mészárosok útja 2., 2051 Biatorbágy, HUNGARY).

11.1.1 A JÓTÁLLÁSSAL KAPCSOLATOS ÁLTALÁNOS SZABÁLYOK

A fogyasztó és vállalkozásunk közötti szerződés keretében eladott, jogszabály alapján kötelező jótállás alá tartozó új tartós fogyasztási cikkekre (a vonatkozó jogszabály mellékletében meghatározott, jellemzően 10.000,- Ft eladási ár feletti termékek) előírt kötelező jótállási idő

- 10 000** forintot elérő, de 100 000 forintot meg nem haladó eladási ár esetén **1 év**,
- 100 000** forintot meghaladó, de 250 000 forintot meg nem haladó eladási ár esetén **2 év**,
- 250 000** forint eladási ár felett **3 év**.

Vállalkozásunk ugyanakkor a jelen jótállási jegyen feltüntetett, Magyarország területén fogyasztónak minősülő személyek által vásárolt, ekként megjelölt, új tartós fogyasztási cikk esetén az erre vonatkozó alábbi feltételek mellett 3 évre vállalja jótállást, függetlenül attól, hogy a fogyasztási cikk jogszabály előírása alapján egyébként kötelező jótállás alá tartozik-e.

A jótállás nem vonatkozik a fogó-kopó alkatrészek (pl. világítótestek, akkumulátor kapacitás, gumiabroncsok, védő-, takaróanyagok) rendes elhasználódására, mindez azonban nem érinti a fogó-kopó alkatrészeknek a polgári jog fogalomhasználatra szerinti „hibás” volta esetén fennálló jótállási kötelezettséget. A jótállási igény a jótállási határidőben érvényesíthető. A határidő elmulasztása jogvesztéssel jár. Ha vállalkozásunk a jótállási kötelezettségének a fogyasztó felhívására - megfelelő határidőben - nem tesz eleget, a jótállási igény a felhívásban tűzött határidő eltelteitől számított **3 hónapon** belül akkor is érvényesíthető bíróság előtt, ha a jótállási idő már eltelt. E határidő elmulasztása jogvesztéssel jár. A fogyasztó általi használat során keletkező sérülésekre (pl. karcolások, horpadások, törések) a jótállás nem vonatkozik.

A jótállási határidő a fogyasztási cikk fogyasztó részére történő átadása napjával, vagy ha az üzembe helyezést vállalkozásunk vagy annak megbízottja végzi, az üzembe helyezés napján kezdődik. Ha a fogyasztó a fogyasztási cikket az átadástól számított hat hónapon túl helyezeti üzembe, akkor a jótállási határidő kezdő időpontja a fogyasztási cikk átadásának napja. A fogyasztási cikk kijavítása esetén a jótállási időtartama meghosszabbodik a javításra átadás napjától kezdve azzal az idővel, amely alatt a fogyasztó a fogyasztási cikket a javítás mellet rendeltetészerűen nem használhatta. A fogyasztási cikknek a kicseréléssel vagy a kijavítással érintett részére a jótállási határidő újból kezdődik. Ezt a szabályt kell alkalmazni arra az esetre is, ha a kijavítás következményeként új hiba keletkezik. Az önként vállalt jótállási időtartama alatt a jótállási idő nem indul újra, kivéve, amennyiben a kicserélésre vagy kijavításra a jogszabályban előírt jótállási idő alatt kerül sor. Ebben az esetben a jogszabály szerinti jótállási időtartam indul újra. A jótállás a fogyasztó jogszabályból eredő jogait nem érinti. Fogyasztói javogvta esetén a fogyasztó a megyei (fővárosi) kereskedelmi és iparkamarák által működtetett békéltető testület eljárását is kezdeményezheti.

A jótállásból eredő jogokat a fogyasztási cikk tulajdonosa, ill. a fogyasztási cikk tulajdonjogának átruházása esetén az új tulajdonos érvényesítheti, feltéve, hogy fogyasztónak minősülnek. A jótállásból eredő jogok a jótállási jeggyel érvényesíthetőek, amelynek nem tehető feltételévé a fogyasztási cikk felbontott csomagolásának a fogyasztó általi visszaszolgáltatása. A jótállási jegyben nem rögzített szabályok vonatkozásában a mindenkor hatályos vonatkozó magyar jogszabály előírások irányadók. A jótállási jegy szabálytalan kiállítása vagy a jótállási jegy fogyasztó rendelkezésére bocsátásának elmaradása a jótállás érvényességét nem érinti. A jótállási jegy fogyasztó rendelkezésére bocsátásának elmaradása esetén a szerződés megkötését bizonyítottannk kell tekinteni, ha az ellenérték megfizetését igazoló bizonylatot – számlát vagy nyugtát - a fogyasztó bemutatja. Ebben az esetben a jótállásból eredő jogok a számlával, ill. nyugtával érvényesíthetőek.

A fogyasztó mindennemű jótállási igényét érvényesítheti a magyarországi ALDI áruházakban, míg a kijavítás, ill. bizonyos esetekben a kicserélés (szükség szerint a teljes fogyasztási cikknek vagy csak egyes alkatrészeinek a kicserélése) iránti igény a fogyasztó választása szerint a vállalkozásunk székhelyén, bármely telephelyén, fióktelepén és a jelen jótállási tájékoztatóban feltüntetett **JAVÍTÓSZOLGÁLTATNÁL** közvetlenül is érvényesíthető. Utóbbi esetben a fogyasztó a kijavítás, ill. kicserélés lebonyolításának részleteit a **JAVÍTÓSZOLGÁLTATTAL** közvetlenül egyezteti.

A jótállási kötelezettség teljesítésével kapcsolatos költségek vállalkozásunkat terhelik. Ha a fogyasztási cikk meghibásodásában a fogyasztót terhelő karbantartási kötelezettség elmulasztása is közrehatott, a jótállási kötelezettség teljesítésével felmerült költségeket közrehatása arányában a fogyasztó köteles viselni, ha a fogyasztási cikk karbantartására vonatkozó ismeretekkel rendelkezett, vagy ha vállalkozásunk e tekintetben tájékoztatósi kötelezettségének eleget tett. Kicserélés vagy előállítás esetén a fogyasztó nem köteles a fogyasztási cikknek azt az értékcsökkenését megtéríteni, amely a rendeltetészerű használat következménye.

12

7 TISZTÍTÁS ÉS ÁPOLÁS

7.1 TISZTÍTÁS
▲ VESZÉLY! ÁRAMÜTÉS VESZÉLYE!
» Tisztítás előtt húzza ki a terméket a konnektorból.

▲ FIGYELEM! ÁRAMÜTÉS VAGY RÖVIDZÁRLAT VESZÉLYE!
» Soha ne merítse a terméket vízbe vagy más folyadékba. Ne engedje, hogy víz vagy más folyadékok jussanak a készülékházba.

VIGYÁZATI SÉRÜLÉSVESZÉLY!
» Ne használjon agresszív tisztítószereket, fém- vagy nejlonszűrő keféket, illetve éles vagy fémből készült tisztítószerszökeket, például kecéket, kemény spatulákat és hasonlókat. Ezek károsíthatják a termék felületet.

▲ FIGYELMEZTETÉSI ÁRAMÜTÉS VESZÉLYE!
» A karbantartási munkákat elvégzése előtt válassza le a terméket az áramforrásról. A jelen útmutatóban említettek kivül minden karbantartási munkát szakszervízben kell elvégeztetni. A karbantartási munkálatokkal kapcsolatban forduljon az ügyfélszolgálathoz.

7.3 TÁROLÁS

A terméket száraz, hőtől védett helyen tárolja.

A terméket gyermekektől elzárva, biztonságosan lezárva tárolja.

9

10

10.1 JÓTÁLLÁSI TÁJÉKOZTATÓ

A jogszabály alapján kötelező jótállás alá eső fogyasztási cikkek esetén, ha az adott fogyasztási cikk rögzített beketésű, ill. 10 kg-nál súlyosabb, vagy tömegközlekedési eszközön kézi csomagként nem szállítható, a fogyasztási cikket az üzemeltetés helyén kell megjavítani. Ha a kijavítás az üzemeltetés helyén nem végezhető el, a le- és felszerelésről, valamint az el- és visszaszállításról vállalkozásunk, vagy - a **JAVÍTÓSZOLGÁLTATNÁL** közvetlenül érvényesített kijavítás iránti igény esetén - a **JAVÍTÓSZOLGÁLAT** gondoskodik.

- a fogyasztó eltérő rendelkezése hiányában a vállalkozásunk köteles a fogyasztási cikket nyolc napon belül kicserélni, ha (i) a jogszabály szerinti jótállási időtartam alatt a fogyasztási cikk első alkalommal történő javítása során a vállalkozásunk részéről megállapítást nyer, hogy a fogyasztási cikk nem javítható; vagy
- a jogszabály szerinti jótállási időtartam alatt a fogyasztási cikk három alkalommal történő kijavítást követően ismét meghibásodik, valamint, ha a Polgári Törvénykönyvről szóló 2013. évi V. törvény („Ptk.”) 6:159. § (2) bekezdés b) pontja alapján a fogyasztó nem igényli a vételár arányos leszállítását, és a fogyasztó nem kívánja a fogyasztási cikket a vállalkozásunk költségére kijavítani vagy mással kijavíttatni; vagy
- (iii) a fogyasztási cikk kijavításra a kijavítási igény vállalkozásunk részére való közlésétől számított harmincadik napig nem kerül sor.

Ha a fogyasztási cikk cseréjére nincs lehetőség, a vállalkozásunk köteles a fogyasztó által bemutatott, a fogyasztási cikk ellenértékének megfizetését igazoló nyugtán számlán feltüntetett vételárat nyolc napon belül a fogyasztó részére visszatéríteni.

A nyolc napon belül kicserélésre vagy vételár visszatérítésre vonatkozó ezen előírások a kötelező jótállás alá eső fogyasztási cikkek közül az elektromos kerekpárra, elektromos rollerre, quadra, motorkerekpárra, segédmotoros kerekpárra, személygépkocsira, lakóautóra, lakóocsira, utánfutós lakóocsira, utánfutóra, valamint a motoros vízi járműre nem vonatkoznak.

Ha a fogyasztó a fogyasztási cikk meghibásodása miatt a vásárlástól (üzembe helyezéstől) számított 3 munkanapon belül érvényesít csereigényt, vállalkozásunk köteles a fogyasztási cikket kicserélni, feltéve, hogy a meghibásodás a rendeltetészerű használatot akadályozza. A kijavítás során a fogyasztási cikbbe csak új alkatrész kerülhet beépítésre. Vállalkozásunk, ill. a **JAVÍTÓSZOLGÁLAT** a kijavítás, ill. kicserélés során nem felel a fogyasztási cikkben a fogyasztó, ill. harmadik személy által esetlegesen tárolt adatokért vagy beállításokért.

Vállalkozásunknak törekednie kell arra, hogy a kijavítást vagy kicserélést legfeljebb tízenöt napon belül elvégezze. Ha a kijavítás vagy a kicserélés időtartama a tízenöt napot meghaladja, akkor vállalkozásunk a fogyasztót tájékoztatni köteles a kijavítás vagy a csere várható időtartamáról. A tájékoztatás a fogyasztó előzetes hozzájárulása esetén, elektronikus úton vagy a fogyasztó általi átvétel igazolására alkalmas más módon történik.

11.1.2 A JÓTÁLLÁSI IGÉNY BEJELENTÉSE
A fogyasztó a hiba felfedezése után késedelem nélkül köteles a hibát a vállalkozásunkkal közölni. A hiba felfedezésétől számított 2 hónapon belül közölt hibát késedelem nélkül közöltnek kell tekinteni. A közlés késedeleméből eredő kárért a fogyasztó felelős. A jótállási igényt a fogyasztási cikk minden olyan hibája miatt határidőben érvényesítennek kell tekinteni, amely a megjelölt hibát előidézte. Ha a fogyasztó a jótállási igényét a fogyasztási cikknek - a megjelölt hiba szempontjából - elkülöníthető része tekintetében érvényesíti, a jótállási igény a fogyasztási cikk egyéb részére nem minősül érvényesítettnek.

11.1.3 MENTESÜLÉS A JÓTÁLLÁSI FELELŐSSÉG ALÓL
Vállalkozásunk mentesül a jótállási kötelezettség alól, ha bizonyítja, hogy a hiba oka a vásárlás időpontja után keletkezett (pl. rendeltetésllessen használat, átalakítás, szakszerűtlen kezelés, helytelen tárolás, elemi kár, a használati-kezelési útmutató szerinti karbantartás elmulasztása). A rendeltetésellenes használat elkerülése céljából a fogyasztási cikkezhez magyar nyelvű használati és kezelési útmutatót mellékelünk és kérjük, hogy az abban foglaltakat saját érdekében tartsa be.

8 MŰSZAKI ADATOK

Modellek:	NP-NGBH-W-23, NP-NGBH-G-26, NP-NGBR-B-26, NP-NGBR-Y-26
Izzó:	Ház: 4 x SMD LEDs, kör: 2 x SMD LEDs
Világos szín:	meleg fehér
Bemeneti feszültség:	5 V – 1 A
Akkumulátor:	3,7 V – 1200 mAh Li-Ion
Fényteljesítmény:	max. 0,6 W
Védelmi kategória:	III
Méretek (L x B x H):	Ház: ca. 13 x 16 x 4 cm, kör: ca. 13 x 14,5 x 4 cm
Hatótávolság:	elől kb. 4 m, oldalt kb. 3 m, hátul kb. 2 m
Érzékelési szög:	360°

10

11

11.1 A JÓTÁLLÁS ALAPJAI

11.1.1 A JÓTÁLLÁS ALAPJAI ÉS A JÓTÁLLÁS ALÁ TARTOZÓ TERMÉKEK

11.1.4 A FOGYASZTÓT A JÓTÁLLÁS ALAPJÁN MEGILLETŐ JOGOK

A fogyasztó a Ptk. 6:159. §-ában rögzített szabályok szerint

- kijavítást vagy kicserélést igényelhet, kivéve, ha a választott jótállási igény teljesítése lehetetlen, vagy ha az a kötelezettnek - másik jótállási igény teljesítésével összehasonlítva - aránytalan többletköltséget eredményezne, figyelembe véve a fogyasztási cikk hibátlan állapotban képviselt értékét, a szerzőesszégese súlyát és a jótállási jog teljesítésével a jogosultnak okozott érdeksérelmet;

- vagy a vételár arányos leszállítását igényelheti, a hibát a kötelezett költségére maga kijavíthatja vagy mással kijavíttathatja, vagy a szerződéstől elállhat, ha vállalkozásunk a kijavítást vagy a kicserélést nem vállalta, ill. ha ezen kötelezettségének megfelelő határidőn belül, a fogyasztó érdekeit kímélve nem tud eleget tenni, vagy ha a fogyasztónak a kijavításához vagy kicseréléshez fűződő érdeke megszűnt.

Jogszabály alapján kötelező jótállás alá nem tartozó új tartós fogyasztási cikkek esetében (a vonatkozó jogszabály mellékletében meg nem határozott, jellemzően 10.000,- Ft eladási ár alatti termékek) a fogyasztó a vállalkozásunk által **önként** vállalt jótállási kötelezettség alapján, a fentekől eltérően

- kicserélést igényelhet, vagy
- a szerződéstől elállhat és a vételár visszatérítését igényelheti.

Jelentéktelen hiba miatt előláásnak nincs helye. A kijavítást vagy kicserélést - a fogyasztási cikk tulajdonságaira és a jogosult által elvárható rendeltetésre figyelemmel - megfelelő határidőn belül, a jogosult érdekeit kímélve kell elvégezni. A fogyasztó a választott jótállási jogáról másra térhet át, az áttéréssel okozott költséget köteles azonban vállalkozásunknak megfizetni, kivéve, ha az áttérésre vállalkozásunk adott okot, vagy az áttérés egyébként indokolt volt. A jótállási igény érvényesítésére egyebekben a kellekészetvatoassági jogok gyakorlására vonatkozó jogszabályi előírásokat kell megfelelően alkalmazni.



NAVODILA ZA UPORABO

ZVOČNIK Z ZVOKI NARAVE



AMBIANO



PODPORA KUPCEM 856520

SI PROSIMO, OGLASITE SE V VAM NAJBЛИŽI HOFRERJEVI POSLOVALNICI.

IZDELEK: NP-NGBH-W-23, NP-NGBH-G-26, NP-NGBR-B-26, NP-NGBR-Y-26 04/2026

3
LETA GARANCIJE

ORIGINALNA NAVODILA ZA UPORABO

IZDELANO NA KITAJSKEM

DISTRIBUTER

NORTHPOINT GMBH
Bahnenfelder Str. 19
22765 Hamburg
GERMANY



1 SPLOŠNE INFORMACIJE



Ta navodila za uporabo (v nadaljevanju "navodila") so del izdelka in vsebujejo pomembne informacije o zagonu in uporabi. Pred uporabo izdelka natančno preberite navodila, zlasti poglavje **VARNOST**. Neupoštevanje teh navodil lahko povzroči hude poškodbe in/ali poškodbe izdelka.

Ta navodila shranite za nadaljnjo uporabo in sklicevanje. Če izdelek posredujete tretji osebi, obvezno priložite ta navodila. Če potrebujete digitalno kopijo navodil, se obrnite na servisni center.

1.1 PREDVIDENA UPORABA

- Ta izdelek je namenjen izključno za uporabo v suhih notranjih prostorih.
- Izdelek uporabljajte samo tako, kot je opisano v teh navodilih. Vsaka drugačna uporaba se šteje za neustrezno in lahko povzroči materialno škodo ali celo telesne poškodbe.
- Morebitne poškodbe zaradi nepravilne uporabe.
- Proizvajalec ali prodajalec ne prevzema nobene odgovornosti za škodo, nastalo zaradi nepravilne ali nepravilne uporabe.

2 VARNOST

2.1 RAZLAGA SIGNALNIH BESED

V teh navodilih, na izdelku in/ali na embalaži so uporabljene naslednje signalne besede.

⚠ NEVARNOST!

- » Ta signalna beseda označuje nevarno situacijo, ki lahko povzroči smrt ali hude poškodbe, če se ji ne izognete.

⚠ OPOZORILO!

- » Ta signalna beseda označuje nevarno situacijo, ki lahko povzroči smrt ali hude poškodbe, če se ji ne izognete.

⚠ POZOR!

- » Ta signalna beseda označuje nevarno situacijo, ki lahko povzroči lahke ali srednje težke poškodbe, če se ji ne izognete.

⚠ POZORI!

- » Ta signalna beseda označuje nevarno situacijo, ki lahko povzroči materialno škodo, če se ji ne izognete.

i OPOMBA

- » Ta signalna beseda je prednostna signalna beseda za nasvete in prakse, ki niso povezane s telesnimi poškodbami.

1

2.3.4 VIR SVETLOBE!

⚠ OPOZORILO!

- Svetlobnega vira v tej svetilki ni mogoče zamenjati; ko se življenjska doba svetlobnega vira izteče, je treba zamenjati celotno svetilko.
- Nikoli ne gledajte neposredno v svetlobni vir LED ali svetilki v oči drugih ljudi ali živali. To lahko povzroči poškodbe očesne mrežnice.

3 ZAČETNI ZAGON

3.1 PREVERITE IZDELEK IN OBSEG DOSTAVE

3.1.1 NEVARNOST POŠKODE!

i OPOMBA

- » Če embalažo neprevidno odprete z ostrim nožem ali drugimi ostrimi predmeti, se lahko izdelek hitro poškoduje.

- Pri odpiranju bodite zelo previdni.

1. Izdelek odstranite iz embalaže.
2. Preverite, ali je dobava popolna (glejte poglavje **PREGLED IZDELKA**).
3. Preverite, ali so izdelki ali posamezni deli poškodovani. V tem primeru izdelka ne uporabljajte. Obrnite se na proizvajalca.

3.2 POLNJENJE IZDELKA

3.2.1 NEVARNOST ELEKTRIČNEGA UDARA!

- Izdelek **1** polnite samo v suhih notranjih prostorih. Pred prvo uporabo izdelka baterijo popolnoma napolnite. Za to uporabite samo priloženi USB-C polnilni kabel **13**. Izdelka med polnjenjem ne smete uporabljati.
- Priloženi USB-C polnilni kabel priključite na USB-C vhod **8**.
- Za polnjenje priključite USB-C polnilni kabel na ustrezen USB-C omrežni adapter (5 V – max. 1 A). Ta ni vključen v dobavno embalažo. USB-C omrežni adapter (ni vključen v dobavno embalažo) priključite v vtičnico.
- Čas polnjenja traja približno 3–4 ure. Dokler izdelek ni popolnoma napolnjen, indikator stanja baterije **7** sveti rdeče. Ko je izdelek popolnoma napolnjen, indikator stanja baterije sveti zeleno. Nato izvlecite USB-C napajalnik iz vtičnice in odklopite USB-C polnilni kabel / izdelek. Pri nizkem stanju baterije indikator sveti rdeče. V tem primeru izdelek napolnite, kot je opisano.

4

2.2 RAZLAGA SIMBOLOV

V teh navodilih, na izdelku ali na embalaži so uporabljeni naslednji simboli.



Izdelek uporabljajte le v suhih zaprtih prostorih.



Izdelki, označeni s tem simbolom, izpolnjujejo vse veljavne predpise Skupnosti Evropskega gospodarskega prostora (Izjava o skladnosti).



Izdelki, označeni s tem simbolom, spadajo v zaščitni razred III.



Preberite navodila.



Indikator za enosmerno napetost

2.3 SPLOŠNA VARNOSTNA NAVODILA

2.3.1 NEVARNOST ELEKTRIČNEGA UDARA IN PREGREVANJA!

⚠ OPOZORILO!

- » Nepravilno ravnanje z izdelkom lahko povzroči električni udar in požar!

- Izdelek priključite le na lahko dostopno vtičnico, da ga lahko v primeru napake hitro izključite iz električnega omrežja.
- Kabel položite tako, da ne bo predstavljal nevarnosti za spotikanje.
- Pri nameščanju izdelka poskrbite, da se izdelek v nobenem primeru ne more prevrniti.
- Dotikanje delov pod napetostjo lahko povzroči hude telesne poškodbe ali smrt.
- Ne odpirajte ohišja, temveč popravilo prepustite strokovnjakom. V ta namen se obrnite na specializirano delavnico. Odgovornost in garancijski zahtevki so izključeni za samostojno izvedena popravila, nepravilno priključitev ali nepravilno delovanje.
- Nad izdelek ne obešajte nobenih predmetov.
- Prepričajte se, da omrežna napetost ustreza vhodni napetosti izdelka.
- Izdelek v nobenem primeru ne sme priti v stik z vodo ali drugimi tekočinami.
- Izdelka nikoli ne napolnite s tekočino.
- Izdelka nikoli ne uporabljajte v vlažnih prostorih. Izdelka se nikoli ne dotikajte z mokrimi rokami.

2

4 PREGLED IZDELKA

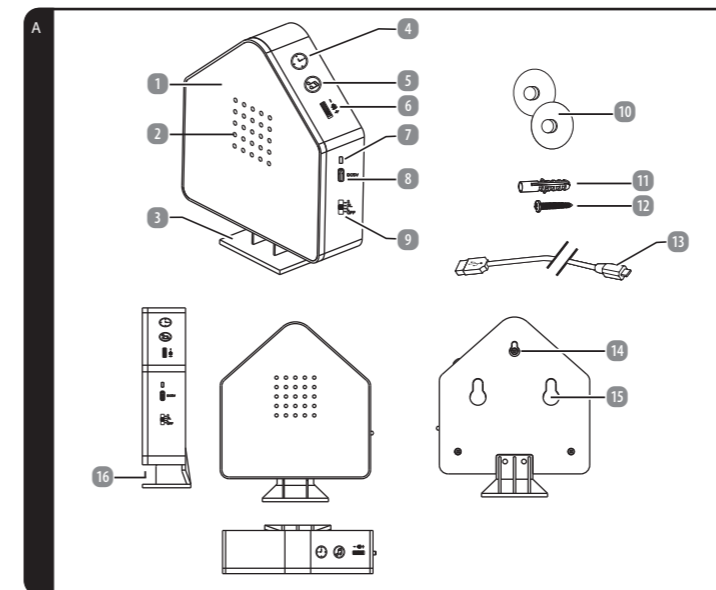

- | | |
|-------------------------------------|----------------------------------|
| 1 Zvočnik z zvoki narave | 9 Izbirni stikalo |
| 2 Zvočnik | 10 2 x priseski |
| 3 Podstavek | 11 Sveder |
| 4 Tipka za dotik Funkcija časovnika | 12 Vijak |
| 5 Tipka za spreminjanje glasbe | 13 USB-C polnilni kabel |
| 6 Regulator glasnosti | 14 Naprava za obešanje |
| 7 Indikator stanja baterije | 15 Prisavni nosilec |
| 8 USB-C vhod | 16 Izhod svetlobe/senzor gibanja |

5

2.3.2 NEVARNOST POŠKODE!

⚠ OPOZORILO!

- » Nepravilno ravnanje z izdelkom lahko povzroči poškodbe.

- Izdelka ne uporabljajte v embalaži.
- Izdelka nikoli ne postavljajte na vroče površine ali v njihovo bližino.
- Izdelka nikoli ne izpostavljajte visokim temperaturam ali vremenskim razmeram.
- Izdelka ne uporabljajte, če so sestavni deli razpokani, zlomljeni ali deformirani. Poškodovane sestavne dele zamenjajte samo z ustreznimi originalnimi nadomestnimi deli.

⚠ OPOZORILO!

- » Nevarnosti za otroke in osebe z zmanjšanimi fizičnimi, senzoričnimi ali duševnimi sposobnostmi (npr. delno invalidne osebe, starejše osebe z zmanjšanimi fizičnimi in duševnimi sposobnostmi) ali pomanjkanjem izkušnje in znanja (npr. starejši otroci).

- Ta izdelek lahko uporabljajo otroci, stari od 8 let, in osebe z zmanjšanimi fizičnimi, senzoričnimi ali duševnimi sposobnostmi ali s pomanjkanjem izkušnje in znanja, če so pod nadzorom ali z navodili o varni uporabi izdelka in razumejo nevarnosti, ki so s tem povezane.
- Otroci se z izdelkom ne smejo igrati.
- Otroci brez nadzora ne smejo izvajati čiščenja in uporabniškega vzdrževanja.
- Obstaja nevarnost zadušitve z embalažo in zaščitnimi folijami. Embalažo in zaščitne folije hranite stran od otrok.

2.3.3 NEVARNOSTI AKUMULATORSKIH BATERIJ!

⚠ OPOZORILO!

- » Če akumulatorske baterije uporabljate nepravilno, obstaja nevarnost eksplozije, požara ali kemičnih opeklin zaradi iztekanja tekočine iz baterije.

- Baterij ne odlagajte v ogenj.
- Baterij ne izpostavljajte neomejeni sončni svetlobi ali vročini.
- Ne razstavljajte baterij in jih ne povežite na kratko.
- Akumulatorjev ne smete ovijati in/ali spreminjati.
- Če sumite, da ste baterijo pogotimli ali je na kakršen koli drug način prišla v telo, se takoj posvetujte z zdravnikom.
- Ne dotikajte se baterij, ki puščajo. Če pridete v stik s tekočino iz baterije, prizadeto mesto temeljito sperite z veliko čiste vode. Če iztekajoča baterijska tekočina povzroči kožno reakcijo ali vam pride v oči, se takoj posvetujte z zdravnikom.
- Baterije hranite zunaj dosega otrok.
- V primeru uhajanja baterije nosite zaščitne rokavice.
- Otrokom ne dovolite, da brez nadzora odraslih menjajo baterije.
- Baterija je vgrajena in je ni mogoče zamenjati. Ko baterija doseže konec svoje življenjske dobe, je treba zamenjati celoten izdelek.

3

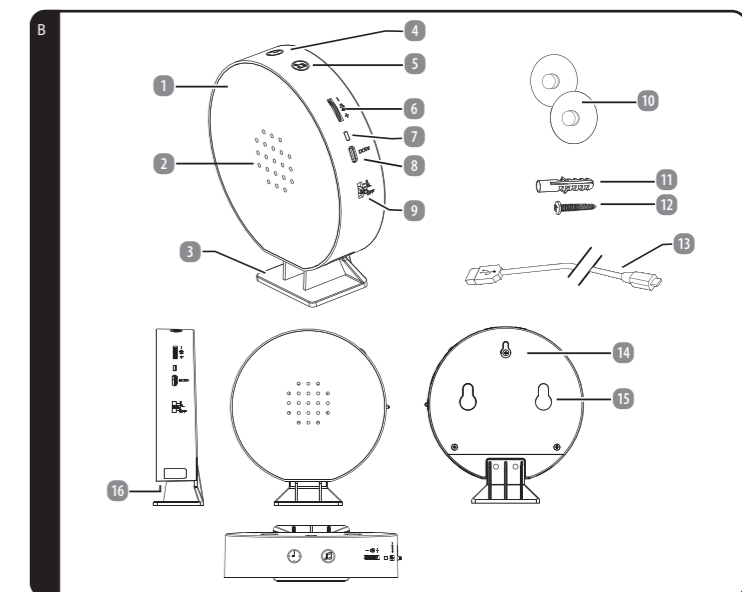

- | | |
|-------------------------------------|----------------------------------|
| 1 Zvočnik z zvoki narave | 9 Izbirni stikalo |
| 2 Zvočnik | 10 2 x priseski |
| 3 Podstavek | 11 Sveder |
| 4 Tipka za dotik Funkcija časovnika | 12 Vijak |
| 5 Tipka za spreminjanje glasbe | 13 USB-C polnilni kabel |
| 6 Regulator glasnosti | 14 Naprava za obešanje |
| 7 Indikator stanja baterije | 15 Prisavni nosilec |
| 8 USB-C vhod | 16 Izhod svetlobe/senzor gibanja |

6

5 UPORABITE

5.1 UPORABA IZDELKA

5.1.1 NAVODILA ZA SESTAVLJANJE!

⚠ OPOZORILO!

- » Poskrbite, da med namestitvijo ne poškodujete kablov, vodov ali vodovodnih cevi.
- » Zaradi raznolikosti podlag se lahko zgodi, da priloženi pritrdilni material ni primeren za vaše zahteve glede montaže. Če ste v dvomih, se posvetujte s specializiranim prodajalcem. Tam boste morda lahko dobili ustrezen pritrdilni material za vaše razmere.

5.1.2 S STOJALOM

Ob dobavi je stojalo **3** že nameščeno. Postavite izdelek na ravno, gladko površino. Če želite izdelek uporabljati brez stojala, ga pognete nazaj.

5.1.3 S POMOČJO PRISESKOV

i OPOMBA

- » Najprej preverite stanje podlage, da zagotovite varen oprijem priseskov **10** na steni ali pohištvu. Površina mora biti gladka in čista.

- Kavlje priseskov obesite v obe držali priseskov **15** na zadnji strani izdelka.
- Poskrbite za trden oprijem.
- Upošteвайте, da običajne ploščice nimajo popolnoma gladke površine in zato niso primerne!
- Občasno preverite, ali je izdelek varno pritrjen!

5.1.4 PRITRDITEV NA STENO

⚠ OPOZORILO!

- » Nepravilno ravnanje z izdelkom lahko povzroči poškodbe.

- Izberite primerno površino za montažo.
- Označite zeleno mesto in izrtajte dve luknji, ki sta primerni za izbrani pritrdilni material. Za to uporabite sornik **11** in vijak **12** ter ju vstavite.
- Sedaj obesite izdelek s pomočjo obesne naprave **13** na vijak na steni.

6

7

8

9

9.1 IZJAVA O SKLADNOSTI

9.2 NAVODILA ZA ODPRAVO NAPAK

5.1.5 DELOVANJE / FUNKCIJE

- Izdelek nastavite na želeno pozicijo s stranskim izbirnim stikalom **9**.
- Izdelek ima tri načine delovanja:
- zvok (položaj stikala „S“),
- zvok in svetloba (položaj stikala „SL“),
- svetloba (položaj stikala „L“).
- Z regulatorjem glasnosti **6** nastavite zeleno glasnost. S tipko za menjavo glasbe **5** lahko izbirate med 9 različnimi zvoki.
- Ne deluje med polnjenjem.

5.1.6 UPORABA S SENZORJEM GIBANJA

- Ko nastavite izbirni stikalo na zeleno pozicijo, je senzor gibanja aktiven v kotu zaznavanja.
- Če zazna gibanje, izdelek predvaja zeleni zvok oziroma zasveti lučka **10**.
- Dotaknite se tipke Timerfunction **4** (1 x 15 min., 2 x 30 min., 3 x 60 min.). Zdaj se je zvok pri gibanju vklopil za izbrano časovno obdobje.

6.1 NAPAKE IN ODPRAVLJANJE TEŽAV

i OPOMBA

- » Če izdelka ni mogoče uporabiti, kot je bilo predvideno, se obrnite na proizvajalca.

PROBLEM	VZROK	REŠITEV
Izdelek ne predvaja zvoka / LED-i ne svetijo.	Baterijo je treba napolniti.	Naložite izdelek.
Indikator polnjenja ne sveti med polnjenjem.	Izdelek nima napajanja.	Preverite, ali sta USB-C napajalnik in USB-C polnilni kabel pravilno priključena.

6.2

7

8

8.1 NAVODILA ZA ODPRAVO NAPAK

- Akumulatorsko baterijo je treba za ločeno odstranjevanje odstraniti. Izdelka NE poskušajte odpreti ali razstaviti, da bi sami odstranili baterijo. Baterijo mora odstraniti za to usposobljeno osebeje oziroma osebeje, ki je za to usposobljeno.
- Opomba za usposobljeno osebeje: Če želite odstraniti baterijo, izklopite izdelek in ga izključite iz vira polnjenja. Z ustreznim orodjem odstranite glavni pokrov na spodnji strani izdelka in nato odstranite pokrov prostora za baterijo. Odstranite ploščo tiskanega vezja in izvečite baterijo.
- Kratek stik lahko povzroči požar ali eksplozijo ter ima resne posledice za ljudi in okolje. Zato pred odlaganjem zalepite kontakte baterij, ki vsebujejo litij, in akumulatorskih baterij, da preprečite zunanji kratek stik.

8.2

8.3

8.4

7 ČIŠČENJE IN NEGA

7.1 ČIŠČENJE

⚠ NEVARNOST! NEVARNOST ELEKTRIČNEGA UDARA!

- » Pred čiščenjem izključite izdelek iz vtičnice.

⚠ OPOZORILO! NEVARNOST ELEKTRIČNEGA UDARA ALI KRATKEGA STIKA!

- » Izdelka nikoli ne potopite v vodo ali druge tekočine. Preprečite, da bi voda ali druge tekočine vstopile v ohišje.

POZOR! NEVARNOST POŠKODB!

- » Ne uporabljajte agresivnih čistilnih sredstev, ščetek s kovinskimi ali najlonskimi ščetinami ter ostrih ali kovinskih predmetov za čiščenje, kot so noži, trde lopatke in podobno. Ti lahko poškodujejo površine izdelka.

7.2 VZDRŽEVANJE IN NEGA

⚠ OPOZORILO! NEVARNOST ELEKTRIČNEGA UDARA!

- » Pred izvajanjem vzdrževalnih del izključite izdelek iz vira napajanja. Vsa vzdrževalna dela, razen tistih, ki so navedena v teh navodilih, mora opraviti strokovni servis. Za vzdrževalna dela se obrnite na službo za pomoč strankam.

7.3 SHRANJEVANJE

Izdelek shranjujte na suhem mestu, stran od virov toplote. Izdelek hranite izven dosega otrok in v varno zaprtem embalaži.

8

9

11 GARANCIJSKI LIST

Prosimo, da se za uveljavljanje garancijskega postopka z izdelkom in računom oglasite v vam najbližji trgovini **HOFER**.

11.1 GARANCIJSKI POGOJI	
Špoštovani, za izdelek vam zagotavljamo najobsežnejšo garancijo kakovosti. Ker smo prepričani v kakovost naših izdelkov, vam zagotavljamo še širši nabor ugodnosti, kot je to določeno z zakonskimi določili:	
Trajanje garancijskega roka:	3 leta od dobave izdelka
Nudimo vam:	brezplačno popravilo, zamenjavo izdelka (če je izdelek še na voljo), sorazmerno znižanje kupnine oz. vračilo kupnine.
Garancija se lahko uveljavlja samo skupaj z računom oz. potrdilom o dobavi, kjer je razviden datum dobave izdelka.	
Postopek uveljavljanja garancije:	
• Izdelek skupaj z vsemi pripadajočimi deli, računom in garancijskim listom vrnite v vam najbližjo trgovino HOFER .	

Garancija ne velja v naslednjih primerih:

- za škodo, ki je nastala kot posledica vremenskih vplivov** (npr. udara strele, vode, ognja, zmirzali ipd.), **nesreče, prevoza, pri izpraznjenih baterijah ali nepravilni uporabi**
- za poškodbe ali spremembe, ki jih povzročí kupec/tretja oseba**
- zaradi nespoštovanja varnostnih opozoril, navodil za vzdrževanje in zaradi napak pri uporabi**
- zaradi vodnega kama in škode, ki jo je le ta povzročil, izgube podatkov,**
- škodljive programske opreme in poškodbe zaradi vročine za normalno obrabo obrabljivih delov (npr. zmogljivost akumulatorja)**

Garancija velja za proizvode dobavljene na območju Republike Slovenije in se lahko uveljavlja na območju Republike Slovenije. Garant jamči za lastnosti izdelka oziroma za njegovo brezhibno delovanje v garancijskem roku, ki začne teči z dobavo izdelka. Če napak na izdelku ni mogoče odpraviti v roku 30 dni od dneva, ko je kupec sprožil garancijski zahtevek, oziroma v dodatnem roku največ 15 dni, če je bil rok za odpravo napak na izdelku podaljšan, se izdelek brezplačno zamenja z enakim, novim in brezhibnim izdelkom. Če izdelek v tem roku ni popravljen ali ni zamenjan z novim, lahko kupec zahteva vračilo celotne kupnine ali sorazmerno znižanje kupnine. Če se neskladnost izdelka pojavi v manj kot 30 dneh od dobave izdelka, lahko kupec namesto odprave napak takoj zahteva vračilo kupnine. Garancijska doba se podaljša za čas popravila. Za zamenjan izdelek ali zamenjan bistveni del izdelka z novim se izda nov garancijski list in garancijski rok za zamenjan izdelek ali zamenjan bistveni del izdelka teče znova od zamenjave izdelka oziroma vrnitve popravljenega izdelka. Garant je po izteku garancijskega roka dolžan zagotavljati vzdrževanje, nadomestne dele in priklopne aparate za obdobje 3 let po izteku garancijskega roka.

Ta garancija ne izključuje pravic kupca, ki izhajajo iz obveznega jamstva za skladnost blaga. V primeru neskladnosti blaga ima kupec zakonsko pravico, da zoper prodajalca brezplačno uveljavlja jamčevalne zahtevke.

Veljavnost garancije se lahko podaljša le, če to predvideva zakon. V državah, v katerih so (obvezna) garancija in/ali skladiščenje rezervnih delov in/ali odškodnina za škodo določeni z zakonom, veljajo zakonsko predpisane minimalne zahteve. Servisna služba in garant pri sprejemu izdelka v popravilo ne prevzemata odgovornosti za izgubo kakršnihkoli podatkov ali nastavitev, ki jih je kupec shranil na izdelku.

10

11

8 TEHNIČNI PODATKI

Modelli:	NP-NGBH-W-23, NP-NGBH-G-26, NP-NGBR-B-26, NP-NGBR-Y-26
Iluminant:	Hiša: 4 x SMD LEDs, okrog: 2 x SMD LEDs
Svetla barva:	topla bela
Vhodna napetost:	5 V – 1 A
Akumulator:	3,7 V – 1200 mAh Li-Ion
Svetilnost:	naj. 0,6 W
Varstveni razred:	III
Dimenzije (L x B x H):	Hiša: ca. 13 x 16 x 4 cm, okrog: ca. 13 x 14,5 x 4 cm
Doseg:	spredaj približno 4 m, na straneh približno 3 m, zadaj približno 2 m
Kot detekcije:	360°

9

10

Oznaka garanta:	Servis
HOFER trgovina na drobno d.o.o. Prevoje pri Šentvidu Kranjska cesta 1 1225 Lukovica SLOVENIJA	Vam najbližja trgovina HOFER.
Datum dobave izdelka:	

11

12