



BEDIENUNGSANLEITUNG

LED-SOLAR-GARTENLATERNE



CASALUX®

SERVICECENTER 859118

00800 09 34 85 67
GARANTIE.ALDI-SÜD.DE

MODELL: NP-SGL-25 05/2026

3
JAHRE GARANTIE

ORIGINAL BEDIENUNGSANLEITUNG

HERGESTELLT IN CHINA

IMPORTIERT DURCH
NORTHPOINT GMBH
BAHRENFELDER STR. 19
22765 HAMBURG
GERMANY



1 ALLGEMEINES



Diese Bedienungsanleitung (im Folgenden „Anleitung“ genannt) ist Teil des Produkts und enthält wichtige Informationen zur Inbetriebnahme und zur Verwendung.
Lesen Sie die Anleitung, insbesondere das Kapitel **SICHERHEIT**, sorgfältig durch, bevor Sie das Produkt verwenden. Bei Nichtbeachtung dieser Anleitung kann es zu schweren Verletzungen und/oder zu Schäden am Produkt kommen.
Bewahren Sie diese Anleitung für zukünftige Verwendung und Referenz auf. Wenn Sie das Produkt an Dritte weitergeben, geben Sie unbedingt diese Anleitung mit. Wenn Sie eine digitale Kopie der Anleitung benötigen, wenden Sie sich bitte an das Servicecenter.

1.1 BESTIMMUNGSGEMÄßE VERWENDUNG

- Verwenden Sie das Produkt nur wie in dieser Anleitung beschrieben. Jede andere Verwendung gilt als nicht bestimmungsgemäß und kann zu Sachschäden oder sogar zu Personenschäden führen.
- Potenzielle Verletzungen bei unsachgemäßem Gebrauch.
- Der Hersteller oder Händler übernimmt keine Haftung für Schäden, die durch nicht bestimmungsgemäßen oder falschen Gebrauch entstanden sind.

2 SICHERHEIT

2.1 SIGNALWÖRTERERKLÄRUNG

Die folgenden Signalwörter werden in dieser Anleitung, auf dem Produkt und/oder auf der Verpackung verwendet.



! WARNUNG!
» Dieses Signalwort weist auf eine gefährliche Situation hin, die, wenn sie nicht vermieden wird, den Tod oder eine schwere Verletzung zur Folge haben kann.



! VORSICHT!
» Dieses Signalwort weist auf eine gefährliche Situation hin, die, wenn sie nicht vermieden wird, eine geringfügige oder mäßige Verletzung zur Folge haben kann.



VORSICHT!
» Dieses Signalwort weist auf eine gefährliche Situation hin, die, wenn sie nicht vermieden wird, zu Sachschäden führen kann.



i HINWEIS
» Dieses Signalwort ist ein bevorzugtes Signalwort für Tipps und Praktiken, die nicht mit Personenschäden zusammenhängen.

2.2 SYMBOLERKLÄRUNG

Die folgenden Symbole werden in dieser Anleitung, auf dem Produkt oder auf der Verpackung verwendet.



Mit diesem Symbol gekennzeichnete Produkte erfüllen alle anzuwendenden Gemeinschaftsvorschriften des Europäischen Wirtschaftsraums (Konformitätserklärung).



Mit diesem Symbol gekennzeichnete Produkte gehören der Schutzklasse III an.



Geschützt gegen feste Fremdkörper (Ø ≥ 1,0 mm) und gegen allseitiges Spritzwasser.



Lesen Sie die Anleitung.



Kennzeichen für Gleichspannung

2.3 ALLGEMEINE SICHERHEITSHINWEISE

2.3.1 BESCHÄDIGUNGSGEFAHR!



! WARNUNG!
» Unsachgemäßer Umgang mit dem Produkt kann zu Beschädigungen führen.

- Betreiben Sie das Produkt nicht in der Verpackung.
- Stellen Sie das Produkt nie auf oder in der Nähe von heißen Oberflächen ab.
- Setzen Sie das Produkt niemals hoher Temperatur oder Witterungseinflüssen aus.
- Verwenden Sie das Produkt nicht mehr, wenn die Bauteile Risse oder Sprünge haben oder sich verformt haben. Ersetzen Sie beschädigte Bauteile nur durch passende Originalersatzteile.



! WARNUNG!
» Gefahren für Kinder und Personen mit verringerten physischen, sensorischen oder mentalen Fähigkeiten (beispielsweise teilweise Behinderte, ältere Personen mit Einschränkung ihrer physischen und mentalen Fähigkeiten) oder Mangel an Erfahrung und Wissen (beispielsweise ältere Kinder).

- Dieses Produkt kann von Kindern ab acht Jahren und darüber sowie von Personen mit verringerten physischen, sensorischen oder mentalen Fähigkeiten oder Mangel an Erfahrung und Wissen benutzt werden, wenn sie beaufsichtigt oder bezüglich des sicheren Gebrauchs des Produkts unterwiesen wurden und die daraus resultierenden Gefahren verstehen.
- Kinder dürfen nicht mit dem Produkt spielen.
- Reinigung und Benutzer-Wartung dürfen nicht von Kindern ohne Beaufsichtigung durchgeführt werden.
- Bei Verpackungs- und Schutzfolien besteht Erstickengefahr. Halten Sie Verpackungs- und Schutzfolien von Kindern fern.

1

2

3

3.1.2 PRODUKT AUFLADEN

- Es ist mit einem Solarpanel **7** auf dem Deckel **9** ausgestattet, das die integrierten Akkus tagsüber auflädt. Die maximale Aufladung wird bei Sonnenschein erreicht.
- Die Leuchtdauer der LEDs (ca. 6 - 8 Stunden) hängt von der Intensität und Dauer der Lichteinwirkung auf das Solarpanel ab (Ladedauer ca. 6 - 8 Stunden bei optimalen Witterungsbedingungen).
- Bei abnehmender/zunehmender Helligkeit (Dämmerung) werden die LEDs automatisch eingeschaltet/ausgeschaltet, wenn sich der ON/OFF Schalter **8** in der ON-Position befindet.

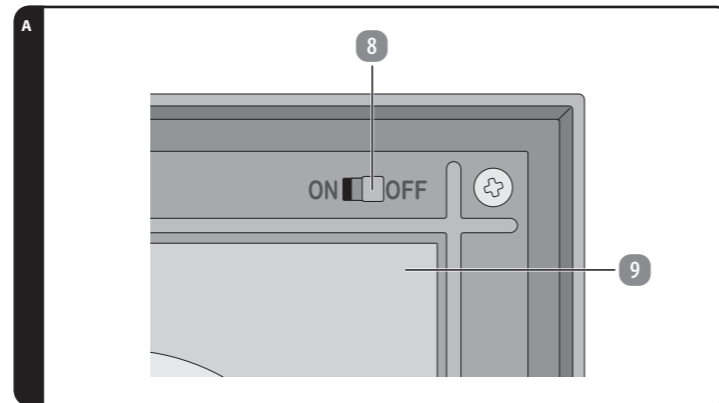

3.1.3 FUNKTIONSEISE DES SOLARPANELS



- » Der eingebaute Akku wird über das Solarpanel bei Sonnenlicht aufgeladen. Bitte achten Sie darauf, den Akku vor der ersten Inbetriebnahme aufzuladen. Hierzu stellen Sie den Artikel direktem Tageslicht bzw. direkter Sonneneinstrahlung aus.
- » Beachten Sie, dass schattige Plätze nicht ausreichen, den Akku voll zu laden. Ebenso ist es während wolkiger und regnerischer Tage möglich, dass der Akku nicht komplett auflädt und das Licht eine kürzere Laufzeit aufweist als gewohnt.
- » Achten Sie darauf, dass die Sonne gut auf das Solarpanel scheinen kann und befreien Sie dieses gegebenenfalls von Schmutz, Laub oder Schnee. Lagern Sie das Produkt in den kalten Wintermonaten trocken ein.

3.1.4 PRODUKT AUFBAUEN

1. Verschrauben Sie die Verbindungsstangen **2** ineinander und stecken Sie diese anschließend in das untere Metallrohr **3** (siehe Abb. B).
2. Stecken Sie anschließend das untere Metallrohr in den Standfuß **4**.
3. Stecken Sie den Laternenkopf **1** mit Deckel **9** auf das obere Ende der Verbindungsstangen.
4. Mit den mitgelieferten Heringen **6** können Sie das Produkt im weichen Boden befestigen. Nutzen Sie hierzu die drei Löcher im Standfuß.

4

i HINWEIS

» Sollten Sie das Produkt in einer geringeren Gesamthöhe aufstellen wollen, können Sie bei der Montage auch eine Verbindungsstange **2** weglassen (siehe Abb. C). Die geringste Gesamthöhe erreichen Sie, wenn Sie auf beide Verbindungsstangen verzichten. Stecken Sie dabei den Laternenkopf **1** mit Deckel **9** direkt auf das untere Metallrohr **3** (siehe Abb. C).

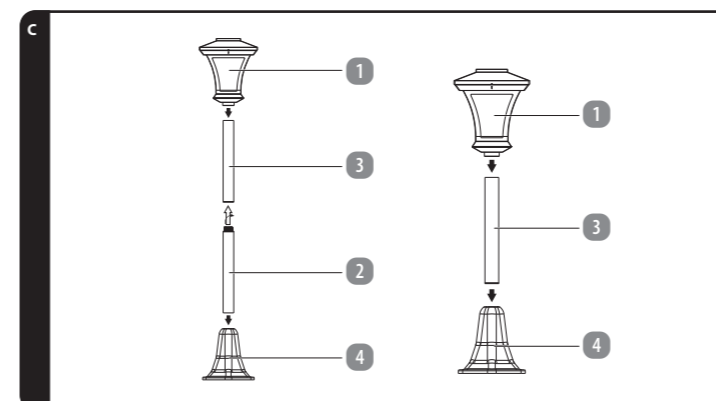
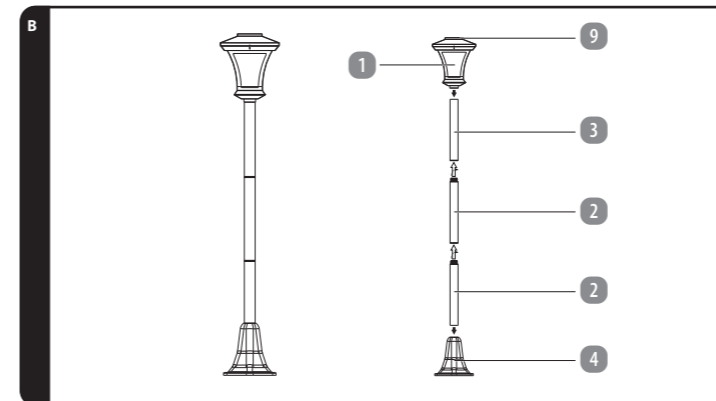

5

2.3.2 GEFAHREN DURCH AKKUS!



» Wenn Sie Akkus unsachgemäß verwenden, besteht die Gefahr von Explosionen, Bränden oder von Verätzungen durch auslaufende Akkufflüssigkeit.

- Werfen Sie Akkus nicht ins Feuer.
- Setzen Sie Akkus nicht uneingeschränkter Sonneneinstrahlung und Hitze aus.
- Nehmen Sie Akkus nicht auseinander und schließen Sie diese nicht kurz.
- Akkus dürfen nicht umhüllt und / oder verändert werden.
- Wenn Sie vermuten, dass ein Akku verschluckt oder auf andere Weise in den Körper gelangt ist, suchen Sie umgehend einen Arzt auf.
- Fassen Sie ausgetaufene Akkus nicht an. Sollten Sie doch einmal mit Akkufflüssigkeit in Kontakt kommen, waschen Sie die betroffene Stelle gründlich und mit reichlich klarem Wasser ab. Wenn austretende Akkufflüssigkeit eine Hautreaktion hervorruft oder in die Augen gelangt, suchen Sie umgehend einen Arzt auf.
- Bewahren Sie Akkus außerhalb der Reichweite von Kinder auf.
- Tragen Sie im Falle eines auslaufenden Akkus Schutzhandschuhe.
- Erlauben Sie Kindern nicht, Akkus ohne Aufsicht von Erwachsenen auszutauschen.
- Laden Sie den Akku nur über das eingebaute Solar-Panel auf.
- Entnehmen Sie den Akku aus dem Akkufach, sobald diese leer sind oder wenn Sie das Produkt für längere Zeit nicht benutzen.

2.3.3 LICHTQUELLE!



» Die Lichtquelle dieser Leuchte ist nicht ersetzbar; wenn die Lichtquelle ihr Lebensdauerende erreicht hat, ist die gesamte Leuchte zu ersetzen. Schauen Sie nie direkt in die LED-Lichtquelle oder blenden Sie mit der Leuchte anderen Menschen oder Tieren in die Augen. Dies kann zu Schäden an der Netzhaut führen.

3 ERSTINBETRIEBNAHME

3.1 PRODUKT UND LIEFERUMFANG PRÜFEN

3.1.1 BESCHÄDIGUNGSGEFAHR!



» Wenn Sie die Verpackung unvorsichtig mit einem scharfen Messer oder anderen spitzen Gegenständen öffnen, kann das Produkt schnell beschädigt werden.

- Gehen Sie beim Öffnen sehr vorsichtig vor.
- 1. Nehmen Sie das Produkt aus der Verpackung.
- 2. Prüfen Sie, ob die Lieferung vollständig ist (s. Kapitel **PRODUKTÜBERSICHT**).
- 3. Prüfen Sie, ob das Produkt oder die Einzelteile Schäden aufweisen. Ist dies der Fall, benutzen Sie das Produkt nicht. Wenden Sie sich an den Hersteller.

4 PRODUKTÜBERSICHT

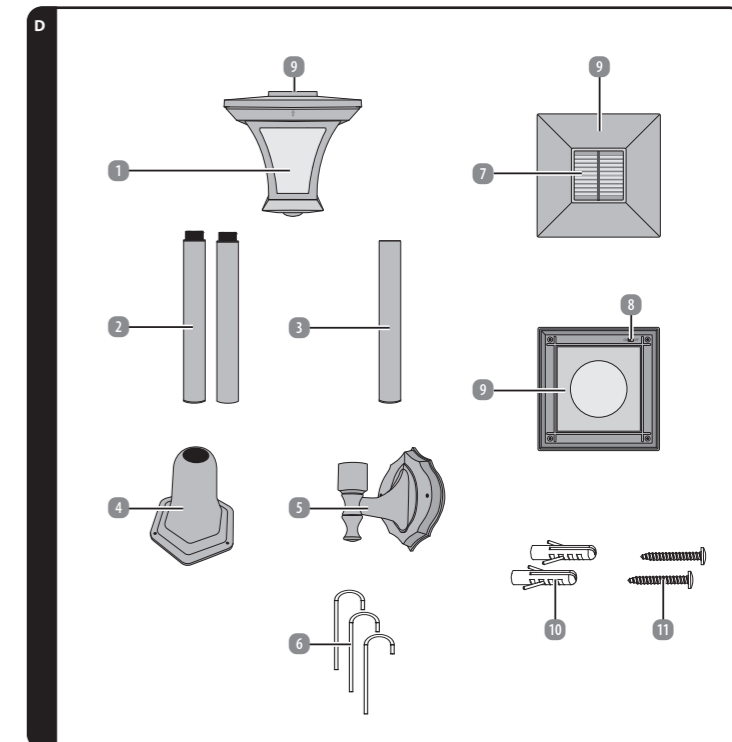

- 1 Laternenkopf
- 2 2 x Verbindungsstangen
- 3 Unteres Metallrohr
- 4 Standfuß
- 5 Wandhalterung
- 6 3 x Heringe
- 7 Solarpanel
- 8 ON/OFF Schalter
- 9 Deckel
- 10 2 x Dübel
- 11 2 x Schrauben

6

5 GEBRAUCH

5.1 PRODUKT VERWENDEN

5.1.1 MONTAGEHINWEISE!

⚠ WARNUNG!

- » Stellen Sie sicher, dass sich bei der Montage keine Kabel, Leitungen oder Wasserrohre beschädigen.
- » Aufgrund der vielfältigen Beschaffenheit von Untergründen ist es möglich, dass das beiliegende Befestigungsmaterial für Ihren Befestigungswunsch nicht geeignet ist. Bitte informieren Sie sich im Zweifel im Fachhandel. Dort erhalten Sie ggf. das entsprechende Befestigungsmaterial für Ihre Gegebenheiten.

5.1.2 WANDMONTAGE

⚠ WARNUNG!

- » Unsachgemäßer Umgang mit dem Produkt kann zu Beschädigungen führen.

1. Montieren Sie die Wandhalterung **5** an eine geeignete Stelle an einer Wand. Nutzen Sie hierzu die zwei vorgebohrten Löcher in der Wandhalterung und die mitgelieferten Dübel **10** und Schrauben **11**.
2. Stecken Sie den Laternenkopf **1** auf die Wandhalterung (siehe Abb. E).

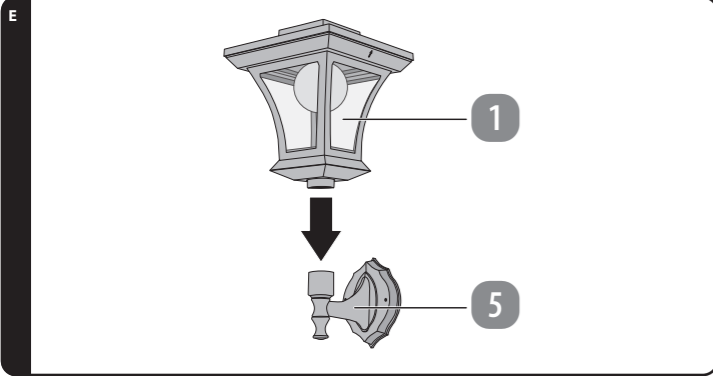

7

8 KONFORMITÄTserklärung

Hiermit erklärt die Northpoint GmbH, dass das Produkt mit der Modellnummer NP-SGL-25 konform mit den gesetzlich vorgeschriebenen Standards ist. Eine vollständige Konformitätserklärung erhalten Sie jederzeit per E-Mail an support@northpoint.de unter Nennung der Modellnummer.

11

5.1.3 BEDIENUNG / FUNKTIONEN

1. Nehmen Sie den Deckel **9** des Laternenkopfs **1** ab, indem Sie auf die sich am oberen Gehäuserand befindlichen, gegenüberliegenden Pfeile drücken und den Deckel abziehen.
2. Drehen Sie den Deckel mit dem Solarpanel **7** um, so dass Sie die Unterseite des Deckels sehen können.
3. Schalten Sie den ON/OFF Schalter **8** in der Innenseite des Deckels in die ON-Position (siehe Abb. A). Bei abnehmender/zunehmender Helligkeit (Dämmerung) werden die LEDs automatisch eingeschaltet/ausgeschaltet, wenn sich der ON/OFF Schalter in der ON-Position befindet.
4. Stecken Sie den Deckel wieder auf den Laternenkopf.
5. Um das Produkt auszuschalten, entfernen Sie den Deckel und schalten Sie den ON/OFF Schalter in die OFF-Position. Stecken Sie den Deckel anschließend wieder auf den Laternenkopf.

i HINWEIS

- » Das Aufladen des Akkus wird durch das Ausschalten des Produkts nicht unterbrochen.

5.1.4 AKKU AUSTAUSCHEN — BESCHÄDIGUNGSGEFAHR!

i HINWEIS

- » Unsachgemäßer Umgang mit dem Produkt kann zu Beschädigungen führen.

- Verwenden Sie nur wiederaufladbare Akkus des gleichen Typs.
- Achten Sie beim Einsetzen des Akkus auf korrekte Polarität.

Wenn die Leuchtdauer nachlässt oder das Produkt trotz ausreichender Sonneneinstrahlung nicht mehr leuchtet, tauschen Sie den Akku wie folgt aus:

1. Nehmen Sie den Deckel **9** des Laternenkopfs **1** ab und schalten Sie den ON/OFF Schalter **8** in die OFF-Position (siehe Kapitel „Bedienung“).
2. Lösen Sie die vier Schrauben der Abdeckung auf der Unterseite des Deckels mit einem Schraubendreher.
3. Nehmen Sie die Abdeckung vorsichtig hoch und achten Sie dabei darauf, die Verkabelung nicht versehentlich abzureißen.
4. Entnehmen Sie die Akkus und entsorgen Sie diese wie im Kapitel „Entsorgung“ beschrieben.
5. Legen Sie die neuen Akkus ein. Achten Sie hierbei auf die korrekte Polarität.
6. Setzen Sie die Abdeckung wieder auf und verschrauben Sie sie mithilfe der vier Schrauben.
7. Setzen Sie den Deckel wieder auf den Laternenkopf.

8

9 RÜCKNAHMEPFLICHTEN VON HÄNDLERN

Diese gelten nur für Deutschland. Vertreiber mit einer Verkaufsfläche für Elektro- und Elektronikgeräte von mindestens 400 Quadratmetern sowie Vertreiber von Lebensmitteln mit einer Gesamtverkaufsfläche von mindestens 800 Quadratmetern, die mehrmals im Kalenderjahr oder dauerhaft Elektro- und Elektronikgeräte anbieten und auf dem Markt bereitstellen, sind verpflichtet,

1. Bei der Abgabe eines neuen Elektro- oder Elektronikgerätes an einen Endnutzer ein Altgerät des Endnutzers der gleichen Geräteart, das in unmittelbarer Nähe hierzu unentgeltlich zurückzunehmen und
2. Auf Verlangen des Endnutzers Altgeräte, die in keiner äußeren Abmessung größer als 25 Zentimeter sind, im Einzelhandelsgeschäft oder in unmittelbarer Nähe hierzu unentgeltlich zurückzunehmen; die Rücknahme darf nicht an den Kauf eines Elektro- oder Elektronikgerätes geknüpft werden und ist auf drei Altgeräte pro Geräteart beschränkt.
3. Sofern Ihr Altgerät personenbezogene Daten enthält, sind Sie vor der Rückgabe für deren Löschung selbst verantwortlich. Entnehmen Sie vor der Rückgabe Batterien oder Akkus sowie Leuchtmittel, sofern dies ohne Zerstörung des Altgerätes möglich ist, und entsorgen Sie diese separat. Bei fest eingebauten Akkus ist bei der Entsorgung darauf hinzuweisen, dass das Gerät einen Akku enthält. Weitere Möglichkeiten zur Entsorgung des ausgedienten Geräts bzw. Produkts erfahren Sie bei Ihrer Gemeinde- oder Stadtverwaltung.
4. Besitzer von Altgeräten aus privaten Haushalten können diese bei den Sammelstellen der öffentlich-rechtlichen Entsorgungsträger oder bei den Herstellern oder Vertreibern im Sinne des ElektroG eingerichteten Rücknahmestellen abgeben. Ein Onlineverzeichnis der Sammel- und Rücknahmestellen finden Sie auf der Internetseite <https://www.stiftung-ear.de/>. Wir weisen alle Endnutzer von Elektro- und Elektronikgeräten darauf hin, dass Sie für das Löschen personenbezogener Daten auf den zu entsorgenden Altgeräten selbst verantwortlich sind.

Bei lithiumhaltigen Altbatterien besteht hohe Brandgefahr. Daher muss auf die ordnungsgemäße Entsorgung von lithiumhaltigen Altbatterien und –akkus besonderes Augenmerk gelegt werden. Bei falscher Entsorgung kann es außerdem zu inneren und äußeren Kurzschlüssen durch thermische Einwirkungen (Hitze) oder mechanische Beschädigungen kommen. Ein Kurzschluss kann zu einem Brand oder einer Explosion führen und schwerwiegende Folgen für Mensch und Umwelt haben. Kleben Sie daher bei lithiumhaltigen Batterien und Akkus vor der Entsorgung die Pole ab, um einen äußeren Kurzschluss zu vermeiden.

12

6 REINIGUNG UND PFLEGE

6.1 REINIGUNG

⚠ WARNUNG! STROMSCHLAG- ODER KURZSCHLUSSGEFAHR!

- » Tauchen Sie das Produkt niemals in Wasser oder andere Flüssigkeiten. Vermeiden Sie das Eindringen von Wasser oder anderen Flüssigkeiten in das Gehäuse.

⚠ VORSICHT! KURZSCHLUSSGEFAHR!

- » Entfernen Sie vor der Reinigung den Akku aus dem Produkt.

VORSICHT! BESCHÄDIGUNGSGEFAHR!

- » Verwenden Sie keine aggressiven Reinigungsmittel, Bürsten mit Metall- oder Nylonborsten sowie keine scharfen oder metallischen Reinigungsgegenstände wie Messer, harte Spachtel und dergleichen. Diese könnten die Oberflächen des Produkts beschädigen.

6.2 WARTUNG UND PFLEGE

⚠ WARNUNG! STROMSCHLAGGEFAHR!

- » Trennen Sie das Produkt vor Wartungsarbeiten von der Stromquelle. Alle anderen Wartungsarbeiten als in dieser Anleitung erwähnt sollten von einem professionellen Reparaturzentrum durchgeführt werden. Kontaktieren Sie den Kundendienst für Wartungsarbeiten.

6.3 AUFBEWAHRUNG

VORSICHT! BESCHÄDIGUNGSGEFAHR!

- » Vermeiden und schützen Sie das Produkt vor Staub, Wasser, Feuchtigkeit, Frost, extremen Temperaturen, hoher Luftfeuchtigkeit und direkter Sonneneinstrahlung.

- Reinigen Sie vor der Lagerung alle Teile wie in Kapitel **REINIGUNG UND PFLEGE** beschrieben.
- Trocknen Sie das Produkt vor der Lagerung vollständig.
- Lagern Sie das Produkt stets an einem kühlen und trockenen Ort, bei einer Umgebungstemperatur zwischen 0 °C und 20 °C.
- Lagern Sie das Produkt für Kinder und Haustiere unzugänglich.

9

10 ENTSORGUNGSHINWEISE

10.1 VERPACKUNG ENTSORGEN

Entsorgen Sie die Verpackung sortenrein. Geben Sie Pappe und Karton zum Altpapier, Folien in die Wertstoffsammlung.



10.2 ALTGERÄTE / AKKU ENTSORGEN

(Anwendbar in der Europäischen Union und anderen europäischen Staaten mit Systemen zur getrennten Sammlung von Wertstoffen)



Altgeräte dürfen nicht in den Hausmüll!

Diese Kennzeichnung bedeutet, dass dieses Produkt nicht zusammen mit dem normalen Haushaltsmüll entsorgt werden darf. Damit die menschliche Gesundheit und die Umwelt aufgrund unkontrollierter Müllentsorgung keinen Schaden nehmen, recyceln Sie das Produkt auf verantwortliche Weise, sodass eine nachhaltige Wiederverwendung stofflicher Ressourcen vorangetrieben wird.

Bedienen Sie sich zur Rückgabe Ihres Altgeräts bitte der Rückgabe- und Sammelsysteme oder wenden Sie sich an die Verkaufsstelle, bei der Sie das Produkt erworben haben. Dort wird dieses Produkt einem umweltfreundlichen Recycling zugeführt. Sie sind gesetzlich verpflichtet, alte Elektrogeräte nach Gebrauch zurückzugeben. Diese Entsorgung ist für Sie kostenfrei.



Das Symbol des durchgestrichenen Mülls für Batterien oder Akkus besagt, dass diese am Ende ihrer Lebensdauer nicht im Hausmüll entsorgt werden dürfen. Sofern Batterien oder Akkus Quecksilber (Hg), Cadmium (Cd) oder Blei (Pb) enthalten, finden Sie das jeweilige chemische Zeichen unterhalb des Symbols des durchgestrichenen Mülls. Sie sind gesetzlich verpflichtet, alte Batterien und Akkus nach Gebrauch zurückzugeben. Sie können dies kostenfrei im Handelsgeschäft oder bei einer anderen Sammelstelle in Ihrer Nähe tun. Adressen geeigneter Sammelstellen können Sie von Ihrer Stadt- oder Kommunalverwaltung erhalten.

Batterien können Stoffe enthalten, die schädlich für die Umwelt und die menschliche Gesundheit sind. Besondere Vorsicht ist aufgrund der besonderen Risiken beim Umgang mit lithiumhaltigen Batterien geboten. Durch die getrennte Sammlung und Verwertung von alten Batterien und Akkus sollen negative Auswirkungen auf die Umwelt und die menschliche Gesundheit vermieden werden.

Bitte vermeiden Sie die Entstehung von Abfällen aus alten Batterien soweit wie möglich, z. B. indem Sie Batterien mit längerer Lebensdauer oder aufladbare Batterien bevorzugen. Bitte vermeiden Sie die Vermüllung des öffentlichen Raums, indem Sie Batterien oder batteriehaltige Elektro- und Elektronikgeräte nicht achtlos liegenlassen. Bitte prüfen Sie Möglichkeiten, eine Batterie anstatt der Entsorgung einer Wiederverwendung zuzuführen. Batterien und Akkus bitte nur in entladene Zustand abgeben!

- Der Akku muss zur getrennten Entsorgung entnommen werden. Versuchen Sie NICHT, das Produkt zu öffnen oder zu zerlegen, um den Akku selbst zu entfernen. Der Akku muss von qualifiziertem Fachpersonal entfernt werden.
- Hinweis für qualifiziertes Fachpersonal: Um den Akku zu entnehmen, schalten Sie das Produkt aus und trennen Sie es von der Ladequelle. Entfernen Sie die Hauptabdeckung an der Unterseite des Produkts mit einem geeigneten Werkzeug und entfernen Sie dann die Batterieabdeckung. Entfernen Sie die Leiterplatte und brechen Sie den Akku heraus.
- Ein Kurzschluss kann zu einem Brand oder einer Explosion führen und schwerwiegende Folgen für Mensch und Umwelt haben. Kleben Sie daher bei lithiumhaltigen Batterien und Akkus vor der Entsorgung die Pole ab, um einen äußeren Kurzschluss zu vermeiden.

13

7 TECHNISCHE DATEN

Modell:	NP-SGL-25
Leuchtmittel:	8 x SMD LEDs
Lichtfarbe:	warmweiß
Akku:	3,7 V – 1200 mAh Li-Ion
Solar-Panel:	5 V – 150 mA Polykristallin
Leistung Solarpanel:	max. 0,75 W
Schutzart:	IP44
Schutzklasse:	III
Ladezeit:	ca. 6–8 Stunden (bei optimalen Witterungsbedingungen)
Gesamthöhe:	ca. 61 - 120 cm

10

11 GARANTIE

Das **SERVICECENTER** unterstützt Sie jederzeit gerne bei der korrekten Abwicklung Ihres Garantiefalls und kümmert sich um Ihr Anliegen. Die Kontaktdaten des **SERVICECENTERS** finden Sie auf der Titelseite dieser Anleitung oder können diese über das ALDI SÜD Garantieportal abrufen. Das ALDI SÜD Garantieportal finden Sie unter: [GARANTIE.ALDI-SUED.DE](https://www.garantie.aldi-sued.de)

1. Öffnen Sie das Garantieportal ([GARANTIE.ALDI-SUED.DE](https://www.garantie.aldi-sued.de)).
2. Wählen Sie Ihren Artikel mit Hilfe der Artikelnummer.
3. Geben Sie Ihre Kontaktdaten ein und folgen Sie den Anweisungen des Garantieportals.
4. Drücken Sie das für Sie erstellte Retourenlabel aus.
5. Kleben Sie das Retourenlabel auf das Paket.
6. Bringen Sie das Paket in eine DHL-Filiale oder DHL-Packstation Ihrer Wahl.

11.1 GARANTIEBEDINGUNGEN

Sehr geehrter Kunde, diese **Herstellergarantie** bietet Ihnen weitreichende Vorteile:

Garantiezeit:	3 Jahre ab Kaufdatum
Garantieumfang:	Erstattung des Kaufpreises (innerhalb der ersten 8 Wochen ab Kaufdatum) oder kostenfreier Reparatur bzw. kostenfreier Austausch (nach unserer Wahl)
Kostenfreie Hotline:	00800 093 485 67 (Zum regulären Festnetztarif Ihres Telefonanbieters)
Erreichbarkeit:	Montag bis Freitag von 8.00 bis 20.00 Uhr

Tätigen Sie alle geforderten Eingaben über das ALDI SÜD Garantieportal bevor Sie Ihr Produkt einsenden oder wenden Sie sich telefonisch oder per Mail an das **SERVICECENTER**. Das geschulte Personal des **SERVICECENTERS** hilft Ihnen bei eventuellen Bedienungsfehlern gerne weiter.

Um die Garantie in Anspruch zu nehmen, senden Sie dem SERVICECENTER:

- das Produkt, zusammen mit dem Original-Kassenbono oder einer Kopie hiervon.
- alle Bestandteile des ursprünglichen Lieferumfangs des Produkts.

Die Garantie gilt ausschließlich für Material- oder Fabrikationsfehler des Produkts.

Sie gilt nicht bei:

- **bei Schäden durch Elementarereignisse** (z. B. Blitz, Wasser, Feuer, Frost, etc.), **Unfall, Transport, ausgelaufene Batterien** oder **unsachgemäße Benutzung**
- **bei Beschädigung oder Veränderung durch den Käufer/Dritte**
- **bei Missachtung der Sicherheits- und Wartungsvorschriften, Bedienungsfehler**
- **normaler Abnutzung von Verschleißteilen** (z. B. Akkukapazität)
- **gewerblichem Gebrauch des Produkts**

Das **SERVICECENTER**, der Hersteller/Importeur und ALDI SÜD übernehmen keine Haftung für vom Kunden eventuell auf dem Produkt gespeicherte Daten oder Einstellungen.

Die Garantiezeit (auch für reparierte oder ausgetauschte Teile) wird durch die gesetzliche Gewährleistung von ALDI SÜD nicht verlängert. Mit Reparatur oder Austausch des Produkts beginnt kein neuer Garantiezeitraum.

Nach Ablauf der Garantiezeit haben Sie weiterhin die Möglichkeit, Reparaturen kostenpflichtig durch das **SERVICECENTER** durchführen zu lassen. Die gesetzliche Gewährleistung von ALDI SÜD wird durch diese Garantie nicht eingeschränkt.

14



BEDIENUNGSANLEITUNG

LED-SOLAR-GARTENLATERNE



CASALUX®



SERVICECENTER 859118
 AT BITTE WENDEN SIE SICH AN IHRE HOFER-FILIALE.
 MODELL: NP-SGL-25 05/2026

3
JAHRE GARANTIE

ORIGINAL BEDIENUNGSANLEITUNG

HERGESTELLT IN CHINA

IMPORTIERT DURCH
 NORTHPOINT GMBH
 BAHNENFELDSTR. 19
 22765 HAMBURG
 GERMANY



1 ALLGEMEINES



Diese Bedienungsanleitung (im Folgenden „Anleitung“ genannt) ist Teil des Produkts und enthält wichtige Informationen zur Inbetriebnahme und zur Verwendung.
 Lesen Sie die Anleitung, insbesondere das Kapitel **SICHERHEIT**, sorgfältig durch, bevor Sie das Produkt verwenden. Bei Nichtbeachtung dieser Anleitung kann es zu schweren Verletzungen und/oder zu Schäden am Produkt kommen.
 Bewahren Sie diese Anleitung für zukünftige Verwendung und Referenz auf. Wenn Sie das Produkt an Dritte weitergeben, geben Sie unbedingt diese Anleitung mit. Wenn Sie eine digitale Kopie der Anleitung benötigen, wenden Sie sich bitte an das Servicecenter.

1.1 BESTIMMUNGSGEMÄßE VERWENDUNG

- Verwenden Sie das Produkt nur wie in dieser Anleitung beschrieben. Jede andere Verwendung gilt als nicht bestimmungsgemäß und kann zu Sachschäden oder sogar zu Personenschäden führen.
- Potenzielle Verletzungen bei unsachgemäßem Gebrauch.
- Der Hersteller oder Händler übernimmt keine Haftung für Schäden, die durch nicht bestimmungsgemäßen oder falschen Gebrauch entstanden sind.

2 SICHERHEIT

2.1 SIGNALWÖRTERERKLÄRUNG

Die folgenden Signalwörter werden in dieser Anleitung, auf dem Produkt und/oder auf der Verpackung verwendet.



! WARNUNG!
 » Dieses Signalwort weist auf eine gefährliche Situation hin, die, wenn sie nicht vermieden wird, den Tod oder eine schwere Verletzung zur Folge haben kann.



! VORSICHT!
 » Dieses Signalwort weist auf eine gefährliche Situation hin, die, wenn sie nicht vermieden wird, eine geringfügige oder mäßige Verletzung zur Folge haben kann.



! HINWEIS!
 » Dieses Signalwort weist auf eine gefährliche Situation hin, die, wenn sie nicht vermieden wird, zu Sachschäden führen kann.



! HINWEIS!
 » Dieses Signalwort ist ein bevorzugtes Signalwort für Tipps und Praktiken, die nicht mit Personenschäden zusammenhängen.

2.2 SYMBOLERKLÄRUNG

Die folgenden Symbole werden in dieser Anleitung, auf dem Produkt oder auf der Verpackung verwendet.



Mit diesem Symbol gekennzeichnete Produkte erfüllen alle anzuwendenden Gemeinschaftsvorschriften des Europäischen Wirtschaftsraums (Konformitätserklärung).



Mit diesem Symbol gekennzeichnete Produkte gehören der Schutzklasse III an.



Geschützt gegen feste Fremdkörper (Ø ≥ 1,0 mm) und gegen allseitiges Spritzwasser



Lesen Sie die Anleitung.



Kennzeichen für Gleichspannung

2.3 ALLGEMEINE SICHERHEITSHINWEISE

2.3.1 BESCHÄDIGUNGSGEFAHR!



! WARNUNG!
 » Unsachgemäßer Umgang mit dem Produkt kann zu Beschädigungen führen.

- Betreiben Sie das Produkt nicht in der Verpackung.
- Stellen Sie das Produkt nie auf oder in der Nähe von heißen Oberflächen ab.
- Setzen Sie das Produkt niemals hoher Temperatur oder Witterungseinflüssen aus.
- Verwenden Sie das Produkt nicht mehr, wenn die Bauteile Risse oder Sprünge haben oder sich verformt haben. Ersetzen Sie beschädigte Bauteile nur durch passende Originalersatzteile.



! WARNUNG!
 » Gefahren für Kinder und Personen mit verringerten physischen, sensorischen oder mentalen Fähigkeiten (beispielsweise teilweise Behinderte, ältere Personen mit Einschränkung ihrer physischen und mentalen Fähigkeiten) oder Mangel an Erfahrung und Wissen (beispielsweise ältere Kinder).

- Dieses Produkt kann von Kindern ab acht Jahren und darüber sowie von Personen mit verringerten physischen, sensorischen oder mentalen Fähigkeiten oder Mangel an Erfahrung und Wissen benutzt werden, wenn sie beaufsichtigt oder bezüglich des sicheren Gebrauchs des Produkts unterwiesen wurden und die daraus resultierenden Gefahren verstehen.
- Kinder dürfen nicht mit dem Produkt spielen.
- Reinigung und Benutzer-Wartung dürfen nicht von Kindern ohne Aufsicht durchgeführt werden.
- Bei Verpackungs- und Schutzfolien besteht Erstickengefahr. Halten Sie Verpackungs- und Schutzfolien von Kindern fern.

1

2

3

3.1.2 PRODUKT AUFLADEN

- Es ist mit einem Solarpanel (7) auf dem Deckel (9) ausgestattet, das die integrierten Akkus tagsüber auflädt. Die maximale Aufladung wird bei Sonnenschein erreicht.
- Die Leuchtdauer der LEDs (ca. 6 - 8 Stunden) hängt von der Intensität und Dauer der Lichteinwirkung auf das Solarpanel ab (Ladedauer ca. 6 - 8 Stunden bei optimalen Witterungsbedingungen).
- Bei abnehmender/zunehmender Helligkeit (Dämmerung) werden die LEDs automatisch eingeschaltet/ausgeschaltet, wenn sich der ON/OFF Schalter (8) in der ON-Position befindet.

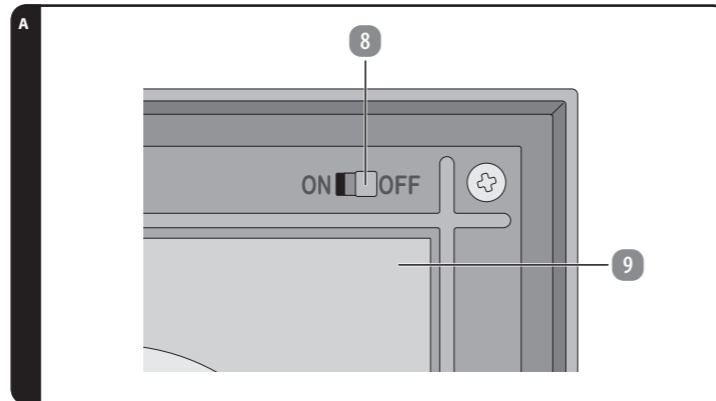

3.1.3 FUNKTIONSEISE DES SOLARPANELS



- ! HINWEIS!**
- » Der eingebaute Akku wird über das Solarpanel bei Sonnenlicht aufgeladen. Bitte achten Sie darauf, den Akku vor der ersten Inbetriebnahme aufzuladen. Hierzu stellen Sie den Artikel direktem Tageslicht bzw. direkter Sonneneinstrahlung aus.
 - » Beachten Sie, dass schattige Plätze nicht ausreichen, den Akku voll zu laden. Ebenso ist es während wolkiger und regnerischer Tage möglich, dass der Akku nicht komplett auflädt und das Licht eine kürzere Laufzeit aufweist als gewohnt.
 - » Achten Sie darauf, dass die Sonne gut auf das Solarpanel scheinen kann und befreien Sie dieses gegebenenfalls von Schmutz, Laub oder Schnee. Lagern Sie das Produkt in den kalten Wintermonaten trocken ein.

3.1.4 PRODUKT AUFBAUEN

1. Verschrauben Sie die Verbindungsstangen (2) ineinander und stecken Sie diese anschließend in das untere Metallrohr (3) (siehe Abb. B).
2. Stecken Sie anschließend das untere Metallrohr in den Standfuß (4).
3. Stecken Sie den Laternenkopf (1) mit Deckel (9) auf das obere Ende der Verbindungsstangen.
4. Mit den mitgelieferten Heringen (6) können Sie das Produkt im weichen Boden befestigen. Nutzen Sie hierzu die drei Löcher im Standfuß.

4

! HINWEIS

- » Sollten Sie das Produkt in einer geringeren Gesamthöhe aufstellen wollen, können Sie bei der Montage auch eine Verbindungsstange (2) weglassen (siehe Abb. C). Die geringste Gesamthöhe erreichen Sie, wenn Sie auf beide Verbindungsstangen verzichten. Stecken Sie dabei den Laternenkopf (1) mit Deckel (9) direkt auf das untere Metallrohr (3) (siehe Abb. C).

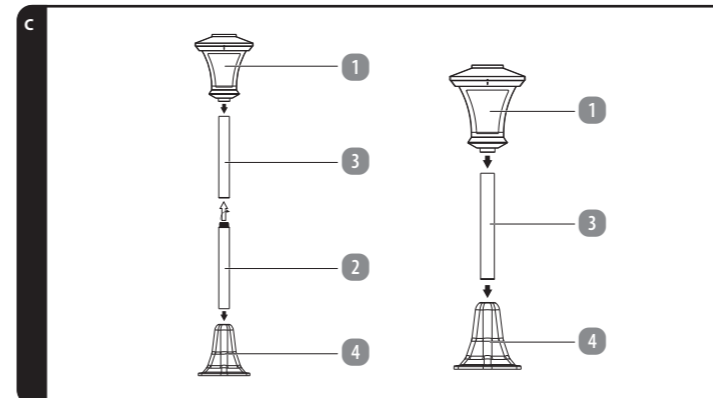
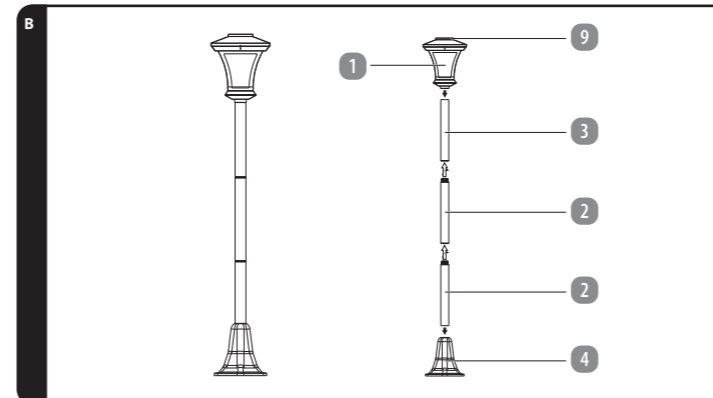

5

2.3.2 GEFAHREN DURCH AKKUS!



» Wenn Sie Akkus unsachgemäß verwenden, besteht die Gefahr von Explosionen, Bränden oder von Verätzungen durch auslaufende Akkufflüssigkeit.

- Werfen Sie Akkus nicht ins Feuer.
- Setzen Sie Akkus nicht uneingeschränkter Sonneneinstrahlung und Hitze aus.
- Nehmen Sie Akkus nicht auseinander und schließen Sie diese nicht kurz.
- Akkus dürfen nicht umhüllt und / oder verändert werden.
- Wenn Sie vermuten, dass ein Akku verschluckt oder auf andere Weise in den Körper gelangt ist, suchen Sie umgehend einen Arzt auf.
- Fassen Sie ausgetaufene Akkus nicht an. Sollten Sie doch einmal mit Akkufflüssigkeit in Kontakt kommen, waschen Sie die betroffene Stelle gründlich und mit reichlich klarem Wasser ab. Wenn austretende Akkufflüssigkeit eine Hautreaktion hervorruft oder in die Augen gelangt, suchen Sie umgehend einen Arzt auf.
- Bewahren Sie Akkus außerhalb der Reichweite von Kinder auf.
- Tragen Sie im Falle eines auslaufenden Akkus Schutzhandschuhe.
- Erlauben Sie Kindern nicht, Akkus ohne Aufsicht von Erwachsenen auszutauschen.
- Laden Sie den Akku nur über das eingebaute Solar-Panel auf.
- Entnehmen Sie den Akku aus dem Akkufach, sobald diese leer sind oder wenn Sie das Produkt für längere Zeit nicht benutzen.

2.3.3 LICHTQUELLE!



- Die Lichtquelle dieser Leuchte ist nicht ersetzbar; wenn die Lichtquelle ihr Lebensdauerende erreicht hat, ist die gesamte Leuchte zu ersetzen.
- Schauen Sie nie direkt in die LED-Lichtquelle oder blenden Sie mit der Leuchte anderen Menschen oder Tieren in die Augen. Dies kann zu Schäden an der Netzhaut führen.

3 ERSTINBETRIEBNAHME

3.1 PRODUKT UND LIEFERUMFANG PRÜFEN

3.1.1 BESCHÄDIGUNGSGEFAHR!



» Wenn Sie die Verpackung unvorsichtig mit einem scharfen Messer oder anderen spitzen Gegenständen öffnen, kann das Produkt schnell beschädigt werden.

- Gehen Sie beim Öffnen sehr vorsichtig vor.

1. Nehmen Sie das Produkt aus der Verpackung.
2. Prüfen Sie, ob die Lieferung vollständig ist (s. Kapitel **PRODUKTÜBERSICHT**).
3. Prüfen Sie, ob das Produkt oder die Einzelteile Schäden aufweisen. Ist dies der Fall, benutzen Sie das Produkt nicht. Wenden Sie sich an den Hersteller.

4 PRODUKTÜBERSICHT

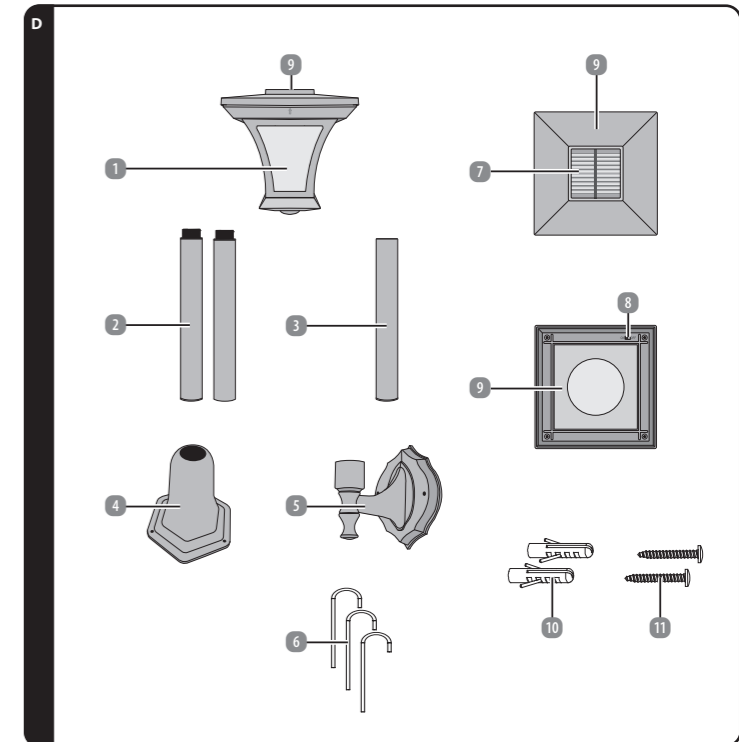

- | | |
|--------------------------|-------------------|
| 1 Laternenkopf | 7 Solarpanel |
| 2 2 x Verbindungsstangen | 8 ON/OFF Schalter |
| 3 Unteres Metallrohr | 9 Deckel |
| 4 Standfuß | 10 2 x Dübel |
| 5 Wandhalterung | 11 2 x Schrauben |
| 6 3 x Heringe | |

6

5 GEBRAUCH

5.1 PRODUKT VERWENDEN

5.1.1 MONTAGEHINWEISE!

⚠️ WARNUNG!

- » Stellen Sie sicher, dass sich bei der Montage keine Kabel, Leitungen oder Wasserrohre beschädigen.
- » Aufgrund der vielfältigen Beschaffenheit von Untergründen ist es möglich, dass das beiliegende Befestigungsmaterial für Ihren Befestigungswunsch nicht geeignet ist. Bitte informieren Sie sich im Zweifel im Fachhandel. Dort erhalten Sie ggf. das entsprechende Befestigungsmaterial für Ihre Gegebenheiten.

5.1.2 WANDMONTAGE

⚠️ WARNUNG!

- » Unsachgemäßer Umgang mit dem Produkt kann zu Beschädigungen führen.

1. Montieren Sie die Wandhalterung **2** an eine geeignete Stelle an einer Wand. Nutzen Sie hierzu die zwei vorgebohrten Löcher in der Wandhalterung und die mitgelieferten Dübel **10** und Schrauben **11**.
2. Stecken Sie den Laternenkopf **1** auf die Wandhalterung (siehe Abb. E).

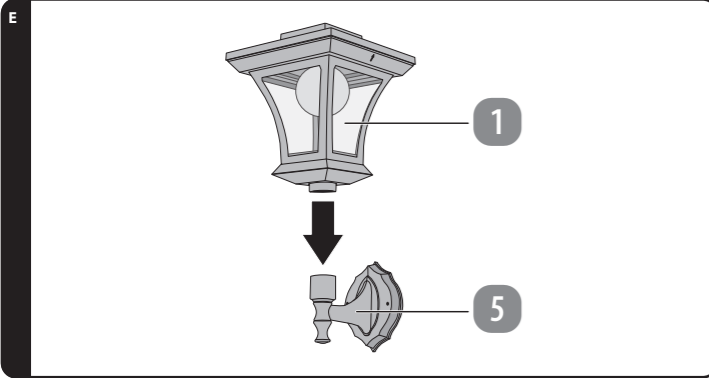

7

8 KONFORMITÄTserklärung

Hiermit erklärt die Northpoint GmbH, dass das Produkt mit der Modellnummer NP-SGL-25 konform mit den gesetzlich vorgeschriebenen Standards ist. Eine vollständige Konformitätserklärung erhalten Sie jederzeit per E-Mail an support@northpoint.de unter Nennung der Modellnummer.

11

5.1.3 BEDIENUNG / FUNKTIONEN

1. Nehmen Sie den Deckel **9** des Laternenkopfs **1** ab, indem Sie auf die sich am oberen Gehäuserand befindlichen, gegenüberliegenden Pfeile drücken und den Deckel abziehen.
2. Drehen Sie den Deckel mit dem Solarpanel **7** um, so dass Sie die Unterseite des Deckels sehen können.
3. Schalten Sie den ON/OFF Schalter **8** in der Innenseite des Deckels in die ON-Position (siehe Abb. A). Bei abnehmender/zunehmender Helligkeit (Dämmerung) werden die LEDs automatisch eingeschaltet/ausgeschaltet, wenn sich der ON/OFF Schalter in der ON-Position befindet.
4. Stecken Sie den Deckel wieder auf den Laternenkopf.
5. Um das Produkt auszuschalten, entfernen Sie den Deckel und schalten Sie den ON/OFF Schalter in die OFF-Position. Stecken Sie den Deckel anschließend wieder auf den Laternenkopf.

i HINWEIS

- » Das Aufladen des Akkus wird durch das Ausschalten des Produkts nicht unterbrochen.

5.1.4 AKKU AUSTAUSCHEN – BESCHÄDIGUNGSGEFAHR!

i HINWEIS

- » Unsachgemäßer Umgang mit dem Produkt kann zu Beschädigungen führen.

- Verwenden Sie nur wiederaufladbare Akkus des gleichen Typs.
 - Achten Sie beim Einsetzen des Akkus auf korrekte Polarität.
- Wenn die Leuchtdauer nachlässt oder das Produkt trotz ausreichender Sonneneinstrahlung nicht mehr leuchtet, tauschen Sie den Akku wie folgt aus:

1. Nehmen Sie den Deckel **9** des Laternenkopfs **1** ab und schalten Sie den ON/OFF Schalter **8** in die OFF-Position (siehe Kapitel „Bedienung“).
2. Lösen Sie die vier Schrauben der Abdeckung auf der Unterseite des Deckels mit einem Schraubendreher.
3. Nehmen Sie die Abdeckung vorsichtig hoch und achten Sie dabei darauf, die Verklebung nicht versehentlich abzureißen.
4. Entnehmen Sie die Akkus und entsorgen Sie diese wie im Kapitel „Entsorgung“ beschrieben.
5. Legen Sie die neuen Akkus ein. Achten Sie hierbei auf die korrekte Polarität.
6. Setzen Sie die Abdeckung wieder auf und verschrauben Sie sie mithilfe der vier Schrauben.
7. Setzen Sie den Deckel wieder auf den Laternenkopf.

8

9 ENTSORGUNGSHINWEISE

9.1 VERPACKUNG ENTSORGEN



9.2 ALTGERÄTE / AKKU ENTSORGEN

(Anwendbar in der Europäischen Union und anderen europäischen Staaten mit Systemen zur getrennten Sammlung von Wertstoffen)



Altgeräte dürfen nicht in den Hausmüll!

Diese Kennzeichnung bedeutet, dass dieses Produkt nicht zusammen mit dem normalen Hausmüll entsorgt werden darf. Damit die menschliche Gesundheit und die Umwelt aufgrund unkontrollierter Müllentsorgung keinen Schaden nehmen, recyceln Sie das Produkt auf verantwortliche Weise, sodass eine nachhaltige Wiederverwendung stofflicher Ressourcen vorangetrieben wird.

Bedienen Sie sich zur Rückgabe Ihres Altgeräts bitte der Rückgabe- und Sammelsysteme oder wenden Sie sich an die Verkaufsstelle, bei der Sie das Produkt erworben haben. Dort wird dieses Produkt einem umweltfreundlichen Recycling zugeführt. Sie sind gesetzlich verpflichtet, alte Elektrogeräte nach Gebrauch zurückzugeben. Diese Entsorgung ist für Sie kostenfrei.



Das Symbol des durchgestrichenen Mülleimers auf Batterien oder Akkumulatoren besagt, dass diese am Ende ihrer Lebensdauer nicht im Hausmüll entsorgt werden dürfen. Sofern Batterien oder Akkumulatoren Quecksilber (Hg), Cadmium (Cd) oder Blei (Pb) enthalten, finden Sie das jeweilige chemische Zeichen unterhalb des Symbols des durchgestrichenen Mülleimers. Sie sind gesetzlich verpflichtet, alte Batterien und Akkumulatoren nach Gebrauch zurückzugeben. Sie können dies kostenfrei im Handelsgeschäft oder bei einer anderen Sammelstelle in Ihrer Nähe tun. Adressen geeigneter Sammelstellen können Sie von Ihrer Stadt- oder Kommunalverwaltung erhalten.

Batterien können Stoffe enthalten, die schädlich für die Umwelt und die menschliche Gesundheit sind. Besondere Vorsicht ist aufgrund der besonderen Risiken beim Umgang mit lithiumhaltigen Batterien geboten. Durch die getrennte Sammlung und Verwertung von alten Batterien und Akkumulatoren sollen negative Auswirkungen auf die Umwelt und die menschliche Gesundheit vermieden werden.

Bitte vermeiden Sie die Entstehung von Abfällen aus alten Batterien soweit wie möglich, z. B. indem Sie Batterien mit längerer Lebensdauer oder aufladbare Batterien bevorzugen. Bitte vermeiden Sie die Vermüllung des öffentlichen Raums, indem Sie Batterien oder batteriehaltige Elektro- und Elektronikgeräte nicht achtlos liegenlassen. Bitte prüfen Sie Möglichkeiten, eine Batterie anstatt der Entsorgung einer Wiederverwendung zuzuführen. Batterien und Akkus bitte nur in entladenen Zustand abgeben!

- Der Akku muss zur getrennten Entsorgung entnommen werden. Versuchen Sie NICHT, das Produkt zu öffnen oder zu zerlegen, um den Akku selbst zu entfernen. Der Akku muss von qualifiziertem Fachpersonal entfernt werden.
- Hinweis für qualifiziertes Fachpersonal: Um den Akku zu entnehmen, schalten Sie das Produkt aus und trennen Sie es von der Ladequelle. Entfernen Sie die Hauptabdeckung an der Unterseite des Produkts mit einem geeigneten Werkzeug und entfernen Sie dann die Batterieabdeckung. Entfernen Sie die Leiterplatte und brechen Sie den Akku heraus.
- Ein Kurzschluss kann zu einem Brand oder einer Explosion führen und schwerwiegende Folgen für Mensch und Umwelt haben. Kleben Sie daher bei lithiumhaltigen Batterien und Akkus vor der Entsorgung die Pole ab, um einen äußeren Kurzschluss zu vermeiden.

12

6 REINIGUNG UND PFLEGE

6.1 REINIGUNG

⚠️ WARNUNG! STROMSCHLAG- ODER KURZSCHLUSSGEFAHR!

- » Tauchen Sie das Produkt niemals in Wasser oder andere Flüssigkeiten. Vermeiden Sie das Eindringen von Wasser oder anderen Flüssigkeiten in das Gehäuse.

⚠️ VORSICHT! KURZSCHLUSSGEFAHR!

- » Entfernen Sie vor der Reinigung den Akku aus dem Produkt.

VORSICHT! BESCHÄDIGUNGSGEFAHR!

- » Verwenden Sie keine aggressiven Reinigungsmittel, Bürsten mit Metall- oder Nylonborsten sowie keine scharfen oder metallischen Reinigungsgegenstände wie Messer, harte Spachtel und dergleichen. Diese könnten die Oberflächen des Produkts beschädigen.

6.2 WARTUNG UND PFLEGE

⚠️ WARNUNG! STROMSCHLAGEGFAHR!

- » Trennen Sie das Produkt vor Wartungsarbeiten von der Stromquelle. Alle anderen Wartungsarbeiten als in dieser Anleitung erwähnt sollten von einem professionellen Reparaturzentrum durchgeführt werden. Kontaktieren Sie den Kundendienst für Wartungsarbeiten.

6.3 AUFBEWAHRUNG

VORSICHT! BESCHÄDIGUNGSGEFAHR!

- » Vermeiden und schützen Sie das Produkt vor Staub, Wasser, Feuchtigkeit, Frost, extremen Temperaturen, hoher Luftfeuchtigkeit und direkter Sonneneinstrahlung.

- Reinigen Sie vor der Lagerung alle Teile wie in Kapitel **REINIGUNG UND PFLEGE** beschrieben.
- Trocknen Sie das Produkt vor der Lagerung vollständig.
- Lagern Sie das Produkt stets an einem kühlen und trockenen Ort, bei einer Umgebungstemperatur zwischen 0 °C und 25 °C.
- Lagern Sie das Produkt für Kinder und Haustiere unzugänglich.

9

10 GARANTIE

Bitte wenden Sie sich mit dem Produkt und zugehörigem Kassenbon an Ihre **HOFER-Filiale**.

10.1 GARANTIEBEDINGUNGEN

Sehr geehrter Kunde

Ihre Vorteile aus der Herstellergarantie:

Garanzzeit: 3 Jahre ab Zeitpunkt der Übernahme

Garantieleistung: Kostenfreier Austausch oder Geldrückgabe
Keine Transportkosten

Bitte beachten Sie, dass die Art der Garantieleistung im Einzelfall vom Garanten bestimmt wird.

Um die Garantie in Anspruch zu nehmen:

- Wenden Sie sich mit dem Produkt und zugehörigem Kassenbon an Ihre **HOFER-FILIALE**.

Die Garantie gilt nicht:

- bei Schäden durch Elementarereignisse. (z.B. Blitz, Wasser, Feuer, Frost, etc.). **Unfall, Transport, ausgelaufene Batterien oder unsachgemäße Benutzung**
- bei Beschädigung oder Veränderung durch den Käufer/Dritte
- bei Missachtung der Sicherheits- und Wartungsvorschriften, Bedienungsfehlern
- bei Verkalkung, Datenverlust, Schadprogrammen, Einbrennschäden
- auf die normale Abnutzung von Verschleißteilen (z.B. Akkukapazität)

Nach Ablauf der Garanzzeit haben Sie weiterhin die Möglichkeit, an der **SERVICESTELLE** Reparaturen kostenpflichtig durchführen zu lassen. Falls die Reparatur oder der Kostenvoranschlag für Sie nicht kostenfrei sind, werden Sie vorher verständigt.

Die gesetzliche Gewährleistungspflicht des Übergebers wird durch diese Garantie nicht eingeschränkt. Die Garanzzeit kann nur verlängert werden, wenn dies eine gesetzliche Norm vorsieht. In den Ländern, in denen eine (zwingende) Garantie und/oder eine Ersatzteillagerhaltung und/oder eine Schadenersatzregelung gesetzlich vorgeschrieben sind, gelten die gesetzlich vorgeschriebenen Mindestbedingungen. Das Serviceunternehmen und der Verkäufer übernehmen bei Reparaturannahme keine Haftung für eventuell auf dem Produkt vom Kunden gespeicherte Daten oder Einstellungen.

13

7 TECHNISCHE DATEN

Modell:	NP-SGL-25
Leuchtmittel:	8 x SMD LEDs
Lichtfarbe:	warmweiß
Akku:	3,7 V – 1200 mAh Li-Ion
Solar-Panel:	5 V – 150 mA Polykristallin
Leistung Solarpanel:	max. 0,75 W
Schutzart:	IP44
Schutzklasse:	III
Ladezeit:	ca. 6–8 Stunden (bei optimalen Witterungsbedingungen)
Gesamthöhe:	ca. 61 - 120 cm

10

14



NAVODILA ZA UPORABO

SONČNA VRTNASVETILKA LED



CASALUX®



PODPORA KUPCEM 859118

SI PROSIMO, OGLASITE SE V VAM NAJBЛИŽI HOFFERJEVI POSLOVALNICI.

IZDELEK: NP-SGL-25 05/2026

3
LETA GARANCIJE

ORIGINALNA NAVODILA ZA UPORABO

IZDELANO NA KITAJSKEM

DISTRIBUTER

NORTHPOINT GMBH

Bahrenfelder Str. 19

22765 Hamburg

GERMANY



1 SPLOŠNE INFORMACIJE



Ta navodila za uporabo (v nadaljevanju "navodila") so del izdelka in vsebujejo pomembne informacije o zagonu in uporabi. Pred uporabo izdelka natančno preberite navodila, zlasti poglavje **VARNOST**. Neupoštevanje teh navodil lahko povzroči hude poškodbe in/ali poškodbe izdelka.

Ta navodila shranite za nadaljnjo uporabo in sklicevanje. Če izdelek posredujete tretji osebi, obvezno priložite ta navodila. Če potrebujete digitalno kopijo navodil, se obrnite na servisni center.

1.1 PREDVIDENA UPORABA

- Izdelek uporabljajte samo tako, kot je opisano v teh navodilih. Vsaka drugačna uporaba se šteje za neustrezno in lahko povzroči materialno škodo ali celo telesne poškodbe.
- Morebitne poškodbe zaradi nepravilne uporabe.
- Proizvajalec ali prodajalec ne prevzema nobene odgovornosti za škodo, nastalo zaradi nepravilne ali nepravilne uporabe.

2 VARNOST

2.1 RAZLAGA SIGNALNIH BESED

V teh navodilih, na izdelku in/ali na embalaži so uporabljene naslednje signalne besede.

⚠ OPOZORILO!

» Ta signalna beseda označuje nevarno situacijo, ki lahko povzroči smrt ali hude poškodbe, če se ji ne izognete.

⚠ POZOR!

» Ta signalna beseda označuje nevarno situacijo, ki lahko povzroči lahke ali srednje težke poškodbe, če se ji ne izognete.

ⓘ POZORI!

» Ta signalna beseda označuje nevarno situacijo, ki lahko povzroči materialno škodo, če se ji ne izognete.

ⓘ OPOMBA

» Ta signalna beseda je prednostna signalna beseda za nasvete in prakse, ki niso povezane s telesnimi poškodbami.

2.2 RAZLAGA SIMBOLOV

V teh navodilih, na izdelku ali na embalaži so uporabljeni naslednji simboli.



Izdelki, označeni s tem simbolom, izpolnjujejo vse veljavne predpise Skupnosti Evropskega gospodarskega prostora (izjava o skladnosti).



Izdelki, označeni s tem simbolom, spadajo v zaščitni razred III.

IP44

Zaščita pred trdnimi tuji (Ø ≥ 1,0 mm) in pred brizganjem vode z vseh strani.



Preberite navodila.



Indikator za enosmerno napetost

2.3 SPLOŠNA VARNOSTNA NAVODILA

2.3.1 NEVARNOST POŠKODB!

⚠ OPOZORILO!

» Nepravilno ravnanje z izdelkom lahko povzroči poškodbe.

- Izdelka ne uporabljajte v embalaži.
- Izdelka nikoli ne postavljajte na vroče površine ali v njihovo bližino.
- Izdelka nikoli ne izpostavljajte visokim temperaturam ali vremenskim razmeram.
- Izdelka ne uporabljajte, če so sestavni deli razpokani, zlomljeni ali deformirani. Poškodovane sestavne dele zamenjajte samo z ustreznimi originalnimi nadomestnimi deli.

⚠ OPOZORILO!

» Nevarnosti za otroke in osebe z zmanjšanimi fizičnimi, senzoričnimi ali duševnimi sposobnostmi (npr. delno invalidne osebe, starejše osebe z zmanjšanimi fizičnimi in duševnimi sposobnostmi) ali pomanjkanjem izkušnje in znanja (npr. starejši otroci).

- Ta izdelek lahko uporabljajo otroci, stari od 8 let, in osebe z zmanjšanimi fizičnimi, senzoričnimi ali duševnimi sposobnostmi ali s pomanjkanjem izkušnje in znanja, če so pod nadzorom ali z navodili o varni uporabi izdelka in razumejo nevarnosti, ki so s tem povezane.
- Otroci se z izdelkom ne smejo igrati.
- Otroci brez nadzora ne smejo izvajati čiščenja in uporabniškega vzdrževanja.
- Obstaja nevarnost zadušitve z embalažo in zaščitnimi folijami. Embalažo in zaščitne folije hranite stran od otrok.

1

2

3

3.1.2 POLNIJENJE IZDELKA

- Na pokrovu **2** je nameščen sončni panel **7**, ki čez dan polni vgrajene akumulatorje. Največja zmogljivost polnjenja se doseže ob sončnem vremenu.
- Trajanje svetlobe LED-diod (približno 6–8 ur) je odvisno od intenzivnosti in trajanja osvetlitve sončnega kolektorja (trajanje polnjenja približno 6–8 ur pri optimalnih vremenskih razmerah).
- Pri zmanjševanju/povečevanju svetlosti (mrak) se LED-i samodejno vklopijo/izklopijo, če je stikalo ON/OFF **3** v položaju ON.

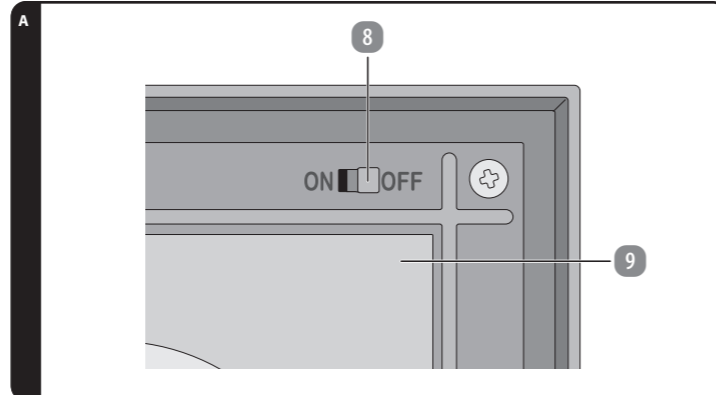

3.1.3 KAKO DELUJE SONČNA PLOŠČA

ⓘ OPOMBA

- Vgrajena baterija se na sončni svetlobi polni prek sončne plošče. Pred prvo uporabo naprave se prepričajte, da je baterija napolnjena. V ta namen izdelek izpostavite neposredni dnevni svetlobi ali neposredni sončni svetlobi.
- Upoštevajte, da senčni prostori ne zadostujejo za popolno polnjenje baterije. V oblačnih in deževnih dneh se lahko zgodi, da se baterija ne bo popolnoma napolnila in bo svetilka delovala krajši čas kot običajno.
- Poskrbite, da bo sonce dobro sijalo na solarno ploščo, in po potrebi z nje odstranite umazanijo, listje ali sneg. V hladnih zimskih mesecih izdelek shranjujte na suhem mestu.

3.1.4 SEŠTAVITE IZDELEK

- Vijakajte povezovalne palice **2** med seboj in jih nato vstavite v spodnjo kovinsko cev **3** (glej sliko B).
- Nato spodnjo kovinsko cev vstavite v podstavek **4**.
- Na zgornji konec povezovalnih palic namestite glavo svetilke **1** s pokrovom **9**.
- Z priloženimi koliki **6** lahko izdelek pritrdite v mehko zemljo. Za to uporabite tri luknje v podstavku.

4

ⓘ OPOMBA

» Če želite izdelek postaviti v manjšo skupno višino, lahko pri montaži izpustite eno povezovalno palico **2** (glej sliko C). Najmanjšo skupno višino dosežete, če opustite obe povezovalni palici. Pri tem namestite glavo svetilke **1** s pokrovom **9** neposredno na spodnjo kovinsko cev **3** (glej sliko C).

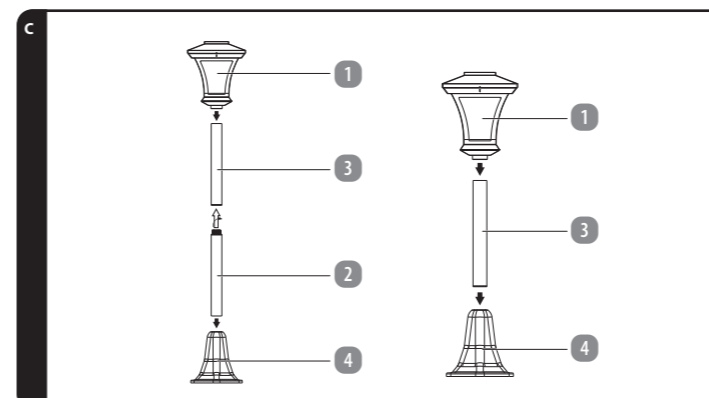
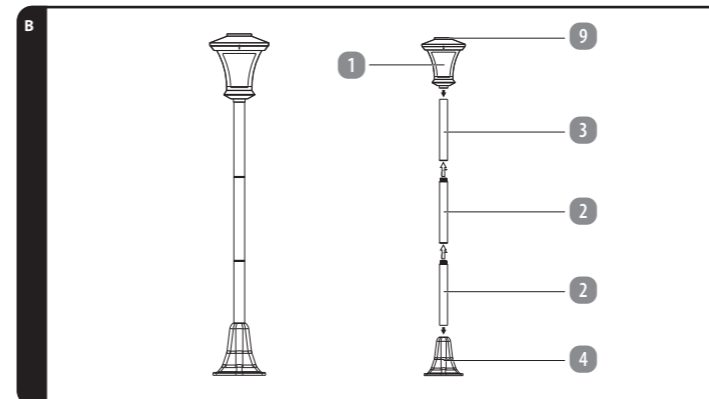

5

2.3.2 NEVARNOSTI AKUMULATORSKIH BATERIJ!

⚠ OPOZORILO!

» Če akumulatorske baterije uporabljate nepravilno, obstaja nevarnost eksplozije, požara ali kemičnih opeklin zaradi iztekanja tekočine iz baterije.

- Baterij ne odlagajte v ogenj.
- Baterij ne izpostavljajte neomejeni sončni svetlobi ali vročini.
- Ne razstavljajte baterij in jih ne povežite na kratko.
- Akumulatorjev ne smete ovijati in/ali spreminjati.
- Če sumite, da ste baterijo pogoltnili ali je na kakršen koli drug način prišla v telo, se takoj posvetujte z zdravnikom.
- Ne dotikajte se baterij, ki puščajo. Če pridete v stik s tekočino iz baterije, prizadeto mesto temeljito sperite z veliko čiste vode. Če iztekajoča baterijska tekočina povzroči kožno reakcijo ali vam pride v oči, se takoj posvetujte z zdravnikom.
- Baterije hranite zunaj dosega otrok.
- V primeru uhajanja baterije nosite zaščitne rokavice.
- Otrokom ne dovolite, da brez nadzora odraslih menjajo baterije.
- Baterijo polnite samo prek vgrajenega sončnega panela.
- Baterijo izvlecite iz predala za baterije, ko je prazna ali če izdelek dalj časa ne uporabljate.

2.3.3 VIR SVETLOBE!

⚠ OPOZORILO!

- Svetlobnega vira v tej svetilki ni mogoče zamenjati; ko se življenjska doba svetlobnega vira izteče, je treba zamenjati celotno svetilko.
- Nikoli ne glejte neposredno v svetlobni vir LED ali svetilki v očeh drugih ljudi ali živali. To lahko povzroči poškodbe očesne mrežnice.

3 ZAČETNI ZAGON

3.1 PREVERITE IZDELEK IN OBSEG DOSTAVE

3.1.1 NEVARNOST POŠKODB!

ⓘ OPOMBA

» Če embalažo neprevidno odprete z ostrim nožem ali drugimi ostrimi predmeti, se lahko izdelek hitro poškoduje.

- Pri odpiranju bodite zelo previdni.
- Izdelek odstranite iz embalaže.
- Preverite, ali je dobava popolna (glejte poglavje **PREGLED IZDELKA**).
- Preverite, ali so izdelek ali posamezni deli poškodovani. V tem primeru izdelka ne uporabljajte. Obrnite se na proizvajalca.

4 PREGLED IZDELKA

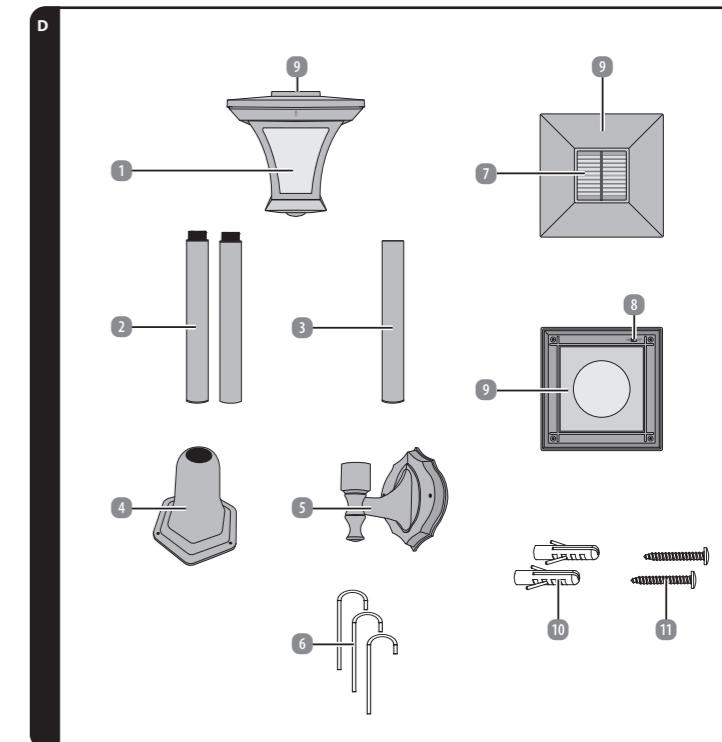

- | | |
|--------------------------|---------------------------|
| 1 Glava svetilke | 7 Sončna plošča |
| 2 2 x povezovalne palice | 8 Stikalo za vklop/izklop |
| 3 Spodnja kovinska cev | 9 Pokrov |
| 4 Stojalo | 10 2 x zatiči |
| 5 Stenski nosilec | 11 2 x vijaki |
| 6 3 x zatiči | |

6

5 UPORABITE

5.1 UPORABA IZDELKA

5.1.1 NAVODILA ZA SESTAVLJANJE!

⚠ OPOZORILO!

- » Poskrbite, da med namestitvijo ne poškodujete kablov, vodov ali vodovodnih cevi.
- » Zaradi razlikosti podlag se lahko zgodi, da priloženi pritrdilni material ni primeren za vaše zahteve glede montaže. Če ste v dvomih, se posvetujte s specializiranim prodajalcem. Tam boste morda lahko dobili ustrezen pritrdilni material za vaše razmere.

5.1.2 PRITRDITEV NA STENO

⚠ OPOZORILO!

- » Nepravilno ravnanje z izdelkom lahko povzroči poškodbe.

1. Namestite stenski nosilec **5** na primerno mesto na steni. Za to uporabite dve vnaprej izvrtani luknji v stenskem nosilcu in priložene sornike **10** in vijake **11**.
2. Namestite glavo svetilke **1** na stenski nosilec (glej sliko E).

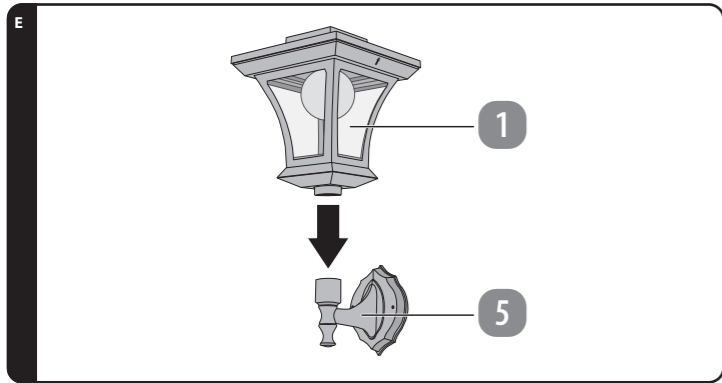

5.1.3 DELOVANJE / FUNKCIJE

1. Snemite pokrov **9** glave svetilke **1**, tako da pritisnete na nasprotni pušici na zgornjem robu ohišja in snemite pokrov.
2. Obrnite pokrov s sončnim panelom **7**, tako da vidite spodnjo stran pokrova.
3. Stikalo ON/OFF **8** na notranji strani pokrova preklonite v položaj ON (glej sliko A). Pri zmanjševanju/povečevanju svetlosti (mrak) se LED-i samodejno vklopijo/izklopijo, če je stikalo ON/OFF v položaju ON.
4. Pokrov ponovno namestite na glavo svetilke.
5. Če želite izdelek izklopiti, odstranite pokrov in stikalo ON/OFF nastavite v položaj OFF. Nato pokrov ponovno namestite na glavo svetilke.

7

8 IZJAVA O SKLADNOSTI

Podjetje Northpoint GmbH izjavlja, da je izdelek s številko modela NP-SGL-25 skladen z zakonsko predpisanimi standardi. Popolno izjavo o skladnosti lahko kadar koli pridobite tako, da pošljete elektronsko sporočilo na naslov support@northpoint.de in navedete številko modela.

11

i OPOMBA

- » Polnjenje akumulatorja se z izklopom izdelka ne prekine.

5.1.4 ZAMENJAJTE AKUMULATOR - NEVARNOST POŠKODB!

i OPOMBA

- » Neustrezno ravnanje z izdelkom lahko povzroči poškodbe.

- Uporabljajte samo akumulatorske baterije iste vrste.
- Pri vstavljanju akumulatorskih baterij pazite na pravilno polariteto.

Če se svetilnost zmanjša ali izdelek ne sveti več kljub zadostni sončni svetlobi, baterijo zamenjajte na naslednji način:

1. Snemite pokrov **9** glave svetilke **1** in preklonite stikalo ON/OFF **8** v položaj OFF (glej poglavje „Upravljanje“).
2. Z izvijačem odvijte štiri vijake pokrova na spodnji strani pokrova.
3. Pokrov previdno dvignite in pazite, da ne poškodujete kablov.
4. Vzemite baterije in jih odstranite, kot je opisano v poglavju „Odstranjanje“.
5. Vstavite nove baterije. Pri tem pazite na pravilno polariteto.
6. Ponovno namestite pokrov in ga pritrдите s štirimi vijaki.
7. Pokrov ponovno namestite na glavo svetilke.

6 ČIŠČENJE IN NEGA

6.1 ČIŠČENJE

⚠ OPOZORILO! NEVARNOST ELEKTRIČNEGA UDARA ALI KRATKEGA STIKA!

- » Izdelka nikoli ne potopite v vodo ali druge tekočine. Preprečite, da bi voda ali druge tekočine vstopile v ohišje.

⚠ POZOR! NEVARNOST KRATKEGA STIKA!

- » Pred čiščenjem odstranite baterijo iz izdelka.

POZOR! NEVARNOST POŠKODB!

- » Ne uporabljajte agresivnih čistilnih sredstev, ščetk s kovinskimi ali najlonskimi ščetinami ter ostrih ali kovinskih predmetov za čiščenje, kot so noži, trde lopatke in podobno. Ti lahko poškodujejo površine izdelka.

8

9 NAVODILA ZA ODSTRANJEVANJE

9.1 ODSTRANJEVANJE EMBALAŽE



Embalažo odstranite v skladu s tipom. Karton in lepenko odvrzite skupaj z odpadnim papirjem in folijo v zbiralnici za recikliranje.

9.2 ODLAGANJE STARIH NAPRAV / AKUMULATORSKIH BATERIJ

(Velja v Evropski uniji in drugih evropskih državah s sistemi selektivnega zbiranja materialov, ki jih je mogoče reciklirati)



Starih naprav ne smete odlagati med gospodinjne odpadke!

To označevanje pomeni, da tega izdelka ne smete odlagati med običajne gospodinjne odpadke. Da bi preprečili škodo za zdravje ljudi in okolje zaradi nenadzorovanega odlaganja odpadkov, izdelek odgovorno reciklirajte in tako spodbudite trajnostno ponovno uporabo materialnih virov.

Če želite vrniti star aparat, uporabite sistem za vračanje in zbiranje ali se obrnite na prodajno mesto, kjer ste izdelek kupili. Ta izdelek bo tam recikliran na okolju prijazen način. Po uporabi ste po zakonu dolžni vrniti stare električne naprave. Ta odstranitve je za vas brezplačna.



Simbol prečrtanega koša na baterijah ali akumulatorjih pomeni, da jih po koncu življenjske dobe ne smete odlagati med gospodinjne odpadke. Če baterije ali akumulatorji vsebujejo živo srebro (Hg), kadmij (Cd) ali svinec (Pb), boste pod simbolom prečrtanega koša našli ustrezen kemijski simbol. Stare baterije in akumulatorje ste po uporabi zakonsko obvezani vrniti. To lahko storite brezplačno na prodajnem mestu ali na drugem zbirnem mestu v vaši bližini. Naslove ustreznih zbirnih centrov lahko dobite pri mestnih ali lokalnih oblasteh.

Baterije lahko vsebujejo snovi, ki so škodljive za okolje in zdravje ljudi. Pri ravnanju z baterijami, ki vsebujejo litij, morate biti zaradi posebnih tveganj še posebej previdni. Z ločenim zbiranjem in recikliranjem starih baterij in akumulatorjev naj bi preprečili negativne vplive na okolje in zdravje ljudi.

Kolikor je mogoče, preprečite nastajanje odpadkov iz starih baterij, npr. z uporabo baterij z daljšo življenjsko dobo ali baterij za ponovno polnjenje. Izogibajte se smetenju javnih prostorov, tako da brezskrbno ne puščate ležati baterij ali električne in elektronske opreme, ki vsebuje baterije. Preverite možnosti za recikliranje baterij namesto njihovega odlaganja. Baterije in akumulatorske baterije odlagajte šele, ko so izpraznjene!

- Akumulatorsko baterijo je treba za ločeno odstranjanje odstraniti. Izdelka NE poskušajte odpreti ali razstaviti, da bi sami odstranili baterijo. Baterijo mora odstraniti za to usposobljeno oseboje oziroma osebeje, ki je za to usposobljeno.
- Opomba za usposobljeno osebeje: Če želite odstraniti baterijo, izklopite izdelek in ga izključite iz vira polnjenja. Z ustreznim orodjem odstranite glavni pokrov na spodnji strani izdelka in nato odstranite pokrov prostora za baterijo. Odstranite ploščo tiskanega vezja in izvlecite baterijo.
- Kratak stik lahko povzroči požar ali eksplozijo ter ima resne posledice za ljudi in okolje. Zato pred odlaganjem zalepite kontakte baterij, ki vsebujejo litij, in akumulatorskih baterij, da preprečite zunanji kratak stik.

12

6.2 VZDRŽEVANJE IN NEGA

⚠ OPOZORILO! NEVARNOST ELEKTRIČNEGA UDARA!

- » Pred izvajanjem vzdrževalnih del izključite izdelek iz vira napajanja. Vsa vzdrževalna dela, razen tistih, ki so navedena v teh navodilih, mora opraviti strokovni servis. Za vzdrževalna dela se obrnite na službo za pomoč strankam.

6.3 SHRANJEVANJE

POZOR! NEVARNOST POŠKODB!

- » Izdelek ne sme biti izpostavljen prahu, vodi, vlagi, mrazu, ekstremnim temperaturam, visoki vlažnosti in neposredni sončni svetlobi.
- Pred shranjevanjem očistite vse dele, kot je opisano v poglavju **ČIŠČENJE IN NEGA**.
- Pred skladiščenjem izdelek popolnoma posušite.
- Izdelek vedno shranjujte v hladnem in suhem prostoru pri temperaturi okolice med 0 °C in 20 °C.
- Izdelek shranjujte zunaj dosega otrok in hišnih ljubljencev.

9

10 GARANCIJSKI LIST

Prosimo, da se za uveljavljanje garancijskega postopka z izdelkom in računom oglasite v vam najbližji trgovini **HOFER**.

10.1 GARANCIJSKI POGOJI

Špoštovani, za izdelek vam zagotavljamo najobsežnejšo garancijo kakovosti. Ker smo prepričani v kakovost naših izdelkov, vam zagotavljamo še širši nabor ugodnosti, kot je to določeno z zakonskimi določili:

Trajanje garancijskega roka:	3 leta od dobave izdelka
Nudimo vam:	brezplačno popravilo, zamenjavo izdelka (če je izdelek še na voljo), sorazmerno znižanje kupnine oz. vračilo kupnine.

Garancija se lahko uveljavlja samo skupaj z računom oz. potrdilom o dobavi, kjer je razviden datum dobave izdelka.

Postopek uveljavljanja garancije:

- Izdelek skupaj z vsemi pripadajočimi deli, računom in garancijskim listom vrnite v vam najbližjo **trgovino HOFER**.

Garancija ne velja v naslednjih primerih:

- **za škodo, ki je nastala kot posledica vremenskih vplivov** (npr. udara strele, vode, ognja, zmrzali ipd.), **nesreče, prevoza, pri izpraznjenih baterijah ali nepravilni uporabi**
- **za poškodbe ali spremembe, ki jih povzročijo kupec/tretja oseba**
- **zaradi nespoštovanja varnostnih opozoril, navodil za vzdrževanje in zaradi napak pri uporabi**
- **zaradi vodnega kamna in škode, ki jo je le-ta povzročil, izgube podatkov,**
- **škodljive programske opreme in poškodbe zaradi vročine za normalno obrabo obrabljivih delov (npr. zmogljivost akumulatorja)**

Garancija velja za proizvode dobavljene na območju Republike Slovenije in se lahko uveljavlja na območju Republike Slovenije. Garant jamči za lastnosti izdelka oziroma za njegovo brezhibno delovanje v garancijskem roku, ki začne teči z dobavo izdelka. Če napak na izdelku ni mogoče odpraviti v roku 30 dni od dneva, ko je kupec sprožil garancijski zahtevek, oziroma v dodatnem roku največ 15 dni, če je bil rok za odpravo napak na izdelku podaljšan, se izdelek brezplačno zamenja z enakim, novim in brezhibnim izdelkom. Če izdelek v tem roku ni popravljen ali ni zamenjan z novim, lahko kupec zahteva vračilo celotne kupnine ali sorazmerno znižanje kupnine. Če se neskladnost izdelka pojavi v manj kot 30 dneh od dobave izdelka, lahko kupec namesto odprave napak takoj zahteva vračilo kupnine. Garancijska doba se podaljša za čas popravila. Za zamenjan izdelek ali zamenjan bistveni del izdelka z novim se izda nov garancijski list in garancijski rok za zamenjan izdelek ali zamenjan bistveni del izdelka teče znova od zamenjave izdelka oziroma vrnitve popravljenega izdelka. Garant je po izteku garancijskega roka dolžan zagotavljati vzdrževanje, nadomestne dele in priklonpe aparate za obdobje 3 let po izteku garancijskega roka.

Ta garancija ne izključuje pravic kupca, ki izhajajo iz obveznega jamstva za skladnost blaga. V primeru neskladnosti blaga ima kupec zakonsko pravico, da zoper prodajalca brezplačno uveljavlja jamčevalne zahteve.

Veljavnost garancije se lahko podaljša le, če to predvideva zakon. V državah, v katerih so (obvezna) garancija in/ali skladiščenje rezervnih delov in/ali odškodnina za škodo določeni z zakonom, veljajo zakonsko predpisane minimalne zahteve. Servisna služba in garant pri sprejemu izdelka v popravilo ne prevzemata odgovornosti za izgubo kakršnihkoli podatkov ali nastavitev, ki jih je kupec shranil na izdelku.

13

7 TEHNIČNI PODATKI

Modell:	NP-SGL-25
Iluminant:	8 x SMD LED
Svetla barva:	topla bela
Akumulator:	3,7 V – 1200 mAh Li-Ion
Sončna plošča:	5 V – navj. 150 mA polikristalni
Napajanje sončna plošča:	navj. 0,75 W
Zaščitni razred:	IP44
Varstveni razred:	III
Skupna višina:	pribl. 61 - 120 cm
Čas polnjenja:	pribl. 6 - 8 ur (v optimalnih vremenskih razmerah)

10

Oznaka garanta:

HOFER trgovina na drobno d.o.o.
Prevoze pri Šentvidu
Kranjska cesta 1
1225 Lukovica
SLOVENIJA

Datum dobave izdelka:

Servis

Vam najbližja trgovina HOFER.

14