



# ISTRUZIONI PER L'USO

## LAMPADA DA TAVOLO SOLARE A LED 4 IN 1

CASALUX®



ASSISTENZA POST-VENDITA 858783

IT LO PREGHIAMO DI RECARSI NEL SUO PUNTO VENDITA ALDI

MODELLO: 47359, 47360, 47361, 47362 04/2026

**3**  
ANNI DI GARANZIA

W01/1025

FABBRICATO IN CINA

PRODUTTORE

MÜLLER-LICHT INTERNATIONAL GMBH  
GOBELSTRASSE 61-63  
28865 LILIENTHAL  
GERMANIA

### 1 INFORMAZIONI GENERALI



Le presenti istruzioni per l'uso (citate in seguito solo come "istruzioni") sono parte integrante del prodotto e contengono informazioni importanti per la sua messa in funzione e il suo utilizzo.  
Leggere con attenzione le istruzioni, in particolare il capitolo **SECUREZZA**, prima di utilizzare il prodotto. L'osservanza di quanto indicato nelle istruzioni può comportare gravi lesioni e/o danni al prodotto.  
Conservare le presenti istruzioni per uso e riferimento futuri. Se si cede il prodotto a terzi, consegnare in ogni caso anche le presenti istruzioni. Se è necessaria una copia digitale delle istruzioni, si prega di rivolgersi al centro assistenza.

### 2 SICUREZZA

#### 2.1 SPIEGAZIONE DELLE DICITURE SEGNALETICA

All'interno delle presenti istruzioni, sul prodotto e/o sull'imballaggio, si utilizzano le seguenti diciture segnaletiche.

##### AVVERTIMENTO!

» Questa dicitura segnaletica indica una situazione pericolosa che, se non evitata, può comportare lesioni gravi, persino mortali.

##### CAUTELA!

» Questa dicitura segnaletica indica una situazione di pericolo imminente, che, se non evitata, può comportare lesioni di lieve o media entità.

##### CAUTELA!

» Questa dicitura segnaletica indica una situazione pericolosa che, se non evitata, può comportare danni materiali.

##### INDICAZIONE

» Questa dicitura segnaletica è utile per indicare consigli e buona pratiche non collegate a danni personali.

#### 2.2 SPIEGAZIONE DEI SIMBOLI

All'interno delle presenti istruzioni, sul prodotto o sull'imballaggio, si utilizzano i seguenti simboli.



Questo simbolo indica informazioni aggiuntive importanti per l'uso.



La lampada può essere utilizzata all'aperto.

IP44

La lampada è protetta da spruzzi d'acqua e corpi estranei >1 mm.

1

2

3

##### AVVERTIMENTO!

**TENERE LA BATTERIA FUORI DALLA PORTATA DEI BAMBINI! L'INGESTIONE PUÒ PROVOCARE IRRITAZIONI, ANCHE MORTALI. SONO POSSIBILI GRAVI DANNI ALLA SALUTE GIÀ DUE ORE DOPO L'INGESTIONE. RICHIEDERE SUBITO ASSISTENZA MEDICA.**

#### 2.6 USO CONFORME ALLE DISPOSIZIONI

- La lampada è stata progettata a scopo decorativo l'illuminazione di esterni. È stata concepita esclusivamente per un uso privato e non è adatta all'impiego in ambito industriale.
- Utilizzare il prodotto solo nel modo descritto all'interno di queste istruzioni. Ogni utilizzo diverso è da considerarsi come non conforme alla destinazione d'uso e può comportare danni materiali o addirittura lesioni fisiche.
- Potenziali lesioni a causa di utilizzo improprio.
- Il produttore o il rivenditore non si assumono alcuna responsabilità per danni derivanti da un utilizzo improprio o non conforme alla destinazione d'uso.

### 3 PANORAMICA DEL PRODOTTO

#### Dotazione parti dell'apparecchio

- 1 Paralume 3 Interruttore 5 Picchetto di terra  
2 Base 4 Stelo della lampada (3 parti) 6 Pannello solare

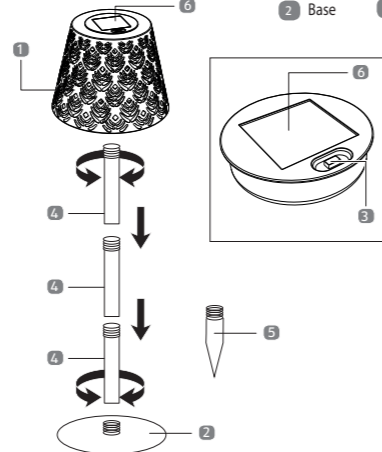

4



I prodotti contrassegnati con questo simbolo sono conformi alla classe di protezione III.



Corrente continua



Tenere la batteria fuori dalla portata dei bambini! L'ingestione può provocare irritazioni, anche mortali. Sono possibili gravi danni alla salute già due ore dopo l'ingestione. Richiedere subito assistenza medica.



Leggere le istruzioni.



I prodotti contrassegnati con questo simbolo soddisfano tutte le disposizioni comunitarie da applicare all'interno dell'area economica europea.

### 2.3 INDICAZIONI GENERALI DI SICUREZZA

##### AVVERTIMENTO!

» Non guardare direttamente nel fascio di luce a LED.

Un'installazione elettrica difettosa o una tensione di rete eccessiva possono comportare scariche elettriche.

- Non utilizzare la lampada se presenta danni visibili.
- In caso di riparazioni eseguite autonomamente o di uso improprio, sono esclusi i diritti di garanzia e responsabilità.
- Per le riparazioni devono essere utilizzati solo componenti conformi ai dati originali dell'apparecchio. All'interno di questa lampada sono presenti componenti elettrici e meccanici indispensabili per la protezione da fonti di pericolo.
- Tenere la lampada lontana da fiamme libere e superfici calde.
- Non immergere la lampada in acqua o altri liquidi.
- Non toccare la lampada con le mani bagnate.
- Non utilizzare mai la lampada in modo tale che possa cadere in una vasca o in un lavandino.
- Non versare mai liquidi all'interno della lampada.
- Non immergere mai la lampada in acqua per pulirla e non utilizzare pulitori a vapore. In caso contrario, la lampada potrebbe danneggiarsi.
- Non mettere mai la lampada in lavastoviglie. Ciò la danneggerebbe irreparabilmente.
- Non utilizzare più la lampada se i componenti in plastica presentano crepe, incrinature o deformazioni.
- Quando non si utilizza la lampada, la si pulisce o si verifica un malfunzionamento, spegnerla sempre.
- Dopo un forte urto e/o una caduta, controllare che la lampada non abbia subito danni e, in caso di dubbio, non utilizzarla più.
- La sorgente luminosa di questa lampada non è sostituibile. Quando la sorgente luminosa ha raggiunto la fine della sua durata, è necessario sostituire l'intera lampada.

2

### 4 PRIMA DELL'USO INIZIALE

#### 4.1 CONTROLLARE IL PRODOTTO E IL CONTENUTO DELLA FORNITURA

##### AVVERTIMENTO! PERICOLO DI SOFFOCAMENTO!

» Tenere i materiali di imballaggio fuori dalla portata di bambini e animali domestici – questi materiali sono una potenziale sorgente di pericolo, ad es. possono provocare soffocamento o contenere parti piccole ingeribili.

##### CAUTELA! PERICOLO DI DANNI!

» Fare attenzione quando si apre l'imballaggio a non danneggiare il prodotto. Evitare l'utilizzo di oggetti taglienti.

- Estrarre il prodotto dall'imballaggio.
- Rimuovere il materiale di imballaggio nonché le pellicole in plastica/di protezione.
- Verificare che la fornitura sia completa (vedere il capitolo **PANORAMICA DEL PRODOTTO**).
- Controllare se il prodotto o le singole parti presentano dei danni. In questo caso, non utilizzare il prodotto. Rivolgersi al centro assistenza passando dai punti di contatto indicati nella pagina del titolo delle presenti istruzioni.

#### 4.2 PULIZIA DI BASE

Prima della messa in funzione iniziale, pulire tutte le parti del prodotto come descritto nel capitolo **PULIZIA E CURA**.

#### 4.3 PRIMA MESSA IN FUNZIONE

##### AVVERTIMENTO! PERICOLO DI LESIONI!

» Selezionare un luogo di installazione adatto per la lampada. La superficie deve essere piana.

- Collegare gli elementi dello stelo (4) con il piede (2) o il picchetto (5) e il paralume (1). È possibile variare l'altezza della lampada a seconda del numero di steli utilizzati come gambe!
- Caricare la lampada tramite il pannello solare (6) in un luogo adatto.
- La lampada può essere accesa e spenta tramite l'interruttore (3) sul paralume (1).

A questo proposito, si prega di osservare il punto 4.4 **NOTA SUL SENSORE CREPUSCOLARE**.

Caricare completamente prima dell'uso!

#### 4.4 NOTA SUL SENSORE CREPUSCOLARE:

La lampada è dotata di un sensore crepuscolare integrato nel pannello solare. La lampada si accende solo quando è sufficientemente buio, se è stata accesa tramite l'interruttore (3). Se la lampada si trova vicino ad un'altra fonte di luce, si spegne automaticamente.

#### 4.5 TEMPO DI RICARICA DELLA BATTERIA / DURATA DELL'ILLUMINAZIONE

Il tempo di ricarica della batteria tramite il pannello solare può variare a seconda delle condizioni meteorologiche e dell'ombra. Il luogo di installazione dovrebbe quindi essere esposto alla luce solare per tutto il giorno - In tal caso, il tempo di ricarica è di circa 6 ore.

5

### 2.4 ULTERIORI INDICAZIONI DI SICUREZZA

##### AVVERTIMENTO!

**PERICOLI PER I BAMBINI E PERSONE CON RIDOTTE FACOLTÀ FISICHE, SENSORIALI O MENTALI (PER ESEMPIO PERSONE PARZIALMENTE DISABILI, ANZIANI CON RIDOTTE FACOLTÀ FISICHE E MENTALI) O CARENTI IN TERMINI DI ESPERIENZA E CONOSCENZA (PER ESEMPIO I BAMBINI NON PIÙ IN TENERA ETÀ).**

- Questa lampada può essere utilizzata da bambini di età superiore agli otto anni e da persone con ridotte facoltà fisiche, psichiche o mentali oppure con scarsa esperienza e conoscenze che sono state supervisionate o istruite all'uso sicuro della lampada e che ne comprendono i rischi che ne derivano. Ai bambini non è consentito giocare con la lampada. La pulizia e la manutenzione da parte dell'utente non possono essere eseguite da bambini senza un'adeguata sorveglianza.
- Tenere i bambini di età inferiore a otto anni lontani dalla lampada e dal cavo di collegamento.

##### INDICAZIONE

» In caso di utilizzo improprio della lampada, possono presentarsi danni al prodotto.

- Non fare entrare il cavo in contatto con componenti caldi.
- Non esporre mai la lampada a temperature elevate (riscaldamento, ecc.) o ad agenti atmosferici (pioggia, ecc.).
- Non riempire mai di liquido la lampada.
- Non immergere mai la lampada in acqua per la pulizia e non utilizzare per la pulizia pulitori a vapore. Contravvenendo a queste indicazioni, la lampada potrebbe subire dei danni.
- Non inserire in nessun caso la lampada in lavastoviglie. Subirebbero danni irreversibili.
- Non utilizzare più la lampada se i componenti in plastica presentano crepe o incrinature o se sono deformati. Sostituire i componenti danneggiati solo con ricambi originali adatti.

### 2.5 INDICAZIONI DI SICUREZZA PER LE BATTERIE

##### INDICAZIONE

» Questa dicitura segnaletica è utile per indicare consigli e buona pratiche non collegate a danni personali.

- Evitare che il liquido fuoriuscito dalla batteria entri in contatto con la pelle, gli occhi e le mucose. In caso di contatto, sciacquare immediatamente i punti interessati con abbondante acqua pulita e consultare immediatamente un medico.
- Indossare assolutamente, in caso di perdite dalla batteria, guanti di protezione e rimuovere il liquido della batteria fuoriuscito con un panno asciutto e assorbente.
- Le batterie possono esplodere se eccessivamente riscaldate, cortocircuitate o scomposte.
- Non esporre la lampada e la batteria a fonti di calore o fiamme libere.
- Non utilizzare la lampada in un ambiente facilmente infiammabile o a rischio di esplosione. Tenere la batteria al di fuori della portata di bambini e animali.
- Non gettare la batteria nel fuoco.
- Non cortocircuitare la batteria.
- Non scomporre la batteria.

3

### 4.6 AVVERTENZA PER LA RIMOZIONE E LA SOSTITUZIONE SICURA DELLA BATTERIA:

Prima dello smaltimento, la batteria deve essere completamente scaricata. A tal fine, lasciare acceso l'apparecchio finché non si spegne. Prima dello smaltimento, la batteria deve essere rimossa dall'apparecchio base e smaltita separatamente dalle altre parti dell'apparecchio.

Per rimuovere/sostituire la batteria, aprire l'alloggiamento con un attrezzo adeguato (vedi fig. A), rimuovere la batteria e sostituirla se necessario. Richiuso la lampada seguendo la procedura inversa. Assicurarsi che le batterie siano inserite correttamente, rispettando i due poli. Durante la sostituzione, assicurarsi che la batteria sia dello stesso tipo.

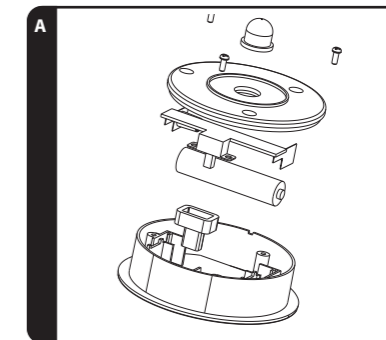

### 5 GUASTI E RISOLUZIONE DI ERRORI

PROBLEMA	CAUSA	SOLUZIONE
IL LED non funziona	È possibile che un LED sia difettoso.	La sostituzione di un LED non è possibile, questi sono installati fissi nella lampada. Rivolgersi al servizio clienti.
	La batteria della lampada non è caricata.	Caricare la batteria come descritto in <b>PRIMA MESSA IN FUNZIONE</b> .

6



## 6 PULIZIA E CURA

### 6.1 PULIZIA

- ⚠ PERICOLO! PERICOLO DI SCARICA ELETTRICA!**
- » Scollegare il prodotto dalla presa prima della pulizia.
- ⚠ AVVERTIMENTO! PERICOLO DI SCOSSE ELETTRICO O CORTOCIRCUITO!**
- » Non immergere mai il prodotto in acqua o in altri liquidi. Evitare che nell'alloggiamento penetrino acqua o altri liquidi.
- ⚠ CAUTELA! PERICOLO DI CORTOCIRCUITO!**
- » Prima della pulizia, rimuovere le batterie dal prodotto.
- CAUTELA! PERICOLO DI DANNI!**
- » Non utilizzare detersivi aggressivi, spazzole con setole in metallo o in nylon, né oggetti di pulizia appuntiti o metallici, quali coltelli, spatole dure e simili. Questi potrebbero rovinare le superfici del prodotto.

### 6.2 MANUTENZIONE E CURA

- ⚠ AVVERTIMENTO! PERICOLO DI SCARICA ELETTRICA!**
- » Scollegare il prodotto dalla presa prima delle operazioni di manutenzione. Tutte le operazioni di manutenzione diverse da quelle citate in queste istruzioni dovrebbero essere eseguite da un centro di riparazione professionale. Contattare il servizio clienti per le operazioni di manutenzione.

### 6.3 CONSERVAZIONE

- CAUTELA! PERICOLO DI DANNI!**
- » Evitare e proteggere il prodotto da polvere, acqua, umidità, gelo, temperature estreme, umidità atmosferica elevata e irraggiamento solare diretto.
- Prima dello stoccaggio pulire tutte le parti come descritto nel capitolo **PULIZIA E CURA**.
  - Asciugare il prodotto completamente prima dello stoccaggio.
  - Conservare il prodotto sempre in un luogo fresco e asciutto, a una temperatura ambientale tra 5 °C e 20 °C.
  - Conservare il prodotto in modo che sia inaccessibili a bambini e animali domestici.

## 7

### 8.2 SMALTIMENTO DEL PRODOTTO



#### Non smaltire i dispositivi dismessi insieme ai rifiuti domestici!

In caso di cessazione definitiva di utilizzo del prodotto, ogni utente è obbligato dal punto di vista legale a consegnare separatamente i dispositivi dismessi, senza gettarli insieme ai rifiuti domestici, ad es. presso un centro di raccolta del proprio comune/quartiere. Così facendo è possibile garantire che i dispositivi dismessi possano essere riciclati in modo professionale ed evitare effetti negativi sull'ambiente e sulla salute umana. A tale proposito, le apparecchiature elettriche sono contrassegnate con il simbolo qui raffigurato. Quando si acquista un dispositivo nuovo, si ha il diritto di restituire il vecchio dispositivo al proprio rivenditore. I rivenditori di dispositivi elettrici ed elettronici con un'area di vendita di almeno 400 m<sup>2</sup>, nonché i negozi di alimentari con un'area di vendita di almeno 800 m<sup>2</sup> che vendono regolarmente dispositivi elettrici ed elettronici, sono inoltre tenuti a ritirare i dispositivi vecchi gratuitamente, anche senza acquistare un dispositivo nuovo, se i vecchi dispositivi non sono superiori a 25 cm in una qualunque delle loro dimensioni. Se il proprio dispositivo usato contiene dati personali, siete voi stessi responsabili per la loro cancellazione prima della restituzione. Qualora ciò sia possibile senza distruggere il dispositivo usato, estrarre le batterie o gli accumulatori vecchi, nonché le lampade, prima di restituire il dispositivo usato per lo smaltimento, e portare il tutto presso un centro di raccolta differenziata. In caso di batterie installate in modo fisso, occorre informare, all'atto dello smaltimento, che il dispositivo contiene un accumulatore. Altre possibilità di smaltimento del prodotto a fine servizio sono reperibili presso la propria amministrazione comunale o cittadina.

## 11

## 6.4 TRASPORTO

- Proteggere il prodotto da vibrazioni o urti, ad es. durante il trasporto in veicoli.

- Mettere in sicurezza il prodotto perché non scivoli. Utilizzare funi in gomma, cinghie di ancoraggio a cricchetto o strumenti simili.

## 8

### 9 DICHIARAZIONE DI CONFORMITÀ

**CE** Non di MÜLLER-LICHT International GmbH dichiariamo, sotto la nostra esclusiva responsabilità, che il prodotto Plafoniera LED soddisfa i requisiti fondamentali delle direttive UE riportate. La dichiarazione di conformità UE può essere richiesta all'indirizzo riportato sul retro di queste istruzioni.

### 10 GARANZIA

Per attivare la garanzia è necessario recarsi nel punto vendita ALDI in cui il prodotto è stato acquistato.

#### 10.1 CONDIZIONI DI GARANZIA CONVENZIONALE

Gentile cliente,  
La **garanzia convenzionale ALDI S.r.l.** (di seguito: garanzia) si aggiunge alla garanzia legale di due anni del venditore prevista dal Codice del Consumo, consentendole di richiedere, alle condizioni che seguono, le seguenti prestazioni:

<b>Durata della garanzia:</b>	<b>3 anni dalla data di acquisto o di consegna della merce</b>
<b>Prestazioni:</b>	Riparazione, sostituzione o rimborso gratuiti Nessun costo di trasporto

**ALDI** si riserva di valutare caso per caso quale delle sopra indicate modalità di prestazione della garanzia applicare.

#### Per attivare la garanzia la preghiamo di:

- Recarsi nel punto vendita in cui prodotto è stato acquistato e tenere a portata di mano la scheda di garanzia compilata e la ricevuta o lo scontrino originale

#### La garanzia non si estende a danni causati da:

- **eventi naturali** (p.es. fulmini, acqua, fuoco, gelo ecc.), **incidenti, trasporto, batterie che perdono liquido** oppure **utilizzo improprio**
- **danni o modifiche da parte dell'acquirente/di terzi**
- **inadempienza delle misure di sicurezza e di manutenzione, errori d'uso**
- **calcificazione, perdita di dati, programmi dannosi, bruciature dello schermo**
- **Sono esclusi dalla presente garanzia i componenti prevedibilmente soggetti ad usura** (ad es. lampade, batterie, pneumatici ecc.)

## 12

## 7 DATI TECNICI

<b>Modello:</b>	47359, 47360, 47361, 47362	<b>Classe IP:</b>	44
<b>Codice articolo:</b>	858783	<b>Classe di protezione della lampada:</b>	III
<b>Colore della luce:</b>	3000K	<b>Tipo di batteria:</b>	Ni-Mh AAA, 600mAh, 1,2V ---
<b>Potenza assorbita:</b>	0,02 W	<b>Tempo di ricarica della batteria:</b>	min. 6 ore
<b>Pannello solare:</b>	2V ---, 40mA	<b>Durata della batteria:</b>	max.12 ore
<b>Dimensioni (Ø x H):</b>	160 x max. 800 mm		

**Produttore di batterie: XINXIANG BOYAN POWER SUPPLY CO. LTD,**  
Xinchaodaguanyuan, Huixian City  
Xinxiang, Henan, China  
yangguang@xinxiangboyan.com

## 9

La presente garanzia si aggiunge alla garanzia legale ed i conseguenti diritti previsti dalla legge a favore dei consumatori, che acquistano i prodotti nei punti vendita di **ALDI S.r.l.**, non sono in alcun modo pregiudicati e/o limitati dalla presente garanzia ai sensi degli articoli da 128 a 135 del Codice del Consumo ove tali prodotti presentino un difetto di conformità nei 24 mesi successivi alla data di acquisto o consegna. Il difetto deve essere denunciato entro 2 mesi dalla scoperta.

Per maggiori dettagli rinviamo al seguente link **www.aldi-service.it** sul nostro sito web.

Per quanto riguarda l'informativa ai sensi del Codice in materia di protezione dei dati personali (D.Lgs. 196/2003) si rinvia al sito:

**https://www.aldi.it/informativa-sulla-privacy/.**

## 13

## 8 INDICAZIONI PER LO SMALTIMENTO

### 8.1 SMALTIMENTO DELL'IMBALLAGGIO



Questo simbolo indica i metodi adatti (uno o più) per riciclaggio, compostaggio e/o smaltimento dei materiali di imballaggio.

## 14