



# BEDIENUNGSANLEITUNG

## 4 IN 1 LED-SOLAR TISCHLEUCHE

CASALUX®



SERVICECENTER 858783

AT BITTE WENDEN SIE SICH AN IHRE HOFER-FILIALE.

MODELL: 47359, 47360, 47361, 47362 04/2026

**3**  
JAHRE GARANTIE

5701/101

HERGESTELLT IN CHINA

IMPORTIERT DURCH  
MÜLLER-LICHT INTERNATIONAL GMBH  
GOBELSTRASSE 61-63  
28850 LILIENTHAL  
GERMANY

### 1 ALLGEMEINES



Diese Bedienungsanleitung (im Folgenden „Anleitung“ genannt) ist Teil des Produkts und enthält wichtige Informationen zur Inbetriebnahme und zur Verwendung.

Lesen Sie die Anleitung, insbesondere das Kapitel **SICHERHEIT**, sorgfältig durch, bevor Sie das Produkt verwenden. Bei Nichtbeachtung dieser Anleitung kann es zu schweren Verletzungen und/oder zu Schäden am Produkt kommen.

Bewahren Sie diese Anleitung für zukünftige Verwendung und Referenz auf. Wenn Sie das Produkt an Dritte weitergeben, geben Sie unbedingt diese Anleitung mit. Wenn Sie eine digitale Kopie der Anleitung benötigen, wenden Sie sich bitte an das Servicecenter.

### 2 SICHERHEIT

#### 2.1 SIGNALWÖRTERERKLÄRUNG

Die folgenden Signalwörter werden in dieser Anleitung, auf dem Produkt und/oder auf der Verpackung verwendet.

##### ! WARNUNG!

» Dieses Signalwort weist auf eine gefährliche Situation hin, die, wenn sie nicht vermieden wird, den Tod oder eine schwere Verletzung zur Folge haben kann.

##### ! VORSICHT!

» Dieses Signalwort weist auf eine gefährliche Situation hin, die, wenn sie nicht vermieden wird, eine geringfügige oder mäßige Verletzung zur Folge haben kann.

##### VORSICHT!

» Dieses Signalwort weist auf eine gefährliche Situation hin, die, wenn sie nicht vermieden wird, zu Sachschäden führen kann.

##### i HINWEIS

» Dieses Signalwort ist ein bevorzugtes Signalwort für Tipps und Praktiken, die nicht mit Personenschäden zusammenhängen.

#### 2.2 SYMBOLERKLÄRUNG

Die folgenden Symbole werden in dieser Anleitung, auf dem Produkt oder auf der Verpackung verwendet.



Dieses Symbol gibt Ihnen nützliche Zusatzinformationen zur Verwendung.



Die Leuchte darf im Außenbereich betrieben werden.

**IP44**

Die Leuchte ist geschützt gegen Spritzwasser und Fremdkörper  $\geq 1$  mm.

1

##### ! WARNUNG!

**BATTERIE VON KINDERN FERNHALTEN! VERSCHLUCKEN KANN ZU VERÄTZUNG UND TOD FÜHREN. SCHWERE SCHÄDIGUNG MÖGLICH SCHON ZWEI STUNDEN NACH DEM VERSCHLUCKEN. SOFORT ÄRZTLICHE HILFE SUCHE.**

#### 2.6 BESTIMMUNGSGEMÄSSE VERWENDUNG

- Die Leuchte ist für dekorative Zwecke für den Außenbereich konzipiert. Sie ist ausschließlich für den Privatgebrauch bestimmt und nicht für den gewerblichen Bereich geeignet.
- Verwenden Sie das Produkt nur wie in dieser Anleitung beschrieben. Jede andere Verwendung gilt als nicht bestimmungsgemäß und kann zu Sachschäden oder sogar zu Personenschäden führen.
- Potenzielle Verletzungen bei unsachgemäßen Gebrauch.
- Der Hersteller oder Händler übernimmt keine Haftung für Schäden, die durch nicht bestimmungsgemäßen oder falschen Gebrauch entstanden sind.

### 3 PRODUKTÜBERSICHT

#### Lieferumfang/Produkteile

- 1 Leuchtschirm
- 2 Fuß
- 3 Schalter
- 4 Lampenstiel (3-teilig)
- 5 Erdspieß
- 6 Solarpanel

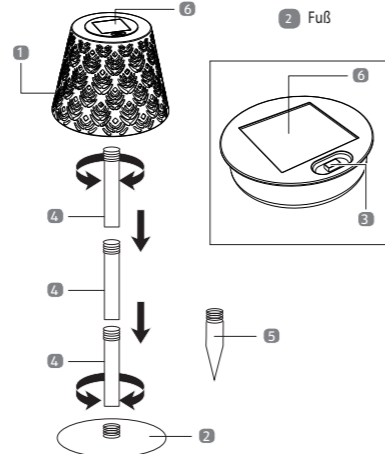

4



Produkte, die mit diesem Symbol gekennzeichnet sind, entsprechen der Schutzklasse III.



Gleichstrom



Batterie von Kindern fernhalten! Verschlucken kann zu Verätzung und Tod führen. Schwere Schädigung möglich schon zwei Stunden nach dem Verschlucken. Sofort ärztliche Hilfe suchen.



Lesen Sie die Anleitung.



Mit diesem Symbol gekennzeichnete Produkte erfüllen alle anzuwendenden Gemeinschaftsvorschriften des Europäischen Wirtschaftsraums.

### 2.3 ALLGEMEINE SICHERHEITSHINWEISE

##### ! WARNUNG!

» Schauen Sie nicht direkt in die LED-Lichtstrahlen.

Fehlerhafte Elektroinstallation oder zu hohe Netzspannung können zu elektrischem Stromschlag führen.

- Betreiben Sie die Leuchte nicht, wenn sie sichtbare Schäden aufweist.
- Bei eigenständig durchgeführten Reparaturen oder falscher Bedienung sind Haftungs- und Garantiesprüche ausgeschlossen.
- Bei Reparaturen dürfen nur Teile verwendet werden, die den ursprünglichen Gerätedaten entsprechen. In dieser Leuchte befinden sich elektrische und mechanische Teile, die zum Schutz gegen Gefahrenquellen unerlässlich sind.
- Halten Sie die Leuchte von offenem Feuer und heißen Flächen fern.
- Tauchen Sie die Leuchte nicht in Wasser oder andere Flüssigkeiten.
- Fassen Sie die Leuchte nicht mit feuchten Händen an.
- Betreiben Sie die Leuchte nie so, dass sie in eine Wanne oder in ein Waschbecken fallen kann.
- Füllen Sie niemals Flüssigkeit in die Leuchte.
- Tauchen Sie die Leuchte zum Reinigen niemals in Wasser und verwenden Sie zur Reinigung keinen Dampfreiniger. Die Leuchte kann sonst beschädigt werden.
- Geben Sie die Leuchte keinesfalls in die Spülmaschine. Sie würden sie dadurch zerstören.
- Verwenden Sie die Leuchte nicht mehr, wenn die Kunststoffbauteile der Leuchte Risse oder Sprünge haben oder sich verformt haben.
- Wenn Sie die Leuchte nicht benutzen, sie reinigen oder wenn eine Störung auftritt, schalten Sie die Leuchte immer aus.
- Nach einem heftigen Stoß und/oder nach dem Herunterfallen der Leuchte, prüfen Sie die Leuchte auf Schäden und verwenden Sie sie im Zweifelsfall nicht mehr.
- Die Lichtquelle dieser Leuchte ist nicht austauschbar. Wenn die Lichtquelle ihr Lebensdauerende erreicht hat, ist die gesamte Leuchte zu ersetzen.

2

### 4 VOR DEM ERSTEN GEBRAUCH

#### 4.1 PRODUKT UND LIEFERUMFANG PRÜFEN

##### ! WARNUNG! ERSTICKUNGSGEFAHR!

» Halten Sie alle Verpackungsmaterialien von Kindern und Haustieren fern – diese Materialien sind eine potenzielle Gefahrenquelle, z. B. sie können daran erstickend oder Kleinteile davon verschlucken.

##### VORSICHT! BESCHÄDIGUNGSGEFAHR!

» Seien Sie vorsichtig, wenn Sie die Verpackung öffnen, um das Produkt nicht zu beschädigen. Vermeiden Sie die Verwendung scharfer Gegenstände.

- Nehmen Sie das Produkt aus der Verpackung.
- Entfernen Sie das Verpackungsmaterial und alle Plastik-/Schutzfolien.
- Prüfen Sie, ob die Lieferung vollständig ist (siehe Kapitel **PRODUKTÜBERSICHT**).
- Kontrollieren Sie, ob das Produkt oder die Einzelteile Schäden aufweisen. Ist dies der Fall, benutzen Sie das Produkt nicht. Wenden Sie sich über die auf der Titelseite dieser Anleitung angegebenen Kontaktstellen an das Servicecenter.

#### 4.2 GRUNDREINIGUNG

Reinigen Sie vor der Erstinbetriebnahme alle Teile des Produkts wie im Kapitel **REINIGUNG UND PFLEGE** beschrieben.

#### 4.3 ERSTINBETRIEBNAHME

##### ! WARNUNG! VERLETZUNGSGEFAHR!

» Wählen Sie einen geeigneten Aufstellort für die Leuchte aus. Die Fläche sollte eben sein.

- Verbinden Sie die Elemente des Stiels (4) mit Fuß (2) oder Erdspieß (5) und Lampenschirm (1). Sie können die Höhe der Leuchte variieren, je nachdem wie viele Stiele Sie als Bein verwenden!
- Laden Sie die Leuchte über das Solarpanel (6) an einem geeigneten Ort auf.
- Über den Schalter (3) auf dem Lampenschirm (1) kann die Leuchte ein- und ausgeschaltet werden. Bitte beachten Sie hierzu den Punkt **4.4 HINWEIS ZUM DÄMMERUNGSSENSOR**.

Vor Gebrauch vollständig aufladen!

#### 4.4 HINWEIS ZUM DÄMMERUNGSSENSOR:

Die Leuchte verfügt über einen im Solarpanel verbauten Dämmerungssensor. Die Leuchte schaltet sich nur bei ausreichender Dunkelheit ein, wenn die Leuchte über den Schalter (3) eingeschaltet ist. Wenn die Leuchte sich in der Nähe einer anderen Lichtquelle befindet, schaltet sie sich automatisch aus.

5

### 2.4 ZUSÄTZLICHE SICHERHEITSHINWEISE

##### ! WARNUNG!

**GEFAHREN FÜR KINDER UND PERSONEN MIT VERRINGERTEN PHYSISCHEN, SENSORISCHEN ODER MENTALEN FÄHIGKEITEN (BEISPIELSWEISE TEILWEISE BEHINDERTE, ÄLTERE PERSONEN MIT EINSCHRÄNKUNG IHRER PHYSISCHEN UND MENTALEN FÄHIGKEITEN) ODER MANGEL AN ERFAHRUNG UND WISSEN (BEISPIELSWEISE ÄLTERE KINDER).**

- Diese Leuchte kann von Kindern ab acht Jahren und darüber sowie von Personen mit verringerten physischen, sensorischen oder mentalen Fähigkeiten oder Mangel an Erfahrung und Wissen benutzt werden, wenn sie beabsichtigt oder bezüglich des sicheren Gebrauchs der Leuchte unterwiesen wurden und die daraus resultierenden Gefahren verstehen. Kinder dürfen nicht mit der Leuchte spielen. Reinigung und Benutzerwartung dürfen nicht von Kindern ohne Beaufsichtigung durchgeführt werden.
- Halten Sie Kinder jünger als acht Jahre von der Leuchte und der Anschlussleitung fern.

##### i HINWEIS

- » Unsachgemäßer Umgang mit der Leuchte kann zu Beschädigungen der Leuchte führen.
- Setzen Sie die Leuchte niemals hoher Temperatur (Heizung etc.) oder Witterungseinflüssen (Regen etc.) aus.
- Füllen Sie niemals Flüssigkeit in die Leuchte.
- Tauchen Sie die Leuchte zum Reinigen niemals in Wasser und verwenden Sie zur Reinigung keinen Dampfreiniger. Die Leuchte kann sonst beschädigt werden.
- Geben Sie die Leuchte keinesfalls in die Spülmaschine. Sie würden sie dadurch zerstören.
- Verwenden Sie die Leuchte nicht mehr, wenn die Kunststoffbauteile der Leuchte Risse oder Sprünge haben oder sich verformt haben. Ersetzen Sie beschädigte Bauteile nur durch passende Originalersatzteile.

### 2.5 SICHERHEITSHINWEISE FÜR AKKUS

##### i HINWEIS

- » Dieses Signalwort ist ein bevorzugtes Signalwort für Tipps und Praktiken, die nicht mit Personenschäden zusammenhängen.
- Vermeiden Sie bei austretender Akkuflüssigkeit den Kontakt mit Haut, Augen und Schleimhäuten. Spülen Sie bei Kontakt die betroffenen Stellen sofort mit reichlich klarem Wasser und suchen Sie umgehend einen Arzt auf.
- Tragen Sie im Falle eines auslaufenden Akkus unbedingt Schutzhandschuhe und entfernen Sie ausgelaufene Akkuflüssigkeit mit einem trockenen, saugfähigen Tuch.
- Akkus können explodieren, wenn sie stark erhitzt, kurzgeschlossen oder auseinandergenommen werden.
- Setzen Sie die Leuchte und den Akku nicht Hitze oder offenem Feuer aus.
- Verwenden Sie die Leuchte nicht in leicht entflammbarer oder explosionsgefährdeter Umgebung. Halten Sie den Akku von Kindern und Tieren fern.
- Werfen Sie den Akku nicht ins offene Feuer.
- Schließen Sie den Akku nicht kurz.
- Nehmen Sie den Akku nicht auseinander.

3

### 4.5 AKKUAUFLADEZEIT / LEUCHTDAUER

Die Aufladezeit des Akkus über die Solarfläche kann je nach Wetterlage und Schattenzufuhr variieren. Der Aufstellort sollte demnach den ganzen Tag vom Sonnenlicht erreicht werden - Dann wird eine Aufladezeit von ca. 6 Stunden benötigt. Die Leuchtdauer bei voll aufgeladenem Akku beträgt max. 12 Stunden.

### 4.6 HINWEIS ZUR SICHEREN ENTNAHME UND AUSTAUSCH DES AKKUS:

Vor dem Entsorgen muss der Akku vollständig entladen werden. Lassen Sie hierfür das Gerät so lange eingeschaltet, bis es nicht mehr leuchtet. Der Akku ist vor dem Verschrotten aus dem Grundgerät zu entnehmen und muss getrennt von den anderen Geräteteilen entsorgt werden.

Für die Entnahme / den Austausch des Akkus öffnen Sie das Gehäuse mit einem geeigneten Werkzeug (siehe Abb. A), entfernen Sie den Akku und tauschen ihn ggf. aus. Verschließen Sie die Leuchte im umgekehrten Schritt. Stellen Sie sicher, dass die Batterien korrekt eingesetzt sind, unter Beachtung der beiden Pole. Achten Sie beim Austausch unbedingt darauf, dass die Batterie typengleich ist.

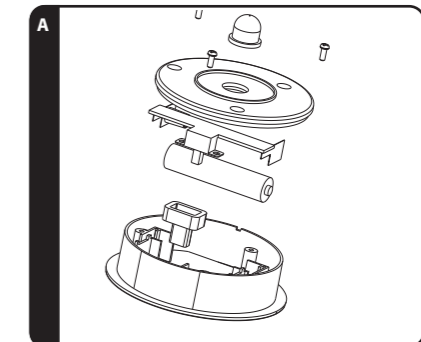

### 5 STÖRUNGEN UND FEHLERBEHEBUNG

PROBLEM	URSACHE	LÖSUNG
Das LED Licht funktioniert nicht	Möglicherweise ist eine LED defekt.	Der Austausch einer LED ist nicht möglich, sie sind in dieser Leuchte fest verbaut, bitte wenden Sie sich an den Kundendienst.
	Der Akku der Leuchte ist nicht geladen.	Laden Sie den Akku wie unter <b>ERSTINBETRIEBNAHME</b> beschrieben.

6



## 6 REINIGUNG UND PFLEGE

### 6.1 REINIGUNG

#### GEFAHR! STROMSCHLAGEGFAHR!

» Trennen Sie das Produkt vor der Reinigung von der Steckdose.

#### WARNUNG! STROMSCHLAG- ODER KURZSCHLUSSEGFAHR!

» Tauchen Sie das Produkt niemals in Wasser oder andere Flüssigkeiten. Vermeiden Sie das Eindringen von Wasser oder anderen Flüssigkeiten in das Gehäuse.

#### VORSICHT! BESCHÄDIGUNGSEGFAHR!

» Verwenden Sie keine aggressiven Reinigungsmittel, Bürsten mit Metall- oder Nylonborsten sowie keine scharfen oder metallischen Reinigungsgegenstände wie Messer, harte Spachtel und dergleichen. Diese könnten die Oberflächen des Produkts beschädigen.

### 6.2 WARTUNG UND PFLEGE

#### WARNUNG! STROMSCHLAGEGFAHR!

» Alle anderen Wartungsarbeiten als in dieser Anleitung erwähnt sollten von einem professionellen Reparaturzentrum durchgeführt werden. Kontaktieren Sie den Kundendienst für Wartungsarbeiten.

### 6.3 AUFBEWAHRUNG

#### VORSICHT! BESCHÄDIGUNGSEGFAHR!

» Vermeiden und schützen Sie das Produkt vor Staub, Wasser, Feuchtigkeit, Frost, extremen Temperaturen, hoher Luftfeuchtigkeit und direkter Sonneneinstrahlung.

- Reinigen Sie vor der Lagerung alle Teile wie in Kapitel **REINIGUNG UND PFLEGE** beschrieben.
- Trocknen Sie das Produkt vor der Lagerung vollständig.
- Lagern Sie das Produkt stets an einem kühlen und trockenen Ort, bei einer Umgebungstemperatur zwischen 5 °C und 20 °C.
- Lagern Sie das Produkt für Kinder und Haustieren unzugänglich.

### 6.4 TRANSPORT

- Schützen Sie das Produkt vor Vibrationen oder Stößen, z. B. beim Transport in Fahrzeugen.
- Sichern Sie das Produkt gegen Verrutschen. Verwenden Sie Gummiseile, Ratschenzurrgurte oder ähnliche Mittel.

7

## 11 GARANTIE

Bitte wenden Sie sich mit dem Produkt und zugehörigem Kassenbon an Ihre **HOFER-Filiale**.

#### GARANTIEBEDINGUNGEN

Sehr geehrter Kunde

Ihre Vorteile aus der Herstellergarantie:

<b>Garantiezeit:</b>	<b>3 Jahre</b> ab Zeitpunkt der Übernahme
<b>Garantieleistung:</b>	Kostenfreier Austausch oder Geldrückgabe Keine Transportkosten

Bitte beachten Sie, dass die Art der Garantieleistung im Einzelfall vom Garanten bestimmt wird.

#### Um die Garantie in Anspruch zu nehmen:

- Wenden Sie sich mit dem Produkt und zugehörigem Kassenbon an Ihre **HOFER-FILIALE**.

#### Die Garantie gilt nicht:

- **bei Schäden durch Elementarereignisse**. (z.B. Blitz, Wasser, Feuer, Frost, etc.), **Unfall, Transport, ausgelaufene Batterien oder unsachgemäße Benutzung**
- **bei Beschädigung oder Veränderung durch den Käufer/Dritte**
- **bei Missachtung der Sicherheits- und Wartungsvorschriften, Bedienungsfehlern**
- **bei Verkalkung, Datenverlust, Schadprogrammen, Einbrennschäden**
- **auf die normale Abnutzung von Verschleißteilen** (z.B. Akkukapazität)

Nach Ablauf der Garantiezeit haben Sie weiterhin die Möglichkeit, an der **SERVICESTELLE** Reparaturen kostenpflichtig durchführen zu lassen. Falls die Reparatur oder der Kostenvoranschlag für Sie nicht kostenfrei sind, werden Sie vorher verständigt.

Die gesetzliche Gewährleistungspflicht des Übergebers wird durch diese Garantie nicht eingeschränkt. Die Garantiezeit kann nur verlängert werden, wenn dies eine gesetzliche Norm vorsieht. In den Ländern, in denen eine (zwingende) Garantie und/oder eine Ersatzteillagerhaltung und/oder eine Schadenersatzregelung gesetzlich vorgeschrieben sind, gelten die gesetzlich vorgeschriebenen Mindestbedingungen. Das Serviceunternehmen und der Verkäufer übernehmen bei Reparaturannahme keine Haftung für eventuell auf dem Produkt vom Kunden gespeicherte Daten oder Einstellungen.

11

## 7 TECHNISCHE DATEN

<b>Modell:</b>	47359, 47360, 47361, 47362	<b>IP-Klasse:</b>	44
<b>Artikelnummer:</b>	858783	<b>Schutzklasse der Leuchte:</b>	III
<b>Lichtfarbe:</b>	3000K	<b>Akkutyp:</b>	Ni-Mh AAA, 600mAh, 1,2V ---
<b>Leistungsaufnahme:</b>	0,02 W	<b>Akkuladezeit:</b>	min. 6 Stunden
<b>Solarpanel:</b>	2V ---, 40mA	<b>Akkulaufzeit:</b>	max.12 Stunden

**Batterie Hersteller:** **XINXIANG BOYAN POWER SUPPLY CO. LTD,**  
Xinchaodaguanyuan, Huixian City  
Xinxiang, Henan, China  
yangguang@xinxiangboyan.com

## 8 ENTSORGUNGSHINWEISE

### 8.1 VERPACKUNG ENTSORGEN



Dieses Symbol weist auf die geeignete(n) Recycling-, Kompostierungs- und/oder Entsorgungsmethode(n) der Verpackungsmaterialien hin.

### 8.2 PRODUKT ENTSORGEN



#### Altgeräte dürfen nicht in den Hausmüll!

Sollte das Produkt einmal nicht mehr benutzt werden können, so ist jeder Verbraucher gesetzlich verpflichtet, Altgeräte getrennt vom Hausmüll, z. B. bei einer Sammelstelle seiner Gemeinde/seines Stadtteils, abzugeben. Damit wird gewährleistet, dass Altgeräte fachgerecht verwertet und negative Auswirkungen auf die Umwelt und die menschliche Gesundheit vermieden werden. Deswegen sind Elektrogeräte mit dem hier abgebildeten Symbol gekennzeichnet.

8

12

## 8.3 BATTERIEENTSORGUNG



Das Symbol des durchgestrichenen Mülleimers auf Batterien oder Akkumulatoren besagt, dass diese am Ende ihrer Lebensdauer nicht im Hausmüll entsorgt werden dürfen. Sofern Batterien oder Akkumulatoren Quecksilber (Hg), Cadmium (Cd) oder Blei (Pb) enthalten, finden Sie das jeweilige chemische Zeichen unterhalb des Symbols des durchgestrichenen Mülleimers. Sie sind gesetzlich verpflichtet, alte Batterien und Akkumulatoren nach Gebrauch zurückzugeben. Sie können dies kostenfrei im Handelsgeschäft oder bei einer anderen Sammelstelle in Ihrer Nähe tun. Adressen geeigneter Sammelstellen können Sie von Ihrer Stadt- oder Kommunalverwaltung erhalten.

Batterien können Stoffe enthalten, die schädlich für die Umwelt und die menschliche Gesundheit sind. Besondere Vorsicht ist aufgrund der besonderen Risiken beim Umgang mit lithiumhaltigen Batterien geboten.

Durch die getrennte Sammlung und Verwertung von alten Batterien und Akkumulatoren sollen negative Auswirkungen auf die Umwelt und die menschliche Gesundheit vermieden werden.

Bitte vermeiden Sie die Entstehung von Abfällen aus alten Batterien soweit wie möglich, z. B. indem Sie Batterien mit längerer Lebensdauer oder aufladbare Batterien bevorzugen. Bitte vermeiden Sie die Vermüllung des öffentlichen Raums, indem Sie Batterien oder batteriehaltige Elektro- und Elektronikgeräte nicht achtlos liegenlassen.

Bitte prüfen Sie Möglichkeiten, eine Batterie anstatt der Entsorgung einer Wiederverwendung zuzuführen.

Batterien und Akkus bitte nur in entladene Zustand abgeben!

## 9 KONFORMITÄTSEKLÄRUNG



Wir, MÜLLER-LICHT International GmbH, erklären in alleiniger Verantwortung, dass das Produkt „4 in 1 LED-Solar Tischleuchte“ die grundlegenden Anforderungen der aufgeführten EU-Richtlinien erfüllt.

Die EU-Konformitätserklärung kann bei der auf der Rückseite dieser Anleitung angegebenen Adresse angefordert werden.

9

13

## 10 DATENSCHUTZERKLÄRUNG

#### Sehr geehrter Kunde!

Der Schutz personenbezogener Daten liegt uns sehr am Herzen. Mit den nachfolgenden Hinweisen zum Datenschutz wollen wir Ihnen näherbringen, welche Arten von personenbezogenen Daten wir im Reklamationsfall und für welche Zwecke erheben und wie wir diese Daten nutzen.

Verantwortlich für die Verarbeitung Ihrer personenbezogenen Daten ist die

#### **MÜLLER-LICHT International GmbH**

**Goebelstraße 61/63, 28865 Lilienthal, Germany**

**Tel. +49 4298 9370 0, Fax +49-4298-9370-555,**

**service@mueller-licht.de, www.mueller-licht.de**

Ihre Daten werden wir zum Zweck der Garantieabwicklung an

**Zeitlos Vertriebs GmbH Service Center,**

**Nachtwaid 6, 79206 Breisach** übermitteln.

Unsere Datenschutzbeauftragte erreichen Sie unter **datenschutz@mueller-licht.de** oder unserer Postadresse mit dem Zusatz **„der Datenschutzbeauftragte“**.

Sofern Sie die Garantiekarte zur Meldung von Reklamationen nutzen, werden die von Ihnen mitgeteilten Daten von uns zu dem Zweck gespeichert, Ihre Reklamation im Rahmen der ordnungsgemäßen Vertragsabwicklung zu bearbeiten. Soweit wir über die Garantiekarte Eingaben abfragen sind diese für eine Reklamation erforderlich. Eine Mitteilung dieser Angaben erfolgt ausdrücklich auf freiwilliger Basis und mit Ihrer Einwilligung. Soweit es sich hierbei um Angaben zu Kommunikationskanälen (beispielsweise E-Mail-Adresse, Telefonnummer) handelt, willigen Sie außerdem ein, dass wir Sie ggf. auch über diesen Kommunikationskanal kontaktieren, um Ihre Reklamation zu bearbeiten. Die in diesem Zusammenhang anfallenden Daten löschen wir, nachdem die Speicherung zur Erfüllung des Zwecks nicht mehr erforderlich ist. Sofern gesetzliche Aufbewahrungspflichten einer Löschung entgegenstehen, schränken wir die Verarbeitung ein.

Sie haben selbstverständlich jederzeit die Möglichkeit, Ihre Einwilligung uns gegenüber für die Zukunft zu widerrufen.

Wenden Sie sich hierzu einfach an

datenschutz@mueller-licht.de

Die Verarbeitung Ihrer Daten ist für die Garantieabwicklung erforderlich; ohne Bereitstellung der erforderlichen Daten ist die Garantieabwicklung nicht möglich.

Rechtsgrundlage für die Verarbeitung Ihrer personenbezogenen Daten im Rahmen einer Reklamation ist die Vertragsdurchführung gem. Art. 6 Abs. 1 S. 1 lit. b DSGVO sowie ggf. Ihre Einwilligung, Art. 6 Abs. 1 S. 1 lit. a DSGVO.

10

14