

# ISTRUZIONI PER L'USO

## PROIETTORE LED HD

**MAGINON**



ASSISTENZA POST-VENDITA

858130



045 7860460



SERVICE-IT@PROTEL-SERVICE.COM

MODELLO: LP-502

06/2026

# 3

ANNI DI GARANZIA



<b>1</b>	<b>Informazioni generali</b>	<b>2</b>
<b>2</b>	<b>Sicurezza</b>	<b>2</b>
2.1	Spiegazione delle parole segnale	2
2.2	Spiegazione dei simboli	2
2.3	Istruzioni generali di sicurezza	3
2.4	Uso previsto	5
<b>3</b>	<b>Panoramica del prodotto</b>	<b>6</b>
<b>4</b>	<b>Prima del primo utilizzo</b>	<b>8</b>
4.1	Controllare il prodotto e il contenuto	8
<b>5</b>	<b>Introduzione</b>	<b>8</b>
<b>6</b>	<b>Utilizzo</b>	<b>9</b>
6.1	Accensione e spegnimento del prodotto	9
6.2	Regolazione della messa a fuoco	9
6.3	Impostazioni audio	9
6.4	Download delle app	9
6.5	Menu Home	10
6.6	Le mie app	11
6.7	Impostazioni	11
6.8	Sorgenti (HDMI)	12
6.9	Sorgenti (USB)	12
6.10	Impostazioni	13
6.11	Rete	13
6.12	Audio wireless	14
6.13	Altoparlante Bluetooth	15
6.14	Modalità di proiezione	15
6.15	Impostazioni trapezoidali (correzione automatica keystone)	16
6.16	Correzione keystone manuale	16
6.17	Zoom schermo	16
6.18	Salvaschermo	17
6.19	Lingua	17
6.20	Ora e fuso orario	18
6.21	Aggiornamento	18
6.22	Reimposta	19
6.23	Informazioni sul proiettore	19
6.24	Proiezione dello schermo (Android / J-SHARE)	20
6.25	Cast (Proiezione dello schermo iOS)	21
<b>7</b>	<b>Informazioni sulla licenza e offerta del codice sorgente</b>	<b>22</b>
<b>8</b>	<b>Dati tecnici</b>	<b>23</b>
<b>9</b>	<b>Istruzioni per lo smaltimento</b>	<b>24</b>
9.1	Smaltire l'imballaggio	24
9.2	Smaltire il prodotto	24
9.3	Smaltimento delle batterie	24
<b>10</b>	<b>Dichiarazione di conformità UE</b>	<b>25</b>
<b>11</b>	<b>Garanzia</b>	<b>25</b>
11.1	Condizioni di garanzia convenzionale	25

## 1 INFORMAZIONI GENERALI



Questo manuale utente (di seguito denominato "manuale") fa parte del prodotto e contiene informazioni importanti riguardanti l'avvio e l'utilizzo.

Si prega di leggere attentamente il manuale, in particolare la sezione sulla sicurezza, prima di utilizzare il prodotto. Il mancato rispetto delle istruzioni contenute in questo manuale può causare gravi lesioni e/o danni al prodotto.

Conservare questo manuale per consultazioni future. Se si cede il prodotto a terzi, assicurarsi di includere questo manuale. Se hai bisogno di una copia digitale del manuale, contatta il centro assistenza.

## 2 SICUREZZA

### 2.1 SPIEGAZIONE DELLE PAROLE SEGNALE

Le seguenti parole segnale sono utilizzate in questo manuale, sul prodotto e/o sull'imballaggio.

#### PERICOLO!

» Questa parola segnale indica una situazione pericolosa che, se non evitata, comporterà morte o gravi lesioni.

#### ATTENZIONE!

» Questa parola segnala una situazione pericolosa che, se non evitata, potrebbe causare morte o gravi lesioni.

#### ATTENZIONE!

» Questa parola segnala una situazione pericolosa che, se non evitata, può causare lesioni lievi o moderate.

#### ATTENZIONE!

» Questa parola segnala anche una situazione pericolosa che, se non evitata, può causare danni a cose.

#### NOTA

» Questa parola viene utilizzata per evidenziare suggerimenti utili e buone pratiche che non sono legate a lesioni personali.

### 2.2 SPIEGAZIONE DEI SIMBOLI

I seguenti simboli sono utilizzati in questo manuale, sul prodotto o sull'imballaggio.



Leggere attentamente il manuale prima di utilizzare il prodotto.



I prodotti contrassegnati con questo simbolo sono conformi a tutte le normative UE applicabili per lo Spazio Economico Europeo.



I prodotti contrassegnati con questo simbolo funzionano a corrente continua (DC).



I prodotti contrassegnati con questo simbolo funzionano a corrente alternata (CA).



Utilizzare il prodotto solo in ambienti interni asciutti.



Questo prodotto è conforme alla classe di protezione II. Dispone di isolamento rinforzato e pertanto non richiede il collegamento a terra di protezione.



Smaltere la confezione in base al tipo di materiale. Gettare la carta e il cartone nel bidone per la raccolta della carta e le pellicole nel bidone per il riciclaggio della plastica.

## 2.3 ISTRUZIONI GENERALI DI SICUREZZA

### ATTENZIONE! RISCHIO DI SCOSSA ELETTRICA!

» Un'installazione elettrica difettosa o una tensione di rete eccessiva possono causare scosse elettriche.

- Non utilizzare il prodotto se presenta danni visibili o se il cavo di alimentazione è difettoso.
- Collegare il prodotto solo a una fonte di alimentazione facilmente accessibile, in modo che possa essere rapidamente scollegato dalla rete in caso di malfunzionamento.
- Se il cavo di alimentazione del prodotto è danneggiato, deve essere sostituito dal produttore, dal servizio clienti o da una persona ugualmente qualificata.
- Non aprire l'involucro; le riparazioni devono essere eseguite solo da personale qualificato. Per questo scopo, contattare un centro di assistenza specializzato. Le richieste di responsabilità e garanzia sono escluse per le riparazioni effettuate dall'utente, collegamenti impropri o uso scorretto.
- Il prodotto non deve essere utilizzato con un timer esterno o un sistema di telecomando separato.
- Non immergere il prodotto, il cavo di alimentazione o la spina in acqua o altri liquidi. Non posizionare oggetti pieni di liquidi, come vasi, sul prodotto.
- Non esporre il prodotto a gocce o schizzi d'acqua.
- Tenere il prodotto e il cavo di alimentazione lontani da fiamme libere e superfici calde.
- Non posizionare fonti di fuoco aperte, come candele accese, sopra o vicino al prodotto.
- Disporre il cavo di alimentazione in modo che non rappresenti un pericolo di inciampo e nessuno possa impigliarsi.
- Impedire l'accumulo di calore non coprendo il prodotto con giacche, tessuti o oggetti simili.
- Non piegare il cavo di alimentazione e non posizionarlo su spigoli vivi.
- Non utilizzare mai il cavo di alimentazione come maniglia per il trasporto.
- Utilizzare solo il cavo di alimentazione fornito con questo prodotto.
- Non toccare mai il prodotto o il cavo di alimentazione con le mani bagnate.
- Non cercare mai di recuperare il prodotto se è caduto in acqua.
- Assicurarsi che i bambini non inseriscano oggetti nel prodotto.
- In caso di malfunzionamento del prodotto causato da scariche elettrostatiche o fluttuazioni di corrente (ESD), eseguire un riavvio.
- Tenere i bambini di età inferiore a otto anni lontani dal prodotto e dai suoi accessori.
- Attenzione! Pericolo per bambini e persone con capacità fisiche, sensoriali o mentali ridotte (ad esempio, persone parzialmente disabili, anziani con capacità fisiche e mentali limitate) o mancanza di esperienza e conoscenza (ad esempio, bambini più grandi).
- Il prodotto può essere utilizzato da bambini di età pari o superiore a otto anni e da persone con capacità fisiche, sensoriali o mentali ridotte o con mancanza di esperienza e conoscenza se sono sorvegliati o sono stati istruiti sull'uso sicuro del prodotto e comprendono i rischi connessi. I bambini non devono giocare con il prodotto. La pulizia e la manutenzione da parte dell'utente non devono essere effettuate dai bambini senza supervisione.
- Non permettere ai bambini di giocare con pellicole di imballaggio in plastica. Potrebbero rimanere impigliati e soffocare.

### **ATTENZIONE! RISCHIO DI LESIONI!**

» L'uso improprio del prodotto può causare lesioni.

- Le batterie possono essere letali se ingerite. Tenere la batteria e il telecomando fuori dalla portata dei bambini piccoli. In caso di ingestione di una batteria, consultare immediatamente un medico.
- Evitare il contatto del liquido fuoriuscito dalla batteria con la pelle, gli occhi e le mucose. In caso di contatto con il liquido della batteria, risciacquare immediatamente le zone interessate con abbondante acqua pulita e consultare subito un medico.

### **ATTENZIONE!**

» L'uso improprio del prodotto può causare danni.

- Non lasciare il prodotto incustodito durante il funzionamento.
- Non posizionare mai il prodotto su o vicino a superfici calde e non lasciare che il cavo di alimentazione entri in contatto con parti calde.
- Non esporre mai il prodotto a temperature elevate. Non versare mai liquidi all'interno del prodotto.
- Non utilizzare il prodotto se le parti in plastica o metallo sono crepate, rotte o deformate. Sostituire le parti danneggiate solo con ricambi originali idonei.
- Non immergere mai il prodotto in acqua per la pulizia e non utilizzare un pulitore a vapore, poiché ciò potrebbe danneggiarlo.
- Maneggiare il prodotto con cura. Urti, colpi o anche brevi cadute possono danneggiare il prodotto.
- I danni all'elettronica, alla lente, alla scocca o agli accessori causati da influenze esterne come urti o cadute non sono coperti da garanzia e comporteranno costi di riparazione.
- Tenere questo prodotto lontano da forti campi magnetici, che potrebbero danneggiarlo.
- Utilizzare solo il cavo di alimentazione fornito per garantire il corretto funzionamento e prevenire danni al prodotto.

### **ATTENZIONE! RISCHIO DI ESPLOSIONE!**

» L'uso improprio di batterie/batterie ricaricabili può causare perdite, incendi o esplosioni.

- Rimuovere le batterie scariche dal telecomando. Sostituire tutte le batterie di un set contemporaneamente.
- Pulire i contatti delle batterie e quelli del telecomando prima di inserire nuove batterie.
- Rispettare la corretta polarità (+/-) durante l'inserimento delle batterie. Il mancato rispetto della polarità può causare lesioni e/o danni materiali.
- Non maneggiare mai batterie che perdono senza un'adeguata protezione. Se l'acido della batteria entra in contatto con la pelle, lavare accuratamente la zona interessata con abbondante acqua e sapone.
- Evitare il contatto dell'acido della batteria con gli occhi. In caso di contatto con gli occhi, sciacquare immediatamente con abbondante acqua e consultare subito un medico.
- Rimuovere le batterie se non si intende utilizzare il telecomando per un periodo prolungato, al fine di evitare danni.
- Non gettare mai le batterie nel fuoco né esporle al fuoco o ad altre fonti di calore (ad es. un forno caldo).
- Non tentare mai di ricaricare batterie che non sono progettate per essere ricaricabili.
- Non utilizzare mai tipi diversi di batterie contemporaneamente.
- Le batterie ricaricabili possono essere ricaricate solo sotto la supervisione di un adulto.
- Se si intende ricaricare batterie ricaricabili, rimuoverle dal telecomando prima di procedere.
- Non mescolare mai batterie vecchie e nuove.
- Non cortocircuitare mai i terminali delle batterie nel telecomando.
- Non schiacciare né tagliare mai le batterie.
- Non esporre mai le batterie a temperature estremamente elevate. Ciò può causare un'esplosione o il rilascio di liquidi o gas infiammabili.
- Non esporre mai le batterie a pressioni atmosferiche estremamente basse. Ciò può causare un'esplosione o il rilascio di liquidi o gas infiammabili.
- In nessun caso smontare, distruggere, perforare o cortocircuitare le batterie: pericolo di esplosione!

- Smaltimento di batterie e accumulatori: le batterie e gli accumulatori vecchi o scarichi devono essere smaltiti o riciclati correttamente in conformità con tutte le leggi vigenti. Informazioni dettagliate sono disponibili presso le autorità locali per la gestione dei rifiuti.
- Seguire le istruzioni di sicurezza, uso e smaltimento fornite dal produttore delle batterie.
- Prima dello smaltimento, le batterie e gli accumulatori devono essere rimossi e smaltiti separatamente dal prodotto.

## **2.4 Uso PREVISTO**

---

Il prodotto è destinato esclusivamente all'uso come prodotto. È adatto solo per uso privato e non per uso commerciale. Utilizzare il prodotto solo come descritto nelle istruzioni per l'uso. Qualsiasi altro uso è considerato improprio e può causare danni a cose e perdita di dati.

Il produttore o il rivenditore non si assume alcuna responsabilità per eventuali danni causati da un uso improprio o scorretto del prodotto.

### 3 PANORAMICA DEL PRODOTTO

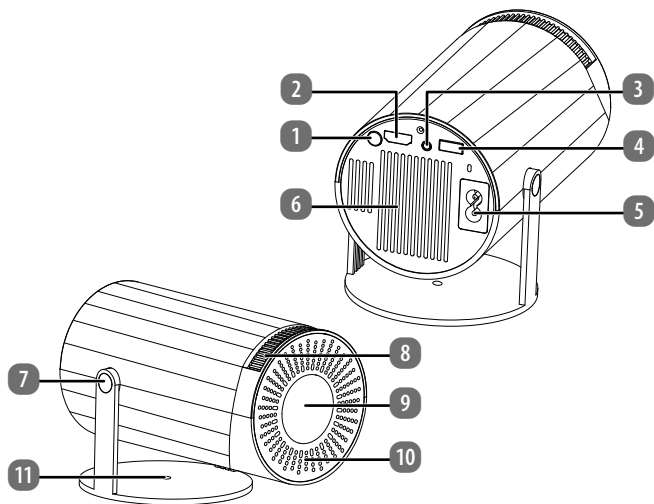

1 Interruttore On / Off

2 Ingresso HDMI

3 Uscita Line Out / Cuffie

4 Porta USB

5 Collegamento cavo di alimentazione

6 Ventilazione

7 Regolazione dell'angolo

8 Ghiera di messa a fuoco

9 Lente

10 Presa d'aria

11 Filettatura 1/4"

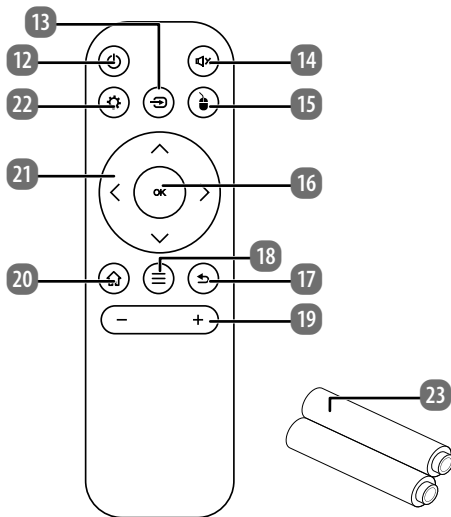

12 Interruttore On / Off

13 Sorgente

14 Pulsante Mute

15 Controllo mouse

16 Pulsante OK

17 Pulsante indietro

18 Menu

19 Volume +/-

20 Pulsante indietro Pulsante Home

21 Navigazione

22 Impostazioni

23 2 x batterie AAA

## 4 PRIMA DEL PRIMO UTILIZZO

### 4.1 CONTROLLARE IL PRODOTTO E IL CONTENUTO

#### ATTENZIONE! RISCHIO DI SOFFOCAMENTO!

- » Tenere tutti i materiali di imballaggio lontano da bambini e animali domestici: questi materiali rappresentano potenziali pericoli, come il rischio di soffocamento o ingestione di piccole parti.

#### ATTENZIONE! RISCHIO DI DANNEGGIAMENTO!

- » Fare attenzione quando si apre l'imballaggio per evitare di danneggiare il prodotto. Non utilizzare oggetti appuntiti.

1. Rimuovere il prodotto dall'imballaggio.
2. Rimuovere tutti i materiali di imballaggio e qualsiasi pellicola plastica o protettiva.
3. Verificare che tutti gli articoli siano inclusi (vedere capitolo **PANORAMICA DEL PRODOTTO**).
4. Ispezionare il prodotto e i suoi componenti per verificare eventuali danni. Se si notano danni, non utilizzare il prodotto. Invece, contattare il centro assistenza utilizzando le informazioni di contatto fornite nella pagina di copertina di questo manuale.

## 5 INTRODUZIONE

Con il proiettore HD-LED LP-502, puoi proiettare sorgenti video digitali su uno schermo, una parete bianca e piatta o persino sul soffitto. Che tu voglia trasmettere dati da un PC o laptop o direttamente dal tuo smartphone, il proiettore offre opzioni di connettività ottimali per molte sorgenti grazie alle sue porte USB e HDMI, oltre alla possibilità di streaming wireless.

L'uscita LineOut offre inoltre la soluzione ideale per ascoltare l'audio tramite cuffie o un impianto audio.

Il proiettore HD-LED LP-502 è un proiettore compatto con molti vantaggi:

- Compatto e portatile
- Luminosità di 170 ANSI e rapporto di contrasto 1000:1 per immagini ad alta risoluzione
- Proiettore WiFi con funzione di mirroring dello schermo
- Messa a fuoco semplice
- Oltre all'altoparlante integrato, un'uscita audio aggiuntiva (LineOut)
- Molteplici connessioni di ingresso e WiFi per supportare le diverse esigenze dei dispositivi:
  - USB: Per collegare hard disk esterni o chiavette USB.
  - LineOut: Per collegare cuffie o un sistema audio.
  - HDMI: Per collegare lettori DVD o Blu-ray, laptop, computer o console di gioco moderne.
  - Bluetooth: Per collegare dispositivi audio con Bluetooth.

## 6 UTILIZZO

### 6.1 ACCENSIONE E SPEGNIMENTO DEL PRODOTTO

Il prodotto può essere acceso e spento sia tramite il telecomando che direttamente sul dispositivo.

1. Collegare il cavo di alimentazione alla presa di corrente **5** sul prodotto. Il LED rosso sul retro del dispositivo si accende: il prodotto entra immediatamente in modalità standby.
2. Per accenderlo, premere il pulsante On/Off **1** sul prodotto o sul telecomando **12**. Dopo alcuni secondi, la spia passa da rossa a verde e il prodotto si avvia.
3. Regolare la messa a fuoco dell'immagine utilizzando la rotella di messa a fuoco **8** sul dispositivo, ruotandola a destra o a sinistra.
4. Per spegnerlo, premere due volte il pulsante On/Off **1** sul dispositivo o sul telecomando **12**. La spia passa da verde a rosso e il prodotto si spegne ed entra immediatamente in modalità standby.

**Nota:** Se premi il pulsante On/Off **1** / **12** solo una volta, il dispositivo si spegnerà automaticamente dopo 20 secondi. Puoi annullare questa azione premendo il pulsante Indietro **17**, e tornerai al menu Home.

### 6.2 REGOLAZIONE DELLA MESSA A FUOCO

1. Puntare l'obiettivo **9** sulla superficie di proiezione o sullo schermo finché l'intera immagine non è visibile.
2. Regolare la dimensione dell'immagine modificando la distanza tra il dispositivo e la superficie di proiezione o lo schermo.  
**Nota:** Se si modifica la dimensione della proiezione dopo la messa a fuoco, l'immagine deve essere nuovamente messa a fuoco.
3. Ruotare la rotella di messa a fuoco **8** finché l'immagine proiettata non appare nitida. La procedura di messa a fuoco è così completata.

Durante la messa a fuoco, è possibile riprodurre programmi o visualizzare i menu per controllare e regolare la nitidezza.

### 6.3 IMPOSTAZIONI AUDIO

Qui puoi usare i pulsanti + e - **19** sul telecomando per diminuire o aumentare il volume. La riproduzione inizia all'ultimo livello di volume impostato. Se regoli il volume durante la riproduzione, il nuovo valore verrà automaticamente salvato come volume di avvio predefinito.

### 6.4 DOWNLOAD DELLE APP

Puoi scaricare ulteriori app dal Google Play Store dopo aver effettuato l'accesso con il tuo account Google.

**Nota:** Si prega di notare che è possibile memorizzare solo un numero limitato di app sul dispositivo, poiché la memoria interna è di 8 GB.

## 6.5 MENU HOME

Dopo aver acceso il prodotto, si accede al menu principale. Selezionare una delle seguenti opzioni/impostazioni:

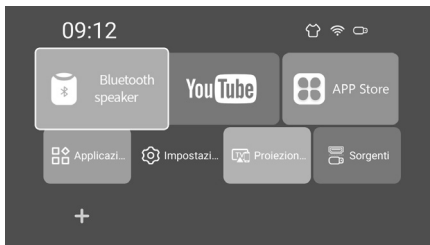

- **Altoparlante Bluetooth:** Puoi collegare il dispositivo a un telefono cellulare tramite Bluetooth e poi utilizzarlo come altoparlante Bluetooth.
- **YouTube:** Qui puoi accedere con il tuo account.
- **App Store:** Qui puoi accedere con il tuo account Google Play per scaricare ulteriori app dal Google Play Store.
- **Applicazioni:** Qui troverai tutte le app installate sul prodotto.
- **Impostazioni:** Qui puoi effettuare ulteriori impostazioni sul prodotto.
- **Proiezione dello schermo (Android):** Qui puoi collegare il tuo dispositivo Android per avviare la proiezione dello schermo.
- **Sorgente:** Qui puoi selezionare tra connessione HDMI e USB.
- **Aggiungi applicazioni (+):** Puoi aggiungere fino a 7 app alla schermata principale.

## 6.6 LE MIE APP

Fai clic su Applicazioni nel menu Home per visualizzare una panoramica di tutti i programmi/servizi installati. Qui puoi avviare app che non sono visualizzate nel menu Home, oltre a disinstallare app.

**Nota:** Le app di sistema non possono essere disinstallate.

Per disinstallare un'app, vai sull'app desiderata e premi il pulsante Menu **18**. Si aprirà una finestra in cui è possibile selezionare le opzioni disponibili per quell'app.

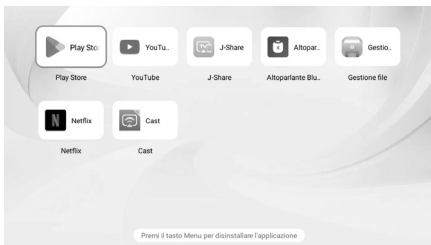

## 6.7 IMPOSTAZIONI

I menu delle impostazioni contengono ulteriori opzioni per il prodotto. Utilizzare i tasti di navigazione del telecomando per spostare il cursore e selezionare l'impostazione desiderata:

- **Rete:** Connettiti a una rete WiFi.
- **Audio wireless:** Stabilire una connessione Bluetooth per l'audio wireless.
- **Sorgente di ingresso:** Seleziona la sorgente di ingresso tra HDMI e USB.
- **Account Google:** Puoi accedere con il tuo account Google Play per scaricare altre app dal Google Play Store.
- **Modalità di proiezione:** Scegli il metodo di proiezione
- **Impostazione trapezoidale:** Abilita o disabilita la correzione automatica del keystone (trapezoidale).
- **Keystone manuale:** Regola manualmente la forma dell'immagine utilizzando i punti d'angolo.
- **Zoom schermo:** Regola il fattore di zoom dell'immagine per ridurre o ingrandire l'immagine visualizzata.
- **Salvaschermo:** Imposta lo stile del salvaschermo e il tempo di attivazione.
- **Lingua:** Ripristino alle impostazioni di fabbrica, aggiornamento online e locale.
- **Ora e fuso orario:** Fuso orario e formato dell'ora.
- **Aggiornamento:** Verifica e installa aggiornamenti di sistema o firmware.
- **Ripristino:** Ripristina tutte le impostazioni ai valori di fabbrica predefiniti.
- **Informazioni sul proiettore:** Informazioni di sistema.

## 6.8 SORGENTI (HDMI)

È possibile riprodurre contenuti da un dispositivo collegato alla porta HDMI del prodotto. Procedere come segue:

1. Collegare un cavo HDMI all'ingresso HDMI **2** del prodotto.
2. Quindi collega il tuo dispositivo abilitato HDMI al cavo HDMI.
3. Nel menu Home, seleziona Sorgenti -> HDMI e conferma.
4. La connessione al dispositivo HDMI è ora stabilita. Il contenuto dovrebbe ora apparire sulla superficie di proiezione.

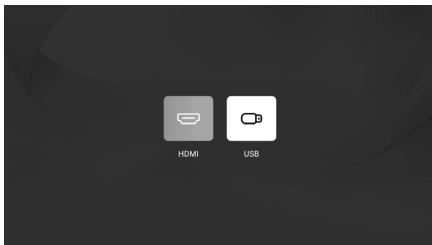

## 6.9 SORGENTI (USB)

È possibile riprodurre contenuti da una chiavetta USB o da un hard disk utilizzando il prodotto. Procedere come segue:

1. Collegare una chiavetta USB o un hard disk alla porta USB **4** sul prodotto.
2. Nel menu Home, vai su Sorgenti -> USB e conferma.
3. Apparirà una finestra che mostra il contenuto del dispositivo di archiviazione collegato.
4. Usa i pulsanti di navigazione sinistra e destra **21** sul telecomando per filtrare il contenuto del dispositivo di archiviazione per File, Video, Musica, Foto e Documenti.
5. Selezionare il file desiderato e confermare con il tasto OK **16** sul telecomando. Il contenuto verrà quindi riprodotto.
6. Usa il pulsante Indietro **17** per passare tra i contenuti.

**Nota:** I formati supportati, i file system e le capacità di archiviazione sono riportati nella sezione delle Specifiche Tecniche.



## 6.10 IMPOSTAZIONI

Fare clic su Impostazioni nel menu Home per visualizzare una panoramica di tutti i menu delle impostazioni disponibili.



## 6.11 RETE

1. Nel menu Home, vai su Impostazioni -> Rete.
2. Impostare le impostazioni WiFi su „ON“. Appare un elenco delle reti WiFi disponibili.

**Nota:** Se la tua rete WiFi non viene visualizzata, fai clic su „Aggiorna reti WiFi disponibili“ nell'angolo in alto a destra.

3. Utilizzare i pulsanti di navigazione **21** per selezionare la rete WiFi desiderata e confermare con il tasto OK **16**.
4. Inserire la password della rete WiFi. Usa il pulsante Indietro **17** per completare l'inserimento. Puoi verificare il tuo inserimento selezionando „Mostra password“; la password verrà quindi visualizzata in chiaro.
5. Navigare su Connetti e confermare con il tasto OK **16**. Il prodotto si conatterà ora alla rete WiFi.

**Nota:** Se la connessione non può essere stabilita, verificare che la password sia stata inserita correttamente e che sia stata selezionata la rete WiFi corretta.

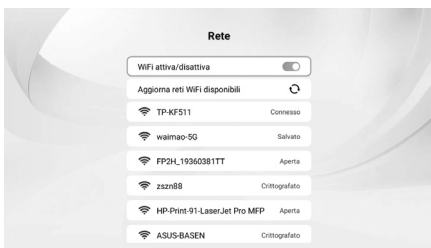

## 6.12 AUDIO WIRELESS

1. Nel menu Home, seleziona Impostazioni -> Audio wireless.
2. Il dispositivo entrerà automaticamente in modalità di ricerca Bluetooth. Verrà visualizzato un elenco dei dispositivi Bluetooth disponibili o già collegati.

**Nota:** Se il tuo dispositivo Bluetooth non appare, fai clic su „Scansione dispositivi“ e assicurati che il Bluetooth sia attivato sul dispositivo che desideri collegare.

3. Accendi il dispositivo che desideri collegare e attiva il Bluetooth.
4. Utilizzare i pulsanti di navigazione **21** per selezionare il dispositivo Bluetooth desiderato e confermare con il tasto OK **16**.
5. Il dispositivo Bluetooth verrà associato e apparirà nell'elenco come „Connesso“ dopo l'associazione avvenuta con successo.
6. L'uscita audio verrà ora riprodotta esclusivamente tramite il dispositivo Bluetooth associato.
7. Per scollegare un dispositivo Bluetooth, selezionare il dispositivo nell'elenco e premere il tasto OK **16**. Conferma la tua selezione, l'associazione verrà rimossa con successo.

**Nota:** Quando si riconnette lo stesso dispositivo Bluetooth, la connessione verrà stabilita automaticamente se il Bluetooth è attivo. È possibile associare solo dispositivi di riproduzione audio.

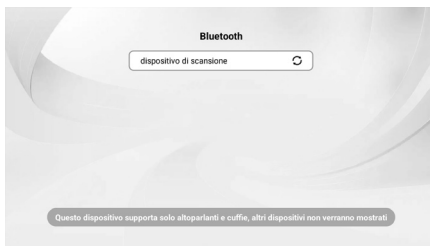

## 6.13 ALTOPARLANTE BLUETOOTH

1. Seleziona nel menu Home Altoparlante Bluetooth. Il prodotto passerà in modalità ricezione audio e attenderà una connessione Bluetooth.
2. Attiva il Bluetooth sul dispositivo che desideri collegare. Verrà visualizzato un elenco dei dispositivi Bluetooth disponibili. Seleziona „LP-502” dall'elenco.

**Nota:** Se il tuo dispositivo Bluetooth non viene visualizzato, aggiorna l'elenco e assicurati che il Bluetooth sia attivato sul dispositivo che desideri collegare.

3. Una volta stabilita la connessione, l'audio di video o media verrà riprodotto esclusivamente tramite il dispositivo, che fungerà da altoparlante.

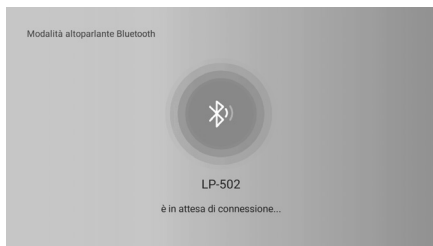

## 6.14 MODALITÀ DI PROIEZIONE

Qui puoi utilizzare i pulsanti di navigazione su e giù **(21)** per scegliere tra i diversi metodi di proiezione:

- Scrivania frontale
- Scrivania posteriore
- Soffitto frontale
- Soffitto posteriore



## 6.15 IMPOSTAZIONI TRAPEZOIDALI (CORREZIONE AUTOMATICA KEYSTONE)

A seconda della posizione del proiettore, l'immagine potrebbe apparire distorta. Utilizza la funzione di correzione trapezoidale per riportare l'immagine a una forma rettangolare.

### Attivo

L'adattamento per ottenere un'immagine rettangolare viene eseguito automaticamente. Tuttavia, assicurati che il proiettore sia posizionato su una superficie piana, altrimenti l'immagine potrebbe apparire leggermente inclinata.

### Disattivo

La correzione automatica è disattivata e deve essere impostata manualmente utilizzando la correzione keystone manuale.

## 6.16 CORREZIONE KEYSTONE MANUALE

Regola l'immagine in una forma rettangolare utilizzando i punti d'angolo.

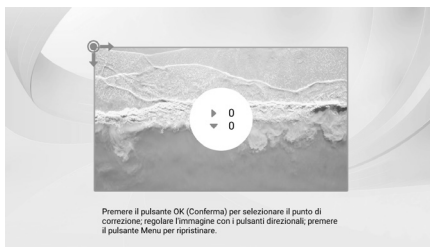

## 6.17 ZOOM SCHERMO

Qui puoi regolare il fattore di zoom dell'immagine dal 100% al 50%.

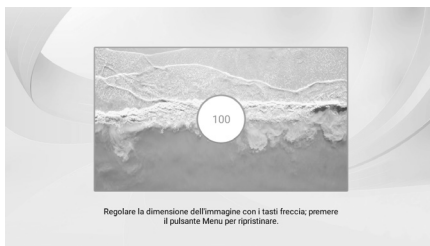

## 6.18 SALVASCHERMO

---

Puoi abilitare o disabilitare il salvaschermo e impostare il tempo dopo il quale si attiverà.

**Nota:** Il salvaschermo si attiverà solo se non viene effettuato alcun input entro il periodo di tempo selezionato.

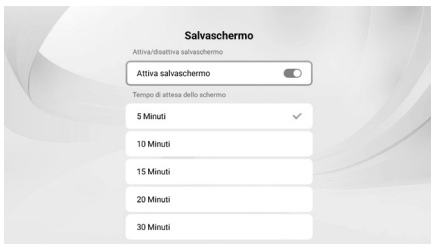

## 6.19 LINGUA

---

Qui è possibile impostare la lingua e scegliere l'opzione di input.

1. Fare clic su Impostazioni lingua e confermare con il tasto OK **16**.
2. Utilizzare i pulsanti di navigazione **21** per selezionare la lingua desiderata e confermare con il tasto OK **16**.



## 6.20 ORA E FUSO ORARIO

---

In questo menu puoi impostare l'ora e il fuso orario.



## 6.21 AGGIORNAMENTO

---

Qui puoi eseguire un aggiornamento di sistema e portare il sistema all'ultima versione. Puoi scegliere tra un aggiornamento online tramite Internet e un aggiornamento locale tramite una chiavetta USB.



### 6.21.1 AGGIORNAMENTO ONLINE

---

1. Seleziona nel menu Home, Impostazioni -> Aggiornamento -> Aggiornamento online.
2. Il download del software di sistema inizierà automaticamente. Verrai quindi guidato passo dopo passo attraverso il processo di aggiornamento.

**Nota:** Assicurati che il dispositivo sia connesso a Internet. Altrimenti, il software di sistema non potrà essere scaricato.

## 6.22 REIMPOSTA

Per ripristinare il prodotto alle impostazioni di fabbrica, selezionare Impostazioni di fabbrica utilizzando i pulsanti di navigazione **21** e confermare con il tasto OK **16**.

**Nota:** Tutte le impostazioni, le connessioni e le app installate verranno eliminate. Sarà necessario configurarli e scaricarli nuovamente in seguito.



## 6.23 INFORMAZIONI SUL PROIETTORE

Qui puoi visualizzare le informazioni sul prodotto.



## 6.24 PROIEZIONE DELLO SCHERMO (ANDROID / J-SHARE)

1. Collega il tuo smartphone Android alla stessa rete WiFi del prodotto.
2. Nel menu Home, seleziona -> Proiezione dello schermo (Android).
3. Si aprirà la schermata di proiezione e il prodotto attenderà una connessione.
4. Apri sul tuo smartphone Android Impostazioni -> Altre connessioni -> Proiezione semplice. Seleziona il dispositivo dall'elenco sul tuo smartphone.
5. Conferma la connessione. Lo schermo sarà ora duplicato con successo.

**Nota:** Dispositivi Android diversi possono utilizzare nomi o percorsi di accesso differenti per la funzione "Display wireless". Per maggiori dettagli, consulta il manuale utente del tuo dispositivo Android.

6. Per terminare la duplicazione dello schermo, apri il centro di controllo sul tuo smartphone, tocca Duplicazione schermo e seleziona Interrompi duplicazione schermo.

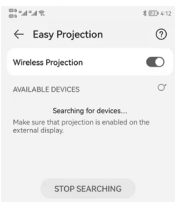
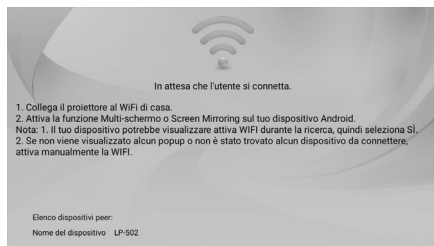

## 6.25 CAST (PROIEZIONE DELLO SCHERMO iOS)

1. Collega il tuo iPhone o iPad alla stessa rete WiFi del prodotto.
2. Nel menu Home, seleziona Applicazioni.
3. Seleziona in Applicazioni -> Cast. La schermata cambierà e scegli „Avvia proiezione schermo„ il prodotto attenderà una connessione.
4. Sul tuo iPhone o iPad, apri il Centro di Controllo e tocca Duplica schermo. Seleziona „emotn \_xxxx“, dall'elenco, puoi trovare il nome nella parte superiore dello schermo. Lo schermo sarà ora duplicato con successo.
5. Per terminare la duplicazione dello schermo, apri il Centro di Controllo, tocca Duplica schermo e seleziona Interrompi duplicazione schermo.

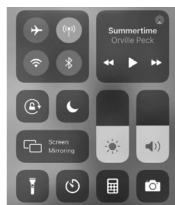
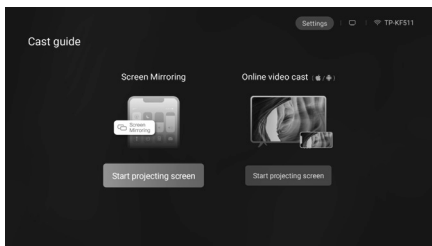

## 7 INFORMAZIONI SULLA LICENZA E OFFERTA DEL CODICE SORGENTE

Questo prodotto contiene componenti software concessi in licenza dai rispettivi titolari dei diritti come software libero o open source. Le note sul copyright e i testi delle licenze sono disponibili qui:

<http://gpl.supra-elektronik.com/>

È possibile ottenere il codice sorgente di questi componenti software da noi, su un supporto dati, facendone richiesta entro tre anni dalla distribuzione del prodotto da parte nostra, oppure almeno per tutto il periodo in cui offriamo assistenza e pezzi di ricambio per questo prodotto. Si prega di inviare la richiesta al nostro servizio clienti al seguente indirizzo:

supra Foto-Elektronik-Vertriebs-GmbH

Denisstraße 28A, 67663 Kaiserslautern, Germania

(o via e-mail a: [service@protel-service.com](mailto:service@protel-service.com))

Qualora il prodotto contenga componenti software proprietari sviluppati da noi e collegati a una libreria soggetta alla GNU Lesser o Library General Public License, autorizziamo la retroingegneria di tali componenti proprietari per il debug delle modifiche e per l'esecuzione di modifiche destinate al proprio uso personale. Tuttavia, non è consentita la distribuzione di componenti software proprietari modificati.

Avvertenze sulla responsabilità e garanzia dei titolari dei diritti:

"This program comes with ABSOLUTELY NO WARRANTY; for details see Sec. 11 and 12 of the GNU General Public License, Version 2."

"This program comes with ABSOLUTELY NO WARRANTY; for details see Sec. 15 and 16 of the GNU General Public License, Version 3."

"This program comes with ABSOLUTELY NO WARRANTY; for details see Sec. 15 and 16 of the GNU Lesser General Public License, Version 2.1"

## 8 DATI TECNICI

<b>Modello:</b>	LP-502
<b>Ingresso:</b>	220 - 240 V ~, 50 - 60 Hz
<b>Potenza nominale:</b>	39 W
<b>Sistema di visualizzazione:</b>	LCD da 2,69"
<b>Soluzione chipset nativa:</b>	1280 x 720
<b>Risoluzione supportata:</b>	1080p, 4K
<b>Luminosità massima:</b>	150 - 170 ANSI
<b>Durata prevista LED:</b>	20000 ore
<b>Bluetooth / WiFi:</b>	2.4G / 5G / BT 5.4
<b>Gamma di frequenza Bluetooth®:</b>	2402 MHz - 2480 MHz
<b>Gamma di frequenza WiFi:</b>	2412 MHz - 2484 MHz, 5180 MHz - 5825 MHz
<b>Potenza massima di trasmissione:</b>	16 dBm
<b>Formato:</b>	Nativo 16:9 & 4:3
<b>Contrasto:</b>	1000:1
<b>Rapporto di proiezione:</b>	1,25:1
<b>Dimensione proiezione:</b>	Da 40" a 130"
<b>RAM:</b>	1 GB
<b>Memoria ROM:</b>	8 GB
<b>Versione Android:</b>	Android OS 13
<b>Potenza di uscita audio:</b>	2,5 W RMS Max 3,0 W
<b>Impedenza dell'altoparlante:</b>	3,4 Ω ± 15 %
<b>Gamma di frequenza dell'amplificatore:</b>	FO Hz - 20 kHz
<b>Supporto per montaggio a soffitto:</b>	Compatibile con vite 1/4"-20 UNC
<b>Classe di protezione:</b>	II
<b>Dimensioni:</b>	ca. 103 x 102 x 190 mm
<b>Peso:</b>	ca. 500 g
<b>Consumo energetico in modalità "Off":</b>	0,5 W
<b>Consumo energetico in modalità "Standby":</b>	0,5 W
<b>Connessione di rete:</b>	Sì
<b>Dispositivi di archiviazione supportati:</b>	Chiavette USB (max. 128 GB) e hard disk con alimentazione esterna (max. 2 TB)
<b>Formati di archiviazione supportati:</b>	FAT16, FAT32, NTFS

## Telecomando

Dimensioni:	ca. 138 x 38 x 17 mm
Peso:	ca. 30 g
Tipo di batteria:	2x batterie AAA
Tipo:	Infrarossi

### NOTA

» Il design e i dati tecnici sono soggetti a modifiche senza preavviso.

## 9 ISTRUZIONI PER LO SMALTIMENTO

### 9.1 SMALTIRE L'IMBALLAGGIO



Smaltire l'imballaggio in base al tipo. Mettere cartone e cartoncino nel contenitore della carta e la pellicola nel contenitore del riciclaggio.

### 9.2 SMALTIRE IL PRODOTTO

Smaltire il prodotto secondo le normative e le leggi vigenti nel proprio paese.



#### **I vecchi dispositivi non devono essere smaltiti nei rifiuti domestici!**

Se il dispositivo non può più essere utilizzato, ogni consumatore è **legalmente obbligato a smaltire i vecchi apparecchi separatamente dai rifiuti domestici**, ad esempio presso un punto di raccolta comunale/ quartiere della città. Ciò garantisce che i vecchi apparecchi vengano riciclati in modo ecologico e previene impatti negativi sull'ambiente. Per questo motivo, gli apparecchi elettrici sono contrassegnati con il simbolo mostrato.

### 9.3 SMALTIMENTO DELLE BATTERIE



#### **Le batterie e le batterie ricaricabili non sono rifiuti domestici!**

Il simbolo adiacente indica che batterie e accumulatori non devono essere smaltiti con i rifiuti domestici. I consumatori sono legalmente obbligati a restituire tutte le batterie e gli accumulatori, indipendentemente dal fatto che contengano o meno sostanze inquinanti\*, presso un punto di raccolta comunale o nei punti vendita, affinché possano essere smaltiti in modo ecologico e si possano recuperare materie prime preziose come cobalto, nichel o rame. La restituzione di batterie e accumulatori è gratuita. Alcuni possibili componenti come mercurio, cadmio e piombo sono tossici e rappresentano una minaccia per l'ambiente se smaltiti in modo improprio. I metalli pesanti, ad esempio, possono avere effetti nocivi su esseri umani, animali e piante e possono accumularsi nell'ambiente e nella catena alimentare, entrando poi indirettamente nell'organismo attraverso il cibo.

Le batterie e gli accumulatori non installati permanentemente nel dispositivo devono essere rimossi prima dello smaltimento e smaltiti separatamente.

Restituire batterie e accumulatori solo se scarichi! Se possibile, utilizzare batterie ricaricabili invece di batterie usa e getta.

\* contrassegnato con: Cd = Cadmio, Hg = Mercurio, Pb = Piombo

## 10 DICHIARAZIONE DI CONFORMITÀ UE



La supra Foto-Elektronik-Vertriebs GmbH dichiara che il sistema radio di tipo "HD-LED-Projector LP-502" è conforme alla Direttiva 2014/53/UE.

Il testo completo della dichiarazione di conformità UE è disponibile al seguente indirizzo Internet:  
<https://downloads.maginnon.de/en/downloads/conformity/>

## 11 GARANZIA

Prima di spedire il suo prodotto la invitiamo a contattare il servizio **ASSISTENZA POST-VENDITA** telefonicamente oppure per e-mail. In questo modo possiamo aiutarla in caso di eventuali errori nell'utilizzo del prodotto.

### 11.1 CONDIZIONI DI GARANZIA CONVENZIONALE

Gentile cliente,

La **garanzia convenzionale ALDI S.r.l.** (di seguito: garanzia) si aggiunge alla garanzia legale di due anni del venditore prevista dal Codice del Consumo, consentendole di richiedere, alle condizioni che seguono, le seguenti prestazioni:

<b>Durata della garanzia:</b>	<b>3 anni</b> dalla data di acquisto o di consegna della merce
<b>Prestazioni:</b>	Riparazione, sostituzione o rimborso gratuiti Nessun costo di trasporto
<b>Hotline:</b>	045 7860460 (A pagamento secondo tariffa rete fissa della propria compagnia telefonica).
<b>Reperibilità:</b>	Lun.–Ven. dalle ore 08:00 alle ore 18:30

ALDI si riserva di valutare caso per caso quale delle sopra indicate modalità di prestazione della garanzia applicare.

**Per attivare la garanzia la preghiamo di:**

- Tenere a portata di mano la scheda di garanzia compilata e la ricevuta o lo scontrino originale
- Contattare la nostra **ASSISTENZA POST-VENDITA** telefonicamente.

**La garanzia non si estende a danni causati da:**

- **eventi naturali** (p.es. fulmini, acqua, fuoco, gelo ecc.), **incidenti, trasporto, batterie che perdono liquido** oppure **utilizzo improprio**
- **danni o modifiche da parte dell'acquirente/di terzi**
- **inadempienza delle misure di sicurezza e di manutenzione, errori d'uso**
- **calcificazione, perdita di dati, programmi dannosi, bruciature dello schermo**
- **Sono esclusi dalla presente garanzia i componenti prevedibilmente soggetti ad usura (ad es. lampade, batterie, pneumatici ecc.)**

In caso di riparazione, il **SERVIZIO ASSISTENZA POST VENDITA** e **ALDI S.r.l.** non sono in alcun modo responsabili per eventuali impostazioni o dati salvati sul prodotto dal cliente.

Al termine del periodo della garanzia avete in ogni modo la possibilità di rivolgervi onerosamente al **SERVIZIO ASSISTENZA POST VENDITA**. Qualora la riparazione o il preventivo di riparazione non fossero a titolo gratuito, riceverà un'informazione preventivamente.

La presente garanzia si aggiunge alla garanzia legale ed i conseguenti diritti previsti dalla legge a favore dei consumatori, che acquistano i prodotti nei punti vendita di **ALDI S.r.l.**, non sono in alcun modo pregiudicati e/o limitati dalla presente garanzia ai sensi degli articoli da 128 a 135 del Codice del Consumo ove tali prodotti presentino un difetto di conformità nei 24 mesi successivi alla data di acquisto o consegna. Il difetto deve essere denunciato entro 2 mesi dalla scoperta.

Per maggiori dettagli rinviamo al seguente link **[www.aldi-service.it](http://www.aldi-service.it)** sul nostro sito web.

Per quanto riguarda l'informativa ai sensi del Codice in materia di protezione dei dati personali (D.Lgs. 196/2003) si rinvia al sito: **<https://www.aldi.it/informativa-sulla-privacy/>**.



**PRODUTTORE**

**SUPRA FOTO-ELEKTRONIK-VERTRIEBS-GMBH**  
DENISSTRASSE 28A,  
67663 KAISERSLAUTERN,  
GERMANIA

V01/0025

FABBRICATO IN CINA