

BEDIENUNGSANLEITUNG

HD-LED-PROJEKTOR

MAGINON



SERVICECENTER

858130



0732 915 098
(ZUM ORTSSTÄNDIGEN TELEFONAT)

SERVICE-AT@PROTEL-SERVICE.COM

MODELL: LP-502

06/2026

3

JAHRE GARANTIE

ORIGINAL BEDIENUNGSANLEITUNG

INHALTSVERZEICHNIS

1 Allgemeine Informationen	2
2 Sicherheit	2
2.1 Erklärung der Signalwörter	2
2.2 Erklärung der Symbole	2
2.3 Allgemeine Sicherheitshinweise	3
2.4 Bestimmungsgemäßer Gebrauch	5
3 Produktübersicht	6
4 Vor dem ersten Gebrauch	8
4.1 Produkt und Inhalt überprüfen	8
5 Einleitung	8
6 Bedienung	9
6.1 Ein- / Ausschalten des Geräts	9
6.2 Fokussierung des Bildes	9
6.3 Audioeinstellungen	9
6.4 Apps herunterladen	9
6.5 Home Menü	10
6.6 Anwendungen	11
6.7 Einstellungen	11
6.8 Quellen (HDMI)	12
6.9 Quellen (USB)	12
6.10 Einstellungen	13
6.11 Netzwerk	13
6.12 Drahtloses Audio	14
6.13 Bluetooth Lautsprecher	15
6.14 Projektionsart	15
6.15 Bildkorrektur (Automatische Keystone Korrektur)	16
6.16 Vier-Punkte-Trapezkorrektur (Manuelle Keystone Korrektur)	16
6.17 Bildschirmvergrößerung	16
6.18 Bildschirmschoner	17
6.19 Sprache	17
6.20 Zeit und Zeitzone	18
6.21 Aktualisierung	18
6.22 Zurücksetzen	19
6.23 Über Projektor	19
6.24 Bildschirmprojektion (Android / J-Share)	20
6.25 Cast (Bildschirmprojektion iOS)	21
7 Lizenzhinweise und Angebot Sourcecode	22
8 Technische Daten	23
9 Entsorgung	24
9.1 Entsorgung der Verpackung	24
9.2 Entsorgung des Produktes	24
9.3 Entsorgung der Batterie	24
10 EU-Konformitätserklärung	24
11 Garantie	25
11.1 Garantiebedingungen	25

1 ALLGEMEINE INFORMATIONEN



Dieses Benutzerhandbuch (nachfolgend als „Handbuch“ bezeichnet) ist Bestandteil des Produkts und enthält wichtige Informationen zu Inbetriebnahme und Verwendung.

Bitte lesen Sie das Handbuch sorgfältig, insbesondere den Abschnitt zur Sicherheit, bevor Sie das Produkt verwenden. Die Nichtbeachtung der Anweisungen in diesem Handbuch kann zu schweren Verletzungen und/oder Schäden am Produkt führen.

Bewahren Sie dieses Handbuch für zukünftige Nachschlagezwecke auf. Wenn Sie das Produkt an Dritte weitergeben, legen Sie bitte dieses Handbuch bei. Wenn Sie eine digitale Kopie des Handbuchs benötigen, wenden Sie sich bitte an das Servicecenter.

2 SICHERHEIT

2.1 ERKLÄRUNG DER SIGNALWÖRTER

Die folgenden Signalwörter werden in diesem Handbuch, am Produkt und/oder auf der Verpackung verwendet.

GEFAHR!

- » Dieses Signalwort weist auf eine gefährliche Situation hin, die, wenn sie nicht vermieden wird, zum Tod oder zu schweren Verletzungen führt.

WARNUNG!

- » Dieses Signalwort weist auf eine gefährliche Situation hin, die, wenn sie nicht vermieden wird, zum Tod oder zu schweren Verletzungen führen könnte.

VORSICHT!

- » Dieses Signalwort weist auf eine gefährliche Situation hin, die, wenn sie nicht vermieden wird, zu leichten oder mittelschweren Verletzungen führen kann.

ACHTUNG!

- » Dieses Signalwort weist auch auf eine gefährliche Situation hin, die, wenn sie nicht vermieden wird, zu Sachschäden führen kann.

HINWEIS

- » Dieses Signalwort wird verwendet, um hilfreiche Tipps und bewährte Verfahren hervorzuheben, die nicht mit Personenschäden in Zusammenhang stehen.

2.2 ERKLÄRUNG DER SYMBOLE

Die folgenden Symbole werden in dieser Anleitung, am Produkt oder auf der Verpackung verwendet.



Lesen Sie das Handbuch sorgfältig, bevor Sie das Produkt verwenden.



Produkte, die mit diesem Symbol gekennzeichnet sind, entsprechen allen geltenden EU-Vorschriften für den Europäischen Wirtschaftsraum.



Mit diesem Symbol gekennzeichnete Produkte werden mit Gleichstrom (DC) betrieben.



Mit diesem Symbol gekennzeichnete Produkte werden mit Wechselstrom (AC) betrieben.



Dieses Symbol zeigt an, dass die Produkte ausschließlich für die Verwendung im Innenbereich konzipiert sind.



Dieses Produkt entspricht der Schutzklasse II. Es verfügt über eine verstärkte Isolierung und benötigt daher keinen Schutzleiteranschluss.

2.3 ALLGEMEINE SICHERHEITSHINWEISE



WARNUNG! STROMSCHLAGGEFAHR!

» Fehlerhafte Elektroinstallation oder zu hohe Netzspannung können zu einem elektrischen Schlag führen.

- Betreiben Sie das Produkt nicht, wenn er sichtbare Schäden aufweist, oder das Netzkabel defekt ist.
- Schließen Sie das Produkt nur gut zugänglich an eine Stromquelle an, damit Sie diese bei einem Störfall schnell vom Stromnetz trennen können.
- Wenn das Netzkabel des Produkts beschädigt ist, muss es durch den Hersteller oder seinen Kundendienst oder eine ähnlich qualifizierte Person ersetzt werden.
- Öffnen Sie das Gehäuse nicht, sondern überlassen Sie die Reparatur Fachkräften. Wenden Sie sich dazu an eine Fachwerkstatt. Bei eigenständig durchgeführten Reparaturen, unsachgemäßem Anschluss oder falscher Bedienung sind Haftungs- und Garantieansprüche ausgeschlossen.
- Das Produkt darf nicht mit einer externen Zeitschaltuhr oder separatem Fernwirksystem betrieben werden.
- Tauchen Sie weder das Produkt noch Netzkabel oder -stecker in Wasser oder andere Flüssigkeiten. Stellen Sie keine mit Flüssigkeit gefüllten Gegenstände, wie z.B. Vasen, auf das Produkt.
- Setzen Sie das Produkt keinem Spritz- und/oder Tropfwasser aus.
- Halten Sie das Produkt und das Netzkabel von offenem Feuer und heißen Flächen fern.
- Stellen Sie keine offenen Brandquellen, wie z.B. brennende Kerzen, auf oder in die Nähe des Produkts.
- Verlegen Sie das Netzkabel so, dass es nicht zur Stolperfalle wird und niemand daran hängen bleiben kann.
- Vermeiden Sie einen Hitzestau, indem Sie das Produkt nicht mit einer Jacke, einem Tuch o. Ä. abdecken.
- Knicken Sie das Netzkabel nicht und legen Sie es nicht über scharfe Kanten.
- Verwenden Sie das Netzkabel nie als Tragegriff.
- Verwenden Sie nur das mitgelieferte Netzkabel mit diesem Produkt.
- Fassen Sie das Produkt oder das Netzkabel niemals mit feuchten Händen an.
- Greifen Sie niemals nach dem Produkt, wenn es ins Wasser gefallen ist.
- Sorgen Sie dafür, dass Kinder keine Gegenstände in das Produkt hineinstecken.
- Bei einem Ausfall des Produkts aufgrund statischer Entladungen oder Stromschwankungen (EDS), führen Sie bitte einen Neustart durch.
- Halten Sie Kinder, jünger als acht, entfernt von dem Produkt und dem Zubehör.

- **Warnung!** Gefahr für Kinder und Personen mit eingeschränkten physischen, sensorischen oder geistigen Fähigkeiten (z.B. teilweise Behinderte, ältere Personen mit eingeschränkten körperlichen und geistigen Fähigkeiten) oder mangelnder Erfahrung und Know-how (z.B. ältere Kinder).
- Das Produkt kann von Kindern ab acht Jahren und darüber sowie von Personen mit verringerten physischen, sensorischen oder mentalen Fähigkeiten oder Mangel an Erfahrung und Wissen benutzt werden, wenn sie beaufsichtigt oder bezüglich des sicheren Gebrauchs des Produkts unterwiesen wurden und die daraus resultierenden Gefahren verstehen. Kinder dürfen nicht mit dem Produkt spielen. Reinigung und Benutzererwartung dürfen nicht von Kindern ohne Beaufsichtigung durchgeführt werden.
- Lassen Sie Kinder nicht mit der Verpackungsfolie spielen. Sie können sich beim Spielen darin verfangen und ersticken.

GEFAHR! VERLETZUNGSGEFAHR!

» Unsachgemäßer Umgang mit dem Produkt kann zu Verletzungen führen.

- Batterien können bei Verschlucken lebensgefährlich sein. Bewahren Sie Batterie und Fernbedienung deshalb für Kleinkinder unerschwinglich auf. Wurde die Batterie verschluckt, muss sofort medizinische Hilfe in Anspruch genommen werden.
- Kontakt von ausgelaufener Batterieflüssigkeit mit Haut, Augen und Schleimhäuten vermeiden. Bei Kontakt mit Batterieflüssigkeit die betroffenen Stellen sofort mit reichlich klarem Wasser spülen und umgehend einen Arzt aufsuchen.

VORSICHT! GEFAHR VON SACHSCHADEN!

» Eine unsachgemäße Verwendung des Produkts kann zu Schäden führen.

- Lassen Sie das Produkt während des Betriebs nicht unbeaufsichtigt.
- Stellen Sie das Produkt nie auf oder in der Nähe von heißen Oberflächen ab und bringen Sie das Netzkabel nicht mit heißen Teilen in Berührung.
- Setzen Sie das Produkt niemals zu hoher Temperatur aus. Füllen Sie niemals Flüssigkeit in das Produkt.
- Verwenden Sie das Produkt nicht mehr, wenn die Kunststoff- oder Metallbauteile des Geräts Risse oder Sprünge haben oder sich verformt haben. Ersetzen Sie beschädigte Bauteile nur durch passende Originalersatzteile.
- Tauchen Sie das Produkt zum Reinigen niemals in Wasser und verwenden Sie zur Reinigung keinen Dampfreiniger. Das Produkt kann sonst beschädigt werden.
- Behandeln Sie das Produkt sorgfältig. Es kann durch Stöße, Schläge oder Fall aus geringer Höhe zu Beschädigungen an dem Produkt kommen.
- Beschädigungen der Elektronik, der Linse, des Gehäuses oder des Zubehörs, die durch äußere Einflüsse wie Schläge, Fall oder Sonstiges hervorgerufen wurden, sind keine Garantieschäden und somit kostenpflichtig.
- Bitte halten Sie dieses Produkt fern von starken Magnetfeldern, welche zu Schäden am Produkt führen können.
- Verwenden Sie nur das mitgelieferte Netzkabel, um eine richtige Verwendung sicherzustellen und Schäden am Produkt zu verhindern.

WARNUNG! VERBRENNUNGS-, BRAND- UND EXPLOSIONSGEFAHR!

» Unsachgemäßer Umgang mit dem Produkt kann zu Verletzungen führen.

- Erschöpfte Batterien sind aus der Fernbedienung zu entfernen. Alle Batterien eines Satzes gleichzeitig wechseln.
- Batteriekontakte und auch die Kontakte in der Fernbedienung vor dem Einlegen der Batterien reinigen.
- Beachten Sie beim Einlegen der Batterien, die richtige Polarität (+/-). Wenn die Polarität nicht beachtet wird, kann es zu Verletzungen und/oder Sachschäden führen.
- Batterien, die ausgelaufen sind, niemals ohne entsprechenden Schutz anfassen. Bei Kontakt der Batteriesäure mit der Haut, waschen Sie die Stelle mit viel Wasser und Seife ab.
- Vermeiden Sie Augenkontakt mit der Batteriesäure. Sollten Sie doch einmal Augenkontakt mit Batteriesäure erfahren, spülen Sie die Augen mit viel Wasser aus und kontaktieren umgehend einen Arzt.
- Entfernen Sie die Batterien, wenn Sie die Fernbedienung längere Zeit nicht verwenden, um Schäden zu verhindern.
- Werfen Sie nie Batterien in ein Feuer, setzen Sie Batterien nicht Feuer oder anderen Wärmequellen (z. B. heißer Ofen) aus.
- Versuchen Sie niemals, Batterien wieder aufzuladen, die nicht dafür vorgesehen sind.
- Niemals verschiedene Batterietypen gleichzeitig verwenden.

- Aufladbare Batterien dürfen nur unter Aufsicht eines Erwachsenen neu aufgeladen werden.
- Sollten Sie wiederaufladbare Batterien aufladen wollen, entnehmen Sie die Batterien zunächst aus der Fernbedienung.
- Alte und neue Batterien niemals mischen.
- Batterie-Anschlusspunkte in der Fernbedienung niemals kurzschließen.
- Quetschen oder schneiden Sie nie Batterien.
- Setzen Sie die Batterien nie extrem hohen Temperaturen aus. Dies kann zu einer Explosion oder zum Austritt von entflammbarer Flüssigkeit oder Gasen führen.
- Setzen Sie die Batterien nie extrem niedrigen Luftdruck aus. Dies kann zu einer Explosion oder zum Austritt von entflammbarer Flüssigkeit oder Gasen führen.
- Sie sollten die Batterien unter keinen Umständen auseinandernehmen, zerstören, durchlöchern oder kurzschließen, es besteht Explosionsgefahr!
- Batterie- und Akkuentorgung: Alte oder entladene Batterien und Akkus müssen ordnungsgemäß entsorgt oder recycelt werden in Übereinstimmung mit allen geltenden Gesetze. Detaillierte Informationen erhalten Sie bei Ihrer Gemeindeverwaltung für Abfälle.
- Folgen Sie den vom Batteriehersteller angegebenen Sicherheit-, Verbrauch-, und Entsorgung-Anweisungen.
- Vor der Entsorgung, müssen Batterien und der Akku zuerst entfernt und separat vom Gerät entsorgt werden.

2.4 BESTIMMUNGSGEMÄSSER GEBRAUCH

Das Produkt ist ausschließlich zur Verwendung als Produkt bestimmt. Es ist nur für den privaten und nicht für den gewerblichen Gebrauch geeignet. Verwenden Sie das Produkt nur wie in der Bedienungsanleitung beschrieben. Jede andere Verwendung gilt als unsachgemäß und kann zu Sachschäden oder Datenverlust führen.

Der Hersteller oder Händler übernimmt keine Haftung für Schäden, die durch unsachgemäße oder fehlerhafte Verwendung entstehen.

3 PRODUKTÜBERSICHT

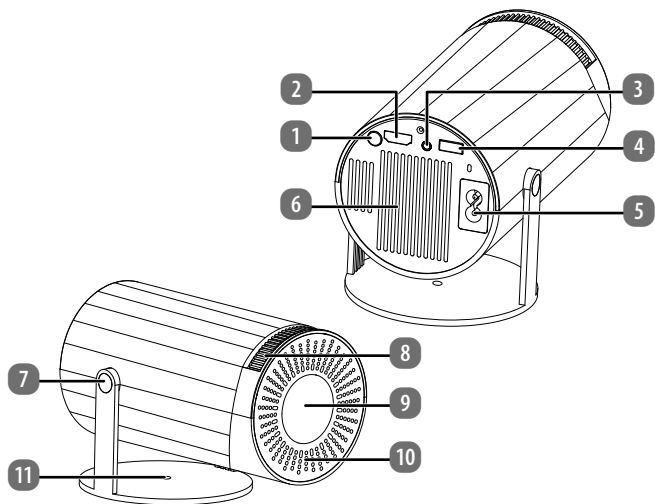

- 1 Ein- / Aus-Taste
- 2 HDMI Eingang
- 3 Line Out / Kopfhörer
- 4 USB-Anschluss
- 5 Netzkabelanschluss
- 6 Lüftung

- 7 Winkeleinstellung
- 8 Fokusrad
- 9 Linse
- 10 Lufteinlass
- 11 1/4" Gewinde

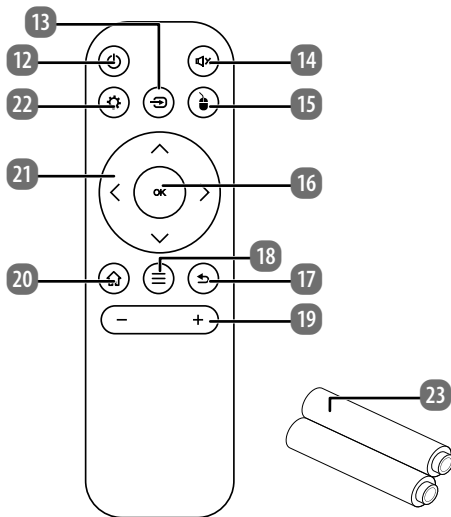

12 Ein- / Aus-Taste

13 Quelle

14 Stumm-Taste

15 Maussteuerung

16 OK-Taste

17 Zurück-Taste

18 Menü-Taste

19 Lautstärke + / -

20 Home-Taste

21 Navigation

22 Einstellungen

23 2 x AAA Batterien

4 VOR DEM ERSTEN GEBRAUCH

4.1 PRODUKT UND INHALT ÜBERPRÜFEN

WARNUNG! ERSTICKUNGSGEFAHR!

- » Bewahren Sie alle Verpackungsmaterialien außerhalb der Reichweite von Kindern und Haustieren auf – diese Materialien stellen potenzielle Gefahren dar, wie z. B. Erstickten oder Verschlucken kleiner Teile.

ACHTUNG! BESCHÄDIGUNGSGEFAHR!

- » Seien Sie beim Öffnen der Verpackung vorsichtig, um eine Beschädigung des Produkts zu vermeiden. Verwenden Sie keine scharfen Gegenstände.

1. Nehmen Sie das Produkt aus der Verpackung.
2. Entfernen Sie alle Verpackungsmaterialien und alle Kunststoff- oder Schutzfolien.
3. Überprüfen Sie, ob alle Teile enthalten sind (siehe Kapitel **PRODUKTÜBERSICHT**).
4. Überprüfen Sie das Produkt und seine Komponenten auf Beschädigungen. Wenn Sie Beschädigungen feststellen, verwenden Sie das Produkt nicht. Wenden Sie sich stattdessen an den Kundendienst unter den Kontaktdaten auf der Titelseite dieses Handbuchs.

5 EINLEITUNG

Mit dem HD-LED-Projektor LP-502 können Sie digitale Videoquellen auf eine Leinwand, eine flache weiße Wand oder eine Decke projizieren. Ganz gleich, ob Sie Daten von einem PC oder Laptop oder direkt von Ihrem Smartphone streamen möchten, das Gerät bietet mit seinen USB- und HDMI-Anschlüssen sowie der Option für drahtloses Streaming optimale Anschlussmöglichkeiten für viele Quellen. Der LineOut-Ausgang bietet außerdem die perfekte Möglichkeit, Audio über Kopfhörer oder ein Soundsystem wiederzugeben. Der HD-LED-Projektor LP-502 ist ein kompaktes Gerät mit vielen Vorteilen:

- Kompakt und tragbar
- 170 ANSI Helligkeit und 1000:1 Kontrastverhältnis für hochauflösende Bilder
- WiFi-Projektor mit Bildschirmspiegelungsfunktion
- Einfache Fokussierung
- Neben dem integrierten Lautsprecher zusätzlich ein Audioausgang (LineOut)
- Mehrere Eingangsanschlüsse und WiFi zur Unterstützung verschiedener Geräteanforderungen:
 - USB: Zum Anschluss externer Festplatten oder USB-Sticks.
 - LineOut: Zum Anschluss von Kopfhörern oder Soundsystemen.
 - HDMI: Zum Anschluss von DVD- oder Blu-ray-Playern, Laptops, Computern oder modernen Spielkonsolen.
 - Bluetooth: Zum Anschluss von Bluetooth-fähigen Audiogeräten.

6 BEDIENUNG

6.1 EIN- / AUSSCHALTEN DES GERÄTS

Das Gerät kann sowohl als auch über die Fernbedienung oder am Gerät selbst Ein- / Ausgeschaltet werden.

1. Schließen Sie das Netzkabel an den Netzkabelanschluss **5** des Geräts an.
Die rote LED auf der Rückseite des Geräts leuchtet, das Gerät ist einsatzbereit und im Standby-Modus.
2. Zum Einschalten drücken Sie die Ein-/Aus-Taste **1** am Gerät oder auf der Fernbedienung **12**. Die Anzeigeluchte wechselt nach ein paar Sekunden von rot auf grün, das Gerät wird hochgefahren.
3. Stellen Sie über den Fokusrad **8** am Gerät das Bild scharf, indem sie das Fokusrad nach rechts oder links drehen.
4. Zum Ausschalten drücken Sie die Ein-/Aus-Taste **1** am Gerät oder auf der Fernbedienung **12** 2x. Die Anzeigeluchte wechselt von grün auf rot, das Gerät wird heruntergefahren und geht in den Standby-Modus.

Hinweis: Sie die Ein-/Aus-Taste **1** / **12** nur einmal drücken, wird das Gerät nach 20 Sekunden automatisch ausgeschaltet. Dieser Vorgang kann mit der Zurück-Taste **17** abgebrochen werden und Sie gelangen wieder ins Home-Menü.

6.2 FOKUSSIERUNG DES BILDES

1. Richten Sie die Linse **9** auf die Projektionsfläche oder Leinwand, bis das gesamte Bild sichtbar ist.
2. Passen Sie die Bildgröße an, indem Sie den Abstand zwischen dem Gerät und der Projektionsfläche bzw. Leinwand verändern.
Hinweis: Wenn Sie nach dem Fokussieren die Projektionsgröße ändern, muss das Bild erneut fokussiert werden.
3. Drehen Sie das Fokusrad **8**, bis das projizierte Bild scharf dargestellt wird. Die Fokussierung ist damit abgeschlossen.

Während des Fokussiervorgangs können Sie Programme wiedergeben oder Menübilder anzeigen, um die Schärfeeinstellung zu überprüfen und anzupassen.

6.3 AUDIOEINSTELLUNGEN

Über die Tasten + und - **19** auf der Fernbedienung können, sie die Lautstärke verringern oder erhöhen.

Die Wiedergabe startet mit der zuletzt eingestellten Lautstärke. Wenn Sie die Lautstärke während einer Wiedergabe anpassen, wird der neue Wert automatisch als Startlautstärke gespeichert.

6.4 APPS HERUNTERLADEN

Über den Google Play Store können Sie nach der Anmeldung mit Ihrem Google-Konto weitere Apps herunterladen.

Hinweis: Beachten Sie, dass Sie nur eine begrenzte Anzahl an Apps auf dem Gerät speichern können, da der interne Speicher 8 GB beträgt.

6.5 HOME MENÜ

Nach dem Einschalten des Geräts gelangen Sie in das Hauptmenü des Geräts.
Wählen Sie eine der folgenden Optionen / Einstellungen aus:

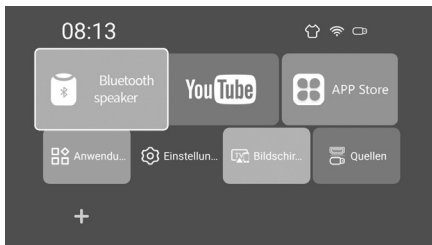

- **Bluetooth Speaker:** Sie können das Gerät per Bluetooth mit einem Mobiltelefon verbinden und es anschließend als Bluetooth-Lautsprecher verwenden.
- **YouTube:** Hier können sich hier mit ihrem Account anmelden.
- **App Store:** Hier können sie sich mit ihrem Google Play Account anmelden um weiter Apps aus dem Google Play Store herunterzuladen.
- **Anwendungen:** Hier finde sie alle Apps die auf dem Gerät installiert sind.
- **Einstellungen:** Hier können Sie weiter Einstellungen am Gerät vornehmen.
- **Bildschirmprojektion (Android) / J-Share:** Hier können sie Ihr Android-Gerät verbinden, um die Bildschirmprojektion zu starten.
- **Quellen:** Hier können Sie zwischen HDMI- und USB-Verbindung wählen
- **Anwendung hinzufügen (+):** Hier können Sie max. 7 Apps auf den Startbildschirm hinzufügen.

6.6 ANWENDUNGEN

Klicken Sie im Home-Menü auf „Anwendungen“, um eine Übersicht aller installierten Programme / Dienste zu erhalten. Hier können Sie Apps starten, die nicht im Home-Menü angezeigt werden, sowie Apps deinstallieren.

Hinweis: System-Apps können nicht deinstalliert werden.

Um eine App zu installieren, deinstallieren, navigieren Sie zur gewünschten App und drücken die Menü-Taste **18**. Es öffnet sich ein Fenster, in dem Sie die verfügbaren Optionen für die jeweilige App auswählen können.

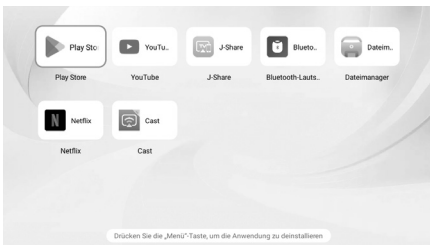

6.7 EINSTELLUNGEN

Die Einstellungsmenüs enthalten zusätzliche Optionen für das Gerät. Bewegen Sie den Cursor mit den Tasten der Fernbedienung, um die gewünschte Einstellung auszuwählen:

- **Netzwerk:** Hier können Sie sich mit einem WiFi-Netzwerk verbinden.
- **Drahtloses Audio:** Hier können Sie eine Bluetooth-Verbindung herstellen.
- **Eingabequelle:** Wählen Sie die gewünschte Eingabequelle zwischen HDMI und USB.
- **Google Konto:** Hier können sie sich mit ihrem Google Play Account anmelden um weiter Apps aus dem Google Play Store herunterzuladen.
- **Projektionsart:** Wählen sie die Projektionsart.
- **Bildkorrektur:** Sie können die Vertikale Trapezkorrektur aktivieren oder deaktivieren.
- **Vier Punkte Trapezkorrektur:** Hier können sie die Bildform manuell mithilfe der Eckpunkte an anpassen.
- **Bildschirmvergrößerung:** Passen Sie den Bildzoomfaktor an, um das angezeigte Bild zu verkleinern oder zu vergrößern.
- **Bildschirmschoner:** Hier können sie den Bildschirmschoner Ein-/Ausschalten und die Aktivierungszeit festlegen.
- **Sprache:** Wählen Sie die gewünschte Sprache aus.
- **Zeit und Zeitzone:** Zeitformat, Zeitzone und Zeit & Datum automatisch bestimmen eingestellt werden.
- **Aktualisierung:** Sie können das Gerät auf System- oder Firmware-Updates prüfen. Diese können manuell oder automatisch installiert werden.
- **Zurücksetzen:** Alle Einstellungen auf die Werkseinstellungen zurücksetzen.
- **Über Projektion:** Hier können sie Systeminformationen einsehen.

6.8 QUELLEN (HDMI)

Sie können Inhalte über ein an den HDMI-Anschluss des Geräts angeschlossenes Gerät wiedergeben. Gehen Sie dazu wie folgt vor:

1. Schließen Sie ein HDMI-Kabel an den HDMI-Eingang **2** des Geräts an.
2. Verbinden Sie anschließend Ihr HDMI-fähiges Gerät mit dem HDMI-Kabel.
3. Wählen Sie im Home-Menü den Punkt Quellen -> HDMI aus.
4. Die Verbindung zum HDMI-Gerät ist hergestellt. Der Inhalt sollte nun auf der Projektionsfläche angezeigt werden.

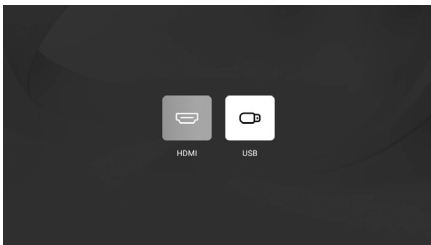

6.9 QUELLEN (USB)

Sie können Inhalte von einem USB-Stick oder einer Festplatte über das Gerät wiedergeben. Gehen Sie dazu wie folgt vor:

1. Schließen Sie einen USB-Stick oder eine Festplatte an den USB-Anschluss **4** des Geräts an.
2. Wählen Sie im Home-Menü den Punkt Quellen -> USB aus.
3. Es erscheint ein Fenster, in dem Sie die Inhalte des angeschlossenen Speichermediums sehen können.
4. Über die Navigationstasten rechts und links **21** auf der Fernbedienung können Sie die Inhalte auf dem Speichermedium nach Dateien, Videos, Musik, Fotos, und Dokumenten filtern.
5. Wählen Sie die gewünschte Datei aus und bestätigen Sie mit der OK-Taste **16** auf der Fernbedienung. Der Inhalt wird nun wiedergegeben.
6. Über die Zurück-Taste **17** können sie den Inhalt wechseln.

Hinweis: Unterstützte Formate, Formatierungen und Speicherkapazitäten finden Sie in den Technischen Daten.

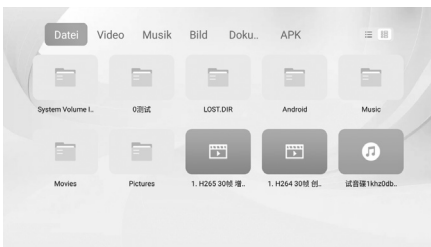

6.10 EINSTELLUNGEN

Klicken Sie im Home-Menü auf „Einstellungen“, um eine Übersicht aller Einstellungsmenüs zu erhalten.



6.11 NETZWERK

1. Wählen Sie im Home-Menü den Punkt Einstellungen -> Netzwerk aus.
2. Schalten Sie die WiFi-Einstellungen auf „EIN“. Eine Liste der verfügbaren WiFi-Netzwerke wird angezeigt.

Hinweis: Wenn Ihr WiFi-Netzwerk nicht angezeigt wird, klicken Sie oben rechts auf „Verfügbare WiFi-Netzwerke aktualisieren“.

3. Wählen Sie mit den Navigationstasten **21** das gewünschte WiFi-Netzwerk aus und bestätigen Sie mit der OK-Taste **16**.
4. Geben Sie das Passwort für das WiFi-Netzwerk ein. Nutzen Sie die Zurück-Taste **17**, um die Eingabe abzuschließen. Sie können Ihre Eingabe überprüfen, indem Sie auf „Passwort anzeigen“ klicken. Das Passwort wird dann in Klartext angezeigt.
5. Navigieren Sie zu Verbinden und bestätigen Sie mit der OK-Taste **16**. Das Gerät stellt die Verbindung zum WiFi her.

Hinweis: Sollte die Verbindung nicht hergestellt werden, prüfen Sie, ob das Passwort korrekt eingegeben wurde und ob das richtige WiFi-Netzwerk ausgewählt ist.



6.12 DRAHTLOSES AUDIO

1. Wählen Sie im Home-Menü den Punkt Einstellungen -> Drahtloses Audio aus.
2. Das Gerät wechselt automatisch in die Bluetooth-Suche. Eine Liste der verfügbaren Bluetoothgeräte oder der bereits verbundenen Bluetoothgeräte wird angezeigt.

Hinweis: Wenn Ihr Bluetoothgerät nicht angezeigt wird, klicken Sie auf „Scannen-Gerät“ und gehen Sie sicher das am zu verbindenden Gerät Bluetooth aktiviert ist.

3. Schalten Sie das zu verbindende Gerät ein und aktivieren Sie ihr Bluetooth am zu verbindenden Gerät.
4. Wählen Sie mit den Navigationstasten **21** das gewünschte Bluetoothgerät aus und bestätigen Sie mit der OK-Taste **16**.
5. Das Bluetooth-Gerät wird gekoppelt und erscheint nach erfolgreicher Kopplung in der Liste als „Verbunden“.
6. Die Sound Wiedergabe erfolgt nun ausschließlich über das gekoppelte Bluetoothgerät.
7. Um ein gekoppeltes Bluetoothgerät zu entkoppeln, wählen Sie das Gerät in der Liste aus und drücken die OK-Taste **16**. Bestätigen Sie anschließend die Auswahl. Die Kopplung wird erfolgreich aufgehoben.

Hinweis: Beim nächsten verbinden mit dem gleichen Bluetoothgerät geschieht dies automatisch wenn sie Bluetooth aktiviert haben. Es können nur Soundwiedergabegeräte gekoppelt werden.

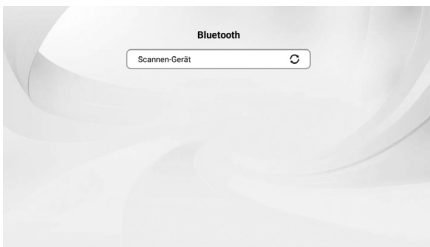

6.13 BLUETOOTH LAUTSPRECHER

1. Wählen Sie im Home-Menü „Bluetooth-Lautsprecher“ aus. Das Produkt wechselt in den Audioempfangsmodus und wartet auf eine Bluetooth-Verbindung.
2. Aktivieren Sie ihr Bluetooth am zu verbindenden Gerät. Eine Liste der verfügbaren Bluetoothgeräte wird angezeigt. Wählen Sie in der Liste „LP-502“ aus.

Hinweis: Wenn Ihr Bluetoothgerät nicht angezeigt wird, aktualisieren sie die Liste und gehen Sie sicher das am zu verbindenden Gerät Bluetooth aktiviert ist.

3. Sobald die Verbindung hergestellt ist, erfolgt die Soundwiedergabe von Videos oder Medien ausschließlich über das Gerät, das dann als Lautsprecher dient.

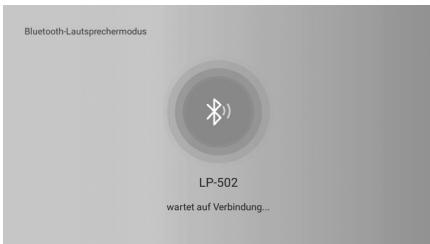

6.14 PROJEKTIONSART

Hier können Sie über die Navigationsstasten oben und unten **21** zwischen den verschiedenen Projektionsmethoden wählen:

- Desktop vorne
- Desktop hinten
- Decke vorne
- Decke hinten

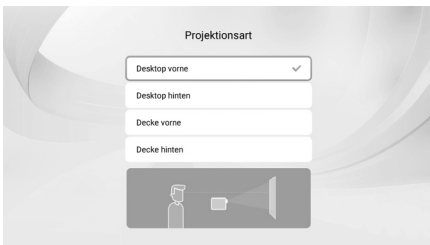

6.15 BILDKORREKTUR (AUTOMATISCHE KEYSTONE KORREKTUR)

Je nach Standort des Projektors kann das Bild verzerrt dargestellt werden. Nutzen Sie die Automatische Keystone Korrektur, um das Bild wieder rechteckig einzustellen.

An

Die Anpassung für ein rechteckiges Bild erfolgt automatisch. Stellen Sie jedoch sicher, dass der Projektor auf einer ebenen Fläche steht, da das Bild sonst leicht geneigt erscheinen kann.

Aus

Die automatische Kalibrierung ist deaktiviert und muss manuell über die Vier-Punkte-Trapezkorrektur (Manuelle Keystone Korrektur) vorgenommen werden.

6.16 VIER-PUNKTE-TRAPEZKORREKTUR (MANUELLE KEYSTONE KORREKTUR)

Stellen Sie über die Eckpunkte ein rechteckiges Bild ein.



6.17 BILDSCHIRMVERGRÖßERUNG

Hier können Sie den Zoomfaktor des Bildes von 100 % bis 50 % einstellen.



6.18 BILDSCHIRMSCHONER

Sie können den Bildschirmschoner ein- oder ausschalten sowie die Zeit einstellen, nach der er automatisch aktiviert wird.

Hinweis: Der Bildschirmschoner wird erst aktiviert, wenn innerhalb des eingestellten Zeitraums keine Eingabe erfolgt.

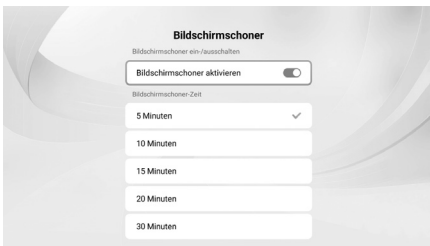

6.19 SPRACHE

Hier können Sie die Sprache einstellen und Eingabeauswahl auszuwählen.

1. Klicken Sie hierzu auf Spracheinstellungen und bestätigen Sie mit der OK-Taste **16**.
2. Wählen Sie die gewünschte Sprachen mit den Navigationstasten **21** aus und bestätigen Sie mit der OK-Taste **16**.

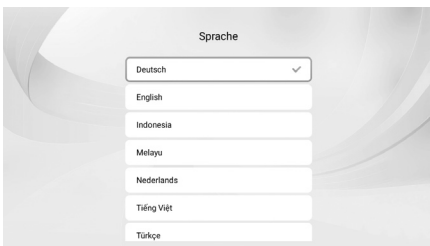

6.20 ZEIT UND ZEITZONE

In diesem Menü können Sie das Zeitformat und Zeitzone einstellen.



6.21 AKTUALISIERUNG

Hier können Sie eine Systemaktualisierung durchführen und das System auf den neuesten Stand zu bringen. Sie können zwischen einer Online Aktualisierung über das Internet und einer Lokale Aktualisierung über eine USB Stick wählen. Sie können zwischen einen der beiden Optionen wählen.

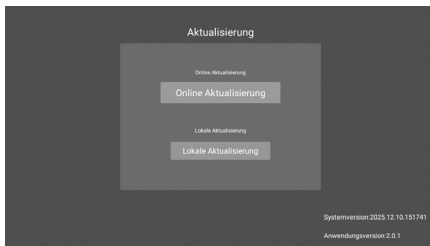

6.21.1 ONLINE AKTUALISIERUNG

1. Wählen Sie im Home-Menü Einstellungen -> Aktualisierung -> Online Aktualisierung aus.
2. Der Download der Systemsoftware beginnt automatisch. Anschließend werden Sie Schritt für Schritt durch den Aktualisierungsvorgang geführt.

Hinweis: Stellen Sie sicher, dass das Gerät mit dem Internet verbunden ist. Andernfalls kann die Systemsoftware nicht heruntergeladen werden.

6.22 ZURÜCKSETZEN

Um das Gerät auf die Werkseinstellungen zurückzusetzen, wählen Sie den Punkt Zurücksetzen mit den Navigationstasten **21** aus und bestätigen Sie mit der OK-Taste **16**.

Hinweis: Dabei werden alle Einstellungen, Verbindungen und installierten Apps gelöscht. Diese müssen anschließend erneut eingerichtet und heruntergeladen werden.

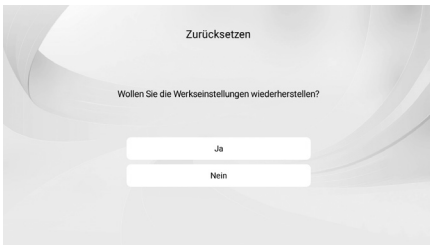

6.23 ÜBER PROJEKTOR

Hier können Informationen über das Gerät abgerufen werden.

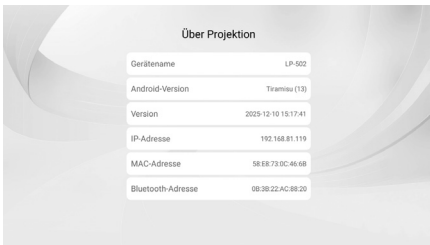

6.24 BILDSCHIRMPROJEKTION (ANDROID / J-SHARE)

1. Verbinden Sie Ihr Android Smartphone mit demselben WiFi-Netzwerk wie Ihr Gerät.
2. Wählen Sie im Home-Menü des Geräts „Bildschirmprojektion (Android)“ aus.
3. Der Bildschirmprojektion-Bildschirm wird geöffnet und das Produkt wartet auf eine Verbindung.
4. Öffnen Sie auf Ihrem Android Smartphone Einstellungen → Weitere Verbindungen → Einfache Projektion. Wählen Sie das Gerät aus der Liste auf Ihrem Smartphone aus.
5. Bestätigen Sie anschließend die Verbindung. Der Bildschirm wird nun erfolgreich gespiegelt.

Hinweis: Verschiedene Android-Geräte können unterschiedliche Bezeichnungen und Zugriffswege für die Funktion „Drahtloses Display“ haben. Bitte beachten Sie das Benutzerhandbuch Ihres Android-Geräts.

6. Um die Bildschirmspiegelung zu beenden, öffnen Sie das Kontrollzentrum Ihres Smartphones, tippen auf „Bildschirmspiegelung“ und wählen „Bildschirmspiegelung beenden“.

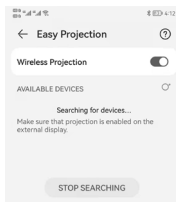
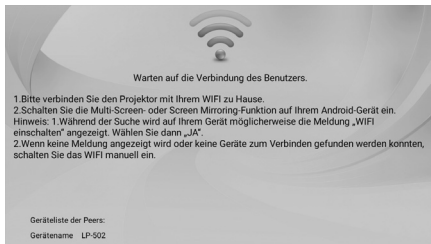

6.25 CAST (BILDSCHIRMPROJEKTION iOS)

1. Verbinden Sie Ihr iPhone oder iPad mit demselben WiFi-Netzwerk wie Ihr Gerät.
2. Wählen Sie im Home-Menü „Anwendungen“ aus.
3. Gehen Sie zur Anwendung -> Cast. Der Bildschirm ändert sich und wählen Sie „Strat projecting screen“. Das Gerät wartet nun auf eine Verbindung.
4. Öffnen Sie auf Ihrem iPhone oder iPad das Kontrollzentrum und tippen Sie auf Bildschirmsynchronisierung. Wählen Sie „emotn_XXXX“ aus der Liste auf Ihrem iPhone oder iPad, sie finden den Namen oben am Bildschirmrand. Der Bildschirm wird nun erfolgreich gespiegelt.
5. Um die Bildschirmspiegelung zu beenden, öffnen Sie das Kontrollzentrum, tippen auf „Bildschirmsynchronisierung“ und wählen „Synchronisierung stoppen“.

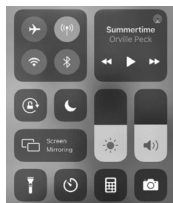
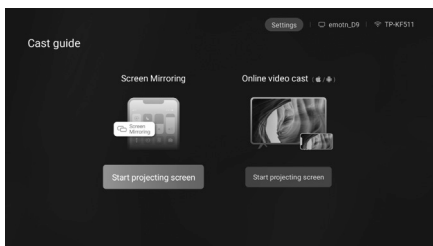

7 LIZENZHINWEISE UND ANGEBOT SOURCECODE

Das Produkt enthält Softwarebestandteile, die von den Rechteinhabern als Freie Software bzw. Open Source Software lizenziert werden. Die Urhebervermerke und Lizenztexte finden Sie hier:

<http://gpl.supra-elektronik.com/>

Sie können den Quellcode dieser Softwarebestandteile von uns auf einem Datenträger erhalten, wenn Sie innerhalb von drei Jahren nach dem Vertrieb des Produkts durch uns bzw. zumindest solange, wie wir Support und Ersatzteile für das Produkt anbieten, eine Anfrage an unsere Kundenbetreuung an folgende Adresse stellen:

supra Foto-Elektronik-Vertriebs-GmbH
Denisstraße 28A, 67663 Kaiserslautern, Deutschland
(oder per E-Mail an: service@protel-service.com)

Sofern das Produkt proprietäre Softwarebestandteile enthält, die von uns stammen und mit einer Bibliothek unter der GNU Lesser oder Library General Public License verlinkt sind, gestatten wir das Reengineering dieser proprietären Softwarebestandteile zum Debugging von Bearbeitungen und die Vornahme von Bearbeitungen für Ihren eigenen Gebrauch. Die Weitergabe von Bearbeitungen proprietärer Softwarebestandteile ist hingegen nicht gestattet.

Haftungs- und Gewährleistungshinweise der Rechteinhaber:

„This program comes with ABSOLUTELY NO WARRANTY; for details see Sec. 11 and 12 of the GNU General Public License, Version 2.“

„This program comes with ABSOLUTELY NO WARRANTY; for details see Sec. 15 and 16 of the GNU General Public License, Version 3.“

„This program comes with ABSOLUTELY NO WARRANTY; for details see Sec. 15 and 16 of the GNU Lesser General Public License, Version 2.1.“

8 TECHNISCHE DATEN

Modell:	LP-502
Eingang:	220 – 240 V AC, 50 – 60 Hz
Nennleistung:	39 W
Anzeigesystem:	2,69" LCD
Native Chip-Lösung:	1280 x 720
Unterstützte Auflösung:	1080p, 4K
Maximale Helligkeit:	150 - 170 ANSI
Erwartete LED-Lebensdauer:	20000 Stunden
Bluetooth / WLAN:	2,4 G / 5 G / BT 5.4
Bluetooth®-Frequenzbereich:	2402 MHz - 2480 MHz
WiFi-Frequenzbereich:	2412 MHz - 2484 MHz , 5180 MHz - 5825 MHz"
Maximale Sendeleistung:	16 dBm
Seitenverhältnis:	Nativ 16:9 und 4:3
Kontrast:	1000:1
Projektionsverhältnis:	1,25:1
Projektionsgröße:	40" bis 130"
RAM:	1 GB
ROM-Speicher:	8 GB
Android-Version:	Android OS 13
Audioausgangsleistung:	2,5 W RMS Max 3,0 W
Lautsprecherimpedanz:	3,4 Ω \pm 15%
AMP-Frequenzbereich:	F0 Hz - 20 kHz
Deckenmontagehalterung:	Kompatibel mit 1/4"-20 UNC-Schraube.
Schutzklasse:	II
Abmessungen:	ca. 103 x 102 x 190 mm
Gewicht:	ca. 500 g
Energieverbrauch im „Aus“-Modus:	0,5 W
Energieverbrauch im Standby-Modus:	0,5 W
Netzwerkverbindung:	Ja
Unterstützte Speichermedien:	USB-Sticks bis 128 GB, Festplatten bis 2 TB (externe Stromversorgung erforderlich).
Unterstützte Speicherformate:	FAT16, FAT32, NTFS

Fernbedienung

Abmessungen:	ca. 138 x 38 x 17 mm
Gewicht:	ca. 30 g
Batterietyp:	2 x AAA-Batterien
Typ:	Infrarot

HINWEIS

» Änderungen am Design und an den technischen Daten vorbehalten.

9 ENTSORGUNG

9.1 ENTSORGUNG DER VERPACKUNG



Entsorgen Sie die Verpackung sortiert. Führen Sie Pappe und Kartonagen dem Papierrecycling und Folien der Wertstoffsammlung zu.

9.2 ENTSORGUNG DES PRODUKTES

Entsorgen Sie das Produkt gemäß den in Ihrem Land geltenden Entsorgungsvorschriften und -gesetzen. (Gilt in der Europäischen Union und anderen europäischen Ländern mit separaten Sammelsystemen).



Alte Geräte dürfen nicht im Hausmüll entsorgt werden!

Wenn das Produkt nicht mehr verwendet werden kann, ist jeder Verbraucher gesetzlich verpflichtet, alte Geräte getrennt vom Hausmüll zu entsorgen, z.B. an einem Sammelpunkt in seiner Gemeinde oder seinem Bezirk. Dies stellt sicher, dass alte Geräte ordnungsgemäß recycelt werden und negative Auswirkungen auf die Umwelt vermieden werden. Elektrische Geräte sind daher mit dem hier abgebildeten Symbol gekennzeichnet.

9.3 ENTSORGUNG DER BATTERIE



Batterien und Akkumulatoren dürfen nicht im Hausmüll entsorgt werden! Als Verbraucher sind Sie gesetzlich verpflichtet, alle Batterien und Akkumulatoren, unabhängig davon, ob sie Schadstoffe* enthalten oder nicht, an einer Sammelstelle in Ihrer Gemeinde/Ihrem Bezirk oder im Handel abzugeben, damit sie umweltfreundlich entsorgt werden können.

*gekennzeichnet mit: Cd = Cadmium, Hg = Quecksilber, Pb = Blei

10 EU-KONFORMITÄTSERKLÄRUNG



Die supra Foto-Elektronik-Vertriebs GmbH erklärt hiermit, dass der Funkanlagentyp "LP-502", den Anforderungen der Richtlinie 2014/53/EU entspricht.
Der vollständige Text der EU-Konformitätserklärung ist unter der folgenden Internetadresse verfügbar:
<https://downloads.magon.de/downloads/konformitaetsklaerung/>

11 GARANTIE

Bevor Sie Ihr Produkt einsenden, wenden Sie sich telefonisch oder per Mail an unser **SERVICECENTER**. So können wir Ihnen bei eventuellen Bedienungsfehlern helfen.

11.1 GARANTIEBEDINGUNGEN

Sehr geehrter Kunde

Ihre Vorteile aus der Herstellergarantie:

Garantiezeit:	3 Jahre ab Zeitpunkt der Übernahme
Garantieleistung:	Kostenfreier Austausch oder Geldrückgabe Keine Transportkosten
Hotline:	0732 915 098 (Zum regulären Festnetzstarif Ihres Telefonanbieters)
Erreichbarkeit:	Montag bis Freitag von 8:00 bis 18:30 Uhr

Bitte beachten Sie, dass die Art der Garantieleistung im Einzelfall vom Garanten bestimmt wird.

Um die Garantie in Anspruch zu nehmen:

- Halten Sie bitte den Kassenbon bzw. die Rechnung bereit.
- Kontaktieren Sie unser **SERVICECENTER** telefonisch.

Die Garantie gilt nicht:

- **bei Schäden durch Elementarereignisse.** (z.B. Blitz, Wasser, Feuer, Frost, etc.), **Unfall, Transport, ausgelaufene Batterien oder unsachgemäße Benutzung**
- **bei Beschädigung oder Veränderung durch den Käufer/Dritte**
- **bei Missachtung der Sicherheits- und Wartungsvorschriften, Bedienungsfehlern**
- **bei Verkalkung, Datenverlust, Schadprogrammen, Einbrennschäden**
- **auf die normale Abnutzung von Verschleißteilen** (z.B. Akkukapazität)

Nach Ablauf der Garantiezeit haben Sie weiterhin die Möglichkeit, an der **SERVICESTELLE** Reparaturen kostenpflichtig durchführen zu lassen. Falls die Reparatur oder der Kostenvoranschlag für Sie nicht kostenfrei sind, werden Sie vorher verständigt.

Die gesetzliche Gewährleistungspflicht des Übergebers wird durch diese Garantie nicht eingeschränkt. Die Garantiezeit kann nur verlängert werden, wenn dies eine gesetzliche Norm vorsieht. In den Ländern, in denen eine (zwingende) Garantie und/oder eine Ersatzteillagerhaltung und/oder eine Schadenersatzregelung gesetzlich vorgeschrieben sind, gelten die gesetzlich vorgeschriebenen Mindestbedingungen. Das Serviceunternehmen und der Verkäufer übernehmen bei Reparaturannahme keine Haftung für eventuell auf dem Produkt vom Kunden gespeicherte Daten oder Einstellungen.

IMPORTIERT DURCH

SUPRA FOTO-ELEKTRONIK-VERTRIEBS-GMBH
DENISSTRASSE 28A,
67663 KAISERSLAUTERN,
GERMANY

V01/0025

HERGESTELLT IN CHINA