



MANUALE D'USO

FORNO A MICROONDE

AMBIANO



ASSISTENZA POST-VENDITA

856576

IT

☎ 0039 045 7860460

💻 service-it@protel-service.com

MODELLO: MW025_02232

05/2026

3

**ANNI DI
GARANZIA**

INDICE

1 Informazioni generali	3
2 Sicurezza	3
2.1 Legenda delle avvertenze	3
2.2 Legenda pittogrammi	3
2.3 Avvertenze generali di sicurezza	3
2.4 Ulteriori avvertenze di sicurezza	4
2.5 Utilizzo conforme all'uso previsto	4
3 Panoramica del prodotto	4
4 Informazioni sulle microonde	5
5 Materiali adatti alle microonde	5
5.1 Materiali adatti	5
5.2 Panoramica dei materiali idonei	5
5.3 Dimensioni e forma dei contenitori adatti al microonde	5
5.4 Materiali parzialmente adatti	5
6 Prima del primo utilizzo	5
6.1 Controllo del prodotto e della dotazione	5
6.2 Lavaggio preliminare	5
7 Montaggio degli accessori	5
8 Utilizzo	5
8.1 Riscaldamento o scongelamento degli alimenti	6
8.2 Interrompere il processo di riscaldamento	6
8.3 Impostazione del tempo di cottura	6
9 Anomalie e rimedi	6
10 Pulizia e manutenzione	6
10.1 Pulizia	6
10.2 Conservazione	6
11 Dati tecnici	7
12 Smaltimento	7
12.1 Smaltimento dell'imballaggio	7
12.2 Smaltimento del prodotto	7
13 Garanzia	7
13.1 Condizioni di garanzia convenzionale	7

1 INFORMAZIONI GENERALI



Il presente manuale d'uso (di seguito "istruzioni") è parte integrante di questo prodotto e contiene importanti informazioni relative alla messa in servizio e all'uso.

Leggere attentamente le istruzioni, in particolare il capitolo sulla **SICUREZZA**, prima di utilizzare il prodotto.

Il mancato rispetto delle presenti istruzioni per l'uso può provocare lesioni gravi e/o danni al prodotto.

Conservare queste istruzioni per riferimento e utilizzo futuro. In caso di cessione del prodotto a terzi, consegnare assolutamente anche le presenti istruzioni per l'uso. Se si ha bisogno di una copia digitale delle istruzioni per l'uso, contattare il servizio clienti.

2 SICUREZZA

2.1 LEGENDA DELLE AVVERTENZE

Nelle istruzioni per l'uso, sul prodotto stesso o sull'imballaggio sono riportati i seguenti simboli.

AVVERTIMENTO!

» Questo simbolo/questa parola d'avvertimento indica un pericolo a rischio medio che, se non evitato, può avere come conseguenza la morte o lesioni gravi.

ATTENZIONE!

» Questa parola d'avvertimento indica possibili danni materiali.

NOTA

» Questo simbolo indica informazioni aggiuntive utili su impiego e utilizzo.

2.2 LEGENDA PITTOGRAMMI

Nelle istruzioni, sul prodotto stesso o sull'imballaggio sono riportati i seguenti simboli.



Leggere le istruzioni.



Dichiarazione di conformità: I prodotti identificati con questo simbolo soddisfano tutte le disposizioni applicabili nello Spazio economico europeo.



Le superfici degli apparecchi contrassegnati con questo simbolo possono raggiungere temperature molto elevate.



Questo simbolo contraddistingue apparecchi elettrici della classe di isolamento I.



Il simbolo "GS" sta per sicurezza testata. I prodotti contrassegnati con questo simbolo soddisfano i requisiti della legge tedesca sulla sicurezza dei prodotti (ProdSG). Questo vale solo per l'alimentatore di corrente.

2.3 AVVERTENZE GENERALI DI SICUREZZA

Questo prodotto è un dispositivo di classe B del gruppo 2.

- Dispositivo ISM del gruppo 2: Il gruppo 2 comprende tutti gli apparecchi ISM che generano e/o utilizzano intenzionalmente energia a radiofrequenza sotto forma di radiazioni elettromagnetiche, nonché gli apparecchi EDM e per la saldatura ad arco.
- I dispositivi di classe B sono dispositivi adatti all'uso in ambienti domestici o in ambienti dotati di una rete a bassa tensione utilizzata per alimentare edifici residenziali.

AVVERTIMENTO! PERICOLO DI SCOSSE ELETTRICHE!

Un collegamento elettrico guasto, una tensione di rete troppo elevata o un funzionamento non corretto può provocare una scossa elettrica.

- » Allacciare il prodotto solo se la tensione di rete della presa di corrente corrisponde ai dati riportati sulla targhetta.
- » Allacciare il prodotto solo a una presa di corrente facilmente accessibile in modo tale da poterla staccare velocemente dalla rete elettrica in caso di anomalie.
- » Non toccare mai un prodotto elettrico caduto in acqua.
- » Non inserire mai alcun tipo di oggetto nel corpo del prodotto.
- » Non utilizzare cavi di prolunga. Allacciare il prodotto usando esclusivamente una spina di sicurezza ad una presa di corrente installata a norma e messa a terra con una tensione di 230 V~, 50 Hz.
- » Non utilizzare il prodotto se presenta danni visibili e se il cavo di alimentazione o la spina sono difettosi.
- » Se il cavo di alimentazione è danneggiato, per evitare rischi deve essere sostituito dal produttore, dalla sua Assistenza Post-Vendita o da altre persone qualificate.
- » Assicurarsi che il cavo di alimentazione non passi sotto il prodotto, lungo superfici roventi o spigoli vivi.

- » Non aprire il corpo del prodotto, bensì far eseguire la riparazione da persone qualificate. Rivolgersi a un'officina autorizzata. Le riparazioni effettuate in casa, un collegamento errato o un utilizzo non corretto invalidano ogni garanzia e responsabilità.
- » Per le riparazioni, utilizzare solo componenti che siano corrispondenti alle specifiche originali dell'apparecchio. L'apparecchio contiene parti elettriche e meccaniche che sono indispensabili protezioni da fonti di pericolo.
- » Non utilizzare il prodotto con un timer esterno o un telecomando separato.
- » Non immergere il prodotto o il cavo di alimentazione in acqua o altri liquidi.
- » Non toccare mai la spina con le mani umide o bagnate.
- » Proteggere il prodotto da gocce o spruzzi d'acqua. Se il prodotto si bagna, estrarre immediatamente la spina.
- » Non staccare la spina dalla presa di corrente afferrandola per il cavo, bensì afferrare sempre la spina stessa.
- » Non trasportare, tirare o spostare mai il prodotto tenendolo per il cavo di alimentazione.
- » Tenere il prodotto e il cavo di alimentazione lontano da fiamme libere e superfici roventi.
- » Posare il cavo di alimentazione in modo tale che non vi si possa inciampare.
- » Non piegare il cavo di alimentazione e non farlo passare su spigoli vivi.
- » Utilizzare il prodotto solo in ambienti chiusi. Non utilizzare il prodotto in ambienti umidi o sotto la pioggia.
- » Non posizionare mai il prodotto in posizione tale che possa cadere in una vasca o in un lavandino.
- » Non toccare mai con le mani l'apparecchio elettrico caduto in acqua. In tale eventualità estrarre subito la spina.
- » Non inserire mai alcun tipo di oggetto nel corpo del prodotto.
- » Spegnerne sempre il prodotto ed estrarre la spina in caso di inutilizzo, prima della pulizia o se si presenza un malfunzionamento.
- » Non utilizzare il prodotto in caso di malfunzionamento, se è caduto a terra o in acqua oppure se è danneggiato. Consegnare il prodotto a un centro di assistenza per l'ispezione e la riparazione.

AVVERTIMENTO! PERICOLO DI LESIONI!

Un uso improprio del prodotto può causare lesioni.

- » Questo prodotto può essere utilizzato da bambini di età superiore agli 8 anni e da persone con ridotte capacità fisiche, sensoriali o mentali o persone con mancanza di esperienza e competenze solo se vengono supervisionati o se sono stati istruiti sull'uso sicuro dell'apparecchio e hanno compreso i rischi connessi al suo utilizzo.
- » Non permettere ai bambini di giocare con il prodotto.
- » La pulizia e la manutenzione di competenza dell'utilizzatore non devono essere eseguite da bambini, a meno che non abbiano un'età superiore agli 8 anni e siano sorvegliati.
- » Tenere i bambini di età inferiore agli 8 anni lontani dal prodotto e dal cavo di alimentazione.
- » Non lasciare mai incustodito il prodotto mentre è in funzione.
- » Sorvegliare attentamente i bambini quando si usa il prodotto nelle loro vicinanze.
- » Assicurarsi che i bambini non giochino con l'imballaggio in plastica. Potrebbero restarvi intrappolati e soffocare.

AVVERTIMENTO! PERICOLO PER L'ENERGIA DELLE MICROONDE!

Il mancato rispetto delle seguenti precauzioni può provocare l'esposizione a energia delle microonde pericolosa.

- » Non tentare di mettere in funzione il prodotto con lo sportello aperto, di manipolare i blocchi di sicurezza (blocchi dello sportello) o di inserire oggetti nelle aperture dei blocchi di sicurezza.
- » Non collocare oggetti tra lo sportello e la parte anteriore del prodotto ed evitare l'accumulo di residui di cibo o detersivi sulle superfici di tenuta.
- » **AVVERTENZA:** Se lo sportello o le sue guarnizioni sono danneggiate, il prodotto non dev'essere rimesso in servizio finché non è stato riparato da una persona qualificata.
- » Non rimuovere né le coperture all'interno del prodotto né la pellicola interna dell'oblò sullo sportello.
- » **AVVERTENZA:** I lavori di manutenzione o riparazione, che prevedono la rimozione delle protezioni per le microonde, devono essere eseguiti da persone competenti. Altrimenti si corre il rischio di pericoli.

AVVERTIMENTO! PERICOLO D'ESPLOSIONE O INCENDIO!

L'uso improprio del prodotto può provocare esplosioni o incendi.

- » Il prodotto può essere utilizzato solo per lo scongelamento o il riscaldamento di alimenti in contenitori adatti alle microonde. I contenitori in metallo per cibi e bevande non sono consentiti per le preparazioni con le microonde.
- » Il prodotto serve per riscaldare cibi e bevande. L'asciugatura di alimenti o vestiti e il riscaldamento di cuscini termici, pantofole, spugne, asciugamani bagnati e simili possono comportare pericolo di lesioni, ignizione e incendio.
- » Non utilizzare il prodotto per la conservazione di oggetti. Quando il prodotto non viene utilizzato, non lasciare prodotti di carta, utensili da cucina o alimenti nel vano di cottura.
- » Non mettere in funzione il prodotto quando è vuoto. Se non è presente cibo o acqua per l'assorbimento dell'energia, ciò può portare alla riflessione continua dell'energia nel vano di cottura, che a sua volta può causare surriscaldamenti e danneggiamenti.

- » Non riscaldare insieme acqua, olio o grassi. La pellicola d'olio comprende vapore e può causare un'eruzione cutanea.
- » **AVVERTENZA:** Liquidi o altri alimenti non devono essere riscaldati in contenitori sigillati in quanto potrebbero esplodere. Pertanto, prima di riscaldare, togliere sempre la guarnizione da bottiglie e contenitori richiudibili, ad es. dai biberon.
- » Non riempire completamente il contenitore e scegliere un contenitore che sia più largo rispetto al fondo, per evitare traboccamenti di liquido. Non utilizzare bottiglie a collo stretto.
- » Posizionare sempre un'asta in vetro o ceramica nei liquidi da riscaldare. Questo impedisce l'improvvisa ebollizione del liquido.
- » Se il prodotto emette fumo, spegnerlo o estrarre la spina dalla presa di corrente e lasciare lo sportello chiuso al fine di soffocare le fiamme.

⚠ **AVVERTIMENTO! PERICOLO DI USTIONE!**

Durante l'uso del prodotto, gli accessori utilizzati, i contenitori e gli alimenti riscaldati possono essere molto caldi.

- » Le superfici accessibili del prodotto e gli accessori possono diventare molto caldi durante l'uso. Assicurarsi di non toccarle a mani nude per evitare scottature.
- » Il riscaldamento a microonde di bevande può portare a un bollore eruttivo ritardato. Fare attenzione quando si maneggia il contenitore.
- » Dopo il riscaldamento, lasciare il contenitore nel vano di cottura per un breve periodo di tempo prima di rimuoverlo.
- » Gli alimenti o il contenitore possono essere molto caldi dopo il riscaldamento. Utilizzare sempre guanti da forno o un canovaccio piegato per rimuovere gli alimenti o il contenitore dal vano di cottura.
- » Il contenuto di biberon e vasetti con alimenti per neonati dev'essere agitato o mescolato, o comunque occorre controllarne la temperatura per evitare ustioni prima del consumo.

2.4 ULTERIORI AVVERTENZE DI SICUREZZA

ATTENZIONE! PERICOLO DI DANNEGGIAMENTO!

L'uso improprio del prodotto può danneggiarlo.

- » Collocare il prodotto su un piano di lavoro facilmente accessibile, orizzontale, asciutto, resistente al calore e sufficientemente stabile. Non posizionare il prodotto sul bordo della superficie di lavoro.
- » Il prodotto è stato progettato per l'uso indipendente. Evitare l'accumulo di calore. A tale scopo, non posizionare il prodotto direttamente di fronte a un muro, sotto armadietti o simili. Il vapore in uscita potrebbe danneggiare i mobili.
- » Per una ventilazione adeguata, è necessaria una distanza di sicurezza minima di 20 cm nella parte superiore, 10 cm sul retro e 5 cm su entrambi i lati. Le aperture sull'apparecchio non devono essere coperte o bloccate.
- » Non conservare oggetti direttamente sul prodotto.
- » Non coprire le aperture del prodotto e non bloccarle.
- » Non collocare mai il prodotto sopra o accanto a superfici roventi (ad es. fornelli ecc.).
- » Assicurarsi che il cavo di alimentazione non venga a contatto con parti calde.
- » Non esporre mai il prodotto a temperature elevate (riscaldamento, ecc.) o ad agenti atmosferici (ad es. pioggia). Non riempire mai il prodotto con liquidi.
- » Non tentare mai di pulire il prodotto immergendolo in acqua e non pulirlo con un pulitore a vapore. In caso contrario il prodotto potrebbe danneggiarsi.
- » Interrompere l'utilizzo del prodotto se le parti in plastica sono incrinare, rotte o deformate. Sostituire le parti danneggiate soltanto con gli appropriati ricambi originali.
- » Una scarsa igiene può danneggiare le superfici del prodotto. Questo a sua volta può portare a una durata ridotta nonché a situazioni pericolose. Pulire il prodotto dopo ogni utilizzo e rimuovere i residui di cibo, gli spruzzi di cibo e il grasso con un panno umido.
- » Utilizzare esclusivamente stoviglie, utensili e contenitori adatti al forno a microonde. Al momento dell'acquisto prestare attenzione alle etichette come "Adatto a microonde" o "Per microonde". Durante il funzionamento del forno a microonde non utilizzare contenitori con parti metalliche poiché ciò potrebbe causare danni all'apparecchio e/o ai contenitori.
- » Utilizzare soltanto accessori raccomandati dal produttore.

ATTENZIONE! RISCALDARE IL CIBO!

L'uso improprio del prodotto può danneggiarlo.

- » Assicurarsi che il contenitore non tocchi la parte superiore o i lati del vano di cottura durante il funzionamento.
- » Non posizionare il cibo da riscaldare direttamente sul piatto girevole.
- » Sugli alimenti con pelle sottile, ad es. salsicce o pomodori, praticare piccoli tagli in modo che non scoppino durante la cottura.
- » Rimuovere le fascette dai sacchetti di carta o plastica prima di posizionare i sacchetti nel vano di cottura.
- » Non lasciare il prodotto incustodito quando si riscaldano alimenti in contenitori di plastica o di carta per via della loro possibile ignizione.
- » Non scaldare olio o grasso per friggere. La temperatura dell'olio non può essere controllata.
- » Le uova con guscio e le uova sode intere non devono essere riscaldate nel forno a microonde in quanto possono esplodere. Questo è possibile anche al termine del riscaldamento a microonde.

- » Controllare la temperatura del cibo solo con un termometro per alimenti adatto al microonde. Non utilizzare termometri al mercurio o a liquido.
- » Mescolare il cibo dopo il riscaldamento al fine di garantire una temperatura uniforme. Lasciare assestare brevemente il cibo per evitare l'ebollizione eruttiva.
- » Scegliere il tempo di cottura o riscaldamento minore possibile e prolungarlo, se necessario.
- » Tenere presente che per raggiungere una cottura efficace il tempo di cottura effettivo dipende dai seguenti fattori:
 - dalle dimensioni e dalla freschezza degli alimenti;
 - dal livello di riempimento dei cestelli;
 - dalla temperatura impostata;
 - dalle preferenze personali.

1 **NOTA**

- » Mescolare di tanto in tanto l'alimento che si sta cucinando. Prestare attenzione all'alta temperatura.
- » Controllare regolarmente l'alimento che si sta cucinando finché non sarà cotto o non avrà raggiunto il grado di cottura desiderato. Il tempo di cottura effettivamente necessario può essere più breve o più lungo di quello indicato nelle ricette.

2.5 UTILIZZO CONFORME ALL'USO PREVISTO

- Il prodotto è destinato esclusivamente allo scongelamento e al riscaldamento di alimenti. Il prodotto è destinato esclusivamente a un uso privato o a un uso simile a quello domestico, come ad esempio: nelle cucine dei dipendenti di negozi, uffici e altre aree commerciali, nelle aziende agricole, da parte dei clienti di alberghi, motel e altri ambienti residenziali simili o nei bed and breakfast.
- Utilizzare il prodotto esclusivamente come descritto nelle presenti istruzioni per l'uso. Ogni altro utilizzo è da intendersi come non conforme alla destinazione d'uso e può provocare danni a cose e persone.
- Il produttore o rivenditore non si assume nessuna responsabilità per danni o lesioni dovuti all'uso non conforme alla destinazione o all'uso scorretto.

3 PANORAMICA DEL PRODOTTO

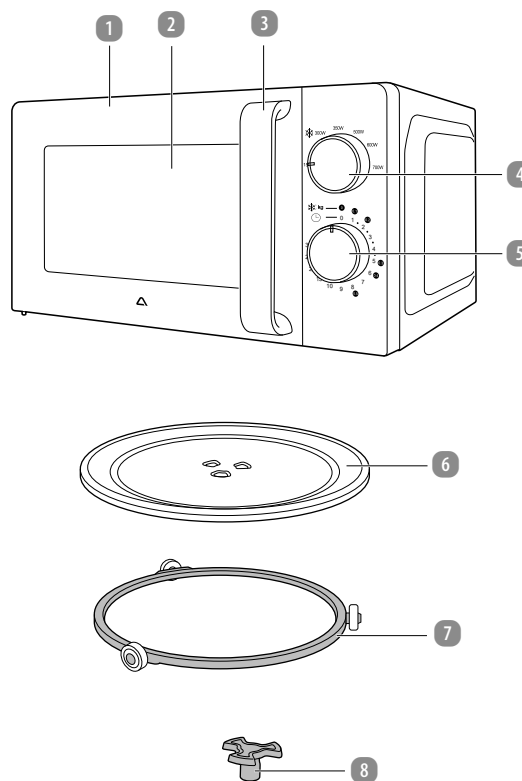

- | | |
|---|----------------------|
| 1 Sportello | 5 Manopola del timer |
| 2 Oblò | 6 Piatto girevole |
| 3 Impugnatura | 7 Anello girevole |
| 4 Manopola di regolazione della potenza | 8 Albero |

4 INFORMAZIONI SULLE MICROONDE

Un generatore di microonde, anche indicato come magnetron, genera le microonde e le trasferisce nel vano di cottura. Una volta trascorso il tempo di cottura o quando si apre lo sportello, il magnetron si disattiva immediatamente.

Le microonde sono distribuite uniformemente nel vano di cottura del forno a microonde e riflesse dalle pareti interne e dall'oblò. Attraverso il piatto girevole in vetro, viene ottimizzata la distribuzione delle microonde.

- Le microonde penetrano fino a una profondità fino a 3 cm nel cibo e scaldano le molecole d'acqua, di grasso e zucchero.
- Gli alimenti con alto contenuto di acqua vengono riscaldati più intensamente.
- Il vano di cottura e l'aria non vengono quindi riscaldate, mentre il contenitore si riscalda principalmente con il cibo caldo.
- La quantità di energia richiesta per la cottura o lo scongelamento varia a seconda del cibo. Regola generale: potenza elevata–poco tempo o bassa potenza–tempo elevato.
- Per assicurare una distribuzione ottimale del calore, dopo la cottura lasciare il cibo nel forno a microonde per uno o due minuti.

5 MATERIALI ADATTI ALLE MICROONDE

⚠ AVVERTIMENTO! PERICOLO DA UTILIZZO NON CONFORME!

I materiali non idonei nel vano di cottura possono provocare scintille o danni all'apparecchio o all'oblò.

- » Non utilizzare piatti con parti metalliche (impugnature, decorazioni o piano) o con decorazioni in oro o argento che possono provocare scintille durante il funzionamento del forno a microonde.
- » Utilizzare fondamentalmente materiali resistenti al calore. I materiali non resistenti al calore possono deformarsi o addirittura bruciare. I vetri di cristallo o cristallo al piombo si possono frantumare e il vetro colorato può scolorirsi.
- » È possibile acquistare piatti speciali e accessori per il forno a microonde. Prestare attenzione alle etichette come "Adatto a microonde" o "Per microonde". Se il materiale è adatto, è possibile utilizzare anche i piatti di cui già si dispone.

📌 NOTA

- » Se si desidera verificare se un contenitore è adatto al prodotto, riempirlo con un po' d'acqua e metterlo nel vano di cottura. Ruotare la manopola del timer per impostare il tempo di funzionamento di 1 minuto. Se si constata che il contenitore è più caldo dell'acqua che contiene, non è adatto al microonde. Un contenitore adatto al microonde si riscalda solo con il calore del cibo.

5.1 MATERIALI ADATTI

- Porcellana, vetroceramica e vetro resistente al calore;
- Plastica resistente al calore e adatta al microonde (attenzione: la plastica può scolorirsi con gli alimenti o piegarsi a causa del calore);
- Carta da forno.

5.2 PANORAMICA DEI MATERIALI IDONEI

L'elenco che segue è un riferimento generale per facilitare la selezione del giusto contenitore:

MATERIALE	ADATTO AL MICROONDE
Vetro resistente al calore	Sì
Vetro non resistente al calore	No
Ceramica resistente al calore	Sì
Piatti di plastica per microonde	Sì
Tovaglioli di carta	Sì
Metallo	No
Pellicola/contenitori di alluminio	No

5.3 DIMENSIONI E FORMA DEI CONTENITORI ADATTI AL MICROONDE

- I contenitori piatti e larghi sono più adatti di contenitori alti e stretti. Gli alimenti "piatti" possono essere cotti in modo uniforme.
- I contenitori rotondi o ovali sono meglio dei contenitori quadrati. Negli angoli sussiste il rischio di surriscaldamento locale.

5.4 MATERIALI PARZIALMENTE ADATTI

- Gres e ceramica. Utilizzare contenitori in argilla solo per lo scongelamento e per tempi di cottura brevi, perché il contenuto di aria e acqua del materiale può causare crepe o rotture.
- Utilizzare stoviglie con decorazioni d'oro o d'argento solo se sono identificate come "Adatti a microonde" dal produttore.

6 PRIMA DEL PRIMO UTILIZZO

6.1 CONTROLLO DEL PRODOTTO E DELLA DOTAZIONE

ATTENZIONE! PERICOLO DI DANNEGGIAMENTO!

Se si apre l'imballaggio con un coltello affilato o altri oggetti appuntiti senza prestare sufficiente attenzione, si rischia di danneggiare subito il prodotto.

- » Prestare particolare cautela durante l'apertura dell'imballaggio.

📌 NOTA

» È particolarmente importante che lo sportello si chiuda correttamente e che lo sportello, le cerniere, le chiusure e le guarnizioni dello sportello e le superfici di tenuta non siano danneggiati. Controllare prima dell'uso con attenzione tutte le parti.

1. Estrarre il prodotto dall'imballaggio.
2. Controllare se la fornitura è completa (cfr. capitolo **PANORAMICA DEL PRODOTTO**).
3. Verificare che il prodotto o le singole parti non siano danneggiati. In tale eventualità, non utilizzare il prodotto. Contattare il servizio clienti tramite ai recapiti di contatto indicati nella pagina iniziale di queste istruzioni.

6.2 LAVAGGIO PRELIMINARE

📌 NOTA

» La copertura della guida d'onda sul lato destro della parete interna non fa parte del materiale di imballaggio e non deve essere rimossa.

1. Rimuovere il materiale di imballaggio e tutte le pellicole protettive.
2. Prima di utilizzare il prodotto per la prima volta, pulire tutte le parti del prodotto come descritto nel capitolo **PULIZIA E MANUTENZIONE**.

7 MONTAGGIO DEGLI ACCESSORI

ATTENZIONE! PERICOLO DI DANNEGGIAMENTO!

Il funzionamento del prodotto senza gli accessori montati può causare danni all'apparecchio.

- » Assicurarsi che l'albero, il piatto girevole e l'anello girevole siano stati montati correttamente prima dell'uso.
- » Non utilizzare il prodotto se l'albero, il piatto girevole e l'anello girevole non sono stati montati.

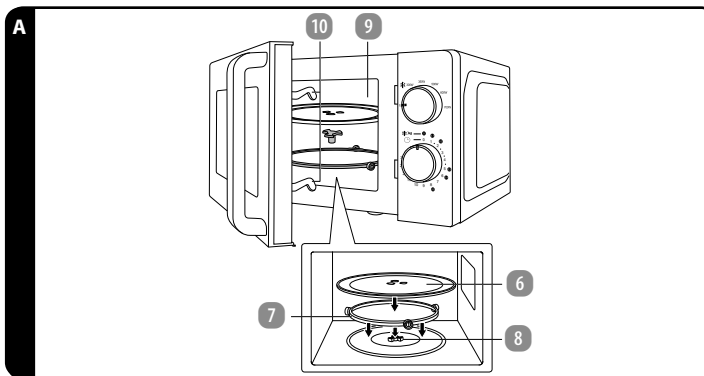

1. Posizionare l'anello girevole **7** nel vano di cottura **9** (vedi Fig. A).
2. Inserire l'albero **8** nel foro presente al centro del vano di cottura.
3. Posizionare il piatto girevole **6** sull'albero e sull'anello girevole. Assicurarsi prima dell'uso che il piatto girevole possa girare facilmente in entrambe le direzioni.

8 UTILIZZO

⚠ AVVERTIMENTO! PERICOLO D'ESPLOSIONE O INCENDIO!

L'uso improprio del prodotto può provocare esplosioni o incendi.

- » Controllare regolarmente il vano cottura durante il riscaldamento o la cottura di alimenti in contenitori monouso in plastica, carta o altri materiali combustibili.
- » Non mettere mai in funzione il prodotto quando è vuoto.

📌 NOTA

- » Inserire la spina del prodotto in una presa Schuko facilmente accessibile.
- » Durante il primo riscaldamento potrebbero prodursi dei leggeri odori. Questi odori sono innocui e scompaiono dopo un breve periodo di tempo. Assicurare un'adeguata ventilazione durante il funzionamento.
- » Se si sceglie un livello di potenza superiore, il tempo di funzionamento deve essere ridotto. Se si seleziona un livello di potenza inferiore, è necessario aumentare il tempo di funzionamento.

» Riportare sempre la manopola del timer sulla posizione 0 quando si rimuovono gli alimenti dal vano di cottura al termine del tempo di cottura impostato o se il prodotto non viene utilizzato.

8.1 RISCALDAMENTO O SCONGELAMENTO DEGLI ALIMENTI

1. Disporre gli alimenti in un contenitore adatto per la cottura a microonde, posizionare il contenitore al centro del piatto girevole (6), e chiudere quindi lo sportello (1). Assicurarsi che il blocco dello sportello (10) sia completamente inserito.

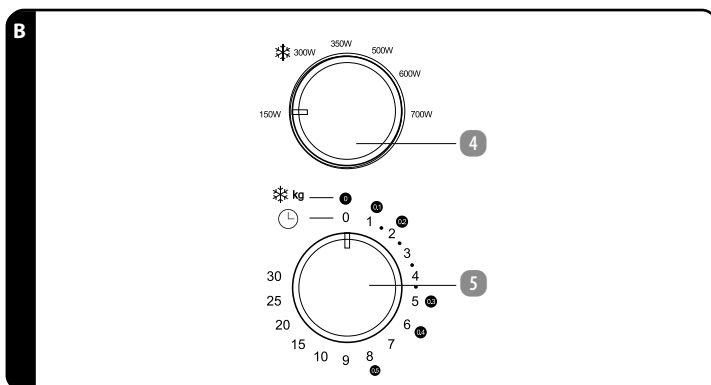

2. Impostare il livello di potenza desiderato ruotando la manopola di regolazione della potenza (4) (vedi Fig. B).

LIVELLO DI POTENZA	SIMBOLO	POTENZA INDICATA
Bassa	150 W	20%
Scongelamento	❄️ 300 W	42%
Medio-bassa	350 W	52%
Media	500 W	73%
Medio-alta	600 W	88%
Alta	700 W	100%

3. Impostare il tempo di cottura desiderato nell'intervallo di 0–30 minuti ruotando la manopola del timer (5) (vedi fig. B).

Se si desidera impostare un tempo di cottura inferiore ai 2 minuti, ruotare la manopola del timer oltre la marcatura dei 2 minuti, dopodiché ruotare la manopola sul tempo corretto.

Per lo scongelamento degli alimenti, è possibile regolare il tempo di cottura in base alle indicazioni di peso sulla manopola del timer.

PESO DEGLI ALIMENTI	TEMPO DI COTTURA CONSIGLIATO
0,1 kg	1 minuti
0,2 kg	2 minuti
0,3 kg	5 minuti
0,4 kg	6 minuti
0,5 kg	8 minuti

4. In questo modo il processo di riscaldamento inizia e il piatto girevole (6) ruota, mentre il vano di cottura (9) si illumina. Durante il processo di riscaldamento, guardare nel vano di cottura sempre attraverso l'oblò (2). Alla fine del processo di riscaldamento, viene emesso un segnale acustico.

8.2 INTERRUPERE IL PROCESSO DI RISCALDAMENTO

NOTE

» È possibile interrompere il processo di riscaldamento in qualsiasi momento per controllare, mescolare o girare gli alimenti da riscaldare.

- Se si desidera interrompere temporaneamente il processo di riscaldamento, utilizzare l'impugnatura (3) per aprire direttamente lo sportello (1). Chiudendo lo sportello è possibile continuare l'operazione di riscaldamento.
- Se si desidera interrompere il processo di riscaldamento, ruotare la manopola del timer (5) su "0".

8.3 IMPOSTAZIONE DEL TEMPO DI COTTURA

- Durante il processo di riscaldamento, è possibile correggere direttamente il tempo di cottura ruotando la manopola del timer (5).

9 ANOMALIE E RIMEDI

PROBLEMA	POSSIBILI CAUSE	RIMEDIO
Il prodotto non avvia il processo di riscaldamento.	La spina non è collegata correttamente. L'alimentazione elettrica è stata interrotta.	Scollegare la spina, attendere 10 secondi e ricollegarla. Controllare l'alimentazione elettrica o il fusibile (per le riparazioni, rivolgersi ad un centro riparazioni qualificato).
Il prodotto non si avvia quando si ruota la manopola del timer (5).	La presa di corrente è difettosa. Lo sportello (1) non è chiuso.	Controllare la presa di corrente collegando un altro apparecchio. Chiudere lo sportello.
Sono stati emessi rumori forti durante la rotazione del piatto girevole (6).	Il piatto girevole o il piano del prodotto sono sporchi.	Pulire il prodotto (vedi capitolo PULIZIA E MANUTENZIONE).

10 PULIZIA E MANUTENZIONE

10.1 PULIZIA

AVVERTIMENTO! PERICOLO DI USTIONE!

Durante l'utilizzo, il prodotto diventa molto caldo e può provocare ustioni.

» Prima di pulire il prodotto lasciarlo raffreddare completamente.

AVVERTIMENTO! PERICOLO DI CORTO CIRCUITO!

Infiltrazioni d'acqua nel corpo possono provocare corto circuito.

- » Assicurarsi che l'acqua non possa infiltrarsi nell'involucro.
- » Non immergere mai il prodotto e il caricabatteria in acqua o altri liquidi durante la pulizia o l'utilizzo.
- » Non tenere mai il prodotto sotto acqua corrente.

ATTENZIONE! PERICOLO DI DANNEGGIAMENTO!

Un uso improprio del prodotto può causare danni.

- » Non usare detersivi aggressivi o spazzole dure durante la pulizia del prodotto, poiché potrebbero danneggiare le superfici.
 - » Non usare troppa acqua. Dopo la pulizia del prodotto, eliminare l'acqua con un panno morbido e asciugare accuratamente il prodotto prima dell'uso.
 - » Non rimuovere mai la copertura della guida d'onda ai fini della pulizia. Pulire la copertura solo con un panno morbido e umido per rimuovere gli schizzi di cibo.
1. Prima della pulizia del prodotto, sfilare la spina dalla presa.
 2. Attendere che il prodotto si sia raffreddato completamente.
 3. Pulire le varie parti del prodotto nel seguente modo:
 - Parete interna: Pulire schizzi o fuoriuscite di liquidi o condensa sulla parete interna e sul lato interno dell'oblò (2) con un panno morbido inumidito. In caso di sporco ostinato, utilizzare un detersivo delicato.
 - Superficie esterna: Pulire le superfici esterne con un panno umido. Assicurarsi che nessun liquido penetri nell'apparecchio e asciugare completamente le superfici. Tenere lo sportello (1) aperto per evitare l'attivazione accidentale del prodotto.
 - Parti dello sportello, guarnizioni dello sportello, oblò (2) e meccanismo di bloccaggio: pulire queste parti con un panno umido e una soluzione a base di sapone neutro. Procedere con cautela la pulizia per evitare danni.
 - Piatto girevole e anello girevole: rimuovere il piatto girevole (6) e l'anello girevole (7) e pulirli in acqua tiepida con un detersivo delicato. Asciugare accuratamente tutti i componenti e rimetterli nel vano di cottura.

NOTE

» Per rimuovere i residui di odori all'interno del vano di cottura (9), posizionare un contenitore adatto al microonde pieno d'acqua e fette di limone nel vano di cottura e riscaldare l'acqua con le fette di limone per circa 5 minuti. Pulire il vano di cottura accuratamente con un panno umido.

10.2 CONSERVAZIONE

Prima di conservare il prodotto, tutte le parti devono essere completamente asciutte.

- Conservare il prodotto sempre in un luogo asciutto.
- Conservare il prodotto in modo che sia inaccessibile ai bambini.

11 DATI TECNICI

Modello:	MWO25_02232
Alimentazione:	230 V~, 50 Hz
Potenza in ingresso:	1 100 W
Potenza di uscita delle microonde:	700 W
Classe di isolamento:	I
Frequenza di funzionamento:	2.450 MHz
Volume:	19 l
Codice articolo:	856576
Consumo di energia da spento:	0,2 W
Potenza assorbita in modalità stand-by:	N/D
Consumo di energia in modalità standby in rete:	N/D
Tempo impiegato dall'unità per passare alla modalità o allo stato di risparmio energetico applicabile:	0 minuti

12 SMALTIMENTO

12.1 SMALTIMENTO DELL'IMBALLAGGIO



Smaltire l'imballaggio differenziandolo. Conferire il cartone e la scatola alla raccolta di carta straccia, avviare la pellicola al recupero dei materiali riciclabili.

12.2 SMALTIMENTO DEL PRODOTTO

(Si applica nell'Unione Europea e in altri Paesi europei con sistemi di raccolta differenziata per i materiali riciclabili)



Gli apparecchi dismessi non devono essere smaltiti nella normale spazzatura!

Se il prodotto non dovesse essere più utilizzabile, smaltirlo secondo le norme vigenti nel proprio Stato o Paese. In questo modo è sicuro che gli apparecchi dismessi vengono correttamente smaltiti e si evitano ripercussioni negative sull'ambiente. Per questo motivo gli apparecchi elettronici sono contrassegnati con il simbolo qui raffigurato.

13 GARANZIA

La invitiamo a contattare il servizio **ASSISTENZA POST-VENDITA** telefonicamente oppure per e-mail. In questo modo possiamo aiutarla in caso di eventuali errori nell'utilizzo del prodotto.

13.1 CONDIZIONI DI GARANZIA CONVENZIONALE

Gentile cliente,

La **garanzia convenzionale ALDI S.r.l.** (di seguito: garanzia) si aggiunge alla garanzia legale di due anni prevista dal Codice del Consumo, consentendole di richiedere, alle condizioni che seguono, le seguenti prestazioni:

Durata della garanzia:	3 anni dalla data di acquisto o di consegna della merce
Prestazioni:	Riparazione, sostituzione o rimborso gratuiti Nessun costo di trasporto
Hotline:	045 7860460 (A pagamento secondo tariffa rete fissa della propria compagnia Telefonica)
Reperibilità:	Lun.-Ven. dalle ore 08.00 alle ore 18.30

ALDI si riserva di valutare caso per caso quale delle sopra indicate modalità di prestazione della garanzia applicare.

Per attivare la garanzia la preghiamo di:

- Tenere a portata di mano la scheda di garanzia compilata e la ricevuta o lo scontrino originale
- Contattare la nostra **ASSISTENZA POST-VENDITA** telefonicamente.

La garanzia non si estende a danni causati da:

- **eventi naturali** (p.es. fulmini, acqua, fuoco, gelo ecc.), **incidenti, trasporto, batterie che perdono liquido** oppure **utilizzo improprio**
- **danni o modifiche da parte dell'acquirente/di terzi**
- **inadempienza delle misure di sicurezza e di manutenzione, errori d'uso**
- **calcificazione, perdita di dati, programmi dannosi, bruciature dello schermo**
- **Sono esclusi dalla presente garanzia i componenti prevedibilmente soggetti ad usura (ad es. lampade, batterie, pneumatici ecc.)**

Il **SERVIZIO ASSISTENZA POST-VENDITA** e **ALDI S.r.l.** non sono in alcun modo responsabili per l'eventuale cancellazione e/o per la perdita delle impostazioni e/o dei dati salvati sul prodotto dal cliente.

Al termine del periodo della garanzia avete in ogni modo la possibilità di rivolgervi onerosamente al **SERVIZIO ASSISTENZA POST VENDITA**. Qualora la riparazione o il preventivo di riparazione non fossero a titolo gratuito, riceverà un'informazione preventivamente.

La presente garanzia si aggiunge alla garanzia legale ed i conseguenti diritti previsti dalla legge a favore dei consumatori, che acquistano i prodotti nei punti vendita di **ALDI S.r.l.**, non sono in alcun modo pregiudicati e/o limitati dalla presente garanzia ai sensi degli articoli da 128 a 135 del Codice del Consumo ove tali prodotti presentino un difetto di conformità nei 26 mesi successivi alla data di acquisto o consegna.

Per maggiori dettagli rinviamo al seguente link www.aldi-service.it sul nostro sito web.

Per quanto riguarda l'informativa ai sensi del Codice in materia di protezione dei dati personali (D.Lgs. 196/2003) si rinvia al sito: <https://www.aldi.it/informativa-sulla-privacy/>.



PRODUTTORE

**ASCE - ALDI SÜD
GROUP SUPPLY CHAIN ENTITY GMBH**

MICHAEL-WALZ-GASSE 18D

5020 SALZBURG

AUSTRIA

ASS@ASCE-IMPORTS.COM

FABBRICATO IN CINA

V01/1125