

DELUXE CAMPING TOILET

Enders[®]

DE - CAMPINGTOILETTE
GB - CAMPING TOILET
FR - CAMPINGTOILETTE
BG - CAMPINGTOILETTE
CZ - KEMPINKOVÉ WC
DK - CAMPING TOILET
EE - KÄMPINGU TUALETTRUUM
ES - ASEO DE CAMPING
FI - LEIRINTÄALUEEN WC
GR - ΤΟΥΑΛΕΤΑ ΚΑΜΠΙΝΓΚ
HR - KAMPERSKI WC
HU - KEMPING WC
IS - TJALDSALERNI
IT - TOILETTE DA CAMPEGGIO
LT - KEMPINGO TUALETAS
LV - KEMPINGA TUALETE
NL - CAMPING TOILET
NO - CAMPINGTOALETT
PL - TOALETA KEMPINGOWA
PT - SANITÁRIOS DE CAMPISMO
RO - TOALEȚĂ DE CAMPING
SE - CAMPING TOALETT
SI - STRANIŠČE ZA KAMPIRANJE
SK - KEMPINGOVÁ TOALETA
TR - KAMP TUVALETİ



4950

DELUXE



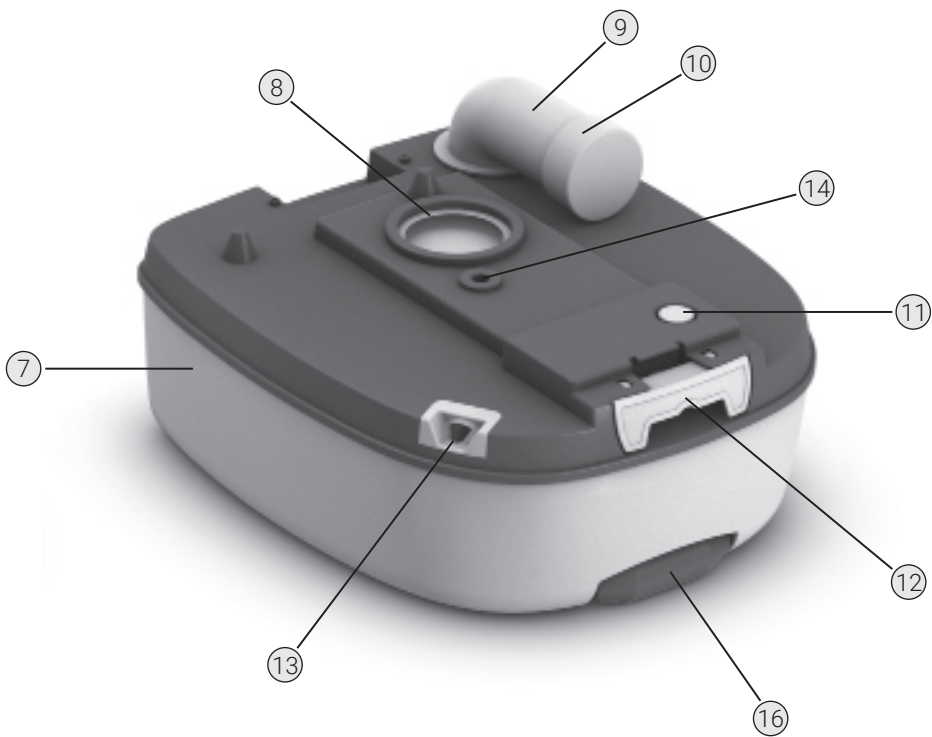

DELUXE



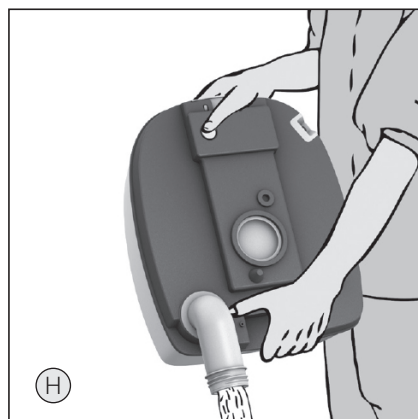
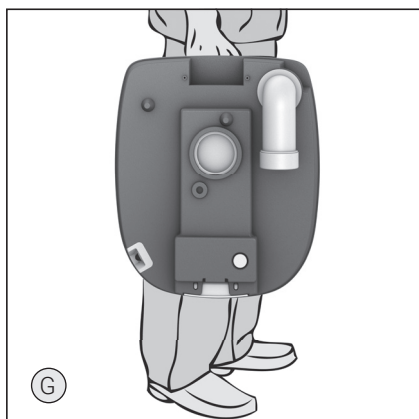
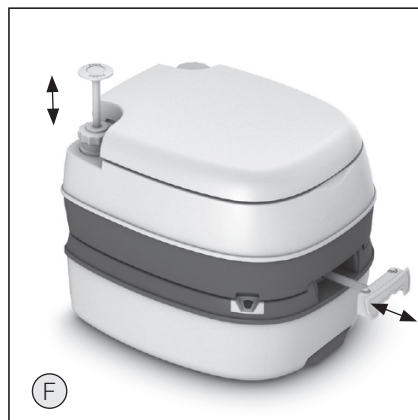
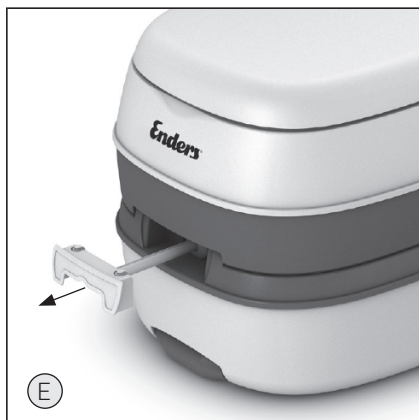

1. Сменяема седалка – 2. Сменяем капак – 3. Запущалка на резервоара за прясна вода – 4. Корито на тоалетната – 5. Помпа – 6. Резервоар за прясна вода – 7. Резервоар за отпадъци – 8. Маншетен клапан – 9. Въртяща се изпразваща тръба – 10. Капачка на изпразващата тръба – 11. Бутон за вентилация – 12. Клапан – 13. Индикатор на ниво – 14. Вентилиране – 15. Блокиращ лост – 16. Транспортно колело

ИНСТРУКЦИИ ЗА БЕЗОПАСНОСТ

- Не поставяйте върху наклонени и/или неравни повърхности.
 - Отворете и затворете веднъж плъзгачото се уплътнение при сгъната тоалетна седалка и затворен капак. По този начин се освобождава прекомерното налягане.
 - Изпразнете резервоара за отпадъчна вода през улейчето за изпразване. Натиснете бутона за обезвъздушаване по време на изпразването, за да избегнете разпликване. Натискайте бутона само когато чучурът за изпразване е насочен надолу.
 - Използвайте плъзгачото се уплътнение само когато капакът е затворен
 - Не е играчка! Да се използва от деца и уязвими лица само под надзор.
 - Поставяйте само върху пръстена на тоалетната чиния.
 - Уверете се, че уредът е освободен от всякакви опаковъчни материали.
 - Опасност за живота поради задушаване/поглъщане. Съхранявайте опаковъчния материал далеч от деца и го изхвърляйте незабавно. Също така дръжте малките части на недостъпно за тях място.
- Вслучайна контакт с течности спазвайте предупредителните и предпазните указания за течността съгласно информационния лист за безопасност.

РЪКОВОДСТВО ЗА МОНТАЖ

- A)** Плъзнете блокиращия лост наляво, за да разедините резервоара за прясна вода **(6)** от резервоара за отпадъци **(7)**. **B)** Завъртете изпразващата тръба **(9)** нагоре и добавете необходимото количество ENSAN BLUE® към резервоара за отпадъци съгласно инструкциите на продукта. Напълнете два литра прясна вода. **C)** Завинтете капачката върху изпразващата тръба, после завъртете тръбата докато тя застане в началната си позиция. Свържете отново двете части като натиснете горната част неподвижно върху долната част. **D)** Напълнете резервоара за прясна вода с чиста вода (макс. 15 литра). Добавете необходимото количество ENSAN RINSE® съгласно инструкциите на продукта.

ИНСТРУКЦИИ ПО ЕКСПЛОАТАЦИЯ

- E)** Отворете и затворете маншетния клапан **(12)** еднократно при затворен капак на тоалетната **(2)**. Така ще се избегне твърде високо налягане. **F)** Промийте тоалетната с прясна вода, като използвате помпата **(5)**. Отворете маншетния клапан, за да изсипете съдържанието на тоалетната в резервоара за отпадъци. После затворете маншетния клапан още веднъж. Нивото на индикатора показва кога резервоарът за отпадъци трябва да се изпразни, зелено = празен, червено = пълен. **G)**

Разединете тоалетните и изпразните резервоара за отпадъци в подходящите контейнери или в обикновена тоалетна.

Н) Изпразните резервоара за отпадъци, като използвате тръбата за изпразване.

По време на този процес задръжте бутона на вентилацията, за да избегнете всякакво разливане (задръжте този бутон, само когато тръбата за изпразване сочи надолу). Не използвайте обикновена тоалетна хартия, а само ENSAN WHITE® разтваряща се тоалетна хартия, за да избегнете задръстване.

ЗА УПОТРЕБА ПРЕЗ ЗИМАТА

Използвайте само в отоплени обкръжения и предпазвайте от замръзване.

ИЗПРАЗВАНЕ И ПОЧИСТВАНЕ

Поддържайте тоалетната чиста и суха.

ГАРАНЦИЯ

Ние предоставяме 2 години гаранция за функцията на продукта. Предпоставка за гаранцията е правилното боравене с продукта и официално доказателство за датата на покупката.

Гаранцията е невалидна след изтичане на гаранционния срок или незабавно, ако са извършени своеволни промени на продукта.

Да не се извършват манипулации! Ако въпреки нашия контрол на качеството се установи дефект на Вашия продукт, моля, не го връщайте на търговеца, а се свържете директно с Enders. Така можем да гарантираме бърза обработка на рекламациите.

СЕРВИЗ И ПРОИЗВОДИТЕЛ

СЕРВИЗ:

<http://www.enders-germany.com>

ПРОИЗВОДИТЕЛ:

Enders Colzman AG

Brauck 1

D-58791 Werdohl, Германия

З запазваме си правото да правим цветови и технически промени за подобряване на продукта.

1. Snímatelné sedátko – 2. Snímatelné víko – 3. Víčko nádrže na čistou vodu – 4. Kryt WC – 5. Splachovadlo – 6. Nádrž na čistou vodu – 7. Fekální nádrž – 8. Těsnicí záklopka – 9. Otočná výtoková trubka – 10. Šroubovací víčko výtokové trubky – 11. Větrací tlačítko – 12. Záklopka – 13. Ukazatel hladiny – 14. Větrání – 15. Zajišťovací páčka – 16. Kolečko

BEZPEČNOSTNÍ POKYNY

- Neumísťujte na šikmé a/nebo nerovné povrchy.
- Posuvné těsnění jednou otevřete a zavřete při sklopeném záchodovém prkénku a zavřeném víku. Tím se uvolní nadměrný tlak.
- Vyprázdněte nádržku na odpadní vodu přes vyprazdňovací hubici. Během vyprazdňování stiskněte odvzdušňovací tlačítko, abyste zabránili rozstříku. Stiskněte jej pouze tehdy, když vyprazdňovací hubice směřuje dolů.
- Posuvné těsnění používejte pouze při zavřeném víku.
- Nejedná se o hračku! Používejte dětmi a zranitelnými osobami pouze pod dohledem.
- Umístěte pouze na záchodový kruh.
- Ujistěte se, že je spotřebič zbaven veškerého obalového materiálu.
- Ohrožení života v důsledku udušení/polknutí. Obalový materiál uchovávejte mimo dosah dětí a okamžitě jej zlikvidujte. Rovněž malé části uchovávejte mimo jejich dosah.
- V případě kontaktu s kapalinami dodržujte varování a bezpečnostní pokyny pro kapalinu podle bezpečnostního listu.

NÁVOD K INSTALACI

A) Posuňte zajišťovací páčku doleva a odpojte nádrž na čistou vodu (6) od fekální nádrže (**7**). **B)** Otočte výtokovou trubku nahoru (**9**) a přidejte potřebné množství přípravku ENSAN BLUE® do fekální nádrže podle návodu k použití výrobku. Nalijte do nádrže 2 litry čisté vody. **C)** Našroubujte víčko na výtokovou trubku a otočte výtokovou trubku dovnitř. Spojte obě části tak, že horní část pevně přimáčknete na dolní část. **D)** Naplňte nádrž na čistou vodu čistou vodou (max. 15 litrů). Přidejte potřebné množství přípravku ENSAN RINSE® podle návodu k použití výrobku.

NÁVOD K POUŽITÍ

E) Open and close the slide seal (**8**) once with the toilet seat (**1**) folded down and the lid (**2**) closed. This releases excessive pressure.

F) Flush the toilet with fresh water using the pump (**5**), open the slide seal (**8**) to drain the toilet contents into the waste water tank (**7**). Then close the slide seal again. The fill level indicator (**13**) signals whether the waste water tank needs to be emptied (green=empty / red=full)

G) Disconnect the toilet and empty the waste water tank (**7**) at an authorised disposal point (or in a normal toilet).

H) Empty the waste water tank through the emptying nozzle (**9**). During emptying, press the ventilation button (**11**) to avoid splashes (only press when the emptying spout is pointing downwards).

Nepoužívejte běžný toaletní papír, protože by mohlo dojít k ucpání odtokové trysky. Místo toho použijte ENSAN WHITE®.

POUŽITÍ V ZIMĚ

Používejte pouze ve vytápěném prostředí a chraňte před mrazem.

VYPRAZDŇOVÁNÍ A ČISTĚNÍ

Udržujte WC čisté a suché.

ZÁRUKA

Na funkci zařízení poskytujeme dvouletou záruku. Předpokladem poskytnutí záruky je řádné zacházení se zařízením a oficiální doklad o koupi s datem.

Záruka zaniká po uplynutí záruční lhůty nebo v okamžiku provedení svévolných změn na zařízení.

S konstrukčními částmi, které jsou výrobcem nebo jeho zástupcem opatřeny pečeti, se nesmí manipulovat! Pokud by Vámi zakoupený výrobek navzdory kontrolám kvality, které provádíme, vykazoval nějakou závadu, pak jej nevracejte zpátky prodejci, ale obraťte se přímo na společnost Enders. Jen tak Vám můžeme zaručit rychlé vyřízení Vaší reklamace.

SERVISNÍ A VÝROBCE

SERVISNÍ:

<http://www.enders-germany.com>

VÝROBCE:

Enders Colman AG

Brauck 1

D-58791 Werdohl, Německo

Kvůli vylepšování výrobků si vyhrazujeme právo na barevné a technické změny.

DE

1. Abnehmbarer Toilettensitz – 2. Abnehmbar Deckel – 3. Verschlusskappe für Spülwassertank – 4. Toilettenbecken – 5. Pumpe – 6. Spülwassertank – 7. Abwassertank – 8. Schieberdichtung – 9. Schwenkbarer Entleerungsstutzen – 10. Verschlusskappe für Entleerungsstutzen – 11. Belüftungsknopf – 12. Schieber – 13. Füllstandsanzeige Abwassertank – 14. Entlüftung – 15. Entriegelungshebel – 16. Transportrad

SICHERHEITSHINWEISE

- Nicht auf schiefe und/oder unebene Flächen stellen.
- Die Schieberdichtung bei heruntergeklapptem Toilettensitz und geschlossenem Deckel einmal öffnen und schließen. Dadurch wird übermäßiger Druck abgelassen.
- Den Abwassertank durch den Entleerungsstutzen entleeren. Während des Entleerens den Entlüftungsknopf drücken um Spritzer zu vermeiden. Nur drücken, wenn der Entleerungsstutzen nach unten weist.
- Schieberdichtung nur bei geschlossenem Deckel nutzen.
- Kein Spielzeug! Nutzung durch Kinder und schutzbedürftige Personen nur unter Aufsichtigung.
- Nur auf den Toilettenring setzen.
- Achten Sie darauf, dass das Gerät frei von jeglichem Verpackungsmaterial ist.
- Lebensgefahr durch Ersticken/Verschlucken. Halten Sie das Verpackungsmaterial von Kindern fern und entsorgen Sie es sofort. Bewahren Sie auch Kleinteile außerhalb von deren Reichweite auf.
- Bei Kontakt mit Flüssigkeiten die Warn- und Sicherheitshinweise der Flüssigkeit gemäß Sicherheitsdatenblatt beachten.

INBETRIEBNAHME

A) Die Verriegelung nach links schieben, um den Spülwassertank **(6)** vom Abwassertank **(7)** zu trennen.

B) Den Entleerungsstutzen **(9)** nach oben schwenken und den Sanitärzusatz ENSAN BLUE® (Abwassertank) hinzugeben. Bitte beachten Sie die Dosierungsanleitung auf der Flasche. Mit 2 Liter Spülwasser auffüllen.

C) Schrauben Sie die Verschlusskappe **(10)** auf den Entleerungsstutzen **(9)**. Den Entleerungsstutzen drehen Sie nun in die Ausgangsposition zurück. Beide Toilettenteile durch Drücken des Spülwassertanks auf den Abwassertank wieder zusammenfügen.

D) Den Spülwassertank **(6)** mit frischem Wasser füllen (max. 15 Liter). ENSAN RINSE® hinzufügen. Bitte beachten Sie die Dosierungsanleitung auf der Flasche.

VERWENDUNG

E) Die Schieberdichtung **(8)** bei heruntergeklapptem Toilettensitz **(1)** und geschlossenem Deckel **(2)** einmal öffnen und schließen. Dadurch wird übermäßiger Druck abgelassen.

F) Mit Hilfer der Pumpe **(5)** die Toilette mit Frischwasser durchspülen, Die Schieberdichtung **(8)** öffnen, um den Toiletteninhalt in den Abwassertank **(7)** abzulassen. Die Schieberdichtung danach wieder schließen. Die Füllstandsanzeige **(13)** signalisiert Ihnen, ob der Abwassertank geleert werden muß (grün=leer / rot=voll)

G) Die Toilette abkoppeln und den Abwassertank **(7)** an einer zugelassenen Entsorgungsstelle (oder in einer normalen Toilette) entleeren.

H) Den Abwassertank durch den Entleerungsstutzen **(9)** entleeren. Während des Entleerens den Belüftungsknopf **(11)** drücken,

um Spritzer zu vermeiden (nur drücken, wenn der Entleerungsstutzen nach unten weist).

Kein normales Toilettenpapier verwenden, da dies zu Verstopfungen des Entleerungsstutzens führen kann. Statt dessen ENSAN WHITE® verwenden.

VERWENDUNG IM WINTER

Nur in beheizter Umgebung verwenden und vor Frost geschützt!

LAGERUNG UND REINIGUNG

Die Toilette sauber und trocken lagern. Dichtungen schmieren.

GARANTIE

Wir übernehmen für 2 Jahre die Garantie auf Funktion des Gerätes. Voraussetzung für die Garantieleistung ist eine ordnungsgemäße Behandlung des Gerätes und ein offizieller Nachweis des Kaufdatums.

Die Garantie erlischt nach Ablauf der Garantiezeit oder sofort, wenn eigenständig Veränderungen am Gerät durchgeführt wurden.

Sollte Ihr Produkt trotz unserer Qualitätskontrollen einmal einen Defekt aufweisen, dann bringen Sie es bitte nicht zurück zum Einzelhändler, sondern setzen Sie sich direkt mit Enders in Verbindung. So können wir eine schnelle Reklamationsbearbeitung gewährleisten.

SERVICE UND HERSTELLER

SERVICE:

<http://www.enders-germany.com>

HERSTELLER:

Enders Colzman AG

Brauck 1

D-58791 Werdohl, Germany

Technische und farbliche Änderungen behalten wir uns vor.

DK

1. Aftageligt sæde – 2. Aftageligt låg – 3. Hætte til friskvandstank – 4. Toilet dæksel – 5. Pumpe – 6. Friskvandstank – 7. Affaldstank – 8. Forseglet ventil – 9. Drejelig hældetud – 10. Hætte til drejelig hældetud – 11. Ventilationsknap – 12. Ventil – 13. Niveauindikator – 14. Ventilering – 15. Låsehåndtag – 16. Transporthjul

SIKKERHEDSANVISNINGER

- Må ikke placeres på skrånende og/eller ujævne overflader.
- Åbn og luk glideforseglingen én gang med toiletsædet klappet ned og låget lukket. Dette udløser et for højt tryk.
- Tøm spildevandstanken gennem tømningstudsden. Tryk på udluftningsknappen under tømningen for at undgå stænk. Tryk kun, når tømningstuden peger nedad.
- Brug kun glideforseglingen, når låget er lukket.
- Ikke et stykke legetøj! Må kun bruges af børn og sårbare personer under opsyn.
- Må kun placeres på toiletringen.
- Sørg for, at apparatet er fri for emballagemateriale.
- Livsfare på grund af kvælning/slugning. Hold emballagematerialet væk fra børn, og bortskaf det straks. Hold også små dele uden for deres rækkevidde.
- I tilfælde af kontakt med væsker skal du overholde advarsels- og sikkerhedsanvisningerne for væsken i henhold til sikkerhedsdatabladet.

OPSÆTNINGSINSTRUKTIONER

- A)** Skub låsehåndtaget til venstre for at frigøre friskvandstanken **(6)** fra affaldstanken **(7)**.
- B)** Drej hældetuden **(9)** op og hæld den påkrævede mængde ENSAN BLUE® ned i affaldstanken i henhold til produktinstruktionerne. Fyld op med to liter rent vand.
- C)** Skru hættten på hældetuden og drej hældetuden **(9)**, indtil den er i foldet position. Sæt de to sektioner sammen igen ved at trykke topsektionen hårdt tilbage på bundsektionen.
- D)** Fyld friskvandstanken **(6)** med rent vand (maks. 15 liter). Tilføj den påkrævede mængde ENSAN RINSE® i henhold til produktinstruktionerne.

BRUGSINSTRUKTIONER

- E)** Åbn og luk skydeventilen **(12)** én gang med toiletlåget **(2)** lukket. Hermed undgår man et for højt tryk.
- F)** Skyl toilettet med friskt vand ved hjælp af pumpen **(5)**. Åbn skydeventilen for at føre toilettets indhold over i affaldstanken. Luk dernæst skydeventilen igen. Niveauindikatoren viser, hvornår affaldstankens skal tømmes. Grøn = Tom. Rød = Fuld.
- G)** Skil toiletterne fra hinanden og tøm affaldstanken i en passende beholder eller i et almindeligt toilet.
- H)** Tøm affaldstanken ved hjælp af hældetuden. Under denne proces skal du trykke på ventilationsknappen for at undgå spild (tryk kun på denne knap, hvis hældetuden vender ned). Brug ikke almindeligt toilet-papir, men kun ENSAN WHITE® opløseligt toilet-papir, så du undgår blokeringer.

FOR VINTERBRUG

Må kun bruges i opvarmede omgivelser og skal beskyttes mod frost.

TØMNING OG RENGØRING

Hold toilettet tørt og rent.

GARANTI

Vi overtager 2 års garanti på alle funktioner af apparatet. Korrekt håndtering af apparatet og officielt bevis for købsdatoen er en forudsætning for garantien.

Garantien ophører, når garantiperioden er udløbet, eller straks efter at der foretages ændringer på apparatet.

Hvis dit produkt skulle være defekt på trods af vores kvalitetskontrol, skal du ikke bringe det tilbage til forhandleren, men kontakte Enders direkte. Kun på denne måde kan vi garantere en hurtig bearbejdning af reklamationen.

SERVICE OG PRODUCENT

SERVICE:

<http://www.enders-germany.com>

HERSTELLER:

Enders Colman AG
Brauck 1
D-58791 Werdohl, Tyskland

Vi forbeholder os retten til farvemæssige og tekniske ændringer ift.

1. Asiento extraíble – **2.** Tapa extraíble – **3.** Tapón del tanque de agua limpia – **4.** Tapa del retrete – **5.** Bomba – **6.** Tanque de agua limpia – **7.** Tanque de aguas residuales – **8.** Tapa – **9.** Pitorro rotatorio – **10.** Tapa del pitorro rotatorio – **11.** Botón de ventilación – **12.** Pasador – **13.** Indicador de nivel – **14.** Ventilación – **15.** Cierre – **16.** Rueda de transporte

INSTRUCCIONES DE SEGURIDAD

- No colocar sobre superficies inclinadas y/o desniveladas.
- Abra y cierre la junta deslizante una vez con el asiento del inodoro abatido y la tapa cerrada. De este modo se libera la presión excesiva.
- Vacíe el depósito de aguas residuales por la boca de vaciado. Pulse el botón de ventilación durante el vaciado para evitar salpicaduras. Púlselo sólo cuando la boca de vaciado esté orientada hacia abajo.
- Utilice la junta deslizante sólo con la tapa cerrada.
- No es un juguete. Utilizar por niños y personas vulnerables sólo bajo supervisión.
- Colocar únicamente sobre el aro del inodoro.
- Asegúrese de que el aparato esté libre de cualquier material de embalaje.
- Peligro de muerte por asfixia o ingestión. Mantenga el material de embalaje fuera del alcance de los niños y deséchelo inmediatamente. Mantenga también las piezas pequeñas fuera de su alcance.
- En caso de contacto con líquidos, observe las advertencias e instrucciones de seguridad del líquido según la ficha de datos de seguridad.

PREPARACIÓN ANTES DEL USO

- A)** Deslice el cierre hacia la izquierda para desacoplar el tanque de agua limpia **(6)** del tanque de aguas residuales **(7)**.
- B)** Ajuste el pitorro **(9)** hacia arriba y llene el tanque de aguas residuales con ENSAN BLUE®. Adhiérase a la dosificación mencionada en la botella. Llenar con dos litros de agua limpia.
- C)** Ajuste el tapón de cierre sobre el pitorro y gire el pitorro en la posición cerrada. Junte ambas partes del retrete presionando la parte superior sobre la parte inferior.
- D)** Llene el tanque de agua limpia **(6)** con agua (máx. 15 litros). Añada ENSAN RINSE® y adhiérase a la dosificación mencionada en la botella.

USO

- E)** Abra y cierre una vez la tapa deslizante manteniendo cerrado la tapa del retrete **(2)**. De esta manera se previene una alta presión.
- F)** Lave el retrete con agua limpia utilizando la bomba **(5)**. Abra la tapa deslizante para depositar el contenido del retrete en el tanque de aguas residuales. A continuación, cierre la tapa. El indicador de nivel indicará si el tanque de aguas residuales debe ser vaciado: verde = vacío, rojo = lleno.
- G)** Desacople los retretes y vacíe el tanque de aguas residuales en los contenedores indicados o en un retrete normal.
- H)** Vacíe el tanque de aguas residuales utilizando el pitorro. Al vaciarlo, presione el botón de ventilación para prevenir ensuciar (solo presionar cuando el pitorro esté hacia abajo).
- No utilice papel higiénico normal sino papel higiénico ENSAN WHITE® autodisolvente para prevenir que se atasque el retrete.

USO EN INVIERNO

Solo en entornos calientes y proteger contra heladas.

VACIADO Y LIMPIEZA

Guardar el retrete en un lugar limpio y seco.

GARANTÍA

Concedemos una garantía de dos años por el funcionamiento del aparato. Es requisito indispensable para poder prestar la garantía que el aparato haya sido manejado correctamente y se disponga del comprobante oficial de compra.

La garantía expira después de que haya expirado el período de garantía o con carácter inmediato si se han realizado cambios en el aparato.

Si a pesar de nuestros controles de calidad su producto presenta un defecto, no lo lleve al comercio donde lo ha adquirido, sino que debe ponerse directamente en contacto con Enders. De este modo, podemos garantizar un rápido tiempo de reacción.

SERVICIO Y FABRICANTE

SERVICE:

<http://www.enders-germany.com>

FABRICANTE:

Enders Colman AG
Brauck 1
D-58791 Werdohl, Alemania

Nos reservamos el derecho a realizar modificaciones de color y técnicas para mejorar el producto.

EST

1. Eemaldatav iste – 2. Eemaldatav kaas –
3. Loputusveemahuti kork – 4. Klosetipoti kaas – 5. Pump – 6. Loputusveemahuti – 7. Heitmemahuti – 8. Tihendiga klapp – 9. Pööratav väljalasketoru – 10. Pööratava väljalasketoru kork – 11. Ventilatsiooninupp – 12. Klapp – 13. Tasemenäidik – 14. Ventilatsiooniaava – 15. Lukustushoob – 16. Transpordiratas

OHUTUSJUHISED

- Ärge asetage kallakule ja/või ebatasasele pinnale.
- Avage ja sulgege libistustihend üks kord, kui tualettruumi iste on alla keeratud ja kaas suletud. See vabastab liigse rõhu.
- Tühjendage reoveepaak tühjendusava kaudu. Vajutage tühjendamise ajal ventilatsiooninuppu, et vältida pritsmete tekkimist. Vajutage ainult siis, kui tühjendusotsak on suunatud alla.
- Kasutage libisevat tihendit ainult siis, kui kaas on suletud.
- Ei ole mänguasi! Kasutage laste ja haavataivate isikute poolt ainult järelevalve all.
- Asetage ainult tualettruumi rõngale.
- Veenduge, et seade oleks vaba igasugusest pakkematerjalist.
- Eluoht lämbumise/allaneelamise tõttu. Hoidke pakkematerjal lastest eemal ja kõrvaldage see kohe. Hoidke ka väikesed osad lastele kättesaamatus kohas.
- Kokkupuutekorral vedelikega järgige hoiatusija ohutusjuhiseid vastavalt ohutuskardile

SEADISTUSJUHISED

- A)** Loputusveemahuti (6) ja heitveemahuti (7) lahutamiseks nihutage lukustushoob vasakule.
- B)** Keerake väljalasketoru (9) üles ja lisage heitveemahutisse nõutav kogus desinfitseerivat ainet ENSAN BLUE® vastavalt toote juhistele. Täitke kahe liitri loputusveega.
- C)** Keerake väljalasketorule kork peale, seejärel pöörake toru, kuni see on kokkuklapitud asendis. Ühendage mõlemad sektsioonid, surudes ülemist sektsiooni kindlalt tagasi alumisele sektsioonile.
- D)** Täitke loputusveemahuti puhta veega (maksimaalselt 15 liitrit). Lisage nõutav kogus puhastusai-net ENSAN RINSE® vastavalt toote juhistele.

KASUTUSJUHISED

- E)** Pange klosetipoti kaas (2) kinni ning avage ja sulgege üks kord siiber (12). See hoiab ära liigserõhu tekke.
- F)** Loputage pumba (5) abil klosetipotti loputusveega. Avage siiber, teisaldades kloseti sisu heitmemahutisse. Seejärel sulgege siiber veel kord. Tasemenäidikul on näha, millal heitmemahutit tühjendadatale (roheline = tühi, punane = täis).
- G)** Lahutage klosetisektsioonid ja tühjendage heitmemahuti sobivasse konteinerisse või tavalisse klosetipotti.
- H)** Tühjendage heitmemahuti väljalasketoru abil. Pritsmete vältimiseks hoidke tühjendamise ajal ventilatsiooninuppu all (vajutage nuppu vaid siis, kui väljalasketoru on suunatud alla).

Ummistuste vältimiseks ärge kasutage tavalist tualettpaberit, vaid ainult lahustuvat tualettpaberit ENSAN WHITE®.

TALVISEL AJAL

Kasutage üksnes küttega keskkonnas ning kaitske külma eest.

TÜHJENDAMINE JA PUHASTAMINE

Hoidke klosetipott puhta ja kuivana.

GARANTII

Me anname seadme talitlusele 2-aastase garantii. Garantii eelduseks on seadme õige kasutamine ja ametlik tõend ostukuupäeva kohta.

Garantii kustub garantiiaja möödudes või kohe, kui seadme juures on tehtud omavolilisi muudatusi. Tootja või tema esindaja poolt pitseeritud osi ei tohi muuta!

Kui tootel peaks vaatamata meie kvaliteedikontrollile siiski ilmema puudusi, viige see palun tagasi jaemüüja kätte, või võtke ühendust otse Endersiga.

TEENINDUS JA TOOTJA

TEENINDUS:

<http://www.enders-germany.com>

TOOTJA:

Enders Colzman AG
Brauck 1
D-58791 Werdohl, Saksamaa

Toote täiustamise eesmärgil kehtivad värvimuutused ja tehnilised muudatused.

1. Irrotettava istuin – 2. Irrotettava kansi – 3. Puhtaan veden säiliön korkki – 4. WC:n kansi – 5. Pumppu – 6. Puhtaan veden säiliö – 7. Jätevesisäiliö – 8. Tiivistetty venttiili – 9. Käännettävä putki – 10. Käännettävän putken korkki – 11. Tuuletuspainike – 12. Venttiili – 13. Tason ilmaisin – 14. Tuuletus – 15. Lukitusvipu – 16. Kuljetuspyörä

TURVALLISUUSOHJEET

- Älä aseta kalteville ja/tai epätasaisille pinnoille.
- Avaa ja sulje liukutiiviste kerran, kun wc-istuin on taitettu alas ja kansi suljettu. Tämä vapauttaa liiallisen paineen.
- Tyhjennä jätevesisäiliö tyhjennystulpan kautta. Paina tyhjennuspainiketta tyhjen-nyksen aikana roiskumisen välttämiseksi. Paina painiketta vain, kun tyhjennystulppa osoittaa alaspäin.
- Käytä liukutiivistettä vain, kun kansi on suljettu.
- Ei lelu! Lasten ja haavoittuvassa asemassa olevien henkilöiden käyttö vain valvotusti.
- Aseta vain wc-renkaan päälle.
- Varmista, että laitteessa ei ole pakkausmateriaalia.
- Hengenvaara tukehtumisen / nielemisen vuoksi. Pidä pakkausmateriaali poissa lasten ulottuvilta ja hävitä se välittömästi. Pidä myös pienet osat poissa lasten ulottuvilta.
- Jos laite joutuu kosketuksiin nesteiden kanssa, noudata nestettä koskevia varoitus- ja turvallisuusohjeita käyttö-turvallisuustiedotteen mukaisesti.

ASENNUSOHJEET

- A)** Käännä lukitusvipu vasemmalle irrottaaksesi puhtaan veden säiliön **(6)** jätevesisäiliöstä **(7)**.
- B)** Käännä putki **(9)** ylöspäin ja lisää jätevesisäiliöön tarvittava määrä ENSAN BLUE®-liuosta tuotteen ohjeiden mukaan. Täytä kahdella litralla puhdasta vettä.
- C)** Kierrä korkki paikalleen putken päähän ja käännä sitten putkea, kunnes se on jälleen alkuasennossa. Liitä molemmat osat jälleen yhteen painamalla yläosa tukevasti takaisin alaosan päälle.
- D)** Täytä puhtaan veden säiliö puhtaalla vedellä (maks. 15 litraa). Lisää tarvittava määrä ENSAN RINSE®-liuosta tuotteen ohjeiden mukaan.

KÄYTTÖOHJE

- E)** Avaa ja sulje liukuventtiili **(12)** kerran WC-istuimen kansi **(2)** suljettuna. Näin vältetään liiallinen paine.
- F)** Huuhtelee WC puhtaalla vedellä pumpun **(5)** avulla. Avaa liukuventtiili tyhjentääksesi WC:n jätevesisäiliön sisällön. Sulje sitten liukuventtiili jälleenkerran. Ilmaisimen taso osoittaa, milloin jätevesisäiliö on tyhjennettävä, vihreä = tyhjä, punainen = täysi.
- G)** Irrota WC:n säiliöt toisistaan, ja tyhjennä jätevesisäiliö asianmukaiseen astiaan tai normaaliin WC:hen.
- H)** Tyhjennä jätevesisäiliö putken avulla. Pidä tänä aikana tuuletuspainiketta pohjassa välttääksesi läikkymisen (pidä tätä painiketta pohjassa vain silloin, kun putki osoittaa alaspäin).

Jotta WC ei menisi tukkoon, älä käytä normaalia WC-paperia vaan ainoastaan liukenevaa ENSAN WHITE® WC-paperia.

TALVIKÄYTÖSSÄ

Käytä ainoastaan lämmitetyssä ympäristössä ja suojaa jäätymiseltä.

TYHJENTÄMINEN JA PUHDISTAMINEN

Pidä WC puhtaana ja kuivana.

TAKUU

Annamme laitteen toiminnalle 2 vuoden takuun. Takuun edellytyksenä on laitteen asianmukainen käsittely ja virallinen todistus ostopäiväyksestä.

Takuu raukeaa takuuajan jälkeen tai välittömästi, jos laitteeseen on suoritettu muutoksia omatoimisesti.

Jos tuotteessasi laaduntarkastuksestamme huolimatta sattuisi olemaan virhe, älä vie sitä takaisin jälleenmyyjälle vaan ota suoraan yhteyttä Endersiin. Näin voimme taata valituksen nopean käsittelyn.

HUOLTO JA VALMISTAJA

HUOLTO:

<http://www.enders-germany.com>

VALMISTAJA

Enders Colman AG
Brauck 1
D-58791 Werdohl, Saksa

Värimuutoksia ja teknisiä muutoksia voidaan tehdä tuotteen parantamiseksi.

1. Lunettes amovibles – 2. Couvercle amovible – 3. Bouchon du réservoir d'eau de rinçage – 4. Enveloppe de toilette – 5. Pompe – 6. Réservoir d'eau de rinçage – 7. Réservoir des eaux usées – 8. Clapet – 9. Bec verseur pivotant – 10. Bouchon du bec verseur pivotant – 11. Bouton de ventilation – 12. Vanne – 13. Indicateur de niveau – 14. Système d'évacuation – 15. Dispositif de verrouillage – 16. Roue de transport

CONSIGNES DE SÉCURITÉ

- Ne pas placer sur des surfaces inclinées et/ou irrégulières.
- Ouvrez et fermez le joint coulissant une fois avec le siège des toilettes rabattu et le couvercle fermé. Cela permet d'évacuer la pression excessive.
- Videz le réservoir d'eaux usées par le bec de vidange. Appuyez sur le bouton d'aération pendant la vidange pour éviter les éclaboussures. N'appuyez que lorsque le bec de vidange est orienté vers le bas.
- N'utilisez le joint coulissant que lorsque le couvercle est fermé.
- Ce n'est pas un jouet ! Les enfants et les personnes vulnérables ne peuvent l'utiliser que sous surveillance.
- Ne placez l'appareil que sur l'anneau des toilettes.
- Veillez à ce que l'appareil soit exempt de tout matériau d'emballage.
- Danger de mort par étouffement/avalaison. Conservez le matériel d'emballage hors de portée des enfants et jetez-le immédiatement. Gardez également les petites pièces hors de leur portée.
- En cas de contact avec des liquides, respectez les consignes d'avertissement et de sécurité relatives au liquide, conformément à la fiche de données de sécurité.

PRÉPARATION À L'UTILISATION

A) Faites glisser le dispositif de verrouillage vers la gauche pour séparer le réservoir d'eau de rinçage (6) du réservoir d'eaux usées (7).

B) Tournez le bec verseur (9) en haut et remplissez le réservoir des eaux usées avec ENSAN BLUE®, maintenez le dosage indiqué sur la bouteille. Remplissez avec deux litres d'eau de rinçage.

C) Tournez le bouchon situé sur le bec verseur, remettez ensuite le bec dans la position rabattable. Assemblez de nouveau les deux parties de toilettes, en pressant la partie supérieure sur la partie inférieure.

D) Remplissez le réservoir d'eau de rinçage (6) avec de l'eau propre (max 15 litres). Ajoutez ENSAN RINSE® et maintenez le dosage indiqué sur la bouteille.

UTILISATION

E) Ouvrez et fermez une fois la soupape (12), laissez le couvercle de toilette (2) fermé. Cela permettra d'éviter la pression excessive.

F) Rincez à l'aide de la pompe (5) les toilettes avec l'eau de rinçage. Ouvrez la soupape pour déverser le contenu des toilettes dans le réservoir des eaux usées. Fermez de nouveau la soupape. L'indicateur de niveau permet de savoir si le réservoir des eaux usées doit être vidé, vert = vide/rouge = plein.

G) Détachez les toilettes et videz le réservoir des eaux usées dans les bacs d'évacuation appropriés ou dans des toilettes normales.

H) Videz le réservoir des eaux usées à travers le bec verseur. Lors de la vidange, appuyez sur le bouton de ventilation pour éviter de faire des saletés (appuyez unique-

ment quand le bec verseur est orienté en bas).

Pour éviter l'engorgement des toilettes, n'utilisez pas de papier hygiénique normal, mais plutôt le papier toilette ENSAN WHITE® auto-dissolvant.

UTILISATION EN HIVER

Uniquement dans un environnement chauffé et à l'abri du gel.

VIDANGE ET NETTOYAGE

Gardez les toilettes propres et sèches.

GARANTIE

Nous assumons 2 ans de garantie sur le fonctionnement de l'appareil. Une utilisation conforme de l'appareil et une preuve officielle de la date d'achat sont les conditions préalables à la prestation de garantie.

La garantie cesse après l'écoulement de la période de garantie ou dès que des modifications sont apportées à l'appareil sans notre accord.

Si, malgré nos contrôles de qualité, votre produit devait présenter un défaut, veuillez ne pas le rapporter à votre revendeur, mais entrez plutôt en contact directement avec Enders. Nous pouvons ainsi garantir un traitement rapide de la réclamation.

SERVICE ET FABRICANT

SERVICE:

<http://www.enders-germany.com>

FABRICANT:

Enders Colman AG

Brauck 1

D-58791 Werdohl, Allemagne

Nous nous réservons le droit d'apporter des modifications de couleur et techniques pour améliorer le produit.

GB

1. removable toilet seat - **2.** removable lid - **3.** sealing cap for flush water tank - **4.** toilet bowl - **5.** pump - **6.** flush water tank - **7.** waste water tank - **8.** slide valve seal - **9.** swivelling emptying spout - **10.** sealing cap for emptying spout - **11.** ventilation button - **12.** slide valve - **13.** waste water tank level indicator - **14.** ventilation - **15.** release lever - **16.** transport wheel

SAFETY INSTRUCTIONS

- Do not place on sloping and/or uneven surfaces.
- Open and close the sliding seal once with the toilet seat folded down and the lid closed. This releases excessive pressure.
- Empty the waste water tank through the emptying spout. Press the vent button during emptying to avoid splashing. Only press when the emptying spout is pointing downwards.
- Only use the sliding seal when the lid is closed.
- Not a toy! Use by children and vulnerable persons only under supervision.
- Only place on the toilet ring.
- Ensure that the appliance is free of any packaging material.
- Danger to life due to choking/swallowing. Keep the packaging material away from children and dispose of it immediately. Also keep small parts out of their reach.
- In the event of contact with liquids, observe the warning and safety instructions for the liquid as per the safety data sheet.

COMMISSIONING

A) Slide the lock to the left to separate the rinse water tank (**6**) from the waste water tank (**7**).

B) Swivel the drain nozzle (**9**) upwards and add the ENSAN BLUE® sanitary additive (waste water tank). Please follow the dosing instructions on the bottle. Fill up with 2 litres of flushing water.

C) Screw the sealing cap (**10**) onto the drain nozzle (**9**). Now turn the emptying spout back to its original position. Reconnect both toilet parts by pressing the flush water tank onto the waste water tank.

D) Fill the flush water tank (**6**) with fresh water (max. 15 litres). Add ENSAN RINSE®. Please follow the dosing instructions on the bottle.

USAGE

E) Open and close the slide seal (**8**) once with the toilet seat (**1**) folded down and the lid (**2**) closed. This releases excessive pressure.

F) Flush the toilet with fresh water using the pump (**5**), open the slide seal (**8**) to drain the toilet contents into the waste water tank (**7**). Then close the slide seal again. The fill level indicator (**13**) signals whether the waste water tank needs to be emptied (green=empty / red=full)

G) Disconnect the toilet and empty the waste water tank (**7**) at an authorised disposal point (or in a normal toilet).

H) Empty the waste water tank through the emptying nozzle (**9**). During emptying, press the ventilation button (**11**) to avoid splashes (only press when the emptying spout is pointing downwards).

Do not use normal toilet paper as this can lead to blockages in the drainage nozzle. Instead, use ENSAN WHITE® instead.

USE IN WINTER

Only use in a heated environment and protected from frost!

STORAGE AND CLEANING

Keep the toilet clean and dry. Lubricate the seals.

WARRANTY

We warranty the function of the appliance for 2 years. The warranty is only valid if the appliance has been handled correctly and official proof of the date of purchase is provided.

The warranty expires at the end of the guarantee period or immediately if any changes have been made to the appliance.

If your product is defective despite our quality controls, please do not return it to the retailer, but contact Enders directly. This will enable us to process your complaint quickly.

SERVICE AND MANUFACTURER

SERVICE:

<http://www.enders-germany.com>

MANUFACTURER:

Enders Colzman AG
Brauck 1
D-58791 Werdohl, Germany

We reserve the right to make technical and colour changes.

1. Αποσπώμενο κάθισμα – **2.** Αποσπώμενο καπάκι – **3.** Καπάκι δεξαμενής καθαρού νερού – **4.** Καπάκι τουαλέτας – **5.** Αντλία – **6.** Δοχείο καθαρού νερού – **7.** Δοχείο λυμάτων – **8.** Στεγανή βαλβίδα – **9.** Περιστρεφόμενο ακροφύσιο – **10.** Περιστρεφόμενο καπάκι στομίου – **11.** Κουμπί εξαερισμού – **12.** Βαλβίδα – **13.** Δείκτης στάθμης – **14.** Εξαέρωση – **15.** Μοχλός στερέωσης – **16.** Τροχός μεταφοράς

ΟΔΗΓΙΕΣ ΑΣΦΑΛΕΙΑΣ

- Μην τοποθετείτε σε επικλινείς ή/και ανώμαλες επιφάνειες.
- Ανοίξτε και κλείστε τη συρόμενη στεγανοποίηση μία φορά με το κάθισμα της τουαλέτας αναδιπλωμένο προς τα κάτω και το καπάκι κλειστό. Με τον τρόπο αυτό απελευθερώνεται η υπερβολική πίεση.
- Αδειάστε τη δεξαμενή λυμάτων μέσω του στόμιου εκκένωσης. Πατήστε το κουμπί εξαερισμού κατά τη διάρκεια του αδειάσματος για να αποφύγετε το πιτσίλισμα. Πατήστε το μόνο όταν το στόμιο εκκένωσης είναι στραμμένο προς τα κάτω.
- Χρησιμοποιείτε τη συρόμενη στεγανοποίηση μόνο όταν το καπάκι είναι κλειστό.
- Δεν είναι παιχνίδι! Χρήση από παιδιά και ευάλωτα άτομα μόνο υπό επίβλεψη.
- Τοποθετήστε το μόνο στον δακτύλιο της τουαλέτας.
- Βεβαιωθείτε ότι η συσκευή είναι απαλλαγμένη από οποιοδήποτε υλικό συσκευασίας.
- Κίνδυνος για τη ζωή λόγω πνιγμού/κατάποσης. Κρατήστε το υλικό συσκευασίας μακριά από παιδιά και πετάξτε το αμέσως. Επίσης, κρατήστε τα μικρά εξαρτήματα μακριά από τα χέρια τους

- Σε περίπτωση επαφής με υγρά, τηρείτε τις προειδοποιήσεις και τις οδηγίες ασφαλείας για το υγρό σύμφωνα με το δελτίο δεδομένων ασφαλείας.

ΟΔΗΓΙΕΣ ΠΡΟΕΤΟΙΜΑΣΙΑΣ

A) Σύρετε το μοχλό στερέωσης προς τα αριστερά για να αποσυνδέσετε το δοχείο καθαρού νερού **(6)** από το δοχείο λυμάτων **(7)**.

B) Γυρίστε το στόμιο **(9)** προς τα επάνω και προσθέστε την απαιτούμενη ποσότητα ENSAN BLUE® στο δοχείο λυμάτων, σύμφωνα με τις οδηγίες που υπάρχουν στο προϊόν. Γεμίστε με δύο λίτρα καθαρού νερού.

C) Στρίψτε το καπάκι επάνω στο στόμιο, κατόπιν γυρίστε το στόμιο μέχρι να βρεθεί στην άνω διπλωμένη θέση. Επανασυνδέστε και τα δύο τμήματα πιέζοντας το γερά επάνω στο κάτω τμήμα.

D) Γεμίστε τη δεξαμενή καθαρού νερού με καθαρό νερό (μέγ 15 λίτρα). Προσθέστε την απαιτούμενη ποσότητα ENSAN RINSE® σύμφωνα με τις οδηγίες που υπάρχουν στο προϊόν.

ΟΔΗΓΙΕΣ ΧΡΗΣΗΣ

E) Ανοίξτε και κλείστε μία φορά τη συρόμενη βαλβίδα **(12)**, έχοντας κλειστό το καπάκι της τουαλέτας **(2)**. Αυτή γίνεται για να αποφύγετε την υπερβολικά υψηλή πίεση.

F) Εκκενώστε την τουαλέτα με καθαρό νερό, με τη χρήση της αντλίας **(5)**. Ανοίξτε τη συρόμενη βαλβίδα για να αδειάσει το περιεχόμενο της τουαλέτας στο δοχείο λυμάτων. Κατόπιν κλείστε ξανά τη συρόμενη βαλβίδα. Ο δείκτης στάθμης δείχνει τότε χρειάζεται αδειασμα το δοχείο λυμάτων, πράσινο = άδειο, κόκκινο = γεμάτο.

Γ) Αποσυνδέστε τις τουαλέτες και αδειάστε το δοχείο λυμάτων σε κατάλληλα δοχεία ή σε κανονική τουαλέτα.

Η) Αδειάστε το δοχείο λυμάτων με τη χρήση του στομίου. Κατά τη διαδικασία αυτή να κρατάτε πατημένο το κουμπί εξαερισμού για να αποφευχθούν πιτσιλίσματα (αυτό το κουμπί να το κρατάτε μόνο όταν το στόμιο είναι στραμμένο προς τα κάτω).

Μη χρησιμοποιείτε κοινό χαρτί τουαλέτας, μόνο το διασπώμενο χαρτί της ENSAN WHITE® για να μη φράξει η τουαλέτα.

ΓΙΑ ΧΡΗΣΗ ΚΑΤΑ ΤΟ ΧΕΙΜΩΝΑ

Να χρησιμοποιείται μόνο σε περιβάλλον με θέρμανση και να την προφυλάσσετε από τον παγετό.

ΑΔΕΙΑΣΜΑ ΚΑΙ ΚΑΘΑΡΙΣΜΟΣ

Φροντίστε η τουαλέτα να είναι καθαρή και στεγνή.

ΕΓΓΥΗΣΗ

Η εταιρεία παρέχει εγγύηση 2 ετών για τη λειτουργία της συσκευής. Προϋπόθεση για την παροχή εγγύησης είναι ο κατάλληλος χειρισμός της συσκευής και η διαθεσιμότητα επίσημης απόδειξης με την ημερομηνία αγοράς.

Η εγγύηση παύει να ισχύει μετά την πάροδο της περιόδου εγγύησης ή αμέσως σε περίπτωση αυθαίρετης μετατροπής της συσκευής.

Αν, παρά τους ελέγχους ποιότητας της εταιρείας μας, το προϊόν σας είναι ελαττωματικό, μην το επιστρέψετε στο κατάστημα αγοράς, αλλά επικοινωνήστε απευθείας

με την Enders. Με τον τρόπο αυτόν θα χειριστούμε γρηγορότερα την αξίωσή σας.

ΣΕΡΒΙΣ ΚΑΙ ΚΑΤΑΣΚΕΥΑΣΤΗΣ

ΣΕΡΒΙΣ:

<http://www.enders-germany.com>

ΚΑΤΑΣΚΕΥΑΣΤΗΣ:

Enders Colzman AG

Brauck 1

D-58791 Werdohl, Γερμανία

Υπόκειται σε χρωματικές παραλλαγές και τεχνικές τροποποιήσεις με σκοπό τη βελτίωση του προϊόντος.

1. Mogućnost skidanja sjedala – 2. Mogućnost skidanja poklopca – 3. Čep spremnika za svježu vodu – 4. Poklopac toaleta – 5. Crpka – 6. Spremnik za svježu vodu – 7. Spremnik za otpadnu vodu – 8. Zabrtvljeni ventil – 9. Zakretni odvod – 10. Čep zakretnog odvoda – 11. Gumb za odzračivanje – 12. Ventil – 13. Pokazivač razine – 14. Odzračivanje – 15. Ručica za zabavljanje – 16. Transportni kotač

SIGURNOSNE UPUTE

- Ne stavljajte na nagnute i/ili neravne površine.
- Otvorite i zatvorite kliznu brtvu jednom s preklopljenom WC daskom i zatvorenim poklopcem. Time se oslobađa prekomjerni pritisak.
- Ispraznite spremnik otpadne vode kroz izljev za pražnjenje. Pritisnite tipku za ventilaciju tijekom pražnjenja kako biste izbjegli prskanje. Pritisnite samo kada je grlić za pražnjenje okrenut prema dolje.
- Koristite kliznu brtvu samo kada je poklopac zatvoren.
- Nije igračka! Djeca i osjetljive osobe koriste samo pod nadzorom.
- Stavite samo na WC školjku.
- Provjerite je li uređaj bez ikakvog materijala za pakiranje.
- Opasnost po život zbog gušenja/gutanja. Ambalažni materijal držite podalje od djece i odmah ga bacite. Također držite male dijelove izvan njihova dohvata.
- U slučaju kontakta s tekućinama, pridržavajte se upozorenja i sigurnosnih uputa za tekućinu prema sigurnosno-tehničkom listu.

UPUTE ZA POSTAVLJANJE

A) Ručicu za zabavljanje potisnite ulijevo kako biste spremnik svježe vode (**6**) odvojili od spremnika otpadne vode (**7**).

B) Zakrenite odvod (**9**) prema gore i u spremnik otpadne vode ulijte potrebnu količinu sredstva ENSAN BLUE®, sukladno uputama za korištenje proizvoda. Ulijte dvije litre svježe vode.

C) Odvod zatvorite čepom, a zatim ga zakrenite tako da bude u gornjem položaju. Ponovo spojite dva dijela čvrstim pritiskanjem gornjeg dijela na donji.

D) Napunite spremnik svježe vode (najviše 15 litara). Ulijte potrebnu količinu sredstva ENSAN RINSE® u skladu s uputama proizvođača.

UPUTE ZA UPOTREBU

E) Jedanput otvorite i zatvorite klizni ventil (**12**) dok je poklopac školjke (**2**) zatvoren. Time ćete izbjeći stvaranje prevelikog tlaka.

F) Školjku isperite svježom vodom pomoću crpke (**5**). Otvorite klizni ventil kako biste sadržaj ispuštili iz školjke u spremnik. Zatim ponovo zatvorite klizni ventil. Pokazivač razine pokazuje kad treba isprazniti spremnik otpadne vode: zeleno = prazno, crveno = puno.

G) Razdvojite dijelove toaleta i spremnik otpadne vode ispraznite u odgovarajući kontejner ili u uobičajeni toalet.

H) Spremnik otpadne vode ispraznite korištenjem odvoda. Tijekom tog postupka držite gumb za odzračivanje kako biste izbjegli curenje (taj gumb pritisnite samo kada je odvod zakrenut prema dolje).

Da biste izbjegli začepjenja, nemojte koristiti uobičajeni WC papir. Koristite samo ENSAN WHITE® papir koji se razgrađuje.

UPOTREBA ZIMI

Toalet koristite samo u grijanim prostorima i zaštitite ga od smrzavanja.

PRAŽNENJE I ČIŠĆENJE

Toalet morate održavati čistim i suhim.

GARANCIJA

Na rad uređaja dajemo 2 godine jamstva. Preduvjet za priznavanje jamstva je propisna upotreba uređaja i službeni dokaz datuma kupnje.

Jamstvo istječe po isteku jamstvenog roka ili odmah ako se na uređaju izvrše vlastoručne preinake.

Ako se na vašem proizvodu bez obzira na naše kontrole kvalitete u nekom trenutku pojavi neki kvar, nemojte ga vraćati maloprodajnom trgovcu, već izravno kontaktirajte s tvrtkom Enders. Na taj način možemo jamčiti brzu obradu reklamacije.

SERVIS I PROIZVOĐAČ

SERVIS:

<http://www.enders-germany.com>

PROIZVOĐAČ:

Enders Colzman AG
Brauck 1
D-58791 Werdohl, Njemačka

Za poboljšanje proizvoda zadržavamo si pravo na promjene boje i tehničke promjene.

1. Mozgatható ülés – 2. Mozgatható fedél – 3. Frissvíz-tartály fedő – 4. WC borítás – 5. Szivattyú – 6. Frissvíz-tartály – 7. Szennyvíz-tartály – 8. Plombált szelep – 9. Forgatható kifolyócső – 10. Forgatható kifolyócső fedél – 11. Szellőzőgomb – 12. Szelep – 13. Szintjelző – 14. Légtelenítő – 15. Rögzítő-kar – 16. Szállító kerék

BIZTONSÁGI UTASÍTÁSOK

- Ne helyezze lejtős és/vagy egyenesen felületekre.
- A csúszótömítést egyszer nyissa ki és zárja be a lehajtott WC-ülöke és zárt fedél mellett. Ezáltal megszűnik a túlzott nyomás.
- Űrítse ki a szennyvíztartályt az ürítőnyíláson keresztül. Űrítés közben nyomja meg a szellőzőgombot, hogy elkerülje a fröccsenést. Csak akkor nyomja meg, amikor az ürítőcső lefelé mutat.
- Csak akkor használja a csúszótömítést, ha a fedél zárva van.
- Nem játék! Gyermekek és veszélyeztetett személyek csak felügyelet mellett használhatják.
- Csak a WC-gyűrére helyezze.
- Ügyeljen arra, hogy a készülék ne tartalmazzon csomagolóanyagot.
- Életveszély fulladás/elnyelés miatt. A csomagolóanyagot tartsa távol a gyerekektől, és azonnal dobja ki. Az apró alkatrészeket is tartsa távol tőlük.
- Folyadékkal való érintkezés esetén tartsa be a folyadékra vonatkozó figyelmeztető és biztonsági előírásokat a biztonsági adatlap szerint.

BESZERELÉSI ELŐÍRÁSOK

- A)** Csúsztassa a rögzítő-kart balra, hogy a frissvíz-tartályt **(6)** leválassza a szennyvíz-tartálytól **(7)**.
- B)** Fordítsa a kifolyócsövet **(9)** felfelé és adja hozzá a termékleírás szerint szükséges mennyiségű ENSAN BLUE®-t a szennyvíz-tartályhoz. Töltse fel két liter friss vízzel.
- C)** Fordítsa el kupakot a kifolyócső-vön, majd fordítsa el a kifolyócsövet, míg felhajtott állásba kerül. Kapcsolja össze újra a két részt úgy, hogy a felső részt erőteljesen az alsó részre nyomja.
- D)** Töltsön a frissvíz-tartályba tiszta vizet (maximum 15 liter). Adja hozzá a termékleírás szerint szükséges mennyiségű ENSAN RINSE®-t.

HASZNÁLATI UTASÍTÁS

- E)** Nyissa ki és zárja be a csúszó-szelepet **(12)** egyszer úgy, hogy a WC ülőkefedele **(2)** lecsukva legyen. Ezzel elkerülhető a túl nagy nyomás.
- F)** Húzza le a WC-t frissvízzel, a szivattyú segítségével **(5)**. Nyissa ki a csúszó-szelepet, hogy a WC tartamát a szennyvíz-tartályba juttassa, majd csukja vissza a csúszó-szelepet még egyszer A szintjelző megmutatja, mikor van szükség a szennyvíz-tartály kiürítésére, zöld= üres, piros= tele.
- G)** A szennyvíz-tartályt válassza le a WC-ről, és ürítse a megfelelő tárolóba, vagy hétköznapi WC-be.
- H)** Űrítse ki a szennyvíz-tartályt a kifolyócső segítségével. Az eljárás alatt tartsa a szellőzőgombot benyomva, hogy elkerülje a kiömlést (csak akkor tartsa benyomva ezt a gombot, ha a kifolyócső lefelé néz).
Ne használjon hétköznapi WC-papírt, kizárólag ENSAN WHITE® oldódó WC-papírt, hogy elkerülje a dugulást.

TÉLI HASZNÁLATRA

Kizárólag fűtött környezetben használja és védje a fagytól.

ÜRÍTÉS, TISZTÍTÁS

Tartsa a WC-t tisztán és szárazon.

JÓTÁLLÁS

A készülék működésére 2 év jótállást vállalunk. A jótállás feltétele az eszköz rendeltetésszerű használata és a vásárlás dátumának hivatalos igazolása.

A jótállás a jótállási idő lejáratát követően vagy abban az esetben azonnal érvényét veszíti, ha a készüléken önhatalmú átalakításokat végeznek.

Amennyiben egy termék a minőségellenőrzés ellenére hibásnak bizonyul, akkor kérjük, ne vigye vissza azt a kiskereskedőhöz, hanem közvetlenül velünk vegye fel a kapcsolatot. Ilyen módon biztosítani tudjuk reklamációjának gyors lebonyolítását.

SZERVIZ ÉS GYÁRTÓ

SZERVIZ

<http://www.enders-germany.com>

GYÁRTÓ:

Enders Colman AG

Brauck 1

D-58791 Werdohl, Németország

A termék folyamatos fejlesztése érdekében fenntartjuk a színbeli és műszaki változtatások jogát.

1. Laus seta – 2. Laust lok – 3. Lok á ferskvatnsgeymi – 4. Klósetthlíf – 5. Dæla – 6. Ferskvatnsgeymir – 7. Úrgangsgzymir – 8. Þéttur loki – 9. Snúningsstútur – 10. Lok á snúningsstút – 11. Loftræstingarhnappur – 12. Loki – 13. Stöðuvísir – 14. Loftop – 15. Læsisstöng – 16. Flutningshjól

ÖRYGGISLEIÐBEININGAR

- Ekki setja á hallandi og/eða ójöfnu yfirborði.
- Opnaðu og lokaðu renniþéttingunni einu sinni með salernisstólum niðurfellda og lokinu lokað. Þetta losar um of mikinn þrýsting.
- Tæmdu frárennslistankinn í gegnum tæmingarstútin. Ýttu á útblásturshnappinn meðan á tæmingu stendur til að forðast að skvetta. Ýttu aðeins á þegar tæmingarstúturinn vísar niður.
- Notaðu rennandi innsiglið aðeins þegar lokið er lokað.
- Ekki leikfang! Notkun barna og viðkvæmra einstaklinga aðeins undir eftirliti.
- Aðeins sett á klósetthringinn.
- Gakktu úr skugga um að tækið sé laust við öll umbúðir.
- Lífshætta vegna köfnunar/kyngingar. Geymið umbúðaefnið frá börnum og fargið því strax. Haltu einnig litlum hlutum þar sem þeir ná ekki til.
- Ef þú kemst í snertingu við vökva skaltu fylgjast með viðvörunar- og öryggisleiðbeiningum fyrir vökvann eins og á öryggisblaðinu.

UPPSETNINGARLEIÐBEININGAR

- A)** Renndu læsisstönginni til vinstri til að aftengja ferskvatnsgeyminn **(6)** frá úrgangsgzyminum **(7)**.
- B)** Snúðu stútnum **(9)** upp á við og bættu áskildu magni af ENSAN BLUE® á úrgangsgzyminn í samræmi við leiðbeiningar vörunnar. Fylltu á með tveimur lítrum af fersku vatni.
- C)** Skrúfaðu tappann á stútin og snúðu stútnum síðan þar til hann er í samanbrottinni stöðu. Tengdu báða hlutana saman aftur með því að þrýsta efri hlutanum þétt niður á neðri hlutann.
- D)** Fylltu á ferskvatnsgeyminn með hreinu vatni (hám. 15 lítrar). Bættu á áskildu magni af ENSAN RINSE® í samræmi við leiðbeiningar vörunnar.

LEIÐBEININGAR

- E)** Opnaðu og lokaðu rennilokanum **(12)** einu sinni með klósettið **(2)** lokað. Þetta kemur í veg fyrir ofmikinn þrýsting.
- F)** Sturtaðu niður í klósettinu með fersku vatni meðnotkun dællunnar **(5)**. Opnaðu rennilokann til aðhleypa innihaldi klósettsins niður í úrgangsgzyminn. Lokaðu síðan rennilokanum einu sinni enn. Stöðuvísirinn sýnir hvenær tæma þarf úrgangsgzyminn, grænn = tómur, rauður = fullur.
- G)** Aftengdu klósettið og tæmdu úrgangsgzyminn íviðeigandi ílát eða í venjulegt klósett.
- H)** Tæmdu úrgangsgzyminn með stútnum. Meðaná þessari aðgerð stendur skaltu halda loftræstingarhnappinum inni til að koma í veg fyrir að neittfari niður (aðeins halda þessum hnappi inni þegarstúturinn vísar niður).
- Ekki nota venjulegan klósettpappír, aðeins ENSAN WHITE® uppleysanlegan klósettpappír, til að koma í veg fyrir stíflu.

TIL NOTKUNAR AÐ VETRI TIL

Aðeins skal nota klósettið í upphituðu umhverfi og verðu það gegn frosti.

TÆMING OG HREINSUN

Haltu klósettinu hreinu og þurru.

ÁBYRGÐ

Við bjóðum upp á 2 ára ábyrgð á virkni tækisins. Skilyrði ábyrgðarinnar er að tækið hafi verið meðhöndlað með viðeigandi hætti og hægt sé að framvísa sölukvittun.

Ábyrgðin fellur úr gildi að ábyrgðartímanum liðnum eða um leið og breytingar með eigin höndum eru framkvæmdar á tækinu.

Ef bilun kemur upp á tækinu þrátt fyrir ítarlegar gæðaskoðanir okkar ættir þú ekki að fara með það aftur til söluaðila heldur hafa samband beint við Enders. Þannig getum við tryggt hraða afgreiðslu á kvörtunum.

ÞJÓNUSTA OG FRAMLEIÐANDI

ÞJÓNUSTA

<http://www.enders-germany.com>

FRAMLEIÐANDI:

Enders Colman AG
Brauck 1
D-58791 Werdohl, Þýskalandi

Við áskiljum okkur rétt til lita- og tæknibreytinga fyrir úrbætur á vörum okkar.

1. Sedile asportabile – **2.** Coperchio asportabile – **3.** Tappo del serbatoio acque chiare – **4.** Decorazione WC – **5.** Pompa – **6.** Serbatoio acque chiare – **7.** Serbatoio di scarico acque nere – **8.** Valvola di chiusura – **9.** Manicotto girevole – **10.** Tappo manicottogirevole – **11.** Pulsante di ventilazione – **12.** Valvola a saracinesca – **13.** Indicatore di livello – **14.** Sfiato – **15.** Dispositivo di blocco – **16.** Ruota

ISTRUZIONI DI SICUREZZA

- Non collocare su superfici in pendenza e/o irregolari.
- Aprire e chiudere la guarnizione scorrevole una volta con il sedile della toilette ripiegato e il coperchio chiuso. In questo modo si scarica la pressione eccessiva.
- Svuotare il serbatoio dell'acqua di scarico attraverso il beccuccio di svuotamento. Premere il pulsante di sfiato durante lo svuotamento per evitare schizzi. Premere solo quando il beccuccio di svuotamento è rivolto verso il basso.
- Utilizzare la guarnizione scorrevole solo quando il coperchio è chiuso.
- Non è un giocattolo! L'uso da parte di bambini e persone vulnerabili è consentito solo sotto supervisione.
- Posizionare solo sull'anello della toilette.
- Assicurarsi che l'apparecchio sia privo di materiale di imballaggio.
- Pericolo di morte per soffocamento/ingestione. Tenere il materiale di imballaggio lontano dalla portata dei bambini e smaltirlo immediatamente. Tenere inoltre i piccoli componenti fuori dalla loro portata.
- In caso di contatto con liquidi, osservare le avvertenze e le istruzioni di sicurezza del liquido come da scheda di sicurezza.

OPERAZIONI PRELIMINARI

A) Fare scorrere il dispositivo di blocco verso sinistra per separare il serbatoio delle acque chiare **(6)** dal serbatoio di scarico delle acque nere **(7)**.

B) Girare il manicotto **(9)** verso l'alto e versare quindi ENSAN BLUE® nel serbatoio di scarico, attenendosi al dosaggio indicato sul flacone. Riempire aggiungendo due litri d'acqua.

C) Chiudere il tappo del manicotto, e con un movimento rotatorio riportare quindi lo stesso nuovamente nella posizione a scomparsa. Ricollegare le due parti del WC premendo il componente superiore su quello inferiore.

D) Riempire il serbatoio delle acque chiare **(6)** di acqua pulita (max 15 litri). Aggiungere ENSAN RINSE®, attenendosi al dosaggio indicato sul flacone.

UTILIZZO

E) Aprire e chiudere un'unica volta la valvola a saracinesca **(12)**, tenendo chiuso il coperchio del WC **(2)**. In tal modo si previene l'eccessivo aumento di pressione.

F) Per mezzo della pompa **(5)** effettuare lo sciacquo del WC con le acque chiare. Aprire la valvola a saracinesca per fare depositare il contenuto del WC nel serbatoio delle acque nere. Richiudere quindi la valvola a saracinesca. L'indicatore di livello permetterà di vedere se il serbatoio delle acque nere deve essere svuotato (verde = vuoto; rosso = pieno).

G) Staccare i componenti del WC e vuotare il serbatoio delle acque nere negli appositi contenitori o in un normale WC.

H) Per vuotare il serbatoio delle acque nere, utilizzare il manicotto versatore. In fase di svuotamento, premere il pulsante

della valvola di ventilazione al fine di evitare la fuoriuscita delle acque nere conspruzzi o fiotti (NB: premere il pulsante solo a manico cotto posizionato verso il basso)

Non utilizzare normale carta igienica ma solo carta ENSAN WHITE® ad alta dissoluzione, ad evitare occlusioni del WC.

UTILIZZO NEI MESI INVERNALI

da utilizzarsi solo in ambiente riscaldato e riparato dal gelo.

SVUOTAMENTO E PULIZIA

mantenere il WC pulito e asciutto.

GARANZIA

Forniamo la garanzia sul funzionamento dell'apparecchio per 2 anni. Requisito essenziale per la validità della garanzia è un utilizzo conforme dell'apparecchio e una prova ufficiale della data d'acquisto.

La garanzia decade dopo la scadenza del termine di garanzia o immediatamente in caso di modifiche autonome dell'apparecchio.

Qualora il prodotto dovesse presentare un difetto nonostante i nostri controlli di qualità, si prega di non riportarlo dal rivenditore al dettaglio, ma di mettersi direttamente in contatto con Enders. In tal modo, potremo garantire un rapido disbrigo del reclamo.

SERVIZIO E FABBRICANTE

SERVIZIO:

<http://www.enders-germany.com>

FABBRICANTE:

Enders Colzman AG

Brauck 1

D-58791 Werdohl, Germania

Ci riserviamo il diritto di apportare modifiche tecniche e cromatiche per migliorare il prodotto.

1. Nuimama sėdynė – 2. Nuimamas dangtis – 3. Vandens bakelio dangtelis – 4. Tualetu dubuo – 5. Siurblys – 6. Vandens bakelis – 7. Atliekų bakelis – 8. Sandarus vožtuvas – 9. Sukiojamas piltuvas – 10. Sukiojamo piltuvo dangtelis – 11. Vėdinimo mygtukas – 12. Sklendė – 13. Lygio indikatorius – 14. Vėdinimo anga – 15. Skląščio svirtelė – 16. Gabenimo ratukas

SAUGOS INSTRUKCIJOS

- Nestatykite ant nuožulnių ir (arba) nelygių paviršių.
- Atidarykite ir vieną kartą uždarykite slankiojančią plombą, kai klozeto sėdynė nulenкта žemyn, o dangtis uždarytas. Taip atpalaiduojamas per didelis slėgis.
- Ištuštinkite nuotekų rezervuarą per ištuštinimo snapelį. Tualetu ištuštinimo metu paspauskite ventilacijos mygtuką, kad išvengtumėte purslų. Spauskite tik tada, kai ištuštinimo snapelis nukreiptas žemyn.
- Slankiojančiu sandarikliu naudokitės tik tada, kai dangtis uždarytas.
- Ne žaislas! Vaikams ir pažeidžiamiems asmenims naudoti tik prižiūrint.
- Dėkite tik ant tualetu žiedo.
- Įsitikinkite, kad ant prietaiso nėra jokių pakavimo medžiagų.
- Pavojus gyvybei dėl užspringimo / prarijimo. Laikykite pakavimo medžiagą atokiau nuo vaikų ir nedelsdami ją išmeskite. Taip pat saugokite smulkias dalis jiems nepasiekiamoje vietoje.
- Patekus į sąlytį su skysčiais, laikykitės įspėjimų ir saugos nurodymų dėl skysčio, pateiktų saugos duomenų lape.

PARUOŠIMO INSTRUKCIJOS

A) Stumdami sklendės svirtelę į kairę, atjunkite vandens bakelį **(6)** nuo atliekų bakelio **(7)**.

B) Pasukite piltuvą (9) aukštyn ir pagal gamintojo instrukcijas į atliekų bakelį įpilkite kiek reikia „ENSAN BLUE®“. Įpilkite du litrus švaraus vandens.

C) Užsukite piltuvo dangtelį ir sukdami užlenkite piltuvą. Abi dalis sujunkite, viršutinę stipriai spausdami prie apatinės.

D) Vandens bakelį pripilkite švaraus vandens (daugiausia 15 litrų). Pagal gamintojo instrukcijas įpilkite kiek reikia „ENSAN RINSE®“.

NAUDOJIMO NURODYMAI

E) Nuleidę tualetu dangtį **(2)**, vieną kartą atidarykite ir uždarykite sklendę **(12)**. Taip pernelyg nepadidėsslėgis.

F) Naudodamiesi siurbliu **(5)**, švariu vandeniui išplaukite tualetą. Atidarykite sklendę, kad atliekosiš tualetu patektų į atliekų bakelį, tada vėl uždarykite sklendę. Ar reikia tuštinti atliekų bakelį, nustatomapagal indikatorius: žalias – tuščias, raudonas – pilnas.

G) Atjunkite tualetu dalis ir iš atliekų bakelio išpilkite atliekas į tinkamą rinktuvą arba įprastinį tualetą.

H) Atliekas iš bakelio pilkite per piltuvą. Tai darydami laikykite vėdinimo mygtuką, kad neišsilietų atliekos (mygtuką laikykite tik tada, kai piltuvas nukreiptas žemyn).

Kad tualetas neužsikimštų, naudokite tik tirpstantį tualetinį popierių „ENSAN WHITE®“; nenaudokite jokio įprastinio tualetinio popieriaus.

NAUDOJIMAS ŽIEMĄ

Naudokite tik šildomoje vietoje ir saugokite, kad neužšaltų.

TUŠTINIMAS IR VALYMAS

Laikykite tualetą švarų ir sausą.

GARANTIJA

Mes prietaisui suteikiame 2 metų garantiją. Kad būtų suteikta garantija, būtina tinkamai naudoti prietaisą ir turėti oficialų įsigijimo datos patvirtinimą.

Garantija nustoja galioti pasibaigus garantiniam laikotarpiui arba iš karto, jei buvo savarankiškai atliekami prietaiso pakeitimai.

Jeigu, nepaisant atliktos kokybės kontrolės, prietaisas turėtų defektą, neneškite jo atgal pardavėjui, o tiesiogiai susisieki su bendrove „Enders“. Taip galėsime greitai išnagrinėti skundą.

SERVISAS IR GAMINTOJAS

SERVISAS:

<http://www.enders-germany.com>

GAMINTOJAS:

Enders Colman AG

Brauck 1

D-58791 Werdohl, Vokietija

Pasiliekame teisę keisti spalvą ir techninius pakeitimus, kad pagerintume gaminį.

1. Noņemams sēdeklis – 2. Noņemams vāks – 3. Tīra ūdens tvertnes vāciņš – 4. Tualetes podapārsegs – 5. Sūknis – 6. Tīra ūdens tvertne – 7. Atkritumu tvertne – 8. Noslēdzošs vārsts – 9. Rotējoša tekne – 10. Rotējošās teknes vāciņš – 11. Ventilācijas poga – 12. Vārsts – 13. Līmeņaindikator – 14. Atvere – 15. Fiksējošais vārsts – 16. Transportēšanas ritenis

DROŠĪBAS INSTRUKCIJAS

- Nenovietojiet uz slīpām un/vai nelīdzenām virsmām.
- Atveriet un aizveriet bīdāmo blīvējumu vienu reizi, kad tualetes poda sēdeklis ir nolocīts un vāks aizvērts. Tas atbrīvo pārmērīgu spiedienu.
- Iztukšojiet notekūdeņu tvertni caur iztukšošanas uzgali. Iztukšošanas laikā nospiediet ventilācijas pogu, lai izvairītos no šļakātām. Spiediet tikai tad, kad iztukšošanas sprausla ir vērsta uz leju.
- Slīdošo blīvējumu izmantojiet tikai tad, kad vāks ir aizvērts.
- Nav rotālieta! Bērni un neaizsargātas personas drīkst lietot tikai uzraudzībā.
- Uzlieciet tikai uz tualetes poda gredzena.
- Pārlicinieties, ka uz ierīces nav iepakojuma materiāla.
- Dzīvības apdraudējums aizrīšanās/aprīnas dēļ. Uzglabāt iepakojuma materiālu bērniem nepieejamā vietā un nekavējoties atbrīvoties no tā. Arī mazās detaļas turiet bērniem nepieejamā vietā.
- Saskares gadījumā ar šķidrumiem ievērojiet brīdinājumus un drošības norādījumus par šķidrumu saskaņā ar drošības datu lapu.

UZSTĀDĪŠANAS INSTRUKCIJAS

- A)** Stumdami sklendēs svirtelē j kairē, atjunkite vandens bakelj (**6**) nuo atliekų bake-lio (**7**).
- B)** Pasukite piltuvą (9) aukštyn ir pagal gamintojo instrukcijas j atliekų bakelj jpilkite kiek reikia „ENSAN BLUE®“. Jpilkite du litrus švaraus vandens.
- C)** Užsukite piltuvo dangtelį ir sukdami užlenkite piltuvą. Abi dalis sujunkite, viršutinę stipriai spausdami prie apatinės.
- D)** Vandens bakelj pripilkite švaraus vandens (dau-giausia 15 litrų). Pagal gamintojo instrukcijas jpilkite kiek reikia „ENSAN RINSE®“.

LIETOŠANAS INSTRUKCIJAS

- E)** Nuleidę tualetu dangtį (**2**), vieną kartą atidarykiteir uždarykite sklendę (**12**). Taip pernelyg nepadidėsslėgis.
- F)** Naudodamiesi siurbui (**5**), švarių vandeniuišplaukite tualetą. Atidarykite sklendę, kad atliekosiš tualetu patektų j atliekų bakelj, tada vėl uždarykitesklendę. Ar reikia tuštinti atliekų bakelj, nustatomapagal indikatorį: žalias – tuščias, raudonas – pilnas.
- G)** Atjunkite tualetu dalis ir iš atliekų bake-lio išpilkiteatliekas j tinkamą rinktuvą arba jprastinį tualetą.
- H)** Atliekas iš bakelio pilkite per piltuvą. Tai darydamilaikykite vėdinimo mygtuką, kad neišsiliėtų atliekos(mygtuką laikykite tik tada, kai piltuvą nukreiptasžemyn).

Kad tualetą neužsikimštų, naudokite tik tirpstantį tualetinį popierių „ENSAN WHITE®“; nenaudokite jokio jprastinio tualetinio popieriaus.

LIETOŠANA ZIEMĀ

Naudokite tik šildomoje vietoje ir saugokite, kad neužsaltu.

IZTUKŠOŠANA UN TĪRĪŠANA

Laikykite tualetā švaru ir sausā.

GARANTIJA

Mes prietaisui suteikiame 2 metų garantijā. Kad būtū suteikta garantija, būtina tinkamai naudoti prietaisā ir turēti oficialu įsigijimo datos patvirtinimā.

Garantija nustoja galioti pasibaigus garantiniam laikotarpiui arba iš karto, jei buvo savarankiškai atliekami prietaiso pakeitimai.

Jei, nepaisant atliktos kokybės kontrolės, prietaisas turētū defektā, neneškite jo atgal pardavėjui, o tiesiogiai susisiekite su bendrove „Enders“. Taip galēsime greitai išnagrinėti skundā.

SERVISS UN RAŽOTĀJS

SERVISS:

<http://www.enders-germany.com>

RAŽOTĀJS:

Enders Colzman AG

Brauck 1

D-58791 Werdohl, Vācija

Galimi spalvų skirtumai ir techniniai pakeitimai, siekiant tobulinti gaminį.

1. Afneembare toiletbril – **2.** Afneembare deksel – **3.** Afsluitdop van spoelwatertank – **4.** Toiletomslag – **5.** Pomp – **6.** Spoelwatertank (max 16 ltr) – **7.** Afvalwatertank (max 19 ltr) – **8.** Afsluitklep – **9.** Draaibare schenkruit – **10.** Afsluitdop voor draaibare schenkruit – **11.** Ventilatieknop – **12.** Schuif – **13.** Niveau-indicator – **14.** Ontluchting – **15.** Vergrendeling – **16.** Transportwiel

VEILIGHEIDSINSTRUCTIES

- Niet op hellende en/of ongelijke oppervlakken plaatsen.
- Open en sluit de schuifafdichting één keer met de toiletbril omlaag geklapt en het deksel gesloten. Hierdoor wordt de overdruk opgeheven.
- Leeg de afvalwatertank via de ledigingsuitloop. Druk tijdens het legen op de ontluchtingsknop om spatten te voorkomen. Druk alleen op de knop als de ledigingsuitloop naar beneden wijst.
- Gebruik de schuifafdichting alleen als het deksel gesloten is.
- Geen speelgoed! Gebruik door kinderen en kwetsbare personen alleen onder toezicht.
- Alleen op de toiletring plaatsen.
- Zorg ervoor dat het apparaat vrij is van verpakkingsmateriaal.
- Levensgevaar door verslikken/inslikken. Houd het verpakkingsmateriaal uit de buurt van kinderen en gooi het onmiddellijk weg. Houd ook kleine onderdelen buiten hun bereik.
- Neem bij contact met vloeistoffen de waarschuwings- en veiligheidsinstructies voor de vloeistof volgens het veiligheidsinformatieblad in acht.

INGEBRUIKNAME

A) Schuif de vergrendeling naar links om de spoelwatertank (**6**) van de afvalwatertank (**7**) los te koppelen.

B) Draai de schenkruit (**9**) naar boven en vul zo de afvalwatertank met ENSAN BLUE®, houd hierbij de dosering aan die op de fles staat. Met twee liter spoelwater vullen.

C) Draai de afsluitdop op de schenkruit, draai vervolgens de schenkruit in de inklappositie terug. Voeg de beide toilet delen weer aan elkaar, door het bovenste gedeelte op het onderste te drukken.

D) Vul de spoelwatertank (**6**) met schoon water (max 15 liter). Voeg ENSAN RINSE® toe, houd hierbij de dosering aan die op de fles staat.

GEBRUIK

E) Eenmalig de schuifklep (**12**) open en dicht maken, laat hierbij het toiletdeksel (**2**) dicht. Hierdoor wordt de hoge druk voorkomen.

F) Spoel met behulp van de pomp (**5**) het toilet door met spoelwater. Open de schuifklep om de toiletinhoud in de afvalwatertank te deponeren. Sluit daarna weer de schuifklep. De niveau-indicator laten zien of de afvalwatertank geleegd moet worden, groen = leeg / rood = vol.

G) De toiletten loskoppelen en de afvalwatertank legen in de daarvoor aangewezen afvoerbakken of in een normaal toilet.

H) De afvalwatertank legen door middel van de schenkruit. Tijdens het legen drukt u de ventilatieknop in om knoeien te voorkomen (alleen indrukken wanneer de schenkruit naar beneden staat).

Geen normaal toiletpapier maar zelf-oplopend ENSAN WHITE® toiletpapier gebruiken, dit ter voorkoming van verstopping van het toilet.

GEbruik IN DE WINTER

Alleen in verwarmde omgeving en beschutten voor vorst.

LEGEN EN REINIGEN

Het toilet schoon en droog bewaren.

GARANTIE

Wij geven 2 jaar garantie op het functioneren van het toestel. Voorwaarde voor de garantie is een correcte behandeling van het apparaat en een officieel bewijs van de datum van aankoop.

De garantie vervalt na het verstrijken van de garantietermijn of zodra er eigenmachtig veranderingen aan het toestel werden doorgevoerd.

Mocht uw product ondanks onze kwaliteitscontroles toch een defect vertonen, breng het dan niet terug naar de winkel, maar neem direct contact op met Enders. Zo kunnen wij voor een snelle klachtenverwerking instaan.

SERVICE EN FABRIKANT

SERVICE:

<http://www.enders-germany.com>

FABRIKANT:

Enders Colzman AG
Brauck 1
D-58791 Werdohl, Duitsland

We behouden ons het recht voor om kleuren en technische wijzigingen aan te brengen om het product te verbeteren.

NO

1. Avtakbart sete – **2.** Avtakbart lokk – **3.** Deksel tiltank for friskt vann – **4.** Toalettlokk – **5.** Pumpe – **6.** Tank til friskt vann – **7.** Avfallstank – **8.** Forsegletventil – **9.** Svivetut – **10.** Svivetut-deksel – **11.** Ventilasjonknapp – **12.** Ventil – **13.** Nivåindikator – **14.** Lufting – **15.** Låsespak – **16.** Transporthjul

SIKKERHETSINSTRUKSJONER

- Ikke plasser på skrånende og/eller ujevnt underlag.
- Åpne og lukk glidetetningen én gang med nedfelt toalettsete og lukket lokk. Dette utløser for høyt trykk.
- Tøm spillvannstanken gjennom tømmetuten. Trykk på utluftingsknappen under tømningen for å unngå sprut. Trykk kun når tømmetuten peker nedover.
- Bruk kun glidetetningen når lokket er lukket.
- Ikke et leketøy! Må kun brukes av barn og sårbare personer under oppsyn.
- Må kun plasseres på toaletteringen.
- Sørg for at apparatet er fritt for emballasjemateriale.
- Livsfare på grunn av kvelning/svelging. Hold emballasjematerialet borte fra barn, og kast det umiddelbart. Hold også små deler utenfor deres rekkevidde.
- Ved kontakt med væsker må du følge advarslene og sikkerhetsanvisningene for væsken i henhold til sikkerhetsdatabladet.

OPPSETTINSTRUKSJONER

A) Skyv låsespaken til venstre for å koble fra vann-tanken med friskt vann (**6**) fra avfallstanken (**7**).

B) Vend tuten (**9**) oppover og tilsett nødvendig mengde med ENSAN BLUE® til avfallstanken i henhold til produktinstruksjonene. Fyll med to liter friske vann.

C) Vri dekselet på tuten, drei deretter tuten til den står oppe. Koble begge delene ved å trykke den øverste delen godt ned på den nederste delen.

D) Fyll tanken med friskt vann (maks. 15 liter). Tilsett ønsket mengde med ENSAN RINSE® i henhold til produktinstruksjonene

BRUKSANVISNING

E) Åpne og lukk skyveventilen (**12**) én gang, medtoalettløkket (2) nede. Da vil du unngå for høyttrykk.

F) Skyll toalettet med friskt vann med pumpen (**5**). Åpne skyveventilen for at toalettets innhold skalskylles ned i avfallstanken. Lukk deretter skyveventilen igjen. Indikatornivået viser når avfallstanken må tømmes, grønn = tom, rød = full.

G) Koble fra toalettene og tøm avfallstanken i riktige beholdere eller i et vanlig toalett.

H) Tøm avfallstanken gjennom tuten. Under denne prosessen, hold ventilasjonknappen inne for å unngå spill (hold inne denne knappen bare når tuten vender ned).

Ikke bruk vanlig toalettpapir, bare ENSAN WHITE®-opløsende toalettpapir for å unngå tilstopping.

IL BRUK OM VINTEREN

Brukes bare i oppvarmede miljøer og beskytt mot frost.

TØMMING OG RENGJØRING

Hold toalettet tørt og rent.

GARANTI

Vi gir en 2-års garanti på funksjonen til apparatet. Forutsetningen for garantien er en forskriftsmessig behandling av apparatet og en offisiell kvittering på kjøpedato.

Garantien slukker etter utløp av garantitiden eller umiddelbart når det ble gjennomført egne forandringer på apparatet.

Hvis produktet til tross for våre kvalitetskontroller en gang skulle ha en defekt, ikke ta den med tilbake til enkeltforhandleren, men ta direkte kontakt med Enders. Dermed kan vi garantere deg en hurtig reklamasjonsbehandling.

SERVICE OG PRODUSENT

SERVICE:

<http://www.enders-germany.com>

PRODUSENT:

Enders Colzman AG
Brauck 1
D-58791 Werdohl, Tyskland

Vi forbeholder oss retten til endringer i farge og teknikk for å forbedre produktet.

1. Poprzednie słowa – 2. Ruchoma deska klozetowa – 3. Ruchoma pokrywa – 4. Zakrętka do zbiornika z wodą do spłukiwania – 5. Przykrycie toalety – 6. Pompa – 7. Zbiornik z wodą do spłukiwania – 8. Zbiornik z wodą odpadową – 9. Przesuwana kłapa-zasuwa – 10. Dzióbek obrotowy – 11. Zakrętkadzióbka obrotowego – 12. Przycisk wentylacyjny – 13. Zasuwa do otwierania – 14. Wskaźnik poziomu – 15. Odpowietrzanie Blokada – 16. Koło dotransportu

INSTRUKCJE BEZPIECZEŃSTWA

- Nie umieszczać na pochyłych i/lub nierównych powierzchniach.
- Otwórz i zamknij uszczelkę przesuwną raz przy złożonej desce sedesowej i zamkniętej pokrywie. Spowoduje to uwolnienie nadmiernego ciśnienia.
- Opróżnij zbiornik na ścieki przez wylewkę do opróżniania. Naciśnij przycisk odpowietrzania podczas opróżniania, aby uniknąć rozpryskiwania. Przycisk należy naciskać tylko wtedy, gdy wylewka jest skierowana w dół.
- Uszczelki przesuwnej należy używać wyłącznie przy zamkniętej pokrywie.
- To nie jest zabawka! Dzieci i osoby szczególnie narażone mogą korzystać z urządzenia wyłącznie pod nadzorem.
- Umieszczać wyłącznie na pierścieniu toalety.
- Upewnić się, że urządzenie jest wolne od wszelkich materiałów opakowaniowych.
- Zagrożenie życia na skutek zadławienia/połknięcia. Przechowywać opakowanie z dala od dzieci i natychmiast je zutylizować. Należy również trzymać małe części poza ich zasięgiem.

- W przypadku kontaktu z cieczami należy przestrzegać ostrzeżeń i instrukcji bezpieczeństwa dotyczących cieczy zgodnie z kartą charakterystyki.

PRZYGOTOWANIE DO UŻYTKOWANIA

A) Przesuń blokadę na lewo aby oddzielić zbiornik z wodą do spłukiwania (6) od zbiornika z wodą odpadową (7).

B) Obróć dzióbek (9) do góry i wypełnij zbiornik z wodą do spłukiwania z ENSAN BLUE®, należy przestrzegać dozowania według instrukcji na butelce. Dolać dwa litry wody do spłukiwania.

C) Zakręć zakrętkę na dzióbku obrotowym, obróć następnie dzióbek obrotowy do pozycji wyjściowej. Połącz znowu obie części toalety ze sobą, poprzez dociśnięcie górnej części do części dolnej.

D) Wypełnij zbiornik z wodą do spłukiwania (6) czystą wodą (max 15 litrów). Dodaj ENSAN RINSE® przestrzegając dozowania według instrukcji na butelce.

SPOSÓB UŻYCIA

E) Jednorazowo otworzyć i zamknąć przesuwaną zasuwkę (12) pozostawiając przy tym deskę klozetową (2) w stanie zamkniętym. W ten sposób zapobiega się zbyt wysokiemu ciśnieniu.

F) Spłucz za pomocą pompy-spluczki (5) toaletę wodą do spłukiwania. Otwórz przesuwaną kłapę-zasuwkę aby opróżnić zawartość toalety do zbiornika z wodą odpadową. Następnie należy zamknąć przesuwaną kłapę-zasuwkę. Wskaźnik poziomu informuje czy zbiornik z wodą odpadową musi być opróżniony. Zielony = pusty /czerwony =pełny.

G) Należy rozłączyć toalety i opróżnić zbiornik z wodą odpadową do specjalnych

pojemników kanalizacyjnych lub do zwykłej ubikacji.

H) Opróżnienie zbiornika z wodą odpadową poprzez dzióbek obrotowy. Podczas opróżniania należy wcisnąć przycisk wentylacyjny aby zapobiec rozlaniu zawarości na posadzkę. (należy wcisnąć przycisk tylko w przypadku kiedy dzióbek obrotowy jest skierowany na dół)

Nie należy używać normalnego papieru toaletowego lecz samo rozpuszczalnego ENSAN WHITE® papier toaletowy, aby zapobiec zapchaniu się toalety.

SPOSÓB UŻYCIA W ZIMIE

Należy tylko używać w pomieszczeniach ogrzewanych. Należy chronić przed mrozem

OPRÓŻNIANIE I CZYSZCZENIE

Toaletę należy przechowywać w stanie czystym i suchym.

GWARANCJA

Udzielamy 2-letniej gwarancji na urządzenie. Warunkiem uznania gwarancji jest użytkowanie urządzenia zgodnie z jego przeznaczeniem i oryginalny dowód daty zakupu.

Gwarancja wygasa po upływie okresu gwarancyjnego lub natychmiast po wprowadzeniu zmian w urządzeniu na własną rękę.

W razie gdyby zakupiony produkt, mimo przejścia przez nasze kontrole jakości, posiadał wadę, prosimy NIE zwracać go sprzedawcy, tylko skontaktować się bezpośrednio z firmą Enders. W ten sposób będziemy mogli szybko podjąć działania reklamacyjne.

SERWIS I PRODUCENT

SERWIS:

<http://www.enders-germany.com>

PRODUCENT:

Enders Colzman AG

Brauck 1

D-58791 Werdohl, Niemcy

Zastrzegamy sobie prawo do zmian kolorystycznych i technicznych w celu ulepszenia produktu.

1. Assento amovível – **2.** Tampo amovível – **3.** Tampado depósito de água de lavagem – **4.** Cobertura dasanita – **5.** Bomba – **6.** Depósito de água de lavagem – **7.** Depósito de água residual – **8.** Válvula de corte – **9.** Bico de descarga móvel – **10.** Tampa do bico de descarga móvel – **11.** Botão de ventilação – **12.** Comporta deslizante – **13.** Indicador de nível – **14.** Ventilação – **15.** Trinco – **16.** Roda de transport

INSTRUÇÕES DE SEGURANÇA

- Não colocar em superfícies inclinadas e/ou irregulares.
- Abra e feche o vedante deslizante uma vez com o assento da sanita rebatido e a tampa fechada. Isto liberta a pressão excessiva.
- Esvaziar o depósito de águas residuais através do bocal de esvaziamento. Premir o botão de ventilação durante o esvaziamento para evitar salpicos. Premir apenas quando a bica de esvaziamento estiver virada para baixo.
- Utilizar o vedante deslizante apenas quando a tampa estiver fechada.
- Não é um brinquedo! Utilizar por crianças e pessoas vulneráveis apenas sob supervisão.
- Colocar apenas no anel da sanita.
- Verificar se o aparelho está livre de qualquer material de embalagem.
- Perigo de vida devido a asfixia/engolimento. Manter o material de embalagem fora do alcance das crianças e eliminá-lo imediatamente. Manter também as peças pequenas fora do seu alcance.
- Em caso de contacto com líquidos, respeitar as indicações de aviso e de segurança relativas ao líquido, de acordo com a ficha de dados de segurança.

PREPARAÇÃO ANTES DA COLOCAÇÃO EM SERVIÇO

- A)** Desloque o trinco para a esquerda para desacoplar o depósito de água de lavagem **(6)** do depósito de água residual **(7)**.
- B)** Gire o bico de descarga **(9)** para cima e encha desse modo o depósito de água residual com ENSAN BLUE®, mantenha nisto a dosagem referida na garrafa. Encher com dois litros de água de lavagem.
- C)** Gire a tampa em cima do bico de descarga, gire de seguida o bico de descarga de volta para a posição recolhida. Volte a juntar ambas as peças da sanita uma a outra ao pressionar a parte superior sobre a parte inferior.
- D)** Encha o depósito de água de lavagem **(6)** com água limpa (no máx. 15 litros). Adicione ENSAN RINSE®, mantenha nisto a dosagem referida na garrafa.

UTILIZAÇÃO

- E)** Abrir uma única vez a válvula reguladora **(12)** e fechar, deixe nisto a tampa da sanita **(2)** fechada. Com isto é evitado o excesso de pressão.
- F)** Lave com ajuda da bomba **(5)** a sanita com água de lavagem. Abra a válvula reguladora para depositar o conteúdo na sanita no depósito de água residual. Depois volte a fechar a válvula reguladora. O indicador de nível permite ver se o depósito de água residual tem que ser esvaziado, verde = vazio/ vermelho = cheio.
- G)** Desacoplar as sanitas e esvaziar o depósito de água residual para os contentores de recolha indicados para o efeito ou numa sanita normal.
- H)** Esvaziar o depósito de água residual através do bico de descarga. Durante o esvaziar, pressione o botão de ventilação para

evitar derrames (pressionar apenas quando o bico de descarga estiver para baixo).

Não utilizar papel higiénico normal, mas sim papel higiénico auto-degradável ENSAN WHITE®, de modo a evitar o entupimento da sanita

UTILIZAÇÃO NO INVERNO

Apenas em ambiente aquecido e proteger do gelo.

ESVAZIAR E LIMPAR

Manter a sanita limpa e seca.

GARANTIA

Certificamos 2 anos como garantia de funcionamento do aparelho. Um pré-requisito para o cumprimento do nosso serviço de garantia é o tratamento adequado do aparelho e um documento comprovativo oficial da data de compra.

A garantia expira após o termo do período de garantia ou imediatamente, se tiverem sido feitas alterações ao aparelho independentemente.

Se, apesar dos nossos controlos de qualidade, o seu produto apresentar algum defeito, não o devolva ao seu revendedor. Entre diretamente em contacto com a Enders. Assim, estaremos em condições de lhe assegurar o rápido tratamento da sua reclamação.

SERVIÇO E FABRICANTE

SERVIÇO:

<http://www.enders-germany.com>

FABRICANTE:

Enders Colman AG

Brauck 1

D-58791 Werdohl, Alemanha

Sujeito a variações de cor e modificações técnicas para efeitos de melhoramento do produto.

1. Avtagbar sits – 2. Avtagbart lock – 3. Spolvattentankens lock – 4. Toalettlist – 5. Pump – 6. Spolvattentank – 7. Avloppsvattentank – 8. Avstängningsventil – 9. Vridbar pip – 10. Lock vridbar pip – 11. Ventilationsknapp – 12. Regel – 13. Nivåindikator – 14. Avluftning – 15. Lås – 16. Transporthjul

SÄKERHETSANVISNINGAR

- Placera inte på sluttande och/eller ojämna ytor.
- Öppna och stäng gliddätningen en gång med toalettstolen nedfälld och locket stängt. På så sätt avlastas övertrycket.
- Töm spillvattentanken genom tömningspipen. Tryck på avluftningsknappen under tömningen för att undvika stänk. Tryck endast när tömningspipen är riktad nedåt.
- Använd endast gliddätningen när locket är stängt.
- Inte en leksak! Används endast av barn och utsatta personer under uppsikt.
- Placera endast på toalettringen.
- Se till att apparaten är fri från allt förpackningsmaterial.
- Livsfara på grund av kvävning/sväljning. Förvara förpackningsmaterialet oåtkomligt för barn och kassera det omedelbart. Förvara även smådelar utom räckhåll för dem.
- Vid kontakt med vätskor ska varnings- och säkerhetsanvisningarna för vätskan enligt säkerhetsdatabladet följas.

FÖRBEREDELSE INNAN IBRUKTAGANDE

- A)** Skjut låset åt vänster för att koppla från spolvattentanken **(6)** från avloppsvattentanken **(7)**.
- B)** Vrid pipen **(9)** uppåt och fyll på så sätt avloppsvattentanken med ENSAN BLUE®; följ doseringen som står på flaskan. Fyll med två liter spolvatten.
- C)** Skruva fast locket på pipen. Vrid därefter tillbaka pipen till det infällda läget. Sätt ihop de båda toalett-delarna igen, genom att trycka fast den övre delen i den undre.
- D)** Fyll spolvattentanken **(6)** med rent vatten (max. 15 liter). Tillsätt ENSAN RINSE®. Följ doseringen som står på flaskan.

ANVÄNDNING

- E)** Öppna och stäng slussventilen **(12)** en gång. Fäll ned toalettlocket **(2)** när du gör detta. Detta förhindrar för högt tryck.
- F)** Spola toaletten med spolvatten med hjälp av pumpen **(5)**. Öppna slussventilen för att deponera toalettinnehållet i avloppsvattentanken. Stängdärefter slussventilen igen. Nivåindikatorn visar omavloppsvattentanken måste tömmas. Grön = tom/röd = full.
- G)** Koppla loss toaletterna och töm avloppsvattentanken i därför anvisade behållare eller i en vanligtoalett.
- H)** Töm avloppsvattentanken med hjälp av pipen. Vid tömning, trycker du på ventilationsknappen för att förhindra spill (tryck endast in när pipen pekarnedåt).

Använd inte vanligt toalettppapper, utan det självupplösande toalettppappret ENSAN WHITE®. Detta för att förhindra att toaletten blockerar.

ANVÄNDNING PÅ VINTERN

Endast i uppvärmd miljö och skydda mot frost.

TÖMNING OCH RENGÖRING

Förvara toaletten rent och torrt.

GARANTI

Vi lämnar 2 års garanti gällande enhetens funktion. En förutsättning för att garantin ska gälla är att produkten används som avsett och att inköpsdatum kan styrkas.

Garantin upphör att gälla när garantiperioden löper ut eller omedelbart om användaren gör egna ändringar på enheten.

Omvårprodukt trots våra kvalitetskontroller skulle uppvisa någon defekt, returnera den då inte till detaljhandlaren utan ta direkt kontakt med Enders. På det viset kan vi garantera en snabb bearbetning av reklamationen.

SERVICE OCH TILLVERKARE

SERVICE:

<http://www.enders-germany.com>

TILLVERKARE:

Enders Colman AG
Brauck 1
D-58791 Werdohl, Tyskland

Vi förbehåller oss rätten att göra färgoch tekniska ändringar för att förbättra produkten.

1. Odstranljiv sedež – 2. Odstranljiv pokrov – 3. Pokrovček rezervoarja za čisto vodo – 4. Pokrov školjke – 5. Črpalka – 6. Rezervoar za čisto vodo – 7. Rezervoar za fekalije – 8. Drсно tesnilo – 9. Gibljiv izliv – 10. Pokrovček gibljivega izliva – 11. Gumb za ventilacijo – 12. Drsní ventil – 13. Indikator ravni – 14. Odzračevanje – 15. Zaporna ročica – 16. Transportno kolesce

BEZPEČNOSTNÉ POKYNY

- Neumiestňujte ho na šikmé a/alebo nerovné povrchy.
- Posuvné tesnenie raz otvorte a zatvorte pri sklopenom záchodovom sedadle a zatvorenem veku. Tým sa uvoľní nadmerný tlak.
- Nádržku na odpadovú vodu vyprázdňite cez vyprázdňovací otvor. Počas vyprázdňovania stlačte odzdušňovacie tlačidlo, aby ste zabránili postriekaniu. Stlačte ho len vtedy, keď vyprázdňovacia hubica smeruje nadol.
- Posuvné tesnenie používajte len vtedy, keď je veko zatvorené.
- Nie je to hračka! Používajte deťmi a zraniteľnými osobami len pod dohľadom.
- Umiestňujte len na prstenec toalety.
- Uistite sa, že spotrebič je zbavený akéhokoľvek obalového materiálu.
- Ohrozenie života v dôsledku udusení/prehltnutí. Obalový materiál uchovávajte mimo dosahu detí a okamžite ho zlikvidujte. Taktiež uchovávajte malé časti mimo ich dosahu.
- V prípade kontaktu s kvapalinami dodržiavajte výstražné a bezpečnostné pokyny pre kvapalinu podľa karty bezpečnostných údajov.

NAVODILA ZA NAMESTITEV

A) Zaporno ročico pomaknite v levo in rezervoar za čisto vodo **(6)** odklopite od rezervoarja za fekalije **(7)**.

B) Izliv **(9)** obrnite navzgor in v rezervoar za fekalije dodajte potrebnú množinu prostriedku ENSAN BLUE® v skladu z navodilmi za uporabu slednjega ter dolijte dva litra čiste vode.

C) Na izliv privijte pokrovček, nato pa ga obrnite v zložení položaj. Znova združite oba dela stranišča tako, da zgornji del trdno pritisnete na spodnjega.

D) Rezervoar za čisto vodo naplnite s čisto vodo (največ 15 litrov), ki ji dodajte potrebnú množinu prostriedku ENSAN RINSE® v skladu z navodilmi za uporabu slednjega.

NAVODILA ZA UPORABO

E) Pri zaprtem pokrove školjke **(2)** odprite in zaprite drsní ventil **(12)**. S tem se boste izognili previsokemu tlaku.

F) S črpalko **(5)** splaknite školjko s čisto vodo. Odprite drsní ventil, da vsebina školjke preide v rezervoar za fekalije. Nato zaprite drsní ventil. Barva indikatorja ravni nakaže, kdaj je treba rezervoar za fekalije izprazniti: zelene barve = prazen, rdeče barve = poln.

G) Odklopite školjko in izpraznite rezervoar za fekalije v ustrezno posodo ali navadno straniščno školjko.

H) Rezervoar za fekalije izpraznite prek izliva, medtem pa držite gumb za ventilacijo v izogib polivanju (gumb držite samo takrat, ko je izliv obrnjen navzdol).

Ne uporabljajte navadnega toaletnega papirja, temveč zgolj razgradljivi toaletni papir ENSAN WHITE®, da preprečite morebitno zamašitev.

UPORABA V ZIMSKEM ČASU

Stranišče uporabljajte zgolj v ogrevanih prostorih in ga zaščitite pred zamrznitvijo.

PRAZNJENJE IN ČIŠČENJE

Stranišče naj bo vselej čisto in suho.

ZÁRUKA

Preberáme na 2 roky záruku na funkciju spotrebiča. Predpokladom pre poskytnutie záruky je správne zaobchádzanie so spotrebičom a oficiálny doklad o dátume kúpy.

Záruka zaniká po uplynutí času záruky alebo okamžite, ak boli na spotrebiči vykonané svojvoľné zmeny.

Ak by váš produkt napriek našim kontrolám kvality raz vykázal nejakú chybu, potom ho, prosím, nevracajte späť k predajcovi, ale sa priamo spojte so spoločnosťou Enders. Tak môžeme zaručiť rýchle spracovanie reklamácie.

SERVIS A VÝROBCA

SERVIS:

<http://www.enders-germany.com>

VÝROBCA:

Enders Colzman AG

Brauck 1

D-58791 Werdohl, Nemecko

Vyhradzujeme si právo na farebné a technické zmeny na zlepšenie produktu.

1. Snímatel'né sedadlo – 2. Snímatel'né veko – 3. Uzáver nádrže na čistú vodu – 4. Kryt WC – 5. Čerpadlo – 6. Nádrž na čistú vodu – 7. Nádrž na odpad – 8. Tesniaci ventil – 9. Otočný výpust – 10. Uzáver otočného výpustu – 11. Vetracie tlačidlo – 12. Ventil – 13. Indikátor hladiny – 14. Vetranie – 15. Poistná páčka – 16. Prepravné koliesko

VARNOŠTNA NAVODILA

- Ne postavljajte na nagnjene in/ali neravne površine.
- Drsno tesnilo enkrat odprite in zaprite pri zloženem stranišćnem sedežu in zaprtem pokrovu. S tem se sprostí prevelik pritisk.
- Rezervoar za odpadno vodo izpraznite skozi nastavek za praznjenje. Med praznjenjem pritisnite gumb za odzraćevanje, da preprećíte brizganje. Pritisnite ga samo, ko je nastavek za praznjenje obrnjen navzdol.
- Drsno tesnilo uporabljajte le, ko je pokrov zaprt.
- Ni igraća! Otroci in ranljive osebe ga lahko uporabljajo le pod nadzorom.
- Postavite samo na stranišćni obroć.
- Preprićajte se, da je naprava brez embalažnega materiala.
- Življenjska nevarnost zaradi zadušitve/požíranja. Embalažni material hranite stran od otrok in ga takoj odstranite. Tudi majhne dele hranite zunaj njihovega dosega.
- V primeru stika s tekoćinami upošćevajte opozorila in varnostna navodila za tekoćino v skladu z varnostnim listom.

POKYNY NA NASTAVENIE

A) Posuňte poistnú páčku dol'ava, čím odpojíte nádrž s čistou vodou **(6)** od nádrže s odpadom **(7)**.

B) Otoćte výpust **(9)** smerom nahor a pridajte požadované množstvo prípravku ENSAN BLUE® do nádrže s odpadom, pričom dodržiavajte pokyny k výrobku. Doplníte dvoma litrami čistej vody.

C) Otoćte uzáver na výpuste, potom otoćte výpust, kým nie je v odklopanej polohe. Opäť spojte obe časti tak, že silno zatlaćíte vrchnú časť do spodnej časti.

D) Do nádrže na čistú vodu nalejte čistú vodu (maximálne 15 litrov). Pri-dajte požadované množstvo prípravku ENSAN RINSE®, pričom dodržiavajte pokyny k výrobku.

POKYNY NA POUŽITIE

E) Jedenkrát otvorte a zatvorte posuvný ventil **(12)**, pričom je veko WC **(2)** zatvorené. Týmto zabránite príliš vysokému tlaku.

F) Spláchnite WC čistou vodou pomocou čerpadla **(5)**. Otvorte posuvný ventil na spláchnutie obsahu WC do nádrže na odpad. Potom ešte raz zatvorte posuvný ventil. Indikátor hladiny ukazuje, kedy je potrebné vyprázdniť nádrž na odpad, zelená = prázdna, červená = plná.

G) Odpojte časti WC a vyprázdnite nádrž na odpad do vhodnej nádoby alebo bežného WC.

H) Vyprázdnite nádrž na odpad pomocou výpustu. Počas tohto procesu držte vetracie tlačidlo stlaćenú, aby ste predišli rozliatiu (toto tlačidlo držte zatlaćenú, iba ak je výpust otoćený smerom nadol).

Nepoužívajte bežný toaletný papier. Aby ste zabránili upchaniu, používajte iba rozpustný toaletný papier ENSAN WHITE®.

POUŽITIE V ZIME

Používajte iba vo vyhrievaných priestoroch chránených proti mrazu.

VYPRÁZDNIENIE A ČISTENIE

Udržiavajte WC čisté a suché

GARANCIJA

Za delovanie naprave prevzemamo 2-letno garancijo. Predpogoj za jamstvo garancije je ustrezno rokovanje z napravo in uradno dokazilo o datumu nakupa.

Garancija preneha po izteku garancijskega obdobja ali takoj, ko oseba samovoljno spremeni napravo.

Če je vaš izdelek kljub našemu strogemu nadzoru dokazano okvarjen, ga ne vračajte v prodajalno, ampak se obrnite neposredno na Enders. Na ta način vam lahko zagotovimo hitro reševanje vaše reklamacije.

SERVIS IN PROIZVAJALEC

SERVIS:

<http://www.enders-germany.com>

PROIZVAJALEC:

Enders Colman AG
Brauck 1
D-58791 Werdohl, Nemčija

Pridržujemo si pravico do barvnih odstopanj in tehničnih sprememb za namene izboljšanja izdelka.

1. Abnehmbarer Toilettensitz – 2. Abnehmbar Deckel – 3. Verschlusskappe für Spülwassertank – 4. Toilettenbecken – 5. Pumpe – 6. Spülwassertank – 7. Abwassertank – 8. Schieberdichtung – 9. Schwenkbarer Entleerungsstutzen – 10. Verschlusskappe für Entleerungsstutzen – 11. Belüftungsknopf – 12. Schieber – 13. Füllstandsanzeige Abwassertank – 14. Entlüftung – 15. Entriegelungshebel – 16. Transportrad

INSTRUCȚIUNI DE SIGURANȚĂ

- Nu așezați pe suprafețe înclinate și/sau inegale.
- Deschideți și închideți sigiliul glisant o dată cu scaunul de toaletă rabatat în jos și capacul închis. Acest lucru eliberează presiunea excesivă.
- Goliți rezervorul de apă reziduală prin gura de golire. Apăsați butonul de aerisire în timpul golirii pentru a evita stropirea. Apăsați butonul numai atunci când gura de golire este îndreptată în jos.
- Utilizați garnitura glisantă numai atunci când capacul este închis.
- Nu este o jucărie! Utilizați de către copii și persoane vulnerabile numai sub supraveghere.
- Așezați numai pe inelul toaletei.
- Asigurați-vă că aparatul este lipsit de orice material de ambalare.
- Pericol pentru viață din cauza sufocării/înghițirii. Păstrați materialul de ambalare departe de copii și eliminați-l imediat. De asemenea, țineți piesele mici departe de îndemâna lor.
- În caz de contact cu lichide, respectați instrucțiunile de avertizare și de siguranță pentru lichid, conform fișei cu date de securitate.

INSTRUCȚIUNI DE INSTALARE

- A)** Glisați maneta de blocare către stânga pentru a deconecta rezervorul de apă curată **(6)** de la rezervorul de apă reziduală **(7)**.
- B)** Rotiți țeava pivotantă **(9)** în sus și adăugați cantitatea necesară de ENSAN BLUE® în rezervorul de apă reziduală, în conformitate cu instrucțiunile produsului. Adăugați doi litri de apă curată.
- C)** Rotiți capacul țevii pivotante, apoi rotiți țeava până ce aceasta ajunge în poziția rabatată în sus. Reconectați cele două secțiuni apăsând cu fermitate secțiunea superioară pe cea inferioară.
- D)** Umpleți rezervorul de apă curată (maximum 15 litri). Adăugați cantitatea necesară de ENSAN RINSE®, în conformitate cu instrucțiunile produsului.

INSTRUCȚIUNI DE UTILIZARE

- E)** Deschideți și închideți supapa glisantă **(12)** cu capacul toaletei **(2)** închis. Acest lucru va împiedica acumularea unei presiuni excesive.
- F)** Trageți apa utilizând pompa **(5)**. Deschideți supapa glisantă pentru a lăsa conținutul toaletei să pătrundă în rezervorul de apă reziduală. Apoi, închideți din nou supapa glisantă. Indicatorul de nivel arată momentul în care rezervorul de apă reziduală trebuie golit (verde = gol, roșu = plin).
- G)** Deconectați toaletele și goliți rezervorul de apă reziduală în recipiente adecvate sau într-o toaletă normală.
- H)** Goliți rezervorul de apă reziduală prin țeava pivotantă. În cursul acestui proces, mențineți apăsat butonul de ventilație pentru a evita scurgerile (mențineți apăsat acest buton numai atunci când țeava pivotantă este îndreptată în jos).

Pentru a evita înfundarea toaletei, nu utilizați hârtie igienică obișnuită, ci numai hârtie igienică solubilă ENSAN WHITE®.

PENTRU UTIL

A se utiliza numai în camere încălzite; a se proteja împotriva înghețului.

GOLIREA ȘI CURĂȚAREA

Mențineți toaleta curată și uscată.

GARANȚIE

Asigurăm 2 ani de garanție pentru funcționarea corespunzătoare a aparatului. Condiția necesară pentru garanție este manipularea corespunzătoare a aparatului și o dovadă oficială a datei cumpărării.

Garanția expiră după perioada de garanție, sau imediat dacă au fost efectuate modificări independente ale aparatului.

În cazul în care produsul dvs., în ciuda controalelor noastre de calitate, are un defect, atunci vă rugăm să-l returnați nu la vânzător ci direct la compania Enders. Astfel vom avea posibilitatea de a vă asigura o procesare rapidă a reclamației.

SERVICE SI PRODUCATOR

SERVICE:

<http://www.enders-germany.com>

PRODUCĂTOR:

Enders Colzman AG
Brauck 1
D-58791 Werdohl, Germania

Sub rezerva variațiilor de culoare și a modificărilor tehnice în scopul îmbunătățirii produsului.

1. Sökülebilir klozet – 2. Sökülebilir kapak – 3. Çalkalama suyu deposu kapağı – 4. Tuvalet kapağı – 5. Pompa – 6. Çalkalama suyu deposu – 7. Atık su deposu – 8. Kapatma valfi – 9. Döndürülebilir püskürtme manşonu – 10. Döndürülebilir püskürtme manşonu kapağı – 11. Havalandırma düğmesi – 12. Sürgü – 13. Seviye göstergesi – 14. Havalandırma – 15. Kilitleme tertibatı – 16. Nakil tekerleği

GÜVENLİK TALIMATLARI

- Eğimli ve/veya düz olmayan yüzeylere yerleştirmeyin.
- Klozet kapağı aşağı katlanmış ve kapak kapalıyken kayar contayı bir kez açıp kapatın. Bu, aşırı basıncı serbest bırakır.
- Atık su tankını boşaltma ağzından boşaltın. Sıçramayı önlemek için boşaltma sırasında havalandırma düğmesine basın. Sadece boşaltma ağızı aşağı bakarken basın.
- Kayar contayı sadece kapak kapalıyken kullanın.
- Oyuncak değildir! Çocuklar ve hassas kişiler tarafından sadece gözetim altında kullanılmalıdır.
- Sadece tuvalet halkasının üzerine yerleştirin.
- Cihazın ambalaj malzemelerinden arındırılmış olduğundan emin olun.
- Boğulma/yutma nedeniyle hayati tehlike. Ambalaj malzemesini çocuklardan uzak tutun ve derhal atın. Ayrıca küçük parçaları çocukların ulaşamayacağı yerlerde saklayın.
- Sıvılarla temas halinde, güvenlik bilgi formuna göre sıvı için uyarı ve güvenlik talimatlarını dikkate alın.

KULLANIMDAN ÖNCEKİ HAZIRLIK

- A)** Çalkalama suyu deposunu (6) atık su deposundan (7) ayırmak için kilitleme tertibatını sola doğru koydurun.
- B)** Püskürtme manşonunu (9) yukarıya doğru ve atık su deposunu ENSAN BLUE® ile doldurun. Bu sırada şişenin üzerindeki doza uyun. İki litre çalkalama suyu ile doldurun.
- C)** Püskürtme manşonunun üstündeki kapatma valfini döndürün, ardından püskürtme manşonunu katlama pozisyonuna geri getirin. Üst parçayı alt parçanın üzerine bastırarak her iki tuvalet parçasını tekrar birbirleriyle birleştirin.
- D)** Çalkalama suyu deposunu (6) temiz su ile (en fazla 15 litre) ENSAN RINSE® ekleyin; bu sırada şişenin üzerindeki doza uyun.

KULLANIM

- E)** Sürgülü valfi (12) bir kez açıp kapayın, bu sırada tuvalet kapağını (2) kapalı tutun. Böylece aşırı basınç önlenecektir.
- F)** Pompa (5) yardımıyla tuvaleti çalkalama suyu ile çalkalayın. Tuvalet içeriğini atık su deposu depolamak için sürgülü valfi açın. Bundan sonra sürgülü valfi tekrar kapatın. Seviye göstergesi atık su deposunun boşaltılıp boşaltılmaması gerektiğini gösterir; yeşil = boş / kırmızı = dolu.
- G)** Tuvaletleri birbirinden ayırın ve atık su deposunu bunun için ön görülen boşaltma haznelere veya normal bir tuvalete boşaltın.
- H)** Atık su deposunu püskürtme manşonu yardımıyla boşaltın. Boşaltma sırasında, kötü çalışmasını önlemek için havalandırma düğmesinebasın (sadece püskürtme manşonu aşağıya doğru durduğunda basın).

Tuvaletin tıkanmasını önlemek için normal

tuvalet kağıdı değil ENSAN WHITE®, kendiliğinden çözünen tuvalet kağıtlarını kullanın.

KIŞ AYLARINDA KULLANIM

Sadece ısıtmalı ve dona karşı korunmuş ortamlarda.

BOŞALTMA

Tuvaleti temiz ve kuru tutun.

GARANTİ

Cihazın işlevi için 2 yıl garanti üstleniyoruz. Garanti koşullarının sağlanması için koşul, cihazın amacına uygun kullanılması ve satış tarihinin yasal bir belgesidir.

Garanti, garanti süresinin ardından veya cihazda keyfi değişiklikler yapılması durumunda hemen geçersiz kılınır.

Ürününüzde kalite kontrollerimize rağmen bir arıza belirtisi varsa perakende satıcınıza değil, doğrudan Enders ile bağlantıya geçin. Bu sayede hızlı bir şikayet işlemesi gerçekleştirilebilir.

SERVIS VE ÜRETİCİ

SERVIS:

<http://www.enders-germany.com>

ÜRETİCİ:

Enders Colman AG
Brauck 1
D-58791 Werdohl, Almanya

Ürünü geliştirmek için renk ve teknik değişiklik yapma hakkımız saklıdır.

Enders Colzman AG

Brauck 1

D-58791 Werdohl, Germany

Tel. +49 (0) 2392-97 82 30

www.enders-germany.com

250116
